

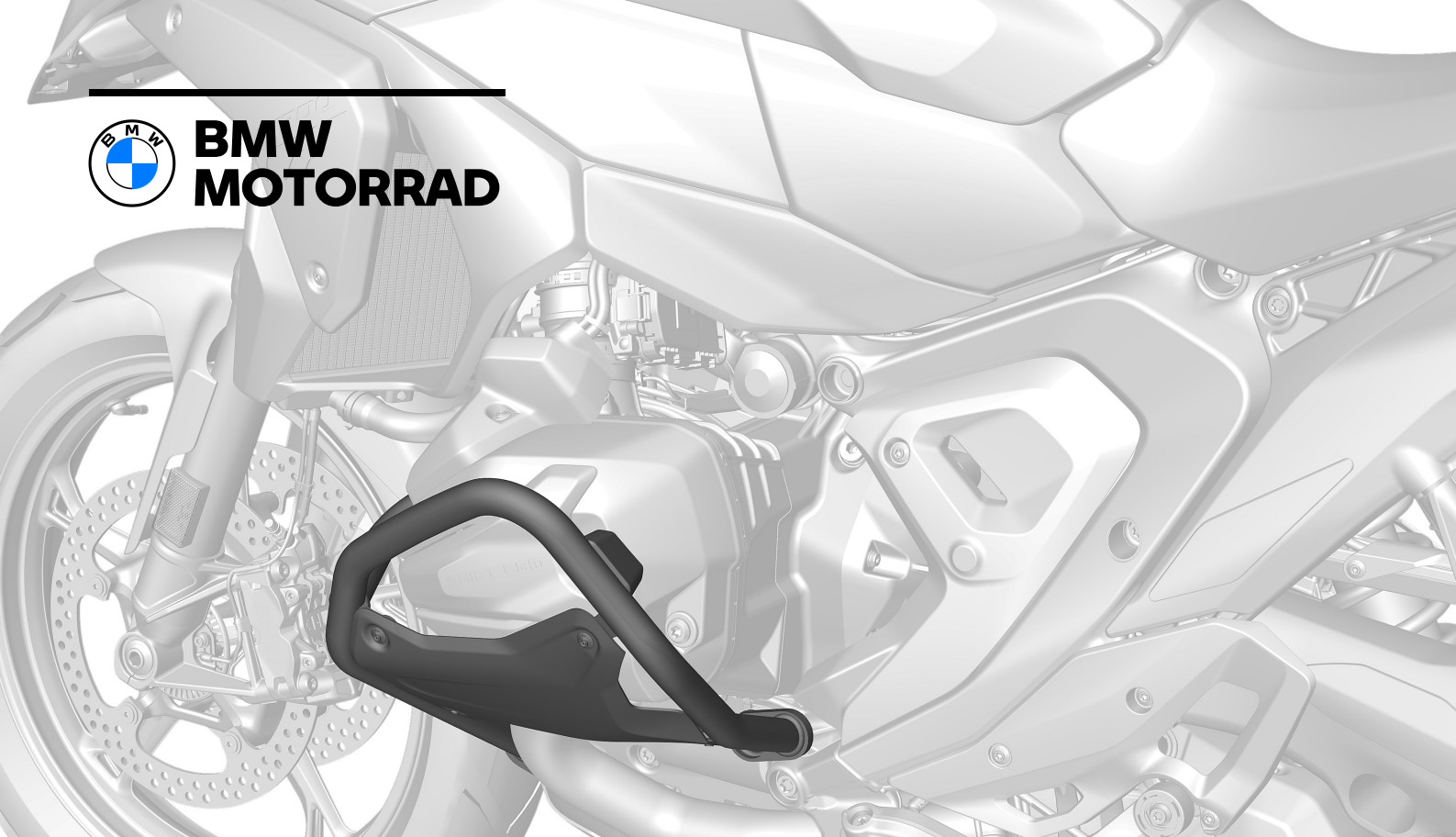

**BMW
MOTORRAD**



Istruzioni di montaggio

STAFFA DI PROTEZIONE MOTORE

MAKE LIFE A RIDE

PRIMA DI INIZIARE I LAVORI DI MONTAGGIO, È NECESSARIO LEGGERE LE PRESENTI ISTRUZIONI IN MODO ACCURATO E COMPLETO.

Siamo lieti che abbia scelto l'accessorio speciale di BMW Motorrad, con cui potrà adattare il veicolo alle Sue esigenze personali.

Per poter apprezzare appieno un nuovo accessorio, la sicurezza deve essere al primo posto. Per eseguire alcuni degli interventi descritti possono essere necessari attrezzi speciali ed è richiesta una perfetta conoscenza tecnica. In caso di dubbi, rivolgersi ad un'officina specializzata, preferibilmente al proprio Concessionario BMW Motorrad.

Considerata l'ampia varietà di accessori ed equipaggiamenti speciali omologati offerti, non ci è purtroppo possibile prendere in esame nelle presenti istruzioni di montaggio tutte le varianti di allestimento. Pertanto ci limiteremo alla versione di base del rispettivo modello. Lo smontaggio e il montaggio di ulteriori accessori eventualmente già presenti è descritto nelle rispettive istruzioni di montaggio. Se non si è più in possesso delle istruzioni necessarie, rivolgersi al proprio Concessionario BMW Motorrad.

Per tutte le domande riguardanti la moto e tutti gli accessori, il Concessionario BMW Motorrad è a Sua completa disposizione in ogni momento per aiuti e consigli.

Buon divertimento e buon viaggio con la Sua BMW da parte di BMW Motorrad.

NEL PRESENTE MANUALE VENGONO UTILIZZATI I SEGUENTI SIMBOLI:
 **ATTENZIONE**

Pericolo con livello di rischio basso. La mancata prevenzione può causare un infortunio lieve o moderato.

 **PERICOLO**

Pericolo con livello di rischio alto. La mancata prevenzione causa morte o infortunio grave.

 **AVVISO**

Particolari avvertenze per una migliore esecuzione delle procedure di comando, di controllo e di regolazione nonché degli interventi di manutenzione.

- ▶ Inizio dell'intervento principale
- ▷ Inizio dell'attività complementare
- Istruzioni sull'attività

 **AVVERTENZA**

Pericolo con livello di rischio medio. La mancata prevenzione può causare morte o infortunio grave.

 **ATTENZIONE**

Avvertenze e misure precauzionali particolari. La mancata osservanza può comportare un danneggiamento del veicolo o degli accessori e la conseguente decadenza della garanzia.

 **Coppia di serraggio**

Viti e dadi vengono serrati secondo le norme DIN/ISO. Le coppie di serraggio diverse vengono indicate. L'inosservanza può causare danneggiamenti al veicolo o agli accessori oppure anche pericoli per il pilota.

- ◀ Conclusione dell'intervento principale
- ◁ Conclusione dell'attività complementare
- ◇ Fine della designazione di validità BST (versione), ES (equipaggiamento speciale) o AS (accessorio speciale)

Staffa di protezione motore

Attrezzi necessari

- Kit chiavi Torx
- Chiave dinamometrica

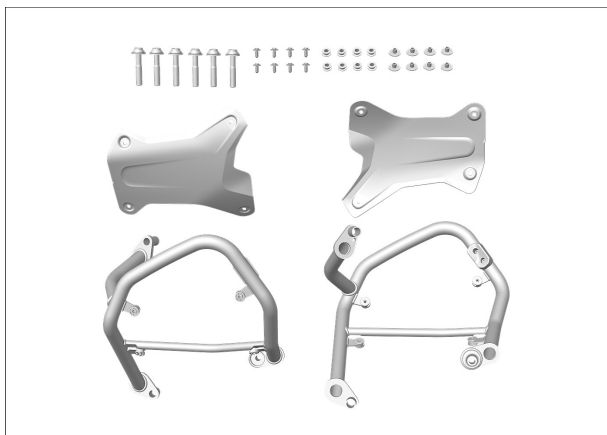

Dotazione montaggio

- | | |
|-------------------------------|----|
| - Staffa di protezione motore | 2x |
| - Mascherina di copertura | 2x |
| - Boccia | 8x |
| - Guaina in gomma | 8x |
| - Viti con testa Torx M5x16 | 8x |
| - Viti con testa Torx M8x55 | 6x |

Note generali

⚠ ATTENZIONE

Motore o impianto di scarico molto caldi

Pericolo di scottature

- Prima di iniziare i lavori, fare raffreddare il motore e l'impianto di scarico.

⚠ ATTENZIONE

Veicolo non arrestato in sicurezza

Danneggiamento dei componenti in seguito a caduta

- Arrestare il veicolo in sicurezza.

⚠ AVVERTENZA

Bambini e animali domestici nella zona di lavoro

Danni a persone

- Tenere lontani dalla zona di lavoro i bambini e gli animali.

⚠ ATTENZIONE

Presenza di monili indossati durante il lavoro

Pericolo d'incidente a causa di agganciamento o cortocircuito elettrico

- Prima di iniziare i lavori togliere i monili (anelli, catene, orologi da polso, ecc.).

⚠ AVVISO

Dopo il montaggio del kit di postmontaggio in un'officina, consegnare al cliente la presente istruzione di montaggio.

Il kit di montaggio a posteriori deve essere sempre consegnato insieme a queste Istruzioni di montaggio.

77 14 100 Montare staffa di protezione motore

Lavori supplementari: 46 52 510 Montare e smontare attrezzo speciale cavalletto ruote posteriori (per moto senza cavalletto centrale)

1

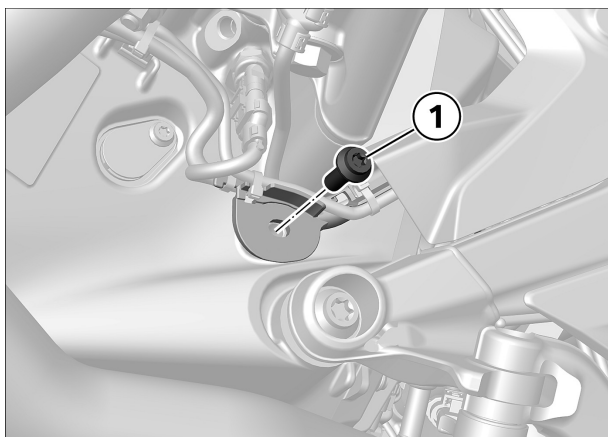

► Preparazione per la staffa di protezione motore

- Smontare la vite (1).

2

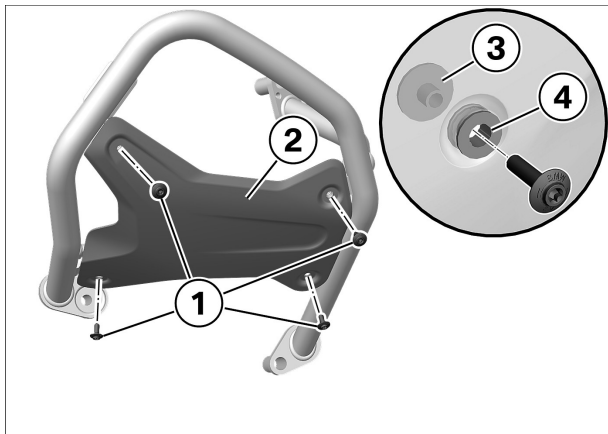

► Montaggio della mascherina di copertura per la staffa di protezione motore

- Pulire il filetto.
- Applicare la mascherina (2) alla staffa di protezione motore destra, prestando attenzione alla boccola (3) e alla bussola in gomma (4) .
- Montare le viti (1).

 Coppie di serraggio		
Mascherina su staffa di protezione motore		
fino a 04/2024, M5 x 20, Sostituire la vite Frenafiletto (Microincapsulato)	5 Nm	
a partire da 05/ 2024, M5 x 16, Sostituire la vite Frenafiletto (Microincapsulato)	5 Nm	

- Montare in modo analogo la mascherina di copertura sinistra.

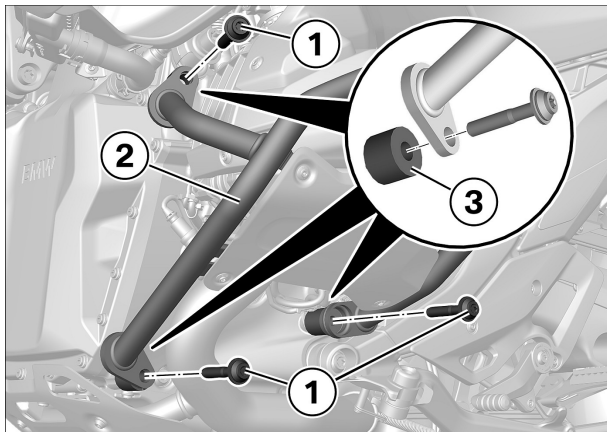
3

► **Montaggio della staffa di protezione motore sinistra**

- Applicare la staffa di protezione motore, (2) con viti (1) e boccole (3) .
- Stringere le viti (1).

 Coppie di serraggio		
Staffa di protezione motore su motore		
M8 x 50, Sostituire la vite	30 Nm	

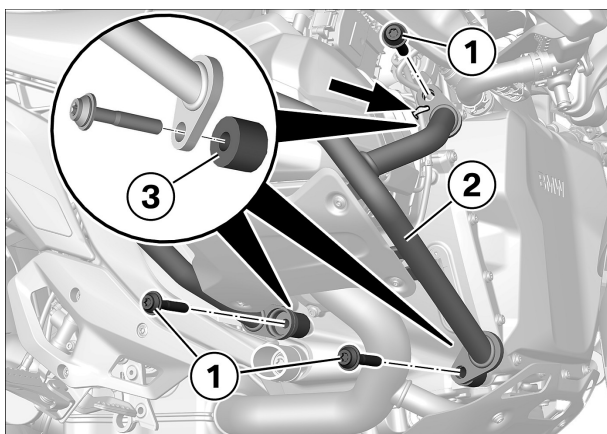
4

► **Montaggio della staffa di protezione motore destra**

- Applicare la staffa di protezione motore, (2) con viti (1) e boccole (3) .
- Stringere le viti (1).

 Coppie di serraggio		
Staffa di protezione motore su motore		
M8 x 50, Sostituire la vite	30 Nm	

- Fissare la fascetta fermacavo (**Freccia**).

5

► **Controllo finale dei lavori eseguiti**

- Assicurarsi di quanto segue:
 - L'obiettivo dei lavori eseguiti deve essere raggiunto.
 - Tutto il materiale d'esercizio deve essere stato integrato e i liquidi presentano il livello di riempimento corretto.
 - Tutti i collegamenti a vite allentati sono stati nuovamente serrati correttamente.
 - Il sistema di alimentazione del carburante è a tenuta ermetica.
 - Il sistema di illuminazione e segnalazione funziona e il veicolo è idoneo alla circolazione.
 - Le pastiglie dei freni anteriori e posteriori aderiscono ai dischi dei freni.

▷ **Controllo di funzionamento soppressione avviamento del motore**

Controllo

- Commutare l'interruttore arresto d'emergenza in posizione centrale.
- Portare il cambio in posizione di folle.
- Inserire l'accensione.
 - » La spia di controllo folle "N" si accende.
- Inserire la marcia.
 - » La spia di controllo folle "N" si spegne.
- Azionare il pulsante del motorino d'avviamento.
 - » Il motorino di avviamento **non** si accende.
- Abbassare il cavalletto laterale.
- Azionare la leva della frizione.
- Azionare il pulsante del motorino d'avviamento.
 - » Il motorino di avviamento **non** si accende.
- Chiudere il cavalletto laterale.
- Azionare il pulsante dell'avviamento con la frizione tirata.
 - » Il motorino di avviamento si accende.

Risultato

Non vengono soddisfatte tutte le fasi di controllo.

Misura

- Controllare i componenti corrispondenti con il sistema di diagnosi BMW Motorrad.

