



**BMW  
MOTORRAD**



Istruzioni di montaggio

# **SISTEMA DI COMUNICAZIONE BMW MOTORRAD CONNECTEDRIDE COM U1**

**MAKE LIFE A RIDE**

---

---

**PRIMA DI INIZIARE I LAVORI DI MONTAGGIO, È NECESSARIO LEGGERE LE PRESENTI ISTRUZIONI IN MODO ACCURATO E COMPLETO.**

Siamo lieti che abbia scelto l'accessorio speciale di BMW Motorrad, con cui potrà adattare il veicolo alle Sue esigenze personali.

Per poter apprezzare appieno un nuovo accessorio, la sicurezza deve essere al primo posto. Per eseguire alcuni degli interventi descritti possono essere necessari attrezzi speciali ed è richiesta una perfetta conoscenza tecnica. In caso di dubbi, rivolgersi ad un'officina specializzata, preferibilmente al proprio Concessionario BMW Motorrad.

Considerata l'ampia varietà di accessori ed equipaggiamenti speciali omologati offerti, non ci è purtroppo possibile prendere in esame nelle presenti istruzioni di montaggio tutte le varianti di allestimento. Pertanto ci limiteremo alla versione di base del rispettivo modello. Lo smontaggio e il montaggio di ulteriori accessori eventualmente già presenti è descritto nelle rispettive istruzioni di montaggio. Se non si è più in possesso delle istruzioni necessarie, rivolgersi al proprio Concessionario BMW Motorrad.

Per tutte le domande riguardanti la moto e tutti gli accessori, il Concessionario BMW Motorrad è a Sua completa disposizione in ogni momento per aiuti e consigli.

Buon divertimento e buon viaggio con la Sua BMW da parte di BMW Motorrad.

---

**NEL PRESENTE MANUALE VENGONO UTILIZZATI I SEGUENTI SIMBOLI:**
 **ATTENZIONE**

Pericolo con livello di rischio basso. La mancata prevenzione può causare un infortunio lieve o moderato.

 **PERICOLO**

Pericolo con livello di rischio alto. La mancata prevenzione causa morte o infortunio grave.

 **AVVISO**

Particolari avvertenze per una migliore esecuzione delle procedure di comando, di controllo e di regolazione nonché degli interventi di manutenzione.

- ▶ Inizio dell'intervento principale
- ▷ Inizio dell'attività complementare
- Istruzioni sull'attività

 **AVVERTENZA**

Pericolo con livello di rischio medio. La mancata prevenzione può causare morte o infortunio grave.

 **ATTENZIONE**

Avvertenze e misure precauzionali particolari. La mancata osservanza può comportare un danneggiamento del veicolo o degli accessori e la conseguente decadenza della garanzia.

 **Coppia di serraggio**

Viti e dadi vengono serrati secondo le norme DIN/ISO. Le coppie di serraggio diverse vengono indicate. L'inosservanza può causare danneggiamenti al veicolo o agli accessori oppure anche pericoli per il pilota.

- ◀ Conclusione dell'intervento principale
- ◁ Conclusione dell'attività complementare
- ◇ Fine della designazione di validità BST (versione), ES (equipaggiamento speciale) o AS (accessorio speciale)

## Sistema di comunicazione BMW Motorrad ConnectedRide Com U1

### Attrezzi necessari

- Anello per casco

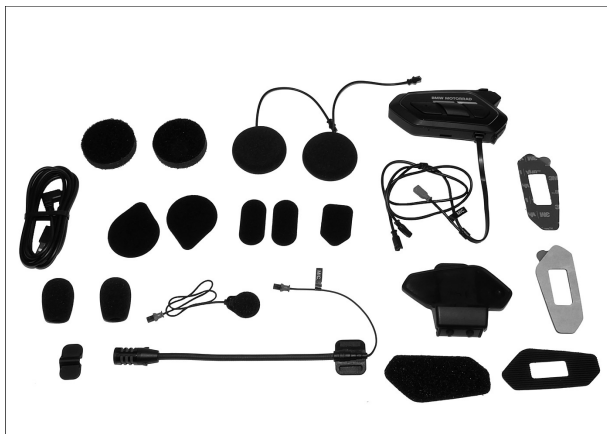

### Fornitura in dotazione

- 76 51 5A50A99 Kit di montaggio del sistema di comunicazione ConnectedRide Com U1 composto da:
  - Unità di comando
  - Altoparlante 2
  - Microfono con cavo
  - Microfono ad archetto
  - Cuscinetti per altoparlanti 2
  - Attacco microfono 2
  - Supporto per microfono ad archetto
  - Cavo di ricarica e cavo dati
  - Chiusura a strappo per il fissaggio del microfono ad archetto
  - Chiusura a strappo per il fissaggio del kit altoparlanti 2
  - Chiusura a strappo per il fissaggio del microfono con cavo e supporto per microfono ad archetto 2
  - Chiusure a strappo per il fissaggio dell'unità di comando 2
  - Supporto biadesivo per il fissaggio dell'unità di comando 2
  - Fermaglio di fissaggio per unità di comando
  - Breve istruzione

### Note generali



Dopo il montaggio del kit di postmontaggio in un'officina, consegnare al cliente la presente istruzione di montaggio. Il kit di montaggio a posteriori deve essere sempre consegnato insieme a queste Istruzioni di montaggio.

## 76 51 012 Montare il sistema di comunicazione wireless ConnectedRide Com U1

### ATTENZIONE

#### Fondo duro

Danneggiamento della superficie del casco

- Utilizzare un anello di montaggio o un appoggio pulito e morbido.

### AVVISO

Il montaggio è descritto sull'esempio del casco BMW Motorrad Street X.

Per altri caschi il montaggio può essere eseguito in modo simile.

### AVVISO

Prima della messa in funzione, l'impianto di comunicazione deve essere controllato per verificare l'idoneità del software installato e, se necessario, aggiornato.

# 1

#### ► Smontaggio dell'imbottitura delle guance

- Aprire la visiera.
- Togliere l'imbottitura per le guance di destra **(1)** e sinistra **(2)** (**freccie**).



- Staccare i pulsanti **(1)** dietro alle imbottiture per le guance di sinistra **(2)**.
- Estrarre il listello a innesto **(4)**.
- Smontare l'imbottitura per le guance **(2)** sfilando il sottogola **(3)**.

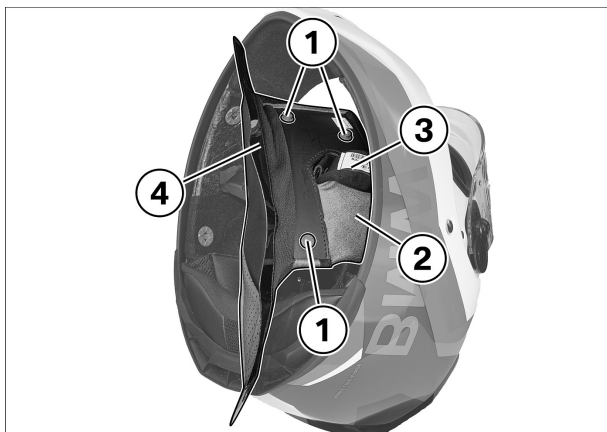

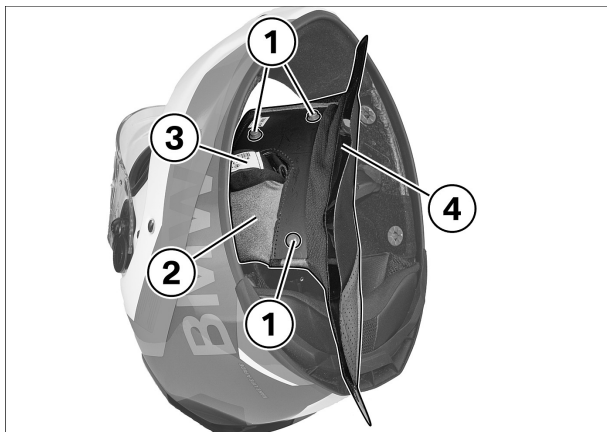

- Staccare i pulsanti **(1)** dietro alle imbottiture per le guance di destra **(2)**.
- Estrarre il listello a innesto **(4)**.
- Smontare l'imbottitura per le guance **(2)** sfilando il sottogola **(3)**.

## 2

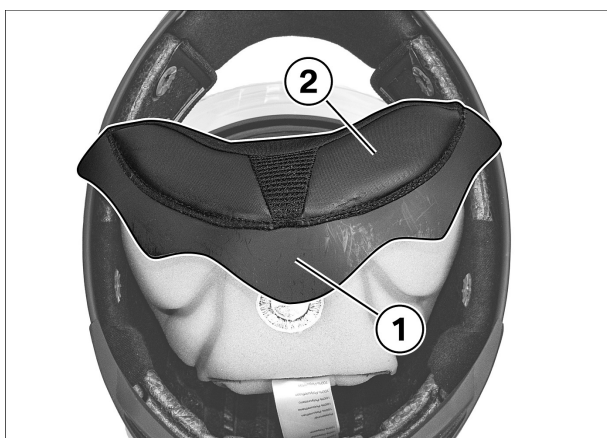

### ► Distacco dell'imbottitura per la testa

- Estrarre il listello a innesto **(1)** e spingere avanti l'imbottitura per la testa **(2)**.

## 3

### ► Applicazione dell'unità di comando

- Per la pulizia del casco si prega di osservare i consigli di manutenzione contenuti nel libretto di uso e manutenzione del casco.



I punti di incollaggio devono essere asciutti, senza polvere o grasso.

- Pulire le superfici da incollare sul morsetto e sull'unità di comando.



Per un migliore funzionamento, si raccomanda di posizionare l'unità di comando sul lato sinistro del casco.

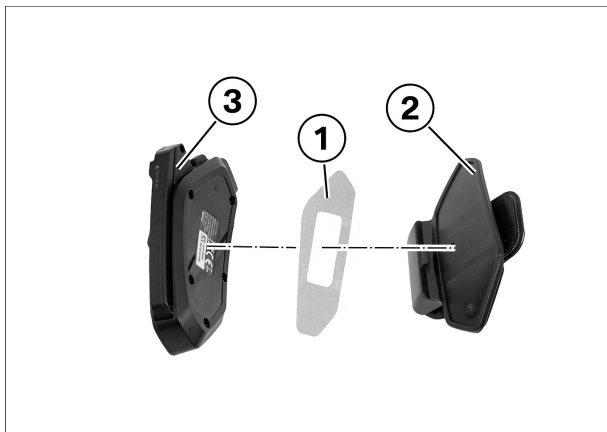

- Applicare il pad adesivo **(1)** sul fermaglio di fissaggio **(2)** e applicare l'unità di comando **(3)**.

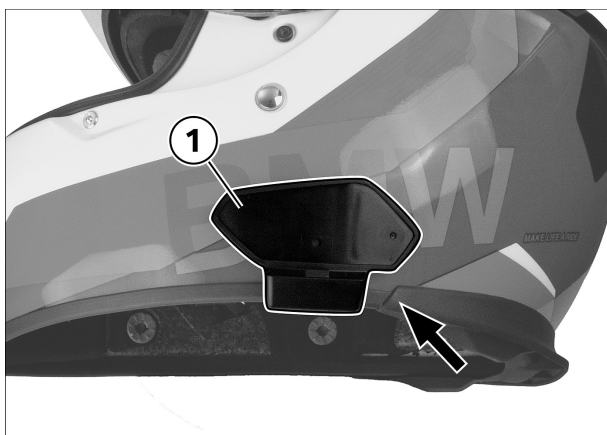

- Applicare il fermaglio di fissaggio **(1)** sul casco orientandola verso la gomma **(freccia)**.
- » Assicurarsi che la superficie sia pulita e far scorrere con attenzione il fermaglio di fissaggio sul bordo del casco.

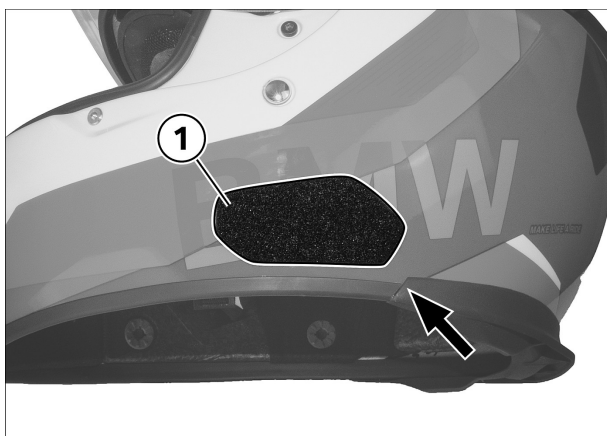

▷ **Variante 2 (pad in velcro)**

- In questa variante, il cuscinetto in velcro è attaccato direttamente al casco.
- Applicare il pad in velcro **(1)** in prossimità della gommatura **(freccia)**.
- » Attaccare la controparte del cuscinetto in velcro all'unità di comando.

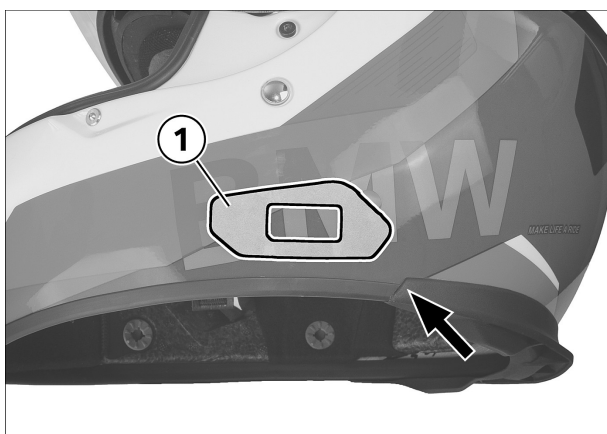

▷ **Variante 3 (supporto adesivo)**

- Questa variante è attaccata direttamente al casco con un cuscinetto adesivo.
- Applicare il supporto adesivo **(1)** in prossimità della gommatura **(freccia)**.

**AVVISO**

Al momento dello smontaggio del supporto adesivo, la verniciatura del casco potrebbe danneggiarsi.



4

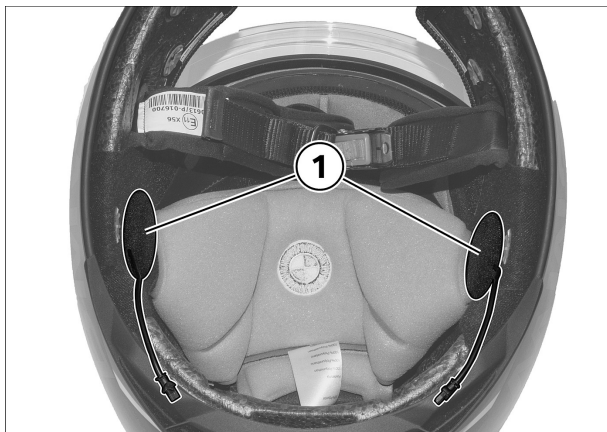

#### ► Montare l'altoparlante

- Fissare l'altoparlante 1 e condurre il cavo verso il basso.
- » Per adeguare la vestibilità alla sensibilità personale, sotto agli altoparlanti possono essere montate imbottiture per altoparlanti sotto agli altoparlanti stessi.
- Regolare la posizione dell'altoparlante individualmente all'altezza dell'orecchio.

#### AVVISO

Per ottenere i migliori risultati sonori, posizionare gli altoparlanti all'altezza del canale uditivo.



5

#### ► Montaggio microfono

- A scelta è possibile montare un microfono con cavo o un microfono ad archetto.

#### AVVISO

Il microfono ad archetto è consigliato per caschi modulari e caschi jet.

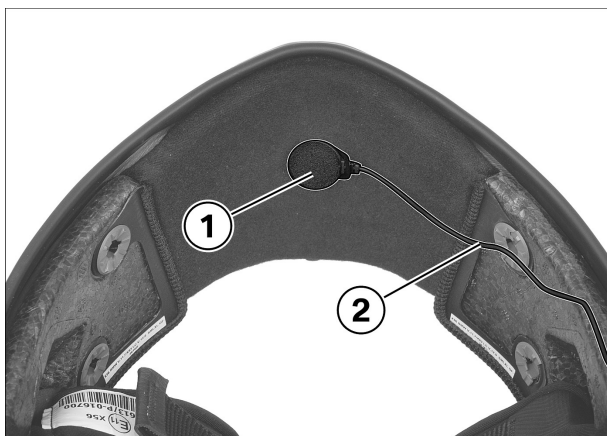

- Fissare il microfono con cavo (1) alla mentoniera con la chiusura a strappo.
- Condurre il cavo (2) verso il basso.

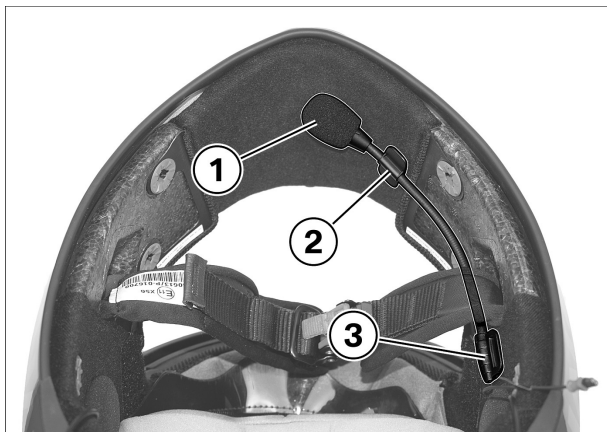

▷ **Versione 2 (microfono ad archetto)**

- Fissare il microfono ad archetto (1) con la chiusura a strappo (2) e (3) a sinistra nel casco sul punto adeguato.
- » Se necessario, attaccare il velcro per fissare i supporti.



**6**

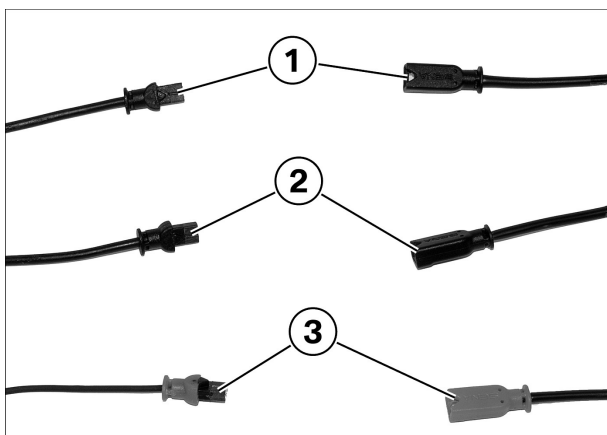

▶ **Collegamento e posa del cavo**

- Collegare i collegamenti a spina per altoparlanti (1), (3) e il microfono (3).

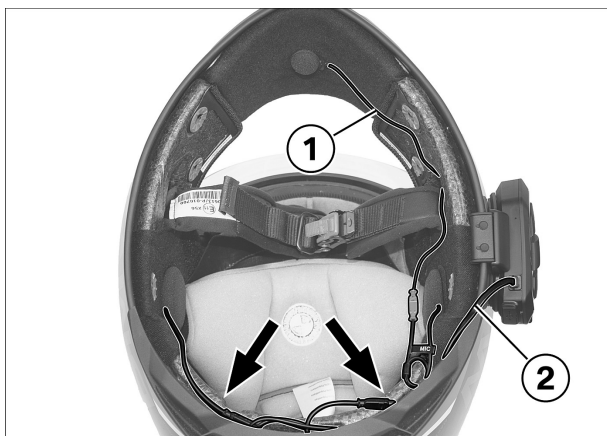

- Inserire verso indietro il cavo per il microfono (1).
- Far passare il cavo per l'unità di comando (2) attorno al bordo del casco e infilarlo nella zona posteriore del casco stesso.
- Disporre a spire le eccedenze del cavo e riporle nella zona della nuca (**freccie**) sfruttando gli incavi presenti.
- Assicurarsi che i cavi non siano piegati o schiacciati.



7



► **Taglio della striscia di inserimento del guanciaie**

- Tagliare a misura la striscia di inserimento **(1)** del guanciaie sinistro nella zona posteriore **(freccia)**.
- » La posizione esatta del taglio deve corrispondere alla posizione del cavo della centralina.

8

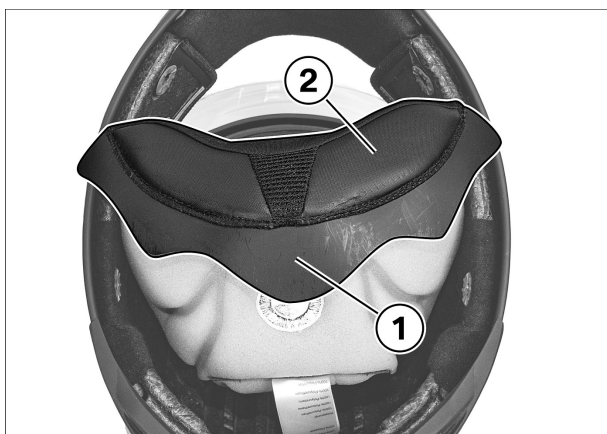

► **Fissaggio dell'imbottitura per la testa**

- Posizionare l'imbottitura per la testa **(2)** e inserire il biscottino d'innesto, prestando attenzione che tutti i cavi posti dietro all'imbottitura della testa **(1)(2)** siano alloggiati.

9

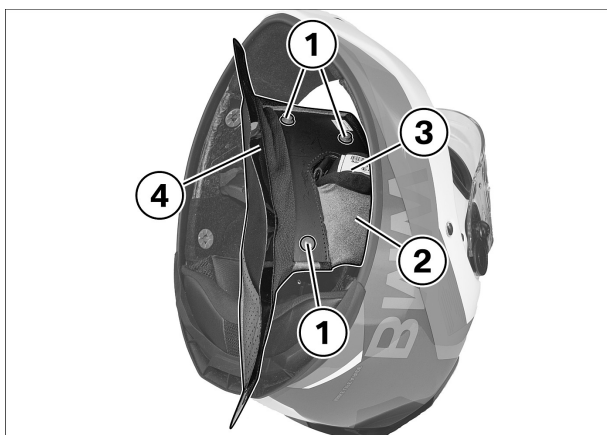

► **Montaggio dell'imbottitura delle guance**

- Infilare il sottogola **(3)** nell'imbottitura per la guancia sinistra **(2)**.
- Inserire il listello a innesto **(4)** facendo passare il cavo dell'unità di comando attraverso l'intaglio.
- Fissare i pulsanti **(1)**.

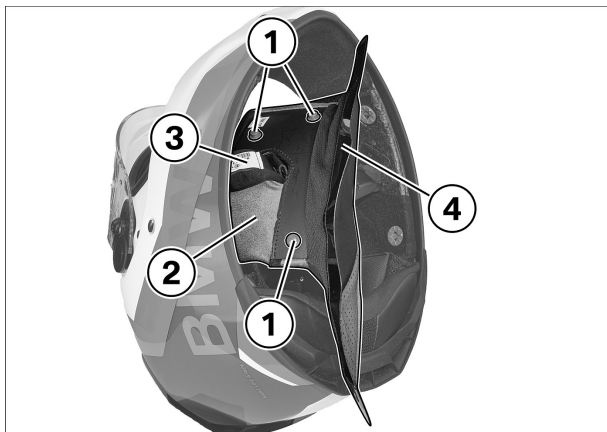

- Infilare il sottogola **(3)** nell'imbottitura per la guancia destra **(2)**.
- Inserire il listello a innesto **(4)**.
- Fissare i pulsanti **(1)**.



- Verificare il corretto posizionamento delle due imbottiture per le guance **(1)** e **(2)** ed eventualmente correggerlo.
- Fissare l'imbottitura per le guance di destra **(1)** e sinistra **(2)** **(freccie)**.

## 10

### ► Test di funzionamento del sistema di comunicazione BMW Motorrad

- Per il controllo della funzionalità Bluetooth collegare il casco ad un secondo casco o ad un telefono portatile e procedere secondo le istruzioni del sistema di comunicazione BMW Motorrad.
- Collegare il caricabatteria e caricare a fondo l'unità di comando.