



**BMW
MOTORRAD**



Instrucción de montaje

SISTEMA DE COMUNICACIÓN BMW MOTORRAD CONNECTEDRIDE COM U1

MAKE LIFE A RIDE

ES IMPRESCINDIBLE LEER CON DETENIMIENTO Y POR COMPLETO ESTE MANUAL ANTES DE EFECTUAR LOS TRABAJOS DE MANTENIMIENTO.

Nos alegramos de que se haya decidido por el accesorio especial de BMW Motorrad, con el que puede adaptar su vehículo a sus necesidades más personales.

Para poder disfrutar de su nuevo accesorio, la seguridad está por encima de todo. Para llevar a cabo algunos de los trabajos, en determinados casos se requiere el uso de herramientas especiales y buenos conocimientos técnicos. En caso de duda, acuda a un taller especializado, preferentemente a su Concesionario BMW Motorrad.

Debido a que ofrecemos una amplia variedad de accesorios y equipamiento opcional comprobados para el modelo, no podemos detallar en esta instrucción de montaje todas las variantes de equipamiento. Por ello nos limitamos a la variante básica del modelo correspondiente. El desmontaje y montaje del resto de accesorios que puedan estar instalados se describe en la instrucción de montaje correspondiente. En caso de que ya no conserve los manuales, diríjase a su Concesionario BMW Motorrad.

Para cualquier pregunta sobre su motocicleta y todos los accesorios, el personal de su concesionario BMW Motorrad estará encantado de ofrecerle ayuda y recomendaciones en todo momento.

BMW Motorrad le desea que disfrute de su nueva BMW y que tenga siempre un viaje placentero y seguro.

LOS SÍMBOLOS UTILIZADOS EN ESTE MANUAL PARA LAS INDICACIONES SON LOS SIGUIENTES:

ATENCIÓN

Peligro con grado de riesgo bajo. La falta de prevención puede provocar lesiones leves o moderadas.

PELIGRO

Peligro con grado de riesgo alto. La falta de prevención provoca lesiones graves o la muerte.

AVISO

Avisos especiales para el manejo correcto del vehículo y para la realización de tareas de ajuste, mantenimiento y cuidados.

- ▶ Inicio de la acción principal
- ▷ Inicio de la acción secundaria
- Indicación de acción

ADVERTENCIA

Peligro con grado de riesgo medio. La falta de prevención puede provocar lesiones graves o la muerte.

ATENCIÓN

Indicaciones y precauciones especiales. En caso de no cumplimiento se pueden provocar daños en el vehículo o en los accesorios y, por lo tanto, la exclusión de los derechos de garantía.

Par de apriete

Las tuercas y tornillos deben apretarse conforme a las normas DIN/ISO. En caso de que se apliquen otros valores, estos están convenientemente especificados. La no observancia de los pares de apriete podría resultar en daños en el vehículo o en sus accesorios, o incluso poner al conductor en una situación de peligro.

- ◀ Fin de la acción principal
- ◁ Fin de la acción secundaria
- ◇ Fin de la distinción de validez Ver. (versión), EO (equipo opcional) o AO (accesorio opcional)

Todos los derechos reservados.

Sistema de comunicación BMW Motorrad ConnectedRide Com U1

Herramientas necesarias

- Anillo de montaje del casco

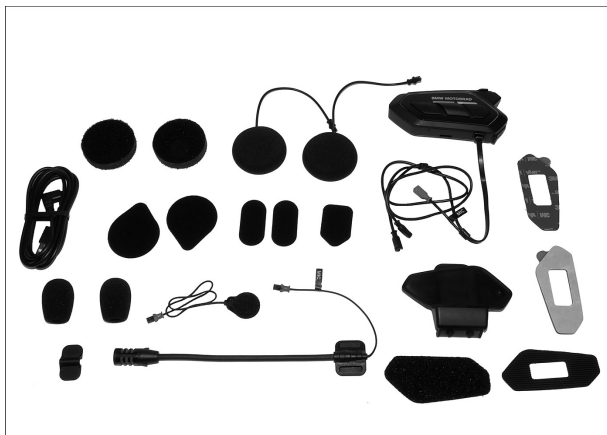

Volumen de suministro

- 76 51 5A50A99 Kit de montaje sistema de comunicación ConnectedRide Com U1 compuesto por:
 - Unidad de operación
 - Altavoz 2
 - Micrófono con cable
 - Micrófono flexible
 - Revestimiento del altavoz 2
 - Paravientos del micrófono 2
 - Soporte para el micrófono flexible
 - Cable de carga y datos
 - Cierre de felpa y gancho para la fijación del micrófono flexible
 - Cierre de felpa y gancho para la fijación del juego de altavoces 2
 - Cierre de felpa y gancho para la fijación del micrófono de cable y soporte del micrófono flexible 2
 - Cierres de felpa y gancho para la fijación de la unidad de operación
 - Almohadilla adhesiva de doble cara para la fijación de la unidad de operación 2
 - Abrazadera de fijación para unidad de operación
 - Instrucciones breves

Instrucciones generales

AVISO

Una vez montado el kit para reequipamiento por el personal de taller, entregar las Instrucciones para el montaje al cliente.

El kit para reequipamiento solo se debe entregar a terceros acompañado de la presente instrucción de montaje.

76 51 012 Sistema de comunicación inalámbrico ConnectedRide Com U1: montar

ATENCIÓN

Base dura

Daños en la superficie del casco

- Utilizar un anillo de montaje o una superficie limpia y blanda.

AVISO

El montaje se describe con el ejemplo del casco BMW Motorrad Street X.

Para otros cascos, el montaje se realiza de forma similar.

AVISO

Antes de la puesta en servicio, debe comprobarse que el sistema de comunicación tenga el software correcto y, si procede, actualizarlo.

1

► Desmontar los acolchados de mejilla

- Abrir la visera.
- Soltar los acolchados para las mejillas derecho **(1)** e izquierdo **(2)** del cierre de felpa y gancho **(flechas)**.

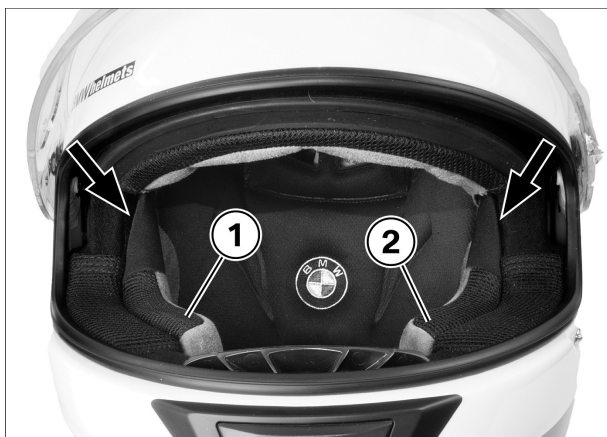

- Soltar los botones pulsadores **(1)** detrás del acolchado para las mejillas izquierdo **(2)**.
- Extraer la franja de inserción **(4)**.
- Desmontar el acolchado para las mejillas **(2)** sacando la correa para la barbilla **(3)**.

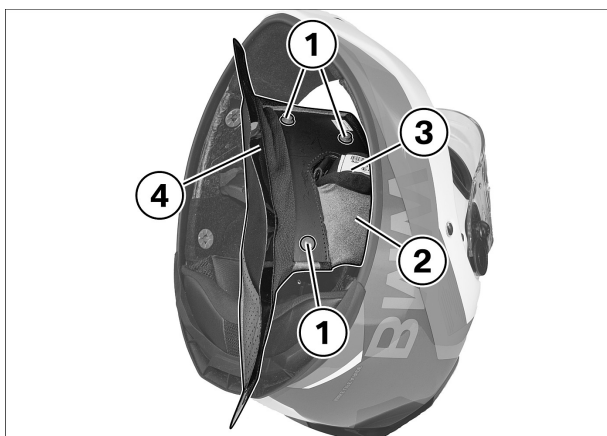

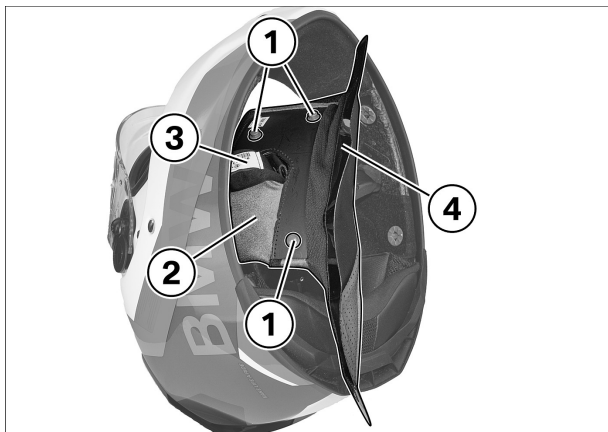

- Soltar los botones pulsadores **(1)** detrás del acolchado para las mejillas derecho **(2)**.
- Extraer la franja de inserción **(4)**.
- Desmontar el acolchado para las mejillas **(2)** sacando la correa para la barbilla **(3)**.

2

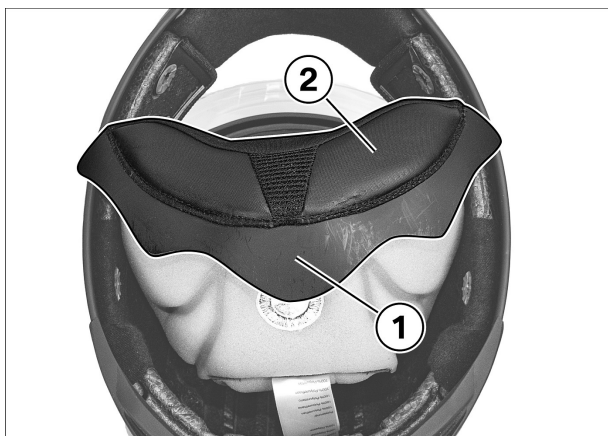

► Soltar el acolchado de la cabeza

- Extraer la franja de inserción **(1)** y apretar el acolchado de la cabeza **(2)** hacia delante.

3

► Colocar la unidad de operación

- Para limpiar el casco, prestar atención a las indicaciones de cuidado y conservación del manual de instrucciones del casco.

AVISO

Los puntos de adherencia deben estar secos y limpios de polvo y grasa.

- Limpiar las superficies de adherencia de la pinza y la unidad de operación.

AVISO

Para un mejor manejo, se recomienda colocar la unidad de operación en el lado izquierdo del casco.

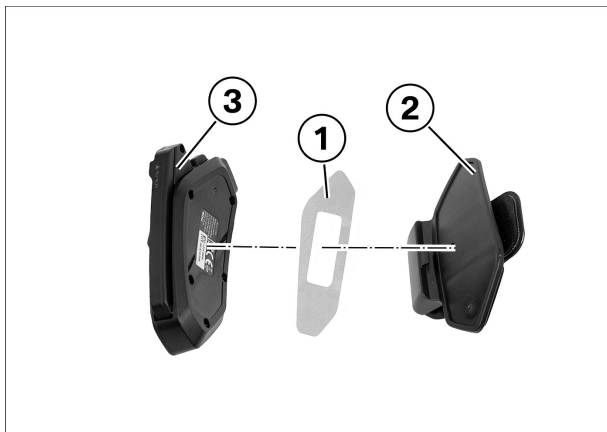

- Pegar la almohadilla adhesiva (1) a la abrazadera de fijación (2) y colocar la unidad de operación (3).

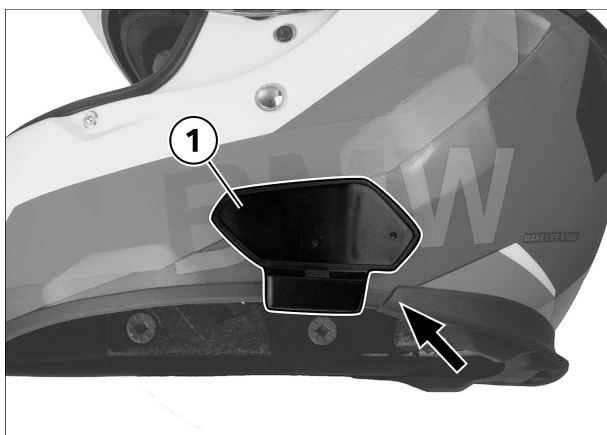

- Colocar la abrazadera de fijación (1) en el casco alineando la impregnación de goma (flecha).
- » Asegurarse de que la superficie esté limpia y deslizar con cuidado la abrazadera de fijación por el borde del casco.

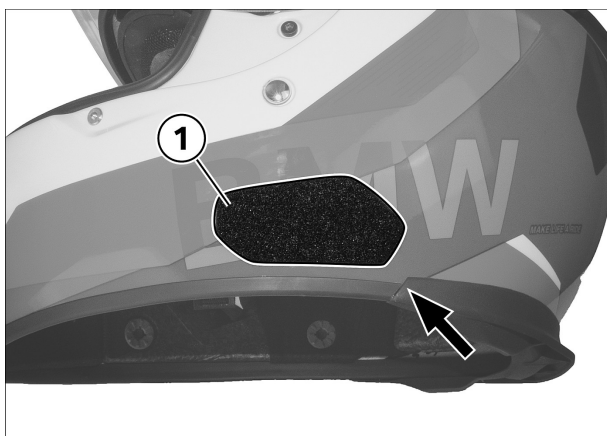

▷ **Variante 2 (almohadilla de velcro)**

- Con esta variante, se fija una almohadilla de velcro directamente al casco.
- Colocar la almohadilla de velcro (1) cerca de la impregnación de goma (flecha).
- » Colocar la pieza posterior de la almohadilla de velcro en la unidad de operación.

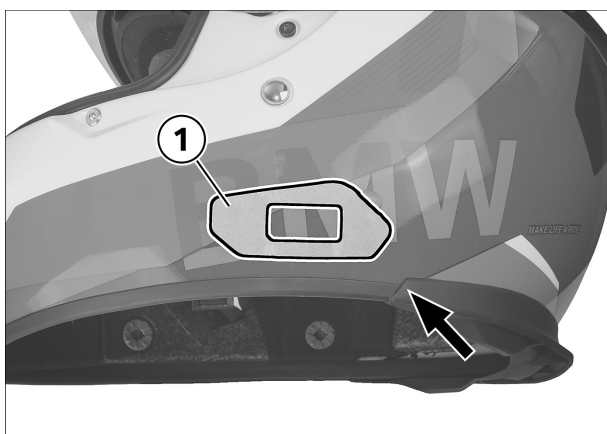

▷ **Variante 3 (almohadilla adhesiva)**

- Con esta variante, la fijación se realiza con una almohadilla adhesiva directamente en el casco.
- Colocar la almohadilla adhesiva (1) cerca de la impregnación de goma (flecha).

AVISO

Al desmontar la almohadilla adhesiva, la pintura del casco puede resultar dañada.



4

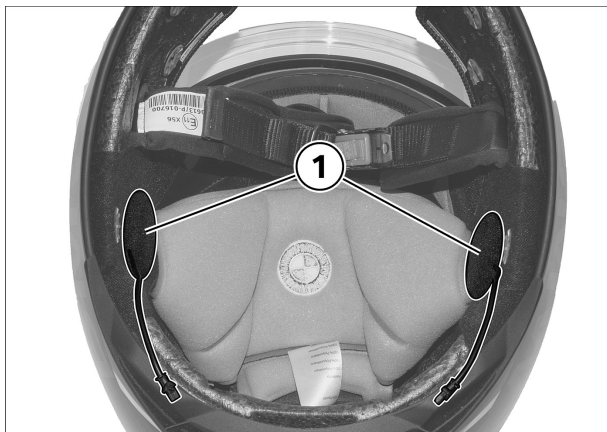

► Montar el altavoz

- Fijar el altavoz 1 y pasar el cable hacia abajo.
- » Para adaptar el confort individualmente, es posible montar el acolchado de los altavoces debajo de los mismos.
- Adaptar individualmente la posición de los altavoces a la altura de los oídos.

AVISO

Para un sonido óptimo, colocar el altavoz a la altura del oído.



5

► Montar el micrófono

- Opcionalmente, se puede montar un micrófono con cable o un micrófono flexible.

AVISO

El micrófono flexible está recomendado para cascos abatibles o cascos jet.

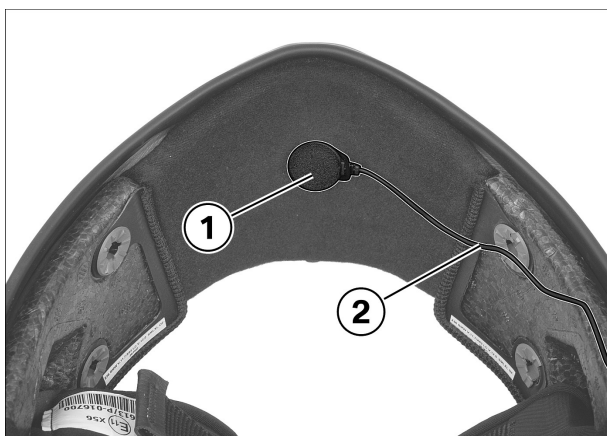

- Fijar el micrófono con cable **(1)** con cierre de felpa y gancho en la parte de la barbilla.
- Guiar el cable **(2)** hacia abajo.

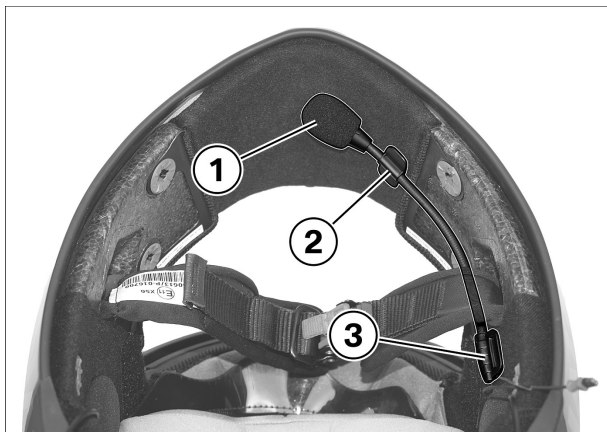

▷ **Variante 2 (micrófono flexible)**

- Fijar el micrófono flexible **(1)** con cierre de felpa y gancho **(2)** y **(3)** en el lugar adecuado en la parte izquierda del casco.
- » Si es necesario, pegar una almohadilla de velcro para fijar el soporte.



6

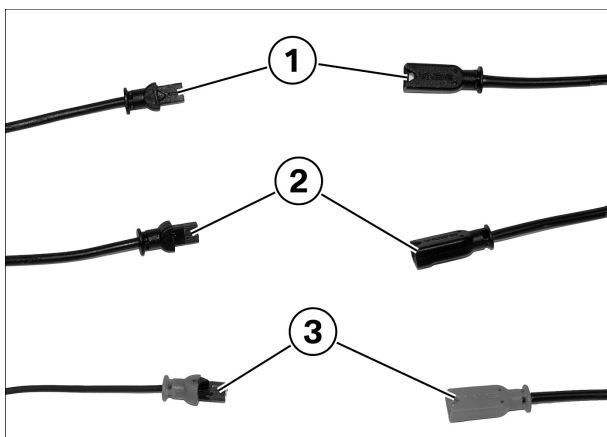

▶ **Tender y conectar los cables**

- Conectar la unión de conexión para el altavoz **(1)**, **(2)** y el micrófono **(3)**.

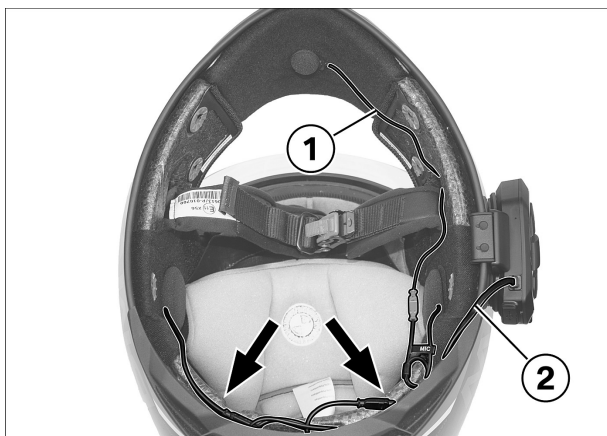

- Pasar el cable del micrófono **(1)** hacia atrás.
- Colocar el cable de la unidad de operación **(2)** alrededor del borde del casco y dirigirlo hacia la parte trasera del casco.
- Colocar el cable sobrante en lazos y recogerlo en la zona del cuello (**flechas**) aprovechando las escotaduras disponibles.
- Asegurarse de que el cable no se dobla ni se aplasta.



7



► **Cortar la barra de inserción del acolchado para las mejillas**

- Cortar la barra de inserción **(1)** del acolchado para las mejillas izquierdo de la parte trasera **(flecha)**.
- » La posición exacta del corte debe coincidir con la posición del cable de la unidad de operación.

8

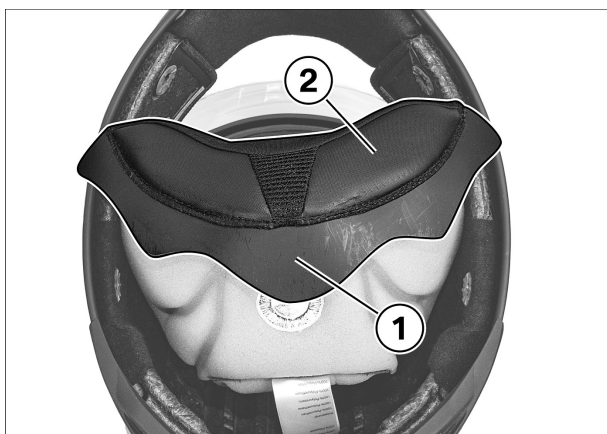

► **Fijar el acolchado de la cabeza**

- Colocar el acolchado de la cabeza **(2)** e introducir la barra de inserción **(1)** asegurándose de que todos los cables queden guardados detrás del acolchado de la cabeza **(2)**.

9

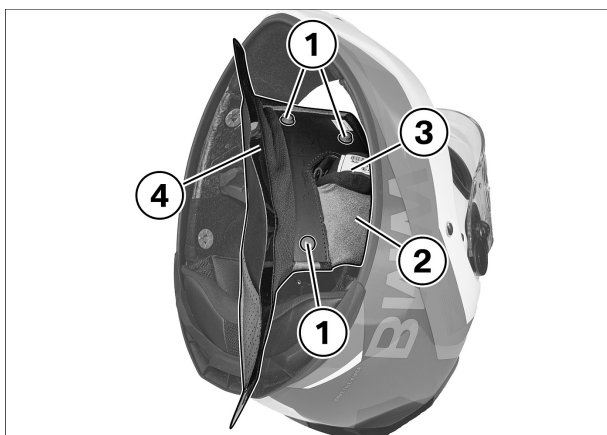

► **Montar los acolchados de mejilla**

- Meter la correa para la barbilla **(3)** en el acolchado para las mejillas izquierdo **(2)**.
- Introducir la franja de inserción **(4)**; para ello, pasar el cable de la unidad de operación por el hueco.
- Fijar los botones pulsadores **(1)**.

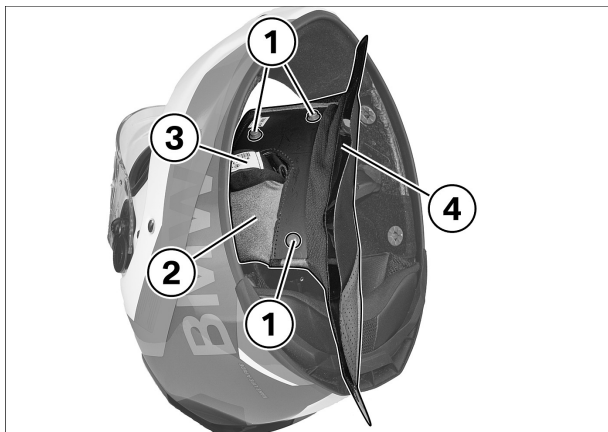

- Introducir la correa para la barbilla (3) en el acolchado para las mejillas derecho (2).
- Introducir la franja de inserción (4).
- Fijar los botones pulsadores (1).



- Comprobar el asiento correcto de ambos acolchados para las mejillas (1) y (2), y corregir si es necesario.
- Fijar los acolchados para las mejillas derecho (1) e izquierdo (2) en el cierre de felpa y gancho (flechas).

10

► Comprobación de funcionamiento del sistema de comunicación BMW Motorrad

- Para comprobar el correcto funcionamiento del Bluetooth, conectar el casco con un segundo casco o con un teléfono móvil y proceder de la manera descrita en el manual de instrucciones del sistema de comunicación de BMW Motorrad.
- Conectar el cargador y recargar la unidad de operación por completo.