



**BMW
MOTORRAD**



Notice de montage

BMW MOTORRADCONNECTEDRIDE COM U1

MAKE LIFE A RIDE

LISEZ CETTE NOTICE ABSOLUMENT AVEC ATTENTION ET EN INTÉGRALITÉ AVANT DE DÉBUTER LES OPÉRATIONS DE MONTAGE.

Nous sommes heureux que vous ayez porté votre choix sur un accessoire spécial de BMW Motorrad, avec lequel vous pourrez adapter votre moto à vos besoins personnels.

Pour que ce nouvel accessoire puisse vous satisfaire pleinement, la sécurité est une priorité absolue. L'exécution de certaines opérations peut exiger l'utilisation d'outils spéciaux et des connaissances techniques approfondies. En cas de problème ou de doute, adressez-vous à un atelier spécialisé, de préférence à votre concessionnaire BMW Motorrad.

Comme nous vous offrons une grande diversité d'accessoires et d'équipements optionnels homologués, nous ne pouvons malheureusement pas aborder en détail toutes les versions d'équipement dans la présente notice de montage. C'est la raison pour laquelle nous nous limitons à la version de base du modèle concerné. Pour le démontage et le remontage des éventuels accessoires supplémentaires, référez-vous à la notice de montage correspondante. S'il vous manque les notices, veuillez vous adresser à votre concessionnaire BMW Motorrad.

Votre concessionnaire BMW Motorrad se fera un plaisir de vous conseiller et de répondre à toutes les questions que vous pourrez lui poser sur votre moto et l'ensemble des accessoires.

BMW Motorrad vous souhaite beaucoup de plaisir et un agréable voyage en toute sécurité au guidon de votre BMW.

LES SYMBOLES SUIVANTS SONT UTILISÉS DANS CETTE NOTICE POUR LES CONSIGNES :

ATTENTION

Danger à niveau de risque faible. Une attitude non préventive peut entraîner des blessures légères à moyennes.

DANGER

Danger à niveau de risque élevé. Une attitude non préventive entraîne des blessures graves, voire la mort.

AVIS

Consignes particulières permettant d'optimiser les opérations de commande, de contrôle, de réglage et d'entretien.

- ▶ Début de l'action principale
- ▷ Début de l'action secondaire
- Instruction opératoire

AVERTISSEMENT

Danger à niveau de risque moyen. Une attitude non préventive peut entraîner des blessures graves, voire la mort.

ATTENTION

Consignes particulières et mesures de prudence. Un non-respect peut entraîner un endommagement du véhicule ou des accessoires et ainsi l'exclusion de la garantie.

Couple de serrage

Les vis et les écrous sont serrés conformément aux normes DIN/ISO. Les couples de serrage divergents sont indiqués. Le non-respect de ces couples peut entraîner des dommages au niveau du véhicule ou des accessoires, et mettre en danger le conducteur.

- ◀ Fin de l'action principale
- ◁ Fin de l'action secondaire
- ◇ Fin de la désignation de validité VER (Version de modèle), EO (Équipement optionnel) ou AO (Accessoires optionnel)

Imprimé en Allemagne.
Sous réserve de modifications et d'erreurs.
Tous droits réservés.

BMW MotorradConnectedRide Com U1

Outils nécessaires

- Bague de montage casque

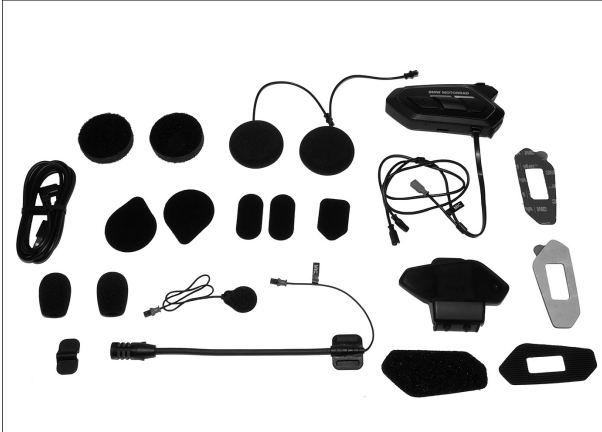

Fourniture

- 76 51 5A50A99 Kit de montage système de communication ConnectedRide Com U1 comprenant :
 - unité de commande
 - Haut-parleur 2
 - microphone avec câble
 - micro-casque
 - coussin de haut-parleur 2
 - support de microphone 2
 - support de microcasque
 - câble de charge et de données
 - fermeture auto-agrippante pour fixer le micro-casque
 - fermeture auto-agrippante pour fixer le jeu de haut-parleurs 2
 - fermeture auto-agrippante pour fixer le micro filaire et le support du microcasque 2
 - fermetures auto-agrippantes pour fixer l'unité de commande
 - pastille adhésive double face pour fixer l'unité de commande 2
 - Agrafe de fixation pour unité de commande
 - Notice succincte

Indications générales



Après le montage du kit de post-équipement par un atelier, cette notice de montage doit être remise au client. Transmettre uniquement le kit de post-équipement à un tiers en y joignant cette notice de montage.

76 51 012 Pose du système de communication sans fil ConnectedRide Com U1

ATTENTION

Le sol est dur

Endommagement de la surface du casque

- Utiliser une bague de montage ou un support propre et souple.

AVIS

La pose va être décrite à l'exemple du casque BMW Motorrad Street X.

Pour les autres casques, la pose s'effectue de manière similaire.

AVIS

Avant la mise en service, il convient de contrôler le logiciel actuel de l'installation de communication et le mettre à jour le cas échéant.

1

► Déposer les coussinets de joue

- Ouvrir la visière.
- Détacher les rembourrages la droite **(1)** et gauche **(2)** au niveau des bandes autoagrippantes **(flèches)**.

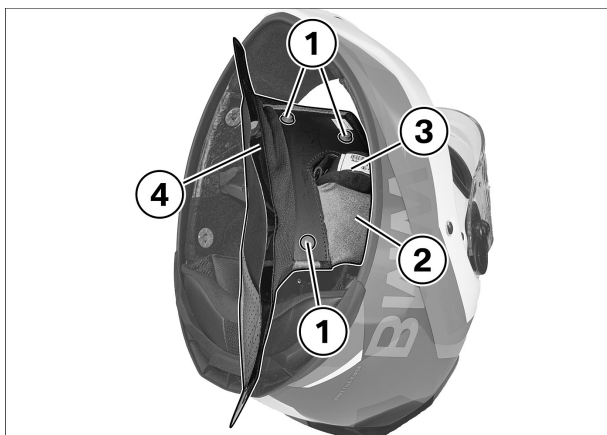

- Défaire les boutons-pression **(1)** qui se trouvent derrière le rembourrage latéral gauche **(2)**.
- Extraire la barrette **(4)**.
- Déposer le rembourrage latéral **(2)** tout en dégageant la sangle de menton **(3)**.

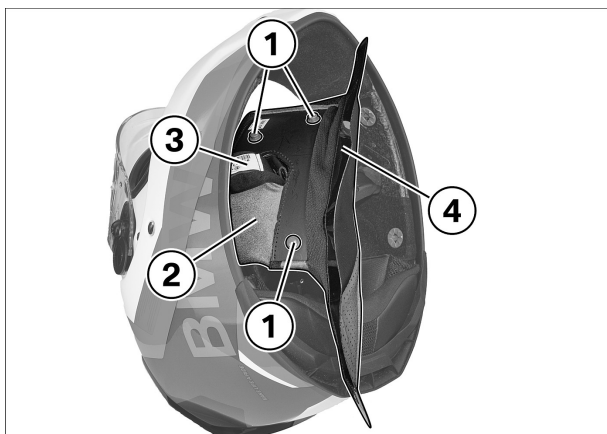

- Défaire les boutons-pression **(1)** qui se trouvent derrière le rembourrage latéral droit **(2)**.
- Extraire la barrette **(4)**.
- Déposer le rembourrage latéral **(2)** tout en dégageant la sangle de menton **(3)**.

2

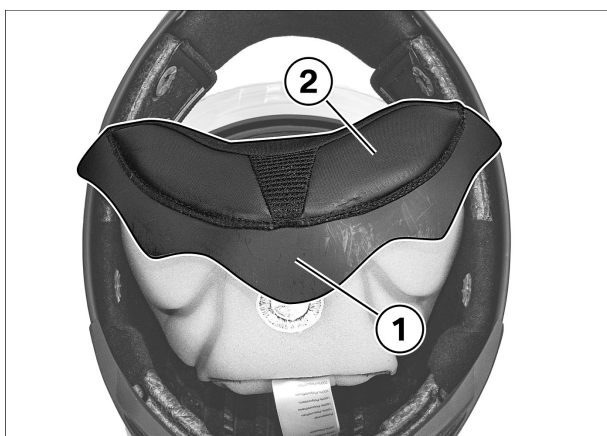

► Détacher le rembourrage de tête

- Extraire la barrette **(1)** et pousser le rembourrage de tête **(2)** vers l'avant.

3

► Pose de l'unité de commande

- Pour nettoyer le casque, respecter les consignes d'entretien figurant dans la notice d'utilisation du casque.



Les surfaces de collage doivent être propres, sèches, sans graisse.

- Nettoyer les surfaces de collage de la borne et de l'unité de commande.



Pour une meilleure utilisation, nous conseillons de placer l'unité de commande sur le côté gauche du casque.

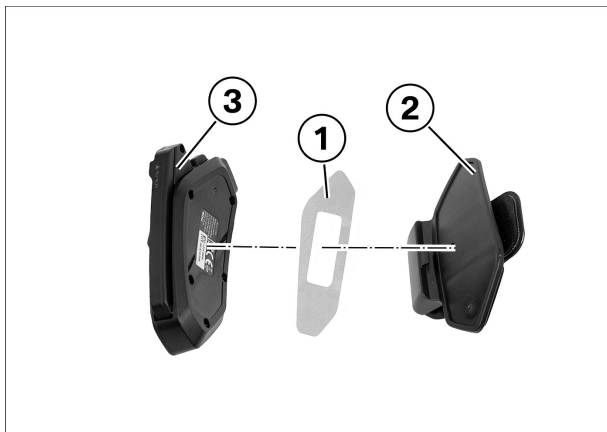

- Coller le patch adhésif **(1)** sur la borne de fixation **(2)** et installer l'unité de commande **(3)**.

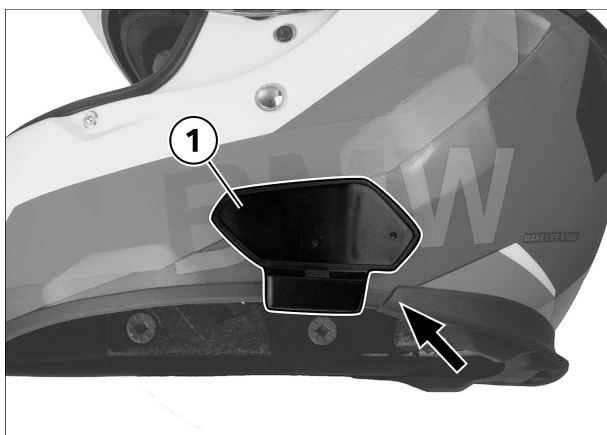

- Placer la borne de fixation **(1)** au niveau du casque tout en orientant le caoutchouc **(flèche)**.
- » Veiller à la propreté de la surface et pousser prudemment la borne de fixation par l'arête du casque.

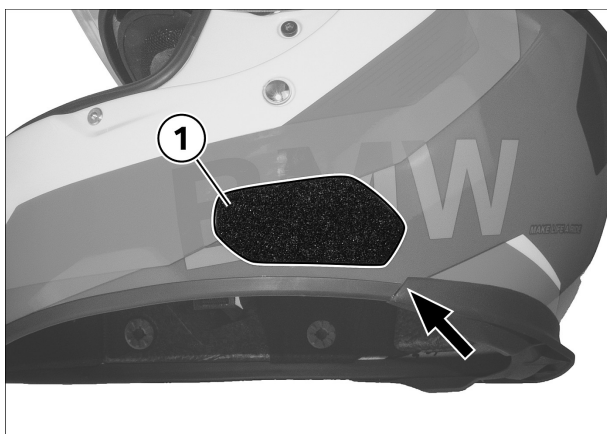

▷ Variante 2 (patch agrippant)

- Dans cette variante, la fixation du patch agrippant se fait directement sur le casque.
- Installer le patch agrippant **(1)** près du revêtement en caoutchouc **(flèche)**.
- » Installer l'autre élément du patch agrippant au niveau de l'unité de commande.

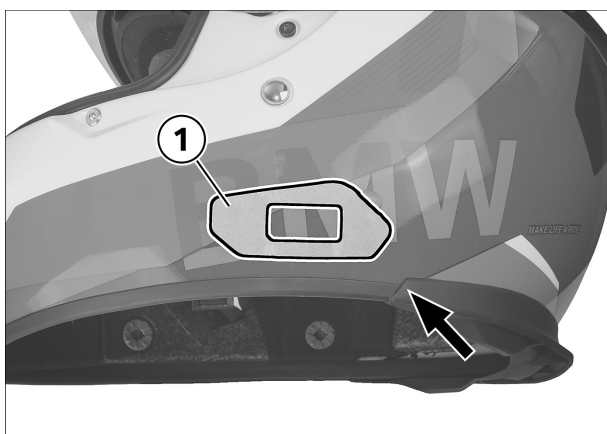

▷

▷ Variante 3 (patch adhésif)

- Dans cette variante, la fixation du patch adhésif se fait directement sur le casque.
- Installer le patch adhésif **(1)** près du revêtement en caoutchouc **(flèche)**.

 **AVIS**

Lors de la dépose du patch adhésif, il existe un risque d'endommagement de la peinture du casque.



4

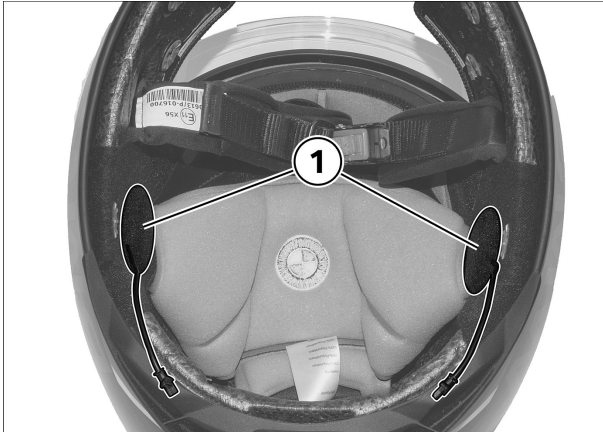

► Pose du haut-parleur

- Fixer le haut-parleur 1 et installer le câble par le bas.
- » Pour adapter le confort aux besoins du porteur, il est possible de poser des coussins sous les hauts-parleurs.
- Adapter la position du haut-parleur individuellement en fonction de la hauteur de l'oreille.



Pour un son optimal, placer les haut-parleurs à la hauteur des oreilles.



5

► Montage du microphone

- Il est possible d'installer au choix un microphone à câble ou un casque-micro.



Le micro-casque est recommandé pour les casques modulaires et les casques jet.

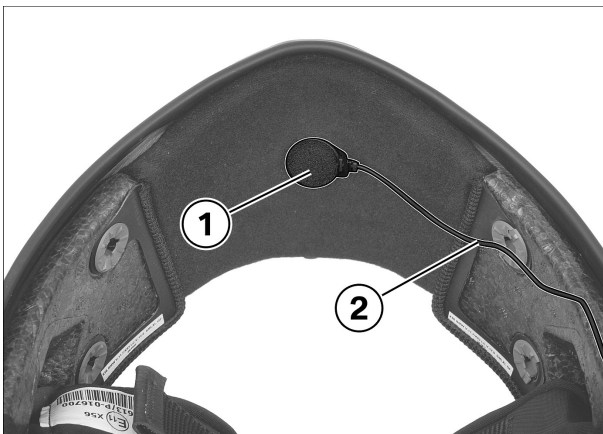

- Fixer le microphone avec le câble (1) à la mentonnière à l'aide de la bande autoagrippante.
- Guider le câble (2) vers le bas.

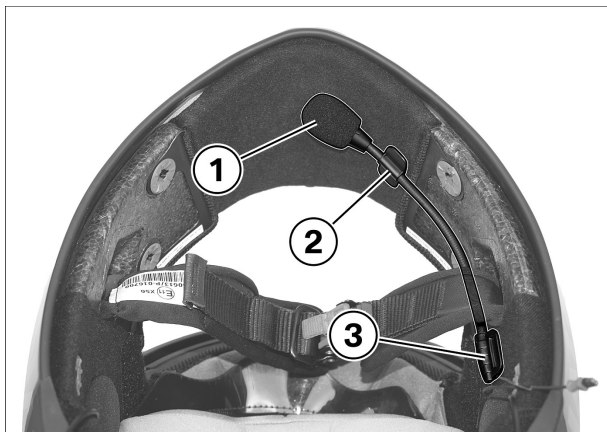

▷ Variante 2 (casque-micro)

- Fixer le casque-micro **(1)** avec de la bande autoagrippante **(2)** et **(3)** à un endroit approprié du côté gauche du casque.

» Le cas échéant, coller le patch agrippant pour la fixation du support.



6

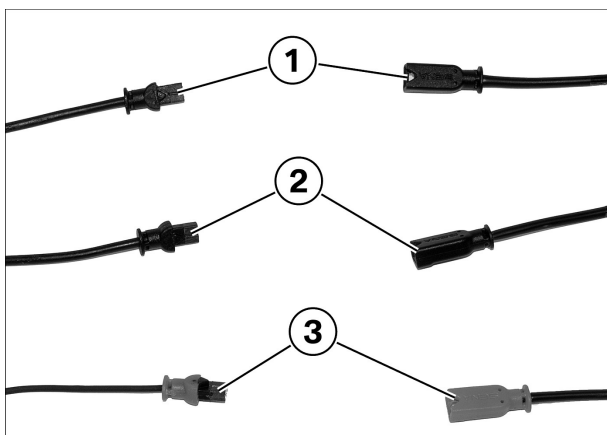

▶ Branchement et pose des câbles

- Raccorder les connexions pour le haut-parleur **(1)**, **(2)** et le microphone **(3)**.

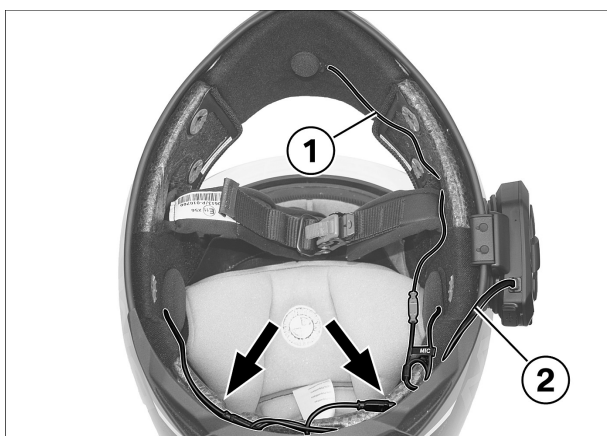

- Faire passer vers l'arrière le câble du microphone **(1)** vers l'arrière.
- Faire passer le câble de l'unité de commande **(2)** serré autour du bord du casque, vers la partie arrière du casque.
- Faire des boucles avec les surlongueurs de câbles et les ranger dans la zone de la nuque (**flèches**) en utilisant les évidements qui s'y trouvent.
- S'assurer que les câbles ne sont ni pliés ni coincés.



7



► **Couper le rembourrage latéral de la barrette**

- Couper la barrette (1) du rembourrage latéral de gauche dans la partie arrière (flèche).
- » La position précise de la découpe doit correspondre à la position du câble de l'unité de commande.

8

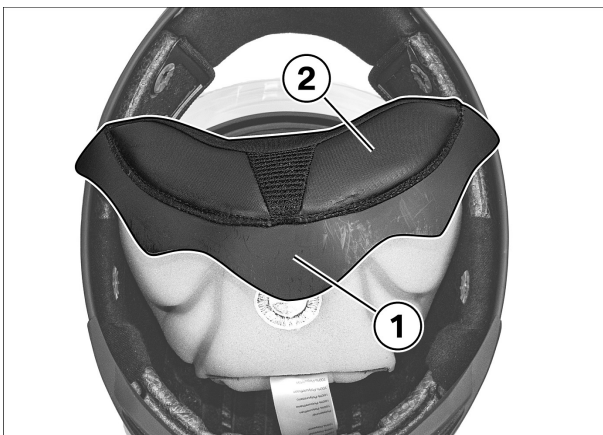

► **Fixation des rembourrages de tête**

- Positionner le rembourrage de tête (2) et insérer la barrette (1) tout en veillant à ce que tous les câbles se trouvent derrière le rembourrage de tête (2).

9

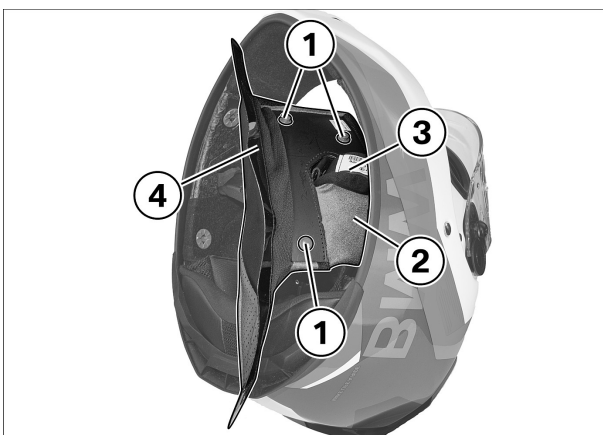

► **Repose des coussinets de joue**

- Engager la mentonnière (3) dans le rembourrage latéral gauche (2).
- Engager la barrette (4), guider le câble de l'unité de commande par l'évidement.
- Fixer les boutons-poussoirs (1).

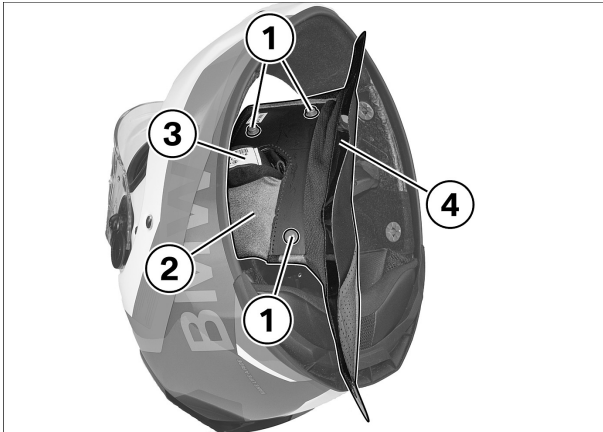

- Engager la mentonnière (3) dans le rembourrage latéral droit (2).
- Engager la barrette (4).
- Fixer les boutons-poussoirs (1).



- Vérifier que les deux rembourrages latéraux (1) et (2) sont bien en place, corriger si nécessaire leur position.
- Fixer les rembourrages la droite (1) et gauche (2) au niveau des bandes autoagrippantes (flèches).

10

► Test de fonctionnement du système de communication BMW Motorrad

- Pour contrôler la fonction Bluetooth, relier le casque à un second casque ou à un téléphone portable et procéder comme indiqué dans la notice d'utilisation du système de communication BMW Motorrad.
- Raccorder le chargeur et recharger complètement l'unité de commande.