



BMW Motorrad



Veselite se do vožnje

Navodila za uporabo in vzdrževanje **R 1200 GS**

Podatki o vozilu/trgovcu

Podatki o vozilu

Model

Identifikacijska številka vozila

Številka barve

Prva registracija

Registrska oznaka

Podatki o trgovcu

Kontaktna oseba na servisu

Gospa/gospod

Telefonska številka

Naslov trgovca/telefon (žig podjetja)

Dobrodošli pri BMW

Veseli nas, da ste se odločili za vozilo BMW Motorradin vas pozdravljamo v krog voznic in voznikov BMW. Seznanite se s svojim novim vozilom, da boste lahko varno sodelovali v cestnem prometu.

O ta navodila za uporabo in vzdrževanje

Pred vožnjo z vašim novim BMW-jem preberite ta navodila za uporabo in vzdrževanje. V njih najdete pomembna navodila v zvezi z upravljanjem vozila, ki vam bodo omogočila v celoti izkoristiti tehnične prednosti vašega BMW-ja.

Razen tega boste v njih dobili informacije v zvezi z vzdrževanjem in nego, ki so pomembne tako za obratovalno in prometno varnost kakor tudi za ohranitev vrednosti vašega vozila.

Spodbude in kritike

Vaš partner BMW Motorrad vam bo z veseljem odgovoril na kakršna koli vprašanja v zvezi z vašim motornim kolesom.

Veliko zadovoljstva z vašim BMW-jem ter prijetno in varno vožnjo vam želi vaš

BMW Motorrad.

01 49 8 563 221



Kazalo

1 Splošna navodila	5	Zunanja temperatura	39	Način vožnje	65
Pregled	6	Rezerva goriva	39	Regulacija hitrosti	69
Kratice in simboli	6	Opozorilo o nivoju olja	40	Prednapetost vzmeti	71
Oprema	7	Servisni prikaz	40	Blaženje	72
Tehnični podatki	7	Tlak polnjenja pnevmatik	41	Elektronska nastavitvev vzme-	
Veljavnost	7	Priporočilo za prestavljanje		tenja Dynamic ESA	73
		navzgor.....	41	Sklopka	75
2 Pogledi	9	4 Upravljanje	43	Zavora.....	75
Skupni pogled z leve	11	Vžig	44	Pnevmatike.....	76
Skupni pogled z desne	13	Vžig s sistemom		Krmilo	77
Pod sedežno klopjo	14	Keyless Ride	46	Ogrevani ročki.....	77
Kombinirano stikalo, levo	15	Večfunkcijski zaslon	50	Ogledalo	78
Kombinirano stikalo, de-		Alarmna naprava DWA	56	Vetrobran	78
sno	17	Stikalo za izklop v sili	58	Voznikov in sopotnikov se-	
Kombinacija instrumen-		Žaromet	58	dež	79
tov	18	Luč.....	59	5 Vožnja	83
3 Prikazi	19	Dnevna vozna luč	61	Varnostna opozorila	84
Opozorilne in kontrolne		Smerniki.....	62	Upoštevajte kontrolni se-	
lučke	20	Naprava za upravljanje opo-		znam	86
Večfunkcijski zaslon	22	zorilnih smernikov	63	Zagon	87
Opozorilni simboli na prika-		BMW Motorrad Inte-		Utekanje	89
zovalniku	24	gral ABS	63	Prestavljanje.....	90
Opozorilni prikazi	25	Samodejni nadzor stabilnosti		Zavore	91
		ASC.....	64		

Parkiranje motornega kolesa	93	Platišča in pnevmatike.....	120	10 Tehnični podatki	161
Terenska vožnja	93	Kolesa.....	120	Tabela motenj.....	162
Natočite gorivo	95	Stojalo za sprednje kolo ...	127	Vijačni spoji	163
Pritrditev motornega kolesa za transport	98	Svetila	128	Motor	165
6 Podrobno o tehnikih	101	Zračni filter	133	Gorivo	166
Način vožnje	102	Pomoč pri zagonu.....	134	Motorno olje	167
Prestavni pomočnik	103	Akumulator	136	Sklopka	167
Zavorni sistem z BMW Motorrad Integral ABS	104	Varovalke.....	139	Menjalnik.....	168
Upravljanje motorja z BMW Motorrad ASC	107	8 Pribor	141	Pogon zadnjega kolesa ...	169
Nadzor tlaka v pnevmatikah RDC.....	109	Splošna navodila	142	Vzmetenje.....	169
7 Vzdrževanje	111	Vtičnice	142	Zavore	170
Splošna navodila	112	Navigacijski sistem	143	Kolesa in pnevmatike	171
Priloženi komplet orodja	112	Kovček	147	Električni sistem.....	173
Motorno olje	113	Kovček Topcase	151	Okvir	174
Zavorni sistem	114	9 Nega	155	Alarmna naprava	175
Hladilna tekočina	118	Sredstvo za nego	156	Dimenzije	175
Sklopka	120	Pranje vozila.....	156	Teže	176
		Čiščenje občutljivih delov vozila	157	Vozne vrednosti	176
		Nega laka	158	11 Servis	177
		Uskladišcite motorno kolo	158	BMW Motorrad Servis	178
		Konzerviranje.....	158	BMW Motorrad Mobilna asistenca	178
		Zagon motornega kolesa	159	Vzdrževalna dela	178
				Načrt vzdrževanja	181
				Standardni BMW servis ...	182

Potrditev vzdrževanja	183
Potrditve servisov	188
12 Priloga	191
Certifikat za elektronsko blokada motorja	192
Certifikat za Keyless Ride	194
Certifikat za nadzor tlaka v pnevmatikah.....	196
13 Kazalo gesel	197

Splošna navodila

Pregled	6
Kratice in simboli	6
Oprema.....	7
Tehnični podatki	7
Veljavnost.....	7

Pregled

Navodila za uporabo in vzdrževanje so zasnovana tako, da se lahko po njih dobro orientirate. Posebne teme lahko najhitreje najdete prek izdatnega kazala gesel na koncu navodil. Če pa želite najprej videti, kako je sestavljeno vaše motorno kolo, najdete pregled v 2. poglavju. V 11. poglavju so dokumentirana vsa vzdrževalna in servisna dela. Dokazilo o opravljenih vzdrževalnih delih je pogoj za priznavanje kulančnih storitev.

Če boste morda kdaj prodali svoje motorno kolo BMW, predajte skupaj z njim tudi navodila za uporabo in vzdrževanje, ki so pomemben sestavni del vašega motornega kolesa.

Kratice in simboli

 **PREVIDNO** Nevarnost z majhno stopnjo tveganja. Če se ji ne izognete, lahko utrpite manjše ali srednje poškodbe.

 **OPOZORILO** Nevarnost s srednjo stopnjo tveganja. Če se ji ne izognete, lahko utrpite težke ali smrtne poškodbe.

 **NEVARNOST** Nevarnost z veliko stopnjo tveganja. Če se ji ne izognete, boste utrpeli težke ali smrtne poškodbe.

 **POZOR** Posebna navodila in previdnostni ukrepi. Neupoštevanje lahko privede do poškodb na vozilu ali dodatni opreми in s tem do izgube pravice do uveljavljanja garancije.

 **NAVODILO** Posebna navodila za boljše ravnanje pri upravljalnih, kontrolnih in nastavitvenih postopkih, kot tudi pri negi.

◀ Označuje konec opozorila.

• Navodilo za izvedbo dejavnosti.

» Rezultat dejavnosti.

➡ Napotilo na stran z dodatnimi informacijami.

◁ Označuje konec informacije, ki je vezana na pribor oz. na opremo.

 Pritezni moment.

 Tehnični podatki.

DO Dodatna oprema. Dodatna oprema BMW Motorrad je vgrajena že med proizvodnjo vozil.

DP	Dodatni pribor. Dodatni pribor BMW Motorrad lahko naročite in vgradite pri partnerju BMW Motorrad.
EWS	Elektronska blokada motorja.
DWA	Alarmna naprava.
ABS	Sistem proti blokiranju koles.
ASC	Samodejni nadzor stabilnosti.
ESA	Electronic Suspension Adjustment (elektronska nastavitve vzmetenja).
RDC	Nadzor tlaka v pnevmatikah.

Oprema

Pri nakupu vašega motornega kolesa BMW ste se odločili za model z individualno opremo. Ta navodila za uporabo opisujejo dodatno opremo (DO) in izbrani dodatni pribor (DP), ki ju ponuja BMW. Prosimo, upoštevajte, da so opisane tudi različice opreme, ki jih morda niste izbrali. Razen tega so v posameznih državah možna tudi določena odstopanja od predstavljenega motornega kolesa.

Če vaše motorno kolo ne vsebuje opisane opreme, najdete opis v ločenih navodilih.

Tehnični podatki

Vsi podatki o dimenzijah, težah in zmogljivostih v navodilih za uporabo se sklicujejo na nemški institut za standardizacijo (Deutsches Institut für Normung e. V. - DIN) in upoštevajo njegove to-

lerančne predpise. Pri izvedbah za posamezne države so možna odstopanja.

Veljavnost

Visoka raven varnosti in kakovosti motornih koles BMW je zagotovljena s stalnim razvojem konstrukcije, opreme in pribora. Iz tega lahko izhajajo morebitna odstopanja med temi navodili za uporabo in vzdrževanje in vašim motornim kolesom. BMW Motorrad ravno tako ne more izključiti napak. Zato iz navedb, slik in opisov ni mogoče izvajati nobenih zahtevkov.

Pogledi

Skupni pogled z leve.....	11
Skupni pogled z desne	13
Pod sedežno klopjo	14
Kombinirano stikalo, levo.....	15
Kombinirano stikalo, desno	17
Kombinacija instrumentov	18



Skupni pogled z leve

- 1 – z dnevno vozno lučjo^{DO}
Dnevna vozna luč (☞ 61)
- 2 Odprtina za nalivanje goriva
(☞ 95)
- 3 Ključavnica sedežne klopi
(☞ 79)
- 4 Nastavitev blaženja zadaj
(spodaj na vzmetni nogi)
(☞ 72)



Skupni pogled z desne

- 1 Nastavitev prednapetosti zadnje vzmeti (☞ 71)
- 2 Zračni filter (pod srednjim delom okrova) (☞ 133)
- 3 Posoda za zavorno tekočino spredaj (☞ 116)
- 4 Višinska izravnava vetrobrana (☞ 78)
- 5 Vtičnica (☞ 142)
- 6 Identifikacijska številka vozila (na ležaju krmilne glave)
Tablica s podatki (na okvirju spredaj desno)
- 7 Prikaz nivoja hladilne tekočine (☞ 118)
Posoda za hladilno sredstvo (☞ 118)
- 8 Nalivna odprtina za olje (☞ 113)
- 9 Prikaz nivoja motornega olja (☞ 113)
- 10 Akumulator (za stranskim okrovom) (☞ 136)
Podstavek akumulatorja (za stranskim okrovom) (☞ 134)
- 11 Zadnja posoda za zavorno tekočino (☞ 117)

Pod sedežno klopjo

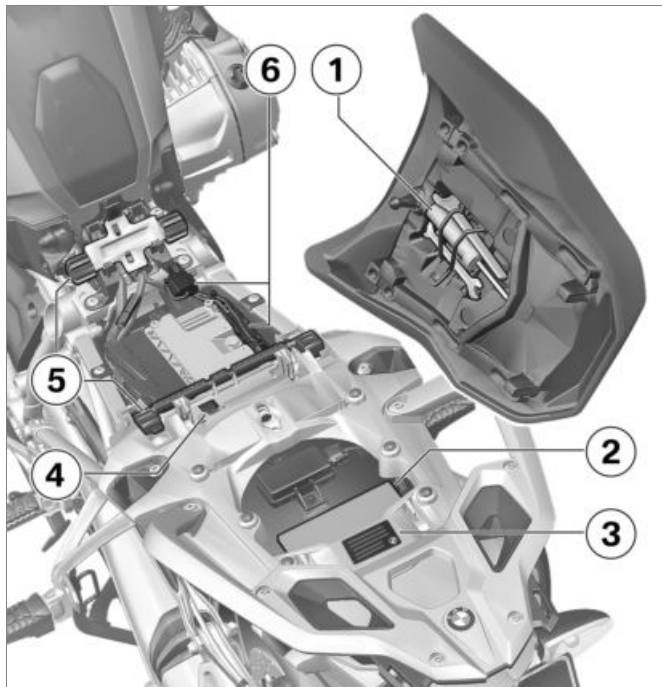

- 1 Standardna oprema vozila (→ 112)
- 2 Navodila za uporabo in vzdrževanje
- 3 Tabela tlakov polnjenja pnevmatik
- 4 Tabela obremenitev
- 5 Nastavitev višine voznikovega sedeža (→ 80)
- 6 Varovalke (→ 139)





Kombinirano stikalo, levo

- 1 Dolga luč in utripni signal žaromet (☛ 59)
- 2 – z regulacijo hitrosti^{DO}
Regulacija hitrosti (☛ 69)
- 3 Naprava za upravljanje opozorilnih smernikov (☛ 63)
- 4 ABS (☛ 63)
ASC (☛ 64)
- 5 – s sistemom Dynamic ESA^{DO}
ESA (☛ 73)
- 6 – z dodatnim LED-žarometom^{DP}
Dodatni LED žaromet (☛ 60)
- 7 Smerniki (☛ 62)
- 8 Hupa
- 9 Večfunkcijski zaslon (☛ 50)

- 10** – s pripravo za navigacijski sistem^{DO}
Navigacijski sistem
( 144)
- 11** – z dnevno vozno lučjo^{DO}
Dnevna vozna luč ( 61)



Kombinirano stikalo, desno

- 1 – z ogrevanimi ročkami^{DO}
Ogrevani ročki (☰➔ 77)
- 2 Način vožnje (☰➔ 65)
- 3 Stikalo za izklop v sili
(☰➔ 58)
- 4 Zagon motorja (☰➔ 87)

Kombinacija instrumentov

- 1 Prikaz hitrosti
- 2 Prikaz števila vrtljajev
- 3 Senzor svetlosti okolice (za prilagoditev osvetlitve instrumentov svetlosti) – z alarmno napravo (DWA)^{DO}
Kontrolna lučka DWA – s sistemom Keyless Ride^{DO}
- 4 Kontrolna lučka za kontaktni ključ
- 5 Opozorilne in kontrolne lučke (►► 20)
- 6 Večfunkcijski zaslon (►► 22)

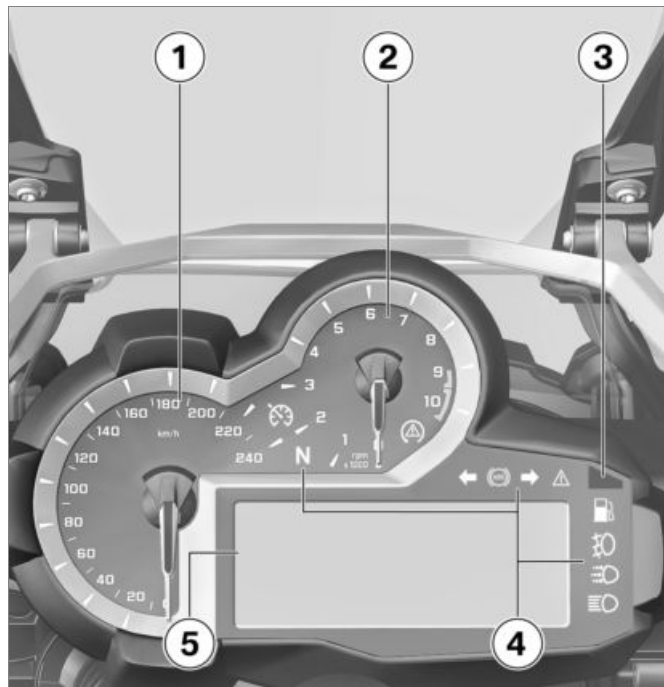

Prikazi

Opozorilne in kontrolne lučke	20
Večfunkcijski zaslon	22
Opozorilni simboli na prikazovalniku	24
Opozorilni prikazi	25
Zunanja temperatura	39
Rezerva goriva	39
Opozorilo o nivoju olja	40
Servisni prikaz	40
Tlak polnjenja pnevmatik	41
Priporočilo za prestavljanje navzgor	41

Opozorilne in kontrolne lučke

- 1 – z regulacijo hitrosti^{DO}
Regulacija hitrosti (►► 69)
- 2 Nevtralni položaj (prosti tek)
- 3 ASC (►► 64)
- 4 Levi smerniki
- 5 ABS (►► 63)
- 6 Desni smerniki
- 7 Splošna opozorilna lučka (v kombinaciji z opozorilnimi simboli na zaslonu) (►► 25)
- 8 DWA
– z alarmno napravo (DWA)^{DO}
Alarm (►► 57)
Kontrolna lučka za kontaktni ključ
– s sistemom Keyless Ride^{DO}
Ključ vozila (►► 46)
- 9 Dolga luč (►► 59)

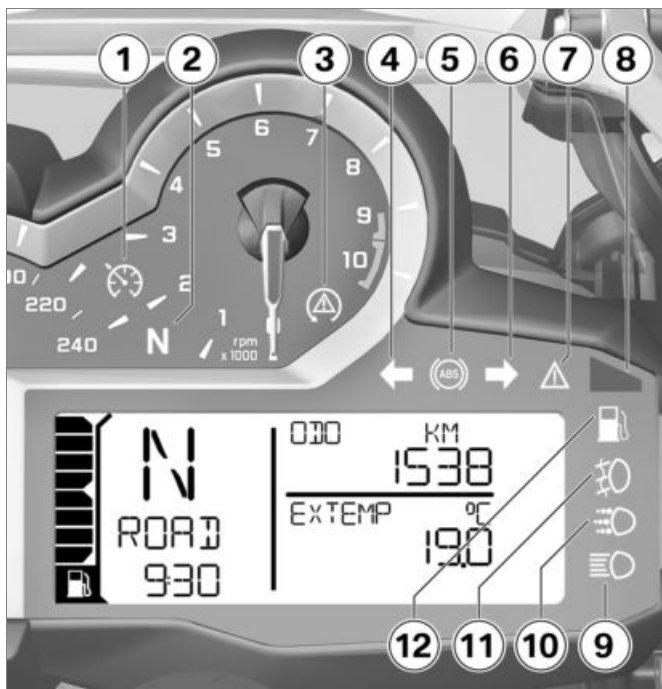

- 10 – z dnevno vozno lučjo^{DO}
Dnevna vozna luč (☞ 61)
- 11 – z dodatnim LED-žarometom^{DP}
Dodatni žaromet (☞ 60)
- 12 Rezerva goriva (☞ 39)



NAVODILO

Simbol ABS je odvisen od države in je lahko različno prikazan. ◀

Večfunkcijski zaslon

- 1 Zaloga goriva
- 2 Priporočilo za prestavljanje navzgor (►► 41)
- 3 Ko je prestava v nevtralnem položaju, je prikazan "N" (prosti tek)
- 4 – z dnevno vozno lučjo^{DO}
Avtomatika dnevne luči (►► 61)
- 5 – z ogrevanimi ročkami^{DO}
Stopnje ogrevanja ročk (►► 77)
- 6 Števec prevoženih kilometrov (►► 50)
- 7 Servisni prikaz (interval vzdrževanja) (►► 178)
- 8 Opozorilni simboli (►► 25)
- 9 Računalnik
- 10 – s sistemom Dynamic ESA^{DO}
Nastavitev sistema ESA (►► 73)
- 11 Način vožnje (►► 65)
- 12 Ura (►► 53)



- 13** Opozorilo za zunanjo temperaturo (☰➔ 39)

Opozorilni simboli na prikazovalniku

- 1 – s sistemom za nadzor tlaka v pnevmatikah (RDC)^{DO}
Tlak polnjenja pnevmatik (→ 33)
- 2 EWS (→ 30)
- 3 Temperatura hladilne tekočine (→ 31)
- 4 Nivo motornega olja (→ 38)
- 5 Elektronika motorja (→ 31)
- 6 Polnjenje akumulatorja (→ 136)
- 7 Opozorila (→ 25)

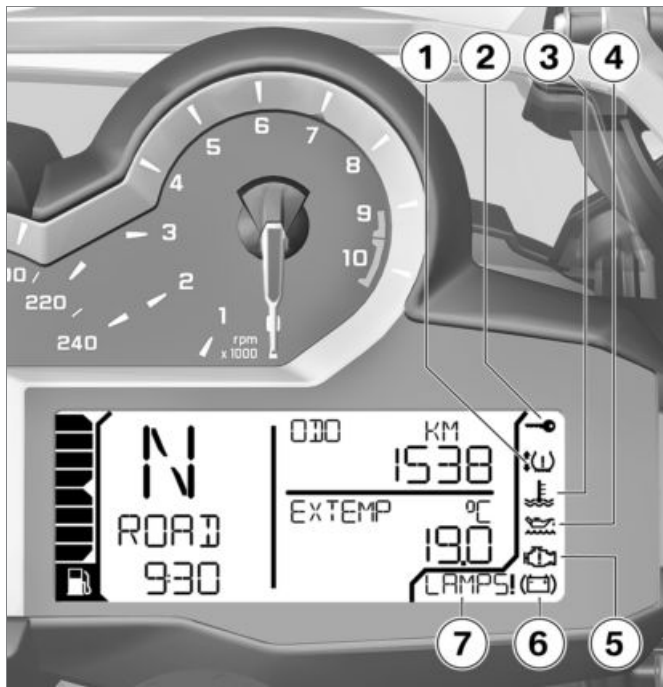

Opozorilni prikazi

Predstavitev

Opozorila prikazujejo pripadajoče opozorilne lučke.



Opozorila, za katera ni posebnih opozorilnih lučk, so prikazana s splošno opozorilno lučko **1** v povezavi z opozorilnim simbolom na položaju **2** ali opozorilom na položaju **3**. Odvisno od nujnosti opozorila se prižge rumena ali rdeča splošna opozorilna lučka. Splošna opozorilna lučka se prižge skladno z najnujnejšim opozorilom.













Pregled možnih opozoril najdete na naslednjih straneh.

Pregled opozorilnih prikazov

Opozorilne in kontrolne lučke

Opozorilni simboli na prikazovalniku

Pomen













		 se prikaže	Opozorilo za zunanjo temperaturo (→ 30)
	sveti rumeno	 se prikaže	EWS aktivna (→ 30)
	sveti rumeno	 se prikaže	Kontaktni ključ je zunaj območja sprejema (→ 30)
	sveti rumeno	 se prikaže	Zamenjajte baterijo kontaktnega ključa (→ 31)
	sveti rdeče	 se prikaže	Previsoka temperatura hladilne tekočine (→ 31)
	sveti rumeno	 se prikaže	Motor deluje v zasilnem režimu (→ 31)
	sveti rumeno	Prikaz !LAMP_	Nedelujoča svetila (→ 32)









Prikaz !LAMPF

Opozorilne in kontrolne lučke

Opozorilni simboli na prikazovalniku

Pomen

		DWA!O ! se prikaže	Šibka baterija alarmne naprave ( 32)
 sveti rumeno		DWA ! se prikaže	Prazna baterija alarmne naprave ( 33)
 sveti rumeno		prikazan je z eno ali dvema puščicama in dodatno utripa kritični tlak polnjenja pnevmatik	Zračni tlak v pnevmatikah je v mejnem območju dovoljene tolerance ( 33)
 utripa rdeče		prikazan je z eno ali dvema puščicama in dodatno utripa kritični tlak polnjenja pnevmatik	Zračni tlak v pnevmatikah je izven dovoljene tolerance ( 33)
 sveti rumeno		prikazan je z eno ali dvema puščicama	Okvara senzorja ali sistemska napaka ( 34)
		Prikaže se napis "--" ali "-- --"	Motnja prenosa ( 35)

Opozorilne in kontrolne lučke	Opozorilni simboli na prikazovalniku	Pomen
	sveti rumeno	RDC! se prikaže
	utripa	Šibka baterija senzorja tlaka v pnevmatiki (→ 35)
	sveti	Samodiagnoza sistema ABS ni končana (→ 35)
	sveti	Napaka ABS-a (→ 36)
	sveti	Sistem ABS je izključen (→ 36)
	utripa hitro	ASC poseg (→ 36)
	utripa počasi	Samodiagnostika sistema ASC ni končana (→ 36)
	sveti	Sistem ASC je izključen (→ 37)
	sveti	Napaka sistema ASC (→ 37)

Opozorilne in kontrolne lučke

Opozorilni simboli na prikazovalniku

Pomen



sveti rumeno

Prikaz ESA!

Napaka sistema ESA (→ 37)



sveti

Dosežena je rezerva goriva (→ 37)



utripa rumeno



utripa

Težka napaka v krmiljenju motorja (→ 37)



se prikaže

Prenizek nivo motornega olja (→ 38)

Prikaz OILSERVICE
CHECK



sveti rdeče



se prikaže

Napetost akumulatorja ni zadostna (→ 38)

Opozorilo za zunanjo temperaturo



Prikaže se simbol ledenega kristala.

Možni vzrok:

	Zunanja temperatura, izmerjena na vozilu, je nižja od:
pribl. 3 °C	



OPOZORILO

Nevarnost poledice pa obstaja tudi pri temperaturah nad 3 °C – kljub temu, da ni opozorila na zunanjo temperaturo.

Nevarnost nesreče zaradi poledice.

- Pri nizkih zunanjih temperaturah na mostovih in senčnih cestah računajte s poledico. ◀
- Vozite previdno in predvidevajte vnaprej.

EWS aktivna



Splošna opozorilna lučka sveti rumeno.



Prikaže se opozorilni simbol EWS.

Možni vzrok:

Uporabljeni ključ ni potrjen za zagon ali pa je prišlo do motenj v komunikaciji med ključem in elektroniko motorja.

- Odstranite ostale ključe vozila, ki so na obesku kontaktnega ključa.
- Uporabite zasilni ključ.
- Pokvarjen ključ naj zamenja partner BMW Motorrad.

Kontaktni ključ je zunaj območja sprejema

– s sistemom Keyless Ride^{DO}



Splošna opozorilna lučka sveti rumeno.



Prikaže se napis.

Možni vzrok:

Komunikacija med kontaktnim ključem in elektroniko motorja je motena.

- Preverite baterijo v kontaktnem ključu.
- s sistemom Keyless Ride^{DO}
- Zamenjajte baterijo kontaktnega ključa (►► 49).
- Za nadaljnjo vožnjo uporabite rezervni ključ.
- s sistemom Keyless Ride^{DO}
- Prazna baterija ali izguba kontaktnega ključa (►► 49).
- Če se med vožnjo prikaže opozorilni simbol, ostanite mirni. Z vožnjo lahko nadaljujete, motor se ne ugasne.
- Pokvarjen kontaktni ključ naj vam zamenja partner BMW Motorrad.

Zamenjajte baterijo kontaktnega ključa



Splošna opozorilna lučka sveti rumeno.



Prikaže se simbol akumulatorja.

Možni vzrok:

- Baterija kontaktnega ključa nima več polne kapacitete. Funkcija kontaktnega ključa je zagotovljena le še za omejeno časovno obdobje.
- s sistemom Keyless Ride^{DO}
- Zamenjajte baterijo kontaktnega ključa (►► 49).

Previsoka temperatura hladilne tekočine



Splošna opozorilna lučka sveti rdeče.



Prikazan je simbol za temperaturo.



POZOR

Vožnja s pregretim motorjem.

Poškodbe motorja

- Obvezno upoštevajte spodnje ukrepe.◀

Možni vzrok:

Nivo hladilne tekočine je prenizek.

- Preverite nivo hladilne tekočine (►► 118).

Če je nivo hladilne tekočine prenizek:

- Dolijte hladilno sredstvo, hladilni sistem pa naj pregleda specializirana servisna delavnica, najbolje partner BMW Motorrad.

Možni vzrok:

Temperatura hladilne tekočine je previsoka.

- Če je le mogoče, vozite v območju delne obremenitve, da se motor ohladi.

- Če je temperatura hladilne tekočine pogosto previsoka, mora napako čim prej odpraviti specializirana servisna delavnica, najbolje partner BMW Motorrad.

Motor deluje v zasilnem režimu



Splošna opozorilna lučka sveti rumeno.



Prikaže se simbol motorja.



OPOZORILO

Nenavadne vozne lastnosti v zasilnem režimu motorja.

Nevarnost nezgode

- Prilagodite način vožnje.
- Izogibajte se močnemu pospeševanju in prehitevanju.◀

Možni vzrok:

Krmilna naprava motorja je diagnosticirala napako. Izjemoma motor ugasne in ga ni več mogoče zagnati. Sicer pa deluje motor naprej v zasilnem načinu.

- Nadaljevanje vožnje je mogoče, vendar morda ni na voljo vsa moč motorja, kot ste je navajeni.
- Napako mora čim prej odpraviti specializirana servisna delavnica, po možnosti partner BMW Motorrad.

Nedelujoča svetila



Splošna opozorilna lučka sveti rumeno.

Prikaže se napis !LAMP_.

- !LAMP: okvara zavorne luči, zadnje luči, smernikov zadaj ali luči za osvetlitev registrske tablice.

- !LAMPF: okvara kratke luči, dolge luči, parkirne luči ali smernika spredaj.
- !LAMPS: okvara več žarnic.
- z dnevno vozno lučjo^{DO}
- !LAMPF: dodatno: okvara dnevne luči.◀



OPOZORILO

Spregled vozil v cestnem prometu zaradi okvare svetil na vozilu.

Varnostno tveganje

- Pokvarjena svetila čim prej zamenjajte. Najbolje je, da s sabo prevažate ustrežna nadomestna svetila.◀

Možni vzrok:

Eno ali več svetil je v okvari.

- Z vizualnim pregledom ugotovite okvaro svetil.
- Zamenjajte svetilo kratke in dolge luči (➡ 128).

- Menjava svetila parkirne luči (➡ 130).
- Zamenjajte LED-žaromet (➡ 133).
- Menjava svetila sprednjih in zadnjih smernikov (➡ 131).
- Menjava zadnje LED-luči (➡ 132).
- Zamenjajte LED-smernik (➡ 132).

Šibka baterija alarmne naprave

– z alarmno napravo (DWA)^{DO}

Prikaže se napis DWALO !.



NAVODILO

To sporočilo o napaki bo za kratek čas prikazano kot dodatek Pre-Ride-Check.◀

Možni vzrok:

Baterija DWA nima več polne kapacitete. Funkcija sistema DWA je pri odklopljenem akumulatorju vozila na voljo le še za omejeno časovno obdobje.

- Obiščite specializirano servisno delavnico, najbolje partnerja BMW Motorrad.

Prazna baterija alarmne naprave

– z alarmno napravo (DWA)^{DO}



Splošna opozorilna lučka sveti rumeno.

Prikaže se napis DWA !.



NAVODILO

To sporočilo o napaki bo za kratek čas prikazano kot dodatek Pre-Ride-Check. ◀

Možni vzrok:

Baterija sistema DWA nima več kapacitete. Funkcija sistema DWA pri odklopljenem akumulatorju vozila ni več na voljo.

- Obiščite specializirano servisno delavnico, najbolje partnerja BMW Motorrad.

Zračni tlak v pnevmatikah je v mejnem območju dovoljene tolerance

– s sistemom za nadzor tlaka v pnevmatikah (RDC)^{DO}



Splošna opozorilna lučka sveti rumeno.



Prikaže se simbol pnevmatike z eno ali dvema puščicama. Dodatno utripa kritični tlak polnjenja pnevmatik.

Puščica navzgor kaže na težavo s tlakom polnjenja sprednjega kolesa, puščica navzdol pa kaže te-

žavo s tlakom polnjenja zadnjega kolesa.

Možni vzrok:

Izmerjeni zračni tlak v pnevmatikah je v mejnem območju dovoljene tolerance.

- Zračni tlak v pnevmatikah popravite skladno s podatki na zadnji platnici Navodil za uporabo.



NAVODILO

Preden prilagodite tlak polnjenja pnevmatik, upoštevajte informacije v zvezi s temperaturno kompenzacijo in prilagoditvijo tlaka polnjenja v poglavju "Podrobno o tehniki". ◀

Zračni tlak v pnevmatikah je izven dovoljene tolerance

– s sistemom za nadzor tlaka v pnevmatikah (RDC)^{DO}



Splošna opozorilna lučka utripa rdeče.



Prikaže se simbol pnevmatike z eno ali dvema puščicama. Dodatno utripa kritični tlak polnjenja pnevmatik.



OPOZORILO

Zračni tlak v pnevmatikah je zunaj dovoljenih toleranc.

Slabše vozne lastnosti vozila.

- Ustrezno prilagodite način vožnje. ◀

Puščica navzgor kaže na težavo s tlakom polnjenja sprednjega kolesa, puščica navzdol pa kaže težavo s tlakom polnjenja zadnjega kolesa.

Možni vzrok:

- Izmerjeni zračni tlak v pnevmatikah je izven dovoljene tolerance.
- Preverite pnevmatike glede poškodb in vozne sposobnosti.

Če je pnevmatika še vozno sposobna:

- Ob prvi priložnosti popravite zračni tlak v pnevmatiki.



NAVODILO

Preden prilagodite tlak polnjenja pnevmatik, upoštevajte informacije v zvezi s temperaturno kompenzacijo in prilagoditvijo tlaka polnjenja v poglavju "Podrobno o tehniki". ◀



NAVODILO

V terenskem načinu lahko izklopíte RDC opozorilo. ◀

- Pnevmatiko naj preveri glede poškodb specializirana servisna delavnica, najbolje partner BMW Motorrad.

Če niste prepričani o vozni sposobnosti pnevmatike:

- Ne nadaljujte z vožnjo.

- Pokličite službo za pomoč na cesti.

Okvara senzorja ali sistemska napaka

– s sistemom za nadzor tlaka v pnevmatikah (RDC)^{DO}



Splošna opozorilna lučka sveti rumeno.



Prikaže se simbol pnevmatike z eno ali dvema puščicama.

Možni vzrok:

Vgrajena so kolesa brez senzorjev RDC.

- Kolesni sklop opremite s senzorji RDC.

Možni vzrok:

Prišlo je do izpada enega ali dveh senzorjev RDC ali sistemske napake.

- Napako naj odpravi specializirana servisna delavnica, po možnosti partner BMW Motorrad.

Motnja prenosa

– s sistemom za nadzor tlaka v pnevmatikah (RDC)^{DO}

Prikaže se napis "---" ali "--- ---"
Možni vzrok:

Vozilo ni doseglo najnižje hitrosti (☞ 109).



RDC-senzor ni aktiven

min. 30 km/h (Šele po prekoračeni najnižji hitrosti senzor RDC pošlje svoj signal.)

- Prikaz RDC opazujte pri višji hitrosti. Le če se dodatno prižge splošna opozorilna lučka, je prišlo do trajne motnje. V tem primeru:
- Napako naj odpravi specializirana servisna delavnica, po možnosti partner BMW Motorrad.

Možni vzrok:

Radijska povezava s senzorji RDC je motena. Možen vzrok so radijsko-tehnične naprave v bližini, ki motijo povezavo med krmilno napravo RDC in senzorji.

- Prikaz RDC opazujte v drugem okolju. Le če se dodatno prižge splošna opozorilna lučka, je prišlo do trajne motnje. V tem primeru:
- Napako naj odpravi specializirana servisna delavnica, po možnosti partner BMW Motorrad.

Šibka baterija senzorja tlaka v pnevmatiki

– s sistemom za nadzor tlaka v pnevmatikah (RDC)^{DO}



Splošna opozorilna lučka sveti rumeno.

RDC! se prikaže.



NAVODILO

To sporočilo o napaki bo za kratek čas prikazano kot dodatek Pre-Ride-Check. ◀

Možni vzrok:

Baterija senzorja tlaka polnjenja pnevmatike nima več polne kapacitete. Funkcija nadzora tlaka polnjenja pnevmatik je zagotovljena le še za omejeno časovno obdobje.

- Obiščite specializirano servisno delavnico, najbolje partnerja BMW Motorrad.

Samodiagnoza sistema ABS ni končana



Opozorilna lučka ABS utripa.

Možni vzrok:

 Samodiagnostika sistema ABS ni zaključena

Funkcija sistema ABS ni na voljo, ker postopek samodiagnostike ni bil zaključen. (Za preizkus kolesnih senzorjev števila vrtljajev mora motorno kolo doseči najnižjo hitrost: 5 km/h)

- Počasi odpeljite. Upoštevajte, da funkcija ABS do zaključka samodiagnostike ni na voljo.

Napaka ABS-a



Opozorilna lučka ABS sveti.

Možni vzrok:

Krmilna naprava sistema ABS je prepoznala napako. Funkcija sistema ABS ni na voljo.

- Lahko nadaljujete z vožnjo. Upoštevajte dodatne informacije o posebnih situacijah, ki

lahko privedejo do sporočila o napaki sistema ABS (►► 106).

- Napako mora čim prej odpraviti specializirana servisna delavnica, po možnosti partner BMW Motorrad.

Sistem ABS je izključen



Opozorilna lučka ABS sveti.

Možni vzrok:

Sistem ABS je izključil voznik.

- Vklopite funkcijo sistema ABS.

ASC poseg



Opozorilna lučka ASC utripa hitro.

Sistem ASC je zaznal nestabilnost zadnjega kolesa in zmanjšal vrtilni moment. Opozorilna lučka utripa dlje kot traja poseg ASC. Voznik ima tako vizualno informacijo o opravljenem posegu tudi po koncu kritične vozne situacije.

Samodiagnostika sistema ASC ni končana



Opozorilna lučka ASC utripa počasi.

Možni vzrok:



Samodiagnostika sistema ASC ni zaključena

Funkcija sistema ASC ni na voljo, ker postopek samodiagnostike še ni zaključen. (Za preizkus kolesnih senzorjev mora motorno kolo doseči najnižjo hitrost: min. 5 km/h)

- Počasi odpeljite. Opozorilna lučka ASC mora po nekaj metrih ugasniti.
- Če opozorilna lučka ASC utripa še naprej:
- Obiščite specializirano servisno delavnico, najbolje partnerja BMW Motorrad.

Sistem ASC je izključen



Opozorilna lučka ASC sveti.

Možni vzrok:

Sistem ASC je izključil voznik.

- Vključite funkcijo ASC.

Napaka sistema ASC



Opozorilna lučka ASC sveti.

Možni vzrok:

Krmilna naprava sistema ASC je prepoznala napako. Funkcija sistema ASC ni na voljo.

- Lahko nadaljujete z vožnjo. Upoštevajte, da funkcija sistema ASC ni na voljo. Upoštevajte dodatne informacije o situacijah, ki lahko privedejo do napake sistema ASC (►► 108).
- Napako mora čim prej odpraviti specializirana servisna delavnica, po možnosti partner BMW Motorrad.

Napaka sistema ESA



Splošna opozorilna lučka sveti rumeno.

Prikaže se napis **ESA!**.

Možni vzrok:

Krmilna naprava sistema ESA je zaznala napako. Motorno kolo ima v tem stanju zelo trdo vzmetenje, voznja z njim pa bo zlasti na slabem vozišču neudobna.

- Napako mora čim prej odpraviti specializirana servisna delavnica, po možnosti partner BMW Motorrad.

Dosežena je rezerva goriva



Opozorilna lučka za rezervo goriva sveti.



OPOZORILO

Neenakomerno delovanje ali ugašanje motorja zaradi pomanjkanja goriva.

Nevarnost nezgode. Poškodbe katalizatorja.

- Posode za gorivo nikoli ne praznite do konca.◀

Možni vzrok:

V posodi za gorivo je samo še rezerva goriva.

	Rezervna količina goriva
pribl. 4 l	

- Točenje goriva (►► 95).

Težka napaka v krmiljenju motorja



Splošna opozorilna lučka utripa rumeno.



Simbol za motor utripa.



OPOZORILO

Poškodbe motorja v zasilnem režimu.

Nevarnost nezgode

- Prilagodite način vožnje: vozite počasi, izogibajte se naglemu pospeševanju in prehitovanju.
- Po možnosti naročite vleko vozila in poskrbite, da napako odpravi specializirana servisna delavnica, najbolje partner BMW Motorrad. ◀

Možni vzrok:

- Krmilna naprava motorja je diagnosticirala napako, ki lahko povzroči hude posledične napake. Motor deluje v zasilnem načinu.
- Nadaljevanje vožnje je možno, vendar ni priporočeno.
 - Izogibajte se območju visokih obremenitev in števila vrtljajev.
 - Napako mora čim prej odpraviti specializirana servisna delavnica, po možnosti partner BMW Motorrad.

Prenizek nivo motornega olja



Prikaže se simbol kantice za olje.

Prikaže se napis OILLEVEL CHECK. Možni vzrok:

Elektronski senzor nivoja olja je zaznal prenizek nivo motornega olja. Pri naslednjem postanku na bencinski črpalki:

- Preverite nivo motornega olja (►► 113).

Če je nivo olja prenizek:

- Dolijte motorno olje (►► 113).

Če je nivo olja pravilen:

- Obiščite specializirano servisno delavnico, najbolje partnerja BMW Motorrad.

Napetost akumulatorja ni zadostna



Splošna opozorilna lučka sveti rdeče.



Prikaže se simbol akumulatorja.



OPOZORILO

Izpraznjen akumulator privede do izpada različnih sistemov vozila kot so npr. luči, motor in sistem ABS.

Nevarnost nezgode

- Ne nadaljujte z vožnjo. ◀

Akumulator se ne polni. Ob nadaljevanju vožnje elektronika vozila izprazni akumulator.



NAVODILO

Če je 12-voltni akumulator napačno vgrajen oz. če sta bila zamenjana priključka (npr. pri pomoči pri zagonu), lahko pregori varovalka regulatorja generatorja. ◀

Možni vzrok:

Okvara generatorja oz. pogona generatorja ali pregorela varovalka regulatorja generatorja.

- Napako mora čim prej odpraviti specializirana servisna delavnica, po možnosti partner BMW Motorrad.

Zunanja temperatura

Pri stoječem vozilu lahko toplota motorja popači meritev zunanje temperature. Ko je vpliv toplote motorja prevelik, se na ekranu začasno pokaže napis --.



Pri zunanjih temperaturah pod 3 °C obstaja nevarnost poledice. Ko temperatura prvič pade pod to vrednost, se na ekranu neodvisno od njegove nastavitve pokaže zunanja temperatura **1**, prikazana vrednost pa utripa.



Dodatno se prikaže simbol ledenega kristala **2**.



OPOZORILO

Nevarnost poledice pa obstaja tudi pri temperaturah nad 3 °C – kljub temu, da ni

opozorila na zunanjo temperaturo.

Nevarnost nesreče zaradi poledice.

- Pri nizkih zunanjih temperaturah na mostovih in senčnih cestah računajte s poledico. ◀

Rezerva goriva

Zaloga goriva, ki se ob vžigu opozorilne lučke nahaja v rezervoarju goriva, je odvisna od načina vožnje. Bolj, kot se gorivo premika v rezervoarju (pogosta menjava nagiba, zaviranje in pospeševanje), težje je izračunati rezervno količino. Zaradi tega je količino rezervnega goriva težko točno določiti.



Po vklopu opozorilne lučke za gorivo se samodejno prikaže doseg.

Pot, ki jo lahko prevozite z rezervnim gorivom, je odvisna od načina vožnje (od porabe) ter goriva,

razpoložljivega od točke vžiga (glejte prejšnjo pojasnitev). Števec kilometrov za rezervno gorivo bo ponastavljen, če je po točenju goriva več kot rezervnega.

Opozorilo o nivoju olja



Opozorilo o nivoju olja **1** daje informacijo o nivoju olja v motorju. Priklicati ga je mogoče samo pri ustavljenem vozilu.

Za prikaz opozorila o nivoju olja morajo biti izpolnjeni naslednji pogoji:

- Motor na delovni temperaturi
- Motor deluje v prostem teku najmanj deset sekund
- Stransko stojalo je sklopljeno
- Motorno kolo stoji navpično in na ravni podlagi

Pomen prikazov:

OK: Nivo olja je pravilen.

CHECK: Nivo olja preverite ob naslednjem postanku na bencinski črpalki.

---: Meritev ni mogoča (zgornji pogoji niso izpolnjeni).



Če je treba preveriti nivo olja, se prikaže simbol **2**, dokler ni nivo olja ponovno prepoznani kot pravilen.

Servisni prikaz



Če je preostali čas do naslednjega servisa manj kot en mesec ali če je naslednji servis načrtovan po naslednjih 1000 km, bosta za kratek čas prikazana datum servisa **1** in preostalo število kilometrov **2** kot dodatek kontroli pred vožnjo (Pre-Ride-Check).



Če prekoračite čas servisa, se poleg prikaza datuma oz. števila kilometrov prižge še rumena splošna opozorilna lučka. Napis Service ostane trajno na ekranu.



NAVODILO

Če se servisni prikaz pojavi več kot en mesec pred datumom servisa, je treba nastaviti datum, ki je shranjen v kombinaciji instrumentov. Takšna situacija se lahko pojavi, če je bil akumulator odklopljen daljše časovno obdobje.

V zvezi z nastavitvijo datuma se obrnite na specializirano servisno delavnico, najbolje na partnerja BMW Motorrad. ◀

Tlak polnjenja pnevmatik

– s sistemom za nadzor tlaka v pnevmatikah (RDC)^{DO}



Leva vrednost **1** predstavlja zračni tlak pnevmatike sprednjega kolesa, desna vrednost **2** pa zračni tlak zadnjega kolesa. Takoj po vklopu vžiga se prikaže "-- --". Prenos vrednosti tlaka v pnevmatikah se začne šele po prvi prekoračitvi hitrosti 30 km/h. Prikazani tlaki polnjenja pnevmatik se nanašajo na temperaturo zraka v pnevmatikah 20 °C.



Če se dodatno prižge simbol **3**, gre za opozorilo. Kritični tlak polnjenja pnevmatik utripa.



Če je zadevna vrednost v mejnem območju dovoljene tolerance, dodatno sveti splošna opozorilna lučka v rumeni barvi. Če je izmerjeni zračni tlak polnjenja pnevmatike izven dovoljenih toleranc, utripa splošna opozorilna lučka v rdeči barvi.

Več informacij o sistemu RDC za BMW Motorrad najdete na strani (►► 109).

Priporočilo za prestavljanje navzgor

Priporočilo za prestavljanje navzgor je treba vklopiti v nastavitvah zaslona (►► 52).



Priporočilo za prestavljanje navzgor **1** kaže ekonomično najboljši trenutek za prestavljanje navzgor.

Upravljanje

Vžig	44	Prednapetost vzmeti	71
Vžig s sistemom Keyless Ride	46	Blaženje	72
Večfunkcijski zaslon	50	Elektronska nastavitve vzmetenja Dynamic ESA	73
Alarmna naprava DWA	56	Sklopka	75
Stikalo za izklop v sili	58	Zavora	75
Žaromet	58	Pnevmatike	76
Luč	59	Krmilo	77
Dnevna vozna luč	61	Ogrevani ročki	77
Smerniki	62	Ogledalo	78
Naprava za upravljanje opozorilnih smernikov	63	Vetrobran	78
BMW Motorrad Integral ABS	63	Voznikov in sopotnikov sedež	79
Samodejni nadzor stabilnosti ASC	64		
Način vožnje	65		
Regulacija hitrosti	69		

Vžig

Ključ vozila

Prejmete 2 kontaktna ključa. V primeru izgube ključa upoštevajte navodila v zvezi z električno blokado motorja (EWS) (►► 45).

Ključavnico za vžig, pokrov posode za gorivo in ključavnico sedežne klopi odklepate z istim ključem.

- s kovčkom^{DP}
- s kovčkom Topcase^{DP}

Na željo lahko s ključem vozila odklepate tudi kovček in Topcase. V zvezi s tem se obrnite na specializirano servisno delavnico, najbolje na partnerja BMW Motorrad.

Zaklepanje ključavnice krmila



POZOR

Napačen odklon krmila pri odlaganju na stransko stojalo.

Poškodbe delov zaradi padca.

- Na ravni podlagi krmilo vedno obrnite v levo, da zaklenete ključavnico krmila.
- Sicer pa določa naklon terena, ali bo krmilo odklonjeno v levo ali v desno.◀
- Krmilo obrnite v levo ali v desno.

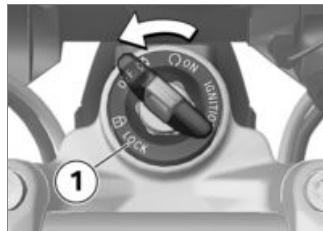

- Ključ obrnite v položaj **1** in pri tem nekoliko premaknite krmilo.
 - » Vžig, luči in vsi funkcijski tokokrogi so izključeni.
 - » Ključavnica krmila je zaklenjena.
 - » Ključ je mogoče izvleči.

Vklopite vžig

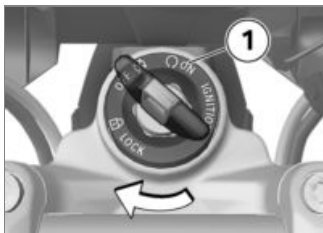

- Vtaknite ključ v ključavnico in obrnite v položaj **1**.
 - » Parkirna luč in vsi funkcijski tokokrogi so vključeni.
 - » Opravi se Pre-Ride-Check (▬▬▬ 88)
 - » Izvede se samodiagnostika sistema ABS (▬▬▬ 88)
 - » Opravi se samodiagnostika sistema ASC (▬▬▬ 89)

Pozdravna luč

- z LED-žarometom^{DO}
- z dnevno vozno lučjo^{DO}
- z dodatnim LED-žarometom^{DP}

- Vključite vžig.
 - » Parkirna luč na kratko zasveti.
 - z dnevno vozno lučjo^{DO}
 - » Dnevna luč na kratko zasveti.◁
 - z dodatnim LED-žarometom^{DP}
 - » Dodatni LED žarometi na kratko zasvetijo.◁

Izklop vžiga

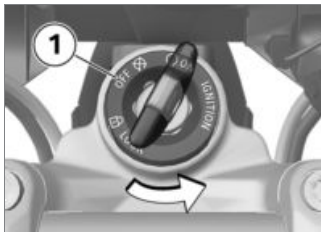

- Kontaktni ključ obrnite v položaj **1**.
 - » Po izklopu vžiga ostane kombinacija instrumentov še nekaj časa vklopljena in kaže eventualno prisotna sporočila o napakah.

- » Ključavnica krmila ni zaklenjena.
- » Mogoče je časovno omejeno delovanje dodatnih naprav.
- » Možno je polnjenje akumulatorja prek vtičnice.
- » Ključ je mogoče izvléči.
 - z dnevno vozno lučjo^{DO}
 - z LED-žarometom^{DO}
 - Nekaj trenutkov po izklopu vžiga dnevna luč ugasne.◁
 - z dodatnim LED-žarometom^{DP}
 - Nekaj trenutkov po izklopu vžiga dodatni LED-žarometi ugasnejo.◁

Elektronska blokada motorja EWS

Elektronika v motornem kolesu prek obročne antene v kontaktni ključavnici posreduje podatke iz ključa za vžig vozila. Šele ko je ključ prepoznal kot „odobren“, da krmilna naprava motorja dovoljenje za zagon motorja.

**NAVODILO**

Če je na kontaktni ključ, ki ga uporabljate za zagon, pritrjen še en ključ vozila, lahko pride do motenja elektronike, ki zato ne sprosti zagona motorja. Na večfunkcijskem ekranu se prikaže opozorilo s simbolom ključa. Dodatni ključ vozila vedno hranite ločeno od kontaktnega ključa. ◀

Ob izgubi ključa vozila ga lahko vaš partner BMW Motorrad. V ta namen morate s sabo prinesiti vse druge ključe motornega kolesa. Z blokiranim ključem motorja več ni možno zagnati, vendar je ključ možno ponovno sprostiti.

Zasilne in dodatne ključe lahko dobite samo prek partnerja BMW Motorrad. Le-ta je obvezan, da preveri vašo legitimacijo, saj so ključi del varnostnega sistema.

Vžig s sistemom Keyless Ride

– s sistemom Keyless Ride^{DO}

Ključ vozila**NAVODILO**

Kontrolna lučka za kontaktni ključ utripa, dokler se išče kontaktni ključ.

Ko se kontaktni ključ oz. zasilni ključ prepozna, lučka ugasne. Ko se kontaktni ključ oz. zasilni ključ prepozna, lučka za kratek čas ugasne. ◀

Vedno dobite kontaktni ključ in en zasilni ključ. V primeru izgube ključa upoštevajte navodila v zvezi z elektronsko blokado motorja (EWS) (►► 45).

Vžig, pokrov rezervoarja, in alarmna naprava proti kraji se upravljajo s kontaktnim ključem. Ključavnica sedežne klopi, Topcase

in kovček se lahko upravljajo ročno.

**NAVODILO**

Pri prekoračitvi dosega kontaktnega ključa (npr. v kovčku ali Topcaseu) vozila morda ne bo mogoče zagnati in centralno zaklepanje se ne more odkleniti/zakleniti.

Pri prekoračitvi dosega se vžig po pribl. 1,5 minute izključi, centralno zaklepanje pa se **ne** zaklene.

Priporočamo, da kontaktni ključ nosite neposredno pri sebi (npr. v žepu jopiča) in imate morda s seboj tudi zasilni ključ. ◀



Doseg kontaktnega ključa Keyless Ride

– s sistemom Keyless Ride^{DO}

pribl. 1 m ◀

Zaklepanje ključavnice krmila

Pogoj: krmilo je obrnjeno v levo ali desno. Kontaktni ključ je v območju sprejema.

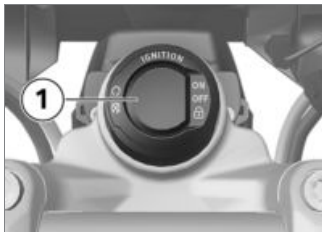

POZOR

Napačen odklon krmila pri odlaganju na stransko stojalo.

Poškodbe delov zaradi padca.

- Na ravni podlagi krmilo vedno obrnite v levo, da zaklenete ključavnico krmila.

- Sicer pa določa naklon terena, ali bo krmilo odklonjeno v levo ali v desno. ◀
- Držite pritisnjeno tipko **1**.
 - » Ključavnica krmila se slišno za- skoči.
 - » Vžig, luči in vsi funkcijski toko- krogi so izključeni.
- Za odklepanje ključavnice kr- mila na kratko pritisnite tipko **1**.

Vklop kontakta

Pogoj: kontaktni ključ v je v ob- močju sprejema.

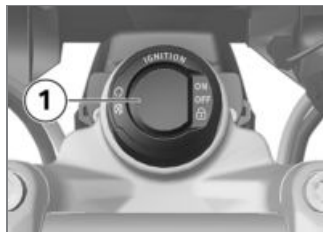

- Aktivacija vžiga se lahko opravi na **dva** načina.

Različica 1:

- Na kratko pritisnite tipko **1**.
 - » Parkirna luč in vsi funkcijski to- kokrogi so vključeni.
 - z dnevno vozno lučjo^{DO}
 - z LED-žarometom^{DO}
 - » Vklapljena je dnevna luč. ◀
 - z dodatnim LED-žarometom^{DP}
 - » Dodatni žarometi LED so vključeni. ◀
 - » Opravi se Pre-Ride-Check (☞ 88)
 - » Izvede se samodiagnostika sis- tema ABS (☞ 88)

» Opravi se samodiagnostika sistema ASC (►► 89)

Različica 2:

- Ključavnica krmila je zaskočena, držite pritisnjeno tipko **1**.
- » Ključavnica krmila se odklene.
- » Parkirna luč in vsi funkcijski tokrokrogi so vključeni.
- » Opravi se Pre-Ride-Check (►► 88)
- » Izvede se samodiagnostika sistema ABS (►► 88)
- » Opravi se samodiagnostika sistema ASC (►► 89)

Izklopite kontakt

Pogoj: kontaktni ključ v je v območju sprejema.

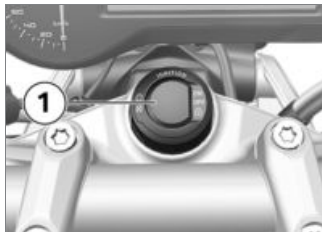

- Deaktivacija vžiga se lahko opravi na **dva** načina.

Različica 1:

- Na kratko pritisnite tipko **1**.
- » Luč se izkluči.
- » Ključavnica krmila ni zavarošana.

Različica 2:

- Krmilo obrnite v levo ali v desno.
- Držite pritisnjeno tipko **1**.
- » Luč se izkluči.
- » Ključavnica krmila se zaskoči.

Elektronska blokada motorja EWS

Elektronika v motornem kolesu prek obročne antene v kontaktni ključavnici dobi podatke, ki so shranjeni v kontaktnem ključu. Šele ko je kontaktni ključ prepoznán kot "odobren", da krmilna naprava motorja dovoljenje za zagon motorja.



NAVODILO

Če je na kontaktni ključ, ki ga uporabljate za zagon, pritrjen še en ključ vozila, lahko pride do motenja elektronike, ki zato ne sprosti zagona motorja. Na večfunkcijskem ekranu se prikaže opozorilo s simbolom ključa. Dodatni ključ vozila vedno hranite ločeno od kontaktnega ključa.◀

Če izgubite kontaktni ključ, ga lahko blokirate pri svojem partnerju BMW Motorrad. V ta namen morate s sabo prinesiti vse druge ključe motornega kolesa. Z blokiranim kontaktnim ključem več ni možno zagnati, vendar je kontaktni ključ možno ponovno sprostiti.

Zasilne in dodatne ključe lahko dobite samo prek partnerja BMW Motorrad. Le-ta je obvezan, da preveri vašo legitimacijo, saj so kontaktni ključi del varnostnega sistema.

Prazna baterija ali izguba kontaktnega ključa

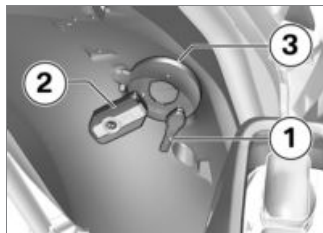

- V primeru izgube ključa upoštevajte navodila v zvezi z elektronsko blokado motorja (**EWS**).
- Če med vožnjo izgubite kontaktni ključ, lahko vozilo zaženete z uporabo zasilnega ključa.
- Če je baterija kontaktnega ključa prazna, lahko vozilo zaženete z dotikom kontaktnega ključa s pokrovom zadnjega kolesa.
- Zasilni ključ **1** oz. prazen kontaktni ključ **2** pridržite ob po-

krov zadnjega kolesa na višini antene **3**.



NAVODILO

Zasilni ključ oz. prazen kontaktni ključ se mora **nalegati** ob pokrov zadnjega kolesa.◀



Čas, v katerem je treba vključiti motor. Po tem je treba odklepanje ponovno izvesti.

30 s

- » Izvaja se kontrola pred vožnjo (Pre-Ride-Check).
- Ključ je prepoznan.
- Motor je mogoče zagnati.
- Zaženite motor (► 87).

Menjava baterije kontaktnega ključa

Če kontaktni ključ ob kratkem ali dolgem pritisku tipke ne reagira:

- Baterija kontaktnega ključa nima polne kapacitete.

» Zamenjajte baterijo.



Prikaže se simbol akumulatorja.

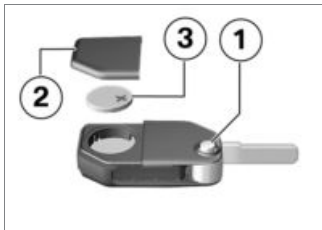

- Pritisnite gumb **1**.
- » Brada ključa se razklopi.
- Pokrov baterije **2** potisnite navzgor.
- Odstranite baterijo **3**.
- Staro baterijo odstranite v skladu z zakonskimi določili in je ne odvrzite med gospodinjske odpadke.



POZOR

Neustrezne baterije ali nepravilno vstavljene baterije.

Poškodbe delov

- Uporabite predpisano baterijo.
- Pri vstavljanju baterije pazite na pravilno polarnost.◀
- Vstavite novo baterijo s plus polom, obrnjenim navzgor.



Tip baterije

za kontaktni ključ Keyless Ride

CR 2032 A

- Vgradite pokrov baterije **2**.
- » Rdeča LED-lučka na kombinaciji instrumentov utripa.
- » Daljinski upravljalnik je ponovno pripravljen na uporabo.

Večfunkcijski zaslon Izbira prikaza

- Vklopite vžig (☛ 45).



- Na kratko pritisnite tipko **1**, da izberete prikaz v zgornji vrstici zaslona **2**.
- Pri serijski opreми so lahko prikazane naslednje vrednosti, ki jih lahko izberete s pritiskom tipke:
- Skupno število prevoženih kilometrov (ODO)
 - Dnevno število prevoženih kilometrov 1 (TRIP I)
 - Dnevno število prevoženih kilometrov 2 (TRIP II)

- Doseg (RANGE)
- Meni SETUP (SETUP), samo med mirovanjem

- z računalnikom Pro^{DO}

S profesionalnim računalnikom so prikazane naslednje informacije:

- Samodejni števec prevoženih kilometrov (TRIP A)
- Trenutna poraba (CONS C)
- Trenutna hitrost (SPEED)◀



- Na kratko pritisnete tipko **1**, da izberete prikaz v spodnji vrstici zaslona **2**.

Pri serijski opremi so lahko prikazane naslednje vrednosti, ki jih lahko izberete s pritiskom tipke:

- Zunanja temperatura (EXTEMP)
- Temperatura motorja (ENGTMP)
- Povprečna poraba 1 (CONS 1)
- Povprečna poraba 2 (CONS 2)
- Povprečna hitrost (Ø SPEED)

- s sistemom za nadzor tlaka v pnevmatikah (RDC)^{DO}
- Tlaki polnjenja pnevmatik (RDC)◀

- Datum (DATE)
- Opozorilo o nivoju olja (OILLVL)

- z računalnikom Pro^{DO}
- Napetost električnega sistema (VOLTGE)◀
- z računalnikom Pro^{DO}
- Skupni čas štoparice (ALTIME)◀

- z računalnikom Pro^{DO}
- Čas vožnje štoparice (RDTIME)◀

Ponastavitev števca dnevno prevoženih kilometrov

- Vklopite vžig (▶▶▶ 45).



- Na kratko pritisnete tipko **1** tolikokrat, da se v zgornji vrstici zaslona **2** prikaže število kilometrov, ki jo je treba ponastaviti.
- Tipko **1** držite pritisnjeno, da ponastavite prikazano vrednost.

Ponastavitev povprečnih vrednosti

- Vključite vžig (☛ 45).



- Na kratko pritisnete tipko **1** tolikokrat, da se v spodnji vrstici zaslona **2** prikaže povprečna vrednost, ki jo je treba ponastaviti.
- Tipko **1** držite pritisnjeno, da ponastavite prikazano vrednost.

Konfigurirajte funkcije

- Vključite vžig (☛ 45).



- Na kratko pritisnete tipko **1** tolikokrat, da se v zgornji vrstici zaslona prikaže **2** SETUP ENTER.
- Pritisnete tipko **1** za dlje časa, da zaženete meni SETUP.
 - » Naslednji prikaz na zaslonu je odvisen od izbrane opreme.



- Vedno na kratko pritisnete tipko **1**, da preklopite na naslednjo postavko menija.
 - » V zgornji vrstici zaslona **2** je prikazana postavka menija.
 - » V spodnji vrstici zaslona **3** je prikazana nastavljena vrednost.
- Na kratko pritisnete tipko **4**, da spremenite nastavljeno vrednost.

Izberete lahko naslednje postavke menija:

- z alarmno napravo (DWA)^{DO}
- DWA: vklop (ON) oz. izklop (OFF) alarmne naprave<

- s pripravo za navigacijski sistem^{DO}
- GPS TM: pri vgrajenem navigacijskem sistemu: prevzemi GPS čas in GPS datum (ON) oz. ju ne prevzemi (OFF)◀
- CLOCK: nastavev ure
- DATE: nastavev datuma
- ECOSFT: na zaslону prikaži (ON) oz. ne prikaži (OFF) priporočila za prestavljanje navzgor
- BRIGHT: nastavi svetlost zaslona, od normalno (0) do svetlo (5)
- z dnevno vozno lučjo^{DO}
- DLIGHT: vklopi (ON) oz. izklopi (OFF) avtomatiko dnevne luči◀
- EXIT: izhod iz menija SETUP

- z računalnikom Pro^{DO}
- BC CUSTOM: zaženi individualizacijo prikaza.◀



- Za izhod iz menija SETUP pritisnite v postavki menija SETUP EXIT tipko **1** za dlje časa.
- Za izhod iz menija SETUP na poljubnem mestu pritisnite tipko **2** za dlje časa.

Nastavite uro

- Vklomite vžig (➡ 45).

OPOZORILO

Nastavljanje ure med vožnjo.

Nevarnost nezgode

- Uro nastavljajte samo pri ustavljenem motornem kolesu.◀

- V meniju SETUP izberite postavko menija SETUP CLOCK.



- Tipko **2** držite pritisnjeno tako dolgo, da začnejo v spodnji vrstici zaslona **3** utripati ure.

NAVODILO

Če je namesto časa prikazano "--:--", je bila oskrba z napestjo kombinacije instrumentov prekinjena (npr. zaradi odklopa akumulatorja).◀

- Utripajočo vrednost povečajte s tipko **1** oz. zmanjšajte s tipko **2**.

- Tipko **2** držite pritisnjeno tako dolgo, da začnejo v spodnji vrstici zaslona **3** utripati minute.
- Utripajočo vrednost povečajte s tipko **1** oz. zmanjšajte s tipko **2**.
- Tipko **2** držite pritisnjeno tako dolgo, da minute nehajo utripati.
 - » Nastavljanje je končano.
- Za prekinitev nastavljanja na poljubnem mestu, držite tipko **1** pritisnjeno tako dolgo, da se ponovno prikaže izhodiščna vrednost.

NAVODILO

Če boste speljali pred zaključkom nastavitve, bo nastavitev prekinjena. ◀

Nastavitev datuma

- Vklopite vžig (☛ 45).

- V meniju **SETUP** izberite postavko menija **SETUP DATE**.



- Tipko **2** držite pritisnjeno toliko časa, da začne dan v spodnji vrstici prikaza **3** utripati.

NAVODILO

Če je namesto datuma prikazano "--. --. --", je bila oskrba z napolnjenostjo kombinacije instrumentov prekinjena (npr. zaradi odklopa akumulatorja). ◀

- Utripajočo vrednost povečajte s tipko **1** oz. zmanjšajte s tipko **2**.

- Tipko **2** držite pritisnjeno toliko časa, da začne mesec v spodnji vrstici prikaza **3** utripati.
- Utripajočo vrednost povečajte s tipko **1** oz. zmanjšajte s tipko **2**.
- Tipko **2** držite pritisnjeno toliko časa, da začne leto v spodnji vrstici prikaza **3** utripati.
- Utripajočo vrednost povečajte s tipko **1** oz. zmanjšajte s tipko **2**.
- Tipko **2** držite pritisnjeno tako dolgo, da leto neha utripati.
 - » Nastavljanje je končano.
- Za prekinitev nastavljanja na poljubnem mestu, držite tipko **1** pritisnjeno tako dolgo, da se ponovno prikaže izhodiščna vrednost.

NAVODILO

Če boste speljali pred zaključkom nastavitve, bo nastavitev prekinjena. ◀

Individualizacija zaslona

– z računalnikom Pro^{DO}

- Vključite vžig (➡ 45).

V meniju za individualizacijo lahko nastavite, katere informacije bodo prikazane v določeni vrstici zaslona.

- V meniju **SETUP** izberite postavko menija **SETUP BC BASIC**.



- Na kratko pritisnite tipko **1**, da zaženete meni za individualizacijo.
 - » Prikaže se napis **SETUP BC CUSTOM**.

- Ponovno na kratko pritisnite tipko **1**, da zapustite meni za individualizacijo.

NAVODILO

Če izberete **SETUP BC BASIC**, potem bodo ponovno aktivne tovarniške nastavitve. Individualizacija **CUSTOM** ostane shranjena. ◀

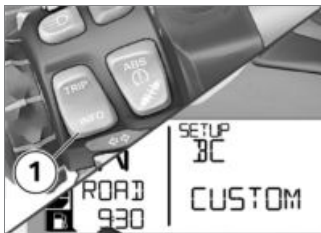

- Pritisnite tipko **1** za dlje časa za prikaz prve postavke menija.
 - » Prikaže se napis **SETUP BC ODO**.



- Vedno na kratko pritisnite tipko **2**, da preklopite na naslednjo postavko menija.
 - » V zgornji vrstici zaslona **3** je prikazana postavka menija.
 - » V spodnji vrstici zaslona **4** je prikazana nastavljena vrednost. Nastavite lahko naslednje vrednosti.
 - **TOP**: vrednost bo prikazana v zgornji vrstici zaslona.
 - **BELOW**: vrednost bo prikazana v spodnji vrstici zaslona.
 - **BOTH**: vrednost bo prikazana v obeh vrsticah.
 - **OFF**: vrednost ne bo prikazana.

- Na kratko pritisnite tipko **1**, da spremenite nastavljeno vrednost.
- Izberete lahko naslednje postavke menija, v oklepaju pa je prikazana tovarniška nastavitvev. Nekatere postavke menija so prikazane samo, če je na voljo ustrezna posebna oprema.
- ODO: števec skupno prevoženih kilometrov (TOP, nastavitvev OFF ni možna)
- TRIP 1: števec dnevno prevoženih kilometrov 1 (TOP)
- TRIP 2: števec dnevno prevoženih kilometrov 2 (TOP)
- TRIP A: samodejni števec dnevno prevoženih kilometrov (TOP)
- EXTEMP: zunanja temperatura (BELOW)
- ENGTMP: temperatura motorja (BELOW)
- RANGE: doseg (TOP)
- CONS R: povprečna poraba za izračun dosega (OFF)
- CONS 1: povprečna poraba 1 (BELOW)
- CONS 2: povprečna poraba 2 (BELOW)
- CONS C: trenutna poraba (TOP)
- ØSPEED: povprečna hitrost (BELOW)
- SPEED: trenutna hitrost (TOP)
- RDC: tlaki polnjenja pnevmatik (BELOW)
- VOLTGE: napetost električnega sistema (BELOW)
- ALTIME: skupni čas štoparice (BELOW)
- RDTIME: čas vožnje štoparice (BELOW)
- DATE: datum (BELOW)
- SERV T: datum naslednjega servisa (OFF)
- SERV D: preostala pot do naslednjega servisa (OFF)
- OILLVL: opozorilo o nivoju olja (BELOW)
- EXIT: izhod iz menija za individualizacijo



- Za izhod iz menija za individualizacijo pritisnite v postavki menija SETUP EXIT tipko **1** za dlje časa.
- Za izhod iz menija za individualizacijo na poljubnem mestu, pritisnite tipko **2** za dlje časa.
- » Vse do tega trenutka izvedene nastavitve se shranijo.

Alarmna naprava DWA

- z alarmno napravo (DWA)^{DO}

Aktiviranje

- Vključite vžig (☛ 45).
- Prilagodite DWA (☛ 57).

- Izključite vžig.
- » Če je aktiviran DWA, se izvede samodejna aktivacija DWA po izklopu vžiga.
- » Za aktiviranje je potrebno pribl. 30 sekund.
- » Smerniki dvakrat utripnejo.
- » Dvakrat se sliši ton za potrditev (če je programirano).
- » DWA je aktiviran.

Alarm

Alarm se lahko sproži prek:

- senzorja premikanja
- vklopa vžiga z nepooblaščenim ključem
- odklopa naprave DWA z akumulatorja vozila (baterija naprave DWA poskrbi za napajanje - samo alarmni ton, brez utripanja smernikov)

Če je baterija alarmne naprave prazna, naprava sicer deluje, vendar ob odklopu z akumulatorja vozila sprožitev alarma ni možna.

Alarm traja pribl. 26 sekund. Med alarmom se sliši alarmni ton in utripajo smerniki. Vrsta alarmnega tona lahko nastavi partner BMW Motorrad.

Če se v odsotnosti voznika sproži alarm, vas pri vklopu vžiga na to opozori enkratni alarmni ton, nato kontrolna lučka naprave DWA eno minuto kaže vzrok alarma.

Število signalov utripanja pomeni:

- 1x utripne: senzor premikanja 1
- 2x utripne: senzor premikanja 2
- 3x utripne: vžig je bil vključen z nepooblaščenim ključem
- 4x utripne: odklop naprave DWA z akumulatorja vozila
- 5x utripne: senzor premikanja 3

Deaktiviranje

- Stikalo za izklop v sili v delovnem položaju.
- Vključite vžig.
- » Smerniki enkrat utripnejo.

- » Enkrat se sliši ton za potrditev (če je programirano).
- » DWA je izključen.

Prilagodite DWA

- Vklopite vžig (►► 45).



- Na kratko pritisnite tipko **1** tolikokrat, da se v zgornji vrstici zaslona prikaže **2** SETUP ENTER.
- Pritisnite tipko **1** za dlje časa, da zaženete meni SETUP.



- Vedno na kratko pritisnite tipko **1**, da izberete postavko menija DWA.
- » V zgornji vrstici zaslona **2** se prikaže DWA.
- » V spodnji vrstici zaslona **3** je prikazana nastavljena vrednost.
- Na kratko pritisnite tipko **4**, da spremenite nastavljeno vrednost.

Mogoče so naslednje nastavitve:

- ON: DWA je aktiviran oz. se po izklopu vžiga samodejno aktivira.
- OFF: DWA je deaktiviran.

Stikalo za izklop v sili



1 Stikalo za izklop v sili

! OPOZORILO

Aktivirajte stikala za izklop v sili med vožnjo.

Nevarnost padca zaradi blokade zadnjega kolesa.

- Stikala za izklop v sili ne aktivirajte med vožnjo. ◀

Stikalo za izklop v sili omogoča enostavno hitro ugašanje motorja.

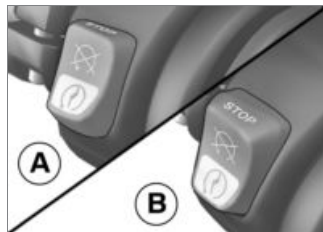

- A** Motor izključen
- B** Delovni položaj

Žaromet

Doseg svetlobnega snopa in prednapetost vzmeti

Doseg svetlobnega snopa se načeloma ne spremeni, ko prilagodite prednapetost vzmeti obremenitvi vozila.

Le če je obremenitev zelo velika, prilagoditev prednapetosti vzmeti morda ne bo zadostovala. V tem primeru je treba doseg svetlobnega snopa prilagoditi teži.

NAVODILO

Če ste v dvomih glede pravilne nastavitve dosega svetlobnega snopa, se obrnite na specializirano delavnico, najbolje na partnerja BMW Motorrad. ◀

Nastavitev dosega svetlobnega snopa



Če pri večji obremenitvi prilagoditev prednapetosti vzmeti ne zadošča, da ne bi zaslepili nasproti vozečih:

- Zavrtite nastavitveno kolesce **1** v nasprotni smeri urnega ka-

zalca, da znižate snop žarometov.

Če boste vozili motor ponovno pri manjši obremenitvi:

- Osnovno nastavitev žarometov naj izvede strokovna servisna delavnica, najbolje partner BMW Motorrad.

– z LED-žarometom^{DO}

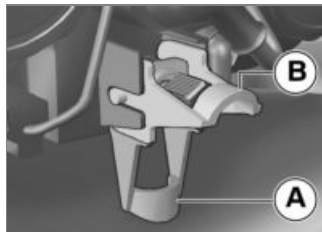

- Nastavitev dosega svetlobnega snopa se izvede prek nagibne ročice.
 - **A** Nevtralni položaj
 - **B** Položaj pri veliki obremenitvi ◀

Luč

Kratka luč in parkirna luč

Parkirna luč se vklopi samodejno ob vklopu vžiga.

NAVODILO

Parkirna luč obremenjuje akumulator. Vžig zato vključite le za omejeno časovno obdobje. ◀

Kratka luč se vklopi samodejno ob zagonu motorja.

– z dnevno vozno lučjo^{DO}
Preko dneva lahko alternativno preklopite na kratko luč dnevne vozne luči.

Dolga luč in utripni signal žarometa

- Vključite vžig (☛ 45).

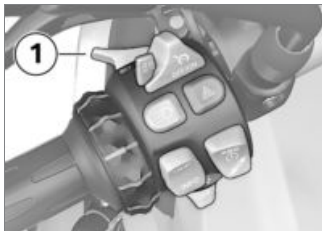

- Stikalo **1** potisnite naprej za vklop dolge luči.
- Stikalo **1** povlecite nazaj za utripni signal žarometa.

Parkirna luč

- Izklop vžiga (☛ 45).



- Takoj po izklopu vžiga pritisnite in držite tipko **1** v levo, da se vključi parkirna luč.
- Za izklop parkirne luči vključite in izključite vžig.

Dodaten žaromet

– z dodatnim LED-žarometom^{DP}

Predpogoj: dodatni žarometi so aktivni samo, če je aktivna kratka luč; če je vključena dnevna luč, ni mogoče vključiti dodatnih žarometov.



NAVODILO

Dodatni žarometi so homologirani kot meglenke in jih je zato dovoljeno uporabljati samo v slabih vremenskih razmerah. Upoštevajte nacionalne cestnoprometne predpise. ◀

- Zaženite motor (☛ 87).

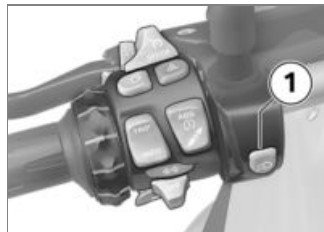

- Za vklop dodatnih žarometov pritisnite tipko **1**.



Kontrolna lučka za dodatni žaromet sveti.

- Za izklop dodatnih žarometov ponovno pritisnite tipko **1**.

Dnevna vozna luč

– z dnevno vozno lučjo^{DO}

Ročno vklopите dnevno luč

Predpogoj: samodejni vklop dnevne luči je izklopljen.

OPOZORILO

Vklop dnevne luči v temi.

Slabša vidljivost in zaslepitev nasprotnega prometa.

- Ne uporabljajte dnevne luči v temi.◀

NAVODILO

Dnevna luč je v primerjavi s kratko lučjo bolj opazna za nasproten promet. S tem se izboljša vidnost podnevi.◀

- Zaženite motor (☞ 87).
- V meniju **SETUP** zaslona v postavki menija **DLIGHT** preklo-

pite avtomatiko dnevne luči na OFF.

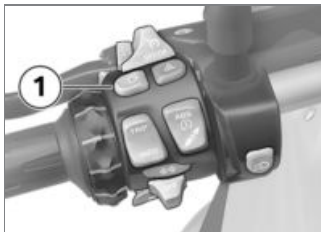

- Pritisnite tipko **1**, da vključite dnevno vozno luč.



Kontrolna lučka za dnevno luč sveti.

- » Kratka luč, sprednja parkirna luč in dodatni žaromet se izklopijo.
- Pri temi ali v tunelih: Ponovno pritisnite tipko **1**, da izklopite dnevno luč in vključite kratko luč ter sprednjo parkirno luč. Pri tem se ponovno vklopi dodatni žaromet.

NAVODILO

Če pri vklopljeni dnevni luči vklopite dolgo luč, se bo dnevna luč izklopila po pribl. 2 sekundah in vklopile se bodo dolga luč, kratka luč, sprednja parkirna luč in po potrebi dodatni žaromet. Če ponovno izklopite dolgo luč, se dnevna luč ne bo ponovno samodejno aktivirala, ampak jo je treba ročno vklopiti.◀

Samodejni vklop dnevne luči

NAVODILO

Preklop med dnevno in kratko lučjo, vklj. s sprednjo parkirno lučjo se lahko izvede samodejno.◀

OPOZORILO

Samodejno krmiljenje vozne luči ne more nadomestiti osebne ocene svetlobnih raz-

mer, še posebej v megli ali v mokrem vremenu.

Varnostno tveganje

- V slabih svetlobnih razmerah ročno vključite kratko luč. ◀
- V meniju **SETUP** zaslona v postavki menija **DLIGHT** vklopite avtomatiko dnevne luči na **ON**.



Kontrolna lučka za samodejni vklop dnevne luči sveti.

- » Če svetlost okolice pade pod določeno vrednost, se samodejno vklopi kratka luč (npr. v predorih). Če je zaznana zadostna svetloba okolice, se ponovno vključi dnevna luč. Če je dnevna luč aktivna, se na multifunkcijskem zaslonu prikaže simbol za dnevno luč.

Ročni vklop luči pri vklopljeni avtomatiki

- Če pritisnete tipko za dnevno luč, se dnevna luč izklopi, kratka luč in sprednja parkirna luč pa se vklopita (npr. pri uvozu v predor, če samodejni vklop dnevne luči zaradi svetlosti okolice reagira z zakasnitvijo). Z izklopom dnevne luči se ponovno vklopi dodatni žaromet.
- Če ponovno pritisnete tipko za dnevno luč, se avtomatika za vklop dnevne luči ponovno aktivira, kar pomeni, da se bo dnevna luč ponovno vklopila, ko bo dosežena potrebna svetlost okolice.

Smerniki

Vključite smernike

- Vklopite vžig (▶▶▶ 45).



- Tipko **1** potisnite v levo za vklop levih smernikov.
- Tipko **1** potisnite v desno za vklop desnih smernikov.
- Tipko **1** premaknite v srednji položaj za izklop smernikov.



Vrnitev smernika

Ko sta določena čas in pot vožnje dosežena, se smerniki samodejno izklopijo.

Naprava za upravljanje opozorilnih smernikov

Vklop opozorilnih utripajočih smernikov

- Vklopite vžig (➡ 45).

NAVODILO

Opozorilni utripajoči smerniki obremenjujejo akumulator. Opozorilne utripajoče smernike zato vključite le za omejeno časovno obdobje. ◀



- Za vklop opozorilnih utripajočih smernikov pritisnite tipko **1**.

- » Vžig lahko izključite.
- Da izključite opozorilne utripajoče smernike, po potrebi vključite vžig in znova pritisnite tipko **1**.

BMW Motorrad Integral ABS

Izklop funkcije sistema ABS

- Vklopite vžig (➡ 45).

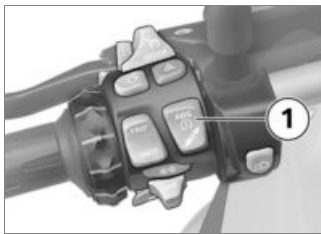

- Tipko **1** držite pritisnjeno, dokler se ne spremeni delovanje opozorilne luči ABS.

- » Simbol ASC najprej spremeni način delovanja. Tipko **1** držite pritisnjeno, dokler se ne odzove opozorilna luč ABS. V tem primeru se ne spremeni nastavev sistema ASC.

 Opozorilna lučka ABS sveti.



- Tipko **1** izpustite v roku dveh sekund.

 Opozorilna lučka ABS sveti še naprej.

- » Funkcija ABS je izključena, integralna funkcija ostane aktivna.

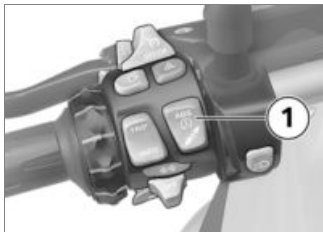
Vklopite funkcijo sistema ABS



- Tipko **1** držite pritisnjeno, dokler se ne spremeni delovanje opozorilne luči ABS.
-  Opozorilna lučka ABS ugašne. Če samodiagnoza ni končana, začne utripati.
- Tipko **1** izpustite v roku dveh sekund.
-  Opozorilna lučka ABS ostane ugašjena oz. še naprej utripa.
- » Funkcija sistema ABS je vključena.

- Alternativno lahko tudi izklopite in ponovno vključite vžig.

NAVODILO

Če se vklopi opozorilna lučka ABS po tem, ko izklopite in vklopite vžig ter nato vozite s hitrostjo nad 5 km/h, pomeni, da je prišlo do napake v sistemu ABS.◀

NAVODILO

Podrobnejše informacije o zavornih sistemih z BMW Motorrad Integral ABS najdete v poglavju "Podrobno o tehniki".◀

Samodejni nadzor stabilnosti ASC

Izklop funkcije sistema ASC

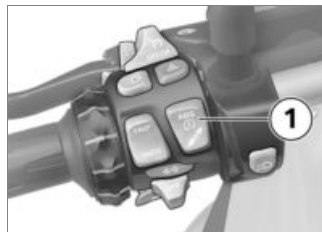

- Vklopite vžig (▶▶▶▶▶ 45).



- Tipko **1** držite pritisnjeno, dokler se ne spremeni delovanje opozorilne luči ASC.

NAVODILO

Funkcijo ASC je mogoče izkločiti tudi med vožnjo.◀

-  Opozorilna lučka ASC sveti.
- Tipko **1** izpustite v roku dveh sekund.
-  Opozorilna lučka ASC sveti naprej.

» Funkcija sistema ASC je izključena.

Vklopite funkcijo sistema ASC

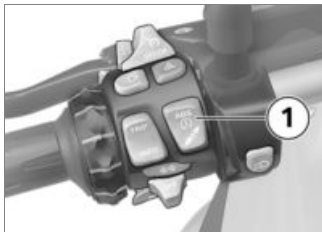

- Tipko **1** držite pritisnjeno, dokler se ne spremeni delovanje opozorilne luči ASC.

 Opozorilna lučka ASC ne sveti več. Če samodiagnoza ni končana, začne utripati.

- Tipko **1** izpustite v roku dveh sekund.

 Opozorilna lučka ASC še naprej ne sveti oz. še naprej utripa.

» Funkcija ASC je vključena.

- Alternativno lahko tudi izključite in ponovno vključite vžig.



NAVODILO

Če se opozorilna lučka ASC vklopi po tem, ko izključite in vključite kontakt ter nato vozite s hitrostjo nad 5 km/h, pomeni, da je prišlo do napake v sistemu ASC. ◀



NAVODILO

Podrobnejše informacije o samodejnem nadzoru stabilnosti (ASC) BMW Motorrad najdete v poglavju "Podrobno o tehniki". ◀

Način vožnje

Uporaba načinov vožnje

BMW Motorrad je za vaše motorno kolo razvil pet scenarijev uporabe, iz katerih lahko izberete tistega, ki najbolj ustreza vaši situaciji:

- Vožnje po mokrem cestišču
- Vožnje po suhem cestišču

- z načini vožnje Pro^{DO}
- Športne vožnje po suhem cestišču
- Vožnje po lažjem terenu
- Športne terenske vožnje

Za vsakega izmed teh petih scenarijev je pripravljeno optimalno sodelovanje vrtilnega momenta motorja, dodajanja plina in regulacije sistemov ABS ter ASC.

- s sistemom Dynamic ESA^{DO}
- Nastavitev podvozja se prav tako prilagaja izbranemu scenariju.

Nastavitev načina vožnje

- Vključite vžig (▶▶▶ 45).



- Pritisnite tipko **1**.



NAVODILO

Podrobnejše informacije o načinih vožnje, ki jih je možno izbrati, najdete v poglavju "Podrobno o tehniki". ◀



Prikažeta se izbirna puščica **1** in prvi izbrani način vožnje **2**.



POZOR

Vklop terenskega načina (Enduro in Enduro Pro) pri vožnji po cesti.

Nevarnost padca zaradi nestabilnega voznega stanja pri zaviranju oz. pospeševanju v območju aktivnega poseganja sistemov ABS oz. ASC.

- Terenski način (Enduro in Enduro Pro) vklopite le pri vožnji po terenu. ◀
- Tipko **1** pritisnite tolikokrat, da se poleg puščice za izbiranje pokaže zeleni način vožnje.



NAVODILO

Pri izbiri načina **Enduro PRO**: bodite pozorni na omejeno krmiljenje zadnjega kolesa prek sistema ABS (glejte poglavje "Podrobno o tehniki").◀

Iz naslednjih načinov vožnje lahko izberete:

- **RAIN**: za vožnje po mokrem cestišču.
- **ROAD**: za vožnje po suhem cestišču.
- z načini vožnje **Pro^{DO}**
 - » Dodatno lahko izberete naslednje načine vožnje:
 - **DYNA**: za dinamične vožnje po suhem cestišču.
 - **Enduro**: za vožnje po terenu.
 - **Enduro PRO**: za športne vožnje po terenu (samo z vgrajenim kodirnim vtičem).◀

- » Ko je vozilo zaustavljeno, se izbrani način vožnje aktivira po pribl. dveh sekundah.
- » Aktiviranje novega načina vožnje med vožnjo je možno, če so izpolnjeni naslednji pogoji:
 - Ročka plina v prostem teku
 - Sklopka je aktivirana
- » Po aktivaciji novega načina vožnje se ponovno prikaže ura.
- » Nastavljeni način vožnje z ustreznimi prilagoditvami karakteristik motorja, ABS in ASC in Dynamic ESA se ohrani tudi po izklopu vžiga.

Izklop RDC v terenskem načinu

- z načini vožnje **Pro^{DO}**

Če želite po terenu voziti z zmanjšanim tlakom polnjenja pnevmatik, lahko za načina vožnje **Enduro** in **Enduro Pro** izklopite opozorilo sistema **RDC**.

- Vključite vžig (▶▶▶ 45).



- Na kratko pritisnite tipko **1** tolikokrat, da se v zgornji vrstici zaslona prikaže **2 SETUP ENTER**.
- Pritisnite tipko **1** za dlje časa, da zaženete meni **SETUP**.



- Vedno na kratko pritisnite tipko **1**, da izberete postavko menija RDC.
 - » V zgornji vrstici zaslona **2** se prikaže RDC.
 - » V spodnji vrstici zaslona **3** je prikazana nastavljena vrednost.
- Na kratko pritisnite tipko **4**, da spremenite nastavljeno vrednost.
 - » Mogoče so naslednje nastavitve:
 - ON: Opozorilni simbol na prikazovalniku RDC ni več prikazan. Tlak polnjenja pnevmatik izven dovoljene tolerance se prikaže

pri načinih vožnje Enduro in Enduro Pro.

- OFF: Opozorilni simbol na prikazovalniku RDC se prikaže in dodatno se prikaže tlak polnjenja pnevmatik izven dovoljene tolerance pri načinih vožnje Enduro in Enduro Pro.

Namestite kodirni vtič

- z načini vožnje Pro^{DO}

- Izklop vžiga (☞ 45).
- Demontirajte voznikov sedež (☞ 79).



POZOR

Vdor umazanije in vlage v odprte vtiče.

Funkcijske motnje

- Ko odstranite kodirni vtič, ponovno namestite zaščitni pokrovček.◀
- Odstranite zaščitni pokrovček vtičnega spoja **1**.



- V ta namen pritisnite zaporo **1** in snemite kapico.
- Priključite kodirni vtič.
- Vključite vžig.



Symbol **1** za kodirni vtič je prikazan na zaslону. Način vožnje **2** Enduro PRO je izbirljiv.

- » Izbrani način vožnje se obdrži tudi po izklopu vžiga.
- Vgradite voznikov sedež (► 81).

Regulacija hitrosti

– z regulacijo hitrosti^{DO}

Vklop regulacije hitrosti

Tempomat je na voljo šele po deaktiviranju načinov vožnje Enduro ali Enduro Pro.

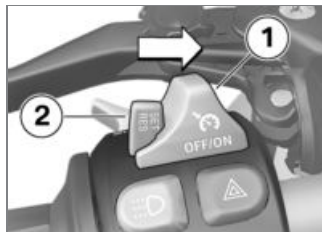

- Stikalo **1** potisnite v desno.
- » Tipka **2** je odklenjena.

Shranite hitrost

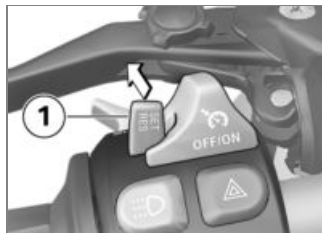

- Tipko **1** potisnite kratko naprej.



Nastavitveno območje regulacije hitrosti

30...210 km/h



Kontrolna lučka za regulacijo hitrosti sveti.

- » Trenutna hitrost vožnje se zadrži in shrani.

Pospeševanje



- Tipko **1** potisnite kratko naprej.
- » Hitrost se ob vsakem pritisku poveča za 2 km/h.
- Tipko **1** potisnite naprej in jo držite.

- » Hitrost se povečuje brezstopenjsko.
- » Če tipke **1** ne pritisnete več, se dosežena hitrost zadrži in shrani.

Zmanjševanje hitrosti



- Tipko **1** potisnite kratko nazaj.
- » Hitrost se ob vsakem pritisku zmanjša za 2 km/h.
- Tipko **1** potisnite nazaj in jo držite.
- » Hitrost se zmanjšuje brezstopenjsko.
- » Če tipke **1** ne pritisnete več, se dosežena hitrost zadrži in shrani.

Deaktiviranje regulacije hitrosti

- Uporabite zavoro, sklopko ali ročko plina (odvezmite plin do osnovnega položaja), da deaktivirate regulacijo hitrosti.
- » Kontrolna lučka regulacije hitrosti ugasne.

Ponovno vzpostavite prejšnjo hitrost

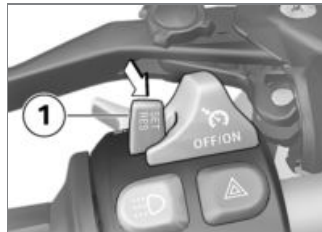

- Tipko **1** potisnite kratko nazaj, da se ponovno prevzame shranjena hitrost.

NAVODILO

Z dodajanjem plina se regulacije hitrosti ne izklopi. Ko izpustite ročko plina, se hitrost zmanjša samo na shranjeno vrednost, tudi če ste nameravali hitrost še dodatno zmanjšati. ◀



Kontrolna lučka za regulacijo hitrosti sveti.

Izklop regulacije hitrosti

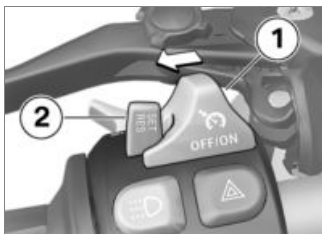

- Stikalo **1** potisnite v levo.
- » Sistem je izključen.
- » Tipka **2** je blokirana.

Prednapetost vzmeti Nastavitev

Prednapetost vzmeti zadnjega kolesa mora biti prilagojena obremenitvi motornega kolesa. Povečanje obremenitve zahteva povečanje prednapetosti vzmeti, manjši teži pa pripada ustrezno manjša prednapetost vzmeti.

Nastavitev prednapetosti vzmeti na zadnjem kolesu



OPOZORILO

Nastavljanje prednapetosti vzmeti med vožnjo.

Nevarnost nezgode

- Prednapetost vzmeti nastavljajte samo pri ustavljenem motornem kolesu. ◀
- Motorno kolo parkirajte na ravna in trdna tla.



OPOZORILO

Neusklajeni nastavitvi prednapetosti vzmeti in blaženja vzmetne noge.

Slabše vozne lastnosti.

- Blaženje vzmetne noge prilagodite prednapetosti vzmeti. ◀
- Za povečanje prednapetosti vzmeti zavrtite nastavitveno kolesce **1** v smeri puščice HIGH.
- Za zmanjšanje prednapetosti vzmeti zavrtite nastavitveno kolesce **1** v smeri puščice LOW.

 Osnovna nastavitvev prednapetosti vzmeti zadaj

– brez sistema Dynamic ESA^{DO}

Nastavitveno kolesce obrnite v smeri LOW do prislona (Samo voznik brez obremenitve)

Nastavitveno kolesce obrnite v smeri LOW do prislona, nato pa za 15 obratov v smeri HIGH (Samo voznik z obremenitvijo)

Nastavitveno kolesce obrnite v smeri LOW do prislona, nato pa za 30 obratov v smeri HIGH (Vožnja s sopotnikom in obremenitvijo)◀

Blaženje

Nastavitvev

Blaženje mora biti prilagojeno lastnostim vozišča in prednapetosti vzmeti.

- Neravno vozišče zahteva mehkejše blaženje kot ravno vozišče.
- Povečanje prednapetosti vzmeti zahteva trše blaženje, zmanjšanje prednapetosti vzmeti pa mehkejše blaženje.

Nastavitvev blaženja na zadnjem kolesu

- Motorno kolo parkirajte na ravna in trdna tla.
- Izvedite nastavitvev blaženja z leve strani vozila.



- Za povečanje blaženja zavrtite nastavitveni vijak **1** v smeri vrtenja urnega kazalca.
- Za zmanjšanje blaženja zavrtite nastavitveni vijak **1** v nasprotni smeri vrtenja urnega kazalca.

 Osnovna nastavitvev blaženja zadnjega kolesa

– brez sistema Dynamic ESA^{DO}



Osnovna nastavitve blaženja zadnjega kolesa

Nastavitveno kolesce zavrtite do prislonov v smeri urnega kazalca, nato pa ga za 8 klikov zavrtite v nasprotni smeri urnega kazalca (Samo voznik brez obremenitve)

Nastavitveno kolesce zavrtite do prislonov v smeri urnega kazalca, nato pa ga za 2 klika zavrtite v nasprotni smeri urnega kazalca (Samo voznik z obremenitvijo)

Nastavitveno kolesce zavrtite do prislonov v smeri urnega kazalca, nato pa ga za 2 klika zavrtite v nasprotni smeri urnega kazalca (Vožnja s sopotnikom in obremenitvijo)◀

Elektronska nastavitve vzmetenja Dynamic ESA

– s sistemom Dynamic ESA^{DO}

Možnosti nastavljanja

S pomočjo elektronske nastavitve podvozja Dynamic ESA lahko vaše motorno kolo enostavno prilagodite na obremenitev.

Dynamic ESA zazna prek tipal za višino premike v podvozju in reagira na njih s prilagoditvijo ventilov blažilnika. Podvozje je tako prilagojeno na vozno podlago. Izhajajoč iz osnovne nastavitve NORMAL lahko blaženje dodatno nastavite na trše (HARD) ali mehkejše (SOFT).

– z načini vožnje Pro^{DO}

Nastavitve podvozja in število izbirljivih različic blaženja je odvisno od izbranega načina vožnje.

Blaženje, določeno z načinom vožnje, lahko voznik spremeni.

Če kodirni vtič ni vgrajen, je treba po vsaki menjavi načina nastaviti osnovno nastavitve, določeno z načinom vožnje. Z vgrajenim kodirnim vtičem ostanejo voznikove prilagoditve ohranjene za vsak način vožnje.

Prikaz nastavitve vzmetenja

- Vključite vžig (▶▶▶ 45).

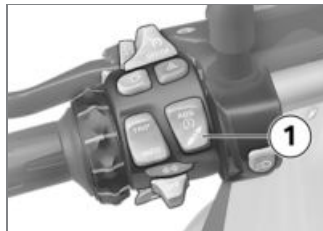

- Za prikaz trenutne nastavitve na kratko pritisnite tipko **1**.



Blaženje je prikazano na večfunkcijskem ekranu v območju **1**, prednastavitev vzmeti pa v območju **2**.

» Čež kratek čas prikaz ponovno samodejno izgine.

Nastavitev podvozja

- Vklopite vžig (►► 45).



- Za prikaz trenutne nastavitve na kratko pritisnite tipko **1**.

Za nastavitev blaženja:

- Tipko **1** na kratko pritisnite tolikokrat, da se pokaže zelena nastavitev.



NAVODILO

Blaženje je mogoče nastavljati med vožnjo. ◀

Mogoče so naslednje nastavitve:

- SOFT: udobno blaženje
- NORMAL: običajno blaženje
- HARD: športno blaženje

- z načini vožnje Pro^{DO}
- V načinih Enduro in Enduro Pro sta možni samo dve nastavitvi:
- SOFT: udobno blaženje
 - HARD: športno blaženje

Za nastavitev prednapetosti vzmeti:

- Zaženite motor (►► 87).
- Tipko **1** pritisnite za dlje časa tolikokrat, da se pokaže zelena nastavitev.



NAVODILO

Prednapetosti vzmeti ni mogoče nastavljati med vožnjo. ◀

Mogoče so naslednje nastavitve:



Samo voznik



Samo voznik s prtljago



Vožnja s sopotnikom (in prtljago)

- Pred nadaljevanjem vožnje počakajte, da se zaključni nastavitveni postopek.
- » Če tipke **1** ne pritisnete dalj časa, se nastavi blaženje in prednapetost vzmeti, kot je prikazano. Prikaz ESA med nastavljanjem utripa.
- Pri zelo nizkih temperaturah motorno kolo pred povečevanjem prednapetosti vzmeti razbremenite. Če je treba, naj sopotnik sestopi.
- » Prikaz ESA po zaključku nastavljanja izgine.

Sklopka

Nastavite vzvod sklopke

OPOZORILO

Nastavljanje vzvoda sklopke med vožnjo.

Nevarnost nezgode

- Vzvod sklopke nastavljajte samo pri mirujočem motornem kolesu.◀

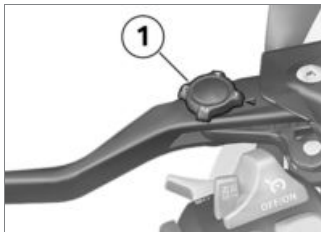

- Nastavitveno kolesce **1** zavrtite v zelen položaj.



NAVODILO

Nastavitveno kolesce se lažje vrti, če potisnete vzvod sklopke naprej.◀

- » Mogoče so štiri nastavitve:
 - Položaj 1: najmanjša razdalja med ročko krmila in vzvodom sklopke

- Položaj 4: največja razdalja med ročko krmila in vzvodom sklopke

Zavora

Nastavite ročico ročne zavore

OPOZORILO

Nastavljanje vzvoda zavore med vožnjo.

Nevarnost nezgode

- Vzvod zavore nastavljajte samo pri mirujočem motornem kolesu.◀

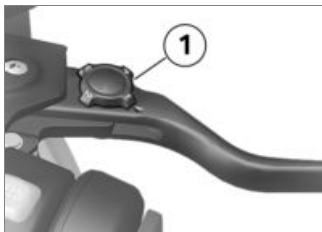

- Nastavitveno kolesce **1** zavrtite v zelen položaj.

NAVODILO

Nastavitveno kolesce se lažje vrti, če potisnete vzvod ročne zavore naprej. ◀

- » Mogoče so štiri nastavitve:
- Položaj 1: najmanjša razdalja med ročko krmila in vzvodom zavore
 - Položaj 4: največja razdalja med ročko krmila in vzvodom zavore

Pnevmatike

Preverjanje tlaka polnjenja pnevmatik

OPOZORILO

Nepravilen tlak polnjenja pnevmatik.

Slabše vozne lastnosti motornega kolesa. Skrajšanje življenjske dobe pnevmatik.

- Poskrbite za pravilen tlak polnjenja pnevmatik. ◀

OPOZORILO

Samodejno odpiranje navpično vgrajenih ventilskih vložkov pri visoki hitrosti.

Nenadna izguba tlaka v pnevmatiki.

- Uporabite ventilsko kapico z gumijastim tesnilnim obročkom in jo dobro privijte. ◀
- Motorno kolo parkirajte na ravna in trdna tla.

- Zračni tlak v pnevmatikah preverite po naslednjih podatkih.



Tlak polnjenja sprednje pnevmatike

2,5 bar (pri hladni pnevmatiki)



Tlak polnjenja zadnje pnevmatike

2,9 bar (pri hladni pnevmatiki)

Pri nezadostnem zračnem tlaku v pnevmatikah:

- Popravite tlak polnjenja pnevmatik.

Krmilo

Nastavljivo krmilo

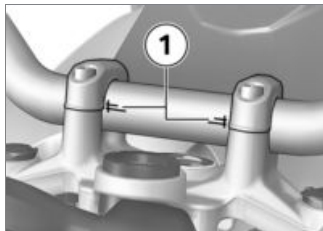

Nagib krmila motornega kolesa je nastavljen v območju oznak **1**. V zvezi z nastavitvijo krmila se obrnite na specializirano servisno delavnico, najbolje na partnerja BMW Motorrad.

Ogrevani ročki

– z ogrevanimi ročkami^{DO}

Uporaba ogrevanih ročk

NAVODILO

Ogrevanje ročk je aktivno samo pri delujočem motorju.◀

NAVODILO

Povečana poraba električnega toka zaradi ogrevanih ročk lahko pri vožnji v spodnjem območju števila vrtljajev privede do izpraznitve akumulatorja. Če akumulator ni dovolj napolnjen, se ogrevanje ročk izključi, da se ohrani sposobnost zagona vozila.◀

- Zaženite motor (►► 87).



- Tipko **1** pritisnite tolikokrat, da se pokaže zelena ogrevna stopnja **2**.

Ročki krmila je mogoče ogrevati v dveh stopnjah.

 50 % ogrevna moč

 100 % ogrevna moč

- » Druga stopnja gretja je namenjena hitremu ogrevanju ročk. Po tem preklopite nazaj na prvo stopnjo.

» Če ne opravite nobenih drugih sprememb, se nastavi izbrana ogrevena stopnja.

- Za izklop ogrevanih ročk tipko **1** pritisnite, dokler prikaz simbola ogrevane ročke **2** ne izgine z zaslona.

Ogledalo

Nastavite ogledala



- Ogledalo zasukajte v zeleni položaj.

Nastavitev roke ogledala

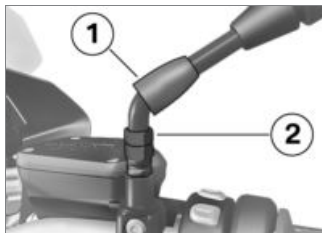

- Dvignite zaščitno kapo **1** nad vijačni spoj na roki ogledala.
- Sprostite matico **2**.
- Roko ogledala zavrtite v zeleni položaj.
- Zategnite matico s priteznim momentom in pri tem pridržite roko ogledala.



Ogledalo (protimatica) na adapterju

22 Nm

- Zaščitno kapo **1** potisnite na vijačni spoj.

Vetrobran

Nastavite vetrobran

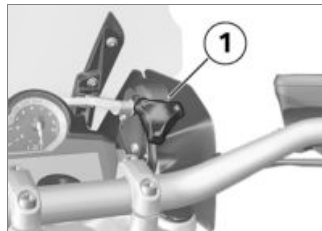

! OPOZORILO

Nastavljanje vetrobrana med vožnjo.

Nevarnost padca

- Vetrobran nastavljajte samo pri mirujočem motornem kolesu. ◀
- Nastavitveno kolesce **1** zavrtite v smeri urnega kazalca, da znižate vetrobran.
- Nastavitveno kolesce **1** zavrtite v nasprotni smeri urnega kazalca, da dvignete vetrobran.

Voznikov in sopotnikov sedež

Demontirajte sopotnikov sedež

- Motorno kolo parkirajte na ravna in trdna tla.



- Ključavnico sedežne klopi **1** s ključem vozila zavrtite v desno in pridržite, sopotnikov sedež **2** pri tem podprite zadaj in ga potisnite navzdol.
- Sopotnikov sedež spredaj privedignite in spustite ključ.

- Snemite sopotnikov sedež in ga odložite s stranjo prevleke na čisto površino.

Vgradnja sopotnikovega sedež

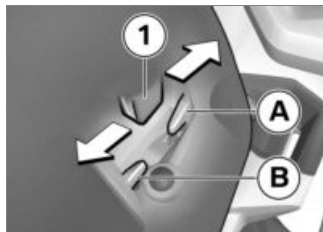

- Sopotnikov sedež lahko nastavite v 2 različna položaja.
- Pri nastavljanju sopotnikovega sedeža upoštevajte položaj voznikovega sedeža:
- Sopotnikov sedež z obema ročicama **1** namestite središčno v ležišče.
- visok položaj sedeža: sopotnikov sedež potisnite nazaj **A**.

- nizek položaj sedeža: sopotnikov sedež potisnite naprej **B**.
- » Jezička **1** sovoznikovega sedeža sta nameščena pravilno.



- Sopotnikov sedež **1** spredaj močno potisnite navzdol.
- » Sopotnikov sedež se slišno zaskoči.

Demontirajte voznikov sedež

- Demontirajte sopotnikov sedež (☞ 79).

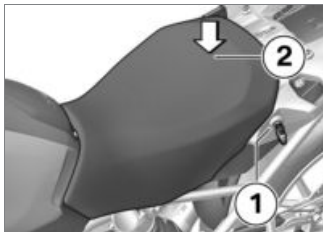

- Ključavnico sedežne klopi **1** s ključem vozila zavrtite v levo in pridržite, voznikov sedež pri tem podprite zadaj **2** in ga potisnite navzdol.
- Voznikov sedež zadaj privzdignite in spustite ključ.
- Snemite voznikov sedež in ga odložite s stranjo prevleke na čisto površino.

Nastavitev voznikove sedalne višine in nagiba

- Demontirajte voznikov sedež (→ 79).

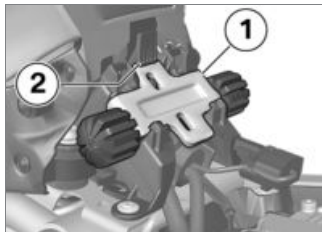

- Za odstranitev sprednje višinske izravnave **1**, pritisnite zaporo **2** navzdol in snemite višinsko izravnavo navzgor.

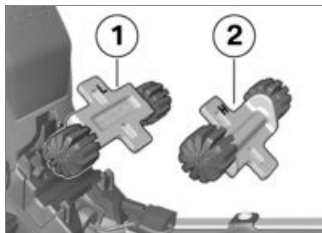

- Za nastavitev spodnjega položaja sedeža, vgradite sprednjo

višinsko izravnavo v smeri **1** (oznaka L).

- Za nastavitev višine spodnjega položaja sedeža, vgradite sprednjo višinsko izravnavo v smeri **2** (oznaka H).

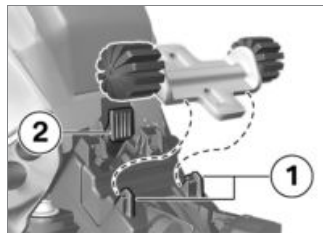

- Sprednjo višinsko izravnavo najprej potisnite pod ležišči **1**, nato pritisnite zaporo **2**, da se zaskoči.

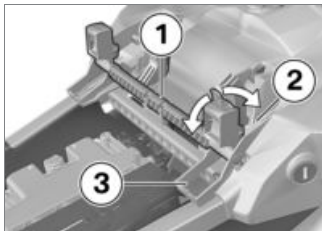

- Nastavitev voznikove sedalne višine in nagiba (☞ 80).

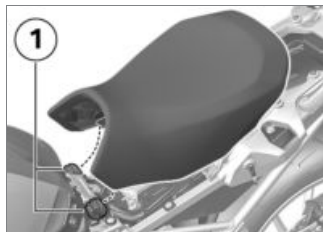

- Za nastavitev spodnjega položaja sedeža zavrtite zadnjo višinsko izravnavo **1** v položaj **3** (oznaka L).
- Za nastavitev zgornjega položaja sedeža zavrtite zadnjo višinsko izravnavo **1** v položaj **2** (oznaka H).

- Voznikov sedež namestite v ležišča **1** levo in desno in ga položite na motorno kolo.
- Voznikov sedež v zadnjem delu porinite rahlo naprej in nato močno navzdol, da se zapora zaskoči.

Če je treba spremeniti naklon sedeža:

- Različno namestite sprednjo in zadnjo višinsko izravnavo.

Vgradite voznikov sedež

- Demontirajte sopotnikov sedež (☞ 79).

Vožnja

Varnostna opozorila	84
Upoštevajte kontrolni seznam	86
Zagon	87
Utekanje	89
Prestavljanje	90
Zavore	91
Parkiranje motornega kolesa	93
Terenska vožnja	93
Natočite gorivo	95
Pritrditev motornega kolesa za transport	98

Varnostna opozorila

Voznikova oprema

Ne vozite brez primerne obleke!
Vedno nosite

- čelada
- obleko
- rokavice
- škornje

To velja tudi za kratke vožnje in za vsak letni čas. Vaš partner BMW Motorrad vam bo z veseljem svetoval in vam ponudil pravo obleko za vsak namen.

Omejena sposobnost prečnega nagibanja

– s spuščanjem^{DO}

Motorna kolesa s spuščanim podvozjem imajo manjšo sposobnost prečnega nagibanja in razdaljo od tal kot motorna kolesa s standardnim podvozjem.



OPOZORILO

Pri vožnji v ovinek s spuščanim motornim kolesom se lahko deli vozila dotaknejo tal prej, kot ste navajeni.

Nevarnost padca

- Previdno preizkusite sposobnost prečnega nagibanja motornega kolesa in temu ustrezno prilagodite način vožnje.◀

Sposobnost prečnega nagibanja svojega motornega kolesa preizkusite v nenevarnih situacijah. Pri vožnji prek robnikov in podobnih ovir upoštevajte zmanjšano razdaljo svojega vozila od tal.

Spuščeno motorno kolo ima krajši hod vzmeti (glejte poglavje "Tehnični podatki"). Posledica tega je lahko tudi zmanjšanje udobja pri vožnji, ki ste ga navajeni. Zlasti pri vožnji s sopotni-

kom je treba ustrezno prilagoditi prednapetost vzmeti.

Obremenite



OPOZORILO

Okrnjena stabilnost vožnje zaradi preobremenitve in neenakomerne obremenitve.

Nevarnost padca

- Ne prekoračite dovoljene skupne teže in upoštevajte navodila za obremenjevanje.◀
- Prilagodite nastavitev prednapetosti vzmeti in blaženje skupne teže.
- s kovčkom^{DP}
- Poskrbite za enakomerno prostornino kovčkov levo in desno.
- Poskrbite za enakomerno razporeditev teže levo in desno.
- Težke kose prtljage pritrdite spodaj in proti sredini.
- Upoštevajte največjo obremenitev kovčkov in ustrezno najvišjo

hitrost v skladu z opozorilom na kovčku (glejte tudi poglavje "Pribor").◀

- s kovčkom Topcase^{DP}
- Upoštevajte največjo obremenitev kovčkov in ustrezno najvišjo hitrost v skladu z opozorilom v kovčku Topcase (glejte tudi poglavje "Pribor").◀
- z nahrbtnikom na posodi za gorivo^{DP}
- Upoštevajte največjo obremenitev nahrbtnika na posodi za gorivo.

 Obremenitev nahrbtnika na posodi za gorivo

maks. 5 kg◀

Hitrost

Pri vožnji z visoko hitrostjo lahko različni robni pogoji negativno vplivajo na vozne lastnosti motornega kolesa:

- nastavitev vzmeti in blaženja,
- neenakomerna razporeditev bremena,
- ohlapna obleka,
- prenizek zračni tlak v pnevmatikah,
- slab profil pnevmatik
- itd.

Najvišja hitrost s terenskimi ali zimskimi pnevmatikami

NEVARNO

Najvišja hitrost motornega kolesa presega najvišjo dovoljeno hitrost pnevmatik.

Nevarnost nezgode zaradi poškodbe pnevmatik pri previsoki hitrosti.

- Upoštevajte najvišjo dovoljeno hitrost pnevmatik.◀

Pri terenskih ali zimskih pnevmatikah morate upoštevati najvišjo dovoljeno hitrost za pnevmatike.

V vidno polje kombinacije instrumentov si namestite nalepko s podatkom o najvišji dovoljeni hitrosti.

Nevarnost zastrupitve

Izpušni plini vsebujejo ogljikov monoksid, ki je strupen plin brez barve in vonja.

OPOZORILO

Zdravju škodljivi izpušni plini.

Nevarnost zadušitve

- Ne vdihavajte izpušnih plinov.
- Motorja ne pustite delovati v zaprtih prostorih.◀

Nevarnost opeklin

PREVIDNO

Med vožnjo se motor in izpušni sistem zelo močno segrejeta.

Nevarnost opeklin

- Po parkiranju vozila pazite na to, da nobena oseba ali predmet ne pride v stik z motorjem in izpušnim sistemom.◀

Katalizator

- Če pride zaradi prekinjanega vžiga v katalizator nezgorelo gorivo, obstaja nevarnost pregrevanja in poškodb. Zato upoštevajte naslednje točke:
- Posode za gorivo ne izpraznite do konca
 - Motorja ne pustite delovati z izvlečenim vtičem vžigalnih svečk
 - Če začne prekinjati vžig, motor takoj ugasnite
 - Točite samo neosvinčeno gorivo
 - Obvezno upoštevajte predvidene intervale vzdrževanja.



POZOR

Nezgorelo gorivo v katalizatorju.

Poškodbe katalizatorja.

- Upoštevajte navedene točke za zaščito katalizatorja.◀

Nevarnost pregrevanja



POZOR

Daljše delovanje motorja na mestu.

Pregrevanje zaradi nezadostnega hlajenja. V izjemnih primerih lahko pride do požara.

- Motorja ne pustite delovati na mestu po nepotrebnem.
- Speljite takoj po zagonu.◀

Posegi



POZOR

Posegi na motornem kolesu (npr. krmilna naprava motorja, dušilne lopute, sklopka).

Poškodbe na prizadetih delih, izpad funkcij, ki so pomembne za

varnost. Za škodo, ki je posledica posegov, ne prevzemamo nobene garancije.

- Prilagoditve niso dovoljenje.◀

Upoštevajte kontrolni seznam

- Motorno kolo redno kontrolirajte po naslednjem kontrolnem seznamu.

Pred vsako vožnjo:

- Delovanje zavornega sistema
- Delovanje luči in signalnih naprav
- Preverite funkcijo sklopke (▶▶▶ 120).
- Preverjanje globine profila pnevmatik (▶▶▶ 120).
- Varna pritrditev kovčkov in prtljage

Ob vsakem 3. postanku na bencinski črpalki:

– brez sistema Dynamic ESA^{DO}

- Nastavite prednapetost vzmeti na zadnjem kolesu (☞ 71).◀

– brez sistema Dynamic ESA^{DO}

- Nastavite blaženje na zadnjem kolesu (☞ 72).◀

– s sistemom Dynamic ESA^{DO}

- Nastavitev podvozja (☞ 74).◀

- Preverite nivo motornega olja (☞ 113).
- Preverite debelino sprednjih zavornih oblog (☞ 114).
- Preverite debelino zadnjih zavornih oblog (☞ 115).
- Preverite nivo zavorne tekočine spredaj (☞ 116).
- Preverite nivo zavorne tekočine zadaj (☞ 117).
- Preverite nivo hladilne tekočine (☞ 118).

Zagon

Zaženite motor

- Vključite kontakt.
 - » Opravi se Pre-Ride-Check (☞ 88)
 - » Izvede se samodiagnostika sistema ABS (☞ 88)
 - » Opravi se samodiagnostika sistema ASC (☞ 89)
- Prestavite v prosti tek ali pa pri izbrani prestavi povlecite sklopko.



NAVODILO

Če je razklopljeno stransko stojalo in je menjalnik v prestavi, motornega kolesa ni mogoče zaognati. Če motor zaženete v prostem teku in nato pri razklopljenem stranskem stojalu izberete prestavo, bo motor ugasnil.◀

- Pri hladnem zagonu in nizkih temperaturah: povlecite sklopko.



- Pritisnite tipko zaganjalnika **1**.



NAVODILO

Pri neustrezni napetosti akumulatorja se postopek zagona samodejno prekine. Pred ponovnim poskusom zagona napolnite akumulator ali si pomagajte s tujim virom električnega toka. Podrobnejše informacije najdete v poglavju "Vzdrževanje" z zagonom s pomočjo tujega vira električnega toka.◀

- » Motor se zažene.
- » Če se motor ne zažene, si lahko pomagata s tabelo mo-

tenj v poglavju "Tehnični podatki" (▣▣▣▣ 162)

Kontrola pred vožnjo (Pre-Ride-Check)

Kombinacija instrumentov po vklopu vžiga izvede test opozorilnih in kontrolnih lučk, tako imenovani "Pre-Ride-Check". Test se prekine, če motor zažene še pred njegovim koncem.

Faza 1

Vključijo se vse opozorilne in kontrolne lučke.

Faza 2

Barva splošne opozorilne lučke se spremeni iz rdeče v rumeno.

Faza 3

Druga za drugo in v obratnem vrstnem redu se izključijo vse prižgane opozorilne in kontrolne lučke.

Če se ena izmed opozorilnih in kontrolnih lučk ni vključila:

- Napako mora čim prej odpraviti specializirana servisna delavnica, po možnosti partner BMW Motorrad.

Samodiagnostika sistema ABS

Samodiagnostika preveri funkcijsko pripravljenost sistema BMW Motorrad Integral ABS. Samodiagnostika se sproži samodejno ob vključitvi kontakta. Za preizkus senzorjev števila vrtljajev kolesa se mora motorno kolo premikati nekaj metrov s hitrostjo najmanj 5 km/h.

Faza 1

- » Preizkušanje sistemskih komponent z možnostjo diagnostike med mirovanjem.



Opozorilna lučka ABS utripa.

Faza 2

- » Preverjanje senzorjev števila vrtljajev kolesa med speljevanjem.



Opozorilna lučka ABS utripa.

Samodiagnostika sistema ABS zaključena

- » Opozorilna lučka sistema ABS ugasne.
- Bodite pozorni na prikaz vseh opozorilnih in kontrolnih lučk. Ob zaključku samodiagnostike sistema ABS se pokaže napaka sistema ABS.
- Lahko nadaljujete z vožnjo. Upoštevajte, da nista na voljo niti ABS niti integralna funkcija.
- Napako mora čim prej odpraviti specializirana servisna delavnica, po možnosti partner BMW Motorrad.

Samodiagnostika sistema ASC

Samodiagnostika preveri funkcijsko pripravljenost sistema ASC Motorrad BMW. Samodiagnostika se sproži samodejno ob vključitvi kontakta.

Faza 1

» Preizkušanje sistemskih komponent z možnostjo diagnostike med mirovanjem.



Opozorilna lučka ASC utripa počasi.

Faza 2

» Preizkušanje sistemskih komponent z možnostjo diagnostike med vožnjo (najmanj 5 km/h).



Opozorilna lučka ASC utripa počasi.

Samodiagnostika sistema ASC zaključena

» Opozorilna lučka ASC ugasne.

- Bodite pozorni na prikaz vseh opozorilnih in kontrolnih lučk.

Po zaključku samodiagnostike ASC se prikaže napaka sistema ASC:

- Lahko nadaljujete z vožnjo. Upoštevajte, da funkcija sistema ASC ni na voljo.
- Napako mora čim prej odpraviti specializirana servisna delavnica, po možnosti partner BMW Motorrad.

Utekanje

Motor

- V času do prvega pregleda pogosto spreminjajte območje obremenitve in števila vrtljajev, izogibajte se dolgim vožnjam s konstantnim številom vrtljajev.
- Izbirajte ceste po rahlo gričevnati pokrajini z veliko ovinki.
- Upoštevajte število vrtljajev za utekanje.



Število vrtljajev med utekanjem

<5000 min⁻¹ (Število prevoženih kilometrov 0...1000 km)

brez polne obremenitve (Število prevoženih kilometrov 0...1000 km)

- Upoštevajte število prevoženih kilometrov, po katerem je treba izvesti prvi pregled.



Število prevoženih kilometrov do prvega pregleda

500...1200 km

Zavorne obloge

Novе zavorne obloge se morajo uteči, da dosežejo optimalno torno silo. Manjši zavorni učinek lahko kompenzirate z močnejšim pritiskom na ročico zavore.

OPOZORILO

Nove zavorne obloge.

Podaljšanje zavorne poti. Nevarnost nezgode.

- Zavirajte pravočasno.◀

Pnevmatike

Nove pnevmatike imajo gladko površino. Zato jih je treba najprej uteči z zadržano vožnjo s spreminjajočim se prečnim nagibom. Šele z utekanjem boste dosegli polno sposobnost oprijema tekalne površine.

OPOZORILO

Izguba oprijema novih pnevmatik na mokrem vozišču in na zelo nagnjeni cesti.

Nevarnost nezgode

- Med vožnjo predvidevajte in se izogibajte zelo nagnjenim cestam.◀

Prestavljanje

– s prestavnim pomočnikom Pro^{DO}

Prestavni pomočnik Pro

Prestavni pomočnik nudi podporo vozniku pri prestavljanju navzgor in navzdol, pri čemer vozniku ni treba pritisniti sklopke ali ročke plina. Gre za delovanje avtomatike. Voznik je pomemben sestavni del sistema in odloča o trenutku prestavljanja.

NAVODILO

Podrobne informacije o prestavnem pomočniku Pro najdete v poglavju »Podrobno o tehniki«.◀

NAVODILO

Pri prestavljanju s prestavnim pomočnikom Pro se zaradi varnostnih razlogov tempomat samodejno izključi.◀

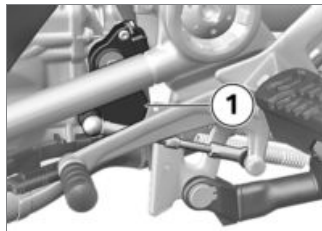

- Prestavljanje kot običajno poteka s pritiskom stopala na prestavno ročico.
- » Senzor **1** v prestavni gredi prepozna ukaz za prestavljanje in sproži podporo prestavljanja.
- » Pri konstantni vožnji v nižjih prestavah z visokim številom vrtljajev lahko prestavljanje brez uporabe sklopke povzroči močne spremembe obremenitve. BMW Motorrad v teh voznih situacijah priporoča prestavljanje izključno z uporabo sklopke. Uporabi prestavnega pomočnika Pro v območju

omejevalnika števila vrtljajev se je priporočljivo izogibati.

- » V naslednjih primerih ne pride do podpore prestavljanja:
 - s pritisnjanim vzvodom sklopke
 - prestavni vzvod ni v izhodiščnem položaju
 - pri prestavljanju navzgor z zaprto dušilno loputo (delovanje s potiskanjem) oz. pri upočasnjevanju.
- Da lahko opravite še eno prestavljanje s prestavnim pomočnikom Pro, je treba po prestavljanju prestavni vzvod popolnoma razbremeniti.

Zavore

Kako doseči najkrajšo zavorno pot?

Med zaviranjem se spreminja dinamična porazdelitev obremenitve med sprednjim in zadnjim kolesom. Močnejše kot je zaviranje, večja je obremenitev sprednjega

kolesa. Večja kot je obremenitev kolesa, večja zavorna sila se lahko prenaša na podlago. Za najkrajšo zavorno pot morate zavoro sprednjega kolesa aktivirati energično in nato povečevati pritisk. Tako boste optimalno izkoristili dinamično povečanje obremenitve sprednjega kolesa. Istočasno morate aktivirati tudi sklopko. Pri pogosto treniranem "zaviranju na silo", kjer se zavorni tlak ustvari kar najhitreje in z vso silo, dinamična porazdelitev sil ne more slediti naraščajočemu pojemu in zavorna sila se ne prenaša v celoti na vozišče. Sistem BMW Motorrad Integral ABS preprečuje blokiranje sprednjega kolesa.

Zaviranje v sili

- s sistemom ABS Pro^{DO}

Če močno zavrete pri hitrosti nad 50 km/h, bodo ostali udeleženci v prometu na to dodatno opozorjeni s hitrim utripanjem zavorne luči.

Če motorno kolo pri tem upočasni na hitrost, manjšo od 15 km/h, se vključijo tudi varnostne utripalke. Ko se hitrost spet vrne nad 20 km/h, se varnostne utripalke samodejno izključijo.

Spuščanje s prelazov



OPOZORILO

Zaviranje izključno z zavoro zadnjega kolesa pri spuščanju s prelazov.

Izguba zavornega učinka. Uničenje zavor zaradi pregrevanja.

- Uporabljajte zavore sprednjega in zadnjega kolesa ter motorsko zavoro. ◀

Mokre in umazane zavore

Mokrota in umazanija na zavornih kolutih in zavornih oblogah privedeta do zmanjšanja zavornega učinka.

V naslednjih situacijah morate računati z zakasnjениm ali slabim zavornim učinkom:

- Pri vožnji po dežju ali po lužah.
- Po pranju vozila.
- Pri vožnji po posoljenih cestah.
- Po delih na zavorah zaradi ostankov olja ali masti.
- Pri vožnji po umazanem vozišču ali po terenu.



OPOZORILO

Mokrota in umazanija.

Slabši zavorni učinek.

- Zavore posušite oz. očistite z zaviranjem, po potrebi jih ročno očistite.

- Zavirajte pravočasno, dokler ni spet dosežen poln zavorni učinek.◀

ABS Pro

– s sistemom ABS Pro^{DO}

Vozno-fizikalne omejitve



OPOZORILO

Zaviranje v ovinkih.

Nevarnost padca kljub sistemu ABS Pro

- Odgovornost voznika je, da prilagaja svoj način vožnje.
- Dodatnih varnostnih funkcij ne izničite s tvegano vožnjo.◀

ABS Pro je na voljo v vseh načinih vožnje, razen v načinu Enduro Pro. Podpora sistema je odvisna od izbranega načina vožnje in pojava v treh stopnjah od RAIN do Enduro.

Podpora sistema ABS Pro

- RAIN in ROAD: največja podpora.
- DYNAMIC: rahlo zmanjšana podpora.
- Enduro: minimalna podpora.
- Enduro Pro: sistem ABS Pro ni aktiven.

Padca ni mogoče izključiti

Čeprav ABS Pro za voznika predstavlja pomembno pomoč ter zagotavlja bistveno večjo varnost pri zaviranju v nagnjenem položaju, ne premika vozno-fizikalnih omejitev. Z napačnimi ocenami ali napakami med vožnjo je še vedno mogoče občutiti takšne omejitve. V izjemnih primerih je lahko posledica tega tudi padec.

Uporaba na javnih cestah

Sistem ABS Pro zagotavlja še varnejšo uporabo motornega kolesa na javnih cestah. Sistem pri zaviranju zaradi nepričako-

vanih nevarnosti v zavojih v okviru vozno-fizikalnih omejitev preprečuje blokiranje in spodrsavanje koles.

NAVODILO

ABS Pro ni bil razvit za povečanje individualne zmogljivosti zaviranja v mejnem območju nagnjenega položaja.◀

Parkiranje motornega kolesa

Stransko stojalo

- Izključite motor.

POZOR

Nezadostna trdnost tal v območju stojala.

Poškodbe delov zaradi padca.

- Poskrbite, da bodo tla v področju stojala ravna in trdna.◀

POZOR

Obremenitev stranskega stojala z dodatno težo.

Poškodbe delov zaradi padca.

- Ne sedite na vozilu, ko počiva na stranskem stojalu.◀
- Razprite stransko stojalo in parkirajte motorno kolo.
- Če to dopušča nagib ceste, obrnite krmilo v levo.
- Na klancu parkirajte motorno kolo, obrnjeno „v klanec navzgor“, in izberite 1. prestavo.

Glavno stojalo

- Izključite motor.

POZOR

Nezadostna trdnost tal v območju stojala.

Poškodbe delov zaradi padca.

- Poskrbite, da bodo tla v področju stojala ravna in trdna.◀

POZOR

Zapiranje glavnega stojala pri naglih premikih.

Poškodbe delov zaradi padca.

- Pri razklopljenem glavnem stojalu ne sedite na vozilu.◀
- Razprite glavno stojalo in parkirajte motorno kolo.
- Na klancu parkirajte motorno kolo v smeri „po klancu navzgor“ in izberite 1. prestavo.

Terenska vožnja

Za vožnjo po terenu

Platišča

POZOR

Terenska uporaba, zahtevnejša od vožnje po neutrjenih poteh.

Poškodba serijskih koles iz aluminijeve litine.

- Za zahtevnejšo terensko vožnjo uporabite kolesa s križnimi naperami, ki so na voljo kot dodatna oprema.◀

Po vožnji po terenu

BMW Motorrad priporoča, da po terenski vožnji upoštevate naslednje točke:

Tlak polnjenja pnevmatik



OPOZORILO

Uporaba tlaka polnjenja pnevmatik, zmanjšanega za vožnjo po terenu, pri vožnji po utrjenih poteh.

Nevarnost nesreče zaradi poslabšanja vozni lastnosti.

- Poskrbite za pravilen tlak polnjenja pnevmatik.◀

Zavore



OPOZORILO

Vožnja po neutrjenih ali umazanih cestah.

Zakasnen zavorni učinek zaradi umazanih zavornih kolotov in zavornih oblog.

- Zavirajte pravočasno, dokler se zavore ne očistijo.◀



POZOR

Vožnja po neutrjenih ali umazanih cestah.

Povečana obraba zavornih ploščic.

- Debelino zavornih oblog kontrolirajte pogosteje in obloge pravočasno zamenjajte.◀

Prednapetost vzmeti in blaženje



OPOZORILO

Spremenjene vrednosti prednapetosti vzmeti in blaženja

vzmetne noge pri terenski vožnji.

Poslabšanje vozni lastnosti na utrjenih poteh.

- Preden zapustite teren, nastavite pravilno prednapetost vzmeti in pravilno blaženje vzmetne noge.◀

Platišča

BMW Motorrad vam priporoča, da po terenski vožnji pregledate platišča glede morebitnih poškodb.

Vložek filtra za zrak



POZOR

Zamazan vložek zračnega filtra.

Poškodbe motorja

- Pri vožnjah po zelo prašnem terenu pogosto preverite, ali je vložek zračnega filtra umazan in ga po potrebi očistite oz. zamenjajte.◀

Za vožnjo v zelo prašnih pogojih (puščave, stepe ipd.) je potrebna uporaba posebnih, prav za to razvitih vložkov zračnega filtra.

Natočite gorivo

Kakovost goriva

Gorivo mora biti za optimalno porabo neosvinčeno ali po možnosti z nizko vsebnostjo žvepla.



Osvinčeno gorivo.

Poškodbe katalizatorja.

- Ne točite osvinčenega goriva ali goriva z dodatkom kovin, npr. mangana ali železa. ◀
- Lahko se točijo goriva z maksimalnim deležem etanola 10 %, tj. E10.



Priporočena kakovost goriva

Neosvinčeni Super (maks. 10 % etanol, E10)
95 ROZ/RON
89 AKI



Alternativna kakovost goriva

Neosvinčeni Normal (omejitve glede moči in porabe. Če boste motor uporabljali npr. v državah z nižjo kakovostjo goriva 91 RON (raziskovalno oktansko število), potem je treba prej motorno kolo ustrezno programirati pri vašem partnerju BMW Motorrad.) (maks. 10 % etanol, E10)
91 ROZ/RON
87 AKI

Točenje goriva



OPOZORILO

Gorivo je lahko vnetljivo.

Nevarnost požara in eksplozije.

- Pri kakršnikoli dejavnosti na posodi za gorivo je prepovedano kajenje in prinašanje odprtega ognja v bližino. ◀



OPOZORILO

Iztekanje goriva zaradi toplotnega raztezanja pri čezmerno napolnjeni posodi za gorivo.

Nevarnost padca

- Posode za gorivo nikoli ne napolnite do te mere, da bi bencin iztekal. ◀



POZOR

Gorivo najeda plastične površine.

Površine postanejo neprivlačne ali motne.

- Plastične dele takoj očistite, če pridejo v stik z gorivom.◀
- Motorno kolo postavite na glavno stojalo in poskrbite, da bodo tla ravna in trdna.

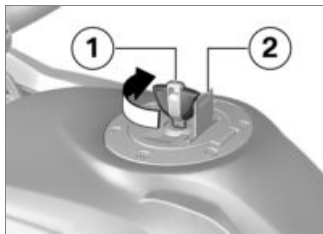

- Odprite zaščitno loputo **2**.
- Odprite zapiralni čep posode za gorivo, tako da ključ vozila **1** obrnete v smeri urnega kazalca, in ga dvignite.



- Gorivo natočite največ do spodnjega roba polnilnega nastavka.



NAVODILO

Če natočite gorivo po tem, ko je zaloga padla na rezervo, mora biti skupna količina goriva večja od rezerve, da sistem prepozna novo zalogo ter izključi opozorilno lučko goriva.◀



NAVODILO

V tehničnih podatkih navedena „uporabna količina goriva“ je količina goriva, ki jo lahko natočite pri

izpraznjenem rezervoarju, če ste izpraznili posodo za gorivo, torej je motor zaradi nezadostne količine goriva ugasnil.◀



Uporabna količina polnjenja goriva

pribl. 20 l



Rezervna količina goriva

pribl. 4 l

- Zaprite čep posode za gorivo z močnim pritiskom.
- Izvlecite ključ in zaprite zaščitno loputo.

Točenje goriva

– s sistemom Keyless Ride^{DO}

Ključavnica krmila je odklenjena.



OPOZORILO

Gorivo je lahko vnetljivo.

Nevarnost požara in eksplozije.

- Pri kakršnihkoli dejavnostih na posodi za gorivo je prepovedano kajenje in prinašanje odprtega ognja v bližino.◀

OPOZORILO

Iztekanje goriva zaradi toplotnega raztezanja pri čezmerno napolnjeni posodi za gorivo.

Nevarnost padca

- Posode za gorivo nikoli ne napolnite do te mere, da bi benzin iztekal.◀

POZOR

Gorivo najeda plastične površine.

Površine postanejo neprivačne ali motne.

- Plastične dele takoj očistite, če pridejo v stik z gorivom.◀

- Motorno kolo postavite na glavno stojalo in poskrbite, da bodo tla ravna in trdna.
 - s sistemom Keyless Ride^{DO}
- Izključite kontakt (☞ 48).

NAVODILO

Po izklopu vžiga je mogoče pokrov rezervoarja odpreti v roku določenega časa naknadnega delovanja tudi brez ključa znotraj območja sprejema.◀

 Čas naknadnega delovanja za odpiranje pokrova rezervoarja

2 min

- » Pokrov rezervoarja lahko odprete na **2 načina**:
 - Znotraj časa naknadnega delovanja
 - Po poteku časa naknadnega delovanja

Različica 1

– s sistemom Keyless Ride^{DO}

Znotraj časa naknadnega delovanja



- Jeziček **1** pokrova rezervoarja potegnite počasi navzgor.
 - » Pokrov rezervoarja je odklenjen.
- Pokrov rezervoarja do konca odprite.

Različica 2

– s sistemom Keyless Ride^{DO}

Po poteku časa naknadnega delovanja

- Kontaktni ključ prestavite znotraj območje sprejema.
- Jeziček **1** počasi povlecite navzgor.
- » Kontrolna lučka za kontaktni ključ utripa, dokler se išče kontaktni ključ.
- Jeziček **1** pokrova rezervoarja ponovno potegnite počasi navzgor.
- » Pokrov rezervoarja je odklenjen.
- Pokrov rezervoarja do konca odprite.



- Natočite gorivo zgoraj predpisane kakovosti največ do

spodnjega roba polnilnega nastavka.



NAVODILO

Če natočite gorivo po tem, ko je zaloga padla na rezervo, mora biti skupna količina goriva večja od rezerve, da sistem prepozna novo zalogo ter izključi opozorilno lučko goriva. ◀



NAVODILO

V tehničnih podatkih navedena „uporabna količina goriva“ je količina goriva, ki jo lahko natočite pri izpraznjenem rezervoarju, če ste izpraznili posodo za gorivo, torej je motor zaradi nezadostne količine goriva ugasnil. ◀



Uporabna količina polnjenja goriva

pribl. 20 l



Rezervna količina goriva

pribl. 4 l

- Pokrov rezervoarja za gorivo potisnite močno navzdol.
- » Pokrov posode za gorivo se slišno zaskoči.
- » Pokrov posode za gorivo se po izteku časa naknadnega delovanja samodejno zaklene.
- » Zaprt pokrov posode za gorivo se zaklene takoj, ko zaklenete ključavnico krmila ali pa vklopite vžig.

Pritrditev motornega kolesa za transport

- Vse dele, ob katerih bodo speljani zatezni pasovi, zavarujte pred praskami. uporabite na primer lepilni trak ali mehke krpe.



POZOR

Prevracanje vozila vstran pri postavljanju na stojalo.

Poškodbe delov zaradi padca.

- Vozilo zavarujte pred prevračanjem vstran, najbolje s pomočjo druge osebe. ◀
- Motorno kolo potisnite na transportno površino, ne postavljajte ga na stransko ali glavno stojalo.



POZOR

Vkleščenje delov.

Poškodbe delov

- Pazite, da ne vkleščite delov, kot so zavorni vodi ali kabelski snopi. ◀
- Zatezne pasove pritrdite spredaj na krmilo z obeh strani.
- Zatezne pasove speljite skozi vzdolžno vodilo in jih zategnite.



- Zatezne pasove zadaj na obeh straneh pritrdite na sopotnikovo nožno oporo in jih zategnite.
- Vse zatezne pasove enakomerno zategnite, vzmeti vozila naj bodo čim bolj stisnjene.

Podrobno o tehniki

Način vožnje	102
Prestavni pomočnik	103
Zavorni sistem z BMW Motorrad Integral ABS	104
Upravljanje motorja z BMW Motorrad ASC.....	107
Nadzor tlaka v pnevmatikah RDC	109

Način vožnje

Izbira

Da motorno kolo prilagodite stanju vozišča, lahko izbirate med petimi načini vožnje:

- RAIN
- ROAD (običajni način)
- z načini vožnje Pro^{DO}
- DYNAMIC
- Enduro
- Enduro Pro (samo pri vgrajenem kodirnem vtiču)

Za vsakega izmed petih načinov vožnje je na voljo določena nastavitev za sisteme ABS, ASC ter dodajanje plina.

- s sistemom Dynamic ESA^{DO}
Uskladitev sistema Dynamic ESA je prav tako odvisna od izbranega načina vožnje.

Sistem ABS in/ali ASC lahko izključite v vsakem načinu; naslednja pojasnila se vedno nanašajo na vključene sisteme.

Dodajanje plina

- V načinih RAIN in Enduro: zadržan
- V načinih ROAD in Enduro Pro: neposredno
- V načinu DYNAMIC: dinamično

ABS

- Pomočnik pri dviganju zadnjega kolesa je aktiven v vseh načinih.
- V načinih RAIN, ROAD in DYNAMIC je sistem ABS nastavljen na vožnjo po cesti.
- V načinu Enduro je sistem ABS nastavljen na terensko vožnjo s pnevmatikami za cesto.
- V načinu Enduro Pro se na zadnjem kolesu ne izvede regulacija sistema ABS, ko pritisnete vzvod nožne zavore. Sistem

ABS je nastavljen na terensko vožnjo s terenskimi pnevmatikami.

- s sistemom ABS Pro^{DO}
- V načinih RAIN in ROAD je sistem ABS Pro v celoti na voljo. Tendencia motornega kolesa, da se ob zaviranju v ovinkih dviga, je zmanjšana na minimum.
- V načinu DYNAMIC je sistem ABS Pro na voljo. Podpora je manjša kot pri načinu vožnje ROAD.
- V načinu Enduro je sistem ABS Pro na voljo le v manjšem obsegu.
- V načinu Enduro Pro sistem ABS Pro ni aktiven.

ASC

- Pomočnik pri dviganju sprednjega kolesa je aktiven v vseh načinih.

- V načinih RAIN, ROAD in DYNAMIC je sistem ASC nastavljen na vožnjo po cesti.
- V načinih Enduro in Enduro Pro je sistem ASC nastavljen na terensko vožnjo.

– s sistemom Dynamic ESA^{DO}

Dynamic ESA

- V načinih RAIN, ROAD in DYNAMIC lahko izbirate med različicami blaženja HARD, NORMAL in SOFT.
- Osnovna nastavitve RAIN: SOFT
- Osnovna nastavitve ROAD: NORMAL
- Osnovna nastavitve DYNAMIC: HARD
- V načinih Enduro in Enduro Pro lahko izbirate med različicami blaženja HARD in SOFT.
- Osnovna nastavitve Enduro: SOFT
- Osnovna nastavitve Enduro Pro: HARD

Preklapljanje

- z načini vožnje Pro^{DO}

Način vožnje lahko med vožnjo spremenite pod naslednjimi pogoji:

- na zadnjem kolesu ni pogonskega vrtilnega momenta
- brez zavornega tlaka v zavornem sistemu.

Ta način delovanja je na voljo, ko vozilo stoji z vklopljenim vžigom. Alternativno morate izvesti naslednje korake:

- zavrtite ročko plina
- ne pritiskajte ročice zavore
- pritisnite sklopko.

Najprej se opravi predizbira načina vožnje. Šele ko se omenjeni sistemi nahajajo v zahtevanem stanju, se opravi preklap. Šele po preklopu načina vožnje se izbirni meni na ekranu izključi.

Prestavni pomočnik

- s prestavnim pomočnikom Pro^{DO}

Prestavni pomočnik Pro

Vaše vozilo je opremljeno s prestavnim pomočnikom Pro, ki je bil izvorno razvit za dirkalni šport in prilagojen za uporabo pri turni vožnji. Omogoča prestavljanje navzgor in navzdol brez uporabe sklopke ali vzvoda plina v skoraj vseh območjih obremenitve in števila vrtljajev.

Prednosti

- 70-80 % vseh prestavljanj pri vožnji je možno izvesti brez sklopke.
- Manj premikanja med voznikom in sovoznikom zaradi krajših pavz med prestavljanji.
- Pri pospeševanju ni treba zapirati dušilne lopute.

- Pri upočasnjevanju in prestavljanju navzdol (zaprta dušilna loputa) se z vmesnim dodajanjem plina izvede prilagoditev števila vrtljajev.
- Čas prestavljanja se v primerjavi s prestavljanjem z mehanizmom sklopke skrajša.

Voznik mora za prepoznavo želje po prestavljanju predhodno neaktiviran prestavni vzvod normalno do hitro pritisniti proti sili akumulatorja vzmetne sile za določen "prehod" v zeleno smer in ga do zaključka prestavljanja držati pritisnjenega. Nadaljnje povečanje sile med prestavljanjem ni potrebno. Po prestavljanju prestavni vzvod popolnoma razbremenite, da lahko opravite še eno prestavljanje s prestavnim pomočnikom Pro. Za prestavljanja s prestavnim pomočnikom Pro morate obdržati konstantno obremenitev (položaj ročke plina) pred in

med prestavljanjem. Sprememba položaja ročke plina med prestavljanjem lahko povzroči prekinitve funkcije in/ali nepravilno prestavljanje. Za prestavljanja s prestavnim pomočnikom Pro morate obdržati konstantno obremenitev (položaj ročke plina) pred in med prestavljanjem.

Prestavljanje navzdol

- Prestavljanje navzdol je podprto do doseženega najvišjega števila vrtljajev v ciljni prestavi. S tem se prepreči prehitro vrtenje.



Najvišje število vrtljajev

maks. 9000 min⁻¹

Prestavljanje navzgor

- Z nedoseganjem števila vrtljajev prostega teka pri prestavljanju

navzgor, ni podpore s strani prestavnega pomočnika Pro.



Število vrtljajev prostega teka

1150 min⁻¹ (Motor ogret od vožnje)

Zavorni sistem z BMW Motorrad Integral ABS

Delna integralna zavora

Vaše motorno kolo je opremljeno z delno integralno zavoro. Pri tem zavornem sistemu lahko z ročico ročne zavore skupaj aktivirate zavori sprednjega in zadnjega kolesa. Ročica nožne zavore upravlja samo zavoro zadnjega kolesa.

Integralni ABS BMW Motorrad med zaviranjem s krmilnimi posegi prilagaja porazdelitev zavorne sile med sprednjim in za-

dnjim kolesom glede na obremenitev motornega kolesa.



POZOR

Integralna funkcija onemogoči vrtenje zadnjega kolesa v prazno pri aktivirani zavori sprednjega kolesa (Burn Out).

Poškodbe zavore zadnjega kolesa in sklopke.

- Ne izvajajte Burn Outov. ◀

Kako deluje sistem proti blokiranju koles ABS?

Največja zavorna sila, ki se lahko prenaša na vozišče, je med drugim odvisna od tornega količnika površine vozišča. Pesek, led, sneg in mokra vozišča imajo bistveno manjši torni količnik kot suho in čisto asfaltno cestišče. Manjši kot je torni količnik vozišča, daljša je zavorna pot.

Če voznik s povečanjem zavornega tlaka prekorači največjo za-

vorno silo, ki se lahko prenaša na vozišče, začeta kolesi blokirati in vozilo izgubi stabilnost, zato grozi nevarnost padca. Preden pride do te situacije, se aktivira sistem ABS in zavorni tlak se prilagodi največji prenosljivi zavorni moči. Kolesi se zaradi tega še naprej vrtita in stabilnost se ohrani neodvisno od stanja vozišča.

Kaj se zgodi, če so na cesti neravnine?

Valovita cesta in neravnine lahko povzročijo kratkotrajno izgubo stika pnevmatik s površino vozišča, pri čemer prenosljiva zavorna sila pade na nič. Pri zaviranju v taki situaciji mora sistem ABS zmanjšati zavorni tlak, da se zagotovi vozna stabilnost pri ponovni vzpostavitvi stika z voziščem. Integralni sistem ABS BMW Motorrad mora pri tem računati z izjemno nizkimi vrednostmi tornega količnika (pesek,

led, sneg), da se bosta kolesi v vsakem primeru vrteli in bo zagotovljena vozna stabilnost. Ko sistem prepozna dejanske razmere, uveljavi optimalen zavorni tlak.

Kako voznik zazna delovanje integralnega sistema ABS BMW Motorrad?

Ko mora sistem ABS zaradi zgoraj opisanih razmer zmanjšati zavorno silo, lahko voznik začuti tresljaje na ročici ročne zavore. Ko voznik uporabi ročico ročne zavore, se prek integralne funkcije vzpostavi zavorni tlak tudi na zadnjem kolesu. Če pritisne ročico nožne zavore šele po tem, bo voznik že vzpostavljeni zavorni tlak zaznal kot protitlak prej, kot če bi ročico nožne zavore pritisnil pred ali skupaj z ročico ročne zavore.

Privzdigovanje zadnjega kolesa

Pri zelo močnem in naglem zaviranju se lahko zgodi, da integralni sistem ABS BMW Motorrad ne more preprečiti privzdigovanja zadnjega kolesa. V takem primeru lahko pride tudi do prevračanja motornega kolesa.



OPOZORILO

Privzdigovanje zadnjega kolesa zaradi močnega zaviranja.

Nevarnost padca

- Pri močnem zaviranju računajte s tem, da vas posegi sistema ABS ne bodo vedno zaščitili pred privzdigovanjem zadnjega kolesa. ◀

Kako je zasnovan integralni sistem ABS BMW Motorrad?

Integralni sistem ABS BMW Motorrad v okviru fizikalnih zakonov vožnje zagotavlja vozno stabilnost na vsakem vozišču. Sistem ni optimiran za posebne zahteve, ki se pojavljajo v izjemnih tekmovalnih razmerah na terenu ali na dirkališču. Vozne lastnosti je treba prilagoditi na znanje in stanje vozišča.

Posebne situacije

Sistem za prepoznavanje nagnjenosti koles k blokiranju med drugimi uporablja primerjavo števil vrtljajev sprednjega in zadnjega kolesa. Če sistem daljše časovno obdobje zaznava neveljavne vrednosti, se funkcija ABS iz varnostnih razlogov izključi in prikaže se napaka ABS-ja. Predpogoj za sporočilo o napaki je zaključena samodiagnostika.

Sporočilo o napaki lahko poleg težav z integralnim sistemom ABS BMW Motorrad izzovejo tudi neobičajna vozna stanja:

- Segrevanje na glavnem ali pomožnem stojalu v prostem teku ali v prestavi
- Daljša blokada zadnjega kolesa zaradi motorske zavore, npr. pri speljevanju na spolzkem terenu.

Če zaradi neobičajnih voznihih stanj pride do sporočila o napaki, lahko funkcijo sistema ABS znova aktivirate z izklopom in vklopom vžiga.

Kakšno vlogo igra redno vzdrževanje?



OPOZORILO

Neredno vzdrževanje zavornega sistema.

Nevarnost nezgode

- Da bi poskrbeli za optimalno stanje vzdrževanja sistema ABS, se morate obvezno držati predpisanih intervalov pregledov. ◀

Varnostne rezerve

Integralni ABS BMW Motorrad ne sme napeljati voznika k razmišljanju, da lahko zaradi krajše zavorne poti vozi bolj lahkomišlno. Sistem je v prvi vrsti varnostna rezerva za primer nuje.

OPOZORILO

Zaviranje v ovinkih.

Nevarnost nezgode kljub delovanju sistema ABS.

- Odgovornost voznika je, da prilagaja svoj način vožnje.
- Dodatnih varnostnih funkcij ne izničite s tvegano vožnjo. ◀

Nadaljnji razvoj ABS v ABS Pro

– s sistemom ABS Pro^{DO}

Do zdaj je sistem BMW Motorrad ABS zagotavljal veliko mero varnosti pri zaviranju med vožnjo naravnost. Zdaj pa sistem ABS Pro zagotavlja več varnosti tudi med zaviranjem v zavojih. ABS Pro preprečuje blokiranje koles tudi pri hitrem zaviranju. ABS Pro zmanjšuje nenadne spremembe krmilne sile, predvsem pri zaviranju v nagnjenem položaju, in s tem neželjeno postavljanje vozila pokonci.

Regulacija ABS

S tehničnega vidika ABS Pro prilagodi regulacijo ABS kotu nagiba motorja, odvisno od posamezne vozne situacije. Sistem za določanje nagiba motorja uporablja signale za zasuk okoli vzdolžne in

navpične osi ter za prečni pospešek.

S povečevanjem prečnega nagiba je gradient zavornega tlaka ob začetku zaviranja vse bolj omejen. Zato se tlak povečuje počasneje. Dodatno je modulacija tlaka za regulacijo ABS enakomernejša.

Prednosti za voznika

Prednosti sistema ABS Pro za voznika so bolj občutljivo odzivanje ter visoka raven stabilnosti med zaviranjem in vožnjo pri najboljši možni zakasnitvi, tudi v zavojih.

Upravljanje motorja z BMW Motorrad ASC

Kako deluje sistem ASC?

Sistem ASC BMW Motorrad primerja hitrosti sprednjega in zadnjega kolesa. Iz razlike hitrosti izračunava zdrs in s tem rezervo stabilnosti zadnjega kolesa. Če

pride do prekoračitve meje zdrsa, krmilna naprava motorja prilagodi vrtilni moment motorja.

Kako je zasnovan sistem ASC BMW Motorrad?

Sistem BMW Motorrad ASC je asistenčni sistem za voznika, ki je zasnovan za vožnjo po javnih cestah. Zlasti v mejnih območjih fizike vožnje ima voznik pomemben vpliv na možnosti regulacije sistema ASC (prelaganje teže v ovinkih, nepritrjena obremenitev). Pri terenskih vožnjah je treba aktivirati način vožnje Enduro. Regulacijski posegi sistema ASC se v tem načinu izvedejo kasneje, tako da je možno nadzorovano oddrsavanje.

Sistem ni optimiziran za posebne zahteve, ki se pojavljajo v izjemnih tekmovalnih razmerah na terenu ali na dirkališču. V teh primerih lahko sistem BMW Motorrad ASC izklopate.



OPOZORILO

Tvegana vožnja.

Nevarnost nezgode kljub delovanju sistema ASC.

- Odgovornost voznika je, da prilagaja svoj način vožnje.
- Dodatnih varnostnih funkcij ne izničite s tvegano vožnjo.◀

Posebne situacije

Večji kot je prečni nagib, bolj je zaradi fizikalnih zakonov omejena sposobnost pospeševanja. Pospeševanje iz zelo ostrih ovinkov lahko zato poteka s časovnim zamikom.

Zaradi prepoznavanja v prazno se vrtečega oz. vstran drsečega zadnjega kolesa se med drugim primerjata števili vrtljajev sprednjega in zadnjega kolesa. Če sistem daljše časovno obdobje zaznava neveljavne vrednosti, se funkcija ASC iz varnostnih razlo-

gov izključi in prikaže se napaka ASC. Predpogoj za sporočilo o napaki je zaključena samodijagnostika.

Naslednja neobičajna vozna stanja lahko povzročijo samodejni izklop samodejnega nadzora stabilnosti BMW Motorrad ASC:

- Daljša vožnja po zadnjem kolesu (Wheelie) pri izključenem sistemu ASC
- Vrtenje zadnjega kolesa na mestu pri aktivirani zavori sprednjega kolesa (burn out)
- Segrevanje na glavnem ali pomožnem stojalu v prostem teku ali v prestavi

Sistem ASC se ponovno aktivira z izklopom in vklopom vžiga, ki mu sledi vožnja s hitrostjo nad 10 km/h.

Pri zelo grobih pnevmatikah lahko zaradi velikega spodrsavanja pride do posega sistema ASC še preden je dosežena optimalna vlečna sila. V takem primeru je treba sistem ACS BMW Motorrad izključiti.

Če sprednje kolo pri izjemnih pospeških izgubi stik s podlago, sistem ASC zmanjša vrtilni moment motorja, da sprednje kolo spet pridobi stik s tlemi.

BMW Motorrad vam priporoča, da v tem primeru nekoliko popustite ročko plina, da bo motorno kolo kar najhitreje spet v stabilnem voznem stanju.

Na gladkem vozišču nikoli sunkovito ne odzemite vsega plina, ne da bi istočasno stisnili sklopko. Zavorni moment motorja lahko povzroči blokado zadnjega kolesa in s tem nestabilno vozno stanje.

Sistem ASC BMW Motorrad takega stanja ne more nadzirati.

Nadzor tlaka v pnevmatikah RDC

– s sistemom za nadzor tlaka v pnevmatikah (RDC)^{DO}

Funkcija

V vsaki pnevmatiki se nahaja senzor, ki meri temperaturo in tlak polnjenja pnevmatike in ju pošilja v krmilno napravo.

Senzorji so opremljeni s centrifugalnim regulatorjem, ki sprosti prenos izmerjenih vrednosti šele ob prvi prekoračitvi hitrosti pribl. 30 km/h. Pred prvim sprejemom tlaka polnjenja pnevmatike se na zaslonu za vsako pnevmatiko prikaže --. Senzorji prenašajo izmerjene vrednosti še pribl. 15 minut po zaustavitvi vozila.

Če je vgrajena krmilna naprava RDC, vendar kolesa niso opre-

mljena s senzorji, se prikaže sporočilo o napaki.

Območja tlaka polnjenja pnevmatik

Krmilna enota RDC loči 3 območja polnjenja tlaka, ki so prilagojena vozilu:

- Tlak polnjenja znotraj dovoljenih toleranc
- Tlak polnjenja v mejnem območju dovoljene tolerance
- Tlak polnjenja izven dovoljenih toleranc

Temperaturna kompenzacija

Tlak polnjenja pnevmatik je odvisen od temperature: narašča z naraščajočo temperaturo pnevmatik oz. pada s padajočo temperaturo pnevmatik. Temperatura pnevmatik je odvisna od zunanje temperature, kakor tudi od načina vožnje in trajanja vožnje.

Prikazani tlak polnjenja pnevmatik na večfunkcijskem ekranu je temperaturno kompenziran, kar pomeni, da se nanaša na temperaturo zraka v pnevmatiki 20 °C. Naprave za preverjanje zračnega tlaka na bencinskih črpalkah nimajo temperaturne kompenzacije, zato je izmerjeni tlak polnjenja pnevmatik odvisen od njihove temperature. Tam prikazane vrednosti se zato večinoma ne ujemajo z vrednostmi, prikazanimi na večfunkcijskem ekranu.

Prilagajanje tlaka polnjenja

Vrednost RDC na večfunkcijskem ekranu primerjajte z vrednostjo na zadnji platnici Navodil za uporabo. V primeru medsebojnega odstopanja vrednosti morate tlak nastaviti s pomočjo naprave za preverjanje zračnega tlaka na bencinski črpalki.

Primer: Tlak polnjenja pnevmatik, predpisan v Navodilih za uporabo, znaša 2,5 bara, medtem ko je na večfunkcijskem ekranu prikazan tlak 2,3 bara, torej za 0,2 bara prenizek tlak. Naprava na bencinski postaji pokaže 2,4 bara. Da dosežete pravi tlak polnjenja pnevmatike, morate to vrednost povečati za 0,2 bara na 2,6 bara.

Vzdrževanje

Splošna navodila	112
Priloženi komplet orodja	112
Motorno olje	113
Zavorni sistem	114
Hladilna tekočina.....	118
Sklopka	120
Platišča in pnevmatike	120
Kolesa	120
Stojalo za sprednje kolo.....	127
Svetila	128
Zračni filter.....	133
Pomoč pri zagonu	134
Akumulator	136
Varovalke	139

Splošna navodila

V poglavju Vzdrževanje so opisana dela v zvezi s preskušanjem in zamenjavo obrabnih delov, ki jih je mogoče opraviti z malo napore.

Če je pri vgradnji treba uporabiti posebne momente privijanja, je to navedeno posebej. Pregled vseh potrebnih momentov privijanja najdete v poglavju "Tehnični podatki".

Dodatne informacije o vzdrževanju in popravilih so na voljo pri vašem partnerju BMW Motorrad na DVD-ju.

Za izvedbo nekaterih del so potrebna posebna orodja in dobro strokovno znanje. V primeru dvoma se obrnite na specializirano servisno delavnico, najbolje na partnerja BMW Motorrad.

Priloženi komplet orodja

Standardna oprema vozila

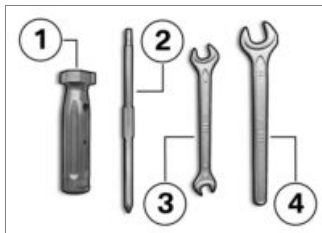

- 1** Ročaj za izvijač
 - Uporaba z nastavkom izvijača.
 - Dolijte motorno olje (►► 113).
- 2** Natični vložek za izvijač
 - Križni PH1 in Torx T25
 - Demontaža svetila sprednjih in zadnjih smernikov (►► 131).
 - Demontirajte pokrov akumulatorja (►► 137).

- 3** Viličasti ključ
 - Zev ključa 8/10
 - Demontaža akumulatorja (►► 137).
- 4** Viličasti ključ
 - Zev ključa 14
 - Nastavitev roke ogledala (►► 78).

Servisni komplet orodja

- s servisnim kompletom orodja^{DP}

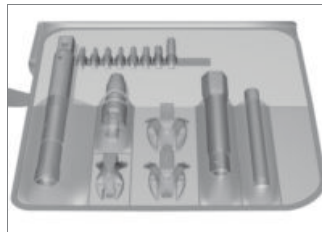

BMW Motorrad je za vaše motorno kolo sestavil servisni komplet orodja, namenjen razširjenim servisnim opravilom (npr. demon-

taži in montaži koles). Ta komplet orodja lahko dobite pri svojem partnerju BMW Motorrad.

Motorno olje

Preverjanje nivoja motornega olja



Nivo olja je odvisen od njegove temperature. Višja ko je temperatura, višji je nivo olja v oljnem koritu.

Napačno tolmačenje nivoja olja

- Nivo olja preverjajte samo po daljši vožnji oz. pri ogretem motorju. ◀
- Izključite motor, ki je segret od vožnje.
- Motorno kolo postavite na glavno stojalo in poskrbite, da bodo tla ravna in trdna.
- Počakajte pet minut, da se olje zbere v oljnem koritu.

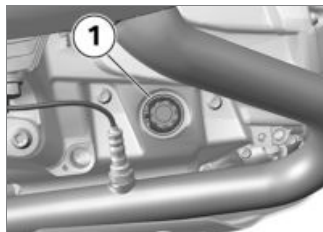

- Odčitajte nivo olja na prikazovalniku **1**.



 Zahtevan nivo motornega olja

med oznakama MIN in MAX

Če je nivo olja pod oznako MIN:

- Dolijte motorno olje (→ 113).

Če je nivo olja nad oznako MAX:

- Nivo olja naj popravi specializirana servisna delavnica, najboljši partner BMW Motorrad.

Dolivanje motornega olja

- Motorno kolo parkirajte na ravna in trdna tla.

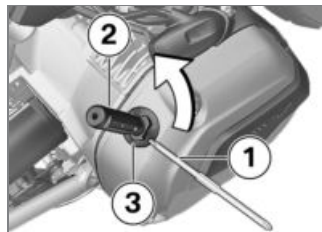

- Očistite okolico polnilne odprtine za olje.
- Za lažji prenos moči natični nastavek za izvijač **1** od spre-

- daj potisnite v ročaj izvijača **2** (komplet pribora).
- Z omenjenim kompletom orodja zapiralni čep **3** odprtine za nalivanje motornega olja zavrtite v nasprotni smeri urnega kazalca in ga demontirajte.
 - Preverite nivo motornega olja (►► 113).

**POZOR****Premalo ali preveč motornega olja.**

Poškodbe motorja

- Poskrbite za pravilen nivo motornega olja. ◀
- Dolijte motorno olje do zahtevanega nivoja.



Količina dolivanja motornega olja

maks. 0,95 l (Razlika med MIN in MAX)

- Preverite nivo motornega olja (►► 113).
- Montirajte zapiralni čep **3** nalivne odprtine za olje.

Zavorni sistem**Preskušanje zavorne funkcije**

- Aktivirajte ročico ročne zavore.
 - » Jasno morate začutiti točko upora.
- Aktivirajte ročico nožne zavore.
 - » Jasno morate začutiti točko upora.

Če niste jasno začutili točke upora:

**POZOR****Nestrokovna izvedba del na zavornem sistemu.**

Ogrožena varnost delovanja zavornega sistema.

- Dela na zavornem sistemu lahko izvajajo samo strokovnjaki. ◀

- Zavore naj pregleda specializirana servisna delavnica, najbolje partner BMW Motorrad.

Preverjanje debeline sprednjih zavornih oblog

- Motorno kolo parkirajte na ravna in trdna tla.

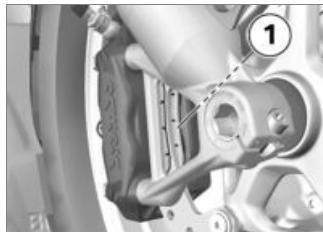

- Vizualno kontrolirajte debelino zavornih oblog levo in desno. Smer pogleda: med kolesom in vodilom sprednjega kolesa na zavorne obloge **1**.



 Meja obrabe sprednjih zavornih oblog

1,0 mm (Samo torna obloga brez nosilne plošče. Obrabne oznake (utori) morajo biti jasno vidne.)

Če obrabne oznake niso več jasno vidne:

 **OPOZORILO**

Prekoračitev minimalne debeline zavornih oblog.

Manjši zavorni učinek. Poškodbe zavor.

- Da zagotovite varnost delovanja zavornega sistema, ne dovolite, da bi debelina oblog padla pod najmanjšo dovoljeno. ◀
- Zavorne obloge naj zamenja specializirana servisna delavnica, najbolje partner BMW Motorrad.

Preverjanje debeline zadnjih zavornih oblog

- Motorno kolo parkirajte na ravna in trdna tla.



- Vizualno kontrolirajte debelino zavornih oblog. Smer pogleda: med zaščito pred pršenjem in zadnjim kolesom na zavorne obloge **1**.

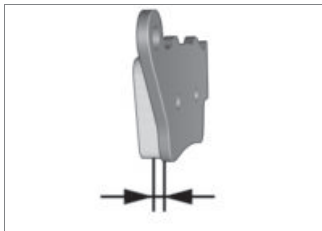

 Meja obrabe zadnjih zavornih oblog

1,0 mm (Samo torna obloga brez nosilne plošče.)

Če je dosežena mejna obraba:

OPOZORILO

Prekoračitev minimalne debeline zavornih oblog.

Manjši zavorni učinek. Poškodbe zavor.

- Da zagotovite varnost delovanja zavornega sistema, ne dovolite, da bi debelina oblog padla pod najmanjšo dovoljeno. ◀

- Zavorne obloge naj zamenja specializirana servisna delavnica, najbolje partner BMW Motorrad.

Preverjanje nivoja zavorne tekočine spredaj

OPOZORILO

Premalo zavorne tekočine v posodi za zavorno tekočino.

Bistveno manjši zavorni učinek zaradi zraka v zavornem sistemu.

- Redno preverjajte nivo zavorne tekočine. ◀
- Motorno kolo postavite na glavno stojalo in poskrbite, da bodo tla ravna in trdna.
- Krmilo postavite v položaj za vožnjo naravnost.



- Odčitajte nivo zavorne tekočine na sprednji posodi za zavorno tekočino **1**.

NAVODILO

Z obrabo zavornih oblog pada nivo zavorne tekočine v posodi. ◀



 Nivo zavorne tekočine
spredaj

Zavorna tekočina, DOT4

Nivo zavorne tekočine ne sme pasti pod oznako MIN. (Posoda za zavorno tekočino v vodoravnem položaju, vozilo stoji ravno)

Če pade nivo zavorne tekočine pod dovoljeno raven:

- Okvaro mora čim prej odpraviti specializirana servisna delavnica, po možnosti partner BMW Motorrad.

Preverjanje nivoja zavorne tekočine zadaj

OPOZORILO

Premalo zavorne tekočine v posodi za zavorno tekočino.

Bistveno manjši zavorni učinek zaradi zraka v zavornem sistemu.

- Redno preverjajte nivo zavorne tekočine. ◀
- Motorno kolo postavite na glavno stojalo in poskrbite, da bodo tla ravna in trdna.



- Odčitajte nivo zavorne tekočine na zadnji posodi za zavorno tekočino **1**.

NAVODILO

Z obrabo zavornih oblog pada nivo zavorne tekočine v posodi. ◀



 Nivo zavorne tekočine zadaj

Zavorna tekočina, DOT4

Nivo zavorne tekočine ne sme pasti pod oznako MIN. (Posoda za zavorno tekočino v vodoravnem položaju, vozilo stoji ravno)

Če pade nivo zavorne tekočine pod dovoljeno raven:

- Okvaro mora čim prej odpraviti specializirana servisna delavnica, po možnosti partner BMW Motorrad.

Hladilna tekočina

Preverjanje nivoja hladilne tekočine

- Motorno kolo parkirajte na ravna in trdna tla.

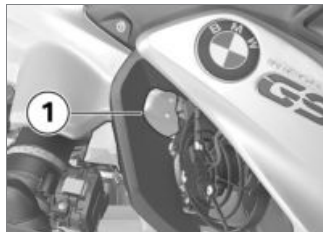

 **PREVIDNO**

Vroč motor.

Nevarnost opeklin

- Stojte na ustrezni razdalji od vročega motorja.
- Ne dotikajte se vročega motorja.◀

- Nivo hladilne tekočine odčitajte na izenačevalni posodi **1**.
- Če pade nivo hladilne tekočine pod dovoljeno raven:
- Dolijte hladilno tekočino.

Dolijte hladilno tekočino

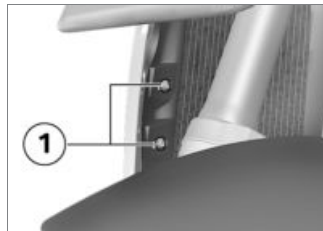

- Odvijte vijaka **1**.



- Demontirajte razcepno kovico **1**.
- Demontirajte vijake **2**.
- Snemite stransko oblogo na položajih **3** in **4** iz držal.



- Odprite zapiralni čep **1** izenačevalne posode za hladilno teko-

čino in dolijte hladilno tekočino do zahtevanega nivoja.

- Preverite nivo hladilne tekočine (→ 118).
- Zaprite zapiralni čep izenačevalne posode za hladilno tekočino.

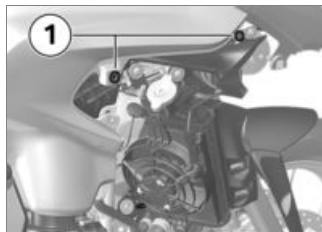

- Stranski okrov namestite v držala **1**.



- Namestite vijaka **1**.
- Vgradite razcepno kovico **2**.

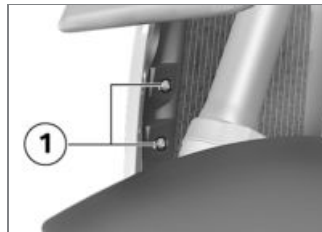

- Namestite vijaka **1**.

Sklopka

Preverjanje funkcije sklopke

- Aktivirajte ročico sklopke.
- » Jasno morate začutiti točko upora.

Če niste jasno začutili točke upora:

- Sklopko naj pregleda specializirana servisna delavnica, najbolje partner BMW Motorrad.

Platišča in pnevmatike

Preverjanje platišč

- Motorno kolo parkirajte na ravna in trdna tla.
- Platišča vizualno kontrolirajte glede poškodb.
- Poškodovana platišča mora pregledati in po potrebi zamenjati specializirana servisna delavnica, najbolje partner BMW Motorrad.

Preverjanje globine profila pnevmatik



OPOZORILO

Vožnja z močno obrabljenimi pnevmatikami

Nevarnost nesreče zaradi poslabšanja vozni lastnosti

- Pnevmatike po potrebi zamenjajte še preden dosežejo najmanjšo zakonsko dovoljeno globino profila.◀
- Motorno kolo parkirajte na ravna in trdna tla.
- Preverite globino profila pnevmatike v glavnih profilnih žlebovih z obrabnimi oznakami.



NAVODILO

Na vsaki pnevmatiki so v žlebovih glavnega profila integrirane obrabne oznake. Če je profil pnevmatike obrabljen do nivoja oznake, je pnevmatika iztrošena. Položaji oznak so označeni na

robu pnevmatike, npr. s črkami TI, TWI ali s puščico.◀

Če je dosežena najmanjša globina profila:

- Pnevmatiko zamenjajte.

Preverjanje naper

– s kolesi s križnimi naperami^{DO}

- Motorno kolo parkirajte na ravna in trdna tla.
- Z ročajem izvijača ali podobnim predmetom potegnite po naperah in bodite pozorni na zvok.

Če zaslišite neenakomeren zvok:

- Napere naj pregleda specializirana servisna delavnica, najbolje partner BMW Motorrad.

Kolesa

Priporočene pnevmatike

Za vsako dimenzijo pnevmatik je BMW Motorrad preizkusil nekatere izdelke in jih odobril kot prometno varne. Primernosti dru-

gih pnevmatik BMW Motorrad ni presojal in zato ne more jamčiti za njihovo prometno varnost. BMW Motorrad vam priporoča, da uporabljate smo pnevmatike, ki jih je preizkusil BMW Motorrad. Obvezno upoštevajte največjo dovoljeno hitrost in indeks nosilnosti (glejte "Tehnični podatki"). Upoštevajte navodila za največjo hitrost pri terenskih ali zimskih pnevmatikah (→ 85). Izčrpne informacije lahko dobite pri svojem partnerju BMW Motorrad ali na spletni strani "www.bmw-motorrad.com".

Vpliv dimenzij koles na sisteme za krmiljenje vožnje

Dimenzije koles so pri sistemih za krmiljenje vožnje ABS in ASC zelo pomembne. Krmilna naprava uporablja zlasti premer in širina kolesa kot osnovo za vse

potrebne izračune. Sprememba dimenzij, ki je posledica vgradnje izvenserijskih koles, lahko negativno vpliva na krmilno funkcijo teh sistemov.

Tudi senzorski obroči, ki opravljajo funkcijo prepoznavanja števila vrtljajev kolesa, morajo ustrezati vgrajenim krmilnim sistemom in jih ni dovoljeno menjavati.

Če želite svoje motorno kolo opremiti z drugimi kolesi, se pred tem posvetujte s specializirano servisno delavnico, najbolje s partnerjem BMW Motorrad. V nekaterih primerih je podatke v krmilnih napravah mogoče prilagoditi novim dimenzijam koles.

Nalepka RDC

– s sistemom za nadzor tlaka v pnevmatikah (RDC)^{DO}

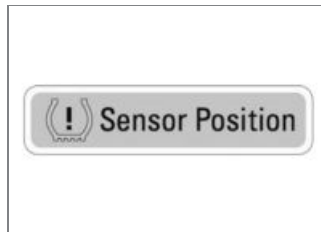

Nestrokovna demontaža pnevmatik.

Poškodbe senzorjev RDC.

- Specializirano delavnico ali partnerja BMW Motorrad obvestite, da je kolo opremljeno s senzorjem RDC.◀

Pri motornih kolesih, ki so opremljena s sistemom RDC, je na mestu senzorja RDC ustrezna nalepka. Pri menjavi pnevmatik morate paziti, da ne poškodujete senzorja RDC. Partnerja BMW Motorrad oziroma speciali-

zيرانo servisno delavnico opozorite na senzor RDC.

Demontaža sprednjega kolesa

- Motorno kolo postavite na glavno stojalo in poskrbite, da bodo tla ravna in trdna.

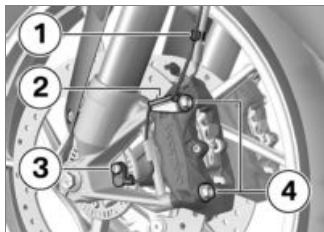

- Kabel za senzor števila vrtljajev kolesa snemite iz zaponk **1** in **2**.
- Odvijte vijak **3** in vzemite senzor števila vrtljajev kolesa iz izvrtine.

- Prelepitate dele platišča, ki bi se lahko opraskali pri demontaži zavornih sedel.

POZOR

Stiskanje zavornih ploščic pri demontiranem zavornem sedlu.

Zavornega sedla ni mogoče natakni na zavorni kolut.

- Ne stiskajte ročice ročne zavore pri demontiranem zavornem sedlu. ◀
- Demontirajte pritrdilne vijake **4** levega in desnega sedla zavore.

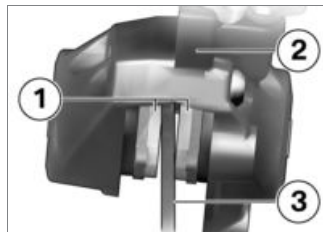

- Nekoliko razmaknite zavorne obloge **1** z vrtenjem zavorne čeljusti **2** proti zavornemu kolutu **3**.
- Zavorna sedla previdno povlecite z zavornega koluta v smeri nazaj in navzven.
- Motorno kolo spredaj privzdignite, da bo sprednje kolo prosto vrtljivo, najbolje s stojalom za sprednje kolo BMW Motorrad.
- Prigradite stojalo za sprednje kolo (➡ 127).



- Sprostite desni pritezni vijak osi **1**.

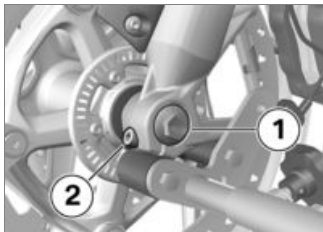

- Odvijte vijak **1**.
- Odvijte levi pritezni vijak osi **2**.

- Natično os potisnite malo navznoter, da jo boste lahko na desni strani lažje prijeli.

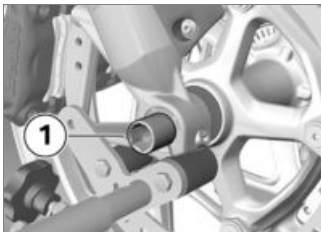

- Natično os **1** izvlecite in pri tem podprite sprednje kolo.
- Odstranite sprednje kolo in ga odkotalite naprej iz vodila sprednjega kolesa.

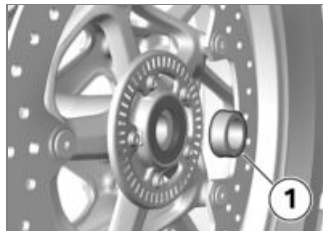

- Vzemite distančno pušo **1** iz pesta kolesa.

Montirajte sprednje kolo

! OPOZORILO

Uporaba kolesa, ki ne ustreza seriji.

Funkcijske motnje pri krmilnih posegih sistemov ABS in ASC.

- Upoštevajte opozorila v zvezi z vplivom dimenzije koles na sistema za krmiljenje vožnje ABS in ASC, ki jih najdete na začetku tega poglavja. ◀

**POZOR****Zategovanje vijačnih zvez z napačnim momentom.**

Poškodbe ali razrahljanje vijačnih zvez.

- Momente privijanja mora obvezno preveriti specializirana servisna delavnica, najbolje partner BMW Motorrad. ◀

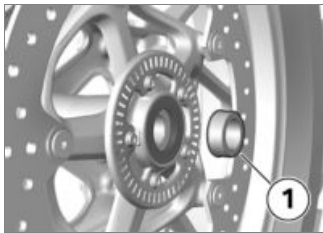

- Distančno pušo **1** ne levi strani vstavite v pesto kolesa.

**POZOR****Vgradnja sprednjega kolesa z napačno smerjo vrtenja.**

Nevarnost nezgode

- Upoštevajte puščico na pnevmatiki ali kolesu, ki označuje smer vrtenja. ◀
- Sprednje kolo prikotalite v vodilo sprednjega kolesa.

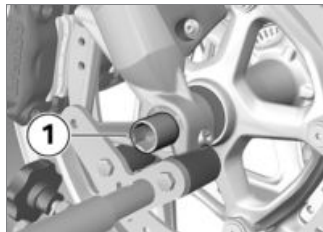

- Dvignite sprednje kolo in namestite natično os **1**.
- Odstranite stojalo sprednjega kolesa in nekajkrat močno pritisnite na vilice sprednjega ko-

lesa. Pri tem ne uporabljajte ročice ročne zavore.

- Prigradite stojalo za sprednje kolo (→ 127).

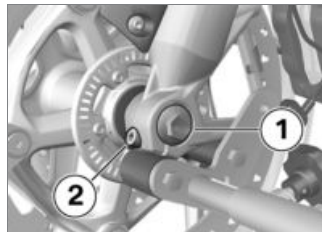

- Vgradite vijak **1** in ga zategnite. Pri tem držite natično os na desni strani.



Natična os v teleskopskih vilicah

30 Nm

- Zategnite levi pritezni vijak osi **2** z vrtilnim momentom.

 Pritezni vijak za natično os v teleskopskih vilicah

19 Nm

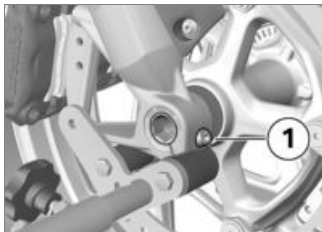

- Pritegnite desni pritezni vijak osi **1** z vrtilnim momentom.

 Pritezni vijak za natično os v teleskopskih vilicah

19 Nm

- Odstranite stojalo za sprednje kolo.

- Sedla zavor levo in desno namestite na zavorna koluta.

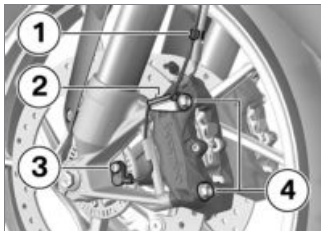

- Vgradite pritrdilna vijaka **4** levo in desno z vrtilnim momentom.

 Zavorno sedlo na teleskopskih vilicah

38 Nm

- Odstranite zaščito s platišča.

 **OPOZORILO**

Zavorne obloge ne nalegajo na zavorni kolut.

Zakasnen zavorni učinek.

- Pred začetkom vožnje se prepričajte, da zavore primejo takoj. ◀

- Večkrat aktivirajte zavoro, da naležejo zavorne obloge.
- Kabel za senzor števila vrtljajev kolesa vstavite v zaponki **1** in **2**.
- Senzor števila vrtljajev kolesa vstavite v izvrtino in privijte vijak **3**.

 Senzor števila vrtljajev kolesa na vilicah

sredstvo za tesnjenje: V mikrokapsulah ali v obliki sredstva za zaščito vijakov

8 Nm

Demontirajte zadnje kolo

- Motorno kolo postavite na glavno stojalo in poskrbite, da bodo tla ravna in trdna.
- Izberite prvo prestavo.

PREVIDNO

Vroča izpušna naprava.

Nevarnost opeklin

- Ne dotikajte se vroče izpušne naprave. ◀
- Pustite, da se končni dušilnik zvoka ohladi.



- Demontirajte vijake **1** zadnjega kolesa in pri tem podprite kolo.
- Zadnje kolo odkotalite nazaj.

Montaža zadnjega kolesa

OPOZORILO

Uporaba kolesa, ki ne ustreza seriji.

Funkcijske motnje pri krmilnih posegih sistemov ABS in ASC.

- Upoštevajte opozorila v zvezi z vplivom dimenzije koles na sistema za krmiljenje vožnje ABS in ASC, ki jih najdete na začetku tega poglavja. ◀

POZOR

Zategovanje vijačnih zvez z napačnim momentom.

Poškodbe ali razrahljanje vijačnih zvez.

- Momente privijanja mora obvezno preveriti specializirana servisna delavnica, najbolje partner BMW Motorrad. ◀

- Zadnje kolo namestite na ležišče zadnjega kolesa.



- Vgradite kolesne vijake **1** z vrtilnim momentom.



Zadnje kolo na kolesni priborici

Vrstni red privijanja: Zategovanje navzkriž

60 Nm

Stojalo za sprednje kolo

Prigradnja stojala za sprednje kolo



POZOR

Uporaba stojala sprednjega kolesa BMW Motorrad brez dodatnega glavnega ali pomožnega stojala.

Poškodbe delov zaradi padca.

- Motorno kolo pred dviganjem s stojalom za sprednje kolo BMW Motorrad postavite na glavno stojalo ali na pomožno stojalo.◀
- Motorno kolo postavite na glavno stojalo in poskrbite, da bodo tla ravna in trdna.
- Uporabite osnovno stojalo z ležiščem za sprednje kolo. Osnovno stojalo in njegovi sestavni deli so na voljo pri vašem partnerju BMW Motorrad.

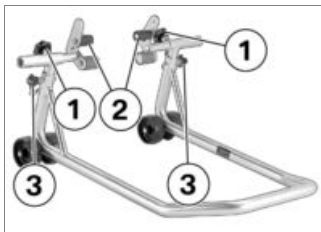

- Sprostite vijake **1**.
- Obe ležišči **2** porinite navzven tako daleč, da pride med njiju vodilo sprednjega kolesa.
- Nastavite zeleno višino stojala sprednjega kolesa s pomočjo fiksirnih zatičev **3**.
- Stojalo za sprednje kolo po sredini poravnajte s sprednjim kolesom in ga porinite na sprednjo os.

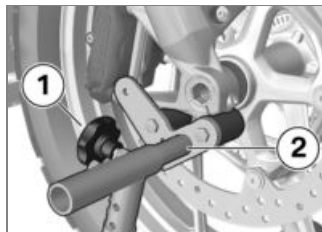

- Obe ležišči **2** poravnajte tako, da bo zagotovljeno zanesljivo naleganje vodila sprednjega kolesa.
- Zategnite vijake **1**.

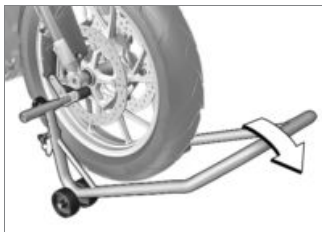

POZOR

Privzdigovanje glavnega stojala zaradi previsokega dviga motornega kolesa.

Poškodbe delov zaradi padca.

- Pri dviganju pazite, da ostane glavno stojalo na tleh. ◀
- Stojalo za sprednje kolo enakomerno porinite navzdol, da privzdignete motorno kolo.

Svetila

Zamenjajte svetilo kratke in dolge luči

– brez LED-žarometa^{DO}



NAVODILO

Usmeritve vtiča, vzmetnega žičnega elementa in svetila se lahko razlikujejo od prikaza na sliki. ◀

- Motorno kolo parkirajte na ravna in trdna tla.
- Izključite vžig.



- Za zamenjavo žarnice kratke luči demontirajte pokrov **1** z

vrtenjem v nasprotni smeri urnega kazalca.



- Za zamenjavo svetila za dolgo luč demontirajte pokrov **1** z vrtenjem v nasprotni smeri urnega kazalca.



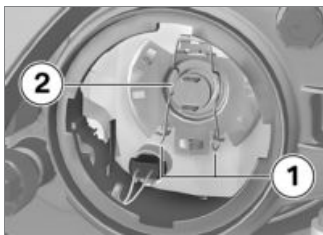

- Odklopite vtič **1**.



- Vzmetni element **1** sprostite iz držala in ga odmaknite vstran.
- Demontirajte svetilo **2**.

- Zamenjajte nedelujoča svetila.

	Svetilo kratke luči
H7 / 12 V / 55 W	
– z LED-žarometom ^{DO}	
LED◀	

	Svetilo dolge luči
H7 / 12 V / 55 W	
– z LED-žarometom ^{DO}	
LED◀	

- Da zaščitite steklo pred umazanijo, primate svetilo le na spodnjem delu.



- Vstavite svetilo **2** in pri tem pazite na pravilen položaj nastavka **3**.

NAVODILO

Žarnica je lahko usmerjena drugače, kot kaže slika.◀

- Vzmetni element **1** vstavite v pritrdilni mehanizem.



- Priključite vtič **1**.
- Nastavite pokrov in ga montirajte z vrtenjem v smeri urnega kazalca.

Menjava svetila parkirne luči

– brez LED-žarometov^{DO}

- Motorno kolo parkirajte na ravna in trdna tla.
- Izključite vžig.



- Pokrov **1** demontirajte z vrtenjem v nasprotni smeri urnega kazalca.



- Izvlecite grlo **1** iz ohišja žarometov.



- Svetilo **1** povlecite iz grla.
- Zamenjajte nedelujoča svetila.



Svetilo parkirne luči

W5W / 12 V / 5 W

– z LED-žarometom^{DO}

LED<

- Da zaščitite steklo pred umazanijo, primate svetilo s čisto in suho krpo.



- Svetilo **1** vstavite v grlo.



- Grlo **1** vgradite v ohišje žaromet.
- Nastavite pokrov in ga montirajte z vrtenjem v smeri urnega kazalca.

Menjava svetila sprednjih in zadnjih smernikov

– brez LED-smernikov^{DO}

- Motorno kolo parkirajte na ravna in trdna tla.
- Izključite vžig.



- Odvijte vijak **1**.



- Povlecite razpršilno steklo na strani vijačne zveze iz ohišja luči.

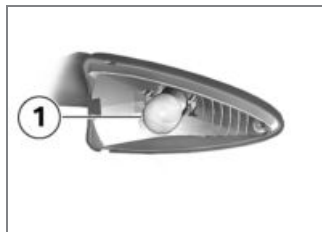

- Svetilo **1** iz ohišja luči demontirajte tako, da ga zavrtite v nasprotni smeri urnega kazalca.<

- Zamenjajte nedelujoča svetila.



Svetilo sprednjega smer-
nika

RY10W / 12 V / 10 W

– z LED-smerniki^{DO}

LED<



Svetilo zadnjega smer-
nika

RY10W / 12 V / 10 W

– z LED-smerniki^{DO}

LED<

- Da zaščitite steklo pred uma-
zanijo, primite svetilo s čisto in
suho krpo.

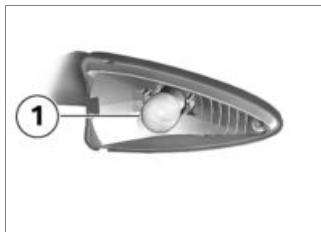

- Svetilo **1** vgradite v ohišje luči tako, da ga zavrtite v smeri urnega kazalca.



- Vstavite razpršilno steklo na strani vozila v ohišje luči in zaprite.



- Vgradite vijak **1**.

Menjava zadnje LED-luči

LED zadnjo luč je mogoče zamenjati samo v kompletu.

- V zvezi s tem se obrnite na specializirano servisno delavnico, najbolje na partnerja BMW Motorrad.

Zamenjajte LED-smernik

– z LED-smerniki^{DO}

- LED-smernike je mogoče menjavati samo v kompletu. V zvezi s tem se obrnite na specializirano servisno

delavnico, najbolje na partnerja BMW Motorrad.<

Menjava LED-žaromet

– z LED-žarometom^{DO}

- LED-žaromete je mogoče menjavati samo v kompletu. V zvezi s tem se obrnite na specializirano servisno delavnico, najbolje na partnerja BMW Motorrad.<

Menjava dodatnega LED-žaromet

– z dodatnim LED-žarometom^{DP}

LED-dodatni žaromet je možno zamenjati samo v kompletu, zamenjava posameznih LED-diod ni mogoča.

Obrnite se na specializirano servisno delavnico, najbolje na partnerja BMW Motorrad.

Zračni filter

Menjava vložka zračnega filtra



- Demontirajte voznikov sedež (► 79).
- Demontirajte vijake **1** in vijake **2**.
- Odstranite srednji del okrova.

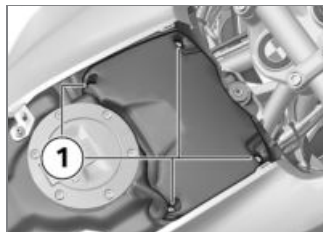

- Odvijte vijaka **1**.
- Snemite pokrov zračnega filtra.

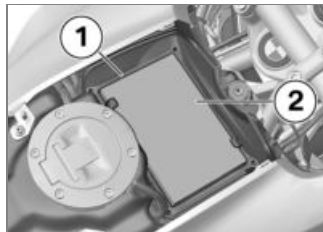

- Odstranite okvir **1**.
- Odstranite vložek zračnega filtra **2**.

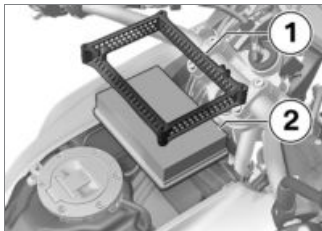

- Očistite in po potrebi zamenjajte vložek zračnega filtra **2**.
- Vstavite vložek zračnega filtra **2** in okvir **1**.

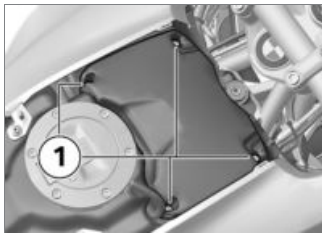

- Namestite pokrov zračnega filtra.

- Vgradite vijaka **1**.

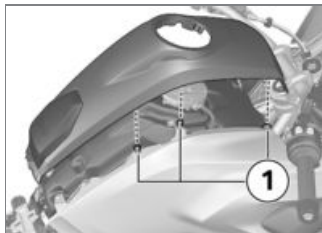

- Nastavite srednji del okrova, pri tem pa pazite na povezave **1** s stranskimi deli.



- Vgradite vijake **1** in vijake **2**.

- Vgradite voznikov sedež (→ 81).

Pomoč pri zagonu

POZOR

Prevelik tok pri zagonu motornega kolesa s pomožnim virom napajanja

Pregorenje kablov ali poškodbe elektronike vozila

- Motorja ne skušajte zagnati s pomočjo zunanjega vira električne energije prek vtičnice, ampak izključno prek akumulatorskih priključkov.◀

POZOR

Stik med kleščami premostitvenih kablov in vozilom.

Nevarnost kratkega stika

- Uporabljajte le premostitvene kable s popolnoma izoliranimi kleščami.◀

POZOR

Zagon s pomočjo tujega vira električnega toka z napetostjo, večjo od 12 V.

Poškodbe elektronike vozila.

- Akumulator vozila, ki daje električni tok, mora imeti napetost 12 V.◀
- Motorno kolo parkirajte na ravna in trdna tla.
- Demontirajte pokrov akumulatorja (►► 137).
- Pri zagonu s pomočjo tujega vira akumulatorja ne odklapljajte od električnega sistema vozila.

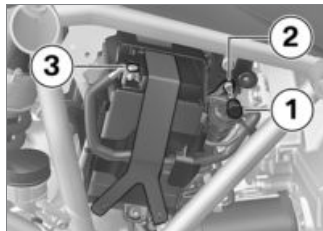

- Odstranite zaščitno kapo **1**.
- Z rdečim premostitvenim kablom za pomoč pri vžigu povežite plus pol praznega akumulatorja **2** s plus polom pomožnega akumulatorja.

NAVODILO

Če je 12-voltni akumulator napačno vgrajen oz. če sta bila zamenjana priključka (npr. pri pomoči pri zagonu), lahko pregori varovalka regulatorja generatorja.◀

- S črnim premostitvenim kablom za pomoč pri vžigu povežite

minus pol pomožnega akumulatorja in minus pol **3** praznega akumulatorja.

- Motor vozila, ki daje električni tok, naj med postopkom zagona deluje.
- Motor vozila s praznim akumulatorjem zaženite kot običajno. Če poskus zagona ne uspe, zagon ponovite še le čez nekaj minut, da zaščitite zaganjalnik in akumulator vozila, ki daje električni tok.
- Pred odklapanjem pustite oba motorja delovati nekaj minut.
- Kabel za pomoč pri zagonu najprej odklopite z minus pola in nato s plus pola.

NAVODILO

Pri zagonu motorja ne uporabljajte nobenih sprejev za pomoč pri zagonu ali podobnih pripomočkov.◀

- Montirajte zaščitno kapo.

- Vgradite pokrov akumulatorja (▣▣▣▣▶ 139).

Akumulator

Navodila za vzdrževanje

Strokovna nega, polnjenje in skladiščenje podaljšajo življenjsko dobo akumulatorja in so pogoj za uveljavljanje morebitnih garancijskih zahtevkov.

Poskrbite za naslednje točke, da dosežete dolgo življenjsko dobo akumulatorja:

- poskrbite, da bo površina akumulatorja čista in suha.
- akumulatorja ne odpirajte.
- ne dolivajte vode.
- v zvezi s polnjenjem akumulatorja upoštevajte navodila za polnjenje na naslednjih straneh.
- akumulatorja ne obračajte na glavo.



POZOR

Praznjenje povezanega akumulatorja s strani elektronike vozila (npr. ure).

Globoka izpraznitev akumulatorja in s tem prenehanje pravice do uveljavljanja garancije.

- Če bo vozilo mirovalo več kot 4 tedne: na akumulator priključite napravo za ohranjanje električnega naboja.◀



NAVODILO

BMW Motorrad je razvil napravo za ohranitev električnega naboja, ki je prilagojena elektroniki vašega motornega kolesa. S to napravo lahko ohranite električni naboj vašega akumulatorja tudi pri daljših premorih v uporabi s priključenim akumulatorjem. Dodatne informacije v zvezi s tem lahko dobite pri vašem partnerju BMW Motorrad.◀

Polnjenje priključenega akumulatorja



POZOR

Polnjenje priključenega akumulatorja na akumulatorskih priključkih.

Poškodbe elektronike vozila.

- Akumulator pred polnjenjem na akumulatorskih priključkih odklopite.◀



POZOR

Polnjenje izpraznjenega akumulatorja prek vtičnice ali dodatne vtičnice.

Poškodbe elektronike vozila.

- Popolnoma izpraznjen akumulator (napetost akumulatorja je manjša od 9 V, kontrolne lučke na večfunkcijskem zaslону ostanejo ob vklopu vžiga ugasnjene) vedno polnite nepo-

sredno prek polov **odklopljenega** akumulatorja.◀

POZOR

Priključitev neprimernega polnilnika na vtičnico.

Poškodbe polnilnika in elektronike okvirja.

- Uporabljajte ustrezne polnilnike BMW. Ustrezni polnilniki so na voljo pri partnerju BMW Motorrad.◀
- Priključen akumulator polnite prek vtičnice.

NAVODILO

Elektronika vozila prepozna, da je akumulator napolnjen. V tem primeru se vtičnica izključi.◀

- Upoštevajte navodila za uporabo polnilnika.

NAVODILO

Če akumulatorja ne morete polniti prek vtičnice, uporabljeni polnilec morda ne ustreza elektroniki vašega motornega kolesa. V tem primeru akumulator polnite neposredno prek polov odklopljenega akumulatorja.◀

Napolnite odklopljeni akumulator

- Akumulator napolnite s primernim polnilcem.
- Upoštevajte navodila za uporabo polnilca.
- Po končanem polnjenju odklopite sponke polnilca s polov akumulatorja.

NAVODILO

Pri daljših prekinitvah uporabe morate akumulator redno polniti. V zvezi s tem upoštevajte navodila za ravnanje z vašim akumu-

latorjem. Pred zagonom morate akumulator do konca napolniti.◀

Demontaža akumulatorja

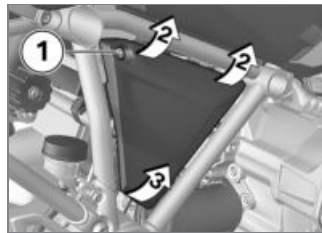

- Izključite vžig.
- Odvijte vijak **1**.
- Pokrov akumulatorja zgoraj na položajih **2** povlecite malce naprej.
- Da ne poškodujete pokrova akumulatorja in ležišča, dvignite pokrov akumulatorja na položaju **3** in ga snemite.

– z alarmno napravo (DWA)^{DO}

- Po potrebi izklopite alarmno napravo.<

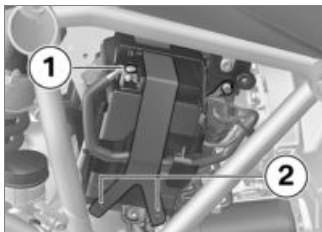

- Sprostite minus priključek akumulatorja **1** in elastiko **2**.



- Držalno ploščo povlecite s položaja **1** navzven in jo snemite od zgoraj.

- Akumulator malo dvignite in dvignite iz držala za toliko, da bo pozitivni pol dostopen.



- Sprostite plus priključek akumulatorja **1** in izvlecite akumulator.

Vgradite akumulator



NAVODILO

Če je 12-voltni akumulator napačno vgrajen oz. če sta bila zamenjana priključka (npr. pri pomoči pri zagonu), lahko pregori varovalka regulatorja generatorja. ◀

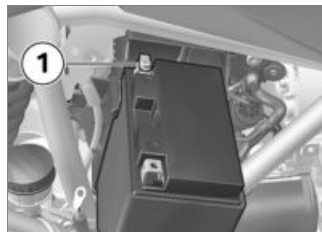

- Pritrdite plus priključek akumulatorja **1**.
- Potisnite akumulator v držalo.



- Držalno ploščo najprej vstavite v ležišči **1** in nato pritisnite v položaj **2** pod akumulatorjem.

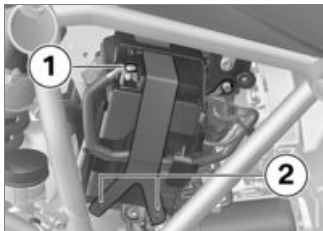

- Pritrdite minus priključek akumulatorja **1**.
- Akumulator pritrdite z elastiko **2**.



- Privijte vijak **1**.
- Nastavite uro (☞ 53).
- Nastavitev datuma (☞ 54).

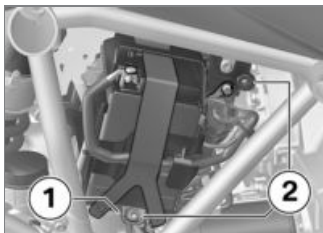

- Pokrov akumulatorja vstavite v ležišče **1** in ga pritisnite v ležišči **2**.

Varovalke

Menjava varovalk

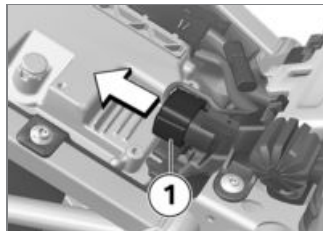

- Izključite vžig.
- Demontirajte voznikov sedež (☞ 79).
- Odklopite vtič **1**.

 **POZOR**

Premostitev pokvarjenih varovalk.

Nevarnost kratkega stika in požara.

- Pokvarjene varovalke zamenjajte z novimi varovalkami.◀

- Zamenjajte pokvarjeno varovalko v skladu z razporedom varovalk.



NAVODILO

Pri pogostih okvarah varovalk naj električno opremo pregledajo v specializirani servisni delavnici; najbolje, da to stori partner BMW Motorrad. ◀

- Vstavite vtič **1**.
- Vgradite voznikov sedež (►► 81).

Razpored varovalk

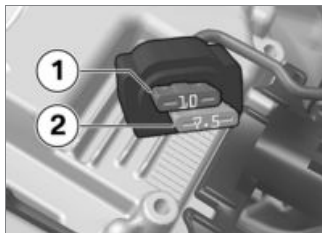

- 1** 10 A
Kombinacija instrumentov
Alarmna naprava (DWA)
Kontaktna ključavnica
Diagnostična vtičnica
- 2** 7,5 A
Kombinirano stikalo, levo
Nadzor tlaka v pnevmatikah (RDC)

Varovalka regulatorja generatorja

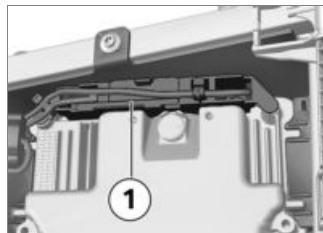

- 1** 50 A
Regulator generatorja

Pribor

Splošna navodila	142
Vtičnice	142
Navigacijski sistem	143
Kovček	147
Kovček Topcase	151

Splošna navodila

PREVIDNO

Uporaba tujih izdelkov.

Varnostno tveganje

- BMW Motorrad ne more presoditi za vsak tuj izdelek, ali ga je skupaj z vozili BMW mogoče uporabljati brez varnostnega tveganja. To jamstvo ni dano niti v primeru, da izdelek dobi ustrezno dovoljenje pristojnega nacionalnega organa. Takšni preizkusi ne morejo vedno zaobseči vseh pogojev uporabe vozil BMW in zato delno niso zadostni.
- Uporabljajte samo dele in pribor, ki jih za vaše vozilo odobri BMW. ◀

BMW je preveril varnost, funkcijo in ustreznost teh delov in pribora. BMW za te izdelke tudi prevzema odgovornost. BMW ne zagotavlja nikakršnega jamstva za dele in

pribor kakršne koli vrste, ki ni bil odobren.

Pri vseh spremembah morate upoštevati zakonska določila. Ravnajte se po uredbi o registraciji vozil za cestni promet (ministrstvo za promet), ki velja v vaši državi.

Vaš partner BMW Motorrad je pravi sogovornik za originalne dele, pribor in za ostale odobrene izdelke BMW ter pripadajoče strokovno svetovanje. Ves ostali dodatni pribor za BMW Motorrad najdete na naši spletni strani: "**www.bmw-motorrad.com**".

Vtičnice

Priklop električnih naprav

- Naprave, priključene na vtičnice, je mogoče aktivirati samo pri vključenem vžigu.

Speljava kablov

- Kabli od vtičnic do dodatnih naprav morajo biti speljani tako, da ne ovirajo voznika.
- Položeni kabli ne smejo omejevati odklona krmila in voznih lastnosti.
- Kabli ne smejo biti stisnjeni.

Samodejni izklop

- Vtičnice se med zaganjanjem samodejno izklopijo.
- Najkasneje 15 minut po izklopu vžiga se izklopijo tudi vtičnice, da se razbremeni električni sistem vozila. Dodatnih naprav z zmanjšano porabo energije lahko elektronika vozila na prepozna. V tem primeru se že takoj za izklopom vžiga vtičnice izključijo.
- Pri prenizki napetosti akumulatorja se vtičnice izklopijo, da se ohrani sposobnost zagona motorja vozila.

- Pri prekoračitvi največje obremenljivosti, navedene v tehničnih podatkih, se vtičnice izklopijo.

Navigacijski sistem

- s pripravo za navigacijski sistem^{DO}

Varna pritrditev navigacijske naprave

NAVODILO

Predpriprava za navigacijsko napravo je primerna za BMW Motorrad Navigator IV in BMW Motorrad Navigator V. ◀

NAVODILO

Varnostni sistem Mount Cradle ne nudi zaščite pred krajo. Po vsaki vožnji snemite navigacijski sistem in ga varno shranite. ◀

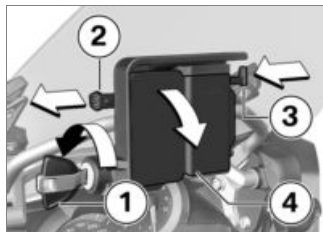

- Ključ vozila **1** obrnite v smeri urnega kazalca.
- Blokirno varovalo **2** povlecite v **levo**.
- Pritisnite zaporo **3**.
 - » Mount Cradle je deblokiran **4** in snamete ga lahko tako, da ga zavrtite naprej.

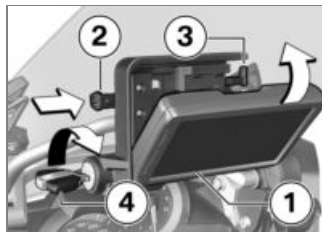

- Navigacijsko napravo **1** vstavite v spodnji del in jo z obratom obrnite nazaj.
 - » Navigacijska naprava se slišno zaskoči.
- Blokirno varovalo **2** potisnite povsem v **desno**.
 - » Zapora **3** je blokirana.
- Ključ vozila **4** obrnite v smeri urnega kazalca.
 - » Navigacijska naprava je zaščitenjena in ključ vozila lahko odstranite.

Odstranitev navigacijske naprave in namestitve pokrova

POZOR

Prah in umazanija na kontak- tih držala Mount Cradle.

Poškodbe kontaktov.

- Po koncu vsake vožnje znova montirajte pokrov.◀

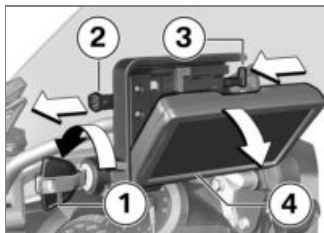

- Ključ vozila **1** obrnite v nasprotni smeri urnega kazalca.
- Blokirno varovalo **2** povlecite povsem v **levo**.
- » Zapora **3** je sproščena.

- Zaporo **3** potisnite povsem v **levo**.
- » Navigacijska naprava **4** se sprosti.
- Navigacijsko napravo **4** snemite, tako da jo poklopite navzdol.

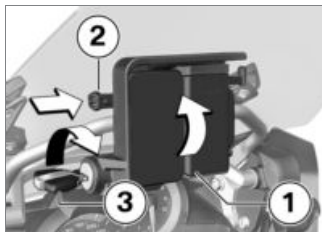

- Namestite pokrov **1** v spodnji del in ga poklopite navzgor, tako da ga obrnete.
- » Pokrov se slišno zaskoči.
- Blokirno varovalo **2** potisnite v **desno**.
- Ključ vozila **3** obrnite v smeri urnega kazalca.
- » Pokrov **1** je zavarovan.

Uporabite navigacijski sistem

NAVODILO

Naslednji opis velja za Navigator V. Navigator IV ne nudi vseh opisanih funkcij.◀

NAVODILO

Podprta je zgolj najnovejša različica komunikacijskega sistema BMW Motorrad. Po potrebi je treba posodobiti programsko opremo za komunikacijski sistem BMW Motorrad. V tem primeru se obrnite na svojega partnerja BMW Motorrad.◀

Če je vgrajen BMW Motorrad Navigator, lahko nekatere funkcije s pomočjo Multi-Controller-ja upravljate neposredno s krmila.



Upravljanje Multi-Controller-ja se izvede v šestih korakih:

- Vrtenje navzgor in navzdol.
- Kratek premik v levo in desno.
- Dolg premik v levo in desno.

Z vrtenjem Multi-Controller-ja na strani za kompas in Mediaplayer zvečate oz. zmanjšate glasnost komunikacijskega sistema BMW Motorrad, povezanega prek Bluetooth-a.

V posebnem meniju BMW se z vrtenjem Multi-Controller-ja izberejo postavke menija.

Kratek premik Multi-Controller-ja v levo oz. desno preklaplja med glavnimi stranmi Navigatorja:

- Prikaz zemljevida
- Kompas
- Mediaplayer
- Posebni meni BMW
- Stran Moje motorno kolo

Dolg premik Multi-Controllerja pomeni aktiviranje določenih funkcij na zaslonu Navigatorja. Te funkcije so označene s puščico v levo ali desno nad ustrezno zaslonsko tipko.



Funkcija se sproži z dolgim premikom v desno.



Funkcija se sproži z dolgim premikom v levo.

Posamezno lahko upravljate z naslednjimi funkcijami:

Prikaz zemljevida

- Vrtenje navzgor: povečanje izseka zemljevida (Zoom in).
- Vrtenje navzdol: zmanjšanje izseka zemljevida (Zoom out).

Stran s kompasom

- Vrtenje zveča oz. zmanjša glasnost komunikacijskega sistema BMW Motorrad, povezanega prek Bluetooth-a.

Posebni meni BMW

- Govor: ponovitev zadnjega sporočila navigacije.
- Vmesna točka: shrani trenutno lokacijo kot priljubljeno.
- Domov: zagon postopka navigacije do domačega naslova (funkcija ni na voljo, če domači naslov ni shranjen).
- Nemo: vklop oz. izklop samodejnih sporočil navigacije (izklop: na zaslonu se v zgornji

- vrstici prikaže prekrizan simbol ustnic). Sporočila navigacije je še vedno mogoče posredovati prek možnosti "Govor". Vsi drugi zvoki ostanejo vključeni.
- Izklop prikaza: izklop zaslona.
 - Klic domov: klic na domačo telefonsko številko, ki je shranjena v Navigatorju (možnost je prikazano samo, če je sistem povezan s telefonom).
 - Preusmeritev: aktivira se funkcija preusmeritve (prikazana samo, če je aktivna pot).
 - Preskoči: sistem preskoči naslednjo vmesno točko (možnost je prikazana samo, če so za pot shranjene vmesne točke).

Moje motorno kolo

- Vrtenje: sprememba števila prikazanih podatkov.
- Če se dotaknete podatkovnega polja na zaslonu, se odpre meni za izbiro podatkov.

- Vrednosti, ki so na voljo za izbiro, so odvisne od vgrajene dodatne opreme.



NAVODILO

Funkcija Mediaplayer je na voljo zgolj pri uporabi naprave Bluetooth s standardom A2DP, na primer komunikacijskega sistema BMW Motorrad.◀

Mediaplayer

- Dolgo držanje tipke za premik v levo: predvajaj prejšnjo skladbo.
- Dolgo držanje tipke za premik v desno: predvajaj naslednjo skladbo.
- Vrtenje zveča oz. zmanjša glasnost komunikacijskega sistema BMW Motorrad, povezanega prek Bluetooth-a.

Opozorila in kontrolna sporočila



Opozorila in kontrolna sporočila za motorno kolo se prikažejo z ustreznim simbolom **1** levo zgoraj na prikazu zemljevida.



NAVODILO

Če je povezan komunikacijski sistem BMW Motorrad, se ob opozorilu oglasi tudi zvočni signal.◀

Če je aktivnih več opozoril, je število opozoril navedeno pod opozorilnim trikotnikom.

Če pritisnete na opozorilni trikotnik, se pri več kot enem aktiv-

nem opozorilu odpre seznam z vsemi opozorili.

Ko izberete sporočilo, se prikažejo dodatne informacije.



NAVODILO

Za vsa opozorila ni mogoče prikazati podrobnih informacij. ◀

Dodatne funkcije

Z vgradnjo BMW Motorrad Navigatorja prihaja do odstopanj pri nekaterih opisih v navodilih za uporabo Navigatorja.

Opozorilo na rezervo goriva

Nastavitve za prikaz nivoja goriva niso na voljo, ker vozilo posreduje opozorilo za rezervo Navigatorju. Če je sporočilo aktivno, se ob pritisku na sporočilo prikažejo bližnje bencinske črpalke.

Prikaz datuma in časa

Navigator prenaša podatke o datumu in času do motornega kolesa. Prevzem teh podatkov v kombinacijo instrumentov je treba aktivirati v meniju **SETUP** kombinacije instrumentov.

Varnostne nastavitve

BMW Motorrad Navigator V je mogoče s štirimestno kodo PIN zaščititi pred nepooblaščenno uporabo (Garmin Lock). Če aktivirate to funkcijo, medtem ko je Navigator vgrajen v vozilo in je vžig vključen, vas bo sistem vprašal, če naj to vozilo doda na seznam zavarovanih vozil. Če sporočilo potrdite z "Da", Navigator shrani identifikacijsko številko tega vozila.

Shraniti je mogoče največ pet identifikacijskih številk vozila.

Če se Navigator nato vključi z vklopom vžiga v enem od teh

vozil, vnos kode PIN ni več potreben.

Če Navigator v vključenem stanju demontirate iz vozila, bo zaradi varnostnih razlogov zahteval kodo PIN.

Svetilnost zaslona

Če je vgrajeno, svetilnost zaslona določa motorno kolo. Ročni vnos ni potreben.

Samodejno nastavitve lahko po želji izključite v Navigatorju v nastavitvah zaslona.

Kovček

Odprite kovček

– s kovčkom^{DP}

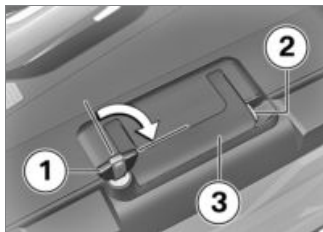

- Ključ **1** obrnite v smeri vrtenja urnega kazalca.
- Držite pritisnjeno rumeno zaporo **2** in razklopite nosilni ročaj **3**.



- Rumeno tipko **1** pritisnite navzdol in istočasno odprite pokrov kovčka.

Nastavitev prostornine kovčka

– s kovčkom^{DP}

- Kovček odprite in ga izpraznite.



- Vrtljivo ročico **1** za manjšo prostornino pritrдите v zgornjem končnem položaju.
- Vrtljivo ročico **1** za večjo prostornino pritrдите v spodnjem končnem položaju.
- Zaprite kovček.

Zapiranje kovčka

– s kovčkom^{DP}

- Ključ v ključavnici kovčka obrnite prečno glede na smer vožnje.
- Zaprite pokrov kovčka.
- » Pokrov se slišno zaskoči.

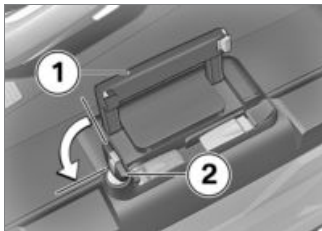

POZOR

Zapiranje nosilnega ročaja pri zaklenjeni ključavnici kovčka.

Poškodba zapornega jezička.

- Pred zapiranjem nosilnega ročaja poskrbite, da bo ključavnica kovčka obrnjena prečno glede na smer vožnje. ◀
- Zaprite nosilni ročaj **1**.
- Ključ **2** zavrtite v nasprotni smeri urnega kazalca in ga izvlecite.

Odstranite kovček

– s kovčkom^{DP}

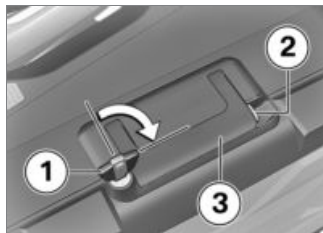

- Ključ **1** obrnite v smeri vrtenja urnega kazalca.
- Držite pritisnjeno rumeno zaporo **2** in razklopite nosilni ročaj **3**.

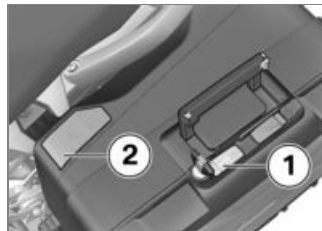

- Rdečo sprostitveno ročico **1** povlecite navzgor.
- » Zaporni element **2** skoči navzgor.
- Zaporni element odprite do konca.
- Kovček primite za nosilni ročaj in ga vzemite z držala.

Priključite kovček

– s kovčkom^{DP}



- Rdečo sprostitveno ročico **1** povlecite navzgor.
- » Zaporni element **2** skoči navzgor.
- Zaporni element odprite do konca.

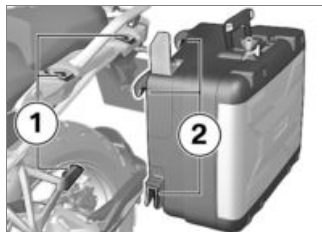

- Kovček vstavite od zgoraj v držali **1** in **2**.

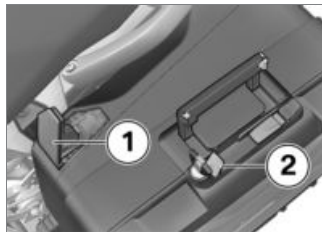

- Zaporni element **1** pritisnite navzdol do prislonu.

- Nato istočasno pritisnite navzdol zaporni element in rdečo sprostitveno ročico **2**.
- » Zaporni element se zaskoči.

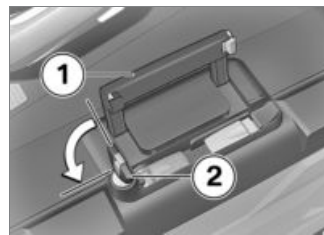

POZOR

Zapiranje nosilnega ročaja pri zaklenjeni ključavnici kovčka.

Poškodba zapornega jezička.

- Pred zapiranjem nosilnega ročaja poskrbite, da bo ključavnica kovčka obrnjena prečno glede na smer vožnje.◀
- Zaprite nosilni ročaj **1**.

- Ključ **2** zavrtite v nasprotni smeri urnega kazalca in ga izvlecite.

Največja obremenitev in najvišja hitrost

Upoštevajte največjo obremenitev kovčkov in ustrezno najvišjo hitrost v skladu z opozorilom na kovčku.

Če na opozorilu ne najdete svoje kombinacije vozila in kovčka, se obrnite na svojega partnerja BMW Motorrad.

Za tukaj opisano kombinacijo veljajo naslednje vrednosti:



Najvišja hitrost za vožnjo s kovčkom Vario

maks. 180 km/h



Obremenitev kovčka Vario

maks. 10 kg

Kovček Topcase

Odprite Topcase

– s kovčkom Topcase^{DP}

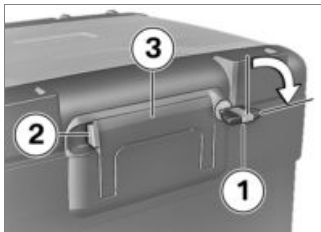

- Ključ **1** obrnite v smeri vrtenja urnega kazalca.
- Držite pritisnjeno rumeno zaporo **2** in razklopite nosilni ročaj **3**.



- Rumeno tipko **1** potisnite naprej in istočasno odprite pokrov kovčka Topcase.

Nastavitev prostornine Topcase-a

– s kovčkom Topcase^{DP}

- Topcase odprite in ga izpraznite.



- Vrtljivo ročico **1** za nastavitev večje prostornine pritrдите v sprednjem končnem položaju.
- Vrtljivo ročico **1** za nastavitev manjše prostornine pritrдите v zadnjem končnem položaju.
- Zaprite Topcase.

Zapiranje Topcase-a

– s kovčkom Topcase^{DP}

- Zaprite pokrov Topcase-a z močnim pritiskom.

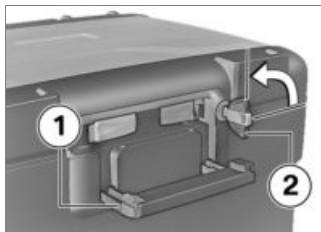

POZOR

Zapiranje nosilnega ročaja pri zaklenjeni ključavnici kovčka.

Poškodba zapornega jezička.

- Pred zapiranjem nosilnega ročaja poskrbite, da bo ključavnica Topcase-a obrnjena navpično. ◀
- Zaprite nosilni ročaj **1**.
» Nosilni ročaj se slišno zaskoči.
- Ključ **2** zavrtite v nasprotni smeri urnega kazalca in ga izvlecite.

Odstranjevanje Topcasea

– s kovčkom Topcase^{DP}

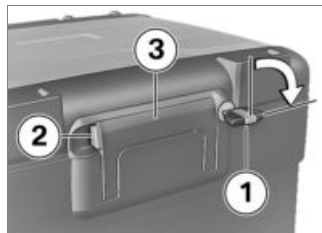

- Ključ **1** obrnite v smeri vrtenja urnega kazalca.
- Držite pritisnjeno rumeno zaporo **2** in razklopite nosilni ročaj **3**.

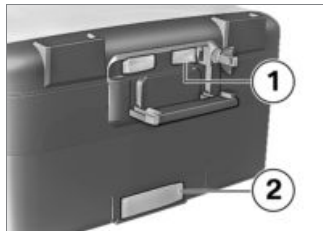
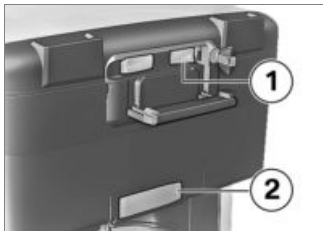

- Rdečo ročico **1** potegnite nazaj.
- » Zaporni element **2** skoči navzgor.
- Zaporni element odprite do konca.
- Topcase primite za nosilni ročaj in ga vzemite z držala.

- Rdečo ročico **1** potegnite nazaj.
- » Zaporni element **2** skoči navzgor.
- Zaporni element odprite do konca.

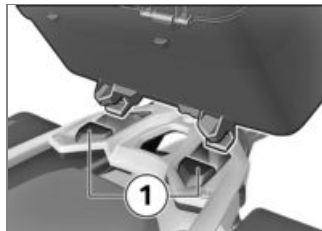

- Topcase obesite v sprednji držali **1** držalne plošče Topcasea.
- Topcase zadaj pritisnite na držalno ploščo za Topcase.

Prigradnja Topcasea

– s kovčkom Topcase^{DP}



- Zaporni element **1** pritisnite naprej do prislon.
- Nato istočasno pritisnite naprej zaporni element in rdečo sprostitveno ročico **2**.
- » Zaporni element se zaskoči.

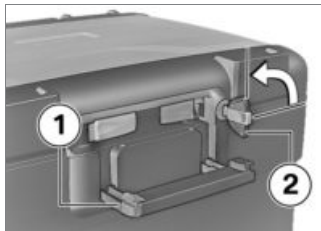

POZOR

Zapiranje nosilnega ročaja pri zaklenjeni ključavnici kovčka.

Poškodba zapornega jezička.

- Pred zapiranjem nosilnega ročaja poskrbite, da bo ključavnica Topcase-a obrnjena navpično. ◀
- Zaprite nosilni ročaj **1**.
- » Nosilni ročaj se slišno zaskoči.
- Ključ **2** zavrtite v nasprotni smeri urnega kazalca in ga izvlecite.

Največja obremenitev in najvišja hitrost

Upoštevajte največjo obremenitev kovčkov in ustrezno najvišjo hitrost v skladu z opozorilom na kovčku Topcase.

Če na opozorilu ne najdete svoje kombinacije vozila in kovčka Topcase, se obrnite na svojega partnerja BMW Motorrad.

Za tukaj opisano kombinacijo veljajo naslednje vrednosti:



Najvišja hitrost za vožnjo s kovčkom Vario Topcase

maks. 180 km/h



Obremenitev kovčka Vario Topcase

maks. 5 kg

Nega

Sredstvo za nego	156
Pranje vozila	156
Čiščenje občutljivih delov vozila	157
Nega laka	158
Uskladiščite motorno kolo.....	158
Konzerviranje	158
Zagon motornega kolesa	159

Sredstvo za nego

BMW Motorrad priporoča uporabo sredstev za čiščenje in nego, ki jih lahko dobite pri svojem partnerju BMW Motorrad. Izdelki BMW CareProducts so tovarniško preizkušeni, testirani v laboratorijih in potrjeni v praksi, zato vam ponujajo optimalno nego in zaščito materialov, ki so vgrajeni v vaše vozilo.



POZOR

Uporaba neprimernih čistil in sredstev za nego.

Poškodbe delov vozila.

- Ne uporabljajte nobenih topil, kot so nitorazredčila, sredstva za hladno čiščenje, gorivo, čistila z alkoholom ipd. ◀

Pranje vozila

BMW Motorrad priporoča, da insekte in trdovratno umazanijo pred pranjem vozila zmehčate in operete z lakiranih delov s pomočjo sredstva za odstranjevanje insektov BMW.

Da preprečite nastanek madežev, vozila ne perite takoj po tem, ko je bilo obsevano z močno sončno svetlobo, ali na samem soncu.

Zlasti v zimskih mesecih poskrbite za pogostejše pranje vozila.

Motorno kolo pozimi takoj po koncu vožnje operite s hladno vodo, da z njega odstranite sol za posipanje cest.



OPOZORILO

Vlažni zavorni koluti in zavorne obloge po pranju vozila, vožnji po lužah in v dežju.

Slabši zavorni učinek.

- Zavirajte pravočasno, dokler se zavorni koluti in obloge ne posušijo. ◀



POZOR

Topla voda pospeši delovanje soli.

Korozija

- Sol za posipanje cest odstranjajte samo s hladno vodo. ◀



POZOR

Poškodbe zaradi visokega tlaka vode pri visokotlačnih ali parnih čistilnikih.

Korozija ali kratek stik, poškodbe tesnil na hidravličnem zavornem sistemu, na električnem sistemu ali sedežni klopi.

- Visokotlačne in parne čistilnike uporabljajte preudarno! ◀

NAVODILO

Kovček in aluminijast Topcase nimata površinske prevleke. Najboljši videz zagotovite z naslednjim nego:

Sol za posipanje in korozivne obloge odstranite takoj po koncu vožnje s hladno vodo. ◀

Čiščenje občutljivih delov vozila

Umetni materiali

POZOR

Uporaba neprimernih čistil.

Poškodbe plastičnih površin.

- Ne uporabljajte čistil, ki vsebujejo alkohol, topila ali sredstva za ribanje.
- Ne uporabljajte gobic za odstranjevanje insektov ali gobic s trdo površino. ◀

Deli okrova

Dele okrova čistite z vodo in emulzijo za nego plastike BMW.

Vetrobrani in razpršilna stekla iz umetnega materiala

Umazanijo in insekte odstranite z mehko gobo in obilico vode.

NAVODILO

Trdovratno umazanijo in insekte zmehčajte tako, da nanje položite vlažno krpo. ◀



Čiščenje samo z vodo in gobo.



Ne uporabljajte nobenih kemičnih čistilnih sredstev.

Krom

Kromirane dele skrbno očistite z obilico vode in avtomobilskim šamponom BMW, zlasti če so pod vplivom soli za posipanje. Za dodatno obdelavo uporabite polituro za krom.

Hladilnik

Hladilnik redno čistite, da preprečite pregrevanje motorja zaradi nezadostnega hlajenja. Uporabite lahko npr. vrtno cev z nizkim vodnim tlakom.

POZOR

Lahko upogljive lamele hladilnika.

Poškodbe lamel hladilnika.

- Pri čiščenju hladilnika pazite, da ne upognete lamel hladilnika. ◀

Gumijasti deli

Gumijaste dele obdelajte z vodo ali sredstvom za nego gume BMW.



POZOR

Uporaba silikonskega spreja za nego gumijastih tesnil.

Poškodbe gumijastih tesnil.

- Ne uporabljajte silikonskih razpršil ali sredstev za nego, ki vsebujejo silikon. ◀

Nega laka

Dolgotrajen vpliv snovi, ki škodijo laku, lahko preprečite z rednim pranjem vozila, zlasti če se z vozilom prevažate po področjih z zelo onesnaženim zrakom ali z naravnimi onesnaževali, kot sta npr. drevesna smola ali cvetni prah. Posebno agresivne snovi (npr. polito gorivo, olje, mast, zavorna tekočina ter iztrebki ptic) je treba takoj odstraniti, saj lahko pov-

zročijo spremembe ali razbarvanje laka. Za odstranjevanje BMW Motorrad priporoča avtomobilsko polituro BMW ali čistilo za lak BMW.

Nečistoče na površini laka boste zlahka prepoznali po pranju vozila. Takšna mesta takoj očistite s čistilnim bencinom ali špiritom na čisti krpi ali blaznici iz vate. BMW Motorrad priporoča, da madeže katrana odstranite s sredstvom za odstranjevanje katrana BMW. Lak na prizadetih mestih nato še konzervirajte.

Uskladiščite motorno kolo

- Motorno kolo očistite.
- Popolnoma napolnite rezervoar za gorivo motornega kolesa.
- Demontaža akumulatorja (☛ 137).

- Vzvode zavor in sklopke, uležanje stojala in bočnega stojala napršite s primernim mazivom.
- Gole in kromirane kovinske dele konzervirajte z mastjo, ki ne vsebuje kislin (vazelin).
- Motorno kolo uskladiščite v suhem prostoru tako, da bosta obe kolesi razbremenjeni (najbolje na stojalo za sprednje in zadnje kolo, ki ga nudi BMW Motorrad).

Konzerviranje

Če voda ne odteka več z laka, ga je treba konzervirati. BMW Motorrad vam priporoča, da za konzerviranje laka BMW uporabite avtomobilski vosek ali sredstva, ki vsebujejo karnavbov ali sintetični vosek.

Zagon motornega kolesa

- Odstranite sredstva za zunanje konzerviranje.
- Motorno kolo očistite.
- Vgradite akumulator (▣▶▶▶ 138).
- Upoštevajte kontrolni seznam (▣▶▶▶ 86).

Tehnični podatki

Tabela motenj	162
Vijačni spoji	163
Motor	165
Gorivo	166
Motorno olje	167
Sklopka	167
Menjalnik	168
Pogon zadnjega kolesa	169
Vzmetenje	169
Zavore	170
Kolesa in pnevmatike	171
Električni sistem	173
Okvir	174
Alarmna naprava	175
Dimenzije	175

Teže	176
Vozne vrednosti.....	176

Tabela motenj

Motor se ne zažene oz. se zažene z obotavljanjem.

Vzrok	Odprava
Bočno stojalo iztegnjeno in izbrana prestava	Sklopite stransko stojalo.
Vključena prestava, sklopka ni aktivirana	Menjalnik postavite v prosti tek ali aktivirajte sklopko.
Posoda za gorivo prazna	Točenje goriva (▮▮▮▶ 95).
Akumulator prazen	Napolnite priključeni akumulator (▮▮▮▶ 136).

Vijačni spoji

Sprednje kolo	Vrednost	Veljavno
Natična os v teleskopskih vilicah		
M12 x 20	30 Nm	
Pritezni vijak za natično os v teleskopskih vilicah		
M8 x 35	19 Nm	
Zavorno sedlo na teleskopskih vilicah		
M10 x 65	38 Nm	
Zadnje kolo	Vrednost	Veljavno
Zadnje kolo na kolesni prirobnici		
M10 x 1,25 x 40	zategovanje navzkriž	
	60 Nm	
Senzor števila vrtljajev kolesa na vilicah		
M6 x 16 V mikrokapsulah ali v obliki sredstva za zaščito vijakov	8 Nm	

Roka ogledala	Vrednost	Veljavno
Ogledalo (protimatica) na adapterju		
Levi navoj, M10 x 1,25	22 Nm	
Adapter na priključni napravi		
M10 x 14 - 4.8	25 Nm	
Krmilo	Vrednost	Veljavno
Priključna naprava (vpetje krmila) na viličnem mostu		
M8 x 35	Pritegnite v smeri vožnje spredaj na bloku	
	19 Nm	

Motor

Mesto številke motorja	Okrov ročične gredi desno spodaj, pod zaganjalnikom
Konstruktivna izvedba motorja	Zračno/vodno hlajeni dvovaljni, štiritačni bokser motor z dvema, zgoraj ležečima, zobniško gnanimi odmičnima gredema in eno izravnalno gredjo
Gibna prostornina	1170 cm ³
Izvertina valja	101 mm
Gib bata	73 mm
Kompresijsko razmerje	12,5:1
Nazivna moč	92 kW, pri številu vrtljajev: 7750 min ⁻¹
– z zmanjšanjem moči ^{DO}	79 kW, pri številu vrtljajev: 7750 min ⁻¹
Vrtilni moment	125 Nm, pri številu vrtljajev: 6500 min ⁻¹
– z zmanjšanjem moči ^{DO}	122 Nm, pri številu vrtljajev: 5250 min ⁻¹
Najvišje število vrtljajev	maks. 9000 min ⁻¹
Število vrtljajev prostega teka	1150 min ⁻¹ , Motor ogret od vožnje

Gorivo

Priporočena kakovost goriva	Neosvinčeni Super (maks. 10 % etanol, E10) 95 ROZ/RON 89 AKI
Alternativna kakovost goriva	Neosvinčeni Normal (omejitve glede moči in porabe. Če boste motor uporabljali npr. v državah z nižjo kakovostjo goriva 91 RON (raziskovalno oktansko število), potem je treba prej motorno kolo ustrezno programirati pri vašem partnerju BMW Motorrad.) (maks. 10 % etanol, E10) 91 ROZ/RON 87 AKI
Uporabna količina polnjenja goriva	pribl. 20 l
Rezervna količina goriva	pribl. 4 l
Stopnja standarda emisij izpušnih plinov	EU 3

Motorno olje

Količina polnjenja motornega olja	maks. 4 l, z menjavo filtra
Specifikacija	SAE 5W-40, API SL / JASO MA2, Aditivi (npr. na osnovi molibdena) niso dovoljeni, saj napadejo prevlečene komponente motorja, BMW Motorrad priporoča olje BMW Motorrad ADVANTEC Ultimate
Količina dolivanja motornega olja	maks. 0,95 l, Razlika med MIN in MAX

BMW recommends **ADVANTEC**
ORIGINAL BMW ENGINE OIL

Sklopka

Konstruktivna izvedba sklopke	Večlamelna sklopka z oljno kopeljo, Anti-Hopping
-------------------------------	--

Menjalnik

Konstruktivska izvedba menjalnika	Šeststopenjski menjalnik, preklapljanje s parklji s poševnim ozobljenjem
Prestavna razmerja menjalnika	1,000 (60:60 zob), Primarno prestavno razmerje 1,650 (33:20 zob), Vhodni prenos menjalnika 2,438 (39:16 zob), 1. prestava 1,714 (36:21 zob), 2. prestava 1,296 (35:27 zob), 3. prestava 1,059 (36:34 zob), 4. prestava 0,943 (33:35 zob), 5. prestava 0,848 (28:33 zob), 6. prestava 1,061 (35:33 zob), Izhodni prenos menjalnika

Pogon zadnjega kolesa

Konstruktivna izvedba pogona zadnjega kolesa	Gredni pogon s kotnim gonilom
Konstruktivna izvedba vodila zadnjega kolesa	Enoročna nihajka iz aluminijeve litine z oporo BMW Motorrad Paralever
Prestavno razmerje pogona zadnjega kolesa	2,91 (32/11 zob)

Vzmetenje

Sprednje kolo

Konstruktivna izvedba vodila sprednjega kolesa	BMW-Telelever, zgornji vilični most ločen od nagiba, vzdolžno vodilo uležajeno v motorju in na teleskopskih vilicah, centralna vzmetna noga podprta na vzdolžnem vodilu in okvirju
Struktura vzmetenja sprednjega kolesa	Centralna vzmetna noga z vijačno vzmetjo
– s sistemom Dynamic ESA ^{DO}	Centralna vzmetna noga z vijačno vzmetjo in izenačevalno posodo, električno nastavljivo povratno blaženje
Hod vzmeti spredaj	190 mm, na kolesu
– s spuščanjem ^{DO}	160 mm, na kolesu

Zadnje kolo

Konstruktivna izvedba vodila zadnjega kolesa	Enoročna nihajka iz aluminijeve litine z oporo BMW Motorrad Paralever
Konstruktivna izvedba vzmetenja zadnjega kolesa	Centralna vzmetna noga z vijačno vzmetjo, nastavljivo povratno blaženje in prednapetost vzmeti
– s sistemom Dynamic ESA ^{DO}	Centralna vzmetna noga z vijačno vzmetjo in izenačevalno posodo, električno nastavljivo povratno blaženje, električno nastavljiva prednapetost vzmeti
Hod vzmeti zadnjega kolesa	200 mm
– s spuščanjem ^{DO}	170 mm

Zavore

Konstruktivna izvedba zavore sprednjega kolesa	Hidravlično aktivirana dvokolturna zavora s štiribatnimi radialnimi monoblok sedli in plavajoče uležajenimi zavornimi koluti
Material sprednjih zavornih oblog	Sintran material
Debelina sprednjih zavornih oblog	min. 4 mm, Meja obrabe
Konstruktivna izvedba zavore zadnjega kolesa	Hidravlično aktivirana kolutna zavora z dvobatnim plavajočim sedlom in fiksno zavornim kolutom
Material zadnjih zavornih oblog	Organski

Debelina zadnjega zavornega koluta	min. 4,5 mm, Meja obrabe
------------------------------------	--------------------------

Kolesa in pnevmatike

Priporočeni pari pnevmatik	Pregled trenutno odobrenih pnevmatik dobite pri svojem partnerju BMW Motorrad ali na spletu bmw-motorrad.com .
Hitrostna kategorija pnevmatik spredaj/zadaj	V, zahtevano vsaj: 240 km/h

Sprednje kolo

Izvedba sprednjega kolesa	Aluminijasto lito kolo
– s kolesi s križnimi naperami ^{DO}	Kolo s krožnimi naperami
Velikost platišča sprednjega kolesa	3,0"x19"
Oznaka sprednje pnevmatike	120/70 - 19
Nosilna zmogljivost pnevmatik spredaj	min 52
Dovoljena neuravnoteženost sprednjega kolesa	maks. 5 g

Zadnje kolo

Izvedba zadnjega kolesa	Aluminijasto lito kolo
– s kolesi s križnimi naperami ^{DO}	Kolo s krožnimi naperami
Velikost platišča zadnjega kolesa	4,50"x17"
Oznaka zadnje pnevmatike	170/60 - 17
Nosilna zmogljivost pnevmatik zadaj	min 70
Dovoljena neuravnoteženost zadnjega kolesa	maks. 45 g

Tlaki polnjenja pnevmatik

Tlak polnjenja sprednje pnevmatike	2,5 bar, pri hladni pnevmatiki
Tlak polnjenja zadnje pnevmatike	2,9 bar, pri hladni pnevmatiki

Električni sistem

Električna obremenljivost vtičnic	maks. 5 A, vse vtičnice skupaj
Nosilec varovalke 1	10 A, Reža 1: kombinacija instrumentov, alarmna naprava proti kraji (DWA), ključavnica za vžig, diagnostična vtičnica 7,5 A, Reža 2: Kombinacijsko stikalo levo, nadzor tlaka v pnevmatikah (RDC)
Nosilec varovalk	50 A, Varovalka 1: napetostni regulator

Akumulator

Izvedba akumulatorja	Akumulator AGM (Absorbent Glass Mat)
Nazivna napetost akumulatorja	12 V
Nazivna kapaciteta akumulatorja	12 Ah

Vžigalne svečke

Proizvajalec in oznaka vžigalnih svečk	NGK LMAR8D-J
Oddaljenost elektrode vžigalne svečke	0,8 \pm 0,1 mm, Novo stanje 1,0 mm, Meja obrabe

Svetila

Svetilo dolge luči	H7 / 12 V / 55 W
– z LED-žarometom ^{DO}	LED
Svetilo kratke luči	H7 / 12 V / 55 W

– z LED-žarometom ^{DO}	LED
Svetilo parkirne luči	W5W / 12 V / 5 W
– z LED-žarometom ^{DO}	LED
Svetilo zadnje/zavorne luči	LED
Svetilo sprednjega smernika	RY10W / 12 V / 10 W
– z LED-smerniki ^{DO}	LED
Svetilo zadnjega smernika	RY10W / 12 V / 10 W
– z LED-smerniki ^{DO}	LED

Okvir

Konstruksijska izvedba okvirja	Okvir iz jeklenih cevi z nosilno pogonsko enoto, zadnji okvir iz jeklenih cevi
Mesto tablice s podatki	Okvir spredaj desno (poleg vzmetne noge)
Mesto identifikacijske številke vozila	Okvir spredaj desno na glavi krmila

Alarmna naprava

Čas aktiviranja zagona	pribl. 30 s
Trajanje alarma	pribl. 26 s
Tip baterije	CR 123 A

Dimenzije

Dolžina vozila	2205 mm, prek zaščite pred pršenjem
Višina vozila	1430...1490 mm, prek vetrobrana, pri prazni teži po DIN
– s spuščanjem ^{DO}	1405...1465 mm, prek vetrobrana, spodnji položaj, pri DIN prazni teži
Širina vozila	955 mm, z ogledalom
Voznikova sedalna višina	850...870 mm, brez voznika pri prazni teži
– z nizkim voznikovim sedežem ^{DO}	820...840 mm, brez voznika pri prazni teži
– s spuščanjem ^{DO}	800...820 mm, brez voznika pri prazni teži
Razkorak voznikovih nog	1870...1910 mm, brez voznika pri prazni teži
– z nizkim voznikovim sedežem ^{DO}	1820...1860 mm, brez voznika pri prazni teži
– s spuščanjem ^{DO}	1790...1830 mm, brez voznika pri prazni teži

Teže

Prazna teža	238 kg, DIN prazna teža, pripravljeno za vožnjo, 90 % polna posoda za gorivo, brez DO
Dovoljena skupna teža	450 kg
Dovoljena skupna teža	212 kg

Vozne vrednosti

Zmogljivost speljevanja na klancih (pri dovoljeni skupni teži)	20 %
Najvišja hitrost	>200 km/h

Servis

BMW Motorrad Servis	178
BMW Motorrad Mobilna asistenca	178
Vzdrževalna dela	178
Načrt vzdrževanja	181
Standardni BMW servis	182
Potrditev vzdrževanja	183
Potrditve servisov	188

BMW Motorrad Servis

Podjetje BMW Motorrad je s svojo dobro razvito prodajno mrežo na voljo vam in vašemu motornemu kolesu v več kot 100 državah po svetu. Partnerji BMW Motorrad imajo na voljo tehnične informacije in razpolagajo s potrebnim znanjem za opravljanje vseh vzdrževalnih in servisnih del na vašem motorju BMW.

Podatke o najbližjem partnerju BMW Motorrad najdete na spletni strani "www.bmw-motorrad.com".



OPOZORILO

Nestrokovna izvedba vzdrževalnih del in popravil.

Nevarnost nezgode zaradi posledične škode.

- BMW Motorrad vam priporoča, da prepustite dela na motornem kolesu specializirani servi-

sni delavnici, najbolje partnerju BMW Motorrad. ◀

Da bo vaše motorno kolo BMW vedno v optimalnem stanju, vam BMW Motorrad priporoča redno izvajanje predpisanih vzdrževalnih del.

Vsa opravljena vzdrževalna dela in popravila naj vam potrdijo v poglavju "Servis" teh navodil. Nujni pogoj za priznavanje kulančnih storitev po izteku garancijskega obdobja je predložitev dokazil o rednem vzdrževanju.

O vsebini servisnih storitev BMW se lahko poučite pri svojem partnerju BMW Motorrad.

BMW Motorrad Mobilna asistenca

Pri novih motornih kolesih BMW ste z BMW Motorrad mobilno asistenco v primeru nesreče upravičeni do različnih storitev

(npr. mobilni servis, pomoč na cesti, transport vozila).

O storitvah mobilne asistence povprašajte pri svojem partnerju BMW Motorrad.

Vzdrževalna dela

BMW pregled ob predaji

BMW pregled ob predaji opravi vaš partner BMW Motorrad, preden vam preda vozilo.

BMW kontrola utekanja

BMW kontrolo utekanja je treba opraviti med 500 km in 1200 km.

BMW servis

BMW servis je treba opraviti enkrat letno, pri čemer je obseg servisa odvisen od uporabnika vozila in števila prevoženih kilometrov. Vaš partner BMW Motorrad vam bo opravljeni servis potrdil in vnesel termin za naslednji servis.

Vozniki, ki letno prevozijo veliko kilometrov, bodo morda morali priti na servis še pred iztekom predvidenega termina. V tem primeru se poleg potrditve opravljenega servisa vnese tudi ustrezno največje število kilometrov. Če doseže to število prevoženih kilometrov še pred terminom naslednjega servisa, mora motorno kolo predčasno na servis.

Servisni prikaz na večfunkcijskem ekranu vas bo opozoril na naslednji termin servisa približno en mesec oz. 1000 km pred dosegom vnesenih vrednosti.

Podrobnejše informacije o servisu so na voljo na naslovu:

bmw-motorrad.com/service

Potrebna servisna opravila za vaše vozilo najdete v naslednjem načrtu vzdrževanja:

Načrt vzdrževanja

- 1** BMW Kontrola utekanja
- 2** Standardni BMW servis
( 182)
- 3** Menjava motornega olja s filtrom
- 4** Menjava olja v kotnem gonilu
- 5** Preverjanje zračnosti ventilov
- 6** Menjava vseh vžigalnih svečk
- 7** Menjava vložka zračnega filtra
- 8** Kontrola ali menjava vložka zračnega filtra
- 9** Menjava zavorne tekočine v celotnem sistemu
 - a letno ali vsakih 10000 km (kar pride prej)
 - b vsaki 2 leti ali vsakih 20000 km (kar pride prej)
 - c pri terenski vožnji letno ali vsakih 10000 km (kar pride prej)

- d prvič po enem letu, nato pa vsaki dve leti

Standardni BMW servis

Standardni BMW servis vključuje naslednja vzdrževalna dela:

- Test vozila z diagnostičnim sistemom BMW Motorrad.
- Vizualna kontrola sistema hidravlične sklopke.
- Vizualna kontrola zavornih vodov, zavornih cevi in priključkov.
- Pregled obrabe sprednjih in zadnjih zavornih oblog ter zavornih kolutov.
- Preverjanje nivoja zavorne tekočine spredaj/zadaj.
- Preverjanje nivoja hladilne tekočine.
- Preverjanje gibljivosti stranskega stojala.
- Preverjanje gibljivosti glavnega stojala.
- Preverjanje globine profila in zračnega tlaka v pnevmatikah.
- Preverjanje napetosti naper, po potrebi zategovanje (pri kolesih s križnimi naperami, DO).
- Preverjanje luči in signalnih naprav.
- Preverjanje delovanja funkcije preprečevanja zagona motorja.
- Končna kontrola in preverjanje prometne varnosti.
- Nastavitev datuma servisa in ponastavitev števca kilometrov do naslednjega servisa.
- Preverjanje napolnjenosti akumulatorja.
- BMW servis potrdite v servisni knjižici vozila.

Potrditev vzdrževanja

BMW pregled ob predaji

opravljeno

dne _____

Žig, podpis

BMW kontrola utekanja

opravljeno

dne _____

pri km _____

Naslednji servis

najkasneje

dne _____

ali, če je doseženo prej,

pri km _____

Žig, podpis

BMW servis

opravljeno

dne _____

pri km _____

Naslednji servis

najkasneje

dne _____

ali, če je doseženo prej,

pri km _____

Žig, podpis**BMW servis**

opravljeno

dne _____

pri km _____

Naslednji servis

najkasneje

dne _____

ali, če je doseženo prej,

pri km _____

Žig, podpis**BMW servis**

opravljeno

dne _____

pri km _____

Naslednji servis

najkasneje

dne _____

ali, če je doseženo prej,

pri km _____

Žig, podpis

BMW servis

opravljeno

dne _____

pri km _____

Naslednji servis
najkasneje

dne _____

ali, če je doseženo prej,

pri km _____

Žig, podpis**BMW servis**

opravljeno

dne _____

pri km _____

Naslednji servis
najkasneje

dne _____

ali, če je doseženo prej,

pri km _____

Žig, podpis**BMW servis**

opravljeno

dne _____

pri km _____

Naslednji servis
najkasneje

dne _____

ali, če je doseženo prej,

pri km _____

Žig, podpis

BMW servis

opravljeno

dne _____

pri km _____

Naslednji servis

najkasneje

dne _____

ali, če je doseženo prej,

pri km _____

Žig, podpis**BMW servis**

opravljeno

dne _____

pri km _____

Naslednji servis

najkasneje

dne _____

ali, če je doseženo prej,

pri km _____

Žig, podpis**BMW servis**

opravljeno

dne _____

pri km _____

Naslednji servis

najkasneje

dne _____

ali, če je doseženo prej,

pri km _____

Žig, podpis

BMW servis

opravljeno

dne _____

pri km _____

Naslednji servis
najkasneje

dne _____

ali, če je doseženo prej,

pri km _____

Žig, podpis**BMW servis**

opravljeno

dne _____

pri km _____

Naslednji servis
najkasneje

dne _____

ali, če je doseženo prej,

pri km _____

Žig, podpis**BMW servis**

opravljeno

dne _____

pri km _____

Naslednji servis
najkasneje

dne _____

ali, če je doseženo prej,

pri km _____

Žig, podpis

Opravljeno delo	Pri km	Datum

Priloga

Certifikat za elektronsko blokado motorja	192
Certifikat za Keyless Ride	194
Certifikat za nadzor tlaka v pnevmatikah	196

FCC Approval

Ring aerial in the ignition switch



To verify the authorization of the ignition key, the electronic immobilizer exchanges information with the ignition key via the ring aerial.

This device complies with Part 15 of the FCC rules. Operation is subject to the following two conditions:

- (1) This device may not cause harmful interference, and
- (2) this device must accept any interference received, including interference that may cause undesired operation.



Any changes or modifications not expressly approved by the party responsible for compliance could void the user's authority to operate the equipment. ◀

Approbation de la FCC

Antenne annulaire présente dans le commutateur d'allumage



Pour vérifier l'autorisation de la clé de contact, le système d'immobilisation électronique échange des

informations avec la clé de contact via l'antenne annulaire.

Le présent dispositif est conforme à la partie 15 des règles de la FCC. Son utilisation est soumise aux deux conditions suivantes :

- (1) Le dispositif ne doit pas produire d'interférences nuisibles, et
- (2) le dispositif doit pouvoir accepter toutes les interférences extérieures, y compris celles qui pourraient provoquer une activation inopportune.



Toute modification qui n'aurait pas été approuvée expressément par l'organisme responsable de l'homologation peut annuler l'autorisation accordée à l'utilisateur pour utiliser le dispositif. ◀

Certifications

BMW Keyless Ride ID Device



USA, Canada

Product name: BMW Keyless Ride ID Device
FCC ID: YGOHUF5750
IC: 4008C-HUF5750

Canada:

Operation is subject to the following two conditions:

- (1) This device may not cause harmful interference, and
- (2) this device must accept any interference received, including interference that may cause undesired operation.

USA:

This device complies with Part 15 of the FCC rules. Operation is subject to the following two conditions:

- (1) This device may not cause harmful interference, and
- (2) this device must accept any interference received, including interference that may cause undesired operation.



Any changes or modifications not expressly approved by the party responsible for compliance could void the user's authority to operate the equipment.

Declaration Of Conformity

We declare under our responsibility that the product

BMW Keyless Ride ID Device (Model: HUF5750)

complies with the appropriate essential requirements of the article 3 of the R&TIE and the other relevant provisions, when used for its intended purpose. Applied Standards:

1. Health and safety requirements contained in article 3 (1) a)
 - EN 60950-1:2006+A11:2009+A1:2010+A12:2011; Information technology equipment- Safety
2. Protection requirements with respect to electromagnetic compatibility article 3 (1) b)
 - EN 301 489-1 (V1 .9.2, 09/2011), Electromagnetic compatibility and radio spectrum matters (ERM); Electromagnetic compatibility (EMC) standard for radio equipment and services; Part 1: Common technical requirements
 - EN 301 489-3 (V1.4.1, 08/2002) Electromagnetic compatibility and radio spectrum matters (ERM); Electromagnetic compatibility (EMC) standard for radio equipment and services; Part 3: Specific conditions for short range devices (SRD) operating on frequencies between 9 kHz and 40 GHz
3. Means of the efficient use of the radio frequency spectrum article 3 (2)
 - EN 300 220-1 & -2 (V2.4.1, 05/2012), electromagnetic compatibility and radio spectrum matters (ERM); Short range devices (SRD); Radio equipment to be used in the 25 MHz to 1000 MHz frequency range with power levels ranging up to 500 mW;
Part 1: Technical characteristics and test methods.
Part 2: Harmonized EN covering essential requirements under article 3.2 of the R&TIE directive

The product is labeled with the CE marking: **CE**

Velbert, October 15th, 2013

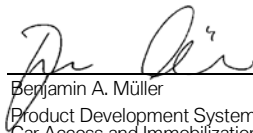

Benjamin A. Müller
Product Development Systems
Car Access and Immobilization – Electronics
Huf Hülbeck & Fürst GmbH & Co. KG
Steeger Straße 17, D-42551 Velbert

Certification Tire Pressure Control (TPC)

FCC ID: MRXBC54MA4
IC: 2546A-BC54MA4

FCC ID: MRXBC5A4
IC: 2546A-BC5A4

This device complies with Part 15 of the FCC Rules and with Industry Canada license-exempt RSS standard(s).

Operation is subject to the following two conditions:

- (1) This device may not cause harmful interference, and
- (2) This device must accept any interference received, including interference that may cause undesired operation.

Le présent appareil est conforme aux CNR d'Industrie Canada applicables aux appareils radio exempts de licence. L'exploitation est autorisée aux deux conditions suivantes:

- (1) l'appareil ne doit pas produire de brouillage, et
- (2) l'utilisateur de l'appareil doit accepter tout brouillage radioélectrique subi, même si le brouillage est susceptible d'en compromettre le fonctionnement.

WARNING: Changes or modifications not expressly approved by the party responsible for compliance could void the user's authority to operate the equipment. The term "IC:" before the radio certification number only signifies that Industry Canada technical specifications were met.

A

ABS

- Opozorilni prikazi, 35
- Podrobno o tehniki, 104
- Samodiagnostika, 88
- Upravljalni element, 15
- Upravljanje, 63

Akumulator

- Demontaža, 137
 - Navodila za vzdrževanje, 136
 - Opozorilni prikaz za napetost akumulatorja, 38
 - Polnjenje odklopljenega akumulatorja, 137
 - Polnjenje priključenega akumulatorja, 136
 - Tehnični podatki, 173
 - Vgradnja, 138
- Alarmna naprava
- Opozorilni prikaz, 33
 - Upravljanje, 56

ASC

- Opozorilni prikaz, 36
- Podrobno o tehniki, 107
- Samodiagnostika, 89
- Upravljalni element, 15
- Upravljanje, 64

B

Blaženje

- Nastavitev, 72
- Nastavitveni element zadaj, 11

Blokada motorja

- Nadomestni ključ, 45
- Opozorilni prikaz, 30
- Zasilni ključ, 48

D

Daljinsko upravljanje

- Menjava akumulatorja, 49

Dimenzije

- Tehnični podatki, 175

Dnevna vozna luč

- Položaj na vozilu, 11
- Ročni vklop dnevne luči, 61
- Samodejni vklop dnevne luči, 61

Domače luči, 45

DWA

- Kontrolna lučka, 18
- Tehnični podatki, 175

E

Električni sistem

- Tehnični podatki, 173

ESA

- Upravljalni element, 15
- Upravljanje, 73

G

Gorivo

- Nalivna odprtina, 11
- Rezerva, 39
- Tehnični podatki, 166
- Točenje goriva, 95
- Točenje goriva s Keyless Ride, 96, 97

H

- Hladilna tekočina
 - Dolivanje, 118
 - Opozorilni prikaz za prekomerno temperaturo, 31
 - Preverjanje nivoja, 118
- Hupa, 15

I

- Identifikacijska številka vozila
 - Položaj na vozilu, 13
- Intervali vzdrževanja, 178

K

- Keyless Ride
 - Elektronska blokada motorja EWS, 48
 - Izklopite kontakt, 48
 - Opozorilni prikaz, 30, 31
 - Prazna baterija ali izguba kontaktnega ključa, 49
 - Sprostite pokrov rezervoarja, 96, 97
 - Vklop kontakta, 47
 - Zaklenite ključavnico krmila, 47
- Ključ, 44, 46

- Ključavnica krmila
 - Zaklepanje, 44
- Kolesa
 - Demontaža sprednjega kolesa, 122
 - Montaža zadnjega kolesa, 126
 - Montirajte sprednje kolo, 123
 - Preverite napere, 120
 - Preverjanje platišč, 120
 - Sprememba dimenzije, 121
 - Tehnični podatki, 171
- Kombinacija instrumentov
 - Pregled, 18
 - Senzor svetlosti okolice, 18
- Kombinirano stikalo
 - Pregled z desne, 17
 - Pregled z leve, 15
- Kontrolne lučke, 18
 - Pregled, 20
- Kontrolni seznam, 86
- Kovček, 147
- Kratice in simboli, 6
- Krmilo
 - Nastavitev, 77

L

- Luč
 - Kratka luč, 59
 - Parkirna luč, 59, 60
 - Ročni vklop dnevne luči, 61
 - Samodejni vklop dnevne luči, 61
 - Upravljalni element, 15
 - Upravljanje z dolgo lučjo, 59
 - Upravljanje z utripnim signalom žarometa, 59
 - Vklopote dodaten žaromet, 60

M

- Menjalnik
 - Tehnični podatki, 168
- Mobilna asistenca, 178
- Motor
 - Opozorilni prikaz za elektroniko motorja, 31
 - Opozorilni prikaz za krmiljenje motorja, 37
 - Tehnični podatki, 165
 - Zagon, 87

Motorno kolo
Čiščenje, 155
Nega, 155
Parkiranje, 93
Privezovanje, 98
Uskladiščenje, 158

Motorno olje
Dolivanje, 113
Nalivna odprtina, 13
Opozorilni prikaz za nivo
motornega olja, 38
Opozorilo o nivoju olja, 40
Preverite nivo, 113
Prikaz nivoja, 13
Tehnični podatki, 167

N

Način vožnje
Nastavitev, 65
Podrobno o tehniki, 102
Upravljalni element, 17
Nadzor tlaka v pnevmatikah RDC
Prikaz, 41

Naprava za upravljanje opozorilnih
smernikov
Upravljalni element, 15, 17
Upravljanje, 63
Navodila za uporabo
Položaj na vozilu, 14

O

Ogledalo
Nastavitev, 78
Ogrevani ročki
Upravljalni element, 17
Upravljanje, 77

Okvir
Tehnični podatki, 174

Opozorilne lučke, 18
Pregled, 20

Opozorilni prikazi
ABS, 35
Alarmna naprava, 33
ASC, 36
Blokada motorja, 30
Elektronika motorja, 31
Krmiljenje motorja, 37
Napetost akumulatorja, 38

Nedelujoča svetila, 32
Nivo motornega olja, 38
Opozorilo za zunanjo
temperaturo, 30
Predstavitev, 25
Pregled, 24
RDC, 33
Rezerva goriva, 37
Temperatura hladilne
tekočine, 31
Oprema, 7

P

Parkiranje, 93
Parkirna luč, 60
Pnevmatike
Najvišja hitrost, 85
Preverjanje globine profila, 120
Preverjanje tlaka polnjenja, 76
Priporočilo, 120
Tabela tlakov polnjenja, 14
Tehnični podatki, 171
Tlaki polnjenja, 172
Utekanje, 90

Pogledi

- Desna stran vozila, 13
- desno kombinirano stikalo, 17
- Kombinacija instrumentov, 18
- Leva stran vozila, 11
- levo kombinirano stikalo, 15
- Opozorilne in kontrolne lučke, 20
- Opozorilni simboli, 24
- Pod sedežno klopjo, 14
- Večfunkcijski zaslon, 22
- Pogon zadnjega kolesa**
 - Tehnični podatki, 169
- Pomoč pri zagonu, 134
- Potrditev vzdrževanja, 183
- Povprečne vrednosti
 - Ponastavitev, 52
- Prednapetost vzmeti**
 - Nastavitev, 71
 - Nastavitveni element zadaj, 13
- Pregled opozorilnih prikazov, 26
- Pre-Ride-Check, 88
- Prestavljanje**
 - Priporočilo za prestavljanje navzgor, 41

Prestavni pomočnik

- Podrobno o tehniki, 103
- Vožnja, 90
- Pribor**
 - Splošna navodila, 142
- Prikaz hitrosti, 18
- Prikaz števila vrtljajev, 18
- Priloženi komplet orodja
 - Položaj na vozilu, 14
 - Vsebina, 112
- Prtljaga**
 - Navodila za obremenjevanje, 84

R**RDC**

- Nalepka na platišču, 121
- Opozorilni prikazi, 33
- Podrobno o tehniki, 109
- Regulacija vozne hitrosti**
 - Upravljanje, 69
- Rezerva goriva**
 - Opozorilni prikaz, 37

S**Sedeži**

- Demontaža in montaža, 79
- Nastavite sedalno višino, 80
- Zaklepanje, 11
- Sedežna klop**
 - Položaj višinske izravnave, 14
- Servis, 178
- Servisni prikaz, 40
- Sklopka**
 - Nastavite ročni vzvod, 75
 - Preverite funkcijo, 120
 - Tehnični podatki, 167
- Smerniki**
 - Upravljalni element, 15
 - Upravljalni element desno, 17
 - Upravljanje, 62
- Spuščanje**
 - Omejitev, 84
- Stikalo za izklop v sili, 17**
 - Upravljanje, 58
- Stojalo za sprednje kolo**
 - Prigradnja, 127

Svetila
Menjava dodatnega LED-
žarometa, 133
Menjava LED-žarometa, 133
Menjava svetila dolge luči, 128
Menjava svetila kratke luči, 128
Menjava svetila parkirne
luči, 130
Menjava svetila sprednjih in
zadnjih smernikov, 131
Menjava zadnje LED-luči, 132
Opozorilni prikaz za nedelujoča
svetila, 32
Tehnični podatki, 173

Š

Števec prevoženih kilometrov
Ponastavitev, 51

T

Tabela motenj, 162
Tablica s podatki
Položaj na vozilu, 13
Tehnični podatki
Akumulator, 173
Alarmna naprava, 175

Dimenzije, 175
Električni sistem, 173
Gorivo, 166
Kolesa in pnevmatike, 171
Menjalnik, 168
Motor, 165
Motorno olje, 167
Okvir, 174
Pogon zadnjega kolesa, 169
Sklopka, 167
Standardi, 7
Teže, 176
Vzmetenje, 169
Vžigalne svečke, 173
Zavore, 170
Žarnice, 173
Temperatura okolice
Opozorilo za zunanjo
temperaturo, 30
Terenska vožnja, 93
Teže
Tabela obremenitev, 14
Tehnični podatki, 176
Točenje goriva, 95
zKeyless Ride, 96, 97

Topcase
Upravljanje, 151

U

Ura
Nastavitev, 53
Utekanje, 89

V

Varnostna opozorila
za vožnjo, 84
za zaviranje, 91
Varovalke
Menjava, 139
Tehnični podatki, 173
Večfunkcijski zaslon, 18
Izberite prikaz, 50
Pregled, 22
Upravljalni element, 15
Upravljanje, 50
Veljavnost, 7
Vetrobran
Nastavitev, 78
Nastavitveni element, 13

- Vozilo
 - Zagon, 159
- Vrtilni momenti, 163
- Vtičnica
 - Napotki v zvezi z uporabo, 142
 - Položaj na vozilu, 13
- Vzdrževanje
 - Načrt vzdrževanja, 181
 - Splošna navodila, 112
- Vzmetenje
 - Tehnični podatki, 169
- Vžig
 - Izklop, 45
 - vklop, 45
- Vžigalne svečke
 - tehnični podatki, 173
- Z**
 - Zagon, 87
 - Upravljalni element, 17
 - Zavore
 - ABS Pro odvisno od načina vožnje, 92
 - Nastavite ročni vzvod, 75
 - Podrobno o sistemu ABS Pro, 107
 - Preverite funkcijo, 114
 - Tehnični podatki, 170
 - Varnostna opozorila, 91
- Zavorna tekočina
 - Posoda spredaj, 13
 - Posoda zadaj, 13
 - Preverite nivo spredaj, 116
 - Preverite nivo zadaj, 117
- Zavorne obloge
 - Preverite spredaj, 114
 - Preverite zadaj, 115
 - Utekanje, 89
- Zračni filter
 - Menjava vložka, 133
 - Položaj na vozilu, 13
- Zunanja temperatura
 - Prikaz, 39
- Ž**
 - Žaromet
 - Doseg svetlobnega snopa, 58
 - Nastavitev dosega svetlobnega snopa, 11

Glede na obseg opreme in pribora vašega vozila in ob upoštevanju različnih izvedb za posamezne države lahko pride do odstopanj dejanske izvedbe vozila od navedb v besedilu in na slikah. Iz tega ni mogoče izpeljati nobenih zahtevkov.

Podatki o dimenzijah, težah, porabi in zmogljivosti veljajo z ustreznimi tolerancami.

Pridržujemo si pravico do sprememb konstrukcije, opreme in pribora.

Pridržujemo si pravico do napak.

©2015 Bayerische Motoren
Werke Aktiengesellschaft
80788 München, Nemčija
Ponatis, tudi po delih, samo s
pisnim dovoljenjem podjetja
BMW Motorrad, oddelek za
poprodajne storitve.

Originalna navodila za uporabo in
vzdrževanje, tiskano v Nemčiji.

Pomembni podatki za postanek na bencinski črpalki:

Gorivo

Priporočena kakovost goriva	Neosvinčeni Super (maks. 10 % etanol, E10) 95 ROZ/RON 89 AKI
Alternativna kakovost goriva	Neosvinčeni Normal (omejitve glede moči in porabe. Če boste motor uporabljali npr. v državah z nižjo kakovostjo goriva 91 RON (raziskovalno oktansko število), potem je treba prej motorno kolo ustrezno programirati pri vašem partnerju BMW Motorrad.) (maks. 10 % etanol, E10) 91 ROZ/RON 87 AKI
Uporabna količina polnjenja goriva	pribl. 20 l
Rezervna količina goriva	pribl. 4 l
Tlaki polnjenja pnevmatik	
Tlak polnjenja sprednje pnevmatike	2,5 bar, pri hladni pnevmatiki
Tlak polnjenja zadnje pnevmatike	2,9 bar, pri hladni pnevmatiki

Dodatne informacije o svojem motornem kolesu najdete na spletni strani bmw-motorrad.com

BMW recommends **ADVANTEC**
ORIGINAL BMW ENGINE OIL

Kat. št.: 01 49 8 563 221
08.2015, 8. izdaja, 76

