



BMW Motorrad



Απόλυτο Μηχάνημα
Οδήγησης

Εγχειρίδιο ιδιοκτήτη **R 1200 GS**

Στοιχεία μοτοσικλέτας / εμπόρου

Στοιχεία μοτοσικλέτας

Μοντέλο

Αριθμός πλαισίου οχήματος

Αριθμός χρώματος

Πρώτη άδεια κυκλοφορίας

Πινακίδα αριθμού κυκλοφορίας

Στοιχεία εμπόρου

Υπεύθυνος για το Service

Κυρία / Κύριος

Αριθμός τηλεφώνου

Διεύθυνση εμπόρου / τηλέφωνο (σφραγίδα εταιρείας)

Καλωσορίσατε στην BMW

Σας ευχαριστούμε που επιλέξατε ένα όχημα της BMW Motorrad και σας καλωσορίζουμε στον κύκλο των οδηγών BMW. Εξοικειωθείτε με το καινούργιο σας όχημα, για να μπορείτε να κινείστε με ασφάλεια στους δημοσίους δρόμους.

Σχετικά με αυτό το εγχειρίδιο ιδιοκτήτη

Διαβάστε αυτό το εγχειρίδιο ιδιοκτήτη, πριν θέσετε σε λειτουργία την καινούργια σας BMW. Σε αυτό θα βρείτε σημαντικές οδηγίες για τον χειρισμό του οχήματος, οι οποίες θα σας επιτρέψουν να αξιοποιήσετε πλήρως τα τεχνολογικά πλεονεκτήματα της BMW σας.

Περιέχει επίσης χρήσιμες πληροφορίες για τη συντήρηση και τη φροντίδα, που χρησιμεύουν στην

ασφαλή λειτουργία και την οδική ασφάλεια καθώς και στη διατήρηση της αξίας μεταπώλησης του οχήματός σας.

Προτάσεις και κριτική

Για όλες τις ερωτήσεις σχετικά με τη μοτοσικλέτα σας, ο Επίσημος Έμπορος BMW Motorrad της περιοχής σας θα χαρεί να σας βοηθήσει κάθε στιγμή, με θεωρητική και πρακτική υποστήριξη.

Σας ευχόμαστε πολλά απολαυστικά και ασφαλή ταξίδια με την BMW σας

BMW Motorrad.

01 49 8 563 214



Περιεχόμενα

1 Γενικές οδηγίες.....	5	3 Ενδείξεις	19	Αντικλεπτικό σύστημα συνα-	
Συνοπτική παρουσίαση	6	Προειδοποιητικές και ενδει-		γερμού DWA	61
Συντομογραφίες και σύμ-		κτικές λυχνίες	20	Διακόπτης απενεργοποίησης	
βολα	6	Οθόνη πολλαπλών λειτουργ-		ανάγκης	63
Εξοπλισμός	7	γιών	22	Προβολέας	64
Τεχνικά στοιχεία.....	7	Προειδοποιητικά σύμβολα		Φώτα	65
Ενημερότητα	8	στην οθόνη	24	Φώτα ημέρας	67
2 Συνοπτικές παρου-		Προειδοποιητικές ενδει-		Φλας	69
σιώσεις	9	ξεις	25	Φώτα αλάρμ	69
Συνολική όψη αριστερά	11	Εξωτερική θερμοκρασία	41	BMW Motorrad	
Συνολική όψη δεξιά	13	Ρεζέρβα καυσίμου	41	Integral ABS.....	70
Κάτω από τη σέλα	14	Υπόδειξη στάθμης		Αυτόματος έλεγχος	
Διακόπτης πολλαπλών λει-		λαδιού	42	ευστάθειας ASC	71
τουργιών αριστερά	15	Ένδειξη σέρβις	42	Πρόγραμμα οδήγησης	73
Διακόπτης πολλαπλών λει-		Πίεση αέρα ελαστικών	43	Σύστημα ελέγχου σταθερής	
τουργιών δεξιά	17	Πρόταση για ανέβασμα τα-		ταχύτητας	77
Ταμπλό οργάνων	18	χύτητας	44	Προφόρτιση ελατηρίου	79
		4 Χειρισμός	45	Απόσβεση	80
		Ανάφλεξη	46	Ηλεκτρονικό σύστημα ρύθ-	
		Ανάφλεξη με		μισης ανάρτησης Dynamic	
		Keyless Ride	49	ESA	81
		Οθόνη πολλαπλών λειτουρ-		Συμπλέκτης	83
		γιών	54	Φρένο	84
				Ελαστικά	85

Τιμόνι	85	6 Λεπτομερείς τεχνικές πληροφορίες	115	Φωτιστικά μέσα	148
Θερμαινόμενα γκριπ	86	Πρόγραμμα οδήγησης	116	Φίλτρο αέρα	154
Καθρέπτες	87	Μηχανισμός υποβοήθησης αλλαγής ταχυτήτων	118	Βοήθεια εκκίνησης	155
Ζελατίνα	87	Σύστημα φρένων με BMW Motorrad Integral ABS	119	Μπαταρία	157
Σέλα οδηγού και συνεπιβάτη	88	Διαχείριση κινητήρα με ASC της BMW Motorrad	123	Ασφάλειες	161
5 Οδήγηση	93	Σύστημα ελέγχου πίεσης ελαστικών RDC	125	8 Αξεσουάρ	163
Υποδείξεις ασφαλείας	94	7 Συντήρηση	129	Γενικές οδηγίες	164
Τήρηση της λίστας ελέγχων	97	Γενικές οδηγίες	130	Πρίζες	164
Εκκίνηση	98	Σετ εργαλείων οχήματος	130	Σύστημα πλοήγησης	165
Ροντάρισμα	100	Λάδι κινητήρα	131	Πλαϊνή βαλίτσα	171
Αλλαγή ταχυτήτων	101	Σύστημα φρένων	133	Βαλίτσα topcase	174
Φρένα	102	Ψυκτικό υγρό κινητήρα	137	9 Γενική φροντίδα	179
Στάθμευση της μοτοσικλέτας	105	Συμπλέκτης	138	Προϊόντα φροντίδας	180
Χρήση εκτός δρόμου	106	Ζάντες και ελαστικά	139	Πλύσιμο της μοτοσικλέτας	180
Πλήρωση με καύσιμο	107	Τροχοί	140	Καθαρισμός ευαίσθητων εξαρτημάτων	181
Στερέωση μοτοσικλέτας για μεταφορά	112	Σταντ μπροστινού τροχού	147	Φροντίδα της βαφής	182
				Μακρόχρονη ακινητοποίηση της μοτοσικλέτας	183
				Κέρωμα	183
				Θέση της μοτοσικλέτας σε λειτουργία	183

10 Τεχνικά στοιχεία	185	Σχέδιο συντήρησης	207
Πίνακας βλαβών	186	Πρότυπο BMW Service ...	208
Βιδωτές συνδέσεις	187	Επιβεβαιώσεις εργασιών	
Κινητήρας	189	συντήρησης	209
Καύσιμο	190	Επιβεβαιώσεις εργασιών	
Λάδι κινητήρα	191	σέρβις	214
Συμπλέκτης	191	12 Παράρτημα	217
Κιβώτιο ταχυτήτων	192	Πιστοποιητικό για το ηλε-	
Σύστημα τελικής μετάδο-		κτρονικό σύστημα ακινητο-	
σης κίνησης	193	ποίησης	218
Αναρτήσεις	193	Πιστοποιητικό για το	
Φρένα	195	Keyless Ride	220
Τροχοί και ελαστικά	195	Πιστοποιητικό για	
Ηλεκτρικό σύστημα	197	τον Έλεγχο Πίεσης	
Πλαίσιο	199	Ελαστικών	222
Αντικλεπτικό σύστημα συ-		13 Αλφαβητικό ευρετή-	
ναγερμού	199	ριο	223
Διαστάσεις	200		
Βάρη	201		
Επιδόσεις	201		
11 Service	203		
BMW Motorrad Service ...	204		
Υπηρεσίες κινητικότητας			
BMW Motorrad	204		
Εργασίες συντήρησης	205		

Γενικές οδηγίες

Συνοπτική παρουσίαση	6
Συντομογραφίες και σύμβολα	6
Εξοπλισμός	7
Τεχνικά στοιχεία	7
Ενημερότητα	8

Συνοπτική παρουσίαση

Σε αυτό το εγχειρίδιο ιδιοκτήτη δώσαμε ιδιαίτερη προσοχή στον καλό προσανατολισμό. Ο πιο γρήγορος τρόπος για να βρείτε συγκεκριμένα θέματα είναι να ανατρέξετε στο αναλυτικό αλφαβητικό ευρετήριο στο τέλος. Εάν θέλετε αρχικά να αποκτήσετε μια γενική εικόνα για τη μοτοσικλέτα σας, θα βρείτε μια ανάλογη επισκόπηση στο 2ο κεφάλαιο. Στο κεφάλαιο 11 περιλαμβάνονται οι βεβαιώσεις για όλες τις εργασίες συντήρησης και επισκευής που έχουν πραγματοποιηθεί. Η τεκμηρίωση των εργασιών συντήρησης που έχουν πραγματοποιηθεί αποτελεί απαραίτητη προϋπόθεση για αξιώσεις κάλυψης στα πλαίσια της πολιτικής καλής θέλησης. Εάν κάποτε αποφασίσετε να μεταπωλήσετε την BMW σας, θυμηθείτε να παραδώσετε μαζί με τη μοτοσικλέτα στον αγοραστή και αυτό το εγχειρίδιο ιδιο-

κτήτη, καθώς αποτελεί σημαντικό αναπόσπαστο μέρος της μοτοσικλέτας σας.

Συντομογραφίες και σύμβολα



ΠΡΟΣΟΧΗ Κίνδυνος χαμηλού ρίσκου. Η μη αποφυγή μπορεί να αποτελέσει αιτία πρόκλησης ελαφρού ή μέτριου τραυματισμού.



ΠΡΟΕΙΔΟΠΟΙΗΣΗ Κίνδυνος μεσαίου ρίσκου. Η μη αποφυγή μπορεί να αποτελέσει αιτία πρόκλησης θανάτου ή σοβαρού τραυματισμού.



ΚΙΝΔΥΝΟΣ Κίνδυνος υψηλού ρίσκου. Η μη αποφυγή αποτελεί αιτία πρόκλησης θανάτου ή σοβαρού τραυματισμού.



ΠΡΟΣΟΧΗ Ιδιαίτερες υποδείξεις και μέτρα προστασίας. Η μη τήρηση μπορεί να αποτελέσει αιτία πρόκλησης ζημιάς στο όχημα ή σε αξεσουάρ,

με συνέπεια την εξαίρεση από τυχόν αξιώσεις κάλυψης στο πλαίσιο της εγγύησης.



ΕΙΔΟΠΟΙΗΣΗ Ιδιαίτερες υποδείξεις για καλύτερο έλεγχο σε διαδικασίες χειρισμού, ελέγχου και ρύθμισης καθώς και για τις εργασίες φροντίδας.

◀ Χαρακτηρίζει το τέλος μιας υπόδειξης.

• Οδηγία ενέργειας.

» Αποτέλεσμα μιας ενέργειας.

➡ Παραπομπή σε μια σελίδα με πιο αναλυτικές πληροφορίες.

◁ Χαρακτηρίζει το τέλος μιας πληροφορίας που εξαρτάται από τα αξεσουάρ ή/και τον εξοπλισμό της μοτοσικλέτας.



Ροπή σύσφιξης.

DWA Αντικλεπτικό σύστημα συναγερμού.



Τεχνικά χαρακτηριστικά.

ABS Σύστημα αντιμπλοκαρίσματος τροχών.

SA

Προαιρετικός εξοπλισμός.

Οι προαιρετικοί εξοπλισμοί BMW Motorrad τοποθετούνται ήδη από το στάδιο κατασκευής των οχημάτων.

ASC Αυτόματος έλεγχος ευστάθειας.

ESA Electronic Suspension Adjustment (Ηλεκτρονικό σύστημα ρύθμισης ανάρτησης).

SZ

Ειδικά αξεσουάρ.

Τα ειδικά αξεσουάρ της BMW Motorrad διατίθενται και τοποθετούνται από τους Επίσημους Εμπόρους BMW Motorrad.

RDC Σύστημα ελέγχου πίεσης ελαστικών.

Εξοπλισμός

Στην αγορά της μοτοσικλέτας BMW επιλέξατε ένα μοντέλο με εξοπλισμό προσαρμοσμένο στις απαιτήσεις σας. Σε αυτό το εγχειρίδιο κατόχου περιγράφονται στοιχεία προαιρετικού εξοπλισμού (SA) που διατίθενται από την BMW και επιλεγμένα ειδικά αξε-

EWS

Ηλεκτρονικό σύστημα ακινητοποίησης

σουάρ (SZ). Ζητούμε λοιπόν την κατανόησή σας για το γεγονός ότι στο εγχειρίδιο αυτό μπορεί επίσης να περιλαμβάνεται εξοπλισμός που εσείς ενδεχομένως δεν έχετε παραγγείλει. Επίσης υπάρχει περίπτωση αποκλίσεων σε σχέση με τη μοτοσικλέτα που εικονίζεται, ανάλογα με την έκδοση χώρας.

Εάν η μοτοσικλέτα σας δεν έχει τα στοιχεία εξοπλισμού που περιγράφονται, θα βρείτε την περιγραφή τους σε ξεχωριστό εγχειρίδιο.

Τεχνικά στοιχεία

Όλα τα στοιχεία διαστάσεων, βάρους και ισχύος που περιλαμβάνονται σε αυτό το εγχειρίδιο ιδιοκτήτη υπολογίζονται βάσει DIN (Γερμανικό Ινστιτούτο Τυποποίησης) με τήρηση των ανάλογων προδιαγραφών ανοχών. Υπάρχει περίπτωση αποκλίσεων σε ορισμένες εκδόσεις χωρών.

Ενημερότητα

Το υψηλό επίπεδο ασφάλειας και ποιότητας των μοτοσικλετών BMW διασφαλίζεται με τη διαρκή περαιτέρω εξέλιξη της κατασκευής, του εξοπλισμού και των αξεσουάρ. Εξαιτίας αυτής της διαρκούς εξέλιξης υπάρχει περίπτωση να παρουσιαστούν αποκλίσεις ανάμεσα σε αυτό το εγχειρίδιο ιδιοκτήτη και τη μοτοσικλέτα σας. Η BMW Motorrad δεν μπορεί επίσης να αποκλείσει την πιθανότητα λάθους. Για αυτό το λόγο δεν μπορούν να προκύψουν οποιεσδήποτε αξιώσεις από τα στοιχεία, τις εικόνες και τις περιγραφές.

Συνοπτικές παρουσιάσεις

Συνολική όψη αριστερά	11
Συνολική όψη δεξιά	13
Κάτω από τη σέλα	14
Διακόπτης πολλαπλών λειτουργιών αριστερά.....	15
Διακόπτης πολλαπλών λειτουργιών δεξιά.....	17
Ταμπλό οργάνων.....	18



Συνολική όψη αριστερά

- 1 – Με φώτα ημέρας^{SA}
Φώτα ημέρας (☞ 67)
- 2 Στόμιο πλήρωσης καυσίμου
(☞ 108)
- 3 Κλειδαριά σέλας (☞ 88)
- 4 Ρύθμιση της απόσβεσης
πίσω (κάτω στη μονάδα
ανάρτησης) (☞ 80)



Συνολική όψη δεξιά

- 1 Ρύθμιση της προφόρτισης ελατηρίου πίσω (☞ 79)
- 2 Φίλτρο αέρα (κάτω από το μεσαίο τμήμα του φέρινγκ) (☞ 154)
- 3 Δοχείο υγρού φρένων μπροστά (☞ 135)
- 4 Ρύθμιση ύψους της ζελατίνας (☞ 87)
- 5 Πρίζα (☞ 164)
- 6 Αριθμός πλαισίου οχήματος (στο ρουλεμάν λαιμού)
Πινακίδα τύπου (στο πλαίσιο εμπρός δεξιά)
- 7 Ένδειξη στάθμης ψυκτικού υγρού (☞ 137)
Δοχείο ψυκτικού (☞ 137)
- 8 Στόμιο πλήρωσης λαδιού (☞ 132)
- 9 Ένδειξη στάθμης λαδιού κινητήρα (☞ 131)
- 10 Μπαταρία (πίσω από πλαϊνό κάλυμμα) (☞ 157)
Σημείο στήριξης μπαταρίας (πίσω από το πλαϊνό κάλυμμα) (☞ 155)
- 11 Δοχείο υγρού φρένων πίσω (☞ 136)

Κάτω από τη σέλα

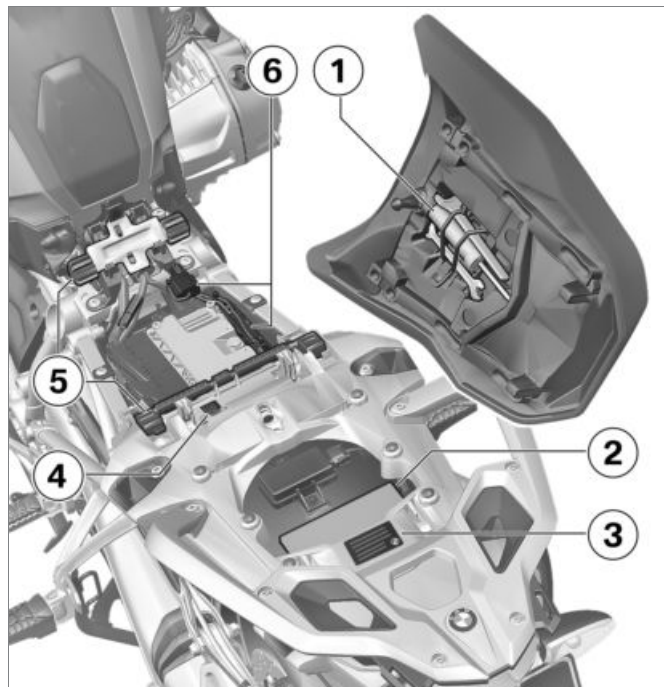

- 1 Βασικό σετ εργαλείων (➔ 130)
- 2 Εγχειρίδιο ιδιοκτήτη
- 3 Πίνακας πιέσεων αέρα ελαστικών
- 4 Πίνακας επιτρεπόμενου φορτίου
- 5 Ρύθμιση ύψους σέλας οδηγού (➔ 89)
- 6 Ασφάλειες (➔ 161)

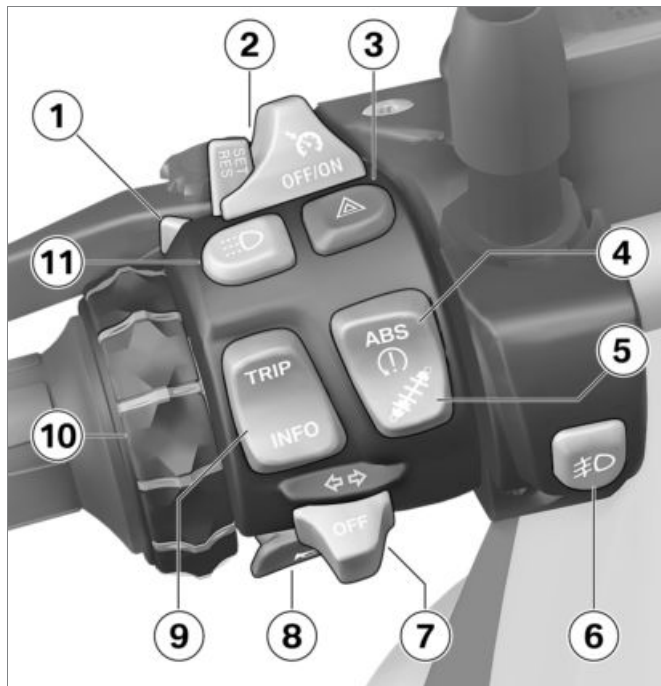

Διακόπτης πολλαπλών λειτουργιών αριστερά



- 1 Φώτα πορείας (μεγάλη σκάλα) και σινιάλο φώτων (➡ 66)
- 2 – Με σύστημα ελέγχου σταθερής ταχύτητας^{SA}
Σύστημα ελέγχου σταθερής ταχύτητας (➡ 77)
- 3 Φώτα αλάρμ (➡ 69)
- 4 ABS (➡ 70)
ASC (➡ 71)
- 5 – Με Dynamic ESA^{SA}
ESA (➡ 81)
- 6 – Με πρόσθετο προβολέα LED^{SZ}
Πρόσθετοι προβολείς LED (➡ 66)
- 7 Φλας (➡ 69)
- 8 Κόρνα
- 9 Οθόνη πολλαπλών λειτουργιών (➡ 54)

- 10** – Με προετοιμασία για σύστημα πλοήγησης^{SA}
Σύστημα πλοήγησης
( 167)
- 11** – Με φώτα ημέρας^{SA}
Φώτα ημέρας ( 67)



Διακόπτης πολλαπλών λειτουργιών δεξιά

- 1 – Με θερμαινόμενα γκριπ^{SA}
Θερμαινόμενα γκριπ (➡ 86)
- 2 Τρόπος λειτουργίας οδήγησης (➡ 73)
- 3 Διακόπτης απενεργοποίησης ανάγκης (➡ 63)
- 4 Εκκίνηση του κινητήρα (➡ 98)

Ταμπλό οργάνων

- 1 Ταχύμετρο
- 2 Στροφόμετρο
- 3 Αισθητήρας φωτεινότητας περιβάλλοντος (για την προσαρμογή της έντασης φωτισμού του ταμπλό οργάνων)
 - Με αντικλεπτικό σύστημα συναγερμού (DWA)^{SA}
 - Ενδεικτική λυχνία DWA
 - Με Keyless Ride^{SA}
 - Ενδεικτική λυχνία για το κλειδί ραδιοκυμάτων
- 4 Προειδοποιητικές και ενδεικτικές λυχνίες (►► 20)
- 5 Οθόνη πολλαπλών λειτουργιών (►► 22)

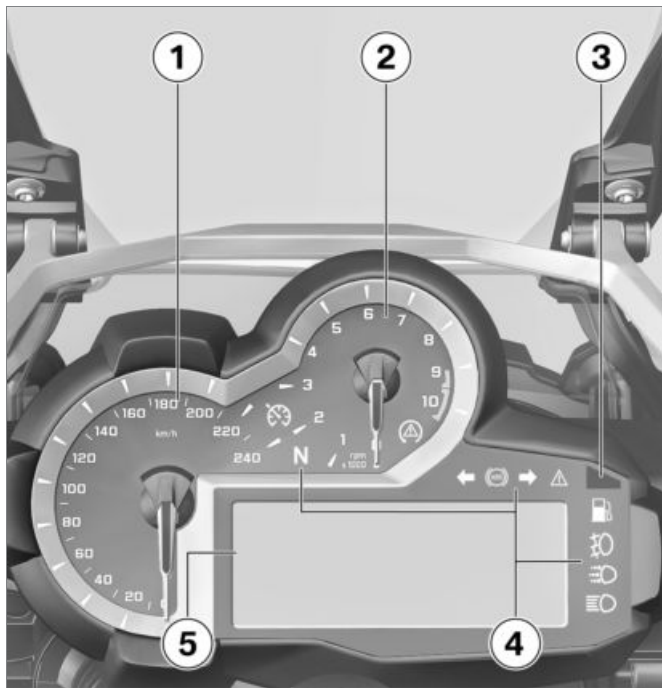

Ενδείξεις

Προειδοποιητικές και ενδεικτικές λυχνίες.....	20
Οθόνη πολλαπλών λειτουργιών	22
Προειδοποιητικά σύμβολα στην οθόνη.....	24
Προειδοποιητικές ενδείξεις	25
Εξωτερική θερμοκρασία	41
Ρεζέρβα καυσίμου.....	41
Υπόδειξη στάθμης λαδιού.....	42
Ένδειξη σέρβις.....	42
Πίεση αέρα ελαστικών	43
Πρόταση για ανέβασμα ταχύτη- τας	44

Προειδοποιητικές και ενδεικτικές λυχνίες

- 1 – Με σύστημα ελέγχου σταθερής ταχύτητας^{SA}
Σύστημα ελέγχου σταθερής ταχύτητας (►► 77)
- 2 Θέση νεκράς (ρελαντί)
- 3 ASC (►► 71)
- 4 Φλας αριστερά
- 5 ABS (►► 70)
- 6 Φλας δεξιά
- 7 Γενική προειδοποιητική λυχνία (σε συνδυασμό με τα προειδοποιητικά σύμβολα στην οθόνη) (►► 25)
- 8 DWA
– Με αντικλεπτικό σύστημα συναγερμού (DWA)^{SA}
Συναγερμός (►► 62)
Ενδεικτική λυχνία για το κλειδί ραδιοκυμάτων
– Με Keyless Ride^{SA}
Κλειδί οχήματος (►► 49)

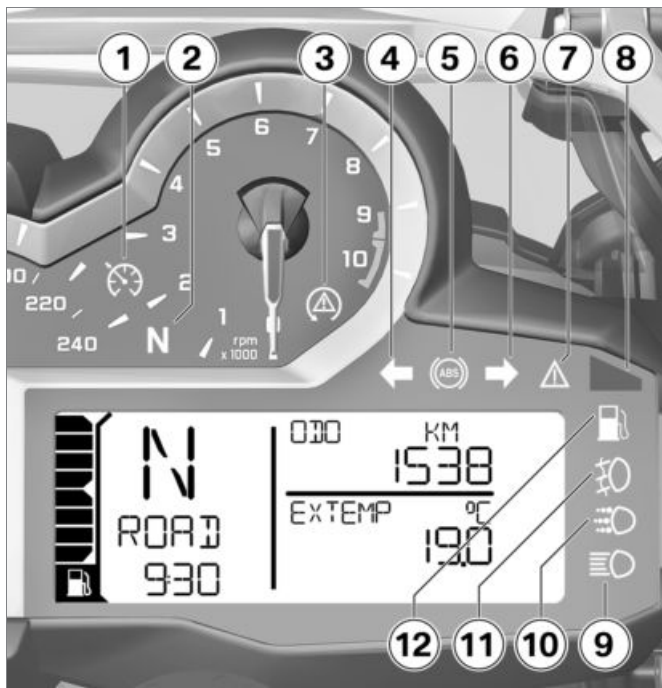

- 9 Φώτα πορείας (μεγάλη σκάλα) (☞ 66)
- 10 – Με φώτα ημέρας^{SA}
Φώτα ημέρας (☞ 67)
- 11 – Με πρόσθετο προβολέα
LED^{SZ}
Πρόσθετοι προβολείς
(☞ 66)
- 12 Ρεζέρβα καυσίμου (☞ 41)





ΕΙΔΟΠΟΙΗΣΗ

Το σύμβολο ABS ενδέχεται να διαφέρει ανάλογα με τη χώρα.◀

Οθόνη πολλαπλών λειτουργιών

- 1 Στάθμη πλήρωσης καυσίμου
- 2 Πρόταση για ανέβασμα ταχύτητας (►► 44)
- 3 Ένδειξη επιλεγμένης ταχύτητας, στη θέση νεκράς εμφανίζεται η ένδειξη "N" (ρελαντί)
- 4 – Με φώτα ημέρας^{SA}
Αυτόματα φώτα ημέρας (►► 67)
- 5 – Με θερμαινόμενα γκριπ^{SA}
Βαθμίδες θερμαινόμενων γκριπ (►► 86)
- 6 Χιλιομετρής (►► 54)
- 7 Ένδειξη σέρβις (διάστημα σέρβις) (►► 204)
- 8 Προειδοποιητικά σύμβολα (►► 25)
- 9 Υπολογιστής ταξιδιού
- 10 – Με Dynamic ESA^{SA}
Ρύθμιση ESA (►► 81)



- 11** Πρόγραμμα οδήγησης
( 73)
- 12** Ρολόι ( 57)
- 13** Προειδοποίηση εξωτερικής
θερμοκρασίας ( 41)

Προειδοποιητικά σύμβολα στην οθόνη

- 1 – Με Έλεγχο Πίεσης Ελαστικών (RDC)^{SA}
Πίεση αέρα ελαστικών (➡ 34)
- 2 EWS (➡ 30)
- 3 Θερμοκρασία ψυκτικού υγρού (➡ 31)
- 4 Στάθμη λαδιού κινητήρα (➡ 40)
- 5 Ηλεκτρονικό σύστημα κινητήρα (➡ 32)
- 6 Φόρτιση μπαταρίας (➡ 158)
- 7 Προειδοποιητικές υποδείξεις (➡ 25)

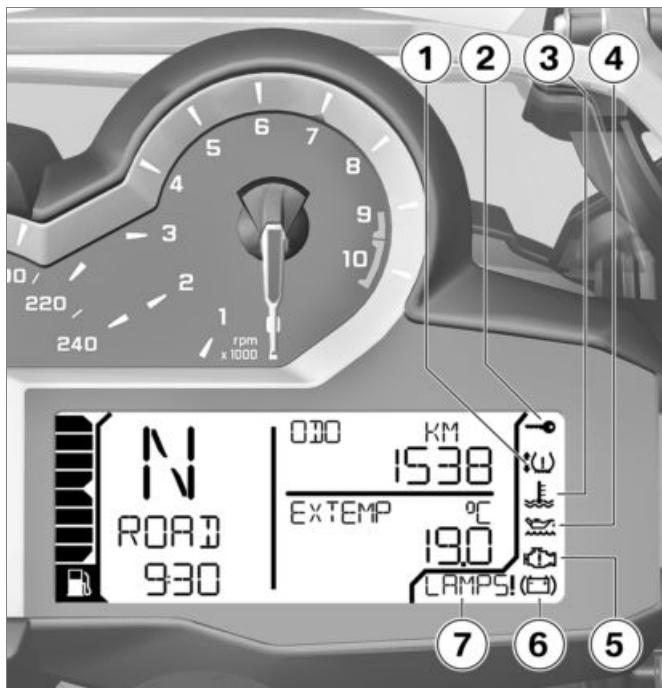

Προειδοποιητικές ενδείξεις

Απεικόνιση

Οι προειδοποιήσεις καταδεικνύονται μέσω της ανάλογης προειδοποιητικής λυχνίας.



Οι προειδοποιήσεις, για τις οποίες δεν υπάρχει ξεχωριστή προειδοποιητική λυχνία, απεικονίζονται με τη γενική προειδοποιητική λυχνία **1** σε συνδυασμό με ένα προειδοποιητικό σύμβολο στην περιοχή **2** ή με μια υπόδειξη προειδοποίησης στην περιοχή **3**. Ανάλογα με σοβαρότητα της

προειδοποίησης, ανάβει η γενική προειδοποιητική λυχνία με κίτρινο ή κόκκινο χρώμα.

Η γενική προειδοποιητική λυχνία ενεργοποιείται σύμφωνα με την πιο σοβαρή προειδοποίηση.













Μια συνοπτική παρουσίαση των πιθανών προειδοποιήσεων περιλαμβάνεται στις επόμενες σελίδες.

Συνοπτική παρουσίαση προειδοποιητικών ενδείξεων

Προειδοποιητικές και ενδεικτικές λυχνίες

Προειδοποιητικά σύμβολα στην οθόνη







Σημασία

		Εμφανίζεται	Προειδοποίηση εξωτερικής θερμοκρασίας (☞ 30)
	Ανάβει με κίτρινο χρώμα		Εμφανίζεται EWS ενεργό (☞ 30)
	Ανάβει με κίτρινο χρώμα		εμφανίζεται Κλειδί ραδιοκυμάτων εκτός της περιοχής λήψης (☞ 30)
	Ανάβει με κίτρινο χρώμα		Αντικατάσταση μπαταρίας του κλειδιού ραδιοκυμάτων (☞ 31)
	Ανάβει με κόκκινο χρώμα		Εμφανίζεται Θερμοκρασία ψυκτικού υγρού πολύ υψηλή (☞ 31)
	Ανάβει με κίτρινο χρώμα		Εμφανίζεται Κινητήρας σε λειτουργία ανάγκης (☞ 32)
	Ανάβει με κίτρινο χρώμα		!LAMP_ εμφανίζεται Βλάβη φωτιστικού μέσου (☞ 32)
			!LAMPF εμφανίζεται

Προειδοποιητικές και ενδεικτικές λυχνίες

Προειδοποιητικά σύμβολα στην οθόνη









Σημασία

		DWALO ! εμφανίζεται	Μπαταρία DWA αδύναμη (▣▣▣▣ 33)
	Ανάβει με κίτρινο χρώμα	DWA ! εμφανίζεται	Μπαταρία DWA αποφορτισμένη (▣▣▣ 33)
	Ανάβει με κίτρινο χρώμα	 εμφανίζεται με ένα ή δύο βέλη και επιπρόσθετα αναβοσβήνει η κρίσιμη πίεση αέρα ελαστικών	Πίεση αέρα ελαστικών στην οριακή περιοχή της επιτρεπόμενης ανοχής (▣▣▣ 34)
	Αναβοσβήνει με κόκκινο χρώμα	 εμφανίζεται με ένα ή δύο βέλη και επιπρόσθετα αναβοσβήνει η κρίσιμη πίεση αέρα ελαστικών	Πίεση αέρα ελαστικών εκτός της επιτρεπόμενης ανοχής (▣▣▣ 34)
	Ανάβει με κίτρινο χρώμα	 εμφανίζεται με ένα ή δύο βέλη	Βλάβη αισθητήρα ή σφάλμα συστήματος (▣▣▣ 35)
		"--" ή "-- --" εμφανίζεται	Πρόβλημα μετάδοσης (▣▣▣ 35)

Προειδοποιητικές και ενδεικτικές λυχνίες

Προειδοποιητικά σύμβολα στην οθόνη







Σημασία

	Ανάβει με κίτρινο χρώμα	RDC! εμφανίζεται	Μπαταρία αισθητήρα πίεσης ελαστικού αδύναμη (➡ 36)
	αναβοσβήνει		Ο αυτοδιαγνωστικός έλεγχος ABS δεν ολοκληρώθηκε (➡ 36)
	ανάβει		Βλάβη ABS (➡ 37)
	ανάβει		ABS απενεργοποιημένο (➡ 37)
	αναβοσβήνει γρήγορα		Επέμβαση ASC (➡ 37)
	αναβοσβήνει αργά		Ο αυτοδιαγνωστικός έλεγχος ASC δεν ολοκληρώθηκε (➡ 37)
	ανάβει		ASC απενεργοποιημένο (➡ 38)
	ανάβει		Βλάβη ASC (➡ 38)

Προειδοποιητικές και ενδεικτικές λυχνίες

Προειδοποιητικά σύμβολα στην οθόνη

Σημασία

	Ανάβει με κίτρινο χρώμα	ESA! εμφανίζεται	Σφάλμα ESA (☞ 38)
	Ανάβει		Στάθμη καυσίμου σε επίπεδο ρεζέρβας (☞ 39)
	Αναβοσβήνει με κίτρινο χρώμα	 Αναβοσβήνει	Σοβαρό σφάλμα στο σύστημα διαχείρισης κινητήρα (☞ 39)
		 Εμφανίζεται	Στάθμη λαδιού κινητήρα πολύ χαμηλή (☞ 40)
		OILLVL CHECK εμφανίζεται	
	Ανάβει με κόκκινο χρώμα	 Εμφανίζεται	Τάση φόρτισης μπαταρίας ανεπαρκής (☞ 40)

Προειδοποίηση εξωτερικής θερμοκρασίας



Το σύμβολο παγοκρύσταλλου εμφανίζεται.

Πιθανή αιτία:



Η εξωτερική θερμοκρασία που μετρήθηκε είναι χαμηλότερη από:

Περ. 3 °C



ΠΡΟΕΙΔΟΠΟΙΗΣΗ

Κίνδυνος ύπαρξης πάγου ακόμη και πάνω από τους 3 °C, παρά την απουσία προειδοποίησης εξωτερικής θερμοκρασίας.

Κίνδυνος ατυχήματος λόγω ολισθηρού οδοστρώματος.

- Σε χαμηλή εξωτερική θερμοκρασία, πρέπει επάνω σε γέφυρες και σε περιοχές του οδοστρώματος που βρίσκονται στη σκιά να λάβετε υπόψη ότι

υπάρχει πιθανότητα ύπαρξης πάγου στο οδόστρωμα. ◀

- Οδηγήστε προσεκτικά.

EWS ενεργό



Η γενική προειδοποιητική λυχνία ανάβει με κίτρινο χρώμα.



Το προειδοποιητικό σύμβολο EWS εμφανίζεται.

Πιθανή αιτία:

Το κλειδί που χρησιμοποιήθηκε δεν διαθέτει δικαιώματα εκκίνησης ή η επικοινωνία μεταξύ κλειδιού και ηλεκτρονικού συστήματος ελέγχου κινητήρα παρουσιάζει βλάβη.

- Αφαιρέστε τα υπόλοιπα κλειδιά που βρίσκονται μαζί με το κλειδί του διακόπτη ανάφλεξης.
- Χρησιμοποιήστε το κλειδί ανάγκης.
- Συνιστάται να απευθυνθείτε σε έναν Επίσημο Έμπορο BMW Motorrad για

αντικατάσταση του κλειδιού που παρουσιάζει βλάβη.

Κλειδί ραδιοκυμάτων εκτός της περιοχής λήψης

– Με Keyless Ride^{SA}



Η γενική προειδοποιητική λυχνία ανάβει με κίτρινο χρώμα.



εμφανίζεται.

Πιθανή αιτία:

Η επικοινωνία μεταξύ του κλειδιού ραδιοκυμάτων και του ηλεκτρονικού συστήματος κινητήρα παρουσιάζει βλάβη.

- Ελέγξτε την μπαταρία στο κλειδί ραδιοκυμάτων.
- Με Keyless Ride^{SA}
- Αντικατάσταση μπαταρίας του κλειδιού ραδιοκυμάτων (► 53).
- Χρησιμοποιήστε το εφεδρικό κλειδί για την περαιτέρω οδήγηση.

- Με Keyless Ride^{SA}
- Μπαταρία κλειδιού ραδιοκυμάτων άδεια ή απώλεια του κλειδιού ραδιοκυμάτων (►► 52).
- Εάν κατά την οδήγηση εμφανιστεί το προειδοποιητικό σύμβολο, μην ανησυχήσετε. Η οδήγηση μπορεί να συνεχιστεί, ο κινητήρας δεν σβήνει.
- Συνιστάται να απευθυνθείτε σε έναν Επίσημο Έμπορο BMW Motorrad για αντικατάσταση του κλειδιού ραδιοκυμάτων που παρουσιάζει βλάβη.

Αντικατάσταση μπαταρίας του κλειδιού ραδιοκυμάτων



Η γενική προειδοποιητική λυχνία ανάβει με κίτρινο χρώμα.



Το σύμβολο μπαταρίας εμφανίζεται.

Πιθανή αιτία:

- Η μπαταρία του κλειδιού ραδιοκυμάτων έχει αποφορτιστεί μερικώς. Η λειτουργία του κλειδιού ραδιοκυμάτων διασφαλίζεται μόνο για ένα περιορισμένο χρονικό διάστημα.
- Με Keyless Ride^{SA}
- Αντικατάσταση μπαταρίας του κλειδιού ραδιοκυμάτων (►► 53).

Θερμοκρασία ψυκτικού υγρού πολύ υψηλή



Η γενική προειδοποιητική λυχνία ανάβει με κόκκινο χρώμα.



Εμφανίζεται το σύμβολο θερμοκρασίας.



ΠΡΟΣΟΧΗ

Οδήγηση με υπερθέρμανση του κινητήρα.

Ζημιά στον κινητήρα

- Προσέξτε οπωσδήποτε τα μέτρα που αναφέρονται στη συνέχεια. ◀

Πιθανή αιτία:

Η στάθμη ψυκτικού υγρού είναι πολύ χαμηλή.

- Έλεγχος στάθμης ψυκτικού υγρού (►► 137).
- Σε πολύ χαμηλή στάθμη ψυκτικού υγρού:
- Ζητήστε από ένα εξειδικευμένο συνεργείο να συμπληρώσει ψυκτικό και να ελέγξει το σύστημα ψύξης, ή ακόμη καλύτερα από έναν Επίσημο Έμπορο BMW Motorrad.

Πιθανή αιτία:

Η θερμοκρασία του ψυκτικού υγρού είναι πολύ υψηλή.

- Εάν είναι δυνατόν, κινηθείτε με μεσαίες στροφές στην περιοχή του μερικού φορτίου, για να κρυώσει ο κινητήρας.
- Εάν η θερμοκρασία του ψυκτικού υγρού παρουσιάζει συχνά

αυξημένες τιμές, αποκαταστήστε το πρόβλημα το συντομότερο δυνατόν σε ένα εξειδικευμένο συνεργείο ή ακόμη καλύτερα σε έναν Επίσημο Έμπορο BMW Motorrad.

Κινητήρας σε λειτουργία ανάγκης



Η γενική προειδοποιητική λυχνία ανάβει με κίτρινο χρώμα.



Το σύμβολο κινητήρα εμφανίζεται.



ΠΡΟΕΙΔΟΠΟΙΗΣΗ

Ασυνήθιστη οδική συμπεριφορά, σε περίπτωση λειτουργίας έκτακτης ανάγκης του κινητήρα.

Κίνδυνος ατυχήματος

- Προσαρμόστε τον τρόπο οδήγησης.

- Αποφύγετε τις έντονες επιταχύνσεις και τους ελιγμούς προσπέρασης. ◀

Πιθανή αιτία:

Η μονάδα ελέγχου κινητήρα διέγνωσε σφάλμα. Σε ορισμένες εξαιρετικές περιπτώσεις ο κινητήρας σβήνει και δεν είναι δυνατόν να επανεκκινηθεί. Σε όλες τις υπόλοιπες περιπτώσεις ο κινητήρας λειτουργεί σε κατάσταση λειτουργίας ανάγκης.

- Μπορείτε να συνεχίσετε την οδήγηση, ίσως όμως να μην έχετε στη διάθεσή σας τη συνήθη ισχύ του κινητήρα.
- Αποκαταστήστε το σφάλμα το συντομότερο δυνατόν σε ένα εξειδικευμένο συνεργείο ή ακόμη καλύτερα σε έναν Επίσημο Έμπορο BMW Motorrad.

Βλάβη φωτιστικού μέσου



Η γενική προειδοποιητική λυχνία ανάβει με κίτρινο χρώμα.

Η ένδειξη !LAMP_ εμφανίζεται.

- !LAMP_R: φως φρένων, πίσω φως, φλας πίσω ή φωτισμός πινακίδας κυκλοφορίας καμένο.
- !LAMP_F: φώτα διασταύρωσης (μεσαία σκάλα), φώτα πορείας (μεγάλη σκάλα), φως θέσης ή φλας μπροστά καμένα.
- !LAMP_S: Περισσότερες λάμπες καμένες.
- Με φώτα ημέρας^{SA}
- !LAMP_F: Επιπρόσθετα: φώτα ημέρας Καμένα. ◀



ΠΡΟΕΙΔΟΠΟΙΗΣΗ

Το όχημα δεν γίνεται αντιληπτό κατά την οδική κυκλοφορία, λόγω βλάβης των φωτιστικών μέσων στο όχημα.

Κίνδυνος ασφάλειας

- Αντικαταστήστε τα φωτιστικά μέσα, που έχουν υποστεί ζημιά, το συντομότερο δυνατόν. Συνιστάται επίσης να έχετε μαζί σας πάντοτε εφεδρικά φωτιστικά μέσα. ◀

Πιθανή αιτία:

Ένα ή περισσότερα φωτιστικά μέσα παρουσιάζουν βλάβη.

- Εντοπίστε τα καμμένα φωτιστικά μέσα με οπτικό έλεγχο.
- Αντικατάσταση φωτιστικού μέσου για τα φώτα διασταύρωσης (μεσαία σκάλα) και τα φώτα πορείας (μεγάλη σκάλα) (▶▶▶ 148).
- Αντικατάσταση φωτιστικού μέσου για τα φώτα θέσης (▶▶▶ 150).
- Αντικατάσταση προβολέα LED (▶▶▶ 153).
- Αντικατάσταση φωτιστικού μέσου για τα φλας μπροστά και πίσω (▶▶▶ 151).

- Αντικατάσταση μονάδας πίσω φώτων LED (▶▶▶ 153).
- Αντικατάσταση φλας LED (▶▶▶ 153).

Μπαταρία DWA αδύναμη

- Με αντικλεπτικό σύστημα συναγερμού (DWA)^{SA}

DWALO ! εμφανίζεται.



ΕΙΔΟΠΟΙΗΣΗ

Αυτό το μήνυμα σφάλματος εμφανίζεται για λίγο μετά τον έλεγχο Pre-Ride-Check. ◀

Πιθανή αιτία:

Η μπαταρία του συστήματος DWA δεν είναι πλέον φορτισμένη πλήρως. Η λειτουργία του DWA με αποσυνδεδεμένη την μπαταρία της μοτοσικλέτας διασφαλίζεται μόνο για ένα περιορισμένο χρονικό διάστημα.

- Προτείνουμε να μεταβείτε σε έναν Επίσημο Έμπορο BMW Motorrad για να ελέγξετε

την μοτοσικλέτα σας ή και να αποκαταστήσετε την βλάβη.

Μπαταρία DWA αποφορτισμένη

- Με αντικλεπτικό σύστημα συναγερμού (DWA)^{SA}



Η γενική προειδοποιητική λυχνία ανάβει με κίτρινο χρώμα.

DWA ! εμφανίζεται.



ΕΙΔΟΠΟΙΗΣΗ

Αυτό το μήνυμα σφάλματος εμφανίζεται για λίγο μετά τον έλεγχο Pre-Ride-Check. ◀

Πιθανή αιτία:

Η μπαταρία DWA έχει αποφορτιστεί εντελώς. Η λειτουργία του συστήματος DWA δεν διασφαλίζεται πλέον με αποσυνδεδεμένη την μπαταρία της μοτοσικλέτας.

- Προτείνουμε να μεταβείτε σε έναν Επίσημο Έμπορο

BMW Motorrad για να ελέγξετε την μοτοσικλέτα σας ή και να αποκαταστήσετε την βλάβη.

Πίεση αέρα ελαστικών στην οριακή περιοχή της επιτρεπόμενης ανοχής

– Με Έλεγχο Πίεσης Ελαστικών (RDC)^{SA}



Η γενική προειδοποιητική λυχνία ανάβει με κίτρινο χρώμα.



Εμφανίζεται το σύμβολο ελαστικού με ένα ή δύο βέλη. Επιπρόσθετα αναβοσβήνει η κρίσιμη πίεση αέρα ελαστικών

Το βέλος προς τα επάνω υποδεικνύει πρόβλημα πίεσης στον μπροστινό τροχό και το βέλος προς τα κάτω υποδεικνύει πρόβλημα πίεσης στον πίσω τροχό.

Πιθανή αιτία:

Η μετρημένη πίεση αέρα ελαστικών βρίσκεται στην οριακή περιοχή της επιτρεπόμενης ανοχής.

- Διορθώστε την πίεση αέρα ελαστικών σύμφωνα με τα στοιχεία στην πίσω πλευρά του εξώφυλλου του εγχειριδίου ιδιοκτήτη.



ΕΙΔΟΠΟΙΗΣΗ

Προσέξτε πριν την προσαρμογή της πίεσης αέρα ελαστικών τις πληροφορίες για την αντιστάθμιση θερμοκρασίας καθώς και για την προσαρμογή της πίεσης αέρα στο κεφάλαιο "Λεπτομερείς τεχνικές πληροφορίες". ◀

Πίεση αέρα ελαστικών εκτός της επιτρεπόμενης ανοχής

– Με Έλεγχο Πίεσης Ελαστικών (RDC)^{SA}



Η γενική προειδοποιητική λυχνία αναβοσβήνει με κόκκινο χρώμα.



Εμφανίζεται το σύμβολο ελαστικού με ένα ή δύο βέλη. Επιπρόσθετα αναβοσβήνει η κρίσιμη πίεση αέρα ελαστικών



ΠΡΟΕΙΔΟΠΟΙΗΣΗ

Πίεση αέρα ελαστικών εκτός της επιτρεπόμενης ανοχής.

Επιδεινωση της οδικής συμπεριφοράς του οχήματος.

- Προσαρμόστε αναλόγως τον τρόπο οδήγησης. ◀

Το βέλος προς τα επάνω υποδεικνύει πρόβλημα πίεσης στον μπροστινό τροχό και το βέλος προς τα κάτω υποδεικνύει πρόβλημα πίεσης στον πίσω τροχό.

Πιθανή αιτία:

Η μετρημένη πίεση αέρα ελαστικών βρίσκεται εκτός της επιτρεπόμενης ανοχής.

- Ελέγξτε τα ελαστικά για τυχόν ζημιές και ως προς τη δυνατότητα οδήγησης.

Εάν το ελαστικό επιτρέπει την οδήγηση:

- Διορθώστε με την πρώτη ευκαιρία την πίεση αέρα ελαστικών.



ΕΙΔΟΠΟΙΗΣΗ

Προσέξτε πριν την προσαρμογή της πίεσης αέρα ελαστικών τις πληροφορίες για την αντιστάθμιση θερμοκρασίας καθώς και για την προσαρμογή της πίεσης αέρα στο κεφάλαιο "Λεπτομερείς τεχνικές πληροφορίες". ◀



ΕΙΔΟΠΟΙΗΣΗ

Στον τρόπο λειτουργίας εκτός δρόμου, το μήνυμα

προειδοποίησης RDC μπορεί να απενεργοποιηθεί. ◀

- Ελέγξτε το ελαστικό σε ένα εξειδικευμένο συνεργείο ή ακόμη καλύτερα σε έναν Επίσημο Έμπορο BMW Motorrad για τυχόν ζημιές.

Εάν δεν είστε σίγουρος ότι το ελαστικό επιτρέπει την οδήγηση:

- Μη συνεχίσετε.
- Επικοινωνήστε με την υπηρεσία οδικής βοήθειας.

Βλάβη αισθητήρα ή σφάλμα συστήματος

– Με Έλεγχο Πίεσης Ελαστικών (RDC)^{SA}



Η γενική προειδοποιητική λυχνία ανάβει με κίτρινο χρώμα.



Εμφανίζεται το σύμβολο ελαστικού με ένα ή δύο βέλη

Πιθανή αιτία:

Έχουν τοποθετηθεί τροχοί χωρίς αισθητήρες RDC.

- Τοποθετήστε σεντ τροχών με αισθητήρες RDC.

Πιθανή αιτία:

1 ή 2 αισθητήρες RDC παρουσιάζουν βλάβη ή υπάρχει σφάλμα συστήματος.

- Επιδιορθώστε τη βλάβη σε ένα εξειδικευμένο συνεργείο ή ακόμη καλύτερα σε έναν Επίσημο Έμπορο BMW Motorrad.

Πρόβλημα μετάδοσης

– Με Έλεγχο Πίεσης Ελαστικών (RDC)^{SA}

"--" ή "-- --" εμφανίζεται

Πιθανή αιτία:

Το όχημα δεν έφτασε την ελάχιστη ταχύτητα κίνησης (☞ 125).



Ο αισθητήρας RDC δεν είναι ενεργός

Ελάχ. 30 km/h (Ο αισθητήρας RDC αποστέλλει σήμα στο όχημα μόνο μετά από υπέρβαση της ελάχιστης ταχύτητας κίνησης.)

- Παρατηρήστε την ένδειξη RDC σε υψηλότερη ταχύτητα. Μόνο εάν ανάψει επιπρόσθετα και η γενική προειδοποιητική λυχνία, πρόκειται για μόνιμη βλάβη. Σε αυτήν την περίπτωση:
- Επιδιορθώστε τη βλάβη σε ένα εξειδικευμένο συνεργείο ή ακόμη καλύτερα σε έναν Επίσημο Έμπορο BMW Motorrad.

Πιθανή αιτία:

Η ραδιοσύνδεση με τους αισθητήρες RDC παρουσιάζει πρόβλημα. Πιθανή αιτία είναι η ύπαρξη εγκαταστάσεων εκπομπής ραδιοσημάτων στην περιοχή, οι οποίες μπορεί

να δημιουργούν πρόβλημα στη σύνδεση μεταξύ της μονάδας ελέγχου RDC και των αισθητήρων.

- Παρατηρήστε την ένδειξη RDC σε διαφορετικό περιβάλλον. Μόνο εάν ανάψει επιπρόσθετα και η γενική προειδοποιητική λυχνία, πρόκειται για μόνιμη βλάβη. Σε αυτήν την περίπτωση:
- Επιδιορθώστε τη βλάβη σε ένα εξειδικευμένο συνεργείο ή ακόμη καλύτερα σε έναν Επίσημο Έμπορο BMW Motorrad.

Μπαταρία αισθητήρα πίεσης ελαστικού αδύναμη

– Με Έλεγχο Πίεσης Ελαστικών (RDC)^{SA}



Η γενική προειδοποιητική λυχνία ανάβει με κίτρινο χρώμα.

RDC! εμφανίζεται



ΕΙΔΟΠΟΙΗΣΗ

Αυτό το μήνυμα σφάλματος εμφανίζεται για λίγο μετά τον έλεγχο Pre-Ride-Check. ◀

Πιθανή αιτία:

Η μπαταρία του αισθητήρα πίεσης ελαστικού έχει αποφορτιστεί μερικώς. Η λειτουργία του ελέγχου πίεσης ελαστικού διασφαλίζεται μόνο για ένα περιορισμένο χρονικό διάστημα.

- Προτείνουμε να μεταβείτε σε έναν Επίσημο Έμπορο BMW Motorrad για να ελέγξετε την μοτοσικλέτα σας ή και να αποκαταστήσετε την βλάβη.

Ο αυτοδιαγνωστικός έλεγχος ABS δεν ολοκληρώθηκε



Η προειδοποιητική λυχνία ABS αναβοσβήνει.

Πιθανή αιτία:

 Η αυτοδιάγνωση ABS δεν ολοκληρώθηκε

Το ABS δεν είναι διαθέσιμο, διότι δεν ολοκληρώθηκε η αυτοδιάγνωση. (Για τον έλεγχο των αισθητήρων αριθμού στροφών τροχού πρέπει η μοτοσυκλέτα να φτάσει σε μια ελάχιστη ταχύτητα κίνησης: 5 km/h)

- Ξεκινήστε αργά. Πρέπει να λάβετε υπόψη ότι μέχρι την ολοκλήρωση του αυτοδιαγνωστικού ελέγχου δεν τίθεται στη διάθεσή σας η λειτουργία ABS.

Βλάβη ABS

 Η προειδοποιητική λυχνία ABS ανάβει.

Πιθανή αιτία:

Η μονάδα ελέγχου ABS αναγνώρισε βλάβη. Η λειτουργία ABS δεν τίθεται στη διάθεσή σας.

- Μπορείτε να συνεχίσετε την οδήγηση. Προσέξτε τις περαιτέρω πληροφορίες σχετικά με ιδιαίτερες καταστάσεις, που μπορούν να οδηγήσουν σε μήνυμα σφάλματος του ABS (► 121).
- Αποκαταστήστε το σφάλμα το συντομότερο δυνατόν σε ένα εξειδικευμένο συνεργείο ή ακόμη καλύτερα σε έναν Επίσημο Έμπορο BMW Motorrad.

ABS απενεργοποιημένο

 Η προειδοποιητική λυχνία ABS ανάβει.

Πιθανή αιτία:

Το σύστημα ABS απενεργοποιήθηκε από τον οδηγό.

- Ενεργοποιήστε τη λειτουργία ABS.

Επέμβαση ASC

 Η προειδοποιητική λυχνία ASC αναβοσβήνει γρήγορα. Το ASC εντόπισε αστάθεια στον πίσω τροχό και μειώνει τη ροπή του κινητήρα. Η προειδοποιητική λυχνία αναβοσβήνει για περισσότερο διάστημα από την επέμβαση του ASC. Με αυτόν τον τρόπο επιτυγχάνεται η οπτική πληροφόρηση του οδηγού σχετικά με την επέμβαση που πραγματοποιήθηκε, ακόμη και μετά την κρίσιμη οδηγική κατάσταση.

Ο αυτοδιαγνωστικός έλεγχος ASC δεν ολοκληρώθηκε

 Η προειδοποιητική λυχνία ASC αναβοσβήνει αργά.

Πιθανή αιτία:



Η αυτοδιάγνωση ASC δεν ολοκληρώθηκε

Το ASC δεν είναι διαθέσιμο, διότι δεν ολοκληρώθηκε η αυτοδιάγνωση. (Για τον έλεγχο των αισθητήρων τροχού πρέπει η μοτοσικλέτα να φτάσει σε μια ελάχιστη ταχύτητα κίνησης: Ελάχ. 5 km/h)

- Ξεκινήστε αργά. Μετά από μερικά μέτρα, η προειδοποιητική λυχνία του ASC πρέπει να σβήσει.

Εάν η προειδοποιητική λυχνία ASC συνεχίζει να αναβοσβήνει:

- Απευθυνθείτε σε ένα εξειδικευμένο συνεργείο ή ακόμη καλύτερα σε έναν Επίσημο Έμπορο BMW Motorrad.

ASC απενεργοποιημένο



Η προειδοποιητική λυχνία ASC ανάβει.

Πιθανή αιτία:

Το σύστημα ASC απενεργοποιήθηκε από τον οδηγό.

- Ενεργοποιήστε τη λειτουργία ASC.

Βλάβη ASC



Η προειδοποιητική λυχνία ASC ανάβει.

Πιθανή αιτία:

Η μονάδα ελέγχου ASC αναγνώρισε βλάβη. Η λειτουργία ASC δεν τίθεται στη διάθεσή σας.

- Μπορείτε να συνεχίσετε την οδήγηση. Πρέπει όμως να λάβετε υπόψη ότι η λειτουργία ASC δεν τίθεται στη διάθεσή σας. Προσέξτε τις περαιτέρω πληροφορίες σχετικά με τις καταστάσεις, που μπορούν να

οδηγήσουν σε βλάβη του ASC (→ 124).

- Αποκαταστήστε το σφάλμα το συντομότερο δυνατόν σε ένα εξειδικευμένο συνεργείο ή ακόμη καλύτερα σε έναν Επίσημο Έμπορο BMW Motorrad.

Σφάλμα ESA



Η γενική προειδοποιητική λυχνία ανάβει με κίτρινο χρώμα.

Η ένδειξη ESA! εμφανίζεται.

Πιθανή αιτία:

Η μονάδα ελέγχου ESA αναγνώρισε κάποιο σφάλμα. Η μοτοσικλέτα είναι σε αυτή την κατάσταση πολύ σκληρή και δεν είναι καθόλου άνετη ιδίως σε άσχημα οδοστρώματα.

- Αποκαταστήστε το σφάλμα το συντομότερο δυνατόν σε ένα εξειδικευμένο συνεργείο ή ακόμη καλύτερα σε έναν Επίσημο Έμπορο BMW Motorrad.

Στάθμη καυσίμου σε επίπεδο ρεζέρβας



Η προειδοποιητική λυχνία για τη ρεζέρβα καυσίμου ανάβει.



ΠΡΟΕΙΔΟΠΟΙΗΣΗ

Ακανόνιστη λειτουργία κινητήρα ή απενεργοποίηση του κινητήρα λόγω έλλειψης καυσίμου.

Κίνδυνος ατυχήματος. Πρόκληση ζημιάς στον καταλύτη.

- Μη λειτουργείτε τον κινητήρα μέχρι να αδειάσει εντελώς το ρεζερβουάρ. ◀

Πιθανή αιτία:

Στο ρεζερβουάρ καυσίμου υπάρχει το πολύ ακόμη η ποσότητα της ρεζέρβας καυσίμου.



Ποσότητα καυσίμου ρεζέρβας

Περ. 4 |

- Διαδικασία ανεφοδιασμού καυσίμου (108).

Σοβαρό σφάλμα στο σύστημα διαχείρισης κινητήρα



Η γενική προειδοποιητική λυχνία αναβοσβήνει με κίτρινο χρώμα.



Το σύμβολο κινητήρα αναβοσβήνει.



ΠΡΟΕΙΔΟΠΟΙΗΣΗ

Πρόκληση ζημιάς στον κινητήρα, σε περίπτωση λειτουργίας έκτακτης ανάγκης.

Κίνδυνος ατυχήματος

- Προσαρμόστε τον τρόπο οδήγησης: Οδηγήστε αργά και αποφύγετε τις έντονες επιταχύνσεις και τους ελιγμούς προσπέρασης.
- Εάν είναι δυνατόν, αναθέστε την παραλαβή του οχήματος και την επιδιόρθωση του

σφάλματος σε ένα εξειδικευμένο συνεργείο ή ακόμη καλύτερα σε έναν Επίσημο Έμπορο BMW Motorrad. ◀

Πιθανή αιτία:

Η μονάδα ελέγχου κινητήρα διέγνωσε ένα σφάλμα, που μπορεί να προκαλέσει σοβαρά επακόλουθα σφάλματα.

Ο κινητήρας βρίσκεται σε κατάσταση λειτουργίας ανάγκης.

- Η οδήγηση μπορεί να συνεχιστεί, αλλά δεν συνιστάται.
- Αποφύγετε κατά το δυνατόν τις περιοχές υψηλού φορτίου και υψηλού αριθμού στροφών.
- Αποκαταστήστε το σφάλμα το συντομότερο δυνατόν σε ένα εξειδικευμένο συνεργείο ή ακόμη καλύτερα σε έναν Επίσημο Έμπορο BMW Motorrad.

Στάθμη λαδιού κινητήρα πολύ χαμηλή



Το σύμβολο δοχείου λαδιού εμφανίζεται.

Η ένδειξη OILLVL CHECK εμφανίζεται.

Πιθανή αιτία:

Ο ηλεκτρονικός αισθητήρας στάθμης λαδιού έχει διαπιστώσει πολύ χαμηλή στάθμη λαδιού κινητήρα. Στην επόμενη στάση ανεφοδιασμού καυσίμου:

- Έλεγχος στάθμης λαδιού κινητήρα (►► 131).

Σε πολύ χαμηλή στάθμη λαδιού:

- Συμπλήρωση λαδιού κινητήρα (►► 132).

Σε σωστή στάθμη λαδιού:

- Απευθυνθείτε σε ένα εξειδικευμένο συνεργείο ή ακόμη καλύτερα σε έναν Επίσημο Έμπορο BMW Motorrad.

Τάση φόρτισης μπαταρίας ανεπαρκής



Η γενική προειδοποιητική λυχνία ανάβει με κόκκινο χρώμα.



Το σύμβολο μπαταρίας εμφανίζεται.



ΠΡΟΕΙΔΟΠΟΙΗΣΗ

Διακοπή λειτουργίας διαφόρων συστημάτων του οχήματος, όπως π.χ. φωτισμός, κινητήρας ή ABS λόγω αποφορτισμένης μπαταρίας.

Κίνδυνος ατυχήματος

- Μη συνεχίσετε. ◀

Η μπαταρία δεν φορτίζεται. Εάν συνεχίσετε την οδήγηση, το ηλεκτρονικό σύστημα της μοτοσυκλέτας θα αποφορτίσει την μπαταρία.



ΕΙΔΟΠΟΙΗΣΗ

Εάν η μπαταρία 12 V τοποθετηθεί λανθασμένα ή/και συνδεθούν αντίστροφα οι ακροδέκτες (π.χ. σε βοήθεια εκκίνησης), μπορεί να προκληθεί κάψιμο της ασφάλειας για το ρυθμιστή εναλλακτήρα. ◀

Πιθανή αιτία:

Βλάβη εναλλακτήρα ή/και μηχανισμού κίνησης εναλλακτήρα ή καμμένη ασφάλεια για το ρυθμιστή εναλλακτήρα.

- Αποκαταστήστε το σφάλμα το συντομότερο δυνατόν σε ένα εξειδικευμένο συνεργείο ή ακόμη καλύτερα σε έναν Επίσημο Έμπορο BMW Motorrad.

Εξωτερική θερμοκρασία

Σε ακινητοποιημένο όχημα, μπορεί η θερμότητα του κινητήρα να επηρεάσει τη μέτρηση της εξωτερικής θερμοκρασίας. Εάν η επίδραση της θερμότητας του κινητήρα είναι ιδιαίτερα έντονη, εμφανίζεται προσωρινά η ένδειξη --.



Σε εξωτερικές θερμοκρασίες κάτω από 3 °C υπάρχει κίνδυνος σχηματισμού πάγου. Όταν θερμοκρασία μειωθεί για πρώτη φορά σε αυτό το επίπεδο, εμ-

φανίζεται αυτόματα, ανεξάρτητα από τη ρύθμιση της οθόνης, η ένδειξη εξωτερικής θερμοκρασίας **1**, η εμφανιζόμενη τιμή αναβοσβήνει.



Επιπρόσθετα εμφανίζεται το σύμβολο του παγοκρύσταλλου **2**.



ΠΡΟΕΙΔΟΠΟΙΗΣΗ

Κίνδυνος ύπαρξης πάγου ακόμη και πάνω από τους 3 °C, παρά την απουσία προειδοποίησης εξωτερικής θερμοκρασίας.

Κίνδυνος ατυχήματος λόγω ολισθηρού οδοστρώματος.

- Σε χαμηλή εξωτερική θερμοκρασία, πρέπει επάνω σε γέφυρες και σε περιοχές του οδοστρώματος που βρίσκονται στη σκιά να λάβετε υπόψη ότι υπάρχει πιθανότητα ύπαρξης πάγου στο οδόστρωμα. ◀

Ρεζέρβα καυσίμου

Η ποσότητα καυσίμου, που υπάρχει στο ρεζερβουάρ καυσίμου όταν ανάβει η προειδοποιητική λυχνία καυσίμου, εξαρτάται από τη δυναμική συμπεριφορά. Όσο πιο έντονα μετακινείται το καύσιμο στο ρεζερβουάρ (λόγω συχνών εναλλαγών κλίσεων καθώς και συχνών φρεναρισμάτων και επιταχύνσεων), τόσο δυσκολότερη είναι η εξακρίβωση της ποσότητας καυσίμου της ρεζέρβας. Για το λόγο αυτό δεν είναι δυνατή η ακριβής αναφορά της ποσότητας καυσίμου της ρεζέρβας.



Μετά την ενεργοποίηση της προειδοποιητικής λυχνίας καυσίμου εμφανίζεται αυτόματα η εμβέλεια.

Η απόσταση που μπορείτε να διανύσετε με την ποσότητα καυσίμου της ρεζέρβας εξαρτάται από το στίλ οδήγησης (από την κατανάλωση) και από

την ποσότητα καυσίμου που ήταν ακόμη διαθέσιμη τη στιγμή που άναψε η λυχνία (βλέπε προηγούμενη εξήγηση).

Ο χιλιομετρητής για τη ρεζέρβα καυσίμου μηδενίζεται, εάν μετά τον ανεφοδιασμό η ποσότητα καυσίμου είναι μεγαλύτερη από την ποσότητα της ρεζέρβας.

Υπόδειξη στάθμης λαδιού



Η υπόδειξη στάθμης λαδιού **1** δίνει πληροφορίες σχετικά με τη στάθμη λαδιού στον κινητήρα. Η ένδειξη αυτή μπορεί να κληθεί

μόνο σε σταματημένη μοτοσικλέτα.

Για την υπόδειξη στάθμης λαδιού πρέπει να πληρούνται οι εξής προϋποθέσεις:

- Κινητήρας σε θερμοκρασία λειτουργίας
- Ο κινητήρας λειτουργεί τουλάχιστον για δέκα δευτερόλεπτα στο ρελαντί
- Πλαϊνό σταντ σηκωμένο
- Μοτοσικλέτα σε όρθια θέση και σταθευμένη σε επίπεδο έδαφος

Οι ενδείξεις σημαίνουν:

OK: Στάθμη λαδιού εντάξει.

CHECK: Στην επόμενη στάση ανεφοδιασμού καυσίμου, ελέγξτε τη στάθμη του λαδιού.

---: Η μέτρηση δεν είναι δυνατή (κάποιες από τις προϋποθέσεις που προαναφέρθηκαν δεν πληρούνται).



Εάν είναι αναγκαίος ο έλεγχος της στάθμης λαδιού, εμφανίζεται το σύμβολο **2**, μέχρι να αναγνωρισθεί ξανά ως σωστή η στάθμη λαδιού.

Ένδειξη σέρβις



Εάν ο υπολειπόμενος χρόνος μέχρι το επόμενο σέρβις ανέρχεται σε λιγότερο από ένα μήνα ή το επόμενο σέρβις πρέπει να γίνει εντός 1000 km, εμφανίζεται για λίγο η ημερομηνία του σέρβις **1** και τα υπολειπόμενα χιλιόμετρα **2** μετά τον έλεγχο Pre-Ride-Check.



Σε περίπτωση υπέρβασης του χρονικού σημείου του σέρβις, ανάβει εκτός από την ένδειξη ημερομηνίας ή/και τη χιλιομετρική ένδειξη επίσης η γενική προειδοποιητική λυχνία με κίτρινο χρώμα. Η επιγραφή Service εμφανίζεται μόνιμα.



ΕΙΔΟΠΟΙΗΣΗ

Εάν εμφανίζεται η ένδειξη σέρβις ήδη περισσότερο από ένα μήνα πριν την ημερομηνία σέρβις, πρέπει να ρυθμιστεί η ημερομηνία που έχει αποθηκευθεί στα όργανα. Αυτή η κατάσταση μπορεί να παρουσιαστεί, εάν η μπαταρία είχε αποσυνδεθεί για μεγαλύτερο χρονικό διάστημα. Απευθυνθείτε για τη ρύθμιση της ημερομηνίας σε ένα εξειδικευμένο συνεργείο ή ακόμη καλύτερα σε έναν Επίσημο Επισκευαστή BMW Motorrad. ◀

Πίεση αέρα ελαστικών

– Με Έλεγχο Πίεσης Ελαστικών (RDC)^{SA}



Η αριστερή τιμή **1** καταδεικνύει την πίεση αέρα του μπροστινού τροχού και η δεξιά τιμή **2** την πίεση αέρα του πίσω τροχού. Αμέσως μετά την ενεργοποίηση του συστήματος ανάφλεξης εμφανίζεται η ένδειξη "-- --". Η μετάδοση των τιμών πίεσης ελαστικών αρχίζει μετά την πρώτη υπέρβαση της ταχύτητας των 30 km/h. Οι πιέσεις αέρα ελαστικών που καταδεικνύονται αφο-

ρούν σε θερμοκρασία ελαστικών 20 °C.



Εάν εμφανιστεί επιπρόσθετα το σύμβολο **3**, πρόκειται για μια προειδοποίηση. Η κρίσιμη πίεση αέρα ελαστικών αναβοσβήνει.



Εάν η σχετική τιμή βρίσκεται στην οριακή περιοχή της επιτρεπόμενης ανοχής, ανάβει επιπρόσθετα η γενική προειδοποιητική λυχνία με κίτρινο χρώμα. Εάν η πίεση αέρα ελαστικών που μετρήθηκε βρίσκεται εκτός της επιτρεπόμενης ανοχής, αναβοσβήνει η γενική προειδοποιητική λυχνία με κόκκινο χρώμα.

Περισσότερες πληροφορίες για το BMW Motorrad RDC θα βρείτε από τη σελίδα (▶ 125) και μετά.

Πρόταση για ανέβασμα ταχύτητας

Η πρόταση για ανέβασμα ταχύτητας πρέπει να ενεργοποιηθεί στις ρυθμίσεις οθόνης (☰ 56).



Η πρόταση για ανέβασμα ταχύτητας **1** υποδηλώνει την οικονομικά καλύτερη χρονική στιγμή για ανέβασμα ταχύτητας.

Χειρισμός

Ανάφλεξη	46	Σύστημα ελέγχου σταθερής ταχύτητας	77
Ανάφλεξη με Keyless Ride.....	49	Προφόρτιση ελατηρίου.....	79
Οθόνη πολλαπλών λειτουργιών	54	Απόσβεση	80
Αντικλεπτικό σύστημα συναγερμού DWA.....	61	Ηλεκτρονικό σύστημα ρύθμισης ανάρτησης Dynamic ESA.....	81
Διακόπτης απενεργοποίησης ανάγκης	63	Συμπλέκτης	83
Προβολέας	64	Φρένο	84
Φώτα	65	Ελαστικά.....	85
Φώτα ημέρας	67	Τιμόνι	85
Φλας	69	Θερμαινόμενα γκριπ	86
Φώτα αλάρμ	69	Καθρέπτες.....	87
BMW Motorrad Integral ABS	70	Ζελατίνα	87
Αυτόματος έλεγχος ευστάθειας ASC	71	Σέλα οδηγού και συνεπιβάτη.....	88
Πρόγραμμα οδήγησης	73		

Ανάφλεξη

Κλειδί οχήματος

Λαμβάνετε 2 κλειδιά διακόπτη ανάφλεξης.

Σε περίπτωση απώλειας κλειδιού, προσέξτε τις οδηγίες σχετικά με το ηλεκτρονικό σύστημα ακινητοποίησης (EWS) (☞ 48).

Η κλειδαριά διακόπτη ανάφλεξης / τιμονιού, η τάπα του ρεζερβουάρ καυσίμου και η κλειδαριά της σέλας ανοίγουν με το ίδιο κλειδί.

- Με πλαϊνή βαλίτσα^{SZ}
- Με βαλίτσα topcase^{SZ}

Προαιρετικά μπορείτε επίσης να ζητήσετε να ανοίγουν οι κλειδαριές στις πλαϊνές βαλίτσες και στη βαλίτσα Topcase με τα κλειδιά του οχήματος. Απευθυνθείτε για το σκοπό αυτό σε ένα εξειδικευμένο συνεργείο ή ακόμη καλύτερα σε έναν Επίσημο Έμπορο BMW Motorrad.

Κλειδωμα κλειδαριάς τιμονιού



ΠΡΟΣΟΧΗ

Λανθασμένη περιστροφή του τιμονιού κατά τη στήριξη στο πλαϊνό σταντ.

Ζημιές εξαρτημάτων λόγω πτώσης.

- Σε επίπεδο έδαφος, για να κλειδώσετε την κλειδαριά του τιμονιού πρέπει πάντοτε να στρίβετε το τιμόνι προς τα αριστερά.
- Σε διαφορετική περίπτωση θα πρέπει να καθορίζεται ανάλογα με την κλίση του εδάφους, το εάν το τιμόνι πρέπει να περιστραφεί προς τα αριστερά ή προς τα δεξιά. ◀
- Περιστρέψτε το τιμόνι προς τα αριστερά ή προς τα δεξιά.

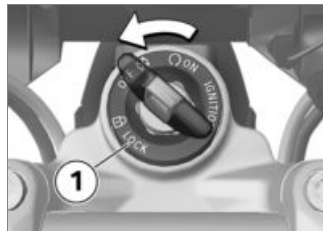

- Περιστρέψτε το κλειδί στη θέση **1**, μετακινώντας ελαφρά το τιμόνι.
- » Το σύστημα ανάφλεξης, τα φώτα και όλα τα λειτουργικά κυκλώματα απενεργοποιούνται.
- » Η κλειδαριά του τιμονιού είναι κλειδωμένη.
- » Το κλειδί μπορεί να αφαιρεθεί.

Ενεργοποίηση του συστήματος ανάφλεξης

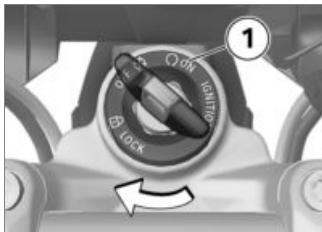

- Βάλτε το κλειδί στην κλειδαριά της ανάφλεξης και γυρίστε το στη θέση **1**.
 - » Τα φώτα θέσης και όλα τα κυκλώματα λειτουργίας είναι ενεργοποιημένα.
 - » Πραγματοποιείται έλεγχος Pre-Ride-Check (☐☐☐ 98)
 - » Πραγματοποιείται αυτοδιάγνωση ABS (☐☐☐ 99)
 - » Πραγματοποιείται αυτοδιάγνωση ASC (☐☐☐ 100)

Φως υποδοχής

- Με προβολείς LED^{SA}
- Με φώτα ημέρας^{SA}
- Με πρόσθετο προβολέα LED^{SZ}

- Ενεργοποιήστε το σύστημα ανάφλεξης.
 - » Το φως θέσης ανάβει για λίγο.
 - Με φώτα ημέρας^{SA}
 - » Τα φώτα ημέρας ανάβουν για λίγο.◁
 - Με πρόσθετο προβολέα LED^{SZ}
 - » Οι πρόσθετοι προβολείς LED ανάβουν για λίγο.◁

Απενεργοποίηση συστήματος ανάφλεξης

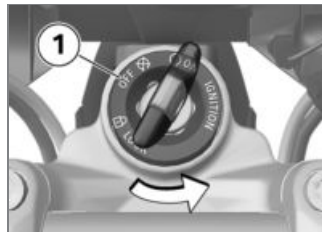

- Περιστρέψτε το κλειδί της ανάφλεξης στη θέση **1**.
 - » Μετά την απενεργοποίηση της ανάφλεξης παραμένει ενεργοποιημένος για λίγο ο πίνακας οργάνων και δείχνει τα πιθανά μηνύματα σφάλματος.
 - » Κλειδαριά τιμονιού απασφαλισμένη.
 - » Δυνατότητα περιορισμένης χρονικά λειτουργίας των πρόσθετων συσκευών.
 - » Δυνατότητα φόρτισης της μπαταρίας μέσω της πρίζας.

» Το κλειδί μπορεί να αφαιρεθεί.

- Με φώτα ημέρας^{SA}
- Με προβολείς LED^{SA}
- Μετά την απενεργοποίηση του συστήματος ανάφλεξης, τα φώτα ημέρας σβήνουν εντός μικρού χρονικού διαστήματος.<1
- Με πρόσθετο προβολέα LED^{SZ}
- Μετά την απενεργοποίηση του συστήματος ανάφλεξης, οι πρόσθετοι προβολείς LED σβήνουν εντός μικρού χρονικού διαστήματος.<1

Ηλεκτρονικό σύστημα ακινητοποίησης EWS

Το ηλεκτρονικό σύστημα στη μοτοσυκλέτα εξακριβώνει τα δεδομένα που είναι αποθηκευμένα στο κλειδί της ανάφλεξης μέσω μιας δακτυλιοειδούς κεραίας στην κλειδαριά του διακόπτη της ανάφλεξης. Η μονάδα ελέγχου κινητήρα επιτρέπει την εκκίνηση

του κινητήρα, μόνο εάν αυτό το κλειδί αναγνωριστεί ως "έγκυρο".



ΕΙΔΟΠΟΙΗΣΗ

Εάν μαζί με το κλειδί διακόπτη ανάφλεξης που χρησιμοποιείτε για την εκκίνηση του κινητήρα έχετε ένα ακόμη κλειδί του οχήματος, μπορεί να "διεγερθεί" το ηλεκτρονικό σύστημα και να μην επιτρέπει την εκκίνηση του κινητήρα. Στην οθόνη πολλαπλών λειτουργιών εμφανίζεται η προειδοποίηση με το σύμβολο κλειδιού. Το άλλο κλειδί του οχήματος πρέπει να φυλάσσεται πάντοτε ξεχωριστά από το κλειδί του διακόπτη ανάφλεξης.<1

Σε περίπτωση απώλειας κάποιου κλειδιού του οχήματος, μπορείτε να ζητήσετε να ακυρωθεί το κλειδί αυτό από τον τοπικό Επίσημο Έμπορο της BMW Motorrad.

Για το σκοπό αυτό πρέπει να έχετε μαζί σας και όλα τα υπόλοιπα κλειδιά του οχήματος. Η εκκίνηση του κινητήρα με ένα κλειδί, για το οποίο έχει ενεργοποιηθεί η λειτουργία φραγής, δεν είναι πλέον δυνατή. Ένα κλειδί όμως, για το οποίο έχει ενεργοποιηθεί η λειτουργία φραγής, μπορεί να απελευθερωθεί και πάλι. Κλειδιά ανάγκης και πρόσθετα κλειδιά μπορείτε να προμηθευτείτε μόνο μέσω ενός Επίσημου Εμπόρου BMW Motorrad. Αυτός είναι υποχρεωμένος να ελέγξει τα στοιχεία σας, καθώς τα κλειδιά αποτελούν μέρος του συστήματος ασφαλείας.

Ανάφλεξη με Keyless Ride

– Με Keyless Ride^{SA}

Κλειδί οχήματος

ΕΙΔΟΠΟΙΗΣΗ

Η ενδεικτική λυχνία για το κλειδί ραδιοκυμάτων αναβοσβήνει, όση ώρα πραγματοποιείται αναζήτηση του κλειδιού ραδιοκυμάτων.

Μόλις αναγνωριστεί το κλειδί ραδιοκυμάτων ή/και το κλειδί ανάγκης, σβήνει.

Εάν δεν αναγνωριστεί το κλειδί ραδιοκυμάτων ή/και το κλειδί ανάγκης, ανάβει για μικρό χρονικό διάστημα. ◀

Σας παραδίδεται ένα κλειδί ραδιοκυμάτων και ένα κλειδί ανάγκης. Σε περίπτωση απώλειας κλειδιού, προσέξτε τις οδηγίες σχετικά με το ηλεκτρονικό

σύστημα ακινητοποίησης (EWS) (▶▶ 48).

Το σύστημα ανάφλεξης, η τάπα ρεζερβουάρ καυσίμου και το αντικλεπτικό σύστημα συναγερμού ενεργοποιούνται με το κλειδί ραδιοκυμάτων. Ο χειρισμός της κλειδαριάς σέλας, της βαλίτσας Torcase και των πλαϊνών βαλιτσών μπορεί να πραγματοποιηθεί χειροκίνητα.

ΕΙΔΟΠΟΙΗΣΗ

Σε περίπτωση υπέρβασης της εμβέλειας του κλειδιού ραδιοκυμάτων (π.χ. μέσα στην πλαϊνή βαλίτσα ή στη βαλίτσα Torcase), το όχημα δεν είναι δυνατόν να εκκινηθεί και το κεντρικό κλειδωμα δεν μπορεί να κλειδωθεί / ξεκλειδωθεί.

Σε περίπτωση υπέρβασης της εμβέλειας, το σύστημα ανάφλεξης απενεργοποιείται μετά από περ. 1,5 λεπτό, αλλά το κεντρικό κλειδωμα **δεν** κλειδώνει.

Συνιστάται να έχετε το κλειδί ραδιοκυμάτων πάντοτε πάνω σας (π.χ. στην τσέπη του μπουφάν) και εναλλακτικά να έχετε μαζί σας το κλειδί ανάγκης. ◀

 Εμβέλεια του κλειδιού ραδιοκυμάτων Keyless Ride

– Με Keyless Ride^{SA}

Περ. 1 m ◀

Κλειδωμα κλειδαριάς τιμονιού

Προϋπόθεση: Το τιμόνι είναι στραμμένο προς τα αριστερά ή προς τα δεξιά. Το κλειδί ραδιοκυμάτων βρίσκεται εντός της περιοχής λήψης.

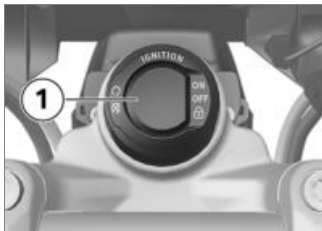

ΠΡΟΣΟΧΗ

Λανθασμένη περιστροφή του τιμονιού κατά τη στήριξη στο πλαϊνό σταντ.

Ζημιές εξαρτημάτων λόγω πτώσης.

- Σε επίπεδο έδαφος, για να κλειδώσετε την κλειδαριά του τιμονιού πρέπει πάντοτε να στρίβετε το τιμόνι προς τα αριστερά.
- Σε διαφορετική περίπτωση θα πρέπει να καθορίζεται ανάλογα με την κλίση του εδάφους, το εάν το τιμόνι πρέπει να περι-

στραφεί προς τα αριστερά ή προς τα δεξιά.◀

- Κρατήστε πατημένο το πλήκτρο **1**.
 - » Η κλειδαριά τιμονιού κλειδώνει με το χαρακτηριστικό ήχο.
 - » Το σύστημα ανάφλεξης, τα φώτα και όλα τα λειτουργικά κυκλώματα απενεργοποιούνται.
- Για το ξεκλείδωμα της κλειδαριάς τιμονιού, πιέστε σύντομα το πλήκτρο **1**.

Ενεργοποίηση του συστήματος ανάφλεξης

Προϋπόθεση: Το κλειδί ραδιοκυμάτων βρίσκεται εντός της περιοχής λήψης.

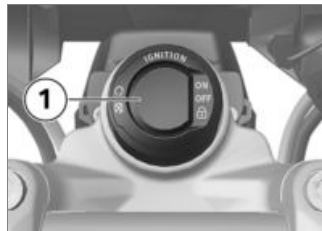

- Η ενεργοποίηση του συστήματος ανάφλεξης μπορεί να πραγματοποιηθεί με **δύο** παραλλαγές.

Παραλλαγή 1:

- Πιέστε σύντομα το πλήκτρο **1**.
 - » Τα φώτα θέσης και όλα τα κυκλώματα λειτουργίας είναι ενεργοποιημένα.
 - Με φώτα ημέρας^{SA}
 - Με προβολείς LED^{SA}
 - » Τα φώτα ημέρας είναι ενεργοποιημένα.◀
 - Με πρόσθετο προβολέα LED^{SZ}
 - » Οι πρόσθετοι προβολείς LED είναι ενεργοποιημένοι.◀

- » Πραγματοποιείται έλεγχος Pre-Ride-Check (🔊 98)
- » Πραγματοποιείται αυτοδιάγνωση ABS (🔊 99)
- » Πραγματοποιείται αυτοδιάγνωση ASC (🔊 100)

Παραλλαγή 2:

- Η κλειδαριά τιμονιού είναι κλειδωμένη, κρατήστε πατημένο το πλήκτρο **1**.
- » Η κλειδαριά τιμονιού ξεκλειδώνει.
- » Τα φώτα θέσης και όλα τα λειτουργικά κυκλώματα ενεργοποιούνται.
- » Πραγματοποιείται έλεγχος Pre-Ride-Check (🔊 98)
- » Πραγματοποιείται αυτοδιάγνωση ABS (🔊 99)
- » Πραγματοποιείται αυτοδιάγνωση ASC (🔊 100)

Απενεργοποίηση του συστήματος ανάφλεξης

Προϋπόθεση: Το κλειδί ραδιοκυμάτων βρίσκεται εντός της περιοχής λήψης.

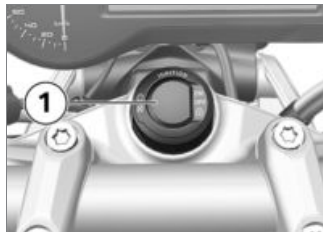

- Η απενεργοποίηση του συστήματος ανάφλεξης μπορεί να πραγματοποιηθεί με **δύο** παραλλαγές.

Παραλλαγή 1:

- Πιέστε σύντομα το πλήκτρο **1**.
 - » Τα φώτα απενεργοποιούνται.
 - » Η κλειδαριά τιμονιού δεν είναι κλειδωμένη.

Παραλλαγή 2:

- Περιστρέψτε το τιμόνι προς τα αριστερά ή προς τα δεξιά.
- Κρατήστε πατημένο το πλήκτρο **1**.
 - » Τα φώτα απενεργοποιούνται.
 - » Η κλειδαριά τιμονιού κλειδώνει.

Ηλεκτρονικό σύστημα ακινητοποίησης EWS

Το ηλεκτρονικό σύστημα στη μοτοσικλέτα εξακριβώνει τα δεδομένα που είναι αποθηκευμένα στο κλειδί ραδιοκυμάτων, μέσω μιας δακτυλιοειδούς κεραίας στην κλειδαριά ραδιοκυμάτων. Η μονάδα ελέγχου κινητήρα απελευθερώνει την εκκίνηση του κινητήρα, μόνο εάν το κλειδί ραδιοκυμάτων αναγνωριστεί ως "έγκυρο".



ΕΙΔΟΠΟΙΗΣΗ

Εάν μαζί με το κλειδί διακόπτη ανάφλεξης, που χρησιμοποιείτε

για την εκκίνηση του κινητήρα, έχετε ένα ακόμη κλειδί ραδιοκυμάτων, μπορεί να "διεγερθεί" το ηλεκτρονικό σύστημα και να μην επιτρέπει την εκκίνηση του κινητήρα. Στην οθόνη πολλών λειτουργιών εμφανίζεται η προειδοποίηση με το σύμβολο κλειδιού.

Το άλλο κλειδί του οχήματος πρέπει να φυλάσσεται πάντοτε ξεχωριστά από το κλειδί ραδιοκυμάτων. ◀

Σε περίπτωση απώλειας ενός κλειδιού ραδιοκυμάτων, μπορείτε να ενεργοποιήσετε για αυτό το κλειδί τη λειτουργία φραγής στον Επίσημο Έμπορο BMW Motorrad της περιοχής σας. Για το σκοπό αυτό πρέπει να έχετε μαζί σας όλα τα υπόλοιπα κλειδιά της μοτοσυκλέτας.

Η εκκίνηση του κινητήρα με ένα κλειδί ραδιοκυμάτων, για το οποίο έχει ενεργοποιηθεί η λειτουργία

φραγής, δεν είναι πλέον δυνατή. Ένα κλειδί ραδιοκυμάτων όμως, για το οποίο έχει ενεργοποιηθεί η λειτουργία φραγής, μπορεί να απελευθερωθεί και πάλι.

Κλειδιά ανάγκης και πρόσθετα κλειδιά μπορείτε να προμηθευτείτε μόνο μέσω ενός Επίσημου Εμπόρου BMW Motorrad. Αυτός είναι υποχρεωμένος να ελέγξει τα στοιχεία σας, καθώς τα κλειδιά ραδιοκυμάτων αποτελούν μέρος του συστήματος ασφαλείας.

Μπαταρία κλειδιού ραδιοκυμάτων άδεια ή απώλεια του κλειδιού ραδιοκυμάτων

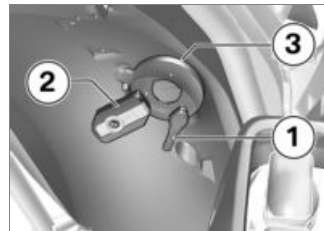

- Σε περίπτωση απώλειας κλειδιού, προσέξτε τις οδηγίες σχετικά με το ηλεκτρονικό σύστημα ακινητοποίησης (**EWS**).
- Σε περίπτωση απώλειας του κλειδιού ραδιοκυμάτων κατά την οδήγηση, το όχημα μπορεί να εκκινήσει με χρήση του κλειδιού ανάγκης.
- Εάν η μπαταρία του κλειδιού ραδιοκυμάτων είναι άδεια, το όχημα μπορεί να εκκινήσει εάν

ακουμπήσετε με το κλειδί ραδιοκυμάτων το κάλυμμα του πίσω τροχού.

- Ακουμπήστε το κλειδί ανάγκης **1** ή/και το άδειο κλειδί ραδιοκυμάτων **2** στο κάλυμμα του πίσω τροχού, στο ύψος της κεραίας **3**.

ΕΙΔΟΠΟΙΗΣΗ

Το κλειδί ανάγκης ή/και το άδειο κλειδί ραδιοκυμάτων πρέπει να **ακουμπάει** στο κάλυμμα του πίσω τροχού. ◀



Χρονικό διάστημα, μέσα στο οποίο πρέπει να πραγματοποιηθεί η εκκίνηση του κινητήρα. Στη συνέχεια πρέπει να πραγματοποιηθεί εκ νέου ξεκλείδωμα.

30 s

- » Πραγματοποιείται έλεγχος Pre-Ride-Check.
- Το κλειδί αναγνωρίστηκε.

– Ο κινητήρας μπορεί να εκκινηθεί.

- Εκκίνηση του κινητήρα (➡ 98).

Αντικατάσταση μπαταρίας του κλειδιού ραδιοκυμάτων

Το κλειδί ραδιοκυμάτων δεν αντιδρά κατά το χειρισμό ενός πλήκτρου με σύντομο ή παρατεταμένο πάτημα:

- Η μπαταρία του κλειδιού ραδιοκυμάτων δεν είναι φορτισμένη πλήρως.
- » Αλλάξτε την μπαταρία.



Το σύμβολο μπαταρίας εμφανίζεται.

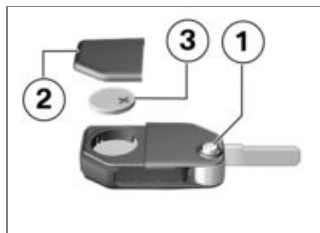

- Πιέστε το κουμπί **1**.
 - » Το στέλεχος κλειδιού εξέρχεται.
- Πιέστε το καπάκι μπαταρίας **2** προς τα επάνω.
- Αφαιρέστε την μπαταρία **3**.
- Διαθέστε την παλαιά μπαταρία στα απορρίμματα σύμφωνα με τις σχετικές νομικές διατάξεις, μην πετάξετε την μπαταρία στα οικιακά απορρίμματα.



ΠΡΟΣΟΧΗ

Μη κατάλληλες ή λανθασμένα τοποθετημένες μπαταρίες.

Ζημιές εξαρτημάτων

- Χρησιμοποιήστε την προβλεπόμενη μπαταρία.
- Κατά την τοποθέτηση της μπαταρίας, προσέξτε τη σωστή πολικότητα. ◀
- Τοποθετήστε μια καινούργια μπαταρία με το θετικό πόλο προς τα επάνω.



Τύπος μπαταρίας

Για το κλειδί ραδιοκυμάτων
Keyless Ride

CR 2032

- Τοποθετήστε το καπάκι της μπαταρίας **2**.
- » Το κόκκινο LED στο ταμπλό οργάνων αναβοσβήνει.
- » Το τηλεχειριστήριο είναι και πάλι έτοιμο για λειτουργία.

Οθόνη πολλαπλών λειτουργιών

Επιλογή ένδειξης

- Ενεργοποίηση του συστήματος ανάφλεξης (☐➔ 47).



- Πατήστε σύντομα το πλήκτρο **1**, για να επιλέξετε την ένδειξη στην επάνω σειρά της οθόνης **2**.

Στο βασικό εξοπλισμό υπάρχει η δυνατότητα επιλογής και επιλογής με το πάτημα πλήκτρου των ακόλουθων τιμών:

- Συνολικά χιλιόμετρα (ODO)

- Μερικός χιλιομετρητής 1 (TRIP I)
- Μερικός χιλιομετρητής 2 (TRIP II)
- Αυτονομία (RANGE)
- Μενού SETUP (SETUP), μόνο σε στάση
- Με υπολογιστή ταξιδιού Pro^{SA}
- Στον υπολογιστή ταξιδιού Pro εμφανίζονται επιπρόσθετα οι ακόλουθες πληροφορίες:
 - Αυτόματος χιλιομετρητής (TRIP A)
 - Στιγμιαία κατανάλωση (CONS C)
 - Στιγμιαία ταχύτητα (SPEED)◀



- Πατήστε σύντομα το πλήκτρο **1**, για να επιλέξετε την ένδειξη στην κάτω σειρά της οθόνης **2**.

Στο βασικό εξοπλισμό υπάρχει η δυνατότητα επιλογής και επιλογής με το πάτημα πλήκτρου των ακόλουθων τιμών:

- Εξωτερική θερμοκρασία (EXTEMP)
- Θερμοκρασία κινητήρα (ENGTMP)
- Μέση κατανάλωση 1 (CONS 1)
- Μέση κατανάλωση 2 (CONS 2)
- Μέση ταχύτητα (Ø SPEED)

– Με Έλεγχο Πίεσης Ελαστικών (RDC)^{SA}

– Πιέσεις αέρα ελαστικών (RDC)<

– Ημερομηνία (DATE)

– Υπόδειξη στάθμης λαδιού (OILLVL)

– Με υπολογιστή ταξιδιού Pro^{SA}

– Τάση ηλεκτρικού δικτύου (VOLTGE)<

– Με υπολογιστή ταξιδιού Pro^{SA}

– Χρονόμετρο, συνολικός χρόνος (ALTIME)<

– Με υπολογιστή ταξιδιού Pro^{SA}

– Χρονόμετρο, χρόνος οδήγησης (RDTIME)<

Μηδενισμός μερικού χιλιομετρητή

- Ενεργοποίηση του συστήματος ανάφλεξης (☛ 47).



- Πατήστε σύντομα το πλήκτρο **1** τόσες φορές, μέχρι να εμφανιστεί ο χιλιομετρητής που θέλετε να μηδενίσετε στην επάνω γραμμή της οθόνης **2**.
- Κρατήστε πατημένο το πλήκτρο **1**, μέχρι να μηδενιστεί η τιμή που εμφανίζεται.

Μηδενισμός μέσων τιμών

- Ενεργοποίηση του συστήματος ανάφλεξης (☛ 47).



- Πατήστε σύντομα το πλήκτρο **1** τόσες φορές, μέχρι να εμφανιστεί η μέση τιμή που θέλετε να μηδενίσετε στην κάτω γραμμή της οθόνης **2**.
- Κρατήστε πατημένο το πλήκτρο **1**, μέχρι να μηδενιστεί η τιμή που εμφανίζεται.

Διαμόρφωση λειτουργιών

- Ενεργοποίηση του συστήματος ανάφλεξης (☛ 47).



- Πατήστε το πλήκτρο **1** σύντομα τόσες φορές, μέχρι να εμφανιστεί στην επάνω γραμμή της οθόνης **2** SETUP ENTER.
- Πατήστε παρατεταμένα το πλήκτρο **1**, για να ανοίξετε το μενού SETUP.
 - » Η ακόλουθη ένδειξη στην οθόνη εξαρτάται από τον επιλεγμένο εξοπλισμό.



- Πατήστε σύντομα το πλήκτρο **1**, για να μεταβείτε στο επόμενο σημείο μενού.
 - » Στην επάνω γραμμή της οθόνης **2** εμφανίζεται το σημείο μενού.
 - » Στην κάτω γραμμή της οθόνης **3** εμφανίζεται η ρυθμισμένη τιμή.
 - Πατήστε σύντομα το πλήκτρο **4**, για να αλλάξετε την ρυθμισμένη τιμή.
- Υπάρχει η δυνατότητα επιλογής των ακόλουθων σημείων μενού:

- Με ανικλεπτικό σύστημα συναγερμού (DWA)^{SA}
- DWA: Ενεργοποίηση ανικλεπτικού συστήματος συναγερμού (ON) ή απενεργοποίηση (OFF)◀
- Με προετοιμασία για σύστημα πλοήγησης^{SA}
- GPS TM: Με τοποθετημένο σύστημα πλοήγησης: ώρα GPS και ημερομηνία GPS εφαρμογή (ON) ή μη εφαρμογή (OFF)◀
- CLOCK: Ρύθμιση του ρολογιού
- DATE: Ρύθμιση της ημερομηνίας
- ECOSFT: Εμφάνιση πρότασης για ανέβασμα ταχύτητας στην οθόνη (ON) ή απόκρυψη (OFF)
- BRIGHT: Ρύθμιση φωτεινότητας οθόνης, από κανονική (0) έως έντονη (5)
- Με φώτα ημέρας^{SA}
- DLIGHT: Ενεργοποίηση αυτόματων φώτων ημέρας (ON) ή απενεργοποίηση (OFF)◀

- EXIT: Έξοδος από το μενού SETUP
- Με υπολογιστή ταξιδιού Pro^{SA}
- BC CUSTOM: Έναρξη εξατομίκευσης της ένδειξης.◀



- Για να κλείσετε το μενού SETUP, πατήστε παρατεταμένα στο σημείο μενού SETUP EXIT το πλήκτρο **1**.
- Για να διακόψετε το μενού SETUP σε οποιοδήποτε σημείο, πατήστε παρατεταμένα το πλήκτρο **2**.

Ρύθμιση ρολογιού

- Ενεργοποίηση του συστήματος ανάφλεξης (☰➔ 47).

⚠ ΠΡΟΕΙΔΟΠΟΙΗΣΗ

Ρύθμιση του ρολογιού κατά την οδήγηση.

Κίνδυνος ατυχήματος

- Ρυθμίστε το ρολόι μόνο με σταματημένη τη μοτοσικλέτα.◀
- Στο μενού SETUP επιλέξτε το σημείο μενού SETUP CLOCK.



- Κρατήστε το πλήκτρο **2** πατημένο, μέχρι να αναβοσβήσουν

οι ώρες στην κάτω γραμμή της οθόνης **3**.

ΕΙΔΟΠΟΙΗΣΗ

Εάν αντί της ώρας εμφανίζεται "—:—", σημαίνει ότι είχε διακοπεί η τροφοδοσία τάσης του πίνακα οργάνων (π.χ. από αποσύνδεση της μπαταρίας).◀

- Αυξήστε την τιμή που αναβοσβήνει με το πλήκτρο **1** ή μειώστε την με το πλήκτρο **2**.
- Κρατήστε το πλήκτρο **2** πατημένο, μέχρι να αναβοσβήσουν τα λεπτά στην κάτω γραμμή της οθόνης **3**.
- Αυξήστε την τιμή που αναβοσβήνει με το πλήκτρο **1** ή μειώστε την με το πλήκτρο **2**.
- Κρατήστε πατημένο το πλήκτρο **2** μέχρι να σταματήσουν να αναβοσβήνουν τα λεπτά.
 - » Η ρύθμιση έχει ολοκληρωθεί.
- Για να διακόψετε τη ρύθμιση σε οποιοδήποτε σημείο, κρα-

τήστε πατημένο το πλήκτρο **1** μέχρι να εμφανιστεί ξανά η αρχική τιμή.

ΕΙΔΟΠΟΙΗΣΗ

Εάν ξεκινήσετε πριν από την ολοκλήρωση της ρύθμισης, διακόπτεται η ρύθμιση.◀

Ρύθμιση ημερομηνίας

- Ενεργοποίηση του συστήματος ανάφλεξης (▶▶ 47).
- Στο μενού SETUP επιλέξτε το σημείο μενού SETUP DATE.



- Κρατήστε το πλήκτρο **2** πατημένο, μέχρι να αναβοσβήσει η ημέρα στην κάτω σειρά της οθόνης **3**.

ΕΙΔΟΠΟΙΗΣΗ

Εάν αντί της ημερομηνίας εμφανίζεται "—.—.—", σημαίνει ότι είχε διακοπεί η τροφοδοσία τάσης του πίνακα οργάνων (π.χ. από αποσύνδεση της μπαταρίας).◀

- Αυξήστε την τιμή που αναβοσβήνει με το πλήκτρο **1** ή μειώστε την με το πλήκτρο **2**.

- Κρατήστε το πλήκτρο **2** πατημένο, μέχρι να αναβοσβήσει ο μήνας στην κάτω σειρά της οθόνης **3**.
- Αυξήστε την τιμή που αναβοσβήνει με το πλήκτρο **1** ή μειώστε την με το πλήκτρο **2**.
- Κρατήστε το πλήκτρο **2** πατημένο, μέχρι να αναβοσβήσει το έτος στην κάτω σειρά της οθόνης **3**.
- Αυξήστε την τιμή που αναβοσβήνει με το πλήκτρο **1** ή μειώστε την με το πλήκτρο **2**.
- Κρατήστε πατημένο το πλήκτρο **2**, μέχρι να σταματήσει να αναβοσβήνει το έτος.
- » Η ρύθμιση έχει ολοκληρωθεί.
- Για να διακόψετε τη ρύθμιση σε οποιοδήποτε σημείο, κρατήστε πατημένο το πλήκτρο **1** μέχρι να εμφανιστεί ξανά η αρχική τιμή.



ΕΙΔΟΠΟΙΗΣΗ

Εάν ξεκινήσετε πριν από την ολοκλήρωση της ρύθμισης, διακόπεται η ρύθμιση. ◀

Εξατομίκευση οθόνης

– Με υπολογιστή ταξιδιού Pro^{SA}

- Ενεργοποίηση του συστήματος ανάφλεξης (☐➡ 47).
- Στο μενού εξατομίκευσης μπορείτε να ρυθμίσετε ποιες πληροφορίες θέλετε να εμφανίζονται σε ποια σειρά της οθόνης.
- Στο μενού SETUP επιλέξτε το σημείο μενού SETUP BC BASIC.



- Πατήστε σύντομα το πλήκτρο **1**, για να ανοίξετε το μενού εξατομίκευσης.
- » Η ένδειξη SETUP BC CUSTOM εμφανίζεται.
- Πατήστε ξανά σύντομα το πλήκτρο **1**, για να κλείσετε και πάλι το μενού εξατομίκευσης.



ΕΙΔΟΠΟΙΗΣΗ

Εάν επιλέξετε SETUP BC BASIC, ενεργοποιείται ξανά η εργοστασιακή ρύθμιση. Η εξατομίκευση CUSTOM παραμένει αποθηκευμένη. ◀



- Πατήστε παρατεταμένα το πλήκτρο **1**, για να εμφανιστεί το πρώτο σημείο μενού.
 - » Η ένδειξη SETUP BC ODO εμφανίζεται.



- Πατήστε σύντομα το πλήκτρο **2**, για να μεταβείτε στο επόμενο σημείο μενού.
 - » Στην επάνω γραμμή της οθόνης **3** εμφανίζεται το σημείο μενού.
 - » Στην κάτω γραμμή της οθόνης **4** εμφανίζεται η ρυθμισμένη τιμή. Μπορείτε να ρυθμίσετε τις ακόλουθες τιμές.
 - TOP: Η τιμή εμφανίζεται στην επάνω γραμμή της οθόνης.
 - BELOW: Η τιμή εμφανίζεται στην κάτω γραμμή της οθόνης.
 - BOTH: Η τιμή εμφανίζεται και στις δύο γραμμές της οθόνης.

- OFF: Η τιμή δεν εμφανίζεται.
- Πατήστε σύντομα το πλήκτρο **1**, για να αλλάξετε την ρυθμισμένη τιμή.

Υπάρχει η δυνατότητα επιλογής των ακόλουθων σημείων μενού, σε παρένθεση η εργοστασιακή ρύθμιση. Ορισμένα σημεία μενού εμφανίζονται μόνο, όταν υπάρχει ο αντίστοιχος προαιρετικός εξοπλισμός.

 - ODO: Ολικός χιλιόμετρος (TOP, η ρύθμιση OFF δεν είναι δυνατή)
 - TRIP 1: Μερικός χιλιόμετρος 1 (TOP)
 - TRIP 2: Μερικός χιλιόμετρος 2 (TOP)
 - TRIP A: Αυτόματος μερικός χιλιόμετρος (TOP)
 - EXTEMP: Εξωτερική θερμοκρασία (BELOW)
 - ENGTMP: Θερμοκρασία κινητήρα (BELOW)
 - RANGE: Αυτονομία (TOP)

- CONS R: Μέση κατανάλωση για υπολογισμό αυτονομίας (OFF)
- CONS 1: Μέση κατανάλωση 1 (BELOW)
- CONS 2: Μέση κατανάλωση 2 (BELOW)
- CONS C: Στιγμιαία κατανάλωση (TOP)
- ØSPEED: Μέση ταχύτητα (BELOW)
- SPEED: Στιγμιαία ταχύτητα (TOP)
- RDC: Πιέσεις ελαστικών (BELOW)
- VOLTGE: Τάση ηλεκτρικού κυκλώματος οχήματος (BELOW)
- ALTIME: Χρονόμετρο, συνολικός χρόνος (BELOW)
- RDTIME: Χρονόμετρο, χρόνος οδήγησης (BELOW)
- DATE: Ημερομηνία (BELOW)
- SERV T: Ημερομηνία επόμενου σέρβις (OFF)
- SERV D: Υπολειπόμενη απόσταση μέχρι το επόμενο σέρβις (OFF)
- OILLVL: Υπόδειξη στάθμης λαδιού (BELOW)
- EXIT: κλείσιμο μενού εξατομίκευσης



- Για να κλείσετε το μενού εξατομίκευσης, πατήστε παρατεταμένα στο σημείο μενού SETUP EXIT το πλήκτρο **1**.
- Για να κλείσετε το μενού εξατομίκευσης σε οποιοδήποτε σημείο, πατήστε παρατεταμένα το πλήκτρο **2**.

» Αποθηκεύονται όλες οι ρυθμίσεις που είχατε πραγματοποιήσει μέχρι εκείνη τη στιγμή.

Αντικλεπτικό σύστημα συναγερμού DWA

- Με αντικλεπτικό σύστημα συναγερμού (DWA)^{SA}

Ενεργοποίηση

- Ενεργοποίηση του συστήματος ανάφλεξης (☛ 47).
- Προσαρμογή του DWA (☛ 63).
- Απενεργοποιήστε το σύστημα ανάφλεξης.
- » Όταν είναι ενεργοποιημένο το DWA, πραγματοποιείται αυτόματη ενεργοποίηση του DWA μετά την απενεργοποίηση του συστήματος ανάφλεξης.
- » Για την ενεργοποίηση απαιτούνται περ. 30 δευτερόλεπτα.
- » Τα φλας ανάβουν δύο φορές.

- » Το ηχητικό σήμα επιβεβαίωσης ενεργοποιείται δύο φορές (εάν έχει προγραμματιστεί).
- » Το DWA είναι ενεργό.

Συναγερμός

Το σήμα συναγερμού μπορεί να ενεργοποιηθεί στις παρακάτω περιπτώσεις:

- Αισθητήρας κίνησης
- Ενεργοποίηση του συστήματος ανάφλεξης με μη έγκυρο κλειδί
- Αποσύνδεση του DWA από την μπαταρία της μοτοσικλέτας (η μπαταρία του DWA αναλαμβάνει την τροφοδοσία ρεύματος - μόνο ηχητικό σήμα συναγερμού, χωρίς αναβόσβημα των φλας)

Εάν αποφορτιστεί η μπαταρία του DWA, διατηρούνται όλες οι λειτουργίες, αλλά η ενεργοποίηση του συναγερμού σε περίπτωση αποσύνδεσης από την μπαταρία

της μοτοσικλέτας, δεν είναι πλέον δυνατή.

Η διάρκεια ενεργοποίησης του συναγερμού ανέρχεται σε περ. 26 δευτερόλεπτα. Κατά την ενεργοποίηση του συναγερμού ακούγεται ένας ήχος συναγερμού και αναβοσβήνουν τα φλας. Το είδος του ήχου του συναγερμού μπορεί να ρυθμιστεί από τους Επίσημους Εμπόρους BMW Motorrad.

Εάν κατά την απουσία του οδηγού ενεργοποιήθηκε ο συναγερμός, ο οδηγός ειδοποιείται σχετικά κατά την ενεργοποίηση του συστήματος ανάφλεξης από ένα μεμονωμένο ήχο συναγερμού. Στη συνέχεια η ενδεικτική λυχνία του DWA καταδεικνύει για ένα λεπτό την αιτία του συναγερμού. Ο αριθμός των σημάτων αναβοσβήματος σημαίνει:

- Αναβόσβημα 1x: αισθητήρας κίνησης 1
- Αναβόσβημα 2x: αισθητήρας κίνησης 2
- Αναβόσβημα 3x: ενεργοποίηση του συστήματος ανάφλεξης με μη έγκυρο κλειδί
- Αναβόσβημα 4x: αποσύνδεση του DWA από την μπαταρία της μοτοσικλέτας
- Αναβόσβημα 5x: αισθητήρας κίνησης 3

Απενεργοποίηση

- Διακόπτης απενεργοποίησης ανάγκης σε θέση λειτουργίας.
- Ενεργοποιήστε το σύστημα ανάφλεξης.
 - » Τα φλας ανάβουν μία φορά.
 - » Το ηχητικό σήμα επιβεβαίωσης ενεργοποιείται μία φορά (εάν έχει προγραμματιστεί).
 - » Το DWA είναι απενεργοποιημένο.

Προσαρμογή του DWA

- Ενεργοποίηση του συστήματος ανάφλεξης (➡ 47).



- Πατήστε το πλήκτρο **1** σύντομα τόσες φορές, μέχρι να εμφανιστεί στην επάνω γραμμή της οθόνης **2** SETUP ENTER.
- Πατήστε παρατεταμένα το πλήκτρο **1**, για να ανοίξετε το μενού SETUP.



- Πατήστε το πλήκτρο **1** σύντομα, για να επιλέξετε το σημείο μενού DWA.
 - » Στην επάνω γραμμή της οθόνης **2** εμφανίζεται DWA.
 - » Στην κάτω γραμμή της οθόνης **3** εμφανίζεται η ρυθμισμένη τιμή.
- Πατήστε σύντομα το πλήκτρο **4**, για να αλλάξετε την ρυθμισμένη τιμή.

Οι εξής ρυθμίσεις είναι εφικτές:

- On: Το DWA είναι ενεργοποιημένο ή ενεργοποιείται αυτόματα μετά την απενεργοποίηση

- του συστήματος ανάφλεξης.
- Off: Το DWA είναι απενεργοποιημένο.

Διακόπτης απενεργοποίησης ανάγκης



- 1** Διακόπτης απενεργοποίησης ανάγκης

ΠΡΟΕΙΔΟΠΟΙΗΣΗ

Πάτημα του διακόπτη απενεργοποίησης ανάγκης κατά την κίνηση του οχήματος.

Κίνδυνος πτώσης λόγω μπλοκαρίσματος του πίσω τροχού.

- Μην πατάτε το διακόπτη απενεργοποίησης ανάγκης κατά την κίνηση του οχήματος. ◀

Με τη βοήθεια του διακόπτη απενεργοποίησης ανάγκης μπορείτε να σβήσετε τον κινητήρα απλά και γρήγορα.

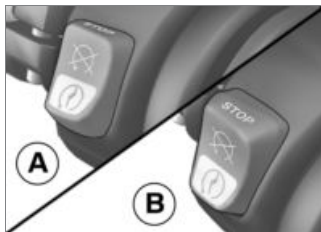

- A** Κινητήρας απενεργοποιημένος
B Θέση λειτουργίας

Προβολέας

Ύψος δέσμης προβολέα και προφόρτιση ελατηρίου

Το ύψος δέσμης προβολέα παραμένει κατά κανόνα σταθερό, λόγω της προσαρμογής της προφόρτισης ελατηρίου στην κατάσταση φορτίου.

Η προσαρμογή της προφόρτισης του ελατηρίου μπορεί να μην είναι επαρκής μόνο σε περίπτωση

ιδιαίτερα υψηλού φορτίου. Σε μια τέτοια περίπτωση πρέπει να προσαρμοστεί το ύψος της δέσμης του προβολέα στο βάρος του φορτίου.



ΕΙΔΟΠΟΙΗΣΗ

Εάν υπάρχουν αμφιβολίες για τη σωστή ρύθμιση της δέσμης των φώτων, αναθέστε τον έλεγχο της ρύθμισης σε ένα εξειδικευμένο συνεργείο ή ακόμη καλύτερα σε έναν Επίσημο Έμπορο BMW Motorrad. ◀

Ρύθμιση ύψους δέσμης φώτων



Εάν, με μεγάλο φορτίο, δεν επαρκεί η προσαρμογή της προφόρτισης ελατηρίου, για να μην θαμπώνετε τους αντίθετα διερχόμενους οδηγούς:

- Περιστρέψτε τον τροχό ρύθμισης **1** αριστερόστροφα, για να χαμηλώσετε το φως του προβολέα.

Εάν χρησιμοποιήσετε τη μοτοσυκλέτα ξανά με χαμηλότερο φορτίο:

- Αναθέστε την αποκατάσταση της βασικής ρύθμισης του

προβολέα σε ένα εξειδικευμένο συνεργείο ή ακόμη καλύτερα σε έναν Επίσημο Έμπορο BMW Motorrad.

– Με προβολείς LED^{SA}

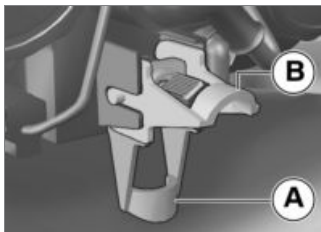

- Η ρύθμιση δέσμης προβολέα γίνεται με ένα μοχλό.
- **A** Ουδέτερη θέση
- **B** Θέση υψηλού φορτίου<

Φώτα

Φώτα μεσαίας σκάλας και φώτα θέσης

Τα φώτα θέσης ανάβουν αυτόματα μετά την ενεργοποίηση του συστήματος ανάφλεξης.

ΕΙΔΟΠΟΙΗΣΗ

Τα φώτα θέσης επιβαρύνουν την μπαταρία. Για αυτό το λόγο το σύστημα ανάφλεξης πρέπει να παραμένει ενεργοποιημένο μόνο για περιορισμένο χρονικό διάστημα.◀

Τα φώτα μεσαίας σκάλας ανάβουν αυτόματα μετά την ενεργοποίηση του κινητήρα.

– Με φώτα ημέρας^{SA}

Κατά τη διάρκεια της ημέρας μπορούν να ενεργοποιηθούν αντί των φώτων μεσαίας σκάλας, εναλλακτικά τα φώτα ημέρας.

Φώτα πορείας (μεγάλη σκάλα) και σινιάλο φώτων

- Ενεργοποίηση του συστήματος ανάφλεξης (☛ 47).

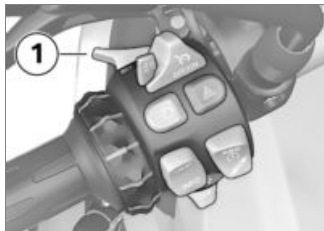

- Πιέστε το διακόπτη **1** προς τα μπροστά, για να ενεργοποιήσετε τα φώτα πορείας (μεγάλη σκάλα).
- Τραβήξτε το διακόπτη **1** προς τα πίσω, για να ενεργοποιήσετε το σινιάλο φώτων.

Φώτα στάθμευσης

- Απενεργοποίηση συστήματος ανάφλεξης (☛ 47).



- Αμέσως μετά την απενεργοποίηση του συστήματος ανάφλεξης, πιέστε το πλήκτρο **1** προς τα αριστερά και κρατήστε το σε αυτή τη θέση, μέχρι να ενεργοποιηθούν τα φώτα στάθμευσης.
- Ενεργοποιήστε και απενεργοποιήστε και πάλι το σύστημα ανάφλεξης, για να σβήσετε τα φώτα στάθμευσης.

Πρόσθετοι προβολείς

– Με πρόσθετο προβολέα LED^{SZ}

Προϋπόθεση: Οι πρόσθετοι προβολείς είναι ενεργοί μόνο, όταν

είναι αναμμένα τα φώτα διασταύρωσης. Όταν είναι αναμμένα τα φώτα ημέρας, δεν μπορείτε να ανάψετε τους πρόσθετους προβολείς.



ΕΙΔΟΠΟΙΗΣΗ

Οι πρόσθετοι προβολείς έχουν εγκριθεί ως προβολείς ομίχλης και επιτρέπεται να χρησιμοποιούνται μόνο σε κακές καιρικές συνθήκες. Πρέπει να τηρείται ο Κώδικας Οδικής Κυκλοφορίας της εκάστοτε χώρας. ◀

- Εκκίνηση του κινητήρα (☛ 98).



- Πιέστε το πλήκτρο **1**, για να ενεργοποιήσετε τους πρόσθετους προβολείς.

 Η ενδεικτική λυχνία για τον πρόσθετο προβολέα ανάβει.

- Πιέστε εκ νέου το πλήκτρο **1**, για να απενεργοποιήσετε τους πρόσθετους προβολείς.

Φώτα ημέρας

– Με φώτα ημέρας^{SA}

Χειροκίνητα φώτα ημέρας

Προϋπόθεση: Η αυτόματη λειτουργία φώτων ημέρας είναι απενεργοποιημένη.

ΠΡΟΕΙΔΟΠΟΙΗΣΗ

Ενεργοποίηση των φώτων ημέρας στο σκοτάδι.

Επιδείνωση της ορατότητας και θάμπωμα των οδηγών που κινούνται στο αντίθετο ρεύμα κυκλοφορίας.

- Μην χρησιμοποιείται τα φώτα ημέρας στο σκοτάδι. ◀

ΕΙΔΟΠΟΙΗΣΗ

Τα φώτα ημέρας γίνονται, σε σχέση με τα φώτα διασταύρωσης (μεσαία σκάλα), πιο εύκολα αντιληπτά από τους οδηγούς των αντίθετα διερχόμενων οχημάτων. Έτσι βελτιώνονται οι συνθήκες ορατότητας κατά τη διάρκεια της ημέρας. ◀

- Εκκίνηση του κινητήρα (▶▶ 98).
- Ρυθμίστε στο μενού SETUP της οθόνης, στο σημείο μενού

DLIGHT τα αυτόματα φώτα ημέρας στο OFF.



- Πατήστε το πλήκτρο **1**, για να ενεργοποιήσετε τα φώτα ημέρας.

 Η ενδεικτική λυχνία για τα φώτα ημέρας ανάβει.

- » Τα φώτα διασταύρωσης (μεσαία σκάλα), το μπροστινό φως θέσης και οι πρόσθετοι προβολείς είναι απενεργοποιημένα.
- Σε σκοτάδι ή σε τούνελ: Πατήστε εκ νέου το πλήκτρο **1**, για να απενεργοποιήσετε τα φώτα ημέρας και να ενεργοποιήσετε

τα φώτα διασταύρωσης (μεσαία σκάλα) και το μπροστινό φως θέσης. Ταυτόχρονα επανενεργοποιείται επίσης ο πρόσθετος προβολέας.



ΕΙΔΟΠΟΙΗΣΗ

Εάν, έχοντας αναμμένα τα φώτα ημέρας, ανάψετε τα φώτα μεγάλης σκάλας, τα φώτα ημέρας σβήνουν μετά από περ. 2 δευτερόλεπτα και ανάβουν τα φώτα μεγάλης σκάλας, τα φώτα μεσαίας σκάλας, το μπροστινό φως θέσης και ενδεχομένως ο πρόσθετος προβολέας.

Εάν σβήσετε ξανά τα φώτα μεγάλης σκάλας, δεν ενεργοποιούνται ξανά αυτόματα τα φώτα ημέρας, αλλά πρέπει να τα ανάψετε ξανά χειροκίνητα όταν χρειαστεί.◀

Αυτόματα φώτα ημέρας



ΕΙΔΟΠΟΙΗΣΗ

Η εναλλαγή μεταξύ φώτων ημέρας και φώτων μεσαίας σκάλας και μπροστινού φωτός θέσης μπορεί να γίνει αυτόματα.◀



ΠΡΟΕΙΔΟΠΟΙΗΣΗ

Ο αυτόματος έλεγχος φώτων μεσαίας σκάλας δεν είναι δυνατόν να υποκαταστήσει την προσωπική εκτίμηση των συνθηκών φωτισμού, ιδιαίτερα σε ομίχλη ή νεφελώδεις καιρικές συνθήκες.

Κίνδυνος ασφάλειας

- Σε κακές συνθήκες φωτισμού, ενεργοποιήστε χειροκίνητα τα φώτα διασταύρωσης (μεσαία σκάλα).◀
- Στο μενού SETUP της οθόνης στο σημείο μενού DLIGHT

θέστε τα αυτόματα φώτα ημέρας στο ON.



Η ενδεικτική λυχνία για τα αυτόματα φώτα ημέρας ανάβει.

» Όταν η φωτεινότητα του περιβάλλοντος μειωθεί κάτω από μια συγκεκριμένη τιμή, ανάβουν αυτόματα τα φώτα μεσαίας σκάλας (π.χ. σε τούνελ). Όταν διαπιστωθεί επαρκής φωτεινότητα περιβάλλοντος, ενεργοποιούνται ξανά τα φώτα ημέρας. Όταν είναι ενεργά τα φώτα ημέρας, εμφανίζεται το σύμβολο φώτων ημέρας στην οθόνη πολλαπλών λειτουργιών.

Χειροκίνητος χειρισμός του φωτισμού με ενεργοποιημένη αυτόματη λειτουργία

- Εάν πατήσετε το πλήκτρο φώτων ημέρας, σβήνουν τα φώτα ημέρας και ανάβουν τα φώτα διασταύρωσης (μεσαία σκάλα) και το μπροστινό φως θέσης (π.χ. κατά την είσοδο σε σήραγγα, εάν τα αυτόματα φώτα ημέρας ανιχνεύουν καθυστερημένα λόγω της φωτεινότητας του περιβάλλοντος). Σβήνοντας τα φώτα ημέρας, ανάβει ξανά ο πρόσθετος προβολέας.
- Πατώντας ξανά το πλήκτρο φώτων ημέρας, ενεργοποιείται ξανά η αυτόματη λειτουργία φώτων ημέρας, δηλ. τα φώτα ημέρας ανάβουν ξανά όταν επιτευχθεί η απαραίτητη φωτεινότητα περιβάλλοντος.

Φλας

Χειρισμός φλας

- Ενεργοποίηση του συστήματος ανάφλεξης (☞ 47).



- Πιέστε το πλήκτρο **1** προς τα αριστερά, για να ενεργοποιήσετε τα αριστερά φλας.
- Πιέστε το πλήκτρο **1** προς τα δεξιά, για να ενεργοποιήσετε τα δεξιά φλας.
- Πιέστε το πλήκτρο **1** στη μεσαία θέση, για να απενεργοποιήσετε τα φλας.



Επαναφορά φλας

Τα φλας απενεργοποιούνται αυτόματα μετά την επίτευξη του καθορισμένου χρόνου οδήγησης και της προβλεπόμενης απόστασης.

Φώτα αλάρμ

Χειρισμός φώτων αλάρμ

- Ενεργοποίηση του συστήματος ανάφλεξης (☞ 47).



ΕΙΔΟΠΟΙΗΣΗ

Τα φώτα αλάρμ επιβαρύνουν την μπαταρία. Συνεπώς τα φώτα αλάρμ πρέπει να ενεργοποιούνται μόνο για περιορισμένο χρονικό διάστημα. ◀



- Πατήστε το πλήκτρο **1**, για να ενεργοποιήσετε τα φώτα αλάρμ.
- » Το σύστημα ανάφλεξης μπορεί να απενεργοποιηθεί.
- Για να απενεργοποιήσετε τα φώτα αλάρμ, ενεργοποιήστε, εάν απαιτείται, το σύστημα ανάφλεξης και πατήστε εκ νέου το πλήκτρο **1**.

BMW Motorrad Integral ABS

Απενεργοποίηση Λειτουργίας ABS

- Ενεργοποίηση του συστήματος ανάφλεξης (☰➔ 47).

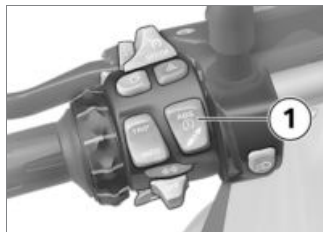

- Κρατήστε πατημένο το πλήκτρο **1**, μέχρι να αλλάξει τη συμπεριφορά ένδειξης η προειδοποιητική λυχνία ABS.
- » Στη συνέχεια μεταβάλλονται τα χαρακτηριστικά ένδειξης του συμβόλου ASC. Κρατήστε πατημένο το πλήκτρο **1**, μέχρι να αντιδράσει η προειδοποιητική

λυχνία ABS. Σε αυτήν την περίπτωση δεν αλλάζει η ρύθμιση ASC.



Η προειδοποιητική λυχνία ABS ανάβει.

- Ελευθερώστε το πλήκτρο **1** εντός δύο δευτερολέπτων.



Η προειδοποιητική λυχνία ABS παραμένει αναμμένη.

- » Η λειτουργία ABS απενεργοποιείται, ενώ η λειτουργία Integral παραμένει ενεργή.

Ενεργοποίηση Λειτουργίας ABS

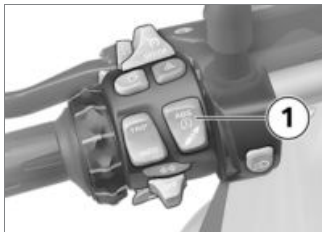

- Κρατήστε πατημένο το πλήκτρο **1**, μέχρι να αλλάξει τη συμπεριφορά ένδειξης η προειδοποιητική λυχνία ABS.

 Η προειδοποιητική λυχνία ABS σβήνει, αρχίζει να αναβοσβήνει όταν δεν έχει ολοκληρωθεί ο αυτοδιαγνωστικός έλεγχος.

- Ελευθερώστε το πλήκτρο **1** εντός δύο δευτερολέπτων.

 Η προειδοποιητική λυχνία ABS παραμένει σβηστή ή/και συνεχίζει να αναβοσβήνει.

» Η λειτουργία ABS είναι ενεργοποιημένη.

- Εναλλακτικά μπορείτε επίσης να απενεργοποιήσετε και να επανενεργοποιήσετε το σύστημα ανάφλεξης.



ΕΙΔΟΠΟΙΗΣΗ

Εάν η προειδοποιητική λυχνία του ABS παραμένει αναμμένη μετά από απενεργοποίηση και ενεργοποίηση του συστήματος ανάφλεξης και μετά από πορεία 5 km/h, υπάρχει βλάβη στο ABS. ◀



ΕΙΔΟΠΟΙΗΣΗ

Περισσότερες πληροφορίες για τα συστήματα φρένων με BMW Motorrad Integral ABS μπορείτε να βρείτε στο κεφάλαιο "Λεπτομερείς τεχνικές πληροφορίες". ◀

Αυτόματος έλεγχος ευστάθειας ASC

Απενεργοποίηση Λειτουργίας ASC

- Ενεργοποίηση του συστήματος ανάφλεξης (☰➔ 47).

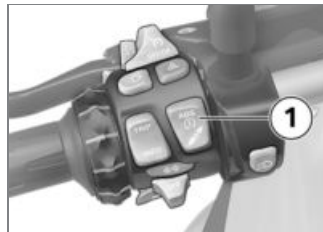

- Κρατήστε πατημένο το πλήκτρο **1**, μέχρι να αλλάξει τη συμπεριφορά ένδειξης η προειδοποιητική λυχνία ASC.

ΕΙΔΟΠΟΙΗΣΗ

Η λειτουργία ASC μπορεί να απενεργοποιηθεί και κατά την πορεία.◀



Η προειδοποιητική λυχνία ASC ανάβει.

- Ελευθερώστε το πλήκτρο **1** εντός δύο δευτερολέπτων.



Η προειδοποιητική λυχνία ASC παραμένει αναμμένη.

- » Η λειτουργία ASC είναι απενεργοποιημένη.

Ενεργοποίηση λειτουργίας ASC

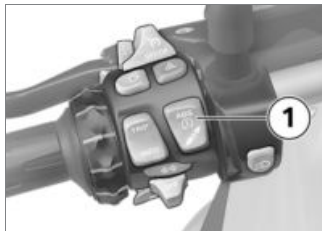

- Κρατήστε πατημένο το πλήκτρο **1**, μέχρι να αλλάξει τη συμπεριφορά ένδειξης η προειδοποιητική λυχνία ASC.



Η προειδοποιητική λυχνία ASC δεν ανάβει πλέον, ενώ σε περίπτωση μη ολοκλήρωσης του αυτοδιαγνωστικού ελέγχου αρχίζει να αναβοσβήνει.

- Ελευθερώστε το πλήκτρο **1** εντός δύο δευτερολέπτων.



Η προειδοποιητική λυχνία ASC εξακολουθεί να μην

ανάβει ή/και συνεχίζει να αναβοσβήνει.

- » Η λειτουργία ASC είναι ενεργοποιημένη.
- Εναλλακτικά μπορείτε επίσης να απενεργοποιήσετε και να επανενεργοποιήσετε το σύστημα ανάφλεξης.



ΕΙΔΟΠΟΙΗΣΗ

Εάν η προειδοποιητική λυχνία του ASC παραμένει αναμμένη μετά από απενεργοποίηση και ενεργοποίηση του συστήματος ανάφλεξης και μετά από πορεία 5 km/h, υπάρχει βλάβη στο ASC.◀



ΕΙΔΟΠΟΙΗΣΗ

Περισσότερες πληροφορίες για τον Αυτόματο Έλεγχο Ευστάθειας (ASC) της BMW Motorrad μπορείτε να βρείτε στο κεφάλαιο "Λεπτομέρειες τεχνικές πληροφορίες".◀

Πρόγραμμα οδήγησης

Χρήση των

προγραμμάτων οδήγησης

Η BMW Motorrad εξέλιξε για τη μοτοσικλέτα σας 5 σενάρια χρήσης, από τα οποία μπορείτε να επιλέξετε κάθε φορά αυτό που ταιριάζει στην περίπτωση:

- Οδήγηση σε βρεγμένο από βροχή οδόστρωμα
- Οδήγηση σε στεγνό οδόστρωμα

– Με προγράμματα οδήγησης Pro^{SA}

- Σπορ οδήγηση σε στεγνό οδόστρωμα
- Οδήγηση σε εύκολες εκτός δρόμου διαδρομές
- Σπορ οδήγηση εκτός δρόμου

Για κάθε ένα από αυτά τα 5 σενάρια είναι διαθέσιμος ο κάθε φορά ιδανικός συνδυασμός ροπής κινητήρα, απόκρισης γκα-

ζιού, ρύθμισης ABS και ρύθμισης ASC.

– Με Dynamic ESA^{SA}

Η ρύθμιση του συστήματος ανάρτησης προσαρμόζεται επίσης στο επιλεγμένο σενάριο.

Ρύθμιση προγράμματος οδήγησης

- Ενεργοποίηση του συστήματος ανάφλεξης (☰➔ 47).



- Πατήστε το πλήκτρο **1**.



ΕΙΔΟΠΟΙΗΣΗ

Περισσότερες πληροφορίες για τα επιλεγόμενα προγράμματα οδήγησης μπορείτε να βρείτε στο κεφάλαιο "Λεπτομερείς τεχνικές πληροφορίες". ◀



Το βέλος επιλογής **1** και ο πρώτος επιλέξιμος τρόπος λειτουργίας οδήγησης **2** εμφανίζονται.



ΠΡΟΣΟΧΗ

Ενεργοποίηση του τρόπου λειτουργίας εκτός δρόμου (Enduro και Enduro Pro) κατά την οδήγηση εντός δρόμου.

Κίνδυνος πτώσης λόγω ασταθών καταστάσεων οδήγησης κατά το φρενάρισμα ή/και την επιτάχυνση εντός της περιοχής ρύθμισης του ABS ή/και του ASC.

- Ενεργοποιείτε το πρόγραμμα οδήγησης εκτός δρόμου (Enduro και Enduro Pro) μόνο

κατά την οδήγηση εκτός δρόμου. ◀

- Πατήστε το πλήκτρο **1** όσες φορές χρειάζεται, για να εμφανιστεί δίπλα στο βέλος επιλογής το επιθυμητό πρόγραμμα οδήγησης.



ΕΙΔΟΠΟΙΗΣΗ

Κατά την επιλογή του τρόπου λειτουργίας Enduro PRO: Προσέξτε την περιορισμένη ρύθμιση ABS για τον πίσω τροχό (βλέπε κεφάλαιο "Λεπτομερείς τεχνικές πληροφορίες"). ◀

Μπορείτε να επιλέξετε τους εξής τρόπους λειτουργίας οδήγησης:

- RAIN: Για οδήγηση σε βρεγμένο από βροχή οδόστρωμα.
- ROAD: Για οδήγηση σε στεγνό οδόστρωμα.

- Με προγράμματα οδήγησης Pro^{SA}
- » Επιπρόσθετα μπορούν επίσης να επιλεγθούν τα εξής προγράμματα οδήγησης:
- DYNA: Για δυναμική οδήγηση σε στεγνό οδόστρωμα.
- Enduro: Για οδήγηση εκτός δρόμου.
- Enduro PRO: Για σπορ οδήγηση εκτός δρόμου (μόνο με τοποθετημένο φινιρίσματα κωδικοποίησης). ◀
- » Σε ακινητοποιημένο όχημα, το επιλεγμένο πρόγραμμα οδήγησης ενεργοποιείται μετά από περ. 2 δευτερόλεπτα.
- » Κατά την οδήγηση, η ενεργοποίηση του νέου προγράμματος οδήγησης πραγματοποιείται με βάση τις παρακάτω προϋποθέσεις:
- Γκαζιέρα σε θέση ρελαντί
- Μανέτα συμπλέκτη πατημένη

- » Μετά την ενεργοποίηση του νέου προγράμματος οδήγησης εμφανίζεται ξανά το ρολόι.
- » Το ρυθμισμένο πρόγραμμα οδήγησης με τις ανάλογες προσαρμογές των χαρακτηριστικών του κινητήρα, του ABS, του ASC και του Dynamic ESA διατηρείται ακόμη και μετά την απενεργοποίηση του συστήματος ανάφλεξης.

Απενεργοποίηση του RDC στο πρόγραμμα λειτουργίας εκτός δρόμου

- Με προγράμματα οδήγησης Pro^{SA}

Εάν θέλετε να οδηγήσετε εκτός δρόμου με μειωμένη πίεση ελαστικών, μπορείτε να απενεργοποιήσετε την προειδοποίηση RDC για τα προγράμματα οδήγησης Enduro και Enduro Pro.

- Ενεργοποίηση του συστήματος ανάφλεξης (☛ 47).



- Πατήστε το πλήκτρο **1** σύντομα τόσες φορές, μέχρι να εμφανιστεί στην επάνω γραμμή της οθόνης **2** SETUP ENTER.
- Πατήστε παρατεταμένα το πλήκτρο **1**, για να ανοίξετε το μενού SETUP.



- Πατήστε το πλήκτρο **1** σύντομα, για να επιλέξετε το σημείο μενού RDC.
- » Στην επάνω γραμμή της οθόνης **2** εμφανίζεται RDC.
- » Στην κάτω γραμμή της οθόνης **3** εμφανίζεται η ρυθμισμένη τιμή.
- Πατήστε σύντομα το πλήκτρο **4**, για να αλλάξετε την ρυθμισμένη τιμή.
- » Οι εξής ρυθμίσεις είναι εφικτές:
 - ON: Το προειδοποιητικό σύμβολο οθόνης για το RDC δεν εμφανίζεται πλέον. Η πίεση αέρα ελαστικών εκτός της επιτρεπόμενης ανοχής εμφανίζε-

ται στα προγράμματα οδήγησης Enduro και Enduro Pro.

- OFF: Το προειδοποιητικό σύμβολο οθόνης για το RDC εμφανίζεται και επιπρόσθετα εμφανίζεται επίσης η πίεση αέρα ελαστικών εκτός της επιτρεπόμενης ανοχής στα προγράμματα οδήγησης Enduro και Enduro Pro.

Τοποθέτηση φις κωδικοποίησης

- Με προγράμματα οδήγησης ProSA
- Απενεργοποίηση συστήματος ανάφλεξης (▣▣▣ 47).
- Αφαίρεση σέλας οδηγού (▣▣▣ 89).



ΠΡΟΣΟΧΗ

Εισχώρηση ρύπων και υγρασίας σε ανοιχτά φις.

Λειτουργικές βλάβες

- Μετά την αφαίρεση του φις κωδικοποίησης, επανατοποθετήστε το προστατευτικό κάλυμμα. ◀
- Αφαιρέστε το προστατευτικό κάλυμμα της σύνδεσης φις **1**.



- Πιέστε για το σκοπό αυτό το γλωσσίδι ασφάλισης **1** προς τα μέσα και αφαιρέστε το καπάκι.
- Τοποθετήστε το φις κωδικοποίησης.
- Ενεργοποιήστε το σύστημα ανάφλεξης.



Το σύμβολο **1** για το φως κωδικοποίησης εμφανίζεται στην οθόνη. Ο τρόπος λειτουργίας οδήγησης **2** Enduro PRO μπορεί να επιλεγθεί.

» Ο επιλεγμένος τρόπος λειτουργίας οδήγησης διατηρείται ακόμη και μετά από απενεργοποίηση του συστήματος ανάφλεξης.

- Τοποθέτηση σέλας οδηγού (☞ 91).

Σύστημα ελέγχου σταθερής ταχύτητας

– Με σύστημα ελέγχου σταθερής ταχύτητας^{SA}

Ενεργοποίηση του συστήματος ελέγχου ταχύτητας

Το σύστημα ελέγχου σταθερής ταχύτητας είναι διαθέσιμο μόνο μετά την απενεργοποίηση των τρόπων λειτουργίας οδήγησης Enduro ή Enduro Pro.



- Ωθήστε τον διακόπτη **1** προς τα δεξιά.

» Η χρήση του πλήκτρου **2** απελευθερώνεται.

Αποθήκευση της ταχύτητας

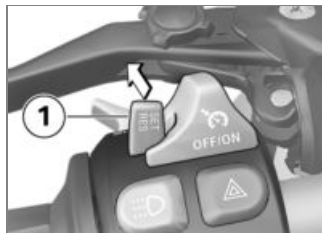

- Πιέστε το πλήκτρο **1** σύντομα προς τα εμπρός.

Περιοχή ρύθμισης συστήματος ελέγχου σταθερής ταχύτητας

30...210 km/h



Η ενδεικτική λυχνία για το σύστημα ελέγχου ταχύτητας ανάβει.

» Η ταχύτητα με την οποία κινείται η μοτοσικλέτα τη συγκεκριμένη στιγμή αναγνωρίζεται και αποθηκεύεται στη μνήμη.

Επιτάχυνση



- Πιέστε το πλήκτρο **1** σύντομα προς τα εμπρός.
- » Η ταχύτητα αυξάνεται με κάθε πάτημα κατά 2 km/h.
- Κρατήστε το πλήκτρο **1** πατημένο προς τα μπροστά.
- » Η ταχύτητα αυξάνεται χωρίς διαβαθμίσεις.
- » Εάν το πλήκτρο **1** δεν πατηθεί άλλο, διατηρείται και αποθηκεύεται η επιλεγμένη ταχύτητα.

Επιβράδυνση



- Πιέστε το πλήκτρο **1** σύντομα προς τα πίσω.
- » Η ταχύτητα μειώνεται με κάθε πάτημα κατά 2 km/h.
- Κρατήστε το πλήκτρο **1** πατημένο προς τα πίσω.
- » Η ταχύτητα μειώνεται χωρίς διαβαθμίσεις.
- » Εάν το πλήκτρο **1** δεν πατηθεί άλλο, διατηρείται και αποθηκεύεται η επιλεγμένη ταχύτητα.

Απενεργοποίηση του συστήματος ελέγχου σταθερής ταχύτητας

- Χρησιμοποιήστε τα φρένα, το συμπλέκτη ή το γκαζί (επιστροφή του γκαζιού κάτω από τη βασική θέση), για να απενεργοποιηθεί το σύστημα ελέγχου σταθερής ταχύτητας.
- » Η ενδεικτική λυχνία του συστήματος ελέγχου σταθερής ταχύτητας σβήνει.

Επαναφορά προηγούμενης ταχύτητας



- Πιέστε το πλήκτρο **1** σύντομα προς τα πίσω, για να πραγματοποιήσετε επαναφορά της αποθηκευμένης ταχύτητας.

ΕΙΔΟΠΟΙΗΣΗ

Με το άνοιγμα του γκαζιού δεν απενεργοποιείται το σύστημα ελέγχου σταθερής ταχύτητας. Μόλις ελευθερώσετε το γκάζι, η ταχύτητα μειώνεται μόνο μέχρι την αποθηκευμένη τιμή, ακόμη και εάν ο στόχος σας ήταν η

ακόμη μεγαλύτερη μείωση της ταχύτητας. ◀



Η ενδεικτική λυχνία για το σύστημα ελέγχου ταχύτητας ανάβει.

Θέση του συστήματος ελέγχου σταθερής ταχύτητας εκτός λειτουργίας

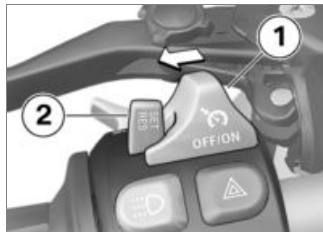

- Ωθήστε τον διακόπτη **1** προς τα αριστερά.
 - » Το σύστημα απενεργοποιείται.
 - » Το πλήκτρο **2** μπλοκάρεται.

Προφόρτιση ελατηρίου Ρύθμιση

Η προφόρτιση ελατηρίου του πίσω τροχού πρέπει να προσαρμόζεται στο φορτίο της μοτοσικλέτας. Η αύξηση του φορτίου απαιτεί την αύξηση της προφόρτισης ελατηρίου και η μείωση του βάρους ανάλογη μείωση της προφόρτισης του ελατηρίου.

Ρύθμιση προφόρτισης ελατηρίου στον πίσω τροχό



ΠΡΟΕΙΔΟΠΟΙΗΣΗ

Ρύθμιση της προφόρτισης ελατηρίου κατά την οδήγηση.

Κίνδυνος ατυχήματος

- Ρυθμίστε την προφόρτιση ελατηρίου μόνο με σταματημένη τη μοτοσικλέτα. ◀

- Σταθμεύστε τη μοτοσικλέτα, αφού βεβαιωθείτε ότι έχετε σταματήσει σε επίπεδο και σταθερό έδαφος.



ΠΡΟΕΙΔΟΠΟΙΗΣΗ

Όχι προσαρμοσμένες μεταξύ τους ρυθμίσεις προφόρτισης ελατηρίου και απόσβεσης γονάτου ανάρτησης.

Επιδείνωση της οδικής συμπεριφοράς.

- Προσαρμόστε την απόσβεση γονάτου ανάρτησης στην προφόρτιση ελατηρίου.◀

- Για την αύξηση της προφόρτισης ελατηρίου, περιστρέψτε τον τροχό ρύθμισης **1** προς την κατεύθυνση του βέλους HIGH.
- Για τη μείωση της προφόρτισης ελατηρίου, περιστρέψτε τον τροχό ρύθμισης **1** προς την κατεύθυνση του βέλους LOW.



Βασική ρύθμιση προφόρτισης ελατηρίου πίσω

– Χωρίς Dynamic ESA^{SA}

Περιστρέψτε τον τροχό ρύθμισης μέχρι το τέρμα προς την κατεύθυνση LOW (Χρήση με ένα άτομο χωρίς αποσκευές)

Περιστρέψτε τον τροχό ρύθμισης μέχρι το τέρμα προς την κατεύθυνση LOW και στη συνέχεια κατά 15 περιστροφές προς την κατεύθυνση HIGH (Χρήση με ένα άτομο με αποσκευές)



Βασική ρύθμιση προφόρτισης ελατηρίου πίσω

Περιστρέψτε τον τροχό ρύθμισης μέχρι το τέρμα προς την κατεύθυνση LOW και στη συνέχεια κατά 30 περιστροφές προς την κατεύθυνση HIGH (Χρήση με συνεπιβάτη και αποσκευές)◀

Απόσβεση

Ρύθμιση

Η απόσβεση πρέπει να προσαρμοστεί στην ποιότητα του οδοστρώματος και στην προφόρτιση του ελατηρίου.

- Σε οδόστρωμα με ανωμαλίες απαιτείται μαλακότερη ρύθμιση απόσβεσης από ό,τι σε ένα ομαλό οδόστρωμα.
- Η αύξηση της προφόρτισης του ελατηρίου απαιτεί πιο σκληρή ρύθμιση της απόσβεσης και η μείωση της προφόρτισης του

ελατηρίου πιο μαλακή ρύθμιση της απόσβεσης.

Ρύθμιση απόσβεσης στον πίσω τροχό

- Σταθμεύστε τη μοτοσικλέτα, αφού βεβαιωθείτε ότι έχετε σταματήσει σε επίπεδο και σταθερό έδαφος.
- Ελέγξτε τη ρύθμιση της απόσβεσης από την αριστερή πλευρά του οχήματος.



- Για την αύξηση της απόσβεσης, περιστρέψτε τη βίδα ρύθμισης **1** δεξιόστροφα.

- Για τη μείωση της απόσβεσης, περιστρέψτε τη βίδα ρύθμισης **1** αριστερόστροφα.

 Βασική ρύθμιση απόσβεσης πίσω τροχού
– Χωρίς Dynamic ESA ^{SA}
Περιστροφή τροχού ρύθμισης μέχρι το τέρμα δεξιόστροφα και στη συνέχεια κατά 8 κλικ αριστερόστροφα (Χρήση με ένα άτομο χωρίς φορτίο)
Περιστροφή τροχού ρύθμισης μέχρι το τέρμα δεξιόστροφα και στη συνέχεια κατά 2 κλικ αριστερόστροφα (Χρήση με ένα άτομο και φορτίο)
Περιστροφή τροχού ρύθμισης μέχρι το τέρμα δεξιόστροφα και στη συνέχεια κατά 2 κλικ αριστερόστροφα (Χρήση με συνεπιβάτη και φορτίο) <

Ηλεκτρονικό σύστημα ρύθμισης ανάρτησης Dynamic ESA

– Με Dynamic ESA^{SA}

Δυνατότητες ρύθμισης

Με τη βοήθεια του ηλεκτρονικού συστήματος ρύθμισης ανάρτησης Dynamic ESA μπορείτε να προσαρμόσετε τη μοτοσικλέτα με άνεση στο φορτίο.

Το Dynamic ESA αναγνωρίζει μέσω αισθητήρων απόστασης από το έδαφος τις κινήσεις στην ανάρτηση και αντιδρά προσαρμόζοντας τις βαλβίδες των αποσβεστήρων. Με αυτόν τον τρόπο, το σύστημα ανάρτησης προσαρμόζεται στην κατάσταση του οδοστρώματος.

Αρχίζοντας από τη βασική ρύθμιση NORMAL μπορείτε να ρυθμίσετε την απόσβεση σε σκληρότερη (HARD) ή μαλακότερη (SOFT) ρύθμιση.

– Με προγράμματα οδήγησης ProSA

Η ρύθμιση της ανάρτησης και ο αριθμός των επιλεγόμενων επιπέδων απόσβεσης εξαρτώνται από τον επιλεγμένο τρόπο λειτουργίας οδήγησης. Ο οδηγός μπορεί να αλλάξει την απόσβεση που προβλέπεται από τον τρόπο λειτουργίας οδήγησης.

Εάν δεν είναι τοποθετημένο το φικς κωδικοποίησης, μετά από κάθε αλλαγή τρόπου λειτουργίας ρυθμίζεται η βασική ρύθμιση, που προβλέπεται από τον τρόπο λειτουργίας οδήγησης. Όταν το φικς κωδικοποίησης είναι τοποθετημένο, διατηρούνται οι προσαρμογές του οδηγού για κάθε τρόπο λειτουργίας.

Εμφάνιση των ρυθμίσεων του συστήματος ανάρτησης

- Ενεργοποίηση του συστήματος ανάφλεξης (☛ 47).



- Πατήστε σύντομα το πλήκτρο **1**, για να εμφανιστεί η τρέχουσα ρύθμιση.



Η απόσβεση εμφανίζεται στην οθόνη πολλαπλών λειτουργιών

στην περιοχή **1**, η προφόρτιση ελατηρίου στην περιοχή **2**.

» Η ένδειξη αποκρύπτεται και πάλι αυτόματα μετά από μικρό χρονικό διάστημα.

Ρύθμιση συστήματος ανάρτησης

- Ενεργοποίηση του συστήματος ανάφλεξης (☛ 47).

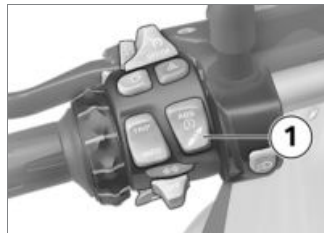

- Πατήστε σύντομα το πλήκτρο **1**, για να εμφανιστεί η τρέχουσα ρύθμιση.

Για τη ρύθμιση της απόσβεσης:

- Πατήστε σύντομα το πλήκτρο **1** τόσες φορές, μέχρι να εμφανιστεί η επιθυμητή ρύθμιση.

ΕΙΔΟΠΟΙΗΣΗ

Η απόσβεση δεν μπορεί να ρυθμιστεί εν κινήσει. ◀

Οι εξής ρυθμίσεις είναι εφικτές:

- SOFT: Άνετη ρύθμιση απόσβεσης
- NORMAL: Κανονική ρύθμιση απόσβεσης
- HARD: Σπορ ρύθμιση απόσβεσης
- Με προγράμματα οδήγησης Pro^{SA}

Στα προγράμματα λειτουργίας Enduro και Enduro Pro είναι δυνατές μόνο δύο ρυθμίσεις:

- SOFT: Άνετη ρύθμιση απόσβεσης
- HARD: Σπορ ρύθμιση απόσβεσης

Για τη ρύθμιση της προφόρτισης ελατηρίου:

- Εκκίνηση του κινητήρα (▶▶▶ 98).
- Πατήστε παρατεταμένα το πλήκτρο **1** τόσες φορές, μέχρι να εμφανιστεί η επιθυμητή ρύθμιση.

ΕΙΔΟΠΟΙΗΣΗ

Η προφόρτιση ελατηρίου δεν μπορεί να ρυθμιστεί εν κινήσει. ◀

Οι εξής ρυθμίσεις είναι εφικτές:



Χρήση με ένα άτομο



Χρήση με ένα άτομο και αποσκευές



Χρήση με συνεπιβάτη (και αποσκευές)

- Πριν συνεχίσετε την οδήγηση, περιμένετε μέχρι να ολοκληρωθεί η διαδικασία ρύθμισης.
- » Εάν το πλήκτρο **1** δεν χρησιμοποιηθεί για μεγαλύτερο χρονικό

διάστημα, εφαρμόζεται η ρύθμιση απόσβεσης και προφόρτισης ελατηρίου που εμφανίζεται στην οθόνη. Η ένδειξη ESA αναβοσβήνει κατά τη ρύθμιση.

- Σε πολύ χαμηλές θερμοκρασίες, αποφορτίστε πριν την αύξηση της προφόρτισης ελατηρίου τη μοτοσυκλέτα, εάν απαιτείται, κατεβάστε το συνεπιβάτη.
- » Μετά την ολοκλήρωση της ρύθμισης, η ένδειξη ESA αποκρύπτεται και πάλι.

Συμπλέκτης Ρύθμιση μανέτας συμπλέκτη



ΠΡΟΕΙΔΟΠΟΙΗΣΗ

Ρύθμιση της μανέτας συμπλέκτη κατά την οδήγηση.
Κίνδυνος ατυχήματος

- Ρυθμίστε τη μανέτα του συμπλέκτη μόνο σε σταματημένη μοτοσικλέτα. ◀

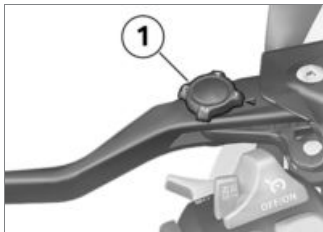

- Περιστρέψτε τον τροχό ρύθμισης **1** στην επιθυμητή θέση.



ΕΙΔΟΠΟΙΗΣΗ

Ο τροχός ρύθμισης περιστρέφεται ευκολότερα, εάν πιέσετε ταυτόχρονα τη μανέτα του συμπλέκτη προς τα μπροστά. ◀

- » Υπάρχει η δυνατότητα τεσσάρων ρυθμίσεων:
- Θέση 1: η μικρότερη δυνατή απόσταση ανάμεσα στο γκριπ

του τιμονιού και στη μανέτα του συμπλέκτη

- Θέση 4: η μεγαλύτερη δυνατή απόσταση ανάμεσα στο γκριπ του τιμονιού και στη μανέτα του συμπλέκτη

Φρένο

Ρύθμιση μανέτας φρένου



ΠΡΟΕΙΔΟΠΟΙΗΣΗ

Ρύθμιση της μανέτας φρένου κατά την οδήγηση.

Κίνδυνος ατυχήματος

- Ρυθμίστε τη μανέτα του φρένου μόνο σε σταματημένη μοτοσικλέτα. ◀

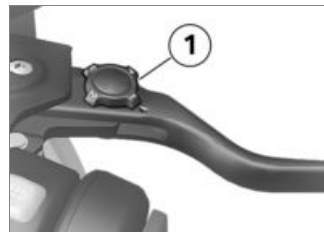

- Περιστρέψτε τον τροχό ρύθμισης **1** στην επιθυμητή θέση.



ΕΙΔΟΠΟΙΗΣΗ

Ο τροχός ρύθμισης περιστρέφεται ευκολότερα, εάν πιέσετε ταυτόχρονα τη μανέτα του φρένου προς τα μπροστά. ◀

- » Υπάρχει η δυνατότητα τεσσάρων ρυθμίσεων:
- Θέση 1: η μικρότερη δυνατή απόσταση ανάμεσα στο γκριπ του τιμονιού και στη μανέτα του φρένου
- Θέση 4: η μεγαλύτερη δυνατή απόσταση ανάμεσα στο γκριπ

του τιμονιού και στη μανέτα του φρένου

Ελαστικά

Έλεγχος πίεσης αέρα ελαστικών

ΠΡΟΕΙΔΟΠΟΙΗΣΗ

Λανθασμένη πίεση αέρα ελαστικών.

Επιδείνωση της οδικής συμπεριφοράς της μοτοσικλέτας. Μείωση της διάρκειας ζωής των ελαστικών.

- Βεβαιωθείτε για τη σωστή πίεση αέρα ελαστικών. ◀

ΠΡΟΕΙΔΟΠΟΙΗΣΗ

Ακούσιο άνοιγμα κατάρυφα τοποθετημένων πυρήνων βαλβίδας σε υψηλές ταχύτητες.

Απότομη απώλεια της πίεσης αέρα ελαστικών.

- Χρησιμοποιήστε καλύμματα βαλβίδων με λαστιχένιο στεγανοποιητικό δακτύλιο και σφίξτε τα σωστά. ◀
- Σταθμεύστε τη μοτοσικλέτα, αφού βεβαιωθείτε ότι έχετε σταματήσει σε επίπεδο και σταθερό έδαφος.
- Ελέγξτε την πίεση αέρα των ελαστικών βάσει των παρακάτω στοιχείων.



Πίεση αέρα ελαστικών μπροστά

2,5 bar (Σε κρύο ελαστικό)



Πίεση αέρα ελαστικών πίσω

2,9 bar (Σε κρύο ελαστικό)

Σε περίπτωση μη επαρκούς πίεσης αέρα ελαστικών:

- Διορθώστε την πίεση αέρα ελαστικών.

Τιμόνι

Ρυθμιζόμενο τιμόνι

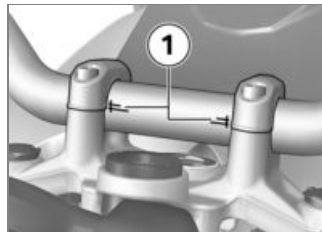

Το τιμόνι της μοτοσικλέτας είναι ρυθμιζόμενο ως προς την κλίση στις περιοχές του σημαδιού **1**. Απευθυνθείτε για τη ρύθμιση του τιμονιού σε ένα εξειδικευμένο συνεργείο ή ακόμη καλύτερα σε έναν Επίσημο Επισκευαστή BMW Motorrad.

Θερμαινόμενα γκριπ

– Με θερμαινόμενα γκριπ^{SA}

Χειρισμός των θερμαινόμενων γκριπ



ΕΙΔΟΠΟΙΗΣΗ

Τα θερμαινόμενα γκριπ μπορούν να ενεργοποιηθούν μόνο με τον κινητήρα σε λειτουργία. ◀



ΕΙΔΟΠΟΙΗΣΗ

Η αυξημένη κατανάλωση ρεύματος λόγω των θερμαινόμενων γκριπ μπορεί κατά την οδήγηση με χαμηλές στροφές να προκαλέσει αποφόρτιση της μπαταρίας. Σε περίπτωση ανεπαρκούς φόρτισης της μπαταρίας, απενεργοποιούνται τα θερμαινόμενα γκριπ, για να διασφαλιστεί η ικανότητα εκκίνησης του κινητήρα. ◀

• Εκκίνηση του κινητήρα (☰➔ 98).



- Πιέστε το πλήκτρο **1** όσες φορές χρειάζεται, για να εμφανιστεί η βαθμίδα θέρμανσης **2**.

Τα γκριπ του τιμονιού μπορούν να θερμανθούν σε δύο βαθμίδες.



50 % θερμαντική ισχύς



100 % θερμαντική ισχύς

- » Η 2η βαθμίδα θέρμανσης χρησιμοποιείται για τη γρήγορη θέρμανση των γκριπ και στη συνέχεια συνιστάται η ρύθμιση στην 1η βαθμίδα.

» Εάν δεν πραγματοποιηθούν περαιτέρω αλλαγές, εφαρμόζεται η βαθμίδα θέρμανσης που εμφανίζεται στην οθόνη.

- Για να απενεργοποιήσετε τα θερμαινόμενα γκριπ, πιάστε το πλήκτρο **1**, όσες φορές χρειάζεται, μέχρι να μην εμφανίζεται πλέον το σύμβολο των θερμαινόμενων γκριπ **2** στην οθόνη.

Καθρέπτες

Ρύθμιση καθρέπτη



- Ρυθμίστε τον καθρέπτη στη σωστή θέση περιστρέφοντάς τον.

Ρύθμιση βραχίονα καθρέπτη

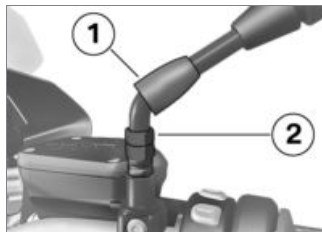

- Σπρώξτε το προστατευτικό κάλυμμα **1** επάνω από τη βιδωτή σύνδεση στο βραχίονα του καθρέπτη προς τα επάνω.
- Ξεβιδώστε το παξιμάδι **2**.
- Περιστρέψτε το βραχίονα του καθρέπτη στην επιθυμητή θέση.
- Σφίξτε το παξιμάδι με την προβλεπόμενη ροπή σύσφιξης, συγκρατώντας ταυτόχρονα το βραχίονα του καθρέπτη.



Καθρέπτης (κόντρα παξιμάδι) στον αντάππορα

22 Nm

- Ξενασπρώξτε το προστατευτικό κάλυμμα **1** επάνω από τη βιδωτή σύνδεση στη θέση του.

Ζελατίνα

Ρύθμιση ζελατίνας

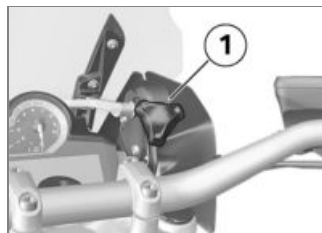

ΠΡΟΕΙΔΟΠΟΙΗΣΗ

Ρύθμιση της ζελατίνας κατά την οδήγηση.

Κίνδυνος πτώσης

- Η ζελατίνα πρέπει να ρυθμίζεται μόνο σε σταματημένη μοτοσικλέτα. ◀
- Περιστρέψτε τον τροχό ρύθμισης **1** δεξιόστροφα, για να χαμηλώσετε τη ζελατίνα.
- Περιστρέψτε τον τροχό ρύθμισης **1** αριστερόστροφα, για να ανασηκώσετε τη ζελατίνα.

Σέλα οδηγού και συνεπιβάτη

Αφαίρεση σέλας συνεπιβάτη

- Σταθμεύστε τη μοτοσικλέτα, αφού βεβαιωθείτε ότι έχετε σταματήσει σε επίπεδο και σταθερό έδαφος.



- Περιστρέψτε την κλειδαριά της σέλας **1** με το κλειδί της μοτοσικλέτας προς τα δεξιά, ενώ ταυτόχρονα πιέζετε τη σέλα του συνεπιβάτη στην πίσω περιοχή **2** προς τα κάτω, και κρατήστε το κλειδί σε αυτή τη θέση.
- Ανασηκώστε τη σέλα του συνεπιβάτη από την μπροσινή πλευρά και ελευθερώστε το κλειδί.
- Αφαιρέστε τη σέλα του συνεπιβάτη και ακουμπήστε την με την πλευρά της επένδυσης επάνω σε μια καθαρή επιφάνεια.

Τοποθέτηση σέλας συνεπιβάτη

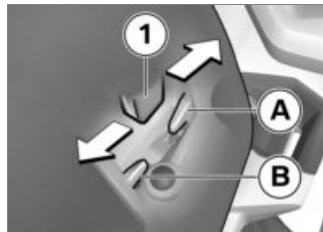

- Η σέλα του συνεπιβάτη μπορεί να ρυθμιστεί σε 2 διαφορετικές θέσεις.
- Προσέξτε την κατεύθυνση ρύθμισης της σέλας συνεπιβάτη, ανάλογα με τη θέση της σέλας οδηγού:
- Τοποθετήστε τη σέλα συνεπιβάτη με τα δύο γλωσσίδια **1** κεντραρισμένα στην υποδοχή.
 - Υψηλή θέση σέλας: Πιέστε τη σέλα συνεπιβάτη προς τα πίσω **A**.

- Χαμηλή θέση σέλας: Πιέστε τη σέλα συνεπιβάτη προς τα εμπρός **B**.
- » Τα γλωσσίδια **1** της σέλας συνεπιβάτη έχουν στερεωθεί σωστά.



- Πιέστε τη σέλα συνεπιβάτη **1** στην μπροστινή πλευρά δυνατά προς τα κάτω.
- » Η σέλα του συνεπιβάτη ασφαλίξει με χαρακτηριστικό ήχο.

Αφαίρεση σέλας οδηγού

- Αφαίρεση σέλας συνεπιβάτη (☛ 88).

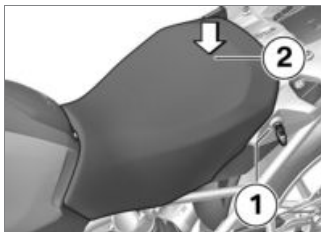

- Περιστρέψτε με το κλειδί του οχήματος αριστερόστροφα και κρατήστε την κλειδαριά της σέλας **1**, πιέζοντας τη σέλα του οχήματος στην πίσω περιοχή **2** προς τα κάτω.
- Ανασηκώστε τη σέλα του οδηγού από το πίσω μέρος και ελευθερώστε το κλειδί.
- Αφαιρέστε τη σέλα του οδηγού και ακουμπήστε την με την πλευρά της επένδυσης επάνω σε μια καθαρή επιφάνεια.

Ρύθμιση ύψους σέλας οδηγού και κλίσης

- Αφαίρεση σέλας οδηγού (☛ 89).

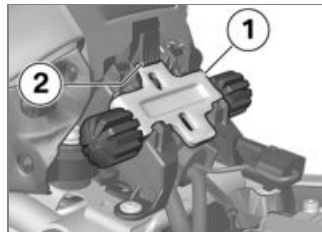

- Για να αφαιρέσετε τον μπροστινό μηχανισμό ρύθμισης ύψους **1**, πιέστε το μηχανισμό ασφάλισης **2** προς τα κάτω και αφαιρέστε προς τα επάνω το μηχανισμό ρύθμισης ύψους.

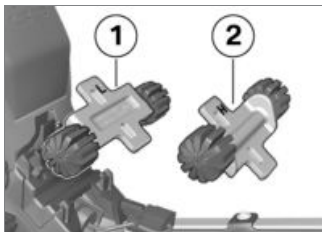

- Για να ρυθμίσετε χαμηλή θέση σέλας, τοποθετήστε τον μπροστινό μηχανισμό ρύθμισης ύψους στην ευθυγράμμιση **1** (σήμανση L).
- Για να ρυθμίσετε υψηλή θέση σέλας, τοποθετήστε τον μπροστινό μηχανισμό ρύθμισης ύψους στην ευθυγράμμιση **2** (σήμανση H).



- Σπρώξτε πρώτα τον μπροστινό μηχανισμό ρύθμισης ύψους κάτω από τις υποδοχές **1** και στη συνέχεια πιέστε τον μέσα στο μηχανισμό ασφάλισης **2**, μέχρι να ασφαλίσει.

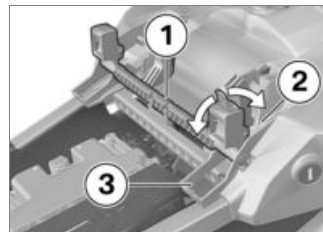

- Για να ρυθμίσετε τη χαμηλή θέση σέλας, περιστρέψτε τον πίσω μηχανισμό ρύθμισης ύψους **1** στη θέση **3** (σήμανση L).
- Για να ρυθμίσετε την υψηλή θέση σέλας, περιστρέψτε τον πίσω μηχανισμό ρύθμισης ύψους **1** στη θέση **2** (σήμανση H).

Εάν θέλετε να αλλάξετε την κλίση της σέλας:

- Τοποθετήστε σε διαφορετική θέση τον μπροστινό και τον πίσω μηχανισμό ρύθμισης ύψους.

Τοποθέτηση σέλας οδηγού

- Αφαίρεση σέλας συνεπιβάτη (▣▣▣ 88).
- Ρύθμιση ύψους σέλας οδηγού και κλίσης (▣▣▣ 89).

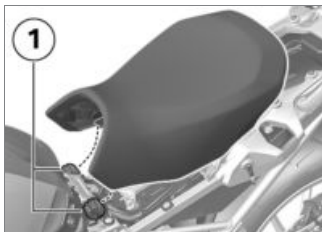

- Τοποθετήστε τη σέλα του οδηγού στις υποδοχές **1** αριστερά και δεξιά και ακουμπήστε τη πρόχειρα στη μοτοσικλέτα.
- Πιέστε τη σέλα του οδηγού στο πίσω μέρος ελαφρά προς τα μπροστά και στη συνέχεια δυνατά προς τα κάτω, μέχρι να κουμπώσει.

Οδήγηση

Υποδείξεις ασφαλείας	94
Τήρηση της λίστας ελέγχων	97
Εκκίνηση	98
Ροντάρισμα	100
Αλλαγή ταχυτήτων	101
Φρένα	102
Στάθμευση της μοτοσικλέτας	105
Χρήση εκτός δρόμου	106
Πλήρωση με καύσιμο	107
Στερέωση μοτοσικλέτας για μετα- φορά	112

Υποδείξεις ασφαλείας

Εξοπλισμός οδηγού

Καμία διαδρομή χωρίς το σωστό ρουχιισμό! Πρέπει να φοράτε πάντοτε

- Κράνος
- Ειδικό ρουχιισμό
- Γάντια
- Μπότες

Αυτό ισχύει ακόμη και για τις μικρές διαδρομές καθώς και για όλες τις εποχές του χρόνου. Ο Επίσημος Έμπορος BMW Motorrad σας παρέχει ευχαρίστως τις απαραίτητες συμβουλές, ενώ διαθέτει τον κατάλληλο ρουχιισμό για κάθε περίπτωση.

Περιορισμένο όριο κλίσης

- Με διάταξη χαμηλώματος^{SA}

Οι μοτοσικλέτες με χαμηλωμένο σύστημα ανάρτησης διαθέτουν μικρότερο όριο κλίσης και μικρότερη απόσταση από το έδαφος, σε σχέση με τις μοτοσικλέτες που διαθέτουν σύστημα ανάρτησης βασικού εξοπλισμού.



ΠΡΟΕΙΔΟΠΟΙΗΣΗ

Κατά την κίνηση σε στροφές με χαμηλωμένες μοτοσικλέτες μπορεί κάποια μέρη του οχήματος να ακουμπήσουν στο οδόστρωμα νωρίτερα από ό,τι συνήθως.

Κίνδυνος πτώσης

- Δοκιμάστε προσεκτικά το όριο κλίσης της μοτοσικλέτας και προσαρμόστε αναλόγως τον τρόπο οδήγησής σας. ◀

Ελέγξτε το όριο κλίσης της μοτοσικλέτας σας σε συνθήκες που δεν εγκυμονούν κινδύνους. Λάβετε υπόψη την περιορισμένη απόσταση από το έδαφος του

οχήματός σας, όταν περνάτε επάνω από κράσπεδα ή παρόμοια εμπόδια.

Όταν η μοτοσικλέτα χαμηλώνει, μειώνεται η διαδρομή του ελατηρίου (βλέπε κεφάλαιο "Τεχνικά στοιχεία"). Αυτό μπορεί να συνεπάγεται τον περιορισμό της συνήθους άνεσης κατά την οδήγηση. Ειδικά κατά την οδήγηση με συνεπιβάτη πρέπει να προσαρμοστεί αναλόγως η προφόρτιση του ελατηρίου.

Φορτίο



ΠΡΟΕΙΔΟΠΟΙΗΣΗ

Επιρροή της ευστάθειας του οχήματος από υπερβολική φόρτωση και ανομοιόμορφη κατανομή του βάρους.

Κίνδυνος πτώσης

- Μην υπερβαίνετε το επιτρεπόμενο συνολικό βάρος

και προσέξτε τις οδηγίες φόρτωσης. ◀

- Προσαρμόστε τη ρύθμιση της προφόρτισης ελατηρίου και την απόσβεση στο συνολικό βάρος.
- Με πλαϊνή βαλίτσα^{SZ}
- Φροντίστε για ομοιόμορφη κατανομή του όγκου στις βαλίτσες αριστερά και δεξιά.
- Φροντίστε για ομοιόμορφη κατανομή του βάρους αριστερά και δεξιά.
- Τοποθετήστε τις βαρύτερες αποσκευές στην κάτω, εσωτερική πλευρά.
- Προσέξτε το μέγιστο φορτίο και τη μέγιστη ταχύτητα κίνησης σύμφωνα με την πινακίδα υπόδειξης στην πλαϊνή βαλίτσα (βλέπε επίσης κεφάλαιο "Αξεσουάρ"). ◀
- Με βαλίτσα topcase^{SZ}
- Προσέξτε το μέγιστο φορτίο και τη μέγιστη ταχύτητα κίνησης σύμφωνα με την πινα-

κίδα υπόδειξης στη βαλίτσα topcase (βλέπε επίσης κεφάλαιο "Αξεσουάρ"). ◀

- Με σάκο ρεζερβουάρ^{SZ}
- Προσέξτε το μέγιστο επιτρεπόμενο φορτίο του σάκου ρεζερβουάρ.



Επιτρεπόμενο φορτίο
σάκου ρεζερβουάρ

Μέγ. 5 kg ◀

Ταχύτητα

Κατά την οδήγηση με υψηλή ταχύτητα μπορεί η συμπεριφορά της μοτοσικλέτας να επηρεαστεί αρνητικά από διάφορους περιφερειακούς παράγοντες:

- Ρύθμιση του συστήματος ελατηρίου και αμορτισέρ
- Ανομοιόμορφα κατανεμημένο φορτίο
- Φαρδιά ρούχα

- Ανεπαρκής πίεση αέρα ελαστικών
- Φθαρμένο πέλμα ελαστικών
- Κ.λπ.

Μέγιστη ταχύτητα κίνησης με ελαστικά μεικτής χρήσης ή χειμερινά ελαστικά



ΚΙΝΔΥΝΟΣ

Μέγιστη ταχύτητα κίνησης της μοτοσικλέτας υψηλότερη από τη μέγιστη επιτρεπόμενη ταχύτητα κίνησης των ελαστικών.

Κίνδυνος ατυχήματος λόγω ζημιάς των ελαστικών σε πολύ υψηλή ταχύτητα.

- Προσέξτε τη μέγιστη ταχύτητα κίνησης, που επιτρέπεται για τα ελαστικά. ◀

Εάν χρησιμοποιείτε ελαστικά μεικτής χρήσης ή χειμερινά ελαστικά, πρέπει να τηρείται η μέγι-

στη επιτρεπόμενη ταχύτητα κίνησης, που προβλέπεται για τα ελαστικά.

Επικολλήστε αυτοκόλλητο με τη μέγιστη επιτρεπόμενη ταχύτητα κίνησης σε ένα ορατό σημείο στο ταμπλό οργάνων.

Κίνδυνος δηλητηρίασης

Τα καυσαέρια περιέχουν το άχρωμο και άοσμο, αλλά πολύ τοξικό μονοξείδιο του άνθρακα.



ΠΡΟΕΙΔΟΠΟΙΗΣΗ

Επιβλαβή για την υγεία καυσαέρια.

Κίνδυνος ασφυξίας

- Μην αναπνέετε καυσαέρια.
- Μην αφήνετε τον κινητήρα να λειτουργεί σε κλειστούς χώρους.◀

Κίνδυνος εγκαύματος



ΠΡΟΣΟΧΗ

Κατά την οδήγηση, ο κινητήρας και το σύστημα εξαγωγής καυσαερίων θερμαίνονται πολύ.

Κίνδυνος εγκαύματος

- Μετά το σβήσιμο του κινητήρα του οχήματος βεβαιωθείτε ότι δεν έρχεται κανένα άτομο ή αντικείμενο σε επαφή με τον κινητήρα και το σύστημα εξαγωγής καυσαερίων.◀

Καταλυτικός μετατροπέας

Εάν καταλήξει άκαυτο καύσιμο στον καταλυτικό μετατροπέα λόγω διακοπών ανάφλεξης, υπάρχει κίνδυνος υπερθέρμανσης και πρόκλησης ζημιάς.

Για αυτό το λόγο προσέξτε τα παρακάτω σημεία:

- Μη λειτουργείτε τον κινητήρα μέχρι να αδειάσει εντελώς το ρεζερβουάρ
- Μην αφήνετε τον κινητήρα να λειτουργεί με αποσυνδεδεμένο βύσμα μπουζί
- Εάν παρουσιαστούν διακοπές ανάφλεξης, σβήστε αμέσως τον κινητήρα
- Χρησιμοποιήστε αποκλειστικά αμόλυβδη βενζίνη
- Τηρήστε οπωσδήποτε τα προβλεπόμενα διαστήματα σέρβις.



ΠΡΟΣΟΧΗ

Άκαυτο καύσιμο στον καταλυτή.

Πρόκληση ζημιάς στον καταλυτή.

- Προσέξτε τα παρακάτω για την προστασία του καταλυτικού μετατροπέα.◀

Κίνδυνος υπερθέρμανσης



ΠΡΟΣΟΧΗ

Παρατεταμένη λειτουργία του κινητήρα εν στάσει.

Υπερθέρμανση λόγω ανεπαρκούς ψύξης. Σε ακραίες περιπτώσεις μπορεί να προκληθεί ακόμη και φωτιά στο όχημα.

- Μην αφήνετε τον κινητήρα να λειτουργεί σε στάση χωρίς λόγο.
- Μετά την εκκίνηση του κινητήρα ξεκινήστε το συντομότερο δυνατόν. ◀

Μετατροπές



ΠΡΟΣΟΧΗ

Μετατροπές στη μοτοσικλέτα (π.χ. μονάδα ελέγχου κινητήρα, πεταλούδες γκαζιού, συμπλέκτης).

Πρόκληση ζημιάς στα σχετικά εξαρτήματα, διακοπή λειτουργιών

που σχετίζονται με την ασφάλεια. Η εγγύηση δεν καλύπτει ζημιές, που οφείλονται σε τέτοιου είδους μετατροπές.

- Μην πραγματοποιείτε μετατροπές. ◀

Τήρηση της λίστας ελέγχων

- Χρησιμοποιήστε την ακόλουθη λίστα ελέγχων, για να ελέγχετε τη μοτοσικλέτα σας ανά τακτά διαστήματα.

Πριν από κάθε έναρξη της οδήγησης:

- Λειτουργία του συστήματος φρένων
- Λειτουργία του συστήματος φωτισμού και σήμανσης
- Έλεγχος λειτουργίας συμπλέκτη (▣▣▣ 138).
- Έλεγχος βάθους αυλακώσεων πέλματος ελαστικών (▣▣▣ 139).

- Σταθερή στερέωση βαλιτσών και αποσκευών

Σε κάθε 3ο ανεφοδιασμό καυσίμου:

- Χωρίς Dynamic ESA^{SA}
- Ρύθμιση προφόρτισης ελατηρίου στον πίσω τροχό (▣▣▣ 79). ◀
- Χωρίς Dynamic ESA^{SA}
- Ρύθμιση απόσβεσης στον πίσω τροχό (▣▣▣ 81). ◀
- Με Dynamic ESA^{SA}
- Ρύθμιση συστήματος ανάρτησης (▣▣▣ 82). ◀
- Έλεγχος στάθμης λαδιού κινητήρα (▣▣▣ 131).
- Έλεγχος πάχους επένδυσης τριβής τακακιών φρένων μπροστά (▣▣▣ 133).
- Έλεγχος πάχους επένδυσης τριβής τακακιών φρένων πίσω (▣▣▣ 134).
- Έλεγχος στάθμης υγρού φρένων μπροστά (▣▣▣ 135).

- Έλεγχος στάθμης υγρού φρένων πίσω (➡ 136).
- Έλεγχος στάθμης ψυκτικού υγρού (➡ 137).

Εκκίνηση

Εκκίνηση του κινητήρα

- Ενεργοποιήστε το σύστημα ανάφλεξης.
- » Πραγματοποιείται έλεγχος Pre-Ride-Check (➡ 98)
- » Πραγματοποιείται αυτοδιάγνωση ABS (➡ 99)
- » Πραγματοποιείται αυτοδιάγνωση ASC (➡ 100)
- Επιλέξτε τη νεκρά ή με επιλεγμένη ταχύτητα, πατήστε τη μανέτα του συμπλέκτη.



ΕΙΔΟΠΟΙΗΣΗ

Όταν το πλαϊνό σταντ είναι ανοιχτό και έχετε επιλέξει κάποια ταχύτητα, η μοτοσυκλέτα δεν μπορεί να εκκινηθεί. Εάν εκκινήσετε τον κινητήρα με το κιβώτιο στη νε-

κρά και στη συνέχεια επιλέξετε κάποια ταχύτητα με ανοιχτό το πλαϊνό σταντ, ο κινητήρας θα σβήσει.◀

- Σε περίπτωση κρύας εκκίνησης και χαμηλές θερμοκρασίες: πατήστε τον συμπλέκτη.



- Πατήστε το πλήκτρο της μίζας **1**.



ΕΙΔΟΠΟΙΗΣΗ

Σε περίπτωση ανεπαρκούς τάσης μπαταρίας, η διαδικασία εκκίνησης διακόπεται αυτόματα. Πριν επιχειρήσετε εκ νέου να εκκινή-

σετε τον κινητήρα, φορτίστε την μπαταρία ή συνδέστε την με την μπαταρία ενός άλλου οχήματος για εκκίνηση με καλώδια. Περισσότερες λεπτομέρειες θα βρείτε στο κεφάλαιο "Συντήρηση" στην παράγραφο Εκκίνηση με καλώδια.◀

- » Ο κινητήρας τίθεται σε λειτουργία.
- » Εάν ο κινητήρας δεν εκκινείται, μπορεί ίσως να σας βοηθήσει ο πίνακας βλαβών στο κεφάλαιο "Τεχνικά στοιχεία" (➡ 186)

Έλεγχος Pre-Ride-Check

Μετά την ενεργοποίηση του συστήματος ανάφλεξης, το ταμπλό οργάνων πραγματοποιεί έναν έλεγχο των προειδοποιητικών και ενδεικτικών λυχνιών, τον επονομαζόμενο έλεγχο "Pre-Ride-Check". Ο έλεγχος διακόπεται, εάν πριν την ολοκλήρωσή του εκκινηθεί ο κινητήρας.

Φάση 1

Όλες οι προειδοποιητικές και ενδεικτικές λυχνίες ανάβουν.

Φάση 2

Η γενική προειδοποιητική λυχνία αλλάζει από κόκκινο σε κίτρινο χρώμα.

Φάση 3

Διαδοχικά απενεργοποιούνται με την αντίστροφη σειρά όλες οι ενεργοποιημένες προειδοποιητικές και ενδεικτικές λυχνίες.

Εάν κάποια προειδοποιητική και ενδεικτική λυχνία δεν ανάψει:

- Αποκαταστήστε το σφάλμα το συντομότερο δυνατόν σε ένα εξειδικευμένο συνεργείο ή ακόμη καλύτερα σε έναν Επίσημο Έμπορο BMW Motorrad.

Αυτοδιάγνωση ABS

Η ετοιμότητα λειτουργίας του BMW Motorrad Integral ABS ελέγχεται από τον αυτοδιαγνωστικό έλεγχο. Η αυτοδιάγνωση πραγματοποιείται αυτόματα μετά την ενεργοποίηση του συστήματος ανάφλεξης. Για τον έλεγχο των αισθητήρων στροφών τροχού πρέπει η μοτοσυκλέτα να διανύσει μερικά μέτρα (τουλάχιστον 5 km/h).

Φάση 1

- » Έλεγχος των εξαρτημάτων του συστήματος που μπορούν να διαγνωστούν σε στάση.



Η προειδοποιητική λυχνία ABS αναβοσβήνει.

Φάση 2

- » Έλεγχος των αισθητήρων αριθμού στροφών τροχού κατά την εκκίνηση.



Η προειδοποιητική λυχνία ABS αναβοσβήνει.

Η αυτοδιάγνωση ABS ολοκληρώθηκε

» Η προειδοποιητική λυχνία του ABS σβήνει.

- Προσέξτε τις ενδείξεις όλων των προειδοποιητικών και ενδεικτικών λυχνιών.

Μετά την ολοκλήρωση της αυτοδιάγνωσης του ABS εμφανίζεται ένα σφάλμα ABS.

- Μπορείτε να συνεχίσετε την οδήγηση. Πρέπει όμως να λάβετε υπόψη ότι δεν τίθεται στη διάθεσή σας ούτε η λειτουργία ABS ούτε η λειτουργία Integral.
- Αποκαταστήστε το σφάλμα το συντομότερο δυνατόν σε ένα εξειδικευμένο συνεργείο ή ακόμη καλύτερα σε έναν Επίσημο Έμπορο BMW Motorrad.

Αυτοδιάγνωση ASC

Η ετοιμότητα λειτουργίας του BMW Motorrad ASC ελέγχεται από τον αυτοδιαγνωστικό έλεγχο. Η αυτοδιάγνωση πραγματοποιείται αυτόματα μετά την ενεργοποίηση του συστήματος ανάφλεξης.

Φάση 1

» Έλεγχος των εξαρτημάτων του συστήματος που μπορούν να διαγνωστούν σε στάση.



Η προειδοποιητική λυχνία ASC αναβοσβήνει αργά.

Φάση 2

» Έλεγχος των εξαρτημάτων του συστήματος με ικανότητα διάγνωσης κατά την οδήγηση (τουλάχιστον 5 km/h).



Η προειδοποιητική λυχνία ASC αναβοσβήνει αργά.

Η αυτοδιάγνωση του ASC ολοκληρώθηκε

» Η προειδοποιητική λυχνία του ASC σβήνει.

- Προσέξτε τις ενδείξεις όλων των προειδοποιητικών και ενδεικτικών λυχνιών.

Μετά την ολοκλήρωση του αυτοδιαγνωστικού ελέγχου ASC εμφανίζεται βλάβη ASC:

- Μπορείτε να συνεχίσετε την οδήγηση. Πρέπει όμως να λάβετε υπόψη ότι η λειτουργία ASC δεν τίθεται στη διάθεσή σας.
- Αποκαταστήστε το σφάλμα το συντομότερο δυνατόν σε ένα εξειδικευμένο συνεργείο ή ακόμη καλύτερα σε έναν Επίσημο Έμπορο BMW Motorrad.

Ροντάρισμα

Κινητήρας

- Μέχρι τον πρώτο έλεγχο ρονταρίσματος, οδηγείτε αλλάζοντας συχνά περιοχές φορτίου και αριθμούς στροφών, αποφεύγετε τις μεγαλύτερες διαδρομές με σταθερό αριθμό στροφών.
- Επιλέξτε κατά το δυνατόν διαδρομές με πολλές στροφές και ελαφριές ανηφόρες.
- Προσέξτε τους αριθμούς στροφών ρονταρίσματος.



Αριθμός στροφών ρονταρίσματος

<5000 min⁻¹ (Χιλιόμετρα 0...1000 km)

Όχι πλήρες φορτίο (Χιλιόμετρα 0...1000 km)

- Προσέξτε τα διανυθέντα χιλιόμετρα, μετά τα οποία θα

πρέπει να έχει πραγματοποιηθεί ο έλεγχος ρονταρίσματος.

 Διανυθέντα χιλιόμετρα
μέχρι τον έλεγχο ρονταρίσματος

500...1200 km

Τακάκια φρένων

Τα καινούργια τακάκια φρένων πρέπει να ρονταριστούν, πριν επιτευχθεί η βέλτιστη δύναμη τριβής τους. Η μειωμένη ικανότητα πέδησης μπορεί να αντισταθμιστεί με πιο δυνατή πίεση των μοχλών των φρένων.

ΠΡΟΕΙΔΟΠΟΙΗΣΗ

Καινούργια τακάκια φρένων.

Αύξηση της απόστασης φρεναρίσματος. Κίνδυνος ατυχήματος.

- Φρενάρετε έγκαιρα. ◀

Ελαστικά

Τα καινούργια ελαστικά έχουν λεία επιφάνεια. Θα πρέπει λοιπόν να "αγριέψετε" την επιφάνειά τους οδηγώντας προσεκτικά και στρώνοντάς τα με εναλλασσόμενες κλίσεις. Μόνο μετά από αυτή τη διαδικασία στρωσίματος των ελαστικών επιτυγχάνεται η πλήρης ικανότητα πρόσφυσης της επιφάνειας κύλισης.

ΠΡΟΕΙΔΟΠΟΙΗΣΗ

Απώλεια πρόσφυσης καινούργιων ελαστικών σε βρεγμένο οδόστρωμα και σε ακραίες κλίσεις.

Κίνδυνος ατυχήματος

- Οδηγείτε προνοητικά και αποφεύγετε τις ακραίες κλίσεις. ◀

Αλλαγή ταχυτήτων

– Με μηχανισμό υποβοήθησης αλλαγής ταχυτήτων Pro^{SA}

Μηχανισμός υποβοήθησης αλλαγής ταχυτήτων Pro

Ο μηχανισμός υποβοήθησης αλλαγής ταχυτήτων υποστηρίζει τον οδηγό κατά το ανέβασμα και το κατέβασμα ταχυτήτων, χωρίς να χρειάζεται να πατηθεί ταυτόχρονα ο συμπλέκτης ή να κλείσει το γκάζι. Δεν πρόκειται για ένα αυτόματο σύστημα. Ο οδηγός αποτελεί σημαντικό στοιχείο του συστήματος και αποφασίζει το χρονικό σημείο της διαδικασίας αλλαγής ταχύτητας (σχέσης).

ΕΙΔΟΠΟΙΗΣΗ

Περισσότερες πληροφορίες για το μηχανισμό υποβοήθησης αλλαγής ταχυτήτων Pro θα βρείτε

στο κεφάλαιο "Λεπτομερείς τεχνικές πληροφορίες". ◀



ΕΙΔΟΠΟΙΗΣΗ

Κατά την αλλαγή ταχυτήτων με το μηχανισμό υποβοήθησης αλλαγής ταχυτήτων Pro απενεργοποιείται για λόγους ασφαλείας αυτόματα το σύστημα ελέγχου σταθερής ταχύτητας. ◀

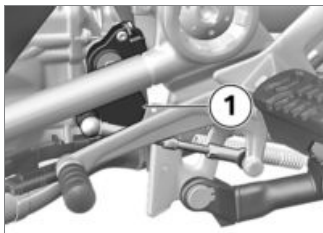

- Η επιλογή των ταχυτήτων πραγματοποιείται κανονικά μέσω του χειρισμού του λεβιέ αλλαγής ταχυτήτων με το πόδι.
- » Ο αισθητήρας **1** στον άξονα επιλογής αναγνωρίζει την επι-

θυμία αλλαγής ταχύτητας και ξεκινάει την υποστήριξη αλλαγής ταχύτητας.

- » Σε περίπτωση οδήγησης με σταθερή ταχύτητα, μικρές ταχύτητες στο κιβώτιο και υψηλούς αριθμούς στροφών, η αλλαγή ταχύτητας χωρίς τη χρήση του συμπλέκτη μπορεί να προκαλέσει έντονες αντιδράσεις αλλαγής φορτίου. Η BMW Motorrad συνιστά σε αυτές τις περιπτώσεις να αλλάζετε ταχύτητα μόνο με χρήση του συμπλέκτη. Η χρήση του μηχανισμού υποβοήθησης αλλαγής ταχυτήτων Pro στην περιοχή του περιοριστή στροφών κινητήρα πρέπει να αποφεύγεται.
- » Στις παρακάτω περιπτώσεις δεν πραγματοποιείται υποστήριξη αλλαγής ταχυτήτων:
 - Με πατημένο συμπλέκτη
 - Λεβιές αλλαγής ταχυτήτων όχι στην αρχική θέση

– Κατά το ανέβασμα ταχύτητας (σχέσης) με κλειστή πεταλούδα γκαζιού (ρολάρισμα) ή/και κατά την επιβράδυνση.

- Για να είναι δυνατή η περαιτέρω αλλαγή ταχύτητας με το μηχανισμό υποβοήθησης αλλαγής ταχυτήτων Pro, πρέπει μετά τη διαδικασία αλλαγής ταχύτητας (σχέσης) να αποφορτιστεί εντελώς ο λεβιές αλλαγής ταχυτήτων.

Φρένα

Πώς επιτυγχάνεται η μικρότερη απόσταση φρεναρίσματος;

Σε μια διαδικασία φρεναρίσματος μεταβάλλεται η δυναμική κατανομή φορτίου μεταξύ μπροστινού και πίσω τροχού. Όσο αυξάνεται η δύναμη φρεναρίσματος, τόσο αυξάνεται το φορτίο που ασκείται στον μπροστινό τροχό. Όσο μεγαλύτερο είναι το φορτίο του

τροχού, τόσο μεγαλύτερη δύναμη πέδησης μπορεί να μεταφερθεί στο οδόστρωμα.

Για να επιτευχθεί η μικρότερη δυνατή απόσταση φρεναρίσματος, πρέπει να ασκηθεί ταχύτατα μια σταδιακά αυξανόμενη πίεση στο μπροστινό φρένο. Έτσι αξιολογείται με τον καλύτερο δυνατό τρόπο η δυναμική αύξηση του φορτίου στον μπροστινό τροχό. Ταυτόχρονα πρέπει επίσης να πατήσετε τη μανέτα του συμπλέκτη. Στα "φρεναρίσματα πανικού" που περιλαμβάνονται συχνά στην οδηγική εκπαίδευση, στα οποία η απαιτούμενη πίεση των φρένων πρέπει να επιτευχθεί το συντομότερο δυνατόν και με το σύνολο της δύναμης, η δυναμική κατανομή του φορτίου δεν μπορεί να ακολουθήσει την αύξηση της επιβράδυνσης και συνεπώς δεν είναι δυνατόν να μεταφερθεί το σύνολο της δύναμης πέδησης στο οδόστρωμα.

Το μπλοκάρισμα του μπροστινού τροχού αποτρέπεται μέσω του BMW Motorrad Integral ABS.

Φρενάρισμα κινδύνου

– Με ABS Pro^{SA}

Σε περίπτωση έντονου φρεναρίσματος σε ταχύτητες επάνω από τα 50 km/h, οι συμμετέχοντες στην κυκλοφορία που ακολουθούν προειδοποιούνται επιπρόσθετα με ένα γρήγορο αναβόσβημα του φωτός φρένων. Εάν η ταχύτητα μειωθεί κατά το φρενάρισμα κάτω από τα 15 km/h, ενεργοποιούνται τα φώτα αλάρμ. Όταν η ταχύτητα υπερβεί τα 20 km/h, τα φώτα αλάρμ απενεργοποιούνται και πάλι αυτόματα.

Κατηφορικές διαδρομές



ΠΡΟΕΙΔΟΠΟΙΗΣΗ

Φρενάρισμα αποκλειστικά με το φρένο του πίσω τροχού κατά την οδήγηση σε κατηφορικές διαδρομές.

Απώλεια της ικανότητας πέδησης. Καταστροφή των φρένων λόγω υπερθέρμανσης.

- Χρησιμοποιήστε το μπροστινό και το πίσω φρένο καθώς και το φρένο του κινητήρα. ◀

Φρένα υγρά ή με ρύπους

Τυχόν νερά και ρύποι στους δίσκους των φρένων και στα τακάκια των φρένων προκαλούν επιδείνωση της αποτελεσματικότητας των φρένων.

Στις παρακάτω περιπτώσεις πρέπει να λάβετε υπόψη ότι ενδέχεται να παρουσιαστεί καθυστερημένη απόκριση ή

μειωμένη αποτελεσματικότητα των φρένων:

- Κατά την οδήγηση σε βροχή και μέσα από λακκούβες με νερό.
- Μετά από πλύσιμο της μοτοσικλέτας.
- Κατά την οδήγηση σε δρόμους με αλάτι.
- Μετά από πραγματοποίηση εργασιών στα φρένα, λόγω των υπολειμμάτων λαδιού ή γράσου.
- Κατά την οδήγηση σε ακάθαρτο οδόστρωμα ή/και εκτός δρόμου.



ΠΡΟΕΙΔΟΠΟΙΗΣΗ

Υγρασία και ρύποι.

Επιδεινωση της ικανότητας πέδησης.

- Στεγνώστε ή καθαρίστε τα φρένα με φρενάρια και, εάν απαιτείται, πραγματοποιήστε επιπρόσθετο καθαρισμό.

- Φρενάρετε έγκαιρα, μέχρι να επιτευχθεί και πάλι η πλήρης αποτελεσματικότητα των φρένων. ◀

ABS Pro

– Με ABS Pro^{SA}

Φυσικά όρια της οδήγησης



ΠΡΟΕΙΔΟΠΟΙΗΣΗ

Φρενάρια στις στροφές.

Κίνδυνος πτώσης παρά το ABS Pro

- Η κατάλληλη προσαρμογή του τρόπου οδήγησης συνεχίζει να παραμένει ευθύνη του οδηγού.
- Μην περιορίζετε τις πρόσθετες λειτουργίες ασφαλείας οδηγώντας επικίνδυνα. ◀

Το ABS Pro είναι διαθέσιμο σε όλα τα προγράμματα οδήγησης εκτός του Enduro Pro. Η υποστήριξη διαφέρει ανάλογα με το επιλεγμένο πρόγραμμα οδήγησης

και μειώνεται σε 3 βαθμίδες από το RAIN έως το Enduro.

Υποστήριξη από το ABS Pro

- RAIN και ROAD: μέγιστη υποστήριξη.
- DYNAMIC: ελαφρώς μειωμένη υποστήριξη.
- Enduro: ελάχιστη υποστήριξη.
- Enduro Pro: ABS Pro μη ενεργό.

Η πτώση δεν μπορεί να αποκλειστεί

Παρόλο που το ABS Pro αποτελεί για τον οδηγό μια πολύτιμη υποστήριξη και ένα ιδιαίτερα σημαντικό πλεονέκτημα ασφαλείας κατά το φρενάρια υπό κλίση, δεν μπορεί σε καμία περίπτωση να επανακαθορίσει τα φυσικά όρια της οδήγησης. Υπάρχει πάντοτε η πιθανότητα υπέρβασης αυτών των ορίων, λόγω λανθασμένων εκτιμήσεων ή οδηγικών σφαλμάτων. Σε ακραίες περι-

πτώσεις, αυτό μπορεί να έχει ως συνέπεια την πρόκληση πτώσης.

Χρήση σε δημόσιους δρόμους

Το ABS Pro συμβάλλει στην ακόμη πιο ασφαλή χρήση της μοτοσικλέτας σε δημόσιους δρόμους. Κατά το φρενάρισμα λόγω μη αναμενόμενων κινδύνων μέσα στις στροφές, αποτρέπεται το μπλοκάρισμα και η ολίσθηση των τροχών στο πλαίσιο των φυσικών ορίων της οδήγησης.

ΕΙΔΟΠΟΙΗΣΗ

Το ABS Pro δεν εξελίχθηκε με σκοπό την αύξηση της απόδοσης πέδησης υπό κλίση στην οριακή περιοχή.◀

Στάθμευση της μοτοσικλέτας

Πλαϊνό σταντ

- Σβήστε τον κινητήρα.

ΠΡΟΣΟΧΗ

Κακές συνθήκες εδάφους στην περιοχή του σταντ.

Ζημιές εξαρτημάτων λόγω πτώσης.

- Βεβαιωθείτε ότι το σταντ ακουμπάει σε επίπεδο και σταθερό έδαφος.◀

ΠΡΟΣΟΧΗ

Επιβάρυνση του πλαϊνού σταντ με επιπρόσθετο βάρος.

Ζημιές εξαρτημάτων λόγω πτώσης.

- Μην κάθεστε επάνω στο όχημα, όταν στηρίζεται στο πλαϊνό σταντ.◀

- Κατεβάστε το πλαϊνό σταντ και ακουμπήστε τη μοτοσικλέτα.
- Εάν το επιτρέπει η κλίση του δρόμου, στρίψτε το τιμόνι προς τα αριστερά.
- Σε κατηφορικές κλίσεις, η μοτοσικλέτα πρέπει να ακινητοποιείται προσανατολισμένη "προς την ανηφόρα" και να επιλέγεται η 1η ταχύτητα στο κιβώτιο.

Κεντρικό σταντ

- Σβήστε τον κινητήρα.

ΠΡΟΣΟΧΗ

Κακές συνθήκες εδάφους στην περιοχή του σταντ.

Ζημιές εξαρτημάτων λόγω πτώσης.

- Βεβαιωθείτε ότι το σταντ ακουμπάει σε επίπεδο και σταθερό έδαφος.◀

**ΠΡΟΣΟΧΗ**

Αναδίπλωση του κεντρικού σταντ, σε περίπτωση έντονων κινήσεων.

Ζημιές εξαρτημάτων λόγω πτώσης.

- Μην κάθεστε επάνω στο όχημα, όταν στηρίζεται στο κεντρικό σταντ. ◀
- Κατεβάστε το κεντρικό σταντ και στηρίξτε τη μοτοσυκλέτα.
- Σε κατηφορικές κλίσεις, η μοτοσυκλέτα πρέπει να ακινητοποιείται προσανατολισμένη "προς την ανηφόρα" και να επιλέγεται η 1η ταχύτητα στο κιβώτιο.

Χρήση εκτός δρόμου

Για οδήγηση εκτός δρόμου

Ζάντες

**ΠΡΟΣΟΧΗ**

Συχνότερη χρήση εκτός δρόμου από την οδήγηση σε δρόμους με ασταθές οδόστρωμα.

Πρόκληση ζημιάς στις αλουμι-νένιες χυτές ζάντες βασικού εξοπλισμού.

- Σε περίπτωση έντονης χρήσης εκτός δρόμου συνιστάται η τοποθέτηση των τροχών με σταυρωτές ακτίνες που διατίθενται ως προαιρετικός εξοπλισμός. ◀

Μετά από οδήγηση εκτός δρόμου

Η BMW Motorrad συνιστά μετά από οδήγηση εκτός δρόμου να προσέξετε τα παρακάτω σημεία:

Πίεση αέρα ελαστικών**ΠΡΟΕΙΔΟΠΟΙΗΣΗ**

Για οδήγηση εκτός δρόμου, μειωμένη πίεση αέρα ελαστικών κατά την οδήγηση σε δρόμους με σταθερό οδόστρωμα.

Κίνδυνος ατυχήματος λόγω επιδείνωσης της οδικής συμπεριφοράς.

- Βεβαιωθείτε για τη σωστή πίεση αέρα ελαστικών. ◀

Φρένα

ΠΡΟΕΙΔΟΠΟΙΗΣΗ

Οδήγηση σε δρόμους με ασταθές οδόστρωμα ή έντονη ρύπανση.

Καθυστερημένη επίδραση των φρένων λόγω ρύπανσης των δίσκων φρένων και των τακακιών φρένων.

- Φρενάρετε έγκαιρα, μέχρι να καθαρίσουν τα φρένα με σταδιακό φρενάρισμα.◀

ΠΡΟΣΟΧΗ

Οδήγηση σε δρόμους με ασταθές οδόστρωμα ή έντονη ρύπανση.

Αυξημένη φθορά στα τακάκια/θερμούι των φρένων.

- Ελέγξτε το πάχος της επένδυσης τριβής των τακακιών φρένων πιο συχνά και αντικαταστήστε τα τακάκια των φρένων έγκαιρα.◀

Προφόρτιση ελατηρίου και απόσβεση

ΠΡΟΕΙΔΟΠΟΙΗΣΗ

Διαφορετικές τιμές για την προφόρτιση ελατηρίου και την απόσβεση γονάτου ανάρτησης για την οδήγηση εκτός δρόμου.

Επιδείνωση της οδικής συμπεριφοράς σε δρόμους με σταθερό οδόστρωμα.

- Κατά τον τερματισμό της οδήγησης εκτός δρόμου, ρυθμίστε τη σωστή προφόρτιση ελατηρίου και τη σωστή απόσβεση γονάτου ανάρτησης.◀

Ζάντες

Η BMW Motorrad συνιστά μετά από διαδρομές εκτός δρόμου να ελέγχετε τις ζάντες για τυχόν ζημιές.

Στοιχείο φίλτρου αέρα

ΠΡΟΣΟΧΗ

Ρύπανση του στοιχείου φίλτρου αέρα.

Ζημιά στον κινητήρα

- Κατά την οδήγηση εκτός δρόμου σε συνθήκες αυξημένης σκόνης, το στοιχείο του φίλτρου αέρα πρέπει να ελέγχεται συχνά για ρύπανση και, εάν απαιτείται, να καθαρίζεται ή να αντικαθίσταται.◀

Για οδήγηση σε συνθήκες ιδιαίτερα αυξημένης σκόνης (έρημος, στέπα κ.λπ.) απαιτείται η χρήση φίλτρων αέρα που έχουν εξελιχθεί ειδικά για τέτοιες συνθήκες.

Πλήρωση με καύσιμο

Ποιότητα καυσίμου

Το καύσιμο θα πρέπει να είναι χωρίς θείο ή με όσο το δυνατό χαμηλότερη περιεκτικότητα σε

θείο για να επιτυγχάνεται ιδανική κατανάλωση καυσίμου.



ΠΡΟΣΟΧΗ

Μολυβδόχο καύσιμο.

Πρόκληση ζημιάς στον καταλύτη.

- Μην ανεφοδιάζετε τη μοτοσικλέτα με μολυβδόχο καύσιμο ή καύσιμο με μεταλλικά πρόσθετα, π.χ. μαγγάνιο ή σίδηρο. ◀
- Επιτρέπεται ο ανεφοδιασμός καυσίμου με μέγιστη περιεκτικότητα αιθυλικής αλκοόλης 10 %, δηλαδή E10.



Συνιστώμενη ποιότητα καυσίμου

Super αμόλυβδη (μέγ. 10 % αιθανόλη, E10)
95 ROZ/RON
89 AKI



Εναλλακτική ποιότητα καυσίμου

Regular αμόλυβδη (περιορισμοί σε ισχύ και κατανάλωση. Εάν για παράδειγμα ο κινητήρας πρόκειται να λειτουργήσει σε χώρες με μειωμένη ποιότητα καυσίμου 91 RON, πρέπει προηγουμένως να προγραμματιστεί η μοτοσικλέτα σας ανάλογα στον επίσημο έμπορο BMW Motorrad.) (μέγ. 10 % αιθανόλη, E10)
91 ROZ/RON
87 AKI

Διαδικασία ανεφοδιασμού καυσίμου



ΠΡΟΕΙΔΟΠΟΙΗΣΗ

Το καύσιμο είναι εύφλεκτο.

Κίνδυνος πυρκαγιάς και έκρηξης.

- Μην καπνίζετε και μην πλησιάζετε γυμνή φλόγα στο ρε-

ζερβουάρ καυσίμου κατά την πραγματοποίηση όλων των σχετικών εργασιών. ◀



ΠΡΟΕΙΔΟΠΟΙΗΣΗ

Διαρροή καυσίμου εξαιτίας διαστολής λόγω θερμικής επίδρασης, σε περίπτωση υπερπλήρωσης του ρεζερβουάρ καυσίμου.

Κίνδυνος πώσης

- Δεν επιτρέπεται η υπερπλήρωση του ρεζερβουάρ καυσίμου. ◀



ΠΡΟΣΟΧΗ

Το καύσιμο αλλοιώνει τις πλαστικές επιφάνειες.

Οι επιφάνειες αποχρωματίζονται ανομοιόμορφα ή παίρνουν ματ απόχρωση.

- Καθαρίστε τα πλαστικά μέρη αμέσως μετά από επαφή με καύσιμο. ◀

- Στηρίξτε τη μοτοσικλέτα στο κεντρικό στάντ, αφού βεβαιωθείτε ότι έχετε σταθμεύσει σε επίπεδο και σταθερό έδαφος.

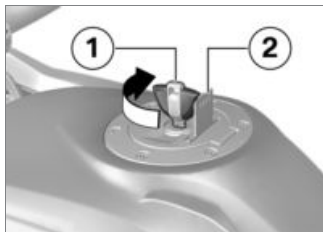

- Ανοίξτε το προστατευτικό κάλυμμα **2**.
- Ξεκλειδώστε την τάπα του ρεζερβουάρ καυσίμου με το κλειδί της μοτοσικλέτας **1** δεξιόστροφα και ανοίξτε την.



- Συμπληρώστε καύσιμο το πολύ μέχρι την κάτω ακμή του στομίου πλήρωσης.

ΕΙΔΟΠΟΙΗΣΗ

Σε περίπτωση ανεφοδιασμού καυσίμου αφού η στάθμη μειωθεί κάτω από το επίπεδο της ρεζέρβας, πρέπει η συνολική στάθμη πλήρωσης που προκύπτει να είναι υψηλότερη από το επίπεδο στάθμης της ρεζέρβας, για να είναι δυνατόν να αναγνωρισθεί η νέα στάθμη πλήρωσης και να σβήσει η προειδοποιητική λυχνία καυσίμου. ◀

ΕΙΔΟΠΟΙΗΣΗ

Η "ωφέλιμη χωρητικότητα καυσίμου", που αναφέρεται στα τεχνικά στοιχεία είναι η ποσότητα καυσίμου, που μπορείτε να συμπληρώσετε, εάν προηγουμένως έχει αδειάσει εντελώς το ρεζερβουάρ καυσίμου, δηλαδή έχει σβήσει ο κινητήρας λόγω έλλειψης καυσίμου. ◀

 Ωφέλιμη χωρητικότητα καυσίμου

Περ. 20 l

 Ποσότητα καυσίμου ρεζέρβας

Περ. 4 l

- Κλείστε την τάπα του ρεζερβουάρ καυσίμου πιέζοντάς την δυνατά.

- Αφαιρέστε το κλειδί του οχήματος και κλείστε το προστατευτικό κάλυμμα.

Διαδικασία ανεφοδιασμού καυσίμου

– Με Keyless Ride^{SA}

Η κλειδαριά τιμονιού έχει ξεκλειδώσει.



ΠΡΟΕΙΔΟΠΟΙΗΣΗ

Το καύσιμο είναι εύφλεκτο.

Κίνδυνος πυρκαγιάς και έκρηξης.

- Μην καπνίζετε και μην πλησιάζετε γυμνή φλόγα στο ρεζερβουάρ καυσίμου κατά την πραγματοποίηση όλων των σχετικών εργασιών.◀



ΠΡΟΕΙΔΟΠΟΙΗΣΗ

Διαρροή καυσίμου εξαιτίας διαστολής λόγω θερμικής επίδρασης, σε περίπτωση

υπερπλήρωσης του ρεζερβουάρ καυσίμου.

Κίνδυνος πτώσης

- Δεν επιτρέπεται η υπερπλήρωση του ρεζερβουάρ καυσίμου.◀



ΠΡΟΣΟΧΗ

Το καύσιμο αλλοιώνει τις πλαστικές επιφάνειες.

Οι επιφάνειες αποχρωματίζονται ανομοιόμορφα ή παίρνουν ματ απόχρωση.

- Καθαρίστε τα πλαστικά τμήματα αμέσως μετά από επαφή με καύσιμο.◀
 - Στηρίξτε τη μοτοσικλέτα στο κεντρικό σταντ, αφού βεβαιωθείτε ότι έχετε σταθεμεύσει σε επίπεδο και σταθερό έδαφος.
- Με Keyless Ride^{SA}
- Απενεργοποίηση του συστήματος ανάφλεξης (☰▶ 51).



ΕΙΔΟΠΟΙΗΣΗ

Μετά την απενεργοποίηση του συστήματος ανάφλεξης, η τάπα του ρεζερβουάρ καυσίμου μπορεί να ανοιχτεί εντός του καθορισμένου χρόνου συμπληρωματικής λειτουργίας και χωρίς να βρίσκεται το κλειδί ραδιοκυμάτων εντός της περιοχής λήψης.◀



Χρόνος συμπληρωματικής λειτουργίας για το άνοιγμα της τάπας ρεζερβουάρ καυσίμου

2 min

- » Το άνοιγμα της τάπας ρεζερβουάρ καυσίμου μπορεί να πραγματοποιηθεί με **2 παραλλαγές**:
- Εντός του χρόνου συμπληρωματικής λειτουργίας
- Μετά το πέρας του χρόνου συμπληρωματικής λειτουργίας

Παραλλαγή 1

– Με Keyless Ride^{SA}

Εντός του χρόνου συμπληρωματικής λειτουργίας



- Τραβήξτε το γλωσσίδι **1** της τάπας ρεζερβουάρ καυσίμου αργά προς τα επάνω.
- » Η τάπα του ρεζερβουάρ καυσίμου ξεκλειδώνει.
- Ανοίξτε εντελώς την τάπα του ρεζερβουάρ καυσίμου.

Παραλλαγή 2

– Με Keyless Ride^{SA}

Μετά το πέρας του χρόνου συμπληρωματικής λειτουργίας

- Φέρτε το κλειδί ραδιοκυμάτων στην περιοχή λήψης.
- Τραβήξτε το γλωσσίδι **1** αργά προς τα επάνω.
- » Η ενδεικτική λυχνία για το κλειδί ραδιοκυμάτων αναβοσβήνει, όση ώρα πραγματοποιείται αναζήτηση του κλειδιού ραδιοκυμάτων.
- Τραβήξτε το γλωσσίδι **1** της τάπας ρεζερβουάρ καυσίμου εκ νέου αργά προς τα επάνω.
- » Η τάπα του ρεζερβουάρ καυσίμου ξεκλειδώνει.
- Ανοίξτε εντελώς την τάπα του ρεζερβουάρ καυσίμου.



- Συμπληρώστε καύσιμο με την παραπάνω ποιότητα, το πολύ μέχρι την κάτω ακμή του στομίου πλήρωσης.



ΕΙΔΟΠΟΙΗΣΗ

Σε περίπτωση ανεφοδιασμού καυσίμου αφού η στάθμη μειωθεί κάτω από το επίπεδο της ρεζέρβας, πρέπει η συνολική στάθμη πλήρωσης που προκύπτει να είναι υψηλότερη από το επίπεδο στάθμης της ρεζέρβας, για να είναι δυνατόν να αναγνωριστεί η νέα στάθμη πλήρωσης και να

σβήσει η προειδοποιητική λυχνία καυσίμου. ◀



ΕΙΔΟΠΟΙΗΣΗ

Η "ωφέλιμη χωρητικότητα καυσίμου", που αναφέρεται στα τεχνικά στοιχεία είναι η ποσότητα καυσίμου, που μπορείτε να συμπληρώσετε, εάν προηγουμένως έχει αδειάσει εντελώς το ρεζερβουάρ καυσίμου, δηλαδή έχει σβήσει ο κινητήρας λόγω έλλειψης καυσίμου. ◀



Ωφέλιμη χωρητικότητα καυσίμου

Περ. 20 l



Ποσότητα καυσίμου ρεζέρβας

Περ. 4 l

- Πιέστε την τάπα του ρεζερβουάρ καυσίμου δυνατά προς τα κάτω.

- » Η τάπα του ρεζερβουάρ καυσίμου ασφαλίζει με χαρακτηριστικό ήχο.
- » Η τάπα του ρεζερβουάρ καυσίμου κλειδώνει αυτόματα μετά το πέρας του χρόνου συμπληρωματικής λειτουργίας.
- » Η ασφαλισμένη τάπα του ρεζερβουάρ καυσίμου κλειδώνει αμέσως κατά το κλείδωμα της κλειδαριάς τιμονιού ή την ενεργοποίηση του συστήματος ανάφλεξης.

Στερέωση μοτοσικλέτας για μεταφορά

- Προστατέψτε όλα τα εξαρτήματα που έρχονται σε επαφή με ιμάντες σύσφιξης από τυχόν γρατσουνιές. Π.χ. χρησιμοποιήστε αυτοκόλλητη ταινία ή μαλακά πανιά.



ΠΡΟΣΟΧΗ

Κλίση του οχήματος στο πλάι κατά την ανύψωσή του.

Ζημιές εξαρτημάτων λόγω πτώσης.

- Ασφαλίστε το όχημα από πτώση στο πλάι, καλύτερα με την υποστήριξη ενός δεύτερου ατόμου. ◀
- Σπρώξτε τη μοτοσικλέτα επάνω στην επιφάνεια μεταφοράς και μην τη στηρίζετε στο πλαϊνό σταντ ή στο κεντρικό σταντ.



ΠΡΟΣΟΧΗ

Μάγκωμα δομικών εξαρτημάτων.

Ζημιές εξαρτημάτων

- Μη μαγκώνετε δομικά εξαρτήματα, όπως π.χ. σωλήνες φρένου ή πλεξούδες καλωδίων. ◀
- Στερεώστε τους ιμάντες σύσφιξης μπροστά και στις δύο πλευρές στο τιμόνι.
- Περάστε τους ιμάντες σύσφιξης μέσα από το μπροστινό ψαλίδι και σφίξτε τους.



- Στερεώστε τους ιμάντες σύσφιξης πίσω και στις δύο πλευρές στα μαρσπιέ συνεπιβάτη και σφίξτε τους.
- Σφίξτε ομοιόμορφα όλους τους ιμάντες σύσφιξης και φροντίστε να συμπιέζονται κατά το δυνατόν περισσότερο οι αναρτήσεις του οχήματος.

Λεπτομερείς τεχνικές πληροφορίες

Πρόγραμμα οδήγησης	116
Μηχανισμός υποβοήθησης αλλαγής ταχυτήτων	118
Σύστημα φρένων με BMW Motorrad Integral ABS	119
Διαχείριση κινητήρα με ASC της BMW Motorrad	123
Σύστημα ελέγχου πίεσης ελαστικών RDC	125

Πρόγραμμα οδήγησης

Επιλογή

Για να προσαρμόσετε τη μοτοσικλέτα στην κατάσταση του οδοστρώματος, μπορείτε να επιλέξετε 5 διαφορετικά προγράμματα οδήγησης:

- RAIN
- ROAD (προεπιλεγμένο πρόγραμμα λειτουργίας)
- Με προγράμματα οδήγησης Pro^{SA}
- DYNAMIC
- Enduro
- Enduro Pro (μόνο σε τοποθετημένο φινιρίσμα κωδικοποίησης)

Για κάθε ένα από τα 5 προγράμματα οδήγησης υπάρχει μια προσαρμοσμένη ρύθμιση για τα συστήματα ABS, ASC καθώς και για την απόκριση στο γκάτσι.

– Με Dynamic ESA^{SA}
Η προσαρμογή του Dynamic ESA εξαρτάται επίσης από το επιλεγμένο πρόγραμμα οδήγησης.

Σε όλα τα προγράμματα λειτουργίας υπάρχει δυνατότητα απενεργοποίησης του ABS ή/και του ASC. Οι επεξηγήσεις που ακολουθούν αφορούν πάντοτε τα ενεργοποιημένα συστήματα.

Απόκριση στο γκάτσι

- Στα προγράμματα λειτουργίας RAIN και Enduro: συγκρατημένα
- Στα προγράμματα λειτουργίας ROAD και Enduro Pro: άμεση
- Στο πρόγραμμα λειτουργίας DYNAMIC: δυναμική

ABS

– Η υποβοήθηση ανύψωσης πίσω τροχού είναι ενεργή σε όλα τα προγράμματα λειτουργίας.

- Στα προγράμματα λειτουργίας RAIN, ROAD και DYNAMIC το ABS είναι προσαρμοσμένο σε χρήση δρόμου.
- Στο πρόγραμμα λειτουργίας Enduro το ABS είναι προσαρμοσμένο σε χρήση εκτός δρόμου με ασφάλτινα ελαστικά.
- Στο πρόγραμμα λειτουργίας Enduro Pro δεν πραγματοποιείται ρύθμιση ABS στον πίσω τροχό, όταν πατάτε το πεντάλ φρένου. Το ABS είναι προσαρμοσμένο για χρήση εκτός δρόμου με χωμάτινα ελαστικά.
- Με ABS Pro^{SA}
- Στα προγράμματα λειτουργίας RAIN και ROAD, το ABS Pro είναι διαθέσιμο με πλήρες εύρος λειτουργιών. Η τάση για ανασήκωμα που έχει η μοτοσικλέτα κατά το φρενάρισμα μέσα στις στροφές, μειώνεται στο ελάχιστο.

- Στο πρόγραμμα λειτουργίας DYNAMIC, το ABS Pro είναι διαθέσιμο. Η υποστήριξη σε σχέση με το πρόγραμμα οδήγησης ROAD είναι μειωμένη.
- Στο πρόγραμμα λειτουργίας Enduro, το ABS Pro είναι διαθέσιμο μόνο με περιορισμένο εύρος λειτουργιών.
- Στο πρόγραμμα λειτουργίας Enduro Pro, το ABS Pro είναι ανενεργό.

ASC

- Η υποβοήθηση ανύψωσης μπροστινού τροχού είναι ενεργή σε όλα τα προγράμματα λειτουργίας.
- Στα προγράμματα λειτουργίας RAIN, ROAD και DYNAMIC το ASC είναι προσαρμοσμένο σε χρήση δρόμου.
- Στα προγράμματα λειτουργίας Enduro και Enduro Pro το ASC

είναι προσαρμοσμένο σε χρήση εκτός δρόμου.

- Με Dynamic ESA^{SA}

Dynamic ESA

- Στα προγράμματα λειτουργίας RAIN, ROAD και DYNAMIC υπάρχει η δυνατότητα επιλογής απόσβεσης HARD, NORMAL και SOFT.
- Βασική ρύθμιση RAIN: SOFT
- Βασική ρύθμιση ROAD: NORMAL
- Βασική ρύθμιση DYNAMIC: HARD
- Στα προγράμματα λειτουργίας Enduro και Enduro Pro υπάρχει η δυνατότητα επιλογής απόσβεσης HARD και SOFT.
- Βασική ρύθμιση Enduro: SOFT
- Βασική ρύθμιση Enduro Pro: HARD

Αλλαγή λειτουργίας

- Με προγράμματα οδήγησης Pro^{SA}

Οι τρόποι λειτουργίας οδήγησης μπορούν να αλλαχθούν κατά την οδήγηση μόνο εφόσον πληρούται η παρακάτω προϋπόθεση:

- Καμία μετάδοση ροπής κίνησης στον πίσω τροχό
- Καμία πίεση φρένων στο σύστημα φρένων.

Αυτή η κατάσταση λειτουργίας υφίσταται, όταν το όχημα είναι ακινητοποιημένο με ενεργοποιημένο σύστημα ανάφλεξης. Εναλλακτικά πρέπει να πραγματοποιηθούν τα εξής βήματα:

- Κλείστε το γκάζι
- Μην πατάτε κανέναν μοχλό φρένου
- Πατήστε το συμπλέκτη.

Πρώτα πρέπει να επιλεγθεί ο επιθυμητός τρόπος λειτουργίας οδήγησης. Η αλλαγή λειτουργίας πραγματοποιείται μόνο όταν τα σχετικά συστήματα βρεθούν στην απαιτούμενη κατάσταση. Το μενού επιλογών στην οθόνη αποκρύπτεται μόνο αφού πραγματοποιηθεί η αλλαγή του τρόπου λειτουργίας οδήγησης.

Μηχανισμός υποβοήθησης αλλαγής ταχυτήτων

- Με μηχανισμό υποβοήθησης αλλαγής ταχυτήτων Pro^{SA}

Μηχανισμός υποβοήθησης αλλαγής ταχυτήτων Pro

Η μοτοσυκλέτα σας είναι εξοπλισμένη με το μηχανισμό υποβοήθησης αλλαγής ταχυτήτων Pro, ο οποίος αρχικά εξελίχθηκε στους αγώνες και στη συνέχεια προσαρ-

μόστηκε για τουριστική χρήση. Ο μηχανισμός αυτός επιτρέπει το ανέβασμα και το κατέβασμα ταχυτήτων χωρίς τη χρήση του συμπλέκτη ή το κλείσιμο του γκαζιού σε σχεδόν όλες τις περιοχές φορτίου και αριθμού στροφών.

Πλεονεκτήματα

- Το 70-80 % όλων των διαδικασιών αλλαγής ταχυτήτων (σχέσεων) κατά την οδήγηση μπορούν να πραγματοποιηθούν χωρίς συμπλέκτη.
- Λιγότερη κίνηση μεταξύ οδηγού και συνοδηγού, λόγω των μικρότερων διακοπών μετάδοσης κίνησης κατά την αλλαγή ταχυτήτων.
- Κατά την επιτάχυνση δεν χρειάζεται κλείσιμο της πεταλούδας γκαζιού.
- Κατά την επιβράδυνση και το κατέβασμα ταχύτητας (πεταλούδα γκαζιού κλειστή) πραγματοποιείται προσαρμογή του

αριθμού στροφών μέσω ενδιάμεσης αύξησης των στροφών.

- Ο χρόνος αλλαγής ταχύτητας (σχέσης) μειώνεται σε σχέση με μια διαδικασία αλλαγής ταχύτητας (σχέσης) με χρήση της μανέτας του συμπλέκτη.

Για την αναγνώριση της επιθυμίας αλλαγής ταχύτητας, ο οδηγός πρέπει να μετακινήσει το λεβιέ αλλαγής ταχυτήτων, ενάντια στη δύναμη του ελατηρίου αποθήκευσης ενέργειας, για μια συγκεκριμένη διαδρομή, κανονικά έως γρήγορα, προς την επιθυμητή κατεύθυνση και να τον κρατήσει σε αυτή τη θέση μέχρι την ολοκλήρωση της διαδικασίας αλλαγής ταχύτητας (σχέσης). Η περαιτέρω αύξηση της δύναμης αλλαγής ταχύτητας κατά τη διαδικασία αλλαγής ταχύτητας δεν είναι απαραίτητη. Μετά από μια διαδικασία αλλαγής ταχύτητας

(σχέσης), ο λεβιές αλλαγής ταχυτήτων πρέπει να αποφορτίζεται πλήρως, για να είναι δυνατή η πραγματοποίηση μιας περαιτέρω αλλαγής ταχύτητας με το μηχανισμό υποβοήθησης αλλαγής ταχυτήτων Pro. Για τις διαδικασίες αλλαγής ταχυτήτων με το μηχανισμό υποβοήθησης αλλαγής ταχυτήτων Pro πρέπει πριν και κατά τη διάρκεια της διαδικασίας αλλαγής ταχύτητας να διατηρείται σταθερή η εκάστοτε κατάσταση φορτίου (θέση γκαζιού). Η αλλαγή της θέσης του γκαζιού κατά τη διαδικασία αλλαγής ταχύτητας (σχέσης) μπορεί να οδηγήσει σε διακοπή της λειτουργίας ή/και σε λανθασμένες αλλαγές ταχυτήτων. Κατά τις διαδικασίες αλλαγής ταχυτήτων με χρήση της μανέτας του συμπλέκτη δεν πραγματοποιείται υποστήριξη από το μηχανισμό υποβοήθησης αλλαγής ταχυτήτων Pro.

Κατέβασμα ταχυτήτων

- Το κατέβασμα ταχυτήτων υποστηρίζεται μέχρι την επίτευξη του μέγιστου αριθμού στροφών στην ταχύτητα επιλογής. Με αυτόν τον τρόπο αποτρέπεται η υπέρβαση του ορίου αριθμού στροφών του κινητήρα.

 Μέγιστος αριθμός στροφών
Μέγ. 9000 min ⁻¹

Ανέβασμα ταχυτήτων

- Σε περίπτωση αρνητικής υπέρβασης του αριθμού στροφών ρελαντί κατά τη διαδικασία ανεβάσματος ταχύτητας, δεν πραγματοποιείται υποστήριξη από το μηχανισμό υποβοήθησης αλλαγής ταχυτήτων Pro.



Στροφές ρελαντί

1150 min⁻¹ (Κινητήρας σε θερμοκρασία λειτουργίας)

Σύστημα φρένων με BMW Motorrad Integral ABS

Σύστημα φρένων Integral μερικής λειτουργίας

Η μοτοσικλέτα σας έχει εξοπλιστεί με σύστημα φρένων Integral μερικής λειτουργίας. Σε αυτά τα συστήματα φρένων ενεργοποιούνται με τη μανέτα του μπροστινού φρένου ταυτόχρονα τα φρένα του μπροστινού και του πίσω τροχού. Το πεντάλ φρένου επιδρά μόνο στο φρένο του πίσω τροχού.

Το Integral ABS της BMW Motorrad προσαρμόζει την κατανομή της δύναμης

πέδησης μεταξύ του φρένου του μπροστινού και του πίσω τροχού κατά τη διάρκεια του φρεναρίσματος με έλεγχο ABS στο φορτίο της μοτοσυκλέτας.



ΠΡΟΣΟΧΗ

Το σπινάρισμα του πίσω τροχού με πατημένο το φρένο του μπροστινού τροχού (Burn Out) δεν είναι δυνατό, λόγω της λειτουργίας Integral.

Πρόκληση ζημιάς στο φρένο πίσω τροχού και στο συμπλέκτη.

- Μην πραγματοποιείτε Burn Outs. ◀

Πώς λειτουργεί το ABS;

Η μέγιστη δύναμη πέδησης που μπορεί να μεταφερθεί στο οδόστρωμα εξαρτάται μεταξύ άλλων και από το συντελεστή τριβής της επιφάνειας του οδοστρώματος. Τα χαλίκια, ο πάγος και το χιόνι καθώς και τα βρεγμένα

οδοστρώματα έχουν σημαντικά χαμηλότερο συντελεστή τριβής από ένα στεγνό και καθαρό ασφαλτοτάπητα. Όσο μειώνεται ο συντελεστής τριβής του οδοστρώματος, τόσο αυξάνεται η απόσταση φρεναρίσματος. Εάν μέσω της αύξησης της πίεσης των φρένων από τον οδηγό προκληθεί υπέρβαση της μέγιστης δύναμης πέδησης που μπορεί να μεταφερθεί στο οδόστρωμα, αρχίζουν να μπλοκάρουν οι τροχοί, με συνέπεια την απώλεια της ευστάθειας και τον κίνδυνο πτώσης. Πριν παρουσιαστεί αυτή η κατάσταση, ενεργοποιείται το ABS και η πίεση στα φρένα προσαρμόζεται στη μέγιστη μεταδιδόμενη δύναμη πέδησης. Έτσι, εξακολουθούν να περιστρέφονται οι τροχοί και διατηρείται η ευστάθεια ανεξάρτητα από την κατάσταση του οδοστρώματος.

Τι συμβαίνει στις ανωμαλίες του οδοστρώματος;

Σε σαμάρια ή ανωμαλίες του οδοστρώματος μπορεί να προκληθεί σύντομη απώλεια της επαφής μεταξύ των ελαστικών και της επιφάνειας του οδοστρώματος, με αποτέλεσμα η δύναμη πέδησης που μπορεί να μεταφερθεί στο οδόστρωμα να μειώνεται μέχρι και στο μηδέν. Εάν φρενάρετε σε μια τέτοια περίπτωση, το ABS πρέπει να μειώσει την πίεση των φρένων, για να διασφαλιστεί η ευστάθεια κατά την αποκατάσταση της επαφής του ελαστικού με το οδόστρωμα. Τη συγκεκριμένη χρονική στιγμή, το Integral ABS της BMW Motorrad πρέπει να λειτουργήσει βάσει ιδιαίτερα χαμηλών συντελεστών τριβής (αμμοχάλικο, πάγος, χιόνι), έτσι ώστε οι τροχοί να περιστραφούν σε κάθε περίπτωση και συνεπώς να διασφαλιστεί η ευ-

στάθεια. Μετά την αναγνώριση των πραγματικών συνθηκών, το σύστημα ρυθμίζει και πάλι τη βέλτιστη πίεση φρένων.

Πώς αντιλαμβάνεται ο οδηγός τη λειτουργία του BMW Motorrad Integral ABS;

Όταν το σύστημα ABS επεμβαίνει λόγω των παραπάνω συνθηκών, για να μειώσει τη δύναμη πέδησης, ο οδηγός αισθάνεται κραδασμούς στη μανέτα του φρένου.

Όταν πατηθεί η μανέτα του φρένου, συσσωρεύεται λόγω της λειτουργίας Integral πίεση και στο φρένο του πίσω τροχού. Εάν στη συνέχεια πατηθεί και το πεντάλ φρένου μετά το πάτημα της μανέτας, η ήδη συσσωρευμένη πίεση φρένων γίνεται αντιληπτή ως αντίθετη πίεση νωρίτερα, από ό,τι εάν είχατε πατήσει το πεντάλ

φρένου πριν ή ταυτόχρονα με τη μανέτα του φρένου.

Ανύψωση του πίσω τροχού

Σε πολύ δυνατά και γρήγορα φρεναρίσματα υπάρχει υπό ορισμένες προϋποθέσεις περίπτωση να μην είναι δυνατόν να αποτραπεί από το BMW Motorrad Integral ABS η ανύψωση του πίσω τροχού. Σε αυτές τις περιπτώσεις υπάρχει επίσης πιθανότητα ανατροπής της μοτοσυκλέτας.



ΠΡΟΕΙΔΟΠΟΙΗΣΗ

Ανύψωση του πίσω τροχού λόγω δυνατού φρεναρίσματος.

Κίνδυνος πτώσης

- Σε περίπτωση δυνατού φρεναρίσματος, θα πρέπει να λάβετε υπόψη ότι η ρύθμιση ABS δεν μπορεί να αποτρέψει σε όλες τις περιπτώσεις την

ανύψωση του πίσω τροχού από το έδαφος. ◀

Ποιος είναι ο σχεδιασμός του BMW Motorrad Integral ABS;

Το BMW Motorrad Integral ABS διασφαλίζει την ευστάθεια σε όλα τα εδάφη, στο πλαίσιο των φυσικών νόμων που αφορούν στην οδήγηση. Το σύστημα δεν έχει βελτιστοποιηθεί για ειδικές απαιτήσεις που προκύπτουν από ακραίες αγωνιστικές συνθήκες χρήσης εκτός δρόμου ή σε πίστα. Η συμπεριφορά θα πρέπει να προσαρμόζεται στις γνώσεις του οδηγού και στην κατάσταση του οδοστρώματος.

Ιδιαίτερες καταστάσεις

Για την αναγνώριση της τάσης μπλοκαρίσματος των τροχών πραγματοποιείται μεταξύ άλλων σύγκριση του αριθμού περιστροφών του μπροστινού και του πίσω

τροχού. Εάν αναγνωρίζονται για μεγαλύτερο χρονικό διάστημα μη λογικές τιμές, απενεργοποιείται για λόγους ασφαλείας η λειτουργία ABS και καταδεικνύεται σφάλμα του ABS. Προϋπόθεση για την εμφάνιση ενός μηνύματος σφάλματος είναι η ολοκλήρωση της αυτοδιάγνωσης.

Η εμφάνιση ενός μηνύματος σφάλματος μπορεί να προκληθεί, εκτός από τα τυχόν προβλήματα στο BMW Motorrad Integral ABS, επίσης λόγω ασυνήθιστων καταστάσεων οδήγησης:

- Προθέρμανση του κινητήρα με τη μοτοσυκλέτα στο κεντρικό σταντ ή σε βοηθητικό σταντ, στη νεκρά ή με επιλεγμένη ταχύτητα
- Μπλοκαρισμένος από το φρένο κινητήρα πίσω τροχός για μεγαλύτερο χρονικό διάστημα, π.χ. σε κατηφορική διαδρομή με ολισθηρό έδαφος.

Εάν λόγω κάποιας ασυνήθιστης κατάστασης οδήγησης εμφανιστεί ένα μήνυμα σφάλματος, μπορείτε να ενεργοποιήσετε ξανά τη λειτουργία ABS απενεργοποιώντας και επανενεργοποιώντας το σύστημα ανάφλεξης.

Ποιος είναι ο ρόλος της τακτικής συντήρησης;



ΠΡΟΕΙΔΟΠΟΙΗΣΗ

Μη τακτική συντήρηση του συστήματος φρένων.

Κίνδυνος ατυχήματος

- Για να διασφαλιστεί ότι το ABS βρίσκεται σε άριστη κατάσταση συντήρησης, πρέπει να τηρούνται οπωσδήποτε τα προβλεπόμενα διαστήματα επιθεώρησης. ◀

Εφεδρείες για την ασφάλεια

Το Integral ABS της BMW Motorrad δεν πρέπει να αντιμετωπίζεται ως χαρακτηριστικό που δικαιολογεί τη ριψοκίνδυνη οδήγηση, λόγω των μικρότερων αποστάσεων φρεναρίσματος που απαιτούνται. Ουσιαστικά αποτελεί ένα εφεδρικό σύστημα ασφαλείας για καταστάσεις ανάγκης.



ΠΡΟΕΙΔΟΠΟΙΗΣΗ

Φρενάρισμα στις στροφές.

Κίνδυνος ατυχήματος παρά το ABS.

- Η κατάλληλη προσαρμογή του τρόπου οδήγησης συνεχίζει να παραμένει ευθύνη του οδηγού.
- Μην περιορίζετε την πρόσθετη λειτουργία ασφαλείας οδήγώντας επικίνδυνα. ◀

Περαιτέρω εξέλιξη του ABS σε ABS Pro

– Με ABS Pro^{SA}

Μέχρι σήμερα, το BMW Motorrad ABS φρόντιζε για ένα ιδιαίτερα υψηλό επίπεδο ασφάλειας κατά το φρενάρισμα σε ευθεία πορεία. Τώρα, το ABS Pro παρέχει μεγαλύτερη ασφάλεια και σε διαδικασίες φρεναρίσματος μέσα στις στροφές. Το ABS Pro αποτρέπει, ακόμη και σε γρήγορο πάτημα του φρένου, το μπλοκάρισμα των τροχών. Το ABS Pro μειώνει, ιδιαίτερα κατά τα ξαφνικά φρεναρίσματα πανικού, τις απότομες μεταβολές των δυνάμεων διεύθυνσης και συνεπώς το ανεπιθύμητο ανασήκωμα του οχήματος.

Ρύθμιση ABS

Από τεχνικής πλευράς, το ABS Pro προσαρμόζει τη ρύθμιση του ABS, ανάλογα με την εκάστοτε κατάσταση οδήγησης, στη γωνία κλίσης της μοτοσικλέτας. Για την εξακρίβωση της γωνίας κλίσης της μοτοσικλέτας χρησιμοποιούνται τα σήματα για την περιστροφή γύρω από το διαμήκη άξονα και το ρυθμό οριζόντιας εκτροπής καθώς και την πλευρική επιτάχυνση. Με την αύξηση της γωνίας κλίσης περιορίζεται όλο και περισσότερο η διαβάθμιση της πίεσης φρένων κατά την έναρξη της πέδησης. Με αυτόν τον τρόπο, η αύξηση της πίεσης γίνεται πιο αργά. Επιπρόσθετα πραγματοποιείται επίσης πιο ομοιόμορφα η διαμόρφωση της πίεσης στην περιοχή της ρύθμισης ABS.

Πλεονεκτήματα για τον οδηγό

Τα πλεονεκτήματα του ABS Pro για τον οδηγό είναι η ευαίσθητη απόκριση καθώς και η υψηλή ευστάθεια πέδησης και οδήγησης σε συνδυασμό με την καλύτερη δυνατή επιβράδυνση, ακόμη και στις στροφές.

Διαχείριση κινητήρα με ASC της BMW Motorrad

Πώς λειτουργεί το ASC;

Το ASC της BMW Motorrad συγκρίνει τις ταχύτητες του μπροστινού και του πίσω τροχού. Με βάση τη διαφορά της ταχύτητας υπολογίζεται η ολίσθηση και συνεπώς τα περιθώρια ευστάθειας στον πίσω τροχό. Σε περίπτωση υπέρβασης ενός ορίου ολίσθησης, πραγματοποιείται η ανάλογη προσαρμογή της ροπής του κινη-

τήρα μέσω της διαχείρισης κινητήρα.

Ποιος είναι ο σχεδιασμός του ASC της BMW Motorrad;

Το BMW Motorrad ASC αποτελεί ένα σύστημα υποβοήθησης για τον οδηγό και έχει σχεδιαστεί για λειτουργία σε δημόσιους δρόμους. Ειδικά στην οριακή περιοχή των φυσικών νόμων που αφορούν στην οδήγηση, ο οδηγός έχει σημαντική επιρροή στις δυνατότητες ρύθμισης του ASC (κατανομή του βάρους στις τροφές, λασκαρισμένο φορτίο). Κατά την οδήγηση εκτός δρόμου θα πρέπει να ενεργοποιείτε το πρόγραμμα οδήγησης Enduro. Σε αυτόν τον τρόπο λειτουργίας, η ρυθμιστική επέμβαση του ASC πραγματοποιείται με καθυστέρηση, έτσι ώστε να είναι δυνατή η ελεγχόμενη ολίσθηση.

Το σύστημα δεν έχει βελτιστοποιηθεί για ειδικές απαιτήσεις που προκύπτουν από ακραίες αγωνιστικές συνθήκες χρήσης εκτός δρόμου ή σε πίστα. Για αυτές τις περιπτώσεις μπορείτε να απενεργοποιήσετε το BMW Motorrad ASC.



ΠΡΟΕΙΔΟΠΟΙΗΣΗ

Επικίνδυνη οδήγηση.

Κίνδυνος ατυχήματος παρά το ASC.

- Η κατάλληλη προσαρμογή του τρόπου οδήγησης συνεχίζει να παραμένει ευθύνη του οδηγού.
- Μην περιορίζετε τις πρόσθετες λειτουργίες ασφαλείας οδηγώντας επικίνδυνα. ◀

Ιδιαίτερες καταστάσεις

Όσο περισσότερο αυξάνεται η κλίση της μοτοσυκλέτας, τόσο περισσότερο περιορίζεται η δυνατότητα επιτάχυνσης σύμφωνα με τους φυσικούς νόμους. Συ-

νεπώς κατά την έξοδο από πολύ κλειστές στροφές μπορεί να παρατηρηθεί καθυστερημένη επιτάχυνση.

Για την αναγνώριση του σπινάριατος ή/και της ολίσθησης του πίσω τροχού, πραγματοποιείται μεταξύ άλλων σύγκριση του αριθμού περιστροφών του μπροστινού και του πίσω τροχού. Εάν αναγνωρίζονται για μεγαλύτερο χρονικό διάστημα μη λογικές τιμές, απενεργοποιείται για λόγους ασφαλείας η λειτουργία ASC και καταδεικνύεται βλάβη του ASC. Προϋπόθεση για την εμφάνιση ενός μηνύματος σφάλματος είναι η ολοκλήρωση της αυτοδιάγνωσης.

Οι ακόλουθες ασυνήθιστες καταστάσεις οδήγησης ενδέχεται να προκαλέσουν αυτόματη απενεργοποίηση του BMW Motorrad ASC:

- Οδήγηση στον πίσω τροχό (Wheelie) με απενεργοποιημένο ASC για μεγαλύτερο χρονικό διάστημα
- Περιστροφή του πίσω τροχού σε στάση με πατημένο το φρένο του μπροστινού τροχού (Burn Out)
- Προθέρμανση του κινητήρα με τη μοτοσυκλέτα στο κεντρικό σταντ ή σε βοηθητικό σταντ, στη νεκρά ή με επιλεγμένη ταχύτητα

Με την απενεργοποίηση και την επανενεργοποίηση του συστήματος ανάφλεξης και τη μετέπειτα οδήγηση για απόσταση μεγαλύτερη από 10 km/h επανενεργοποιείται το ASC.

Σε περίπτωση χρήσης ελαστικών με πολύ αραιά τακούνια, μπορεί εξαιτίας της μεγαλύτερης ολίσθησης να πραγματοποιηθεί επέμβαση του ASC, πριν επιτευχθεί η καλύτερη δυνατή προώθηση.

Σε αυτές τις περιπτώσεις πρέπει να απενεργοποιείται το ASC της BMW Motorrad.

Εάν ο μπροστινός τροχός χάσει λόγω ακραίας επιτάχυνσης την επαφή με το έδαφος, το ASC μειώνει τη ροπή του κινητήρα, μέχρι να αποκτήσει ξανά ο μπροστινός τροχός επαφή με το έδαφος.

Η BMW Motorrad συνιστά σε αυτήν την περίπτωση, να κλείσετε ελαφρά το γκάζι, για να επιστρέψετε το συντομότερο δυνατόν και πάλι σε κατάσταση επαρκούς οδηγικής ευστάθειας.

Σε ολισθηρό έδαφος συνιστάται να μην κλείνετε ποτέ εντελώς το γκάζι απότομα, χωρίς ταυτόχρονα να αποσυμπλέκετε το συμπλέκτη. Η ροπή πέδησης του κινητήρα μπορεί να προκαλέσει μπλοκάρισμα του πίσω τροχού και συνεπώς ασταθή κατάσταση οδήγησης. Μια τέτοια περίπτωση

δεν είναι δυνατόν να ελεγχθεί από το ASC της BMW Motorrad.

Σύστημα ελέγχου πίεσης ελαστικών RDC

- Με Έλεγχο Πίεσης Ελαστικών (RDC)^{SA}

Λειτουργία

Και στα δύο ελαστικά υπάρχει ένας αισθητήρας, ο οποίος μετράει τη θερμοκρασία του αέρα και την πίεση του αέρα στο εσωτερικό του ελαστικού και τις αποστέλλει στη μονάδα ελέγχου. Οι αισθητήρες εφοδιάζονται με ένα φυγοκεντρικό ρυθμιστή, ο οποίος απελευθερώνει τη μέτρηση των τιμών μέτρησης μόνο αφού πρώτα η ταχύτητα υπερβεί για πρώτη φορά την ταχύτητα των περ. 30 km/h. Πριν την πρώτη λήψη του σήματος πίεσης αέρα ελαστικών εμφανίζεται στην οθόνη και για τα δύο ελαστικά η ένδειξη --. Μετά την ακινητο-

ποίηση της μοτοσικλέτας, οι αισθητήρες αποστέλλουν για ακόμη περ. 15 λεπτά τις μετρημένες τιμές.

Εάν έχει τοποθετηθεί μονάδα ελέγχου RDC, αλλά οι τροχοί δεν διαθέτουν αισθητήρες, εξάγεται ένα ανάλογο μήνυμα σφάλματος.

Περιοχές πίεσης αέρα ελαστικών

Η μονάδα ελέγχου RDC διακρίνει 3 περιοχές πίεσης ελαστικών προσαρμοσμένες στο όχημα:

- Πίεση αέρα εντός της επιτρεπόμενης ανοχής
- Πίεση αέρα στην οριακή περιοχή της επιτρεπόμενης ανοχής
- Πίεση αέρα εκτός της επιτρεπόμενης ανοχής

Αντιστάθμιση θερμοκρασίας

Η πίεση αέρα ελαστικών εξαρτάται από τη θερμοκρασία: αυξάνεται με την αύξηση της θερμοκρασίας των ελαστικών ή/και μειώνεται με τη μείωση της θερμοκρασίας των ελαστικών. Η θερμοκρασία των ελαστικών εξαρτάται από την εξωτερική θερμοκρασία καθώς και από τον τρόπο και τη διάρκεια της οδήγησης.

Οι πιέσεις αέρα ελαστικών εμφανίζονται στην οθόνη πολλαπλών λειτουργιών με αντιστάθμιση θερμοκρασίας και αφορούν θερμοκρασία ελαστικών 20 °C. Στις συσκευές ελέγχου πίεσης στα πρατήρια καυσίμων δεν πραγματοποιείται αντιστάθμιση θερμοκρασίας και η πίεση αέρα ελαστικών που μετρείται, εξαρτάται από τη θερμοκρασία των ελαστικών. Εξαίτιας αυτού, οι τιμές που καταδεικνύονται σε αυτές τις

συσκευές, στις περισσότερες περιπτώσεις δεν συμφωνούν με αυτές που εμφανίζονται στην οθόνη πολλαπλών λειτουργιών.

Προσαρμογή πίεσης αέρα

Συγκρίνετε την τιμή RDC στην οθόνη πολλαπλών λειτουργιών με την τιμή στην πίσω πλευρά του εξώφυλλου του εγχειριδίου ιδιοκτήτη. Η απόκλιση μεταξύ των δύο τιμών πρέπει να εξομοιωθεί με την τιμή της συσκευής ελέγχου πίεσης στο πρατήριο καυσίμων.

Παράδειγμα: Βάσει του εγχειριδίου ιδιοκτήτη, η πίεση αέρα ελαστικών πρέπει να ανέρχεται σε 2,5 bar και στην οθόνη πολλαπλών λειτουργιών εμφανίζεται η τιμή των 2,3 bar, δηλαδή λείπουν 0,2 bar. Η συσκευή ελέγχου στο πρατήριο καυσίμων δείχνει 2,4 bar. Αυτή η τιμή πρέπει να αυξηθεί κατά 0,2 bar, δηλαδή

στα 2,6 bar, για να αποκατασταθεί η σωστή πίεση αέρα ελαστικών.

Συντήρηση

Γενικές οδηγίες	130
Σετ εργαλείων οχήματος	130
Λάδι κινητήρα.....	131
Σύστημα φρένων.....	133
Ψυκτικό υγρό κινητήρα	137
Συμπλέκτης	138
Ζάντες και ελαστικά	139
Τροχοί	140
Σταντ μπροστινού τροχού	147
Φωτιστικά μέσα	148
Φίλτρο αέρα	154
Βοήθεια εκκίνησης.....	155
Μπαταρία	157
Ασφάλειες	161

Γενικές οδηγίες

Στο κεφάλαιο "Συντήρηση" περιγράφονται οι εργασίες για τον έλεγχο και την αντικατάσταση αναλώσιμων εξαρτημάτων που μπορούν να πραγματοποιηθούν εύκολα.

Εάν κατά την τοποθέτηση πρέπει να ληφθούν υπόψη ειδικές τιμές ροπής σύσφιξης, περιλαμβάνεται ειδική αναφορά στις τιμές αυτές. Μια συνοπτική παρουσίαση όλων των απαιτούμενων τιμών ροπής σύσφιξης θα βρείτε στο κεφάλαιο "Τεχνικά στοιχεία".

Πρόσθετες πληροφορίες για τις εργασίες συντήρησης και επισκευής είναι διαθέσιμες σε DVD στον Επίσημο Έμπορο BMW Motorrad της περιοχής σας.

Για την πραγματοποίηση ορισμένων εργασιών, απαιτούνται ειδικά εργαλεία και θεμελιωμένες εξειδικευμένες γνώσεις. Σε περι-

πτωση αμφιβολιών, απευθυνθείτε σε ένα εξειδικευμένο συνεργείο ή ακόμη καλύτερα σε έναν Επίσημο Έμπορο BMW Motorrad.

Σετ εργαλείων οχήματος

Βασικό σετ εργαλείων

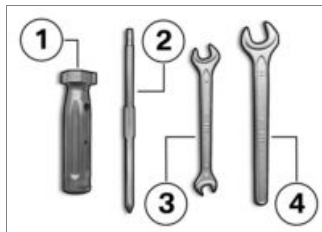

- 1** Κατσαβιδολαβή
 - Χρήση με μύτη κατσαβιδιού.
 - Συμπλήρωση λαδιού κινητήρα (►► 132).

- 2** Εναλλασσόμενη μύτη κατσαβιδιού
Σταυρόβιδες PH1 και Torx T25
 - Αφαίρεση φωτιστικού μέσου για τα φλας μπροστά και πίσω (►► 151).
 - Αφαίρεση καλύμματος μπαταρίας (►► 159).
- 3** Γερμανικό κλειδί
Μέγεθος κλειδιού 8/10
 - Αφαίρεση μπαταρίας (►► 159).
- 4** Γερμανικό κλειδί
Μέγεθος κλειδιού 14
 - Ρύθμιση βραχίονα καθρέπτη (►► 87).

Σετ εργαλείων σέρβις

– Με σετ εργαλείων σέρβις SZ

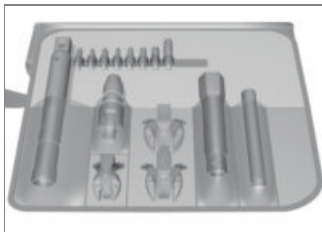

Για εκτεταμένες εργασίες σέρβις (π.χ. αφαίρεση και τοποθέτηση των τροχών), η BMW Motorrad συγκέντρωσε ένα σετ εργαλείων σέρβις προσαρμοσμένο στη μοτοσικλέτα σας. Αυτό το σετ εργαλείων μπορείτε να το προμηθευτείτε από τον Επίσημο Έμπορο BMW Motorrad της περιοχής σας.

Λάδι κινητήρα

Έλεγχος στάθμης λαδιού κινητήρα



ΠΡΟΣΟΧΗ

Η στάθμη λαδιού εξαρτάται από τη θερμοκρασία λαδιού. Όσο μεγαλύτερη είναι η θερμοκρασία, τόσο υψηλότερη είναι η στάθμη λαδιού στο κάρτερ λαδιού.

Λανθασμένη ερμηνεία της ποσότητας πλήρωσης λαδιού

- Η στάθμη λαδιού πρέπει να ελέγχεται μόνο μετά από παρατεταμένη οδήγηση ή/και με ζεστό κινητήρα. ◀
- Σβήστε τον κινητήρα, ενώ βρίσκεται σε θερμοκρασία λειτουργίας.
- Στηρίξτε τη μοτοσικλέτα στο κεντρικό στάντ, αφού βεβαιωθείτε ότι έχετε σταθεμεύσει σε επίπεδο και σταθερό έδαφος.

- Περιμένετε πέντε λεπτά, για να συγκεντρωθεί το λάδι στην ελαιολεκάνη.

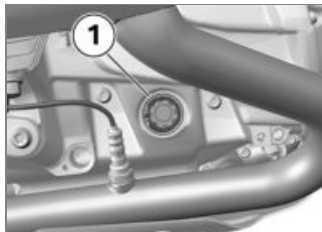

- Διαβάστε τη στάθμη του λαδιού στην ένδειξη **1**.

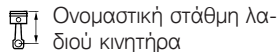

Ονομαστική στάθμη λαδιού κινητήρα

Ανάμεσα στο σημάδι MIN και MAX

Εάν η στάθμη λαδιού βρίσκεται κάτω από την ένδειξη MIN:

- Συμπλήρωση λαδιού κινητήρα (►► 132).

Εάν η στάθμη λαδιού βρίσκεται επάνω από την ένδειξη MAX:

- Διορθώστε τη στάθμη λαδιού σε ένα εξειδικευμένο συνεργείο ή ακόμη καλύτερα σε έναν Επίσημο Έμπορο BMW Motorrad.

Συμπλήρωση λαδιού κινητήρα

- Σταθμεύστε τη μοτοσυκλέτα, αφού βεβαιωθείτε ότι έχετε σταματήσει σε επίπεδο και σταθερό έδαφος.

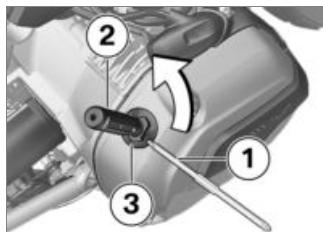

- Καθαρίστε την περιοχή γύρω από το στόμιο πλήρωσης λαδιού.
- Για λόγους καλύτερης μετάδοσης της δύναμης, τοποθετήστε τη μύτη κατσαβιδιού **1** με την πλευρά Torx προς τα εμπρός στην κατσαβιδολαβή **2** (σετ εργαλείων οχήματος).

- Τοποθετήστε το προαναφερθέν εργαλείο του οχήματος στην τάπα **3** του στομίου πλήρωσης λαδιού και αφαιρέστε την τάπα αριστερόστροφα.
- Έλεγχος στάθμης λαδιού κινητήρα (►► 131).



ΠΡΟΣΟΧΗ

Πολύ μικρή ή υπερβολική ποσότητα λαδιού κινητήρα.

Ζημιά στον κινητήρα

- Βεβαιωθείτε για τη σωστή στάθμη λαδιού κινητήρα. ◀
- Συμπληρώστε λάδι κινητήρα μέχρι την ονομαστική στάθμη.



Ποσότητα συμπλήρωσης λαδιού κινητήρα

Μέγ. 0,95 l (Διαφορά ανάμεσα σε MIN και MAX)

- Έλεγχος στάθμης λαδιού κινητήρα (►► 131).
- Τοποθετήστε την τάπα **3** του στομίου πλήρωσης λαδιού.

Σύστημα φρένων

Έλεγχος λειτουργίας φρένων

- Πιέστε τη μανέτα του φρένου.
 - » Πρέπει να μπορείτε να αισθανθείτε ένα σαφές σημείο πίεσης.
 - Πατήστε το πεντάλ φρένου.
 - » Πρέπει να μπορείτε να αισθανθείτε ένα σαφές σημείο πίεσης.
- Εάν δεν αισθάνεστε σαφή σημεία πίεσης:



ΠΡΟΣΟΧΗ

Μη ενδεδειγμένη πραγματοποίηση εργασιών στο σύστημα φρένων.

Κίνδυνος ασφάλειας λειτουργίας του συστήματος φρένων.

- Όλες οι εργασίες στο σύστημα φρένων πρέπει να πραγματοποιούνται από εξειδικευμένο προσωπικό. ◀
- Ελέγξτε τα φρένα σε ένα εξειδικευμένο συνεργείο ή ακόμη

καλύτερα σε έναν Επίσημο Επισκευαστή BMW Motorrad.

Έλεγχος πάχους επένδυσης τριβής τακακιών φρένων μπροστά

- Σταθμεύστε τη μοτοσυκλέτα, αφού βεβαιωθείτε ότι έχετε σταματήσει σε επίπεδο και σταθερό έδαφος.

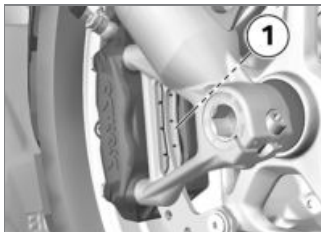

- Ελέγξτε το πάχος της επένδυσης τριβής των τακακιών φρένων αριστερά και δεξιά με οπτικό έλεγχο. Κατεύθυνση ελέγχου: μεταξύ του τροχού

και του συστήματος ανάρτησης μπροστινού τροχού στα τακάκια φρένων 1.



Όριο φθοράς τακακιών φρένων μπροστά

1,0 mm (Μόνο επένδυση τριβής χωρίς την πλάκα φορέα. Οι ενδείξεις φθοράς (εγκοπές) πρέπει να φαίνονται καθαρά.)

Εάν οι ενδείξεις φθοράς δεν φαίνονται πλέον καθαρά:

ΠΡΟΕΙΔΟΠΟΙΗΣΗ

Μείωση του πάχους κάτω από το ελάχιστο επιτρεπόμενο πάχος φερμουίτ.

Μειωμένη ικανότητα πέδησης.
Πρόκληση ζημιάς στο φρένο.

- Για να διασφαλιστεί η ασφάλεια λειτουργίας του συστήματος φρένων, μη χρησιμοποιείτε τα τακάκια των φρένων κάτω από το ελάχιστο επιτρεπόμενο πάχος της επένδυσης τριβής. ◀
- Αντικαταστήστε τα τακάκια των φρένων σε ένα εξειδικευμένο συνεργείο ή ακόμη καλύτερα σε έναν Επίσημο Έμπορο BMW Motorrad.

Έλεγχος πάχους επένδυσης τριβής τακακιών φρένων πίσω

- Σταθμεύστε τη μοτοσικλέτα, αφού βεβαιωθείτε ότι έχετε σταματήσει σε επίπεδο και σταθερό έδαφος.



- Ελέγξτε το πάχος της επένδυσης τριβής των τακακιών φρένων με οπτικό έλεγχο. Κατεύθυνση ελέγχου: μεταξύ του προστατευτικού για τα νερά και του πίσω τροχού στα τακάκια φρένων **1**.



Όριο φθοράς τακακιών φρένων πίσω

1,0 mm (Μόνο επένδυση τριβής χωρίς την πλάκα φορέα.)

Εάν έχει επιτευχθεί το όριο φθοράς:



ΠΡΟΕΙΔΟΠΟΙΗΣΗ

Μείωση του πάχους κάτω από το ελάχιστο επιτρεπόμενο πάχος φερμουίτ.

Μειωμένη ικανότητα πέδησης.
Πρόκληση ζημιάς στο φρένο.

- Για να διασφαλιστεί η ασφάλεια λειτουργίας του συστήματος φρένων, μη χρησιμοποιείτε τα τακάκια των φρένων κάτω από το ελάχιστο επιτρεπόμενο πάχος της επένδυσης τριβής.◀

- Αντικαταστήστε τα τακάκια των φρένων σε ένα εξειδικευμένο συνεργείο ή ακόμη καλύτερα σε έναν Επίσημο Έμπορο BMW Motorrad.

Έλεγχος στάθμης υγρού φρένων μπροστά

ΠΡΟΕΙΔΟΠΟΙΗΣΗ

Ανεπαρκής ποσότητα υγρών φρένων στο δοχείο υγρών φρένων.

Εμφανώς μειωμένη ισχύς φρένων λόγω αέρα στο σύστημα φρένων.

- Ελέγξτε τακτικά τη στάθμη του υγρού φρένων.◀

- Στηρίξτε τη μοτοσικλέτα στο κεντρικό στάντ, αφού βεβαιωθείτε ότι έχετε σταθμεύσει σε επίπεδο και σταθερό έδαφος.
- Φέρτε το τιμόνι σε θέση ευθείας πορείας.



- Διαβάστε τη στάθμη του υγρού φρένων στο δοχείο υγρού φρένων μπροστά **1**.

ΕΙΔΟΠΟΙΗΣΗ

Λόγω της φθοράς των τακακιών φρένων μειώνεται η στάθμη του υγρού φρένων στο δοχείο υγρού φρένων.◀



 Στάθμη υγρού φρένων μπροστά

Υγρό φρένων, DOT4

Η στάθμη του υγρού φρένων δεν επιτρέπεται να βρίσκεται κάτω από την ένδειξη MIN. (Δοχείο υγρού φρένων σε οριζόντια θέση, μοτοσικλέτα σε όρθια θέση)

Εάν η στάθμη του υγρού φρένων μειωθεί κάτω από το επιτρεπόμενο επίπεδο:

- Αποκαταστήστε το σφάλμα το συντομότερο δυνατόν σε ένα εξειδικευμένο συνεργείο

ή ακόμη καλύτερα σε έναν Επίσημο Επισκευαστή BMW Motorrad.

Έλεγχος στάθμης υγρού φρένων πίσω



ΠΡΟΕΙΔΟΠΟΙΗΣΗ

Ανεπαρκής ποσότητα υγρών φρένων στο δοχείο υγρών φρένων.

Εμφανώς μειωμένη ισχύς φρένων λόγω αέρα στο σύστημα φρένων.

- Ελέγξτε τακτικά τη στάθμη του υγρού φρένων. ◀
- Στηρίξτε τη μοτοσυκλέτα στο κεντρικό σταντ, αφού βεβαιωθείτε ότι έχετε σταθμεύσει σε επίπεδο και σταθερό έδαφος.



- Διαβάστε τη στάθμη του υγρού φρένων στο δοχείο υγρού φρένων πίσω **1**.



ΕΙΔΟΠΟΙΗΣΗ

Λόγω της φθοράς των τακακίων φρένων μειώνεται η στάθμη του υγρού φρένων στο δοχείο υγρού φρένων. ◀



Στάθμη υγρού φρένων πίσω

Υγρό φρένων, DOT4

Η στάθμη του υγρού φρένων δεν επιτρέπεται να βρίσκεται κάτω από την ένδειξη MIN. (Δοχείο υγρού φρένων σε οριζόντια θέση, μοτοσυκλέτα σε όρθια θέση)

Εάν η στάθμη του υγρού φρένων μειωθεί κάτω από το επιτρεπόμενο επίπεδο:

- Αποκαταστήστε το σφάλμα το συντομότερο δυνατόν σε ένα εξειδικευμένο συνεργείο

ή ακόμη καλύτερα σε έναν Επίσημο Επισκευαστή BMW Motorrad.

Ψυκτικό υγρό κινητήρα

Έλεγχος στάθμης ψυκτικού υγρού

- Σταθμεύστε τη μοτοσυκλέτα, αφού βεβαιωθείτε ότι έχετε σταματήσει σε επίπεδο και σταθερό έδαφος.

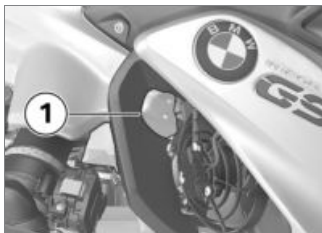

! ΠΡΟΣΟΧΗ

Θερμός κινητήρας.
Κίνδυνος εγκαύματος

- Διατηρήστε επαρκή απόσταση από το θερμό κινητήρα.
- Μην ακουμπάτε το θερμό κινητήρα. ◀
- Ελέγξτε τη στάθμη του ψυκτικού υγρού στο δοχείο διαστολής **1**.

Εάν η στάθμη του ψυκτικού υγρού μειωθεί κάτω από το επιτρεπόμενο επίπεδο:

- Συμπληρώστε ψυκτικό υγρό.

Συμπλήρωση ψυκτικού υγρού

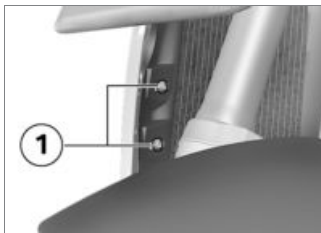

- Αφαιρέστε τις βίδες **1**.



- Αφαιρέστε το διαστελλόμενο πριτσίνι **1**.
- Αφαιρέστε τις βίδες **2**.
- Αφαιρέστε το πλαϊνό κάλυμμα στα σημεία **3** και **4** από τα στηρίγματα.



- Ανοίξτε την τάπα **1** του δοχείου διαστολής ψυκτικού υγρού και συμπληρώστε ψυκτικό υγρό μέχρι την ονομαστική στάθμη.
- Έλεγχος στάθμης ψυκτικού υγρού (▮▮▮ 137).
- Κλείστε την τάπα του δοχείου διαστολής ψυκτικού υγρού.

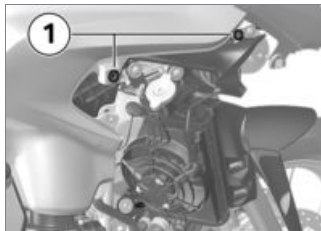

- Τοποθετήστε το πλαϊνό κάλυμμα στις υποδοχές **1**.



- Τοποθετήστε τις βίδες **1**.
- Τοποθετήστε το διαστελλόμενο πριτσίνι **2**.

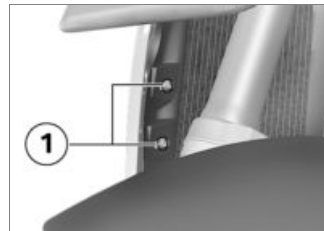

- Τοποθετήστε τις βίδες **1**.

Συμπλέκτης

Έλεγχος λειτουργίας συμπλέκτη

- Πιέστε τη μανέτα του συμπλέκτη.
- » Πρέπει να μπορείτε να αισθανθείτε ένα σαφές σημείο πίεσης. Εάν δεν μπορείτε να αισθανθείτε σαφές σημείο πίεσης:
- Ελέγξτε το συμπλέκτη σε ένα εξειδικευμένο συνεργείο ή ακόμη καλύτερα σε έναν Επίσημο Έμπορο BMW Motorrad.

Ζάντες και ελαστικά

Έλεγχος ζαντών

- Σταθμεύστε τη μοτοσυκλέτα, αφού βεβαιωθείτε ότι έχετε σταματήσει σε επίπεδο και σταθερό έδαφος.
- Ελέγξτε τις ζάντες με οπτικό έλεγχο για τυχόν ζημιές.
- Αναθέστε τον έλεγχο και, εάν απαιτείται, την αντικατάσταση των ζαντών που έχουν υποστεί ζημιά σε ένα εξειδικευμένο συνεργείο ή ακόμη καλύτερα σε έναν Επίσημο Επισκευαστή BMW Motorrad.

Έλεγχος βάθους αυλακώσεων πέλματος ελαστικών



ΠΡΟΕΙΔΟΠΟΙΗΣΗ

Οδήγηση με πολύ φθαρμένα ελαστικά

Κίνδυνος ατυχήματος λόγω επιδείνωσης της συμπεριφοράς του οχήματος

- Εάν απαιτείται, αντικαταστήστε τα ελαστικά πριν φτάσουν στο νομοθετικά προβλεπόμενο ελάχιστο βάθος προφίλ. ◀
- Σταθμεύστε τη μοτοσυκλέτα, αφού βεβαιωθείτε ότι έχετε σταματήσει σε επίπεδο και σταθερό έδαφος.
- Ελέγξτε το βάθος των αυλακώσεων του πέλματος ελαστικού στις κύριες αυλακώσεις του πέλματος με τους δείκτες φθοράς.



ΕΙΔΟΠΟΙΗΣΗ

Σε όλα τα ελαστικά υπάρχουν ενδείξεις φθοράς, οι οποίες είναι ενσωματωμένες στις κύριες αυλακώσεις του πέλματος. Εάν το πέλμα του ελαστικού έχει φθαρεί μέχρι το επίπεδο των ενδείξεων φθοράς, το ελαστικό έχει πλέον

φθαρεί εντελώς. Οι θέσεις των ενδείξεων αυτών επισημαίνονται στο άκρο του ελαστικού, π.χ. με τα γράμματα TI, TWI ή με ένα βέλος. ◀

Εάν έχει επιτευχθεί το ελάχιστο βάθος αυλακώσεων πέλματος:

- Αντικαταστήστε το ελαστικό.

Έλεγχος των ακτίνων

– Με τροχούς με σταυρωτές ακτίνες^{SA}

- Σταθμεύστε τη μοτοσυκλέτα, αφού βεβαιωθείτε ότι έχετε σταματήσει σε επίπεδο και σταθερό έδαφος.
- Περάστε μια κατασαβιδολαβή ή ένα παρόμοιο αντικείμενο επάνω από τις ακτίνες και προσέξτε τον ήχο.

Εάν ο ήχος δεν είναι ομοιόμορφος:

- Ελέγξτε τις ακτίνες σε ένα εξειδικευμένο συνεργείο ή ακόμη

καλύτερα σε έναν Επίσημο Έμπορο BMW Motorrad.

Τροχοί

Προτεινόμενα ελαστικά

Η BMW Motorrad έχει δοκιμάσει διάφορες μάρκες ελαστικών για κάθε διάσταση ελαστικών και έχει αξιολογήσει τα ανάλογα ελαστικά ως ασφαλή για χρήση. Για τα υπόλοιπα ελαστικά, η BMW Motorrad δεν μπορεί να αξιολογήσει την καταλληλότητά τους και συνεπώς να εγγυηθεί για την οδική ασφάλεια που παρέχουν.

Η BMW Motorrad συνιστά αποκλειστικά τη χρήση ελαστικών που έχουν δοκιμαστεί από την BMW Motorrad.

Η μέγιστη επιτρεπόμενη ταχύτητα κίνησης και οι χαρακτηριστικοί αριθμοί φόρτισης πρέπει να τηρούνται οπωσδήποτε (βλέπε "Τεχνικά Στοιχεία").

Οι υποδείξεις για τη μέγιστη ταχύτητα κίνησης με ελαστικά μεικτής χρήσης ή χειμερινά ελαστικά πρέπει να τηρούνται (► 95).

Λεπτομερείς πληροφορίες μπορείτε να λάβετε από τον Επίσημο Έμπορο BMW Motorrad της περιοχής σας ή στο Internet στη διεύθυνση "www.bmw-motorrad.com".

Επίδραση των διαστάσεων των τροχών στα συστήματα ελέγχου οδικής συμπεριφοράς

Οι διαστάσεις των τροχών παίζουν σημαντικό ρόλο στα συστήματα ελέγχου οδικής συμπεριφοράς ABS και ASC. Ιδιαίτερα η διάμετρος και το πλάτος των τροχών χρησιμοποιούνται ως βάση για όλους τους απαραίτητους υπολογισμούς στη μονάδα ελέγχου. Η μεταβολή αυτών των διαστάσεων μέσω τοποθέτησης δια-

φορετικών τροχών που δεν αντιστοιχούν στους τροχούς βασικού εξοπλισμού μπορεί να έχει ως συνέπεια σημαντικές επιπτώσεις στην άνεση ρύθμισης αυτών των συστημάτων.

Οι δακτύλιοι αισθητήρα που είναι απαραίτητοι για την αναγνώριση του αριθμού στροφών του τροχού πρέπει να ταιριάζουν με τα τοποθετημένα συστήματα ελέγχου και δεν επιτρέπεται η αντικατάστασή τους.

Εάν θέλετε να τοποθετήσετε στη μοτοσυκλέτα σας διαφορετικούς τροχούς, συζητήστε το πρώτα με ένα εξειδικευμένο συνεργείο ή ακόμη καλύτερα με έναν Επίσημο Έμπορο BMW Motorrad. Σε ορισμένες περιπτώσεις υπάρχει δυνατότητα προσαρμογής των δεδομένων που έχουν αποθηκευτεί στις μονάδες ελέγχου στις νέες διαστάσεις τροχού.

Αυτοκόλλητη ετικέτα RDC

- Με Έλεγχο Πίεσης Ελαστικών (RDC)^{SA}

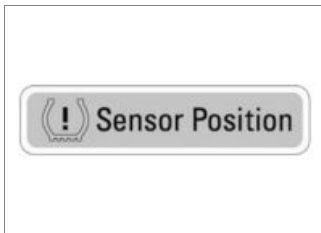

ΠΡΟΣΟΧΗ

Μη ενδεδειγμένη αφαίρεση ελαστικών.

Πρόκληση ζημιάς στους αισθητήρες RDC.

- Ενημερώστε το εξειδικευμένο συνεργείο ή τον Επίσημο Έμπορο BMW Motorrad ότι ο τροχός είναι εξοπλισμένος με αισθητήρα RDC.◀

Στις μοτοσυκλέτες που είναι εξοπλισμένες με RDC, υπάρχει στη ζάντα στη θέση του αισθητήρα RDC μια ανάλογη αυτοκόλλητη ετικέτα. Κατά την αλλαγή ελαστικού πρέπει να προσέξετε να μην προκαλέσετε ζημιά στον αισθητήρα RDC. Πληροφορήστε τον Επίσημο Επισκευαστή BMW Motorrad ή το εξειδικευμένο συνεργείο σχετικά με την ύπαρξη αισθητήρα RDS.

Αφαίρεση μπροστινού τροχού

- Στηρίξτε τη μοτοσυκλέτα στο κεντρικό σταντ, αφού βεβαιωθείτε ότι έχετε σταθμεύσει σε επίπεδο και σταθερό έδαφος.

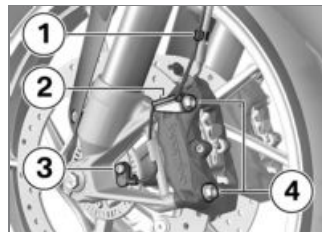

- Αφαιρέστε το καλώδιο για τον αισθητήρα στροφών τροχού από τα κλιπ στερέωσης **1** και **2**.
- Ξεβιδώστε τη βίδα **3** και αφαιρέστε τον αισθητήρα αριθμού στροφών τροχού από την οπή.
- Καλύψτε με αυτοκόλλητη ταινία τις περιοχές της ζάντας που μπορεί να γρατσουνιστούν κατά την αφαίρεση των δαγκάνων των φρένων.

ΠΡΟΣΟΧΗ

Συμπίεση των τακακιών φρένου σε δαγκάνα φρένου, που έχει αφαιρεθεί.

Η τοποθέτηση της δαγκάνας φρένου επάνω από το δίσκο φρένου δεν είναι δυνατή.

- Μην πιέζετε τη μανέτα του φρένου, όταν έχει αφαιρεθεί η δαγκάνα του φρένου. ◀
- Αφαιρέστε τις βίδες στερέωσης **4** των δαγκάνων φρένων αριστερά και δεξιά.

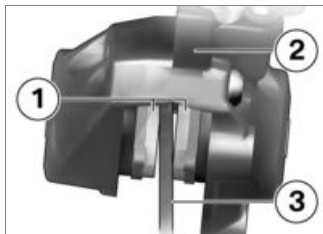

- Ανοίξτε λίγο τα τακάκια **1** με περιστροφικές κινήσεις της δαγκάνας **2** κόντρα στο δίσκο του φρένου **3**.
- Αφαιρέστε τις δαγκάνες από τους δίσκους των φρένων τρα-

βώντας τις προσεκτικά προς τα πίσω και προς τα έξω.

- Ανασηκώστε τη μοτοσυκλέτα, μέχρι να αρχίσει να περιστρέφεται ελεύθερα ο μπροστινός τροχός, καλύτερα με ένα σταντ μπροστινού τροχού BMW Motorrad.
- Τοποθέτηση σταντ μπροστινού τροχού (☛ 147).



- Ξεβιδώστε τη δεξιά βίδα σύσφιξης άξονα **1**.

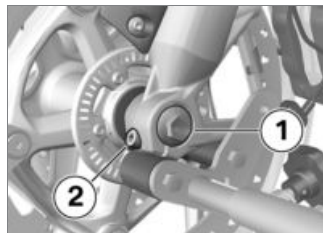

- Αφαιρέστε τη βίδα **1**.
- Ξεβιδώστε την αριστερή βίδα σύσφιξης άξονα **2**.
- Πιέστε λίγο προς τα μέσα τον άξονα, για να μπορείτε να τον πιάνετε καλύτερα στη δεξιά πλευρά.



- Τραβήξτε έξω τον άξονα **1**, υποστηρίζοντας τον μπροστινό τροχό.
- Κατεβάστε τον μπροστινό τροχό και κυλήστε τον προς τα εμπρός αφαιρώντας τον από το σύστημα ανάρτησης μπροστινού τροχού.

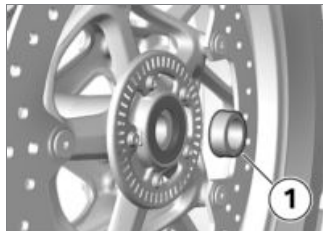

- Αφαιρέστε το δαχτυλίδι αποστάτη **1** από το μουαγιέ του τροχού.

Τοποθέτηση μπροστινού τροχού

ΠΡΟΕΙΔΟΠΟΙΗΣΗ

Χρήση ενός τροχού που δεν αντιστοιχεί στο βασικό εξοπλισμό.

Σφάλματα λειτουργίας σε επεμβάσεις ελέγχου του ABS και του ASC.

- Προσέξτε τις υποδείξεις για την επίδραση των διαστάσεων των

τροχών στα συστήματα ελέγχου οδικής συμπεριφοράς ABS και ASC στην αρχή αυτού του κεφαλαίου. ◀



ΠΡΟΣΟΧΗ

Σύσφιξη βιδωτών συνδέσεων με λανθασμένη ροπή σύσφιξης.

Πρόκληση ζημιάς ή λασκάρισμα βιδωτών συνδέσεων.

- Αναθέστε οπωσδήποτε τον έλεγχο των τιμών ροπής σύσφιξης σε ένα εξειδικευμένο συνεργείο ή ακόμη καλύτερα σε έναν Επίσημο Έμπορο BMW Motorrad. ◀

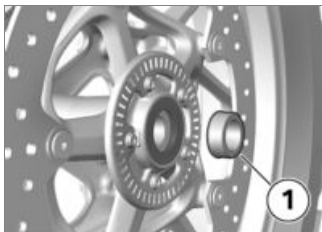

- Τοποθετήστε το δαχτυλίδι αποστάτη **1** στην αριστερή πλευρά στην πλήμνη του τροχού.



ΠΡΟΣΟΧΗ

Τοποθέτηση του μπροστινού τροχού ενάντια στην κανονική φορά κίνησης.

Κίνδυνος ατυχήματος

- Προσέξτε τα βέλη φοράς κίνησης στα ελαστικά ή στη ζάντα. ◀
- Κυλήστε τον μπροστινό τροχό μέσα στο σύστημα ανάρτησης του μπροστινού τροχού.



- Ανασηκώστε τον μπροστινό τροχό και τοποθετήστε τον άξονα **1**.
- Αφαιρέστε το σταντ μπροστινού τροχού και συμπιέστε πολλές φορές δυνατά το πιρούνι του μπροστινού τροχού. Χωρίς να χειρίζεστε τη μανέτα του φρένου.
- Τοποθέτηση σταντ μπροστινού τροχού (▶▶ 147).

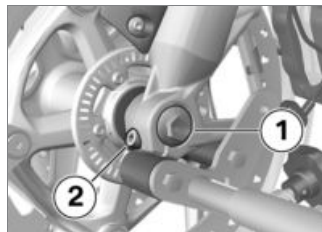

- Τοποθετήστε τη βίδα **1** με την κατάλληλη ροπή σύσφιξης. Κοντράρετε ταυτόχρονα τον άξονα στη δεξιά πλευρά.



Άξονας στο τηλεσκοπικό πιρούνι

30 Nm

- Σφίξτε την αριστερή βίδα σύσφιξης άξονα **2** με ροπή.



Βίδα σύσφιξης για άξονα στο τηλεσκοπικό πιρούνι

19 Nm



- Σφίξτε τη δεξιά βίδα σύσφιξης άξονα **1** με την προβλεπόμενη ροπή σύσφιξης.

 Βίδα σύσφιξης για άξονα στο τηλεσκοπικό πιρουνί

19 Nm

- Αφαιρέστε το σταντ μπροστινού τροχού.
- Τοποθετήστε τις δαγκάνες των φρένων αριστερά και δεξιά στους δίσκους των φρένων.

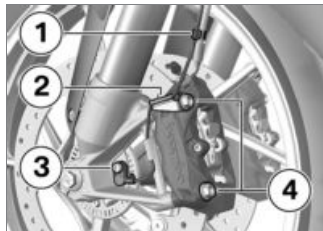

- Τοποθετήστε τις βίδες στερέωσης **4** αριστερά και δεξιά και σφίξτε τις με την προβλεπόμενη ροπή σύσφιξης.

 Δαγκάνα φρένου στο τηλεσκοπικό πιρουνί

38 Nm

- Αφαιρέστε τις αυτοκόλλητες ταινίες από τη ζάντα.

ΠΡΟΕΙΔΟΠΟΙΗΣΗ

Μη εφαρμογή των τακακιών φρένων στο δίσκο φρένων.

Καθυστερημένη πέδηση.

- Πριν ξεκινήσετε την οδήγηση βεβαιωθείτε ότι τα φρένα δεν αντιδρούν με καθυστέρηση. ◀

- Πατήστε πολλές φορές το φρένο, μέχρι να εφαρμόσουν τα τακάκια.
- Τοποθετήστε το καλώδιο για τον αισθητήρα στροφών τροχού στα κλιπ στερέωσης **1** και **2**.
- Τοποθετήστε τον αισθητήρα αριθμού στροφών τροχού στην οπή και τοποθετήστε τη βίδα **3**.

 Αισθητήρας στροφών τροχού στο πιρουνί

Φλαντζόκολλα: Αυτοασφαλίζόμενη ή κόλλα ασφάλισης σπειρωμάτων μεσαίας αντοχής

8 Nm

Αφαίρεση πίσω τροχού

- Στηρίξτε τη μοτοσυκλέτα στο κεντρικό σταντ, αφού βεβαιωθείτε ότι έχετε σταθμεύσει σε επίπεδο και σταθερό έδαφος.

- Βάλτε την πρώτη ταχύτητα.

! ΠΡΟΣΟΧΗ

Θερμό σύστημα εξαγωγής καυσαερίων.

Κίνδυνος εγκαύματος

- Μην ακουμπάτε το θερμό σύστημα εξαγωγής καυσαερίων. ◀
- Αφήστε το τελικό της εξάτμισης να κρύνει.



- Αφαιρέστε τις βίδες **1** του πίσω τροχού, υποστηρίζοντας ταυτόχρονα τον τροχό.

- Αφαιρέστε τον πίσω τροχό κυλώντας τον προς τα πίσω.

Τοποθέτηση πίσω τροχού

! ΠΡΟΕΙΔΟΠΟΙΗΣΗ

Χρήση ενός τροχού που δεν αντιστοιχεί στο βασικό εξοπλισμό.

Σφάλματα λειτουργίας σε επεμβάσεις ελέγχου του ABS και του ASC.

- Προσέξτε τις υποδείξεις για την επίδραση των διαστάσεων των τροχών στα συστήματα ελέγχου οδικής συμπεριφοράς ABS και ASC στην αρχή αυτού του κεφαλαίου. ◀

! ΠΡΟΣΟΧΗ

Σύσφιξη βιδωτών συνδέσεων με λανθασμένη ροπή σύσφιξης.

Πρόκληση ζημιάς ή λασκάρισμα βιδωτών συνδέσεων.

- Αναθέστε οπωσδήποτε τον έλεγχο των τιμών ροπής σύσφιξης σε ένα εξειδικευμένο συνεργείο ή ακόμη καλύτερα σε έναν Επίσημο Έμπορο BMW Motorrad. ◀
- Τοποθετήστε τον πίσω τροχό στο σύστημα ανάρτησης του πίσω τροχού.



- Τοποθετήστε τα μπουλόνια τροχού **1** με την προβλεπόμενη ροπή σύσφιξης.



Πίσω τροχός στην έδρα του τροχού

Σειρά σύσφιξης: Σφίξτε σταυρωτά

60 Nm

σταντ ή με ένα βοηθητικό σταντ. ◀

- Στηρίξτε τη μοτοσυκλέτα στο κεντρικό σταντ, αφού βεβαιωθείτε ότι έχετε σταθμεύσει σε επίπεδο και σταθερό έδαφος.
- Χρησιμοποιήστε το βασικό σταντ με την υποδοχή μπροστινού τροχού. Το βασικό σταντ και τα αξεσουάρ του διατίθενται από τον τοπικό Επίσημο Έμπορο BMW Motorrad.

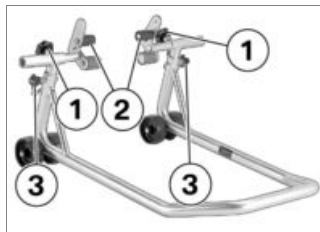

- Ξεβιδώστε τις βίδες **1**.
- Σπρώξτε τις δύο υποδοχές **2** προς τα έξω όσο χρειάζεται,

για να χωράει ανάμεσά τους το σύστημα ανάρτησης μπροστινού τροχού.

- Ρυθμίστε το επιθυμητό ύψος του σταντ μπροστινού τροχού με τη βοήθεια των πείρων σταθεροποίησης **3**.
- Ευθυγραμμίστε το σταντ μπροστινού τροχού κεντρικά με τον μπροστινό τροχό και σπρώξτε το, μέχρι να ακουμπήσει στον άξονα του μπροστινού τροχού.

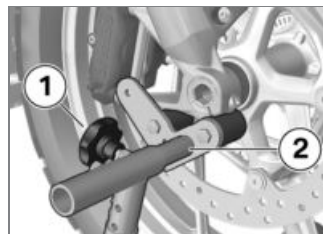

- Ευθυγραμμίστε τις δύο υποδοχές **2** κατά τέτοιον τρόπο, ώστε το σύστημα ανάρτησης

Σταντ μπροστινού τροχού

Τοποθέτηση σταντ μπροστινού τροχού



ΠΡΟΣΟΧΗ

Χρήση του σταντ μπροστινού τροχού BMW Motorrad χωρίς επιπρόσθετο κεντρικό σταντ ή βοηθητικό σταντ.

Ζημιές εξαρτημάτων λόγω πτώσης.

- Στηρίξτε τη μοτοσυκλέτα πριν την ανασηκώσετε με το σταντ μπροστινού τροχού της BMW Motorrad στο κεντρικό

- του μπροστινού τροχού να στηρίζεται με ασφάλεια.
- Σφίξτε τις βίδες **1**.

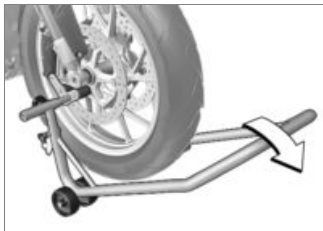

ΠΡΟΣΟΧΗ

Ανασήκωμα του κεντρικού σταντ από το έδαφος, σε περίπτωση υπερβολικής ανύψωσης της μοτοσυκλέτας.

Ζημιές εξαρτημάτων λόγω πτώσης.

- Κατά την ανύψωση βεβαιωθείτε ότι το κεντρικό σταντ παραμένει στο έδαφος.◀

- Πιέστε το σταντ μπροστινού τροχού ομοιόμορφα προς τα κάτω, για να ανασηκώσετε τη μοτοσυκλέτα.

Φωτιστικά μέσα

Αντικατάσταση φωτιστικού μέσου για τα φώτα διασταύρωσης (μεσαία σκάλα) και τα φώτα πορείας (μεγάλη σκάλα)

– Χωρίς προβολείς LED^{SA}



ΕΙΔΟΠΟΙΗΣΗ

Η ευθυγράμμιση του φως, της ελατηριωτής ασφάλειας και των φωτιστικών μέσων ενδέχεται να αποκλίνει από τις παρακάτω εικόνες.◀

- Σταθμεύστε τη μοτοσυκλέτα, αφού βεβαιωθείτε ότι έχετε

σταματήσει σε επίπεδο και σταθερό έδαφος.

- Απενεργοποιήστε το σύστημα ανάφλεξης.



- Αφαιρέστε το κάλυμμα **1** περιστρέφοντάς το αριστερόστροφα, για να αντικαταστήσετε τα φώτα διασταύρωσης (μεσαία σκάλα).



- Αφαιρέστε το κάλυμμα **1** περιστρέφοντάς το αριστερόστροφα, για να αντικαταστήσετε το φωτιστικό μέσο για τα φώτα πορείας (μεγάλη σκάλα).

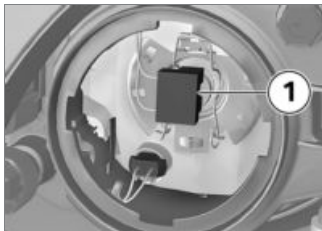

- Αποσυνδέστε το φως **1**.

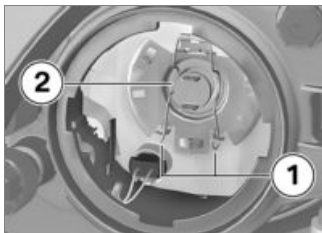

- Αποσυνδέστε την ελατηριωτή ασφάλεια **1** από την υποδοχή ασφάλισης και γυρίστε την προς το πλάι.

- Αφαιρέστε το φωτιστικό μέσο **2**.
- Αντικαταστήστε τα φωτιστικά μέσα, εάν παρουσιάζουν βλάβη.

 Φωτιστικό μέσο για φώτα διασταύρωσης (μεσαία σκάλα)

H7 / 12 V / 55 W

– Με προβολείς LED^{SA}

LED<1

 Φωτιστικό μέσο για τα φώτα πορείας (μεγάλη σκάλα)

H7 / 12 V / 55 W

– Με προβολείς LED^{SA}

LED<1

- Για να προστατευθεί το γυαλί από τη ρύπανση, επιτρέπεται να αγγίζετε το φωτιστικό μέσο μόνο στη βάση του.

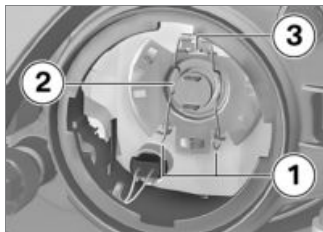

- Τοποθετήστε το φωτιστικό μέσο **2**, προσέχοντας ταυτόχρονα τη σωστή θέση της προεξοχής **3**.



ΕΙΔΟΠΟΙΗΣΗ

Η ευθυγράμμιση του λαμπτήρα μπορεί να αποκλίνει από την εικόνα. ◀

- Τοποθετήστε την ελατηριωτή ασφάλεια **1** στην υποδοχή ασφάλισης.



- Συνδέστε το φως **1**.
- Εφαρμόστε το κάλυμμα και τοποθετήστε το περιστρέφοντας δεξιόστροφα.

Αντικατάσταση φωτιστικού μέσου για τα φώτα θέσης

– Χωρίς προβολείς LED^{SA}

- Σταθεμεύστε τη μοτοσυκλέτα, αφού βεβαιωθείτε ότι έχετε σταματήσει σε επίπεδο και σταθερό έδαφος.
- Απενεργοποιήστε το σύστημα ανάφλεξης.



- Αφαιρέστε το κάλυμμα **1** περιστρέφοντάς το αριστερόστροφα.



- Τραβήξτε την υποδοχή **1** έξω από το περίβλημα του προβολέα.



- Τραβήξτε το φωτιστικό μέσο **1** έξω από την υποδοχή (ντουί).
- Αντικαταστήστε τα φωτιστικά μέσα, εάν παρουσιάζουν βλάβη.

	Φωτιστικό μέσο για τα φώτα θέσης
W5W / 12 V / 5 W	
– Με προβολείς LED ^{SA}	
LED\triangleleft	

- Για να προστατευθεί το γυαλί από τη ρύπανση, επιτρέπεται να αγγίζετε το φωτιστικό μέσο

μόνο με ένα καθαρό και στεγνό πανί.



- Τοποθετήστε το φωτιστικό μέσο **1** στην υποδοχή.



- Τοποθετήστε την υποδοχή **1** στο περίβλημα του προβολέα.

- Εφαρμόστε το κάλυμμα και τοποθετήστε το περιστρέφοντας δεξιόστροφα.

Αντικατάσταση φωτιστικού μέσου για τα φλας μπροστά και πίσω

– Χωρίς φλας LED^{SA}

- Σταθμεύστε τη μοτοσυκλέτα, αφού βεβαιωθείτε ότι έχετε σταματήσει σε επίπεδο και σταθερό έδαφος.
- Απενεργοποιήστε το σύστημα ανάφλεξης.



- Αφαιρέστε τη βίδα **1**.



- Τραβήξτε το κρύσταλλο από την πλευρά βιδώματος έξω από το περίβλημα λαμπτήρα.

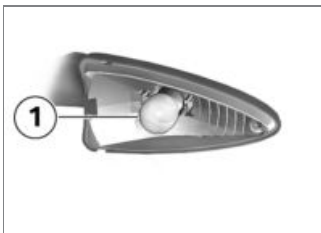

- Αφαιρέστε το φωτιστικό μέσο **1** περιστρέφοντας το αριστε-

ρόστροφα από το περίβλημα λαμπτήρα.<

- Αντικαταστήστε τα φωτιστικά μέσα, εάν παρουσιάζουν βλάβη.



Φωτιστικό μέσο για τα φλας μπροστά

RY10W / 12 V / 10 W

– Με φλας LED^{SA}

LED<



Φωτιστικό μέσο για τα φλας πίσω

RY10W / 12 V / 10 W

– Με φλας LED^{SA}

LED<

- Για να προστατευθεί το γυαλί από τη ρύπανση, επιτρέπεται να αγγίζετε το φωτιστικό μέσο μόνο με ένα καθαρό και στεγνό πανί.

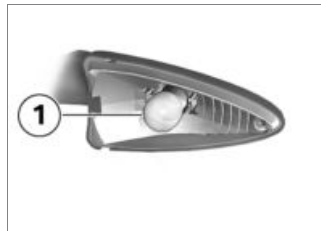

- Τοποθετήστε το φωτιστικό μέσο **1** περιστρέφοντάς το δεξιόστροφα στο περίβλημα λαμπτήρα.



- Τοποθετήστε το κρύσταλλο από την πλευρά της μοτσι-

κλέτας μέσα στο περίβλημα του λαμπτήρα και κλείστε το.



- Τοποθετήστε τη βίδα **1**.

Αντικατάσταση μονάδας πίσω φώτων LED

Η μονάδα πίσω φώτων LED μπορεί να αντικατασταθεί μόνο εξ ολοκλήρου.

- Απευθυνθείτε για το σκοπό αυτό σε ένα εξειδικευμένο συνεργείο ή ακόμη καλύτερα σε έναν Επίσημο Έμπορο BMW Motorrad.

Αντικατάσταση φλας LED

- Με φλας LED^{SA}
- Τα φλας LED μπορούν να αντικατασταθούν μόνο εξ ολοκλήρου. Απευθυνθείτε για το σκοπό αυτό σε ένα εξειδικευμένο συνεργείο ή ακόμη καλύτερα σε έναν Επίσημο Έμπορο BMW Motorrad.<

Αντικατάσταση προβολέα LED

- Με προβολείς LED^{SA}
- Οι προβολείς LED μπορούν να αντικατασταθούν μόνο εξ ολοκλήρου. Απευθυνθείτε για το σκοπό αυτό σε ένα εξειδικευμένο συνεργείο ή ακόμη καλύτερα σε έναν Επίσημο Έμπορο BMW Motorrad.<

Αντικατάσταση πρόσθετων προβολέων LED

- Με πρόσθετο προβολέα LED^{SZ}

Οι πρόσθετοι προβολείς LED μπορούν να αντικατασταθούν μόνο εξ ολοκλήρου, η αντικατάσταση επιμέρους LED δεν είναι δυνατή.

Απευθυνθείτε σε ένα εξειδικευμένο συνεργείο ή ακόμη καλύτερα σε έναν Επίσημο Έμπορο BMW Motorrad.

Φίλτρο αέρα

Αντικατάσταση στοιχείου φίλτρου αέρα



- Αφαίρεση σέλας οδηγού (→ 89).
- Αφαιρέστε τις βίδες **1** και τις βίδες **2**.
- Αφαιρέστε το μεσαίο τμήμα του φέρινγκ.

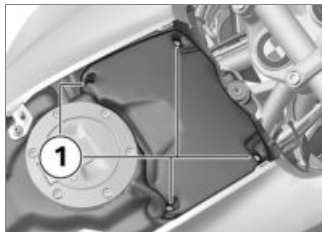

- Αφαιρέστε τις βίδες **1**.
- Αφαιρέστε το καπάκι του φίλτρου αέρα.

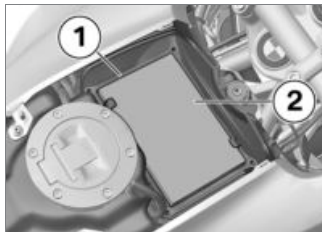

- Αφαιρέστε το πλαίσιο **1**.
- Αφαιρέστε το στοιχείο φίλτρου αέρα **2**.

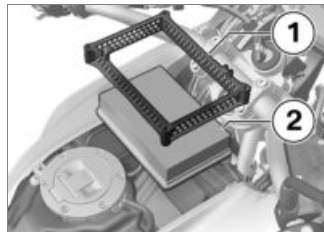

- Καθαρίστε και, εάν απαιτείται, αντικαταστήστε το στοιχείο φίλτρου αέρα **2**.
- Τοποθετήστε το στοιχείο του φίλτρου αέρα **2** και το πλαίσιο **1**.

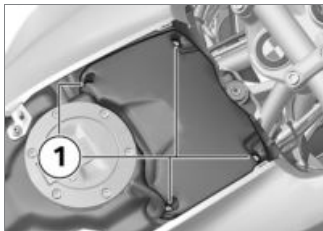

- Τοποθετήστε το καπάκι του φίλτρου αέρα.
- Τοποθετήστε τις βίδες **1**.

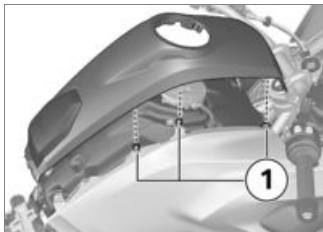

- Εφαρμόστε το μεσαίο τμήμα φέριγκ, προσέχοντας τις συνδέσεις **1** με τα πλευρικά τμήματα.



- Τοποθετήστε τις βίδες **1** και τις βίδες **2**.
- Τοποθέτηση σέλας οδηγού (☞ 91).

Βοήθεια εκκίνησης

ΠΡΟΣΟΧΗ

Ρεύμα πολύ υψηλής έντασης κατά την εκκίνηση του κινητήρα της μοτοσικλέτας με καλώδια

Κάψιμο καλωδίου ή ζημιές στο ηλεκτρονικό σύστημα της μοτοσικλέτας

- Μην εκκινείτε τον κινητήρα της μοτοσικλέτας με καλώδια μέσω της πρίζας, αλλά αποκλειστικά μέσω των πόλων της μπαταρίας. ◀

ΠΡΟΣΟΧΗ

Επαφή των τσιμπιδων πόλου των βοηθητικών καλωδίων εκκίνησης και του οχήματος.

Κίνδυνος βραχυκυκλώματος

- Χρησιμοποιήστε μόνο βοηθητικά καλώδια εκκίνησης με πλήρως μονωμένες τσιμπίδες πόλου. ◀

ΠΡΟΣΟΧΗ

Εκκίνηση κινητήρα με καλώδια, με τάση υψηλότερη από 12 V.

Πρόκληση ζημιάς στο ηλεκτρονικό σύστημα της μοτοσικλέτας.

- Η μπαταρία του οχήματος που παρέχει το ρεύμα πρέπει να έχει τάση 12 V.◀
- Σταθμεύστε τη μοτοσικλέτα, αφού βεβαιωθείτε ότι έχετε σταματήσει σε επίπεδο και σταθερό έδαφος.
- Αφαίρεση καλύμματος μπαταρίας (▶▶▶ 159).
- Για την εκκίνηση κινητήρα με καλώδια λόγω αποφορτισμένης μπαταρίας, μην αποσυνδέσετε την μπαταρία από το ηλεκτρικό κύκλωμα της μοτοσικλέτας.

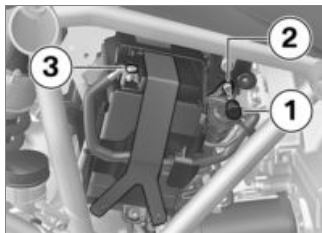

- Αφαιρέστε το προστατευτικό κάλυμμα **1**.
- Συνδέστε με το κόκκινο καλώδιο εκκίνησης το θετικό πόλο **2** της αποφορτισμένης μπαταρίας με το θετικό πόλο της μπαταρίας παροχής ρεύματος.



ΕΙΔΟΠΟΙΗΣΗ

Εάν η μπαταρία 12 V τοποθετηθεί λανθασμένα ή/και συνδεθούν αντίστροφα οι ακροδέκτες (π.χ. σε βοήθεια εκκίνησης), μπορεί να προκληθεί κάψιμο της ασφάλειας για το ρυθμιστή εναλλακτήρα.◀

- Συνδέστε το μαύρο βοηθητικό καλώδιο εκκίνησης στον αρνητικό πόλο της μπαταρίας παροχής ρεύματος και στη συνέχεια στον αρνητικό πόλο **3** της αποφορτισμένης μπαταρίας.
- Αφήστε τον κινητήρα του οχήματος που παρέχει το ρεύμα σε λειτουργία καθ' όλη τη διάρκεια της διαδικασίας εκκίνησης με καλώδια.
- Θέστε τον κινητήρα της μοτοσικλέτας με την αποφορτισμένη μπαταρία σε λειτουργία με την κανονική διαδικασία. Σε περίπτωση αποτυχίας, επαναλάβετε την προσπάθεια εκκίνησης μόνο αφού περάσουν πρώτα μερικά λεπτά, για να προστατέψετε τη μίζα και την μπαταρία παροχής ρεύματος.
- Πριν αποσυνδέσετε τα καλώδια, αφήστε και τους δύο κινητήρες να λειτουργήσουν για μερικά λεπτά.

- Αποσυνδέστε τα βοηθητικά καλώδια εκκίνησης πρώτα από τον αρνητικό και στη συνέχεια από τον θετικό πόλο.

ΕΙΔΟΠΟΙΗΣΗ

Για την εκκίνηση του κινητήρα μη χρησιμοποιείτε σπρέι υποβοήθησης εκκίνησης ή παρόμοια βοηθητικά μέσα. ◀

- Τοποθετήστε το προστατευτικό κάλυμμα.
- Τοποθέτηση καλύμματος μπαταρίας (▶▶▶ 161).

Μπαταρία

Οδηγίες συντήρησης

Η σωστή φροντίδα, φόρτιση και αποθήκευση αυξάνει τη διάρκεια ζωής της μπαταρίας και αποτελεί προϋπόθεση για ενδεχόμενες αξιώσεις κάλυψης στο πλαίσιο της εγγύησης.

Για να επιτύχετε μεγάλη διάρκεια ζωής της μπαταρίας, πρέπει να προσέξετε τα εξής:

- Διατηρήστε την επιφάνεια της μπαταρίας καθαρή και στεγνή.
- Μην ανοίγετε την μπαταρία.
- Μη συμπληρώνετε νερό.
- Για τη φόρτιση της μπαταρίας, προσέξτε τις οδηγίες φόρτισης στις σελίδες που ακολουθούν.
- Μην αναποδογυρίζετε την μπαταρία.

ΠΡΟΣΟΧΗ

Αποφόρτιση της συνδεδεμένης μπαταρίας από το ηλεκτρονικό σύστημα της μοτοσικλέτας (π.χ. ρολόι).

Πλήρης εκφόρτιση της μπαταρίας με συνέπεια την εξαίρεση από τυχόν αξιώσεις κάλυψης στο πλαίσιο της εγγύησης.

- Σε διαστήματα ακινητοποίησης μεγαλύτερα από 4 εβδομάδες: συνδέστε μια συσκευή

φόρτισης διατήρησης στην μπαταρία. ◀

ΕΙΔΟΠΟΙΗΣΗ

Η BMW Motorrad έχει σχεδιάσει μια συσκευή διατήρησης φόρτισης ειδικά προσαρμοσμένη στο ηλεκτρονικό σύστημα της μοτοσικλέτας σας. Με αυτή τη συσκευή μπορείτε να διατηρήσετε τη φόρτιση της μπαταρίας σας, χωρίς να την αποσυνδέσετε, ακόμη και σε περιπτώσεις μεγαλύτερης ακινητοποίησης της μοτοσικλέτας. Περισσότερες πληροφορίες μπορείτε να λάβετε από τον Επίσημο Έμπορο BMW Motorrad της περιοχής σας. ◀

Φόρτιση συνδεδεμένης μπαταρίας



ΠΡΟΣΟΧΗ

Φόρτιση της συνδεδεμένης μπαταρίας μέσω των πόλων της μπαταρίας.

Πρόκληση ζημιάς στο ηλεκτρονικό σύστημα της μοτοσυκλέτας.

- Αποσυνδέστε την μπαταρία πριν τη φόρτιση μέσω των πόλων της μπαταρίας.◀



ΠΡΟΣΟΧΗ

Φόρτιση μιας πλήρως αποφορτισμένης μπαταρίας μέσω της πρίζας ή της πρόσθετης υποδοχής παροχής ρεύματος.

Πρόκληση ζημιάς στο ηλεκτρονικό σύστημα της μοτοσυκλέτας.

- Μια πλήρως αποφορτισμένη μπαταρία (τάση μπαταρίας χαμηλότερη από 9 V, όταν ενεργοποιείται το σύστημα

ανάφλεξης, οι ενδεικτικές λυχνίες και η οθόνη πολλαπλών λειτουργιών παραμένουν σβηστές) πρέπει να φορτίζεται πάντοτε απευθείας από τους πόλους της **αποσυνδεδεμένης** μπαταρίας.◀



ΠΡΟΣΟΧΗ

Σύνδεση ακατάλληλων συσκευών φόρτισης σε μια πρίζα.

Πρόκληση ζημιάς στη συσκευή φόρτισης και στην ηλεκτρονική μονάδα πλαισίου.

- Χρησιμοποιείτε κατάλληλες συσκευές φόρτισης BMW. Η κατάλληλη συσκευή φόρτισης διατίθεται από τον Επίσημο Έμπορο BMW Motorrad της περιοχής σας.◀
- Φορτίστε τη συνδεδεμένη μπαταρία μέσω της πρίζας.



ΕΙΔΟΠΟΙΗΣΗ

Το ηλεκτρονικό σύστημα της μοτοσυκλέτας αναγνωρίζει, τότε έχει φορτιστεί εντελώς η μπαταρία. Σε αυτήν την περίπτωση απενεργοποιείται η πρίζα.◀

- Προσέξτε τις οδηγίες χειρισμού της συσκευής φόρτισης.



ΕΙΔΟΠΟΙΗΣΗ

Εάν δεν είναι δυνατή η φόρτιση της μπαταρίας από την πρίζα, είναι πιθανό η συσκευή φόρτισης που χρησιμοποιείτε να μην είναι κατάλληλη για το ηλεκτρονικό σύστημα της μοτοσυκλέτας σας. Σε αυτήν την περίπτωση, φορτίστε την μπαταρία απευθείας από τους πόλους της αποσυνδεδεμένης μπαταρίας.◀

Φόρτιση αποσυνδεδεμένης μπαταρίας

- Φορτίστε την μπαταρία με μια κατάλληλη συσκευή φόρτισης.
- Προσέξτε τις οδηγίες χρήσης της συσκευής φόρτισης.
- Μετά την ολοκλήρωση της φόρτισης, αποσυνδέστε τους σφιγκτήρες πόλου της συσκευής φόρτισης από τους πόλους της μπαταρίας.

ΕΙΔΟΠΟΙΗΣΗ

Σε περίπτωση μεγαλύτερων διαστημάτων ακινητοποίησης, πρέπει να φορτίζετε τακτικά την μπαταρία. Προσέξτε τις προδιαγραφές φόρτισης της μπαταρίας σας. Πριν τη θέση της μοτοσυκλέτας σε λειτουργία πρέπει να φορτίσετε εντελώς την μπαταρία.◀

Αφαίρεση μπαταρίας

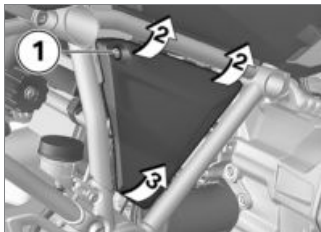

- Απενεργοποιήστε το σύστημα ανάφλεξης.
- Αφαιρέστε τη βίδα **1**.
- Τραβήξτε το κάλυμμα μπαταρίας στην επάνω πλευρά από τις θέσεις **2** ελαφρά προς τα εμπρός.
- Για να μην προκληθεί ζημιά στο κάλυμμα της μπαταρίας και στην υποδοχή, αφαιρέστε το κάλυμμα μπαταρίας από τη θέση **3** προς τα επάνω.

- Με αντικλεπτικό σύστημα συναγερμού (DWA)^{SA}
- Εάν απαιτείται, απενεργοποιήστε το αντικλεπτικό σύστημα συναγερμού.◀

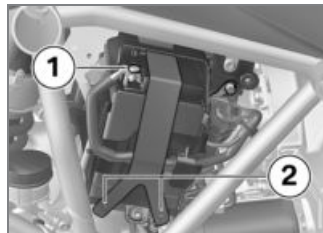

- Αποσυνδέστε το αρνητικό καλώδιο μπαταρίας **1** και το λαστιχένιο ιμάντα **2**.



- Τραβήξτε την πλάκα συγκράτησης στο σημείο **1** προς τα έξω και αφαιρέστε τη προς τα επάνω.
- Ανασηκώστε λίγο την μπαταρία και τραβήξτε τη από το στήριγμα μέχρι να αποκτήσετε πρόσβαση στο θετικό πόλο.



- Αποσυνδέστε το θετικό καλώδιο μπαταρίας **1** και τραβήξτε έξω την μπαταρία.

Τοποθέτηση μπαταρίας



ΕΙΔΟΠΟΙΗΣΗ

Εάν η μπαταρία 12 V τοποθετηθεί λανθασμένα ή/και συνδεθούν αντίστροφα οι ακροδέκτες (π.χ. σε βοήθεια εκκίνησης), μπορεί να προκληθεί κάψιμο της ασφάλειας για το ρυθμιστή εναλλακτήρα. ◀



- Στερεώστε το θετικό καλώδιο μπαταρίας **1**.
- Σπρώξτε την μπαταρία στο στήριγμα.



- Τοποθετήστε αρχικά την πλάκα συγκράτησης στις υποδοχές **1**

και στη συνέχεια πιέστε κάτω από την μπαταρία στη θέση **2**.

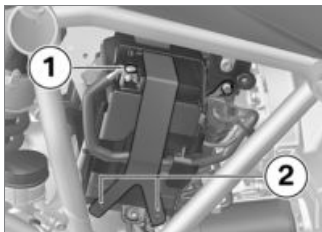

- Στερεώστε το αρνητικό καλώδιο μπαταρίας **1**.
- Στερεώστε την μπαταρία με το λαστιχένιο ιμάντα **2**.

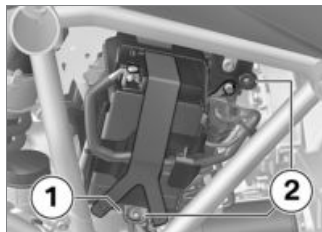

- Τοποθετήστε το κάλυμμα της μπαταρίας στην υποδοχή **1** και πιέστε το στις υποδοχές **2**.



- Τοποθετήστε τη βίδα **1**.
- Ρύθμιση ρολογιού (➡ 57).
- Ρύθμιση ημερομηνίας (➡ 58).

Ασφάλειες Αντικατάσταση ασφαλειών

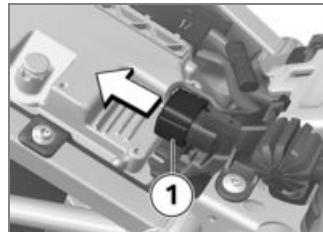

- Απενεργοποιήστε το σύστημα ανάφλεξης.
- Αφαίρεση σέλας οδηγού (➡ 89).
- Αποσυνδέστε τη φίσα **1**.



ΠΡΟΣΟΧΗ

Γεφύρωμα καμένων ασφαλειών.

Κίνδυνος βραχυκυκλώματος και πυρκαγιάς.

- Αντικαταστήστε τις καμένες ασφάλειες με καινούργιες ασφάλειες. ◀
- Αντικαταστήστε την καμένη ασφάλεια σύμφωνα με την αντιστοιχία ασφαλειών.



ΕΙΔΟΠΟΙΗΣΗ

Εάν καίγονται συχνά ασφάλειες, αναθέστε τον έλεγχο του ηλεκτρικού συστήματος σε ένα εξειδικευμένο συνεργείο ή ακόμη καλύτερα σε έναν Επίσημο Έμπορο BMW Motorrad. ◀

- Τοποθετήστε τη φίσα **1**.
- Τοποθέτηση σέλας οδηγού (► 91).

Αντιστοιχία ασφαλειών

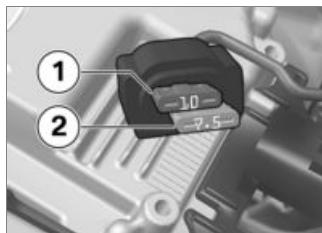

- 1** 10 A
Ταμπλό οργάνων
Αντικλεπτικό σύστημα συναγερμού (DWA)
Κλειδαριά διακόπτη ανάφλεξης
Διαγνωστική φίσα
- 2** 7,5 A
Διακόπτης πολλαπλών λειτουργιών αριστερά
Σύστημα ελέγχου πίεσης ελαστικών (RDC)

Ασφάλεια για το ρυθμιστή εναλλακτήρα

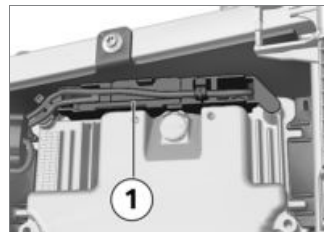

- 1** 50 A
Ρυθμιστής εναλλακτήρα

Αξεσουάρ

Γενικές οδηγίες	164
Πρίζες	164
Σύστημα πλοήγησης	165
Πλαϊνή βαλίτσα	171
Βαλίτσα torcase	174

Γενικές οδηγίες



ΠΡΟΣΟΧΗ

Χρήση προϊόντων άλλου κατασκευαστή.

Κίνδυνος ασφάλειας

- Η BMW Motorrad δεν μπορεί να αξιολογήσει κατά πόσο όλα τα προϊόντα τρίτων εταιρειών είναι πραγματικά κατάλληλα για χρήση στα οχήματα BMW χωρίς κινδύνους ασφάλειας. Σχετική διασφάλιση δεν μπορεί να υπάρξει, ακόμη και όταν το προϊόν έχει εγκριθεί από μια υπηρεσία τεχνικού ελέγχου σε κάποια χώρα. Οι έλεγχοι αυτοί δεν είναι δυνατόν να καλύψουν σε κάθε περίπτωση όλες τις συνθήκες χρήσης για τα οχήματα BMW και για αυτό το λόγο θεωρούνται εν μέρει ανεπαρκείς.
- Χρησιμοποιήστε αποκλειστικά εξαρτήματα και προϊόντα αξε-

σουάρ που έχουν εγκριθεί από την BMW για χρήση στο όχημά σας. ◀

Τα εξαρτήματα και τα προϊόντα αξεσουάρ έχουν ελεγχθεί από την BMW ως προς την ασφάλεια χρήσης, τη λειτουργία και την καταλληλότητά τους. Συνεπώς, η BMW αναλαμβάνει για αυτά την ευθύνη προϊόντος. Η BMW δεν αναλαμβάνει καμία ευθύνη για μη εγκεκριμένα εξαρτήματα και προϊόντα αξεσουάρ κάθε είδους. Για οποιοσδήποτε αλλαγές λάβετε υπόψη τις σχετικές νομικές διατάξεις. Τηρήστε τον Κώδικα Οδικής Κυκλοφορίας (Κ.Ο.Κ.) της χώρας σας. Ο Επίσημος Έμπορος BMW Motorrad της περιοχής σας μπορεί να σας προσφέρει εξειδικευμένη παροχή συμβουλών κατά την επιλογή γνήσιων εξαρτημάτων BMW, αξεσουάρ και λοιπών προϊόντων.

Όλα τα ειδικά αξεσουάρ της BMW Motorrad μπορείτε να τα βρείτε στη σελίδα μας στο Internet: "www.bmw-motorrad.com".

Πρίζες

Σύνδεση ηλεκτρικών συσκευών

- Οι συσκευές που είναι συνδεδεμένες στις πρίζες μπορούν να ενεργοποιηθούν μόνο με ενεργοποιημένο το σύστημα ανάφλεξης.

Τακτοποίηση των καλωδίων

- Τα καλώδια από τις πρίζες προς τις πρόσθετες συσκευές πρέπει να τοποθετούνται έτσι ώστε να μην εμποδίζουν τον οδηγό.
- Η τακτοποίηση των καλωδίων δεν επιτρέπεται να περιορίζει τη γωνία στροφής του τιμονιού και την οδική συμπεριφορά.

- Τα καλώδια δεν επιτρέπεται να παγιδεύονται.

Αυτόματη απενεργοποίηση

- Οι πρίζες απενεργοποιούνται αυτόματα κατά τη διαδικασία εκκίνησης.
- Για την αποφόρτιση του ηλεκτρικού κυκλώματος, οι πρίζες απενεργοποιούνται το αργότερο 15 λεπτά μετά την απενεργοποίηση του συστήματος ανάφλεξης. Πρόσθετες συσκευές με χαμηλή κατανάλωση ρεύματος ενδέχεται να μην αναγνωρίζονται από τα ηλεκτρονικά του οχήματος. Σε αυτές τις περιπτώσεις οι πρίζες απενεργοποιούνται σε πολύ σύντομο χρονικό διάστημα μετά την απενεργοποίηση του συστήματος ανάφλεξης.
- Σε περίπτωση πολύ χαμηλής τάσης της μπαταρίας απενεργοποιούνται οι πρίζες, για να

διατηρηθεί η ικανότητα εκκίνησης του οχήματος.

- Σε περίπτωση υπέρβασης του μέγιστου φορτίου που αναφέρεται στα τεχνικά χαρακτηριστικά, απενεργοποιούνται οι πρίζες.

Σύστημα πλοήγησης

- Με προετοιμασία για σύστημα πλοήγησης^{SA}

Ασφαλής στερέωση της συσκευής πλοήγησης

ΕΙΔΟΠΟΙΗΣΗ

Η προετοιμασία συστήματος πλοήγησης είναι κατάλληλη για το BMW Motorrad Navigator IV και το BMW Motorrad Navigator V.◀

ΕΙΔΟΠΟΙΗΣΗ

Το σύστημα ασφάλισης του Mount Cradle δεν προσφέρει προστασία από κλοπή. Μετά από κάθε οδήγηση, αφαιρέστε και φυλάξτε σε ασφαλές σημείο το σύστημα πλοήγησης.◀

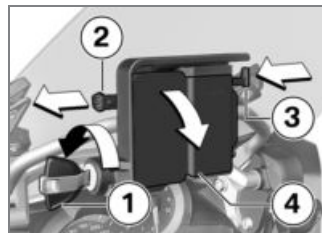

- Περιστρέψτε το κλειδί του οχήματος **1** αριστερόστροφα.
- Τραβήξτε την ασφάλεια **2** προς τα **αριστερά**.
- Πιέστε το μηχανισμό ασφάλισης **3** προς τα μέσα.
 - » Το Mount Cradle έχει απασφαλίσει και το κάλυμμα **4** μπορεί

να αφαιρεθεί με περιστροφική κίνηση προς τα εμπρός.

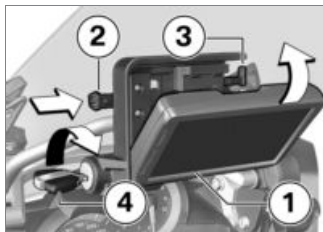

- Εφαρμόστε τη συσκευή πλοήγησης **1** στην κάτω περιοχή και τοποθετήστε την με περιστροφική κίνηση προς τα πίσω.
- » Η συσκευή πλοήγησης ασφαλίζει με χαρακτηριστικό ήχο.
- Σπρώξτε την ασφάλεια **2** εντελώς προς τα **δεξιά**.
- » Ο μηχανισμός ασφάλισης **3** έχει ασφαλίσει.
- Περιστρέψτε το κλειδί του οχήματος **4** δεξιόστροφα.
- » Η συσκευή πλοήγησης έχει ασφαλίσει και το κλειδί του

οχήματος μπορεί να αφαιρεθεί.

Αφαίρεση της συσκευής πλοήγησης και τοποθέτηση του καλύμματος



ΠΡΟΣΟΧΗ

Σκόνη και ρύποι στις επαφές του Mount Cradle.

Πρόκληση ζημιάς στις επαφές.

- Μετά την ολοκλήρωση κάθε οδήγησης πρέπει να επανατοποθετείται το κάλυμμα.◀

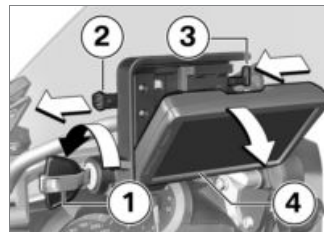

- Περιστρέψτε το κλειδί του οχήματος **1** αριστερόστροφα.
- Τραβήξτε την ασφάλεια **2** εντελώς προς τα **αριστερά**.
- » Ο μηχανισμός ασφάλισης **3** έχει απασφαλίσει.
- Σπρώξτε το μηχανισμό ασφάλισης **3** εντελώς προς τα **αριστερά**.
- » Η συσκευή πλοήγησης **4** απασφαλίζει.
- Αφαιρέστε τη συσκευή πλοήγησης **4** γέροντάς την προς τα κάτω.

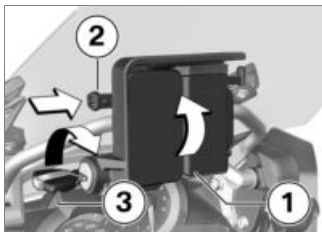

Χειρισμός συστήματος πλοήγησης

ΕΙΔΟΠΟΙΗΣΗ

Η παρακάτω περιγραφή αφορά το Navigator V. Το Navigator IV δεν παρέχει όλες τις δυνατότητες, που περιγράφονται. ◀

ΕΙΔΟΠΟΙΗΣΗ

Υποστηρίζεται μόνο η τελευταία έκδοση του συστήματος επικοινωνίας BMW Motorrad. Ενδεχομένως απαιτείται η ενημέρωση λογισμικού για το σύστημα επικοινωνίας BMW Motorrad. Παρακαλούμε απευθυνθείτε σε αυτήν την περίπτωση στον Επίσημο Επισκευαστή BMW Motorrad της περιοχής σας. ◀

Εάν είναι τοποθετημένο το BMW Motorrad Navigator, μπορείτε να χειριστείτε μερικές από τις λειτουργίες του με τη

- Εφαρμόστε το κάλυμμα **1** στην κάτω περιοχή και τοποθετήστε το με περιστροφική κίνηση προς τα επάνω.
- » Το κάλυμμα ασφαρίζει με χαρακτηριστικό ήχο.
- Σπρώξτε την ασφάλεια **2** προς τα **δεξιά**.
- Περιστρέψτε το κλειδί του οχήματος **3** δεξιόστροφα.
- » Το κάλυμμα **1** έχει ασφαλίσει.

βοήθεια του Multi-Controller κατευθείαν από το τιμόνι.

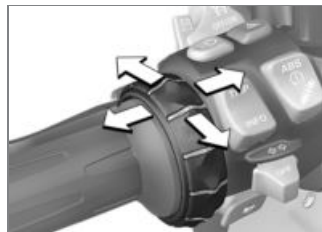

Ο χειρισμός του Multi-Controller γίνεται με έξι κινήσεις:

- Περιστροφή προς τα επάνω και προς τα κάτω.
- Σύντομος χειρισμός προς τα αριστερά και δεξιά.
- Παρατεταμένος χειρισμός προς τα αριστερά και δεξιά.

Με την περιστροφή του Multi-Controller αυξάνεται ή/και μειώνεται στην πλευρά πυξίδας και MediaPlayer η ένταση ήχου ενός συνδεδεμένου

μέσω Bluetooth συστήματος επικοινωνίας BMW Motorrad. Στο ειδικό μενού BMW επιλέγονται τα σημεία του μενού περιτρέφοντας το Multi-Controller.

Με σύντομο χειρισμό του Multi-Controller προς τα αριστερά ή/και δεξιά γίνεται εναλλαγή των κύριων σελίδων του Navigator:

- Προβολή χάρτη
- Πυξίδα
- Mediaplayer
- Ειδικό μενού BMW
- Σελίδα Η μοτοσικλέτα μου

Ο παρατεταμένος χειρισμός του Multi-Controller αντιστοιχεί στην ενεργοποίηση συγκεκριμένων λειτουργιών στην οθόνη του Navigator. Αυτές οι λειτουργίες καταδεικνύονται με το βέλος δεξιά ή το βέλος αριστερά επάνω από το αντίστοιχο πεδίο αφής.

 Η λειτουργία ενεργοποιείται με παρατεταμένο χειρισμό προς τα δεξιά.

 Η λειτουργία ενεργοποιείται με παρατεταμένο χειρισμό προς τα αριστερά.

Υπάρχει η δυνατότητα χειρισμού των ακόλουθων λειτουργιών:

Προβολή χάρτη

- Περιστροφή προς τα επάνω: Μεγέθυνση λεπτομέρειας χάρτη (Zoom in).
- Περιστροφή προς τα κάτω: Σμίκρυνση λεπτομέρειας χάρτη (Zoom out).

Πλευρά πυξίδας

- Με την περιστροφή αυξάνεται ή/και μειώνεται η ένταση ήχου ενός συνδεδεμένου μέσω Bluetooth συστήματος επικοινωνίας BMW Motorrad.

Ειδικό μενού BMW

- Ομιλία: Επανάληψη της τελευταίας ανακοίνωσης πλοήγησης.
- Σημείο διαδρομής: Αποθήκευση της τρέχουσας θέσης ως Αγαπημένη.
- Προς το σπίτι: Ξεκινάει την πλοήγηση προς τη διεύθυνση οικίας (είναι γκριζαρισμένο, εάν δεν έχει οριστεί καμία διεύθυνση οικίας).
- Σίγαση: Απενεργοποίηση ή/και ενεργοποίηση των αυτόματων ανακοινώσεων πλοήγησης (OFF: στην οθόνη απεικονίζεται στην επάνω γραμμή ένα διαγραμμένο σύμβολο χειλιών). Οι ανακοινώσεις πλοήγησης συνεχίζουν να μπορούν να ανακοινωθούν μέσω της "Ομιλίας". Όλες οι υπόλοιπες λειτουργίες αναπαραγωγής ήχου παραμένουν ενεργοποιημένες.
- Απενεργοποίηση ένδειξης: Απενεργοποίηση της οθόνης.

- Κλήση στο σπίτι: Καλεί τον αριθμό κλήσης οικίας, που έχει αποθηκευτεί στο Navigator (εμφανίζεται μόνο εάν υπάρχει συνδεδεμένο τηλέφωνο).
- Παράκαμψη: Ενεργοποιεί τη λειτουργία παράκαμψης (εμφανίζεται μόνο εάν υπάρχει ενεργή διαδρομή).
- Παράλειψη: Παραλείπει το επόμενο σημείο διαδρομής (εμφανίζεται μόνο εάν η διαδρομή διαθέτει σημεία διαδρομής).

Η μοτοσυκλέτα μου

- Περιστροφή: Μεταβάλλει τον αριθμό των δεδομένων, που απεικονίζονται.
- Με το σύντομο πάτημα ενός πεδίου δεδομένων στην οθόνη ανοίγει ένα μενού για την επιλογή των δεδομένων.
- Οι τιμές, που μπορούν να επιλεγθούν, εξαρτώνται από τους τοποθετημένους προαιρετικούς εξοπλισμούς.



ΕΙΔΟΠΟΙΗΣΗ

Η λειτουργία Mediaplayer είναι διαθέσιμη μόνο σε περίπτωση χρήσης μιας συσκευής Bluetooth συμβατής με το πρότυπο A2DP, όπως για παράδειγμα ένα σύστημα επικοινωνίας BMW Motorrad. ◀

Mediaplayer

- Παρατεταμένος χειρισμός προς τα αριστερά: Αναπαραγωγή του προηγούμενου τίτλου.
- Παρατεταμένος χειρισμός προς τα δεξιά: Αναπαραγωγή του επόμενου τίτλου.
- Με την περιστροφή αυξάνεται ή/και μειώνεται η ένταση ήχου ενός συνδεδεμένου μέσω Bluetooth συστήματος επικοινωνίας BMW Motorrad.

Μηνύματα προειδοποίησης και ελέγχου



Οι ενδείξεις προειδοποίησης και ελέγχου της μοτοσυκλέτας απεικονίζονται με ένα ανάλογο σύμβολο **1** αριστερά επάνω στην προβολή χάρτη.



ΕΙΔΟΠΟΙΗΣΗ

Εάν υπάρχει συνδεδεμένο σύστημα επικοινωνίας BMW Motorrad, αναπαράγεται σε περίπτωση προειδοποίησης επιπρόσθετα ένα ηχητικό σήμα υπόδειξης. ◀

Σε περίπτωση περισσότερων ενεργών μηνυμάτων προειδοποίησης, δηλώνεται ο αριθμός των μηνυμάτων κάτω από το προειδοποιητικό τρίγωνο.

Με το πάτημα του προειδοποιητικού τριγώνου ανοίγει, σε περίπτωση ύπαρξης περισσότερων μηνυμάτων, μια λίστα με όλα τα μηνύματα προειδοποίησης.

Εάν επιλεγθεί ένα μήνυμα, εμφανίζονται οι πρόσθετες πληροφορίες.



ΕΙΔΟΠΟΙΗΣΗ

Δεν είναι δυνατή η απεικόνιση λεπτομερών πληροφοριών για όλες τις προειδοποιήσεις. ◀

Ειδικές λειτουργίες

Λόγω της ενσωμάτωσης του BMW Motorrad Navigator προκαλούνται αποκλίσεις σε ορισμένες περιγραφές στις οδηγίες χειρισμού του Navigator.

Προειδοποίηση ρεζέρβας καυσίμου

Οι ρυθμίσεις για το δείκτη καυσίμου δεν είναι διαθέσιμες, διότι η προειδοποίηση ρεζέρβας μεταδίδεται από το όχημα στο Navigator. Εάν το μήνυμα είναι ενεργό, εμφανίζονται με το πάτημα στο μήνυμα τα πλησιέστερα πρατήρια καυσίμων.

Ένδειξη ώρας και ημερομηνία

Η ένδειξη της ώρας και η ημερομηνία μεταδίδονται από το Navigator στη μοτοσικλέτα. Η εφαρμογή αυτών των δεδομένων στο ταμπλό οργάνων πρέπει να ενεργοποιηθεί στο μενού SETUP του ταμπλό οργάνων.

Ρυθμίσεις ασφαλείας

Το BMW Motorrad Navigator V μπορεί να προστατευθεί με ένα τετραψήφιο PIN από τυχόν μη εγκεκριμένο χειρισμό (Garmin

Lock). Όταν ενεργοποιείται αυτή η λειτουργία, ενώ το Navigator είναι τοποθετημένο στη μοτοσικλέτα και το σύστημα ανάφλεξης είναι ενεργοποιημένο, το σύστημα σας ρωτάει εάν θέλετε να προστεθεί η συγκεκριμένη μοτοσικλέτα στη λίστα των αποθηκευμένων οχημάτων. Εάν απαντήσετε σε αυτήν την ερώτηση με το "Ναι", το Navigator αποθηκεύει τον αριθμό αναγνώρισης οχήματος αυτής της μοτοσικλέτας. Μπορούν να αποθηκευτούν μέχρι πέντε αριθμοί αναγνώρισης οχήματος. Όταν το Navigator ενεργοποιείται στη συνέχεια μέσω της ενεργοποίησης του συστήματος ανάφλεξης σε μία από αυτές τις μοτοσικλέτες, δεν απαιτείται πλέον η καταχώριση του PIN. Όταν το Navigator αφαιρείται από τη μοτοσικλέτα, ενώ είναι ενεργοποιημένο, ζητείται το PIN για λόγους ασφαλείας.

Φωτεινότητα οθόνης

Όταν είναι τοποθετημένο, η φωτεινότητα της οθόνης καθορίζεται από τη μοτοσικλέτα. Η χειροκίνητη εισαγωγή δεν είναι απαραίτητη.

Η αυτόματη ρύθμιση μπορεί κατόπιν επιθυμίας να απενεργοποιηθεί στο Navigator στις ρυθμίσεις οθόνης.

Πλαϊνή βαλίτσα

Άνοιγμα πλαϊνής βαλίτσας

– Με πλαϊνή βαλίτσα SZ

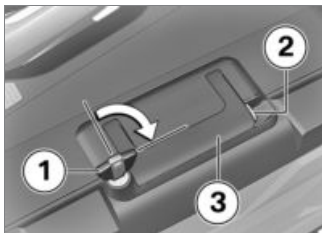

- Περιστρέψτε το κλειδί **1** δεξιόστροφα.
- Κρατήστε το κίτρινο γλωσσίδι ασφάλισης **2** πατημένο και ανοίξτε τη λαβή μεταφοράς **3**.



- Πιέστε το κίτρινο πλήκτρο **1** προς τα κάτω και ταυτόχρονα

ανοίξτε το καπάκι της βαλίτσας.

Ρύθμιση χωρητικότητας πλαϊνών βαλιτσών

– Με πλαϊνή βαλίτσα SZ

- Ανοίξτε και αδειάστε την πλαϊνή βαλίτσα.



- Ασφαλίστε τον περιστρεφόμενο μοχλό **1** στην επάνω τελική θέση, για να ρυθμίσετε τη μικρότερη χωρητικότητα.
- Ασφαλίστε τον περιστρεφόμενο μοχλό **1** στην κάτω τελική

θέση, για να ρυθμίσετε τη μεγαλύτερη χωρητικότητα.

- Κλείστε την πλαϊνή βαλίτσα.

Κλείσιμο πλαϊνής βαλίτσας

– Με πλαϊνή βαλίτσα SZ

- Περιστρέψτε το κλειδί στην κλειδαριά της βαλίτσας κάθετα προς την κατεύθυνση κίνησης.
- Κλείστε το καπάκι της βαλίτσας.
- » Το καπάκι ασφαλίζει με χαρακτηριστικό ήχο.

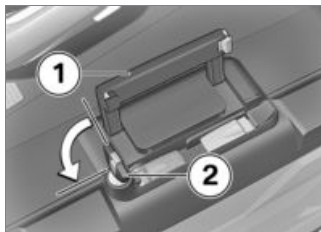

ΠΡΟΣΟΧΗ

Κλείσιμο της λαβής μεταφοράς με κλειδωμένη κλειδαριά βαλίτσας.

Πρόκληση ζημιάς στο έλασμα ασφάλισης.

- Πριν κλείσετε τη λαβή μεταφοράς, βεβαιωθείτε ότι η κλειδαριά της βαλίτσας βρίσκεται κάθετα προς την κατεύθυνση κίνησης. ◀
- Κλείστε τη λαβή μεταφοράς **1**.
- Περιστρέψτε το κλειδί **2** αριστερόστροφα και αφαιρέστε το.

Αφαίρεση πλαϊνής βαλίτσας

– Με πλαϊνή βαλίτσα SZ

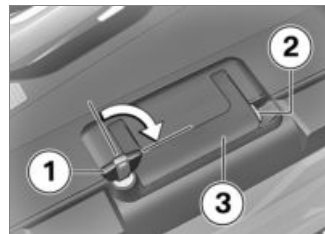

- Περιστρέψτε το κλειδί **1** δεξιόστροφα.
- Κρατήστε το κίτρινο γλωσσίδι ασφάλισης **2** πατημένο και ανοίξτε τη λαβή μεταφοράς **3**.



- Τραβήξτε τον κόκκινο μοχλό απασφάλισης **1** προς τα επάνω.
» Το πτερύγιο ασφάλισης **2** ανοίγει.
- Ανοίξτε εντελώς το πτερύγιο ασφάλισης.
- Αφαιρέστε τη βαλίτσα από το στήριγμα, πιάνοντάς την από την λαβή μεταφοράς.



- Τραβήξτε τον κόκκινο μοχλό απασφάλισης **1** προς τα επάνω.
» Το πτερύγιο ασφάλισης **2** ανοίγει.
- Ανοίξτε εντελώς το πτερύγιο ασφάλισης.

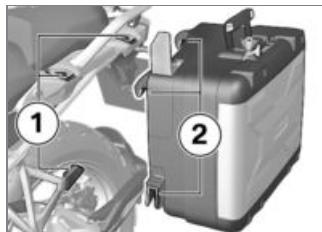

- Τοποθετήστε τη βαλίτσα από πάνω στα στηρίγματα **1** και **2**.

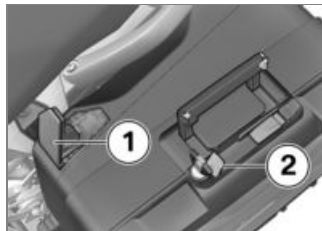

- Πιέστε το καπάκι ασφάλισης **1** προς τα κάτω μέχρι να αισθανθείτε αντίσταση.
- Στη συνέχεια πιέστε ταυτόχρονα προς τα κάτω

Τοποθέτηση πλαϊνής βαλίτσας

– Με πλαϊνή βαλίτσα ^{SZ}

- το καπάκι ασφάλισης και τον κόκκινο μοχλό απασφάλισης **2**.
- » Το πτερύγιο ασφάλισης ασφαλιζει.

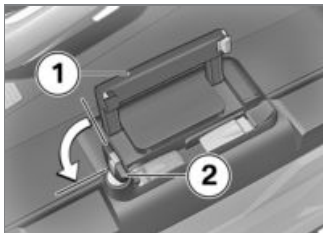

ΠΡΟΣΟΧΗ

Κλείσιμο της λαβής μεταφοράς με κλειδωμένη κλειδαριά βαλίτσας.

Πρόκληση ζημιάς στο έλασμα ασφάλισης.

- Πριν κλείσετε τη λαβή μεταφοράς, βεβαιωθείτε ότι η κλειδαριά της βαλίτσας βρίσκεται

κάθετα προς την κατεύθυνση κίνησης. ◀



- Κλείστε τη λαβή μεταφοράς **1**.
- Περιστρέψτε το κλειδί **2** αριστερόστροφα και αφαιρέστε το.

Μέγιστο φορτίο και μέγιστη ταχύτητα κίνησης

Προσέξτε το μέγιστο φορτίο και τη μέγιστη ταχύτητα σύμφωνα με την πινακίδα υπόδειξης στην πλαϊνή βαλίτσα.

Εάν δεν βρίσκετε το δικό σας συνδυασμό οχήματος και πλαϊνών βαλιτσών στην πινακίδα υπόδειξης, επικοινωνήστε με τον Επίσημο Έμπορο BMW Motorrad της περιοχής σας.

Για το συνδυασμό που περιγράφεται σε αυτό το σημείο ισχύουν οι εξής τιμές:

 Μέγιστη ταχύτητα κίνησης για οδήγηση με πλαϊνές βαλίτσες vario
Μέγ. 180 km/h
 Φορτίο ανά βαλίτσα vario
Μέγ. 10 kg

Βαλίτσα topcase

Άνοιγμα βαλίτσας Topcase

– Με βαλίτσα topcase^{SZ}

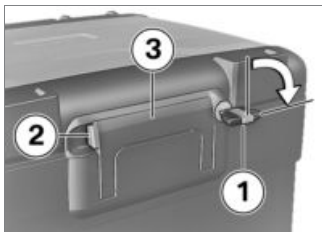

- Περιστρέψτε το κλειδί **1** δεξιόστροφα.
- Κρατήστε το κίτρινο γλωσσίδι ασφάλισης **2** πατημένο και ανοίξτε τη λαβή μεταφοράς **3**.

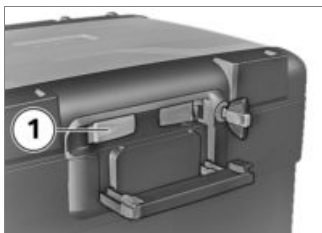

- Πατήστε το κίτρινο πλήκτρο **1** προς τα εμπρός, ανοίγοντας

ταυτόχρονα το καπάκι της βαλίτσας Torcase.

Ρυθμίστε τη χωρητικότητα της βαλίτσας Torcase

– Με βαλίτσα torcase^{SZ}

- Ανοίξτε και αδειάστε τη βαλίτσα Torcase.



- Ασφαλίστε τον περιστρεφόμενο μοχλό **1** στην μπροστινή τελική θέση, για να ρυθμίσετε τη μεγάλη χωρητικότητα.
- Ασφαλίστε τον περιστρεφόμενο μοχλό **1** στην πίσω τελική θέση,

για να ρυθμίσετε τη μικρή χωρητικότητα.

- Κλείστε τη βαλίτσα Torcase.

Κλείσιμο βαλίτσας Torcase

– Με βαλίτσα torcase^{SZ}

- Κλείστε το καπάκι της βαλίτσας Torcase πιέζοντάς το δυνατά.

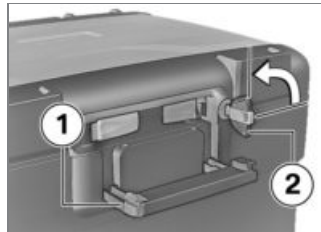

ΠΡΟΣΟΧΗ

Κλείσιμο της λαβής μεταφοράς με κλειδωμένη κλειδαριά βαλίτσας.

Πρόκληση ζημιάς στο έλασμα ασφάλισης.

- Πριν κλείσετε τη λαβή μεταφοράς, βεβαιωθείτε ότι η κλειδαριά της βαλίτσας torcase βρίσκεται σε κατακόρυφη θέση.◀
- Κλείστε τη λαβή μεταφοράς **1**.
 - » Η λαβή μεταφοράς ασφαλίσει με χαρακτηριστικό ήχο.
- Περιστρέψτε το κλειδί **2** αριστερόστροφα και αφαιρέστε το.

Αφαίρεση βαλίτσας Torcase

– Με βαλίτσα torcase^{SZ}

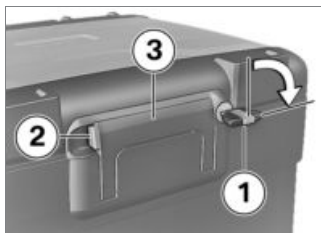

- Περιστρέψτε το κλειδί **1** δεξιόστροφα.
- Κρατήστε το κίτρινο γλωσσίδι ασφάλισης **2** πατημένο και ανοίξτε τη λαβή μεταφοράς **3**.

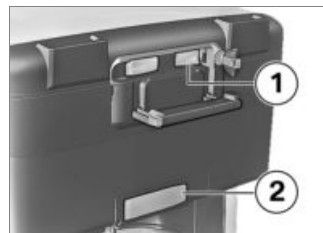

- Τραβήξτε τον κόκκινο μοχλό **1** προς τα πίσω.
 - » Το πτερύγιο ασφάλισης **2** ανοίγει.
- Ανοίξτε εντελώς το πτερύγιο ασφάλισης.
- Αφαιρέστε τη βαλίτσα Torcase από το στήριγμα, πιάνοντάς την από τη λαβή μεταφοράς.

Τοποθέτηση βαλίτσας Torcase

– Με βαλίτσα torcase^{SZ}

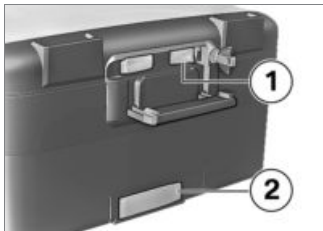

- Τραβήξτε τον κόκκινο μοχλό **1** προς τα πίσω.
» Το πτερύγιο ασφάλισης **2** ανοίγει.
- Ανοίξτε εντελώς το πτερύγιο ασφάλισης.

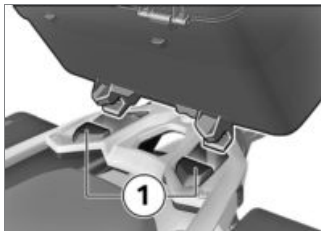

- Αγκιστρώστε τη βαλίτσα Torcase στα μπροστινά στηρίγματα **1** της πλάκας στήριξης για τη βαλίτσα Torcase.
- Πιέστε τη βαλίτσα Torcase στη πίσω πλευρά, επάνω στην πλάκα στήριξης της βαλίτσας Torcase.



- Πιέστε το καπάκι ασφάλισης **1** προς τα εμπρός μέχρι να αισθανθείτε αντίσταση.
- Στη συνέχεια πιέστε ταυτόχρονα προς τα εμπρός το καπάκι ασφάλισης και τον κόκκινο μοχλό απασφάλισης **2**.
» Το πτερύγιο ασφάλισης ασφαλίσει.

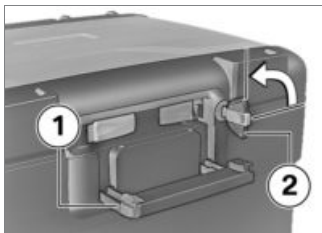

ΠΡΟΣΟΧΗ

Κλείσιμο της λαβής μεταφοράς με κλειδωμένη κλειδαριά βαλίτσας.

Πρόκληση ζημιάς στο έλασμα ασφάλισης.

- Πριν κλείσετε τη λαβή μεταφοράς, βεβαιωθείτε ότι η κλειδαριά της βαλίτσας torcase βρίσκεται σε κατακόρυφη θέση. ◀
- Κλείστε τη λαβή μεταφοράς **1**.
» Η λαβή μεταφοράς ασφαλίζει με χαρακτηριστικό ήχο.
- Περιστρέψτε το κλειδί **2** αριστερόστροφα και αφαιρέστε το.

Μέγιστο φορτίο και μέγιστη ταχύτητα κίνησης

Προσέξτε το μέγιστο φορτίο και τη μέγιστη ταχύτητα σύμφωνα με την πινακίδα υπόδειξης στη βαλίτσα torcase.

Εάν δεν βρίσκετε το δικό σας συνδυασμό οχήματος και βαλίτσας torcase στην πινακίδα υπόδειξης, επικοινωνήστε με τον Επίσημο Έμπορο BMW Motorrad της περιοχής σας.

Για το συνδυασμό που περιγράφεται σε αυτό το σημείο ισχύουν οι εξής τιμές:



Μέγιστη ταχύτητα κίνησης για οδήγηση με βαλίτσα torcase vario

Μέγ. 180 km/h



Φορτίο της βαλίτσας torcase vario

Μέγ. 5 kg

Γενική φροντίδα

Προϊόντα φροντίδας	180
Πλύσιμο της μοτοσικλέτας	180
Καθαρισμός ευαίσθητων εξαρτημάτων	181
Φροντίδα της βαφής	182
Μακρόχρονη ακινητοποίηση της μοτοσικλέτας	183
Κέρωμα	183
Θέση της μοτοσικλέτας σε λειτουργία	183

Προϊόντα φροντίδας

Η BMW Motorrad συνιστά τη χρήση προϊόντων καθαρισμού και φροντίδας που διατίθενται από τους Επίσημους Εμπόρους BMW Motorrad. Τα προϊόντα φροντίδας BMW CareProducts έχουν ελεγχθεί ως προς τα υλικά κατασκευής τους, έχουν υποβληθεί σε εργαστηριακούς ελέγχους και έχουν δοκιμαστεί στην πράξη, έτσι ώστε να διασφαλίζεται η βέλτιστη δυνατή φροντίδα και προστασία των υλικών κατασκευής της μοτοσικλέτας σας.



ΠΡΟΣΟΧΗ

Χρήση ακατάλληλων καθαριστικών μέσων και προϊόντων φροντίδας.

Πρόκληση ζημιάς σε εξαρτήματα του οχήματος.

- Μη χρησιμοποιείτε διαλύτες, όπως νιτρικά αραιωτικά, προϊόντα ψυχρού καθαρισμού,

καύσιμο ή παρόμοιες ουσίες καθώς και καθαριστικά, που περιέχουν οινόπνευμα. ◀

Πλύσιμο της μοτοσικλέτας

Η BMW Motorrad συνιστά να μουλιάζετε και να ξεπλένετε τυχόν νεκρά έντομα και ανθεκτικές επικολλημένες ακαθαρσίες σε βαμμένα τμήματα με το καθαριστικό για νεκρά έντομα της BMW πριν το πλύσιμο της μοτοσικλέτας.

Για να αποτρέψετε τη δημιουργία λεκέδων, μην πλένετε τη μοτοσικλέτα αφού έχει εκτεθεί σε έντονη ηλιακή ακτινοβολία ή κάτω από τον ήλιο.

Ιδιαίτερα κατά τους χειμερινούς μήνες συνιστάται να πλένετε τη μοτοσικλέτα σας πιο συχνά.

Για να απομακρύνετε το αλάτι για το χιόνι, καθαρίστε τη μο-

τοσικλέτα μετά το τέλος της οδήγησης αμέσως με κρύο νερό.



ΠΡΟΕΙΔΟΠΟΙΗΣΗ

Υγροί δίσκοι φρένων και υγρά τακάκια φρένων μετά από πλύσιμο του οχήματος, οδήγηση μέσα από νερά ή σε βροχή.

Επιδείνωση της ικανότητας πέδησης.

- Φρενάρετε έγκαιρα, μέχρι να στεγνώσουν από μόνοι τους ή με σταδιακό φρενάρισμα οι δίσκοι και τα τακάκια των φρένων. ◀



ΠΡΟΣΟΧΗ

Ενίσχυση της επίδρασης του αλατιού από το ζεστό νερό.

Διάβρωση

- Για να αφαιρέσετε το αλάτι για το χιόνι επιτρέπεται να χρησιμοποιήσετε μόνο κρύο νερό. ◀



ΠΡΟΣΟΧΗ

Πρόκληση ζημιών λόγω υψηλής πίεσης νερού από συσκευές καθαρισμού υψηλής πίεσης ή συσκευές καθαρισμού με ατμό.

Διάβρωση ή βραχυκύκλωμα, ζημιές σε στεγανοποιήσεις, στο υδραυλικό σύστημα φρένων, στα ηλεκτρικά και στη σέλα.

- Οι συσκευές καθαρισμού υψηλής πίεσης ή καθαρισμού με ατμό πρέπει να χρησιμοποιούνται με προσοχή. ◀



ΕΙΔΟΠΟΙΗΣΗ

Οι πλαϊνές βαλίτσες και η βαλίτσα torcase από αλουμίνιο δεν διαθέτουν επίστρωση επιφάνειας. Η καλύτερη δυνατή εμφάνιση διατηρείται με την εξής φροντίδα: Απομακρύνετε το αλάτι για το χιόνι και τις διαβρωτικές επικαθί-

σεις αμέσως μετά το τέλος της οδήγησης με κρύο νερό. ◀

Καθαρισμός ευαίσθητων εξαρτημάτων

Πλαστικά



ΠΡΟΣΟΧΗ

Χρήση ακατάλληλων καθαριστικών μέσων.

Πρόκληση ζημιάς σε πλαστικές επιφάνειες.

- Μη χρησιμοποιείτε καθαριστικά που περιέχουν οινόπνευμα, διαλύτες ή χαράζουν.
- Μη χρησιμοποιείτε σφουγγάρια καθαρισμού υπολειμμάτων εντόμων ή σφουγγάρια με σκληρή επιφάνεια. ◀

Τμήματα φέριγκ

Καθαρίστε τα τμήματα του φέριγκ με νερό και γαλάκτωμα φροντίδας πλαστικών της BMW.

Ζελατίνες και κρύσταλλα από πλαστικό

Απομακρύνετε τις ακαθαρσίες και τα έντομα με ένα μαλακό σφουγγάρι και πολύ νερό.



ΕΙΔΟΠΟΙΗΣΗ

Μουλιάστε τις ανθεκτικές ακαθαρσίες και τα έντομα τοποθετώντας στα αντίστοιχα σημεία ένα βρεγμένο πανί. ◀



Καθαρισμός μόνο με νερό και σφουγγάρι.



Μην χρησιμοποιείτε χημικά καθαριστικά.

Χρωμιωμένα εξαρτήματα

Καθαρίστε προσεκτικά τα χρωμιωμένα εξαρτήματα, ειδικά εάν έχουν έρθει σε επαφή με αλάτι για το χιόνι, με πολύ νερό και σαμπουάν αυτοκινήτων της BMW. Για πρόσθετη προστασία χρησιμοποιήστε γυαλιστικό για χρώμιο.

Ψυγείο

Καθαρίστε το ψυγείο τακτικά, για να αποφύγετε την υπερθέρμανση του κινητήρα λόγω ανεπαρκούς ψύξης.

Χρησιμοποιήστε π.χ. ένα λάστιχο κήπου με χαμηλή πίεση νερού.



ΠΡΟΣΟΧΗ

Εύκαμπτα πτερύγια ψυγείου.

Πρόκληση ζημιάς στα πτερύγια ψυγείου.

- Κατά τον καθαρισμό, βεβαιωθείτε ότι δεν λυγίζουν τα πτερύγια του ψυγείου. ◀

Λαστιχένια τμήματα

Καθαρίστε τα λαστιχένια εξαρτήματα με νερό ή το προϊόν φροντίδας λαστιχένιων εξαρτημάτων της BMW.



ΠΡΟΣΟΧΗ

Χρήση σπρέι σιλικόνης για τη φροντίδα λάστιχων στεγανοποίησης.

Πρόκληση ζημιάς στα λάστιχα στεγανοποίησης.

- Μη χρησιμοποιείτε σπρέι σιλικόνης ή σιλικονούχα προϊόντα φροντίδας. ◀

Φροντίδα της βαφής

Το τακτικό πλύσιμο της μοτοσικλέτας αποτρέπει τη μακρόχρονη επίδραση ουσιών που μπορούν να προκαλέσουν ζημιά στη βαφή, ειδικά εάν η μοτοσικλέτα χρησιμοποιείται σε περιοχές με υψηλή ατμοσφαιρική ρύπανση ή φυσι-

κούς ρύπους, όπως π.χ. ρητίνη ή γύρη.

Οι ιδιαίτερα δραστικές ουσίες (π.χ. καύσιμα, λάδια, γράσα, υγρά φρένων καθώς και περιπτώματα πτηνών) πρέπει να αφαιρούνται αμέσως, διαφορετικά ενδέχεται να προκληθούν αλλαγές ή αποχρωματισμοί της βαφής. Για την αφαίρεση, η BMW Motorrad συνιστά γυαλιστικό BMW ή καθαριστικό χρώματος BMW.

Οι ρύποι στην επιφάνεια της βαφής μπορούν να αναγνωριστούν πιο εύκολα μετά από το πλύσιμο της μοτοσικλέτας. Καθαρίστε τα σημεία αυτά το συντομότερο δυνατόν με ένα καθαρό πανί ή βαμβάκι εμποτισμένο με καθαριστική βενζίνη ή οινόπνευμα. Η BMW Motorrad συνιστά την απομάκρυνση των λεκέδων πίσσας με το υγρό καθαρισμού πίσσας της BMW. Στη συνέχεια επιστρώστε στα σημεία αυτά προστατευτικό βαφής.

Μακρόχρονη ακινήτοποίηση της μοτοσικλέτας

- Καθαρίστε τη μοτοσικλέτα.
- Γεμίστε εντελώς το ρεζερβουάρ της μοτοσικλέτας με καύσιμο.
- Αφαίρεση μπαταρίας (☛ 159).
- Λιπάνετε τη μανέτα και το πεντάλ φρένων, τη μανέτα του συμπλέκτη, το κεντρικό σταντ και το πλευρικό σταντ με κατάλληλο λιπαντικό.
- Προστατέψτε τα άβαφτα και τα χρωμιωμένα εξαρτήματα με λιπαντικό που δεν περιέχει οξέα (βαζελίνη).
- Σταθμεύστε τη μοτοσικλέτα σε στεγνό χώρο κατά τέτοιο τρόπο, ώστε να είναι αποφορτισμένοι και οι δύο τροχοί (καλύτερα με τα σταντ μπροστινού

και πίσω τροχού, που διατίθενται από την BMW Motorrad).

Κέρωμα

Εάν το νερό πλέον δεν φεύγει από το χρώμα, πρέπει να προστατευτεί.

Η BMW Motorrad συνιστά για τη συντήρηση της βαφής το κερι αυτοκινήτων της BMW ή άλλα προϊόντα που περιέχουν κερι Carnauba ή συνθετικά κεριά.

Θέση της μοτοσικλέτας σε λειτουργία

- Αφαιρέστε το προστατευτικό κερι.
- Καθαρίστε τη μοτοσικλέτα.
- Τοποθέτηση μπαταρίας (☛ 160).
- Τήρηση της λίστας ελέγχων (☛ 97).

Τεχνικά στοιχεία

Πίνακας βλαβών	186
Βιδωτές συνδέσεις	187
Κινητήρας	189
Καύσιμο	190
Λάδι κινητήρα.....	191
Συμπλέκτης	191
Κιβώτιο ταχυτήτων	192
Σύστημα τελικής μετάδοσης κίνησης	193
Αναρτήσεις	193
Φρένα	195
Τροχοί και ελαστικά	195
Ηλεκτρικό σύστημα	197
Πλαίσιο	199
Αντικλεπτικό σύστημα συναγερμού	199

Διαστάσεις.....	200
Βάρη	201
Επιδόσεις	201

Πίνακας βλαβών

Ο κινητήρας δεν εκκινείται ή εκκινείται πολύ δύσκολα.

Αιτία

Αποκατάσταση

Πλαϊνό σταντ ανοιχτό και επιλεγμένη ταχύτητα στο κιβώτιο

Κλείστε το πλαϊνό σταντ.

Επιλεγμένη ταχύτητα στο κιβώτιο και όχι πατημένη μανέτα συμπλέκτη

Επιλέξτε στο κιβώτιο ταχυτήτων τη νεκρά ή πιέστε τη μανέτα του συμπλέκτη.

Άδειο ρεζερβουάρ καυσίμου

Διαδικασία ανεφοδιασμού καυσίμου (▣► 108).

Αποφορτισμένη μπαταρία

Φόρτιση συνδεδεμένης μπαταρίας (▣► 158).

Βιδωτές συνδέσεις

Μπροστινός τροχός	Τιμή	Ισχύει
Άξονας στο τηλεσκοπικό πιρούνι		
M12 x 20	30 Nm	
Βίδα σύσφιξης για άξονα στο τηλεσκοπικό πιρούνι		
M8 x 35	19 Nm	
Δαγκάνα φρένου στο τηλεσκοπικό πιρούνι		
M10 x 65	38 Nm	
Πίσω τροχός	Τιμή	Ισχύει
Πίσω τροχός στην έδρα του τροχού		
M10 x 1,25 x 40	Σφίξτε σταυρωτά	
	60 Nm	
Αισθητήρας στροφών τροχού στο πιρούνι		
M6 x 16 Αυτοασφαλιζόμενη ή κόλλα ασφάλισης σπειρωμάτων μεσαίας αντοχής	8 Nm	

Βραχίονας καθρέπτη	Τιμή	Ισχύει
Καθρέπτης (κόντρα παξιμάδι) στον αντάππορα		
Αριστερόστροφο σπείρωμα, M10 x 1,25	22 Nm	
Προσαρμογέας στη βάση σύσφιξης		
M10 x 14 - 4.8	25 Nm	
Τιμόνι	Τιμή	Ισχύει
Βάση σύσφιξης (διάταξη σύσφιξης τιμονιού) στη γέφυρα πιρουνιού		
M8 x 35	σφίξτε στην κατεύθυνση πορείας μπροστά στη βάση	
	19 Nm	

Κινητήρας

Θέση αριθμών κινητήρα	Στροφαλοθάλαμος κάτω δεξιά, κάτω από τη μίζα
Τύπος κατασκευής κινητήρα	Αερόψυκτος/υδρόψυκτος τετράχρονος δικύλινδρος κινητήρας Boxer με δύο επί κεφαλής εκκεντροφόρους κινούμενους με μετωπικά γρανάτζια και έναν αντικραδασμικό άξονα
Κυβισμός	1170 cm ³
Διάμετρος κυλίνδρου	101 mm
Διαδρομή εμβόλου	73 mm
Σχέση συμπίεσης	12,5:1
Ονομαστική ισχύς	92 kW, Σε αριθμό στροφών: 7750 min ⁻¹
– Με μείωση ισχύος ^{SA}	79 kW, Σε αριθμό στροφών: 7750 min ⁻¹
Ροπή στρέψης	125 Nm, Σε αριθμό στροφών: 6500 min ⁻¹
– Με μείωση ισχύος ^{SA}	122 Nm, Σε αριθμό στροφών: 5250 min ⁻¹
Μέγιστος αριθμός στροφών	Μέγ. 9000 min ⁻¹
Στροφές ρελαντί	1150 min ⁻¹ , Κινητήρας σε θερμοκρασία λειτουργίας

Καύσιμο

Συνιστώμενη ποιότητα καυσίμου	Super αμόλυβδη (μέγ. 10 % αιθανόλη, E10) 95 ROZ/RON 89 AKI
Εναλλακτική ποιότητα καυσίμου	Regular αμόλυβδη (περιορισμοί σε ισχύ και κατανάλωση. Εάν για παράδειγμα ο κινητήρας πρόκειται να λειτουργήσει σε χώρες με μειωμένη ποιότητα καυσίμου 91 RON, πρέπει προηγουμένως να προγραμματιστεί η μοτοσικλέτα σας ανάλογα στον επίσημο έμπορο BMW Motorrad.) (μέγ. 10 % αιθανόλη, E10) 91 ROZ/RON 87 AKI
Ωφέλιμη χωρητικότητα καυσίμου	Περ. 20 l
Ποσότητα καυσίμου ρεζέρβας	Περ. 4 l
Προδιαγραφές εκπομπής καυσαερίων	EU 3

Λάδι κινητήρα

Χωρητικότητα λαδιού κινητήρα	Μέγ. 4 l, Με αλλαγή φίλτρου
Προδιαγραφή	SAE 5W-40, API SL / JASO MA2, Τα πρόσθετα (π.χ. με βάση το μολυβδαίνιο) δεν επιτρέπονται, διότι μπορεί να προκληθεί ζημιά σε επιστρωμένα δομικά εξαρτήματα του κινητήρα, Η BMW Motorrad συνιστά λάδι BMW Motorrad ADVANTEC Ultimate
Ποσότητα συμπλήρωσης λαδιού κινητήρα	Μέγ. 0,95 l, Διαφορά ανάμεσα σε MIN και MAX

BMW recommends **ADVANTEC**
ORIGINAL BMW ENGINE OIL

Συμπλέκτης

Τύπος κατασκευής συμπλέκτη	Υγρός πολύδισκος συμπλέκτης, ελεγχόμενης ολίσθησης (Anti-Hopping)
----------------------------	---

Κιβώτιο ταχυτήτων

Τύπος κατασκευής κιβωτίου ταχυτήτων	Κιβώτιο 6 ταχυτήτων συνεχούς εμπλοκής με ελικοειδή οδόντωση
Σχέσεις μετάδοσης κιβωτίου ταχυτήτων	1,000 (60:60 δόντια), Πρωτεύουσα μετάδοση 1,650 (33:20 δόντια), Σχέση μετάδοσης εισόδου κιβωτίου ταχυτήτων 2,438 (39:16 δόντια), 1η ταχύτητα 1,714 (36:21 δόντια), 2η ταχύτητα 1,296 (35:27 δόντια), 3η ταχύτητα 1,059 (36:34 δόντια), 4η ταχύτητα 0,943 (33:35 δόντια), 5η ταχύτητα 0,848 (28:33 δόντια), 6η ταχύτητα 1,061 (35:33 δόντια), Σχέση μετάδοσης εξόδου κιβωτίου

Σύστημα τελικής μετάδοσης κίνησης

Τύπος κατασκευής του συστήματος τελικής μετάδοσης κίνησης	Άξονας κίνησης με μηχανισμό γωνιακής μετάδοσης
Τύπος κατασκευής του συστήματος ανάρτησης πίσω τροχού	Μονόμπρατσο χυτό ψαλίδι αλουμινίου με BMW Motorrad Paralever
Σχέση μετάδοσης του συστήματος τελικής μετάδοσης κίνησης	2,91 (32/11 δόντια)

Αναρτήσεις

Μπροστινός τροχός

Τύπος κατασκευής του συστήματος ανάρτησης μπροστινού τροχού	BMW-Telelever, αποσυζευγμένη επάνω γέφυρα πιρουινιού, έδραση ψαλιδιού στον κινητήρα και στο τηλεσκοπικό πιρούνι, κεντρικά τοποθετημένο γόνατο ανάρτησης με έδραση σε ψαλίδι και πλαίσιο
Τρόπος κατασκευής ανάρτησης μπροστινού τροχού	Κεντρικό γόνατο ανάρτησης με ελικοειδές ελατήριο
– Με Dynamic ESA ^{SA}	Κεντρικό γόνατο ανάρτησης με ελικοειδές ελατήριο και δοχείο διαστολής, ηλεκτρικά ρυθμιζόμενη απόσβεση επαναφοράς και συμπίεσης
Διαδρομή ελατηρίου μπροστά	190 mm, Στον τροχό
– Με διάταξη χαμηλώματος ^{SA}	160 mm, Στον τροχό

Πίσω τροχός

Τύπος κατασκευής του συστήματος ανάρτησης πίσω τροχού	Μονόμπρατσο χυτό ψαλίδι αλουμινίου με BMW Motorrad Paralever
Τύπος κατασκευής ανάρτησης πίσω τροχού	Κεντρικό γόνατο ανάρτησης με ελικοειδές ελατήριο, ρυθμιζόμενη απόσβεση επαναφοράς και προφόρτιση ελατηρίου
– Με Dynamic ESA ^{SA}	Κεντρικό γόνατο ανάρτησης με ελικοειδές ελατήριο και δοχείο διαστολής, ηλεκτρικά ρυθμιζόμενη απόσβεση επαναφοράς και συμπίεσης, ηλεκτρικά ρυθμιζόμενη προφόρτιση ελατηρίου
Διαδρομή ελατηρίου στον πίσω τροχό	200 mm
– Με διάταξη χαμηλώματος ^{SA}	170 mm

Φρένα

Τύπος κατασκευής φρένου μπροστινού τροχού	Διπλό υδραυλικό δισκόφρενο με ακτινικές μονοκόμματες δαγκάνες 4 εμβόλων και πλευστούς δίσκους φρένων
Υλικό τριβής τακακιών φρένων μπροστά	Θερμοσυσσωματωμένο μέταλλο
Πάχος δίσκου φρένου μπροστά	Ελάχ. 4 mm, Όριο φθοράς
Τύπος κατασκευής φρένου πίσω τροχού	Υδραυλικό δισκόφρενο με πλευστή δαγκάνα 2 εμβόλων και σταθερό δίσκο φρένου
Υλικό τριβής τακακιών φρένου πίσω	Οργανικό
Πάχος δίσκου φρένου πίσω	Ελάχ. 4,5 mm, Όριο φθοράς

Τροχοί και ελαστικά

Συνιστώμενα ζεύγη ελαστικών	Για μια συνοπτική παρουσίαση των τρεχόντων εγκεκριμένων ελαστικών απευθυνθείτε στον Επίσημο Έμπορο BMW Motorrad της περιοχής σας ή επισκεφθείτε στο Internet τη διεύθυνση bmw-motorrad.com .
Κατηγορία ταχύτητας ελαστικού εμπρός / πίσω	V, Ελάχιστη απαίτηση: 240 km/h

Μπροστινός τροχός

Τύπος κατασκευής μπροστινού τροχού	Χυτή ζάντα αλουμινίου
– Με τροχούς με σταυρωτές ακτίνες ^{SA}	Τροχός με σταυρωτές ακτίνες
Διαστάσεις ζάντας μπροστινού τροχού	3.0"x19"
Χαρακτηρισμός ελαστικού μπροστά	120/70 - 19
Χαρακτηριστικός αριθμός φόρτισης ελαστικού εμπρός	Ελάχ. 52
Επιτρεπόμενη απόκλιση ζυγοστάθμισης μπροστινού τροχού	Μέγ. 5 g

Πίσω τροχός

Τύπος κατασκευής πίσω τροχού	Χυτή ζάντα αλουμινίου
– Με τροχούς με σταυρωτές ακτίνες ^{SA}	Τροχός με σταυρωτές ακτίνες
Διαστάσεις ζάντας πίσω τροχού	4.50"x17"
Χαρακτηρισμός ελαστικού πίσω	170/60 - 17
Χαρακτηριστικός αριθμός φόρτισης ελαστικού πίσω	Ελάχ. 70
Επιτρεπόμενη απόκλιση ζυγοστάθμισης πίσω τροχού	Μέγ. 45 g

Πιέσεις αέρα ελαστικών

Πίεση αέρα ελαστικών μπροστά	2,5 bar, Σε κρύο ελαστικό
Πίεση αέρα ελαστικών πίσω	2,9 bar, Σε κρύο ελαστικό

Ηλεκτρικό σύστημα

Μέγιστο ηλεκτρικό φορτίο των πριζών	Μέγ. 5 A, Όλες οι υποδοχές παροχής ρεύματος συνολικά
Ασφαλειοθήκη 1	10 A, Θέση 1: Πίνακας οργάνων, αντικλεπτικό σύστημα συναγερμού (DWA), διακόπτης ανάφλεξης, διαγνωστική φίσα 7,5 A, Θέση 2: Διακόπτης πολλαπλών λειτουργιών αριστερά, σύστημα ελέγχου πίεσης ελαστικών (RDC)
Ασφαλειοθήκη	50 A, Ασφάλεια 1: ρυθμιστής τάσης

Μπαταρία

Τύπος κατασκευής μπαταρίας	Μπαταρία AGM (Absorbent Glass Mat)
Ονομαστική τάση μπαταρίας	12 V
Ονομαστική χωρητικότητα μπαταρίας	12 Ah

Μπουζί

Κατασκευαστής και χαρακτηρισμός μπουζί	NGK LMAR8D-J
Διάκενο ηλεκτροδίων μπουζί	0,8±0,1 mm, Κατάσταση καινούργιου 1,0 mm, Όριο φθοράς

Φωτιστικά μέσα

Φωτιστικό μέσο για τα φώτα πορείας (μεγάλη σκάλα)	H7 / 12 V / 55 W
– Με προβολείς LED ^{SA}	LED
Φωτιστικό μέσο για φώτα διασταύρωσης (μεσαία σκάλα)	H7 / 12 V / 55 W
– Με προβολείς LED ^{SA}	LED
Φωτιστικό μέσο για τα φώτα θέσης	W5W / 12 V / 5 W
– Με προβολείς LED ^{SA}	LED
Φωτιστικό μέσο για τα πίσω φώτα / φώτα φρένων	LED
Φωτιστικό μέσο για τα φλας μπροστά	RY10W / 12 V / 10 W
– Με φλας LED ^{SA}	LED
Φωτιστικό μέσο για τα φλας πίσω	RY10W / 12 V / 10 W
– Με φλας LED ^{SA}	LED

Πλαίσιο

Τύπος κατασκευής πλαισίου	Χαλύβδινο σωληνωτό πλαίσιο με φέρουσα μονάδα κίνησης, χαλύβδινο σωληνωτό πίσω πλαίσιο
Θέση πινακίδας τύπου	Πλαίσιο εμπρός δεξιά (δίπλα από το γόνατο ανάρτησης)
Θέση του αριθμού πλαισίου οχήματος	Πλαίσιο εμπρός δεξιά στο λαιμό πλαισίου

Αντικλεπτικό σύστημα συναγερμού

Χρόνος ενεργοποίησης κατά τη θέση σε λειτουργία	Περ. 30 s
Διάρκεια συναγερμού	Περ. 26 s
Τύπος μπαταρίας	CR 123 A

Διαστάσεις

Μήκος μοτοσικλέτας	2205 mm, Επάνω από το προστατευτικό για τα νερά
Ύψος μοτοσικλέτας	1430...1490 mm, Στη ζελατίνα, σε κενό βάρος κατά DIN
– Με διάταξη χαμηλώματος ^{SA}	1405...1465 mm, Επάνω από τη ζελατίνα, κάτω θέση, σε κενό βάρος κατά DIN
Πλάτος μοτοσικλέτας	955 mm, Με τους καθρέπτες
Ύψος σέλας οδηγού	850...870 mm, Χωρίς οδηγό σε κενό βάρος μοτοσικλέτας
– Με σέλα οδηγού χαμηλή ^{SA}	820...840 mm, Χωρίς οδηγό σε κενό βάρος μοτοσικλέτας
– Με διάταξη χαμηλώματος ^{SA}	800...820 mm, Χωρίς οδηγό σε κενό βάρος μοτοσικλέτας
Μήκος εσωτερικής καμπύλης ποδιών οδηγού	1870...1910 mm, Χωρίς οδηγό σε κενό βάρος μοτοσικλέτας
– Με σέλα οδηγού χαμηλή ^{SA}	1820...1860 mm, Χωρίς οδηγό σε κενό βάρος μοτοσικλέτας
– Με διάταξη χαμηλώματος ^{SA}	1790...1830 mm, Χωρίς οδηγό σε κενό βάρος μοτοσικλέτας

Βάρη

Κενό βάρος μοτοσικλέτας	238 kg, Βάρος γεμάτης μοτοσικλέτας κατά DIN, έτοιμη για οδήγηση με ρεζερβουάρ γεμάτο κατά 90 %, χωρίς προαιρετικό εξοπλισμό
Επιτρεπόμενο συνολικό βάρος	450 kg
Μέγιστο φορτίο	212 kg

Επιδόσεις

Δυνατότητα εκκίνησης σε ανηφόρες (Σε επιτρεπόμενο συνολικό βάρος)	20 %
Μέγιστη ταχύτητα	>200 km/h

Service

BMW Motorrad Service	204
Υπηρεσίες κινητικότητας BMW Motorrad	204
Εργασίες συντήρησης	205
Σχέδιο συντήρησης	207
Πρότυπο BMW Service	208
Επιβεβαιώσεις εργασιών συντήρη- σης	209
Επιβεβαιώσεις εργασιών σέρβις	214

BMW Motorrad Service

Η BMW Motorrad φροντίζει εσάς και τη μοτοσικλέτα σας σε περισσότερες από 100 χώρες σε ολόκληρο τον κόσμο, μέσω του εκτεταμένου δικτύου επισήμων εμπόρων που διαθέτει. Οι Επίσημοι Έμποροι BMW Motorrad έχουν στη διάθεσή τους τις απαραίτητες τεχνικές πληροφορίες και διαθέτουν τη γνώση, που απαιτείται για την αξιόπιστη πραγματοποίηση όλων των εργασιών συντήρησης και επισκευής στην BMW σας.

Τον πλησιέστερο Επίσημο Έμπορο BMW Motorrad μπορείτε να τον βρείτε μέσω της σελίδας Internet της εταιρείας μας **"www.bmw-motorrad.com"**.



ΠΡΟΕΙΔΟΠΟΙΗΣΗ

Μη ενδεδειγμένη πραγματοποίηση εργασιών συντήρησης και επισκευής.

Κίνδυνος ατυχήματος λόγω επακόλουθων ζημιών.

- Η BMW Motorrad συνιστά, οι ανάλογες εργασίες στη μοτοσικλέτα σας να πραγματοποιούνται σε ένα εξειδικευμένο συνεργείο ή ακόμη καλύτερα σε έναν Επίσημο Έμπορο BMW Motorrad. ◀

Για να διασφαλίσετε κάθε στιγμή την άριστη κατάσταση της BMW σας, η BMW Motorrad συνιστά την τήρηση των διαστημάτων σέρβις, που προβλέπονται για τη μοτοσικλέτα σας.

Ζητήστε την επιβεβαίωση όλων των εργασιών συντήρησης και επισκευής που πραγματοποιήθηκαν, στο κεφάλαιο "Service", σε αυτό το εγχειρίδιο. Η τεκμηρίωση της τακτικής συντήρησης της μοτοσικλέτας σας αποτελεί απαραίτητη προϋπόθεση για αξιώσεις κάλυψης στα πλαίσια της πολιτικής καλής θέλησης μετά τη λήξη

του διαστήματος παροχής εγγύησης.

Πληροφορίες σχετικά με τις εργασίες των BMW Service μπορείτε να λάβετε από τον Επίσημο Έμπορο BMW Motorrad της περιοχής σας.

Υπηρεσίες κινητικότητας BMW Motorrad

Στις καινούργιες μοτοσικλέτες BMW είστε, σε περίπτωση βλάβης ακινητοποίησης, ασφαλισμένος με τις υπηρεσίες Mobile Service της BMW Motorrad μέσω διαφόρων υπηρεσιών (π.χ. Mobile Service, οδική βοήθεια, επαναπατρισμός οχήματος).

Πληροφορηθείτε από τον Επίσημο Έμπορο BMW Motorrad της περιοχής σας, ποιες υπηρεσίες κινητικότητας διατίθενται.

Εργασίες συντήρησης Επιθεώρηση παράδοσης BMW

Η επιθεώρηση παράδοσης BMW πραγματοποιείται από τον Επίσημο Έμπορο BMW Motorrad, πριν σας παραδώσει τη μοτοσικλέτα.

Έλεγχος ρονταρίσματος BMW

Ο έλεγχος ρονταρίσματος BMW πρέπει να πραγματοποιείται μεταξύ των 500 km και των 1200 km.

BMW Service

Το BMW Service πραγματοποιείται μία φορά το χρόνο και οι εργασίες του σέρβις μπορεί να ποικίλουν, ανάλογα με την ηλικία της μοτοσικλέτας και τα διανυθέντα χιλιόμετρα. Ο Επίσημος Έμπορος BMW Motorrad της περιοχής σας επιβεβαιώνει την πραγματο-

ποίηση του σέρβις και καταχωρεί την ημερομηνία για το επόμενο σέρβις.

Για οδηγούς που διανύουν πολλά χιλιόμετρα κάθε χρόνο μπορεί υπό προϋποθέσεις να είναι απαραίτητη η πραγματοποίηση του σέρβις πριν την καταχωρημένη ημερομηνία για το σέρβις. Για αυτές τις περιπτώσεις καταχωρείται στην επιβεβαίωση του σέρβις επιπρόσθετα μια ανάλογη μέγιστη χιλιομετρική απόδοση. Εάν επιτευχθεί αυτή η χιλιομετρική απόδοση πριν την ημερομηνία του επόμενου σέρβις, το σέρβις πρέπει να πραγματοποιηθεί νωρίτερα.

Η ένδειξη σέρβις στην οθόνη πολλαπλών λειτουργιών σας υπενθυμίζει την ημερομηνία του επόμενου σέρβις περίπου ένα μήνα ή 1000 km πριν τις καταχωρημένες τιμές.

Για περισσότερες πληροφορίες σχετικά με το θέμα σέρβις: **bmw-motorrad.com/service**

Οι εργασίες συντήρησης, που απαιτούνται για το όχημά σας, αναφέρονται στο παρακάτω σχέδιο συντήρησης:

Σχέδιο συντήρησης

- 1 Έλεγχος ρονταρίσματος BMW
 - 2 Πρότυπο BMW Service (☛ 208)
 - 3 Αλλαγή λαδιού στον κινητήρα με φίλτρο
 - 4 Αλλαγή λαδιών στο μηχανισμό γωνιακής μετάδοσης
 - 5 Έλεγχος διάκενου βαλβίδων
 - 6 Αντικατάσταση όλων των μπουζί
 - 7 Αντικατάσταση στοιχείου φίλτρου αέρα
 - 8 Έλεγχος ή αντικατάσταση στοιχείου φίλτρου αέρα
 - 9 Αλλαγή υγρών φρένων σε ολόκληρο το σύστημα
- a Ετησίως ή κάθε 10000 km (όποιο επέλθει πρώτο)
- b Κάθε 2 χρόνια ή κάθε 20000 km (όποιο επέλθει πρώτο)
- c Σε χρήση εκτός δρόμου ετησίως ή κάθε 10000 km (όποιο επέλθει πρώτο)
- d Για πρώτη φορά μετά από ένα χρόνο και στη συνέχεια κάθε δύο χρόνια

Πρότυπο BMW Service

Το πρότυπο BMW Service περιλαμβάνει τις εξής εργασίες συντήρησης:

- Πραγματοποίηση ελέγχου οχήματος με το σύστημα διάγνωσης BMW Motorrad.
- Οπτικός έλεγχος του υδραυλικού συστήματος συμπλέκτη.
- Οπτικός έλεγχος άκαμπτων σωλήνων φρένων, εύκαμπτων σωλήνων φρένων και συνδέσεων.
- Έλεγχος τακακιών φρένων και δίσκων φρένων μπροστά / πίσω για τυχόν φθορά.
- Έλεγχος στάθμης υγρού φρένων μπροστά / πίσω.
- Έλεγχος στάθμης ψυκτικού υγρού.
- Έλεγχος ευκολίας κίνησης πλαϊνού σταντ.
- Έλεγχος ευκολίας κίνησης κεντρικού σταντ.
- Έλεγχος πίεσης αέρα και βάθους προφίλ ελαστικών.
- Έλεγχος της σύσφιξης των ακτίνων και, εάν απαιτείται, επανασύσφιξη (σε προαίρ. εξοπλ. τροχοί με σταυρωτές ακτίνες).
- Έλεγχος του συστήματος φωτισμού και σήμανσης.
- Έλεγχος λειτουργίας της αναστολής εκκίνησης κινητήρα.
- Τελικός έλεγχος και έλεγχος κυκλοφοριακής ασφάλειας.
- Ρύθμιση ημερομηνίας σέρβις και τιμής υπολειπόμενης διαδρομής για το σέρβις.
- Έλεγχος κατάστασης φόρτισης της μπαταρίας.
- Επιβεβαίωση του BMW Service στο εγχειρίδιο του οχήματος.

Επιβεβαιώσεις εργασιών συντήρησης

Επιθεώρηση παράδοσης BMW

Πραγματοποιήθηκε

την _____

Σφραγίδα, υπογραφή

Έλεγχος ρονταρίσματος BMW

Πραγματοποιήθηκε

την _____

Σε km _____

Επόμενο σέρβις

Το αργότερο

την _____

Ή, εάν επιτευχθούν ωρι-
τερα,

Σε km _____

Σφραγίδα, υπογραφή

BMW Service

Πραγματοποιήθηκε

την_____

Σε km_____

Επόμενο σέρβις

Το αργότερο

την_____

Ή, εάν επιτευχθούν νωρί-
τερα,

Σε km_____

Σφραγίδα, υπογραφή**BMW Service**

Πραγματοποιήθηκε

την_____

Σε km_____

Επόμενο σέρβις

Το αργότερο

την_____

Ή, εάν επιτευχθούν νωρί-
τερα,

Σε km_____

Σφραγίδα, υπογραφή**BMW Service**

Πραγματοποιήθηκε

την_____

Σε km_____

Επόμενο σέρβις

Το αργότερο

την_____

Ή, εάν επιτευχθούν νωρί-
τερα,

Σε km_____

Σφραγίδα, υπογραφή

BMW Service

Πραγματοποιήθηκε

την _____

Σε km _____

Επόμενο σέρβις

Το αργότερο

την _____

Ή, εάν επιτευχθούν ωρι-
τερα,

Σε km _____

Σφραγίδα, υπογραφή

BMW Service

Πραγματοποιήθηκε

την _____

Σε km _____

Επόμενο σέρβις

Το αργότερο

την _____

Ή, εάν επιτευχθούν ωρι-
τερα,

Σε km _____

Σφραγίδα, υπογραφή

BMW Service

Πραγματοποιήθηκε

την _____

Σε km _____

Επόμενο σέρβις

Το αργότερο

την _____

Ή, εάν επιτευχθούν ωρι-
τερα,

Σε km _____

Σφραγίδα, υπογραφή

BMW Service

Πραγματοποιήθηκε

την _____

Σε km _____

Επόμενο σέρβις

Το αργότερο

την _____

Ή, εάν επιτευχθούν νωρίτερα,

Σε km _____

Σφραγίδα, υπογραφή**BMW Service**

Πραγματοποιήθηκε

την _____

Σε km _____

Επόμενο σέρβις

Το αργότερο

την _____

Ή, εάν επιτευχθούν νωρίτερα,

Σε km _____

Σφραγίδα, υπογραφή**BMW Service**

Πραγματοποιήθηκε

την _____

Σε km _____

Επόμενο σέρβις

Το αργότερο

την _____

Ή, εάν επιτευχθούν νωρίτερα,

Σε km _____

Σφραγίδα, υπογραφή

BMW Service

Πραγματοποιήθηκε

την _____

Σε km _____

Επόμενο σέρβις

Το αργότερο

την _____

Ή, εάν επιτευχθούν ωρι-
τερα,

Σε km _____

Σφραγίδα, υπογραφή

BMW Service

Πραγματοποιήθηκε

την _____

Σε km _____

Επόμενο σέρβις

Το αργότερο

την _____

Ή, εάν επιτευχθούν ωρι-
τερα,

Σε km _____

Σφραγίδα, υπογραφή

BMW Service

Πραγματοποιήθηκε

την _____

Σε km _____

Επόμενο σέρβις

Το αργότερο

την _____

Ή, εάν επιτευχθούν ωρι-
τερα,

Σε km _____

Σφραγίδα, υπογραφή

Επιβεβαιώσεις εργασιών σέρβις

Ο πίνακας χρησιμοποιείται ως αποδεικτικό για τις εργασίες συντήρησης και επισκευής καθώς και για τα τοποθετημένα ειδικά αξεσουάρ και τις ειδικές εργασίες που έχουν πραγματοποιηθεί.

Εργασία που πραγματοποιήθηκε	Σε km	Ημερομηνία

Παράρτημα

Πιστοποιητικό για το ηλεκτρονικό σύστημα ακινητοποίησης.....	218
Πιστοποιητικό για το Keyless Ride	220
Πιστοποιητικό για τον Έλεγχο Πίεσης Ελαστικών	222

FCC Approval

Ring aerial in the ignition switch



To verify the authorization of the ignition key, the electronic immobilizer exchanges information with the ignition key via the ring aerial.

This device complies with Part 15 of the FCC rules. Operation is subject to the following two conditions:

- (1) This device may not cause harmful interference, and
- (2) this device must accept any interference received, including interference that may cause undesired operation.



Any changes or modifications not expressly approved by the party responsible for compliance could void the user's authority to operate the equipment. ◀

Approbation de la FCC

Antenne annulaire présente dans le commutateur d'allumage



Pour vérifier l'autorisation de la clé de contact, le système d'immobilisation électronique échange des

informations avec la clé de contact via l'antenne annulaire.

Le présent dispositif est conforme à la partie 15 des règles de la FCC. Son utilisation est soumise aux deux conditions suivantes :

- (1) Le dispositif ne doit pas produire d'interférences nuisibles, et
- (2) le dispositif doit pouvoir accepter toutes les interférences extérieures, y compris celles qui pourraient provoquer une activation inopportune.



Toute modification qui n'aurait pas été approuvée expressément par l'organisme responsable de l'homologation peut annuler l'autorisation accordée à l'utilisateur pour utiliser le dispositif. ◀

Certifications

BMW Keyless Ride ID Device



USA, Canada

Product name: BMW Keyless Ride ID Device
FCC ID: YGOHUF5750
IC: 4008C-HUF5750

Canada:

Operation is subject to the following two conditions:

- (1) This device may not cause harmful interference, and
- (2) this device must accept any interference received, including interference that may cause undesired operation.

USA:

This device complies with Part 15 of the FCC rules. Operation is subject to the following two conditions:

- (1) This device may not cause harmful interference, and
- (2) this device must accept any interference received, including interference that may cause undesired operation.



Any changes or modifications not expressly approved by the party responsible for compliance could void the user's authority to operate the equipment.

Declaration Of Conformity

We declare under our responsibility that the product

BMW Keyless Ride ID Device (Model: HUF5750)

complies with the appropriate essential requirements of the article 3 of the R&TIE and the other relevant provisions, when used for its intended purpose. Applied Standards:

1. Health and safety requirements contained in article 3 (1) a)
 - EN 60950-1:2006+A11:2009+A1:2010+A12:2011; Information technology equipment- Safety
2. Protection requirements with respect to electromagnetic compatibility article 3 (1) b)
 - EN 301 489-1 (V1.9.2, 09/2011), Electromagnetic compatibility and radio spectrum matters (ERM); Electromagnetic compatibility (EMC) standard for radio equipment and services; Part 1: Common technical requirements
 - EN 301 489-3 (V1.4.1, 08/2002) Electromagnetic compatibility and radio spectrum matters (ERM); Electromagnetic compatibility (EMC) standard for radio equipment and services; Part 3: Specific conditions for short range devices (SRD) operating on frequencies between 9 kHz and 40 GHz
3. Means of the efficient use of the radio frequency spectrum article 3 (2)
 - EN 300 220-1 & -2 (V2.4.1, 05/2012), electromagnetic compatibility and radio spectrum matters (ERM); Short range devices (SRD); Radio equipment to be used in the 25 MHz to 1000 MHz frequency range with power levels ranging up to 500 mW;
Part 1: Technical characteristics and test methods.
Part 2: Harmonized EN covering essential requirements under article 3.2 of the R&TIE directive

The product is labeled with the CE marking: **CE**

Velbert, October 15th, 2013



Benjamin A. Müller
Product Development Systems
Car Access and Immobilization – Electronics
Huf Hülbeck & Fürst GmbH & Co. KG
Steeger Straße 17, D-42551 Velbert

Certification Tire Pressure Control (TPC)

FCC ID: MRXBC54MA4
IC: 2546A-BC54MA4

FCC ID: MRXBC5A4
IC: 2546A-BC5A4

This device complies with Part 15 of the FCC Rules and with Industry Canada license-exempt RSS standard(s).

Operation is subject to the following two conditions:

- (1) This device may not cause harmful interference, and
- (2) This device must accept any interference received, including interference that may cause undesired operation.

Le présent appareil est conforme aux CNR d'Industrie Canada applicables aux appareils radio exempts de licence. L'exploitation est autorisée aux deux conditions suivantes:

- (1) l'appareil ne doit pas produire de brouillage, et
- (2) l'utilisateur de l'appareil doit accepter tout brouillage radioélectrique subi, même si le brouillage est susceptible d'en compromettre le fonctionnement.

WARNING: Changes or modifications not expressly approved by the party responsible for compliance could void the user's authority to operate the equipment. The term "IC:" before the radio certification number only signifies that Industry Canada technical specifications were met.

A

- ABS
 - Αυτοδιάγνωση, 99
 - Λεπτομερείς τεχνικές πληροφορίες, 119
 - Προειδοποιητικές ενδείξεις, 36
 - Χειρισμός, 70
 - Χειριστήριο, 15
- ASC
 - Αυτοδιάγνωση, 100
 - Λεπτομερείς τεχνικές πληροφορίες, 123
 - Προειδοποιητική ένδειξη, 37
 - Χειρισμός, 71
 - Χειριστήριο, 15

D

- DWA
 - Ενδεικτική λυχνία, 18
 - Τεχνικά στοιχεία, 199

E

- ESA
 - Χειρισμός, 81
 - Χειριστήριο, 15

K

- Keyless Ride
 - Απενεργοποίηση του συστήματος ανάφλεξης, 51
 - Ενεργοποίηση του συστήματος ανάφλεξης, 50
 - Ηλεκτρονικό σύστημα ακινητοποίησης EWS, 51
 - Κλειδωμα κλειδαριάς τιμονιού, 49
 - Μπαταρία κλειδιού ραδιοκυμάτων άδεια ή απώλεια του κλειδιού ραδιοκυμάτων, 52
 - Ξεκλειδωμα τάπας ρεζερβουάρ καυσίμου, 110, 111
 - Προειδοποιητική ένδειξη, 30, 31

P

- Pre-Ride-Check, 98

R

- RDC
 - Αυτοκόλλητα ζαντών, 141
 - Λεπτομερείς τεχνικές πληροφορίες, 125
 - Προειδοποιητικές ενδείξεις, 34

S

- Service, 204

A

- Αλλαγή ταχυτήτων
 - Πρόταση για ανέβασμα ταχύτητας, 44
- Αναρτήσεις
 - Τεχνικά στοιχεία, 193
- Ανάφλεξη
 - Απενεργοποίηση, 47
 - Ενεργοποίηση, 47
- Αντικλεπτικό σύστημα συναγερμού
 - Προειδοποιητική ένδειξη, 33
 - Χειρισμός, 61
- Αξεσουάρ
 - Γενικές οδηγίες, 164
- Απόσβεση
 - Εξάρτημα ρύθμισης πίσω, 11
 - Ρύθμιση, 80
- Αποσκευές
 - Υποδείξεις φόρτωσης, 94
- Αριθμός πλαισίου οχήματος
 - Θέση στη μοτοσυκλέτα, 13

Ασφάλειες
Αντικατάσταση, 161
Τεχνικά στοιχεία, 197

B
Βαλίτσα Torcase
Χειρισμός, 174
Βάρη
Πίνακας επιτρεπόμενου φορτίου, 14
Τεχνικά στοιχεία, 201
Βοήθεια εκκίνησης, 155

Δ
Διακόπτης απενεργοποίησης ανάγκης, 17
Χειρισμός, 63
Διακόπτης πολλαπλών λειτουργιών
Συνοπτική παρουσίαση αριστερά, 15
Συνοπτική παρουσίαση δεξιά, 17
Διαστάσεις
Τεχνικά στοιχεία, 200
Διαστήματα σέρβις, 205

Διάταξη χαμηλώματος
Περιορισμοί, 94

E
Εγχειρίδιο ιδιοκτήτη
Θέση στη μοτοσικλέτα, 14
Εκκίνηση, 98
Χειριστήριο, 17
Ελαστικά
Έλεγχος βάθους αυλακώσεων πέλματος, 139
Έλεγχος πίεσης αέρα, 85
Μέγιστη ταχύτητα κίνησης, 95
Πιέσεις αέρα, 197
Πίνακας πιέσεων αέρα, 14
Ροντάρισμα, 101
Σύσταση, 140
Τεχνικά στοιχεία, 195
Ενδεικτικές λυχνίες, 18
Συνοπτική παρουσίαση, 20
Ενημερότητα, 8
Εξοπλισμός, 7
Εξωτερική θερμοκρασία
Ένδειξη, 41
Επιβεβαιώσεις εργασιών συντήρησης, 209

Ε
Ένδειξη σέρβις, 42

Z
Ζελατίνα
Εξάρτημα ρύθμισης, 13
Ρύθμιση, 87

H
Ηλεκτρικό σύστημα
Τεχνικά στοιχεία, 197

Θ
Θερμαινόμενα γκριπ
Χειρισμός, 86
Χειριστήριο, 17
Θερμοκρασία περιβάλλοντος
Προειδοποίηση εξωτερικής θερμοκρασίας, 30

K
Καθρέπτες
Ρύθμιση, 87

Καύσιμο

Ανεφοδιασμός με Keyless Ride, 110, 111

Πλήρωση με καύσιμο, 108

Ρεζέρβα, 41

Στόμιο πλήρωσης, 11

Τεχνικά στοιχεία, 190

Κιβώτιο ταχυτήτων

Τεχνικά στοιχεία, 192

Κινητήρας

Εκκίνηση, 98

Προειδοποιητική ένδειξη για σύστημα διαχείρισης κινητήρα, 39

Προειδοποιητική ένδειξη για το ηλεκτρονικό σύστημα κινητήρα, 32

Τεχνικά στοιχεία, 189

Κλειδαριά τιμονιού

Κλειδωμα, 46

Κλειδιά, 46, 49

Κόρνα, 15

Λ

Λάδι κινητήρα

Έλεγχος στάθμης πλήρωσης, 131

Ένδειξη στάθμης πλήρωσης, 13

Προειδοποιητική ένδειξη για τη στάθμη λαδιού κινητήρα, 40

Στόμιο πλήρωσης, 13

Συμπλήρωση, 132

Τεχνικά στοιχεία, 191

Υπόδειξη στάθμης λαδιού, 42

Λίστα ελέγχων, 97

M

Μέσες τιμές

Μηδενισμός, 55

Μηχανισμός υποβοήθησης

αλλαγής ταχυτήτων

Λεπτομερείς τεχνικές

πληροφορίες, 118

Οδήγηση, 101

Μοτοσικλέτα

Θέση σε λειτουργία, 183

Καθαρισμός, 179

Μακρόχρονη ακινητοποίηση, 183

Πρόσδεση, 112

Στάθμευση, 105

Φροντίδα, 179

Μπαταρία

Αφαίρεση, 159

Οδηγίες συντήρησης, 157

Προειδοποιητική ένδειξη για τάση φόρτισης μπαταρίας, 40

Τεχνικά στοιχεία, 197

Τοποθέτηση, 160

Φόρτιση αποσυνδεδεμένης μπαταρίας, 159

Φόρτιση συνδεδεμένης μπαταρίας, 158

Μπουζί

Τεχνικά στοιχεία, 198

Ο

Οθόνη πολλαπλών

λειτουργιών, 18

Επιλογή ένδειξης, 54

Συνοπτική παρουσίαση, 22

Χειρισμός, 54

Χειριστήριο, 15

Π

- Πίνακας βλαβών, 186
- Πινακίδα τύπου
 - Θέση στη μοτοσικλέτα, 13
- Πλαϊνές βαλίτσες, 171
- Πλαίσιο
 - Τεχνικά στοιχεία, 199
- Πλήρωση με καύσιμο, 108
 - Με Keyless Ride, 110, 111
- Πρίζα
 - Θέση στη μοτοσικλέτα, 13
 - Υποδείξεις χρήσης, 164
- Προβολέας
 - Ρύθμιση ύψους δέσμης φώτων, 11
 - Ύψος δέσμης προβολέα, 64
- Πρόγραμμα οδήγησης
 - Λεπτομερείς τεχνικές πληροφορίες, 116
 - Ρύθμιση, 73
 - Χειριστήριο, 17
- Προειδοποιητικές ενδείξεις
 - ABS, 36
 - ASC, 37
 - RDC, 34

- Αντικλεπτικό σύστημα συναγερμού, 33
- Απεικόνιση, 25
- Βλάβη φωτιστικού μέσου, 32
- Ηλεκτρονικό σύστημα κινητήρα, 32
- Θερμοκρασία ψυκτικού υγρού, 31
- Προειδοποίηση εξωτερικής θερμοκρασίας, 30
- Ρεζέρβα καυσίμου, 39
- Στάθμη λαδιού κινητήρα, 40
- Συνοπτική παρουσίαση, 24
- Σύστημα ακινητοποίησης, 30
- Σύστημα διαχείρισης κινητήρα, 39
 - Τάση φόρτισης μπαταρίας, 40
- Προειδοποιητικές λυχνίες, 18
 - Συνοπτική παρουσίαση, 20
- Προφόρτιση ελατηρίου
 - Εξάρτημα ρύθμισης πίσω, 13
 - Ρύθμιση, 79

Ρ

- Ρεζέρβα καυσίμου
 - Προειδοποιητική ένδειξη, 39
- Ρολόι
 - Ρύθμιση, 57
- Ροντάρισμα, 100

Σ

- Σέλα
 - Θέση του μηχανισμού ρύθμισης ύψους, 14
- Σέλες
 - Αφαίρεση και τοποθέτηση, 88
 - Γλωσσίδι ασφάλισης, 11
 - Ρύθμιση ύψους σέλας, 89
- Σετ εργαλείων μοτοσικλέτας
 - Θέση στη μοτοσικλέτα, 14
 - Περιεχόμενο, 130
- Στάθμευση, 105
- Σταντ μπροστινού τροχού
 - Τοποθέτηση, 147
- Στροφόμετρο, 18
- Συμπλέκτης
 - Έλεγχος λειτουργίας, 138
 - Ρύθμιση μανέτας, 83
 - Τεχνικά στοιχεία, 191

- Συνοπτικές παρουσιάσεις
Αριστερή πλευρά της
μοτοσικλέτας, 11
Αριστερός διακόπτης
πολλαπλών λειτουργιών, 15
Δεξιά πλευρά της
μοτοσικλέτας, 13
Δεξιός διακόπτης πολλαπλών
λειτουργιών, 17
Κάτω από τη σέλα, 14
Οθόνη πολλαπλών
λειτουργιών, 22
Προειδοποιητικά σύμβολα, 24
Προειδοποιητικές και
ενδεικτικές λυχνίες, 20
Ταμπλό οργάνων, 18
Συνοπτική παρουσίαση
προειδοποιητικών ενδείξεων, 26
Συντήρηση
Γενικές οδηγίες, 130
Σχέδιο συντήρησης, 207
Συντομογραφίες και σύμβολα, 6
- Σύστημα ακινητοποίησης
Εφεδρικό κλειδί, 48
Κλειδί ανάγκης, 51
Προειδοποιητική ένδειξη, 30
Σύστημα ελέγχου πίεσης
ελαστικών RDC
Ένδειξη, 43
Σύστημα ελέγχου σταθερής
ταχύτητας
Χειρισμός, 77
Σύστημα τελικής μετάδοσης
κίνησης
Τεχνικά στοιχεία, 193
- Τ**
Τακάκια φρένων
Έλεγχος μπροστά, 133
Έλεγχος πίσω, 134
Ροντάρισμα, 101
Ταμπλό οργάνων
Αισθητήρας φωτεινότητας
περιβάλλοντος, 18
Συνοπτική παρουσίαση, 18
Ταχύμετρο, 18
- Τεχνικά στοιχεία
Αναρτήσεις, 193
Αντικλεπτικό σύστημα
συναγερμού, 199
Βάρη, 201
Διαστάσεις, 200
Ηλεκτρικό σύστημα, 197
Καύσιμο, 190
Κιβώτιο ταχυτήτων, 192
Κινητήρας, 189
Λάδι κινητήρα, 191
Λαμπτήρες πυράκτωσης, 198
Μπαταρία, 197
Μπουζί, 198
Πλαίσιο, 199
Πρότυπα, 7
Συμπλέκτης, 191
Σύστημα τελικής μετάδοσης
κίνησης, 193
Τροχοί και ελαστικά, 195
Φρένα, 195
Τηλεχειρισμός
Αντικατάσταση μπαταρίας, 53
Τιμές ροπή, 187

- Τιμόνι
 - Ρύθμιση, 85
- Τροχοί
 - Αλλαγή διαστάσεων, 140
 - Αφαίρεση μπροστινού τροχού, 141
 - Έλεγχος ζαντών, 139
 - Έλεγχος των ακτίνων, 139
 - Τεχνικά στοιχεία, 195
 - Τοποθέτηση μπροστινού τροχού, 143
 - Τοποθέτηση πίσω τροχού, 146

Υ

- Υγρό φρένων
 - Δοχείο μπροστά, 13
 - Δοχείο πίσω, 13
 - Έλεγχος στάθμης πλήρωσης μπροστά, 135
 - Έλεγχος στάθμης πλήρωσης πίσω, 136
- Υπηρεσίες Mobile Service, 204
- Υποδείξεις ασφαλείας
 - Για την οδήγηση, 94
 - Για το φρενάρισμα, 102

Φ

- Φίλτρο αέρα
 - Αντικατάσταση στοιχείου, 154
 - Θέση στη μοτοσικλέτα, 13
- Φλας
 - Χειρισμός, 69
 - Χειριστήριο, 15
 - Χειριστήριο δεξιά, 17
- Φρένα
 - ABS Pro αναλυτικά, 123
 - ABS Pro ανάλογα με το πρόγραμμα οδήγησης, 104
 - Έλεγχος λειτουργίας, 133
 - Ρύθμιση μανέτας, 84
 - Τεχνικά στοιχεία, 195
 - Υποδείξεις ασφαλείας, 102
- Φώτα
 - Αυτόματα φώτα ημέρας, 68
 - Φώτα διασταύρωσης (μεσαία σκάλα), 65
 - Φώτα θέσης, 65
 - Φώτα στάθμευσης, 66
 - Χειρισμός πρόσθετων προβολέων, 66
 - Χειρισμός σινιάλου φώτων, 66
 - Χειρισμός φώτων πορείας (μεγάλη σκάλα), 66
 - Χειριστήριο, 15
 - Χειροκίνητα φώτα ημέρας, 67
 - Φώτα follow me home, 47
 - Φώτα αλάρμ
 - Χειρισμός, 69
 - Χειριστήριο, 15, 17
 - Φώτα ημέρας
 - Αυτόματα φώτα ημέρας, 68
 - Θέση στη μοτοσικλέτα, 11
 - Χειροκίνητα φώτα ημέρας, 67
 - Φώτα στάθμευσης, 66
 - Φωτιστικά μέσα
 - Αντικατάσταση μονάδας πίσω φώτων LED, 153
 - Αντικατάσταση προβολέα LED, 153
 - Αντικατάσταση πρόσθετων προβολέων LED, 153
 - Αντικατάσταση φωτιστικού μέσου για τα φλας μπροστά και πίσω, 151

Αντικατάσταση φωτιστικού μέσου για τα φώτα διασταύρωσης (μεσαία σκάλα), 148

Αντικατάσταση φωτιστικού μέσου για τα φώτα θέσης, 150

Αντικατάσταση φωτιστικού μέσου για τα φώτα πορείας (μεγάλη σκάλα), 148

Προειδοποιητική ένδειξη για βλάβη φωτιστικού μέσου, 32

Τεχνικά στοιχεία, 198

Χ

Χιλιόμετρητής

Μηδενισμός, 55

Χρήση εκτός δρόμου, 106

Ψ

Ψυκτικό υγρό κινητήρα

Έλεγχος στάθμης πλήρωσης, 137

Προειδοποιητική ένδειξη για υπερθέρμανση, 31

Συμπλήρωση, 137

Ανάλογα με τον εξοπλισμό και τα αξεσουάρ της μοτοσικλέτας σας, αλλά και λόγω των διαφορετικών εκδόσεων χωρών μπορεί να παρατηρηθούν αποκλίσεις σε σχέση με τις εικόνες και τα κείμενα. Από τις ενδεχόμενες αποκλίσεις αυτές δεν είναι δυνατόν να προκύψουν οποιεσδήποτε απαιτήσεις ή αξιώσεις.

Οι τιμές διαστάσεων, βάρους, κατανάλωσης και ισχύος αναφέρονται ως μεγέθη με ανάλογες ανοχές.

Διατηρούμε το δικαίωμα τροποποιήσεων στην κατασκευή, τον εξοπλισμό και τα αξεσουάρ. Με την επιφύλαξη τυχόν λάθους.

©2015 Bayerische Motoren Werke Aktiengesellschaft
80788 München, Γερμανία
Αναδημοσίευση, αποσπασμάτων ή όλου, μόνο με έγγραφη άδεια της BMW Motorrad, Aftersales.

Πρωτότυπο εγχειρίδιο ιδιοκτήτη, εκτύπωση στη Γερμανία.

Σημαντικά στοιχεία για τον ανεφοδιασμό καυσίμου:

Καύσιμο

Συνιστώμενη ποιότητα καυσίμου	Super αμόλυβδη (μέγ. 10 % αιθανόλη, E10) 95 ROZ/RON 89 AKI
Εναλλακτική ποιότητα καυσίμου	Regular αμόλυβδη (περιορισμοί σε ισχύ και κατανάλωση. Εάν για παράδειγμα ο κινητήρας πρόκειται να λειτουργήσει σε χώρες με μειωμένη ποιότητα καυσίμου 91 RON, πρέπει προηγουμένως να προγραμματιστεί η μοτοσικλέτα σας ανάλογα στον επίσημο έμπορο BMW Motorrad.) (μέγ. 10 % αιθανόλη, E10) 91 ROZ/RON 87 AKI
Ωφέλιμη χωρητικότητα καυσίμου	Περ. 20 l
Ποσότητα καυσίμου ρεζέρβας	Περ. 4 l
Πιέσεις αέρα ελαστικών	
Πίεση αέρα ελαστικών μπροστά	2,5 bar, Σε κρύο ελαστικό
Πίεση αέρα ελαστικών πίσω	2,9 bar, Σε κρύο ελαστικό

Περισσότερες πληροφορίες σχετικά με τη μοτοσικλέτα σας θα βρείτε στη διεύθυνση: bmw-motorrad.com

BMW recommends **ADVANTEC**
ORIGINAL BMW ENGINE OIL

Κωδ. παραγγελίας: 01 49 8 563 214
08.2015, 8η Έκδοση, 18

