



BMW Motorrad



Radość z jazdy

# Instrukcja obsługi R 1200 GS

## Dane motocykla/Dealera

### Dane pojazdu

---

Model

---

Numer identyfikacyjny pojazdu

---

Numer koloru

---

Pierwsza rejestracja

---

Numer rejestracyjny

### Dane Dealera

---

Konsultant w serwisie

---

Pani/Pan

---

Numer telefonu

---

Adres Dealera/Telefon (pieczęć firmy)

## **Witamy w BMW**

Miło nam, że zdecydowałeś się na zakup motocykla BMW Motorrad – witamy wśród kierowców BMW. Zapoznaj się ze swoim nowym motocyklem, abyś mógł bezpiecznie uczestniczyć w ruchu drogowym.

### **Na temat niniejszej instrukcji obsługi**

Przed uruchomieniem nowego motocykla BMW prosimy o przeczytanie niniejszej instrukcji obsługi. Znajdziesz w niej ważne wskazówki dotyczące obsługi, które pozwolą w pełni wykorzystać zalety techniczne Twojego BMW.

Ponadto instrukcja zawiera informacje, które pomogą Ci dbać o motocykl i utrzymywać go w takim stanie, aby był niezawodny w działaniu, bezpieczny w ruchu

drogowym i długo zachował swą wartość.

### **Propozycje i sugestie**

W razie jakichkolwiek pytań dotyczących motocykla Twój Dealer BMW Motorrad w każdej chwili służy radą i pomocą.

Wiele radości z Twojego BMW oraz szerokiej i bezpiecznej drogi życzy

BMW Motorrad.

01 49 8 558 964



# Spis treści

<b>1 Wskazówki ogólne</b> .....	<b>5</b>	<b>3 Wskazania</b> .....	<b>19</b>	Wyłącznik awaryjny .....	61
Przegląd .....	6	Lampki kontrolne i ostrze-		Reflektor .....	62
Skróty i symbole .....	6	gawcze .....	20	Światła .....	63
Wyposażenie .....	7	Wyświetlacz wielofunk-		Światła do jazdy dziennej....	64
Dane techniczne .....	7	cyjny .....	22	Kierunkowskazy .....	66
Aktualność danych .....	7	Symbole ostrzegawcze na		Światła awaryjne .....	66
<b>2 Widoki elementów</b> .....	<b>9</b>	wyświetlaczu .....	24	BMW Motorrad Inte-	
Widok ogólny z lewej		Ostrzeżenia .....	25	gral ABS .....	67
strony .....	11	Temperatura zewnętrzna ....	40	Układ przeciwpoślizgowy	
Widok ogólny z prawej		Rezerwa paliwa .....	41	ASC .....	68
strony .....	13	Wskazanie poziomu oleju ...	41	Tryb jazdy .....	69
Pod siedzeniem .....	14	Wskazanie serwisowe .....	42	Regulacja prędkości .....	73
Przełącznik wielofunkcyjny z		Ciśnienie powietrza w opo-		Wstępny naciąg sprę-	
lewej strony .....	15	nach.....	42	żyny .....	75
Przełącznik wielofunkcyjny		Zalecenie zmiany biegu na		Amortyzacja .....	76
z prawej strony .....	17	wyższy .....	43	Elektroniczna regulacja za-	
Tablica przyrządów .....	18	<b>4 Obsługa</b> .....	<b>45</b>	wieszenia Dynamic ESA....	77
		Zapłon.....	46	Sprzęgło .....	79
		Zapłon z Keyless Ride .....	48	Hamulec .....	79
		Wyświetlacz wielofunk-		Opony .....	80
		cyjny .....	53	Kierownica .....	81
		Alarm motocyklowy		Podgrzać manetki kierow-	
		DWA .....	60	nicy .....	81
				Lusterko.....	82

Szyba .....	82	Sterowanie silnikiem z układem BMW Motorrad		Kufer .....	152
Siedzenie kierowcy i pasażera .....	83	ASC .....	109	Kufer centralny .....	155
<b>5 Jazda .....</b>	<b>87</b>	Kontrola ciśnienia powietrza w oponach (RDC) .....	111	<b>9 Pielęgnacja .....</b>	<b>159</b>
Wskazówki dotyczące bezpieczeństwa .....	88	<b>7 Konserwacja .....</b>	<b>113</b>	Środki pielęgnacyjne .....	160
Lista kontrolna .....	90	Wskazówki ogólne .....	114	Mycie motocykla .....	160
Uruchamianie .....	91	Komplet narzędzi .....	114	Czyszczenie delikatnych części motocykla .....	161
Docieranie .....	93	Olej silnikowy .....	115	Pielęgnacja lakieru .....	162
Zmiana biegów .....	94	Układ hamulcowy .....	116	Odstawienie motocykla na dłuższy okres .....	162
Hamulce .....	95	Płyn chłodzący .....	121	Konserwacja .....	162
Parkowanie motocykla .....	96	Sprzęgło .....	122	Uruchamianie motocykla .....	163
Jazda w terenie .....	97	Obręcze i opony .....	122	<b>10 Dane techniczne ....</b>	<b>165</b>
Zatankować .....	98	Koła .....	123	Tabela usterek .....	166
Mocowanie motocykla do transportu .....	101	Podstawka przedniego koła .....	130	Połączenia śrubowe .....	167
<b>6 Szczegóły techniczne .....</b>	<b>103</b>	Żarówki .....	131	Silnik .....	169
Tryb jazdy .....	104	Filtr powietrza .....	136	Paliwo .....	170
Asystent zmiany biegów .....	105	Rozruch awaryjny .....	138	Olej silnikowy .....	171
Układ hamulcowy z BMW Motorrad Integral		Akumulator .....	139	Sprzęgło .....	171
ABS .....	107	Bezpieczniki .....	143	Skrzynia biegów .....	172
		<b>8 Akcesoria .....</b>	<b>145</b>	Napęd na tylne koło .....	173
		Wskazówki ogólne .....	146	Zawieszenie .....	173
		Gniazda elektryczne .....	146	Hamulce .....	175
		System nawigacji .....	147	Koła i opony .....	176

Instalacja elektryczna .....	177
Rama.....	179
Alarm motocyklowy .....	179
Wymiary.....	180
Masa .....	181
Osiągi .....	181
<b>11 Serwis .....</b>	<b>183</b>
Serwis BMW Motorrad ....	184
BMW Motorrad Usługi Po- mocy Mobilnej .....	184
Prace konserwacyjne.....	184
Potwierdzenie prac konser- wacyjnych .....	186
Potwierdzenie serwisu.....	191
<b>12 Załącznik .....</b>	<b>193</b>
Certyfikat .....	194
<b>13 Spis haseł.....</b>	<b>197</b>

## **Wskazówki ogólne**

Przegląd .....	6
Skróty i symbole .....	6
Wyposażenie .....	7
Dane techniczne .....	7
Aktualność danych.....	7

## Przegląd

Tworząc tę instrukcję obsługi, szczególnie nacisk położyliśmy na łatwość wyszukiwania informacji. Poszczególne tematy można znaleźć najszybciej za pomocą obszernego skorowidza haseł znajdującego się na końcu instrukcji. W rozdziale 2 niniejszej instrukcji obsługi przedstawiono ogólny zarys informacji na temat motocykla. W rozdziale 11 należy dokumentować wszelkie przeprowadzone prace konserwacyjne i naprawcze. Potwierdzenie przeprowadzenia prac konserwacyjnych jest warunkiem uzyskania świadczeń dodatkowych. Gdybyś zechciał pewnego dnia sprzedać swój motocykl BMW, pamiętaj, aby wraz z nim przekazać także instrukcję obsługi; jest ona ważną częścią składową motocykla.

## Skróty i symbole



Oznacza wskazówki ostrzegawcze, których należy bezwzględnie przestrzegać - ze względu na bezpieczeństwo własne, bezpieczeństwo innych oraz aby uchronić swój motocykl przed uszkodzeniem.



Szczególne wskazówki mające na celu ułatwienie pracy przy obsłudze, kontroli i regulacji oraz czynnościach konserwacyjnych.



Oznacza koniec wskazówki.



Instrukcja wykonywania czynności.



Wynik czynności.



Odsyłacz do strony z dokładniejszymi informacjami.



Oznacza koniec informacji dotyczącej akcesoriów lub wyposażenia.



Moment dociągający.



Dane techniczne.



Opcja wyposażenia. Elementy wyposażenia specjalnego BMW Motorrad są montowane już podczas produkcji pojazdów.



Akcesoria dodatkowe. Akcesoria dodatkowe BMW Motorrad można zamawiać i montować u Dealera BMW Motorrad.



Elektroniczny immobilizer.



- DWA Alarm motocyklowy.
- ABS Układ zapobiegający blokowaniu kół.
- ASC Układ przeciwoślizgowy.
- ESA Electronic Suspension Adjustment (Elektroniczna regulacja zawieszenia).
- RDC Kontrola ciśnienia w oponach.

## Wyposażenie

Kupując swój motocykl BMW, zdecydowałeś się na model wyposażony indywidualnie. W instrukcji obsługi opisane są opcje wyposażenia (OW) oferowane przez BMW oraz wybrane akcesoria dodatkowe (AD). Należy zatem przyjąć do wiadomości, że instrukcja obejmuje także wyposażenie, którego być może nie wybrałeś. Możliwe są również

różnice wersji krajowych w stosunku do przedstawianego motocykla.

W przypadku gdy posiadane wyposażenie nie jest opisane w niniejszej instrukcji, jego opis można znaleźć w oddzielnej instrukcji.

## Dane techniczne

Wszystkie dane dotyczące wymiarów, masy i mocy w tej instrukcji obsługi opierają się na wytycznych instytucji DIN (Deutsches Institut für Normung e. V.) i są zgodne z jej przepisami dot. tolerancji. Możliwe są różnice w poszczególnych wersjach krajowych.

## Aktualność danych

Wysoki poziom bezpieczeństwa i jakości swoich motocykli firma BMW zapewnia dzięki nieustannemu rozwijaniu ich konstrukcji, wyposażenia i akcesoriów. Z

tego też powodu mogą wynikać rozbieżności pomiędzy instrukcją obsługi, a tym motocyklem. BMW Motorrad nie może również wykluczyć pomyłek. Dlatego na podstawie danych, ilustracji i opisów nie mogą być wysuwane żadne roszczenia.





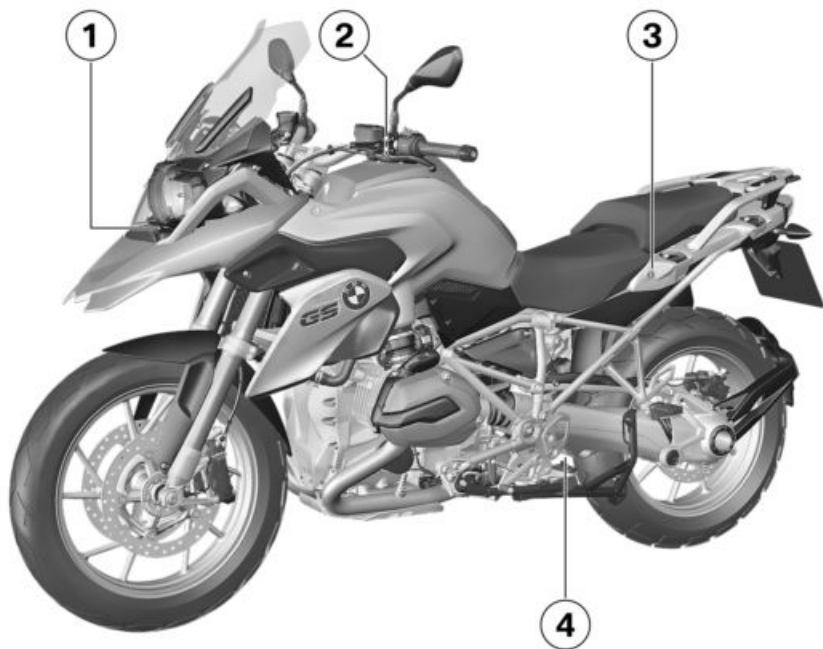

## **Widoki elementów**

Widok ogólny z lewej strony .....	11
Widok ogólny z prawej strony .....	13
Pod siedzeniem.....	14
Przełącznik wielofunkcyjny z lewej strony.....	15
Przełącznik wielofunkcyjny z prawej strony.....	17
Tablica przyrządów .....	18



## Widok ogólny z lewej strony

- 1 – ze światłami do jazdy  
diennej<sup>OW</sup>  
Światła do jazdy diennej  
( 64)
- 2 Otwór wlewowy paliwa  
( 98)
- 3 Zamek siedzenia ( 83)
- 4 Ustawienie amortyzacji  
z tyłu (na dole kolumny  
amortyzatora) ( 76)

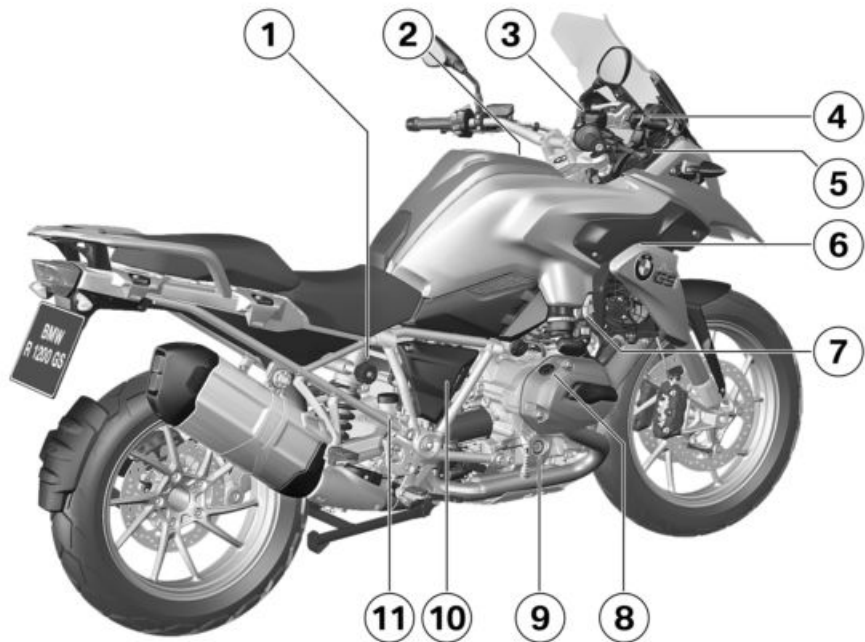

## Widok ogólny z prawej strony

- 1 Ustawienie wstępnego naciągu sprężyny z tyłu (☛ 75)
- 2 Filtr powietrza (pod środkowym elementem osłony) (☛ 136)
- 3 Zbiornik płynu hamulcowego z przodu (☛ 119)
- 4 Regulacja wysokości szyby (☛ 82)
- 5 Gniazdo elektryczne (☛ 146)
- 6 Numer identyfikacyjny pojazdu (na łóżysku kierownicy)  
Tabliczka identyfikacyjna (na ramie z przodu z prawej strony)
- 7 Wskaźnik poziomu płynu chłodzącego (☛ 121)  
Zbiornik płynu chłodzącego (☛ 121)
- 8 Otwór wlewu oleju (☛ 116)
- 9 Wskaźnik poziomu oleju silnikowego (☛ 115)
- 10 Akumulator (za osłoną boczną) (☛ 139)  
Punkt podparcia akumulatora (za osłoną boczną) (☛ 138)
- 11 Zbiornik płynu hamulcowego z tyłu (☛ 120)

## Pod siedzeniem

- 1 Standardowy zestaw narzędzi (→ 114)
- 2 Instrukcja obsługi
- 3 Tabela ciśnień w oponach
- 4 Tabela wartości załadunku
- 5 Regulacja wysokości siedzenia kierowcy (→ 84)
- 6 Bezpieczniki (→ 143)

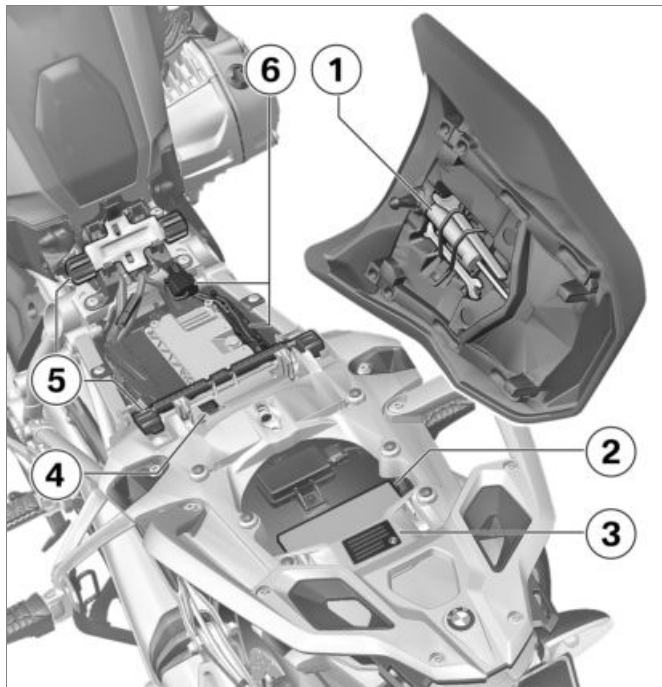



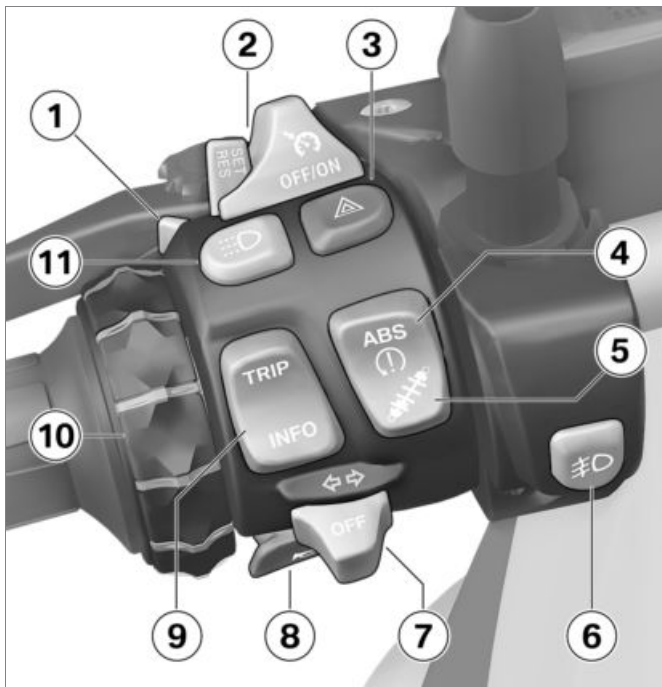

## Przełącznik wielofunkcyjny z lewej strony

- 1 Światła drogowe i sygnał świetlny (☛ 63)
- 2 – z regulacją prędkości<sup>OW</sup>  
Regulacja prędkości (☛ 73)
- 3 Światła awaryjne (☛ 66)
- 4 ABS (☛ 67)  
ASC (☛ 68)
- 5 – z Dynamic ESA<sup>OW</sup>  
ESA (☛ 77)
- 6 – z dodatkowymi reflektorami LED<sup>AD</sup>  
Dodatkowe reflektory LED (☛ 64)
- 7 Kierunkowskazy (☛ 66)
- 8 Sygnał dźwiękowy
- 9 Wyświetlacz wielofunkcyjny (☛ 53)
- 10 – z instalacją pod system nawigacji<sup>OW</sup>  
System nawigacji (☛ 148)

- 11** – ze światłami do jazdy  
diennej<sup>OW</sup>  
Światła do jazdy diennej  
( 64)



## Przełącznik wielofunkcyjny z prawej strony

- 1 – z podgrzewanymi manetkami kierownicy<sup>OW</sup>  
Podgrzać manetki kierownicy (☞ 81)
- 2 Tryb jazdy (☞ 69)
- 3 Wyłącznik awaryjny (☞ 61)
- 4 Uruchomić silnik (☞ 91)

## Tablica przyrządów



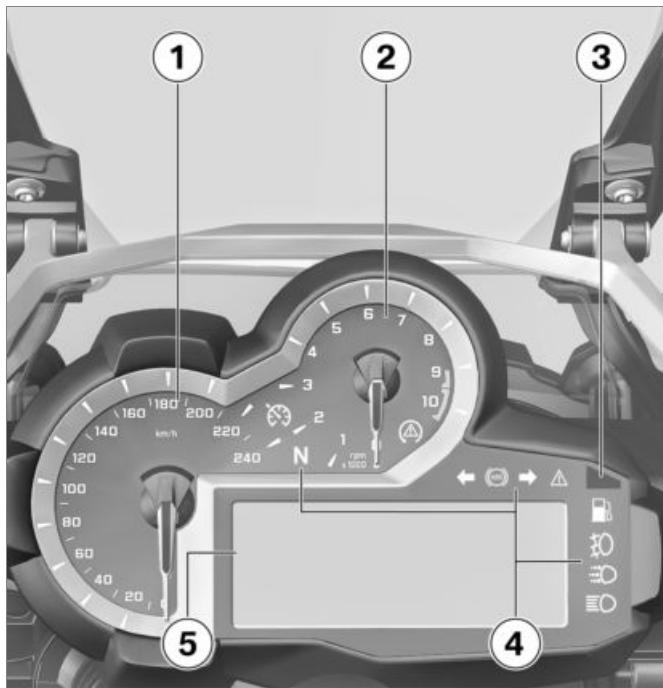



- 1 Prędkościomierz
- 2 Obrotomierz
- 3 Czujnik jasności otoczenia (element regulujący jasność oświetlenia wskaźników)  
– z alarmem motocyklowym<sup>OW</sup>
- Lampka kontrolna DWA  
– z Keyless Ride<sup>OW</sup>
- Lampka kontrolna kluczyka z pilotem
- 4 Lampki kontrolne i ostrzegawcze (►► 20)
- 5 Wyświetlacz wielofunkcyjny (►► 22)



## Wskazania

Lampki kontrolne i ostrzegawcze ...	20
Wyświetlacz wielofunkcyjny .....	22
Symbole ostrzegawcze na wyświetlaczu .....	24
Ostrzeżenia .....	25
Temperatura zewnętrzna .....	40
Rezerwa paliwa .....	41
Wskazanie poziomu oleju .....	41
Wskazanie serwisowe .....	42
Ciśnienie powietrza w oponach .....	42
Zalecenie zmiany biegu na wyższy .....	43

## Lampki kontrolne i ostrzegawcze

- 1 – z regulacją prędkości<sup>OW</sup>  
Regulacja prędkości  
( 73)
- 2 Pozycja neutralna (bieg jałowy)
- 3 ASC ( 68)
- 4 Lewy kierunkowskaz
- 5 ABS ( 67)
- 6 Prawy kierunkowskaz
- 7 Ogólna lampka ostrzegawcza (w połączeniu z symbolami ostrzegawczymi na wyświetlaczu) ( 25)
- 8 DWA  
– z alarmem motocyklowym<sup>OW</sup>  
Alarm ( 60)  
Lampka kontrolna kluczyka z pilotem  
– z Keyless Ride<sup>OW</sup>  
Kluczyki do pojazdu  
( 48)

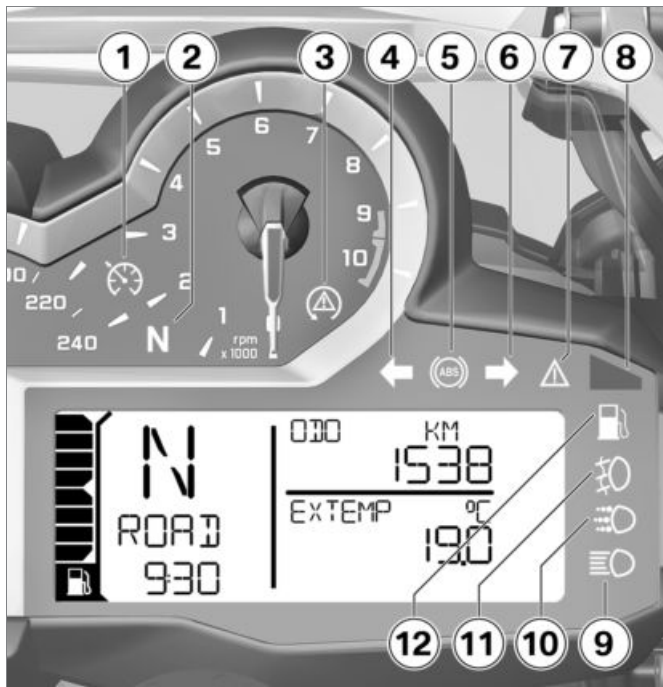

**9** Światła drogowe (☞ 63)

**10** – ze światłami do jazdy  
diennej<sup>OW</sup>

Światła do jazdy diennej  
(☞ 64)

**11** – z dodatkowymi reflektora-  
rami LED<sup>AD</sup>

Dodatkowe reflektory  
(☞ 64)

**12** Rezerwa paliwa (☞ 41)

 Symbol ABS może być w  
zależności od wersji krajo-  
wej wyświetlany w inny sposób. ◀

## Wyświetlacz wielofunkcyjny

- 1 Poziom paliwa
- 2 Zalecenie zmiany biegu na wyższy (►► 43)
- 3 Wskaźnik biegu w pozycji neutralnej pokazuje "N" (bieg jałowy)
- 4 – ze światłami do jazdy dziennej<sup>OW</sup>
- 5 – z podgrzewanymi manetkami kierownicy<sup>OW</sup>
- 6 Licznik kilometrów (►► 53)
- 7 Wskazanie serwisowe (częstotliwość przeglądów) (►► 184)
- 8 Symbole ostrzegawcze (►► 25)
- 9 Komputer pokładowy – z Dynamic ESA<sup>OW</sup>
- 10 Ustawienie ESA (►► 77)





- 11** Tryb jazdy (☐☐☐☐➔ 69)
- 12** Zegar (☐☐☐☐➔ 56)
- 13** Ostrzeżenie o temperaturze zewnętrznej (☐☐☐☐➔ 40)

## Symbole ostrzegawcze na wyświetlaczu

- 1** – z kontrolą ciśnienia powietrza w oponach (RDC)<sup>OW</sup>

Ciśnienie powietrza w oponach (→ 34)

- 2** EWS (→ 31)

- 3** Temperatura płynu chłodzącego (→ 32)

- 4** Poziom oleju silnikowego (→ 39)

- 5** Elektronika silnika (→ 32)

- 6** Naładowanie akumulatora (→ 140)

- 7** Ostrzeżenia (→ 25)

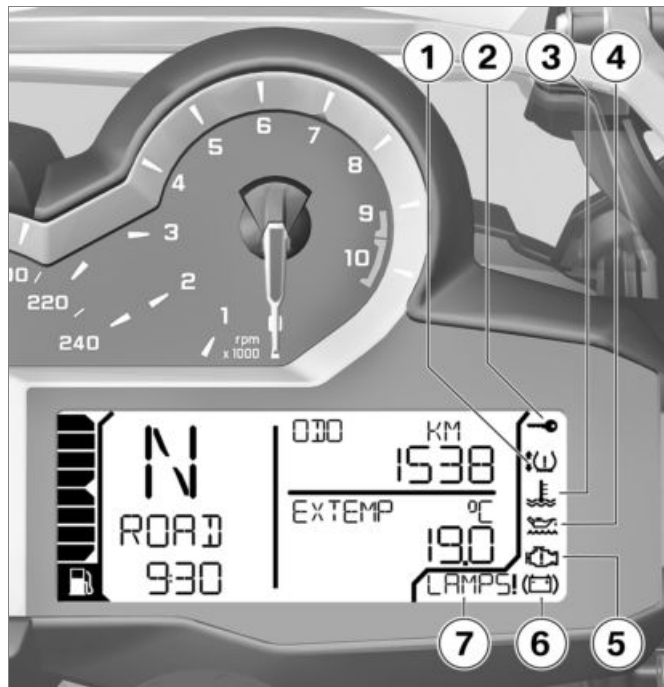

## Ostrzeżenia

### Wskazanie

Ostrzeżenia sygnalizowane są za pomocą odpowiedniej lampki ostrzegawczej.



Ostrzeżenia, dla których nie występuje odrębna lampka ostrzegawcza, przedstawiane są na wyświetlaczu wielofunkcyjnym za pomocą ogólnej lampki ostrzegawczej **1** w połączeniu z symbolem ostrzegawczym w obszarze **2** lub wskazówką ostrzegawczą w obszarze **3**. W zależności od stopnia ważności ostrzeże-

nia ogólna lampka ostrzegawcza świeci w kolorze żółtym lub czerwonym.

Ogólna lampka ostrzegawcza wyświetlana jest w zależności od pilności wykonania przeglądu.













Przegląd możliwych ostrzeżeń znajdziesz na następnych stronach.

## Przegląd wskazań ostrzegawczych

### Lampki kontrolne i ostrzegawcze

### Symbole ostrzegawcze na wyświetlaczu

### Znaczenie

		jest wyświetlany	Ostrzeżenie o temperaturze zewnętrznej (→ 31)	
	świeci się w kolorze żółtym		jest wyświetlany	EWS aktywny (→ 31)
	świeci się w kolorze żółtym		jest wyświetlany	Kluczyk z pilotem poza zasięgiem działania (→ 31)
	świeci się w kolorze żółtym		jest wyświetlany	Wymiana baterii w kluczyku z pilotem (→ 32)
	świeci się w kolorze czerwonym		jest wyświetlany	Temperatura płynu chłodzącego zbyt wysoka (→ 32)
	świeci się w kolorze żółtym		jest wyświetlany	Silnik w trybie awaryjnym (→ 32)
	świeci się w kolorze żółtym		Wyświetlane jest wskazanie !LAMP_	Uszkodzenie żarówki (→ 33)
			Wyświetlane jest wskazanie !LAMPF	

## Lampki kontrolne i ostrzegawcze

## Symbole ostrzegawcze na wyświetlaczu

## Znaczenie

Zostanie wyświetlone wskazanie  
DWAŁO !

Akumulator podtrzymywania danych słaby (▣→ 34)



świeci się w kolorze żółtym

Zostanie wyświetlone wskazanie  
DWA !

Akumulator podtrzymywania danych rozładowany (▣→ 34)



świeci się w kolorze żółtym



sygnalizowane jest za pomocą jednej lub dwóch strzałek i dodatkowo miga wskazanie krytycznego ciśnienia powietrza w oponach.

Ciśnienie powietrza w oponach na granicy dopuszczalnej tolerancji (▣→ 34)



miga w kolorze czerwonym









sygnalizowane jest za pomocą jednej lub dwóch strzałek i dodatkowo miga wskazanie krytycznego ciśnienia powietrza w oponach.

Ciśnienie powietrza w oponach poza dopuszczalną tolerancją (▣→ 35)

## Lampki kontrolne i ostrzegawcze

## Symbole ostrzegawcze na wyświetlaczu

Lampki kontrolne i ostrzegawcze	Symbole ostrzegawcze na wyświetlaczu	Znaczenie
 świeci się w kolorze żółtym	 sygnalizowane jest za pomocą jednej lub dwóch strzałek.	Uszkodzony czujnik lub błąd systemowy (☛ 35)
	Wyświetlane jest wskazanie „--” lub „-- --”.	
	Wyświetlane jest wskazanie „--” lub „-- --”.	Zakłócenie przekazu (☛ 36)
 świeci się w kolorze żółtym	Wyświetlane jest wskazanie RDC!	Słaba bateria czujnika ciśnienia powietrza w oponach (☛ 36)
 pulsuje		Samodiagnoza ABS nie jest zakończona (☛ 37)
 świeci się		Błąd ABS (☛ 37)
 świeci się		ABS wyłączony (☛ 37)
 pulsuje szybko		Ingerencja układu ASC (☛ 37)



**Lampki kontrolne i ostrzegawcze****Symbole ostrzegawcze na wyświetlaczu****Znaczenie**

świeci się w kolorze czerwonym



Zostanie wyświetlony

Napięcie ładowania akumulatora jest niewystarczające (  40)



## Ostrzeżenie o temperaturze zewnętrznej



Wyświetlany jest symbol kryształu lodu.

Możliwa przyczyna:



Temperatura zewnętrzna zmierzona przy motocyklu wynosi mniej niż:

ok. 3 °C



Przy używaniu systemu ostrzeżenia o temperaturze na zewnątrz nie można wykluczyć, że śliska nawierzchnia wystąpi już przy zmierzonej temperaturze 3 °C.

Przy niskich temperaturach na zewnątrz należy spodziewać się śliskiej nawierzchni, szczególnie na mostach i na zacienionych jezdniach.◀

- Należy jechać ostrożnie.

## EWS aktywny



Ogólna lampka ostrzegawcza świeci się na żółto.



Wyświetlany jest symbol ostrzegawczy EWS.

Możliwa przyczyna:

Użyty klucz nie ma autoryzacji do uruchamiania lub nastąpiła awaria komunikacji pomiędzy kluczykiem a elektroniką silnika.

- Zdjąć pozostałe kluczyki do motocykla znajdujące się przy kluczyku zapłonu.
- Użyć kluczyka awaryjnego.
- Najlepiej zlecić wymianę uszkodzonego kluczyka przez Dealera BMW Motorrad.

## Kluczyk z pilotem poza zasięgiem działania

– z Keyless Ride<sup>OW</sup>



Ogólna lampka ostrzegawcza świeci się na żółto.



zostanie wyświetlony.

Możliwa przyczyna:

Awaria komunikacji pomiędzy kluczykiem z pilotem a elektroniką silnika.

- Sprawdzić baterię w kluczyku z pilotem.
  - z Keyless Ride<sup>OW</sup>
- Wymiana baterii w kluczyku z pilotem (►► 52).
- W celu kontynuowania jazdy użyć kluczyka zapasowego.
  - z Keyless Ride<sup>OW</sup>
- Bateria kluczyka z pilotem jest rozładowana lub zgubiono kluczyk z pilotem (►► 51).
- Jeśli podczas jazdy pojawi się symbol ostrzegawczy, zachować spokój. Można kontynuować jazdę, silnik nie wyłączy się.
- Najlepiej zlecić wymianę uszkodzonego kluczyka z pilotem przez Dealera BMW Motorrad.

## Wymiana baterii w kluczyku z pilotem



Ogólna lampka ostrzegawcza świeci się na żółto.



Wyświetlony zostanie symbol akumulatora.

Możliwa przyczyna:

- Bateria kluczyka z pilotem utraciła swoją pełną pojemność. Działanie kluczyka z pilotem zapewnione będzie jeszcze tylko przez ograniczony czas.
- z Keyless Ride<sup>OW</sup>
- Wymiana baterii w kluczyku z pilotem (►► 52).

## Temperatura płynu chłodzącego zbyt wysoka



Ogólna lampka ostrzegawcza świeci się na czerwono.



Wyświetlany jest symbol temperatury.



Jazda z przegrzanym silnikiem może spowodować jego uszkodzenie.

Należy bezwzględnie przestrzegać wymienionych poniżej czynności.◀

Możliwa przyczyna:

Poziom płynu chłodzącego jest zbyt niski.

- Skontrolować poziom płynu chłodzącego (►► 121).

W razie zbyt niskiego poziomu płynu chłodzącego:

- Zlecić uzupełnienie poziomu płynu chłodzącego i kontrolę układu płynu chłodzącego, najlepiej w serwisie Dealera BMW Motorrad.

Możliwa przyczyna:

Temperatura płynu chłodzącego jest zbyt wysoka.

- Jeśli to możliwe, w celu ochłodzenia silnika jechać w zakresie częściowego obciążenia.

- Gdyby często dochodziło do zbyt silnego wzrostu temperatury płynu chłodzącego, wówczas należy zlecić jak najszybsze usunięcie usterki w fachowym warsztacie, najlepiej w serwisie Dealera BMW Motorrad.

## Silnik w trybie awaryjnym



Ogólna lampka ostrzegawcza świeci się na żółto.



Wyświetlany jest symbol silnika.



Silnik pracuje w trybie awaryjnym. Może dojść do nietypowego zachowania motocykla podczas jazdy.

Dostosować sposób jazdy. Unikać gwałtownych przyspieszeń i manewrów wyprzedzania.◀

Możliwa przyczyna:

Sterownik silnika zdiagnozował błąd. W wyjątkowych przypadkach silnik gaśnie i nie można go ponownie uruchomić. W pozostałych przypadkach silnik będzie pracował w trybie awaryjnym.

- Dalsza jazda jest możliwa, moc silnika może jednak nie być taka jak zazwyczaj.
- Zlecić jak najszybsze usunięcie usterki w specjalistycznym warsztacie, najlepiej w serwisie Dealera BMW Motorrad.

## Uszkodzenie żarówki



Ogólna lampka ostrzegawcza świeci się na żółto.

Zostanie wyświetlony komunikat !LAMP\_.

- !LAMP: uszkodzenie świateł hamowania, świateł tylnych, tylnych kierunkowskazów lub oświetlenia tablicy rejestracyjnej.

- !LAMPF: uszkodzenie świateł mijania, świateł drogowych, postojowych, przednich kierunkowskazów.
- !LAMP: uszkodzenie kilku żarówek.
- ze światłami do jazdy dziennej<sup>OW</sup>
- !LAMPF: dodatkowo: światła do jazdy dziennej są uszkodzone.◀



Awaria żarówek w motocyklu stanowi zagrożenie dla bezpieczeństwa, ponieważ motocykl może zostać łatwiej przeoczony przez innych uczestników ruchu.

Należy jak najszybciej wymieniać uszkodzone żarówki, najlepiej zawsze zabierać z sobą odpowiednie żarówki zapasowe.◀

Możliwa przyczyna:

Jedna lub kilka żarówek jest uszkodzonych.

- Dokonując oględzin, zlokalizować uszkodzone żarówki.
- Wymiana żarówki świateł mijania i świateł drogowych (☞ 131).
- Wymiana żarówki świateł postojowych (☞ 133).
- Wymiana reflektora LED (☞ 136).
- Wymiana żarówek kierunkowskazów z przodu i z tyłu (☞ 134).
- Wymiana tylnego światła LED (☞ 136).
- Wymienić kierunkowskaz LED (☞ 136).

## Akumulator podtrzymywania danych słaby

– z alarmem motocyklowym<sup>OW</sup>

Zostanie wyświetlone wskazanie **DWAŁO !**.

 Ten komunikat o błędzie wyświetlany będzie jedynie przez krótki czas po teście Pre-Ride-Check. ◀

Możliwa przyczyna:

Akumulator podtrzymywania danych nie ma swojej pełnej pojemności. Funkcja podtrzymywania danych obecna będzie po odłączeniu akumulatora motocykla jedynie przez ograniczony czas.

- Zwrócić się do fachowego warsztatu, najlepiej do serwisu Dealera BMW Motorrad.

## Akumulator podtrzymywania danych rozładowany

– z alarmem motocyklowym<sup>OW</sup>



Ogólna lampka ostrzegawcza świeci się na żółto.

Zostanie wyświetlone wskazanie **DWA !**.



Ten komunikat o błędzie wyświetlany będzie jedynie przez krótki czas po teście Pre-Ride-Check. ◀

Możliwa przyczyna:

Akumulator podtrzymywania danych utracił swoją pojemność. Funkcja podtrzymywania danych nie będzie obecna po odłączeniu akumulatora motocykla.

- Zwrócić się do fachowego warsztatu, najlepiej do serwisu Dealera BMW Motorrad.

## Ciśnienie powietrza w oponach na granicy dopuszczalnej tolerancji

– z kontrolą ciśnienia powietrza w oponach (RDC)<sup>OW</sup>



Ogólna lampka ostrzegawcza świeci się na żółto.



Wyświetlany jest symbol opon z jedną strzałką lub z dwiema strzałkami. Dodatkowo miga sygnalizacja dla krytycznego ciśnienia powietrza w oponach.

Strzałka skierowana w górę wskazuje na problem z ciśnieniem powietrza w kole przednim, zaś strzałka skierowana w dół – w kole tylnym.

Możliwa przyczyna:

Zmierzone ciśnienie powietrza w oponach znajduje się w zakresie granicznym dopuszczalnej tolerancji.

- Ciśnienie powietrza w oponach należy skorygować zgodnie

z danymi po drugiej stronie okładki instrukcji obsługi.

 Prze dostosowaniem ciśnienia w oponach należy zapoznać się z informacjami na temat kompensacji temperatury oraz dostosowywania ciśnienia zawartych w rozdziale "Technika w szczegółach".◀

## Ciśnienie powietrza w oponach poza dopuszczalną tolerancją

– z kontrolą ciśnienia powietrza w oponach (RDC)<sup>OW</sup>

 Ogólna lampka ostrzegawcza miga w kolorze czerwonym.

 Wyświetlany jest symbol opon z jedną strzałką lub z dwiema strzałkami. Dodatkowo miga sygnalizacja dla krytycznego ciśnienia powietrza w oponach.

 Ciśnienie powietrza w oponach poza dozwoloną tolerancją pogarsza właściwości jezdne motocykla.

Dostosować odpowiednio sposób jazdy.◀

Strzałka skierowana w górę wskazuje na problem z ciśnieniem powietrza w kole przednim, zaś strzałka skierowana w dół – w kole tylnym.

Możliwa przyczyna:

Zmierzone ciśnienie powietrza w oponach znajduje się poza dopuszczalną tolerancją.

- Skontrolować opony pod kątem uszkodzeń i zdatności do jazdy.

Jeśli opona jest jeszcze zdatna do jazdy:

- Przy najbliższej okazji skorygować ciśnienie powietrza w oponach.

 Prze dostosowaniem ciśnienia w oponach należy zapoznać się z informacjami na

temat kompensacji temperatury oraz dostosowywania ciśnienia zawartych w rozdziale "Technika w szczegółach".◀

 Dla jazdy w trybie terenowym można wyłączać komunikat ostrzegawczy RDC.◀

- Zlecić kontrolę opon pod względem uszkodzeń w specjalistycznym warsztacie, najlepiej w serwisie Dealera BMW Motorrad.

W razie braku pewności, czy opona jest zdatna do jazdy:

- Nie wolno jechać dalej.
- Poinformować pomoc drogową.

## Uszkodzony czujnik lub błąd systemowy

– z kontrolą ciśnienia powietrza w oponach (RDC)<sup>OW</sup>

 Ogólna lampka ostrzegawcza świeci się na żółto.



Wyświetlany jest symbol opon z jedną strzałką lub z dwiema strzałkami.

Wyświetlane jest wskazanie „--” lub „-- --”.

Możliwa przyczyna:

Zamontowano koła bez czujnika RDC.

- Wyposażyć opony w czujniki RDC.

Możliwa przyczyna:

1 lub 2 czujniki RDC uległy awarii lub wystąpił błąd systemowy.

- Zlecić jak najszybsze usunięcie usterki w fachowym warsztacie, najlepiej w serwisie Dealera BMW Motorrad.

### Zakłócenie przekazu

– z kontrolą ciśnienia powietrza w oponach (RDC)<sup>OW</sup>

Wyświetlane jest wskazanie „--” lub „-- --”.

Możliwa przyczyna:

Motocykl nie osiągnął minimalnej prędkości jazdy (111).



Czujnik RDC jest nieaktywny

min. 30 km/h (Dopiero po przekroczeniu minimalnej prędkości, czujnik RDC nadaje sygnał do motocykla.)

- Obserwować wskazanie RDC przy większej prędkości. Dopiero jeśli dodatkowo zapali się ogólna lampka ostrzegawcza, mamy do czynienia z trwałym uszkodzeniem. W takim wypadku:
- Zlecić jak najszybsze usunięcie usterki w fachowym warsztacie, najlepiej w serwisie Dealera BMW Motorrad.

Możliwa przyczyna:

Nastąpiło zakłócenie połączenia radiowego z czujnikami RDC. Możliwą przyczyną mogą być urządzenia radiowe w pobliżu, które zakłócają połączenie pomiędzy sterownikiem RDC a czujnikami.

- Obserwować wskazanie RDC w innym otoczeniu. Dopiero jeśli dodatkowo zapali się ogólna lampka ostrzegawcza, mamy do czynienia z trwałym uszkodzeniem. W takim wypadku:
- Zlecić jak najszybsze usunięcie usterki w fachowym warsztacie, najlepiej w serwisie Dealera BMW Motorrad.

### Słaba bateria czujnika ciśnienia powietrza w oponach

– z kontrolą ciśnienia powietrza w oponach (RDC)<sup>OW</sup>



Ogólna lampka ostrzegawcza świeci się na żółto.

Wyświetlane jest wskazanie RDC!.



Ten komunikat o błędzie wyświetlany będzie jedynie przez krótki czas po teście Pre-Ride-Check. ◀

Możliwa przyczyna:

Akumulator czujnika ciśnienia powietrza w oponach utracił swoją pełną pojemność. Funkcja kontroli ciśnienia powietrza w oponach będzie działać jeszcze tylko przez ograniczony czas.

- Zwrócić się do fachowego warsztatu, najlepiej do serwisu Dealera BMW Motorrad.

## Samodiagnoza ABS nie jest zakończona



Lampka ostrzegawcza ABS miga.

Możliwa przyczyna:



Samodiagnoza ABS nie jest zakończona

Funkcja ABS jest niedostępna, ponieważ samodiagnoza nie została zakończona. (W celu sprawdzenia czujników kół motocykl musi osiągnąć minimalną prędkość: min. 5 km/h)

- Powoli ruszyć. Należy pamiętać, że do chwili zakończenia samodiagnozy funkcja ABS nie będzie dostępna.

## Błąd ABS



Świeci się lampka ostrzegawcza ABS.

Możliwa przyczyna:

Sterownik ABS rozpoznał błąd.

Funkcja ABS będzie niedostępna.

- Dalsza jazda jest możliwa. Zwrócić uwagę na dalsze informacje dot. szczególnych sytuacji, które mogłyby

prowadzić do błędów układu ABS (→ 108).

- Zlecić jak najszybsze usunięcie usterki w specjalistycznym warsztacie, najlepiej w serwisie Dealera BMW Motorrad.

## ABS wyłączony



Świeci się lampka ostrzegawcza ABS.

Możliwa przyczyna:

Układ ABS został wyłączony przez kierowcę.

- Włączyć funkcję ABS.

## Ingerencja układu ASC



Lampka ostrzegawcza ASC miga szybko.

Układ ASC wykrył niestabilność na tylnym kole i redukuje moment obrotowy. Lampka ostrzegawcza miga dłużej, niż trwa ingerencja układu ASC. W ten sposób także po zakończeniu krytycznej sytuacji kierowca informo-

wany jest wizualnie o wykonanej regulacji.

## Diagnostyka własna ASC nie jest zakończona



Lampka ostrzegawcza ASC miga powoli.

Możliwa przyczyna:



Samodiagnoza ASC nie jest zakończona

Funkcja ASC jest niedostępna, ponieważ samodiagnoza nie została zakończona. (W celu sprawdzenia czujników kół motocykl musi osiągnąć minimalną prędkość: min. 5 km/h)

- Powoli ruszyć. Po przejechaniu kilku metrów powinna zgasnąć lampka ostrzegawcza ASC.

Jeśli lampka ostrzegawcza ASC świeci się nadal:

- Zwrócić się do fachowego warsztatu, najlepiej do Dealera BMW Motorrad.

## ASC wyłączony



Świeci się lampka ostrzegawcza ASC.

Możliwa przyczyna:

Układ ASC został wyłączony przez kierowcę.

- Włączyć funkcję ASC.

## Błąd ASC



Świeci się lampka ostrzegawcza ASC.

Możliwa przyczyna:

Sterownik ASC rozpoznał błąd.

Funkcja ASC będzie niedostępna.

- Dalsza jazda jest możliwa. Należy pamiętać, że funkcja ASC nie będzie dostępna. Zwrócić uwagę na dalsze informacje na temat sytuacji, które mogłyby prowadzić do błędów układu ASC (►► 110).
- Zlecić jak najszybsze usunięcie usterki w specjalistycznym

warsztacie, najlepiej w serwisie Dealera BMW Motorrad.

## Błąd układu ESA



Ogólna lampka ostrzegawcza świeci się na żółto.

Zostanie wyświetlony komunikat ESA!.

Możliwa przyczyna:

Sterownik ESA wykrył błąd.

Amortyzacja motocykla w tym stanie jest bardzo twarda, w skutek czego jazda jest niekomfortowa, szczególnie na nieodpowiednich nawierzchniach.

- Zlecić jak najszybsze usunięcie usterki w specjalistycznym warsztacie, najlepiej w serwisie Dealera BMW Motorrad.

## Osiągnięto rezerwę paliwa



Świeci się lampka ostrzegawcza rezerwy paliwa.



 Niedobór paliwa może prowadzić do nieregularnej pracy silnika lub do jego wyłączenia (niebezpieczeństwo wypadku) i uszkodzenia katalizatora.

Nie wolno dopuszczać do całkowitego opróżnienia zbiornika paliwa.◀

Możliwa przyczyna:

W zbiorniku paliwa znajduje się najwyżej rezerwa paliwa.



Rezerwa paliwa

ok. 4 l

- Tankowanie (☛ 98).

## Poważny błąd w układzie sterowania silnika



Ogólna lampka ostrzegawcza miga na żółto.



Symbol silnika miga.

 Silnik pracuje w trybie awaryjnym. Nie można wykluczyć ryzyka uszkodzenia motocykla.

Dostosować styl jazdy: jechać powoli, unikać przyspieszania i manewrów wyprzedzania.

Jeśli to możliwe, zlecić odbiór motocykla i jak najszybsze usunięcie usterki w fachowym warsztacie, najlepiej w serwisie Dealera BMW Motorrad.◀

Możliwa przyczyna:

Sterownik silnika zdiagnozował błąd, który może doprowadzić do poważnych błędów następczych. Silnik jest w trybie awaryjnym.

- Dalsza jazda jest możliwa, ale nie jest zalecana.
- W miarę możliwości unikać jazdy w wysokich zakresach obciążenia i prędkości obrotowej.
- Zlecić jak najszybsze usunięcie usterki w specjalistycznym

warsztacie, najlepiej w serwisie Dealera BMW Motorrad.

## Poziom oleju silnikowego zbyt niski



Wyświetlany jest symbol bańki z olejem.

Wyświetlane jest wskazanie OIL-LVL CHECK.

Możliwa przyczyna:

Elektroniczny czujnik poziomu oleju stwierdził zbyt niski poziom oleju silnikowego. Podczas następnego tankowania:

- Kontrola poziomu oleju silnikowego (☛ 115).

W razie zbyt niskiego poziomu oleju:

- Uzupelnic olej silnikowy (☛ 116).

Jeśli poziom oleju jest właściwy:

- Zwrócić się do fachowego warsztatu, najlepiej do Dealera BMW Motorrad.

## Napięcie ładowania akumulatora jest niewystarczające



Ogólna lampka ostrzegawcza świeci się na czerwono.



Wyświetlony zostanie symbol akumulatora.



Rozładowany akumulator prowadzi do awarii różnych układów motocykla, jak np. oświetlenia, silnika lub układu ABS. Skutkiem tego może być zagrożenie dla jazdy.

Nie wolno jechać dalej. ◀

Akumulator nie jest ładowany. W przypadku kontynuowania jazdy elektronika pojazdu spowoduje rozładowanie akumulatora.



Jeśli akumulator 12 V zamontowany zostanie nieprawidłowo lub pomyłone zostaną zaciski (np. przy rozruchu awaryjnym), może to spowodować

przepalenie się bezpiecznika regulatora prądnicy. ◀

Możliwa przyczyna:

Prądnica lub napęd prądnicy uszkodzony albo bezpiecznik regulatora prądnicy jest przepalony.

- Zlecić jak najszybsze usunięcie usterki w specjalistycznym warsztacie, najlepiej w serwisie Dealera BMW Motorrad.

## Temperatura zewnętrzna

Gdy pojazd jest zatrzymany, ciepło wydzielane z silnika może za fałszować wynik pomiaru temperatury zewnętrznej. Jeśli wpływ ciepła z silnika będzie zbyt duży, wówczas na wyświetlaczu pojawi się wskazanie --.



Przy temperaturze zewnętrznej poniżej 3 °C istnieje ryzyko wystąpienia gołodzi. Gdy temperatura po raz pierwszy spadnie poniżej tej wartości, niezależnie od ustawienia wyświetlacza automatycznie nastąpi przełączenie na wskazanie temperatury zewnętrznej **1**, a wskazywana wartość będzie migać.



Dodatkowo wyświetlony zostanie symbol kryształu lodu **2**.

 Przy używaniu systemu ostrzegania o temperaturze na zewnątrz nie można wykluczyć, że śliska nawierzchnia wystąpi już przy zmierzonej temperaturze 3 °C.

Przy niskich temperaturach na zewnątrz należy spodziewać się śliskiej nawierzchni, szczególnie na mostach i na zacienionych jezdniach. ◀

## Rezerwa paliwa

Ilość paliwa znajdująca się w zbiorniku paliwa w momencie włączenia się lampki ostrzegawczej poziomu paliwa zależy jest od dynamiki jazdy. Im silniejszy jest ruch paliwa w zbiorniku (wskutek częstej zmiany prędkości, częstego hamowania i przyspieszania), tym trudniejsze staje się ustalenie rezerwy paliwa. Z tego względu podanie dokładnego poziomu rezerwy paliwa jest niemożliwe.

 Po włączeniu się lampki ostrzegawczej poziomu paliwa automatycznie wyświetlana jest możliwa do pokonania odległość.

Odległość, jaką można pokonać na rezerwie paliwa, zależy jest od stylu jazdy (od zużycia) oraz ilości paliwa dostępnej w momencie włączenia się lampki (zobacz podane wyżej wyjaśnienie). Licznik kilometrów dla rezerwy paliwa zostanie wyzerowany, jeżeli po zatankowaniu ilość paliwa przekroczy poziom rezerwy.

## Wskazanie poziomu oleju



Wskazanie poziomu oleju **1** informuje o poziomie oleju w silniku. Może być ono wywołane tylko podczas postoju motocykla.

W celu przeprowadzenia kontroli poziomu oleju spełnione muszą być następujące warunki:

- Silnik jest rozgrzany do temperatury roboczej
- Silnik pracuje na biegu jałowym przez co najmniej 10 sekund
- Boczna podpórka jest złożona

– Motocykl ustawiony jest pionowo, na równym podłożu.

Wskazania oznaczają:

OK: Poziom oleju właściwy.

CHECK: Przy najbliższej przerwie na tankowanie sprawdzić poziom oleju.

---: Pomiar niemożliwy (niepełnione wymienione warunki).



Jeżeli konieczne jest sprawdzenie poziomu oleju, wyświetlany jest symbol **2**, do momentu gdy ponownie zostanie wykryty prawidłowy poziom oleju.

## Wskazanie serwisowe



Jeżeli czas pozostały do kolejnego serwisu zawiera się w przedziale jednego miesiąca lub liczba kilometrów pozostałych do kolejnego serwisu jest mniejsza niż 1000 km, wówczas po zakończeniu testu Pre-Ride Check na krótki czas wyświetlone zostaną data serwisu **1** i liczba pozostałych kilometrów **2**.



W przypadku przekroczenia określonego terminu serwisowego wraz ze wskazaniem daty i kilometrów zapali się dodatkowo na żółto ogólna lampka

ostrzegawcza. Informacja o serwisie wyświetlana jest ciągle.

Jeśli wskazanie serwisowe pojawi się wcześniej niż jeden miesiąc przed określoną datą serwisu, wówczas należy ustawić datę zapisaną w systemie tablicy przyrządów. Taka sytuacja występuje na przykład wtedy, gdy akumulator odłączony jest przez dłuższy czas.

W celu ustawienia daty należy zwrócić się do fachowego warsztatu, najlepiej do swojego Dealera BMW Motorrad.◀

## Ciśnienie powietrza w oponach

– z kontrolą ciśnienia powietrza w oponach (RDC)<sup>OW</sup>



Lewa wartość **1** oznacza ciśnienie powietrza w przednim kole, prawa wartość **2** ciśnienie powietrza w tylnym kole. Bezpośrednio po włączeniu zapłonu wyświetlane jest wskazanie "-- --". Przekaz informacji o wartości ciśnienia powietrza w oponach rozpoczyna się dopiero przy prędkości powyżej 30 km/h. Wyświetlane wartości ciśnień w oponach odnoszą się do temperatury powietrza w oponach wynoszącej 20 °C.

 Jeśli dodatkowo wyświetlany jest symbol **3**, wówczas jest to ostrzeżenie. Sygna-

lizacja niewłaściwego ciśnienia powietrza w oponie miga.

 Jeśli dana wartość znajduje się w zakresie granicznym dopuszczalnej tolerancji, dodatkowo zapali się ogólna lampka ostrzegawcza na żółto. Jeśli ustalone ciśnienie powietrza w oponach znajdzie się poza dopuszczalną tolerancją, wówczas ogólna lampka ostrzegawcza miga na czerwono.

Szczegółowe informacje na temat układu BMW Motorrad RDC umieszczono od strony (→ 111).

## Zalecenie zmiany biegu na wyższy

Wyświetlanie zalecenia zmiany biegu na wyższy należy uprzednio włączyć w ustawieniach wyświetlacza (→ 54).



Zalecenie zmiany biegu na wyższy **1** sygnalizuje najlepszy pod względem ekonomicznym moment na zmianę biegu.



## Obsługa

Zapłon .....	46	Amortyzacja .....	76
Zapłon z Keyless Ride .....	48	Elektroniczna regulacja zawieszenia Dynamic ESA .....	77
Wyświetlacz wielofunkcyjny .....	53	Sprzęgło .....	79
Alarm motocyklowy DWA .....	60	Hamulec .....	79
Wyłącznik awaryjny .....	61	Opony .....	80
Reflektor .....	62	Kierownica .....	81
Światła .....	63	Podgrzać manetki kierownicy .....	81
Światła do jazdy dziennej .....	64	Lusterko .....	82
Kierunkowskazy .....	66	Szyba .....	82
Światła awaryjne .....	66	Siedzenie kierowcy i pasażera .....	83
BMW Motorrad Integral ABS .....	67		
Układ przeciwpoślizgowy ASC .....	68		
Tryb jazdy .....	69		
Regulacja prędkości .....	73		
Wstępny naciąg sprężyny .....	75		

## Zapłon

### Kluczyki do pojazdu

Otrzymają Państwo 2 kluczyki do motocykla.

W razie zagubienia kluczyka należy przestrzegać wskazówek dot. elektronicznego immobilizera (EWS) (►► 48).

Zamek zapłonu z blokadą kierownicy, korek wlewu paliwa oraz zamek siedzenia obsługiwane są tym samym kluczykiem.

- z kufrem<sup>AD</sup>
- z kufrem centralnym<sup>AD</sup>

Na życzenie istnieje możliwość obsługi za pomocą kluczyka pojazdu również kufra bocznego i centralnego. W tym celu prosimy o zwrócenie się do fachowego warsztatu, najlepiej do swojego Dealera BMW Motorrad.

### Zabezpieczenie blokady kierownicy



Jeśli motocykl stoi na podporce bocznej, wówczas od właściwości podłoża zależy, czy lepiej będzie skrócić kierownicę w lewo czy w prawo. Motocykl z kierownicą skróconą w lewą stronę stoi jednak na równym podłożu stabilniej niż z kierownicą skróconą w prawą stronę. Na równym podłożu w celu zablokowania kierownicy należy skrócić ją zawsze w lewą stronę. ◀

- Skrócić kierownicę w lewo lub w prawo.

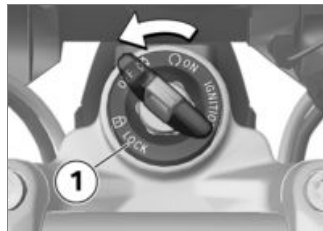

- Obrócić kluczyk w położenie **1**, nieco poruszając przy tym kierownicą.
- » Zapłon, światła i wszystkie obwody funkcyjne zostaną wyłączone.
- » Blokada kierownicy jest zabezpieczona.
- » Można wyjąć kluczyk.



## Włączyć zapłon

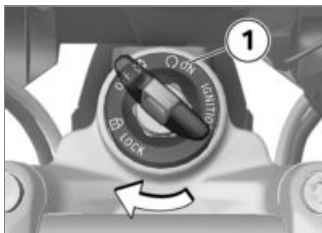

- Włożyć kluczyk do zamka zapłonu i obrócić w położenie **1**.
  - » Światła postojowe i wszystkie obwody funkcyjne są włączone.
  - » Przeprowadzona zostanie kontrola Pre-Ride-Check. (→ 92)
  - » Przeprowadzona zostanie diagnostyka własna ABS. (→ 92)
  - » Przeprowadzona zostanie diagnostyka własna ASC. (→ 93)

## Światła powitalne

- z reflektorem LED<sup>OW</sup>
  - ze światłami do jazdy dziennej<sup>OW</sup>
  - z dodatkowymi reflektorami LED<sup>AD</sup>
- Włączyć zapłon.
    - » Światła postojowe zaświecą się na krótki czas.
    - ze światłami do jazdy dziennej<sup>OW</sup>
    - » Światła do jazdy w dzień zaświecą się na krótki czas.<
    - z dodatkowymi reflektorami LED<sup>AD</sup>
    - » Reflektory dodatkowe LED zaświecą się na krótki czas.<

## Wyłączyć zapłon

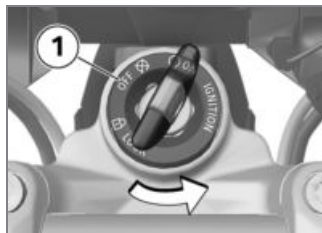

- Obrócić kluczyk w położenie **1**.
  - » Po wyłączeniu zapłonu tablica przyrządów pozostanie włączona jeszcze przez krótki czas i wskazane zostaną ewentualne komunikaty o błędach.
  - » Blokada kierownicy nie będzie załączona.
  - » Możliwe ograniczone czasowo użytkowanie urządzeń dodatkowych.
  - » Możliwe ładowanie akumulatora za pomocą gniazda elektrycznego.

- » Można wyjąć kluczyk.
- ze światłami do jazdy dziennej<sup>OW</sup>
- z reflektorem LED<sup>OW</sup>
- Po wyłączeniu zapłonu, w przeciągu krótkiego czasu zgasną światła do jazdy w dzień.<
- z dodatkowymi reflektorami LED<sup>AD</sup>
- Po wyłączeniu zapłonu, w przeciągu krótkiego czasu zgasną reflektory dodatkowe LED.<

## Elektroniczny immobilizer EWS

Układ elektroniczny w motocyklu odczytuje za pośrednictwem umieszczonej w zamku zapłonu anteny pierścieniowej dane zapisane w kluczyku pojazdu. Dopiero wówczas, gdy kluczyk rozpoznany zostanie jako „uprawniony”, sterownik silnika zezwala na jego uruchomienie.

 Jeżeli do kluczyka używanego do rozruchu przy mocowany jest inny kluczyk do motocykla, może wystąpić błąd w układzie elektronicznym i zezwolenie na rozruch silnika nie zostanie udzielone. Na wyświetlaczu wielofunkcyjnym wyświetlone zostanie ostrzeżenie wraz z symbolem klucza. Dodatkowy kluczyk należy przechowywać zawsze oddzielnie od kluczyka głównego.<

W przypadku zgubienia kluczyka można zlecić Dealerowi BMW Motorrad jego zablokowanie.

W tym celu należy dostarczyć wszystkie pozostałe kluczyki należne do motocykla. Przy użyciu zablokowanego kluczyka nie ma możliwości uruchomienia silnika, jednakże taki kluczyk można ponownie odblokować.

Kluczyki awaryjne i zapasowe dostępne są jedynie u Dealerów BMW Motorrad. Są oni zobowiązani do sprawdzenia Twoich uprawnień do motocykla, gdyż kluczyki stanowią część systemu zabezpieczeń.

## Zapłon z Keyless Ride

– z Keyless Ride<sup>OW</sup>

## Kluczyki do pojazdu

 Lampka kontrolna kluczyka z pilotem miga, dopóki trwa szukanie kluczyka z pilotem. Gdy kluczyk z pilotem lub kluczyk zapasowy zostaną rozpoznane, lampka gaśnie. Gdy kluczyk z pilotem lub kluczyk zapasowy nie zostaną rozpoznane, lampka świecić się będzie przez krótki czas.<

Otrzymają Państwo kluczyk z pilotem oraz jeden kluczyk awaryjny. W razie zagubienia klu-

czyka należy przestrzegać wskázówek dot. elektronicznego immobilizera (EWS) (►► 48).

Za pomocą kluczyka z pilotem sterowane są zapłon, korek wlewu paliwa oraz alarm motocyklowy. Zamek siedzenia, kufer centralny oraz kufrы boczne można obsługiwać ręcznie.

► W przypadku przekroczenia możliwego zasięgu działania kluczyka z pilotem (np. w kufrze bocznym lub kufrze centralnym) nie będzie możliwe uruchomienie motocykla ani zaryglowanie/odryglowanie zamka centralnego. W przypadku przekroczenia możliwego zasięgu działania, zapłon zostanie wyłączony po ok. 1,5 minuty a zamek centralny **nie** zostanie zaryglowany.

Zaleca się, aby kluczyk z pilotem nosić przy sobie (np. w kieszeni kurtki) oraz alternatywnie kluczyk awaryjny.◀



Zasięg kluczyka z pilotem Keyless Ride

– z Keyless Ride<sup>OW</sup>

ok. 1 m◀

## Zabezpieczenie blokady kierownicy

Warunek: Kierownica skrócona w lewo lub w prawo. Kluczyk z pilotem jest w obszarze działania.

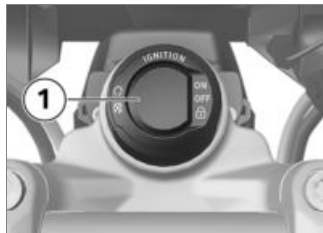

Jeśli motocykl stoi na podórcie bocznej, wówczas od właściwości podórcza zależy, czy lepiej będzie skrócić kierownicę

w lewo czy w prawo. Motocykl z kierownicą skróconą w lewą stronę stoi jednak na równym podórcu stabilniej niż z kierownicą skróconą w prawą stronę. Na równym podórcu w celu zablokowania kierownicy należy skrócać ją zawsze w lewą stronę.◀

- Przytrzymać wciśnięty przycisk **1**.
- » Zamek zapłonu/blokady kierownicy zostanie zaryglowany z wyraźnym dźwiękiem.
- » Zapłon, światła i wszystkie obwody funkcyjne zostaną wyłączone.
- W celu odryglowania zamka zapłonu/blokady kierownicy, nacisnąć krótko przycisk **1**.

## Włączyć zapłon

Warunek: Kluczyk z pilotem jest w obszarze działania.

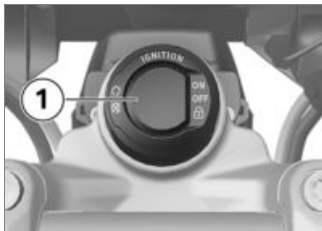

- Aktywacja zapłonu może odbywać się na dwa sposoby.

Wariant 1:

- Nacisnąć krótko przycisk **1**.
  - » Światła postojowe i wszystkie obwody funkcyjne są włączone.
    - ze światłami do jazdy dziennej<sup>OW</sup>
    - z reflektorem LED<sup>OW</sup>
  - » Światło do jazdy w dzień jest włączone.◁
- z dodatkowymi reflektorami LED<sup>AD</sup>
- » LED-reflektory dodatkowe są włączone.◁

- » Przeprowadzona zostanie kontrola Pre-Ride-Check. (▶▶▶ 92)
- » Przeprowadzona zostanie diagnostyka własna ABS. (▶▶▶ 92)
- » Przeprowadzona zostanie diagnostyka własna ASC. (▶▶▶ 93)

Wariant 2:

- Zamek zapłonu/blokady kierownicy jest zabezpieczony, przytrzymać wciśnięty przycisk **1**.
  - » Zamek zapłonu/blokady kierownicy zostanie odryglowany.
  - » Światła postojowe oraz wszystkie obwody funkcyjne zostaną włączone.
  - » Przeprowadzona zostanie kontrola Pre-Ride-Check. (▶▶▶ 92)
  - » Przeprowadzona zostanie diagnostyka własna ABS. (▶▶▶ 92)
  - » Przeprowadzona zostanie diagnostyka własna ASC. (▶▶▶ 93)

## Wyłączyć zapłon

Warunek: Kluczyk z pilotem jest w obszarze działania.

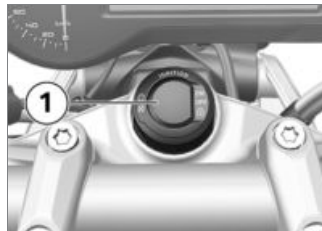

- Dezaktywacja zapłonu może odbywać się na dwa sposoby.

Wariant 1:

- Nacisnąć krótko przycisk **1**.
  - » Światło zostanie wyłączone.
  - » Blokada kierownicy jest niezabezpieczona.

Wariant 2:

- Skrócić kierownicę w lewo lub w prawo.
- Przytrzymać wciśnięty przycisk **1**.
  - » Światło zostanie wyłączone.
  - » Zamek zapłonu/blokady kierownicy zostanie zaryglowany.

## Elektroniczny immobilizer EWS

Układ elektroniczny w motocyklu odczytuje za pośrednictwem umieszczonej w zamku zapłonu anteny pierścieniowej dane zapisane w kluczyku z pilotem. Dopiero wówczas, gdy kluczyk z pilotem rozpoznany zostanie jako „uprawniony”, sterownik silnika zezwala na jego uruchomienie.

▶ Jeżeli do kluczyka używanego do rozruchu przy mocowany jest inny kluczyk z pilotem do motocykla, może wystąpić błąd w układzie elektronicznym i zezwolenie na rozruch silnika nie zostanie udzielone. Na wyświetlaczu wielofunkcyjnym wyświetlone zostanie ostrzeżenie wraz z symbolem klucza.

Dodatkowy kluczyk należy przechowywać zawsze oddzielnie od głównego kluczyka z pilotem. ◀

W przypadku zgubienia kluczyka z pilotem można zlecić Dealerowi BMW Motorrad jego zablokowanie. W tym celu należy przynieść wszystkie inne kluczyki przynależne do motocykla.

Przy użyciu zablokowanego kluczyka z pilotem nie ma możliwości uruchomienia silnika, jednakże taki kluczyk można ponownie odblokować.

Kluczyki awaryjne i zapasowe dostępne są jedynie u Dealerów BMW Motorrad. Są oni zobowiązani do sprawdzenia Twoich uprawnień do motocykla, gdyż kluczyki z pilotem stanowią część systemu zabezpieczeń.

## Bateria kluczyka z pilotem jest rozładowana lub zgubiono kluczyk z pilotem

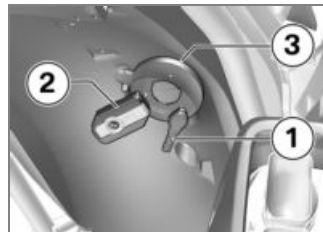

- W razie zagubienia kluczyka należy przestrzegać wskazówek dot. elektronicznego immobilizera (**EWS**).
- W przypadku zgubienia kluczyka z pilotem podczas jazdy, motocykl można uruchomić za pomocą kluczyka awaryjnego.
- Jeśli bateria kluczyka z pilotem jest rozładowana, wówczas uruchomienie motocykla możliwe

jest po dotknięciu osłony tylnego koła kluczykiem z pilotem.

- Przytrzymać kluczyk awaryjny **1** lub rozładowany kluczyk z pilotem **2** przy osłonie tylnego koła na wysokości anteny **3**.

▶ Kluczyk awaryjny lub rozładowany kluczyk z pilotem **musi przylegać** do osłony tylnego koła.◀



Czas, w którym musi zostać uruchomiony silnik. Następnie musi być wykonane ponowne odryglowanie.

30 s

- » Przeprowadzony zostanie test Pre-Ride-Check.
- Kluczyk został rozpoznany.
- Można uruchomić silnik.
- Uruchomić silnik (☰➔ 91).

## Wymiana baterii w kluczyku z pilotem

Jeśli po krótkim lub dłuższym naciśnięciu przycisku kluczyk z pilotem nie reaguje:

- Bateria kluczyka z pilotem nie ma swojej pełnej pojemności.
- » Wymienić baterię.



Wyświetlony zostanie symbol akumulatora.

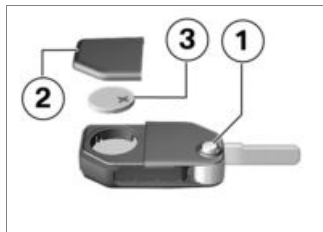

- Nacisnąć przycisk **1**.
- » Bródka kluczyka rozłoży się.
- Nacisnąć ku górze pokrywę komory na baterię **2**.
- Zdemonstrować akumulator **3**.

- Zużyte baterie należy utylizować zgodnie z lokalnym przepisami, nie wolno wyrzucać baterii wraz z odpadami z gospodarstwa domowego.



Niewłaściwa lub odwrotnie założona bateria może spowodować zniszczenie urządzenia. Używać tylko zalecanych typów baterii. Przy zakładaniu baterii zwrócić uwagę na prawidłowe położenie biegunów.◀

- Włożyć nową baterię biegunem plus ku górze.



Typ akumulatora

do kluczyka z pilotem Keyless Ride

CR 2032

- Zamontować pokrywę komory na baterię **2**.
- » Czerwona dioda miga na tablicy przyrządów.

» Pilot jest ponownie gotowy do działania.

## Wyświetlacz wielofunkcyjny

### Wybór wskazania

- Włączyć zapłon (→ 47).



- Krótko nacisnąć przycisk **1**, aby wybrać wskazanie w górnym wierszu wyświetlacza **2**.

W wyposażeniu seryjnym możliwe jest wyświetlenie i wybranie przez naciśnięcie przycisku następujących wartości:

- Łączny przebieg (ODO)

- Przebieg dobowy 1 (TRIP I)
- Przebieg dobowy 2 (TRIP II)
- Zasięg (RANGE)
- Menu SETUP (SETUP), tylko w czasie postoju

- z komputerem pokładowym Pro OW

W przypadku komputera pokładowego Pro dodatkowo wyświetlane są następujące informacje:

- Automatyczny licznik kilometrów (TRIP A)
- Chwilowe zużycie paliwa (CONS C)
- Chwilowa prędkość (SPEED)<



- Krótko nacisnąć przycisk **1**, aby wybrać wskazanie w górnym wierszu wyświetlacza **2**.

W wyposażeniu seryjnym możliwe jest wyświetlenie i wybranie przez naciśnięcie przycisku następujących wartości:

- Temperatura zewnętrzna (EXTEMP)
- Temperatura silnika (ENGTMP)
- Średnie zużycie 1 (CONS 1)
- Średnie zużycie 2 (CONS 2)
- Średnia prędkość (Ø SPEED)

- z kontrolą ciśnienia powietrza w oponach (RDC)<sup>OW</sup>
- Ciśnienie powietrza w oponach (RDC)◀

- Data (DATE)
- Wskazanie poziomu oleju (OILLVL)

- z komputerem pokładowym Pro<sup>OW</sup>
- Napięcie sieci pokładowej (VOLTGE)◀
- z komputerem pokładowym Pro<sup>OW</sup>
- Stoper – czas całkowity (ALTIME)◀
- z komputerem pokładowym Pro<sup>OW</sup>
- Stoper – czas jazdy (RDTIME)◀

## Wyzerować licznik przebiegu częściowego

- Włączyć zapłon (☛ 47).



- Kilkakrotnie krótko naciskać przycisk **1**, aż w górnym wierszu wyświetlacza **2** zostanie wyświetlony licznik przebiegu, który ma zostać wyzerowany.
- Przytrzymać wciśnięty przycisk **1**, dopóki wskazanie wartości nie zostanie wyzerowane.

## Wyzerować wartości średnie

- Włączyć zapłon (☛ 47).



- Kilkakrotnie krótko naciskać przycisk **1**, aż w dolnym wierszu wyświetlacza **2** zostanie wyświetlona wartość średnia, która ma zostać wyzerowana.
- Przytrzymać wciśnięty przycisk **1**, dopóki wskazanie wartości nie zostanie wyzerowane.

## Skonfigurować funkcje

- Włączyć zapłon (☛ 47).





- Kilkakrotnie krótko naciskać przycisk **1**, aż w górnym wierszu wyświetlacza **2** zostanie wyświetlone wskazanie **SETUP ENTER**.
- Długo nacisnąć przycisk **1**, aby włączyć menu **SETUP**.
- » Poniższe wskazanie na wyświetlaczu jest zależne od wybranego wyposażenia.



- Aby przejść do kolejnego punktu menu, za każdym razem krótko nacisnąć przycisk **1**.
  - » W górnym wierszu wyświetlacza **2** wyświetlany jest punkt menu.
  - » W dolnym wierszu wyświetlacza **3** wyświetlana jest ustawiona wartość.
- Krótko nacisnąć przycisk **4**, aby zmienić ustawioną wartość.
  - Możliwe jest wybranie następujących punktów menu:

- z alarmem motocyklowym<sup>OW</sup>
- **DWA**: alarm motocyklowy – włączanie (ON) lub wyłączenie (OFF)◀
- z instalacją pod system nawigacji<sup>OW</sup>
- **GPS TM**: przy zamontowanym systemie nawigacji: czas GPS i data GPS mają zostać przejęte (ON) lub nie (OFF)◀
- **CLOCK**: ustawienie zegara
- **DATE**: ustawienie daty
- **ECOSFT**: zalecenie zmiany biegu na wyższy ma być wskazywane na wyświetlaczu (ON) lub nie (OFF)
- **BRIGHT**: ustawianie jasności wyświetlacza, od zwykłej (0) do dużej (5)
- ze światłami do jazdy dziennej<sup>OW</sup>
- **DLIGHT**: tryb automatyczny świateł do jazdy dziennej – włączanie (ON) lub wyłączenie (OFF)◀

- EXIT: opuszczanie menu SETUP
- z komputerem pokładowym ProOW
- BC CUSTOM: uruchomienie personalizacji wyświetlacza.◀



- Aby zamknąć menu SETUP, w punkcie menu SETUP EXIT długo nacisnąć przycisk **1**.
- Aby zamknąć menu SETUP w dowolnym miejscu, długo nacisnąć przycisk **2**.

## Ustawić zegar

- Włączyć zapłon (☛ 47).

**!** Ustawianie zegara podczas jazdy może prowadzić do wypadków.

Zegar należy ustawiać wyłącznie podczas postoju motocykla.◀

- W menu SETUP wybrać punkt SETUP CLOCK.◀



- Przytrzymać wciśnięty przycisk **2** tak długo, aż wskazanie godziny w dolnym wierszu wyświetlacza **3** zacznie migać.

▶ Jeżeli zamiast aktualnej godziny wyświetlane jest wskazanie „-- : --”, oznacza to, że doszło do przerwania zasilania tablicy przyrządów (np. wskutek odłączenia akumulatora).◀

- Migającą wartość zwiększyć przyciskiem **1** lub zmniejszyć przyciskiem **2**.
- Przytrzymać wciśnięty przycisk **2** tak długo, aż wskazanie minut w dolnym wierszu wyświetlacza **3** zacznie migać.
- Migającą wartość zwiększyć przyciskiem **1** lub zmniejszyć przyciskiem **2**.
- Przytrzymać wciśnięty przycisk **2** tak długo, aż wskazanie minut przestanie migać.
- » Wprowadzanie ustawień jest zakończone.
- Aby w dowolnym miejscu przerwać wprowadzanie ustawień, przytrzymać wciśnięty przycisk **1** tak długo, aż ponownie

wyświetlona zostanie wartość wyjściowa.

▶ Jeżeli przed zakończeniem wprowadzania ustawień pojazd ruszy, ustawienia zostaną anulowane.◀

## Ustawić datę

- Włączyć zapłon (☛ 47).
- W menu **SETUP** wybrać punkt **SETUP DATE**.



- Przytrzymać wciśnięty przycisk **2** tak długo, aż wskazanie dnia w dolnym wierszu wyświetlacza **3** zacznie migać.

▶ Jeżeli zamiast aktualnej daty wyświetlane jest wskazanie „-- . -- . --”, oznacza to, że doszło do przerwania zasilania tablicy przyrządów (np. wskutek odłączenia akumulatora).◀

- Migającą wartość zwiększyć przyciskiem **1** lub zmniejszyć przyciskiem **2**.
- Przytrzymać wciśnięty przycisk **2** tak długo, aż wskazanie miesiąca w dolnym wierszu wyświetlacza **3** zacznie migać.
- Migającą wartość zwiększyć przyciskiem **1** lub zmniejszyć przyciskiem **2**.
- Przytrzymać wciśnięty przycisk **2** tak długo, aż wskazanie roku w dolnym wierszu wyświetlacza **3** zacznie migać.
- Migającą wartość zwiększyć przyciskiem **1** lub zmniejszyć przyciskiem **2**.
- Przytrzymać wciśnięty przycisk **2** tak długo, aż wskazanie roku przestanie migać.

» Wprowadzanie ustawień jest zakończone.

- Aby w dowolnym miejscu przerwania wprowadzania ustawień, przytrzymać wciśnięty przycisk **1** tak długo, aż ponownie wyświetlona zostanie wartość wyjściowa.

▶ Jeżeli przed zakończeniem wprowadzania ustawień pojazd ruszy, ustawienia zostaną anulowane.◀

## Spersonalizować wyświetlacz

– z komputerem pokładowym Pro<sup>OW</sup>

- Włączyć zapłon (☛ 47).  
W menu personalizacji można określić, jakie informacje mają być wskazywane w poszczególnych wierszach wyświetlacza.
- W menu **SETUP** wybrać punkt **SETUP BC BASIC**.



- Krótko nacisnąć przycisk **1**, aby włączyć menu personalizacji.
- » Zostanie wyświetlony komunikat **SETUP BC CUSTOM**.
- Ponownie krótko nacisnąć przycisk **1**, aby opuścić menu personalizacji.

▶ Wybór **SETUP BC BASIC** spowoduje przywrócenie ustawienia fabrycznego. Personalizacja **CUSTOM** pozostanie zapisana. ◀



- Długo nacisnąć przycisk **1**, aby wyświetlić pierwszy punkt menu.
- » Zostanie wyświetlony komunikat **SETUP BC ODO**.



- Aby przejść do kolejnego punktu menu, za każdym razem krótko nacisnąć przycisk **2**.
- » W górnym wierszu wyświetlacza **3** wyświetlany jest punkt menu.
- » W dolnym wierszu wyświetlacza **4** wyświetlana jest ustawiona wartość. Istnieje możliwość ustawienia następujących wartości:
  - **TOP**: Wartość wyświetlana jest w górnym wierszu wyświetlacza.
  - **BELOW**: Wartość wyświetlana jest w dolnym wierszu wyświetlacza.

- BOTH: Wartość wyświetlana jest w obu wierszach wyświetlacza.
  - OFF: Wartość nie jest wyświetlana.
  - Krótko nacisnąć przycisk **1**, aby zmienić ustawioną wartość.
- Możliwe jest wybranie następujących punktów menu, w nawiasach podano ustawienie fabryczne. Niektóre punkty menu wyświetlane są tylko wówczas, gdy dostępna jest odpowiednia opcja wyposażenia.
- ODO: licznik przebiegu całkowitego (TOP, ustawienie OFF nie jest możliwe)
  - TRIP 1: dobowy licznik kilometrów 1 (TOP)
  - TRIP 2: dobowy licznik kilometrów 2 (TOP)
  - TRIP A: automatyczny dobowy licznik kilometrów (TOP)
  - EXTEMP: temperatura zewnętrzna (BELOW)
  - ENGTMP: temperatura silnika (BELOW)

- RANGE: zasięg (TOP)
- CONS R: średnie zużycie do obliczenia zasięgu (OFF)
- CONS 1: średnie zużycie 1 (BELOW)
- CONS 2: średnie zużycie 2 (BELOW)
- CONS C: chwilowe zużycie (TOP)
- ØSPEED: średnia prędkość (BELOW)
- SPEED: chwilowa prędkość (TOP)
- RDC: ciśnienia powietrza w oponach (BELOW)
- VOLTGE: napięcie sieci pokładowej (BELOW)
- ALTIME: stoper – czas całkowity (BELOW)
- RDTIME: stoper – czas jazdy (BELOW)
- DATE: data (BELOW)
- SERV T: data następnego serwisu (OFF)

- SERV D: dystans pozostający do następnego serwisu (OFF)
- OILLVL: wskazanie poziomu oleju (BELOW)
- EXIT: zamknięcie menu personalizacji.



- Aby zamknąć menu personalizacji, w punkcie menu SETUP EXIT długo nacisnąć przycisk **1**.
- Aby zamknąć menu personalizacji w dowolnym miejscu, długo nacisnąć przycisk **2**.
- » Wszystkie wprowadzone dotąd ustawienia zostaną zapisane.

## Alarm motocyklowy DWA

– z alarmem motocyklowym<sup>OW</sup>

### Aktywacja

- Włączyć zapłon (☛ 47).
- Dostosowanie alarmu motocyklowego (☛ 61).
- Wyłączyć zapłon.
- » Jeżeli alarm motocyklowy jest uaktywniony, po wyłączeniu zapłonu następuje automatyczna aktywacja alarmu.
- » Aktywacja trwa ok. 30 sekund.
- » Kierunkowskazy zaświecą dwukrotnie.
- » Sygnał potwierdzający rozbrzmiewa dwukrotnie (o ile został zaprogramowany).
- » Alarm motocyklowy jest aktywny.

### Alarm

Alarm może zostać załączony wskutek:

- Czujnik ruchu
- włączanie zapłonu przy użyciu kluczyka bez upoważnienia
- odłączania alarmu motocyklowego od akumulatora pojazdu (akumulator alarmu przejmuje zasilanie prądem – tylko sygnał alarmowy, bez sygnalizacji kierunkowskazami).

Jeśli akumulator alarmu motocyklowego jest rozładowany, wszystkie funkcje są podtrzymywane, niemożliwe jest jedynie wyzwolenie alarmu w przypadku odłączenia od akumulatora pojazdu.

Czas trwania alarmu wynosi ok. 26 sekund. Podczas alarmu rozlega się sygnał alarmowy i migają kierunkowskazy. Rodzaj sygnału alarmowego może zo-

stać ustawiony przez Dealera BMW Motorrad.

Jeżeli alarm włączy się podczas nieobecności kierowcy, podczas włączania zapłonu kierowca zostanie o tym poinformowany poprzez pojedynczy sygnał alarmowy. Następnie przez czas jednej minuty lampka kontrolna alarmu motocyklowego będzie sygnalizować przyczynę alarmu. Ilość sygnałów migowych kierunkowskazu oznacza:

- 1 mignięcie: czujnik ruchu 1
- 2 mignięcia: czujnik ruchu 2
- 3 mignięcia: zapłon włączony przy użyciu kluczyka bez upoważnienia
- 4 mignięcie: odłączenie alarmu motocyklowego od akumulatora motocykla
- 5 mignięć: czujnik ruchu 3

## Dezaktywacja

- Wyłącznik awaryjny w położeniu roboczym.
- Włączyć zapłon.
  - » Kierunkowskazy świecą się jeden raz.
  - » Sygnał potwierdzający rozbrzmiewa jednokrotnie (o ile został zaprogramowany).
  - » Układ DWA jest wyłączony.

## Dostosowanie alarmu motocyklowego

- Włączyć zapłon (→ 47).



- Kilkakrotnie krótko naciskać przycisk **1**, aż w górnym wierszu

szu wyświetlacza **2** zostanie wyświetlone wskazanie **SETUP ENTER**.

- Długo nacisnąć przycisk **1**, aby włączyć menu **SETUP**.



- Krótko nacisnąć przycisk **1**, aby wybrać punkt menu **DWA**.
  - » W górnym wierszu wyświetlacza **2** wyświetlone zostanie wskazanie **DWA**.
  - » W dolnym wierszu wyświetlacza **3** wyświetlana jest ustawiona wartość.
- Krótko nacisnąć przycisk **4**, aby zmienić ustawioną wartość.

Możliwe są następujące ustawienia:

- **ON**: Alarm motocyklowy **DWA** jest aktywny lub zostanie uaktywniony automatycznie po wyłączeniu zapłonu.
- **OFF**: Alarm motocyklowy **DWA** jest dezaktywowany.

## Wyłącznik awaryjny



- 1 Wyłącznik awaryjny

 Uruchomienie wyłącznika awaryjnego podczas jazdy może spowodować zablokowanie

tylnego koła i tym samym prze-  
wrócenie motocykla.

Nie wolno uruchamiać wyłącznika  
awaryjnego podczas jazdy.◀

Za pomocą wyłącznika awaryj-  
nego można szybko i w prosty  
sposób wyłączyć silnik.



- A** Silnik wyłączony  
**B** Położenie robocze

## Reflektor

### Zasięg świateł a wstępny naciąg sprężyny

Zasięg świateł z reguły pozostaje  
niezmieniony po dostosowaniu  
wstępnego naciągu sprężyny do  
stanu załadunku motocykla.

Tylko w przypadku bardzo cięż-  
kiego załadunku dostosowanie  
wstępnego naciągu sprężyny  
może być niedostateczne. W ta-  
kim wypadku zasięg świateł musi  
zostać dostosowany do ciężaru.

▶ W razie wątpliwości co  
do prawidłowego usta-  
wienia zasięgu świateł należy  
zwrócić się do specjalistycznego  
warsztatu, najlepiej do Dealera  
BMW Motorrad.◀

## Wyregulować zasięg świateł



Jeżeli przy dużym załadunku do-  
pasowanie wstępnego naciągu  
sprężyny nie jest wystarczające,  
aby wyeliminować oślepienie kie-  
rowców jadących z przeciwka:

- Aby obniżyć światło reflektora,  
obrócić pokrętkę nastawcze **1**  
w kierunku przeciwnym do ru-  
chu wskazówek zegara.

Jeżeli motocykl ponownie uży-  
wany będzie z mniejszym zała-  
dunkiem:

- Zlecić przywrócenie podsta-  
wowego ustawienia reflek-



tora w fachowym warsztacie, najlepiej w serwisie Dealera BMW Motorrad.

– z reflektorem LED<sup>OW</sup>

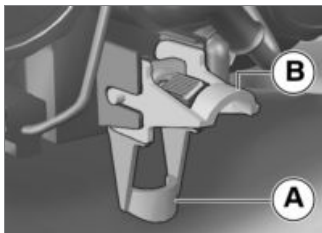

- Regulacji zasięgu świateł dokonuje się za pomocą dźwigni obrotowej.
- **A** pozycja neutralna
- **B** pozycja przy dużym załadunku<

## Światła

### Światła mijania i światła postojowe

Światła postojowe włączają się automatycznie po włączeniu zapłonu.

▶ Światła postojowe stanowią obciążenie dla akumulatora. Zapłon można włączać tylko na krótki okres czasu.◀

Światła mijania włączają się automatycznie po włączeniu silnika.

– ze światłami do jazdy dziennej<sup>OW</sup>

W ciągu dnia można alternatywnie do świateł mijania korzystać ze świateł do jazdy dziennej.

### Światła drogowe i sygnał świetlny

- Włączyć zapłon (☛ 47).

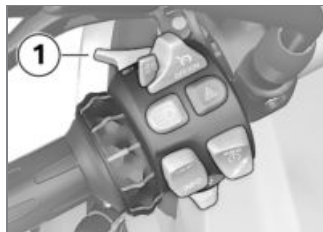

- Przesunąć przełącznik **1** w przód, aby włączyć światła drogowe.
- Przesunąć przełącznik **1** w tył, aby włączyć sygnał świetlny.

### Światła postojowe

- Wyłączyć zapłon (☛ 47).

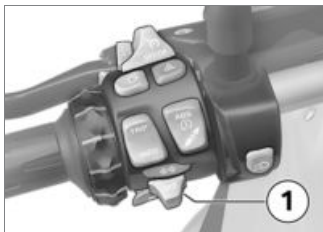

- Zaraz po wyłączeniu zapłonu należy przesunąć przycisk **1** w lewo i przytrzymać go, dopóki nie włączą się światła postojowe.
- Włączyć i ponownie wyłączyć zapłon, aby wyłączyć światła postojowe.

### Dodatkowe reflektory

– z dodatkowymi reflektorami LED<sup>AD</sup>

Warunek: Dodatkowe reflektory są aktywne tylko wówczas, gdy aktywne są światła mijania; jeżeli światła do jazdy dziennej są

włączone, nie można załączyć dodatkowych reflektorów.

- Uruchomić silnik (☞ 91).



- Nacisnąć przycisk **1**, aby włączyć dodatkowe reflektory.
- ☞ Lampka kontrolna dodatkowego reflektora świeci się.
- Nacisnąć ponownie przycisk **1**, aby wyłączyć dodatkowe reflektory.

## Światła do jazdy dziennej

– ze światłami do jazdy dziennej<sup>OW</sup>

### Tryb ręczny świateł do jazdy dziennej

Warunek: Tryb automatyczny świateł do jazdy dziennej jest wyłączony.

**!** Włączenie świateł do jazdy dziennej w nocy powoduje pogorszenie widoczności i może oślepić kierowców jadących z przeciwka. Nie używać świateł do jazdy dziennej w nocy.◀

▶ Światła do jazdy w dzień są lepiej widoczne przez pojazdy z naprzeciwka w porównaniu ze światłami mijania. Dzięki temu widoczność w ciągu dnia jest lepsza.◀

- Uruchomić silnik (☞ 91).

- W menu **SETUP** wyświetlacza, w punkcie **DLIGHT** przełączyć tryb automatyczny świateł do jazdy dziennej na **OFF**.

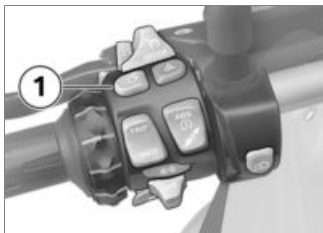

- Nacisnąć przycisk **1**, aby włączyć światła do jazdy dziennej.
-  Lampka kontrolna świateł do jazdy dziennej świeci się.

- » Światła mijania, przednie światła postojowe i dodatkowy reflektor zostaną wyłączone.
- W ciemności lub w tunelach: ponownie nacisnąć przycisk **1**, aby wyłączyć światła do jazdy dziennej i włączyć światła mi-

jania oraz przednie światła postojowe. Dodatkowy reflektor zostanie ponownie włączony.

 Jeżeli przy włączonych światłach do jazdy dziennej włączone zostaną światła drogowe, światła do jazdy dziennej zostaną wyłączone po ok. 2 sekundach i włączone zostaną światła drogowe, światła mijania, przednie światła postojowe i ew. dodatkowy reflektor.

Jeżeli światła drogowe zostaną wyłączone, światła do jazdy dziennej nie zostaną ponownie włączone automatycznie, lecz w razie potrzeby muszą zostać włączone ręcznie.◀

## Tryb automatyczny świateł do jazdy dziennej

 Przełączanie pomiędzy światłami do jazdy dziennej i światłami mijania lub przednimi

światłami postojowymi może odbywać się automatycznie.◀

 Automatyczne sterowanie światłami nie może zastąpić własnej oceny warunków oświetleniowych. Pomiar czujnika światła może być zafalszowany z uwagi na np. mgłę lub zachmurzenie.

W takich sytuacjach światła mijania należy włączać ręcznie, w przeciwnym wypadku istnieje bowiem zagrożenie dla bezpieczeństwa.◀

- W menu **SETUP** wyświetlacza, w punkcie **DLIGHT** przełączyć tryb automatyczny świateł do jazdy dziennej na **ON**.

 Lampka kontrolna automatycznego trybu świateł do jazdy dziennej świeci się.

- » Jeżeli poziom jasności otoczenia spadnie poniżej określonej wartości, automatycznie załączone zostaną światła mijania

(np. w tunelach). Po wykryciu wystarczającego poziomu jasności otoczenia światła do jazdy dziennej zostaną ponownie załączone. Gdy światła do jazdy dziennej są aktywne, na wyświetlaczu wielofunkcyjnym wskazywany jest symbol tych światel.

## Ręczna obsługa świateł przy włączonym trybie automatycznym

– Naciśnięcie przycisku świateł do jazdy dziennej spowoduje wyłączenie ich i włączenie świateł mijania oraz przedniego światła postojowego (np. przy wjeździe do tunelu, jeżeli ze względu na poziom jasności otoczenia tryb automatyczny świateł do jazdy dziennej reaguje z opóźnieniem). Wyłączenie świateł do jazdy dziennej spowoduje ponowne włączenie dodatkowego reflektora.

– Ponowne naciśnięcie przycisku świateł do jazdy dziennej spowoduje ponowną aktywację trybu automatycznego świateł do jazdy dziennej, tzn. światła te zostaną włączone po osiągnięciu wymaganego poziomu jasności otoczenia.

## Kierunkowskazy Obsłużyć kierunkowskazy

- Włączyć zapłon (☛ 47).

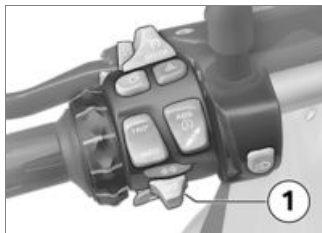

- Przesunąć przycisk **1** w lewo, aby włączyć kierunkowskazy z lewej strony.

- Przesunąć przycisk **1** w prawo, aby włączyć kierunkowskazy z prawej strony.
- Naciśnąć przycisk **1** w położeniu środkowym, aby wyłączyć kierunkowskazy.



Wyłączanie kierunkowskazów

Kierunkowskazy wyłączają się automatycznie po osiągnięciu zdefiniowanego czasu przejazdu oraz odcinka.

min. 10 s

min. 300 m

## Światła awaryjne Obsłużyć światła awaryjne

- Włączyć zapłon (☛ 47).



Światła awaryjne stanowią obciążenie dla akumulatora. Światła awaryjne można włączać tylko na krótki okres czasu.◀

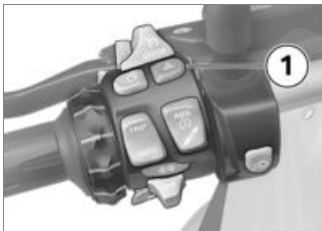

- Nacisnąć przycisk **1**, aby włączyć światła awaryjne.
- » Można wyłączyć zapłon.
- Aby wyłączyć światła awaryjne, włączyć zapłon i w razie potrzeby nacisnąć ponownie przycisk **1**.

## BMW Motorrad Integral ABS

### Wyłączyć funkcję ABS

- Włączyć zapłon (☛ 47).

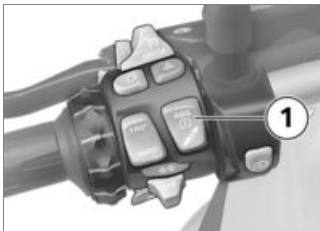

- Przytrzymać wciśnięty przycisk **1**, dopóki lampka ostrzegawcza ABS nie zmieni wskazania.
- » W pierwszej kolejności wskazanie zmienia symbol ASC. Przytrzymać wciśnięty przycisk **1**, dopóki lampka ostrzegawcza ABS nie zareaguje. W tym przypadku nie zmienia się ustawienie ASC.



Świeci się lampka ostrzegawcza ABS.

- W przeciągu dwóch sekund puścić przycisk **1**.



Nadal świeci się lampka ostrzegawcza ABS.

- » Funkcja ABS wyłączona, funkcja integracji pozostaje aktywna.

### Włączyć funkcję ABS

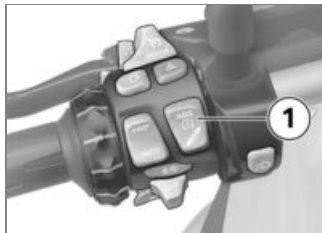

- Przytrzymać wciśnięty przycisk **1**, dopóki lampka ostrzegawcza ABS nie zmieni wskazania.
- Lampka ostrzegawcza ABS gaśnie, w przypadku nieukończonyj samodiagnozy zaczyna migać.

- W przeciągu dwóch sekund puścić przycisk **1**.
-  Lampka ostrzegawcza ABS pozostaje zgaszona wzgl. nadal miga.

- » Funkcja ABS jest włączona.
- Alternatywnie można również wyłączyć i ponownie włączyć zapłon.

 Jeżeli lampka ostrzegawcza ABS nadal świeci się po wyłączeniu i ponownym włączeniu zapłonu i następującej po tym jeździe z prędkością powyżej 5 km/h, oznacza to usterkę w układzie ABS. ◀

 Szczegółowe informacje na temat układu hamulcowego BMW Motorrad Integral ABS zawarte są w rozdziale „Technika w szczegółach”. ◀

## Układ przeciwoślizgowy ASC

### Wyłączyć funkcję ASC

- Włączyć zapłon (▶▶▶ 47).

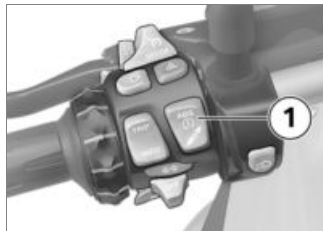

- Przytrzymać wciśnięty przycisk **1**, dopóki lampka ostrzegawcza ASC nie zmieni wskazania.

 Funkcja ASC może zostać wyłączona również podczas jazdy. ◀

 Świeci się lampka ostrzegawcza ASC.

- W przeciągu dwóch sekund puścić przycisk **1**.

 Nadal świeci się lampka ostrzegawcza ASC.

» Funkcja ASC jest wyłączona.

### Włączyć funkcję ASC

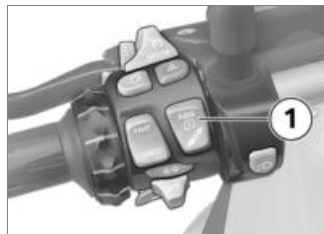

- Przytrzymać wciśnięty przycisk **1**, dopóki lampka ostrzegawcza ASC nie zmieni wskazania.

 Lampka ostrzegawcza ASC nie świeci się, w przypadku niezakończonyj samodiagnozy zaczyna migać.

- W przeciągu dwóch sekund puścić przycisk **1**.

 Lampka ostrzegawcza ASC nadal nie świeci się lub nadal miga.

- » Funkcja ASC jest włączona.
- Alternatywnie można również wyłączyć i ponownie włączyć zapłon.

 Jeżeli lampka ostrzegawcza ASC nadal świeci się po wyłączeniu i ponownym włączeniu zapłonu i następującej po tym jeździe z prędkością powyżej 5 km/h, oznacza to usterkę w układzie ASC.◀

 Szczegółowe informacje na temat układu przeciwpoślizgowego (ASC) BMW Motorrad

zawarte są w rozdziale „Technika w szczegółach”.◀

## Tryb jazdy

### Korzystanie z trybów jazdy

Firma BMW Motorrad przygotowała dla Twojego motocykla 5 scenariuszów zastosowania, spośród których możesz wybrać jeden, odpowiadający aktualnej sytuacji:

- Jazda na zmoczonej przez deszcz jezdni
- Jazda na suchej jezdni
- z trybem jazdy Pro<sup>OW</sup>
- Sportowa jazda na suchej jezdni
- Jazda w łatwym terenie
- Sportowa jazda w terenie

Dla każdego z tych 5 scenariuszy udostępniane jest odpowiednie ustawienie z optymalnym współdziałaniem momentu obrotowego silnika, reakcji przepustnicy oraz regulacji ABS i ASC.

– z Dynamic ESA<sup>OW</sup>

Regulacja zawieszenia również dopasowuje się do wybranego scenariusza.

### Ustawić tryb jazdy

- Włączyć zapłon (☛ 47).



- Wcisnąć przycisk **1**.

▶ Szczegółowe informacje na temat możliwych do wyboru trybów jazdy zawarte są w rozdziale "Technika w szczegółach". ◀



Wyświetlana jest strzałka wyboru **1** i pierwszy możliwy do wybrania tryb jazdy **2**.



⚠ Tryb terenowy (Enduro oraz Enduro Pro) nie jest przeznaczony do zwykłej jazdy po drogach. Włączenie trybu terenowego (Enduro oraz Enduro Pro) podczas jazdy po drogach może spowodować utratę stabilności podczas hamowania z systemem ABS oraz przyspieszania z układem ASC. Powoduje to niebezpieczeństwo przewrócenia się. Tryb terenowy (Enduro lub Enduro Pro) włączać tylko podczas jazdy w terenie. ◀

- Kilkakrotnie naciskać przycisk **1**, aż obok strzałki wyboru

wyświetlony zostanie żądany tryb jazdy.

▶ Przy wyborze trybu **Enduro PRO**: zwrócić uwagę na ograniczoną regulację ABS tylnego koła (patrz rozdział „Szczegóły techniczne”). ◀

Możliwy jest wybór jednego z następujących trybów jazdy:

- **RAIN**: do jazdy na zmoczonej przez deszcz jezdni.
- **ROAD**: do jazdy na suchej jezdni.
- z trybem jazdy **Pro<sup>OW</sup>**
- » Dodatkowo oferowana jest możliwość wyboru następujących trybów jazdy:
  - **DYNA**: do dynamicznej jazdy na suchej jezdni.
  - **Enduro**: do jazdy w terenie.
  - **Enduro PRO**: do sportowej jazdy w terenie (tylko z zamontowanym wtykiem kodującym). ◀



- » Podczas postoju motocykla wybrany tryb jazdy aktywowany jest po ok. 2 sekundach.
- » Aktywowanie nowego trybu jazdy podczas jazdy odbywa się po spełnieniu poniższych warunków:
  - Manetka gazu w położeniu biegu jałowego
  - Uruchomione sprzęgło
- » Po aktywacji nowego trybu jazdy ponownie wyświetlony zostanie zegar.
- » Ustawiony tryb jazdy wraz z wybranymi parametrami silnika, układu ABS i ASC oraz Dynamic ESA zostanie zachowany również po wyłączeniu zapłonu.

## Wyłączanie RDC w trybie terenowym

– z trybem jazdy Pro<sup>OW</sup>

W przypadku konieczności jazdy ze zredukowanym ciśnieniem po-

wietrza w oponach możliwe jest wyłączenie sygnalizacji ostrzeżenia RDC dla trybu jazdy Enduro oraz Enduro Pro.

- Włączyć zapłon (➡ 47).



- Kilkakrotnie krótko naciskać przycisk **1**, aż w górnym wierszu wyświetlacza **2** zostanie wyświetlone wskazanie **SETUP** **ENTER**.
- Długo nacisnąć przycisk **1**, aby włączyć menu **SETUP**.



- Krótko nacisnąć przycisk **1**, aby wybrać punkt menu RDC.
- » W górnym wierszu wyświetlacza **2** wyświetlone zostanie wskazanie RDC.
- » W dolnym wierszu wyświetlacza **3** wyświetlana jest ustawiona wartość.
- Krótko nacisnąć przycisk **4**, aby zmienić ustawioną wartość.
- » Możliwe są następujące ustawienia:
  - ON: Symbol ostrzegawczy RDC nie będzie więcej wyświetlany. Informacja o ciśnieniu powietrza w oponach poza dopuszczalną

- tolerancją wyświetlana jest dla trybu Enduro oraz Enduro Pro.
- OFF: wyświetlany jest symbol ostrzegawczy RDC, dodatkowo wyświetlane jest ciśnienie powietrza w oponach poza dopuszczalną tolerancją dla trybu jazdy Enduro oraz Enduro Pro.

## Zamontować wtyk kodujący

– z trybem jazdy Pro<sup>OW</sup>

- Wyłączyć zapłon (☰ 47).
- Zdemontować siedzenie kierowcy (☰ 84).



**!** W otwartym wtyku może gromadzić się brud i wilgoć i prowadzić do usterek w działaniu.

Po wyjęciu wtyku kodującego z powrotem włożyć zaślepkę. ◀

- Zdjąć zaślepkę złącza wtykowego 1.



- W tym celu wcisnąć blokadę 1 i ściągnąć zaślepkę.
- Włożyć wtyk kodujący.
- Włączyć zapłon.



Na wyświetlaczu wyświetlany jest symbol wtyku kodującego 1.

Możliwy jest wybór trybu jazdy **2** Enduro PRO.

- » Wybrany tryb jazdy zostanie zachowany również po wyłączeniu zapłonu.
- Zamontować siedzenie kierowcy (→ 85).

## Regulacja prędkości

– z regulacją prędkości<sup>OW</sup>

### Włączyć regulację prędkości

Dopiero po wyłączeniu trybu jazdy Enduro lub Enduro Pro dostępna jest funkcja regulacji prędkości.



- Przesunąć przełącznik **1** w prawo.
- » Odblokowana jest możliwość obsługi przycisku **2**.

## Zapisać prędkość



- Nacisnąć przycisk **1** na krótko w przód.

 Zakres ustawień regulacji prędkości

30...210 km/h

 Świeci się lampka kontrolna regulacji prędkości.

- » Aktualna prędkość zostanie zapamiętana i będzie utrzymywana.

## Przyspieszyć



- Nacisnąć przycisk **1** na krótko w przód.
- » Wraz z każdym naciśnięciem prędkość będzie zwiększana o 2 km/h.
- Nacisnąć krótko przycisk **1** w przód i przytrzymać.
- » Prędkość zwiększana będzie płynnie.
- » Jeśli przycisk **1** nie będzie więcej uruchamiany, wówczas osiągnięta prędkość zostanie zapisana i będzie utrzymywana.

## Zwolnić

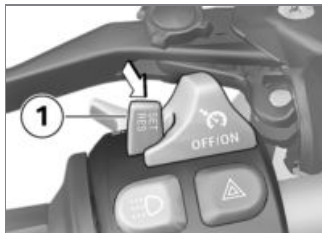

- Nacisnąć krótko przycisk **1** w tył.
- » Wraz z każdym naciśnięciem prędkość będzie zmniejszana o 2 km/h.
- Nacisnąć krótko przycisk **1** w tył i przytrzymać.
- » Prędkość zmniejszana będzie płynnie.
- » Jeśli przycisk **1** nie będzie więcej uruchamiany, wówczas osiągnięta prędkość zostanie zapisana i będzie utrzymywana.

## Zdezaktywować regulację prędkości

- Uruchomić hamulec, sprzęgło lub manetkę gazu (cofnąć manetkę poza ustawienie podstawowe), aby dezaktywować funkcję regulacji prędkości.
- » Gaśnie lampka kontrolna dla regulacji prędkości.

## Przywrócić poprzednią prędkość

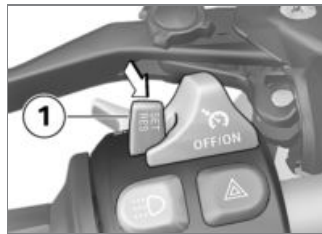

- Nacisnąć przycisk **1** krótko w tył, aby kontynuować jazdę z zapisaną prędkością.

▶ Dodanie gazu nie dezaktywuje regulacji prędkości. Jeśli manetka gazu zostanie puszczona, prędkość spadnie tylko do zapisanej wartości, nawet jeśli kierowca zamierzał właściwie zmniejszyć prędkość jeszcze bardziej.◀

⚠ Świeci się lampka kontrolna regulacji prędkości.

## Wyłączyć regulację prędkości



- Przesunąć przełącznik **1** w lewo.
- » Układ zostanie wyłączony.

» Przycisk **2** jest zablokowany.

## Wstępny naciąg sprężyny

### Ustawienie

Wstępny naciąg sprężyny na tylnym kole musi zostać dostosowany do stopnia załadunku motocykla. Zwiększenie załadunku wymaga zwiększenia wstępnego naciągu sprężyny, mniejsze obciążenie odpowiednio mniejszego wstępnego naciągu sprężyny.

### Ustawianie wstępnego naciągu sprężyny w tylnym kole

⚠ Zmiana ustawienia wstępnego naciągu sprężyny podczas jazdy może prowadzić do wypadków.

Wstępny naciąg sprężyny wolno ustawiać wyłącznie podczas postoju motocykla.◀

- Ustawić motocykl, zwracając przy tym uwagę, czy podłoże jest równe i stabilne.



⚠ Niedopasowane ustawienia wstępnego naciągu sprężyny i amortyzatorów pogarszają właściwości jezdne Państwa motocykla.

Dostosować amortyzację do wstępnego naciągu sprężyny.◀

- W celu zwiększenia wstępnego naciągu sprężyny, obracać pokrętło nastawcze **1** w kierunku strzałki HIGH.
- W celu zmniejszenia wstępnego naciągu sprężyny, ob-

racać pokrętło nastawcze **1** w kierunku strzałki LOW.



Ustawienie podstawowe wstępnego naciągu sprężyny z tyłu

– z Dynamic ESA<sup>OW</sup>

Pokrętło nastawcze obrócić do oporu w kierunku LOW (Jazda solo bez ładunku)

Pokrętło nastawcze obrócić do oporu w kierunku LOW, następnie o 15 obrotów w kierunku HIGH (Jazda solo z ładunkiem)

Pokrętło nastawcze obrócić do oporu w kierunku LOW, następnie o 30 obrotów w kierunku HIGH (Jazda z pasażerem i ładunkiem) <

## Amortyzacja

### Ustawienie

Amortyzacja musi zostać dostosowana do wstępnego naciągu sprężyny oraz do warunków jezdnych.

- W przypadku jazdy na nierównym podłożu konieczne jest ustawienie łagodniejszej amortyzacji niż w przypadku równego podłoża.
- Zwiększenie wstępnego naciągu sprężyny wymaga twardszej amortyzacji, zmniejszenie wstępnego naciągu sprężyny wymaga łagodniejszej amortyzacji.

### Ustawić amortyzację w tylnym kole

- Ustawić motocykl, zwracając przy tym uwagę, czy podłoże jest równe i stabilne.
- Wykonać ustawienie amortyzacji od lewej strony motocykla.



- W celu zwiększenia amortyzacji, obracać śrubę nastawczą **1** w kierunku ruchu wskazówek zegara.
- W celu zmniejszenia amortyzacji, obracać śrubę nastawczą **1** w kierunku przeciwnym do ruchu wskazówek zegara.



Podstawowe ustawienie amortyzacji tylnego koła

– z Dynamic ESA<sup>OW</sup>



Podstawowe ustawienie amortyzacji tylnego koła

Pokrętko nastawcze obrócić do oporu w kierunku zgodnym z ruchem wskazówek zegara, a następnie 8 kliknięć w kierunku przeciwnym do ruchu wskazówek zegara. (Jazda solo bez ładunku)

Pokrętko nastawcze obrócić do oporu w kierunku zgodnym z ruchem wskazówek zegara, a następnie 2 kliknięcia w kierunku przeciwnym do ruchu wskazówek zegara. (Jazda solo z ładunkiem)

Pokrętko nastawcze obrócić do oporu w kierunku zgodnym z ruchem wskazówek zegara, a następnie 2 kliknięcia w kierunku przeciwnym do ruchu wskazówek zegara. (Jazda z pasażerem i ładunkiem) <

## Elektroniczna regulacja zawieszenia Dynamic ESA

– z Dynamic ESA<sup>OW</sup>

### Możliwości ustawienia

Za pomocą elektronicznej regulacji zawieszenia Dynamic ESA można komfortowo dostosować swój motocykl do aktualnego załadunku.

Układ Dynamic ESA za pomocą czujników wysokości wykrywa ruchy zawieszenia i reaguje na nie, odpowiednio dostosowując zawory amortyzatorów. W ten sposób zawieszenie jest dostosowywane do właściwości podłoża. Zaczynając od ustawienia podstawowego NORMAL, istnieje możliwość ustawienia bardziej twardej (HARD) lub bardziej miękkiej (SOFT) amortyzacji.

– z trybem jazdy Pro<sup>OW</sup>

Ustawienie zawieszenia i liczba możliwych do wyboru wariantów amortyzacji są zależne od wybranego trybu jazdy. Kierowca może zmienić amortyzację narzuconą przez tryb jazdy.

Jeżeli wtyk kodujący nie jest zamontowany, po każdej zmianie trybu ustawiane jest ustawienie podstawowe narzucone przez tryb jazdy. Gdy wtyk kodujący jest zamontowany, indywidualne dopasowania klienta dla każdego trybu pozostają zachowane.

### Wyświetlić regulację zawieszenia

- Włączyć zapłon (☰➔ 47).



- Krótko nacisnąć przycisk **1**, aby wyświetlić aktualne ustawienie.



Amortyzacja wyświetlana jest na wyświetlaczu wielofunkcyjnym w obszarze **1**, wstępny naciąg sprężyny – w obszarze **2**.

» Po chwili wskazanie automatycznie zniknie.

## Ustawić zawieszenie

- Włączyć zapłon (☛ 47).

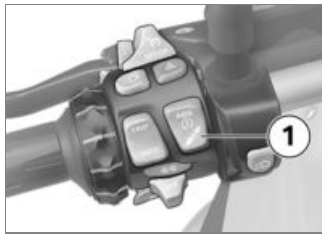

- Krótko nacisnąć przycisk **1**, aby wyświetlić aktualne ustawienie.
- Aby ustawić amortyzację:
- Kilkakrotnie krótko naciskać przycisk **1**, dopóki nie zostanie wyświetlone żądane ustawienie.

▶ Nie wolno dokonywać ustawień amortyzacji podczas jazdy.◀

Możliwe są następujące ustawienia:

- SOFT: komfortowa amortyzacja
- NORMAL: normalna amortyzacja
- HARD: sportowa amortyzacja

– z trybem jazdy Pro<sup>OW</sup>

W trybach ENDURO i ENDURO PRO możliwe są tylko dwa ustawienia:

- SOFT: komfortowa amortyzacja
- HARD: sportowa amortyzacja

Aby ustawić wstępny naciąg sprężyny:

- Uruchomić silnik (☛ 91).
- Kilkakrotnie długo naciskać przycisk **1**, dopóki nie zostanie wyświetlone żądane ustawienie.

▶ Wstępny naciąg sprężyny nie może być ustawiany podczas jazdy.◀

Możliwe są następujące ustawienia:





Jazda solo



Jazda solo z bagażem



Jazda z pasażerem (i bagażem)

- Przed kontynuowaniem jazdy odczekać, aż przeprowadzony zostanie proces nastawczy.
- » Jeśli przycisk **1** nie będzie wciśnięty przez dłuższy czas, wówczas amortyzacja oraz wstępny naciąg sprężyny ustawione zostaną w sposób przedstawiony na wyświetlaczu. Podczas czynności ustawiania pulsuje wskazanie ESA.
- W przypadku bardzo niskich temperatur, przed zwiększeniem naciągu sprężyny należy odciążać motocykl, w razie potrzeby zsiąść z siedzenia pasażera.

» Po zakończeniu procesu ustawiania, wskazanie ESA zostanie wygaszone.

## Sprzęgło

### Ustawić dźwignię sprzęgła



Ustawianie dźwigni sprzęgła podczas jazdy może prowadzić do wypadków.

Dźwignię sprzęgła należy ustawić wyłącznie podczas postoju motocykla.◀

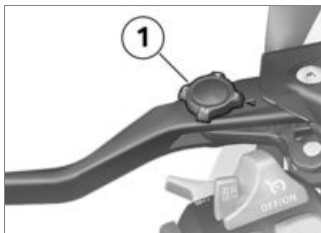

- Obrócić pokrętko nastawcze **1** w żądane położenie.



Pokrętko nastawcze daje się łatwiej obracać, gdy dźwignia sprzęgła przestawiana jest jednocześnie ku przodowi.◀

- » Możliwe są cztery ustawienia:
  - Pozycja 1: najmniejsza odległość pomiędzy manetką kierownicy a dźwignią sprzęgła
  - Pozycja 4: największa odległość pomiędzy manetką kierownicy a dźwignią sprzęgła

## Hamulec

### Ustawić ręczną dźwignię hamulca



Ustawianie dźwigni hamulca ręcznego podczas jazdy może prowadzić do wypadków. Dźwignię hamulca ręcznego wolno ustawiać wyłącznie podczas postoju motocykla.◀

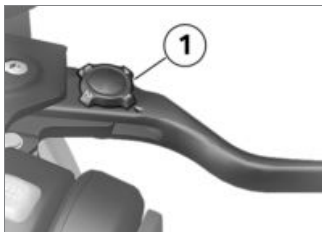

- Obrócić pokrętko nastawcze **1** w żądane położenie.

▶ Pokrętko nastawcze daje się łatwiej obracać, gdy dźwignia hamulca ręcznego przestawiana jest jednocześnie ku przodowi.◀

- » Możliwe są cztery ustawienia:
- Pozycja 1: najmniejsza odległość pomiędzy manetką kierownicy a dźwignią hamulca
  - Pozycja 4: największa odległość pomiędzy manetką kierownicy a dźwignią hamulca

## Opony

### Kontrola ciśnienia powietrza w oponach



Niewłaściwe ciśnienie powietrza w oponach pogarsza właściwości jezdne motocykla i zmniejsza żywotność opon. Zapewnić właściwe ciśnienie powietrza w oponach.◀



Przy wysokich prędkościach wkładki zaworowe montowane pod kątem prostym wykazują tendencję do samoczynnego otwierania się na skutek działania sił odśrodkowych.

Aby uniknąć nagłej utraty ciśnienia powietrza w oponach, należy zastosować kapturki zaworów z gumowym pierścieniem uszczelniającym i mocno go dociągnąć.◀

- Ustawić motocykl, zwracając przy tym uwagę, czy podłoże jest równe i stabilne.

- Skontrolować ciśnienie powietrza w oponach na podstawie poniższych danych.



Ciśnienie powietrza w przedniej oponie

2,5 bar (przy zimnych oponach)



Ciśnienie powietrza w tylnej oponie

2,9 bar (przy zimnych oponach)

W razie niedostatecznego ciśnienia powietrza:

- Skorygować ciśnienie powietrza w oponach.

## Kierownica

### Regulowana kierownica

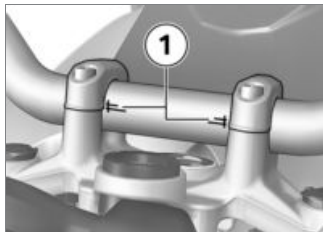

Pochylenie kierownicy motocykla można regulować w oznaczonym zakresie **1**. W celu ustawienia kierownicy należy zwrócić się do fachowego warsztatu, najlepiej do swojego Dealera BMW Motorrad.

## Podgrzać manetki kierownicy

– z podgrzewanymi manetkami kierownicy<sup>OW</sup>

## Podgrzewanie manetek kierownicy – obsługa

▶ Podgrzewanie manetek aktywne jest tylko podczas pracy silnika.◀

▶ Zużycie prądu, podwyższone poprzez podgrzewanie manetek, może podczas jazdy w dolnym zakresie prędkości obrotowej spowodować rozładowanie akumulatora. Przy niedostatecznym naładowaniu akumulatora w celu zwiększenia zdolności rozruchowej podgrzewanie manetek kierownicy zostanie wyłączone.◀

- Uruchomić silnik (➡ 91).



- Wciskać przycisk **1**, dopóki nie zostanie wyświetlony żądany stopień podgrzewania **2**.

Manetki kierownicy mogą być podgrzewane dwustopniowo.



50 % mocy grzewczej



100 % mocy grzewczej

- » 2. stopień służy do szybkiego nagrzewania się manetek, następnie należy przełączyć z powrotem na 1. stopień.
- » Jeśli nie będą przeprowadzane żadne inne zmiany, wówczas

ustawiony zostanie wybrany stopień grzania.

- Aby wyłączyć podgrzewanie manetek kierownicy, naciskać przycisk **1**, aż symbol podgrzewania **2** zniknie z wyświetlacza.

## Lusterko

### Ustawić lusterka



- Ustawić lusterka w żądane położenie, obracając je.

### Ustawić ramię lusterka

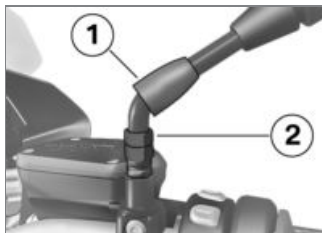

- Przesunąć do góry osłonę **1** znajdującą się na złączu śrubowym ramienia lusterka.
- Poluzować nakrętkę **2**.
- Ustawić ramię lusterka w żądanym położeniu.
- Nakrętkę dokręcić z odpowiednim momentem, przytrzymując przy tym ramię lusterka.



Lusterko (nakrętka zabezpieczająca) na adapterze

22 Nm

- Osłonę **1** nasunąć z powrotem na złącze śrubowe.

## Szyba

### Ustawić szybę

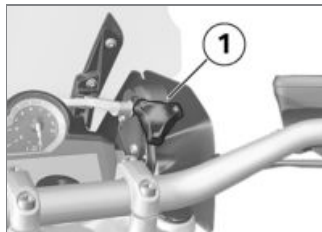

 Zagrożenie wypadkiem z powodu ustawiania szyby w trakcie jazdy. Szybę ustawiać tylko w czasie postoju. ◀

- Obrócić pokrętło nastawcze **1** w kierunku zgodnym z ruchem wskazówek zegara, aby opuścić szybę.
- Obrócić pokrętło nastawcze **1** w kierunku przeciwnym do ru-

chu wskazówek zegara, aby podnieść szybę.

## Siedzenie kierowcy i pasażera

### Zdemontować siedzenie pasażera

- Ustawić motocykl, zwracając przy tym uwagę, czy podłoże jest równe i stabilne.



- Obrócić kluczyk motocyklowy w zamku siedzenia **1** w prawo i przytrzymać, docisnąć przy tym siedzenie pasażera w dół, opierając je z tyłu **2**.

- Podnieść siedzenie pasażera z przodu i puścić kluczyk.
- Zdjąć siedzenie pasażera i położyć je obciem do dołu na czystszej powierzchni.

### Montaż siedzenia pasażera

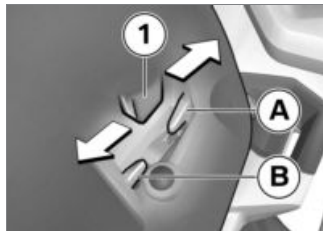

- Siedzenie pasażera można ustawić w 2 różnych pozycjach.
- Uwzględnić kierunek ustawienia siedzenia pasażera w zależności od pozycji siedzenia kierowcy:
- Siedzenie pasażera włożyć obydwojema języczkami **1** na środku w mocowanie.

- wysoka pozycja siedzenia: nacisnąć siedzenie pasażera w tył **A**.
- niska pozycja siedzenia: nacisnąć siedzenie pasażera w przód **B**.
- » Języczki **1** siedzenia pasażera są prawidłowo zamocowane.



- Nacisnąć mocno siedzenie pasażera **1** z przodu w dół.
- » Siedzenie pasażera powinno zaskoczyć z trzaskiem w blokadę.

## Demontaż siedzenia kierowcy

- Zdemontować siedzenie pasażera (☛ 83).

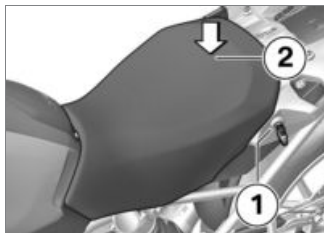

- Obrócić kluczyk motocyklowy w zamku siedzenia **1** w lewo i przytrzymać, docisnąć przy tym siedzenie kierowcy w dół, opierając je z tyłu **2**.
- Podnieść z tyłu siedzenie kierowcy i puścić kluczyk.
- Zdjąć siedzenie kierowcy i położyć je obiciem do dołu na czystej powierzchni.

## Ustawianie wysokości siedzenia kierowcy i pochylecia

- Zdemontować siedzenie kierowcy (☛ 84).

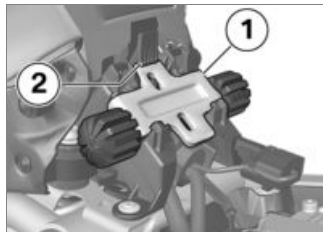

- Aby wyjąć przedni regulator wysokości **1**, nacisnąć blokadę **2** w dół i wyjąć regulator do góry.

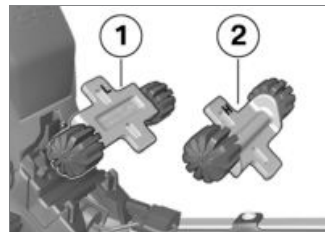

- Aby ustawić siedzenie w niskim położeniu, zamontować przedni regulator wysokości w pozycji **1** (oznaczenie L).
- Aby ustawić siedzenie w wysokim położeniu, zamontować przedni regulator wysokości w pozycji **2** (oznaczenie H).

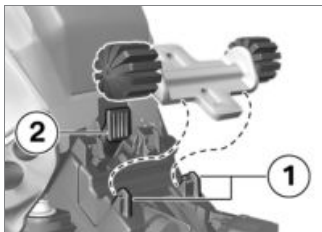

- Przedni regulator wysokości wsunąć najpierw pod mocowanie **1**, a następnie wcisnąć w blokadę **2**, aż blokada zatrzaśnie się.

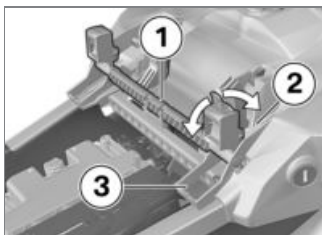

- Aby ustawić siedzenie w niskim położeniu, przechylić tylny

regulator wysokości **1** do pozycji **3** (oznaczenie L).

- Aby ustawić siedzenie w wysokim położeniu, przechylić tylny regulator wysokości **1** do pozycji **2** (oznaczenie H).

Aby zmienić pochylenie siedzenia:

- Ustawić przedni i tylny regulator wysokości w różnych pozycjach.

## Montaż siedzenia kierowcy

- Zdemontować siedzenie pasażera (►► 83).
- Ustawianie wysokości siedzenia kierowcy i pochylenia (►► 84).

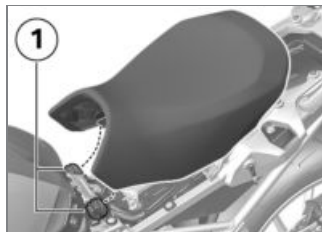

- Włożyć siedzenie kierowcy w gniazda **1** z lewej i z prawej strony i łagodnie opuścić na motocykl.
- Docisnąć tylną część siedzenia kierowcy lekko w przód, a następnie silnie w dół, aż się zablokuje.





## Jazda

Wskazówki dotyczące bezpieczeństwa .....	88
Lista kontrolna .....	90
Uruchamianie .....	91
Docieranie .....	93
Zmiana biegów .....	94
Hamulce .....	95
Parkowanie motocykla .....	96
Jazda w terenie .....	97
Zatankować .....	98
Mocowanie motocykla do transportu .....	101

## Wskazówki dotyczące bezpieczeństwa

### Wypożyczenie kierowcy

Nie wolno jeździć bez właściwej odzieży! Należy zawsze nosić

- Kask
- Ubiór motocyklisty
- Rękawice
- Buty

Dotyczy to również krótkich odcinków jazdy i każdej pory roku. Twój Dealer BMW Motorrad chętnie udzieli Ci porady i znajdzie właściwą odzież do każdego zastosowania.

### Ograniczony prześwit przy położeniu ukośnym

- z obniżeniem zawieszenia<sup>OW</sup>

Motocykle z obniżonym zawieszeniem dysponują mniejszą możliwością przechylenia i mniej-

szym prześwitem niż motocykle ze standardowym zawieszeniem.



Niebezpieczeństwo wypadku wskutek nieoczekiwanego kontaktu motocykla z podłożem.

W przypadku motocykla z obniżonym zawieszeniem należy uwzględnić ograniczoną przestrzeń w położeniu ukośnym i mniejszy prześwit. ◀

Przetestować możliwość jazdy motocykla w położeniu ukośnym w bezpiecznych warunkach drogowych. Podczas przejeżdżania przez krawężniki lub podobne przeszkody należy uwzględnić ograniczony prześwit motocykla.

Poprzez obniżenie zawieszenia motocykla skraca się skok amortyzatora (patrz rozdział "Dane techniczne"). Skutkiem tego może być odczuwalny niższy komfort jazdy. Szczególnie podczas jazdy z pasażerem należy

odpowiednio dopasować wstępny nacisk sprężyny.

### Załadunek



Przeładowanie i nierównomierny załadunek mogą prowadzić do niestabilności podczas jazdy motocykla.

Nie wolno przekraczać dozwolonej masy całkowitej ani wskazówek dotyczących załadunku. ◀

- Ustawienie wstępnego naciągu sprężyny i amortyzacji oraz ciśnienia dostosować do masy całkowitej.
- z kufrem<sup>AD</sup>
- Należy zwrócić uwagę na równomierne rozłożenie pojemności kufrów z lewej i prawej strony.
- Należy zwrócić uwagę na równomierne rozmieszczenie ciężaru z lewej i prawej strony.

- Cięższe sztuki bagażu pakować na dole i od wewnętrznej strony.
  - Przestrzegać maksymalnej wartości załadunku oraz odpowiedniej prędkości maksymalnej jazdy podanych na tabliczce informacyjnej w kufrze.<
- z kufrem centralnym<sup>AD</sup>
- Przestrzegać maksymalnej wartości załadunku oraz odpowiedniej prędkości maksymalnej jazdy podanych na tabliczce informacyjnej w kufrze centralnym.<
- z torbą na zbiorniku paliwa<sup>AD</sup>
- Przestrzegać maksymalnej wartości załadunku sakwy na zbiornik oraz odpowiedniej prędkości maksymalnej jazdy.



Załadunek sakwy na zbiornik

maks. 5 kg<

## Prędkość

Podczas jazdy z dużymi prędkościami różne warunki brzegowe mogą negatywnie wpływać na zachowanie jezdne motocykla:

- Ustawienie układu sprężyn i amortyzatora
- Nierównomierne rozmieszczenie ładunku
- Luźna odzież
- Zbyt niskie ciśnienie powietrza w oponach
- Zużyty bieżnik opon
- Itd.

## Prędkość maksymalna z oponami kanałowymi



Prędkość maksymalna dopuszczona dla tego motocykla może być wyższa, niż prędkość maksymalna dopuszczona dla opon. Zbyt wysokie prędkości mogą prowadzić do uszkodzenia opon a tym samym do wypadku. Należy przestrzegać prędkości

maksymalnych dopuszczonych dla opon.<

W przypadku opon kanałowych należy przestrzegać maksymalnej prędkości dozwolonej dla tych opon.

Naklejkę z danymi o dopuszczalnej prędkości maksymalnej należy umieścić w polu widzenia.

## Niebezpieczeństwo zatrucia

Spaliny zawierają bezbarwny i bezwonny, lecz trujący tlenek węgla.



Wdychanie spalin jest szkodliwe dla zdrowia i może prowadzić do utraty przytomności lub śmierci.

Nie wdychać spalin. Nie pozostawiać pracującego silnika w zamkniętych pomieszczeniach.<

## Niebezpieczeństwo poparzenia

 Podczas jazdy silnik oraz układ wydechowy bardzo się nagzewają. Przy dotknięciu istnieje niebezpieczeństwo oparzenia.

Po wyłączeniu motocykla zwracać uwagę na to, aby nikt nie dotykał silnika ani układu wydechowego.◀

## Katalizator

Jeśli ze względu na brak iskry do katalizatora doprowadzone zostanie niespalone paliwo, istnieje niebezpieczeństwo przegrzania i uszkodzenia.

Dlatego należy przestrzegać poniższych punktów:

- Nie dopuszczać do całkowitego opróżnienia zbiornika paliwa
- Nie pozostawiać pracującego silnika ze zdjętą cewką świecy

- W razie przerywanej pracy silnika natychmiast wyłączyć silnik
- Tankować wyłącznie benzynę bezołowiową
- Koniecznie przestrzegać przewidzianych terminów konserwacji.

 Niespalone paliwo powoduje uszkodzenie katalizatora.

Przestrzegać wymienionych punktów dotyczących ochrony katalizatora.◀

## Niebezpieczeństwo przegrzania

 Jeśli silnik pracuje przez dłuższy czas na postoju, wówczas chłodzenie będzie niedostateczne i może dojść do przegrzania. W ekstremalnych przypadkach możliwy jest pożar motocykla.

Nie pozostawiać bez potrzeby silnika pracującego na postoju.

Natychmiast ruszyć po uruchomieniu silnika.◀

## Modyfikacje

 Modyfikacje motocykla (np. zmiany sterownika silnika, przepustnicy, sprzęgła) mogą prowadzić do uszkodzenia danych elementów i do awarii funkcji odpowiadających za bezpieczeństwo jazdy. W razie wystąpienia spowodowanych tym szkód wygasa gwarancja. Nie dokonywać żadnych modyfikacji.◀

## Lista kontrolna

Należy korzystać z poniższej listy kontrolnej, aby przed rozpoczęciem każdej jazdy kontrolować ważne funkcje, ustawienia i granice zużycia:

### Przed każdą jazdą

- Działanie hamulców

- Poziom płynu hamulcowego z przodu i z tyłu
- Poziom płynu chłodniczego
- Działanie sprzęgła
- Ustawienie amortyzacji i wstępny naciąg sprężyny
- Głębokość bieznika i ciśnienie powietrza w oponach
- Bezpieczne zamocowanie kufów i bagażu

### W regularnych odstępach czasu

- Poziom oleju silnikowego (podczas każdej przerwy na tankowanie)
- Zużycie klocków hamulcowych (podczas co trzeciej przerwy na tankowanie)

## Uruchamianie

### Uruchomić silnik

- Włączyć zapłon.
- » Przeprowadzona zostanie kontrola Pre-Ride-Check. (☞ 92)

- » Przeprowadzona zostanie diagnostyka własna ABS. (☞ 92)
- » Przeprowadzona zostanie diagnostyka własna ASC. (☞ 93)
- Wrzucić bieg jałowy lub pociągnąć sprzęgło przy ustawionym biegu do jazdy.

▶ Gdy rozłożona jest podpórka boczna i włączony jest bieg, motocykla nie można uruchomić. Jeśli motocykl uruchomiony zostanie na biegu jałowym i z rozłożoną podpórką boczną, a następnie włączony zostanie bieg, silnik zostanie wyłączony.◀

- W przypadku rozruchu na zimno i przy niskich temperaturach: pociągnąć sprzęgło.



- Wcisnąć przycisk rozrusznika 1.

▶ W razie niewystarczającego napięcia akumulatora proces rozruchu zostanie automatycznie przerwany. Przed kolejnymi próbami rozruchu należy naładować akumulator lub uruchomić go poprzez rozruch awaryjny.

Szczegółowe informacje zawarte są w rozdziale Konserwacja, w punkcie Rozruch awaryjny.◀

- » Silnik uruchomi się.
- » Gdyby silnik nie chciał zaskoczyć, wówczas pomocna może

być tabela usterek w rozdziale "Dane techniczne". (►► 166)

## Test Pre-Ride-Check

Po włączeniu zapłonu na tablicy przyrządów przeprowadzony zostaje test lampek ostrzegawczych i kontrolnych - tak zwany test "Pre-Ride-Check". Test zostanie przerwany, jeśli przed jego zakończeniem uruchomiony zostanie silnik.

### Faza 1

Wszystkie lampki ostrzegawcze i kontrolne zostają wyłączone.

### Faza 2

Ogólna lampka ostrzegawcza zmieni kolor z czerwonego na żółty.

### Faza 3

Wszystkie włączone po kolei lampki ostrzegawcze i kontro-

lne wyłączane będą w odwrotnej kolejności.

Jeśli jedna z lampek ostrzegawczych i kontrolnych nie włączyła się:

- Zlecić jak najszybsze usunięcie usterki w specjalistycznym warsztacie, najlepiej w serwisie Dealera BMW Motorrad.

## Diagnostyka własna ABS

Gotowość układu BMW Motorrad Integral ABS sprawdzana jest przez samodiagnozę. Diagnostyka własna odbywa się automatycznie po włączeniu zapłonu. W celu kontroli czujników prędkości obrotowej koła motocykl musi przejechać kilka metrów (z prędkością przynajmniej 5 km/h).

### Faza 1

- » Sprawdzenie możliwych do zdiagnozowania komponentów systemu podczas postoju.



Lampka ostrzegawcza ABS miga.

### Faza 2

- » Sprawdzanie czujników prędkości obrotowej kół przy ruszaniu.



Lampka ostrzegawcza ABS miga.

## Diagnostyka własna ABS zakończona

- » Lampka ostrzegawcza ABS gaśnie.
  - Zwrócić uwagę na wskazanie wszystkich lampek kontrolnych i ostrzegawczych.
- Po zakończeniu diagnostyki własnej ABS wyświetlony zostanie błąd ABS.
- Dalsza jazda jest możliwa. Należy pamiętać, że funkcja ABS ani funkcja integracji hamulców nie będzie dostępna.
  - Zlecić jak najszybsze usunięcie usterki w specjalistycznym

warsztacie, najlepiej w serwisie Dealera BMW Motorrad.

## Diagnostyka własna ASC

Gotowość układu BMW Motorrad Integral ASC sprawdzana jest przez samodiagnozę. Diagnostyka własna odbywa się automatycznie po włączeniu zapłonu.

### Faza 1

» Sprawdzenie możliwych do zdiagnozowania komponentów systemu podczas postoju.



Lampka ostrzegawcza ASC miga powoli.

### Faza 2

» Sprawdzanie możliwych do zdiagnozowania komponentów systemu podczas jazdy (przynajmniej 5 km/h).



Lampka ostrzegawcza ASC miga powoli.

## Diagnostyka własna ASC zakończona

» Lampka ostrzegawcza ASC gaśnie.

- Zwrócić uwagę na wskazanie wszystkich lampek kontrolnych i ostrzegawczych.

Po zakończeniu diagnostyki własnej ASC wyświetlony zostanie błąd ASC:

- Dalsza jazda jest możliwa. Należy pamiętać, że funkcja ASC nie będzie dostępna.
- Zlecić jak najszybsze usunięcie usterki w specjalistycznym warsztacie, najlepiej w serwisie Dealera BMW Motorrad.

## Docieranie

### Silnik

- W okresie przed pierwszą kontrolą dotarcia jeździć z częstymi zmianami obciążenia i prędkości obrotowej i unikać dłuższej

jazdy ze stałą prędkością obrotową.

- W miarę możliwości wybierać odcinki z dużą liczbą zakrętów i tereny pagórkowate.
- Przestrzegać prędkości obrotowych zalecanych przy docieraniu.



Prędkości obrotowe przy docieraniu

<5000 min<sup>-1</sup> (Stan kilometrów 0...1000 km)

bez pełnego obciążenia (Stan kilometrów 0...1000 km)

- Przestrzegać informacji dotyczących przebiegu, po jakim należy przeprowadzić kontrolę dotarcia.



Przebieg do kontroli dotarcia

500...1200 km

## Klocki hamulcowe

Należy dotrzeć nowe klocki hamulcowe, aby uzyskać optymalną siłę ich tarcia. Zmniejszoną skuteczność hamowania można zrekomensować poprzez silniejszy nacisk na dźwignię hamulca.



Nowe klocki hamulcowe mogą znacznie wydłużyć drogę hamowania.

Należy hamować odpowiednio wcześniej.◀

## Opony

Nowe opony mają gładką powierzchnię. Dlatego muszą nabrać szorstkości podczas ostrożnej jazdy poprzez docieranie ze zmiennym pochyleniem na boki. Dopiero w wyniku docierania osiągnięta zostanie pełna przyczepność powierzchni bieżnej.



Nowe opony nie mają jeszcze pełnej przyczepności. Szczególnie na śliskiej jezdni

i przy skrajnym przechyleniu motocykla istnieje niebezpieczeństwo wypadku.

Jeździć ostrożnie i unikać skrajnego przechylania motocykla.◀

## Zmiana biegów

– z asystent zmiany biegów Pro<sup>OW</sup>

### Asystent zmiany biegów Pro

Asystent zmiany biegów wspiera kierowcę podczas zmiany na wyższy i niższy bieg, bez konieczności wciskania sprzęgła lub poruszania manetką gazu. Nie jest to jednak tryb automatyczny. Kierowca jest ważnym ogniwem dla współpracy z systemem i to on decyduje o momencie zmiany biegu.



Bardziej szczegółowe informacje na temat asystenta zmiany biegów Pro można zna-

leźć w rozdziale „Technika w szczegółach”.◀



Podczas przełączania za pomocą asystenta zmiany biegów Pro, ze względów bezpieczeństwa dezaktywowana jest automatycznie funkcja regulacji prędkości.◀

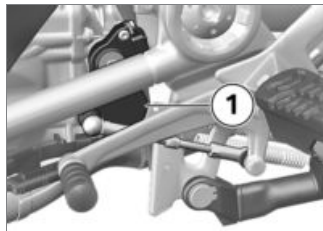

- Przełączanie wykonywane jest nadal siłą nacisku stopy na dźwignię zmiany biegów.
- » Czujnik **1** na wałku palca włączania biegów rozpoznaje potrzebę przełączenia i inicjuje układ wsparcia zmiany biegów.



- » W przypadku stałej jazdy na niskim biegu z wysoką prędkością obrotową, zmiana biegu bez aktywacji sprzęgła może prowadzić do silnych reakcji ze zmianą obciążenia. W takich warunkach BMW Motorrad zaleca, aby przełączanie biegów odbywało się wraz ze sprzęgłem. Nie należy korzystać z asystenta zmiany biegów Pro w zakresie ogranicznika prędkości obrotowej.
- » W przedstawionych poniżej sytuacjach, wspomaganie przy zmianie biegów nie działa:
  - z włączonym sprzęgłem
  - Dźwignia zmiany biegów nie znajduje się w pozycji wyjściowej
  - przy zmianie na wyższy bieg z zamkniętą przepustnicą (ciąg) lub podczas hamowania.
- Aby przełączyć na kolejny bieg za pomocą asystenta zmiany biegów Pro, po zakończeniu

zmiany biegu dźwignia musi być całkowicie odciążona.

## Hamulce

### Jak osiągnąć najkrótszą drogę hamowania?

Podczas hamowania zmienia się dynamiczny rozkład obciążenia pomiędzy przednim a tylnym kołem. Im silniejsze hamowanie, tym większe obciążenie przedniego koła. Im większe obciążenie kół, tym większa może być siła hamowania przenoszona na podłoże.

Aby osiągnąć najkrótszą drogę hamowania, hamulec przedniego koła należy wciskać nieprzerwanie z coraz większą siłą. Dzięki temu dynamiczne zwiększenie obciążenia na przednim kole zostanie optymalnie wykorzystane. Równocześnie należy wcisnąć sprzęgło. W przypadku stosowanego często „gwałtownego hamowania”, podczas którego nacisk ha-

mulca wytwarzany jest bardzo szybko i z maksymalną siłą, dynamiczny rozkład obciążenia nie może nadążyć za spowolnieniem motocykla i siła hamowania nie może być w pełni przenoszona na nawierzchnię drogi. Układ BMW Motorrad Integral ABS zapobiega zablokowaniu przedniego koła.

### Zjazdy ze wzniesienia



Jeśli podczas zjazdów ze wzniesienia hamowanie będzie przeprowadzane wyłącznie przy użyciu hamulca tylnego koła, istnieje niebezpieczeństwo utraty skuteczności hamowania. W ekstremalnych warunkach może dojść do uszkodzenia hamulców w wyniku przegrzania. Wykorzystać hamulec przedniego i tylnego koła oraz funkcję hamowania silnikiem. ◀

## Mokre i zanieczyszczone hamulce

Wilgoć i zabrudzenia zgromadzone na tarczach i klockach hamulcowych prowadzą do pogorszenia skuteczności hamowania. W podanych poniżej sytuacjach należy liczyć się z opóźnionym działaniem hamulców lub z pogorszeniem skuteczności hamowania:

- Podczas jazdy w deszczu i przez kałuże.
- Po myciu motocykla.
- Podczas jazdy po drogach posypanych solą.
- Po wykonaniu prac przy hamulcach, wskutek pozostałości oleju i smaru.
- W przypadku jazdy po brudnych drogach, np. jazdy w terenie.



Słaba skuteczność hamowania wskutek wilgoci i zabrudzeń.

Oczyścić hamulce poprzez hamowanie, w razie potrzeby wyczyścić ręcznie.

Odpowiednio wcześniej hamować, do czasu ponownego uzyskania pełnej skuteczności hamulców. ◀

## Parkowanie motocykla

### Podpórka boczna

- Wyłączyć silnik.



Przy złym stanie podłoża bezpieczne ustawienie motocykla nie będzie zagwarantowane.

Należy zwrócić uwagę, aby podłoże pod podpórką było równe i twarde. ◀



Podpórka boczna zaprojektowana została z myślą o masie motocykla.

Po rozłożeniu podpórki bocznej nie siadać na motocykl. ◀

- Rozłożyć boczną podpórkę i oprzeć o nią motocykl.

- Jeśli stopień nachylenia drogi na to pozwoli, należy skrócić kierownicę w lewo.
- Na wzniesieniu ustawić motocykl w kierunku „pod górę” i wrzucić pierwszy bieg.

### Podstawka centralna

- Wyłączyć silnik.



Przy złym stanie podłoża bezpieczne ustawienie motocykla nie będzie zagwarantowane.

Należy zwrócić uwagę, aby podłoże pod podpórką było równe i twarde. ◀



Ze względu na zbyt silne ruchy podstawka centralna może się złożyć a w wyniku tego motocykl może się przewrócić. Po rozłożeniu podstawki centralnej nie siadać na motocykl. ◀

- Rozłożyć podstawkę centralną i podeprzeć motocykl.

- Na wzniesieniu ustawić motocykl w kierunku „pod górę” i wrzucić pierwszy bieg.

## Jazda w terenie

### Na czas jazdy w terenie

#### Obręcze

 Ten motocykl jako podrózne enduro został zaprojektowany również pod kątem lżejszej jazdy terenowej na drogach nieutwardzonych. W przypadku cięższej jazdy terenowej może jednak dojść do uszkodzenia seryjnych odlewanych obręczy aluminiowych.

Do cięższej jazdy terenowej należy zastosować dostępne jako opcje wyposażenia specjalne koła na szprychach krzyżowych. ◀

### Po jeździe w terenie

BMW Motorrad zaleca, aby po zakończonej jeździe w terenie zastosować się do podanych poniżej wskazówek:

#### Ciśnienie powietrza w oponach

 Ciśnienie powietrza w oponach zmniejszone na czas jazdy w terenie pogarsza właściwości jezdne motocykla na drogach utwardzonych i może prowadzić do wypadków. Zapewnić właściwe ciśnienie powietrza w oponach. ◀

#### Hamulce

 Podczas jazdy na nieutwardzonych lub brudnych drogach skuteczność hamowania może pojawić się z opóźnieniem ze względu na zanieczyszczone tarcze i klocki hamulcowe. Należy hamować odpowiednio

wcześnie, aby hamulce mogły zostać oczyszczone. ◀

 Jazda na nieutwardzonych lub zanieczyszczonych drogach prowadzi do zwiększonego zużycia hamulców.

Grubość klocków hamulcowych należy kontrolować częściej i w porę wymieniać klocki hamulcowe. ◀

#### Wstępny naciąg sprężyny i amortyzacja

 Zmienione na czas jazdy w terenie wartości wstępnego naciągu sprężyny i amortyzacji pogarszają właściwości jezdne motocykla na drogach utwardzonych.

Przed wyjazdem z terenu należy ustawić właściwe wstępny naciąg sprężyny i właściwą amortyzację. ◀

## Obręcze

BMW Motorrad zaleca, aby po zakończonej jeździe w terenie przeprowadzić kontrolę obręczy pod względem występowania ewentualnych uszkodzeń.

## Wkład filtra



Uszkodzenie silnika wskutek zanieczyszczenia wkładu filtra.

W przypadku jazdy w terenie w warunkach zapylenia należy często kontrolować wkład filtra pod kątem zanieczyszczenia, w razie potrzeby oczyścić lub wymienić.◀

W przypadku eksploatacji motocykla w warunkach silnego zapylenia (jazda po pustyni, stepach, itp.) konieczne jest zastosowanie odpowiednich wkładów filtra, przygotowanych specjalnie dla tego typu warunków.

## Zatankować Jakość paliwa

Aby zapewnić optymalne zużycie, paliwo powinno być beziarkowe lub zawierać możliwie najmniejszą ilość siarki.



Paliwo zawierające ołów niszczy katalizator.

Nie tankować paliwa zawierającego ołów lub inne dodatki metaliczne, np. mangan lub żelazo.◀

- Dopuszczalne jest tankowanie paliwa o maksymalnej zawartości etanolu 10 %, tj. paliwa E10.



Zalecana jakość paliwa

Benzyna bezołowiowa Super  
(maks. 10 % etanolu, E10)  
95 ROZ/RON  
89 AKI



Alternatywna jakość paliwa

Benzyna zwykła bezołowiowa (możliwe ograniczenia mocy i zużycia paliwa; jeżeli motocykl ma być np. eksploatowany w krajach, w których używa się paliwa niższej jakości o liczbie RON 91, konieczne jest wcześniejsze odpowiednie zaprogramowanie motocykla przez Dealera BMW Motorrad.)  
(maks. 10 % etanolu, E10)  
91 ROZ/RON  
87 AKI

## Tankowanie



Paliwo jest łatwopalne. Ogień przy zbiorniku paliwa może spowodować pożar i wybuch.  
Nie palić ani nie używać otwartego ognia przy jakichkolwiek

czynnościach przy zbiorniku paliwa.◀

**!** Pod wpływem działania ciepła paliwo rozszerza się.

Gdy zbiornik paliwa jest przepelniony, paliwo może z niego wyciekać i dostać się na powierzchnię. Powoduje to niebezpieczeństwo przewrócenia się.

Nie wolno dopuszczać do przepelnienia zbiornika paliwa.◀

**!** Paliwo niszczy powierzchnie z tworzyw sztucznych, stają się one matowe i nieestetyczne z wyglądu.

Elementy z tworzywa sztucznego, które miały kontakt z paliwem, należy natychmiast wytrzeć.◀

- Ustawiając motocykl na podstawie centralnej, należy zwrócić uwagę, czy podłoże jest równe i twarde.

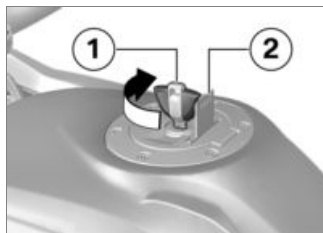

- Otworzyć pokrywkę ochronną **2**.
- Za pomocą kluczyka do motocykla **1** odryglować, a następnie otworzyć korek zbiornika paliwa obracając go zgodnie z ruchem wskazówek zegara.



- Paliwo tankować maksymalnie do dolnej krawędzi króćca wlewu.

▶ Jeśli tankowanie będzie miało miejsce po przekroczeniu rezerwy, to całkowita ilość paliwa musi przekroczyć poziom rezerwy, aby nowy poziom paliwa został rozpoznany i lampka ostrzegawcza poziomu paliwa została wyłączona.◀

▶ Podana w danych technicznych „użyteczna ilość napełnienia paliwa” to ilość paliwa, jaką należy zatankować, jeżeli zbiornik paliwa został całko-

wicie opróżniony w trakcie jazdy, tzn. silnik wyłączył się z powodu braku paliwa. ◀



Wykorzystywana pojemność zbiornika paliwa

ok. 20 l



Rezerwa paliwa

ok. 4 l

- Zamknąć korek zbiornika paliwa, mocno go przyciskając.
- Wyjąć kluczyk i zamknąć pokrywkę ochronną.

## Tankowanie

– z Keyless Ride<sup>OW</sup>

Zamek zapłonu/blokady kierownicy jest odryglowany.



Paliwo jest łatwopalne. Ogień przy zbiorniku paliwa może spowodować pożar i wybuch.

Nie palić ani nie używać otwartego ognia przy jakichkolwiek czynnościach przy zbiorniku paliwa. ◀



Pod wpływem działania ciepła paliwo rozszerza się. Gdy zbiornik paliwa jest przepelniony, paliwo może z niego wyciekać i dostać się na powierzchnię. Powoduje to niebezpieczeństwo przewrócenia się. Nie wolno dopuszczać do przepelnienia zbiornika paliwa. ◀



Paliwo niszczy powierzchnie z tworzyw sztucznych, stają się one matowe i nieestetyczne z wyglądu. Elementy z tworzywa sztucznego, które miały kontakt z paliwem, należy natychmiast wytrzeć. ◀

- Ustawiając motocykl na podstavce centralnej, należy zwrócić uwagę, czy podłoże jest równe i twarde.



- Otwarcie korka wlewu paliwa może odbywać się na dwa sposoby:

Wariant 1

- Wyłączyć zapłon (☐➔ 47).
- Pociągnąć języczek **1** korka wlewu paliwa **powoli** w górę.
  - » Czerwona dioda LED miga na tablicy przyrządów.
- Pociągnąć języczek **1** drugi raz **powoli** w górę.
  - » Korek wlewu paliwa jest odryglowany.

## Wariant 2

- Wyłączyć zapłon (➡ 47).
- Po wyłączeniu zapłonu możliwe jest otwarcie korka wlewu paliwa w przeciągu określonego czasu opóźnienia.



Otworzyć korek wlewu paliwa

2 min

- Pociągnąć języczek **1** korka wlewu paliwa **powoli** w górę.  
» Korek wlewu paliwa jest odryglowany.
- Otworzyć całkowicie korek wlewu paliwa.



- Paliwo tankować maksymalnie do dolnej krawędzi króćca wlewu.

▶ Jeśli tankowanie będzie miało miejsce po przekroczeniu rezerwy, to całkowita ilość paliwa musi przekroczyć poziom rezerwy, aby nowy poziom paliwa został rozpoznany i lampka ostrzegawcza poziomu paliwa została wyłączona.◀

▶ Podana w danych technicznych „użyteczna ilość napełnienia paliwa” to ilość paliwa, jaką należy zatankować, jeżeli zbiornik paliwa został całko-

wicie opróżniony w trakcie jazdy, tzn. silnik wyłączył się z powodu braku paliwa.◀



Wykorzystywana pojemność zbiornika paliwa

ok. 20 l



Rezerwa paliwa

ok. 4 l

- Mocno docisnąć korek zbiornika paliwa.  
» Korek wlewu paliwa zostanie zaryglowany z wyraźnym dźwiękiem.

## Mocowanie motocykla do transportu

- Zabezpieczyć wszystkie elementy przed zarysowaniem, w punktach prowadzenia pasów mocujących. Np. użyć taśmy klejącej lub miękkiej ściereczki.



**!** Motocykl może przechylić się na bok i przewrócić.

Zabezpieczyć motocykl przed przechyleniem się na bok, najlepiej z pomocą drugiej osoby.◀

- Umieścić motocykl na powierzchni transportowej, nie ustawiać na bocznych podpórkach lub podstawie centralnej.



**!** Mogą zostać uszkodzone elementy.

Nie dopuścić do zakleszczenia elementów, jak np. przewodów hamulcowych lub innych wiązek kablowych.◀

- Zamocować pasy mocujące z przodu po obu stronach do kierownicy.
- Przeprowadzić pasy mocujące przez wahacz wzdłużny i naprężyć.



- Przymocować pasy mocujące z tyłu po obydwu stronach do podnóżków pasażera.
- Wszystkie pasy mocujące należy równomiernie napinać, motocykl powinien być w miarę możliwości mocno osadzony do podłoża.



## Szczegóły techniczne

Tryb jazdy .....	104
Asystent zmiany biegów .....	105
Układ hamulcowy z BMW Motorrad Integral ABS .....	107
Sterowanie silnikiem z układem BMW Motorrad ASC.....	109
Kontrola ciśnienia powietrza w oponach (RDC) .....	111

## Tryb jazdy

### Wybór

Aby dostosować sposób pracy motocykla do stanu jezdni, można wybrać jeden z 5 trybów jazdy:

- RAIN
- ROAD (tryb standardowy)
- z trybem jazdy Pro<sup>OW</sup>
- DYNAMIC
- Enduro
- Enduro PRO (tylko przy zamontowanym wtyku kodującym)

Dla każdego z 5 trybów dostępne są odpowiednio zestrojone ustawienia systemów ABS, ASC oraz reakcji przepustnicy.

- z Dynamic ESA<sup>OW</sup>

Ustawienie Dynamic ESA również zależne jest od wybranego trybu jazdy.

W każdym trybie można wyłączyć układ ABS i/lub ASC; poniższe objaśnienia odnoszą się zawsze do włączonych układów.

### Reakcja przepustnicy

- W trybach RAIN i ENDURO: powolna
- W trybach ROAD i ENDURO PRO: bezpośrednia
- W trybie DYNAMIC: dynamiczna

### ABS

- Asystent podnoszenia tylnego koła jest aktywny we wszystkich trybach.
- W trybach RAIN, ROAD i DYNAMIC system ABS jest dostosowany do jazdy po drogach.
- W trybie ENDURO system ABS jest dostosowany do jazdy z oponami drogowymi w terenie.

- W trybie ENDURO PRO regulacja ABS koła tylnego nie jest realizowana, jeżeli dźwignia hamulca nożnego jest naciśnięta. System ABS jest dostosowany do jazdy z oponami terenowymi w terenie.

### ASC

- Asystent podnoszenia przedniego koła jest aktywny we wszystkich trybach.
  - W trybach RAIN, ROAD i DYNAMIC układ ASC jest dostosowany do jazdy po drogach.
  - W trybach ENDURO i ENDURO PRO układ ASC jest dostosowany do jazdy w terenie.
  - z Dynamic ESA<sup>OW</sup>
- ### Dynamic ESA
- W trybach RAIN, ROAD i DYNAMIC istnieje możliwość wybrania wariantu amortyzacji HARD, NORMAL lub SOFT.

- Ustawienie podstawowe RAIN: SOFT
- Ustawienie podstawowe ROAD: NORMAL
- Ustawienie podstawowe DYNAMIC: HARD
- W trybach ENDURO i ENDURO PRO istnieje możliwość wybrania wariantu amortyzacji HARD lub SOFT.
- Ustawienie podstawowe ENDURO: SOFT
- Ustawienie podstawowe ENDURO PRO: HARD

## Przełączanie

- z trybem jazdy Pro<sup>OW</sup>

Tryby jazdy można zmieniać podczas jazdy tylko po spełnieniu następujących warunków:

- brak momentu napędowego na tylnym kole

- brak ciśnienia hamowania w układzie hamulcowym.

Ten stan roboczy utrzymuje się, gdy motocykl stoi z włączonym zapłonem. Alternatywnie można wykonać następujące czynności:

- Cofnąć manetkę gazu
- Nie włączać dźwigni hamulca
- Nacisnąć sprzęgło.

Wybrany tryb jazdy zostanie najpierw wybrany wstępnie. Dopiero gdy dane układy osiągną wymagany stan, nastąpi przełączenie. Menu wyboru na wyświetlaczu zostanie ukryte dopiero po przełączeniu trybu jazdy.

## Asystent zmiany biegów

- z asystent zmiany biegów Pro<sup>OW</sup>

## Asystent zmiany biegów Pro

Państwa motocykl wyposażony jest w układ asystenta zmiany biegów Pro, który pierwotnie służył w sportach wyścigowych, lecz został przystosowany do jazdy wycieczkowej. Układ ten pozwala na zmianę na wyższy lub niższy bieg, bez konieczności użycia sprzęgła lub manetki gazu w prawie wszystkich zakresach obrotów.

### Korzyści

- 70-80 % wszystkich przełączeń biegów podczas jazdy można wykonywać bez użycia sprzęgła.
- Mniejszy ruch pomiędzy kierowcą a pasażerem dzięki krótszym okresom pomiędzy przełączaniem biegów.

- Podczas przyspieszania przepustnica nie musi być zamknięta.
- Podczas hamowania lub zmiany na niższy bieg (przepustnica zamknięta), poprzez dodawanie gazu dostosowywane są obroty.
- W przeciwieństwie do zmiany biegu z użyciem sprzęgła, czas przełączenia ulegnie zredukowaniu.

Po rozpoznaniu potrzeby zmiany biegu kierowca musi przesunąć normalnie lub szybko nieuruchomioną wcześniej dźwignię zmiany biegów, pokonując siłą sprężyny akumulatora sprężynowego na określonym odcinku w żądanym kierunku i przytrzymać aż do zakończenia operacji zmiany biegu. Kolejne zwiększenie siły przełączania podczas zmiany biegu nie jest konieczne. Po przełączeniu biegu należy całkowicie odcią-

żyć dźwignię zmiany biegów, aby umożliwić przeprowadzenie kolejnej zmiany biegu za pomocą asystenta zmiany biegów Pro. Dla przełączania za pomocą asystenta zmiany biegów Pro należy utrzymywać stałe obciążenie (położenie manetki gazu) zarówno przed jak i w trakcie przełączania biegu. Zmiana położenia manetki gazu w trakcie wykonywanego przełączenia może prowadzić do przerwania działania funkcji i/lub zmiany na nieprawidłowy bieg. W przypadku przełączania biegu z użyciem sprzęgła nie jest dostępne wsparcie przez układ asystenta zmiany biegów Pro.

### Zmiana na niższy bieg

– Zmiana na niższy bieg wspierana jest aż do osiągnięcia maksymalnych obrotów na biegu docelowym. Tym samym unika się przekręcenia obrotów silnika.



Maksymalna prędkość obrotowa

maks. 9000 min<sup>-1</sup>

### Zmiana na wyższy bieg

– Przy spadku obrotów poniżej prędkości biegu jałowego, podczas zmiany na wyższy bieg, nie jest oferowane wsparcie ze strony układu asystenta zmiany biegów Pro.



Prędkość obrotowa biegu jałowego

1150 min<sup>-1</sup> (Silnik rozgrzany do temperatury roboczej)

## Układ hamulcowy z BMW Motorrad Integral ABS

### Częściowo zintegrowany układ hamulcowy

Twój motocykl został wyposażony w częściowo zintegrowany układ hamulcowy. W układzie tym za pomocą ręcznej dźwigni hamulca uruchamiane są wspólnie hamulec przedniego i tylnego koła. Nożna dźwignia hamulca działa tylko na hamulec tylnego koła.

Układ BMW Motorrad Integral ABS dostosowuje rozkład siły hamowania pomiędzy hamulec przedniego i tylnego koła podczas hamowania w zależności od załadunku motocykla.



Obracanie się tylnego koła w miejscu przy zaciągniętych hamulcu przedniego koła (Burn Out) jest niemożliwe ze względu na funkcję integracji

hamulców. Skutkiem może być uszkodzenie hamulca tylnego koła i sprzęgła.

Nie wykonywać Burn Outs. ◀

### Jak działa ABS?

Maksymalna siła hamowania przenoszona na podłoże zależna jest między innymi od współczynnika tarcia nawierzchni drogi. Tłuczeń, lód i śnieg oraz mokra jezdnia mają znacznie niższy współczynnik tarcia niż sucha i czysta nawierzchnia asfaltowa. Im gorszy współczynnik tarcia jezdni, tym bardziej wydłuża się droga hamowania.

Jeśli przy zwiększaniu nacisku na hamulec przez kierowcę przekroczona zostanie maksymalna przenoszona siła hamowania, wówczas koła zaczną się blokować, a stabilność jezdni zostanie utracona, co grozi przewróceniem motocykla. Przed wystąpieniem tej sytuacji uaktywniany jest układ

ABS i nacisk hamulców jest dostosowywany do maksymalnej przenoszonej siły hamowania. Wskutek tego koła obracają się nadal i stabilność jezdni zostaje zachowana niezależnie od stanu jezdni.

### Co dzieje się w przypadku jazdy po nierównej nawierzchni?

Ze względu na falistość podłoża lub nierówność jezdni może dojść do krótkotrwałej utraty styczności opon i powierzchni jezdni, a przenoszona siła hamowania może spaść nawet do zera. Jeśli w takiej sytuacji nastąpi hamowanie, wówczas układ ABS musi zredukować nacisk hamulców, aby zapewnić stabilność jezdni po przywróceniu styczności z jezdnią. W tym momencie BMW Motorrad Integral ABS zakłada obecność ekstremalnie niskiego współczynnika tarcia (tłuczeń, lód, śnieg),

aby koła obracały się w każdym z możliwych przypadków a tym samym aby zagwarantowana była stabilność jezdna. Po rozpoznaniu faktycznych okoliczności układ ustawi optymalny nacisk hamulców.

### **W jaki sposób układ BMW Motorrad Integral ABS jest odczuwalny dla kierowcy?**

Jeśli układ ABS ze względu na opisane powyżej okoliczności będzie musiał zredukować siłę hamowania, wówczas na ręcznej dźwigni hamulca odczuwalne będą wibracje.

Jeśli ręczna dźwignia hamulca zostanie naciśnięta, wówczas dzięki funkcji integracji hamulców ciśnienie hamowania odczuwalne będzie również na tylnym kole. Jeśli dopiero po tym wciśnięta zostanie dźwignia hamulca nożnego, wówczas wytworzone już

ciśnienie będzie wcześniej wyczuwalne jako opór, niż gdyby dźwignia hamulca nożnego wciśnięta została przed ręczną dźwignią hamulca lub równo z nią.

### **Podnoszenie tylnego koła**

W przypadku bardzo silnego i szybkiego opóźnienia, w określonych warunkach układ BMW Motorrad Integral ABS może nie zapobiec uniesieniu się koła. W takich wypadkach istnieje ryzyko przekościółkowania motocykla.



Silne hamowanie może prowadzić do podnoszenia tylnego koła.

Przy hamowaniu należy pamiętać, że regulacja ABS nie zawsze może ochronić przed podnoszeniem tylnego koła.◀

## **Jak działa BMW Motorrad Integral ABS?**

Układ BMW Motorrad Integral ABS zapewnia stabilność jazdy na każdym podłożu, zgodnie z prawami fizyki. Do specjalnych wymogów, jakie pojawiają się w ekstremalnych warunkach jazdy w terenie lub na torze wyścigowym, system nie jest zoptymalizowany. Styl jazdy należy dostosować do umiejętności i stanu jezdni.

### **Szczególne sytuacje**

W celu stwierdzenia skłonności do blokowania się kół porównywane są ze sobą między innymi prędkości obrotowe przedniego i tylnego koła. Jeśli przez dłuższy okres czasu stwierdzone będą nieprawdopodobne wartości, wówczas z przyczyn bezpieczeństwa funkcja ABS zostanie wyłączona i wyświetlony zostanie błąd ABS. Warunkiem sygnalizacji

błędu jest zakończenie diagnozy własnej.

Oprócz problemów z BMW Motorrad Integral ABS również niezwykle sytuacje podczas jazdy mogą spowodować komunikat o błędzie:

- Rozgrzewanie na podstawie centralnej lub podstawce dodatkowej na biegu jałowym lub z wrzuconym biegiem
- Blokowane przez hamulec silnika przez dłuższy czas tylne koło, np. podczas zjazdu po śliskim podłożu.

Jeżeli ze względu na jedną z opisanych powyżej sytuacji podczas jazdy pojawi się komunikat o błędzie, wówczas można ponownie uruchomić funkcję ABS, wyłączając i włączając zapłon.

## Jaką rolę odgrywają regularne przeglądy?



Każdy układ techniczny jest na tyle dobry, na ile dobry jest stan jego utrzymania. Aby zagwarantować, że układ ABS znajduje się w optymalnym stanie technicznym, należy koniecznie przestrzegać przepisowych terminów przeglądów. ◀

## Rezerwy bezpieczeństwa

Zaufanie pokładane w efektywnym działaniu układu BMW Motorrad Integral ABS nie może jednak przyczyniać się do lekkomyślnego sposobu jazdy. Jest to przede wszystkim rezerwa bezpieczeństwa w sytuacjach awaryjnych.



Ostrożnie na zakrętach. Hamowanie na zakrętach podlega szczególnym prawom fizyki, których nie przewycięży nawet układ ABS. Za dostosowanie

sposobu jazdy do panujących warunków odpowiedzialność ponosi zawsze kierowca.

Nie należy ograniczać działania dodatkowych urządzeń zabezpieczających przez ryzykowną jazdę. ◀

## Sterowanie silnikiem z układem BMW Motorrad ASC

### Jak działa ASC?

Układ BMW Motorrad ASC porównuje prędkości obrotowe przedniego i tylnego koła. W oparciu o różnicę prędkości wykrywany jest poślizg, a tym samym rezerwa stabilności na tylnym kole. Przy przekroczeniu granicy poślizgowej moment obrotowy silnika dostosowany jest za pomocą sterowania silnika.

## Jak działa BMW Motorrad ASC?

Układ BMW Motorrad ASC skonstruowany został jako system wspomagający kierowcę i przeznaczony jest do użytku na publicznych drogach. Kierowca uzyskuje wyraźne możliwości regulacji układu przede wszystkim w obszarze granicznym fizyki jazdy ASC (przemieszczanie masy na zakrętach, luźny ładunek).

Podczas jazdy w terenie należy uruchomić tryb jazdy ENDURO. Regulująca ingerencja przez układ ASC odbywa się w tym trybie później, dzięki czemu możliwy jest kontrolowany dryf.

Do specjalnych wymogów, jakie pojawiają się w ekstremalnych warunkach jazdy w terenie lub na torze wyścigowym, system nie jest zoptymalizowany. W takich przypadkach

układ BMW MotorradASC można wyłączyć.



Nawet gdy motocykl wyposażony jest w układ ASC, nie można pokonać praw fizyki. Za dostosowanie sposobu jazdy do panujących warunków odpowiedzialność ponosi zawsze kierowca.

Nie należy ograniczać działania dodatkowych urządzeń zabezpieczających przez ryzykowną jazdę. ◀

### Szczególne sytuacje

Wraz ze wzrastającym nachyleniem zdolność przyspieszania zgodnie z prawami fizyki staje się coraz bardziej ograniczona. Przy wychodzeniu z bardzo ostrych zakrętów może pojawić się opóźnione przyspieszenie.

Aby wykryć obracanie się w miejscu lub poślizg tylnego koła, porównuje się między innymi prędkości obrotowe przedniego i tylnego koła. Jeśli przez dłuższy okres czasu stwierdzone będą nieprawdopodobne wartości, wówczas z przyczyn bezpieczeństwa funkcja ASC zostanie wyłączona i wyświetlony zostanie błąd ASC. Warunkiem sygnalizacji błędu jest zakończenie diagnostyki własnej.

Następujące niestandardowe sytuacje jezdne mogą doprowadzić do automatycznego wyłączenia układu ASC BMW Motorrad:

- Jazda na tylnym kole (Wheelie) przy wyłączonej funkcji ASC przez dłuższy czas
- Obracanie się w miejscu tylnego koła z uruchomionym hamulcem przedniego koła (Burn Out)
- Rozgrzewanie na podstawie centralnej lub podstawie do-



datkowej na biegu jałowym lub z wrzuconym biegiem

Po wyłączeniu i ponownym włączeniu zapłonu a następnie jeździe z prędkością powyżej 10 km/h układ ASC zostanie z powrotem uaktywniony.

W przypadku opon o ekstremalnie grubym bieżniku może dojść ze względu na większy poślizg do ingerencji ASC, zanim osiągnięty zostanie optymalny posuw. W takich przypadkach należy wyłączyć układ BMW Motorrad ASC.

Jeśli przy ekstremalnym przyspieszaniu przednie koło straci styczność z podłożem, wówczas układ ASC zmniejszy moment obrotowy silnika, dopóki przednie koło nie dotknie ponownie podłoża.

BMW Motorrad zaleca w takim przypadku nieco cofnąć manetkę

gazu, aby jak najszybciej powrócić do stabilnego stanu jazdy.

Na śliskim podłożu nigdy nie wolno gwałtownie cofać manetki gazu w tył, nie naciskając równocześnie na sprzęgło. Moment hamowania silnika może spowodować zablokowanie się tylnego koła, a tym samym doprowadzić do niestabilnego stanu podczas jazdy. Taki przypadek nie będzie mógł być kontrolowany przez układ BMW Motorrad ASC.

## **Kontrola ciśnienia powietrza w oponach (RDC)**

– z kontrolą ciśnienia powietrza w oponach (RDC)<sup>OW</sup>

## **Funkcja**

W każdej z opon znajduje się jeden czujnik, który mierzy temperaturę powietrza i ciśnienie powietrza wewnątrz opony i wysyła te informacje do sterownika.

Czujniki wyposażone są w sterowanie siłą odśrodkową, które załącza przekazywanie wartości pomiarowych dopiero po pierwszym przekroczeniu prędkości ok. 30 km/h. Przed pierwszym odbiorem ciśnienia powietrza w oponach na wyświetlaczu dla każdej opony wyświetlane jest wskazanie --. Po zatrzymaniu motocykla czujniki przez ok. 15 minut przekazują jeszcze zmierzone wartości.

Jeśli zamontowany jest sterownik RDC, a koła nie są wyposażone w czujniki, wówczas wyświetlony zostanie komunikat o błędach.

## Zakresy ciśnienia powietrza w oponach

Sterownik RDC rozróżnia 3 ustalone dla motocykla zakresy ciśnienia powietrza:

- Ciśnienie powietrza w zakresie dopuszczalnej tolerancji
- Ciśnienie powietrza na granicy dopuszczalnej tolerancji
- Ciśnienie powietrza poza dopuszczalną tolerancją

## Kompensacja temperatury

Ciśnienie powietrza w oponach zależne jest od temperatury: wzrasta pod wpływem rosnącej temperatury opon lub spada pod wpływem malejącej temperatury opon. Temperatura opon zależna jest od temperatury zewnętrznej oraz od sposobu i czasu jazdy. Ciśnienia powietrza w oponach wyświetlane są na wyświetlaczu wielofunkcyjnym z uwzględnieniem kompensacji temperatury, odnoszą się one do tempera-

tury powietrza w oponach rzędu 20 °C. W urządzeniach sprawdzających ciśnienie powietrza w oponach, używanych na stacjach benzynowych, kompensacja temperatury nie następuje; zmierzona ciśnienie powietrza w oponach jest zależne od temperatury opon. Powoduje to, że wskazwane tam wartości w większości przypadków nie są identyczne z wartościami widocznymi na wyświetlaczu wielofunkcyjnym.

## Dostosowywanie ciśnienia powietrza

Wartość RDC widoczną na wyświetlaczu wielofunkcyjnym należy porównać z wartością podaną z tyłu na okładce instrukcji obsługi. Stwierdzoną różnicę należy zniwelować na stacji benzynowej przy użyciu kompresora powietrza.

Przykład: Zgodnie z informacjami z instrukcji obsługi, ciśnienie powietrza w oponach powinno wynosić 2,5 bar, natomiast na wyświetlaczu wielofunkcyjnym widoczna jest wartość 2,3 bar, czyli brakuje 0,2 bar. Miernik na stacji benzynowej wskazuje 2,4 bara. Aby ustawić prawidłowe ciśnienie w oponach, wartość tę należy zwiększyć o 0,2 bara do uzyskania wartości 2,6 bara.

## **Konserwacja**

Wskazówki ogólne .....	114
Komplet narzędzi .....	114
Olej silnikowy .....	115
Układ hamulcowy .....	116
Płyn chłodzący .....	121
Sprzęgło .....	122
Obręcze i opony .....	122
Koła .....	123
Podstawka przedniego koła .....	130
Żarówki .....	131
Filtr powietrza .....	136
Rozruch awaryjny .....	138
Akumulator .....	139
Bezpieczniki .....	143

## Wskazówki ogólne

W rozdziale „Konservacja” opisane są prace dotyczące kontroli i wymiany części podlegających zużyciu, które można wykonać przy niewielkich nakładach.

Jeśli przy montażu należy uwzględnić specjalne momenty dociągające, wówczas zostały one zaznaczone. Zestawienie wszystkich wymaganych momentów dociągających znajdziesz w rozdziale „Dane techniczne”.

Dalsze informacje dotyczące prac konserwacyjnych i napraw można znaleźć na płycie DVD dostępnej u Dealera BMW Motorrad.

Do przeprowadzenia niektórych prac niezbędne będą specjalistyczne narzędzia oraz gruntowna wiedza techniczna. W razie wątpliwości należy zwrócić się do fachowego warsztatu, najlepiej do swojego Dealera BMW Motorrad.

## Komplet narzędzi Standardowy zestaw narzędzi

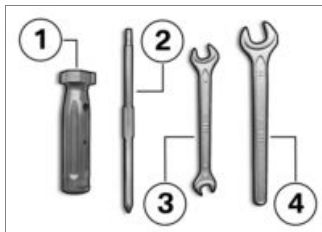

- 1 Chwył śrubokręta
  - Zastosowanie z końcówką śrubokręta.
  - Uzupelnic olej silnikowy (→ 116).

- 2 Wymienna końcówka śrubokręta  
Rowek krzyżowy PH1 i Torx T25
  - Demontaż żarówek kierunkowskazów z przodu i z tyłu (→ 134).
  - Zdemontować osłonę akumulatora (→ 141).
- 3 Klucz widelkowy  
Wielkość klucza 8/10
  - Demontaż akumulatora (→ 141).
- 4 Klucz widelkowy  
Wielkość klucza 14
  - Ustawić ramię lusterka (→ 82).

## Komplet narzędzi serwisowych

– z kompletem narzędzi serwisowych<sup>AD</sup>

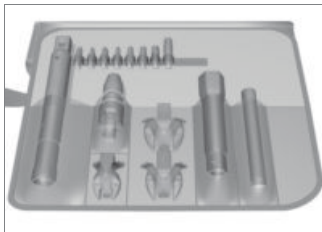

Na potrzeby szerszego zakresu prac serwisowych (np. demontaż i montaż kół), BMW Motorrad oferuje Państwu specjalny zestaw serwisowy narzędzi, odpowiedni dla danego motocykla. Zestaw narzędzi dostępny jest u Twojego Dealera BMW Motorrad.

## Olej silnikowy Kontrola poziomu oleju silnikowego



Poziom oleju zależy jest od temperatury oleju. Im wyższa temperatura, tym wyższy poziom oleju w misce olejowej. Kontrola poziomu oleju przy zimnym silniku lub po krótkiej jeździe prowadzi do błędnych odczytów poziomu oleju.

Aby zagwarantować właściwe wskazanie poziomu oleju silnikowego, kontrolę należy przeprowadzić wyłącznie wtedy, gdy silnik ma temperaturę pracy.◀

- Wyłączyć rozgrzany silnik.
- Ustawiając motocykl na podstawie centralnej, należy zwrócić uwagę, czy podłoże jest równe i twarde.
- Odczekać pięć minut, aby cały olej zebrał się w misce olejowej.

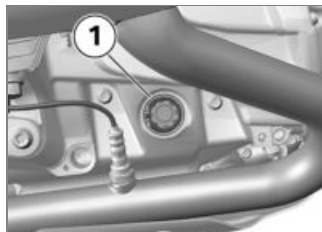

- Odczytać poziom oleju **1**.

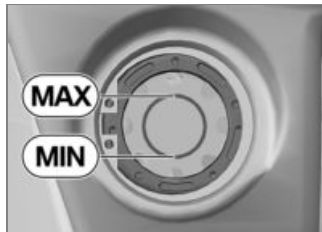

Właściwy poziom oleju silnikowego

między oznaczeniem MIN a MAX

Jeśli poziom jest niższy niż oznaczenie MIN:

- Uzupelnic olej silnikowy (►► 116).

Jeśli poziom oleju jest wyższy niż oznaczenie MAX:

- Zlecic jak najszybsze skorygowanie poziomu oleju w fachowym warsztacie, najlepiej w serwisie Dealera BMW Motorrad.

### Uzupelnic olej silnikowy

- Ustawic motocykl, zwracajac przy tym uwage, czy podloze jest rowne i stabilne.

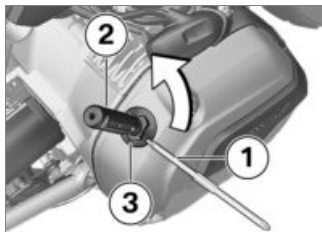

- Wyczyścic okolice wlewu oleju.
- Aby zapewnić łatwiejsze przenoszenie siły, wlozyc przekładanę wkładkę śrubokrętu **1** od strony klucza Torx do przodu w uchwyt śrubokrętu **2** (narzędzie pokładowe).
- Wymieniony narzedzie pokładowe zalożyc na korek **3** wlewu oleju i zdemontowac w kierunku przeciwnym do ruchu wskazówek zegara.
- Kontrola poziomu oleju silnikowego (►► 115).

**!** Zbyt mala ale rowniez zbyt duza ilosc oleju moze spowodowac uszkodzenie silnika. Nalezy pamietac o zachowaniu wlasciwego poziomu oleju.◀

- Dolac olej do żądanej poziomu.



Dolewka oleju silnikowego

maks. 0,95 l (Różnica między MIN a MAX)

- Kontrola poziomu oleju silnikowego (►► 115).
- Wkręcic korek **3** wlewu oleju.

### Układ hamulcowy

#### Kontrola działania hamulców

- Nacisnąć na ręczną dźwignię hamulca.
- » Wyczuwalny powinien być wyraźny punkt oporu.

- Nacisnąć na nożną dźwignię hamulca.
- » Wyczuwalny powinien być wyraźny punkt oporu.

Jeśli wyraźne punkty oporu nie są wyczuwalne:

**!** Niefachowo przeprowadzone prace stanowią zagrożenie dla bezpieczeństwa użytkowego układu hamulcowego.

Wykonanie prac przy układzie hamulcowym należy zlecać wykwalifikowanemu pracownikom. ◀

- Zlecić jak najszybszą kontrolę hamulców w fachowym warsztacie, najlepiej w serwisie Dealera BMW Motorrad.

## Kontrola grubości klocków hamulcowych z przodu

- Ustawić motocykl, zwracając przy tym uwagę, czy podłoże jest równe i stabilne.

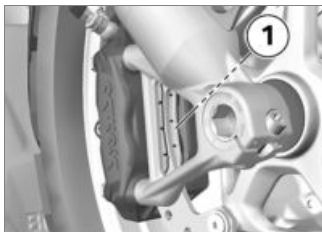

- Sprawdzić grubość klocków hamulcowych z lewej i z prawej strony w drodze kontroli wizualnej. Kierunek patrzenia: pomiędzy kołem a zawieszeniem przedniego koła na klocki hamulcowe **1**.



 Granica zużycia przednich klocków hamulcowych

1,0 mm (Tylko okładzina cierna bez płytki podłożowej. Wskaźniki zużycia (rowki) muszą być wyraźnie widoczne.)

Jeśli wskaźniki zużycia nie są już widoczne:

**!** Przekroczenie minimalnej grubości klocków powoduje zmniejszenie skuteczności hamowania a w pewnych okolicznościach może prowadzić do uszkodzenia hamulca.

Aby zagwarantować bezpieczeństwo użytkowe układu hamulcowego, nie wolno przekraczać minimalnej grubości hamulca.◀

- Zlecić wymianę klocków hamulcowych w fachowym warsztacie, najlepiej w serwisie Dealera BMW Motorrad.

### Kontrola klocków hamulcowych z tyłu

- Ustawić motocykl, zwracając przy tym uwagę, czy podłoże jest równe i stabilne.



- Sprawdzić grubość klocków hamulcowych z przodu w drodze kontroli wizualnej. Kierunek patrzenia: między osłoną przeciwbryzgową a tylnym kołem na klocki hamulcowe **1**.



Granica zużycia tylnych klocków hamulcowych

1,0 mm (Tylko okładzina cierna bez płytki podłożowej.)

Jeśli osiągnięto granicę zużycia:



Przekroczenie minimalnej grubości klocków powoduje zmniejszenie skuteczności hamowania a w pewnych okolicznościach może prowadzić do uszkodzenia hamulca.

Aby zagwarantować bezpieczeństwo użytkowe układu hamulcowego, nie wolno przekraczać minimalnej grubości hamulca.◀



- Zlecić wymianę klocków hamulcowych w fachowym warsztacie, najlepiej w serwisie Dealera BMW Motorrad.

## Skontrolować poziom płynu hamulcowego z przodu

 W razie zbyt niskiego poziomu płynu hamulcowego w zbiorniku płynu hamulcowego do układu hamulcowego może wniknąć powietrze. Prowadzi to do znacznego zmniejszenia skuteczności hamowania.

Należy regularnie kontrolować poziom płynu hamulcowego.◀

- Ustawiając motocykl na podstawce centralnej, należy zwrócić uwagę, czy podłoże jest równe i twarde.
- Ustawić kierownicę prosto.



- Odczytać poziom płynu hamulcowego na zbiorniku płynu hamulcowego z przodu **1**.

 Ze względu na zużycie klocków hamulcowych spada poziom płynu hamulcowego w zbiorniku płynu hamulcowego.◀



 Poziom płynu hamulcowego z przodu

Płyn hamulcowy, DOT4

Poziom płynu hamulcowego nie może spaść poniżej oznaczenia MIN. (Zbiornik płynu hamulcowego poziomo, motocykl ustawiony prosto)

Jeśli poziom płynu hamulcowego spadnie poniżej dopuszczalnego poziomu:

- Zlecić jak najszybsze usunięcie usterki w fachowym warsztacie, najlepiej w serwisie Dealera BMW Motorrad.

## Skontrolować poziom płynu hamulcowego z tyłu

 W razie zbyt niskiego poziomu płynu hamulcowego w zbiorniku płynu hamulcowego do układu hamulcowego może wniknąć powietrze. Prowadzi to do znacznego zmniejszenia skuteczności hamowania.

Należy regularnie kontrolować poziom płynu hamulcowego. ◀

- Ustawiając motocykl na podstawie centralnej, należy zwrócić uwagę, czy podłoże jest równe i twarde.



- Odczytać poziom płynu hamulcowego na zbiorniku płynu hamulcowego z tyłu **1**.

 Ze względu na zużycie klocków hamulcowych spada poziom płynu hamulcowego w zbiorniku płynu hamulcowego. ◀



Poziom płynu hamulcowego z tyłu

Płyn hamulcowy, DOT4

Poziom płynu hamulcowego nie może spaść poniżej oznaczenia MIN. (Zbiornik płynu hamulcowego poziomo, motocykl ustawiony prosto)

Jeśli poziom płynu hamulcowego spadnie poniżej dopuszczalnego poziomu:

- Zlecić jak najszybsze usunięcie usterki w fachowym warsztacie, najlepiej w serwisie Dealera BMW Motorrad.

## Płyn chłodzący

### Kontrola poziomu płynu chłodzącego

- Ustawić motocykl, zwracając przy tym uwagę, czy podłoże jest równe i stabilne.

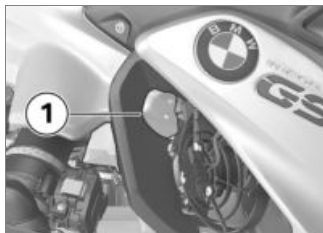

 Niebezpieczeństwo poparzenia wskutek kontaktu z gorącym silnikiem.  
Zachować bezpieczną odległość od gorącego silnika.  
Nie dotykać gorącego silnika.◀

- Odczytać poziom płynu chłodzącego na zbiorniku wyrównawczym **1**.

Jeśli poziom płynu chłodzącego spadnie poniżej dopuszczalnego poziomu:

- Uzupelnić płyn chłodzący.

### Uzupelnianie płynu chłodzącego

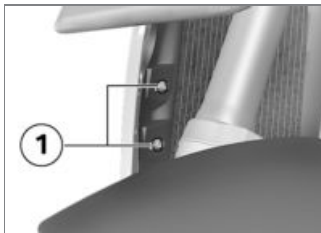

- Zdemontować śruby **1**.



- Zdemontować śruby **1**.
- Wyjąć osłonę boczną z mocowań w pozycjach **2, 3 i 4**.



- Otworzyć korek **1** zbiornika wyrównawczego płynu chłodzącego i dolać płynu dożądanego poziomu.

- Skontrolować poziom płynu chłodzącego (☞ 121).
- Zakręcić korek zbiornika wyrównawczego płynu chłodzącego.

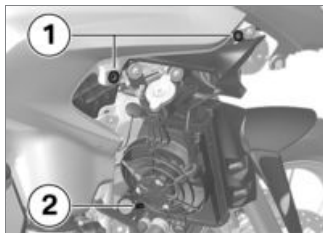

- Założyć osłonę boczną w mocowania **1** i **2**.



- Zamontować śruby **1**.

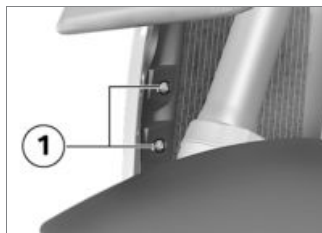

- Zamontować śruby **1**.

## Sprzęgło

### Skontrolować działanie sprzęgła

- Wcisnąć dźwignię sprzęgła.
- » Wyczuwalny powinien być wyraźny punkt oporu.

Jeśli wyraźny punkt oporu nie jest wyczuwalny:

- Zlecić jak najszybszą kontrolę sprzęgła w fachowym warsztacie, najlepiej w serwisie Dealera BMW Motorrad.

## Obcęze i opony

### Skontrolować obcęze

- Ustawić motocykl, zwracając przy tym uwagę, czy podłoże jest równe i stabilne.
- Dokonać oględzin obcęzy pod kątem uszkodzeń.
- Zlecić kontrolę, a w razie potrzeby wymianę uszkodzonych obcęzy w specjalistycznym

warsztacie, najlepiej w serwisie Dealera BMW Motorrad.

## Kontrola głębokości bieżnika opon



Właściwości jezdne Twojego motocykla mogą zmieniać się negatywnie jeszcze przed osiągnięciem ustawowo określonej minimalnej głębokości bieżnika.

Wówczas należy wymienić opony jeszcze przed osiągnięciem minimalnej głębokości bieżnika. ◀

- Ustawić motocykl, zwracając przy tym uwagę, czy podłoże jest równe i stabilne.
- Porównać głębokość bieżnika opon w głównych brzdach bieżnika ze wskaźnikami zużycia.

 Na każdej oponie w głównych rowkach bieżnika znajdują się wskaźniki maksymalnego zużycia. Jeśli głębokość bieżnika

spadnie do poziomu wskaźników, oznacza to całkowite zużycie opony. Położenia wskaźników oznaczone są na krawędzi opony, np. za pomocą symboli TI, TWI lub za pomocą strzałki. ◀

Jeśli osiągnięta została minimalna głębokość bieżnika:

- Wymienić daną oponę.

## Skontrolować szprychy

– z kołami na szprychach krzyżowych<sup>OW</sup>

- Ustawić motocykl, zwracając przy tym uwagę, czy podłoże jest równe i stabilne.
- Przeciągnąć chwyt śrubokrętu lub podobny przedmiot po szprychach, nasłuchując przy tym dźwięku.

Jeżeli sekwencja dźwięków jest nierównomierna:

- Zlecić kontrolę szprych w fachowym warsztacie,

najlepiej w serwisie Dealera BMW Motorrad.

## Koła

### Zalecenie dot. opon

Dla każdej wielkości firma BMW Motorrad przetestowała, zakwalifikowała jako bezpieczne i zatwierdziła opony określonych producentów. BMW Motorrad nie może ocenić przydatności opon innych producentów i wobec tego zapewnić bezpieczeństwa jazdy.

BMW Motorrad zaleca stosowanie tylko opon, które zostały przetestowane przez BMW Motorrad. Szczegółowe informacje na ten temat uzyskasz u swojego Dealera BMW Motorrad lub w Internecie na stronie „[www.bmw-motorrad.com](http://www.bmw-motorrad.com)”.

## Wpływ rozmiaru koła na systemy regulacji podwozia

W przypadku systemów regulacji podwozia ABS oraz ASC, rozmiar kół odgrywa niezwykle istotną rolę. W szczególności średnica oraz szerokość kół są podstawowymi informacjami do wykonywania koniecznych obliczeń w sterowniku. Zmiana tych wielkości po ewentualnej wymianie kół seryjnych na inny rodzaj może prowadzić do wyraźnej odczuwalnych różnic w działaniu tych układów.

Również koła z czujnikami niezbędne do określania prędkości obrotowej kół powinny być przystosowane do zamontowanych systemów regulacyjnych i nie wolno ich wymieniać na inne. Jeśli zechcecie Państwo zmienić koła w motocyklu na inne, wówczas należy skonsultować się ze specjalistycznym

warsztatem, najlepiej z Dealerem BMW Motorrad. W niektórych przypadkach dane przechowywane w sterownikach mogą zostać dostosowane do nowych rozmiarów kół.

### Naklejka RDC

– z kontrolą ciśnienia powietrza w oponach (RDC)<sup>OW</sup>

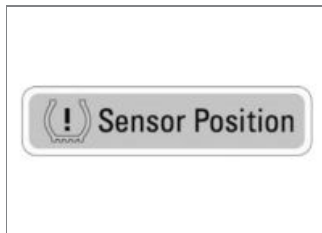

 W razie niefachowego demontażu koła czujniki RDC mogą zostać uszkodzone. Należy poinformować Dealera BMW Motorrad lub warsztat

o tym, że koło wyposażone jest w czujnik RDC.◀

W motocyklach, które wyposażone są w układ RDC, na obręczy w pozycji czujnika RDC znajduje się odpowiednia naklejka. Przy zmianie opony należy zwrócić uwagę na to, aby nie uszkodzić czujnika RDC. Należy zwrócić uwagę Dealera BMW Motorrad lub wykwalifikowanego warsztatu na czujnik RDC.

### Demontaż przedniego koła

- Ustawiając motocykl na podstawce centralnej, należy zwrócić uwagę, czy podłoże jest równe i twarde.

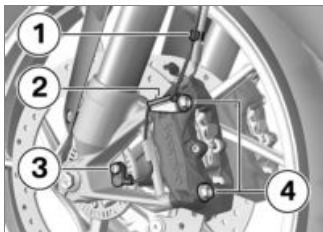

- Wyjąć przewód czujnika prędkości obrotowej koła z zaczepów mocujących **1** i **2**.
- Zdemontować śrubę **3** i wyjąć czujnik prędkości obrotowej koła z otworu.
- Zabezpieczyć części obręczy, które mogłyby zostać porysowane przy demontażu zacisków hamulcowych.

**!** W stanie wymontowanym klocki hamulcowe mogą zostać zaciśnięte tak mocno, że podczas montażu nie będzie można ich z powrotem założyć na tarczę hamulcową.

Gdy zaciski hamulców są wymontowane, nie wciskać ręcznej dźwigni hamulca.◀

- Zdemontować śruby mocujące **4** zacisków hamulcowych z lewej i z prawej strony.

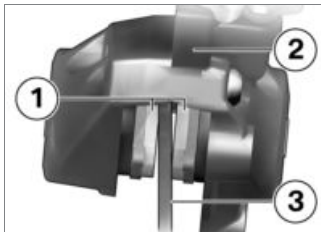

- Rozsunąć nieco klocki hamulcowe **1**, obracając zacisk hamulcowy **2** w kierunku tarcz hamulcowych **3**.
- Zaciski hamulcowe zdjąć ostrożnie ku tyłowi i na zewnątrz z tarcz hamulcowych.

- Podnieść motocykl z przodu, najlepiej za pomocą podstawki przedniego koła BMW Motorrad, aby przednie koło swobodnie się obracało.
- Montaż podstawki przedniego koła (►► 130).



- Poluzować prawą śrubę zaciskową osi **1**.

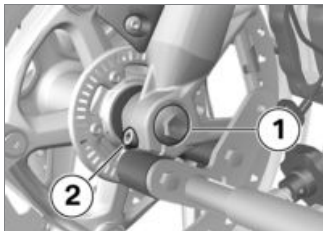

- Zdemontować śrubę **1**.
- Poluzować lewą śrubę zaciśkową osi **2**.
- Oś koła wcisnąć nieco do wewnątrz, aby móc ją lepiej chwycić z prawej strony.



- Wyciągnąć oś koła **1**, podpierając tym koło przednie.
- Zdjąć koło przednie i wytoczyć z zawieszenia w przód.



- Wyjąć tulejkę dystansową **1** z piasty koła.

## Montaż przedniego koła

**!** W przypadku zamontowania koła innego niż seryjne możliwe jest występowanie zakłóceń w działaniu układów ABS i ASC.

Należy stosować się do wskazań dotyczących wpływu rozmiaru kół na systemy regulacji podwozia ABS i ASC, zamieszczonych na początku niniejszego rozdziału. ◀

**!** Połączenia gwintowe dokręcane z niewłaściwym momentem dociągającym mogą się odkręcać lub prowadzić do uszkodzenia gwintu.

Konieczne zlecić sprawdzenie momentów dociągających w fachowym warsztacie, najlepiej u Dealera BMW Motorrad. ◀



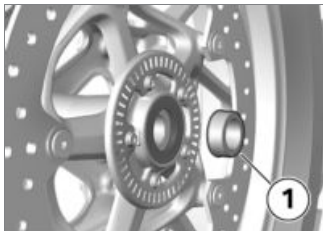

- Nałożyć tulejkę dystansową **1** od lewej strony na piastę.

 Przednie koło musi być zamontowane we właściwym kierunku obrotowym.

Zwrócić uwagę na oznaczenia na oponie lub na obręczy. ◀

- Wtoczyć przednie koło na zawieszenie przedniego koła.



- Podnieść koło przednie i zamontować oś koła **1**.
- Zdjąć podstawkę przedniego koła i kilkakrotnie wcisnąć mocno jego widełki. Nie naciskać przy tym dźwigni hamulca.
- Montaż podstawki przedniego koła (►► 130).

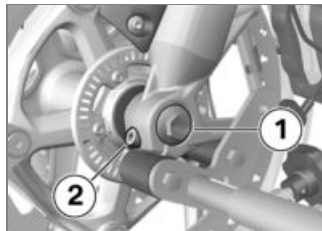

- Zamontować śrubę **1** i dokręcić z odpowiednim momentem dociągającym. Oś koła przytrzymywać z prawej strony.



Oś koła w widełcu teleskopowym

30 Nm

- Dokręcić lewą śrubę zaciskową osi **2** z odpowiednim momentem dociągającym.



Śruba zaciskowa osi koła w widełcu teleskopowym

19 Nm

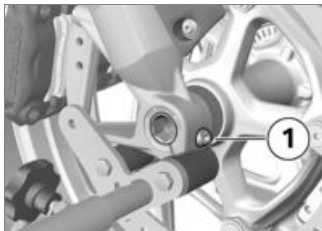

- Dokręcić prawą śrubę zaciśkową osi **1** z odpowiednim momentem dociągającym.



Śruba zaciśkowa osi koła w widelcu teleskopowym

19 Nm

- Usunąć podstawkę przedniego koła.
- Założyć zaciski hamulca z lewej i z prawej strony na tarczy hamulcowe.

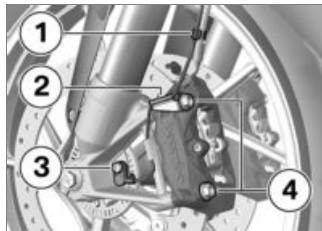

- Zamontować śruby mocujące **4** z lewej i z prawej strony, dokręcając z odpowiednim momentem dociągającym.



Zacisk hamulca na widelcu teleskopowym

38 Nm

- Odkleić zabezpieczenie na obręczy.



Klocki hamulcowe niecałkowicie przylegające do tarcz hamulcowych powodują opóźnienie działanie hamulców.

Przed rozpoczęciem jazdy spraw-

dzić, czy działanie hamulca nie ma opóźnień. ◀

- Kilkakrotnie uruchomić hamulec, dopóki klocki hamulcowe nie będą przylegały.
- Włożyć przewód czujnika prędkości obrotowej koła w zaczepy mocujące **1** i **2**.
- Włożyć czujnik prędkości obrotowej koła w otwór i zamontować śrubę **3**.



Czujnik prędkości obrotowej koła na widelkach

Środek spajający: Zamknięcie hermetyczne lub środek do zabezpieczania śrub o średniej twardości

8 Nm

## Demontaż tylnego koła

- Ustawiając motocykl na podstawie centralnej, należy zwrócić uwagę, czy podłoże jest równe i twarde.

- Wrzucić pierwszy bieg.

**!** Niebezpieczeństwo poparzenia się o gorący układ wydechowy.

Nie dotykać gorących części układu wydechowego.◀

- Odczekać, aż tłumik końcowy ochłodzi się.



- Zdemontować śruby **1** tylnego koła, podeprzeć przy tym koło.
- Wytoczyć tylne koło w tył.

## Montaż tylnego koła

**!** W przypadku zamontowania koła innego niż seryjne możliwe jest występowanie zakłóceń w działaniu układów ABS i ASC.

Należy stosować się do wskazówek dotyczących wpływu rozmiaru kół na systemy regulacji podwozia ABS i ASC, zamieszczonych na początku niniejszego rozdziału.◀

**!** Połączenia gwintowe dokręcane z niewłaściwym momentem dociągającym mogą się odkręcać lub prowadzić do uszkodzenia gwintu.

Koniecznym jest sprawdzenie momentów dociągających w fachowym warsztacie, najlepiej u Dealera BMW Motorrad.◀

- Nałożyć tylne koło na zawieszenie tylnego koła.



- Zamontować śruby koła **1** z odpowiednim momentem dociągającym.



Tylne koło na kołnierzu koła

Kolejność dociągania: dociągać po przekątnej

60 Nm

## Podstawa przedniego koła

### Montaż podstawki przedniego koła

**!** Podstawa przedniego koła BMW Motorrad nie jest przewidziana do tego, aby utrzymywać motocykl bez podstawki centralnej lub podstawek dodatkowych. Motocykl stojący tylko na podstawie przedniego koła i tylnym kole może się przewrócić. Przed podniesieniem motocykla na podstawkę przedniego koła BMW Motorrad należy ustawić go na podstawie centralnej lub na podstawie dodatkowej. ◀

- Ustawiając motocykl na podstawie centralnej, należy zwrócić uwagę, czy podłoże jest równe i twarde.
- Użyć podstawę główną z uchwytem przedniej osi. Podstawę główną i elementy wyposażenia można

nabyć u swojego dealera BMW Motorrad.

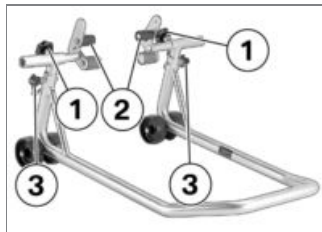

- Poluzować śruby **1**.
- Oba mocowania **2** przesunąć do zewnątrz na tyle, aby zawieszenie przedniego koła zmieściło się pomiędzy nimi.
- Ustawić żądaną wysokość podstawki przedniego koła za pomocą kołków blokujących **3**.
- Ustawić podstawkę przedniego koła centralnie w stosunku do przedniego koła i wsunąć na przednią oś.

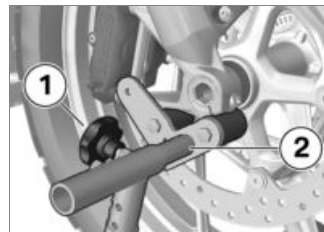

- Oba mocowania **2** ustawić w taki sposób, aby zawieszenie przedniego koła pewnie przylegały.
- Dociągnąć śruby **1**.

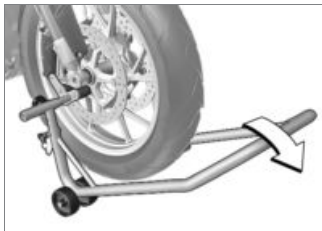

**!** Jeśli motocykl ustawiony jest na podstawce centralnej: gdy motocykl zostanie podniesiony z przodu zbyt wysoko, wówczas podstawka centralna oderwana zostanie od podłoża a motocykl może przewrócić się na bok.

Przy podnoszeniu zwrócić uwagę na to, aby podstawka centralna pozostała na podłożu.◀

- Równomiernie nacisnąć podstawkę przedniego koła, aby podnieść motocykl.

## Żarówki

### Wymiana żarówki światła mijania i światła drogowych

▶ Ustawienia wtyczki, kabłąka sprężystego i żarówek mogą być inne niż na poniższych ilustracjach.◀

- Ustawić motocykl, zwracając przy tym uwagę, czy podłoże jest równe i stabilne.
- Wyłączyć zapłon.

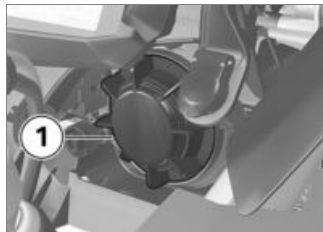

- Aby wymienić żarówkę światła mijania, zdemontować

osłonę **1**, obracając w kierunku przeciwnym do ruchu wskazówek zegara.



- Aby wymienić żarówkę światła drogowych, zdemontować osłonę **1**, obracając w kierunku przeciwnym do ruchu wskazówek zegara.



- Wyciągnąć wtyczkę **1**.

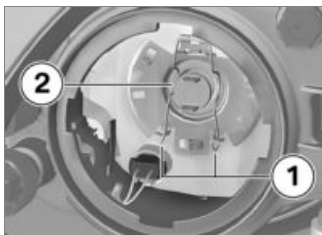

- Odczepić kabłąk sprężysty **1** od blokady i rozłożyć w bok.
- Wymontować żarówkę **2**.

- Wymienić uszkodzoną żarówkę.



Żarówka dla świateł mijania

H7 / 12 V / 55 W

– z reflektorem LED<sup>OW</sup>

LED<



Żarówki świateł drogowych

H7 / 12 V / 55 W

– z reflektorem LED<sup>OW</sup>

LED<

- Aby chronić szkło żarówki przed zanieczyszczeniem, żarówkę chwytać wyłącznie za cokół.



- Założyć żarówkę **2**, zwracając przy tym uwagę na prawidłowe położenie noska **3**.

▶ Ustawienie żarówki może być inne niż na ilustracji.◀

- Włożyć kabłąk sprężynowy **1** w blokadę.



- Zamontować wtyczkę **1**.
- Założyć osłonę i zamontować, obracając w kierunku zgodnym z ruchem wskazówek zegara.

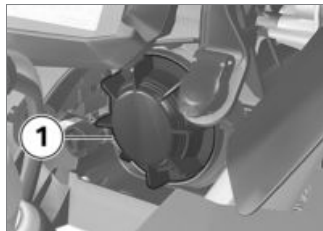

- Zdemontować osłonę **1**, obracając ją w kierunku przeciwnym do ruchu wskazówek zegara.



- Wyciągnąć podstawę żarówki **1** z obudowy reflektora.



- Wyjąć żarówkę **1** z oprawki.
- Wymienić uszkodzoną żarówkę.



Żarówki światel postojowych

W5W / 12 V / 5 W

– z reflektorem LED<sup>OW</sup>

LED<

- Aby chronić szkło żarówki przed zanieczyszczeniem, należy ją chwycić przez czystą i suchą ściereczkę.

## Wymiana żarówki światel postojowych

- Ustawić motocykl, zwracając przy tym uwagę, czy podłoże jest równe i stabilne.
- Wyłączyć zapłon.



- Włożyć żarówkę **1** w oprawkę żarówki.



- Włożyć podstawę żarówki **1** w obudowę reflektora.

- Założyć osłonę i zamontować, obracając w kierunku zgodnym z ruchem wskazówek zegara.

### Wymiana żarówek kierunkowskazów z przodu i z tyłu

– bez kierunkowskazów LED<sup>OW</sup>

- Ustawić motocykl, zwracając przy tym uwagę, czy podłoże jest równe i stabilne.
- Wyłączyć zapłon.



- Zdemontować śrubę **1**.



- Wyjąć szybkę rozpraszającą po stronie śrub z obudowy światła.

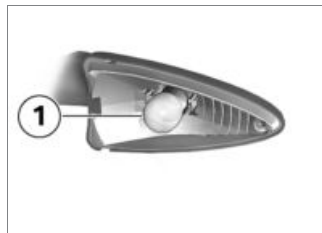

- Wymontować żarówkę **1**, wykręcając ją z obudowy lampy w kierunku przeciwnym do ruchu wskazówek zegara.◀



- Wymienić uszkodzoną żarówkę.



Żarówki przednich kierunkowskazów

RY10W / 12 V / 10 W

– z kierunkowskazami LED<sup>OW</sup>

LED◁



Żarówki tylnych kierunkowskazów

RY10W / 12 V / 10 W

– z kierunkowskazami LED<sup>OW</sup>

LED◁

- Aby chronić szkło żarówki przed zanieczyszczeniem, należy ją chwytać przez czystą i suchą ściereczkę.

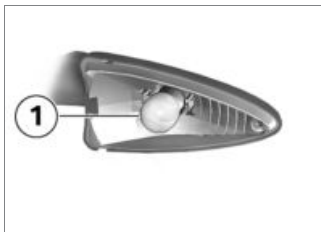

- Zamontować oprawkę żarówki **1**, w obudowie lampy, obracając ją w kierunku zgodnym z ruchem wskazówek zegara.



- Włożyć szybkę rozpraszającą od strony motocykla w obudowę świateł i zamknąć ją.



- Zamontować śrubę **1**.

## Wymiana tylnego światła LED

Tylne światło LED należy wymieniać wyłącznie jako komplet.

- W tym celu prosimy o zwrócenie się do fachowego warsztatu, najlepiej do swojego Dealera BMW Motorrad.

## Wymienić kierunkowskaz LED

- z kierunkowskazami LED<sup>OW</sup>
- Kierunkowskazy LED można wymieniać tylko w całości. W tym celu prosimy o zwrócenie się do fachowego warsztatu, najlepiej do swojego Dealera BMW Motorrad.<

## Wymiana reflektora LED

- z reflektorem LED<sup>OW</sup>
- Reflektory LED można wymieniać tylko w całości. Należy zwrócić się w tym celu do fachowego warsztatu,

najlepiej do swojego Dealera BMW Motorrad.<

## Wymiana reflektorów dodatkowych LED

- z dodatkowymi reflektorami LED<sup>AD</sup>

Dodatkowe reflektory LED wymieniane są tylko w komplecie, nie ma możliwości wymiany pojedynczego światła LED.

Należy zwrócić się do fachowego warsztatu, najlepiej do swojego Dealera BMW Motorrad.

## Filtr powietrza

### Wymiana wkładu filtra powietrza



- Zdemontować siedzenie kierowcy (→ 84).
- Zdemontować śruby **1** i **2**.
- Zdjąć środkowy element osłony.

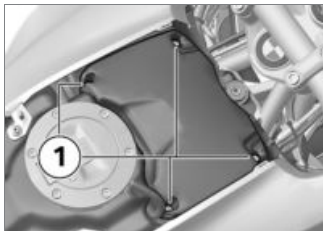

- Zdemontować śruby **1**.
- Zdjąć pokrywę filtra powietrza.

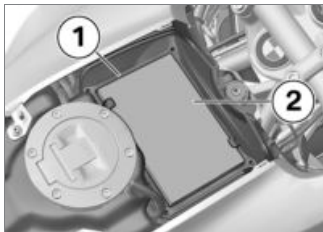

- Wyjąć ramę **1**.
- Wyjąć wkład filtra powietrza **2**.

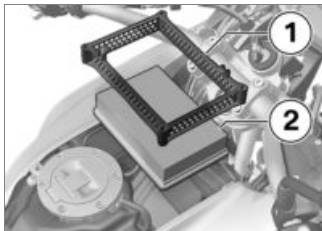

- Oczyszczyć wkład filtra powietrza **2** lub w razie potrzeby wymienić.
- Założyć wkład filtra powietrza **2** oraz ramę **1**.

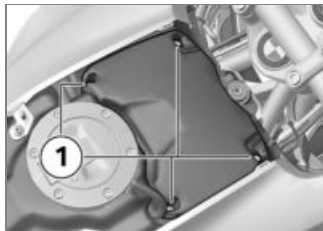

- Nałożyć pokrywę filtra powietrza.
- Zamontować śruby **1**.

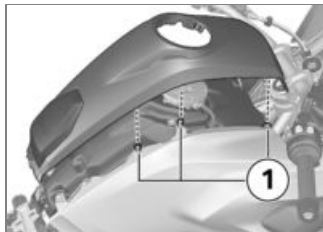

- Przyłożyć środkowy element osłony, zwracając przy tym uwagę na połączenia **1** z elementami bocznymi.



- Zamontować śruby **1** i **2**.
- Zamontować siedzenie kierowcy (☞ 85).

## Rozruch awaryjny

**!** Obciążalność przewodów elektrycznych prowadzących do gniazda wtykowego nie została przewidziana do rozruchu awaryjnego motocykla. Zbyt wysoki prąd może prowadzić do przepalenia się kabla lub uszkodzeń elektroniki silnika.

Do rozruchu awaryjnego motocykla nie należy używać gniazda wtykowego. ◀

**!** Poprzez nieumyślny styk pomiędzy zaciskiem bieguna a kablem do rozruchu awaryjnego może dojść do zwarcia. Należy stosować przewody do rozruchu awaryjnego z całkowicie izolowanymi zaciskami biegunowymi. ◀

**!** Rozruch awaryjny z akumulatora o napięciu powyżej 12 V może spowodować uszkodzenie elektroniki motocykla. Akumulator motocykla podającego prąd musi mieć napięcie 12 V. ◀

- Ustawić motocykl, zwracając przy tym uwagę, czy podłoże jest równe i stabilne.
- Zdemontować osłonę akumulatora (☞ 141).
- W celu przeprowadzenia rozruchu awaryjnego nie odłączać akumulatora od sieci pokładowej.

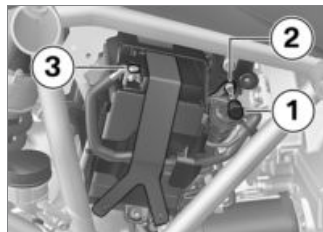

- Zdjąć kapturek ochrony **1**.
- Za pomocą czerwonego przewodu do rozruchu awaryjnego połączyć biegun dodatni **2** rozładowanego akumulatora z biegunem dodatnim akumulatora podającego prąd.

▶ Jeśli akumulator 12 V zamontowany zostanie nieprawidłowo lub pomyłone zostaną zaciski (np. przy rozruchu awaryjnym), może to spowodować przepalenie się bezpiecznika regulatora prądnicy. ◀

- Czarny przewód do rozruchu awaryjnego podpiąć do bieguna

ujemnego akumulatora podającego prąd, a następnie do bieguna ujemnego **3** rozładowanego akumulatora.

- Silnik motocykla podającego prąd pozostawić włączony podczas rozruchu awaryjnego.
- Silnik motocykla z rozładowanym akumulatorem uruchomić tak jak zwykle, w razie nieudanej próby rozruchu powtórzyć czynność dopiero po kilku minutach w celu ochrony rozrusznika i akumulatora podającego prąd.
- Przed odłączeniem przewodów pozostawić oba silniki włączone przez kilka minut.
- Przewody do rozruchu awaryjnego odłączać najpierw od bieguna ujemnego, a następnie od bieguna dodatniego.

 W celu uruchomienia silnika nie stosować żadnych aerozoli rozruchowych lub podobnych środków pomocniczych. ◀

- Zamontować kapturek ochronny.
- Zamontować osłonę akumulatora (▣▶ 143).

## Akumulator

### Wskazówki dot. konserwacji

Fachowa konserwacja, ładowanie i przechowywanie akumulatora zwiększają jego żywotność i są warunkiem uznania ewentualnych roszczeń gwarancyjnych.

Aby osiągnąć dłuższą żywotność akumulatora, należy przestrzegać poniższych punktów:

- Powierzchnię akumulatora należy utrzymywać w stanie suchym i czystym.
- Nie otwierać akumulatora.
- Nie dolewać wody.
- Przy ładowaniu akumulatora przestrzegać wskazówek dotyczących ładowania zamieszczonych na następnych stronach.

– Nie ustawiać akumulatora w pozycji odwróconej.



Przy podłączonym akumulatorze, elektronika pokładowa czerpie z niego energię (zegar, itp.). Może to prowadzić do silnego rozładowania akumulatora. W takim wypadku uznanie roszczeń gwarancyjnych jest wykluczone.

W razie przerw w użytkowaniu motocykla dłuższych niż 4 tygodnie należy podłączyć do akumulatora urządzenie podtrzymujące ładowanie. ◀



Firma BMW Motorrad skonstruowała specjalny prostownik dostosowany do elektroniki Twojego motocykla. Dzięki temu prostownikowi można utrzymać naładowanie akumulatora Twojego motocykla również podczas dłuższych przerw w użytkowaniu. Więcej

informacji można uzyskać u Dealera BMW Motorrad. ◀

## **Naładować podłączony akumulator**

 Ładowanie podłączonego akumulatora bezpośrednio przy biegunach akumulatora może prowadzić do uszkodzenia elektroniki motocykla.

W celu ładowania akumulatora przy biegunach akumulatora, należy go najpierw odłączyć. ◀

 Jeśli przy włączonym zapłonie lampki kontrolne i wyświetlacz wielofunkcyjny pozostaną wyłączone, oznacza to, że akumulator jest całkowicie rozładowany (napięcie akumulatora poniżej 9 V). Ładowanie całkowicie rozładowanego akumulatora przez dodatkowe gniazdo wtykowe może prowadzić do uszkodzenia elektroniki motocykla. Całkowicie rozładowany

akumulator należy ładować zawsze bezpośrednio na biegunach po odłączeniu akumulatora od motocykla. ◀

 Ładowanie akumulatora poprzez gniazdo możliwe jest wyłącznie przy użyciu odpowiednich prostowników. Niewłaściwe prostowniki mogą uszkodzić elektronikę motocykla.

Używać odpowiednich prostowników BMW. Odpowiednie prostowniki dostępne są u Dealera BMW Motorrad. ◀

- Naładować podłączony akumulator przez gniazdo elektryczne.

 Elektronika motocykla rozpoznaje całkowite rozładowanie akumulatora. W takim wypadku gniazdo zostanie odłączone. ◀

- Przestrzegać instrukcji obsługi prostownika.

 Jeżeli naładowanie akumulatora za pomocą gniazda elektrycznego jest niemożliwe, oznacza to, że być może używany prostownik nie jest dostosowany do elektroniki Twojego motocykla. W takim przypadku akumulator należy ładować bezpośrednio na biegunach odłączonego akumulatora. ◀

## **Ładowanie odłączonego akumulatora**

- Akumulator ładować przy użyciu odpowiedniego prostownika.
- Przestrzegać instrukcji obsługi prostownika.
- Po zakończeniu ładowania odłączyć zaciski biegunów prostownika od biegunów akumulatora.

 Podczas dłuższych przerw w użytkowaniu akumulator należy regularnie doładowywać. Należy przy tym przestrzegać in-

strukcji obchodzenia się z akumulatorem. Przed uruchomieniem należy z powrotem całkowicie naładować akumulator.◀

## Demontaż i montaż akumulatora

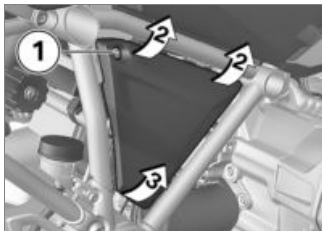

- Wyłączyć zapłon.
- Zdemontować śrubę **1**.
- Wyciągnąć nieco do przodu górną osłonę akumulatora w pozycjach **2**.
- Aby nie uszkodzić osłony akumulatora oraz mocowania, należy wyjąć ku górze osłonę akumulatora w pozycji **3**.

– z alarmem motocyklowym<sup>OW</sup>

- W razie potrzeby wyłączyć alarm motocyklowy.◀

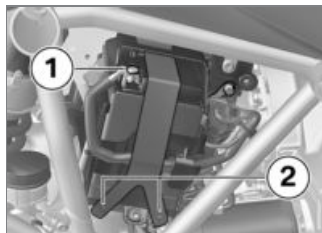

- Odłączyć przewód minus akumulatora **1** oraz ściągacz **2**.



- Płytę mocującą w pozycji **1** wyciągnąć na zewnątrz i wyjąć w górę.
- Nieco unieść akumulator i wyciągnąć z mocowania na tyle, aby uzyskać dostęp do bieguna dodatniego.



- Odłączyć przewód plus akumulatora **1** i wyciągnąć akumulator.

▶ Jeśli akumulator 12 V zamontowany zostanie nieprawidłowo lub pomyłone zostaną zaciski (np. przy rozruchu awaryjnym), może to spowodować przepalenie się bezpiecznika regulatora prądu. ◀



- Zamocować przewód plus akumulatora **1**.
- Wsunąć akumulator w mocowanie.



- Płytę mocującą najpierw włożyć w mocowania **1**, a następnie

w pozycji **2** wcisnąć pod akumulator.

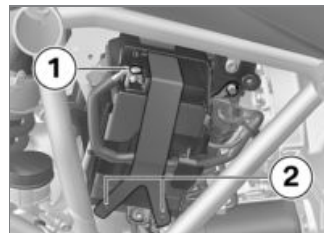

- Zamocować przewód minus akumulatora **1**.
- Zamocować akumulator ze ściągaczem **2**.





- Założyć osłonę akumulatora w mocowanie **1** i wcisnąć w mocowania **2**.



- Zamontować śrubę **1**.
- Ustawić zegar (☛ 56).
- Ustawić datę (☛ 57).

## Bezpieczniki

### Wymiana bezpieczników

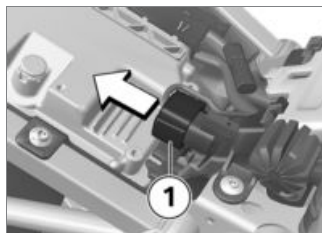

- Wyłączyć zapłon.
- Zdemontować siedzenie kierowcy (☛ 84).
- Zdjąć wtyczkę **1**.

**!** W przypadku mostkowania uszkodzonych bezpieczników istnieje zagrożenie zwarcia i pożaru.

Uszkodzone bezpieczniki należy wymienić na nowe. ◀

- Wymienić uszkodzony bezpiecznik zgodnie z obsadzeniem bezpieczników.

▶ W przypadku występowania częstych usterek bezpieczników, zlecić kontrolę instalacji elektrycznej w warsztacie fachowym, najlepiej u Dealera BMW Motorrad. ◀

- Włożyć wtyczkę **1**.
- Zamontować siedzenie kierowcy (☛ 85).

## Obsadzenie bezpieczników

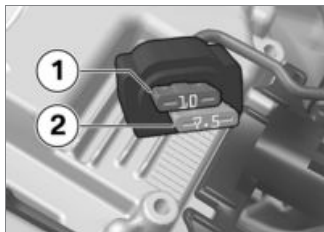

- 1** 10 A  
Tablica przyrządów  
Alarm motocyklowy (DWA)  
Zamek zapłonu  
Gniazdo diagnostyczne
- 2** 7,5 A  
Przełącznik wielofunkcyjny z lewej strony  
Kontrola ciśnienia powietrza w oponach (RDC)

## Bezpiecznik regulatora prądnicy

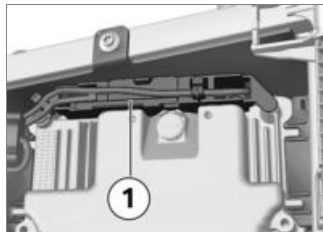

- 1** 50 A  
Regulator prądnicy

## **Akcesoria**

Wskazówki ogólne .....	146
Gniazda elektryczne.....	146
System nawigacji .....	147
Kufer .....	152
Kufer centralny .....	155

## Wskazówki ogólne



BMW Motorrad nie jest w stanie ocenić w przypadku każdego obcego wyrobu, czy może on być zastosowany w motocyklach BMW bez ryzyka dla bezpieczeństwa. Gwarancji tej nie udziela się również wtedy, gdy wyrób posiada urzędowe dopuszczenie do użytku. Takie badania mogą czasem nie uwzględniać wszystkich warunków działania obcego wyrobu w motocyklu BMW i dlatego bywają niewystarczające.

Dlatego wolno stosować wyłącznie części i akcesoria, które zostały dopuszczone przez BMW dla tego motocykla. ◀

Części i akcesoria zostały wnikliwie skontrolowane przez BMW pod względem bezpieczeństwa, działania i przydatności. Dlatego BMW ponosi odpowiedzialność za te produkty. Za niedopusz-

czone części i akcesoria jakiegokolwiek rodzaju BMW nie ponosi odpowiedzialności.

Przy wprowadzaniu jakichkolwiek zmian należy przestrzegać ustawowych przepisów. Należy zasięgnąć informacji w Kodeksie ruchu drogowego dla danego kraju. Twój Dealer BMW Motorrad oferuje fachowe doradztwo przez wyборze oryginalnych części i akcesoriów oraz innych produktów BMW.

Wszelkie akcesoria dodatkowe BMW Motorrad znajdziesz na naszej stronie internetowej: **"[www.bmw-motorrad.com](http://www.bmw-motorrad.com)".**

## Gniazda elektryczne

### Podłączanie urządzeń elektrycznych

- Podłączone do gniazd elektrycznych urządzenia mogą być użytkowane wyłącznie przy włączonym zapłonie.

## Ułożenie kabli

- Kable od gniazd elektrycznych do urządzeń dodatkowych należy ułożyć w taki sposób, aby nie przeszkadzały kierowcy.
- Ułożenie kabli nie może ograniczać skreślu kierownicy ani utrudniać jazdy.
- Kable nie mogą zostać przycięte.

## Automatyczne odłączenie

- W trakcie rozruchu gniazda elektryczne zostają automatycznie odłączone.
- W celu odciążenia sieci pokładowej gniazda elektryczne zostaną odłączone najpóźniej po 15 minutach od wyłączenia zapłonu. Urządzenia dodatkowe o niskim poborze prądu mogą nie zostać rozpoznane przez układ elektroniczny pojazdu. W takich przypadkach gniazda elektryczne zostaną odłączone

w krótkim czasie po wyłączeniu zapłonu.

- Przy zbyt niskim napięciu akumulatora gniazda elektryczne zostaną odłączone w celu zachowania możliwości rozruchu pojazdu.
- W przypadku przekroczenia wartości maksymalnego obciążenia, podanej w danych technicznych, gniazda elektryczne zostaną odłączone.

## System nawigacji

- z instalacją pod system nawigacji<sup>OW</sup>

## Bezpieczne mocowanie urządzenia nawigacyjnego

Instalacja nawigacyjna przeznaczona jest dla urządzeń BMW Motorrad Navigator IV i BMW Motorrad Navigator V.◀

System zabezpieczający do Mount Cradle nie stanowi ochrony przed kradzieżą. Po każdej jeździe należy zdejmować system nawigacji i przechowywać w bezpiecznym miejscu.◀

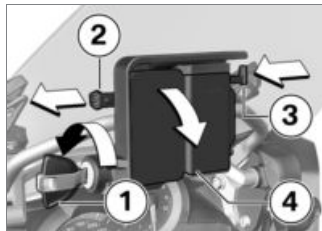

- Obrócić kluczyk **1** w kierunku przeciwnym do ruchu wskazówek zegara.
- Pociągnąć blokadę zabezpieczającą **2** w **lewą stronę**.
- Wcisnąć blokadę **3**.
- » Uchwyt Mount Cradle jest odblokowany i można zdjąć osłonę **4** ruchem obrotowym w przód.

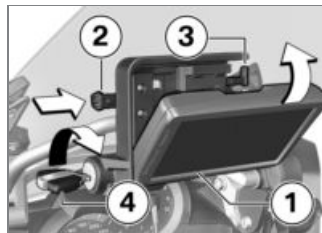

- Umieścić urządzenie nawigacyjne **1** w dolnym obszarze i obracając odchylić do tyłu.
- » Urządzenie nawigacyjne powinno zaskoczyć z trzaskiem w blokadę.
- Przesunąć blokadę zabezpieczającą **2** całkowicie w **prawą stronę**.
- » Blokada jest zamknięta **3**.
- Obrócić kluczyk **4** w kierunku zgodnym z ruchem wskazówek zegara.
- » Urządzenie nawigacyjne jest zabezpieczone i można z powrotem wyjąć kluczyk.

## Zdejmowanie urządzenia nawigacyjnego i montaż osłony



Pył i brud mogą uszkodzić styki od Mount Cradle.

Po zakończeniu jazdy należy ponownie zamontować osłonę. ◀

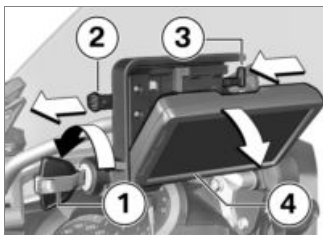

- Obrócić kluczyk **1** w kierunku przeciwnym do ruchu wskazówek zegara.
- Pociągnąć blokadę zabezpieczającą **2** całkowicie w **lewą stronę**.
- » Blokada jest otwarta **3**.

- Przesunąć blokadę **3** całkowicie w **lewo**.
- » Urządzenie nawigacyjne **4** zostanie odblokowane.
- Urządzenie nawigacyjne **4** może zostać zdjęte poprzez przechylenie go w dół.

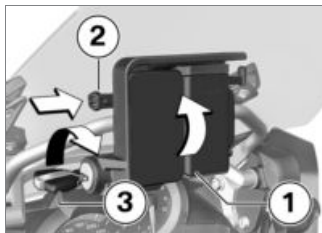

- Umieścić osłonę **1** w dolnym obszarze i odchylić do tyłu ruchem obrotowym.
- » Osłona wskoczy z trzaskiem w blokadę.
- Przesunąć blokadę **2** całkowicie w **prawą stronę**.

- Obrócić kluczyk **3** w kierunku zgodnym z ruchem wskazówek zegara.
- » Osłona **1** jest zabezpieczona.

## Obsługa systemu nawigacji

▶ Poniższy opis odnosi się do urządzenia Navigator V. Urządzenie Navigator IV nie zawiera wszystkich opisanych możliwości. ◀

▶ Obsługiwana jest jedynie najnowsza wersja interkomu BMW Motorrad. W razie potrzeby konieczna będzie aktualizacja oprogramowania interkomu BMW Motorrad. W takim wypadku proszę zwrócić się do swojego Dealera BMW Motorrad. ◀

Jeżeli system BMW Motorrad Navigator jest zamontowany, niektóre z jego funkcji mogą być obsługiwane również za pomocą

Multi-Controller bezpośrednio na kierownicy.



Obsługa Multi-Controller odbywa się za pomocą sześciu ruchów:

- Obracanie w górę i w dół.
- Krótkie naciśnięcie w lewo i w prawo.
- Długie naciśnięcie w lewo i w prawo.

Obracanie Multi-Controllera powoduje podglądanie lub przyciszanie dźwięku na stronie kompasu i Mediaplayer urządzeń połączonych przez Bluetooth z interkomem BMW Motorrad.

W menu specjalnym BMW obracanie Multi-Controller umożliwia wybór punktów menu.

Krótkie naciśnięcie Multi-Controller w lewo lub w prawo umożliwia przełączanie pomiędzy stronami głównymi Navigator:

- Widok mapy
- Kompas
- Mediaplayer
- Menu specjalne BMW
- Strona "Mój motocykl"

Długie naciśnięcie Multi-Controller odpowiada aktywacji określonych funkcji na wyświetlaczu Navigator. Te funkcje oznaczone są za pomocą strzałki w prawo lub strzałki w lewo nad odpowiednim polem dotykowym.

 Funkcja jest uruchamiana poprzez długie naciśnięcie w prawo.

 Funkcja jest uruchamiana poprzez długie naciśnięcie w lewo.

Możliwa jest obsługa następujących funkcji:

### **Widok mapy**

- Obracanie w górę: powiększanie widoku mapy (Zoom in).
- Obrócenie w dół: pomniejszanie widoku mapy (Zoom out).

### **Strona kompasu**

- Obracanie zwiększa lub zmniejsza głośność urządzenia Bluetooth połączonego z interkomem BMW Motorrad.

### **Menu specjalne BMW**

- Mów: powtarzanie ostatniego komunikatu nawigacyjnego.
- Punkt trasy: dodawanie aktualnej lokalizacji do ulubionych.
- Do domu: uruchamia nawigację pod adres domowy (nie jest

- podświetlony jeśli nie wprowadzono adresu domowego).
- Wyciszenie: włączanie lub wyłączanie automatycznych komunikatów nawigacji (wył.: na wyświetlaczu w górnym wierszu wyświetlany będzie przekreślony symbol ust). Komunikaty nawigacji mogą być nadal wypowiadane za pomocą funkcji "mów". Wszystkie inne dźwięki pozostaną włączone.
  - Wyłącz wyświetlacz: wyłączenie wyświetlacza.
  - Zadzwoń do domu: wywołuje w nawigatorze zapisany domowy numer telefonu (wyświetlane tylko wtedy, gdy podłączony jest telefon).
  - Objazd: uaktywnia funkcję objazdu (wyświetlane tylko wtedy, gdy aktywna jest trasa).
  - Pomiń: pomija kolejny punkt trasy (wyświetlane tylko wtedy, gdy na trasie wyznaczono punkty trasy).

## Mój motocykl

- Obracanie: zmiana liczby wyświetlanych danych.
- Po dotknięciu do pola danych na wyświetlaczu otwiera się menu wyboru danych.
- Wartości dostępne do wyboru zależne są od zamontowanych opcji wyposażenia.

 Funkcja MediaPlayer dostępna jest tylko w przypadku zastosowania urządzenia Bluetooth według standardu A2DP, na przykład interkomu BMW Motorrad.◀

## MediaPlayer

- Długie naciśnięcie w lewo: odtwarzanie poprzedniego utworu.
- Długie naciśnięcie w prawo: odtwarzanie następnego utworu.
- Obracanie zwiększa lub zmniejsza głośność urządzenia Bluetooth połączonego z interkomem BMW Motorrad.

## Komunikaty ostrzegawcze i kontrolne



Komunikaty ostrzegawcze i kontrolne motocykla wyświetlane są wraz z odpowiednim symbolem **1** z lewej strony u góry w widoku mapy.

 Jeśli podłączony jest interkom BMW Motorrad, to w przypadku pojawienia się ostrzeżenia wygenerowany zostanie dodatkowo odpowiedni dźwięk.◀

W przypadku wielu aktywnych komunikatów ostrzegawczych, ilość komunikatów podawana jest



poniżej wskazania trójkąta ostrzegawczego.

Naciśnięcie na trójkąt ostrzegawczy w przypadku większej liczby komunikatów spowoduje otwarcie listy ze wszystkimi komunikatami ostrzegawczymi.

Po wybraniu jednego z komunikatów wyświetlone zostaną informacje dodatkowe.

 Nie dla wszystkich ostrzeżeń można wyświetlać informacje szczegółowe. ◀

## Funkcje specjalne

Ze względu na integrację systemu BMW Motorrad Navigator występują różnice w stosunku do niektórych opisów w instrukcji obsługi systemu Navigator.

### Ostrzeżenie o rezerwie paliwa

Ustawienia dotyczące wskazania poziomu paliwa są niedostępne, ponieważ ostrzeżenie o rezerwie

przesyłane jest z motocykla do urządzenia Navigator. Jeśli ten komunikat jest aktywny, to po naciśnięciu na komunikat wyświetlone zostaną najbliższe stacje benzynowe.

### Wyświetlanie godziny i daty

Godzina i data przekazywane są przez system Navigator do motocykla. Przejęcie tych danych na tablicę przyrządów musi zostać uaktywnione w menu **SETUP** tablicy przyrządów.

### Ustawienia funkcji ochronnych

System BMW Motorrad Navigator V można zabezpieczyć przed nieupoważnionym dostępem za pomocą czterocyfrowego kodu PIN (Garmin Lock). Jeśli funkcja ta zostanie uaktywniona, podczas gdy system Navigator jest zamontowany i zapłon włączony, zostanie wyświetlone zapytanie,

czy należy dodać ten pojazd do listy pojazdów zabezpieczonych. Jeśli pytanie zostanie potwierdzone odpowiedzią „Tak”, to Navigator zapisze w pamięci numer VIN pojazdu.

Istnieje możliwość zapisania maksymalnie pięciu numerów VIN. Jeśli system Navigator zostanie włączony następnie przez włączenie zapłonu w jednym z tych pojazdów, wprowadzenie kodu PIN nie będzie już konieczne. Jeśli Navigator zostanie wymontowany z pojazdu w stanie włączonym, ze względów bezpieczeństwa konieczne będzie wprowadzenie kodu PIN.

### Jasność ekranu monitora

W stanie zamontowanym jasność ekranu definiowana jest przez motocykl. Ręczne wprowadzanie wartości nie jest konieczne.

Automatyczne ustawianie można wyłączyć w urządzeniu Navigator w ustawieniach wyświetlacza.

## Kufer

– z kufrem<sup>AD</sup>

### Otworzyć kufer boczny

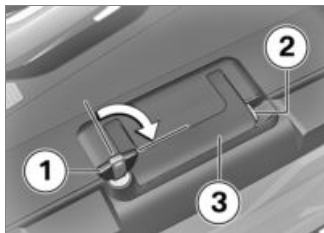

- Obrócić kluczyk **1** w kierunku zgodnym z ruchem wskazówek zegara.
- Przytrzymać przyciśniętą żółtą blokadę **2** i odchylić uchwyt do przenoszenia **3**.



- Wcisnąć żółty przycisk **1**, otwierając jednocześnie pokrywę kufra.

### Ustawianie pojemności kufra

- Otworzyć i wyjąć wszystko z kufra.



- Zablokować dźwignię obrotową **1** w górnym położeniu krańcowym, w celu zmniejszenia pojemności kufra.
- Zablokować dźwignię obrotową **1** w dolnym położeniu krańcowym, w celu zwiększenia pojemności kufra.
- Zamknąć kufer.

### Zamknąć kufer

- Włożyć kluczyk do zamka kufra i przekręcić w poprzek do kierunku jazdy.
- Zamknąć pokrywę kufra bocznego.

» Pokrywa powinna się zablokować (charakterystyczny dźwięk).

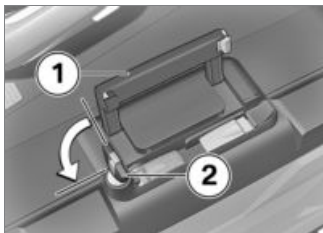

**!** Po złożeniu uchwyty do przenoszenia, gdy zamek kufrów ustawiony jest równoległe do kierunku jazdy, może dojść do uszkodzenia jęczyczka blokującego.

Przed złożeniem uchwyty do przenoszenia zwrócić uwagę na to, aby zamek kufrów ustawiony w poprzek do kierunku jazdy. ◀

- Złożyć uchwyty do przenoszenia **1**.

- Obrócić kluczyk **2** przeciwnie do ruchu wskazówek zegara i wyjąć.

### Zdjąć kufer boczny

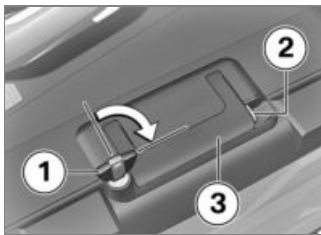

- Obrócić kluczyk **1** w kierunku zgodnym z ruchem wskazówek zegara.
- Przytrzymać przyciśniętą żółtą blokadę **2** i odchylić uchwyty do przenoszenia **3**.

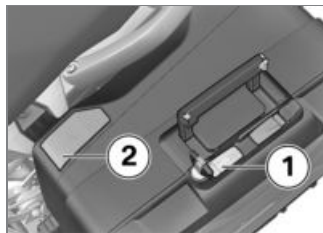

- Pociągnąć czerwoną dźwignię odryglowującą **1** w górę.  
» Kłapka blokująca **2** otworzy się.
- Odchylić całkowicie kłapkę blokującą.
- Trzymając za uchwyty do przenoszenia, wyciągnąć kufer z mocowania.

## Zamontować kufer boczny



- Pociągnąć czerwoną dźwignię odryglowującą **1** w górę.
- » Klapka blokująca **2** otworzy się.
- Odchylić całkowicie klapkę blokującą.

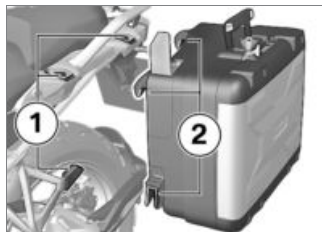

- Od góry włożyć kufer boczny w mocowania **1** i **2**.

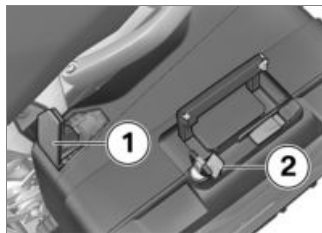

- Docisnąć klapkę blokującą **1** do oporu w dół.
- Następnie równocześnie wciśnąć klapkę blokującą i czer-

woną dźwignię odryglowującą **2** w dół.

» Klapka blokująca zaskoczy.

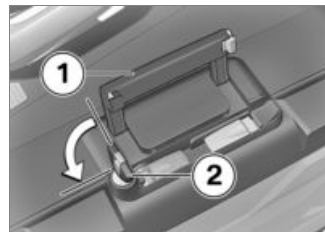

**!** Po złożeniu uchwyty do przenoszenia, gdy zamek kufrza ustawiony jest równoległe do kierunku jazdy, może dojść do uszkodzenia języczka blokującego.

Przed złożeniem uchwyty do przenoszenia zwrócić uwagę na to, aby zamek kufrza ustawiony w poprzek do kierunku jazdy.◀

- Złożyć uchwyty do przenoszenia **1**.

- Obrócić kluczyk **2** przeciwnie do ruchu wskazówek zegara i wyjąć.

## Kufer centralny

– z kufrem centralnym<sup>AD</sup>

### Otworzyć kufer centralny

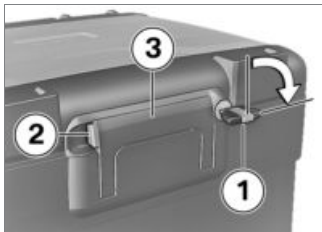

- Obrócić kluczyk **1** w kierunku zgodnym z ruchem wskazówek zegara.
- Przytrzymać przyciśniętą żółtą blokadę **2** i odchylić uchwyt do przenoszenia **3**.

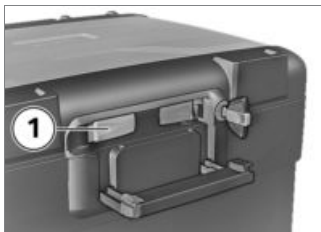

- Nacisnąć żółty przycisk **1** do przodu, równocześnie otwierając pokrywę kufra centralnego.

### Ustawianie pojemności kufra centralnego

- Otworzyć kufer centralny i wyjąć całą jego zawartość



- Zablokować dźwignię obrotową **1** w przednim położeniu krańcowym, w celu ustawienia większej pojemności kufra.
- Zablokować dźwignię obrotową **1** w tylnym położeniu krańcowym, w celu ustawienia mniejszej pojemności kufra.
- Zamknąć kufer centralny.

### Zamknąć kufer centralny

- Zamknąć pokrywę kufra centralnego, mocno ją dociskając.

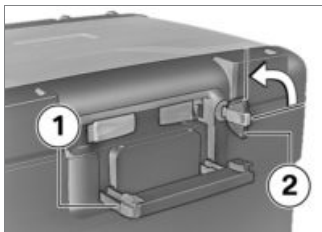

 Po złożeniu uchwyty do przenoszenia, gdy zamek kufra centralnego ustawiony jest poziomo, może dojść do uszkodzenia języczka blokującego. Przed złożeniem uchwyty do przenoszenia zwrócić uwagę na to, aby zamek kufra centralnego ustawiony był pionowo. ◀

- Złożyć uchwyty do przenoszenia **1**.
- » Uchwyt do przenoszenia powinien zaskoczyć z trzaskiem w blokadę.

- Obrócić kluczyk **2** przeciwnie do ruchu wskazówek zegara i wyjąć.

### Zdejmowanie kufra centralnego

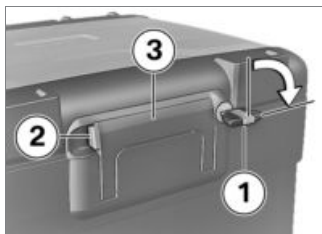

- Obrócić kluczyk **1** w kierunku zgodnym z ruchem wskazówek zegara.
- Przytrzymać przyciśniętą żółtą blokadę **2** i wychylić uchwyty do przenoszenia **3**.

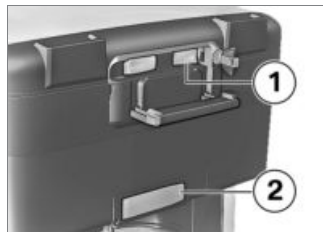

- Pociągnąć czerwoną dźwignię **1** do tyłu.
- » Kłapka blokująca **2** otworzy się.
- Odchylić całkowicie kłapkę blokującą.
- Trzymając za uchwyty do przenoszenia, wyciągnąć kufer centralny z mocowania.

## Montaż kufra centralnego

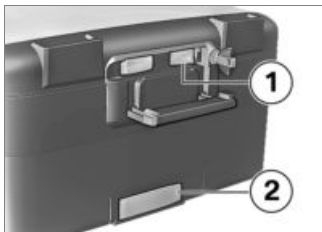

- Pociągnąć czerwoną dźwignię **1** do tyłu.  
» Klapka blokująca **2** otworzy się.
- Odchylić całkowicie klapkę blokującą.

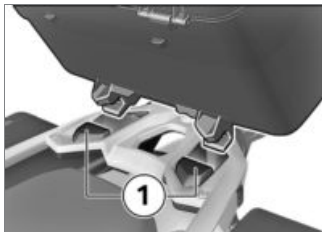

- Zaczepić kufer centralny w przednie mocowania **1** płytki uchwytywnej kufra centralnego.
- Docisnąć kufer centralny do płytki uchwytywnej kufra centralnego.



- Docisnąć klapkę blokującą **1** do oporu w przód.
- Następnie równocześnie wcisnąć klapkę blokującą i czerwoną dźwignię odryglowującą **2** w przód.  
» Klapka blokująca zaskoczy.

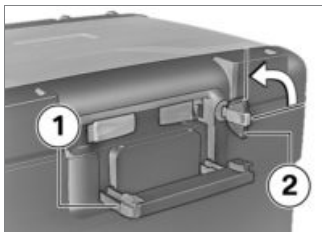

- Obrócić kluczyk **2** przeciwnie do ruchu wskazówek zegara i wyjąć.

 Po złożeniu uchwyty do przenoszenia, gdy zamek kufra centralnego ustawiony jest poziomo, może dojść do uszkodzenia języczka blokującego. Przed złożeniem uchwyty do przenoszenia zwrócić uwagę na to, aby zamek kufra centralnego ustawiony był pionowo.◀

- Złożyć uchwyt do przenoszenia **1**.
- » Uchwyt do przenoszenia powinien zaskoczyć z trzaskiem w blokadę.



## **Pielęgnacja**

Środki pielęgnacyjne .....	160
Mycie motocykla .....	160
Czyszczenie delikatnych części motocykla .....	161
Pielęgnacja lakieru .....	162
Odstawienie motocykla na dłuższy okres .....	162
Konserwacja .....	162
Uruchamianie motocykla .....	163

## Środki pielęgnacyjne

BMW Motorrad zaleca stosowanie środków czyszczących i pielęgnacyjnych dostępnych u Twojego Dealera BMW Motorrad. Produkty BMW CareProducts są sprawdzane w warunkach warsztatowych, testowane laboratoryjnie i sprawdzone w praktyce i zapewniają optymalną pielęgnację i ochronę materiałów wykorzystanych w Twoim motocyklu.

 Używanie niewłaściwych środków czyszczących i pielęgnacyjnych może prowadzić do uszkodzenia części motocykla. Do czyszczenia nie używać rozpuszczalników na bazie nitro, środków do czyszczenia na zimno, paliwa itp. ani środków czyszczących zawierających alkohol. ◀

## Mycie motocykla

BMW Motorrad zaleca namaczanie i splukiwanie owadów i silnych zabrudzeń na lakierowanych częściach za pomocą środka BMW do usuwania owadów przed umyciem motocykla. Aby zapobiec odbarwieniom, nie należy myć pojazdu bezpośrednio po silnym nasłonecznieniu ani na słońcu.

Szczególnie w miesiącach zimowych należy zadbać o to, żeby pojazd był częściej myty.

W celu usunięcia soli drogowej należy umyć motocykl zimną wodą natychmiast po zakończeniu jazdy.

 Po umyciu motocykla, po przejeździe przez kałuże lub podczas deszczu hamulce mogą zadziałać z opóźnieniem ze względu na wilgotne tarcze i klocki hamulcowe. Dopóki tarcze i klocki hamulcowe

nie wyschną, hamować odpowiednio wcześniej. ◀

 Ciepła woda wzmacnia działanie soli.

Do usuwania soli drogowej stosować wyłącznie zimną wodę. ◀

 Wysokie ciśnienie wody w myjkach wysokociśnieniowych (parowych) może prowadzić do uszkodzeń na uszczelkach, w hydraulicznym układzie hamulcowym, w instalacji elektrycznej i na siedzeniu.

Nie używać myjek ciśnieniowych ani parowych! ◀

 Kufer boczny i kufer centralny z aluminium nie są wyposażone w powłokę zewnętrzną. Aby zachować jak najlepszy wygląd, należy pielęgnować je w poniższy sposób:

Usunąć sól drogową i osady mogące powodować korozję za po-

mocą zimnej wody natychmiast po zakończeniu jazdy.◀

## Czyszczenie delikatnych części motocykla

### Tworzywa sztuczne



Jeśli części z tworzywa sztucznego czyszczone będą nieodpowiednimi środkami czyszczącymi, wówczas może dojść do uszkodzenia ich powierzchni.

Do czyszczenia części z tworzyw sztucznych nie stosować środków czyszczących zawierających alkohol, rozpuszczalniki ani środków czyszczących do szorowania. Również gąbki do usuwania owadów lub gąbki z twardą powierzchnią mogą powodować zarysowania.◀

### Elementy osłony

Elementy osłony należy czyścić wodą z emulsją pielęgnacyjną do tworzywa sztucznych BMW.

### Szyby oraz klosze rozpraszające reflektorów z tworzywa sztucznego

Usunąć brud i owady za pomocą miękkiej gąbki i obfitej ilości wody.



Silne zanieczyszczenia i insekty należy odmoczyć, nakładając na nie wilgotną szmatkę.◀



Czyszczenie tylko przy użyciu wody i gąbki.



Nie używać żadnych chemicznych środków czyszczących.

### Chrom

W okresie posypywania dróg solą chromowane części należy starannie myć dużą ilością wody i szamponem samochodowym BMW. Do dodatkowej pielęgnacji należy używać politory do chromu.

### Chłodnica

Należy regularnie czyścić chłodnicę, aby uniknąć przegrzania silnika na skutek niedostatecznego chłodzenia.

Należy skorzystać np. z węża ogrodowego o niewielkim ciśnieniu wody.



Płytki chłodnicy mogą zostać lekko wygięte.

Przy czyszczeniu chłodnicy należy zwrócić uwagę na to, aby nie po wyginać płytek.◀

## Części gumowe

Części gumowe należy myć wodą lub środkiem BMW do pielęgnacji gumy.



Stosowanie sprayu silikonowego do pielęgnacji uszczeltek gumowych może prowadzić do ich uszkodzenia.

Nie stosować sprayów silikonowych lub środków pielęgnacyjnych zawierających silikon. ◀

## Pielęgnacja lakieru

Regularne mycie motocykla zapobiega długotrwałemu działaniu substancji szkodliwych dla lakieru, szczególnie gdy motocykl użytkowany jest w okolicach o dużym zanieczyszczeniu powietrza lub zanieczyszczeniu naturalnym, np. żywica z drzew lub pyłki kwiatowe.

Szczególnie agresywne substancje (np. wylany nadmiar paliwa, oleje, smary, płyn hamulcowy

oraz ptasie odchody) należy usuwać natychmiast, gdyż w przeciwnym razie może dojść do zmian lub odbarwienia lakieru. Do czyszczenia BMW Motorrad BMW zaleca stosowanie politory samochodowej lub BMW środków do czyszczenia lakieru. Zanieczyszczenia na powierzchni lakieru są szczególnie dobrze widoczne po umyciu motocykla. Takie zabrudzenia należy natychmiast usuwać przy pomocy miękkiej szmatki lub kłębka waty nasączonego benzyną ekstrakcyjną lub spirytusem. BMW Motorrad zaleca stosowanie specjalistycznego środka BMW do usuwania plam smoły. Następnie należy przeprowadzić konserwację lakieru w tych miejscach.

## Odstawienie motocykla na dłuższy okres

- Zatankować motocykl do pełna.

- Wyczyścić motocykl.
- Demontaż akumulatora (►► 141).
- Spryskać dźwignię hamulca i sprzęgła, łożyska centralnej podstawki i podpórki bocznej za pomocą odpowiedniego środka smarnego.
- Metaliczne i chromowane części pokryć smarem nie zawierającym kwasów (wazeliną).
- Odstawić motocykl w suchym pomieszczeniu tak, aby obydwa koła były odciążone (najlepiej na oferowanej przez BMW Motorrad podstawce przedniego i tylnego koła).

## Konserwacja

Jeżeli woda na lakierze nie zbija się na krople, oznacza to, że konieczna jest jego konserwacja. BMW Motorrad zaleca do konserwacji lakieru wosk samochodowy BMW lub środki konserwu-

jące zawierające wosk karnauba lub woski syntetyczne.

## **Uruchamianie motocykla**

- Usunąć zewnętrzną warstwę środka konserwacyjnego.
- Wyczyścić motocykl.
- Zamontować akumulator roboczy.
- Przed uruchomieniem sprawdzić listę kontrolną.



## Dane techniczne

Tabela usterek .....	166
Połączenia śrubowe .....	167
Silnik .....	169
Paliwo .....	170
Olej silnikowy .....	171
Sprzęgło .....	171
Skrzynia biegów .....	172
Napęd na tylne koło .....	173
Zawieszenie .....	173
Hamulce .....	175
Koła i opony .....	176
Instalacja elektryczna .....	177
Rama .....	179
Alarm motocyklowy .....	179
Wymiary .....	180

Masa .....	181
Osiągi .....	181

## Tabela usterek

Silnik nie zaskakuje lub zaskakuje z opóźnieniem.

<b>Przyczyna usterki</b>	<b>Rozwiązanie</b>
Rozłożona podpórka boczna i włączony bieg	Złożyć podpórkę boczną.
Wrzucony bieg i niewciśnięte sprzęgło	Przełączyć skrzynię biegów na luz lub wcisnąć sprzęgło.
Zbiornik paliwa pusty	Tankowanie (☛ 98).
Akumulator wyładowany	Naładować podłączony akumulator (☛ 140).



## Połączenia śrubowe

<b>Przednie koło</b>	<b>Wartość</b>	<b>Obowiązuje</b>
<b>Oś koła w widelcu teleskopowym</b>		
M12 x 20	30 Nm	
<b>Śruba zaciskowa osi koła w widelcu teleskopowym</b>		
M8 x 35	19 Nm	
<b>Zacisk hamulca na widelcu teleskopowym</b>		
M10 x 65	38 Nm	
<b>Tylne koło</b>	<b>Wartość</b>	<b>Obowiązuje</b>
<b>Tylne koło na kołnierzu koła</b>		
M10 x 1,25 x 40	<b>dociągać po przekątnej</b>	
	60 Nm	

<b>Tylne koło</b>	<b>Wartość</b>	<b>Obowiązuje</b>
<b>Czujnik prędkości obrotowej koła na widełkach</b>		
M6 x 16 Zamknięcie hermetyczne lub środek do zabezpieczania śrub o średniej twardości	8 Nm	
<b>Ramię lusterka</b>	<b>Wartość</b>	<b>Obowiązuje</b>
<b>Lusterko (nakrętka zabezpieczająca) na adapterze</b>		
Lewy gwint, M10 x 1,25	22 Nm	
<b>Adapter na koźle zaciskowym</b>		
M10 x 14 - 4.8	25 Nm	
<b>Kierownica</b>	<b>Wartość</b>	<b>Obowiązuje</b>
<b>Blok zaciskowy (zacisk kierownicy) na mostku widełek</b>		
M8 x 35	<b>dociągnąć do oporu w kierunku jazdy do przodu</b>	
	19 Nm	

## Silnik

Umieszczenie numeru silnika	Skrzynia korbową na dole z prawej strony, pod rozrusznikiem
Typ silnika	Chłodzony powietrzem/cieczą, dwucylindrowy, czterosuwowy silnik typu boxer z dwoma górnymi wałkami rozrządu z przekładnią czołową i jednym wałkiem wyrównawczym
Pojemność	1170 cm <sup>3</sup>
Średnica cylindra	101 mm
Skok tłoka	73 mm
Stopień sprężania	12,5:1
Moc znamionowa	92 kW, Przy prędkości obrotowej: 7750 min <sup>-1</sup>
– z redukcją mocy <sup>OW</sup>	79 kW, Przy prędkości obrotowej: 7750 min <sup>-1</sup>
Moment obrotowy	125 Nm, Przy prędkości obrotowej: 6500 min <sup>-1</sup>
– z redukcją mocy <sup>OW</sup>	122 Nm, Przy prędkości obrotowej: 5250 min <sup>-1</sup>
Maksymalna prędkość obrotowa	maks. 9000 min <sup>-1</sup>
Prędkość obrotowa biegu jałowego	1150 min <sup>-1</sup> , Silnik rozgrzany do temperatury roboczej

## Paliwo

Zalecana jakość paliwa	Benzyna bezołowiowa Super (maks. 10 % etanolu, E10) 95 ROZ/RON 89 AKI
Alternatywna jakość paliwa	Benzyna zwykła bezołowiowa (możliwe ograniczenia mocy i zużycia paliwa; jeżeli motocykl ma być np. eksploatowany w krajach, w których używa się paliwa niższej jakości o liczbie RON 91, konieczne jest wcześniejsze odpowiednie zaprogramowanie motocykla przez Dealera BMW Motorrad.) (maks. 10 % etanolu, E10) 91 ROZ/RON 87 AKI
Wykorzystywana pojemność zbiornika paliwa	ok. 20 l
Rezerwa paliwa	ok. 4 l
Norma emisji spalin	EU 3

## Olej silnikowy

Ilość oleju silnikowego	maks. 4 l, Z wymianą filtra
Specyfikacja	SAE 5W-40, API SL / JASO MA2, Dodatki uszlachetniające (np. na bazie molibdenu) nie są dopuszczalne, ponieważ mogą one uszkodzić powlekane elementy motocykla. Firma BMW Motorrad zaleca stosowanie olejów od BMW Motorrad, które można zamawiać u Dealera BMW Motorrad.
Dolewka oleju silnikowego	maks. 0,95 l, Różnica między MIN a MAX

**BMW recommends** **ADVANTEC**  
ORIGINAL BMW ENGINE OIL

## Sprzęgło

Typ sprzęgła	Sprzęgło wielotarczowe w kąpeli olejowej, z układem Anti-Hopping
--------------	--

## Skrzynia biegów

Typ skrzyni biegów	6-stopniowa, kłowa skrzynia biegów z uzębieniem skośnym
Przełożenia skrzyni biegów	1,000 (60:60 zębów), Przełożenia pierwotne 1,650 (33:20 zębów), Przełożenie wejściowe 2,438 (39:16 zębów), 1. bieg 1,714 (36:21 zębów), 2. bieg 1,296 (35:27 zębów), 3. bieg 1,059 (36:34 zębów), 4. bieg 0,943 (33:35 zębów), 5. bieg 0,848 (28:33 zębów), 6. bieg 1,061 (35:33 zębów), Przełożenie wyjściowe przekładni

## Napęd na tylne koło

Typ napędu tylnego koła	Napęd za pomocą wału Kardana
Typ zawieszenia tylnego koła	Wahacz jednoramienny z odlewu aluminiowego z BMW Motorrad Paralever
Przełożenie napędu tylnego koła	2,91 (32/11 zębów)

## Zawieszenie

### Przednie koło

Typ zawieszenia przedniego koła	BMW-Telelever, górny mostek widełek rozłączony, wahacz wzdłużny zamocowany w silniku i na widełkach teleskopowych, centralnie umieszczona kolumna amortyzatora, podparta na wahaczu wzdłużnym i ramie
Typ amortyzatora koła przedniego	Centralny amortyzator sprężynowy ze sprężyną śrubową
– z Dynamic ESA <sup>OW</sup>	Centralny amortyzator sprężynowy ze sprężyną śrubową i zbiornikiem wyrównawczym, regulowane elektrycznie tłumienie dobicia i odbicia
Skok amortyzatora z przodu	190 mm, Na kole
– z obniżeniem zawieszenia <sup>OW</sup>	160 mm, Na kole

**Tylne koło**

Typ zawieszenia tylnego koła	Wahacz jednoramienny z odlewu aluminiowego z BMW Motorrad Paralever
Typ amortyzatora tylnego koła	Centralny amortyzator sprężynowy ze sprężyną śrubową, regulowane tłumienie odbicia i wstępny naciąg sprężyny
– z Dynamic ESA <sup>OW</sup>	Centralny amortyzator sprężynowy ze sprężyną śrubową i zbiornikiem wyrównawczym, regulowane elektrycznie tłumienie odbicia i dobiecia, regulowany elektrycznie wstępny naciąg sprężyny
Skok amortyzatora na tylnym kole	200 mm
– z obniżeniem zawieszenia <sup>OW</sup>	170 mm



## Hamulce

Typ hamulca przedniego koła	Hydraulicznie uruchamiany hamulec dwutarczowy z promieniowymi zaciskami 4-tłoczkowymi typu mono-block i tarczami hamulcowymi z łożyskiem pływającym
Materiał przednich klocków hamulcowych	Spiek metali
Grubość przedniej tarczy hamulcowej	min. 4 mm, Granica zużycia
Typ hamulca tylnego koła	Hydraulicznie uruchamiany hamulec tarczowy z dwutłoczkowym zaciskiem pływającym i stałą tarczą hamulcową
Materiał tylnych klocków hamulcowych	Organiczne
Grubość tylnej tarczy hamulcowej	min. 4,5 mm, Granica zużycia

## Koła i opony

Zalecane pary opon	Informacje na temat aktualnie dopuszczonych do eksploatacji opon uzyskasz u swojego Dealera BMW Motorrad lub w internecie na stronie " <a href="http://www.bmw-motorrad.com">www.bmw-motorrad.com</a> ".
--------------------	--

### Przednie koło

Typ przedniego koła	Obręcz z odlewu aluminiowego
– z kołami na szprychach krzyżowych <sup>OW</sup>	Obręcz ze szprychami na krzyż
Wielkość obręczy przedniego koła	3.0" x 19"
Oznaczenie przednich opon	120/70 – 19
Dopuszczalne niewyważenie przedniego koła	maks. 5 g

### Tylne koło

Typ tylnego koła	Obręcz z odlewu aluminiowego
– z kołami na szprychach krzyżowych <sup>OW</sup>	Obręcz ze szprychami na krzyż
Wielkość obręczy tylnego koła	4.50" x 17"
Oznaczenie opon z tyłu	170/60 – 17
Dopuszczalne niewyważenie tylnego koła	maks. 45 g

### Wartości ciśnień powietrza w oponach

Ciśnienie powietrza w przedniej oponie	2,5 bar, przy zimnych oponach
Ciśnienie powietrza w tylnej oponie	2,9 bar, przy zimnych oponach

## Instalacja elektryczna

Obciążalność elektryczna gniazd	maks. 5 A, Wszystkie gniazda elektryczne łącznie
Podstawka bezpiecznika 1	10 A, Miejsce wtyku 1: tablica przyrządów, alarm motocyklowy (DWA), zamek zapłonu, gniazdo diagnostyczne 7,5 A, Miejsce wtyku 2: przełącznik wielofunkcyjny lewy, kontrola ciśnienia powietrza w oponach (RDC)
Cokół bezpieczników	50 A, Bezpiecznik 1: regulator prądnicy

### Akumulator

Typ akumulatora	Akumulator AGM (Absorbent Glass Mat)
Znamionowe napięcie akumulatora	12 V
Znamionowa pojemność akumulatora	12 Ah

### Świece zapłonowe

Producent i oznaczenie świec zapłonowych	NGK LMAR8D-J
Odległość elektrod świecy zapłonowej	0,8 $\pm$ 0,1 mm, Stan fabryczny maks. 1,0 mm, Granica zużycia

**Żarówki**

Żarówki świateł drogowych	H7 / 12 V / 55 W
– z reflektorem LED <sup>OW</sup>	LED
Żarówka dla świateł mijania	H7 / 12 V / 55 W
– z reflektorem LED <sup>OW</sup>	LED
Żarówki świateł postojowych	W5W / 12 V / 5 W
– z reflektorem LED <sup>OW</sup>	LED
Żarówki tylnego światła/światła hamowania	LED
Żarówki przednich kierunkowskazów	RY10W / 12 V / 10 W
– z kierunkowskazami LED <sup>OW</sup>	LED
Żarówki tylnych kierunkowskazów	RY10W / 12 V / 10 W
– z kierunkowskazami LED <sup>OW</sup>	LED

## Rama

Typ ramy	Rama z rury stalowej ze współpracującą jednostką napędową, rama tylna z rury stalowej
Umieszczenie tabliczki znamionowej	Rama z przodu z prawej strony (obok kolumny amortyzatora)
Miejsce numeru identyfikacyjnego pojazdu	Rama z przodu z prawej strony na głowicy kierownicy

## Alarm motocyklowy

Czas aktywacji podczas uruchamiania	ok. 30 s
Czas trwania alarmu	ok. 26 s
Typ akumulatora	CR 123 A

## Wymiary

Długość motocykla	2205 mm, nad osłoną przeciwbryzgową
Wysokość motocykla	1430...1490 mm, nad szybą, przy masie własnej DIN
– z obniżeniem zawieszenia <sup>OW</sup>	1405...1465 mm, nad szybą, w dolnym położeniu, przy masie własnej DIN
Szerokość motocykla	955 mm, z lusterkiem
Wysokość siedzenia kierowcy	850...870 mm, Bez kierowcy, przy masie własnej motocykla
– z niskim siedzeniem kierowcy <sup>OW</sup>	820...840 mm, Bez kierowcy, przy masie własnej motocykla
– z obniżeniem zawieszenia <sup>OW</sup>	800...820 mm, Bez kierowcy, przy masie własnej motocykla
Wewnętrzna długość obu nóg kierowcy, licząc od obcasa lewego do prawego	1870...1910 mm, Bez kierowcy, przy masie własnej motocykla
– z niskim siedzeniem kierowcy <sup>OW</sup>	1820...1860 mm, Bez kierowcy, przy masie własnej motocykla
– z obniżeniem zawieszenia <sup>OW</sup>	1790...1830 mm, Bez kierowcy, przy masie własnej motocykla

## Masa

Masa własna	238 kg, Masa własna DIN, w stanie gotowym do jazdy, z bakiem pełnym w 90 %, bez OW
Dopuszczalna masa całkowita	450 kg
Maksymalny załadunek	212 kg

## Osiągi

Zdolność ruszania na wzniesieniach (przy dopuszczalnej masie całkowitej)	20 %
Prędkość maksymalna	>200 km/h





## **Serwis**

Serwis BMW Motorrad.....	184
BMW Motorrad Usługi Pomocy Mobilnej .....	184
Prace konserwacyjne .....	184
Potwierdzenie prac konserwacyj- nych .....	186
Potwierdzenie serwisu .....	191

## Serwis BMW Motorrad

Dzięki rozległej sieci Dealerów BMW Motorrad zaopiekuje się Tobą i Twoim motocyklem w ponad 100 krajach świata. Dealerzy BMW Motorrad posiadają aktualne informacje techniczne oraz dysponują wiedzą techniczną niezbędną do prawidłowego przeprowadzania wszelkich prac konserwacyjnych i naprawczych Twojego pojazdu BMW. Informacje o najbliższym Dealerze BMW Motorrad można znaleźć na stronie internetowej „[www.bmw-motorrad.com](http://www.bmw-motorrad.com)”.



W razie niewłaściwego wykonania prac konserwacyjnych i naprawczych istnieje niebezpieczeństwo wystąpienia dodatkowych szkód i związanego z tym zagrożenia bezpieczeństwa. BMW Motorrad zaleca, aby przeprowadzanie odpowiednich prac w swoim motocyklu zlecać fa-

chowym warsztatom, najlepiej Dealerowi BMW Motorrad. ◀

Aby zapewnić optymalny stan techniczny Państwa motocykla BMW, firma BMW Motorrad zaleca przestrzeganie przewidzianych dla tego motocykla prac konserwacyjnych i okresów międzyserwisowych.

Pamiętaj o tym, aby wszelkie przeprowadzane prace konserwacyjne i naprawcze potwierdzone były w rozdziale „Serwis” niniejszej instrukcji. Niezbędnym warunkiem przeprowadzania usług pogwarancyjnych jest potwierdzenie regularnych przeglądów.

Informacje o zakresie usług serwisowych BMW można uzyskać u Dealera BMW Motorrad.

## BMW Motorrad Usługi Pomocy Mobilnej

Dzięki pomocy mobilnej BMW Motorrad, w przypadku nowych motocykli BMW, będziesz zabezpieczony na wypadek awarii na wiele różnych sposobów (np. mobilny serwis drogowy, pomoc drogowa, holowanie).

Informacje na temat oferowanych usług pomocy mobilnej można uzyskać u Dealera BMW Motorrad.

## Prace konserwacyjne

### Przeгляд przy przekazaniu BMW

Przeгляд przy przekazaniu BMW przeprowadzany jest u Dealera BMW Motorrad przed przekazaniem Państwu motocykla.

## **Kontrola dotarcia BMW**

Kontrolę dotarcia BMW należy przeprowadzić pomiędzy 500 km a 1200 km.

## **Serwis BMW**

Serwis BMW przeprowadzany jest raz do roku, zakres serwisu może różnić się w zależności od wieku motocykla i przejechanych kilometrów. Państwa Dealer BMW Motorrad potwierdza przeprowadzenie serwisu i wpisuje termin kolejnego serwisu.

Kierowcy, którzy pokonują duże odległości w ciągu roku, mogą być zmuszeni do przeprowadzenia serwisu przed wyznaczonym terminem. W takich przypadkach, w potwierdzeniu wykonania serwisu wpisywany jest dodatkowo maksymalny stan licznika kilometrów. Jeśli ten stan licznika kilometrów osiągnięty zostanie przed kolejnym wyznaczonym terminem

serwisu, wówczas należy przyspieszyć wykonanie serwisu.

Wskazanie serwisowe na wyświetlaczu wielofunkcyjnym przypomina ok. miesiąc lub 1000 km wcześniej przed wprowadzonymi wartościami o zbliżającym się terminie serwisu.

## Potwierdzenie prac konserwacyjnych

### Przeгляд przy przekazaniu BMW

przeprowadzono

w dniu \_\_\_\_\_

\_\_\_\_\_  
Pieczętka, podpis

### Kontrola dotarcia BMW

przeprowadzono

w dniu \_\_\_\_\_

przy km \_\_\_\_\_

następny serwis  
najpóźniej

w dniu \_\_\_\_\_

lub, gdy wcześniej osiągnięto,

przy km \_\_\_\_\_

\_\_\_\_\_  
Pieczętka, podpis

### **Serwis BMW**

przeprowadzono

w dniu \_\_\_\_\_

przy km \_\_\_\_\_

następny serwis  
najpóźniej

w dniu \_\_\_\_\_

lub, gdy wcześniej osią-  
gnięto,

przy km \_\_\_\_\_

\_\_\_\_\_  
Pieczętka, podpis

### **Serwis BMW**

przeprowadzono

w dniu \_\_\_\_\_

przy km \_\_\_\_\_

następny serwis  
najpóźniej

w dniu \_\_\_\_\_

lub, gdy wcześniej osią-  
gnięto,

przy km \_\_\_\_\_

\_\_\_\_\_  
Pieczętka, podpis

### **Serwis BMW**

przeprowadzono

w dniu \_\_\_\_\_

przy km \_\_\_\_\_

następny serwis  
najpóźniej

w dniu \_\_\_\_\_

lub, gdy wcześniej osią-  
gnięto,

przy km \_\_\_\_\_

\_\_\_\_\_  
Pieczętka, podpis

**Serwis BMW**

przeprowadzono

w dniu \_\_\_\_\_

przy km \_\_\_\_\_

następny serwis  
najpóźniej

w dniu \_\_\_\_\_

lub, gdy wcześniej osią-  
gnięto,

przy km \_\_\_\_\_

\_\_\_\_\_  
Pieczętka, podpis**Serwis BMW**

przeprowadzono

w dniu \_\_\_\_\_

przy km \_\_\_\_\_

następny serwis  
najpóźniej

w dniu \_\_\_\_\_

lub, gdy wcześniej osią-  
gnięto,

przy km \_\_\_\_\_

\_\_\_\_\_  
Pieczętka, podpis**Serwis BMW**

przeprowadzono

w dniu \_\_\_\_\_

przy km \_\_\_\_\_

następny serwis  
najpóźniej

w dniu \_\_\_\_\_

lub, gdy wcześniej osią-  
gnięto,

przy km \_\_\_\_\_

\_\_\_\_\_  
Pieczętka, podpis

## Serwis BMW

przeprowadzono

w dniu \_\_\_\_\_

przy km \_\_\_\_\_

następny serwis  
najpóźniej

w dniu \_\_\_\_\_

lub, gdy wcześniej osią-  
gnięto,

przy km \_\_\_\_\_

\_\_\_\_\_  
Pieczętka, podpis

## Serwis BMW

przeprowadzono

w dniu \_\_\_\_\_

przy km \_\_\_\_\_

następny serwis  
najpóźniej

w dniu \_\_\_\_\_

lub, gdy wcześniej osią-  
gnięto,

przy km \_\_\_\_\_

\_\_\_\_\_  
Pieczętka, podpis

## Serwis BMW

przeprowadzono

w dniu \_\_\_\_\_

przy km \_\_\_\_\_

następny serwis  
najpóźniej

w dniu \_\_\_\_\_

lub, gdy wcześniej osią-  
gnięto,

przy km \_\_\_\_\_

\_\_\_\_\_  
Pieczętka, podpis

**Serwis BMW**

przeprowadzono

w dniu \_\_\_\_\_

przy km \_\_\_\_\_

następny serwis  
najpóźniej

w dniu \_\_\_\_\_

lub, gdy wcześniej osią-  
gnięto,

przy km \_\_\_\_\_

\_\_\_\_\_  
Pieczętka, podpis**Serwis BMW**

przeprowadzono

w dniu \_\_\_\_\_

przy km \_\_\_\_\_

następny serwis  
najpóźniej

w dniu \_\_\_\_\_

lub, gdy wcześniej osią-  
gnięto,

przy km \_\_\_\_\_

\_\_\_\_\_  
Pieczętka, podpis**Serwis BMW**

przeprowadzono

w dniu \_\_\_\_\_

przy km \_\_\_\_\_

następny serwis  
najpóźniej

w dniu \_\_\_\_\_

lub, gdy wcześniej osią-  
gnięto,

przy km \_\_\_\_\_

\_\_\_\_\_  
Pieczętka, podpis







## **Załącznik**

Certyfikat ..... 194

## Certifications

---

### BMW Keyless Ride ID Device



#### USA, Canada

Product name: BMW Keyless Ride ID Device  
FCC ID: YGOHUF5750  
IC: 4008C-HUF5750

#### Canada:

Operation is subject to the following two conditions:

- (1) This device may not cause harmful interference, and
- (2) this device must accept any interference received, including interference that may cause undesired operation.

#### USA:

This device complies with Part 15 of the FCC rules. Operation is subject to the following two conditions:

- (1) This device may not cause harmful interference, and
- (2) this device must accept any interference received, including interference that may cause undesired operation.



Any changes or modifications not expressly approved by the party responsible for compliance could void the user's authority to operate the equipment.

# Declaration Of Conformity

---

We declare under our responsibility that the product

## **BMW Keyless Ride ID Device (Model: HUF5750)**

complies with the appropriate essential requirements of the article 3 of the R&TIE and the other relevant provisions, when used for its intended purpose. Applied Standards:

1. Health and safety requirements contained in article 3 (1) a)
  - EN 60950-1:2006+A11:2009+A1:2010+A12:2011; Information technology equipment- Safety
2. Protection requirements with respect to electromagnetic compatibility article 3 (1) b)
  - EN 301 489-1 (V1 .9.2, 09/2011 ), Electromagnetic compatibility and radio spectrum matters (ERM); Electromagnetic compatibility (EMC) standard for radio equipment and services; Part 1: Common technical requirements
  - EN 301 489-3 (V1.4.1, 08/2002) Electromagnetic compatibility and radio spectrum matters (ERM); Electromagnetic compatibility (EMC) standard for radio equipment and services; Part 3: Specific conditions for short range devices (SRD) operating on frequencies between 9 kHz and 40 GHz
3. Means of the efficient use of the radio frequency spectrum article 3 (2)
  - EN 300 220-1 & -2 (V2.4.1, 05/2012), electromagnetic compatibility and radio spectrum matters (ERM); Short range devices (SRD); Radio equipment to be used in the 25 MHz to 1000 MHz frequency range with power levels ranging up to 500 mW;  
Part 1: Technical characteristics and test methods.  
Part 2: Harmonized EN covering essential requirements under article 3.2 of the R&TIE directive

The product is labeled with the CE marking: **CE**

Velbert, October 15<sup>th</sup>, 2013

---



---

Benjamin A. Müller  
Product Development Systems  
Car Access and Immobilization – Electronics  
Huf Hülsbeck & Fürst GmbH & Co. KG  
Steeger Straße 17, D-42551 Velbert

## Certification Tire Pressure Control (TPC)

---

FCC ID: MRXBC54MA4  
IC: 2546A-BC54MA4

FCC ID: MRXBC5A4  
IC: 2546A-BC5A4

This device complies with Part 15 of the FCC Rules and with Industry Canada license-exempt RSS standard(s).

Operation is subject to the following two conditions:

- (1) This device may not cause harmful interference, and
- (2) This device must accept any interference received, including interference that may cause undesired operation.

Le présent appareil est conforme aux CNR d'Industrie Canada applicables aux appareils radio exempts de licence. L'exploitation est autorisée aux deux conditions suivantes:

- (1) l'appareil ne doit pas produire de brouillage, et
- (2) l'utilisateur de l'appareil doit accepter tout brouillage radioélectrique subi, même si le brouillage est susceptible d'en compromettre le fonctionnement.

**WARNING:** Changes or modifications not expressly approved by the party responsible for compliance could void the user's authority to operate the equipment. The term "IC:" before the radio certification number only signifies that Industry Canada technical specifications were met.

**A**  
ABS  
– obsługa, 67  
Diagnostyka własna, 92  
Element sterowniczy, 15  
Szczegóły techniczne, 107  
Wskazania ostrzegawcze, 37  
Akcesoria  
Wskazówki ogólne, 146  
Aktualność danych, 7  
Akumulator  
– montaż, 141  
Dane techniczne, 177  
Demontaż, 141  
Ładowanie odłączonego akumulatora, 140  
Ładowanie podłączonego akumulatora, 140  
Ostrzeżenie o napięciu ładowania akumulatora, 40  
Wskazówki dot. konserwacji, 139  
Alarm motocyklowy  
– obsługa, 60  
Wskazanie ostrzegawcze, 34

Amortyzacja  
Element regulacyjny z tyłu, 11  
ustawianie, 76  
ASC  
– obsługa, 68  
Diagnostyka własna, 93  
Element sterowniczy, 15  
Szczegóły techniczne, 109  
Wskazanie ostrzegawcze, 37  
Asystent zmiany biegów  
Jazda, 94  
Szczegóły techniczne, 105

**B**  
Bagaż  
Wskazówki dotyczące załadunku, 88  
Bezpieczniki  
– wymiana, 143  
Dane techniczne, 177  
Blokada kierownicy  
Zabezpieczanie, 46

**D**  
Dane techniczne  
Akumulator, 177  
Alarm motocyklowy, 179  
Hamulce, 175  
Instalacja elektryczna, 177  
Koła i opony, 176  
Masa, 181  
Napęd na tylne koło, 173  
Normy, 7  
Olej silnikowy, 171  
Paliwo, 170  
Rama, 179  
Silnik, 169  
Skrzynia biegów, 172  
Sprzęgło, 171  
Świece zapłonowe, 177  
Wymiary, 180  
Zawieszenie, 173  
Żarówki, 178  
Docieranie, 93  
DWA  
Dane techniczne, 179  
Lampka kontrolna, 18

**E**

- ESA
  - obsługa, 77
- Element sterowniczy, 15

**F**

- Filtr powietrza
  - Położenie w pojeździe, 13
  - Wymiana wkładu, 136

**G**

- Gniazdo elektryczne
  - Położenie w pojeździe, 13
  - Wskazówki dot. użytkowania, 146

**H**

- Hamulce
  - Dane techniczne, 175
  - Kontrola działania, 116
  - Ustawianie dźwigni ręcznej, 79
  - Wskazówki dotyczące bezpieczeństwa, 95

**I**

- Immobilizer
  - Kluczyk awaryjny, 51
  - Wskazanie ostrzegawcze, 31
  - Zapasowy kluczyk, 48
- Instalacja elektryczna
  - Dane techniczne, 177
- Instrukcja obsługi
  - Położenie w pojeździe, 14

**J**

- Jazda w terenie, 97

**K**

- Keyless Ride
  - Bateria kluczyka z pilotem jest rozładowana lub zgubiono kluczyk z pilotem, 51
  - Elektroniczny immobilizer EWS, 51
  - Odryglowywanie korka wlewu paliwa, 100
  - Włączyć zapłon, 49
  - Wskazanie ostrzegawcze, 31, 32

- Wyłączyć zapłon, 50
- Zabezpieczenie blokady kierownicy, 49

- Kierownica
  - ustawianie, 81
- Kierunkowskazy
  - obsługa, 66
  - Element sterowniczy, 15
  - Element sterowniczy z prawej, 17

- Klocki hamulcowe
  - Docieranie, 94
  - Kontrola z przodu, 117
  - Kontrola z tyłu, 118

- Kluczyki, 46, 48

**Koła**

- Dane techniczne, 176
- Demontaż przedniego koła, 124
- Montaż przedniego koła, 126
- Montaż tylnego koła, 129
- Skontrolować obręcz, 122
- Skontrolować szprychy, 123
- Zmiana rozmiaru, 124



Komplet narzędzi  
  Położenie w pojeździe, 14  
  Zawartość, 114

Konserwacja  
  Wskazówki ogólne, 114

Kontrola ciśnienia powietrza w oponach (RDC)  
  Wskazanie, 42

Kufer, 152

Kufer centralny  
  – obsługa, 155

## **L**

Lampki kontrolne, 18  
  Przegląd, 20

Lampki ostrzegawcze, 18  
  Przegląd, 20

Licznik kilometrów  
  Zerowanie, 54

Lista kontrolna, 90

Lusterko  
  ustawianie, 82

## **M**

Masa  
  Dane techniczne, 181  
  Tabela wartości załadunku, 14

Momenty dociągające, 167

Motocykl  
  – czyszczenie, 159  
  – pielęgnacja, 159  
  – wyłączenie, 96

Mocowanie, 101

Odstawienie, 162

Uruchamianie, 163

## **N**

Napęd na tylne koło  
  Dane techniczne, 173

Numer identyfikacyjny pojazdu  
  Położenie w pojeździe, 13

## **O**

Obniżanie zawieszenia  
  Ograniczenia, 88

Obrotomierz, 18

Odprowadzanie do domu  
  światłami, 47

Olej silnikowy  
  Dane techniczne, 171  
  Kontrola poziomu, 115  
  Ostrzeżenie o poziomie oleju silnikowego, 39  
  Uzupełnianie, 116  
  Wlew, 13  
  Wskazanie poziomu oleju, 41  
  Wskaźnik poziomu, 13

Opony  
  Dane techniczne, 176  
  Docieranie, 94  
  Kontrola ciśnienia powietrza, 80  
  Kontrola głębokości bieżnika, 123  
  Prędkość maksymalna, 89  
  Tabela ciśnień powietrza, 14  
  Wartości ciśnień, 176  
  Zalecenie, 123

**P**

## Paliwo

Dane techniczne, 170

Rezerwa paliwa, 41

tankowanie, 98, 100

Wlew, 11

## Pilot

Wymiana baterii, 52

## Płyn chłodzący

– uzupełnianie, 121

Kontrola poziomu, 121

Ostrzeżenie o nadmiernej temperaturze, 32

## Płyn hamulcowy

Kontrola poziomu płynu z przodu, 119

Kontrola poziomu płynu z tyłu, 120

Zbiornik z przodu, 13

Zbiornik z tyłu, 13

## Podgrzać manetki kierownicy

– obsługa, 81

Element sterowniczy, 17

## Podstawka przedniego koła

– montaż, 130

Potwierdzenie prac konserwacyjnych, 186

Pre-Ride-Check, 92

Prędkościomierz, 18

Przegląd wskazań ostrzegawczych, 26

Przełącznik wielofunkcyjny

Widok lewej strony, 15

Widok prawej strony, 17

**R**

## Rama

Dane techniczne, 179

## RDC

Naklejka na obręcz koła, 124

Szczegóły techniczne, 111

Wskazania ostrzegawcze, 34

## Reflektor

Regulacja zasięgu światła, 11

Zasięg światła, 62

## Regulacja prędkości

– obsługa, 73

## Rezerwa paliwa

Wskazanie ostrzegawcze, 38

Rozruch awaryjny, 138

**S**

Serwis, 184

## Siedzenia

– demontaż i montaż, 83

Blokada, 11

Ustawianie wysokości siedzenia, 84

## Siedzenie

Pozycja regulatora wysokości, 14

## Silnik

– uruchamianie, 91

Dane techniczne, 169

Ostrzeżenie o układzie sterowania silnika, 39

Wskaźnik ostrzegawczy elektroniki silnika, 32

Skróty i symbole, 6

## Skrzynia biegów

Dane techniczne, 172

## Sprzęgło

- Dane techniczne, 171
- Kontrola działania, 122
- Ustawianie dźwigni ręcznej, 79

## Sygnal dźwiękowy, 15

## Szyba

- Element regulacyjny, 13
- ustawianie, 82

## Ś

### Światła

- Element sterowniczy, 15
- Obsługa sygnału świetlnego, 63
- Obsługa świateł drogowych, 63
- Obsłużyć dodatkowe reflektory, 64
- Światła mijania, 63
- Światła postojowe, 63
- tryb automatyczny świateł do jazdy w dzień, 65
- tryb ręczny świateł do jazdy w dzień, 64

### Światła awaryjne

- obsługa, 66
- Element sterowniczy, 15, 17

### Światła do jazdy dziennej

- Położenie w pojeździe, 11
- tryb automatyczny świateł do jazdy w dzień, 65
- tryb ręczny świateł do jazdy w dzień, 64

### Światła postojowe, 63

### Świece zapłonowe

- Dane techniczne, 177

## T

- Tabela usterek, 166
- Tablica przyrządów
  - Czujnik jasności otoczenia, 18
  - Przegląd, 18
- Tabliczka identyfikacyjna
  - Położenie w pojeździe, 13
- Temperatura zewnętrzna
  - Ostrzeżenie o temperaturze zewnętrznej, 31
  - Wskazanie, 40
- Terminy konserwacji, 184

## Tryb jazdy

- Element sterowniczy, 17
- Szczegóły techniczne, 104
- ustawianie, 69

## U

- Uruchamianie, 91
  - Element sterowniczy, 17
- Usługi Pomocy Mobilnej, 184

## W

- Wartości średnie
  - Zerowanie, 54
- Widoki elementów
  - Lampki kontrolne i ostrzegawcze, 20
  - Lewa strona pojazdu, 11
  - lewy przełącznik wielofunkcyjny, 15
  - Pod siedzeniem, 14
  - Prawa strona pojazdu, 13
  - prawy przełącznik wielofunkcyjny, 17
  - Symbole ostrzegawcze, 24
  - Tablica przyrządów, 18
  - Wyświetlacz wielofunkcyjny, 22

- Wskazania ostrzegawcze  
ABS, 37  
Alarm motocyklowy, 34  
ASC, 37  
Elektronika silnika, 32  
Immobilizer, 31  
Napięcie ładowania  
akumulatora, 40  
Ostrzeżenie o temperaturze  
zewnętrznej, 31  
Poziom oleju silnikowego, 39  
Przegląd, 24  
RDC, 34  
Rezerwa paliwa, 38  
Temperatura płynu  
chłodzącego, 32  
Układ sterowania silnika, 39  
Uszkodzenie żarówki, 33  
Wskazanie, 25  
Wskazanie serwisowe, 42  
Wskazówki dotyczące  
bezpieczeństwa  
podczas hamowania, 95  
związane z jazdą, 88
- Wstępny naciąg sprężyny  
Element regulacyjny z tyłu, 13  
ustawianie, 75  
Wyłączanie, 96  
Wyłącznik awaryjny, 17  
– obsługa, 61  
Wymiary  
Dane techniczne, 180  
Wyposażenie, 7  
Wyświetlacz wielofunkcyjny, 18  
– obsługa, 53  
Element sterowniczy, 15  
Przegląd, 22  
Wybór wskazania, 53
- Z**  
Zapłon  
– włączanie, 47  
Wyłączanie, 47  
Zatankować, 98, 100  
Zawieszenie  
Dane techniczne, 173  
Zegar  
ustawianie, 56
- Zmiana biegów  
Zalecenie zmiany biegu na  
wyższy, 43
- Ż**  
Żarówki  
Dane techniczne, 178  
Wskazanie ostrzegawcze dla  
uszkodzenia żarówek, 33  
Wymiana reflektora LED, 136  
Wymiana reflektorów  
dodatkowych LED, 136  
Wymiana tylnego światła  
LED, 136  
Wymiana żarówek  
kierunkowskazów z przodu  
i z tyłu, 134  
Wymiana żarówki światła  
drogowych, 131  
Wymiana żarówki światła  
mijania, 131  
Wymiana żarówki światła  
postojowych, 133



W zależności od zakresu wyposażenia i akcesoriów pojazdu, ale również w zależności od wersji dla danego kraju, mogą wystąpić różnice w rysunkach i opisach. Jakiegokolwiek roszczenia z tego tytułu są wykluczone.

Dane dotyczące wymiarów, masy, zużycia paliwa i mocy należy stosować z zachowaniem odpowiedniej tolerancji.

Zastrzega się możliwość wprowadzania zmian w konstrukcji, wyposażeniu i akcesoriach.

Zastrzega się możliwość pomyłek.

© 2014 Bayerische Motoren  
Werke Aktiengesellschaft  
80788 München, Niemcy

Przedruk, również fragmentów,  
wyłącznie za pisemną zgodą  
BMW Motorrad, Aftersales.

Oryginalna instrukcja obsługi, wydrukowano w Niemczech.

## Ważne informacje w przerwie na tankowanie:

### Paliwo

Zalecana jakość paliwa	Benzyna bezołowiowa Super (maks. 10 % etanolu, E10) 95 ROZ/RON 89 AKI
Alternatywna jakość paliwa	Benzyna zwykła bezołowiowa (możliwe ograniczenia mocy i zużycia paliwa; jeżeli motocykl ma być np. eksploatowany w krajach, w których używa się paliwa niższej jakości o liczbie RON 91, konieczne jest wcześniejsze odpowiednie zaprogramowanie motocykla przez Dealera BMW Motorrad.) (maks. 10 % etanolu, E10) 91 ROZ/RON 87 AKI
Wykorzystywana pojemność zbiornika paliwa	ok. 20 l
Rezerwa paliwa	ok. 4 l
<b>Wartości ciśnień powietrza w oponach</b>	
Ciśnienie powietrza w przedniej oponie	2,5 bar, przy zimnych oponach
Ciśnienie powietrza w tylnej oponie	2,9 bar, przy zimnych oponach

**BMW recommends** **ADVANTEC**  
ORIGINAL BMW ENGINE OIL

Nr zamówieniowy: 01 49 8 558 964  
09.2014, 7. wydanie, 17

