



BMW Motorrad



The Ultimate
Riding Machine

사용자 설명서
R 1200 GS

차량 데이터/딜러 데이터

차량 데이터

모델

차대 번호

색상번호

최초 등록일

번호판

딜러 데이터

서비스 담당자

Miss/Mister

전화번호

딜러 주소/전화(회사 직인)

BMW에 오신 것을 환영합니다.

BMW Motorrad를 구입해 주셔서 감사드리며, BMW 운전자들과 함께 환영의 말씀을 전합니다. 도로에서 안전하게 운행할 수 있도록 귀하의 새 차량에 친숙해지십시오.

본 사용자 설명서에 관하여

귀하의 새 BMW를 운행하기 전에 이 사용자 설명서를 읽으시기 바랍니다. 여기에는 차량 조작과 관련된 주요 설명이 수록되어 있으며, 이를 통해 BMW 테크놀로지의 장점을 최대한 활용할 수 있습니다. 이외에도 정비와 관리, 운행안전과 교통안전 및 차량의 가치를 최대한으로 유지하는 데 필요한 정보가 있습니다.

제안사항 및 평가

귀하의 모터사이클에 대한 모든 문의는 BMW Motorrad 파트너가 언제든지 상담해 드립니다.

BMW와 함께 즐겁고 안전한 운행이 되시길 바랍니다

BMW Motorrad.

01 49 8 558 971



목차

1 일반 지침	5	타이어 공기압	39	클러치	71
개요	6	상향 변속 권장	40	브레이크	72
약어 및 기호	6	4 조작 방법	41	타이어	72
사양	7	점화	42	핸들	73
제원	7	Keyless Ride를 적용한		히터 그립	73
업데이트	7	점화	44	미러	74
2 개요	9	다기능 디스플레이	48	윈드실드	75
좌측 전체 보기	11	도난경보장치(DWA)	54	운전자 및 동승자 시트	75
우측 전체 보기	13	비상 정지 스위치	56	5 운전	79
벤치 시트 하단	14	전조등	56	안전상의 주의사항	80
좌측 콤비 스위치	15	라이트	57	체크 리스트	82
우측 콤비 스위치	16	주간등	58	스타트	82
계기판	17	방향지시등	60	길들이기	84
3 디스플레이	19	비상 경고 시스템	60	변속	85
경고등과 표시등	20	BMW Motorrad		제동	86
다기능 디스플레이	22	Integral ABS	60	모터사이클 정지	87
디스플레이 경고 심벌	23	자동 안정 컨트롤 ASC	61	오프로드 사용	87
경고 표시	24	주행 모드	62	주유	88
외부온도	37	속도 제어장치	66	모터사이클 운송을 위한	
연료 예비량	38	서스펜션 초기 장력	68	고정	91
오일 레벨 참조	38	댐핑	69		
서비스 표시	39	다이내믹 ESA 전자식			
		서스펜션 조정	70		

6 세부 기술 사항.....	93	8 액세서리	131	제동	158
주행 모드	94	일반 지침	132	휠과 타이어	159
변속 보조장치	95	소켓	132	전기장치	160
BMW Motorrad 인테그럴		내비게이션 시스템	132	프레임	161
ABS가 장착된 브레이크		케이스	137	도난경보장치	162
시스템	96	톱 케이스	140	규격	162
BMW Motorrad ASC를		9 손질.....	145	중량	163
이용한 엔진 관리.....	98	보호제	146	주행값	163
타이어 압력 감지장치		차량 세차	146	11 서비스.....	165
RDC.....	100	감도가 민감한 차량 부품의		BMW Motorrad 서비스....	166
7 정비.....	103	세척	146	BMW Motorrad 이동	
일반 지침	104	도장 관리	147	서비스	166
온보드 공구	104	모터사이클 보관	148	정비	166
엔진 오일	105	도장 보호	148	정비 확인	168
브레이크 시스템	106	모터사이클 운행	148	서비스 확인	173
냉각수	110	10 제원	149	12 부록	175
클러치	111	장애 도표	150	인증서	176
림 및 타이어	111	나사 연결부	151	13 색인목록	179
휠	112	엔진	153		
전륜 휠 스탠드	118	연료	154		
조명제	119	엔진 오일	155		
에어 필터	124	클러치	155		
점프시동	125	변속기	156		
배터리	126	후륜 휠 구동장치.....	157		
퓨즈	130	새시	157		

일반 지침

개요	6
약어 및 기호	6
사양	7
제원	7
업데이트	7

개요

이 사용자 설명서는 올바른 사용 안내에 중점을 두고 있습니다. 특정 주제는 끝 부분에 있는 세부 색인 목록을 통해 빠르게 찾아볼 수 있습니다. 귀하의 모터사이클에 대한 기초 정보를 알고 싶다면, 2장을 참조하십시오. 제 11장에는 실행한 모든 정비 및 수리 작업이 기록됩니다. 실행한 정비 작업에 대한 증명은 보증 서비스의 전제 조건이기도 합니다. 귀하의 BMW를 판매하고자 할 경우 사용자 설명서 또한 인도해야 한다는 점에 유의하십시오. 사용자 설명서도 모터사이클의 중요한 일부입니다.

약어 및 기호

 귀하와 타인의 안전을 보호하고 제품 손상을 방지하기 위해 반드시 유의해야 할 경고 지침을 표시합니다.

 조작 과정, 점검 과정, 조정 과정 및 관리 작업 시 보다 적절한 취급을 위한 특별 지침

◀ 지침의 종료를 표시합니다.

• 작업 설명.

» 작업 결과.

 보다 상세한 안내가 수록된 페이지 표시

◁ 액세서리 및 사양과 관련된 정보의 종료를 표시합니다.

 조임 토크

 제원

SA 특수 사양
BMW Motorrad 특수 사양은 이미 차량 생산 시에 장착된 것입니다.

SZ 특수 액세서리
BMW Motorrad 특수 액세서리는 BMW Motorrad 파트너사를 통해 구입하여 추가 장착할 수 있습니다.

EWS 전자식 이모빌라이저.

DWA 도난 방지장치

ABS 시스템.

ASC 자동 주행 안정 컨트롤.

ESA Electronic Suspension Adjustment(전자제어 서스펜션)

RDC 타이어 압력 조절

사양

귀하는 BMW 모터사이클 구입 시 개별 사양의 모델을 선택하였습니다. 이 사용자 설명서에는 BMW가 제공하는 특수사양(SA)과 선정된 특수액세서리(SZ)에 대해 설명되어 있습니다. 따라서 귀하가 선택하지 않은 사양의 버전에 대한 설명도 포함되어 있는 것에 양해 바랍니다. 또한, 모터사이클 그림이 국가별로 다를 수 있습니다.

귀하의 모터사이클에 설명되지 않은 사양이 있을 경우, 이는 별도의 설명서에 기술되어 있습니다.

제원

사용 설명서의 모든 치수, 중량 및 성능 표시는 DIN(독일산업규격협회)의 규정을 따르며, 이에 대한 공차 규정을 준수하고 있습니다. 이는 개별

국가별 버전에 따라 상이할 수 있습니다.

업데이트

BMW Motorrad의 우수한 안전 및 품질 수준은 구조, 사양 및 액세서리의 지속적인 개발을 통해 보장됩니다. 따라서 이 사용자 설명서의 내용은 귀하의 모터사이클과 다를 수도 있습니다. BMW Motorrad는 오류 역시 배제할 수 없습니다. 이에 따라 데이터, 그림 및 설명에 대해 이의를 제기할 수 없습니다.

개요

좌측 전체 보기.....	11
우측 전체 보기.....	13
벤치 시트 하단.....	14
좌측 콤비 스위치	15
우측 콤비 스위치	16
계기판	17



좌측 전체 보기

- 1 - 주간등 포함 SA
주간등 (▶▶▶ 58)
- 2 연료 주입구 (▶▶▶ 89)
- 3 벤치 시트 잠금장치
(▶▶▶ 75)
- 4 후방 댐핑 조정(스프링
스트럿 아래) (▶▶▶ 69)

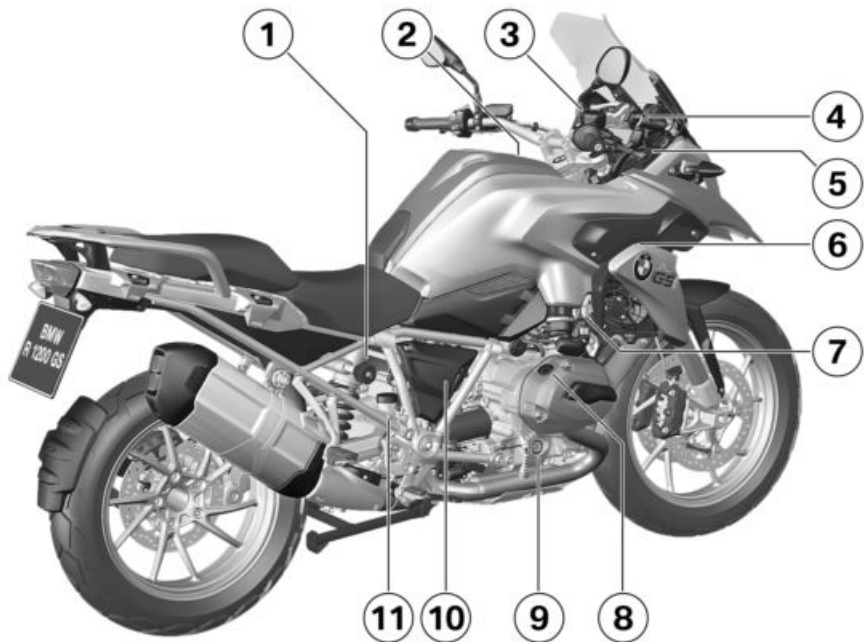

우측 전체 보기

- 1 후방 서스펜션의 초기 장력 조정 (▶▶▶ 68)
- 2 에어필터(트림패널 중앙부 아래) (▶▶▶ 124)
- 3 전방 브레이크액 탱크 (▶▶▶ 108)
- 4 윈드실드 높이 조절 (▶▶▶ 75)
- 5 소켓 (▶▶▶ 132)
- 6 차대번호(핸들 헤드 베어링에 위치)
네임 플레이트(앞 우측 프레임에 위치)
- 7 냉각수 레벨 디스플레이 (▶▶▶ 110)
냉각수 탱크 (▶▶▶ 110)
- 8 오일 주입구 (▶▶▶ 105)
- 9 엔진 오일 레벨 디스플레이 (▶▶▶ 105)
- 10 배터리(측면 트림패널 뒤) (▶▶▶ 126)
배터리 서포트 포인트(측면 트림패널 뒤) (▶▶▶ 125)

- 11 후방 브레이크액 탱크 (▶▶▶ 109)

벤치 시트 하단

- 1 표준 공구 세트 (▶▶▶ 104)
- 2 사용자 설명서
- 3 타이어 공기압 표
- 4 적재표
- 5 운전자 시트 높이 조절 (▶▶▶ 76)
- 6 퓨즈 (▶▶▶ 130)

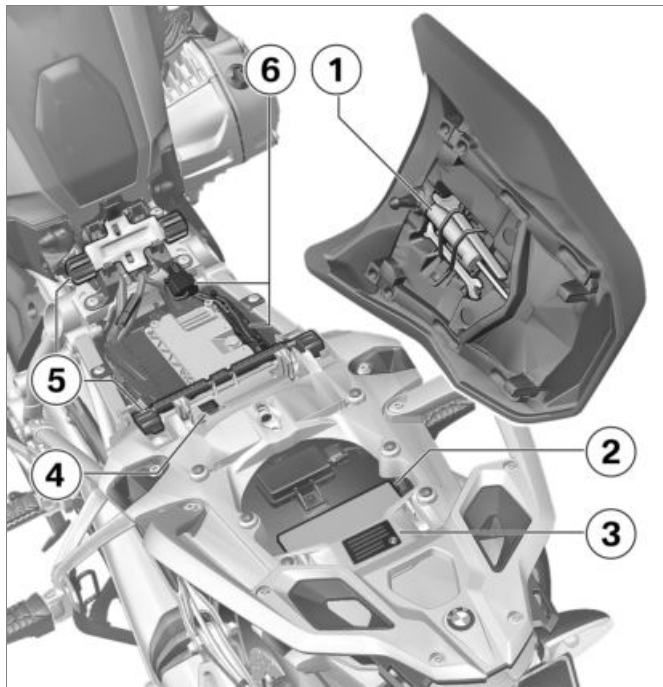

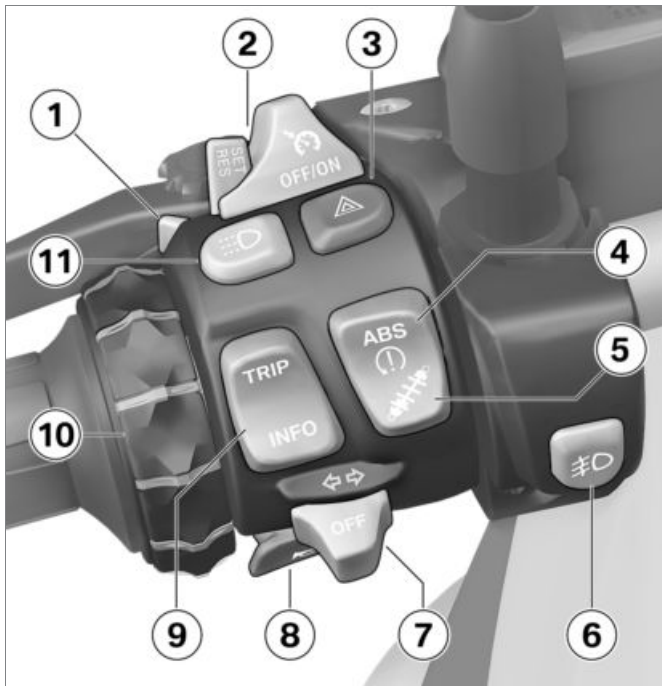

좌측 콤비 스위치

- 1 상향등 및 전조등 플래서 (☞ 57)
- 2 - 속도 제어장치 포함SA
속도 제어장치 (☞ 66)
- 3 비상 경고 시스템 (☞ 60)
- 4 ABS (☞ 60)
ASC(전자식 주행
안전장치) (☞ 61)
- 5 - 다이내믹 ESA 포함SA
ESA (☞ 70)
- 6 - LED-보조 전조등 장착SZ
LED-보조 전조등 (☞ 58)
- 7 방향지시등 (☞ 60)
- 8 경음기
- 9 다기능 디스플레이 (☞ 48)
- 10 - 내비게이션 시스템
예비장치 포함SA
내비게이션 시스템
(☞ 134)
- 11 - 주간등 포함SA
주간등 (☞ 58)

우측 콤비 스위치

- 1 - 가열식 손잡이^{SA} 포함
히터 그립 (☞ 73)
- 2 주행 모드 (☞ 62)
- 3 비상 정지 스위치 (☞ 56)
- 4 엔진 시동 (☞ 82)



계기판

- 1 속도 디스플레이
- 2 회전수 디스플레이
- 3 주변 밝기 센서(계기판 조명 밝기 조정)
 - 도난방지장치 장착 SA
 - 도난 경보장치(DWA) 표시등
 - Keyless Ride^{SA} 포함
 - 리모컨 키 표시등
- 4 경고등과 표시등 (▶▶ 20)
- 5 다기능 디스플레이 (▶▶ 22)

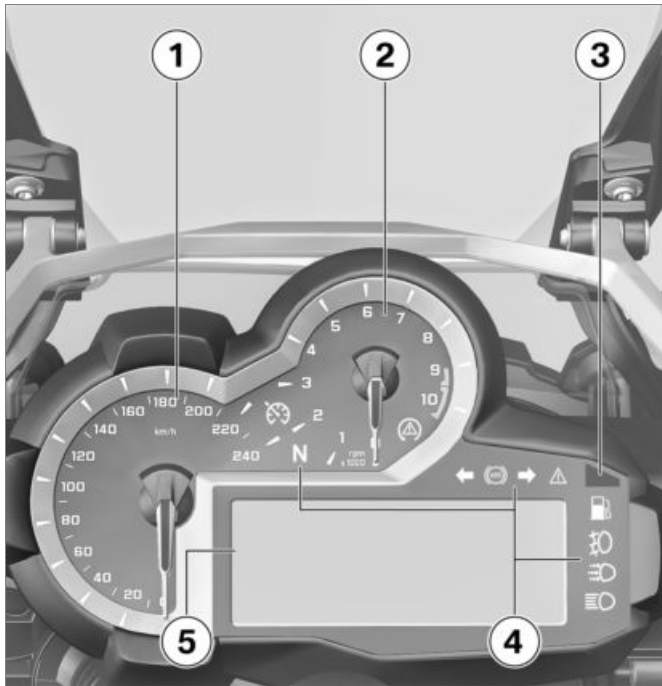



디스플레이

경고등과 표시등	20
다기능 디스플레이	22
디스플레이 경고 심벌	23
경고 표시	24
외부온도	37
연료 예비량	38
오일 레벨 참조	38
서비스 표시	39
타이어 공기압	39
상향 변속 권장	40

경고등과 표시등

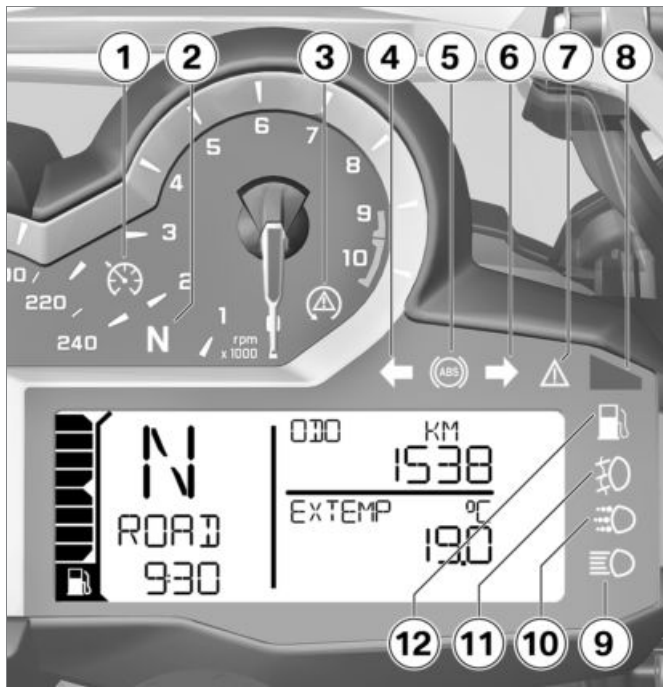
- 1 - 속도 제어장치 포함^{SA}
속도 제어장치 (▶▶ 66)
- 2 중립 위치 (공회전)
- 3 ASC (▶▶ 61)
- 4 좌측 방향 지시등
- 5 ABS (▶▶ 60)
- 6 우측 방향 지시등
- 7 일반 경고등 (디스플레이의
경고 기호 포함) (▶▶ 24)
- 8 DWA
- 도난방지장치 장착^{SA}
알람 (▶▶ 54)
리모컨 키 표시등
- Keyless Ride^{SA} 포함
차량 키 (▶▶ 44)
- 9 상향등 (▶▶ 57)
- 주간등 포함^{SA}
주간등 (▶▶ 58)
- 11 - LED-보조 전조등 장착^{SZ}
보조 전조등 (▶▶ 58)
- 12 연료 예비량 (▶▶ 38)



 ABS 기호는 경우에 따라
국가별로 다르게 표시될 수
있습니다.◀

다기능 디스플레이

- 1 연료 주입 레벨
- 2 상향 변속 권장 (▶▶▶ 40)
- 3 기어 표시기, 중립 위치에서 "N" (공회전)이 표시됨
- 4 - 주간등 포함 SA
주간등 자동장치 (▶▶▶ 58)
- 5 - 가열식 손잡이 SA 포함
가열식 그립 단계 (▶▶▶ 73)
- 6 주행 기록계 (▶▶▶ 48)
- 7 서비스 디스플레이 (유지보수 주기) (▶▶▶ 166)
- 8 경고 심벌 (▶▶▶ 24)
- 9 온보드 컴퓨터
- 10 - 다이내믹 ESA 포함 SA
ESA 설정 (▶▶▶ 70)
- 11 주행 모드 (▶▶▶ 62)
- 12 시계 (▶▶▶ 51)
- 13 외부온도 경고 (▶▶▶ 37)



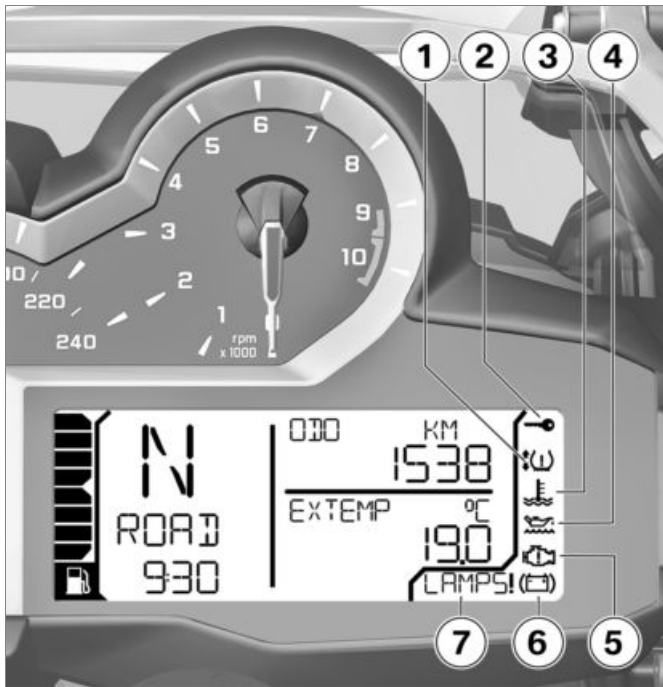

디스플레이 경고 심벌

- 1 - 타이어 압력
컨트롤(RDC) 장착 SA
타이어 공기압 (➡ 32)
- 2 EWS (➡ 29)
- 3 냉각수 온도 (➡ 30)
- 4 엔진 오일 레벨 (➡ 36)
- 5 엔진 전자장치 (➡ 30)
- 6 배터리 충전 (➡ 127)
- 7 경고 메시지 (➡ 24)

경고 표시

표시

경고는 해당 경고등을 통해 표시됩니다.

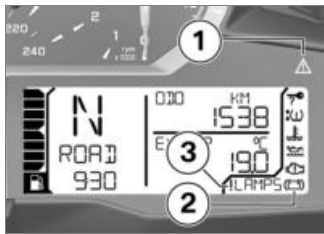

독자적인 경고등이 없는 경고는 일반 경고등 **1**을 통해 영역 **2**의 경고 심벌 또는 영역 **3**의 경고 메시지와 함께 표시됩니다. 일반 경고등은 경고의 긴급성에 따라 황색 또는 적색으로 점등됩니다. 일반 경고등은 가장 긴급한 경고에 따라 표시됩니다.







표시 가능한 경고에 대한 개요는 다음 페이지에 설명되어 있습니다.







경고 표시, 개요 경고등과 표시등	디스플레이 경고 심벌	의미
	 표시됨	외부온도 경고 (▶▶▶▶ 29)
 황색으로 점등됩니다	 표시됨	EWS 활성화 (▶▶▶▶ 29)
 황색으로 점등됩니다	 표시됨	리모컨 키 수신 영역을 벗어남 (▶▶▶▶ 29)
 황색으로 점등됩니다	 표시됨	리모컨 키의 배터리 교체 (▶▶▶▶ 30)
 적색으로 점등됩니다	 표시됨	냉각수 온도가 너무 높음 (▶▶▶▶ 30)
 황색으로 점등됩니다	 표시됨	엔진의 비상 운행 (▶▶▶▶ 30)
 황색으로 점등됩니다	!LAMP_가 표시됩니다.	광원 결함 (▶▶▶▶ 31)
	!LAMPF가 표시됩니다.	

경고등과 표시등

디스플레이 경고 심벌

의미

		DWALO !가 표시됩니다.	DWA-배터리가 약함 (▶▶▶ 31)
	항색으로 점등됩니다	DWA !가 표시됩니다.	DWA-배터리 방전 (▶▶▶ 31)
	항색으로 점등됩니다	 하나 또는 두 개의 화살표 표시와 함께 표시되고 그 외에도 타이어 공기압이 임계 수준에 있음을 알리는 표시가 점멸합니다.	허용 공차 한계 범위의 타이어 공기압 (▶▶▶ 32)
	적색으로 점멸합니다	 하나 또는 두 개의 화살표 표시와 함께 표시되고 그 외에도 타이어 공기압이 임계 수준에 있음을 알리는 표시가 점멸합니다.	허용 공차를 벗어난 타이어 공기압 (▶▶▶ 32)
	항색으로 점등됩니다	 하나 또는 두 개의 화살표 표시와 함께 표시됩니다.	센서 고장 또는 시스템 오류 (▶▶▶ 33)

경고등과 표시등	디스플레이 경고 심벌	의미
	"--" 또는 "-- --" "이(가) 표시됩니다.	센서 고장 또는 시스템 오류 (▶▶▶ 33)
	"--" 또는 "-- --" "이(가) 표시됩니다.	전송 장애 (▶▶▶ 33)
 황색으로 점등됩니다	RDC!가 표시됩니다.	타이어 공기압 센서 배터리가 약함 (▶▶▶ 34)
 점멸함		ABS 자체 진단이 종료되지 않았습니다 (▶▶▶ 34)
 점등됨		ABS-오류 (▶▶▶ 34)
 점등됨		ABS가 꺼져 있습니다 (▶▶▶ 34)
 빠르게 점멸함		ASC-제어 (▶▶▶ 35)
 서서히 점멸함		ASC-자체 진단이 종료되지 않음 (▶▶▶ 35)
 점등됨		ASC 꺼짐 (▶▶▶ 35)

경고등과 표시등

디스플레이 경고 심벌

의미

	점등됨		ASC-오류 (▶▶▶ 35)
	황색으로 점등됩니다	ESA!	ESA 오류 (▶▶▶ 36)
	점등됨		예비 연료량에 도달했습니다 (▶▶▶ 36)
	황색으로 점멸됩니다		점멸함 엔진 제어장치의 중대한 오류 (▶▶▶ 36)
			표시됨 엔진 오일 레벨이 너무 낮음 (▶▶▶ 36)
			OILLVL CHECK가 표시됩니다
	적색으로 점등됩니다		표시됨 배터리 충전 전압이 충분하지 않음 (▶▶▶ 37)

외부온도 경고



얼음 크리스탈 기호가 표시됩니다.

가능한 원인:



차량에서 측정된 외부 온도가 다음보다 낮습니다.

약 3 °C



외부 온도 경고는 3 °C 이상으로 측정된 온도에서의 미끄러움 발생에 고려하고 있습니다.

외부 온도가 낮을 때는 특히 다리와 그늘진 도로가 미끄러울 수 있음을 고려해야 합니다.◀

- 교통 상황을 예측하며 주행하십시오.

EWS 활성화



일반 경고등이 황색으로 점등됩니다.



EWS-경고 기호가 표시됩니다.

가능한 원인:

사용하는 키가 시동에 유효하지 않거나, 키와 엔진 전자장치 간에 통신 장애가 있습니다.

- 점화 키에 꽂혀 있는 차량 키를 빼내십시오.
- 비상 키를 사용하십시오.
- 고장 난 키는 BMW Motorrad에서 교체하는 것이 좋습니다.

리모컨 키 수신 영역을 벗어남

– Keyless Ride^{SA} 포함



일반 경고등이 황색으로 점등됩니다.



표시됩니다.

가능한 원인:

리모컨 키와 엔진 전자장치 간에 통신 장애가 있습니다.

- 리모컨 키의 배터리를 점검하십시오.
- Keyless Ride^{SA} 포함
- 리모컨 키의 배터리 교체 (▶▶▶ 47).
- 계속 주행할 수 있도록 예비키를 사용하십시오.
- Keyless Ride^{SA} 포함
- 리모컨 키의 배터리가 없거나 리모컨 키 분실 (▶▶▶ 47).
- 주행 중에 경고 기호가 나타나면, 마음을 편히 가지십시오. 계속 주행 가능하며, 엔진이 꺼지지 않습니다.
- 고장 난 리모컨 키는 BMW Motorrad 파트너사에서 교체하는 것이 좋습니다.

리모컨 키의 배터리 교체



일반 경고등이 황색으로 점등됩니다.



배터리 기호가 표시됩니다.

가능한 원인:

- 리모컨 키의 배터리가 최대 용량을 발휘하지 않습니다. 리모컨 키의 기능이 제한된 기간 동안만 작동됩니다.
- Keyless Ride^{SA} 포함
- 리모컨 키의 배터리 교체 (▶▶▶ 47).

냉각수 온도가 너무 높음



일반 경고등이 적색으로 점등됩니다.



온도 기호가 표시됩니다.



엔진이 과열된 상태에서 주행하면 엔진이 손상될 수 있습니다.

아래 나열된 조치를 반드시 유의하십시오.◀

가능한 원인:

냉각수 레벨이 너무 낮습니다.

- 냉각수 레벨 점검 (▶▶▶ 110).

냉각수 레벨이 너무 낮은 경우:

- 냉각수 레벨을 보충하고, 전문 정비소에서 냉각수 시스템을 점검하십시오. 이 경우 BMW Motorrad 파트너에게 맡기는 것이 가장 좋습니다.

가능한 원인:

냉각수 온도가 너무 높습니다.

- 가능한 경우 엔진 냉각을 위해 부분 부하 범위에서 주행하십시오.
- 냉각수 온도가 자주 너무 높을 경우, 가능한 한 빨리 전문 정비소에서 오류를 제거하십시오. BMW Motorrad 파트너에게 맡기는 것이 가장 좋습니다.

엔진의 비상 운행



일반 경고등이 황색으로 점등됩니다.



엔진 기호가 표시됩니다.



엔진이 비상 운행 중입니다. 비정상적인 주행 양상이 발생할 수 있습니다. 주행 방식을 적합하게 조절하십시오. 심한 가속 및 추월을 삼가하십시오.◀

가능한 원인:

엔진 컨트롤 유닛이 오류를 진단했습니다. 예외적인 경우에는 엔진이 꺼지고 더 이상 시동되지 않습니다. 그렇지 않은 경우에는 엔진이 비상 모드로 구동됩니다.

- 계속 주행할 수는 있지만, 엔진 성능이 평소와 다를 수 있습니다.
- 가능한 한 빨리 전문 정비소에서 오류를 제거하십시오. BMW Motorrad

파트너에게 말하는 것이 가장 좋습니다.

광원 결함



일반 경고등이 황색으로 점등됩니다.

!LAMP_이(가) 표시됩니다.

- !LAMPR: 제동등, 후미등, 후방 방향지시기 또는 번호판등 고장.

- !LAMPF: 하향등, 상향등, 측면등 또는 전방 방향지시기 고장.

- !LAMPS: 여러 개의 램프 고장.

- 주간등 포함 SA

- !LAMPF: 추가: 주간등 고장.<



차량의 광원 고장은

다른 차량 운전자가

모터사이클을 발견하지 못할 수도 있으므로 안전에 위험을 초래할 수 있는 요인입니다.

고장 난 광원을 최대한 빨리 교체하십시오. 항상 예비 광원을

휴대하고 다니는 것이 가장 좋습니다.<

가능한 원인:

하나 또는 여러 개의 광원에 결함이 있습니다.

- 육안 점검을 통해 광원에 결함이 있는지 확인하십시오.
- 하향등 및 상향등 광원 교체 (▶▶▶ 119).
- 차폭등 광원 교체 (▶▶▶ 121).
- LED 전조등 교체하기 (▶▶▶ 124).
- 전방 및 후방 방향 지시등 광원 교체 (▶▶▶ 122).
- LED 미등 교체 (▶▶▶ 123).
- LED-방향지시등 교체 (▶▶▶ 123).

DWA-배터리가 약함

- 도난방지장치 장착 SA

DWALO !가 표시됩니다.



이 오류 메시지는 Pre-Ride-Check 후에 잠깐 동안만 표시됩니다.<

가능한 원인:

DWA 배터리가 최대 용량을 발휘하지 못합니다. 차량 배터리가 분리된 상태에서 도난 방지장치 기능은 제한된 시간 동안만 가능합니다.

- 전문 정비소에 문의하십시오. BMW Motorrad 파트너에게 말하는 것이 가장 좋습니다.

DWA-배터리 방전

- 도난방지장치 장착 SA



일반 경고등이 황색으로 점등됩니다.

DWA !가 표시됩니다.



이 오류 메시지는 Pre-Ride-Check 후에 잠깐 동안만 표시됩니다.<

가능한 원인:

DWA-배터리가 비어 있습니다. 단자 분리된 차량 배터리에서 도난 방지장치의 기능을 더 이상 보장할 수 없습니다.

- 전문 정비소에 문의하십시오.
BMW Motorrad 파트너에게
말하는 것이 가장 좋습니다.

허용 공차 한계 범위의 타이어 공기압

- 타이어 압력 컨트롤(RDC)
장착SA



일반 경고등이 황색으로
점등됩니다.



하나 또는 두 개의 화살표
표시가 있는 타이어 기호가
표시됩니다. 그 외에도 타이어
공기압이 임계 수준에 있음을
알리는 표시가 점멸합니다.

위쪽 방향 화살표는 전륜 휠의
공기압 문제를 나타내며, 아래쪽
방향 화살표는 후륜 휠의 공기압
문제를 나타냅니다.

가능한 원인:

측정된 타이어 공기압이 허용된
공차 한계 범위에 있습니다.

- 사용자 설명서 표지 이면에
있는 데이터에 따라 타이어
공기압을 조절하십시오.



타이어 공기압을 적용하기
전에 "세부 기술" 단원에서
온도 보정과 공기압 적용에 관한
정보에 유의하십시오.◀

허용 공차를 벗어난 타이어 공기압

- 타이어 압력 컨트롤(RDC)
장착SA



일반 경고등이 적색으로
점멸합니다.



하나 또는 두 개의 화살표
표시가 있는 타이어 기호가
표시됩니다. 그 외에도 타이어
공기압이 임계 수준에 있음을
알리는 표시가 점멸합니다.



타이어 주입 압력이
공차범위를 벗어나
모터사이클의 주행 특성이
악화됩니다.

주행 방식을 적합하게
조절하십시오.◀

위쪽 방향 화살표는 전륜 휠의
공기압 문제를 나타내며, 아래쪽
방향 화살표는 후륜 휠의 공기압
문제를 나타냅니다.

가능한 원인:

측정된 타이어 공기압이 허용
공차를 벗어나 있습니다.

- 휠의 손상 및 주행 가능 여부를
점검하십시오.

타이어 상태가 계속 주행할 수
있을 경우:

- 바로 타이어 공기압을
조정하십시오.



타이어 공기압을 적용하기
전에 "세부 기술" 단원에서
온도 보정과 공기압 적용에 관한
정보에 유의하십시오.◀



오프로드 모드에서 RDC
경고 메시지를 비활성화할
수 있습니다.◀

- 전문 정비소에서 타이어의
손상을 점검하십시오.

BMW Motorrad 파트너에게
맡기는 것이 가장 좋습니다.
타이어 상태가 계속 주행할 수
있을지 확실하지 않은 경우:

- 계속 주행하지 마십시오.
- 차량 고장 서비스에
알리십시오.

센서 고장 또는 시스템 오류

- 타이어 압력 컨트롤(RDC)
장착 SA



일반 경고등이 황색으로
점등됩니다.



하나 또는 두 개의 화살표
표시가 있는 타이어 기호가
표시됩니다.

"--" 또는 "-- --" 이(가)
표시됩니다.
가능한 원인:

RDC 센서가 없는 휠이
장착되었습니다.

- RDC 센서가 있는 휠 세트를
추가 장착하십시오.

가능한 원인:

하나 또는 두 개의 RDC 센서가
고장이거나 시스템 오류가
있습니다.

- 전문 정비소에서 오류를
제거하십시오. BMW Motorrad
파트너에게 맡기는 것이 가장
좋습니다.

전송 장애

- 타이어 압력 컨트롤(RDC)
장착 SA

"--" 또는 "-- --" 이(가)
표시됩니다.

가능한 원인:

차량이 최저주행속도에 도달되지
않았음 (100).



RDC 센서가 활성화되지
않습니다

최소 30 km/h (최저주행속도를
넘어야 RDC 센서에서 차량에
신호를 보냅니다.)

- RDC 표시창을 더 빠른
속도에서 관찰하십시오.
일차적으로 일반 경고등이
점멸하면, 지속적인 장애가
있습니다. 이러한 경우:
- 전문 정비소에서 오류를
제거하십시오. BMW Motorrad
파트너에게 맡기는 것이 가장
좋습니다.

가능한 원인:

RDC 센서 무선 연결 장치에
장애가 있습니다. RDC 컨트롤
유닛과 센서 간의 연결을
방해하는 주위의 무선장치가
원인일 수 있습니다.

- 다른 주변 환경에서 RDC
표시창을 관찰하십시오.
일차적으로 일반 경고등이
점멸하면, 지속적인 장애가
있습니다. 이러한 경우:
- 전문 정비소에서 오류를
제거하십시오. BMW Motorrad
파트너에게 맡기는 것이 가장
좋습니다.

타이어 공기압 센서 배터리가 약함

- 타이어 압력 컨트롤(RDC) 장착SA



일반 경고등이 황색으로 점등됩니다.

RDC!가 표시됩니다.



이 오류 메시지는 Pre-Ride-Check 후에 잠깐 동안만 표시됩니다.◀

가능한 원인:

- 타이어 공기압 센서의 배터리가 최대 용량을 발휘하지 않습니다. 타이어 공기압 컨트롤 기능은 제한된 시간 동안만 가능합니다.
- 전문 정비소에 문의하십시오. BMW Motorrad 파트너에게 말기는 것이 가장 좋습니다.

ABS 자체 진단이 종료되지 않았습니다



ABS-경고등이 점멸합니다.

가능한 원인:



ABS-자체 진단이 종료되지 않음

자체 진단이 종료되지 않았으므로 ABS 기능을 사용할 수 없습니다. (휠 센서를 점검하려면, 모터사이클이 최저주행속도에 도달해야 합니다. 최소 5 km/h)

- 천천히 출발하십시오. 자체 진단이 종료될 때까지 ABS-기능을 사용할 수 없음을 유의해야 합니다.

ABS-오류



ABS-경고등이 점등됩니다.

가능한 원인:

ABS-컨트롤 유닛이 오류를 감지했습니다. ABS-기능을 사용할 수 없습니다.

- 계속 주행 가능. ABS-오류 메시지를 유발할 수 있는 특수 상황에 대한 정보에 유의하십시오 (▶▶ 98).
- 가능한 한 빨리 전문 정비소에서 오류를 제거하십시오. BMW Motorrad 파트너에게 말기는 것이 가장 좋습니다.

ABS가 꺼져 있습니다



ABS-경고등이 점등됩니다.

가능한 원인:

운전자가 ABS 시스템을 껐습니다.

- ABS-기능을 켜십시오.

ASC-제어



ASC-경고등이 빠르게 점멸합니다.

ASC는 후륜의 불안정 상태를 감지하고, 토크를 줄입니다. 경고등이 ASC-제어 때보다 더 길게 점멸됩니다. 이렇게 함으로써 운전자는 위태로운 주행 상황 후에도 수행된 제어에 대한 시각적 피드백을 확인할 수 있습니다.

ASC-자체진단이 종료되지 않음



ASC-경고등이 느리게 점멸함.

가능한 원인:



ASC-자체 진단이 종료되지 않음

자체 진단이 종료되지 않았으므로 ASC 기능을 사용할 수 없습니다. (휠 센서를 점검하려면, 모터사이클이 최저주행속도에 도달해야 합니다. 최소 5 km/h)

- 천천히 출발하십시오. 몇 미터 정도 주행 후에는 ASC-경고등이 꺼져야 합니다. ASC-경고등이 계속 점멸하는 경우:
- 전문 정비소에 문의하십시오. BMW Motorrad 파트너에게 말기는 것이 가장 좋습니다.

ASC 꺼짐



ASC-경고등이 점등됨.

가능한 원인:

ASC-시스템을 운전자가 껐습니다.

- ASC-기능을 켜십시오.

ASC-오류



ASC-경고등이 점등됨.

가능한 원인:

ASC-컨트롤 유닛이 오류를 감지했습니다. ASC 기능을 사용할 수 없습니다.

- 계속 주행 가능 ASC 기능을 사용할 수 없음에 유의하십시오. ASC-오류를 유발할 수 있는 상황에 대한 보다 자세한 안내에 유의하십시오 (▶▶ 99).
- 가능한 한 빨리 전문 정비소에서 오류를 제거하십시오. BMW Motorrad 파트너에게 말기는 것이 가장 좋습니다.

ESA 오류



일반 경고등이 황색으로 점등됩니다.

ESA!이(가) 표시됩니다.

가능한 원인:

ESA 컨트롤 유닛이 오류를 감지했습니다. 이 상태에서는 모터사이클의 댐핑이 매우 딱딱해지며, 거친 도로에서 주행 시 불편할 수 있습니다.

- 가능한 한 빨리 전문 정비소에서 오류를 제거하십시오. BMW Motorrad 파트너에게 맡기는 것이 가장 좋습니다.

예비 연료량에 도달했습니다



연료 예비량 경고등이 점등됩니다.



연료가 부족하면 엔진작동이 일정하지 않거나 엔진이 꺼지게 되고(사고위험) 촉매기가 손상될 수 있습니다.

연료 탱크에 연료가 남아 있지 않게 주행하지 마십시오.◀

가능한 원인:

연료 탱크에 예비 연료만 남아 있습니다.

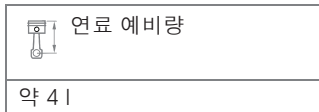

- 주유 과정 (▶▶▶ 89).

엔진 제어장치의 중대한 오류



일반 경고등이 황색으로 점멸합니다.



엔진 기호가 점멸됩니다.



엔진이 비상 운행 중입니다. 엔진이 손상될 위험을 배제할 수 없습니다.

주행방식 변경: 서행으로 주행하고, 가속 및 추월을 삼가하십시오.

가능하면 전문 정비소에서 모터사이클을 가져가 문제를

해결하도록 하십시오.

BMW Motorrad 파트너사에 맡기는 것이 가장 좋습니다.◀

가능한 원인:

엔진 컨트롤 유닛에서 중대한 후속 오류를 유발할 수 있는 오류가 진단되었습니다. 엔진이 비상 운행 중입니다.

- 계속 주행은 가능하지만 권장하지는 않습니다.
- 가능하면 높은 부하와 회전수 증가는 삼가하십시오.
- 가능한 한 빨리 전문 정비소에서 오류를 제거하십시오. BMW Motorrad 파트너에게 맡기는 것이 가장 좋습니다.

엔진 오일 레벨이 너무 낮음



오일 캔 기호가 표시됩니다.

OILLVL CHECK이(가) 표시됩니다.

가능한 원인:

전자식 오일 레벨 센서가 엔진 오일 레벨이 낮은 것을 감지했습니다. 다음 주유 시:

- 엔진 오일 레벨 점검 (▶▶▶ 105). 오일 레벨이 너무 낮은 경우:

- 엔진 오일 보충 (▶▶▶ 105).

엔진 오일 레벨이 적절한 경우:

- 전문 정비소에 문의하십시오. BMW Motorrad 파트너에게 맡기는 것이 가장 좋습니다.

배터리 충전 전압이 충분하지 않음



일반 경고등이 적색으로 점등됩니다.



배터리 기호가 표시됩니다.



방전된 배터리는 예를 들면 조명, 엔진 또는 ABS 시스템과 같은 차량 시스템의 다양한 부품에 고장을 일으킵니다. 이로 인해 위험한 주행 상황이 발생할 수 있습니다.

계속 주행하지 마십시오.◀

배터리가 충전되지 않습니다.

계속 주행할 경우 차량 전자장치는 배터리를 방전합니다.



12 V 배터리를 잘못 장착하였거나 단자가 뒤바뀐 경우(예: 점프 시동 시), 발전기 레귤레이터에 해당하는 퓨즈가 파열될 수 있습니다.◀

가능한 원인:

발전기 또는 발전기 구동장치에 결함이 있거나 또는 발전기 레귤레이터 퓨즈가 파열되었습니다.

- 가능한 한 빨리 전문 정비소에서 오류를 제거하십시오. BMW Motorrad 파트너에게 맡기는 것이 가장 좋습니다.

외부온도

차량이 정지해 있는 상태에서는 엔진 열로 인해 외부온도 측정값이 정확하지 않을 수 있습니다. 엔진 열로 인한 영향이 너무 크면, 임시로 --이(가) 표시됩니다.



외부 온도가 3 °C 이하 일때는 결빙 위험이 있습니다. 이 온도가 처음으로 초과된 경우, 디스플레이가 설정에 따라 외기온도계 1로 전환되며, 표시된 값이 점멸합니다.



추가로 얼음 크리스탈 기호 **2**가 표시됩니다.



외부 온도 경고는 3°C 이상으로 측정된 온도에서의 미끄러움 발생에 고려하고 있습니다. 외부 온도가 낮을 때는 특히 다리와 그늘진 도로가 미끄러울 수 있음을 고려해야 합니다.◀

연료 예비량

연료 경고등이 켜질 때 연료탱크에 표시된 연료량은 주행역학에 따라 다릅니다. (낮은 경사도 변화 및 빈번한 제동 및 가속으로 인해) 연료가 탱크 내에서 심하게 움직일수록 연료잔량 측정이 어려워집니다. 이러한 이유에서 연료 예비량이 정확하게 표시되지 않을 수도 있습니다.



연료 경고등이 켜지면, 주행가능거리가 자동으로 표시됩니다.

연료 예비량으로 더 주행할 수 있는 거리는 주행방식(연료소비 측면)과 작동 시점에 사용 가능한 연료량(이전 설명 참조)에 따라 다릅니다.

연료 예비량보다 더 많은 연료량이 주입된 후에는 연료 예비량 주행 기록계가 리셋됩니다.

오일 레벨 참조



오일 레벨 참조 **1**은 엔진의 오일 레벨을 알려줍니다. 차량이 정지된 경우에만 불러올 수 있습니다.

오일 레벨 참조에 대해서는 다음과 같은 조건이 충족되어야 합니다:

- 운행 적정 온도 상태의 엔진
- 엔진을 적어도 10초 이상 중립 상태로 구동함
- 측면 지지대가 안으로 젖혀 있는 상태
- 모터사이클이 편평한 지면에 수직으로 세워진 상태.

표시 설명:

OK: 오일 레벨이 정상임.

CHECK: 다음 주유 시 오일 레벨 검사.

---: 측정 불가(열거한 조건이 충족되지 않음).





오일 레벨을 점검해야 할 경우에는 오일 레벨이 다시 정확하게 감지될 때까지 기호 **2**가 표시됩니다.

서비스 표시



다음 서비스까지 남은 시간이 1개월 이하이거나, 1000 km 이내에 다음 서비스가 도래하는 경우에는 서비스 날짜 **1** 및 잔여 킬로미터 **2**가 Pre-Ride-Check 후에 잠깐 동안 표시됩니다.

 서비스 시점을 초과하면, 날짜 또는 킬로미터 표시에 추가로 일반 경고등이 황색으로 점등됩니다. 서비스 문자 표시가 계속 표시됩니다.

 서비스 표시가 서비스 날짜 1개월 이상 전에 미리 표시되는 경우에는 계기판에

설정된 날짜를 조정해야 합니다. 배터리가 오랫동안 단자 분리되어 있었으면 이러한 상황이 발생할 수 있습니다. 날짜를 설정하려면 전문 정비소에 문의하십시오. BMW Motorrad 파트너에게 맡기는 것이 가장 좋습니다.◀

타이어 공기압

- 타이어 압력 컨트롤(RDC) 장착 SA



좌측 값 **1**은 전륜의 공기압이며, 우측 값 **2**는 후륜의 공기압입니다. 점화장치를 켜 직후 "-- --"이(가) 표시됩니다.

타이어 공기압 값 전송은 속도 30 km/h를 처음으로 초과한 후에 시작됩니다. 표시된 타이어 공기압은 타이어 온도 20 °C에 해당하는 것입니다.

 경고를 표시할 경우에는 기호 **3**이 추가로 표시됩니다. 타이어 공기압이 위험로운 상태 있음을 알리는 표시가 점멸합니다.

 그 외에도 허용 공차 한계 범위 내에 해당 값이 있을 때는 일반 경고등이 황색으로 점등됩니다. 측정된 타이어 공기압이 허용 공차를 벗어난 경우에는 일반 경고등이 적색으로 점멸합니다.

BMW Motorrad RDC에 대한 자세한 정보는 (▶▶▶ 100) 페이지에서 찾아볼 수 있습니다.

상향 변속 권장

상향 변속 권장이 디스플레이 설정에 켜져 있어야 합니다 (☞ 49).



상향 변속 권장 **1**은 가장 경제적인 상향 변속 시점을 알려줍니다.

조작 방법

점화	42	댐핑	69
Keyless Ride를 적용한 점화	44	다이내믹 ESA 전자식 서스펜션 조정	70
다기능 디스플레이	48	클러치	71
도난경보장치(DWA)	54	브레이크	72
비상 정지 스위치	56	타이어	72
전조등	56	핸들	73
라이트	57	히터 그립	73
주간등	58	미러	74
방향지시등	60	윈드실드	75
비상 경고 시스템	60	운전자 및 동승자 시트	75
BMW Motorrad Integral ABS	60		
자동 안정 컨트롤 ASC	61		
주행 모드	62		
속도 제어장치	66		
서스펜션 초기 장력	68		

점화

차량 키

2개의 점화 키가 제공됩니다.

키를 분실한 경우 전자식 이모블라이저(EWS) (▶▶▶ 43)에 대한 지침에 유의하십시오.

점화 로크, 연료탱크 캡 및 벤치 시트 잠금장치에는 동일한 키가 사용됩니다.

- 케이스 장착SZ
- 톱 케이스 장착SZ

원할 경우 케이스와 톱 케이스에도 차량 키를 사용할 수 있습니다. 이 작업은 전문 정비소에 문의하십시오. BMW Motorrad 파트너에게 맡기는 것이 가장 좋습니다.

조향 잠금장치 고정

 모터사이클이 측면 지지대에 세워져 있으면 바닥의 상태에 따라 핸들을 좌측으로 돌려야 할지, 우측으로 돌려야 할지가 결정됩니다.

모터사이클이 평탄한 바닥 위에 세워져 있는 경우 핸들이 좌측으로 돌려져 있는 것이 우측으로 돌려져 있는 것보다 안정적입니다.

평탄한 바닥 위에서는 조향 잠금장치를 잠그기 위해 핸들을 항상 좌측으로 돌리십시오.◀

- 핸들을 좌측 또는 우측으로 돌리십시오.

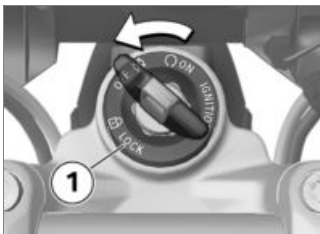

- 키를 위치 **1**로 돌리십시오. 이때 핸들을 약간 움직입니다.
- » 점화, 조명 및 모든 기능 회로가 꺼져 있습니다.

- » 조향 잠금장치가 잠겨 있습니다.
- » 키를 빼낼 수 있습니다.

점화 켜기

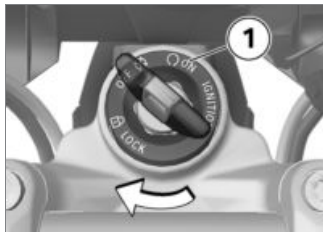

- 키를 점화 로크에 끼우고, 위치 **1**로 돌리십시오.
- » 측면등과 모든 기능 회로가 켜져 있습니다.
- » Pre-Ride-Check가 실행됩니다. (▶▶▶ 83)
- » ABS-자체 진단이 실행됩니다. (▶▶▶ 83)
- » ASC-자체 진단이 실행됩니다. (▶▶▶ 84)

환영등

- LED-전조등 포함SA
- 주간등 포함SA
- LED-보조 전조등 장착SZ
- 점화를 켜십시오.
 - » 측면등이 짧게 점등됩니다.
- 주간등 포함SA
 - » 주간 주행전조등이 잠깐 점등됩니다.<
- LED-보조 전조등 장착SZ
 - » LED-보조 전조등이 잠깐 점등됩니다.<

점화 끄기

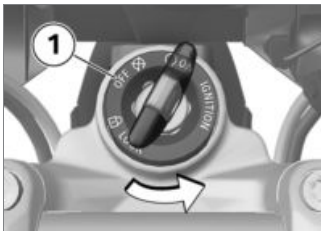

- 점화 키를 위치 **1**로 돌리십시오.
 - » 점화를 끈 후 계기판이 잠시 동안 켜진 상태로 있으며, 경우에 따라 현재의 오류 메시지를 표시합니다.
 - » 조향 잠금장치가 고정되어 있지 않습니다.
 - » 보조장치를 제한된 시간 동안 사용할 수 있습니다.
 - » 소켓으로 배터리를 충전할 수 있습니다.
 - » 키를 빼낼 수 있습니다.

- 주간등 포함SA
- LED-전조등 포함SA
 - 점화장치를 끈 후 잠깐 동안 주간 주행전조등이 소등됩니다.<

- LED-보조 전조등 장착SZ
 - 점화장치를 끈 후 잠깐 동안 LED 보조 전조등이 소등됩니다.<

전자식 이모빌라이저 EWS

모터사이클의 전자장치는 점화 로크에 있는 링 안테나를 통해 점화 키에 저장된 데이터를 판독합니다. 이 키가 "권한 있음"으로 인식된 후에만 엔진 컨트롤 유닛을 통해 엔진 시동이 이루어집니다.

▶ 다른 차량 키가 스타트에 사용된 점화 로크에 끼워져 있으면, 전자장치가 "혼동"될 수 있으며, 이에 따라 엔진 시동이 승인되지 않습니다. 다기능 디스플레이에 키 기호를 통해 경고가 표시됩니다.

다른 차량 키를 항상 점화 키와 분리하여 보관하십시오.◀

차량 키를 분실한 경우에는 BMW Motorrad 파트너사를 통해 차량 키를 차단할 수 있습니다. 이를 위해서는 모터사이클에 속한 다른 모든 차량 키를 가져와야 합니다. 차단된 키로는 엔진을 더 이상 시동할 수 없으나, 차단된 키를 다시 활성화할 수는 있습니다.

비상 키 및 보조 키는 BMW Motorrad 파트너사를 통해서만 제공됩니다. 서비스 파트너는 키가 안전 시스템의 일부이므로 귀하의 자격을 검사해야 할 책임이 있습니다.

Keyless Ride를 적용한 점화

- Keyless Ride^{SA} 포함

차량 키

▶ 리모컨 키를 찾는 동안 리모컨 키 표시등이 점멸합니다.

리모컨 키 또는 비상 키가 감지되면, 표시등이 소등됩니다. 리모컨 키 또는 비상 키가 감지되지 않으면, 표시등이 잠깐 동안 점등됩니다.◀

각각 1개의 리모컨 키 및 비상 키가 제공됩니다. 키를 분실한 경우 전자식 이모빌라이저(EWS) (▶ 43)에 대한 지침에 유의하십시오.

점화장치, 연료탱크 캡 및 도난경보장치는 리모컨 키로 작동됩니다. 시트 벤치 로크, 탑케이스 및 케이스는 수동으로 조작해야 합니다.

▶ 리모컨 키의 도달 범위를 넘어 가면(예: 케이스 또는 탑케이스 내부) 차량을 시동할 수 없으며 센트럴 로킹 장치가 로크/로크 해제되지 않습니다. 도달 범위를 넘어 가면

점화장치가 약 1.5 분 후 꺼지고, 센트럴 로킹 시스템이 로크되지 않습니다.

리모컨 키를 직접 (예를 들어 외투 주머니 등에) 소지하거나 그 대안으로 비상 키를 가지고 다닐 것을 권장합니다.◀

	Keyless Ride-리모트 컨트롤 키의 사용가능 범위
- Keyless Ride ^{SA} 포함	
약 1 m◀	

조향 잠금장치 고정

전제 조건: 핸들바가 좌측 또는 우측 방향으로 돌려져 있어야 합니다. 리모컨 키가 수신 영역 내에 있습니다.

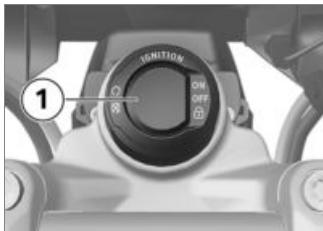

! 모터사이클이 측면 지지대에 세워져 있으면 바닥의 상태에 따라 핸들을 좌측으로 돌려야 할지, 우측으로 돌려야 할지가 결정됩니다. 모터사이클이 평탄한 바닥 위에 세워져 있는 경우 핸들이 좌측으로 돌려져 있는 것이 우측으로 돌려져 있는 것보다 안정적입니다.

평탄한 바닥 위에서는 조향 잠금장치를 잠그기 위해 핸들을 항상 좌측으로 돌리십시오.◀

- 버튼 **1**을 누른 채로 유지하십시오.

- » 스티어링 로크가 잠기는 소리가 들립니다.
- » 점화, 조명 및 모든 기능 회로가 꺼져 있습니다.
- 스티어링 로크의 잠금을 해제하려면, 버튼 **1**을 짧게 누르십시오.

점화 켜기

전제조건: 리모컨 키가 수신 영역 내에 있어야 합니다.

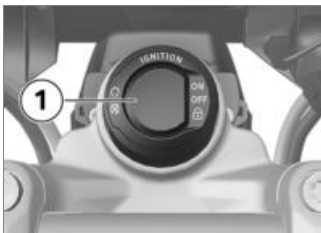

- 점화장치 활성화 방법에는 두 가지가 있습니다.

유형 1:

- 버튼 **1**을 짧게 누르십시오.
- » 측면등과 모든 기능 회로가 켜져 있습니다.
 - 주간등 포함SA
 - LED-전조등 포함SA
- » 주간 주행전조등이 켜졌습니다.<
- LED-보조 전조등 장착SZ
- » LED 보조 전조등이 켜졌습니다.<
- » Pre-Ride-Check가 실행됩니다. (▶▶▶ 83)
- » ABS-자체 진단이 실행됩니다. (▶▶▶ 83)
- » ASC-자체 진단이 실행됩니다. (▶▶▶ 84)

유형 2:

- 스티어링 로크가 잠겨 있으면, 버튼 **1**을 누른 채로 유지하십시오.
- » 스티어링 로크가 풀립니다.
- » 측면등과 모든 기능 회로가 켜져 있습니다.

- » Pre-Ride-Check가 실행됩니다. (▶▶▶ 83)
- » ABS-자체 진단이 실행됩니다. (▶▶▶ 83)
- » ASC-자체 진단이 실행됩니다. (▶▶▶ 84)

점화 끄기

전제조건: 리모컨 키가 수신 영역 내에 있어야 합니다.

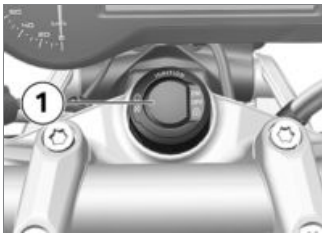

- 점화장치 비활성화 방법에는 두 가지가 있습니다.

유형 1:

- 버튼 **1**을 짧게 누르십시오.
- » 조명이 꺼집니다.

- » 조향 잠금장치가 고정되어 있지 않습니다.

유형 2:

- 핸들을 좌측 또는 우측으로 돌리십시오.
- 버튼 **1**을 누른 채로 유지하십시오.
- » 조명이 꺼집니다.
- » 스티어링 로크가 잠깁니다.

전자 제어식 이모빌라이저 EWS

모터사이클의 전자장치는 리모컨 로크에 있는 링 안테나를 통해 리모컨 키에 저장된 데이터를 판독합니다. 리모컨 키가 "권한 있음"이라고 인식된 경우에만 엔진 컨트롤 유닛이 엔진 시동을 허용합니다.

▶ 다른 차량 키가 시동에 사용된 리모컨 키에 고정되어 있으면, 전자장치가 "혼동"할 수 있으며, 이에 따라 엔진 시동이 승인되지 않습니다.

다기능 디스플레이에 키 기호를 통해 경고가 표시됩니다. 다른 차량 키를 항상 리모컨 키와 분리하여 보관하십시오.◀

차량 키를 분실했을 경우, BMW Motorrad 파트너사를 통해 리모컨 키를 차단시킬 수 있습니다. 이를 위해 모터사이클에 속한 다른 모든 키를 가져와야 합니다. 차단된 리모컨 키로는 엔진을 더 이상 시동할 수 없으나, 차단된 리모컨 키를 다시 활성화할 수는 있습니다. 비상 키 및 보조 키는 BMW Motorrad 파트너를 통해서만 제공됩니다. 서비스 파트너사는 리모컨 키가 안전 시스템의 일부이므로 귀하의 자격을 검사해야 할 책임이 있습니다.

리모컨 키의 배터리가 없거나 리모컨 키 분실

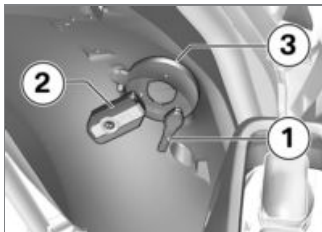

- 키를 분실한 경우 전자식 이모빌라이저(EWS)에 대한 지침에 유의하십시오.
- 주행하는 동안 리모컨 키를 분실한 경우, 비상 키를 사용하여 차량을 시동할 수 있습니다.
- 리모컨 키의 배터리가 없을 경우, 후륜 커버를 리모컨 키에 닿게 하여 차량을 시동할 수 있습니다.
- 비상 키 **1** 또는 방전된 리모컨 키 **2**를 후륜 커버에 안테나 **3** 높이로 대고 있으십시오.

▶ 비상 키 또는 방전된 리모컨 키는 후륜 커버에 밀착시켜야 합니다.◀

 엔진 시동이 진행되는 시간. 그 이후 다시 잠금을 해제해야 합니다.

30 s

- » Pre-Ride 체크가 수행됩니다.
- 키가 인식되었습니다.
- 엔진을 시동할 수 있습니다.
- 엔진 시동 (▶▶ 82).

리모컨 키의 배터리 교체

버튼을 짧게 또는 길게 누를 때 리모컨 키의 반응이 없는 경우:

- 리모컨 키의 배터리가 최대 용량을 발휘하지 못합니다.
- » 배터리를 교환하십시오.



배터리 기호가 표시됩니다.

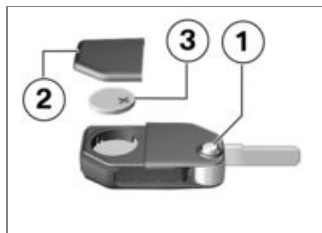

- 버튼 **1**을 누르십시오.
- » 열쇠날을 위로 젖힙니다.
- 배터리 커버 **2**을 위쪽으로 누르십시오.
- 배터리 **3**을 분리하십시오.
- 사용한 배터리는 법적 규정에 따라 폐기하십시오. 배터리를 일반 가정 쓰레기에 버리지 마십시오.

 배터리 또는 극성이 틀리면 장치가 피손될 수 있습니다. 지정된 배터리를 사용하십시오. 배터리 장착 시에는 올바른 전극 연결에 유의하십시오.◀

- 새 배터리의 양극을 위쪽으로 하여 끼우십시오.

- 엔진 온도(ENGTMP)
- 평균 소비량 1(CONS 1)
- 평균 소비량 2(CONS 2)
- 평균 속도(Ø SPEED)

- 타이어 압력 컨트롤(RDC) 장착 SA
- 공기압(RDC) <

- 날짜(DATE)

- 오일 레벨 참조(OILLVL)

- 온보드 컴퓨터 Pro 포함 SA

- 온보드 전원 전압(VOLTGE) <

- 온보드 컴퓨터 Pro 포함 SA

- 총시간 스톱 위치(ALTIME) <

- 온보드 컴퓨터 Pro 포함 SA

- 주행시간 스톱 위치(RDTIME) <



- 리셋할 주행 기록계가 디스플레이 상단 라인 2에 표시될 때까지, 버튼 1을 짧게 반복하여 누르십시오.
- 표시된 값이 리셋될 때까지 버튼 1을 누르고 계십시오.

평균값 리셋

- 점화 켜기 (▶▶▶ 42).



- 리셋할 평균값이 디스플레이 하단 라인 2에 표시될 때까지, 버튼 1을 짧게 반복하여 누르십시오.
- 표시된 값이 리셋될 때까지 버튼 1을 누르고 계십시오.

기능 설정

- 점화 켜기 (▶▶▶ 42).

구간거리계 리셋

- 점화 켜기 (▶▶▶ 42).



- 디스플레이 상단 라인 2에 SETUP ENTER이(가) 표시될 때까지, 버튼 1을 짧게 반복하여 누르십시오.
- SETUP-메뉴를 시작하려면, 버튼 1을 길게 누르십시오.
- » 디스플레이의 다음과 같은 표시는 선택한 사양에 따라 다릅니다.



- 다음 메뉴 항목을 선택하려면, 버튼 1을 각각 짧게 누르십시오.
 - » 디스플레이 상단 라인 2에 메뉴 항목이 표시됩니다.
 - » 디스플레이 하단 라인 3에 설정된 값이 표시됩니다.
 - 설정된 값을 변경하려면, 버튼 4를 짧게 누르십시오.
- 아래와 같은 메뉴 항목을 선택할 수 있습니다.
- 도난방지장치 장착 SA
 - DWA: 도난경보장치 켜기(ON) 또는 끄기(OFF)<

- 내비게이션 시스템 예비장치 포함SA
- GPS TM: 내비게이션 시스템이 장착된 경우: GPS-시간 및 GPS-날짜 적용(ON) 또는 적용하지 않음(OFF)<
- CLOCK: 시간 설정
- DATE: 날짜 설정
- ECOSFT: 디스플레이에 상향 변속 권장 표시(ON) 또는 표시하지 않음(OFF)
- BRIGHT: 디스플레이 밝기 조정, 기본(0)에서 밝게(5)까지
- 주간등 포함SA
- DLIGHT: 주간등 자동장치 켜기(ON) 또는 끄기(OFF)<
- EXIT: SETUP-메뉴 종료
- 온보드 컴퓨터 Pro 포함SA
- BC CUSTOM: 디스플레이 개별 설정 시작.<



- SETUP-메뉴를 종료하려면, 메뉴 항목 SETUP EXIT에서 버튼 **1**을 길게 누르십시오.
- SETUP-메뉴를 임의로 중단하려면, 버튼 **2**를 길게 누르십시오.

시계 조정

- 점화 키기 (▶▶▶ 42).

! 주행 중 시계를 조정하는 일은 사고를 유발할 수 있습니다.

모터사이클이 정차해 있는 상태에서만 시계를 조정하십시오.◀

- SETUP-메뉴에서 메뉴 항목 SETUP CLOCK을(를) 선택하십시오.



- 시간 표시가 디스플레이 하단 라인 **3**에서 점멸할 때까지, 버튼 **2**를 누르고 계십시오.

▶ 시간 표시 대신에 "—:—" 표시가 나타나면, 계기판 전원 공급이 중단된 것입니다(예: 배터리 분리).◀

- 점멸되는 값을 버튼 **1**을 눌러 올리거나, 버튼 **2**를 눌러 줄이십시오.

- 분 표시가 디스플레이 하단 라인 **3**에서 점멸할 때까지, 버튼 **2**를 누르고 계십시오.
- 점멸되는 값을 버튼 **1**을 눌러 올리거나, 버튼 **2**를 눌러 줄이십시오.
- 분 표시가 더 이상 점멸하지 않을 때까지, 버튼 **2**를 누르고 계십시오.
 - » 설정이 종료되었습니다.
- 설정을 임의로 중단하려면, 초기값이 다시 표시될 때까지 버튼 **1**을 누르고 계십시오.

▶ 설정이 종료되기 전에 출발하면 설정이 중단됩니다.◀

날짜 설정

- 점화 키기 (▶▶▶ 42).
- SETUP-메뉴에서 메뉴 항목 SETUP DATE을(를) 선택하십시오.



- 일 표시가 디스플레이 하단 라인 3에서 점멸할 때까지 버튼 2를 누르고 계십시오.

▶ 날짜 대신에 "—.—.—" 표시가 나타나면, 계기판 전원 공급이 중단된 것입니다(예: 배터리 분리).◀

- 점멸되는 값을 버튼 1을 눌러 올리거나, 버튼 2를 눌러 줄이십시오.
- 월 표시가 디스플레이 하단 라인 3에서 점멸할 때까지 버튼 2를 누르고 계십시오.
- 점멸되는 값을 버튼 1을 눌러 올리거나, 버튼 2를 눌러 줄이십시오.

- 연도 표시가 디스플레이 하단 라인 3에서 점멸할 때까지 버튼 2를 누르고 계십시오.
- 점멸되는 값을 버튼 1을 눌러 올리거나, 버튼 2를 눌러 줄이십시오.
- 연도 표시가 더 이상 점멸하지 않을 때까지, 버튼 2를 누르고 계십시오.
- » 설정이 종료되었습니다.
- 설정을 임의로 중단하려면, 초기값이 다시 표시될 때까지 버튼 1을 누르고 계십시오.

▶ 설정이 종료되기 전에 출발하면 설정이 중단됩니다.◀

디스플레이 개별 설정

— 온보드 컴퓨터 Pro 포함SA

- 점화 켜기 (▶▶ 42).
개별 설정 메뉴를 통해 어떤 정보를 어떤 디스플레이 라인에 표시할지를 설정할 수 있습니다.

- SETUP-메뉴에서 메뉴 항목 SETUP BC BASIC을(를) 선택하십시오.



- 개별 설정 메뉴를 시작하려면, 버튼 1을 짧게 누르십시오.
- » SETUP BC CUSTOM이(가) 표시됩니다.
- 개별 설정 메뉴를 종료하려면, 버튼 1을 다시 짧게 누르십시오.

▶ SETUP BC BASIC을(를) 선택하면, 공장 설정 상태가 다시 활성화됩니다. CUSTOM 개별 설정 사항은 저장된 상태로 있습니다.◀



- 첫 번째 메뉴 항목을 표시하려면, 버튼 **1**을 길게 누르십시오.
- » SETUP BC ODO이(가) 표시됩니다.



- 다음 메뉴 항목을 선택하려면, 버튼 **2**을 각각 짧게 누르십시오.
- » 디스플레이 상단 라인 **3**에 메뉴 항목이 표시됩니다.
- » 디스플레이 하단 라인 **4**에 설정된 값이 표시됩니다. 다음과 같은 값을 설정할 수 있습니다.
- TOP: 이 값은 디스플레이 상단 라인에 표시됩니다.
- BELOW: 이 값은 디스플레이 하단 라인에 표시됩니다.
- BOTH: 이 값은 디스플레이 양쪽 라인에 표시됩니다.

- OFF: 이 값은 표시되지 않습니다.
- 설정된 값을 변경하려면, 버튼 **1**를 짧게 누르십시오. 다음과 같은 메뉴 항목을 선택할 수 있으며, 괄호 내에는 공장 설정 상태가 표시되어 있습니다. 일부 메뉴 항목은 해당 특수사양이 있는 경우에만 표시됩니다.
- ODO: 총주행기록계(TOP, OFF 설정이 가능하지 않음)
- TRIP 1: 구간거리계 1(TOP)
- TRIP 2: 구간거리계 2(TOP)
- TRIP A: 자동 구간거리계(TOP)
- EXTEMP: 외부 온도(BELOW)
- ENGTMP: 엔진 온도(BELOW)
- RANGE: 주행가능거리(TOP)
- CONS R: 주행가능거리 계산을 위한 평균 소비량(OFF)
- CONS 1: 평균 소비량 1(BELOW)
- CONS 2: 평균 소비량 2(BELOW)
- CONS C: 현재 소비량(TOP)
- ØSPEED: 평균 속도(BELOW)

- SPEED: 현재 속도(TOP)
- RDC: 타이어 공기압(BELOW)
- VOLTGE: 온보드 전원 전압(BELOW)
- ALTIME: 총시간 스톱 위치(BELOW)
- RDTIME: 주행시간 스톱 위치(BELOW)
- DATE: 날짜(BELOW)
- SERV T: 다음 서비스 날짜(OFF)
- SERV D: 다음 서비스까지 남은 주행거리(OFF)
- OILLVL: 오일 레벨 참조(BELOW)
- EXIT: 개별 설정 메뉴 종료.



- 개별 설정 메뉴를 종료하려면, 메뉴 항목 SETUP EXIT에서 버튼 **1**을 길게 누르십시오.
- 개별 설정 메뉴를 임의로 종료하려면, 버튼 **2**을 길게 누르십시오.
- » 현재까지 실행한 모든 설정 사항이 저장됩니다.

도난경보장치(DWA)

- 도난방지장치 장착 SA

활성화

- 점화 켜기 (▶▶▶ 42).
- 도난경보장치(DWA) 조정 (▶▶▶ 55).

- 점화를 끄십시오.
- » 도난경보장치(DWA)가 활성화되어 있으면, 점화를 끈 후에도 DWA가 자동으로 활성화됩니다.
- » 활성화에는 약 30초가 걸립니다.
- » 점멸등이 두 번 점등됩니다.
- » 작동음이 두 번 울립니다(프로그래밍된 경우).
- » 도난경보장치(DWA)가 활성화된 상태입니다.

알람

다음과 같은 경우에 경보가 작동될 수 있습니다.

- 동작 센서
- 인증되지 않은 키로 점화를 켤 때
- 도난 경보장치(DWA)를 차량 배터리로부터 분리하는 경우(DWA 배터리를 통해 전원 공급, 이 경우에는 경보음만 울리며, 점멸등은 켜지지 않음).

DWA 배터리가 방전되어 있는 상태에서도 모든 기능은 유지되며, 차량 배터리에서 분리 시 경보 작동만 불가능함.

경보 지속 시간은 약 26초입니다. 경보 중에는 경보음이 울리며, 점멸등이 깜빡입니다. 경보음 유형은 BMW Motorrad 파트너를 통해 설정할 수 있습니다.

운전자가 없는 상태에서 경보가 작동되었던 경우에는 점화를 켤 때 일회적인 경보음을 통해 이를 알려줍니다. 이어서 일 분간 DWA 표시등의 신호를 통해 경보 원인에 대해 알려줍니다.

점멸 신호의 수에 대한 설명:

- 1x 점멸: 동작 센서 1
- 2x 점멸: 동작 센서 2
- 3x 점멸: 인증되지 않은 키로 점화 ON
- 4x 점멸: 도난 경보장치(DWA)를 차량 배터리에서 분리
- 5x 점멸: 동작 센서 3

비활성화

- 작동 상태의 비상 정지 스위치.
- 점화를 켜십시오.
 - » 점멸등이 한 번 점등됩니다.
 - » 작동음이 한 번 울립니다(프로그래밍된 경우).
 - » 도난경보장치(DWA)가 꺼진 상태입니다.

도난경보장치(DWA) 조정

- 점화 키기 (▶▶ 42).



- 디스플레이 상단 라인 2에 SETUP ENTER이(가) 표시될 때까지, 버튼 1을 짧게 반복하여 누르십시오.

- SETUP-메뉴를 시작하려면, 버튼 1을 길게 누르십시오.



- 메뉴 항목 DWA을(를) 선택하려면, 버튼 1을 각각 짧게 누르십시오.
 - » 디스플레이 상단 라인 2에 DWA이(가) 표시됩니다.
 - » 디스플레이 하단 라인 3에 설정된 값이 표시됩니다.
- 설정된 값을 변경하려면, 버튼 4를 짧게 누르십시오. 다음과 같은 설정 가능:
 - On: 도난경보장치(DWA)가 활성화되어 있거나, 점화를 끈 후 자동으로 활성화됩니다.

- Off: 도난경보장치(DWA)가 비활성화되어 있습니다.

비상 정지 스위치



1 비상 정지 스위치

! 주행 중 비상 정지 스위치를 작동시킬 경우 후륜 휠이 차단될 수 있으며, 이에 따라 쓰러질 수 있습니다. 주행 중 비상 정지 스위치를 작동시키지 마십시오.◀

비상 정지 스위치를 사용하여 빠르고 쉽게 엔진을 정지할 수 있습니다.

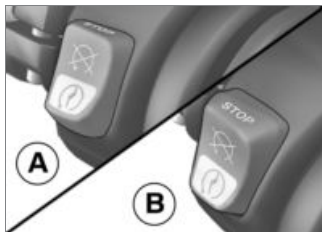

A 엔진이 꺼짐
B 작동 위치

전조등

조명 거리와 서스펜션 초기 장력

일반적으로 조명 거리는 적재 상태에 서스펜션 초기 장력을 맞춤으로써 일정하게 유지됩니다. 적재량이 아주 많은 경우에는 서스펜션 초기 장력 조정이 충분하지 않을 수 있습니다. 이러한 경우에는 조명 거리를 중량에 맞게 조정해야 합니다.

▶ 조명 거리 조정이 올바르게 되어 있는지 불확실한 경우에는 전문 정비소에 문의하십시오. 이 경우 BMW Motorrad 파트너에게 맡기는 것이 좋습니다.◀

조명거리 설정



적재량이 많을 때 서스펜션 초기장력 조정이 반대편 운전자의 눈부심을 방지하기에 충분하지 않은 경우:

- 전조등 조명을 낮추려면, 조정 휠 1을 시계 반대 방향으로 돌리십시오.

모터사이클을 다시 적재량이 적은 상태로 주행할 경우:

- 전문 정비소에서 전조등 기본 조정을 실행하십시오. 이 경우 BMW Motorrad 파트너에게 맡기는 것이 가장 좋습니다.

- LED-전조등 포함SA

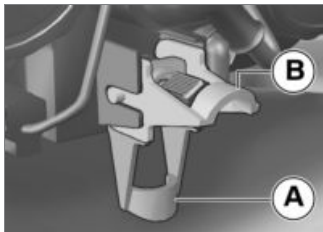

- 조명거리 조정은 스위블 레버를 통해 실행됩니다.

- **A** 중립위치

- **B** 적재량이 많을 때의 위치<

라이트

하향등 및 측면등

측면등은 점화를 켜 후 자동으로 켜집니다.

▶ 측면등은 배터리에 부하를 줍니다. 제한된 시간 동안에만 점화를 켜십시오.◀

하향등은 엔진을 켜면 자동으로 켜집니다.

- 주간등 포함SA

주간에는 하향등에 대한 대안으로 주간등을 켤 수 있습니다.

상향등 및 전조등 플래셔

- 점화 켜기 (▶▶ 42).

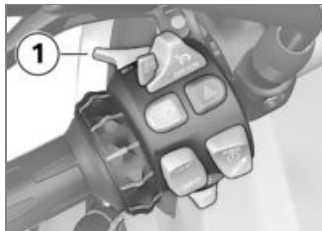

- 상향등을 켜려면 스위치 **1**을 앞으로 누르십시오.
- 전조등 플래셔를 작동하려면 스위치 **1**을 뒤쪽으로 당기십시오.

주차등

- 점화 끄기 (▶▶ 43).

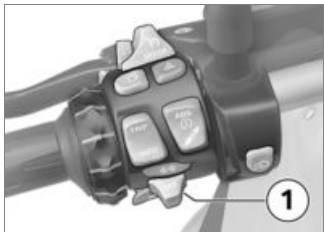

- 점화장치가 꺼진 다음 바로 버튼 **1**을 좌측으로 누르고, 주차등이 켜질 때까지 누르고 계십시오.
- 주차등을 끄려면 점화장치를 켜다가 다시 끄십시오.

보조 전조등

- LED-보조 전조등 장착 SZ

전제조건: 보조 전조등은 하향등이 활성화되어 있을 때만 활성화됩니다. 주간등이 켜져 있을 때는 보조 전조등을 켤 수 없습니다.

- 엔진 시동 (▶▶▶ 82).



- 보조 전조등을 켜려면, 버튼 **1**을 누르십시오.
-  보조 전조등 표시등이 점등됩니다.
- 보조 전조등을 끄려면, 버튼 **1**을 다시 누르십시오.

주간등

- 주간등 포함 SA

수동 주간등

전제조건: 주간등 자동장치가 꺼져 있음.



어두운 경우 주간등이 켜지면, 시야가 좋지 않으며, 맞은편 차량에 눈부심을 유발할 수 있습니다. 어두운 경우에는 주간등을 사용하지 마십시오.◀



주간등은 하향등에 비해 반대편 도로에서 더 잘 인식됩니다. 이에 따라 주간에 가시성이 향상됩니다.◀

- 엔진 시동 (▶▶▶ 82).
- 디스플레이 SETUP-메뉴의 메뉴 항목 DLIGHT에서 주간등 자동장치를 OFF(으)로 전환하십시오.

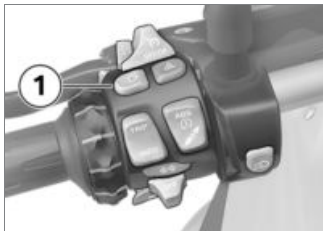

- 주간등을 켜려면, 버튼 **1**을 누르십시오.

 주간등 표시등이 점등됩니다.

- » 하향등, 전방 측면등 및 보조 전조등이 꺼집니다.
- 어두운 곳 또는 터널 주행 시: 주간등을 끄고 하향등과 전방 측면등을 켜려면, 버튼 **1**을 다시 누르십시오. 이때 보조 전조등이 다시 켜집니다.

 주간등이 켜진 상태에서 상향등을 켜면, 약 2초 후에 주간등이 꺼지고, 상향등, 하향등,

전방 측면등 및 경우에 따라 보조 전조등이 켜집니다.

상향등을 다시 끄면, 주간등이 다시 자동으로 활성화되지 않습니다. 이는 필요시 수동으로 다시 켜야 합니다.◀

자동 주간등

 주간등과 하향등(전방 측면등 포함) 간의 전환이 자동으로 실행될 수 있습니다.◀

 자동 전조등 제어장치는 조명 조건에 대한 개인적인 평가를 대체하지는 않습니다. 라이트 센서의 측정이 예를 들면 안개 또는 흐린 날씨로 인해 잘못될 수 있습니다. 이러한 상황에서는 하향등을 수동으로 켜십시오. 그렇지 않으면 안전상 위험이 발생할 수 있습니다.◀

- 디스플레이 SETUP-메뉴의 메뉴 항목 DLIGHT에서 주간등 자동장치를 ON(으)로 전환하십시오.

 자동 주간등 표시등이 점등됩니다.

- » 주변 밝기가 일정한 값 이하로 낮아지면, 하향등이 자동으로 켜집니다(예: 터널에서). 충분한 주변 밝기가 감지되면, 주간등이 다시 켜집니다. 주간등이 활성화되어 있으면, 주간등 기호가 다기능 디스플레이에 표시됩니다.

자동장치가 켜진 상태에서 라이트 수동 조작

- 주간등 버튼을 누르면 주간등이 꺼지고, 하향등과 전방 측면등이 켜집니다(예: 터널 진입 시에는 주간등 자동장치가 주변 밝기로 인해 지연되어 반응함). 주간등이 꺼지면, 보조 전조등이 다시 켜집니다.
- 주간등 버튼을 다시 누르면, 주간등 자동장치가 다시 활성화됩니다. 즉, 필요한 주변 밝기에 도달되면 주간등이 다시 켜집니다.

방향지시등

방향지시등 조작

- 점화 켜기 (▶▶▶ 42).

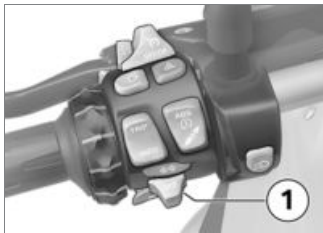

- 좌측 방향지시등을 켜려면 버튼 **1**을 좌측으로 누르십시오.
- 우측 방향지시등을 켜려면 버튼 **1**을 우측으로 누르십시오.
- 방향지시등을 끄려면 버튼 **1**을 중간 위치로 하십시오.



방향지시등 리셋

방향지시등은 정해진 주행시간 및 주행거리에 다다른면 자동으로 꺼집니다.

최소 10 s

최소 300 m

비상 경고 시스템

비상 경고 시스템 조작

- 점화 켜기 (▶▶▶ 42).



비상 경고 시스템이 배터리에 부하를 줍니다.

비상 경고 시스템을 제한된 시간 동안만 켜십시오.◀

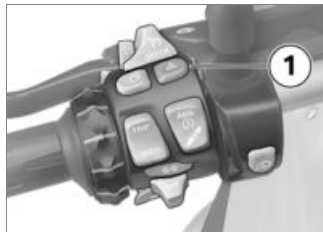

- 비상 경고 시스템을 켜려면 버튼 **1**을 누르십시오.
- » 점화장치가 꺼질 수 있습니다.
- 비상 점멸등을 끄려면, 필요에 따라 점화장치를 켜 다음 버튼 **1**을 다시 누르십시오.

BMW Motorrad Integral ABS

ABS 기능 끄기

- 점화 켜기 (▶▶▶ 42).

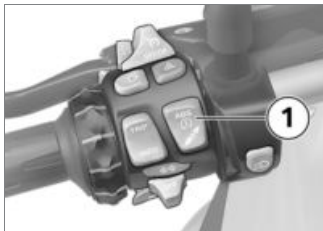

- ABS-경고등의 표시 상태가 변경될 때까지, 버튼 **1**을 누르고 계십시오.
- » 표시 상태에서 일차적으로 ASC-기호가 변경됩니다. 버튼 **1**을 ABS-경고등이 반응할 때까지 누르고 있으십시오. 이 경우 ASC-설정은 변경되지 않습니다.

 ABS-경고등이 점등됩니다.



- 버튼 **1**을 2초 이내에 놓으십시오.

 ABS-경고등이 계속 점등됩니다.

» ABS-기능이 꺼지고, 인테그럴 기능은 계속 활성화되어 있습니다.

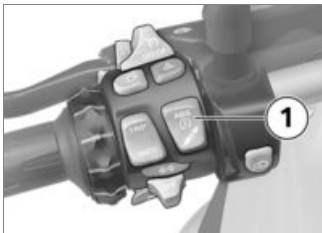
ABS 기능 켜기



- ABS-경고등의 표시 상태가 변경될 때까지, 버튼 **1**을 누르고 계십시오.
-  ABS-경고등이 꺼집니다. 자체진단이 종료되지 않은 경우에는 점멸하기 시작합니다.
- 버튼 **1**을 2초 이내에 놓으십시오.
-  ABS-경고등이 꺼지거나, 계속 점멸합니다.

» ABS 기능이 켜져 있습니다.

- 점화를 꺾다 다시 켜는 방법도 있습니다.

 점화를 끄고 다시 켜 후 5 km/h 이상으로 더 주행 시 ABS-경고등이 점등되면, ABS-오류가 있는 것입니다.◀

 BMW Motorrad Integral ABS 적용 브레이크 시스템에 관한 상세 정보는 "기술자료" 장에서 확인할 수 있습니다.◀

자동 안정 컨트롤 ASC ASC 기능 끄기

- 점화 켜기 (▶▶ 42).

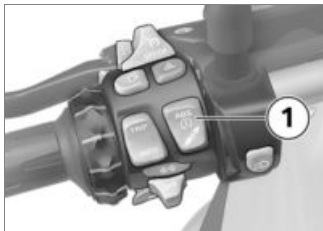

- ASC 경고등의 표시 상태가 변경될 때까지, 버튼 **1**을 누르고 계속시오.

▶ ASC 기능은 주행 중에도 끌 수 있습니다.◀



ASC-경고등이 점등됨.

- 버튼 **1**을 2초 이내에 놓으십시오.



ASC-경고등이 계속 점등됨.

» ASC 기능이 꺼져 있습니다.

ASC 기능 켜기

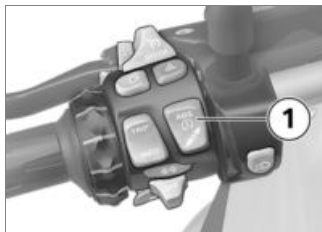

- ASC 경고등의 표시 상태가 변경될 때까지, 버튼 **1**을 누르고 계속시오.



ASC-경고등이 더 이상 점등되지 않습니다. 자체 진단이 종료되지 않은 경우에는 경고등이 점멸하기 시작합니다.

- 버튼 **1**을 2초 이내에 놓으십시오.



ASC-경고등이 계속 점등되지 않거나, 계속 점멸합니다.

» ASC 기능이 켜져 있습니다.

- 점화를 껐다 다시 켜는 방법도 있습니다.

▶ 점화를 끄고 다시 켜 후 5 km/h 이상으로 더 주행 시 ASC-경고등이 점등되면, ASC-오류가 있는 것입니다.◀

▶ BMW Motorrad 오토매틱 스태빌리티 컨트롤(ASC) 적용 브레이크 시스템에 관한 상세 정보는 "기술자료" 장에서 확인할 수 있습니다.◀

주행 모드

주행 모드 사용

BMW Motorrad에서는 모터사이클에 맞춰 각 주행 상황에 따라 적합하게 선택할 수 있는 다섯 가지 주행 시나리오를 개발했습니다.

- 비에 젖은 도로 주행
- 마른 도로 주행

- 주행 모드 Pro 포함SA
- 마른 도로에서의 스포츠식 주행
- 경미한 오프로드 주행
- 스포츠식 오프로드 주행

다섯가지 주행 시나리오에 맞춰 엔진 토크, 가속응답성, ABS 컨트롤 및 ASC 컨트롤이 최적 상태로 조정됩니다.

- 다이내믹 ESA 포함SA
- 또한, 서스펜션도 선택한 운행 목적에 적합하게 조정됩니다.

주행 모드 설정

- 점화 키가 (▶▶ 42).



- 버튼 1을 작동하십시오.

▶ 선택 가능한 주행 모드에 대한 자세한 안내는 "세부 기술 사항" 단원에 있습니다.◀



선택 화살표 1 및 선택 가능한 첫 번째 주행모드 2가 표시됩니다.



! 오프 로드 모드(Enduro 및 Enduro Pro)는 일반 온로드 모드로 사용되지 않습니다. 온로드 모드(Enduro 및 Enduro Pro)에서 오프 로드 모드를 켜면, ABS에서 제동 시 그리고 ASC에서 가속 시 주행상태의 불안정이 발생할 수 있습니다. 이로 인해 넘어질 위험이 있습니다. 오프 로드 모드(Enduro 및 Enduro Pro)는 오프 로드에서의 주행 시만 켜십시오.◀

- 선택 화살표 옆에 원하는 주행모드가 표시될 때까지, 버튼 1을 반복하여 누르십시오.

▶ Enduro PRO -모드를 선택한 경우: 후륜 휠에 대해 제한된 ABS-컨트롤에 유의하십시오(단원 "세부 기술 사항" 참조).◀

다음과 같은 주행모드를 선택할 수 있습니다.

- RAIN: 비에 젖은 도로 주행 시.
- ROAD: 건조한 도로 주행 시.

- 주행 모드 Pro 포함SA

- » 그 외에도 아래와 같은 주행 모드를 선택할 수 있습니다.
- DYNA: 건조한 도로에서 역동적인 주행 시.
- Enduro: 오프로드 주행 시.
- Enduro PRO: 오프로드에서 스포츠식 주행 시(코딩 플러그가 장착된 경우에만).◀
- » 차량이 정지된 상태에서는 약 2초 후에 선택한 주행모드가 활성화됩니다.
- » 주행 중 새 주행모드는 다음과 같은 조건하에서 활성화됩니다.
- 공회전 상태에서의 스포틀 그립

- 클러치를 작동함
- » 새 주행모드가 활성화되면, 시계가 다시 표시됩니다.
- » 엔진 특성, ABS, ASC 및 다이내믹 ESA에 적합하게 설정된 주행모드는 점화가 꺼진 후에도 유지됩니다.

오프로드 모드에서 RDC 끄기

- 주행 모드 Pro 포함SA

오프로드에서 감소된 타이어 공기압으로 주행하고자 하는 경우, Enduro 및 Enduro Pro 주행 모드에 대한 RDC 경고알림을 차단할 수 있습니다.

- 점화 켜기 (▶▶▶ 42).



- 디스플레이 상단 라인 2에 SETUP ENTER(가) 표시될 때까지, 버튼 1을 짧게 반복하여 누르십시오.
- SETUP-메뉴를 시작하려면, 버튼 1을 길게 누르십시오.



- 메뉴 항목 RDC을(를) 선택하려면, 버튼 **1**을 각각 짧게 누르십시오.
- » 디스플레이 상단 라인 **2**에 RDC이(가) 표시됩니다.
- » 디스플레이 하단 라인 **3**에 설정된 값이 표시됩니다.
- 설정된 값을 변경하려면, 버튼 **4**를 짧게 누르십시오.
- » 다음과 같은 설정 가능:
 - ON: RDC 디스플레이 경고 기호는 더 이상 표시되지 않습니다. Enduro 및 Enduro Pro 주행 모드에서 타이어 공기압이 허용공차를 벗어났음.
 - OFF: RDC 디스플레이 경고 기호가 표시됩니다. 그 외에도

Enduro 및 Enduro Pro 주행 모드에서 타이어 공기압이 허용공차를 벗어났음이 표시됩니다.

코딩 플러그 장착

- 주행 모드 Pro 포함 SA

- 점화 끄기 (▶▶ 43).
- 운전석 시트 탈거 (▶▶ 76).



! 개방된 커넥터에는 오염 물질 및 습기가 유입될 수 있으며, 작동 오류를 일으킬 수 있습니다.

코딩 플러그를 제거한 후에는 커버 캡을 다시 설치하십시오.◀

- 커넥터 커버 캡 **1**을 제거하십시오.



- 이를 위해 잠금장치 **1**을 누르고 캡을 빼내십시오.
- 코딩 플러그를 설치하십시오.
- 점화를 켜십시오.



코딩 플러그에 대한 기호 **1**이 디스플레이에 표시됩니다. 주행모드 **2** Enduro PRO 선택 가능.

- » 선택한 주행모드는 점화를 끈 후에도 그대로 유지됩니다.
- 운전석 시트 장착 (▶▶ 77).

속도 제어장치

- 속도 제어장치 포함^{SA}

속도 제어장치 켜기

Enduro 또는 Enduro Pro
주행 모드가 비활성화된

후에야 속도제어 장치 사용이 가능합니다.

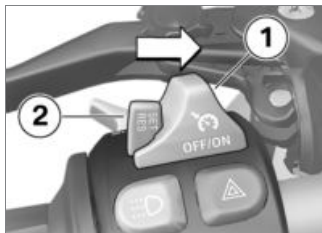

- 스위치 **1**을 우측으로 미십시오.
- » 버튼 **2** 조작의 잠김이 해제되었습니다.

속도 저장



- 버튼 **1**를 짧게 앞으로 누르십시오.



속도 제어장치의 조정 범위

30...210 km/h



속도 제어장치용 표시등이 점등됩니다.

- » 바로 전에 주행한 속도가 유지되며 저장됩니다.

가속하기



- 버튼 **1**를 짧게 앞으로 누르십시오.
- » 작동할 때마다 속도가 2 km/h씩 상승합니다.
- 버튼 **1**를 앞으로 누른 상태를 유지하십시오.
- » 속도가 무단으로 상승됩니다.
- » 버튼 **1**가 더 이상 작동하지 않으면, 도달된 속도가 유지 및 저장됩니다.

감속하기



- 버튼 **1**를 짧게 뒤로 누르십시오.
- » 작동할 때마다 속도가 2 km/h씩 감속됩니다.
- 버튼 **1**를 뒤로 누른 상태를 유지하십시오.
- » 속도가 무단계로 감속됩니다.
- » 버튼 **1**가 더 이상 작동하지 않으면, 도달된 속도가 유지 및 저장됩니다.

속도 제어장치 비활성화

- 속도 제어장치를 비활성화하려면, 브레이크 또는 클러치 또는 스티어링 휠(기본

상태를 초과한 가스를 취소함)을 작동하십시오.
 » 속도 제어장치용 표시등이 꺼졌습니다.

이전 속도 다시 불러오기



- 저장된 속도를 다시 적용하려면, 버튼 **1**를 뒤쪽으로 짧게 누르십시오.

▶ 가스페달을 밟으면 속도 제어장치가 비활성화됩니다. 스티어링 휠을 놓으면, 속도를 더 줄이려고 해도 속도가 저장된 값까지만 낮아집니다.◀



속도 제어장치용 표시등이 점등됩니다.

속도 제어장치 끄기

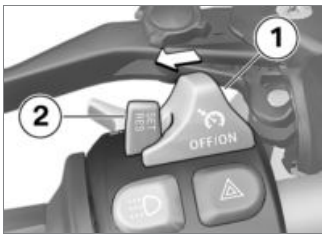

- 스위치 **1**을 좌측으로 미십시오.
- » 시스템이 꺼집니다.
- » 버튼 **2**가 차단됩니다.

서스펜션 초기 장력

조정

후륜 휠의 서스펜션 초기 장력을 모터사이클의 적재량에 맞추어야 합니다. 적재량이 증가되면 서스펜션 초기 장력의 상승이 필요하고, 반대의 경우 이에 맞는

더 낮은 서스펜션 초기 장력이 필요합니다.

후륜 휠에서 서스펜션 초기 장력을 조정하십시오.



주행 중 서스펜션 초기 장력의 조절은 사고를 유발할 수 있습니다. 모터사이클이 정차해 있는 상태에서만 서스펜션 초기 장력을 조정하십시오.◀

- 바닥이 평탄하고 단단한 곳에 모터사이클을 세우십시오.



서스펜션 초기 장력과 댐핑을 조정하지 않으면 모터사이클의 주행 양상이 불량해집니다. 서스펜션 초기 장력에 댐핑을 맞추십시오.◀

- 서스펜션 초기장력을 높이려면, 조정 휠 **1**을 HIGH 화살표 방향으로 돌리십시오.
- 서스펜션 초기장력을 줄이려면, 조정 휠 **1**을 LOW 화살표 방향으로 돌리십시오.



후방 서스펜션 초기 장력의 기본 조정

- 다이내믹 ESA 미포함^{SA}



후방 서스펜션 초기 장력의 기본 조정

조정 휠을 LOW 방향으로
끝까지 돌리십시오. (적재물이
없는 1인 운행)

조정 휠을 LOW 방향으로
끝까지 돌리고 나서 HIGH
방향으로 15번 돌리십시오.
(적재물이 있는 1인 운행)

조정 휠을 LOW 방향으로
끝까지 돌리고 나서 HIGH
방향으로 30번 돌리십시오.
(동승자 구동 및 적재물)◁

필요하고, 서스펜션 초기
장력을 줄이는 데는 더
부드러운 댐핑이 필요합니다.

후륜 휠에서 댐핑을 조정하십시오

- 바닥이 평탄하고 단단한 곳에
모터사이클을 세우십시오.
- 댐핑 세팅은 차량 좌측에서
실시하십시오.



- 댐핑을 올리려면 조정 나사 **1**을
시계 방향으로 돌리십시오.
- 댐핑을 줄이려면 조정
나사 **1**을 시계 반대 방향으로
돌리십시오.



후륜 휠 댐핑의 기본 설정

- 다이내믹 ESA 미포함SA

조정 휠을 스톱퍼에 도달할
때까지 시계방향으로 돌리고
이후 시계 반대 방향으로
클릭을 8번 들을 때까지
돌리십시오 (적재물이 없는
1인 운행)

조정 휠을 스톱퍼에 도달할
때까지 시계방향으로 돌리고
이후 시계 반대 방향으로
클릭을 2번 들을 때까지
돌리십시오 (적재물이 있는
1인 운행)

조정 휠을 스톱퍼에 도달할
때까지 시계방향으로 돌리고
이후 시계 반대 방향으로
클릭을 2번 들을 때까지
돌리십시오 (적재물이 있는
동승자 운행)◁

댐핑

조정

댐핑을 서스펜션 초기 장력과
도로 상태에 맞추어야 합니다.

- 평탄하지 않은 도로에서는
평탄한 도로에서보다 더
부드러운 댐핑이 필요합니다.
- 서스펜션 초기 장력을 올리는
데는 더 견고한 댐핑이

다이나믹 ESA 전자식 서스펜션 조정

- 다이나믹 ESA 포함SA

설정 방식

Dynamic ESA 전자식 서스펜션 조정장치를 이용하여 편리하게 모터사이클을 적재 상태에 적합하게 조정할 수 있습니다.

Dynamic ESA는 차고센서를 통해 서스펜션의 움직임을 감지하며, 이에 따라 댐퍼 밸브를 조정합니다. 이를 통해 서스펜션이 지면의 상태에 적합하게 조정됩니다.

기본 조정 NORMAL을 기준으로 댐핑을 더 강하게(HARD) 또는 더 약하게(SOFT) 조정할 수 있습니다.

- 주행 모드 Pro 포함SA

서스펜션 조정 및 선택 가능한 댐핑 유형의 수는 선택한 주행모드에 따라 다릅니다.

주행모드를 통해 지정된 댐핑은 운전자가 변경할 수 있습니다.

코딩 플러그가 장착되어 있지 않으면, 모드 변경 후마다 주행모드를 통해 지정된 기본조정으로 설정됩니다.

코딩 플러그가 장착되어 있는 경우에는 운전자가 각 모드에 대해 조정한 상태가 그대로 유지됩니다.

새시 조절 표시

- 점화 켜기 (▶▶▶ 42).

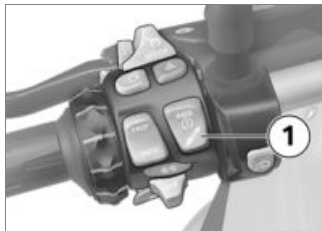

- 현재의 설정을 표시하려면, 버튼 **1**을 짧게 누르십시오.



댐핑은 다기능 디스플레이의 영역 **1**에 그리고 서스펜션 초기장력은 영역 **2**에 각각 표시됩니다.

» 디스플레이는 잠시 후에 자동으로 다시 꺼집니다.

새시 조정

- 점화 켜기 (▶▶▶ 42).

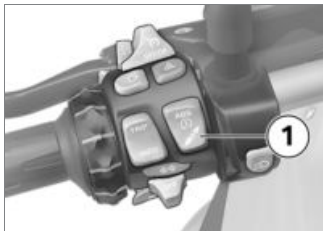

- 현재의 설정을 표시하려면, 버튼 **1**을 짧게 누르십시오.

댐핑 조정:

- 원하는 설정이 표시될 때까지, 버튼 **1**을 짧게 반복하여 누르십시오.

▶ 댐핑은 주행 중에도 설정될 수 있습니다.◀

다음과 같은 설정 가능:

- SOFT: 컴포트 댐핑
- NORMAL: 기본 댐핑
- HARD: 스포츠 댐핑

- 주행 모드 Pro 포함^{SA} ENDURO 및 ENDURO PRO 모드에서는 두 가지 설정만 가능합니다.
- SOFT: 컴포트 댐핑
- HARD: 스포츠 댐핑

서스펜션 초기장력 조정:

- 엔진 시동 (▶▶ 82).
- 원하는 설정이 표시될 때까지, 버튼 **1**을 길게 반복하여 누르십시오.

▶ 서스펜션 초기장력은 주행 중 설정되지 않습니다.◀

다음과 같은 설정 가능:

 1인승

 수화물을 포함한 1인승

 동승자(및 수화물)를 포함한 운행

- 주행을 계속하기 전에 조정 과정을 기다리십시오.

- » 버튼 **1**을 오랫동안 작동하지 않으면, 댐핑 및 서스펜션 초기장력이 표시된 것과 같이 설정됩니다. 조정 중에는 ESA-디스플레이가 점멸됩니다.
- 온도가 매우 낮은 상태에서는 서스펜션 초기장력을 높이기 전에 모터사이클의 부하를 줄이십시오. 필요하다면 동승자를 내리도록 하십시오.
- » 조정이 종료된 후에는 ESA 디스플레이가 꺼집니다.

클러치

클러치 레버 조정

-  주행 중 클러치 레버의 조정은 사고를 유발할 수 있습니다. 모터사이클이 정차해 있는 상태에서만 클러치 레버를 조정하십시오.◀

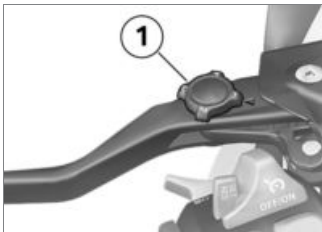

- 조정 휠 1을 원하는 위치로 돌리십시오.

▶ 클러치 레버를 앞으로 누르면 조정 휠을 보다 쉽게 돌릴 수 있습니다.◀

» 다음과 같은 네 가지 설정이 가능합니다.

- 위치 1: 핸들 그립과 클러치 레버 간의 간격이 가장 작음
- 위치 4: 핸들 그립과 클러치 레버 간의 간격이 가장 큼

브레이크

핸드 브레이크 레버 조정

! 주행 중에 핸드 브레이크 레버를 조정하면 사고가 발생할 수 있습니다.

핸드 브레이크 레버를 모터사이클이 정지된 상태에서만 조정하십시오.◀

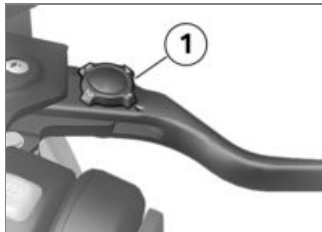

- 조정 휠 1을 원하는 위치로 돌리십시오.

▶ 핸드 브레이크 레버를 앞으로 누르면 조정 휠을 보다 쉽게 돌릴 수 있습니다.◀

» 다음과 같은 네 가지 설정이 가능합니다.

- 위치 1: 핸들 그립과 브레이크 레버 간의 간격이 가장 작음
- 위치 4: 핸들 그립과 브레이크 레버 간의 간격이 가장 큼

타이어

타이어 공기압 점검

! 부정확한 타이어 주입 압력으로 인해 모터사이클의 주행 특성이 불량해지고 타이어 수명이 감소됩니다.

올바른 타이어 주입 압력을 확인하십시오.◀

! 수직으로 장착된 밸브 인서트가 고속에서 원심력으로 인해 자체적으로 열리는 경향이 있습니다. 타이어 주입 압력의 갑작스런 손실을 방지하기 위해 고무 실링 링이 장착된 밸브 캡을 사용하고 단단히 조이십시오.◀

- 바닥이 평탄하고 단단한 곳에 모터사이클을 세우십시오.
- 다음 데이터에 따라 타이어 공기압을 점검하십시오.

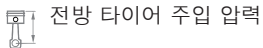

전방 타이어 주입 압력

2.5 bar (타이어가 차가운 경우)

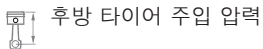

후방 타이어 주입 압력

2.9 bar (타이어가 차가운 경우)

타이어 공기압이 부족한 경우:

- 타이어 공기압을 조정하십시오.

핸들 조정식 핸들

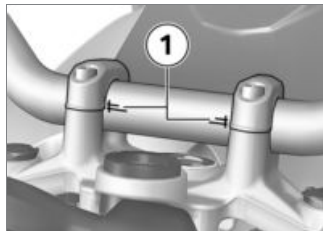

모터사이클의 핸들은 표시 **1** 부분에서 경사 방향으로 조정할 수 있습니다. 핸들을 조정하려면 전문 정비소에 문의하십시오. 이 경우 BMW Motorrad 파트너에게 맡기는 것이 가장 좋습니다.

히터 그림

- 가열식 손잡이^{SA} 포함

히터 그림 조작

▶ 가열식 핸들은 엔진이 구동 중인 경우에만 활성화됩니다.◀

▶ 가열식 핸들로 인해 증가된 전류 소비는 저속으로 주행할 때 배터리 방전을 초래할 수 있습니다. 배터리가 불충분하게 충전된 경우 시동 능력을 유지하기 위해 시트 히터를 끄십시오.◀

- 엔진 시동 (▶▶ 82).

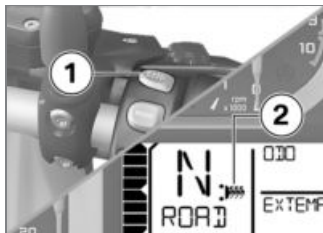

- 원하는 히팅 단계 **2**가 표시될 때까지, 버튼 **1**을 반복하여 누르십시오.

핸들 그립은 2단계로 히팅할 수 있습니다.



히터 출력 50 %



히터 출력 100 %

- » 두 번째 히팅 단계는 그립을 신속하게 가열하는 데 사용되며, 이어서 다시 1단계로 전환되어야 합니다.
- » 더 이상 변경하지 않으면, 선택한 히팅 단계로 설정됩니다.
- 가열식 핸들을 끄려면, 가열식 핸들 기호 **2**가 디스플레이에 더 이상 표시되지 않을 때까지 버튼 **1**을 누르십시오.

미러

미러 조정



- 미러를 돌려 원하는 위치로 조정하십시오.

미러 암 조정

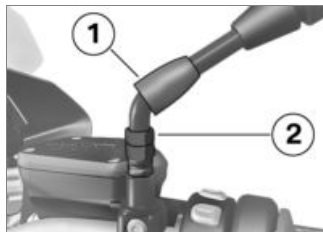

- 미러 암에서 나사 연결부 위의 보호 캡 **1**을 위로 미십시오.
- 너트 **2**를 푸십시오.
- 미러 암을 원하는 위치로 돌리십시오.
- 미러 암을 단단히 잡은 상태에서 너트를 토크로 조여 고정하십시오.



어댑터의 미러(카운터 너트)

22 Nm

- 나사 연결부 위의 보호 캡 **1**을 미십시오.

윈드실드

윈드실드 설정

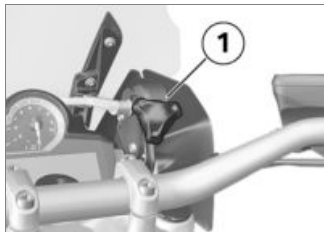

! 주행 중 윈드실드 조정으로 인한 사고 위험
윈드실드는 정지 상태에서만 조정하십시오. ◀

- 윈드실드를 낮추려면, 조정 휠 **1**을 시계 방향으로 돌리십시오.
- 윈드실드를 올리려면, 조정 휠 **1**을 시계 반대 방향으로 돌리십시오.

운전자 및 동승자 시트

동승자 시트 탈거

- 바닥이 평탄하고 단단한 곳에 모터사이클을 세우십시오.



- 벤치 시트 잠금장치 **1**을 차량 키로 우측으로 돌린 상태를 유지하면서, 동승자 시트를 후방 영역 **2**에서 받치면서 아래로 누르십시오.
- 동승자 시트 전방을 들어 올린 다음 키를 놓으십시오.
- 동승자 시트를 떼어내고, 커버 부분을 깨끗한 곳에 놓으십시오.

동승자 시트 장착

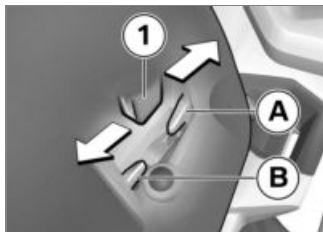

- 동승자석은 2개의 시트 위치 중 하나로 조정할 수 있습니다.
- 운전자석의 위치에 따라 동승자석의 조정 방향을 고려해야 합니다:
- 동승자석을 양 탭 **1**을 사용하여 중앙에서 마운트에 끼우십시오.
 - 높은 시트 위치: 동승자석을 뒤쪽으로 **A** 누릅니다.
 - 낮은 시트 위치: 동승자석을 위쪽으로 **B** 누릅니다.
- » 동승자석의 탭 **1**이 올바르게 고정되어 있습니다.

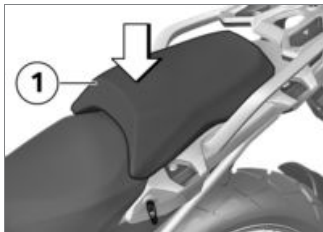

- 앞 동승자석 **1**을 아래쪽으로 힘껏 누르십시오.
- » 소리가 들리면서 동승자 시트가 캐리어 그립에 고정됩니다.

운전석 시트 탈거

- 동승자 시트 탈거 (▶▶ 75).

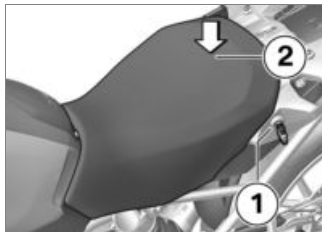

- 벤치 시트 잠금장치 **1**을 차량 키로 좌측으로 돌린 상태를 유지하면서, 운전석 시트를 후방 영역 **2**에서 받치면서 아래로 누르십시오.
- 운전석 시트 후방을 들어 올린 다음 키를 놓으십시오.
- 운전석 시트를 떼어내고, 커버 부분을 깨끗한 곳에 놓으십시오.

운전석 시트 높이 및 경사 조정

- 운전석 시트 탈거 (▶▶ 76).

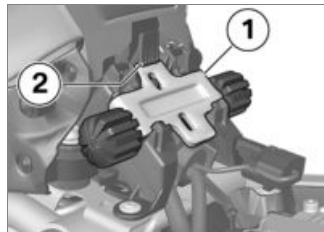

- 전방 높이 조절장치 **1**을 분리하려면, 잠금장치 **2**를 아래쪽으로 누르고 높이 조절장치를 위쪽으로 분리하십시오.

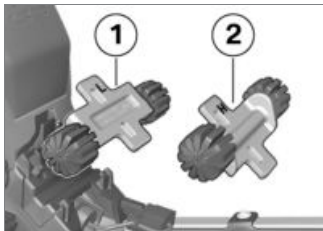

- 시트 위치를 낮게 조절하려면, 전방 높이 조절장치를 위치 **1**에 장착하십시오(L 표시).
- 시트 위치를 높게 조절하려면, 전방 높이 조절장치를 위치 **2**에 장착하십시오(H 표시).

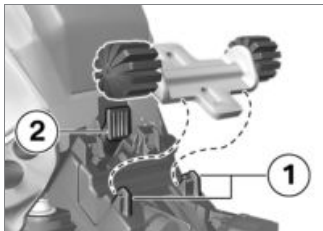

- 전방 높이 조절장치를 먼저 마운트 **1** 아래로 밀고, 이어서 잠금장치가 체결될 때까지 잠금장치 **2** 쪽으로 누르십시오.

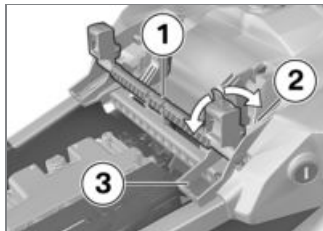

- 시트 위치를 낮게 조절하려면, 후방 높이 조절장치 **1**을 위치 **3**로 돌리십시오(L 표시).
 - 시트 위치를 높게 조절하려면, 후방 높이 조절장치 **1**을 위치 **2**로 돌리십시오(H 표시).
- 시트 경사를 변경하고자 할 경우:
- 전후방 높이 조절장치를 서로 다르게 위치시키십시오.

운전석 시트 장착

- 동승자 시트 탈거 (☞ 75).
- 운전석 시트 높이 및 경사 조정 (☞ 76).

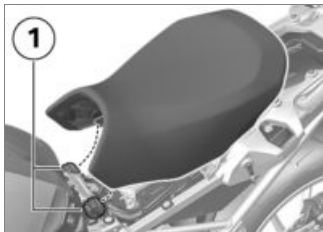

- 운전석 시트를 좌우측 마운트 **1**에 장착하고, 모터사이클 위에 느슨하게 놓으십시오.
- 운전석 시트를 후방 영역에서 앞으로 가볍게 누른 다음 잠금장치가 체결될 때까지 아래로 세게 누르십시오.

운전

안전상의 주의사항.....	80
체크 리스트.....	82
스타트.....	82
길들이기.....	84
변속.....	85
제동.....	86
모터사이클 정지.....	87
오프로드 사용.....	87
주유.....	88
모터사이클 운송을 위한 고정.....	91

안전상의 주의사항

운전자 사양

올바른 복장을 하지 않은 채 운행해서는 안 됩니다! 항상 다음을 착용하십시오

- 헬멧
- 보호복
- 장갑
- 바이크 부츠

사계절 내내 짧은 구간을 운행할 때에도 착용해야 합니다. BMW Motorrad 파트너는 사용에 적합한 복장을 제공하고 있으며, 이에 대해 상담해 드립니다.

제한된 경사 위치 유격

- 로우 서스펜션 세팅 포함^{SA}

로우 서스펜션 세팅된 새시가 장착된 모터사이클은 표준 새시가 장착된 모터사이클에 비해 경사 및 최저 지상고가 낮습니다.



예상하지 못한 모터사이클의 이전 설치로 인한 사고 위험.

로우 서스펜션 세팅된 모터사이클의 제한된 경사 상태 및 최저 지상고를 유의하십시오.◀

모터사이클의 경사 위치 유격을 위험하지 않은 상황에서 테스트하십시오. 지면의 돌 모서리 및 이와 유사한 장애물을 통과할 때는 차량의 제한된 최저 지상고를 고려하십시오.

모터사이클의 로우 서스펜션 세팅으로 인해 서스펜션 거리가 짧아집니다(단원 "제원" 참조). 결과적으로 평소의 주행 안락감이 가능한 범위에서 제한될 수 있습니다. 특히 동승자석의 서스펜션 초기장력은 적절하게 조정되어야 합니다.

적재



초과 적재와 불균일한 적재는 모터사이클의 주행 안정성에 영향을 끼칠 수 있습니다.

허용 전체 중량을 초과하지 않도록 하고 적재 지침에 유의하십시오.◀

- 서스펜션 초기 장력 및 댐핑을 총중량에 적합하게 조정하십시오.
- 케이스 장착^{SZ}
- 좌우측 케이스 용량이 동일한지 확인하십시오.
- 좌우측 중량이 동일하게 분배되었는지 확인하십시오.
- 무거운 짐은 하단 안쪽에 적재하십시오.
- 케이스 명판에 기재된 최대 적재와 최고 속도에 유의하십시오.◀

- 톱 케이스 장착 SZ
- 톱 케이스 명판에 기재된 최대 적재와 최고 속도에 유의하십시오.◀

- 연료 탱크 배낭 포함 SZ
- 연료 탱크 배낭의 최대 적재와 해당 최고 속도에 유의하십시오.



연료 탱크 배낭의 적재

최대 5 kg<

속도

고속 주행 시 여러 제반 조건이 모터사이클의 주행 양상에 악영향을 끼칠 수 있습니다:

- 서스펜션 시스템 및 댐핑 시스템 조정
- 불균일하게 분배된 적재물
- 험령한 복장
- 너무 적은 타이어 공기압
- 불량한 타이어 스투드
- 기타

스터드 타이어 장착 시의 최고 속도



모터사이클용으로 제시된 최고 속도는 타이어에 허용된 최고 속도보다 높을 수 있습니다. 너무 높은 속도는 타이어 손상을 초래할 수 있고, 이로 인해 사고가 발생할 수 있습니다.

타이어에 허용된 최고 속도에 유의하십시오.◀

스터드 타이어의 경우 타이어에 대해 허용된 최고 속도에 유의하십시오.

허용된 최고 속도가 기재된 라벨을 잘 보이는 곳에 부착하십시오.

중독 위험

배기가스는 무색, 무취의 독성을 지닌 일산화탄소를 함유하고 있습니다.



배기가스의 흡입은 건강을 해칠 수 있고 의식을 잃거나 죽음에 이를 수 있습니다. 배기가스를 흡입하지 마십시오. 엔진을 폐쇄된 공간에서 구동하지 마십시오.◀

화상 위험



주행 중에서는 엔진과 배기장치가 매우 강하게 가열됩니다. 접촉 시 화상 위험이 있습니다.

모터사이클을 정지한 후에는 엔진과 배기장치에 사람이 접촉하지 않도록 주의하십시오.◀

촉매장치

불완전 점화로 인해 촉매장치에 연소되지 않은 연료가 공급되면 과열과 손상의 위험이 있습니다.

그러므로 다음에 유의하십시오:
- 연료 탱크가 빈 채로 주행하지 마십시오

- 점화 플러그 커넥터를 뺀 채로 엔진을 구동하지 마십시오.
- 엔진 실화가 있는 경우 엔진을 즉시 정지시키십시오.
- 무연 연료만을 주유하십시오
- 지정된 정비 주기를 반드시 준수하십시오.



연소되지 않은 연료가 촉매장치를 파괴합니다. 촉매장치를 보호하기 위해 다음에 나열된 내용에 유의하십시오.◀

과열 위험



엔진이 정지 상태에서 오랫동안 구동되면 충분히 냉각되지 않고 과열될 수 있습니다. 극단적인 경우 차량에 화재가 발생할 수 있습니다. 엔진을 불필요하게 정지 상태에서 구동시키지 마십시오. 스타트 후 즉시 출발하십시오.◀

개조



모터사이클 개조(예: 엔진 컨트롤 유닛, 스로틀 밸브, 클러치)는 해당 부품을 손상할 수 있으며, 안전과 관련된 기능의 고장을 초래할 수 있습니다. 이에 따른 손상에 대해서는 보증되지 않습니다. 개조하지 마십시오.◀

체크 리스트

매번 주행하기 전에 다음 체크 리스트를 이용해 주요 기능, 설정 및 마모 정도를 점검하십시오.

주행 전

- 브레이크 기능
- 전후방 브레이크액 레벨
- 냉각수 레벨
- 클러치 기능
- 댐핑 설정과 서스펜션 초기 장력
- 스레드 깊이와 타이어 공기압
- 케이스와 수화물의 안전한 고정

정기적으로

- 엔진 오일 레벨(주유할 때마다)
- 브레이크 패드 마모(세 번째 주유 시마다)

스타트

엔진 시동

- 점화를 켜십시오.
- » Pre-Ride-Check가 실행됩니다. (▶▶▶ 83)
- » ABS-자체 진단이 실행됩니다. (▶▶▶ 83)
- » ASC-자체 진단이 실행됩니다. (▶▶▶ 84)
- 중립으로 변속하거나 기어를 삽입한 상태에서 클러치를 당기십시오.



측면 지지대가 펼쳐져 있고 기어 변속이 된 상태에서는 모터사이클이 스타트되지 않습니다. 모터사이클을 공회전 상태에서 시동한 다음 측면 지지대가 퍼진 상태에서 기어를 삽입하면 엔진이 꺼집니다.◀

- 냉시동 시 및 온도가 낮은 경우: 클러치를 당기십시오.



- 스타트 버튼 **1**을 작동하십시오.

▶ 배터리 전압이 충분하지 않은 경우 시동 과정이 자동으로 중단됩니다. 스타트 시도를 계속하기 전에 배터리를 충전하거나 점프시동을 받으십시오.

보다 상세한 사항은 외부 점프 시동 부분의 "정비" 단원에서 확인하실 수 있습니다.◀

- » 엔진이 시동됩니다.

- » 엔진에 시동이 걸리지 않으면 "제원" 장의 장애 도표를 참조하십시오. (▶▶ 150)

Pre-Ride 체크

점화장치가 켜지면, 계기판은 "Pre-Ride-Check"를 통해 경고 및 표시등 테스트를 실행합니다. 테스트가 종료되기 전에 엔진이 시동되면 테스트는 중단됩니다.

1단계

모든 경고 및 표시등이 켜집니다.

2단계

일반 경고등이 적색에서 황색으로 전환됩니다.

3단계

켜져 있던 모든 경고등과 표시등이 연이어 역순으로 꺼집니다.

경고 및 표시등 중 하나가 켜지지 않은 경우:

- 가능한 한 빨리 전문 정비소에서 오류를 제거하십시오. BMW Motorrad 파트너에게 말기는 것이 가장 좋습니다.

ABS-자체 진단

BMW Motorrad 인테그럴 ABS 작동준비 상태가 자체 진단을 통해 점검됩니다. 자체 진단은 점화를 켜 후 자동으로 실시됩니다. 휠 회전속도 센서를 점검하려면, 모터사이클을 (최소한 5 km/h의 속도) 몇 미터 정도 주행해야 합니다.

1단계

- » 정지 상태에서 진단 가능한 시스템 부품 점검.



ABS-경고등이 점멸합니다.

2단계

- ▶ 출발 시 휠 회전속도 센서 점검.
ABS-경고등이 점멸합니다.



ABS-자체 진단이 종료됨

- ▶ ABS-경고등이 꺼집니다.

- 모든 경고등과 표시등의 디스플레이에 유의하십시오.
ABS-자체 진단 종료 후 ABS-오류가 표시됩니다.
- 계속 주행 가능. ABS 및 인테그럴 기능을 사용할 수 없다는 점에 유의하십시오.
- 가능한 한 빨리 전문 정비소에서 오류를 제거하십시오. BMW Motorrad 파트너에게 말기는 것이 가장 좋습니다.

ASC-자체 진단

BMW Motorrad ASC의 작동준비 상태는 자체 진단을 통해 점검됩니다. 자체 진단은 점화를 켜 후 자동으로 실시됩니다.

1단계

- ▶ 정지 상태에서 진단 가능한 시스템 부품 점검.



- ▶ ASC-경고등이 느리게 점멸함.

2단계

- ▶ 주행 중(최소한 5 km/h) 진단 가능한 시스템 부품 점검.



- ▶ ASC-경고등이 느리게 점멸함.

ASC-자체 진단이 종료되었습니다

- ▶ ASC-경고등이 꺼집니다.

- 모든 경고등과 표시등의 디스플레이에 유의하십시오.
ABS-자체 진단 종료 후 ABS-오류가 표시됩니다.
- 계속 주행 가능. ASC 기능을 사용할 수 없음에 유의하십시오.
- 가능한 한 빨리 전문 정비소에서 오류를 제거하십시오. BMW Motorrad

파트너에게 말기는 것이 가장 좋습니다.

길들이기

엔진

- 첫 점검 시까지는 부하 및 회전수 범위를 자주 바꿔가며 주행하고, 일정한 회전수로 너무 오랫동안 주행하지 마십시오.
- 가능하면 코너링이 많고, 약간 언덕진 주행 구간을 선택하십시오.
- 시동 초기 회전수에 유의하십시오.



시동 초기 회전수

<5000 min⁻¹ (주행 거리 0...1000 km)

전부하 아님 (주행 거리 0...1000 km)

- 최초 점검이 실행되어야 할 주행거리에 유의하십시오.



최초 점검 시까지의
주행거리

500...1200 km

브레이크 패드

새 브레이크 패드는 최상의 마찰력에 도달하기 전에 길을 들어야 합니다. 감소된 브레이크 효과는 브레이크 레버에 더 강한 압력을 주어 보정할 수 있습니다.

! 새 브레이크 패드는 제동거리를 현저하게 연장시킬 수 있습니다. 사전에 제동하십시오.◀

타이어

새 타이어의 표면은 매끄럽습니다. 그러므로 일정하게 주행하며 경사각을 변경하는 길들이기를 통해 표면을 거칠게 만들어야 합니다. 길들이기를 통해 접촉면의 완전한 접지력을 얻을 수 있습니다.



신규 타이어의 접지력이 아직 충분하지 않습니다. 특히 젖은 노면 및 심한 경사 구간에서는 사고 위험이 있습니다.

예측 주행 및 심한 경사 주행을 피하십시오.◀

변속

- 변속 보조장치 Pro 포함SA

변속 보조장치 Pro

변속 보조장치는 운전자가 상향 변속 및 하향 변속 시 클러치 또는 액셀레이터 스톱을 밟지 않고도 변속할 수 있도록 돕는 장치입니다. 자동 제어장치가 아닙니다. 운전자는 시스템의 중요한 구성요소이며 변속 과정의 시점을 결정짓습니다.



변속 보조장치 Pro에 관한 자세한 정보는 "제원" 단원에 나와 있습니다.◀



변속 보조장치 Pro를 이용하여 변속하는 경우 안전을 위해 정속주행장치는 자동으로 비활성화됩니다.◀

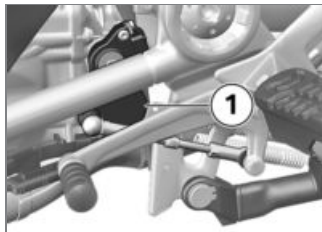

- 기어 삽입은 평상시와 같이 변속 레버에서 발의 힘으로 이루어집니다.
- » 기어 시프트축의 센서 **1**은 변속 요구를 감지하고, 변속 지원을 유도합니다.
- » 낮은 기어에서 높은 회전수로 일정하게 주행할 경우 클러치를 작동하지 않은 변속은 심한 부하 변경 반응을 일으킬 수 있습니다. BMW Motorrad는 이러한 주행 상황에서는 클러치

작동을 통해서만 변속할 것을 권장합니다. 회전수 제한기 부분에서 변속 보조장치 Pro의 사용은 삼가해야 합니다.

- » 다음과 같은 상황에서는 변속이 지원되지 않습니다:
 - 클러치 작동됨
 - 시프트 레버 초기위치에 있지 않음
 - 스로틀밸브 닫힌 상태에서 상향변속 시(관성주행) 또는 감속 시.
- 계속해서 변속 보조장치 Pro를 이용하여 변속할 수 있게 하려면 변속 과정 후 시프트 레버에 가한 힘을 완전히 제거해야 합니다.

제동

어떻게 하면 가장 짧은 제동거리에 도달할 수 있습니까?

제동 과정에서 전륜 휠과 후륜 휠 사이의 역동적인 부하 분할이 변경됩니다. 제동이 강하면 강할수록 더 많은 부하가 전륜 휠에 부가됩니다. 휠 부하가 크면 클수록 더 많은 제동력이 전달될 수 있습니다.

가장 짧은 제동거리에 도달하려면, 전륜 휠 브레이크를 신속하고 점점 더 세게 작동해야 합니다. 이를 통해 전륜 휠에서 역동적인 부하 상승을 최상으로 이용할 수 있습니다. 이와 동시에 클러치를 작동해야 합니다. 가장 빠르게 모든 파워를 사용해 브레이크 압력을 생성하므로, 일반적으로 사용하는 "강제 제동"의 경우 역동적인 부하 분할이 지연 상승을 따라갈 수 없어 제동력이 도로에 완전히 전달될 수 없습니다.

전륜 휠 차단은 BMW Motorrad 인테그럴 ABS에 의해 방지됩니다.

내리막길 주행



내리막길을 주행할 경우 후륜 휠 브레이크로만 제동하게 되면 브레이크 효과 손실의 위험이 있습니다. 극단적인 조건에서는 과열로 인해 브레이크의 파손이 발생할 수 있습니다. 전륜 휠 브레이크와 후륜 휠 브레이크를 사용하고 엔진 브레이크를 이용하십시오.◀

물기가 있거나 오염된 브레이크

브레이크 디스크와 패드에 물기와 오염 물질이 있을 경우에는 브레이크 작용이 불량해집니다.

다음과 같은 상황에서는 지연된 또는 불량한 브레이크 작용을 고려해야 합니다.

- 우천 시 주행 및 흙탕물을 지나 주행하는 경우
- 차량 세차 후
- 염화칼슘이 뿌려진 도로를 주행한 경우
- 정비 작업 후 오일 또는 그리스 잔여물이 브레이크에 유입된 경우
- 오염된 도로 또는 오프로드를 주행한 경우



물기와 오염물질로 인해 불량한 브레이크 작용 브레이크를 건조시키거나, 클린 브레이킹하고, 필요시 세척하십시오.

브레이크 작용이 다시 완전해질 때까지는 미리 제동하십시오.◀

모터사이클 정비

측면 지지대

- 엔진을 끄십시오.



바닥이 올바르게 앉은 경우 안전한 정차를 보장할 수 없습니다.

스탠드 부분의 바닥이 평탄하고 단단해야 함을 유의하십시오.◀



측면 지지대는 차량 중량에만 맞춰서 설계되어 있습니다.

측면 지지대가 펴진 상태에서는 차량 위에 앉지 마십시오.◀

- 측면 지지대를 펴서 모터사이클을 세우십시오.
- 도로 경사 상태가 가능하다면, 핸들을 좌측으로 돌리십시오.
- 내리막 경사가 있는 도로에서는 모터사이클을 "오름" 방향으로 세우고 1단 기어를 넣으십시오.

틸팅 스탠드

- 엔진을 끄십시오.



바닥이 올바르게 앉은 경우 안전한 정차를 보장할 수 없습니다.

스탠드 부분의 바닥이 평탄하고 단단해야 함을 유의하십시오.◀



너무 움직임이 심하면 틸팅 스탠드가 안으로 접혀 차량이 넘어질 수 있습니다. 틸팅 스탠드가 펴진 상태에서는 차량 위에 앉지 마십시오.◀

- 틸팅 스탠드를 펴고, 모터사이클을 책으로 받치십시오.
- 내리막 경사가 있는 도로에서는 모터사이클을 "오름" 방향으로 세우고 1단으로 변속하십시오.

오프로드 사용

오프로드 주행

림



이 모터사이클은 단단하지 않은 지면에서의 가벼운 오프로드 주행을 위해 투어 Enduro로 설계되었습니다. 심한 오프로드 주행은 시리즈형 캐스트 알루미늄 림에 손상을 초래할 수도 있습니다. 심한 오프로드 주행 시에는

특수사양으로 제공되는 크로스 스포크 휠을 사용하십시오.◀

오프로드 주행 후

BMW Motorrad는 오프로드 주행 후 다음과 같은 사항에 유의할 것을 권장합니다.

타이어 공기압

 오프로드에서 주행하기 위해 낮춘 타이어 공기압은 일반 도로에서의 모터사이클 주행 특성을 저해할 수 있고, 사고를 유발할 수 있습니다. 올바른 타이어 주입 압력을 확인하십시오.◀

제동

 지면이 단단하지 않거나 오염된 도로에서 주행 시 오염된 브레이크 디스크와 브레이크 패드로 인해 브레이크 효과가 지연되어 나타날 수 있습니다. 브레이크가 완벽하게 제동될 때까지 사전에 제동하십시오.◀

 단단하지 않거나 오염된 도로에서 주행이 브레이크 패드 마모의 증가를 초래합니다. 브레이크 패드 두께를 자주 점검하고 브레이크 패드를 조기에 교체하십시오.◀

서스펜션 초기 장력과 댐핑

 오프로드에서 주행하기 위해 서스펜션 초기 장력과 댐핑용으로 변경한 값은 일반 도로에서의 모터사이클 주행 특성을 저해합니다. 오프로드에서 나오기 전에 서스펜션 초기 장력과 댐핑을 올바르게 조정하십시오.◀

림

BMW Motorrad는 오프로드에서 주행한 후 림 손상을 점검할 것을 권장합니다.

에어 필터 요소

 오염된 에어필터 부품으로 인한 엔진 손상. 먼지가 많은 오프로드를

주행할 때는 짧은 주기로 에어필터 부품의 오염 상태를 점검하고, 필요시 청소 또는 교체하십시오.◀

먼지가 매우 많은 조건(예: 사막, 건조한 초원 지대 등)에서 운행 시에는 이를 위해 특수하게 개발된 에어필터 부품을 사용할 필요가 있습니다.

주유

연료 품질

최상의 연비를 위해서 연료는 무황 또는 가능한 한 저황 함유이어야 합니다.

 납이 함유된 연료는 촉매장치를 손상시킵니다. 납이 함유된 연료 또는 금속성 첨가물(예: 망간이나 철)이 포함된 연료를 주입하지 마십시오.◀

- 연료는 최대 10% 에탄올 함유 즉, E10으로 주유할 수 있습니다.



권장 연료 품질

프리미엄 등급의 무연 휘발유
(최대 10 % 에탄올, E10)
95 ROZ/RON
89 AKI



대안 연료 품질

무연 휘발유(출력 및 소비량
제한. 예를 들어 연료 품질이
낮은 91 ROZ를 사용하여
엔진을 작동하는 경우에는
BMW Motorrad 파트너를 통해
사전에 모터사이클을 이에
적합하게 프로그래밍해야
합니다.) (최대 10 % 에탄올,
E10)
91 ROZ/RON
87 AKI

주유 과정

 연료는 쉽게 점화됩니다.
연료 탱크 부근의 불이
화재와 폭발을 초래할 수
있습니다.
연료 탱크에서 실시하는 모든
작업 시 흡연을 삼가고 발화를
피하십시오.◀

 연료가 열의 작용으로
팽창됩니다. 연료 탱크에
연료가 과다하게 주입된
경우에는 연료가 도로까지
유출될 수 있습니다. 이로 인해
넘어질 위험이 있습니다.
연료 탱크에 연료를 과다하게
주입하지 마십시오.◀

 연료가 플라스틱 표면을
잠식하기 때문에 이 표면이
탁하게 되거나 흥하게 변합니다.
플라스틱 부품이 연료와 접촉한
후에는 바로 닦아내십시오.◀

- 바닥이 평탄하고 단단한 곳에서
모터사이클을 톨팅 스탠드에
세우십시오.

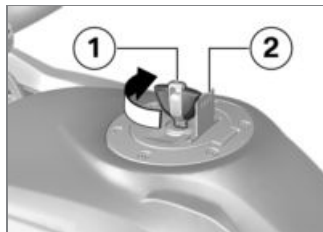

- 보호 플랩 **2**를 젖혀 여십시오.
- 연료탱크의 마개를 차량키 **1**로
시계방향으로 로크해제하고
여십시오.



- 주입구 하부 모서리의 최대
표시선까지 주유하십시오.

▶ 연료 예비량 이하인 상태에서 주유할 경우, 새 주입레벨이 감지되고 이에 따라 연료 경고등이 꺼지도록 하려면, 총주입량이 예비량보다 많아야 합니다.◀

▶ 이 기술 데이터에 기재된 "가용 연료량"은 보충할 수 있는 연료량입니다. 이는 이전에 연료탱크가 비워질 때까지 주행했을 경우(즉, 엔진이 연료 부족으로 인해 꺼진 경우)에 해당합니다.◀



사용 가능한 연료 주입량

약 20 l



연료 예비량

약 4 l

- 연료 탱크의 마개를 힘껏 눌러 닫으십시오.

- 키를 빼내고 보호 플랩을 닫으십시오.

주유 과정

- Keyless Ride^{SA} 포함

스티어링 로크가 풀렸습니다.



연료는 쉽게 점화됩니다.

연료 탱크 부근의 불이 화재와 폭발을 초래할 수 있습니다.

연료 탱크에서 실시하는 모든 작업 시 흡연을 삼가고 발화를 피하십시오.◀



연료가 열의 작용으로 팽창됩니다. 연료 탱크에

연료가 과다하게 주입된 경우에는 연료가 도로까지 유출될 수 있습니다. 이로 인해 넘어질 위험이 있습니다.

연료 탱크에 연료를 과다하게 주입하지 마십시오.◀



연료가 플라스틱 표면을 잠식하기 때문에 이 표면이 탁하게 되거나 흉하게 변합니다.

플라스틱 부품이 연료와 접촉한 후에는 바로 닦아내십시오.◀

- 바닥이 평탄하고 단단한 곳에서 모터사이클을 톨팅 스탠드에 세우십시오.



- 연료탱크 캡을 여는 방법에는 두 가지가 있습니다.

유형 1

- 점화 끄기 (▶▶▶ 43).
- 연료탱크 캡의 탭 **1**을 **천천히** 위쪽으로 당기십시오.
- » 계기판에서 적색 LED가 점멸합니다.
- 탭 **1**을 두번째로 **천천히** 위쪽으로 당기십시오.

» 주유구 캡 잠금이 해제됩니다.

유형 2

- 점화 끄기 (▶▶▶ 43).
- 점화장치를 끈 후 정해진 애프터 러닝 시간 동안 연료탱크 캡을 열 수 있습니다.



연료탱크 캡 열기

2 min

- 연료탱크 캡의 탭 **1**을 **천천히** 위쪽으로 당기십시오.
- » 주유구 캡 잠금이 해제됩니다.
- 연료탱크 캡을 완전히 여십시오.



- 주입구 하부 모서리의 최대 표시선까지 주유하십시오.

▶ 연료 예비량 이하인 상태에서 주유할 경우, 새 주입레벨이 감지되고 이에 따라 연료 경고등이 꺼지도록 하려면, 총주입량이 예비량보다 많아야 합니다.◀

▶ 이 기술 데이터에 기재된 "가용 연료량"은 보충할 수 있는 연료량입니다. 이는 이전에 연료탱크가 비워질 때까지 주행했을 경우(즉, 엔진이 연료 부족으로 인해 꺼진 경우)에 해당합니다.◀



사용 가능한 연료 주입량

약 20 l



연료 예비량

약 4 l

- 연료탱크의 캡을 힘차게 아래쪽으로 누르십시오.
- » 연료탱크 캡이 잠기는 소리가 들립니다.

모터사이클 운송을 위한 고정

- 조임 벨트가 지나는 각 구성품을 굽히지 않도록 보호하십시오. 예를 들면 접착 테이프나 부드러운 헝겊을 사용하십시오.



! 차량이 측면으로 넘어가거나 쓰러질 수 있습니다.

차량이 측면으로 기울어지지 않게 하십시오. 보조자의 도움을 받는 것이 가장 좋습니다.◀

- 모터사이클을 사이드 스탠드 또는 톨팅 스탠드에 세우지 말고 운송판 위로 미십시오.



! 부품이 손상될 수 있습니다. 브레이크 라인 혹은 와이어링 하니스 등과 같은 구성품이 끼이지 않도록 하십시오.◀

- 스펀 벨트 앞을 양쪽으로 핸들에 고정하십시오.
- 고정끈을 트레일링 암을 통해 연결하고, 팽팽하게 당기십시오.



- 고정끈 뒤를 양쪽으로 동승자 발판에 고정해서 팽팽하게 당기십시오.
- 모든 고정끈을 균일하게 당겨, 차량이 가능한 한 강하게 밀착되도록 해야 합니다.

세부 기술 사항

주행 모드	94
변속 보조장치	95
BMW Motorrad 인테그럴 ABS가 장착된 브레이크 시스템	96
BMW Motorrad ASC를 이용한 엔진 관리	98
타이어 압력 감지장치 RDC	100

주행 모드

선택

모터사이클을 도로 상태에 맞춰 5가지 주행 모드에서 선택할 수 있습니다.

- RAIN
- ROAD(기본 모드)
- 주행 모드 Pro 포함^{SA}
- DYNAMIC
- Enduro
- Enduro PRO(코딩 플러그가 장착된 경우에만)

다섯 가지의 각 주행모드는 ABS, ASC 시스템 및 가속응답성에 맞춰 설정되어 있습니다.

- 다이내믹 ESA 포함^{SA}

Dynamic ESA 조정은 선택한 주행모드에 따라 달라집니다.

각 모드에서는 ABS 및/또는 ASC를 끌 수 있으며, 다음 설명은 항상 이 시스템이 켜진 상태를 전제로 합니다.

가속응답성

- RAIN 및 ENDURO 모드: 보류
- ROAD 및 ENDURO PRO 모드: 직접적
- DYNAMIC 모드: 역동적

ABS

- 후륜 휠 들어올림 보조장치가 모든 모드에서 활성화되어 있습니다.
- RAIN, ROAD 및 DYNAMIC 모드에서는 ABS가 온로드 모드에 적합하게 조정되어 있습니다.
- ENDURO 모드에서는 ABS가 로드 휠을 사용한 오프로드 모드에 적합하게 조정되어 있습니다.
- ENDURO PRO 모드에서는 풋 브레이크 레버를 작동한 경우에도 후륜 휠에 ABS-컨트롤이 실행되지 않습니다. ABS가 스테드 타이어를 사용한 오프로드 모드에 적합하게 조정되어 있습니다.

ASC

- 전륜 휠 들어올림 보조장치가 모든 모드에서 활성화되어 있습니다.
- RAIN, ROAD 및 DYNAMIC 모드에서는 ASC가 온로드 모드에 적합하게 조정되어 있습니다.
- ENDURO 및 ENDURO PRO 모드에서는 ASC가 오프로드 모드에 적합하게 조정되어 있습니다.
- 다이내믹 ESA 포함^{SA}

Dynamic ESA

- RAIN, ROAD 및 DYNAMIC 모드에서는 댐핑 유형을 HARD, NORMAL 및 SOFT 중에서 선택할 수 있습니다.
- RAIN 기본 설정: SOFT
- ROAD 기본 설정: NORMAL
- DYNAMIC 기본 설정: HARD
- ENDURO 및 ENDURO PRO 모드에서는 댐핑 유형을 HARD

및 SOFT 중에서 선택할 수 있습니다.

- ENDURO 기본 설정: SOFT
- ENDURO PRO 기본 설정: HARD

전환

- 주행 모드 Pro 포함SA

주행 모드는 주행하는 동안 다음과 같은 조건 하에서만 변경 가능합니다.

- 후륜 휠에 구동 토크가 없음
- 브레이크 시스템에 브레이크 압력이 없음

이 작동 상태는 차량의 점화장치가 켜진 상태에서만 생깁니다. 대안으로 다음과 같은 작업단계를 실행할 수 있습니다.

- 스로틀 그립 풀기
- 브레이크 레버 조작하지 않기
- 클러치 밟기.

먼저 원하는 주행 모드를 미리 선택하십시오. 해당 시스템이 기능 수행에 필요한 상태에 있게 되면, 전환이 이루어집니다. 주행모드가 전환되면, 선택 메뉴가 디스플레이에서 꺼집니다.

변속 보조장치

- 변속 보조장치 Pro 포함SA

변속 보조장치 Pro

귀하의 차량은 원래 모터 레이싱에서 개발된 변속 보조장치 Pro가 장착되어 있으며, 이는 투어 영역에서 사용하기 적합하게 변경된 것입니다. 이 변속 보조장치를 통해 거의 모든 부하 범위 및 회전속도 범위에서 클러치나 액셀레이터를 작동하지 않고도 상향 변속과 하향 변속을 실현할 수 있습니다.

장점

- 주행 중 전 변속 과정의 70-80 %를 클러치 없이 변속 가능.
- 변속하는 중간의 정지 시간이 짧아져 운전석 및 동승자석 사이의 이동이 적어짐.
- 가속 시 스로틀밸브를 닫을 필요 없음.
- 감속 및 하향변속(스로틀밸브 닫힘) 시 변속중 단기어의 동기화를 쉽게 하기 위해 자동으로 가속하여 회전속도가 조정됨.
- 클러치를 밟아 변속하는 과정과 비교했을 때 변속 시간이 줄어듦.

운전자는 변속 요청을 감지하기 위해 앞서 조작하지 않은 시프트 레버를 스프링 브레이크의 스프링 장력에 대항하여 일반에서 신속 모드로 "넘어가는" 특정 시간동안 원하는 방향으로 조작하고 변속 과정이 끝날 때까지 이 조작 상태를 유지해야

합니다. 변속 동작 중에 변속력을 더 높일 필요가 없습니다.

변속 동작 후 시프트 레버에서 완전히 힘을 빼면 변속 보조장치 Pro를 이용하여 계속 변속 동작을 실행할 수 있습니다. 변속 보조장치 Pro를 이용하여 변속하려면 변속 동작 전 및 진행 중에 해당 부하상태(스로틀 그립 위치)를 일정하게 유지해야 합니다. 변속 동작 중의 스로틀 그립 위치를 변경하면 기능 중단 그리고/또는 잘못된 변속을 초래할 수 있습니다. 클러치를 작동하여 변속하는 경우 변속 보조장치 Pro의 도움을 받을 수 없습니다.

하향 변속

- 하향 변속은 목표 기어단의 최대 속도에 도달할 때까지 지원됩니다. 따라서 엔진 회전수를 너무 높이는 것을 방지할 수 있습니다.



최고 회전수

최대 9000 min⁻¹

상향 변속

- 상향 변속 시 공회전속도에 미달하면 변속 보조장치 Pro의 도움을 받을 수 없습니다.



중립 회전수

1150 min⁻¹ (운행 적정 온도 상태의 엔진)

BMW Motorrad 인테그럴 ABS가 장착된 브레이크 시스템

부분 인테그럴 브레이크

귀하의 모터사이클은 부분 인테그럴 브레이크가 장착된 사양입니다. 이 브레이크 시스템의 경우에는 전륜 및 후륜

휠 브레이크가 핸드 브레이크 레버로 함께 활성화됩니다. 풋 브레이크 레버는 후륜 휠 브레이크에만 작용합니다. BMW Motorrad 인테그럴 ABS는 ABS-컨트롤을 이용하여 제동하는 동안 전륜과 후륜 휠 브레이크 사이의 제동력 분배를 모터사이클의 적재 상태에 맞게 조정합니다.



인테그럴 기능을 통해 전륜 브레이크를 당긴 상태에서 후륜을 급회전하는 것(Burn Out)은 불가능합니다. 그 결과 후륜 휠 브레이크와 클러치가 손상될 수 있습니다. Burn Out하지 마십시오.◀

ABS는 어떻게 작동합니까?

최대한 도로에 전달될 수 있는 제동력은 무엇보다도 도로 표면의 마찰값에 달려 있습니다. 자갈, 얼음, 눈과 젖은 도로는 건조하고 깨끗한 아스팔트 도로보다 마찰력이 훨씬 낮습니다. 도로의 마찰력이

나뉘수록 그 만큼 제동거리가 길어집니다.

운전자 때문에 브레이크 압력이 상승되는 경우 최대 전달 가능한 제동력이 초과되면 휠이 차단되기 시작하고 주행 안정성을 상실해 넘어질 위험이 있습니다. 이러한 상황이 발생하기 전에 ABS가 활성화되고, 브레이크 압력이 전달 가능한 최대 제동력으로 조정됩니다. 이를 통해 휠이 계속 회전되고, 도로 상태와 무관하게 주행 안정성이 유지됩니다.

도로가 균일하지 않을 경우 어떤 상황이 발생합니까?

굴곡이나 도로가 균일하지 않아 타이어와 도로 표면 사이가 일시적으로 접촉되지 않고 전달될 수 있는 제동력이 전혀 없어집니다. 이 상황에서 제동하게 되면 도로와 다시 접촉할 때 주행 안정성을 보장하기 위해 ABS가 브레이크 압력을 감소시킵니다. 이때

BMW Motorrad 인테그럴 ABS는 극히 낮은 마찰 값을 전제로 해야 합니다(자갈, 얼음, 눈). 이렇게 함으로써 어떠한 상황에서도 구동 휠이 회전되며, 이에 따라 드라이브 안정성이 보장됩니다. 시스템이 실제 상황을 감지한 후 최상의 브레이크 압력으로 조절합니다.

BMW Motorrad 인테그럴 ABS를 어떻게 운전자가 인식할 수 있습니까?

ABS-시스템이 상기한 상황으로 인해 제동력을 줄여야 한다면, 핸드 브레이크 레버에서 진동을 느낄 수 있습니다. 핸드 브레이크 레버가 작동되면, 인테그럴 기능을 통해 후륜 휠에 브레이크 압력이 구축됩니다. 이 후에 풋 브레이크 레버가 작동되면, 이미 구축된 브레이크 압력을 풋 브레이크 레버가 핸드 브레이크 레버와 함께 또는 전에 작동될 때 보다 먼저 저항 압력으로 느낄 수 있습니다.

후륜 휠을 들어 올림

지연이 매우 심한 상태에서는 상황에 따라 BMW Motorrad 인테그럴 ABS가 후륜 휠이 위로 들리는 것을 저지하지 못할 수도 있습니다. 이 경우 모터사이클이 전복될 수도 있습니다.



강한 제동으로 인해 후륜 휠이 들려 올라갈 수 있습니다.

ABS 컨트롤이 제동 시 후륜 휠이 들려 올라가는 것을 항상 보호할 수는 없다는 점에 유의하십시오. ◀

BMW Motorrad 인테그럴 ABS는 어떻게 설계되어 있습니까?

BMW Motorrad 인테그럴 ABS는 물리학적인 드라이브 테크놀로지에 따라 모든 도로에서 드라이브 스테빌리티를 안정적으로 유지합니다. 이 시스템은 오프로드나 경주용 도로와 같은 극단적인 조건에서

요구되는 특별한 상황에 맞게 최적화되어 있지 않습니다. 주행 방식을 주행 능력과 도로 상태에 적합하게 맞추어야 합니다.

특별한 상황

휠의 차단을 인식하기 위해 무엇보다도 전문 휠과 후륜 휠의 회전수를 비교합니다. 긴 시간 동안 적절하지 않은 값이 감지되면 안전 때문에 ABS 기능이 중지되고 ABS 오류가 표시됩니다. 오류 메시지는 자체 진단이 종료되면 표시됩니다. BMW Motorrad 인테그럴 ABS와 관련된 문제 외에도 비정상적 주행 상태 또한 오류 메시지로 나타납니다.

- 중립이나 변속을 한 상태에서 어시스트 스탠드 또는 톨팅 스탠드에서의 워밍업
- 오랜 시간 동안 엔진 브레이크로 차단된 후륜 휠, 예를 들면, 미끄러운 지면에서 하강 시.

비정상적인 주행 상태로 인해 오류 메시지가 발생한 경우, 점화장치를 껐다가 켜서 ABS 기능을 다시 활성화할 수 있습니다.

정기적인 정비는 어떤 역할을 합니까?

 모든 시스템의 기술적 상태는 항상 양호한 정비 상태를 유지해야 합니다. ABS 를 최적의 정비 상태로 유지하려면, 규정된 점검 주기를 반드시 지켜야 합니다.◀

안전을 위한 대비

BMW Motorrad 인테그럴 ABS의 짧은 제동거리를 믿고 주의력 없이 주행해서는 안 됩니다. 이 시스템은 일차적으로 비상 상황을 위한 안전 대비입니다.

 커브 주행 시 주의. 커브 주행 시 제동은 ABS 도 제어할 수 없는 특수한 물리적 원칙에 따라 제한됩니다. 적합한

주행 방식을 선택하는 것은 항상 운전자의 책임입니다. 추가적인 안전 특성이 위험한 주행으로 인해 제한되지 않도록 하십시오.◀

BMW Motorrad ASC를 이용한 엔진 관리

ASC는 어떻게 작동합니까?

BMW Motorrad ASC는 전문 및 후륜 휠의 스피드를 비교합니다. 속도 편차로부터 슬립을 측정하고, 이와 함께 후륜 휠에서의 예비적 안정성이 측정됩니다. 슬립 한계가 초과될 때는 엔진 제어시스템을 통해 엔진 토크가 조정됩니다.

BMW Motorrad ASC는 어떻게 설계되어 있습니까?

BMW Motorrad ASC는 운전자와 공공 도로 주행을 위해 구성된 보조 시스템입니다. 운전자는 특히 주행역학 한계 범위에서 ASC 제어방식에 상당한 영향을

미칠 수 있습니다(커브 시 무게중심 이동, 적재 풀림). 오프로드 주행 시에는 ENDURO 주행 모드를 활성화해야 합니다. 이 모드에서 ASC를 통한 컨트롤 제어는 점검된 드리프트가 가능하도록 나중에 실행됩니다. 이 시스템은 오프로드나 경주용 도로와 같은 극단적인 조건에서 요구되는 특별한 상황에 맞게 최적화되어 있지 않습니다. 이러한 경우에는 BMW Motorrad ASC를 끌 수 있습니다.

 ASC를 사용한다 하더라도 물리적 법칙을 무시할 수는 없습니다. 적합한 주행 방식을 선택하는 것은 항상 운전자의 책임입니다. 추가적인 안전 특성이 위험한 주행으로 인해 제한되지 않도록 하십시오.◀

특별한 상황

경사가 증가할수록 물리적 법칙에 따라 가속 능력은 상당히 제한됩니다. 매우 협소한 커브 길을 지날 때도, 이로 인해 가속이 지연될 수 있습니다.

급회전 또는 미끄러지는 후륜 휠을 감지하기 위해 무엇보다도 전륜 및 후륜 휠의 회전수가 서로 비교됩니다. 긴 시간 동안 적절하지 않은 값이 감지되면, 안전을 위해 ASC-기능은 중지되며, ASC-오류가 표시됩니다. 오류 메시지는 자체 진단이 종료되면 표시됩니다. 다음과 같은 비정상적인 주행 상태에서는 BMW Motorrad ASC가 자동으로 꺼질 수 있습니다.

- ASC가 비활성화된 상태에서 장시간 동안 후륜 휠로만 주행(Wheelie)
- 전륜 휠 브레이크를 당긴 상태에서 그 자리에서 회전하는 후륜 휠(Burn Out)

- 중립이나 변속을 한 상태에서 어시스트 스탠드 또는 톨팅 스탠드에서의 워밍업

점화를 끈 다음 다시 켜고, 이어서 10 km/h 이상으로 주행하면 ASC가 다시 활성화됩니다.

타이어의 프로파일 굴곡이 심한 경우 큰 슬립으로 인해 최적 추진 상태에 도달하기 전에 ASC-제어가 발생할 수 있습니다. 이러한 경우에는 BMW Motorrad ASC를 꺼야 합니다.

전륜 휠이 심한 가속 상태에서 지면과의 접촉을 잃게 되면, ASC는 전륜 휠이 다시 지면에 접촉될 때까지 엔진 토크를 줄입니다.

이 경우 가능하면 신속하게 다시 안정된 주행 상태를 유지할 수 있도록 BMW Motorrad는 스로틀 그립을 약간 뒤로 돌릴 것을 권장합니다.

미끄러운 도로에서 클러치를 동시에 당기지 않고, 스로틀 그립을 절대로 급작스럽게 완전히 뒤로 돌려서는 안 됩니다. 엔진 브레이크 토크는 후륜 휠의 차단을 유발할 수 있으며, 이로 인해 불안정한 주행 상태를 야기할 수 있습니다. 이러한 경우는 BMW Motorrad ASC를 통해 컨트롤되지 않을 수도 있습니다.

타이어 압력 감지장치 RDC

- 타이어 압력 컨트롤(RDC) 장착 SA

기능

타이어마다 각 하나의 센서가 설치되어 있습니다. 이 센서는 타이어 내부 공기 온도 및 공기압을 측정하고, 이를 컨트롤 유닛으로 전송합니다. 센서에는 원심력 제어기가 장착되어 있으며, 속도가 약

30 km/h를 처음으로 초과되면 측정값을 전송합니다. 타이어 공기압을 처음으로 수신하기 전에는 표시창에 각 타이어에 대한 --이(가) 표시됩니다. 차량이 정지된 후에도 센서는 여전히 약 15분 동안 측정된 값을 전송합니다.

RDC 컨트롤 유닛이 장착되어 있고, 휠에 센서가 없을 경우에는 오류 메시지가 출력됩니다.

타이어 공기압 범위

RDC-컨트롤 유닛은 차량의 공기압을 3가지 범위로 구분합니다.

- 허용 공차 내의 공기압
- 허용 공차 한계 범위의 공기압
- 허용 공차를 벗어난 공기압

온도 보정

타이어 공기압은 온도와 관련이 있습니다. 타이어 온도가 올라가면 압력은 증가하며, 타이어 온도가 내려가면 압력이 감소합니다. 타이어 온도는 외부

온도, 주행 방식 및 주행 시간에 따라 달라집니다.

타이어 공기압은 다기능 디스플레이에 온도가 보정되어 표시되며, 이때 압력은 타이어 온도가 20 °C일 때를 기준으로 합니다. 주유소에 있는 공기압 테스트는 온도를 보정하지 않습니다. 측정된 타이어 공기압은 타이어 온도에 따라 다릅니다. 따라서 주유소 테스트에 표시된 값은 다기능 디스플레이에 표시된 값과 대부분 서로 일치하지 않습니다.

공기압 조정

다기능 디스플레이의 RDC 값을 사용 설명서 표지 이면에 있는 값과 비교하십시오. 두 값의 서로 다른 편차는 주유소의 공기압 테스터로 보정되어야 합니다.

예: 사용 설명서에 따르면 타이어 공기압 2.5 bar는 다기능 디스플레이에 2.3 bar로 표시됩니다. 이는 0.2 bar가

부족합니다. 주유소의
테스터에는 2.4 bar가
표시됩니다. 타이어 공기압을
정상적으로 구축하려면, 이 값에
0.2 bar를 더해 2.6 bar로 올려야
합니다.

정비

일반 지침	104
온보드 공구	104
엔진 오일	105
브레이크 시스템	106
냉각수	110
클러치	111
림 및 타이어	111
휠	112
전륜 휠 스탠드	118
조명제	119
에어 필터	124
점프시동	125
배터리	126
퓨즈	130

일반 지침

"정비" 단원에는 적은 비용으로 실시할 수 있는 마모 부품 점검과 교체 작업에 대해 설명되어 있습니다.

장착 시 특별한 조임 토크를 고려해야 할 경우에 대해 설명되어 있습니다. 필요한 모든 조임 토크에 대한 개요는 "제원" 단원에 설명되어 있습니다. 정비 및 수리 작업에 대한 세부 정보는 BMW Motorrad 파트너를 통해 제공됩니다(DVD 버전).

일부 작업 실행 시에는 특수 공구 및 전문 지식이 필요합니다. 확실하지 않은 경우 전문 정비소에 문의하십시오. BMW Motorrad 파트너에게 맡기는 것이 가장 좋습니다.

온보드 공구

표준 공구 세트

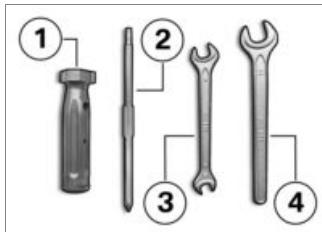

- 1 드라이버 그립
- 드라이버 인서트 사용.
- 엔진 오일 보충 (▶▶ 105).
- 2 바퀴 끼울 수 있는 드라이버 인서트 십자 PH1 및 톱스 T25
- 전방 및 후방 방향 지시등 광원 탈거 (▶▶ 122).
- 배터리 커버 탈거 (▶▶ 128).

- 3 포크 렌치
키 넓이 8/10
- 배터리 분해 (▶▶ 128).
- 4 포크 렌치
키 넓이 14
- 미러 암 조정 (▶▶ 74).

서비스 공구 세트

- 서비스 공구 세트 포함SZ

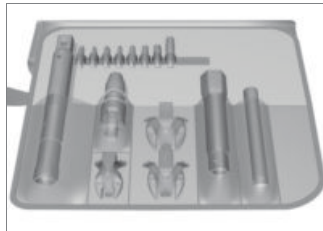

확장된 서비스 작업(예: 휠 탈장착)을 위해 BMW Motorrad에 적합한 서비스 공구 세트가 준비되어 있습니다. 이 공구 세트는 BMW Motorrad 파트너를 통해 주문할 수 있습니다.

엔진 오일

엔진 오일 레벨 점검

! 오일 레벨은 오일 온도에 따라 다릅니다. 온도가 높을수록 오일 팬의 오일 레벨이 상승됩니다. 엔진이 차가운 상태에서 또는 잠깐 주행한 후 오일 레벨을 점검하면, 오일 주입량이 잘못 측정됩니다. 올바른 표시된 엔진 오일 레벨 점검을 위해서는, 엔진이 작동 온도 상태일 때만 오일 레벨을 확인하십시오.◀

- 운행 적정 온도 상태에서 엔진을 끄십시오.
- 바닥이 평탄하고 단단한 곳에서 모터사이클을 툃팅 스탠드에 세우십시오.
- 오일이 오일 팬에 모일 수 있도록 5분간 기다리십시오.

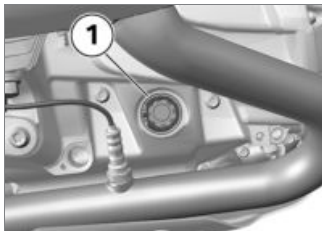

- 오일 레벨을 디스플레이 1에서 판독하십시오.



엔진 오일 목표 레벨

MIN- 및 MAX-마크의 경우

오일 레벨이 MIN-표시선 이하인 경우:

- 엔진 오일 보충 (▶▶ 105).

오일 레벨이 MAX-표시선 이상인 경우:

- 오일 레벨을 전문 정비소에서 수정하십시오. BMW Motorrad 파트너에게 맡기는 것이 가장 좋습니다.

엔진 오일 보충

- 바닥이 평탄하고 단단한 곳에 모터사이클을 세우십시오.

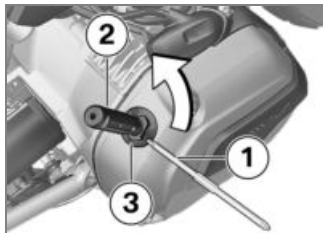

- 오일 주입구 영역을 깨끗이 청소하십시오.

- 용이한 동력전달을 위해 돌려 끼울 수 있는 스크루 드라이버-인서트 **1**을 특수측을 앞으로 하여 스크루 드라이버 손잡이 **2**(온보드 공구)에 끼우십시오.
- 언급된 온보드 공구를 오일 주입구의 마개 **3**에 안착시키고 시계 반대 방향으로 탈거하십시오.
- 엔진 오일 레벨 점검 (▶▶ 105).

! 너무 적거나 너무 많은 엔진 오일도 엔진 손상을 일으킬 수 있습니다.

올바른 엔진 오일 레벨에 유의하십시오.◀

- 엔진 오일을 목표 레벨까지 보충하십시오.



엔진오일 보충량

최대 0.95 l (MIN와 MAX 사이의 편차)

- 엔진 오일 레벨 점검 (▶▶ 105).

- 오일 주입구의 마개 **3**을 장착하십시오.

브레이크 시스템

브레이크 기능 점검

- 핸드 브레이크 레버를 작동하십시오.
 - » 분명한 압력 포인트를 느낄 수 있어야 합니다.
 - 풋 브레이크 레버를 작동하십시오.
 - » 분명한 압력 포인트를 느낄 수 있어야 합니다.
- 분명한 압력 포인트를 느낄 수 없는 경우:

! 비전문적인 작업으로 인해 시스템의 운행 안전이 위험해질 수 있습니다. 브레이크 시스템에 대한 모든 작업은 전문가에게 실시하도록 하십시오.◀

- 전문 정비소에서 브레이크를 점검하십시오. BMW Motorrad

파트너에게 맡기는 것이 가장 좋습니다.

전방 브레이크 패드 두께 점검

- 바닥이 평탄하고 단단한 곳에 모터사이클을 세우십시오.

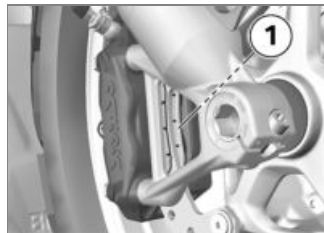

- 좌우 브레이크 패드 두께를 육안으로 점검하십시오. 주시방향: 휠과 전문 가이드 사이를 지나 브레이크 패드 **1** 방향으로 주시함.



 앞쪽 브레이크 패드
마모한계

1.0 mm (캐리어 플레이트가 없는 마찰 패드만 해당. 마모 표시선(그루브)이 분명하게 보여야 합니다.)

마모 표시선을 더 이상 분명하게 볼 수 없는 경우:

 패드 최소 두께의 미달은 브레이크 성능 감소를 초래하고, 경우에 따라서는 브레이크 손상을 유발합니다. 브레이크 시스템의 운행 안전을 보장하기 위해 패드 최소 두께를 미달하지 마십시오.◀

- 브레이크 패드를 전문 정비소에서 교체하십시오. BMW Motorrad 파트너에게 맡기는 것이 가장 좋습니다.

후방 브레이크 패드 두께 점검

- 바닥이 평탄하고 단단한 곳에 모터사이클을 세우십시오.



- 육안으로 브레이크 패드 두께를 점검하십시오. 주의방향: 스플래시 가드와 후륜 사이로 브레이크 패드 1을 향함.

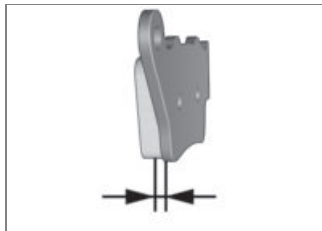

 뒤 브레이크 패드
마모한계

1.0 mm (캐리어 플레이트가 없는 마찰 패드만 해당.)

마모한계에 이르렀을 경우:

 패드 최소 두께의 미달은 브레이크 성능 감소를 초래하고, 경우에 따라서는 브레이크 손상을 유발합니다. 브레이크 시스템의 운행 안전을 보장하기 위해 패드 최소 두께를 미달하지 마십시오.◀

- 브레이크 패드를 전문 정비소에서 교체하십시오.

BMW Motorrad 파트너에게
맡기는 것이 가장 좋습니다.

전방 브레이크액 레벨 점검

! 브레이크액 탱크에
브레이크액이 너무
적게 있는 경우 공기가
브레이크 시스템으로 유입될 수
있습니다. 이는 현저하게 감소된
브레이크의 성능을 초래할 수
있습니다.

브레이크액 레벨을 정기적으로
점검하십시오. ◀

- 바닥이 평탄하고 단단한 곳에서
모터사이클을 킬팅 스탠드에
세우십시오.
- 핸들을 직진 위치로 하십시오.



- 브레이크액 레벨을 전방
브레이크액 탱크 **1**에서
판독하십시오.

▶ 브레이크 패드의 마모에
따라 브레이크액 탱크에서
브레이크액 레벨이 내려갑니다. ◀



전방 브레이크액 레벨

브레이크액, DOT4

브레이크액 레벨이 MIN-
표시선 이하여서 안 됩니다.
(수평 상태의 브레이크액 탱크,
차량이 바르게 서 있음)

브레이크액 레벨이 허용된 수준
이하로 떨어진 경우:

- 가능한 한 빨리 전문
정비소에서 이상을
제거하십시오. BMW Motorrad
파트너에게 맡기는 것이 가장
좋습니다.

후방 브레이크액 레벨 점검



브레이크액 탱크에 브레이크액이 너무 적게 있는 경우 공기가 브레이크 시스템으로 유입될 수 있습니다. 이는 현저하게 감소된 브레이크의 성능을 초래할 수 있습니다.

브레이크액 레벨을 정기적으로 점검하십시오.◀

- 바닥이 평탄하고 단단한 곳에서 모터사이클을 틸팅 스탠드에 세우십시오.



- 브레이크액 레벨을 후방 브레이크액 탱크 1에서 판독하십시오.

▶ 브레이크 패드의 마모에 따라 브레이크액 탱크에서 브레이크액 레벨이 내려갑니다.◀



후방 브레이크액 레벨

브레이크액, DOT4

브레이크액 레벨이 MIN- 표시선 이하에서는 안 됩니다. (수평 상태의 브레이크액 탱크, 차량이 바르게 서 있음)

브레이크액 레벨이 허용된 수준 이하로 떨어진 경우:

- 가능한 한 빨리 전문 정비소에서 이상을 제거하십시오. BMW Motorrad 파트너에게 맡기는 것이 가장 좋습니다.

냉각수

냉각수 레벨 점검

- 바닥이 평탄하고 단단한 곳에 모터사이클을 세우십시오.

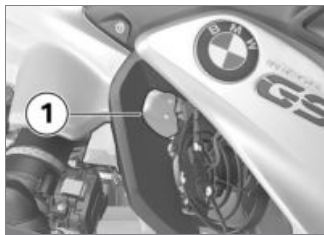

! 뜨거운 엔진으로 인한 화상 위험

뜨거워진 엔진과의 간격을 유지하십시오.

뜨거워진 엔진에 접촉하지 마십시오. ◀

- 보충용 탱크 **1**의 냉각수 레벨을 판독하십시오.

냉각수 레벨이 허용된 수준 이하로 떨어진 경우:

- 냉각수를 보충하십시오.

냉각수 보충

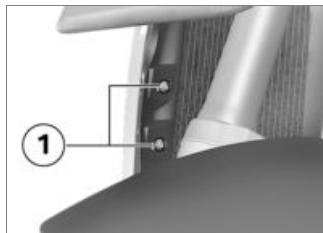

- 볼트 **1**을 푸십시오.

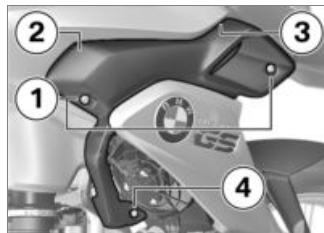

- 볼트 **1**을 푸십시오.
- 위치 **2, 3** 및 **4**의 측면 트림패널을 브래킷에서 빼내십시오.



- 냉각수 보충 탱크의 마개 **1**을 열고, 냉각수를 목표 레벨까지 보충하십시오.

- 냉각수 레벨 점검 (▶▶▶ 110).
- 냉각수 보충 탱크의 마개를 닫으십시오.

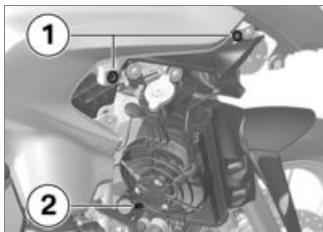

- 측면 트림패널을 마운트 1 및 2에 장착하십시오.



- 볼트 1을 장착하십시오.

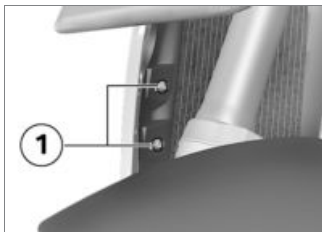

- 볼트 1을 장착하십시오.

클러치

클러치 기능 점검

- 클러치 레버를 작동시키십시오.
» 분명한 압력 포인트를 느낄 수 있어야 합니다.
분명한 압력 포인트를 느낄 수 없는 경우:
- 클러치를 전문 정비소에서 점검하십시오. BMW Motorrad 파트너에게 맡기는 것이 가장 좋습니다.

림 및 타이어

림 점검

- 바닥이 평탄하고 단단한 곳에 모터사이클을 세우십시오.
- 육안으로 검사하여 림의 이상 부위를 점검하십시오.
- 손상된 림을 전문정비소에서 점검하고, 필요시 교체하십시오. 이 경우 BMW Motorrad 파트너에게 맡기는 것이 가장 좋습니다.

타이어 스레드 깊이 검사

- ⚠ 모터사이클의 주행 양상은 법으로 규정된 최소 스레드 깊이에 도달하기 전에 이미 부정적으로 변할 수 있습니다. 타이어를 최소 스레드 깊이에 도달하기 전에 교체하십시오.◀
- 바닥이 평탄하고 단단한 곳에 모터사이클을 세우십시오.

- 마모 표시선을 통해 메인 스레드 홈의 타이어 스레드 깊이를 측정하십시오.

▶ 메인 스레드 홈의 마모 표시가 각 타이어에 포함되어 있습니다. 타이어 스레드가 표시선의 위치까지 내려가 있으면 타이어가 완전히 마모된 것입니다. 표시선의 위치가 타이어 가장자리에 표시되어 있습니다. 예: T1, TW 등의 문자나 화살표 사용◀

최소 스레드 깊이에 도달한 경우:

- 해당 타이어를 교체하십시오.

스포크 점검

- 십자 스포크 휠^{SA} 포함

- 바닥이 평탄하고 단단한 곳에 모터사이클을 세우십시오.
- 드라이버 손잡이나 유사한 물체를 이용하여 크로싱 위를 스쳐보되, 이어서 나는 소리에 유의하십시오.

이어지는 소리가 균일하지 않은 경우:

- 크로싱을 전문 정비소에서 점검하십시오. BMW Motorrad 파트너에게 맡기는 것이 가장 좋습니다.

휠

타이어 권장사항

특정 타이어 제조사의 모든 크기의 타이어를 BMW Motorrad가 테스트했고, 교통에 안전한 등급을 받았습니니다. 다른 타이어에 대해서는 BMW Motorrad가 특성을 평가할 수 없으므로 주행 안정성에 관해 결론을 내릴 수 없습니다.

BMW Motorrad는 BMW Motorrad가 테스트한 타이어만 사용할 것을 권장합니다.

자세한 정보는 BMW Motorrad 파트너 또는 인터넷

"www.bmw-motorrad.com"에서 찾아볼 수 있습니다.

휠 크기가 새시 제어 시스템에 미치는 영향

휠 크기는 ABS 및 ASC 새시 컨트롤 시스템에 상당한 영향을 미칩니다. 특히, 휠의 직경 및 폭은 컨트롤 유닛에서 통합 산정을 위한 필수적인 기본 데이터입니다. 시리즈로 장착된 휠을 다르게 개조하여 크기를 변경하는 것은 이 시스템의 편의성에 상당한 영향을 줄 수 있습니다.

휠 회전수 감지를 위해 필요한 센서 휠 또한 장착된 컨트롤 시스템에 적합해야 하며, 교체해서는 안 됩니다.

모터사이클을 다른 휠로 개조하려면, 사전에 전문 정비소에 문의하십시오.

BMW Motorrad 파트너에게 맡기는 것이 가장 좋습니다. 일부 경우에는 컨트롤 유닛에 저장된

데이터를 새 휠 크기에 맞게 조정할 수 있습니다.

RDC 라벨

- 타이어 압력 컨트롤(RDC) 장착 SA

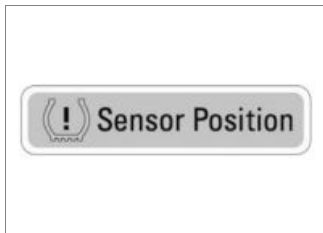

! RDC센서는 타이어를 부적합하게 탈거할 경우 손상될 수 있습니다.

BMW Motorrad 파트너 또는 전문 정비소에 RDC-센서가 휠에 장착되어 있다는 것을 알려 주십시오.◀

RDC가 장착된 모터사이클의 경우에는 림의 RDC 센서 위치에 이에 대한 라벨이 부착되어

있습니다. 타이어 교체 시 RDC 센서가 손상되지 않도록 주의하십시오. BMW Motorrad 파트너 또는 전문 정비소에 RDC 센서에 대해 문의하십시오.

전문 휠 분해

• 바닥이 평탄하고 단단한 곳에서 모터사이클을 톨팅 스탠드에 세우십시오.

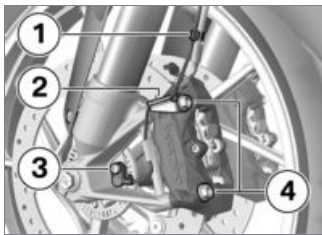

- 휠 회전속도 센서 케이블을 고정 클립 **1** 및 **2**에서 빼내십시오.
- 나사 **3**을 풀고, 휠 회전속도 센서를 구멍에서 빼내십시오.

• 브레이크 캘리퍼를 분해할 경우 굽힐 수 있으므로 림 부분을 덮으십시오.

! 장착 시 브레이크 디스크에 더 이상 꽂히지 않도록 분해된 상태에서 브레이크 패드를 압착할 수 있습니다. 핸드 브레이크 레버를 브레이크 캘리퍼가 분해된 상태에서 작동시키지 마십시오.◀

• 브레이크 캘리퍼의 좌우측 고정나사 **4**를 풀어내십시오.

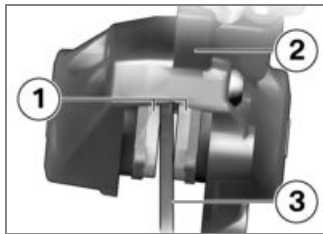

• 브레이크 패드 **1**을 브레이크 캘리퍼 **2**의 회전 동작에 의해

- 약간 떨어지도록 브레이크 디스크 **3** 쪽으로 누르십시오.
- 브레이크 캘리퍼를 브레이크 디스크에서 후방 바깥쪽으로 조심스럽게 당기십시오.
 - 전륜이 자유롭게 회전될 때까지 모터사이클 전방을 들어 올리십시오. BMW Motorrad 프론트 휠 스탠드를 이용하는 것이 가장 좋습니다.
 - 전륜 휠 스탠드 설치 (▶▶ 118).

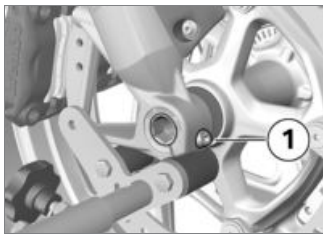

- 우측 차축 클램프 나사 **1**을 푸십시오.

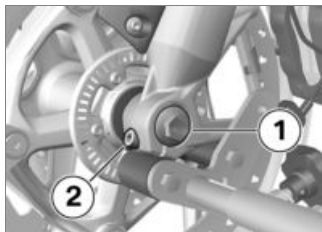

- 나사 **1**을 푸십시오.
- 좌측 차축 클램프 볼트 **2**를 푸십시오.
- 우측면에서 더 용이하게 접근하려면, 스테브 액슬을 약간 안쪽으로 누르십시오.

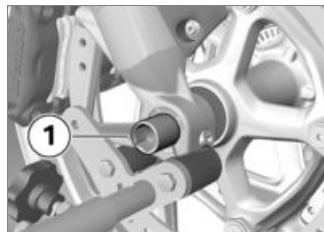

- 전륜 휠을 받친 상태에서 스테브 액슬 **1**을 빼내십시오.
- 전륜 휠을 분리한 후 전륜 휠 가이드에서 앞으로 굴러 빼내십시오.

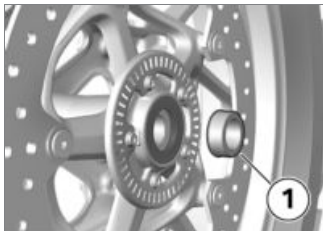

- 스페이서 부시 **1**을 휠 허브에서 빼내십시오.

전륜 휠 장착

! 표준 휠과는 다른 휠이 장착된 경우에는 ABS 및 ASC 제어 시 기능에 오류가 발생할 수 있습니다.

이 단원 첫 부분의 ABS 및 ASC 새시 제어 시스템에 대한 휠 사이즈 관련 지침에 유의하십시오.◀

! 잘못된 토크로 조인 나사 연결부가 풀리거나, 나사 연결부의 손상을 초래할 수 있습니다.

조임 토크를 반드시 전문 정비소에서 점검하십시오. BMW Motorrad 파트너에게 맡기는 것이 가장 좋습니다.◀

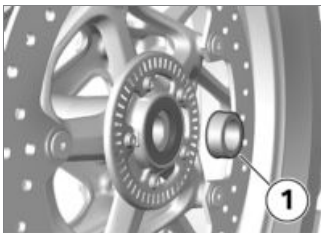

- 좌측면의 스페이서 부시 **1**를 휠 허브에 장착하십시오.

! 전륜 휠은 진행 방향으로 장착해야 합니다.

타이어나 림에 있는 진행 방향 화살표에 유의하십시오.◀

- 전륜 휠을 가이드로 굴러 넣으십시오.

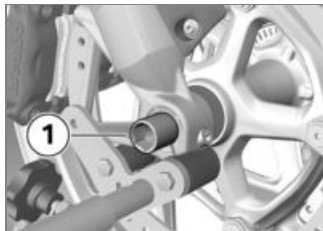

- 전륜 휠을 들어 올리고, 스테브 액슬 **1**을 장착하십시오.
- 전륜 휠 스탠드를 제거하고, 전륜 휠 포크를 여러 번 강하게 수축시키십시오. 이때 핸드 브레이크 레버가 작동되지 않도록 하십시오.
- 전륜 휠 스탠드 설치 (▶▶ 118).

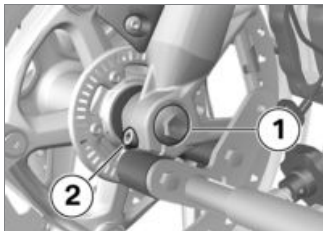

- 볼트 **1**을 토크로 조이십시오. 이때 스테어브 액슬을 우측면에서 맞잡으십시오.

 텔레스코픽 포크의 스테어브 액슬
30 Nm

- 좌측 차축 클램프 볼트 **2**를 토크로 조여 고정하십시오.

 텔레스코픽 포크의 스테어브 액슬용 클램프 나사
19 Nm



- 우측 차축 클램프 나사 **1**를 토크로 고정하십시오.

 텔레스코픽 포크의 스테어브 액슬용 클램프 나사
19 Nm

- 전문 휠 스탠드를 제거하십시오.
- 좌우측 브레이크 캘리퍼를 브레이크 디스크에 장착하십시오.

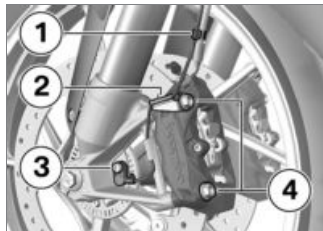

- 좌우측 고정나사 **4**를 토크로 조이십시오.

 텔레스코픽 포크의 브레이크 캘리퍼
38 Nm

- 림에 부착된 것을 제거하십시오.

! 브레이크 디스크에 완전히 밀착되지 않은 브레이크 패드는 브레이크 반응을 지연시킵니다. 주행 전에는 브레이크 사용 시 반응에 지연이 없는지를 점검하십시오.◀

- 브레이크 패드가 닿을 때까지 브레이크를 여러 번 작동하십시오.
- 휠 회전속도 센서 케이블을 고정 클립 **1** 및 **2**에 끼우십시오.
- 휠 회전속도 센서를 구멍에 끼우고, 볼트 **3**를 장착하십시오.

 휠 회전속도 센서를 포크에 연결

접합제: 마이크로캡슐식 또는 볼트 고정기구 중간 정도로 조임

8 Nm

후륜 휠 분해

- 바닥이 평탄하고 단단한 곳에서 모터사이클을 톨팅 스탠드에 세우십시오.
- 1단 기어를 넣으십시오.

 뜨거운 배기장치 부품으로 인한 화상 위험
뜨거운 배기장치 부품에 접촉을 피하십시오.◀

- 후방 머플러를 냉각시키십시오.



- 후륜 휠의 나사 **1**을 풀어내십시오. 이때 휠을 받쳐주십시오.
- 후륜 휠을 뒤쪽으로 굴러 빼내십시오.

후륜 휠 장착

 표준 휠과는 다른 휠이 장착된 경우에는 ABS 및

ASC 제어 시 기능에 오류가 발생할 수 있습니다.
이 단원 첫 부분의 ABS 및 ASC 새시 제어 시스템에 대한 휠 사이즈 관련 지침에 유의하십시오.◀

 잘못된 토크로 조인 나사 연결부가 풀리거나, 나사 연결부의 손상을 초래할 수 있습니다.

조임 토크를 반드시 전문 정비소에서 점검하십시오.
BMW Motorrad 파트너에게 맡기는 것이 가장 좋습니다.◀

- 후륜 휠을 리시버에 설치하십시오.



- 휠 나사 **1**을 토크로 장착하십시오.

 휠 플랜지의 후륜 휠
조임 순서: 교차해가며 조여 고정함
60 Nm

전문 휠 스탠드

전문 휠 스탠드 설치

 BMW Motorrad 전문 휠 스탠드는 모터사이클을 틸팅 스탠드나 다른 어시스트 스탠드 없이 유지하도록

설계되지 않았습니다. 전문 휠 스탠드와 후륜 휠만으로 정차해 있는 차량은 넘어질 수 있습니다. BMW Motorrad 전문 휠 스탠드로 모터사이클을 들어 올리기 전에 틸팅 스탠드나 어시스트 스탠드 위에 세우십시오.◀

- 모터사이클을 틸팅 스탠드에 세우십시오. 이때 바닥면이 평평하고 단단한지 확인하십시오.
- 기본 스탠드를 전문 휠 리시버와 함께 사용하십시오. 기본 스탠드와 이 스탠드의 부품은 귀하의 BMW Motorrad 파트너에게서 구입하실 수 있습니다.

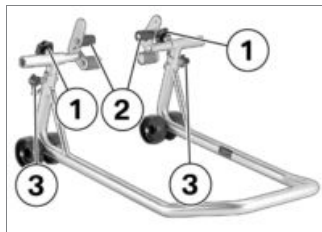

- 나사 **1**을 푸십시오.
- 양쪽 마운트 **2**를 바깥쪽으로 밀어 전문 가이드가 그 사이에 오도록 하십시오.
- 전문 휠 스탠드의 희망 높이를 고정핀 **3**으로 조정하십시오.
- 전문 휠 스탠드를 전문 휠 중앙으로 맞추어 전문 차축으로 미십시오.

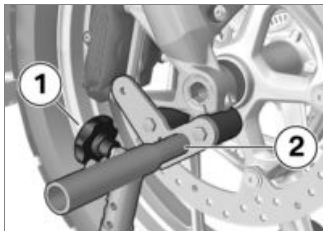

- 양쪽 마운트 **2**의 위치를 조정하여 전륜 가이드가 안정적으로 놓여 있도록 하십시오.
- 볼트 **1**을 조이십시오.

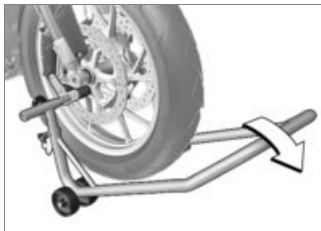

! 톨팅 스탠드에 모터사이클이 서 있는 경우: 모터사이클 전방이 너무 많이 올라가면 톨팅 스탠드를 바닥에서 들어 올려 모터사이클을 측면으로 젖힐 수 있습니다. 들어 올릴 때 톨팅 스탠드가 바닥에서 들리지 않도록 유의하십시오.◀

- 모터사이클을 들어 올리려면, 전륜 휠 스탠드를 균일하게 아래로 누르십시오.

조명제

하향등 및 상향등 광원 교체

▶ 커넥터, 스프링 와이어 클립 및 광원의 정렬 상태는 아래 그림과 다를 수 있습니다.◀

- 바닥이 평탄하고 단단한 곳에 모터사이클을 세우십시오.
- 점화를 끄십시오.

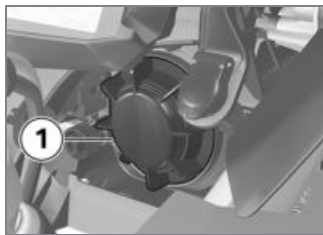

- 하향등을 교체하려면, 커버 **1**을 시계 반대 방향으로 돌려 분리하십시오.



- 상향등 광원을 교체하려면, 커버 **1**을 시계 반대 방향으로 돌려 분리하십시오.



- 커넥터 **1**을 당겨 빼십시오.



- 서스펜션 클램프 **1**를 고정장치에서 풀어 측면으로 접으십시오.
- 광원 **2**를 빼내십시오.
- 결함이 있는 광원을 교체하십시오.

 상향등용 조명제

H7 / 12 V / 55 W

- LED-전조등 포함^{SA}

LED<

 상향등용 조명제

H7 / 12 V / 55 W

- LED-전조등 포함^{SA}

LED<

- 유리가 더럽혀지지 않도록, 광원의 소켓 부분만 손으로 잡으십시오.



- 광원 **2**를 끼우십시오. 이때 노우즈 **3**의 위치가 올바른지 확인하십시오.

전구의 정렬은 그림과 다를 수 있습니다.◀

- 서스펜션 클램프 **1**를 고정장치에 끼우십시오.



- 커넥터 **1**을 장착하십시오.
- 커버를 끼운 후 시계 방향으로 돌려 장착하십시오.

차측등 광원 교체

- 바닥이 평탄하고 단단한 곳에 모터사이클을 세우십시오.
- 점화를 끄십시오.



- 커버 **1**을 시계 반대 방향으로 돌려 분리하십시오.

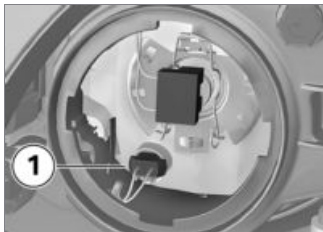

- 램프 소켓 **1**을 라이트 하우징에서 빼내십시오.



- 광원 **1**을 소켓에서 당겨 빼내십시오.
- 결함이 있는 광원을 교체하십시오.

 측면등용 조명제
W5W / 12 V / 5 W
- LED-전조등 포함 SA
LED<

- 유리가 더럽혀지지 않도록 깨끗한 마른 헝겂을 이용하여 광원을 잡으십시오.



- 광원 **1**을 램프 소켓에 끼우십시오.

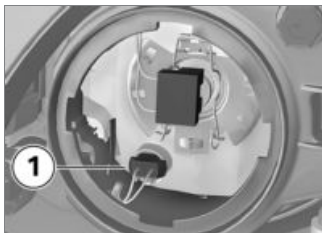

- 램프 소켓 **1**을 라이트 하우징에 끼우십시오.
- 커버를 끼운 후 시계 방향으로 돌려 장착하십시오.

전방 및 후방 방향 지시등 광원 교체

- LED-방향 지시등 미장착 SA
- 바닥이 평탄하고 단단한 곳에 모터사이클을 세우십시오.
 - 점화를 끄십시오.



- 나사 **1**을 푸십시오.



- 라이트 하우징에서 나사 연결부의 렌즈를 당기십시오.

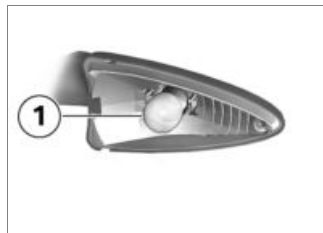

- 광원 **1**을 시계 반대 방향으로 돌려 라이트 하우징에서 빼내십시오.<

- 결함이 있는 광원을 교체하십시오.

 전방 방향 지시등용 조명제

RY10W / 12 V / 10 W

- LED-방향 지시등 장착SA

LED<

 후방 방향 지시등용 조명제

RY10W / 12 V / 10 W

- LED-방향 지시등 장착SA

LED<

- 유리가 더럽혀지지 않도록 깨끗한 마른 헝겂을 이용하여 광원을 잡으십시오.

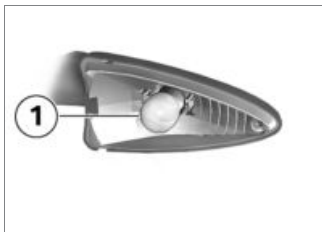

- 광원 **1**을 시계 방향으로 돌려 라이트 하우징에 장착하십시오.



- 렌즈를 차량 쪽 라이트 하우징에 끼워 닫으십시오.



- 나사 **1**을 장착하십시오.

LED 미등 교체

LED-테일 램프는 전체로만 교체할 수 있습니다.

- 이 작업은 전문 정비소에 문의하십시오. BMW Motorrad 파트너에게 맡기는 것이 가장 좋습니다.

LED-방향지시등 교체

- LED-방향 지시등 장착SA

- LED-방향지시등은 전체로만 교체할 수 있습니다. 이 작업은 전문 정비소에 문의하십시오.

BMW Motorrad 파트너에게
말기는 것이 가장 좋습니다.<

LED 전조등 교체하기

- LED-전조등 포함SA

- LED 전조등은 반드시 전체를 교체해야 합니다. 이에 대해 전문 정비소에 문의하십시오. BMW Motorrad 파트너에게 말기는 것이 가장 좋습니다.<

LED-보조 전조등 교환

- LED-보조 전조등 장착SZ

LED-보조 전조등은 전체를 교체해야 합니다. 개별 LED만 교체할 수는 없습니다.

전문 정비소에 문의하십시오.
BMW Motorrad 파트너에게
말기는 것이 가장 좋습니다.

에어 필터

에어 필터 인서트 교체



- 운전석 시트 탈거 (▶▶▶ 76).
- 볼트 **1** 및 볼트 **2**를 빼내십시오.
- 트림패널 중앙 부분을 떼어내십시오.

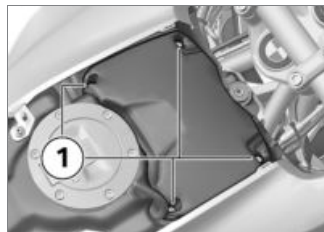

- 나사 **1**을 푸십시오.
- 에어 필터 커버를 떼어내십시오.

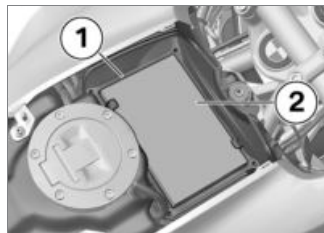

- 프레임 **1**을 떼어내십시오.
- 에어필터 부품 **2**을 떼어내십시오.

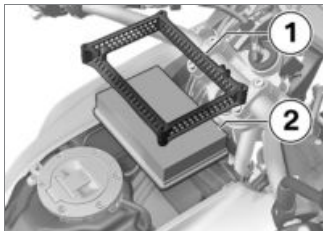

- 에어필터 부품 2를 청소하고, 필요 시 교환하십시오.
- 에어필터 부품 2 및 프레임 1을 끼우십시오.

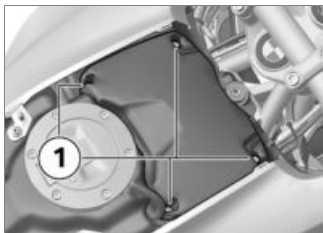

- 에어필터 커버를 장착하십시오.
- 나사 1을 장착하십시오.

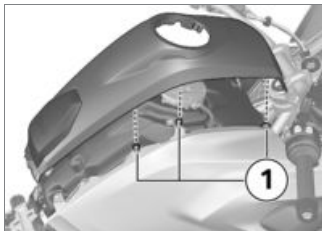

- 트림패널 중앙부를 장착하십시오. 이때 측면부 쪽 연결부 1에 유의하십시오.



- 볼트 1 및 볼트 2를 장착하십시오.
- 운전석 시트 장착 (▶ 77).

점프시동

! 소켓의 전기 케이블 부하 능력은 모터사이클의 외부 시동용으로 설계되어 있지 않습니다. 전류가 너무 높으면, 케이블이 타거나 차량 전자장치가 손상될 수 있습니다. 모터사이클 외부 시동 시 이 소켓을 사용하지 마십시오.◀

! 점프시동 케이블 클램프와 차량의 의도하지 않은 접촉으로 단락이 발생할 수 있습니다. 완전히 절연된 클램프가 장착된 점프시동 케이블만을 사용하십시오.◀

! 12V 이상의 전압을 사용한 외부 시동은 차량 전자장치의 손상을 불러올 수 있습니다. 전류를 제공하는 차량의 배터리 전압은 12V이어야 합니다.◀

- 바닥이 평탄하고 단단한 곳에 모터사이클을 세우십시오.

- 배터리 커버 탈거 (▶▶▶ 128).
- 외부 시동할 배터리를 차량 전원에서 분리하지 마십시오.

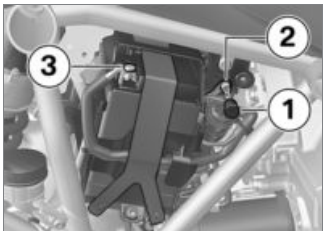

- 보호 캡 **1**을 제거하십시오.
- 적색 점프시동 케이블로 방전된 배터리의 양극 **2**와 전류 공급 배터리의 양극을 연결하십시오.

▶ 12V 배터리를 잘못 장착하였거나 단자가 뒤바뀐 경우(예: 점프 시동 시), 발전기 레귤레이터에 해당하는 퓨즈가 파열될 수 있습니다.◀

- 전류를 제공하는 배터리 음극에 검정색 점프 시동 케이블을

연결한 다음 방전된 배터리의 음극 **3**에 연결하십시오.

- 점프시동 과정 동안 전류를 제공하는 차량의 엔진을 구동하십시오.
- 방전된 배터리가 장착된 차량의 엔진을 평상시와 같이 시동하십시오. 스타트 시도가 실패할 경우, 스타터와 전류를 제공하는 배터리를 보호하기 위해 몇 분 지난 다음 반복하십시오.
- 단자를 분리하기 전에 양쪽 엔진을 몇 분간 구동하십시오.
- 점프시동 케이블을 먼저 음극에서 분리한 다음 양극에서 분리하십시오.

▶ 엔진 스타트를 위해 스타트 어시스트 스프레이나 유사한 보조용품을 사용하지 마십시오.◀

- 보호 캡을 장착하십시오.
- 배터리 커버 장착 (▶▶▶ 129).

배터리

정비 지침

올바른 관리, 충전과 보관이 배터리 수명을 늘리고 보증을 청구할 수 있는 전제 조건입니다. 배터리를 오래 사용할 수 있으려면 다음에 유의해야 합니다:

- 배터리 표면을 깨끗하고 건조한 상태로 유지하십시오.
- 배터리를 열지 마십시오.
- 물을 주입하지 마십시오.
- 배터리 충전 시 다음 페이지에 기재된 충전 지침에 유의하십시오.
- 배터리를 뒤집어 놓지 마십시오.



단자 연결된 배터리의 경우 운보드 전기장치(시계 등)가 배터리를 방전시킵니다. 이는 배터리의 심한 방전을 초래할 수 있습니다. 이 경우 보증 청구를 할 수 없습니다.

4주 이상 운행하지 않을 경우에는

배터리에 충전유지장치를 연결해야 합니다.◀

 BMW Motorrad는 특별히 모터사이클의 전자장치에 맞는 충전 유지 장치를 개발했습니다. 이 장치를 사용하여 오랫동안 주행을 하지 않는 경우에도 단자 연결된 상태에서 배터리 충전을 유지할 수 있습니다. 상세한 안내는 BMW Motorrad 파트너에서 받으실 수 있습니다.◀

단자가 연결된 배터리 충전

 배터리 극에 직접 단자 연결된 배터리의 충전은 차량 전자장치의 손상을 불러올 수 있습니다.

배터리 극을 통한 배터리 충전을 위해: 배터리를 사전에 단자 분리하십시오.◀

 점화장치가 켜진 상태에서 표시등과 대기능 디스플레이가 꺼져 있으면, 배터리가 완전히 방전된

것입니다(배터리 전압이 9 V보다 낮음). 추가 소켓으로 완전히 방전된 배터리를 충전하면 차량 전자장치가 손상될 수 있습니다. 완전히 방전된 배터리는 항상 단자 분리된 배터리의 극에 직접 연결해서 충전하십시오.◀

 소켓을 통한 배터리의 충전은 적합한 충전기로만 가능합니다. 적합하지 않은 충전기는 차량 전자장치에 손상을 초래할 수 있습니다. 적합한 BMW 충전기를 사용하십시오. 적합한 충전기는 BMW Motorrad 파트너사를 통해 주문할 수 있습니다.◀

• 단자가 연결된 배터리는 소켓을 이용하여 충전하십시오.

 차량 전자장치는 배터리가 완전히 충전되어 있는지 감지합니다. 이 경우 소켓이 차단됩니다.◀

• 충전기 사용 설명서를 참조하십시오.

 소켓을 통해 배터리를 충전할 수 없는 경우, 사용한 충전기가 모터사이클의 전자장치에 맞지 않을 수 있습니다. 이 경우 단자가 분리된 배터리의 전극에서 배터리를 직접 충전하십시오.◀

단자가 분리된 배터리 충전하기

- 배터리를 적합한 충전기로 충전하십시오.
- 충전기 사용 설명서를 참조하십시오.
- 충전이 종료된 후에는 충전기의 극 단자를 배터리 극 단자에서 분리하십시오.

 오랫동안 주행하지 않을 경우 배터리를 정기적으로 재충전해야 합니다. 이와 관련하여 배터리 취급 규정에 유의하십시오. 사용하기 전에 배터리를 다시 완전히 충전해야 합니다.◀

배터리 탈거 및 장착

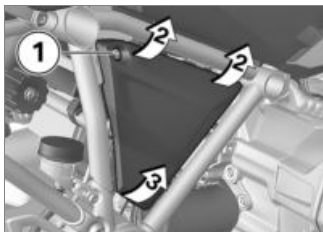

- 점화를 끄십시오.
- 볼트 **1**을 푸십시오.
- 배터리 커버 상부를 포지션 **2**로 약간 들어올리십시오.
- 배터리 커버 및 마운트가 손상되지 않도록 배터리 커버를 포지션 **3** 위쪽으로 빼내십시오.

- 도난방지장치 장착 SA

- 경우에 따라 도난 방지장치를 끄십시오.◁

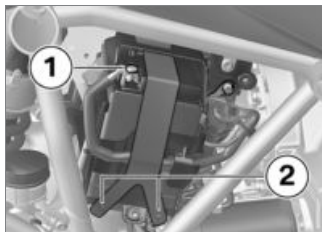

- 배터리 접지선 **1** 및 고무밴드 **2**를 푸십시오.

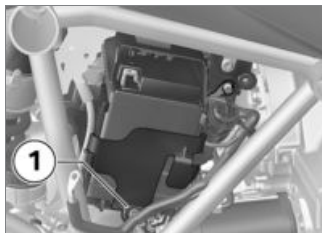

- 위치 **1**의 고정판을 바깥으로 당긴 후 위쪽으로 떼어내십시오.

- 배터리를 약간 들어 올리고, 양극에 접근할 수 있을 정도로 브래킷에서 빼내십시오.



- 배터리 (+) 배선 **1**을 풀고 배터리를 당겨 빼내십시오.

▶ 12 V 배터리를 잘못 장착하였거나 단자가 뒤바뀐 경우(예: 점프 시동 시), 발전기 레귤레이터에 해당하는 퓨즈가 파열될 수 있습니다.◀



- 배터리 (+) 배선 **1**을 고정시키십시오.
- 배터리를 브래킷 안으로 미십시오.



- 먼저 고정판을 마운트 **1**에 장착한 후 위치 **2**에서 배터리 아래로 누르십시오.

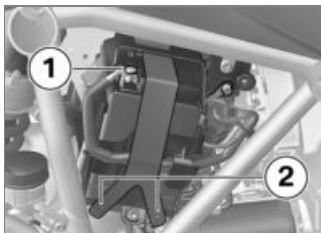

- 배터리 접지선 **1**을 고정시키십시오.

- 배터리를 고무밴드 **2**로 고정시키십시오.

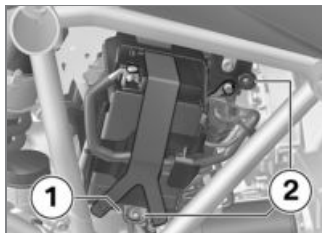

- 배터리 커버를 마운트 **1**에 장착한 후 마운트 **2** 안으로 누르십시오.

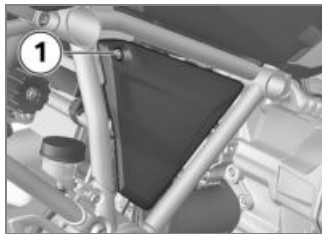

- 볼트 **1**을 장착하십시오.

- 시계 조정 (▶▶▶ 51).
- 날짜 설정 (▶▶▶ 51).

퓨즈

퓨즈 교체

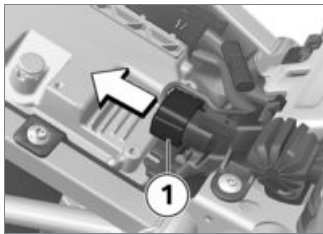

- 점화를 끄십시오.
- 운전석 시트 탈거 (▶▶▶ 76).
- 커넥터 **1**을 당겨 빼십시오.

! 고장 난 퓨즈를 연결하면, 단락이 발생할 수 있으며, 이로 인해 화재 위험이 있습니다. 고장 난 퓨즈를 새 퓨즈로 교체하십시오.◀

- 고장난 퓨즈를 퓨즈 배열에 따라 교체하십시오.

▶ 퓨즈가 자주 고장 나는 경우 전기장치를 전문 정비소에서 점검하십시오. BMW Motorrad 파트너사에 맡기는 것이 가장 좋습니다.◀

- 커넥터 **1**을 끼우십시오.
- 운전석 시트 장착 (▶▶▶ 77).

퓨즈 배열

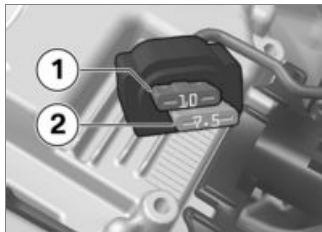

- 1** 10 A
계기판
도난 경보장치(DWA)
점화 스위치
진단 소켓

- 2** 7.5 A
좌측 콤비 스위치
타이어 압력
감지장치(RDC)

발전기 레귤레이터용 퓨즈

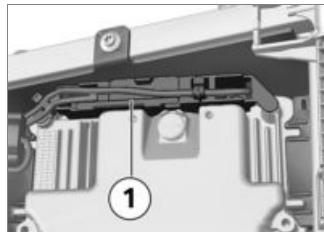

- 1** 50 A
발전기 레귤레이터

액세서리

일반 지침	132
소켓	132
내비게이션 시스템	132
케이스	137
톱 케이스	140

일반 지침



BMW Motorrad는 다른 회사의 모든 제품이 안전의 위험 없이 BMW Motorrad에 사용할 수 있는지에 대해 판단할 수 없습니다. 이러한 보증은 각 국가의 공공기관에서 승인을 받은 경우에도 보장되지 않습니다. 그와 같은 점검이 BMW Motorrad에 맞는 모든 사용 조건을 항상 고려할 수 없기 때문에 부분적으로는 충분하지 않습니다.

BMW가 모터사이클으로 승인한 부품과 액세서리 제품만 사용하십시오. ◀

이 부품과 부속품은 BMW에서 충분히 안전성, 기능 및 사용 적절성 테스트를 진행하였습니다. 제품에 대한 책임은 BMW에 있으며, BMW에서 승인하지 않은 부품 및 부속품에 대해서는 어떠한 책임도 지지 않습니다. 모든 변경 사항에 대한 법률 규정에 유의하십시오. 귀하의

국가에서 적용되는 도로교통 허용규정에 유의하십시오. BMW의 순정 부품, 부속품 및 기타 제품을 선택할 때 귀하의 BMW Motorrad 파트너사에서 전문적으로 상담해드릴 것입니다. BMW Motorrad의 전체 특별 부속품은 저희 인터넷 사이트: "www.bmw-motorrad.com"에서 찾아보실 수 있습니다.

소켓

전기장치 연결

- 소켓에 연결된 장치는 점화가 켜진 상태에서만 작동할 수 있습니다.

케이블 배선

- 보조장치 소켓 케이블은 운전자에게 방해가 되지 않도록 배선해야 합니다.
- 케이블 배선으로 인해 조향각 및 주행 특성이 제한되어서는 안 됩니다.

- 케이블이 끼어서는 안 됩니다.

자동 스위치 OFF

- 시동 중 소켓이 자동으로 차단됩니다.
- 이 소켓은 온보드 전원의 부하를 줄이기 위해 점화를 끈 후 늦어도 15분이 지나면 꺼집니다. 전류 소비가 적은 추가장치는 차량 전자장치에서 인식되지 않을 수도 있습니다. 이러한 경우에는 점화를 끈 다음 잠시 후 소켓이 꺼집니다.
- 배터리 전압이 낮을 때는 차량 시동기능 유지를 위해 소켓이 꺼집니다.
- 제원에 기재된 최대 부하능력 초과 시에는 소켓이 꺼집니다.

내비게이션 시스템

- 내비게이션 시스템 예비장치 포함^{SA}

내비게이션 장치를 안전하게 고정

▶ 내비게이션 예비장치는 BMW Motorrad Navigator IV 및 BMW Motorrad Navigator V에 적합합니다.◀

▶ Mount Cradle의 안전장치는 도난방지 장치가 아닙니다. 주행이 끝난 후 매번 내비게이션 시스템을 분리하여 안전하게 보관하십시오.◀

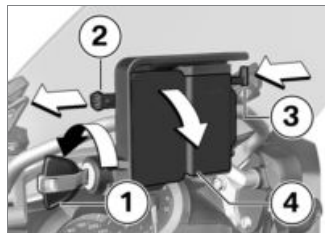

- 차량 키 **1**을 시계 반대 방향으로 돌리십시오.
- 빠짐 차단장치 **2**를 좌측으로 당기십시오.

- 잠금장치 **3**을 눌러 넣으십시오.
- » Mount Cradle의 잠금이 해제되어 커버 **4**를 회전방향 앞쪽으로 빼낼 수 있습니다.

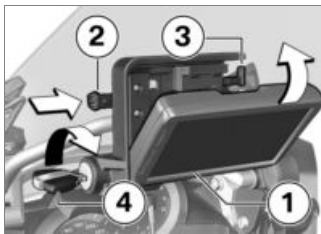

- 내비게이션 장치 **1** 하부를 끼우고 회전방향 뒤쪽으로 가져오십시오.
- » 내비게이션 장치가 고정되는 소리가 들립니다.
- 빠짐 차단장치 **2**를 완전히 우측으로 미십시오.
- » 로크 **3**이 잠깁니다.
- 차량 키 **4**를 시계방향으로 돌리십시오.
- » 내비게이션 장치가 고정되고 차량 키는 빼낼 수 있습니다.

내비게이션 장치 탈거 및 커버 장착

⚠ 먼지 및 오염물질은 Mount Cradle의 접점을 손상시킬 수 있습니다. 주행이 끝날 때마다 커버를 다시 장착하십시오.◀

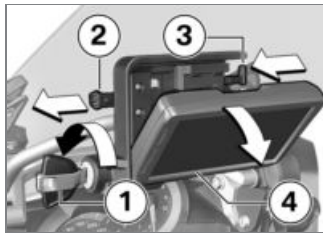

- 차량 키 **1**을 시계 반대 방향으로 돌리십시오.
- 빠짐 차단장치 **2**를 완전히 좌측으로 당기십시오.
- » 로크 **3**이 풀립니다.
- 잠금장치 **3**을 완전히 좌측으로 미십시오.
- » 내비게이션 장치 **4**가 풀립니다.

- 내비게이션 장치 **4**를 기울여 아래쪽으로 빼내십시오.

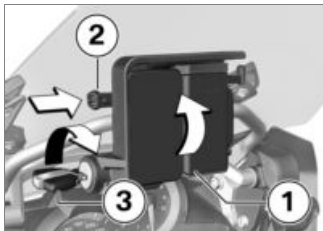

- 커버 **1** 하부를 끼우고 회전방향 위쪽으로 가져오십시오.
- » 커버가 고정되는 소리가 들립니다.
- 빠짐 차단장치 **2**를 **우측**으로 미십시오.
- 차량 키 **3**를 시계방향으로 돌리십시오.
- » 커버 **1**이 고정됩니다.

내비게이션 시스템 조작

▶ 다음 내용은 Navigator V에 해당됩니다. Navigator IV에서는 아래에 기술된 내용을 모두 지원하는 것은 아닙니다.◀

▶ BMW Motorrad 통신 시스템의 최신 버전에서만 지원됩니다. 상황에 따라 BMW Motorrad 통신 시스템의 소프트웨어 업데이트가 필요할 수 있습니다. 이러한 경우 BMW Motorrad 파트너사에 문의하십시오.◀

BMW Motorrad Navigator가 장착되어 있는 경우에는 일부 기능을 Multi-Controller를 이용하여 핸들에서 직접 조작할 수 있습니다.



Multi-Controller는 여섯 가지 동작을 통해 조작됩니다.

- 위아래로 돌리기.
- 좌우측으로 짧게 작동.
- 좌우측으로 길게 작동.

Multi-Controller를 돌리면 나침반 페이지와 Mediaplayer 페이지에서 Bluetooth를 통해 연결된 BMW Motorrad 통신 시스템의 볼륨이 증가 또는 감소됩니다.

BMW 특수 메뉴에서 Multi-Controller를 돌리면 메뉴 항목이 선택됩니다.

Multi-Controller를 좌측 또는 우측으로 짧게 작동하면, Navigator 메인 페이지 간이 변경됩니다.

- 맵 뷰
- 나침반
- Mediaplayer
- BMW 특수 메뉴
- 내 모터사이클 페이지

Multi-Controller를 길게 작동하면, Navigator-디스플레이의 특정 기능이 활성화됩니다. 이 기능은 해당 터치칸 위쪽에 우측 화살표 또는 좌측 화살표로 표시됩니다.



우측으로 길게 누르면 기능이 실행됩니다.



좌측으로 길게 누르면 기능이 실행됩니다.

아래와 같은 기능을 개별적으로 조작할 수 있습니다.

맵 뷰

- 위쪽으로 회전: 지도 확대 (Zoom in).
- 아래쪽으로 회전: 지도 축소 (Zoom out).

나침반 페이지

- 돌리면 Bluetooth를 통해 연결된 BMW Motorrad 통신 시스템의 볼륨이 증가 또는 감소됩니다.

BMW 특수 메뉴

- 말하기: 이전 내비게이션 음성 안내를 반복합니다.
- 경로 지점: 현재의 위치를 즐겨찾기에 저장합니다.
- 집으로: 집주소로 안내를 시작합니다(집주소가 설정되어 있지 않으면 회색으로 비활성화 표시됨).
- 무음: 내비게이션 자동 음성 안내 끄거나 또는 켭니다(OFF: 디스플레이의 가장 윗줄에

입술모양 기호에 선이 그어져 표시됨). 내비게이션 음성 안내는 "말하기" 기능을 설정하면 계속해서 이용할 수 있습니다. 그외 다른 음향 출력은 켜진 상태로 유지됩니다.

- 디스플레이 끄기: 디스플레이가 꺼집니다.
- 집에 전화하기: 내비게이터에 저장된 집 전화번호로 전화를 겁니다(전화가 연결되어 있는 경우에만 화면에 나타남).
- 우회: 우회 기능을 활성화합니다(노선이 활성화된 경우에만 화면에 나타남).
- 건너뛰기: 다음 경로 지점을 건너뛸니다(노선에 경로 지점이 포함되어 있는 경우에만 화면에 나타남).

내 모터사이클

- 회전: 표시된 데이터 숫자를 변경합니다.

- 디스플레이에 나타난 데이터 필드를 누르면 데이터를 선택할 수 있는 메뉴가 열립니다.
- 선택할 수 있는 값은 장착된 선택 사양에 따라 달라집니다.

▶ Mediaplayer 기능은 BMW Motorrad 통신 시스템과 같이 A2DP-표준에 따른 Bluetooth 장치를 이용할 때에만 제공됩니다.◀

Mediaplayer

- 좌측으로 길게 누름: 이전 트랙이 재생됩니다.
- 우측으로 길게 누름: 다음 트랙이 재생됩니다.
- 돌리면 Bluetooth를 통해 연결된 BMW Motorrad 통신 시스템의 볼륨이 증가 또는 감소됩니다.

경고 메시지 및 알림 메시지



모터사이클의 경고 표시 및 알림 표시는 해당하는 기호 **1**이 지도의 좌측 상단에 표시됩니다.

▶ BMW Motorrad 통신 시스템이 연결되었을 때, 경고 내용이 있으면 별도로 안내음이 출력됩니다.◀

여러 개의 경고 메시지가 나타난 경우 메시지 숫자가 경고 삼각대 아래에 제시됩니다.

메시지가 두 개 이상일 때 경고 삼각대를 누르면 전체 경고 메시지를 포함한 목록이 열립니다.

메시지를 선택하면, 추가 정보가 표시됩니다.

▶ 모든 경고 내용에 대해 세부 정보가 표시되는 것은 아닙니다.◀

특수 기능

BMW Motorrad Navigator 통합으로 인해 Navigator 사용자 설명서의 일부 내용이 다를 수 있습니다.

연료 잔량 경고

연료 게이지와 관련된 설정은 제공되지 않습니다. 연료 잔량에 대한 경고 메시지는 차량에서 Navigator로 전달되기 때문입니다. 메시지가 활성화된 상태일 경우, 메시지를 누르면 가장 가까운 곳에 위치한 주유소가 표시됩니다.

시간 표시 및 날짜

시간 표시 및 날짜는 Navigator에서 모터사이클로 전송됩니다. 이 데이터를 계기판에

적용하려면, 계기판의 SETUP-메뉴에서 이를 활성화해야 합니다.

안전 설정

BMW Motorrad Navigator V 는 네 자리 PIN 코드를 이용하여 권한 없는 조작을 방지할 수 있습니다(Garmin Lock). 이 기능이 활성화된 경우에는 내비게이터를 차량에 장착하고 점화를 켤 때 해당 차량을 저장된 차량 목록에 추가할 것인지를 묻습니다. 이 질문에 대해 "예"를 선택하면, Navigator는 해당 차량의 차대번호를 저장합니다. 이 경우 최대 5개의 차대번호를 저장할 수 있습니다.

해당 차량의 점화장치를 켜 후 Navigator가 켜지면, 더이상 PIN 코드를 입력할 필요가 없습니다. Navigator를 켜 상태로 차량에서 분리하면, 안전을 위해 PIN 코드 조화가 시작됩니다.

화면 밝기

장착된 상태에서는 화면 밝기가 모터사이클에 의해 사전 설정됩니다. 이를 수동으로 입력할 필요는 없습니다.

자동 설정은 원하는 경우에 한해 Navigator의 디스플레이 설정에서 차단할 수 있습니다.

케이스

- 케이스 장착 SZ

케이스 열기

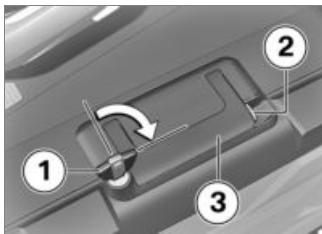

- 키 **1**을 시계 방향으로 돌리십시오.

- 황색 잠금장치 **2**를 누른 상태에서 캐리어 그립 **3**을 찢혀 여십시오.



- 황색 버튼 **1**를 아래로 누르고, 이와 동시에 케이스 커버를 여십시오.

케이스 용량 조정

- 케이스를 열고 비우십시오.



- 케이스 용량을 더 작게 조정하려면, 스위블 레버 **1**을 상단 최종 위치에 고정하십시오.
- 케이스 용량을 크게 조정하려면, 스위블 레버 **1**을 하단 최종 위치에 고정하십시오.
- 케이스를 닫으십시오.

케이스 닫기

- 키를 케이스 잠금장치에서 횡 방향으로 주행 방향을 향해 돌리십시오.
- 케이스 커버를 닫으십시오.

» 커버가 체결되는 소리가 들립니다.

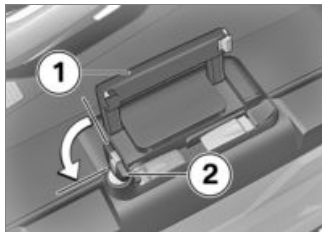

! 케이스 잠금장치가 종으로 주행 방향을 향하고 있을 때 캐리어 그립이 닫히면 잠금 탭이 손상될 수 있습니다.

캐리어 그립을 닫기 전에 케이스 잠금장치가 횡으로 주행 방향을 향하고 있는지 유의하십시오.◀

- 캐리어 그립 **1**을 접어 닫으십시오.
- 키 **2**를 시계 반대 방향으로 돌려 빼내십시오.

케이스 제거

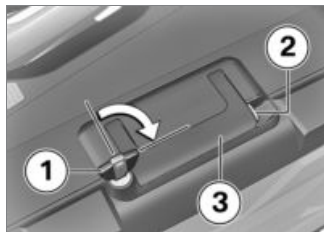

- 키 **1**을 시계 방향으로 돌리십시오.
- 황색 잠금장치 **2**를 누른 상태에서 캐리어 그립 **3**을 젖혀 여십시오.



- 빨간색 해제 레버 **1**를 위쪽으로 당기십시오.
- » 잠금장치 플랩 **2**이 튕겨 오릅니다.
- 잠금장치 플랩을 완전히 위로 여십시오.
- 캐리어 그립의 케이스를 브래킷에서 빼내십시오.

케이스 부착



- 빨간색 해제 레버 **1**를 위쪽으로 당기십시오.
- » 잠금장치 플랩 **2**이 튕겨 오릅니다.
- 잠금장치 플랩을 완전히 위로 여십시오.

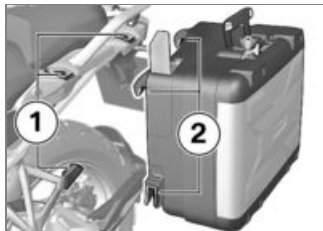

- 케이스를 위에서 브래킷 **1** 및 **2** 안으로 끼우십시오.

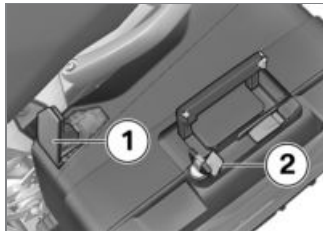

- 잠금장치 플랩 **1**을 저항이 느껴질 때까지 아래쪽으로 누르십시오.

- 이어서 잠금장치 플랩 및 적색 해제 레버 **2**를 동시에 아래쪽으로 누르십시오.
- » 잠금장치 플랩이 고정됩니다.

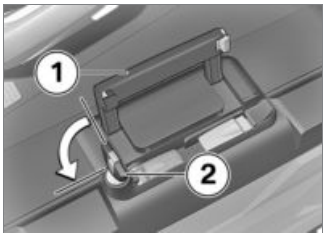

! 케이스 잠금장치가 쥘므로 주행 방향을 향하고 있을 때 캐리어 그립이 닫히면 잠금 탭이 손상될 수 있습니다.

캐리어 그립을 닫기 전에 케이스 잠금장치가 횡으로 주행 방향을 향하고 있는지 유의하십시오.◀

- 캐리어 그립 **1**을 접어 닫으십시오.
- 키 **2**를 시계 반대 방향으로 돌려 빼내십시오.

톱 케이스

- 톱 케이스 장착^{SZ}

톱 케이스 열기

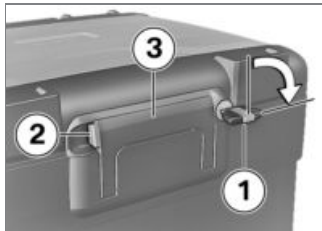

- 키 **1**을 시계 방향으로 돌리십시오.
- 황색 잠금장치 **2**를 누른 상태에서 캐리어 그립 **3**을 젖혀하십시오.

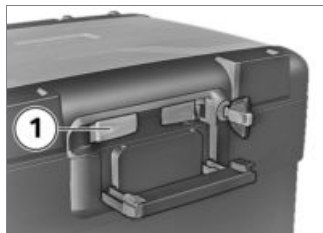

- 황색 버튼 **1**을 앞쪽으로 누름과 동시에 톱 케이스 커버를 여십시오.

톱 케이스 용량 조정

- 톱 케이스를 열고 비우십시오.



- 용량을 더 크게 조정하려면, 스위블 레버 **1**을 앞쪽 최종 위치에 고정하십시오.
- 용량을 더 작게 조정하려면, 스위블 레버 **1**을 뒤쪽 최종 위치에 고정하십시오.
- 톱 케이스를 닫으십시오.

톱 케이스 닫기

- 톱 케이스 커버를 힘주어 눌러 닫으십시오.

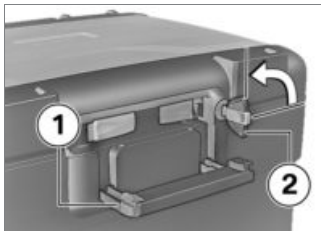

! 톱 케이스 잠금장치가 수평으로 있을 때 캐리어 그립이 닫혀지면, 잠금 탭이 손상될 수 있습니다. 캐리어 그립을 닫기 전에는 톱 케이스 잠금장치가 수직 위치에 있도록 유의하십시오.◀

- 캐리어 그립 **1**을 접어 닫으십시오.
» 소리가 들리면서 캐리어 그립이 고정됩니다.
- 키 **2**를 시계 반대 방향으로 돌려 빼내십시오.

톱 케이스 분리

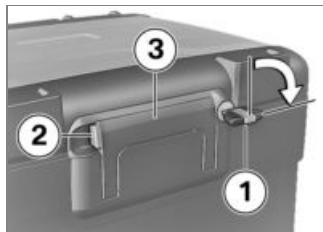

- 키 **1**을 시계 방향으로 돌리십시오.
- 황색 잠금장치 **2**를 누른 상태에서 캐리어 그립 **3**을 찢혀주세요.



- 적색 레버 **1**를 뒤쪽으로 당기십시오.
- » 잠금장치 플랩 **2**가 튀어 오릅니다.
- 잠금장치 플랩을 완전히 위로 여십시오.
- 캐리어 그립의 톱 케이스를 브래킷에서 빼내십시오.

톱 케이스 설치

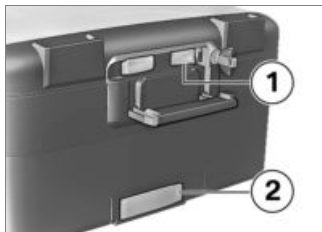

- 적색 레버 **1**를 뒤쪽으로 당기십시오.
- » 잠금장치 플랩 **2**가 튀어 오릅니다.
- 잠금장치 플랩을 완전히 위로 여십시오.

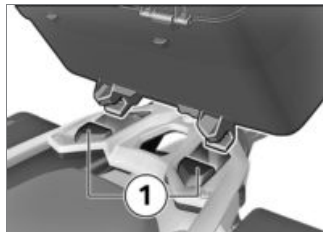

- 톱 케이스를 톱 케이스 고정판의 전방 브래킷 **1** 안으로 거십시오.
- 톱 케이스 후방을 톱 케이스 고정판으로 누르십시오.



- 잠금장치 플랩 **1**을 저항이 느껴질 때까지 앞으로 누르십시오.
- 이어서 잠금장치 플랩 및 적색 해제 레버 **2**를 동시에 앞으로 누르십시오.
- » 잠금장치 플랩이 고정됩니다.

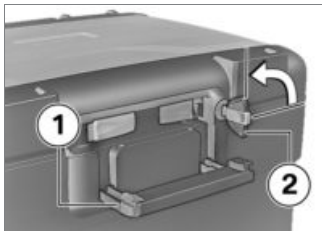

! 톱 케이스 잠금장치가 수평으로 있을 때 캐리어 그립이 닫혀지면, 잠금 탭이 손상될 수 있습니다. 캐리어 그립을 닫기 전에는 톱 케이스 잠금장치가 수직 위치에 있도록 유의하십시오.◀

- 캐리어 그립 **1**을 접어 닫으십시오.
- » 소리가 들리면서 캐리어 그립이 고정됩니다.
- 키 **2**를 시계 반대 방향으로 돌려 빼내십시오.

손질

보호제	146
차량 세차	146
감도가 민감한 차량 부품의 세척	146
도장 관리	147
모터사이클 보관	148
도장 보호	148
모터사이클 운행	148

보호제

BMW Motorrad는 귀하의 BMW Motorrad 파트너를 통해 구입할 수 있는 세척제와 보호제 사용을 권장합니다. BMW CareProducts 는 원료 검사, 실험실 테스트 및 실제 사용 실험을 거쳤으며, 귀하의 차량에 사용된 재료에 대한 최상의 관리와 보호를 제공합니다.

 부적합한 세척제와 보호제의 사용으로 차량 부품의 손상이 발생할 수 있습니다.

니트로 신너, 냉세척제, 연료와 유사한 물질 및 알코올이 함유된 세척제 등의 용매를 사용해 세척하지 마십시오.◀

차량 세차

BMW Motorrad는 도장된 부품에 달라 붙은 곤충과 심한 오염을 차량 세차 전에 BMW 곤충 제거제로 용해한 다음 세척할 것을 권장합니다.

강한 태양 광선이나 햇볕에서 세차하면 얼룩이 생길 수 있으므로 삼가하십시오.

특히 겨울철에는 더욱 자주 세차해야 한다는 점에 유의하십시오.

모터사이클을 주행한 후에는 즉시 차가운 물로 씻어 제설용 염분을 제거하십시오.

 모터사이클을 세척한 다음, 물기가 있는 도로를 주행한 후에 뜨는 우천 시 브레이크 디스크와 브레이크 패드에 습기가 남아 있어 브레이크 효과가 지연되어 나타날 수 있습니다.

브레이크 디스크 및 브레이크 패드가 건조되거나, 건조되어 제동될 때까지 미리 제동하십시오.◀

 따뜻한 물이 염분 작용을 강화시킵니다. 제설용 염분의 제거를 위해 차가운 물만을 사용하십시오.◀

 고압세척기(스팀 클리너)의 높은 수압은 실링, 유압식 브레이크 시스템, 전기장치 및 벤치 시트를 손상시킬 수 있습니다.

고압 또는 증기 분사장치를 사용하지 마십시오! ◀

 알루미늄 재질의 케이스 및 탑케이스는 표면이 코팅처리되어 있지 않습니다. 외관을 최상으로 유지하기 위해서는 다음과 같이 관리해야 합니다.

염화칼슘 및 부식성의 침전물은 운전을 끝낸 후 바로 찬물을 이용하여 제거하십시오.◀

감도가 민감한 차량 부품의 세척

플라스틱

 플라스틱 부품을 적당하지 않은 세척제로 청소하면 표면이 손상될 수 있습니다. 알코올, 솔벤트가 함유되었거나 마찰을 일으키는 세척제를

사용해 플라스틱 부품을
세척하지 마십시오.

표면이 딱딱한 점검용 스펀지나
스펀지를 사용하면 굽힐 수
있습니다.◀

트림패널 부품

트림패널 부품은 물과 BMW
플라스틱 보호제로 세척하십시오.

플라스틱으로 제작된 윈드실드 및 렌즈

부드러운 스펀지와 충분한
물로 오염 물질과 곤충을
제거하십시오.

▶ 심하게 오염된 부분과
곤충이 있는 곳은 젖은
형걸을 올려놓아 부드럽게
하십시오.◀



물과 스펀지만을 사용하여
세척하십시오.



화학적 세척제를 사용하지
마십시오.

크롬

제설용 염분이 있는 곳을
주행한 후에는 충분한 물과
BMW 자동차용 샴푸로 크롬
부품을 깨끗하게 세척하십시오.
보호 처리를 위해 추가로 크롬
광택제를 사용하십시오.

냉각기

불충분한 냉각으로 인한 엔진
과열을 방지하려면, 냉각기를
정기적으로 세척하십시오.
수압이 낮은 정원 호스 등을
사용하십시오.



냉각기 디스크를 가볍게
구부릴 수 있습니다.

냉각기를 청소할 때
디스크가 구부러지지 않도록
유의하십시오.◀

고무 부품

고무 부품에는 BMW 고무
보호제를 사용하거나, 물로
세척하십시오.



고무 실링을 관리하기
실리콘 스프레이를
사용하는 것은 손상을 유발할 수
있습니다.

실리콘 스프레이나 실리콘이
함유된 보호제를 사용하지
마십시오.◀

도장 관리

차량을 정기적으로 세척함으로써
도장 손상을 유발하는 물질이
장기간에 걸쳐 끼치는 영향을
예방할 수 있습니다. 공기 오염이
심하거나, 수지 또는 꽃가루와
같은 자연적인 오염이 있는
지역을 주행하는 경우에 더욱
그렇습니다.

특히 침투성이 강한 물질(예:
흘린 연료, 오일, 그리스,
브레이크액 및 조류 분비물
등)은 즉시 제거해야 합니다.

그렇지 않으면 도장이 변색 또는 변화될 수 있습니다. 제거 시 BMW Motorrad BMW 광택제 또는 BMW 페인트 세정제를 사용할 것을 권장합니다. 도장 표면의 오염은 차량 세척 후 특히 잘 보입니다. 오염된 부분은 나프타 또는 에틸 알코올을 깨끗한 헝겊이나 면봉에 묻혀 즉시 제거하십시오. BMW Motorrad는 타르 얼룩은 BMW 타르 제거제로 없앨 것을 권장합니다. 이어서 이 부위의 도장을 보호 처리하십시오.

모터사이클 보관

- 모터사이클을 완전히 주유하십시오.
- 모터사이클 세차
- 배터리 분해 (▶▶▶ 128).
- 브레이크 및 클러치 레버와 톨딩 스탠드 및 사이드 스탠드 마운팅에 적합한 윤활제를 뿌리십시오.

- 매끈하고 크롬 도금이 된 부품에 산 성분이 없는 그리스(바세린)를 바르십시오.
- 모터사이클을 양 휠에 부하가 전혀 없는 상태로 건조한 공간에 세워 두십시오(BMW Motorrad가 제공하는 전문 스탠드 및 후륜 스탠드를 사용하는 것이 가장 바람직함).

도장 보호

물이 도장 위에서 등글게 방울지지 않으면, 도장을 보호 처리해야 합니다.

BMW Motorrad는 도장 보호를 위해 BMW 자동차용 왁스나 카나우바 왁스 또는 합성 왁스가 함유된 재료를 사용할 것을 권장합니다.

모터사이클 운행

- 외부 보호제를 제거하십시오.
- 모터사이클 세차

- 사용 준비가 된 배터리를 장착하십시오.
- 스타트 전 체크 리스트에 유의하십시오.

제원

장애 도표	150
나사 연결부	151
엔진	153
연료	154
엔진 오일	155
클러치	155
변속기	156
후륜 휠 구동장치	157
새시	157
제동	158
휠과 타이어	159
전기장치	160
프레임	161
도난경보장치	162
규격	162

중량	163
주행값	163

장애 도표

엔진이 시동하지 않거나 지연되어 시동합니다.

원인

측면 지지대가 제거되고 변속되었습니다.

기어가 변속되었고 클러치가 작동되지 않았습니다.

빈 연료 탱크

방전된 배터리

제거

측면 지지대 안으로 접기.

변속기 중립 변속 또는 클러치 작동.

주유 과정 (▶▶▶ 89).

단자가 연결된 배터리 충전 (▶▶▶ 127).

나사 연결부

전륜 휠	값	해당
텔레스코픽 포크의 스테브 액슬		
M12 x 20	30 Nm	
텔레스코픽 포크의 스테브 액슬용 클램프 나사		
M8 x 35	19 Nm	
텔레스코픽 포크의 브레이크 캘리퍼		
M10 x 65	38 Nm	
후륜 휠	값	해당
휠 플랜지의 후륜 휠		
M10 x 1.25 x 40	교차해가며 조여 고정함	
	60 Nm	
휠 회전속도 센서를 포크에 연결		
M6 x 16 마이크로캡슐식 또는 볼트 고정기구 중간 정도로 조임	8 Nm	

미러 암	값	해당
어댑터의 미러(카운터 너트)		
좌측 방향 나사산, M10 x 1.25	22 Nm	
클램핑 브래킷의 어댑터		
M10 x 14 - 4.8	25 Nm	
핸들	값	해당
포크 브리지의 클램핑 브래킷(핸들 클램핑)		
M8 x 35	전방 주행 방향에서 블록에 조임	
	19 Nm	

엔진

엔진 번호판 시트	크랭크 케이스 아래 우측, 스타트모터 밑
엔진 형식	공기/액체 냉각식 2-실린더 4-사이클 박서 엔진, 스퍼 기어로 작동되는 2개의 상단 캠축 및 밸런스 샤프트 장착
배기량	1170 cm ³
실린더 보어	101 mm
피스톤 행정	73 mm
압축비	12.5:1
최고 출력	92 kW, 회전수의 경우: 7750 min ⁻¹
- 성능 감소 장치 장착 ^{SA}	79 kW, 회전수의 경우: 7750 min ⁻¹
토크	125 Nm, 회전수의 경우: 6500 min ⁻¹
- 성능 감소 장치 장착 ^{SA}	122 Nm, 회전수의 경우: 5250 min ⁻¹
최고 회전수	최대 9000 min ⁻¹
중립 회전수	1150 min ⁻¹ , 운행 적정 온도 상태의 엔진

연료

권장 연료 품질	프리미엄 등급의 무연 휘발유 (최대 10 % 에탄올, E10) 95 ROZ/RON 89 AKI
대안 연료 품질	무연 휘발유(출력 및 소비량 제한. 예를 들어 연료 품질이 낮은 91 ROZ를 사용하여 엔진을 작동하는 경우에는 BMW Motorrad 파트너를 통해 사전에 모터사이클을 이에 적합하게 프로그래밍해야 합니다.) (최대 10 % 에탄올, E10) 91 ROZ/RON 87 AKI
사용 가능한 연료 주입량	약 20 l
연료 예비량	약 4 l
배기가스 기준	EU 3

엔진 오일

엔진 오일 주입량	최대 4 l, 필터 교환 포함
사양	SAE 5W-40, API SL / JASO MA2, 코팅된 엔진 부품이 부식되므로 첨가제(예: 몰리브덴계)는 허용되지 않습니다. BMW Motorrad는 BMW Motorrad 파트너에서 제공하는 BMW Motorrad 오일을 사용할 것을 권장합니다.
엔진오일 보충량	최대 0.95 l, MIN와 MAX 사이의 편차

BMW recommends **ADVANTEC**
ORIGINAL BMW ENGINE OIL

클러치

클러치 유형	다판-습식 클러치, 안티 호핑
--------	------------------

변속기

변속기 유형	6단-기어 시프팅 클로우 기어박스, 헬리컬 기어 갓축
변속기 변속비	1.000 (60:60 톱니), 1차 변속비 1.650 (33:20 톱니), 변속기 입력측 기어비 2.438(39:16 톱니), 제1단 1.714(36:21 톱니), 제2단 1.296(35:27 톱니), 제3단 1.059(36:34 톱니), 제4단 0.943(33:35 톱니), 제5단 0.848(28:33 톱니), 제6단 1.061(35:33 톱니), 변속기 초기 기어비

후륜 휠 구동장치

후륜 휠 구동장치의 유형	베벨 기어가 장착된 샤프트 드라이브
후륜 휠 가이드의 유형	BMW Motorrad Paralever가 장착된 알루미늄 캐스트-싱글 암 로커
후륜 휠 구동장치의 기어비	2.91 (32/11 톱니)

새시

전륜 휠

전륜 휠 가이드의 유형	BMW-텔레레버, 상단 포크 브리지가 틸딩되어 연결됨, 트레일링 암이 엔진 및 텔레스코픽 포크에 연결됨, 중앙에 배열된 서스펜션 스트럿은 트레일링 암 및 프레임에 지지됨
전륜 서스펜션의 구조	코일 스프링이 있는 중앙 서스펜션 스트럿
- 다이내믹 ESA 포함 ^{SA}	코일 스프링이 있는 중앙 서스펜션 스트럿 및 보충용 탱크, 전동 조정식 텐션 및 압력 단계 댐핑
전방 서스펜션 거리	190 mm, 휠에서
- 로우 서스펜션 세팅 포함 ^{SA}	160 mm, 휠에서

후륜 휠

후륜 휠 가이드의 유형	BMW Motorrad Paralever가 장착된 알루미늄 캐스트-싱글 암 로커
후륜 휠 서스펜션의 유형	코일 스프링이 있는 중앙 서스펜션 스트럿, 조정식 텐션 단계 댐핑 및 서스펜션 초기장력
- 다이내믹 ESA 포함 ^{SA}	코일 스프링이 있는 중앙 서스펜션 스트럿 및 보충용 탱크, 전동 조정식 텐션 및 압력 단계 댐핑, 전동 조정식 서스펜션 초기장력
후륜 휠에서 서스펜션 거리	200 mm
- 로우 서스펜션 세팅 포함 ^{SA}	170 mm

제동

전륜 휠 브레이크의 유형	4-피스톤-래디얼-모노 블록 캘리퍼 및 유동 마운팅 브레이크 디스크가 장착된 유압 작동식 더블 디스크 브레이크
전방 브레이크 패드 재료	소결 금속
전방 브레이크 디스크 두께	최소 4 mm, 마모 한계
후륜 휠 브레이크의 유형	고정 브레이크 디스크와 2-피스톤-플로팅 캘리퍼가 장착된 유압 작동 디스크 브레이크
후방 브레이크 패드 재료	유기적
후방 브레이크 디스크 두께	최소 4.5 mm, 마모 한계

휠과 타이어

권장 타이어 세트	BMW Motorrad 파트너 또는 인터넷 " www.bmw-motorrad.com "을 통해 현재 승인된 타이어에 대한 기초 정보를 찾아볼 수 있습니다.
-----------	--

전륜 휠

전륜 휠 유형	알루미늄 캐스트 휠
- 십자 스포크 휠 ^{SA} 포함	크로스 스포크 휠
전륜 휠 림 크기	3.0"x19"
전방 타이어 명칭	120/70 - 19
허용되는 앞쪽 휠 언밸런싱	최대 5 g

후륜 휠

후륜 휠 유형	알루미늄 캐스트 휠
- 십자 스포크 휠 ^{SA} 포함	크로스 스포크 휠
후륜 휠 림 크기	4.50"x17"
후방 타이어 명칭	170/60 - 17
허용되는 뒤쪽 휠 언밸런싱	최대 45 g

타이어 공기압

전방 타이어 주입 압력	2.5 bar, 타이어가 차가운 경우
후방 타이어 주입 압력	2.9 bar, 타이어가 차가운 경우

전기장치

소켓의 전기적 부하능력	최대 5 A, 모든 소켓의 총계
퓨즈 캐리어 1	10 A, 플러그인 위치 1: 계기판, 도난경보장치(DWA), 점화로크, 진단 소켓 7.5 A, 플러그인 위치 2: 좌측 콤비 스위치, 타이어 압력 컨트롤(RDC)
퓨즈 캐리어	50 A, 퓨즈 1: 발전기 레귤레이터

배터리

배터리 유형	AGM-배터리(Absorbent Glass Mat)
배터리 전압	12 V
배터리 용량	12 Ah

점화 플러그

점화 플러그 제조사 및 명칭	NGK LMAR8D-J
점화 플러그의 전극 간격	0.8±0.1 mm, 신품 최대 1.0 mm, 마모 한계

조명제

상향등용 조명제	H7 / 12 V / 55 W
- LED-전조등 포함 ^{SA}	LED
하향등용 조명제	H7 / 12 V / 55 W

- LED-전조등 포함 ^{SA}	LED
측면등용 조명제	W5W / 12 V / 5 W
- LED-전조등 포함 ^{SA}	LED
리어 램프/제동등용 조명제	LED
전방 방향 지시등용 조명제	RY10W / 12 V / 10 W
- LED-방향 지시등 장착 ^{SA}	LED
후방 방향 지시등용 조명제	RY10W / 12 V / 10 W
- LED-방향 지시등 장착 ^{SA}	LED

프레임

프레임 유형	스틸 파이프 프레임 및 연동식 드라이브 유닛, 스틸 파이프 리어 프레임
명판 시트	앞 우측 프레임 (스프링 스트럿 옆)
차대번호 부착	조향 헤드 우측 전방 프레임

도난경보장치

초기 시동 시 활성화 시간	약 30 s
알람 지속 시간	약 26 s
배터리 형식	CR 123 A

규격

전장	2205 mm, 스플래시 가드 관련정보
전고	1430...1490 mm, 윈드실드 위, 독일산업규격(DIN) 건조 중량 따름
- 로우 서스펜션 세팅 포함 ^{SA}	1405...1465 mm, 윈드실드를 통해 하단 위치, 독일산업규격(DIN) 건조 중량의 경우
전폭	955 mm, 미러 장착
좌석 지상고	850...870 mm, 운전자를 제외한 건조 중량
- 낮은 운전석 시트 포함 ^{SA}	820...840 mm, 운전자를 제외한 건조 중량
- 로우 서스펜션 세팅 포함 ^{SA}	800...820 mm, 운전자를 제외한 건조 중량
운전자 발판 보우 길이	1870...1910 mm, 운전자를 제외한 건조 중량
- 낮은 운전석 시트 포함 ^{SA}	1820...1860 mm, 운전자를 제외한 건조 중량
- 로우 서스펜션 세팅 포함 ^{SA}	1790...1830 mm, 운전자를 제외한 건조 중량

중량

건조 중량	238 kg, 독일 산업규격(DIN) 건조 중량, 연료 가득 주유 90 % 운행 준비 완료, 특수 사양 미장착
허용 전체 중량	450 kg
최대 적재	212 kg

주행값

경사로에서 시동 능력 (차량 총 중량 상태에서)	20 %
최고 속도	>200 km/h

서비스

BMW Motorrad 서비스	166
BMW Motorrad 이동 서비스	166
정비	166
정비 확인	168
서비스 확인	173

BMW Motorrad 서비스

BMW Motorrad는 광범위한 판매망을 통해 전 세계 100개 이상의 국가에서 서비스를 제공하고 있습니다. BMW Motorrad 파트너사는 BMW 차량을 항상 적합하게 정비 및 수리할 수 있도록 기술 정보와 노하우를 제공하고 있습니다. BMW 인터넷 사이트 "www.bmw-motorrad.com"을 통해 가까운 BMW Motorrad 파트너를 찾을 수 있습니다.



비전문적으로 수행된 정비 및 수리 작업은 간접 손상의 위험이 있으며, 이에 따른 안전의 위험이 있습니다.

BMW Motorrad는 모터사이클의 해당 작업을 전문 정비소에서 실시할 것을 권장합니다. BMW Motorrad 파트너에게 맡기는 가장 좋습니다.◀

귀하의 BMW가 항상 최상의 상태를 유지할 수 있도록 BMW Motorrad는 귀하의 모터사이클에 지정된 정비 주기를 준수할 것을 권장합니다. 실행한 모든 정비 및 수리 작업에 대해서는 이 사용자 설명서의 "서비스" 단원에서 확인하십시오. 보증 기간이 만료된 후 보증을 연장하려면, 정기적 정비 증명이 반드시 필요합니다.

BMW 서비스 내용에 대해서는 BMW Motorrad 파트너에 문의하십시오.

BMW Motorrad 이동 서비스

새 BMW Motorrad의 경우에는 고장 시 BMW Motorrad 이동 서비스를 통해 다양한 서비스(예: BMW 모바일 서비스, 고장 시 지원, 차량 반송)가 제공됩니다

제공되는 이동 서비스에 대해서는 BMW Motorrad 파트너에게 문의하십시오.

정비

BMW 인도 점검

BMW 인도 점검은 차량을 귀하에게 인도하기 전에 BMW Motorrad 파트너가 실행합니다.

BMW 초기 운행 후 점검

BMW 초기 운행 후 점검은 500 km와 1200 km 사이에 실시해야 합니다.

BMW 서비스

BMW 서비스는 1년에 1회 실시되며, 서비스 범위는 차량 연식과 주행 킬로미터 수에 따라 다를 수 있습니다. BMW Motorrad 파트너는 실행한 서비스를 귀하에게 확인해주며, 다음 서비스 일정을 기록합니다. 연간 주행 킬로미터가 많은 운전자는 경우에 따라 예정된

날짜보다 일찍 서비스를 받을
필요가 있을 수 있습니다.
이 경우에는 서비스 확인 시
해당 최대 주행거리를 추가로
기록하게 됩니다. 이 주행거리가
다음 서비스 날짜 이전에
도달하면, 조기에 서비스를
받아야 합니다.
다기능 디스플레이의 서비스
표시는 차기 서비스 날짜에
기록된 데이터에 도달하기 약
1개월 또는 1000 km 전에
서비스 일정을 귀하에게 미리
알려드립니다.

정비 확인**BMW 인도 점검**

수행함

날짜 _____

직인, 서명**BMW 초기 운행 후 점검**

수행함

날짜 _____

km _____

다음 서비스

최후 날짜

날짜 _____

또는 이전에 도달한 경우,

km _____

직인, 서명

BMW 서비스

수행함

날짜 _____

km _____

다음 서비스

최후 날짜

날짜 _____

또는 이전에 도달한 경우,

km _____

직인, 서명

BMW 서비스

수행함

날짜 _____

km _____

다음 서비스

최후 날짜

날짜 _____

또는 이전에 도달한 경우,

km _____

직인, 서명

BMW 서비스

수행함

날짜 _____

km _____

다음 서비스

최후 날짜

날짜 _____

또는 이전에 도달한 경우,

km _____

직인, 서명

BMW 서비스

수행함

날짜 _____

km _____

다음 서비스

최후 날짜

날짜 _____

또는 이전에 도달한 경우,

km _____

직인, 서명**BMW 서비스**

수행함

날짜 _____

km _____

다음 서비스

최후 날짜

날짜 _____

또는 이전에 도달한 경우,

km _____

직인, 서명**BMW 서비스**

수행함

날짜 _____

km _____

다음 서비스

최후 날짜

날짜 _____

또는 이전에 도달한 경우,

km _____

직인, 서명

BMW 서비스

수행함

날짜 _____

km _____

다음 서비스

최후 날짜

날짜 _____

또는 이전에 도달한 경우,

km _____

직인, 서명

BMW 서비스

수행함

날짜 _____

km _____

다음 서비스

최후 날짜

날짜 _____

또는 이전에 도달한 경우,

km _____

직인, 서명

BMW 서비스

수행함

날짜 _____

km _____

다음 서비스

최후 날짜

날짜 _____

또는 이전에 도달한 경우,

km _____

직인, 서명

BMW 서비스

수행함

날짜_____

km_____

다음 서비스

최후 날짜

날짜_____

또는 이전에 도달한 경우,

km_____

직인, 서명**BMW 서비스**

수행함

날짜_____

km_____

다음 서비스

최후 날짜

날짜_____

또는 이전에 도달한 경우,

km_____

직인, 서명**BMW 서비스**

수행함

날짜_____

km_____

다음 서비스

최후 날짜

날짜_____

또는 이전에 도달한 경우,

km_____

직인, 서명

서비스 확인

도표는 정비 및 수리 작업과 장착된 특수 액세서리 및 수행된 특별 작업을 증명합니다.

수행 작업	km	날짜

부록

인증서 176

Certifications

BMW Keyless Ride ID Device



USA, Canada

Product name: BMW Keyless Ride ID Device
FCC ID: YGOHUF5750
IC: 4008C-HUF5750

Canada:

Operation is subject to the following two conditions:

- (1) This device may not cause harmful interference, and
- (2) this device must accept any interference received, including interference that may cause undesired operation.

USA:

This device complies with Part 15 of the FCC rules. Operation is subject to the following two conditions:

- (1) This device may not cause harmful interference, and
- (2) this device must accept any interference received, including interference that may cause undesired operation.



Any changes or modifications not expressly approved by the party responsible for compliance could void the user's authority to operate the equipment.

Declaration Of Conformity

We declare under our responsibility that the product

BMW Keyless Ride ID Device (Model: HUF5750)

complies with the appropriate essential requirements of the article 3 of the R&TIE and the other relevant provisions, when used for its intended purpose. Applied Standards:

1. Health and safety requirements contained in article 3 (1) a)
 - EN 60950-1:2006+A11:2009+A1:2010+A12:2011; Information technology equipment- Safety
2. Protection requirements with respect to electromagnetic compatibility article 3 (1) b)
 - EN 301 489-1 (V1.9.2, 09/2011), Electromagnetic compatibility and radio spectrum matters (ERM); Electromagnetic compatibility (EMC) standard for radio equipment and services; Part 1: Common technical requirements
 - EN 301 489-3 (V1.4.1, 08/2002) Electromagnetic compatibility and radio spectrum matters (ERM); Electromagnetic compatibility (EMC) standard for radio equipment and services; Part 3: Specific conditions for short range devices (SRD) operating on frequencies between 9 kHz and 40 GHz
3. Means of the efficient use of the radio frequency spectrum article 3 (2)
 - EN 300 220-1 & -2 (V2.4.1, 05/2012), electromagnetic compatibility and radio spectrum matters (ERM); Short range devices (SRD); Radio equipment to be used in the 25 MHz to 1000 MHz frequency range with power levels ranging up to 500 mW;
Part 1: Technical characteristics and test methods.
Part 2: Harmonized EN covering essential requirements under article 3.2 of the R&TIE directive

The product is labeled with the CE marking: **CE**

Velbert, October 15th, 2013

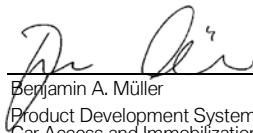

Benjamin A. Müller
Product Development Systems
Car Access and Immobilization – Electronics
Huf Hüsbeck & Fürst GmbH & Co. KG
Steeger Straße 17, D-42551 Velbert

Certification Tire Pressure Control (TPC)

FCC ID: MRXBC54MA4
IC: 2546A-BC54MA4

FCC ID: MRXBC5A4
IC: 2546A-BC5A4

This device complies with Part 15 of the FCC Rules and with Industry Canada license-exempt RSS standard(s).

Operation is subject to the following two conditions:

- (1) This device may not cause harmful interference, and
- (2) This device must accept any interference received, including interference that may cause undesired operation.

Le présent appareil est conforme aux CNR d'Industrie Canada applicables aux appareils radio exempts de licence. L'exploitation est autorisée aux deux conditions suivantes:

- (1) l'appareil ne doit pas produire de brouillage, et
- (2) l'utilisateur de l'appareil doit accepter tout brouillage radioélectrique subi, même si le brouillage est susceptible d'en compromettre le fonctionnement.

WARNING: Changes or modifications not expressly approved by the party responsible for compliance could void the user's authority to operate the equipment. The term "IC:" before the radio certification number only signifies that Industry Canada technical specifications were met.

A

ABS

- 경고 표시, 34
- 세부 기술 사항, 96
- 자체 진단, 83
- 조작, 60
- 조작부, 15

ASC

- 경고 디스플레이, 35
- 세부 기술 사항, 98
- 자체 진단, 84
- 조작, 61
- 조작부, 15

D

DWA

- 제원, 162
- 표시등, 17

E

ESA

- 조작, 70
- 조작부, 15

K

Keyless Ride

- 경고 디스플레이, 29, 30
- 리모컨 키의 배터리가 없거나 리모컨 키 분실, 47
- 연료탱크 캡 잠금해제, 90
- 전자 제어식 이모빌라이저 EWS, 46
- 점화 끄기, 46
- 점화 켜기, 45
- 조향 잠금장치 고정, 44

P

Pre-Ride-Check, 83

R

RDC

- 경고 표시, 32
- 림 라벨, 113
- 세부 기술 사항, 100

개

개요

- 경고 심벌, 23
- 경고등과 표시등, 20
- 계기판, 17

다기능 디스플레이, 22

- 벤치 시트 하부, 14
- 우측 콤비 스위치, 16
- 좌측 콤비 스위치, 15
- 차량 우측면, 13
- 차량 좌측면, 11

경

경고 표시

- ABS, 34
- ASC, 35
- RDC, 32
- 개요, 23
- 광원 결함, 31
- 냉각수 온도, 30
- 도난경보장치, 31
- 배터리 충전 전압, 37
- 엔진 오일 레벨, 36
- 엔진 전자장치, 30
- 엔진 제어, 36
- 연료 예비량, 36
- 외부온도 경고, 29
- 이모빌라이저, 29
- 표시, 24
- 경고 표시, 개요, 25

경고등, 17
개요, 20
경음기, 15

계

계기판
개요, 17
주변 밝기 센서, 17

규

규격
제원, 162

길

길들이기, 84

냉

냉각수
과열용 경고 디스플레이, 30
보충, 110
주입 레벨 점검, 110

다

다기능 디스플레이, 17
개요, 22
디스플레이 선택, 48
조작, 48
조작부, 15

댐

댐핑
설정, 69
후방 조정부, 11

도

도난경보장치
경고 디스플레이, 31
조작, 54

라

라이트
보조 전조등 조작, 58
상향등 조작, 57
수동 주간등, 58
자동 주간등, 59
전조등 플래셔 조작, 57
조작부, 15
주차등, 57

측면등, 57
하향등, 57

로

로우 서스펜션 세팅
제한, 80

리

리모컨
배터리 교체, 47

명

명판
차량에서의 위치, 13

모

모터사이클
관리, 145
래싱, 91
보관, 148
세우기, 87
청소, 145

미

미러
설정, 74

방

- 방향지시등
- 우측 조작부, 16
- 조작, 60
- 조작부, 15

배

- 배터리
 - 단자가 분리된 배터리
 - 충전하기, 127
 - 단자가 연결된 배터리
 - 충전, 127
 - 배터리 충전 전압 경고 표시, 37
 - 분해, 128
 - 장착, 128
 - 정비 지침, 126
 - 제원, 160

벤

- 벤치 시트
- 높이 조절 위치, 14

변

- 변속
- 상향 변속 권장, 40

- 변속 보조장치
- 세부 기술 사항, 95
- 운전, 85
- 변속기
- 제원, 156

브

- 브레이크 패드
- 길들이기, 85
- 전방 점검, 106
- 후방 점검, 107
- 브레이크액
- 앞쪽 주입 레벨 점검, 108
- 전방 탱크, 13
- 후방 주입 레벨 점검, 109
- 후방 탱크, 13

비

- 비상 경고 시스템
- 조작, 60
- 조작부, 15, 16
- 비상 정지 스위치, 16
- 조작, 56

사

- 사양, 7

- 사용자 설명서
- 차량에서의 위치, 14

새

- 새시
- 제원, 157

서

- 서비스, 166
- 서비스 디스플레이, 39
- 서스펜션 초기 장력 설정, 68
- 후방 조정부, 13

소

- 소켓
- 사용 지침, 132
- 차량에서의 위치, 13

속

- 속도 디스플레이, 17
- 속도 제어장치
- 조작, 66

수

- 수화물
- 적재 지침, 80

스

스타트, 82
조작부, 16

시

시계
설정, 51
시트
분해 및 장착, 75
시트 높이 조절, 76
잠금장치, 11

안

안전 지침
제동 시, 86
주행, 80

액

액세서리
일반 지침, 132

약

약어 및 기호, 6

업

업데이트, 7

에

에어 필터
인서트 교체, 124
차량에서 위치, 13

엔

엔진
스타트, 82
엔진 전자장치용 경고
디스플레이, 30
엔진 제어 경고 표시, 36
제원, 153
엔진 오일
보충, 105
엔진 오일 레벨 경고 표시, 36
오일 레벨 참조, 38
제원, 155
주입 레벨 점검, 105
주입 레벨 표시, 13
주입구, 13

연

연료
예비량, 38
제원, 154
주유, 89, 90
주입구, 11
연료 예비량
경고 디스플레이, 36

오

오프로드 사용, 87

온

온보드 공구
내용물, 104
차량에서의 위치, 14

외

외부 온도
디스플레이, 37

원

원드실드
설정, 75
설정 요소, 13

이

- 이동 서비스, 166
- 이모빌라이저
 - 경고 디스플레이, 29
 - 보조 키, 43
 - 비상 키, 46

장

- 장애 도표, 150

전

- 전기장치
 - 제원, 160
- 전문 휠 스탠드
 - 설치, 118
- 전조등
 - 조명거리, 56
 - 조명거리 조정, 11

점

- 점프시동, 125
- 점화
 - 끄기, 43
 - 켜기, 42
- 점화 플러그
 - 제원, 160

정

- 정비
 - 일반 지침, 104
- 정비 주기, 166
- 정비 확인, 168
- 정지, 87

제

- 제동
 - 기능 점검, 106
 - 안전상의 주의사항, 86
- 제원, 158
- 핸드 레버 조정, 72
- 제원
 - 규격, 7, 162
 - 도난경보장치, 162
 - 배터리, 160
 - 변속기, 156
 - 새시, 157
 - 엔진, 153
 - 엔진 오일, 155
 - 연료, 154
 - 전구, 160
 - 전기장치, 160
 - 점화 플러그, 160

- 제동, 158
- 중량, 163
- 클러치, 155
- 프레임, 161
- 후륜 휠 구동장치, 157
- 휠과 타이어, 159

조

- 조명제
 - LED 미등 교체, 123
 - LED 전조등 교체하기, 124
 - LED-보조 전조등 교환, 124
 - 광원 경고등 결함, 31
 - 상향등 광원 교체, 119
 - 전방 및 후방 방향 지시등 광원 교체, 122
 - 제원, 160
 - 차폭등 광원 교체, 121
 - 하향등 광원 교체, 119
- 조향 잠금장치
 - 고정, 42

주

- 주간등
 - 수동 주간등, 58
 - 자동 주간등, 59
 - 차량에서의 위치, 11
- 주변 온도
 - 외부온도 경고, 29
- 주유, 89, 90
- 주차등, 57
- 주행 기록계
 - 리셋, 49
- 주행 모드
 - 설정, 62
 - 세부 기술 사항, 94
 - 조작부, 16

중

- 중량
 - 적재표, 14
 - 제원, 163

차

- 차대 번호
 - 차량에서의 위치, 13
- 차량
 - 운행, 148

체

- 체크 리스트, 82

케

- 케이스, 137

콤

- 콤비 스위치
 - 우측 개요, 16
 - 좌측 개요, 15

클

- 클러치
 - 기능 점검, 111
 - 제원, 155
 - 핸드 레버 조정, 71

키

- 키, 42, 44

타

- 타이어
 - 공기압, 159
 - 공기압 점검, 72
 - 공기압 표, 14
 - 권장사항, 112

- 길들이기, 85
- 스레드 깊이 점검, 111
- 제원, 159
- 최고 속도, 81
- 타이어 압력 감지장치 RDC
 - 디스플레이, 39

토

- 토크, 151

톱

- 톱 케이스
 - 조작, 140

평

- 평균값
 - 리셋, 49

표

- 표시등, 17
 - 개요, 20

퓨

- 퓨즈
 - 교체, 130
 - 제원, 160

포

프레임
제원, 161

한

한들
설정, 73

홈

홈 가이드 라이트, 42

회

회전수 디스플레이, 17

후

후륜 휠 구동장치
제원, 157

휠

휠
림 점검, 111
스포크 점검, 112
전륜 휠 분해, 113
전륜 휠 장착, 115
제원, 159
크기 변경, 112
후륜 휠 장착, 117

히

히터 그립
조작, 73
조작부, 16

차량 사양이나 액세서리 및 각 국가 버전에 따라 그림 설명과 내용 설명에 차이가 있을 수 있습니다. 이로 인한 어떠한 요구도 제기할 수 없습니다. 치수 및 무게, 소비, 전원출력 표시에는 그에 상응하는 공차가 있습니다. 설계 및 사양, 액세서리 등에 변경사항이 있을 수 있습니다. 착오가 있을 수 있습니다.

©2014 Bayerische Motoren Werke Aktiengesellschaft
80788 München, Germany
복제 및 발췌 시에는 반드시 BMW Motorrad Aftersales의 서면 승인을 받아야 합니다. 오리지널 설명서, 독일에서 출력됨.

연료 주유에 대한 주요 데이터:

연료

권장 연료 품질	프리미엄 등급의 무연 휘발유 (최대 10 % 에탄올, E10) 95 ROZ/RON 89 AKI
대안 연료 품질	무연 휘발유(출력 및 소비량 제한. 예를 들어 연료 품질이 낮은 91 ROZ를 사용하여 엔진을 작동하는 경우에는 BMW Motorrad 파트너를 통해 사전에 모터사이클을 이에 적합하게 프로그래밍해야 합니다.) (최대 10 % 에탄올, E10) 91 ROZ/RON 87 AKI
사용 가능한 연료 주입량	약 20 l
연료 예비량	약 4 l
타이어 공기압	
전방 타이어 주입 압력	2.5 bar, 타이어가 차가운 경우
후방 타이어 주입 압력	2.9 bar, 타이어가 차가운 경우

BMW recommends **ADVANTEC**
ORIGINAL BMW ENGINE OIL

주문번호: 01 49 8 558 971

09.2014, 제7판, 14

