



BMW Motorrad



Veselje do vožnje

Navodila za uporabo **R 1200 GS**

Podatki o vozilu/trgovcu

Podatki o vozilu

Model

Identifikacijska številka vozila

Številka barve

Prva registracija

Registrska oznaka

Podatki o trgovcu

Kontaktna oseba na servisu

Gospa/gospod

Telefonska številka

Naslov trgovca/telefon (žig podjetja)

Dobrodošli pri BMW-ju

Veseli nas, da ste se odločili za motorno kolo BMW in vas pozdravljamo v krog voznic in voznikov BMW.

Seznajte se s svojim novim motornim kolesom, da boste lahko varno sodelovali v cestnem prometu.

Pred vožnjo z vašim novim BMW-jem preberite ta Navodila za uporabo. V njih najdete pomembna navodila v zvezi z upravljanjem vozila, ki vam bodo omogočila v celoti izkoristiti tehnične prednosti vašega BMW-ja.

Razen tega boste v njih dobili informacije v zvezi z vzdrževanjem in nego, ki so pomembne tako za obratovalno in prometno varnost kakor tudi za ohranitev vrednosti vašega vozila.

Vaš partner BMW Motorrad vam bo z veseljem odgovoril na kakr-

šna koli vprašanja v zvezi z vašim motornim kolesom.

Veliko zadovoljstva z vašim motornim kolesom BMW ter prijetno in varno vožnjo vam želi

BMW Motorrad.

01 49 8 550 215



Kazalo

Za iskanje določenih tem uporabite tudi kazalo gesel na koncu teh navodil za uporabo.

1 Splošna navodila	5
Pregled.....	6
Kratice in simboli	6
Oprema	7
Tehnični podatki	7
Veljavnost	7
2 Pogledi	9
Skupni pogled z leve	11
Skupni pogled z desne	13
Pod sedežno klopjo	14
Kombinirano stikalo, levo	15
Kombinirano stikalo, desno	17
Kombinacija instrumentov	18

3 Prikazi	19
Opozorilne in kontrolne lučke	20
Večfunkcijski zaslon	21
Opozorilni simboli na prikazovalniku	23
Opozorilni prikazi	24
Zunanja temperatura	36
Rezerva goriva	37
Opozorilo o nivoju olja.....	37
Servisni prikaz	38
Tlak polnjenja pnevmatik	38
Priporočilo za prestavljanje navzgor.....	39
4 Upravljanje	41
Ključavnica za vžig in blokado krmila	42
Vžig	43
Elektronska blokada motorja EWS	44
Večfunkcijski zaslon	44
Alarmna naprava DWA	50
Stikalo za izklop v sili	52
Žaromet.....	52

Luč.....	53
Dnevna vozna luč	55
Smerniki.....	56
Naprava za upravljanje opozorilnih smernikov	57
BMW Motorrad Integral ABS	57
Samodejni nadzor stabilnosti ASC.....	58
Način vožnje	59
Regulacija hitrosti	62
Prednapetost vzmeti	64
Blaženje	65
Elektronska nastavitve vzmetenja Dynamic ESA	66
Sklopka	67
Zavora.....	68
Pnevmatike.....	68
Krmilo	69
Ogrevani ročki.....	69
Ogledalo	70
Vetrobran	71
Voznikov in sopotnikov sedež	71

5 Vožnja	75	Zavorni sistem	100	Konzerviranje.....	142
Varnostna opozorila	76	Hladilna tekočina	104	Zagon motornega	
Kontrolni seznam.....	78	Sklopka	106	kolesa	142
Zagon	79	Platišča in pnevmatike.....	106	10 Tehnični podatki	143
Utekanje	81	Kolesa.....	106	Tabela motenj.....	144
Zavore	82	Stojalo za sprednje kolo ...	112	Vijačni spoji	145
Parkiranje motornega ko-		Svetila.....	114	Motor	147
lesa	82	Zračni filter	119	Gorivo	148
Terenska vožnja.....	83	Pomoč pri zagonu.....	120	Motorno olje	149
Točenje goriva	84	Akumulator	121	Sklopka	149
Pritrditev motornega kolesa		Varovalke.....	125	Menjalnik.....	150
za transport	86	8 Pribor	127	Pogon zadnjega kolesa ...	150
6 Podrobno o tehniki.....	89	Splošna navodila	128	Vzmetenje.....	151
Način vožnje	90	Vtičnice	128	Zavore	152
Zavorni sistem z		Navigacijski sistem	129	Kolesa in pnevmatike	153
BMW Motorrad Integral		Kovček	132	Električni sistem.....	154
ABS	91	Topcase.....	135	Okvir	155
Upravljanje motorja z		9 Nega	139	Alarmna naprava	156
BMW Motorrad ASC	93	Sredstvo za nego	140	Dimenzije	156
Nadzor tlaka v pnevmatikah		Pranje vozila	140	Teže	157
RDC.....	95	Čiščenje občutljivih delov		Vozne vrednosti	157
7 Vzdrževanje	97	vozila	140		
Splošna navodila	98	Nega laka	141		
Priloženi komplet orodja.....	98	Uskladiščite motorno			
Motorno olje	99	kolo	142		

11 Servis	159
BMW Motorrad Servis	160
BMW Motorrad Mobilna asistenca	160
Vzdrževalna dela	160
Potrditev vzdrževanja	162
Potrditve servisov	167
12 Priloga	169
Certifikat	170
13 Kazalo gesel	171

Splošna navodila

Pregled	6
Kratice in simboli	6
Oprema.....	7
Tehnični podatki	7
Veljavnost.....	7

Pregled

Navodila za uporabo so zasnovana tako, da se lahko po njih dobro orientirate. Posebne teme lahko najhitreje najdete prek izdatnega kazala gesel na koncu navodil. Če pa najprej želite videti pregled vašega motornega kolesa, ga najdete v 2. poglavju. V 11. poglavju so dokumentirana vsa vzdrževalna in servisna dela. Dokazilo o opravljenih vzdrževalnih delih je pogoj za priznavanje kulančnih storitev.

Če boste morda kdaj prodali svoje motorno kolo BMW, predajte skupaj z njim tudi navodila za uporabo, ki so pomemben sestavni del vašega motornega kolesa.

Kratice in simboli



Označuje opozorila, ki jih morate brezpogojno upoštevati zaradi svoje varnosti in varnosti drugih, kot tudi da zavarujete svoje vozilo pred škodo.



Posebna navodila za boljše ravnanje pri upravljalnih, kontrolnih in nastavitvenih postopkih, kot tudi pri negi.



Označuje konec opozorila.



Navodilo za izvedbo dejavnosti.



Rezultat dejavnosti.



Napotilo na stran z dodatnimi informacijami.



Označuje konec informacije, ki je vezana na pribor oz. na opremo.



Pritezni moment.



Tehnični podatki.

DO

Dodatna oprema
Dodatna oprema BMW Motorrad je vgrajena že med proizvodnjo vozil.

DP

Dodatni pribor
Dodatni pribor lahko naročite in vgradite pri partnerju BMW Motorrad.

EWS

Elektronska blokada motorja.

DWA

Alarmna naprava.

ABS

Sistem proti blokiranju koles.

- ASC Samodejni nadzor stabilnosti.
- ESA Elektronska nastavitvev vzmetenja.
- RDC Nadzor tlaka v pnevmatikah.

Oprema

Pri nakupu vašega motornega kolesa BMW ste se odločili za model z individualno opremo. Ta navodila za uporabo opisujejo dodatno opremo (DO) in izbrani dodatni pribor (DP), ki ju ponuja BMW. Prosimo, upoštevajte, da so opisane tudi različice opreme, ki jih morda niste izbrali. Razen tega so v posameznih državah možna tudi določena odstopanja od predstavljenega motornega kolesa.

Če vaše motorno kolo ne vsebuje opisane opreme, najdete opis v ločenih navodilih.

Tehnični podatki

Vsi podatki o dimenzijah, težah in zmogljivostih v navodilih za uporabo se sklicujejo na nemški institut za standardizacijo (Deutsches Institut für Normung e. V. - DIN) in upoštevajo njegove tolerančne predpise. Pri izvedbah za posamezne države so možna odstopanja.

Veljavnost

Visoka raven varnosti in kakovosti motornih koles BMW je zagotovljena s stalnim razvojem konstrukcije, opreme in pribora. Iz tega lahko izhajajo morebitna odstopanja med temi navodili za uporabo in vašim motornim kolesom. BMW Motorrad ravno tako ne more izključiti napak. Prosimo, upoštevajte, da iz tukajšnjih navedb, slik in opisov ni mogoče izvajati nobenih zahtevkov.

Pogledi

Skupni pogled z leve.....	11
Skupni pogled z desne	13
Pod sedežno klopjo	14
Kombinirano stikalo, levo.....	15
Kombinirano stikalo, desno	17
Kombinacija instrumentov	18

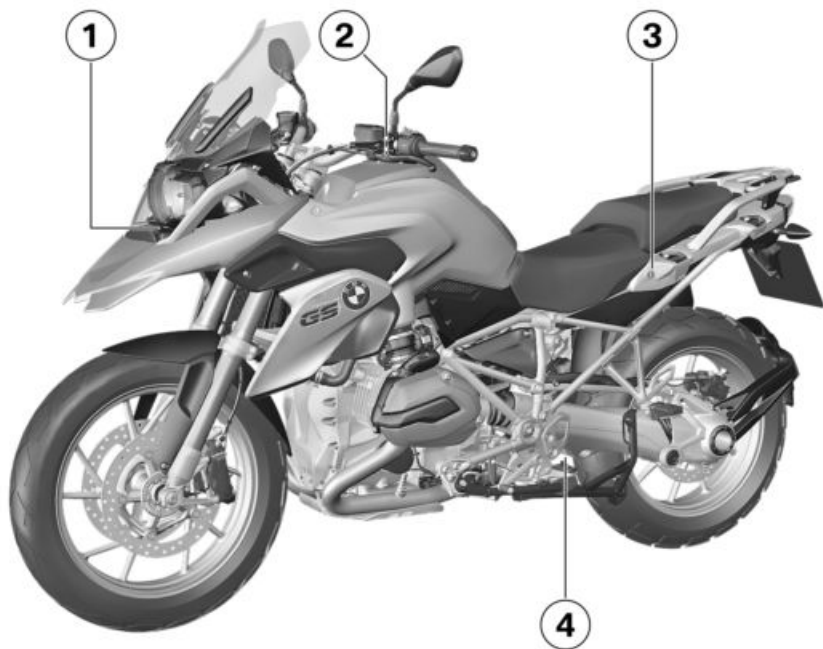

Skupni pogled z leve

- 1 – z dnevno vozno lučjo^{DO}
Dnevna vozna luč (☞ 55)
- 2 Odprtina za nalivanje goriva
(☞ 85)
- 3 Ključavnica sedežne klopi
(☞ 71)
- 4 Nastavitev blaženja zadaj
(spodaj na vzmetni nogi)
(☞ 65)

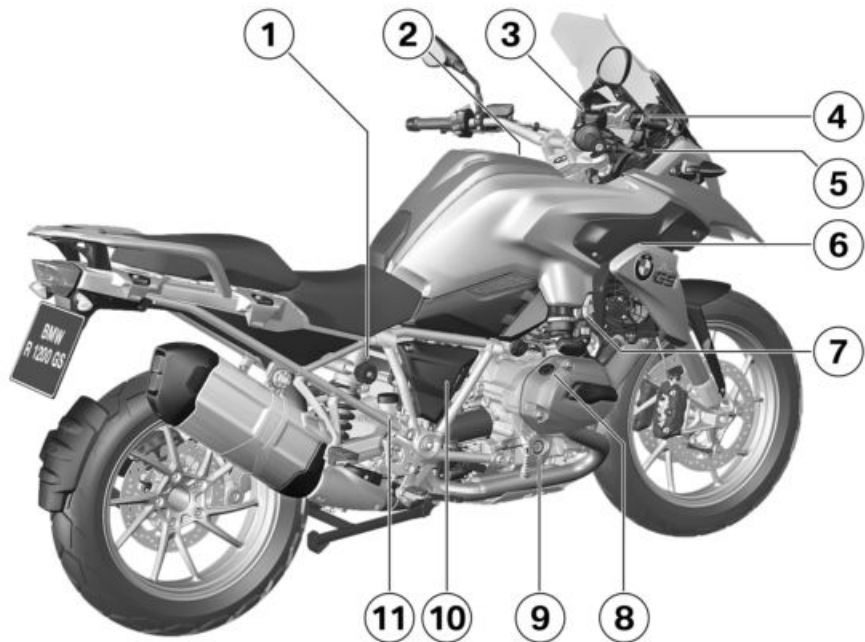

Skupni pogled z desne

- 1 Nastavitev prednapetosti zadnje vzmeti (☞ 64)
- 2 Zračni filter (pod srednjim delom okrova) (☞ 119)
- 3 Posoda za zavorno tekočino spredaj (☞ 102)
- 4 Višinska izravnava vetrobrana (☞ 71)
- 5 Vtičnica (☞ 128)
- 6 Številka okvirja (na ležaju krmilne glave)
Tablica s podatki (na ležaju krmilne glave)
- 7 Prikaz nivoja hladilne tekočine (☞ 104)
Posoda za hladilno sredstvo (☞ 104)
- 8 Nalivna odprtina za motorno olje (☞ 100)
- 9 Prikaz nivoja motornega olja (☞ 99)
- 10 Akumulator (za stranskim okrovom) (☞ 121)
Podstavek akumulatorja (za stranskim okrovom) (☞ 120)
- 11 Zadnja posoda za zavorno tekočino (☞ 103)

Pod sedežno klopjo

- 1 Standarden komplet orodja (►► 98)
- 2 Navodila za uporabo
- 3 Tabela tlakov polnjenja pnevmatik
- 4 Tabela obremenitev
- 5 Nastavitev višine voznikovega sedeža (►► 72)

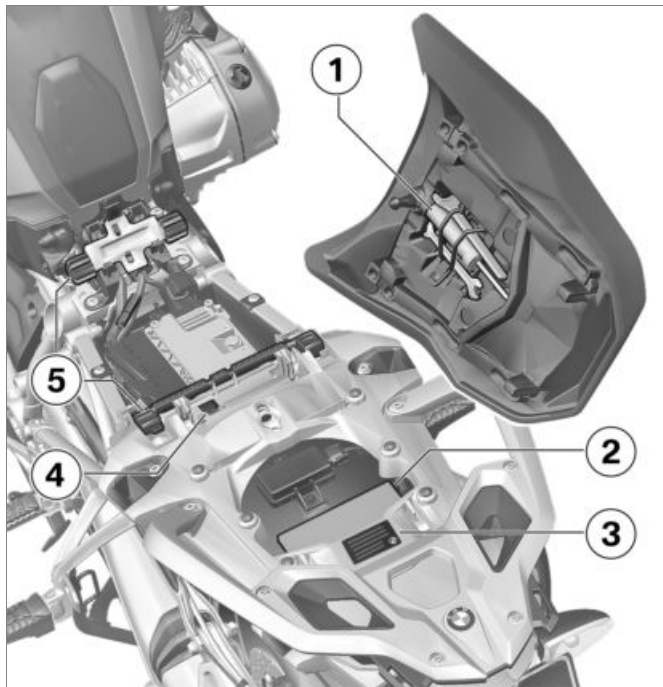

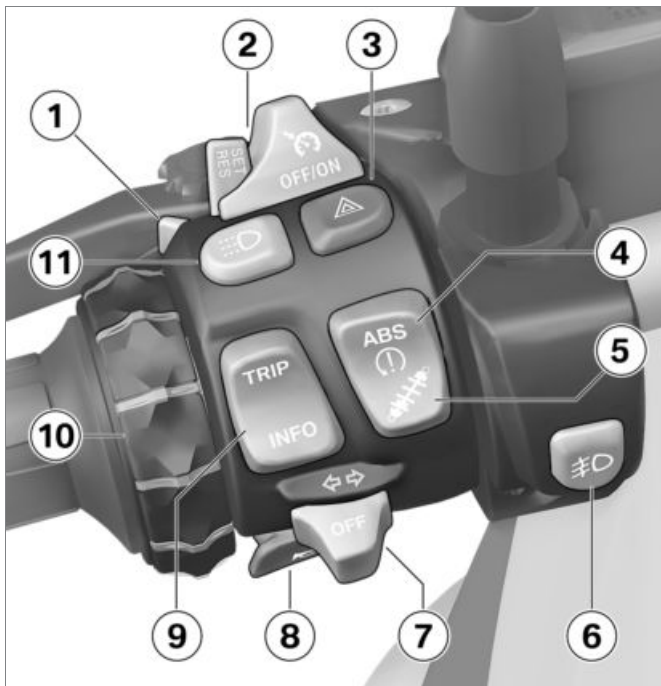

Kombinirano stikalo, levo

- 1 Dolga luč in utripni signal žaromet (☛ 54)
- 2 – z regulacijo hitrosti^{DO}
Regulacija hitrosti (☛ 62)
- 3 Naprava za upravljanje opozorilnih smernikov (☛ 57)
- 4 ABS (☛ 57)
ASC (☛ 58)
- 5 – z dinamičnim ESA^{DO}
ESA (☛ 66)
- 6 – z dodatnim LED žarometom^{DP}
Dodatni LED žaromet (☛ 54)
- 7 Smerniki (☛ 56)
- 8 Hupa
- 9 Večfunkcijski zaslon (☛ 44)

- 10** – s pripravo za navigacijski sistem^{DO}
Navigacijski sistem (▣▣▣▶ 129)
- 11** – z dnevno vozno lučjo^{DO}
Dnevna vozna luč (▣▣▣▶ 55)



Kombinirano stikalo, desno

- 1 – z ogrevanima ročkama^{DO}
Ogrevani ročki (☞ 69)
- 2 Način vožnje (☞ 59)
- 3 Stikalo za izklop v sili
(☞ 52)
- 4 Zagon motorja (☞ 79)

Kombinacija instrumentov

- 1 Prikaz hitrosti
- 2 Prikaz števila vrtljajev
- 3 Senzor svetlosti okolice (za prilagoditev osvetlitve instrumentov svetlosti)
– z dnevno vozno lučjo^{DO}
Tipalo za svetlost okolice za samodejni način dnevne luči
– z alarmno napravo^{DO}
- 4 Kontrolna lučka DWA
- 5 Opozorilne in kontrolne lučke (→ 20)
- 6 Večfunkcijski zaslon (→ 21)

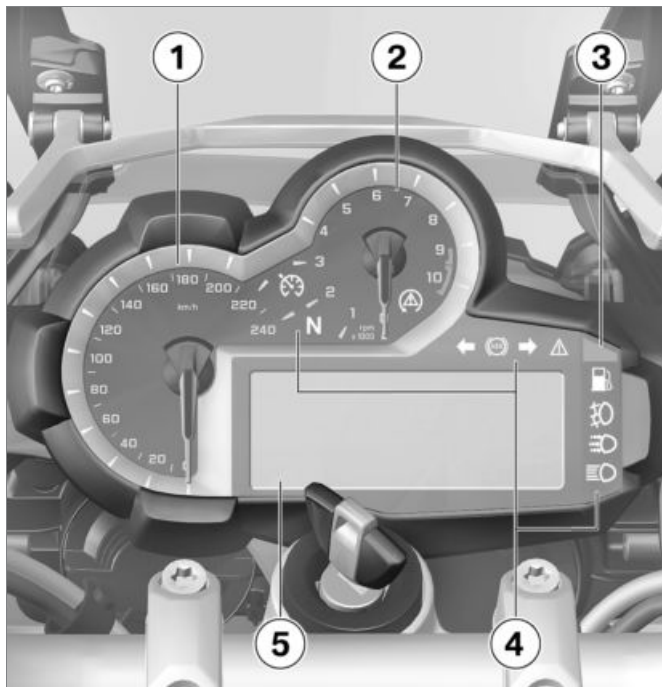

Prikazi

Opozorilne in kontrolne lučke	20
Večfunkcijski zaslon	21
Opozorilni simboli na prikazovalniku	23
Opozorilni prikazi	24
Zunanja temperatura	36
Rezerva goriva	37
Opozorilo o nivoju olja	37
Servisni prikaz	38
Tlak polnjenja pnevmatik	38
Priporočilo za prestavljanje navzgor	39

Opozorilne in kontrolne lučke

- 1 – z regulacijo hitrosti^{DO}
Regulacija hitrosti (►► 62)
- 2 Nevtralni položaj (prosti tek)
- 3 ASC (►► 58)
- 4 Levi smerniki
- 5 ABS (►► 57)
- 6 Desni smerniki
- 7 Splošna opozorilna lučka (v kombinaciji z opozorilnimi simboli na zaslonu) (►► 24)
- 8 DWA
- 9 Dolga luč (►► 54)
- 10 – z dnevno vozno lučjo^{DO}
Dnevna vozna luč (►► 55)
- 11 – z dodatnim LED žarometom^{DP}
Dodatni žaromet (►► 54)
- 12 Rezerva goriva (►► 37)

 Simbol ABS je odvisen od države in je lahko različno prikazan. ◀

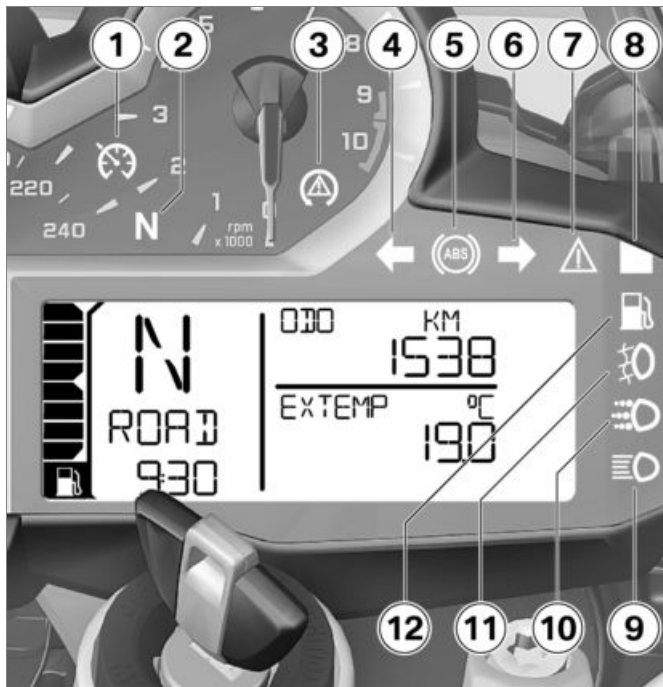

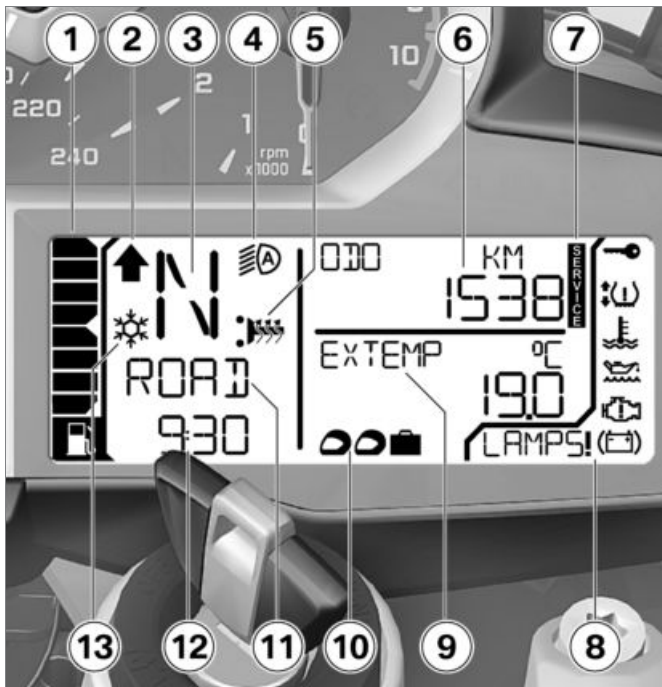

Večfunkcijski zaslon

- 1 Zaloga goriva
- 2 Priporočilo za prestavljanje navzgor (☞ 39)
- 3 Ko je prestava v nevtralnem položaju, je prikazan "N" (prosti tek)
- 4 – z dnevno vozno lučjo^{DO}
Avtomatika dnevne luči (☞ 55)
- 5 – z ogrevanima ročkama^{DO}
Stopnje ogrevanja ročk (☞ 69)
- 6 Števec prevoženih kilometrov (☞ 44)
- 7 Servisni prikaz (interval vzdrževanja) (☞ 160)
- 8 Opozorilni simboli (☞ 24)
- 9 Računalnik
- 10 – z dinamičnim ESA^{DO}
Nastavitev sistema ESA (☞ 66)
- 11 Način vožnje (☞ 59)
- 12 Ura (☞ 47)

- 13** Opozorilo za zunanjo temperaturo (☞ 36)

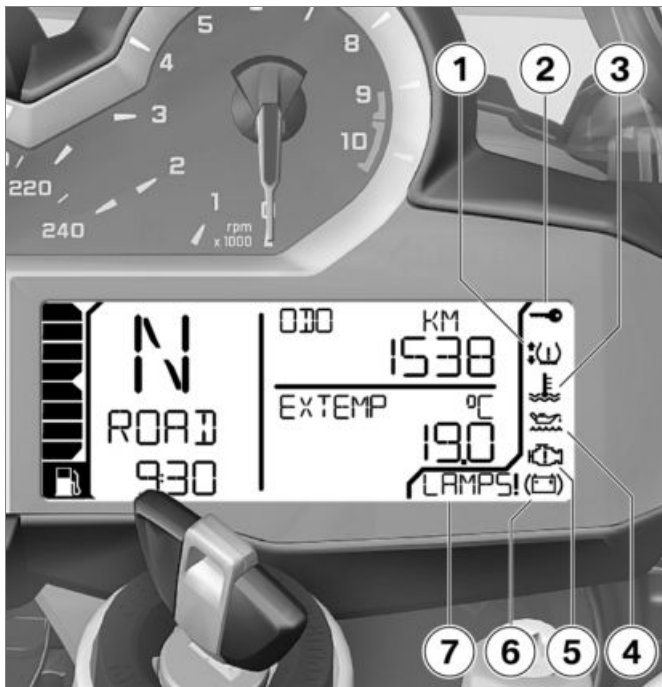

Opozorilni simboli na prikazovalniku

- 1 – s sistemom za nadzor tlaka v pnevmatikah (RDC)^{DO}
Tlak polnjenja pnevmatik (➡ 31)
- 2 EWS (➡ 29)
- 3 Temperatura hladilne tekočine (➡ 29)
- 4 Nivo motornega olja (➡ 36)
- 5 Elektronika motorja (➡ 30)
- 6 Polnjenje akumulatorja (➡ 122)
- 7 Opozorila (➡ 24)

Opozorilni prikazi

Predstavitev









Opozorila prikazujejo pripadajoče opozorilne lučke.



Opozorila, za katera ni posebnih opozorilnih lučk, so prikazana s splošno opozorilno lučko **1** v povezavi z opozorilnim simbolom na položaju **2** ali opozorilom na položaju **3**. Odvisno od nujnosti opozorila se prižge rumena ali rdeča splošna opozorilna lučka. Splošna opozorilna lučka se prižge skladno z najnujnejšim opozorilom.

Pregled možnih opozoril najdete na naslednji strani.

Pregled opozorilnih prikazov

Opozorilne in kontrolne lučke	Opozorilni simboli na prikazovalniku	Pomen
	 se prikaže	Opozorilo za zunanjo temperaturo (▣▣▣➔ 29)
 sveti rumeno	 se prikaže	EWS aktivna (▣▣▣➔ 29)
 sveti rdeče	 se prikaže	Previsoka temperatura hladilne tekočine (▣▣▣➔ 29)
 sveti rumeno	 se prikaže	Motor deluje v zasilnem režimu (▣▣▣➔ 30)
 sveti rumeno	Prikaz LAMP_ !	Nedelujoča svetila (▣▣▣➔ 30)
	LAMPF ! se prikaže	
	DWALO ! se prikaže	Šibka baterija alarmne naprave (▣▣➔ 31)
 sveti rumeno	DWA ! se prikaže	Prazna baterija alarmne naprave (▣▣➔ 31)

Opozorilne in kontrolne lučke

Opozorilni simboli na prikazovalniku

Pomen



sveti rumeno



prikazan je z eno ali dvema puščicama in dodatno utripa kritični tlak polnjenja pnevmatik.

Zračni tlak v pnevmatikah je v mejnem območju dovoljene tolerance (☞ 31)



utripa rdeče



prikazan je z eno ali dvema puščicama in dodatno utripa kritični tlak polnjenja pnevmatik.

Zračni tlak v pnevmatikah je izven dovoljene tolerance (☞ 32)



sveti rumeno



prikazan je z eno ali dvema puščicama.

Okvara senzorja ali sistemska napaka (☞ 32)

Prikaže se napis
"--" ali "-- --"

Prikaže se napis
"--" ali "-- --"

Motnja prenosa (☞ 33)



sveti rumeno

RDC! se prikaže

Šibka baterija senzorja tlaka v pnevmatiki (☞ 33)











utripa

Samodiagnoza sistema ABS ni končana (☞ 33)





Opozorilne in kontrolne lučke

Opozorilni simboli na prikazovalniku

Pomen

 sveti		Napaka ABS-a (►►► 34)
 sveti		Sistem ABS je izključen (►►► 34)
 utripa hitro		Poseg sistema ASC (►►► 34)
 utripa počasi		Samodiagnostika sistema ASC ni končana (►►► 34)
 sveti		Sistem ASC je izključen (►►► 35)
 sveti		Napaka sistema ASC (►►► 35)
 sveti		Dosežena je rezerva goriva (►►► 35)
 utripa rumeno	 utripa	Težka napaka v krmiljenju motorja (►►► 35)

**Opozorilne in kontrolne
lučke****Opozorilni simboli na
prikazovalniku****Pomen**

		se prikaže	Prenizek nivo motornega olja ( 36)	
		Prikaz OILLVL CHECK		
	sveti rdeče		se prikaže	Napetost akumulatorja ni zadostna ( 36)

Opozorilo za zunanjo temperaturo



Prikaže se simbol ledenega kristala.

Možni vzrok:



Zunanja temperatura, izmerjena na vozilu, je nižja od:

– 3 °C



Pri opozorilu na zunanjo temperaturo upoštevajte, da lahko na led naletite tudi pri temperaturah nad 3 °C.

Pri nizkih zunanjih temperaturah zlasti na mostovih in senčnih cestah računajte s poledico. ◀

- Vozite previdno in predvidevajte vnaprej.

EWS aktivna



Splošna opozorilna lučka sveti rumeno.



Prikaže se opozorilni simbol EWS.

Možni vzrok:

Uporabljeni ključ ni potrjen za zagon ali pa je prišlo do motenj v komunikaciji med ključem in elektroniko motorja.

- Odstranite ostale ključe vozila, ki so na obesku kontaktnega ključa.
- Uporabite zasilni ključ.
- Pokvarjen ključ naj zamenja partner BMW Motorrad.

Previsoka temperatura hladilne tekočine



Splošna opozorilna lučka sveti rdeče.



Prikazan je simbol za temperaturo.



Vožnja s pregretim motorjem lahko poškoduje motor. Obvezno upoštevajte spodnje ukrepe. ◀

Možni vzrok:

Nivo hladilne tekočine je prenizek.

- Preverjanje nivoja hladilne tekočine (►► 104).

Če je nivo hladilne tekočine prenizek:

- Dolijte hladilno sredstvo, hladilni sistem pa naj pregleda specializirana servisna delavnica, najbolje partner BMW Motorrad.

Možni vzrok:

Temperatura hladilne tekočine je previsoka.

- Če je le mogoče, vozite v območju delne obremenitve, da se motor ohladi.
- Če je temperatura hladilne tekočine pogosto previsoka, mora napako čim prej odpraviti specializirana servisna delavnica, najbolje partner BMW Motorrad.

Motor deluje v zasilnem režimu



Splošna opozorilna lučka sveti rumeno.



Prikaže se simbol motorja.



Motor deluje v zasilnem režimu. Pride lahko do neželene obnašanja med vožnjo. Prilagodite način vožnje. Izogibajte se močnemu pospeševanju in prehitevanju.◀

Možni vzrok:

Krmilna naprava motorja je diagnosticirala napako. Izjemoma motor ugasne in ga ni več mogoče zagnati. Sicer pa deluje motor naprej v zasilnem načinu.

- Nadaljevanje vožnje je mogoče, vendar morda ni na voljo vsa moč motorja, kot ste je navajeni.
- Napako mora čim prej odpraviti specializirana servisna de-

lavnica, po možnosti partner BMW Motorrad.

Nedelujoča svetila



Splošna opozorilna lučka sveti rumeno.

Prikaže se napis `LAMP_!`.

- `LAMP_R !`: okvara zavorne luči, zadnje luči, smernikov zadaj ali luči za osvetlitev registrske tablice.
- `LAMP_F !`: okvara kratke luči, dolge luči, parkirne luči ali smernika spredaj.
- `LAMP_S !`: okvara več žarnic.
- z dnevno vozno lučjo^{DO}
- `LAMP_F !`: dodatno: okvara dnevne luči.◀



Okvara žarnice na motor-nem kolesu predstavlja varnostno tveganje, saj drugi udeleženci v prometu lažje spregledajo vaše vozilo.

Pokvarjene žarnice čim prej za-

menjajte. Najbolje je, da s sabo prevažate ustrezne nadomestne žarnice.◀

Možni vzrok:

Eno ali več svetil je v okvari.

- Z vizualnim pregledom ugotovite okvaro svetil.
- Menjava svetila kratke luči in dolge luči (▶▶▶ 114).
- Menjava svetila parkirne luči (▶▶▶ 115).
- Zamenjajte LED-žaromet (▶▶▶ 118).
- Menjava svetila sprednjih in zadnjih smernikov (▶▶▶ 117).
- Menjava zadnje LED-luči (▶▶▶ 118).
- Zamenjajte LED-smernik (▶▶▶ 118).

Šibka baterija alarmne naprave

– z alarmno napravo^{DO}

Prikaže se napis DWAŁO !.

 To sporočilo o napaki se prikaže za kratek čas samo po kontroli pred vožnjo (Pre-Ride Check).◀

Možni vzrok:

Baterija DWA nima več polne kapacitete. Funkcija sistema DWA je pri odklopljenem akumulatorju vozila na voljo le še za omejeno časovno obdobje.

- Obiščite specializirano servisno delavnico, najbolje partnerja BMW Motorrad.

Prazna baterija alarmne naprave

– z alarmno napravo^{DO}



Splošna opozorilna lučka sveti rumeno.

Prikaže se napis DWA !.



To sporočilo o napaki se prikaže za kratek čas samo po kontroli pred vožnjo (Pre-Ride Check).◀

Možni vzrok:

Baterija sistema DWA nima več kapacitete. Funkcija sistema DWA pri odklopljenem akumulatorju vozila ni več na voljo.

- Obiščite specializirano servisno delavnico, najbolje partnerja BMW Motorrad.

Zračni tlak v pnevmatikah je v mejnem območju dovoljene tolerance

– s sistemom za nadzor tlaka v pnevmatikah (RDC)^{DO}



Splošna opozorilna lučka sveti rumeno.



Prikaže se simbol pnevmatike z eno ali dvema puščicama. Dodatno utripa kritični tlak polnjenja pnevmatik.

Puščica navzgor kaže na težavo s tlakom polnjenja sprednjega kolesa, puščica navzdol pa kaže težavo s tlakom polnjenja zadnjega kolesa.

Možni vzrok:

Izmerjeni zračni tlak v pnevmatikah je v mejnem območju dovoljene tolerance.

- Zračni tlak v pnevmatikah popravite skladno s podatki na zadnji platnici Navodil za uporabo.



Praden prilagodite tlak polnjenja pnevmatik, upoštevajte informacije v zvezi s temperaturno kompenzacijo in prilagoditvijo tlaka polnjenja v poglavju "Podrobno o tehniki".◀

Zračni tlak v pnevmatikah je izven dovoljene tolerance

– s sistemom za nadzor tlaka v pnevmatikah (RDC)^{DO}



Splošna opozorilna lučka utripa rdeče.



Prikaže se simbol pnevmatike z eno ali dvema puščicama. Dodatno utripa kritični tlak polnjenja pnevmatik.



Tlak polnjenja pnevmatik izven dovoljenih mej poslabša vozne lastnosti motornega kolesa.

Ustrezno prilagodite način vožnje.◀

Puščica navzgor kaže na težavo s tlakom polnjenja sprednjega kolesa, puščica navzdol pa kaže težavo s tlakom polnjenja zadnjega kolesa.

Možni vzrok:

Izmerjeni zračni tlak v pnevmatikah je izven dovoljene tolerance.

- Preverite pnevmatike glede poškodb in vozne sposobnosti.

Če je pnevmatika še vozno sposobna:

- Ob prvi priložnosti popravite zračni tlak v pnevmatiki.



Predn prilagodite tlak polnjenja pnevmatik, upoštevajte informacije v zvezi s temperaturno kompenzacijo in prilagoditvijo tlaka polnjenja v poglavju "Podrobno o tehniki".◀



V terenskem načinu lahko izklopite RDC opozorilo.◀

- Pnevmatiko naj preveri glede poškodb specializirana servisna delavnica, najbolje partner BMW Motorrad.

Če niste prepričani o vozni sposobnosti pnevmatike:

- Ne nadaljujte z vožnjo.

- Pokličite službo za pomoč na cesti.

Okvara senzorja ali sistemska napaka

– s sistemom za nadzor tlaka v pnevmatikah (RDC)^{DO}



Splošna opozorilna lučka sveti rumeno.



Prikaže se simbol pnevmatike z eno ali dvema puščicama.

Prikaže se napis "---" ali "-- ---".

Možni vzrok:

Vgrajena so kolesa brez senzorjev RDC.

- Kolesni sklop opremite s senzorji RDC.

Možni vzrok:

Prišlo je do izpada enega ali dveh senzorjev RDC ali sistemske napake.

- Napako naj odpravi specializirana servisna delavnica, po možnosti partner BMW Motorrad.

Motnja prenosa

– s sistemom za nadzor tlaka v pnevmatikah (RDC)^{DO}

Prikaže se napis "---" ali "--- ---".
Možni vzrok:

Vozilo ni doseglo najnižje hitrosti (☞ 95).



Senzor RDC ni aktiven

– min. 30 km/h (Šele po prekoračenju najnižji hitrosti senzor RDC pošlje svoj signal.)

- Prikaz RDC opazujte pri višji hitrosti. Le če se dodatno prižge splošna opozorilna lučka, je prišlo do trajne motnje. V tem primeru:
- Napako naj odpravi specializirana servisna delavnica, po možnosti partner BMW Motorrad.

Možni vzrok:

Radijska povezava s senzorji RDC je motena. Možen vzrok so radijsko-tehnične naprave v bližini, ki motijo povezavo med krmilno napravo RDC in senzorji.

- Prikaz RDC opazujte v drugem okolju. Le če se dodatno prižge splošna opozorilna lučka, je prišlo do trajne motnje. V tem primeru:
- Napako naj odpravi specializirana servisna delavnica, po možnosti partner BMW Motorrad.

Šibka baterija senzorja tlaka v pnevmatiki

– s sistemom za nadzor tlaka v pnevmatikah (RDC)^{DO}



Splošna opozorilna lučka sveti rumeno.

Prikaže se napis RDC !.



To sporočilo o napaki se prikaže za kratek čas samo po kontroli pred vožnjo (Pre-Ride Check).◀

Možni vzrok:

Baterija senzorja tlaka polnjenja pnevmatike nima več polne kapacitete. Funkcija nadzora tlaka polnjenja pnevmatik je zagotovljena le še za omejeno časovno obdobje.

- Obiščite specializirano servisno delavnico, najbolje partnerja BMW Motorrad.

Samodiagnoza sistema ABS ni končana



Opozorilna lučka ABS utripa.

Možni vzrok:



Funkcija ABS

– Funkcija sistema ABS ni na voljo, ker postopek samodiagnostike še ni zaključen. (Samodiagnostika sistema ABS se lahko zaključi šele, ko je dosežena najnižja hitrost. min. 5 km/h)

- Počasi odpeljite. Upoštevajte, da funkcija ABS do zaključka samodiagnostike ni na voljo.

Napaka ABS-a



Opozorilna lučka ABS sveti.

Možni vzrok:

- Krmilna naprava sistema ABS je prepoznala napako. Funkcija sistema ABS ni na voljo.
- Lahko nadaljujete z vožnjo. Upoštevajte dodatne informacije o posebnih situacijah, ki

lahko privedejo do sporočila o napaki sistema ABS (►► 93).

- Napako mora čim prej odpraviti specializirana servisna delavnica, po možnosti partner BMW Motorrad.

Sistem ABS je izključen



Opozorilna lučka ABS sveti.

Možni vzrok:

- Sistem ABS je izključil voznik.
- Vklopite funkcijo sistema ABS.

Poseg sistema ASC



Opozorilna lučka ASC utripa hitro.

Sistem ASC je zaznal nestabilnost zadnjega kolesa in zmanjšal vrtilni moment. Opozorilna lučka utripa dlje časa kot traja poseg sistema ASC. Voznik ima tako vizualno informacijo o opravljenem posegu tudi po koncu kritične vozne situacije.

Samodiagnostika sistema ASC ni končana



Opozorilna lučka ASC utripa počasi.

Možni vzrok:



Funkcija ASC

– Funkcija sistema ASC ni na voljo, ker postopek samodiagnostike še ni zaključen. (Za preizkus kolesnih senzorjev mora motorno kolo doseči najnižjo hitrost. min. 5 km/h)

- Počasi odpeljite. Opozorilna lučka ASC mora po nekaj metrih ugasniti.
- Če opozorilna lučka ASC utripa še naprej:
- Obiščite specializirano servisno delavnico, najbolje partnerja BMW Motorrad.

Sistem ASC je izključen



Opozorilna lučka ASC sveti.

Možni vzrok:

Sistem ASC je izključil voznik.

- Vključite funkcijo ASC.

Napaka sistema ASC



Opozorilna lučka ASC sveti.

Možni vzrok:

Krmilna naprava sistema ASC je prepoznala napako. Funkcija sistema ASC ni na voljo.

- Lahko nadaljujete z vožnjo. Upoštevajte, da funkcija sistema ASC ni na voljo. Upoštevajte dodatne informacije o situacijah, ki lahko privedejo do napake sistema ASC (►► 94).
- Napako mora čim prej odpraviti specializirana servisna delavnica, po možnosti partner BMW Motorrad.

Dosežena je rezerva goriva



Opozorilna lučka za rezervo goriva sveti.



Pomanjkanje goriva lahko povzroči prekinitve zgorovanja. Motor lahko zato nepričakovano ugasne (nevarnost nesreče) in se poškoduje katalizator. Posode za gorivo nikoli ne praznite do konca.◀

Možni vzrok:

V posodi za gorivo je samo še rezerva goriva.

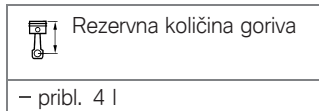

- Dolivanje goriva (►► 85).

Težka napaka v krmiljenju motorja



Splošna opozorilna lučka utripa rumeno.



Simbol za motor utripa.



Motor deluje v zasilnem režimu. Pride lahko do neželenega obnašanja med vožnjo. Prilagodite način vožnje. Izogibajte se močnemu pospeševanju in prehitovanju.◀

Možni vzrok:

Krmilna naprava motorja je diagnosticirala napako, ki lahko povzroči hude posledične napake. Sicer pa deluje motor naprej v zasilnem načinu.

- Nadaljevanje vožnje je možno, vendar ni priporočeno.
- Izogibajte se območju visokih obremenitev in števila vrtljajev.
- Napako mora čim prej odpraviti specializirana servisna de-

lavnica, po možnosti partner BMW Motorrad.

Prenizek nivo motornega olja



Prikaže se simbol kantice za olje.

Prikaže se napis OILLEVEL CHECK. Možni vzrok:

Elektronski senzor nivoja olja je zaznal prenizek nivo motornega olja. Ko naslednjič ustavite na bencinski črpalki:

- Preverite nivo motornega olja (►►► 99).

Če je nivo olja prenizek:

- Dolivanje motornega olja (►►► 100).

Če je nivo olja pravilen:

- Obiščite specializirano servisno delavnico, najbolje partnerja BMW Motorrad.

Napetost akumulatorja ni zadostna



Splošna opozorilna lučka sveti rdeče.



Prikaže se simbol akumulatorja.



Izpraznjen akumulator privede do izpada različnih sistemov vozila kot so luči, motor in ABS. Posledica tega so lahko nevarne vozne situacije. Ne nadaljujte z vožnjo. ◀

Akumulator se ne polni. Ob nadaljevanju vožnje elektronika vozila izprazni akumulator.

Možni vzrok:

Okvara generatorja ali pogona generatorja

- Napako mora čim prej odpraviti specializirana servisna delavnica, po možnosti partner BMW Motorrad.

Zunanja temperatura

Pri stoječem vozilu lahko toplota motorja popači meritev zunanje temperature. Ko je vpliv toplote motorja prevelik, se na ekranu začasno pokaže napis --.



Pri zunanjih temperaturah pod 3 °C obstaja nevarnost poledice. Ko temperatura prvič pade pod to vrednost, se na ekranu neodvisno od njegove nastavitve pokaže zunanja temperatura **1**, prikazana vrednost pa utripa.



Dodatno se prikaže simbol ledenega kristala **2**.



Pri opozorilu na zunanjo temperaturo upoštevajte, da lahko na led naletite tudi pri temperaturah nad 3 °C.

Pri nizkih zunanjih temperaturah zlasti na mostovih in senčnih cestah računajte s poledico. ◀

Rezerva goriva

Zaloga goriva, ki se ob vžigu opozorilne lučke nahaja v rezervoarju goriva, je odvisna od načina vožnje. Bolj, kot se gorivo premika v rezervoarju (pogosta menjava nagiba, zaviranje in pospeševanje), težje je izračunati rezervno količino. Zaradi tega je količino rezervnega goriva težko točno določiti.



Po vklopu opozorilne lučke za gorivo se samodejno prikaže doseg.

Pot, ki jo lahko prevozite z rezerv-

nim gorivom, je odvisna od načina vožnje (od porabe) ter goriva, razpoložljivega od točke vžiga. (Glejte prejšnjo razlago).

Števec kilometrov za rezervno gorivo bo ponastavljen, če je po točenju goriva več, kot rezervnega.

Opozorilo o nivoju olja



Opozorilo o nivoju olja **1** daje informacijo o nivoju olja v motorju. Priklicati ga je mogoče samo pri ustavljenem vozilu.

Za prikaz opozorila o nivoju olja morajo biti izpolnjeni naslednji pogoji:

- Motor na delovni temperaturi
- Motor deluje v prostem teku najmanj deset sekund
- Stransko stojalo je sklopljeno
- Motorno kolo stoji navpično in na ravni podlagi.

Pomen prikazov:

OK: Nivo olja je pravilen.

CHECK: Nivo olja preverite ob naslednjem postanku na bencinski črpalki.

---: Meritev ni mogoča (zgornji pogoji niso izpolnjeni).





Če je treba preveriti nivo olja, se prikaže simbol **2**, dokler ni nivo olja ponovno prepoznano kot pravilen.

Servisni prikaz



Če je preostali čas do naslednjega servisa manj kot en mesec ali če je naslednji servis načrtovan po naslednjih 1000 km, bosta za kratek čas prikazana datum servisa **1** in preostalo število kilometrov **2** kot dodatek kontroli pred vožnjo (Pre-Ride-Check).

 Če prekoračite čas servisa, se poleg prikaza datuma oz. števila kilometrov prižge še rumena splošna opozorilna lučka. Napis Service ostane trajno na ekranu.

 Če se servisni prikaz pojavi več kot en mesec pred datumom servisa, je treba nastaviti datum, ki je shranjen v kombinaciji instrumentov. Takšna situacija se lahko pojavi, če je bil akumulator odklopljen daljše časovno obdobje.

V zvezi z nastavitvijo datuma se obrnite na specializirano servisno delavnico, najbolje na partnerja BMW Motorrad. ◀

Tlak polnjenja pnevmatik

– s sistemom za nadzor tlaka v pnevmatikah (RDC)^{DO}



Leva vrednost **1** predstavlja zračni tlak pnevmatike sprednjega kolesa, desna vrednost **2** pa zračni tlak zadnjega kolesa. Takoj po vklopu vžiga se prikaže "-- --". Prenos vrednosti tlaka v pnevmatikah se začne šele po prvi prekoračitvi hitrosti 30 km/h. Prikazani tlaki polnjenja pnevmatik se nanašajo na temperaturo zraka v pnevmatikah 20 °C.

 Če se dodatno prižge simbol **3**, gre za opozorilo. Kritični tlak polnjenja pnevmatik utripa.



Če je zadevna vrednost v mejnem območju dovoljene tolerance, dodatno sveti splošna opozorilna lučka v rumeni barvi. Če je izmerjeni zračni tlak polnjenja pnevmatike izven dovoljenih toleranc, utripa splošna opozorilna lučka v rdeči barvi.

Več informacij o sistemu RDC za BMW Motorrad najdete na strani (►► 95).

Priporočilo za prestavljanje navzgor

Priporočilo za prestavljanje navzgor je treba vklopiti v nastavitvah zaslona (►► 46).



Priporočilo za prestavljanje navzgor **1** kaže ekonomično najboljši trenutek za prestavljanje navzgor.

Upravljanje

Ključavnica za vžig in blokado krmila	42	Samodejni nadzor stabilnosti ASC	58
Vžig	43	Način vožnje	59
Elektronska blokada motorja EWS	44	Regulacija hitrosti	62
Večfunkcijski zaslon	44	Prednapetost vzmeti	64
Alarmna naprava DWA	50	Blaženje	65
Stikalo za izklop v sili	52	Elektronska nastavitev vzmetenja Dynamic ESA	66
Žaromet	52	Sklopka	67
Luč	53	Zavora	68
Dnevna vozna luč	55	Pnevmatike	68
Smerniki	56	Krmilo	69
Naprava za upravljanje opozorilnih smernikov	57	Ogrevani ročki	69
BMW Motorrad Integral ABS	57	Ogledalo	70
		Vetrobran	71
		Voznikov in sopotnikov sedež	71

Ključavnica za vžig in blokado krmila

Ključ vozila

Prejmete 2 kontaktna ključa. V primeru izgube ključa upoštevajte navodila v zvezi z elektronsko blokado motorja (EWS) (►► 44).

Ključavnico za vžig, pokrov posode za gorivo in ključavnico sedežne klopi odklepate z istim ključem.

- s kovčkom^{DP}
- s Topcase-om^{DP}

Na željo lahko s ključem vozila odklepate tudi kovček in Topcase. V zvezi s tem se obrnite na specializirano servisno delavnico, najbolje na partnerja BMW Motorrad.

Zaklepanje ključavnice krmila



Če stoji motorno kolo na bočnem stojalu, je odvisno od lastnosti tal, ali boste krmilo obrnili v levo ali v desno. Motorno kolo je na ravnih tleh vedno bolj stabilno, če je krmilo obrnjeno v levo kot v desno.

Na ravni podlagi krmilo vedno obrnite v levo, da zaklenete ključavnico krmila.◀

- Krmilo obrnite v levo ali v desno.

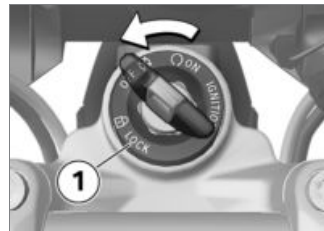

- Ključ obrnite v položaj **1** in pri tem nekoliko premaknite krmilo.
- » Vžig, luči in vsi funkcijski tokokrogi so izključeni.
- » Ključavnica krmila je zaklenjena.
- » Ključ je mogoče izvleči.

Vžig

Vklopite vžig

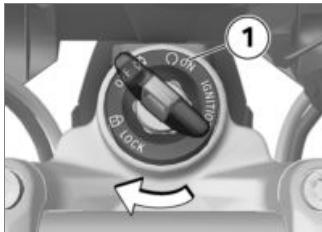

- Vtaknite ključ v ključavnico in obrnite v položaj **1**.
 - » Parkirna luč in vsi funkcijski tokokrogi so vključeni.
 - » Opravi se Pre-Ride-Check. (☞ 79)
 - » Izvede se samodiagnostika sistema ABS. (☞ 80)
 - » Opravi se samodiagnostika sistema ASC. (☞ 80)

Pozdravna luč

- z LED-žarometom^{DO}
- z dnevno vozno lučjo^{DO}
- z dodatnim LED žarometom^{DP}

- Vključite vžig.
 - » Parkirna luč na kratko zasveti.
 - z dnevno vozno lučjo^{DO}
 - » Dnevna luč na kratko zasveti.<
 - z dodatnim LED žarometom^{DP}
 - » Dodatni LED žarometi na kratko zasvetijo.<

Izklop vžiga

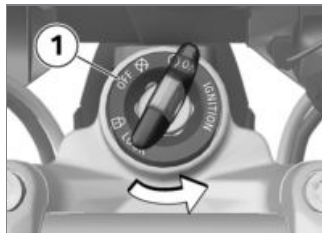

- Kontaktni ključ obrnite v položaj **1**.

- » Po izklopu vžiga ostane kombinacija instrumentov še nekaj časa vklopljena in kaže eventualno prisotna sporočila o napakah.
- » Ključavnica krmila ni zaklenjena.
- » Mogoče je časovno omejeno delovanje dodatnih naprav.
- » Možno je polnjenje akumulatorja prek vtičnice.
- » Ključ je mogoče izvleči.
- z dnevno vozno lučjo^{DO}
- z LED-žarometom^{DO}
- Nekaj trenutkov po izklopu vžiga dnevna luč ugasne.<
- z dodatnim LED žarometom^{DP}
- Nekaj trenutkov po izklopu vžiga dodatni LED-žarometi ugasnejo.<



- Na kratko pritisnite tipko **1**, da izberete prikaz v spodnji vrstici zaslona **2**.

Pri serijski opreми so lahko prikazane naslednje vrednosti, ki jih lahko izberete s pritiskom tipke:

- Zunanja temperatura (EXTEMP)
- Temperatura motorja (ENGTMP)
- Povprečna poraba 1 (CONS 1)
- Povprečna poraba 2 (CONS 2)
- Povprečna hitrost (\emptyset SPEED)

- s sistemom za nadzor tlaka v pnevmatikah (RDC)^{DO}
- Tlaki polnjenja pnevmatik (RDC) \triangleleft

- Datum (DATE)
- Opozorilo o nivoju olja (OILLVL)

- s profesionalnim računalnikom^{DO}
- Napetost električnega sistema (VOLTGE) \triangleleft
- s profesionalnim računalnikom^{DO}
- Skupni čas štoparice (ALTIME) \triangleleft
- s profesionalnim računalnikom^{DO}
- Čas vožnje štoparice (RDTIME) \triangleleft

Ponastavitev števca dnevno prevoženih kilometrov

- Vkllopite vžig (\blacktriangleright 43).



- Na kratko pritisnite tipko **1** tolikokrat, da se v zgornji vrstici zaslona **2** prikaže število kilometrov, ki jo je treba ponastaviti.
- Tipko **1** držite pritisnjeno, da ponastavite prikazano vrednost.

Ponastavitev povprečnih vrednosti

- Vkllopite vžig (\blacktriangleright 43).



- Na kratko pritisnite tipko **1** tolikokrat, da se v spodnji vrstici zaslona **2** prikaže povprečna vrednost, ki jo je treba ponastaviti.
- Tipko **1** držite pritisnjeno, da ponastavite prikazano vrednost.

Konfigurirajte funkcije

- Vklopite vžig (☛ 43).



- Na kratko pritisnite tipko **1** tolikokrat, da se v zgornji vrstici zaslona prikaže **2** SETUP ENTER.
- Pritisnite tipko **1** za dlje časa, da zaženete meni SETUP.
 - » Naslednji prikaz na zaslonu je odvisen od izbrane opreme.



- Vedno na kratko pritisnite tipko **1**, da preklopite na naslednjo postavko menija.
 - » V zgornji vrstici zaslona **2** je prikazana postavka menija.
 - » V spodnji vrstici zaslona **3** je prikazana nastavljena vrednost.
- Na kratko pritisnite tipko **4**, da spremenite nastavljeno vrednost.

Izberete lahko naslednje postavke menija:

- z alarmno napravo^{DO}
- DWA: vklop (ON) oz. izklop (OFF) alarmne naprave<

- s pripravo za navigacijski sistem^{DO}
 - GPS TM: pri vgrajenem navigacijskem sistemu: prevzemi GPS čas in GPS datum (ON) oz. ju ne prevzemi (OFF)◀
 - CLOCK: nastavev ure
 - DATE: nastavev datuma
 - ECOSFT: na zaslону prikaži (ON) oz. ne prikaži (OFF) priporočila za prestavljanje navzgor
 - BRIGHT: nastavi svetlost zaslona, od normalno (0) do svetlo (5)
 - z dnevno vozno lučjo^{DO}
 - DLIGHT: vklopi (ON) oz. izklopi (OFF) avtomatiko dnevne luči◀
 - EXIT: izhod iz menija SETUP
-
- s profesionalnim računalnikom^{DO}
 - BC CUSTOM: zaženi individualizacijo prikaza◀



- Za izhod iz menija SETUP pritisnite v postavki menija SETUP EXIT tipko **1** za dlje časa.
- Za izhod iz menija SETUP na poljubnem mestu pritisnite tipko **2** za dlje časa.

Nastavite uro

- Vklomite vžig (☛ 43).

 Nastavljanje ure med vožnjo lahko privede do nesreče. Uro nastavlajte samo pri ustavljenem motornem kolesu.◀

- V meniju SETUP izberite postavko menija SETUP CLOCK.



- Tipko **2** držite pritisnjeno tako dolgo, da začnejo v spodnji vrstici zaslona **3** utripati ure.

 Če je namesto časa prikazano "--:--", je bila oskrba z napetostjo kombinacije instrumentov prekinjena (npr. zaradi odklopa akumulatorja).◀

- Utripajočo vrednost povečajte s tipko **1** oz. zmanjšajte s tipko **2**.
- Tipko **2** držite pritisnjeno tako dolgo, da začnejo v spodnji vrstici zaslona **3** utripati minute.

- Utripajočo vrednost povečajte s tipko **1** oz. zmanjšajte s tipko **2**.
- Tipko **2** držite pritisnjeno tako dolgo, da minute nehajo utripati.
 - » Nastavljanje je končano.
- Za prekinitev nastavljanja na poljubnem mestu, držite tipko **1** pritisnjeno tako dolgo, da se ponovno prikaže izhodiščna vrednost.

 Če boste speljali pred zaključkom nastavitve, bo nastavitev prekinjena.◀

Nastavitev datuma

- Vklpite vžig (☰ 43).
- V meniju **SETUP** izberite postavko menija **SETUP DATE**.



- Tipko **2** držite pritisnjeno tako dolgo, da začne dan v spodnji vrstici prikaza **3** utripati.

 Če je namesto datuma prikazano "--. --. --", je bila oskrba z napetostjo kombinacije instrumentov prekinjena (npr. zaradi odklopa akumulatorja).◀

- Utripajočo vrednost povečajte s tipko **1** oz. zmanjšajte s tipko **2**.
- Tipko **2** držite pritisnjeno tako dolgo, da začne mesec v spodnji vrstici prikaza **3** utripati.

- Utripajočo vrednost povečajte s tipko **1** oz. zmanjšajte s tipko **2**.
- Tipko **2** držite pritisnjeno toliko časa, da začne leto v spodnji vrstici prikaza **3** utripati.
- Utripajočo vrednost povečajte s tipko **1** oz. zmanjšajte s tipko **2**.
- Tipko **2** držite pritisnjeno tako dolgo, da leto neha utripati.
 - » Nastavljanje je končano.
- Za prekinitev nastavljanja na poljubnem mestu, držite tipko **1** pritisnjeno tako dolgo, da se ponovno prikaže izhodiščna vrednost.

 Če boste speljali pred zaključkom nastavitve, bo nastavitev prekinjena.◀

Individualizacija zaslona

– s profesionalnim računalnikom^{DO}

- Vklpite vžig (☰ 43).

V meniju za individualizacijo lahko nastavite, katere informacije bodo prikazane v določeni vrstici zaslona.

- V meniju **SETUP** izberite postavko menija **SETUP BC BASIC**.



- Na kratko pritisnite tipko **1**, da zaženete meni za individualizacijo.
 - » Prikaže se napis **SETUP BC CUSTOM**.
- Ponovno na kratko pritisnite tipko **1**, da zapustite meni za individualizacijo.

▶ Če izberete **SETUP BC BASIC**, potem bodo ponovno aktivne tovarniške nastavitve. Individualizacija **CUSTOM** ostane shranjena.◀



- Pritisnite tipko **1** za dlje časa za prikaz prve postavke menija.
 - » Prikaže se napis **SETUP BC ODO**.



- Vedno na kratko pritisnite tipko **2**, da preklopite na naslednjo postavko menija.
 - » V zgornji vrstici zaslona **3** je prikazana postavka menija.
 - » V spodnji vrstici zaslona **4** je prikazana nastavljena vrednost. Nastavite lahko naslednje vrednosti.
 - **TOP**: vrednost bo prikazana v zgornji vrstici zaslona.
 - **BELOW**: vrednost bo prikazana v spodnji vrstici zaslona.
 - **BOTH**: vrednost bo prikazana v obeh vrsticah.
 - **OFF**: vrednost ne bo prikazana.

- Na kratko pritisnite tipko **1**, da spremenite nastavljeno vrednost.
- Izberete lahko naslednje postavke menija, v oklepaju pa je prikazana tovarniška nastavitev. Nekatere postavke menija so prikazane samo, če je na voljo ustrezna posebna oprema.
- ODO: števec skupno prevoženih kilometrov (TOP, nastavitev OFF ni možna)
- TRIP 1: števec dnevno prevoženih kilometrov 1 (TOP)
- TRIP 2: števec dnevno prevoženih kilometrov 2 (TOP)
- TRIP A: samodejni števec dnevno prevoženih kilometrov (TOP)
- EXTEMP: zunanja temperatura (BELOW)
- ENGTMP: temperatura motorja (BELOW)
- RANGE: doseg (TOP)
- CONS R: povprečna poraba za izračun dosega (OFF)
- CONS 1: povprečna poraba 1 (BELOW)
- CONS 2: povprečna poraba 2 (BELOW)
- CONS C: trenutna poraba (TOP)
- ØSPEED: povprečna hitrost (BELOW)
- SPEED: Trenutna hitrost (TOP)
- RDC: tlaki polnjenja pnevmatik (BELOW)
- VOLTGE: napetost električnega sistema (BELOW)
- ALTIME: skupni čas štoparice (BELOW)
- RDTIME: čas vožnje štoparice (BELOW)
- DATE: datum (BELOW)
- SERV T: datum naslednjega servisa (OFF)
- SERV D: preostala pot do naslednjega servisa (OFF)
- OILLVL: opozorilo o nivoju olja (BELOW)
- EXIT: izhod iz menija za individualizacijo



- Za izhod iz menija za individualizacijo pritisnite v postavki menija SETUP EXIT tipko **1** za dlje časa.
- Za izhod iz menija za individualizacijo na poljubnem mestu, pritisnite tipko **2** za dlje časa.
- » Vse do tega trenutka izvedene nastavitve se shranijo.

Alarmna naprava DWA

- z alarmno napravo^{DO}

Aktiviranje

- Vklopite vžig (☛ 43).
- Prilagodite DWA (☛ 51).

- Izključite vžig.
- » Če je aktiviran DWA, se izvede samodejna aktivacija DWA po izklopu vžiga.
- » Za aktiviranje je potrebno pribl. 30 sekund.
- » Smerniki dvakrat utripnejo.
- » Dvakrat se sliši ton za potrditev (če je programirano).
- » DWA je aktiviran.

Alarm

Alarm se lahko sproži prek:

- senzorja premikanja
- vklopa vžiga z nepooblaščenim ključem
- odklopa naprave DWA z akumulatorja vozila (baterija naprave DWA poskrbi za napajanje - samo alarmni ton, brez utripanja smernikov)

Če je baterija naprave DWA prazna, naprava sicer deluje, vendar ob odklopu z akumulatorja vozila sprožitev alarma ni možna.

Alarm traja pribl. 26 sekund. Med alarmom se sliši alarmni ton in utripajo smerniki. Vrsta alarmnega tona lahko nastavi partner BMW Motorrad.

Če se v odsotnosti voznika sproži alarm, vas pri vklopu vžiga na to opozori enkratni alarmni ton, nato kontrolna lučka naprave DWA eno minuto kaže vzrok alarma.

Število signalov utripanja pomeni:

- 1x utripne: senzor premikanja 1
- 2x utripne: senzor premikanja 2
- 3x utripne: vžig je bil vključen z nepooblaščenim ključem
- 4x utripne: odklop naprave DWA z akumulatorja vozila
- 5x utripne: senzor premikanja 3

Deaktiviranje

- Stikalo za izklop v sili v delovnem položaju.
- Vključite vžig.
- » Smerniki enkrat utripnejo.

- » Enkrat se sliši ton za potrditev (če je programirano).
- » DWA je izključen.

Prilagodite DWA

- Vklopite vžig (►► 43).



- Na kratko pritisnite tipko **1** tolikokrat, da se v zgornji vrstici zaslona prikaže **2** SETUP ENTER.
- Pritisnite tipko **1** za dlje časa, da zaženete meni SETUP.



- Vedno na kratko pritisnite tipko **1**, da izberete postavko menija DWA.
- » V zgornji vrstici zaslona **2** se prikaže DWA.
- » V spodnji vrstici zaslona **3** je prikazana nastavljena vrednost.
- Na kratko pritisnite tipko **4**, da spremenite nastavljeno vrednost.

Mogoče so naslednje nastavitve:

- ON: DWA je aktiviran oz. se po izklopu vžiga samodejno aktivira.
- OFF: DWA je deaktiviran.

Stikalo za izklop v sili



1 Stikalo za izklop v sili

 Aktiviranje stikala za izklop v sili med vožnjo lahko povzroči blokiranje zadnjega kolesa in padec.

Stikala za izklop v sili ne aktivirajte med vožnjo. ◀

Stikalo za izklop v sili omogoča enostavno hitro ugašanje motorja.

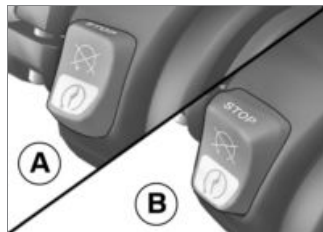

- a** Motor izključen
- b** Delovni položaj

Žaromet

Nastavitev žarometa za vožnjo po desni/levi

Pri vožnji v državah, kjer se vozi po drugi strani cestišča kot v državi registracije motornega kolesa, bi asimetrična kratka luč slepila nasprotni promet.

Žaromet naj nastavi specializirana servisna delavnica, najbolje partner BMW Motorrad.

Doseg svetlobnega snopa in prednapetost vzmeti

Doseg svetlobnega snopa se načeloma ne spremeni, ko prilagodite prednapetost vzmeti obremenitvi vozila.

Le če je obremenitev zelo velika, prilagodite prednapetosti vzmeti morda ne bo zadostovala. V tem primeru je treba doseg svetlobnega snopa prilagoditi teži.

▶ Če ste v dvomih glede pravilne nastavitve dosega svetlobnega snopa, se obrnite na specializirano delavnico, najbolje na partnerja BMW Motorrad. ◀

Nastavitev dosega svetlobnega snopa



Če pri večji obremenitvi prilagodite prednapetosti vzmeti ne zadostuje, da ne bi zaslepili nasproti vozečih:

- Zavrtite nastavitveno kolesce **1** v nasprotni smeri urnega kazalca, da znižate snop žarometov.

Če boste vozili motor ponovno pri manjši obremenitvi:

- Osnovno nastavitev žarometov naj izvede strokovna servisna delavnica, najbolje partner BMW Motorrad.

– z LED-žarometom^{DO}

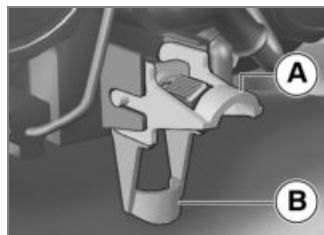

- Nastavitev dosega svetlobnega snopa se izvede prek nagibne ročice.
 - **A** Nevtralni položaj
 - **B** Položaj pri veliki obremenitvi ◀

Luč

Kratka luč in parkirna luč

Parkirna luč se vklopi samodejno ob vklopu vžiga.

▶ Parkirna luč obremenjuje akumulator. Vžig zato vključite le za omejeno časovno obdobje. ◀

Kratka luč se vklopi samodejno ob zagonu motorja.

– z dnevno vozno lučjo^{DO}

Preko dneva lahko alternativno preklopite na kratko luč dnevne vozne luči.

Dolga luč in utripni signal žarometa

- Vključite vžig (☛ 43).

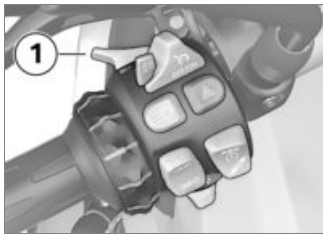

- Stikalo **1** potisnite naprej za vklop dolge luči.
- Stikalo **1** povlecite nazaj za utripni signal žarometa.

Parkirna luč

- Izključ vžiga (☛ 43).



- Takoj po izklopu vžiga pritisnite in držite tipko **1** v levo, da se vključi parkirna luč.
- Za izključ parkirne luči vključite in izključite vžig.

Dodatni žaromet

– z dodatnim LED žarometom^{DP}

Predpogoj: dodatni žarometi so aktivni samo, če je aktivna kratka luč; če je vključena dnevna luč, ni mogoče vključiti dodatnih žarometov.

- Zagon motorja (☛ 79).



- Za vklop dodatnih žarometov pritisnite tipko **1**.
- ☛ Kontrolna lučka za dodatni žaromet sveti.
- Za izključ dodatnih žarometov ponovno pritisnite tipko **1**.



Dodatni žarometi z LED-tehniko so opremljeni z zaščito pred pregrevanjem. Če pride do prekoračitve določene temperature, se zmanjša svetilnost žarometov in se v izjemnih primerih tudi izključijo. Ko se ža-

rometi dovolj ohladijo, je zopet na voljo celotna svetilnost.◀

Dnevna vozna luč

Ročni vklop dnevne luči

– z dnevno vozno lučjo^{DO}

Predpogoj: samodejni vklop dnevne luči je izklopljen.



Če vklopite dnevno luč v temi, se vidljivost poslabša, nasproti vozeče pa lahko zaslepite.

Ne uporabljajte dnevne luči v temi.◀



Dnevna luč je v primerjavi s kratko lučjo bolj opazna za nasproten promet. S tem se izboljša vidnost podnevi.◀

- Zagon motorja (☛ 79).
- V meniju **SETUP** zaslona v postavki menija **DLIGHT** vklopite avtomatiko dnevne luči na **OFF**.

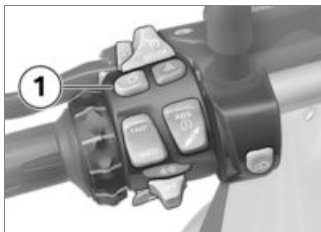

- Pritisnite tipko **1**, da vključite dnevno vozno luč.



Kontrolna lučka za dnevno luč sveti.

» Kratka luč, sprednja parkirna luč in dodatni žaromet se izklopijo.

- Pri temi ali v tunelih: Ponovno pritisnite tipko **1**, da izključite dnevno luč in vključite kratko luč ter sprednjo parkirno luč. Pri tem se ponovno vklopi dodatni žaromet.



Če pri vklopljeni dnevni luči vklopite dolgo luč, se bo dnevna luč izklopila po

pribl. 2 sekundah in vklopile se bodo dolga luč, kratka luč, sprednja parkirna luč in po potrebi dodatni žaromet.

Če ponovno izklopite dolgo luč, se dnevna luč ne bo ponovno samodejno aktivirala, ampak jo je treba ročno vklopiti.◀

Samodejni vklop dnevne luči

– z dnevno vozno lučjo^{DO}



Preklop med dnevno in kratko lučjo, vklj. s sprednjo parkirno lučjo se lahko izvede samodejno.◀



Samodejno krmiljenje vozne luči ne more nadomestiti osebne ocene svetlobnih razmer. Merjenje tipala svetlobe je lahko npr. zaradi megle ali nejasnega vremena popačeno.

V takšnih situacijah ročno vklopite kratko luč, saj je lahko v nasprotnem primeru nevarno.◀

- V meniju **SETUP** zaslona v postavki menija **DLIGHT** vklopite avtomatiko dnevne luči na **ON**.



Kontrolna lučka za samodejni vklop dnevne luči sveti.

- » Če svetlost okolice pade pod določeno vrednost, se samodejno vklopi kratka luč (npr. v predorih). Če je zaznana zadostna svetloba okolice, se ponovno vključi dnevna luč. Če je dnevna luč aktivna, se na multifunkcijskem zaslonu prikaže simbol za dnevno luč.

Ročni vklop luči pri vklopljeni avtomatiki

- z dnevno vozno lučjo^{DO}
- Če pritisnete tipko za dnevno luč, se dnevna luč izklopi, kratka luč in sprednja parkirna luč pa se vklopita (npr. pri uvozu v predor, če samodejni vklop dnevne luči zaradi

svetlosti okolice reagira z zakasnitvijo). Z izklopom dnevne luči se ponovno vklopi dodatni žaromet.

- Če ponovno pritisnete tipko za dnevno luč, se avtomatika za vklop dnevne luči ponovno aktivira, kar pomeni, da se bo dnevna luč ponovno vklopila, ko bo dosežena potrebna svetlost okolice.

Smerniki

Vključite smernike

- Vklopite vžig (☛ 43).



- Tipko **1** potisnite v levo za vklop levih smernikov.
- Tipko **1** potisnite v desno za vklop desnih smernikov.
- Tipko **1** premaknite v srednji položaj za izklop smernikov.



vrnitev smernika

- Ko sta določena čas in pot vožnje dosežena, se smerniki samodejno izklopijo.

– min. 10 s

– min. 300 m

Naprava za upravljanje opozorilnih smernikov

Vklop opozorilnih utripajočih smernikov

- Vklopite vžig (☛ 43).

▶ Opozorilni utripajoči smerniki obremenjujejo akumulator. Opozorilne utripajoče smernike zato vključite le za omejeno časovno obdobje.◀

▶ Če pri vključenem vžigu pritisnete eno od tipk smernikov, funkcija utripanja med trajanjem pritiska nadomesti funkcijo opozorilnih utripajočih smernikov. Ko tipko smernikov sprostite, se znova aktivira funkcija opozorilnih utripajočih smernikov.◀



- Za vklop opozorilnih utripajočih smernikov pritisnite tipko **1**.
 - » Vžig lahko izključite.
- Da izključite opozorilne utripajoče smernike, vključite vžig in znova pritisnite tipko **1**.

BMW Motorrad Integral ABS

Izklop funkcije sistema ABS

- Vklopite vžig (☛ 43).

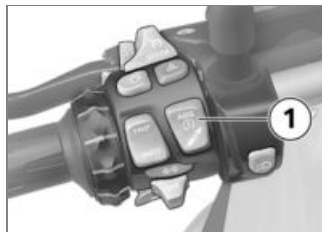

- Tipko **1** držite pritisnjeno, dokler se ne spremeni delovanje opozorilne luči ABS.
 - » Simbol ASC najprej spremeni način delovanja. Tipko **1** držite pritisnjeno, dokler se ne odzove opozorilna luč ABS. V tem primeru se ne spremeni nastavev sistema ASC.

 Opozorilna lučka ABS sveti.



- Tipko **1** izpustite v roku dveh sekund.

 Opozorilna lučka ABS sveti naprej.

- » Funkcija ABS je izključena, integralna funkcija ostane aktivna.

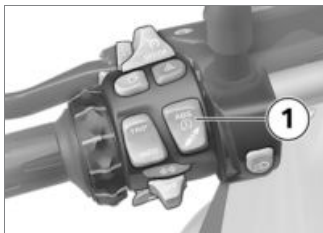
Vklopite funkcijo sistema ABS



- Tipko **1** držite pritisnjeno, dokler se ne spremeni delovanje opozorilne luči ABS.
-  Opozorilna lučka ABS ugašne. Če samodiagnostika ni končana, začne utripati.
- Tipko **1** izpustite v roku dveh sekund.
-  Opozorilna lučka ABS ostane izključena oz. utripa naprej.

- » Funkcija sistema ABS je vključena.
- Alternativno lahko tudi izključite in ponovno vključite vžig.

 Če se vklopi opozorilna lučka ABS po tem, ko izklopite in vklopite vžig ter nato vozite s hitrostjo nad 5 km/h, pomeni, da je prišlo do napake v sistemu ABS. ◀

 Podrobnejše informacije o zavornem sistemu z BMW Motorrad Integral ABS najdete v poglavju "Podrobno o tehniki". ◀

Samodejni nadzor stabilnosti ASC

Izklop funkcije sistema ASC

- Vklopite vžig (▶▶▶ 43).

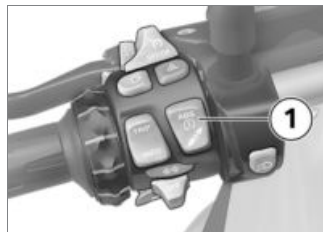

- Tipko **1** držite pritisnjeno, dokler se ne spremeni delovanje opozorilne luči ASC.

 Funkcijo ASC je mogoče izključiti tudi med vožnjo. ◀

 Opozorilna lučka ASC sveti.

- Tipko **1** izpustite v roku dveh sekund.

 Opozorilna lučka ASC še naprej sveti.

- » Funkcija sistema ASC je izključena.

Vklopite funkcijo sistema ASC

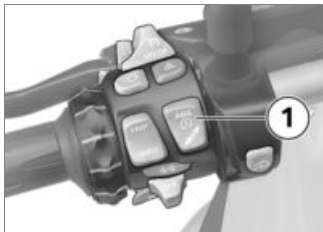

- Tipko **1** držite pritisnjeno, dokler se ne spremeni delovanje opozorilne luči ASC.

 Opozorilna lučka ASC ne sveti več. Če samodiagnoza ni končana, začne utripati.

- Tipko **1** izpustite v roku dveh sekund.

 Opozorilna lučka ASC še naprej ne sveti oz. še naprej utripa.

» Funkcija ASC je vključena.

- Alternativno lahko tudi izključite in ponovno vključite vžig.

 Če se vklopi opozorilna lučka ASC po tem, ko izklopite in vklopite vžig ter nato vozite s hitrostjo nad 5 km/h, pomeni, da je prišlo do napake v sistemu ASC.◀

 Podrobnejše informacije o samodejnem nadzoru stabilnosti (ASC) BMW Motorrad najdete v poglavju "Podrobno o tehniki".◀

Način vožnje

Način vožnje

BMW Motorrad je za vaše motorno kolo pripravil pet scenarijev uporabe, med katerimi lahko vedno izberete ustreznega za vašo situacijo:

- Vožnje po mokrem cestišču.
- Vožnje po suhem cestišču.

- z načinom vožnje Pro^{DO}
- Športne vožnje po suhem cestišču.
- Vožnje po lažjem terenu.
- Športne terenske vožnje.

Za vsakega izmed teh petih scenarijev je pripravljeno optimalno sodelovanje vrtilnega momenta motorja, dodajanja plina in regulacije sistemov ABS ter ASC.

- z dinamičnim ESA^{DO}
- Nastavitev podvozja se prav tako prilagaja izbranemu scenariju.

Nastavite način vožnje

- Vključite vžig (➡ 43).



- Pritisnite tipko **1**.

▶ Podrobnejše informacije o načinih vožnje, ki jih je možno izbrati, najdete v poglavju "Podrobno o tehniki".◀



Prikažeta se izbirna puščica **1** in prvi izbrani način vožnje **2**.



⚠ Terenski način (Enduro in Enduro Pro) ni predviden za normalno vožnjo po cesti. Vklon terenskega načina (Enduro in Enduro Pro) pri vožnji po cesti lahko pri zaviranju v sistemu ABS kot tudi pri pospeševanju v sistemu ASC privede do nestabilne vožnje. To lahko privede do nevarnosti padca.

Terenski način (Enduro in Enduro Pro) vklopite le pri vožnji po terenu.◀

- Tipko **1** pritisnite tolikokrat, da se poleg puščice za izbiranje pokaže zeleni način vožnje.



Pri izbiri načina Enduro PRO: bodite pozorni na omejeno krmiljenje zadnjega kolesa prek sistema ABS (glejte poglavje "Podrobno o tehniki").◀

Iz naslednjih načinov vožnje lahko izberete:

- RAIN: za vožnje po mokrem cestišču.
- ROAD: za vožnje po suhem cestišču.
- z načinom vožnje Pro^{DO}
 - » Dodatno lahko izberete naslednje načine vožnje:
 - DYNA: za dinamične vožnje po suhem cestišču.
 - Enduro: za vožnje po terenu.
 - Enduro PRO: za športne vožnje po terenu (samo z vgrajenim kodirnim vtičem).◀
 - » Ko je vozilo zaustavljeno, se izbrani način vožnje aktivira po pribl. dveh sekundah.

- » Aktiviranje novega načina vožnje med vožnjo je možno, če so izpolnjeni naslednji pogoji:
 - Ročka plina v prostem teku
 - sklopka je aktivirana
- » Po aktivaciji novega načina vožnje se ponovno prikaže ura.
- » Nastavljeni način vožnje z ustreznimi prilagoditvami karakteristik motorja, ABS in ASC in Dynamic ESA se ohrani tudi po izklopu vžiga.

Izklop RDC-ja v terenskem načinu

– z načinom vožnje Pro^{DO}

Če želite po terenu voziti z zmanjšanim tlakom polnjenja pnevmatik, lahko za načina vožnje Enduro in Enduro Pro izklopite opozorilo sistema RDC.

Pogoj: RDC je vklopljen.

- Vključite vžig (➡ 43).



- Na kratko pritisnite tipko **1** tolikokrat, da se v zgornji vrstici zaslona prikaže **2** SETUP ENTER.
- Pritisnite tipko **1** za dlje časa, da zaženete meni SETUP.



- Vedno na kratko pritisnite tipko **1**, da izberete postavko menija RDC.
- » V zgornji vrstici zaslona **2** se prikaže RDC.
- » V spodnji vrstici zaslona **3** je prikazana nastavljena vrednost.
- Na kratko pritisnite tipko **4**, da spremenite nastavljeno vrednost.
- » Mogoče so naslednje nastavitve:
 - ON: Opozorilni simbol na prikazovalniku RDC se prikaže pri načinih vožnje Enduro in Enduro Pro.

- OFF: Opozorilni simbol na prikazovalniku RDC pri načinih vožnje Enduro in Enduro Pro ni več prikazan.

Namestite kodirni vtič

- z načinom vožnje Pro^{DO}

- Izklop vžiga (►►► 43).
- Demontirajte voznikov sedež (►►► 72).



- ⚠ V odprt vtič lahko prideta umazanija in vlaga in povzročita motnje delovanja. Ko odstranite kodirni vtič,

ponovno namestite zaščitni pokrovček. ◀

- Odstranite zaščitni pokrovček vtičnega spoja **1**.



- V ta namen pritisnite zaporo **1** in snemite kapico.
- Priključite kodirni vtič.
- Vključite vžig.



Simbol **1** za kodirni vtič je prikazan na zaslonu. Način vožnje **2** Enduro PRO je izbirljiv.

- » Izbrani način vožnje se obdrži tudi po izklopu vžiga.
- Vgradite voznikov sedež (►►► 73).

Regulacija hitrosti

- z regulacijo hitrosti^{DO}

Vklop regulacije hitrosti

Tempomat je na voljo šele po deaktiviranju načinov vožnje Enduro ali Enduro Pro.



- Stikalo **1** potisnite v desno.
- » Tipka **2** je odklenjena.

Shranite hitrost



- Tipko **1** potisnite kratko naprej.

	Nastavitveno območje regulacije hitrosti
	– 30...210 km/h

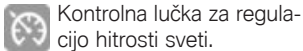

Kontrolna lučka za regulacijo hitrosti sveti.

- » Trenutna hitrost vožnje se zadrži in shrani.

Pospeševanje



- Tipko **1** potisnite kratko naprej.
- » Hitrost se ob vsakem pritisku poveča za 2 km/h.
- Tipko **1** potisnite naprej in jo držite.

- » Hitrost se povečuje brezstopenjsko.
- » Če tipke **1** ne pritisnete več, se dosežena hitrost zadrži in shrani.

Zmanjševanje hitrosti



- Tipko **1** potisnite kratko nazaj.
- » Hitrost se ob vsakem pritisku zmanjša za 2 km/h.
- Tipko **1** potisnite nazaj in jo držite.
- » Hitrost se zmanjšuje brezstopenjsko.
- » Če tipke **1** ne pritisnete več, se dosežena hitrost zadrži in shrani.

Deaktiviranje regulacije hitrosti

- Uporabite zavoro ali sklopko ali ročko plina (odvzemite plin do osnovnega položaja), da deaktivirate regulacijo hitrosti.
- » Kontrolna lučka regulacije hitrosti ugasne.

Ponovno vzpostavite prejšnjo hitrost



- Tipko **1** potisnite kratko nazaj, da se ponovno prevzame shranjena hitrost.

 Dodajanje plina ne deaktivira regulacije hitrosti. Ko izpustite ročko plina, se hitrost zmanjša samo na shranjeno vrednost, tudi če ste nameravali hitrost še dodatno zmanjšati.◀

 Kontrolna lučka za regulacijo hitrosti sveti.

Izklop regulacije hitrosti

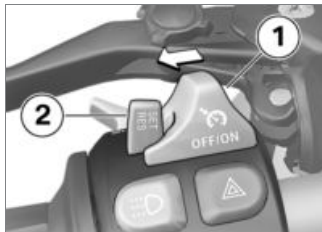

- Stikalo **1** potisnite v levo.
- » Sistem je izključen.
- » Tipka **2** je blokirana.

Prednapetost vzmeti Nastavitev

Prednapetost vzmeti zadnjega kolesa mora biti prilagojena obremenitvi motornega kolesa. Povečanje obremenitve zahteva povečanje prednapetosti vzmeti, manjši teži pa pripada ustrezno manjša prednapetost vzmeti.

Nastavitev prednapetosti vzmeti na zadnjem kolesu

 Nastavljanje prednapetosti vzmeti med vožnjo lahko privede do nesreče. Prednapetost vzmeti nastavljajte samo pri ustavljenem motornem kolesu.◀

- Poskrbite za ravna in trdna tla.



! Neuskrajene nastavitve prednapetosti vzmeti in blaženja poslabšajo vozne lastnosti vašega motornega kolesa. Blaženje prilagodite prednapetosti vzmeti. ◀

- Za zmanjšanje prednapetosti vzmeti zavrtite nastavitveno kolesce **1** v smeri puščice LOW.
- Za povečanje prednapetosti vzmeti zavrtite nastavitveno kolesce **1** v smeri puščice HIGH.

 Osnovna nastavitvev prednapetosti vzmeti zadaj

– brez dinamičnega ESA^{DO}

– Nastavitveno kolesce obrnite v smeri LOW do prislona (polna posoda za gorivo, z voznikom 95 kg)◀

Blaženje Nastavitvev

Blaženje mora biti prilagojeno lastnostim vozišča in prednapetosti vzmeti.

- Neravno vozišče zahteva mehkejše blaženje kot ravno vozišče.
- Povečanje prednapetosti vzmeti zahteva trše blaženje, zmanjšanje prednapetosti vzmeti pa mehkejše blaženje.

Nastavite blaženje na zadnjem kolesu

- Motorno kolo parkirajte na ravna in trdna tla.
- Izvedite nastavitvev blaženja z leve strani vozila.

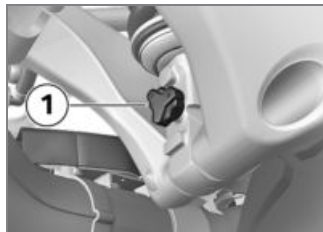

- Nastavitveni vijak **1** zavrtite v smeri urnega kazalca, da povečate vzmetenje.
- Nastavitveni vijak **1** zavrtite v nasprotni smeri urnega kazalca, da zmanjšate vzmetenje.

 Osnovna nastavitve blaženja zadnjega kolesa

– brez dinamičnega ESA^{DO}

– Nastavitveni vijak zavrtite do prislonu v smeri urnega kazalca, nato pa ga za 8 klikov zavrtite v nasprotni smeri urnega kazalca (polna posoda za gorivo, z voznikom 95 kg)◀

Elektronska nastavitve vzmetenja Dynamic ESA

– z dinamičnim ESA^{DO}

Možnosti nastavljanja

S pomočjo elektronske nastavitve podvozja Dynamic ESA lahko vaše motorno kolo enostavno prilagodite na obremenitev.

Dynamic ESA zazna prek tipal za višino premike v podvozju in reagira na njih s prilagoditvijo ven-

tilov blažilnika. Podvozje je tako prilagojeno na vozno podlago. Lzhajajoč iz osnovne nastavitve NORMAL lahko blaženje dodatno nastavite na trše (HARD) ali mehkejše (SOFT).

– z načinom vožnje Pro^{DO}

Nastavitve podvozja in število izbirljivih različic blaženja je odvisno od izbranega načina vožnje. Blaženje, določeno z načinom vožnje, lahko voznik spremeni.

Če kodirni vtič ni vgrajen, je treba po vsaki menjavi načina nastavitve osnovno nastavitve, določeno z načinom vožnje. Z vgrajenim kodirnim vtičem ostanejo voznikove prilagoditve ohranjene za vsak način vožnje.

Prikaz nastavitve vzmetenja

• Vključite vžig (☛ 43).

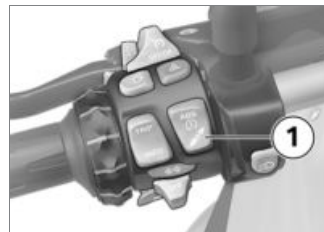

• Za prikaz trenutne nastavitve na kratko pritisnite tipko **1**.



Blaženje je prikazano na večfunkcijskem ekranu v območju **1**, prednastavitve vzmeti pa v območju **2**.

» Čez kratek čas prikaz ponovno samodejno izgine.

Nastavitev podvozja

- Vklopite vžig (►► 43).

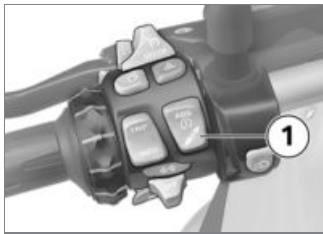

- Za prikaz trenutne nastavitve na kratko pritisnite tipko **1**.

Za nastavitev blaženja:

- Tipko **1** na kratko pritisnite tolikokrat, da se pokaže zelena nastavitev.

 Blaženje je mogoče nastavljati med vožnjo.◀

Mogoče so naslednje nastavitve:

- **SOFT**: udobno blaženje

- **NORMAL**: običajno blaženje
- **HARD**: športno blaženje

– z načinom vožnje Pro^{DO}
V načinih ENDURO in ENDURO PRO sta možni samo dve nastavitvi:

- **SOFT**: udobno blaženje
- **HARD**: športno blaženje

Za nastavitev prednapetosti vzmeti:

- Zagon motorja (►► 79).
- Tipko **1** pritisnite za dlje časa tolikokrat, da se pokaže zelena nastavitev.

 Prednapetosti vzmeti ni mogoče nastavljati med vožnjo.◀

Mogoče so naslednje nastavitve:

 Samo voznik

 Samo voznik s prtljago



Vožnja s sopotnikom (in prtljago)

- Pred nadaljevanjem vožnje počakajte, da se zaključi nastavitveni postopek.
- » Če tipke **1** ne pritisnete dalj časa, se nastavi blaženje in prednapetost vzmeti, kot je prikazano. Prikaz ESA med nastavljanjem utripa.
- Pri zelo nizkih temperaturah motorno kolo pred povečevanjem prednapetosti vzmeti razbremenite. Če je treba, naj sopotnik sestopi.
- » Prikaz ESA po zaključku nastavljanja izgine.

Sklopka

Nastavite vzvod sklopke

 Nastavljanje vzvoda sklopke med vožnjo lahko privede do nesreče.

Vzvod sklopke nastavljajte

samo pri mirujočem motornem kolesu. ◀

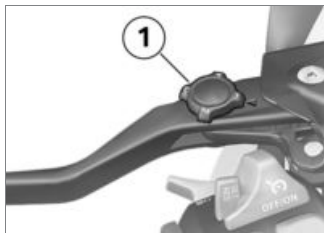

- Nastavitveno kolesce **1** zavrtite v zelen položaj.

 Nastavitveno kolesce se lažje vrti, če potisnete vzvod sklopke naprej. ◀

- » Mogoče so štiri nastavitve:
- Položaj 1: najmanjša razdalja med ročko krmila in vzvodom sklopke
 - Položaj 4: največja razdalja med ročko krmila in vzvodom sklopke

Zavora

Nastavite ročico ročne zavore



Nastavljanje vzvoda ročne zavore med vožnjo lahko privede do nesreče.

Vzvod ročne zavore nastavljajte samo pri mirujočem motornem kolesu. ◀

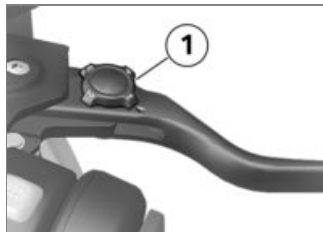

- Nastavitveno kolesce **1** zavrtite v zelen položaj.

 Nastavitveno kolesce se lažje vrti, če potisnete vzvod ročne zavore naprej. ◀

- » Mogoče so štiri nastavitve:
- Položaj 1: najmanjša razdalja med ročko krmila in vzvodom zavore
 - Položaj 4: največja razdalja med ročko krmila in vzvodom zavore

Pnevmatike

Preverite tlaka polnjenja pnevmatik



Nepravilen tlak polnjenja pnevmatik poslabša vozne lastnosti motornega kolesa in skrajša življenjsko dobo pnevmatik.

Poskrbite za pravilen tlak polnjenja pnevmatik. ◀



Navpično vgrajeni ventilski vložki so pri visokih hitrostih nagnjeni k samodejnemu odpiranju zaradi centrifugalnih sil. Da se izognete nenadni izgubi tlaka v pnevmatiki, uporabite na zadnjem kolesu ventilsko kapico z

gumijastim tesnilnim obročkom in jo dobro privijte.◀

- Motorno kolo parkirajte na ravna in trdna tla.
- Zračni tlak v pnevmatikah preverite po naslednjih podatkih.



Tlak polnjenja sprednje pnevmatike

– 2,5 bar (pri hladni pnevmatiki)



Tlak polnjenja zadnje pnevmatike

– 2,9 bar (pri hladni pnevmatiki)

Pri nezadostnem zračnem tlaku v pnevmatikah:

- Popravite tlak polnjenja pnevmatik.

Krmilo

Nastavljivo krmilo

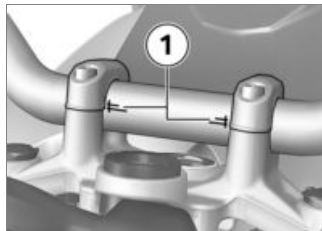

Nagib krmila motornega kolesa je nastavljiv v območju oznak **1**. V zvezi z nastavitvijo krmila se obrnite na specializirano servisno delavnico, najbolje na partnerja BMW Motorrad.

Ogrevani ročki

– z ogrevanima ročkama^{DO}

Uporaba ogrevanih ročk



Ogrevanje ročk je aktivno samo pri delujočem motorju.◀



Povečana poraba električnega toka zaradi ogrevanih ročk lahko pri vožnji v spodnjem območju števila vrtljajev privede do izpraznitve akumulatorja. Če akumulator ni dovolj napolnjen, se ogrevanje ročk izključi, da se ohrani sposobnost zagona vozila.◀

- Zagon motorja (☛ 79).

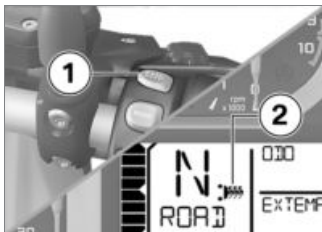

- Tipko **1** pritisnite tolikokrat, da se pokaže zelena ogrewna stopnja **2**.

Ročki krmila je mogoče ogrevati v dveh stopnjah.



50 % ogrewna moč



100 % ogrewna moč

- » Druga stopnja gretja je namenjena hitremu ogrevanju ročk. Po tem preklopite nazaj na prvo stopnjo.

- » Če ne opravite nobenih drugih sprememb, se nastavi izbrana ogrewna stopnja.
- Za izklop ogrewnih ročk tipko **1** pritisnite, dokler prikaz simbola ogrewane ročke **2** ne izgine z zaslona.

Ogledalo

Nastavite ogledala



- Ogledalo zasukajte v zeleni položaj.

Nastavitev roke ogledala

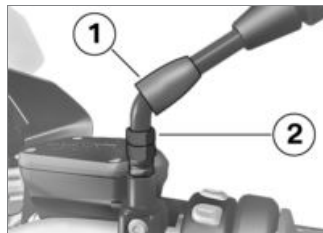

- Dvignite zaščitno kapo **1** nad vijalni spoj na roki ogledala.
- Sprostite matico **2**.
- Roko ogledala zavrtite v zeleni položaj.
- Zategnite matico s priteznim momentom in pri tem pridržite roko ogledala.



Ogledalo (protimatica) na adapterju

– 22 Nm

- Zaščitno kapo **1** potisnite na vijalni spoj.

Vetrobran

Nastavite vetrobran

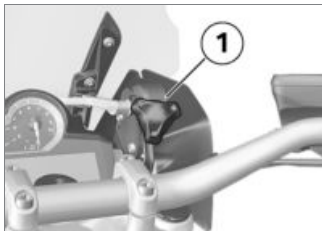

⚠ Nevarnost nesreče zaradi nastavljanja vetrobrana med vožnjo.

Vetrobran nastavljajte samo med mirovanjem. ◀

- Nastavitveno kolesce **1** zavrtite v smeri urnega kazalca, da znižate vetrobran.
- Nastavitveno kolesce **1** zavrtite v nasprotni smeri urnega kazalca, da dvignete vetrobran.

Voznikov in sopotnikov sedež

Demontirajte sopotnikov sedež

- Motorno kolo parkirajte na ravna in trdna tla.



- Ključavnico sedežne klopi **1** s ključem vozila zavrtite v desno in pridržite, sopotnikov sedež **2** pri tem podprite zadaj in ga potisnite navzdol.
- Sopotnikov sedež spredaj privedignite in spustite ključ.

- Snemite sopotnikov sedež in ga odložite s stranjo prevleke na čisto površino.

Vgradite sopotnikov sedež

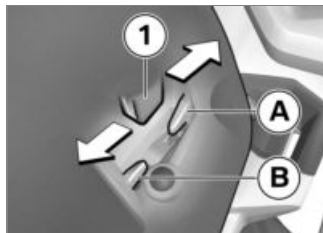

- Sopotnikov sedež lahko nastavite v 2 različna položaja.
- Pri nastavljanju sopotnikovega sedeža upoštevajte položaj voznikovega sedeža:
- Sopotnikov sedež z obema ročicama **1** namestite središčno v ležišče.
- visok položaj sedeža: sopotnikov sedež potisnite nazaj **A**.

- nizek položaj sedeža: sopotnikov sedež potisnite naprej **B**.
- » Ročici **1** sovoznikovega sedeža sta nameščeni pravilno.



- Sopotnikov sedež **1** spredaj močno potisnite navzdol.
- » Sopotnikov sedež se slišno zaskoči.

Demontirajte voznikov sedež

- Demontirajte sopotnikov sedež (▣▣▣▶ 71).

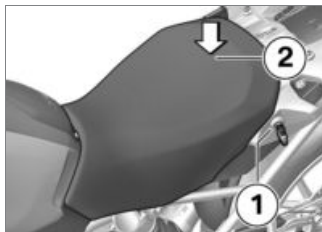

- Ključavnico sedežne klopi **1** s ključem vozila zavrtite v levo in pridržite, voznikov sedež pri tem podprite zadaj **2** in ga potisnite navzdol.
- Voznikov sedež zadaj privzdignite in spustite ključ.
- Snemite voznikov sedež in ga odložite s stranjo prevleke na čisto površino.

Nastavitev voznikove sedalne višine in nagiba

- Demontirajte voznikov sedež (▣▣▣▶ 72).

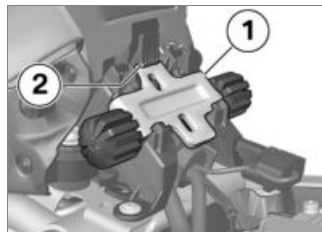

- Za odstranitev sprednje višinske izravnave **1**, pritisnite zaporo **2** navzdol in snemite višinsko izravnavo navzgor.

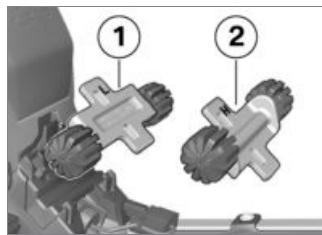

- Za nastavitev spodnjega položaja sedeža, vgradite sprednjo

višinsko izravnavo v smeri **1** (oznaka L).

- Za nastavitev višine spodnjega položaja sedeža, vgradite sprednjo višinsko izravnavo v smeri **2** (oznaka H).

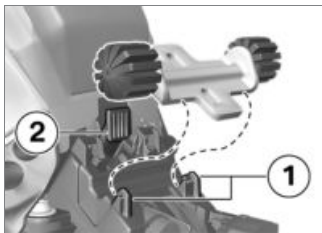

- Sprednjo višinsko izravnavo najprej potisnite pod ležišči **1**, nato pritisnite zaporo **2**, da se zaskoči.

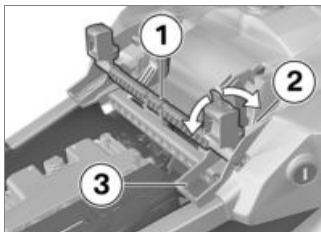

- Za nastavitev spodnjega položaja sedeža zavrtite zadnjo višinsko izravnavo **1** v položaj **3** (oznaka L).
- Za nastavitev zgornjega položaja sedeža zavrtite zadnjo višinsko izravnavo **1** v položaj **2** (oznaka H).

Če je treba spremeniti naklon sedeža:

- Različno namestite sprednjo in zadnjo višinsko izravnavo.

Vgradite voznikov sedež

- Demontirajte sopotnikov sedež (→ 71).

- Nastavitev voznikove sedalne višine in nagiba (→ 72).

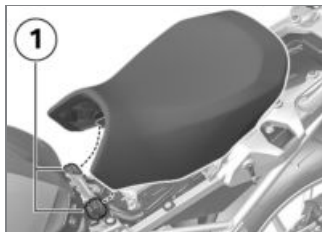

- Voznikov sedež namestite v ležišča **1** levo in desno in ga položite na motorno kolo.
- Voznikov sedež v zadnjem delu porinite rahlo naprej in nato močno navzdol, da se zapora zaskoči.

Vožnja

Varnostna opozorila	76
Kontrolni seznam	78
Zagon	79
Utekanje	81
Zavore	82
Parkiranje motornega kolesa	82
Terenska vožnja	83
Točenje goriva	84
Pritrditev motornega kolesa za transport	86

Varnostna opozorila

Voznikova oprema

Ne vozite brez primerne obleke!
Vedno nosite

- čelada
- obleko
- rokavice
- škornje

To velja tudi za kratke vožnje in za vsak letni čas. Vaš partner BMW Motorrad vam bo z veseljem svetoval in vam ponudil pravo obleko za vsak namen.

Omejena sposobnost prečnega nagibanja

– s spuščanjem^{DO}

Motorna kolesa s spuščanim podvozjem imajo manjšo sposobnost prečnega nagibanja in razdaljo od tal kot motorna kolesa s standardnim podvozjem.



Nevarnost nesreče zaradi nepričakovanega naseda motornega kolesa.

Upoštevajte omejeno sposobnost prečnega nagibanja in manjšo razdaljo od tal spuščenega motornega kolesa.◀

Sposobnost prečnega nagibanja svojega motornega kolesa preizkusite v nenevarnih situacijah. Pri vožnji prek robnikov in podobnih ovir upoštevajte zmanjšano razdaljo svojega vozila od tal.

Spuščeno motorno kolo ima krajši hod vzmeti (glejte poglavje "Tehnični podatki"). Posledica tega je lahko tudi zmanjšanje udobja pri vožnji, ki ste ga navajeni. Zlasti pri vožnji s sopotnikom je treba ustrezno prilagoditi prednapetost vzmeti.

Natovarjanje



Prekomerno in neenakomerno obremenjevanje lahko poslabša vozno stabilnost motornega kolesa.

Ne prekoračite dovoljene skupne teže in upoštevajte navodila za obremenjevanje.◀

- Prilagodite nastavitev prednapetosti vzmeti in blaženje skupne teže.
- s kovčkom^{DP}
- Poskrbite za enakomerno prostornino kovčkov levo in desno.
- Poskrbite za enakomerno razporeditev teže levo in desno.
- Težke kose prtljage pritrdite spodaj in proti sredini.
- Upoštevajte največjo obremenitev kovčkov in ustrezno najvišjo hitrost v skladu z opozorilom na kovčku.◀

- s Topcase-om^{DP}
- Upoštevajte največjo obremenitev kovčkov in ustrezno najvišjo hitrost v skladu z opozorilom na Topcase-u.◀
- z nahrbtnikom na posodi za gorivo^{DP}
- Upoštevajte največjo obremenitev nahrbtnika na posodi za gorivo in ustrezno najvišjo hitrost.



Obremenitev nahrbtnika na posodi za gorivo

– maks. 5 kg◀

Hitrost

Pri vožnji z visoko hitrostjo lahko različni robni pogoji negativno vplivajo na vozne lastnosti motornega kolesa:

- nastavitev vzmeti in blaženja,
- neenakomerna razporeditev bremena,

- netesna obleka,
- prenizek zračni tlak v pnevmatikah,
- slab profil pnevmatik
- itd.

Najvišja hitrost s terenskimi pnevmatikami



Najvišja dovoljena hitrost motornega kolesa lahko presega največjo dovoljeno hitrost pnevmatike. Previsoka hitrost lahko poškoduje pnevmatiko in tako privede do nesreče. Upoštevajte najvišjo dovoljeno hitrost pnevmatik.◀

Pri terenskih pnevmatikah morate upoštevati najvišjo dovoljeno hitrost za pnevmatike.

V vidno polje si namestite nalepko s podatkom o najvišji dovoljeni hitrosti.

Nevarnost zastrupitve

Izpušni plini vsebujejo ogljikov monoksid, ki je strupen plin brez barve in vonja.



Vdihavanje izpušnih plinov je zdravju škodljivo ter lahko privede do nezavesti in smrti. Ne vdihavajte izpušnih plinov. Motorja ne pustite delovati v zaprtih prostorih.◀

Nevarnost opeklin



Med vožnjo se motor in izpušni sistem zelo močno segrejeta. Obstaja nevarnost opeklin zaradi dotika.

Po parkiranju motornega kolesa pazite na to, da nihče ne pride v stik z motorjem in izpušnim sistemom.◀

Katalizator

Če pride zaradi prekinjanega vžiga v katalizator nezgorelo gorivo, obstaja nevarnost pregrevanja in poškodb.

Zato upoštevajte naslednje točke:

- Posode za gorivo ne izpraznite do konca.
- Motorja ne pustite delovati z izvlečenim vtičem vžigalnih svečk.
- Če začne prekinjati vžig, motor takoj ugasnite.
- Točite samo neosvinčeno gorivo.
- Obvezno upoštevajte predvidene intervale vzdrževanja.



Nezgorelo gorivo uničuje katalizator.

Upoštevajte navedene točke za zaščito katalizatorja.◀

Nevarnost pregrevanja



Če deluje motor dalj časa na mestu, se ne more ustrezno hladiti in se lahko pregreje. V izjemnih primerih lahko pride do požara.

Motorja ne pustite delovati na mestu po nepotrebem. Speljite takoj po zagonu.◀

Posegi



S posegi na motornem kolesu (npr. krmilna naprava motorja, dušilne lopute, sklopka) lahko povzročite škodo na zadevnih komponentah in izpad funkcij, ki so pomembne za varnost. Za posledično škodo ne prevzemamo nobene garancije.

Prilagoditve niso dovoljene.◀

Kontrolni seznam

Uporabite naslednji kontrolni seznam, da pred vsako vožnjo preizkusite oz. kontrolirate pomembne funkcije, nastavitve in meje obrabe:

Pred vsako vožnjo

- Funkcija zavor
- Nivo zavorne tekočine spredaj in zadaj
- Nivo hladilne tekočine
- Funkcija sklopke
- Nastavitev blaženja in prednapetost vzmeti
- Globina profila in zračni tlak v pnevmatikah
- Varna pritrditev kovčkov in prtljage

V rednih intervalih

- Nivo motornega olja (ob vsakem postanku na bencinski črpalki)

- Obraba zavornih oblog (ob vsakem 3. postanku na bencinski črpalki)

Zagon

Zagon motorja

- Vključite vžig.
- » Opravi se Pre-Ride-Check. (►► 79)
- » Izvede se samodiagnostika sistema ABS. (►► 80)
- » Opravi se samodiagnostika sistema ASC. (►► 80)
- Prestavite v prosti tek ali pa pri izbrani prestavi povlecite sklopko.

► Če je razklopljeno stransko stojalo in je menjalnik v prestavi, motornega kolesa ni mogoče zagnati. Če motor zaženete v prostem teku in nato pri razklopljenem stranskem stojalu izberete prestavo, bo motor ugasnil.◀

- Pri hladnem zagonu in nizkih temperaturah: povlecite sklopko.



- Pritisnite tipko zaganjalnika 1.

► Pri neustrezni napetosti akumulatorja se postopek zagona samodejno prekine. Pred ponovnim poskusom zagona napolnite akumulator ali si pomagajte s tujim virom električnega toka.◀

- » Motor se zažene.
- » Če se motor ne zažene, si lahko pomagata s tabelo mo-

tenj v poglavju "Tehnični podatki". (►► 144)

Kontrola pred vožnjo (Pre-Ride-Check)

Kombinacija instrumentov po vklopu vžiga opravi test kazalcev ter opozorilnih in kontrolnih lučk, tako imenovani "Pre-Ride-Check". Test se prekine, če motor zaženete še pred njegovim koncem.

Faza 1

Kazalca merilnikov števila vrtljajev in hitrosti se premakneta v končni položaj. Istočasno se druga za drugo vključijo vse opozorilne in kontrolne lučke.

Faza 2

Barva splošne opozorilne lučke se spremeni iz rumene v rdečo.

Faza 3

Kazalca merilnikov števila vrtljajev in hitrosti se premakneta v izhodiščni položaj. Istočasno se druga za drugo in v obratnem vrstnem redu izključijo vse prižgane opozorilne in kontrolne lučke.

Če se kazalec ne premakne ali če se ne prižge katera od opozorilnih in kontrolnih lučk:

- Napako mora čim prej odpraviti specializirana servisna delavnica, po možnosti partner BMW Motorrad.

Samodiagnostika sistema ABS

Samodiagnostika preveri funkcijsko pripravljenost sistema BMW Motorrad Integral ABS. Samodiagnostika se sproži samodejno ob vklopu vžiga. Za preizkus senzorjev števila vrtljajev kolesa se mora motorno kolo

premikati nekaj metrov s hitrostjo najmanj 5 km/h.

Faza 1

- » Preizkušanje sistemskih komponent z možnostjo diagnostike med mirovanjem.



Opozorilna lučka ABS utripa.

Faza 2

- » Preverjanje senzorjev števila vrtljajev kolesa med speljevanjem.



Opozorilna lučka ABS utripa.

Samodiagnostika sistema ABS zaključena

- » Opozorilna lučka sistema ABS ugasne.
- Bodite pozorni na prikaz vseh opozorilnih in kontrolnih lučk.

Ob zaključku samodiagnostike sistema ABS se pokaže napaka sistema ABS.

- Lahko nadaljujete z vožnjo. Upoštevajte, da nista na voljo niti ABS niti integralna funkcija.
- Napako mora čim prej odpraviti specializirana servisna delavnica, po možnosti partner BMW Motorrad.

Samodiagnostika sistema ASC

Samodiagnostika preveri funkcijsko pripravljenost sistema ASC Motorrad BMW. Samodiagnostika se sproži samodejno ob vklopu vžiga.

Faza 1

- » Preizkušanje sistemskih komponent z možnostjo diagnostike med mirovanjem.



Opozorilna lučka ASC utripa počasi.

Faza 2

» Preizkušanje sistemskih komponent z možnostjo diagnostike med vožnjo (najmanj 5 km/h).



Opozorilna lučka ASC utripa počasi.

Samodiagnostika sistema ASC zaključena

» Opozorilna lučka ASC ugasne.

- Bodite pozorni na prikaz vseh opozorilnih in kontrolnih lučk. Po zaključku samodiagnostike ASC se prikaže napaka sistema ASC:

- Lahko nadaljujete z vožnjo. Upoštevajte, da funkcija sistema ASC ni na voljo.
- Napako mora čim prej odpraviti specializirana servisna delavnica, po možnosti partner BMW Motorrad.

Utekanje

Motor

- V času do prvega pregleda pogosto spreminjajte območje obremenitve in števila vrtljajev, izogibajte se dolgim vožnjam s konstantnim številom vrtljajev.
- Izbirajte ceste po rahlo gričevnati pokrajini z veliko ovinki.
- Upoštevajte število vrtljajev za utekanje.



Število vrtljajev med utekanjem

– 5000 min^{-1}

- Upoštevajte število prevoženih kilometrov, po katerem je treba izvesti prvi pregled.



Število prevoženih kilometrov do prvega pregleda

– 500...1200 km

Zavorne obloge

Novе zavorne obloge se morajo uteči, da dosežejo optimalno torno silo. Manjši zavorni učinek lahko kompenzirate z močnejšim pritiskom na ročico zavore.



Novе zavorne obloge lahko precej podaljšajo zavorno pot.

Zavirajte pravočasno. ◀

Pnevmatike

Novе pnevmatike imajo gladko površino. Zato jih je treba najprej uteči z zadržano vožnjo s spreminjajočim se prečnim nagibom. Šele z utekanjem boste dosegli polno sposobnost oprijema tekalne površine.



Novе pnevmatike še nimajo polnega oprijema. Zlasti na mokrem vozišču in na zelo nagnjeni cesti obstaja nevarnost nesreče.

Med vožnjo predvidevajte in

se izogibajte zelo nagnjenim cestam. ◀

Zavore

Kako doseči najkrajšo zavorno pot?

Med zaviranjem se spreminja dinamična porazdelitev obremenitve med sprednjim in zadnjim kolesom. Močnejše kot je zaviranje, večja je obremenitev sprednjega kolesa. Večja kot je obremenitev kolesa, večja zavorna sila se lahko prenaša na podlago.

Za najkrajšo zavorno pot morate zavoro sprednjega kolesa aktivirati energično in nato povečevati pritisk. Tako boste optimalno izkoristili dinamično povečanje obremenitve sprednjega kolesa. Istočasno morate aktivirati tudi sklopko. Pri pogosto treniranem "zaviranju na silo", kjer se zavorni tlak ustvari kar najhitreje in z vso silo, dinamična porazdelitev sil ne more slediti naraščajočemu po-

jemku in zavorna sila se ne prenaša v celoti na vozišče.

Sistem BMW Motorrad Integral ABS preprečuje blokiranje sprednjega kolesa.

Spuščanje s prelazov



Če pri spuščanju z gorskih prelazov zavirate izključno z zavoro zadnjega kolesa, obstaja nevarnost izgube zavornega učinka. V izjemnih pogojih lahko pride do uničenja zavor zaradi pregrevanja.

Uporabljajte zavori sprednjega in zadnjega kolesa ter motorsko zavoro. ◀

Mokre in umazane zavore

Mokrota in umazanija na zavornih kolutih in zavornih oblogah privedeta do zmanjšanja zavornega učinka.

V naslednjih situacijah morate računati z zakasnjениm ali slabim zavornim učinkom:

- Pri vožnji po dežju ali po lužah.
- Po pranju vozila.
- Pri vožnji po posoljenih cestah.
- Po delih na zavorah zaradi ostankov olja ali masti.
- Pri vožnji po umazanem vozišču ali po terenu.



Slab zavorni učinek zaradi mokrote in umazanije.

Zavore posušite oz. očistite z zaviranjem, po potrebi jih ročno očistite.

Zavirajte pravočasno, dokler ni spet dosežen poln zavorni učinek. ◀

Parkiranje motornega kolesa

Stransko stojalo

- Izključite motor.



Stabilnost na slabih tleh ni zagotovljena.

Poskrbite, da bodo tla v področju stojala ravna in trdna. ◀

 Stransko stojalo je konstruirano samo za težo motornega kolesa.

Pri razklopljenem stranskem stojalu ne sedite na motornem kolesu.◀

- Razprite stransko stojalo in parkirajte motorno kolo.
- Če to dopušča nagib ceste, obrnite krmilo v levo.
- Na klancu parkirajte motorno kolo, obrnjeno „v klanec navzgor“, in izberite 1. prestavo.

Glavno stojalo

- Izključite motor.

 Stabilnost na slabih tleh ni zagotovljena.

Poskrbite, da bodo tla v področju stojala ravna in trdna.◀

 Glavno stojalo se lahko zaradi premočnih premikov sklopi in tako prevrne vozilo.

Pri razklopljenem glavnem stojalu ne sedite na motornem kolesu.◀

- Razprite glavno stojalo in parkirajte motorno kolo.
- Na klancu parkirajte motorno kolo v smeri „po klancu navzgor“ in izberite 1. prestavo.

Terenska vožnja

Za vožnjo po terenu

Platišča

 To motorno kolo je kot potovalni enduro konstruirano tudi za enostavnejšo terensko vožnjo po nevezanem vozišču. Zahtevnejša terenska uporaba lahko povzroči poškodbe serijskih koles iz aluminijeve litine.

Za zahtevnejšo terensko vožnjo uporabite kolesa s križnimi naperami, ki so na voljo kot dodatna oprema.◀

Po vožnji po terenu

BMW Motorrad priporoča, da po terenski vožnji upoštevate naslednje točke:

Tlak polnjenja pnevmatik

 Zmanjšan tlak polnjenja pnevmatik za vožnjo po terenu poslabša vozne lastnosti motornega kolesa na utrjenem vozišču in lahko povzroči nezgodo.

Poskrbite za pravilen tlak polnjenja pnevmatik.◀

Zavore

 Pri vožnji po nevezanih ali umazanih cestah lahko pride do zakasnitve zavornega učinka zaradi umazanih zavornih kolotov in zavornih oblog. Zavirajte pravočasno, dokler se zavore ne očistijo.◀

 Vožnja po nevezanih ali umazanih cestah poveča obrabo zavornih oblog. Debelino zavornih oblog kontrolirajte pogosteje in obloge pravočasno zamenjajte.◀

Prednapetost vzmeti in blaženje

 Nastavitve prednapetosti vzmeti in blaženja, ki ste ju nastavili za vožnjo po terenu, poslabšajo vozne lastnosti motornega kolesa na utrjenem cestišču.

Preden zapustite teren, nastavite pravilno prednapetost vzmeti in pravilno blaženje.◀

Platišča

BMW Motorrad vam priporoča, da po terenski vožnji pregledate platišča glede morebitnih poškodb.

Vložek filtra za zrak

 Zaradi umazanega vložka zračnega filtra se lahko motor poškoduje. Pri vožnjah po zelo prašnem terenu pogosto preverite, ali je vložek zračnega filtra umazan in ga po potrebi očistite oz. zamenjajte.◀

Za vožnjo v zelo prašnih pogojih (puščave, stepe ipd.) je potrebna uporaba posebnih, prav za to razvitih vložkov zračnega filtra.

Točenje goriva

Kakovost goriva

Gorivo mora biti za optimalno porabo neosvinčeno ali po možnosti z nizko vsebnostjo žvepla.

 Gorivo, ki vsebuje svinec, uničuje katalizator! Ne točite osvinčenega goriva ali goriva z dodatkom kovin, npr. mangana ali železa.◀

- Lahko se točijo goriva z maksimalnim deležem etanola 10 %, tj. E10.



Priporočena kakovost goriva

- Neosvinčeni Super (maks. 10 % etanola, E10)
- 95 ROZ/RON
- 89 AKI



alternativna kakovost goriva

- Neosvinčeni Normal (omejitve glede moči in porabe. Če boste motor uporabljali npr. v državah z nižjo kakovostjo goriva 91 RON (raziskovalno oktansko število), potem je treba prej motorno kolo ustrezno programirati pri vašem partnerju BMW Motorrad.)
- 91 ROZ/RON
- 87 AKI

Dolivanje goriva

! Gorivo je lahko vnetljivo. Ogenj na posodi za gorivo lahko povzroči požar in eksplozijo. Pri kakršnihkoli dejavnostih na posodi za gorivo je prepovedano kajenje in prinašanje odprtega ognja v bližino.◀

! Gorivo se pod vplivom toplote razteza. Če je posoda za gorivo napolnjena čez mero, lahko pride do iztekanja goriva na vozišče. To lahko privede do nevarnosti padca. Posode za gorivo nikoli ne napolnite do te mere, da bi bencin iztekal.◀

! Gorivo najeda plastične površine, ki postanejo motne ali nepriljavne na pogled. Plastične dele takoj obrišite, če pridejo v stik z gorivom.◀

• Motorno kolo postavite na stransko stojalo in poskrbite, da bodo tla ravna in trdna.

▶ Samo na stranskem stojalu je mogoče optimalno izkoristiti prostornino posode, ki je na voljo.◀

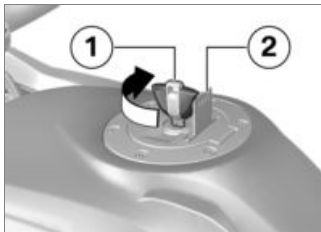

- Odprite zaščitno loputo **2**.
- Odprite zapiralni čep posode za gorivo, tako da ključ vozila **1** obrnete v smeri urnega kazalca, in ga dvignite.



• Natočite gorivo spodaj predpisane kakovosti največ do spodnjega roba polnilnega nastavka.

▶ Če natočite gorivo po tem, ko je zaloga padla na rezervo, mora biti skupna količina goriva večja od rezerve, da sistem prepozna novo zalogo ter izključi opozorilno lučko goriva.◀

▶ V tehničnih podatkih navedena „uporabna količina goriva“ je količina goriva, ki jo lahko natočite pri izpraznjenem rezervoarju, če ste posodo za gorivo izpraznili do te mere, da je motor

zaradi nezadostne količine goriva ugasnil. ◀



Uporabna količina polnjenja goriva

– pribl. 20 l



Rezervna količina goriva

– pribl. 4 l

- Zaprite čep posode za gorivo z močnim pritiskom.
- Izvlecite ključ in zaprite zaščitno loputo.

Pritrditev motornega kolesa za transport

- Vse dele, ob katerih bodo speljani zatezni pasovi, zavarujte pred praskami. Uporabite na primer lepilni trak ali mehke krpe.



! Motorno kolo se lahko nagne vstran in prevrne.

Motorno kolo zavarujte pred nagibanjem vstran, najbolje s pomočjo druge osebe. ◀

- Motorno kolo potisnite na transportno površino, ne postavljajte ga na stransko ali glavno stojalo.



! Komponente se lahko poškodujejo.

Pazite, da ne stisnete delov, kot so zavorni vodi ali kabelski snopi. ◀

- Zatezne pasove pritrdite spredaj na krmilo z obeh strani.
- Zatezne pasove speljite skozi vzdolžno vodilo in jih zategnite.



- Zatezne pasove zadaj na obeh straneh pritrdite na sopotnikovo nožno oporo in jih zategnite.
- Vse zatezne pasove enakomerno zategnite, vzmeti vozila naj bodo čim bolj stisnjene.

Podrobno o tehniki

Način vožnje	90
Zavorni sistem z BMW Motorrad Integral ABS	91
Upravljanje motorja z BMW Motorrad ASC	93
Nadzor tlaka v pnevmatikah RDC	95

Način vožnje

Izbira

Da motorno kolo prilagodite stanju vozišča, lahko izbirate med petimi načini vožnje:

- RAIN
- ROAD (običajni način)
- z načinom vožnje Pro^{DO}
- DYNAMIC
- Enduro
- Enduro PRO (samo pri vgrajenem kodirnem vtiču)

Za vsakega izmed petih načinov vožnje je na voljo določena nastavitev za sisteme ABS, ASC ter dodajanje plina.

- z dinamičnim ESA^{DO}
- Uskladitev sistema Dynamic ESA je prav tako odvisna od izbranega načina vožnje.

Sistem ABS in/ali ASC lahko izključite v vsakem načinu; naslednja pojasnila se vedno nanašajo na vključene sisteme.

Dodajanje plina

- V načinih RAIN in ENDURO: zadržan.
- V načinih ROAD in ENDURO PRO: neposredno.
- V načinu DYNAMIC: dinamično.

ABS

- Pomočnik pri dviganju zadnjega kolesa je aktiven v vseh načinih.
- V načinih RAIN, ROAD in DYNAMIC je sistem ABS nastavljen na vožnjo po cesti.
- V načinu ENDURO je sistem ABS nastavljen na terensko vožnjo s pnevmatikami za cesto.
- V načinu ENDURO PRO se na zadnjem kolesu ne izvede regulacija sistema ABS, ko pritisnete vzvod nožne zavore.

Sistem ABS je nastavljen na terensko vožnjo s terenskimi pnevmatikami.

ASC

- Pomočnik pri dviganju sprednjega kolesa je aktiven v vseh načinih.
- V načinih RAIN, ROAD in DYNAMIC je sistem ASC nastavljen na vožnjo po cesti.
- V načinih ENDURO in ENDURO PRO je sistem ASC nastavljen na terensko vožnjo.

- z dinamičnim ESA^{DO}

Dynamic ESA

- V načinih RAIN, ROAD in DYNAMIC lahko izbirate med različicami blaženja HARD, NORMAL in SOFT.
- Osnovna nastavitvev RAIN: SOFT.
- Osnovna nastavitvev ROAD: NORMAL.

- Osnovna nastavitve DYNAMIC: HARD.
- V načinih ENDURO in ENDURO PRO lahko izbirate med različicami blaženja HARD in SOFT.
- Osnovna nastavitve ENDURO: SOFT.
- Osnovna nastavitve ENDURO PRO: HARD.

Preklapljanje

- z načinom vožnje Pro^{DO}

Način vožnje lahko med vožnjo spremenite pod naslednjimi pogoji:

- na zadnjem kolesu ni pogonskega vrtilnega momenta
- brez zavornega tlaka v zavornem sistemu.

Ta način delovanja je na voljo, ko vozilo stoji z vklopljenim vžigom. Alternativno morate izvesti naslednje korake:

- zavrtite ročko plina
- ne pritiskajte ročice zavore
- pritisnite sklopko.

Najprej se opravi predizbira načina vožnje. Šele ko se omenjeni sistemi nahajajo v zahtevanem stanju, se opravi preklop. Šele po preklopu načina vožnje se izbirni meni na ekranu izključi.

Zavorni sistem z BMW Motorrad Integral ABS

Delna integralna zavora

Vaše motorno kolo je opremljeno z delno integralno zavoro. Pri tem zavornem sistemu lahko z ročico ročne zavore skupaj aktivirate zavori sprednjega in zadnjega kolesa. Ročica nožne zavore upravlja samo zavoro zadnjega kolesa.

Integralni ABS BMW Motorrad med zaviranjem s krmilnimi po-

segi prilagaja porazdelitev zavorne sile med sprednjim in zadnjim kolesom glede na obremenitev motornega kolesa.



Integralna funkcija onemogoči vrtenje zadnjega kolesa v prazno pri aktivirani zavori sprednjega kolesa (burn out). Posledica so lahko poškodbe zavore zadnjega kolesa in sklopke. Ne izvajajte burn-outov. ◀

Kako deluje sistem proti blokiranju koles ABS?

Največja zavorna sila, ki se lahko prenaša na vozišče, je med drugim odvisna od tornega količnika površine vozišča. Pesek, led, sneg in mokra vozišča imajo bistveno manjši torni količnik kot suho in čisto asfaltno cestišče. Manjši kot je torni količnik vozišča, daljša je zavorna pot.

Če voznik s povečanjem zavornega tlaka prekorači največjo zavorno silo, ki se lahko prenaša na

vozišče, začneta kolesi blokirati in vozilo izgubi stabilnost, zato grozi nevarnost padca. Preden pride do te situacije, se aktivira sistem ABS in zavorni tlak se prilagodi največji prenosljivi zavorni moči. Kolesi se zaradi tega še naprej vrtita in stabilnost se ohrani neodvisno od stanja vozišča.

Kaj se zgodi, če so na cesti neravnine?

Valovita cesta in neravnine lahko povzročijo kratkotrajno izgubo stika pnevmatik s površino vozišča, pri čemer prenosljiva zavorna sila pade na nič. Pri zaviranju v taki situaciji mora sistem ABS zmanjšati zavorni tlak, da se zagotovi vozna stabilnost pri ponovni vzpostavitvi stika z voziščem. Integralni sistem ABS BMW Motorrad mora pri tem računati z izjemno nizkimi vrednostmi tornega količnika (pesek, led, sneg), da se bosta kolesi v

vsakem primeru vrteli in bo zagotovljena vozna stabilnost. Ko sistem prepozna dejanske razmere, uveljavi optimalen zavorni tlak.

Kako voznik zazna delovanje integralnega sistema ABS BMW Motorrad?

Ko mora sistem ABS zaradi zgoraj opisanih razmer zmanjšati zavorno silo, lahko voznik začuti tresljaje na ročici ročne zavore. Ko voznik uporabi ročico ročne zavore, se prek integralne funkcije vzpostavi zavorni tlak tudi na zadnjem kolesu. Če pritisne ročico nožne zavore šele po tem, bo voznik že vzpostavljeni zavorni tlak zaznal kot protitlak prej, kot če bi ročico nožne zavore pritisnil pred ali skupaj z ročico ročne zavore.

Privzdigovanje zadnjega kolesa

Pri zelo močnem in naglem zaviranju se lahko zgodi, da integralni sistem ABS BMW Motorrad ne more preprečiti privzdigovanja zadnjega kolesa. V takem primeru lahko pride tudi do prevračanja motornega kolesa.



Močno zaviranje lahko povzroči privzdigovanje zadnjega kolesa.

Pri zaviranju upoštevajte, da vas posegi sistema ABS ne bodo vedno zaščitili pred privzdigovanjem zadnjega kolesa.◀

Kako je zasnovan integralni sistem ABS BMW Motorrad?

Integralni sistem ABS BMW Motorrad v okviru fizikalnih zakonov vožnje zagotavlja vozno stabilnost na vsakem vozišču. Sistem ni optimiran za

posebne zahteve, ki se pojavljajo v izjemnih tekmovalnih razmerah na terenu ali na dirkališču. Vozne lastnosti je treba prilagoditi na znanje in stanje vozišča.

Posebne situacije

Sistem za prepoznavanje nagnjenosti koles k blokiranju med drugim uporablja primerjavo števila vrtljajev sprednjega in zadnjega kolesa. Če sistem daljše časovno obdobje zaznava neveljavne vrednosti, se funkcija ABS iz varnostnih razlogov izključi in prikaže se napaka ABS-ja. Predpogoj za sporočilo o napaki je zaključena samodiagnostika.

Sporočilo o napaki lahko poleg težav z integralnim sistemom ABS BMW Motorrad izzovejo tudi neobičajna vozna stanja:

- Segrevanje na glavnem ali pomožnem stojalu v prostem teku ali v prestavi.

- Daljša blokada zadnjega kolesa zaradi motorske zavore, npr. pri speljevanju na spolzkem terenu.

Če neobičajna vozna stanja izzovejo sporočilo o napaki, lahko funkcijo ABS znova aktivirate z izklopom in vklopom vžiga.

Kakšno vlogo igra redno vzdrževanje?

 Vsak tehnični sistem je dober samo toliko kot njegovo vzdrževanje.

Da bi poskrbeli za optimalno stanje vzdrževanja BMW Motorrad Integral ABS, se morate obvezno držati predpisanih intervalov pregledov. ◀

Varnostne rezerve

Integralni ABS BMW Motorrad ne sme napeljati voznika k razmišljanju, da lahko zaradi krajše zavorne poti vozi bolj lahkomišlno.

Sistem je v prvi vrsti varnostna rezerva za primer nuje.

 Bodite previdni v ovinkih. Zaviranje v ovinkih podlega posebnim fizikalnim zakonom vožnje, ki jih ne more zaobiti niti BMW Motorrad ABS. Odgovornost voznika je, da prilagaja svoj način vožnje. Dodatnih varnostnih funkcij ne izničite s tvegano vožnjo. ◀

Upravljanje motorja z BMW Motorrad ASC

Kako deluje sistem ASC?

Sistem ASC BMW Motorrad primerja hitrosti sprednjega in zadnjega kolesa. Iz razlike hitrosti izračunava zdrs in s tem rezervo stabilnosti zadnjega kolesa. Če pride do prekoračitve meje zdrsa, krmilna naprava motorja prilagodi vrtilni moment motorja.

Kako je zasnovan sistem ASC BMW Motorrad?

Sistem ASC BMW Motorrad je asistenčni sistem za voznika, ki je zasnovan za vožnjo po javnih cestah. Zlasti v mejnih območjih fizike vožnje ima voznik pomemben vpliv na možnosti regulacije sistema ASC (prelaganje teže v ovinkih, nepritrjena obremenitev). Pri terenskih vožnjah je treba aktivirati način vožnje ENDURO. Regulacijski posegi sistema ASC se v tem načinu izvedejo kasneje, tako da je možno nadzorovano oddrsavanje.

Sistem ni optimiziran za posebne zahteve, ki se pojavljajo v izjemnih tekmovalnih razmerah na terenu ali na dirkališču. V teh primerih lahko sistem ASC BMW Motorrad izklopite.



Sistem ASC ni zmožen delovati mimo fizikalnih zakono-

nov. Odgovornost voznika je, da prilagaja svoj način vožnje. Dodatnih varnostnih funkcij ne izničite s tvegano vožnjo. ◀

Posebne situacije

Večji kot je prečni nagib, bolj je zaradi fizikalnih zakonov omejena sposobnost pospeševanja. Pospeševanje iz zelo ostrih ovinkov lahko zato poteka s časovnim zamikom.

Zaradi prepoznavanja v prazno se vrtečega oz. vstran drsečega zadnjega kolesa se med drugim primerjata števili vrtljajev sprednjega in zadnjega kolesa. Če sistem daljše časovno obdobje zaznava neveljavne vrednosti, se funkcija ASC iz varnostnih razlogov izključi in prikaže se napaka ASC. Predpogoj za sporočilo o napaki je zaključena samodiagnostika.

Naslednja neobičajna vozna stanja lahko povzročijo samodejni izklop samodejnega nadzora stabilnosti BMW Motorrad ASC:

- Daljša vožnja po zadnjem kolesu (Wheelie) pri izključenem sistemu ASC.
- Vrtenje zadnjega kolesa na mestu pri aktivirani zavori sprednjega kolesa (burn out).
- Segrevanje na glavnem ali pomožnem stojalu v prostem teku ali v prestavi.

Sistem ASC se ponovno aktivira z izklopom in vklopom vžiga, ki mu sledi vožnja s hitrostjo nad 10 km/h.

Pri zelo grobih pnevmatikah lahko zaradi velikega spodrsavanja pride do posega sistema ASC še preden je dosežena optimalna vlečna sila. takem primeru je treba sistem ACS BMW Motorrad izključiti.

Če sprednje kolo pri izjemnih pospeških izgubi stik s podlago, sistem ASC zmanjša vrtilni moment motorja, da sprednje kolo spet pridobi stik s tlemi.

BMW Motorrad vam priporoča, da v tem primeru nekoliko popustite ročko plina, da bo motorno kolo kar najhitreje spet v stabilnem voznem stanju.

Na gladkem vozišču nikoli sunkovito ne odzemetite vsega plina, ne da bi istočasno stisnili sklopko. Zavorni moment motorja lahko povzroči blokado zadnjega kolesa in s tem nestabilno vozno stanje. Sistem ASC BMW Motorrad takega stanja ne more nadzirati.

Nadzor tlaka v pnevmatikah RDC

- s sistemom za nadzor tlaka v pnevmatikah (RDC)^{DO}

Funkcija

V vsaki pnevmatiki se nahaja senzor, ki meri temperaturo in tlak polnjenja pnevmatike in ju pošilja v krmilno napravo.

Senzorji so opremljeni s centrifugalnim regulatorjem, ki sprosti prenos izmerjenih vrednosti šele ob prvi prekoračitvi hitrosti pribl. 30 km/h. Pred prvim sprejemom tlaka polnjenja pnevmatike se na zaslonu za vsako pnevmatiko prikaže --. Senzorji prenašajo izmerjene vrednosti še pribl. 15 minut po zaustavitvi vozila.

Krmilna enota lahko upravlja s 4 senzorji, tako da lahko uporabljate 2 kompleta kolesa z RDC-senzorji. Če je vgrajena krmilna naprava RDC, vendar kolesa niso opremljena s senzorji, se prikaže sporočilo o napaki.

Območja tlaka polnjenja pnevmatik

Krmilna enota RDC loči 3 območja polnjenja tlaka, ki so prilagojena vozilu:

- Tlak polnjenja znotraj dovoljenih toleranc.
- Tlak polnjenja v mejnem območju dovoljene tolerance.
- Tlak polnjenja izven dovoljenih toleranc.

Temperaturna kompenzacija

Tlak polnjenja pnevmatik je odvisen od temperature: narašča z naraščajočo temperaturo pnevmatik oz. pada s padajočo temperaturo pnevmatik. Temperatura pnevmatik je odvisna od zunanje temperature, kakor tudi od načina vožnje in trajanja vožnje.

Prikazani tlak polnjenja pnevmatik na večfunkcijskem ekranu je temperaturno kompenziran, kar pomeni, da se nanaša na tempe-

raturu zraka v pnevmatiki 20 °C. Naprave za preverjanje zračnega tlaka na bencinskih črpalkah nimajo temperaturne kompenzacije, zato je izmerjeni tlak polnjenja pnevmatik odvisen od njihove temperature. Tam prikazane vrednosti se zato večinoma ne ujemajo z vrednostmi, prikazanimi na večfunkcijskem ekranu.

Prilagajanje tlaka polnjenja

Vrednost RDC na večfunkcijskem ekranu primerjajte z vrednostjo na zadnji platnici Navodil za uporabo. V primeru medsebojnega odstopanja vrednosti morate tlak nastaviti s pomočjo naprave za preverjanje zračnega tlaka na bencinski črpalki.

Primer: Tlak polnjenja pnevmatik, predpisan v Navodilih za uporabo, znaša 2,5 bara, medtem ko je na večfunkcijskem ekranu prikazan

tlak 2,3 bara, torej za 0,2 bara prenizek tlak. Naprava na bencinski postaji pokaže 2,4 bara. Da dosežete pravi tlak polnjenja pnevmatike, morate to vrednost povečati za 0,2 bara na 2,6 bara.

Vzdrževanje

Splošna navodila	98
Priloženi komplet orodja	98
Motorno olje	99
Zavorni sistem	100
Hladilna tekočina	104
Sklopka	106
Platišča in pnevmatike	106
Kolesa	106
Stojalo za sprednje kolo	112
Svetila	114
Zračni filter	119
Pomoč pri zagonu	120
Akumulator	121
Varovalke	125

Splošna navodila

V poglavju Vzdrževanje so opisana dela v zvezi s preskušanjem in zamenjavo obrabnih delov, ki jih je mogoče opraviti z malo napora.

Če je pri vgradnji treba uporabiti posebne momente privijanja, je to navedeno posebej. Pregled vseh potrebnih momentov privijanja najdete v poglavju "Tehnični podatki".

Dodatne informacije o vzdrževanju in popravilih so na voljo pri vašem partnerju BMW Motorrad na DVD-ju.

Za izvedbo nekaterih del so potrebna posebna orodja in dobro strokovno znanje. V primeru dvoma se obrnite na specializirano servisno delavnico, najbolje na svojega partnerja BMW Motorrad.

Priloženi komplet orodja

Standarden komplet orodja

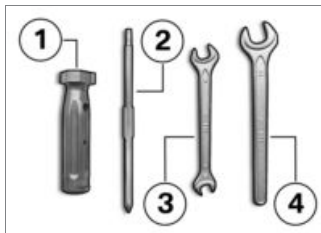

- 1** Ročaj za izvijač
- Uporaba z nastavkom izvijača.
 - Dolivanje motornega olja (☛ 100).

- 2** Natični vložek za izvijač s križno režo PH1 in Torx T25
- Demontaža svetila sprednjih in zadnjih smernikov (☛ 117).
 - Demontirajte pokrov akumulatorja (☛ 123).
- 3** Viličasti ključ
Zev ključa 8/10
- Demontaža akumulatorja (☛ 123).
- 4** Viličasti ključ
Zev ključa 14
- Nastavitev roke ogledala (☛ 70).

Servisni komplet orodja

- s servisnim kompletom orodja^{DP}



BMW Motorrad je za vaše motorno kolo sestavil servisni komplet orodja, namenjen razširjenim servisnim opravilom (npr. demontaži in montaži koles). Ta komplet orodja lahko dobite pri svojem partnerju BMW Motorrad.

Motorno olje Preverjanje nivoja motornega olja



Nivo olja je odvisen od njegove temperature. Višja ko je temperatura, višji je nivo olja v oljnem koritu. Preverjanje nivoja olja pri hladnem motorju ali po krajši vožnji povzroči napačno tolmačenje nivoja olja.

Da zagotovite pravilen prikaz nivoja motornega olja, kontrolirajte nivo olja pri ogretem motorju. ◀

- Izključite motor, ki je segret od vožnje.
- Motorno kolo postavite na glavno stojalo in poskrbite, da bodo tla ravna in trdna.
- Počakajte pet minut, da se olje zbere v oljnem koritu.

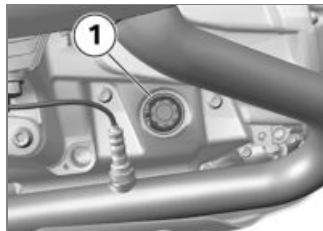

- Odčitajte nivo olja na prikazovalniku **1**.

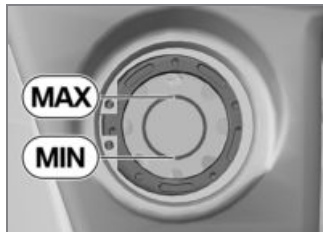

Zahtevan nivo motornega olja

– med oznakama MIN in MAX

Če je nivo olja pod oznako MIN:

- Dolivanje motornega olja (►► 100).

Če je nivo olja nad oznako MAX:

- Nivo olja naj popravi specializirana servisna delavnica, najbolje partner BMW Motorrad.

Dolivanje motornega olja

- Motorno kolo parkirajte na ravna in trdna tla.

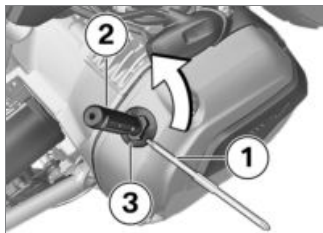

- Očistite okolico polnilne odprtine.
- Za lažji prenos moči natični nastavek za izvijač **1** od spre-

daj potisnite v ročaj izvijača **2** (komplet pribora).

- Z omenjenim kompletom orodja zapiralni čep **3** odprtine za nalivanje motornega olja zavrtite v nasprotni smeri urnega kazalca in ga demontirajte.
- Preverite nivo motornega olja (►► 99).

! Premalo ali preveč motornega olja lahko poškoduje motor.

Poskrbite za pravilen nivo motornega olja.◀

- Dolijte motorno olje do zahtevanega nivoja.



Količina dolivanja motornega olja

– maks. 0,95 l (Razlika med MIN in MAX)

- Preverite nivo motornega olja (►► 99).

- Montirajte zapiralni čep **3** odprtine za nalivanje motornega olja.

Zavorni sistem

Preskušanje zavorne funkcije

- Aktivirajte ročico ročne zavore.
 - » Jasno morate začutiti točko upora.
- Aktivirajte ročico nožne zavore.
 - » Jasno morate začutiti točko upora.

Če niste jasno začutili točke upora:

! Nestrokovno delo ogroža varnost delovanja zavornega sistema.

Vsa dela na zavornem sistemu naj opravijo strokovnjaki.◀

- Zavore naj pregleda specializirana servisna delavnica, najbolje partner BMW Motorrad.

Preverjanje debeline sprednjih zavornih oblog

- Motorno kolo parkirajte na ravna in trdna tla.



- Vizualno kontrolirajte debelino zavornih oblog levo in desno. Smer pogleda: med kolesom in vodilom sprednjega kolesa na zavorne obloge **1**.



 Meja obrabe sprednjih zavornih oblog

– 1,0 mm (Samo torņa obloga brez nosilne plošče. Obrabne oznake (utori) morajo biti jasno vidne.)

Če obrabne oznake niso več jasno vidne:



Če pade debelina zavornih oblog pod najmanjšo dovoljeno, pride do zmanjšanja zavornega učinka in v določenih okoliščinah tudi do poškodb zavore.

Da zagotovite varnost delovanja

zavornega sistema, ne dovolite, da bi debelina oblog padla pod najmanjšo dovoljeno. ◀

- Zavorne obloge naj zamenja specializirana servisna delavnica, najbolje partner BMW Motorrad.

Preverite debelino zadnjih zavornih oblog

- Motorno kolo parkirajte na ravna in trdna tla.



- Vizualno kontrolirajte debelino zavornih oblog. Smer pogleda: med zaščito pred pršenjem in

zadnjim kolesom na zavorne obloge **1**.

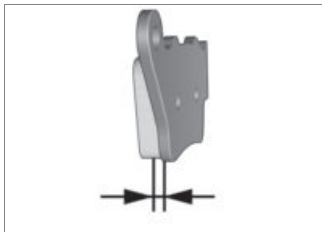

Meja obrabe zadnjih zavornih oblog

– 1,0 mm (Samo torna obloga brez nosilne plošče.)

Če je dosežena mejna obraba:



Če pade debelina zavornih oblog pod najmanjšo dovoljeno, pride do zmanjšanja zavornega učinka in v določenih okoliščinah tudi do poškodb zavore.

Da zagotovite varnost delovanja

zavornega sistema, ne dovolite, da bi debelina oblog padla pod najmanjšo dovoljeno. ◀

- Zavorne obloge naj zamenja specializirana servisna delavnica, najbolje partner BMW Motorrad.

Preverjanje nivoja zavorne tekočine spredaj



Če je v posodi premalo zavorne tekočine, lahko v zavorni sistem vdre zrak. Posledica tega je znatno zmanjšanje zavornega učinka.

Redno preverjajte nivo zavorne tekočine. ◀

- Motorno kolo postavite na glavno stojalo in poskrbite, da bodo tla ravna in trdna.
- Krmilo postavite v položaj za vožnjo naravnost.



- Odčitajte nivo zavorne tekočine na sprednji posodi za zavorno tekočino **1**.



Z obrabo zavornih oblog pada nivo zavorne tekočine v posodi. ◀



 Nivo zavorne tekočine
spredaj

– Zavorna tekočina, DOT4

– Nivo zavorne tekočine ne
sme pasti pod oznako MIN.
(Posoda za zavorno tekočino
v vodoravnem položaju, vo-
zilo stoji ravno)

Preverjanje nivoja zavorne tekočine zadaj



Če je v posodi premalo za-
vorne tekočine, lahko v za-
vorni sistem vdre zrak. Posledica
tega je znatno zmanjšanje zavorn-
nega učinka.

Redno preverjajte nivo zavorne
tekočine.◀

- Motorno kolo postavite na
glavno stojalo in poskrbite, da
bodo tla ravna in trdna.





- Odčitajte nivo zavorne tekočine
na zadnji posodi za zavorno
tekočino **1**.

 Z obrabo zavornih oblog
pada nivo zavorne tekočine
v posodi.◀

Če pade nivo zavorne tekočine
pod dovoljeno raven:

- Okvaro mora čim prej odpra-
viti specializirana servisna de-
lavnica, po možnosti partner
BMW Motorrad.



 Nivo zavorne tekočine
 zadaj

– Zavorna tekočina, DOT4

– Nivo zavorne tekočine ne sme pasti pod oznako MIN. (Posoda za zavorno tekočino v vodoravnem položaju, vozilo stoji ravno)

Če pade nivo zavorne tekočine pod dovoljeno raven:

- Okvaro mora čim prej odpraviti specializirana servisna delavnica, po možnosti partner BMW Motorrad.

Hladilna tekočina

Preverjanje nivoja hladilne tekočine

- Motorno kolo parkirajte na ravna in trdna tla.

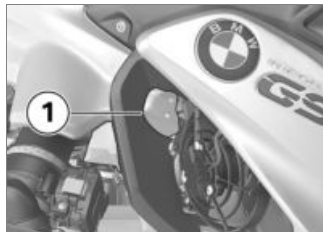

 Nevarnost opeklin na vročem motorju.

Stojte na ustrezni razdalji od vročega motorja.

Ne dotikajte se vročega motorja. ◀

- Nivo hladilne tekočine odčitajte na izenačevalni posodi **1**.

Če pade nivo hladilne tekočine pod dovoljeno raven:

- Dolijte hladilno tekočino.

Dolijte hladilno tekočino

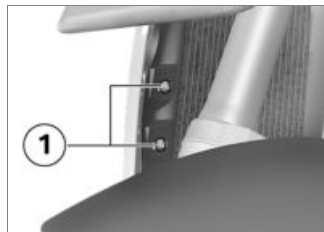

- Odvijte vijaka **1**.

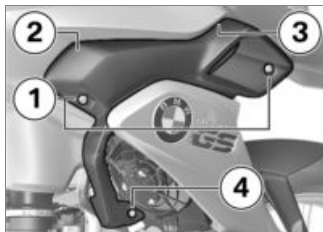

- Odvijte vijaka **1**.
- Snemite stransko oblogo s položajev **2, 3** in **4** iz držal.



- Odprite zapiralni čep **1** izenačevalne posode za hladilno tekočino in dolijte hladilno tekočino do zahtevanega nivoja.

- Preverjanje nivoja hladilne tekočine (☐➔ 104).
- Zaprite zapiralni čep izenačevalne posode za hladilno tekočino.

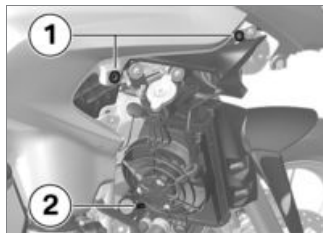

- Stranski okrov vstavite v ležišči **1** in **2**.



- Vgradite vijaka **1**.

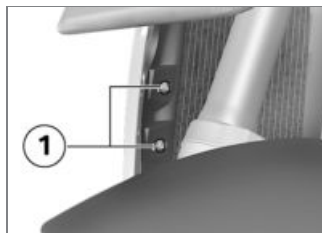

- Vgradite vijaka **1**.

Sklopka

Preverjanje funkcije sklopke

- Aktivirajte ročico sklopke.
» Jasno morate začutiti točko upora.

Če niste jasno začutili točke upora:

- Sklopko naj pregleda specializirana servisna delavnica, najbolje partner BMW Motorrad.

Platišča in pnevmatike

Preverjanje platišč

- Motorno kolo parkirajte na ravna in trdna tla.
- Platišča vizualno kontrolirajte glede poškodb.
- Poškodovana platišča mora pregledati in po potrebi zamenjati specializirana servisna delavnica, najbolje partner BMW Motorrad.

Preverjanje globine profila pnevmatik



Vozne lastnosti vašega motornega kolesa se lahko poslabšajo še pred dosegom zakonsko predpisane najmanjše globine profila.

Pnevmatike zamenjajte še preden je dosežena najmanjša globina profila. ◀

- Motorno kolo parkirajte na ravna in trdna tla.
- Preverite globino profila pnevmatike v glavnih profilnih žlebovih z obrabnimi oznakami.



Na vsaki pnevmatiki so v žlebovih glavnega profila integrirane obrabne oznake. Če je profil pnevmatike obrabljen do nivoja oznake, je pnevmatika iztrošena. Položaji oznak so označeni na robu pnevmatike, npr. s črkami TI, TWI ali s puščico. ◀

Če je dosežena najmanjša globina profila:

- Pnevmatiko zamenjajte.

Preverjanje naper

– s kolesi s križnimi naperami^{DO}

- Motorno kolo parkirajte na ravna in trdna tla.
- Z ročajem izvijača ali podobnim predmetom potegnite po naperah in bodite pozorni na zvok.

Če zaslišite neenakomeren zvok:

- Napere naj pregleda specializirana servisna delavnica, najbolje partner BMW Motorrad.

Kolesa

Priporočene pnevmatike

Za vsako dimenzijo pnevmatik je BMW Motorrad preizkusil nekatere izdelke in jih odobril kot prometno varne. Primernosti drugih pnevmatik BMW Motorrad ni presojal in zato ne more jamčiti za njihovo prometno varnost.

BMW Motorrad vam priporoča, da uporabljate smo pnevmatike, ki jih je preizkusil BMW Motorrad. Izčrpne informacije lahko dobite pri svojem partnerju BMW Motorrad ali na spletni strani "www.bmw-motorrad.com".

Vpliv dimenzije koles na sisteme za krmiljenje vožnje

Dimenzije koles imajo pomembno vlogo v sistemih za krmiljenje vožnje ABS in ASC. Krmilna naprava uporablja zlasti premer in širina kolesa kot osnovo za vse potrebne izračune. Sprememba dimenzij, ki je posledica vgradnje neserijskih koles, lahko negativno vpliva na krmilno funkcijo teh sistemov.

Tudi senzorska kolesa, ki opravljajo funkcijo prepoznavanja števil vrtljajev kolesa, morajo ustre-

zati vgrajenim krmilnim sistemom in jih ni dovoljeno menjavati.

Če želite svoje motorno kolo opremiti z drugimi kolesi, se pred tem posvetujte s specializirano servisno delavnico, najbolje s partnerjem BMW Motorrad. V nekaterih primerih je podatke v krmilnih napravah mogoče prilagoditi novim dimenzijam koles.

Nalepka RDC

– s sistemom za nadzor tlaka v pnevmatikah (RDC)^{DO}

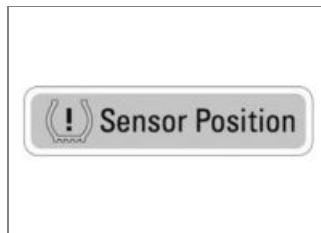

 Senzorji RDC se lahko pri nestrokovni razširitvi dimenzij koles poškodujejo. Partnerja BMW Motorrad oziroma specializirano servisno delavnico obvestite, da je kolo opremljeno s senzorjem RDC.◀

Pri motornih kolesih, ki so opremljena s sistemom RDC, je na mestu senzorja RDC ustrezna nalepka. Pri menjavi pnevmatik morate paziti, da ne poškodujete senzorja RDC. Partnerja BMW Motorrad oziroma specializirano servisno delavnico opozorite na senzor RDC.

Demontaža sprednjega kolesa

- Motorno kolo postavite na glavno stojalo in poskrbite, da bodo tla ravna in trdna.

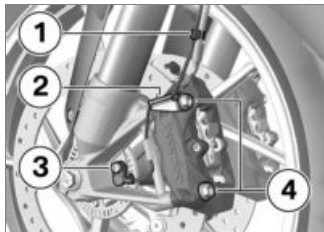

- Senzorski kabel ABS snemite iz zaponk **1** in **2**.
- Odvijte vijak **3** in vzemite senzor ABS iz izvrtine.
- Prelepite dele platišča, ki bi se lahko opraskali pri demontaži zavornih sedel.

 Demontirane zavorne obloge je možno stisniti skupaj do te mere, da jih pri

vgradnji ni več mogoče nataktni preko zavornega koluta. Pri demontiranih zavornih čeljustih ne stiskajte vzvoda ročne zavore. ◀

- Demontirajte pritrdilne vijake **4** levega in desnega sedla zavore.

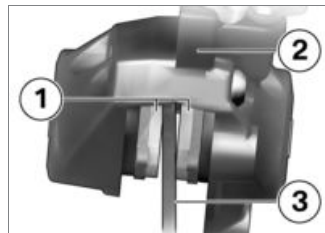

- Nekoliko razmaknite zavorne obloge **1** z vrtenjem zavorne čeljusti **2** proti zavornemu kolutu **3**.
- Zavorna sedla previdno povlecite z zavornega koluta v smeri nazaj in navzven.

- Motorno kolo spredaj privzdignite, da bo sprednje kolo prosto vrtljivo. Za dviganje motornega kolesa BMW Motorrad priporoča BMW Motorrad stojalo za sprednje kolo.
- Prigradite stojalo za sprednje kolo (►► 112).



- Sprostite desni pritezni vijak osi **1**.

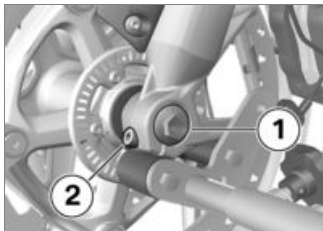

- Odvijte vijak **1**.
- Odvijte levi pritezni vijak osi **2**.
- Natično os potisnite malo navznoter, da jo boste lahko na desni strani lažje prijeli.



- Natično os **1** izvlecite in pri tem podprite sprednje kolo.
- Odstranite sprednje kolo in ga odkotalite naprej iz vodila sprednjega kolesa.

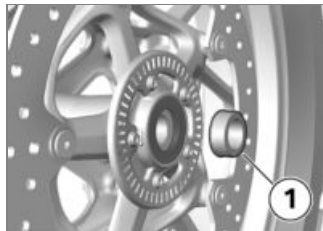

- Vzemite distančno pušo **1** iz pesta kolesa.

Montirajte sprednje kolo

 Možne funkcijske motnje pri krmilnih posegih sistemov ABS in ASC, če ni vgrajeno serijsko kolo.

Upoštevajte opozorila v zvezi z vplivom dimenzije koles na sistema za krmiljenje vožnje ABS in ASC, ki jih najdete na začetku tega poglavja. ◀

 Vijačne zveze, pritegnjene z napačnim momentom privi-

janja, se lahko sprostijo ali poškodujejo.

Momente privijanja mora obvezno preveriti specializirana servisna delavnica, najbolje partner BMW Motorrad. ◀

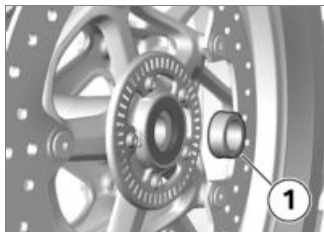

- Distančno pušo **1** ne levi strani vstavite v pesto kolesa.

 Sprednje kolo je treba vgraditi v smeri teka.

Bodite pozorni na puščice na pnevmatiki oz. na platišču, ki označujejo smer teka. ◀

- Sprednje kolo prikotalite v vodilo sprednjega kolesa.



- Dvignite sprednje kolo in namestite natično os **1**.
- Odstranite stojalo sprednjega kolesa in nekajkrat močno pritisnite na vilice sprednjega kolesa. Pri tem ne uporabljajte ročice ročne zavore.
- Prigradite stojalo za sprednje kolo (►► 112).

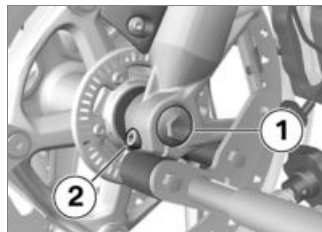

- Vgradite vijak **1** in ga zategnite. Pri tem držite natično os na desni strani.



Natična os v teleskopskih vilicah

– 30 Nm

- Zategnite levi pritezni vijak osi **2** z vrtilnim momentom.



Pritezni vijak za natično os v teleskopskih vilicah

– 19 Nm



- Pritegnite desni pritezni vijak osi **1** z vrtilnim momentom.

 Pritezni vijak za natično os v teleskopskih vilicah

– 19 Nm

- Odstranite stojalo za sprednje kolo.
- Sedla zavor levo in desno namestite na zavorna koluta.

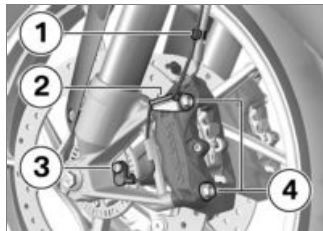

- Vgradite pritrdilna vijaka **4** levo in desno z vrtilnim momentom.

 Zavorno sedlo na teleskopskih vilicah

– 38 Nm

- Odstranite zaščito s platišča.

 Če zavorne obloge ne nalegajo v celoti na zavorni kolut, pride do zakasnitve zavornega učinka.

Pred začetkom vožnje se prepričajte, da zavore primejo takoj.◀

- Večkrat aktivirajte zavoro, da naležejo zavorne obloge.

- Vstavite senzorsko napeljavo ABS v držalni zaponki **1** in **2**.
- Senzor ABS vstavite v izvrtino in privijte vijak **3**.

Demontirajte zadnje kolo

- Motorno kolo postavite na glavno stojalo in poskrbite, da bodo tla ravna in trdna.
- Izberite prvo prestavo.

 Nevarnost opeklin zaradi vroče izpušne naprave. Ne dotikajte se vročih delov izpušne naprave.◀

- Pustite, da se končni dušilnik zvoka ohladi.



- Demontirajte vijake **1** zadnjega kolesa in pri tem podprite kolo.
- Zadnje kolo odkotalite nazaj.

Montaža zadnjega kolesa

! Možne funkcijske motnje pri krmilnih posegih sistemov ABS in ASC, če ni vgrajeno serijsko kolo.

Upoštevajte opozorila v zvezi z vplivom dimenzije koles na sistema za krmiljenje vožnje ABS in ASC, ki jih najdete na začetku tega poglavja. ◀

! Vijačne zveze, pritegnjene z napačnim momentom privijanja, se lahko sprostijo ali poškodujejo.

Momente privijanja mora obvezno preveriti specializirana servisna delavnica, najbolje partner BMW Motorrad. ◀

- Zadnje kolo namestite na ležišče zadnjega kolesa.



! Dolžine kolesnih vijakov pri kolesih z naperami in pri litih kolesih so različne. Če zamejnate ali zamešate kolesne vijake, je pritrditev zadnjega kolesa po-

manjkljiva in lahko pride do nesreče.

Uporabljajte samo kolesne vijake z enakimi odobrenimi dolžinskimi oznakami. Kolesnih vijakov ne mažite. ◀

- Vgradite kolesne vijake **1** z vrtilnim momentom.

	Zadnje kolo na kolesni prirobnici
– Vrstni red privijanja: zatego- vanje navzkriž	
– 60 Nm	

Stojalo za sprednje kolo Prigradite stojalo za sprednje kolo

! Stojalo za sprednje kolo BMW Motorrad ni zasnovano, da bi držalo motorno kolo brez glavnega ali pomožnega stojala. Vozilo, ki je podprto samo s

stojalom za sprednje kolo in z zadnjim kolesom, se lahko prevrne. Motorno kolo pred dviganjem s stojalom za sprednje kolo BMW Motorrad postavite na glavno stojalo ali na pomožno stojalo.◀

- Motorno kolo postavite na glavno stojalo in poskrbite, da bodo tla ravna in trdna.
- Uporabite osnovno stojalo z ležiščem za sprednje kolo . Osnovno stojalo in njegovi sestavni deli so na voljo pri vašem partnerju BMW Motorrad.

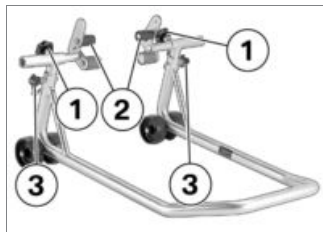

- Sprostite justirna vijaka **1**.
- Obe ležišči **2** porinite navzven tako daleč, da pride med njihju vodilo sprednjega kolesa.
- Nastavite želeno višino stojala sprednjega kolesa s pomočjo fiksirnih zatičev **3**.
- Stojalo za sprednje kolo po sredini poravnajte s sprednjim kolesom in ga porinite na sprednjo os.

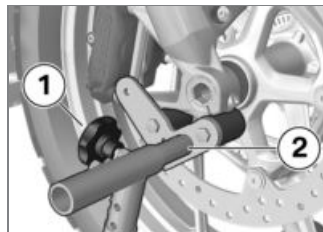

- Obe ležišči **2** poravnajte tako, da bo zagotovljeno zanesljivo naleganje vodila sprednjega kolesa.
- Zategnite justirna vijaka **1**.

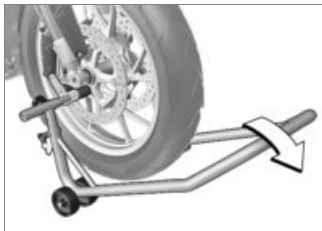

! Ko stoji motorno kolo na stojalu: če se motorno kolo spredaj preveč dvigne, se glavno stojalo privzdigne od tal in motorno kolo se lahko zvrne v stran. Pri dviganju pazite, da ostane glavno stojalo na tleh.◀

- Stojalo za sprednje kolo enakomerno porinite navzdol, da privzdignete motorno kolo.

Svetila

Menjava svetila kratke luči in dolge luči

▶ Usmeritve vtiča, vzmetnega žičnega elementa in svetila se lahko razlikujejo od prikaza na sliki.◀

- Motorno kolo parkirajte na ravna in trdna tla.
- Izključite vžig.



- Za zamenjavo žarnice kratke luči demontirajte pokrov **1** z vrtenjem v nasprotni smeri urnega kazalca.



- Za zamenjavo svetila za dolgo luč demontirajte pokrov **1** z vrtenjem v nasprotni smeri urnega kazalca.

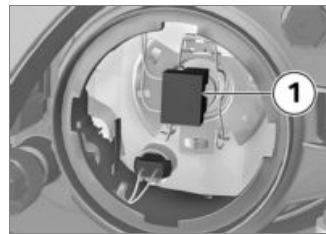

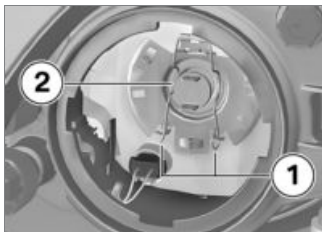

- Odklopite vtič **1**.



- Vzmetni element **1** sprostite iz držala in ga odmaknite v stran.
- Demontirajte svetilo **2**.
- Zamenjajte nedelujoča svetila.

 Svetilo kratke luči
– H7 / 12 V / 55 W
– z LED-žarometom ^{DO}
– LED<

 Svetilo dolge luči
– H7 / 12 V / 55 W

 Svetilo dolge luči
– z LED-žarometom ^{DO}
– LED<

- Da zaščitite steklo pred umazanijo, primate svetilo le na spodnjem delu.



- Vstavite svetilo **2** in pri tem pazite na pravilen položaj nastavka **3**.

 Žarnica je lahko usmerjena drugače, kot kaže slika. ◀

- Vzmetni element **1** vstavite v pritrdilni mehanizem.



- Vgradite vtič **1**.
- Nastavite pokrov in ga montirajte z vrtenjem v smeri urnega kazalca.

Menjava svetila parkirne luči

- Motorno kolo parkirajte na ravna in trdna tla.
- Izključite vžig.



- Pokrov **1** demontirajte z vrtenjem v nasprotni smeri urnega kazalca.

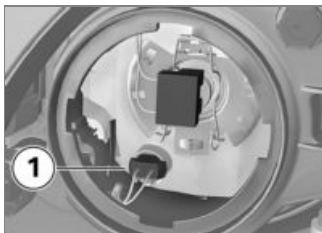

- Izvlecite nosilec žarnice **1** iz ohišja luči.



- Svetilo **1** povlecite iz grla.
- Zamenjajte nedelujoča svetila.



Svetilo parkirne luči

– W5W / 12 V / 5 W

– z LED-žarometom^{DO}

– LED<1

- Da zaščitite steklo pred umažanji, primite svetilo s čisto in suho krpo.



- Svetilo **1** vstavite v okov za žarnico.



- Nosilec žarnice **1** vstavite v ohišje luči.

- Nastavite pokrov in ga montirajte z vrtenjem v smeri urnega kazalca.

Menjava svetila sprednjih in zadnjih smernikov

- brez LED-smernikov^{DO}
- Motorno kolo parkirajte na ravna in trdna tla.
- Izključite vžig.<



- Odvijte vijak **1**.<



- Povlecite razpršilno steklo na strani vijačne zveze iz ohišja luči.<

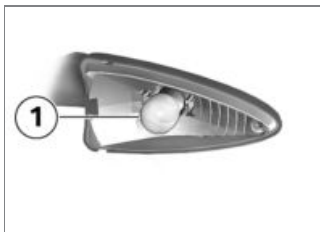

- Svetilo **1** iz ohišja luči demontirajte tako, da ga zavrtite v nasprotni smeri urnega kazalca.<

- Zamenjajte nedelujoča svetila.



Svetilo sprednjega smernika

– RY10W / 12 V / 10 W

– z LED-smerniki^{DO}

– LED<



Svetilo zadnjega smernika

– RY10W / 12 V / 10 W

– z LED-smerniki^{DO}

– LED<

- Da zaščitite steklo pred umažanijo, primate svetilo s čisto in suho krpo.

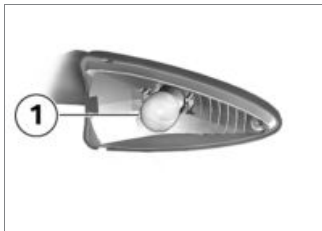

- Svetilo **1** vgradite v ohišje luči tako, da ga zavrtite v smeri urnega kazalca.



- Vstavite razpršilno steklo na strani vozila v ohišje luči in zaprite.



- Vgradite vijak **1**.

Menjava zadnje LED-luči

LED zadnjo luč je mogoče zamenjati samo v kompletu.

- V zvezi s tem se obrnite na specializirano servisno delavnico, najbolje na partnerja BMW Motorrad.

Zamenjajte LED-smernik

– z LED-smerniki^{DO}

- LED-smernike je mogoče menjavati samo v kompletu. V zvezi s tem se obrnite na specializirano servisno

delavnico, najbolje na partnerja BMW Motorrad.<

Menjava LED-žarometa

– z LED-žarometom^{DO}

- LED-žaromete je mogoče menjavati samo v kompletu. V zvezi s tem se obrnite na specializirano servisno delavnico, najbolje na partnerja BMW Motorrad.<

Menjava dodatnega LED-žarometa

– z dodatnim LED žarometom^{DP}

LED-dodatni žaromet je možno zamenjati samo v kompletu, zamenjava posameznih LED-diod ni mogoča.

Obrnite se na specializirano servisno delavnico, najbolje na partnerja BMW Motorrad.

Zračni filter

Menjava vložka zračnega filtra



- Demontirajte voznikov sedež (► 72).
- Demontirajte vijake **1** in vijake **2**.
- Odstranite srednji del okrova.

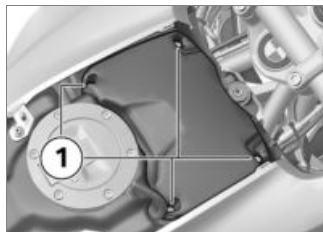

- Odvijte vijaka **1**.
- Snemite pokrov zračnega filtra.

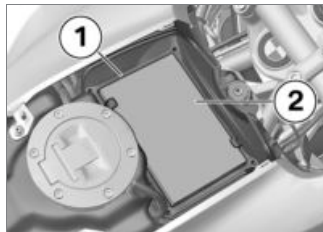

- Odstranite okvir **1**.
- Odstranite vložek zračnega filtra **2**.

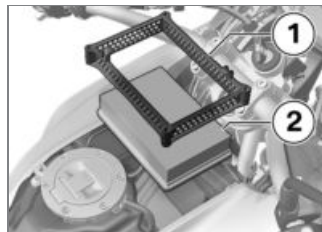

- Očistite in po potrebi zamenjajte vložek zračnega filtra **2**.
- Vstavite vložek zračnega filtra **2** in okvir **1**.

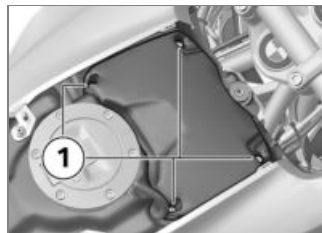

- Namestite pokrov zračnega filtra.

- Vgradite vijaka **1**.

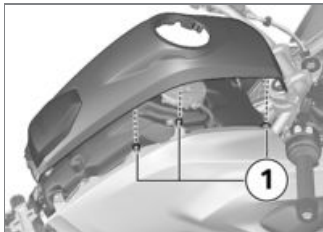

- Nastavite srednji del okrova, pri tem pa pazite na povezave **1** s stranskimi deli.



- Vgradite vijake **1** in vijake **2**.

- Vgradite voznikov sedež (►► 73).

Pomoč pri zagonu

⚠ Obremenljivost električnih vodnikov do vtičnice vozila ni zasnovana za zagon motornega kolesa s pomočjo tujega vira električnega toka. Prevelik tok lahko povzroči požar na kablh ali škodo na elektroniki vozila. Vtičnice ne uporabljajte za zagon motornega kolesa s pomočjo tujega vira električnega toka.◀

⚠ Nenameren stik med polskimi kleščami premostitvenih kablov in vozilom lahko povzroči kratek stik. Uporabljajte le premostitvene kable s popolnoma izoliranimi kleščami.◀

⚠ Zagon s pomočjo tujega vira električnega toka z napetostjo, večjo od 12 V, lahko

povzroči škodo na elektroniki vozila.

Akumulator vozila, ki daje električni tok, mora imeti napetost 12 V.◀

- Motorno kolo parkirajte na ravna in trdna tla.
- Demontirajte pokrov akumulatorja (►► 123).
- Pri zagonu s pomočjo tujega vira akumulatorja ne odklapljajte od električnega sistema vozila.

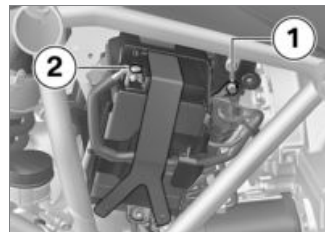

- Z rdečim premostitvenim kablom za pomoč pri vžigu povežite plus pol praznega akumu-

latorja **1** s plus polom pomožnega akumulatorja.

- S črnim premostitvenim kablom za pomoč pri vžigu povežite minus pol pomožnega akumulatorja in minus pol **2** praznega akumulatorja.
- Motor vozila, ki daje električni tok, naj med postopkom zagona deluje.
- Motor vozila s praznim akumulatorjem zaženite kot običajno. Če poskus zagona ne uspe, zagon ponovite šele čez nekaj minut, da zaščitite zaganjalnik in akumulator vozila, ki daje električni tok.
- Pred odklapljanjem pustite oba motorja delovati nekaj minut.
- Kabel za pomoč pri zagonu najprej odklopite z minus pola in nato s plus pola.

 Pri zagonu motorja ne uporabljajte nobenih sprejev za pomoč pri zagonu ali podobnih pripomočkov.◀

- Vgradite voznikov sedež (→ 73).

Akumulator

Navodila za vzdrževanje

Strokovna nega, polnjenje in skladiščenje podaljšajo življenjsko dobo akumulatorja in so pogoj za uveljavljanje morebitnih garancijskih zahtevkov.

Poskrbite za naslednje točke, da dosežete dolgo življenjsko dobo akumulatorja:

- poskrbite, da bo površina akumulatorja čista in suha,
- akumulatorja ne odpirajte,
- ne dolivajte vode,
- v zvezi s polnjenjem akumulatorja upoštevajte navodila za polnjenje na naslednjih straneh,
- akumulatorja ne obračajte na glavo.



Pri priključenem akumulatorju električni sistem vozila (ura itd.) prazni akumulator. To lahko povzroči, da se akumulator prekomerno izprazni. Uveljavljanje garancijskih zahtevkov je v tem primeru izključeno.

Če vozila ne nameravate uporabljati več kot štiri tedne, akumulator priključite na napravo za vzdrževanje električnega naboja.◀



BMW Motorrad je razvil napravo za ohranitev električnega naboja, ki je prilagojena elektroniki vašega motornega kolesa. S to napravo lahko ohranite električni naboj vašega akumulatorja tudi pri daljših premorih v uporabi s priključenim akumulatorjem. Dodatne informacije v zvezi s tem lahko dobite pri vašem partnerju BMW Motorrad.◀

Napolnite priključeni akumulator



Polnjenje priključenega akumulatorja neposredno prek polov akumulatorja lahko poškoduje elektroniko vozila.

Akumulator pred polnjenjem prek polov odklopite. ◀



Če pri vključenem vžigu ostanejo kontrolne lučke in večfunkcijski ekran izključeni, je akumulator popolnoma izpraznjen (napetost akumulatorja je manjša od 9 V). Polnjenje popolnoma izpraznjenega akumulatorja prek dodatne vtičnice lahko poškoduje elektroniko vozila.

Popolnoma izpraznjen akumulator vedno polnite neposredno prek polov odklopljenega akumulatorja. ◀



Polnjenje akumulatorja prek vtičnice je možno samo z ustreznim polnilcem. Neprimeren

polnilec lahko poškoduje elektroniko vozila.

Uporabljajte ustrezne polnilnike BMW. Ustrezni polnilniki so na voljo pri partnerju BMW Motorrad. ◀

- Priklučen akumulator polnite prek vtičnice.



Elektronika vozila prepozna, da je akumulator napolnjen. V tem primeru se vtičnica izključi. ◀

- Upoštevajte navodila za uporabo polnilca.



Če akumulatorja ne morete polniti prek vtičnice, uporabljani polnilec morda ne ustreza elektroniki vašega motornega kolesa. V tem primeru akumulator polnite neposredno prek polov odklopljenega akumulatorja. ◀

Napolnite odklopljeni akumulator

- Akumulator napolnite s primerim polnilcem.
- Upoštevajte navodila za uporabo polnilca.
- Po končanem polnjenju odklopite sponke polnilca s polov akumulatorja.



Pri daljših prekinitvah uporabe morate akumulator redno polniti. V zvezi s tem upoštevajte navodila za ravnanje z vašim akumulatorjem. Pred zagonom morate akumulator do konca napolniti. ◀

Demontaža in montaža akumulatorja

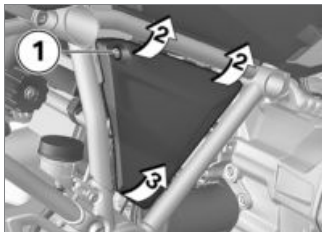

- Izključite vžig.
- Odvijte vijak **1**.
- Pokrov akumulatorja zgoraj na položajih **2** povlecite malce naprej.
- Da ne poškodujete pokrova akumulatorja in ležišča, dvignite pokrov akumulatorja na položaju **3** in ga snemite.

– z alarmno napravo^{DO}

- Po potrebi izklopite alarmno napravo.<

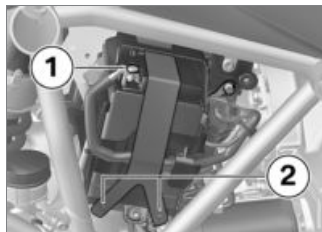

- Sprostite minus priključek akumulatorja **1** in elastiko **2**.



- Držalno ploščo povlecite s položaja **1** navzven in jo snemite od zgoraj.

- Akumulator malo dvignite in dvignite iz držala za toliko, da bo pozitivni pol dostopen.

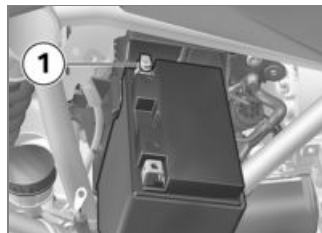

- Sprostite plus priključek akumulatorja **1** in izvlecite akumulator.



- Pritrdite plus priključek akumulatorja **1**.
- Potisnite akumulator v držalo.

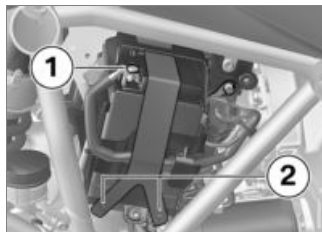

- Pritrdite minus priključek akumulatorja **1**.
- Akumulator pritrdite z elastiko **2**.



- Privijte vijak **1**.
- Nastavite uro (►► 47).
- Nastavitev datuma (►► 48).



- Držalno ploščo najprej vstavite v ležišči **1** in nato pritisnite v položaj **2** pod akumulatorjem.



- Pokrov akumulatorja vstavite v ležišče **1** in ga pritisnite v ležišči **2**.

Varovalke

Menjava varovalk

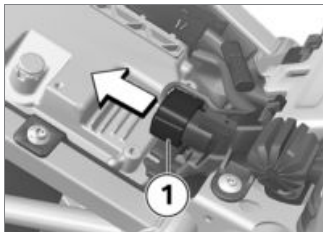

- Izključite vžig.
- Demontirajte voznikov sedež (→ 72).
- Odklopite vtič 1.

 Pri premoščanju pokvarjenih varovalk obstaja nevarnost kratkega stika in požara.

Pokvarjene varovalke zamenjajte z novimi varovalkami.◀

- Zamenjajte pokvarjeno varovalko v skladu z razporedom varovalk.

 Pri pogostih okvarah varovalk naj električno opremo pregledajo v specializirani servisni delavnici; najbolje, da to stori partner BMW Motorrad.◀

- Vstavite vtič 1.
- Vgradite voznikov sedež (→ 73).

Razpored varovalk

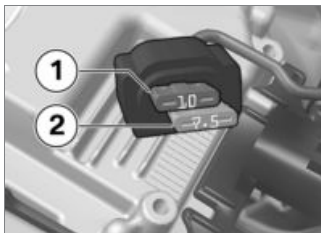

- 1 10 A
Kombinacija instrumentov
Alarmna naprava (DWA)
Kontaktna ključavnica
Diagnostična vtičnica

- 2 7,5 A
Kombinirano stikalo, levo
Nadzor tlaka v pnevmatikah (RDC)

Pribor

Splošna navodila	128
Vtičnice	128
Navigacijski sistem	129
Kovček	132
Topcase	135

Splošna navodila



BMW Motorrad ne more presoditi za vsak tuj izdelek, ali ga je skupaj z motornimi kolesi BMW mogoče uporabljati brez varnostnega tveganja. To jamstvo ni dano niti v primeru, da izdelek dobi ustrezno dovoljenje pristojnega nacionalnega organa. Takšni preizkusi ne morejo vedno zaobseči vseh pogojev uporabe motornih koles BMW in zato delno niso zadostni.

Uporabljajte samo dele in pribor, ki jih za vaše motorno kolo odobri BMW. ◀

BMW je preveril varnost, funkcijo in ustreznost teh delov in pribora. BMW za te izdelke tudi prevzema odgovornost. BMW ne zagotavlja nikakršnega jamstva za dele in pribor kakršne koli vrste, ki ni bil odobren.

Pri vseh spremembah morate upoštevati zakonska določila.

Ravnajte se po uredbi o registraciji vozil za cestni promet (ministrstvo za promet), ki velja v vaši državi.

Vaš partner BMW Motorrad je pravi sogovornik za originalne dele, pribor in za ostale odobrene izdelke BMW ter pripadajoče strokovno svetovanje. Ves ostali dodatni pribor za BMW Motorrad najdete na naši spletni strani: "www.bmw-motorrad.com".

Vtičnice

Priklop električnih naprav

– Naprave, priključene na vtičnice, je mogoče aktivirati samo pri vključenem vžigu.

Speljava kablov

– Kabli od vtičnic do dodatnih naprav morajo biti speljani tako, da ne ovirajo voznika.

- Položeni kabli ne smejo omejevati odklona krmila in voznih lastnosti.
- Kabli ne smejo biti stisnjeni.

Samodejni izklop

- Vtičnice se med zaganjanjem samodejno izklopijo.
- Najkasneje 15 minut po izklopu vžiga se izklopijo tudi vtičnice, da se razbremeni električni sistem vozila. Dodatnih naprav z zmanjšano porabo energije lahko elektronika vozila na prepozna. V tem primeru se že takoj za izklopom vžiga vtičnice izključijo.
- Pri prenizki napetosti akumulatorja se vtičnice izklopijo, da se ohrani sposobnost zagona motorja vozila.
- Pri prekoračitvi največje obremenljivosti, navedene v tehničnih podatkih, se vtičnice izklopijo.

Navigacijski sistem

Varna pritrditev navigacijskega sistema

 Prah in umazanija lahko poškodujeta stike Mount Cradle.

Po koncu vsake vožnje znova montirajte osnovno ploščo.◀

 Varnostni sistem Mount Cradle ne nudi zaščite pred krajo.

Po vsaki vožnji snemite navigacijski sistem in ga varno shranite.◀

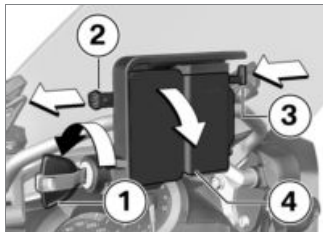

• Ključ vozila **1** obrnite v smeri urnega kazalca.

- Varovalko blokade **2** povlecite v levo.
- Pritisnite zaporo **3**.
 - » Držalo je deblokirano in osnovno ploščo **4** lahko snamete tako, da jo zavrtite naprej.

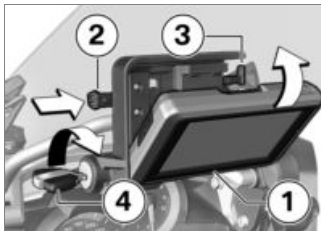

- Vstavite navigacijski sistem **1** v spodnjem območju in ga z vrtenjem potisnite nazaj.
 - » Navigacijski sistem se slišno zaskoči.
- Varovalko blokade **2** potisnite povsem v levo.
 - » Zapora **3** je blokirana.

- Ključ vozila **4** obrnite v smeri urnega kazalca.
 - » Navigacijski sistem je zaščiten in ključ vozila lahko odstranite.

Upravljanje navigacijskega sistema

– s pripravo za navigacijski sistem^{DO}

Če je vgrajen BMW Motorrad Navigator, lahko nekatere funkcije s pomočjo Multi-Controllerja upravljate neposredno s krmila.



Upravljanje Multi-Controllerja se izvede v šestih korakih:

- Vrtenje navzgor in navzdol.
- Kratek premik v levo in desno.
- Dolg premik v levo in desno.

Vrtenje Multi-Controllerja zveča oz. zmanjša glasnost komunikacijskega sistema BMW Motorrad, povezanega prek Bluetootha. Med nastavljanjem glasnosti se na zaslonu Navigatorja prikaže palični grafikon.

V posebnem meniju BMW se z vrtenjem Multi-Controllerja izberejo postavke menija.

Kratek premik Multi-Controllerja v levo oz. desno preklaplja med glavnimi stranmi Navigatorja:

- Začetna stran
- Media predvajalnik
- Posebni meni BMW
- Navigacija
- Potovalni računalnik

Dolg premik Multi-Controllerja pomeni aktiviranje določenih funkcij na zaslonu Navigatorja. Te funkcije so označene z majhno puščico nad ustreznim zaslonom, občutljivim na dotik, ali z znakom plus oz. minus.

 Funkcija se sproži z dolgim premikom v desno.

 Funkcija se sproži z dolgim premikom v levo.

 Funkcija se sproži z dolgim premikom v desno.

 Funkcija se sproži z dolgim premikom v levo.

Posamezno lahko upravljate z naslednjimi funkcijami:

Začetna stran

- Premik v levo: zagon preusmerjanja (pri delujoči navigaciji).
- Premik v desno: funkcije telefona (pri priključenem telefonu)

Media predvajalnik

- Premik v levo: predvajaj prejšnjo skladbo.
- Premik v desno: predvajaj naslednjo skladbo.

Posebni meni BMW

- Ponovi zadnje sporočilo navigacije.

- Shrani trenutno točko poti med priljubljene.
- Krmari domov.
- Izklop oz. vklop sporočil navigacije (izklop: na zaslonu bo prikazan prečrtan zvočnik).
- Izklop oz. vklop zaslona navigacije

Navigacija

- Premik v levo: povečaj odsek zemljevida (Zoom in).
- Premik v desno: zmanjšaj odsek zemljevida (Zoom out).

Potovalni računalnik

- Premik v levo: listaj navzgor.
- Premik v desno: listaj navzdol.

Dodatne funkcije

- s pripravo za navigacijski sistem^{DO}

Z vgradnjo BMW Motorrad Navigatorja prihaja do odstopanj pri nekaterih opisih v navodilih za uporabo navigatorja.

Opozorilo na rezervo goriva

V nastavitvah za prikaz rezervoarja je možno določiti razdaljo, ki jo je mogoče prevoziti s polnim rezervoarjem goriva. Ker motorno kolo Navigatorju prenaša preostali doseg pri trenutnem stanju goriva, vnos te vrednosti ni več potreben.

Čas in datum

Čas in datum se z Navigatorja prenašata na motorno kolo. Prevzem teh podatkov v kombinacijo instrumentov je treba aktivirati v meniju **SETUP** kombinacije instrumentov.

Varnostne nastavitve

BMW Motorrad Navigator IV je mogoče s štirimestno kodo PIN zaščititi pred nepooblaščenno uporabo (Garmin Lock). Če aktivirate to funkcijo, medtem ko je Navigator vgrajen v vozilo in je vžig vključen, vas bo sistem vprašal, če naj to vozilo doda na seznam zavarovanih vozil. Če to vprašanje potrdite z "Da", Navigator shrani številko okvirja tega vozila.

Shraniti je mogoče največ pet številok okvirja.

Če se Navigator nato vključi z vklopom vžiga v enem od teh vozil, vnos kode PIN ni več potreben.

Če Navigator v vključenem stanju demontirate iz vozila, bo zaradi varnostnih razlogov zahteval kodo PIN.

Svetilnost zaslona

Če je vgrajeno, svetilnost zaslona določa motorno kolo. Ročni vnos ni možen.

Kovček

– s kovčkom^{DP}

Odprite kovček

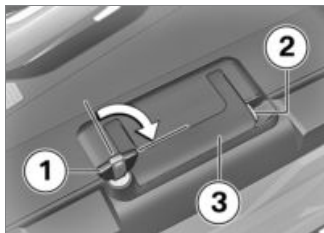

- Ključ **1** obrnite v smeri vrtenja urnega kazalca.
- Držite pritisnjeno rumeno zaporo **2** in razklopite nosilni ročaj **3**.



- Rumeno tipko **1** pritisnite navzdol in istočasno odprite pokrov kovčka.

Nastavitev prostornine kovčka

- Kovček odprite in ga izpraznite.



- Vrtljivo ročico **1** za manjšo prostornino pritrдите v zgornjem končnem položaju.
- Vrtljivo ročico **1** za večjo prostornino pritrдите v spodnjem končnem položaju.
- Zaprite kovček.

Zapiranje kovčka

- Ključ v ključavnici kovčka obrnite prečno glede na smer vožnje.
- Zaprite pokrov kovčka.
- » Pokrov se slišno zaskoči.

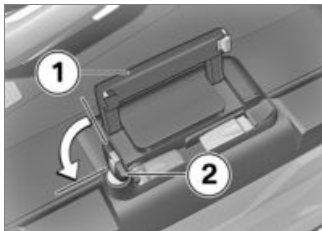

! Če zaprete nosilni ročaj, ko je ključavnica obrnjena vzdolžno glede na smer vožnje, se lahko poškoduje zaporni jeziček.

Pred zapiranjem nosilnega ročaja poskrbite, da bo ključavnica kovčka obrnjena prečno glede na smer vožnje. ◀

- Zaprite nosilni ročaj **1**.
- Ključ **2** zavrtite v nasprotni smeri urnega kazalca in ga izvlecite.

Odstranite kovček

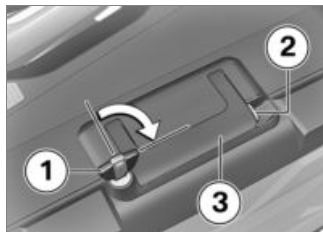

- Ključ **1** obrnite v smeri vrtenja urnega kazalca.
- Držite pritisnjeno rumeno zaporo **2** in razklopite nosilni ročaj **3**.



- Rdečo sprostitveno ročico **1** povlecite navzgor.
 - » Zaporni element **2** skoči navzgor.
- Zaporni element odprite do konca.
- Kovček primite za nosilni ročaj in ga vzemite z držala.

Priključite kovček



- Rdečo sprostitveno ročico **1** povlecite navzgor.
- » Zaporni element **2** skoči navzgor.
- Zaporni element odprite do konca.

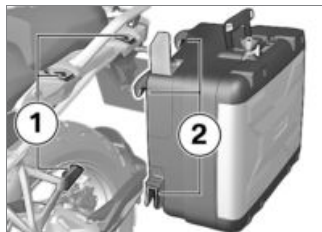

- Kovček vstavite od zgoraj v držali **1** in **2**.

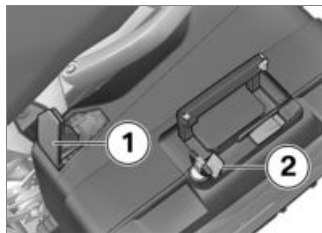

- Zaporni element **1** pritisnite navzdol do prislonu.

- Nato istočasno pritisnite navzdol zaporni element in rdečo sprostitveno ročico **2**.
- » Zaporni element se zaskoči.

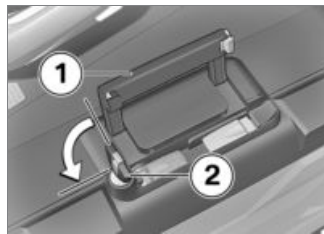

⚠ Če zaprete nosilni ročaj, ko je ključavnica obrnjena vzdolžno glede na smer vožnje, se lahko poškoduje zaporni jeziček.

Pred zapiranjem nosilnega ročaja poskrbite, da bo ključavnica kovčka obrnjena prečno glede na smer vožnje.◀

- Zaprite nosilni ročaj **1**.

- Ključ **2** zavrtite v nasprotni smeri urnega kazalca in ga izvlecite.

Topcase

– s Topcase-om^{DP}

Odprite Topcase

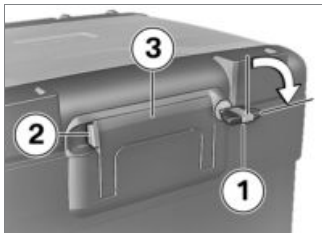

- Ključ **1** obrnite v smeri vrtenja urnega kazalca.
- Držite pritisnjeno rumeno zaporo **2** in razklopite nosilni ročaj **3**.



- Rumeno tipko **1** potisnite naprej in istočasno odprite pokrov kovčka Topcase.

Nastavitev prostornine Topcase-a

- Topcase odprite in ga izpraznite.



- Vrtljivo ročico **1** za nastavitev večje prostornine pritrдите v sprednjem končnem položaju.
- Vrtljivo ročico **1** za nastavitev manjše prostornine pritrдите v zadnjem končnem položaju.
- Zaprite Topcase.

Zapiranje Topcase-a

- Zaprite pokrov Topcase-a z močnim pritiskom.

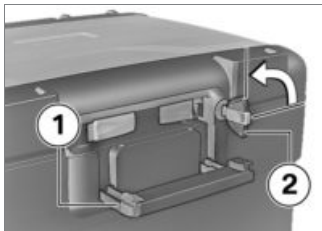

! Če zaprete nosilni ročaj, ko je ključavnica Topcase-a obrnjena vodoravno, se lahko poškoduje zaporni jeziček. Pred zapiranjem nosilnega ročaja poskrbite, da bo ključavnica Topcase-a obrnjena navpično. ◀

- Zaprite nosilni ročaj **1**.
- » Nosilni ročaj se slišno zaskoči.
- Ključ **2** zavrtite v nasprotni smeri urnega kazalca in ga izvlecite.

Odstranjevanje Topcasea

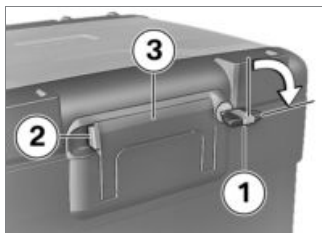

- Ključ **1** obrnite v smeri vrtenja urnega kazalca.
- Držite pritisnjeno rumeno zaporo **2** in razklopite nosilni ročaj **3**.

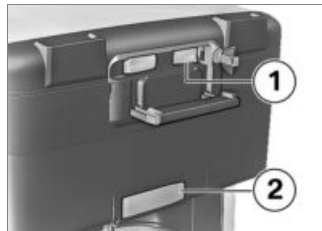

- Rdečo ročico **1** potegnite nazaj.
- » Zaporni element **2** skoči navzgor.
- Zaporni element odprite do konca.
- Topcase primite za nosilni ročaj in ga vzemite z držala.

Prigradnja Topcasea

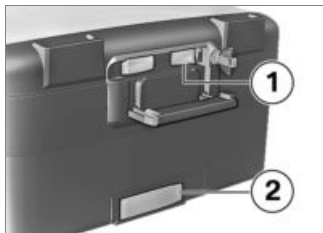

- Rdečo ročico **1** potegnite nazaj.
 - » Zaporni element **2** skoči navzgor.
- Zaporni element odprite do konca.

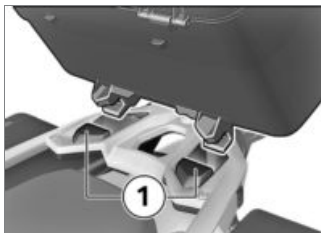

- Topcase obesite v sprednji držali **1** držalne plošče Topcasea.
- Topcase zadaj pritisnite na držalno ploščo za Topcase.



- Zaporni element **1** pritisnite naprej do prislona.
- Nato istočasno pritisnite naprej zaporni element in rdečo sprostitutveno ročico **2**.
 - » Zaporni element se zaskoči.

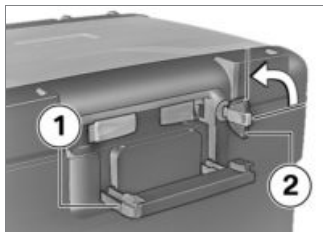

! Če zaprete nosilni ročaj, ko je ključavnica Topcase-a obrnjena vodoravno, se lahko poškoduje zaporni jeziček.

Pred zapiranjem nosilnega ročaja poskrbite, da bo ključavnica Topcase-a obrnjena navpično.◀

- Zaprite nosilni ročaj **1**.
» Nosilni ročaj se slišno zaskoči.
- Ključ **2** zavrtite v nasprotni smeri urnega kazalca in ga izvlecite.

Nega

Sredstvo za nego	140
Pranje vozila	140
Čiščenje občutljivih delov vozila	140
Nega laka	141
Uskladiščite motorno kolo.....	142
Konzerviranje	142
Zagon motornega kolesa	142

Sredstvo za nego

BMW Motorrad priporoča uporabo sredstev za čiščenje in nego, ki jih lahko dobite pri svojem partnerju BMW Motorrad. Izdelki BMW CareProducts so tovarniško preizkušeni, testirani v laboratorijih in potrjeni v praksi, zato vam ponujajo optimalno nego in zaščito materialov, ki so vgrajeni v vaše vozilo.

 Uporaba neprimernih sredstev za čiščenje in nego lahko poškoduje dele vozila. Za čiščenje ne uporabljajte nobenih topil kot so nitorazredčila, sredstva za hladno čiščenje, gorivo, čistila z alkoholom ipd. ◀

Pranje vozila

BMW Motorrad priporoča, da insekte in trdovratno umazanijo pred pranjem vozila zmehčate in operete z lakiranih delov s po-

močjo sredstva za odstranjevanje insektov BMW.

Da preprečite nastanek madežev, vozila ne perite takoj po tem, ko je bilo obsevano z močno sončno svetlobo, ali na samem soncu. Zlasti v zimskih mesecih poskrbite za pogostejše pranje vozila. Motorno kolo pozimi takoj po koncu vožnje operite s hladno vodo, da z njega odstranite sol za posipanje cest.

 Po pranju motornega kolesa, zaradi prehoda prek luž in v dežju lahko pride do zakasnitve zavornega učinka zaradi vlažnih zavornih kolotov in zavornih oblog.

Zavirajte pravočasno, dokler se zavorni koloti in obloge ne posušijo. ◀

 Topla voda pospeši delovanje soli.

Sol za posipanje cest odstranjujte samo s hladno vodo. ◀

 Visok tlak vode visokotlačnih čistilnikov (parnih čistilnikov) lahko poškoduje tesnila, hidravlični zavorni sistem, električni sistem in sedežno klop. Ne uporabljajte parnih in visokotlačnih čistilnikov. ◀

Čiščenje občutljivih delov vozila

Umetni materiali

 Čiščenje plastičnih delov z neprimernimi čistilnimi sredstvi lahko poškoduje površino. Za čiščenje plastičnih delov ne uporabljajte čistil, ki vsebujejo alkohol, topila ali sredstva za ribanje.

Praske lahko povzročijo tudi gobe za odstranjevanje insektov ali gobe s trdo površino. ◀

Deli okrova

Dele okrova čistite z vodo in emulzijo za nego plastike BMW.

Vetrobrani in stekla žarometov iz umetnega materiala

Umazanijo in insekte odstranite z mehko gobo in obilico vode.



Trdovratno umazanijo in insekte zmeččajte tako, da nanje položite vlažno krpo. ◀



Čiščenje samo z vodo in gobo.



Ne uporabljajte nobenih kemičnih čistilnih sredstev.

Krom

Kromirane dele skrbno očistite z obilico vode in avtomobilskim šamponom BMW, zlasti če so pod vplivom soli za posipanje. Za dodatno obdelavo uporabite polituro za krom.

Hladilnik

Hladilnik redno čistite, da preprečite pregrevanje motorja zaradi nezadostnega hlajenja.

Uporabite lahko npr. vrtno cev z nizkim vodnim tlakom.



Lamele hladilnika se zlahka deformirajo.

Pri čiščenju hladilnika pazite, da ne deformirate lamel. ◀

Gumijasti deli

Gumijaste dele obdelajte z vodo ali sredstvom za nego gume BMW.



Uporaba silikonskega spreja pri negi gumijastih tesnil lahko povzroči škodo.

Ne uporabljajte silikonskih razpršil ali sredstev za nego, ki vsebujejo silikon. ◀

Nega laka

Dolgotrajen vpliv snovi, ki škodijo laku, lahko preprečite z rednim pranjem vozila, zlasti če se z vozilom prevažate po področjih z zelo onesnaženim zrakom ali z naravnimi onesnaževali, kot sta npr. drevesna smola ali cvetni prah. Posebno agresivne snovi (npr. polito gorivo, olje, mast, zavorna tekočina ter iztrebki ptic) je treba takoj odstraniti, saj lahko povzročijo spremembe ali razbarvanje laka. Za odstranjevanje BMW Motorrad priporoča avtomobilsko polituro BMW ali čistilo za lak BMW.

Nečistoče na površini laka boste zlahka prepoznali po pranju vozila. Takšna mesta takoj očistite s čistilnim bencinom ali špiritom na čisti krpi ali blazinici iz vate. BMW Motorrad vam priporoča, da madeže katrana odstranite s sredstvom za odstranjevanje ka-

trana BMW. Lak na prizadetih mestih nato še konzervirajte.

Uskladiščite motorno kolo

- Motorno kolo očistite.
- Demontaža akumulatorja (▮▮▮▶ 123).
- Vzvode zavor in sklopke, uležanje stojala in bočnega stojala napršite s primernim mazivom.
- Gole in kromirane kovinske dele namažite z mastjo, ki ne vsebuje kisline (vazelin).
- Motorno kolo uskladiščite v suhem prostoru tako, da bosta obe kolesi (najbolje na stojalo za sprednje in zadnje kolo, ki ga nudi BMW).

Konzerviranje

Če voda ne odteka več z laka, ga je treba konzervirati.

BMW Motorrad vam priporoča, da za konzerviranje laka BMW

uporabite avtomobilski vosek ali sredstva, ki vsebujejo karnavbov ali sintetični vosek.

Zagon motornega kolesa

- Odstranite sredstva za zunanje konzerviranje.
- Motorno kolo očistite.
- Vgradite za delo pripravljen akumulator.
- Pred zagonom upoštevajte kontrolni seznam.

Tehnični podatki

Tabela motenj	144
Vijačni spoji	145
Motor	147
Gorivo	148
Motorno olje	149
Sklopka	149
Menjalnik	150
Pogon zadnjega kolesa	150
Vzmetenje	151
Zavore	152
Kolesa in pnevmatike	153
Električni sistem	154
Okvir	155
Alarmna naprava	156
Dimenzije	156

Teže	157
Vozne vrednosti.....	157

Tabela motenj

Motor se ne zažene oz. se zažene z obotavljanjem.

Vzrok	Odprava
Pritisnjeno stikalo za izklop v sili	Stikalo za izklop v sili prestavite v delovni položaj.
Bočno stojalo iztegnjeno in izbrana prestava	Sklopite stransko stojalo.
Vključena prestava, sklopka ni aktivirana	Menjalnik postavite v prosti tek ali aktivirajte sklopko.
Posoda za gorivo prazna	Dolivanje goriva (▮▮▮▶ 85).
Akumulator prazen	Napolnite priključeni akumulator (▮▮▮▶ 122).

Vijačni spoji

Sprednje kolo	Vrednost	Veljavno
Zavorno sedlo na teleskopskih vilicah		
M10 x 65	38 Nm	
Pritezni vijak za natično os v teleskopskih vilicah		
M8 x 35	19 Nm	
Zadnje kolo	Vrednost	Veljavno
Zadnje kolo na kolesni prirobnici		
M10 x 1,25 x 40	zategovanje navzkriž	
	60 Nm	
Roka ogledala	Vrednost	Veljavno
Ogledalo (protimatica) na adapterju		
Levi navoj, M10 x 1,25	22 Nm	
Adapter na priključni napravi		
M10 x 14 - 4.8	25 Nm	

Krmilo	Vrednost	Veljavno
Priključna naprava (vpetje krmila) na viličnem mostu		
M8 x 35	pritegnite v smeri vožnje spredaj na bloku	
	19 Nm	

Motor

Konstruktivna izvedba motorja	Zračno/vodno hlajeni dvovaljni, štiritalni bokser motor z dvema, zgoraj ležečima, zobniško gnanima odmičnima gredema in eno izravnalno gredjo.
Gibna prostornina	1170 cm ³
Izvertina valja	101 mm
Gib bata	73 mm
Kompresijsko razmerje	12,5:1
Nazivna moč	92 kW, pri številu vrtljajev: 7750 min ⁻¹
Vrtilni moment	125 Nm, pri številu vrtljajev: 6500 min ⁻¹
Najvišje število vrtljajev	maks. 9000 min ⁻¹
Število vrtljajev prostega teka	1150 min ⁻¹ , Motor ogret od vožnje

Gorivo

Priporočena kakovost goriva	Neosvinčeni Super (maks. 10 % etanola, E10) 95 ROZ/RON 89 AKI
alternativna kakovost goriva	Neosvinčeni Normal (omejitve glede moči in porabe. Če boste motor uporabljali npr. v državah z nižjo kakovostjo goriva 91 RON (raziskovalno oktansko število), potem je treba prej motorno kolo ustrezno programirati pri vašem partnerju BMW Motorrad.) 91 ROZ/RON 87 AKI
Uporabna količina polnjenja goriva	pribl. 20 l
Rezervna količina goriva	pribl. 4 l

BMW priporoča gorivo BP

Motorno olje

Količina polnjenja motornega olja	pribl. 4 l, z menjavo filtra
izdeki, ki jih priporoča BMW Motorrad	
Castrol Power 1 Racing	SAE 5W-40, API SL / JASO MA2
Količina dolivanja motornega olja	maks. 0,95 l, Razlika med MIN in MAX

BMW recommends 

Sklopka

konstrukcijska izvedba sklopke	Večlamelna sklopka z oljno kopeljo
--------------------------------	------------------------------------

Menjalnik

konstrukcijska izvedba menjalnika	poševno ozobljen 6-stopenjski menjalnik, integriran v ohišje motorja
Prestavna razmerja menjalnika	1,650, Primarno prestavno razmerje 2,438 (39:16 zob), 1. prestava 1,714 (36:21 zob), 2. prestava 1,296 (35:27 zob), 3. prestava 1,059 (36:34 zob), 4. prestava 0,943 (33:35 zob), 5. prestava 0,848 (28:33 zob), 6. prestava 1,061 (35:33 zob), Izhodni prenos menjalnika

Pogon zadnjega kolesa

Konstrukcijska izvedba pogona zadnjega kolesa	Gredni pogon s kotnim gonilom
Konstrukcijska izvedba vodila zadnjega kolesa	Enoročna nihajka iz aluminijeve litine z BMW Motorrad Paralever
Prestavno razmerje pogona zadnjega kolesa	2,910 (32/11 zob)

Vzmetenje

Sprednje kolo

Konstrukcijska izvedba vodila sprednjega kolesa	BMW-Telelever, zgornji vilični most ločen od nagiba, vzdolžno vodilo uležajeno v motorju in na teleskopskih vilicah, centralna vzmetna noga podprta na vzdolžnem vodilu in okvirju
Struktura vzmetenja sprednjega kolesa	Centralna vzmetna noga z vijačno vzmetjo
– z dinamičnim ESA ^{DO}	Centralna vzmetna noga z vijačno vzmetjo in izenačevalno posodo, električno nastavljivo povratno blaženje
Hod vzmeti spredaj	190 mm, na kolesu
– s spuščanjem ^{DO}	160 mm, na kolesu

Zadnje kolo

Konstruktivna izvedba vodila zadnjega kolesa	Enoročna nihajka iz aluminijeve litine z BMW Motorrad Paralever
Konstruktivna izvedba vzmetenja zadnjega kolesa	Centralna vzmetna noga z vijačno vzmetjo, nastavljivo povratno blaženje in prednapetost vzmeti
– z dinamičnim ESA ^{DO}	Centralna vzmetna noga z vijačno vzmetjo in izenačevalno posodo, električno nastavljivo povratno blaženje, električno nastavljiva prednapetost vzmeti
Hod vzmeti zadnjega kolesa	200 mm
– s spuščanjem ^{DO}	170 mm

Zavore

Konstruktivna izvedba zavore sprednjega kolesa	hidravlično aktivirana dvokolutna zavora s štiribatnimi radialnimi monoblok sedli in plavajoče uležajenimi zavornimi koluti
Material sprednjih zavornih oblog	Sintran material
Konstruktivna izvedba zavore zadnjega kolesa	hidravlično aktivirana kolutna zavora z dvobatnim plavajočim sedlom in fiksnim zavornim kolutom
Material zadnjih zavornih oblog	organski

Kolesa in pnevmatike

Priporočeni pari pnevmatik	Aktualen pregled odobrenih pnevmatik lahko dobite pri vašem partnerju BMW Motorrad ali na internetnem naslovu " www.bmw-motorrad.com "
----------------------------	--

Sprednje kolo

izvedba sprednjega kolesa	Aluminijasto lito kolo
– s kolesi s križnimi naperami ^{DO}	kolo s krožnimi naperami
velikost platišča sprednjega kolesa	3,0"x19"
Oznaka sprednje pnevmatike	120/70 - 19
dovoljena neuravnoteženost sprednjega kolesa	maks. 5 g

Zadnje kolo

izvedba zadnjega kolesa	Aluminijasto lito kolo
– s kolesi s križnimi naperami ^{DO}	kolo s krožnimi naperami
velikost platišča zadnjega kolesa	4,50"x17"
Oznaka zadnje pnevmatike	170/60 - 17
dovoljena neuravnoteženost zadnjega kolesa	maks. 45 g

Tlaki polnjenja pnevmatik

Tlak polnjenja sprednje pnevmatike	2,5 bar, pri hladni pnevmatiki
Tlak polnjenja zadnje pnevmatike	2,9 bar, pri hladni pnevmatiki

Električni sistem

Električna obremenljivost vtičnic	maks. 5 A, vse vtičnice skupaj
Omarica za varovalke	10 A, Reža 1: kombinacija instrumentov, alarmna naprava proti kraji (DWA), ključavnica za vžig, diagnostična vtičnica 7,5 A, Reža 2: Kombinacijsko stikalo levo, nadzor tlaka v pnevmatikah (RDC)

Akumulator

izvedba akumulatorja	Akumulator AGM (Absorbent Glass Mat)
nazivna napetost akumulatorja	12 V
nazivna kapaciteta akumulatorja	12 Ah

Vžigalne svečke

Proizvajalec in oznaka vžigalnih svečk	NGK LMAR8D-J
Oddaljenost elektrode vžigalne svečke	0,8 \pm 0,1 mm

Svetila

Svetilo dolge luči	H7 / 12 V / 55 W
– z LED-žarometom ^{DO}	LED
Svetilo kratke luči	H7 / 12 V / 55 W
– z LED-žarometom ^{DO}	LED
Svetilo parkirne luči	W5W / 12 V / 5 W

– z LED-žarometom ^{DO}	LED
Svetilo zadnje/zavorne luči	LED
Svetilo sprednjega smernika	RY10W / 12 V / 10 W
– z LED-smerniki ^{DO}	LED
Svetilo zadnjega smernika	RY10W / 12 V / 10 W
– z LED-smerniki ^{DO}	LED

Okvir

Konstrukcijska izvedba okvirja	Okvir iz jeklenih cevi z nosilno pogonsko enoto, zadnji okvir iz jeklenih cevi
mesto tablice s podatki	Okvir spredaj desno (poleg vzmetne noge)
Mesto identifikacijske številke vozila	Okvir spredaj desno na glavi krmila

Alarmna naprava

Čas aktiviranja zagona	pribl. 30 s
Trajanje alarma	pribl. 26 s
Tip baterije	CR 123 A

Dimenzije

Dolžina vozila	2205 mm, prek zaščite pred pršenjem
Višina vozila	1430...1490 mm, prek vetrobrana, pri prazni teži po DIN
– s spuščanjem ^{DO}	1415 mm, prek vetrobrana, spodnji položaj, pri DIN prazni teži
Širina vozila	955 mm, z ogledalom
voznikova sedalna višina	850...870 mm, brez voznika pri prazni teži
– z nizkim voznikovim sedežem ^{DO}	820...840 mm, brez voznika pri prazni teži
– s spuščanjem ^{DO}	800...820 mm, brez voznika pri prazni teži
razkorak voznikovih nog	1870...1910 mm, brez voznika pri prazni teži
– z nizkim voznikovim sedežem ^{DO}	1820...1860 mm, brez voznika pri prazni teži
– s spuščanjem ^{DO}	1790...1830 mm, brez voznika pri prazni teži

Teže

Prazna teža	238 kg, DIN prazna teža, pripravljeno za vožnjo, 90 % polna posoda za gorivo, brez DO
dovoljena skupna teža	450 kg
maksimalna obremenitev	212 kg

Vozne vrednosti

Najvišja hitrost	>200 km/h
------------------	-----------

Servis

BMW Motorrad Servis	160
BMW Motorrad Mobilna asistenca	160
Vzdrževalna dela	160
Potrditev vzdrževanja	162
Potrditve servisov	167

BMW Motorrad Servis

Podjetje BMW Motorrad je s svojo dobro razvito prodajno mrežo na voljo vam in vašemu motornemu kolesu v več kot 100 državah po svetu. Partnerji BMW Motorrad imajo na voljo tehnične informacije in razpolagajo s potrebnim tehničnim znanjem za opravljanje vseh vzdrževalnih in servisnih del na vašem motorju BMW.

Podatke o najbližjem partnerju BMW Motorrad najdete na spletni strani "www.bmw-motorrad.com".



Nestrokovna izvedba vzdrževalnih del in popravil lahko povzroči nevarnost posledične škode in s tem povezanih varnostnih tveganj. BMW Motorrad vam priporoča, da prepustite dela na motor-nem kolesu specializirani servi-

sni delavnici, najbolje partnerju BMW Motorrad. ◀

Da bo vaše motorno kolo BMW vedno v optimalnem stanju, vam BMW Motorrad priporoča redno izvajanje predpisanih vzdrževalnih del.

Vsa opravljena vzdrževalna dela in popravila naj vam potrdijo v poglavju "Servis" teh navodil. Nujni pogoj za priznavanje kulančnih storitev po izteku garancijskega obdobja je predložitev dokazil o rednem vzdrževanju.

O vsebini servisnih storitev BMW se lahko poučite pri svojem partnerju BMW Motorrad.

BMW Motorrad Mobilna asistenca

Pri novih motornih kolesih BMW ste z BMW Motorrad mobilno asistenco v primeru nesreče upravičeni do različnih storitev

(npr. mobilni servis, pomoč na cesti, transport vozila).

O storitvah mobilne asistence povprašajte pri svojem partnerju BMW Motorrad.

Vzdrževalna dela

BMW pregled ob predaji

BMW pregled ob predaji opravi vaš partner BMW Motorrad, preden vam preda vozilo.

BMW kontrola utekanja

BMW kontrolo utekanja je treba opraviti med 500 km in 1200 km.

BMW servis

BMW servis je treba opraviti enkrat letno, pri čemer je obseg servisa odvisen od uporabnika vozila in števila prevoženih kilometrov. Vaš partner BMW Motorrad vam bo opravljeni servis potrdil in vnesel termin za naslednji servis.

Vozniki, ki letno prevozijo veliko kilometrov, bodo morda morali priti na servis še pred iztekom predvidenega termina. V tem primeru se poleg potrditve opravljenega servisa vnese tudi ustrezno največje število kilometrov. Če doseže to število prevoženih kilometrov še pred terminom naslednjega servisa, mora motorno kolo predčasno na servis.

Servisni prikaz na večfunkcijskem ekranu vas bo opozoril na naslednji termin servisa približno en mesec oz. 1000 km pred dosegom vnesenih vrednosti.

Potrditev vzdrževanja

BMW pregled ob predaji

opravljeno

dne _____

Žig, podpis

BMW kontrola utekanja

opravljeno

dne _____

pri km _____

Naslednji servis

najkasneje

dne _____

ali, če je doseženo prej,

pri km _____

Žig, podpis

BMW servis

opravljeno

dne _____

pri km _____

Naslednji servis
najkasneje

dne _____

ali, če je doseženo prej,

pri km _____

Žig, podpis**BMW servis**

opravljeno

dne _____

pri km _____

Naslednji servis
najkasneje

dne _____

ali, če je doseženo prej,

pri km _____

Žig, podpis**BMW servis**

opravljeno

dne _____

pri km _____

Naslednji servis
najkasneje

dne _____

ali, če je doseženo prej,

pri km _____

Žig, podpis

BMW servis

opravljeno

dne _____

pri km _____

Naslednji servis

najkasneje

dne _____

ali, če je doseženo prej,

pri km _____

Žig, podpis**BMW servis**

opravljeno

dne _____

pri km _____

Naslednji servis

najkasneje

dne _____

ali, če je doseženo prej,

pri km _____

Žig, podpis**BMW servis**

opravljeno

dne _____

pri km _____

Naslednji servis

najkasneje

dne _____

ali, če je doseženo prej,

pri km _____

Žig, podpis

BMW servis

opravljeno

dne _____

pri km _____

Naslednji servis
najkasneje

dne _____

ali, če je doseženo prej,

pri km _____

Žig, podpis**BMW servis**

opravljeno

dne _____

pri km _____

Naslednji servis
najkasneje

dne _____

ali, če je doseženo prej,

pri km _____

Žig, podpis**BMW servis**

opravljeno

dne _____

pri km _____

Naslednji servis
najkasneje

dne _____

ali, če je doseženo prej,

pri km _____

Žig, podpis

BMW servis

opravljeno

dne _____

pri km _____

Naslednji servis

najkasneje

dne _____

ali, če je doseženo prej,

pri km _____

Žig, podpis**BMW servis**

opravljeno

dne _____

pri km _____

Naslednji servis

najkasneje

dne _____

ali, če je doseženo prej,

pri km _____

Žig, podpis**BMW servis**

opravljeno

dne _____

pri km _____

Naslednji servis

najkasneje

dne _____

ali, če je doseženo prej,

pri km _____

Žig, podpis

Potrditve servisov

Tabela je namenjena vnosu opravljenih vzdrževalnih del in popravil, kakor tudi vgradnje dodatnega pribora in opravljenih posebnih dejavnosti.

opravljeno delo	pri km	Datum

Priloga

Certifikat 170

Certification Tire Pressure Control (TPC)

FCC ID: MRXBC54MA4
IC: 2546A-BC54MA4

FCC ID: MRXBC5A4
IC: 2546A-BC5A4

This device complies with Part 15 of the FCC Rules and with Industry Canada license-exempt RSS standard(s).

Operation is subject to the following two conditions:

- (1) This device may not cause harmful interference, and
- (2) This device must accept any interference received, including interference that may cause undesired operation.

Le présent appareil est conforme aux CNR d'Industrie Canada applicables aux appareils radio exempts de licence. L'exploitation est autorisée aux deux conditions suivantes:

- (1) l'appareil ne doit pas produire de brouillage, et
- (2) l'utilisateur de l'appareil doit accepter tout brouillage radioélectrique subi, même si le brouillage est susceptible d'en compromettre le fonctionnement.

WARNING: Changes or modifications not expressly approved by the party responsible for compliance could void the user's authority to operate the equipment. The term "IC:" before the radio certification number only signifies that Industry Canada technical specifications were met.

A

- ABS
 - Opozorilni prikazi, 33
 - Podrobno o tehniki, 91
 - Samodiagnostika, 80
 - Upravljalni element, 15
 - Upravljanje, 57
- Akumulator
 - Demontaža, 123
 - Navodila za vzdrževanje, 121
 - Opozorilni prikaz za napetost akumulatorja, 36
 - Polnjenje odklopljenega akumulatorja, 122
 - Polnjenje priključenega akumulatorja, 122
 - Tehnični podatki, 154
 - Vgradnja, 123
- Alarmna naprava
 - Kontrolna lučka, 18
 - Opozorilni prikaz, 31
 - Tehnični podatki, 156
 - Upravljanje, 50

ASC

- Podrobno o tehniki, 93
- Samodiagnostika, 80
- Upravljalni element, 15
- Upravljanje, 58

B

- Blaženje
 - Nastavitev, 65
 - Nastavitveni element zadaj, 11
- Blokada motorja
 - Nadomestni ključ, 44
 - Opozorilni prikaz, 29

D

- Dimenzije
 - Tehnični podatki, 156
- Dnevna vozna luč
 - Položaj na vozilu, 11
 - Ročni vklop dnevne luči, 55
 - Samodejni vklop dnevne luči, 55
- Domače luči, 43

E

- Električni sistem
 - Tehnični podatki, 154
- ESA
 - Upravljalni element, 15
 - Upravljanje, 66

G

- Gorivo
 - Nalivna odprtina, 11
 - Rezerva, 37
 - Tehnični podatki, 148
 - Točenje goriva, 85

H

- Hladilna tekočina
 - Dolivanje, 104
 - Opozorilni prikaz za prekomerno temperaturo, 29
 - Preverjanje nivoja, 104
- Hupa, 15

I

- Identifikacijska številka vozila
 - Mesto na vozilu, 13
- Intervali vzdrževanja, 160

K

- Ključ, 42
- Ključavnica krmila
 - Zaklepanje, 42
- Kolesa
 - Demontaža sprednjega kolesa, 108
 - Montaža zadnjega kolesa, 112
 - Montirajte sprednje kolo, 109
 - Preverite napere, 106
 - Preverjanje platišč, 106
 - Sprememba dimenzije, 107
 - Tehnični podatki, 153
- Kombinacija instrumentov
 - Pregled, 18
 - Senzor svetlosti okolice, 18
- kombinirano stikalo
 - Pregled z desne, 17
 - Pregled z leve, 15
- Kontrola pred vožnjo (Pre-Ride-Check), 79

- Kontrolne lučke, 18
 - Pregled, 20
- Kontrolni seznam, 78
- Kovček, 132
- Kratice in simboli, 6
- Krmilo
 - Nastavitev, 69

L

- Luč
 - Kratka luč, 53
 - Parkirna luč, 53, 54
 - Ročni vklop dnevne luči, 55
 - Samodejni vklop dnevne luči, 55
 - Upravljalni element, 15
 - Upravljanje dodatnega žarometa, 54
 - Upravljanje z dolgo lučjo, 54
 - Upravljanje z utripnim signalom žarometa, 54

M

- Menjalnik
 - Tehnični podatki, 150
- Mobilna asistenca, 160

Motor

- Opozorilni prikaz za elektroniko motorja, 30
 - Opozorilni prikaz za krmiljenje motorja, 35
 - Tehnični podatki, 147
 - Zagon, 79
- Motorno kolo
 - Čiščenje, 139
 - Nega, 139
 - parkiranje, 82
 - Privezovanje, 86
 - Uskladiščenje, 142
 - Motorno olje
 - Dolivanje, 100
 - Nalivna odprtina, 13
 - Opozorilni prikaz za nivo motornega olja, 36
 - Opozorilo o nivoju olja, 37
 - Preverite nivo, 99
 - Prikaz nivoja, 13
 - Tehnični podatki, 149

N

Način vožnje

Nastavitev, 59

Podrobno o tehniki, 90

Upravljalni element, 17

Nadzor tlaka v pnevmatikah RDC

Nalepka na platišču, 107

Opozorilni prikazi, 31

Podrobno o tehniki, 95

Prikaz, 38

Naprava za upravljanje opozorilnih

smernikov

Upravljalni element, 15, 17

Upravljanje, 57

Navodila za uporabo

Položaj na vozilu, 14

O

Ogledalo

Nastavitev, 70

Ogrevani ročki

Upravljalni element, 17

Upravljanje, 69

Okvir

Tehnični podatki, 155

Opozorilne lučke, 18

Pregled, 20

Opozorilni prikazi

ABS, 33

Alarmna naprava, 31

Blokada motorja, 29

Elektronika motorja, 30

Krmiljenje motorja, 35

Napetost akumulatorja, 36

Nedelujoča svetila, 30

Nivo motornega olja, 36

Opozorilo za zunanjo

temperaturo, 29

Predstavitev, 24

Pregled, 23

RDC, 31

Rezerva goriva, 35

Temperatura hladilne

tekočine, 29

Oprema, 7

P

Parkiranje, 82

Parkirna luč, 54

Pnevmatike

Najvišja hitrost, 77

Preverjanje globine profila, 106

Preverjanje tlaka polnjenja, 68

Priporočilo, 106

Tabela tlakov polnjenja, 14

Tehnični podatki, 153

Tlaki polnjenja, 153

Utekanje, 81

Pogledi

Desna stran vozila, 13

desno kombinirano stikalo, 17

Kombinacija instrumentov, 18

Leva stran vozila, 11

levo kombinirano stikalo, 15

Opozorilne in kontrolne

lučke, 20

Opozorilni simboli, 23

Pod sedežno klopjo, 14

Večfunkcijski zaslon, 21

Pogon zadnjega kolesa

Tehnični podatki, 150

Pomoč pri zagonu, 120

Potrditev vzdrževanja, 162

- Povprečne vrednosti
 - Ponastavitev, 45
- Prednapetost vzmeti
 - Nastavitev, 64
 - Nastavitveni element zadaj, 13
- Pregled opozorilnih prikazov, 25
- Prestavljanje
 - Priporočilo za prestavljanje navzgor, 39
- Pribor
 - Splošna navodila, 128
- Prikaz hitrosti, 18
- Prikaz števila vrtljajev, 18
- Priloženi komplet orodja
 - Položaj na vozilu, 14
 - Vsebina, 98
- Prtljaga
 - Navodila za obremenjevanje, 76
- R**
 - Regulacija vozne hitrosti
 - Upravljanje, 62
 - Rezerva goriva
 - Opozorilni prikaz, 35

- S**
 - Sedeži
 - Demontaža in montaža, 71
 - Nastavite sedalno višino, 72
 - Zaklepanje, 11
 - Sedežna klop
 - Položaj višinske izravnave, 14
 - Servis, 160
 - Servisni prikaz, 38
 - Sklopka
 - Nastavitev ročnega vzvoda, 67
 - Preverite funkcijo, 106
 - Tehnični podatki, 149
 - Smerniki
 - Upravljalni element, 15
 - Upravljalni element desno, 17
 - Upravljanje, 56
 - Spuščanje
 - Omejitev, 76
 - Stikalo za izklop v sili, 17
 - Upravljanje, 52
 - Stojalo za sprednje kolo
 - Prigradnja, 112

- Svetila
 - Menjava dodatnega LED-žarometa, 118
 - Menjava svetila dolge luči, 114
 - Menjava svetila kratke luči, 114
 - Menjava svetila parkirne luči, 115
 - Menjava svetila sprednjih in zadnjih smernikov, 117
 - Menjava zadnje LED-luč, 118
 - Opozorilni prikaz za nedelujoča svetila, 30
 - Tehnični podatki, 154
 - Zamenjajte LED-žaromet, 118

- Š**
 - Števec prevoženih kilometrov
 - Ponastavitev, 45

- T**
 - Tabela motenj, 144
 - Tablica s podatki
 - Mesto na vozilu, 13
 - Tehnični podatki
 - Akumulator, 154
 - Alarmna naprava, 156

- Dimenzije, 156
- Električni sistem, 154
- Gorivo, 148
- Kolesa in pnevmatike, 153
- Menjalnik, 150
- Motor, 147
- Motorno olje, 149
- Okvir, 155
- Pogon zadnjega kolesa, 150
- Sklopka, 149
- Standardi, 7
- Teže, 157
- Vzmetenje, 151
- Vžigalne svečke, 154
- Zavore, 152
- Žarnice, 154
- Temperatura okolice
 - Opozorilo za zunanjo temperaturo, 29
- Terenska vožnja, 83
- Teže
 - Tabela obremenitev, 14
 - Tehnični podatki, 157
- Točenje goriva, 85
- Topcase
 - Upravljanje, 135
- U**
 - Ura
 - Nastavitev, 47
 - Utekanje, 81
- V**
 - Varnostna opozorila
 - za vožnjo, 76
 - za zaviranje, 82
 - Varovalke
 - Menjava, 125
 - Tehnični podatki, 154
 - Večfunkcijski ekran, 18
 - Izbira prikaza, 44
 - Pregled, 21
 - Upravljalni element, 15
 - Upravljanje, 44
 - Veljavnost, 7
 - Vetrobran
 - Nastavitev, 71
 - Nastavitveni element, 13
- Vozilo
 - Zagon, 142
- Vrtilni momenti, 145
- Vtičnica
 - Mesto na vozilu, 13
 - Napotki v zvezi z uporabo, 128
- Vzdrževanje
 - Splošna navodila, 98
- Vzmetenje
 - Tehnični podatki, 151
- Vžig
 - Izklop, 43
 - vklop, 43
- Vžigalne svečke
 - tehnični podatki, 154
- Z**
 - Zagon, 79
 - Upravljalni element, 17
 - Zavore
 - Nastavitev ročnega vzvoda, 68
 - Preverite funkcijo, 100
 - Tehnični podatki, 152
 - Varnostna opozorila, 82

- Zavorna tekočina
 - Posoda spredaj, 13
 - Posoda zadaj, 13
 - Preverite nivo spredaj, 102
 - Preverite nivo zadaj, 103

- Zavorne obloge
 - Preverite spredaj, 101
 - Preverite zadaj, 101
 - Utekanje, 81

- Zračni filter
 - Menjava vložka, 119
 - Položaj na vozilu, 13

- Zunanja temperatura
 - Prikaz, 36

Ž

- Žaromet
 - Doseg svetlobnega snopa, 53
 - Nastavitev dosega svetlobnega snopa, 11
 - Nastavitev za vožnjo po desni/levi, 52

Glede na obseg opreme in pribora vašega vozila in ob upoštevanju različnih izvedb za posamezne države lahko pride do odstopanj dejanske izvedbe vozila od navedb v besedilu in na slikah. Iz tega ni mogoče izpeljati nobenih zahtevkov.

Podatki o dimenzijah, težah, porabi in zmogljivosti veljajo z ustreznimi tolerancami.

Pridržujemo si pravico do sprememb konstrukcije, opreme in pribora.

Pridržujemo si pravico do napak.

©2013 Bayerische Motoren
Werke Aktiengesellschaft
80788 München, Nemčija
Ponatis, tudi po delih, samo s
pisnim dovoljenjem podjetja
BMW Motorrad, oddelek za
poprodajne storitve.

Originalna navodila za uporabo,
tiskano v Nemčiji.

Pomembni podatki za postanek na bencinski črpalki.

Gorivo

Priporočena kakovost goriva	Neosvinčeni Super (maks. 10 % etanola, E10) 95 ROZ/RON 89 AKI
alternativna kakovost goriva	Neosvinčeni Normal (omejitve glede moči in porabe. Če boste motor uporabljali npr. v državah z nižjo kakovostjo goriva 91 RON (raziskovalno oktansko število), potem je treba prej motorno kolo ustrezno programirati pri vašem partnerju BMW Motorrad.) 91 ROZ/RON 87 AKI
Uporabna količina polnjenja goriva	pribl. 20 l
Rezervna količina goriva	pribl. 4 l
Tlaki polnjenja pnevmatik	
Tlak polnjenja sprednje pnevmatike	2,5 bar, pri hladni pnevmatiki
Tlak polnjenja zadnje pnevmatike	2,9 bar, pri hladni pnevmatiki

BMW recommends 

Kat. št.: 01 49 8 550 215
08.2013, 4. izdaja, 76

