



BMW Motorrad



Radosť z jazdy

Návod na používanie **R 1200 GS**

Údaje o motocykli/predajcovi

Údaje o motocykli

Model

Identifikačné číslo vozidla

Číslo farby

Prvé prihlásenie do evidencie

Evidenčné číslo

Údaje o predajcovi

Kompetentný partner v servise

Pani/pán

Telefónne číslo

Adresa predajcu/telefón (pečiatka firmy)

Vitajte v spoločnosti BMW

Teší nás, že ste sa rozhodli pre motocykel BMW a vítame vás v rodine motorkárov a motorkárov BMW.

Oboznámte sa so svojím novým motocyklom, aby ste sa mohli v doprave bezpečne pohybovať. Pred naštartovaním vášho BMW si prečítajte návod na používanie. Nájdete v ňom dôležité pokyny na obsluhu motocykla, ktoré vám umožnia plne využívať technické prednosti vášho BMW.

Okrem toho získate informácie o údržbe a ošetrovaní, bezpečnosti prevádzky a jazdy, ako aj o spôsoboch ako najlepšie predĺžiť životnosť vášho motocykla.

V prípade otázok týkajúcich sa motocykla je vám kedykoľvek k dispozícii váš partner BMW Motorrad.

Veľa radosti s vaším motocyklom BMW a dobrú a bezpečnú jazdu vám želá

BMW Motorrad.

01 49 8 550 216



Obsah

Pri vyhľadávaní určitej témy použite aj vecný register na konci tohto návodu na používanie.

1 Všeobecné pokyny 5

Prehľad.....	6
Skratky a symboly.....	6
Výbava.....	7
Technické údaje.....	7
Aktualita.....	7

2 Prehľady..... 9

Celkový pohľad – ľavá strana.....	11
Celkový pohľad – pravá strana.....	13
Priestor pod sedadlom.....	14
Kombinovaný spínač ľavý ...	15
Pravý kombinovaný spínač.....	17
Združený prístroj.....	18

3 Indikátory 19

Varovné a indikačné kontroly.....	20
Multifunkčný displej.....	22
Varovné symboly na displeji.....	24
Varovná indikácia.....	25
Vonkajšia teplota.....	38
Rezerva paliva.....	38
Upozornenie o hladine oleja.....	39
Indikácia servisu.....	39
Tlak vzduchu v pneumatikách.....	40
Odporúčanie pre preradenie na vyšší prevodový stupeň.....	40

4 Význam 43

Zámok riadenia a zapaľovania.....	44
Zapaľovanie.....	45
Elektronický imobilizér EWS.....	46
Multifunkčný displej.....	46

Varovné zariadenie proti od-cudzeniu (DWA).....	52
Núdzový vypínač.....	54
Svetlomet.....	55
Svetlo.....	56
Denný svetlomet.....	57
Ukazovatele smeru.....	59
Varovné blikače.....	59
BMW Motorrad Integral ABS.....	60
Automatická regulácia stability ASC.....	61
Režim jazdy.....	62
Regulácia rýchlosti.....	65
Predpätie pruženia.....	67
Ťlmenie.....	68
Elektronické nastavenie podvozka dynamic ESA.....	69
Spojka.....	71
Brzda.....	71
Pneumatiky.....	72
Riadidlá.....	72
Vyhrievané rukoväti.....	72
Zrkadlá.....	73

Čelný štít	74	7 Údržba	99	9 Ošetrovanie	141
Sedadlo vodiča a spolu- jazdca	74	Všeobecné pokyny	100	Prostriedky na ošetrova- nie	142
5 Jazda	79	Náradie základnej výbavy.....	100	Umývanie vozidla	142
Bezpečnostné pokyny.....	80	Motorový olej.....	101	Čistenie chúlостivých častí vozidla.....	142
Zoznam kontrol	82	Brzdová sústava.....	102	Ošetrovanie laku	143
Štartovanie	82	Chladiaca kvapalina	107	Odstavenie motocykla.....	144
Zábeh	85	Spojka.....	108	Konzervovanie.....	144
Brzdy.....	85	Ráfiky a pneumatiky	108	Uvedenie motocykla do prevádzky	144
Odstavenie motocykla.....	86	Kolesá.....	109	10 Technické údaje	145
Používanie v teréne	87	Stojan predného kolesa ...	115	Tabuľka porúch	146
Tankovanie	88	Zdroj svetla.....	117	Skrutkové spoje	147
Zaistenie motocykla pri pre- prave	89	Vzduchový filter	122	Motor	149
6 Technické údaje – pod- robnosti	91	Štartovacie káble	123	Palivo	150
Režim jazdy	92	Akumulátor	124	Motorový olej.....	151
Brzdová sústava s BMW Motorrad Integral ABS	93	Poistky	128	Spojka.....	151
Manažment motora s BMW Motorrad ASC	96	8 Príslušenstvo	129	Prevodovka.....	152
Kontrola tlaku v pneumati- kách RDC	97	Všeobecné pokyny	130	Pohon zadného kolesa ...	153
		Zásuvky	130	Podvozok	153
		Navigačný systém.....	131	Brzdy.....	155
		Kufor	134	Kolesá a pneumatiky	155
		Horný kufor	137	Elektroinštalácia	156
				Rám	158

Varovný systém proti odcudzeniu	158
Rozmery	159
Hmotnosti	160
Jazdné parametre	160
11 Servis	161
BMW Motorrad Servis	162
BMW Motorrad Služby servisu mobility	162
Práce spojené s údržbou.....	162
Potvrdenia údržby	164
Potvrdenia servisu	169
12 Dodatok	171
Osvedčenie	172
13 Vecný register.....	173

Všeobecné pokyny

Prehľad	6
Skratky a symboly	6
Výbava.....	7
Technické údaje	7
Aktualita	7

Prehľad

V tomto návode na obsluhu dávame dôraz na jednoduchú orientáciu. Požadovanú tému nájdete najrýchlejšie v podrobnej tabuľke indexov na konci. Ak chcete najskôr získať prehľad o motocykle, prejdite do 2. kapitoly. V kapitole 11 sú uvedené všetky práce, spojené s údržbou a opravami. Doklad o vykonanej údržbe je predpokladom pre poskytnutie pozáručného plnenia.

Ak sa raz rozhodnete pre predaj vášho motocykla BMW, nezabudnite novému majiteľovi spolu s motocyklom odovzdať aj návod na používanie; je dôležitou súčasťou vášho motocykla.

Skratky a symboly

 Označuje varovné pokyny, ktoré by ste mali bezpodmienečne dodržiavať – z dôvodov vlastnej bezpečnosti, bezpečnosti

iných osôb a na ochranu vášho produktu pred poškodením.

 Osobitné pokyny pre lepšiu manipuláciu pri ovládaní, riadení a nastavovaní, ako aj pri ošetrovaní.

◀ Označuje koniec pokynu.

• Opis činnosti.

» Výsledok určitej činnosti.

 Odkaz na stranu s ďalšími informáciami.

◁ Označuje koniec informácie závislej od príslušenstva, resp. výbavy.

 Ťahovací moment.

 Technické údaje.

OV Osobitná výbava
Osobitná výbava BMW Motorrad sa montuje už pri výrobe vozidla.

OP Osobitné príslušenstvo
Osobitné príslušenstvo BMW si môžete objednať a nechať nainštalovať u vášho partnera BMW Motorrad.

EWS Elektronický imobilizér.

DWA Výstražné zariadenie proti odcudzeniu.

ABS Protiblokovací systém.

ASC Automatická regulácia stability.

ESA Elektronické nastavenie podvozka.

RDC Regulácia tlaku vzduchu v pneumatikách.

Výbava

Pri nákupe motocykla BMW ste sa rozhodli pre model s individuálnou výbavou. Tento návod na používanie opisuje osobitná výbava (OV) a vybrané osobitné príslušenstvo (OP), ponúkané spoločnosťou BMW. Majte prosím pochopenie, že návod obsahuje aj opis verzií výbavy, ktorú ste si možno nezvolili. Taktiež sú možné odlišnosti zobrazeného motocykla voči verziám podľa krajiny dovozu.

Ak váš motocykel neobsahuje opísanú výbavu, nájdete ich v samostatnom návode.

Technické údaje

Všetky údaje o rozmeroch, hmotnostiach a výkonové parametre v návode na používanie sa vzťahujú na Nemecký inštitút pre normalizáciu e. V. (DIN) a dodržiavajú jeho predpisy o toleranciách. Pri verziách pre jednotlivé krajiny dovozu sú možné odchýlky.

Aktualita

Vysoká úroveň bezpečnosti a kvality motocyklov BMW je zaručená nepretržitým vývojom konštrukcie, výbavy a príslušenstva. Z toho môžu vyplývať prípadné odlišnosti medzi týmto návodom na používanie a vašim motocyklom. BMW Motorrad nemôže vylúčiť ani omyly. Preto vás prosíme o pochopenie, že z údajov, vyobrazení a opisov nemôžu vyplývať žiadne nároky.

Prehľady

Celkový pohľad – ľavá strana	11
Celkový pohľad – pravá strana	13
Priestor pod sedadlom	14
Kombinovaný spínač ľavý	15
Pravý kombinovaný spínač	17
Združený prístroj	18



Celkový pohľad – ľavá strana

- 1** – s denným svetlom-
tom^{OV}
Denný svetlomet (☞ 57)
- 2** Nalievací otvor paliva
(☞ 88)
- 3** Zámok sedadla (☞ 74)
- 4** Nastavenie tlmenia vzadu
(dole na pružiacej jednotke)
(☞ 68)

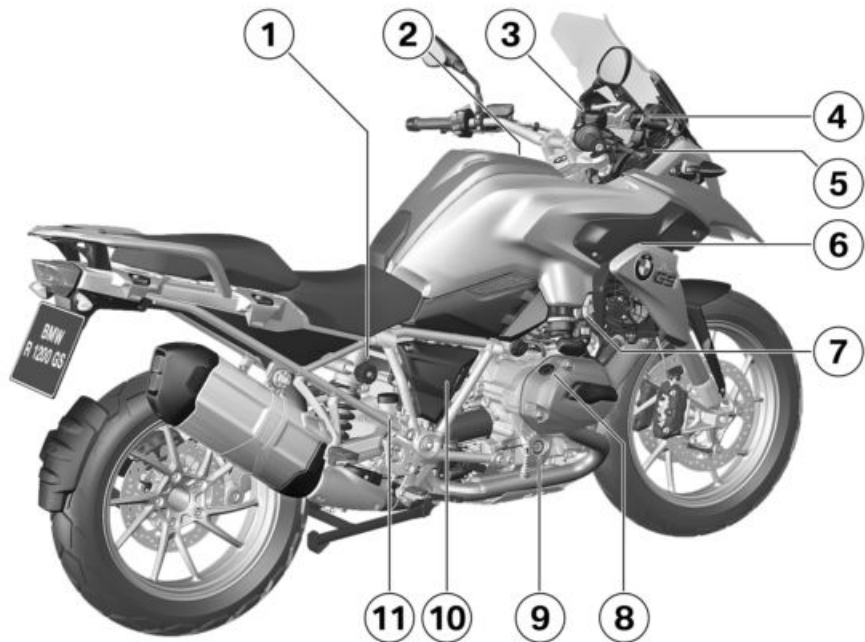

Celkový pohľad – pravá strana

- 1 Nastavenie predpätia pruženia vzadu (☞ 67)
- 2 Vzduchový filter (pod strednou časťou kapotáže) (☞ 122)
- 3 Nádržka brzdovej kvapaliny vpredu (☞ 105)
- 4 Nastavenie výšky čelného štíta (☞ 74)
- 5 Zásuvka (☞ 130)
- 6 Číslo podvozka (na ložisku hlavy riadenia)
Typový štítok (na ložisku hlavy riadenia)
- 7 Indikácia hladiny chladiacej kvapaliny (☞ 107)
Nádrž na chladiacu kvapalinu (☞ 107)
- 8 Plniaci otvor motorového oleja (☞ 102)
- 9 Indikácia hladiny motorového oleja (☞ 101)
- 10 Akumulátor (za bočným krytom) (☞ 124)
Prípojný bod akumulátora (za bočným krytom) (☞ 123)
- 11 Nádržka brzdovej kvapaliny vzadu (☞ 106)

Priestor pod sedadlom

- 1 Štandardná súprava náradia (► 100)
- 2 Návod na používanie
- 3 Tabuľka tlaku hustenia pneumatík
- 4 Tabuľka zafaženia
- 5 Nastavenie výšky sedadla vodiča (► 75)

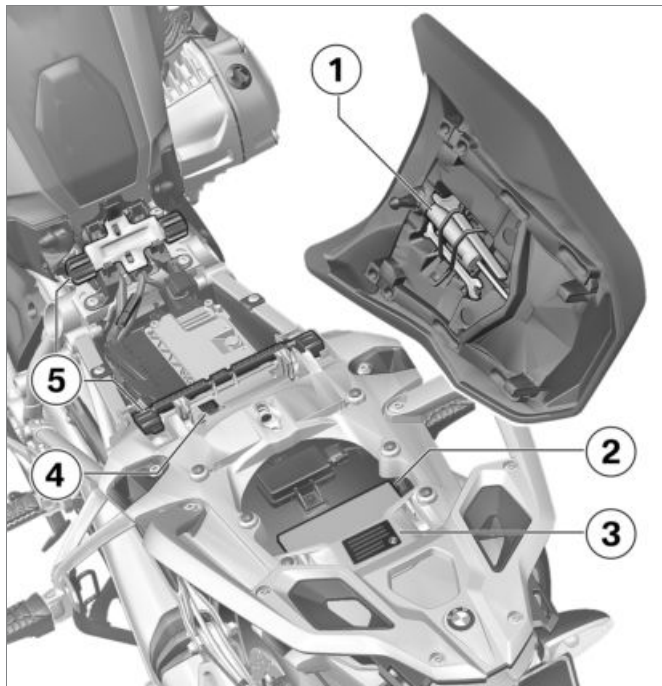

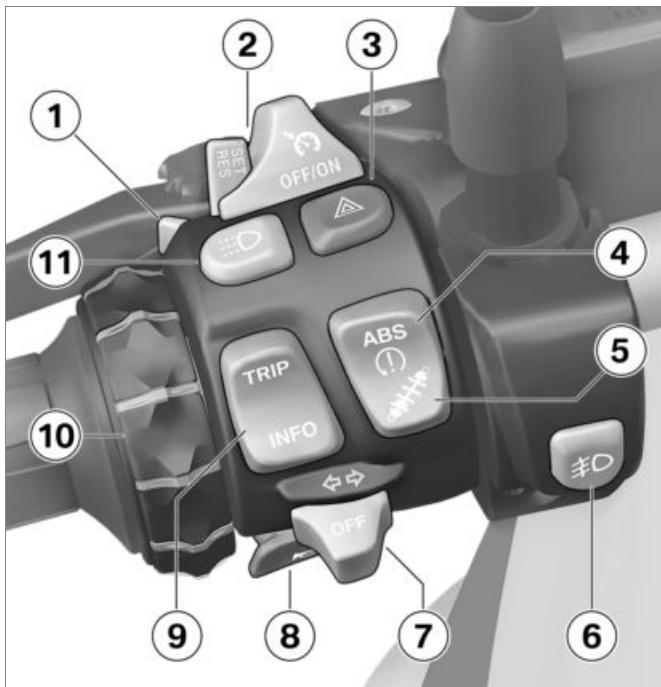

Kombinovaný spínač ľavý

- 1 Diaľkové svetlo a svetelná húkačka (➡ 56)
- 2 – s reguláciou rýchlosti^{OV}
Regulácia rýchlosti (➡ 65)
- 3 Varovné blikače (➡ 59)
- 4 ABS (➡ 60)
ASC (➡ 61)
- 5 – s Dynamic ESA^{OV}
ESA (➡ 69)
- 6 – s prídavným svetlom-
tom LED^{OP}
Prídavný svetlomet LED
(➡ 57)
- 7 Ukazovatele smeru (➡ 59)
- 8 Húkačka
- 9 Multifunkčný displej
(➡ 46)
- 10 – s prípravou pre navigačný
systém^{OV}
Navigačný systém
(➡ 132)

11 – s denným svetlometom^{OV}

Denný svetlomet (☞ 57)



Pravý kombinovaný spínač

- 1 – s vyhrievanými rukovätmi^{OV}
Vyhrievané rukoväti (→ 73)
- 2 Režim jazdy (→ 62)
- 3 Núdzový vypínač (→ 54)
- 4 Naštartovanie motora (→ 82)

Združený prístroj

- 1 Indikácia rýchlosti
- 2 Indikácia otáčok
- 3 Snímač jasu okolia (na nastavenie jasu osvetlenia prístrojov)
– s denným svetlometom^{OV}
Snímač jasu okolia pre automatický režim denného svetlometu
– s varovným systémom proti odcudzeniu^{OV}
- 4 Kontrolka DWA
- 5 Multifunkčný displej (►► 20)

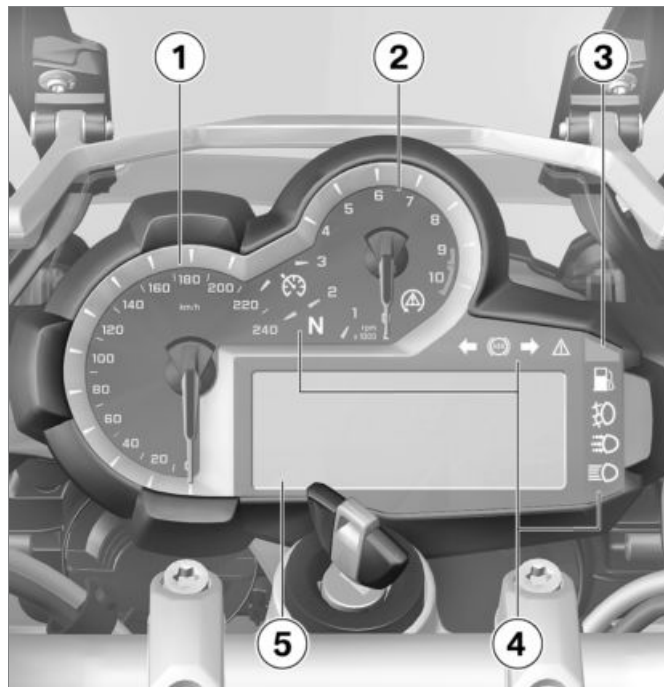



Indikátory

Varovné a indikačné kontrolky.....	20
Multifunkčný displej.....	22
Varovné symboly na displeji.....	24
Varovná indikácia	25
Vonkajšia teplota.....	38
Rezerva paliva	38
Upozornenie o hladine oleja.....	39
Indikácia servisu	39
Tlak vzduchu v pneumatikách.....	40
Odporúčanie pre preradenie na vyšší prevodový stupeň.....	40

Varovné a indikačné kontrolky

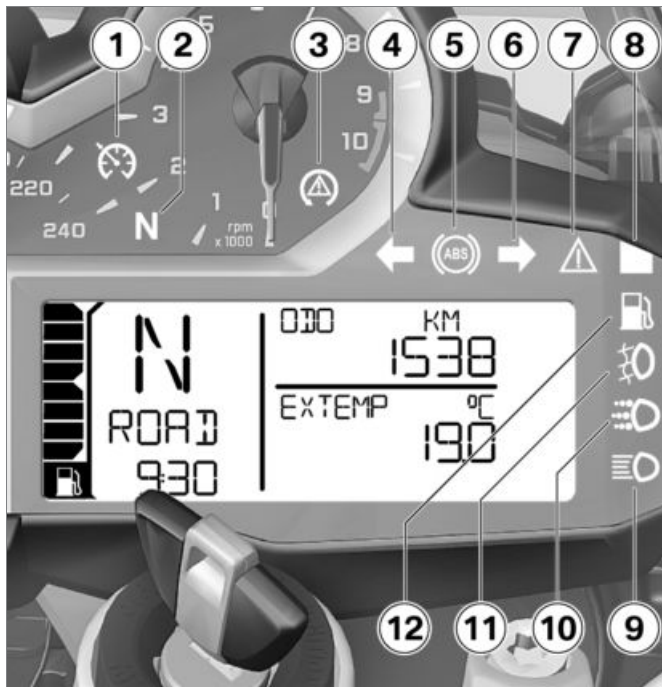
- 1 – s reguláciou rýchlosti^{OV}
Regulácia rýchlosti (→ 65)
- 2 Neutrálna poloha (neutrál)
- 3 ASC (→ 61)
- 4 Ukazovatele smeru vľavo
- 5 ABS (→ 60)
- 6 Ukazovatele smeru vpravo
- 7 Všeobecná varovná kontrolka (v spojení s varovnými symbolmi na displeji) (→ 25)
- 8 DWA
- 9 Diaľkové svetlo (→ 56)
- 10 – s denným svetlom^{OV}
Denný svetlom (→ 57)
- 11 – s prídavným svetlom^{OP}
Prídavné svetlomety (→ 57)
- 12 Rezerva paliva (→ 38)



 Symbol ABS sa môže zobrazit v závislosti od krajiny dovozu, príp. môže byť odlišný.◀

Multifunkčný displej

- 1 Stav náplne paliva
- 2 Odporúčanie pre preradenie na vyšší prevodový stupeň (►► 40)
- 3 Zobrazuje sa indikácia zaradeného prevodového stupňa vo voľnobehu „N“ (neutrál)
- 4 – s denným svetlom –
tom^{OV}
Automatika pre denný svetlom (►► 57)
- 5 – s vyhrievanými ruko-
vätmi^{OV}
Stupne vyhrievania rúkova-
ti (►► 73)
- 6 Počítadlo kilometrov (►► 46)
- 7 Indikácia servisu (interval údržby) (►► 162)
- 8 Varovné symboly (►► 25)
- 9 Palubný počítač
- 10 – s Dynamic ESA^{OV}
Nastavenie ESA (►► 69)

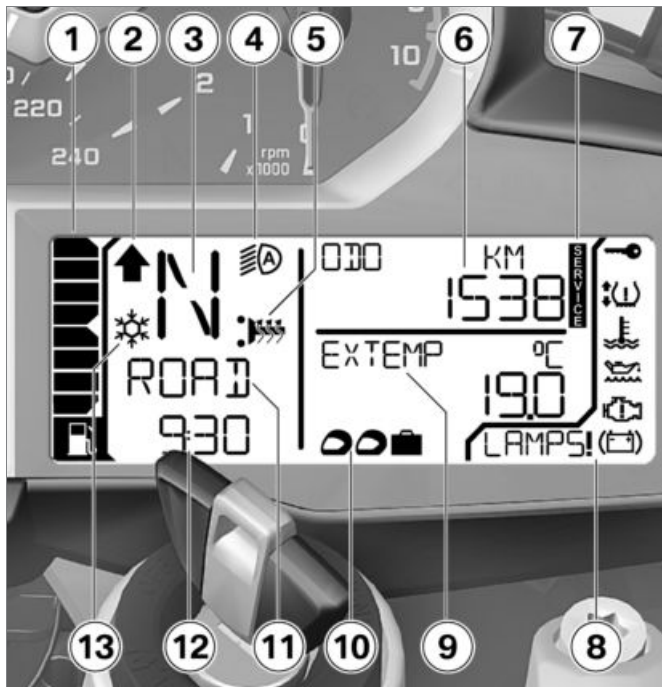

- 11** Režim jazdy (▣▣▣▶ 62)
- 12** Hodiny (▣▣▣▶ 49)
- 13** Varovanie pred vonkajšou teplotou (▣▣▶ 38)

Varovné symboly na displeji

- 1 – s riadením tlaku vzduchu v pneumatikách (RDC)^{OV}
Tlak vzduchu v pneumatikách (→ 32)
- 2 EWS (→ 30)
- 3 Teplota chladiacej kvapaliny (→ 30)
- 4 Hladina motorového oleja (→ 37)
- 5 Elektronika motora (→ 31)
- 6 Nabíjanie akumulátora (→ 125)
- 7 Výstražné upozornenia (→ 25)

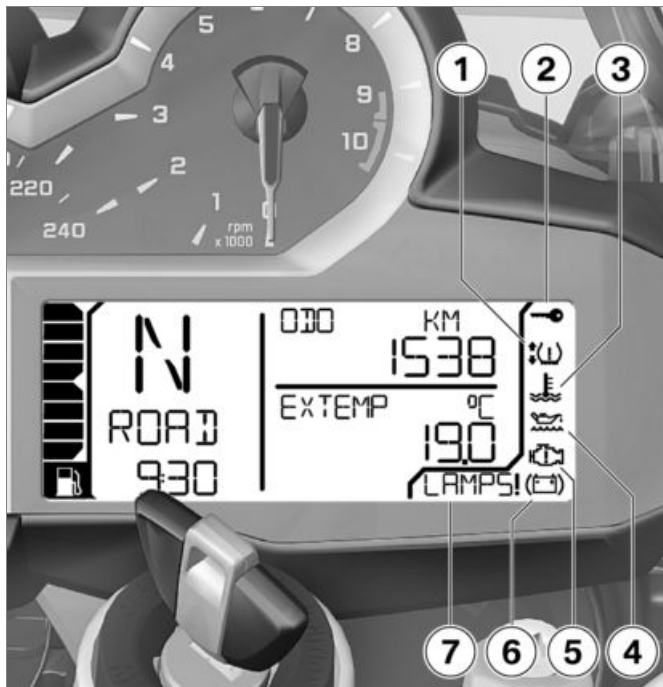

Varovná indikácia

Zobrazenie

Výstrahy sa zobrazujú pomocou príslušných varovných kontroliek.



Varovania, pre ktoré nie je k dispozícii samostatná varovná kontrolka, sa zobrazujú pomocou všeobecnej varovnej kontrolky **1** v spojení s varovnými symbolmi na pozícii **2** alebo varovným upozornením na pozícii **3**. V závislosti od naliehavosti varovania svieti všeobecná varovná kontrolka žltým alebo červeným svetlom.

Všeobecná varovná kontrolka sa zobrazí podľa najnaliehavejšieho varovania.









Prehľad možných varovaní nájdete na nasledujúcej strane.

Prehľad varovných indikácií

Varovné a indikačné kontrolky

Symbole upozornení na displeji

Význam

		zobrazí sa	Varovanie pred vonkajšou teplotou (☞ 30)
	svieti žltým svetlom		zobrazí sa EWS aktívne (☞ 30)
	svieti červeným svetlom		zobrazí sa Teplota chladiacej kvapaliny je príliš vysoká (☞ 30)
	svieti žltým svetlom		zobrazí sa Motor v núdzovom režime (☞ 31)
	svieti žltým svetlom	Zobrazí sa LAMP_ !	Chyba žiarovky (☞ 31)
		Zobrazí sa LAMPF !	
		Zobrazí sa DWAŁO !	Batéria DWA slabá (☞ 32)
	svieti žltým svetlom	Zobrazí sa DWA !	Batéria DWA vybitá (☞ 32)

Varovné a indikačné kontroly



svieti žltým svetlom



bliká červeným svetlom



svieti žltým svetlom

Symbole upozornení na displeji



zobrazuje sa pomocou jednej alebo dvoch šípok a dodatočne bliká kritická hodnota tlaku vzduchu v pneumatikách.



zobrazuje sa pomocou jednej alebo dvoch šípok a dodatočne bliká kritická hodnota tlaku vzduchu v pneumatikách.



Zobrazí sa s jednou alebo dvomi šípkami.

Zobrazí sa „--“
alebo „-- --“

Zobrazí sa „--“
alebo „-- --“









Tlak vzduchu v pneumatikách v hraničnej oblasti prípustnej tolerancie (►► 32)

Tlak vzduchu v pneumatikách mimo prípustnej tolerancie (►► 33)

Chybný snímač alebo chyba systému (►► 33)







Porucha prenosu (►► 34)

Varovné a indikačné kontrolky**Symbole upozornení na displeji****Význam**

	svieti žltým svetlom	Zobrazí sa RDC!	Batéria snímača tlaku vzduchu v pneumatikách slabá (→ 34)
	bliká		Vlastná diagnostika ABS neukončená (→ 35)
	svieti		Porucha ABS (→ 35)
	svieti		ABS vypnuté (→ 35)
	rýchlo bliká		Zásah ASC (→ 35)
	pomaly bliká		Vlastná diagnostika ASC neukončená (→ 35)
	svieti		ASC vypnuté (→ 36)
	svieti		Porucha ASC (→ 36)

Varovné a indikačné kontrolky

Symbole upozornení na Význam displeji

	svieti		Dosiahnutá rezerva paliva (▣▣▣▶ 36)
	bliká žltým svetlom		bliká Závažná porucha v riadení motora (▣▣▣▶ 37)
			zobrazí sa Hladina motorového oleja je príliš nízka (▣▣▣▶ 37)
			Zobrazí sa OILLVL CHECK
	svieti červeným svetlom		zobrazí sa Nedostatočné dobíjanie akumulátora (▣▣▣▶ 37)

Varovanie pred vonkajšou teplotou



Zobrazí sa symbol snehovej vločky.

Možná príčina:



Vonkajšia teplota odmeraná na vozidle je nižšia ako:

- 3 °C



Výstraha vonkajšej teploty nevyučuje, že poľadovica sa nemôže vyskytovať aj pri odmeraných teplotách nad 3 °C.

Pri nízkych vonkajších teplotách sa najmä na mostoch a úsekoch vozovky v tieni musí počítať s poľadovicou. ◀

- Jazdite predvídavo.

EWS aktívne



Všeobecná varovná kontrolka svieti žltým svetlom.



Varovný symbol EWS sa zobrazí.

Možná príčina:

Použitý kľúč nie je oprávnený na štartovanie alebo je komunikácia medzi kľúčom a elektronikou motora chybná.

- Odstráňte ďalšie kľúče od motocykla, nachádzajúce sa spolu s kľúčom zapalovania.
- Použite núdzový kľúč.
- Chybný kľúč si nechajte vymeniť najlepšie u partnera BMW Motorrad.

Teplota chladiacej kvapaliny je príliš vysoká



Všeobecná varovná kontrolka svieti červeným svetlom.



Zobrazí sa symbol teploty.



Jazda s prehriatym motorom môže mať za následok poškodenie motora.

Bezpodmienečne dodržiavajte nižšie uvedené opatrenia. ◀

Možná príčina:

Hladina chladiacej kvapaliny je príliš nízka.

- Kontrola hladiny chladiacej kvapaliny (➡ 107).

Pri príliš nízkej hladine chladiacej kvapaliny:

- Dajte doplniť stav chladiacej kvapaliny a skontrolovať chladiaci systém v odbornom servise, najlepšie partnerom BMW Motorrad.

Možná príčina:

Teplota chladiacej kvapaliny je príliš vysoká.

- Na ochladenie motora podľa možnosti jazdite pri čiastočnom zaťažení.
- Ak je teplota chladiacej kvapaliny príliš vysoká častejšie, po-

ruchu nechajte čo najskôr odstrániť v odbornej dielni, najlepšie u partnera BMW Motorrad.

Motor v núdzovom režime



Všeobecná varovná kontrolka svieti žltým svetlom.



Zobrazí sa symbol motora.



Motor sa nachádza v núdzovom režime. Môže dôjsť k neobvyklým prejavom počas jazdy.

Prispôbte spôsob jazdy. Vyhýbajte sa prudkým akceleráciám a predbiehacím manévrom.◀

Možná príčina:

Riadiaca jednotka motora diagnostikovala chybu. Vo výnimočných prípadoch sa motor vypne a nedá sa naštartovať. Inak motor beží v núdzovom režime.

- Pokračovanie v jazde je možné, výkon motora však nemusí byť k dispozícii tak, ako obvykle.
- Chybu čo najskôr nechajte odstrániť v odbornej dielni, najlepšie u partnera BMW Motorrad.

Chyba žiarovky



Všeobecná varovná kontrolka svieti žltým svetlom.

Zobrazí sa LAMP_ !.

- LAMP_R !: Chybné brzdové svetlo, koncové svetlo, ukazovatele smeru vzadu alebo žiarovky osvetlenia evidenčného čísla.
- LAMP_F !: Chybné stretávacie svetlo, diaľkové svetlo, parkovacie svetlo alebo ukazovatele smeru vpredu.
- LAMP_S !: Chybných viacero žiaroviek.

- s denným svetlometom^{OV}
- LAMP_F !: Dodatočne: Chybný denný svetlomet.◀



Výpadok svetiel na motocykli je bezpečnostným rizikom, pretože vozidlo môže byť ľahko prehladnuté inými účastníkmi premávky.

Chybné žiarovky čo najskôr vymeňte, preto vždy so sebou noste príslušné náhradné žiarovky.◀

Možná príčina:

Jedna alebo viacero žiaroviek je chybných.

- Chybné žiarovky zistíte vizuálnou kontrolou.
- Výmena žiarovky tlmeného (stretávacieho) a diaľkového svetla (►► 117).
- Výmena žiarovky parkovacieho svetla (►► 118).
- Výmena diódového svetlometu (►► 121).

- Výmena žiaroviek pre predné a zadné ukazovatele smeru (☞ 120).
- Výmena zadného svetla LED (☞ 121).
- Výmena LED ukazovateľa smeru (☞ 121).

Batéria DWA slabá

– s varovným systémom proti odcudzeniu^{OV}

Zobrazí sa DWA^{LO} !

 Toto chybové hlásenie sa na krátky čas zobrazí iba po skončení kontroly pred jazdou (Pre-Ride-Check).◀

Možná príčina:

Batéria DWA už nemá plnú kapacitu. Funkcia DWA je pri odpojení akumulátore vozidla zaručená už iba obmedzený čas.

- Obráťte sa na odbornú dielňu, najlepšie na partnera BMW Motorrad.

Batéria DWA vybitá

– s varovným systémom proti odcudzeniu^{OV}



Všeobecná varovná kontrolka svieti žltým svetlom.

Zobrazí sa DWA !



Toto chybové hlásenie sa na krátky čas zobrazí iba po skončení kontroly pred jazdou (Pre-Ride-Check).◀

Možná príčina:

Batéria DWA už nemá žiadnu kapacitu. Funkcia DWA pri odpojení akumulátore vozidla už nie je zaručená.

- Obráťte sa na odbornú dielňu, najlepšie na partnera BMW Motorrad.

Tlak vzduchu v pneumatikách v hraničnej oblasti prípustnej tolerancie

– s riadením tlaku vzduchu v pneumatikách (RDC)^{OV}



Všeobecná varovná kontrolka svieti žltým svetlom.



Zobrazí sa symbol pneumatiky s jednou alebo dvomi šípkami. Dodatočne bliká kritická hodnota tlaku vzduchu v pneumatikách.

Šípka hore ukazuje na problém s plniacim tlakom predného kolesa, šípka dole ukazuje na problém s plniacim tlakom zadného kolesa.

Možná príčina:

Odmeraný tlak vzduchu v pneumatikách leží v hraničnej oblasti prípustnej tolerancie.

- Tlak vzduchu v pneumatikách upravte podľa údajov na zadnej

strane obálky návodu na používanie.

 Pred úpravou tlaku vzduchu v pneumatikách rešpektujte informácie o kompenzácii teploty a o prispôbení tlaku hustenia v kapitole „Technika v detailoch“.

Tlak vzduchu v pneumatikách mimo prípustnej tolerancie

– s riadením tlaku vzduchu v pneumatikách (RDC)^{OV}

 Všeobecná varovná kontrolka bliká červeným svetlom.

 Zobrazí sa symbol pneumatiky s jednou alebo dvomi šípkami. Dodatočne bliká kritická hodnota tlaku vzduchu v pneumatikách.

 Tlak vzduchu v pneumatikách mimo dovolenej tolerancie zhoršuje jazdné vlastnosti motocykla. Zodpovedajúco prispôsobte spôsob jazdy.

Šípka hore ukazuje na problém s plniacim tlakom predného kola, šípka dole ukazuje na problém s plniacim tlakom zadného kola.

Možná príčina:

Odmeraný tlak vzduchu v pneumatikách leží mimo prípustnej tolerancie.

- Skontrolujte poškodenie a schopnosť jazdy pneumatík. Ak je s pneumatikou možné pokračovať v jazde:
- Tlak vzduchu v pneumatike pri najbližšej príležitosti upravte.

 Pred úpravou tlaku vzduchu v pneumatikách rešpektujte informácie o kompenzácii teploty a o prispôbení tlaku

hustenia v kapitole „Technika v detailoch“.

 V terénnom režime je možné deaktivovať varovné hlásenie RDC.

- Poškodenie pneumatiky nechajte skontrolovať v odbornej dielni, najlepšie u partnera BMW Motorrad.

Pri neistote, či možno s pneumatikou pokračovať v jazde:

- Nepokračujte v jazde.
- Informujte poruchovú službu.

Chybný snímač alebo chyba systému

– s riadením tlaku vzduchu v pneumatikách (RDC)^{OV}

 Všeobecná varovná kontrolka svieti žltým svetlom.

 Zobrazí sa symbol pneumatiky s jednou alebo dvomi šípkami.

Zobrazí sa „--“ alebo „-- --“.

Možná príčina:

Na motocykli sú nasadené pneumatiky bez snímačov RDC.

- Použite pneumatiky s RDC snímačmi.

Možná príčina:

Zlyhal 1 alebo 2 snímače RDC alebo sa vyskytla chyba systému.

- Chybu nechajte odstrániť v odbornej dielni, najlepšie u partnera BMW Motorrad.

Porucha prenosu

– s riadením tlaku vzduchu v pneumatikách (RDC)^{OV}

Zobrazí sa „--“ alebo „-- --“.

Možná príčina:

Vozidlo nedosiahlo minimálnu rýchlosť (☛ 97).



Snímač RDC nie je aktívny

– min. 30 km/h (Až po prekročení minimálnej rýchlosti odosiela snímač RDC svoj signál vozidlu.)

- Indikáciu RDC sledujte pri vyšších rýchlostiach. Až keď sa dodatočne rozsvieti všeobecná varovná kontrolka, ide o trvalú poruchu. V takomto prípade:
- Chybu nechajte odstrániť v odbornej dielni, najlepšie u partnera BMW Motorrad.

Možná príčina:

Rádiová komunikácia k snímačom RDC je rušená. Možnou príčinou sú rádiatechnické zariadenia v okolí, ktoré rušia komunikáciu medzi riadiacou jednotkou RDC a snímačmi.

- Indikáciu RDC sledujte v inom prostredí. Až keď sa dodatočne rozsvieti všeobecná varovná

kontrolka, ide o trvalú poruchu. V takomto prípade:

- Chybu nechajte odstrániť v odbornej dielni, najlepšie u partnera BMW Motorrad.

Batéria snímača tlaku vzduchu v pneumatikách slabá

– s riadením tlaku vzduchu v pneumatikách (RDC)^{OV}



Všeobecná varovná kontrolka svieti žltým svetlom.

Zobrazí sa RDC !.



Toto chybové hlásenie sa na krátky čas zobrazí iba po skončení kontroly pred jazdou (Pre-Ride-Check).◀

Možná príčina:

Batéria snímača tlaku vzduchu v pneumatikách už nemá plnú kapacitu. Funkcia kontroly tlaku vzduchu v pneumatikách je zaručená už iba obmedzený čas.

- Obráťte sa na odbornú dielňu, najlepšie na partnera BMW Motorrad.

Vlastná diagnostika ABS neukončená

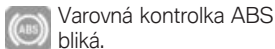

Možná príčina:



- Funkcia ABS nie je k dispozícii, pretože vlastná diagnostika nebola ukončená. (Vlastnú diagnostiku ABS je možné ukončiť až po dosiahnutí minimálnej rýchlosti. min. 5 km/h)

- Rozbiehajte sa pomaly. Nezabúdajte, že funkcia ABS až do ukončenia vlastnej diagnostiky nie je k dispozícii.

Porucha ABS

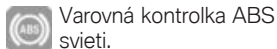

Možná príčina:

Riadiaca jednotka ABS zistila chybu. Funkcia ABS nie je k dispozícii.

- Pokračovanie v jazde je možné. Dodržiavajte podrobné informácie o zvláštnych situáciách, ktoré môžu viesť k chybovému hláseniu ABS (→ 95).
- Chybu čo najskôr nechajte odstrániť v odbornej dielni, najlepšie u partnera BMW Motorrad.

ABS vypnuté

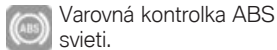

Možná príčina:

System ABS bol vypnutý vodičom.

- Zapnutie funkcie ABS

Zásah ASC

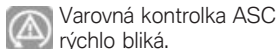

System ASC zistil nestabilitu na zadnom kolese a znížil krútiaci moment. Varovná kontrolka bliká dlhšie, ako trvá zásah ASC. Vodič má tak aj po kritickej situácii počas jazdy optickú spätnú kontrolu o uskutočnenej regulácii.

Vlastná diagnostika ASC neukončená

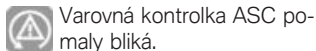

Možná príčina:



Funkcia ASC

- Funkcia ASC nie je k dispozícii, pretože nebola ukončená vlastná diagnostika. (Na kontrolu snímačov kolies musí motocykel dosiahnuť minimálnu rýchlosť. min. 5 km/h)

- Rozbiehajte sa pomaly. Po niekoľkých metroch musí varovná kontrolka ASC zhasnúť.

Ak varovná kontrolka ASC bliká ďalej:

- Obráťte sa na odbornú dielňu, najlepšie na partnera BMW Motorrad.

ASC vypnuté



Varovná kontrolka ASC svieti.

Možná príčina:

System ASC bol vypnutý vodičom.

- Zapnite funkciu ASC.

Porucha ASC



Varovná kontrolka ASC svieti.

Možná príčina:

Riadiaca jednotka ASC zistila chybu. Funkcia ASC nie je k dispozícii.

- Pokračovanie v jazde je možné. Nezabúdajte však, že funkcia ASC nie je k dispozícii. Sledujte ďalšie informácie o situáciách, ktoré môžu viesť ku chybe ASC (►► 96).
- Chybu čo najskôr nechajte odstrániť v odbornej dielni, najlepšie u partnera BMW Motorrad.

Dosiahnutá rezerva paliva



Varovná kontrolka pre rezervu paliva svieti.



Nedostatok paliva môže viesť k vynechávaniu zapalovania. Motor sa môže v tomto prípade neočakávane vypnúť (nebezpečenstvo nehody) a môže dôjsť k poškodeniu katalyzátora. Nejazdite až do úplného vyprázdenia nádrže. ◀

Možná príčina:

V palivovej nádrži sa nachádza už len rezerva paliva.



Množstvo rezervy paliva

– cca 4 l

- Tankovanie (►► 88).

Závažná porucha v riadení motora



Všeobecná varovná kontrolka bliká žltým svetlom.



Symbol motora bliká.



Motor sa nachádza v núdzovom režime. Môže dôjsť k neobvyklým prejavom počas jazdy.

Prispôbajte spôsob jazdy. Vyhýbajte sa prudkým akceleráciám a predbiehacím manévrom.◀

Možná príčina:

Riadiaca jednotka motora diagnostikovala chybu, ktorá môže viesť k závažnejšej chybe. Inak motor beží v núdzovom režime.

- Pokračovanie v jazde je možné, avšak sa neodporúča.
- Pokiaľ možno, vyhýbajte sa oblastiam s vysokým zaťažením a vysokými otáčkami.

- Chybu čo najskôr nechajte odstrániť v odbornej dielni, najlepšie u partnera BMW Motorrad.

Hladina motorového oleja je príliš nízka



Zobrazí sa symbol kanvičky na olej.

Zobrazí sa OILLEVEL CHECK.

Možná príčina:

Elektronický snímač hladiny oleja zistil príliš nízku hladinu motorového oleja. Pri najbližšej zastávke na čerpacej stanici:

- Kontrola hladiny motorového oleja (►► 101).

Pri príliš nízkej hladine oleja:

- Doplnenie motorového oleja (►► 102).

Pri správnej hladine oleja:

- Obráťte sa na odbornú dielňu, najlepšie u partnera BMW Motorrad.

Nedostatočné dobíjanie akumulátora



Všeobecná varovná kontrolka svieti červeným svetlom.



Zobrazí sa symbol batérie.



Vybitý akumulátor vedie k výpadkom rôznych systémov motocykla, napr. osvetlenia, motora alebo ABS. Tým môže dôjsť k nebezpečným jazdným situáciám.

Nepokračujte v jazde.◀

Akumulátor sa nenabíja. Pri ďalšej jazde bude elektronika vozidla akumulátor vybíjať.

Možná príčina:

Alternátor alebo pohon alternátora je chybný

- Chybu čo najskôr nechajte odstrániť v odbornej dielni, najlepšie u partnera BMW Motorrad.

Vonkajšia teplota

Teplota motora môže meranie vonkajšej teploty pri stojacom vozidle skresliť. Ak je vplyv teploty motora príliš veľký, dočasne sa zobrazí --.



Pri teplote prostredia pod 3 °C hrozí nebezpečenstvo tvorenia poľadovice. Pri prvom nedosiahnutí tejto teploty sa nezávisle od nastavenia displeja automaticky prepne na zobrazenie teploty prostredia **1**, bliká zobrazená hodnota.



Dodatočne sa zobrazí symbol snehovej vločky **2**.



Výstraha vonkajšej teploty nevyučuje, že poľadovica sa nemôže vyskytovať aj pri odmeraných teplotách nad 3 °C. Pri nízkych vonkajších teplotách sa najmä na mostoch a úsekoch vozovky v tieni musí počítať s poľadovicou. ◀

Rezerva paliva

Zostávajúce množstvo paliva v palivovej nádrži (rezerva), pri ktorom sa už rozsvieti výstražného svetla, je závislé od jazdnej dynamiky. Čím sa palivo v nádrži intenzívnejšie pohybuje (v dôsledku častých zmien naklopenia, častého brzdenia a zrýchlenia), tým ťažšie sa určuje veľkosť rezervy. Z tohto dôvodu sa nedá presne určiť množstvo rezervy paliva.



Po zapnutí výstražného svetla paliva sa automaticky zobrazí dojazd.

Vzdialenosť, ktorú možno prejsť na rezervu, je závislá od štýlu jazdy (od spotreby) a od množstva paliva zostávajúceho v nádrži v čase rozsvietenia výstražného svetla. (pozri predchádzajúce vysvetlenie).

Počítadlo kilometrov prejdené na rezervu paliva sa nevynuluje, ak po natankovaní nie je množstvo paliva väčšie ako rezervné množstvo.

Upozornenie o hladine oleja



Upozornenie o hladine oleja **1** poskytuje informáciu o hladine oleja v motore. Možno ho vyvolať iba pri stojacom vozidle.

Pre upozornenie o hladine oleja musia byť splnené nasledujúce podmienky:

- Motor je zohriaty na prevádzkovú teplotu
- Motor beží minimálne desať sekúnd pri voľnoběžných otáčkach
- Bočný stojan je sklopený

– Motocykel je odstavený zvislo na rovnom podklade.

Zobrazenia znamenajú:
OK: Hladina oleja správna.
CHECK: Stav oleja skontrolujte pri najbližšej zastávke na čerpacej stanici.

---: Meranie nie je možné (uve-
dené podmienky nie sú splnené).



Ak sa zobrazí symbol **2**, musíte skontrolovať hladinu oleja, kým sa znova hladina oleja rozpozná ako správna.

Indikácia servisu



Ak sa zvyšujúci čas do najbližšieho servisu nachádza v rozsahu jedného mesiaca, alebo bude potrebný najbližší servis v rozsahu menšom než 1000 km, tak budú zobrazené dátum servisu **1** a zostávajúce kilometre **2** na krátky okamih na konci kontroly pred jazdou (Pre-Ride-Check).



Ak sa interval servisu prekročí, súčasne so zobrazením dátumu, resp. stavu kilometrov sa žltým svetlom rozsvieti všeobecná varovná kontrolka.

Nápis Service ostane stále zobrazovaný.

▶ Ak sa servisné hlásenie zobrazí viac ako jeden mesiac pred dátumom servisu, musí sa nastaviť dátum uložený v kombinácii palubných prístrojov. K takejto situácii môže dôjsť pri dlhšie odpojenom akumulátore.

Pri nastavení dátumu sa obráťte na odbornú dielňu, najlepšie na niektorého partnera BMW Motorrad. ◀

Tlak vzduchu v pneumatikách

– s riadením tlaku vzduchu v pneumatikách (RDC)^{OV}



Ľavá hodnota **1** udáva tlak vzduchu v pneumatike predného kolesa, pravá hodnota **2** tlak vzduchu v pneumatike zadného kolesa. Bezprostredne po zapnutí zapalovania sa zobrazí „-- --“. Prenos hodnôt tlakov vzduchu v pneumatikách sa spustí až po prvom prekročení rýchlosti 30 km/h. Zobrazené tlaky vzduchu v pneumatikách sa vzťahujú na teplotu vzduchu pneumatík 20 °C.



Ak sa dodatočne zobrazí symbol **3**, ide o varovanie.

Bliká kritická hodnota tlaku vzduchu v pneumatikách.



Ak príslušná hodnota leží v hraničnej oblasti prípustnej tolerancie, všeobecná varovná kontrolka svieti dodatočne žltým svetlom. Ak zistený tlak vzduchu v pneumatikách leží mimo prípustnej tolerancie, všeobecná varovná kontrolka bliká červeným svetlom.

Podrobnejšie informácie o BMW Motorrad RDC nájdete od strany (►► 97).

Odporúčanie pre preradenie na vyšší prevodový stupeň

Odporúčanie pre preradenie na vyšší prevodový stupeň musí byť zapnuté v nastaveniach displeja (►► 48).



Odporúčanie pre preradenie na vyšší prevodový stupeň **1** signalizuje ekonomický najlepší okamih pre radenie nahor.

Význam

Zámok riadenia a zapalovania	44	Regulácia rýchlosti	65
Zapalovanie	45	Predpätie pruženia	67
Elektronický imobilizér EWS	46	Ťlmenie	68
Multifunkčný displej	46	Elektronické nastavenie podvozka dynamic ESA	69
Varovné zariadenie proti odcudzeniu (DWA)	52	Spojka	71
Núdzový vypínač	54	Brzda	71
Svetlomet	55	Pneumatiky	72
Svetlo	56	Riadidlá	72
Denný svetlomet	57	Vyhrievané rukoväti	72
Ukazovatele smeru	59	Zrkadlá	73
Varovné blikače	59	Čelný štít	74
BMW Motorrad Integral ABS	60	Sedadlo vodiča a spolujazdca	74
Automatická regulácia stability ASC	61		
Režim jazdy	62		

Zámok riadenia a zapaľovania

Kľúče od vozidla

Pri kúpe dostanete 2 kľúče zapaľovania.

Pri strate kľúča dodržiavajte pokyny k elektronickému imobilizéru (EWS) (► 46).

Zámok riadenia a zapaľovania, uzáver palivovej nádrže, ako aj zámok sedadla sa odomykajú rovnakým kľúčom.

- s kufrom^{OP}
- s horným kufrom^{OP}

Na želanie sa môžu rovnakým kľúčom od vozidla obsluhovať aj kufre a horný kufor. V tejto súvislosti sa obráťte na odbornú dielňu, najlepšie na niektorého partnera BMW Motorrad.

Uzamknutie zámku riadidiel



Ak motocykel stojí opretý o bočnú opierku, závisí od povahy podkladu, či sa riadidlá vytočia na doraz doľava alebo doprava. Motocykel však na rovnom podklade stojí stabilnejšie s doľava vytočenými riadidlami ako s doprava vytočenými riadidlami. Riadidlá motocykla na rovnom podklade pred zamknutím zámku riadidiel vždy vytočte doľava až na doraz. ◀

- Riadidlá otočte doľava alebo doprava až na doraz.

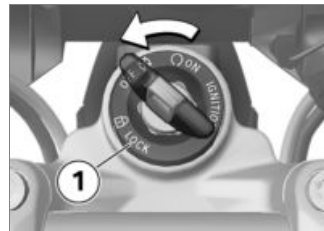

- Kľúč otočte do polohy **1**, pri tom riadidlami trochu pohybte.
 - » Zapaľovanie, svetlá a všetky funkčné okruhy sú vypnuté.
 - » Zámok riadidiel je uzamknutý.
 - » Kľúč možno vytiahnuť.

Zapaľovanie

Zapnutie zapaľovania

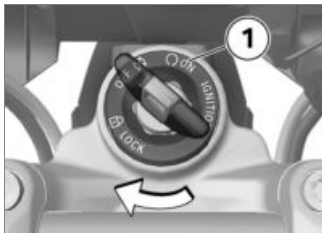

- Kľúč zastrčte do zámku riadenia a zapaľovania a otočte do polohy **1**.
- » Parkovacie svetlo a všetky funkčné okruhy sú zapnuté.
- » Pre-Ride-Check prebieha. (►► 83)
- » Prebieha vlastná diagnostika ABS. (►► 84)
- » Prebieha vlastná diagnostika ASC. (►► 84)

Uvítacie svetlá

- s diódovými svetlometmi^{OV}
 - s denným svetlometom^{OV}
 - s prídavným svetlometom LED^{OP}
- Zapnite zapaľovanie.
 - » Parkovacie svetlo bliká krátko.
 - s denným svetlometom^{OV}
 - » Denný svetlomet sa na krátko rozsvieti.◁
 - s prídavným svetlometom LED^{OP}
 - » Prídavný svetlomet LED sa na krátko rozsvieti.◁

Vypnutie zapaľovania

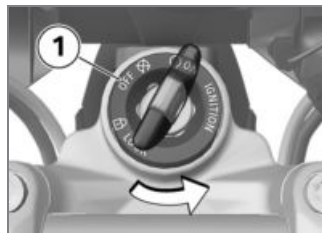

- Kľúč zapaľovania otočte do polohy **1**.
- » Po vypnutí zapaľovania zostane združený prístroj ešte na krátku dobu zapnutý a zobrazuje prípadne všetky existujúce chybové hlásenia.
- » Zámok riadidiel nie je uzamknutý.
- » Časovo obmedzené používanie prídavných zariadení je možné.
- » Nabíjanie akumulátora zo zásuvky je možné.
- » Kľúč možno vytiahnuť.

- s denným svetlometom^{OV}
- s diódovými svetlometmi^{OV}
- Po vypnutí zapaľovania zhasne v priebehu krátke doby denný svetlomet.<
- s prídavným svetlometom LED^{OP}
- Po vypnutí zapaľovania zhasne v priebehu krátke doby prídavný svetlomet LED.<

Elektronický imobilizér EWS

Elektronika v motocykli zisťuje cez kruhovú anténu v zámku riadenia a zapaľovania údaje uložené v kľúči zapaľovania. Až keď sa kľúč identifikuje ako „oprávnený“, riadiaca jednotka motora umožní štart motora.

 Ak sa na kľúči zapaľovania používanom na štartovanie nachádza ďalší kľúčik vozidla, môže dôjsť k rušeniu elektroniky

a nemusí byť umožnené spustenie motora. Na multifunkčnom displeji sa zobrazí varovanie EWS. Ďalšie kľúče vozidla uchovávajú vždy oddelene od kľúča zapaľovania.<

Pri strate kľúča od vozidla si ho môžete nechať zablokovat' u svojho partnera BMW Motorrad.

Je potrebné priniesť všetky ostatné kľúče patriace k vozidlu. So zablokoványm kľúčom už nie je možné motor naštartovať, zablokováný kľúč však možno opäť odblokovať. Núdzové a prídavné kľúče sú dostupné iba prostredníctvom partnera BMW Motorrad. Partner je povinný skontrolovať vašu legítimáciu, pretože kľúče sú súčasťou bezpečnostného systému.

Multifunkčný displej

Výber zobrazenia

- Zapnutie zapaľovania (➡ 45).



- Stlačte krátko tlačidlo **1** na zvolenie zobrazenia v hornom riadku displeja **2**. V osobitnej výbave môžu byť nasledovné hodnoty zobrazené a budú zvolené stlačením tlačidla:
 - Celkový počet prejdených kilometrov (ODO)
 - Denne odjazdené kilometre 1 (TRIP I)
 - Denne odjazdené kilometre 2 (TRIP II)

- Dojazd (RANGE)
- Ponuka SETUP (SETUP), len na mieste

- s palubným počítačom Pro^{OV}
- Nasledujúce informácie sú zobrazené dodatočne pomocou palubného počítača Pro:
- Automatické počítadlo kilometrov (TRIP A)
 - Momentálna spotreba (CONS C)
 - Okamžitá rýchlosť (SPEED)◀



- Stlačte krátko tlačidlo **1** na zvolenie zobrazenia v dolnom riadku displeja **2**.

V osobitnej výbave môžu byť nasledovné hodnoty zobrazené a budú zvolené stlačením tlačidla:

- Teplota prostredia (EXTEMP)
- Teplota motora (ENGTMP)
- Priemerná spotreba 1 (CONS 1)
- Priemerná spotreba 2 (CONS 2)
- Priemerná rýchlosť (Ø SPEED)
- s riadením tlaku vzduchu v pneumatikách (RDC)^{OV}
- Tlak vzduchu v pneumatikách (RDC)◀

- Dátum (DATE)
- Informácia o hladine oleja (OILLVL)
- s palubným počítačom Pro^{OV}
- Palubné napätie (VOLTGE)◀
- s palubným počítačom Pro^{OV}
- Celková doba trvania stopiek (ALTIME)◀
- s palubným počítačom Pro^{OV}
- Stopky – cestovný čas (RDTIME)◀

Vynulovanie počítadla denne odjazdených kilometrov

- Zapnutie zapalovania (☛ 45).



- Stlačte krátko tlačidlo **1** toľkokrát, kým sa nezobrazí vynulovanie počítadla kilometrov v hornom riadku displeja **2**.
- Tlačidlo **1** podržte stlačené, kým sa zobrazená hodnota nevynuluje.

Vynulovanie priemerných hodnôt

- Zapnutie zapalovania (☛ 45).



- Stlačte tlačidlo **1** toľkokrát, kým sa nezobrazí vynulovanie priemerných hodnôt v dolnom riadku displeja **2**.
- Tlačidlo **1** podržte stlačené, kým sa zobrazená hodnota ne- vynuluje.

Konfigurácia funkcií

- Zapnutie zapaľovania (➡ 45).



- Stlačte krátko tlačidlo **1** toľkokrát, kým sa v hornom riadku displeja **2** **SETUP ENTER** nezobrazí.
- Stlačte dlho tlačidlo **1** na spustenie ponuky **SETUP**.
 - » Nasledujúce zobrazenie na displeji je závislé od vybranej výbavy.



- Zakaždým krátko stlačte tlačidlo **1** na prechod do ďalšej položky ponuky.
 - » V hornom riadku displeja **2** sa zobrazí položka ponuky.
 - » V dolnom riadku displeja **3** sa zobrazí nastavená hodnota.
- Krátkym stlačením tlačidla **4** zmeníte nastavenie hodnoty. Môžu byť vybrané nasledujúce položky ponuky:
 - s varovným systémom proti odcudzeniu^{OV}
 - DWA: zapnutie (ON) príp. vypnutie (OFF) varovného systému proti odcudzeniu<

- s prípravou pre navigačný systém^{OV}
 - GPS TM: pri nainštalovanom navigačnom systéme: preberá čas GPS a údaje GPS (ON) prípadne nezobrazí (OFF)◀
 - CLOCK: nastavenie hodín
 - DATE: nastavenie dátumu
 - ECOSFT: odporúčanie pre preradenie na vyšší prevodový stupeň zobrazí na displeji (ON) prípadne nezobrazí (OFF)
 - BRIGHT: nastavenie jas displeja, z normálu (0) do svetla (5)
 - s denným svetlometom^{OV}
 - DLIGHT: nastavenie automaticky pre denný svetlomet (ON) príp. vypnutie (OFF)◀
 - EXIT: opustenie ponuky SETUP
-
- s palubným počítačom Pro^{OV}
 - BC CUSTOM: spustenie individualizácie zobrazenia◀



- Na ukončenie ponuky SETUP pri položke ponuky SETUP EXIT majte dlho stlačené tlačidlo **1**.
- Na zrušenie ponuky SETUP v ľubovoľnom mieste stlačte dlho tlačidlo **2**.

Nastavenie hodín

- Zapnutie zapalovania (☛ 45).



Nastavovanie hodín počas jazdy môže viesť k nehodám.

Hodiny nastavujte iba pri stojacom motocykli.◀

- Vyvolajte v ponuke SETUP položku ponuky SETUP CLOCK.



- Tlačidlo **2** podržte stlačené tak dlho, kým hodina v dolnom riadku displeja **3** bliká.

▶ Ak sa zobrazí namiesto času „-- : --“, bude prerušené napájanie združeného prístroja (napr. odpojením akumulátora).◀

- Blikajúcu hodnotu zvýšite tlačidlom **1** prípadne znížite tlačidlom **2**.

- Tlačidlo **2** podržte stlačené tak dlho, kým minúta v dolnom riadku displeja **3** bliká.
- Blikajúcu hodnotu zvýšite tlačidlom **1** prípadne znížite tlačidlom **2**.
- Tlačidlo **2** podržte stlačené tak dlho, kým minúty už viac neblíkajú.

» Nastavenie je ukončené.

- Na zrušenie nastavenia v ľubovoľnom mieste podržte stlačené tlačidlo **1** tak dlho, kým sa opäť nezobrazí počiatočná hodnota.

 Ak sa pred ukončením nastavovania rozbehnete, nastavenia sa prerušia.◀

Dátum nastavenie

- Zapnutie zapaľovania (▶▶▶ 45).
- Vyvolajte v ponuke **SETUP** položku ponuky **SETUP DATE**.



- Tlačidlo **2** podržte stlačené tak dlho, kým deň v dolnom riadku displeja **3** bliká.

 Ak sa zobrazí namiesto dátumu „--.--.--“, bude prerušené napájanie združeného prístroja (napr. odpojením akumulátora).◀

- Blikajúcu hodnotu zvýšite tlačidlom **1** prípadne znížite tlačidlom **2**.
- Tlačidlo **2** podržte stlačené tak dlho, kým mesiac v dolnom riadku displeja, **3** bliká.

- Blikajúcu hodnotu zvýšite tlačidlom **1** prípadne znížite tlačidlom **2**.
- Tlačidlo **2** podržte stlačené tak dlho, kým rok v dolnom riadku displeja **3** bliká.
- Blikajúcu hodnotu zvýšite tlačidlom **1** prípadne znížite tlačidlom **2**.
- Tlačidlo **2** podržte stlačené tak dlho, kým rok už viac neblíkajú.
- » Nastavenie je ukončené.
- Na zrušenie nastavenia v ľubovoľnom mieste podržte stlačené tlačidlo **1** tak dlho, kým sa opäť nezobrazí počiatočná hodnota.

 Ak sa pred ukončením nastavovania rozbehnete, nastavenia sa prerušia.◀

Vlastné zobrazenie

- s palubným počítačom Pro^{OV}
- Zapnutie zapaľovania (▶▶▶ 45).

Vo vlastnej ponuke môžete nastaviť, ktoré informácie sa zobrazia v ktorom riadku displeja.

- Vyvolajte v ponuke SETUP položku ponuky SETUP BC BASIC.



- Krátkym stlačením tlačidla **1** otvorte vlastnú ponuku.
 - » Zobrazí sa SETUP BC CUSTOM.
- Opätovným krátkym stlačením tlačidla **1** vlastnú ponuku zavriete.

 Ak sa zvolí SETUP BC BASIC, tak bude opäť aktívne nastavenie

z výroby. Individualizácia CUSTOM zostane uložená. ◀



- Majte dlho stlačené tlačidlo **1** na zobrazenie prvej položky ponuky.
 - » Zobrazí sa SETUP BC ODO.



- Zakaždým krátko stlačte tlačidlo **2** na prechod do ďalšej položky ponuky.
 - » V hornom riadku displeja **3** sa zobrazí položka ponuky.
 - » V dolnom riadku displeja **4** sa zobrazí nastavená hodnota. Nasledujúce hodnoty sa môžu nastaviť.
 - TOP: Hodnota sa zobrazí v hornom riadku displeja.
 - BELOW: Hodnota sa zobrazí v dolnom riadku displeja.
 - BOTH: Hodnota sa zobrazí na oboch riadkoch displeja.
 - OFF: Hodnota sa nezobrazí.

- Krátkym stlačením tlačidla **1** zmeníte nastavenie hodnoty. Môžu byť vybrané nasledujúce položky ponuky, v zátvorkách je zobrazované nastavenie z výroby. Niektoré položky ponuky sú zobrazované len vtedy, ak je k dispozícii zodpovedajúca osobitná výbava.
- ODO: počítadlo celkového počtu prejdených kilometrov (TOP, nastavenie OFF nie je možné)
- TRIP 1: počítadlo denne odjazdených kilometrov 1 (TOP)
- TRIP 2: počítadlo denne odjazdených kilometrov 2 (TOP)
- TRIP A: automatické počítadlo denne odjazdených kilometrov (TOP)
- EXTEMP: teplota okolia (BELOW)
- ENGTMP: teplota motora (BELOW)
- RANGE: dojazd (TOP)
- CONS R: priemerná spotreba pre výpočet dojazdu (OFF)

- CONS 1: priemerná spotreba 1 (BELOW)
- CONS 2: priemerná spotreba 2 (BELOW)
- CONS C: momentálna spotreba (TOP)
- ØSPEED: priemerná rýchlosť (BELOW)
- SPEED: okamžitá rýchlosť (TOP)
- RDC: tlaky vzduchu v pneumatikách (BELOW)
- VOLTGE: palubné napätie (BELOW)
- ALTIME: celková doba trvania stopiek (BELOW)
- RDTIME: stopky – cestovný čas (BELOW)
- DATE: dátum (BELOW)
- SERV T: dátum najbližšieho servisu (OFF)
- SERV D: zostávajúci úsek cesty až do najbližšieho servisu (OFF)
- OILLVL: upozornenie o hladine oleja (BELOW)
- EXIT: zavretie vlastnej ponuky



- Zavretie vlastnej ponuky
 - vyberte položku ponuky SETUP EXIT a dlho stlačte tlačidlo **1**.
- Zavretie vlastnej ponuky v ľubovoľnom mieste – dlho stlačte tlačidlo **2**.
- » Všetky dovtedy vykonané nastavenia sú uložené.

Varovné zariadenie proti odcudzeniu (DWA)

- s varovným systémom proti odcudzeniu^{OV}

Aktivácia

- Zapnutie zapaľovania (▣ 45).
- Úprava varovania proti odcudzeniu (▣ 53).
- Zapaľovanie vypnite.
 - » Ak je aktivovaná DWA, nastane automatická aktivácia DWA po vypnutí zapaľovania.
 - » Aktivácia vyžaduje 30 sekúnd.
 - » Ukazovateľ smeru dvakrát blikne.
 - » Potvrdzujúci tón zaznie dvakrát (ak je naprogramovaný).
 - » Varovné zariadenie proti odcudzeniu je aktívne.

Alarm

- Alarm sa môže spustiť:
- pohybovým snímačom,
 - Zapnutie zapaľovania neoprávneným kľúčom
 - odpojenie systému DWA od akumulátora vozidla (akumulátor systému DWA zaisťuje napája-

nie alarmu (iba tón alarmu bez blikania výstražných svetiel)

Pri vybití batérie varovania proti odcudzeniu všetky funkcie ostanú zachované, iba aktivácia alarmu pri odpojení od akumulátora vozidla nie je možná.

Trvanie alarmu je cca 26 sekúnd. Spustený alarm vydáva zvukovú (tón alarmu) a svetelnú signalizáciu (blikajú výstražné svetlá). Druh tónu alarmu môže byť nastavené partnerom BMW Motorrad.

Ak došlo počas neprítomnosti vodiča k aktivácii alarmu, po zapnutí zapaľovania bude na to upozornený jedným jednorazovým výstražným tónom. Následne kontrolka ochrany proti odcudzeniu jednu minútu signalizuje dôvod alarmu.

Počet zablikaní znamená:

- 1 bliknutie: snímač pohybu 1
- 2 bliknutia: snímač pohybu 2
- 3 bliknutia: zapnutie zapaľovania neoprávneným kľúčom
- 4 bliknutia: odpojenie systému ochrany proti odcudzeniu od akumulátora vozidla
- 5 bliknutí: snímač pohybu 3

Deaktivácia

- Núdzový vypínač v prevádzkovej polohe.
- Zapnite zapaľovanie.
 - » Ukazovateľ smeru jedenkrát blikne.
 - » Potvrdzujúci tón zaznie raz (ak je naprogramovaný).
 - » Varovanie proti odcudzeniu je vypnuté.

Úprava varovania proti odcudzeniu

- Zapnutie zapaľovania (▣ 45).



- Stlačte krátko tlačidlo **1** toľkokrát, kým sa v hornom riadku displeja **2** nezobrazí **SETUP ENTER**.
- Stlačte dlho tlačidlo **1** na spustenie ponuky **SETUP**.



- Zakaždým krátko stlačte tlačidlo **1** na vyvolanie položky ponuky **DWA**.
 - » V hornom riadku displeja **2** sa zobrazí **DWA**.
 - » V dolnom riadku displeja **3** sa zobrazí nastavená hodnota.
- Krátkym stlačením tlačidla **4** zmeníte nastavenie hodnoty. Sú možné nasledujúce nastavenia:
 - **On**: varovanie proti odcudzeniu (**DWA**) je aktivované prípadne sa po vypnutí zapalovania automaticky aktivuje.
 - **Off**: **DWA** je deaktivované.

Núdzový vypínač



1 Núdzový vypínač

! Stlačenie núdzového spínača počas jazdy môže viesť k zablokovaniu zadného kola a k pádu. Núdzový spínač nestláčajte počas jazdy. ◀

Núdzový vypínač umožňuje jednoduchým spôsobom rýchle vypnutie motora.

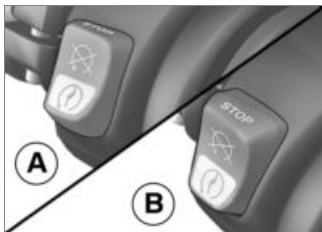

- a** Motor vypnutý
b Prevádzková poloha

Svetlomet

Nastavenie svetlometu pri premávke vpravo/vľavo

Pri jazde v krajinách, v ktorých sa jazdí na opačnej strane ako v krajine prihlásenia motocykla, oslňuje asymetrický svetlomet stretávacieho svetla účastníkov premávky v protismere.

Svetlomet si nechajte upraviť podľa podmienok v danej krajine, najlepšie u niektorého partnera BMW Motorrad.

Dosvit a predpätie pruženia

Dosvit spravidla ostáva po prispôbení predpätia pruženia stavu zaťaženia konštantný.

Iba pri veľmi vysokom zaťažení nemusí byť prispôbenie predpätia pruženia dostatočné. V takomto prípade sa dosvit musí prispôbiť hmotnosti.

 V prípade pochybností týkajúcich sa správneho nastavenia dosahu svetlometov sa obráťte na odbornú dielňu, najlepšie na niektorého partnera BMW Motorrad.◀

Nastavenie dosvitu



Prispôbenie predpätia pruženia nepostačuje pri vysokom zaťažení, aby ste neoslepili protiídúce vozidlá:

- Nastavovacie koleso **1** otáčajte proti smeru hodinových ručičiek, aby ste znížili skriňu svetlometu.

Ak bude motocykel znova jazdiť s menšou záťažou:

- Základné nastavenie svetlometu nechajte obnoviť odbornou dielňou, najlepšie u partnera BMW Motorrad.

– s diódovými svetlometmi^{OV}

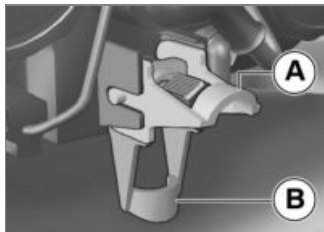

- Nastavenie sklonu svetlometu sa uskutočňuje pomocou otočnej páčky.
- **A** neutrálna poloha
- **B** poloha pri vysokom naložení<

Svetlo

Stretávacie svetlo a obrysové svetlo

Parkovacie svetlo sa po zapnutí zapaľovania zapne automaticky.

 Parkovacie svetlo zapaľuje akumulátor. Zapaľovanie zapínajte iba na obmedzený čas.◀

Stretávacie svetlo sa po zapnutí motora rozsvieti automaticky.

– s denným svetlometom^{OV}

Za denného svetla môže byť miesto stretávacieho svetla zapnutý denný svetlomet.

Diaľkové svetlo a svetelná húkačka

- Zapnutie zapaľovania (☛ 45).

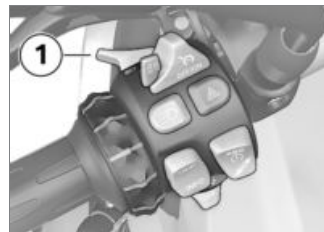

- Spínač **1** na zapnutie diaľkového svetla potlačte dopredu.
- Spínač **1** na zapnutie svetelnej húkačky potiahnite dozadu.

Parkovacie svetlo

- Vypnutie zapaľovania (☛ 45).

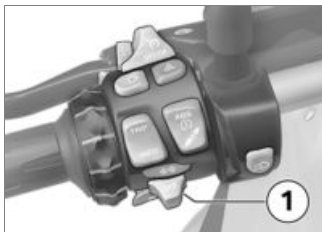

- Tlačidlo **1** hneď po vypnutí zapalovania potlačte doľava a podržte, kým sa parkovacie svetlo nezapne.
- Na vypnutie parkovacieho svetla zapnite a hneď vypnite zapalovanie.

Prídavné svetlomety

– s prídavným svetlomedom LED^{OP}

Predpoklad: Prídavné svetlomety svietia, iba ak svietia stretávacie svetlá; ak je zapnuté denné svietenie, prídavné svetlomety nie je možné zapnúť.

- Naštartovanie motora (☰➔ 82).



- Na zapnutie prídavného svetlomety stlačte tlačidlo **1**.
- ☰ Kontrolka pre prídavný svetlomet svieti.
- Na vypnutie prídavného svetlomety opäť stlačte tlačidlo **1**.

▶ Prídavné svetlomety s technikou LED sú vybavené ochranou proti prehriatiu. Po prekročení určitej teploty svetlomety znížia intenzitu svetla a v extrémnych prípadoch sa vypnú. Po dostatočnom ochladení

je opäť k dispozícii plná svetelná intenzita.◀

Denný svetlomet Manuálny denný svetlomet

– s denným svetlomedom^{OV}

Predpoklad: Automatika denného svetlomety je vypnutá.

⚠ Ak bude denný svetlomet zapnutý v tme, zhoršuje sa výhľad a môže byť protiúder vozidlo oslepené.

Denný svetlomet nepoužívajte v tme.◀

▶ Denný svetlomet je v porovnaní so stretávacím svetlomedom lepšie vnímaný vodičmi v protiúderých vozidlách. Vozidlo je tak lepšie viditeľné v dennej prevádzke.◀

- Naštartovanie motora (☰➔ 82).
- V ponuke SETUP displeja v poločke ponuky DLIGHT zapnite

automatiku denného svetlometu na OFF.

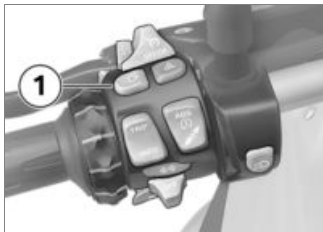

- Stlačením tlačidla **1** zapnete denný svetlomet.



Kontrolka pre denný svetlomet svieti.

- » Stretávacie svetlo, predné parkovacie svetlo a prídavné svetlomety sú vypnuté.
- Za tmy alebo v tuneloch: Znova stlačte tlačidlo **1**, denný svetlomet sa vypne a zapne sa stretávacie svetlo a predné parkovacie svetlo. pri tom sa opäť zapne prídavný svetlomet.



Ak pri zapnutom dennom svetlomete zapnete diaľkové svetlo, bude vypnutý denný svetlomet po cca 2 sekundách a zapnuté diaľkové svetlo, stretávacie svetlo, predné parkovacie svetlo a prípadne prídavný svetlomet.

Ak diaľkové svetlo opäť vypnete, nebude denný svetlomet automaticky opäť aktivovaný, ale v prípade potreby sa manuálne zapne. ◀

Automatický denný svetlomet

– s denným svetlometom^{OV}



Prepnutie medzi denným svetlometom a stretávacím svetlom vrátane predného parkovacieho svetla sa môže urobiť automaticky. ◀



Automatické ovládanie stretávacieho svetla nemôže nahradiť osobné posúdenie sve-

telných podmienok. Meranie optickým senzorom môže byť skreslené napr. hmlou alebo dažďovým počasím.

V takých situáciách manuálne zapnite stretávacie svetlo, inak vzniká bezpečnostné riziko. ◀

- V ponuke SETUP displeja v poločke ponuky DLIGHT zapnite automatiku denného svetlometu na ON.



Kontrolka pre automatický denný svetlomet svieti.

- » Ak okolitá intenzita svetla klesne pod určitú hodnotu, automaticky sa zapne stretávacie svetlo (napr. v tuneloch). Ak sa rozpozná dostatočná okolitá intenzita svetla, denný svetlomet sa opäť zapne. Ak je denný svetlomet aktívny, zobrazí sa symbol denného svetlometu v multifunkčnom displeji.

Manuálne ovládanie svetiel pri zapnutej automatike

- s denným svetlometom^{OV}
- Ak sa tlačí tlačidlo denného svetlometu, vypne sa denný svetlomet a zapne stretávacie svetlo (napr. pri vjazde do tunelov, ak automatický denný svetlomet reaguje oneskorene kvôli okolitej intenzite svetla). S vypnutím denného svetlometu sa opäť zapne prídavný svetlomet.
- Ak bude opätovne stlačené tlačidlo denného svetlometu, bude opäť aktivovaná automatika denného svetlometu, t. j. denný svetlomet sa opäť zapne pri dosiahnutí nutného okoliťého jasu.

Ukazovatele smeru Ovládanie ukazovateľov smeru

- Zapnutie zapalovania (☛ 45).

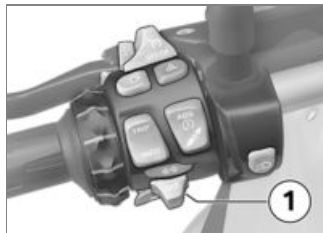

- Tlačidlo **1** na zapnutie ľavého ukazovateľa smeru potlačte doľava.
- Tlačidlo **1** na zapnutie pravého ukazovateľa smeru potlačte doprava.
- Tlačidlo **1** na vypnutie ukazovateľov prepnite do stredu.

 Vrátanie prepínača ukazovateľov smeru do pôvodnej polohy

– Ukazovatele smeru sa automaticky vypnú po dosiahnutí definovanej doby jazdy a dráhy.

– min. 10 s

– min. 300 m

Varovné blikače Ovládanie varovných blikačov

- Zapnutie zapalovania (☛ 45).

 Varovné blikače zaťažujú akumulátor. Varovné blikače zapínajte iba na nevyhnutný čas.◀

 Ak sa pri zapnutom zapalovaní stlačí tlačidlo ukazovateľov smeru, funkcia ukazovateľov smeru na krátku chvíľu nahradí funkciu varovných blikačov. Po

uvoľnení tlačidla ukazovateľov smeru je funkcia varovných blikáčov opäť aktívna. ◀

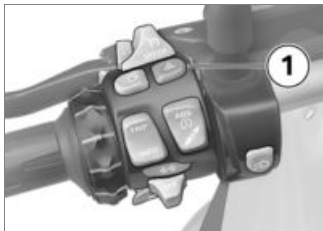

- Na zapnutie varovných blikáčov stlačte tlačidlo **1**.
- » Zapalovanie možno vypnúť.
- Pre vypnutie varovných blikáčov zapnite zapalovanie a opäťovne stlačte tlačidlo **1**.

BMW Motorrad Integral ABS

Vypnutie funkcie ABS

- Zapnutie zapalovania (▶▶▶ 45).

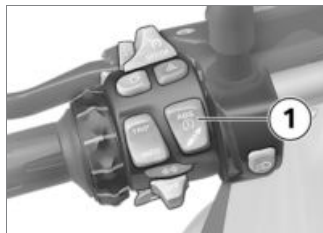

- Tlačidlo **1** podržte stlačené, kým varovná kontrolka ABS nezmení svoje správanie.
- » Najprv zmení svoje správanie symbol ASC. Tlačidlo **1** podržte stlačené, kým nezareaguje varovná kontrolka ABS. V tomto prípade sa nastavenie ASC nezmení.



Varovná kontrolka ABS svieti.

- Tlačidlo **1** v priebehu dvoch sekúnd pusťte.



Varovná kontrolka ABS svieti ďalej.

- » Funkcia ABS vypnutá, integrálna funkcia je naďalej aktívna.

Zapnutie funkcie ABS

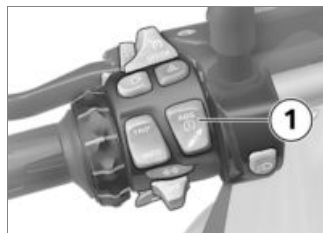

- Tlačidlo **1** podržte stlačené, kým varovná kontrolka ABS nezmení svoje správanie.

 Varovná kontrolka ABS zhasne, pri neukončenej vlastnej diagnostike začne blikať.

- Tlačidlo **1** v priebehu dvoch sekúnd pusťte.

 Varovná kontrolka ABS ostane vypnutá, resp. bliká ďalej.

» Funkcia ABS je zapnutá.

- Alternatívne možno tiež vypnúť a opäť zapnúť zapaľovanie.

 Ak varovná kontrolka ABS svieti aj po vypnutí a zapnutí zapaľovania a následnej jazde s rýchlosťou viac ako 5 km/h, vyskytla sa chyba ABS.◀

 Bližšie informácie o brzdovej sústave s BMW Motorrad Integral ABS nájdete v kapitole „Technické údaje – podrobnosti“.◀

Automatická regulácia stability ASC

Vypnutie funkcie ASC

- Zapnutie zapaľovania (▶▶▶ 45).

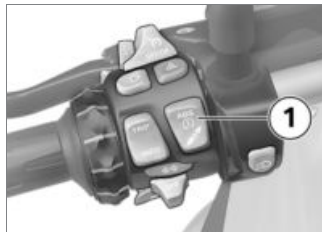

- Tlačidlo **1** podržte stlačené, kým varovná kontrolka ASC nezmení svoje správanie.

 Funkciu ASC možno vypnúť aj počas jazdy.◀

 Varovná kontrolka ASC svieti.

- Tlačidlo **1** v priebehu dvoch sekúnd pusťte.

 Varovná kontrolka ASC svieti ďalej.

» Funkcia ASC je vypnutá.

Zapnutie funkcie ASC

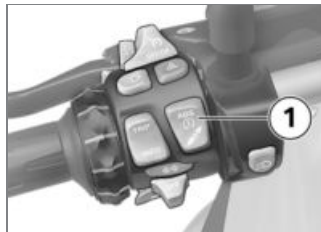

- Tlačidlo **1** podržte stlačené, kým varovná kontrolka ASC nezmení svoje správanie.

 Varovná kontrolka ASC už viac nesvieti, pri neukončenej vlastnej diagnostike začne blikať.

- Tlačidlo **1** v priebehu dvoch sekúnd pusťte.



Varovná kontrolka ASC ďalej nesvieti, resp. bliká ďalej.

» Funkcia ASC je zapnutá.

- Alternatívne možno tiež vypnúť a opäť zapnúť zapalovanie.



Ak varovná kontrolka ASC po vypnutí a zapnutí zapalovania a následnej jazde nad 5 km/h naďalej svieti, je v ASC porucha. ◀



Bližšie informácie ku BMW Motorrad – Automatická regulácia stability (ASC) nájdete v kapitole „Technické údaje – podrobnosti“. ◀

Režim jazdy

Režim jazdy

BMW Motorrad vyvinul pre váš motocykel päť kľúčových scenárov, z ktorých si môžete vybrať ten, ktorý sa hodí pre vašu situáciu:

- Jazdy na mokrej vozovke.
- Jazdy na suchej vozovke.

- s režimom jazdy Pro^{OV}
- Športové jazdy na suchej vozovke.
- Jazdy v ľahkom teréne.
- Športové jazdy v teréne.

Pre každý z týchto piatich scenárov sa vždy pripraví optimálna súhra krútiaceho momentu motora, odozvy plynu, regulácie ABS a ASC.

- s Dynamic ESA^{OV}

Nastavenie podvozka sa prispôsobí rovnako zvolenému scenáru.

Nastavenie režimu jazdy

- Zapnutie zapalovania (➡ 45).



- Stlačte tlačidlo 1.



Bližšie informácie o voliteľných režimoch jazdy nájdete v kapitole „Technika v detailoch“. ◀



Budú zobrazené šípka pre výber **1** a prvý zvolený režim jazdy **2**.



 Terénny režim (Enduro a Enduro Pro) nie je určený pre bežnú prevádzku na cestách. Zapnutie terénneho

režimu (Enduro a Enduro Pro) v prevádzke na cestách môže viesť pri brzdení v ABS rovnako ako pri akcelerácii v ASC k nestabilným jazdným situáciám. Hrozí tým riziko pádu.

Terénny režim (Enduro a Enduro Pro) zapnite len pri jazdách v teréne.◀

- Stlačte tlačidlo **1** toľkokrát, kým sa nezobrazí vedľa šípky pre výber požadovaný režim jazdy.

 Pri voľbe režimu Enduro PRO: nezabúdajte na obmedzený zásah ABS na zadné koleso (pozrite kapitolu „Technické údaje – podrobnosti“).◀

Môžu byť vybrané z nasledujúcich režimov jazdy:

- RAIN: pre jazdy na mokrej vozovke.
- ROAD: pre jazdy na suchej vozovke.

- s režimom jazdy Pro^{OV}
 - » Dodatočne je možné zvoliť nasledujúce režimy jazdy:
 - DYN: pre dynamické jazdy na suchej vozovke.
 - Enduro: pre jazdy v teréne.
 - Enduro PRO: pre športové jazdy v teréne (len pri namontovanom kódovacom konektore).◀
 - » Pri stojacom vozidle sa zvolený režim jazdy aktivuje po približne 2 sekundách.
 - » Aktivovanie nového režimu jazdy počas jazdy sa uskutoční za nasledujúcich predpokladov:
 - Rukoväť plynu v neutrále
 - Spojka je stlačená
 - » Po aktivácii nového režimu jazdy sa opäť zobrazia hodiny.
 - » Nastavený režim jazdy so zodpovedajúcimi zmenami charakteristiky motora, ABS, ASC a dynamic ESA sa aj po vypnutí zapalovania zachová.

Vypnutie RDC v terénnom režime

– s režimom jazdy Pro^{OV}

Ak chcete v teréne jazdiť so zníženým tlakom v pneumatikách, je možné vypnúť varovanie RDC pre režim jazdy Enduro a Enduro Pro. Predpoklad: RDC je zapnuté.

- Zapnutie zapaľovania (➡ 45).



- Stlačte krátko tlačidlo **1** toľkokrát, kým sa v hornom riadku displeja **2** nezobrazí **SETUP ENTER**.

- Stlačte dlho tlačidlo **1** na spustenie ponuky **SETUP**.



- Zakaždým krátko stlačte tlačidlo **1** na vyvolanie položky ponuky RDC.
 - » V hornom riadku displeja **2** sa zobrazí RDC.
 - » V dolnom riadku displeja **3** sa zobrazí nastavená hodnota.
- Krátkym stlačením tlačidla **4** zmeníte nastavenie hodnoty.
 - » Sú možné nasledujúce nastavenia:
 - ON: Varovný symbol na displeji RDC sa zobrazuje v režime jazdy Enduro a Enduro Pro.

- OFF: Varovný symbol na displeji RDC sa už nezobrazuje v režime jazdy Enduro a Enduro Pro.

Montáž kódovacieho konektora

– s režimom jazdy Pro^{OV}

- Vypnutie zapaľovania (➡ 45).
- Demontáž sedadla vodiča (➡ 75).



- ⚠ Do otvorených konektorov môže vniknúť špina a vlhkosť a spôsobiť poruchy funkcie. Po odstránení kódovacieho

konektora opäť nasadíte krycie viečko.◀

- Odstráňte krycie viečko konektora **1**.



- K tomu stlačte blokovanie **1** a stiahnite viečko.
- Nasadíte kódovací konektor.
- Zapnete zapálenie.



Symbol **1** pre kódovací konektor sa zobrazí na displeji. Režim jazdy **2** Enduro PRO je zvoliteľný.

- » Vybraný režim jazdy je zachovaný aj po vypnutí zapálenia.
- Montáž sedadla vodiča (►► 76).

Regulácia rýchlosti

– s reguláciou rýchlosti^{OV}

Zapnutie regulácie rýchlosti

Až po deaktivácii režimu jazdy Enduro alebo Enduro Pro je k dispozícii regulácia rýchlosti.

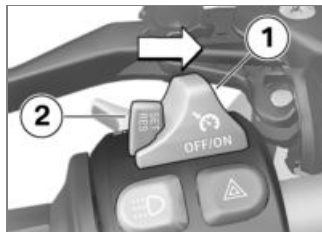

- Spínač **1** posuňte doprava.
- » Ovládanie tlačidla **2** je odblokované.

Uloženie rýchlosti do pamäte



- Tlačidlo **1** krátko potlačte dopredu.



Rozsah nastavenia regulácie rýchlosti

– 30...210 km/h



Kontrolka regulácie rýchlosti svieti.

- » Práve používaná rýchlosť sa bude udržiavať a uloží sa do pamäte.

Zrýchlenie



- Tlačidlo **1** krátko potlačte dopredu.
 - » Rýchlosť sa po každom stlačení zvýši o 2 km/h.
- Tlačidlo **1** podržte stlačené dopredu.
 - » Rýchlosť sa bude plynule zvyšovať.
 - » Hneď ako tlačidlo **1** uvoľníte, dosiahnutá rýchlosť sa bude udržiavať a uloží sa do pamäte.

Spomalenie

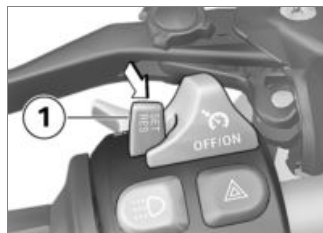

- Tlačidlo **1** krátko potlačte dozadu.
 - » Rýchlosť sa po každom stlačení zníži o 2 km/h.
- Tlačidlo **1** podržte stlačené dozadu.
 - » Rýchlosť sa bude plynulo znižovať.
 - » Hneď ako tlačidlo **1** uvoľníte, dosiahnutá rýchlosť sa bude udržiavať a uloží sa do pamäte.

Deaktivovanie regulácie rýchlosti

- Na deaktivovanie regulácie rýchlosti stlačte brzdy alebo spojku, alebo uberte plyn (až za hranicu základnej polohy).
- » Kontrolka regulácie rýchlosti zhasne.

Zvýšenie na pôvodnú rýchlosť



- Na zvýšenie na pôvodne uloženú rýchlosť, tlačidlo **1** krátko potlačte dozadu.

 Pridaním plynu sa regulácia rýchlosti nedeaktivuje. Ak sa rukoväť plynu pustí, rýchlosť klesne iba na hodnotu uloženú v pamäti, aj keď zamýšľate rýchlosť ďalej znížiť. ◀

 Kontrolka regulácie rýchlosti svieti.

Vypnutie regulácie rýchlosti

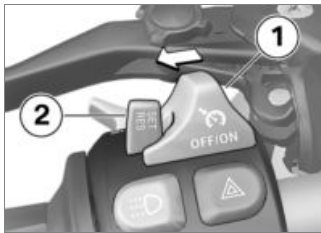

- Spínač **1** posuňte doľava.
- » Systém je vypnutý.
- » Tlačidlo **2** je zablokované.

Predpätie pruženia Nastavenie

Predpätie pruženia na zadnom kolese musí byť prispôsobené zaťaženiu motocykla. Zvýšenie zaťaženia vyžaduje zvýšenie predpätia pruženia, menšia hmotnosť zodpovedajúco nižšie predpätie pruženia.

Nastavenie predpätia pruženia na zadnom kolese

 Prestavovanie predpätia pruženia počas jazdy môže viesť k nehodám.

Predpätie pruženia nastavujte iba pri stojacom motocykli. ◀

- Dbajte na rovný a pevný podklad.



! Nevyvážené nastavenie predpätia pruženia a tlmenia zhoršujú jazdné vlastnosti vášho motocykla. Tlmenie prispôbte predpätiu pruženia. ◀

- Nastavovacie koliesko **1** na zníženie predpätia pruženia otočte v smere šípky LOW (nižšie predpätie).
- Nastavovacie koliesko **1** na zvýšenie predpätia pruženia otočte v smere šípky HIGH (vyššie predpätie).



Základné nastavenie predpätia pruženia vzadu

– bez Dynamic ESA^{OV}

– Nastavovacie koliesko otáčajte až na doraz v smere LOW (úplne natankovaný, s vodičom 95 kg)◀

Tlmenie Nastavenie

Tlmenie sa musí prispôbiť povahe vozovky a predpätiu pruženia.

- Nerovná vozovka vyžaduje väčšie tlmenie ako rovná vozovka.
- Zvýšenie predpätia pruženia vyžaduje tvrdšie tlmenie, zníženie predpätia pruženia väčšie tlmenie.

Nastavenie tlmenia na zadnom kolese

- Motocykel odstavte, dbajte pri tom na rovný a pevný podklad.
- Vykonajte nastavenie tlmenia z ľavej strany vozidla.



- Nastavovaciu skrutku **1** otáčajte v smere hodinových ručičiek, čím zvýšite tlmenie.
- Nastavovaciu skrutku **1** otáčajte proti smeru hodinových ručičiek, čím znížite tlmenie.



Základné nastavenie tlmenia zadného kolesa

– bez Dynamic ESA^{OV}

– Nastavovacie koliesko otáčajte v smere hodinových ručičiek až na doraz, potom o 8 kliknutí proti smeru hodinových ručičiek (úplne natankovaný, s vodičom 95 kg)◀

ním ventilov tlmiča. Podvozok sa upraví podľa povahy podkladu. Základné nastavenie tlmenia NORMAL je možné dodatočne nastaviť ako tvrdšie (HARD) alebo mäkšie (SOFT).

– s režimom jazdy Pro^{OV}

Nastavenie podvozka a počet voliteľných variantov tlmenia závisí od zvoleného režimu jazdy. Tieto môžu byť menené vodičom cez režim jazdy udaným tlmením.

Ak nie je namontovaný kódovací konektor, bude nastavený po každej zmene režimu režimom jazdy udaným základným nastavením. S namontovaným kódovacím konektorom zostávajú zachované zmeny vodiča pre každý režim.

Zobrazenie nastavenia podvozka

• Zapnutie zapalovania (☰▶ 45).



• Na zobrazenie aktuálneho nastavenia stlačte krátko tlačidlo **1**.



Tlmenie sa zobrazí na multifunkčnom displeji v oblasti **1**, predpätie pruženia v oblasti **2**.

Elektronické nastavenie podvozka dynamic ESA

– s Dynamic ESA^{OV}

Možnosti nastavenia

Pomocou elektronického nastavenia podvozka Dynamic ESA si môžete motocykel pohodlne prispôbiť zaťaženiu.

Dynamic ESA je vybavený snímačom pohybu v podvozku, na ktorý reaguje akčný člen prispôbe-

» Zobrazenie sa po krátkom čase automaticky opäť skryje.

Nastavenie podvozka

- Zapnutie zapaľovania (☛ 45).

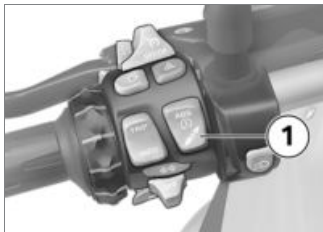

- Na zobrazenie aktuálneho nastavenia stlačte krátko tlačidlo **1**.

Na nastavenie tlmenia:

- Stlačte krátko tlačidlo **1** toľkokrát, kým sa nezobrazí požadované nastavenie.

 Tlmenie možno nastaviť počas jazdy.◀

Sú možné nasledujúce nastavenia:

- SOFT: komfortné tlmenie
- NORMAL: normálne tlmenie
- HARD: športové tlmenie

– s režimom jazdy Pro^{OV}

V režime ENDURO a ENDURO PRO sú možné len dve nastavenia:

- SOFT: komfortné tlmenie
- HARD: športové tlmenie

Na nastavenie predpätia pružiny:

- Naštartovanie motora (☛ 82).
- Stlačte dlho tlačidlo **1** toľkokrát, kým sa nezobrazí požadované nastavenie.

 Predpätie pruženia nie je možné nastaviť počas jazdy.◀

Sú možné nasledujúce nastavenia:

 Jazda bez spolujazdca

 Jazda bez spolujazdca s batožinou

 Jazda so spolujazdcom (a batožinou)

- Pred pokračovaním v jazde počkajte na nastavenie.
- » Ak sa tlačidlo **1** dlhší čas nesťlačí, budú tlmenie a predpätie pružiny nastavené ako je zobrazené. Symbol ESA počas nastavovania bliká.
- Pri veľmi nízkych teplotách pred zväčšením predpätia pruženia motocykel odľahčite, príp. nechajte zosadnúť spolujazdca.
- » Po ukončení nastavovania sa symbol ESA stratí.

Spojka

Nastavenie páčky spojky

 Nastavovanie páčky spojky počas jazdy môže viesť k nehodám.

Páčku spojky nastavujte iba pri stojacom motocykli.◀

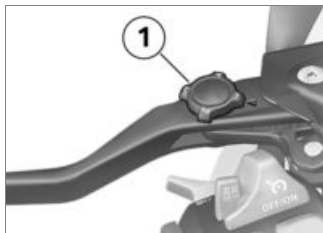

- Nastavovacie koliesko **1** otočte do požadovanej polohy.

 Nastavovacie koliesko sa dá ľahšie otáčať, ak páčku spojky pri tom potlačíte dopredu.◀

» Sú možné štyri nastavenia:

- Poloha 1: najmenšia vzdialenosť medzi rukoväťou riadidiel a páčkou spojky
- Poloha 4: najväčšia vzdialenosť medzi rukoväťou riadidiel a páčkou spojky

Brzda

Nastavenie páčky ručnej Brzdy

 Nastavovanie páčky ručnej brzdy počas jazdy môže viesť k nehodám.

Páčku ručnej brzdy nastavujte iba pri stojacom motocykli.◀

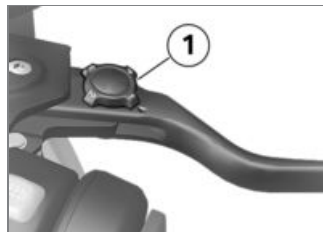

- Nastavovacie koliesko **1** otočte do požadovanej polohy.

 Nastavovacie koliesko sa dá ľahšie otáčať, ak páčku ručnej brzdy pri tom potlačíte dopredu.◀

- » Sú možné štyri nastavenia:
- Poloha 1: najmenšia vzdialenosť medzi rukoväťou riadidiel a páčkou brzdy
 - Poloha 4: najväčšia vzdialenosť medzi rukoväťou riadidiel a páčkou brzdy

Pneumatiky

Kontrola tlaku vzduchu v pneumatikách

! Nesprávny tlak vzduchu v pneumatikách zhoršuje jazdné vlastnosti motocykla a znižuje životnosť pneumatík. Zaisťte správny tlak vzduchu v pneumatikách. ◀

! Kolmo uložené ventily majú pri vysokých rýchlostiach účinkom odstredivých síl sklon k samovoľnému otváraniu. Na zabránenie náhlej straty tlaku vzduchu v pneumatike použite na zadnom kolese viečko ventilu s gumeným tesnením a pevne ho utiahnite. ◀

- Motocykel odstavte, dbajte pritom na rovný a pevný podklad.
- Tlak vzduchu v pneumatikách skontrolujte podľa nasledujúcich údajov.



Tlak hustenia pneumatiky vpredu

– 2,5 bar (pri studenej pneumatike)



Tlak hustenia pneumatiky vzadu

– 2,9 bar (pri studenej pneumatike)

Pri nedostatočnom tlaku vzduchu v pneumatikách:

- Tlak vzduchu v pneumatikách upravte.

Riadidlá

Nastaviteľné riadidlá

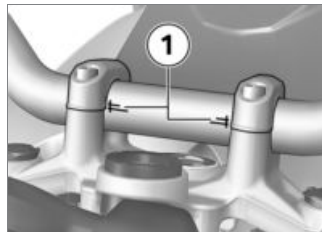

Riadidlá motocykla sú nastaviteľné v oblastiach značenia **1** v sklone. Pri nastavení riadidiel sa obráťte na odbornú dielňu, najlepšie na niektorého partnera BMW Motorrad.

Vyhrievané rukoväti

– s vyhrievanými rukoväťmi^{OV}

Nastavenie ramena zrkadla

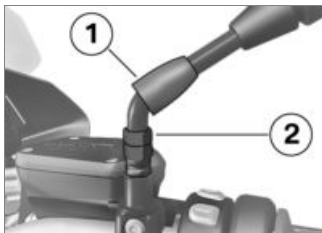

- Ochrannú manžetu **1** pretiahnite hore cez skrutkový spoj na ramene zrkadla.
- Uvoľnite maticu **2**.
- Rameno zrkadla otočte do požadovanej polohy.
- Maticu utiahnite predpísaným uťahovacím momentom, rameno zrkadla pri tom pevne držte.



Zrkadlo (protimatica) na adaptéri

– 22 Nm

- Ochrannú manžetu **1** pretiahnite cez skrutkový spoj.

Čelný štít

Nastavenie čelného štítu

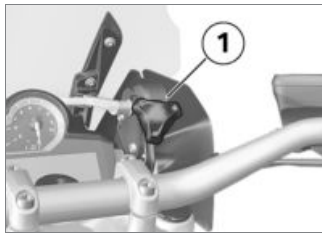

! Nebezpečenstvo spôsobené nastavením čelného štítu počas jazdy.

Čelný štít nastavte len na mieste. ◀

- Nastavovacie koliesko **1** otáčajte v smere hodinových ručičiek, aby ste znížili čelný štít.
- Nastavovacie koliesko **1** otáčajte proti smeru hodinových

ručičiek, aby ste nadvihli čelný štít.

Sedadlo vodiča a spolujazdca

Demontáž sedadla spolujazdca

- Motocykel odstavte, dbajte pritom na rovný a pevný podklad.



- Pomocou kľúča otáčajte zámkom sedadla **1** doprava a držte ho, pritom tlačte sedadlo spolujazdca **2** v zadnej časti smerom dolu.

- Sedadlo spolujazdca vpredu nadvihnite a uvoľnite kľúč.
- Sedadlo spolujazdca odoberte a stranou s poťahom ho položte na čistú plochu.

Montáž sedadla spolujazdca

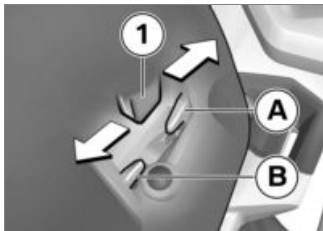

- Sedadlo spolujazdca je možné nastaviť do 2 rôznych polôh sedadla.
- Zohľadnite smer nastavenia sedadla spolujazdca podľa polohy sedadla vodiča:
- Sedadlo spolujazdca nasadíte dvoma sponami **1** v strede do uchytenia.

- vysoká poloha sedadla: sedadlo spolujazdca zatlačte dozadu **A**.
- nízka poloha sedadla: sedadlo spolujazdca zatlačte dopredu **B**.
- » Spony **1** sedadla spolujazdca sú pevne zaistené.



- Sedadlo spolujazdca **1** zatlačte silno nadol.
- » Sedadlo počutelne zapadne.

Demontáž sedadla vodiča

- Demontáž sedadla vodiča (►► 74).

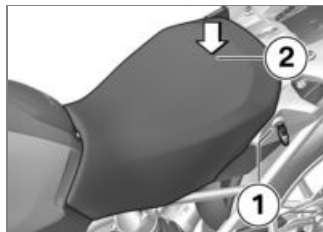

- Zámok sedadla **1** otočte kľúčom od vozidla doľava a podržte, pritom sedadlo vodiča podpierajúc v zadnej časti **2** stlačte nadol.
- Sedadlo vodiča vzadu nadvihnite a uvoľnite kľúč.
- Sedadlo vodiča odoberte a stranou s poťahom ho položte na čistú plochu.

Nastavenie výšky a sklonu sedadla vodiča

- Demontáž sedadla vodiča (►► 75).

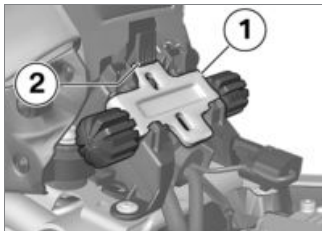

- Na vybratie predného nastavenia výšky **1** potlačte blokovanie **2** nadol a vyberte nastavenie výšky smerom nahor.

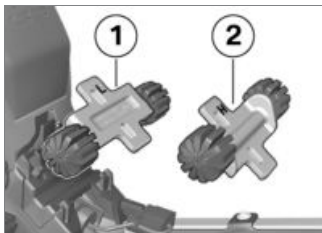

- Na nastavenie nízkej polohy sedadla namontujte predné

nastavenie výšky do umiestnenia **1** (označenie L).

- Na nastavenie vysokej polohy sedadla namontujte predné nastavenie výšky do umiestnenia **2** (označenie H).

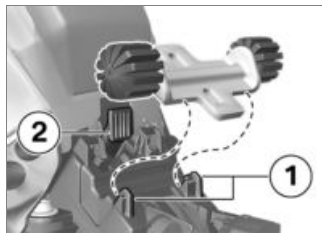

- Predné nastavenie výšky najskôr potlačte pod úchyty **1**, potom zatlačte do blokovania **2**, až kým blokovanie nezapadne.

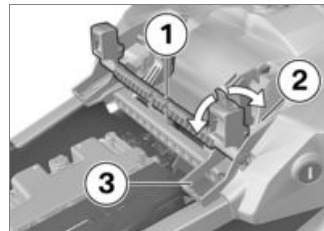

- Na nastavenie nízkej polohy sedadla otočte zadné nastavenie výšky **1** do polohy **3** (označenie L).
- Na nastavenie vysokej polohy sedadla, otočte zadné nastavenie výšky **1** do polohy **2** (označenie H).

Ak je potrebné zmeniť sklon sedadla:

- Predné a zadné nastavenie výšky nastavte do rôznej polohy.

Montáž sedadla vodiča

- Demontáž sedadla spolujazdca (→ 74).

- Nastavenie výšky a sklonu sedadla vodiča (▣▣▣ 75).

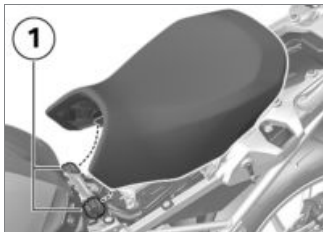

- Sedadlo vodiča nasadíte do úchytov **1** vľavo a vpravo a voľne položíte na motocykel.
- Sedadlo vodiča potlačíte v zadnej časti ľahko dopredu a potom silno nadol, aby blokovanie zapadlo.

Jazda

Bezpečnostné pokyny	80
Zoznam kontrol	82
Štartovanie	82
Zábeh	85
Brzdy	85
Odstavenie motocykla	86
Používanie v teréne	87
Tankovanie	88
Zaistenie motocykla pri preprave	89

Bezpečnostné pokyny

Výstroj vodiča

Nejazdite bez správneho oblečenia! Vždy noste

- prilba
- kombinéza
- rukavice
- čičmy

Platí to aj pre krátke trasy a v každom ročnom období. Váš partner BMW Motorrad vám ochotne poradí a pre každú príležitosť má pre vás správne oblečenie.

Obmedzené klopenie

- s reguláciou hĺbky^{OV}

Motocykle so zníženým podvozkom nemožno v porovnaní s motocyklami so štandardným podvozkom klopiť do takej miery a majú menšiu svetlú výšku.



Riziko nehody pri nečakane predčasnom vynechaní motora.

Nezabúdajte na obmedzené klopenie a svetlú výšku motocyklov so zníženým podvozkom.◀

Klopenie vášho motocykla otestujte v bezpečných situáciách. Pri prejazde cez obrubníky a podobné prekážky nezabúdajte na obmedzenú svetlú výšku vášho vozidla.

V dôsledku regulácie hĺbky motocykla je dráha pružiny kratšia (pozrite kapitolu „Technické údaje“). Následkom môže byť možné obmedzenie komfortu jazdy. Najmä pri jazde so spolujazdcom sa musí predpätie pruženia príslušne upraviť.

Náklad



Preťaženie a nerovnomerné rozloženie nákladu môžu

ovplyvniť stabilitu motocykla počas jazdy.

Neprekračujte prípustnú celkovú hmotnosť a dodržujte pokyny o rozložení nákladu.◀

- Upravte nastavenie predpnutia pružiny a tlmenie podľa celkovej hmotnosti.
- s kufrom^{OP}
- Dbajte na rovnomerný objem kufra vľavo a vpravo.
- Dbajte na rovnomerné rozloženie hmotnosti vľavo a vpravo.
- Ťažké súčasti batožiny ukladajte dolu a smerom dovnútra.
- Dodržiavajte maximálne zaťaženie a maximálnu rýchlosť podľa informačného štítku v kufri.<
- s horným kufrom^{OP}
- Dodržiavajte maximálne zaťaženie a maximálnu rýchlosť podľa informačného štítku v hornom kufri.<

- s vakom na palivovú nádrž^{OP}
- Dodržiavajte maximálne zaťaženie vaku na palivovú nádrž a zodpovedajúcu maximálnu rýchlosť.



Zaťaženie vaku na palivovú nádrž

– max. 5 kg\leq

Rýchlosť

Pri jazde vysokou rýchlosťou môžu správanie sa motocykla negatívne ovplyvniť rôzne okrajové podmienky:

- nastavenie systému pruženia a tlmenia
- nerovnomerne rozložený náklad
- voľné oblečenie
- nízky tlak vzduchu v pneumatikách
- zlý profil pneumatík
- atď.

Maximálna rýchlosť na pneumatikách s hrubým vzorom



Udávaná maximálna rýchlosť motocykla môže byť vyššia ako maximálna prípustná rýchlosť pre pneumatiky. Príliš vysoké rýchlosti môžu viesť k poškodeniu pneumatík, a tým k nehodám. Rešpektujte maximálnu prípustnú rýchlosť pre pneumatiky.◀

Pri pneumatikách s hrubým vzorom treba rešpektovať maximálnu prípustnú rýchlosť pre tieto pneumatiky. Na viditeľné miesto umiestnite nálepku s údajom o maximálnej prípustnej rýchlosti.

Riziko otravy

Spaliny obsahujú bezfarebný a nezapáchajúci, ale jedovatý oxid uhoľnatý.



Vdychovanie spalín je životu nebezpečné a môže viesť k strate vedomia alebo usmrteniu. Spaliny nevdychujte. Motor nenechajte bežať v uzavretých priestoroch.◀

Riziko popálenia



Motor a výfuková sústava sa počas jazdy veľmi rozpália. Hrozí nebezpečenstvo popálenia pri dotyku.

Po odstavení motocykla dbajte na to, aby nik neprišiel do styku s motorom ani výfukovou sústavou.◀

Katalyzátor

Ak sa v dôsledku výpadkov v zapalovaní do katalyzátora dostáva nespálené palivo, hrozí riziko jeho prehriatia a poškodenia. Preto dodržiavajte nasledujúce body:

- nejazdite až do úplného vyprázdenia palivovej nádrže
- motor nenechajte bežať s odpojeným káblom zapaľovacej sviečky
- motor pri vynechávaní ihneď vypnite
- tankujte iba bezolovnatý benzín
- bezpodmienečne dodržujte plánované intervaly údržby.



Nespálené palivo zničí katalyzátor.

Uvedené body na ochranu katalyzátora dodržujte.◀

Riziko prehriatia



Ak motor beží dlhší čas na mieste (pri stojacom motocykli), jeho chladenie je nedostatočné a môže dôjsť k prehriatiu. V extrémnych prípadoch môže dôjsť k požiaru motocykla. Motor nenechávajte zbytočne bežať pri stojacom motocykli.

Po naštartovaní sa ihneď rozbehnite.◀

Manipulácia



Manipulácie na motocykli (napr. s riadiacou jednotkou motora, škrtiacimi klapkami, spojkou) môžu viesť k poškodeniu uvedených častí a k zlyhaniu bezpečnostných funkcií. Na vzniknuté škody sa záruka nevzťahuje. Nevykonávajte žiadne manipulácie.◀

Zoznam kontrol

Na kontrolu dôležitých funkcií, nastavení a hraníc opotrebovania pred jazdou použite nasledujúci zoznam kontrol:

Pred každou jazdou

- Funkcia brzd
- Hladina brzdovej kvapaliny vpredu a vzadu
- Hladina chladiacej kvapaliny
- Funkcia spojky

- Nastavenie tlmenia a predpätia pruženia
- Hĺbka profilu a tlak vzduchu v pneumatikách
- Bezpečné upevnenie kufrov a batožiny

V pravidelných intervaloch:

- Hladina motorového oleja (pri každej zastávke na čerpacej stanici)
- Opotrebovanie brzdového obloženia (pri každej 3. zastávke na čerpacej stanici)

Štartovanie

Naštartovanie motora

- Zapnite zapaľovanie.
- » Pre-Ride-Check prebieha. (▣▣▣ 83)
- » Prebieha vlastná diagnostika ABS. (▣▣▣ 84)
- » Prebieha vlastná diagnostika ASC. (▣▣▣ 84)

- Zaradíte neutrál alebo pri zaradenom stupni stlačte spojku.

 Pri vyklopenej bočnej opierke a zaradenej rýchlosti sa motocykel nedá naštartovať. Ak sa motor spustí vo voľnobehu a následne sa zaradí rýchlostný stupeň pri vyklopenom stúpadle, motor sa vypne.◀

- Pri studenom štarte a nízkych teplotách: stlačte spojku.



- Stlačte tlačidlo štartéra **1**.

 Pri nedostatočnom napätí akumulátora sa štartovanie automaticky preruší. Akumulátor pred ďalšími pokusmi o naštartovanie nabite alebo požiadajte o pomoc pri štartovaní.◀

- » Motor naskočí.
- » Ak motor nenaskočí, pomoc si môžete vyhľadať v tabuľke porúch v kapitole „Technické údaje“. (►► 146)

Kontrola pred jazdou (Pre-Ride-Check)

Združený prístroj po zapnutí zapalovania vykoná test ukazovateľov, kontroliek a varovných a indikačných kontroliek, tzv. „Pre-Ride-Check“ (kontrola pred jazdou). Test sa preruší, ak sa pred jeho ukončením naštartuje motor.

Fáza 1

Ručičky otáčkomera a indikácie rýchlosti sa presunú až do koncovej polohy. Zároveň sa po-

stupne rozsvietia všetky varovné a indikačné kontrolky.

Fáza 2

Farba všeobecnej varovnej kontrolky sa zmení zo žltej na červenú.

Fáza 3

Ručičky otáčkomera a indikácie rýchlosti sa presunú až do svojej východiskovej polohy. Zároveň sa všetky zapnuté varovné a indikačné kontrolky postupne vypnú v opačnom poradí.

Ak sa ručička nepohla alebo ak sa jedna z výstražných kontroliek a kontroliek nerozsvietila:

- Chybu čo najskôr nechajte odstrániť v odbornej dielni, najlepšie u partnera BMW Motorrad.

Vlastná diagnostika ABS

Vlastná diagnostika kontroluje funkčnú pripravenosť systému BMW Motorrad Integral ABS. Vlastná diagnostika prebieha automaticky po zapnutí zapalovania. Pri kontrole snímačov otáčok kolies musí motocykel prejsť niekoľko metrov (minimálne 5 km/h).

Fáza 1

» Kontrola diagnostikovateľných systémových súčastí pri zastavení vozidla.



Varovná kontrolka ABS bliká.

Fáza 2

» Kontrola snímačov otáčok kolies pri rozjazde.



Varovná kontrolka ABS bliká.

Ukončená vlastná diagnostika ABS

» Varovná kontrolka ABS zhasne.

- Dbajte na zobrazenie všetkých varovných a indikačných kontroliek.

Po skončení vlastnej diagnostiky ABS sa zobrazí chyba ABS.

- Pokračovanie v jazde je možné. Nezabúdajte však, že funkcia ABS, ani integrálna funkcia nie sú k dispozícii.
- Chybu čo najskôr nechajte odstrániť v odbornej dielni, najlepšie u partnera BMW Motorrad.

Vlastná diagnostika ASC

Funkčná pripravenosť BMW Motorrad ASC sa kontroluje vlastnou diagnostikou. Vlastná diagnostika prebieha automaticky po zapnutí zapalovania.

Fáza 1

» Kontrola diagnostikovateľných systémových súčastí pri zastavení vozidla.



Varovná kontrolka ASC pomaly bliká.

Fáza 2

» Kontrola diagnostikovateľných systémových súčastí počas jazdy (minimálne 5 km/h).



Varovná kontrolka ASC pomaly bliká.

Vlastná diagnostika ASC ukončená

» Varovná kontrolka ASC zhasne.

- Dbajte na zobrazenie všetkých varovných a indikačných kontroliek.

Ak sa po skončení vlastnej diagnostiky ASC zobrazí chyba ASC:

- Pokračovanie v jazde je možné. Nezabúdajte však, že funkcia ASC nie je k dispozícii.
- Chybu čo najskôr nechajte odstrániť v odbornej dielni, najlepšie u partnera BMW Motorrad.

Zábeh

Motor

- Až do prvej kontroly zábehu jazdite s často sa meniacim zaťažením a otáčkami, vyhýbajte sa dlhšej jazde s konštantnými otáčkami.
- Podľa možnosti využívajte mierne kopcovité trasy, bohaté na zákruty.
- Dodržiavajte zábehové otáčky.



Otáčky v zábehu

– 5000 min^{-1}

- Dodržujte počet kilometrov, po ktorých najazdení sa má vykonať kontrola zábehu.



Počet kilometrov do kontroly zábehu

– 500...1200 km

Brzdové obloženie

Nové brzdové obloženie sa musí zabehnúť, kým dosiahne optimálne trenie. Znížený brzdiaci účinok možno vyvážiť intenzívnejším stlačením/zošliapnutím páčky/pedálu brzdy.



Nové brzdové obloženie môže brzdnú dráhu výrazne predĺžiť.

Brzdite včas. ◀

Pneumatiky

Nové pneumatiky majú hladký povrch. Preto sa opatrnou jazdou musia zabehnúť v rôznych polohách sklonu, aby sa zdrsnili. Až po zabehnutí sa dosiahne úplná príľnavosť behúňa.



Nové pneumatiky ešte nemajú plnú príľnavosť. Nebezpečenstvo nehôd hrozí najmä na mokrej vozovke a v extrémnych náklonoch.

Jazdite predvídavo, aby ste sa vyhli extrémnemu náklonu. ◀

Brzdy

Ako dosiahnuť najkratšiu brzdnu dráhu?

Pri brzdení sa mení dynamické rozloženie záťaže medzi predným a zadným kolesom. Čím je brzdenie intenzívnejšie, tým väčšia záťaž leží na prednom kolese. Čím je zaťaženie kolesa väčšie, o to väčšia brzdna sila sa môže preniesť.

Na dosiahnutie čo najkratšej brzdnej dráhy sa brzda predného kolesa musí plynulo a stále intenzívnejšie stláčať. Tým sa optimálne využije dynamické zvýšenie zaťaženia predného kolesa. Zároveň by sa mala stlačiť aj spojka. Pri často trénovanom „násilnom brzdení“, pri ktorom sa čo najrýchlejšie a so všetkou silou dosahuje brzdiaca sila, nemôže dynamické

rozdelenie zataženia stíhať nárast oneskorenia a brzdiaca sila sa neprenesie úplne na vozovku. Systém BMW Motorrad Integral ABS zabráňuje zablokovaniu predného kolesa.

Jazda dolu svahom

 Ak sa pri jazde dolu svahom používa výlučne brzda zadného kolesa, hrozí riziko straty brzdiaceho účinku. Za extrémnych okolností môže dôjsť k zníženiu brzd v dôsledku prehriatia. Používajte brzd predného a zadného kolesa a využívajte brzdenie motorom.◀

Mokrú a znečistenú brzd

Mokro a nečistoty na brzdových kotúčoch a brzdových obloženiach vedú k zhoršeniu brzdného účinku.

V nasledujúcich situáciách treba počítať s oneskoreným alebo zhoršeným brzdným účinkom:

- Pri jazde v daždi a cez kaluže.
- Po umývaní vozidla.
- Pri jazde po cestách ošetrovaných soľou.
- Po práci na brzdách s predmetmi od oleja alebo tuku.
- Pri jazde po znečistených komunikáciách, resp. v teréne.

 Zlý brzdný účinok kvôli mokru a znečisteniu. Brzdite, kým sa brzdy nevysušia, resp. nevyčistia, príp. ich vyčistite.

Brzdite včas, kým sa opäť nedosiahne plný brzdný účinok.◀

Odstavenie motocykla

Bočný stojan

- Motor vypnite.

 Pri zlých pôdnych pomeroch nie je zaručená bezpečná stabilita.

V oblasti opierky dbajte na rovný a pevný podklad.◀

 Bočná opierka je dimenzovaná iba na hmotnosť motocykla.

Pri vyklopenej bočnej opierke si nesadajte na motocykel.◀

- Vyklopte bočnú opierku a motocykel o ňu oprite.
- Ak to sklon vozovky dovoľuje, riadidlá vytočte doľava až na doraz.
- Motocykel pri šikmej vozovke postavte smerom „do kopca“ a zaraďte 1. rýchlostný stupeň.

Hlavný vyklápací stojan

- Motor vypnite.

 Pri zlých pôdnych pomeroch nie je zaručená bezpečná stabilita.

V oblasti opierky dbajte na rovný a pevný podklad.◀

 Sklápací stojan sa pri prílišných pohyboch môže sklopiť a motocykel môže spadnúť.

Pri vyklopenom sklápacom stojane si nesadajte na motocykel.◀

- Vyklápací stojan vyklopte a motocykel postavte.
- Motocykel pri šikmej vozovke postavte smerom „do kopca“ a zaradíte 1. rýchlostný stupeň.

Používanie v teréne

Pre jazdy v teréne

Ráfy

 Tento motocykel je ako cestné Enduro konštruovaný aj na používanie v ľahkom teréne na nespevnených cestách. Pri používaní v ťažšom teréne však môže dôjsť k poškodeniu sériových hliníkových kolies. V ťažšom teréne používajte kolesá s krížovým výpletom dostupné v rámci osobitnej výbavy.◀

Po jazde v teréne

BMW Motorrad odporúča rešpektovať po jazde v teréne nasledujúce body:

Tlak vzduchu v pneumatikách

 Tlak vzduchu v pneumatikách znížený pri jazdách v teréne zhoršuje jazdné vlastnosti motocykla na spevnených komunikáciách a môže viesť k nehodám. Zaistíte správny tlak vzduchu v pneumatikách.◀

Brzdy

 Pri jazde po nespevnených alebo znečistených cestách môže byť brzdiaci účinok z dôvodov znečistených brzdových kotúčov a obloženia oneskorený. Brzdite včas, kým sa brzdy nevyčistia.◀

 Jazda po nespevnených alebo znečistených cestách vedie k zvýšenému opotrebovaniu brzdového obloženia. Brzdové obloženie kontrolujte častejšie a opotrebované obloženie včas vymeňte.◀

Predpätie pruženia a tlmenie

 Hodnoty predpätia pruženia a tlmenia upravené pri jazdách v teréne zhoršujú jazdné vlastnosti motocykla na spevnených komunikáciách. Pred opustením terénu nastavte správne predpätie pruženia a správne tlmenie.◀

Ráfy

BMW Motorrad odporúča skontrolovať po jazde v teréne možné poškodenia ráfikov.

Vložka vzduchového filtra



Poškodenie motora v dôsledku znečistenia filtračnej vložky.

Znečistenie filtračnej vložky pri jazdách v prašnom teréne kontrolujte v kratších intervaloch, prípadne ju vyčistite, resp. vymeňte. ◀

Jazda vo veľmi prašných podmienkach (púšte, stepi a pod.) vyžaduje používanie filtračných vložiek, špeciálne upravených pre takéto používanie.

Tankovanie

Kvalita paliva

Pre optimálnu spotrebu paliva používajte palivo bez síry alebo s malým obsahom síry.



Olovnaté palivo zničí katalyzátor!

Netankujte žiadne olovnaté palivo ani palivo obsahujúce kovové prísady ako mangán alebo železo. ◀

- Je povolené tankovať palivo s maximálnym podielom etanolu 10 %, to znamená E10.



Odporúčaná kvalita paliva

- Super bezolovnatý (max. 10 % etanol, E10)
- 95 ROZ/RON
- 89 AKI



alternatívni kvalita paliva

- Bezolovnatý benzín Normal (obmedzenia výkonu a spotreby. Ak bude motor poháňaný bezolovnatým benzínom OČ 91, napr. v krajinách s nízkou úrovňou kvality paliva, potom sa musí motocykel najskôr vhodným spôsobom naprogramovať u vášho partnera BMW.)
- 91 ROZ/RON
- 87 AKI

Tankovanie



Palivo je ľahko zápalné. Oheň v blízkosti palivovej nádrže môže viesť k požiaru a explózii.

Pri manipulácii s palivovou nádržou nefajčite a nemanipulujte s otvoreným ohňom. ◀



Palivo sa účinkom tepla rozťahuje. Pri preplnenej palivovej nádrži môže dôjsť k úniku paliva, ktoré sa dostane na vozovku. Hrozí tým riziko pádu. Palivovú nádrž nepreplňujte. ◀



Palivo napadá plastové povrchy, ktoré ostanú matné alebo nevzhľadné. Diely z plastu po kontakte s palivom ihneď utrite. ◀

- Motocykel postavte na bočnú opierku, pri tom dbajte na rovny a pevný podklad.

► Objem nádrže sa môže optimálne využiť iba pri postavení motocykla na bočnú opierku.◀

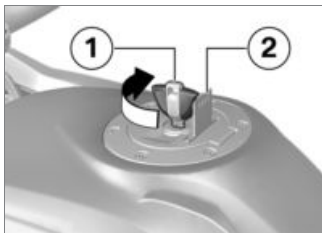

- Sklopte ochranné veko **2**.
- Odomknite uzáver palivovej nádrže kľúčom zapalovania **1** v smere hodinových ručičiek a otvorte ho.



- Palivo ďalej uvedenej kvality natankujte maximálne až po spodnú hranu nalievacieho hrdla.

► Ak dôjde k dotankovaniu paliva po spotrebe paliva pod úroveň rezervy, musí byť výsledný objem doplneného paliva väčší ako rezerva, aby sa dal identifikovať nový objem paliva a zhaslo výstražné svetlo paliva.◀

► „Použiteľné množstvo paliva“, uvedené v technických údajoch, je množstvo paliva, ktoré je možné znova naplniť, ak bola predtým vyprázdnená palivová

nádrž, takže motor má nedostatok paliva.◀

 využitelná náplň paliva

– cca 20 l

 Množstvo rezervy paliva

– cca 4 l

- Uzáver palivovej nádrže silným zatlačením uzamknite.
- Kľúč vytiahnite a ochranné veko sklopte.

Zaistenie motocykla pri preprave

- Všetky časti, ktorých sa budú dotýkať upínacie popruhy, chráňte pred poškrábaním. Použite napríklad lepiacu pásku alebo mäkké utierky.



! Motocykel sa môže vychýliť nabok a spadnúť.

Motocykel zabezpečte proti vychýleniu nabok, odporúčame požiadať o pomoc ďalšiu osobu.◀

- Motocykel presuňte na prepravnú plochu, nestavajte ho na bočný stojan ani na hlavný vyklápací stojan.



! Konštrukčné prvky sa môžu poškodiť.

Nezvierajte žiadne konštrukčné prvky, ako napr. brzdové hadice alebo káblové zväzky.◀

- Upínacie popruhy upevnite vpredu z oboch strán k riadidlám.
- Upínacie popruhy vedzte cez pozdĺžne rameno a napnite ich.



- Upínacie popruhy vzadu na oboch stranách upevnite na stúpadlá spolujazdca a napnite ich.
- Všetky upínacie popruhy napnite rovnomerne, vozidlo by malo byť podľa možnosti silno napružené.

Technické údaje – podrobnosti

Režim jazdy	92
Brzdová sústava s BMW Motorrad Integral ABS	93
Manažment motora s BMW Motorrad ASC	96
Kontrola tlaku v pneumatikách RDC	97

Režim jazdy

Výber

Aby sa motocykel prispôbil stavu vozovky, môžete si vybrať z 5 režimov jazdy:

- RAIN [DÁŽĎ]
- ROAD (štandardný režim)

- s režimom jazdy Pro^{OV}
- DYNAMIC [DYNAMICKÁ JAZDA]
- Enduro
- Enduro PRO (len pri namontovanom kódovacom konektore)

Pre všetkých päť režimov jazdy je jedno určené nastavenie pre systémy ABS, ASC ako aj je k dispozícii pre odozvu plynového pedálu.

– s Dynamic ESA^{OV}
Zosúladenie Dynamic ESA je rovnako závislé od zvoleného režimu jazdy.

V každom režime je možné vypnúť ABS a/alebo ASC. Nasledujúce svetielky sa vzťahujú vždy na zapnuté systémy.

Odozva plynu

- V režime RAIN a ENDURO: zdržanlivo.
- V režime ROAD a ENDURO PRO: priamo.
- V režime DYNAMIC: dynamicky.

ABS

- Asistent zdvíhania zadného kolesa je aktívne vo všetkých režimoch.
- V režime RAIN, ROAD a DYNAMIC je ABS nastavené na prevádzku na cestách.

- V režime ENDURO je ABS nastavené na prevádzku v teréne s cestnou pneumatikou.
- V režime ENDURO PRO nevykonáte na zadné koleso žiadny obmedzený zásah ABS, ak sa nezošľapne pedál nožnej brzdy. ABS je nastavené na prevádzku v teréne s terénnou pneumatikou.

ASC

- Asistent zdvíhania predného kolesa je aktívny vo všetkých režimoch.
- V režimoch RAIN, ROAD a DYNAMIC je systém ASC nastavený na prevádzku na cestách.
- V režime ENDURO, a ENDURO PRO je systém ASC nastavený na prevádzku v teréne.

– s Dynamic ESA^{OV}

Dynamic ESA

- V režime RAIN, ROAD a DYNAMIC môžete vybrať z variantov tlmenia HARD, NORMAL a SOFT.
- Základné nastavenie RAIN: SOFT.
- Základné nastavenie ROAD: NORMAL.
- Základné nastavenie DYNAMIC: HARD.
- V režime ENDURO a ENDURO PRO môžete vybrať z variantov tlmenia HARD a SOFT.
- Základné nastavenie ENDURO: SOFT.
- Základné nastavenie ENDURO PRO: HARD.

Prepínanie

– s režimom jazdy Pro^{OV}

Režim jazdy je možné za jazdy meniť iba za nasledujúceho predpokladu:

- žiadny hnací moment na zadnom kolese
- žiadny brzdiaci tlak v brzdovej sústave.

Tento prevádzkový stav je daný, keď vozidlo stojí so zapnutým zapaľovaním. Alternatívne sa musia vykonať nasledujúce kroky:

- uberte plyn
- nestláčajte páčku brzdy
- stlačte spojku.

Najprv sa predvolí požadovaný režim jazdy. Až keď sa príslušné systémy nachádzajú v požadovanom stave, nasleduje prepnutie. Až po prepnutí režimu jazdy sa ponuka pre výber na displeji stlmí.

Brzdová sústava s BMW Motorrad Integral ABS

Integrovaná brzda

Váš motocykel je vybavený integrovanou (duálnou) brzdou. Pri tejto brzdovej sústave sa po stlačení páčky ručnej brzdy súčasne aktivuje brzda predného aj zadného kolesa. Pedál nožnej brzdy pôsobí iba na brzdú zadného kolesa.

Systém BMW Motorrad Integral ABS pri brzdení s reguláciou ABS prispôsobuje rozdelenie brzdnej sily medzi brzdú predného a zadného kolesa podľa zaťaženia motocykla.



Preťahovanie zadného kolesa pri zatahnutej brzdě predného kolesa („gumovanie“) nie je vďaka integrálnej funkcii možné. Následkom môže byť poškodenie brzdy zadného kolesa a spojky. S motocyklom „negumujte“.◀

Ako funguje ABS?

Maximálna brzdná sila, ktorú možno preniesť na vozovku, okrem iného závisí od hodnoty súčiniteľa trenia povrchu vozovky. Štrk, ľad a sneh, ako aj mokrý povrch vozovky ponúkajú podstatne nižšiu hodnotu súčiniteľa trenia ako suchý a čistý asfaltový povrch. Čím horšia je hodnota súčiniteľa trenia povrchu vozovky, tým dlhšia bude brzdná dráha.

Ak vodič pri zvýšení brzdnjej sily prekročí maximálne prenesiteľnú brzdnú silu, kolesá sa zablokujú a stabilita jazdy sa stratí; hrozí pád. Skôr než k tejto situácii dôjde, aktivuje sa ABS a brzdný tlak sa prispôsobí maximálnej prenesiteľnej brzdnjej sile. Kolesá sa preto otáčajú ďalej a stabilita jazdy sa zachová nezávisle od kvality vozovky.

Čo sa stane pri nerovnostiach vozovky?

Pri prejazde cez zvlnený terén alebo pri nerovnostiach vozovky môže krátkodobo dôjsť k strate kontaktu pneumatík s povrchom vozovky a prenášaná brzdná sila klesne na nulu. Ak sa v tejto situácii bude brzdiť, musí systém ABS znížiť brzdný tlak, aby sa zaistila jazdná stabilita pri obnovení kontaktu s vozovkou. V tomto okamihu musí systém BMW Motorrad Integral ABS vychádzať z veľmi nízkych hodnôt súčiniteľa trenia (štrk, ľad, sneh), aby sa behúne pneumatík v každom možnom prípade dotýkali povrchu a tým sa zaistila stabilita jazdy. Po zistení skutočných okolností systém doreguluje optimálny tlak brzdenia.

Ako vodič spozoruje zásah systému BMW Motorrad Integral ABS?

Ak systém ABS musí za vyššie uvedeníých okolností znížiť brzdnú silu, na páčke ručnej brzdy pocítite vibrácie.

Ak sa stlačí páčka ručnej brzdy, cez integrálnu (duálnu) funkciu sa aj na zadnom kolese zvýši brzdný tlak. Ak potom zošliapnete pedál nožnej brzdy, práve zvýšený brzdný tlak pocítite ako protitlak, ako keby sa pedál nožnej brzdy zošliapol pred alebo súčasne so stlačením páčky ručnej brzdy.

Zdvihnutie zadného kolesa

Pri veľmi intenzívnom a rýchlom brzdení sa za určitých okolností môže stať, že systém BMW Motorrad Integral ABS nedokáže zabrániť zdvihnutiu zadného kolesa.

V takýchto prípadoch je možné aj prevrátenie motocykla.



Intenzívne brzdenie môže viesť k zdvihnutiu zadného kolesa.

Pri brzdení nezabúdajte, že systém ABS nemôže vždy chrániť pred zdvihnutím zadného kolesa.◀

Ako je BMW Motorrad Integral ABS dimenzovaný?

Systém BMW Motorrad Integral ABS v rámci fyziky jazdy zaručuje stabilitu jazdy na každom podklade. Pre osobitné požiadavky, ktoré sa môžu vyskytnúť pri pretekoch v teréne alebo na pretekárskej dráhe, systém nie je optimalizovaný. Jazdné vlastnosti musia byť prispôbené schopnostiam vodiča a stavu vozovky.

Neštandardné situácie

Na identifikáciu blokovania koles sa okrem iného porovnávajú otáčky predného a zadného kolesa. Ak sa dlhší čas zisťujú nepriaznivé hodnoty, funkcia ABS sa z bezpečnostných dôvodov vypne a zobrazí sa chyba ABS. Predpokladom pre vyslanie chybového hlásenia je ukončená vlastná diagnostika.

Okrem problémov s BMW Motorrad Integral ABS môžu aj neobvyklé situácie počas jazdy viesť k chybovému hláseniu:

- Zahrievanie motora na vyklápacom stojane alebo bočnom stojane vo voľnobehu alebo so zaradeným rýchlostným stupňom.
- Dlhodobejšie zablokovanie zadného kolesa brzdením motorom, napr. pri jazde dolu svahom na klzkom podklade.

Ak z dôvodov jazdnej situácie dôjde k chybovému hláseniu, možno funkciu ABS opäť aktívovať vypnutím a zapnutím zapalovania.

Akú úlohu zohráva pravidelná údržba?



Každý technický systém je vždy iba taký dobrý, aký je stav jeho údržby.

Aby ste sa uistili, že BMW Motorrad Integral ABS sa nachádza v optimálnom stave údržby, musia sa bezpodmienečne dodržať predpísané intervaly prehládok.◀

Bezpečnostná rezerva

Systém BMW Motorrad Integral ABS nesmie v dôvere k najkratšej brzdnéj dráhe zvädzať k ľahkovážnemu spôsobu jazdy. Je v prvom rade určený ako bezpečnostná rezerva pre tiesňové situácie.



Opatrne v zákrutách. Brzdenie v zákrutách podlieha osobitným fyzikálnym zákonom, ktoré ani systém BMW Motorrad ABS nemusí zvládnuť. Za primeraný spôsob jazdy vždy zodpovedá vodič.

Prídavné bezpečnostné zariadenia neobmedzujte riskantnou jazdou.◀

Manažment motora s BMW Motorrad ASC

Ako funguje systém ASC?

Systém BMW Motorrad ASC porovnáva rýchlosti predného a zadného kolesa. Z rozdielu rýchlostí sa zisťuje preklz a tým aj rezervy stability zadného kolesa. Riadenie motora pri prekročení hranice preklzu prispôsobí krútiaci moment motora.

Ako je systém BMW Motorrad ASC dimenzovaný?

Systém BMW Motorrad ASC je koncipovaný ako asistenčný systém pre vodiča a pre prevádzku na verejných komunikáciách.

Najmä na hranici fyzikálnych zákonov má vodič výrazný vplyv na regulačné možnosti systému ASC (prenášanie hmotnosti v zákrutách, voľný náklad).

Pri jazdách v teréne musí byť aktívovaný jazdný režim ENDURO. Regulačný zásah systému ASC nastane v tomto režime neskôr, takže je možný kontrolovaný šmyk (drift).

Pre osobitné požiadavky, ktoré sa môžu vyskytnúť pri pretekoch v teréne alebo na pretekárskej dráhe, systém nie je optimalizovaný. V takýchto prípadoch možno systém BMW Motorrad vypnúť.



Fyzikálne zákony nedokáže posunúť ani systém ASC. Za primeraný spôsob jazdy vždy zodpovedá vodič.

Prídavné bezpečnostné zariadenia neobmedzujte riskantnou jazdou.◀

Neštandardné situácie

So zväčšujúcim sa naklopením je schopnosť zrýchlenia podľa fyzikálnych zákonov stále viac obmedzená. Pri výjazde z veľmi úzkych zákrut môže preto dôjsť k oneskorenému zrýchleniu.

Na identifikáciu pretáčania, resp. ubiehania zadného kolesa sa okrem iného porovnávajú otáčky predného a zadného kolesa. Ak sa dlhší čas zisťujú nepriaznivé hodnoty, funkcia ASC sa z bezpečnostných dôvodov vypne a zobrazí sa chyba ASC. Predpokladom pre vyslanie chybového

hlásenia je ukončená vlastná diagnostika.

Nasledujúce neobvyklé jazdné situácie môžu viesť k automatickému vypnutiu funkcie BMW Motorrad ASC:

- Jazdy na zadnom kolese (tzv. wheelie) pri deaktivovanom systéme ASC počas dlhšej doby.
- Na mieste sa pretáčajúce zadné koleso pri stlačenej prednej brzde (Burn Out, „gumovanie“).
- Zahrievanie motora na vyklápacom stojane alebo bočnom stojane vo voľnobehu alebo so zaradeným rýchlostným stupňom.

Vypnutím a zapnutím zapaľovania a následnou jazdou rýchlosťou nad 10 km/h sa systém ASC opäť aktivuje.

Pri pneumatikách s extrémne hrubým vzorom môže kvôli väčšiemu preklzu dôjsť k zásahu systému ASC pred dosiahnutím optimálneho záberu. V týchto prípadoch by mal byť systém BMW Motorrad ASC vypnutý.

Ak predné koleso pri extrémnom zrýchlení stratí kontakt s vozovkou, obmedzí systém ASC krútiaci moment motora, kým sa predné koleso opäť nedotýka vozovky.

BMW Motorrad v takomto prípade odporúča mierne ubrať plyn, aby sa čo najrýchlejšie opäť obnovila jazdná stabilita.

Na hladkom povrchu nikdy prudko úplne neuberajte plyn bez súčasného stlačenia páčky spojky. Brzdíaci účinok motora môže zablokovat' zadné koleso, a tým spôsobiť narušenie jazdnej stability. Takúto situáciu nie je

systém BMW Motorrad ASC schopný zvládnuť.

Kontrola tlaku v pneumatikách RDC

- s riadením tlaku vzduchu v pneumatikách (RDC)^{OV}

Funkcia

V pneumatikách sa nachádza snímač, ktorý meria teplotu a tlak vzduchu v pneumatike a tieto hodnoty odosiela riadiacej jednotke.

Snímače sú vybavené regulátorom odstredivej sily, ktorý povolí prenos odmeraných hodnôt po prvom prekročení rýchlosti cca 30 km/h. Pred prvým prijatím hodnôt tlaku vzduchu v pneumatikách sa na displeji pre každú pneumatiku zobrazí --. Po zastavení vozidla snímače prenášajú odmerané hodnoty ešte asi 15 minút.

Riadiaca jednotka môže vyhodnocovať 4 snímače, čo umožňuje jazdiť na 2 súpravách kolies so snímačmi. Ak je riadiaca jednotka RDC namontovaná, ale kolesá nemajú snímače RDC, zobrazí sa chybové hlásenie.

Rozsahy tlaku vzduchu v pneumatikách

Riadiaca jednotka RDC rozlišuje 3 rozsahy tlaku vzduchu v pneumatikách prispôbené vozidlu:

- Tlak vzduchu v rámci prípustnej tolerancie.
- Tlak vzduchu v hraničnej oblasti prípustnej tolerancie.
- Tlak vzduchu mimo prípustnej tolerancie.

Kompenzácia teploty

Tlak vzduchu v pneumatikách závisí od teploty: pri stúpajúcej teplote pneumatiky sa zvýši, resp. pri klesajúcej teplote pneumatiky sa zníži. Teplota pneumatík závisí

od teploty okolia, ako aj od spôsobu a trvania jazdy.

Tlaky vzduchu v pneumatikách sa na multifunkčnom displeji zobrazia s kompenzáciou teploty, vzťahujú sa na teplotu pneumatík 20 °C. V manometroch kompresorov na čerpacích staniaciach neprebíha kompenzácia teploty, odmeraný tlak vzduchu v pneumatikách závisí od teploty pneumatík. Preto sa hodnoty zobrazené manometrom kompresora vo väčšine prípadov nezhodujú s hodnotami zobrazenými na displeji.

Prispôsobenie tlaku vzduchu v pneumatikách

Hodnotu RDC na multifunkčnom displeji porovnajte s hodnotou na zadnej strane obálky návodu na používanie. Odlišné hodnoty sa musia vyrovnávať pomocou kompresora s tlakomerom na čerpacej stanici.

Príklad: Podľa návodu na používanie by mal byť tlak vzduchu v pneumatikách 2,5 bar, na multifunkčnom displeji sa zobrazí hodnota 2,3 bar, chyba teda 0,2 bar. Tlakomer na čerpacej stanici ukazuje 2,4 bar. Táto hodnota sa musí zvýšiť o 0,2 bar na 2,6 bar, aby sa dosiahol správny tlak vzduchu v pneumatikách.

Údržba

Všeobecné pokyny	100
Náradie základnej výbavy	100
Motorový olej	101
Brzdová sústava	102
Chladiaca kvapalina	107
Spojka	108
Ráfiky a pneumatiky	108
Kolesá	109
Stojan predného kolesa	115
Zdroj svetla	117
Vzduchový filter	122
Štartovacie káble	123
Akumulátor	124
Poistky	128

Všeobecné pokyny

V kapitole „Údržba“ sú opísané práce, súvisiace s kontrolou a výmenou opotrebovaných dielov, ktoré sa dajú vykonať s minimálnym úsilím.

Ak sa pri montáži musia zohľadniť špeciálne ťahovacie momenty, tieto momenty sú uvedené. Prehľad všetkých ťahovacích momentov nájdete v kapitole „Technické údaje“.

Ďalšie informácie súvisiace s údržbami a opravami obdržíte u svojho partnera BMW Motorrad na DVD.

Na vykonávanie niektorých prác sú potrebné špeciálne nástroje a fundované odborné znalosti. V prípade pochybností sa obráťte na odbornú dielňu, najlepšie na vášho partnera BMW Motorrad.

Náradie základnej výbavy

Štandardná súprava náradia

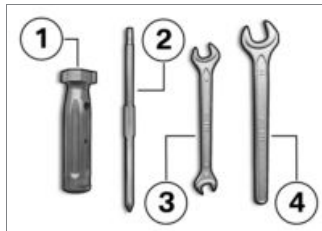

- 1** Rukoväť skrutkovača
 - Použitie s rukoväťou skrutkovača.
 - Doplnenie motorového oleja (►► 102).

- 2** Otočná čepeľ skrutkovača s krížovým koncom PH1 a Torx T25
 - Demontáž žiaroviek pre predné a zadné ukazovatele smeru (►► 120).
 - Demontáž krytu akumulátora (►► 126).
- 3** Vidlicový kľúč
Veľkosť kľúča 8/10
 - Demontáž akumulátora (►► 126).
- 4** Vidlicový kľúč
Veľkosť kľúča 14
 - Nastavenie ramena zrkadla (►► 74).

Súprava servisného náradia

– so súpravou servisného náradia^{OP}

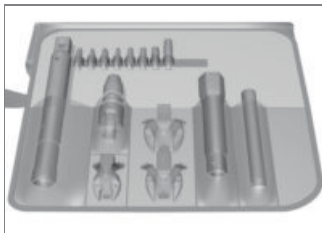

Pre rozšírené servisné práce (napr. demontáž a montáž kolies) je k dispozícii súprava servisného náradia BMW Motorrad. Túto súpravu náradia získate u vášho partnera BMW Motorrad.

Motorový olej Kontrola hladiny motorového oleja

 Hladina oleja závisí od teploty oleja. Čím vyššia je teplota, tým vyšší je stav oleja v olejovej vane. Kontrola stavu oleja pri studenom motore alebo po krátkej jazde má za následok chybnú interpretáciu množstva oleja.

Ak chcete získať správne zobrazenie hladiny motorového oleja, kontrolujte stav oleja pri motore zohriatom na prevádzkovú teplotu. ◀

- Motor, zohriaty na prevádzkovú teplotu, vypnite.
- Motocykel odstavte na hlavný vyklápací stojan, pritom dbajte na rovný a pevný podklad.
- Päť minút počkajte, aby olej stiekol do olejovej vane.

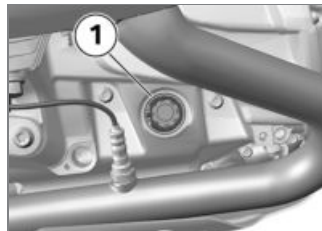

- Hladinu oleja odčítajte na olejovom znaku **1**.



 Požadovaná hladina motorového oleja

– medzi značkami MIN a MAX

Pri hladine oleja pod značkou MIN:

- Doplnenie motorového oleja (►► 102).

Pri hladine oleja nad značkou MAX:

- Hladinu oleja si nechajte upraviť v odbornej dielni, najlepšie u partnera BMW Motorrad.

Doplnenie motorového oleja

- Motocykel odstavte, dbajte pri tom na rovný a pevný podklad.

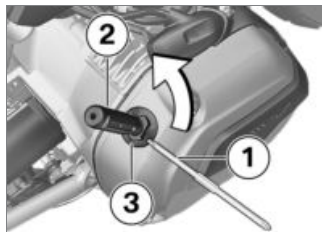

- Okolie plniaceho otvoru očistite.
- Na ľahší prenos sily nasadte vymeniteľný nastaviteľný nadstavec skrutkovača **1**, stranou torx dopredu do rukoväti skrutkovača **2** (náradie základnej výbavy).
- Uvedené náradie základnej výbavy nasadte na uzáver **3** plniaceho otvoru motorového oleja a demontujte ho proti smeru hodinových ručičiek.
- Kontrola hladiny motorového oleja (►► 101).



Príliš málo, ale aj príliš veľa motorového oleja môže viesť k poškodeniu motora. Dbajte na správnu hladinu motorového oleja.◀

- Motorový olej doplňte až na požadovanú úroveň.



Dopĺňané množstvo motorového oleja

– max. 0,95 l (Rozdiel medzi značkami MIN a MAX)

- Kontrola hladiny motorového oleja (►► 101).
- Namontujte uzáver plniaceho otvoru motorového oleja **3**.

Brzdová sústava

Kontrola funkcie brzd

- Páčku ručnej brzdy stlačte.
 - » Musí byť cítiť jednoznačný bod odporu.
- Zošliapnite pedál nožnej brzdy.

» Musí byť cítiť jednoznačný bod odporu.

Ak nie sú citelné nijaké jednoznačné body odporu:

 Neodborné práce ohrozujú bezpečnosť prevádzky brzdovej sústavy.

Všetky práce na brzdovej sústave nechajte vykonať odborníkom.◀

- Brzdy nechajte skontrolovať v odbornej dielni, najlepšie u partnera BMW Motorrad.

Kontrola hrúbky brzdového obloženia vpredu

- Motocykel odstavte, dbajte pritom na rovný a pevný podklad.

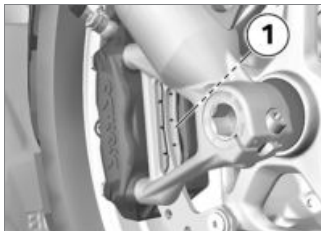

- Hrúbku brzdového obloženia vľavo a vpravo vizuálne skontrolujte. Smer pohľadu: Medzi kolesom a vedením predného kolesa na brzdové obloženia **1**.



 Hranice opotrebovania brzdového obloženia vpredu

– 1,0 mm (Iba obloženie bez platničky. Značky opotrebovania (drážky) musia byť zreteľne viditeľné.)

Ak značky opotrebovania už nie sú zreteľne viditeľné:

 Pokles hrúbky obloženia pod prípustnú hodnotu vedie k zníženiu brzdiaceho účinku a za určitých okolností k poškodeniu bŕzd.

Na zaistenie prevádzkovej bez-

pečnosti brzdovej sústavy nejazdíte s brzdovým obložením pod minimálnou hrúbkou. ◀

- Brzdové obloženia si nechajte vymeniť v odbornej dielni, najlepšie u partnera BMW Motorrad.

Kontrola hrúbky brzdového obloženia vzadu

- Motocykel odstavte, dbajte pri tom na rovný a pevný podklad.



- Hrúbku brzdového obloženia vizuálne skontrolujte. Smer pohľadu: Medzi zásterkou a zadným kolesom na brzdové obloženia **1**.



 Hranice opotrebovania brzdového obloženia vzadu

– 1,0 mm (iba obloženie bez platničky.)

Ak je hranica opotrebovania dosiahnutá:



Pokles hrúbky obloženia pod prípustnú hodnotu vedie k zníženiu brzdiaceho účinku a za určitých okolností k poškodeniu brzd.

Na zaistenie prevádzkovej bezpečnosti brzdovej sústavy nejaz-

dite s brzdovým obložením pod minimálnou hrúbkou.◀

- Brzdové obloženia si nechajte vymeniť v odbornej dielni, najlepšie u partnera BMW Motorrad.

Kontrola hladiny brzdovej kvapaliny vpredu

 Pri nedostatku brzdovej kvapaliny v nádržke môže do brzdovej sústavy vniknúť vzduch. Vedie to k výraznému zníženiu brzdiaceho účinku. Hladinu brzdovej kvapaliny pravidelne kontrolujte.◀

- Motocykel odstavte na hlavný vyklápací stojan, dbajte pritom na rovný a pevný podklad.
- Riadidlá otočte do polohy rovno dopredu.



- Hladinu brzdovej kvapaliny odčítajte na nádržke brzdovej kvapaliny vpredu **1**.

 V dôsledku opotrebovania brzdového obloženia klesne hladina brzdovej kvapaliny v nádržke.◀



 Hladina brzdovej kvapaliny vpredu

– Brzdová kvapalina, DOT4

– Hladina brzdovej kvapaliny nesmie byť pod značkou MIN. (Nádržka brzdovej kvapaliny vo vodorovnej polohe, vozidlo stojí rovno)

Ak hladina brzdovej kvapaliny klesne pod dovolenú úroveň:

- Chybu čo najskôr nechajte odstrániť v odbornej dielni, najlepšie u partnera BMW Motorrad.

Kontrola hladiny brzdovej kvapaliny vzadu

 Pri nedostatku brzdovej kvapaliny v nádržke môže do brzdovej sústavy vniknúť vzduch. Vedie to k výraznému zníženiu brzdiaceho účinku. Hladinu brzdovej kvapaliny pravidelne kontrolujte.◀

- Motocykel odstavte na hlavný vyklápací stojan, dbajte pritom na rovný a pevný podklad.



- Hladinu brzdovej kvapaliny odčítajte na nádržke brzdovej kvapaliny vzadu **1**.

 V dôsledku opotrebovania brzdového obloženia klesne hladina brzdovej kvapaliny v nádržke.◀



 Hladina brzdovej kvapaliny vzadu

– Brzdová kvapalina, DOT4

– Hladina brzdovej kvapaliny nesmie byť pod značkou MIN. (Nádržka brzdovej kvapaliny vo vodorovnej polohe, vozidlo stojí rovno)

Ak hladina brzdovej kvapaliny klesne pod dovolenú úroveň:

- Chybu čo najskôr nechajte odstrániť v odbornej dielni, najlepšie u partnera BMW Motorrad.

Chladiaca kvapalina

Kontrola hladiny chladiacej kvapaliny

- Motocykel odstavte, dbajte pritom na rovny a pevny podklad.

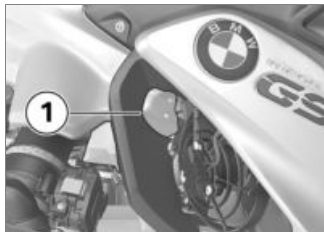

! Nebezpečenstvo popálenia na horúcom motore.

Dodržiujte odstup od horúceho motora.

Nedotýkajte sa horúceho motora. ◀

- Hladinu chladiacej kvapaliny odčítajte na vyrovnávacej nádrži **1**.

Ak hladina chladiacej kvapaliny klesne pod dovolenú úroveň:

- Chladiacu kvapalinu doplňte.

Doplnenie chladiacej kvapaliny

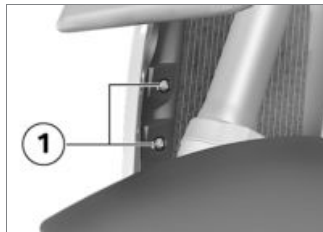

- Vyskrutkujte skrutky **1**.

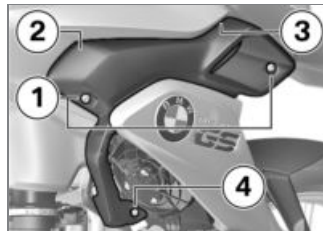

- Vyskrutkujte skrutky **1**.
- Bočný kryt vyberte na pozícii **2**, **3** a **4** z držiakov.



- Otvorte uzáver **1** vyrovnávacej nádržky chladiacej kvapaliny a doplňte chladiacu kvapalinu na požadovanú úroveň.

- Kontrola hladiny chladiacej kvapaliny (→ 107).
- Uzavrte uzáver vyrovnávacej nádržky chladiacej kvapaliny.

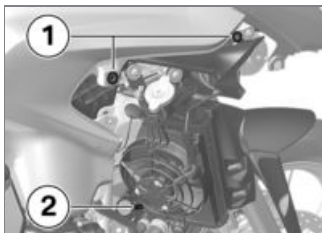

- Bočný kryt nasadte do úchyto-
tov **1** a **2**.



- Skrutky **1** zaskrutkujte.

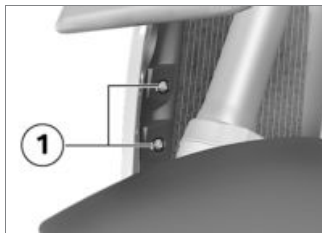

- Skrutky **1** zaskrutkujte.

Spojka

Kontrola funkcie spojky

- Páčku spojky stlačte.
» Musí byť cítiť jednoznačný bod odporu.

Ak nie je cítiť nijaký bod odporu:

- Spojku nechajte skontrolovať v odbornej dielni, najlepšie u partnera BMW Motorrad.

Ráfiky a pneumatiky

Kontrola ráfov

- Motocykel odstavte, dbajte pritom na rovný a pevný podklad.
- Ráfy vizuálne skontrolujte, či nie sú poškodené.
- Poškodené ráfy nechajte skontrolovať, príp. vymeniť v odbornej dielni, najlepšie u partnera BMW Motorrad.

Kontrola hĺbky profilu pneumatík



Správanie sa vášho motocykla počas jazdy sa môže negatívne ovplyvniť už pri dosiahnutí zákonom predpísanej minimálnej hĺbky profilu.

Pneumatiky nechajte vymeniť už pred dosiahnutím minimálnej hĺbky profilu. ◀

- Motocykel odstavte, dbajte pri tom na rovný a pevný podklad.
- Hĺbku profilu pneumatiky skontrolujte v hlavných ryhách profilu pomocou značiek opotrebovania.



Na každej pneumatike sú do hlavných drážok dezénu vyrazené značky stupňa opotrebovania. Ak je profil pneumatiky ojazdený až na úroveň značiek, je pneumatika úplne opotrebovaná. Polohy značiek sú vyznačené na obvode pneumatiky, napr. písmenami TI, TWI alebo šípkou. ◀

Pri dosiahnutí minimálnej hĺbky profilu:

- Príslušnú pneumatiku vymeňte.

Kontrola spíc

– s križovým výpletom kolies^{OV}

- Motocykel odstavte, dbajte pri tom na rovný a pevný podklad.
- Rukoväťou skrutkovača alebo podobným predmetom poklepte spice, pritom si všimajte sled zvuku.

Ak počujete nerovnomerný sled zvuku:

- Spice nechajte skontrolovať v odbornej dielni, najlepšie u partnera BMW Motorrad.

Kolesá

Odporúčané pneumatiky

BMW Motorrad pre každú veľkosť pneumatiky testoval určité druhy pneumatík, ktoré boli odstupňované ako bezpečné. BMW Motorrad nemôže pri iných

pneumatikách posúdiť ich vhodnosť, a preto nemôže zaručiť ich bezpečnosť.

BMW Motorrad odporúča používať iba pneumatiky, testované BMW Motorrad.

Podrobné informácie získate od svojho partnera BMW Motorrad alebo na internete na webovej stránke „ www.bmw-motorrad.com“.

Vplyv veľkosti kolies na riadiace systémy podvozka

Veľkosti kolies hrajú dôležitú úlohu pri riadiacich systémoch podvozka ABS a ASC. Najmä priemer a šírka kolies tvoria základ všetkých potrebných výpočtov v riadiacej jednotke. Zmena týchto veličín pri zmene kolies za iné než sériovo inštalované kolesá môže viesť k závažným zmenám komfortu regulácie týchto systémov.

Aj kolesá so snímačmi, potrebné na zisťovanie otáčok kolies, musia pasovať k inštalovaným riadiacim systémom a nesmú sa vymeniť. Ak chcete na vašom motocykli vymeniť kolesá za iné, informujte sa o tom najprv v odbornej dielni, najlepšie u niektorého partnera BMW Motorrad. V niektorých prípadoch je možné údaje, uložené v riadiacich jednotkách, prispôbiť na nové veľkosti kolies.

Nálepka RDC

– s riadením tlaku vzduchu v pneumatikách (RDC)^{OV}

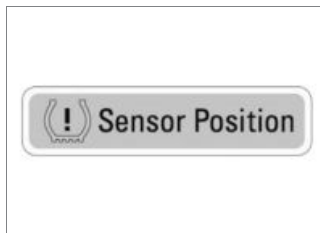

! Snímače RDC sa pri neodpornej demontáži kolies môžu poškodiť.

Partnera BMW Motorrad alebo odbornú dielňu informujte, že koleso je vybavené snímačom RDC. ◀

Motocykle vybavené systémom RDC majú na ráfiku v mieste snímača RDC nalepenú príslušnú nálepku. Pri výmene pneumatiky dbajte na to, aby sa snímač RDC nepoškodil. Partnera BMW Motorrad alebo odbornú dielňu upozornite na snímač RDC.

Demontáž predného kolesa

- Motocykel odstavte na hlavný vyklápací stojan, dbajte pri tom na rovný a pevný podklad.

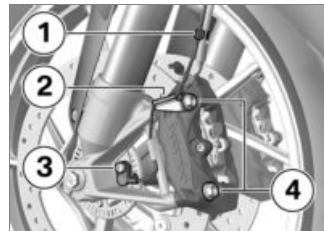

- Kábel snímača ABS vyberte z upevňovacích spôn **1** a **2**.
- Vyskrutkujte skrutku **3** a snímač ABS vyberte z otvoru.
- Oblasť ráfov oblepte, aby sa pri demontáži brzdových strmeňov nepoškriabali.

! Brzdové obloženia vo vymontovanom stave môžu byť natoľko stlačené, že sa pri

montáži nedajú nasunúť na brzdový kotúč.

Páčku ručnej brzdy pri vymontovaných brzdových strmeňoch nestláčajte. ◀

- Vyskrutkujte upevňovacie skrutky **4** brzdových strmeňov vľavo a vpravo.

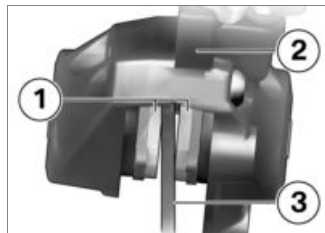

- Brzdové obloženia **1** mierne odtlačte od seba otáčavými pohybmi brzdového strmeňa **2** proti brzdovému kotúču **3**.
- Brzdové strmene smerom dozadu a von opatrne stiahnite z brzdových kotúčov.

- Motocykel vpredu nadvihnite, kým sa predné koleso voľne neotáča. BMW Motorrad odporúča použiť na nadvihnutie motocykla stojan predného kolesa BMW Motorrad.
- Montáž stojana predného kolesa (▶▶▶ 115).



- Uvoľnite pravú sťahovaciu skrutku hriadeľa **1**.

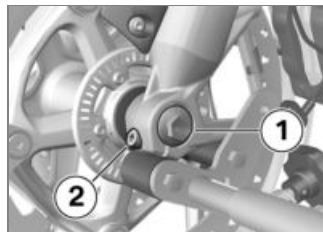

- Vyskrutkujte skrutku **1**.
- Uvoľnite ľavú sťahovaciu skrutku hriadeľa **2**.
- Zásuvný hriadeľ stlačte mierne dovnútra, aby ste mohli na pravej strane lepšie uchopiť.



- Zásuvný hriadel **1** vymontujte, predné koleso pri tom podoprite.
- Predné koleso zhodte a vykotúlajte dopredu z vedenia predného kolesa.

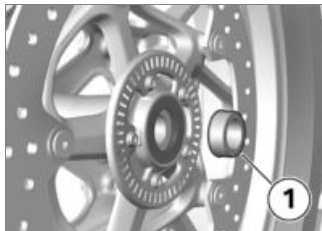

- Vymedzovacie puzdro **1** vyberte z náboja kolesa.

Montáž predného kolesa

! Možné poruchy pri regulačných zásahoch ABS a ASC, ak sa namontuje iné ako sériové koleso.

Dodržiavajte pokyny týkajúce sa vplyvu veľkosti kolies na riadiaci systém podvozka ABS a ASC na začiatku tejto kapitoly. ◀

! Skrutkové spoje utiahnuté nesprávnym uťahovacím momentom sa môžu uvoľniť

alebo môže dôjsť k poškodeniu skrutkového spoja. Uťahovacie momenty nechajte bezpodmienečne skontrolovať v odbornej dielni, najlepšie u partnera BMW Motorrad. ◀

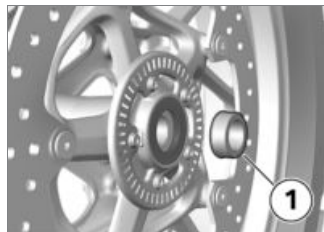

- Vymedzovacie puzdro **1** na ľavej strane vložte do náboja kolesa.

! Predné koleso sa musí namontovať v smere jazdy. Dbajte na šípky smeru jazdy na pneumatike alebo na ráfe. ◀

- Predné koleso zakotúlajte do vodidla predného kolesa.



- Predné koleso nadvihnite a zásuvný hriadeľ **1** namontujte.
- Stojan predného kolesa odstráňte a vidlicu predného kolesa opakovane silno zatlačte. Nestláčajte pritom páčku ručnej brzdy.
- Montáž stojana predného kolesa (→ 115).

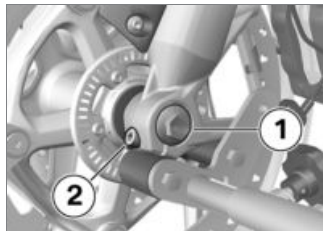

- Namontujte skrutku **1** s predpísaným uťahovacím momentom. Pritom kontrolujte zásuvný hriadeľ na pravej strane.

 Zásuvný hriadeľ na teleskopickej vidlici

– 30 Nm

- Ľavú sťahovaciu skrutku hriadeľa **2** utiahnite predpísaným uťahovacím momentom.

 Sťahovacia skrutka pre zásuvný hriadeľ na teleskopickej vidlici

– 19 Nm



- Pravú sťahovaciu skrutku hriadeľa **1** utiahnite predpísaným uťahovacím momentom.

 Sťahovacia skrutka pre zásuvný hriadeľ na teleskopickej vidlici

– 19 Nm

- Stojan predného kolesa odstráňte.
- Nasadte brzdové strmene vľavo a vpravo na brzdové kotúče.

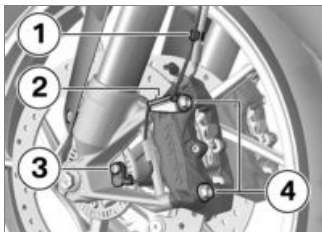

- Upevňovacie skrutky **4** vľavo a vpravo zaskrutkujte a utiahnite predpísaným ťahovacím momentom.



Brzdový strmeň na teleskopickvej vidlici

– 38 Nm

- Polep na ráfe odstráňte.



Brzdové obloženia nedokonale dosadajúce na brzdové kotúče vedú k oneskoreniu brzdového účinku.

Pred začiatkom jazdy skontrolujte, či je nástup brzdového účinku bez oneskorenia.◀

- Brzdu stlačte niekoľkokrát, aby brzdové obloženia dosadli.
- Kábel snímača ABS nasadíte do upevňovacích spôn **1** a **2**.
- Snímač ABS nasadíte do otvoru a zaskrutkujte skrutku **3**.

Demontáž zadného kolesa

- Motocykel odstavte na hlavný vyklápací stojan, dbajte pritom na rovný a pevný podklad.
- Zaradte prvý rýchlostný stupeň.



Riziko popálenia od horúcej výfukovej sústavy.

Nedotýkajte sa horúcich častí výfukovej sústavy.◀

- Koncový tmič výfuku nechajte vychladnúť.



- Vyskrutkujte skrutky **1** zadného kolesa, koleso pritom podopierajte.
- Zadné koleso vykotúlajte smerom dozadu.

Montáž zadného kolesa



Možné poruchy pri regulačných zásahoch ABS a ASC, ak sa namontuje iné ako sériové koleso.

Dodržiavajte pokyny týkajúce sa vplyvu veľkosti kolies na riadiaci systém podvozka ABS a ASC na začiatku tejto kapitoly.◀

 Skrutkové spoje utiahnuté nesprávnym ťahovacím momentom sa môžu uvoľniť alebo môže dôjsť k poškodeniu skrutkového spoja.

Ťahovacie momenty nechajte bezpodmienečne skontrolovať v odbornej dielni, najlepšie u partnera BMW Motorrad.◀

- Zadné koleso nasadíte na úchyt zadného kolesa.



 Dĺžky skrutiek kolesa s výpletom a kolesa zo vstrekovaného odliatku sú rôzne. Pomiešanie alebo zámena skrutiek kolies vedie k nedostatočnému

upevneniu zadného kolesa, a tým k nebezpečenstvu nehody.

Používajte iba skrutky kolies s rovnakými prípustnými dĺžkovými charakteristikami. Skrutky kolies nemažte.◀

- Skrutky kolies **1** zaskrutkujte a utiahnite predpísaným ťahovacím momentom.

 Zadné koleso na príruby kolesa

– Poradie ťahovania: ťahovanie do kríža

– 60 Nm

Stojan predného kolesa

Montáž stojana predného kolesa

 Stojan predného kolesa BMW Motorrad nie je dimenzovaný na udržanie motocyklov bez vyklápacích alebo iných pomocných stojanov. Motocykel

postavený iba na stojane predného alebo zadného kolesa môže spadnúť.

Motocykel pred zdvihnutím na stojan predného kolesa BMW Motorrad postavte na hlavný vyklápací stojan alebo pomocný stojan.◀

- Motocykel odstavte na hlavný vyklápací stojan, pritom dbajte na rovný a pevný podklad.
- Používajte základný stojan s upnutím predného kolesa. Základný stojan a diely príslušenstva si zakúpite u svojho partnera BMW Motorrad.

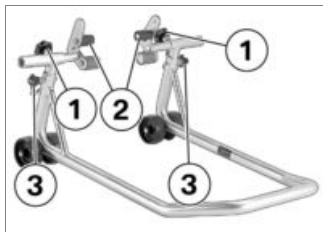

- Uvoľnite nastavovacie skrutky **1**.
- Posuňte obidva úchyty **2** smerom von tak, aby medzi ne pasovali vodidlá predného kolesa.
- Požadovanú výšku stojana predného kolesa nastavte pomocou fixačných kolíkov **3**.
- Stojan predného kolesa vyrovnajte na stred predného kolesa a nasuňte na hriadeľ predného kolesa.

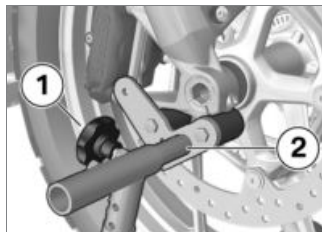

- Obidva úchyty **2** vyrovnajte tak, aby vodidlá predného kolesa bezpečne doliehali.
- Nastavovacie skrutky **1** utiahnite.

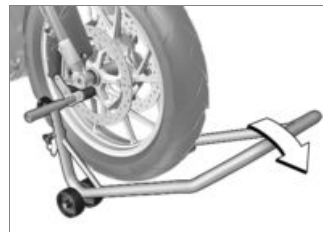

Ak motocykel stojí na hlavnom vyklápacom stojane:

Ak sa motocykel vpredu príliš zdvihne, sklápací stojan sa zdvihne zo zeme a motocykel sa môže prevrátiť nabok. Pri zdvíhaní dbajte na to, aby sklápací stojan ostal na zemi. ◀

- Stojan predného kolesa rovnomerne zatlačte nadol, aby sa motocykel nadvihol.

Zdroj svetla

Výmena žiarovky tlmeného (stretávacieho) a diaľkového svetla

▶ Umiestnenie zástrčky, držiaka pružiny a žiarovky sa môže líšiť od nasledujúcich vyobrazení. ◀

- Motocykel odstavte, dbajte pri tom na rovný a pevný podklad.
- Zapalovanie vypnite.



- Kryt **1** vymontujte otáčaním proti smeru pohybu hodinových ručičiek, aby sa dala vymeniť žiarovka diaľkového svetla.

ručičiek, aby sa dala vymeniť žiarovka tlmeného svetla.



- Kryt **1** vymontujte otáčaním proti smeru pohybu hodinových ručičiek, aby sa dala vymeniť žiarovka diaľkového svetla.



- Zástrčku **1** stiahnite.



- Pružinu **1** uvoľnite z aretácie a vyklopte nabok.
- Demontujte žiarovku **2**.

- Vymeňte chybnú žiarovku.



Žiarovka tlmeného (stretávacieho) svetla

– H7 / 12 V / 55 W

– s diódovými svetlometmi^{OV}

– LED◀



Žiarovka diaľkového svetla

– H7 / 12 V / 55 W

– s diódovými svetlometmi^{OV}

– LED◀

- Aby ste neznečistili sklo, žiarovku chytajte len za objímku.

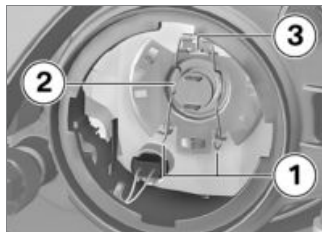

- Žiarovku **2** nasadte, dbajte pri tom na správnu polohu výčnelku **3**.



Orientácia žiarovky sa môže líšiť od tej na obrázku. ◀

- Pružinu **1** nasadte do aretácie.

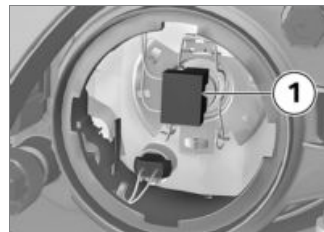

- Namontujte zástrčku **1**.
- Kryt nasadte a namontujte otáčaním v smere hodinových ručičiek.

Výmena žiarovky parkovacieho svetla

- Motocykel odstavte, dbajte pri tom na rovný a pevný podklad.
- Zapalovanie vypnite.

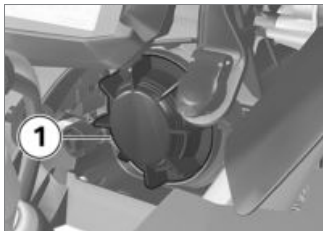

- Kryt **1** demontujte otáčaním proti smeru pohybu hodinových ručičiek.

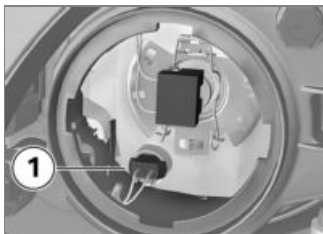

- Držiak žiarovky **1** vytiahnite z telesa svetlometu.



- Žiarovku **1** vytiahnite z objímky.
- Vymeňte chybnú žiarovku.

 Žiarovka parkovacieho svetla

– W5W / 12 V / 5 W

– s diódovými svetlometmi^{OV}

– LED<

- Aby ste sklo žiarovky chránili pred znečistením, žiarovku uchopte do čistej a suchej handry.



- Žiarovku **1** nasadíte do objímky.



- Držiak žiarovky **1** vložte do telesa svetlometu.
- Kryt nasadíte a namontujete otáčaním v smere hodinových ručičiek.

Výmena žiaroviek pre predné a zadné ukazovatele smeru

– bez ukazovateľov smeru LED^{OV}

- Motocykel odstavte, dbajte pri tom na rovný a pevný podklad.
- Zapaľovanie vypnite.◀



- Vyskrutkujte skrutku **1**.◀



- Rozptyľovacie sklo na strane skrutkového spoja stiahnite z telesa svetlometu.◀

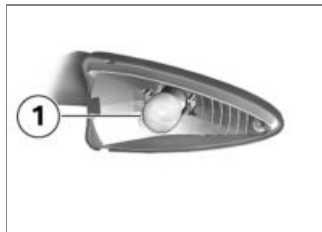

- Žiarovku **1** vymontujte z telesa svetlometu otočením proti

smeru pohybu hodinových ručičiek.◀

- Vymeňte chybnú žiarovku.



Žiarovky pre ukazovatele smeru vpredu

– RY10W / 12 V / 10 W

– s ukazovateľmi smeru LED^{OV}

– LED◀



Žiarovky pre ukazovatele smeru vzadu

– RY10W / 12 V / 10 W

– s ukazovateľmi smeru LED^{OV}

– LED◀

- Aby ste sklo žiarovky chránili pred znečistením, žiarovku uchopte do čistej a suchej handry.

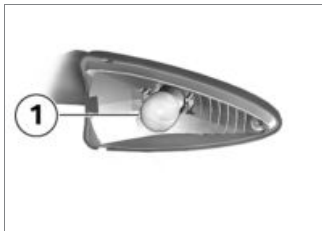

- Žiarovku **1** namontujte do telesa svetlometu otočením v smere pohybu hodinových ručičiek.



- Rozptyľovacie sklo vložte na strane vozidla do telesa svetlometu a uzavrite.



- Zaskrutkujte skrutku **1**.

Výmena zadného svetla LED

Zadné svetlo LED možno vymieňať iba vcelku.

- V tejto súvislosti sa obráťte na odbornú dielňu, najlepšie na niektorého partnera BMW Motorrad.

Výmena LED ukazovateľa smeru

- s ukazovateľmi smeru LED^{OV}
- LED ukazovatele smeru je možné vymeniť iba kompletne. V tejto súvislosti sa obráťte na odbornú dielňu, najlepšie na niektorého partnera BMW Motorrad.<

Výmena diódového svetlometu

- s diódovými svetlometmi^{OV}
- Diódové svetlomety možno vymeniť iba kompletne. V tejto súvislosti sa obráťte na odbornú dielňu, najlepšie

na niektorého partnera
BMW Motorrad.◁

Výmena prídavného svetlometu LED

– s prídavným svetlometom
LED^{OP}

Prídavné svetlomety LED možno vymeniť iba kompletne, výmena jednotlivých diód LED nie je možná.

Obráťte sa na odbornú dielňu, najlepšie na niektorého partnera BMW Motorrad.

Vzduchový filter Výmena vložky vzduchového filtra



- Demontáž sedadla vodiča (→ 75).
- Vyskrutkujte skrutky **1** a skrutky **2**.
- Strednú časť kapotáže odmontujte.

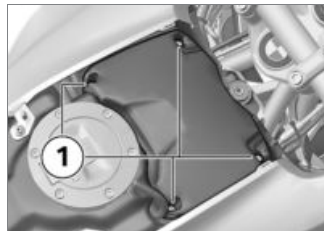

- Vyskrutkujte skrutky **1**.
- Snímte veko vzduchového filtra.

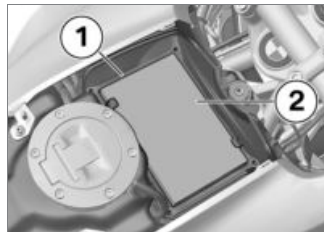

- Vyberte rám **1**.
- Vyberte vložku vzduchového filtra **2**.

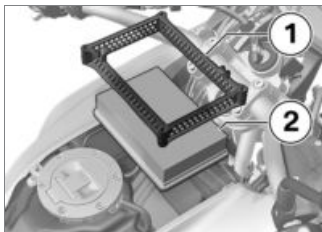

- Očistite, príp. vymeňte vložku vzduchového filtra **2**.
- Nasadte vložku vzduchového filtra **2** a rám **1**.

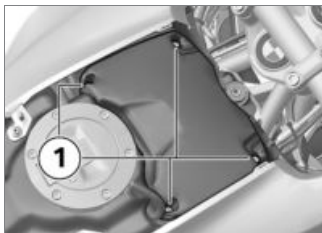

- Nasadte veko vzduchového filtra.

- Skrutky **1** zaskrutkujte.

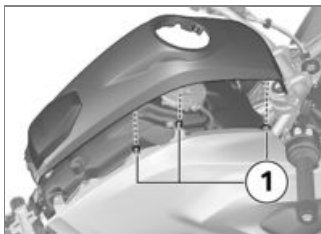

- Nasadte strednú časť kapotáže, dbajte pritom na spojenia **1** k bočným dielom.



- Naskrutkujte skrutky **1** a skrutky **2**.

- Montáž sedadla vodiča (►► 76).

Štartovacie káble

! Zatažiteľnosť elektrických vedení k zásuvke nie je dimenzovaná pre cudzí štart motocykla. Príliš silný prúd môže spôsobiť prehorenie kábla alebo poškodenie elektroniky vozidla. Na cudzí štart motocykla nepoužívajte zásuvku.◀

! Neúmyselný kontakt medzi pólami svorkami štartovacích káblov a motocyklom môže viesť k skratu.

Používajte iba štartovacie káble s úplne izolovanými pólami svorkami.◀

! Pomocné štartovanie vyšším napätím ako 12 V môže viesť k poškodeniu elektroniky motocykla.

Akumulátor vozidla, poskytujúceho prúd na štartovanie, musí mať napätie 12 V.◀

- Motocykel odstavte, dbajte pri tom na rovný a pevný podklad.
- Demontáž krytu akumulátora (▣▣▣ 126).
- Akumulátor pri cudzej pomoci pri štartovaní neodpájajte od palubnej siete.

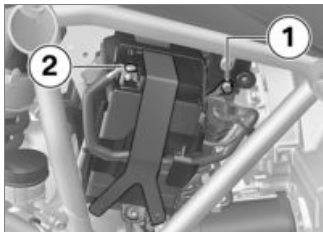

- Červeným štartovacím káblom spojte kladný (+) pól **1** vybitého akumulátora s kladným (+) pólom pomocného akumulátora.
- Čierny štartovací kábel pripojte na záporný (-) pól pomocného akumulátora a potom na záporný (-) pól **2** vybitého akumulátora.

- Motor pomocného vozidla počas štartovania s cudzou pomocou nechajte bežať.
- Motor vozidla s vybitým akumulátorom štartujte obvyklým spôsobom, pri zlyhaní pokusu o naštartovanie zopakujte štartovanie až po niekoľkých minútach, aby ste šetrili štartér a pomocný akumulátor.
- Obidva motory pred odpojením káblov nechajte niekoľko minút bežať.
- Štartovacie káble odpojte najprv zo záporného (-), potom z kladného (+) pólu.

 Na naštartovanie motora nepoužívajte nijaké štartovacie spreje alebo podobné pomocné prostriedky.◀

- Montáž sedadla vodiča (▣▣▣ 76).

Akumulátor

Pokyny na údržbu

Správne ošetrovanie, nabíjanie a skladovanie predlžuje životnosť akumulátora a je predpokladom pre uplatnenie prípadných nárokov vyplývajúcich zo záruky.

Na dosiahnutie dlhej životnosti akumulátora by ste mali dodržiavať nasledujúce body:

- Povrch akumulátora udržiavajte čistý a suchý
- Akumulátor neotvárajte
- nedolievajte žiadnu vodu
- pri nabíjaní akumulátora dodržujte pokyny na nabíjanie na nasledujúcich stranách
- Akumulátor neprevracajte

 Palubná elektronika (hodiny, atď.) pri pripojenom akumulátore vybíja akumulátor. Môže to viesť k hlbokému vybitiu akumulátora. Nároky, vyplývajúce zo

záruky sú v tomto prípade vylúčené.

Pri prestávkach v používaní motocykla, dlhších ako 4 týždne, by sa mala k akumulátoru pripojiť nabíjačka na udržiavacie dobitie.◀

 BMW Motorrad vyvinul nabíjačku špeciálne prispôbenú elektronike vášho motocykla. S touto nabíjačkou môžete váš akumulátor udržiavať nabitý v pripojenom stave i pri dlhších prestávkach v jazde. Ďalšie informácie získate u vášho partnera BMW Motorrad.◀

Nabíjanie pripojeného akumulátora

 Nabíjanie pripojeného akumulátora priamo cez póly akumulátora môže viesť k poškodeniu elektroniky motocykla. Pri nabíjaní akumulátora cez póly: akumulátor najprv odpojte.◀

 Ak všetky kontrolky a multifunkčný displej ostanú pri zapnutom zapalovaní vypnuté, je akumulátor úplne vybitý (napätie akumulátora je nižšie ako 9 V). Nabíjanie úplne vybitého akumulátora cez prídavnú zásuvku môže viesť k poškodeniu elektroniky motocykla.

Úplne vybitý akumulátor vždy nabíjajte priamo cez póly odpojeného akumulátora.◀

 Nabíjanie akumulátora cez zásuvku je možné iba pomocou vhodnej nabíjačky. Nevhodné nabíjačky môžu spôsobiť poškodenie elektroniky vozidla. Použite vhodnú nabíjačku BMW. Vhodnú nabíjačku zakúpíte u partnera BMW Motorrad.◀

- Pripojený akumulátor nabíjajte cez zásuvku.

 Elektronika motocykla zistí, kedy je akumulátor úplne

nabitý. V takomto prípade sa zásuvka odpojí.◀

- Dodržiavajte návod na používanie nabíjačky.

 Ak akumulátor nemôžete nabíjať cez zásuvku, použitá nabíjačka pravdepodobne nie je prispôbená elektronike vášho motocykla. V takomto prípade nabíjajte akumulátor priamo cez póly odpojeného akumulátora.◀

Nabíjanie odpojeného akumulátora

- Akumulátor nabite vhodnou nabíjačkou.
- Dodržiavajte návod na používanie nabíjačky.
- Svorky nabíjačky po skončení nabíjania odpojte od pólov akumulátora.

 Pri dlhších prestávkach sa akumulátor musí pravidelne dobíjať. Dodržiavajte pritom návod na používanie vášho aku-

mulátora. Pred uvedením do prevádzky (začiatkom sezóny) sa akumulátor musí opäť úplne nabíť. ◀

Demontáž a montáž akumulátora

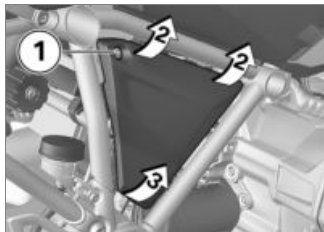

- Zapaľovanie vypnite.
- Vyskrutkujte skrutku **1**.
- Kryt akumulátora hore nepatrne potiahnite na pozíciách **2**.
- Aby sa nepoškodil kryt akumulátora a uchytenie, odoberte kryt akumulátora v pozícii **3** smerom hore.

- s varovným systémom proti odcudzeniu^{OV}
- V prípade potreby vypnite varovné zariadenie proti odcudzeniu (autoalarm). ◀

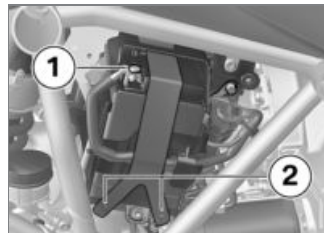

- Uvoľnite záporný (mínusový) kábel akumulátora **1** a gumový popruh **2**.



- Upínaciu dosku potiahnite smerom von na pozíciu **1** a demontujte smerom hore.
- Akumulátor mierne nadvihnite a tak ďaleko vyberte z držiaka, aby bol prístupný kladný (+) pól.



- Uvoľníte kladný (plusový) kábel **1** a vytiahnete akumulátor.



- Upevníte kladný (plusový) kábel akumulátora **1**.
- Zatlačíte akumulátor do držiaka.

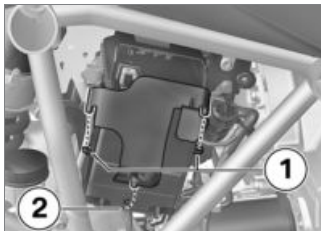

- Najskôr nasadíte upínaciu dosku do úchyto**1** a potom zatlačíte na pozíciu **2** pod akumulátor.

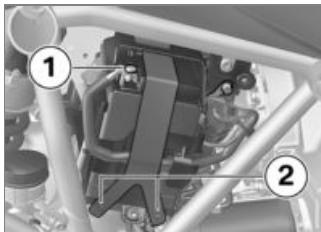

- Upevníte záporný (mínusový) kábel akumulátora **1**.

- Akumulátor upevníte pomocou gumeného popruhu **2**.

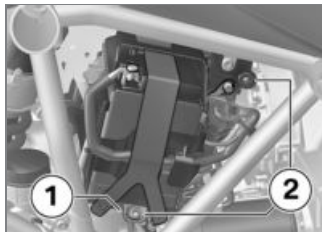

- Nasadíte kryt akumulátora do úchyto**1** a zatlačíte do úchyto**2**.

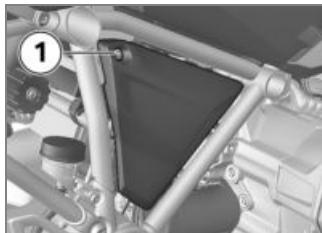

- Zaskrutkujete skrutku **1**.

- Nastavenie hodín (▮▮▮ 49).
- Dátum nastavenie (▮▮▮ 50).

Poistky

Výmena poistiek

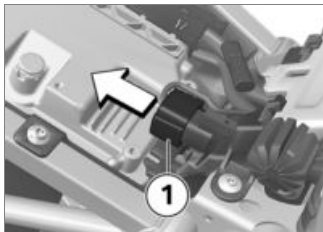

- Zapaľovanie vypnite.
- Demontáž sedadla vodiča (▮▮▮ 75).
- Zástrčku **1** stiahnite.

! Pri premostení chybných poistiek hrozí nebezpečenstvo skratu a tým aj požiaru. Chybné poistky vymeňte za nové. ◀

- Chybnú poistku vymeňte podľa schémy zapojenia poistiek.



Pri častých poruchách poistiek nechajte elektrickú sústavu skontrolovať v odbornej dielni, najlepšie u partnera BMW Motorrad. ◀

- Použite zástrčku **1**.
- Montáž sedadla vodiča (▮▮▮ 76).

Obsadenie poistiek

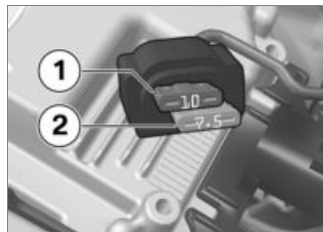

- 1** 10 A
zdužený prístroj
Varovné zariadenie proti
odcudzeniu (DWA)
Zámok zapaľovania
Diagnostická zásuvka
- 2** 7,5 A
Kombinovaný spínač ľavý
Regulácia tlaku vzduchu
v pneumatikách (RDC)

Príslušenstvo

Všeobecné pokyny	130
Zásuvky.....	130
Navigačný systém	131
Kufor	134
Horný kufor	137

Všeobecné pokyny



BMW Motorrad nemôže pri každom cudzom výrobku posúdiť, či je možné použiť ho na motocykloch BMW bez bezpečnostného rizika. Táto záruka neexistuje ani vtedy, ak bolo udelené špecifické úradné povolenie v danej krajine. Takéto skúšky nemôžu vždy zohľadniť všetky podmienky používania na motocykloch BMW a preto sú sčasti nedostatočné.

Používajte iba diely a príslušenstvo, ktoré sú schválené pre váš motocykel BMW. ◀

Výrobca BMW skontroloval dielce a príslušenstvo z hľadiska bezpečnosti, funkcie a vhodnosti. BMW preberá záruku za výrobok. BMW neručí za neuvoľnené dielce a príslušenstvo akéhokoľvek druhu.

Pri všetkých zmenách dodržujte zákonné ustanovenia. Orientujte

sa podľa Vyhlášky o cestnej premávke platnej vo vašej krajine. Váš BMW Motorrad partner vám ponúka kvalifikované poradenstvo pri výbere originálnych BMW dielcov, príslušenstva a ostatných výrobkov.

Všetko špeciálne príslušenstvo BMW Motorrad nájdete na našej internetovej stránke: "www.bmw-motorrad.com".

Zásuvky

Pripojenie elektrických spotrebičov

- Spotrebiče, pripojené do zásuviek sa smú zapnúť iba pri zapnutom zapaľovaní.

Uloženie káblov

- Káble zo zásuviek k prídavným zariadeniam (spotrebičom) sa musia uložiť (viest) tak, aby neprekážali vodičovi.

- Uloženie káblov nesmie ovplyvňovať doraz riadidiel a jazdné vlastnosti vozidla.
- Kábel nesmie byť precviknutý.

Automatické vypnutie

- Zásuvky sa počas štartovania automaticky vypnú.
- Po 15. minútach od vypnutia zapaľovania sa zásuvky na odľahčenie palubnej siete vypnú. Elektronika vozidla pravdepodobne nedokáže rozpoznať prídavné zariadenia s malou spotrebou prúdu. V týchto prípadoch sa po vypnutí zapaľovania zásuvky vypnú skôr.
- Pri príliš nízkom napätí akumulátora sa zásuvky vypnú, aby bolo možné vozidlo naštartovať.
- Pri prekročení maximálnej zaťažiteľnosti uvedenej v technických údajoch sa zásuvky vypnú.

Navigačný systém

Bezpečné upevnenie navigačného systému

 Prach a nečistota môžu poškodiť kontakty Mount Cradle.

Po ukončení každej jazdy opäť namontujte základnú platňu.◀

 Bezpečnostný systém pre Mount Cradle neposkytuje ochranu proti odcudzeniu.

Po každej jazde odoberte navigačný systém a bezpečne ho uschovajte.◀

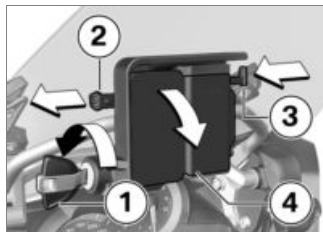

- Kľúč od vozidla **1** otočte proti smeru pohybu hodinových ručičiek.
- Zaistenie blokovania **2** potiahnite doľava.
- Zatlačte blokovanie **3**.
- » Mount Cradle je odblokovaný a základnú platňu **4** je možné odobrať dopredu otočným pohybom.

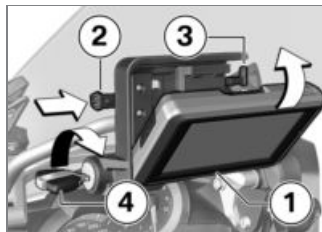

- Navigačný systém **1** nasadte v dolnej časti a otočným pohybom vychýl'te dozadu.
- » Navigačný systém sa počuteľne zaistí.
- Zaistenie blokovania **2** posuňte úplne doľava.
- » Blokovanie **3** je zablokované.
- Kľúč od vozidla **4** otočte v smere pohybu hodinových ručičiek.
- » Navigačný systém je zaistený a môže sa vytiahnuť kľúč od vozidla.

Ovládanie navigačného systému

– s prípravou pre navigačný systém^{OV}

Ak je nainštalovaný BMW Motorrad Navigator, môžu byť niektoré z jeho funkcií ovládané pomocou ovládačov Multi-Controller priamo z riadiel.

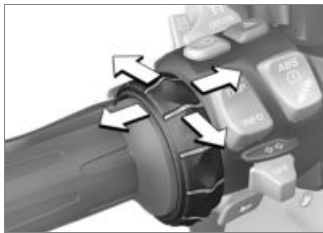

Ovládanie Multi-Controller vykonáte šiestimi pohybmi:

- Otáčaním smerom hore a dole.
- Krátkym stlačením doľava a doprava.

– Dlhým stlačením doľava a doprava.

Otáčaním Multi-Controller zvýšite prípadne znížite hlasitosť cez Bluetooth, ktorý je prepojený s komunikačným systémom BMW Motorrad. Počas nastavenia hlasitosti sa na displeji Navigator zobrazí zobrazenie stĺpcov.

V špeciálnej ponuke BMW budú otáčaním Multi-Controller vybrané položky ponuky.

Krátkym stlačením Multi-Controller doľava prípadne doprava prepínate medzi hlavných stranami Navigator:

- Úvodná stránka
- Prehrávač média
- Špeciálna ponuka BMW
- Navigácia
- Palubný počítač

Dlhé stlačenie Multi-Controller zahŕňa aktiváciu určitých funkcií na displeji Navigator. Tieto funkcie sú označené malými šípkami nad zodpovedajúcim dotykovým panelom alebo znamienkami plus alebo mínus.



Funkcia sa vyvolá dlhým stlačením vpravo.



Funkcia sa vyvolá dlhým stlačením vľavo.



Funkcia sa vyvolá dlhým stlačením vpravo.



Funkcia sa vyvolá dlhým stlačením vľavo.

Jednotlivo môžu byť ovládané nasledujúce funkcie:

Úvodná stránka

- Stlačenie doľava: spustenie obchádzky (pri bežiacей navigácii).
- Stlačenie doprava: funkcie telefonovania (pri pripojenom telefóne)

Prehrávač média

- Stlačenie doľava: prehrávanie predchádzajúcej skladby.
- Stlačenie doprava: prehrávanie nasledujúcej skladby.

Špeciálna ponuka BMW

- Zopakovanie posledného navigačného oznámenia.
- Uloženie aktuálneho bodu cesty ako obľúbený.
- Navigácia domov.
- Vypnutie prípadne zapnutie navigačného hlásenia (vyp: na displeji sa zobrazí prečiarknutý reproduktor).
- Zapnutie alebo vypnutie displeja navigácie

Navigácia

- Stlačenie doľava: zväčšenie výrezu mapy (Zoom in).
- Stlačenie doprava: zmenšenie výrezu mapy (Zoom out).

Palubný počítač

- Stlačenie doľava: listovanie smerom hore.
- Stlačenie doprava: listovanie smerom dole.

Osobitné funkcie

- s prípravou pre navigačný systém^{OV}

Integráciou systému BMW Motorrad Navigator dochádza k odlišnostiam v niektorých opisoch v návode na používanie navigátora.

Varovanie rezervy paliva

V nastaveniach indikácie tankovania možno stanoviť trasu, ktorá sa absolvuje na jednu náplň nádrže. Keďže motocykel odovzdáva na-

vigátoru zvyšujúci dojazd s aktuálnym objemom paliva, zadávanie tejto hodnoty nie je potrebné.

Čas a dátum

Čas a dátum sa z navigátora prenášajú do motocykla. Prevzatie týchto údajov do združeného prístroja sa musí aktivovať v ponuke **SETUP** združeného prístroja.

Bezpečnostné nastavenia

BMW Motorrad Navigator IV možno pomocou štvormiestneho PIN chrániť proti neoprávnenému používaniu (Garmin Lock). Ak sa táto funkcia aktivuje, pričom navigátor je nainštalovaný vo vozidle a zapalovanie je zapnuté, dostanete otázku, či sa toto vozidlo má pridať do zoznamu zabezpečených vozidiel. Túto otázku potvrdíte pomocou „Áno“, pričom navigátor si číslo podvozka tohto vozidla uloží do pamäte.

Do pamäte možno uložiť maximálne päť čísiel podvozka.

Ak sa navigátor potom zapnutím zapalovania zapne v niektorom z týchto vozidiel, zadávanie PIN už nie je potrebné.

Ak sa navigátor v zapnutom stave z vozidla vymontuje, potom sa z bezpečnostných dôvodov spustí zadanie PIN.

Jas obrazovky

V nainštalovanom stave sa jas obrazovky zadáva cez motocykel. Manuálne zadávanie nie je možné.

Kufor

– s kufrom^{OP}

Otvorenie kufra

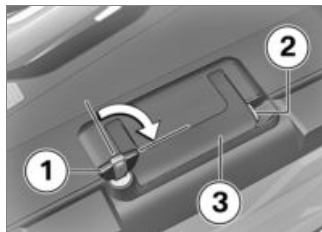

- Kľúč **1** otočte v smere pohybu hodinových ručičiek.
- Žltý zámok **2** držte stlačený a vyklopte rukoväť **3**.



- Žlté tlačidlo **1** stlačte nadol, veko kufra súčasne otvorte.

Nastavenie objemu kufra

- Kufor otvorte a vyprázdnite.



- Otočnú páčku **1** zaistíte v hornej koncovej polohe, čím získate menší objem.
- Otočnú páčku **1** zaistíte v dolnej koncovej polohe, čím získate väčší objem.
- Zatvorenie kufru.

Zamknutie kufru

- Kľúč v zámku kufru otočte kolmo na smer jazdy.
- Veko kufru zavrite.
- » Veko zreteľne zapadne.

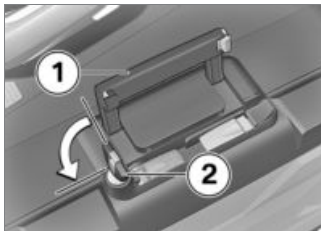

! Ak sa rukoväť sklopí, keď je zámok kufru otočený rovnobežne so smerom jazdy, môže sa zamykacia spona poškodiť. Pred sklopením rukoväti dbajte na to, aby bol zámok kufru otočený kolmo na smer jazdy.◀

- Rukoväť **1** sklopte.
- Kľúč **2** otočte proti smeru pohybu hodinových ručičiek a vytiahnite.

Demontáž kufru

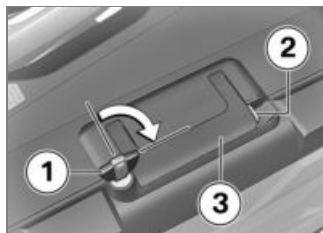

- Kľúč **1** otočte v smere pohybu hodinových ručičiek.
- Žltý zámok **2** držte stlačený a vyklopte rukoväť **3**.



- Červenú odomykaciu páčku **1** potiahnite nahor.
- » Zamykacia klapka **2** vyskočí.
- Zamykaciu klapku úplne vy-klopte.
- Kufor vyberte za rukoväť z dr-žiaka.

Nasadenie kufra



- Červenú odomykaciu páčku **1** potiahnite nahor.
- » Zamykacia klapka **2** vyskočí.
- Zamykaciu klapku úplne vy-klopte.

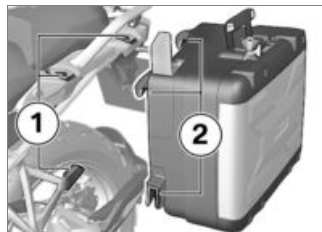

- Kufor nasadte zhora do držia-kov **1** a **2**.

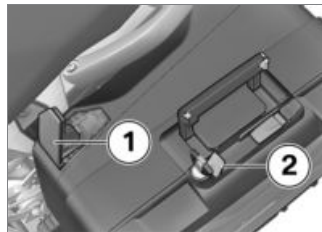

- Zamykaciu klapku **1** stlačte až na doraz nadol.

- Následne zamykáciu klapku a červenú odomykáciu páčku **2** stlačte súčasne nadol.
- » Zamykacia klapka zapadne.

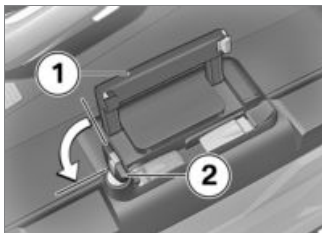

! Ak sa rukoväť sklopí, keď je zámok kufru otočený rovno-bežne so smerom jazdy, môže sa zamykacia spona poškodiť.

Pred sklopením rukoväti dbajte na to, aby bol zámok kufru otočený kolmo na smer jazdy. ◀

- Rukoväť **1** sklopte.
- Kľúč **2** otočte proti smeru pohybu hodinových ručičiek a vyťahnite.

Horný kufor

– s horným kufrom^{OP}

Otvorenie horného kufru

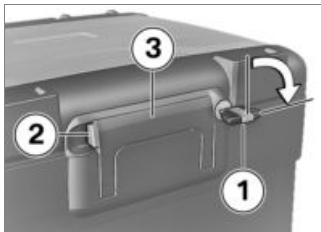

- Kľúč **1** otočte v smere pohybu hodinových ručičiek.
- Žltý zámok **2** držte stlačený a vyklopte rukoväť **3**.

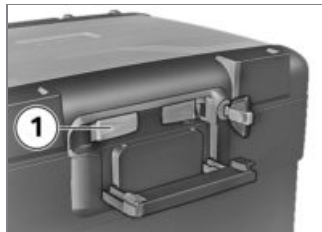

- Žlté tlačidlo **1** stlačte dopredu, veko horného kufru súčasne otvorte.

Nastavenie objemu horného kufru

- Horný kufor otvorte a vyprázdňte.



- Otočnú páčku **1** zaistíte v prednej koncovej polohe, čím nastavíte väčší objem.
- Otočnú páčku **1** zaistíte v zadnej koncovej polohe, čím nastavíte menší objem.
- Zatvorte horný kufor.

Zamknutie horného kufra

- Veko horného kufra silným tlakom zatvorte.

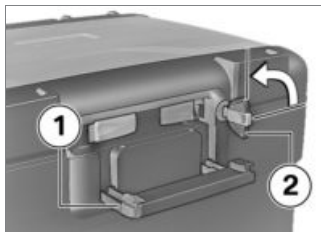

! Ak sa rukoväť sklopí, keď je zámok horného kufra otočený vodorovne, môže sa zamykacia spona poškodiť. Pred sklopením rukoväti dbajte na to, aby bol zámok horného kufru otočený zvislo.◀

- Rukoväť **1** sklopte.
» Rukoväť zreteľne zapadne.
- Kľúč **2** otočte proti smeru pohybu hodinových ručičiek a vytiahnite.

Demontáž horného kufra

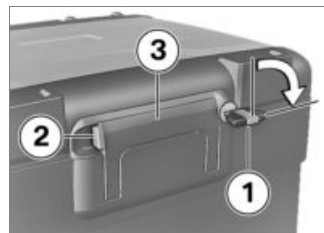

- Kľúč **1** otočte v smere pohybu hodinových ručičiek.
- Žltý zámok **2** držte stlačený a vyklopte rukoväť **3**.

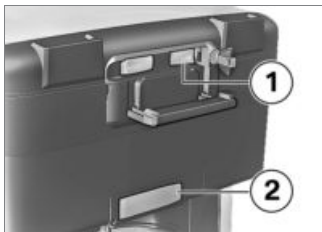

- Červenú páčku **1** potiahnite dozadu.
- » Zamykacia klapka **2** vyskočí.
- Zamykaciu klapku úplne vyklopte.
- Horný kufor vyberte za rukoväť z držiaka.

Nasadenie horného kufra

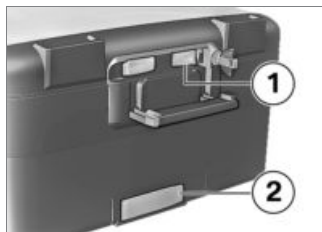

- Červenú páčku **1** potiahnite dozadu.
- » Zamykacia klapka **2** vyskočí.
- Zamykaciu klapku úplne vyklopte.



- Horný kufor zaveste do predných držiakov **1** prídružnej dosky horného kufra.
- Horný kufor zatlačte vzadu na prídružnú dosku.



- Zamykaciu klapku **1** stlačte až na doraz dopredu.
- Následne zamykaciu klapku a červenú odomykaciu páčku **2** stlačte súčasne dopredu.
- » Zamykacia klapka zapadne.

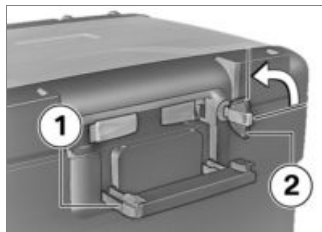

! Ak sa rukoväť sklopí, keď je zámok horného kufra otočený vodorovne, môže sa zamykacia spona poškodiť. Pred sklopením rukoväti dbajte na to, aby bol zámok horného kufru otočený zvislo.◀

- Rukoväť **1** sklopte.
- » Rukoväť zreteľne zapadne.
- Kľúč **2** otočte proti smeru pohybu hodinových ručičiek a vytiahnite.

Ošetrovanie

Prostriedky na ošetrovanie	142
Umývanie vozidla	142
Čistenie chýlostivých častí vozidla	142
Ošetrovanie laku	143
Odstavenie motocykla	144
Konzervovanie	144
Uvedenie motocykla do prevádzky	144

Prostriedky na ošetrovanie

BMW Motorrad odporúča používať prostriedky na čistenie a ošetrovanie, ktoré ste získali od vášho partnera BMW Motorrad. BMW CareProducts obsahujú kontrolované suroviny, sú testované v laboratóriu a odskúšané v praxi a ponúkajú optimálne ošetrovanie a ochranu materiálov použitých vo vašom vozidle.

 Používanie nevhodných čistiacich alebo ošetrovacích prostriedkov môže spôsobiť poškodenie častí motocykla.

Na čistenie nepoužívajte nijaké rozpúšťadlá ako nitrordidlo, prostriedky na čistenie za studena, palivo a pod., ani alkoholické čistiace prostriedky.◀

Umývanie vozidla

BMW Motorrad odporúča pred umývaním vozidla odstrániť hmyz a zmäkčiť nepoddajné nečistoty z lakovaných častí odstraňovačom hmyzu BMW.

Aby sa zabránilo vytváraniu fľakov, vozidlo neumývajte bezprostredne po silnom zohriatí slnečným žiarením alebo na priamom slnku.

Vozidlo najmä v zimných mesiacoch umývajte častejšie.

Na odstránenie posypovej soli opláchnite motocykel hneď po skončení jazdy studenou vodou.

 Po umývaní motocykla, po prejazde cez vodu alebo pri daždi môže byť brzdiaci účinok v dôsledku vlhkých brzdových kotúčov a brzdového obloženia oneskorený.

Brzdite včas, kým sa brzdové kotúče a brzdové obloženie nevy-

sušia, resp. kým neuschnú pri brzdení.◀

 Teplá voda zosilňuje účinok soli.

Na odstraňovanie posypovej soli používajte iba studenú vodu.◀

 Vysoký tlak vody vysokotlakových čističov (parotlakových čističov) môže viesť k poškodeniu tesnení, hydraulických hadíc brzdovej sústavy, elektroinštalácie a sedadla.

Nepoužívajte žiadne parotlakové ani vysokotlakové čističe.◀

Čistenie chýlostivých častí vozidla

Plasty

 Ak sa diely z plastov čistia nevhodnými čistiacimi prostriedkami, môže dôjsť k poškodeniu ich povrchu.

Na čistenie dielov z plastov nepoužívajte čistiace prostriedky

s obsahom alkoholu, rozpúšťadiel alebo abrazívnych látok.

Poškrabanie môžu spôsobiť aj špongie na hmyz alebo špongie s tvrdým povrchom.◀

Diely kapotáže

Diely kapotáže čistite vodou a emulziou BMW na ošetrovanie plastov.

Čelné štíty a sklá svetlometov z plastu

Znečistenie hmyzom odstráňte mäkkou špongiou a väčším množstvom vody.



Usadené nečistoty a hmyz zmäknúte priložením mokrej utierky.◀



Čistenie len vodou a špongiou.



Nepoužívajte žiadne chemické čistiace prostriedky.

Chróm

Chrómované diely najmä pri pôsobení posypovej soli dôkladne umyte dostatočným množstvom vody a autošampónom BMW. Na ďalšie ošetrenie použite leštiaci prostriedok na chróm.

Chladič

Chladič pravidelne čistite, aby sa zabránilo prehriatiu motora v dôsledku nedostatočného chladenia.

Použite napríklad záhradnú hadicu s malým tlakom vody.



Lamely chladiča sa nesmú pokriviť.

Pri čistení chladiča dbajte na to, aby sa lamely nepokrivili.◀

Gumené časti

Gumené časti ošetríte vodou alebo prostriedkom BMW na ošetrovanie gumy.



Používanie silikónového spreja na ošetrovanie gumených tesnení môže viesť k ich poškodeniu.

Nepoužívajte žiadne silikónové spreje ani ošetrovacie prostriedky s obsahom silikónu.◀

Ošetrovanie laku

Dlhodobé pôsobenie látok poškodzujúcich lak vyžaduje pravidelné umývanie motocykla, najmä pri jeho používaní v prostredí s vysokým znečistením vzduchu alebo pri znečistení prírodnými látkami, napríklad živicom zo stroinov alebo peľom.

Obzvlášť agresívne látky (napr. vytečené palivo, oleje, tuky, brzdová kvapalina ako aj vtáčí trus) je nutné ihneď odstrániť, inak môže dôjsť k zmenám alebo zafarbeniu laku. BMW odporúča na ich odstránenie autopolitúru BMW alebo čistiaci prostriedok BMW na laky.

Nečistoty na lakovaného povrchu sa dajú po umytí motocykla veľmi dobre rozpoznať. Takéto miesta odstráňte technickým benzínom alebo alkoholom na čistej utierke alebo chumáči vaty. Spoločnosť BMW Motorrad odporúča fľaky po asfalte odstraňovať odstraňovačom asfaltu BMW. Lak na záver na týchto miestach zakonzervujte.

Odstavenie motocykla

- Čistenie motocykla.
- Demontáž akumulátora (▣▣▣ 126).
- Páčku brzdy a spojky, uloženia hlavného vyklápacieho a bočného stojanu nastriekajte vhodným mazivom.
- Holé a pochrómované časti potrite tukom (vazelínou) bez obsahu kyseliny.
- Motocykel odstavte v suchej miestnosti tak, aby boli obidve kolesá odľahčené (odporúčame

použiť ponúkaný BMW stojan predného a zadného kolesa).

Konzervovanie

Ak z laku nesteká žiadna voda, znamená to, že motocykel je zakonzervovaný.

BMW Motorrad odporúča použiť na konzervovanie laku autovosk BMW alebo prostriedky obsahujúce karnaubový vosk alebo syntetické vosky.

Uvedenie motocykla do prevádzky

- Odstránenie vonkajšej konzervácie.
- Čistenie motocykla.
- Montáž nabitého akumulátora.
- Pred naštartovaním dodržiavajte kontrolný zoznam.

Technické údaje

Tabuľka porúch	146	Rozmery	159
Skrutkové spoje.....	147	Hmotnosti	160
Motor	149	Jazdné parametre	160
Palivo	150		
Motorový olej	151		
Spojka	151		
Prevodovka	152		
Pohon zadného kolesa	153		
Podvozok	153		
Brzdy	155		
Kolesá a pneumatiky.....	155		
Elektroinštalácia.....	156		
Rám	158		
Varovný systém proti odcudze- niu	158		

Tabuľka porúch

Motor nenaskočí alebo iba prerušovane.

Príčina	Odstránenie
Stlačený núdzový vypínač	Núdzový vypínač je v prevádzkovej polohe.
Vyklopený bočný stojan a zaradený rýchlostný stupeň	Sklopte bočný stojan.
Zaradený rýchlostný stupeň a nestlačená spojka	Zaradte neutrál alebo stlačte spojku.
Prázdna palivová nádrž	Tankovanie (▣▣▣▣ 88).
Vybitý akumulátor	Nabíjanie pripojeného akumulátora (▣▣▣▣ 125).

Skrutkové spoje

Predné koleso	Hodnota	Platné
Brzdový strmeň na teleskopickej vidlici		
M10 x 65	38 Nm	
Sťahovacia skrutka pre zásuvný hriadeľ na teleskopickej vidlici		
M8 x 35	19 Nm	
Zadné koleso	Hodnota	Platné
Zadné koleso na prírube kolesa		
M10 x 1,25 x 40	uťahovanie do kríža	
	60 Nm	
Rameno zrkadla	Hodnota	Platné
Zrkadlo (protimatica) na adaptéri		
Ľavotočivý závit, M10 x 1,25	22 Nm	
Adaptér na príchytke vedenia Klemmbock		
M10 x 14 - 4,8	25 Nm	

Riadidlá	Hodnota	Platné
Klemmbock (riadidlá) na mostíku vidlice		
M8 x 35	utiahnite v smere jazdy vpredu na bloku	
	19 Nm	

Motor

Druh motora	Vzduchové/kvapalinové chladenie dvojvalcového štvortaktného motora Boxer s dvoma vačkovými hriadeľmi v hlave valcov, čelným súkolím a jedným vyvažovacím hriadeľom.
Zdvihový objem	1170 cm ³
Vítanie valcov	101 mm
Zdvih piesta	73 mm
Kompresný pomer	12,5:1
Menovitý výkon	92 kW, Pri otáčkach: 7750 min ⁻¹
Krútiaci moment	125 Nm, Pri otáčkach: 6500 min ⁻¹
Maximálne otáčky	max. 9000 min ⁻¹
Otáčky vo voľnobehu	1150 min ⁻¹ , Motor zohriaty na prevádzkovú teplotu

Palivo

Odporúčaná kvalita paliva	Super bezolovnatý (max. 10 % etanol, E10) 95 ROZ/RON 89 AKI
alternatívni kvalita paliva	Bezolovnatý benzín Normal (obmedzenia výkonu a spotreby. Ak bude motor poháňaný bezolovnatým benzínom OČ 91, napr. v krajinách s nízkou úrovňou kvality paliva, potom sa musí motocykel najskôr vhodným spôsobom naprogramovať u vášho partnera BMW.) 91 ROZ/RON 87 AKI
využitelná náplň paliva	cca 20 l
Množstvo rezervy paliva	cca 4 l

BMW odporúča palivá BP



Motorový olej

Objem náplne motorového oleja	cca 4 l, s výmenou filtra
Spoločnosť BMW Motorrad odporúča produkty	
Castrol Power 1 Racing	SAE 5W-40, API SL / JASO MA2
Dopĺňané množstvo motorového oleja	max. 0,95 l, Rozdiel medzi značkami MIN a MAX

BMW recommends 

Spojka

Druh spojky	Viackotúčová spojka v olejovom kúpeli
-------------	---------------------------------------

Prevodovka

Druh prevodovky	6-stupňová prevodovka so zubovými spojkami, integrovaná v bloku motora
Prevodové pomery	1,650, Primárny prevod 2,438 (39:16 zubov), 1. rýchlostný stupeň 1,714 (36:21 zubov), 2. rýchlostný stupeň 1,296 (35:27 zubov), 3. rýchlostný stupeň 1,059 (36:34 zubov), 4. rýchlostný stupeň 0,943 (33:35 zubov), 5. rýchlostný stupeň 0,848 (28:33 zubov), 6. rýchlostný stupeň 1,061 (35:33 zubov), Výstupná kontrola prevodovky

Pohon zadného kola

Druh pohonu zadného kola	Kardanový pohon s uhlovým prevodom
Druh zavesenia zadného kola	Jednoramenná výkyvná vidlica z hliníkového odliatku s BMW Motorrad Paralever
Prevodový pomer pohonu zadného kola	2,910 (32/11 zubov)

Podvozok

Predné koleso

Druh zavesenia predného kola	BMW Telelever, horný mostík vidlice s odpojeným výkyvom, pozdĺžne ramená uložené v motore a na teleskopickej vidlici, centrálna pružiaci jednotka, opretá o pozdĺžne ramená a rám
Konštrukcia pruženia predného kola	Centrálna pružiaci jednotka s vinutou pružinou
– s Dynamic ESA ^{OV}	Centrálna pružiaci jednotka s vinutou pružinou a vyrovnávacou nádržou, elektricky nastaviteľným tlmením pri rozťahovaní tlmiča a tlmením pri stláčaní tlmiča
Dráha pruženia vpredu	190 mm, na kolese
– s reguláciou hĺbky ^{OV}	160 mm, na kolese

Zadné koleso

Druh zavesenia zadného kolesa	Jednoramenná výkyvná vidlica z hliníkového odliatku s BMW Motorrad Paralever
Konštrukcia pruženia zadného kolesa	Centrálne pružiaci jednotka s vinutou pružinou, nastaviteľným tlmením pri rozťahovaní tlmíča a predpätím pruženia
– s Dynamic ESA ^{OV}	Centrálne pružiaci jednotka s vinutou pružinou a vyrovnávacou nádržou, elektricky nastaviteľným tlmením pri rozťahovaní tlmíča a tlmením pri stlačení tlmíča, elektricky nastaviteľným predpätím pruženia
Dráha pruženia na zadnom kolese	200 mm
– s reguláciou hĺbky ^{OV}	170 mm

Brzdy

Druh brzdy predného kolesa	hydraulický ovládaná dvojkotúčová brzda s radiálnymi sedlami so 4 piestmi a brzdovými kotúčmi s plávajúcim uložením
Materiál brzdového obloženia vpredu	spekaný kov
Druh brzdy zadného kolesa	hydraulická kotúčová brzda s dvojpiestovými plávajúcimi strmeňmi a pevným brzdovým kotúčom
Materiál brzdového obloženia vzadu	organická

Kolesá a pneumatiky

Odporúčané páry pneumatík	Prehľad aktuálne schválených pneumatík vám poskytne váš partner BMW Motorrad alebo ho nájdete na webovej adrese www.bmw-motorrad.com
---------------------------	--

Predné koleso

Druh predného kolesa	Hliníkové liate koleso
– s krížovým výpletom kolies ^{OV}	Koleso s krížovým výpletom
Veľkosť ráfu predného kolesa	3,0" x 19"
Označenie pneumatiky vpredu	120/70 - 19
prípustná nevyváženosť predného kolesa	max. 5 g

Zadné koleso

Druh zadného kolesa	Hliníkové liate koleso
– s krížovým výpletom kolies ^{OV}	Koleso s krížovým výpletom
Veľkosť ráfu zadného kolesa	4,50" x 17"
Označenie pneumatiky vzadu	170/60 - 17
pripustná nevyváženosť zadného kolesa	max. 45 g

Tlaky hustenia pneumatík

Tlak hustenia pneumatiky vpredu	2,5 bar, pri studenej pneumatike
Tlak hustenia pneumatiky vzadu	2,9 bar, pri studenej pneumatike

Elektroinštalácia

Elektrická zaťažiteľnosť zásuviek	max. 5 A, všetky zásuvky celkovo
Poistková skrinka	10 A, Pozícia (v ráme) 1: združený prístroj, varovný systém proti odcudzeniu (DWA), zámok riadenia a zapaľovania, krabica pre diagnostickú zástrčku 7,5 A, Pozícia (v ráme) 2: ľavý kombinovaný spínač, kontrola tlaku v pneumatikách (RDC)

Akumulátor

Druh akumulátora	Akumulátor AGM (Absorbent Glass Mat)
Menovité napätie akumulátora	12 V
Menovitá kapacita akumulátora	12 Ah

Zapaľovacie sviečky

Výrobca a označenie zapaľovacej sviečky	NGK LMAR8D-J
Vzdialenosť elektród zapaľovacej sviečky	0,8±0,1 mm

Zdroj svetla

Žiarovka diaľkového svetla	H7 / 12 V / 55 W
– s diódovými svetlometmi ^{OV}	LED
Žiarovka tlmeného (stretávacieho) svetla	H7 / 12 V / 55 W
– s diódovými svetlometmi ^{OV}	LED
Žiarovka parkovacieho svetla	W5W / 12 V / 5 W
– s diódovými svetlometmi ^{OV}	LED
Žiarovka koncového/brzdového svetla	LED
Žiarovky pre ukazovatele smeru vpredu	RY10W / 12 V / 10 W
– s ukazovateľmi smeru LED ^{OV}	LED
Žiarovky pre ukazovatele smeru vzadu	RY10W / 12 V / 10 W
– s ukazovateľmi smeru LED ^{OV}	LED

Rám

Druh rámu	Oceľový trubkový rám so spolunosnou hnacou jednotkou, zadný oceľový trubkový rám
Umiestnenie typového štítku	Rám vpredu vpravo (vedľa pružiackej jednotky)
Umiestnenie identifikačného čísla vozidla	Rám vpredu vpravo na hlave riadenia

Varovný systém proti odcudzeniu

Aktualizácia času pri uvedení do prevádzky	cca 30 s
Trvanie alarmu	cca 26 s
Typ batérie	CR 123 A

Rozmery

Dĺžka motocykla	2205 mm, cez zásterky
Výška motocykla	1430...1490 mm, nad čelným štítom, pri vlastnej (pohotovostnej) hmotnosti DIN
– s reguláciou hĺbky ^{OV}	1415 mm, cez čelný štít, dolná poloha, pri pohotovostnej hmotnosti DIN
Šírka motocykla	955 mm, so zrkadlom
Výška sedadla vodiča	850...870 mm, bez vodiča pri pohotovostnej hmotnosti
– s nízkym sedadlom vodiča ^{OV}	820...840 mm, bez vodiča pri pohotovostnej hmotnosti
– s reguláciou hĺbky ^{OV}	800...820 mm, bez vodiča pri pohotovostnej hmotnosti
Dĺžka rozkroku vodiča	1870...1910 mm, bez vodiča pri pohotovostnej hmotnosti
– s nízkym sedadlom vodiča ^{OV}	1820...1860 mm, bez vodiča pri pohotovostnej hmotnosti
– s reguláciou hĺbky ^{OV}	1790...1830 mm, bez vodiča pri pohotovostnej hmotnosti

Hmotnosti

Pohotovostná hmotnosť	238 kg, Pohotovostná hmotnosť DIN, pred jazdou 90 % natankovaný, bez OV
Prípustná celková hmotnosť	450 kg
Maximálne zaťaženie	212 kg

Jazdné parametre

Maximálna rýchlosť	>200 km/h
--------------------	-----------

Servis

BMW Motorrad Servis	162
BMW Motorrad Služby servisu mobility	162
Práce spojené s údržbou	162
Potvrdenia údržby.....	164
Potvrdenia servisu	169

BMW Motorrad Servis

Prostredníctvom siete predajcov sa spoločnosť BMW Motorrad postará o váš motocykel vo viac než 100 krajinách sveta. Partneri BMW Motorrad majú k dispozícii technické informácie a technické know how, aby mohli spoľahivo vykonávať všetky údržbové a opravárske práce na vašom BMW.

Najbližšieho partnera BMW Motorrad nájdete na našich internetových stránkach na „www.bmw-motorrad.com“.



Pri neodborne vykonanej údržbe a opravách hrozí riziko následných škôd a s nimi spojené bezpečnostné riziká. BMW Motorrad odporúča nechať príslušné práce na vašom motocykli vykonať v odbornej dielni, najlepšie u niektorého partnera BMW Motorrad. ◀

Aby ste si zaistili, že bude váš motocykel BMW neustále v optimálnom stave, odporúčame vám BMW Motorrad, aby ste dodržovali intervaly údržby predpísané pre váš motocykel.

Všetky vykonané práce súvisiace s údržbou a opravami si nechajte potvrdiť v kapitole „Servis“ v tomto návode. Bezpodmienečným predpokladom pre poskytnutie pozáručného plnenia je doklad o pravidelnej údržbe.

O obsahu služieb servisu BMW sa môžete informovať u vášho partnera BMW Motorrad.

BMW Motorrad Služby servisu mobility

S novými motocyklami BMW máte vďaka mobilným službám BMW Motorrad v prípade poruchy k dispozícii rôzne služby (napr. mobilný servis, pomoc pri poruche, odťah vozidla).

Informujte sa u svojho partnera BMW Motorrad, ktoré mobilné služby sú v ponuke.

Práce spojené s údržbou

BMW prehliadka pri odovzdaní

Prehliadku pri odovzdaní BMW vykoná váš partner BMW Motorrad predtým, než vám vozidlo odovzdá.

Kontrola zábehu BMW

Kontrola zábehu BMW sa musí vykonať medzi 500 km a 1200 km.

Servis BMW

Servis BMW sa vykonáva raz za rok, rozsah servisu sa v závislosti od veku vozidla a odjazdených kilometrov môže meniť. Váš partner BMW Motorrad vám potvrdí

vykonanie servisu a poznamená termín ďalšieho servisu.

U vodičov s vysokým počtom ročne odjazdených kilometrov môže byť za určitých podmienok potrebné, aby si servis nechali vykonať pred dohodnutým termínom. V takýchto prípadoch sa do servisnej knižky zároveň uvedie zodpovedajúci maximálny počet kilometrov. Ak sa tento počet kilometrov dosiahne pred termínom ďalšieho servisu, musí sa servis vykonať prednostne.

Indikácia servisu na multifunkčnom displeji vás upozorňuje približne po jednom mesiaci, resp. 1000 km pred zadanými hodnotami na blížiaci sa termín servisnej prehliadky.

Potvrdenia údržby

BMW prehliadka pri odovzdaní

Vykonaná

dňa _____

Pečiatka, podpis

Kontrola zábehu BMW

Vykonaná

dňa _____

pri km _____

Nasledujúci servis

Najneskôr

dňa _____

alebo, podľa toho čo nastane skôr,

pri km _____

Pečiatka, podpis

Servis BMW

Vykonaná

dňa _____

pri km _____

Nasledujúci servis

Najneskôr

dňa _____

alebo, podľa toho čo nastane skôr,

pri km _____

Pečiatka, podpis

Servis BMW

Vykonaná

dňa _____

pri km _____

Nasledujúci servis

Najneskôr

dňa _____

alebo, podľa toho čo nastane skôr,

pri km _____

Pečiatka, podpis

Servis BMW

Vykonaná

dňa _____

pri km _____

Nasledujúci servis

Najneskôr

dňa _____

alebo, podľa toho čo nastane skôr,

pri km _____

Pečiatka, podpis

Servis BMW

Vykonaná

dňa _____

pri km _____

Nasledujúci servis

Najneskôr

dňa _____

alebo, podľa toho čo nastane skôr,

pri km _____

Pečiatka, podpis**Servis BMW**

Vykonaná

dňa _____

pri km _____

Nasledujúci servis

Najneskôr

dňa _____

alebo, podľa toho čo nastane skôr,

pri km _____

Pečiatka, podpis**Servis BMW**

Vykonaná

dňa _____

pri km _____

Nasledujúci servis

Najneskôr

dňa _____

alebo, podľa toho čo nastane skôr,

pri km _____

Pečiatka, podpis

Servis BMW

Vykonaná

dňa _____

pri km _____

Nasledujúci servis

Najneskôr

dňa _____

alebo, podľa toho čo nastane skôr,

pri km _____

Pečiatka, podpis

Servis BMW

Vykonaná

dňa _____

pri km _____

Nasledujúci servis

Najneskôr

dňa _____

alebo, podľa toho čo nastane skôr,

pri km _____

Pečiatka, podpis

Servis BMW

Vykonaná

dňa _____

pri km _____

Nasledujúci servis

Najneskôr

dňa _____

alebo, podľa toho čo nastane skôr,

pri km _____

Pečiatka, podpis

Servis BMW

Vykonaná

dňa _____

pri km _____

Nasledujúci servis

Najneskôr

dňa _____

alebo, podľa toho čo nastane skôr,

pri km _____

Pečiatka, podpis**Servis BMW**

Vykonaná

dňa _____

pri km _____

Nasledujúci servis

Najneskôr

dňa _____

alebo, podľa toho čo nastane skôr,

pri km _____

Pečiatka, podpis**Servis BMW**

Vykonaná

dňa _____

pri km _____

Nasledujúci servis

Najneskôr

dňa _____

alebo, podľa toho čo nastane skôr,

pri km _____

Pečiatka, podpis

Potvrdenia servisu

Tabuľka slúži ako doklad o vykonaní údržby a opráv, ako aj o namontovanom osobitnom príslušenstve a vykonaných neštandardných činnostiach.

Vykonaná práca	Pri km	Dátum

Dodatok

Osvedčenie 172

Certification Tire Pressure Control (TPC)

FCC ID: MRXBC54MA4
IC: 2546A-BC54MA4

FCC ID: MRXBC5A4
IC: 2546A-BC5A4

This device complies with Part 15 of the FCC Rules and with Industry Canada license-exempt RSS standard(s).

Operation is subject to the following two conditions:

- (1) This device may not cause harmful interference, and
- (2) This device must accept any interference received, including interference that may cause undesired operation.

Le présent appareil est conforme aux CNR d'Industrie Canada applicables aux appareils radio exempts de licence. L'exploitation est autorisée aux deux conditions suivantes:

- (1) l'appareil ne doit pas produire de brouillage, et
- (2) l'utilisateur de l'appareil doit accepter tout brouillage radioélectrique subi, même si le brouillage est susceptible d'en compromettre le fonctionnement.

WARNING: Changes or modifications not expressly approved by the party responsible for compliance could void the user's authority to operate the equipment. The term "IC:" before the radio certification number only signifies that Industry Canada technical specifications were met.

A

- ABS
 - ovládací prvok, 15
 - ovládanie, 60
 - technické údaje –
podrobnosti, 93
 - Varovná indikácia, 35
 - vlastná diagnostika, 84
- Aktualita, 7
- Akumulátor
 - demontáž, 126
 - montáž, 126
 - nabíjanie odpojeného
akumulátora, 125
 - nabíjanie pripojeného
akumulátora, 125
 - pokyny na údržbu, 124
 - Technické údaje, 157
 - Varovná indikácia nabíjania
akumulátora, 37

ASC

- ovládací prvok, 15
- ovládanie, 61
- technické údaje –
podrobnosti, 96
- vlastná diagnostika, 84

B

- Batožina
 - pokyny pre náklad, 80
- Bezpečnostné pokyny
 - na brzdenie, 85
 - na jazdu, 80
- Brzdová kvapalina
 - kontrola hladiny vpredu, 105
 - kontrola hladiny vzadu, 106
 - nádržka vpredu, 13
 - nádržka vzadu, 13
- Brzdové obloženie
 - kontrola vpredu, 103
 - kontrola vzadu, 104
 - zábeh, 85

Brzdy

- bezpečnostné pokyny, 85
- kontrola funkcie, 102
- nastavenie ručných páčok, 71
- technické údaje, 155

C

- Chladiaca kvapalina
 - Doplnenie, 107
 - Kontrola hladiny, 107
 - varovná indikácia vysokej
teploty, 30

Č

- Čelný štít
 - nastavenie, 74
 - nastavovací prvok, 13

D

- Denný svetlomet
 - automatický denný
svetlomet, 58
 - manuálny denný svetlomet, 57
 - poloha na vozidle, 11

E

- elektroinštalácia
 - technické údaje, 156
- ESA
- ovládací prvok, 15
 - ovládanie, 69

H

- Hmotnosti
- tabuľka zaťaženia, 14
 - technické údaje, 160
- Hodiny
- nastavenie, 49
- Horný kufor
- ovládanie, 137
- Húkačka, 15

I

- Identifikačné číslo vozidla
- poloha na vozidle, 13
- Imobilizér
- náhradný kľúč, 46
 - varovná indikácia, 30
- Indikácia otáčok, 18
- Indikácia rýchlosti, 18
- Indikácia servisu, 39
- Intervaly údržby, 162

K

- Kľúče, 44
- Kolesá
- Demontáž predného kolesa, 110
 - Kontrola ráfov, 108
 - Kontrola spíc, 109
 - Montáž predného kolesa, 112
 - Montáž zadného kolesa, 114
 - technické údaje, 155
 - zmena veľkosti, 109
- Kombinovaný spínač
- prehľad vľavo, 15
 - prehľad vpravo, 17
- Kontrola pred jazdou (Pre-Ride-Check), 83
- Kontrola tlaku v pneumatikách
- RDC
 - indikátor, 40
 - nálepky na ráfikoch, 110
 - technické údaje –
podrobnosti, 97
 - varovná indikácia, 32

- Kontrolky, 18
- prehľad, 20
- Kufor, 134

M

- Motocykel
- odstavenie, 86, 144
 - ošetrenie, 141
 - vyčistenie, 141
 - zaistenie, 89
- Motor
- štartovanie, 82
 - technické údaje, 149
 - varovná indikácia elektroniky motora, 31
 - Varovná indikácia riadenia motora, 37
- Motorový olej
- doplnenie, 102
 - kontrola hladiny, 101
 - nalievací otvor, 13
 - technické údaje, 151
 - ukazovateľ hladiny, 13

upozornenie o hladine oleja, 39
varovná indikácia hladiny
motorového oleja, 37
Multifunkčný displej, 18
ovládací prvok, 15
ovládanie, 46
prehľad, 22
výber zobrazenia, 46

N

Náradie základnej výbavy
obsah, 100
poloha na vozidle, 14
Návod na používanie
poloha na vozidle, 14
Núdzový vypínač, 17
ovládanie, 54

O

Odstavenie, 86

P

Palivo
nalievací otvor, 11
rezerva, 38
tankovanie, 88
technické údaje, 150
Parkovacie svetlo, 56
Pneumatiky
kontrola hĺbky profilu, 109
kontrola tlaku vzduchu
v pneumatikách, 72
Maximálna rýchlosť, 81
odporúčanie, 109
plniace tlaky, 156
tabuľka tlaku vzduchu
v pneumatikách, 14
technické údaje, 155
zábeh, 85
Počítadlo kilometrov
vynulovanie, 47
Podvozok
technické údaje, 153
Pohon zadného kolesa
technické údaje, 153

Poistky
technické údaje, 156
výmena, 128
Potvrdenia údržby, 164
Používanie v teréne, 87
Predpätie pruženia
nastavenie, 67
nastavovací prvok vzadu, 13
Prehľad varovných indikácií, 26
Prehľady
ľavá strana vozidla, 11
ľavý kombinovaný spínač, 15
multifunkčný displej, 22
pravá strana vozidla, 13
pravý kombinovaný spínač, 17
priestor pod sedadlom, 14
varovné a indikačné
kontrolky, 20
varovné symboly, 24
Združený prístroj, 18
prevodovka
technické údaje, 152
Priemerné hodnoty
vynulovanie, 47

Príslušenstvo
všeobecné pokyny, 130

R

- Rám
technické údaje, 158
- Regulácia hĺbky
obmedzenia, 80
- Regulácia rýchlosti jazdy
ovládanie, 65
- Rezerva paliva
varovná indikácia, 36
- Režim jazdy
nastavenie, 62
ovládací prvok, 17
technické údaje –
podrobnosti, 92
- Riadidlá
nastavenie, 72
- Rozmery
technické údaje, 159

S

- Sedadlá
blokovanie, 11
demontáž a montáž, 74
nastavenie výšky sedadla, 75
- Sedadlo
poloha nastavenia výšky, 14
- Servis, 162
- Skratky a symboly, 6
- Služby servisu mobility, 162
- Spojka
kontrola funkcie, 108
nastavenie ručných páčok, 71
technické údaje, 151
- Stojan predného kolesa
montáž, 115
- Svetelná signalizácia, 45
- Svetlo
automatický denný
svetlomet, 58
manuálny denný svetlomet, 57
ovládací prvok, 15
ovládanie diaľkového svetla, 56
ovládanie prídavného
svetlometu, 57

- ovládanie svetelnej húkačky, 56
parkovacie svetlo, 56
Stretávacie svetlo, 56

Svetlomet

- dosvit, 55
nastavenie pre premávku
vpravo/vľavo, 55
nastavenie sklonu
svetlometu, 11

Š

- Štartovacie káble, 123
- Štartovanie, 82
ovládací prvok, 17

T

- Tabuľka porúch, 146
- Tankovanie, 88
- Technické údaje
Akumulátor, 157
brzdy, 155
elektroinštalácia, 156
hmotnosti, 160
kolesá a pneumatiky, 155
motor, 149

motorový olej, 151
normy, 7
palivo, 150
podvozok, 153
pohon zadného kolesa, 153
prevodovka, 152
rám, 158
rozmery, 159
spojka, 151
varovný systém proti
odcudzeniu, 158
zapaľovacie sviečky, 157
žiarovky, 157

Teplota okolia
Varovanie pred vonkajšou
teplotou, 30

Teplota prostredia
indikátor, 38

Tlmenie
nastavenie, 68
nastavovací prvok vzadu, 11

Typový štítok
poloha na vozidle, 13

U

Ukazovatele smeru
ovládací prvok, 15
ovládací prvok vpravo, 17
ovládanie, 59

Uťahovacie momenty, 147

Ú

Údržba
všeobecné pokyny, 100

V

Varovné indikácie
ABS, 35
elektronika motora, 31
hladina motorového oleja, 37
chyba žiarovky, 31
imobilizér, 30
Nabíjanie akumulátora, 37
prehľad, 24
RDC, 32
rezerva paliva, 36
Riadenie motora, 37
teplota chladiacej kvapaliny, 30
Varovanie pred vonkajšou
teplotou, 30

varovný systém proti
odcudzeniu, 32
zobrazenie, 25

Varovné kontrolky, 18
prehľad, 20

Varovný systém proti odcudzeniu
kontrolka, 18
ovládanie, 52
technické údaje, 158
varovná indikácia, 32

Vozidlo
uviedenie do prevádzky, 144

Výbava, 7

Vyhrievané rukoväti
ovládací prvok, 17
ovládanie, 72

Výstražná funkcia ukazovateľov
smeru
ovládací prvok, 15, 17
ovládanie, 59

Vzduchový filter
poloha na vozidle, 13
Výmena vložky, 122

Z

- Zábeh, 85
- Zámok riadidiel
 - zaistenie, 44
- Zapaľovacie sviečky
 - technické údaje, 157
- Zapaľovanie
 - vypnutie, 45
 - zapnutie, 45
- Zaraďovanie
 - Odporúčanie pre preradenie na vyšší prevodový stupeň, 40
- Zásuvka
 - poloha na vozidle, 13
 - užitočné rady, 130
- Zdroj svetla
 - Technické údaje, 157
 - varovná indikácia chyby žiarovky, 31
 - výmena diódového svetlometu, 121
 - výmena prídavného svetlometu LED, 122
 - výmena zadného svetla LED, 121
 - výmena žiaroviek pre predné a zadné ukazovatele smeru, 120
 - výmena žiarovky diaľkového svetla, 117
 - výmena žiarovky parkovacieho svetla, 118
 - výmena žiarovky tlmeného (stretávacieho) svetla, 117
- Združený prístroj
 - prehľad, 18
 - snímač jasu okolia, 18
- Zoznam kontrol, 82
- Zrkadlá
 - nastavenie, 73

V závislosti od rozsahu výbavy, príp. príslušenstva vášho vozidla, ale aj od špecifického miestneho vyhotovenia (pre danú krajinu), sa môžu vyskytovať odchýlky od obrázkov a textov. Prípadné z toho vyplývajúce nároky nie je možné uplatniť.

Údaje o rozmeroch, hmotnostiach, spotrebe a výkone sa rozumejú s príslušnými toleranciami. Zmeny konštrukcie, výbavy a príslušenstva sú vyhradené.

Omyly sú vyhradené.

©2013 Bayerische Motoren Werke Aktiengesellschaft
80788 Mníchov, Nemecko
Dotlač, aj čiastočná, iba s písomným súhlasom BMW Motorrad, Aftersales.

Originálny návod na používanie vytlačený v Nemecku.

Dôležité údaje pre zastávku na tankovanie.

Palivo

Odporúčaná kvalita paliva

Super bezolovnatý (max. 10 % etanol, E10)
95 ROZ/RON
89 AKI

alternatívni kvalita paliva

Bezolovnatý benzín Normal (obmedzenia výkonu a spotreby. Ak bude motor poháňaný bezolovnatým benzínom OČ 91, napr. v krajinách s nízkou úrovňou kvality paliva, potom sa musí motocykel najskôr vhodným spôsobom naprogramovať u vášho partnera BMW.)
91 ROZ/RON
87 AKI

využitelná náplň paliva

cca 20 l

Množstvo rezervy paliva

cca 4 l

Tlaky hustenia pneumatík

Tlak hustenia pneumatiky vpredu

2,5 bar, pri studenej pneumatike

Tlak hustenia pneumatiky vzadu

2,9 bar, pri studenej pneumatike

BMW recommends



Obj. číslo: 01 49 8 550 216

08.2013, 4. vydanie, 75

