



BMW Motorrad



С удовольствием
за рулем

Руководство по эксплуатации R 1200 GS

Данные мотоцикла/дилера

Данные мотоцикла

Модель

Идентификационный номер т/с

Цветовой индекс

Первая регистрация

Номерной знак

Данные дилера

Контактное лицо сервисной службы

Г-н/г-жа

Номер телефона

Адрес дилера/телефон (печать фирмы)

Добро пожаловать в мир BMW

Мы рады, что вы сделали свой выбор в пользу мотоцикла BMW, и рады приветствовать вас в кругу водителей BMW.

Чем лучше вы изучите свой новый мотоцикл, тем увереннее будете чувствовать себя на дороге.

Поэтому, прежде чем начать эксплуатацию своего нового BMW, внимательно прочитайте данное руководство по эксплуатации. В нем вы найдете важные указания по управлению, которые позволят вам в полной мере использовать все технические преимущества своего BMW.

Здесь также приведены сведения по уходу за мотоциклом, направленные на поддержание его эксплуатационной надежности, безопасности и на

сохранение его высоких потребительских свойств.

При любых вопросах по поводу вашего мотоцикла дилеры BMW Motorrad всегда охотно помогут вам советом и делом.

Пусть ваш BMW приносит вам только радость, с пожеланиями приятной и безаварийной езды

BMW Motorrad.

01 49 8 550 220



Оглавление

Для поиска определенной темы можно использовать алфавитный указатель в конце руководства по эксплуатации

1 Общие указания 5

Обзор..... 6

Сокращения и символы..... 6

Комплектация 7

Технические характеристики..... 7

Актуальность 8

2 Обзорная информация 9

Общий вид слева..... 11

Общий вид справа 13

Под сиденьем 14

Левый блок рулевых переключателей 15

Правый блок рулевых переключателей 17

Комбинация приборов 18

3 Индикация 19

Сигнальные и контрольные лампы..... 20

Многофункциональный дисплей..... 22

Предупреждающие знаки на дисплее 24

Предупреждения 25

Наружная температура..... 39

Резерв топлива..... 39

Сигнализатор уровня масла 40

Индикатор ТО 41

Давление воздуха в шинах 41

Рекомендация повышения передачи..... 42

4 Управление 43

Замок зажигания 45

Зажигание 46

Электронная противоугонная система (EWS) 47

Многофункциональный дисплей..... 48

Система охранной сигнализации (DWA) 55

Экстренный выключатель зажигания 57

Фара 57

Освещение 59

Постоянный ближний свет 60

Указатели поворота 62

Аварийная световая сигнализация 63

BMW Motorrad Integral ABS..... 63

Автоматическая система контроля стабильности (ASC) 64

Режим движения 65

Система поддержания заданной скорости 69

Предварительное натяжение пружины 72

Настройка амортизаторов..... 73

Электронная система регулировки подвески (dynamic ESA)	73	6 Техника в деталях 99	Осветительные приборы	127
Сцепление	76	Режим движения	Воздушный фильтр	132
Тормоз	76	Тормозная система с системой Integral ABS	Система помощи при пуске	134
Шины	77	BMW Motorrad	Аккумуляторная батарея	135
Руль	77	Система управления двигателем с системой ABS	Предохранители	139
Обогрев ручек	77	BMW Motorrad	8 Принадлежности..... 141	
Зеркала	78	Система контроля давления воздуха в шинах (RDC)	Общие указания.....	142
Ветрозащитный щиток	79		Розетки	142
Сиденье водителя и пассажира	79	7 Техническое обслуживание 109	Система навигации.....	143
5 Вождение 83		Общие указания.....	Кожух	146
Указания по технике безопасности.....	84	Бортовой инструмент	Топкейс	150
Перечень проверок	87	Моторное масло	9 Уход 155	
Запуск	87	Тормозная система	Средства по уходу.....	156
Обкатка	90	Охлаждающая жидкость	Мойка мотоцикла	156
Тормозная система	90	Сцепление	Чистка деталей, чувствительных к повреждениям	157
Постановка мотоцикла на стоянку	91	Диски и шины	Уход за лакокрасочным покрытием	158
Езда по бездорожью.....	92	Колеса	Подготовка мотоцикла к длительному хранению	158
Заправить топливом	94	Подкат под переднее колесо		
Крепление мотоцикла для транспортировки	96			

Консервация.....	159
Ввести мотоцикл в эксплуатацию	159
10 Технические характеристики	161
Таблица неисправностей	162
Резьбовые соединения.....	163
Двигатель	165
Топливо	166
Моторное масло	167
Сцепление.....	167
Коробка передач	168
Задний редуктор	169
Ходовая часть	169
Тормозная система	171
Колеса и шины	171
Электрооборудование ...	172
Рама	174
Система охранной сигнализации.....	175
Габариты	175
Массы	176
Параметры движения	177

11 Служба сервиса	179
Сервисная служба	
BMW Motorrad	180
BMW Motorrad Мобильные услуги.....	180
Работы по техническому обслуживанию.....	181
Подтверждение технического обслуживания	182
Подтверждение сервисного обслуживания.....	187
12 Приложение	189
Сертификат	190
13 Алфавитный указатель	191

Общие указания

Обзор	6
Сокращения и символы	6
Комплектация	7
Технические характеристики	7
Актуальность.....	8

Обзор

При составлении данного руководства по эксплуатации мы стремились обеспечить возможность максимально удобного поиска нужных данных. Для поиска определенных тем мы рекомендуем вам пользоваться подробным алфавитным указателем, помещенным в конце данного руководства по эксплуатации. Общие сведения о вашем мотоцикле содержатся в главе 2 данного руководства по эксплуатации. Выполнение любых работ по техническому обслуживанию и ремонту должно быть задокументировано в главе 11. Подтверждение выполненных работ по техническому обслуживанию является необходимым условием для куланц-обслуживания. Если вы когда-либо решите продать свой BMW, не забудьте передать новому

владельцу руководство по эксплуатации. Оно является неотъемлемой частью комплектации мотоцикла.

Сокращения и символы



Обозначает указания, которые должны неукоснительно соблюдаться. Это необходимо для вашей собственной безопасности, безопасности других участников движения и в целях защиты Вашего транспортного средства от повреждений.



Особые указания и рекомендации по управлению, контролю, регулировке и уходу.

- ◀ Обозначает конец указания, введенного специальным символом.
- Указание к действию.

» Результат действия.



Ссылка на страницу с дальнейшей информацией.



Обозначает конец информации, касающейся комплектации и дополнительных принадлежностей.



Момент затяжки.



Технические характеристики.

- SA Дополнительное оборудование
Заказанные вами элементы дополнительного оборудования BMW Motorrad устанавливаются на мотоцикл в процессе его сборки на заводе.
- SZ Дополнительные принадлежности
Дополнительные принадлежности принадлежности BMW можно заказать и установить у официальных дилеров BMW Motorrad.
- EWS Электронная противоголодная система.
- DWA Система охранной сигнализации.

- ABS Антиблокировочная система.
- ASC Автоматическая система контроля стабильности
- ESA Электронная система регулировки подвески
- RDC Система контроля давления воздуха в шинах.

Комплектация

При покупке мотоцикла BMW вы выбираете конкретную модель в индивидуальной комплектации. В данном руководстве по эксплуатации описываются дополнительное оборудование (SA) и дополнительные принадлежности (SZ), предлагаемые BMW. Пожалуйста, относитесь с пониманием к тому, что в нем описываются также те элементы комплектации, которые могут отсутствовать на

вашем мотоцикле. Также возможны расхождения с изображенными мотоциклами, что обусловлено различиями в экспортном исполнении. Если ваш BMW оснащен оборудованием, которое не описано в данном руководстве по эксплуатации, это означает, что это оборудование описано в отдельном руководстве по эксплуатации.

Технические характеристики

Все данные о размерах, массе и мощности в данном руководстве по эксплуатации соответствуют стандартам DIN (Немецкий институт стандартизации) и содержащихся в них предписаниях по допускам. В экспортных исполнениях для отдельных стран возможны расхождения.

Актуальность

Высокий уровень безопасности и качества мотоциклов BMW обеспечивается постоянным совершенствованием их конструкции, оборудования и принадлежностей. Это может стать причиной расхождений между текстом данного руководства и оснащением вашего мотоцикла. BMW Motorrad также не исключает возможность ошибок. В связи с этим мы просим вас иметь в виду, что содержащиеся в руководстве сведения, иллюстрации и описания не могут служить основанием для предъявления претензий юридического характера.

Обзорная информация

Общий вид слева	11
Общий вид справа	13
Под сиденьем	14
Левый блок рулевых переключателей	15
Правый блок рулевых переключателей	17
Комбинация приборов	18



Общий вид слева

- 1** – с постоянным ближним светом^{SA}
Постоянный ближний свет (▣▣▣▣▶ 60)
- 2** Отверстие для заливки топлива (▣▣▣▣▶ 94)
- 3** Замок сиденья (▣▣▣▣▶ 79)
- 4** Регулировка задних амортизаторов (внизу на амортизационной стойке) (▣▣▣▣▶ 73)

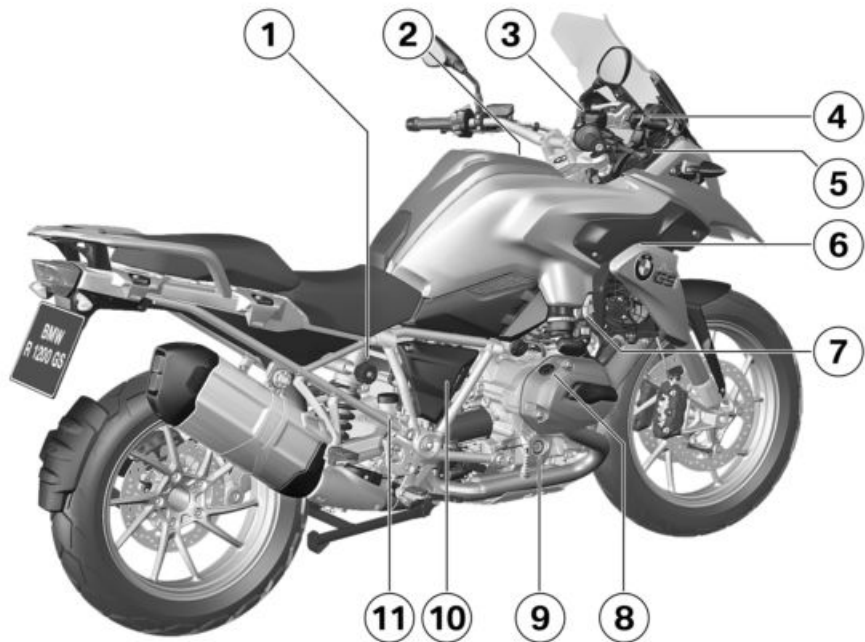

Общий вид справа

- 1** Регулировка предварительного натяжения задней пружины (☛ 72)
- 2** Воздушный фильтр (под средней частью облицовки) (☛ 132)
- 3** Передний бачок для тормозной жидкости (☛ 115)
- 4** Регулировка высоты ветрозащитного щитка (☛ 79)
- 5** Бортовая розетка (☛ 142)
- 6** Идентификационный номер (на подшипнике рулевой головки)
Заводская табличка (на подшипнике рулевой головки)
- 7** Индикатор уровня охлаждающей жидкости (☛ 117)
Бачок с охлаждающей жидкостью (☛ 117)
- 8** Отверстие для заливки масла в двигатель (☛ 112)
- 9** Индикатор уровня масла в двигателе (☛ 111)
- 10** Аккумуляторная батарея (за боковой облицовкой) (☛ 135)
Опорный узел аккумуляторной батареи (за боковой облицовкой) (☛ 134)
- 11** Задний бачок для тормозной жидкости (☛ 116)

Под сиденьем

- 1 Стандартный комплект инструментов (►► 110)
- 2 Руководство по эксплуатации
- 3 Таблица значений давления воздуха в шинах
- 4 Таблица допустимой нагрузки
- 5 Регулировка высоты сиденья водителя (►► 81)

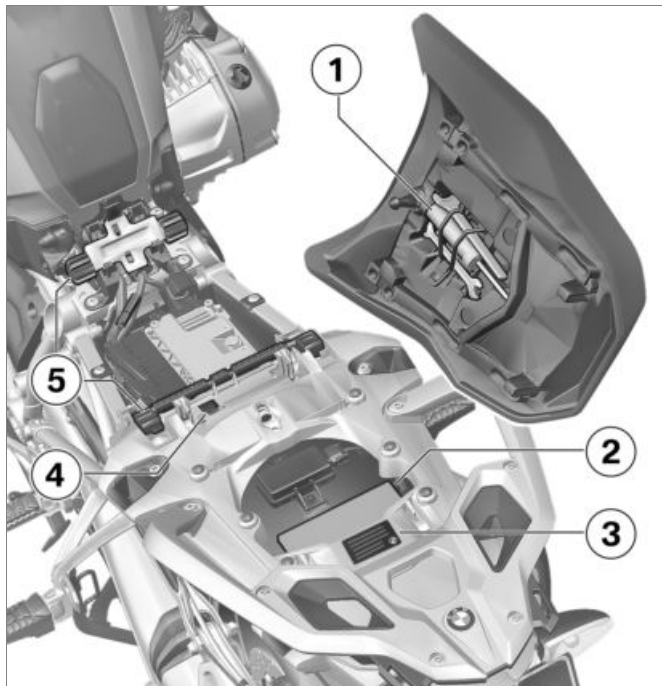

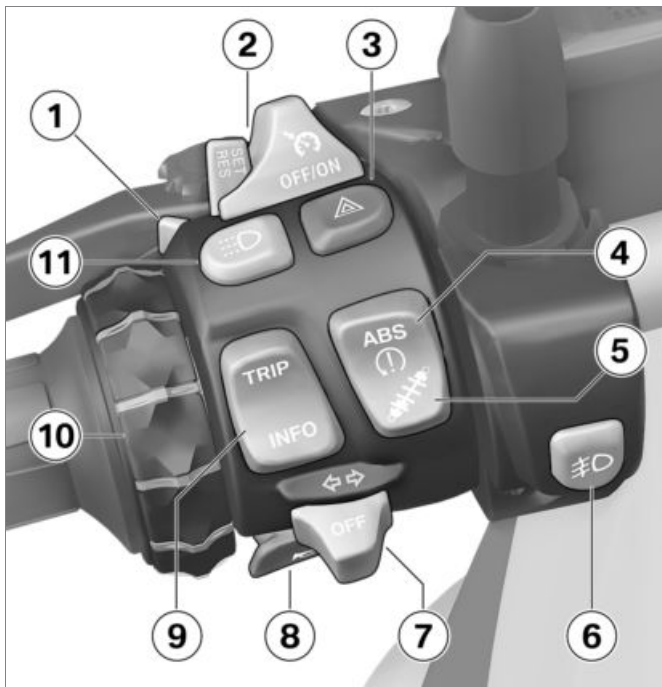

Левый блок рулевых переключателей

- 1 Дальний свет и прерывистый световой сигнал (→ 59)
- 2 – с системой поддержания заданной скорости SA
Система поддержания заданной скорости (→ 69)
- 3 Аварийная световая сигнализация (→ 63)
- 4 ABS (→ 63)
ASC (→ 64)
- 5 – с системой Dynamic ESA^{SA}
ESA (→ 73)
- 6 – со светодиодной дополнительной фарой^{SZ}
Светодиодная дополнительная фара (→ 59)
- 7 Указатели поворота (→ 62)
- 8 Звуковой сигнал

- 9** Многофункциональный дисплей (▶▶▶▶ 48)
- 10** – с подготовкой под систему навигации^{SA}
Система навигации (▶▶▶▶ 144)
- 11** – с постоянным ближним светом^{SA}
Постоянный ближний свет (▶▶▶▶ 60)



Правый блок рулевых переключателей

- 1 – с обогревом ручек ^{SA}
Обогрев ручек (☛ 78)
- 2 Режим движения (☛ 65)
- 3 Экстренный выключатель зажигания (☛ 57)
- 4 Запуск двигателя (☛ 87)

Комбинация приборов

- 1 Спидометр
- 2 Тахометр
- 3 Датчик освещенности (автоматически регулирует яркость подсветки приборной панели)
– с постоянным ближним светом SA

Датчик освещенности для автоматического постоянного ближнего света

– с системой охранной сигнализации SA

Контрольная лампа DWA

- 4 Сигнальные и контрольные лампы (→ 20)
- 5 Многофункциональный дисплей (→ 22)

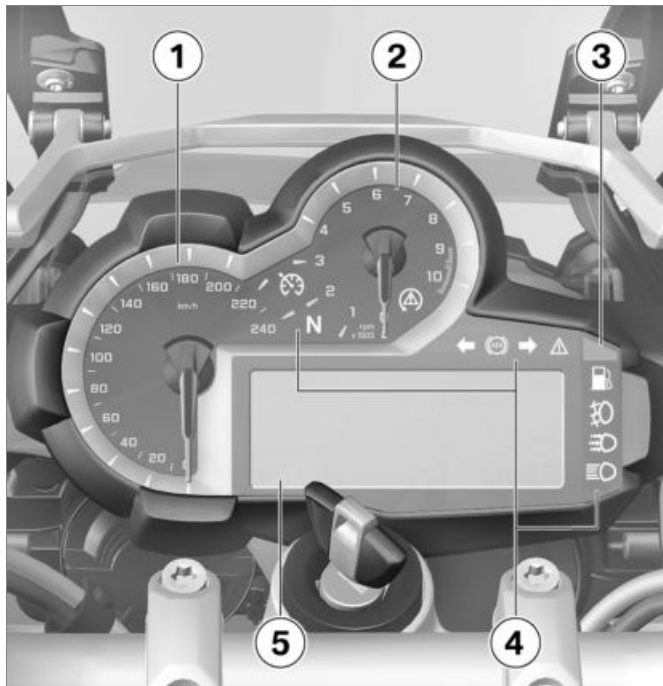

Индикация

Сигнальные и контрольные лампы	20
Многофункциональный дисплей	22
Предупреждающие знаки на дисплее	24
Предупреждения.....	25
Наружная температура	39
Резерв топлива	39
Сигнализатор уровня масла	40
Индикатор ТО	41
Давление воздуха в шинах.....	41
Рекомендация повышения передачи	42

Сигнальные и контрольные лампы

- 1 – с системой поддержания заданной скорости^{SA}
Система поддержания заданной скорости (►►► 69)
- 2 Нейтральное положение (холостой ход)
- 3 ASC (►►► 64)
- 4 Левый указатель поворота
- 5 ABS (►►► 63)
- 6 Правый указатель поворота
- 7 Общая сигнальная лампа, в сочетании с предупреждениями на дисплее (►►► 25)
- 8 DWA
- 9 Дальний свет (►►► 59)
- 10 – с постоянным ближним светом^{SA}
Постоянный ближний свет (►►► 60)

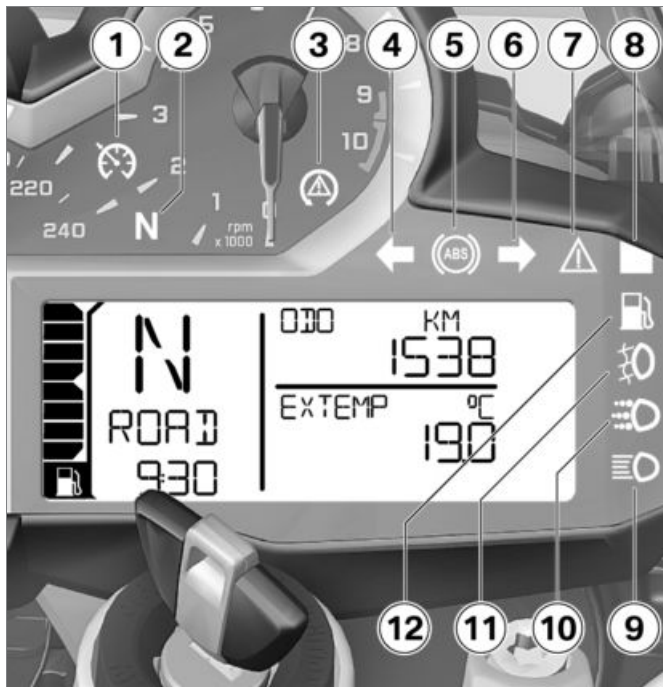

11 – со светодиодной дополнительной фарой^{SZ}

Дополнительная фара

( 59)

12 Резерв топлива ( 39)



Символ ABS в некоторых случаях может отличаться в зависимости от экспортного исполнения.◀

Многофункциональный дисплей

- 1 Уровень топлива
- 2 Рекомендация повышения передачи (►► 42)
- 3 Индикатор выбранной передачи, при включенной нейтрали отображается «N»
- 4 – с постоянным ближним светом SA
Автоматический постоянный ближний свет (►► 60)
- 5 – с обогревом ручек SA
Степени обогрева ручек (►► 78)
- 6 Счетчик пробега (►► 48)
- 7 Индикатор ТО (интервал ТО) (►► 180)
- 8 Предупреждающие символы (►► 25)
- 9 Бортовой компьютер

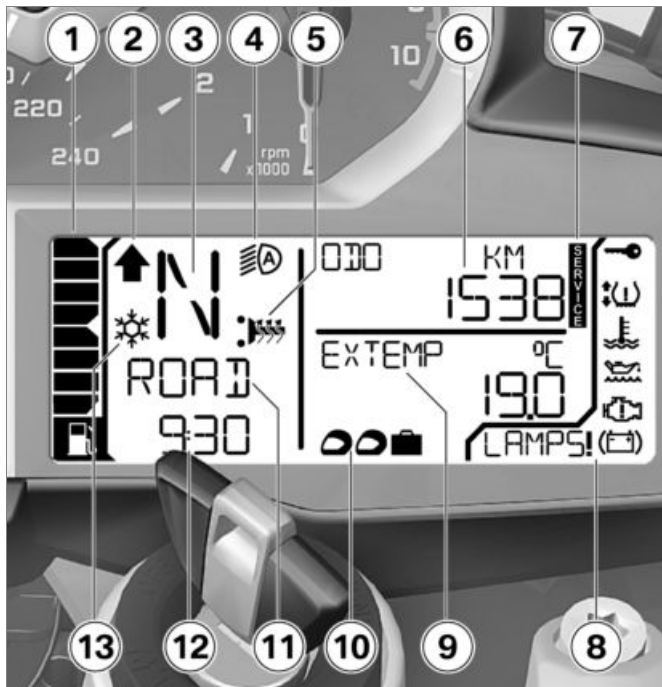

- 10** – с системой Dynamic
ESA^{SA}
Регулировка ESA (▣▣▣▣▶ 73)
- 11** Режим движения (▣▣▶ 65)
- 12** Часы (▣▣▶ 51)
- 13** Предупреждение о
наружной температуре
(▣▣▶ 39)

Предупреждающие знаки на дисплее

- 1** – с системой контроля давления воздуха в шинах (RDC)^{SA}

Давление воздуха в шинах (➡ 33)

- 2** EWS (➡ 30)

- 3** Температура охлаждающей жидкости (➡ 30)

- 4** Уровень масла в двигателе (➡ 38)

- 5** Электронная система управления двигателем (➡ 31)

- 6** Заряд аккумуляторной батареи (➡ 136)

- 7** Предупреждения (➡ 25)

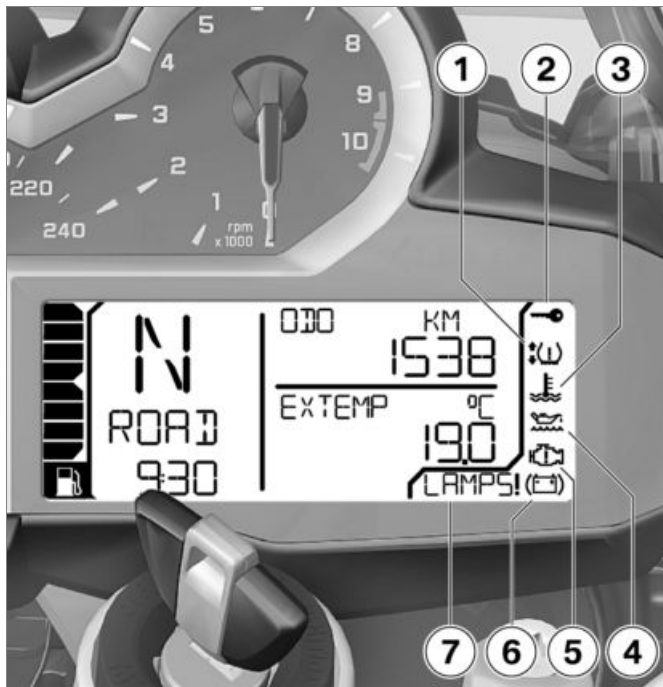

Предупреждения

Способ отображения

Предупреждения отображаются с помощью соответствующей сигнальной лампы.



Предупреждения, для которых не предусмотрены отдельные сигнальные лампы, показываются с помощью общей сигнальной лампы **1** в сочетании с предупреждающим символом в поле **2** или предупреждающим указанием в поле **3**. В зависимости от степени важности предупреждения общая

сигнальная лампа загорается желтым или красным цветом. Общая сигнальная лампа показывает в первую очередь самое важное предупреждение.









Перечень возможных предупреждений можно найти на следующей странице.

Обзор предупреждений

Сигнальные и контрольные лампы

Предупреждающие знаки на дисплее

Значение

		 Отображается символ	Предупреждение о наружной температуре (III → 30)
 горит желтым светом	 Отображается символ	Отображается символ	Система EWS активна (III → 30)
 горит красным светом	 Отображается символ	Отображается символ	Высокая температура охлаждающей жидкости (III → 30)
 горит желтым светом	 Отображается символ	Отображается символ	Работа двигателя в аварийном режиме (III → 31)
 горит желтым светом		Отображается LAMP_!	Неисправность осветительного прибора (III → 31)
		Отображается LAMPF !	
		Отображается DWALO !	Слабый заряд батареи DWA (III → 32)
 горит желтым светом		Отображается DWA !	Батарея DWA разряжена (III → 32)

Сигнальные и контрольные лампы



горит желтым светом



мигает красным светом



горит желтым светом

Предупреждающие знаки на дисплее



отображается с одной или двумя стрелками, кроме того мигает индикатор критического давления воздуха в шинах.



отображается с одной или двумя стрелками, кроме того мигает индикатор критического давления воздуха в шинах.



отображается с одной или двумя стрелками.

Отображается "--" или "-- --"

Отображается "--" или "-- --"

Значение

Давление воздуха в шинах на границе допустимого диапазона (▣▣▣ 33)

Давление воздуха в шинах за пределами допустимого диапазона (▣▣▣ 33)









Неисправность датчика или системная неисправность (▣▣▣ 34)

Потерян сигнал от датчика (▣▣▣ 34)

Сигнальные и контрольные лампы

Предупреждающие знаки на дисплее







Значение

	горит желтым светом	Отображается RDC!	Слабый заряд батареи датчика давления воздуха в шинах (▣▣▣➔ 35)
	мигает		Самодиагностика системы ABS не завершена (▣▣➔ 35)
	горит непрерывно		Неисправность системы ABS (▣▣➔ 36)
	горит непрерывно		Система ABS выключена (▣▣➔ 36)
	быстро мигает		Вмешательство системы ASC (▣▣➔ 36)
	редко мигает		Самодиагностика системы ASC не завершена (▣▣➔ 36)
	горит непрерывно		Система ASC выключена (▣▣➔ 37)
	горит непрерывно		Неисправность системы ASC (▣▣➔ 37)

Сигнальные и контрольные лампы

Предупреждающие знаки на дисплее

Значение

	горит непрерывно			Расходуется резервный запас топлива (→ 37)
	мигает желтым светом		мигает	Серьезная неисправность в системе управления двигателем (→ 38)
			Отображается символ	Низкий уровень масла в двигателе (→ 38)
			Отображается OILLVL CHECK	
	горит красным светом		Отображается символ	Недостаточное напряжение зарядки аккумуляторной батареи (→ 38)

Предупреждение о наружной температуре



Отображается символ снежинки.

Возможная причина:



Измеренная на мотоцикле температура наружного воздуха составляет менее:

– 3 °C



Гололедица на дороге может возникнуть и при температуре выше 3 °C, т. е. до порога срабатывания предупреждения по внешней температуре.

При низкой температуре наружного воздуха будьте осторожны и осмотрительны, особенно на мостах и затененных участках дорог. ◀

- Продолжить движение, соблюдая осторожность.

Система EWS активна



Общая сигнальная лампа горит желтым цветом.



Отображается предупреждающий символ EWS.

Возможная причина:

У используемого ключа нет права запуска двигателя или нарушена связь между ключом и системой управления двигателем.

- Снять все другие ключи со связки с ключом зажигания.
- Использовать запасной ключ.
- Для замены неисправного ключа обратитесь к официальному дилеру BMW Motorrad.

Высокая температура охлаждающей жидкости



Общая сигнальная лампа горит красным цветом.



Отображается символ температуры.



Движение при перегреве двигателя может привести к повреждению двигателя. Обязательно соблюдать нижеуказанные меры. ◀

Возможная причина:

Уровень охлаждающей жидкости слишком низкий.

- Проверка уровня охлаждающей жидкости (▮▮▮ 117).

При низком уровне охлаждающей жидкости:

- Обратиться для заливки охлаждающей жидкости и проверки охлаждающей системы на СТО, лучше всего к официальному дилеру BMW Motorrad.

Возможная причина:

Температура охлаждающей жидкости слишком высокая.

- По возможности продолжить движение с частичной нагрузкой для охлаждения двигателя.
- Если температура охлаждающей жидкости повышается слишком часто, как можно скорее обратиться для устранения неисправности на СТО, лучше всего к официальному дилеру BMW Motorrad.

Работа двигателя в аварийном режиме



Общая сигнальная лампа горит желтым цветом.



Отображается символ двигателя.



Двигатель находится в аварийном режиме. Воз-

можно необычное поведение во время движения.

Откорректировать манеру вождения. Избегать резких ускорений и обгонов. ◀

Возможная причина:

Блок управления двигателем распознал неисправность.

В исключительных случаях двигатель может заглохнуть и больше не запуститься. В остальных случаях двигатель продолжает работать в аварийном режиме.

- Движение может быть продолжено, однако возможно снижение мощности двигателя.
- Как можно скорее обратиться для устранения неисправности на СТО, лучше всего к официальному дилеру BMW Motorrad.

Неисправность осветительного прибора



Общая сигнальная лампа горит желтым цветом.

Отображается LAMP_ !.

- LAMPR !: Неисправен стоп-сигнал, задний фонарь, задние указатели поворота или освещение номерного знака.
- LAMPF ! Неисправна фара ближнего света, фара дальнего света, стояночный огонь или передние указатели поворота.
- LAMPS !: Неисправны несколько ламп.
- с постоянным ближним светом^{SA}
- LAMPF !: Дополнительно: неисправна лампа постоянного ближнего света. ◀



Неисправные лампы на мотоцикле представляют собой угрозу безопасности, так как вас могут не заметить другие участники движения.

Старайтесь заменять неисправные лампы как можно скорее, лучше всего всегда берите с собой в дорогу запасные лампы. ◀

Возможная причина:

Один или несколько осветительных приборов неисправны.

- Определить неисправные лампы путем визуальной проверки.
- Замена осветительных приборов дальнего и ближнего света (▣▶ 127).
- Замена осветительного прибора стояночного огня (▣▶ 129).
- Заменить светодиодную фару (▣▶ 132).

- Замена осветительных приборов передних и задних указателей поворота (▣▶ 130).
- Заменить светодиодный блок задних фонарей (▣▶ 132).
- Заменить светодиодные указатели поворота (▣▶ 132).

Слабый заряд батареи DWA

– с системой охранной сигнализации^{SA}

Отображается DWALO !.



Это сообщение о неисправности показывается кратковременно только в заключение проверки Pre-Ride-Check. ◀

Возможная причина:

Слабый заряд батареи DWA. Функционирование системы DWA при отсоединенной аккумуляторной батарее мотоцикла

возможно в течение ограниченного времени.

- Обратиться на СТО, лучше всего к официальному дилеру BMW Motorrad.

Батарея DWA разряжена

– с системой охранной сигнализации^{SA}



Общая сигнальная лампа горит желтым цветом.

Отображается DWA !.



Это сообщение о неисправности показывается кратковременно только в заключение проверки Pre-Ride-Check. ◀

Возможная причина:

Батарея DWA разряжена. Функционирование системы DWA при отключенном аккумуляторе мотоцикла больше невозможно.

- Обратиться на СТО, лучше всего к официальному дилеру BMW Motorrad.

Давление воздуха в шинах на границе допустимого диапазона

– с системой контроля давления воздуха в шинах (RDC)^{SA}



Общая сигнальная лампа горит желтым цветом.



Отображается символ шины с одной или двумя стрелками. Также на дисплее мигает критическое давление воздуха в шинах.

Стрелка вверх указывает на проблему с давлением воздуха в переднем колесе, стрелка вниз указывает на проблему с давлением воздуха в заднем колесе.

Возможная причина:

Измеренное давление воздуха в шинах находится на границе допустимого диапазона

- Откорректировать давление воздуха в шинах в соответствии с данными, указанными на обратной стороне конверта руководства по эксплуатации.



Перед коррекцией давления в шинах обратите внимание на информацию о температурной компенсации и коррекции давления в главе «Описание систем в деталях».◀

Давление воздуха в шинах за пределами допустимого диапазона

– с системой контроля давления воздуха в шинах (RDC)^{SA}



Общая сигнальная лампа мигает красным цветом.



Отображается символ шины с одной или двумя стрелками. Также на дисплее мигает критическое давление воздуха в шинах.



Давление воздуха в шинах, выходящее за пределы допустимых значений, существенно влияет на управляемость мотоцикла.

Соответствующим образом откорректировать манеру вождения.◀

Стрелка вверх указывает на проблему с давлением воздуха в переднем колесе, стрелка вниз указывает на проблему с давлением воздуха в заднем колесе.

Возможная причина:

Измеренное давление воздуха в шинах находится за пределами допустимого диапазона.

- Проверить шины на предмет наличия повреждений и годность к эксплуатации.

Если шина еще пригодна к эксплуатации:

- Откорректировать давление воздуха в шине при первой возможности.

 Перед коррекцией давления в шинах обратите внимание на информацию о температурной компенсации и коррекции давления в главе «Описание систем в деталях». ◀

 В режиме бездорожья предупреждающее сообщение RDC может быть деактивизировано. ◀

- Обратиться для проверки шины на предмет наличия повреждений на СТО, лучше всего к официальному дилеру BMW Motorrad.

При неуверенности в годности шин к эксплуатации:

- Не продолжать движение.
- Информировать аварийную службу.

Неисправность датчика или системная неисправность

– с системой контроля давления воздуха в шинах (RDC)^{SA}



Общая сигнальная лампа горит желтым цветом.



Отображается символ шины с одной или двумя стрелками.

Отображается "--" или "-- --".

Возможная причина:

Установлены колеса без датчиков RDC.

- Установить комплект колес с датчиками RDC.

Возможная причина:

Отказ одного или двух датчиков RDC или системная неисправность.

- Обратиться для устранения неисправности на СТО, лучше всего к официальному дилеру BMW Motorrad.

Потерян сигнал от датчика

– с системой контроля давления воздуха в шинах (RDC)^{SA}

Отображается "--" или "-- --".

Возможная причина:

Мотоцикл не разгоняется до минимальной скорости (▶▶▶ 106).



Датчик RDC неактивен

– мин. 30 км/ч (Только после превышения минимального значения скорости датчик RDC посылает сигнал на транспортное средство.)

- Наблюдать за индикатором RDC при более высокой скорости. Если дополнительно загорается общая сигнальная лампа, речь идет о постоянной неисправности. В этом случае:
- Обратиться для устранения неисправности на СТО, лучше всего к официальному дилеру BMW Motorrad.

Возможная причина:

Радиосвязь с датчиками RDC нарушена. Возможно, причиной является наличие в непосредственной близости радиотехнического оборудования, ко-

торое нарушает связь между блоком управления системы RDC и датчиками.

- Понаблюдать за индикатором RDC в другом окружении. Если дополнительно загорается общая сигнальная лампа, речь идет о постоянной неисправности. В этом случае:
- Обратиться для устранения неисправности на СТО, лучше всего к официальному дилеру BMW Motorrad.

Слабый заряд батареи датчика давления воздуха в шинах

– с системой контроля давления воздуха в шинах (RDC)^{SA}



Общая сигнальная лампа горит желтым цветом.

Отображается RDC!.



Это сообщение о неисправности показывается кратковременно только в заключение проверки Pre-Ride-Check. ◀

Возможная причина:

Недостаточный заряд батареи датчика давления воздуха в шинах. Функция контроля давления воздуха в шинах будет реализовываться в течение ограниченного времени.

- Обратиться на СТО, лучше всего к официальному дилеру BMW Motorrad.

Самодиагностика системы ABS не завершена



Сигнальная лампа ABS мигает.

Возможная причина:



Функция ABS

– Функции системы ABS не реализуются, так как самодиагностика не была завершена. (Самодиагностика ABS завершается только после достижения минимального значения скорости. мин. 5 км/ч)

- Медленно тронуться с места. При этом следует помнить, что до завершения самодиагностики функции системы ABS не будут реализовываться.

Неисправность системы ABS



Сигнальная лампа ABS горит непрерывно.

Возможная причина:

Блок управления системы ABS распознал неисправность. Функции системы ABS не реализуются.

- Дальнейшее движение возможно. См. также дополнительную информацию по особым ситуациям, которые могут вести к сообщениям о неисправности ABS (→ 103).
- Как можно скорее обратиться для устранения неисправности на СТО, лучше всего к официальному дилеру BMW Motorrad.

Система ABS выключена



Сигнальная лампа ABS горит непрерывно.

Возможная причина:

Система ABS была выключена водителем.

- Включить функции ABS.

Вмешательство системы ASC



Сигнальная лампа ASC быстро мигает.

Система ASC распознала нестабильное состояние заднего колеса и уменьшает крутящий момент. Сигнальная лампа мигает дольше, чем длится вмешательство системы ASC. Благодаря этому водитель имеет визуальное подтверждение произведенного вмешательства даже после выхода из критической ситуации.

Самодиагностика системы ASC не завершена



Сигнальная лампа ASC редко мигает.

Возможная причина:



Функция ASC

– Функции системы ASC не реализуются, так как самодиагностика не была завершена. (Для проверки датчиков колес мотоцикл должен достичь минимальной скорости. мин. 5 км/ч)

- Медленно тронуться с места. Через несколько метров сигнальная лампа системы ASC должна выключиться.
- Если сигнальная системы ASC продолжает мигать:
- Обратитесь на СТО, лучше всего к официальному дилеру BMW Motorrad.

Система ASC выключена



Сигнальная лампа ASC горит непрерывно.

Возможная причина:

Система ASC была выключена водителем.

- Включить функцию ASC.

Неисправность системы ASC



Сигнальная лампа ASC горит непрерывно.

Возможная причина:

Блок управления системы ASC распознал неисправность. Функции системы ASC не реализуются.

- Дальнейшее движение возможно. Однако следует помнить, что функции системы ABS не реализуются. См. также дополнительную информацию по ситуациям, которые могут быть спровоцированы неисправностью системы ASC (►► 105).
- Как можно скорее обратитесь для устранения

неисправности на СТО, лучше всего к официальному дилеру BMW Motorrad.

Расходуется резервный запас топлива



Сигнальная лампа резерва топлива горит непрерывно.



Недостаток топлива может привести к пропуску воспламенения. В результате возможно неожиданное отключение двигателя (опасность несчастного случая) и повреждение катализатора.

Не эксплуатируйте мотоцикл до полной выработки топлива из бака. ◀

Возможная причина:

В топливном баке остался только резервный запас топлива.



Резервное количество топлива

– прим. 4 л

- Заправка (➡ 94).

Серьезная неисправность в системе управления двигателем



Общая сигнальная лампа мигает желтым цветом.



Символ двигателя мигает.



Двигатель находится в аварийном режиме. Возможно необычное поведение во время движения.

Откорректировать манеру вождения. Избегать резких ускорений и обгонов. ◀

Возможная причина:

Система управления двигателем обнаружила ошибку, которая может привести к дальнейшим серьезным неисправностям. В остальных случаях двигатель продолжает работать в аварийном режиме.

- Продолжение движения возможно, но не рекомендуется.
- По возможности следует избегать высоких нагрузок и оборотов двигателя.
- Как можно скорее обратиться для устранения неисправности на СТО, лучше всего к официальному дилеру BMW Motorrad.

Низкий уровень масла в двигателе



Символ масленки отображается на дисплее.

Отображается OILLVL CHECK.

Возможная причина:

Электронный датчик уровня масла распознал низкий уровень масла в двигателе. При следующей заправке:

- Проверить уровень масла в двигателе (➡ 111).

При низком уровне масла в двигателе:

- Долить масло в двигатель (➡ 112).

При нормальном уровне масла в двигателе:

- Обратитесь на СТО, лучше всего к официальному дилеру BMW Motorrad.

Недостаточное напряжение зарядки аккумулятора



Общая сигнальная лампа горит красным цветом.



Отображается символ аккумулятора.

 Разрядка аккумуляторной батареи может стать причиной отказа различных систем, например, системы освещения, двигателя или системы ABS. При этом может возникнуть опасная дорожная ситуация. Не продолжать движение. ◀

Аккумуляторная батарея не заряжается. При дальнейшем движении аккумуляторная батарея разряжается электронным оборудованием мотоцикла. Возможная причина:

Неисправность генератора или привода генератора

- Как можно скорее обратиться для устранения неисправности на СТО, лучше всего к официальному дилеру BMW Motorrad.

Наружная температура

При стоящем мотоцикле выделяемое двигателем тепло может стать причиной искажения результатов измерения наружной температуры. Если влияние выделяемого двигателем тепла слишком сильное, временно отображается --.



При наружных температурах ниже 3 °C существует опасность гололеда. При первом понижении температуры ниже этого значения на дисплей не-

зависимо от настройки автоматически выводится показание наружной температуры **1**, отображаемое значение мигает.

 Дополнительно отображается символ снежинки **2**.

 Гололедица на дороге может возникнуть и при температуре выше 3 °C, т. е. до порога срабатывания предупреждения по внешней температуре.

При низкой температуре наружного воздуха будьте осторожны и осмотрительны, особенно на мостах и затененных участках дорог. ◀

Резерв топлива

Количество топлива, которое находится в топливном баке при включении сигнальной лампы уровня топлива, зависит от динамики езды. Чем сильнее топливо перемещается в

баке (из-за частых разнонаправленных наклонов, торможений и ускорений), тем тяжелее определить резерв топлива. По этой причине не может быть указан точный резерв топлива.



После включения сигнальной лампы уровня топлива автоматически отображается запас хода.

Расстояние, которое можно проехать на резерве топлива, зависит от стиля вождения (расхода) и имеющегося в момент включения количества топлива. (см. предыдущее пояснение).

Счетчик пробега для резерва топлива сбрасывается, если после заправки количество топлива оказывается больше резерва.

Сигнализатор уровня масла



Сигнализатор уровня масла **1** информирует об уровне масла в двигателе. Он может быть запрошен только на стоящем мотоцикле.

Для работы сигнализатора уровня масла должны быть выполнены следующие условия:

- Двигатель прогрет до рабочей температуры

- Двигатель работает на холостом ходу не менее десяти секунд
- Боковой упор убран
- Мотоцикл стоит вертикально на ровной поверхности.

Индикация означает:

OK: Уровень масла в норме.

CHECK: При ближайшей заправке проверить уровень масла.

---: Измерение невозможно (названные условия не выполнены).





Если требуется проверка уровня масла, отображается символ **2** до тех пор, пока снова не будет распознан правильный уровень масла.

Индикатор ТО



Если до следующего ТО осталось менее месяца или менее 1000 км пробега, после завершения проверки Pre-Ride-Check на короткое время на дисплей выводится дата ТО **1** и оставшийся пробег **2**.

 При превышении сроков ТО дополнительно к дате или указанию пробега желтым цветом загорается общая сигнальная лампа. Постоянно отображается надпись ТО по регламенту Inspection.

 Если индикатор ТО отображается больше чем за месяц до даты ТО, тогда нужно установить введенную в комбинации приборов дату. Эта ситуация может иметь место, если аккумуляторная батарея была отсоединена в течение длительного времени.

Для установки даты обратитесь на СТО, лучше всего к официальному дилеру BMW Motorrad.◀

Давление воздуха в шинах

– с системой контроля давления воздуха в шинах (RDC)^{SA}



Левое значение **1** отображает давление воздуха в шине переднего колеса, а правое значение **2** - давление воздуха в шине заднего колеса. Сразу после включения зажигания отображается "-- --". Передача значений давления в шинах начинается только после первого превышения значения скорости 30 км/ч. Отображаемые значения давления в шинах справедливы при температуре воздуха в шинах 20 °С.



Если дополнительно отображен символ **3**, речь идет о предупреждении. На дисплее мигает критическое давление воздуха в шинах.



Если соответствующее значение находится в пределах допуска, дополнительно загорается желтым светом общая сигнальная лампа. Если определенное давление воздуха в шине выходит за пределы допуска, общая сигнальная лампа мигает красным цветом.

Более подробную информацию о системе RDC BMW Motorrad см. начиная со страницы (▶▶▶ 106).

Рекомендация повышения передачи

Рекомендация повышения передачи должна быть включена в настройках дисплея (▶▶▶ 49).



Рекомендация повышения передачи **1** сигнализирует оптимальный момент включения повышающей передачи для обеспечения экономичного расхода.

Управление

Замок зажигания	45	BMW Motorrad Integral ABS	63
Зажигание	46	Автоматическая система контроля стабильности (ASC)	64
Электронная противоугонная си- стема (EWS)	47	Режим движения	65
Многофункциональный дис- плей	48	Система поддержания заданной скорости	69
Система охранной сигнализации (DWA)	55	Предварительное натяжение пружины	72
Экстренный выключатель зажига- ния	57	Настройка амортизаторов	73
Фара	57	Электронная система регулировки подвески (dynamic ESA)	73
Освещение	59	Сцепление	76
Постоянный ближний свет	60	Тормоз	76
Указатели поворота	62	Шины	77
Аварийная световая сигнализа- ция	63	Руль	77
		Обогрев ручек	77

Зеркала	78
Ветрозащитный щиток	79
Сиденье водителя и пассажира.....	79

Замок зажигания Ключи от мотоцикла

Вы получили 2 ключа зажигания.

При потере ключа соблюдайте указания по электронной противоугонной системе (EWS) (→ 47).

Для замка зажигания и блокировки рулевой колонки, пробки топливного бака и замка сиденья используется один и тот же ключ.

- с кофрами^{SZ}
- с топкейсом^{SZ}

При желании вы можете заказать предлагаемые в качестве специальных принадлежностей кофры и топкейс, которые также открываются с помощью ключей от транспортного средства. Для этого необходимо обратиться на СТО,

лучше всего к официальному дилеру BMW Motorrad.

Блокировка замка рулевой колонки

 Если мотоцикл стоит на боковой подставке, то сторона, в которую лучше повернуть руль, может зависеть от качества установочной поверхности мотоцикл с рулем, повернутым влево, более устойчив. На ровной поверхности для блокировки рулевой колонки поворачивайте руль влево.◀

- Повернуть руль влево или вправо.

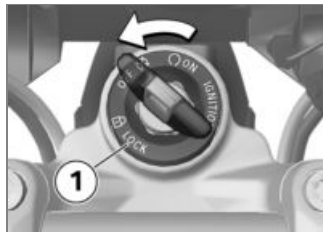

- Повернуть ключ в положение **1**, при этом слегка по двигать руль.
- » Зажигание, свет и все функциональные контуры выключены.
- » Замок рулевой колонки заблокирован.
- » Ключ можно вынуть.

Зажигание

Включение зажигания

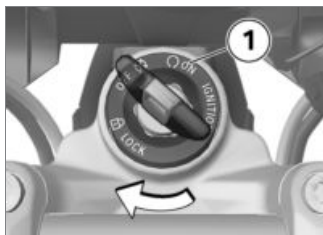

- Вставить ключ в замок зажигания и повернуть в положение **1**.
- » Стояночные огни и все функциональные контуры включены.
- » Выполняется Pre-Ride-Check. (▣▣▣ 88)
- » Выполняется самодиагностика ABS. (▣▣▣ 88)
- » Выполняется самодиагностика системы ASC. (▣▣▣ 89)

Приветственная подсветка

- со светодиодной фарой ^{SA}
- с постоянным ближним светом ^{SA}
- со светодиодной дополнительной фарой ^{SZ}
- Включить зажигание.
 - » Стояночный огонь загорается на короткое время.
- с постоянным ближним светом ^{SA}
 - » Дневное освещение загорается на короткое время. ◁
- со светодиодной дополнительной фарой ^{SZ}
 - » Светодиодная дополнительная фара загорается на короткое время. ◁

Выключение зажигания

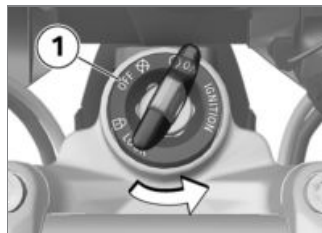

- Повернуть ключ зажигания в положение **1**.
- » После выключения зажигания комбинация приборов остается включенной некоторое время и отображает возможно имеющиеся коды неисправностей.
- » Замок рулевой колонки не заблокирован.
- » Возможна эксплуатация дополнительных устройств в течение ограниченного времени.

- » Возможна зарядка аккумуляторной батареи через бортовую розетку.
- » Ключ можно вынуть.

- с постоянным ближним светом^{SA}
- со светодиодной фарой^{SA}
- После выключения зажигания дневное освещение гаснет в течение короткого времени.◁
- со светодиодной дополнительной фарой^{SZ}
- После выключения зажигания светодиодная дополнительная фара гаснет в течение короткого времени.◁

Электронная противоугонная система (EWS)

Установленный на мотоцикле электронный блок считывает данные, заложенные в ключе зажигания, через кольцевую антенну в замке зажигания и блокировки рулевой колонки. Только если этот ключ распознается как «свой», электронная система управления двигателем разрешает запуск двигателя.



Если при запуске двигателя к ключу зажигания прикреплен запасной ключ, то электроника может быть «сбита с толку» и запуск двигателя будет заблокирован. На многофункциональном дисплее будет показано предупреждение EWS.

Всегда храните запасной ключ отдельно от ключа зажигания.◀

При потере ключа от транспортного средства вы можете его заблокировать, обратившись к официальному дилеру BMW.

Для этого вы должны предоставить все остальные ключи от мотоцикла. Вы уже не сможете запустить двигатель с помощью ключа, доступ которого отменен, однако доступ этого ключа может быть снова открыт. Запасные и дополнительные ключи вы можете приобрести у официального дилера BMW. Он обязан проверить ваши полномочия на получение ключа, так как ключ является частью системы безопасности.

Многофункциональный дисплей

Выбор индикации

- Включить зажигание (☛→ 46).

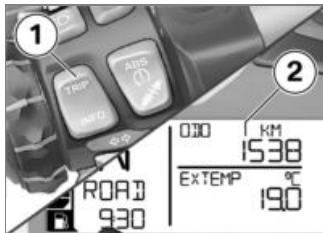

- Коротко нажать кнопку **1** для выбора индикации в верхней строке дисплея **2**.

В серийной комплектации доступно отображение и вызов нажатием кнопки следующих значений:

- Общий пробег (ODO)
- Разовый пробег 1 (TRIP I)
- Разовый пробег 2 (TRIP II)

- Запас хода (RANGE)
- Меню SETUP (SETUP), только на стоящем мотоцикле

- с бортовым компьютером ProSA

На бортовом компьютере Pro дополнительно отображаются следующие сведения:

- Автоматический счетчик пробега (TRIP A)
- Мгновенный расход (CONS C)
- Мгновенная скорость (SPEED)◀



- Коротко нажать кнопку **1** для выбора индикации в нижней строке дисплея **2**.

В серийной комплектации доступно отображение и вызов нажатием кнопки следующих значений:

- Наружная температура (EXTEMP)
- Температура двигателя (ENGTMP)
- Средний расход 1 (CONS 1)
- Средний расход 2 (CONS 2)
- Средняя скорость (Ø SPEED)

- с системой контроля давления воздуха в шинах (RDC)^{SA}
- Давление воздуха в шинах (RDC)◀
- Дата (DATE)
- Указатель уровня масла (OILLVL)
- с бортовым компьютером Pro^{SA}
- Напряжение бортовой сети (VOLTGE)◀
- с бортовым компьютером Pro^{SA}
- Секундомер: общее время (ALTIME)◀
- с бортовым компьютером Pro^{SA}
- Секундомер: время движения (RDTIME)◀

Обнуление счетчика разового пробега

- Включить зажигание (☛ 46).



- Нажимать кнопку **1** до тех пор, пока подлежащий обнулению счетчик пробега не появится в верхней строке дисплея **2**.
- Нажать кнопку **1** и удерживать, пока отображаемое значение не будет обнулено.

Обнуление среднего значения

- Включить зажигание (☛ 46).



- Нажимать кнопку **1** до тех пор, пока подлежащее обнулению среднее значение не появится в нижней строке дисплея **2**.
- Нажать кнопку **1** и удерживать, пока отображаемое значение не будет обнулено.

Конфигурация функций

- Включить зажигание (☛ 46).



- Нажимать кнопку **1** до тех пор, пока в верхней строке дисплея **2** не появится SETUP ENTER.
- Нажать и удерживать кнопку **1** для вызова меню SETUP.
- » Следующая индикация на дисплее зависит от выбранной комплектации.



- Для перехода к следующему пункту меню коротко нажать кнопку **1**.
 - » В верхней строке дисплея **2** отображается пункт меню.
 - » В нижней строке дисплея **3** отображается установленное значение.
- Коротко нажать кнопку **4** для изменения установленного значения.

Доступны для выбора следующие пункты меню:

- с системой охранной сигнализации^{SA}
- DWA: включить (ON) или выключить (OFF) систему охранной сигнализации<
- с подготовкой под систему навигации^{SA}
- GPS TM: При установленной системе навигации: применить время GPS и дату GPS (ON) или отклонить (OFF)<
- CLOCK: установка времени
- DATE: установка даты
- ECOSFT: показывать на дисплее рекомендацию повышения передачи (ON) или не показывать (OFF)
- BRIGHT: установка яркости дисплея, от нормальной (0) до максимальной (5)
- с постоянным ближним светом^{SA}
- DLIGHT: включить (ON) или выключить (OFF) автомати-

ческий постоянный ближний свет◀

– EXIT: выйти из меню SETUP

– с бортовым компьютером Pro SA

– BC CUSTOM: запустить индивидуальную настройку индикации◀



- Для выхода из меню SETUP в пункте меню SETUP EXIT нажать и удерживать кнопку **1**.
- Для выхода из меню SETUP на любом этапе нажать и удерживать кнопку **2**.

Установка времени на часах

- Включить зажигание (☛ 46).

⚠ Выполнение установки времени на часах во время движения может стать причиной аварии.

Устанавливать время можно только при остановке мотоцикла.◀

- В меню SETUP выбрать пункт меню SETUP CLOCK.



- Нажимать и удерживать кнопку **2** до тех пор, пока

часы в нижней строке дисплея **3** не начнут мигать.

▶ Если вместо времени отображается "—:—", было отключено напряжение питания комбинации приборов (например, отсоединена аккумуляторная батарея).◀

- Для увеличения мигающего значения нажать кнопку **1**, для уменьшения – кнопку **2**.
- Нажимать и удерживать кнопку **2** до тех пор, пока минуты в нижней строке дисплея **3** не начнут мигать.
- Для увеличения мигающего значения нажать кнопку **1**, для уменьшения – кнопку **2**.
- Нажимать и удерживать кнопку **2**, пока минуты не перестанут мигать.
- » Установка завершена.
- Для отмены установки на любом этапе нажимать кнопку **1**,



- Коротко нажать кнопку **1** для вызова меню индивидуальной настройки.
- » Отображается SETUP BC CUSTOM.
- Повторно коротко нажать кнопку **1** для выхода из меню индивидуальной настройки.

▶ При выборе SETUP BC BASIC снова активируется заводская установка. Индивидуальная настройка CUSTOM сохраняется. ◀

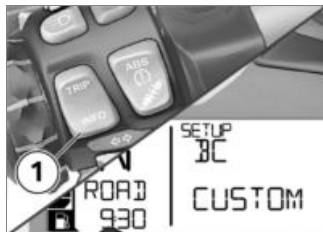

- Нажимать и удерживать кнопку **1** для индикации первого пункта меню.
- » Отображается SETUP BC ODO.



- Для перехода к следующему пункту меню коротко нажать кнопку **2**.
- » В верхней строке дисплея **3** отображается пункт меню.
- » В нижней строке дисплея **4** отображается установленное значение. Доступны следующие установки.
 - TOP: значение отображается в верхней строке дисплея.
 - BELOW: значение отображается в нижней строке дисплея.
 - BOTH: значение отображается в обеих строках дисплея.

- OFF: значение не отображается.
- Коротко нажать кнопку **1** для изменения установленного значения.

Доступны для выбора следующие пункты меню, в скобках указана заводская установка. Некоторые пункты меню отображаются только при наличии соответствующего дополнительного оборудования.

- ODO: счетчик общего пробега (TOP, установка OFF недоступна)
- TRIP 1: счетчик разового пробега 1 (TOP)
- TRIP 2: счетчик разового пробега 2 (TOP)
- TRIP A: автоматический счетчик разового пробега (TOP)
- EXTEMP: наружная температура (BELOW)
- ENGTMP: температура двигателя (BELOW)
- RANGE: запас хода (TOP)
- CONS R: средний расход для расчета запаса хода (OFF)
- CONS 1: средний расход 1 (BELOW)
- CONS 2: средний расход 2 (BELOW)
- CONS C: мгновенный расход (TOP)
- ØSPEED: средняя скорость (BELOW)
- SPEED: мгновенная скорость (TOP)
- RDC: давление воздуха в шинах (BELOW)
- VOLTGE: напряжение бортовой сети (BELOW)
- ALTIME: секундомер: общее время (BELOW)
- RDTIME: секундомер: время движения (BELOW)
- DATE: дата (BELOW)
- SERV T: дата следующего ТО (OFF)
- SERV D: Оставшийся пробег до следующего ТО (OFF)

- OILLVL: указатель уровня масла (BELOW)
- EXIT: выйти из меню индивидуальной настройки



- Для выхода из меню индивидуальной настройки в пункте меню SETUP EXIT нажать и удерживать кнопку **1**.
- Для выхода из меню индивидуальной настройки на любом этапе нажать и удерживать кнопку **2**.
- » Все ранее выполненные установки сохраняются.

Система охранной сигнализации (DWA)

– с системой охранной сигнализации SA

Активизация

- Включить зажигание (III ➔ 46).
- Адаптировать систему DWA (III ➔ 56).
- Выключить зажигание.
 - » Если система охранной сигнализации DWA активизирована, автоматическая активизация DWA выполняется после выключения зажигания.
 - » Процесс активизации занимает прим. 30 секунд.
 - » Дважды мигают указатели поворота.
 - » Дважды звучит сигнал подтверждения (если запрограммирован).
 - » Система DWA активизирована.

Сигнал тревоги

Сигнал тревоги срабатывает в следующих случаях:

- по сигналу от датчика перемещения
- при включении зажигания с помощью ключа без прав доступа;
- при отсоединении системы DWA от аккумуляторной батареи мотоцикла (батарея DWA берет на себя обеспечение электроэнергией - только звуковой сигнал, указатели поворота не включаются)

Если батарея DWA разряжена, все функции сохраняются, кроме срабатывания сигнала тревоги при отсоединении от аккумуляторной батареи.

Продолжительность сигнала тревоги составляет прим. 26 секунд. В течение этого времени звучит звуковой

сигнал и мигают указатели поворота. Для регулировки вида звукового сигнала можно обратиться к официальному дилеру BMW Motorrad.

Если сигнал тревоги сработал в отсутствие водителя, при включении зажигания система сообщает водителю об этом однократным звуковым сигналом. После этого контрольная лампа DWA в течение одной минуты показывает причину срабатывания сигнала тревоги.

Количество миганий контрольной лампы обозначает следующее:

- лампа мигает 1 раз: датчик движения 1
- лампа мигает 2 раза: датчик движения 2
- лампа мигает 3 раза: включение зажигания с помощью ключа без прав доступа

- светодиод мигает 4 раза: отсоединение системы DWA от аккумуляторной батареи мотоцикла
- лампа мигает 5 раз: датчик движения 3

Деактивизация

- Экстренный выключатель зажигания в рабочем положении.
- Включить зажигание.
 - » Один раз мигают указатели поворота.
 - » Один раз звучит сигнал подтверждения (если запрограммирован).
 - » Система DWA деактивизирована.

Адаптация системы DWA

- Включить зажигание (▬► 46).



- Нажимать кнопку **1** до тех пор, пока в верхней строке дисплея **2** не появится SETUP ENTER.
- Нажать и удерживать кнопку **1** для вызова меню SETUP.



- Коротко нажать кнопку **1** для выбора пункта меню DWA.
 - » В верхней строке дисплея **2** отображается DWA.
 - » В нижней строке дисплея **3** отображается установленное значение.
- Коротко нажать кнопку **4** для изменения установленного значения.

Возможны следующие установки:

- On: Система охранной сигнализации (DWA) активизирована или автоматически

активируется после выключения зажигания.

- Off: Система охранной сигнализации (DWA) деактивирована.

Экстренный выключатель зажигания



- 1** Экстренный выключатель зажигания

 Нажатие экстренного выключателя зажигания во время движения может приве-

сти к блокировке заднего колеса и падению мотоцикла. Не нажимайте экстренный выключатель зажигания во время движения. ◀

С помощью экстренного выключателя зажигания можно самым простым способом быстро выключить двигатель.

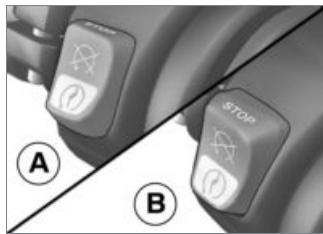

- a** Двигатель выключен
b Рабочее положение

Фара

Установка фары на право-/левостороннее движение

Если вы въезжаете на своем мотоцикле в страну с другой стороной движения, то асимметричный ближний свет будет ослеплять водителей встречного транспорта.

Для приведения фары в соответствие со стороной движения обратитесь на СТО, лучше всего к официальному дилеру BMW.

Угол наклона фары и предварительное натяжение пружины

При согласовании предварительного натяжения пружины со степенью дополнительной нагрузки мотоцикла дальность освещения, как правило, остается неизменной.

Согласования предварительного натяжения пружины может оказаться недостаточно только при очень большой нагрузке. В этом случае угол наклона фары необходимо согласовать с нагрузкой мотоцикла.

▶ В случае сомнений относительно правильности регулировки угла наклона фары обратитесь на СТО, лучше всего к официальному дилеру BMW Motorrad. ◀

Регулировка угла наклона фары



Если при высокой загрузке регулировки предварительного натяжения пружины недостаточно для защиты встречного транспорта от ослепления:

- Повернуть регулировочное колесико **1** против часовой стрелки, чтобы фары светили ниже.

Если мотоцикл снова движется с меньшей нагрузкой:

- Обратиться для базовой настройки фары на СТО, лучше

всего к официальному дилеру BMW Motorrad.

– со светодиодной фарой^{SA}

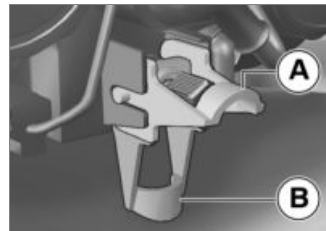

- Регулировка угла наклона фары выполняется с помощью поворотного рычага.
 - **A** Нейтральное положение
 - **B** Положение при высокой дополнительной нагрузке ◀

Освещение

Ближний свет и стояночные огни

Стояночные огни включаются автоматически при включении зажигания.

▶ Стояночные огни создают нагрузку на аккумулятор. Включайте зажигание только на ограниченное время.◀

Ближний свет включается автоматически при включении двигателя.

— с постоянным ближним светом^{SA}

В течение дня вместо ближнего света можно включать постоянный ближний свет.

Дальний свет и прерывистый световой сигнал

• Включить зажигание (☛ 46).

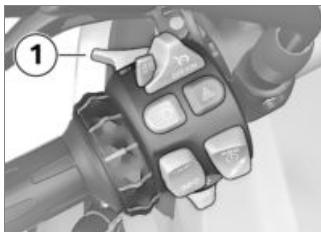

- Для включения дальнего света нажать на переключатель **1** по направлению вперед.
- Для включения прерывистого светового сигнала нажать переключатель по направлению назад **1**.

Парковочные огни

- Выключить зажигание (☛ 46).



- Тотчас после выключения зажигания нажать кнопку **1** по направлению влево и удерживать, пока парковочные огни не выключатся.
- Для выключения парковочных огней включить и снова выключить зажигание.

Дополнительная фара

— со светодиодной дополнительной фарой^{SZ}

Необходимое условие: дополнительные фары активны, только если включен ближний свет; если включен постоянный

ближний свет, включение дополнительных фар невозможно.

- Запустить двигатель (▣▣▣ 87).



- Для включения дополнительных фар нажать кнопку **1**.

 Горит контрольная лампа дополнительной фары.

- Для выключения дополнительных фар повторно нажать кнопку **1**.

 Светодиодные дополнительные фары оснащены защитой от перегрева. При превышении определенного значения температуры,

фары уменьшают интенсивность света, а в экстремальных случаях даже выключаются. После достаточного охлаждения снова обеспечивается полная интенсивность света. ◀

Постоянный ближний свет

Ручной постоянный ближний свет

– с постоянным ближним светом SA

Необходимое условие: автоматический постоянный ближний свет выключен.

 Если постоянный ближний свет включается в темноте, обзор ухудшается и возможно ослепление встречного транспорта.

Не использовать постоянный ближний свет в темноте. ◀

 Постоянный ближний свет по сравнению с ближним светом более заметен для встречного транспорта. Благодаря этому улучшается видимость при дневном освещении. ◀

- Запустить двигатель (▣▣▣ 87).
- В меню SETUP дисплея в пункте меню DLIGHT установить для автоматического постоянного ближнего света OFF.

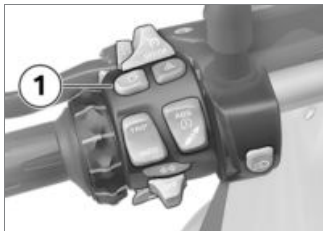

- Для включения постоянного ближнего света нажать кнопку **1**.

 Горит контрольная лампа постоянного ближнего света.

- » Ближний свет, передний стояночный огонь и дополнительная фара выключаются.
- В темноте или в туннелях: вновь нажать кнопку **1**, чтобы выключить постоянный ближний свет и включить ближний свет и передний стояночный огонь. При этом снова включается дополнительная фара.

 Если при включенном постоянном ближнем свете включается дальний свет, то примерно через 2 секунды постоянный ближний свет выключается, а дальний свет, ближний свет, передний стояночный огонь и при необходимости дополнительная фара включаются.

Если дальний свет снова включается, постоянный ближний свет не активизируется автоматически, а при необходимости должен быть включен вручную. ◀

Автоматический постоянный ближний свет

– с постоянным ближним светом^{SA}

 Переключение между постоянным ближним светом и ближним светом,

включая передний стояночный огонь, может выполняться автоматически. ◀

 Автоматическое управление фарами не в состоянии заменить оценку водителем условий освещенности. Показания датчиков света могут искажаться, например туманом или пасмурной погодой. В таких случаях включить ближний свет вручную в противном случае возникает опасная ситуация. ◀

- В меню SETUP дисплея в пункте меню DLIGHT установить для автоматического постоянного ближнего света ON.

 Горит контрольная лампа автоматического постоянного ближнего света.

- » Если освещенность падает ниже определенного значения, автоматически включа-



Отключение указателей поворота

– Указатели поворота отключаются автоматически после определенного времени движения и отрезка пути.

– мин. 10 с

– мин. 300 м



Если при включенном зажигании нажать выключатель указателей поворота, то на период нажатия выключателя аварийная световая сигнализация сменяется на мигание указателей поворота. После отпущения выключателя снова включается аварийная световая сигнализация.◀

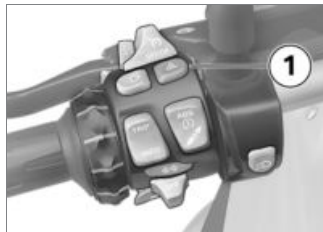

- Для включения аварийной световой сигнализации нажать кнопку **1**.
- » Зажигание может быть выключено.

- Для того чтобы выключить аварийную световую сигнализацию, включить зажигание и заново нажать клавишу **1**.

BMW Motorrad Integral ABS

Выключение функции ABS

- Включить зажигание (☛ 46).

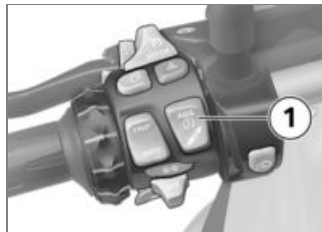

- Нажать и удерживать кнопку **1**, пока характер индикации сигнальной лампы ABS не изменится.

Аварийная световая сигнализация

Управление аварийной световой сигнализацией

- Включить зажигание (☛ 46).



Аварийная световая сигнализация создает нагрузку на аккумулятор. Включайте аварийную световую сигнализацию только на ограниченное время.◀

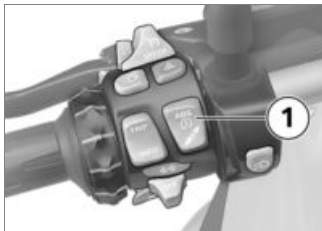

- Нажать и удерживать кнопку **1**, пока характер индикации сигнальной лампы ASC не изменится.

▶ Функция ASC также может быть отключена во время движения. ◀

 Сигнальная лампа ASC горит непрерывно.

- В течение двух секунд отпустить кнопку **1**.

 Сигнальная лампа ASC продолжает гореть.

» Функция ASC выключена.

Включение функции ASC

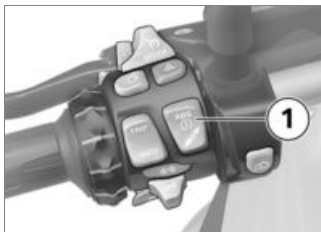

- Нажать и удерживать кнопку **1**, пока характер индикации сигнальной лампы ASC не изменится.

 Сигнальная лампа ASC гаснет, при незавершенной самодиагностике она начинает мигать.

- В течение двух секунд отпустить кнопку **1**.

 Сигнальная лампа ASC не продолжает гореть или продолжает мигать.

» Функция ASC включена.

- В качестве альтернативы можно выключить и снова включить зажигание.

▶ Если сигнальная лампа ASC продолжает гореть после выключения и включения зажигания и последующем движении со скоростью более 5 км/ч, значит имеет место неисправность ASC. ◀

▶ Более подробную информацию об автоматической системе контроля стабильности (ASC) BMW Motorrad Вы найдете в главе "Техника в деталях". ◀

Режим движения

Режим движения

Компания BMW Motorrad разработала набор сценариев применения мотоцикла, из которого можно выбрать подходящий к конкретной ситуации:

- Езда по мокрому от дождя дорожному полотну.
- Езда по сухому дорожному полотну.
- с режимами движения Pro^{SA}
- Спортивная езда по сухому дорожному полотну.
- Езда по легкому бездорожью.
- Спортивная езда по бездорожью.

Для каждого из этих пяти сценариев разработано оптимальное сочетание крутящего момента двигателя, приемистости, регулирующего действия систем ABS и ASC.

- с системой Dynamic ESA^{SA}
Регулировка ходовой части также определяется выбранным сценарием.

Установка режима движения

- Включить зажигание (☛ 46).



- Нажать кнопку **1**.

▶ Более подробную информацию о возможных режимах движения см. в главе "Техника в деталях".◀



Отображаются стрелка выбора **1** и первый доступный режим движения **2**.



⚠ Режим бездорожья (Enduro и Enduro Pro) не предназначен для движения по обычным дорогам. Включение

режима бездорожья (Enduro и Enduro Pro) при движении по дороге может приводить к нестабильной работе системы ABS (при торможении), а также системы ASC (при ускорении). Это может стать причиной падения мотоцикла. Включать режим бездорожья (Enduro и Enduro Pro) только при движении по бездорожью. ◀

- Нажимать кнопку **1** до тех пор, пока рядом со стрелкой выбора не появится требуемый режим движения.

 При выборе режима Enduro PRO: учитывать ограниченное регулирующее действие ABS для заднего колеса (см. главу "Техника в деталях"). ◀

Доступны на выбор следующие режимы движения:

- RAIN: для поездок по мокрому от дождя дорожному полотну.
- ROAD: для поездок по сухому дорожному полотну.
- с режимами движения Pro^{SA}
 - » Дополнительно могут быть выбраны следующие режимы движения:
- DYNA: для динамичных поездок по сухому дорожному полотну.
- Enduro: для поездок по бездорожью.
- Enduro PRO: для спортивных поездок по бездорожью (только при установленном кодере). ◀
 - » При стоящем мотоцикле выбранный режим движения активизируется примерно через 2 секунды.
 - » Активизация нового режима движения во время движения

выполняется при соблюдении следующих условий:

- Ручка газа в положении холостого хода
- Сцепление нажато
 - » После активизации нового режима движения снова отображаются часы.
 - » Установленный режим движения с соответствующими параметрами двигателя и систем ABS, ASC и dynamic ESA сохраняется даже после выключения зажигания.

Выключение RDC в режиме бездорожья

– с режимами движения Pro^{SA}

Если Вы хотите ехать по бездорожью с пониженным давлением в шинах, можно отключить предупреждение системы RDC для режимов движения Enduro и Enduro Pro.

Необходимое условие: система RDC включена.

- Включить зажигание (▣▣▣ 46).



- Нажимать кнопку **1** до тех пор, пока в верхней строке дисплея **2** не появится SETUP ENTER.
- Нажать и удерживать кнопку **1** для вызова меню SETUP.



- Коротко нажать кнопку **1** для выбора пункта меню RDC.
 - » В верхней строке дисплея **2** отображается RDC.
 - » В нижней строке дисплея **3** отображается установленное значение.
- Коротко нажать кнопку **4** для изменения установленного значения.
 - » Возможны следующие установки:
 - ON: Предупреждающий символ RDC на дисплее отображается в режимах движения Enduro и Enduro Pro.

– OFF: Предупреждающий символ RDC на дисплее больше не отображается в режимах движения Enduro и Enduro Pro.

Установка кодировочного штекера

– с режимами движения Pro^{SA}

- Выключить зажигание (▣▣▣ 46).
- Снятие сиденья водителя (▣▣▣ 80).



В открытый штекер может попасть грязь и влага, что

приводит к нарушению функционирования.

После снятия кодера установить обратно защитный колпачок. ◀

- Снять защитный колпачок разъема **1**.

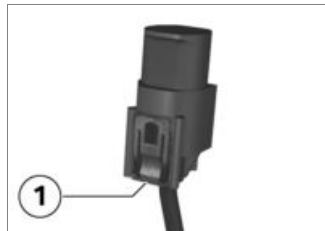

- Для этого нажать фиксатор **1** и снять колпачок.
- Вставить кодер.
- Включить зажигание.



На дисплее отображается символ **1** кодера. Режим движения **2** Enduro PRO может быть выбран.

- » Выбранный режим движения сохраняется и после выключения зажигания.
- Установка сиденья водителя (►► 82).

Система поддержания заданной скорости

– с системой поддержания заданной скорости^{SA}

Включение круиз-контроля

Функция круиз-контроля доступна только после деактивации режимов движения Enduro или Enduro Pro.

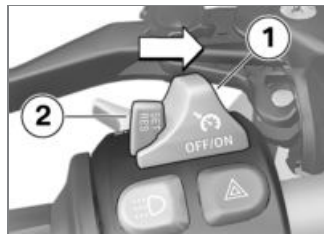

- Сдвинуть переключатель **1** по направлению вправо.
- » Разблокировка нажатием клавиши **2**.

Сохранение скорости в памяти



- Коротко нажать кнопку **1** по направлению вперед.

 Диапазон регулировки системы поддержания заданной скорости

– 30...210 км/ч

 Контрольная лампа системы поддержания заданной скорости горит непрерывно.

» Текущая скорость движения фиксируется и сохраняется в памяти.

Ускорение



- Коротко нажать кнопку **1** по направлению вперед.
- » При каждом нажатии скорость увеличивается на 2 км/ч.
- Нажать кнопку **1** по направлению вперед и удерживать.
- » Скорость плавно увеличивается.
- » Если кнопка **1** больше не нажимается, достигнутая скорость фиксируется и сохраняется в памяти.

рость фиксируется и сохраняется в памяти.

Замедление



- Коротко нажать кнопку **1** по направлению назад.
- » При каждом нажатии скорость уменьшается на 2 км/ч.
- Нажать кнопку **1** по направлению назад и удерживать.
- » Скорость плавно уменьшается.
- » Если кнопка **1** больше не нажимается, достигнутая скорость фиксируется и сохраняется в памяти.

Деактивизация системы поддержания заданной скорости

- Для деактивизации системы поддержания заданной скорости нажать на рычаг тормоза или сцепления либо повернуть ручку газа от себя до упора.
- » Контрольная лампа системы поддержания заданной скорости гаснет.

Восстановление прежней скорости



- Для восстановления сохраненной в памяти скорости коротко нажать кнопку **1** по направлению назад.

▶ Когда Вы прибавляете газ, система поддержания заданной скорости не выключается. При отпуске ручки газа для снижения скорости скорость снижается только до сохраненного значения.◀



Контрольная лампа системы поддержания заданной скорости горит непрерывно.

Выключение круиз-контроля

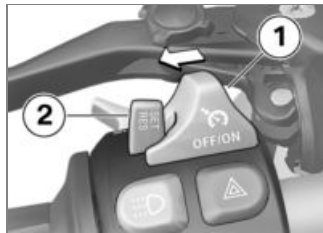

- Сдвинуть переключатель **1** по направлению влево.
- » Система выключена.
- » Кнопка **2** заблокирована.

Предварительное натяжение пружины

Регулировка

Предварительное натяжение задней пружины должно соответствовать нагрузке мотоцикла. Высокая нагрузка требует увеличения предварительного натяжения пружины, а меньший вес, напротив, - уменьшения.

Регулировка предварительного натяжения пружины на заднем колесе



Регулировка предварительного натяжения пружины во время движения может стать причиной аварии. Регулировать предварительное натяжение пружины можно только при остановке мотоцикла. ◀

- Следить за ровной и прочной поверхностью.



Настройка предварительного натяжения пружины, не согласованная с настройкой амортизатора, ухудшает динамические показатели мотоцикла.

Согласовать демпфирование с предварительным натяжением пружины. ◀

- Для уменьшения предварительного натяжения пружины повернуть регулировочное

колесико **1** в направлении "LOW", указанном стрелкой.

- Для увеличения предварительного натяжения повернуть регулировочное колесико **1** в направлении HIGH, указанном стрелкой.



Базовая регулировка предварительного сжатия пружины задней подвески

– без системы Dynamic ESA^{SA}

– Повернуть регулировочное колесико до упора в направлении LOW (Полная заправка, с водителем 95 кг) ◀

Настройка амортизаторов

Регулировка

Жесткость амортизаторов должна быть настроена так, чтобы соответствовать состоянию дорожного покрытия, по которому вы едете и настройкам предварительного натяжения пружин.

- Плохие дороги требуют более мягких настроек амортизаторов.
- Увеличение/уменьшение предварительного натяжения пружины требует соответственного увеличения/уменьшения жесткости амортизаторов.

Регулировка жесткости заднего амортизатора

- Установить мотоцикл на твердую и ровную поверхность и выключить двигатель.

- Выполнять настройку жесткости амортизатора с левой стороны мотоцикла.



- Повернуть регулировочный винт **1** по часовой стрелке для снижения жесткости амортизатора.
- Повернуть регулировочный винт **1** против часовой стрелки для увеличения жесткости амортизатора.



Базовая регулировка амортизации заднего колеса

– без системы Dynamic ESA^{SA}

– Повернуть регулировочный винт до упора по часовой стрелке, а затем на 8 щелчков против часовой стрелки (Полная заправка, с водителем 95 кг) <

Электронная система регулировки подвески (dynamic ESA)

– с системой Dynamic ESA^{SA}

Варианты настройки

Электронная система регулировки подвески Dynamic ESA позволяет оптимально настроить мотоцикл в соответствии с нагрузкой.

С помощью датчиков уровня Dynamic ESA распознает движения ходовой части и реагирует на них, соответственно регулируя клапаны амортизаторов. Таким образом ходовая часть адаптируется к особенностям покрытия.

Начиная с базовой установки NORMAL, можно выбрать более жесткую (HARDER) или мягкую (SOFTER) амортизацию.

– с режимами движения ProSA
Регулировка ходовой части и количество доступных вариантов жесткости амортизаторов зависят от выбранного режима движения. Задаваемая режимом движения жесткость амортизаторов может быть изменена водителем.

Если кодер не установлен, после каждой смены режима активизируется задаваемая ре-

жимом движения базовая установка. При установленном кодере настройки водителя сохраняются при любом режиме.

Индикация системы регулировки подвески

- Включить зажигание (☛ 46).

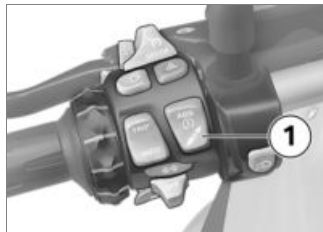

- Для отображения текущей установки коротко нажать кнопку **1**.



Жесткость амортизатора отображается на многофункциональном дисплее в поле **1**, а предварительное натяжение пружины – в поле **2**.

» По истечении некоторого времени индикация автоматически выключается.

Регулировка ходовой части

- Включить зажигание (☛ 46).

» После завершения регулировки индикатор ESA отключается.

Сцепление

Регулировка рычага сцепления

 Регулировка рычага сцепления во время движения может стать причиной аварии. Регулировать рычаг сцепления можно только при остановке мотоцикла.◀

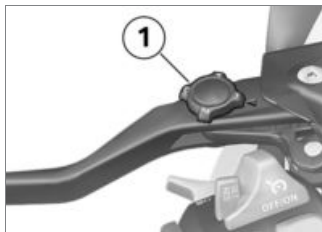

- Повернуть регулировочное колесико **1** в требуемое положение.

 Регулировочное колесико имеет фиксацию и будет легче проворачиваться, если при этом отжать рычаг сцепления вперед.◀

- » Возможны четыре установки:
- Положение 1: минимальное расстояние между ручкой руля и рычагом сцепления
 - Положение 4: максимальное расстояние между ручкой руля и рычагом сцепления

Тормоз

Регулировка рычага ручного тормоза

 Регулировка рычага тормоза во время движения может стать причиной аварии. Регулировать рычаг ручного тормоза можно только на стоящем мотоцикле.◀

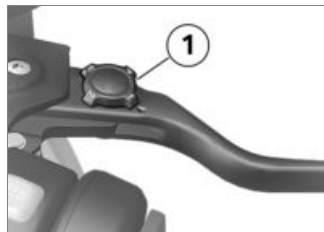

- Повернуть регулировочное колесико **1** в требуемое положение.

 Регулировочное колесико имеет фиксацию и будет легче проворачиваться, если

при этом отжать рычаг ручного тормоза вперед.◀

» Возможны четыре установки:

- Положение 1: минимальное расстояние между ручкой руля и рычагом тормоза
- Положение 4: максимальное расстояние между ручкой руля и рычагом тормоза

Шины

Проверить давление воздуха в шинах



Неправильное давление в шинах ухудшает ходовые качества мотоцикла и уменьшает срок службы шин.

Проверьте давление в шинах.◀



Вертикально установленные золотники вентиляей на высоких скоростях могут открыться под воздействием центробежных сил.

Чтобы избежать внезапной потери давления в шине, крепко

завинтите вентиль заднего колеса металлическим колпачком с резиновым уплотнением.◀

- Установить мотоцикл на твердую и ровную поверхность и выключить двигатель.
- Проверить давление воздуха в шинах, руководствуясь следующими данными.



Давление в шине переднего колеса

– 2,5 бар (при холодных шинах)



Давление в шине заднего колеса

– 2,9 бар (при холодных шинах)

При недостаточном давлении в шинах:

- Откорректировать давление воздуха в шинах.

Руль

Регулируемый руль

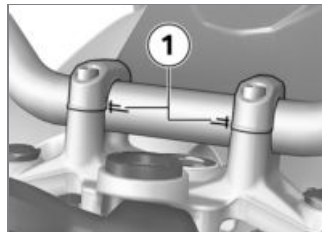

Наклон руля мотоцикла регулируется в пределах маркировки **1**. Для регулировки руля обратитесь на СТО, лучше всего к официальному дилеру BMW Motorrad.

Обогрев ручек

– с обогревом ручек^{SA}

Регулировка кронштейна зеркала

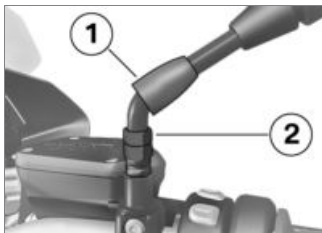

- Сдвинуть защитную крышку **1** на резьбовом креплении кронштейна зеркала вверх.
- Отвернуть гайку **2**.
- Повернуть кронштейн зеркала в нужное положение.
- Затянуть гайку с предписанным моментом затяжки, при этом обязательно придерживать кронштейн зеркала.





Зеркало (контргайка) к переходнику

– 22 Н*м

- Надвиньте защитный чехол **1** обратно на крепление.

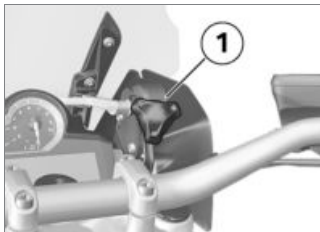
Ветрозащитный щиток Регулировка ветрозащитного щитка



 Аварийная опасность при регулировке ветрозащитного щитка во время движения. Регулировать ветрозащитный щиток только на стоящем мотоцикле. ◀

- Повернуть регулировочное колесико **1** по часовой

стрелке для опускания ветрозащитного щитка.

- Повернуть регулировочное колесико **1** против часовой стрелки для подъема ветрозащитного щитка.

Сиденье водителя и пассажира

Снятие сиденья пассажира

- Установить мотоцикл на твердую и ровную поверхность и выключить двигатель.



- Вставить ключ мотоцикла в замок сиденья **1** повернуть вправо и удержать в этом положении. При этом одновременно отжать сиденье пассажира **2** вниз (обязательно придерживать заднюю часть).
- Приподнять переднюю часть сиденья пассажира и отпустить ключ.
- Снять сиденье пассажира и положить обивкой вниз на чистую поверхность.

Установка сиденья пассажира

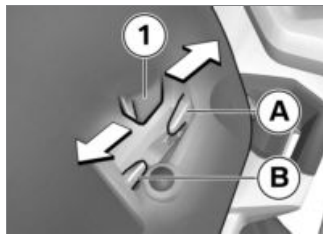

- Сиденье пассажира может устанавливаться в 2 различных положениях.
 - Учитывать направление регулировки сиденья пассажира в зависимости от положения сиденья водителя:
 - Установить сиденье пассажира обеими пластинами **1** посередине в крепление.
- высокое положение сиденья: сдвинуть сиденье пассажира назад **A**.

- низкое положение сиденья: сдвинуть сиденье пассажира вперед **B**.
- » Пластины **1** сиденья пассажира фиксируются в правильном положении.



- С силой вдавить переднюю часть сиденья пассажира **1** вниз.
- » Сиденье пассажира фиксируется со слышимым щелчком.

Снятие сиденья водителя

- Снятие сиденья пассажира (→ 79).

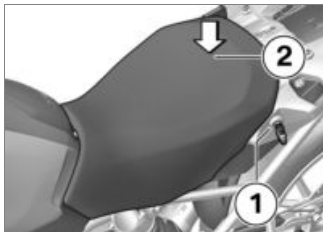

- Вставить ключ мотоцикла в замок сиденья **1**, повернуть влево и удерживать в этом положении. При этом одновременно отжать сиденье водителя **2** вниз (обязательно придерживать заднюю часть).
- Приподнять заднюю часть сиденья водителя и отпустить ключ.
- Снять сиденье водителя и положить обивкой вниз на чистую поверхность.

Регулировка высоты и наклона сиденья водителя

- Снятие сиденья водителя (→ 80).

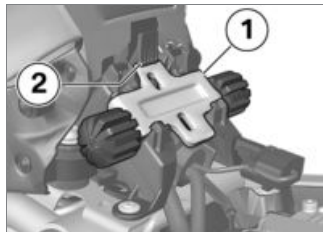

- Чтобы снять передний регулятор высоты **1**, нажать фиксатор **2** вниз и извлечь регулятор высоты вверх.

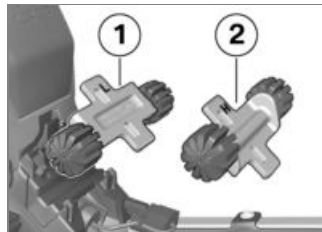

- Для выбора более низкого положения сиденья установить передний регулятор высоты по направлению **1** (маркировка L).
- Для выбора более высокого положения сиденья установить передний регулятор высоты по направлению **2** (маркировка H).

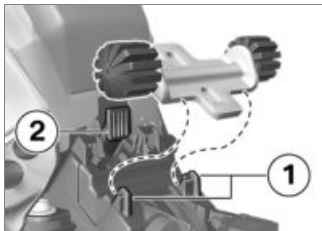

- Сначала подвинуть передний регулятор высоты под фиксаторы **1**, затем зажать в фиксаторе **2** до щелчка.

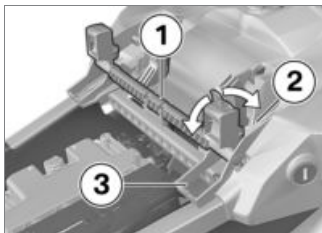

- Для выбора более низкого положения сиденья повернуть задний регулятор вы-

соты **1** в положение **3** (маркировка L).

- Для выбора более высокого положения сиденья повернуть задний регулятор высоты **1** в положение **2** (маркировка H).

Если требуется изменить наклон сиденья:

- Установить передний и нижний регуляторы высоты в разные положения.

Установка сиденья водителя

- Снятие сиденья пассажира (→ 79).
- Отрегулировать высоту и наклон сиденья водителя (→ 81).

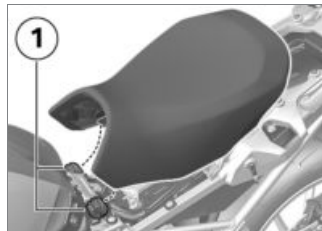

- Вставить сиденье водителя в фиксаторы **1** слева и справа и опустить на мотоцикл (не закреплять окончательно).
- Легко отжать заднюю часть сиденья водителя вперед, а затем с силой назад, пока фиксатор не защелкнется.

Вождение

Указания по технике безопасности.....	84
Перечень проверок.....	87
Запуск.....	87
Обкатка	90
Тормозная система.....	90
Постановка мотоцикла на стоянку	91
Езда по бездорожью	92
Заправить топливом	94
Крепление мотоцикла для транспортировки.....	96

Указания по технике безопасности

Экипировка мотоциклиста

Никогда не ездите без экипировки! Всегда надевайте

- Шлем
- костюм
- перчатки
- сапоги

в любое время года и даже при поездках на короткие расстояния. У дилера BMW Motorrad вам охотно расскажут и помогут выбрать правильную экипировку для любых поездок.

Ограниченный угол наклона

- с низкой посадкой^{SA}

Мотоциклы с низко расположенной ходовой частью имеют меньший угол наклона и высоту дорожного просвета, чем мотоциклы со стандартной ходовой частью.



Опасность аварии вследствие неожиданно раннего касания земли мотоциклом.

Учитывайте ограниченные угол наклона и высоту дорожного просвета мотоциклов с низким расположением. ◀

Попробуйте определить угол наклона вашего мотоцикла в неопасных ситуациях. При переезде бордюров и подобных препятствий помните об ограниченной высоте дорожного просвета вашего т/с.

Вследствие низкого расположения мотоцикла ход пружин уменьшается (см. главу "Технические характеристики"). Следствием может быть ограничение обычной комфортности езды. При езде с пассажиром предварительное натяжение пружины должно быть адаптировано соответствующим образом.

Загрузка



Чрезмерная или неравномерная загрузка мотоцикла снижает его устойчивость.

Не превышайте допустимую полную массу и соблюдайте указания по загрузке. ◀

- Отрегулировать предварительное натяжение пружин и жесткость амортизаторов в соответствии с полной массой.

- с кофрами^{SZ}
- Следить за равномерной загрузкой кофров с левой и правой стороны.
- Следить за равномерным распределением массы с левой и с правой стороны.
- Укладывать тяжелый багаж в нижней части с внутренней стороны.
- Соблюдать максимальную загрузку и максимальную скорость, указанную на табличке в кофре.<
- с топкейсом^{SZ}
- Соблюдать максимальную загрузку и максимальную скорость, указанную на табличке в топкейсе.<
- с сумкой на топливном баке^{СП}
- Соблюдать максимальную загрузку сумки на топливный

бак и допустимую максимальную скорость.

	Максимальный груз, перевозимый в сумке на топливном баке
– макс. 5 кг<	

Скорость

На высокой скорости на динамические свойства мотоцикла могут оказывать отрицательное воздействие различные граничные условия:

- Настройка амортизаторов и пружин;
- неравномерное распределение нагрузки;
- неплотная одежда;
- слишком низкое давление воздуха в шинах;
- износ рисунка протектора;
- и т. п.

Максимальная скорость с шинами с крупным рисунком протектора



Максимальная скорость мотоцикла может быть выше максимальной скорости шин. Слишком высокая скорость движения может привести к повреждению шин и стать причиной аварии.

Соблюдайте максимально допустимую для шин скорость.<

Для шин с крупным рисунком протектора необходимо соблюдать допустимую максимальную скорость.

Разместить наклейку с указанием допустимой максимальной скорости в поле зрения водителя.

Опасность отравления

В состав отработавших газов входит не имеющий цвета и запаха ядовитый угарный газ.



Вдыхание вредных для здоровья отработавших газов может привести к потере сознания и даже к летальному исходу.

Не вдыхайте отработавшие газы. Не оставляйте мотоцикл с работающим двигателем работать в закрытых помещениях. ◀

Опасность возгорания



Во время движения двигателя и система выпуска ОГ сильно нагреваются. Существует опасность ожога при прикосновении.

После постановки мотоцикла на стоянку необходимо следить за тем, чтобы никто случайно

не прикоснулся к двигателю и системе выпуска ОГ. ◀

Катализатор

Несгоревшее топливо, поступающее в катализатор при пропусках зажигания, может привести к его перегреву и разрушению.

Поэтому необходимо строго соблюдать следующие указания:

- Не эксплуатируйте мотоцикл до полной выработки топлива из бака.
- Не оставлять двигатель работать при снятом наконечнике провода к свече зажигания.
- При пропусках зажигания в двигателе немедленно заглушить двигатель
- Заливать только неэтилированный бензин
- Обязательно соблюдать предписанную периодичность ТО.



Несгоревшее топливо разрушает катализатор! Соблюдайте приведенные указания для защиты катализатора. ◀

Опасность перегрева



При долгой работе во время стоянки двигатель не получает достаточного охлаждения, что может привести к перегреву. В экстремальных случаях возможно возгорание мотоцикла.

Без необходимости не оставляйте двигатель работать во время стоянки. Трогайтесь сразу после запуска двигателя. ◀

Манипуляции



Манипуляции с мотоциклом (например системой управления двигателем, дроссельными заслонками, сцеплением) могут вести к поврежде-

ниям соответствующих деталей и к отказу функций, оказывающих влияние на безопасность. Возникшие вследствие этого повреждения не являются гарантийными.

Не допускайте манипуляции. ◀

Перечень проверок

Используйте приведенный ниже перечень проверок важных функции, настроек и допустимого износа деталей перед каждой поездкой

Перед каждой поездкой проверяйте:

- Функционирование тормозов
- Уровень тормозной жидкости в переднем и заднем контуре
- Уровень охлаждающей жидкости
- Функционирование сцепления

- Настройка жесткости амортизаторов и предварительное натяжение пружины
- Высота рисунка протекторов и давление воздуха в шинах
- Надежность крепления кофров и багажа

Регулярно проверяйте:

- уровень масла в двигателе (при каждой заправке)
- износ тормозных колодок (при каждой 3-й заправке)

Запуск

Запуск двигателя

- Включить зажигание.
 - » Выполняется Pre-Ride-Check. (▶▶▶ 88)
 - » Выполняется самодиагностика ABS. (▶▶▶ 88)
 - » Выполняется самодиагностика системы ASC. (▶▶▶ 89)

- Включить нейтраль или при включенной передаче выжать сцепление.

▶ При необранной боковой подставке и включенной передаче двигатель не заводится. Если двигатель уже был запущен на нейтрали, то он заглохнет, если попытаться включить передачу при необранной подставке. ◀

- При холодном пуске и низких температурах: выжать сцепление.



- Нажать кнопку стартера 1.

Фаза 2

- » Проверка датчиков угловой скорости колес при трогании с места.



Сигнальная лампа ABS мигает.

Самодиагностика ABS завершена

- » Сигнальная лампа системы ABS гаснет.
 - Следить за состоянием всех сигнальных и контрольных ламп.
- По окончании самодиагностики системы ABS отображается сообщение о неисправности ABS.
- Дальнейшее движение возможно. Однако следует помнить, что ни функции системы ABS, ни интегральная функция не реализуются.
 - Как можно скорее обратиться для устранения неисправности на СТО,

лучше всего к официальному дилеру BMW Motorrad.

Самодиагностика системы ASC

Готовность к работе системы BMW Motorrad ASC проверяется с помощью самодиагностики. Самодиагностика выполняется автоматически после включения зажигания.

Фаза 1

- » Проверка диагностируемых компонентов системы на стоящем мотоцикле.



Сигнальная лампа ASC редко мигает.

Фаза 2

- » Проверка диагностируемых компонентов системы во время движения (скорость не менее 5 км/ч).



Сигнальная лампа ASC редко мигает.

Завершение самодиагностики системы ASC

- » Сигнальная лампа системы ASC гаснет.
 - Следить за состоянием всех сигнальных и контрольных ламп.
- По окончании самодиагностики системы ASC отображается сообщение о неисправности ASC:
- Дальнейшее движение возможно. Однако следует помнить, что функции системы ABS не реализуются.
 - Как можно скорее обратиться для устранения неисправности на СТО, лучше всего к официальному дилеру BMW Motorrad.

Обкатка Двигатель

- До проведения первого контроля после обкатки следует ездить с частой сменой нагрузки и диапазона частоты вращения и избегать длительных поездок с постоянной частотой вращения.
- По возможности выбирать извилистые и слегка холмистые дороги.
- Не следует превышать максимально допустимые значения оборотов двигателя при обкатке.



Частота вращения при обкатке

– <5000 об/мин

- Не превышать пробег, после которого выполняется контроль после обкатки.



Пробег до контроля после обкатки

– 500...1200 км

Тормозные колодки

Новые тормозные колодки необходимо обкатать, прежде чем они достигнут оптимальной силы трения. Уменьшенное тормозное действие можно компенсировать за счет более сильного нажатия на педаль тормоза.



При новых тормозных колодках значительно увеличивается тормозной путь. Тормозите заблаговременно. ◀

Шины

Новые шины имеют гладкую поверхность. Поэтому вам необходимо придать шинам шероховатость путем осторожной обкатки с переменными накло-

нами. Полная сцепляемость беговых дорожек шин достигается только после обкатки.



Новые шины еще не достигли полного сцепления. В особенности на мокром дорожном полотне и при экстремальных наклонах существует опасность несчастных случаев.

Будьте осторожны и осмотрительны и избегайте экстремальных наклонов. ◀

Тормозная система

Как достигается минимальный тормозной путь?

В процессе торможения меняется динамическое распределение нагрузки между передним и задним колесами. Чем сильнее торможение, тем больше нагрузка на переднее колесо. Чем больше нагрузка на ко-

лесу, тем большая тормозная сила может передаваться. Для достижения минимального тормозного пути нужно выжимать рычаг переднего тормоза постепенно и все сильнее. При этом динамическое увеличение нагрузки на переднее колесо используется оптимально. Одновременно следует также выжимать рычаг сцепления. При часто тренируемых "экстренных торможениях", при которых тормозное давление создается максимально быстро и с полной силой динамическое распределение нагрузки может не следовать за увеличением замедления и тормозная сила не полностью передаваться на дорожное полотно. Блокировка переднего колеса препятствует Integral ABS BMW Motorrad.

Крутые съезды



При торможении на крутых съездах только задним тормозом существует опасность потери тормозного действия. В экстремальных условиях возможно разрушение тормозного механизма из-за перегрева.

Тормозите передним и задним тормозами и используйте тормозящий эффект двигателя. ◀

Влажные и загрязненные тормоза

Влага и грязь на тормозных дисках и тормозных накладках ухудшают тормозное действие. В следующих ситуациях следует учитывать замедленное или плохое тормозное действие:

- При движении под дождем и по лужам.
- После мойки мотоцикла.

- При движении по посыпанным солью дорогам.
- После работ на тормозах в результате возможного попадания масла или смазки.
- При движении по загрязненному дорожному полотну или по бездорожью.



Плохое тормозное действие вследствие влаги и грязи.

Просушить или очистить тормоза с помощью торможения, при необходимости очистить вручную.

Тормозить заблаговременно, пока снова не будет достигнуто полное тормозное действие. ◀

Постановка мотоцикла на стоянку

Боковая подставка

- Выключить двигатель.

 При плохом состоянии установочной поверхности устойчивое положение мотоцикла не гарантируется. Следите, чтобы поверхность в районе подставки была ровной и твердой. ◀

 Боковая подставка рассчитана только на вес мотоцикла.

Не садитесь на мотоцикл, стоящий на боковой подставке. ◀

- Откинуть боковую подставку и опереть на нее мотоцикл.
- Если уклон дороги допускает, повернуть руль влево.
- Если дорога имеет уклон, развернуть мотоцикл в сторону подъема и включить первую передачу.

Центральная подставка

- Выключить двигатель.

 При плохом состоянии установочной поверхности устойчивое положение мотоцикла не гарантируется. Следите, чтобы поверхность в районе подставки была ровной и твердой. ◀

 При сильном раскачивании центральная подставка может сложиться, что приведет к падению мотоцикла. Не садитесь на мотоцикл, стоящий на центральной подставке. ◀

- Наступить ногой на педаль центральной подставки и установить мотоцикл на подставку.
- Если дорога имеет уклон, развернуть мотоцикл в сторону подъема и включить первую передачу.

Езда по бездорожью

Для движения по бездорожью

Диски

 Этот мотоцикл разрабатывался как мотоцикл класса "Туристический эндуро" и может использоваться для езды по бездорожью. Однако при жесткой эксплуатации мотоцикла в условиях бездорожья все же возможно повреждение серийных литых алюминиевых дисков.

При жесткой эксплуатации мотоцикла в условиях бездорожья рекомендуется установить диски с крестообразными спицами, предлагаемые в качестве дополнительного оборудования. ◀

После езды по бездорожью

BMW Motorrad рекомендует после поездки по бездорожью обратить внимание на следующие пункты:

Давление воздуха в шинах



Снижение давления в шинах для движения по бездорожью ухудшает ходовые качества мотоцикла и может стать причиной аварии при движении по дороге.

Проверьте давление в шинах. ◀

Тормозная система



При движении по бездорожью или по грязным дорогам возможна задержка тормозного воздействия из-за загрязнения тормозных дисков и колодок.

Пока тормоза не очистятся, тормозите заблаговременно. ◀



Езда по бездорожью или по грязным дорогам приводит к повышенному износу тормозных колодок.

Чаще проверяйте толщину тормозных колодок и своевременно заменяйте колодки. ◀

Предварительное натяжение пружины и жесткость амортизаторов



Изменение настройки поджатия пружины и степени амортизации для движения по бездорожью ухудшает ходовые качества мотоцикла при движении по дороге.

Перед выездом на дорогу установите правильные значения поджатия пружины и степени амортизации. ◀

Диски

BMW Motorrad рекомендует после поездки по бездорожью

проверить диски на отсутствие возможных повреждений.

Сменный элемент воздушного фильтра



Повреждения двигателя вследствие загрязненного сменного элемента воздушного фильтра.

При езде по пыльному бездорожью сменный элемент воздушного фильтра следует чаще проверять на отсутствие загрязнений, при необходимости чистить или заменять. ◀

В случае эксплуатации в очень пыльных условиях (пустыни, степи и т. п.) требуется использование сменных элементов воздушного фильтра, специально разработанных для таких условий.

Заправить топливом

Качество топлива

Для обеспечения оптимального расхода топлива не должно содержать серу или содержать ее в минимальных количествах.



Этилированный бензин разрушает катализатор!

Не использовать для заправки этилированное топливо или топливо с металлическими присадками, например, марганцем или железом. ◀

- Для заправки можно использовать топливо с максимальной долей этанола 10 %, т. е. E10.



Рекомендуемое качество топлива

- "Super" неэтилированный (максимальный 10 % этанол, E10)
- 95 ОЧИ/RON
- 89 Октановое число



Альтернативное качество топлива

- Normal неэтилированный (ограничения по мощности и расходу. Если двигатель эксплуатируется, например, в странах с неудовлетворительным качеством топлива (октановое число, определяемое исследовательским методом – 91), необходимо соответственно запрограммировать мотоцикл у официального дилера BMW Motorrad.)
- 91 ОЧИ/RON
- 87 Октановое число

Заправка



Топливо легко воспламеняется. Источник огня вблизи топливного бака может привести к пожару или взрыву. При любых действиях с топ-

ливным баком не курить и избегать источников открытого огня.◀

⚠ Под воздействием тепла бензин расширяется. При переполненном топливном баке бензин может вытечь и попасть на дорожное полотно. Это может стать причиной падения мотоцикла.

Не переливайте топливо в бак.◀

⚠ Под воздействием бензина пластиковые поверхности становятся блеклыми и невзрачными.

Сразу протирайте пластмассовые детали после контакта с бензином.◀

- Установить мотоцикл на твердую и ровную поверхность и опустить на боковую подставку.

▶ Имеющийся объем топливного бака может быть использован оптимальным образом только, когда мотоцикл стоит на боковом упоре.◀

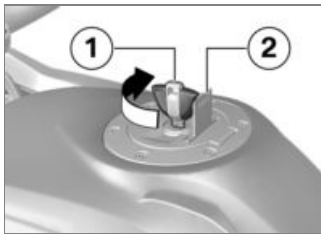

- Откинуть защитную крышку **1**.
- Ключом мотоцикла отпереть замок крышки топливного бака **1** по часовой стрелке и открыть бак.



- Залить топливо с описанными ниже характеристиками не выше нижней кромки заливной горловины.

▶ Если после выхода за нижний предел резерва топлива производится заправка, общее количество топлива должно быть больше, чем резерв, при этом распознается новый уровень наполнения и выключается сигнальная лампа уровня топлива.◀

 Указанный в технических характеристиках «полезный объем заправки топлива» – это количество топлива, которое можно дозаправить, если топливный бак был опорожнен в процессе движения, то есть двигатель заглох из-за отсутствия топлива.◀



Количество заливаемого топлива

– прим. 20 л



Резервное количество топлива

– прим. 4 л

- Закрывать крышку топливного бака, сильно нажав на нее.
- Вынуть ключ и закрыть защитную крышку.

Крепление мотоцикла для транспортировки

- Обернуть все детали, рядом с которыми будут проложены стяжные ремни, во избежание их оцарапывания. Для этой цели можно использовать липкую ленту или мягкие тряпки.



При сильном наклоне вбок мотоцикл может упасть.

Зафиксировать мотоцикл во избежание бокового опрокиды-

вания, лучше всего воспользоваться услугами помощника.◀

- Закатить мотоцикл на транспортировочную платформу, но не ставить на боковую или центральную подставку.



Можно повредить детали. Не зажимать узлы, такие как, например, трубопроводы тормозного привода или стренги кабеля.◀

- Закрепить стяжные ремни спереди на обеих сторонах руля.

- Провести стяжные ремни через продольные рычаги подвески и затянуть.



- Закрепить стяжные ремни сзади на упорах для ног пассажира и затянуть.
- Равномерно затянуть все стяжные ремни. Мотоцикл должен быть подпружинен как можно сильнее.

Техника в деталях

Режим движения.....	100
Тормозная система с системой Integral ABS BMW Motorrad	101
Система управления дви- гателем с системой ABS BMW Motorrad	104
Система контроля давления воз- духа в шинах (RDC)	106

Режим движения

Выбор

Чтобы адаптировать транспортное средство к состоянию дорожного покрытия, можно переключаться между 5 режимами движения:

- RAIN
- ROAD (стандартный режим)

- с режимами движения Pro^{SA}
- DYNAMIC
- Enduro
- Enduro PRO (только при установленном кодере)

Для каждого из пяти режимов движения имеется набор оптимальных настроек для систем ABS, ASC, а также приемистости двигателя.

– с системой Dynamic ESA^{SA}
Настройка системы Dynamic ESA также зависит от выбранного режима движения.

В каждом режиме можно выключать систему ABS и/или ASC; следующие правила распространяются только на включенные системы.

Приемистость

- В режимах RAIN и ENDURO: пониженная.
- В режимах ROAD и ENDURO PRO: прямая.
- В режиме DYNAMIC: динамичная.

ABS

- Режим защиты от приподнимания заднего колеса активен в обоих режимах.
- В режимах RAIN, ROAD и DYNAMIC работа системы

ABS оптимизирована для движения по дорогам.

- В режимах ENDURO работа системы ABS оптимизирована для движения по бездорожью на шинах с дорожным рисунком протектора.
- В режиме ENDURO PRO система ABS не вмешивается в работу заднего колеса, если нажимается педаль тормоза. Система ABS оптимизирована для движения по бездорожью на шинах с внедорожным рисунком протектора.

ASC

- Режим защиты от приподнимания переднего колеса активен в обоих режимах.
- В режимах RAIN, ROAD и DYNAMIC работа системы ASC оптимизирована для движения по дорогам.
- В режимах ENDURO и ENDURO PRO работа

системы ASC оптимизирована для движения по бездорожью.

– с системой Dynamic ESA^{SA}

Dynamic ESA

- В режимах RAIN, ROAD и DYNAMIC доступны следующие установки жесткости амортизаторов: HARD, NORMAL и SOFT.
- Базовая установка RAIN: SOFT.
- Базовая установка ROAD: NORMAL.
- Базовая установка DYNAMIC: HARD.
- В режимах ENDURO и ENDURO PRO доступны следующие установки жесткости амортизаторов: HARD и SOFT.
- Базовая установка ENDURO: SOFT.
- Базовая установка ENDURO PRO: HARD.

Переключение

– с режимами движения Pro^{SA}

Режимы движения могут изменяться во время движения только при выполнении следующего условия:

- на заднем колесе отсутствует приводной крутящий момент
- отсутствует давление в тормозной системе.

Данное рабочее состояние задается, если транспортное средство стоит с включенным зажиганием. В качестве альтернативы должны предприниматься следующие шаги:

- Повернуть ручку газа в исходное положение
- Не нажимать рычаг тормоза
- Нажать сцепление.

Сначала предварительно выбирается требуемый режим движения. Только после того, как соответствующие системы достигнут требуемого состояния, выполняется переключение. Только после переключения режима движения меню выбора на дисплее гаснет.

Тормозная система с системой Integral ABS BMW Motorrad

Тормозная система с частичной интеграцией

Ваш мотоцикл оснащен тормозной системой с частичной интеграцией. При этой тормозной системе при нажатии на рычаг ручного тормоза передний и задний тормоза срабатывают вместе. Рычаг ногового тормоза воздействует только на задний тормоз.

Integral ABS BMW Motorrad согласует распределение тормозных сил между передним и задним тормозами во время торможения с регулированием ABS с загрузкой мотоцикла.



Проворачивание заднего колеса при затянутом переднем тормозе (Burn Out) за счет функции интеграции невозможно. Следствием могут быть повреждения заднего тормоза и сцепления.

Не допускайте Burn Outs. ◀

Как работает система ABS?

Максимальная тормозная сила, передаваемая на дорожное полотно, зависит также от коэффициента трения дорожного покрытия. Гравий, лед и снег, а также влажное дорожное полотно имеют существенно более низкий коэффициент трения, чем сухой и чистый ас-

фальт. Чем ниже коэффициент трения дорожного полотна, тем больше тормозной путь.

Если при повышении тормозного давления водителем происходит превышение максимально возможной передаваемой тормозной силы, колеса начинают блокироваться и устойчивость теряется; это грозит опрокидыванием. Прежде чем возникает такая ситуация, система ABS срабатывает и приводит тормозное давление в соответствие с максимально передаваемой тормозной силой. Колеса продолжают вращаться, и устойчивость сохраняется независимо от состояния дорожного покрытия.

Что происходит при неровностях дороги?

Волны или неровности на дороге могут привести к кратковременной потере контакта между шинами и дорожным покрытием и передаваемая тормозная сила может упасть до нуля. При торможении в такой ситуации ABS должна снизить тормозное давление для обеспечения устойчивости при возобновлении контакта с дорогой. В этот момент Integral ABS BMW Motorrad должна исходить из чрезвычайно низкого коэффициента трения (гравий, лед, снег), при этом рабочее колесо вращается в любом мыслимом случае и, тем самым, обеспечивается устойчивость. После определения фактических условий система осуществляет регулировку до оптимального тормозного давления.

Как водитель замечает действие системы Integral ABS BMW Motorrad?

Когда система ABS должна при описанных выше обстоятельствах уменьшить тормозную силу, тогда на рычаге ручного тормоза ощущаются вибрации. При нажатии рычага ручного тормоза с помощью функции интеграции на заднем колесе также создается тормозное давление. Если педаль тормоза нажимается только после этого, уже созданное тормозное давление ощущается как противодействие раньше, чем при нажатии педали тормоза раньше или одновременно с рычагом ручного тормоза.

Приподнимание заднего колеса

При очень сильных и резких замедлениях при определенных обстоятельствах возможно, что Integral ABS BMW Motorrad не сможет препятствовать приподниманию заднего колеса. В этих случаях возможно даже опрокидывание мотоцикла.



При сильном торможении возможно приподнимание заднего колеса.

При торможении имейте в виду, что регулирование ABS не всегда может предотвратить приподнимание заднего колеса. ◀

Как устроена Integral ABS BMW Motorrad?

Integral ABS BMW Motorrad надежно обеспечивает устойчивость в рамках физических законов на любом основании. Система не предназначена для

особых требований, которые возникают при экстремальных погодных условиях, на бездорожье или на гоночных трассах. Манера вождения должна соответствовать уровню водительского мастерства и состоянию дорожного полотна.

Особые ситуации

Для распознавания склонности колес к блокировке, кроме прочего, сравниваются частоты вращения переднего и заднего колес. Если в течение длительного времени распознаются неправдоподобные значения, в целях безопасности функция ABS отключается и отображается код неисправности системы ABS. Необходимым условием для записи кода неисправности является завершение самодиагностики. Помимо проблем в интегральной системе ABS

BMW Motorrad к записи кодов неисправностей также могут вести необычные ситуации движения

- Прогрев двигателя мотоцикла, установленного на центральной или вспомогательной подставке, на нейтрالي или при включенной передаче.
- Блокировка заднего колеса моторным тормозом в течение продолжительного промежутка времени, например, при спуске под уклон по скользкому дорожному полотну.

Если записи кода неисправности вызваны необычными ситуациями движения, то можно снова активизировать функцию с помощью выключения и включения зажигания.

Какую роль играет регулярное техническое обслуживание?



Каждая система работает настолько хорошо, насколько качественное обслуживание она получает. Для обеспечения безупречного состояния BMW Motorrad Integral ABS необходимо обязательно соблюдать предписанные межсервисные интервалы. ◀

Резервы для безопасности

Обеспечивая более короткий тормозной путь, система Integral ABS BMW Motorrad ни в коем случае не должна провоцировать вас на легкомысленную манеру вождения. Это в первую очередь резерв безопасности для экстренных ситуаций.



Осторожно в поворотах! Торможение в поворотах подчиняется инерционным физическим законам, которые не в силах отменить даже система BMW Motorrad ABS. Водитель должен адекватно оценивать дорожную обстановку и приводить свой стиль вождения в соответствие с окружающими условиями.

Не подвергайте себя излишнему риску, сводя на нет дополнительную безопасность, предоставляемую вам этой дополнительной системой. ◀

Система управления двигателем с системой ABS BMW Motorrad

Как работает ASC?

Система ASC BMW Motorrad сравнивает скорость вращения переднего и заднего колес мотоцикла. Разница скорости

вращения колес используется для того, чтобы вычислить запас «зацепа» в месте пятна контакта заднего колеса с дорогой. Если этот запас станет недостаточным, система электронного управления двигателем уменьшает крутящий момент двигателя, передаваемый на заднее колесо.

Как устроена ASC BMW Motorrad?

ASC BMW Motorrad предназначена для поддержки водителя при движении на дорогах общего назначения. Особенно в предельном диапазоне физических законов движения водитель отчетливо ощущает влияние на возможности регулирования ASC (распределение масс при прохождении поворотов, уменьшение нагрузки). При движении по бездорожью должен быть активизирован

режим ENDURO. Регулирующее вмешательство ASC осуществляется в этом режиме с задержкой так, что возможен контролируемый дрифт.

Система не предназначена для особых требований, которые возникают при экстремальных погодных условиях, на бездорожье или на гоночных трассах. Для этих случаев ASC BMW Motorrad можно отключить.



Возможности ASC ограничены законами физики. Водитель должен адекватно оценивать дорожную обстановку и приводить свой стиль вождения в соответствие с окружающими условиями. Не подвергайте себя излишнему риску, сводя на нет дополнительную безопасность, предоставляемую вам этой дополнительной системой. ◀

Особые ситуации

В соответствии с законами физики, возможность ускорения находится в обратной зависимости от угла наклона мотоцикла. Следовательно, возможны заметные задержки ускорения при больших углах наклона.

Скорость вращения переднего и заднего колес сравнивается для предотвращения пробуксовки и заноса заднего колеса. Если в течение длительного времени распознаются неподходящие значения, в целях безопасности функция ASC отключается и отображается код неисправности системы ASC. Необходимым условием для записи кода неисправности является завершение самодиагностики. При следующих необычных условиях движения может

иметь место автоматическое отключение системы BMW Motorrad ASC:

- Продолжительная езда на заднем колесе (wheelie) при деактивированной системе ASC.
- Пробуксовка заднего колеса на мотоцикле, удерживаемом передним тормозом (Burn Out).
- Прогрев двигателя мотоцикла, установленного на центральной или вспомогательной подставке, на нейтрالي или при включенной передаче.

При выключении и включении зажигания и последующем движении со скоростью более 10 км/ч ASC снова активизируется.

В случае шин с очень развитым протектором вследствие сильной пробуксовки это может привести к вмешательству системы ASC, прежде чем будет достигнута оптимальная тяга. В этих случаях система ASC BMW Motorrad должна быть выключена.

Если переднее колесо при слишком большом ускорении теряет контакт с землей, ASC снижает крутящий момент двигателя до тех пор, пока переднее колесо снова не зацепится за землю.

BMW Motorrad рекомендует в этом случае немного отпустить ручку газа для того, чтобы максимально быстро снова вернуться в стабильный режим движения.

На гладкой поверхности никогда нельзя полностью резко отпускать ручку газа, одновременно не выжав сцепление. Тормозящий момент двигателя может вызвать блокировку заднего колеса и, тем самым, привести к нестабильному режиму движения. Этот случай не может контролироваться системой ASC BMW Motorrad.

Система контроля давления воздуха в шинах (RDC)

– с системой контроля давления воздуха в шинах (RDC)^{SA}

Функция

В шинах находится соответственно по одному датчику, который измеряет температуру и давление воздуха в шине и передает на блок управления.

Датчики имеют центробежный регулятор, который разрешает передачу измеренных значений после первого превышения скорости прим. 30 км/ч. Перед первым приемом значений давления воздуха в шинах на дисплее для каждой шины отображается --. После остановки мотоцикла датчики еще в течение прим. 15 минут передают измеренные значения. Блок управления может управлять 4 датчиками, таким образом, можно иметь 2 комплекта колес с датчиками. Если блок управления RDC установлен, а колеса не имеют датчиков, выдается сообщение о неисправности.

Диапазоны давления воздуха в шинах

Блок управления различает 3 определенных для транспортного средства диапазона давления:

- Давление воздуха в шинах в пределах допуска.
- Давление воздуха в шинах в предельном диапазоне допуска.
- Давление воздуха в шинах за пределами допуска.

Температурная компенсация

Давление воздуха в шинах зависит от температуры: оно увеличивается при возрастании температуры воздуха в шине или уменьшается при снижении температуры воздуха в шине. Температура воздуха в шине зависит от наружной температуры, а также от манеры во-

ждения и продолжительности движения.

Значения давления воздуха в шинах отображаются на многофункциональном дисплее с учетом температурной компенсации, они пересчитываются применительно к температуре воздуха в шинах 20 °С. Манометр для проверки шин на автозаправочной станции не имеет температурной компенсации, измеренное давление воздуха в шине зависит от температуры воздуха в шине. Поэтому показываемые там значения в большинстве случаев не совпадают со значениями, которые отображаются на многофункциональном дисплее.

Коррекция давления воздуха в шине

Сравните значение RDC на многофункциональном дисплее со значением на обратной стороне обложки руководства по эксплуатации. Расхождение значений нужно устранить с помощью системы сжатого воздуха на автозаправочной станции.

Пример: Согласно руководству по эксплуатации давление воздуха в шине должно составлять 2,5 бар, на многофункциональном дисплее отображается 2,3 бар, то есть не хватает 0,2 бар. Контрольный прибор на автозаправочной станции показывает 2,4 бар. Это значение нужно увеличить на 0,2 бар до 2,6 бар для того, чтобы получить правильное давление воздуха в шине.

Техническое обслуживание

Общие указания	110
Бортовой инструмент	110
Моторное масло	111
Тормозная система	113
Охлаждающая жидкость	117
Сцепление	118
Диски и шины	119
Колеса	119
Подкат под переднее колесо	126
Осветительные приборы	127
Воздушный фильтр	132
Система помощи при пуске	134
Аккумуляторная батарея	135
Предохранители	139

Общие указания

В главе "Техническое обслуживание" описываются нетрудоемкие работы по проверке и замене быстроизнашивающихся деталей.

Если при сборке должны соблюдаться специальные моменты затяжки, то на это дается указание. Обзор всех необходимых моментов затяжек вы найдете в главе "Технические характеристики".

Более подробную информацию о работах по техническому обслуживанию и ремонту вы можете найти в соответствующем руководстве по ремонту на DVD-диске, который можно получить у официальных дилеров BMW Motorrad.

Для выполнения некоторых работ требуются специальные инструменты и хорошее знание конструкции мотоцикла. В слу-

чае сомнений обращайтесь на СТО, лучше всего к официальному дилеру BMW Motorrad.

Бортовой инструмент Стандартный комплект инструментов

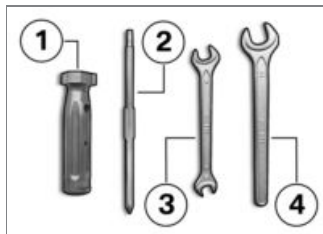

- 1** Рукоятка отвертки
 – Применение с насадкой для отвертки.
 – Долить масло в двигатель (⇨ 112).

- 2** Переставляемая насадка-отвертка с крестообразным рабочим концом PH1 и Torx T25
 – Снять осветительные приборы передних и задних указателей поворота (⇨ 130).
 – Снять крышку АКБ (⇨ 137).
- 3** Рожковый гаечный ключ
 Раствор ключа 8/10
 – Снять АКБ (⇨ 137).
- 4** Рожковый гаечный ключ
 Раствор ключа 14
 – Отрегулировать кронштейн зеркала (⇨ 79).

Комплект инструментов

— с комплектом инструментов^{SZ}

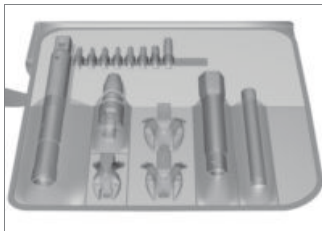

Для более масштабных работ по обслуживанию мотоцикла (например снятие и установка колес) BMW Motorrad предлагает комплект инструментов, специально предназначенный для обслуживания мотоциклов BMW. Этот комплект инструментов можно приобрести у официальных дилеров BMW Motorrad.

Моторное масло

Проверить уровень масла в двигателе

 Уровень масла зависит от его температуры. Чем выше температура, тем выше уровень масла в масляном картере. Проверка уровня масла при холодном двигателе или после короткой поездки дает неправильный результат и, соответственно, ведет к неправильному определению количества масла, необходимого для заправки.

Правильное показание уровня масла в двигателе обеспечивается только на горячем двигателе. ◀

- Выключить двигатель (должен быть прогрет до рабочей температуры).
- Убедиться в том, что мотоцикл стоит на твердой и ровной поверхности и устано-

вить его на центральную подставку.

- Выждать пять минут, чтобы масло стекло в масляную ванну.

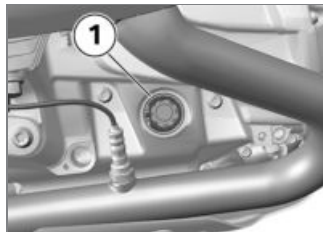

- Проверить уровень масла по индикатору **1**.



 Заданный уровень масла в двигателе

– между отметками MIN и MAX

При уровне масла ниже минимальной отметки:

- Долить масло в двигатель (►► 112).

При уровне масла выше максимальной отметки:

- Обратиться для корректировки уровня масла на СТО, лучше всего к официальному дилеру BMW Motorrad.

Долив масла в двигатель

- Установить мотоцикл на твердую и ровную поверхность и выключить двигатель.

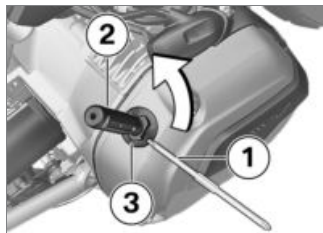

- Очистить зону вокруг заливного отверстия.
- Для более легкой передачи момента отвинчивания вставьте переставляемую вставку для отвертки **1**, стороной Torx в ручку отвертки **2** (бортовой инструмент).
- При помощи указанного бортового инструмента отвинтите крышку **3** маслналивного

отверстия двигателя против часовой стрелки.

- Проверить уровень масла в двигателе (►► 111).

 Как слишком малое, так и слишком большое количество масла в двигателе может привести к его повреждению. Следите за правильным уровнем масла в двигателе.◀

- Долить масло до заданного уровня.

 Количество доливаемого масла

– макс. 0,95 л (Разность между отметками "MIN" и "MAX")

- Проверить уровень масла в двигателе (►► 111).
- Установить крышку **3** маслналивного отверстия.

Тормозная система

Проверка работы тормозов

- Нажать рычаг ручного тормоза.
 - » Должна четко ощущаться точка срабатывания.
- Нажать рычаг ножного тормоза.
 - » Должна четко ощущаться точка срабатывания.

Если точки срабатывания не ощущаются:



Неквалифицированное обращение снижает эксплуатационную надежность тормозной системы.

Все работы на тормозной системе может проводить только квалифицированный персонал. ◀

- Обратиться для проверки тормозов на СТО, лучше всего к официальному дилеру BMW Motorrad.

Проверка толщины передних тормозных колодок

- Установить мотоцикл на твердую и ровную поверхность и выключить двигатель.

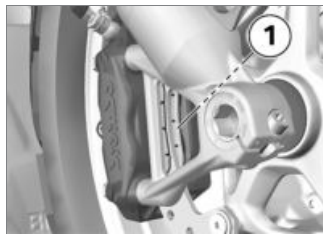

- Визуально проверить толщину левой и правой тормозных накладок. Направление осмотра: в пространство между передним колесом и подвеской переднего колеса на тормозные колодки **1**.



 Допустимый износ передних тормозных колодок

– 1,0 мм (Только фрикционная накладка без кронштейна. Индикаторы износа (канавки) должны быть отчетливо видны.)

Если индикаторы износа не видны:



При износе тормозных колодок больше минимально допустимой толщины возможно снижение тормозного действия, а при опреде-

ленных обстоятельствах и повреждение тормозного механизма.

Чтобы обеспечить надежную работу тормозной системы, не допускайте сильного износа тормозных колодок. ◀

- Обратиться для замены тормозных колодок на СТО, лучше всего к официальному дилеру BMW Motorrad.

Проверка толщины задних тормозных колодок

- Установить мотоцикл на твердую и ровную поверхность и выключить двигатель.



- Визуально проверить толщину тормозных накладок. Направление осмотра: в пространство между брызговиком и задним колесом на тормозные колодки **1**.



 Допустимый износ задних тормозных колодок

– 1,0 мм (Только фрикционная накладка без кронштейна.)

При достижении допустимого износа:



При износе тормозных колодок больше минимально допустимой толщины возможно снижение тормозного действия, а при определенных обстоятельствах и повреждение тормозного механизма.

Чтобы обеспечить надежную работу тормозной системы, не допускайте сильного износа тормозных колодок. ◀

- Обратиться для замены тормозных колодок на СТО, лучше всего к официальному дилеру BMW Motorrad.

Проверка уровня тормозной жидкости в переднем контуре

 При малом количестве тормозной жидкости в бачке тормозного привода в систему может попасть воздух. Это приведет к значительному снижению тормозного действия.

Регулярно проверяйте уровень тормозной жидкости. ◀

- Установить мотоцикл на твердую и ровную поверхность и опустить на центральную подставку.

- Повернуть руль в положение для движения по прямой.



- Проверить уровень тормозной жидкости в переднем бачке **1**.

 Из-за износа тормозных колодок снижается уровень тормозной жидкости в бачке тормозного привода. ◀



 Уровень тормозной жидкости в переднем контуре

– Тормозная жидкость, DOT4

– Уровень тормозной жидкости должен быть не ниже отметки "MIN". (Бачок тормозной жидкости в горизонтальном положении, мотоцикл стоит прямо)

При снижении уровня тормозной жидкости ниже допустимого:

- Как можно скорее обратиться для устранения неисправности на СТО, лучше всего к официальному дилеру BMW Motorrad.

Проверка уровня тормозной жидкости в заднем контуре

 При малом количестве тормозной жидкости в бачке тормозного привода в систему может попасть воздух. Это приведет к значительному снижению тормозного действия. Регулярно проверяйте уровень тормозной жидкости. ◀

- Установить мотоцикл на твердую и ровную поверхность и опустить на центральную подставку.



- Проверить уровень тормозной жидкости в заднем бачке **1**.

 Из-за износа тормозных колодок снижается уровень тормозной жидкости в бачке тормозного привода. ◀



 Уровень тормозной жидкости в заднем контуре

– Тормозная жидкость, DOT4

– Уровень тормозной жидкости должен быть не ниже отметки "MIN". (Бачок тормозной жидкости в горизонтальном положении, мотоцикл стоит прямо)

При снижении уровня тормозной жидкости ниже допустимого:

- Как можно скорее обратиться для устранения неисправности на СТО, лучше всего к официальному дилеру BMW Motorrad.

Охлаждающая жидкость

Проверка уровня охлаждающей жидкости

- Установить мотоцикл на твердую и ровную поверхность и выключить двигатель.

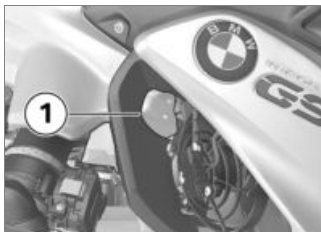

Опасность ожога о горячий двигатель.

Держитесь на расстоянии от горячего двигателя.

Не прикасайтесь к горячему двигателю. ◀

- Проверить уровень охлаждающей жидкости по расширительному бачку **1**.

При снижении уровня охлаждающей жидкости ниже допустимого:

- Долить охлаждающую жидкость.

Доливка охлаждающей жидкости

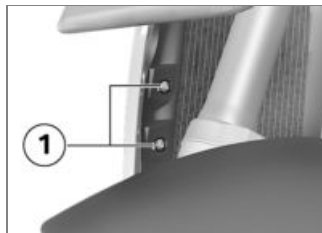

- Вывернуть винты **1**.

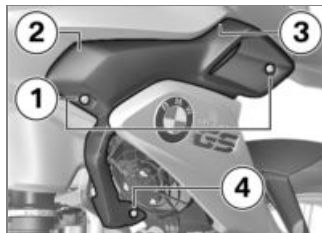

- Вывернуть винты **1**.

- Извлечь боковую облицовку в точках **2, 3 и 4** из креплений.



- Отвернуть пробку **1** расширительного бачка для охлаждающей жидкости и долить охлаждающую жидкость до заданного уровня.
- Проверка уровня охлаждающей жидкости (☞ 117).
- Ввернуть пробку расширительного бачка для охлаждающей жидкости.

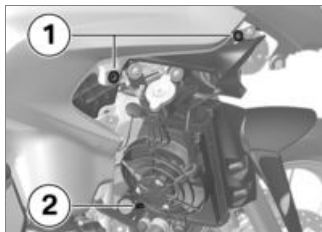

- Вставить боковую облицовку в фиксаторы **1 и 2**.



- Ввернуть винты **1**.

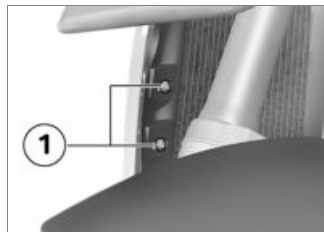

- Ввернуть винты **1**.

Сцепление

Проверить работу сцепления

- Нажать рычаг сцепления.
 - » Должна четко ощущаться точка срабатывания.
- Если точка срабатывания не ощущается:
- Обратиться для проверки сцепления на СТО, лучше всего к официальному дилеру BMW Motorrad.

Диски и шины

Проверка дисков

- Установить мотоцикл на твердую и ровную поверхность и выключить двигатель.
- Визуально проверить диски на отсутствие повреждений.
- Обратиться для проверки и, при необходимости, замены поврежденных дисков на СТО, лучше всего к официальному дилеру BMW Motorrad.

Проверка высоты рисунка протектора



Динамические показатели вашего мотоцикла могут измениться в худшую сторону еще до износа рисунка протектора до законодательно предписанной минимальной высоты. Заменяйте шины, не дожидаясь износа рисунка протектора до минимальной высоты. ◀

- Установить мотоцикл на твердую и ровную поверхность и выключить двигатель.
- Проверить высоту в основных канавках рисунка протектора с индикаторами износа.



В канавках протектора на каждой шине предусмотрены индикаторы износа. Если высота рисунка протектора снизилась до уровня индикатора, значит шина полностью изношена. Местонахождение индикаторов обозначено на боковой стороне шины, например, буквами TI, TWI или стрелкой. ◀

При достижении минимальной высоты рисунка протектора:

- Заменить соответствующую шину.

Проверка спиц

– с дисками с крестообразными спицами^{SA}

- Установить мотоцикл на твердую и ровную поверхность и выключить двигатель.
- Провести рукояткой отвертки или другим аналогичным предметом по ступицам и послушать звук.

Если звук неравномерный:

- Обратиться для проверки спиц на СТО, лучше всего к официальному дилеру BMW Motorrad.

Колеса

Рекомендация по шинам

Для каждого размера существуют марки шин, которые BMW Motorrad протестировал, признал безопасными и рекомендовал для использования. BMW Motorrad не гарантирует безопасность использования других шин, поскольку не может судить о степени их пригодности.

BMW Motorrad рекомендует использовать только шины, проверенные BMW Motorrad.

Все необходимые сведения об этом вы можете получить у официальных дилеров BMW Motorrad или на сайте www.bmw-motorrad.com.

Влияние размеров колес на работу систем ABS и ASC

Диаметр колеса является важнейшим параметром для работы систем ABS и ASC. Значения диаметра и ширины колес запрограммированы в управляющем блоке и являются основой для всех вычислений. Любое изменение этих размеров, вызванное, например установкой нештатных колес может повлечь за собой серьезные неполадки в работе системы ABS.

Кроме того, необходимые для определения угловой скорости колеса гребенки системы ABS должны соответствовать установленным на заводе системам регулировки, и их нельзя менять.

Если вы решите установить нестандартные колеса на ваш мотоцикл, обязательно проконсультируйтесь предварительно со специалистом сервисной станции, а еще лучше представителем авторизованного дилера BMW Motorrad BMW Motorrad. В некоторых случаях управляющий блок может быть перепрограммирован под новый размер колес.

Наклейка RDC

– с системой контроля давления воздуха в шинах (RDC)^{SA}

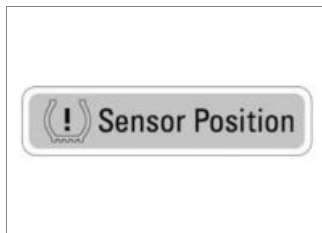

 Датчики RDC могут быть повреждены при ненадлежащем демонтаже шин. Сообщить официальному дилеру BMW Motorrad или СТО о том, что колесо оснащено датчиком RDC. ◀

У мотоциклов, оснащенных RDC, на месте расположения датчика RDC имеется соответствующая наклейка на обод. При замене шины нужно следить за тем, чтобы не повредить датчик RDC. Укажите официальному дилеру

BMW Motorrad или работникам СТО на наличие датчика RDC.

Снятие переднего колеса

- Установить мотоцикл на твердую и ровную поверхность и опустить на центральную подставку.

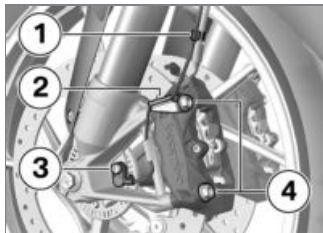

- Извлечь провод датчика ABS из зажимов **1** и **2**.
- Вывернуть винт **3** и вынуть датчик ABS из отверстия.
- Обклеить зоны колесного диска, которые могут быть оцарапаны при снятии тормозных суппортов.

 При снятом тормозном суппорте тормозные колодки могут сжаться настолько, что надеть суппорт на диск будет невозможно.

При снятом суппорте никогда не нажимайте рычаг тормоза. ◀

- Вывернуть болты крепления **4** левого и правого тормозных суппортов.

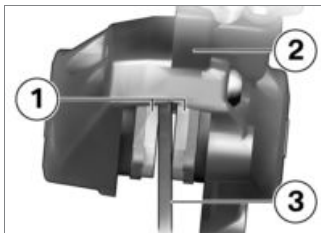

- Немного разжать тормозные колодки **1** путем поворачивания тормозного суппорта **2** относительно тормозного диска **3**.

- Движением назад и в сторону осторожно снять тормозные суппорты с тормозных дисков.

- Приподнять мотоцикл спереди, так чтобы переднее колесо свободно вращалось. Для этой цели BMW Motorrad рекомендует использовать подкат под переднее колесо BMW Motorrad.

- Установка подставки под переднее колесо (▣▶ 126).

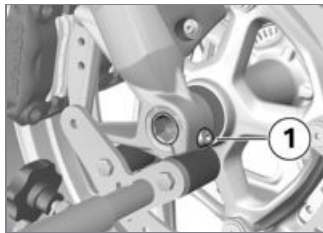

- Вывернуть правый зажимной винт **1**.

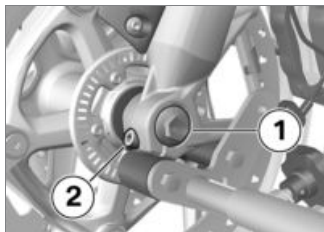

- Вывернуть винт **1**.
- Вывернуть левый зажимной винт **2**.
- Немного вдавить внутрь вставную ось, чтобы было удобнее ухватиться за нее с правой стороны.



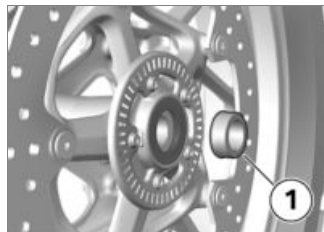

- Вынуть вставную ось **1**. При этом обязательно придерживать переднее колесо.
- Опустить переднее колесо и выкатить из передней вилки вперед.



- Вынуть распорную втулку **1** из ступицы колеса.

Установка переднего колеса

 Возможны неполадки в работе систем ABS и ASC при установке колес нестандартного размера. Прочитайте информацию о влиянии размера колес на работу систем ABS и ASC, которая приведена в начале этой главы. ◀

 Затягивание резьбового соединения с неправильным моментом затяжки может привести к его повреждению или самопроизвольному развинчиванию в процессе эксплуатации.

Обязательно обратитесь для проверки моментов затяжки на СТО, лучше всего к официальному дилеру BMW Motorrad.◀

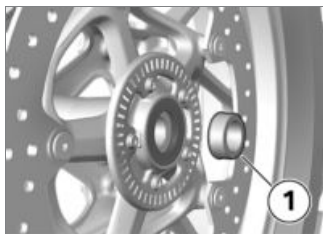

- Вставить распорную втулку **1** (с левой стороны) в ступицу колеса.

 Переднее колесо необходимо устанавливать в соответствии с направлением движения.

Обратите внимание на стрелки, указывающие направление движения, на шине или на диске колеса.◀

- Закатить переднее колесо в подвеску.

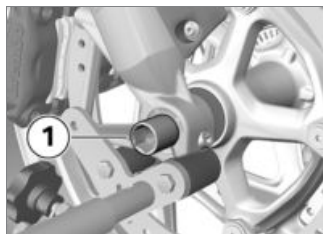

- Приподнять переднее колесо и вставить вставную ось **1**.
- Убрать подкат под переднее колесо и несколько раз сильно надавить на переднюю вилку. При этом не на-

жимать рычаг ручного тормоза.

- Установка подставки под переднее колесо (▣▶ 126).

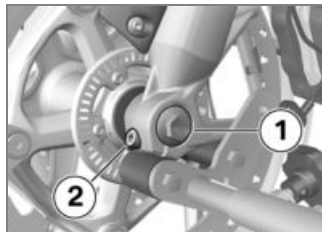

- Затянуть винт **1** с предписанным моментом затяжки. При этом удерживать вставную ось с правой стороны.



Вставная ось в телескопической вилке

– 30 Н*м

- Затянуть левый зажимной винт **2** с предписанным моментом затяжки.



Зажимной винт для вставной оси в телескопической вилке

– 19 Н*м

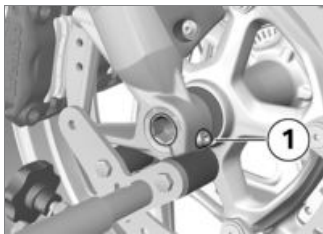

- Затянуть правый зажимной винт **1** с предписанным моментом затяжки.



Зажимной винт для вставной оси в телескопической вилке

– 19 Н*м

- Убрать подкат из-под переднего колеса.

- Надеть тормозные суппорты слева и справа на тормозные диски.

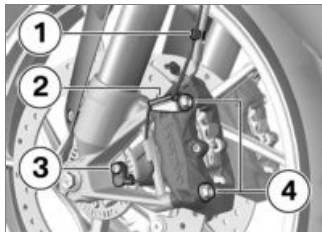

- Ввернуть болты крепления **4** с левой и с правой стороны и затянуть с предписанным моментом затяжки.



Тормозной суппорт на телескопической вилке

– 38 Н*м

- Удалить обклейку с колесного диска.



Неплотное прилегание тормозных колодок к тормозным дискам ведет к замедлению тормозного воздействия. Перед началом движения убедитесь, что тормозное воздействие происходит без задержки. ◀

- Несколько раз нажать на тормоз до прилегания тормозных колодок.
- Вставить провод датчика ABS в зажимы **1** и **2**.
- Вставить датчик ABS в отверстие и затянуть винт **3**.

Снять заднее колесо

- Установить мотоцикл на твердую и ровную поверхность и опустить на центральную подставку.
- Включить первую передачу.



Опасность ожога из-за горячей системы выпуска отработавших газов.

Не прикасаться к горячим деталям системы выпуска отработавших газов. ◀

- Дать остыть глушителю.



- Вывернуть болты крепления **1** заднего колеса. При этом обязательно придерживать колесо.
- Выкатить заднее колесо назад.

Установка заднего колеса

! Возможны неполадки в работе систем ABS и ASC при установке колес нестандартного размера.

Прочитайте информацию о влиянии размера колес на работу систем ABS и ASC, которая приведена в начале этой главы. ◀

! Затягивание резьбового соединения с неправильным моментом затяжки может привести к его повреждению или самопроизвольному развинчиванию в процессе эксплуатации.

Обязательно обратитесь для проверки моментов затяжки на СТО, лучше всего к официальному дилеру BMW Motorrad. ◀

- Надеть заднее колесо на колесную опору.



! Длина колесных болтов для спицевого колеса и литого колесного диска отличается. Установка разных или неподходящих по длине колесных болтов ведет к неудовлетворительному креплению заднего колеса и может стать причиной аварии.

Использовать только колесные болты с одинаковым допустимым индексом длины. Не смазывать колесные болты. ◀

- Затянуть колесные болты **1** заданным моментом.



Заднее колесо к фланцу колеса

– Последовательность затяжки: затянуть крест накрест

– 60 Н*м

Подкат под переднее колесо

Установка подставки под переднее колесо



Подкат BMW Motorrad под переднее колесо не рассчитан на удержание мотоцикла без центральной или других подставок. Мотоцикл, опирающийся только на подкат под переднее колесо и на заднее колесо, может опрокинуться. Перед установкой мотоцикла на подкат BMW Motorrad под

переднее колесо установите мотоцикл на центральную или боковую подставку. ◀

- Убедиться в том, что мотоцикл стоит на твердой и ровной поверхности и установить его на центральную подставку.
- Использовать базовую подставку с фиксатором для переднего колеса. Базовую подставку и аксессуары к ней вы можете приобрести у официального дилера BMW Motorrad.

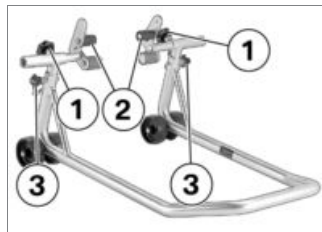

- Ослабить регулировочные винты **1**.
- Сдвинуть оба фиксатора **2** наружу, так чтобы передняя вилка проходила между ними.
- Отрегулировать подкат под переднее колесо на требуемую высоту с помощью фиксирующих штифтов **3**.
- Выровнять подкат под переднее колесо по центру колеса и сдвинуть к оси колеса.

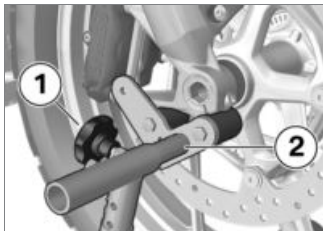

- Выровнять оба фиксатора **2** таким образом, чтобы передняя вилка надежно опиралась на них.
- Затянуть регулировочные винты **1**.

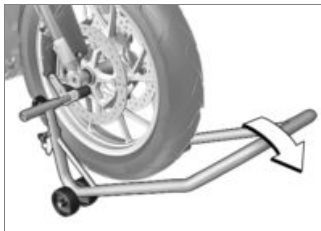

! Мотоцикл установлен на подставке: если приподнять переднюю часть мотоцикла слишком высоко, то подставка оторвется от земли и мотоцикл может опрокинуться. При приподнимании следить, чтобы подставка не отрывалась от земли. ◀

- Приподнять мотоцикл, плавно отжимая подкат под переднее колесо вниз.

Осветительные приборы

Замена осветительных приборов дальнего и ближнего света

▶ Расположение разъема, пружинной скобы и осветительных приборов может отличаться от следующих изображений. ◀

- Установить мотоцикл на твердую и ровную поверхность и выключить двигатель.
- Выключить зажигание.

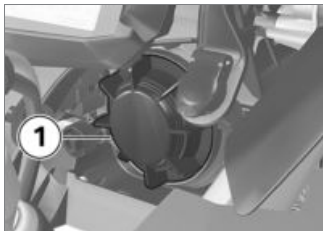

- Для замены лампы ближнего света снять крышку **1**, повернув ее против часовой стрелки.



- Для замены лампы дальнего света снять крышку **1**, по-

вернув ее против часовой стрелки.



- Отсоединить разъем **1**.



- Освободить пружинную скобу **1** из фиксатора и отвести в сторону.

- Снять осветительный прибор **2**.
- Заменить неисправный осветительный прибор.



Светотехника ближнего света

– H7 / 12 В / 55 Вт

– со светодиодной фарой^{SA}

– Светодиод◁



Светотехника дальнего света

– H7 / 12 В / 55 Вт

– со светодиодной фарой^{SA}

– Светодиод◁

- Во избежание загрязнения стекла осветительный прибор следует брать только за цоколь.

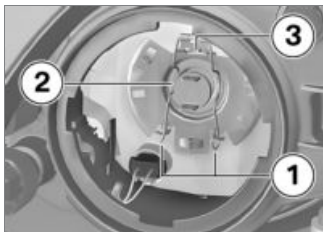

- Вставить осветительный прибор **2**, обращая внимание на правильность положения выступа **3**.

▶ Выравнивание лампы накаливания может отличаться от изображения. ◀

- Вставить пружинную скобу **1** в фиксатор.



- Подсоединить разъем **1**.
- Приставить крышку и закрепить ее, повернув по часовой стрелке.

Замена осветительного прибора стоячного огня

- Установить мотоцикл на твердую и ровную поверхность и выключить двигатель.
- Выключить зажигание.



- Снять крышку **1**, повернув ее против часовой стрелки.



- Вынуть патрон лампы **1** из корпуса фонаря.



- Вынуть лампу **1** из патрона.
- Заменить неисправный осветительный прибор.



Светотехника стояночных огней

– W5W / 12 В / 5 Вт

– со светодиодной фарой^{SA}

– Светодиод<

- Во избежание загрязнения стекла осветительный прибор следует брать с помощью чистой и сухой тряпки.



- Вставить осветительный прибор **1** в патрон.



- Вставить патрон лампы **1** в корпус фонаря.

- Приставить крышку и закрепить ее, повернув по часовой стрелке.

Замена осветительных приборов передних и задних указателей поворота

- без светодиодных указателей поворота^{SA}
- Установить мотоцикл на твердую и ровную поверхность и выключить двигатель.
- Выключить зажигание.<



- Вывернуть винт **1**.<



- Вынуть рассеиватель из корпуса фонаря со стороны резьбового крепления.◁

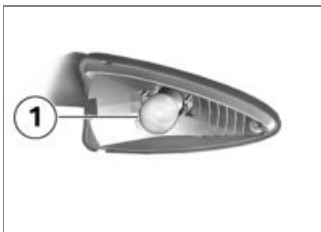

- Вывернуть осветительный прибор **1** из корпуса фо-

наря, вращая против часовой стрелки.◁

- Заменить неисправный осветительный прибор.



Светотехника передних указателей поворота

– RY10W / 12 В / 10 Вт

– со светодиодными указателями поворота^{SA}

– Светодиод◁



Светотехника задних указателей поворота

– RY10W / 12 В / 10 Вт

– со светодиодными указателями поворота^{SA}

– Светодиод◁

- Во избежание загрязнения стекла осветительный прибор следует брать с помощью чистой и сухой тряпки.

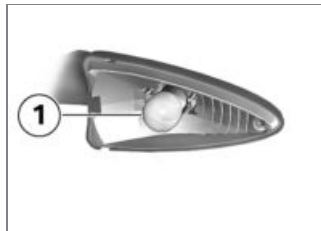

- Вставить осветительный прибор **1** в корпус фонаря, вращая по часовой стрелке.



- Вставить рассеиватель в корпус фонаря со стороны т/с и закрыть.



- Ввернуть винт **1**.

Замена светодиодного блока задних фонарей

Светодиодный задний фонарь всегда заменяется в сборе.

- Для этого необходимо обратиться на СТО, лучше всего к официальному дилеру BMW Motorrad.

Замена светодиодных указателей поворота

- со светодиодными указателями поворота^{SA}
- Замена светодиодных указателей поворота может

производиться только в сборе. Для этого необходимо обратиться на СТО, лучше всего к официальному дилеру BMW Motorrad.◁

Замена светодиодной фары

- со светодиодной фарой^{SA}
- Замена светодиодных фар может производиться только в сборе. Для этого необходимо обратиться на СТО, лучше всего к официальному дилеру BMW Motorrad.◁

Заменить светодиодную дополнительную фару

- со светодиодной дополнительной фарой^{SZ}

Светодиодные дополнительные фары можно заменять только в сборе, замена отдельных светодиодов.

Обратиться на СТО, лучше всего к официальному дилеру BMW Motorrad.

Воздушный фильтр

Замена сменного элемента воздушного фильтра



- Снятие сиденья водителя (→ 80).
- Вывернуть винты **1** и **2**.
- Снять среднюю часть облицовки.

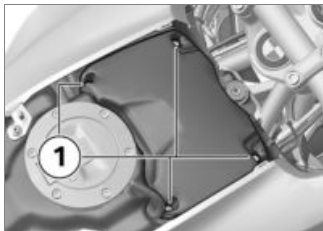

- Вывернуть винты **1**.
- Снять крышку воздушного фильтра.

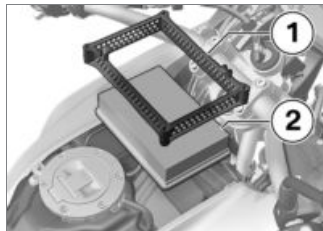

- Очистить или, при необходимости, заменить сменный элемент воздушного фильтра **2**.
- Вставить сменный элемент воздушного фильтра **2** и рамку **1**.

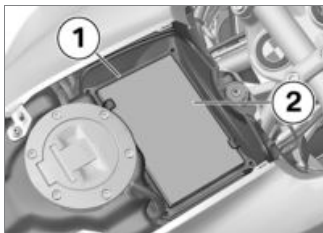

- Вынуть рамку **1**.
- Вынуть сменный элемент воздушного фильтра **2**.

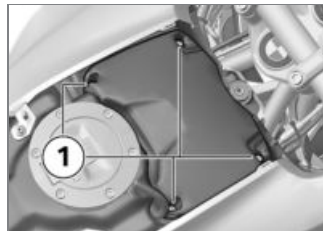

- Надеть крышку воздушного фильтра.
- Ввернуть винты **1**.

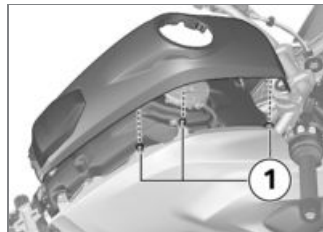

- Приставить среднюю часть облицовки, при этом следить за соединениями **1** с боковыми частями.



- Ввернуть винты **1** и **2**.
- Установка сиденья водителя (►► 82).

Система помощи при пуске

⚠ Допустимая нагрузка электрических проводов розетки не рассчитана на запуск мотоцикла от внешнего источника питания. Слишком высокий ток может привести к возгоранию проводки или к повреждению электронного оборудования мотоцикла.

Не подключайте внешний аккумулятор к розетке мотоцикла. ◀

⚠ Случайный контакт полюсного зажима кабеля для принудительного пуска двигателя с мотоциклом может привести к короткому замыканию. Используйте только вспомогательные кабели с полностью изолированными полюсными зажимами. ◀

⚠ Пуск двигателя от внешнего источника с напряжением более 12 В может привести к повреждению электронных систем мотоцикла. Аккумулятор транспортного средства, от которого производится пуск, должен иметь напряжение 12 В. ◀

- Установить мотоцикл на твердую и ровную поверхность и выключить двигатель.
- Снять крышку АКБ (►► 137).

- Для запуска двигателя от внешнего источника питания не отсоединять аккумуляторную батарею от бортовой сети.

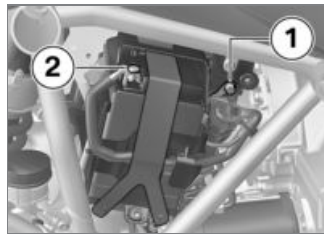

- Соединить плюсовый полюс **1** разряженной аккумуляторной батареи с плюсовым полюсом "вспомогательной" аккумуляторной батареи с помощью красного пускового кабеля.
- После этого подсоединить черную пусковую кабель к минусовому полюсу "вспомогательной" аккумуляторной

батареи, а затем к минусовому полюсу **2** разряженной аккумуляторной батареи.

- Двигатель мотоцикла, от которого производится запуск, должен работать.
- Попробовать запустить двигатель мотоцикла с разряженной аккумуляторной батареей. При неудачной попытке в целях защиты стартера и "вспомогательной" аккумуляторной батареи повторный запуск двигателя можно предпринимать только через несколько минут.
- Перед разъединением дать обоим двигателями поработать в течение нескольких минут.
- Отсоединить пусковые кабели сначала от минусового, а затем от плюсового полюсов.



Для запуска двигателя не используйте пусковые аэрозоли или аналогичные вспомогательные средства.◀

- Установка сиденья водителя (▶▶▶ 82).

Аккумуляторная батарея

Указания по техническому обслуживанию

Соблюдение правил по уходу, зарядке и хранению повышает срок службы аккумуляторной батареи и является необходимым условием для возможной подачи претензий по гарантии. Чтобы ваш аккумулятор служил долго, следует соблюдать следующие правила:

- Поверхность аккумуляторной батареи всегда должна быть сухой и чистой

- Не открывать аккумуляторную батарею
- без залива воды
- При зарядке аккумуляторной батареи соблюдать указания по зарядке, приведенные на следующих страницах
- Не переворачивать аккумуляторную батарею



В подсоединенном состоянии аккумуляторная батарея разряжается бортовой электроникой (часы, и т. д.). Это может привести к глубокому разряду аккумуляторной батареи. В этом случае претензии по гарантии исключаются. В случае длительных перерывов в эксплуатации (более 4 недель) следует подсоединить к аккумуляторной батарее зарядное устройство для постоянной подзарядки.◀

 Подразделением BMW Motorrad было разработано устройство постоянного подзаряда, специально адаптированное под электронику вашего мотоцикла. С помощью этого устройства вы можете сохранять заряд вашего аккумулятора в подключенном состоянии даже при длительных простоях. Подробную информацию по этой теме можно получить у дилеров BMW Motorrad.◀

Зарядить подсоединенную аккумуляторную батарею

 Зарядка подключенного к бортовой сети аккумуляторной батареи через клеммы может привести к повреждению электронных систем мотоцикла. При зарядке аккумуляторной батареи через клеммы, сначала

отсоедините его от бортовой сети.◀

 Если при включенном зажигании контрольные лампы и многофункциональный дисплей не включаются, это означает, что аккумуляторная батарея полностью разряжена (напряжение аккумуляторной батареи ниже 9 В). Зарядка полностью разряженного аккумулятора через дополнительную розетку может привести к повреждению электронных систем мотоцикла.

Заряжать полностью разряженную аккумуляторную батарею только через клеммы, отсоединив ее от бортовой сети.◀

 Зарядка аккумуляторной батареи через розетку разрешается только при использовании соответствующих зарядных устройств. Непригодные для этих целей зарядные устройства могут

привести к повреждению электронных систем мотоцикла. Используйте подходящие зарядные устройства BMW. Подходящее зарядное устройство можно приобрести у официального дилера BMW Motorrad.◀

- Зарядите подсоединенный аккумулятор через розетку.

 Электроника т/с распознает, когда аккумуляторная батарея зарядится полностью, в этом случае разъем отключается.◀

- Соблюдать указания в руководстве по эксплуатации зарядного устройства.

 Если вы не можете зарядить аккумулятор через бортовую розетку, то возможно используемое зарядное устройство не подходит к электронике вашего мотоцикла. В этом случае заряжайте аккумулятор, подключая устройство

непосредственно к клеммам аккумулятора.◀

Зарядить отсоединенную аккумуляторную батарею

- Зарядить аккумуляторную батарею с помощью подходящего зарядного устройства.
- Соблюдать указания в руководстве по эксплуатации зарядного устройства.
- По окончании зарядки отсоединить плюсовые клеммы зарядного устройства от полюсов аккумуляторной батареи.

▶ При длительных простоях аккумулятор необходимо регулярно подзаряжать. Обратите внимание на предписания по обслуживанию аккумулятора. Перед возобновлением эксплуатации аккумулятора нужно снова полностью зарядить.◀

снятие и установка аккумуляторной батареи

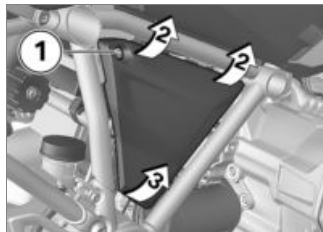

- Выключить зажигание.
- Вывернуть винт **1**.
- Немного вытащить крышку отсека аккумуляторной батареи вверх на позициях **2**.
- Для того чтобы не повредить крышку отсека аккумуляторной батареи и крепление, снять крышку отсека аккумуляторной батареи на позиции **3** вверх.

– с системой охранной сигнализации^{SA}

- При необходимости выключить систему охранной сигнализации.◀

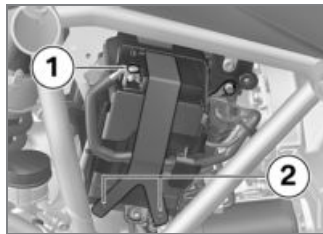

- Отвинтить минусовой провод аккумуляторной батареи **1** и резиновую стяжку **2**.



- Вытянуть опорную пластину в точке **1** наружу и снять вверх.
- Немного приподнять аккумуляторную батарею и вытянуть из крепления настолько, чтобы можно было достать до плюсового полюса.



- Отвинтить плюсовой провод аккумуляторной батареи **1** и вытащить аккумуляторную батарею.



- Закрепить плюсовой провод аккумуляторной батареи **1**.

- Вставить аккумуляторную батарею в крепление.



- Сначала вставить опорную пластину в фиксаторы **1**, а затем в точке **2** поджать под аккумуляторную батарею.

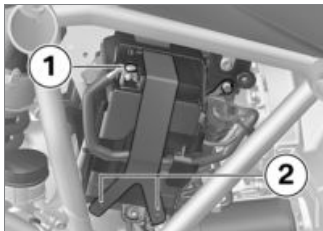

- Закрепить минусовой провод аккумуляторной батареи **1**.
- Закрепить аккумуляторную батарею при помощи резиновой стяжки **2**.



- Вставить крышку аккумуляторной батареи в фиксатор **1** и вдавить в фиксаторы **2**.



- Ввернуть винт **1**.
- Установить время на часах (☞ 51).

- Установить дату (☞ 52).

Предохранители

Замена предохранителей

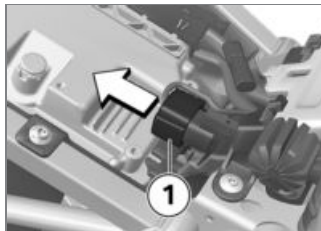

- Выключить зажигание.
- Снятие сиденья водителя (☞ 80).
- Снять штекер **1**.

⚠ При переключении неисправных предохранителей существует опасность возгорания.

Заменить неисправные предохранители на новые. ◀

- Заменить неисправный предохранитель в соответствии со схемой.

▶ При частых неисправностях предохранителей обратиться для проверки электрооборудования на СТО, лучше всего к официальному дилеру BMW Motorrad.◀

- Вставить штекер **1**.
- Установка сиденья водителя (→ 82).

Распределение предохранителей

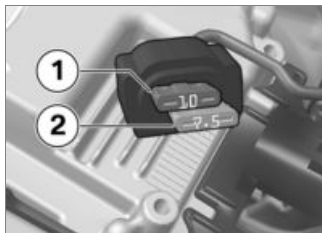

- | | |
|----------|---|
| 1 | 10 A
Комбинация приборов
Система охранной сигнализации (DWA)
Замок зажигания |
| 2 | 7,5 A
Левый блок рулевых переключателей
Система контроля давления воздуха в шинах (RDC) |

Принадлежности

Общие указания	142
Розетки	142
Система навигации	143
Кофр.....	146
Топкейс	150

Общие указания



BMW Motorrad не в состоянии судить о пригодности каждого изделия чужого производства, а именно: можно ли это изделие использовать на мотоциклах BMW без угрозы жизни и здоровью. Такую гарантию не всегда может дать даже разрешение федеральных органов сертификации и надзора. Эти органы не в состоянии учесть все условия эксплуатации мотоциклов BMW, поэтому их проверка может оказаться недостаточной. Используйте только те запасные части и аксессуары, которые рекомендованы для вашего мотоцикла BMW. ◀

Детали и принадлежности тщательно проверены BMW на безопасность, работоспособность и пригодность к использованию. Поэтому BMW берет

на себя ответственность за эти изделия. BMW не несет никакой ответственности за любые детали и принадлежности, которые он не рекомендовал. При любых изменениях соблюдайте законодательные требования. Ориентируйтесь на "Порядок допуска транспортных средств к эксплуатации" в вашей стране.

Официальный дилер BMW Motorrad даст вам квалифицированную консультацию при выборе оригинальных деталей, принадлежностей и других изделий BMW. Все специальные принадлежности BMW Motorrad представлены на нашем сайте: "www.bmw-motorrad.com".

Розетки

Подключение электрических приборов

- Приборы, подсоединенные к розеткам, можно включить только при включенном зажигании.

Прокладка проводов

- Провода от розеток к дополнительному оборудованию должны быть проложены так, чтобы не мешать водителю.
- Проложенные провода не должны ограничивать поворот руля и ухудшать динамические качества мотоцикла.
- Провода не должны зажиматься.

Автоматическое отключение

- Розетки автоматически отключаются во время пуска.

- Для разгрузки бортовой сети розетки отключаются не позднее чем через 15 минут после выключения зажигания. Дополнительные устройства с низким энергопотреблением могут не распознаваться электронными системами мотоцикла. В этом случае розетки выключаются уже по прошествии небольшого промежутка времени после выключения зажигания.
- При слишком низком напряжении аккумулятора розетки отключаются для сохранения возможности запуска мотоцикла.
- Розетки отключаются при превышении максимальной допустимой нагрузки, указанной в технических характеристиках.

Система навигации

Надежная фиксация системы навигации



Пыль и грязь могут привести к повреждению контактов Mount Cradle.

После завершения каждой поездки снова установить основание. ◀



Предохранительная система Mount Cradle не обеспечивает защиты от кражи. После каждой поездки снять систему навигации и убрать в надежное место. ◀

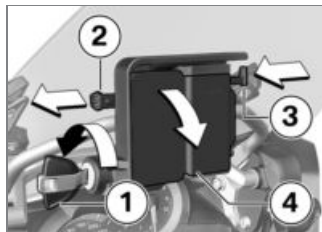

- Вставить ключ **1** и повернуть против часовой стрелки.
- Вытянуть влево блокировочный предохранитель **2**.
- Надавить на фиксатор **3**.
- » Разблокировка Mount Cradle завершена и основание **4** может быть снято вращательным движением вперед.

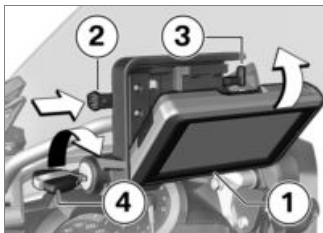

- Вставить систему навигации **1** в нижней части и наклонить вращательным движением назад.
- » Система навигации защелкивается со слышимым щелчком.
- Полностью сдвинуть блокировочный предохранитель **2** влево.
- » Фиксатор **3** заблокирован.
- Повернуть ключ **4** по часовой стрелке.
- » Система навигации заблокирована и ключ можно вытащить.

Управление навигационной системой

– с подготовкой под систему навигации^{SA}

При наличии установленного BMW Motorrad Navigator некоторые из его функций могут выполняться через Multi-Controller прямо с руля.

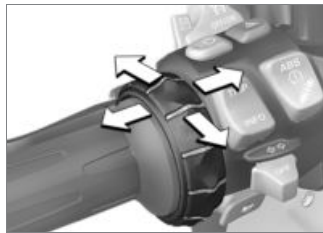

Управление Multi-Controller осуществляется с помощью шести движений:

- Поворот вверх и вниз.
- Короткое нажатие влево и вправо.
- Длительное нажатие влево и вправо.

Вращением Multi-Controller увеличивается или уменьшается громкость коммуникационной системы BMW Motorrad, подключенной через Bluetooth. Во время регулировки громкости на дисплее Navigator отображается соответствующая шкала. В специальном меню BMW вращением Multi-Controller выполняется выбор пунктов меню.

Коротким нажатием Multi-Controller влево или вправо выполняется переключение между главными страницами Navigator:

- Начальная страница
- Mediaplayer
- Специальное меню BMW
- Система навигации
- Путевой компьютер

Длительное нажатие Multi-Controller соответствует активизации определенных функций на дисплее Navigator. Данные функции обозначены маленькими стрелками над соответствующей сенсорной кнопкой или знаком "плюс" или "минус".

 Функция активируется длительным нажатием вправо.

 Функция активируется длительным нажатием влево.

 Функция активируется длительным нажатием вправо.

 Функция активируется длительным нажатием влево.

Доступно управление следующими функциями:

Начальная страница

- Нажатие влево: запустить перенаправление (при работающей системе навигации).
- Нажатие вправо: функции телефона (при подключенном телефоне)

Mediaplayer

- Нажатие влево: воспроизвести предыдущую композицию.
- Нажатие вправо: воспроизвести следующую композицию.

Специальное меню BMW

- Повторить последнюю голосовую команду системы навигации.
- Сохранить текущую точку пути в избранном.

- Включить навигацию домой.
- Включить или выключить голосовые команды системы навигации (ВЫКЛ: на дисплее отображается перечеркнутый динамик).
- Включить или выключить дисплей системы навигации

Система навигации

- Нажатие влево: увеличить фрагмент карты (наезд).
- Нажатие вправо: уменьшить фрагмент карты (отъезд).

Путевой компьютер

- Нажатие влево: листать вверх.
- Нажатие вправо: листать вниз.

Специальные функции

- с подготовкой под систему навигации SA

В результате интеграции BMW Motorrad Navigator могут иметь место расхождения в описаниях, содержащихся в руководстве по эксплуатации навигатора.

Предупреждение о резерве топлива

В установках индикатора уровня топлива в баке можно задать расстояние, покрываемое за один полный топливный бак. Так как мотоцикл передает остаточный запас хода при текущем уровне топлива в баке на навигатор, ввод этого значения больше не требуется.

Время и дата

Время и дата передаются с навигатора в мотоцикл. Передача этих данных в комбинацию приборов требует активизации в

меню SETUP комбинации приборов.

Установки системы безопасности

BMW Motorrad Navigator IV можно защитить против несанкционированного использования с помощью PIN-кода (Garmin Lock). Если эта функция активизируется, когда навигатор установлен на мотоцикле и зажигание включено, система спрашивает, нужно ли добавить этот мотоцикл в список защищенных транспортных средств. Если вы ответите на этот вопрос "Да", навигатор сохранит идентификационный номер мотоцикла в памяти.

В памяти может быть сохранено в общей сложности пять идентификационных номеров. В дальнейшем, если навигатор будет включен на одном из этих транспортных средств

при включении зажигания, ввод PIN-кода не потребуется.

В случае снятия навигатора с мотоцикла в включенном состоянии в целях безопасности также запрашивается PIN-код.

Яркость дисплея

В установленном состоянии яркость дисплея задается мотоциклом. Ручной ввод невозможен.

Кофр

– с кофрами^{SZ}

Открытие кофра

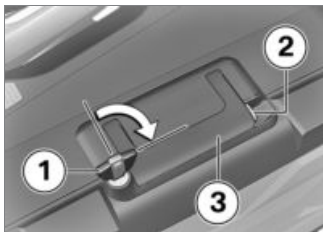

- Повернуть ключ **1** по часовой стрелке.
- Нажать и удерживать желтый фиксатор **2** и одновременно поднять ручку **3**.



- Нажать на желтую кнопку **1** вниз и одновременно открыть крышку кофра.

Регулировка объема кофра

- Открыть кофр и вынуть из него все вещи.



- Для уменьшения объема кофра зафиксировать поворотный рычаг **1** в крайнем верхнем положении.
- Для увеличения объема кофра зафиксировать поворотный рычаг **1** в крайнем нижнем положении.
- Закрыть кофр.

Закрывание кофра

- Вставить ключ в замок кофра и повернуть, так чтобы он встал поперек направления движения.
- Закрыть крышку кофра.

» Крышка защелкивается со слышимым щелчком.

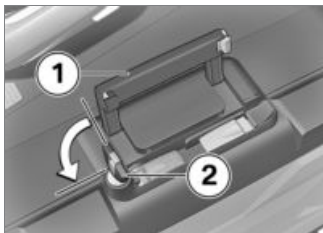

⚠ При складывании ручки для переноски, если замок кофра стоит вдоль направления движения, можно повредить фиксирующую лапку. Перед складыванием ручки для переноски обратите внимание на то, чтобы замок кофра стоял поперек направления движения. ◀

- Сложить ручку **1**.
- Повернуть ключ **2** против часовой стрелки и вытащить.

Снятие кофра

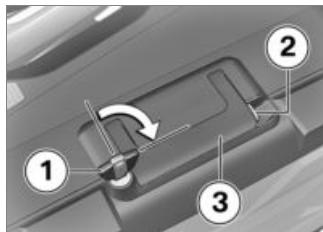

- Повернуть ключ **1** по часовой стрелке.
- Нажать и удерживать желтый фиксатор **2** и одновременно поднять ручку **3**.

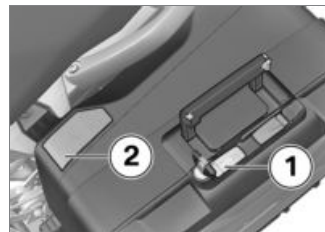

- Отжать красный рычаг разблокировки **1** вверх.
- » Крышка **2** открывается.
- Полностью открыть крышку.
- Извлечь кофр за ручку из крепления.

Установка кофра



- Отжать красный рычаг разблокировки **1** вверх.
» Крышка **2** открывается.
- Полностью открыть крышку.

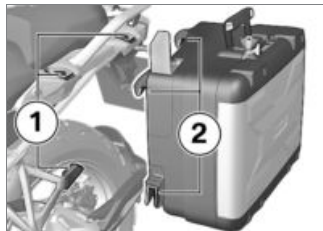

- Вставить кофр сверху в крепления **1** и **2**.

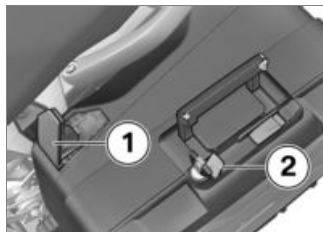

- Отжать крышку **1** вниз до появления сопротивления.

- Затем одновременно отжать вниз крышку и красный рычаг разблокировки **2**.
» Крышка защелкивается.

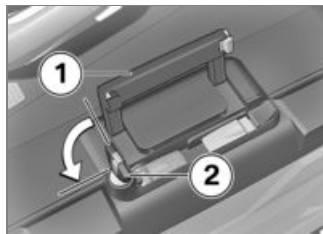

⚠ При складывании ручки для переноски, если замок кофра стоит вдоль направления движения, можно повредить фиксирующую лапку. Перед складыванием ручки для переноски обратите внимание на то, чтобы замок кофра стоял поперек направления движения.◀

- Сложить ручку **1**.

- Повернуть ключ **2** против часовой стрелки и вытащить.

Топкейс

– с топкейсом SZ

Открытие топкейса

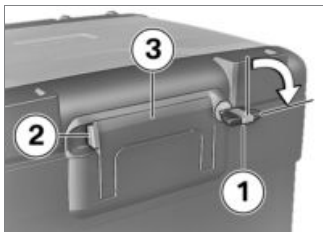

- Повернуть ключ **1** по часовой стрелке.
- Нажать и удерживать желтый фиксатор **2** и одновременно поднять ручку **3**.

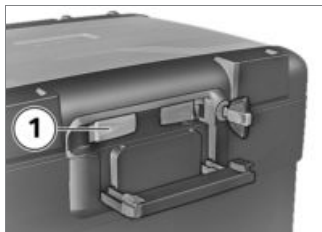

- Нажать на желтую кнопку **1** вниз и одновременно открыть крышку топкейса.

Регулировка объема топкейса

- Открыть топкейс и вынуть из него все вещи.



- Для увеличения объема топкейса зафиксировать поворотный рычаг **1** в крайнем переднем положении.
- Для уменьшения объема топкейса зафиксировать поворотный рычаг **1** в крайнем заднем положении.
- Закрыть топкейс.

Закрывание топкейса

- Закрыть крышку топкейса, сильно нажав на нее.

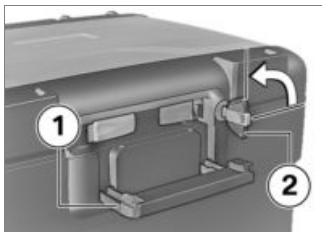

! При складывании ручки для переноски, если замок топкейса стоит горизонтально, можно повредить фиксирующую лапку. Перед складыванием ручки для переноски обратите внимание на то, чтобы замок топкейса стоял вертикально. ◀

- Сложить ручку **1**.
» Ручка защелкивается со слышимым щелчком.
- Повернуть ключ **2** против часовой стрелки и вытащить.

Снятие топкейса

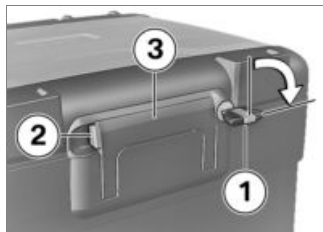

- Повернуть ключ **1** по часовой стрелке.
- Нажать и удерживать желтый фиксатор **2** и одновременно поднять ручку **3**.

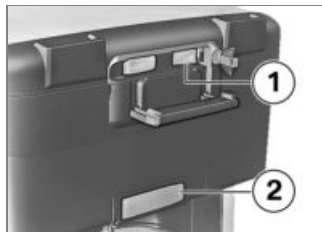

- Отвести красный рычаг **1** назад.
» Крышка **2** открывается.
- Полностью открыть крышку.
- Извлечь топкейс за ручку из крепления.

Установка топкейса

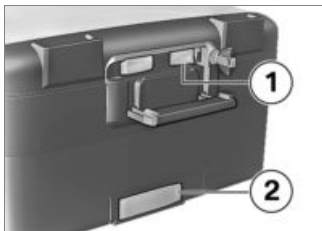

- Отвести красный рычаг **1** назад.
- » Крышка **2** открывается.
- Полностью открыть крышку.

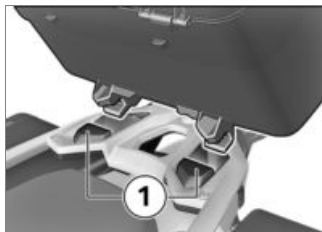

- Вставить топкейс в передние крепления **1** кронштейна топкейса.
- Прижать задний край топкейса к кронштейну топкейса.



- Отжать крышку **1** вперед до появления сопротивления.
- Затем одновременно отжать вперед крышку и красный рычаг разблокировки **2**.
- » Крышка защелкивается.

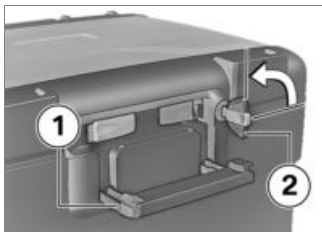

! При складывании ручки для переноски, если замок топкейса стоит горизонтально, можно повредить фиксирующую лапку.

Перед складыванием ручки для переноски обратите внимание на то, чтобы замок топкейса стоял вертикально.◀

- Сложить ручку **1**.
» Ручка защелкивается со слышимым щелчком.
- Повернуть ключ **2** против часовой стрелки и вытащить.

Уход

Средства по уходу	156
Мойка мотоцикла	156
Чистка деталей, чувствительных к повреждениям	157
Уход за лакокрасочным покрытием	158
Подготовка мотоцикла к длительному хранению.....	158
Консервация	159
Ввести мотоцикл в эксплуатацию	159

Средства по уходу

BMW Motorrad рекомендует использовать только те чистящие и моющие средства, которые можно приобрести у официальных дилеров BMW Motorrad. Средства BMW CareProducts проверены на качество компонентов, прошли лабораторные испытания и опробованы на практике. Только они обеспечивают оптимальный уход и защиту материалов, использованных в вашем мотоцикле.

 Использование не предназначенных для этих целей чистящих и косметических средств может привести к повреждению деталей мотоцикла. Не используйте для чистки такие растворители, как нитрорастворители, холодные очистители, бензин и т. п., а также спиртосодержащие очистители. ◀

Мойка мотоцикла

BMW Motorrad рекомендует перед мойкой размягнуть и смыть прилипших насекомых и стойкие загрязнения на окрашенных деталях с помощью средства для удаления насекомых. Для предотвращения образования пятен не рекомендуется мыть мотоцикл сразу после долгого пребывания на солнце или под воздействием прямых солнечных лучей.

В зимние месяцы мотоцикл следует мыть чаще. Для удаления дорожной соли мотоцикл после каждой поездки следует обмывать холодной водой.

 После мытья мотоцикла, при движении по воде или в дождь возможна задержка тормозного действия из-за намокания тормозных дисков и колодок.

Пока тормоза не высохнут, тормозить заблаговременно, или провести просушку тормозных дисков и колодок. ◀

 Теплая вода усиливает воздействие соли.

Для удаления дорожной соли используйте только холодную воду. ◀

 При использовании аппаратов высокого давления (пароструйных моечных установок) подаваемая под высоким давлением вода может вызвать повреждение уплотнений, гидравлической тормозной системы, электрооборудования и сиденья.

Не используйте для мойки мотоцикла пароструйные агрегаты и моечные установки высокого давления. ◀

Чистка деталей, чувствительных к повреждениям

Пластиковые детали



Использование не предназначенных для пластика очистителей может привести к повреждению пластмассовых деталей.

Для чистки пластмассовых деталей не пользуйтесь чистящими средствами, содержащими спирт или растворитель, а также абразивными средствами.

Не используйте жесткие губки, после них на поверхности деталей могут оставаться царапины. ◀

Детали облицовки

Использовать для очистки деталей облицовки воду и эмульсию BMW для ухода за пластиком.

Ветрозащитные щитки и рассеиватели фар из пластика

Использовать для удаления налипшей грязи и насекомых мягкую губку с большим количеством воды.



Чтобы отмыть присохшую грязь и насекомых, накройте загрязненный участок мокрой тряпкой. ◀



Очистка только водой и губкой.



Не использовать химические чистящие средства.

Хромированные детали

Для очистки хромированных деталей (в особенности от дорожной соли) следует использовать большое количество воды, при желании – с добавлением автомобильного шампуня. Для

дополнительной обработки следует использовать средства для полировки хромированных покрытий.

Радиатор

Регулярно очищать радиатор во избежание перегрева двигателя из-за недостаточного охлаждения.

Использовать, например, садовый шланг с низким напором воды.



Пластины радиатора легко поддаются деформации.

При чистке радиатора старайтесь не погнуть его пластины. ◀

Резиновые детали

Использовать для очистки резиновых деталей воду или средство для ухода за резиной BMW.

Консервация

Если капли воды не скатываются с окрашенных поверхностей, это означает, что необходимо обновить консервацию. BMW Motorrad рекомендует использовать для консервации лакокрасочного покрытия автомобильный воск BMW или средства, содержащие карнаубский или синтетический воск.

Ввести мотоцикл в эксплуатацию

- Удалить консервационную смазку.
- Очистить мотоцикл.
- Установить готовую к работе аккумуляторную батарею.
- Перед запуском, см. техническую контрольную карту.

Технические характеристики

Таблица неисправностей	162
Резьбовые соединения	163
Двигатель	165
Топливо	166
Моторное масло	167
Сцепление	167
Коробка передач	168
Задний редуктор	169
Ходовая часть	169
Тормозная система	171
Колеса и шины	171
Электрооборудование	172
Рама	174
Система охранной сигнализации	175

Габариты	175
Массы	176
Параметры движения	177

Таблица неисправностей

Двигатель не заводится или заводится плохо.

Причина	Устранение
Нажат экстренный выключатель зажигания	Перевести экстренный выключатель зажигания в рабочее положение.
Выдвинута боковая подставка и включена передача	Убрать боковую подставку.
Включена передача, сцепление не выжато	Переключить коробку передач на нейтральную передачу или выжать сцепление.
Топливный бак пуст	Заправка (▮▮▮ 94).
Аккумуляторная батарея разряжена	Зарядить подсоединенную аккумуляторную батарею (▮▮▮ 136).

Резьбовые соединения

Переднее колесо	Значение	Действи- тельно
Тормозной суппорт на теле- скопической вилке		
M10 x 65	38 Н*М	
Зажимной винт для вставной оси в телескопической вилке		
M8 x 35	19 Н*М	
Заднее колесо	Значение	Действи- тельно
Заднее колесо к фланцу колеса		
M10 x 1,25 x 40	затянуть крест накрест	
	60 Н*М	
Кронштейн зеркала	Значение	Действи- тельно
Зеркало (контргайка) к пере- ходнику		
Левая резьба, M10 x 1,25	22 Н*М	

Кронштейн зеркала	Значение	Действи- тельно
Переходник зеркала к кронштейну		
M10 x 14 - 4.8	25 Н*м	
Руль	Значение	Действи- тельно
Зажимная стойка (зажим руля) на верхней перемычке вилки		
M8 x 35	Затянуть по направлению движения вперед на блок	
	19 Н*м	

Двигатель

Конструкция двигателя	Двухцилиндровый четырехтактный оппозитный двигатель с воздушным/жидкостным охлаждением, с двумя верхнерасположенными распределительными валами с цилиндрическим зубчатым приводом и балансировочным валом.
Рабочий объем	1170 см ³
Внутренний диаметр цилиндра	101 мм
Ход поршня	73 мм
Степень сжатия	12,5:1
Номинальная мощность	92 кВт, при частоте вращения: 7750 об/мин
Крутящий момент	125 Н*м, при частоте вращения: 6500 об/мин
Максимальная частота вращения	макс. 9000 об/мин
Частота вращения коленвала на холостом ходу	1150 об/мин, Двигатель прогрет до рабочей температуры

Топливо

Рекомендуемое качество топлива	"Super" неэтилированный (максимальный 10 % этанол, E10) 95 ОЧИ/RON 89 Октановое число
Альтернативное качество топлива	Normal неэтилированный (ограничения по мощности и расходу. Если двигатель эксплуатируется, например, в странах с неудовлетворительным качеством топлива (октановое число, определяемое исследовательским методом – 91), необходимо соответственно запрограммировать мотоцикл у официального дилера BMW Motorrad.) 91 ОЧИ/RON 87 Октановое число
Количество заливаемого топлива	прим. 20 л
Резервное количество топлива	прим. 4 л

BMW рекомендует использовать топливо BP



Моторное масло

Заправочная емкость двигателя	прим. 4 л, с заменой фильтра
рекомендованные BMW Motorrad продукты	
Castrol Power 1 Racing	SAE 5W-40, API SL / JASO MA2
Количество доливаемого масла	макс. 0,95 л, Разность между отметками "MIN" и "MAX"

BMW recommends 

Сцепление

Конструкция сцепления	Многодисковое масляное сцепление
-----------------------	----------------------------------

Коробка передач

Конструкция коробки передач	6-ступенчатая коробка передач с косозубыми цилиндрическими колесами, встроенная в корпус двигателя
Передаточные числа КПП	1,650, Передаточное отношение главной передачи 2,438 (39:16 зубьям), Первая передача 1,714 (36:21 зубьям), Вторая передача 1,296 (35:27 зубьям), Третья передача 1,059 (36:34 зубьям), Четвертая передача 0,943 (33:35 зубьям), Пятая передача 0,848 (28:33 зубьям), Шестая передача 1,061 (35:33 зубьям), Выходное передаточное отношение коробки передач

Задний редуктор

Конструкция главной передачи	Привод вала с угловой передачей
Конструкция подвески заднего колеса	Одноплечий маятниковый рычаг из алюминиевого литья с EVO-Paralever BMW-Motorrad
Передаточное отношение главной передачи	2,910 (32/11 зубьям)

Ходовая часть

Переднее колесо

Конструкция подвески переднего колеса	BMW-Telelever с закрепленным на двигателе и телескопической вилке продольным рычагом, расположенной по центру амортизационной стойкой с опорой на продольный рычаг и основную раму
Конструкция подвески переднего колеса	Центральная амортизационная стойка с винтовой пружиной
– с системой Dynamic ESA ^{SA}	Центральная амортизационная стойка с винтовой пружиной и расширительным бачком, электрическая регулировка хода сжатия и отбоя
Ход передней подвески	190 мм, на колесе
– с низкой посадкой ^{SA}	160 мм, на колесе

Заднее колесо

Конструкция подвески заднего колеса	Одноплечий маятниковый рычаг из алюминиевого литья с EVO-Paralever BMW-Motorrad
Конструкция задней подвески	Центральная амортизационная стойка с винтовой пружиной, регулируемые ход отбоя и поджатие пружины
– с системой Dynamic ESA ^{SA}	Центральная амортизационная стойка с винтовой пружиной и расширительным бачком, демпфирование степени сжатия и отбоя с электрорегулировкой, поджатие пружины с электрорегулировкой
Ход пружины на заднем колесе	200 мм
– с низкой посадкой ^{SA}	170 мм

Тормозная система

Конструкция переднего тормоза	Двухдисковый тормоз с гидравлическим приводом, четырехпоршневые радиальные цельные суппорты и плавающие тормозные диски
Материал передних тормозных накладок	Металлокерамика
Конструкция заднего тормоза	Дисковый тормоз с гидравлическим приводом, двухпоршневой плавающий суппорт и неподвижный тормозной диск
Материал задних тормозных накладок	Органика

Колеса и шины

Рекомендуемые сочетания шин	Текущий список рекомендуемых шин можно получить у официальных дилеров BMW Motorrad или в Интернете на веб-сайте " www.bmw-motorrad.com "
-----------------------------	--

Переднее колесо

Конструкция переднего колеса	Литой алюминиевый колесный диск
– с дисками с крестообразными спицами ^{SA}	Колесный диск с крестообразными спицами
Размер диска (обода) переднего колеса	3.0"x19"
Маркировка шины переднего колеса	120/70 - 19
Допустимый дисбаланс переднего колеса	макс. 5 г

Заднее колесо

Конструкция заднего колеса	Литой алюминиевый колесный диск
– с дисками с крестообразными спицами ^{SA}	Колесный диск с крестообразными спицами
Размер диска (обода) заднего колеса	4.50"х17"
Маркировка шины заднего колеса	170/60 - 17
Допустимый дисбаланс заднего колеса	макс. 45 г

Давление воздуха в шинах

Давление в шине переднего колеса	2,5 бар, при холодных шинах
Давление в шине заднего колеса	2,9 бар, при холодных шинах

Электрооборудование

Допустимая электронагрузка розеток	макс. 5 А, все розетки в сумме
Блок предохранителей	10 А, Гнездо 1: комбинация приборов, система охранной сигнализации (DWA), замок зажигания, диагностический разъем 7,5 А, Гнездо 2: левый блок рулевых переключателей, система контроля давления воздуха в шинах (RDC)

Аккумуляторная батарея

Тип аккумулятора	Аккумуляторная батарея AGM (Absorbent Glass Mat)
Номинальное напряжение АКБ	12 В
Номинальная емкость АКБ	12 А*ч

Свечи зажигания

Изготовитель и маркировка свечей зажигания	NGK LMAR8D-J
Зазор между электродами свечи зажигания	0,8±0,1 мм

Осветительные приборы

Светотехника дальнего света	H7 / 12 В / 55 Вт
– со светодиодной фарой ^{SA}	Светодиод
Светотехника ближнего света	H7 / 12 В / 55 Вт
– со светодиодной фарой ^{SA}	Светодиод
Светотехника стояночных огней	W5W / 12 В / 5 Вт
– со светодиодной фарой ^{SA}	Светодиод
Светотехника заднего фонаря/стоп-сигнала	Светодиод

Светотехника передних указателей поворота	RY10W / 12 В / 10 Вт
– со светодиодными указателями поворота ^{SA}	Светодиод
Светотехника задних указателей поворота	RY10W / 12 В / 10 Вт
– со светодиодными указателями поворота ^{SA}	Светодиод

Рама

Конструкция рамы	Рама из стальных труб с несущим приводным узлом, задняя рама из стальных труб
Местонахождение заводской таблички	Правая передняя рама (рядом с амортизационной стойкой)
Место для идентификационного номера мотоцикла	Рама спереди справа на головке руля

Система охранной сигнализации

Время активизации при вводе в эксплуатацию	прим. 30 с
Продолжительность сигнала тревоги	прим. 26 с
Тип батареи	CR 123 A

Габариты

Длина т/с	2205 мм, Над брызговиком
Высота т/с	1430...1490 мм, над ветрозащитным щитком при собственной массе DIN
– с низкой посадкой ^{SA}	1415 мм, над ветрозащитным щитком, нижняя позиция, при собственной массе по DIN
Ширина т/с	955 мм, с зеркалом
Высота сиденья водителя	850...870 мм, без водителя при собственной массе
– с низким сиденьем водителя ^{SA}	820...840 мм, без водителя при собственной массе
– с низкой посадкой ^{SA}	800...820 мм, без водителя при собственной массе

Длина дуги по внутренней стороне ног водителя	1870...1910 мм, без водителя при собственной массе
– с низким сиденьем водителя ^{SA}	1820...1860 мм, без водителя при собственной массе
– с низкой посадкой ^{SA}	1790...1830 мм, без водителя при собственной массе

Массы

Собственная масса	238 кг, собственная масса по DIN, готовность к движению 90 % полная заправка, без SA
Допустимая полная масса:	450 кг
Макс. загрузка	212 кг

Параметры движения

Максимальная скорость	>200 км/ч
-----------------------	-----------

Служба сервиса

Сервисная служба BMW Motorrad	180
BMW Motorrad Мобильные услуги	180
Работы по техническому обслу- живанию	181
Подтверждение технического об- служивания	182
Подтверждение сервисного об- служивания	187

Сервисная служба BMW Motorrad

Благодаря разветвленной сети дилеров специалисты BMW Motorrad придут вам на помощь более чем в 100 странах мира. В распоряжении официальных дилеров BMW Motorrad имеются техническая информация и технические "ноу-хау", необходимые для качественного выполнения любых работ по техническому обслуживанию и ремонту вашего BMW.

Информацию о ближайшем дилере BMW Motorrad вы можете найти на сайте "www.bmw-motorrad.com".



Неквалифицированное выполнение работ по техническому обслуживанию и ремонту может привести к повре-

ждению техники или несчастному случаю.

BMW Motorrad рекомендует доверять выполнение соответствующих работ на Вашем транспортном средстве специализированным мастерским, лучше всего авторизованным партнерам BMW Motorrad.◀

Чтобы ваш мотоцикл BMW всегда находился в безупречном состоянии, BMW Motorrad рекомендует соблюдать предусмотренные для вашего мотоцикла интервалы техобслуживания.

Выполнение любых работ по обслуживанию и ремонту необходимо подтверждать в главе "Сервисное обслуживание" этого руководства. Регулярное посещение СТО также является необходимым условием для постгарантийного обслуживания.

Информацию об объеме работ, выполняемом Службой сервиса BMW Motorrad, можно получить у официальных дилеров BMW Motorrad.

BMW Motorrad Мобильные услуги

У новых мотоциклов BMW в случае неисправности предоставляются различные мобильные услуги BMW Motorrad, (например, аварийная служба BMW Group, помощь при неисправностях, эвакуатор).

За информацией о предлагаемых мобильных услугах обращайтесь к вашему дилеру BMW Motorrad.

Работы по техническому обслуживанию

Осмотр при передаче BMW

Процедура осмотра при передаче BMW выполняется официальным дилером BMW Motorrad при передаче мотоцикла клиенту.

Контроль после обкатки BMW

Контроль после обкатки необходимо выполнять при пробеге от 500 до 1200 км.

Сервисное обслуживание BMW

Сервисное обслуживание BMW проводится один раз в год. При этом объем сервисного обслуживания зависит от возраста мотоцикла и пробега. Официальный дилер BMW Motorrad

должен документально подтвердить факт проведения сервисного обслуживания и указать срок следующего обслуживания.

Если вы ездите очень много, при определенных обстоятельствах может возникнуть необходимость в посещении СТО до наступления срока следующего сервисного обслуживания. В этом случае в подтверждении проведения сервисного обслуживания дополнительно указывается соответствующий максимальный пробег. Если этот пробег достигает до наступления срока следующего сервисного обслуживания, сервисное обслуживание проводится раньше.

Индикатор сервисного обслуживания на многофункциональном дисплее напомнит вам о приближающемся сроке сервисного обслуживания при-

мерно за месяц или 1000 км до его наступления.

Подтверждение технического обслуживания

Осмотр при передаче BMW

проведено

(дата) _____

Печать, подпись

Контроль после обкатки BMW

проведено

(дата) _____

(пробег) _____

Следующие сервисное об-
служивание
не позднее

(дата) _____

или, если достигается
раньше

(пробег) _____

Печать, подпись

Сервисное обслуживание BMW

проведено

(дата) _____

(пробег) _____

Следующие сервисное об-
служивание

не позднее

(дата) _____

или, если достигается
раньше

(пробег) _____

Печать, подпись

Сервисное обслуживание BMW

проведено

(дата) _____

(пробег) _____

Следующие сервисное об-
служивание

не позднее

(дата) _____

или, если достигается
раньше

(пробег) _____

Печать, подпись

Сервисное обслуживание BMW

проведено

(дата) _____

(пробег) _____

Следующие сервисное об-
служивание

не позднее

(дата) _____

или, если достигается
раньше

(пробег) _____

Печать, подпись

Сервисное обслуживание BMW

проведено

(дата) _____

(пробег) _____

Следующие сервисное обслуживание

не позднее

(дата) _____

или, если достигается раньше

(пробег) _____

Печать, подпись**Сервисное обслуживание BMW**

проведено

(дата) _____

(пробег) _____

Следующие сервисное обслуживание

не позднее

(дата) _____

или, если достигается раньше

(пробег) _____

Печать, подпись**Сервисное обслуживание BMW**

проведено

(дата) _____

(пробег) _____

Следующие сервисное обслуживание

не позднее

(дата) _____

или, если достигается раньше

(пробег) _____

Печать, подпись

Сервисное обслуживание BMW

проведено

(дата) _____

(пробег) _____

Следующие сервисное обслуживание

не позднее

(дата) _____

или, если достигается раньше

(пробег) _____

Печать, подпись

Сервисное обслуживание BMW

проведено

(дата) _____

(пробег) _____

Следующие сервисное обслуживание

не позднее

(дата) _____

или, если достигается раньше

(пробег) _____

Печать, подпись

Сервисное обслуживание BMW

проведено

(дата) _____

(пробег) _____

Следующие сервисное обслуживание

не позднее

(дата) _____

или, если достигается раньше

(пробег) _____

Печать, подпись

Сервисное обслуживание BMW

проведено

(дата) _____

(пробег) _____

Следующие сервисное обслуживание

не позднее

(дата) _____

или, если достигается раньше

(пробег) _____

Печать, подпись**Сервисное обслуживание BMW**

проведено

(дата) _____

(пробег) _____

Следующие сервисное обслуживание

не позднее

(дата) _____

или, если достигается раньше

(пробег) _____

Печать, подпись**Сервисное обслуживание BMW**

проведено

(дата) _____

(пробег) _____

Следующие сервисное обслуживание

не позднее

(дата) _____

или, если достигается раньше

(пробег) _____

Печать, подпись

Подтверждение сервисного обслуживания

Таблица служит для подтверждения проведения работ по техническому и гарантийному обслуживанию и ремонту, а также для подтверждения установки специальных принадлежностей и проведения специальных акций.

Выполненная работа	(пробег)	Дата

Приложение

Сертификат 190

Certification Tire Pressure Control (TPC)

FCC ID: MRXBC54MA4
IC: 2546A-BC54MA4

FCC ID: MRXBC5A4
IC: 2546A-BC5A4

This device complies with Part 15 of the FCC Rules and with Industry Canada license-exempt RSS standard(s).

Operation is subject to the following two conditions:

- (1) This device may not cause harmful interference, and
- (2) This device must accept any interference received, including interference that may cause undesired operation.

Le présent appareil est conforme aux CNR d'Industrie Canada applicables aux appareils radio exempts de licence. L'exploitation est autorisée aux deux conditions suivantes:

- (1) l'appareil ne doit pas produire de brouillage, et
- (2) l'utilisateur de l'appareil doit accepter tout brouillage radioélectrique subi, même si le brouillage est susceptible d'en compromettre le fonctionnement.

WARNING: Changes or modifications not expressly approved by the party responsible for compliance could void the user's authority to operate the equipment. The term "IC:" before the radio certification number only signifies that Industry Canada technical specifications were met.

А

ABS

- Орган управления, 15
- Предупреждения, 35
- Самодиагностика, 88
- Техника в деталях, 101
- управление, 63

ASC

- Орган управления, 15
- Самодиагностика, 89
- Техника в деталях, 104
- управление, 64

Е

ESA

- Орган управления, 15
- управление, 73

ААварийная световая
сигнализация

- Орган управления, 15, 17
- управление, 63

Аккумуляторная батарея

- Зарядить отсоединенную
аккумуляторную батарею, 137
- Зарядить подсоединенную
аккумуляторную батарею, 136
- Предупреждение о
напряжении зарядки
аккумуляторной батареи, 38
- снятие, 137
- Технические характери-
стики, 173
- Указания по техническому
обслуживанию, 135
- установка, 137

Аксессуары

- общие указания, 142

Актуальность, 8

Б

Багаж

- Указания по загрузке, 84

Бортовая розетка

- Положение на т/с, 13
- Указания по использо-
ванию, 142

Бортовой инструмент

- Оглавление, 110
- Положение на т/с, 14

В

Ветрозащитный щиток

- Регулировочный элемент, 13
- установка, 79

Воздушный фильтр

- Замена сменного
элемента, 132
- Положение на т/с, 13

Выбор передач

- Рекомендация повышения
передачи, 42

Г

Габариты

- Технические характери-
стики, 175

Глушение, 91

Д

- Двигатель
 - запуск, 87
 - Предупреждение для системы управления двигателем, 38
 - Предупреждение электронной системы управления двигателем, 31
 - Технические характеристики, 165

Е

- Езда по бездорожью, 92

З

- Задний редуктор
 - Технические характеристики, 169
- Зажигание
 - включить, 46
 - Выключить, 46
- Замок рулевой колонки
 - Блокировка, 45
- Заправить топливом, 94

Запуск, 87

- Орган управления, 17

Звуковой сигнал, 15

Зеркала

- установка, 78

И

Идентификационный номер т/с

- Положение на т/с, 13

Индикатор ТО, 41

К

Ключи, 45

Колеса

- Изменение размеров, 120

- Проверка дисков, 119

- Проверка спиц, 119

- Снятие переднего колеса, 121

- Технические характеристики, 171

- Установка заднего колеса, 125

- Установка переднего колеса, 122

Комбинация приборов

- Датчик освещенности, 18

- Обзор, 18

Комбинированный выключатель

- Обзор левой стороны, 15

- Обзор правой стороны, 17

Комплектация, 7

Контрольные лампы, 18

- Обзор, 20

Коробка передач

- Технические характеристики, 168

Кофр, 146

М

Массы

- Таблица допустимой нагрузки, 14

- Технические характеристики, 176

Многофункциональный дисплей, 18

- Выбор индикации, 48

- Обзор, 22

- Орган управления, 15

управление, 48
Мобильные услуги, 180
Моменты затяжки, 163
Моторное масло
 Долить, 112
 Заливное отверстие, 13
Индикатор уровня
 наполнения, 13
Предупреждение об уровне
 масла в двигателе, 38
Проверить уровень
 наполнения, 111
Сигнализатор уровня
 масла, 40
Технические характери-
 стики, 167
Мотоцикл
 крепление, 96
 обслуживание, 155
 Подготовить к длительному
 хранению, 158
 постановка на стоянку, 91
 чистка, 155
 эксплуатировать, 159

Н

Наружная температура
 Индикация, 39
Настройка амортизаторов
 Задний регулировочный
 элемент, 11
 установка, 73
Низкое расположение
 Ограничения, 84

О

Обзор предупреждений, 26
Обзорная информация
 Комбинация приборов, 18
 левая сторона т/с, 11
 Левый блок рулевых
 переключателей, 15
 Многофункциональный
 дисплей, 22
 под сиденьем, 14
 Правая сторона
 мотоцикла, 13
 Правый блок рулевых
 переключателей, 17
 Предупреждающие
 символы, 24

Сигнальные и контрольные
 лампы, 20
Обкатка, 90
Обогрев ручек
 Орган управления, 17
 управление, 77
Осветительные приборы
 Замена осветительного
 прибора ближнего света, 127
 Замена осветительного
 прибора дальнего света, 127
 Замена осветительного
 прибора стояночного
 огня, 129
 Замена осветительных
 приборов передних и задних
 указателей поворота, 130
 Замена светодиодного блока
 задних фонарей, 132
 Замена светодиодной
 фары, 132
 Заменить светодиодную
 дополнительную фару, 132

- Предупреждение о неисправности осветительного прибора, 31
- Технические характеристики, 173
- Освещение
- автоматический постоянный ближний свет, 61
 - Ближний свет, 59
 - Орган управления, 15
 - Парковочные огни, 59
 - ручной постоянный ближний свет, 60
 - Стояночный огонь, 59
 - Управление дальним светом, 59
 - Управление прерывистым световым сигналом, 59
 - Управлять дополнительными фарами, 59
- Охлаждающая жидкость
- Долить, 117
 - Предупреждение о перегреве, 30
 - Проверить уровень наполнения, 117
- П**
- Парковочные огни, 59
 - Перечень проверок, 87
 - Периодичность технического обслуживания, 181
 - Подкат под переднее колесо установка, 126
 - Подсветка дороги к дому, 46
 - Подтверждение технического обслуживания, 182
 - Постоянный ближний свет
 - Автоматический постоянный ближний свет, 61
 - Положение на т/с, 11
 - ручной постоянный ближний свет, 60
- Предварительное натяжение пружины
- Задний регулировочный элемент, 13
 - установка, 72
- Предохранители
- заменить, 139
 - Технические характеристики, 172
- Предупреждения
- ABS, 35
 - RDC, 33
 - Напряжение зарядки аккумуляторной батареи, 38
 - Неисправность осветительного прибора, 31
 - Обзор, 24
 - Предупреждение о наружной температуре, 30
 - Противоугонная система, 30
 - Резерв топлива, 37
 - Система охранной сигнализации, 32
 - Система управления двигателем, 38

Способ отображения, 25
Температура охлаждающей
жидкости, 30
Уровень масла в
двигателе, 38
Электронная система
управления двигателем, 31
Проверка Pre-Ride-Check, 88

Р

Рама
Технические характери-
стики, 174
Режим движения
Орган управления, 17
Техника в деталях, 100
установка, 65
Резерв топлива
Предупреждение, 37
Руководство по эксплуатации
Положение на т/с, 14
Руль
установка, 77

С

Свечи зажигания
технические характери-
стики, 173
Сигнальные лампы, 18
Обзор, 20
Сиденье
Позиция устройства
регулировки высоты, 14
Сиденья
Запирание, 11
Регулировка высоты
сиденья, 81
снятие и установка, 79
Система контроля давления в
шинах (RDC)
Индикация, 41
Система контроля давления
воздуха в шинах (RDC)
Наклейки на диски, 120
Предупреждения, 33
Техника в деталях, 106

Система охранной
сигнализации
Контрольная лампа, 18
Предупреждение, 32
Технические характери-
стики, 175
управление, 55
Система поддержания заданной
скорости
управление, 69
Система помощи при
пуске, 134
Служба сервиса, 180
Сокращения и символы, 6
Спидометр, 18
Средние значения
Обнуление, 49
Сцепление
Отрегулировать ручной
рычаг, 76
Проверить функционирова-
ние, 118
Технические характери-
стики, 167

Счетчик пробега
Обнуление, 49

Т

Таблица неисправностей, 162

Тахометр, 18

Температура окружающего
воздуха

Предупреждение о наружной
температуре, 30

Технические характеристики

Аккумуляторная батарея, 173

Габариты, 175

Двигатель, 165

Задний редуктор, 169

Колеса и шины, 171

Коробка передач, 168

Лампы накаливания, 173

Массы, 176

Моторное масло, 167

Рама, 174

Свечи зажигания, 173

Система охранной
сигнализации, 175

Стандарты, 7

Сцепление, 167

Топливо, 166

Тормозная система, 171

Ходовая часть, 169

Электрооборудование, 172

Техническое обслуживание
общие указания, 110

Топкейс
управление, 150

Топливо
Заливное отверстие, 11

заправка топливом, 94

Резерв топлива, 39

Технические характери-
стики, 166

Тормозная жидкость

Задний бачок, 13

Передний бачок, 13

Проверить уровень в заднем
контуре, 116

Проверить уровень в
переднем контуре, 115

Тормозная система

Отрегулировать ручной
рычаг, 76

Проверить функционирова-
ние, 113

Технические характери-
стики, 171

Указания по технике
безопасности, 90

Тормозные колодки

Обкатка, 90

проверить сзади, 114

проверка спереди, 113

У

Указания по технике
безопасности
для движения, 84
для торможения, 90

Указатели поворота

Орган управления, 15

Правый орган управления, 17
управление, 62

Ф

- Фара
 - Настройка на право-/левостороннее движение, 57
 - Система регулировки угла наклона фары, 11
 - Угол наклона фары, 57

Х

- Ходовая часть
 - Технические характеристики, 169

Ч

- Часы
 - установка, 51

Ш

- Шильдик
 - Положение на т/с, 13
- Шины
 - Давление воздуха в шинах, 172
 - Максимальная скорость, 85
 - Обкатка, 90
 - Проверить давление воздуха в шинах, 77

- Проверка высоты рисунка протектора, 119
- Рекомендация, 119
- Таблица значений давления воздуха в шинах, 14
- Технические характеристики, 171

Э

- Экстренный выключатель зажигания, 17
 - управление, 57
- Электронная противоугонная система
 - Запасные ключи, 47
 - Предупреждение, 30
- Электрооборудование
 - Технические характеристики, 172

В зависимости от комплектации и дополнительного оборудования вашего мотоцикла, а также при экспортном исполнении, возможны расхождения с иллюстрациями и текстом данного руководства. Это не может служить основанием для предъявления претензий юридического характера.

Все размеры, массы, данные расхода и мощностные характеристики подразумевают соответствующие допуски.

Оставляем за собой право на внесение изменений в конструкцию, комплектацию и принадлежности

Оставляем за собой право на ошибки.

©2013 Bayerische Motoren
Werke Aktiengesellschaft
80788 München, Deutschland
Перепечатка, полная или частичная, допускается только с

письменного разрешения отдела послепродажного обслуживания BMW Motorrad.

Отпечатано в Германии.

Важные данные, касающиеся остановки на заправке.

Топливо

Рекомендуемое качество топлива	"Super" неэтилированный (максимальный 10 % этанол, E10) 95 ОЧИ/RON 89 Октановое число
--------------------------------	---

Альтернативное качество топлива	Normal неэтилированный (ограничения по мощности и расходу. Если двигатель эксплуатируется, например, в странах с неудовлетворительным качеством топлива (октановое число, определяемое исследовательским методом – 91), необходимо соответственно запрограммировать мотоцикл у официального дилера BMW Motorrad.) 91 ОЧИ/RON 87 Октановое число
---------------------------------	---

Количество заливаемого топлива	прим. 20 л
--------------------------------	------------

Резервное количество топлива	прим. 4 л
------------------------------	-----------

Давление воздуха в шинах

Давление в шине переднего колеса	2,5 бар, при холодных шинах
----------------------------------	-----------------------------

Давление в шине заднего колеса	2,9 бар, при холодных шинах
--------------------------------	-----------------------------

BMW recommends 

Номер для заказа: 01 49 8 550 220
08.2013, 4-е издание, 16

