



BMW Motorrad



När du älskar att  
köra

# Instruktionsbok R 1200 GS

## Fordons-/återförsäljaruppgifter

### Fordonsdata

---

Modell

---

Chassinummer

---

Färgkod

---

Registreringsdatum

---

Registreringsnummer

### Återförsäljaruppgifter

---

Kontaktperson vid service

---

Fru/Herr

---

Telefonnummer

---

Återförsäljarens adress/telefon (firmastämpel)

## Välkommen till BMW

Vi gratulerar till ditt val av en motorcykel från BMW och hälsar dig välkommen som BMW-förare.

Ju bättre du känner din motorcykel, desto säkrare blir du i trafiken.

Läs igenom denna instruktionsbok innan du startar din nya BMW. Med hjälp av boken lär du snabbt känna din BMW-motorcykel så att du kan utnyttja de tekniska fördelarna fullt ut.

Dessutom får du anvisningar om underhåll och skötsel, som hjälper dig att bibehålla drift- och trafiksäkerheten och det höga andrahandsvärdet.

Din BMW Motorrad-återförsäljare står gärna till tjänst med att svara på frågor angående motorcykeln.

Vi önskar dig lycka till med din nya BMW-motorcykeln och en angenäm och säker körning

BMW Motorrad.

01 45 8 550 205



# Innehållsförteckning

Med hjälp av det alfabetiska registret i slutet av instruktionsboken kan du slå upp det du söker.

<b>1 Allmänna anvisningar</b> .....	<b>5</b>
Översikt .....	6
Förkortningar och symboler .....	6
Utrustning .....	7
Tekniska data .....	7
Aktualitet .....	7
<b>2 Översikt</b> .....	<b>9</b>
Vy från vänster .....	11
Sidovy höger .....	13
Under sadeln .....	14
Kombiomkopplare vänster .....	15
Kombiomkopplare höger ....	16
Kombiinstrument .....	17

<b>3 Indikeringar</b> .....	<b>19</b>
Varnings- och kontrollampor .....	20
Multifunktionsdisplay .....	21
Varningssymboler på displayen .....	22
Varningsindikeringar .....	23
Yttertemperatur .....	35
Bränslereserv .....	35
Oljenivåindikering .....	36
Serviceindikering .....	36
Däcktryck .....	37
Uppväxlingsrekommendation .....	37
<b>4 Manövrering</b> .....	<b>39</b>
Styr-/tändningslås .....	40
Tändning .....	40
Elektronisk körspärr (EWS) .....	41
Multifunktionsdisplay .....	42
Stöldlarm DWA .....	48
Nödströmbrytare .....	50
Strålkastare .....	50

Ljus .....	51
Varselljus .....	53
Blinker .....	54
Varningsblinkers .....	54
BMW Motorrad Integral ABS .....	55
Automatisk stabilitetskontroll ASC .....	56
Kör läge .....	57
Farthållare .....	60
Fjäderförspänning .....	62
Dämpning .....	63
Elektronisk chassiinställning Dynamic ESA .....	63
Koppling .....	65
Broms .....	66
Däck .....	66
Styre .....	67
Värmehandtag .....	67
Speglar .....	68
Vindruta .....	69
Förar- och passagerarsadel .....	69

<b>5 Körning</b> .....	<b>73</b>	Fälgar och däck .....	101	<b>10 Tekniska data</b> .....	<b>137</b>
Säkerhetsanvisningar .....	74	Hjul .....	102	Felsökningsschema .....	138
Checklista .....	76	Framhjulsstöd .....	108	Skruvförband .....	139
Start .....	76	Lampor .....	109	Motor .....	141
Inkörning .....	78	Luftfilter .....	114	Bränsle .....	142
Bromsar .....	79	Starthjälp .....	115	Motorolja .....	143
Parkera motorcykeln .....	80	Batteri .....	116	Koppling .....	143
Terrängkörning .....	81	Säkringar .....	119	Växellåda .....	144
Tankning .....	82	<b>8 Tillbehör</b> .....	<b>121</b>	Bakhjulsdrivning .....	145
Förankra motorcykeln vid transport .....	83	Allmänna anvisningar .....	122	Chassi .....	145
<b>6 Teknik i detalj</b> .....	<b>85</b>	Eluttag .....	122	Bromsar .....	146
Körläge .....	86	Navigationssystem .....	123	Hjul och däck .....	147
Bromsar med BMW Motor- rad Integral ABS .....	87	Väskor .....	126	Elsystem .....	148
Motorstyrning med BMW Motorrad ASC .....	89	Toppbox .....	129	Ram .....	149
Däcktryckskontroll RDC .....	91	<b>9 Skötsel</b> .....	<b>133</b>	Stödskyddssystem .....	150
<b>7 Underhåll</b> .....	<b>93</b>	Vårdprodukter .....	134	Mått .....	150
Allmänna anvisningar .....	94	Motorcykeltvätt .....	134	Vikter .....	151
Verktögsutrustning .....	94	Rengöring av känsliga for- donsdelar .....	134	Körvärden .....	151
Motorolja .....	95	Lackvård .....	135	<b>11 Service</b> .....	<b>153</b>
Bromssystem .....	96	Avställning av motorcy- kel .....	136	BMW Motorrad Service ...	154
Kylmedel .....	100	Konservering .....	136	BMW Motorrad Mobilitets- tjänster .....	154
Koppling .....	101	Idrifttagning av motorcykel .....	136	Servicearbeten .....	154
				Servicebekräftelser .....	156
				Servicebekräftelser .....	161

<b>12 Bilaga .....</b>	<b>163</b>
Certifikat .....	164
<b>13 Alfabetiskt regis-</b>	
<b>ter .....</b>	<b>165</b>

## Allmänna anvisningar

Översikt.....	6
Förkortningar och symboler .....	6
Utrustning .....	7
Tekniska data.....	7
Aktualitet .....	7

## Översikt

Vi lägger stor vikt vid att du lätt ska kunna hitta i instruktionsboken. Med hjälp av det alfabetiska registret kan du lätt slå upp det du söker. Om du vill få en överblick över din motorcykel så hittar du det i kapitel 2. I kapitel 11 dokumenteras alla genomförda service- och reparationsarbeten. Bevisen på att servicearbetena har genomförts är förutsättning för goodwillarbeten. Tänk på att du ska lämna med instruktionsboken om du säljer din BMW; den är en viktig del av motorcykeln.

## Förkortningar och symboler

 Står för varningsanvisningar som du ovillkorligen ska beakta - för din egen säkerhet, för andras säkerhet och för att undvika skador på din produkt.

 Särskilda anvisningar för bättre hantering vid manöver-, kontroll- och justeringsprocedurer samt underhåll av motorcykeln.

◀ Markerar slutet på en anvisning.

• Åtgärdsanvisning.

» Åtgärdsresultat.

➡ Hänvisning till en sida med fortsatt information.

◁ Markerar slutet på tillbehörs- resp utrustningsrelaterad information.

 Åtdragningsmoment.

 Tekniska data.

FE Fabriksmonterad extrautrustning  
Extrautrustningarna för BMW Motorrad monteras redan vid tillverkningen av motorcykeln.

Tbh Tillbehör  
BMW tillbehör kan beställas och eftermonteras hos din BMW Motorrad-återförsäljare.

EWS Startblockering.

DWA Stöldlarm.

ABS Låsningfria bromsar.

ASC Automatisk stabilitetskontroll.

ESA Elektronisk chassiinställning.

RDC Däcktryckskontroll.



## Utrustning

När du köpte din BMW-motorcykel valde du en modell med individuell utrustning. Denna instruktionsbok beskriver de fabriksmonterade extrautrustningar (FE) och utvalda tillvalstillbehör (Tbh) som erbjuds av BMW. Det är därför möjligt att även utrustningsvarianter beskrivs som inte motsvarar din motorcykel. Det är också möjligt att vissa landsutföranden inte exakt motsvarar den avbildade motorcykeln.

Har din motorcykel utrustningen som inte beskrivs här, så hittar du beskrivningarna i en separat bruksanvisning.

## Tekniska data

Alla mått-, vikt- och effektuppgifter i instruktionsboken är uppmätta enligt DIN med hänsyn till tillåtna toleranser. Beroende på

landsutförande kan avvikelser förekomma.

## Aktualitet

BMW-motorcyklarnas höga säkerhets- och kvalitetsnivå garanteras av den ständiga tekniska vidareutvecklingen av konstruktionen, utrustningen och tillbehören. På grund av detta kan avvikelser mellan denna instruktionsbok och din motorcykel förekomma. BMW Motorrad kan inte heller utesluta felaktigheter. Sådana felaktigheter i uppgifter, avbildningar och beskrivningar kan inte läggas till grund för krav mot BMW Motorrad.



## Översikt

Vy från vänster .....	11
Sidovy höger.....	13
Under sadeln .....	14
Kombiomkopplare vänster .....	15
Kombiomkopplare höger.....	16
Kombiinstrument .....	17

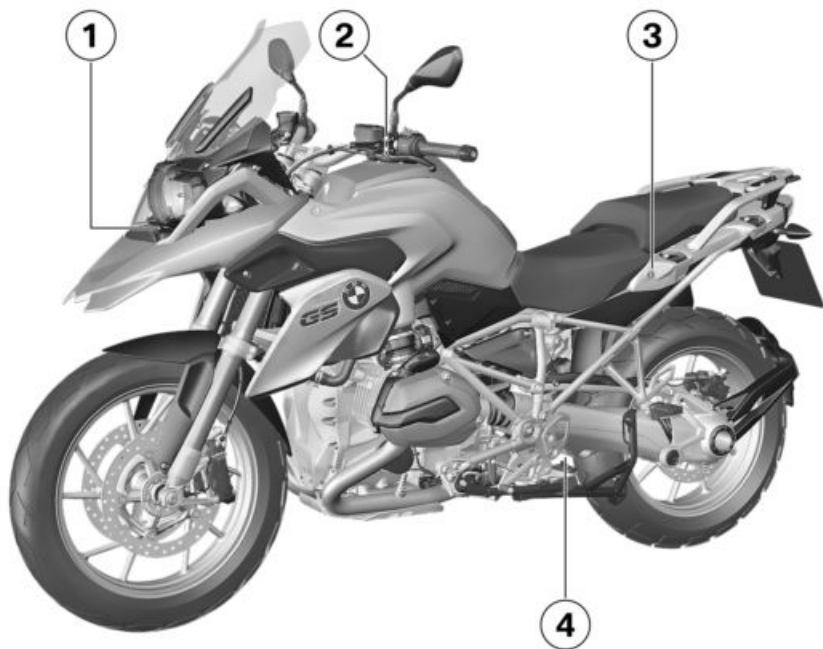

## Vy från vänster

- 1** – med varselljus<sup>FE</sup>  
Varselljus (☞ 53)
- 2** Bränslepåfyllningsöppning  
(☞ 82)
- 3** Sadellås (☞ 69)
- 4** Inställning av dämpning  
bak (undertill på fjäderbe-  
net) (☞ 63)

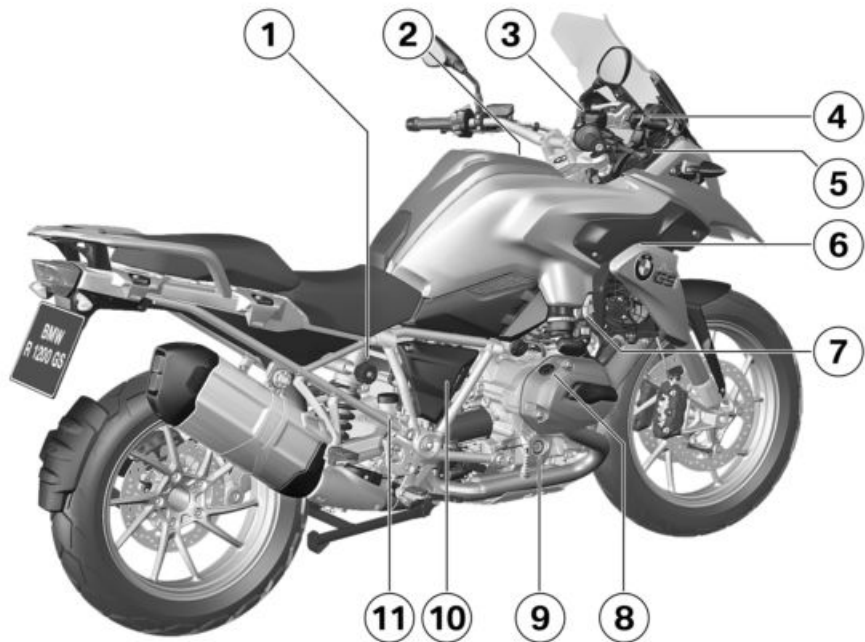

## Sidovy höger

- 1 Inställning av fjäderförspänning bak (☞ 62)
- 2 Luftfilter (under kåpans mittdel) (☞ 114)
- 3 Bromsvätskebehållare fram (☞ 98)
- 4 Höjdjustering av vindrutan (☞ 69)
- 5 Eluttag (☞ 122)
- 6 Ramnummer (på styrhuvudets lager)  
Typskylt (på styrhuvudets lager)
- 7 Kylvätskenivåindikering (☞ 100)  
Kylvätskebehållare (☞ 100)
- 8 Motoroljepåfyllningsöppning (☞ 95)
- 9 Motoroljenivåindikering (☞ 95)
- 10 Batteri (bakom sidoinklädnaden) (☞ 116)  
Batteriets anslutningspunkt (bakom sidoinklädnaden) (☞ 115)
- 11 Bromsvätskebehållare bak (☞ 99)

## Under sadeln

- 1 Standardverktygssats  
(☞ 94)
- 2 Instruktionsbok
- 3 Däcktryckstabell
- 4 Lastningstabell
- 5 Inställning av förarsadelns  
höjd (☞ 70)

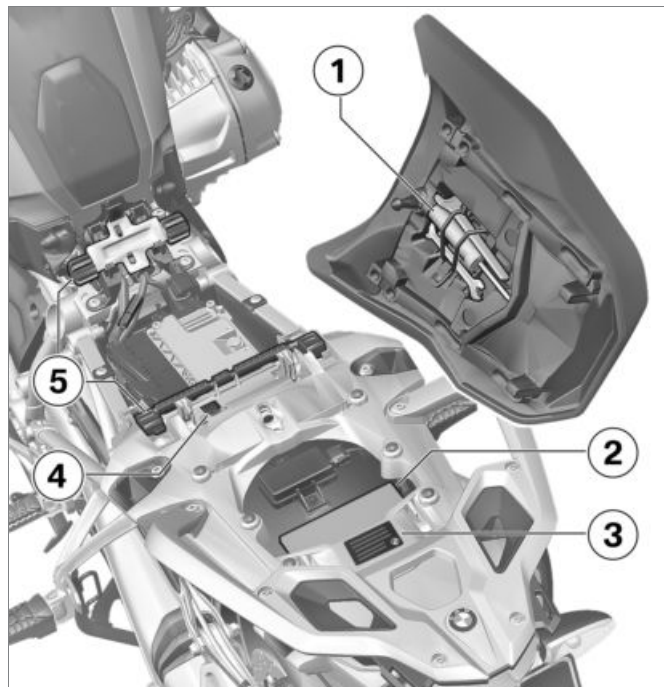



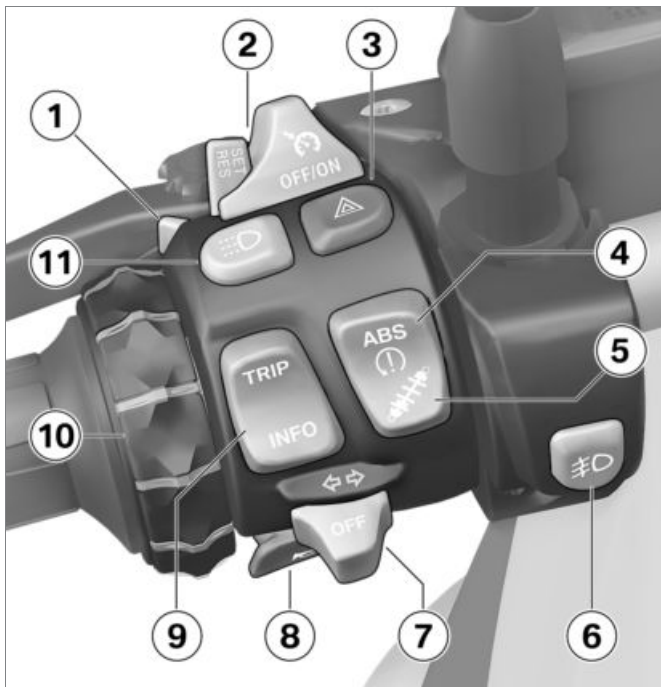

## Kombiomkopplare vänster

- 1 Helljus och ljusstuta (☛ 52)
- 2 – med farthållare<sup>FE</sup>  
Farthållare (☛ 60)
- 3 Varningsblinkers (☛ 54)
- 4 ABS (☛ 55)  
ASC (☛ 56)
- 5 – med Dynamic ESA<sup>FE</sup>  
ESA (☛ 63)
- 6 – med extra LED-strålkastare<sup>Tbh</sup>  
Extra LED-strålkastare (☛ 52)
- 7 Blinker (☛ 54)
- 8 Signalhorn
- 9 Multifunktionsdisplay (☛ 42)
- 10 – med förberedelse för navigationssystem<sup>FE</sup>  
Navigationssystem (☛ 124)
- 11 – med varselljus<sup>FE</sup>  
Varselljus (☛ 53)

## Kombiomkopplare höger

- 1 – med värmehandtag<sup>FE</sup>  
Värmehandtag (➔ 67)
- 2 Körläge (➔ 57)
- 3 Nödströmbrytare (➔ 50)
- 4 Starta motorn (➔ 76)



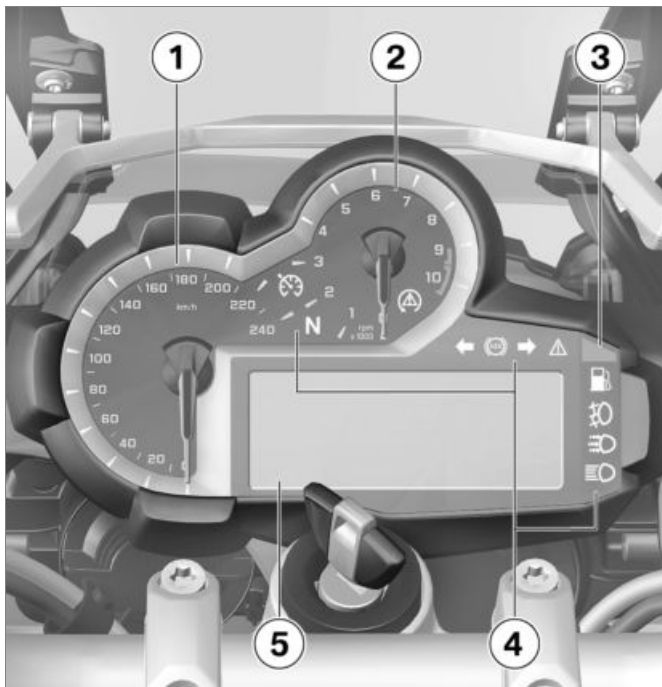

## Kombiinstrument

- 1 Hastighetsmätare
- 2 Varvräknare
- 3 Omgivningsljussensor (för anpassning av instrumentbelysningens ljusstyrka) – med varselljus<sup>FE</sup>  
Omgivningsljussensor för automatisk växling av varselljuset – med stödskyddssystem<sup>FE</sup>
- 4 Kontrollampa för DWA
- 4 Varnings- och kontrollampor (→ 20)
- 5 Multifunktionsdisplay (→ 21)



## Indikeringar

Varnings- och kontrollampor .....	20
Multifunktionsdisplay.....	21
Varningssymboler på displayen .....	22
Varningsindikeringar .....	23
Yttertemperatur .....	35
Bränslereserv .....	35
Oljenivåindikering .....	36
Serviceindikering.....	36
Däcktryck .....	37
Uppväxlingsrekommendation .....	37

## Varnings- och kontrollampor

- 1 – med farthållare<sup>FE</sup>  
Farthållare (►► 60)
- 2 Neutralläge (tomgång)
- 3 ASC (►► 56)
- 4 Blinker vänster
- 5 ABS (►► 55)
- 6 Blinker höger
- 7 Allmän varningslampa (i kombination med varningsymboler på displayen) (►► 23)
- 8 DWA
- 9 Helljus (►► 52)
- 10 – med varselljus<sup>FE</sup>  
Varselljus (►► 53)
- 11 – med extra LED-strålkastare<sup>Tbh</sup>  
Extra strålkastare (►► 52)
- 12 Bränslereserv (►► 35)

 ABS-symbolen kan se olika ut beroende på land.◀

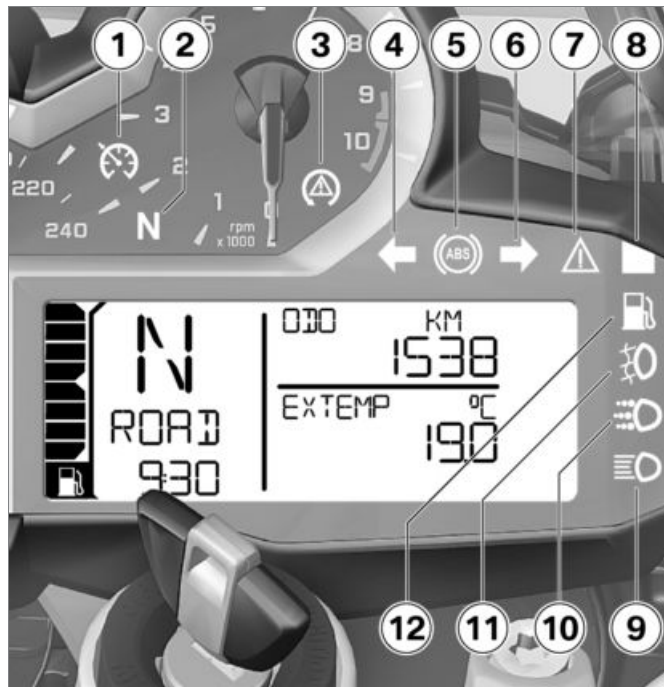

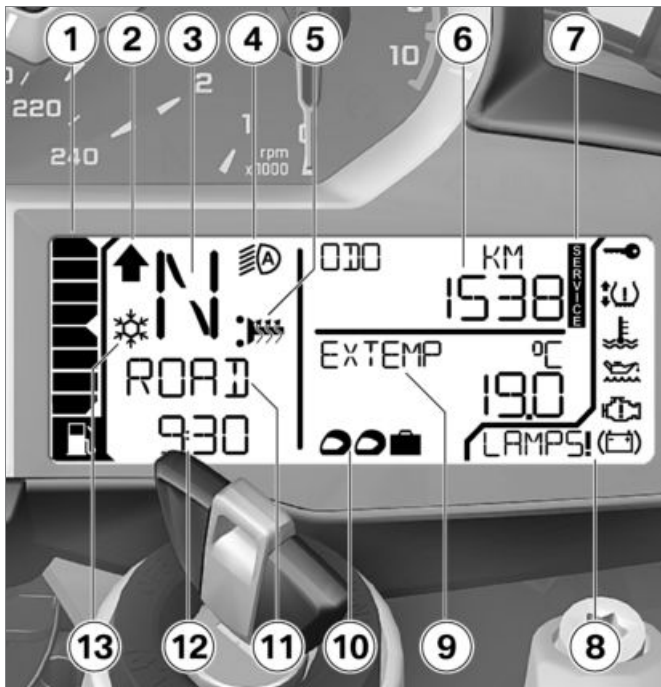

## Multifunktionsdisplay

- 1 Bränslemängd
- 2 Uppväxlingsrekommendation (⇨ 37)
- 3 Växelindikeringen visar "N" i neutralläge (tomgång)
- 4 – med varselljus<sup>FE</sup>  
Varselljusautomatik (⇨ 53)
- 5 – med värmehandtag<sup>FE</sup>  
Nivåer för värmehandtag (⇨ 67)
- 6 Trippmätare (⇨ 42)
- 7 Servicevisning (underhållsintervall) (⇨ 154)
- 8 Varningssymboler (⇨ 23)
- 9 Färdator
- 10 – med Dynamic ESA<sup>FE</sup>  
ESA-inställning (⇨ 63)
- 11 Körläge (⇨ 57)
- 12 Klocka (⇨ 45)
- 13 Isvarning (⇨ 35)

## Varningssymboler på displayen

- 1 – med däcktrycks kontroll (RDC)<sup>FE</sup>  
Däcktryck (→ 30)
- 2 EWS (→ 28)
- 3 Kylmedelstemperatur (→ 28)
- 4 Motoroljenivå (→ 34)
- 5 Motorelektronik (→ 28)
- 6 Batteriladdning (→ 117)
- 7 Varningar (→ 23)

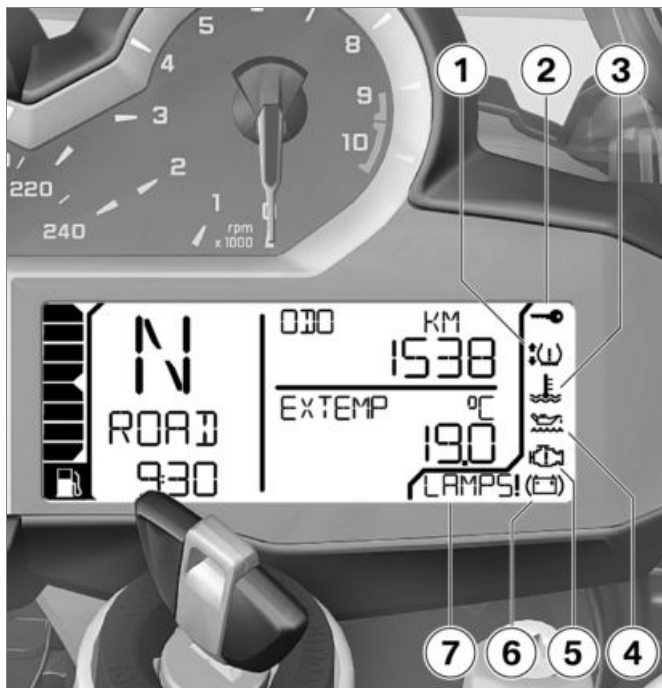



## Varningsindikeringar

### Indikering

Varningar visas med respektive varningslampa.



Varningar som inte har någon egen varningslampa visas genom en allmän varningslampa **1** i kombination med en varningssymbol vid **2** eller varningsinformation vid **3**. Beroende på hur allvarlig varningen är lyser den allmänna varningslampan gult eller rött. Den allmänna varningslampan används för den viktigaste varningen.









En översikt över möjliga varningar finns på följande sida.

## Varningsöversikt

### Varnings- och kontrol-lampor

### Varningssymboler på displayen









### Innebörd

		 Visas	Isvarning (☞ 28)
	Lyser gul	 Visas	EWS aktiv (☞ 28)
	Lyser röd	 Visas	För hög kylmedelstemperatur (☞ 28)
	Lyser gul	 Visas	Motorn i nödfunktionsläge (☞ 28)
	Lyser gul	LAMP_ ! visas	Lampa defekt (☞ 29)
		LAMPF ! visas	
		DWALO ! visas	DWA-batteriet svagt (☞ 29)
	Lyser gul	DWA ! visas	DWA-batteriet tomt (☞ 30)

## Varnings- och kontroll-lampor

## Varningssymboler på displayen









## Innebörd

	Lyser gul		Visas med en eller två pilar och dessutom blinkar det kritiska däcktrycket	Däcktrycket på gränsen till tillåten tolerans (☞ 30)
	Blinkar röd		Visas med en eller två pilar och dessutom blinkar det kritiska däcktrycket	Däcktrycket utanför det tillåtna toleransvärdet (☞ 30)
	Lyser gul		Visas med en eller två pilar	Sensor defekt eller systemfel (☞ 31)
			"--" eller "-- --" visas	
			"--" eller "-- --" visas	Överföringsfel (☞ 31)
	Lyser gul		RDC ! visas	Däcktryckssensornas batteri svagt (☞ 32)
	Blinkar			ABS-självdiagnosen inte avslutad (☞ 32)

## Varnings- och kontroll-lampor

## Varningssymboler på displayen

## Innebörd

	Lyser		ABS-fel (→ 32)
	Lyser		ABS fränkopplat (→ 33)
	Blinkar snabbt		ASC-reglering (→ 33)
	Blinkar långsamt		ASC-självdinosen inte avslutad (→ 33)
	Lyser		ASC avaktiverat (→ 33)
	Lyser		ASC-fel (→ 33)
	Lyser		Bränslereserv (→ 34)
	Blinkar gul		Blinkar Allvarligt fel i motorstyrningen (→ 34)

## Varnings- och kontrol- lampor

## Varningssymboler på displayen

## Innebörd



Visas

För låg motoroljenivå (☐☐☐☐➔ 34)

O I L L V L CHECK

visas



Lyser röd



Visas

Batteriladdningsspänningen är otillräcklig  
(☐☐☐☐➔ 34)

## Isvarning



Iskristallsymbolen visas.

Möjlig orsak:



Den uppmätta yttertemperaturen vid fordonet uppgår till lägre än:

– 3 °C



Yttertemperaturvarningen utesluter inte att isfläckar kan förekomma även vid temperaturer över 3 °C.

Se särskilt upp för isfläckar på broar och skuggiga vägsträckor vid låga yttertemperaturer. ◀

- Kör uppmärksamt.

## EWS aktiv



Den allmänna varningslampan lyser gult.



EWS-varningssymbolen visas.

Möjlig orsak:

Fordonet kan inte startas med den använda nyckeln eller så är förbindelsen mellan nyckeln och motorelektroniken är störd.

- Ta bort andra nycklar från tändningsnyckelns nyckelknippa.
- Använd nödnyckel.
- Byt ut den defekta nyckeln hos en BMW Motorrad-återförsäljare.

## För hög kylmedelstemperatur



Den allmänna varningslampan lyser rött.



Temperatursymbolen visas.



Körning med överhettad motor kan skada motorn. laktta nedanstående åtgärder. ◀

Möjlig orsak:

Kylmedelsnivån är för låg.

- Kontrollera kylvätskenivån (▮▶ 100).

Vid för låg kylmedelsnivå:

- Låt en fackverkstad, helst en BMW Motorrad-återförsäljare, fylla på kylmedelsnivån och kontrollera kylmedelssystemet.

Möjlig orsak:

Kylmedelstemperaturen är för hög.

- Kör om möjligt motorn på lägre varvtal tills den svalnar.
- Om kylvätsketemperaturen ofta är för hög, bör du snarast möjligt låta åtgärda felet hos en auktoriserad verkstad, helst hos en BMW Motorrad-återförsäljare.

## Motorn i nödfunktionsläge



Den allmänna varningslampan lyser gult.



Motorsymbolen visas.



Motorn går på nödprogram. Avvikande köregenskaper kan uppkomma.

Anpassa körsättet. Undvik kraftig acceleration och omkörningar.◀

Möjlig orsak:

Motorstyrenheten har diagnostiserat ett fel. I sällsynta fall stängs motorn av och kan inte startas igen. Annars går motorn på nödprogrammet.

- Du kan köra vidare, men motoreffekten är möjligtvis sämre än vanligt.
- Åtgärda felet snarast möjligt hos en auktoriserad verkstad, helst en BMW Motorrad-återförsäljare.

## Lampa defekt



Den allmänna varningslampan lyser gult.

LAMP\_ ! visas.

- LAMP\_ !: Bromsljus, bakljus, blinker bak eller nummerskyltsbelysning defekt.
- LAMPF !: Halvljus, helljus, parkeringsljus eller blinker fram defekt.
- LAMPS !: Flera lampor defekta.
- med varselljus<sup>FE</sup>
- LAMPF !: Dessutom: varsel-ljuset defekt.◀



Ett lampfel på motorcykeln är en säkerhetsrisk eftersom andra trafikanter har svårt att se dig och ditt fordon.

Byt ut defekta lampor snarast möjligt. Det bästa är att alltid ta med reservlampor.◀

Möjlig orsak:

En eller flera lampor är defekta.

- Kontrollera visuellt om det finns defekta lampor.

- Byta lampa för halvljus och helljus (➡ 109).
- Byta lampa för parkeringsljus (➡ 111).
- Byte av LED-strålkastare (➡ 114).
- Byta lampa för blinker fram och bak (➡ 112).
- Byta LED-bakljus (➡ 113).
- Byte av LED-blinker (➡ 113).

## DWA-batteriet svagt

– med stöldskyddssystem<sup>FE</sup>

DWALO ! visas.



Detta felmeddelande visas endast efter pre-ride check under en kort stund.◀

Möjlig orsak:

DWA-batteriet har inte längre full kapacitet. När motorcykelbatteriet har kopplats bort fungerar DWA endast under en begränsad tid.

- Kontakta en auktoriserad verkstad, helst en BMW Motorrad-återförsäljare.

### DWA-batteriet tomt

– med stöldskyddssystem<sup>FE</sup>

 Den allmänna varningslampan lyser gult.

DWA ! visas.

 Detta felmeddelande visas endast efter pre-ride check under en kort stund.◀

Möjlig orsak:

DWA-batteriet har ingen kapacitet längre. När motorcykelbatteriet har kopplats bort fungerar inte DWA längre.

- Kontakta en auktoriserad verkstad, helst en BMW Motorrad-återförsäljare.

### Däcktrycket på gränsen till tillåten tolerans

– med däcktryckskontroll (RDC)<sup>FE</sup>

 Den allmänna varningslampan lyser gult.

 Däcksymbolen med en eller två pilar visas. Dessutom blinkar det kritiska lufttrycket.

Pilen uppåt visar på ett fyllnadstryckproblem på framhjulet, pilen nedåt visar på ett fyllnadstryckproblem på bakhjulet.

Möjlig orsak:

Det uppmätta lufttrycket i däcket ligger på gränsen till det tillåtna toleransvärdet.

- Justera lufttrycket i däcken enligt uppgifterna på instruktionsbokens baksida.

 Observera informationerna om temperaturkompensation och anpassning av däcktryc-

ket i kapitlet "Teknik i detalj", innan du justerar däcktrycket.◀

### Däcktrycket utanför det tillåtna toleransvärdet

– med däcktryckskontroll (RDC)<sup>FE</sup>

 Den allmänna varningslampan blinkar rött.

 Däcksymbolen med en eller två pilar visas. Dessutom blinkar det kritiska lufttrycket.

 Om däcktrycket är utanför det tillåtna toleransvärdet, försämras motorcykelns köregenskaper.

Anpassa körsättet utifrån detta.◀

Pilen uppåt visar på ett fyllnadstryckproblem på framhjulet, pilen nedåt visar på ett fyllnadstryckproblem på bakhjulet.



Möjlig orsak:

Det uppmätta lufttrycket i däcket ligger utanför det tillåtna toleransvärdet.

- Kontrollera att däcket inte är skadat och att du kan köra vidare med det.

Om du kan köra vidare med däcket:

- Justera lufttrycket i däcket vid nästa tillfälle.

 Observera informationerna om temperaturkompensation och anpassning av däcktrycket i kapitlet "Teknik i detalj", innan du justerar däcktrycket. ◀

 I terrängläge kan RDC-varningsmeddelandet avaktiveras. ◀

- Låt en auktoriserad verkstad, helst en BMW Motorrad-återförsäljare, kontrollera om däcket är skadat.

Om du är osäker på om däcket fortfarande kan användas:

- Kör inte vidare.
- Kontakta bärgningstjänsten.

## Sensor defekt eller systemfel

– med däcktryckskontroll (RDC)<sup>FE</sup>



Den allmänna varningslampan lyser gult.



Däcksymbolen med en eller två pilar visas.

"---" eller "--- ---" visas.

Möjlig orsak:

De monterade hjulen har inga RDC-sensorer.

- Komplettera med en hjulsats med RDC-sensorer.

Möjlig orsak:

1 eller 2 RDC-sensorer är defekta eller så föreligger ett systemfel.

- Låt en auktoriserad verkstad åtgärda felet, helst en BMW Motorrad-återförsäljare.

## Överföringsfel

– med däcktryckskontroll (RDC)<sup>FE</sup>

"---" eller "--- ---" visas.

Möjlig orsak:

Fordonet har inte uppnått minimihastigheten (☞ 91).



RDC-sensorn är inte aktiv

– min 30 km/h (Först när minimihastigheten överskridits sänder RDC-sensorn sin signal till fordonet.)

- Iaktta RDC-indikeringen vid en högre hastighet. Först när den allmänna varningslampan tänds föreligger ett permanent fel. Om så är fallet:

- Låt en auktoriserad verkstad åtgärda felet, helst en BMW Motorrad-återförsäljare.

#### Möjlig orsak:

Den trådlösa förbindelsen till RDC-sensorerna är störd. En möjlig orsak är radiotekniska anläggningar i närheten som stör förbindelsen mellan RDC-styrenheten och sensorerna.

- Observera RDC-indikeringen i ett annat område. Först när den allmänna varningslampan tänds föreligger ett permanent fel. Om så är fallet:
- Låt en auktoriserad verkstad åtgärda felet, helst en BMW Motorrad-återförsäljare.

### Däcktryckssensorns batteri svagt

- med däcktryckskontroll (RDC)<sup>FE</sup>



Den allmänna varningslampan lyser gult.

RDC ! visas.



Detta felmeddelande visas endast efter pre-ride check under en kort stund.◀

#### Möjlig orsak:

Däcktryckssensorns batteri har inte längre full kapacitet. Däcktryckskontrollen fungerar endast en begränsad tid.

- Kontakta en auktoriserad verkstad, helst en BMW Motorrad-återförsäljare.

### ABS-självdinagnosen inte avslutad



ABS-varningslampan blinkar.

#### Möjlig orsak:



ABS-funktion

- Det finns ingen ABS-funktion, eftersom självdinagnosen inte har avslutats. (ABS-självdinagnosen kan avslutas först när minimihastigheten nåtts. min 5 km/h)

- Kör långsamt. Tänk på att ABS inte fungerar förrän självdinagnosen är klar.

### ABS-fel



ABS-varningslampan lyser.

#### Möjlig orsak:

ABS-styrenheten har identifierat ett fel. ABS fungerar inte.

- Du kan köra vidare. Observera ytterligare information om situationer som kan leda till meddelanden om ABS-fel (☞ 88).

- Åtgärda felet snarast möjligt hos en auktoriserad verkstad, helst en BMW Motorrad-återförsäljare.

## ABS fränkopplat



ABS-varningslampan lyser.

Möjlig orsak:

ABS-systemet har avaktiverats av föraren.

- Koppla till ABS-funktionen

## ASC-reglering



ASC-varningslampan blinkar snabbt.

ASC har identifierat instabilitet i bakhjulet och reducerar vridmomentet. Varningslampan blinkar längre än ASC-regleringen pågår. På så sätt kan föraren även efter den kritiska situationen se att regleringen har genomförts.

## ASC-självdagnosen inte avslutad



ASC-varningslampan blinkar långsamt.

Möjlig orsak:

	ASC-funktion
<p>– Det finns ingen ASC-funktion, eftersom självdagnosen inte har avslutats. (För kontroll av hjulsensorerna måste motorcykeln nå en minimihastighet. min 5 km/h)</p>	

- Kör långsamt. Efter några meter ska ASC-varningslampan slockna.
- Om ASC-varningslampan fortsätter att blinka:
- Kontakta en auktoriserad verkstad, helst hos en BMW Motorrad-återförsäljare.

## ASC avaktiverat



ASC-varningslampan lyser.

Möjlig orsak:

ASC-systemet har kopplats från av föraren.

- Koppla till ASC-funktionen.

## ASC-fel



ASC-varningslampan lyser.

Möjlig orsak:

ASC-styrenheten har identifierat ett fel. ASC fungerar inte.

- Du kan köra vidare. Tänk på att ASC inte fungerar. Se kompletterande information om situationer som kan leda till ett ASC-fel (→ 90).
- Åtgärda felet snarast möjligt hos en auktoriserad verkstad, helst en BMW Motorrad-återförsäljare.

## Bränslereserv



Varningslampan för bränslereserven lyser.



Bränslebrist kan leda till feltändningar. Motorn kan stängas av oväntat (olycksrisk) och katalysatorn skadas. Kör inte tills tanken är tom. ◀

Möjlig orsak:

I bränsletanken finns maximal reservmängd kvar.



Bränslereservmängd

– ca 4 l

- Tankning (➡ 82).

## Allvarligt fel i motorstyrningen



Den allmänna varningslampan blinkar gult.



Motorsymbolen blinkar.



Motorn går på nödprogram. Avvikande köregenskaper kan uppkomma.

Anpassa körsättet. Undvik kraftig acceleration och omkörningar. ◀

Möjlig orsak:

Motorstyrningen har diagnostiserat ett fel som kan leda till allvarliga följdfel. Annars går motorn på nödprogrammet.

- Det går att köra vidare, men vi rekommenderar det inte.
- Undvik om möjligt höga belastnings- och varvtalsområden.
- Åtgärda felet snarast möjligt hos en auktoriserad verkstad, helst en BMW Motorrad-återförsäljare.

## För låg motoroljenivå



Oljekannesymbolen visas.

OILLVL CHECK visas.

Möjlig orsak:

Den elektroniska oljenivåsensorn har fastställt för låg motoroljenivå. Vid nästa tankning:

- Kontroll av motoroljenivån (➡ 95).

Vid för låg oljenivå:

- Fylla på motorolja (➡ 95).

Vid korrekt oljenivå.

- Kontakta en auktoriserad verkstad, helst hos en BMW Motorrad-återförsäljare.

## Batteriladdningsspänningen är otillräcklig



Den allmänna varningslampan lyser rött.



Batterisymbolen visas.

 Om batteriet är urladdat fungerar inte olika system, som t ex belysning, motor och ABS. Detta kan medföra farliga situationer.

Kör inte vidare. ◀

Batteriet laddas inte. Vid fortsatt körning urladdas batteriet av elektroniken.

Möjlig orsak:

Generator eller generatordrivning defekt.

- Åtgärda felet snarast möjligt hos en auktoriserad verkstad, helst en BMW Motorrad-återförsäljare.

## Yttertemperatur

När motorcykeln står stilla kan motorvärmens påverka mätningen av yttertemperaturen. Vid för hög motorvärme visas tillfälligt --.



Vid yttertemperaturer under 3 °C finns det risk för halka. När denna temperatur underskrids för första gången växlar displayen automatiskt till yttertemperaturmätaren oberoende av displayinställning **1** det visade värdet blinkar.



Dessutom visas iskristall-symbolen **2**.



Yttertemperaturvarningen utesluter inte att isfläckar kan förekomma även vid temperaturer över 3 °C.

Se särskilt upp för isfläckar på

broar och skuggiga vägsträckor vid låga yttertemperaturer. ◀

## Bränslereserv

Den mängd bränsle som finns i bränsletanken när varningslampan för bränsle börjar lysa beror på kördynamiken. Ju mer bränslet rör sig i tanken (på grund av motorcykelns lutning, kraftig inbromsning eller acceleration) desto svårare är det att fastställa reservmängden. Av detta skäl kan bränslereservmängden inte anges exakt.



Efter att bränslevarningslampan har tänts visas räckvidden automatiskt.

Den sträcka som kan köras med reservmängden beror på körstilen (förbrukningen) och hur mycket bränsle som finns kvar vid tillkopplingen. (se tidigare förklaring).

Kilometerräknaren för bränsle-  
reserven återställs när bräns-  
lemängden är större än reserv-  
mängden efter tankningen.

## Oljenivåindikering



Oljenivåindikeringen **1** informerar  
om oljenivån i motorn. Den kan  
bara visas när fordonet står stilla.

Förutsättningar för oljenivåindike-  
ring:

- Motorn är driftvarm
- Motorn har gått på tomgång i  
minst tio sekunder

- Sidostödet infällt
- Motorcykeln står lodrätt och på  
i jämnt underlag.

Indikeringarna betyder:

OK: Korrekt oljenivå.

CHECK: Kontrollera oljenivån vid  
nästa tankning.

---: Ingen mätning möjlig  
(ovanstående villkor uppfylls inte).



Om oljenivån måste kon-  
trolleras visas symbolen **2**  
tills oljenivån identifieras som kor-  
rekt igen.

## Serviceindikering



Ligger den återstående tiden till  
nästa service inom en månad, el-  
ler om nästa service infaller inom  
1000 km visas servicedatumet **1**  
och återstående kilometer **2** i an-  
slutning till Pre-Ride-Check under  
en kort tid.



Om tidpunkten för service  
har överskridits, lyser föru-  
tom datum- eller kilometerindi-  
keringen dessutom den allmänna  
varningslampan gul. Servicetex-  
ten visas hela tiden.

 Om serviceindikeringen visas redan mer än en månad före servicedatumet måste det datum som sparats i kombiinstrumentet ställas in. Denna situation kan uppstå om batteriet har varit lossat en längre tid.

Vänd dig till en auktoriserad verkstad för att få datumet inställt, helst till en BMW Motorrad-återförsäljare. ◀

## Däcktryck

– med däcktryckskontroll (RDC)<sup>FE</sup>



Värdet till vänster **1** anger däcktrycket för framhjulet, värdet till höger **2** anger däcktrycket för bakhjulet. När tändningen kopplas till visas "-- --" omedelbart. Överföringen av däcktrycksvärden börjar först när hastigheten överskridit 30 km/h första gången. Däcktrycken som visas avser en däcklufttemperatur på 20 °C.

 Om även symbolen **3** visas rör det sig om en varning. Det kritiska lufttrycket blinkar.

 Om det berörda värdet ligger på gränsoområdet för den tillåtna toleransen så lyser dessutom den allmänna varningslampan gult. Ligger däcktrycket utanför den tillåtna toleransen blinkar den allmänna varningslampan röd.

Ytterligare information om BMW Motorrad RDC finns på sidan (➡ 91).

## Uppväxlingsrekommendation

Uppväxlingsrekommendationen måste aktiveras i displayinställningarna (➡ 43).



Uppväxlingsrekommendationen **1** signalerar den mest ekonomiska tidpunkten att växla upp.



## Manövrering

Styr-/tändningslås.....	40	Farthållare .....	60
Tändning .....	40	Fjäderförspänning.....	62
Elektronisk körspärr (EWS).....	41	Dämpning .....	63
Multifunktionsdisplay.....	42	Elektronisk chassiinställning Dynamic ESA .....	63
Stöldlarm DWA .....	48	Koppling .....	65
Nödströmbrytare.....	50	Broms .....	66
Strålkastare .....	50	Däck.....	66
Ljus .....	51	Styre.....	67
Varselljus .....	53	Värmehandtag .....	67
Blinker .....	54	Speglar .....	68
Varningsblinkers .....	54	Vindruta.....	69
BMW Motorrad Integral ABS .....	55	Förar- och passagerarsadel .....	69
Automatisk stabilitetskontroll ASC .....	56		
Körläge .....	57		

## Styr-/tändningslås

### Nycklar

2 tändningsnycklar medföljer. Om en nyckel försvinner, följ anvisningarna för den elektroniska startspärren (EWS) (☞ 41). Samma nyckel passar till styr-/tändningslåset, tanklocket och sadellåset.

- med väskor<sup>Tbh</sup>
- med toppbox<sup>Tbh</sup>

Om så önskas kan samma nyckel även användas för väskorna och toppboxen. Vänd dig i så fall till en auktoriserad verkstad, helst en BMW Motorrad-återförsäljare.

### Låsa styrlåset



När motorcykeln står på sidostödet, beror det på underlaget om det är bättre att vrida styret åt vänster eller höger. På plant underlag står motorcykeln

emellertid stabilare med styret vridet åt vänster än åt höger. Vrid alltid styret åt vänster för att låsa styrlåset när motorcykeln står på plant underlag. ◀

- Vrid styret åt vänster eller höger.

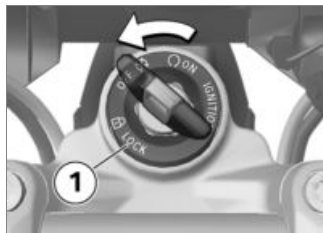

- Vrid nyckeln till läge **1** och rör samtidigt lite på styret.
- » Tändning, ljus och alla funktionskretsar är fränkopplade.
- » Styrlåset är säkrat.
- » Nyckeln kan tas ut.

## Tändning

### Påslagning av tändningen

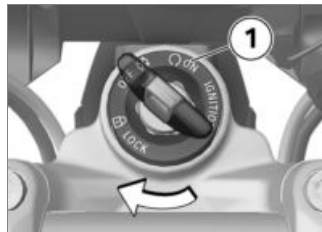

- Sätt i tändningsnyckeln i och vrid till läget **1**.
- » Parkeringsljuset och alla funktionskretsar är aktiverade.
- » Pre-Ride-Check genomförs. (☞ 77)
- » ABS-självdiagnosen genomförs. (☞ 77)
- » ASC-självdiagnosen genomförs. (☞ 78)

## Välkomstljus

- med LED-strålkastare<sup>FE</sup>
- med varselljus<sup>FE</sup>
- med extra LED-strålkastare<sup>Tbh</sup>

- Slå på tändningen.
  - » Parkeringsljuset lyser till snabbt.
- med varselljus<sup>FE</sup>
  - » Varselljuset tänds kortvarigt.<
- med extra LED-strålkastare<sup>Tbh</sup>
  - » De extra strålkastarna med LED tänds kortvarigt.<

## Frånslagningsav tändningen

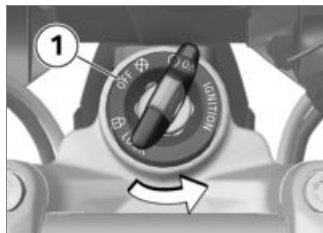

- Vrid tändningsnyckeln till läge **1**.
  - » Efter att tändningen slagits från fortsätter kombiinstrumentet att vara aktivt en kort stund och visar ev. förekommande felmeddelanden.
  - » Styrlåset är inte låst.
  - » Ansluten extrautrustning fungerar fortfarande under en viss tid.
  - » Batteriet kan laddas via eluttaget.

» Nyckeln kan tas ut.

- med varselljus<sup>FE</sup>
- med LED-strålkastare<sup>FE</sup>
  - När tändningen kopplas från slocknar varselljuset efter en kort stund.<
- med extra LED-strålkastare<sup>Tbh</sup>
  - När tändningen kopplas från slocknar de extra strålkastarna med LED efter en kort stund.<

## Elektronisk körspärr (EWS)

Motorcykelns elektronik utvärderar datainformationen i tändningsnyckeln via en ringantenn i tändningslåset. Först när denna nyckel registreras som "behörig" ger motorstyrenheten klarsignal om att motorn kan startas.



Om ytterligare en fordonsnyckel är fäst vid tändningsnyckeln, kan elektroniken bli "irriterad" och ingen

klarsignal för motorstarten avges. På multifunktionsdisplayen visas varningen EWS.

Förvara därför alltid ytterligare reservnycklar åtskilda från tändningsnyckeln.◀

Förlorar du en fordonsnyckel så kan du spärra den hos din BMW Motorrad-återförsäljare.

Ta i så fall med alla andra nycklar som hör till motorcykeln. Motorn går inte längre att starta med en nyckel som spärrats, men en spärrad nyckel kan aktiveras på nytt.

Nöd- och extranycklar kan du bara få hos en BMW Motorrad-återförsäljare. Där är man skyldig att kontrollera din legitimation, eftersom nycklarna är en del av ett säkerhetssystem.

## Multifunktionsdisplay Välj indikering

- Påslagning av tändningen (☰▶ 40).



- Tryck snabbt på knappen **1** för att välja indikering på den övre displayraden **2**.

I standardutrustningen kan följande värden visas och väljas med en knapptryckning:

- Total kilometerställning (ODO).
- Trippmätare 1 (TRIP I)
- Trippmätare 2 (TRIP II)
- Räckvidd (RANGE)

– SETUP-menyn (SETUP), bara när motorcykeln står stilla.

– med färddator Pro<sup>FE</sup>

Dessutom visas följande information med färddatorn Pro:

- Automatisk trippmätare (TRIP A)
- Aktuell förbrukning (CONS C)
- Aktuell hastighet (SPEED)<



- Tryck snabbt på knappen **1** för att välja indikering på den nedre displayraden **2**.

I standardutrustningen kan följande värden visas och väljas med en knapptryckning:

- Yttertemperatur (EXTEMP)
- Motortemperatur (ENGTMP)
- Genomsnittsförbrukning 1 (CONS 1)
- Genomsnittsförbrukning 2 (CONS 2)
- Genomsnittshastighet (Ø SPEED)
- med däcktryckskontroll (RDC)<sup>FE</sup>
- Däcktryck (RDC)◀
- Datum (DATE)
- Oljenivåindikering (OILLVL)
- med färddator Pro<sup>FE</sup>
- Elsystemspänning (VOLTGE)◀
- med färddator Pro<sup>FE</sup>
- Tidtagarur totaltid (ALTIME)◀
- med färddator Pro<sup>FE</sup>
- Tidtagarur körtid (RDTIME)◀

## Nollställa trippmätaren

- Påslagning av tändningen (☛ 40).



- Tryck snabbt på knappen **1** för att återställa trippmätaren tills den visas på den övre displayraden **2**.
- Håll in knappen **1** tills värdet har nollställts.

## Nollställning av genomsnittsvärden

- Påslagning av tändningen (☛ 40).



- Tryck snabbt på knappen **1** tills det återställda genomsnittsvärdet visas på den nedre displayraden **2**.
- Håll in knappen **1** tills värdet har nollställts.

## Konfigurering av funktioner

- Påslagning av tändningen (☛ 40).



- Tryck snabbt på knappen **1** tills SETUP ENTER visas på den övre displayraden **2**.
- Tryck länge på knappen **1** för att starta SETUP-meny.
- » Följande indikering på displayen beror på vald utrustning.



- Tryck snabbt på knappen **1** för att växla till nästa menyalternativ.
  - » På den övre displayraden **2** visas menyalternativet.
  - » På den nedre displayraden **3** visas det inställda värdet.
- Tryck snabbt på knappen **4** för att ändra det inställda värdet. Följande menyalternativ kan väljas:
  - med stöldskyddssystem<sup>FE</sup>
  - DWA: Aktivera stöldlarm (ON) resp. Avaktivera (OFF)◀

- med förberedelse för navigationssystem<sup>FE</sup>
- GPS TM: Vid monterat navigationssystem: Verkställ (ON) GPS-tid och GPS-datum resp. Verkställ inte (OFF)◀
- CLOCK: Inställning av klockan
- DATE: Inställning av datum
- ECOSFT: Visa uppväxlingsrekommendation på displayen (ON) resp. Visa inte (OFF)
- BRIGHT: Ställa in displayljusstyrka, från normal (0) till ljus (5)
- med varselljus<sup>FE</sup>
- DLIGHT: Aktivera varselljusautomatik (ON) resp. Avaktivera (OFF)◀
- Lämna EXIT: SETUP-meny
- med färddator Pro<sup>FE</sup>
- BC CUSTOM: Starta anpassning av visningen◀



- Tryck länge på knappen **1** i menyalternativet **SETUP EXIT** för att avsluta **SETUP**-menyn.
- Tryck länge på knappen **2** för att avsluta **SETUP**-menyn på valfritt ställe.

## Ställa in klockan

- Påslagning av tändningen (☛ 40).

 Om du ställer in klockan när du kör, kan du förorsaka en olycka.

Ställ endast in klockan när motorcykeln står stilla.◀

- Välj menyalternativet **SETUP CLOCK** i **SETUP**-menyn.



- Håll knappen **2** intryckt tills timmarna blinkar på den nedre displayraden **3**.

 Om "-- : --" visas istället för klockslaget har kombiinstrumentets spänningsförsörjning avbrutits (t.ex. om batteriet kopplas bort).◀

- Öka det blinkande värdet med knappen **1** och minska det med knappen **2**.

- Håll knappen **2** intryckt tills minuterna blinkar på den nedre displayraden **3**.
- Öka det blinkande värdet med knappen **1** och minska det med knappen **2**.
- Håll knappen **2** intryckt tills minutangivelsen slutar blinka.
  - » Inställningen är klar.
- För att när som helst avbryta inställningen – håll knappen **1** intryckt tills utgångsvärdet visas igen.

 Om du kör iväg innan inställningen har avslutats avbryts inställningen.◀

## Inställning av datum

- Påslagning av tändningen (☛ 40).
- Välj menyalternativet **SETUP DATE** i **SETUP**-menyn.



- Håll knappen **2** intryckt tills rätt dag blinkar på den nedre displayraden **3**.

▶ Om " -- . -- . -- " visas istället för datumet har kombiinstrumentets spänningsförsörjning brutits (t.ex. om batteriet kopplas bort). ◀

- Öka det blinkande värdet med knappen **1** och minska det med knappen **2**.
- Håll knappen **2** intryckt tills rätt månad blinkar på den nedre displayraden **3**.

- Öka det blinkande värdet med knappen **1** och minska det med knappen **2**.
- Håll knappen **2** intryckt tills rätt år blinkar på den nedre displayraden **3**.
- Öka det blinkande värdet med knappen **1** och minska det med knappen **2**.
- Håll knappen **2** intryckt tills året slutar blinka.
- » Inställningen är klar.
- För att när som helst avbryta inställningen – håll knappen **1** intryckt tills utgångsvärdet visas igen.

▶ Om du kör iväg innan inställningen har avslutats avbryts inställningen. ◀

## Anpassa displayen

– med färddator Pro<sup>FE</sup>

- Påslagning av tändningen (☰➔ 40).

I anpassningsmenyn kan du ställa in vilken information som ska visas och på vilken displayrad.

- Välj menyalternativet **SETUP BC BASIC** i **SETUP**-menyn.



- Tryck snabbt på knappen **1** för att starta anpassningsmenyn.
- » **SETUP BC CUSTOM** visas.
- Tryck snabbt på knappen **1** igen för att lämna anpassningsmenyn.

▶ Om du väljer **SETUP BC BASIC** återaktiveras fabriksinställningen.



Anpassningen CUSTOM är fortsatt sparad. ◀



- Tryck länge på knappen **1** för att visa det första menyalternativet.
  - » SETUP BC ODO visas.



- Tryck snabbt på knappen **2** för att växla till nästa menyalternativ.
  - » På den övre displayraden **3** visas menyalternativet.
  - » På den nedre displayraden **4** visas det inställda värdet. Följande värden kan ställas in.
    - TOP: Värdet visas på den övre displayraden.
    - BELOW: Värdet visas på den nedre displayraden.
    - BOTH: Värdet visas på båda displayraderna.
    - OFF: Värdet visas inte.

- Tryck snabbt på knappen **1** för att ändra det inställda värdet. Följande menyalternativ kan väljas, fabriksinställningen visas inom parentes. Vissa menyalternativ visas bara om motsvarande extrautrustning finns.
  - ODO: Trippmätare (TOP, inställningen OFF är inte möjlig)
  - TRIP 1: Trippmätare 1 (TOP)
  - TRIP 2: Trippmätare 2 (TOP)
  - TRIP A: Automatisk trippmätare (TOP)
  - EXTEMP: Yttertemperatur (BELOW)
  - ENGTMP: Motortemperatur (BELOW)
  - RANGE: Räckvidd (TOP)
  - CONS R: Genomsnittsförbrukning för beräkning av räckvidd (OFF)
  - CONS 1: Genomsnittsförbrukning 1 (BELOW)

- CONS 2: Genomsnittsförbrukning 2 (BELOW)
- CONS C: Aktuell förbrukning (TOP)
- ØSPEED: Genomsnittshastighet (BELOW)
- SPEED: Aktuell hastighet (TOP)
- RDC: Däcktryck (BELOW)
- VOLTGE: Elsystemspänning (BELOW)
- ALTIME: Tidtagarur totaltid (BELOW)
- RDTIME: Tidtagarur körtid (BELOW)
- DATE: Datum (BELOW)
- SERV T: Datum för nästa service (OFF)
- SERV D: Återstående vägsträcka tills nästa service (OFF)
- OILLVL: Oljenivåindikering (BELOW)
- EXIT: Stänga individualiseringsmenyn



- Tryck länge på knappen **1** i menyalternativet SETUP EXIT för att avsluta anpassningsmenyn.
  - Tryck länge på knappen **2** i anpassningsmenyn för att avsluta på valfritt ställe.
- » Alla inställningar som hittintills gjorts sparas.

## Stöldlarm DWA

- med stöldskyddssystem<sup>FE</sup>

## Aktivering

- Påslagning av tändningen (▣▣▣▣ 40).

- Anpassning av DWA (▣▣▣▣ 49).
  - Slå av tändningen.
- » Om DWA har aktiverats, sker en automatisk aktivering av DWA efter att tändningen slås av.
- » Aktiveringen tar ca 30 sekunder.
- » Blinkerlamporna tänds två gånger.
- » Kvitteringstonen ljuder två gånger (beroende på programmering).
- » DWA är aktiverat.

## Larm

Larmet kan utlösas av

- Rörelsesensorn
- Tändningen slås på med en obehörig nyckel
- Frånkoppling av DWA från fordonsbatteriet (DWA-batteri ansvarar för strömförsörjningen - endast larmton, blinkerlamporna tänds ej)

Om DWA-batteriet är urladdat finns alla funktioner kvar, det är bara larmutlösning vid separering från fordonsbatteriet som inte längre kan ske.

Larmtiden är ca 26 sekunder. Medan larmet pågår ljuder en larmton och blinkerlamporna blinkar. Hur larmtonen ska låta kan ställas in av en BMW Motorrad-återförsäljare.

Om ett larm har utlösts när föraren inte är där indikeras detta med en enstaka larmsignal när tändningen slås på. Därefter signalerar DWA-kontrolllampan under en minut vad som utlöst larmet.

Antalet blinkersignaler betyder följande:

- 1 blinkning: rörelsesensor 1
- 2 blinkningar: rörelsesensor 2
- 3 blinkningar: tändningen påslagen med obehörig nyckel

- 4 blinkningar: frånkoppling av DWA från fordonsbatteriet
- 5 blinkningar: rörelsesensor 3

## Avaktivering

- Nödstoppskontakt i driftläge.
- Slå på tändningen.
  - » Blinkerlamporna tänds en gång.
  - » Kvittringstonen ljuder en gång (beroende på programmering).
  - » DWA är avaktiverat.

## Anpassning av DWA

- Påslagning av tändningen (☛ 40).



- Tryck snabbt på knappen **1** tills SETUP ENTER visas på den övre displayraden **2**.
- Tryck länge på knappen **1** för att starta SETUP-meny.



- Tryck snabbt på knappen **1** för att välja menyalternativet DWA.
    - » På den övre displayraden **2** visas DWA.
    - » På den nedre displayraden **3** visas det inställda värdet.
  - Tryck snabbt på knappen **4** för att ändra det inställda värdet.
- Följande inställningar är möjliga:
- On: DWA är aktiverat resp. aktiveras automatiskt efter att tändningen slagits av.
  - Off: DWA är avaktiverat.

## Nödströmbrytare



**1** Nödströmbrytare

**!** Om nödströmbrytaren manövreras under körning kan bakhjulet låsa sig och motorcykeln välta.

Manövrera inte nödströmbrytaren för tändning under körning. ◀

Med hjälp av nödströmbrytaren kan man snabbt och enkelt stänga av motorn.

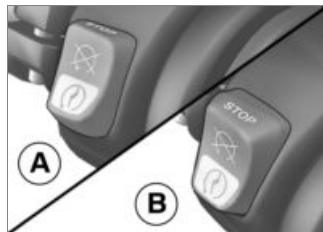

- a** Motorn avstängd
- b** Körläge

## Strålkastare

### Strålkastarinställning höger-/vänstertrafik

Vid körning i länder med vänstertrafik, bländar det asymmetriska halvljuset mötande trafik.

Låt ställa in strålkastaren hos en auktoriserad verkstad, helst hos en BMW Motorrad-återförsäljare.

## Ljusvidd och fjäderförspänning

Ljusvidden hålls i regel konstant genom att fjäderförspänningen anpassas till lasten.

Endast vid mycket tung last, är det möjligt att fjäderförspänningen inte är tillräcklig. Ljusvidden måste då anpassas till vikten.

 Kontakta en auktoriserad verkstad, helst en BMW Motorrad-återförsäljare, om du inte är säker på att ljusvidden är rätt inställd.◀

## Inställning av ljusvidden



Om anpassningen av fjäderförspänningen vid hög lastvikt inte räcker för att mötande trafik inte ska bländas:

- Vrid ställskruven **1** moturs, för att sänka strålkastarljuset.

När motorcykeln körs med låg lastvikt igen:

- Låt en auktoriserad verkstad, helst en BMW Motorrad-återförsäljare, ställa in strålkastarens grundinställning igen.

– med LED-strålkastare<sup>FE</sup>

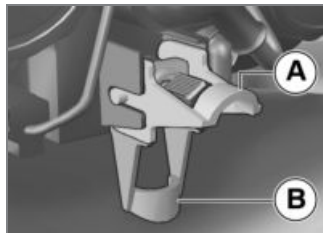

- Ljusviddsinställningen görs via en svängspak.
  - **A** Neutralläge
  - **B** Läge vid tung last◀

## Ljus

### Halvljus och parkeringsljus

Parkeringsljuset tänds automatiskt när tändningen slås på.

 Parkeringsljuset belastar batteriet. Låt därför inte tändningen vara tillkopplad för länge.◀

Halvljuset kopplas till automatiskt när motorn startas.

– med varselljus<sup>FE</sup>

På dagen kan varselljuset tändas i stället för halvljuset.

## Helljus och ljusstuta

- Påslagning av tändningen (☞ 40).

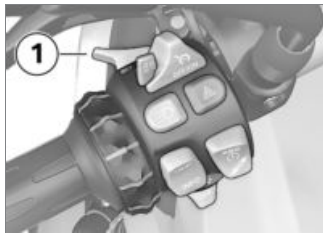

- Tryck knappen **1** framåt för att slå på helljuset.
- Dra knappen **1** bakåt för att använda ljusstutan.

## Parkeringsljus

- Frånslagning av tändningen (☞ 41).

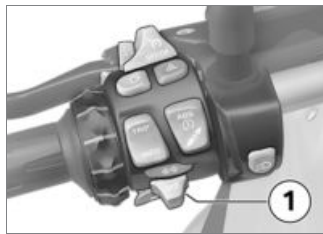

- Slå från tändningen och tryck genast knappen **1** åt vänster och håll den i det läget tills parkeringsljuset slagits på.
- Slå på och sedan av tändningen för att slå från parkeringsljuset.

## Extra strålkastare

– med extra LED-strålkastare<sup>Tbh</sup>

Förutsättning: extrastrålkastarna är bara aktiva när halvljuset inte

är tänd; om varselljuset är tänd kan extrastrålkastaren inte aktiveras.

- Starta motorn (☞ 76).



- Tryck på knappen **1** för att aktivera extrastrålkastarna.
- ☞ Kontrollampa för extrastrålkastaren lyser.
- Tryck på knappen **1** igen för att stänga av extrastrålkastarna.

☞ De extra strålkastarna med LED-teknik är utrustade med överhettningsskydd. Om en viss temperatur överskrids minskas strålkastarnas ljusstyrka och

i extrema fall släcks de. När de svalnat finns full ljusstyrka igen.◀

## Varselljus

### Varselljus manuellt

– med varselljus<sup>FE</sup>

Förutsättning: varselljusautomatiken är avaktiverad.

 Om varselljuset tänds i mörker försämras sikten och mötande trafik kan bländas. Använd inte varselljuset i mörker.◀

 Det är lättare för mötande trafik att se varselljuset än halvljuset. Det gör att man syns bättre på dagen.◀

- Starta motorn (➡ 76).
- Ställ varselljusautomatiken på OFF via displayens SETUP-meny under menyalternativet DLIGHT.

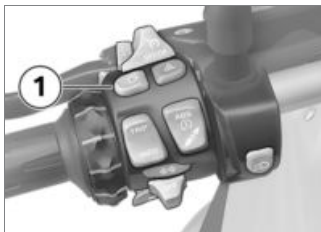

- Tryck på knappen **1** för att tända varselljuset.

 Kontrollampan för varselljuset lyser.

» Halvljuset, det främre parkeringsljuset och extrastrålkastaren släcks.

- I mörker eller i tunnlar: tryck på knappen **1** igen för att släcka varselljuset och tända halvljuset och främre parkeringsljus. Då tänds extrastrålkastaren igen.

 Om helljuset tänds vid tänt varselljus släcks varselljuset efter ca 2 sekunder och helljuset,

halvljuset, främre parkeringsljus och i förekommande fall extrastrålkastaren tänds.

Om helljuset släcks igen aktiveras inte varselljuset igen automatiskt utan får tändas manuellt vid behov.◀

### Automatiskt varselljus

– med varselljus<sup>FE</sup>

 Omkopplingen mellan varselljus och halvljus inkl. främre parkeringsljus kan ske automatiskt.◀

 Det automatiska halvljuset kan inte ersätta en personlig bedömning av ljusförhållandena. Ljussensormätningen kan t.ex. påverkas av dimma eller disigt väder.

Tänd i sådana situationer halvljuset manuellt, annars uppstår en säkerhetsrisk.◀

- Ställ varselljusautomatiken på ON via displayens SETUP-

meny under menyalternativet DLIGHT.



Kontrolllampan för det automatiska varselljuset lyser.

- » Om omgivningsljusstyrkan sjunker under ett visst värde tänds halvljuset automatiskt (t.ex. i tunnlar). Är omgivningsljusstyrkan tillräcklig tänds varselljuset igen. När varselljuset är aktivt visas varselljussymbolen på multifunktionsdisplayen.

## Manuell manövrering av belysningen vid aktiverad automatik

- med varselljus<sup>FE</sup>
- Om varselljusknappen trycks in släcks varselljuset och halvljuset och främre parkeringsljus tänds (t.ex. vid inkörning i tunnlar, om varselljusautomatiken reagerar med fördröjning på grund av omgivningens ljus-

styrka). Då varselljuset släcks tänds extrastrålkastaren igen.

- Om varselljusknappen trycks in på nytt, aktiveras varselljusautomatiken igen, dvs. varselljuset tänds igen när det åter är tillräcklig omgivningsljusstyrka.

## Blinker

### Manövrering av blinker

- Påslagning av tändningen (☛ 40).

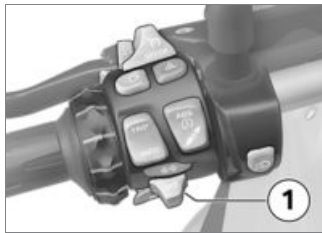

- Tryck knappen **1** åt vänster för att aktivera vänster blinker.

- Tryck knappen **1** åt höger för att aktivera höger blinker.
- Ställ knappen **1** i mittläget för att stänga av blinkern.

	Blinkeråterställning
– Blinkerfunktionen stängs av automatiskt när definierad körtid och vägsträcka nåtts.	
– min 10 s	
– min 300 m	

## Varningsblinkers

### Manövrering av varningsblinkers

- Påslagning av tändningen (☛ 40).



Varningsblinkern belastar batteriet. Tänd varningsblinkern endast en kort stund.◀



Manövreras en blinkerknapp när tändningen är tillkopplad, blinkar blinkern i stället för varningsblinkern. När blinkerknappen inte längre manövreras, aktiveras åter varningsblinkern. ◀

## BMW Motorrad Integral ABS

### Avaktivera ABS-funktionen

- Påslagning av tändningen (▶▶ 40).



- Tryck på knappen **1** för att aktivera varningsblinkern.
- » Tändningen kan kopplas ifrån.
- Koppla till tändningen och tryck på knappen **1** igen för att koppla ifrån varningsblinkern.

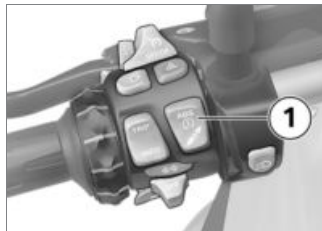

- Håll knappen **1** intryckt, tills ABS-varningslampan ändrar indikeringsätt.
- » Inledningsvis ändras ASC-symbolens indikering. Håll knappen **1** intryckt, tills ABS-varningslampan reagerar. Då ändras inte ASC-inställningen.

 ABS-varningslampan lyser.

- Släpp knappen **1** inom två sekunder.

 ABS-varningslampan fortsätter att lysa.

» ABS-funktionen är avaktiverad, integralfunktionen är fortfarande aktiverad.

### Aktivera ABS-funktionen

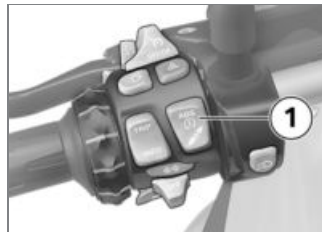

- Håll knappen **1** intryckt, tills ABS-varningslampan ändrar indikeringsätt.

 ABS-varningslampan slocknar, vid ej avslutad självdiagnos börjar den blinka.

- Släpp knappen **1** inom två sekunder.

 ABS-varningslampan förblir släckt resp. fortsätter att blinka.

- » ABS-funktionen är aktiverad.
- Alternativt kan man även slå av och slå på tändningen igen.

 Om ABS-varningslampan fortsätter att lysa efter att tändningen slagits av- och på och körning i minst 5 km/h därefter, föreligger ett ABS-fel. ◀

 Mer detaljerad information om bromssystem med BMW Motorrad Integral ABS finns i kapitlet "Teknik i detalj". ◀

## Automatisk stabilitetskontroll ASC

### Avaktivera ASC-funktionen

- Påslagning av tändningen ( 40).

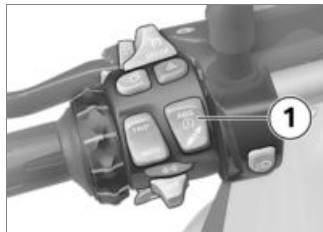

- Håll knappen **1** intryckt, tills ASC-varningslampans indikering ändras.

 ASC-funktionen kan även kopplas från under körningen. ◀

 ASC-varningslampan lyser.

- Släpp knappen **1** inom två sekunder.

 ASC-varningslampan fortsätter att lysa.

» ASC-funktionen är avaktiverad.

### Aktivera ASC-funktionen

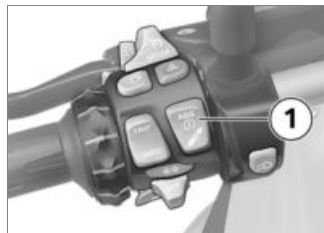

- Håll knappen **1** intryckt, tills ASC-varningslampans indikering ändras.

 ASC-varningslampan lyser inte längre, vid oavslutad självdiagnos börjar den blinka.

- Släpp knappen **1** inom två sekunder.

 ASC-varningslampan lyser fortfarande inte el. fortsätter att blinka.

- » ASC-funktionen är aktiverad.
- Alternativt kan man även slå av och slå på tändningen igen.

 Om ASC-varningslampan fortfarande lyser när tändningen har kopplats från och åter till och motorcykeln körts i en hastighet över 5 km/h, föreligger ett ASC-fel.◀

 Mer detaljerad information om BMW Motorrad Automatisk stabilitetskontroll (ASC) finns i kapitlet "Teknik i detalj".◀

## Körläge

### Körläge

Ur de fem användningsscenarier som BMW Motorrad har tagit fram för din motorcykel kan du välja det som passar för den aktuella situationen:

- Körning på regnvåta vägar.
- Körning på torra vägar.

- med körläge Pro<sup>FE</sup>
- Sportig körning på torra vägar.
- Körning i lätt terräng.
- Sportig terrängkörning.

För vart och ett av dessa fem scenarier iordningställs ett optimalt samspel av motordrivmoment, gasupptagning, ABS-reglering och ASC-reglering.

– med Dynamic ESA<sup>FE</sup>

Även chassiinställningen anpassar sig till det valda scenariet.

### Inställning av körläge

- Påslagning av tändningen ( 40).



- Tryck på knappen **1**.

 Mer information om tillgängliga körlägen finns i kapitlet "Teknik i detalj".◀



Markeringspilen **1** och det första valbara körläget **2** visas.



**⚠** Terrängläget (Enduro och Enduro Pro) är inte avsett för normal trafik. Om terrängläget (Enduro och Enduro Pro) aktiveras under körning på vägar kan

det leda till instabila körtillstånd vid inbromsning i ABS eller acceleration i ASC. Detta kan leda till att man kör omkull.

Koppla bara till terrängläget (Enduro och Enduro Pro) vid körning i terräng. ◀

- Tryck på knappen **1** tills önskat värde visas intill körläget.

▶ Om du har valt Enduro PRO-läget: observera att ABS-regleringen för bakhjulet är begränsad (se kapitlet "Teknik i detalj"). ◀

Du kan välja mellan följande körlägen:

- RAIN: För körning på regn-våta vägar.
- ROAD: För körning på torra vägar.
- med körläge Pro<sup>FE</sup>
- » Dessutom kan fortfarande följande körlägen väljas:

- DYNA: För dynamisk körning på torra vägar.
- Enduro: För körning i terräng.
- Enduro PRO: För sportig körning i terräng (endast med monterad kodningskontakt). ◀
- » Står motorcykeln stilla aktiveras det valda körläget efter ca 2 sekunder.
- » Aktivering av det nya körläget under körning kan bara ske under följande förutsättningar:
  - Gashandtaget är i tomgångsläge.
  - Kopplingen har manövrerats.
  - » Efter att det nya körläget aktiverats visas klockan igen.
  - » Det inställda körläget, med motsvarande anpassning av motorkarakteristik, ABS, ASC och Dynamic ESA finns kvar även när tändningen slås av.

## Koppla från RDC i terrängläge

– med körläge Pro<sup>FE</sup>

Om du vill köra i terräng med minskat däcktryck, kan RDC-varningen för körlägena Enduro och Enduro Pro kopplas ifrån.

Förutsättning: RDC är tillkopplad.

- Påslagning av tändningen (⇨ 40).



- Tryck snabbt på knappen **1** tills **SETUP ENTER** visas på den övre displayraden **2**.

- Tryck länge på knappen **1** för att starta **SETUP**-menyn.



- Tryck snabbt på knappen **1** för att välja menyalternativet **RDC**.
  - » På den övre displayraden **2** visas **RDC**.
  - » På den nedre displayraden **3** visas det inställda värdet.
- Tryck snabbt på knappen **4** för att ändra det inställda värdet.
  - » Följande inställningar är möjliga:
    - **ON**: Displayvarningssymbolen **RDC** visas i körlägena **Enduro** och **Enduro Pro**.

- **OFF**: Displayvarningssymbolen **RDC** visas inte längre i körlägena **Enduro** och **Enduro Pro**.

## Montering av kodningskontakten

– med körläge Pro<sup>FE</sup>

- Frånslagning av tändningen (⇨ 41).
- Demontera försarsadeln (⇨ 70).



-  Smuts och fukt kan samlas i den öppna stickkontakten och orsaka funktionsfel. Sätt åter på täckhatten när kodningskontakten tagits bort.◀

- Ta bort stickkontaktens 1 skyddslock.



- Tryck in spärren 1 och dra av kåpan.
- Sätt i kodningskontakten.
- Slå på tändningen.



Symbolen 1 för kodningskontakten visas på displayen. Körläget 2 Enduro PRO kan väljas.

- » Valt körläge bibehålls även om tändningen slås av.
- Montera förarsadeln (☛ 71).

## Farthållare

– med farthållare<sup>FE</sup>

### Aktivera farthållaren

Först när körlägena Enduro eller Enduro Pro avaktiverats kan man använda farthållningsfunktionen.

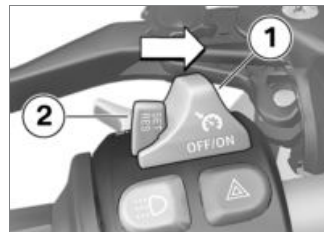

- Skjut kontakten 1 åt höger.
- » Knappen 2 är upplåst och kan användas.

### Programmera hastigheten



- Tryck knappen 1 framåt helt kort.



Inställningsområde för  
farthållningen

– 30...210 km/h



Kontrolllampan för farthållaren lyser.

- » Den aktuella hastigheten hålls konstant och sparas.

## Acceleration



- Tryck knappen **1** framåt helt kort.
- » Varje gång du trycker på knappen ökas hastigheten med ca 2 km/h.

- Håll knappen **1** tryckt framåt.
  - » Hastigheten ökar steglöst.
  - » Om du inte trycker mer på knappen **1** hålls den uppnådda hastigheten och sparas.

## Sänkning av hastigheten



- Tryck knappen **1** bakåt helt kort.
- » Varje gång du trycker på knappen sänks hastigheten med cirka 2 km/h.
- Håll knappen **1** tryckt bakåt.
  - » Hastigheten minskas steglöst.

- » Om du inte trycker mer på knappen **1** hålls den uppnådda hastigheten och sparas.

## Avaktivering av farthållare

- Tryck på broms, koppling eller gashandtag (vrid tillbaka förbi grundläget) för att avaktivera farthållaren.
- » Kontrollampan för farthållaren släcks.

## Återinställa tidigare hastighet



- Tryck knappen **1** bakåt en kort stund för att återgå till den lagrade hastigheten.

 Farthållaren avaktiveras inte när du ger gas. När du släpper gashandtaget sänks hastigheten endast till det lagrade värdet, även om du egentligen vill sänka den ytterligare.◀

 Kontrollampen för farthållaren lyser.

## Avaktivera farthållaren

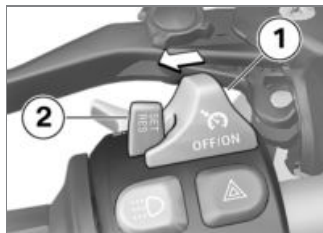

- Skjut kontakten **1** åt vänster.
  - » Systemet avaktiveras.
  - » Knappen **2** är spärrad.

## Fjäderförspänning Inställning

Bakhjulets fjäderförspänning måste anpassas till motorcykelns last. Vid tyngre last måste den ökas, vid mindre vikt måste den minskas motsvarande.

## Ställa in bakhjulets fjäderförspänning

 Inställning av fjäderförspänningen under körning kan försaka en olycka. Ställ endast in fjäderförspänningen när motorcykeln står stilla.◀

- Kontrollera att underlaget är jämnt och fast.



 Vid icke anpassad inställning av fjäderförspänning och dämpning försämras motorcykelns körförhållande.



Anpassa dämpningen till fjäderförspänningen. ◀

- Minska fjäderförspänningen genom att vrida inställningsrat-ten **1** i pilriktningen LOW.
- Öka fjäderförspänningen ge-nom att vrida inställningsrat-ten **1** i pilriktningen HIGH.



Grundinställning av fjä-derförspänning bak

– utan Dynamic ESA<sup>FE</sup>

– Vrid inställningshjulet till an-slag i riktning LOW (Fulltan-kad, med förare 95 kg)◀

## Dämpning

### Inställning

Dämpningen måste anpassas till vägbanans beskaffenhet och fjäderförspänningen.

- På ojämn väg bana behövs mju-kare dämpning än på slät väg.
- När fjäderförspänningen ökas behövs det en hårdare dämp-ning och när fjäderförspän-ningen minskas en mjukare dämpning.

### Inställning av bakhjulets dämpning

- Ställ motorcykeln på ett jämnt och fast underlag.
- Ställ in dämpningen från vänst-er fordonssida.

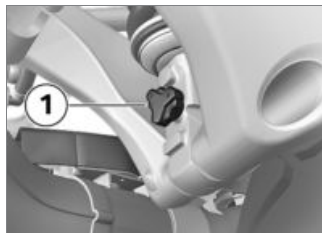

- Vrid ställskruven **1** medurs, för att öka dämpningen.

- Vrid ställskruven **1** moturs, för att minska dämpningen.



Bakhjulsdämpningens grundinställning

– utan Dynamic ESA<sup>FE</sup>

– Skruva inställningsskruven medurs till anslag och därefter 8 snäpp moturs (Fulltan-kad, med förare 95 kg)◀

## Elektronisk chassiinställning Dynamic ESA

– med Dynamic ESA<sup>FE</sup>

### Inställningsmöjligheter

Med hjälp av den elektroniska chassiinställningen Dynamic ESA kan du bekvämt anpassa din mo-torcykel till lastningen.

Dynamic ESA identifierar rörel-sena i chassit via nivå-sensorer och reagerar på dessa genom anpassning av dämparventilerna.

Chassit anpassas därmed till underlagets beskaffenhet.

Om man utgår från grundinställningen NORMAL kan dämpningen ställas in hårdare (HARD) eller mjukare (SOFT).

– med körläge Pro<sup>FE</sup>

Inställningen av chassit och antalet valbara dämpningsvarianter beror på valt körläge. Den genom körläget bestämda dämpningen kan ändras av föraren. Om kodningskontakten inte är monterad ställs grundinställningen för resp. körläge in efter varje byte av körläge. Med monterad kodningskontakt finns förarens anpassning för varje läge separat.

### Visa chassiinställningen

- Påslagning av tändningen (☛ 40).



- Tryck snabbt på knappen **1** för att visa aktuell inställning.



Dämpningen visas på multifunktionsdisplayen i området **1** och fjäderförspänningen i området **2**.

» Indikeringen döljs igen efter en stund.

### Inställning av chassi

- Påslagning av tändningen (☛ 40).

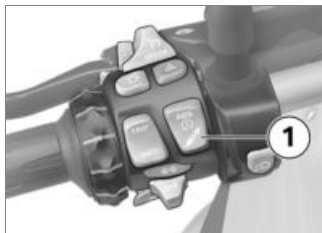

- Tryck snabbt på knappen **1** för att visa aktuell inställning.
- För att ställa in dämpningen:
- Tryck snabbt flera gånger på knappen **1** tills önskad inställning visas.



Dämpningen kan ställas in under körningen. ◀

Följande inställningar är möjliga:

- SOFT: komfortabel dämpning
- NORMAL: normal dämpning
- HARD: sportig dämpning

– med körläge Pro<sup>FE</sup>

I lägena ENDURO och ENDURO PRO är bara två inställningar möjliga:

- SOFT: komfortabel dämpning
- HARD: sportig dämpning

För att ställa in fjäderförspänningen:

- Starta motorn (➡ 76).
- Tryck flera gånger länge på knappen **1** tills önskad inställning visas.

 Fjäderförspänningen kan inte ställas in under körningen.◀

Följande inställningar är möjliga:

 Solokörning



Solokörning med bagage



Körning med passagerare (och bagage)

- Vänta tills inställningen är avslutad innan du fortsätter köra.
  - » Om knappen **1** inte trycks in under en längre stund, ställs dämpningen och fjäderförspänningen in enligt indikeringen. ESA-indikeringen blinkar under inställningen.
- Vid mycket låga temperaturer ska motorcykeln avlastas innan fjäderförspänningen ökas. Låt en eventuell passagerare stiga av.
  - » När inställningen är avslutad döljs ESA-indikeringen.

## Koppling

### Ställa in kopplingshandtaget

 Inställning av kopplingshandtaget under körning kan förorsaka en olycka. Ställ endast in kopplingshandtaget när motorcykeln står stilla.◀

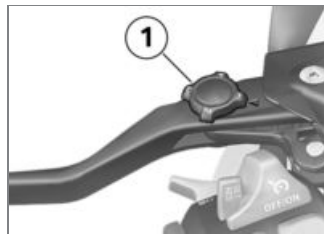

- Vrid inställningsskruven **1** till önskat läge.

 Inställningshjulet kan lättare vridas om du samtidigt trycker kopplingsspaken framåt.◀

» Fyra inställningar är möjliga:

- Läge 1: minsta avstånd mellan styrhandtag och kopplingshandtag
- Läge 4: största avstånd mellan styrhandtag och kopplingshandtag

## Broms

### Ställa in handbromshandtaget

 Inställning av handbromsspaken under körning kan förorsaka en olycka.

Ställ endast in handbromsspaken när motorcykeln står stilla. ◀

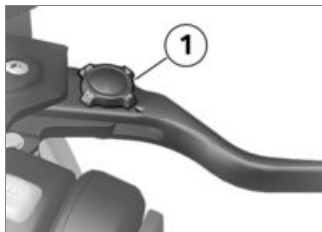

- Vrid inställningsskruven **1** till önskat läge.

 Inställningshjulet kan lättare vridas om du samtidigt trycker bromshandtaget framåt. ◀

- » Fyra inställningar är möjliga:
- Position 1: minsta avstånd mellan styrhandtag och bromshandtag
  - Position 4: största avstånd mellan styrhandtag och bromshandtag

## Däck

### Kontroll av däcktrycket

 Felaktigt lufttryck i däcken försämrar motorcykelns köregenskaper och reducerar däckens livslängd.

Kontrollera att däcken har rätt lufttryck. ◀

 Vid höga hastigheter kan lodrätt monterade ventilinsatser öppnas på grund av centrifugalkrafterna.

För att undvika en plötslig tryckförlust i däck, bör du använda en ventilhatt med gummipackning på bakhjulet och skruva fast den ordentligt. ◀

- Ställ motorcykeln på ett jämnt och fast underlag.
- Kontrollera lufttrycket i däcken med hjälp av följande värden.



Däcktryck fram

– 2,5 bar (Med kalla däck)



Däcktryck bak

– 2,9 bar (Med kalla däck)

Vid otillräckligt lufttryck:

- Justera däcktrycket.

## Styre

### Inställbart styre

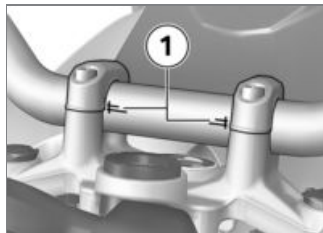

Motorcykelstyrets lutning kan ställas in enligt markeringen **1**. Vänd dig till en auktoriserad verkstad för att få styret inställt, helst till en BMW Motorrad-återförsäljare.

## Värmehandtag

– med värmehandtag<sup>FE</sup>

## Manövrera värmehandtagen



Värmehandtagen fungerar bara när motorn är i gång.◀



Värmehandtagen ökar strömförbrukningen, vilket kan medföra att batteriet urladdas vid körning på låga varvtal. Vid låg batteriladdning kopplas värmehandtagen ifrån för att säkerställa att motorn kan startas.◀

- Starta motorn (→ 76).

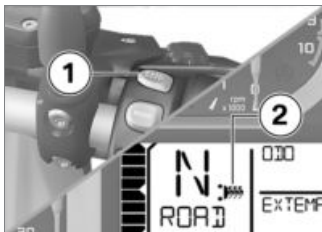

- Tryck på knappen **1** flera gånger tills önskat värmesteg **2** visas.

Styrhandtagen kan värmas upp i två steg.

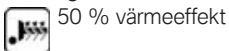

50 % värmeeffekt

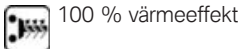

100 % värmeeffekt

- » Det andra värmesteget har till uppgift att värma upp handtagen snabbt, därefter bör man växla tillbaka till det första steget.

- » Om inga fler ändringar görs ställs det valda värmesteget in.
- För att koppla ifrån värmehandtagen, tryck på knappen **1** så många gånger som behövs tills symbolen för värmehandtag **2** inte längre visas på displayen.

## Speglar Inställning av speglar



- Ställ in speglarna genom att vrida dem till önskat läge.

## Ställa in spegelarmen

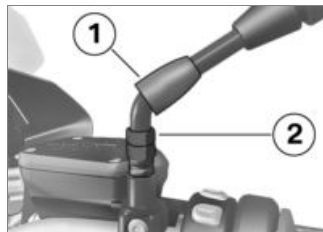

- Skjut upp skyddshöljet **1** över spegelarmens skruvförband.
- Lossa muttern **2**.
- Vrid spegelarmen till önskat läge.
- Dra åt muttern till angivet åtdragningsmoment samtidigt som du håller fast spegelarmen.



Spegel (stoppmutter) på adapter

– 22 Nm

- Skjut skyddshättan **1** över skruvförbandet.

## Vindruta

### Ställa in vindrutan

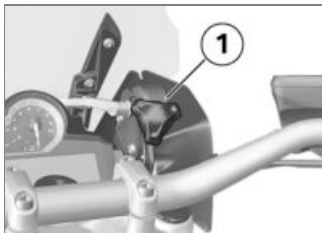

 Olycksrisk om vindrutan ställs in under körningen. Ställ bara in vindrutan när motorcykeln står stilla. ◀

- Vrid inställningshjulet **1** medurs, för att sänka vindrutan.
- Vrid inställningshjulet **1** moturs, för att höja vindrutan.

## Förar- och passagerarsadel

### Demontera passagerarsadeln

- Ställ motorcykeln på ett jämnt och fast underlag.



- Vrid sadellåset **1** åt höger med fordonsnyckeln och håll kvar det där, tryck samtidigt passagerarsadelns bakre del **2** nedåt som stöd.
- Lyft upp passagerarsadelns främre del och släpp nyckeln.

- Ta loss passagerarsadeln och lägg den med klädseln nedåt på en ren yta.

### Montering av passagerarsadeln

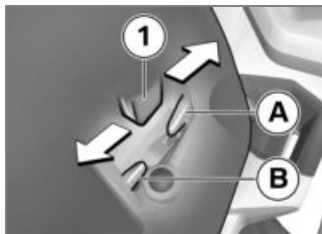

- Passagerarsadeln kan ställas in i 2 olika sittpositioner.
- Ta hänsyn till passagerarsadelns inställningsriktning beroende på förarsadelns läge.
- Placera passagerarsadeln med båda fästelementen **1** mitt i hållaren.
- Hög sittposition: Tryck passagerarsadeln bakåt **A**.

- Låg sittposition: Tryck passagerarsadeln framåt **B**.
- » Passagersadelns fästelement **1** är korrekt fixerade.



- Tryck hårt nedåt på passagerarsadelns **1** främre del.
- » Det ska höras att passagerarsadeln griper tag.

### Demontering av förarsadeln

- Demontera passagerarsadeln (☞ 69).

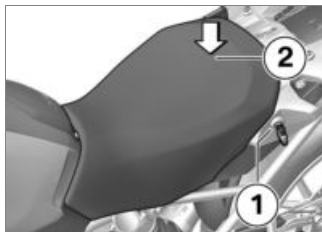

- Vrid sadellåset **1** till vänster med fordonsnyckeln och håll kvar det där, tryck samtidigt förarsadelns bakre del **2** nedåt som stöd.
- Lyft upp förarsadelns bakre del och släpp nyckeln.
- Ta loss förarsadeln och lägg den med klädseln nedåt på en ren yta.

### Ställa in förarsadelns höjd och lutning

- Demontera förarsadeln (☞ 70).

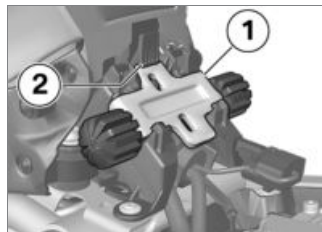

- För att ta bort den främre höjdjusteringen **1** trycks låsanordningen **2** nedåt och höjdjusteringen lyfts uppåt.

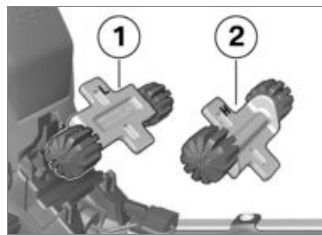

- För att ställa in den låga sittpositionen, montera främre



höjdjustering i riktning **1** (markering L).

- För att ställa in den höga sitspositionen, montera den främre höjdjusteringen i riktning **2** (markering H).

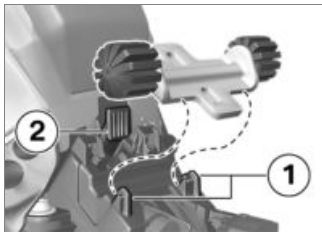

- Skjut till att börja med den in den främre höjdjusteringen under fästena **1**, tryck därefter in den i låsanordningen **2** tills den snäpper fast.

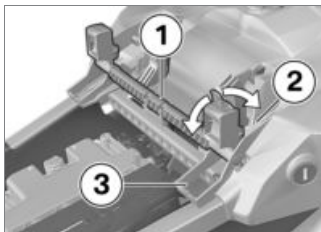

- För att ställa in den låga sitspositionen, fäll in bakre höjdjusteringen **1** i position **3** (markering L).
- För att ställa in den höga sadelpositionen, fäll in bakre höjdjustering **1** i position **2** (markering H).

Om sitslutningen ska ändras:

- Placera främre och bakre höjdjustering olika.

## Montering av förarsadel

- Demontera passagerarsadeln (☞ 69).

- Ställa in förarsadelns höjd och lutning (☞ 70).

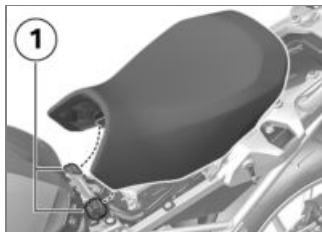

- Sätt fast sadeln i fästena **1** på vänster och höger sida och lägg den löst på motorcykeln.
- Tryck först på bakre delen av förarsadeln en bit framåt och tryck därefter ned det med kraft så att låsanordningen snäpper fast.



## **Körning**

Säkerhetsanvisningar .....	74
Checklista .....	76
Start .....	76
Inkörning.....	78
Bromsar .....	79
Parkera motorcykeln .....	80
Terrängkörning .....	81
Tankning .....	82
Förankra motorcykeln vid transport .....	83

## Säkerhetsanvisningar

### Förarutrustning

Kör aldrig utan denna utrustning!

Använd alltid

- hjälm
- overall
- handskar
- stövlar

Det gäller också för korta sträckor, oavsett årstid. Din BMW Motorrad-återförsäljare hjälper dig gärna och kan erbjuda rätt klädsel för olika användningsområden.

### Begränsad markfrigång vid nedläggning

– med sänkt chassi<sup>FE</sup>

Motorcyklar med sänkt chassi har mindre nedläggningsvinkel och markfrigång än motorcyklar med standardchassi.



Olycksrisk på grund av oväntat tidig markberöring. Observera att motorcyklar med sänkt chassi har mindre nedläggningsvinkel och markfrigång.◀

Testa motorcykelns nedläggningsvinkel i ofarliga situationer. Tänk på motorcykelns begränsade markfrigång när du kör över trottoarkanter eller liknande hinder.

Genom motorcykelns sänkta chassi blir fjädringsvägen kortare (se kapitlet ”Tekniska data”). Därigenom kan den vanliga körkomforten försämrans något. Särskilt vid körning med passagerare bör fjäderförspänningen ställas in motsvarande.

### Lastning



För tung och ojämnt fördelad last kan påverka motorcykelns körstabilitet.

Överskrid inte den tillåtna totalvikten och följ lastanvisningarna.◀

- Anpassa inställningen av fjäderförspänningen och dämpningen till totalvikten.
- med väskor<sup>Tbh</sup>
- Packa vänster och höger väska med ungefär samma vikt.
- Kontrollera att vikten är jämnt fördelad mellan vänster och höger sida.
- Placera tungt bagage så långt ner och inåt som möjligt.
- Följ anvisningarna beträffande maximalt tillåten vikt och maxhastighet enligt etiketten i väskan.<
- med toppbox<sup>Tbh</sup>
- Följ anvisningarna om maximalt tillåten vikt och maxhastighet enligt etiketten i toppboxen.<

- med tankväska<sup>Tbh</sup>
- Observera maximalt tillåten vikt i tankväskan och maxhastigheten.



Tillåten last i tankväskan

– max 5 kg<

## Hastighet

När du kör i hög hastighet kan vissa förhållanden påverka motorcykelns köregenskaper negativt:

- fjäder- och dämpningssystemets inställning
- ojämnt fördelad last
- löst hängande klädsel
- för lågt däcktryck
- för litet mönsterdjup
- etc

## Maxhastighet med terrängdäck



Motorcykelns angivna topphastighet kan vara högre än den tillåtna maxhastigheten för däcken. För höga hastigheter kan förorsaka däckskador och därmed även olyckor. Observera högsta tillåtna hastighet för däcken.◀

Med dubbdäck ska den tillåtna maxhastigheten för däcken iaktas.

Klistra fast en dekal med den tillåtna maxhastigheten väl synligt på motorcykeln.

## Risk för förgiftning

Avgaserna innehåller giftig koldioxid, som är färg- och luktlös.



Det är farligt att andas in avgaserna, vilket kan leda till medvetslöshet och i värsta fall döden.

Andas inte in avgaser. Låt aldrig motorn gå i stängda utrymmen.◀

## Risk för brännskador



Under körning blir motorn och avgassystemet mycket varma. Det finns risk för brännskador vid beröring. Se till att ingen rör vid motorn och avgassystemet efter parkering av motorcykeln.◀

## Katalysator

Om katalysatorn tillförs oförbränt bränsle på grund av tändningsmissar, finns det risk för att den överhettas och skadas.

Observera därför följande punkter:

- Kör inte tills bränsletanken är tom.
- Låt inte motorn gå med tändstiftsanslutningen avdragen.
- Vid tändningsmissar ska motorn omedelbart stängas av.

- Tanka endast blyfritt bränsle.
- Lämna in fordonet regelbundet till service.



Oförbränt bränsle förstör katalysatorn.

lakta ovanstående punkter, för att skydda katalysatorn. ◀

## Överhettningsrisk



Om motorn går på tomgång en lång stund, är kylningen inte tillräcklig och motorn kan överhettas. I extrema fall kan motorcykeln börja brinna.

Låt därför inte motorn gå på tomgång i onödan. Kör iväg direkt efter start. ◀

## Manipulering



Manipulering av motorcykeln (t.ex. av motorstyrenhet, gasspjäll eller koppling) kan leda till skador på berörda komponenter och att funktioner med betydelse för säkerheten slutar

fungera. Garantin gäller inte för skador som uppstått på grund av sådana ingrepp.

Inga åtgärder får utföras. ◀

## Checklista

Använd följande checklista för att före varje körning kontrollera viktiga funktioner, inställningar och slitagegränser:

### Före varje färd

- bromsfunktion
- bromsvätskenivå fram och bak
- kylvätskenivå
- kopplingsfunktion
- dämpningsinställning och fjäderförspänning
- mönsterdjup och lufttryck i däck
- säker förankring av väskor och bagage

## Med regelbundna avstånd

- motoroljenivå (vid varje tankning)
- bromsbeläggs slitage (vid var 3:e tankning)

## Start

### Starta motorn

- Slå på tändningen.
- » Pre-Ride-Check genomförs. (☞ 77)
- » ABS-självdagnosen genomförs. (☞ 77)
- » ASC-självdagnosen genomförs. (☞ 78)
- Lägg i friläget eller dra i kopplingen när en växel är ilagd.



Motorcykeln kan inte startas när sidostödet är nedfällt och en växel ilagd. Om motorn startas i friläge och en växel därefter läggs i när sidostödet är nedfällt, stannar motorn. ◀

- Dra in kopplingen vid kallstart och låga temperaturer.



- Tryck på startknappen **1**.

▶ Om batterispänningen är otillräcklig avbryts starten automatiskt. Ladda batteriet innan du försöker starta motorn igen eller starta med startkablar.◀

- » Motorn startar.
- » Om motorn inte startar kan felsökningstabellen i kapitlet "Tekniska data" vara till hjälp. (►► 138)

## Pre-Ride Check

Efter att tändningen slagits på testar kombiinstrumentet indikeringsinstrumenten och varnings- och kontrollamporna genom den så kallade "Pre-Ride-Check". Testet avbryts om motorn startas innan det är klart.

### Fas 1

Varvräknarens och hastighetsmätarens visare åker upp till ändläget. Samtidigt tänds alla varnings- och kontrollampor efter varandra.

### Fas 2

Den allmänna varningslampan växlar från gult till rött.

### Fas 3

Varvräknarens och hastighetsmätarens visare åker upp till sina utgångslägen. Samtidigt släcks alla tända varnings- och kontrol-

lampor efter varandra i omvänd följd.

Om en visare inte rör sig eller en av varnings- eller kontrollamporna inte tänds:

- Åtgärda felet snarast möjligt hos en auktoriserad verkstad, helst en BMW Motorrad-återförsäljare.

## ABS-självd diagnos

Vid självd diagnos kontrolleras funktionsberedskapen för BMW Motorrad Integral ABS. Självd diagnos genomförs automatiskt när tändningen slås på. För att hjulvarvtalssensorerna ska kontrolleras måste motorcykeln köras några meter (i minst 5 km/h).

### Fas 1

- » Provnings av systemkomponenter med diagnosfunktion när fordonet står stilla.



ABS-varningslampan blinkar.

## Fas 2

» Provning av hjulvarvtalssensornerna vid start.



ABS-varningslampan blinkar.

## ABS-självdagnosen har avslutats

» ABS-varningslampan slocknade.

- Observera alla varnings- och kontrollampor.

Det visas ett ABS-fel när ABS-självdagnosen är klar:

- Du kan köra vidare. Observera att varken ABS- eller integralfunktionen finns tillgänglig.
- Åtgärda felet snarast möjligt hos en auktoriserad verkstad, helst en BMW Motorrad-återförsäljare.

## ASC-självdagnos

Vid självdagnosen kontrolleras funktionsberedskapen i BMW Motorrad ASC.

Självdagnosen genomförs automatiskt när tändningen slås på.

### Fas 1

» Provning av systemkomponenter med diagnosfunktion när fordonet står stilla.



ASC-varningslampan blinkar långsamt.

### Fas 2

» Provning av systemkomponenter med diagnosfunktion under körning (minst 5 km/h).



ASC-varningslampan blinkar långsamt.

## ASC-självdagnosen avslutad

» ASC-varningslampan slocknar.

- Observera alla varnings- och kontrollampor.

Om ett ASC-fel visas när ASC-självdagnosen är klar:

- Du kan köra vidare. Tänk på att ASC inte fungerar.
- Åtgärda felet snarast möjligt hos en auktoriserad verkstad, helst en BMW Motorrad-återförsäljare.

## Inkörning

### Motor

- Kör med varierande gaspådrag och varvtal fram till den första inkörningskontrollen, undvik att köra längre stunder med konstant varvtal.
- Välj om möjligt kurviga och lätt backiga körsträckor.
- Följ rekommendationerna bekräftande inkörningsvarvtal.





Inkörningsvarvtal

– <5000 min<sup>-1</sup>

- Var uppmärksam på antalet körda kilometer då inkörningskontrollen bör genomföras.



Antal körda kilometer fram till inkörningskontrollen

– 500...1200 km

## Bromsbelägg

Nya bromsbelägg måste köras in innan de får optimal friktionskraft. Den reducerade bromseffekten kan utjämnas med starkare tryck på bromsspaken.



Nya bromsbelägg kan förlänga bromssträckan avsevärt.

Bromsa i god tid.◀

## Däck

Ytan på nya däck är slät. Den måste därför ruggas upp genom försiktig inkörning där fordonet läggs både i höger- och vänsterkurvor. Först efter inkörningen har däcken fullt grepp.



Nya däck har ännu inte fullt hjulgrepp. Särskilt på våta vägar och i extrema snedlägen finns det risk för olyckor.

Kör med framförhållning och undvik extrema snedlägen.◀

## Bromsar

### Hur uppnår man kortast bromssträcka?

Vid en inbromsning förändras den dynamiska lastfördelningen mellan fram- och bakhjulet. Ju kraftigare inbromsningen är, desto mer belastas framhjulet. Ju högre hjultryck, desto mer bromskraft kan överföras.

För att uppnå så kort bromssträcka som möjligt, måste handbromsen dras in snabbt och successivt kraftigare. Därigenom utnyttjas den dynamiska lastökningen vid framhjulet optimalt. Samtidigt ska även kopplingen manövreras. Vid de ofta övade ”extrema bromsningarna”, där bromstrycket utnyttjas så snabbt som möjligt och med all kraft, går retardationen för snabbt för den dynamiska lastfördelningen och bromskraften kan inte fullständigt överföras till vägbanan.

Låsning av framhjulet hindras med hjälp av BMW Motorrad Integral ABS.

## Körning i nedförsbacke



Om endast bakhjulsbromsen används vid körning i nedförsbackar, kan bromsverkan minska. I extrema fall kan bromsarna skadas eller förstöras på grund av överhettning.

Använd därför både fram- och bakhjulsbromsen och utnyttja motorbromsen.◀

## Fuktiga och smutsiga bromsar

Fukt och smuts på bromsskivor och bromsbelägg försämrar bromseffekten.

I följande situationer måste man ta hänsyn till försenad eller försämrad bromsverkan:

- Vid körning i regn och i vattenpölar.
- När fordonet har tvättats.
- Vid körning på saltade vägar.
- Efter reparationsarbete på bromsar på grund av kvarvarande olja eller fett.
- Vid körning på smutsiga körbanor eller i terräng.



Dålig bromsverkan på grund av fukt och smuts.

Bromsa bromsarna rena och torra, rengör dem vid behov.

Bromsa tidigt tills du återigen uppnår full bromsverkan.◀

## Parkera motorcykeln

### Sidostöd

- Stäng av motorn.



På dåligt underlag är det inte säkert att motorcykeln står stabilt.

Kontrollera att underlaget vid stödet är jämnt och fast.◀



Sidostödet är endast konstruerat för motorcykelns vikt.

Sitt inte på motorcykeln när sidostödet är nedfällt.◀

- Fäll ut sidostöden och parkera motorcykeln.
- Om vägens lutning tillåter, vrid styret till vänster.
- I nedförsbacke ska motorcykeln vändas och ställas i "uppförsbacke" med 1:ans växel ilagd.

## Centralstöd

- Stäng av motorn.



På dåligt underlag är det inte säkert att motorcykeln står stabilt.

Kontrollera att underlaget vid stödet är jämnt och fast.◀



Vid kraftiga rörelser kan centralstödet fällas upp och fordonet välta.

Sitt inte på motorcykeln när centralstödet är nedfällt.◀

- Fäll ut centralstödet och palla upp motorcykeln.
- I nedförsbacke ska motorcykeln vändas och ställas i "uppförsbacke" med 1:ans växel ilagd.

## Terrängkörning

### Innan körning i terräng

#### Fälgar

 Denna motorcykel är en re-seenduro, som även kan användas till lätt terrängkörning på grusvägar. Vid mer krävande terrängkörning kan emellertid standardaluminiumfälgarna skadas.

Vid mer krävande terrängkörning bör krysskerfälgarna, som finns som extrautrustning, användas.◀

#### Efter körning i terräng

BMW Motorrad rekommenderar att du kontrollerar följande efter körning i terräng:

#### Däcktryck

 Om lufttrycket i däcken har sänkts för terrängkörning, får motorcykeln sämre köregenskaper på asfalterade vägar, vilket kan öka olycksrisken.

Kontrollera att däcken har rätt lufttryck.◀

#### Bromsar

 Vid körning på grusvägar eller smutsiga vägar, kan bromsverkan försämrans på grund av smutsiga bromsskivor och bromsbelägg.

Bromsa i god tid, tills bromsarna har bromsats rena.◀

 Körning på grusvägar eller smutsiga vägar medför ökat bromsbeläggsnitage.

Kontrollera bromsbeläggen ofta och byt ut dem i god tid.◀

#### Fjäderförspänning och dämpning

 De för terrängkörning ändrade värdena för fjäderförspänningen och dämpningen försämrar motorcykelns köregenskaper på asfalterade vägar.

Ställ in rätt fjäderförspänning

och dämpning innan du lämnat terrängen.◀

#### Fälgar

BMW Motorrad rekommenderar en kontroll beträffande eventuella skador på fälgarna efter körning i terräng.

#### Luftfilterinsatsen

 Motorskador kan uppstå pga. smutsig luftfilterinsats. Kontrollera med jämna mellanrum om luftfilterinsatsen är smutsig vid körning i dammig terräng, rengör den eller byt ut den om det behövs.◀

Vid mycket dammiga förhållanden (öken, stäpp el.dyl.) måste särskilt anpassade luftfilterinsatser användas.

## Tankning

### Bränslekvalitet

Bränslet bör vara svavelfritt eller ha så låg svavelhalt som möjligt för optimal bränsleförbrukning.



Blyad bensin förstör katalysatorn!

Tanka inte blyhaltigt bränsle eller bränsle med metalltillsatser, t.ex. mangan eller järn.◀

- Bränsle med en maximal etanolhalt på 10 %, dvs. E10 kan tankas.



Rekommenderad bränslekvalitet

- Blyfri bensin 95 oktan (max. 10 % etanol, E10)
- 95 ROZ/RON
- 89 AKI



Alternativ bränslekvalitet

- Normalt blyfritt (Begränsningar vad gäller effekt och förbrukning. Ska motorn exempelvis köras med researchoktantal 91 i länder med sämre bränslekvalitet måste motorcykeln programmeras i förväg i enlighet med detta hos din BMW Motorrad-återförsäljare.)
- 91 ROZ/RON
- 87 AKI

### Tankning



Bränsle är lättantändligt. Eld i närheten av bränsletanken kan leda till brand och explosion.

Öppen eld och rökning är förbjudet vid alla arbeten i närheten av tanken.◀



Bränsle expanderar under värmepåverkan. Vid för full tank kan bränslet rinna ut och hamna på körbanan. Detta kan leda till att man kör omkull. Överfyll inte bränsletanken.◀



Bränsle angriper plasttytor så att de blir matta och fula. Torka genast av plastdetaljer efter kontakt med bränsle.◀

- Ställ motorcykeln på sidostödet på ett jämnt och fast underlag.



Endast när motorcykeln står på sidostödet kan bränslemängden i tanken kontrolleras exakt.◀

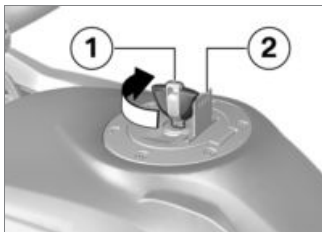

- Fäll upp skyddsluckan **2**.
- Lås upp locket till bränsletanken medurs med fordonsnyckeln **1** och fäll upp det.



- Fyll på bränsle av nedanstående kvalitet maximalt upp till

nederkanten på påfyllningsröret.

▶ Vid tankning när reservmängden har underskridits, måste den totala mängden vara större än reservmängden för att den nya nivån ska registreras och varningslampan för bränsle ska släckas.◀

▶ Den "mängd bränsle som kan användas" som anges i tekniska data motsvarar bränslemängden som kan tankas när bränsletanken körts tom, dvs. när motorn lagt av pga. bränslebrist.◀



Effektiv bränslevolym

– ca 20 l



Bränslereservmängd

– ca 4 l

- Stäng tanklocket med ett kraftigt tryck.
- Dra ur nyckeln och fäll ner skyddsluckan.

## Förankra motorcykeln vid transport

- Skydda alla komponenter mot repor på de ställen där spänremmar dras fast. Använd t. ex. tejp eller mjuka trasor.



**⚠** Motorcykeln kan tippa över åt sidan och välta.

Säkra motorcykeln mot att tippa

över åt sidan, helst med hjälp av en annan person. ◀

- Rulla upp motorcykeln på transportytan, ställ den inte på sidostödet eller centralstödet.



Komponenter kan skadas. Kläm inte fast några komponenter, som t.ex. bromsledningar eller kablar. ◀

- Spänn fast spännremmar fram till på styret på båda sidor.
- Dra spännremmarna genom den längsgående länkarmen och spänn fast dem.



- Fäst spännremmarna bak vid passagerarfotstöden på båda sidor och spänn fast dem.
- Spänn fast alla spännremmarna jämnt, fordonet ska vara så mycket nedfjädrat som möjligt.

## **Teknik i detalj**

Körläge .....	86
Bromsar med BMW Motorrad Integral ABS .....	87
Motorstyrning med BMW Motorrad ASC .....	89
Däcktryckskontroll RDC.....	91

## Körläge

### Val av körläge

För att anpassa motorcykeln till körbanans skick, kan man välja mellan 5 körlägen:

- RAIN
- ROAD (standardläge)
- med körläge Pro<sup>FE</sup>
- DYNAMIC
- Enduro
- Enduro PRO (endast vid monterad kodningskontakt)

För var och en av de fem körlägena finns det en anpassad inställning för systemen ABS, ASC samt för gasupptagningen.

- med Dynamic ESA<sup>FE</sup>
- Anpassningen av Dynamic ESA beror också på valt körläge.

ABS och/eller ASC kan avaktiveras i båda lägena. Följande beskrivningar gäller alltid för de aktiverade systemen.

### Gasupptagning

- I lägena RAIN och ENDURO: återhållsamt.
- I lägena ROAD och ENDURO PRO: direkt.
- I läge DYNAMIC: dynamiskt.

### ABS

- Bakhjulsassistenten är aktiv i alla lägen.
- I läget RAIN, ROAD och DYNAMIC är ABS anpassat till körning på vägar.
- I läget ENDURO är ABS anpassat till terrängkörning med standarddäck.
- I läget ENDURO PRO sker ingen ABS-reglering av bakhjulet om bromspedalen trycks

ner. ABS är anpassat till terrängkörning med dubbdäck.

### ASC

- Framhjulsassistenten är aktiv i alla lägen.
- I lägena RAIN, ROAD och DYNAMIC är ASC anpassat till körning på vägar.
- I lägena ENDURO, och ENDURO PRO är ASC anpassat till terrängkörning.

- med Dynamic ESA<sup>FE</sup>

### Dynamic ESA

- I lägena RAIN, ROAD och DYNAMIC kan du välja mellan dämpningsvarianterna HARD, NORMAL och SOFT.
- Grundinställning RAIN: SOFT.
- Grundinställning ROAD: NORMAL.
- Grundinställning DYNAMIC: HARD.
- I lägena ENDURO, och ENDURO PRO kan du välja



mellan dämpningsvarianterna HARD, och SOFT.

- Grundinställning ENDURO: SOFT.
- Grundinställning ENDURO PRO: HARD.

## Omkoppling

- med köräge Pro<sup>FE</sup>

Körläget kan bara ändras vid körning under följande förutsättning:

- Inget drivmoment på bakhjulet
- Inget bromstryck i bromssystemet.

Detta driftläge är förinställt när fordonet står med tillkopplad tändning. Alternativt måste följande steg genomföras:

- Vrid tillbaka gasreglaget
- Trampa inte ner bromshandtaget
- Trampa ner kopplingen.

Välj sedan önskat körläge. Omkopplingen sker dock först när alla berörda system befinner sig i korrekt tillstånd.

När körlägesomkopplingen är klar försvinner meny från displayen.

## Bromsar med BMW Motorrad Integral ABS

### Delintegralbroms

Din motorcykel är utrustad med en delintegralbroms. Med detta bromssystem aktiveras både fram- och bakhjulsbromsen med handbromsen. Fotbromsen verkar endast på bakhjulsbromsen. Under en bromsning med ABS-reglering anpassar BMW Motorrad Integral ABS bromskraftfördelningen mellan fram- och bakhjulsbromsen enligt motorcykelns belastning.



Spinn i bakhjulet med handbromsen indragen (burnout) är inte möjlig pga. integralfunktionen. Bakhjulsbromsen och kopplingen kan skadas.

Genomför inga burnouts.◀

## Hur fungerar ABS?

Bromskraften som maximalt kan överföras till vägbanan beror bland annat på vägbanans friktionsvärde. Grus, is och snö och våta vägar har ett betydligt lägre friktionsvärde än en torr och ren asfaltväg. Ju sämre friktionsvärdet är, desto längre blir bromssträckan.

Om den maximalt överförbara bromskraften överskrids genom att föraren ökar bromstrycket, låses hjulen och körstabiliteten försämras; risken för en omkullkörning är stor. Innan den här situationen inträffar aktiveras ABS och bromstrycket anpassas till

den maximalt överföringsbara bromskraften. Hjulen fortsätter att rotera och körstabiliteten bibehålls oberoende av vägbanans kvalitet.

## Vad händer vid ojämnheter i vägbanan?

Vid gupp eller ojämnheter i vägbanan kan däcken kortvarigt förlora kontakten med vägen och den överförbara bromskraften sjunka till noll. Bromsas fordonet i denna situation, måste ABS reducera bromstrycket för att säkerställa körstabiliteten när däcken åter har väggrepp. BMW Motorrad Integral ABS måste då utgå från extremt låga friktionsvärden (grus, is, snö), så att hjulen under alla omständigheter roterar och körstabiliteten därmed säkerställs. När de faktiska omständigheterna har fastställts, ställer systemet in det optimala bromstrycket.

## Hur märker föraren BMW Motorrad Integral ABS?

Om ABS-systemet måste reducera bromskraften på grund av de ovan beskrivna omständigheterna, känner föraren vibrationer i handbromshandtaget.

När handbromsen används, alstrar integralfunktionen bromstryck även på bakhjulet. Om bromspedalen manövreras efter handbromsen, märks det redan befintliga bromstrycket tidigare än om bromspedalen manövreras före eller samtidigt som handbromsen.

## Bakhjulet kan lyfta

Vid mycket kraftig och snabb bromsning är det i vissa fall möjligt att BMW Motorrad Integral ABS inte kan förhindra att bakhjulet släpper. I sådana fall kan motorcykeln också slå runt.



Vid kraftig bromsning kan bakhjulet lyfta.

Tänk på att ABS-regleringen inte alltid kan skydda mot att bakhjulet lyfter när du bromsar. ◀

## Hur är BMW Motorrad Integral ABS konstruerat?

BMW Motorrad Integral ABS säkerställer inom de fysikaliska gränserna körstabilitet på alla sorters underlag. Systemet är inte optimerat för de speciella krav som uppstår vid extrema tävlingsförhållanden i terräng eller på tävlingsbanor. Körningen bör anpassas efter körkunskaperna och vägbanans kvalitet.

## Särskilda situationer

För att kunna fastställa om hjulen visar tecken på att låsa sig, jämförs bland annat fram- och bakhjulets varvtal. Identifieras osannolika värden under en längre tid, avaktiveras ABS-funktionen

av säkerhetsskäl och ett ABS-fel indikeras. En förutsättning för felmeddelandet är att självdiagnosen har avslutats.

Förutom problem med BMW Motorrad Integral ABS kan även ovanliga körtillstånd förorsaka ett felmeddelande:

- Varmkörning på central- eller hjälpstödet i friläge eller med ilagd växel.
- Låst bakhjul vid motorbromsning under en längre tid, t ex vid körning nedför på slirigt underlag.

Visas ett felmeddelande på grund av ett av ovanligt körtillstånd, kan ABS-funktionen åter aktiveras genom att tändningen slås av och på igen.

## Vilken roll spelar regelbundet underhåll?



För att tekniska system ska kunna fungera felfritt måste de underhållas.

För att vara säker på att BMW Motorrad Integral ABS alltid är i optimalt tillstånd, måste de föreskrivna serviceintervallerna absolut följas. ◀

## Reserver för säkerheten

Det faktum att motorcykeln är utrustad med BMW Motorrad Integral ABS får inte föranleda dig att ta större risker i trafiken. Systemet är i första hand en säkerhetsreserv för nödsituationer.



Var försiktig i kurvor. Att bromsa i kurvor underligger särskilda fysikaliska lagar som inte ens BMW Motorrad ABS kan upphäva. Det är alltid föraren som ansvarar för att körstilen anpassas till trafiken.

Den extra säkerhetskänslan får inte leda till ökat risktagande. ◀

## Motorstyrning med BMW Motorrad ASC

### Hur fungerar ASC?

BMW Motorrad ASC jämför hastigheten i fram- och bakhjulet. Med hjälp av hastighetskillnaden beräknas hjulspinnets och därmed stabilitetsreserverna i bakhjulet. När en slirgräns överskrids anpassar motorstyrningen motorvidmomentet.

### Hur är BMW Motorrad ASC konstruerat?

BMW Motorrad ASC är ett hjälpsystem för föraren vid körning på allmänna vägar. Speciellt i körfysikens gränsområde påverkar föraren tydligt ASC-systemets reglermöjligheter (viktförskjutning i kurvor, löst bagage).

Vid terrängkörning bör körläget ENDURO aktiveras. I detta läge reglerar ASC senare, vilket möjliggör kontrollerad drifting.

Systemet är inte optimerat för de speciella krav som uppstår vid extrema tävlingsförhållanden i terräng eller på tävlingsbanor. I sådana fall kan BMW Motorrad ASC avaktiveras.



Trots sin sinnrika konstruktion kan ASC inte upphäva fysikaliska lagar. Det är alltid föraren som ansvarar för att körstilen anpassas till trafiken.

Den extra säkerhetskänslan får inte leda till ökat risktagande. ◀

## Särskilda situationer

När snedläget ökar, försämras accelerationsförmågan på grund av de fysiska lagarna. Vid körning ut ur mycket skarpa kurvor är det därför möjligt att accelerationen fördröjs.

För att kunna fastställa att bakhjulet spinner eller sladdar jämförs bland annat fram- och bakhjulets varvtal. Identifieras osannolika värden under en längre tid, avaktiveras ACS-funktionen av säkerhetsskäl och ett ACS-fel indikeras. En förutsättning för felmeddelandet är att självdiagnosen har avslutats.

Följande ovanliga körtillstånd kan leda till att BMW Motorrad ASC avaktiveras automatiskt:

- Körning på bakhjulet (wheelie) en längre stund med avaktiverat ASC.
- Spinn i bakhjulet med handbromsen indragen (burn out).
- Varmkörning på central- eller hjälpestödet i friläge eller med ilagd växel.

Om tändningen kopplas från och till och motorcykeln därefter körs i över 10 km/h, aktiveras ASC åter.

Vid extremt grova dubbdäck är det möjligt att ASC reglerar innan den optimala dragkraften har nåtts på grund av det större hjulspinet. I dessa fall bör BMW Motorrad ASC avaktiveras.

Om framhjulet förlorar väggreppet vid extrem acceleration reducerar motorvridmomentet tills framhjulet har markkontakt igen. BMW Motorrad rekommenderar i detta fall att gashandtaget släpps tillbaka något för att så snabbt som möjligt stabilisera motorcykeln.

Vid halka får gashandtaget aldrig plötsligt vridas tillbaka helt, utan att kopplingen samtidigt dras in. Vid motorbromsningen kan bakhjulet låsas och motorcykeln därmed bli instabil. Denna situation kan inte kontrolleras av BMW Motorrad ASC.

## Däcktryckskontroll RDC

– med däcktryckskontroll (RDC)<sup>FE</sup>

### Funktion

I varje däck sitter en sensor som mäter lufttemperaturen och lufttrycket inuti däcket och sänder informationen till styrenheten. Sensorerna är försedda med en centrifugalregulator som överför mätvärdena när en hastighet av ca 30 km/h har överskridits första gången. Innan däcktrycket tas emot första gången visas – – för varje däck på displayen. När fordonet står stilla sänder sensorerna de uppmätta värdena i ytterligare ca 15 minuter. Styrenheten kan administrera 4 sensorer och därmed kan fordonet köras med 2 drevsatser med RDC-sensorer. Om en RDC-styrenhet är monterad, men hjulen

inte har några sensorer, visas ett felmeddelande.

### Däcktrycksområden

RDC-styrenheten känner igen 3 däcktrycksområden som har anpassats till fordonet:

- Däcktryck inom det tillåtna toleransvärdet.
- Däcktryck på gränsen till det tillåtna toleransvärdet.
- Däcktryck utanför det tillåtna toleransvärdet.

### Temperaturkompensation

Däcktrycket är beroende av temperaturen; det ökar vid stigande däcktemperatur och sjunker vid avtagande däcktemperatur. Däcktemperaturen beror på omgivningstemperaturen samt körstilen och körtiden. Däcktrycken indikeras temperaturkompenserat på multifunktionsdisplayen för däcktemperatur 20 °C. Lufttrycksmätarna

på bensinstationerna genomför ingen temperaturkompensation, utan det uppmätta däcktrycket är beroende av däcktemperaturen. Därför överensstämmer de visade värdena i regel inte med de värden som visas på multifunktionsdisplayen.

### Anpassning av däcktryck

Jämför RDC-värdet på multifunktionsdisplayen med värdet på instruktionsboksomslagets baksida. På bensinstationen ska däcken pumpas med skillnaden mellan de båda värdena.

Exempel: Enligt instruktionsboken ska däcktrycket vara 2,5 bar, på multifunktionsdisplayen indikeras 2,3 bar. Alltså saknas 0,2 bar. Lufttryckspumpen på bensinstationen visar 2,4 bar. Detta värde måste ökas med 0,2 bar till 2,6 bar, för att få rätt däcktryck.



## Underhåll

Allmänna anvisningar .....	94
Verktögsutrustning .....	94
Motorolja .....	95
Bromssystem .....	96
Kylmedel .....	100
Koppling .....	101
Fälgar och däck .....	101
Hjul .....	102
Framhjulsstöd .....	108
Lampor .....	109
Luftfilter .....	114
Starthjälp .....	115
Batteri .....	116
Säkringar .....	119

## Allmänna anvisningar

I kapitlet "Underhåll" beskrivs hur du snabbt och enkelt själv kan kontrollera och byta ut slitdelar. Om du måste tänka på speciella åtdragningsmoment vid monteringen, finns dessa angivna. En översikt över alla nödvändiga åtdragningsmoment hittar du i kapitlet "Tekniska data".

Du hittar mer information om underhålls- och reparationsarbeten på en DVD som du kan få från din BMW Motorrad-återförsäljare.

För att kunna utföra vissa reparationsarbeten så behövs det speciella verktyg och goda fackkunskaper. Vänd dig i tveksamma fall till en auktoriserad verkstad, helst till din BMW Motorrad-återförsäljare.

## Verktygsutrustning Standardverktygssats

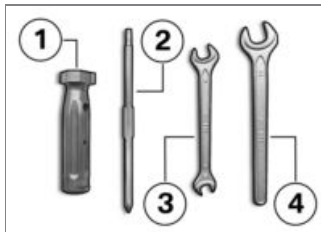

- 1** Skruvmejselgrepp
  - Användning med skruvmejselinsats.
  - Fylla på motorolja (☞ 95).
- 2** Skruvmejselinsats med utbytbar mejselblad med kryssblad PH1 och torx T25
  - Ta bort lampa för blinker fram och bak (☞ 112).
  - Demontera batterikåpan (☞ 118).

- 3** Fast nyckel  
Nyckelvidd 8/10
  - Demontera batteri (☞ 118).
- 4** Fast nyckel  
Nyckelvidd 14
  - Ställa in spegelarmen (☞ 68).

## Serviceverktygssats

– med serviceverktygssats<sup>Tbh</sup>

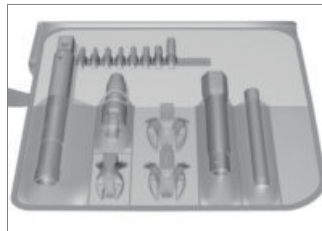

För mer omfattande servicearbeten (t.ex. montering el. demontering av hjul) har BMW Motorrad tagit fram en verktygssats som är anpassad till din motorcykel.



Denna verktygssats hittar du hos din BMW Motorrad-återförsäljare.

## Motorolja

### Kontroll av motoroljenivån

 Oljenivån är beroende av oljetemperaturen. Ju högre temperaturen är, desto högre är oljenivån i oljetråget. Om oljenivån kontrolleras när motorn är kall eller när fordonet endast har körts en kort sträcka, stämmer inte nivån och fel mängd fylls på. Kontrollera alltid oljenivån när motorn är varmkörd. Då kan du vara säker på att den stämmer. ◀

- Stäng av den driftvarma motorn.
- Ställ motorcykeln med centralstödet på ett jämnt och fast underlag.
- Vänta fem minuter så att oljan samlar sig i oljetråget.

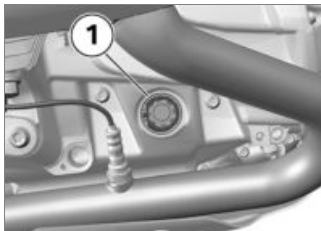

- Kontrollera oljenivån på indikeringen **1**.



Korrekt motoroljenivå

– Mellan MIN- och MAX-mar-  
keringen

Om oljenivån ligger under MIN-  
markeringen:

- Fylla på motorolja (➡ 95).

Om oljenivån ligger över MAX-  
markeringen:

- Låt en auktoriserad verkstad justera oljenivån, helst en BMW Motorrad-återförsäljare.

### Fylla på motorolja

- Ställ motorcykeln på ett jämnt och fast underlag.

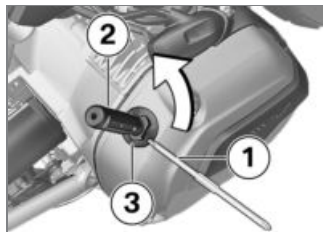

- Rengör området runt påfyllningsöppningen.

- Stick in en vändbar skruvmejselinsats **1** med torx-sidan först i mejselhandtaget **2** (fordonsverktyg) för effektivare kraftöverföring.
- Sätt an fordonsverktyget mot locket **3** till motorns påfyllningsöppning och demontera moturs.
- Kontroll av motoroljenivån (☞ 95).



Både för lite och för mycket motorolja kan skada motorn.

Kontrollera därför att oljenivån stämmer. ◀

- Fyll på motorolja upp till angivna nivå.



Motorolja, påfyllningsmängd

– max 0,95 l (Skillnad mellan MIN och MAX)

- Kontroll av motoroljenivån (☞ 95).
- Sätt på locket **3** till motorolja-påfyllningen.

## Bromssystem

### Kontrollera bromsarnas funktion

- Manövrera bromshandtaget.
  - » Du måste känna en tydlig tryckpunkt.
- Manövrera bromshandtaget.
  - » Du måste känna en tydlig tryckpunkt.

Om inga entydiga tryckpunkter kan kännas:



Vid felaktigt utförda arbeten på bromssystemet kan driftsäkerheten inte garanteras. Låt alla arbeten på bromssystemet utföras av fackpersonal. ◀

- Låt en auktoriserad verkstad kontrollera bromsarna, helst en BMW Motorrad-återförsäljare.

## Kontrollera bromsbeläggens tjocklek fram

- Ställ motorcykeln på ett jämnt och fast underlag.

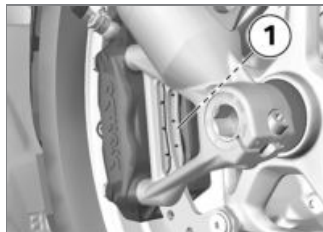

- Gör en visuell kontroll av bromsbeläggens tjocklek på vänster och höger sida. Granska bromsbeläggen **1** mellan hjulet och framhjulstyrningen.



 Bromsbeläggsslitagegräns fram

– 1,0 mm (Endast friktionsbelägg utan fästplatta. Slitage-markeringarna (skåror) måste synas tydligt.)

Om slitagemarkeringarna inte syns tydligt längre:

 Om minsta tillåtna beläggstjocklek underskrids, minskar bromseffekten och bromsen kan skadas.

För att garantera bromssystemets driftsäkerhet, får minsta

tillåtna bromsbeläggstjocklek inte underskridas. ◀

- Byt ut bromsbeläggen hos en auktoriserad verkstad, helst en BMW Motorrad-återförsäljare.

### Kontrollera bromsbeläggen bak

- Ställ motorcykeln på ett jämnt och fast underlag.



- Kontrollera bromsbeläggens tjocklek visuellt. Granska bromsbeläggen **1** mellan stänkskydd och bakhjul.

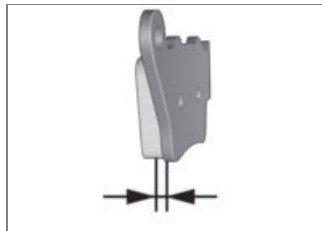

 Bromsbeläggsslitagegräns bak

– 1,0 mm (Endast friktionsbelägg utan fästplatta.)

Om slitagegränsen har nåtts:

 Om minsta tillåtna beläggstjocklek underskrids, minskar bromseffekten och bromsen kan skadas.

För att garantera bromssystemets driftsäkerhet, får minsta tillåtna bromsbeläggstjocklek inte underskridas. ◀

- Byt ut bromsbeläggen hos en auktoriserad verkstad, helst en BMW Motorrad-återförsäljare.

## Kontroll av bromsvätskenivå fram



Vid för litet bromsvätska i bromsvätskebehållaren kan det komma in luft i bromssystemet. Då reduceras bromseffekten avsevärt.

Kontrollera bromsvätskenivån regelbundet. ◀

- Ställ motorcykeln med centralstödet på ett jämnt och fast underlag.
- Ställ styret rakt.



- Kontrollera bromsvätskenivån i bromsvätskebehållaren fram **1**.



Genom slitaget på bromsbeläggen sjunker bromsvätskenivån i bromsvätskebehållaren. ◀



Bromsvätskenivå fram

– Bromsvätska, DOT4

– Bromsvätskenivån får inte ligga under MIN-märkingen. (Bromsvätskebehållaren vågrätt, motorcykeln står rakt)

Om bromsvätskenivån har sjunkit under den tillåtna nivån:

- Låt en auktoriserad verkstad åtgärda felet snarast möjligt, helst en BMW Motorrad-återförsäljare.

## Kontrollera bromsvätskenivån bak



Vid för litet bromsvätska i bromsvätskebehållaren kan det komma in luft i bromssystemet. Då reduceras bromseffekten avsevärt.

Kontrollera bromsvätskenivån regelbundet. ◀

- Ställ motorcykeln med centralstödet på ett jämnt och fast underlag.



- Kontrollera bromsvätskenivån i bromsvätskebehållaren bak **1**.



Genom slitaget på bromsbeläggen sjunker bromsvätskenivån i bromsvätskebehållaren. ◀



Bromsvätskenivå bak

– Bromsvätska, DOT4

– Bromsvätskenivån får inte ligga under MIN-märkingen. (Bromsvätskebehållaren vågrätt, motorcykeln står rakt)

Om bromsvätskenivån har sjunkit under den tillåtna nivån:

- Låt en auktoriserad verkstad åtgärda felet snarast möjligt, helst en BMW Motorrad-återförsäljare.

## Kylmedel

### Kontroll av kylvätskenivå

- Ställ motorcykeln på ett jämnt och fast underlag.

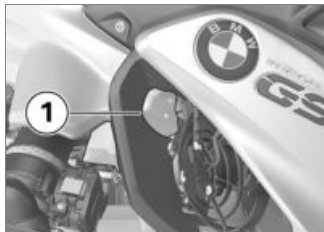

Risk för brännskador pga het motor.

Håll dig på ett säkert avstånd från motorn.

Rör inte vid en het motor. ◀

- Läs av kylvätskenivån på expansionskärlet **1**.

Om kylvätskenivån har sjunkit under den tillåtna nivån:

- Fyll på kylvätska.

### Fylla på kylvätska

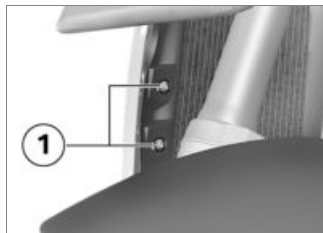

- Skruva ur skruvarna **1**.



- Skruva ur skruvarna **1**.
- Ta av sidokåpan vid positionerna **2**, **3** och **4** ur hållarna.



- Öppna locket **1** på kylvätskeexpansionskärlet och fyll på kylvätska till börnivån.

- Kontrollera kylvätskenivån (→ 100).
- Stäng locket på kylvätskeexpansionskärlet.

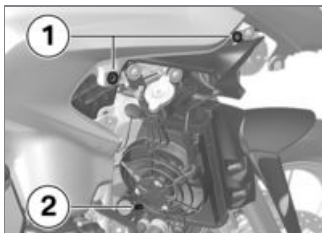

- För in sidokåpan i fästena **1** och **2**.



- Skruva i skruvarna **1**.

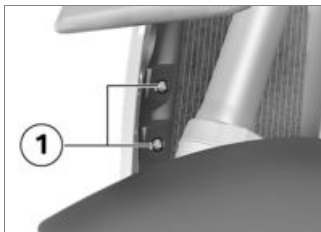

- Skruva i skruvarna **1**.

## Koppling

### Kontrollera kopplingens funktion

- Manövrering av kopplingshandtaget.
  - » Du måste känna en tydlig tryckpunkt.

Om ingen tydlig tryckpunkt känns:

- Låt kontrollera kopplingen hos en auktoriserad verkstad, helst hos en BMW Motorrad-återförsäljare.

## Fälgar och däck

### Kontroll av fälgar

- Ställ motorcykeln på ett jämnt och fast underlag.
- Kontrollera om det syns några skador på fälgarna.
- Låt en auktoriserad verkstad kontrollera och vid behov byta ut skadade fälgar, helst hos en BMW Motorrad återförsäljare.

## Kontrollera däckens mönsterdjup



Motorcykelns körförhållande kan förändras negativt redan innan däcken har slitits ned till minsta tillåtna mönsterdjup.

Byt däcken redan innan de har slitits ned till minsta tillåtna mönsterdjup. ◀

- Ställ motorcykeln på ett jämnt och fast underlag.
- Kontrollera däckprofildjupet i huvudprofilspåren där slitagemarkeringarna sitter.



Varje däck har slitagemarkeringar i huvudprofilspåret. När mönsterdjupet har slitits ner ända till markeringarna, är däckket helt nedslitet. Markeringarnas läge är angivna på däckkanten, t ex med bokstäverna TI, TWI eller med en pil. ◀

Om minsta tillåtna mönsterdjup har nåtts:

- Byt ut däck.

## Kontroll av ekrar

– med kryssekerfålgar<sup>FE</sup>

- Ställ motorcykeln på ett jämnt och fast underlag.
- Dra ett skruvmejselhandtag eller något liknande över ekrarna och lysna på tonföljden.

Om tonföljden är ojämn:

- Låt en auktoriserad verkstad kontrollera ekrarna, helst en BMW Motorrad-återförsäljare.

## Hjul

### Rekommenderade däck

BMW Motorrad har testat och godkänt vissa däckfabrikat för varje däckdimension. BMW Motorrad kan inte bedöma om andra däck är lämpliga och kan därför inte heller garantera att de uppfyller säkerhetskraven.

BMW Motorrad rekommenderar att endast använda däck som testats av BMW Motorrad.

Utförlig information får du av din BMW Motorrad-återförsäljare eller på "[www.bmw-motorrad.com](http://www.bmw-motorrad.com)".

## Hjuldimensionernas betydelse för körstabilitetssystemen

Hjuldimensionerna spelar en stor roll för stabilitetssystemen ABS och ASC. Det är framför allt hjulens diameter och bredd som används i styrenheten som utgångspunkt för alla viktiga beräkningar. Om hjul med en annan dimension än standardhjulen monteras, kan det uppstå grave-rande fel i systemens reglering. Även sensorhjulen för hjulvarvtalsidentifieringen måste passa till de monterade stabilitetssystemen och får inte bytas ut.



Om du vill montera andra hjul på din motorcykel, bör du först rådgöra med en auktoriserad verkstad, helst med en BMW Motorrad-återförsäljare. I vissa fall kan datainformationen som är sparad i styrenheterna anpassas till de nya hjuldimensionerna.

### RDC-dekal

– med däcktrycks kontroll (RDC)<sup>FE</sup>

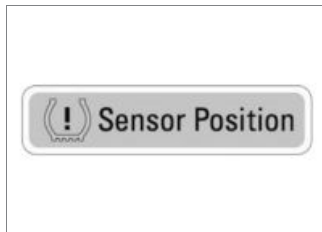

 RDC-sensorerna kan skadas vid felaktig demontering av däck.

Informera BMW Motorrad-återförsäljaren eller fackverkstaden om att hjulet är utrustat med en RDC-sensor.◀

För motorcyklar med RDC finns en etikett på RDC-givarens plats på fälgen. Kontrollera vid däckbyte att RDC-sensorn inte skadas. Uppläs BMW Motorrad-återförsäljaren eller fackverkstaden om RDC-sensorn.

### Demontera framhjulet

- Ställ motorcykeln med centralstödet på ett jämnt och fast underlag.

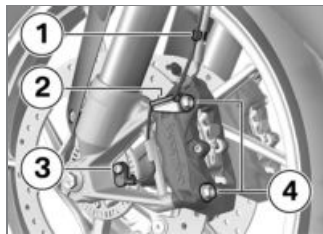

- Ta ut ABS-sensorkabeln ur clipsen **1** och **2**.
- Skruva ur skruven **3** och ta ut ABS-sensorn ur hålet.
- Klistra över de ställen på fälgarna som kan repas när bromsoken demonteras.

 När bromsbeläggen har demonterats kan det hända att de trycks ihop så mycket att

det inte går att sätta på dem över bromsskivan vid monteringen. Manövrera inte handbromshandtaget när bromsoken har demonterats. ◀

- Skruva ur bromsokens fästskruvar **4** på vänster och höger sida.

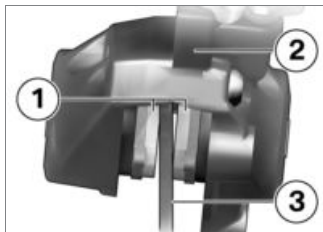

- Tryck isär bromsbelägg **1** något genom att vrida bromsocket **2** mot bromsskivan **3**.
- Dra försiktigt av bromsoken bakåt och utåt från bromsskivorna.

- Lyft upp motorcykeln fram så att framhjulet roterar fritt. BMW Motorrad rekommenderar att du använder BMW Motorrad framhjulsstödet för att lyfta upp motorcykeln.
- Montering av framhjulsstöd (→ 108).



- Lossa höger axelklämskruv **1**.

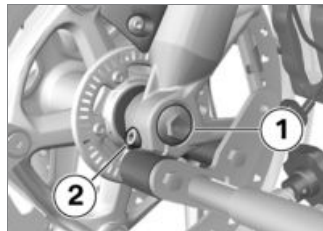

- Skruva ur skruven **1**.
- Lossa vänster axelklämskruv **2**.
- Tryck drivaxeln litegrann inåt för att få bättre grepp på den högra sidan.



- Dra ut drivaxeln **1** samtidigt som du stöttar upp framhjulet.
- Ställ ner framhjulet och rulla ut det ur framhjulsupphängningen.

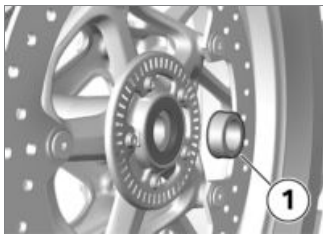

- Ta ut distanshylsan **1** ur hjulnavet.

## Montera framhjulet

**!** Om ett annat hjul än standardhjulet monteras kan det uppstå funktionsstörningar vid ABS- och ASCreglerande ingrepp.

Observera anvisningarna om hjuldimensionernas inverkan på stabilitetssystemen ABS och ASC i början av detta kapitel. ◀

**!** Skruvförband som skruvats åt med fel åtdragningsmoment kan lossna eller förorsaka skador på skruvförbandet. Låt alltid kontrollera åtdragningsmomenten hos en auktoriserad verkstad, helst hos en BMW Motorrad-återförsäljare. ◀

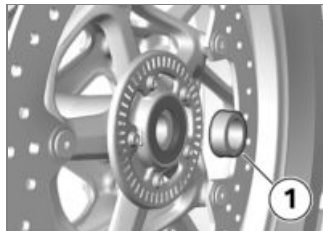

- Stick in distanshylsan **1** på vänster sida i hjulnavet.

**!** Framhjulet måste monteras i rotationsriktningen. Observera rotationsriktningsspilarna på däckets eller fälgen. ◀

- Rulla in framhjulet i framhjulsstyrningen.



- Lyft upp framhjulet och montera drivaxeln **1**.
- Ta bort framhjulsstödet och fjädra ner framhjulsgaffeln kraftigt flera gånger. Manövrera inte handbromshandtaget under tiden.
- Montering av framhjulsstöd (→ 108).

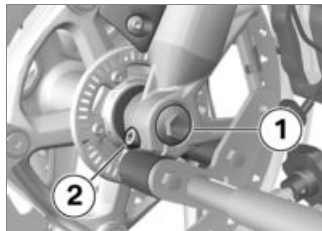

- Skruva i skruven **1** med åtdragningsmoment. Håll emot drivaxeln på den högra sidan.



Insticksaxel i teleskopgaffel

– 30 Nm

- Dra åt vänster axelklämskruv **2** med rätt åtdragningsmoment.



Klämskruv för drivaxel i teleskopgaffel

– 19 Nm



- Dra åt höger axelklämskruv **1** med rätt åtdragningsmoment.



Klämskruv för drivaxel i teleskopgaffel

– 19 Nm

- Ta bort framhjulsstödet.
- Sätt fast bromsoken till vänster och höger om bromsskivorna.

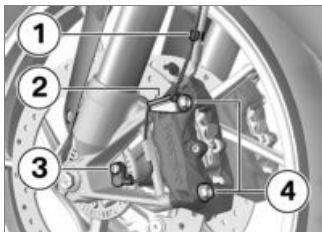

- Skruva i fästskruvarna **4** på vänster och höger sida och dra åt dem med åtdragningsmoment.



Bromsok på teleskopgaffeln

– 38 Nm

- Ta bort maskeringen på fälgen.

 Om bromsbeläggen inte ligger helt mot bromsskivorna, fördröjs bromsverkan.

Kontrollera att bromsen reagerar utan fördröjning, innan du startar.◀

- Bromsa flera gånger tills bromsbeläggen ligger an mot bromsskivorna.
- För in ABS-sensorkabeln i clippen **1** och **2**.
- Montera ABS-sensorn i hålet och skruva i skruven **3**.

### Demontering av bakhjul

- Ställ motorcykeln på centralstödet på ett jämnt och fast underlag.
- Lägg i ettans växel.



Risk för brännskador p.g.a. varmt avgassystem.

Berör inte några varma delar på avgassystemet.◀

- Låt bakre ljuddämpare svalna.



- Skruva ur bakhjulets hjulbultar **1** samtidigt som du stöttar upp hjulet.
- Rulla ut bakhjulet bakåt.

### Montera bakhjulet



Om ett annat hjul än standardhjulet monteras kan det uppstå funktionsstörningar vid ABS- och ASC-reglerande ingrepp.

Observera anvisningarna om hjuldimensionernas inverkan på stabilitetssystemen ABS och ASC i början av detta kapitel.◀

 Skruvförband som skruvats åt med fel åtdragningsmoment kan lossna eller förorsaka skador på skruvförbandet.

Låt alltid kontrollera åtdragningsmomenten hos en auktoriserad verkstad, helst hos en BMW Motorrad-återförsäljare. ◀

- Lyft upp bakhjulet på bakhjulsstödet.



 Hjulbultarna till ekerhjul resp. de gjutna hjulen är olika långa. Om hjulbultarna förväxlas, blir fastsättningen av

bakhjulet bristfällig, vilket ökar olycksrisken.

Använd endast hjulbultar med samma tillåtna längdta. Smörj inte hjulbultarna. ◀

- Skruva i hjulbultarna **1** med åtdragningsmoment.



Bakhjul på hjulfläns

– Åtdragningsordning: Dra åt korsvis

– 60 Nm

## Framhjulsstöd Montering av framhjulsstöd

 BMW Motorrad-framhjulsstödet är inte konstruerat för att hålla motorcyklar utan centralstöd eller andra hjälpstöd. Om motorcykeln endast står på framhjulsstödet och bakhjulet, kan den välta.

Ställ motorcykeln på centralstödet eller ett hjälpstöd innan den lyfts upp med BMW Motorrad-framhjulsstödet. ◀

- Ställ motorcykeln med centralstödet på ett jämnt och fast underlag.
- Använd basstödet med framhjulsfäste. Du kan köpa basstödet och tillbehörsdelarna från din BMW Motorrad-återförsäljare.

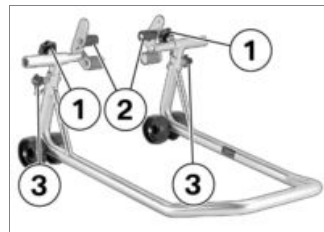

- Lossa inställningsskruvarna **1**.

- Skjut de båda fästena **2** utåt så långt att framhjulsstyrningen passar in emellan.
- Ställ in önskad höjd på framhjulsstödet med hjälp av fixeringsstiften **3**.
- Rikta in framhjulsstödet rakt mot framhjulet och skjut in det mot framaxeln.

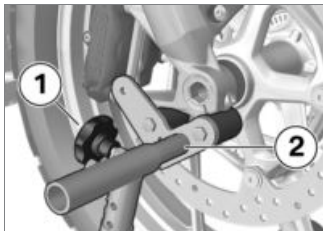

- Rikta de båda fästena **2** så att framgaffeln ligger emot stadigt.
- Dra åt inställningsskruvarna **1**.

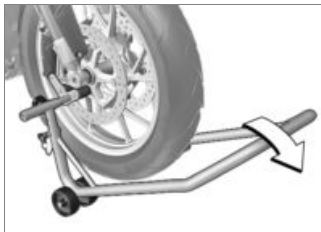

**!** När motorcykeln står på centralstödet: Lyfts motorcykeln upp för mycket fram, släpper stödet från marken och motorcykeln kan tippa över åt sidan.

Kontrollera att stödet står kvar på marken när motorcykeln lyfts upp.◀

- Tryck ned framhjulsstödet jämnt så att motorcykeln lyfts upp.

## Lampor

### Byta lampa för halvljus och helljus

▶ Kontaktdens, fjädertrådbygeln och lampans lägen kan avvika från följande bilder.◀

- Ställ motorcykeln på ett jämnt och fast underlag.
- Slå av tändningen.

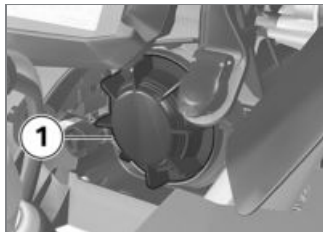

- Demontera kåpan **1** genom att vrida den moturs vid byte av halvljuslampan.



- Demontera kåpan **1** genom att vrida den moturs vid byte av helljuslampan.



- Lossa stickkontakten **1**.



- Lossa fjäderbygelen **1** från låsningen och fäll den åt sidan.
- Ta bort lampan **2**.
- Byt defekt lampan.



Ljuskälla för halvljus

– H7 / 12 V / 55 W

– med LED-strålkastare<sup>FE</sup>

– Lysdiod◀



Helljuslampan

– H7 / 12 V / 55 W



Helljuslampan

– med LED-strålkastare<sup>FE</sup>

– Lysdiod◀

- Skydda glaset mot föroreningar genom att bara hålla i lampans sockel.

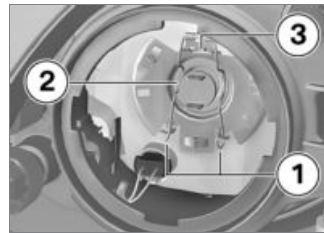

- Sätt i lampan **2** och kontrollera att klacken **3** är i rätt läge.



Glödlampans placering kan vara annorlunda än på bilden.◀



- Sätt i fjäderbygeln **1** i låsningen.

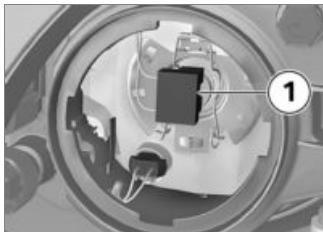

- Sätt in stickkontakten **1**.
- Placera kåpan i rätt läge genom att vrida den medurs.

## Byta lampa för parkeringsljus

- Ställ motorcykeln på ett jämnt och fast underlag.
- Slå av tändningen.

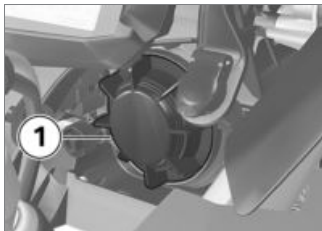

- Ta av täckkåpan **1** genom att vrida moturs.

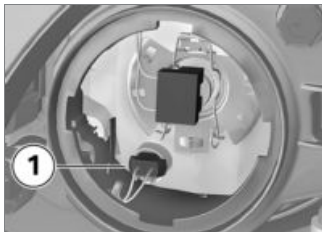

- Dra ut lamphållaren **1** ur lamphuset.



- Dra ut lampen **1** ur fattningen.
- Byt defekt lampa.



Parkeringsljuslampa

– W5W / 12 V / 5 W

– med LED-strålkastare<sup>FE</sup>

– Lysdiod<

- Skydda glaset mot föroreningar genom att hålla lampan med en ren, torr trasa.



- Sätt in lampan **1** i lampfattningen.

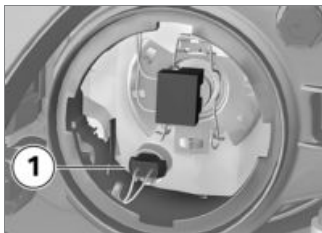

- Sätt in lamphållaren **1** i lamphuset.
- Placera kåpan i rätt läge genom att vrida den medurs.

## Byta lampa för blinker fram och bak

– utan lysdiodblinker<sup>FE</sup>

- Ställ motorcykeln på ett jämnt och fast underlag.
- Slå av tändningen.<



- Skruva ur skruven **1**.<



- Dra ut lyktglaset ur lamphuset på skruvningssidan.<

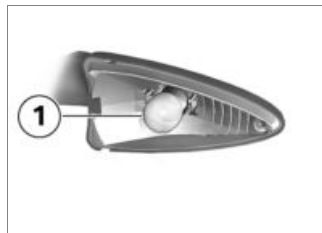

- Ta ut lampan **1** ur lamphuset genom att vrida den moturs.<

- Byt defekt lampa.



Blinkerlampor fram

- RY10W / 12 V / 10 W
- med lysdiodblikker<sup>FE</sup>
- Lysdiod<math>\triangleleft</math>



Blinkerlampor bak

- RY10W / 12 V / 10 W
- med lysdiodblikker<sup>FE</sup>
- Lysdiod<math>\triangleleft</math>

- Skydda glaset mot föroreningar genom att hålla lampan med en ren, torr trasa.

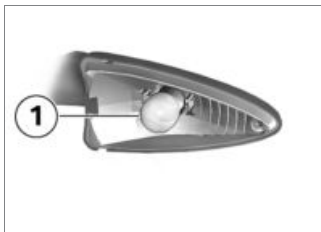

- Sätt in lampan **1** i lamphuset genom att vrida den medurs.



- Sätt i lyktglaset i lamphuset på fordonssidan och stäng.



- Skruva i skruven **1**.

### Byta LED-bakljus

LED-bakljuset kan bara bytas ut komplett.

- Vänd dig till en auktoriserad verkstad, helst till en BMW Motorrad-återförsäljare.

### Byte av LED-blikker

– med lysdiodblikker<sup>FE</sup>

- LED-blikkern kan bara bytas ut komplett. Vänd dig till en auktoriserad verkstad, helst till en BMW Motorrad-återförsäljare.<math>\triangleleft</math>

## Byte av LED-strålkastare

– med LED-strålkastare<sup>FE</sup>

- LED-strålkastarna kan bara bytas ut komplett. Vänd dig till en auktoriserad verkstad, helst till en BMW Motorrad-återförsäljare.<

## Byta extra LED-strålkastare

– med extra LED-strålkastare<sup>Tbh</sup>

De extra LED-strålkastarna kan endast bytas ut i ett stycke, det går inte att byta enskilda lysdioder.

Vänd dig till en auktoriserad verkstad, helst en BMW Motorrad-återförsäljare.

## Luftfilter

### Byte av luftfilterinsats



- Demontera förarsadeln (→ 70).
- Skruva ur skruvarna **1** och **2**.
- Ta bort mittdelen.

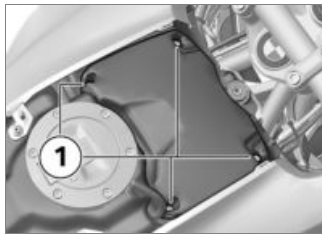

- Skruva ur skruvarna **1**.

- Ta av luftfilterlocket.

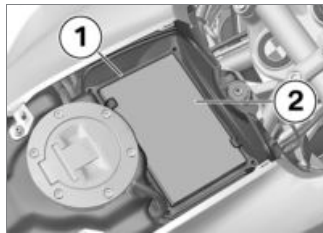

- Ta bort ramen **1**.
- Ta loss luftfilterinsatsen **2**.

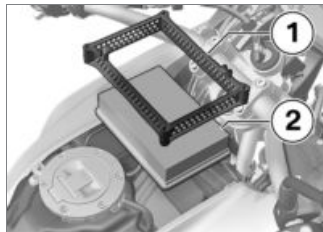

- Rengör och vid behov byt luftfilterinsatsen **2**.

- Sätt i luftfilterinsatsen **2** och ramen **1**.

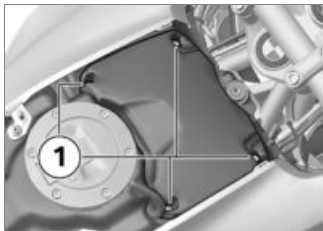

- Montera luftfilterlocket.
- Skruva i skruvarna **1**.

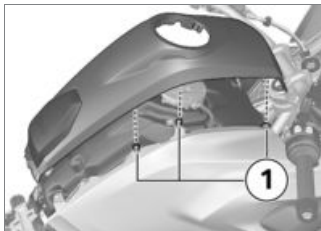

- Placera kåpens mittdel, var observant på anslutningarna **1** till sidodelarna.



- Skruva i skruvarna **1** och skruvarna **2**.
- Montera förarsadeln (☞ 71).

## Starthjälp

**⚠** Elkablarna till uttaget tål inte den belastning som krävs vid starthjälp. För kraftig ström kan leda till kabelbrand eller skador i fordonets elektroniska system. Använd därför inte motorcykelns eluttag vid starthjälp. ◀

**⚠** Om startkablarnas polklämmor av misstag kommer i beröring med motorcykeln kan det bli kortslutning.

Använd endast startkablar med helisolerade polklämmor. ◀

**⚠** Starthjälp med spänning över 12 V kan skada motorcykelns elektroniska system. Batteriet i det strömgivande fordonet måste ha en spänning på 12 V. ◀

- Ställ motorcykeln på ett jämnt och fast underlag.
- Demontera batterikåpan (☞ 118).

- Skilj inte batteriet från spänningsnätet vid starthjälp.

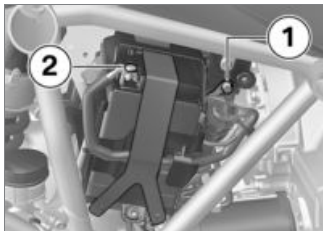

- Koppla det tomma batteriets pluspol **1** till pluspolen på det strömgivande batteriet med den röda startkabeln.
- Kläm fast den svarta startkabeln på det strömgivande batteriets minuspol och därefter på det tomma batteriets minuspol **2**.
- Låt motorn i det strömgivande fordonet gå under starthjälp.
- Starta motorn i motorcykeln med det tomma batteriet som vanligt. Om motorn inte startar

måste du, för att skydda startmotorn och det strömgivande batteriet, vänta några minuter innan du försöker igen.

- Låt båda motorerna gå i några minuter innan du lossar startkablarna.
- Ta först bort startkabeln från minuspolen och sedan från pluspolen.



Använd inte startgas eller liknande hjälpmedel för att starta motorn.◀

- Montera förarsadeln (☛ 71).

## Batteri

### Underhållsanvisningar

Fackmässigt underhåll, laddning och lagring ökar batteriets livslängd och är en förutsättning för eventuella garantianspråk.

Tänk på följande för att förbättra batteriets livslängd:

- Se till att batteriets ytor är rena och torra
- Öppna inte batteriet
- Fyll inte på vatten
- Observera anvisningarna på följande sidor angående laddning av batteriet
- Ställ inte batteriet upp och ner



När batteriet är anslutet, urladdas det av elektroniksystemet (klocka osv). Detta kan medföra en djupurladdning av batteriet. I sådana fall gäller inte garantin.

Om motorcykeln ska stå stilla i mer än fyra veckor bör man ansluta en underhållsladdare till batteriet.◀



BMW Motorrad har utvecklat en underhållsladdare, som är speciellt anpassad till elektronikerna i din motorcykel. Med den kan batteriet laddas, även när det är anslutet under längre körpauser.

Mer information får du hos din BMW Motorrad-återförsäljare. ◀

## Laddning av anslutet batteri



Om batteriet laddas direkt via batteripolerna när det är anslutet, kan motorcykelns elektronisksystem skadas.

Lossa därför batteriet innan det laddas via batteripolerna. ◀



Om kontrollamporna och multifunktionsdisplayen fortfarande är släckta när tändningen har slagits på, är batteriet helt urladdat (batterispänning under 9 V). Om ett fullständigt urladdat batteri laddas via extrauttaget kan elektronisksystemet skadas.

Ett fullständigt urladdat batteri ska alltid laddas direkt via polerna på batteriet när det har lossats. ◀



Batteriet kan endast laddas via eluttaget med en lämplig laddare. Olämpliga bat-

teriladdare kan förorsaka skador i motorcykelns elsystem.

Använd lämpliga BMW-batteri-laddare. Lämpliga batteriladdare finns hos din BMW Motorrad-återförsäljare. ◀

- Ladda det anslutna batteriet via eluttaget.



Motorcykelns elektronisksystem identifierar ett helt urladdat batteri. I detta fall kopplas eluttaget från. ◀

- Följ bruksanvisningen för batteriladdaren.



Om du inte kan ladda batteriet via eluttaget så är det möjligt att laddaren inte passar till motorcykelns elektronisksystem. Lossa i så fall batteriet och ladda det direkt via polerna. ◀

## Laddning av frånkopplat batteri

- Ladda batteriet med en lämplig laddare.
- Följ bruksanvisningen för batteriladdaren.
- Lossa laddarens klämmor från batteripolerna när laddningen är klar.



Vid längre körpauser måste batteriet underhållsladdas regelbundet. Observera därvid instruktionerna i bruksanvisningen för batteriet. Innan motorcykeln används igen måste batteriet fulladdas. ◀

## Demontera och montera batteri

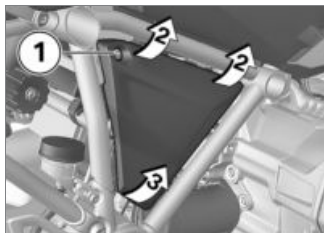

- Slå av tändningen.
- Skruva ur skruven **1**.
- Dra fram batterilocket en aning upptill vid **2**.
- För att inte skada batterilocket och fästet, ska man ta av batterilocket uppåt vid **3**.

– med stöldskyddssystem<sup>FE</sup>

- Koppla från stöldskyddssystemet om det är på.<

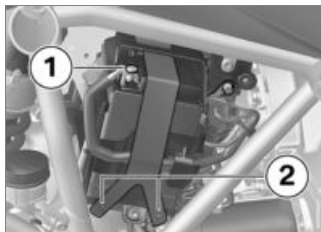

- Lossa batteriets minuskabel **1** och gummibandet **2**.



- Dra fästplattan utåt till position **1** och lyft ut den.

- Lyft upp batteriet litegrann och ta ut det ur hållaren så mycket att pluspolen blir åtkomlig.

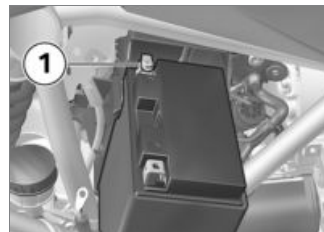

- Lossa batteriets pluskabel **1** och dra ut batteriet.



- Fäst batteriets pluskabel **1**.



- Skjut in batteriet i hållaren.



- För därefter in fästplattan i fästena **1** och tryck därefter in den i position **2** under batteriet.

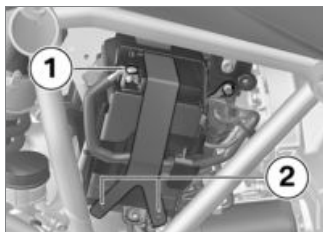

- Fäst batteriets minuskabel **1**.

- Fäst batteriet med gummibandet **2**.

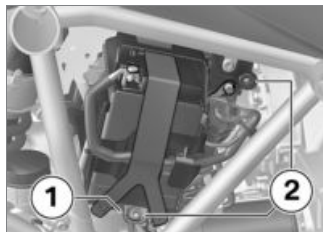

- Placera batterikåpan i fästet **1** och tryck in det i fästet **2**.



- Skruva i skruven **1**.

- Ställa in klockan (☞ 45).
- Inställning av datum (☞ 45).

## Säkringar

### Byte av säkringar

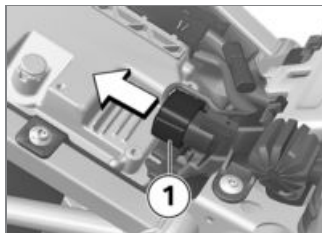

- Slå av tändningen.
- Demontera försarsadeln (☞ 70).
- Lossa stickkontakten **1**.

**⚠** Om defekta säkringar överbryggas finns risk för kortslutning och därmed brand. Byt defekta säkringar mot nya. ◀

- Byt ut den defekta säkringen enligt säkringsschemat.

 Låt kontrollera elsystemet hos en auktoriserad verkstad, helst hos en BMW Motorrad-återförsäljare, om säkringarna bränns ofta. ◀

- Stick in anslutningen **1**.
- Montera förarsadeln (▣▣▣ 71).

### Säkringarnas placering

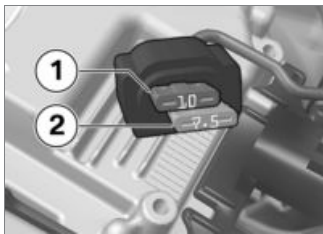

- 1** 10 A  
Kombiinstrument  
Stöldlarm (DWA)  
Tändningslås  
Diagnosuttag

- 2** 7,5 A  
Kombiomkopplare vänster  
Däcktrycks kontroll (RDC)

## Tillbehör

Allmänna anvisningar .....	122
Eluttag .....	122
Navigationssystem .....	123
Väskor .....	126
Toppbox .....	129

## Allmänna anvisningar



BMW Motorrad kan inte bedöma om främmande produkter kan användas till BMW-motorcyklar utan säkerhetsrisk. Även om delarna är typgodkända är detta inte någon tillräcklig garanti. Sådana provningar uppfyller inte alltid kraven för BMW-motorcyklarna och är därför delvis inte tillräckliga.

Använd endast reservdelar och tillbehör som godkänts av BMW för din motorcykel. ◀

Delar och tillbehör har testats noggrant av BMW med avseende på säkerhet, funktion och duglighet. BMW påtar sig därför produktansvaret. BMW påtar sig dock inget ansvar för icke godkända delar och tillbehör. Följ lagbestämmelserna vid alla tekniska modifieringar. Följ tillståndsbestämmelserna i Sverige.

Hos din BMW Motorrad-återförsäljare kan du få kompetenta råd om val av originaldelar, tillbehör och övriga produkter från BMW. Samtliga extratillbehör från BMW Motorrad finns på vår webbsida: "[www.bmw-motorrad.com](http://www.bmw-motorrad.com)".

## Eluttag

### Anslutning av elektrisk utrustning

- Utrustning som är ansluten till eluttagen fungerar bara under körning när tändningen är påslagen.

### Kabeldragning

- Kablar från eluttag till extrautrustning måste dras så att de inte hindrar föraren.
- Kabeldragningen får inte inskränka styrvinklarna och köregenskaperna.

- Kablarna får inte klämmas fast.

## Automatisk fränkoppling

- Eluttagen kopplas automatiskt från under startmomentet.
- För att avlasta elsystemet kopplas eluttagen från senast 15 minuter efter tändningen slagits av. Extraenheter med låg strömförbrukning registreras eventuellt inte av fordonselektroniken. I sådant fall fränkopplas eluttagen kort efter att tändningen slagits av.
- Om batterispänningen är för låg så kopplas eluttagen från för att fordonet ska få startförmåga.
- Om den maximala belastningsförmågan som anges i tekniska data överskrids, kopplas eluttagen från.

## Navigationssystem

### Fästa navigationssystemet säkert



Damm och smuts kan skada kontakterna på Mount Cradle, dvs. monteringshållaren.

Efter varje avslutad körning ska man montera tillbaka grundplattan.◀



Säkerhetssystemet för monteringshållaren Mount Cradle skyddar inte mot stöld.

Ta bort navigationssystemet efter varje körning och förvara det säkert.◀

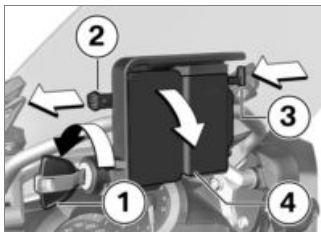

- Vrid fordonsnyckeln **1** moturs.
- Dra spärren **2** åt vänster.
- Tryck in låsningen **3**.
- » Monteringshållaren är upplåst och grundplattan **4** kan tas av med en vridrörelse framåt.

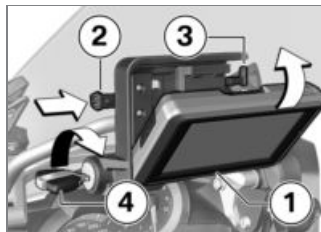

- Sätt i navigationssystemet **1** nedtill och sväng det bakåt i en vridrörelse.
- » Ett ljud hörs när navigationssystemet hamnar i rätt läge.
- Skjut spärren **2** helt åt vänster.
- » Låsningen **3** är spärrad.
- Vrid fordonsnyckeln **4** medurs.
- » Navigationssystemet är säkrat och fordonsnyckeln kan dras ut.

## Hur du använder navigationsystemet

– med förberedelse för navigationssystem<sup>FE</sup>

Om BMW Motorrad Navigator är monterad kan vissa av dess funktioner manövreras med hjälp av Multi-Controllern direkt från styret.

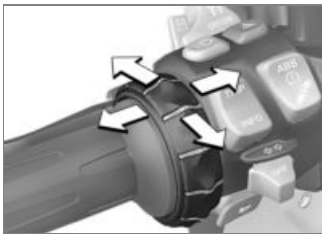

Manövreringen av Multi-Controllern sker via sex rörelser:

- Vridning uppåt och nedåt.
- Kort tryckning åt vänster och höger.

- Lång tryckning åt vänster och höger.

Genom att vrida på Multi-Controllern ökas resp. minskas ljudstyrkan i ett via Bluetooth anslutet BMW Motorrad kommunikationssystem. Under inställningen av ljudstyrkan visas en stapelindikering på Navigators display. I BMW-specialmenyn väljs menyalternativen genom att vrida på Multi-Controllern.

Med snabba tryckningar på Multi-Controllern åt vänster resp. höger växlar du mellan Navigators huvudsidor:

- Startside
- Mediaplayer
- BMW specialmeny
- Navigation
- Färddator

Den långa tryckningen på Multi-Controllern svarar för aktivering av vissa funktioner på Navigator-displayen. Dessa funktioner är markerade genom små pilar ovanför respektive beröringsfält eller genom ett plus- resp. minustecken.

 Funktionen aktiveras genom lång tryckning åt höger.

 Funktionen aktiveras genom lång tryckning åt vänster.

 Funktionen aktiveras genom lång tryckning åt höger.

 Funktionen aktiveras genom lång tryckning åt vänster.

Den kan tillämpas framför allt på följande funktioner:

### **Startsida**

- Tryck åt vänster: starta omdirigering (vid pågående navigation).
- Tryck åt höger: telefonfunktioner (vid ansluten telefon).

### **Mediaplayer**

- Tryck åt vänster: spela upp föregående spår.
- Tryck åt höger: spela nästa spår.

### **BMW specialmeny**

- Upprepa det senaste navigationsmeddelandet.
- Spara aktuell vägpunkt som favorit.
- Navigera hem.
- Aktivera resp. avaktivera navigationsmeddelanden (avaktiverad: på displayen visas en överstruken högtalare).

- Aktivering resp. avaktivering av navigationsdisplayen.

### **Navigation**

- Tryck åt vänster: förstora kartavsnitt (Zoom in).
- Tryck åt höger: förminska kartavsnitt (Zoom out).

### **Färddator**

- Tryck åt vänster: bläddra uppåt.
- Tryck åt höger: bläddra nedåt.

### **Specialfunktioner**

- med förberedelse för navigationssystem<sup>FE</sup>

På grund av integreringen av BMW Motorrad Navigatori modellserien finns det avvikelser från vissa beskrivningar i navigatorns bruksanvisning.

### **Bränslereservvarning**

I inställningarna för tankindikering kan det fastställas hur lång sträcka som körs per tankpåfyllning. Eftersom motorcykeln informerar navigatören om återstående räckvidd med aktuell bränslenivå, behöver man inte längre ange detta värde.

### **Klockslag och datum**

Klockslag och datum överförs från navigatören till motorcykeln. Överföringen av dessa data till kombiinstrumentet måste aktiveras i kombiinstrumentets SETUP-meny.

### **Säkerhetsinställningar**

BMW Motorrad Navigator IV kan skyddas mot obehörig användning med en fyrsiffrig PIN-kod (Garmin Lock). Om denna funktion aktiveras medan navigatören är installerad i fordonet och tändningen är påslagen, får du en

fråga huruvida detta fordon ska läggas till i listan över säkrade fordon. Om du svarar "Ja" på denna fråga sparar navigatorn ramnumret för detta fordon.

Max fem ramnummer kan sparas.

Om navigatorn sedan aktiveras genom att tändningen slås på i ett av dessa fordon, så behöver PIN-koden inte längre anges.

Demonteras navigatorn från motorcykeln i aktiverat läge, efterfrågas PIN-koden av säkerhetsskäl.

### Bildskärmens ljusstyrka

Ljusstyrkan hos en installerad bildskärm är fast inställd. En manuell inmatning kan inte göras.

## Väskor

– med väskor<sup>Tbh</sup>

## Öppning av väskan

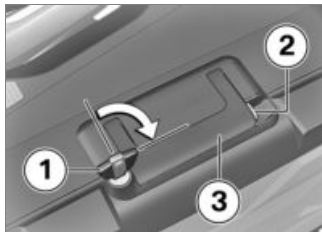

- Vrid nyckeln **1** medurs.
- Håll det gula låset **2** intryckt och fäll upp bärhandtaget **3**.



- Tryck ner den gula knappen **1** och öppna samtidigt väsklocket.

## Justering av väskans volym

- Öppna väskan och töm den.





- Lås svängspaken **1** i det övre ändläget om du vill ha den mindre volymen.
- Lås svängspaken **1** i det nedre ändläget om du vill ha den större volymen.
- Stäng väskan.

### Låsning av väskan

- Vrid nyckeln horisontellt mot körriktningen.
- Stäng väsklocket.
- » Det ska höras att locket snäpper fast.

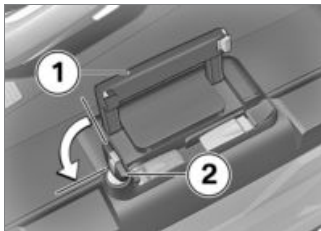

**!** Om bärhandtaget fälls ned när väsklåset står längs med körriktningen, kan låsbygeln skadas. Kontrollera att väsklåset står tvärs mot körriktningen innan du fäller ned bärhandtaget.◀

- Fäll in bärhandtaget **1**.
- Vrid nyckeln **2** moturs.

### Demontera väskan

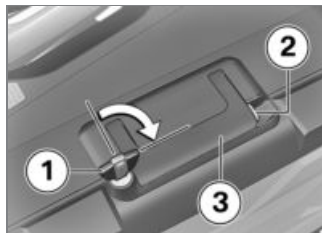

- Vrid nyckeln **1** medurs.
- Håll det gula låset **2** intryckt och fäll upp bärhandtaget **3**.

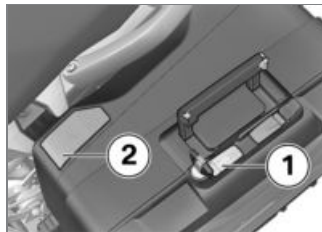

- Dra upp den röda upplåsningsspaken **1**.

- » Låsklaffen **2** hoppar upp.
- Fäll upp låsklaffen helt.
- Lyft ut väskan från hållaren i bärhandtaget.

## Montera väskan



- Dra upp den röda upplåsningsspaken **1**.
- » Låsklaffen **2** hoppar upp.
- Fäll upp låsklaffen helt.

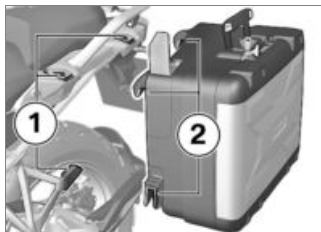

- För in väskan uppifrån in i fästena **1** och **2**.

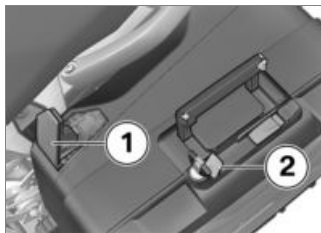

- Tryck låsklaffen **1** nedåt tills det tar emot.

- Tryck därefter ner låsklaffen och den röda upplåsningsspaken **2** samtidigt.
- » Låsklaffen griper tag.

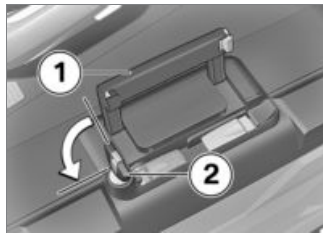

**⚠** Om bärhandtaget fälls ned när väsklåset står längs med körriktningen, kan låsbygeln skadas.

Kontrollera att väsklåset står tvärs mot körriktningen innan du fäller ned bärhandtaget.◀

- Fäll in bärhandtaget **1**.
- Vrid nyckeln **2** moturs.

## Toppbox

– med toppbox<sup>Tbh</sup>

### Öppning av toppboxen

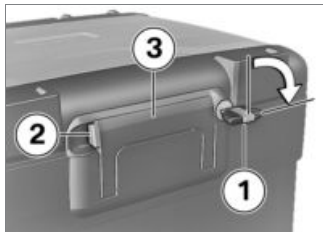

- Vrid nyckeln **1** medurs.
- Håll det gula låset **2** intryckt och fäll upp bärhandtaget **3**.



- Tryck den gula knappen **1** framåt och öppna samtidigt toppboxlocket.

### Inställning av toppboxens volym

- Öppna toppboxen och töm den.



- Lås svängstången **1** i det främre ändläget om du vill ha den större volymen.
- Lås svängstången **1** i det bakre ändläget om du vill ställa in den mindre volymen.
- Stäng toppboxen.

### Låsning av toppboxen

- Stäng toppboxlocket med ett ordentligt tryck.

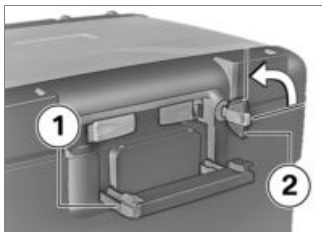

**!** Om bärhandtaget fälls ner när toppboxlåset står vågrätt, kan låsbygeln skadas. Kontrollera att toppboxlåset står lodrätt innan du fäller ner bärhandtaget.◀

- Fäll in bärhandtaget **1**.
- » Det ska höras att bärhandtaget låses.
- Vrid nyckeln **2** moturs.

## Demontering av toppboxen

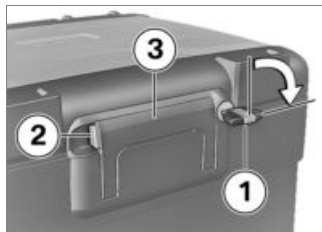

- Vrid nyckeln **1** medurs.
- Håll det gula låset **2** intryckt och fäll upp bärhandtaget **3**.

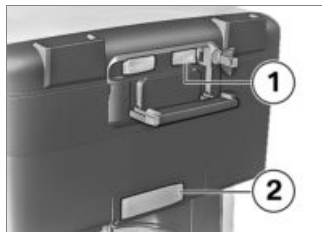

- Dra den röda spaken **1** bakåt.

- » Låsklaffen **2** hoppar upp.
- Fäll upp låsklaffen helt.
- Lyft ut toppboxen från hållaren i bärhandtaget.

## Montera toppboxen

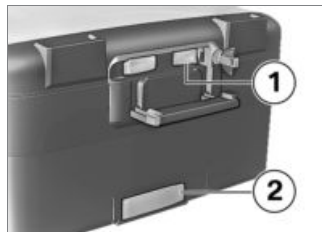

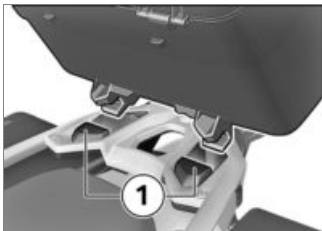

- Dra den röda spaken **1** bakåt.
- » Låsklaffen **2** hoppar upp.
- Fäll upp låsklaffen helt.

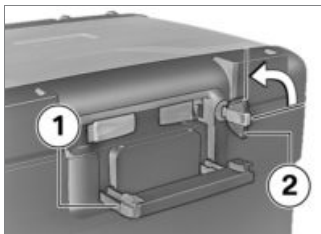

- Sätt fast toppboxen i de främre hållarna **1** på fästplattan.
- Tryck ner toppboxen baktill på fästplattan.

- Tryck därefter låsklaffen och den röda upplåsningsspaken **2** framåt samtidigt.
  - » Låsklaffen griper tag.



 Om bärhandtaget fälls ner när toppboxlåset står vågrätt, kan låsbygeln skadas. Kontrollera att toppboxlåset står lodrätt innan du fäller ner bärhandtaget. ◀

- Fäll in bärhandtaget **1**.
  - » Det ska höras att bärhandtaget låses.
- Vrid nyckeln **2** moturs.



- Tryck låsklaffen **1** framåt tills det tar emot.



## Skötsel

Vårdprodukter .....	134
Motorcykeltvätt .....	134
Rengöring av känsliga fordonsdelar.....	134
Lackvård .....	135
Avställning av motorcykel .....	136
Konservering .....	136
Idrifttagning av motorcykel .....	136

## Vårdprodukter

BMW Motorrad rekommenderar att man använder de rengörings- och vårdprodukter som finns hos din BMW Motorrad-återförsäljare. BMW CareProducts, som testats i laboratorium och i praktiken, ger optimal vård och optimalt skydd för de material som används på fordonet.

 Använder du olämpliga rengöringsmedel och vårdprodukter kan motorcykelns delar skadas.

Använd inte lösnings- och utspädningsmedel, kallrengöringsmedel, bränsle eller alkoholhaltiga rengöringsmedel vid rengöringen. ◀

## Motorcykeltvätt

BMW Motorrad rekommenderar att man blöter upp insektsrester och fastsittande smuts på lackerade delar med BMW insekts-

borttagningsmedel och sedan tvättar av dem.

För att undvika fläckar bör man inte tvätta fordonet i solen eller omedelbart efter kraftigt solsken. Särskilt under vintermånaderna bör fordonet tvättas ofta. Spola genast av vägsalt med kallt vatten.

 När motorcykeln har tvättats, körts genom vatten på vägarna eller i regnväder är det möjligt att bromsarna reagerar långsammare på grund av att bromsskivorna och bromsbelägggen är våta.

Bromsa i god tid tills bromsskivorna och bromsbelägggen har torkat respektive torrbromsats. ◀

 Varmt vatten förstärker vägsaltets frätande egenskaper. Använd endast kallt vatten för att ta bort vägsalt. ◀

 Det höga vattentrycket i högtryckstvättar (ångtvättstrålar) kan orsaka skador på tätningar, på det hydrauliska bromssystemet, på elsystemet och på sadeln.

Använd därför inte ång- eller högtryckstvättar. ◀

## Rengöring av känsliga fordonsdelar

### Plastdelar

 Om plastdelarna rengörs med olämpliga rengöringsmedel kan ytan skadas. Använd inte alkohol- och lösningsmedelshaltiga eller repande rengöringsmedel.

Även insektssvampar eller svampar med hård yta kan orsaka repor. ◀



## Klädseldetaljer

Rengör kåporna med vatten och BMW plastrengöringsmedel.

## Vindruta och strålkastarglas av plast

Torka bort smuts och insekter med en mjuk svamp och mycket vatten.



Blöt upp fastsittande smuts och insektsrester genom att lägga på en våt duk. ◀



Rengör bara med vatten och svamp.



Använd inga kemiska rengöringsmedel.

## Krom

Tvätta av kromdetaljerna noga med mycket vatten och BMW bilschampo, särskilt om de utsatts för tölsaltpåverkan. Behandla därefter med krompolish.

## Kylare

Rengör kylaren regelbundet så att motorn inte överhettas på grund av otillräcklig kylning. Använd t ex en trädgårdsslang med lågt vattentryck.



Kylarlamellerna kan lätt deformeras.

Var därför försiktigt vid rengöringen av kylaren, så att lamellerna inte deformeras. ◀

## Gummidelar

Behandla gummidelar med vatten eller BMW gummiskyddsmedel.



Silikonspray som används för att vårda gummitätningar kan orsaka skador. Använd inte silikonsprayer eller silikonhaltiga underhållsmedel. ◀

## Lackvård

Tvätta fordonet regelbundet för att undvika fläckar eller skador på lacken, särskilt om fordonet används i områden med kraftiga luftföroreningar eller naturliga föroreningar som t.ex. kåda eller pollen.

Särskilt aggressiva ämnen (t.ex. bränsle, olja, fett, bromsvätska som runnit över samt fågelspillning) måste tas bort direkt eftersom det annars kan leda till lackförändringar eller -missfärgningar. För borttagningen så rekommenderar BMW bilpolish eller BMW lackrengöring.

När fordonet är nytvättat upptäcker man lätt eventuella fläckar på lackytan. Avlägsna sådana märken omedelbart med ren bensin eller sprit på en mjuk trasa eller bomull. BMW Motorrad rekommenderar att man tar bort tjärfläckar med BMW tjärborttag-

ningsmedel. Konservera därefter lacken på dessa ställen.

## Avställning av motorcykel

- Rengör motorcykeln.
- Demontera batteri (☛ 118).
- Spraya broms- och kopplingshandtaget, centralstöds- och sidostödslagret med ett lämpligt smörjmedel.
- Smörj in alla blanka och förkromade delar med syrafritt fett (vaselin).
- Ställ motorcykeln i en torr lokal och stötta upp den så att hjulen är avlastade (helst med framhjuls- och bakhjulsstöd från BMW).

## Konservering

Om vattnet inte längre pärlar sig på lacken så måste den konserveras.

BMW Motorrad rekommenderar bilvax från BMW, eller medel som innehåller karnauba- eller syntetiskt vax, vid konservering av lacken.

## Idrifttagning av motorcykel

- Avlägsna det utvändiga korrosionsskyddet.
- Rengör motorcykeln.
- Montera det laddade batteriet.
- Gå igenom checklistan före starten.

## Tekniska data

Felsökningsschema.....	138
Skruvförband .....	139
Motor .....	141
Bränsle .....	142
Motorolja .....	143
Koppling .....	143
Växellåda .....	144
Bakhjulsdrivning .....	145
Chassi .....	145
Bromsar .....	146
Hjul och däck .....	147
Elsystem.....	148
Ram .....	149
Stölskyddssystem .....	150
Mått .....	150

Vikter .....	151
Körvärden .....	151

## Felsökningsschema

Motorn startar inte alls eller endast med svårighet.

### Orsak

### Åtgärd

Nödströmbrytaren manövrerad	Ställ nödströmsbrytaren i körläge.
Sidostödet utfällt och växel ilagd	Fäll in sidostödet.
Växel ilagd och kopplingen ej manövrerad	Lägg i friläget eller manövrera kopplingen.
Bränsletanken tom	Tankning (☞ 82).
Batteriet tomt	Ladda det anslutna batteriet (☞ 117).

## Skruvförband

<b>Framhjul</b>	<b>Värde</b>	<b>Giltig</b>
<b>Bromsok på teleskopgaffeln</b>		
M10 x 65	38 Nm	
<b>Klämskruv för drivaxel i teleskopgaffel</b>		
M8 x 35	19 Nm	
<b>Bakhjul</b>	<b>Värde</b>	<b>Giltig</b>
<b>Bakhjul på hjulfläns</b>		
M10 x 1,25 x 40	<b>Dra åt korsvis</b>	
	60 Nm	
<b>Spegelarm</b>	<b>Värde</b>	<b>Giltig</b>
<b>Spegel (stoppmutter) på adapter</b>		
Vänstergänga, M10 x 1,25	22 Nm	
<b>Adapter på klämbock</b>		
M10 x 14 - 4.8	25 Nm	

Styre	Värde	Giltig
<b>Klämfäste (styrfäste) på gaffelbrygga</b>		
M8 x 35	<b>Dra åt i körriktningen framtill på blocket.</b>	
	19 Nm	

## Motor

Motor	Luft-/vätskekyld tvåcylindrig fyrtaktig boxermotor med två ovanliggande, stjärnhjulsdrivna kamaxlar och en balansaxel.
Slagvolym	1170 cm <sup>3</sup>
Cylinderdiameter	101 mm
Kolvslag	73 mm
Kompressionsförhållande	12,5:1
Märkeffekt	92 kW, vid varvtal: 7750 min <sup>-1</sup>
Vridmoment	125 Nm, vid varvtal: 6500 min <sup>-1</sup>
Maxvarvtal	max 9000 min <sup>-1</sup>
Tomgångsvarvtal	1150 min <sup>-1</sup> , driftvarm motor

## Bränsle

Rekommenderad bränslekvalitet	Blyfri bensin 95 oktan (max. 10 % etanol, E10) 95 ROZ/RON 89 AKI
Alternativ bränslekvalitet	Normalt blyfritt (Begränsningar vad gäller effekt och förbrukning. Ska motorn exempelvis köras med researchoktanttal 91 i länder med sämre bränslekvalitet måste motorcykeln programmeras i förväg i enlighet med detta hos din BMW Motorrad-återförsäljare.) 91 ROZ/RON 87 AKI
Effektiv bränslevolym	ca 20 l
Bränslereservmängd	ca 4 l

**BMW rekommenderar BP-bränsle**





## Motorolja

Påfyllningsmängd motorolja	ca 4 l, med filterbyte
Produkter rekommenderade av BMW Motorrad	
Castrol Power 1 Racing	SAE 5W-40, API SL / JASO MA2
Motorolja, påfyllningsmängd	max 0,95 l, skillnad mellan MIN och MAX

**BMW recommends** 

## Koppling

Kopplingstyp	Flerlamellsvåtkoppling
--------------	------------------------

## Växellåda

Växellådstyp	6-välad växellåda med snedkuggning integrerad i motorhuset
Växellådsutväxlingar	1,650, Primärutväxling 2,438 (39:16 kuggar), 1:ans växel 1,714 (36:21 kuggar), 2:ans växel 1,296 (35:27 kuggar), 3:ans växel 1,059 (36:34 kuggar), 4:ans växel 0,943 (33:35 kuggar), 5:ans växel 0,848 (28:33 kuggar), 6:ans växel 1,061 (35:33 kuggar), Växellådans utgående utväxling

## Bakhjulsdrivning

Bakhjulsdrivning, typ	Axeldrivning med vinkeldrev
Bakhjulsupphängning, typ	Enarmssving i aluminiumgjutgods med BMW Motorrad Paralever
Kardan, utväxlingsförhållande	2,910 (32/11 kuggar)

## Chassi

### Framhjul

Framhjulsupphängning, typ	BMW-Telelever, övre gaffelbrygga vriddämpad, länkarm på motorn och teleskopgaffeln, centralt fjäderben upphängt i länkarm och ram
Framhjulsfjädringens konstruktionstyp	Centralt fjäderben med spiralfjäder
– med Dynamic ESA <sup>FE</sup>	Centralfjäderben med spiralfjäder och expansionskär, elektriskt inställbar retur- och kompressionsdämpning
Fjädringsväg fram	190 mm, vid hjulet
– med sänkt chassi <sup>FE</sup>	160 mm, vid hjulet

**Bakhjul**

Bakhjulsupphängning, typ	Enarmssving i aluminiumgjutgods med BMW Motorrad Paralever
Bakhjulsfjädring, typ	Centralfjäderben med spiralfjäder, inställbar retur-dämpning och fjäderförspänning
– med Dynamic ESA <sup>FE</sup>	Centralfjäderben med spiralfjäder och expansionskäril, elektriskt inställbar retur- och kompressionsdämpning, elektriskt inställbar fjäderförspänning
Fjädringsväg vid bakhjulet	200 mm
– med sänkt chassi <sup>FE</sup>	170 mm

**Bromsar**

Framhjulsbroms, typ	Hydrauliskt manövrerad dubbelskivbroms med radiella fyrkolsok (monoblock) och flytande bromsskivor
Bromsbeläggsmaterial fram	Sintermetall
Bakhjulsbroms, typ	Hydrauliskt manövrerad skivbroms med flytande 2-kolsok och fast bromsskiva
Bromsbeläggsmaterial bak	Organiska

## Hjul och däck

Rekommenderade däckkombinationer	En översikt över godkända däck finns hos din BMW Motorrad-återförsäljare eller på internet på "www.bmw-motorrad.com."
----------------------------------	---

### Framhjul

Framhjulstyp	Aluminiumgjutet hjul
– med kryssekerfälgar <sup>FE</sup>	Kryssekerhjul
Framhjulets fälgstorlek	3.0"x19"
Däckbeteckning fram	120/70 - 19
Tillåten obalans i framhjulet	max 5 g

### Bakhjul

Bakhjulstyp	Aluminiumgjutet hjul
– med kryssekerfälgar <sup>FE</sup>	Kryssekerhjul
Bakhjulets fälgstorlek	4.50"x17"
Däckbeteckning bak	170/60 - 17
Tillåten obalans i bakhjul	max 45 g

### Däcktryck

Däcktryck fram	2,5 bar, med kalla däck
Däcktryck bak	2,9 bar, med kalla däck

## Elsystem

Tillåten belastning för eluttagen	max 5 A, alla eluttag totalt
Säkringsdosa	10 A, kontaktplats 1: kombiinstrument, stöldlarm (DWA), tändningslås, diagnosdosa 7,5 A, kontaktplats 2: kombiomkopplare vänster, däcktryckskontroll (RDC)

### Batteri

Batterityp	AGM-batteri (Absorbent Glass Mat)
Batteriets märkspänning	12 V
Batteriets märkcapacitet	12 Ah

### Tändstift

Tändstiftstillverkare och -beteckning	NGK LMAR8D-J
Tändstiftets elektrodavstånd	0,8 <sup>±0,1</sup> mm

### Lampor

Helljuslampa	H7 / 12 V / 55 W
– med LED-strålkastare <sup>FE</sup>	Lysdiod
Ljuskälla för halvljus	H7 / 12 V / 55 W
– med LED-strålkastare <sup>FE</sup>	Lysdiod
Parkeringsljuslampa	W5W / 12 V / 5 W
– med LED-strålkastare <sup>FE</sup>	Lysdiod

Bak-/bromsljuslampa	Lysdiod
Blinkerlampor fram	RY10W / 12 V / 10 W
– med lysdiodblinker <sup>FE</sup>	Lysdiod
Blinkerlampor bak	RY10W / 12 V / 10 W
– med lysdiodblinker <sup>FE</sup>	Lysdiod

## Ram

Ram, typ	Stålrörsram med medbärande drivenhet, stålrörsbakram
Typskyltens placering	Ram fram höger (bredvid fjäderben)
Placering av fordonets registreringsnummer	Ram fram höger på styrhuvud

## Stöldskyddssystem

Aktiveringstid vid idrifttagning	ca 30 s
Larmtid	ca 26 s
Batterityp	CR 123 A

## Mått

Motorcykelns längd	2205 mm, med stänkskydd
Motorcykelns höjd	1430...1490 mm, över vindrutan vid DIN-tomvikt
– med sänkt chassi <sup>FE</sup>	1415 mm, med vindrutan i nedre läget, vid DIN-tomvikt
Motorcykelns bredd	955 mm, med speglar
Förarsäteshöjd	850...870 mm, utan förare vid tjänstevikt
– med låg förarsadel <sup>FE</sup>	820...840 mm, utan förare vid tjänstevikt
– med sänkt chassi <sup>FE</sup>	800...820 mm, utan förare vid tjänstevikt
Förarens innerbenslängd	1870...1910 mm, utan förare vid tjänstevikt
– med låg förarsadel <sup>FE</sup>	1820...1860 mm, utan förare vid tjänstevikt
– med sänkt chassi <sup>FE</sup>	1790...1830 mm, utan förare vid tjänstevikt



## Vikter

Tomvikt	238 kg, DIN tomvikt, körklar, 90 % fulltankad, utan FE
Max tillåten totalvikt	450 kg
Max last	212 kg

## Körvärden

Maxhastighet	>200 km/h
--------------	-----------



## **Service**

BMW Motorrad Service .....	154
BMW Motorrad Mobilitetstjänster .....	154
Servicearbeten .....	154
Servicebekräftelser .....	156
Servicebekräftelser .....	161

## BMW Motorrad Service

Genom vårt heltäckande handlarnät tar vi på BMW Motorrad hand om din motorcykel i över 100 länder. BMW Motorrad-återförsäljarna har den information och det tekniska kunnande som behövs för att fackmässigt utföra alla service- och reparationsarbeten på din BMW.

Närmaste BMW Motorrad -återförsäljare hittar du på vår hemsida "[www.bmw-motorrad.com](http://www.bmw-motorrad.com)".



Vid felaktigt utförda service- och reparationsarbeten föreligger risk för följdskador och därmed förbundna säkerhetsrisker.

BMW Motorrad rekommenderar att du låter utföra sådana arbeten på din motorcykel hos en auktoriserad verkstad, helst hos en BMW Motorrad-återförsäljare.◀

För att säkerställa att din BMW alltid är i perfekt skick rekommenderar BMW Motorrad att du följer serviceintervallen för din motorcykel.

Se till att alla genomförda service- och reparationsarbeten i kapitlet "Service" i denna instruktionsbok bekräftas. Bevis på att fordonet genomgått regelbunden service är en förutsättning för goodwillarbeten efter garantitiden.

Hos BMW Motorrad -återförsäljaren kan du få upplysningar om vilka arbeten som genomförs vid BMW-service.

## BMW Motorrad Mobilitetstjänster

Nya motorcyklar från BMW är skyddade av BMW Motorrad mobilitetstjänster vid haveri, där bland annat mobil service, haverihjälp och återtransport ingår.

Kontakta din BMW MC-återförsäljare för att få veta mer om mobilitetstjänsterna.

## Servicearbeten

### BMW-leveranskontroll

BMW-leveranskontroll genomförs av din BMW Motorrad-återförsäljare innan fordonet överlämnas till dig.

### BMW inkörningskontroll

BMW:s inkörningskontroll ska utföras mellan 500 km och 1200 km.

### BMW service

BMW service genomförs en gång om året och omfattar olika arbeten, beroende på fordonets ålder och den körda sträckan. Din BMW Motorrad-återförsäljare bekräftar den utförda servicen och antecknar datum för nästa service.

För förare som kör många mil per år kan det eventuellt bli nödvändigt att genomföra servicen redan före detta datum. För sådana fall anges dessutom den maximala körsträckan på servicebeträffelsen. Om denna körsträcka uppnås före nästa servicedatum, måste servicen utföras tidigare. Serviceindikeringen på multifunktionsdisplayen påminner dig ca en månad respektive 1000 km före de programmerade värdena om att tiden för service närmar sig.

## Servicebekräftelser

### BMW-leveranskontroll

genomförd

den \_\_\_\_\_

\_\_\_\_\_  
Stämpel, underskrift

### BMW inkörningskontroll

genomförd

den \_\_\_\_\_

vid km \_\_\_\_\_

Nästa service

senast

den \_\_\_\_\_

eller, om körsträckan uppnått tidigare,

vid km \_\_\_\_\_

\_\_\_\_\_  
Stämpel, underskrift

**BMW service**

genomförd

den \_\_\_\_\_

vid km \_\_\_\_\_

Nästa service

senast

den \_\_\_\_\_

eller, om körsträckan uppnått tidigare,

vid km \_\_\_\_\_

\_\_\_\_\_  
Stämpel, underskrift**BMW service**

genomförd

den \_\_\_\_\_

vid km \_\_\_\_\_

Nästa service

senast

den \_\_\_\_\_

eller, om körsträckan uppnått tidigare,

vid km \_\_\_\_\_

\_\_\_\_\_  
Stämpel, underskrift**BMW service**

genomförd

den \_\_\_\_\_

vid km \_\_\_\_\_

Nästa service

senast

den \_\_\_\_\_

eller, om körsträckan uppnått tidigare,

vid km \_\_\_\_\_

\_\_\_\_\_  
Stämpel, underskrift

**BMW service**

genomförd

den \_\_\_\_\_

vid km \_\_\_\_\_

Nästa service

senast

den \_\_\_\_\_

eller, om körsträckan uppnått tidigare,

vid km \_\_\_\_\_

\_\_\_\_\_  
Stämpel, underskrift**BMW service**

genomförd

den \_\_\_\_\_

vid km \_\_\_\_\_

Nästa service

senast

den \_\_\_\_\_

eller, om körsträckan uppnått tidigare,

vid km \_\_\_\_\_

\_\_\_\_\_  
Stämpel, underskrift**BMW service**

genomförd

den \_\_\_\_\_

vid km \_\_\_\_\_

Nästa service

senast

den \_\_\_\_\_

eller, om körsträckan uppnått tidigare,

vid km \_\_\_\_\_

\_\_\_\_\_  
Stämpel, underskrift



**BMW service**

genomförd

den \_\_\_\_\_

vid km \_\_\_\_\_

Nästa service

senast

den \_\_\_\_\_

eller, om körsträckan uppnått tidigare,

vid km \_\_\_\_\_

\_\_\_\_\_  
Stämpel, underskrift**BMW service**

genomförd

den \_\_\_\_\_

vid km \_\_\_\_\_

Nästa service

senast

den \_\_\_\_\_

eller, om körsträckan uppnått tidigare,

vid km \_\_\_\_\_

\_\_\_\_\_  
Stämpel, underskrift**BMW service**

genomförd

den \_\_\_\_\_

vid km \_\_\_\_\_

Nästa service

senast

den \_\_\_\_\_

eller, om körsträckan uppnått tidigare,

vid km \_\_\_\_\_

\_\_\_\_\_  
Stämpel, underskrift

**BMW service**

genomförd

den \_\_\_\_\_

vid km \_\_\_\_\_

Nästa service

senast

den \_\_\_\_\_

eller, om körsträckan uppnått tidigare,

vid km \_\_\_\_\_

\_\_\_\_\_  
Stämpel, underskrift**BMW service**

genomförd

den \_\_\_\_\_

vid km \_\_\_\_\_

Nästa service

senast

den \_\_\_\_\_

eller, om körsträckan uppnått tidigare,

vid km \_\_\_\_\_

\_\_\_\_\_  
Stämpel, underskrift**BMW service**

genomförd

den \_\_\_\_\_

vid km \_\_\_\_\_

Nästa service

senast

den \_\_\_\_\_

eller, om körsträckan uppnått tidigare,

vid km \_\_\_\_\_

\_\_\_\_\_  
Stämpel, underskrift

## Servicebekräftelser

Listan ska användas för registrering av service- och reparationsarbeten samt montering av tillbehör och genomförda specialåtgärder.

<b>Genomfört arbete</b>	<b>vid km</b>	<b>Datum</b>



## **Bilaga**

Certifikat ..... 164

## Certification Tire Pressure Control (TPC)

---

FCC ID: MRXBC54MA4  
IC: 2546A-BC54MA4

FCC ID: MRXBC5A4  
IC: 2546A-BC5A4

This device complies with Part 15 of the FCC Rules and with Industry Canada license-exempt RSS standard(s).

Operation is subject to the following two conditions:

- (1) This device may not cause harmful interference, and
- (2) This device must accept any interference received, including interference that may cause undesired operation.

Le présent appareil est conforme aux CNR d'Industrie Canada applicables aux appareils radio exempts de licence. L'exploitation est autorisée aux deux conditions suivantes:

- (1) l'appareil ne doit pas produire de brouillage, et
- (2) l'utilisateur de l'appareil doit accepter tout brouillage radioélectrique subi, même si le brouillage est susceptible d'en compromettre le fonctionnement.

**WARNING:** Changes or modifications not expressly approved by the party responsible for compliance could void the user's authority to operate the equipment. The term "IC:" before the radio certification number only signifies that Industry Canada technical specifications were met.

## A

- ABS
  - Manöverelement, 15
  - Manövrering, 55
  - Självd diagnos, 77
  - Teknik i detalj, 87
  - Varningsindikeringar, 32
- Aktualitet, 7
- ASC
  - Manöverelement, 15
  - Manövrering, 56
  - Självd diagnos, 78
  - Teknik i detalj, 89
- B**
- Bagage
  - Lastningsanvisningar, 74
- Batteri
  - Demontering, 118
  - Ladda anslutet batteri, 117
  - Laddning av bortkopplat batteri, 117
  - Montering, 118
  - Tekniska data, 148

- Underhållsanvisningar, 116
- Varningsindikering om batteriladdningsspänning, 34
- Blinker
  - Manöverelement, 15
  - Manöverelement höger, 16
  - Manövrering, 54
- Bromsar
  - Inställning av handtaget, 66
  - Kontroll av funktion, 96
  - Säkerhetsanvisningar, 79
  - Tekniska data, 146
- Bromsbelägg
  - Inkörning, 79
  - Kontroll av bromsbeläggens tjocklek bak, 97
  - Kontroll av bromsbeläggens tjocklek fram, 96
- Bromsvätska
  - Behållare bak, 13
  - Behållare fram, 13
  - Kontroll av fyllnadsnivån bak, 99
  - Kontroll av påfyllningsnivå fram, 98

- Bruksanvisning
  - Position på fordonet, 14
- Bränsle
  - Påfyllningsöppning, 11
  - Reservmängd, 35
  - Tankning, 82
  - Tekniska data, 142
- Bränslereserv
  - Varningsindikering, 34
- C**
- Chassi
  - Tekniska data, 145
- Chassinummer
  - Position på fordonet, 13
- Checklista, 76
- D**
- Däck
  - Däcktryckstabell, 14
  - Inkörning, 79
  - Kontroll av däcktryck, 66
  - Kontroll av mönsterdjup, 102
  - Luftryck i däcken, 147
  - Maxhastighet, 75

Rekommendation, 102  
Tekniska data, 147  
Däcktryckskontroll RDC  
Fälgdekal, 103  
Indikering, 37  
Teknik i detalj, 91  
Varningsindikeringar, 30

Dämpning  
Inställning, 63  
Inställning bak, 11

## E

Elsystem  
Tekniska data, 148  
Eluttag  
Användningsföreskrifter, 122  
Position på fordonet, 13

## ESA

Manöverelement, 15  
Manövrering, 63

## F

Farthållare  
Manövrering, 60  
Felsökningschema, 138

Fjäderförspänning  
Inställning, 62  
Inställning bak, 13  
Framhjulsstöd  
Montering, 108  
Förkortningar och symboler, 6

## G

Genomsnittsvärden  
Nollställning, 43

## H

Hastighetsindikering, 17  
Hjul  
Demontering av framhjul, 103  
Kontroll av ekrar, 102  
Kontroll av fälgar, 101  
Montering av bakhjulet, 107  
Montering av framhjul, 105  
Tekniska data, 147  
Ändrad dimension, 102

## I

Inkörning, 78

## K

Kardan  
Tekniska data, 145  
Klocka  
Inställning, 45  
Kombiinstrument  
Omgivningsljussensor, 17  
Översikt, 17  
Kombiomkopplare  
Översikt höger, 16  
Översikt vänster, 15  
Kontrollampor, 17  
Översikt, 20  
Koppling  
Inställning av handtaget, 65  
Kontroll av funktion, 101  
Tekniska data, 143  
Kylvätska  
Kontroll av påfyllningsnivå, 100  
Påfyllning, 100  
Varningsindikering om  
övertemperatur, 28



## Körläge

- Inställning, 57
- Manöverelement, 16
- Teknik i detalj, 86

## L

### Lampor

- Byta extra LED-strålkastare, 114
- Byta lampa för blinker fram och bak, 112
- Byta lampa för halvljus, 109
- Byta lampa för helljus, 109
- Byta lampa för parkeringsljus, 111
- Byta LED-bakljus, 113
- Byte av LED-strålkastare, 114
- Tekniska data, 148
- Varningsindikering för lampa defekt, 29

### Ljus

- automatiskt varselljus, 53
- Halvljus, 51
- manuellt varselljus, 53
- Manöverelement, 15

Manövrera extrastrålkastarna, 52

Manövrering av helljuset, 52

Manövrering av ljustutan, 52

Parkeringsljus, 51, 52

### Luftfilter

- Byte av insats, 114
- Placering i motorcykeln, 13

## M

Mobilitetstjänster, 154

### Motor

- Start, 76
- Tekniska data, 141
- Varningsindikering för motorstyrning, 34
- Varningsindikering om motorelektronik, 28

### Motorcykel

- Avställning, 136
- Fastsurrning, 83
- Idrifttagning, 136
- Parkering, 80
- Rengöring, 133
- Underhåll, 133

## Motorolja

- Indikering för påfyllningsnivå, 13
  - Kontroll av oljepåfyllningsnivå, 95
  - Oljenivåindikering, 36
  - Påfyllning av motorolja, 95
  - Påfyllningsöppning, 13
  - Tekniska data, 143
  - Varningsindikering för motoroljenivå, 34
- Multifunktionsdisplay, 17
- Manöverelement, 15
  - Manövrering, 42
  - Välj indikering, 42
  - Översikt, 21
- Mått
- Tekniska data, 150

## N

- Nyckel, 40
- Nödströmbrytare, 16
- Manövrering, 50

**O**

- Översikt
- Höger fordonssida, 13
- Kombiinstrument, 17
- Kombikontakt höger, 16
- Kombikontakt vänster, 15
- Multifunktionsdisplay, 21
- Under sadeln, 14
- Varnings- och kontrollampor, 20
- Varningssymboler, 22
- vänster fordonssida, 11

**P**

- Parkering, 80
- Positionsljus, 52
- Pre-ride check, 77

**R**

- Ram
- Tekniska data, 149

**S**

- Sadel
- Höjdjusteringens position, 14
- Service, 154

- Servicebekräftelser, 156
- Serviceindikering, 36
- Serviceintervaller, 154
- Signalhorn, 15
- Speglar
- Inställning, 68
- Start, 76
- Manöverelement, 16
- Starthjälp, 115
- Startspärr
- Extranyckel, 41
- Varningsindikering, 28
- Strålkastare
- Inställning höger-/vänstertrafik, 50
- Ljusvidd, 51
- Ljusviddsinställning, 11
- Styre
- Inställning, 67
- Styrlås
- Låsning, 40
- Stöldlarm
- Kontrollampa, 17
- Tekniska data, 150

- Stöldskyddssystem
  - Manövrering, 48
  - Varningsindikering, 30
  - Säkerhetsanvisningar
  - Bromsning, 79
  - Körning, 74
  - Säkringar
  - Byte, 119
  - Tekniska data, 148
  - Sänkt chassi
  - Begränsningar, 74
  - Säten
  - Demontering och montering, 69
  - Lås, 11
  - Ställa in sadelhöjden, 70
- 
- T**
  - Tankning, 82
  - Tekniska data
  - Bakhjulsdrivning, 145
  - Batteri, 148
  - Bromsar, 146
  - Bränsle, 142
  - Chassi, 145

Elsystem, 148  
Glödlampor, 148  
Hjul och däck, 147  
Koppling, 143  
Motor, 141  
Motorolja, 143  
Mått, 150  
Normer, 7  
Ram, 149  
Stöldskyddssystem, 150  
Tändstift, 148  
Vikter, 151  
Växellåda, 144  
Terrängkörning, 81  
Tillbehör  
Allmänna anvisningar, 122  
Toppbox  
Manövrering, 129  
Typschild  
Position på fordonet, 13  
Tändning  
Aktivering, 40  
Koppla ifrån, 41  
Tändstift  
tekniska data, 148

## U

Underhåll  
Allmänna anvisningar, 94  
Utrustning, 7

## V

Varningar  
ABS, 32  
Batteriladdningsspänning, 34  
Bränslereserv, 34  
Indikering, 23  
Isvarning, 28  
Kylmedelstemperatur, 28  
Körspärr, 28  
Lampa defekt, 29  
Motorelektronik, 28  
Motoroljenivå, 34  
Motorstyrning, 34  
RDC, 30  
Stöldskyddssystem, 30  
Översikt, 22  
Varningsblikar  
Manöverelement, 15, 16  
Manövrering, 54

Varningslampor, 17  
Översikt, 20  
Varningsöversikt, 24  
Varselljus  
automatiskt varselljus, 53  
manuellt varselljus, 53  
Position på fordonet, 11  
Varvräknare, 17  
Verktygsutrustning  
Innehåll, 94  
Position på fordonet, 14  
Vikter  
Lastningstabell, 14  
Tekniska data, 151  
Vindruta  
Inställning, 13, 69  
Vridmoment, 139  
Vägljedsningsljus, 40  
Vägmätare  
Nollställning, 43  
Värmehandtag  
Manöverelement, 16  
Manövrering, 67  
Väskor, 126

Växellåda  
Tekniska data, 144

Växling  
Uppväxlingsrekommenda-  
tion, 37

## Y

Yttertemperatur  
Indikering, 35  
Isvarning, 28

Beroende på fordonets utrustning och tillbehör samt landsutförande kan det förekomma avvikelser i bild- och textinnehållet. Sådana avvikelser kan inte läggas till grund för krav gentemot BMW Motorrad.

Mått-, vikt-, förbruknings- och effektuppgifter anges med motsvarande toleranser.

Vi förbehåller oss rätt till ändringar i konstruktion, utrustning och tillbehör.

Med reservation för felaktigheter.

©2013 Bayerische Motoren Werke Aktiengesellschaft  
80788 München, Tyskland  
Eftertryck, såväl helt som delvis, får endast ske med skriftligt tillstånd från BMW Motorrad, Aftersales.  
Originalbruksanvisning, tryckt i Tyskland.

Viktig information inför tankstoppet.

---

## Bränsle

---

Rekommenderad bränslekvalitet	Blyfri bensin 95 oktan (max. 10 % etanol, E10) 95 ROZ/RON 89 AKI
Alternativ bränslekvalitet	Normalt blyfritt (Begränsningar vad gäller effekt och förbrukning. Ska motorn exempelvis köras med researchoktantantal 91 i länder med sämre bränslekvalitet måste motorcykeln programmeras i förväg i enlighet med detta hos din BMW Motorrad-återförsäljare.) 91 ROZ/RON 87 AKI
Effektiv bränslevolyt	ca 20 l
Bränslereservmängd	ca 4 l
<hr/> <b>Däcktryck</b> <hr/>	
Däcktryck fram	2,5 bar, med kalla däck
Däcktryck bak	2,9 bar, med kalla däck

---

**BMW recommends** 

Beställningsnr: 01 45 8 550 205  
08.2013, 4:e upplagan, 05

