



BMW Motorrad

[bmw-motorrad.com](http://bmw-motorrad.com)



The Ultimate  
Riding Machine

用户手册

**R 1200 GS**

## 车辆数据 / 代理商数据

### 车辆数据

---

型号

---

车辆识别号码

---

颜色编号

---

首次注册登记

---

车牌号

### 代理商数据

---

售后服务联系人

---

女士 / 先生

---

服务热线

---

代理商地址 / 电话 (公章)

## BMW 欢迎您

非常感谢您选择购买 BMW Motorrad 公司的车辆，欢迎您加入 BMW 骑手大家庭。要熟悉您的新坐骑，这样才能安全顺利地驰骋于车流之中。

### 关于本用户手册

在开动您的全新 BMW 车辆前，请先仔细阅读本用户手册。在此可找到有关操作使用本车的重要说明，以使您能充分利用 BMW 车辆的技术优势。

您还能获得关于保养和维护本车、交通行驶安全性以及使本车最佳保值的信息。

保养证明是予以优惠的前提条件。

倘若您今后想要出售您的 BMW，请记得同时移交用户手册。它是车辆的一个重要组成部分。

### 意见和批评

对有关本车的所有问题，BMW Motorrad 当地代理商随时愿为您献策献力。

祝您驾乘愉快，BMW 一路畅通

BMW Motorrad。

01 40 8 358 060



# 目录

<b>1 一般说明</b> .....	<b>5</b>	轮胎充气压力 .....	37	制动器 .....	70
概览 .....	6	换高档建议 .....	37	转向把 .....	71
缩写和符号 .....	6	<b>4 操作</b> .....	<b>39</b>	弹簧预压力 .....	71
装备 .....	7	点火转向锁 .....	40	减震器 .....	72
技术数据 .....	7	点火开关带 Keyless Ride .....	41	<b>6 骑行</b> .....	<b>73</b>
时效性 .....	7	应急停车开关 .....	45	安全提示 .....	74
<b>2 概览</b> .....	<b>9</b>	车灯 .....	45	注意检查表 .....	76
左全视图 .....	11	闪烁报警装置 .....	47	每次骑行开始前: .....	76
右全视图 .....	13	转向信号灯 .....	47	第三次停车加油时 .....	76
后座下方 .....	14	多功能显示屏 .....	48	起动 .....	76
左侧组合开关 .....	15	防抱死系统 (ABS) .....	53	磨合 .....	78
右侧组合开关 .....	16	自动稳定控制系统 (ASC) .....	54	越野使用 .....	79
组合仪表 .....	17	电子悬挂调节 (ESA) .....	55	换挡 .....	80
<b>3 显示</b> .....	<b>19</b>	骑行模式 .....	57	制动 .....	80
指示灯和报警灯 .....	20	定速控制 .....	60	停放摩托车 .....	82
多功能显示屏 .....	21	防盗报警装置 (DWA) .....	62	加油 .....	82
显示屏上的警告符号 .....	22	手柄加热 .....	63	固定摩托车以便运输 .....	86
警告显示 .....	23	骑手座和乘客座 .....	64	<b>7 技术细节</b> .....	<b>87</b>
保养显示 .....	35	<b>5 调节</b> .....	<b>67</b>	一般说明 .....	88
燃油储量表 .....	36	后视镜 .....	68	防抱死系统 (ABS) .....	88
机油油位说明 .....	36	前照灯 .....	68	自动稳定控制系统 (ASC) .....	90
外部温度 .....	36	风挡 .....	69	骑行模式 .....	91
		离合器 .....	70	轮胎压力监控系统 (RDC) .....	92

换挡辅助系统 .....	93	<b>10 养护 .....</b>	<b>137</b>	骑行数值 .....	155
<b>8 保养.....</b>	<b>95</b>	保养剂 .....	138	<b>12 售后服务 .....</b>	<b>157</b>
一般说明 .....	96	车辆清洗 .....	138	BMW Motorrad 售	
标准工具套件 .....	96	清洁敏感的车辆零件 .....	138	后服务 .....	158
保养工具套件 .....	96	车漆养护 .....	139	BMW Motorrad 机动	
前轮支架 .....	97	涂防腐层 .....	139	性服务 .....	158
发动机机油 .....	98	停用摩托车 .....	139	保养工作 .....	158
制动系统 .....	99	开始使用摩托车 .....	140	BMW 售后服务.....	158
离合器 .....	102	<b>11 技术数据 .....</b>	<b>141</b>	保养计划 .....	161
冷却液 .....	102	故障一览表 .....	142	保养确认 .....	162
轮胎 .....	104	螺栓连接 .....	143	保养证明 .....	176
轮辋和轮胎 .....	104	燃油 .....	145	<b>13 附录 .....</b>	<b>179</b>
车轮 .....	105	发动机机油 .....	146	电子禁启动防盗装	
空气滤清器 .....	110	发动机 .....	146	置证书 .....	180
照明工具 .....	112	离合器 .....	147	无钥匙启动系统证书 .....	182
起动辅助 .....	116	变速箱 .....	147	轮胎压力监控系统证书 ....	184
电池 .....	117	后轮驱动 .....	148	<b>14 说明 .....</b>	<b>185</b>
保险丝 .....	120	车架 .....	148		
诊断插头 .....	121	底盘 .....	149		
<b>9 附件.....</b>	<b>123</b>	制动 .....	150		
一般说明 .....	124	车轮和轮胎 .....	151		
插座 .....	124	电气系统 .....	152		
边箱 .....	124	防盗报警系统 .....	154		
尾箱 .....	127	尺寸 .....	154		
导航系统 .....	132	重量 .....	155		



## 一般说明

概览 .....	6
缩写和符号 .....	6
装备 .....	7
技术数据.....	7
时效性 .....	7

## 概览

我们将重点放在本用户手册的便捷使用上。您可以通过结尾处详细的关键词索引迅速找到具体的主题。如果想要首先概略了解您的摩托车，那么请阅读第 2 章。在第 11 章中记录有所有执行的保养和维修作业。保养证明是予以优惠的前提条件。如果某个时候您想转售自己的 BMW 摩托车，请记得将用户手册一起随车移交；用户手册是摩托车的重要组成部分。

## 缩写和符号



**小心** 低风险程度的危害。不规避可能导致轻度或中度伤害。



**警告** 中等风险程度的危害。不规避可能导致死亡或重伤。



**危险** 高风险程度的危害。不规避就会导致死亡或重伤。



**注意** 特别提示和安全措施。不遵守可能导致车辆或附件的损坏并因此造成担保负责。



**提示** 关于操纵、检查和设置过程中以及养护工作中改善操作方法的特别说明。



标记说明结束。



作业说明。



作业的结果。



参阅带详细信息的页面。



在有关附件或装备信息的末尾处注有标记。



拧紧力矩。



技术数据。

SA	特殊装备 BMW Motorrad 特殊装备在车辆生产时就已经安装。
SZ	特殊附件 BMW Motorrad 可在 BMW Motorrad 当地代理商那里购买、加装特殊附件。
EWS	电子禁启动防盗装置。
DWA	防盗报警装置。
ABS	防抱死系统。
ASC	自动稳定控制。
ESA	Electronic Suspension Adjustment (电子悬架调整)。
RDC	轮胎压力监控系统。



## 装备

您在购买 BMW 摩托车时，即可决定选择一个带有个性化配置的型号。本用户手册中描述了由 BMW 提供的特殊装备 (SA) 和挑选出来的特殊附件 (SZ)。也可能有些装备您并未选取而在说明书中却作了描述，对此请予以谅解。同样，相对于插图中的摩托车，专用于各个国家或地区的摩托车可能有所不同。

如果您的摩托车包含说明书中未描述的装备，请从单独的说明书中查找其说明。

## 技术数据

本用户手册中所有尺寸、重量和功率数据都基于德国标准化协会 (DIN) 的标准且遵守其公差规定。用于各个国家或地区的规格可能会有所不同。

## 时效性

在结构、装备和附件方面持续的深入开发，确保了 BMW 摩托车不断达到新的安全性和质量水准。所以，本用户手册的内容与您的摩托车之间可能会出现不同。BMW Motorrad 同时保留更正错误的权利。因此，这些数据、插图和描述都不能作为提出任何要求的根据。



## 概览

左全视图.....	11
右全视图.....	13
后座下方.....	14
左侧组合开关.....	15
右侧组合开关.....	16
组合仪表.....	17



## 左全视图

- 1 燃油加注口 (▶▶▶ 83)
- 2 摩托车后座锁 (▶▶▶ 64)
- 3 后部减震器 (减震柱下部)  
(▶▶▶ 72)

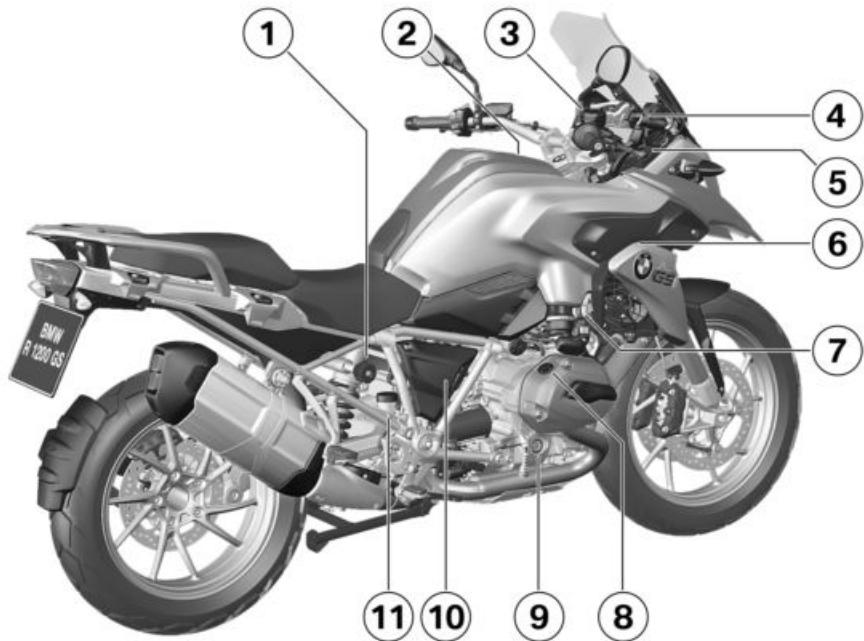

## 右全视图

- 1 - 不含 Dynamic ESA<sup>SA</sup>  
后部弹簧预紧力调节装置  
( 71)。
  - 2 空气滤清器 (饰板中间件下  
面) ( 110)
  - 3 前部制动液储液罐  
( 101)
  - 4 风挡高度调节装置 ( 69)
  - 5 插座 ( 124)
  - 6 车辆识别号 (在转向头轴承  
上)  
型号铭牌 (右前车架上)
  - 7 冷却液液位指示器  
( 102)  
冷却液罐 ( 103)
  - 8 机油加注口 ( 98)
  - 9 发动机机油油位显示  
( 98)
  - 10 侧饰板后面:  
电池 ( 117)  
蓄电池正极接线柱  
( 116)  
诊断插头 ( 121)
- 11 后部制动液储液罐  
( 101)

## 后座下方

- 1 标准工具套件 (➡ 96)
- 2 用户手册
- 3 轮胎充气压力表格
- 4 有效负载表格
- 5 骑手鞍座高度调节装置 (➡ 65)
- 6 保险丝 (➡ 120)

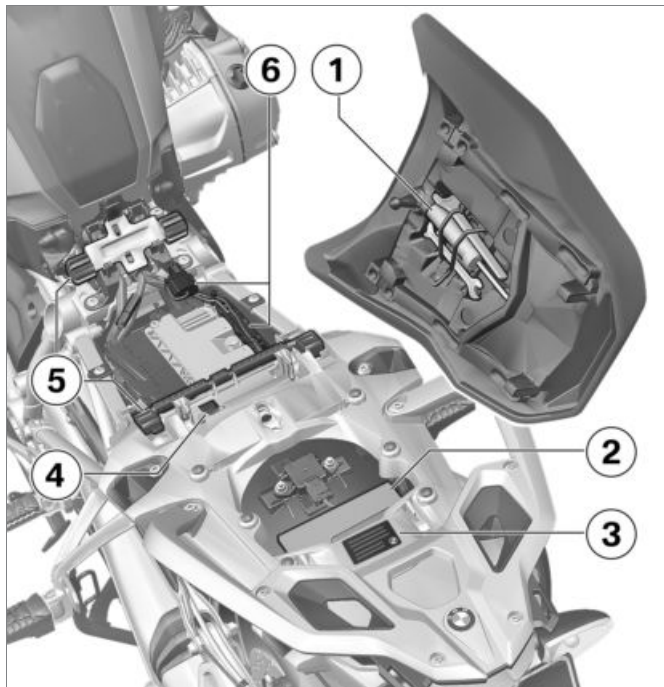



## 左侧组合开关

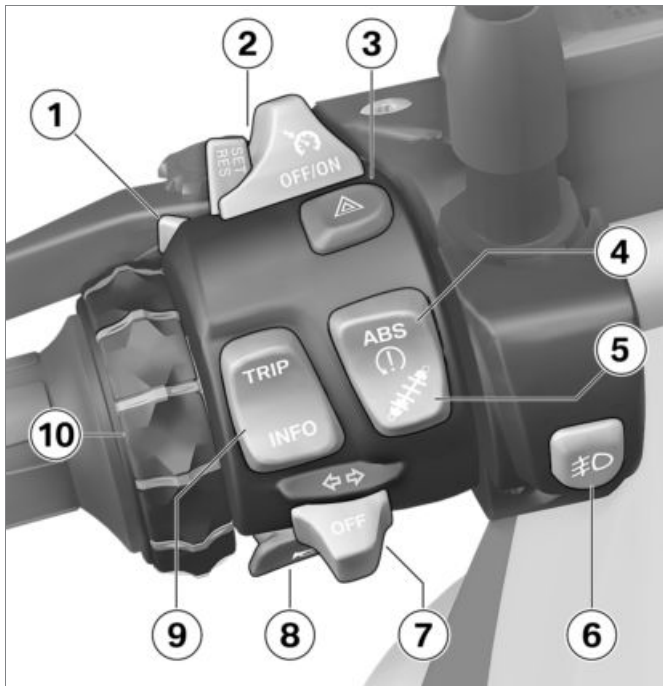

- 1 前照灯闪烁断续器和远光灯 (☞ 46)
- 2 - 带定速控制<sup>SA</sup>  
定速控制 (☞ 60)。
- 3 闪烁报警装置 (☞ 47)
- 4 ASC (☞ 53)  
ASC (☞ 54)
- 5 - 含 Dynamic ESA<sup>SA</sup>  
Dynamic ESA 调整方式 (☞ 55)
- 6 - 带 LED 辅助大灯<sup>SZ</sup>  
附加前照灯 (☞ 46)。
- 7 转向信号灯 (☞ 47)
- 8 喇叭
- 9 多功能显示屏 (☞ 48)
- 10 - 带导航系统预装件<sup>SA</sup>  
操作导航系统 (☞ 133)  
Multi-Controller

## 右侧组合开关

- 1 带加热手柄<sup>SA</sup>  
手柄加热 (▶▶ 63)。
- 2 骑行模式 (▶▶ 57)
- 3 紧急停止开关 (▶▶ 45)
- 4 启动马达按钮  
启动发动机 (▶▶ 76)。



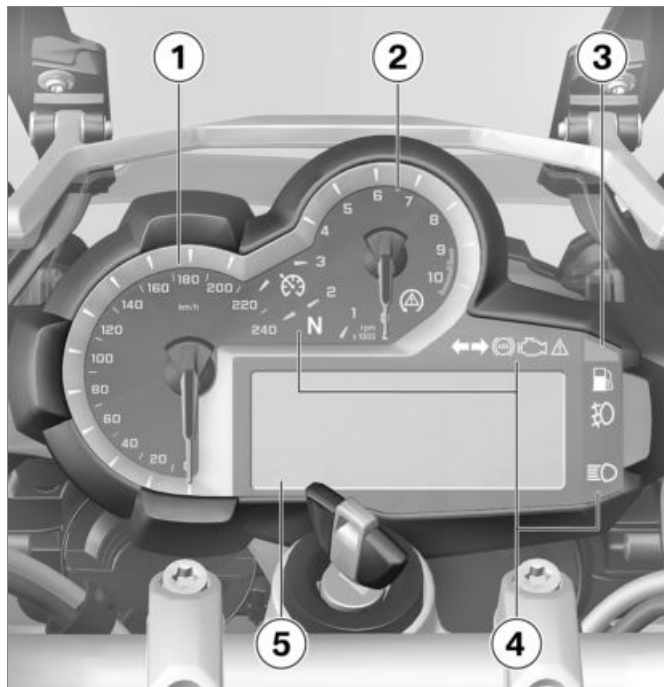

## 组合仪表

- 1 车速表
- 2 转速表
- 3 光电二极管 (用于仪表照明的亮度调节)  
- 带防盗报警系统 (DWA)<sup>SA</sup>  
DWA 发光二极管  
- 含 Keyless Ride<sup>SA</sup>  
无线电遥控钥匙指示灯  
打开点火开关 (➡ 42)。
- 4 指示灯和报警灯 (➡ 20)
- 5 多功能显示屏 (➡ 21)



## 显示

指示灯和报警灯 .....	20
多功能显示屏 .....	21
显示屏上的警告符号 .....	22
警告显示 .....	23
保养显示 .....	35
燃油储量表 .....	36
机油油位说明 .....	36
外部温度 .....	36
轮胎充气压力 .....	37
换高档建议 .....	37

## 指示灯和报警灯

- 1 - 带定速控制<sup>SA</sup>  
定速控制 (►► 60)。
- 2 空档位置 (怠速)
- 3 ASC (►► 54)
- 4 转向信号灯
- 5 ABS (►► 53)
- 6 通用警告灯，与显示屏上的  
警告符号组合使用 (►► 23)
- 7 - 带防盗报警系统  
(DWA)<sup>SA</sup>  
报警信号 (►► 62)  
- 含 Keyless Ride<sup>SA</sup>  
无线电遥控钥匙指示灯  
打开点火开关 (►► 42)。
- 8 远光灯 (►► 46)
- 9 - 带 LED 辅助大灯<sup>SZ</sup>  
附加前照灯 (►► 46)。
- 10 燃油储量表 (►► 36)



### 提示

视国家而定，ABS 图标的显示可能有所不同。 ◀

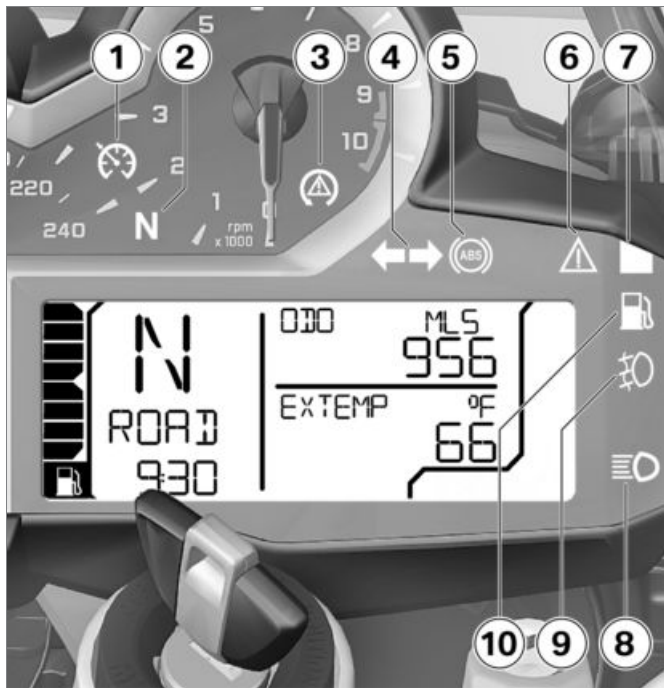

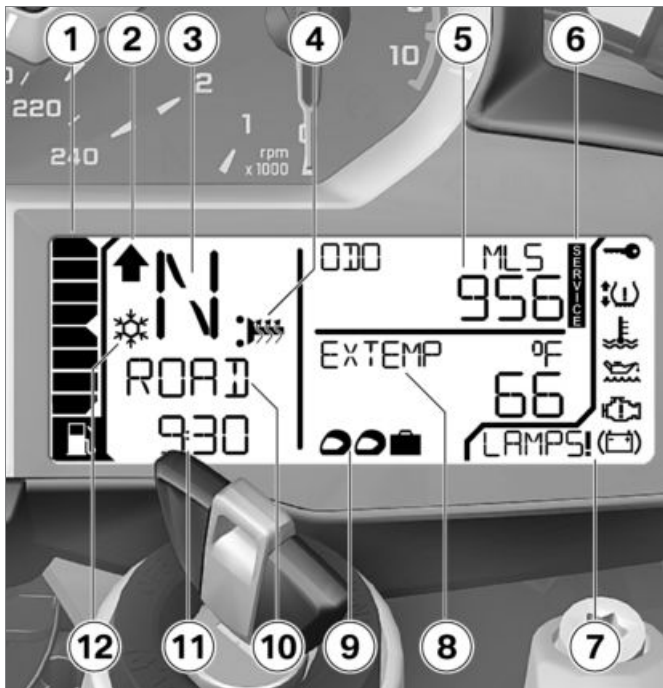

## 多功能显示屏

- 1 燃油液位显示
- 2 换高档建议 (☞ 37)
- 3 档位显示器, 在怠速中显示 "N"。
- 4 - 带加热手柄<sup>SA</sup>  
手柄加热 (☞ 63)。
- 5 里程表 (☞ 48)
- 6 保养周期显示 (保养周期)  
(☞ 158)
- 7 警告符号 (☞ 23)
- 8 车载电脑
- 9 - 含 Dynamic ESA<sup>SA</sup>  
Dynamic ESA 调整方式  
(☞ 55)
- 10 使用骑行模式 (☞ 57)
- 11 时钟 (☞ 50)
- 12 结冰警告 (☞ 36)

## 显示屏上的警告符号

- 1 - 含轮胎压力监控 (RDC)<sup>SA</sup>  
轮胎充气压力 (➡ 37)
- 2 EWS (➡ 28)
- 3 冷却液温度 (➡ 29)
- 4 发动机机油油位 (➡ 35)
- 5 发动机电子控制系统  
(➡ 29)
- 6 蓄电池充电 (➡ 117)
- 7 警告牌 (➡ 23)

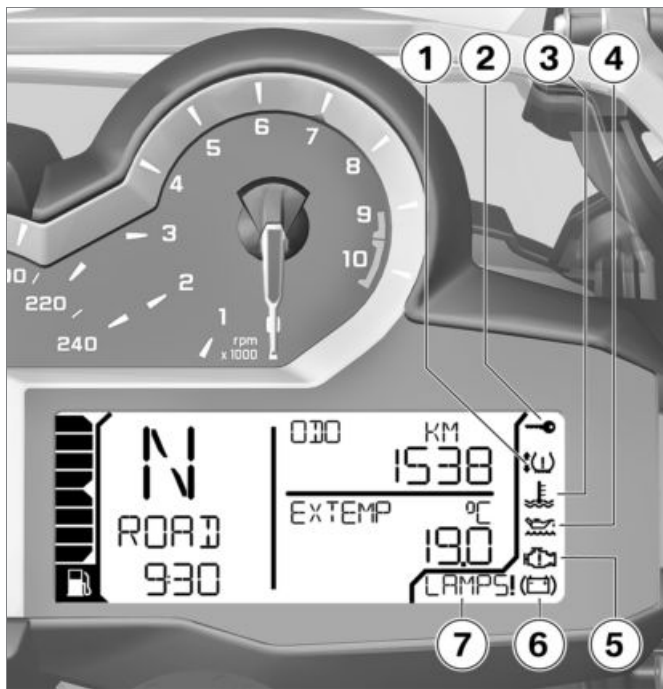



## 警告显示

警告通过相应的报警灯显示。



没有对应的独立警告灯的警告通过一般警告灯 **1** 与区域 **2** 中的一个警告符号或与区域 **3** 中的一条警告提示组合来显示。根据警告的急迫性，通用警告灯呈黄色或红色亮起。

通用警告灯根据最急迫的警告显示。













关于可能的警告，在后面几页中可找到一份概览。











## 警告显示概述

## 指示灯和警告灯

## 显示屏上的警告符号

## 含义

		 显示	结冰警告 (►► 28)
 呈黄色亮起	 显示	EWS 进入工作状态 (►► 28)	
 呈黄色亮起	 显示	无线电遥控钥匙在接收范围之外 (►► 28)	
 呈黄色亮起		更换无线电遥控钥匙蓄电池 (►► 28)	
 呈红色亮起	 显示	冷却液温度过高 (►► 29)	
 呈黄色亮起	 显示	发动机处于紧急运行模式 (►► 29)	
 呈黄色亮起	!LAMP_ 显示	灯泡损坏 (►► 29)	
	DWALO ! 显示	DWA 蓄电池电量低 (►► 30)	

指示灯和警告灯	显示屏上的警告符号	含义
 呈黄色亮起	DWA ! 显示	DWA 蓄电池电已用完 (▶▶▶▶ 30)
 呈黄色亮起	 显示带一个或两个箭头并且临界轮胎充气压力还闪烁	轮胎充气压力在允许公差极限区域内 (▶▶▶▶ 30)
 呈红色闪烁	 显示带一个或两个箭头并且临界轮胎充气压力还闪烁	轮胎充气压力在允许公差范围外 (▶▶▶▶ 31)
 呈黄色亮起	 显示带一个或两个箭头	传感器损坏或系统故障 (▶▶▶▶ 31)
	显示 "--" 或 "-- --"	传输故障 (▶▶▶▶ 32)
 呈黄色亮起	RDC! 显示	轮胎充气压力传感器的蓄电池电量低 (▶▶▶▶ 32)
 闪烁		ASC 自诊断尚未结束 (▶▶▶▶ 32)
 亮起		ABS 故障 (▶▶▶▶ 32)

## 指示灯和警告灯

## 显示屏上的警告符号

## 含义

	亮起		ABS 已关闭 (►► 33)
	快速闪烁		ASC 干预 (►► 33)
	缓慢闪烁		ASC 自诊断未结束 (►► 33)
	亮起		ASC 已关闭 (►► 33)
	亮起		ASC 故障 (►► 33)
	呈黄色亮起	ESA! 显示	ESA 故障 (►► 33)
			档位显示器闪烁。 档位未示教 (►► 34)
	亮起		已达到汽油储备量 (►► 34)
	呈黄色闪烁		闪烁 发动机控制系统中的严重故障 (►► 34)

## 指示灯和警告灯

## 显示屏上的警告符号

## 含义



显示

发动机机油油位过低 (▮▮▮▶ 35)

OILLVL CHECK

显示



呈红色亮起



显示

蓄电池充电电压不足 (▮▮▮▶ 35)

## 结冰警告



显示冰晶符号。

可能的原因:



车辆上测得的外部温度低于:

约 3 °C



**警告**

**即使超过 3 °C 仍有结冰危险**  
有事故风险

- 外部温度较低时，桥梁上和道路的背阴区域内有结冰的可能。◀
- 有预见性地驾驶。

## EWS 进入工作状态



一般警告灯呈黄色亮起。



显示 EWS 警告符号。

可能的原因:

使用的钥匙未授权用于起动发动机或者钥匙与发动机电控系统之间的通信受到干扰。

- 取下点火开关钥匙中的摩托车钥匙。
- 使用应急钥匙。
- 最好让 BMW Motorrad 当地代理商更新损坏的钥匙。

## 无线电遥控钥匙在接收范围之外

– 含 Keyless Ride<sup>SA</sup>



一般警告灯呈黄色亮起。



显示。

可能的原因:

无线电遥控钥匙和发动机电子系统之间的通信受到干扰。

- 检查无线电遥控钥匙中的蓄电池。

– 含 Keyless Ride<sup>SA</sup>

- 更换无线电遥控钥匙蓄电池 (►► 44)。
- 在继续骑行中使用备用钥匙。
- 含 Keyless Ride<sup>SA</sup>
- 无线电遥控钥匙蓄电池电量用尽或无线电遥控钥匙丢失 (►► 44)。
- 如果在骑行过程中显示警告标志，请保持冷静。可以继续骑行，发动机不关闭。
- 让 BMW Motorrad 当地代理商更新损坏的无线电遥控钥匙。

## 更换无线电遥控钥匙蓄电池



一般警告灯呈黄色亮起。



显示蓄电池符号。

可能的原因:

- 无线电遥控钥匙的蓄电池电量已不满。只在有限的时间内确保无线电遥控钥匙的功能。

- 含 Keyless Ride<sup>SA</sup>
- 更换无线电遥控钥匙蓄电池 (►► 44)。

## 冷却液温度过高



一般警告灯呈红色亮起。



显示温度符号。



**注意**

## 骑行时发动机过热

发动机损坏

- 务必注意下列措施。◀

可能的原因:

冷却液液位过低。

- 检查冷却液液位 (►► 102)。

在冷却液液位过低时:

- 让专业维修厂添加冷却液并检查冷却液系统, 最好是让 BMW Motorrad 当地代理商完成此项工作。

可能的原因:

冷却液温度过高。

- 如有可能, 为冷却发动机在部分负荷范围内骑行。
- 如果冷却液温度经常过高, 请尽快让专业维修厂排除该故障, 最好由 BMW Motorrad 当地代理商进行。

## 发动机处于紧急运行模式



一般警告灯呈黄色亮起。



显示发动机符号。



**警告**

## 发动机处于应急工作状态下行駛特性異常

有事故风险

- 调整骑行方式: 避免猛烈加速和超车。◀

可能的原因:

发动机控制单元诊断出一个故障。特殊情况下发动机熄火且不能再起动。在其他情况下发动机以应急运行模式运转。

- 可继续行驶, 但发动机的功率可能会与平常不同。
- 请让专业维修厂尽快排除故障, 最好是让 BMW Motorrad 当地代理商完成此项工作。

## 灯泡损坏



一般警告灯呈黄色亮起。

显示 !LAMP\_。

- !LAMPR: 制动信号灯、尾灯、后部转向信号灯或牌照灯损坏。
- !LAMPF: 近光灯、远光灯、停车灯或前部转向信号灯损坏。
- !LAMPS: 多个灯泡损坏。

**警告**

### 由于照明工具失灵而忽视了道路行驶的车辆

危及安全

- 尽快更换损坏的灯泡，最好始终随车携带相应的备用灯泡。◀

可能的原因:

一个或多个灯泡损坏。

- 通过目检确定损坏的灯泡。
  - 更新近光灯和远光灯灯泡 (▮▮▮▶ 112)。
  - 更新驻车灯照明工具 (▮▮▮▶ 113)。
  - 更新 LED 大灯 (▮▮▮▶ 116)。
  - 更新前部和后部转向信号灯照明工具 (▮▮▮▶ 114)。
  - 更新 LED 尾灯 (▮▮▮▶ 116)。
- 带 LED 转向信号灯<sup>SA</sup>
- 更新 LED 转向信号灯 (▮▮▮▶ 116)。

### DWA 蓄电池电量低

— 带防盗报警系统 (DWA)<sup>SA</sup>

显示 DWALO !。

**提示**

该故障信息仅在 Pre-Ride-Check 后紧接着短暂显示。◀

可能的原因:

DWA 蓄电池电容量不满。断开车辆蓄电池后，只在有限的时间内确保 DWA 的功能。

- 请求专业维修厂，最好是 BMW Motorrad 当地代理商。

### DWA 蓄电池电已用完

— 带防盗报警系统 (DWA)<sup>SA</sup>



一般警告灯呈黄色亮起。

显示 DWA !。

**提示**

该故障信息仅在 Pre-Ride-Check 后紧接着短暂显示。◀

可能的原因:

DWA 蓄电池电容量耗尽。断开车辆蓄电池后，不再确保 DWA 的功能。

- 请求专业维修厂，最好是 BMW Motorrad 当地代理商。

### 轮胎充气压力在允许公差的极限区域内

— 含轮胎压力监控 (RDC)<sup>SA</sup>



一般警告灯呈黄色亮起。



显示带一个或两个箭头的轮胎符号。另外，临界轮胎充气压力闪烁

向上箭头指示前轮的充气压力问题，向下箭头指示后轮的充气压力问题。



可能的原因:

测得的轮胎充气压力在允许公差的极限区域内。

- 按照用户手册封底上的说明校正轮胎充气压力。



**提示**

在匹配轮胎充气压力前请注意 "技术细节" 一章中有关温度补偿和充气压力匹配的信息。◀

## 轮胎充气压力在允许公差范围外

– 含轮胎压力监控 (RDC)<sup>SA</sup>



一般警告灯呈红色闪烁。



显示带一个或两个箭头的轮胎符号。另外，临界轮胎充气压力闪烁



**警告**

轮胎充气压力在允许公差范围外。

行驶性能降低。

- 相应地调整驾车方式。◀

向上箭头指示前轮的充气压力问题，向下箭头指示后轮的充气压力问题。

可能的原因:

测得的轮胎充气压力在允许公差范围外。

- 检查轮胎有无损坏和是否可骑行。

如果轮胎仍可骑行:

- 下次有机会时校正轮胎充气压力。



**提示**

在匹配轮胎充气压力前请注意 "技术细节" 一章中有关温度补偿和充气压力匹配的信息。◀



**提示**

在越野模式中可以停用 RDC 警告信息。◀

- 让专业维修厂检查轮胎，最好是让 BMW Motorrad 当地代理商完成此项工作。

如果不能确定轮胎是否可骑行:

- 请勿继续骑行。
- 通知故障停车服务。

## 传感器损坏或系统故障

– 含轮胎压力监控 (RDC)<sup>SA</sup>



一般警告灯呈黄色亮起。



显示带一个或两个箭头的轮胎符号。

可能的原因:

- 安装了不带 RDC 传感器的车轮。
- 加装带 RDC 传感器的车轮组。

可能的原因:

1 个或 2 个 RDC 传感器失灵或存在一个系统故障。

- 让专业维修厂排除故障，最好是让 BMW Motorrad 当地代理商完成此项工作。

## 传输故障

— 含轮胎压力监控 (RDC)<sup>SA</sup>

显示 "--" 或 "-- --"

可能的原因:

车辆未达到最低速度 (▮▮▮ 93)。



RDC 传感器未激活

最小 30 km/h (在超过最低速度后, RDC 传感器才向车辆发送信号。)

- 在较高速度时观察 RDC 显示值。只有当一般警告灯附加亮起时, 这才是一个长期故障。在这种情况下:
- 让专业维修厂排除故障, 最好是让 BMW Motorrad 当地代理商完成此项工作。

可能的原因:

与 RDC 传感器之间的无线电联系受到干扰。可能的原因是, 周围的无线电装置干扰 RDC 控制单元和传感器之间的联系。

- 在另一个环境中观察 RDC 显示值。只有当一般警告灯附加亮起时, 这才是一个长期故障。在这种情况下:
- 让专业维修厂排除故障, 最好是让 BMW Motorrad 当地代理商完成此项工作。

## 轮胎充气压力传感器的蓄电池电量低

— 含轮胎压力监控 (RDC)<sup>SA</sup>



一般警告灯呈黄色亮起。

RDC! 显示



提示

该故障信息仅在 Pre-Ride-Check 后紧接着短暂显示。◀

可能的原因:

轮胎充气压力传感器的蓄电池容量不满。只在有限的时间内确保轮胎充气压力监控的功能。

- 请求专业维修厂, 最好是 BMW Motorrad 当地代理商。

## ASC 自诊断尚未结束



ABS 指示灯和报警灯闪烁。

可能的原因:



ABS 自诊断未完成

因为自诊断未结束, 所以 ABS 不可用。(为了检查车轮转速传感器, 摩托车必须达到最低速度: 5 km/h)

- 缓慢起步。必须注意, 在自诊断结束之前 ABS 功能不可用。

## ABS 故障



ABS 指示灯和报警灯亮起。

可能的原因:

ABS 控制单元识别到一个故障。ABS 功能不可用。

- 可继续行驶。注意可能导致 ABS 故障信息的特殊情况的详细信息 (▮▮▮ 89)。

- 请让专业维修厂尽快排除故障，最好是让 BMW Motorrad 当地代理商完成此项工作。

## ABS 已关闭



ABS 指示灯和报警灯亮起。

可能的原因:

ABS 系统因该故障而关闭。

- 接通 ABS 功能。

## ASC 干预



ASC 指示灯和报警灯快闪。

ASC 识别到后轮不稳定，并降低扭矩。警告灯闪烁时间超过 ASC 干预时间。这样，骑手在临界骑行状况之后也能获得针对所进行调节的视觉反馈信息。

## ASC 自诊断未结束



ASC 指示灯和报警灯慢闪。

可能的原因:

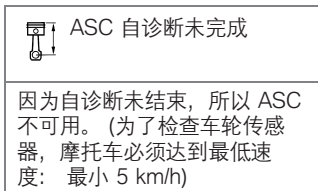

- 缓慢起步。行驶数米后 ASC 警告灯必须熄灭。

如果 ASC 警告灯继续闪烁:

- 请求助专业维修厂，最好是 BMW Motorrad 当地代理商。

## ASC 已关闭



ASC 指示灯和警告灯亮起。

可能的原因:

ASC 系统已由骑手关闭。

- 接通 ASC 功能。

## ASC 故障



ASC 指示灯和警告灯亮起。

可能的原因:

ASC 控制单元识别到一个故障。ASC 功能不可用。

- 可继续行驶。必须注意，ASC 功能不可用。注意可能导致 ASC 故障的各种情况的详细信息 (▶▶▶ 90)。
- 请让专业维修厂尽快排除故障，最好是让 BMW Motorrad 当地代理商完成此项工作。

## ESA 故障



一般警告灯呈黄色亮起。

显示 ESA!。

可能的原因:

ESA 控制单元识别到一个故障。在这种情况下，摩托车减震效果很差，在较差的路面上行驶时尤其不舒适。

- 请让专业维修厂尽快排除故障，最好是让 BMW Motorrad 当地代理商完成此项工作。

## 档位未示教

— 带换挡辅助装置 Pro<sup>SA</sup>

**N** 档位显示器闪烁。换挡辅助系统 Pro 不工作。

可能的原因：

— 带换挡辅助装置 Pro<sup>SA</sup>

变速箱传感器未完全示教。

- 挂入怠速档 N 并在停车状态下使发动机运转至少 10 秒钟，以便示教怠速。
- 通过操纵离合器切换所有档位，并在挂入档位后分别行车至少 10 秒钟。
- » 成功示教变速箱传感器后，档位显示器停止闪烁。
- 如已完全示教变速箱传感器，则换挡辅助系统 Pro 如上所述工作 (► 93)。
- 若示教操作失败，则让专业维修厂排除故障，最好由

BMW Motorrad 当地代理商完成此项工作。

## 已达到汽油储备量



燃油储备警告灯亮起。



**警告**

**发动机运行不规则或由于燃油不足而熄火**

有事故风险，触媒转换器损坏

- 不要行驶到油箱燃油耗尽。◀

可能的原因：

燃油箱中最多还有储备量的燃油。



燃油备用量

约 4 l

- 加油过程 (► 83)。

## 发动机控制系统中的严重故障



一般警告灯呈黄色闪烁。



发动机符号闪烁。



**警告**

**应急工作状态下发动机损坏**  
有事故风险

- 调整骑行方式：缓慢骑行，避免猛力加速和超车。
- 如有可能，让专业维修厂取走车辆并排除故障，最好请 BMW Motorrad 当地代理商完成此项工作。◀

可能的原因：

发动机控制单元已诊断出一个可能导致严重的连锁故障的故障。发动机处于紧急运行模式。

- 可继续骑行，然而不建议继续骑行。
- 尽可能避免高负荷和转速范围。

- 请让专业维修厂尽快排除故障，最好是让 BMW Motorrad 当地代理商完成此项工作。

## 发动机机油油位过低



显示油壶符号。

显示 OILLVL CHECK。  
可能的原因：

电子机油油位传感器确定机油油位过低。在下次停车加油时：

- 检查发动机机油油位 (►► 98)。
- 在机油油位过低时：
- 添加发动机油 (►► 98)。

如果机油油位正确：

- 请求助专业维修厂，最好是 BMW Motorrad 当地代理商。

## 蓄电池充电电压不足



一般警告灯呈红色亮起。



显示蓄电池符号。



### 警告

**车辆电池放电会造成各种车辆系统失灵，例如照明、发动机或 ABS**

有事故风险

- 请勿继续骑行。◀

蓄电池未充电。继续骑行时，车辆电子装置会使蓄电池放电。



### 提示

12 V 蓄电池安装错误或端子接反(例如进行起动辅助时)，有可能导致发电机调节器保险丝熔断。◀

可能的原因：

发电机或发电机驱动机构损坏，或者发电机调节器保险丝熔断。

- 请让专业维修厂尽快排除故障，最好是让 BMW Motorrad 当地代理商完成此项工作。

## 保养显示



如果到下次保养的剩余时间不到一个月，或如果下次保养将在 1000 km 内到期，则在骑行前检查后接着会短时间显示保养日期 **1** 和剩余里程 **2**。



如果已超过保养时刻，则除了日期或里程显示外，通用警告灯还会呈黄色亮起。同时持久显示保养字样。



### 提示

如果在保养日期前一个多月就已经出现保养周期显示，则必须调整组合仪表中存储的日期。如果

蓄电池曾断开较长时间，就可能出现这种情况。  
如要调整日期，请求助专业维修厂，最好是 BMW Motorrad 当地代理商。◀

## 燃油储量表

燃油警告灯打开时燃油箱内的燃油量，取决于行车动态。燃油在油箱内运动得越剧烈（由于频繁变换的倾斜位置，频繁的制动和加速），储备量就越难以确定。出于这个原因，燃油储备量是无法准确给出的。



在燃油警告灯接通后会自动显示可达里程。

该储备量还能行驶多少路程，取决于驾驶风格（油耗）以及在打开警告灯的这一刻还有多少燃油可用（参见先前的解释）。

如果在加油后，燃油量大于该储备量，燃油储备量的里程数计数器将被复位。

## 机油油位说明



机油油位说明 1 提供关于发动机内机油油位的信息。它只能在车辆处于静止状态时调出。

对于机油油位说明必须满足下列条件：

- 发动机达到工作温度。
- 发动机怠速运行至少十秒钟。
- 侧面支架已折起。
- 摩托车垂直停放在平整的地面上。

显示的含义：

OK：机油油位正确。

CHECK：在下次停车加油时检查机油油位。

---：无法测量（不满足上述条件）。



如果必须检查机油油位，则显示符号 2，直至识别到机油油位重新正确为止。

## 外部温度

在摩托车停住时，发动机热量会使外部温度的测量失真。如果发动机热量的影响过大，会暂时显示 --。



在外部温度低于 3 °C 时存在结冰的危险。一旦低于该温度，则无论显示屏设置如何，都会自动切换到外部温度显示 **1** 上，显示值闪烁。



此外还显示冰晶符号 **2**。



**警告**

**即使超过 3 °C 仍有结冰危险**

有事故风险

- 外部温度较低时，桥梁上和道路的背阴区域内有结冰的可能。◀

## 轮胎充气压力

– 含轮胎压力监控 (RDC)<sup>SA</sup>



左侧数值 **1** 说明前轮的充气压力，右侧数值 **2** 说明后轮的充气压力。接通点火开关后立即显示“---”。充气压力值在速度超过 30 km/h 后才开始传输。显示的轮胎充气压力基于 20 °C 的轮胎温度。



如果附加显示符号 **3**，则是一个警告。临界轮胎充气压力闪烁。



如果相关值位于允许公差  
的极限区域内，则一般警告  
灯呈黄色亮起。如果确定的轮胎  
充气压力不在允许公差范围内，  
则一般警告灯呈红色闪烁。

关于 BMW Motorrad RDC 的详细信息，请查阅自第 (► 93) 页起的内容。

## 换高档建议

换高档建议必须在显示屏设置中打开 (► 49)。



换高档建议 **1** 报告最省油的换高档时刻。



## 操作

点火转向锁 .....	40
点火开关带 Keyless Ride .....	41
应急停车开关 .....	45
车灯 .....	45
闪烁报警装置 .....	47
转向信号灯 .....	47
多功能显示屏 .....	48
防抱死系统 (ABS).....	53
自动稳定控制系统 (ASC).....	54
电子悬挂调节 (ESA) .....	55
骑行模式.....	57
定速控制.....	60
防盗报警装置 (DWA).....	62
手柄加热.....	63
骑手座和乘客座.....	64

## 点火转向锁

### 摩托车钥匙

您会收到 2 把点火钥匙。  
如果钥匙丢失，请注意有关电子禁启动防盗装置 (EWS) 的说明 (► 41)。

点火转向锁、燃油箱盖以及鞍座锁可用相同的钥匙操作。

- 带行李箱 SZ
- 带上行李箱 SZ

根据要求，侧行李箱和上行李箱也可以用车钥匙操作。为此请求助专业维修厂，最好是 BMW Motorrad 当地代理商。

### 将转向锁保险锁死

- 将转向把向左打。

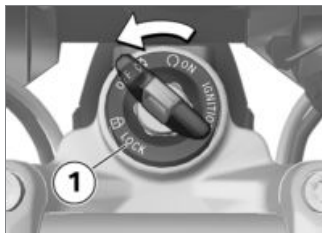

- 将钥匙转动到位置 1，同时略微移动一下转向把。
  - » 点火开关、车灯和所有的功能电路都已关闭。
  - » 转向锁已保险锁死。
  - » 现在可拔出钥匙。

## 打开点火开关

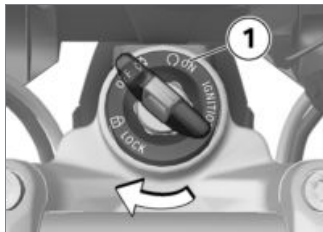

- 将钥匙插入点火转向锁中，然后转动到位置 1。
  - » 停车灯和所有的功能电路都已接通。
  - » Pre-Ride-Check 正在进行 (► 77)
  - » ABS 自诊断正在进行中 (► 77)
  - » ASC 自诊断正在进行中 (► 78)

## 迎宾灯

- 打开点火开关。
  - » 停车灯短暂亮起。
  - 带 LED 大灯 SA
  - » LED 附加前照灯短暂亮起。◀

## 关闭点火开关

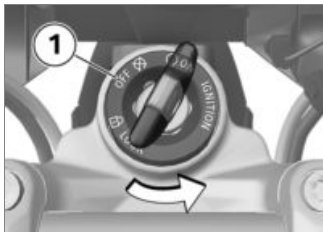

- 将点火钥匙转动到位置 **1**。
  - » 在关闭点火开关后，组合仪表仍短暂保持接通状态，并在必要时显示存在的故障信息。
  - » 转向锁未保险锁止。
  - » 可以在一定的时间内运行辅助装置。
  - » 能够通过插座进行蓄电池充电。
  - » 现在可拔出钥匙。
- 带 LED 辅助大灯<sup>SZ</sup>
- 在关闭点火开关后，LED 附加前照灯在短时间内熄灭。◀

## 电子禁启动防盗装置 EWS

摩托车中的电子装置通过点火转向锁中的环形天线确定点火钥匙中存储的数据。只有在已识别该钥匙为“合法”的情况下，发动机控制单元才会许可起动发动机。



如果将另一把车钥匙固定在用于起动的点火钥匙上，则可能使电子装置“混乱”且发动机不被起动。多功能显示屏中会显示带钥匙符号的警告。请始终将其它车钥匙与点火钥匙分开存放。◀

如果一把车钥匙丢失，可以通过您的 BMW Motorrad 当地代理商禁用这把钥匙。

为此您必须携带属于摩托车的所有其它车钥匙。被禁用的钥匙无法再起动该发动机，然而可以重新许用已被禁用的钥匙。

应急钥匙和配制钥匙只能通过 BMW Motorrad 当地代理商获得。必须对您的合法性进行检

查，因为钥匙是本车安全系统的一个组成部分。

## 点火开关带 Keyless Ride

— 含 Keyless Ride<sup>SA</sup>

### 摩托车钥匙



在查找无线电遥控钥匙期间，用于无线电遥控钥匙的指示灯一直闪烁。

如果识别到无线电遥控钥匙或应急钥匙，则指示灯熄灭。

如果识别不到无线电遥控钥匙或应急钥匙，则指示灯短时间亮起。◀

您获得一把无线电遥控钥匙以及一把应急钥匙。如果钥匙丢失，请注意有关电子禁启动防盗装置 (EWS) 的说明 (►► 41)。

点火开关、燃油箱盖和防盗报警系统通过无线电遥控钥匙控制。鞍座锁、尾箱和边箱可以手动操作。



## 提示

超过无线电遥控钥匙作用距离 (例如在边箱或尾箱中) 车辆无法启动, 中控锁无法锁定 / 解锁。超过作用距离时点火开关在约 1.5 分钟后关闭, 中控锁**不** 解锁。推荐将无线电遥控钥匙直接带在身上 (例如在口袋中), 或者携带应急钥匙。◀



Keyless Ride 无线电遥控钥匙的作用距离

- 含 Keyless Ride<sup>SA</sup>

约 1 m<

## 将转向锁保险锁死

## 前提条件

转向把已转向左侧。无线电遥控钥匙在接收范围内。

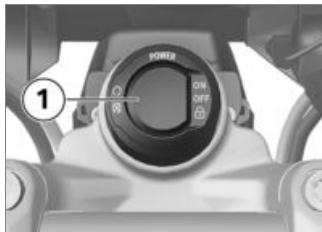

- 按住按钮 1。
- » 能听到转向锁锁住。
- » 点火开关、车灯和所有的功能电路都已关闭。
- 欲解锁转向锁, 短按按钮 1。

## 打开点火开关

## 前提条件

无线电遥控钥匙在接收范围内。

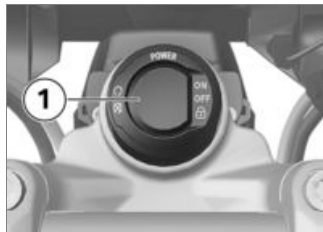

- 点火开关的激活可以按**两种**不同方式进行。

## 方式 1:

- 短按按钮 1。
- » 停车灯和所有的功能电路都已接通。
- 带 LED 大灯<sup>SA</sup>
- » LED 附加前照灯已接通。◀
- » Pre-Ride-Check 正在进行 (▬▬▬ 77)
- » ABS 自诊断正在进行中 (▬▬▬ 77)
- » ASC 自诊断正在进行中 (▬▬▬ 78)

## 方式 2:

- 转向锁被保险锁死，按住按钮 1。
- » 转向锁解锁。
- » 停车灯和所有的功能电路都已接通。
- » Pre-Ride-Check 正在进行 (►► 77)
- » ABS 自诊断正在进行中 (►► 77)
- » ASC 自诊断正在进行中 (►► 78)

## 关闭点火开关

### 前提条件

无线电遥控钥匙在接收范围内。

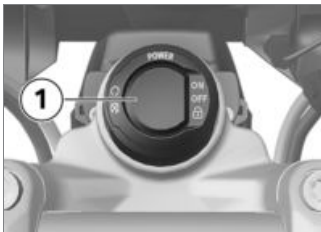

- 点火开关的停用可以按**两种**不同方式进行。

### 方式 1:

- 短按按钮 1。
- » 车灯关闭。
- » 转向锁未保险锁止。

### 方式 2:

- 将转向把向左打。
- 按住按钮 1。
- » 车灯关闭。
- » 转向锁锁住。

## 电子禁启动防盗装置 EWS

摩托车中的电子装置通过遥控锁中的环形天线确定无线电遥控钥匙中存储的数据。只有在已识别无线电遥控钥匙为“已授权”的情况下，发动机控制单元才会许可启动发动机。



### 提示

如果将另一把车钥匙固定在用于起动的无线电遥控钥匙上，则可能使电子装置“混乱”且发动机无法启动。多功能显示屏中会显示带钥匙符号的警告。请始终将其它车钥匙与无线电遥控钥匙分开存放。◀

如果您丢失了一把无线电遥控钥匙，可以通过 BMW Motorrad 当地代理商禁用这把钥匙。为此您必须携带属于摩托车的所有其它钥匙。

被禁用的无线电遥控钥匙无法再起动该发动机，然而可以重新许用已被禁用的无线电遥控钥匙。

应急钥匙和配制钥匙只能通过 BMW Motorrad 当地代理商获得。必须对您的合法性进行检查，因为无线电遥控钥匙是本车安全系统的一个组成部分。

## 无线电遥控钥匙蓄电池电量用尽或无线电遥控钥匙丢失

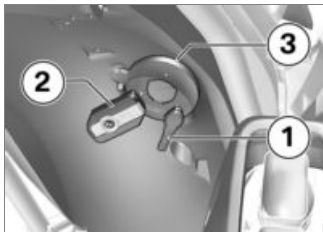

- 如果钥匙丢失，请注意有关电子禁启动防盗装置 (EWS) 的说明。
- 如果在骑行过程中丢失了无线电遥控钥匙，则可以通过使用应急钥匙启动车辆。
- 如果无线电遥控钥匙蓄电池电量用尽，则可以通过接触后轮挡

泥罩使用无线电遥控钥匙启动车辆。

- 将应急钥匙 **1** 或电量用尽的无线电遥控钥匙 **2** 放到后轮挡泥罩上天线 **3** 的高度上。

### 提示

应急钥匙或蓄电池电量用尽的无线电遥控钥匙必须**紧贴**在后轮挡泥罩上。◀

 发动机必须启动的时间段。然后必须重新进行解锁。

30 s

- » 进行 Pre-Ride-Check。
  - 钥匙已被识别。
  - 现在可以起动发动机。
- 启动发动机 (☞ 76)。

## 更换无线电遥控钥匙蓄电池

如果短按或长按按钮进行操作时无线电遥控钥匙无反应：

- 无线电遥控钥匙蓄电池电量不满。

» 更换蓄电池。



显示蓄电池符号。

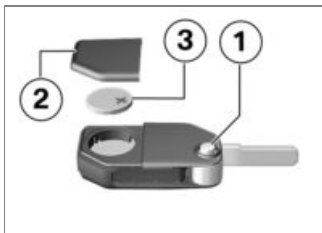

- 按压按钮 **1**。
- » 钥匙齿展开。
- 向上按压蓄电池盖 **2**。
- 拆卸蓄电池 **3**。
- 按法律规定处理旧电池，不要将其作为生活垃圾处理。



注意

嵌入的电池不适用或安装不当  
部件损坏

- 请使用规定的电池。
- 装入电池时注意正确的极性。◀
- 将新电池正极朝上装入。

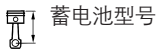

蓄电池型号

针对 Keyless Ride 无线电遥控钥匙

CR 2032

- 安装蓄电池盖板 **2**。
- » 组合仪表中的红色 LED 指示灯闪烁。
- » 无线电遥控钥匙重新准备就绪。

## 应急停车开关



**1** 应急停车开关



**警告**

**骑行期间操作应急停车开关  
后轮抱死会有跌倒的危险**

- 行车期间请勿操作应急停车开关。◀

利用应急停车开关可方便地快速关闭发动机。

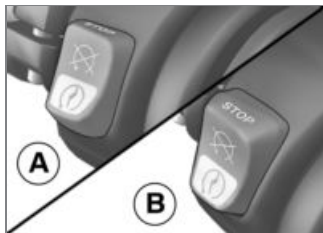

**A** 发动机已关闭  
**B** 运行位置

## 车灯

### 近光灯和停车灯

打开点火开关后停车灯自动打开。



**提示**

停车灯会使蓄电池承受负荷。只能将点火开关打开有限的时间。◀

近光灯在发动机启动后会自动接通。

## 远光灯和大灯变光功能

- 打开点火开关 (☞ 40)。

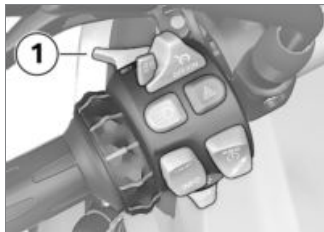

- 向前按压开关 **1**，即可接通远光灯。
- 向后拉动开关 **1**，即可操作前照灯闪烁断续器。

## 回家照明

- 关闭点火开关。

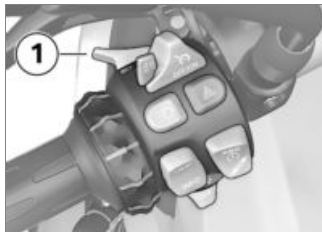

- 关闭点火开关后立即向后拉动开关 **1** 并保持，直到回家照明灯开启。
- » 车辆照明系统在亮起几分钟后又自动熄灭。
- 例如可用于在车辆熄火后，照亮延伸至家门前的道路。

## 停车警示灯

- 关闭点火开关 (☞ 41)。

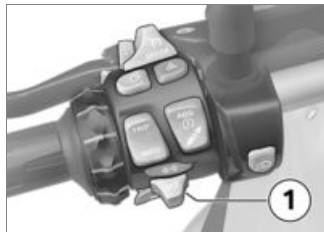

- 在关闭点火开关后立即向左按压按钮 **1** 并按住，直到停车警示灯打开为止。
- 接通点火开关然后重新关闭，即可关闭停车警示灯。

## 附加前照灯

- 带 LED 辅助大灯<sup>SZ</sup>

## 前提条件

附加前照灯在近光灯激活时才激活。



## 提示

附加前照灯仅可在恶劣天气下作为前雾灯使用。请遵守各个国家特定的道路交通法规。◀

- 启动发动机 (▶▶ 76)。



- 操作按钮 **1**，即可接通附加前照灯。

 附加前照灯指示灯亮起。

- 再次操作按钮 **1**，即可关闭附加前照灯。

## 闪烁报警装置

### 操作闪烁报警装置

- 打开点火开关 (▶▶ 40)。

## 提示

闪烁报警装置会使蓄电池承受负荷。只能将闪烁报警装置接通有限的时间。◀

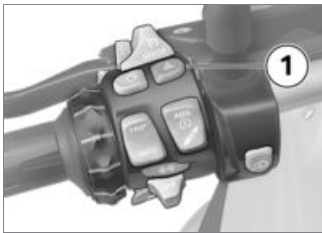

- 操作按钮 **1**，即可接通闪烁报警装置。
- » 现在可以关闭点火开关。
- 必要时接通点火开关并重新操作按钮 **1**，即可关闭闪烁报警装置。

## 转向信号灯

### 操作转向信号灯

- 打开点火开关 (▶▶ 40)。

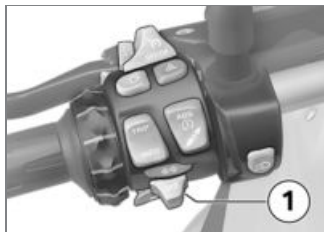

- 向左按压按钮 **1**，即可接通左侧转向信号灯。
- 向右按压按钮 **1**，即可接通右侧转向信号灯。
- 将按钮 **1** 按到中间位置，即可关闭转向信号灯。

 转向信号灯复位

转向信号灯在达到定义的行駛时间和里程后会自动关闭。

## 多功能显示屏

### 选择显示

- 打开点火开关 (III 40)。



- 短按按钮 **1**，即可选择上部显示行 **2** 中的显示。

在标准装备中可以显示和通过按动按钮选择下列值：

- 总里程 (ODO)
- 分里程 1 (TRIP I)
- 分里程 2 (TRIP II)
- 可持续里程 (RANGE)
- SETUP 菜单 (SETUP)，仅在车辆静止时

- 带车载电脑 Pro<sup>SA</sup>
- 通过高级车载电脑 可以附加显示下列信息：
- 自动里程表 (TRIP A)
  - 当前油耗 (CONS C)
  - 当前车速 (SPEED) <



- 短按按钮 **1**，即可选择下部显示行 **2** 中的显示。

在标准装备中可以显示和通过按动按钮选择下列值：

- 外部温度 (EXTEMP)
- 发动机温度 (ENGTMP)
- 平均油耗 1 (CONS 1)
- 平均油耗 2 (CONS 2)

- 平均车速 (Ø SPEED)
- 含轮胎压力监控 (RDC)<sup>SA</sup>
- 轮胎充气压力 (RDC) <
- 日期 (DATE)
- 机油油位说明 (OILLVL)
- 带车载电脑 Pro<sup>SA</sup>
- 车载网络电压 (VOLTGE) <
- 带车载电脑 Pro<sup>SA</sup>
- 跑表总时间 (ALTIME) <
- 带车载电脑 Pro<sup>SA</sup>
- 跑表行驶时间 (RDTIME) <

### 复位分行驶里程表

- 打开点火开关 (III 40)。



- 反复短按按钮 **1**，直到上部显示行 **2** 中显示待复位的里程表。
- 按住按钮 **1**，直到显示的数值已被复位。

### 复位平均值

- 打开点火开关 (▶▶▶ 40)。



- 反复短按按钮 **1**，直到下部显示行 **2** 中显示待复位的平均值。
- 按住按钮 **1**，直到显示的数值已被复位。

### 配置功能

- 打开点火开关 (▶▶▶ 40)。



- 反复短按按钮 **1**，直到上部显示行 **2** 中显示 SETUP ENTER。
- 长按按钮 **1**，启动 SETUP 菜单。
- » 显示屏中接下来的显示与选择的装备有关。



- 总是短按按钮 1，切换到下一个菜单项。

- » 在上部显示行 2 中显示菜单项。
- » 在下部显示行 3 中显示设定值。

- 短按按钮 4，可更改设定值。

可以选择下列菜单项：

- 带防盗报警系统 (DWA)<sup>SA</sup>
- DWA: 接通防盗报警系统 (ON) 或关闭 (OFF) <
- 带导航系统预装件<sup>SA</sup>
- GPS TM: 在安装了导航系统时: 接受 GPS 时间和 GPS 日期 (ON) 或不接受 (OFF) <
- CLOCK: 时钟设置

- DATE: 日期设置
- ECOSFT: 在显示屏中显示换高档建议 (ON) 或不显示 (OFF)
- BRIGHT: 调整显示屏亮度, 从标准 (0) 直到亮 (5)
- EXIT: 退出 SETUP 菜单

- 带车载电脑 Pro<sup>SA</sup>
- BC CUSTOM: 启动显示内容的定制。 <



- 如要退出 SETUP 菜单，在菜单项 SETUP EXIT 时长按按钮 1。
- 如要在任意位置取消 SETUP 菜单，长按按钮 2。

## 调整时钟

- 打开点火开关 (III 40)。



**警告**

### 骑行期间调整钟表

有事故风险

- 时钟只可在停车时调整。 ◀
- 在 SETUP 菜单中选择菜单项 SETUP CLOCK。



- 按下并按住按钮 2，直到下部显示行 3 中的小时闪烁。

**提示**

如果不显示时间而显示 "—:—", 说明组合仪表的电源供应曾断开 (例如由于断开蓄电池接线)。◀

- 用按钮 **1** 增大闪烁的数值或用按钮 **2** 减小闪烁的数值。
- 按下并按住按钮 **2**, 直到下部显示行 **3** 中的分钟闪烁。
- 用按钮 **1** 增大闪烁的数值或用按钮 **2** 减小闪烁的数值。
- 按下并按住按钮 **2**, 直到分钟不再闪烁。
- » 设置已完成。
- 如要在任意位置上取消设置, 按下并按住按钮 **1**, 直到重新显示初始值。

**提示**

如果在结束设置之前起步, 则设置被取消。◀

**设定日期**

- 打开点火开关 (▶▶ 40)。

- 在 SETUP 菜单中选择菜单项 SETUP DATE。



- 按下并按住按钮 **2**, 直到下部显示行 **3** 中的日闪烁。

**提示**

如果不显示日期而显示 "—.—.—", 说明组合仪表的电源供应曾断开 (例如由于断开蓄电池接线)。◀

- 用按钮 **1** 增大闪烁的数值或用按钮 **2** 减小闪烁的数值。
- 按下并按住按钮 **2**, 直到下部显示行 **3** 中的月闪烁。

- 用按钮 **1** 增大闪烁的数值或用按钮 **2** 减小闪烁的数值。
- 按下并按住按钮 **2**, 直到下部显示行 **3** 中的年闪烁。
- 用按钮 **1** 增大闪烁的数值或用按钮 **2** 减小闪烁的数值。
- 按下并按住按钮 **2**, 直到年不再闪烁。
- » 设置已完成。
- 如要在任意位置上取消设置, 按下并按住按钮 **1**, 直到重新显示初始值。

**提示**

如果在结束设置之前起步, 则设置被取消。◀

**定制显示**

— 带车载电脑 ProSA

- 打开点火开关 (▶▶ 40)。
- 在定制菜单中可以设定, 应在哪个显示行中显示哪些信息。
- 在 SETUP 菜单中选择菜单项 SETUP BC BASIC。



- 短按按钮 **1**，启动定制菜单。
- » 于是显示 SETUP BC CUSTOM。
- 再次短按按钮 **1**，即可重新退出定制菜单。

#### 提示

如果选择 SETUP BC BASIC，则厂方设置重新激活。CUSTOM 定制继续保存。◀



- 长按按钮 **1**，显示第一个菜单项。
- » 于是显示 SETUP BC ODO。



- 总是短按按钮 **2**，切换到下一个菜单项。

- » 在上部显示行 **3** 中显示菜单项。
- » 在下部显示行 **4** 中显示设定值。可以设定下列值。
  - TOP: 值在上部显示行中显示。
  - BELOW: 值在下部显示行中显示。
  - BOTH: 值在两个显示行中显示。
  - OFF: 值不显示。
- 短按按钮 **1**，可更改设定值。可以选择下列菜单项，括号中显示的是厂方设置。有些菜单项只在存在相应的可选配置时才会显示。
  - ODO: 总里程表 (TOP, 设置 OFF 不可用)
  - TRIP 1: 分里程表 1 (TOP)
  - TRIP 2: 分里程表 2 (TOP)
  - TRIP A: 自动分里程表 (TOP)
  - EXTEMP: 外部温度 (BELOW)
  - ENGTMP: 发动机温度 (BELOW)
  - RANGE: 可续航里程 (TOP)

- CONS R: 用于计算可达里程的平均油耗 (OFF)
- CONS 1: 平均油耗 1 (BELOW)
- CONS 2: 平均油耗 2 (BELOW)
- CONS C: 当前油耗 (TOP)
- ØSPEED: 平均车速 (BELOW)
- SPEED: 当前车速 (TOP)
- RDC: 轮胎充气压力 (BELOW)
- VOLTGE: 车载网络电压 (BELOW)
- ALTIME: 跑表总时间 (BELOW)
- RDTIME: 跑表行驶时间 (BELOW)
- DATE: 日期 (BELOW)
- SERV T: 下次保养日期 (OFF)
- SERV D: 到下次保养的剩余里程 (OFF)
- OILLVL: 机油油位说明 (BELOW)
- EXIT: 退出定制菜单



- 如要退出定制菜单，在菜单项 SETUP EXIT 时长按按钮 **1**。
- 如要在任意位置上退出定制菜单，长按按钮 **2**。
- » 所有到目前为止进行的设置都被存储。

## 防抱死系统 (ABS)

### 关闭 ABS 功能

- 打开点火开关 (☛ 40)。

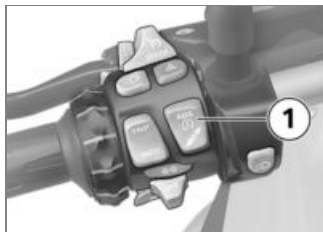

- 按住按钮 **1**，直到 ABS 警告灯的显示状态发生变化为止。
- » ASC 图标将首先改变显示状态。按住按钮 **1**，直到 ABS 警告灯作出反应为止。在这种情况下，ASC 设置将不发生变化。



ABS 指示灯和报警灯亮起。

- 在两秒钟内松开按钮 **1**。



ABS 指示灯和报警灯继续亮起。

- » ABS 功能已关闭，集成式功能仍旧激活。

## 打开 ABS 功能

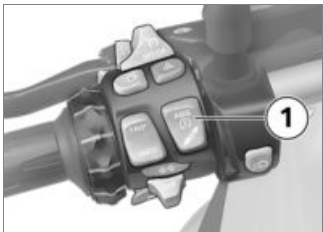

- 按住按钮 **1**，直到 ABS 警告灯的显示状态发生变化为止。

 ABS 指示灯和报警灯熄灭，在自诊断未结束时开始闪烁。

- 在两秒钟内松开按钮 **1**。

 ABS 指示灯和报警灯熄灭或持续闪烁。

- » ABS 功能已接通。
- 或者也可以将点火开关关闭后重新打开。

### 提示

关闭再打开点火开关，接着以超过 5 km/h 的车速继续骑行时，如果 ABS 指示灯和警告灯亮起，便说明存在 ABS 故障。◀

### 提示

关于带 BMW Motorrad Integral ABS 的制动系统的详细信息，请查阅 "技术细节" 一章。◀

## 自动稳定控制系统 (ASC)

### 关闭 ASC 功能

- 打开点火开关 (III → 40)。

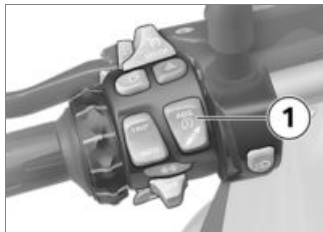

- 按住按钮 **1**，直到 ASC 警告灯的显示状态发生变化为止。

### 提示

ASC 功能也可在行车期间关闭。◀

 ASC 指示灯和警告灯亮起。

- 在两秒钟内松开按钮 **1**。
-  ASC 指示灯和警告灯再次亮起。

» ASC 功能已关闭。



## 打开 ASC 功能

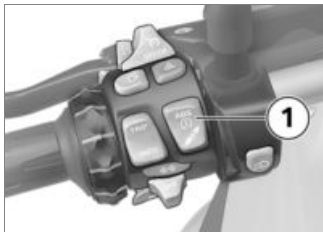

- 按住按钮 **1**，直到 ASC 警告灯的显示状态发生变化为止。

 ASC 指示灯和报警灯不再亮起，在自诊断未结束时它开始闪烁。

- 在两秒钟内松开按钮 **1**。

 ASC 指示灯和报警灯仍不亮起或持续闪烁。

» ASC 功能已接通。

- 或者也可以将点火开关关闭后再重新打开。

### 提示

关闭再打开点火开关，接着以超过 5 km/h 的车速继续骑行时，如果 ASC 指示灯和警告灯亮起，便说明存在 ASC 故障。◀

### 提示

关于 BMW 摩托车自动稳定控制 (ASC) 的详细信息，请查阅 "技术细节" 一章。◀

## 电子悬挂调节 (ESA)

– 含 Dynamic ESA<sup>SA</sup>

### Dynamic ESA 调整方式

利用电子悬架调整 Dynamic ESA 可以将您的摩托车舒适地与载荷相匹配。

Dynamic ESA 通过高度传感器识别底盘中的运动，并通过匹配减震器阀门作出响应。车架于是与地面情况相匹配。

从基本设置 NORMAL 出发，还可以将减振调整得更硬 (HARD) 或更软 (SOFT)。

在停车状态下且发动机处于运转时，ESA 定期自行校准，确保系统正常工作。校准期间无法调节悬挂。

– 带驾驶模式 Pro<sup>SA</sup>

底盘调整和可选减振类型的数量与选择的行驶模式有关。骑手可以改变通过行驶模式规定的减震类型。

如果未安装设码插头，则在每次模式切换后都设定通过行驶模式规定的基本设置。通过安装的设码插头，骑手为各种行驶模式所做的匹配保持不变。

### 显示悬挂调节

- 打开点火开关 (▶▶▶ 40)。



- 短按按钮 1，即可显示当前设置。



减震情况显示在多功能显示屏中的区域 1 内，弹簧预紧力显示在区域 2 内。

» 显示内容将在短时间后自动重新消失。

## 调节车架

- 打开点火开关 (▶▶▶ 40)。

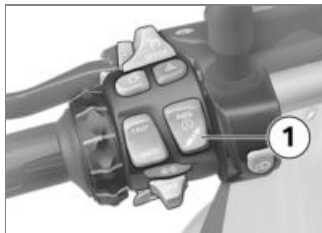

- 短按按钮 1，即可显示当前设置。
- 如要调整减震：
- 反复短按按钮 1，直到显示所需的设置。

### 提示

行车期间不能调整减振。◀

下列设置可用：

- SOFT: 舒适型减震

- NORMAL: 标准减震
- HARD: 运动型减震

- 带驾驶模式 Pro<sup>SA</sup>

在模式 Enduro 和 Enduro Pro 中只有两个设置可用：

- SOFT: 舒适型减震
- HARD: 运动型减震

如要调整弹簧预紧力：

- 启动发动机 (▶▶▶ 76)。
- 反复长按按钮 1，直到显示所需的设置。

### 提示

行车期间不能调整调整后减震器弹簧预紧力。◀

下列设置可用：



单人骑行模式



带行李的单人骑行模式



带摩托车后座乘员 (和行李) 的骑行模式

- 在继续行驶前等候调整过程完成。
- » 如果较长时间不再操作按钮 **1**，便会按照显示调整减振和弹簧预紧力。ESA 显示在调整过程中闪烁。
- 温度很低时在提高弹簧预紧力前给摩托车卸载，如有必要，乘客座乘客下车。
- » 在调整结束后，ESA 显示将消失。

## 骑行模式

### 使用骑行模式

BMW Motorrad 为您的摩托车开发 5 种使用场景，您可以从中选择当时适合您的情况的使用场景：

- 在被雨淋湿的车道上骑行。
- 在干燥的车道上骑行。

- 带驾驶模式 Pro<sup>SA</sup>
- 在干燥的车道上运动骑行。
- 轻松的越野行驶。
- 运动越野行驶。

对于这 5 种场景中的每一种，都分别提供了发动机扭矩、加速反应、ABS 调节及 ASC 调节。

- 含 Dynamic ESA<sup>SA</sup>
- 悬架调整同样与选择的场景相匹配。

### 设定骑行模式

- 打开点火开关 (▶▶▶ 40)。



- 按压按钮 **1**。



提示

有关可选行驶模式的详细信息请查阅 "技术细节" 一章。◀



显示选择箭头 **1** 和第一个可选的行驶模式 **2**。



### 注意

#### 越野模式 (Enduro 和 Enduro Pro) 只能在公路行驶中开启

在 ABS 或 ASC 调节范围内制动或加速时行车状态不稳定，从而导致翻车危险

- 越野模式 (Enduro 和 Enduro Pro) 只能在越野行驶时打开。◀
- 反复操作按钮 **1**，直到选择箭头旁边显示所需的骑行模式。

### 提示

在选择 Enduro PRO 模式时：注意后轮的 ABS 调节控制受到限制 (参见 "技术细节" 一章)。◀

可以选择下列骑行模式：

- RAIN：用于在被雨淋湿的车道上骑行。
- ROAD：用于在干燥的车道上骑行。
- 带驾驶模式 Pro<sup>SA</sup>
- » 另外还可以选择下列骑行模式：
- DYNA：用于在干燥的车道上动态骑行。
- Enduro：用于越野骑行。
- Enduro PRO：用于运动越野骑行 (仅限安装了设码插头时)。◀
- » 在车辆处于静止状态时，选择的骑行模式在约 2 秒钟后激活。
- » 行车过程中新骑行模式在下列前提下激活：
- 油门转把处于怠速位置。
- 离合器踏板被踩下。

- » 在激活新骑行模式后会重新显示时钟。
- » 设置的驾驶模式以及发动机特性、ABS、ASC 和 Dynamic ESA 的相应调整在关闭点火开关后仍然保留。

#### 在越野模式中关闭 RDC

- 带驾驶模式 Pro<sup>SA</sup>

#### 前提条件

如果想降低轮胎充气压力越野骑行，则可以关闭骑行模式 Enduro 和 Enduro Pro 的 RDC 警告。

- 打开点火开关 (▶▶▶ 40)。



- 反复短按按钮 **1**，直到上部显示行 **2** 中显示 SETUP ENTER。
- 长按按钮 **1**，启动 SETUP 菜单。



- 总是短按按钮 **1**，选择菜单项 RDC。

- » 上部显示行 **2** 中显示 RDC。
- » 在下部显示行 **3** 中显示设定值。
- 短按按钮 **4**，可更改设定值。
- » 下列设置可用：
  - ON: RDC 显示屏警告符号不再显示。超出允许公差的轮胎充气压力会在骑行模式 Enduro 和 Enduro Pro 中显示。
  - OFF: 显示 RDC 显示屏警告符号，另外，超出允许公差的轮胎充气压力会在骑行模式 Enduro 和 Enduro Pro 中显示。

### 安装设码插头

- 带驾驶模式 ProSA
- 关闭点火开关 (►► 41)。
- 拆卸骑手鞍座 (►► 64)。



### 注意

灰尘和湿气进入敞开的插头  
功能故障

- 在去除设码插头后要重新装上饰盖。◀
- 去除插头连接饰盖 **1**。



- 为此压入锁止件 **1** 并拔下饰盖。
- 装入设码插头。
- 打开点火开关。



- 显示屏中显示设码插头的符号 **1**。骑行模式 **2** Enduro PRO 可选择。
- 安装骑手鞍座 (▶▶ 66)。

## 定速控制

— 带定速控制 SA

### 接通定速控制

#### 前提条件

在停用行驶模式 Enduro 或 Enduro Pro 后，定速控制才可用。



- 向右移动开关 **1**。
- » 按钮 **2** 的操作已解锁。

### 存储车速

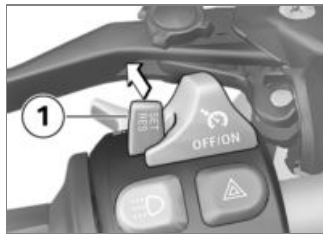

- 向前短按按钮 **1**。



定速巡航系统的调节范围

30...210 km/h



定速巡航指示灯亮起。

» 于是本车保持按当前的车速骑行，并且该车速被存储起来。

## 加速



- 向前短按按钮 **1**。
- » 每按压一次车速提高 2 km/h。
- 向前按住按钮 **1**。
- » 车速无级提高。

» 如果不再操作按钮 **1**，则保持并存储达到的车速。

## 减速

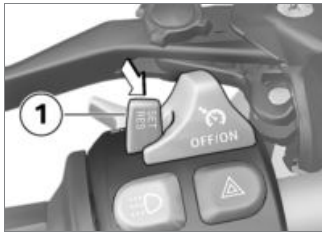

- 向后短按按钮 **1**。
- » 每按压一次车速降低 2 km/h。
- 向后按住按钮 **1**。
- » 车速无级降低。
- » 如果不再操作按钮 **1**，则保持并存储达到的车速。

## 使定速巡航控制退出工作

- 操纵制动器、离合器或将油门转把转回至基本位置，即可停用定速巡航系统。
- » 定速巡航系统的指示灯熄灭。

## 再次采用以前的车速



- 向后短按按钮 **1**，即可重新采用已存储的车速。



### 提示

给油不会使定速控制关闭。松开油门转把后，即使想将车速降到更低，速度也只会降到储存值。◀



定速巡航指示灯亮起。

## 关闭定速控制

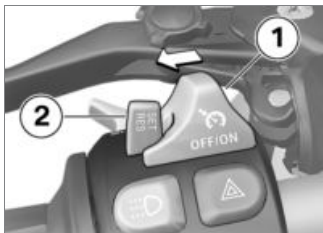

- 向左移动开关 **1**。
- » 系统关闭。
- » 按钮 **2** 卡住。

## 防盗报警装置 (DWA)

— 带防盗报警系统 (DWA)<sup>SA</sup>

### 激活

- 打开点火开关 (▣ 40)。
- 匹配 DWA (▣ 62)。
- 关闭点火开关。
- » 如果 DWA 已激活，则 DWA 在点火开关关闭后自动激活。
- » 此激活需要约 30 秒钟。

- » 转向信号灯亮起两次。
- » 发出两次确认声 (如果已编程)。
- » DWA 处于激活状态。

### 报警信号

下列因素可能触发 DWA 报警：

- 运动传感器
- 用未经授权的车钥匙打开点火开关。
- 将 DWA 从蓄电池上脱开 (DWA 蓄电池负责供电 - 仅报警声，转向信号灯不亮起)

如果 DWA 蓄电池电量耗尽，所有功能都保持不变，只是在断开车辆蓄电池接线后不能再触发报警。

报警持续时间约 26 秒钟。在报警期间发出一个报警声并且转向信号灯闪烁。报警声的类型可以由 BMW Motorrad 当地代理商设定。

如果在骑手不在时触发过一次报警，则会在打开点火开关时通过一声报警声提示。接着 DWA 发光二极管会持续一分钟指示报警原因。

### DWA 发光二极管上的光信号：

- 1 次闪烁：运动传感器 1
- 2 次闪烁：运动传感器 2
- 3 次闪烁：点火开关被用未经授权的车钥匙打开
- 4 次闪烁：DWA 从车辆蓄电池上断开
- 5 次闪烁：运动传感器 3

### 停用

- 应急停车开关在运行位置。
- 打开点火开关。
- » 转向信号灯亮起一次。
- » 发出一次确认声 (如果已编程)。
- » DWA 已关闭。

### 匹配 DWA

- 打开点火开关 (▣ 40)。





- 反复短按按钮 **1**，直到上部显示行 **2** 中显示 SETUP ENTER。
- 长按按钮 **1**，启动 SETUP 菜单。



- 总是短按按钮 **1**，选择菜单项 DWA。

- » 上部显示行 **2** 中显示 DWA。
- » 在下部显示行 **3** 中显示设定值。
- 短按按钮 **4**，可更改设定值。下列设置可用：
  - On: DWA 已激活或在点火开关关闭后将自动激活。
  - Off: DWA 已停用。

## 手柄加热

- 带加热手柄<sup>SA</sup>

## 操作手柄加热

### 提示

可加热式握柄只在发动机运行的情况下激活。◀

### 提示

可加热式握把提高了耗电量，会导致在低转速行车时蓄电池放电。当蓄电池充电不足时，为保证正常的起动功能，可加热式握把会被关闭。◀

- 启动发动机 (➡ 76)。

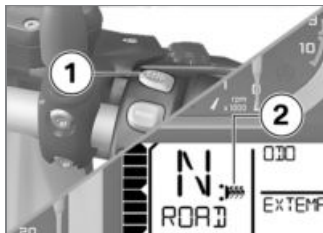

- 反复操作按钮 **1**，直到显示所需的加热档 **2**。
- 方向把手柄可分两级加热。



50 % 加热功率



100 % 加热功率

- » 第 2 加热档用于快速加热握把，接着应切换回第 1 档。
- » 如果不再进行任何更改，则设定所选的加热档。

- 如要关闭可加热式握把，操作按钮 **1**，直到显示屏中不再显示可加热式握把符号 **2**。

## 骑手座和乘客座

### 拆卸乘客座

- 停放好摩托车，同时注意地面是否平整坚实。



- 用车钥匙向右转动鞍座锁 **1** 并保持住，同时将后鞍座后部 **2** 支撑住并向下按压。
- 抬起乘客座前部并松开钥匙。
- 取下乘客座，将座套侧朝下放在一个干净的平面上。

### 安装乘客座

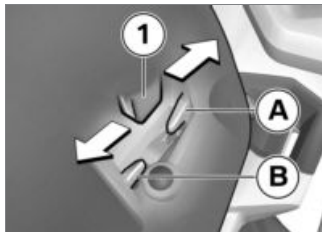

- 乘客座可以在 2 个不同的座椅位置上调整。
- 根据骑手座的位置考虑乘客座的调节方向：
- 将乘客座通过两个接片 **1** 居中置于定位件中。
  - 后方座椅位置：将乘客座向后 **A** 按压。
  - 前方座椅位置：将乘客座向前 **B** 按压。
- » 乘客座的接片 **1** 已正确固定。



- 将乘客座 **1** 前部用力向下按压。
- » 可听到乘客座的卡止声。

### 拆卸骑手鞍座

- 拆卸乘客座 (☞ 64)。

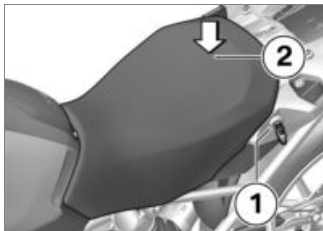

- 用车钥匙向左转动鞍座锁 **1** 并保持住，同时将骑手鞍座后部 **2** 支撑住并向下按压。
- 抬起骑手鞍座后部并松开钥匙。
- 取下骑手鞍座，将座套侧朝下放在一个干净的平面上。

### 调整骑手鞍座高度和倾斜度

- 拆卸骑手鞍座 (▶▶ 64)。

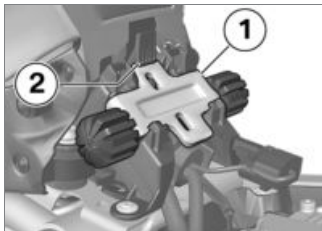

- 如要取出前部高度调整装置 **1**，将锁止件 **2** 向下按压并将高度调整装置向上取出。

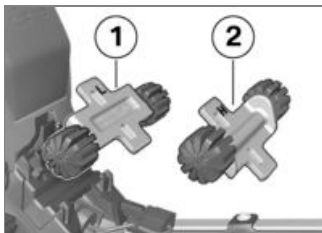

- 为设定低的座椅位置，按校准方式 **1** 安装前部高度调整装置 (标记 L)。

- 为设定高的座椅位置，按校准方式 **2** 安装前部高度调整装置 (标记 H)。

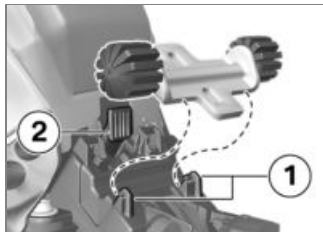

- 将前部高度调整装置首先推到定位件 **1** 下面，然后按入锁止件 **2** 中，直到其卡止。

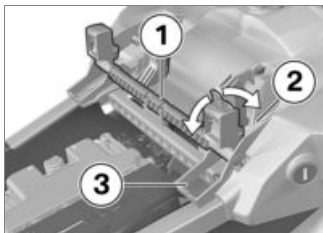

- 为设定低的座椅位置，将后部高度调整装置 **1** 翻转到位置 **3** (标记 L)。
- 为设定高的座椅位置，将后部高度调整装置 **1** 翻转到位置 **2** (标记 H)。

如要更改鞍座倾斜度：

- 对前部和后部高度调整装置进行不同的定位。

### 安装骑手鞍座

- 拆卸乘客座 (▮▮▮ 64)。
- 调整骑手鞍座高度和倾斜度 (▮▮▮ 65)。

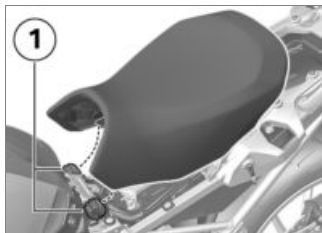

- 将骑手鞍座装入左侧和右侧定位件 **1**，然后松松地放在摩托车上。
- 先向前轻轻按压骑手鞍座的后部，然后用力向下按压，直到锁止件卡止。

## 调节

后视镜 .....	68
前照灯 .....	68
风挡 .....	69
离合器 .....	70
制动器 .....	70
转向把 .....	71
弹簧预压力 .....	71
减震器 .....	72

## 后视镜

### 调节后视镜



- 将后视镜转动到所需位置。

## 调整后视镜支臂

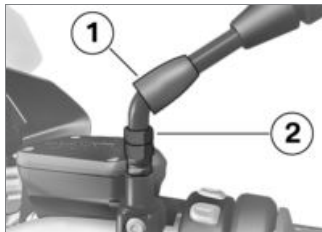

- 将保护盖 **1** 推到后视镜支臂的螺栓连接上方。
- 松开螺母 **2**。
- 将后视镜支臂转到到所需的位置。
- 用规定的扭矩拧紧螺母，同时固定住后视镜支臂。



后视镜 (防松螺丝) 安装到适配接口上

22 Nm (左旋螺纹)

- 将保护罩 **1** 推到螺栓连接上方。

## 前照灯

### 照明距离和弹簧预紧力

一般情况下，根据负荷状态调整弹簧预紧力，使照明距离保持恒定。

在载荷极高的情况下，仅调整调整后减震器弹簧预紧力是不够的。在这种情况下，必须根据载重量调整照明距离。



### 提示

如果对正确的照明距离存在疑惑，请让专业维修厂检查设置状况，最好是让 BMW Motorrad 当地代理商完成此项工作。◀

## 调整照明距离



在载荷高的情况下，如果匹配弹簧预紧力不足以避免给对面来车造成眩目：

- 逆时针方向转动调节轮 **1**，可降低前照灯灯光。

如果摩托车重新在较低载荷下行驶：

- 请专业维修厂恢复前照灯基本设置，最好是请 BMW Motorrad 当地代理商完成此项工作。

— 带 LED 大灯<sup>SA</sup>

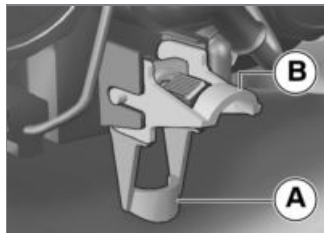

- 照明距离调节通过一根摇杆实现。
- **A** 空档位置
- **B** 高载荷情况下的位置◀

## 风挡

### 调整挡风板

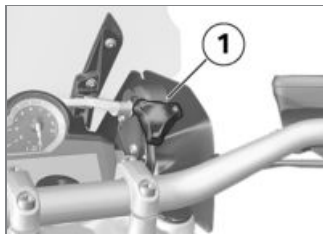

**警告**

**行驶中调整挡风玻璃。**

翻车

- 只可在停车时调整挡风玻璃。◀
- 顺时针方向转动调节轮 **1**，即可降低挡风板。
- 逆时针方向转动调节轮 **1**，即可抬高挡风板。

## 离合器

### 调整离合器操纵手柄



**警告**

#### 骑行期间调整离合器踏板

有事故风险

- 只可在停车时调整离合器操纵手柄。◀

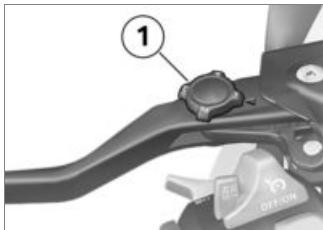

- 将调节轮 1 转到所需位置。



**提示**

当同时向前按压离合器操纵手柄时，调节轮比较容易转动。◀

» 有四个设置可用：

- 位置 1：方向把握柄和离合器操纵手柄之间的最小距离
- 位置 4：方向把握柄和离合器操纵手柄之间的最大距离

## 制动器

### 调整手制动杆



**警告**

#### 骑行期间调整制动把手

有事故风险

- 只可在停车时调整制动踏板。◀

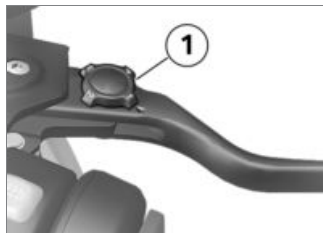

- 将调节轮 1 转到所需位置。



**提示**

当同时向前按压手制动杆时，调节轮比较容易转动。◀

» 有四个设置可用：

- 位置 1：方向把握柄和制动杆之间的最小距离
- 位置 4：方向把握柄和制动杆之间的最大距离



## 转向把

### 可调节式方向把

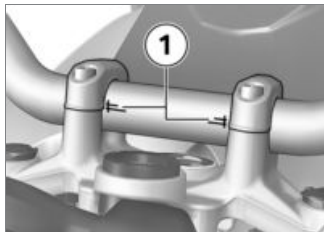

摩托车方向把在标记 **1** 区域内倾斜度可调节。调整方向把时请求助专业维修厂，最好是 BMW Motorrad 当地代理商。

## 弹簧预压力

– 不含 Dynamic ESA<sup>SA</sup>

### 调节

后轮上的弹簧预紧力必须与摩托车载荷相匹配。有效负载提高，则要求弹簧预紧力提高，重量

下降，相应地弹簧预紧力就要降低。

### 调整后轮弹簧预压力



**警告**

行驶当中调整弹簧预紧力。

有事故风险

- 弹簧预紧力只可在停车时调整。◀
- 停放好摩托车，同时注意地面是否平整坚实。



**警告**

后部弹簧预紧力与阻尼系数设置不协调。

行驶性能降低。

- 将阻尼系数与弹簧预紧力相匹配。◀
- 将调节轮 **1** 沿箭头方向 HIGH 旋转，提高弹簧预紧力。
- 将调节轮 **1** 沿箭头方向 LOW 旋转，减小弹簧预紧力。

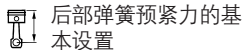

后部弹簧预紧力的基本设置

将调整轮向低档方向旋转至极限位置。(无载物的单人驾乘模式)

沿 LOW 方向转动调整轮直至极限位置, 然后向高档方向旋转 15 圈。(有载物的单人驾乘模式)

沿 LOW 方向转动调整轮直至极限位置, 然后向高档方向旋转 30 圈。(后座乘员驾乘模式和载物)

## 减震器

### 调节

减振器必须与道路条件和弹簧预紧力相匹配。

- 不平坦的道路比平坦的道路要求减振器更软。
- 提高弹簧预紧力需要一个较硬的减振器; 降低弹簧预紧力需要一个较软的减振器。

## 调整后轮上的阻尼

- 将摩托车停放好, 注意须停放在牢固的水平地面上。
- 从车辆左侧调整阻尼。

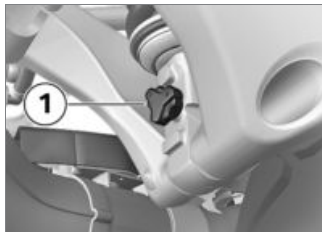

- 为了增加阻尼, 将调整螺钉 1 沿顺时针方向转动。
- 为了减少阻尼, 将调整螺钉 1 沿逆时针方向转动。



后轮减振器的基本设置

- 不含 Dynamic ESA<sup>SA</sup>



后轮减振器的基本设置

将调节轮顺时针方向旋转到极限位置, 然后逆时针方向转动共 8 响咔嚓声 (无载物的单人驾乘模式)

将调节轮顺时针方向旋转到极限位置, 然后逆时针方向转动共 2 响咔嚓声 (有载物的单人驾乘模式)

将调节轮顺时针方向旋转到极限位置, 然后逆时针方向转动共 2 响咔嚓声 (有载物的带摩托车后座乘员驾乘模式) <

## 骑行

安全提示.....	74
注意检查表 .....	76
每次骑行开始前: .....	76
第三次停车加油时 .....	76
起动 .....	76
磨合 .....	78
越野使用.....	79
换档 .....	80
制动 .....	80
停放摩托车 .....	82
加油 .....	82
固定摩托车以便运输 .....	86

## 安全提示

### 摩托车骑手装备

未正确穿戴骑行服不得行车！ 必须穿戴

- 头盔
- 套装
- 手套
- 靴子

不管在哪个季节，即使是短距离行车都应当如此。BMW Motorrad 当地代理商乐意为您提供建议，并备有各种用途的合适服装。

### 倾斜自由度受到限制

- 含低悬挂<sup>SA</sup>

低车架摩托车的倾斜自由度及离地间隙都要小于标准车架摩托车。



**警告**

**低车架摩托车在弯道行驶时，车辆部件可能更容易着地。**

跌倒危险

- 小心地测试摩托车的倾斜自由度，并籍此调整骑行方式。◀

在没有危险的情况下测试您的摩托车的倾斜自由度。在驶过路缘及类似障碍物时，请注意您的车辆的离地间隙受到限制。

降低摩托车的车架后，弹簧位移将会缩短 (参见 "技术数据" 一章)。可能造成我们所习惯的骑行舒适性受到限制。尤其是在带后座乘员骑行模式下，应对弹簧预紧力作相应调整。

### 装载



**警告**

**超载和载荷分布不均匀会影响行驶稳定性**  
翻车

- 切勿超过允许的总重量并且遵守装载说明。◀
- 弹簧预紧力和减震器的调整要与总重量相匹配。

- 带行李箱<sup>SZ</sup>
- 注意边箱左右的容积要均匀。
- 注意车辆左右两边的重量分配要均匀。
- 沉重的行李件要放在下面和里面。
- 遵守边箱内提示牌上规定的最大有效负载和最高车速 (参见 "附件" 章节)。◀
- 带行李箱<sup>SZ</sup>
- 遵守尾箱内提示牌上规定的最大有效负载和最高车速 (参见 "附件" 章节)。◀
- 带油箱顶旅行袋<sup>SZ</sup>
- 遵守油箱包的最大有效负载。



油箱顶旅行袋的装载

最大 5 kg◀

## 速度

高速行驶时，不同的边缘条件可能会对摩托车的行驶性能产生不良影响：

- 调整弹簧和减振系统
- 载重物分配不均匀
- 松开的衣物
- 过低的轮胎充气压力
- 不良的胎面花纹
- 等等。

## 使用大齿轮胎或冬季轮胎时的最高车速



### 危险

### 摩托车最高车速高于允许的轮胎最高速度

速度过高时轮胎损坏会造成事故危险

- 请遵守轮胎所允许的最高车速。◀

使用冬季轮胎时须注意轮胎所允许的最高车速。

在组合仪表的醒目处粘贴注明最高允许速度的标签。

## 中毒危险

废气无色无味，但含有有毒的一氧化碳。



### 警告

### 废气危害健康

有窒息的危险

- 请勿吸入废气。
- 不要在密闭的空间内运行发动机。◀

## 燃烧危险



### 小心

### 在行驶模式下，发动机和排气装置升温非常剧烈

燃烧危险

- 在停放好车后，应注意任何人或物都不得接触发动机和排气装置。◀

## 废气触媒转换器

如果由于熄火而使未烧尽的燃油进入废气触媒转换器，则有过热和损坏危险。

必须遵守下列规定：

- 请勿在燃油箱为空的情况下骑行。
- 请勿在拔下火花塞插头时让发动机运转。
- 出现点火缺火现象时，应立即关闭发动机。
- 只可加注无铅燃油。
- 务必按规定的保养周期进行保养。



### 注意

### 在催化转化器中的燃料未燃烧触媒转换器损坏

- 注意列出的有关保护废气触媒转换器的各项内容。◀

## 过热危险



### 注意

#### 停车状态下发动机长时间运行

冷却不足会造成过热，在极端情况下会造成车辆失火

- 在停车状态下无需运转发动机。
- 发动机起动后要立即起步。◀

## 操作



### 注意

#### 擅自更改摩托车 (例如: 发动机控制单元、节气门、离合器)

损坏相关的部件，安全相关的功能失效，取消保修资格。

- 不要擅自进行操作。◀

## 注意检查表

- 使用以下检查表，定期检查您的摩托车。

## 每次骑行开始前:

- 检查制动系统的功能。

- 检查照明和信号装置的功能。
- 检测离合器功能 (►► 102)。
- 检查轮胎胎纹深度 (►► 105)。
- 检查轮胎充气压力 (►► 104)。
- 检查边箱和行李是否可靠固定。

## 第三次停车加油时

– 不含 Dynamic ESA<sup>SA</sup>

- 后部弹簧预紧力调节装置 (►► 71)。
- 调整后轮上的阻尼 (►► 72)。◀
- 含 Dynamic ESA<sup>SA</sup>
- 调节车架 (►► 56)。◀

- 检查发动机机油油位 (►► 98)。
- 检查前部制动摩擦片厚度 (►► 99)。
- 检查后部制动摩擦片厚度 (►► 100)。
- 检查前部制动液液位 (►► 101)。
- 检查后部制动液液位 (►► 101)。
- 检查冷却液液位 (►► 102)。

## 起动

### 启动发动机

- 打开点火开关。
- » Pre-Ride-Check 正在进行 (►► 77)
- » ABS 自诊断正在进行中 (►► 77)
- » ASC 自诊断正在进行中 (►► 78)
- 挂入怠速档，或在已挂入档位时拉离合器。



### 提示

在侧面支架翻下且车辆已挂档的情况下，无法启动摩托车。如果摩托车在怠速下起动并接着在侧面支架翻下的情况下挂入某个档位，则发动机就会熄火。◀

- 在冷机起动和温度低时：拉离合器。



- 操作启动马达按钮 1。

### 提示

如果蓄电池电压不足，起动过程便会自动中止。继续起动前要对蓄电池充电或给予起动辅助。详细信息请参见“保养”一章中的“起动辅助”一段。◀

- » 发动机起动。
- » 如果发动机未起动，则可以参阅“技术数据”这一章的故障一览表获取帮助。(▶ 142)

## Pre-Ride-Check (骑行前检查)

接通点火开关后，组合仪表对指示灯和报警灯进行一次测试，即所谓的“Pre-Ride-Check”（骑行前检查）。如果在测试结束前启动发动机，则测试被取消。

### 阶段 1

所有指示灯和报警灯开启。

### 阶段 2

一般警告灯从红色切换成黄色。

### 阶段 3

开启后所有指示灯和报警灯以倒序依次关闭。

如有一个指示灯或报警灯未开启：

- 请让专业维修厂尽快排除故障，最好是让 BMW Motorrad 当地代理商完成此项工作。

## ABS 自诊断

通过自诊断检查 BMW 摩托车 Integral ABS 的功能就绪情况。打开点火开关后即自动进行自诊断。为了检查车轮转速传感器，摩托车必须以至少 5 km/h 骑行数米。

### 阶段 1

- » 在停车状态下检查有诊断功能的系统组件。



ABS 指示灯和报警灯闪烁。

### 阶段 2

- » 在起动时检查车轮转速传感器。



ABS 指示灯和报警灯闪烁。

## ABS 自诊断已完成

- » ABS 报警灯熄灭。

- 注意所有指示灯和报警灯的显示。

在 ABS 自诊断结束后显示一个 ABS 故障。

- 可继续骑行。必须注意，无论 ABS 功能还是集成式功能都不可用。
- 请让专业维修厂尽快排除故障，最好是让 BMW Motorrad 当地代理商完成此项工作。

## ASC 自诊断

通过自诊断检查 BMW 摩托车 ASC 的功能就绪情况。打开点火开关后即自动进行自诊断。

### 阶段 1

» 在停车状态下检查有诊断功能的系统组件。



ASC 指示灯和报警灯慢闪。

### 阶段 2

» 在骑行期间检查有诊断功能的系统组件 (速度至少 5 km/h)。



ASC 指示灯和报警灯慢闪。

## ASC 自诊断已结束

» ASC 指示灯和警告灯熄灭。

- 注意所有指示灯和报警灯的显示。

在 ASC 自诊断结束后显示一个 ASC 故障：

- 可继续骑行。必须注意，ASC 功能不可用。
- 请让专业维修厂尽快排除故障，最好是让 BMW Motorrad 当地代理商完成此项工作。

## 磨合

### 发动机

- 在第一次磨合检查之前在频繁切换的负荷和转速范围内行驶，避免在恒定转速下较长时间行驶。
- 尽量选择多弯和缓坡路段。
- 遵守磨合转速。

 磨合转速
<5000 min <sup>-1</sup> (里程数 0...1000 km)
未满载 (里程数 0...1000 km)
• 注意达到后应进行磨合检查的行驶里程。
 磨合检查前的行驶里程
500...1200 km

## 制动摩擦片

新的制动摩擦片必须先进行磨合，然后才能达到最佳摩擦力。更用力地捏紧制动操纵手柄可补偿略有降低的制动效果。



**警告**

### 新制动片

制动距离加长，有事故风险  
• 及早制动。◀



## 轮胎

新轮胎的表面是光滑的。因此必须用小心谨慎的驾驶方式进行变换倾斜位置的磨合行驶，将光滑面打毛。只有通过磨合才能使轮胎胎面完全具备地面附着能力。



**警告**

新轮胎在湿滑的道路上和在过度倾斜时丧失附着力

有事故风险

- 有预见性地驾驶，避免过度倾斜。◀

## 越野使用

用于越野行驶

轮辋



**注意**

较在非铺装道路上骑行时更强劲的越野性能

标配铝制轮毂损坏。

- 越野难度较大时使用作为可选配置购得的十字型辐条车轮。◀

## 在结束越野行驶之后

BMW Motorrad 建议，在结束越野行驶之后，应注意以下各项：

### 轮胎充气压力



**警告**

针对越野骑行，在铺装路面上轮胎充气压力下降。

行驶性能降低引发事故危险。

- 确保正确的轮胎充气压力。◀

### 制动



**警告**

在非铺装或脏污道路上骑行。

制动盘和制动摩擦片脏污会导致制动作用延迟。

- 提早制动，直到制动器干净为止。◀



**注意**

在非铺装或脏污道路上骑行

制动摩擦片磨损更严重

- 更频繁地检查制动摩擦片厚度并提早更换。◀

### 调整后减震器弹簧预紧力和减振系统



**警告**

为越野骑行而更改的弹簧预紧力和减震数值。

在铺装路面上骑行时行驶性能降低。

- 终止越野骑行前要调整成正常的弹簧预紧力和减震数值。◀

### 轮辋

BMW Motorrad 建议，在结束越野行驶之后，应检查轮辋是否损坏。

### 空气滤清器滤芯



**注意**

空气滤清器滤芯脏污

发动机损坏

- 在多尘的野外行驶时，应以较短的时间间隔检查空气滤清器滤芯

是否污染，必要时进行清洁或更换。◀

如果在扬尘很严重的条件下使用(沙漠、草原等)，便要求使用专为这类使用条件而开发的空气滤清器滤芯。

## 换档

— 带换档辅助装置 Pro<sup>SA</sup>

### 换档辅助系统 Pro

#### 前提条件

换档在换高档和换低档时为骑手提供支持，骑手无需操作离合器或油门转把。此系统不是一个自动系统。骑手是此系统的一个重要组成部分，由他决定换档过程的时间点。



**提示**

关于换档辅助 Pro 的详细信息请参见“技术细节”一章。◀



**提示**

在通过高级换档辅助系统 Pro 换档时，出于安全方面考虑会自动停用定速控制。◀

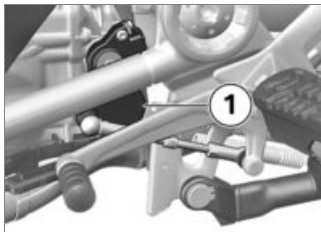

- 挂档象往常一样通过用脚踩踏换档杆实现。
- » 换档轴上的传感器 1 识别换档意愿并启动换档支持。
- » 在低档中以高转速定速骑行时，在不操纵离合器的情况下换档可能导致剧烈的负荷变化反应。BMW Motorrad 建议在这些骑行状况下只通过离合器操纵换档。最好避免在极限转速范围内使用换档辅助系统 Pro。

» 在下列情况下不提供换档支持：

- 同时踩下离合器。
- 换档杆不在原位置上
- 在节气门关闭（滑行状态）的情况下换高档或减速。
- 为了能够通过换档辅助系统 Pro 进行下一次换档，在执行换档过程后必须完全松开换档杆。

## 制动

### 怎样达到最短制动距离？

前轮和后轮之间的动态载荷分布在制动时会出现变化。制动力越大，前轮载荷就越大。车轮载荷越大，传递的制动力就越大。

为了达到最短制动距离，前轮制动器必须灵活自如且要不断加大操纵强度。这样便能最佳利用前轮上提高的动态载荷。同时捏住离合器操纵手柄。如果经常在训练中进行快速和全力产生制动压力的“暴力制动”，动态载荷分布可能不会提高减速效果，制动力也未完全传递到道路上。

前轮抱死可通过 BMW Motorrad 集成式 ABS 防止。

## 下坡行驶



**警告**

### 下山时只用后轮制动器制动

丧失制动效果，制动器因为过热而损毁

- 同时使用前轮制动器和后轮制动器并使用发动机制动器。◀

## 制动器潮湿和脏污

制动盘和制动摩擦片上的潮湿和污垢会导致制动效果降低。

在下列情况中必须考虑到制动效果的延迟或降低：

- 在雨天和通过积水行车时。
- 在洗车后。
- 在撒有化雪盐的道路上行驶时。
- 在由于油或油脂残留物而维修制动装置后。
- 在脏污的道路上行车或越野行车时。



**警告**

### 潮湿和污垢会使制动效果降低

有事故风险

- 对制动器进行干燥或清洁制动，如有必要，进行清洁。
- 提前制动，直到重新达到完全的制动效果。◀

## ABS Pro

- 含 ABS Pro<sup>SA</sup>

### 行驶物理学界限



**警告**

### 转弯时制动

在具备 ABS Pro 的情况下仍有跌倒危险

- 根据情况调整骑行方式，始终是骑手的责任。
- 不要因危险驾驶而使额外提供的安全功能受到限制。◀

除了 Enduro Pro，ABS Pro 可用于所有骑行模式。

## 无法排除跌倒可能性

虽然 ABS Pro 对骑手来说是非常宝贵的支持系统，在倾斜位置刹车时能提供巨大的安全优势，但是它仍然无法重新定义行驶物理学界限。一如既往，判断错误或驾驶失误会导致跨越该界限。在极端情况下，可能会造成跌倒。

### 应用于公共道路

ABS Pro 可以提高摩托车在公共道路上的安全性。因弯道中突发危险而紧急制动时，在行驶物理学界限范围内可以防止车轮抱死和打滑。



**提示**

ABS Pro 并非设计用于提高车辆处于极限区域倾斜位置时的个性化制动性能。◀

## 停放摩托车

### 侧面支架

- 关闭发动机。



**注意**

### 在支架区域的地面状况差

跌倒造成部件损坏

- 要注意必须将摩托车停放在稳固的平面上。◀



**注意**

### 使用配重向侧支架施压

跌倒造成部件损坏

- 车辆停放到侧面支架上时，不要坐在车辆上。◀
- 翻下侧面支架并停放摩托车。
- 将转向把向左打。
- 在坡道上停车时，车头要朝 "上坡" 方向并挂入第 1 挡。

### 主支架

- 关闭发动机。



**注意**

### 在支架区域的地面状况差

跌倒造成部件损坏

- 要注意必须将摩托车停放在稳固的平面上。◀



**注意**

### 剧烈摇动时主支架内折

跌倒造成部件损坏

- 在主支架展开后请勿坐在车辆上。◀
- 翻下主支架并支起摩托车。
- 在坡道上停车时，车头要朝 "上坡" 方向并挂入第 1 档。

## 加油

### 燃油等级

#### 前提条件

为确保最佳耗油量，燃油应无硫或尽量低硫。



**注意**

### 添加含铅的燃油

触媒转换器损坏

- 不要加注含铅的燃油或含金属添加剂 (例如锰或铁) 的燃油。◀
- 可以加注乙醇含量最高 10 % 的燃油，即 E10。



建议的燃油等级

Super 无铅 (最多 10 % 乙醇, E10)  
95 ROZ/RON  
89 AKI



普通无铅 (在功率和油耗方面有限制。如果例如要在燃油等级低的国家内使用 91 ROZ 驱动发动机, 则必须事先请 BMW Motorrad 当地代理商对摩托车进行相应的编程。) (最多 10 % 乙醇, E10)  
91 ROZ/RON  
87 AKI

## 加油过程



**警告**

### 燃油易燃

有起火和爆炸的危险

- 在对燃油箱进行作业时不得吸烟、不得产生任何明火。◀



**警告**

油箱加注过满, 受热膨胀后燃油溢出

翻车

- 不要给燃油箱过量加注。◀



**注意**

### 燃油与塑料表面接触

表面损坏 (变得难看或失去光泽)

- 在塑料表面接触燃油后要立即清洗干净。◀
- 将摩托车支在主支架上, 同时注意地面是否平整坚实。

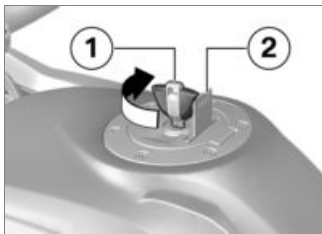

- 翻开护罩 2。
- 将燃油箱端盖用车钥匙 1 沿顺时针方向解锁, 然后掀开。



- 燃油最多可以加到加注口的下边缘。



**提示**

如果在低于燃油储备量后加油, 则产生的总加油量必须大于燃油储备量, 以便识别到新的燃油液位和关闭燃油警告灯。◀



**提示**

技术数据中说明的“可用燃油加注量”是指燃油箱存油已用完或发动机由于燃油不足而熄火时可以添加的燃油量。◀



可用燃油加注量

约 20 l



燃油备用量

约 4 l

- 用力关闭燃油箱端盖。
- 拔下车钥匙，盖上护罩。

### 加油过程

— 含 Keyless Ride<sup>SA</sup>

### 前提条件

转向锁解锁。



**警告**

### 燃油易燃

有起火和爆炸的危险

- 在对燃油箱进行作业时不得吸烟、不得产生任何明火。◀



**警告**

**油箱加注过满，受热膨胀后燃油溢出**

翻车

- 不要给燃油箱过量加注。◀



**注意**

### 燃油与塑料表面接触

表面损坏 (变得难看或失去光泽)

- 在塑料表面接触燃油后要立即清洗干净。◀
- 将摩托车支在主支架上，同时注意地面是否平整坚实。
- 含 Keyless Ride<sup>SA</sup>
- 关闭点火开关 (▣▶▶ 43)。



**提示**

关闭点火开关后可以在规定的延长时间内打开燃油箱盖，哪怕无线电遥控钥匙不在接收范围内。◀



打开燃油箱盖延时时间

2 min

- » 燃油箱盖的打开可以以**两种不同方式**进行：
- 在滞后时间内。
  - 滞后时间结束后。

### 形式 1

— 含 Keyless Ride<sup>SA</sup>

### 前提条件

在延时时间内



- 将燃油箱盖的凸耳 **1** 缓慢向上拉起。
- » 燃油箱盖解锁。
- 完全打开燃油箱盖。

## 形式 2

– 含 Keyless Ride<sup>SA</sup>

### 前提条件

延时时间结束后

- 将无线电遥控钥匙带入接收范围内。
- 缓慢向上拉凸耳 **1**。
- » 在查找无线电遥控钥匙期间，用于无线电遥控钥匙的指示灯一直闪烁。

- 重新将燃油箱盖的凸耳 **1** 缓慢向上拉起。
- » 燃油箱盖解锁。
- 完全打开燃油箱盖。





- 加注上述等级的燃油，最多可以加到加注口的下边缘。

### 提示

如果在低于燃油储备量后加油，则产生的总加油量必须大于燃油储备量，以便识别到新的燃油液位和关闭燃油警告灯。◀

### 提示

技术数据中说明的“可用燃油加注量”是指燃油箱存油已用完或发动机由于燃油不足而熄火时可以添加的燃油量。◀

 可用燃油加注量
约 20 l
 燃油备用量
约 4 l

- 用力向下按动燃油箱的燃油箱盖。
- » 可听到燃油箱盖的卡止声。
- » 延时时间结束后自动锁止燃油箱盖。
- » 锁死转向锁或接通点火开关时卡止的燃油箱盖会立即上锁。

## 固定摩托车以便运输

- 对张紧带从其上经过的所有部件进行防刮坏保护。例如用胶带或柔软的抹布。



### 注意

#### 支起车辆时侧翻

跌倒造成部件损坏

- 固定好车辆以防侧翻，最好是请另一个人帮忙。◀
- 将摩托车推到运输平面上，不得以侧面支座或主支架支撑放置。



### 注意

#### 夹住部件

部件损坏

- 不要夹住诸如制动管路或导线束等部件。◀
- 在前部两侧将张紧带固定在把手处。
- 将张紧带穿过纵向摆臂并张紧。



- 在两侧将后部张紧带固定在摩托车后座脚踏处并张紧。
- 均匀稳定地张紧所有张紧带，应尽可能实现车辆的弹性减震。



## 技术细节

一般说明.....	88
防抱死系统 (ABS).....	88
自动稳定控制系统 (ASC).....	90
骑行模式.....	91
轮胎压力监控系统 (RDC) .....	92
换挡辅助系统 .....	93

## 一般说明

以下是关于技术的更多信息：

[bmw-motorrad.com/  
technology](http://bmw-motorrad.com/technology)

## 防抱死系统 (ABS)

### 分动式集成制动功能

您的摩托车装配了分动式集成制动功能。对于此制动系统，操作制动杆就可同时激活前轮制动器和后轮制动器。脚制动杆只起后轮制动作用。

在利用 ABS 调节进行制动期间，BMW Motorrad Integral ABS 使制动力在前轮制动器和后轮制动器之间的分配与摩托车的载荷相匹配。



### 注意

#### 尝试熄灭尽管完整功能

损坏后轮制动器和离合器

- 未执行熄灭。◀

## ABS 是如何工作的？

可传递到道路上的最大制动力可能取决于路面的磨擦系数。碎石路面、冰雪覆盖的路面以及湿滑道路的磨擦系数远低于干燥清洁的沥青路面。道路磨擦系数越低，制动距离就越长。

如果骑手给出的制动压力超过可传递的最大制动力，车轮便会抱死并失去行车稳定性；从而导致翻车。在出现这种情况之前，ABS 被激活并使制动压力与可传递的最大制动力相匹配。车轮于是继续旋转，行车稳定性不受路况影响而保持不变。

## 路面不平时会发生什么情况？

路面起伏或不平时可能会出现车轮短时离开路面且制动力为零的情况。如果在此种情况下制动，则 ABS 必须降低制动压力，使轮胎重新接触路面时确保行车稳定性。此时，BMW Motorrad 集成式 ABS 必须在磨擦系数极低的情况下起作用（碎石路面、冰雪覆盖的路面），以使车轮在各种

情况下转动并由此确保行车稳定性。识别到实际情况后，系统便会将制动压力调整为最佳状态。

## BMW Motorrad 集成式 ABS 如何引起骑手的注意？

如果 ABS 系统由于上述情况必须降低制动力，则可在手制动杆上感觉到振动。

如果操作手制动杆，则通过集成式功能也在后轮上建立制动压力。如果然后才操作脚制动杆，则可比反向压力更早地感觉到已经建立的制动压力，好象脚制动杆是在操作手制动杆之前操作的或同时操作的。

## 后轮抬起

在非常剧烈而紧急地减速时，BMW Motorrad 集成式 ABS 可能无法防止后轮抬起。在这些情况下，摩托车也可能发生倾翻。

**警告**

### 强烈的制动让后轮离地 翻车

- 强烈制动时请注意，ABS调节系统并不总能防止后轮抬起。◀

## BMW Motorrad 集成式 ABS 是如何设计的？

BMW Motorrad 集成式 ABS 能够在行车物理极限范围内确保各个路面上的行车稳定性。对于极端比赛条件下的越野比赛或在赛道上的特殊要求，该系统不具最佳特性。行驶性能应与驾驶技能和路况相匹配。

### 特殊情况

为了识别车轮抱死倾向，还会比较前轮和后轮的转速。如果在较长时间内识别到不可信的数值，出于安全考虑会关闭 ABS 功能并显示一个 ABS 故障。输出故障信息的前提条件是自诊断已结束。

除了 BMW Motorrad ABS 的问题外，异常的骑行状态也可能导致故障信息：

- 急速下或挂入档位在主支架或辅助支架上暖机运行。
- 后轮被发动机制动器较长时间抱死，例如在光滑路面上下坡时。

如果由于异常的行驶状态产生故障信息，则可以通过将点火开关关闭再接通而重新激活 ABS 功能。

### 哪些辍子需要定期保养？

**警告**

#### 制动系统没有定期保养。

有事故风险

- 为确保 ABS 处于最佳保养状态，请务必遵守规定的保养检查周期。◀

## 慎之又慎，确保安全

不得因 BMW Motorrad 集成式 ABS 可以缩短制动距离而在行驶时掉以轻心。此系统主要是在紧急情况下起安全后备保护作用。因此：

**警告**

### 转弯时制动

虽然有ABS，依然有事故危险

- 根据情况调整骑行方式，始终是骑手的责任。
- 不要因危险骑行而使辅助安全功能受到限制。◀

## 从 ABS 到 ABS Pro 的进一步发展

- 含 ABS Pro<sup>SA</sup>

迄今为止，BMW Motorrad ABS 为直行制动提供了较高的安全性。现在，ABS Pro 也可以在弯道制动时进一步保障安全。ABS Pro 可以防止在快速的制动操作过程中车轮抱死。ABS Pro

可以减少尤其在猛然制动时转向力的急剧变化，从而减弱由此造成的车辆抬起。

### ABS 调节功能

从技术上讲，ABS Pro 的 ABS 调节功能可根据行驶状况，与摩托车的倾斜角度匹配。使用滚动角速率、偏航角速率和横向加速度的信号来确定摩托车的倾斜位置。

随着倾斜角度的增加，制动开始时的制动压力梯度越来越受到限制。因此，建压过程变慢。此外，ABS 调节范围内的压力调节更加顺畅。

### 针对骑手的优势

对骑手而言，ABS Pro 的优势包括灵敏的反应能力、实现最佳减速的同时还能保证较高的制动力和行驶稳定性，即使在过弯时也毫不逊色。

## 自动稳定控制系统 (ASC)

### ASC 如何起作用？

BMW Motorrad ASC 比较前后车轮的车轮速度。根据转速差确定滑差，从而确定后轮的稳定余量。如果超出了滑差极限，发动机控制系统便会调整发动机扭矩。

### BMW Motorrad ASC 是如何设计的？

BMW Motorrad ASC 是专为在公共道路上行驶而设计的骑手辅助系统。尤其是在行车物理学的极限区域，骑手可对 ASC 的调节作用施加显著的影响（弯道上的重量分配、未固定的载重）。

在越野骑行时，应激活骑行模式 Enduro。ASC 的调节干预在这种模式下滞后进行，因此能够实现受控漂移。

对于极端比赛条件下的越野比赛或在赛道上的特殊要求，该系统不具最佳特性。针对这些情况，可以关闭 BMW Motorrad ASC。

**警告**

### 危险驾驶

虽然有 ASC，依然有事故危险

- 根据情况调整骑行方式，始终是骑手的责任。
- 不要因危险驾驶而使额外提供的安全功能受到限制。◀

### 特殊情况

根据物理定律，倾斜度越大，加速能力便会受到越严重的限制。因此在从急弯中驶出时，可能导致加速延迟。

为了能识别出后轮打滑或侧滑的情况，还将对前后轮的转速进行比较。如果在较长时间段内识别到不可信的数值，出于安全考虑会关闭 ASC 功能并显示一个 ASC 故障。输出故障信息的前提条件是自诊断已结束。

下列异常的骑行状态可能导致 BMW Motorrad ASC 自动关闭：

- 在 ASC 已停用的情况下较长时间仅靠后轮骑行 (前轮离地)。
- 拉紧前轮制动器时后轮原地旋转 (烧胎)。
- 怠速下或挂入档位在主支架或辅助支架上暖机运行。

关闭再接通点火开关, 随后以 10 kmh 以上的车速继续骑行, ASC 将被重新激活。

使用带极大凸缘的轮胎时, 较大的滑差可能导致在达到最佳推进力前 ASC 就进行干预。在这些情况下应关闭 BMW Motorrad ASC。

如果前车轮在极高的加速度下失去地面接触, ASC 便会降低发动机扭矩, 直到前车轮重新与地面接触为止。

BMW Motorrad 建议, 在这种情况下将油门转把退回少许, 以尽可能快地重新进入稳定的骑行状态。

在光滑的地面上, 切勿在未同时拉起离合器的情况下, 一下子将油门转把完全退到头。发动机制动扭矩可能导致后轮抱死, 从而导致骑行状态不稳定。这种情况无法通过 BMW Motorrad ASC 进行控制。

## 骑行模式

### 选择

如要使摩托车与路况相匹配, 可以从 5 种骑行模式中选择:

- RAIN
- ROAD (标准模式)
- 带驾驶模式 Pro<sup>SA</sup>
- DYNAMIC
- Enduro
- Enduro PRO (仅限安装了设码插头时)

对于这 5 种骑行模式中的每一种, ABS、ASC 系统以及加速反应都存在一个匹配的设置。

- 含 Dynamic ESA<sup>SA</sup>
- Dynamic ESA 的匹配同样取决于选择的骑行模式。

在每种驾驶模式中都可以关闭 ABS 和 / 或 ASC; 下列说明始终针对接通的系统。

### 加速反应

- 在驾驶模式 RAIN 和 Enduro 中: 谨慎
- 在驾驶模式 ROAD 和 Enduro Pro 中: 直接
- 在驾驶模式 DYNAMIC 中: 动态

### ABS

- 后轮抬起辅助系统在所有驾驶模式下都激活。
- 在驾驶模式 RAIN、ROAD 和 DYNAMIC 中, ABS 已与公路行驶相匹配。
- 在驾驶模式 Enduro 中, ABS 已与使用公路轮胎的越野行驶相匹配。

- 在驾驶模式 Enduro Pro 中，当踩下脚制动杆时，后轮上不进行任何 ABS 调节。ABS 已与使用大齿轮胎越野行驶相匹配。
- 含 ABS Pro<sup>SA</sup>
- 在驾驶模式 RAIN 和 ROAD 中，ABS Pro 的完整功能可用。摩托车在弯道骑行时出现的竖立倾角被降到最小。
- 在驾驶模式 DYNAMIC 中，ABS Pro 仅在摩擦条件良好的情况下可用。支持力度相对于驾驶模式 ROAD 有所减小，以便实现为此设计的最大制动作用。
- 在驾驶模式 Enduro 中，ABS Pro 仅在较小范围内于摩擦条件良好的情况下可用。
- 在驾驶模式 Enduro Pro 中，ABS Pro 未激活。
- 在驾驶模式 RAIN、ROAD 和 DYNAMIC 中，ASC 已与公路行驶相匹配。
- 在驾驶模式 Enduro 和 Enduro Pro 中，ASC 已与越野行驶相匹配。
- 含 Dynamic ESA<sup>SA</sup>

### Dynamic ESA

- 在驾驶模式 RAIN、ROAD 和 DYNAMIC 中，可以从减震类型 HARD、NORMAL 和 SOFT 中进行选择。
- RAIN 基本设置：SOFT
- ROAD 基本设置：NORMAL
- DYNAMIC 基本设置：HARD
- 在驾驶模式 Enduro 和 Enduro Pro 中，可以从减震类型 HARD 和 SOFT 中进行选择。
- Enduro 基本设置：SOFT
- Enduro Pro 基本设置：HARD

### ASC

- 前轮抬起辅助系统在所有驾驶模式下都激活。

### 转换

- 带驾驶模式 Pro<sup>SA</sup>

行驶期间只能在下列前提条件下更改骑行模式：

- 后轮上无驱动扭矩。
- 制动系统中无制动压力。

当车辆在点火开关已打开的情况下停着时，就是这种运行状态。或者必须执行下列步骤：

- 反向转动油门转把。
- 不要操作制动杆。
- 捏住离合器杠杆手柄。

首先会预选所需的骑行模式。当相关系统都在所需的状态下时，才会进行转换。

在骑行模式转换后，显示屏中的选择菜单才会隐去。

### 轮胎压力监控系统 (RDC)

- 含轮胎压力监控 (RDC)<sup>SA</sup>

## 功能

在轮胎中各有一个传感器，测量轮胎内部的空气温度和充气压力并发送到控制单元。

这些传感器装备了一个离心力调节器，此离心力调节器在车速超过约 30 km/h 后才允许传递测量值。在第一次接收轮胎充气压力前，显示屏上针对每个轮胎都显示 --。在车辆静止后，传感器继续传递约 15 分钟的测量值。

如果安装了 RDC 控制单元，然而车轮没有任何传感器，则会输出一条故障信息。

## 轮胎充气压力范围

RDC 控制单元区分三个已与车辆匹配的充气压力范围：

- 充气压力在允许的公差范围内。
- 充气压力在允许公差的极限区域内。
- 充气压力在允许的公差范围外。

## 温度补偿

轮胎充气压力与温度有关：它在轮胎温度升高时增大，或在轮胎温度降低时减小。轮胎温度取决于外部温度以及驾驶方式和行驶时间。

多功能显示屏上显示进行温度补偿后的轮胎充气压力，这些压力基于 20 °C 的轮胎温度。在加油站的充气压力检测装置中不进行温度补偿，所以测得的轮胎充气压力与轮胎温度有关。因此，那里显示的数值在大多数情况下与多功能显示屏上显示的数值不一致。

## 充气压力匹配

请比较多功能显示屏上的 RDC 值与用户手册封底上的值。这两个数值之间的偏差必须用加油站的轮胎压力检测装置进行补偿。

示例：根据用户手册，轮胎充气压力应为 2.5 bar，多功能显示屏上显示 2.3 bar，也就是说缺少 0.2 bar。加油站的检测装置显示

2.4 bar。该值必须提高 0.2 bar 达到 2.6 bar，以便建立正确的轮胎充气压力。

## 换档辅助系统

- 带换档辅助装置 Pro<sup>SA</sup>

### 换档辅助系统 Pro

您的摩托车配备了一个为赛车运动而开发的换档辅助系统 Pro，该系统为在旅行车中使用进行了调整。该系统使您在几乎所有负荷和转速范围内无需操纵离合器或油门转把就能换高档和换低档。

### 优点

- 骑行时所有换档过程中的 70-80 % 可以在不操纵离合器的情况下执行。
- 由于换档间歇较短，骑手与后座乘客之间的运动更少。
- 在加速时不必关闭节气门。

- 在减速和换低档 (节气门关闭) 时通过节气门部分开启进行转速匹配。
- 换档时间比带离合器操纵的换档过程缩短。

为便于识别换档意愿, 骑手要克服弹簧储能器某个 "空程" 的弹力, 以正常速度或较快速度朝所需方向按下此前未按下的换档杆, 然后按住直到换档过程结束为止。换档过程中不需要继续提高换档力。在换档过程结束后, 为了能够通过换档辅助系统 Pro 进行下一次换档, 必须完全松开换档杆。对于使用换档辅助系统 Pro 执行的换档过程, 相应负荷状况 (油门转把位置) 在换档过程前和换档过程中要保持恒定。在换档过程中改变油门把手位置可能导致功能中断和 / 或错误换档。对于借助离合器操纵执行的换档过程, 换档辅助系统 Pro 不提供支持。

### 换低档

- 支持换低档, 直至达到目标档位中的最高转速。由此可避免转速过高。



最高转速

最大 9000 min<sup>-1</sup>

### 换高档

- 支持换高档, 直至达到目标档位中的怠速转速。
- 这样可避免低于怠速转速。



怠速转速

1150 min<sup>-1</sup> (发动机暖机)



## 保养

一般说明.....	96
标准工具套件.....	96
保养工具套件.....	96
前轮支架.....	97
发动机机油.....	98
制动系统.....	99
离合器.....	102
冷却液.....	102
轮胎.....	104
轮辋和轮胎.....	104
车轮.....	105
空气滤清器.....	110
照明工具.....	112
起动辅助.....	116
电池.....	117

保险丝.....	120
诊断插头.....	121

## 一般说明

在 "保养" 一章中描述可用较少花费进行的磨损件检查和更新工作。

已列出在安装时需要使用的专用拧紧力矩。所有所需拧紧力矩的概述请查询 "技术数据" 这一章。保养和维修工作的其他信息可从 BMW Motorrad 当地代理商处通过 DVD 获取。

进行某些作业需要专用工具以及扎实的专业知识。如有疑问，请咨询专业维修厂，最好是 BMW Motorrad 当地代理商。

## 标准工具套件

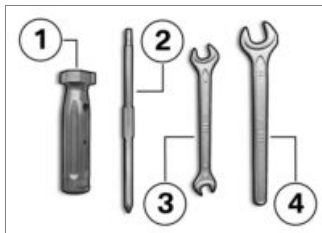

- 1 螺丝刀柄
  - 与螺丝刀头一起使用。
  - 添加发动机油 (► 98)。
- 2 可换插的螺丝刀头
  - 十字槽 PH1 和星形 T25
  - 拆卸前部和后部转向信号灯照明工具 (► 114)。
  - 拆卸蓄电池盖板 (► 118)。
- 3 开口扳手
  - 扳手开口度 8/10
  - 拆卸蓄电池 (► 118)。
- 4 开口扳手
  - 扳手开口度 14

- 4 - 调整后视镜支臂 (► 68)。

## 保养工具套件

- 带保养工具套件<sup>SZ</sup>

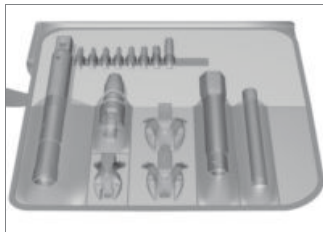

针对扩展的保养作业 (例如拆卸和安装车轮), BMW Motorrad 已经组织了一套与您的摩托车相匹配的保养工具套件。这个工具套件可在 BMW Motorrad 当地代理商处购买。

## 前轮支架

### 安装前轮支架



注意

#### 使用 BMW Motorrad 前轮支架，没有防倾或辅助支架

跌倒造成部件损坏

- 在用 BMW Motorrad 前轮支架抬起摩托车之前，请将摩托车支在主支架或辅助支架上。◀
- 将摩托车停放在主支架上，注意须停放在牢固的水平地面上。
- 使用底座及前轮定位件。向 BMW Motorrad 合作机构购买底座及其附件。

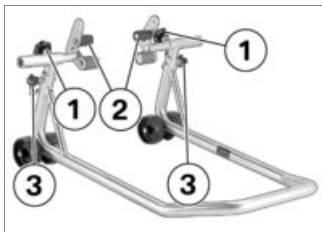

- 松开螺栓 1。
- 将两个定位件 2 尽量向外推，确保前轮导向件匹配。
- 用定位销 3 将前轮支架调整所需的高度。
- 将前轮支架中间对齐前轮并将前轮支架推到前轴上。

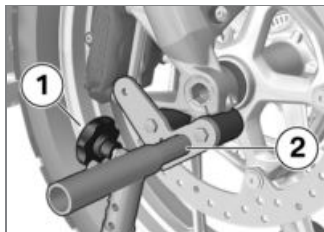

- 对齐两个定位件 2，确保前轮导向件稳定地放置。
- 拧紧螺栓 1。

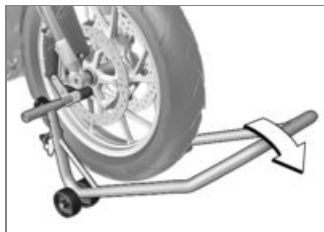

注意

摩托车抬得过高时收起主支架

跌倒造成部件损坏

- 抬起时要注意主支架是否处在地面上。◀
- 向下均匀按压前轮支架，以抬起摩托车。

## 发动机机油

### 检查发动机机油油位



**注意**

机油加注量的显示不准确，因为机油油位受温度影响（温度越高，机油油位就越高）

发动机损坏

- 仅在长时间运行后或发动机升温后检查油位。◀
- 关闭已暖机的发动机。
- 将摩托车支在主支架上，同时注意地面是否平整坚实。
- 等待五分钟，以便机油能够聚积在油底壳中。

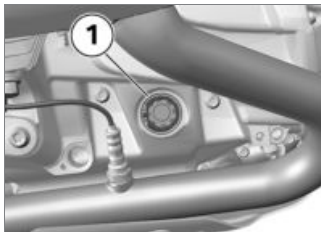

- 在显示器 1 上读取机油油位。

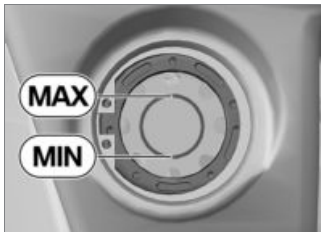

发动机油标准油位

MIN 和 MAX 标记之间

当机油油位低于 MIN (最小) 标记时，则：

- 添加发动机油 (▶▶▶ 98)。

当机油油位高于 MAX (最大) 标记时，则：

- 让专业维修厂校正油位，最好是让 BMW Motorrad 当地代理商完成此项工作。

### 添加发动机油

- 将摩托车停放好，注意须停放在牢固的水平地面上。

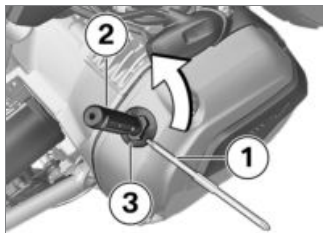

- 清洁机油加注口的区域。
- 为了便于力传递，将可改插的螺丝起子嵌入件 1 的内六角侧

向前插入螺丝刀柄 **2** (随车工具) 中。

- 将上述随车工具放到机油加注口的盖子 **3** 上并沿逆时针方向拆卸。
- 检查发动机机油油位 (▶▶ 98)。

### 注意

#### 发动机油使用太少或太多

发动机损坏

- 注意机油油位要正确。◀
- 将发动机油添加至标准油位。

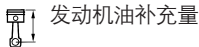

最大 0.95 l (MIN 和 MAX 之间的偏差)

- 检查发动机机油油位 (▶▶ 98)。
- 安装机油加注口的盖子 **3**。

## 制动系统

### 检查制动功能

- 操作手制动杆。
    - » 可以明显感觉到一个加压点。
  - 操作脚制动操纵杆。
    - » 可以明显感觉到一个加压点。
- 如果不能明显感觉到加压点, 则:

### 注意

#### 制动系统处理不当

危及制动系统的工作安全性

- 请让专业人员进行有关制动系统的作业。◀
- 让专业维修厂检查制动器, 最好是让 BMW Motorrad 当地代理商完成此项工作。

### 检查前部制动摩擦片厚度

- 将摩托车停放好, 注意须停放在牢固的水平地面上。

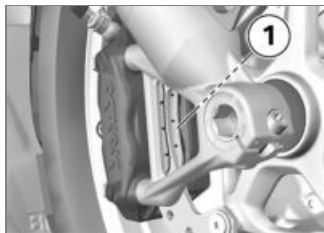

- 通过目检检查左右制动摩擦片厚度。视线方向: 穿过车轮和前轮导向件之间看向制动摩擦片 **1**。



前部制动摩擦片磨损极限

1.0 mm (仅不带支承板的补偿摩擦片。磨损标记(凹槽)必须清晰可见。)

磨损标记不再清晰可见:



**警告**

### 制动摩擦片低于最小厚度

制动效果降低, 损坏制动器

- 为确保制动系统的运行安全性, 不得低于摩擦片最小厚度。◀

- 由专业厂商更新制动摩擦片, 最好由 BMW Motorrad 合作机构进行操作。

### 检查后部制动摩擦片厚度

- 将摩托车停放好, 注意须停放在牢固的水平地面上。



- 通过目检检查制动摩擦片厚度。视线方向: 穿过撑开套和后轮之间看向制动摩擦片 1。

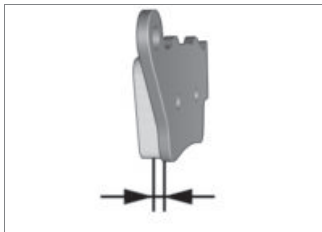

后部制动摩擦片磨损极限

1.0 mm (仅不带支承板的补偿摩擦片。)

如果达到磨损极限:



**警告**

### 制动摩擦片低于最小厚度

制动效果降低, 损坏制动器

- 为确保制动系统的运行安全性, 不得低于摩擦片最小厚度。◀
- 由专业厂商更新制动摩擦片, 最好由 BMW Motorrad 合作机构进行操作。

## 检查前部制动液液位

### 警告

#### 制动液储液罐里制动液过少

由于空气进入制动系统，制动性能显著降低

- 定期检查制动液液位。◀
- 将摩托车支在主支架上，同时注意地面是否平整坚实。
- 将方向把正直朝前。



- 察看前部制动液储液罐 **1** 中的制动液液位。

### 提示

制动摩擦片的磨损会降低制动液储液罐中的制动液液位。◀



 前部制动液液位

制动液，DOT4

制动液液位不得低于 MIN (最小) 标记。(制动液储液罐水平，车辆直立)

如果制动液液位低于所允许的高度，则：

- 请尽快让专业维修厂排除故障，最好是让 BMW Motorrad 当地代理商完成此项工作。

## 检查后部制动液液位

### 警告

#### 制动液储液罐里制动液过少

由于空气进入制动系统，制动性能显著降低

- 定期检查制动液液位。◀
- 将摩托车支在主支架上，同时注意地面是否平整坚实。



- 读取后部制动液储液罐 **1** 的制动液液位。

#### 提示

制动摩擦片的磨损会降低制动液储液罐中的制动液液位。◀



后部制动液液位

制动液, DOT4

制动液液位不得低于 MIN (最小) 标记。(制动液储液罐水平, 车辆直立)

如果制动液液位低于所允许的高度, 则:

- 请尽快让专业维修厂排除故障, 最好是让 BMW Motorrad 当地代理商完成此项工作。

## 离合器

### 检测离合器功能

- 操作离合器操纵手柄。
  - » 可以明显感觉到一个加压点。如果不能感觉到明显的压力点, 则:
- 让专业维修厂检查离合器, 最好是让 BMW Motorrad 当地代理商完成此项工作。

## 冷却液

### 检查冷却液液位

- 停放好摩托车, 同时注意地面是否平整坚实。



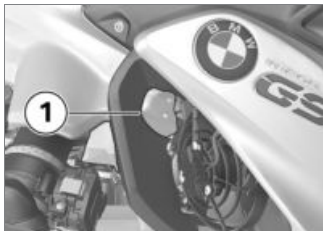

小心

### 高温发动机

#### 燃烧危险

- 与高温的发动机保持距离。
- 不要接触高温的发动机。◀
- 读取热膨胀平衡罐 **1** 的冷却液液位。

如果冷却液液位低于允许的高度：

- 添加冷却液。

### 添加冷却液

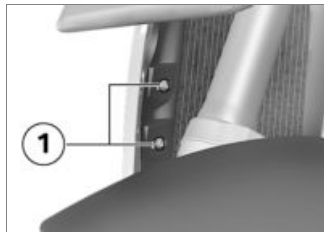

- 拆下螺栓 **1**。

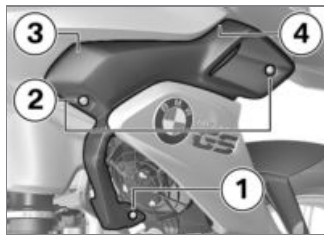

- 拆下膨胀铆钉 **1**。
- 拆下螺栓 **2**。
- 将侧饰板在位置 **3** 和 **4** 处从支架中取出。



- 打开冷却液热膨胀平衡罐的端盖 **1**，然后添加冷却液至标准液位。
- 检查冷却液液位 (→ 102)。
- 关闭冷却液热膨胀平衡罐的端盖。



- 将侧饰板插入定位件 **1** 中。



- 安装螺栓 **1**。
- 安装膨胀铆钉 **2**。

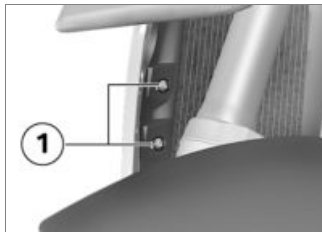

- 安装螺栓 **1**。

## 轮胎

### 检查轮胎充气压力



**警告**

#### 轮胎压力不正确

摩托车的行驶性能变差，轮胎的使用寿命降低

- 确保正确的轮胎充气压力。◀



**警告**

垂直安装的气门芯在高速时松脱。

轮胎突然失压。

- 使用有橡胶密封圈的气门盖并拧紧。◀
- 停放好摩托车，同时注意地面是否平整坚实。
- 根据下列数据检查轮胎充气压力。



前部轮胎充气压力

2.5 bar (在冷胎时)



后部轮胎充气压力

2.9 bar (在冷胎时)

如果轮胎充气压力不足：

- 校正轮胎充气压力。

## 轮辋和轮胎

### 检查轮辋

- 停放好摩托车，同时注意地面是否平整坚实。
- 通过目检检查轮辋的损坏位置。
- 让专业维修厂检查损坏的轮辋，并在必要时更新，最好是

让 BMW Motorrad 当地代理商完成此项工作。

## 检查轮胎胎纹深度



### 警告

#### 使用严重磨损的轮胎

骑行性能降低引发事故危险

- 必要时在达到法定最低胎纹深度之前更换轮胎。◀
- 停放好摩托车，同时注意地面是否平整坚实。
- 通过磨损标记检测主花纹槽的胎纹深度。



### 提示

在每个轮胎上都在主花纹槽内集成了磨损标记。如果轮胎花纹降到标记高度以下，则表明轮胎已完全磨损。标记的位置标记在轮胎侧壁上，例如标有字母 Tl、TWI 或者一个箭头。◀

如果已达到最小胎纹深度：

- 更新相关轮胎。

## 检测轮辐

— 带交叉辐条轮<sup>SA</sup>

- 停放好摩托车，同时注意地面是否平整坚实。
- 使用诸如螺丝刀柄一类的物体滑过轮辐，同时注意发出的声音。

如果听见不规则的声音，则：

- 让专业维修厂检查轮辐，最好是让 BMW Motorrad 当地代理商完成此项工作。

## 车轮

### 轮胎建议

BMW Motorrad 对某些轮胎产品的各种轮胎规格进行过测试，就其交通安全性进行了分级。对于其它轮胎，BMW Motorrad 无法评判其适用性，因此不能担保它们的骑行安全性。BMW Motorrad 建议，只使用通过 BMW Motorrad 测试的轮胎。

必须严格遵守允许的最大速度和承载能力 (参见 "技术数据")。请注意使用大齿轮胎和冬季轮胎时关于最高速度的提示 (▶ 75)。详细信息请咨询 BMW Motorrad 当地代理商或访问互联网站：

**bmw-motorrad.com**

## 车轮尺寸对悬挂调节系统的影响

车轮尺寸在悬挂调节系统 ABS 和 ASC 中扮演一个重要的角色。特别是车轮直径和宽度已作为所有必要的计算的基础存储在控制单元中。因改装为非标配安装的车轮致使这些尺寸发生变化，可能对这些系统的调节舒适性产生重大影响。

车轮转速识别所需的感应齿圈也必须与安装的调节系统相匹配，并且不允许更换。

如果要将本摩托车改装为其它车轮，请事先与专业维修厂，最好是与 BMW Motorrad 当地代理商讨论。在有些情况下，可以将控

制单元中存储的数据与新的车轮尺寸相匹配。

## RDC 标签

— 含轮胎压力监控 (RDC)<sup>SA</sup>

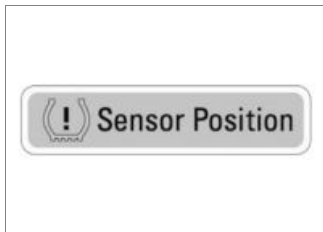

### 注意

#### 轮胎拆卸不当

损坏 RDC 传感器

- 请告知 BMW Motorrad 专业维修厂或代理商，车轮配备有 RDC 传感器。◀

在装备了 RDC 的摩托车上，在轮辋上 RDC 传感器的位置处有一个相应的标签。在更换轮胎时要

确保不会损坏 RDC 传感器。向 BMW Motorrad 当地代理商或专业维修厂指明 RDC 传感器。

## 拆卸前轮

- 将摩托车支在主支架上，同时注意地面是否平整坚实。

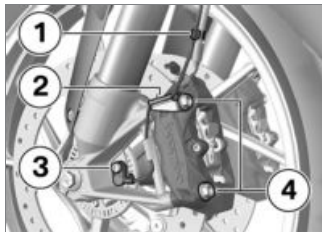

- 将车轮转速传感器电缆从定位夹 1 和 2 中取出。
- 拆下螺栓 3，将车轮转速传感器从孔中取出。
- 在轮辋区域粘贴保护层，否则在拆卸制动钳时有刮伤的可能。

### 注意

#### 无意间压紧制动摩擦片

安装制动钳或分开压紧制动摩擦片时造成部件损坏

- 制动钳松开时不要操作制动器。◀
- 拆下左右制动钳的固定螺栓 4。

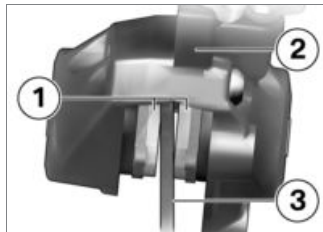

- 将制动摩擦片 1 通过旋转制动钳 2 逆着制动盘 3 略微相互压开。
- 将制动钳向后并向外小心地从制动盘中拉出。

- 将摩托车前部抬起，直到前轮可以自由转动，最好使用 BMW Motorrad 前轮支架。
- 安装前轮支架 (►► 97)。



- 松开右侧车轴夹紧螺栓 1。

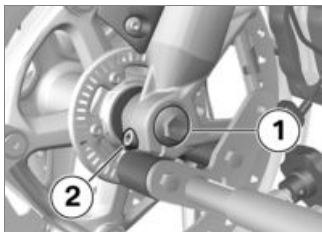

- 拆下螺栓 1。
- 松开左侧车轴夹紧螺栓 2。
- 略微向里按压半轴，以便能更好地在右侧抓住它。

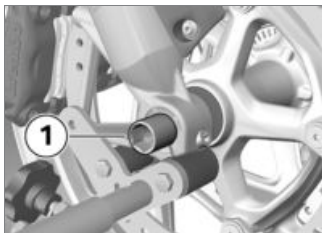

- 拉出半轴 1，同时撑住前轮。

- 取下前轮，然后将其向前从前轮定位中滚出。

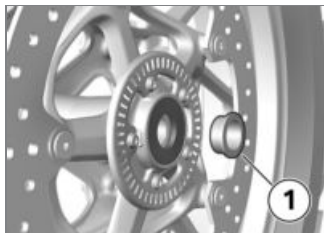

- 将间隔衬套 1 从轮毂中取出。

## 安装前轮



**警告**

### 使用与标配型号不符的车轮

当 ABS 和 ASC 进行调节干预时出现功能失常

- 请注意本章开头处关于车轮尺寸对车架调节系统 ABS 和 ASC 的影响的提示。◀

**注意****拧紧螺栓连接的力矩错误**

螺栓连接损坏或松脱

- 务必让专业维修厂，最好是让 BMW Motorrad 当地代理商检查拧紧力矩。◀

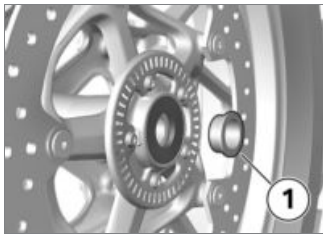

- 将左侧间隔衬套 **1** 插到轮毂中。

**注意****安装前轮时颠倒了滚动方向**

有事故风险

- 注意轮胎或轮框上指示滚动方向的箭头。◀

- 将前轮滚入前轮定位中。

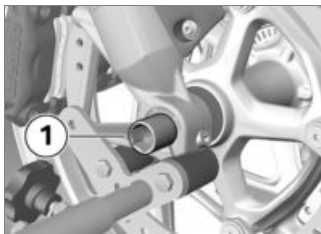

- 抬起前轮，安装半轴 **1**。
- 去除前轮支架，然后反复用力压下前轮叉。同时不要操作手制动杆。
- 安装前轮支架 (▶▶ 97)。

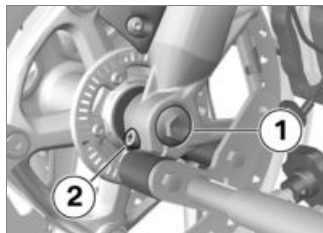

- 用一定扭矩安装螺栓 **1**。同时在右侧固定住半轴。



半轴安装到伸缩套筒叉中

30 Nm

- 以拧紧力矩拧紧左侧车轴夹紧螺栓 **2**。



半轴紧固螺栓安装到伸缩套筒叉中

19 Nm



- 以拧紧力矩拧紧右侧车轴夹紧螺栓 **1**。

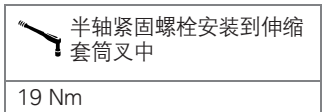

- 去除前轮支架。
- 将左右制动钳安放到制动盘上。

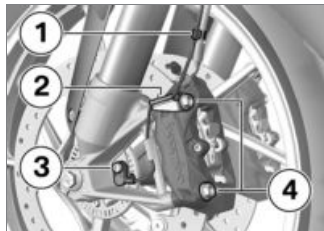

- 用拧紧力矩安装左右固定螺栓 **4**。

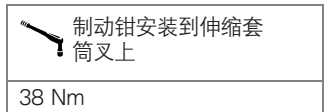

- 取下粘贴在轮辋的保护层。



**警告**

### 制动摩擦片未紧贴到制动盘上

制动作用延迟导致事故危险。

- 骑行前，检查制动作用是否无延迟。◀
- 反复操纵制动器，直到制动摩擦片贴紧。

- 将车轮转速传感器电缆装入定位夹 **1** 和 **2** 中。
- 将车轮转速传感器装入孔中，然后安装螺栓 **3**。

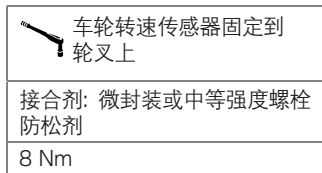

车轮转速传感器固定到轮叉上

接合剂: 微封装或中等强度螺栓防松剂

8 Nm

### 拆卸后轮

- 将摩托车支在主支架上，同时注意地面是否平整坚实。
- 挂入第一档。



**小心**

### 高温排气装置

燃烧危险

- 不得接触高温排气装置。◀
- 让后消音器冷却。



- 拆下后轮螺栓 **1**，同时撑住车轮。
- 向后滚出后轮。

## 安装后轮



**警告**

### 使用与标配型号不符的车轮

当 ABS 和 ASC 进行调节干预时出现功能失常

- 请注意本章开头处关于车轮尺寸对车架调节系统 ABS 和 ASC 的影响的提示。◀



**注意**

### 拧紧螺栓连接的力矩错误

螺栓连接损坏或松脱

- 务必让专业维修厂，最好是让 BMW Motorrad 当地代理商检查拧紧力矩。◀
- 将后轮装到后轮固定架上。



- 用拧紧力矩安装车轮螺栓 **1**。



车轮法兰上的后轮

拧紧顺序: 沿对角拧紧

60 Nm

## 空气滤清器

### 更换空气滤清器滤芯



- 拆卸骑手鞍座 (▶▶ 64)。
- 拆下螺栓 **1** 和螺栓 **2**。
- 取下饰板中间件。



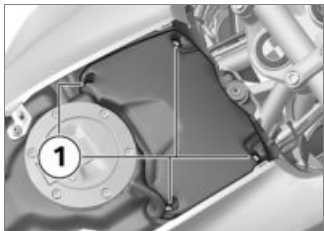

- 拆下螺栓 1。
- 拆下空气滤清器盖罩。

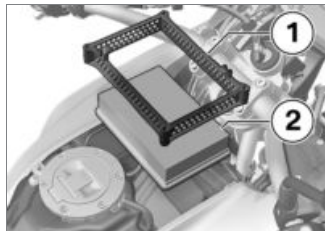

- 清洁空气滤清器滤芯 2，如有必要，进行更新。
- 装入空气滤清器滤芯 2 和框架 1。

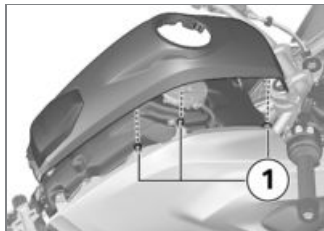

- 安装饰板中间件，同时注意与侧部件之间的连接 1。

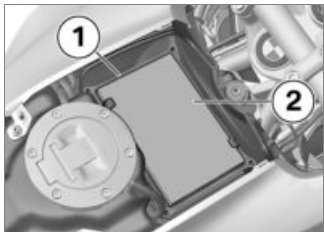

- 取出框架 1。
- 取出空气滤清器滤芯 2。

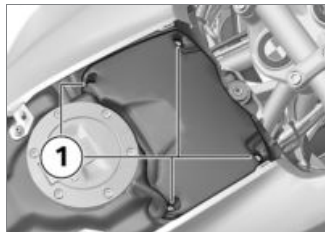

- 安放空气滤清器盖罩。
- 安装螺栓 1。



- 安装螺栓 1 和螺栓 2。
- 安装骑手鞍座 (►► 66)。

## 照明工具

### 更新近光灯和远光灯灯泡

– 无 LED 大灯<sup>SA</sup>

#### 提示

插头、弹簧夹圈和灯泡的校准可能与下列插图有所不同。◀

- 停放好摩托车，同时注意地面是否平整坚实。
- 关闭点火开关。



- 通过逆时针方向转动将盖板 **1** 拆下，以便更换近光灯。



- 通过逆时针方向转动将盖板 **1** 拆下，以便更换远光灯灯泡。



- 脱开插头 **1**。



- 将弹簧夹 **1** 从止动件中松开并翻转到一边。
- 拆下灯泡 **2**。
- 更新损坏的灯泡。

 近光灯灯泡

H7 / 12 V / 55 W

– 带 LED 大灯<sup>SA</sup>

LED◀

 远光灯灯泡

H7 / 12 V / 55 W



远光灯灯泡

- 带 LED 大灯<sup>SA</sup>

LED<

- 为了防止玻璃受到污染，只可握住灯泡的底座。

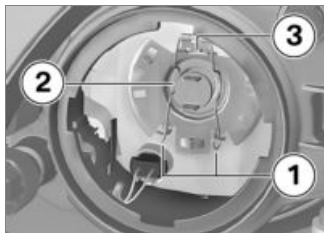

- 装入灯泡 **2**，同时注意凸耳 **3** 的正确位置。



### 提示

灯泡的校准可能与插图有所不同。◀

- 将弹簧夹 **1** 装入止动件中。



- 连接插头 **1**。
- 安放盖板，然后通过顺时针转动进行安装。

### 更新驻车灯照明工具

- 无 LED 大灯<sup>SA</sup>

- 停放好摩托车，同时注意地面是否平整坚实。
- 关闭点火开关。



- 逆时针转动将盖板 **1** 拆下。

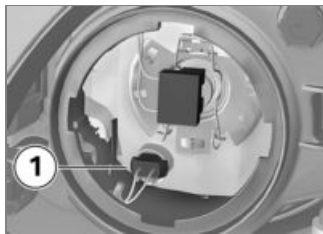

- 将灯座 **1** 从前照灯护罩中拉出。



- 将灯泡 **1** 从灯座中拉出。
- 更新损坏的灯泡。

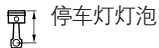

停车灯灯泡

W5W / 12 V / 5 W

- 带 LED 大灯<sup>SA</sup>

LED<

- 为了防止玻璃受到污染，要用洁净且干燥的软布握住灯泡。



- 将灯泡 **1** 装入灯座。

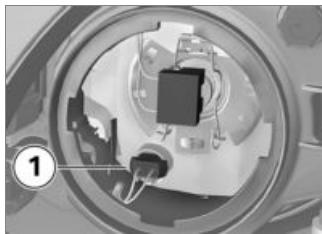

- 将灯座 **1** 装入前照灯护罩中。
- 安放盖板，然后通过顺时针转动进行安装。

## 更新前部和后部转向信号灯照明工具

- 不含 LED 转向信号灯<sup>SA</sup>
- 停放好摩托车，同时注意地面是否平整坚实。
- 关闭点火开关。



- 拆下螺栓 **1**。



- 将配光镜在螺栓连接侧从灯罩中拉出。

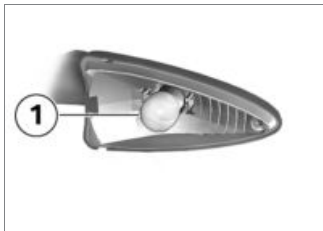

- 通过逆时针方向旋转将灯泡 1 从灯罩中拆下。◀

- 更新损坏的灯泡。



前部转向信号灯灯泡

RY10W / 12 V / 10 W

- 带 LED 转向信号灯<sup>SA</sup>

LED◀



后部转向信号灯灯泡

RY10W / 12 V / 10 W

- 带 LED 转向信号灯<sup>SA</sup>

LED◀

- 为了防止玻璃受到污染，要用洁净且干燥的软布握住灯泡。

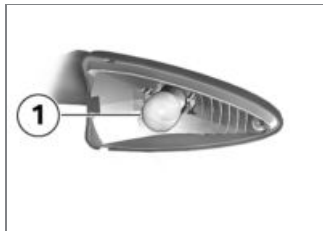

- 通过顺时针方向转动将灯泡 1 装入灯罩中。



- 将配光镜从车的侧面装入灯罩中并锁紧。



- 安装螺栓 1。

### 更新 LED 尾灯

LED 尾灯只能整个更新。

- 为此请求助专业维修厂，最好是 BMW Motorrad 当地代理商。

### 更新 LED 转向信号灯

— 带 LED 转向信号灯<sup>SA</sup>

- LED 转向信号灯只能整个更新。为此请联系专业厂商，最好联系 BMW Motorrad 合作机构。

### 更新 LED 大灯

— 带 LED 大灯<sup>SA</sup>

- LED 大灯只能整个更新。为此请联系专业厂商，最好联系 BMW Motorrad 合作机构。◀

### 更新 LED 附加前照灯

— 带 LED 辅助大灯<sup>SZ</sup>

LED 附加前照灯只能整个更换，不能更换单个 LED。

请求助专业维修厂，最好是 BMW Motorrad 当地代理商。

### 起动辅助



**注意**

#### 摩托车辅助起动时电流太大

电缆烧坏或车辆电子装置损坏

- 不可通过插座，只可通过蓄电池接线柱辅助起动摩托车。◀



**注意**

#### 辅助启动电缆的电极钳与车辆接触

有短路的危险

- 使用带有已完全绝缘的电极钳的起动辅助电缆。◀



**注意**

#### 外接电源起动的电压大于12 V

车辆电子系统损坏

- 供电车辆的蓄电池电压必须为 12 V。◀
- 停放好摩托车，同时注意地面是否平整坚实。
- 拆卸蓄电池盖板 (▶▶ 118)。
- 进行辅助起动时不要将蓄电池与车载电网断开。

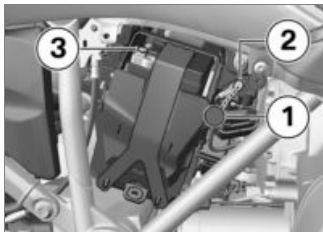

- 取下保护盖 1。
- 用红色辅助起动电缆将空电量蓄电池的正极接线柱 2 与供电蓄电池的正极连接。
- 将黑色辅助起动电缆接到供电蓄电池的负极上，然后再将此电缆接到空电量蓄电池的负极 3 上。
- 在进行辅助起动的过程中，让供电摩托车的发动机运转。
- 在带空电量蓄电池的摩托车上按通常方式启动发动机，如果未能起动，为保护起动马达和供电蓄电池则要过几分钟后方可再次尝试起动。

- 断开电缆连接前让两部发动机运转几分钟。
- 首先断开辅助起动电缆的负极，然后再断开正极。

### 提示

起动发动机时不要使用起动辅助喷射剂或类似的辅助工具。◀

- 装上保护盖。
- 安装蓄电池盖板 (▶▶ 120)。

## 电池

### 保养说明

按规定进行保养、充电和存放可提高蓄电池使用寿命，也是获得保修的前提条件。

为使蓄电池具有较长的使用寿命，应注意下列几点：

- 蓄电池表面要保持清洁干燥。
- 不要打开蓄电池。
- 不要添加水。
- 给蓄电池充电时，务必遵守下面几页上关于充电说明的内容。
- 不要将蓄电池倒置。

### 注意

**通过车辆电子装置 (如时钟) 为已连接的蓄电池放电**

蓄电池过度放电，不在保修范围之内

- 停车时间超过 4 周时：将一个充电维护装置连接在蓄电池上。◀

### 提示

BMW Motorrad 专门开发了与本摩托车的电子装置相匹配的充电维护装置。在蓄电池于连接状态下停车较长时间时，仍可以用这种装置对其充电。详细信息请向 BMW Motorrad 当地代理商咨询。◀

### 对处于连接状态的蓄电池充电

### 注意

**已与车辆连接的电池在蓄电池接线柱上充电**

### 车辆电子系统损坏

- 在充电前断开蓄电池接线柱上的接线。◀

### 注意

### 通过插座或附加插座为完全耗尽的蓄电池充电

#### 车辆电子系统损坏

- 始终将完全耗尽的蓄电池(蓄电池电压小于 9 V, 点火开关接通时指示灯和多功能显示屏关闭)直接接到**已断开的**蓄电池接线柱上充电。◀

### 注意

### 在插座上连接了不适用的充电器

#### 充电器和车辆电子系统损坏

- 使用合适的 BMW 充电器。合适的充电器可从 BMW Motorrad 当地代理商处获得。◀
- 通过插座给连接的蓄电池充电。

### 提示

如果该蓄电池已充满电, 摩托车电子装置便能识别。于是插座便会断开。◀

- 注意充电器的操作说明。

### 提示

如果无法通过插座给蓄电池充电, 则说明使用的充电器可能未与摩托车的电子装置相匹配。在这种情况下, 请将蓄电池直接在从车辆脱开的蓄电池的电极上充电。◀

### 对处于断开状态的蓄电池充电

- 用合适的充电器给蓄电池充电。
- 注意充电器的操作说明。
- 充电完毕后, 要将充电器电极接线柱从蓄电池接线柱上松开。

### 提示

停车时间较长时必须定期对蓄电池补充充电。为此请注意蓄电池

的操作规定。在使用之前, 必须重新将蓄电池电量充满。◀

### 拆卸蓄电池

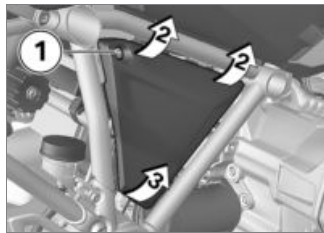

- 关闭点火开关。
- 拆下螺栓 1。
- 将蓄电池盖板上部在位置 2 处略微拉出。
- 为了避免损坏蓄电池盖板和定位件, 将蓄电池盖板在位置 3 处向上拆下。

- 带防盗报警系统 (DWA)<sup>SA</sup>
- 如有必要, 关闭防盗报警系统。◀





- 松开蓄电池负极导线 **1** 和松紧带 **2**。

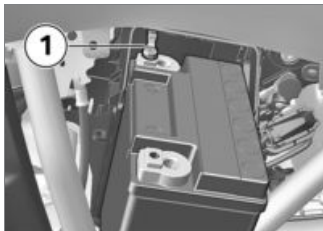

- 松开蓄电池正极导线 **1**，拉出蓄电池。

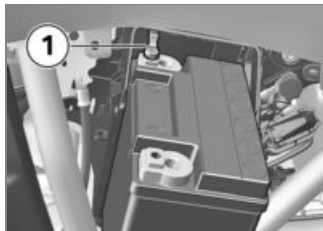

- 固定蓄电池正极导线 **1**。
- 将蓄电池推入支架中。



- 将固定板在位置 **1** 处向外拉并向上拆下。
- 将蓄电池略微抬起并从支架中取出，直到能够接近正极。

## 安装蓄电池



### 提示

12 V 蓄电池安装错误或端子接反(例如进行启动辅助时)，有可能导致发电机调节器保险丝熔断。◀

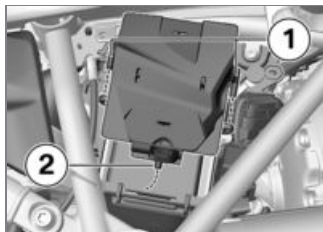

- 将固定板首先装入定位件 **1** 中，接着在位置 **2** 处按压到蓄电池下面。



- 固定蓄电池负极导线 **1**。
- 用松紧带 **2** 固定蓄电池。

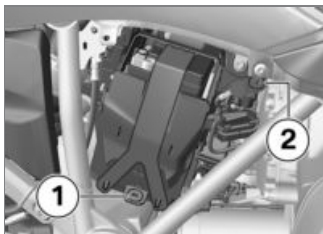

- 将蓄电池盖板装入定位件 **1** 内，再压入定位件 **2**。

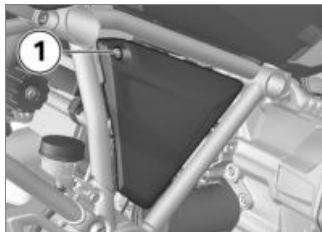

- 安装螺栓 **1**。
- 调整时钟 (▶▶▶ 50)。
- 设定日期 (▶▶▶ 51)。

## 保险丝

### 更换保险丝

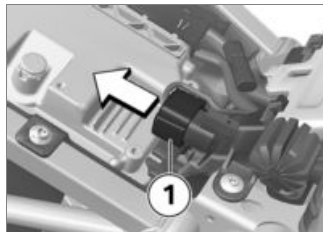

- 关闭点火开关。
- 拆卸骑手鞍座 (▶▶▶ 64)。
- 拔出插头 **1**。



**注意**

### 桥接损坏的保险丝

有短路和起火的危险

- 桥接没有损坏的保险丝。
- 用新保险丝更换损坏的保险丝。◀
- 根据保险丝布置更换损坏的保险丝。



## 提示

在保险丝频繁损坏时，请专业维修厂，最好是 BMW Motorrad 当地代理商检查电气设备。◀

- 装入插头 1。
- 安装骑手鞍座 (▶▶ 66)。

## 保险丝布置

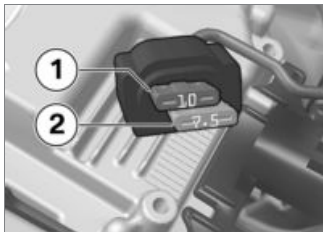

- 1 10 A  
组合仪表  
防盗报警系统 (DWA)  
点火开关  
诊断插座

- 2 7.5 A  
左侧组合开关  
轮胎压力监控系统 (RDC)

## 发电机调节器保险丝

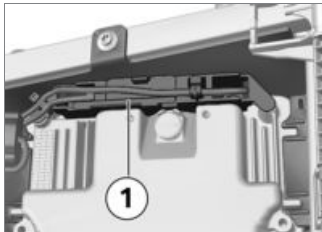

- 1 50 A  
发电机调节器

## 诊断插头 松开诊断插头



松开车载诊断系统的诊断插头时方法错误

车辆功能故障

- 只能让诊断插头在 BMW Service 过程中，由 BMW 授权维修中心或者其他被授权人员松开。
- 由相应经过培训的人员执行工作。
- 注意车辆制造商的规定。◀
- 拆卸蓄电池盖板 (▶▶ 118)。

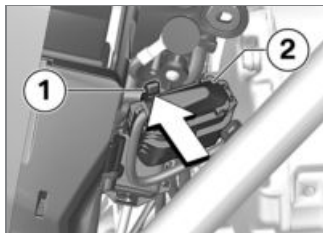

- 按压锁钩 1 并将诊断插头 2 向上拔出。

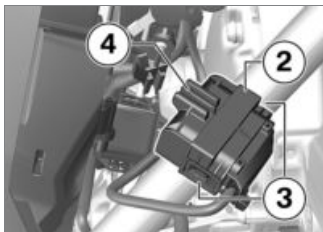

- 按压两侧锁止件 3。
- 将诊断插头 2 从支架 4 中松开。
- » 用于诊断信息系统的接口可以插在诊断插头 2 上。

### 固定诊断插头

- 拔下用于诊断信息系统的接口。

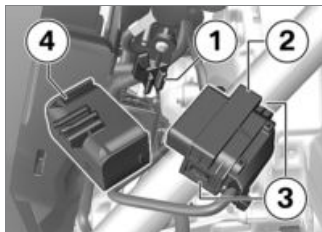

- 将诊断插头 2 插入支架 4。
- » 两侧锁止件 3 卡止。
- 将支架 4 插到定位件 1 上。



- 确保锁钩 5 卡止。
- 安装蓄电池盖板 (►► 120)。

## 附件

一般说明.....	124
插座 .....	124
边箱 .....	124
尾箱 .....	127
导航系统.....	132

## 一般说明



小心

### 使用第三方产品

#### 危及安全

- BMW Motorrad 无法对所有外厂产品做出评判，确定其是否可以安全地用于 BMW 车辆。在获得各个国家和地区的官方批准时也不能给予这种保证。这些检测可能未考虑 BMW 车辆所有的使用条件，因此会有些不足之处。
- 只宜使用经 BMW 认可用于本车的零部件和附件产品。◀

部件和附件已由 BMW 详细地进行了安全性、功能和适用性检查。BMW 因此承担产品责任。对于未经许可的任何类别的部件和附件，BMW 概不承担责任。进行任何更改时都要遵守法律规定。请遵守本国的道路交通许可法规 (StVZO)。

BMW Motorrad 当地代理商可在您选择原装 BMW 部件、附件和

其他产品时为您提供高水准的咨询。

以下是关于附件的更多信息：

**[bmw-motorrad.com/accessories](http://bmw-motorrad.com/accessories)**

## 插座

### 连接电气装置

- 插座上连接的装置只能在点火开关打开后投入运行。

### 布线

- 从插座到辅助装置的电缆必须正确敷设，不得妨碍骑手。
- 电缆敷设不得限制最大转向角和行驶性能。
- 电缆不得被夹住。

### 自动关闭

- 起动过程中插座会自动关闭。
- 为了减轻车载电网的负荷，点火开关关闭后最迟 15 分钟插座便会关闭。车辆电子装置可能无法识别耗电较少的辅助装置。在这

些情况下，插座在点火开关关闭后很快就会关闭。

- 在蓄电池电压过低时会关闭插座，以便保证车辆的起动能力。
- 在超过技术数据中说明的最大负荷能力时会关闭插座。

## 边箱

### 打开侧行李箱

- 带行李箱<sup>SZ</sup>

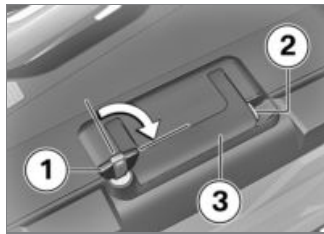

- 顺时针旋转钥匙 1。
- 按住黄色锁止件 2，并将提手 3 掀开。



- 将黄色按钮 **1** 向下按压，同时打开侧行李箱盖。

## 调整侧行李箱容积

— 带行李箱<sup>SZ</sup>

- 打开侧行李箱并清空。



- 将回转杆 **1** 在上部终端位置卡止，以获得较小的容积。
- 将回转杆 **1** 在下部终端位置卡止，以获得较大的容积。
- 关闭侧行李箱。

## 关闭侧行李箱

— 带行李箱<sup>SZ</sup>

- 将侧行李箱锁中的钥匙转动到垂直于行驶方向的位置。
- 关闭侧行李箱盖
- » 可听见盖板卡止。

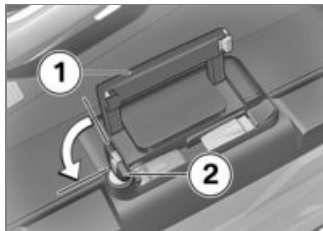

## 注意

在联锁关闭行李箱时合上手柄锁止片损坏

- 在合上手柄之前注意，行李箱的锁横着沿行驶方向。◀
- 将提手 **1** 关上。
- 将钥匙 **2** 逆时针方向转动并拔出。

## 取下侧行李箱

— 带行李箱<sup>SZ</sup>

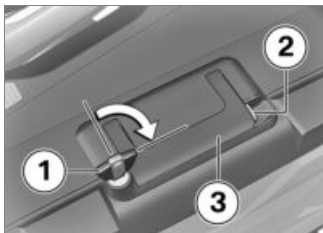

- 顺时针旋转钥匙 1。
- 按住黄色锁止件 2，并将提手 3 掀开。



- 将红色解锁杆 1 向上拉。
- » 锁止盖 2 弹起。
- 将锁止盖完全掀开。

- 抓住提手，将侧行李箱从支架中取出。

### 安装侧行李箱

— 带行李箱<sup>SZ</sup>

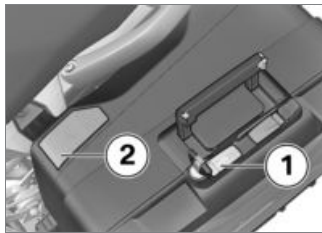

- 将红色解锁杆 1 向上拉。
- » 锁止盖 2 弹起。
- 将锁止盖完全掀开。

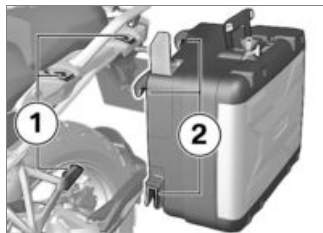

- 将侧行李箱从上部装入支架 1 和 2 中。

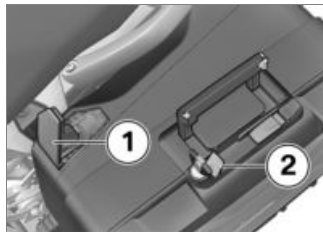

- 向下按压锁止盖 1 至阻力位置。
- 接着同时向下按压锁止盖和红色解锁杆 2。



» 锁止盖卡止。

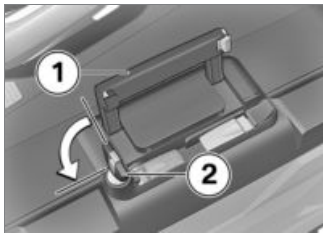

#### 注意

在联锁关闭行李箱时合上手柄  
锁止片损坏

- 在合上手柄之前注意，行李箱的锁横着沿行驶方向。◀
- 将提手 1 关上。
- 将钥匙 2 逆时针方向转动并拔出。

## 最大有效负载和最高速度

遵守边箱内提示牌上规定的最大有效负载和最高车速。

如果未在提示牌上找到您的车辆和边箱的组合，请联系您的 BMW Motorrad 当地代理商。

下列数值适用于此处所述组合：



带可伸缩边箱骑行时的最高速度

最大 180 km/h



每个可伸缩边箱的有效负载

最大 10 kg

## 尾箱

### 打开上行李箱

– 带上行李箱<sup>SZ</sup>

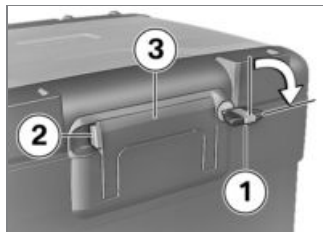

- 顺时针旋转钥匙 1。
- 按住黄色锁止件 2，并将提手 3 掀开。

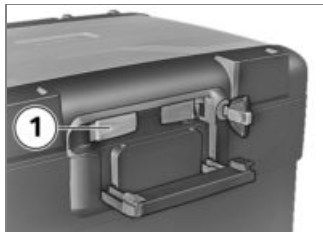

- 向前按压黄色按钮 1，同时打开上行李箱盖板。

## 调整上行李箱容积

— 带上行李箱<sup>SZ</sup>

- 打开上行李箱并清空。



- 将回转杆 **1** 在前部终端位置卡止，以调整到较大的容积。
- 将回转杆 **1** 在后部终端位置卡止，以调整到较小的容积。
- 关闭上行李箱。

## 关闭上行李箱

— 带上行李箱<sup>SZ</sup>

- 将上行李箱盖板用力压下关闭。

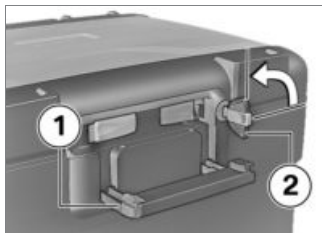

**注意**

**边箱锁联锁后，合上把手  
锁止片损坏**

- 在合上把手前，应注意上尾箱锁应处于垂直位置。◀
- 将提手 **1** 关上。  
» 可听到提手的卡止声。
- 将钥匙 **2** 逆时针方向转动并拔出。

## 取下上行李箱

— 带上行李箱<sup>SZ</sup>

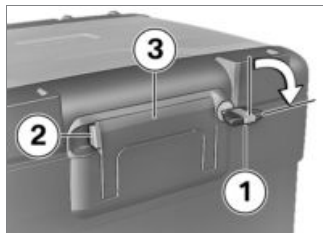

- 顺时针旋转钥匙 **1**。
- 按住黄色锁止件 **2**，并将提手 **3** 掀开。

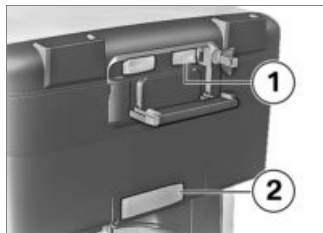

- 向后拉红色杠杆 **1**。  
» 锁止盖 **2** 弹起。
- 将锁止盖完全掀开。

- 抓住提手，将上行李箱从支架中取出。

## 安装上行李箱

— 带上行李箱<sup>SZ</sup>

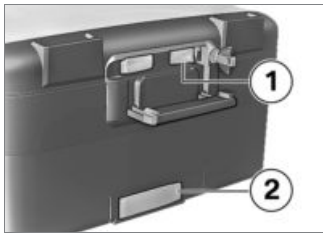

- 向后拉红色杠杆 1。  
» 锁止盖 2 弹起。
- 将锁止盖完全掀开。

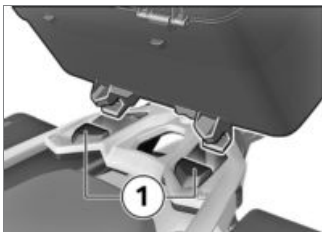

- 将上行李箱挂入上行李箱固定板上的前部支架 1 中。
- 将上行李箱后部压到上行李箱固定板上。



- 向前按压锁止盖 1 至阻力位置。

- 接着同时向前按压锁止盖和红色解锁杆 2。  
» 锁止盖卡止。

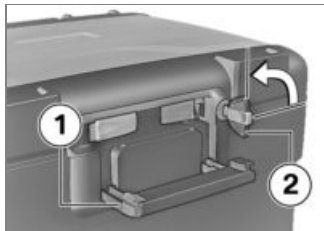

### 注意

边箱锁联锁后，合上把手  
锁止片损坏

- 在合上把手前，应注意上尾箱锁应处于垂直位置。◀
- 将提手 1 关上。  
» 可听到提手的卡止声。
- 将钥匙 2 逆时针方向转动并拔出。

## 最大有效负载和最高速度

遵守尾箱内提示牌上规定的最大有效负载和最高车速。

如果未在提示牌上找到您的车辆和尾箱的组合，请联系您的 BMW Motorrad 当地代理商。

下列数值适用于此处所述组合：



带可伸缩尾箱骑行时的最高速度

最大 180 km/h



可伸缩尾箱的有效负载

最大 5 kg

## 安装尾箱

– 大型尾箱 2, 49 L SZ



**警告**

### 尾箱固定不当

妨碍行驶安全性

- 尾箱不得晃动，且必须无间隙固定。◀



- 将提手 **1** 翻起至限位。

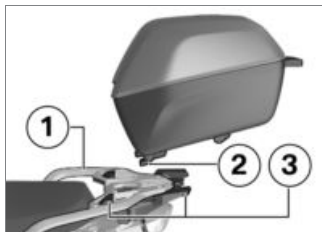

- 将尾箱钩入行李架 **1**。注意，钩子 **2** 应牢固钩住相应的定位件 **3**。

- 将提手向下压，直至其卡止。



- 将尾箱锁中的钥匙转到 **1** 位置，然后拔出。

带大型尾箱 2, 49 L 骑行的最高车速

最大 180 km/h

大型尾箱 2, 49 L 的有效负载

最大 5 kg

- 不要超过最高车速与有效负载值。

## 打开尾箱

– 大型尾箱 2, 49 L SZ



- 将尾箱锁中的钥匙转到 **1** 位置。

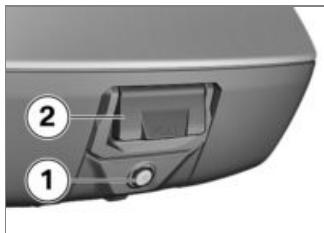

- 向前按压锁芯 **1**。

- » 解锁杆 **2** 弹起。
- 将解锁杆完全向上拉。
- » 尾箱盖板弹开。

## 关闭尾箱

– 大型尾箱 2, 49 L SZ



- 将解锁杆 **1** 完全向上拉。
- 关闭尾箱盖并固定。注意不要夹到东西。

### 提示

当锁处于位置 LOCK 时，也可以关闭上行李箱。在这种情况下应确保车钥匙不在上行李箱内。◀

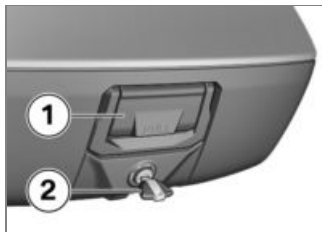

- 将解锁杆 **1** 向下压，直至其卡止。
- 将尾箱锁中的钥匙 **2** 转到 **LOCK** 位置再拔下。

## 取下尾箱

– 大型尾箱 2, 49 L SZ



- 将尾箱锁中的钥匙转到 **1** 位置。
- » 把手弹出。



- 将提手 **1** 完全向上翻。
- 抬起尾箱的后部，然后从行李架中取下。

## 导航系统

— 带导航系统预装件<sup>SA</sup>

### 牢固固定导航装置



**提示**

导航预留装置适用于 BMW Motorrad Navigator IV 和 BMW Motorrad Navigator V。◀



**提示**

Mount Cradle 的安全系统不提供防盗保护。  
在每次行车后都要拆下导航系统并妥善保管。◀

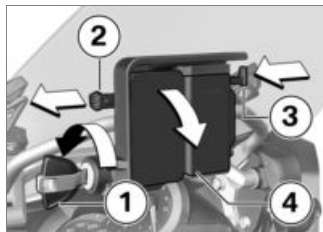

- 逆时针方向转动车钥匙 **1**。
- 向**左**拉出锁止防松件 **2**。
- 压入锁止件 **3**。
- » Mount Cradle 已解锁，盖板 **4** 可以通过旋转向前拆下。

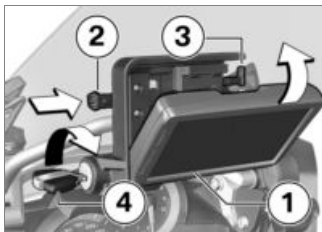

- 将导航装置 **1** 在下部区域装入，然后通过旋转向后翻转。
  - » 可听到导航装置的卡止声。
- 将锁止防松件 **2** 向右推到底。
  - » 锁止件 **3** 已锁死。
- 顺时针方向旋转车钥匙 **4**。
  - » 导航装置已保险锁死，车钥匙可以拔出。

## 取下导航装置，然后安装盖板



**注意**

在Mount Cradles 的触点上有灰尘和污垢  
损坏触点

- 每次骑行结束后都要重新安装盖板。 ◀

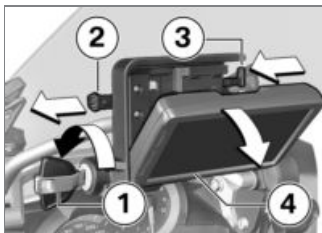

- 沿逆时针方向转动车钥匙 **1**。
- 向左将锁止防松件 **2** 拉到底。
  - » 锁止件 **3** 已解锁。
- 将锁止件 **3** 向左推到底。
  - » 导航装置 **4** 解锁。
- 向下翻导航装置 **4**，以便将其取下。

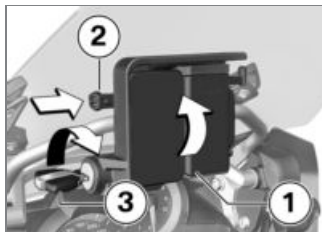

- 将盖板 **1** 在下部区域装入，然后通过旋转向后翻转。
  - » 可听到盖板的卡止声。
- 将锁止防松件 **2** 向右推。
- 顺时针方向旋转车钥匙 **3**。
  - » 盖板 **1** 已锁死。

## 操作导航系统



**提示**

以下描述基于 Navigator V。  
Navigator IV 不提供所述及的全部选项。 ◀



## 提示

仅支持最新版本的 BMW Motorrad 通信系统。必要时须对 BMW Motorrad 通信系统进行软件升级。如遇这种情况，请向 BMW Motorrad 当地代理商求助。◀

如果安装有 BMW Motorrad Navigator，则它某些功能可以利用 Multi-Controller 直接从转向把上操作。



Multi-Controller 的操作通过六种运动实现：

- 向上和向下转动。
- 向左和向右短按。
- 向左和向右长按。

转动 Multi-Controller 可在罗盘和 Mediaplayer 页面提高或降低通过 Bluetooth 连接的 BMW Motorrad 通信系统的音量。

在 BMW 专用菜单中可通过转动 Multi-Controller 选择菜单项。

向左或向右短按 Multi-Controller 可在 Navigator 的各个主页之间切换：

- 地图视图
- 罗盘
- Mediaplayer
- BMW 专用菜单
- 我的摩托车页面

长按 Multi-Controller 对应于激活 Navigator 显示器上的某些功能。这些功能通过相应触摸区上方的右箭头或左箭头标出。



通过向右长按触发功能。



通过向左长按触发功能。

具体来说可以操作下列功能：

### 地图视图

- 向上转动：放大地图局部视图 (Zoom in)。
- 向下转动：缩小地图局部视图 (Zoom out)。



## 罗盘页面

- 转动提高或降低通过 Bluetooth 连接的 BMW Motorrad 通信系统的音量。

## BMW 专用菜单

- 播报: 重复上一条导航公告。
- 路标: 将当前地点存储为 "常用"。
- 回家: 开始导航至家庭住址 (未设置家庭住址时显示为灰色)。
- 静音: 关闭或接通自动导航公告 (关闭: 显示屏最上面一行显示一个被划掉的嘴唇图标)。通过 "播报" 选项仍可播报导航公告。其它声音输出保持接通。
- 关闭显示: 关闭显示屏。
- 拨打家庭电话号码: 拨打导航仪中存储的家庭电话号码 (仅在连接了电话时才会显示)。
- 绕行: 激活绕行功能 (仅在某条路线激活时才会显示)。
- 跳过: 跳过下一个路标 (仅在该路线拥有路标时才会显示)。

## 我的摩托车

- 转动: 更改显示的数值个数。
- 通过点击显示屏上的数据区打开一个数据选择菜单。
- 可选数值取决于安装的可选配置。



### 提示

Mediaplayer 功能仅在使用 A2DP 标准的 Bluetooth 设备 (例如 BMW Motorrad 通信系统) 时可用。◀

## Mediaplayer

- 向左长按: 播放上一首曲目。
- 向右长按: 播放下一首曲目。
- 转动提高或降低通过 Bluetooth 连接的 BMW Motorrad 通信系统的音量。

## 警告和指示信息



摩托车的警告和指示信息通过一个相应的图标 1 显示在地图视图的左上方。



### 提示

如果连接了 BMW Motorrad 通信系统，发出警告时会额外播放一声提示音。◀

如有多条激活的警告信息，信息数量会显示在警告三角标志下方。

如果信息数量大于一条，按下警告三角标志时会打开一个包含所有警告信息的清单。

选择某条信息时，会显示附加信息。



### 提示

并非针对所有警告均可显示详细信息。◀

### 特殊功能

通过整合 BMW Motorrad Navigator，可能与 Navigator 操作说明中的某些描述产生偏差。

### 燃油储备警告

燃油液位指示器设置不可用，因为 Navigator 接收到车辆燃油储备警告。该信息激活时，按下信息会显示最近的加油站。

### 时间和日期

时间和日期由 Navigator 传输至摩托车。必须在组合仪表的 SETUP 菜单中激活将这些数据接收到组合仪表中。

### 安全设置

可以通过四位的 PIN 码防止 BMW Motorrad Navigator V 被未经授权操作 (Garmin Lock)。如果在车辆中安装有导航器并且已打开点火开关时激活此功能，则会向您询问，是否应将该车辆添加到保险锁死车辆的列表中。如果用 "是" 确认该问题，则 Navigator 会存储该车辆的识别号码。

最多可以存储五个车辆识别号。如果接着通过接通点火开关在这些车辆之一中接通 Navigator，则不再需要输入 PIN 码。如果在接通状态下将 Navigator 从车辆中拆下，则出于安全考虑会启动 PIN 码查询。

### 屏幕亮度

在安装状态下通过摩托车规定屏幕亮度。无需手动输入。自动设置可根据需求在 Navigator 的显示屏设置中关闭。

## 养护

保养剂 .....	138
车辆清洗 .....	138
清洁敏感的车辆零件 .....	138
车漆养护 .....	139
涂防腐层 .....	139
停用摩托车 .....	139
开始使用摩托车 .....	140

## 保养剂

BMW Motorrad 建议使用从 BMW Motorrad 当地代理商处购得的清洁剂和保养剂。BMW CareProducts 已经过材料检测、实验室测试和实际检验，可对您车辆上使用的材料提供最佳的养护。



### 清洗和保养剂使用不当

损坏车辆零件

- 不要使用如硝基稀释剂、冷态清洁剂、燃油等溶剂以及含酒精的清洗剂。◀

## 车辆清洗

BMW Motorrad 建议，在清洗车辆前，将油漆件上的虫渍和顽固污渍用 BMW 虫渍清洗剂浸软并洗掉。

为避免形成污斑，请不要在日光照射较强时或者在太阳底下直接清洗车辆。

在冬季要特别注意经常清洗车辆。

为去掉防滑盐，在骑行完毕后请立即用冷水清洗摩托车轮。



### 洗车后、涉水后或雨天制动盘和制动片潮湿

制动效果降低，有事故风险

- 提前制动，直到制动盘和制动摩擦片干燥或干燥制动为止。◀



### 热水会增强盐渍效果

锈蚀

- 要清除防滑盐只能使用冷水。◀



### 由于高压清洗设备或蒸汽清洗设备水压过高而损坏

腐蚀或短路，损坏密封圈、液压制动系统、电气设备和鞍座

- 谨慎使用高压装置或者蒸汽喷射装置。◀

## 清洁敏感的车辆零件

### 塑料



#### 使用不适合的清洁剂

塑料表面损坏

- 不要使用含有酒精、溶剂或磨蚀性清洁剂。
- 不要使用粗糙或过硬的海绵。◀

#### 饰板件

饰板件要用水和 BMW 塑料保养剂清洁。

#### 塑料挡风玻璃和配光镜

污物和昆虫残渍用软的海绵和大量水去除。



敷上一块湿布浸软顽固污渍和虫渍。◀



只可用水和海绵清洁。



不要使用化学清洁剂。

## 铬

镀铬部件特别是粘附防滑盐的情况下要用清水和 BMW 车辆专用香波仔细清洗。用铬擦亮剂进行附加处理。

## 水箱

定期清洁水箱，以便在冷却不足时防止发动机过热。使用诸如水压低的、用于浇灌园地的长橡皮管。



### 注意

#### 水箱散热片弯折

水箱散热片损坏

- 在清洁水箱时注意，不要弯折水箱散热片。◀

## 橡胶件

橡胶部件用水或 BMW 橡胶保护剂予以处理。



### 注意

#### 使用硅油喷剂保养密封胶圈

损坏密封胶圈

- 不要使用硅酮喷剂或含硅酮的保养剂。◀

## 车漆养护

定期进行车辆清洗可预防损害车漆的物质长期的影响，特别是当您的车辆在空气污染或自然污物比较严重的地方骑行时，如树脂或在扬尘地区。

特别是一些侵蚀性的物质要立即清除掉，否则可能造成车漆变化或者车漆染色。这些物质还包括例如溢出的燃油、机油、油脂、制动液以及鸟粪。为此，建议使用 BMW 车用抛光剂或 BMW 油漆清洗剂。

洗过车辆后就能清晰地看到车漆表面上的污渍。请立即将清洁

用汽油或酒精倒在一块干净的抹布或者棉花球上清洁这些部位。BMW Motorrad 建议用 BMW 焦油去除剂来清除焦油污渍。然后对这些部位上的车漆涂上防腐层。

## 涂防腐层

如果水不再从油漆上如珍珠般滴下，则必须在油漆上涂防腐层。BMW Motorrad 建议，给油漆涂防腐层时使用 BMW 车蜡或含巴西棕榈蜡或人造蜡的养护剂。

## 停用摩托车

- 清洁摩托车。
- 给摩托车加满油。
- 拆卸蓄电池 (▶▶ 118)。
- 用合适的润滑剂喷涂制动和离合器操纵杆、主支架和侧面支座轴承。

- 用无酸的油脂（凡士林）油封裸露以及镀铬的部件。
- 将摩托车停放在干燥的房间内，使两个车轮都已卸载（最好使用 BMW Motorrad 提供的前轮和后轮支架）。

## 开始使用摩托车

- 取下外部防腐装置。
- 清洁摩托车。
- 安装蓄电池 (▶▶▶ 119)。
- 注意检查表 (▶▶▶ 76)。

## 技术数据

故障一览表 .....	142
螺栓连接 .....	143
燃油 .....	145
发动机机油 .....	146
发动机 .....	146
离合器 .....	147
变速箱 .....	147
后轮驱动 .....	148
车架 .....	148
底盘 .....	149
制动 .....	150
车轮和轮胎 .....	151
电气系统 .....	152
防盗报警系统 .....	154
尺寸 .....	154

重量 .....	155
骑行数值 .....	155

## 故障一览表

发动机未起动。

原因	排除
侧面支架处于支开状态并且已挂档	折起侧面支架。
已挂档，但未捏住离合器操纵手柄	将变速箱挂入怠速位置或捏住离合器操纵手柄。
燃油箱已空	加油过程 (►► 83)。
蓄电池电已用完	对处于连接状态的蓄电池充电 (►► 117)。
起动马达的过热保护触发。仅在有限时间内操纵起动马达。	让起动马达冷却约 1 分钟，直至重新可用。



## 螺栓连接

前轮	值	有效
<b>半轴安装到伸缩套筒叉中</b>		
M12 x 20	30 Nm	
<b>半轴紧固螺栓安装到伸缩套筒叉中</b>		
M8 x 35	19 Nm	
<b>制动钳安装到伸缩套筒叉上</b>		
M10 x 65	38 Nm	
<b>车轮转速传感器固定到轮叉上</b>		
M6 x 16 微封装或中等强度螺栓防松剂	8 Nm	
<b>后轮</b>	<b>值</b>	<b>有效</b>
<b>车轮法兰上的后轮</b>		
M10 x 1.25 x 40	沿对角拧紧 60 Nm	
<b>后视镜</b>	<b>值</b>	<b>有效</b>
<b>后视镜 (防松螺丝) 安装到适配接口上</b>		
M10 x 1.25	左旋螺纹, 22 Nm	

后视镜	值	有效
夹紧支架上的适配器		
M10 x 14 - 4.8	25 Nm	
转向把	值	有效
夹紧支架 (方向把夹紧件) 安装到叉形桥上		
M8 x 35	按行驶方向在前部拧紧	
	19 Nm	

## 燃油

建议的燃油等级	Super 无铅 (最多 10 % 乙醇, E10) 95 ROZ/RON 89 AKI
备用燃油等级	普通无铅 (在功率和油耗方面有限制。如果例如要在燃油等级低的国家内使用 91 ROZ 驱动发动机, 则必须事先请 BMW Motorrad 当地代理商对摩托车进行相应的编程。) (最多 10 % 乙醇, E10) 91 ROZ/RON 87 AKI
可用燃油加注量	约 20 l
燃油备用量	约 4 l
废气排放标准	EU 4

## 发动机机油

发动机油加注量	最大 4 l, 同时更换滤清器
规格	SAE 5W-40, API SL/JASO MA2, 不得采用添加剂 (比如钼基产品), 因为带涂层的发动机部件会被侵蚀, BMW Motorrad 推荐使用 BMW Motorrad ADVANTEC Ultimate 机油
发动机油补充量	最大 0.95 l, MIN 和 MAX 之间的偏差

BMW recommends **ADVANTEC**  
ORIGINAL BMW ENGINE OIL

## 发动机

发动机编号位置	右下部曲轴箱, 起动马达下方
发动机类型	122EN
发动机结构形式	风冷 / 水冷双缸四冲程水平对置发动机, 正齿轮传动的双顶置凸轮轴, 单平衡轴
排量	1170 cm <sup>3</sup>
气缸内径	101 mm
冲程	73 mm
压缩比	12.5:1

额定功率	92 kW, 如果发动机转速为: 7750 min <sup>-1</sup>
- 带功率降低装置 <sup>SA</sup>	79 kW, 如果发动机转速为: 7750 min <sup>-1</sup>
扭矩	125 Nm, 如果发动机转速为: 6500 min <sup>-1</sup>
- 带功率降低装置 <sup>SA</sup>	122 Nm, 如果发动机转速为: 5250 min <sup>-1</sup>
最高转速	最大 9000 min <sup>-1</sup>
怠速转速	1150 min <sup>-1</sup> , 发动机暖机

## 离合器

离合器结构类型	多片式油浴式离合器, 防跳动
---------	----------------

## 变速箱

变速箱结构类型	带锯齿的牙嵌式 6 档变速箱
变速箱速比	1.000 (60:60 齿), 初级传动比 1.650 (33:20 齿), 变速箱输入传动比 2.438 (39:16 齿), 第 1 档 1.714 (36:21 齿), 第 2 档 1.296 (35:27 齿), 第 3 档 1.059 (36:34 齿), 第 4 档 0.943 (33:35 齿), 第 5 档 0.848 (28:33 齿), 第 6 档 1.061 (35:33 齿), 变速箱输出传动比

## 后轮驱动

后轮驱动的结构类型	圆锥齿轮轴传动
后轮导向件的结构类型	铸铝-单臂摆臂带 BMW Motorrad Paralever 后悬挂系统
后轮驱动的传动比	2.91 (32/11 齿)

## 车架

车架结构类型	带承重式驱动单元的钢管车架、钢管后车架
型号铭牌位置	右前框架 (在减振支柱旁边)
车辆识别号码的位置	右前车架, 转向头上

## 底盘

### 前轮

前轮导向件的结构类型	BMW Telelever 前悬, 上部叉形桥倾斜脱离, 纵向转向杆位于发动机内和伸缩套筒叉上, 中央安置的减振支柱支撑在纵向转向杆和主车架上。
前轮悬挂的结构类型	带螺旋弹簧的中央减振支柱
- 含 Dynamic ESA <sup>SA</sup>	带螺旋弹簧的和储液罐中央减振支柱、电动可调节的拉伸级和压力级减振
前部弹簧位移	190 mm, 在车轮上
- 含低悬挂 <sup>SA</sup>	160 mm, 在车轮上

### 后轮

后轮导向件的结构类型	铸铝-单臂摆臂带 BMW Motorrad Paralever 后悬挂系统
后轮减振弹簧的结构类型	带螺旋弹簧的中央减振支柱、可调节的拉伸级减振和弹簧预紧力
- 含 Dynamic ESA <sup>SA</sup>	带螺旋弹簧和储液罐的中央减振支柱、电动可调节的拉伸级和压力级减振、电动可调节的弹簧预紧力
后轮上的弹簧位移	200 mm
- 含低悬挂 <sup>SA</sup>	170 mm

## 制动

### 前轮

前轮制动器的结构类型	液压操作双盘制动器，带四活塞径向整体制动钳和浮动制动盘
前部制动摩擦片材料	烧结合金
前制动盘厚度	最小 4 mm，磨损极限
踩制动器时的空程 (前轮制动)	约 1.85 mm，活塞上

### 后轮

后轮制动器的结构类型	液压操纵盘式制动器，带双活塞浮式制动钳和固定制动盘
后部制动摩擦片材料	烧结合金
后制动盘厚度	最小 4.5 mm，磨损极限
制动踏板的自动放气间隙	1 mm，框架和制动踏板之间



## 车轮和轮胎

建议的轮胎配对	可从 BMW Motorrad 当地代理商处或网站 <a href="http://bmw-motorrad.com">bmw-motorrad.com</a> 上了解当前轮胎许可的概述。
前 / 后轮胎速度类别	V, 最低要求: 240 km/h
<b>前轮</b>	
前轮结构类型	铸铝车轮
- 带交叉辐条轮 <sup>SA</sup>	十字型轮辐车轮
前轮轮辋尺寸	3.0"x19"
前部轮胎标识	120/70 - 19
前轮胎载重指数	min 52
允许的前轮不平衡	最大 5 g
<b>后轮</b>	
后轮结构类型	铸铝车轮
- 带交叉辐条轮 <sup>SA</sup>	十字型轮辐车轮
后轮轮辋尺寸	4.50"x17"
后部轮胎标识	170/60 - 17
后轮胎载重指数	min 70
允许的后轮不平衡	最大 45 g

**轮胎充气压力**

前部轮胎充气压力	2.5 bar, 在冷胎时
后部轮胎充气压力	2.9 bar, 在冷胎时

**电气系统**

插座的电气负荷能力	最大 5 A, 所有插座总和
保险丝架 1	10 A, 插接位置 1: 组合仪表、防盗报警系统 (DWA)、点火开关、诊断插座 7.5 A, 插接位置 2: 左侧组合开关、轮胎压力监控系统 (RDC)
保险丝支架	50 A, 保险丝 1: 电压调节器

**蓄电池**

蓄电池结构类型	AGM (可吸收玻璃纤维网) 蓄电池
蓄电池额定电压	12 V
蓄电池电容量	12 Ah

**火花塞**

火花塞制造商和名称	NGK LMAR8D-J
火花塞电极距离	0.8 <sup>+0.1</sup> mm, 新状态 1.0 mm, 磨损极限

照明器材	
远光灯灯泡	H7 / 12 V / 55 W
- 带 LED 大灯 <sup>SA</sup>	LED
近光灯灯泡	H7 / 12 V / 55 W
- 带 LED 大灯 <sup>SA</sup>	LED
停车灯灯泡	W5W / 12 V / 5 W
- 带 LED 大灯 <sup>SA</sup>	LED
尾灯 / 制动信号灯灯泡	LED
前部转向信号灯灯泡	RY10W / 12 V / 10 W
- 带 LED 转向信号灯 <sup>SA</sup>	LED
后部转向信号灯灯泡	RY10W / 12 V / 10 W
- 带 LED 转向信号灯 <sup>SA</sup>	LED

## 防盗报警系统

试运行时的激活时间	约 30 s
报警持续时间	约 26 s
蓄电池型号	CR 123 A

## 尺寸

车辆长度	2205 mm, 位于挡泥板上方
车辆高度	1215 mm, 直到组合仪表的上边缘
- 含低悬挂 <sup>SA</sup>	1200 mm, 直到组合仪表的上边缘
车辆宽度	925 mm, 不带后视镜
骑手鞍座高度	850...870 mm, 不含骑手, 全装备重量时
- 带矮款骑手鞍座 <sup>SA</sup>	820...840 mm, 不含骑手, 全装备重量时
- 含低悬挂 <sup>SA</sup>	800...820 mm, 不含骑手, 全装备重量时
骑手内腿曲线长度	1870...1910 mm, 不含骑手, 全装备重量时
- 带矮款骑手鞍座 <sup>SA</sup>	1820...1860 mm, 不含骑手, 全装备重量时
- 含低悬挂 <sup>SA</sup>	1790...1830 mm, 不含骑手, 全装备重量时

## 重量

车辆全装备重量	244 kg, DIN 空载重量, 行车准备就绪, 油箱已加满 90 %, 无特殊装备
允许的总重量	460 kg
最大负荷	216 kg

## 骑行数值

上坡起步能力 (在允许的总重量下)	20 %
最高车速	219 km/h



## 售后服务

BMW Motorrad 售后服务 .....	158
BMW Motorrad 机动性服务 .....	158
保养工作 .....	158
BMW 售后服务 .....	158
保养计划 .....	161
保养确认 .....	162
保养证明 .....	176

## BMW Motorrad 售后服务

通过覆盖全球的代理商网络, BMW Motorrad 可在世界上超过 100 个国家为您和您的摩托车提供服务。BMW Motorrad 当地代理商拥有在您的 BMW 摩托车上可靠进行所有保养和维修工作所需的技术信息与核心专业知识。最近的 BMW Motorrad 当地代理商请通过以下网页查找:

[bmw-motorrad.com](http://bmw-motorrad.com)



### 警告

#### 保养和维修不当

因间接损失带来事故危险

- BMW Motorrad 建议让专业维修厂、最好是 BMW Motorrad 当地代理商对本摩托车进行相应作业。◀

为了保证您的 BMW 摩托车始终处于最佳状态, BMW Motorrad 建议遵守为您的摩托车规定的保养周期。

请让其对本指南 "保养" 一章中所有已进行的保养和维修作业予以确认。定期保养证明是保修期过后予以优惠的必要条件。

关于 BMW 保养的内容, 您可以向 BMW Motorrad 当地代理商了解。

## BMW Motorrad 机动性服务

对于新的 BMW 摩托车, 通过 BMW Motorrad 机动性服务的不同服务内容 (例如道路救援、抛锚救助、车辆回运) 在抛锚情况下为您提供保障。

请向 BMW Motorrad 当地代理商了解, 都提供哪些机动性服务。

## 保养工作

### BMW 交车检查

BMW Motorrad 当地代理商在将车辆移交给您之前, 会进行 BMW 交车检查。

## BMW 磨合检查

BMW 磨合检查在新车骑行到 500 km 和 1200 km 之间时进行。

## BMW 售后服务

BMW 保养每年进行一次, 保养范围根据车龄和骑行里程可能有所变化。BMW Motorrad 当地代理商为您确认已进行的保养, 并记录下次保养的日程。

对于年骑行里程高的骑手, 在记录的日程之前就可能需要进行保养。对于这些情况, 在保养证明中要附加记录一个相应的最大里程数。如果这个里程数在下次保养期限之前达到, 则必须提前进行保养。

在记录的数值前约一个月或 1000 km, 多功能显示屏中的保养周期显示提醒您即将来临的保养期限。



以下是关于服务主题的更多信息：

**[bmw-motorrad.com/service](http://bmw-motorrad.com/service)**

在下列保养计划中可找到您的车辆所需的售后服务范围：



## 保养计划

- 1 BMW 磨合检查
- 2 BMW 售后服务标准范围
- 3 利用过滤器更换发动机中的机油
- 4 更换后部圆锥齿轮传动机构中的机油
- 5 检查气门间隙
- 6 更换所有的火花塞
- 7 更换空气滤清器滤芯
- 8 检查或更换空气滤清器滤芯
- 9 更换整个系统中的制动液
  - a 每年或每 10000 km (以先到者为准)
  - b 每两年或每 20000 km (以先到者为准)
  - c 越野骑行时, 每年或每 10000 km (以先到者为准)
  - d 一年后进行第一次, 然后每两年一次

## 保养确认

### BMW 售后服务标准范围

以下列出了 BMW 售后服务标准范围的操作。涉及到具体车辆的实际服务范围可能有所偏差。

- 用 BMW Motorrad 诊断系统进行车辆测试
- 目检液压离合器系统
- 目检制动管路、制动软管和接头
- 检查制动摩擦片和前部制动盘的磨损
- 检查前轮制动器制动液面高度
- 检查制动摩擦片和后部制动盘的磨损
- 检查后轮制动器制动液面高度
- 检查冷却液液位
- 检查侧面支座的灵活性
- 检查主支架的灵活性
- 检查轮胎胎纹深度和轮胎充气压力
- 检查轮辐的应力，必要时拧紧
- 检查照明和信号装置
- 发动机起动抑制功能检查
- 终检和检查交通安全性
- 设置服务日期和服务剩余里程
- 检查蓄电池充电状态
- 确认车载文件中的 BMW 保养项目

## BMW 交车检查

已进行

日期\_\_\_\_\_

\_\_\_\_\_  
盖章、签名

## BMW 磨合检查

已进行

日期\_\_\_\_\_

里程数\_\_\_\_\_

下次保养

最迟

日期\_\_\_\_\_

或，如果提前达到

里程数\_\_\_\_\_

\_\_\_\_\_  
盖章、签名

**BMW 售后服务**

已进行

日期\_\_\_\_\_

里程数\_\_\_\_\_

下次保养

最迟

日期\_\_\_\_\_

或，如果提前达到

里程数\_\_\_\_\_

已进行的作业

BMW 售后服务标准范围

带过滤器的发动机中的换油

后部圆锥齿轮传动中的换油

检查气门间隙

更新所有火花塞

更换空气滤清器滤芯

检查或更新空气滤清器滤芯 (保养时)

更换整个系统中的制动液

是

否

提示

-----

-----

-----

-----

-----

-----

-----

-----

\_\_\_\_\_  
盖章、签名

**BMW 售后服务**

已进行

日期\_\_\_\_\_

里程数\_\_\_\_\_

下次保养

最迟

日期\_\_\_\_\_

或，如果提前达到

里程数\_\_\_\_\_

已进行的作业

BMW 售后服务标准范围

带过滤器的发动机中的换油

后部圆锥齿轮传动中的换油

检查气门间隙

更新所有火花塞

更换空气滤清器滤芯

检查或更新空气滤清器滤芯 (保养时)

更换整个系统中的制动液

是

否

提示

-----

-----

-----

-----

-----

-----

-----

-----

-----

-----

\_\_\_\_\_  
盖章、签名

**BMW 售后服务**

已进行

日期\_\_\_\_\_

里程数\_\_\_\_\_

下次保养

最迟

日期\_\_\_\_\_

或，如果提前达到

里程数\_\_\_\_\_

已进行的作业

BMW 售后服务标准范围

带过滤器的发动机中的换油

后部圆锥齿轮传动中的换油

检查气门间隙

更新所有火花塞

更换空气滤清器滤芯

检查或更新空气滤清器滤芯 (保养时)

更换整个系统中的制动液

是

否

提示

-----

-----

-----

-----

-----

-----

-----

-----

\_\_\_\_\_  
盖章、签名



**BMW 售后服务**

已进行

日期\_\_\_\_\_

里程数\_\_\_\_\_

下次保养

最迟

日期\_\_\_\_\_

或，如果提前达到

里程数\_\_\_\_\_

已进行的作业

BMW 售后服务标准范围

带过滤器的发动机中的换油

后部圆锥齿轮传动中的换油

检查气门间隙

更新所有火花塞

更换空气滤清器滤芯

检查或更新空气滤清器滤芯 (保养时)

更换整个系统中的制动液

是

否

提示

-----

-----

-----

-----

-----

-----

-----

-----

-----

\_\_\_\_\_  
盖章、签名

**BMW 售后服务**

已进行

日期\_\_\_\_\_

里程数\_\_\_\_\_

下次保养

最迟

日期\_\_\_\_\_

或，如果提前达到

里程数\_\_\_\_\_

已进行的作业

BMW 售后服务标准范围

带过滤器的发动机中的换油

后部圆锥齿轮传动中的换油

检查气门间隙

更新所有火花塞

更换空气滤清器滤芯

检查或更新空气滤清器滤芯 (保养时)

更换整个系统中的制动液

是

否

提示

-----

-----

-----

-----

-----

-----

-----

-----

\_\_\_\_\_  
盖章、签名

**BMW 售后服务**

已进行

日期\_\_\_\_\_

里程数\_\_\_\_\_

下次保养

最迟

日期\_\_\_\_\_

或，如果提前达到

里程数\_\_\_\_\_

已进行的作业

BMW 售后服务标准范围

带过滤器的发动机中的换油

后部圆锥齿轮传动中的换油

检查气门间隙

更新所有火花塞

更换空气滤清器滤芯

检查或更新空气滤清器滤芯 (保养时)

更换整个系统中的制动液

是

否

提示

-----

-----

-----

-----

-----

-----

-----

-----

\_\_\_\_\_  
盖章、签名

**BMW 售后服务**

已进行

日期\_\_\_\_\_

里程数\_\_\_\_\_

下次保养

最迟

日期\_\_\_\_\_

或，如果提前达到

里程数\_\_\_\_\_

已进行的作业

BMW 售后服务标准范围

带过滤器的发动机中的换油

后部圆锥齿轮传动中的换油

检查气门间隙

更新所有火花塞

更换空气滤清器滤芯

检查或更新空气滤清器滤芯 (保养时)

更换整个系统中的制动液

是

否

提示

-----

-----

-----

-----

-----

-----

-----

-----

\_\_\_\_\_  
盖章、签名

**BMW 售后服务**

已进行

日期\_\_\_\_\_

里程数\_\_\_\_\_

下次保养

最迟

日期\_\_\_\_\_

或，如果提前达到

里程数\_\_\_\_\_

已进行的作业

BMW 售后服务标准范围

带过滤器的发动机中的换油

后部圆锥齿轮传动中的换油

检查气门间隙

更新所有火花塞

更换空气滤清器滤芯

检查或更新空气滤清器滤芯 (保养时)

更换整个系统中的制动液

是

否

提示

-----

-----

-----

-----

-----

-----

-----

-----

-----

\_\_\_\_\_  
盖章、签名

**BMW 售后服务**

已进行

日期\_\_\_\_\_

里程数\_\_\_\_\_

下次保养

最迟

日期\_\_\_\_\_

或，如果提前达到

里程数\_\_\_\_\_

已进行的作业

BMW 售后服务标准范围

带过滤器的发动机中的换油

后部圆锥齿轮传动中的换油

检查气门间隙

更新所有火花塞

更换空气滤清器滤芯

检查或更新空气滤清器滤芯 (保养时)

更换整个系统中的制动液

是

否

提示

-----

-----

-----

-----

-----

-----

-----

-----

\_\_\_\_\_  
盖章、签名

**BMW 售后服务**

已进行

日期\_\_\_\_\_

里程数\_\_\_\_\_

下次保养

最迟

日期\_\_\_\_\_

或，如果提前达到

里程数\_\_\_\_\_

已进行的作业

BMW 售后服务标准范围

带过滤器的发动机中的换油

后部圆锥齿轮传动中的换油

检查气门间隙

更新所有火花塞

更换空气滤清器滤芯

检查或更新空气滤清器滤芯 (保养时)

更换整个系统中的制动液

是

否

提示

-----

-----

-----

-----

-----

-----

-----

-----

-----

-----

\_\_\_\_\_  
盖章、签名

**BMW 售后服务**

已进行

日期\_\_\_\_\_

里程数\_\_\_\_\_

下次保养

最迟

日期\_\_\_\_\_

或，如果提前达到

里程数\_\_\_\_\_

已进行的作业

BMW 售后服务标准范围

带过滤器的发动机中的换油

后部圆锥齿轮传动中的换油

检查气门间隙

更新所有火花塞

更换空气滤清器滤芯

检查或更新空气滤清器滤芯 (保养时)

更换整个系统中的制动液

是

否

提示

-----

-----

-----

-----

-----

-----

-----

-----

\_\_\_\_\_  
盖章、签名



**BMW 售后服务**

已进行

日期\_\_\_\_\_

里程数\_\_\_\_\_

下次保养

最迟

日期\_\_\_\_\_

或，如果提前达到

里程数\_\_\_\_\_

已进行的作业

BMW 售后服务标准范围

带过滤器的发动机中的换油

后部圆锥齿轮传动中的换油

检查气门间隙

更新所有火花塞

更换空气滤清器滤芯

检查或更新空气滤清器滤芯 (保养时)

更换整个系统中的制动液

是

否

提示

-----

-----

-----

-----

-----

-----

-----

-----

-----

-----

\_\_\_\_\_  
盖章、签名







## 附录

电子禁启动防盗装置证书 .....	180
无钥匙启动系统证书 .....	182
轮胎压力监控系统证书.....	184

## FCC Approval

### Ring aerial in the ignition switch



To verify the authorization of the ignition key, the electronic immobilizer exchanges information with the ignition key via the ring aerial.

This device complies with Part 15 of the FCC rules. Operation is subject to the following two conditions:

- (1) This device may not cause harmful interference, and
- (2) this device must accept any interference received, including interference that may cause undesired operation.



Any changes or modifications not expressly approved by the party responsible for compliance could void the user's authority to operate the equipment. ◀

## Approbation de la FCC

### Antenne annulaire présente dans le commutateur d'allumage



Pour vérifier l'autorisation de la clé de contact, le système d'immobilisation électronique échange des

informations avec la clé de contact via l'antenne annulaire.

Le présent dispositif est conforme à la partie 15 des règles de la FCC. Son utilisation est soumise aux deux conditions suivantes :

- (1) Le dispositif ne doit pas produire d'interférences nuisibles, et
- (2) le dispositif doit pouvoir accepter toutes les interférences extérieures, y compris celles qui pourraient provoquer une activation inopportune.



Toute modification qui n'aurait pas été approuvée expressément par l'organisme responsable de l'homologation peut annuler l'autorisation accordée à l'utilisateur pour utiliser le dispositif. ◀

## Certifications

---

### BMW Keyless Ride ID Device



#### USA, Canada

Product name: BMW Keyless Ride ID Device  
FCC ID: YGOHUF5750  
IC: 4008C-HUF5750

#### Canada:

Operation is subject to the following two conditions:

- (1) This device may not cause harmful interference, and
- (2) this device must accept any interference received, including interference that may cause undesired operation.

#### USA:

This device complies with Part 15 of the FCC rules. Operation is subject to the following two conditions:

- (1) This device may not cause harmful interference, and
- (2) this device must accept any interference received, including interference that may cause undesired operation.



Any changes or modifications not expressly approved by the party responsible for compliance could void the user's authority to operate the equipment.



# Declaration Of Conformity

---

We declare under our responsibility that the product

## **BMW Keyless Ride ID Device (Model: HUF5750)**

complies with the appropriate essential requirements of the article 3 of the R&TIE and the other relevant provisions, when used for its intended purpose. Applied Standards:

1. Health and safety requirements contained in article 3 (1) a)
  - EN 60950-1:2006+A11:2009+A1:2010+A12:2011; Information technology equipment- Safety
2. Protection requirements with respect to electromagnetic compatibility article 3 (1) b)
  - EN 301 489-1 (V1 .9.2, 09/2011 ), Electromagnetic compatibility and radio spectrum matters (ERM); Electromagnetic compatibility (EMC) standard for radio equipment and services; Part 1: Common technical requirements
  - EN 301 489-3 (V1.4.1, 08/2002) Electromagnetic compatibility and radio spectrum matters (ERM); Electromagnetic compatibility (EMC) standard for radio equipment and services; Part 3: Specific conditions for short range devices (SRD) operating on frequencies between 9 kHz and 40 GHz
3. Means of the efficient use of the radio frequency spectrum article 3 (2)
  - EN 300 220-1 & -2 (V2.4.1, 05/2012), electromagnetic compatibility and radio spectrum matters (ERM); Short range devices (SRD); Radio equipment to be used in the 25 MHz to 1000 MHz frequency range with power levels ranging up to 500 mW;  
Part 1: Technical characteristics and test methods.  
Part 2: Harmonized EN covering essential requirements under article 3.2 of the R&TIE directive

The product is labeled with the CE marking: **CE**

Velbert, October 15<sup>th</sup>, 2013

---

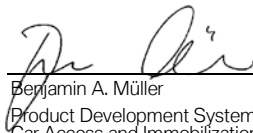

---

Benjamin A. Müller  
Product Development Systems  
Car Access and Immobilization – Electronics  
Huf Hüsbeck & Fürst GmbH & Co. KG  
Steeger Straße 17, D-42551 Velbert

## Certification Tire Pressure Control (TPC)

---

FCC ID: MRXBC54MA4  
IC: 2546A-BC54MA4

FCC ID: MRXBC5A4  
IC: 2546A-BC5A4

This device complies with Part 15 of the FCC Rules and with Industry Canada license-exempt RSS standard(s).

Operation is subject to the following two conditions:

- (1) This device may not cause harmful interference, and
- (2) This device must accept any interference received, including interference that may cause undesired operation.

Le présent appareil est conforme aux CNR d'Industrie Canada applicables aux appareils radio exempts de licence. L'exploitation est autorisée aux deux conditions suivantes:

- (1) l'appareil ne doit pas produire de brouillage, et
- (2) l'utilisateur de l'appareil doit accepter tout brouillage radioélectrique subi, même si le brouillage est susceptible d'en compromettre le fonctionnement.

**WARNING:** Changes or modifications not expressly approved by the party responsible for compliance could void the user's authority to operate the equipment. The term "IC:" before the radio certification number only signifies that Industry Canada technical specifications were met.

**A**

## ABS

- 自诊断, 77
- 技术细节, 88
- 显示, 32
- 操作, 53
- 操作元件, 15

## ASC

- 自诊断, 78
- 显示, 33
- 操作, 54
- 操作元件, 15

## 安全说明

- 关于制动, 80
- 关于骑行, 74

## 鞍座

- 拆卸和安装, 64
- 高度调整装置的位置, 14
- 调整鞍座高度, 65
- 锁止件, 11

**B**

## 变速箱

- 技术数据, 147

## 保养

- 一般说明, 96
- 保养计划, 161
- 保养周期, 158
- 保养周期显示, 35
- 保养确认, 162
- 保险丝
- 更换, 120

**C**

## 车灯

- 回家照明, 46
- 近光灯, 45
- 停车灯, 45
- 停车警示灯, 46
- 操作大灯变光功能, 46
- 操作元件, 15
- 操作远光灯, 46
- 操作附加前照灯, 46

## 车轮

- 尺寸改变, 105
- 安装后轮, 110
- 安装前轮, 107
- 技术数据, 151
- 拆卸前轮, 106

## 检查轮辋, 104

## 检测轮辐, 105

## 车架

- 技术数据, 148

## 车速表, 17

## 车辆

- 开始使用, 140

## 车辆识别号码

- 在车辆上的位置, 13

## 尺寸

- 技术数据, 154

## 侧行李箱, 124

## 插座

- 在车辆上的位置, 13
- 使用说明, 124

**D**

## 电气系统

- 技术数据, 152
- 多功能显示屏, 17
- 选择显示, 48

## 概览, 21

- 操作, 48
- 操作元件, 15

## 低底盘

- 限制, 74

底盘  
技术数据, 149

定速控制  
操作, 60

挡风板  
调节元件, 13  
调整, 69

点火开关  
打开, 40  
关闭, 41

## E

ESA  
操作, 55  
操作元件, 15

## F

方向把  
调整, 71

发动机  
发动机电子伺控系统警告显示, 29  
发动机控制系统的警告显示, 34  
技术数据, 146  
起动, 76

发动机机油  
发动机机油油位警告显示, 35  
机油加注口, 13  
机油油位说明, 36  
技术数据, 146  
检查液位, 98  
添加, 98  
液位指示器, 13

防盗报警装置  
技术数据, 154  
指示灯, 17  
操作, 62  
警告显示, 30

附件  
一般说明, 124

## G

故障一览表, 142  
概览  
车辆左侧, 11  
车辆右侧, 13  
左侧组合开关, 15  
右侧组合开关, 16  
后排座椅下方, 14  
多功能显示屏, 21

组合仪表, 17  
指示灯和报警灯, 20  
警告符号, 22

## H

火花塞  
技术数据, 152  
回家照明, 40, 46  
后轮驱动  
技术数据, 148  
后视镜  
调整, 68  
环境温度  
结冰警告, 28  
换档

换高档建议, 37  
换档辅助系统  
技术细节, 93  
档位未示教, 34  
骑行, 80

## J

加油, 83  
带有Keyless Ride, 84  
机动性服务, 158

## 技术数据

- 车轮和轮胎, 151
- 车架, 148
- 火花塞, 152
- 尺寸, 154
- 电气系统, 152
- 发动机, 146
- 发动机机油, 146
- 后轮驱动, 148
- 灯泡, 153
- 防盗报警系统, 154
- 制动, 150
- 变速箱, 147
- 底盘, 149
- 标准, 7
- 重量, 155
- 离合器, 147
- 骑行数值, 155
- 蓄电池, 152
- 燃油, 145
- 检视项目一览, 76
- 减振器
  - 后部调节元件, 11

## 禁启动防盗装置

- 应急钥匙, 43
- 备用钥匙, 41
- 警告显示, 28
- 警告灯, 17
- 概览, 20
- 警告显示
  - ASC, 32, 33
  - RDC, 30
  - 发动机电子伺控系统, 29
  - 发动机机油油位, 35
  - 发动机控制系统, 34
  - 灯泡损坏, 29
  - 防驶离电子保险装置, 28
  - 防盗报警装置, 30
  - 冷却液温度, 29
  - 显示, 23
  - 结冰警告, 28
  - 档位未示教, 34
  - 蓄电池充电电压, 35
  - 概览, 22
  - 燃油储量表, 34
- 警告显示概述, 24

## K

### Keyless Ride

- 无线电遥控钥匙蓄电池电量用尽或无线电遥控钥匙丢失, 44
- 打开点火开关, 42
- 电子禁启动防盗装置 EWS, 43
- 关闭点火开关, 43
- 将转向锁保险锁死, 42
- 解锁燃油箱盖, 84
- 警告显示, 28
- 可加热式握柄
  - 操作, 63
  - 操作元件, 16
- 空气滤清器
  - 在车辆上的位置, 13
  - 更换滤芯, 110

## L

- 里程表
  - 复位, 48
- 冷却液
  - 检查液位, 102
  - 添加, 103
  - 温度过高警告显示, 29

**轮胎**

- 充气压力, 152
- 技术数据, 151
- 轮胎充气压力表格, 14
- 建议, 105
- 检查充气压力, 104
- 检查胎纹深度, 104, 105
- 最高车速, 75
- 磨合, 79
- 轮胎压力监控 RDC 显示, 37
- 离合器
  - 技术数据, 147
  - 调整杠杆手柄, 70
  - 检查功能, 102
- 喇叭, 15
- 螺栓连接, 143

**M****摩托车**

- 保养, 137
- 绑紧, 86
- 停用, 139
- 停放, 82

- 清洁, 137
- 磨合, 78

**N**

- 扭矩, 143

**P**

- Pre-Ride-Check, 77
- 平均值
- 复位, 49

**Q**

- 牵引力控制系统
  - ASC, 90
- 前轮支架
  - 安装, 97
- 前照灯
  - 照明距离, 68
  - 照明距离调节装置, 11
- 起动, 76
  - 操作元件, 16
- 起动辅助, 116
- 骑行数值
  - 技术数据, 155

**R****RDC**

- 技术细节, 92
- 轮辋标签, 106
- 警告显示, 30

**燃油**

- 加油, 83
- 机油加注口, 11
- 技术数据, 145
- 使用 Keyless Ride 加油, 84
- 储备量, 36
- 燃油储量表
  - 警告显示, 34

**S****上行李箱**

- 操作, 127
- 闪烁报警装置
  - 操作, 47
  - 操作元件, 15, 16

**时钟**

- 调整, 50
- 时效性, 7

售后服务, 158  
随车工具  
    在车辆上的位置, 14  
缩写和符号, 6

## T

停车警示灯, 46  
停放, 82  
弹簧预紧力  
    后部调节元件, 13  
    调整, 71

## W

外部温度  
    显示, 36

## X

行李  
    装载说明, 74  
行驶模式  
    技术细节, 91  
    调整, 57  
    操作元件, 16  
型号铭牌  
    在车辆上的位置, 13

## 蓄电池

对处于连接状态的蓄电  
池充电, 117  
对处于断开状态的蓄电  
池充电, 118  
安装, 119  
技术数据, 152  
拆卸, 118  
保养说明, 117  
蓄电池充电电压的警告显示, 35

## Y

用户手册  
    在车辆上的位置, 14  
应急停车开关, 16  
    操作, 45  
钥匙, 40, 41  
越野使用, 79  
遥控器  
    更换蓄电池, 44

## Z

诊断插头  
    松开, 121  
    固定, 122

转向信号灯  
    右侧操作元件, 16  
    操作, 47  
    操作元件, 15

## 转向锁

    固定, 40

转速表, 17

## 制动

ABS Pro 技术细节, 89  
ABS Pro 取决于骑行模式, 81  
安全提示, 80  
技术数据, 150  
调整杠杆手柄, 70  
检查功能, 99

## 制动液

后部储液罐, 13  
前部储液罐, 13  
检查后部液位, 101  
检查前部液位, 101

## 制动摩擦片

检查后部, 100  
检查前部, 99  
磨合, 78

## 组合开关

左侧一览, 15

右侧一览, 16

## 组合仪表

环境亮度传感器, 17

概览, 17

## 指示灯, 17

概览, 20

## 重量

有效负载表格, 14

技术数据, 155

## 装备, 7

## 照明器材

灯泡损坏的警告显示, 29

远光灯, 112

技术数据, 153

更新 LED 大灯, 116

更新 LED 尾灯, 116

更新 LED 附加前照灯, 116

近光灯, 112

转向信号灯, 114

停车灯, 113





受车辆装备和附件范围以及国家或地区规格的影响，实际情况可能会与图片和文字说明略有不同。这种差异不能作为顾客投诉的依据。

尺寸、重量、油耗和功率等数据容许有相应的公差。

BMW Motorrad 保留在设计、装备和附件等方面进行更改的权利。

保留更正错误的权利。

© 2016 Bayerische Motoren  
Werke Aktiengesellschaft

80788 慕尼黑, 德国

翻印, 包括摘要翻印, 必须征得  
BMW Motorrad 售后服务部门的  
书面许可。

原版用户手册, 德国印刷。

## 关于停车加油的重要数据:

### 燃油

建议的燃油等级	Super 无铅 (最多 10 % 乙醇, E10) 95 ROZ/RON 89 AKI
备用燃油等级	普通无铅 (在功率和油耗方面有限制。如果例如要在燃油等级低的国家内使用 91 ROZ 驱动发动机, 则必须事先请 BMW Motorrad 当地代理商对摩托车进行相应的编程。) (最多 10 % 乙醇, E10) 91 ROZ/RON 87 AKI
可用燃油加注量	约 20 l
燃油备用量	约 4 l
<b>轮胎充气压力</b>	
前部轮胎充气压力	2.5 bar, 在冷胎时
后部轮胎充气压力	2.9 bar, 在冷胎时

有关摩托车的更多信息请访问: [bmw-motorrad.com](http://bmw-motorrad.com)

**BMW recommends** **ADVANTEC**  
ORIGINAL BMW ENGINE OIL

订货号: 01 40 8 358 060  
04.2016, 第 9 版, 13

