



BMW Motorrad



Радостта от
шофирането

Ръководство за експлоатация **R 1200 GS**

Данни за превозното средство/дилъра

Данни за превозното средство

Модел

Идентификационен номер на превозното средство

Номер на цвета

Първа регистрация

Полицейска регистрация

Данни за дилъра

Лице за контакт в сервиза

Г-жа/г-н

Телефонен номер

Адрес на дилъра/телефон (фирмен печат)

Добре дошли при BMW

Ние се радваме, че вие сте се решили да закупите BMW Motorrad и ви приветстваме в кръга на шофьорите на BMW. Запознайте се с вашето ново превозно средство, за да се движите по пътищата безопасно.

За това ръководство за експлоатация

Прочетете това ръководство за експлоатация преди да стартирате вашето ново BMW. В него ще намерите важни указания за обслужването на превозното средство, които ще Ви позволят да използвате напълно техническите предимства на Вашето BMW.

Оттук ще получите информация относно поддръжката и грижата, които служат за за-

пазване на работната и пътна сигурност, както и най-добро запазване на стойностите на вашето превозно средство.

Отзиви и критика

При всякакви въпроси по вашия мотоциклет на Ваше разположение е Вашият партньор на BMW Motorrad, който по всяко време ще ви помогне със съвет и с действия.

Много радост с Вашето BMW, както и добро и сигурно пътуване ви желае

BMW Motorrad.

01 49 8 554 649



Съдържание

1 Общи указания	5	3 Индикации	19	4 Обслужване	43
Преглед.....	6	Предупредителни и контролни лампички	20	Заклучване на запалването.....	44
Съкращения и символи	6	Многофункционален дисплей.....	22	Запалване	45
Оборудване	7	Предупредителни символи на дисплея	24	Електронен имобилайзер EWS	46
Технически данни	7	Предупредителни сигнализации	25	Многофункционален дисплей.....	46
Актуалност.....	7	Температура на околната среда	39	Аларма против кражба DWA	53
2 Прегледи	9	Резерв от гориво.....	40	Превключвател за аварийно изключване	55
Общ изглед отляво.....	11	Указание за нивото на маслото.....	40	Фар	56
Общ изглед отдясно	13	Сервизна индикация	41	Фар	57
Под седалката	14	Налягане в гумите	41	Дневна светлина	58
Комбиниран превключвател вляво	15	Препоръка за превключване на по-висока скорост.....	42	Мигачи.....	60
Комбиниран превключвател вдясно.....	17			Аварийни светлини	61
Комбинация от инструменти	18			BMW Motorrad	
				Integral ABS.....	61
				Автоматичен контрол на стабилността ASC	62
				Режим на движение	63
				Регулиране на скоростта.....	67

Предварително обтягане на пружината	70	Зареждане	93	Въздушен филтър	130
Амортизиране	71	Закрепване на мотоциклета за транспортиране	95	Пускова система	131
Електронна настройка ходов механизъм Dynamic ESA	72	6 Технически подробности	97	Акумулатор	133
Съединител	75	Режим на движение	98	Предпазители	137
Спирачка	75	Спирачна система с BMW Motorrad Integral ABS	99	8 Принадлежности.....	139
Гуми	76	Управление на двигателя с BMW Motorrad ASC	102	Общи указания	140
Кормило	76	Контрол на налягането на гумите RDC.....	104	Контакти	140
Нагреваеми дръжки	77	7 Поддръжка	107	Навигационна система ...	141
Огледало	77	Общи указания	108	Багажник	146
Предно стъкло	78	Бордови инструмент	108	Горна кутия.....	149
Шофьорска седалка и задна седалка	78	Двигателно масло	109	9 Грижа	153
5 Шофиране	83	Спирачна система	111	Средства за поддръжка.....	154
Указания за безопасност	84	Антифриз	115	Измиване на превозното средство	154
Чеклист	87	Съединител.....	116	Почистване на чувствителни части на превозното средство	155
Стартиране	87	Джанти и гуми.....	116	Поддръжка на боята	156
Разработване.....	90	Колела	117	Консервиране на мотоциклета	156
Спиране	90	Стойка на предното колело	124	Консервиране	157
Паркирайте мотоциклета	92	Крушка.....	125	Въвеждане в експлоатация на мотоциклета	157
Използване офроуд	92				

10 Технически данни	159	11 Сервизиране	177
Таблица с повреди	160	BMW Motorrad Сервизиране	178
Винтови съединения	161	BMW Motorrad Мобилни дейности	178
Двигател	163	Дейности по поддръжката	179
Гориво	164	Потвърждения на поддръжката	180
Двигателно масло	165	Сервизни потвърждения	185
Съединител	166	12 Приложение	187
Скоростна кутия	166	Сертификат	188
Задвижване на задното колело	167	13 Каталог с ключови думи	189
Окачване	168		
Спиране	170		
Колела и гуми	171		
Електрическа част	172		
Рамка	174		
Аларма против кражба ...	174		
Размери	175		
Тегла	176		
Характеристики	176		

Общи указания

Преглед	6
Съкращения и символи.....	6
Оборудване	7
Технически данни	7
Актуалност	7

Преглед

Ние сме заложили на бързото ориентиране в настоящото ръководство за обслужване. Специални теми ще намерите най-бързо с помощта на подробния указател по ключови думи в края. Ако желаете първо да добиете обща представа за Вашия мотоциклет, то ще го намерите в глава 2. В глава 11 са документирани всички извършени дейности по поддръжката и ремонта. Доказването на извършените дейности по поддръжката е предпоставка за следгаранционната поддръжка. Ако някой ден решите да продадете своето BMW, помислете за това, не забравяйте, че трябва да предадете и ръководството за експлоатация. То е важна съставна част на Вашия мотоциклет.

Съкращения и символи



Показва предупреждения, които трябва непременно да спазвате - поради съображения за вашата сигурност, сигурността на другите и за да предпазите вашето превозно средство от повреди.



Специални указания за по-добро извършване на процедурите по използване, контрол и настройка, както и за поддръжката.

- ◀ Посочва края на указание.
- Инstrukция за дейност.
- » Резултат от дейност.
- ➡ Препратка към страница с допълнителна информация.



Посочва края на информация, отнасяща се до аксесоари или оборудване.



Момент на затягане.



Технически данни.

SA

Специално оборудване. Специалната окомплектовка на BMW Motorrad е интегрирана още при производството на превозното средство.

SZ

Специални аксесоари. Специалните аксесоари за BMW Motorrad могат да се набавят и оборудват от вашия партньор на BMW Motorrad.

- EWS Електронен имобилайзер.
- DWA Аларма против кражба.
- ABS Антиблокираща система.
- ASC Автоматичен контрол на стабилността.
- ESA Electronic Suspension Adjustment (Електронно регулиране на окачването).
- RDC Контрол на налягането в гумите.

Оборудване

Със закупуването на Вашия BMW мотоциклет Вие сте избрали модел с индивидуално оборудване. Настоящото ръководство за експлоатация описва предлаганите от BMW

специална окомплектовка (SA) и принадлежности (SZ). Моля, проявете разбиране за това, че тук са описани и вариантите на оборудване, които вие е възможно да нямате. Също така са възможни и отклонения спрямо показания мотоциклет, обусловени от спецификите на конкретната държава. Ако Вашият мотоциклет не съдържа описаните принадлежности, ще откриете тяхното описание в отделно ръководство.

Технически данни

Всички данни за размери, тегло и мощност в ръководството за експлоатация се отнасят до немския институт за стандартизация е. В (DIN) и включват неговите предписания за толеранс. Отклоненията са възможни при изпълненията за отделните държави.

Актуалност

Високото ниво на сигурност и качество на мотоциклетите BMW се гарантира от постоянното усъвършенстване на конструкцията, оборудването и принадлежностите. Поради това могат да се получат евентуални отклонения между настоящото ръководство за експлоатация и вашия мотоциклет. BMW Motorrad не изключва и грешки. Ето защо проявете разбиране, че данните, фигурите и описанията не могат да станат повод за предявяване на искове.

Прегледи

Общ изглед отляво	11
Общ изглед отдясно	13
Под седалката.....	14
Комбиниран превключвател вляво	15
Комбиниран превключвател вдясно	17
Комбинация от инструменти.....	18



Общ изглед отляво

- 1 – с дневни светлини^{SA}
Дневна светлина (☛ 58)
- 2 Отвор за пълнене на гориво (☛ 94)
- 3 Ключалка на седалката (☛ 78)
- 4 Регулиране на амортизаторите отзад (долу на амортизаторната стойка) (☛ 71)

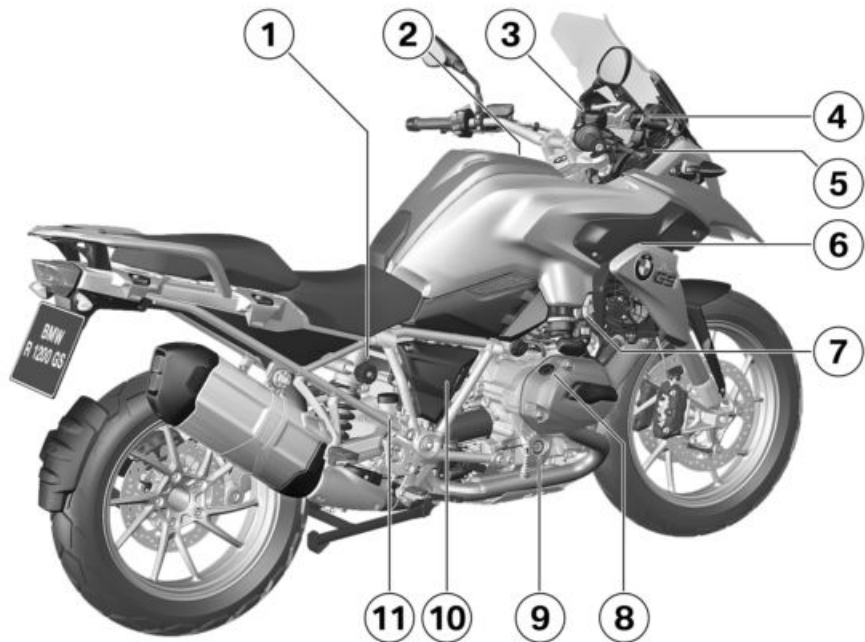

Общ изглед отдясно

- 1 Настройка на предварителното обтягане на пружината отзад (☛ 70)
- 2 Въздушен филтър (под средната част на обшивката) (☛ 130)
- 3 Резервоар за спирачна течност отпред (☛ 113)
- 4 Регулиране на височина на предното стъкло (☛ 78)
- 5 Контакт (☛ 140)
- 6 Номер на рамата (на лагера на кормилната глава) фабрична табелка (на рамката отпред вдясно)
- 7 Индикатор за нивото на антифриза (☛ 115)
Резервоар за антифриз (☛ 115)
- 8 Отвор за наливане на двигателно масло (☛ 110)
- 9 Индикация за нивото на двигателно масло (☛ 109)
- 10 Акумулатор (зад страничната обшивка) (☛ 133)
опора на акумулатора (зад страничната обшивка) (☛ 131)
- 11 Резервоар за спирачна течност отзад (☛ 114)

Под седалката

- 1 Стандартен комплект инструменти (→ 108)
- 2 Ръководство за експлоатация
- 3 Таблица за налягането в гумите
- 4 Таблица за натоварването
- 5 Регулиране на височина на седалката на водача (→ 80)
- 6 Предпазители (→ 137)

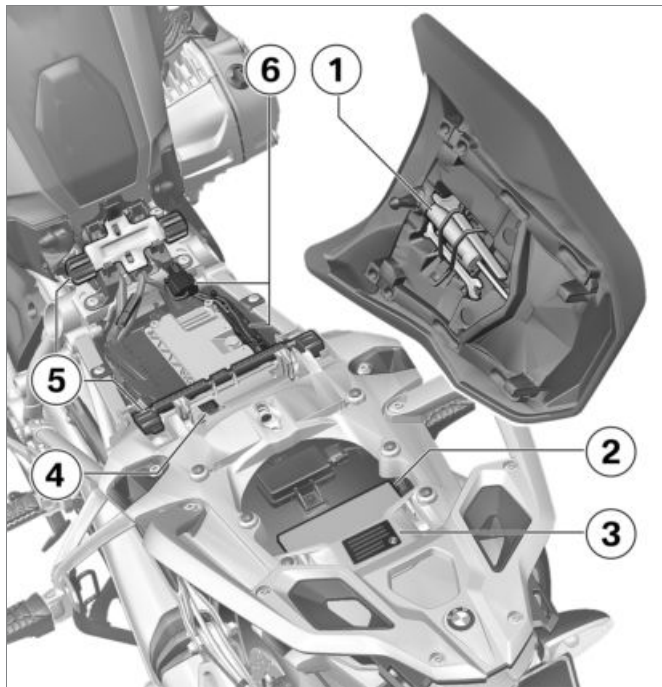

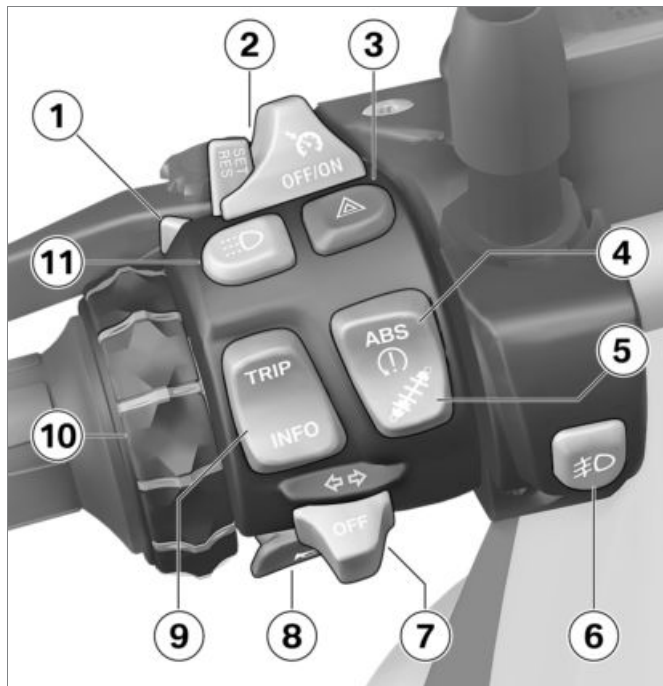

Комбиниран превключвател вяво

- 1 Дълги светлини и светлинен сигнал (►► 57)
- 2 – с регулиране на скоростта^{SA}
Регулиране на скоростта (►► 67)
- 3 Аварийни светлини (►► 61)
- 4 ABS система (►► 61)
ASC (►► 62)
- 5 – с Dynamic ESA^{SA}
ESA (►► 72)
- 6 – с допълнителен светодиоден фар^{SZ}
Допълнителен светодиоден фар (►► 58)
- 7 Мигачи (►► 60)
- 8 Клаксон
- 9 Многофункционален дисплей (►► 46)

- 10** – с подготовка за навигационна система^{SA}
Навигационна система (▣▣▣▶ 142)
- 11** – с дневни светлини^{SA}
Дневна светлина (▣▣▣▶ 58)



Комбиниран превключвател вдясно

- 1 – с дръжки с отопление^{SA}
Нагреваеми дръжки
(➡ 77)
- 2 Режим на каране (➡ 63)
- 3 Превключвател за
аварийно изключване
(➡ 55)
- 4 Стартирайте двигателя
(➡ 87)

Комбинация от инструменти

- 1 Километраж
- 2 Оборотомер
- 3 Сензор за осветеността на околната среда (за регулиране на яркостта на осветяването на инструментите)
– с дневни светлини^{SA}
- Датчик за осветеността на заобикалящата среда за автоматичния режим на дневните светлини
– с аларма против кражба^{SA}
- DWA контролна лампичка
- 4 Предупредителни и контролни лампички (►► 20)
- 5 Многофункционален дисплей (►► 22)

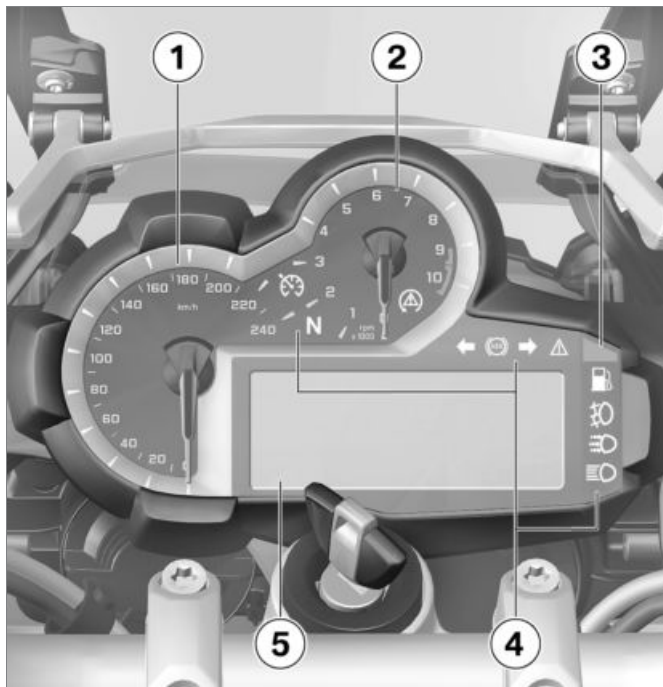

Индикации

Предупредителни и контролни лампички	20
Многофункционален дисплей	22
Предупредителни символи на дисплея	24
Предупредителни сигнализации	25
Температура на околната среда	39
Резерв от гориво	40
Указание за нивото на маслото	40
Сервизна индикация	41
Налягане в гумите	41
Препоръка за превключване на по-висока скорост	42

Предупредителни и контролни лампички

- 1 – с регулиране на скоростта^{SA}
Регулиране на скоростта (►► 67)
- 2 Неутрално положение (празен ход)
- 3 ASC (►► 62)
- 4 Мигач ляв
- 5 ABS система (►► 61)
- 6 Мигач десен
- 7 Обща предупредителна лампичка (във връзка с предупредителната сигнализация на дисплея) (►► 25)
- 8 DWA
- 9 Дълги светлини (►► 57)
- 10 – с дневни светлини^{SA}
Дневна светлина (►► 58)
- 11 – с допълнителен светодиоден фар^{SZ}
Допълнителен фар (►► 58)

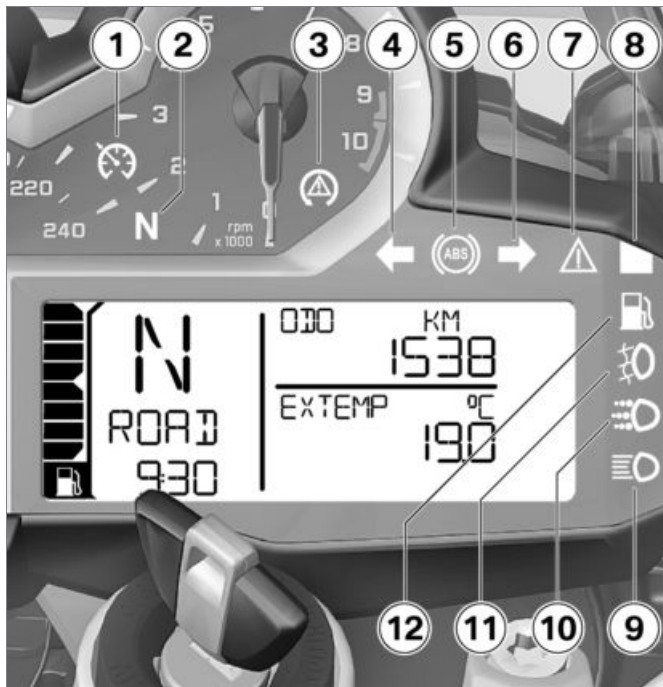

12 Резерв от гориво (III► 40)

 ABS-символът може да бъде изобразен в съответствие на страната, а при необходимост и различен.◀

Многофункционален дисплей

- 1 Ниво на горивото
- 2 Препоръка за превключване на по-висока скорост (►► 42)
- 3 Индикация за предавките, в нулева позиция се показва "N" (празен ход)
- 4 – с дневни светлини^{SA}
Автоматичен режим на дневни светлини (►► 58)
- 5 – с дръжки с отопление^{SA}
Степени на нагреваемите дръжки (►► 77)
- 6 Одометър (►► 46)
- 7 Сервизна индикация (интервал на поддръжка) (►► 178)
- 8 Предупредителни символи (►► 25)
- 9 Бордови компютър
- 10 – с Dynamic ESA^{SA}
ESA настройка (►► 72)

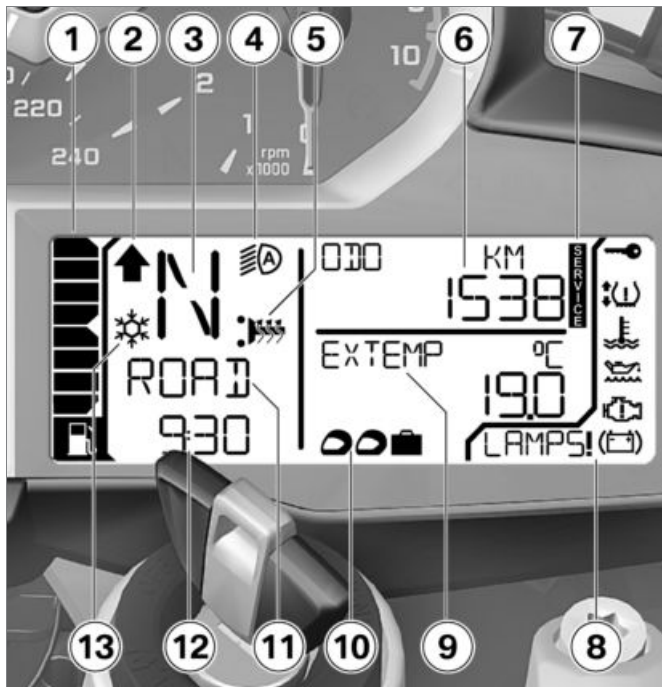

- 11** Режим на движение (▣▣▣▣➔ 63)
- 12** Часовник (▣▣▣▣➔ 50)
- 13** Предупреждение за външна температура (▣▣▣▣➔ 39)

Предупредителни символи на дисплея

- 1 – с контрол на налягането в гумите (RDC)^{SA}
Налягане в гумите (►►► 33)
- 2 EWS (►►► 30)
- 3 Температура на охлаждащото средство (►►► 30)
- 4 Ниво на двигателното масло (►►► 38)
- 5 Електроника на двигателя (►►► 31)
- 6 Зареждане на акумулатора (►►► 133)
- 7 Предупредителни указания (►►► 25)

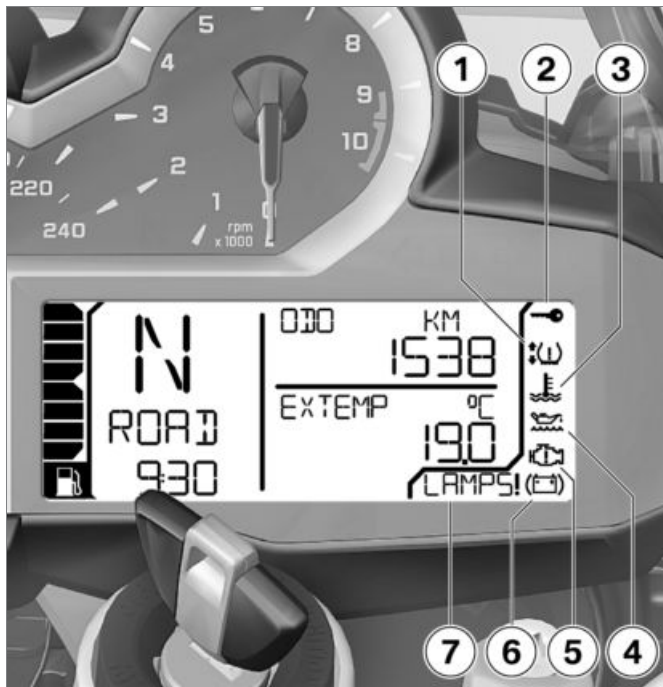

Предупредителни сигнализации

Визуализация

Предупрежденията се показват със съответната предупредителна лампичка.



Предупреждения, за които няма на разположение отделна предупредителна лампичка, се представят чрез общата предупредителна лампичка **1** във връзка с указание за предупреждение на позиция **2** или с указание за предупреждение **3**. В зависимост от важността на

предупреждението общата предупредителна лампичка свети в червено или в жълто.









Общата предупредителна лампичка се показва съгласно най-важното предупреждение.

Преглед на възможните предупреждения ще намерите на следните страници.

Преглед на предупредителната сигнализация

Предупредителни и контролни лампички









Предупредителни символи на дисплея

Предупредителни и контролни лампички	Предупредителни символи на дисплея	Значение
	 се показва	Предупреждение за външна температура (☞ 30)
 свети в жълто	 се показва	EWS системата активирана (☞ 30)
 свети в червено	 се показва	Твърде висока температура на антифриза (☞ 30)
 свети в жълто	 се показва	Двигател в аварийен режим на работа (☞ 31)
 свети в жълто	LAMP_! се показва	Дефектна крушка (☞ 31)
	LAMPF ! се показва	
	DWALO ! се показва	Акумулаторът на алармата против кражба е слаб (☞ 32)
 свети в жълто	DWA ! се показва	Акумулаторът на алармата против кражба е изтощен (☞ 32)

Предупредителни и контролни лампички

Предупредителни сим- воли на дисплея

Значение

	свети в жълто		показва се с една или две стрелки и допълнително мига критичното налягане в гумите.	Налягане в гумите е в граничната зона на допустимия толеранс (▣▣▣▣➔ 33)
	мига в червено		показва се с една или две стрелки и допълнително мига критичното налягане в гумите.	Налягането на гумите е извън допустимия толеранс (▣▣▣▣➔ 33)
	свети в жълто		показва се с една или две стрелки.	Дефектен сензор или системна грешка (▣▣▣▣➔ 34)
			"--" или "-- --" се показва.	
			"--" или "-- --" се показва.	Повреда при прехвърлянето (▣▣▣▣➔ 34)
	свети в жълто		RDC! се показва.	Акумулаторът на сензора за налягането в гумите е слаб (▣▣▣▣➔ 35)
	мига			Самодиагностиката на ABS системата не е завършена (▣▣▣▣➔ 35)





Предупредителни и контролни лампички

Предупредителни символи на дисплея

Предупредителни и контролни лампички	Предупредителни символи на дисплея	Значение
 свети		ABS грешка (→ 36)
 свети		ABS система изключена (→ 36)
 мига бързо		Намеса на ASC системата (→ 36)
 мига бавно		Самодиагностиката на ASC системата не е завършена (→ 36)
 свети		Изключена ASC система (→ 37)
 свети		Грешка в ASC системата (→ 37)
 свети в жълто	ESA! се показва	Грешка в ESA системата (→ 37)
 свети		Достигнат е резерва от гориво (→ 37)

Предупредителни и контролни лампички

Предупредителни символи на дисплея

	мига в жълто		мига	Сериозна повреда в управлението на двигателя (→ 38)
			се показва	Нивото на двигателно масло е твърде ниско (→ 38)
			OILLVL CHECK се показва	
	свети в червено		се показва	Недостатъчно зарядно напрежение на батерията (→ 38)

Предупреждение за външна температура



Символът с леден кристал се показва.

Възможна причина:



Измерената при превозното средство външна температура е под:

прибл. 3 °C



Предупреждението за външната температура не изключва поледица дори и при измерени температури над 3 °C.

При ниски външни температури трябва да се внимава за поледица особено на мостове и сенчести участъци от пътното платно. ◀

- Карайте внимателно.

EWS системата активирана



Общата предупредителна лампичка свети в жълто.



Показва се предупредителния символ EWS.

Възможна причина:

Използваният ключ не е оторизиран за стартиране или комуникацията между ключа и електрониката на двигателя е повредена.

- Отстранете другите ключове за превозното средство, намиращи се на ключа за запалването.
- Използвайте аварийния ключ.
- Най-добре сменете дефектния ключ при партньор на BMW Motorrad.

Твърде висока температура на антифриза



Общата предупредителна лампичка свети в червено.



Показва се символът за температурата.



Каране с прегрял двигател може да причини повреда на двигателя. Непременно обърнете внимание на изброените по-долу мерки. ◀

Възможна причина:

Нивото на охлаждащо средство е твърде ниско.

- Проверка на нивото на охлаждащото средство (▮▮▮ 115). При твърде ниско ниво на охлаждащото средство:
- Обърнете се към специализиран сервиз (най-добре към партньор на BMW Motorrad) за допълване на охлаждащото

средство до необходимото ниво и проверка на системата на охлаждащото средство.



Символът с двигател се показва.



Двигателят се намира в аварийен режим на работа.

Може да се стигне до необичайно поведение на пътя.

Настройте начина на шофиране. Избягвайте силните ускорения и маневрите за изпреварване. ◀

Възможна причина:

Блокът за управление на двигателя е диагностицирал повреда. В изключителни случаи двигателят угасва и не може повече да се стартира. Иначе двигателят работи в аварийен режим на работа.

- Възможно е продължаване на пътуването, обаче е възможно мощността на двигателя да не е същата като обикновено.
- Отстранете възможно най-бързо грешката в специали-

зиран сервиз, най-добре в партньор на BMW Motorrad.

Дефектна крушка



Общата предупредителна лампичка свети в жълто.

LAMP_! се показва.

– LAMPR !: стоп, заден фар, задни мигачи или осветлението на регистрационния номер дефектни.

– LAMPF !: дефект в късите светлини, дългите светлини, габаритните светлини или предните мигачи.

– LAMPS !: няколко дефектни крушки.

– с дневни светлини^{SA}

– LAMPF !: Допълнително: дефект в дневните светлини. ◀



Повредата на крушка по мотоциклета е риск за сигурността, тъй като превозното средство лесно може да остане

Възможна причина:

Температурата на антифриза е твърде висока.

- Ако е възможно, оставете двигателя да работи на средни обороти, за да се охлади.
- Ако температурата на антифриза често става твърде висока, отстранете повредата възможно най-бързо в специализиран сервиз, най-добре при партньор на BMW Motorrad.

Двигател в аварийен режим на работа



Общата предупредителна лампичка свети в жълто.

незабелязано от другите участници в движението.

Възможно най-бързо сменяйте дефектните крушки, най-добре винаги носете със себе си съответните резервни крушки.◀

Възможна причина:

Една или няколко крушки са дефектни.

- Установете дефектната крушка чрез визуална проверка.
- Смяна на крушката за късите и дългите светлини (▣► 125).
- Смяна на крушката за габаритни светлини (▣► 127).
- Сменете светодиодните фарове (▣► 130).
- Сменете крушките за предния и задния мигач (▣► 128).
- Сменете светодиодните (LED) задни светлини (▣► 129).
- Сменете светодиодните мигачи (▣► 130).

Акумулаторът на алармата против кражба е слаб

– с аларма против кражба^{SA}

DWALO ! се показва.



Това съобщение за грешка се показва за кратко само в началото на Pre-Ride-Check.◀

Възможна причина:

Акумулаторът на алармата против кражба вече няма пълен капацитет. Функцията на алармата против кражба при откачен акумулатор на превозното средство се гарантира само за ограничен период от време.

- Обърнете се към специализиран сервис, най-добре към партньор на BMW Motorrad.

Акумулаторът на алармата против кражба е изтощен

– с аларма против кражба^{SA}



Общата предупредителна лампичка свети в жълто.

DWA ! се показва.



Това съобщение за грешка се показва за кратко само в началото на Pre-Ride-Check.◀

Възможна причина:

Акумулаторът на алармата против кражба вече няма капацитет. Функцията на алармата против кражба не се гарантира при откачен акумулатор на превозното средство.

- Обърнете се към специализиран сервис, най-добре към партньор на BMW Motorrad.

Налягане в гумите е в граничната зона на допустимия толеранс

– с контрол на налягането в гумите (RDC)^{SA}



Общата предупредителна лампичка свети в жълто.



Показва се символът за гума с една или две стрелки. Допълнително мига критичното налягане в гумите.

Стрелката нагоре показва проблем в налягането в гумата на предното колело, стрелката надолу показва проблем в налягането в гумата на задното колело.

Възможна причина:

Измереното налягане в гумите е в граничната зона на допустимия толеранс.

- Корижирайте налягането в гумите съгласно данните на

гърба на ръководството за експлоатация.



Обърнете внимание преди регулирането в гумите на информацията за температурна компенсация и за регулиране на налягането в глава "Технически подробности". ◀

Налягането на гумите е извън допустимия толеранс

– с контрол на налягането в гумите (RDC)^{SA}



Общата предупредителна лампичка мига в червено.



Показва се символът за гума с една или две стрелки. Допълнително мига критичното налягане в гумите.



Налягането в гумите извън допустимия толеранс влошава свойствата на движението на мотоциклета.

Настройте съответно начина на шофиране. ◀

Стрелката нагоре показва проблем в налягането в гумата на предното колело, стрелката надолу показва проблем в налягането в гумата на задното колело.

Възможна причина:

Измереното налягане в гумите е извън допустимия толеранс.

- Проверете гумите за повреди и за годност.

Ако гумата може да се използва още:

- При следваща възможност коригирайте налягането в гумите.



Обърнете внимание преди регулирането в гумите на информацията за температурна компенсация и за регулиране на налягането в глава "Технически подробности". ◀

 В режим с повишена проходимост RDC предупредителното съобщение може да се дезактивира. ◀

- Погрижете се за проверка на гумите за повреди в специализиран сервис, най-добре при партньор на BMW Motorrad.

При несигурност относно годността на гумата:

- не продължавайте пътуването.
- Информирайте аварийната служба.

Дефектен сензор или системна грешка

– с контрол на налягането в гумите (RDC)^{SA}

 Общата предупредителна лампичка свети в жълто.

 Показва се символът за гума с една или две стрелки.

"--" или "-- --" се показва.

Възможна причина:

Поставени са колела без RDC сензор.

- Оборудвайте комплекта на колелото с RDC сензори.

Възможна причина:

1 или 2 RDC сензора са повредени или е налице системна грешка.

- Отстранете повредата в специализиран сервис, най-добре в партньор на BMW Motorrad.

Повреда при прехвърлянето

– с контрол на налягането в гумите (RDC)^{SA}

"--" или "-- --" се показва.

Възможна причина:

Превозното средство не е достигнало минималната скорост (▶▶▶ 104).



RDC сензорът не е активен

мин 30 км/ч (Едва след превишаването на минималната скорост RDC сензорът изпраща своя сигнал до превозното средство.)

- Следете RDC индикацията при по-висока скорост. Едва ако допълнително светне и общата предупредителна лампичка, може да се касае трайна повреда. В този случай:
- Отстранете повредата в специализиран сервис, най-добре в партньор на BMW Motorrad.

Възможна причина:

Радиовръзката към RDC сензорите е повредена. Възможна причина са радио-технически съоръжения в околността, които пречат на връзката между контролния блок на RDC и сензорите.

- Наблюдавайте RDC индикацията на друго място. Едва ако допълнително светне и общата предупредителна лампичка, може да се касае трайна повреда. В този случай:
- Отстранете повредата в специализиран сервиз, най-добре в партньор на BMW Motorrad.

Акумулаторът на сензора за налягането в гумите е слаб

– с контрол на налягането в гумите (RDC)^{SA}



Общата предупредителна лампичка свети в жълто.

RDC! се показва.



Това съобщение за грешка се показва за кратко само в началото на Pre-Ride-Check. ◀

Възможна причина:

Акумулаторът на сензора за налягането в гумите вече няма пълен капацитет. Функцията на контрола на налягането в гумите е гарантирана само за ограничен период от време.

- Обърнете се към специализиран сервиз, най-добре към партньор на BMW Motorrad.

Самодиагностиката на ABS системата не е завършена



Предупредителната лампичка за ABS мига.

Възможна причина:



Самодиагностиката на ABS системата не е завършена

ABS функцията не е на разположение, тъй като самодиагностиката не е приключила. (За проверка на сензорите на колелата мотоциклетът трябва да достигне минимална скорост: мин 5 км/ч)

- Тръгнете бавно. Да се има предвид, че до приключването на самодиагностиката ABS функцията не е на разположение.

ABS грешка



Предупредителната лампичка за ABS свети.

Възможна причина:

Контролният блок на ABS е открил грешка. ABS функцията не е на разположение.

- Продължаването на пътуването е възможно. Обърнете внимание на допълнителната информация за специалните ситуации, които могат да доведат до ABS грешка (▮▮▮▶ 101).
- Отстранете възможно най-бързо грешката в специализиран сервиз, най-добре в партньор на BMW Motorrad.

ABS система изключена



Предупредителната лампичка за ABS свети.

Възможна причина:

ABS системата е изключена от шофьора.

- Включване на ABS функцията.

Намеса на ASC системата



Предупредителната лампичка за ASC мига бързо. ASC системата е открила нестабилност на задното колело и е намалила въртящия момент. Предупредителната лампичка мига по-дълго от времетраенето на ASC намесата. Така шофьорът и след критичната ситуация има оптично съобщение за извършеното регулиране.

Самодиагностиката на ASC системата не е завършена



Предупредителната лампичка за ASC мига бавно.

Възможна причина:



Самодиагностиката на ASC системата не е завършена

ASC функцията не е на разположение, тъй като самодиагностиката не е приключила. (За проверка на сензорите на колелата мотоциклетът трябва да достигне минимална скорост: мин 5 км/ч)

- Тръгнете бавно. След няколко метра предупредителната лампичка за ASC трябва да угасне.

Ако предупредителната лампичка за ASC продължава да свети:

- Обърнете се към специализиран сервиз, най-добре към партньор на BMW Motorrad.

Изключена ASC система

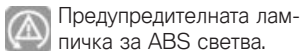

Предупредителната лампичка за ABS светва.

Възможна причина:

ASC системата е изключена от шофьора.

- Включете ASC функцията.

Грешка в ASC системата

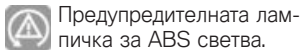

Предупредителната лампичка за ABS светва.

Възможна причина:

Контролният блок на ASC е открил грешка. ASC функцията не е на разположение.

- Продължаването на пътуването е възможно. Да се има предвид, че ASC функцията не е на разположение. Обърнете внимание на допълнителната информация за ситуа-

циите, които могат да доведат до ASC грешка (▶▶▶ 103).

- Отстранете възможно най-бързо грешката в специализиран сервиз, най-добре в партньор на BMW Motorrad.

Грешка в ESA системата

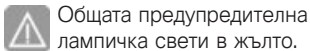

Общата предупредителна лампичка свети в жълто.

ESA! се показва.

Възможна причина:

Блокът за управление на ESA системата е разпознал грешка. В това състояние амортизаторите на мотоциклета са много твърди и особено по лоши пътни участъци возията му е особено неудобна.

- Отстранете възможно най-бързо грешката в специализиран сервиз, най-добре в партньор на BMW Motorrad.

Достигнат е резерва от гориво



Предупредителната лампичка за резерва на горивото свети.



Липсата на гориво може да доведе до неравномерен ход на двигателя или спиране на двигателя (опасност от злополука) и катализаторът може да се повреди.

Не оставяйте резервоара за гориво да се изпразни. ◀

Възможна причина:

В резервоара за гориво има максимално количество резервно гориво.



Резерва на горивото

прибл. 4 л

- Процедура по зареждане (▶▶▶ 94).

Сериозна повреда в управлението на двигателя



Общата предупредителна лампичка мига в жълто.



Символът на двигателя мига.



Двигателят се намира в аварийен режим на работа. Не може да се изключи риска от повреда на двигателя.

Съгласувайте начина на каране: карайте бавно, избягвайте ускоренията и маневрите за изпарване.

Ако е възможно, оставете мотоциклета да бъде транспортиран и отстранете повредата в специализиран сервис, най-добре при партньор на BMW Motorrad. ◀

Възможна причина:

Блокът за управление на двигателя е диагностицирал грешка, която може да доведе до сериозни последващи грешки. Двигател в аварийен режим на работа.

- Може да продължите да карате, но все пак не е препоръчително.
- По възможност избягвайте високите натоварвания и обороти.
- Отстранете възможно най-бързо грешката в специализиран сервис, най-добре в партньор на BMW Motorrad.

Нивото на двигателно масло е твърде ниско



Символът с каничка за масло се показва.

OILLVL CHECK се показва.

Възможна причина:

Електронният сензор за нивото на маслото е установил твърде ниско ниво на двигателното масло. При следващото спиране на бензиностанция:

- Проверете нивото на двигателното масло (▶▶▶ 109).

При твърде ниско ниво на маслото:

- Долейте двигателно масло (▶▶▶ 110).

При правилно ниво на маслото:

- Обърнете се към специализиран сервис, най-добре към партньор на BMW Motorrad.

Недостатъчно зарядно напрежение на батерията



Общата предупредителна лампичка свети в червено.



Символът с акумулатора се показва.

 Изтощеният акумулатор води до изключване на различни системи на превозното средство, като напр. осветление, двигател или ABS. Така може да се стигне до опасни ситуации при шофиране. Не продължавайте пътуването. ◀

Акумулаторът не се зарежда. При продължаване на пътуването електрониката на превозното средство ще изтощи акумулатора.

 Ако 12-V акумулатор се монтира погрешно, ако клемите се разменят (напр. при помощ при стартиране), това може да доведе до изгаряне на предпазителя за генераторния регулатор. ◀

Възможна причина:
Генераторът, респ. задвижването на генератора дава дефект или предпазителят за генераторния регулатор е изгорял.

- Отстранете възможно най-бързо грешката в специализиран сервиз, най-добре в партньор на BMW Motorrad.

Температура на околната среда

При паркирано превозно средство топлината от двигателя може да причини неправилно измерването на температурата на околната среда. Ако влиянието на топлината от двигателя е твърде голямо, то временно се показва --.



При външни температури под 3 °C съществува опасност от образуване на поедица. При падане на температурата под тази граница, независимо от настройката на дисплея, се превключва автоматично на индикатора за външна температура **1**, индикираната стойност мига.



Допълнително се изобразява символът "снежинка" **2**.



Предупреждението за външната температура не изключва поледица дори и при измерени температури над 3 °С.

При ниски външни температури трябва да се внимава за поледица особено на мостове и сенчести участъци от пътното платно. ◀

Резерв от гориво

Количеството гориво, намиращо се в резервоара при включване на предупредителната лампа за горивото, зависи от динамиката на каране. Колкото по-силно се движи горивото в резервоара (чрез често сменящи се положения на наклон, често натискане на спирачките и форсиране), толкова по-трудно е да се установи запасното количество. По тази причина запасното количество гориво не може да се индикира правилно.



След включването на предупредителната лампичка за горивото се автоматично се показва радиусът на осветеност.

Пробегът, който може да се измине с остатъчното количество гориво, зависи от стила на шофиране (от разхода) и от разполагаемото към момента на включване количество гориво (виж предходното обяснение).

Километражът за резервното количество гориво се нулира, ако след зареждане количеството на горивото превишава това на резервното количество.

Указание за нивото на маслото



Указанието за нивото на маслото **1** дава информация за нивото на маслото в двигателя. То може да се извиква само при спряно превозно средство.

За указанието за нивото на маслото трябва да са изпълнени следните условия:

- Двигателят да е с работна температура
- двигателят да работи най-малко десет секунди на празен ход

- страничната опора да е прибирана
- мотоциклетът да е в отвесно положение и върху равна повърхност.

Индикациите означават:

OK: правилно ниво на маслото.

CHECK: при следващото спиране на бензиностанция проверете нивото на маслото.

---: не е възможно измерване (посочените условия не са изпълнени).



Ако трябва да се провери нивото на маслото, се появява символът **2**, докато нивото на маслото бъде разпознато отново като правилно.

Сервизна индикация



Ако оставащото време до следващото посещение в сервиз е в рамките на месец или до следващото сервизиране остават по-малко от 1000 км, датата на сервизиране **1** и оставащите километри **2** се показват за кратко след приключване на Pre-Ride-Check проверката.



Ако времето за сервизиране е просрочено, допълнително към индикацията за дата, респ. километри светва в жълто общата предупредителна

лампичка. Надписът за сервиз се показва постоянно.

Ако сервизната индикация се появи повече от месец преди датата за сервизиране, трябва да се настрои съхранената в комбинацията на инструментите дата. Тази ситуация може да възникне, ако акумулаторът е бил разкачен за по-дълго време.

За настройка на датата се обърнете към специализиран сервиз, най-добре към партньор на BMW Motorrad. ◀

Налягане в гумите

– с контрол на налягането в гумите (RDC)^{SA}



Лявата стойност **1** показва налягането в предното колело, дясната стойност **2** показва налягането в задното колело. Непосредствено след включване на запалването се показва "-- --". Предаването на стойностите за налягането в гумите започва едва след първоначалното надхвърляне на скорост от 30 км/ч. Показаните налягания в гумите се отнасят до температура на въздуха в гумите от 20 °С.

 Ако се покаже допълнителният символ **3**, става въпрос за предупреждение. Критичното налягане в гумите мига.

 Ако съответната стойност се намира в граничния диапазон на допустимост, общата предупредителна лампичка допълнително свети жълто. Ако установеното налягане в гумите е извън допустимия толеранс, то общата предупредителна лампичка мига червено.

Допълнителна информация за BMW Motorrad RDC ще откриете от страница  104).

Препоръка за превключване на по-висока скорост

Препоръката за превключване на по-висока скорост трябва да е включена в настройките на дисплея ( 48).



Препоръката за превключване на по-висока-скорост **1** сигнализира за икономически най-подходящия момент за превключване към по-висока скорост.

Обслужване

Заклучване на запалването	44	Регулиране на скоростта	67
Запалване	45	Предварително обтягане на пружината	70
Електронен имобилайзер EWS	46	Амортизиране	71
Многофункционален дисплей	46	Електронна настройка ходов механизъм Dynamic ESA	72
Аларма против кражба DWA	53	Съединител	75
Превключвател за аварийно изключване	55	Спирачка	75
Фар	56	Гуми	76
Фар	57	Кормило	76
Дневна светлина	58	Нагреваеми дръжки	77
Мигачи	60	Огледало	77
Аварийни светлини	61	Предно стъкло	78
BMW Motorrad Integral ABS	61	Шофьорска седалка и задна седалка	78
Автоматичен контрол на стабилността ASC	62		
Режим на движение	63		

Заклучване на запалването

Ключ на превозното средство

Вие получавате 2 ключа за запалването.

При загуба на ключ спазвайте указанията за електронния имобилайзер (EWS) (►► 46).

Ключът на запалването, капачката на резервоара и ключалката на седалката се използват с един и същ ключ.

- с багажник^{SZ}
- с горна кутия^{SZ}

По желание багажникът и горната кутия могат да се отворят с един и същ ключ. Обърнете се за тази цел към специализиран сервиз, най-добре към партньор на BMW Motorrad.

Обезопасяване на блокажа на кормилото



Ако мотоциклетът е на странична опора, то от свойствата на почвата зависи, дали кормилото ще се завърти наляво или надясно. Обаче мотоциклетът стои върху равна основа по-стабилно с кормило, завъртяно наляво, отколкото надясно.

Върху равна основа винаги завъртайте кормилото наляво за заключване на блокажа на кормилото. ◀

- Извийте кормилото наляво или надясно.

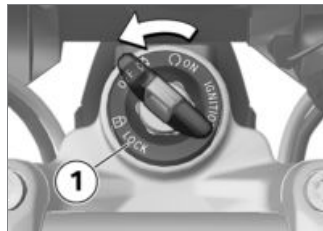

- Завъртете ключа на позиция **1** и леко раздвигнете кормилото.
- » Запалването, светлините и всички функционални вериги са изключени.
- » Ключалката на кормилния механизъм е обезопасена.
- » Ключът може да се извади.

Запалване Включване на запалването

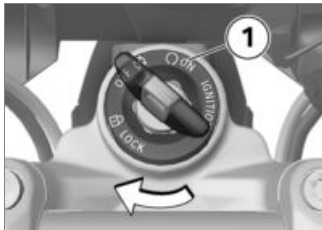

- Поставете ключа в ключалката на кормилния механизъм и завъртете в позиция **1**.
- » Габаритните светлини и всички функционални вериги са включени.
- » Pre-Ride-Check се извършва. (▮▮▮ 88)
- » Изпълнява се ABS самодиагностика. (▮▮▮ 88)
- » Извършва се ASC самодиагностика. (▮▮▮ 89)

Приветствено осветление

- със светодиодни фарове^{SA}
- с дневни светлини^{SA}
- с допълнителен светодиоден фар^{SZ}

- Включете запалването.
 - » Габаритните светлини светват за кратко.
- с дневни светлини^{SA}
 - » Дневната светлина светва за кратко.<
- с допълнителен светодиоден фар^{SZ}
 - » Светодиодните допълнителни фарове светват за кратко.<

Изключване на запалването

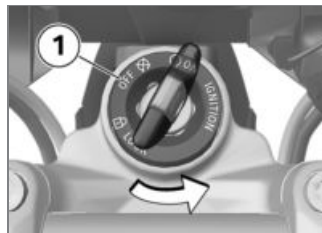

- Завъртете ключа на запалването на позиция **1**.
- » След изключване на запалването комбинацията от инструменти остава включено още известно време и при известни условия показва наличните съобщения за грешки.
- » Ключалката на кормилния механизъм не е обезопасена.
- » Възможна е временно ограничена работа на допълнителните уреди.

- » Възможно е зареждане на акумулатора през контакта.
- » Ключът може да се извади.

- с дневни светлини^{SA}
- със светодиодни фарове^{SA}
- Малко след изключване на запалването дневната светлина изгасва.<
- с допълнителен светодиоден фар^{SZ}
- Малко след изключване на запалването светодиодните допълнителни фарове изгасват.<

Електронен имобилайзер EWS

Електрониката в мотоциклета открива чрез пръстеновидна антена в ключалката за запалването на кормилото заложените в ключа на превозното средство данни. Едва след като ключът бъде разпознат като

„оторизиран“, блокът за управление на двигателя разрешава стартирането на двигателя.

 Ако към използвания за стартиране ключ на запалването е прикрепен и резервен ключ, електрониката може да се „раздразни“ и стартът на двигателя може да не се осъществи. На многофункционалния дисплей се показва предупреждение EWS. Съхранявайте резервния ключ винаги отделно от ключа на запалването.◀

При загубване на ключ за превозното средство, той може да бъде блокиран от Вашия партньор на BMW Motorrad. За целта трябва да вземете със себе си и всички други принадлежащи към мотоциклета ключове. С блокиран ключ двигателят вече не може да се стар-

тира, обаче блокираният ключ може отново да се освободи. Аварийни и допълнителни ключове може да се получат само при партньор на BMW Motorrad. Той е длъжен да провери вашата легитимация, тъй като ключовете са част от системата за безопасност.

Многофункционален дисплей

Избиране на индикация

- Включете запалването ( 45).



- Натиснете и задръжте краткотрайно бутон **1**, за да изберете индикацията на горния ред на дисплея **2**.

При серийно оборудване могат да се показват следните стойности, които се избират чрез бутон:

- Общ брой километри (ODO)
- Одометър за дневния пробег 1 (TRIP I)
- Одометър за дневния пробег 2 (TRIP II)
- Възможен пробег (RANGE)
- Меню SETUP (SETUP), само в спряно положение

- с бордови компютър Pro^{SA}
- С бордовия компютър Pro се показват допълнително следните данни:
 - Автоматичен одометър (TRIP A)
 - Моментен разход (CONS C)
 - Моментна скорост (SPEED)◀



- Натиснете и задръжте краткотрайно бутон **1**, за да изберете индикацията на долния ред на дисплея **2**.

При серийно оборудване могат да се показват следните стойности, които се избират чрез бутон:

- Температура на околната среда (EXTEMP)
 - Температура на двигателя (ENGTMP)
 - Одометър за средния разход 1 (CONS 1)
 - Среден разход 2 (CONS 2)
 - Средна скорост (Ø SPEED)
- с контрол на налягането в гумите (RDC)^{SA}
 - Налягания в гумите (RDC)◀
- Дата (DATE)
 - Указание за нивото на маслото (OILLVL)
- с бордови компютър Pro^{SA}
 - Бордово мрежово напрежение (VOLTGE)◀
 - с бордови компютър Pro^{SA}
 - Общо време хронометър (ALTIME)◀
 - с бордови компютър Pro^{SA}
 - Време на пътуване - хронометър (RDTIME)◀

Нулиране на одометъра за дневния пробег

- Включете запалването (▣▣▣▣▶ 45).



- Натиснете многократно бутон **1** докато на горния ред на дисплея **2** се появи подлежащото на нулиране показание на одометъра.
- Задръжте бутона **1** докато не се нулира показваната стойност.

Нулиране на средните стойности

- Включете запалването (▣▣▣▣▶ 45).



- Натиснете многократно бутон **1** докато на долния ред на дисплея **2** се покаже подлежащата на нулиране средна стойност.
- Задръжте бутона **1** докато не се нулира показваната стойност.

Конфигуриране на функциите

- Включете запалването (▣▣▣▣▶ 45).



- Задействайте многократно бутон **1**, докато на горния ред от дисплея **2** се покаже SETUP ENTER.
- Натиснете и задръжте продължително бутон **1**, докато се стартира меню SETUP.
- » Следващата индикация на дисплея зависи от избраната окомплектовка.



- Винаги натискайте краткотрайно бутон **1**, за да превключете към следващата статия от менюто.
- » На горния ред от дисплея **2** се показва статията от менюто.
- » На долния ред от дисплея **3** се показва настроената стойност.
- Задействайте краткотрайно бутон **4**, за да промените настроената стойност.

Могат да се избират следните статии от менюто:

- с аларма против кражба^{SA}
- DWA: алармена система срещу кражба включване (ON) респ. изключване (OFF)◁
- с подготовка за навигационна система^{SA}
- GPS TM: при вградена навигационна система: GPS час или GPS дата запаметяване (ON) или отхвърляне (OFF)◁
- CLOCK: Настройка на часовника
- DATE: настройка на датата
- ECOSFT: показване (ON) или непоказване (OFF) на препоръката за превключване на по-висока скорост на дисплея
- BRIGHT: настройка на яркостта на екрана, от нормално (0) до ярко (5)
- с дневни светлини^{SA}
- DLIGHT: включване (ON) или изключване (OFF) на автоматиката за дневни светлини◁

- EXIT: излизане от меню SETUP
- с бордови компютър Pro^{SA}
- BC CUSTOM: стартиране на индикацията за индивидуализиране.◁



- За да затворите меню SETUP, натиснете и задръжте продължително от статията от меню SETUP EXIT бутон **1**.
- За да прекъснете на желано място меню SETUP, натиснете и задръжте продължително бутон **2**.

Настройване на часовника

- Включете запалването (▣▣▣▣▶ 45).

! Настройката на часовника по време на пътуване може да доведе до злополуки. Настройвайте часовника само при спрял мотоциклет.◀

- Изберете от SETUP менюто опция SETUP CLOCK.



- Натиснете и задръжте бутон **2** докато часовете на долния ред на дисплея **3** започнат да мигат.

▶ Ако вместо часът се показва "—:—", това означава, че е било прекъснато подаването на напрежение към комбинацията от инструменти (напр. чрез разединяване на клемите на акумулатора).◀

- С бутон **1** можете да увеличавате, а с бутон **2** да намалявате мигащата стойност.
- Натиснете и задръжте бутон **2** докато минутите на долния ред на дисплея **3** започнат да мигат.
- С бутон **1** можете да увеличавате, а с бутон **2** да намалявате мигащата стойност.
- Натиснете и задръжте бутон **2** докато минутите спрат да мигат.
- » Настройката е завършена.
- За да прекъснете настройката на всяко желано място, натиснете и задръжте бутон **1** докато се покаже отново изходната стойност.

▶ Ако автомобилът потегли преди да е завършена настройката, същата се прекъсва.◀

Настройка на дата

- Включете запалването (▣▣▣▣▶ 45).
- Изберете от SETUP менюто опция SETUP DATE.



- Натиснете и задръжте бутон **2** докато датата на долния ред от дисплея **3** започне да мига.

дивидуализирането CUSTOM се запазва. ◀



- Натиснете и задръжете продължително бутон **1**, за да се покаже първата статия от менюто.
- » SETUP BC ODO се показва.



- Винаги натискайте краткотрайно бутон **2**, за да превключете към следващата статия от менюто.
- » На горния ред от дисплея **3** се показва статията от менюто.
- » На долния ред от дисплея **4** се показва настроената стойност. Могат да се настройват следните стойности.
 - TOP: стойността се показва на горния ред от дисплея.
 - BELOW: стойността се показва на долния ред от дисплея.

- BOTH: стойността се показва и на двата реда от дисплея.
- OFF: стойността не се показва.

- Задействайте краткотрайно бутон **1**, за да промените настроената стойност.

Могат да се избират следните статии от менюто, стойностите в скоби представляват фабричните настройки. Някои статии от менюто се показват само при наличие на съответната специална окомплектовка.

- ODO: обща индикация на одомера (TOP, не е възможна настройка OFF)
- TRIP 1: одомер за дневния пробег 1 (TOP)
- TRIP 2: одомер за дневния пробег 2 (TOP)
- TRIP A: автоматичен одомер за дневния пробег (TOP)
- EXTEMP: външна температура (BELOW)

- ENGTMP: температура на двигателя (BELOW)
- RANGE: радиус на действие (TOP)
- CONS R: среден разход за изчисляване на радиуса на действие (OFF)
- CONS 1: среден разход 1 (BELOW)
- CONS 2: среден разход 2 (BELOW)
- CONS C: моментен разход (TOP)
- ØSPEED: средна скорост (BELOW)
- SPEED: моментна скорост (TOP)
- RDC: Налягане в гумите (BELOW)
- VOLTGE: Бордово мрежово напрежение (BELOW)
- ALTIME: Общо време хронометър (BELOW)
- RDTIME: Общо време на пътуване (BELOW)

- DATE: дата (BELOW)
- SERV T: дата на следващо посещение в сервиз (OFF)
- SERV D: оставаща част от пътя до следващия сервиз (OFF)
- OILLVL: Указание за нивото на маслото (BELOW)
- EXIT: излизане от менюто за индивидуализиране.



- За да затворите менюто за индивидуализиране, от статия от менюто SETUP EXIT задействайте краткотрайно бутон **1**.

- За да затворите на желано място менюто за индивидуализиране, натиснете и задържете продължително бутон **2**.
- » Всички предприети до този момент настройки се запамятват.

Аларма против кражба DWA

- с аларма против кражба^{SA}

Активиране

- Включете запалването (III► 45).
- Настройте алармената система DWA (III► 54).
- Изключете запалването.
- » При активирана алармена система срещу кражба (DWA), след изключване на запалването същата се активира автоматично.

- » Активирането изисква припл. 30 секунди.
- » Мигачите светват два пъти.
- » Тонът за потвърждаване прозвучава два пъти (ако е програмиран).
- » DWA е активно.

Аларма

Алармата може да се активира чрез:

- Сензор за движение
- включването на запалването с неоторизиран ключ
- Откачането на алармата против кражба от акумулатора на превозното средство (акумулаторът на алармата против кражба поема захранването с ток - само звук на алармата, без светене на мигачите).

Ако акумулаторът на алармената система (DWA) е изтощен, всички функции се запазват, но активирането на алармата

при отделяне от акумулатора на превозното средство не е възможно.

Времетраенето на алармата възлиза на припл. 26 секунди. По време на алармата прозвучава звук на алармата и мигачите мигат. Видът на алармения тон може да се регулира от партньор на BMW Motorrad.

Ако в отсъствието на водача е активирана аларма, то при включването на запалването това се указва с еднократен звук на алармата. След това контролната лампичка на алармената система (DWA) сигнализира в рамките на една минута причината за алармата.

Броят на мигащите сигнали означава:

- 1x мигане: сензор за движение 1
- 2x мигане: сензор за движение 2

- 3x мигане: запалването е включено с неоторизиран ключ
- 4x мигане: отделяне на алармената система (DWA) от акумулатора на превозното средство
- 5x мигане: сензор за движение 3

Деактивиране

- Превключвател за аварийно изключване в работна позиция.
- Включете запалването.
 - » Мигачите светват веднъж.
 - » Тонът за потвърждаване прозвучава веднъж (ако е програмиран).
 - » DWA е изключено.

Настройка на алармената система DWA

- Включете запалването (▣▶ 45).



- Задействайте многократно бутон **1**, докато на горния ред от дисплея **2** се покаже SETUP ENTER.
- Натиснете и задръжте продължително бутон **1**, докато се стартира меню SETUP.



- Задействайте винаги краткотрайно бутон **1**, за да изберете статия DWA от менюто.
 - » На горния ред от дисплея **2** се показва DWA.
 - » На долния ред от дисплея **3** се показва настроената стойност.
- Задействайте краткотрайно бутон **4**, за да промените настроената стойност.

Възможни са следните настройки:

- On: на алармената система (DWA) е активирана и след

изключване на запалването се активира автоматично.
 – Off: алармената система (DWA) против кражба е деактивирана.

Превключвател за аварийно изключване



- 1** превключвател за аварийно изключване

⚠ Задействането на аварийния изключвател по време на пътуване може да доведе до блокиране на задното колело и по този начин до падане.

Не натискайте превключвателя за аварийно изключване по време на пътуване. ◀

С помощта на превключвателя за аварийно изключване двигателят може лесно и бързо да се угаси.

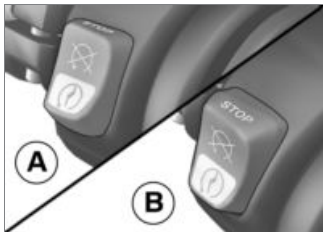

- a** двигателят е угасен
b работна позиция

Фар

Радиус на осветяване и предварително натягане на пружината

Радиусът на осветяване по правило остава постоянен чрез регулирането на предварителното натягане на пружината в зависимост от състоянието на натоварване.

Само при много високо допълнително натоварване регулирането на предварителното натягане на пружината може да не е достатъчно. В такъв случай радиусът на осветяване трябва да се напасне към теглото.

▶ При наличие на съмнение в коректната настройка на радиуса на пряка видимост се обърнете към специализиран сервис, най-добре към партньор на BMW Motorrad. ◀

Регулиране на радиуса на осветяване



При по-високо натоварване настроеното предварително налягане на пружината не е достатъчно, за да не заслепява насрещно движещите се:

- Завъртете регулиращото колело **1** по посока обратна на часовниковата стрелка, за да насочите на надолу светлините на фара.

Мотоциклетът отново се кара с по-малко натоварване:

- Базовата настройка на фара трябва да се възстановява

от специализиран сервиз, най-добре при партньор на BMW Motorrad.

– със светодиодни фарове^{SA}

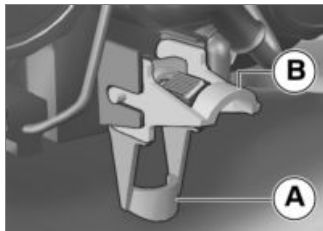

- Настройката на радиуса на осветяване се осъществява чрез въртящ се лост.
- **A** Неутрално положение
- **B** Положение при високо натоварване◁

Фар

Къси и габаритни светлини

Габаритните светлини се включват след включването на запалването автоматично.

▶ Габаритните светлини натоварват акумулатора. Включвайте запалването само за ограничен период от време.◀

Късите светлини се включват след включването на двигателя автоматично.

– с дневни светлини^{SA}

През деня алтернативно на късите светлини може да се включва дневната светлина.

Дълги светлини и светлинен сигнал

- Включете запалването (▶▶▶ 45).

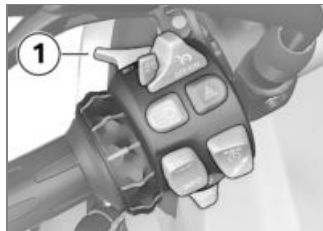

- Натиснете превключвателя **1** напред, за да включите дългите светлини.
- Издърпайте превключвателя **1** назад, за да включите светлинния сигнал.

Светлина за паркиране

- Изключете запалването (▶▶▶ 45).

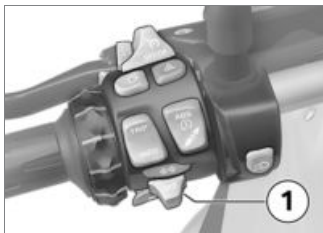

- Непосредствено след изключването на запалването натиснете бутон **1** наляво и го задръжте, докато светлината за паркиране не се включи.
- Включете запалването и отново го изключете, за да угасите светлината за паркиране.

Допълнителен фар

– с допълнителен светодиоден фар^{SZ}

Предварително условие: допълнителните фарове са активни само, когато са активи-

рани късите светлини; ако са включени дневните светлини, допълнителните фарове не могат да бъдат включени.

- Стартирайте двигателя (▶▶▶ 87).



- Натиснете бутон **1**, за да включите допълнителните фарове.
- 
 Контролната крушка за допълнителния фар свети.
- Натиснете повторно бутон **1**, за да изключите допълнителните фарове.

Дневна светлина

– с дневни светлини^{SA}

Ръчни дневни светлини

Предварително условие: автоматиката на ръчните светлини е изключена.

 Шофирането при тъмно време на дневни светлини влошава видимостта и може да заслепи насрещните автомобили.

Не използвайте дневните светлини при нощно шофиране.◀

 Дневната светлина в сравнение с късите светлини се възприема по-добре от насрещното движение. Така се подобрява видимостта през деня.◀

- Стартирайте двигателя (▶▶▶ 87).
- От меню SETUP на дисплея в статия от менюта DLIGHT

превключете автоматиката на дневните светлини на OFF.

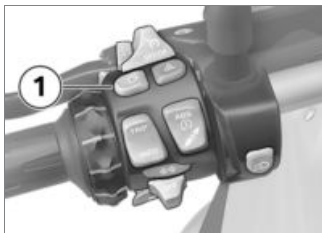

- Натиснете бутон **1**, за да включите дневната светлина.



Контролната крушка за дневните светлини свети.

- » Късите светлини, предните габаритни светлини и допълнителния фар се изключват.
- При тъмнина или в тунели: натиснете отново бутон **1**, за да изключите дневните светлини и да включите късите и предните габаритни светлини.

При това допълнителният фар се включва отново.

▶ Ако при включени дневни светлини се включат дълги светлини, след около 2 секунди дневните светлини изгасват и се включват дългите, късите и предните габаритни светлини и при необходимост и допълнителният фар.

При повторно изключване на дългите светлини, дневните светлини не се активират отново автоматично, а при необходимост ръчно. ◀

Автоматични дневни светлини

▶ Превключването от дневни на къси светлини, вкл. на предните габаритни светлини, може да става автоматично. ◀



Автоматичното управление на светлините при пътуване не може да замени личната преценка на условията на осветеност. Отчитането при измерването на светлинния сензор може, напр., да бъде грешно при мъгла или облачно време.

В подобни ситуации късите светлини се включват ръчно, в противен случай възниква риск по отношение на безопасността. ◀

- От меню SETUP на дисплея в статия от менюта DLIGHT превключете автоматиката на дневните светлини на ON.



Контролната крушка за автоматичните дневни светлини свети.

- » Ако осветеността на заобикалящата спадне под една определена стойност, автоматично се включват късите

светлини (напр. в тунели). При разпознаване на достатъчна осветеност на заобикалящата среда дневните светлини се включват отново. При активирани дневни светлини на многофункционалния дисплей се появява символът за дневни светлини.

Ръчно управление на светлините при включена автоматика

– При задействане на бутона за дневните светлини, се изключват дневните светлини и се включват късите и предните габаритни светлини (напр. при влизане в тунели, когато автоматиката за дневните светлини реагира със закъснение въз основа на осветеността на околната среда). с изключването на дневните светлини се

включва отново допълнителният фар.

– При повторно задействане на бутона за дневните светлини, отново се активира автоматиката за дневната светлина, т. е. дневните светлини се включват отново при постигане на необходимата осветеност на околната среда.

Мигачи

Използване на мигачите

- Включете запалването (→ 45).



- Натиснете бутон **1** наляво, за да включите левия мигач.
- Натиснете бутон **1** надясно, за да включите десния мигач.
- Натиснете бутон **1** в средно положение, за да изключите мигачите.



Нулиране на мигачите

Мигачите автоматично се изключват след достигане на определеното време на пътуване и разстояние.

мин 10 сек

мин 300 м

Аварийни светлини

Използване на аварийните светлини

- Включете запалването (илюстрация 45).

▶ Аварийните светлини на товарват акумулатора. Включвайте аварийните светлини само за ограничен период от време. ◀

▶ Ако при включено запалване се натисне бутон за мигач, функцията на мигача за времето на натискането замества функцията на аварийните светлини. Ако бутонът за мигач не се натиска повече, функцията на аварийните светлини отново се активира. ◀



- Натиснете бутон **1**, за да включите аварийните светлини.
 - » Запалването може да се изключи.
- За да изключите аварийните светлини, включете запалването и натиснете повторно бутон **1**.

BMW Motorrad Integral ABS

Изключване на ABS функцията

- Включете запалването (илюстрация 45).

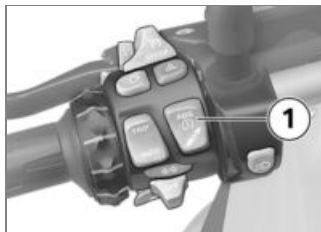

- Задръжте натиснат бутон **1**, докато предупредителната лампичка за ABS не промени своя режим на индикиране.
 - » Първо символът за ASC променя поведението си. Задръжте натиснат бутон **1**, докато предупредителната лампичка за ABS не реагира. В този случай ASC настройката не се променя.



Предупредителната лампичка за ABS свети.

- Отпуснете бутон **1** за две секунди.

 Предупредителната лампичка за ABS продължава да свети.

» ABS функцията е изключена, интегралната функция продължава да е активна.

Включване на ABS функцията

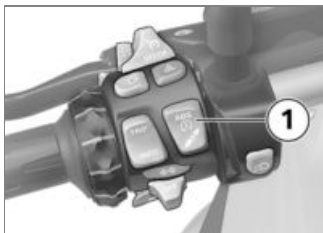

• Задръжте натиснат бутон **1**, докато предупредителната лампичка за ABS не промени своя режим на индикиране.

 Предупредителната лампичка за ABS изгасва, при

незавършена самодиагностика започва да мига.

• Отпуснете бутон **1** за две секунди.

 Предупредителната лампичка за ABS остава изключена, респ. продължава да мига.

» ABS функцията е включена.

• Като алтернатива запалването може да се изключи и отново да се включи.

 Ако предупредителната лампичка на ABS системата продължава да свети и след изключване и включване на запалването и каране със скорост над 5 км/ч, то е налице грешка в ABS системата.◀

 Повече информация за спирачната система с BMW Motorrad Integral ABS ще откриете в глава "Технически подробности".◀

Автоматичен контрол на стабилността ASC

Изключване на ASC функцията

• Включете запалването ( 45).

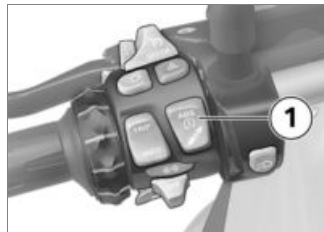

• Натиснете и задръжте бутон **1** докато предупредителната лампичка за ASC не промени своя режим на индикиране.

 ASC функцията може да се изключва и по време на пътуване.◀

 Предупредителната лампичка за ABS светва.

- Отпуснете бутон **1** за две секунди.

 Предупредителната лампичка за ABS продължава да свети.

» ASC функцията е изключена.

Включване на ASC функцията

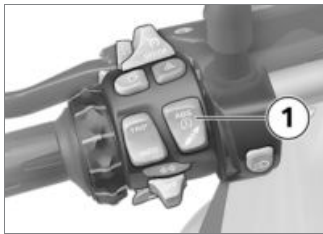

- Натиснете и задръжте бутон **1** докато предупредителната лампичка за ASC не

промени своя режим на индикиране.

 Предупредителната лампичка за ABS системата не свети повече, при незавършена самодиагностика започва да мига.

- Отпуснете бутон **1** за две секунди.

 Предупредителната лампичка за ASC системата не продължава да свети или мига.

» ASC функцията е включена.

- Като алтернатива запалването може да се изключи и отново да се включи.

 Ако предупредителната лампичка на ASC продължава да свети след изключването и включването на запалването и шофиране с над 5 км/ч, то е налице ASC грешка.◀

 Повече информация за BMW Motorrad автоматичен контрол на стабилността (ASC) ще откриете в глава "Технически подробности".◀

Режим на движение Използване на режимите на движение

BMW Motorrad са разработили за Вашия мотоциклет 5 режима на експлоатация, от които Вие можете да изберете подходящия за конкретната ситуация:

- Движение по мокро от дъжд пътно платно
- Движение по сухо пътно платно
- с режим на каране Pro^{SA}
- Спортен стил на движение по сухо пътно платно
- Движение по лек терен

– Спортно движение офроуд

За всеки един от тези сценарии се предоставя винаги оптимално съгласуване въртящ момент на двигателя, предавателното отношение на двигателя, системата за ABS регулиране и системата за ASC регулиране.

– с Dynamic ESA^{SA}

Настройката на ходовия механизъм също се регулира по избрания сценарий.

Регулиране на режима на каране

- Включете запалването (▮▮▮▮▶ 45).



- Натиснете бутон 1.

▶ Повече информация за избираемите режими на пътуване ще намерите в глава "Технически подробности".◀



Показват се стрелката за избор 1 и първият избираем режим на каране 2.



 Режимът с повишена проходимост (Enduro и Enduro Pro) не е предвиден за нормално движение по улица.

Включването на режим с повишена проходимост (Enduro и Enduro Pro) при движение по улица може да доведе до нестабилно поведение на мотоциклета както при спиране с ABS, така и при ускоряване с ASC. Така възниква опасност от падане.

Включвайте режима с повишена проходимост (Enduro и Enduro Pro) само при движение по пресечена местност.◀

- Натиснете и задръжте бутон **1** докато до стрелката за избор се покаже желания режим на каране.

 При избор на режим Enduro PRO: имайте предвид ограничените функции на регулиране на ABS системата за задното колело (виж глава "Технически подробности").◀

Може да се избират следните режими на каране:

- RAIN: за пътуване по мокро от дъжд пътно платно.
- ROAD: за пътуване по сухо пътно платно.
- с режим на каране Pro^{SA}
 - » Допълнително могат да се избират и следните режими на каране:
- DYNA: за динамично пътуване по сухо пътно платно.
- Enduro: за пътуване в района.
- Enduro PRO: за спортно пътуване офроуд (само с вграден модул за управление на двигателя).◀
- » При спряло превозно средство избраният режим на каране се активира след около 2 секунди.
- » Активирането на новия режим на каране по време на движението става при следните предпоставки:

- Ръчката за газта е в положение на празен ход
- Съединителят е натиснат
 - » След активиране на новия режим на каране часът отново се показва.
 - » Настроеният режим на каране със съответните настройки на характеристиките на двигателя, ABS, ASC и Dynamic ESA системите се запазва и след изключването на запалването.

Изключване на RDC в режим с повишена проходимост

– с режим на каране Pro^{SA}

Ако желаете да карате извън пътя с намалено налягане в гумите, то е възможно да се изключи RDC предупреждението за режими на движение Enduro и Enduro Pro.

- Включете запалването (▣▣▣ 45).



- Задействайте многократно бутон **1**, докато на горния ред от дисплея **2** се покаже SETUP ENTER.
- Натиснете и задръжте продължително бутон **1**, докато се стартира меню SETUP.



- Задействайте винаги краткотрайно бутон **1**, за да изберете статия RDC от менюто.
 - » На горния ред от дисплея **2** се показва RDC.
 - » На долния ред от дисплея **3** се показва настроената стойност.
- Задействайте краткотрайно бутон **4**, за да промените настроената стойност.
 - » Възможни са следните настройки:
 - ON: Предупредителният символ на дисплея за RDC не се показва повече. Налягането в гумите извън допустимия то-

леранс се показва в режими на движение Enduro и Enduro Pro.

- OFF: Предупредителният символ на дисплея за RDC се показва и допълнително се показва налягането в гумите извън допустимия толеранс в режими на движение Enduro и Enduro Pro.

Монтаж на модула за управление на двигателя

- с режим на каране Pro^{SA}

- Изключете запалването (▣▣▣ 45).
- Демонтиране на шофьорската седалка (▣▣▣ 79).



! По открития щекер може да попаднат мръсотия и влага и да доведат до проблеми във функционирането. След отстраняването на кодиращия щекер отново поставете покривачото капаче. ◀

- Отстранете капачето на щепселното съединение **1**.



- За целта натиснете блокировката **1** и издърпайте капачето.
- Монтаж на модула за управление на двигателя.
- Включете запалването.



Символът **1** за модула за управление на двигателя се по-

казва на дисплея. Режимът на каране **2** Enduro PRO е избран.

- » Избраният режим на каране се запазва дори и след изключването на запалването.
- Монтирайте шофьорската седалка (→ 81).

Регулиране на скоростта

– с регулиране на скоростта^{SA}

Включване на регулирането на скоростта

Едва след дезактивирането на режимите на каране Enduro или Enduro Pro е на разположение регулирането на скоростта.



- Избутайте превключвателя **1** надясно.
- » Използването на бутона **2** е отключено.

Запаметяване на скоростта



- Изтласкайте бутон **1** леко напред.



Диапазон на настройка
на регулирането на
скоростта

30...210 км/ч



Контролната лампичка
за регулирането на ско-
ростта светва.

- » Току-що достигнатата скорост се задържа и запаметява.

Ускоряване



- Изтласкайте бутон **1** леко напред.
- » Скоростта се увеличава с 2 км/ч на всяко натискане.
- Задръжте бутон **1** натиснат напред.
- » Скоростта се увеличава плавно.
- » Ако бутон **1** вече не се натиска, достигнатата скорост се поддържа и запаметява.

Забавяне



- Изтласкайте бутон **1** леко назад.
- » Скоростта намалява с 2 км/ч на всяко натискане.
- Задръжте бутон **1** натиснат назад.
- » Скоростта намалява плавно.
- » Ако бутон **1** вече не се натиска, достигната скорост се поддържа и запаметява.

Деактивиране на регулирането на скоростта

- Натиснете спирачките, съединителя или ръкохватката за газта (отнемете газ до над основната позиция), за да деактивирате регулирането на скоростта.
- » Контролната лампичка за регулирането на скоростта изгасва.

Връщане на предишната скорост



- Натиснете бутон **1** за кратко назад, за да върнете отново запаметената скорост.

▶ Чрез подаване на газ регулирането на скоростта не се дезактивира. Ако ръкохватката за подаване на газ се отпусне, скоростта спада само до запаметената стойност, дори и когато всъщност целта е още повече да се намали скоростта. ◀



Контролната лампичка за регулирането на скоростта светва.

Изключване на регулирането на скоростта

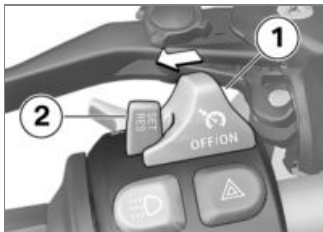

- Избутайте превключвателя **1** наляво.
- » Системата е изключена.
- » Бутонът **2** е блокиран.

Предварително обтягане на пружината

Настройка

Предварителното обтягане на пружината на задното колело трябва да се нагласи спрямо натоварването на мотоциклета. Увеличаването на натоварването изисква увеличаване на предварителното обтягане на пружината, по-ниското тегло изисква съответно по-ниско предварително обтягане на пружината.

Настройка на предварителното обтягане на пружината на задното колело

! Преместването на предварителното обтягане на пружината по време на пътуване може да доведе до злополуки.

Настройвайте предварителното

обтягане на пружината само при спрял мотоциклет. ◀

- Внимавайте за равна и здрава повърхност.



! Несъгласуваните настройки на предварителното обтягане на пружината и омокотвяването влошават поведението на пътя на вашия мотоциклет.

Съгласувайте амортизирането с предварителното обтягане на пружината. ◀

- За намаляване на предварителното обтягане на пружината

ната завъртете регулиращото колело **1** по посока на стрелката LOW.

- За увеличаване на предварителното обтягане на пружината завъртете регулиращото колело **1** по посока на стрелката HIGH.



Основна настройка на предварителното обтягане на пружината отзад

– без Dynamic ESA^{SA}

Завъртете регулиращото колело докрай по посока на обозначение LOW (Автономен режим на работа без товар)

Завъртете регулиращото колело докрай по посока на обозначение LOW, след това 15 завъртания по посока HIGH (Автономен режим на работа с товар)



Основна настройка на предварителното обтягане на пружината отзад

Завъртете регулиращото колело докрай по посока на обозначение LOW, след това 30 завъртания по посока HIGH (Използване с пасажер на задната седалка и с товар)◀

Амортизиране

Настройка

Амортизирането трябва да е регулирано спрямо свойствата на пътното платно и предварителното обтягане на пружината.

- Неравното пътнo платно изисква по-силно амортизиране отколкото равното пътнo платно.
- Увеличаването на предварителното натягане на пружината изисква по-малка амор-

тизация, докато намаляването на предварителното натягане на пружината изисква по-голяма амортизация.

Настройка на амортизирането на задното колело

- Паркирайте мотоциклета на равна и стабилна повърхност.
- Извършете настройка на амортизирането откъм лявата страна на превозното средство.



- Завъртете регулиращия винт **1** по посока на

часовниковата стрелка, за да увеличите амортизирането.

- Завъртете регулиращия винт **1** по посока обратна на часовниковата стрелка, за да намалите амортизирането.



Основна настройка на омекотяването на задното колело

– без Dynamic ESA^{SA}

Завъртете регулиращото колело по посока на часовниковата стрелка докрай, след което направете 8 щраквания по посока обратна на часовниковата стрелка (Автономен режим на работа без товар)



Основна настройка на омекотяването на задното колело

Завъртете регулиращото колело по посока на часовниковата стрелка докрай, след което направете 2 щраквания по посока обратна на часовниковата стрелка (Автономен режим на работа с товар)

Завъртете регулиращото колело по посока на часовниковата стрелка докрай, след което направете 2 щраквания по посока обратна на часовниковата стрелка (Използване на задната седалка с товар)<

Електронна настройка ходов механизъм Dynamic ESA

– с Dynamic ESA^{SA}

Възможности за настройка

С помощта на електронната системата за настройка на ходовия механизъм Dynamic ESA можете да регулирате мотоциклета удобно спрямо натоварването.

Системата Dynamic ESA разпознава посредством сензори за ниво движението на ходовия механизъм и съответно реагира чрез регулиране на демпфиращите клапани. Следователно по този начин ходовият механизъм се настройва съобразно характеристиките на пътната основа. Изхождайки от базовата настройка NORMAL амортизаторите могат да се регулират допъл-

нително на по-твърда степен (HARD) или на по-мека степен (SOFT).

– с режим на каране Pro^{SA}

Регулирането на ходовия механизъм и броят на избраните варианти на регулиране на амортизьорите зависят от избрания режим на каране. Зададената чрез режима на каране степен на амортизиране може да се променя от водача.

Ако не е вграден модулът за управление на двигателя, след всяко превключване на режима се регулира зададената чрез режима на каране основна настройка. С вградения модул за управление на двигателя настройките на водача се запазват при всеки режим на каране.

Показване на настройката на ходовия механизъм

- Включете запалването (☛ 45).



- Задействайте краткотрайно бутон **1**, за да се покажат текущите настройки.



Амортизьорът се изобразява на многофункционалния дисплей в участъка **1**, а предварителното напрягане на пружината - в участък **2**.

» След кратък период от време индикацията автоматично се скрива..

Настройване на ходовата част

- Включете запалването (☛ 45).



- Задействайте краткотрайно бутон **1**, за да се покажат текущите настройки.

За да настроите амортизирането:

- Натиснете неколккратно краткотрайно бутон **1** докато се покаже желаната настройка.

▶ Омекотяването може да се настройва по време на пътуването. ◀

Възможни са следните настройки:

- SOFT: комфортно амортизиране

- NORMAL: нормално амортизиране
- HARD: спортно амортизиране

– с режим на каране Pro^{SA}

В режими ENDURO и ENDURO PRO са възможни само две настройки:

- SOFT: комфортно амортизиране
- HARD: спортно амортизиране

За да настроите предварителното натягане на пружината:

- Стартирайте двигателя (▶▶▶ 87).
- Натиснете многократно продължително бутон **1**, докато се покаже желаната настройка.

▶ Предварителното обтягане на пружината не може да се настройва по време на пътуването. ◀

Възможни са следните настройки:



Самостоятелно използване



Самостоятелно използване с багаж



Използване със спътник (и багаж)

- Преди повторното пътуване изчакайте процедурата по регулиране.
- » Ако бутон **1** не се натисне за повече време, амортизирането и предварителното натягане на пружината се настройват както е показано. ESA индикацията мига по време на настройката.
- При много ниски температури предпазвайте мотоциклета от увеличаване на предварителното натягане на пружината и при нужда не шофирайте с пътник отзад.

» След приключване на настройката ESA индикацията се скрива.

Съединител

Регулиране на лоста на съединителя

 Настройката на лоста на съединителя по време на пътуване може да доведе до злополуки.

Настройвайте лоста на съединителя само при спрял мотоциклет. ◀

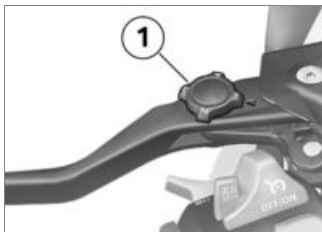

• Завъртете регулиращото колело **1** в желаната позиция.

 Регулиращото колело се върти по-леко, ако натиснете напред лоста на съединителя. ◀

» Възможни са четири настройки:

- Позиция 1: най-малко разстояние между ръчката на кормилото и лоста на съединителя
- Позиция 4: най-голямо разстояние между ръчката на кормилото и лоста на съединителя

Спирачка

Регулиране на лоста на ръчната спирачка

 Настройката на лоста на ръчната спирачка по време на пътуване може да доведе до злополуки. Настройвайте лоста на ръчната спирачка само при спрял мотоциклет. ◀

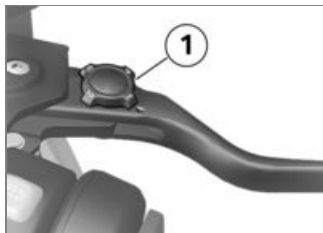

• Завъртете регулиращото колело **1** в желаната позиция.

 Регулиращото колело се върти по-леко, ако натис-

нете напред лоста на ръчната спирачка.◀

» Възможни са четири настройки:

- Позиция 1: най-малко разстояние между ръчката на кормилото и спирачния лост
- Позиция 4: най-голямо разстояние между ръчката на кормилото и спирачния лост

Гуми

Проверка на налягането в гумите



Неправилното налягане в гумите влошава свойствата на движение на мотоциклета и намалява живота на гумите.

Гарантирайте правилното налягане на гумите.◀



Отвесно вградените елементи на винтилите са склонни към отваряне при ви-

соки скорости поради центробежните сили.

За да избегнете внезапна загуба на налягане в гумите използвайте капачета за винтилите с гумен уплътнителен пръстен и завинтете добре.◀

- Изключете мотоциклета като внимавате да бъде на равна и стабилна повърхност.
- Проверете налягането в гумите на базата на следните данни.



Налягане в гумата отпред

2,5 бара (при студена гума)



Налягане в гумата отзад

2,9 бара (при студена гума)

При недостатъчно налягане в гумите:

- Коригирайте налягането в гумите.

Кормило

Регулируемо кормило

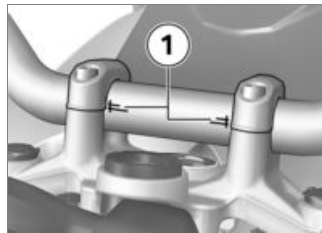

Кормилото на мотоциклета може да се настройва в диапазоните на маркировката **1** в наклона. За настройка на кормилото се обърнете към специализиран сервиз, най-добре към партньор на BMW Motorrad.

Нагреваеми дръжки

– с дръжки с отопление^{SA}

Използване на нагреваемите дръжки

▶ Нагреваемите дръжки са активни само при работещ двигател. ◀

▶ Повишената консумация на ток поради нагреваемите дръжки може да доведе при пътувания в долния диапазон на оборотите до изтощаване на акумулатора. При недостатъчно зареден акумулатор за целите на запазването на способността за стартиране нагреваемите дръжки се изключват. ◀

- Стартирайте двигателя (▶▶▶ 87).

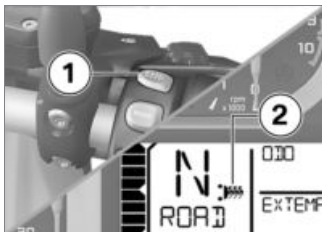

- Натискайте бутон **1** докато желаната степен на отопление **2** не се покаже.

Ръкохватките на кормилото могат да се нагряват на две степени.

 50 % мощност на отопление

 100 % мощност на отопление

- » Втората степен служи за бързо загревяване на дръжките, след това трябва да се превключи на първа степен.

» Ако не се извършват повече промени, се регулира избраната степен на отопление.

- За да изключите нагреваемите дръжки, натиснете бутон **1** докато символът на нагреваемите дръжки **2** излезне от дисплея.

Огледало Регулиране на огледалото



- Регулирайте огледалото до желаната позиция чрез въртене.

Настройване на лоста на огледалото

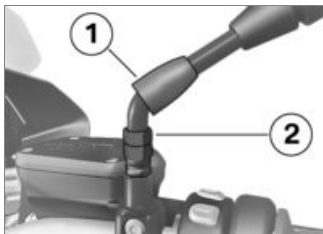

- Избутайте предпазното капаче **1** над винтовото съединение на лоста на огледалото.
- Развийте гайката **2**.
- Завъртете лоста на огледалото в желаната позиция.
- Затегнете гайката с въртящ момент като при това придържате лоста на огледалото.



Огледало (контрагайка) на адаптера

22 Нм

- Избутайте предпазното капаче **1** над винтовото съединение.

Предно стъкло Настройване на предното стъкло

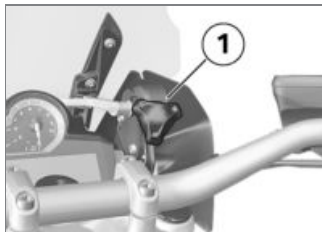

! Опасност от инцидент чрез настройка на обтекателя по време на пътуването. Обтекателят да се регулира само в спряно положение.◀

- Завъртете регулиращото колело **1** по посока на часовни-

ковата стрелка, за да свалите предното стъкло.

- Завъртете регулиращото колело **1** по посока обратна на часовниковата стрелка, за да вдигнете предното стъкло.

Шофьорска седалка и задна седалка

Демонтаж на задната седалка

- Паркирайте мотоциклета на равна и стабилна повърхност.



- Завъртете надясно и задръжте ключалката на седал-

ката **1** с ключа на превозното средство като при това притискате надолу задната седалка **2** придържайки я в задната част.

- Повдигнете задната седалка отпред и освободете ключа.
- Свалете задната седалка и я поставете от тапицираната страна върху чиста повърхност.

Монтаж на задната седалка

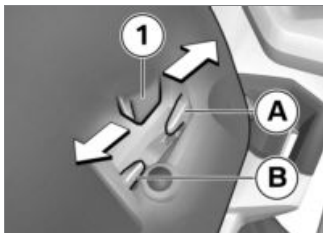

- Задната седалка може да се настрои на 2 различни позиции.

- Посока на настройване на задната седалка според позицията на седалката на шофьора:
- Поставете задната седалка с двете езичета **1** в средата в държача.
 - високо положение: натиснете задната седалка назад **A**.
 - ниско положение: натиснете задната седалка напред **B**.
- » Езичетата **1** на задната седалка са правилно фиксирани.

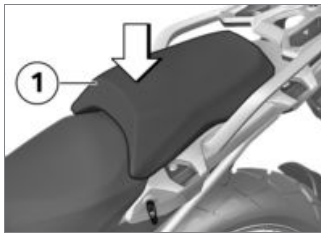

- Натиснете отпред задната седалка **1** силно назад.
 - » Задната седалка прищраква.

Демонтиране на шофьорската седалка

- Демонтирайте задната седалка (→ 78).

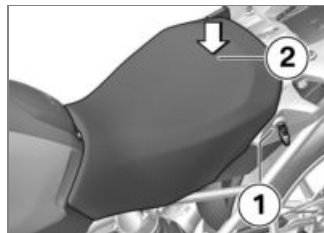

- С помощта на ключа на превозното средство завъртете наляво и задръжте ключалката на седалката **1** като при това притискате надолу седалката на шофьора **2** в задната част.
- Повдигнете шофьорската седалка отзад и освободете ключа.
- Свалете шофьорската седалка и я поставете от тапицираната

страна върху чиста повърхност.

Регулиране на височината и наклона на седалката

- Демонтиране на шофьорската седалка (→ 79).

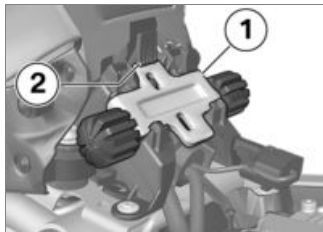

- За да намалите височината отпред **1**, натиснете блокировката **2** надолу и свалете седалката.

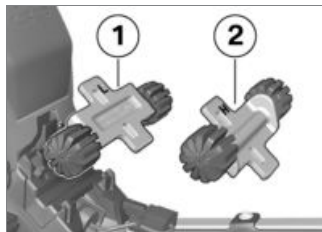

- За да настроите седалката на по-високото положение, монтирайте предната регулировка на височината в центровка **1** (обозначение L).
- За да настроите седалката на по-високото положение, монтирайте предната регулировка на височината в центровка **2** (обозначение H).



- Първо изтласкайте регулировката на височината под държачите **1**, след което натиснете блокировката **2**, докато сработи.

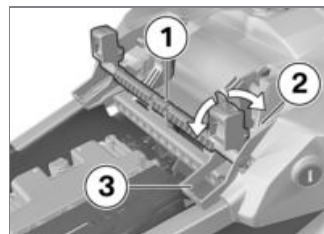

- За да настроите на ниското положение на седалката, за-

въртете задната регулировка на височината **1** в положение **3** (обозначение L).

- За да настроите на високото положение на седалката, завъртете регулировката на височината **1** в положение **2** (обозначение H).

Ако трябва да се промени наклонът на седалката:

- Позиционирайте предната и задната регулировка на височината различно.

Монтирайте шофьорската седалка

- Демонтирайте задната седалка (☛ 78).
- Регулирайте височината и наклона на седалката (☛ 80).

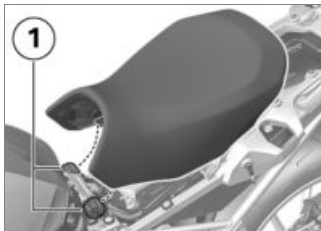

- Вкарайте седалката на водача във фиксаторите **1** отляво и отдясно и я поставете в незастопорено състояние върху мотоциклета.
- Притиснете седалката на водача в задната част леко напред и след това силно надолу, докато блокировката сработи.

Шофиране

Указания за безопасност	84
Чеклист	87
Стартиране.....	87
Разработване	90
Спиране	90
Паркирайте мотоциклета	92
Използване офроуд.....	92
Зареждане	93
Закрепване на мотоциклета за транспортиране	95

Указания за безопасност

Шофьорско оборудване

Не пътувайте без правилното облекло! Винаги носете

- каска
- костюм
- ръкавици
- ботуши

Това важи и за кратките отсечки, както и за всеки годишен сезон. Вашият партньор на BMW Motorrad ще ви посъветва с удоволствие и ще ви предложи правилното облекло за всеки вид употреба.

Ограничена свобода при наклонено положение

- с ниско окачване^{SA}

Мотоциклетите с ниско окачване разполагат с по-малка свобода при наклонено положение и просвет отколкото мотоциклетите със стандартно окачване.



Опасност от злополука поради неочаквано ранно приземяване на мотоциклета. Спазвайте ограничените наклонени положения и просвет при мотоциклети с ниско окачване. ◀

Тествайте свободата при наклонено положение на вашия мотоциклет в безопасни ситуации. При преминаване покрай бордюри и подобни пречки имайте предвид ограничения просвет на вашето превозно средство.

Чрез ниско окачване на мотоциклета ходът на амортизатора се скъсява (вж. глава "Технически данни"). Следствие на това може да е намаляване на обичайния комфорт при пътуване. Специално в режим на използване с пътник предварителното натягане на пружината трябва да е напаснато по съответния начин.

Натоварване



Претоварването и неравномерното натоварване могат да застрашат стабилността при движение на мотоциклета.

Допустимото общо тегло не трябва да се превишава и указанията за натоварване трябва да се спазват. ◀

- Нагласете настройката на предварителното натягане

на пружината и амортизирането според общото тегло.

– с багажник^{SZ}

- Обърнете внимание на равномерния багажен обем вляво и вдясно.
- Обърнете внимание на равномерното разпределяне на теглото вляво и вдясно.
- Поставете тежкия багаж надолу и навътре.
- Спазвайте максималното натоварване и максималната скорост съгласно табелката с указания в багажника.<

– с горна кутия^{SZ}

- Спазвайте максималното натоварване и максималната скорост съгласно табелката с указания в горната кутия.<

– с раница на резервоара^{SZ}

- Спазвайте максималното натоварване на раницата на ре-

зервоара и съответната максимална скорост.



Натоварване на раницата на резервоара

макс. 5 кг<

Скорост

При пътувания с висока скорост различни гранични условия могат да повлияят негативно на поведението на пътя на мотоциклета:

- Настройка на системата на пружинната и амортизираща система
- Неравно разпределено натоварване
- Отпуснато облекло
- Твърде ниско налягане в гумите
- Лош профил на гумите
- и др.

Максимална скорост с гуми с грайфер



Посочената за мотоциклета максимална скорост може да е по-висока от допустимата максимална скорост за гумите. Твърде високите скорости могат да доведат до повреди на гумите и по този начин до злополуки.

Спазвайте допустимата за гумите максимална скорост.<

При гуми с грайфер трябва да се спазва разрешената за гумите максимална скорост. Поставете в полето на зрение лепенка с данни за допустимата максимална скорост.

Опасност от отравяне

Отработените газове съдържат безцветни и са без мирис, но съдържат отровни въглеродни монооксиди.

 Вдишването на изгорелите газове е вредно за здравето и може да доведе до загуба на съзнание или смърт. Не вдишвайте изгорелите газове. Двигателят да не се оставя да работи в затворени пространства. ◀

Опасност от изгаряне

 В режим на работа двигателят и ауспухната уредба се нагряват много силно. Опасност от изгаряне при докосване.

След изключване на превозното средство внимавайте някой да не се докосне до двигателя и ауспухната уредба. ◀

Катализатор

Ако поради прекъсване при запалването в катализатора се вкара неизгоряло гориво, съществува опасност от прегряване и повреда.

Ето защо обърнете внимание на следните точки:

- не оставяйте резервоара за горивото да се изпразни
- не оставяйте двигателя да работи с изкаран щекер на запалителните свещи
- При прекъсвания в работата на двигателя веднага угасете двигателя
- Зареждайте само безоловно гориво
- Спазвайте непременно предвидените интервали на поддръжка.

 Неизгореното гориво разрушава катализатора. Спазвайте посочените точки за защита на катализатора. ◀

Опасност от прегряване

 Ако двигателят дълго време работи при спряло превозно средство, охлаждането няма да е достатъчно и

може да се стигне до прегряване. В крайни случаи е възможно и подпалване на превозното средство.

Не оставяйте двигателя необходимо да работи при спряло превозно средство. След стартиране веднага потегляйте. ◀

Манипулации

 Манипулациите по мотоциклета (напр. блок за управление на двигателя, дроселни клапи, съединител) могат да доведат до повреждане на съответните компоненти и до изключване на свързаните с безопасността функции. За дължащите се на това повреди гаранцията не е валидна. Не извършвайте манипулации. ◀

Чеклист

Използвайте следния чеклист, за да проверите преди всяко пътуване важните функции, настройки и граници на износване:

Преди всяко тръгване на път

- функция на спирачката
- нива на спирачната течност отпред и отзад
- ниво на охлаждащото средство
- функция на съединителя
- настройка на амортизацията и предварителното натягане на пружината
- дълбочина на профила и налягане в гумите
- Сигурно закрепване на багажника и багажа

Регулярно

- нивото на двигателното масло (при всяко спиране на бензиностанция)
- износване на накладките (на всяко трето спиране за зареждане)

Стартиране

Стартиране на двигателя

- Включете запалването.
 - » Pre-Ride-Check се извършва. (▶▶▶ 88)
 - » Изпълнява се ABS самодиагностика. (▶▶▶ 88)
 - » Извършва се ASC самодиагностика. (▶▶▶ 89)
- Оставете на празен ход или дръпнете съединителя при включена скорост.

▶ При изкарана странична опора и включена скорост мотоциклетът не може да се стартира. Ако мотоциклетът се стартира на празен ход и

след това се включи на скорост при свалена странична опора, двигателят угасва. ◀

- При студен старт и ниски температури: издърпайте съединителя.



- Натиснете бутона на стартера **1**.

▶ При недостатъчно напрежение на акумулатора процедурата по стартиране се прекъсва автоматично. При по-нататъшни опити за стартиране заредете акумулатора или из-

Фаза 1

- » Проверка на диагностицируемите системни компоненти на стенд.



Предупредителната лампичка за ABS мига.

Фаза 2

- » Проверка на сензорите за честота на въртене на колелата при тръгване.



Предупредителната лампичка за ABS мига.

Самодиагностиката на ABS системата не е завършена

- » Контролната лампа на ABS системата угасва.
 - Следете индикацията на всички предупредителни и контролни лампички.
- След приключването на ABS самодиагностиката се показва грешка в ABS системата.

- Продължаването на пътуването е възможно. Да се има предвид, че нито ABS функцията, нито интегралната функция са на разположение.
- Отстранете възможно най-бързо грешката в специализиран сервиз, най-добре в партньор на BMW Motorrad.

ASC самодиагностика

Функционалната готовност на BMW Motorrad ASC се проверява със самодиагностика. Самодиагностиката се извършва автоматично след включване на запалването.

Фаза 1

- » Проверка на диагностицируемите системни компоненти на стенд.



Предупредителната лампичка за ASC мига бавно.

Фаза 2

- » Проверка на диагностицируемите системни компоненти по време на път (при скорост поне от 5 км/м).



Предупредителната лампичка за ASC мига бавно.

ASC самодиагностиката е завършена

- » Предупредителната лампичка за ASC угасва.
 - Следете индикацията на всички предупредителни и контролни лампички.
- Ако след приключването на самодиагностиката на ASC се покаже ASC грешка:
- Продължаването на пътуването е възможно. Да се има предвид, че ASC функцията не е на разположение.
 - Отстранете възможно най-бързо грешката в специали-

зиран сервиз, най-добре в партньор на BMW Motorrad.

Разработване

Двигател

- До първия контрол на разработката се движете с честа смяна на диапазоните на натоварване и оборотите и избягвайте продължително движение с постоянни обороти.
- По възможност избирайте леко хълмисти отсечки с много завои.
- Спазвайте оборотите за разработване на двигателя.



Обороти при стартиране

<5000 мин⁻¹

- Спазвайте пробегата, след който следва да се извърши контрол на разработката.



Пробег до първата инспекция

500...1200 км

Спирачни накладки

Новите спирачни накладки трябва да се разработят преди да достигнат оптимална сила на триене. Намаленото действие на спирачките може да се компенсира с по-силен натиск върху лоста на спирачките.



Новите спирачни накладки могат значително да удължат спирачния път.

Спирайте по-рано. ◀

Гуми

Новите гуми имат гладка повърхност. Те трябва да се разработят чрез внимателно каране със смяна на посоките. Едва след разработката се пос-

тига пълно прилепване на повърхността.



Новите гуми все още не означават пълна гаранция. Особено в случаите на мокро пътно платно и при екстремно наклонени положения съществува опасност от инциденти. Шофирайте внимателно и избягвайте екстремно наклонени положения. ◀

Спиране

Как се постига най-късия спирачен път?

При процедура по спиране се променя динамичното разпределение на тежестта между предното и задното колело. Колкото по-силно е спирането, толкова повече натоварване има върху предното колело. Колкото по-голямо е натоварването на колелото, толкова по-

голяма спирачна сила може да се предаде.

За да се достигне най-късия спирачен път, спирачката на предното колело трябва да се натиска рязко и все по-силно. Така динамичното увеличаване на натоварването върху предното колело се използва по оптимален начин. Едновременно с това трябва да се натисне и съединителя. При често тренираните "силови спирания", при които спирачният натиск се генерира възможно най-бързо и с максимална сила, динамичното разпределение на натоварването не може да следва нарастването на забавянето и спирачната сила не се предава напълно върху плътното платно. Блокирането на предното колело се предотвратява от интегралния ABS на BMW Motorrad.

Спускания по планински проходи



Ако при спускания по планински проходи се спира предимно със спирачката на задното колело, налице е опасност от загуба на спирачна сила. При екстремни условия може да се стигне до повреждане на спирачката поради прегряване. Включвайте спирачките на предното и задното колело и използвайте спирачката на двигателя. ◀

Мокри и замърсени спирачки

Влагата и мръсотията по спирачните дискове и спирачните накладки водят до влошаване на спирачното действие. В следните ситуации трябва да се отчита забавено или влошено спирачно действие:

- При пътувания в дъжд и през локви.
- След измиване на превозното средство.
- При пътувания по улици с посипана пътна сол.
- След дейности по спирачките поради остатъци от масло или грес.
- При пътувания по замърсени пътни платна, респ. по неасфалтирани пътища.



Лошо спирачно действие поради влага и мръсотия. Подсушете и при нужда почистете спирачките. Спирайте по-рано докато не се достигне пълното спирачно действие. ◀

Паркирайте мотоциклета

Странична опора

- Изключете двигателя.

 При лоши почвени условия не се гарантира сигурна позиция.

Внимавайте в зоната на стойката земята да е равна и стабилна. ◀

 Страничната опора е предназначена само за теглото на превозното средство.

При изкарана странична опора не сядайте върху превозното средство. ◀

- Изкарайте страничната опора и оставете мотоциклета.
- Когато наклонът на шосето позволява това, извъртете кормилото наляво.
- При нанадолница поставете мотоциклета в посока „на-

горе“ и включете на първа скорост.

Стойка

- Изключете двигателя.

 При лоши почвени условия не се гарантира сигурна позиция.

Внимавайте в зоната на стойката земята да е равна и стабилна. ◀

 Стойката може да се прибере от твърде силни движения и така превозното средство да падне.

При изкарана стойка не сядайте върху превозното средство. ◀

- Изкарайте стойката и повдигнете мотоциклета.
- При нанадолница поставете мотоциклета в посока "нагоре" и включете на първа скорост.

Използване офроуд За офроуд пътувания Джанти

 Това е пътнически ендуро мотоциклет и като такъв е подходяща и за лек офроуд употреба по неасфалтирани пътища. При по-тежка офроуд употреба обаче може да се стигне до повреди по серийното алуминиева леки джанти. При по-силен офроуд използване използвайте Различните като специално оборудване джанти с кръстосани спици. ◀

След офроуд пътувания

BMW Motorrad препоръчва да се спазват следните точки след офроуд пътувания:

Налягане в гумите

 Намаленото налягане в гумите за пътувания офроуд влошава характеристиките

на движение на мотоциклета върху асфалтирани пътища и може да доведе до злополуки. Гарантирайте правилното налягане на гумите. ◀

Спиране

 При пътувания по неасфалтирани или замърсени шосета спирачното действие може да се забави поради замърсени спирачни дискове и спирачни накладки. Натискайте спирачките по-рано докато те не се почистете. ◀

 Пътуванията по неасфалтирани или замърсени улици водят до повишено износване на спирачните накладки. Проверявайте по-честото дебелината на спирачните накладки и време сменяйте накладките. ◀

Предварително натягане на пружината и амортизиране

 Променените за целите на пътувания офроуд стойности за предварителното обтягане на пружината и омекотяването влошават характеристиките на движение на мотоциклета върху асфалтирани пътища. Преди излизането на асфалтирани пътища настройте правилното предварително обтягане на пружината и правилното омекотяване. ◀

Джанти

BMW Motorrad препоръчва след офроуд пътувания да се проверяват джантите за възможни повреди.

Елемент на въздушния филтър

 леки на двигателя поради замърсени елемент на въздушния филтър.

При пътувания в прашни местности проверявайте на кратко интервали от време елемент на въздушния филтър за замърсяване и при нужда почиствайте, респ. сменяйте. ◀

Използването при много прашни условия (пустини, степи и др.) изисква употребата на специално разработени за такива цели елементи на въздушния филтър.

Зареждане

Качество на горивото

За оптимален разход на гориво, горивото трябва да бъде без сяра или с възможно минимално количество сяра.

 Съдържащото олово гориво разрушава катализатора.

Не зареждайте оловосъдържащо гориво или гориво с метални добавки, напр. манган или желязо. ◀

- Могат да се зареждат горива с максимално съдържание на етанол до 10 %, тоест E10.



Препоръчвано качество на горивото

Супер безоловен (макс. 10 % етанол, E10)
95 ROZ/RON
89 AKI



Алтернативно качество на горивото

Нормален безоловен (ограничения при мощността и разхода). При използване на двигателя например в страни с по-ниско качество на горивото с октаново число 91 (ROZ), мотоциклетът трябва съответно да бъде програмиран предварително при Вашия партньор на BMW Motorrad.)
91 ROZ/RON
87 AKI

Процедура по зареждане



Горивото е лесно запалимо. Огънят близо до резервоара за гориво може да доведе до пожар и експлозия. Не пушете и избягвайте открит пламък при всякакви дейности по резервоара за гориво. ◀



Горивото се разширява под въздействието на топлината. При препълнен резервоар горивото може да излезе и да се разсипе по пътното платно. Така възниква опасност от падане. Не препълвайте резервоара. ◀



Горивото атакува пластмасовите повърхности, те стават матови или замърсени. Почистете незабавно пластмасовите части след съприкосновение с гориво. ◀

- Поставете мотоциклета на странична опора и внимавайте повърхността да е равна и стабилна.



Само при стоене на страничната стойка може да се покаже оптималното количество бензин в резервоара. ◀

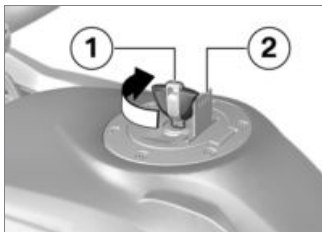

- Отворете защитната капачка **2**.
- Отключете ключалката на горивния резервоар с ключа на превозното средство **1** по посока на часовниковата стрелка и отворете.



- Зареждайте гориво максимум до долния ръб на отвора за наливане.

▶ Ако след падане на нивото на горивото под резервното количество се зареди гориво, получаващото се общо количество на горивото трябва да е над резервното количество, за да може да се разпознае новото ниво на запълване и за да се изключи предупредителната лампа за горивото. ◀

▶ Посоченото в техническите данни „полезно количество гориво“ е това, ко-

ето трябва да се дозарежи, ако преди това резервоарът за горивото е изпразнен, т.е. двигателят е спрял поради липса на гориво. ◀

 Полезно количество гориво

прибл. 20 л

 Резерва на горивото

прибл. 4 л

- Затворете ключалката на резервоара за гориво със силно натискане.
- Изтеглете ключа и затворете защитната капачка.

Закрепване на мотоциклета за транспортиране

- Всички компоненти, по които ще се прекарват обтегателни

ремъци, да се предпазят от издраскване. Използвайте напр. тиксо или меки парцали.



! Мотоциклетът може да се наклони странично и да падне.

Обезопасете мотоциклета срещу странично обръщане, най-добре чрез придържане от второ лице. ◀

- Избутайте мотоциклета върху транспортната повърхност, не го поставяйте на страничната опора или на стойката.



! Компонентите могат да се повредят.
Не захващайте компоненти като напр. спирачни линии или кабелни щрангове. ◀

- Закрепете обтегателни ремъци отпред от двете страни на кормилото.
- Прекарайте и обтегнете обтегателни ремъци през кормилния лост.



- Закрепете и обтегнете натегателните ремъци отзад от двете страни на опорите за краката на пътника.
- Обтегнете всички обтегателни ремъци равномерно, превозното средство трябва по възможност да е силно притиснато.

Технически подробности

Режим на движение	98
Спирачна система с BMW Motorrad Integral ABS	99
Управление на двигателя с BMW Motorrad ASC.....	102
Контрол на налягането на гумите RDC	104

Режим на движение

Избор

За да се нагоди мотоциклетът по-добре към условията на пътя, може да се избира между 5 режима на движение:

- RAIN
- ROAD (стандартен режим)

- с режим на каране Pro^{SA}
- DYNAMIC
- Enduro
- Enduro PRO (само при вграден модул за управление на двигателя)

За всеки от 5-те режима на движение има съгласувана настройка за системите ABS, ASC както и за предавателното отношение.

– с Dynamic ESA^{SA}
Синхронизирането на системата Dynamic ESA също зависи от избрания режим на движение.

Във всеки режим могат да се изключват системите ABS и/или ASC; следните разяснения се отнасят винаги до включени системи.

Предавателно отношение

- В режими RAIN и ENDURO: задържащо
- В режими ROAD и ENDURO PRO: директно
- В режим DYNAMIC: динамично

ABS

- Подпомагането за повдигане на задното колело е активно във всички режими.
- В режими RAIN, ROAD и DYNAMIC системата ABS е

съгласувана за движение по пътища.

- В режим ENDURO системата ABS е съгласувана с движението в района с универсални шарки на протектора на гумата.
- В режим ENDURO PRO не се осъществява регулиране на задното колело чрез ABS системата, когато е задействан лоста на ръчната спиращка. ABS системата е съобразена с офроуд пътуване с гуми с едра шарка на протектора.

ASC

- Подпомагането за повдигане на предното колело е активно във всички режими.
- В режими RAIN, ROAD и DYNAMIC системата ASC е настроено за движение по пътища.

- В режими ENDURO и ENDURO PRO системата ASC е настроена за движение по пресечена местност.

- с Dynamic ESA^{SA}

Dynamic ESA

- В режими RAIN, ROAD и DYNAMIC може да се избира между степен на твърдост на амортизьорите HARD (по-твърда), NORMAL (нормална) и SOFT (по-мека).
- Основна настройка RAIN: SOFT
- Основна настройка ROAD: NORMAL
- Основна настройка DYNAMIC: HARD
- В режими ENDURO и ENDURO PRO може да се избират между степените на твърдост на амортизьорите HARD и SOFT.
- Основна настройка ENDURO: SOFT

- Основна настройка ENDURO PRO: HARD

Превключване

- с режим на каране Pro^{SA}

Режимите на каране могат да се променят по време на пътуването само при следната предпоставка:

- няма задвижващ въртящ момент на задното колело
- няма спирано налягане в спираната система.

Това работно състояние е налице, когато превозното средство е с включено запалване. Като алтернатива трябва да се предприемат следните стъпки:

- върнете назад ръчката за газта
- не натискайте лоста на спиранката
- натиснете съединителя.

Първо се избира желаният режим на каране. Превключването се извършва едва след като съответните системи се намират в необходимото състояние.

Едва след превключването на режима на каране менюто за избор се затъмнява на дисплея.

Спирачна система с BMW Motorrad Integral ABS

Частично интегрална спиранка

Вашият мотоциклет е оборудван с частично интегрална спиранка. При тази спиранка система с лоста на ръчната спиранка едновременно се активират спиранките на предното и задното колело. Лостът на крачната спиранка действа само върху спиранката на задното колело.

BMW Motorrad интегралната ABS система напасва разпределението на спирачната сила между спирачката на предното и на задното колело по време на спиране с ABS регулиране към натоварването на мотоциклета.



Превъртането на задното колело при натисната издърпана спирачка на предното колело (Burn Out) е невъзможно поради интегралната функция. Последствията могат да се повреди по спирачката на задното колело и съединителя. Не извършвайте Burn Out превъртания. ◀

Как функционира ABS системата?

Максималната предавана върху пътното платно спирачна сила зависи от коефициента на триене на повърхността на платното. Чакълът, ледът и снегът,

както и мокрите пътни платна, се характеризират с много понисък коефициент на триене, отколкото сухото и чисто асфалтово покритие. Колкото по-лош е коефициентът на триене на пътното платно, толкова по-дълъг е спирачния път.

Ако при увеличен спирачен натиск от страна на шофьора максимално предаваната спирачна сила се превишава, колелата започват да блокират и стабилността на пътя се губи; налице е опасност от падане. Преди да настъпи тази ситуация, се активира ABS системата и спирачният натиск се напасва към максималната предаваема спирачна сила. По този начин колелата продължават да се въртят, а стабилността на каране остава независима от състоянието на пътното платно.

Както става при неравности по пътното платно?

При нагънат терен или неравности по пътното платно може за кратко да се стигне до загуба на контакт между гумата и повърхността на платното и преносимата спирачна сила да спадне до нула. Ако при тази ситуация се спре, ABS трябва да редуцира спирачния натиск, за да се гарантира стабилността на движение при възстановяването на контакта с пътното платно. Към този момент трябва BMW Motorrad интегралната ABS система да изхожда от екстремно ниски стойности на триене (чакъл, лед, сняг), за да се въртят колелата при всякаква възможна ситуация и така да се гарантира стабилността на движение. След откриването на фактическите обстоятелства системата

регулира оптималния спирачен натиск.

Как шофьорът усеща BMW Motorrad интегралната ABS система?

Ако ABS системата трябва да редуцира спирачната сила поради гореописаните обстоятелства, то по лоста на ръчната спирачка ще се усетят вибрации.

Ако лостът на ръчната спирачка се натисне, то чрез интегралната функция ще се окаже спирачен натиск и върху задното колело. Ако лостът на крачната спирачка се натисне едва след това, вече оказаният спирачен натиск се усеща като насрещен натиск по-рано, отколкото ако лоста на крачната спирачка се натисне преди или заедно с лоста на ръчната спирачка.

Повдигане на задното колело

При много силни и бързи колебания при определени обстоятелства е възможно интегралният ABS на BMW Motorrad да не може да предотврати повдигането на задното колело. В тези случаи е възможно и преобръщането на мотоциклета.



Силното натискане на спирачките може да доведе до повдигане на задното колело.

При задействане на спирачките имайте предвид, че ABS-системата против блокиране на колелата не винаги сработва преди повдигането на задното колело. ◀

Как е оформена BMW Motorrad интегралната ABS система?

BMW Motorrad интегралната ABS система гарантира в рамките на физиката на движение стабилността на пътя. Системата не е оптимизирана за специални изисквания, които могат да възникнат при екстремни състезателни условия по неасфалтирани пътища или по състезателни отсечки. Поведението при управлението на автомобила зависи от уменията на водача и състоянието на пътното платно.

Специални ситуации

За откриване на склонността към блокиране на колелата наред с другото се сравняват оборотите на предното и задното колело. Ако за по-дълъг период от време се от-

крият неправдоподобни стойности, поради съображения за сигурност ABS функцията се изключва и се показва ABS грешка. Предпоставка за съобщение за грешка е приключената самодиагностика. Наред с проблемите по BMW Motorrad Integral ABS система необичайните състояния на шофиране могат да доведат до съобщение за грешка.

- Загряване върху основна или помощна стойка на празен ход или с включена скорост
- Блокирано за по-дълъг период от време с двигателната спирачка задно колело, например при спускане по хлъзгава настилка

Ако в резултат от някои от гореописаните състояния на каране се стигне до съобщение за грешка, функцията на ABS може да се активира отново

чрез изключване и включване на запалването.

Каква роля играе редовната поддръжка?



Всяка техническа система винаги е толкова добра, колкото е състоянието ѝ на поддръжка.

За да се гарантира, че BMW Motorrad Integral ABS системата се намира в оптимално състояние на поддръжка, трябва непременно да се спазват предписаните интервали на инспекция. ◀

Резерви за безопасността

BMW Motorrad Integral ABS не трябва да води до лекомислен начин на шофиране поради предоверяване в кратките спирачни пътища. Това на първо място е резерв за безопасност в аварийни ситуации.



Внимание в завоите! Спирането в завои се подчинява на специални физични закони на движението, които дори и BMW Motorrad ABS системата не може да отмени. Подходящият начин на шофиране остава винаги отговорност на шофьора.

Не ограничавайте допълнителното предложение за безопасност чрез рисковано каране. ◀

Управление на двигателя с BMW Motorrad ASC Как функционира ASC системата?

BMW Motorrad ASC сравнява скоростта на предното и задното колело. От разликата в скоростта се изчислява буксуването и съответно запасите от стабилност на задното колело. При преминаване на лимита от

буксуване въртящият момент на двигателя се напасва към управлението на двигателя.

Как е изчислена ASC системата на BMW Motorrad?

BMW Motorrad ASC е система за асистиране на шофьора и е замислена за използване по обществени пътища. Специално в граничната зона на физиката на движение шофьорът видимо се възползва от възможностите за регулиране на ASC (разпределяне на теглото при завои, незакрепен товар).

При шофиране офроуд може да се активира режим на каране ENDURO. Регулиращата намеса от ASC става по-късно при този режим, така че да е възможен контролиран дрифт. Системата не е оптимизирана за специални изисквания, които могат да възникнат при екст-

ремни състезателни условия по неасфалтирани пътища или по състезателни отсечки. При тези случаи BMW Motorrad ASC може да бъде изключена.



Дори и с ASC, физическите закони не губят своята сила. Подходящият начин на шофиране остава винаги отговорност на шофьора. Не ограничавайте допълнителното предложение за безопасност чрез рисковано каране. ◀

Специални ситуации

С увеличаване на скосеното положение съгласно физичните закони способността за ускорение се ограничава все по-силно. Така при излизане от много остри завои може да се стигне до забавено ускорение.

За да се открие превъртащо, респ. пързлящо се задно колело, преди всичко се сравняват оборотите на предното и задното колело. Ако за продълъг период от време се откриват неприемливи стойности, ASC функцията се изключва по съображения за сигурност и се показва ASC грешка. Предпоставка за съобщение за грешка е приключената самодиагностика.

До автоматично изключване на BMW Motorrad ASC могат да доведат следните необичайни състояния на каране:

- Продължително каране на задно колело (Wheelie) при деактивирана ASC система
- Въртящо се на място задно колело при натисната спирачка на предното колело (Burn Out)

– Загряване върху основна или помощна стойка на празен ход или с включена скорост

Чрез изключване и включване на запалването и последващо шофиране с над 10 км/ч ASC се активира отново.

При гуми с крайно груб профил може поради по-голямото буксуване да се стигне до намеса на ASC преди достигането на оптималната тяга. В тези случаи BMW Motorrad ASC трябва да се изключва.

Ако при екстремно ускорение предното колело загуби контакт със земята, ASC намалява въртящия момент на двигателя докато предното колело докосне отново земята.

BMW Motorrad препоръчва в такъв случай да се завърти назад ръкохватката за газта, за да може възможно най-бързо да

се стигне до стабилно състояние.

Върху гладка повърхност ръкохватката за газта никога не трябва рязко да се завърта назад напълно, без едновременно да се издърпа и съединителя. Спирачният момент на двигателя може да доведе до блокирано задно колело и по този начин до нестабилно състояние. Този случай не може да се контролира от BMW Motorrad ASC.

Контрол на налягането на гумите RDC

– с контрол на налягането в гумите (RDC)^{SA}

Функция

В гумите се намира по един сензор, който измерва температурата на въздуха и налягането във вътрешността на

гумата и изпраща данните до блока за управление.

Сензорите са оборудвани с центробежен регулатор, който освобождава предаването на стойностите след първоначалното превишаване на скорост от припл. 30 км/ч. Преди първоначалното приемане на налягането в гумите на дисплея за всяка гума се показва --. След спиране на превозното средство сензорите предават още за припл. 15 минути измерените стойности.

Ако е вграден RDC блок за управление, но колелата нямат сензори, то се генерира съобщение за грешка.

Зони на налягане в гумите

RDC блокът за управление различава 3 синхронизирани с превозното средство зони на налягане на напълване:

- Налягането е в рамките на допустимия толеранс
- Налягането е в граничния диапазон на допустимия толеранс
- Налягането е извън рамките на допустимия толеранс

Компенсиране на влиянието на времето

Налягането в гумите зависи от температурата: то нараства при увеличена температура на гумите, респ. спада при намалена температура на гумите. Температурата в гумите зависи от външната температура и от начина на и продължителността на шофиране.

Наляганията в гумите се представят на многофункционалния дисплей с температурна компенсация, те се отнасят за температура на гумите от 20 °C. В манометрите на бензиностанциите не се извършва темпера-

турна компенсация, измереното налягане в гумите зависи от температурата на гумите. По този начин показваните там стойности в повечето случаи не съвпадат със стойностите, показвани на многофункционалния дисплей.

Нагласяне на налягането

Сравнете RDC стойността на мултифункционалния дисплей със стойността от обратната страна на ръководството за експлоатация. Отклонението на двете стойности една от друга трябва да се изравни с манометър на бензиностанцията.

Пример: Съгласно ръководството за експлоатация налягането в гумите трябва да възлиза на 2,5 бара, на мултифункционалния дисплей се показват 2,3 бара, значи липсват 0,2 бара. Манометърът на бензиностанцията показва

2,4 бара. Тази стойност трябва да се увеличи с 0,2 бара на 2,6 бара, за да се образува правилното налягане в гумите.

Поддръжка

Общи указания	108
Бордови инструмент	108
Двигателно масло	109
Спирачна система	111
Антифриз	115
Съединител	116
Джанти и гуми	116
Колела	117
Стойка на предното колело	124
Крушка	125
Въздушен филтър	130
Пускова система	131
Акумулатор	133
Предпазители	137

Общи указания

В глава "Поддръжка" са описани всички дейности за проверка и смяна на износващите се части, които се извършват лесно.

Ако при монтажа са предвидени специални моменти на затягане, то те са посочени. Преглед на всички необходими моменти на затягане ще намерите в глава "Технически данни".

Допълнителни данни относно работи, свързани с поддръжката и ремонта, можете да получите на DVD от своя партньор на BMW Motorrad.

За извършването на някои от описаните дейности са необходими специални инструменти и задълбочени експертни познания. При съмнения се обръщайте към специализиран сер-

виз, най-добре към партньор на BMW Motorrad.

Бордови инструмент Стандартен комплект инструменти

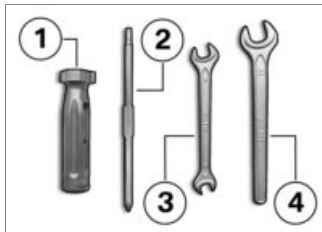

- 1 Дръжка на отвертка
 - Да се използва с нако-
нечник за отвертка.
 - Долейте двигателно
масло (▶▶▶ 110).

- 2 Заменящ се комплект от-
вертки
Кръстообразен шлиц PH1
и Torx T25
 - Демонтирайте крушките
за предния и задния
мигач (▶▶▶ 128).
 - Свалете капака на аку-
мулатора (▶▶▶ 135).
- 3 Вилкообразен ключ
Ключ размер 8/10
 - Демонтирайте акумула-
тора (▶▶▶ 135).
- 4 Вилкообразен ключ
Ключ размер 14
 - Настройте лоста на ог-
ледалото (▶▶▶ 78).

Комплект сервизни инструменти

– с комплект сервизни инструменти^{SZ}

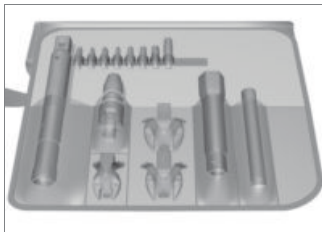

За допълнителни сервизни дейности (напр. демонтаж и монтаж на колелата) BMW Motorrad е съставил съгласуван с вашия мотоциклет сервизен комплект инструменти. Този комплект инструменти ще получите от вашия партньор на BMW Motorrad.

Двигателно масло Проверка на нивото на двигателното масло

 Нивото на маслото е зависимо от температурата на маслото. Колкото по-висока е температурата, толкова по-високо е нивото на маслото в маслената вана. Проверката на нивото на маслото при студен двигател или след кратко пътуване води до грешни отчитания на ниво на маслото.

За да се гарантира правилна индикация на нивото на двигателното масло, проверявайте нивото на маслото само при загрят двигател. ◀

- Изключете двигателя след като е достигнал работна температура.
- Поставете мотоциклета на стойка върху равна и стабилна повърхност.

- Изчакайте пет минути, за да може да се събере маслото в маслената вана.

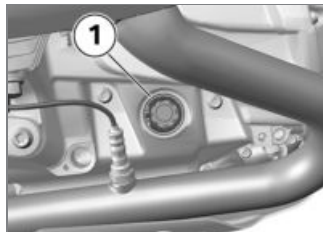

- Отчетете нивото на маслото на индикацията **1**.



 Номинално ниво на двигателното масло

между маркировки MIN и MAX

При ниво на маслото под маркировката MIN:

- Долейте двигателно масло (▣► 110).

При ниво на маслото над маркировката MAX:

- Коригирайте нивото на маслото в специализиран сервиз, най-добре при партньор на BMW Motorrad.

Доливане на двигателно масло

- Паркирайте мотоциклета на равна и стабилна повърхност.

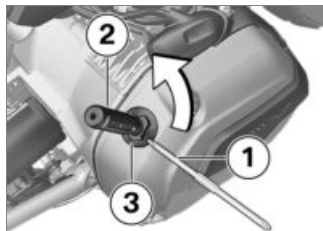

- Почистете зоната на отвора за наливане.
- За по-леко предаване на силата пхнете сменящия се наконечник за отвертка **1** странично отпред в дръжката на отвертката **2** (бордови инструмент).
- Използвайте посочения бордови инструменти върху ключалката **3** на отвора за наливане на двигателно масло

и демонтирайте по посока обратна на часовниковата стрелка.

- Проверете нивото на двигателното масло (▣► 109).

 Твърде малкото, но и твърде многото двигателно масло може да доведе до повреди по двигателя. Внимавайте за правилното ниво на двигателното масло.◀

- Долейте двигателно масло до нормалното ниво.

 Количество за доливане на двигателното масло

макс. 0,95 л (Разлика между MIN и MAX)

- Проверете нивото на двигателното масло (▣► 109).
- Монтирайте ключалката **3** на отвора за наливане на двигателно масло.

Спирачна система

Проверка на спиращната функция

- Натиснете лоста на ръчната спирачка.
 - » Трябва да се усеща убедителна точка на натиск.
- Натиснете лоста на крачната спирачка.
 - » Трябва да се усеща убедителна точка на натиск.

Ако не се усещат убедителни точки на натиск:

 Некомпетентните дейности застрашават работната сигурност на спиращната система.

Всички дейности по спиращната система трябва да се извършват от специалисти. ◀

- Проверете спиращките в специализиран сервиз, най-добре при партньор на BMW Motorrad.

Проверка на дебелината на спиращните накладки отпред

- Паркирайте мотоциклета на равна и стабилна повърхност.



- Проверете визуално дебелината на спиращните накладки вляво и вдясно. Посока на погледа: между колелото и предния вода към спиращните накладки **1**.



 Граница на износване на спиращните накладки отпред

1,0 мм (Само фрикционно покритие без носеща пластина. Маркировките за износване (жлебове) трябва да са ясно видими.)

Ако маркиранията за износване вече не се виждат ясно:

 Преминаването под минималната дебелина на накладките води до намалена мощност на спиращката и при

определени обстоятелства до повреди по спирачката.

За да гарантирате работната сигурност на спирачната система, не допускате преминаване под минималната дебелина на накладките. ◀

- Сменете спирачните накладки в специализиран сервиз, най-добре в партньор на BMW Motorrad.

Проверка на дебелината на спирачните накладки отзад

- Паркирайте мотоциклета на равна и стабилна повърхност.



- Проверете визуално дебелината на спирачните накладки. Посока на погледа: между калника и задното колело върху накладките **1**.



 Граница на износване на спирачните накладки отзад

1,0 мм (Само фрикционно покритие без носеща пластина.)

Достигната ли е границата на износване:



Преминаването под минималната дебелина на накладките води до намалена мощност на спирачката и при определени обстоятелства до повреди по спирачката.

За да гарантирате работната

сигурност на спирачната система, не допускате преминаване под минималната дебелина на накладките.◀

- Сменете спирачните накладки в специализиран сервиз, най-добре в партньор на BMW Motorrad.

Проверка на нивото на спирачна течност отпред

 При твърде малко спирачна течност в резервоара за спирачна течност в спирачната система може да влезе въздух. Това води до значително намалена спирачна мощност.

Редовно проверявайте нивото на спирачната течност.◀

- Поставете мотоциклета на стойка върху равна и стабилна повърхност.
- Поставете волана в изправено положение.



- Отчетете нивото на спирачна течност на резервоара за спирачна течност отпред **1**.

 Чрез износването на спирачните накладки нивото на спирачната течност в резервоара за спирачна течност спада.◀



 Ниво на спирачната течност отпред

Спирачна течност, DOT4

Нивото на спирачната течност не трябва да е под маркировката MIN. (Резервоарът за спирачна течност е във водоравно положение, превозното средство е изправено)

Ако нивото на спирачна течност спадне под разрешеното ниво:

- Отстранете възможно най-бързо дефекта в професио-

нален сервиз, най-добре в партньор на BMW Motorrad.

Проверка на нивото на спирачната течност отзад



При твърде малко спирачна течност в резервоара за спирачна течност в спирачната система може да влезе въздух. Това води до значително намалена спирачна мощност.

Редовно проверявайте нивото на спирачната течност. ◀

- Поставете мотоциклета на стойка върху равна и стабилна повърхност.



- Отчетете нивото на спирачна течност на резервоара за спирачна течност отзад **1**.

▶ Чрез износването на спирачните накладки нивото на спирачната течност в резервоара за спирачна течност спада. ◀



Ниво на спирачната течност отзад

Спирачна течност, DOT4

Нивото на спирачната течност не трябва да е под маркировката MIN. (Резервоарът за спирачна течност е във водоравно положение, превозното средство е изправено)

Ако нивото на спирачна течност спадне под разрешеното ниво:

- Отстранете възможно най-бързо дефекта в професио-

нален сервиз, най-добре в партньор на BMW Motorrad.

Антифриз

Проверка на нивото на охлаждащото средство

- Спрете мотоциклета на равна и стабилна повърхност.

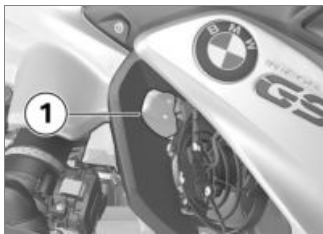

! Опасност от изгаряне на горещия двигател.
Спазвайте разстояние от горещия двигател.
Не докосвайте горещия двигател. ◀

- Отчетете нивото на охлаждащото средство на изравнителния резервоар **1**.

Ако нивото на охлаждащото средство спадне под допустимото ниво:

- Долейте охлаждащо средство

Доливане на антифриз

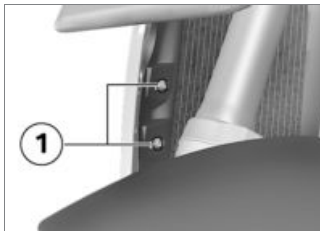

- Демонтирайте винтовете **1**.



- Демонтирайте винтовете **1**.
- Извадете страничната обшивка в позиции **2, 3** и **4** от държачите.



- Отворете капачката **1** на изравнителния резервоар за охлаждащо средство и долейте

охлаждащо средство до номиналното ниво.

- Проверка на нивото на охлаждащото средство (▮▮▮▮ 115).
- Затворете капачката на изравнителния резервоар за охлаждащо средство.

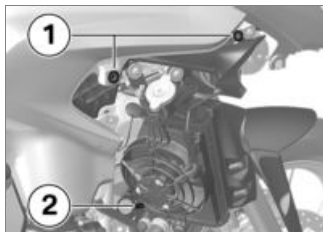

- Поставете страничната обшивка във фиксатори **1** и **2**.



- Монтирайте винтовете **1**.

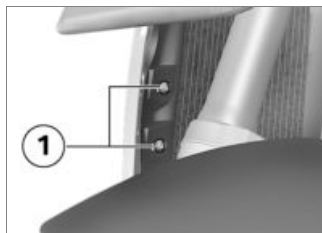

- Монтирайте винтовете **1**.

Съединител

Проверка на функцията на съединителя

- Натиснете лоста на съединителя.
- » Трябва да се усеща убедителна точка на натиск.

Ако не се усеща убедителна точка на натиск:

- Проверете съединителя в специализиран сервиз, най-добре при партньор на BMW Motorrad.

Джанти и гуми

Проверка на джантите

- Паркирайте мотоциклета на равна и стабилна повърхност.
- Проверете джантите визуално за дефектни места.
- Повредените джанти следва да се проверят и при необходимост да се сменят от специализирана работилница,

най-добре от партньор на BMW Motorrad.

Проверка на дълбочината на профила на гумите



Поведението на пътя на вашия мотоциклет може да се промени негативно още преди достигането на законово предписаната минимална профилна дълбочина.

Сменете гумите още преди достигането на минималната профилна дълбочина. ◀

- Паркирайте мотоциклета на равна и стабилна повърхност.
- Проверете дълбочината на протектора в главните канали на протектора с индикаторната лента за износване.

▶ На всяка гума са интегрирани индикатори за износване на протектора, разположени в дъното на каналите.

Ако профилът на гумата е паднал до нивото на маркировките, гумата е напълно износена. Позициите на маркиранията са обозначени на ръба на гумата, напр. с буквите TI, TWI или със стрелка. ◀

Ако минималната дълбочина на профилите е достигната:

- Сменете износената гума.

Проверка на спиците

– с кръстосани спици^{SA}

- Паркирайте мотоциклета на равна и стабилна повърхност.
- Прекарайте дръжка на отвертка или подобен предмет през спиците като внимавате за звука, който те издават.

Ако се чува неравномерен звук:

- Проверете спиците в специализиран сервис, най-добре при партньор на BMW Motorrad.

Колела

Препоръка за гумите

За всеки размер гуми са тествани определени марки гуми от BMW Motorrad и са категоризирани като безопасни. За други гуми BMW Motorrad не може да прецени неприспособността и съответно не може да гарантира сигурността по време на движение.

BMW Motorrad препоръчва използването само на гуми, които са тествани от BMW Motorrad. Изчерпателна информация ще получите при вашия партньор на BMW Motorrad или в Интернет на адрес "www.bmw-motorrad.com".

Влияние на размера на колелата върху системите за регулиране на окачването

Размерите на колелата играят съществена роля при системите за регулиране на окачването ABS и ASC. По-конкретно диаметърът и ширината на колелата са заложили като основа за всички необходими изчисления в контролния блок. Промяна на тези размери чрез преоборудване с други, различни от серийно вградените колела, може да доведе до негативни отражения върху регулирането на тези системи. Също и необходимите за откриване на оборотите на колелата сензорни колела трябва да съответстват на вградените системи за регулиране и не трябва да се сменят. Ако искате да преоборудвате своя мотоциклет с други ко-

лела, предварително обсъдете това със специализиран сервис, най-добре с партньор на BMW Motorrad. В някои случаи заложените в блоковете за управление данни могат да се пригодят към новите размери на колелата.

RDC лепенки

– с контрол на налягането в гумите (RDC)^{SA}

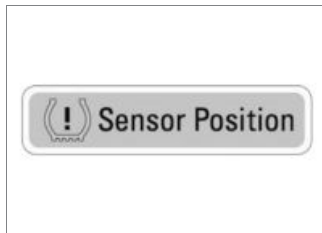

 RDC сензорите могат да бъдат повредени при неправилен демонтаж на гумите. Партньорът на BMW Motorrad

или специализираният сервис трябва да бъдат информирани, че колелото е оборудвано с RDC сензор. ◀

При мотоциклети, които са оборудвани с RDC, върху джантата на позицията на RDC сензора се намира съответната лепенка. При смяна на гумите трябва да се внимава за това, RDC сензорът да не се повреди. Информирайте партньора на BMW Motorrad или специализирания сервис за RDC сензора.

Демонтаж на предното колело

- Поставете мотоциклета на стойка върху равна и стабилна повърхност.

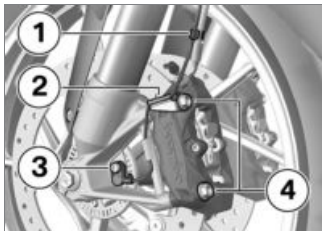

- Извадете кабела на сензора за оборотите на колелата от фиксиращите скоби **1** и **2**.
- Демонтирайте винта **3** и извадете сензора за честотата на въртене на колелото от отвора.
- Облепете зоните на джантите, които биха могли да се издраскат при демонтажа на спирачните скоби.

 В демонтирано състояние спирачните накладки могат да се притиснат толкова, че при монтажа вече да не могат да паснат на спирачния диск.

Не натискайте лоста на ръчната спирачка при демонтирани спирачни скоби. ◀

- Демонтирайте закрепващите винтове **4** на спирачните скоби вляво и вдясно.

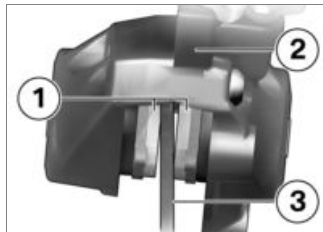

- Раздалечете леко спирачните накладки **1** чрез въртящи движения на спирачната скоба **2** обратно на посоката на въртене на спирачния диск **3**.
- Изтеглете внимателно спирачната скоба назад и навън от спирачните дискове.

- Повдигнете отпред мотоциклета докато предното колело не се движи свободно, най-добре използвайте BMW Motorrad стойка на предното колело.
- Поставете стойката на предното колело (►► 124).



- Развийте десния захващащ винт на оста **1**.

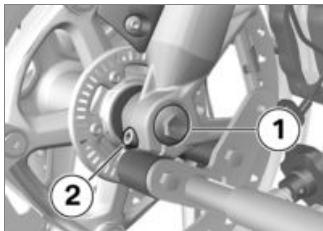

- Демонтирайте винта **1**.
- Развийте левия захващащ винт на оста **2**.
- Притиснете леко щекерната ос навътре, за да можете да я захванете по-добре от дясната страна.



- Издърпайте и извадете щекерната ос **1** като същевременно придържате предното колело.
- Свалете предното колело и го изтласкайте напред от предния водач.

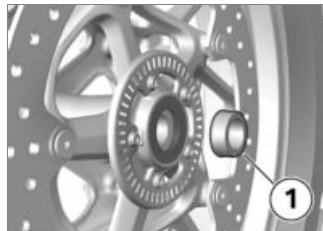

- Извадете дистанционната втулка **1** от главината на колелото.

Монтаж на предното колело

 Възможни функционални повреди при намеси за регулиране ABS и ASC системите, когато е монтирано колело, различно от серийното. Спазвайте указанията за влиянието на размерите на колелата върху системите за регулиране на окачването ABS и ASC в началото на главата.◀



Затегнатите винтови свързвания с грешен момент на затягане могат да се разхлабят или да се стигне до повреждане на винтовото свързване.

Проверявайте непременно моментите на натягане в специализиран сервиз, на-добре при партньор на BMW Motorrad. ◀

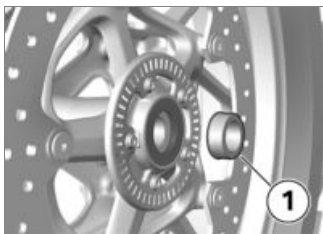

- Поставете дистанционната скоба **1** от лявата страна в главината на колелото.



Предното колело трябва да е вградено в посоката на движение.

Следете стрелките за посока на движение върху гумата или върху джантата. ◀

- Изгъркаляйте предното колело във водача на предното колело.



- Повдигнете предното колело и монтирайте щекерната ос **1**.
- Отстранете опората на предното колело и напрегнете неколкократно силно пружината на вилката на предното колело. При това не задействайте лоста на ръчката спирачка.

- Поставете стойката на предното колело (▶▶▶ 124).

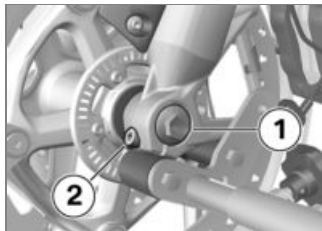

- Монтирайте винта **1** с въртящ момент. При това придържайте щекерната ос откъм дясната страна.



Щекерна ос в телескопична вилка

30 Нм

- Натегнете левия захващащ винт на оста **2** с въртящ момент.



Затягащ винт за съединителна ос в телескопична вилка

19 Нм

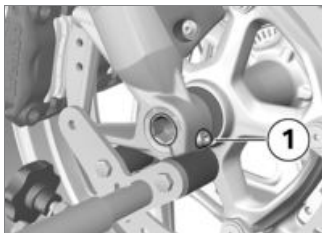

- Затегнете десния захващащ винт на оста **1** с въртящ момент.



Затягащ винт за съединителна ос в телескопична вилка

19 Нм

- Отстранете стойката на предното колело.

- Поставете спиращите скоби отляво и отдясно върху спиращните дискове.

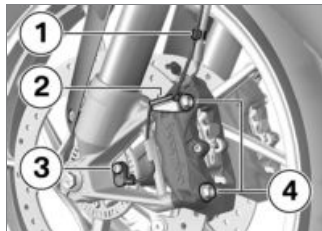

- Монтирайте фиксиращите винтове **4** вляво и вдясно с въртящ момент.



Спирачен супорт на телескопичната вилка

38 Нм

- Отстранете облепванията по джантата.



Спирачните накладки, които не са легнали изцяло върху спиращните дискове, во-

дят до забавено спиращо действие.

Преди началото на пътуването проверете своевременното включване на спиращното действие.◀

- Натиснете няколко пъти спиращката докато спиращните накладки не прилегнат.
- Поставете кабела на сензора за оборотите на колелата във фиксиращите скоби **1** и **2**.
- Поставете сензора за честотата на въртене в отвора и монтирайте винт **3**.



Сензор за оборотите на колелата върху ъгловата предавка

8 Нм

Демонтаж на задно колело

- Поставете мотоциклета на стойка върху равна и стабилна повърхност.
- Включете на първа скорост.

 Опасност от изгаряне от ауспухната система.

Не докосвайте горещите части на ауспухната уредба. ◀

- Оставете шумозаглушителя да се охлади.



- Демонтирайте винтовете **1** на задното колело като поддържате колелото.
- Изгъркаляйте задното колело назад.

Монтаж на задно колело

 Възможни функционални повреди при намеси за регулиране ABS и ASC системите, когато е монтирано колело, различно от серийното. Спазвайте указанията за влиянието на размерите на колелата върху системите за регулиране на окачването ABS и ASC в началото на главата. ◀

 Затегнатите винтови съвзвания с грешен момент на затягане могат да се разхлабят или да се стигне до повреждане на винтовото съвзване.

Проверявайте непременно моментите на натягане в специализиран сервиз, на-добре при партньор на BMW Motorrad. ◀

- Поставете задното колело върху държача на задното колело.



- Монтирайте колесните болтове **1** с въртящ момент.



Задно колело на фла-
неца на колелото

Последователност на затя-
гане: Кръстато затягане

60 Нм

Стойка на предното колело

Поставяне на стойката на предното колело

⚠ Стойката за предното колело на BMW Motorrad не е предназначена за задържане на мотоциклети без главна стойка или допълнителни мощни стойки. Стоящо само на стойката на предното колело и на задно колело превозно средство може да падне.

Преди повдигането на мотоциклета със стойката на предното колело на BMW Motorrad пос-

тавете главна стойка или мощна стойка. ◀

- Поставете мотоциклета на стойка върху равна и стабилна повърхност.
- Използвайте основна стойка с държач на предното колело. Основната стойка и нейните принадлежности се предлагат от Вашия партньор BMW Motorrad.

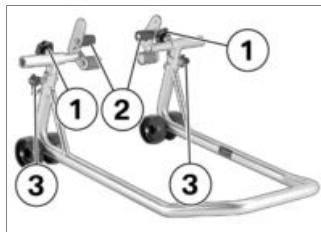

- Развийте регулиращите винтове **1**.
- Избутайте навън двата държача **2** дотолкова, че водачът

на предното колело да може да мине между тях.

- Настройте желаната височина на стойката на предното колело с помощта на фиксиращите щифтове **3**.
- Центрирайте стойката на предното колело спрямо него и избутайте предната ос.

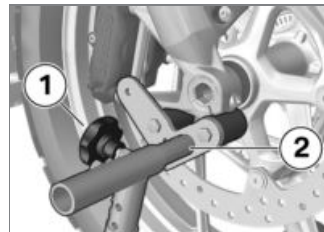

- Центрирайте двата държача така **2**, че водачът на предното колело да лежи стабилно.
- Затегнете регулиращите винтове **1**.

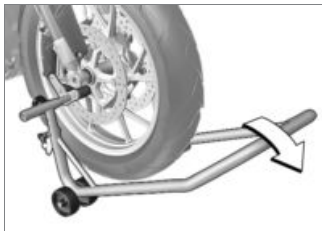

Крушка

Смяна на крушката за късите и дългите светлини

▶ Центровките на щекера, пружинната скоба и крушката може да са различни от тези на показаните по-долу изображения. ◀

- Паркирайте мотоциклета на равна и стабилна повърхност.
- Изключете запалването.

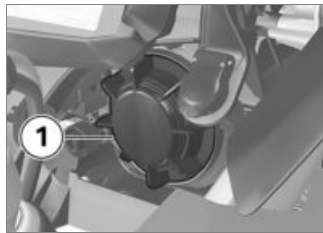

- Демонтирайте капака **1** чрез въртене по посока обратна на

часовниковата стрелка, за да смените крушката на късите светлини.



- Демонтирайте капака **1** чрез въртене по посока обратна на часовниковата стрелка, за да смените крушката на дългите светлини.

! Ако мотоциклетът е на стойка: ако мотоциклетът е твърде наклонен напред, повдигнете стойката от пода и подпрете мотоциклета на страни.

При повдигането внимавайте за това стойката да остане на земята. ◀

- Равномерно натиснете надолу стойката на предното колело, за да повдигнете мотоциклета.



- Изтеглете щекера **1**.

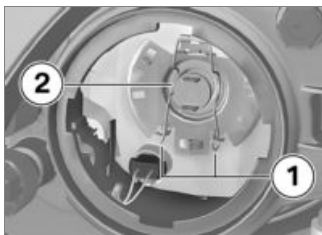

- Развийте пружинната скоба **1** от застопоряването и наклонете настрани.
- Демонтирайте крушката **2**.

- Сменете дефектната крушка.



Крушка за късите светлини

H7 / 12 В / 55 Вт

– със светодиодни фарове SA

Светодиод <



Крушка за дългите светлини

H7 / 12 В / 55 Вт

– със светодиодни фарове SA

Светодиод <

- За да предпазите стъклото от замърсявания, хващайте крушката само за основата.



- Поставете крушката **2** като внимавате при това за правилната позиция на издатъка **3**.

▶ Центроването на крушката може да е различно от това на изображението. ◀

- Поставете пружинната скоба **1** в застопоряването.



- Монтирайте щекера **1**.
- Поставете капака и го монтирайте чрез завъртане по посока на часовниковата стрелка.

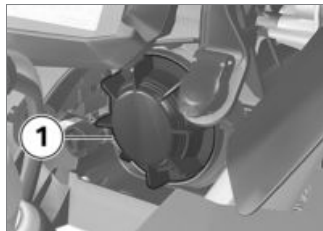

- Свалете капак **1** чрез завъртане по посока обратна на часовниковата стрелка.



- Издърпайте и свалете носача на крушката **1** от корпуса на фара.



- Изтеглете крушката **1** от фасунгата.
- Сменете дефектната крушка.

 Крушка за габаритни светлини

W5W / 12 В / 5 Вт

– със светодиодни фарове^{SA}

Светодиод<

- За да предпазите стъклото от замърсявания, хващайте крушката с чиста и суха кърпа.

Смяна на крушката за габаритни светлини

- Паркирайте мотоциклета на равна и стабилна повърхност.
- Изключете запалването.



- Поставете крушката **1** във фасунгата на крушката.



- Монтиране на носача на крушката **1** в корпуса на фара.
- Поставете капака и го монтирайте чрез завъртане по

посока на часовниковата стрелка.

Сменете крушките за предния и задния мигач

– без светодиодни мигачи^{SA}

- Паркирайте мотоциклета на равна и стабилна повърхност.
- Изключете запалването.



- Демонтирайте винта **1**.



- Издърпайте разсейващото стъкло от корпуса на светлинната откъм страната на винтовото съединение.

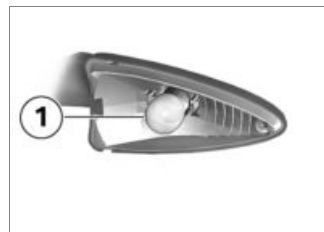

- Демонтирайте крушката **1** чрез завъртане по посока обратна на часовниковата

стрелка от корпуса на крушката.<

- Сменете дефектната крушка.

 Крушка за мигачи отпред

RY10W / 12 В / 10 Вт

– със светодиодни мигачи^{SA}

Светодиод<

 Крушка за мигачи отзад

RY10W / 12 В / 10 Вт

– със светодиодни мигачи^{SA}

Светодиод<

- За да предпазите стъклото от замърсявания, хващайте крушката с чиста и суха кърпа.

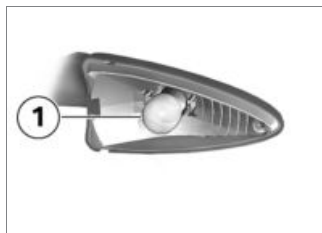

- Монтирайте крушката **1** чрез въртене по часовника в корпуса на фара.



- Поставете разсейващото стъкло на мигача от страната на превозното средство

в корпуса за крушките и затворете.



- Монтирайте винта **1**.

Смяна на светодиодните (LED) задни светлини

Светодиодната задна светлина може да се сменя само като комплектен модул.

- Обърнете се за тази цел към специализиран сервиз, най-добре към партньор на BMW Motorrad.

Смяна на светодиодните мигачи

- със светодиодни мигачи^{SA}
- Светодиодните мигачи могат да се заменят само в комплект. Обърнете се за тази цел към специализиран сервиз, най-добре към партньор на BMW Motorrad.<

Смяна на светодиодните фарове

- със светодиодни фарове^{SA}
- Светодиодните фарове могат да се заменят само в комплект. Обърнете се за тази цел към специализиран сервиз, най-добре към партньор на BMW Motorrad.<

Сменете допълнителния светодиоден фар

- с допълнителен светодиоден фар^{SZ}

Допълнителните светодиодни фарове могат да се сменят само цялостно, смяната на отделни светодиоди не е възможна.

Обърнете се към специализиран сервиз, най-добре към партньор на BMW Motorrad.

Въздушен филтър

Смяна на елемента на въздушния филтър



- Демонтиране на шофьорската седалка (▶▶▶ 79).
- Демонтирайте винтове **1** и винтове **2**.

- Свалете средния елемент на обшивката.

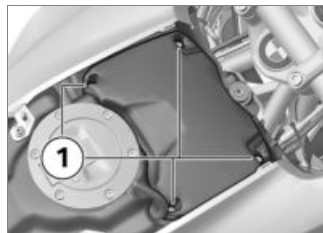

- Демонтирайте винтовете **1**.
- Свалете капака на въздушния филтър.

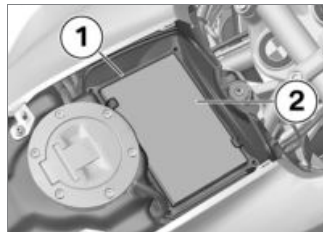

- Свалете рамка **1**.

- Свалете елемента на въздушния филтър **2**.

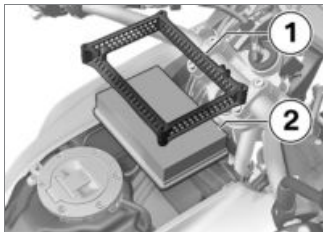

- Почистете, респ. сменете елемента на въздушния филтър **2**.
- Поставете елемента на въздушния филтър **2** и рамката **1**.

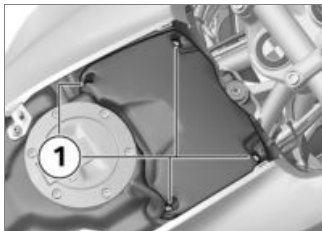

- Поставете капака на въздушния филтър.
- Монтирайте винтовете **1**.

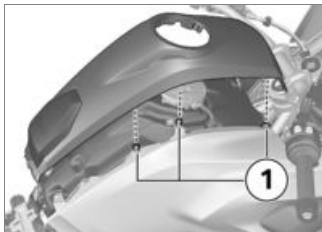

- Монтирайте средната част на обшивката, като следите за съединенията **1** към страничните части.



- Монтирайте винтове **1** и винтове **2**.
- Монтирайте шофьорската седалка (☞ 81).

Пускова система



Капацитетът на натоварване на електрическите проводници към щепселното гнездо не е предназначен за пуск на двигателя на мотоциклета с помощта на външен акумулатор. Твърде високият ток може да доведе до изгаряне на кабели или повреди по елект-

рониката на превозното средство.

За стартиране на двигателя на мотоциклета с помощта на външен акумулатор не използвайте щепселното гнездо. ◀

⚠ Чрез погрешен контакт между полюсите на щипките на кабела за помощ при стартиране и тези на превозното средство може да се стигне до къси съединения. Използвайте само кабел за помощ при стартиране с напълно изолирани щипки. ◀

⚠ Чуждото стартиране с напрежение, по-голямо от 12 В, може да доведе до повреди по електрониката на превозното средство.

Акумулаторът на даващото ток превозно средство трябва да има напрежение от 12 В. ◀

- Паркирайте мотоциклета на равна и стабилна повърхност.

- Свалете капака на акумулатора (▶▶▶ 135).
- За помощ при стартиране не разделяйте акумулатора от бордовата мрежа.

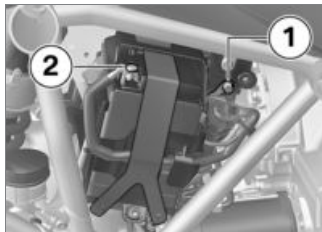

- С червения кабел на пусковата система свържете положителния полюс **1** на изтощения акумулатор и положителния полюс на подаващия ток акумулатор.

▶ Ако 12-В акумулатор се монтира погрешно, ако клемите се разменят (напр. при помощ при стартиране), това може да доведе до изгаряне на

предпазителя за генераторния регулатор. ◀

- Свържете клемите на червения кабел на пусковата система към минусовия полюс на подаващия ток акумулатор и след това към минусовия полюс **2** на изтощения акумулатор.
- Оставете двигателя на даващото ток превозно средство да работи по време на процедурата за помощ при стартиране.
- Стартирайте двигателя на превозното средство с изтощения акумулатор както обикновено. При неуспешен опит за стартиране изчакайте няколко минути и повторете, за да предпазите стартера и подаващия ток акумулатор.
- Двата двигателя трябва да пороботят няколко минути преди откачането.

- Откачете кабела на пусковата система първо от минусовия, а после от плюсовия полюс.

 За стартиране на двигателя не използвайте спрей за помощ при стартиране или подобни помощни средства. ◀

- Монтирайте шофьорската седалка (→ 81).

Акумулатор

Указания за поддръжка

Подходящата поддръжка, натоварване и съхранение удължават живота на акумулатора и са предпоставка за евентуални гаранционни претенции.

За да се постигне дълъг живот на акумулатора, трябва да спазвате следните точки:

- Пазете повърхността на акумулатора чиста и суха.
- Не отваряйте акумулатора.

- Не доливайте вода.
- За зареждане на акумулатора спазвайте указанията за зареждане на следващите страници.
- Не обръщайте акумулатора обратно.



При закачен акумулатор бордовата електроника (часовник и др.) изтощава акумулатора. Това може да доведе до пълно изтощаване на акумулатора. В този случай се изключват гаранционните искания. При неизползване на превозното средство за повече от 4 седмици към акумулатора трябва да се прикачи устройство за поддържане на режим на подзареждане. ◀



BMW Motorrad са разработили специално съгласуван с електрониката на вашия мотоциклет уред за запазване на зареждането. С този

уред можете да запазвате зареждането на вашия акумулатор и при по-дълги паузи между шофиранията докато акумулаторът е закачен. Допълнителна информация ще получите от вашия партньор на BMW Motorrad. ◀

Зареждане на свързан към клемите акумулатор



Зареждането на закачен акумулатор директно към акумулаторните полюси може да доведе до повреждане на електрониката на превозното средство.

За зареждане на акумулатора през акумулаторните полюси: предварително откачете акумулатора. ◀



Ако при включено запалване контролната крушка и многофункционалният дисплей останат изключени, това означава че акумулаторът е на-

пълно изтощен (напрежението на акумулатора е под 9 В). Прекалено високият ток може да причини прегаряне на кабел или повреди по електрониката на превозното средство. Напълно изтощеният акумулатор да се зарежда винаги директно на полюсите на откачения акумулатор. ◀



Зареждането на акумулатора през контакта е възможно само с подходящи зарядни устройства. Неподходящите зарядни устройства могат да доведат до повреждане на електрониката на превозното средство. Да се използват подходящи зарядни устройства на BMW. Подходящото зарядно устройство можете да намерите при вашия партньор на BMW Motorrad. ◀

- Заредете свързания към клемите акумулатор през контакта.

▶ Електрониката на превозното средство разпознава когато акумулаторът е напълно зареден. В този случай контактът се изключва. ◀

- Спазвайте ръководството за обслужване на зарядното устройство.

▶ Ако не можете да заредите акумулатора през контакта, използваното зарядно устройство вероятно не е съвместимо с електрониката на Вашия мотоциклет. В този случай заредете акумулатора директно от полюсите на разкачения акумулатор. ◀

Зареждане разкачен акумулатор

- Заредете акумулатора с подходящо зарядно устройство.

- Спазвайте ръководството за обслужване на зарядното устройство.
- След приключване на зареждането разкачете клемите на зарядното устройство от полюсите на акумулатора.

▶ При по-дълги паузи между шофиранията акумулаторът трябва редовно да се дозарежда. За тази цел спазвайте предписанието за третиране на вашия акумулатор. Преди въвеждането в експлоатация акумулаторът трябва да е напълно зареден. ◀

Демонтаж и монтаж на акумулатора

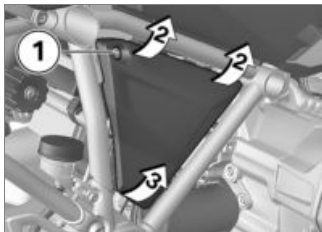

- Изключете запалването.
- Демонтиране на винта **1**.
- Леко издърпайте напред капака на акумулатора отгоре на позиции **2**.
- За да не повредите капака на акумулатора и държача, свалете нагоре капака на акумулатора на позиция **3**.

- с аларма против кражба^{SA}
- При нужда изключете алармата против кражба.◀

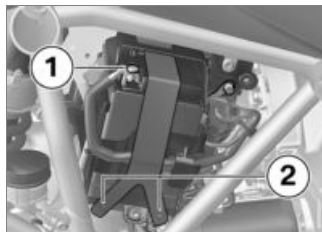

- Разхлабете минусовия проводник на акумулатора **1** и гумената лентичка **2**.



- Свалете опорната пластина в позиция **1** като я издърпате навън и нагоре.

- Повдигнете леко акумулатора и го изтеглете толкова от държача, докато освободите достъпа към плюсовия полюс.



- Разхлабете плюсовия проводник на акумулатора **1** и изтеглете акумулатора.

▶ Ако 12-В акумулатор се монтира погрешно, ако клемите се разменят (напр. при помощ при стартиране), това може да доведе до изгаряне на предпазителя за генераторния регулатор.◀



- Закрепете плюсовия проводник на акумулатора **1**.
- Вмъкнете акумулатора в държача.



- Първо поставете опорната пластина в държачите **1**, а

след това притиснете в позиция **2** под акумулатора.

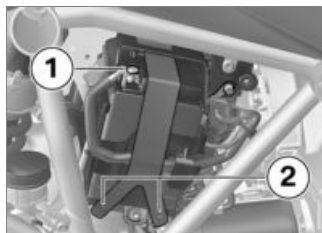

- Закрепете минусовия проводник на акумулатора **1**.
- Закрепете акумулатора с гумената лента **2**.

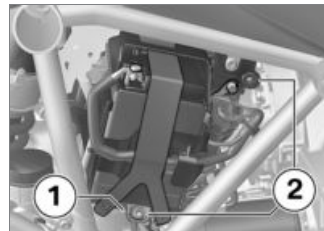

- Поставете капака на акумулатора в държача **1** и го притиснете в държачите **2**.



- Монтирайте винта **1**.
- Настройте часовника (⌚ 50).
- Настройване на дата (📅 50).

Предпазители

Смяна на предпазителите

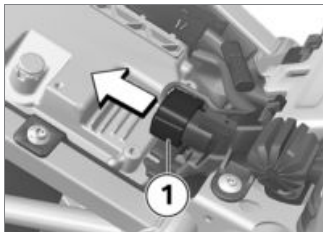

- Изключете запалването.
- Демонтиране на шофьорската седалка (→ 79).
- Изтеглете щекера **1**.

! При замостяване на дефектни предпазители съществува опасност от късо съединение и от пожар.

Смяна на дефектни предпазители с нови. ◀

- Сменете дефектния предпазител съгласно схемата на

разпределение на предпазители.

▶ При чест дефект на предпазители проверете електрическата инсталация в специализиран сервиз, най-добре партньор на BMW Motorrad. ◀

- Монтаж на щекера **1**.
- Монтирайте шофьорската седалка (→ 81).

Използване на предпазителите

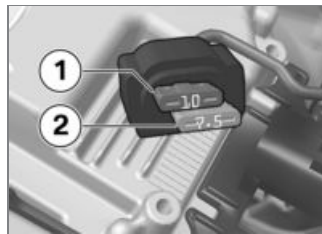

- 1** 10 A
Комбинация от инструменти
Аларма против кражба (DWA)
Ключалка на запалването
Диагностичен щепсел
- 2** 7,5 A
Комбиниран превключвател вляво
контрол на налягането в гумите (RDC)

Предпазител за генераторния регулатор

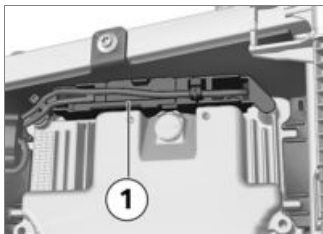

- 1** 50 A
Генераторен регулатор

Принадлежности

Общи указания	140
Контакти.....	140
Навигационна система	141
Багажник	146
Горна кутия	149

Общи указания



BMW Motorrad не може да прецени за всеки чужд продукт, дали може да се използва при BMW мотоциклети без риск за безопасността. Тази гаранция не се дава дори и когато е издадено специфично за дадената държава административно разрешително. Такива тестове не винаги могат да се съобразят с всички условия на използване за BMW мотоциклетите и поради това не са напълно достатъчни. Използвайте само части и аксесоари, които са одобрени от BMW за вашия мотоциклет. ◀

Частите и аксесоарите са проверени от BMW цялостно за безопасност, функциониране и пригодност. BMW поема продуктова отговорност. За неодобрени части и аксесоари от

всякакъв вид BMW не поема отговорност.

При всякакви промени спазвайте законовите разпоредби. Ориентирайте се по наредбата за движение по пътищата на вашата държава.

Вашият партньор на BMW Motorrad ще Ви предложи компетентна консултация при избора на оригинални BMW части, аксесоари и други продукти.

Всички специални аксесоари на BMW Motorrad ще откриете на нашата Интернет страница: **"www.bmw-motorrad.com".**

Контакти

Свързване на електрически уреди

- Свързаните към контактите уреди могат да се въвеждат в експлоатация само при включено запалване.

Поставяне на кабелите

- Кабелите от контактните кутии до допълнителните уреди трябва да са положени така че да не възпрепятстват водача.
- Полагането на кабелите не трябва да ограничава завъртането на управляващите колела и динамичните свойства.
- Кабелите не трябва да се захващат с клеми.

Автоматично изключване

- Контактите се изключват автоматично по време на пусковия процес.
- За разтоварване на бордовата мрежа контактите се изключват най-късно 15 минути след изключването на запалването. Възможно е да не се разпознават допълнителни уреди с нисък разход на електроенергия от електрониката на превозното сред-

ство. В подобни случаи контактите се изключват малко след изключването на запалването.

- При прекалено ниско напрежение на акумулатора контактите изключват, за да се запази пусковата способност на превозното средство.
- При превишаване на посоченото в техническите данни максимално допустимо натоварване контактите изключват.

Навигационна система

- с подготовка за навигационна система^{SA}

Сигурно закрепване на навигационния уред

▶ Подготовка за навигация е подходяща за BMW Motorrad Navigator IV и BMW Motorrad Navigator V.◀

▶ Системата за обезопасяване на Mount Cradle не предлага защита от кражба. След всяко пътуване сваляйте системата за навигация и я съхранявайте на сигурно място.◀

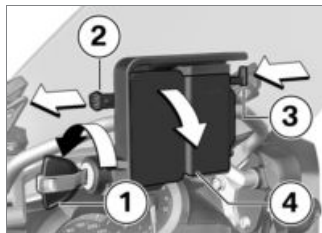

- Завъртете ключа **1** по посока обратна на часовниковата стрелка.
- Изтеглете блокиращия предпазител **2** **наляво**.
- Натиснете застопоряването **3**.
 - » Mount Cradle е освободен и капакът **4** може да се извади с едно завъртане напред.

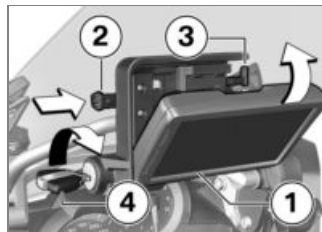

- Поставете навигационния уред **1** в долната част и наклонете назад с едно завъртане.
 - » Навигационният уред прищраква.
- Избутайте блокиращия предпазител **2** докрай **надясно**.
 - » Застопоряването **3** е блокирано.
- Завъртете ключа **4** по посока на часовниковата стрелка.
 - » Навигационният уред е обезопасен и ключът може да се изтегли.

Сваляне на навигационния уред и монтаж на капака

! Прахта и мръсотията могат да повредят контактите на Mount Cradle.

След приключване на всяко пътуване отново монтирайте капака.◀

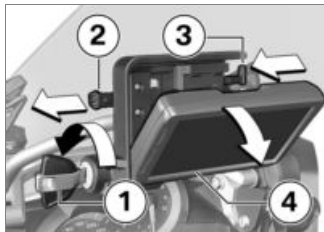

- Завъртете ключа **1** по посока обратна на часовниковата стрелка.
- Изтеглете блокиращия предпазител **2** докрай **наляво**.
 - » Застопоряването **3** е освободено.

- Избутайте застопоряването **3** докрай **наляво**.
 - » Навигационният уред **4** се отключва.
- Свалете навигационния уред **4** с наклонящо движение надолу.

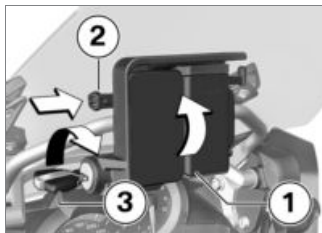

- Поставете капака **1** в долната част и наклонете нагоре с едно завъртане.
 - » Капакът прищраква.
- Избутайте блокиращия предпазител **2** **надясно**.
- Завъртете ключа **3** по посока на часовниковата стрелка.
 - » Капакът **1** е обезопасен.

Управление на навигационната система

▶ Следното описание се отнася до Navigator V. Navigator IV не предлага всички описани възможности.◀

▶ Поддържа се само най-новата версия на комуникационната система на BMW Motorrad. При нужда използвайте софтуерна актуализация за комуникационната система на BMW Motorrad. Моля, в този случай се обърнете към Вашия партньор на BMW Motorrad.◀

Ако е вградена навигационна система BMW Motorrad Navigator, някои от нейните функции могат да се управляват с помощта на многофункционалния контролер Multi-Controller директно от кормилото.



Управлението контролера Multi-Controller се осъществява чрез шест движения:

- Завъртане нагоре и надолу.
- Кратко задействане наляво и надясно.
- Продължително задействане наляво и надясно.

Въртенето на Multi-Controller увеличава, респ. намалява в страницата за компас и Mediaplayer силата на звука на свързана чрез Bluetooth комуникационна система на BMW Motorrad.

В специалното BMW меню чрез въртене на Multi-Controller се избират точките от менюто.

Краткотрайното задействане на многофункционалния контролер Multi-Controller наляво превключва между основните страници на навигатора Navigator:

- Изглед за карти
- Компас
- Mediaplayer
- Специално BMW меню
- Страница Моят мотоциклет

Продължителното задействане на многофункционалния контролер Multi-Controller отговаря на активиране на определени функции от дисплея на Navigator. Тези функции са обозначени чрез стрелка надясно или стрелка наляво над съответното сензорно поле.

 Функцията се изключва чрез продължително задействане надясно.

 Функцията се изключва чрез продължително задействане наляво.

В частност могат да се управляват следните функции:

Изглед за карти

- Завъртане нагоре: изгледът за карти се увеличава (Zoom in).
- Завъртане надолу: изгледът за карти се намалява (Zoom out).

Страница за компас

- Въртенето увеличава, респ. намалява силата на звука на свързана чрез Bluetooth комуникационна система на BMW Motorrad.

Специално BMW меню

- Говорене: Повторение на последното навигационно обновяване.
- Точка от пътя: Съхраняване на актуалното място като фаворит.
- Към дома: Стартира навигацията към домашния адрес (показва се в сиво когато не е зададен домашен адрес).
- Заглушаване: Изключване, респ. включване на навигационните обновявания (изкл.: на дисплея се показва символ със задраскани устни на най-горния ред). Навигационните обновявания могат да се включат чрез "Говорене". Всички други звукови сигнали остават включени.
- Изключване на индикацията: изключване на дисплея.
- Обаждане у дома: Позвъняване на запазения в навигатор домашен номер (въз-

можно е да се избере само при свързан телефон).

- Обходен маршрут: Активира функцията за обходен маршрут (възможно е да се избере само когато има активен маршрут).
- Прескачане: Прескача към следващата точка от пътя (възможно е да се избере само когато маршрутът разполага с точки от пътя).

Моят мотоциклет

- Завъртане: променя броя на показваните данни.
- Чрез натискане на поле с данни върху дисплея се отваря меню за избор на данни.
- Възможните за избиране стойности зависят от вградените специални оборудвания.

 Функцията Mediaplayer е а разположение само при използване на Bluetooth уред съгласно A2DP стандарта, напр.

на комуникационна система на BMW Motorrad. ◀

Mediaplayer

- Дълго задействане наляво: Пускане на предходното заглавие.
- Дълго задействане надясно: Пускане на следващо заглавие.
- Въртенето увеличава, респ. намалява силата на звука на свързана чрез Bluetooth комуникационна система на BMW Motorrad.

Предупредителни и контролни съобщения



Предупредителните и контролни индикации на мотоциклета се показват със съответния символ **1** вляво над изгледа за карти.

Ако е свързана комуникационна система на BMW Motorrad, при предупреждение допълнително се чува и указващ сигнал. ◀

При няколко активни предупредителни съобщения броят на съобщенията се показва под предупредителния триъгълник.

Чрез натискане върху предупредителния триъгълник при повече от едно съобщение се отваря списък с всички предупредителни съобщения.

Ако се избере съобщение, се показва допълнителна информация.

▶ Не за всички предупреждения може да се показва детайлна информация. ◀

Специални функции

Чрез интегрирането на BMW Motorrad Navigator в някои описания се появяват отклонения в ръководството за обслужване на Navigator.

Предупреждение за резерва на горивото

Настройките за индикацията за нивото на горивото не са на разположение, тъй като предупреждението за резерва се предава от превозното средс-

тво към Navigator. Ако съобщението е активно, при натискане върху съобщението се показват най-близките бензиностанции.

Индикация за час и дата

Индикацията за час и дата се предава от Navigator на мотоциклета. Въвеждането на тези данни в комбинацията от инструменти трябва да се активира в меню SETUP от Комбинацията от инструменти.

Настройки за безопасност

BMW Motorrad Navigator V може да се предпази с четирицифрен PIN код срещу неоторизирано управление (Garmin Lock). Ако тази функция се активира, при вграден навигатор в превозното средство и включено запалване, вие ще бъдете запитани дали това превозно средство трябва

да се добави към списъка на предпазените превозни средства. Потвърдете този въпрос с "Да", за да запамети Navigator номера на рамата на това превозно средство.

Могат да се запаметява максимум пет идентификационни номера на превозни средства. Ако Navigator след това се включва и чрез включването на запалването в едно от тези превозни средства, то въвеждането на PIN вече не е необходимо.

Ако Navigator във включено състояние се демонтира от превозното средство, то се иска PIN поради съображения за сигурност.

Яркост на екрана

В монтирано състояние яркостта на дисплея се задава чрез мотоциклета. Ръчно въвеждане не е необходимо.

Автоматичната настройка може да се изключи по желание в Navigator в настройките на дисплея.

Багажник

– с багажник SZ

Отваряне на багажника

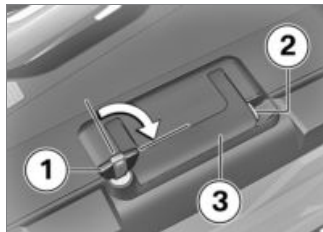

- Завъртете ключа **1** по часовниковата стрелка.
- Задръжте натиснатата блокировка **2** и отворете дръжката за носене **3**.



- Натиснете надолу жълтия бутон **1** и едновременно с това отворете капака на багажника.

Регулиране на обема на багажника

- Отворете и изпразнете багажника.



- Застопорете въртящия се лост **1** в горно крайно положение, за да получите по-малък обем.
- Застопорете въртящия се лост **1** в долно крайно положение, за да получите по-голям обем.
- Затворете багажника

Затваряне на багажника

- Завъртете ключа в ключалката на багажника напреки на посоката на пътуване.
- Затворете капака на багажника.

» При фиксиране на капака се чува прищракване.

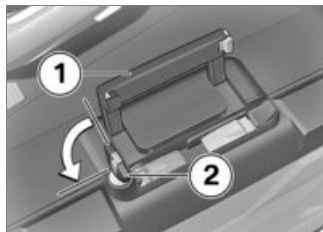

! Ако дръжката се затвори когато ключалката на багажника е надлъжно на посоката на движение, заключващото езиче може да се повреди.

Преди затварянето на дръжката внимавайте ключалката на багажника да е напреки на посоката на движение. ◀

- Затворете дръжката за носене **1**.

- Завъртете ключа **2** обратно на часовниковата стрелка и изтеглете.

Сваляне на багажника

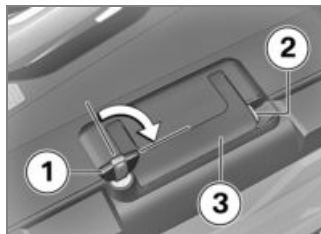

- Завъртете ключа **1** по часовниковата стрелка.
- Задръжте натисната блокировка **2** и отворете дръжката за носене **3**.



- Изтеглете червения отключващ лост **1** нагоре.
- » Заклучващата клапа изскача нагоре **2**.
- Отворете напълно заключващата клапа.
- Изтеглете багажника от фиксатора чрез дръжката за носене.

Монтаж на багажника



- Изтеглете червения отключващ лост **1** нагоре.
- » Заклучващата клапа изскача нагоре **2**.
- Отворете напълно заключващата клапа.

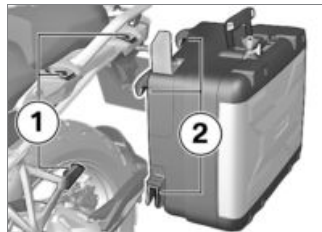

- Поставете багажника отгоре в държачите **1** и **2**.

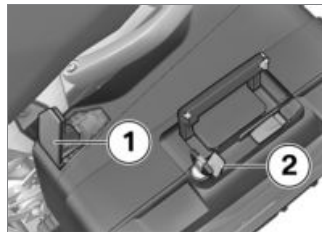

- Натиснете блокиращата клапа **1** надолу до упор.
- След това натиснете едновременно блокиращата клапа

- и червения освобождаващ лост **2** едновременно надолу.
- » Заклучващата клапа се фиксира.

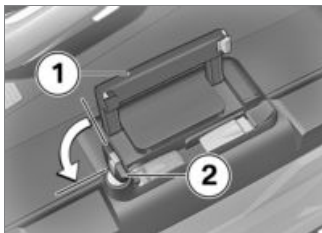

! Ако дръжката се затвори когато ключалката на багажника е надлъжно на посоката на движение, заключващото езиче може да се повреди.

Преди затварянето на дръжката внимавайте ключалката на багажника да е напреки на посоката на движение. ◀

- Затворете дръжката за носене **1**.
- Завъртете ключа **2** обратно на часовниковата стрелка и изтеглете.

Горна кутия

– с горна кутия^{SZ}

Отваряне на горната кутия

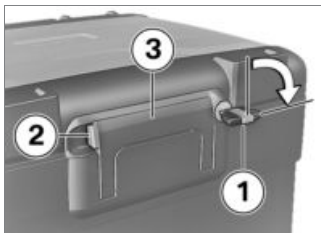

- Завъртете ключа **1** по часовниковата стрелка.
- Задръжте натиснатата блокировка **2** и отворете дръжката за носене **3**.

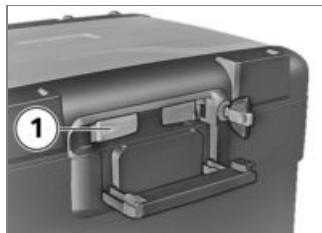

- Натиснете жълтия бутон **1** напред и едновременно отворете капака на горната кутия.

Регулирайте обема на горната кутия

- Отворете и изпразнете горната кутия.



- Фиксирайте въртящия се лост **1** в предно крайно положение, за да регулирате по-голям обем.
- Фиксирайте въртящия се лост **1** в задно крайно положение, за да регулирате по-малък обем.
- Затворете горната кутия.

Затваряне на горната кутия

- Затворете капака на горната кутия със силно натискане.

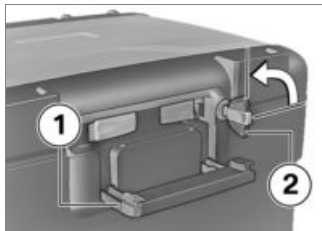

! Ако дръжката се затвори когато ключалката на горната кутия е водоравно, заключващото езиче може да се повреди. Преди затварянето на дръжката внимавайте ключалката на горната кутия да е отвесно.◀

- Затворете дръжката за носене **1**.
- » Дръжката за носене прищраква.
- Завъртете ключа **2** обратно на часовниковата стрелка и изтеглете.

Сваляне на горната кутия

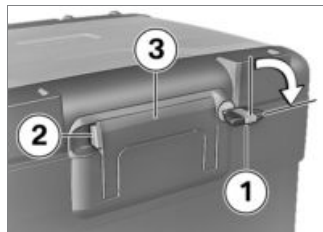

- Завъртете ключа **1** по часовниковата стрелка.
- Задръжте натисната блокировката **2** и отворете дръжката за носене **3**.

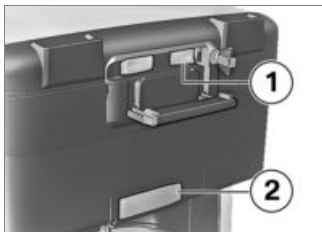

- Изтеглете червения лост **1** назад.
- » Заклучващата клапа изскача нагоре **2**.
- Отворете напълно заключващата клапа.
- Извадете горната кутия от фиксатора чрез дръжката за носене.

Поставяне на горната кутия

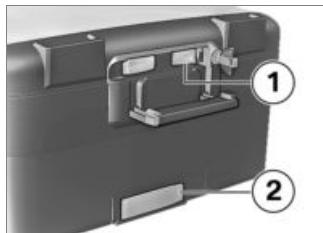

- Изтеглете червения лост **1** назад.
- » Заклучващата клапа изскача нагоре **2**.
- Отворете напълно заключващата клапа.



- Закачете горната кутия в предните фиксатори **1** на задържащата пластина на горната кутия.
- Натиснете горната кутия отзад върху задържащата пластина на горната кутия.



- Натиснете блокиращата клапа **1** напред до упор.
- След това натиснете едновременно блокиращата клапа и червения освобождаващ лост **2** едновременно напред.
 - » Заклучващата клапа се фиксира.

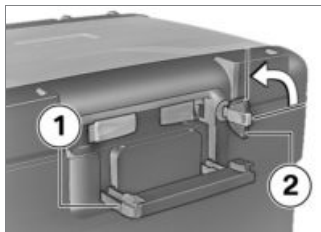

- !** Ако дръжката се затвори когато ключалката на горната кутия е водоравно, заключващото езиче може да се повреди. Преди затварянето на дръжката внимавайте ключалката на горната кутия да е отвесно.◀
- Затворете дръжката за носене **1**.
 - » Дръжката за носене прищраква.
 - Завъртете ключа **2** обратно на часовниковата стрелка и изтеглете.

Грижа

Средства за поддръжка.....	154
Измиване на превозното средство.....	154
Почистване на чувствителни части на превозното средство.....	155
Поддръжка на боята	156
Консервиране на мотоциклета	156
Консервиране	157
Въвеждане в експлоатация на мотоциклета	157

Средства за поддръжка

BMW Motorrad препоръчва използването на средства за почистване и поддръжка, които сте закупили от партньора на BMW Motorrad. BMW CareProducts са проверени, лабораторно тествани и наложени в практиката и предлагат оптимална грижа и защита за използваните вещества във вашето превозно средство.

 Чрез използването на неподходящи почистващи средства и средства за поддръжка могат да възникнат повреждания по частите на превозното средство. За почистване не използвайте разтворители като азотни разредители, препарати за студено почистване, гориво и други,

както и съдържащи алкохол почистващи средства. ◀

Измиване на превозното средство

BMW Motorrad препоръчва преди измиването на превозното средство насекомите и твърдите замърсявания върху лакираните части да се размекнат с препарат за отстраняване на насекоми на BMW и да се измият.

За да се предотврати образуването на петна, не мийте превозното средство непосредствено след силно нагриване от слънцето или при силна слънчева светлина.

По-конкретно през зимните месеци се грижете за по-честото измиване на превозното средство.

За да отстраните пътните соли, веднага след края на пътува-

нето почиствайте мотоциклета със студена вода.

 След измиването на мотоциклета, след пътуване в мокри условия или при дъжд спиращото действие може да се забави поради мокри спиращни дискове и накладки. Натискайте спиращките своевременно, докато спиращните дискове или накладки не изсъхнат. ◀

 Топлата вода подсилва действието на солта. За отстраняване на пътна сол използвайте само студена вода. ◀

 Високото налягане на водата от водоструйки (пароструйки) може да доведе до повреждане на уплътненията, хидравличната спиращна система, електрическата част и седалката.

Не използвайте пароструйки и водоструйки. ◀

 Багажникът и горната кутия от алуминий нямат лаково покритие. Най-добрият външен вид се гарантира чрез следната грижа:

Веднага след края на пътуването отстранявайте пътните соли и корозивните натрупвания със студена вода. ◀

Почистване на чувствителни части на превозното средство

Пластмаси

 Ако пластмасовите части се почистват с неподходящи почистващи препарати, може да се стигне до повреждане на повърхността. За почистване на пластмасови части не използвайте съдържащи алкохол, разтворители

или агресивни почистващи препарати.

Порестите гъби и гъби с твърда повърхност също може да причинят надрасквания. ◀

Части по обшивката

Частите на обшивката да се почистват с вода и емулсия на BMW за поддръжка на пластмаси.

Предни стъкла и стъкла на фаровете от пластмаса

Отстранявайте мръсотията и насекомите с мека гъба и много вода.

 Размеквайте твърдата мръсотия и насекомите чрез поставяне на мокра кърпа отгоре. ◀

 Почистване само с вода и гъба.



Не използвайте химически почистващи средства.

Хром

Хромираните части, особено при въздействие от сол за посипване на пътищата, трябва да се почистват внимателно с много вода и BMW автомобил-лен шампоан. За допълнително третиране използвайте хромна политура.

Радиатор

Почиствайте редовно радиатора, за да предотвратявате прегряването на двигателя поради недостатъчно охлаждане. Използвайте напр. градински маркуч с ниско налягане на водата.



Ламелите на радиатора могат лесно да се извият. При почистване на радиатора

внимавайте да не извивате ламелите. ◀

Гумени части

Третирайте гумените части с вода или препарат за поддръжка на гума на BMW.



Използването на силиконов спрей за поддръжка на гуменото уплътнение може да доведе до повреда.

Не използвайте силиконов спрей или други, съдържащи силикон, средства за поддръжка. ◀

Поддръжка на боята

Дългосрочните въздействия на вредящи на боята вещества трябва да се избягват чрез редовно измиване на превозното средство, по-конкретно ако вашето превозно средство се намира в области с високо замърсяване на въздуха или естествено замърсяване, нап-

ример дървесна смола или цветен прахец.

Особено агресивни вещества (напр. преливане на гориво, масло, грес, спирачна течност, както и птичи секрет) трябва да се отстраняват незабавно, тъй като в противен случай могат да доведат до промени във вида и цвета на лаковото покритие. За отстраняването им BMW Motorrad препоръчва BMW автомобилна политура или BMW препарат за почистване на лакови покрития. Замърсяванията по лаковата повърхност могат да се разпознаят особено добре след измиване на превозното средство. Такива места трябва да се отстраняват незабавно с бензин за почистване или със спирт върху чиста кърпа или парче вата. BMW Motorrad препоръчва петната от смола да се изчистват с BMW средство за

отстраняване на смола. След това консервирайте лаковото покритие по тези места.

Консервиране на мотоциклета

- Заредете догоре мотоциклета.
- Почистете мотоциклета.
- Демонтирайте акумулатора (▶▶▶ 135).
- Напръскайте спирачния и съединителния лост и лагерите на стойката и страничните опори с подходяща смазка.
- Намажете оголените и хромирани части с безкиселинна смазка (вазелин).
- Оставете мотоциклета в сухо помещение така, че двете колела да са разтоварени (най-добре на предлаганите от BMW опори на предното или задното колело).

Консервиране

Ако водата не се отблъсква повече от лаковото покритие, то следва да се извърши консервация.

BMW Motorrad препоръчва за консервиране на лаковото покритие да използвате автомобилна вакса на BMW или средство, което съдържа карнауба или синтетична вакса.

Въвеждане в експлоатация на мотоциклета

- Отстранете външното консервиране.
- Почистете мотоциклета.
- Монтирайте готов за работа акумулатор.
- Преди стартирането обърнете внимание на списъка с проверки.

Технически данни

Таблица с повреди	160
Винтови съединения.....	161
Двигател	163
Гориво	164
Двигателно масло	165
Съединител	166
Скоростна кутия	166
Задвижване на задното колело	167
Окачване	168
Спиране.....	170
Колела и гуми.....	171
Електрическа част	172
Рамка	174
Аларма против кражба.....	174

Размери.....	175
Тегла	176
Характеристики	176

Таблица с повреди

Двигателят не пали или пали със закъснение.

Причина	Отстраняване
Натиснат превключвател за аварийно изключване	Поставете аварийния изключвател в работно положение.
Страничната опора е изкарана и е включена скорост	Прибиране на страничната опора.
Включена е скорост и не е натиснат съединителя	Включете скоростната кутия на празен ход или натиснете съединителя.
Празен резервоар за гориво	Процедура по зареждане (▣▣▣▶ 94).
Празен акумулатор	Зареждане на свързан към клемите акумулатор (▣▣▣▶ 133).

Винтови съединения

Предно колело	Стойност	Валидно
Спирачен супорт на телескопичната вилка		
M10 x 65	38 Нм	
Затягащ винт за съединителна ос в телескопична вилка		
M8 x 35	19 Нм	
Задно колело	Стойност	Валидно
Задно колело на фланеца на колелото		
M10 x 1,25 x 40	Кръстатo затягане	
	60 Нм	
Лост на огледалото	Стойност	Валидно
Огледало (контрагайка) на адаптера		
Лява резба, M10 x 1,25	22 Нм	
Адаптер на клемния блок		
M10 x 14 - 4,8	25 Нм	

Кормило	Стойност	Валидно
Клемен блок (закрепване с клеми на кормилото) на вилковия мост		
M8 x 35	Затегнете отпред върху блок по посока на движението	
	19 Нм	

Двигател

Поставка на номера на двигателя	Картер долу вдясно
Конструкция на двигателя	Двучилиндров четиритактов двигател с хоризонтални цилиндри, с два, горно разположени гърбични разпределителни вала, задвижвани от предавка с цилиндрични зъбни колела и един уравнителен електрически вал.
Кубатура	1170 см ³
Диаметър на цилиндъра	101 мм
Ход на буталото	73 мм
Коефициент на уплътняване	12,5:1
Номинална мощност	92 кВт, при обороти: 7750 мин ⁻¹
– с редуциране на мощността ^{SA}	79 кВт, при обороти: 7750 мин ⁻¹
Въртящ момент	125 Нм, при обороти: 6500 мин ⁻¹
– с редуциране на мощността ^{SA}	122 Нм, при обороти: 5250 мин ⁻¹
Максимални обороти	макс. 9000 мин ⁻¹
Обороти на празен ход	1150 мин ⁻¹ , Двигателят е загрял

Гориво

Препоръчвано качество на горивото	Супер безоловен (макс. 10 % етанол, E10) 95 ROZ/RON 89 AKI
Алтернативно качество на горивото	Нормален безоловен (ограничения при мощността и разхода). При използване на двигателя например в страни с по-ниско качество на горивото с октаново число 91 (ROZ), мотоциклетът трябва съответно да бъде програмиран предварително при Вашия партньор на BMW Motorrad.) 91 ROZ/RON 87 AKI
Полезно количество гориво	прибл. 20 л
Резерва на горивото	прибл. 4 л
Стандарт за изгорели газове	EU 3

BMW препоръчва горивата на BP



Двигателно масло

Количество на двигателното масло	макс. 4 л, със смяна на филтъра
Спецификация	SAE 5W-40, API SL / JASO MA2, Добавки (напр. на молибденова основа) не се разрешават, тъй като те оказват въздействие върху компонентите на мотора, които са с лаково покритие, BMW Motorrad препоръчва Castrol Power 1 Racing 4T SAE 5W-40, API SL / JASO MA2
Количество за доливане на двигателното масло	макс. 0,95 л, Разлика между MIN и MAX

BMW recommends 

Съединител

Конструкция на съединителя	Многодисков съединител в маслена баня
----------------------------	---------------------------------------

Скоростна кутия

Конструкция на скоростната кутия	6-степенна скоростна кутия със скосени зъби, интегрирана в корпуса на двигателя
Предавания на скоростната кутия	1,000 (60:60 зъба), Първично предавателно число 1,650 (32:20 зъба), Предавателно съотношение за включване на скорост 2,438 (39:16 зъба), 1. скорост 1,714 (36:21 зъба), 2. скорост 1,296 (35:27 зъба), 3. скорост 1,059 (36:34 зъба), 4. скорост 0,943 (33:35 зъба), 5. скорост 0,848 (28:33 зъба), 6. скорост 1,061 (35:33 зъба), Предавателно отношение на изхода на предавката

Задвижване на задното колело

Конструкция на задвижването на задното колело	Валово задвижване с ъглова предавка
Конструкция на водача на задното колело	Моноокачване от алуминиева сплав с BMW Motorrad Paralever лост
Предавателно отношение на задвижването на задното колело	2,91 (32/11 зъба)

Окачване

Предно колело

Конструкция на водача на предното колело	BMW Telelever, горен вилков мост с обърнато съединяване, кормилен лост с лагери в двигателя и за телескопичната вилка, централно разположена амортисьорна стойка, опряна на кормилния лост и предната рамка
Конструкция на ресорите на предното колело	Централна амортисьорна опора с винтова пружина
– с Dynamic ESA ^{SA}	Централна амортисьорна опора с винтова пружина и компенсационен резервоар, електрически регулируемо омекотяване при отскок и на обратното налягане
Ход на амортисьора отпред	190 мм, към колелото
– с ниско окачване ^{SA}	160 мм, към колелото

Задно колело

Конструкция на водача на задното колело	Моноокачване от алуминиева сплав с BMW Motorrad Paralever лост
Конструкция на окачването на задното колело	Централен амортисьор с винтова пружина, регулируемо омекотяване на обратния отскок и предварително налягане на пружината
– с Dynamic ESA ^{SA}	Централна амортисьорна опора с винтова пружина и компенсационен резервоар, електрически регулируемо омекотяване при отскок и на обратното налягане, електрически регулируемо предварително налягане на пружината
Ход на амортисьора на задното колело	200 мм
– с ниско окачване ^{SA}	170 мм

Спиране

Конструкция на спирачката на предното колело	Хидравлично задействана двойнодискова спирачка с 4-бутални радиални моноблок апарати и монтирани на плаващи лагери спирачни дискове
Материал на спирачната накладка отпред	Синтерован метал
Дебелина на спирачните накладки отпред	мин 4 мм, Граница на износване
Конструкция на спирачката на задното колело	хидравлично активирана дискова спирачка с 2-бутални плаващи апарати и фиксиран спирачен диск
Материал на спирачната накладка отзад	органично
Дебелина на спирачните накладки отзад	мин 4,5 мм, Граница на износване

Колела и гуми

Препоръчвани комбинации гуми	Обзорен преглед с актуалните данни за гумите при пускане в продажба можете да получите от Вашия партньор на BMW Motorrad или в Интернет на адрес " www.bmw-motorrad.com ".
------------------------------	--

Предно колело

Конструкция на предното колело	Алуминиево лято колело
– с кръстосани спици ^{SA}	Колело със кръстосани шпици
Размер на джантата на предното колело	3.0"x19"
Обозначение на гумата отпред	120/70 - 19
допустим дисбаланс на предното колело	макс. 5 г

Задно колело

Конструкция на задното колело	Алуминиево лято колело
– с кръстосани спици ^{SA}	Колело със кръстосани шпици
Размер на джантата на задното колело	4.50"x17"
Обозначение на гумата отзад	170/60 - 17
допустим дисбаланс на задното колело	макс. 45 г

Налягания в гумите

Налягане в гумата отпред	2,5 бара, при студена гума
Налягане в гумата отзад	2,9 бара, при студена гума

Електрическа част

Капацитет на електрическо натоварване на контактите	макс. 5 А, всички контакти заедно
Носач на предпазител 1	10 А, Гнездо 1: комбинация инструменти, сигнална инсталация срещу кражба (DWA), ключалка на запалването, диагностичен щепсел 7,5 А, Гнездо 2: комбиниран държач, контрол на налягането гумите (RDC)
Носач на предпазителите	50 А, Предпазител 1: генераторен регулатор

Акумулатор

Модел на акумулатора	AGM акумулатор (Absorbent Glass Mat)
Номинално напрежение на акумулатора	12 В
Номинален капацитет на акумулатора	12 Ач

Запалителни свещи

Производител и описание на запалителните свещи	NGK LMAR8D-J
Разстояние между електродите на запалителната свещ	0,8±0,1 мм

Крушка

Крушка за дългите светлини	H7 / 12 В / 55 Вт
– със светодиодни фарове ^{SA}	Светодиод
Крушка за късите светлини	H7 / 12 В / 55 Вт
– със светодиодни фарове ^{SA}	Светодиод
Крушка за габаритни светлини	W5W / 12 В / 5 Вт
– със светодиодни фарове ^{SA}	Светодиод
Крушка за задни светлини/стопове	Светодиод
Крушка за мигачи отпред	RY10W / 12 В / 10 Вт
– със светодиодни мигачи ^{SA}	Светодиод
Крушка за мигачи отзад	RY10W / 12 В / 10 Вт
– със светодиодни мигачи ^{SA}	Светодиод

Рамка

Конструкция на рамката	Стоманена тръбна рамка с интегриран към нея задвижващ модул, стоманена тръбна задна рамка
Място за заводската табелка	Рамка отпред вдясно (до амортизьорната стойка)
Положение на идентификационния номер на превозното средство	Рамка отпред вдясно на направляващата рамка

Аларма против кражба

Време на активиране при въвеждането в експлоатация	прибл. 30 сек
Времетраене на алармата	прибл. 26 сек
Вид на акумулатора	CR 123 А

Размери

Дължина на автомобила	2205 мм, над калник
Височина на превозното средство	1430...1490 мм, с предно стъкло при празно тегло по DIN
– с ниско окачване ^{SA}	1405...1465 мм, над предното стъкло, долна позиция, при празно тегло по DIN
Ширина на превозното средство	955 мм, с огледало
Височина на шофьорската седалка	850...870 мм, без шофьор при тегло без товар
– с ниска седалка за водача ^{SA}	820...840 мм, без шофьор при тегло без товар
– с ниско окачване ^{SA}	800...820 мм, без шофьор при тегло без товар
Дъга на краката на шофьора	1870...1910 мм, без шофьор при тегло без товар
– с ниска седалка за водача ^{SA}	1820...1860 мм, без шофьор при тегло без товар
– с ниско окачване ^{SA}	1790...1830 мм, без шофьор при тегло без товар

Тегла

Празно тегло	238 кг, Празно тегло по DIN, готово за път и 90 % пълен резервоар, без SA
Допустимо общо тегло	450 кг
Максимално натоварване	212 кг

Характеристики

Възможност за стартиране по наклони (при допустимо общо тегло)	20 %
Максимална скорост	>200 км/ч

Сервизиране

BMW Motorrad Сервизиране	178
BMW Motorrad Мобилни дейности	178
Дейности по поддръжката	179
Потвърждения на поддръжката	180
Сервизни потвърждения	185

BMW Motorrad Сервизиране

Чрез широката си дилърска мрежа BMW Motorrad ще се погрижи за вас и за вашия мотоциклет в над 100 държави по света. Партньорите на BMW Motorrad разполагат с техническа информация и ноухау, за да извършат надеждно всички дейности по поддръжката и ремонта на Вашето BMW.

Най-близкият Ви партньор на BMW Motorrad ще откриете чрез нашата Интернет страница на адрес "www.bmw-motorrad.com".



При некомпетентно извършени дейности по поддръжката и ремонта е налице опасност от последващи повреди и свързаните с това рискове за безопасността.

BMW Motorrad препоръчва

съответните дейности по вашия мотоциклет да се извършват в специализиран сервиз, най-добре от партньор на BMW Motorrad. ◀

За да се гарантира, че вашето BMW винаги се намира в оптимално състояние, BMW Motorrad ви препоръчва да извършвате предвидените за вашия мотоциклет дейности по поддръжка.

Осигурявайте потвърждение за всички извършвани дейности по поддръжката и ремонта в глава „Сервиз“ в това ръководство. За следгаранционна поддръжка след изтичането на гаранцията като задължителна предпоставка е необходимо наличието на доказателство за редовна поддръжка.

За подробности относно BMW сервизите можете да се информирате при вашия партньор на BMW Motorrad.

BMW Motorrad Мобилни дейности

При новите мотоциклети на BMW с BMW Motorrad мобилни дейности сте осигурени в случай на злополука чрез различни дейности (напр. мобилен сервиз, аварийна помощ, обратен транспорт на превозното средство).

Информирайте се при вашия партньор на BMW Motorrad относно това, какви мобилни дейности се предлагат.

Дейности по поддръжката

BMW преглед при предаване

BMW прегледът при предаване се извършва от вашия партньор на BMW Motorrad преди той да ви предаде превозното средство.

BMW контрол на разработката

BMW контрол на разработката трябва да се извърши между 500 км и 1200 км.

BMW сервис

BMW сервисът се извършва веднъж годишно, обхватът може да зависи от възрастта на превозното средство и от изминатите километри. Вашият партньор на BMW Motorrad ви потвърждава извършения

сервиз и внася датата на следващия сервиз.

За шофьори, които изминават много километри на година, може при определени обстоятелства да е нужно още преди посочената дата да посетят сервиса. За тези случаи в потвърждението за сервиз допълнително се вписва съответния максимален брой изминати километри. Ако този максимален брой изминати километри се достигне преди следващата дата за сервиз, то трябва да се посети сервиса предварително. Сервизната индикация на многофункционалния дисплей Ви напомня припл. един месец, респ. 1000 км преди внесените стойности за приближаващата дата за посещение на сервиз.

Потвърждения на поддръжката

BMW преглед при предаване

извършен

на _____

Печат, подпис

BMW контрол на разработката

извършен

на _____

при км _____

Следващ сервиз
най-късно

на _____

или, ако настъпи по-рано,

при км _____

Печат, подпис

BMW сервис

извършен

на _____

при км _____

Следващ сервис

най-късно

на _____

или, ако настъпи по-рано,

при км _____

Печат, подпис**BMW сервис**

извършен

на _____

при км _____

Следващ сервис

най-късно

на _____

или, ако настъпи по-рано,

при км _____

Печат, подпис**BMW сервис**

извършен

на _____

при км _____

Следващ сервис

най-късно

на _____

или, ако настъпи по-рано,

при км _____

Печат, подпис

BMW сервис

извършен

на _____

при км _____

Следващ сервис

най-късно

на _____

или, ако настъпи по-рано,

при км _____

Печат, подпис**BMW сервис**

извършен

на _____

при км _____

Следващ сервис

най-късно

на _____

или, ако настъпи по-рано,

при км _____

Печат, подпис**BMW сервис**

извършен

на _____

при км _____

Следващ сервис

най-късно

на _____

или, ако настъпи по-рано,

при км _____

Печат, подпис

BMW сервис

извършен

на _____

при км _____

Следващ сервис

най-късно

на _____

или, ако настъпи по-рано,

при км _____

Печат, подпис**BMW сервис**

извършен

на _____

при км _____

Следващ сервис

най-късно

на _____

или, ако настъпи по-рано,

при км _____

Печат, подпис**BMW сервис**

извършен

на _____

при км _____

Следващ сервис

най-късно

на _____

или, ако настъпи по-рано,

при км _____

Печат, подпис

BMW сервис

извършен

на _____

при км _____

Следващ сервис

най-късно

на _____

или, ако настъпи по-рано,

при км _____

Печат, подпис**BMW сервис**

извършен

на _____

при км _____

Следващ сервис

най-късно

на _____

или, ако настъпи по-рано,

при км _____

Печат, подпис**BMW сервис**

извършен

на _____

при км _____

Следващ сервис

най-късно

на _____

или, ако настъпи по-рано,

при км _____

Печат, подпис

Извършена дейност	При км	Дата

Приложение

Сертификат 188

Certification Tire Pressure Control (TPC)

FCC ID: MRXBC54MA4
IC: 2546A-BC54MA4

FCC ID: MRXBC5A4
IC: 2546A-BC5A4

This device complies with Part 15 of the FCC Rules and with Industry Canada license-exempt RSS standard(s).

Operation is subject to the following two conditions:

- (1) This device may not cause harmful interference, and
- (2) This device must accept any interference received, including interference that may cause undesired operation.

Le présent appareil est conforme aux CNR d'Industrie Canada applicables aux appareils radio exempts de licence. L'exploitation est autorisée aux deux conditions suivantes:

- (1) l'appareil ne doit pas produire de brouillage, et
- (2) l'utilisateur de l'appareil doit accepter tout brouillage radioélectrique subi, même si le brouillage est susceptible d'en compromettre le fonctionnement.

WARNING: Changes or modifications not expressly approved by the party responsible for compliance could void the user's authority to operate the equipment. The term "IC:" before the radio certification number only signifies that Industry Canada technical specifications were met.

- A**
ABS
Елемент на управление, 15
използване, 61
Предупредителни
сигнализации, 35
Самодиагностика, 88
Технически подробности, 99
- ASC
Елемент на управление, 15
използване, 62
Самодиагностика, 89
Технически подробности, 102
- Аларма против кражба
използване, 53
Предупредителна
сигнализация, 32
- D**
DWA
Контролна лампичка, 18
Технически данни, 174
- E**
ESA
Елемент на управление, 15
използване, 72
- P**
Pre-Ride-Check, 88
Регулиране на скоростта
използване, 67
- R**
RDC
Лепенки на джантите, 118
Предупредителни
сигнализации, 33
Технически подробности, 104
- A**
Аварийни светлини
Елемент на управление, 15,
17
използване, 61
Актуалност, 7
Акумулатор
демонтаж, 135
зареждане на разкачен
акумулатор, 134

- зареждане на свързан към
клемите акумулатор, 133
монтаж, 135
Предупредителна индикация
за зарядното напрежение на
батерията, 38
Технически данни, 172
Указания за поддръжка, 133
- Амортизиране
настройване, 71
регулиращ елемент отзад, 11
- Антифриз
доливане, 115
Предупредителна
сигнализация за превишена
температура, 30
проверка на нивото, 115

- Б**
Багаж
указания за натоварване, 84
Багажник, 146
Блокаж на кормилото
обезопасяване, 44

Бордови инструмент
позиция на превозното
средство, 14
Съдържание, 108

В

Въздушен филтър
позиция в превозното
средство, 13
Смяна на патрона, 130
Въртящи моменти, 161

Г

Гориво
зареждане, 94
отвор за пълнене, 11
Резервно количество, 40
Технически данни, 164

Горна кутия
използване, 149

Гуми

Максимална скорост, 85
Наляганя, 171
Препоръка, 117
проверка на дълбочината на
профила, 117

проверка на налягането в
гумата, 76
Разработка, 90
Таблица с налягането, 14
Технически данни, 171

Д**Двигател**

Предупредителна индикация
за управлението на
двигателя, 38
Предупредителна сигнали-
зация за електрониката на
двигателя, 31
стартране, 87
Технически данни, 163

Двигателно масло

доливане, 110
Индикация за нивото, 13
отвор за пълнене, 13
Предупредителна
сигнализация за нивото на
двигателно масло, 38
проверка на нивото, 109
Технически данни, 165

Указание за нивото на
маслото, 40

Дифузно осветление, 45

Дневна светлина
автоматични дневни
светлини, 59
позиция на превозното
средство, 11
ръчни дневни светлини, 58

Е

Електрическа част
Технически данни, 172

З

Заводска табелка
позиция на превозното
средство, 13
Задвижване на задното колело
Технически данни, 167
Запалване
включване, 45
изключване, 45
Запалителни свещи
технически данни, 172
Заредете, 94

И

- Идентификационен номер на превозното средство по позиция на превозното средство, 13
- Използване офроуд, 92
- Имобилайзер
 - Предупредителна сигнализация, 30
 - Резервен ключ, 46
- Интервали на поддръжка, 179

К

- Километраж, 18
- Клаксон, 15
- Ключ, 44
- Колела
 - Демонтаж на предното колело, 118
 - Монтаж на задно колело, 123
 - Монтаж на предното колело, 120
 - Проверете спиците, 117
 - Проверка на джантите, 116
 - Промени в размерите, 118
 - Технически данни, 171

- Комбинация от инструменти
 - Преглед, 18
 - Сензор за осветеността на околната среда, 18
- Комбиниран превключвател
 - преглед отдясно, 17
 - преглед отляво, 15
- контакт
 - позиция на превозното средство, 13
 - Указания за използване, 140
- Контрол на налягането на гумите RDC
 - Индикация, 41
- Контролни лампички, 18
 - Преглед, 20
- Кормило
 - настройване, 76
- Крушка
 - Предупредителна индикация за дефектна крушка, 31
 - Сменете допълнителния светодиоден фар, 130
 - Сменете крушките за предния и задния мигач, 128

- Сменете светодиодните (LED) задни светлини, 129
- Смяна на крушката за габаритни светлини, 127
- Смяна на крушката за дългите светлини, 125
- Смяна на крушката за късите светлини, 125
- Смяна на светодиодните фарове, 130
- Технически данни, 173

М

- Мигачи
 - Елемент на управление, 15
 - елемент на управление вдясно, 17
 - използване, 60
- Многофункционален дисплей, 18
- Елемент на управление, 15
- Изберете индикация, 46
- използване, 46
- Преглед, 22
- Мобилни дейности, 178

Мотоциклет
консервация, 156
паркиране, 92
поддръжка, 153
почистване, 153
Транспортиране, 95

Н

Нагреваеми дръжки
Елемент на управление, 17
използване, 77
Ниско окачване
Ограничения, 84

О

Оборотомер, 18
Оборудване, 7
Огледало
настройване, 77
Одометър
нулиране, 48
Окачване
Технически данни, 168
оставяне, 92

П

Поддръжка
общи указания, 108
Потвърждения на
поддръжката, 180
Превключване
Препоръка за превключване
на по-висока скорост, 42
Превключвател за аварийно
изключване, 17
използване, 55
Превозно средство
въвеждане в експлоата-
ция, 157
Преглед на предупредителната
сигнализация, 26
Прегледи
десен комбиниран
превключвател, 17
дясна страна на превозното
средство, 13
Комбинация от
инструменти, 18
ляв комбиниран
превключвател, 15

лява страна на превозното
средство, 11
Многофункционален
дисплей, 22
под седалката, 14
Предупредителни и
контролни лампички, 20
Предупредителни
символи, 24
Предварително обтягане на
пружината
настройване, 70
регулиращ елемент отзад, 13
Предно стъкло
елемент за регулиране, 13
настройване, 78
Предпазители
смяна, 137
Технически данни, 172
Предупредителни лампички, 18
Преглед, 20
Предупредителни сигнализации
ABS система, 35
RDC, 33
Аларма против кражба, 32

Визуализация, 25
Дефектна крушка, 31
Електроника на двигателя, 31
Зарядно напрежение на
батерията, 38
Имобилайзер, 30
Ниво на двигателното
масло, 38
Преглед, 24
Предупреждение за външна
температура, 30
Резерв от гориво, 37
Температура на охлаждащото
средство, 30
Управление на двигателя, 38
Принадлежности
 общи указания, 140
Пускова система, 131

Р
Размери
 Технически данни, 175
Разработване, 90
Рамка
 Технически данни, 174

Режим на движение
 Елемент на управление, 17
 настройване, 63
 Технически подробности, 98
Резерв от гориво
 Предупредителна
 сигнализация, 37
Ръководство за експлоатация
 позиция на превозното
 средство, 14

С
Светлина за паркиране, 57
Седалка
 Позиция на регулирането на
 височина, 14
Седалки
 блокировка, 11
 демонтаж и монтаж, 78
 Регулиране на височината на
 седалката, 80
Сервизиране, 178
Сервизна индикация, 41
Скоростна кутия
 Технически данни, 166

Спиране
 настройка на ръчния лост, 75
 проверка на функцията, 111
 Технически данни, 170
 Указания за безопасност, 90
Спирачна течност
 проверка на нивото
 отзад, 114
 проверка на нивото
 отпред, 113
 резервоар отзад, 13
 резервоар отпред, 13
Спирачни накладки
 проверка отзад, 112
 проверка отпред, 111
 Разработка, 90
Средни стойности
 нулиране, 48
Стартиране, 87
 Елемент на управление, 17
Стойка на предното колело
 поставяне, 124

Съединител
настройка на ръчния лост, 75
проверка на функцията, 116
Технически данни, 166
Съкращения и символи, 6

Т

Таблица с повреди, 160
Тегла
Таблица за натоварването, 14
Технически данни, 176

Температура на околната среда
Индикация, 39
Предупреждение за външна
температура, 30

Технически данни
Аларма против кражба, 174
Акумулатор, 172
Гориво, 164
Двигател, 163
Двигателно масло, 165
Електрическа част, 172
Задвижване на задното
колело, 167
Запалителни свещи, 172

Колела и гуми, 171
Крушки, 173
Окачване, 168
Размери, 175
Рамка, 174
Скоростна кутия, 166
Спиране, 170
Стандарти, 7
Съединител, 166
Тегла, 176

У

Указания за безопасност
за спиране, 90
за шофиране, 84

Ф

Фар
Елемент на управление, 15
автоматични дневни
светлини, 59
Габаритни светлини, 57
Използвайте допълнителните
фарове, 58
използване на дълги
светлини, 57

Използване на светлинния
сигнал, 57
Къси светлини, 57
радиус на осветяване, 56
регулиране на радиуса на
осветяване, 11
ръчни дневни светлини, 58
Светлина за паркиране, 57

Ч

Часовник
настройване, 50
Чеклист, 87

В зависимост от обхвата на оборудването, респ. на аксесоарите на вашето превозно средство, но и при специфични за дадена държава изпълнения, може да има отклонения от снимките и текстовете. Никакви претенции не могат да се пораждат от това.

Данните за размери, тегло, разход и мощност трябва да се разбират като включващи съответните толеранси.

Запазва се правото на промени в конструкцията, оборудването и аксесоарите.

Не са изключени грешки.

©2014 Bayerische Motoren
Werke Aktiengesellschaft
80788 Мюнхен, Германия
Препечатването, дори и
частично, е разрешено само
с писмено разрешение от
BMW Motorrad, Aftersales.

Оригинално ръководство за експлоатация, отпечатано в Германия.

Важни данни за спирането на бензиностанция:

Гориво

Препоръчвано качество на горивото

Супер безоловен (макс. 10 % етанол, Е10)
95 ROZ/RON
89 AKI

Алтернативно качество на горивото

Нормален безоловен (ограничения при мощността и разхода). При използване на двигателя например в страни с по-ниско качество на горивото с октаново число 91 (ROZ), мотоциклетът трябва съответно да бъде програмиран предварително при Вашия партньор на BMW Motorrad.)
91 ROZ/RON
87 AKI

Полезно количество гориво

прибл. 20 л

Резерва на горивото

прибл. 4 л

Налягания в гумите

Налягане в гумата отпред

2,5 бара, при студена гума

Налягане в гумата отзад

2,9 бара, при студена гума

BMW recommends 

Ном. на поръчка: 01 49 8 554 649
02.2014, 5. издание, 27

