



BMW Motorrad



Ajamisen iloa

Käsikirja

R 1200 GS

Ajoneuvon/jälleenmyyjän tiedot

Ajoneuvon tiedot

Malli

Ajoneuvon tunnistenumero

Värikoodi

Ensirekisteröinti

Rekisterinumero

Jälleenmyyjän tiedot

Huollon yhteyshenkilö

Nimi

Puhelinnumero

Jälleenmyyjän osoite/puhelin (yrityksen leima)

Tervetuloa BMW:lle

Onnittelemme sinua BMW Motorrad -moottoripyörän valinnasta ja toivotamme sinut tervetulleeksi maailmanlaajuiseen BMW-ajajien yhteisöön. Tutustu uuteen moottoripyörääsi, jotta voit ajaa liikenteessä turvallisesti ja luotettavasti.

Tästä käsikirjasta

Lue tämä käsikirja huolellisesti ennen kuin lähdet ajamaan uudella BMW-moottoripyörälläsi. Kirjassa on tärkeää tietoa hallintalaitteiden käytöstä ja siitä, miten parhaiten käytät BMW-moottoripyörän teknisiä ominaisuuksia. Lisäksi kirjassa on hyödyllistä tietoa pyörän huollosta ja hoidosta parhaan mahdollisen luotettavuuden ja turvallisuuden takaamiseksi sekä neuvoja pyörän arvon säilyttämiseksi.

Aloitteet ja kritiikki

Jos sinulla on kysyttävää moottoripyörästäsi, BMW Motorrad Service -toimipiste neuvoo ja auttaa sinua mielellään.

Paljon iloa BMW-moottoripyöräsi parissa sekä hyvää ja turvallista matkaa toivottaa

BMW Motorrad.

01 49 8 554 641



Sisällysluettelo

1 Yleisiä ohjeita	5	Ulkolämpötila	36	Automaattinen ajovakauden	
Yleistietoa ja hallintalait-		Polttoaineen varamäärä.....	36	valvonta ASC	59
teet	6	Öljymäärähuomautus	37	Ajotila	60
Lyhenteet ja symbolit	6	Huoltonäyttö	37	Vakionopeussäätö	63
Varusteet	7	Rengaspaine	38	Jousen esijännitys.....	66
Tekniset tiedot	7	Vaihtosuositus.....	38	Vaimennus	66
Ajankohtaisuus painatushet-		4 Käyttö	41	Jousituksen ja iskunvaimen-	
kellä	7	Virta- ja ohjauslukko	42	nuksen dynaaminen säätö	
2 Yleiskuvat	9	Sytytysvirta	43	ESA	67
Yleiskuva vasen puoli	11	Elektroninen ajonesto		Kytkin	69
Yleiskuva oikea puoli	13	EWS	44	Jarrut.....	70
Istuimen alla	14	Monitoiminäyttö	44	Renkaat	70
Yhdistelmäkatkaisin		Varashälytin DWA	51	Ohjaustanko.....	71
vasen.....	15	Sytytysvirran hätäkatkai-		Lämpökahvat	71
Yhdistelmäkatkaisin		sin.....	52	Peilit.....	72
oikea	16	Ajovalot	53	Tuulilasi	72
Mittaristo	17	Valot	54	Kuljettajan ja matkustajan	
3 Näytöt	19	Huomiovalo	55	istuin	73
Varoitus- ja merkkivalot.....	20	Suuntavalot	57	5 Ajaminen	77
Monitoiminäyttö	21	Hätävilkut.....	57	Turvallisuusohjeita.....	78
Näytön varoitusmerkit	22	BMW Motorrad Inte-		Tarkastuslista	80
Varoitusnäytöt	23	gral ABS	58	Käynnistäminen	81
				Sisäänajo	83

Jarrut.....	83
Moottoripyörän pysäköiminen.....	84
Maastoajo	85
Polttoaineen lisääminen	86
Moottoripyörän kiinnittäminen kuljetusta varten	88

6 Tekniikka yksityiskohdittain

Ajotila	92
Jarrujärjestelmä jossa BMW Motorrad Integral ABS	93
Moottorinohjaus ja BMW Motorrad ASC	95
Rengaspainevalvonta RDC.....	97

7 Huolto

Yleisiä ohjeita.....	100
Työkalut	100
Moottoriöljy	101
Jarrujärjestelmä	102
Jäähdytysneste	106
Kytkin	108
Vanteet ja renkaat	108

Vanteet ja renkaat	108
Etupyörän huoltopukki	114
Valot	116
Ilmansuodatin	120
Käynnistysapu.....	122
Akku	123
Sulakkeet	126

8 Jälkiasennettavat lisävarusteet.....

Yleisiä ohjeita.....	130
Pistokkeet.....	130
Navigointijärjestelmä.....	131
Laukut.....	135
Takalaukku	139

9 Hoito

Hoitoaineet	144
Ajoneuvon pesu	144
Moottoripyörän herkkien osien puhdistaminen	145
Maalipinnan hoito	145
Moottoripyörän asettaminen talvisäilytykseen.....	146
Suojaus	146
Moottoripyörän käyttöönotto	146

10 Tekniset tiedot

Vikataulukko.....	148
Ruuviliitokset	149
Moottori	151
Polttoaine	152
Moottoriöljy	153
Kytkin	153
Vaihteisto	154
Vetopyörästö	155
Alusta	155
Jarrut.....	157
Vanteet ja renkaat	157
Sähköjärjestelmä	159
Runko	160
Varashälytin	161
Mitat	161
Painot	162
Ajoarvot	162

11 Huolto

BMW Motorrad Huolto	164
BMW Motorrad Liikkuvuuspalvelut	164
Huoltotyöt	164
Huoltoleimat.....	166
Huoltoleimat.....	171

12 Liite.....	173
Todistus.....	174
13 Aakkosellinen hake-	
misto	175

Yleisiä ohjeita

Yleistietoa ja hallintalaitteet.....	6
Lyhenteet ja symbolit	6
Varusteet	7
Tekniset tiedot.....	7
Ajankohtaisuus painatushetkellä	7

Yleistietoa ja hallintalaitteet

Olemme pyrkineet tekemään tästä omistajan käsikirjasta mahdollisimman helppokäyttöisen. Aihealueet löytyvät nopeimmin käsikirjan lopussa olevan kattavan hakusanaluettelon avulla. Saat tehtyä nopean yleissilmäyksen moottoripyörääsi luvussa 2. Kirjan lukuun 11 kirjataan ylös kaikki suoritettut huolto- ja korjaustyöt. Todiste suoritetuista huoltotoista on edellytys joustavalle takuukäsittelylle.

Jos joskus myyt BMW-moottoripyöräsi, muista luovuttaa tämä käsikirja uudelle omistajalle; kirja on tärkeä osa moottoripyörää.

Lyhenteet ja symbolit



Tarkoittaa varoituksia, jotka on ehdottomasti otettava huomioon - oman turvallisuutesi ja muiden tielläliikkujien turvalli-

suuden takia sekä moottoripyörän vaurioitumisen välttämiseksi.



Erylistietoa moottoripyörän käytöstä ja tarkastuksista sekä säätö- ja huoltotoista.



Tarkoittaa huomautuksen loppua.



Toimintaohje.



Toiminnan tulos.



Viittaa sivuun, jolta löytyy lisätietoa.



Tarkoittaa jälkiasennettavaan lisävarusteeseen tai varusteisiin liittyvän informaation loppua.



Kiristysmomentti.



Tekniset tiedot.

TLV Tehdasasennettu lisävaruste.

BMW Motorrad Tehdasasennetut lisävarusteet asennetaan moottoripyöriin jo tuotantovaiheessa.

JLV Jälkiasennettava lisävaruste.

Voit hankkia jälkiasennettavan BMW Motorrad -lisävarusteen BMW Motorrad Service -toimipisteestä ja asentaa sen jälkeenpäin.

EWS Elektroninen ajonesto.

DWA Varashälytyn.

ABS Lukkiutumattomat jarrut.

ASC Automaattinen ajovakauden valvonta.

ESA Electronic Suspension Adjustment (Jousituksen ja iskunvaimennuksen säätö).

RDC Rengaspainevalvonta.

Varusteet

BMW sisältää yksilölliset varusteet. Tässä BMW-käsikirjassa kuvataan tehdasasennetut lisävarusteet (TLV) ja tietyt jälkiasennettavat lisävarusteet (JLV). Ymmärrät varmasti, että kirjassa on kuvattu myös sellaisia varusteita, joita et ole valinnut omaan pyörääsi. Erilaiset maakohtaiset poikkeamat kuvien moottoripyöriin ovat mahdollisia.

Jos moottoripyörässäsi ei ole kuvattuja varusteita, niiden kuvaukset löytyvät erillisestä ohjekirjasta.

Tekniset tiedot

Kaikki tämän käsikirjan mitat, painot ja suoritusarvot on ilmoitettu Saksalaisen normituslaitoksen (Deutsches Institut für Normung e. V., DIN) ohjeiden mukaan ja ne sisältävät tavanomaiset mittapoikkeamat. Erilaiset maakohtaiset versiot saattavat aiheuttaa poikkeamia arvoihin.

Ajankohtaisuus painatushetkellä

BMW-moottoripyörien korkea turvallisuus- ja laatuaste pystytään varmistamaan kehittämällä rakennetta, varusteita ja tarvikkeita jatkuvasti. Tästä syystä joudumme varaamaan oikeuden poikkeamiin tämän käsikirjan ja moottoripyöräsi välillä. BMW Motorrad ei voi täysin sulkea pois inhimillisiä virheitä. Ymmärrät, että edellä mainituista syistä kirjan tiedot, kuvat ja seli-

tykset eivät kelpaa oikeudellisten vaatimusten perusteeksi.

Yleiskuvat

Yleiskuva vasen puoli	11
Yleiskuva oikea puoli	13
Istuimen alla	14
Yhdistelmäkatkaisin vasen	15
Yhdistelmäkatkaisin oikea	16
Mittaristo	17

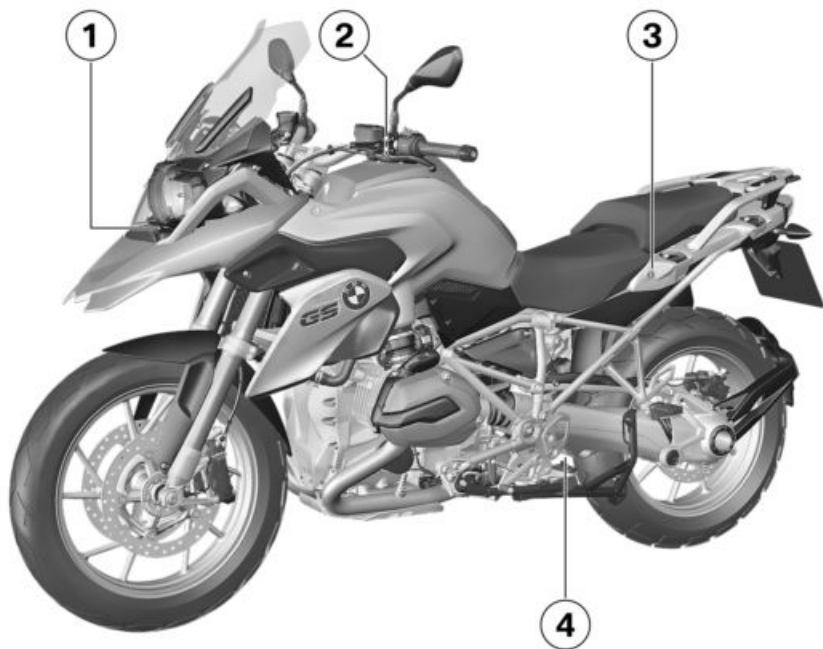

Yleiskuva vasen puoli

- 1** – kun huomiovalot^{TLV}
Huomiovalo (☞ 55)
- 2** Polttoaineen täyttöaukko
(☞ 87)
- 3** Istuimen lukkolaite (☞ 73)
- 4** Takavaimennuksen säätö
(joustintuen alla) (☞ 66)

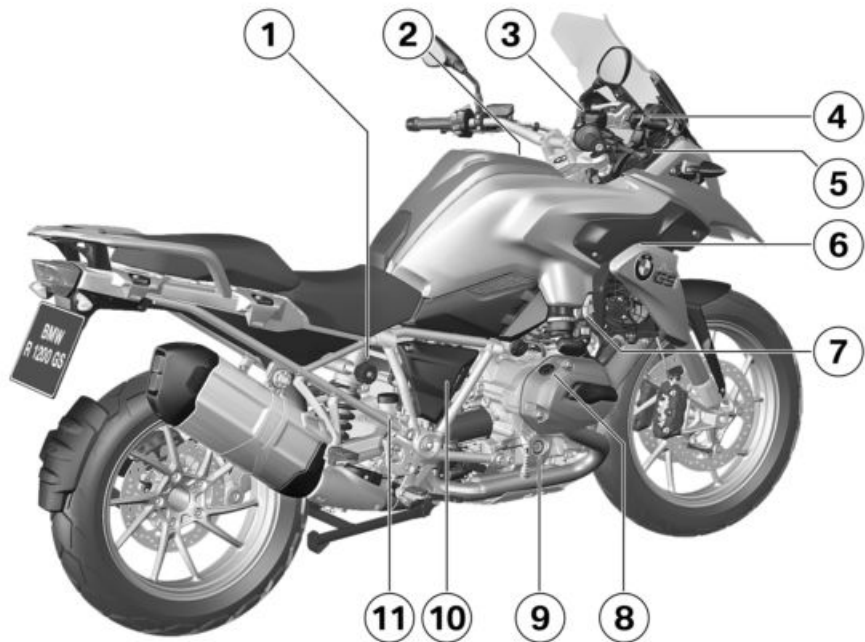

Yleiskuva oikea puoli

- 1** Takajousen esijännityksen säätö (☞ 66)
- 2** Ilmansuodatin (katteen keskiosan alla) (☞ 120)
- 3** Etujarrunestesäiliö (☞ 104)
- 4** Tuulilasin korkeussäätö (☞ 72)
- 5** Pistoke (☞ 130)
- 6** Alustanumero (ohjausakselin alapään laakerissa)
Tyyppikilpi (rungossa edessä oikealla)
- 7** Jäähdytinnesteen määrän näyttö (☞ 106)
Jäähdytysnestesäiliö (☞ 106)
- 8** Moottoriöljyn täyttöaukko (☞ 102)
- 9** Moottoriöljyn täyttömäärän näyttö (☞ 101)
- 10** Akku (sivuverhouksen takana) (☞ 123)
Akun tukipiste (sivuverhouksen takana) (☞ 122)
- 11** Takajarrunestesäiliö (☞ 105)

Istuimen alla

- 1 Vakiotyökalusarja (→ 100)
- 2 Käsikirja
- 3 Rengaspainetaulukko
- 4 Kantavuustaulukko
- 5 Kuljettajan istuimen korkeussäätö (→ 74)
- 6 Sulakkeet (→ 126)

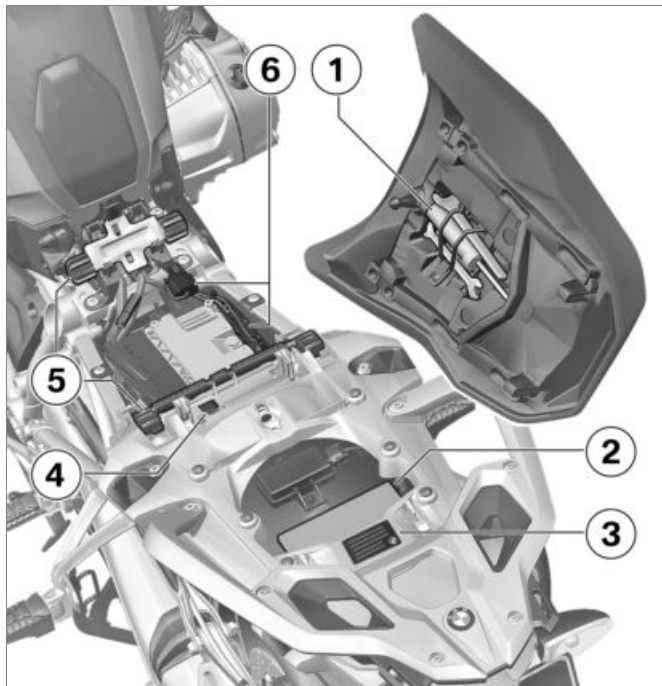

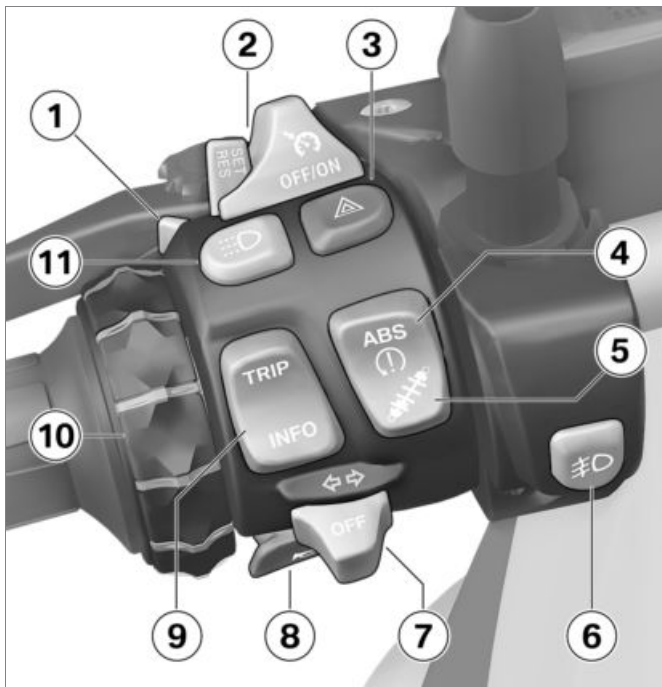

Yhdistelmäkatkaisin vasen

- 1 Kaukovalot ja kaukovalo-
vilkku (☞ 54)
- 2 – kun vakionopeussäätö TLV
Vakionopeussäätö (☞ 64)
- 3 Hätävilkut (☞ 57)
- 4 ABS (☞ 58)
ASC (☞ 59)
- 5 – kun dynaaminen ESA TLV
ESA (☞ 67)
- 6 – Kun LED-lisävalonhei-
tin^{JLV}
LED-lisävalot (☞ 54)
- 7 Suuntavalot (☞ 57)
- 8 Äänimerkki
- 9 Monitoiminäyttö (☞ 44)
- 10 – kun navigointijärjestelmän
esivalmuis TLV
Navigointijärjestelmä
(☞ 132)
- 11 – kun huomiovalot TLV
Huomiovalo (☞ 55)

Yhdistelmäkatkaisin oikea

- 1 – kun lämpökahvat^{TLV}
Lämpökahvat (☰➔ 71)
- 2 Ajotila (☰➔ 60)
- 3 Sytytysvirran hätäatkaisin
(☰➔ 52)
- 4 Moottorin käynnistäminen
(☰➔ 81)



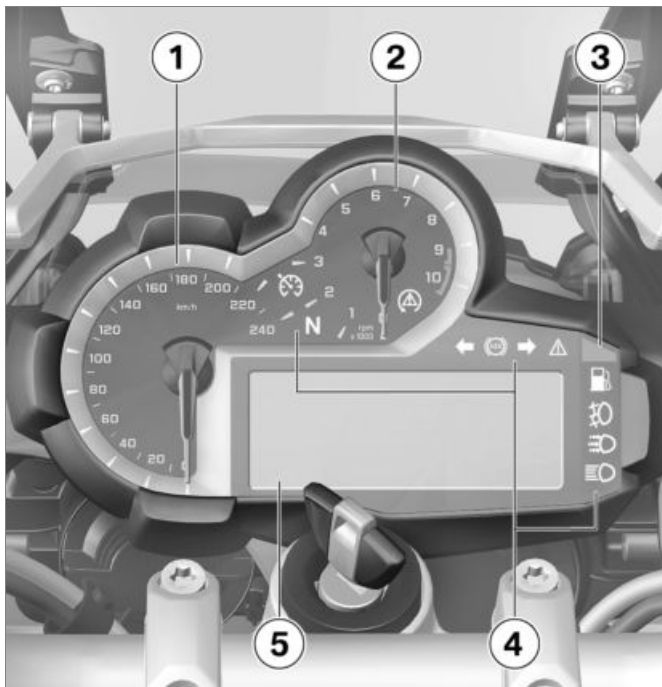

Mittaristo

- 1 Nopeusnäyttö
- 2 Kierroslukunäyttö
- 3 Ympäristön valoisuuden tunnistin (mittariston valaisuksen kirkkauden säätöön) – kun huomiovalot^{TLV}
Ympäristön valoisuusanturi huomiovalojen automatiikan säätöön – kun varashälytin^{TLV}
DWA-merkkivalo
- 4 Varoitus- ja merkkivalot (► 20)
- 5 Monitoiminäyttö (► 21)

Näytöt

Varoitus- ja merkkivalot	20
Monitoiminäyttö	21
Näytön varoitusmerkit	22
Varoitusnäytöt	23
Ulkolämpötila	36
Polttoaineen varamäärä	36
Öljymäärähuomautus	37
Huoltonäyttö	37
Rengaspaine	38
Vaihtosuositus	38

Varoitus- ja merkkivalot

- 1 – kun vakionopeussäätö^{TLV}
Vakionopeussäätö (☰☑ 64)
- 2 Vapaa-asento (tyhjäkäynti)
- 3 ASC (☰☑ 59)
- 4 Suuntavalot vasen
- 5 ABS (☰☑ 58)
- 6 Suuntavalot oikea
- 7 Yleinen varoitusvalo (varoitussymbolien yhteydessä näytössä) (☰☑ 23)
- 8 DWA
- 9 Kaukovalot (☰☑ 54)
- 10 – kun huomiovalot^{TLV}
Huomiovalo (☰☑ 55)
- 11 – Kun LED-lisävalonheittin^{JLV}
Lisävalot (☰☑ 54)
- 12 Polttoaineen varamäärä (☰☑ 36)



ABS-symboli voi poiketa maasta riippuen. ◀

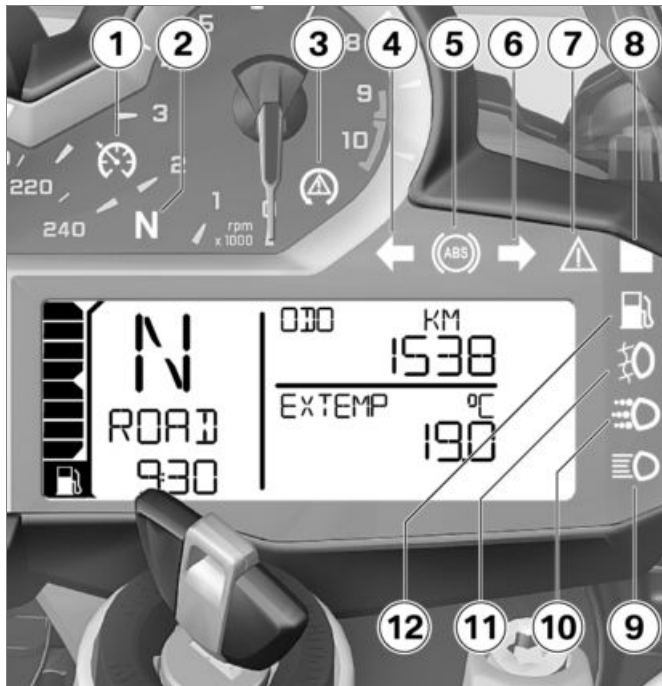

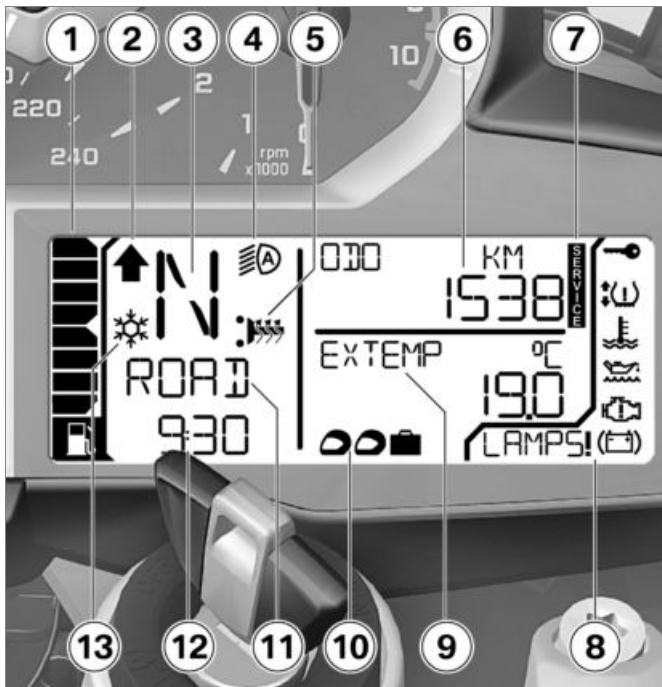

Monitoiminäyttö

- 1 Polttoaineen täyttömäärä
- 2 Vaihdosuositus (⇨ 38)
- 3 Vaihdenäyttö, vapaa-asennossa näkyy "N" (tyhjäkäynti)
- 4 – kun huomiovalot^{TLV}
Huomiovaloautomaatiikka (⇨ 55)
- 5 – kun lämpökahvat^{TLV}
Lämpökahvojen lämmitystehot (⇨ 71)
- 6 Matkamittari (⇨ 44)
- 7 Huoltonäyttö (huoltoväli) (⇨ 164)
- 8 Varoitussymbolit (⇨ 23)
- 9 Ajotietokone
- 10 – kun dynaaminen ESA^{TLV}
ESA-säätö (⇨ 67)
- 11 Ajotila (⇨ 60)
- 12 Kello (⇨ 47)
- 13 Jäävaroitus (⇨ 36)

Näytön varoitusmerkit

- 1 – kun rengaspainevalvonta (RDC)^{TLV}
Rengaspaine (→ 30)
- 2 EWS (→ 28)
- 3 Jäähdytysnesteen lämpötila (→ 28)
- 4 Moottoriöljyn määrä (→ 35)
- 5 Moottorielektroniikka (→ 29)
- 6 Akun varaustila (→ 123)
- 7 Varoituksia (→ 23)

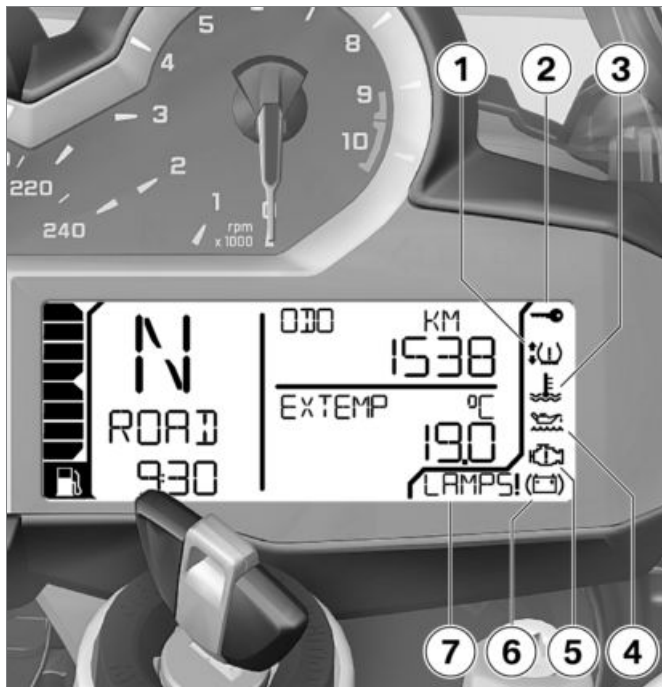

Varoitusnäytöt

Esitystapa

Varoitukset ilmaistaan kulloisenkin varoitusvalon avulla.











Varoitukset, joille ei ole olemassa omaa varoitusvaloa, esitetään yleisen varoitusvalon **1** avulla, kun kyseessä on varoitushuomautus, kohdassa **2** tai varoitussymbolin avulla kohdassa **3**. Yleinen varoitusvalo palaa punaisena tai keltaisena riippuen varoituksen kiireellisyydestä.

Yleinen varoitusvalo palaa erivärisenä kiireellisimmän varoituksen mukaisesti.









Yhteenvedon mahdollisista varoituksista löydät seuraavilta sivuilta.

Varoitusnäytöt, yleistä











Varoitus- ja merkkivalot Näytön varoitusmerkit Merkitys

		ilmestyy näyttöön	Jäävaroitus (→ 28)
	palaa keltaisena		ilmestyy näyttöön EWS aktiivinen (→ 28)
	palaa punaisena		ilmestyy näyttöön Jäähdytysnesteen lämpötila on liian korkea (→ 28)
	palaa keltaisena		ilmestyy näyttöön Moottori hätäkäytössä (→ 29)
	palaa keltaisena	LAMP_ ! ilmestyy näyttöön	Polttimo palanut (→ 29)
		LAMPF ! ilmestyy näyttöön	
		DWALO ! ilmestyy näyttöön	DWA-akku heikko (→ 30)
	palaa keltaisena	DWA ! ilmestyy näyttöön	DWA-akku tyhjä (→ 30)



Varoitus- ja merkkivalot Näytön varoitusmerkit Merkitys

	palaa keltaisena		näytössä yksi tai kaksi nuolta ja lisäksi kriittinen rengaspaine vilkkuu.	Rengaspaine sallitun toleranssin rajalla (▣▣▣ 30)
	vilkkuu punaisena		näytössä yksi tai kaksi nuolta ja lisäksi kriittinen rengaspaine vilkkuu.	Rengaspaine sallitun toleranssin ulkopuolella (▣▣▣ 31)
	palaa keltaisena		näytössä yksi tai kaksi nuolta.	Tunnistin rikki tai järjestelmävikä (▣▣▣ 31)
			-- tai -- -- tulee näyttöön.	
			-- tai -- -- tulee näyttöön.	Tiedonsiirtohäiriö (▣▣▣ 32)
	palaa keltaisena		RDC ! ilmestyy näyttöön.	Rengaspainetunnistimen paristo heikko (▣▣▣ 32)
	vilkkuu			ABS-itsetestaus ei ole päättynyt (▣▣▣ 32)
	palaa			ABS-vika (▣▣▣ 33)

Varoitus- ja merkkivalot Näytön varoitusmerkit **Merkitys**

	palaa		ABS pois kytkettynä (➡ 33)
	vilkkuu nopeasti		ASC-säätö (➡ 33)
	vilkkuu hitaasti		ASC-itsetestaus ei päättynyt (➡ 33)
	palaa		ASC pois kytkettynä (➡ 34)
	palaa		ASC-vika (➡ 34)
	palaa keltaisena	ESA! ilmestyy näyttöön	ESA-vika (➡ 34)
	palaa		Polttoaineen varamäärä saavutettu (➡ 34)
	vilkkuu keltaisena	 vilkkuu	Vakava vika moottorinohjauksessa (➡ 35)
		 ilmestyy näyttöön	Moottoriöljyn määrä liian alhainen (➡ 35)

Varoitus- ja merkkivalot Näytön varoitusmerkit Merkitys

	palaa punaisena		OILLVL CHECK ilmestyy näyttöön	Moottoriöljyn määrä liian alhainen (▶ 35)
			ilmestyy näyttöön	Akun latausjännite ei ole riittävä (▶ 35)

Jäävaroitus



Jääkidesymboli ilmestyy näyttöön.

Mahdollinen syy:



Moottoripyörän läheltä mitattu ulkolämpötila on alle:

Noin 3 °C



Jäävaroitus ei sulje pois mahdollisuutta, etteikö mustaa jäätä voisi esiintyä jo yli 3 °C:n mitatuissa lämpötiloissakin.

Alhaisissa ulkolämpötiloissa täytyy aina varautua mustaan jäähän ja liukkauteen etenkin siltojen kansilla ja ajoradan varjoisilla alueilla. ◀

- Aja ennakoiden.

EWS aktiivinen



Yleinen varoitusvalo palaa keltaisena.



Näytössä näkyy elektronisen käynnistykseneston (EWS) varoitusmerkki.

Mahdollinen syy:

Käytetty avain ei kelpaa käynnistämiseen tai tietoyhteys avaimen ja moottorielektronikan välillä ei toimi.

- Poista mahdolliset muut avaimet virta-avaimen lähistöltä.
- Käytä vara-avainta.
- Vaihdata vioittunut avain mieluiten BMW Motorrad Service -toimipisteessä.

Jäähdytysnesteen lämpötila on liian korkea



Yleinen varoitusvalo palaa punaisena.



Lämpötilan symboli ilmestyy näyttöön.



Ajaminen moottorin kuumennuttua liikaa voi vaurioittaa moottoria.

Ota ehdottomasti huomioon seuraavat ohjeet. ◀

Mahdollinen syy:

Jäähdytysnesteen määrä on liian alhainen.

- Tarkista jäähdytysnesteen määrä. (►► 106).

Jos jäähdytysnesteen määrä on liian alhainen:

- Lisää jäähdytysnestettä ja tarkastuta jäähdytysnestejärjestelmä ammattitaitoisessa huoltopisteessä, mieluiten BMW Motorrad Service -toimipisteessä.

Mahdollinen syy:

Jäähdytysnesteen lämpötila on liian korkea.

- Mikäli mahdollista, aja osakuorimitusalueella moottorin jäähdyttämiseksi.
- Jos jäähdytysnesteen lämpötila on usein korkea, korjauta vika mahdollisimman nopeasti ammattitaitoisessa huoltopisteessä, mieluiten BMW Motorrad Service - huoltopisteessä.

Moottori hätäkäytössä



Yleinen varoitusvalo palaa keltaisena.



Moottorin symboli ilmestyy näyttöön.



Moottori käy varaohjelmalla. Ajokäyttäytyminen saattaa muuttua.

Sovita ajotyylä. Vältä voimakkaita kiihdytyksiä ja ohituksia.◀

Mahdollinen syy:

Moottorin ohjausyksikkö on tunnistanut vian. Poikkeustapauksissa moottori sammuu eikä enää käynnisty. Muutoin moottori käy hätäkäytöllä.

- Voit jatkaa ajoa, mutta ota huomioon, että käytettävissä ei ole moottorin normaalia tehoa.
- Poistata vika mahdollisimman nopeasti ammattitaitoisessa huoltopisteessä, mieluiten BMW Motorrad Service -toimipisteessä.

Polttimo palanut



Yleinen varoitusvalo palaa keltaisena.

LAMP_ ! ilmestyy näyttöön.

- LAMP_ !: jarruvalo, takavalvo, takavilkku tai rekisterikilven valo on viallinen.
- LAMPF !: lähi-, kauko- tai seisontavalvo tai etuvilkkuväli on viallinen.

– LAMP_ !: useita polttimoita rikki.

– kun huomiovalot^{TLV}

– LAMPF !: lisäksi: huomiovalo on viallinen.◀



Moottoripyörän polttimon palaminen on turvallisuusriski, sillä muut tienkäyttäjät eivät tällöin ehkä huomaa moottoripyörää.

Vaihda palaneet polttimet mahdollisimman nopeasti; pidä mukana aina mieluiten vastaavia varapolttimoita.◀

Mahdollinen syy:

Yksi tai useampi polttimo on palanut.

- Etsi palaneet polttimet silmämääräisesti tarkastamalla.
- Lähi- ja kaukovalon polttimon vaihto (→ 116).
- Seisontavalon polttimon vaihto (→ 117).

- LED-valonheittimen vaihto (☐☐☐☐➔ 120).
- Etu- ja takasuuntavalojen polttimon vaihto (☐☐☐☐➔ 118).
- LED-takavalon vaihto (☐☐☐☐➔ 120).
- LED-suuntavalon vaihto (☐☐☐☐➔ 120).

DWA-akku heikko

– kun varashälytin^{TLV}

DWA!O ! ilmestyy näyttöön.

 Tämä vikailmoitus näkyy hetken aikaa vain Pre-Ride-Check-tarkastuksen yhteydessä.◀

Mahdollinen syy:

DWA-akun varaustila ei enää ole paras mahdollinen. Varashälyttimen toiminto on taattu ajoneuvon akun ollessa irrotettuna enää vain rajoitetuksi ajaksi.

- Ota yhteys ammattitaitoiseen huoltopisteeseen, mieluiten BMW Motorrad Service -huoltopisteeseen.

DWA-akku tyhjä

– kun varashälytin^{TLV}

 Yleinen varoitusvalo palaa keltaisena.

DWA ! ilmestyy näyttöön.

 Tämä vikailmoitus näkyy hetken aikaa vain Pre-Ride-Check-tarkastuksen yhteydessä.◀

Mahdollinen syy:

DWA-akun varaus on purkaantunut täysin. Varashälyttimen toiminto ei ole taattu ajoneuvon akun ollessa irrotettuna.

- Ota yhteys ammattitaitoiseen huoltopisteeseen, mieluiten BMW Motorrad Service -huoltopisteeseen.

Rengaspaine sallitun toleranssin rajalla

– kun rengaspainevalvonta (RDC)^{TLV}

 Yleinen varoitusvalo palaa keltaisena.

 Rengassymboli ja yksi tai kaksi nuolta ilmestyy näyttöön. Kriittinen rengaspaine vilkkuu lisäksi.

Ylöspäin osoittava nuoli tarkoittaa etupyörän paineongelmaa, alaspäin osoittava nuoli tarkoittaa takapyörän paineongelmaa.

Mahdollinen syy:

Mitattu rengaspaine on sallitun toleranssin raja-alueella.

- Korjaa rengaspaine omistajan käsikirjan takakannessa olevien tietojen mukaan.

 Ennen rengaspaineen sovittamista tutustu lämpötilankompensatioon ja rengaspaineen sovitukseen liittyvään tietoon jaksossa "Tekniikka yksityiskohdittain".◀

Rengaspaine sallitun toleranssin ulkopuolella

– kun rengaspainevalvonta (RDC)^{TLV}



Yleinen varoitusvalo vilkkuu punaisena.



Rengassymboli ja yksi tai kaksi nuolta ilmestyy näyttöön. Kriittinen rengaspaine vilkkuu lisäksi.



Sallitun toleranssin ulkopuolella oleva rengaspaine heikentää moottoripyörän ajo-ominaisuuksia.

Sovita ajotyylisi vastaavasti.◀

Ylöspäin osoittava nuoli tarkoittaa etupyörän paineongelmaa, alaspäin osoittava nuoli tarkoittaa takapyörän paineongelmaa.

Mahdollinen syy:

Mitattu rengaspaine on sallitun toleranssin ulkopuolella.

- Tarkasta renkaan vauriot ja ajokelpoisuus.

Jos rengas on vielä ajokelpoinen:

- Korjaa rengaspaine ensi tilassa.



Ennen rengaspaineen sovittamista tutustu lämpötilankompensatioon ja rengaspaineen sovittamiseen liittyvään tietoon jaksossa "Tekniikka yksityiskohdittain".◀



RDC-varoitusviesti voidaan kytkeä maastotilassa pois päältä.◀

- Tarkastuta renkaan vauriot ammattitaitoisessa huoltopisteessä, mieluiten BMW Motorrad Service -toimipisteessä.

Jos olet epävarma renkaan ajokelpoisuudesta:

- Älä jatka ajoa.
- Ota yhteys vikatilannepalveluun.

Tunnistin rikki tai järjestelmävika

– kun rengaspainevalvonta (RDC)^{TLV}



Yleinen varoitusvalo palaa keltaisena.



Rengassymboli ja yksi tai kaksi nuolta ilmestyy näyttöön.

-- tai -- -- tulee näyttöön.

Mahdollinen syy:

Pyörissä ei ole RDC-tunnistimia.

- Jälkiasenna pyörät, joissa on RDC-tunnistimet.

Mahdollinen syy:

1 tai 2 RDC-tunnistinta ei toimi tai kyseessä on järjestelmävika.

- Korjauta vika ammattitaitoisessa huoltopisteessä, mieluiten BMW Motorrad Service -toimipisteessä.

Tiedonsiirtohäiriö

– kun rengaspainevalvonta (RDC)^{TLV}

-- tai -- -- tulee näyttöön.

Mahdollinen syy:

Moottoripyörä ei ole saavuttanut vähimmäisnopeutta (►► 97).



RDC-tunnistin ei ole aktiivinen

min 30 km/h (RDC-tunnistin lähettää signaalinsa moottoripyörälle vasta, kun vähimmäisnopeus ylittyy.)

- Kokeile RDC-näyttöä suuremmassa ajonopeudessa. Vasta kun yleinen varoitusvalo syttyy, kyseessä on pysyvä häiriö. Tällöin:
- Korjauta vika ammattitaitoisessa huoltopisteessä, mieluiten BMW Motorrad Service -toimipisteessä.

Mahdollinen syy:

Radiosignaaliyhteys RDC-tunnistimiin on häiriintynyt. Tämä saattaa johtua lähistöllä olevista radioteknisistä laitteista, jotka häiritsevät RDC-ohjausyksikön ja tunnistimien välistä yhteyttä.

- Kokeile RDC-näyttöä toisessa paikassa. Vasta kun yleinen varoitusvalo syttyy, kyseessä on pysyvä häiriö. Tällöin:
- Korjauta vika ammattitaitoisessa huoltopisteessä, mieluiten BMW Motorrad Service -huoltopisteessä.

Rengaspainetunnistimen paristo heikko

– kun rengaspainevalvonta (RDC)^{TLV}



Yleinen varoitusvalo palaa keltaisena.

RDC ! ilmestyy näyttöön.



Tämä vikailmoitus näkyy hetken aikaa vain Pre-Ride-Check-tarkastuksen yhteydessä. ◀

Mahdollinen syy:

Rengaspainetunnistimen pariston varaustila ei ole enää paras mahdollinen. Rengaspainevalvonnan toiminta on taattu enää vain rajoitetun ajan.

- Ota yhteys ammattitaitoiseen huoltopisteeseen, mieluiten BMW Motorrad Service -huoltopisteeseen.

ABS-itsetestaus ei ole päättynyt



ABS-varoitusvalo vilkkuu.

Mahdollinen syy:

 ABS-itsetestaus ei ole päättynyt

ABS-toiminto ei ole käytettävissä, koska itsetestaus ei ole päättynyt. (Pyörätunnistimien tarkastusta varten moottori-pyörän on saavutettava vähimmäisnopeus: min 5 km/h)

- Lähde hitaasti liikkeelle. Ota kuitenkin huomioon, että käytettävissä ei ole ABS-jarru-toimintoa, kunnes käynnistystesti on päättynyt.

ABS-vika

 ABS-varoitusvalo palaa.

Mahdollinen syy:

ABS-ohjausyksikkö on tunnistanut vian. ABS-toiminto ei ole käytettävissä.

- Ajoa voi jatkaa. Ota huomioon lisäinformaatiot tilanteista, joka

saattavat aiheuttaa ABS-vika-viestin (→ 95).

- Poistata vika mahdollisimman nopeasti ammattitaitoisessa huoltopisteessä, mieluiten BMW Motorrad Service -toimipisteessä.

ABS pois kytkettynä

 ABS-varoitusvalo palaa.

Mahdollinen syy:

Kuljettaja on kytkenyt ABS:n pois toiminnasta.

- Kytke ABS-toiminto päälle.

ASC-säätö

 ASC-varoitusvalo vilkkuu nopeasti.

ASC on tunnistanut takapyörän epävakauden ja järjestelmä pienentää moottorin momenttia. Varoitusvalo vilkkuu pitempään kuin ASC-säädön keston ajan. Tällöin kuljettaja saa myös kriittisen

ajotilanteen jälkeen optisen kuittauksen tapahtuneesta säädöstä.

ASC-itsetestaus ei päättynyt

 ASC-varoitusvalo vilkkuu hitaasti.

Mahdollinen syy:

 ASC-itsetestaus ei ole päättynyt

ASC-toiminto ei ole käytettävissä, koska itsetestaus ei ole päättynyt. (Pyörätunnistimien tarkastusta varten moottori-pyörän on saavutettava vähimmäisnopeus: min 5 km/h)

- Lähde hitaasti liikkeelle. Muutaman metrin jälkeen pitää ASC-varoitusvalon sammua.

Jos ASC-varoitusvalo vilkkuu edelleen:

- Ota heti yhteys ammattitaitoiseen huoltopisteeseen, mielui-

ten BMW Motorrad Service -toimipisteeseen.

ASC pois kytkettynä



ASC-varoitusvalo palaa.

Mahdollinen syy:

Kuljettaja on kytkenyt ASC:n pois toiminnasta.

- Kytke ASC-toiminto päälle.

ASC-vika



ASC-varoitusvalo palaa.

Mahdollinen syy:

ASC-ohjausyksikkö on tunnistanut vian. ASC-toiminto ei ole käytettävissä.

- Ajoa voi jatkaa. Ota huomioon, että ASC-toiminto ei ole käytettävissä. Ota huomioon lisäinformaatiot tilanteista, jotka saattavat aiheuttaa ASC-vian (►► 96).

- Poistata vika mahdollisimman nopeasti ammattitaitoisessa huoltopisteessä, mieluiten BMW Motorrad Service -huoltopisteessä.

ESA-vika



Yleinen varoitusvalo palaa keltaisena.

ESA ! ilmestyy näyttöön.

Mahdollinen syy:

ESA-ohjausyksikkö on tunnistanut vian. Moottoripyörän iskunvaimennus on tässä tilassa hyvin kova, ja moottoripyörän ajaminen erityisesti huonoilla teillä on epämukavaa.

- Poistata vika mahdollisimman nopeasti ammattitaitoisessa huoltopisteessä, mieluiten BMW Motorrad Service -toimipisteessä.

Polttoaineen varamäärä saavutettu



Polttoaineen varamäärän varoitusvalo palaa.



Liian pieni polttoainemäärä saattaa aiheuttaa moottorin epätasaisen käynnin tai moottorin sammumisen (onnettomuusvaara), ja katalysoattorin vaurioitumisen.

Älä aja polttoainesäiliötä tyhjäksi. ◀

Mahdollinen syy:

Polttoainesäiliössä on jäljellä korkeintaan enää varamäärä.



Polttoaineen varamäärä

Noin 4 l

- Tankkaaminen (►► 87).

merkiksi käynnistysapua annettaessa), seurauksena voi olla generaattorin säätimen sulakkeen palaminen. ◀

Mahdollinen syy:

Generaattori tai generaattorin käyttölaite rikki tai generaattorin säätimen sulake on palanut.

- Poistata vika mahdollisimman nopeasti ammattitaitoisessa huoltopisteessä, mieluiten BMW Motorrad Service -toimipisteessä.

Ulkolämpötila

Moottoripyörän seistessä moottorin lämpö saattaa vääristää ulkolämpötilan mittausta. Jos moottorin lämmön vaikutus käy liian voimakkaaksi, näytössä näkyy väliaikaisesti --.



Kun ulkolämpötila on alle 3 °C, on olemassa jäätymisvaara. Kun tämä lämpötila alitetaan ensimmäistä kertaa, näytön asetuksista riippumatta vaihdetaan automaattisesti näyttämään ulkolämpötilaa **1**, jolloin lämpötila-arvo vilkkuu.



Lisäksi näytössä näkyy lumihilutale **2**.



Jäävaroitusta ei sulje pois mahdollisuutta, etteikö mustaa jäätä voisi esiintyä jo yli 3 °C:n mitatuissa lämpötiloissakin.

Alhaisissa ulkolämpötiloissa täytyy aina varautua mustaan jään ja liukkauteen etenkin siltojen kansilla ja ajoradan varjoisilla alueilla. ◀

Polttoaineen varamäärä

Polttoainemäärä, joka on jäljellä polttoainesäiliössä polttoaineen varoitusvalon syttyessä, määräytyy ajodynamiikan mukaan. Mitä voimakkaammin polttoaine säiliössä liikkuu (jatkuvasti vaihtuvan suunnan, toistuvien jarrutusten ja kiihdytysten vuoksi), sitä vaikeampaa polttoaineen varamäärän määrittely on. Sen vuoksi polttoaineen varamäärää ei voida tarkasti ilmoittaa.



Kun polttoaineen varoitusvalo syttyy, näytössä näkyy automaattisesti varamäärätoimintasäde.

Polttoaineen varamäärällä ajettavan matkan pituus määräytyy

ajotavan (kulutuksen) ja varoitusvalon syttymishetkellä säiliössä olleen polttoainemäärän perusteella (ks. edellä oleva selitys). Varamäärän kilometrilaskuri nolautuu, kun polttoaineen määrä säiliössä ylittää tankkauksen jälkeisen polttoaineen varamäärän.

Öljymäärähuomautus



Öljymäärähuomautus **1** ilmoittaa moottorin öljymäärän. Sen voi hakea näyttöön vain moottoripyörän seistessä.

Öljymäärähuomautusta varten seuraavien edellytysten tulee täytyä:

- Moottori on käyntilämmin
- Moottori käy tyhjäkäyntiä vähintään kymmenen sekuntia
- Sivuseisontatuki käännetty ylös
- Moottoripyörä seisoo vaakatasossa tasaisella alustalla.

Näyttöjen merkitys:

OK: öljymäärä oikea.

CHECK: tarkasta öljymäärä seuraavan tankkauspysähdyksen yhteydessä.

---: mittaus ei mahdollinen (mainitut edellytykset eivät täyty).



Kun öljymäärä on tarkastettava, näyttöön tulee symboli **2**, kunnes öljymäärä on jälleen oikea.

Huoltonäyttö



Jos seuraava huolto on kuukauden tai 1 000 kilometrin kuluttua, huollon päiväys **1** ja jäljellä oleva kilometrimäärä **2** näkyvät näytössä lyhyen aikaa Pre-Ride-Check-tarkastuksen yhteydessä.



Jos huollon ajankohta on ohitettu, päivämäärän ja kilometrilukeman näytön lisäksi palaa yleinen varoitusvalo keltaisena. Huollosta muistuttava teksti näkyy näytössä jatkuvasti.

 Jos huoltonäyttö ilmestyy yli kuukausi ennen huollon päivämäärää, se on säädettävä mittaristoon tallennetuksi päivämääräksi. Tämä tilanne voi esiintyä, jos akku on irrotettu pitkäksi ajaksi.

Halutessasi säätää päivämäärää käänny ammattitaitoisen huoltopisteen, mieluiten BMW Motorrad huoltopisteen puoleen.◀

Rengaspaine

– kun rengaspainevalvonta (RDC)^{TLV}



Vasen arvo **1** ilmoittaa etupyörän rengaspaineen, oikea arvo **2** takapyörän rengaspaineen. Näytössä näkyy heti käynnistyksen jälkeen "-- --". Rengaspaineen arvon siirto alkaa vasta nopeuden ylittäessä 30 km/h. Näytössä näkyvät rengaspaineet perustuvat renkaan lämpötilaan 20 °C.

 Jos näytössä näkyy lisäksi symboli **3**, kyseessä on varoitus. Kriittinen rengaspaine vilkkuu.

 Jos kyseinen arvo on sallitun toleranssin rajalla, yleinen varoitusvalo vilkkuu lisäksi keltaisena. Jos mitattu rengaspainearvo on sallitun toleranssin ulkopuolella, yleinen varoitusvalo vilkkuu punaisena.

Lisätietoja BMW Motorrad RDC:stä aiheesta löydät alkaen sivulta (▶▶▶ 97).

Vaihtosuositus

Vaihtosuositus on kytkettävä päälle näytön asetuksissa (▶▶▶ 46).



Vaihtosuositus **1** ilmoittaa polttoainetaloudellisesti parhaan vaihtoajankohdan.

Käyttö

Virta- ja ohjauslukko	42	Vakionopeussäätö	63
Sytytysvirta	43	Jousen esijännitys	66
Elektroninen ajonesto EWS	44	Vaimennus.....	66
Monitoiminäyttö	44	Jousituksen ja iskunvaimennuksen dynaaminen säätö ESA	67
Varashälytin DWA.....	51	Kytkin.....	69
Sytytysvirran hätäkatkaisin	52	Jarrut	70
Ajovalot.....	53	Renkaat.....	70
Valot	54	Ohjaustanko	71
Huomiovalo	55	Lämpökahvat	71
Suuntavalot	57	Peilit	72
Hätävilkut	57	Tuulilasi.....	72
BMW Motorrad Integral ABS	58	Kuljettajan ja matkustajan istuin	73
Automaattinen ajovakauden valvonta ASC	59		
Ajotila	60		

Virta- ja ohjauslukko

Avaimet

Sinulle luovutetaan 2 virta-avainta.

Jos kadotat avaimen, ota huomioon elektronisesta käynnistysenestosta (EWS) (►► 44) annetut ohjeet.

Virta- ja ohjauslukko, tankin luukku ja istuimen lukko avataan ja lukitaan samalla avaimella.

- laukulla^{JLV}
- Kun takalaukku^{JLV}

Laukkuihin ja takalaukkuihin voi tilata lisävarusteena mahdollisuuden avata ja lukita ne tällä samalla avaimella. Käänny tässä asiassa ammattitaitoisen huoltopisteen, mieluiten BMW Motorrad Service -toimipisteen puoleen.

Ohjauslukon lukitseminen



Jos moottoripyörä on sivutuen varassa, seisonta-alusta määrää sen, onko ohjaustanko parempi kääntää vasemmalle vai oikealle. Moottoripyörä seisoo tasaisella alustalla vakaamin, kun ohjaustanko on käännetty vasemmalle eikä oikealle. Tasaisella alustalla käännä ohjaustankoa vasemmalle, kunnes ohjauslukko lukittuu.◀

- Käännä ohjaustanko ääriasentoon vasemmalle tai oikealle.

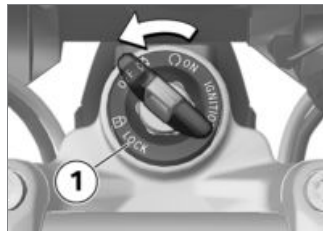

- Kierrä avain asentoon **1** ja liikuta samalla ohjaustankoa hiukan.
- » Sytytysvirta, seisontavalot ja kaikki toimintopiirit on kytketty pois päältä.
- » Ohjauslukko on kytketty.
- » Avaimen voi poistaa virtalukosta.

Sytytysvirta

Sytytysvirran kytkeminen

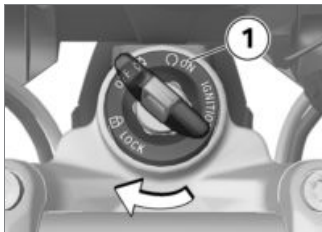

- Aseta avain virtalukkoon ja kierrä asentoon **1**.
- » Seisontavalot ja kaikki toimintopiirit on kytketty päälle.
- » Pre-Ride-Check suoritetaan. (III 81)
- » ABS-itsetestaus suoritetaan. (III 82)
- » ASC-itsetestaus suoritetaan. (III 82)

Tervehdysvalot

- kun LED-valonheittimet^{TLV}
- kun huomiovalot^{TLV}
- Kun LED-lisävalonheitin^{JLV}

- Kytke sytytysvirta.
- » Seisontavalo syttyy hetkeksi.
- kun huomiovalot^{TLV}
- » Huomiovalo syttyy hetkeksi.<
- Kun LED-lisävalonheitin^{JLV}
- » LED-lisävalot syttyvät hetkeksi.<

Sytytysvirran katkaiseminen

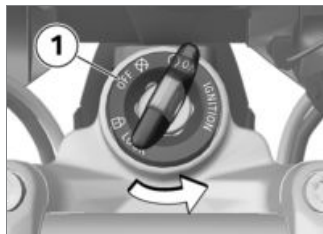

- Kierrä virta-avain asentoon **1**.

- » Sytytysvirran sammuttamisen jälkeen mittaristo on vielä jonkin aikaa päällä näyttäen mahdolliset häiriöilmoitukset.
- » Ohjauslukko ei ole kytketty.
- » Lisälaitteiden käyttö tietyn ajan mahdollista.
- » Akun lataaminen pistokkeesta mahdollista.
- » Avaimen voi poistaa virtalukosta.

- kun huomiovalot^{TLV}
- kun LED-valonheittimet^{TLV}
- Kun sytytysvirta katkaistaan huomiovalo sammuu hetken kuluttua.<
- Kun LED-lisävalonheitin^{JLV}
- Kun sytytysvirta katkaistaan, LED-lisävalot sammuvat hetken kuluttua.<

- Automaattinen matkamittari (TRIP A)
- Tämänhetkinen kulutus (CONS C)
- Tämänhetkinen nopeus (SPEED)◀



- Paina näppäintä **1** lyhyesti, jolloin voit valita alemmalla näyttörivillä **2** olevan näytön.

Vakiovarustuksen yhteydessä voidaan näyttää seuraavat arvot ja valita ne näppäintä painamalla:

- Ulkolämpötila (EXTEMP)
- Moottorin lämpötila (ENGTMP)

- Keskimääräinen kulutus 1 (CONS 1)
- Keskimääräinen kulutus 2 (CONS 2)
- Keskinopeus (Ø SPEED)

- kun rengaspainevalvonta (RDC)^{TLV}
- Rengaspaineet (RDC)◀

- Päivämäärä (DATE)
- Öljymäärähuomautus (OILLVL)

- kun ajotietokone Pro^{TLV}
- Sähköverkon jännite (VOLTGE)◀
- kun ajotietokone Pro^{TLV}
- Sekuntikellon kokonaisaika (ALTIME)◀
- kun ajotietokone Pro^{TLV}
- Sekuntikellon ajoaika (RDTIME)◀

Välimatkamittarin nollaaminen

- Sytytysvirran kytkeminen (☛ 43).



- Paina näppäintä **1** lyhyesti niin monta kertaa, että nollattava matkamittarin arvo näkyy ylimmällä näyttörivillä **2**.
- Paina näppäintä **1**, kunnes näytön arvo on nollautunut.

Keskiarvojen nollaaminen

- Sytytysvirran kytkeminen (☛ 43).



- Paina näppäintä **1** lyhyesti niin monta kertaa, että nollattava keskiarvo näkyy alimmalla näyttörivillä **2**.
- Paina näppäintä **1**, kunnes näytön arvo on nolautunut.

Toimintojen konfigurointi

- Sytytysvirran kytkeminen (☰➔ 43).



- Paina näppäintä **1** lyhyesti niin monta kertaa, että ylimmällä näyttörivillä **2** näkyy SETUP ENTER.
- Paina näppäintä **1** pitkään, jotta SETUP-valikko avautuu.
- » Näytössä näkyvät tiedot määrittyvät valitun varustelutason mukaan.



- Siirry seuraavaan valikkokohtaan painamalla lyhyesti näppäintä **1**.
 - » Valikkokohta näytetään ylimmällä näyttörivillä **2**.
 - » Asetettu arvo näytetään alimmalla näyttörivillä **3**.
- Muuta asetettua arvoa painamalla lyhyesti näppäintä **4**. Seuraavat valikkokohtat ovat valittavissa:
 - kun varashälytin^{TLV}
 - DWA: varashälytin päälle (ON) tai pois päältä (OFF)<

- kun navigointijärjestelmän esivalmius^{TLV}
- GPS TM: kun navigointijärjestelmä on asennettuna: GPS-aika ja GPS-päiväys ovat käytössä (ON) tai poissa käytöstä (OFF)◀
- CLOCK: kellon säätö
- DATE: päiväyksen asetus
- ECOSFT: vaihtosuositus näytetään (ON) tai ei näytetä (OFF)
- BRIGHT: näytön kirkkauden säätö normaalista (0) kirkkaaksi (5)
- kun huomiovalot^{TLV}
- DLIGHT: huomiovaloautomaattikka päälle (ON) tai pois päältä (OFF)◀
- EXIT: SETUP-valikosta poistuminen
- kun ajotietokone Pro^{TLV}
- BC CUSTOM: näytön yksilöinnin aloitus.◀



- Poistu SETUP-valikosta painamalla valikkokohdassa SETUP EXIT pitkään näppäintä **1**.
- Voit poistua SETUP-valikosta haluamassasi kohdassa painamalla pitkään näppäintä **2**.

Kellon säätö

- Sytytysvirran kytkeminen (☐➡ 43).



Kellon säätäminen ajon aikana saattaa aiheuttaa onnettomuuden.

Säädä kello vain moottoripyörän ollessa paikallaan.◀

- Valitse SETUP-valikossa valikkokohta SETUP CLOCK.



- Pidä näppäintä **2** painettuna, kunnes tunnint vilkkuvat alimmalla näyttörivillä **3**.

▶ Jos näytössä näkyy kellonajan sijaan "-- : --", mittariston jännitesyöttö on keskeytynyt (esim. akun irrottamisen vuoksi).◀

- Voit suurentaa vilkkuvaa arvoa näppäimellä **1** tai pienentää näppäimellä **2**.

- Pidä näppäintä **2** painettuna, kunnes minuutit vilkkuvat alimmalla näyttörivillä **3**.
 - Voit suurentaa vilkkuvaa arvoa näppäimellä **1** tai pienentää näppäimellä **2**.
 - Pidä näppäintä **2** painettuna, kunnes minuutit eivät enää vilku.
- » Säättö on nyt valmis.
- Voit pysäyttää säädön halumaasi kohtaan pitämällä näppäintä **1** painettuna, kunnes näytössä on jälleen ulostuloarvo.

▶ Jos liikkeelle lähdetään ennen asetuksen päättymistä, asetus keskeytyy.◀

Päiväyksen asettaminen

- Sytytysvirran kytkeminen (☰▶ 43).
- Valitse SETUP-valikossa valikkokohta SETUP DATE.



- Pidä näppäintä **2** painettuna, kunnes näytön alarivin päiväys **3** vilkkuu.

▶ Jos näytössä näkyy päiväyksen sijaan "-- . -- . --", mittariston jännitesyöttö on keskeytynyt (esim. akun irrottamisen vuoksi).◀

- Voit suurentaa vilkkuvaa arvoa näppäimellä **1** tai pienentää näppäimellä **2**.
- Pidä näppäintä **2** painettuna, kunnes näytön alarivin kuu-kausi **3** vilkkuu.

- Voit suurentaa vilkkuvaa arvoa näppäimellä **1** tai pienentää näppäimellä **2**.
 - Pidä näppäintä **2** painettuna, kunnes näytön alarivin vuosi **3** vilkkuu.
 - Voit suurentaa vilkkuvaa arvoa näppäimellä **1** tai pienentää näppäimellä **2**.
 - Pidä näppäintä **2** painettuna, kunnes vuosi ei enää vilku.
- » Säättö on nyt valmis.
- Voit pysäyttää säädön halumaasi kohtaan pitämällä näppäintä **1** painettuna, kunnes näytössä on jälleen ulostuloarvo.

▶ Jos liikkeelle lähdetään ennen asetuksen päättymistä, asetus keskeytyy.◀

Näytön yksilöinti

– kun ajotietokone Pro^{TLV}

- Sytytysvirran kytkeminen (☰▶ 43).

Yksilöintivalikossa voidaan valita, mitä tietoja milläkin näyttörivillä näytetään.

- Valitse SETUP-valikossa valikkokohta SETUP BC BASIC.



- Avaa yksilöintivalikko painamalla lyhyesti näppäintä **1**.
 - » SETUP BC CUSTOM ilmestyy näyttöön.
- Avaa yksilöintivalikko painamalla lyhyesti näppäintä **1**.

▶ Kun valitaan kohta SETUP BC BASIC, tehdasasetukset aktivoituvat. Yksilöi-

dyt asetukset CUSTOM pysyvät muistissa. ◀



- Avaa ensimmäinen valikkokohta painamalla näppäintä **1**.
 - » SETUP BC ODO ilmestyy näyttöön.



- Siirry seuraavaan valikkokohtaan painamalla lyhyesti näppäintä **2**.
 - » Valikkokohta näytetään ylimmällä näyttörivillä **3**.
 - » Asetettu arvo näytetään alimmalla näyttörivillä **4**. Seuraavia arvoja voidaan säätää.
 - TOP: arvo näytetään ylimmällä näyttörivillä.
 - BELOW: arvo näytetään alimmalla näyttörivillä.
 - BOTH: arvo näytetään molemmilla näyttöriveillä.
 - OFF: arvoa ei näytetä.

- Muuta asetettua arvoa painamalla lyhyesti näppäintä **1**. Seuraavat valikkokohdat ovat valittavissa. Suluissa on ilmoitettu tehdasasetus. Jotkin valikkokohdat ovat näkyvissä vain, kun käytössä ovat kyseiset lisävarusteet.
- ODO: kokonaismatkamittari (TOP, asetus OFF ei ole mahdollinen)
- TRIP 1: osamatkamittari 1 (TOP)
- TRIP 2: osamatkamittari 2 (TOP)
- TRIP A: automaattinen osamatkamittari (TOP)
- EXTEMP: ulkolämpötila (BELOW)
- ENGTMP: moottorin lämpötila (BELOW)
- RANGE: varamäärätoimintasäde (TOP)
- CONS R: keskimääräinen kulutus varamäärätoimintasädettä laskettaessa (OFF)

- CONS 1: keskimääräinen kulutus 1 (BELOW)
- CONS 2: keskimääräinen kulutus 2 (BELOW)
- CONS C: tämänhetkinen kulutus (TOP)
- ØSPEED: keskinopeus (BELOW)
- SPEED: tämänhetkinen nopeus (TOP)
- RDC: rengaspaineet (BELOW)
- VOLTGE: sähköverkon jännite (BELOW)
- ALTIME: sekuntikellon kokonaisaika (BELOW)
- RDTIME: sekuntikellon ajoaika (BELOW)
- DATE: päiväys (BELOW)
- SERV T: seuraavan huollon päiväys (OFF)
- SERV D: ajettava matka seuraavaan huoltoon (OFF)
- OILLVL: öljymäärähuomautus (BELOW)

- EXIT: yksilöintivalikosta poistuminen.



- Poistu yksilöintivalikosta painamalla valikkokohdassa SETUP EXIT pitkään näppäintä **1**.
- Voit poistua yksilöintivalikosta haluamassasi kohdassa painamalla pitkään näppäintä **2**.
- » Kaikki siihen mennessä tehdyt säädöt tallennetaan.

Varashälytin DWA

– kun varashälytin^{TLV}

Aktivointi

- Sytytysvirran kytkeminen (III 43).
- Varashälyttimen säätäminen (III 52).
- Katkaise sytytysvirta.
 - » Kun varashälytin on aktivoitu, se kytketty automaattisesti päälle, kun sytytysvirta sammutetaan.
 - » Aktivointi kestää n. 30 sekuntia.
 - » Suuntavalot vilkahtavat kaksi kertaa.
 - » Vahvistusääni kuuluu kaksi kertaa (jos ohjelmoitu).
 - » Varashälytin on aktiivinen.

Hälytys

Hälytyksen voi laukaista:

- liiketunnistin
- sytytysvirran kytkeminen avaimella, joka ei kuulu moottoripyörään
- varashälyttimen irrottaminen moottoripyörän akusta (varashälytin saa virran paristostaan - vain hälytysääni, suuntavalot eivät vilku).

Jos varashälyttimen paristo on tyhjä, kaikki toiminnot pysyvät voimassa. Vain hälytyksen laukaiseminen moottoripyörän akun irroituksen yhteydessä ei ole mahdollista.

Hälytys kestää n. 26 sekuntia. Hälytyksen aikana kuuluu hälytysääni ja suuntavalot vilkkuvat. Hälytysäänien tapaa voidaan säätää BMW Motorrad Service -toimipisteessä.

Jos kuljettajan poissa ollessa on lauennut hälytys, tästä ilmoitetaan sytytysvirran kytkemisen yhteydessä kerran kuuluvalla hälytysäänimerkillä. Tämän jälkeen DWA:n merkkivalo viestittää hälytyksen syyn minuutin ajan.

Vilkautusten lukumäärät merkitsevät seuraavaa:

- 1 vilkautus: liiketunnistin 1
- 2 vilkautusta: liiketunnistin 2
- 3 vilkautusta: sytytysvirta on kytketty avaimella, joka ei kuulu moottoripyörään
- 4 vilkautusta: varashälytin irrotettu moottoripyörän akusta
- 5 vilkautusta: liiketunnistin 3

Deaktivointi

- Sytytysvirran hätäkatkaisin toiminta-asennossa.
- Kytke sytytysvirta.
 - » Suuntavalot vilkahtavat yhden kerran.

- » Vahvistusääni kuuluu kerran (jos ohjelmoitu).
- » Varashälytyn on kytketty pois päältä.

Varashälyttimen säätäminen

- Sytytysvirran kytkeminen (→ 43).



- Paina näppäintä **1** lyhyesti niin monta kertaa, että ylimmällä näyttörivillä **2** näkyy SETUP ENTER.
- Paina näppäintä **1** pitkään, jotta SETUP-valikko avautuu.



- Paina näppäintä **1** lyhyesti valitaksesi valikkokohtan DWA.
 - » Ylimmällä näyttörivillä **2** näkyy DWA.
 - » Asetettu arvo näytetään alimmalla näyttörivillä **3**.
 - Muuta asetettua arvoa painamalla lyhyesti näppäintä **4**.
- Seuraavat asetukset ovat mahdollisia:
- On: varashälytyn on aktivoitu tai se aktivoituu automaattisesti sytytysvirran poiskytkemisen jälkeen.
 - Off: varashälytyn on deaktivoitu.

Sytytysvirran hätäkatkaisin



1 Sytytysvirran hätäkatkaisin

! Sytytysvirran hätäkatkaisimen käyttö ajon aikana saattaa lukita takapyörän ja aiheuttaa kaatumisen. Älä käytä sytytysvirran hätäkatkaisinta ajon aikana.◀

Sytytysvirran hätäkatkaisimen avulla moottorin voi sammuttaa helposti ja nopeasti.

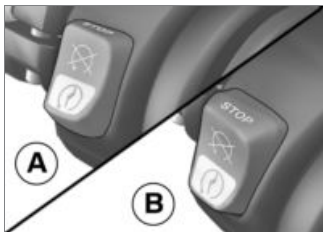

- A** Moottori sammutettu
B Toiminta-asento

Ajovalot

Valojen korkeus ja jousen esijännitys

Koska jousen esijännitys muuttuu kuormituksen mukaan, ajovalojen korkeus pysyy yleensä vakiona. Vain jos moottoripyörässä on erittäin paljon kuormaa, jousen esijännitys ei ehkä ole riittävä. Tällöin valojen korkeus on sovittava kuormattuun painoon.

▶ Jos olet epävarma siitä, onko ajovalojen perussäätö oikea, käänny ammattitaitoisen huoltopisteen, mieluiten BMW Motorrad Service -toimipisteen, puoleen. ◀

Valojen korkeuden säätö



Jos jousen esijännitys ei ole raskaalla kuormalla riittävä, toimi seuraavasti ehkäistäksesi vastaantulevan liikenteen häikäistymisen:

- Laske valonheitintä kiertämällä säätöpyörää **1** vastapäivään.

Kun moottoripyörällä ajetaan jälleen kevyellä kuormalla:

- Palauta valonheittimen perussäätö ammattitaitoisessa huoltopisteessä, mieluiten BMW Motorrad Service -toimipisteessä.

– kun LED-valonheittimet TLV

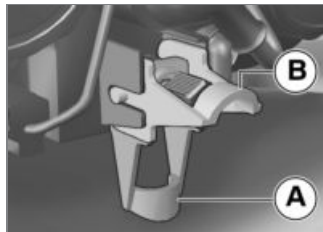

- Ajovalojen korkeutta säädetään kääntövivulla.
- **A** Neutraali asento
- **B** Asento runsaalla kuormalla ◀

Valot

Läihivalot ja seisontavalot

Seisontavalot syttyvät automaattisesti, kun moottori käynnistyy.

▶ Seisontavalot kuormittavat akkua. Kytke virta päälle vain rajoitetuksi ajaksi. ◀

Läihivalot syttyvät automaattisesti, kun moottori käynnistetään.

– kun huomiovalot TLV

Päivällä lähivalojen sijaan voi kytkeä päälle huomiovalot.

Kaukovalot ja kaukovalovilkku

- Sytytysvirran kytkeminen (▶▶▶ 43).

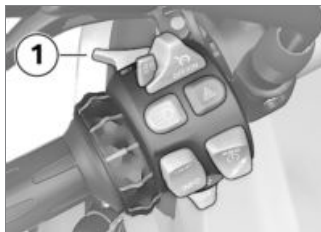

- Paina katkaisinta **1** eteenpäin, jolloin kaukovalot kytkeytyvät päälle.
- Vedä katkaisinta **1** taaksepäin, jolloin kaukovalovilkut kytkeytyvät päälle.

Pysäköintivalo

- Sytytysvirran katkaiseminen (▶▶▶ 43).



- Heti sytytysvirran katkaisemisen jälkeen paina näppäin **1** vasemmalle ja pidä siinä, kunnes pysäköintivalot ovat kytkeytyneet päälle.
- Kytke ja katkaise sytytysvirta pysäköintivalojen kytkemiseksi pois päältä.

Lisävalot

– Kun LED-lisävalonheitin JLV

Edellytys: lisävalonheitin aktivoituu vain lähivalon ollessa päällä; jos huomiovalo on kytketty päälle, lisävalonheitin ei kytkeydy päälle.

- Moottorin käynnistäminen (→ 81).



- Painamalla näppäintä **1** kytket lisävalot päälle.
-  Lisävalonheittimen merkkivalo palaa.
- Painamalla näppäintä **1** uudelleen kytket lisävalot pois päältä.

Huomiovalo

– kun huomiovalot^{TLV}

Manuaalinen huomiovalo

Edellytys: huomiovaloautomaatiikka on kytketty pois päältä.

 Jos huomiovalo kytketään päälle pimeällä, näkyvyys heikkenee ja vastaantuleva liikenne saattaa häikäistyä. Älä käytä huomiovaloa pimeällä.◀

 Vastaan tuleva liikenne havaitsee huomiovalot paremmin kuin lähivalot. Tämä parantaa näkyvyyttä päiväsaikaan.◀

- Moottorin käynnistäminen (→ 81).
- Valitse **SETUP**-valikon valikkokohdassa **DLIGHT** huomiovalojen automaatiikka **OFF**.





- Painamalla näppäintä **1** kytket huomiovalon päälle.
-  Huomiovalon merkkivalo palaa.
- » Lähivalo, etuseisontavalo ja lisävalonheitin kytkeytyvät pois päältä.
- Pimeässä tai tunneleissa: paina näppäintä **1** uudelleen, jolloin huomiovalo kytkeytyy pois päältä ja etuseisontavalo kytkeytyy päälle. Tällöin lisävalonheitin kytkeytyy jälleen päälle.

 Jos kaukovalo kytketään päälle huomiovalon ollessa päällä, huomiovalo sammuu noin 2 sekunnin kuluttua ja kaukovalo, lähivalo, etuseisontavalvo ja mahdollinen lisävalonheitin kytkeytyvät päälle.

Kun kaukovalo jälleen sammutetaan, huomiovalo ei aktivoidu automaattisesti vaan se voidaan tarvittaessa kytkeä manuaalisesti takaisin päälle. ◀

Automaattinen huomiovalo

 Vaihtaminen huomiovalon ja lähivalon ja etuseisontavalon välillä voi tapahtua automaattisesti. ◀

 Automaattinen ajovalojenohjaus ei voi korvata kuljettajan omaa valaistusolosuhteiden arviointia. Valoanturin mitaustulos saattaa vääristyä esim.

sumussa tai huonoissa sääolosuhteissa.

Tällaisissa tilanteissa lähivalo voidaan kytkeä päälle manuaalisesti, sillä muutoin on olemassa turvallisuusriski. ◀

- Valitse SETUP-valikon valikkokohdassa DLIGHT huomiovalojen automatiikka ON.



Automaattisen huomiovalon merkkivalo palaa.

- » Jos ympäristön valoisuus laskee tietyn arvon alle, lähivalo kytkeytyy automaattisesti päälle (esim. tunnelissa). Kun jälleen havaitaan ympäristön valoisuuden olevan riittävä, huomiovalo kytkeytyy takaisin päälle. Jos huomiovalo on kytkettynä päälle, huomiovalon symboli näkyy monitoiminäytössä.

Valon manuaalinen käyttö automatiikan ollessa kytkettynä päälle

- Jos huomiovalopainiketta painetaan, huomiovalo kytkeytyy pois päältä ja lähivalo ja etuseisontavalvo kytkeytyvät päälle (esim. ajettaessa tunneliin, jolloin huomiovaloautomatiikka reagoi viiveellä ympäristön valoisuuteen). Kun huomiovalo kytketään pois päältä, lisävalonheitin kytkeytyy takaisin päälle.
- Kun huomiovalopainiketta painetaan uudelleen, huomiovaloautomatiikka aktivoituu uudelleen eli huomiovalo kytkeytyy takaisin päälle saavutettaessa jälleen tarvittava ympäristön valoisuustaso.

Suuntavalot

Suuntavalon käyttäminen

- Sytytysvirran kytkeminen (→ 43).

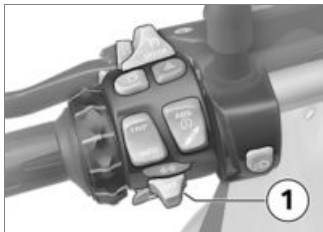

- Paina näppäintä **1** vasemmalle, jolloin vasemmanpuoleiset suuntavalot kytkeytyvät päälle.
- Paina näppäintä **1** oikealle, jolloin oikeanpuoleiset suuntavalot kytkeytyvät päälle.
- Paina näppäin **1** keskiasentoon, jolloin suuntavalot kytkeytyvät pois päältä.



Suuntavalon palautuminen

Suuntavalot sammuvat automaattisesti, kun määritetty ajoaika ja ajomatka on saavutettu.

min 10 s

min 300 m

Hätävilkut

Hätävilkkujen käyttäminen

- Sytytysvirran kytkeminen (→ 43).



Hätävilkut kuormittavat akkua. Kytke hätävilkut päälle vain hetkeksi.◀



Jos sytytysvirta kytkettynä käytetään suuntavalon katkaisinta, suuntvalo korvaa varoitusvilkkujen toiminnan niin kauan kuin katkaisinta painetaan. Kun suuntavalon katkaisinta ei enää

paineta, varoitusvilkut aktivoituvat jälleen.◀

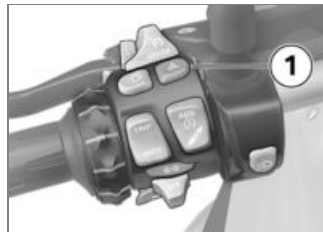

- Paina näppäintä **1**, jolloin hätävilkut kytkeytyvät päälle.
 - » Sytytysvirran voi katkaista.
- Hätävilkut kytketään pois päältä kytkemällä sytytysvirta päälle ja painamalla uudelleen näppäintä **1**.

BMW Motorrad Integral ABS

ABS-toiminnon kytkeminen pois päältä

- Sytytysvirran kytkeminen (→ 43).

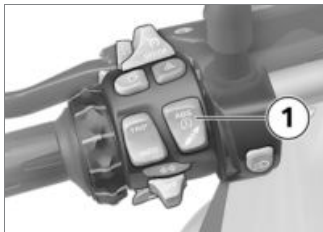

- Pidä näppäin **1** painettuna, kunnes ABS-varoitusvalon käytös muuttuu näytössä.
- » Aluksi ASC-symbolin käytös muuttuu näytössä. Paina näppäintä **1**, kunnes ABS-varoitusvalo reagoi. Tässä tapauksessa ASC-säätö ei muutu.



ABS-varoitusvalo palaa.

- Vapauta näppäin **1** kahden sekunnin kuluessa.
-  ABS-varoitusvalo palaa edelleen.

» ABS-toiminto pois päältä, integrointitoiminto on edelleen aktiivinen.

ABS-toiminnon kytkeminen päälle

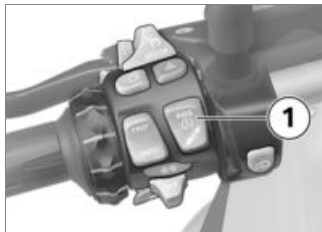

- Pidä näppäin **1** painettuna, kunnes ABS-varoitusvalon käytös muuttuu näytössä.



ABS-varoitusvalo sammuu. Jos itsetestaus ei ole päätynyt, ABS-varoitusvalo alkaa vilkkua.

- Vapauta näppäin **1** kahden sekunnin kuluessa.
-  ABS-varoitusvalo ei syty tai jatkaa vilkkumista.

» ABS-toiminto on kytketty päälle.

- Vaihtoehtoisesti voidaan myös kytkä sytytysvirta pois toiminnasta ja uudelleen toimintaan.

▶ Jos ABS-varoitusvalon syttyä sytytyksen pois päältä ja päälle kytkemisen jälkeen ja palaa sen jälkeen ajettaessa edelleen yli 5 km/h, ajoneuvossa on ABS-vika. ◀

▶ Tarkempaa tietoa BMW Motorrad Integral ABS -jarrujärjestelmästä löydät jaksosta "Tekniikkaa yksityiskohdittain". ◀

Automaattinen ajovakauden valvonta ASC

ASC-toiminnon kytkeminen pois päältä

- Sytytysvirran kytkeminen (→ 43).

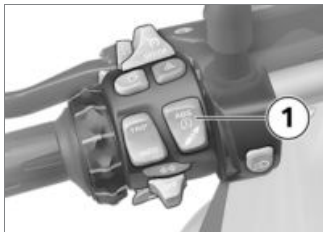

- Pidä näppäin **1** painettuna, kunnes ASC-varoitusvalon käytös muuttuu näytössä.

▶ ASC-toiminto voidaan kytkeä pois päältä myös ajon aikana.◀

 ASC-varoitusvalo palaa.

- Vapauta näppäin **1** kahden sekunnin kuluessa.

 ASC-varoitusvalo palaa edelleen.

» ASC-toiminto on kytketty pois päältä.

ASC-toiminnon kytkeminen päälle

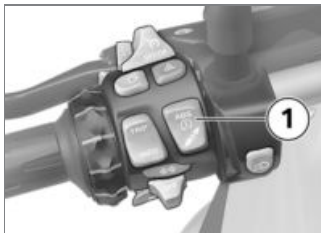

- Pidä näppäin **1** painettuna, kunnes ASC-varoitusvalon käytös muuttuu näytössä.

 ASC-varoitusvalo sammuu. Jos itsetestaus ei ole päätynyt, se alkaa vilkkua.

- Vapauta näppäin **1** kahden sekunnin kuluessa.

 ASC-varoitusvalo palaa tai vilkkuu edelleen.

» ASC-toiminto on kytketty päälle.

- Vaihtoehtoisesti voidaan myös kytkeä sytytysvirta pois toiminnasta ja uudelleen toimintaan.

▶ Jos ASC-varoitusvalo palaa edelleen, kun sytytysvirta kytketään pois päältä ja päälle ja ajetaan sen jälkeen nopeudella yli 5 km/h, ASC-järjestelmässä on häiriö.◀

▶ Tarkempaa tietoa BMW Motorrad automaattisesta ajovakauden valvonnasta (ASC) löydät jaksosta "Tekniikkaa yksityiskohdittain".◀

Ajotila

Ajotilojen käyttö

BMW Motorrad on kehittänyt moottoripyörääsi viisi käyttökäytäntöä, joista voit valita kulloiseenkin tilanteeseen sopivan:

- Ajaminen märällä ajoradalla
- Ajaminen kuivalla ajoradalla

– kun ajotila Pro^{TLV}

- Urheilullinen ajaminen kuivalla ajoradalla
- Ajaminen helpossa maastossa
- Urheilullinen ajaminen maastossa

Kaikille viidelle skenaariolle on olemassa optimaaliset asetukset moottorin vääntömomentin, kaasuvasteen sekä ABS- ja ASC-järjestelmän osalta.

– kun dynaaminen ESA^{TLV}
Myös alustan säädöt mukautuvat valitun skenaarion mukaan.

Ajotilan määrittäminen

- Sytytysvirran kytkeminen (→ 43).



- Paina näppäintä **1**.

▶ Tarkempaa tietoa valinnaisista ajotiloista löydät jaksosta "Tekniikka yksityiskohdittain".◀



Näytössä näkyvät valintanuoli **1** ja ensimmäinen valittavissa oleva ajotila **2**.



 Maastotilaa (Enduro ja Enduro Pro) ei ole tarkoitettu normaaliin maantiekäyttöön. Maastotilan (Enduro

ja Enduro Pro) kytkeminen päälle maantiekäytössä saattaa jarrutettaessa aiheuttaa ABS-järjestelmän ja kiihdytettäessä ASC-järjestelmän osalta epävakaa ajoa. Kaatumisvaara on tällöin normaalia suurempi. Kytke maastotila (Enduro ja Enduro Pro) päälle vain ajettaessa maastossa. ◀

- Paina näppäintä **1** niin monta kertaa, että valintanuolen kohdalla on haluttu ajotila.

 Kun valitaan Enduro PRO-tila: ota huomioon takapyörän rajoitettu ABS-säätö (ks. kappale "Tekniikka yksityiskohdittain"). ◀

Valittavissa ovat seuraavat ajotilat:

- RAIN: ajamiseen märällä ajoradalla.
- ROAD: ajamiseen kuivalla ajoradalla.

- kun ajotila Pro^{TLV}
 - » Valittavana ovat lisäksi seuraavat ajotilat:
- DYNA: dynaamiseen ajamiseen kuivalla ajoradalla.
- Enduro: ajamiseen maastossa.
- Enduro PRO: urheilulliseen ajamiseen maastossa (vain koodauspistokkeen ollessa asennettuna). ◀
 - » Kun moottoripyörä seisoo paikallaan, valittu ajotila aktivoituu noin kahden sekunnin kuluttua.
 - » Uuden ajotilan aktivointi ajon aikana tapahtuu seuraavin edellytyksin:
 - Kaasukahva tyhjäkäyntiasennossa
 - Kytkintä käytetään
 - » Uuden ajotilan aktivoimisen jälkeen näytössä näytetään jälleen kello.
 - » Asetettu ajotila ja moottorin, ABS:n, ASC:n ja dynaamisen ESA:n ominaisuuksien vastaa-

vat sopeutukset jäävät valituiksi myös sytytysvirran katkaisemisen jälkeen.

RDC:n kytkeminen maastotilassa pois päältä

– kun ajotila Pro^{TLV}

Jos haluat ajaa maastossa pienemmällä rengaspaineella, voit kytkeä RDC-varoituksen pois päältä ajotiloja Enduro ja Enduro Pro varten.

- Sytytysvirran kytkeminen (☛ 43).



- Paina näppäintä **1** lyhyesti niin monta kertaa, että ylimmällä näyttörivillä **2** näkyy SETUP ENTER.
- Paina näppäintä **1** pitkään, jotta SETUP-valikko avautuu.



- Paina näppäintä **1** lyhyesti valitaksesi valikkokohtan RDC.
 - » Ylimmällä näyttörivillä **2** näkyy RDC.
 - » Asetettu arvo näytetään alimmalla näyttörivillä **3**.
- Muuta asetettua arvoa painamalla lyhyesti näppäintä **4**.
 - » Seuraavat asetukset ovat mahdollisia:
 - ON: RDC-varoitussymbolia ei enää näy näytössä. Tieto siitä, että rengaspainearvo on sallitun toleranssin ulkopuolella, näkyy näytössä ajotiloissa Enduro ja Enduro Pro.

– OFF: RDC-varoitussymboli näkyy näytössä, ja lisäksi tieto siitä, että rengaspainearvo on sallitun toleranssin ulkopuolella, näkyy näytössä ajotiloissa Enduro ja Enduro Pro.

Koodauspistokkeen asennus

– kun ajotila Pro^{TLV}

- Sytytysvirran katkaiseminen (☛ 43).
- Irrota kuljettajan istuin (☛ 73).



 Avoinna olevaan pistokkeeseen voi joutua likaa ja kosteutta, mikä voi aiheuttaa toimintahäiriöitä.

Kun koodauspistoke on irrotettu, aseta suojus takaisin paikalleen. ◀

- Poista pistokkeen suojus **1**.



- Paina tätä varten lukitsinta **1** ja irrota suojus.
- Aseta koodauspistoke paikalleen.
- Kytke sytytysvirta.



Näytössä näkyy koodauspistokkeen symboli **1**. Valittavissa on ajotila **2** Enduro PRO.

- » Valittu ajotila säilyy myös sytytysvirran katkaisemisen jälkeen.
- Asenna kuljettajan istuin (▶▶▶ 75).

Vakionopeussäätö

– kun vakionopeussäätö TLV

Vakionopeussäätimen kytkeminen päälle

Vakionopeussäädin on käytettävissä vasta, kun ajotila Enduro tai Enduro Pro on deaktivoitu.



- Työnnä kytkin **1** oikealle.
- » Näppäimen **2** käytön lukitus on vapautettu.

Nopeuden tallentaminen muistiin



- Paina näppäintä **1** kevyesti eteenpäin.



Vakionopeussäätimen säätöalue

30...210 km/h



Vakionopeussäädön merkkivalo palaa.

- » Sillä hetkellä ajettu nopeus tallentuu muistiin ja se otetaan käyttöön vakionopeudeksi.

Kiihdyttäminen



- Paina näppäintä **1** kevyesti eteenpäin.
- » Nopeus kasvaa jokaisella painalluksella 2 km/h.
- Pidä näppäin **1** painettuna eteenpäin.
- » Nopeus kasvaa portaattomasti.
- » Jos näppäintä **1** ei enää paineta, saavutettu nopeus pidetään ja tallennetaan muistiin.

Hidastaminen



- Paina näppäintä **1** kevyesti taaksepäin.
- » Nopeus pienenee jokaisella painalluksella 2 km/h.
- Pidä näppäin **1** painettuna taaksepäin.
- » Nopeus pienenee portaattomasti.
- » Jos näppäintä **1** ei enää paineta, saavutettu nopeus pidetään ja tallennetaan muistiin.

Vakionopeussäädön deaktivointi

- Käytä jarrua, kytkinkahvaa tai kaasukahvaa (kaasun hellittäminen jopa perusasennon yli) vakionopeussäädön deaktivoimiseksi.
- » Vakionopeussäädön merkkivalo sammuu.

Aiemman vakionopeuden ottaminen uudelleen käyttöön

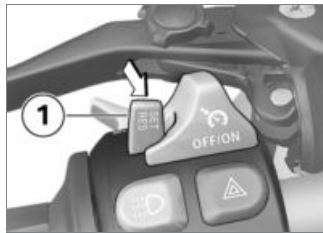

- Paina näppäintä **1** lyhyesti taaksepäin tallennetun nopeuden ottamiseksi uudelleen käyttöön.

▶ Vakionopeudensäätö ei kytkeydy pois käytöstä kaasun lisäämisen myötä. Kun kaasukahva vapautetaan, nopeus laskee vain tallennettuun arvoon, vaikka nopeutta olisi oikeastaan tarkoitus laskea tätäkin enemmän. ◀

 Vakionopeussäädön merkkivalo palaa.

Vakionopeussäätimen kytkeminen pois päältä

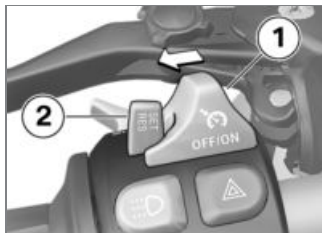

- Työnnä kytkin **1** vasemmalle.
- » Järjestelmä on kytketty pois päältä.

» Näppäin **2** on lukittu.

Jousen esijännitys Säätäminen

Jousen esijännityksen takapyörällä tulee vastata moottoripyörän kuormaa. Kuorman lisääminen merkitsee, että jousen esijännitystä tulee lisätä, ja painon pieneminen puolestaan jousen esijännityksen pienentämistä.

Takajousen esijännityksen säätäminen

 Takajousen esijännityksen säätäminen ajon aikana saattaa aiheuttaa onnettomuuden.

Säädä jousen esijännitys vain moottoripyörän ollessa paikallaan. ◀

- Varmista, että alusta on tasainen ja kiinteä.



 Huonosti sovitettu jousen esijännitys ja vaimennus heikentävät moottoripyörän aj ominaisuuksia. Sovita vaimennus jousen esijännityksen mukaan. ◀

- Jousen esijännityksen pienentämiseksi kierrä säätöpyörää **1** nuolen LOW suuntaan.
- Jousen esijännityksen lisäämiseksi kierrä säätöpyörää **1** nuolen HIGH suuntaan.



Takajousen esijännityksen perussäätö

– Ilman dynaamista ESA^{TLV}



Takajousen esijännityksen perussäätö

Kierrä säätöpyörä ääriasentoon suuntaan LOW (Ei matkustajaa, ilman kuormaa)

Kierrä säätöpyörä ääriasentoon suuntaan LOW, sitten 15 kierrosta suuntaan HIGH (Ei matkustajaa, mukana kuorma)

Kierrä säätöpyörä ääriasentoon suuntaan LOW, sitten 30 kierrosta suuntaan HIGH (Matkustaja ja kuorma) ◀

Vaimennus Säätäminen

Vaimennus tulee sovittaa tienpinnan koostumuksen ja jousen esijännityksen mukaan.

- Epätasainen ajotie vaatii pehmeämmän vaimennuksen kuin tasainen ajotie.
- Jousen esijännityksen lisääminen edellyttää kovempaa vai-

mennusta ja jousen esijännityksen pienentäminen puolestaan pehmeämpää vaimennusta.

Takaiskunvaimentimen säätäminen

- Pysäköi moottoripyörä tasaiselle ja kiinteälle alustalle.
- Säädä vaimennusta vasemmalta puolelta.

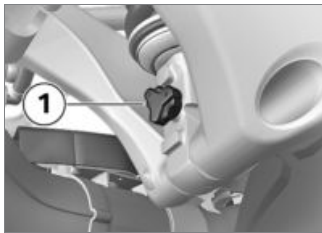

- Lisää vaimennusta kiertämällä säätöruuvia **1** myötäpäivään.
- Vähennä vaimennusta kiertämällä säätöruuvia **1** vastapäivään.



Takaiskunvaimennuksen perussäätö

– Ilman dynaamista ESA^{TLV}

Kierrä säätöpyörää myötäpäivään ääriasentoon saakka, sitten 8 naksahdusta vastapäivään (Ei matkustajaa, ilman kuormaa)

Kierrä säätöpyörää myötäpäivään ääriasentoon saakka, sitten 2 naksahdusta vastapäivään (Ei matkustajaa, mukana kuorma)

Kierrä säätöpyörää myötäpäivään ääriasentoon saakka, sitten 2 naksahdusta vastapäivään (Matkustaja ja kuorma)◁

Jousituksen ja iskunvaimennuksen dynaaminen säätö ESA

– kun dynaaminen ESA^{TLV}

Säätömahdollisuudet

Elektronisen jousituksen ja vaimennuksen säädön Dynamic ESA:n avulla voit säätää moottoripyöräsi mukavasti erilaisen kuormituksen mukaan. Dynamic ESA tunnistaa korkeustason antureiden avulla alustan liikkeitä ja reagoi niihin sopeuttamalla vaimennusventtiilejä. Näin alusta sopeutuu tien ominaisuuksiin.

Perusasetuksen NORMAL mukaan vaimennusta voidaan säätää jäykemmäksi (HARD) tai pehmeämmäksi (SOFT).

– kun ajotila Pro^{TLV}

Alustan säätö ja valittavissa olevien vaimennusvaihtoehtojen määrä riippuu valitusta ajotilasta. Kuljettaja voi muuttaa ajotilan mukaan määräytyvää vaimennusta.

Jos koodauspistoketta ei ole asennettu, jokaisen ajotilan muutoksen jälkeen säädetään ajotilan mukaista perusasetusta. Jos koodauspistoke on asennettu, kuljettajan tekemät sopeutukset säilyvät kaikissa ajotiloissa.

Jousituksen ja iskuvaimennuksen asetusten näyttö

- Sytytysvirran kytkeminen (☰➔ 43).



- Paina näppäintä **1** lyhyesti, jolloin senhetkinen asetus ilmestyy näyttöön.



Vaimennusasetus näkyy monitoiminäytössä alueella **1**, jousen esijännitys alueella **2**.

» Näyttö sammuu hetken kuluttua jälleen automaattisesti.

Alustan säätäminen

- Sytytysvirran kytkeminen (☰➔ 43).

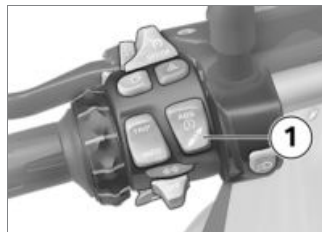

- Paina näppäintä **1** lyhyesti, jolloin senhetkinen asetus ilmestyy näyttöön.

Vaimennuksen säätämiseksi:

- Paina näppäintä **1** lyhyesti niin monta kertaa, että haluttu asetus näkyy näytössä.

► Vaimennusta voi säätää ajon aikana. ◀

Seuraavat asetukset ovat mahdollisia:

- SOFT: mukava vaimennus
 - NORMAL: normaali vaimennus
 - HARD: urheilullinen vaimennus
- kun ajotila Pro^{TLV}

Ajotiloissa ENDURO ja ENDURO PRO valittavana on vain kaksi asetusta:

- SOFT: mukava vaimennus
- HARD: urheilullinen vaimennus

Jousen esijännityksen säätämiseksi:

- Moottorin käynnistäminen (►► 81).
- Paina näppäintä **1** pitkään niin monta kertaa, että haluttu asetus näkyy näytössä.

► Jousen esijännitystä ei voi säätää ajon aikana. ◀

Seuraavat asetukset ovat mahdollisia:



Ei matkustajaa kyydissä



Ei matkustajaa, mukana matkatavarat



Mukana matkustaja (ja matkatavarat)

- Ennen kuin jatkat ajoa, odota säädön päättymistä.
 - » Jos näppäintä **1** ei pitkään aikaan paineta, vaimennus ja jousen esijännitys säätävät näytön mukaiseksi. ESA-näyttö vilkkuu asetuksen ajan.
- Hyvin alhaisissa lämpötiloissa kevennä moottoripyörän kuorimitusta, tarvittaessa pyydä matkustajaa nousemaan kyydistä, ennen kuin korostat jousen esijännitystä.
 - » Asetuksen loppuksi ESA-näyttö sammuu.

Kytkin

Kytinkahvan säätäminen



Kytinkahvan säätäminen ajon aikana saattaa aiheuttaa onnettomuuden.

Säädä kytinkahva vain moottoripyörän ollessa paikallaan. ◀

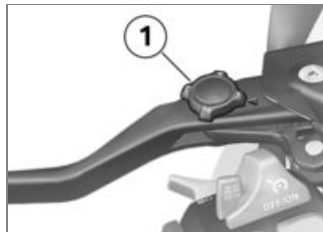

- Käännä säätöpyörä **1** haluaasi asentoon.

► Säätöpyörä kiertyy kevyemmin, kun samalla painat kytinkahvaa eteenpäin. ◀

- » Neljä asetusta on mahdollisia:

- Asento 1: pienin etäisyys käsi-
kahvan ja kytkinkahvan välillä
- Asento 4: suurin etäisyys käsi-
kahvan ja kytkinkahvan välillä

Jarrut

Jarrukahvan säätäminen

 Jarrukahvan säätäminen ajon aikana saattaa aiheuttaa onnettomuuden.

Säädä jarrukahva vain moottoripyörän ollessa paikallaan. ◀

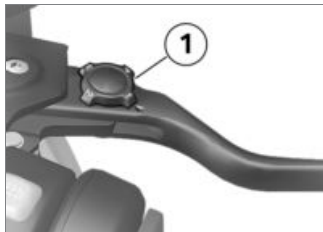

- Käännä säätöpyörä **1** halua-
maasi asentoon.

 Säätöpyörä kiertyy kevyem-
min, kun samalla painat jar-
rukahvaa eteenpäin. ◀

- » Neljä asetusta on mahdollisia:
- Asento 1: pienin etäisyys käsi-
kahvan ja jarrukahvan välillä
 - Asento 4: suurin etäisyys käsi-
kahvan ja jarrukahvan välillä

Renkaat

Rengaspaineiden tarkastus



 Väärä rengaspaine heiken-
tää moottoripyörän ajo-omi-
naisuuksia ja alentaa renkaiden
ikää.

Varmista, että rengaspaine on
oikea. ◀

 Suurissa nopeuksissa pys-
tysuoraan asennetut venttii-
lineulat saattavat aueta itsestään
keskipakovoiman vaikutuksesta.
Yhtäkkisen rengaspaineen las-
kun välttämiseksi käytä pyörissä

venttiilihattuja, joissa on kumi-
nen tiivisterengas. Varmista, että
hattu on kunnolla kiinni. ◀

- Pysäköi moottoripyörä tasai-
selle ja kiinteälle alustalle.
- Tarkasta rengaspaineet seuraavien tietojen mukaan.

	Rengaspaine edessä
2,5 bar (Rengas kylmä)	
	Rengaspaine takana
2,9 bar (Rengas kylmä)	

Jos rengaspaine riittämätön:

- Korjaa rengaspaine.

Ohjaustanko

Säädettävä ohjaustanko

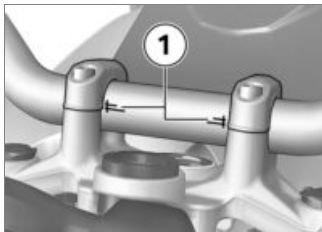

Ohjaustangon kaltevuutta voi säätää merkitystä kohdasta **1**. Halutessasi säätää ohjaustangon korkeutta, käänny ammattitaitoisen huoltopisteen, mieluiten BMW Motorrad Service -huoltopisteen puoleen.

Lämpökahvat

– kun lämpökahvat^{TLV}

Lämpökahvan käyttö

- ▶ Kahvojen lämmitys toimii vain moottorin käydessä.◀
- ▶ Lämpökahvojen takia kasvanut virrankulutus saattaa purkaa akun ajettaessa alemmalla kierroslukualueella. Jos akku ei ole kunnolla latautunut, kahvojen lämmitys kytkeytyy pois päältä käynnistyvyden parantamiseksi.◀
- Moottorin käynnistäminen (►► 81).



- Paina näppäintä **1** niin monta kertaa, että haluttu lämmitystaso **2** näkyy näytössä.

Lämpökahvojen lämmityksessä on kaksi tehoa.

 50 %:n lämmitysteho

 100 %:n lämmitysteho

» Toinen lämmitystaso lämmittää kahvat nopeasti; sen jälkeen on hyvä kytkeä päälle ensimmäinen taso.

» Jos tämän jälkeen ei tehdä muutoksia, valittu lämmitystaso valitaan käyttöön.

- Kytke kahvojen lämmitys pois päältä painamalla näppäintä **1** niin monta kertaa, että lämpökahvan symboli **2** ei enää näy näytössä.

Peilit

Peilien säätäminen



- Peilit voi säätää haluttuun asentoon kiertämällä.

Peilin varren säätäminen

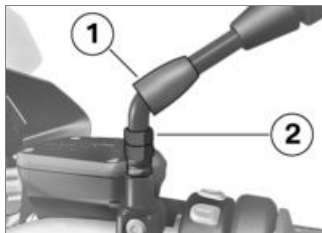

- Vedä peilin varressa oleva suojus **1** ylös.
- Löysää mutteri **2**.
- Kierrä peilin varsi haluttuun asentoon.
- Kiristä mutteri kiristysmomenttiin, pidä samalla kiinni peilin varresta.



Peili (vastamutteri) adapteriin

22 Nm

- Vedä suojus **1** kierrelitoksen päälle.

Tuulilasi

Tuulilasin säätäminen

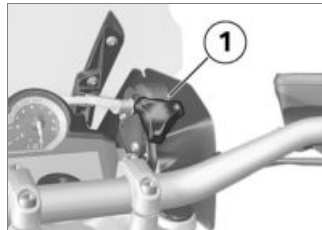

! Tuulilasin säätäminen ajon aikana aiheuttaa onnettomuusvaaran.

Säädä tuulilasia vain pyörän ollessa pysähdyksissä. ◀

- Laske tuulilasi kiertämällä säätöpyörää **1** myötäpäivään.
- Nosta tuulilasi kiertämällä säätöpyörää **1** vastapäivään.

Kuljettajan ja matkustajan istuin

Matkustajan istuimen irrotus

- Pysäköi moottoripyörä tasaiselle ja kiinteälle alustalle.



- Kierrä istuimen lukkoa **1** avaimella oikealle ja pidä siinä asennossa painaen samalla matkustajan istuinta **2** takareunasta alaspäin.
- Nosta matkustajan istuinta edestä ja vapauta avain.
- Irrota matkustajan istuin ja aseta se pehmustepuoli

alaspäin sileälle ja puhtaalle pinnalle.

Matkustajan istuimen asentaminen

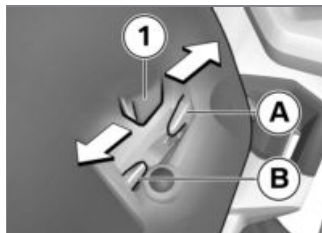

- Matkustajan istuin voidaan säätää kahteen eri istuma-asentoon.
- Ota matkustajan istuimen säätösuunta huomioon kuljettajan istuimen asennon mukaan:
- Aseta matkustajan istuin molempien kielekkeiden **1** avulla keskelle kiinnityskohtaa.
- Korkea istuimen asento: paina matkustajan istuin taaksepäin **A**.

- Matala istuimen asento: paina matkustajan istuin eteenpäin **B**.
- » Matkustajan istuimen nokka **1** on kiinnitetty oikein.



- Paina matkustajan istuinta **1** etureunasta voimakkaasti alaspäin.
- » Matkustajan istuin lukittuu kuuluvasti.

Kuljettajan istuimen irrottaminen

- Matkustajan istuimen irrotus (►► 73).

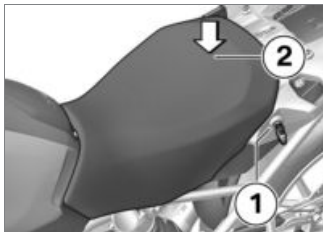

- Kierrä istuimen lukkoa **1** avaimella vasemmalle ja pidä siinä asennossa painaen samalla istuinta **2** takareunasta alaspäin.
- Nosta kuljettajan istuinta takareunasta ja vapauta avain.
- Irrota kuljettajan istuin ja aseta se pehmustepuoli alaspäin sivulle ja puhtaalle pinnalle.

Kuljettajan istuimen korkeuden ja kaltevuuden säätäminen

- Irrota kuljettajan istuin (→ 73).

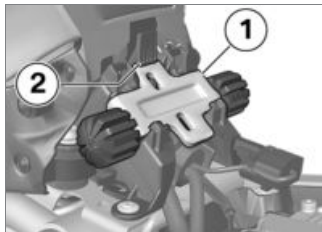

- Etuosan korkeussäätö **1** tehdään painamalla lukitusta **2** alaspäin ja nostamalla korkeussäätöä ylöspäin.

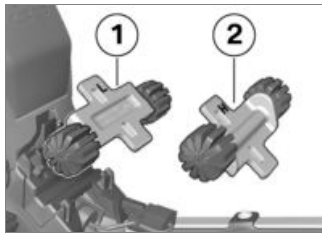

- Voit säätää istuma-asentoa alaspäin säätämällä etuosan

korkeussäätöä suuntaan **1** (merkki L).

- Voit säätää istuma-asentoa ylöspäin säätämällä etuosan korkeussäätöä suuntaan **2** (merkki H).



- Työnnä etuosan korkeussäätöä kiinnityskohtien **1** alta ja paina lopuksi lukitusta **2** siten, että se lukittuu.

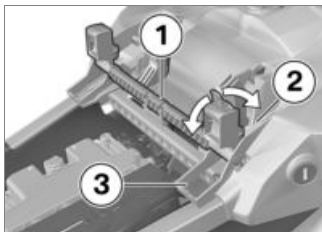

- Voit säätää istuma-asentoa alaspäin säätämällä takaosan korkeussäätöä **1** suuntaan **3** (merkki L).
- Voit säätää istuma-asentoa ylöspäin säätämällä takaosan korkeussäätöä **1** suuntaan **2** (merkki H).

Jos halutaan muuttaa istuinkaltevuutta:

- Aseta etu- ja takaosan korkeussäätö erikseen.

Kuljettajan istuimen asentaminen

- Matkustajan istuimen irrotus (→ 73).

- Kuljettajan istuimen korkeuden ja kaltevuuden säätäminen (→ 74).

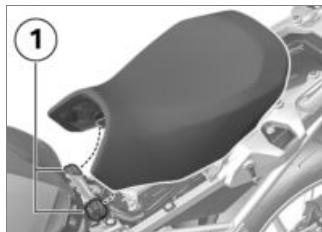

- Aseta kuljettajan istuin kiinnityskohtiin **1** vasemmalla ja oikealla ja aseta moottoripyörän päälle kevyesti.
- Paina kuljettajan istuinta taka-reunasta kevyesti eteenpäin ja sitten voimakkaasti alaspäin, kunnes se lukittuu.

Ajaminen

Turvallisuusohjeita	78
Tarkastuslista	80
Käynnistäminen	81
Sisäänajo	83
Jarrut	83
Moottoripyörän pysäköiminen	84
Maastoajo	85
Polttoaineen lisääminen	86
Moottoripyörän kiinnittäminen kuljetusta varten	88

Turvallisuusohjeita

Ajovaruusteet

Älä koskaan aja ilman näitä varusteita! Sinulla pitää aina olla

- kypärä
- ajopuku
- ajokäsineet
- saappaat

Tämä koskee myös lyhyitä matkoja ja kaikkia vuodenaikoja. BMW Motorrad -jälleenmyyjä neuvoo Sinua mielellään. Jälleenmyyjältä löydät myös oikeat varusteet jokaiseen käyttötarkoitukseen.

Rajoitettu kallistusvara

- kun madallus^{TLV}

Moottoripyörillä, joiden alusta on madallettu, on pienempi kallistus- ja maavara, kuin vakioalustaisilla moottoripyörillä.



Moottoripyörän yllättävän maakosketuksen aiheuttama onnettomuusvaara.

Ota huomioon madalletun moottoripyörän rajoitettu kallistus- ja maavara. ◀

Kokeile moottoripyöräsi kallistusvara vaarattomissa tilanteissa. Ajaessasi jalkakäytävän kulmien ja sen kaltaisten esteiden yli ota huomioon moottoripyöräsi rajallinen maavara.

Moottoripyörän madallus lyhentää joustomatkaa (ks. jakso "Tekniset tiedot"). Tämän seurauksena totuttu ajomukavuus saattaa heiketä. Etenkin matkustajakäytössä tulee jousen esijännitys sovittaa kuorman mukaiseksi.

Kuormaaminen



Liian suuri ja epätasainen kuorma saattaa heikentää moottoripyöräsi ajovakautta.

Suurinta sallittua kokonaispainoa

ei saa ylittää, ja kuormausohjeita on noudatettava. ◀

- Mukauta jousen esijännitys ja iskunvaimennus kokonaispainon mukaan.
- laukulla^{JLV}
- Varmista, että paino jakautuu tasaisesti vasempaan ja oikeaan laukkuun.
- Varmista, että paino jakautuu tasaisesti vasemmalle ja oikealle puolelle.
- Pakkaa raskaat tavarat laukkujen pohjalle ja sisäpuolelle.
- Ota huomioon laukkuihin kiinnitetystä huomautuskilvestä ilmenevät laukkujen suurin sallittu kantavuus ja sitä vastaava huippunopeus. ◀
- Kun takalauku^{JLV}
- Ota huomioon laukkuun kiinnitetystä huomautuskilvestä ilmenevä takalaukun suurin sal-

littu kantavuus ja sitä vastaava huippunopeus.<

- Kun tankkilaukku^{JLV}
- Ota huomioon tankkilaukun suurin sallittu kantavuus ja sitä vastaava huippunopeus.



Tankkilaukun kantavuus

max 5 kg<

Nopeus

Pidä varsinkin suurilla nopeuksilla ajaessasi aina mielessä, että moottoripyörän käyttäytymiseen vaikuttavat negatiivisesti monet eri tekijät, joista esimerkkejä ovat seuraavat:

- jousituksen ja vaimennuksen säätö
- epätasainen kuormitus
- löysät ajovarusteet
- liian pieni rengaspaine

- huono renkaan kulutuspinnan syvyys
- ja monet muut.

Huippunopeus nappularenkailla



Moottoripyörälle ilmoitettu huippunopeus voi olla suurempi kuin käytettyjen renkaiden suuri sallittu huippunopeus. Liian suuret nopeudet voivat vaurioittaa rengasta ja aiheuttaa siten onnettomuuden.

Noudata renkaiden suurinta sallittua huippunopeutta.<

Nappularenkailla ajettaessa on noudatettava juuri näiden renkaiden sallittua huippunopeutta. Kuljettajan näkökenttään on asetettava tarra, jossa renkaiden suurin sallittu huippunopeus on ilmoitettu.

Myrkytysvaara

Pakokaasut sisältävät väritöntä ja hajutonta, mutta myrkyllistä hiilimonoksidia.



Pakokaasujen hengittäminen on terveydelle vaarallista ja voi johtaa tajuttomuuteen, jopa kuolemaan.

Älä hengitä pakokaasuja. Moottorin ei saa antaa käydä suljetussa tilassa.<

Palovamman vaara



Ajokäytössä moottori ja pakoputkisto kuumenevat hyvin voimakkaasti. Koskettaminen aiheuttaa palovamman vaaran. Kiinnitä huomiota moottorin sammuttamisessa, ettei kukaan pääse kosketuksiin moottorin ja pakokaasulaitteiden kanssa.<

Katalysaattori

Jos sytytyskatkosten seurauksena polttoainetta pääsee katalysaattoriin, vaarana on katalysaattorin ylikuumentuminen ja vaurioituminen.

Ota siksi huomioon seuraavat seikat:

- Älä aja polttoainesäiliötä tyhjäksi
- Moottori ei saa käydä sytytystulpan pistokkeen ollessa irrottuna
- Sammuta moottori heti, jos käyntikatkoksa esiintyy
- Täytä säiliöön vain lyijytöntä polttoainetta
- Noudata ehdottomasti määrättyä huoltovälejä.

 Palamaton polttoaine tuhoaa katalysaattorin.

Noudata katalysaattorin suojaamiseksi annettuja ohjeita.◀

Ylikuumentumisvaara

 Jos moottori käy pitkähkön aikaa paikallaan, jäähtyminen ei ole riittävä, ja seurauksena voi olla ylikuumentuminen. Ääritapauksessa moottoripyörä saattaisi syttyä palamaan.

Älä käytä moottoria tarpeettomasti tai pidempää aikaa paikallaan. Lähde heti liikkeelle käynnistyksen jälkeen.◀

Manipulointi

 Moottoripyörän manipulointi (esimerkiksi moottorin ohjausyksikkö, kaasuläppien, kytkimen) voi vaurioittaa kyseisiä rakenneosia ja aiheuttaa turvallisuuden kannalta tärkeiden toimintojen toimimattomuuden. Takuu ei kata tällaisista toimista aiheutuvia vaurioita.

Älä suorita mitään manipulointeja.◀

Tarkastuslista

Käytä seuraavaa tarkastuslistaa apuna tarkastaessasi ennen jokaista ajoa tärkeät toiminnot, säädöt ja kulumisrajat:

Ennen jokaista ajoa

- Jarrujen toiminta
- Etu- ja takajarrun jarrunestemäärät
- Jäähdytysnesteen määrä
- Kytkimen toiminta
- Vaimennuksen säätö ja jousen esijännitys
- Renkaiden kulutuspuunnan syvyys ja rengaspaineet
- Laukkujen ja matkatavaroiden kunnollinen kiinnitys

Säännöllisin väliajoin

- Moottoriöljyn määrä (jokaisen tankkauspysähdyksen yhteydessä)
- Jarrujen kitkapintojen kuluminen (joka kolmannen tankkauspysähdyksen yhteydessä)

Käynnistäminen

Moottorin käynnistäminen

- Kytke sytytysvirta.
 - » Pre-Ride-Check suoritetaan. (☞ 81)
 - » ABS-itsetestaus suoritetaan. (☞ 82)
 - » ASC-itsetestaus suoritetaan. (☞ 82)
- Kytke vaihde vapaalle tai vedä kytkintä vaihteen ollessa valittuna.

☞ Moottoripyörää ei voi käynnistää, jos sivuseisontatuki on esillä ja vaihde on kytketty. Jos moottoripyörä käynnistetään moottorin käydessä tyhjäkäyntiä ja jos sitten vaihde kytketään sivuseisontatuen ollessa esillä, moottori sammuu.◀

- Kun kylmäkäynnistys ja alhainen lämpötila: vedä kytkintä.



- Paina käynnistyskatkaisinta **1**.

☞ Jos akun jännite ei ole riittävä, käynnistys keskeytyy automaattisesti. Ennen kuin yrität käynnistää uudelleen, lataa akku tai ota käynnistysapua.

Tarkempia tietoja löydät jaksosta Huolto kohdasta Käynnistysapu.◀

- » Moottori käynnistyy.
- » Jos moottori ei jostain syystä käynnistyisi, jaksossa "Tekniset tiedot" olevasta vikataulukosta saattaa olla apua. (☞ 148)

Käynnistystarkastus

Käynnistämisen jälkeen mittaristo suorittaa osoitinnäyttölaitteiden ja varoitus- ja merkkivalojen yleisen testin "Pre-Ride-Check". Testi keskeytyy, jos moottori käynnistetään ennen sen päättymistä.

Vaihe 1

Kierrosluku- ja nopeusmittarin osoitin ajetaan ääriasentoonsa. Samalla kytkeytyvät kaikki varoitus- ja merkkivalot päälle peräjälkeen.

Vaihe 2

Yleinen varoitusvalo vaihtuu keltaisesta punaiselle.

Vaihe 3

Kierrosluku- ja nopeusmittarin osoitin ajetaan alkuasentoonsa. Samalla kaikki päälle kytketyt varoitus- ja merkkivalot kytkeytyvät pois päältä päinvastaisessa järjestyksessä.

Mikäli osoitin ei liikkunut tai joku varoitus- ja merkkivaloista ei kytkettyntynyt päälle:

- Poistata vika mahdollisimman nopeasti ammattitaitoisessa huoltopisteessä, mieluiten BMW Motorrad Service -toimipisteessä.

ABS-itsetestaus

BMW Motorrad Integral ABS -jarrujärjestelmän toimintavalmius tarkastetaan itsetestauksen avulla. Itsetestaus käynnistyy automaattisesti sytytysvirran kytkemisen jälkeen. Pyörännopeustunnistimien tarkastusta varten moottoripyörällä täytyy ajaa muutama metri (vähintään nopeudella 5 km/h).

Vaihe 1

- » Diagnosoitavien järjestelmäkomponenttien tarkastus moottoripyörä paikallaan.



ABS-varoitusvalo vilkkuu.

Vaihe 2

- » Pyörännopeustunnistimien tarkastus liikkeelle lähdettäessä.



ABS-varoitusvalo vilkkuu.

ABS-itsetestaus on päättynyt

- » ABS-varoitusvalo sammuu.

- Varmista, että kaikki varoitus- ja merkkivalot ilmestyvät näyttöön. Jos ABS-itsetestauksen päätyttyä ilmestyy ABS-vikailmoitus.
- Ajoa voi jatkaa. Ota kuitenkin huomioon, että ABSABS- ja integrointi-toiminto eivät ole käytettävissä.
- Poistata vika mahdollisimman nopeasti ammattitaitoisessa huoltopisteessä, mieluiten BMW Motorrad Service -toimipisteessä.

ASC-itsetestaus

BMW Motorrad ASC -järjestelmän toimintavalmius tarkastetaan itsetestauksen avulla. Itsetestaus käynnistyy automaattisesti sytytysvirran kytkemisen jälkeen.

Vaihe 1

- » Diagnosoitavien järjestelmäkomponenttien tarkastus moottoripyörä paikallaan.



ASC-varoitusvalo vilkkuu hitaasti.

Vaihe 2

- » Diagnosoitavien järjestelmäkomponenttien tarkastus ajon aikana (vähintään 5 km/h).



ASC-varoitusvalo vilkkuu hitaasti.

ASC-itsetestaus on suoritettu

- » ASC-varoitusvalo sammuu.

- Varmista, että kaikki varoitus- ja merkkivalot ilmestyvät näyttöön. ASC-itsediagnoosin päätyttyä ilmestyy ASC-vikailmoitus:

- Ajoa voi jatkaa. Ota huomioon, että ASC-toiminto ei ole käytettävissä.
- Poistata vika mahdollisimman nopeasti ammattitaitoisessa huoltopisteessä, mieluiten BMW Motorrad Service -toimipisteessä.

Sisäänajo

Moottori

- Käytä ensimmäiseen sisäänajotarkastukseen saakka vaihtelevia kierroslukuja ja kuormita moottoria vaihtelevasti, vältä pitempiä ajoja joissa kierrosluku pysyy vakaana.
- Pyri ajamaan pääosin mutkaisia, kumpuilevia teitä.
- Noudata sisäänajokierroslukuja.

 Sisäänajokierrosluvut
<5000 min ⁻¹

- Kiinnitä huomiota ajosuoritukseen, jonka jälkeen tehdään ensimmäinen sisäänajotarkastus.

 Ajosuorite ensimmäiseen sisäänajotarkastukseen
500...1200 km

Jarrupalat

Uudet jarrupalat on ajettava sisään, ennen kuin ne saavuttavat parhaan kitkatasonsa. Normaalialhaisempi kitkataso voidaan korvata puristamalla kahvasta normaalia voimakkaammin.

 Jarrutusmatka uusilla jarrupaloilla saattaa olla normaalia huomattavasti pidempi. Jarruta ajoissa. ◀

Renkaat

Uusissa renkaissa on pehmeä pinta. Niitä on karhennettava ajamalla maltillisesti kallistuskulmaa vaihdellen, kunnes renkaat on ajettu sisään. Tällä tavoin saavutetaan renkaiden paras mahdollinen pito.

 Uusien renkaiden pito ei ole parhaimmillaan. Erityisesti märällä ajoradalla ja voimakkaissa kallistuksissa on olemassa onnettomuusvaara.

Aja ennakoivasti ja vältä voimakkaita kallistuksia. ◀

Jarrut

Miten saavutetaan lyhin jarrutusmatka?

Jarrutustapahtumassa dynaaminen painon jakautuminen etu- ja takapyörän välillä muuttuu. Mitä voimakkaampi jarrutus, sitä enemmän painoa on etupyörällä. Mitä suurempi paino pyörällä vai-

kuttaa, sitä enemmän jarrutusvoimaa voi siirtyä.

Jotta voidaan saavuttaa lyhin jarrutusmatka, etupyörää on jarrutettava joustavasti ja yhä kasvavalla voimalla. Näin dynaaminen painon kasvu etupyörällä saadaan hyödynnettyä optimaalisesti. Samalla tulee käyttää myös kytkintä. Usein harjoitelluissa "voimajarrutuksissa", joissa jarrupaine tuotetaan mahdollisimman nopeasti ja kaikella voimalla, dynaaminen painonjakauma ei pysty seuraamaan hidastumisen kasvua eikä jarrutusvoimaa saada täysin välitettyä tien pintaan.

BMW Motorrad Integral ABS estää etupyörän lukkiutumisen.

Vuoristoajo

 Jos vuoristossa ajettaessa jarrutetaan yksinomaan takajarruilla, jarrujen vaikutus saattaa heikentyä. Äärimmäisissä olosuhteissa jarrut saattavat vaurioi-

tua ylikuumentumisen seurauksena.

Käytä etu- ja takajarrua ja hyödynnä myös moottorijarrutusta.◀

Märät ja likaiset jarrut

Kosteus ja lika jarrulevyissä ja jarrupalloissa heikentävät kitkatasoa. Seuraavissa tilanteissa voi jarrutusvaikutus olla hidastunut tai heikompi:

- Ajettaessa sateessa tai lammi- koiden läpi.
- Moottoripyörän pesun jälkeen.
- Ajettaessa suolatuilla kaduilla.
- Jarruissa niihin kohdistuneissa töissä jääneiden öljy- tai rasv- jäämien takia.
- Ajettaessa likaisella ajoradalla tai maastossa.

 Huono kitkataso kosteuden ja lian takia. Jarruta jarrut kuiviksi tai puhtaiksi, puhdistusta tarvittaessa.

Jarruta ajoissa, kunnes täysi kitkataso on taas saavutettu.◀

Moottoripyörän pysäköiminen

Sivuseisontatuki

- Sammuta moottori.

 Jos alusta on pettävä, pyörän pysyminen pystyssä ei ole varmaa.

Varmista, että alusta on seisontatuen alla tasainen ja kiinteä.◀

 Sivuseisontatuki on suunniteltu ainoastaan skootterin painolle.

Älä koskaan istu skootterin päällä, kun sivuseisontatuki on käytössä.◀

- Käänä sivuseisontatuki esiin ja pysäköi moottoripyörä.
- Jos tien kaltevuus sallii, käänä ohjaustanko ääri asentoon vasemmalle.

- Mäessä aseta pyörä aina ylämäkeen ja kytke 1. vaihde päälle.

Keskiseisontatuki

- Sammuta moottori.

 Jos alusta on pettävä, pyörän pysyminen pystyssä ei ole varmaa.

Varmista, että alusta on seisontatuen alla tasainen ja kiinteä.◀

 Keskiseisontatuki voi liian voimakkaan liikkeen vaikutuksesta kääntyä ylös ja siten aiheuttaa moottoripyörän kaatumisen.

Kun keskiseisontatuki on käännetty esiin, älä istu skootterin päällä.◀

- Käännä keskiseisontatuki esiin ja nosta moottoripyörä tuen varaan.
- Mäessä aseta pyörä aina ylämäkeen ja kytke 1. vaihde päälle.

Maastoajo

Maastoajoa varten

Vanteet

 Tämä moottoripyörä on matka-enduro-moottoripyörä. Niinpä se on suunniteltu myös kevyeen maastoajoon. Vaativampi maastoajo voi kuitenkin vahingoittaa vakiovarusteisia alumiinivaluvanteita.

Käytä vaativampaan maastoajoon tehdaslisävarusteena saattavia pinnavanteita.◀

Maastoajon jälkeen

BMW Motorrad suosittelee kiinnittämään maastoajon jälkeen huomiota seuraaviin kohtiin:

Rengaspaine

 Maastoajoon lasketut rengaspaineet heikentävät moottoripyörän ajo-ominaisuuksia pinnoitetuilla teillä ajettaessa

ja seurauksena voi olla onnettomuus.

Varmista, että rengaspaine on oikea.◀

Jarrut

 Kun ajetaan maastossa tai mutaisella tiellä, jarrutus saattaa viivästyä jarrulevyihin ja jarrupaloihin kertyneen lian ja kosteuden vuoksi.

Jarruta normaalia aikaisemmin, kunnes olet jarruttanut jarrut puhtaiksi.◀

 Ajaminen maastossa tai mutaisella tiellä lisää jarrupalojen kulumista.

Tarkasta jarrupalojen paksuus normaalia useammin ja vaihda jarrupalat ajoissa.◀

Jousen esijännitys ja vaimennus



Maastoajoon muutetut jousen esijännitys ja vaimennus heikentävät moottoripyörän ajo-ominaisuuksia pinnoite-
tuilla teillä ajettaessa.

Ennen kuin poistut maastosta, säädä jousen esijännitys ja vaimennus normaaliajaja varten. ◀

Vanteet

BMW Motorrad suosittelee tarkastamaan vanteet mahdollisten vaurioiden varalta maastoajon jälkeen.

Ilmansuodatinpanos



Likaantunut ilmansuodatinpanos aiheuttaa moottorivaurion.

Tarkasta pölyisessä maastossa ajettaessa ilmansuodatinpanoksen likaantuneisuus usein, puhdistamalla tai vaihda tarvittaessa. ◀

Käyttö hyvin pölyisissä olosuhteissa (autiomaassa, arolla tms.) edellyttää erityisesti tällaiseen käyttöön suunnitellun ilmansuodatinpanoksen käyttöä.

Polttoaineen lisääminen

Polttoainelaatu

Polttoaineen on oltava rikitöntä tai mahdollisimman vähärikkistä, jotta polttoaineen kulutus olisi optimaalinen.



Lyijypitoinen polttoaine tuhoaa katalysaattorin. Älä tankkaa lyijypitoista polttoainetta tai polttoainetta, joka sisältää metallisia aineosia, kuten mangaania tai rautaa. ◀

- Tankkaa vain polttoainetta, joka sisältää enintään 10 % etanolia eli E10-polttainetta.



Suosittelu polttoaineen laatu

Korkeaoktaaninen lyijytön (kork. 10 % etanolia, E10)
95 ROZ/RON
89 AKI



Vaihtoehtoinen polttoainelaatu

Normaali lyijytön (Rajoituksia tehossa ja lisäys polttoaineen kulutukseen. Jos moottorilla ajetaan maissa, joissa on käytössä alhaisempi polttoainelaatu 91 ROZ, moottoripyörä on etukäteen ohjelmoitava tällaista käyttöä varten BMW Motorrad Service -huoltopisteessä.)
91 ROZ/RON
87 AKI

Tankkaaminen

 Polttoaine syttyy herkästi. Polttoainesäiliön lähellä oleva tulipesäke voi aiheuttaa palon ja räjähdyksen.

Älä tupakoi, äläkä koskaan käsittele avotulta polttoainesäiliön lähellä. ◀

 Polttoaine laajenee lämmitessään. Jos säiliöön on täytetty liikaa polttoainetta, sitä voi tulla ulos ja joutua ajoradalle. Kaatumisvaara on tällöin normaalia suurempi.

Älä täytä polttoainesäiliötä liian täyteen. ◀

 Polttoaine vahingoittaa muovipintoja, jolloin niistä tulee mattapintaisia ja kuluneen näköisiä.

Jos polttoainetta joutuu muoviosiin, pyyhi muoviosat välittömästi puhtaaksi. ◀

- Nosta moottoripyörä sivuseisontatuen varaan tasaiselle ja kiinteälle alustalle.

 Käytettävissä oleva tankin tilavuus voidaan käyttää optimaalisesti hyödyksi vain, kun moottoripyörä seisoo sivuseisontatuen varassa. ◀

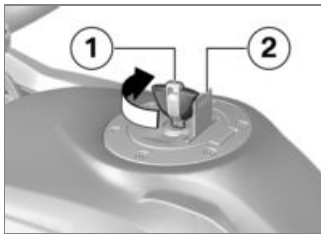

- Käännä suojus **2** auki.
- Avaa polttoainesäiliön lukitus virta-avaimella **1** myötäpäivään ja käännä korkki auki.



- Tankkaa polttoainetta aina vain täyttöaukon alareunaan saakka.

 Jos polttoainetta lisätään varamäärän jo alituttua, tankin polttoainemäärän on lisäyksen jälkeen oltava suurempi kuin varamäärä, jotta uusi polttoainemäärä tunnistetaan ja polttoaineen varoitusvalo sammuu. ◀

 Teknisissä tiedoissa ilmoitettu käytettävissä oleva polttoainemäärä tarkoittaa polttoainemäärää, joka säiliöön voidaan tankata sen jälkeen, kun se on ajettu tyhjäksi eli moottori on

sammunut polttoaineen loppumisen vuoksi. ◀



Hyödynnettävissä oleva polttoaineen täyttömäärä

Noin 20 l



Polttoaineen varamäärä

Noin 4 l

- Sulje polttoainesäiliön korkki painamalla voimakkaasti.
- Irrota avain ja käännä suojus kiinni.

Moottoripyörän kiinnittäminen kuljetusta varten

- Suojaa naarmuuntumiselta kaikki ne rakenneosat, joita pitkin kirstyshihnat kulkevat. Käytä esimerkiksi teippiä tai pehmeitä liinoja.



! Moottoripyörä voi kallistua sivulle ja kaatua.

Varmista, ettei moottoripyörä pääse kaatumaan sivulle, mielellään toisen henkilön avustamana. ◀

- Työnnä moottoripyörä kuljetusalustalle, älä aseta sitä sivuseisontatuen tai keskiseisontatuen varaan.



! Rakenneosat saattavat vaurioitua.

Varmista, ettei mikään rakenneosa, esimerkiksi jarruputket tai johtoniput, jää puristuksiin. ◀

- Kiinnitä kirstyshihnat ohjaustangon kummallekin puolelle.
- Johda kirstyshihna pitkittäistukivarren läpi ja kirstistä.



- Kiinnitä kiristyshihnat takaa kummaltakin puolelta matkustajan jalkatappiin ja kiristä.
- Kiristä kaikki kiristyshihnat tasan, jousituksen tulee olla mahdollisimman paljon sisäänjoustettuna.

Tekniikka yksityiskohdittain

Ajotila	92
Jarrujärjestelmä jossa BMW Motorrad Integral ABS	93
Moottorinohjaus ja BMW Motorrad ASC	95
Rengaspainevalvonta RDC	97

Ajotila

Valinta

Voit vaihtaa viiden eri ajotilan välillä mukauttaaksesi moottoripyörän tielosuhteisiin:

- RAIN
- ROAD (vakiotila)
- kun ajotila Pro^{TLV}
- DYNAMIC
- Enduro
- Enduro PRO (vain kun koodipistoke on asennettuna)

Jokaiselle viidelle ajotilalle on olemassa määritetyt asetukset järjestelmille ABS, ASC sekä kaasuvasteelle.

- kun dynaaminen ESA^{TLV}
- Järjestelmän Dynamic ESA mukautus määräytyy myös valitun ajotilan mukaan.

ABS ja/tai ASC voidaan kytkeä pois päältä jokaisessa tilassa; seuraavissa selityksissä lähdetään aina siitä, että nämä järjestelmät ovat kytkettyinä päälle.

Kaasuvaste

- Ajotiloissa RAIN ja ENDURO: hidas vaste
- Ajotiloissa ROAD ja ENDURO PRO: nopea vaste
- Ajotilassa DYNAMIC: dynaaminen

ABS

- Takapyörän nostoavustin on aktivoituna kaikissa ajotiloissa.
- Ajotiloissa RAIN, ROAD ja DYNAMIC ABS on mukautettu maantiekäyttöön.
- Ajotilassa ENDURO ABS on mukautettu maastokäyttöön maantierenkailla.
- Ajotilassa ENDURO PRO takapyörässä ei ole ABS-toimintoa, kun jarrua käytetään. ABS on

mukautettu maastokäyttöön maastorenkailia.

ASC

- Etupyörän nostoavustin on aktivoituna kaikissa ajotiloissa.
- Ajotiloissa RAIN, ROAD ja DYNAMIC ASC on mukautettu maantiekäyttöön.
- Ajotiloissa ENDURO ja ENDURO PRO ASC on mukautettu maastokäyttöön.

- kun dynaaminen ESA^{TLV}

Dynamic ESA

- Ajotiloissa RAIN, ROAD ja DYNAMIC voi valita vaimennusvaihtoehdoista HARD, NORMAL ja SOFT.
- Perusasetus ajotilassa RAIN: SOFT
- Perusasetus ajotilassa ROAD: NORMAL
- Perusasetus ajotilassa DYNAMIC: HARD

- Ajotiloissa ENDURO ja ENDURO PRO voi valita vaimennusvaihtoehdoista HARD ja SOFT.
- Perusasetus ajotilassa ENDURO: SOFT
- Perusasetus ajotilassa ENDURO PRO: HARD

Toimintojen vaihtaminen

- kun ajotila Pro^{TLV}

Ajotilaa voidaan vaihtaa ajon aikana seuraavin edellytyksin:

- Takapyörällä ei vääntömomenttia
- Jarrujärjestelmässä ei jarrupainetta.

Tämä käyttötila on olemassa, kun moottoripyörä seisoo paikallaan sytytysvirta kytkettynä. Vaihtoehdoisesti on tehtävä seuraavat vaiheet:

- Käännä kaasukahvaa takaisinpäin
- Älä käytä jarruvipua
- Käytä kytkintä.

Haluttu ajotila esivalitaan. Vaihto tapahtuu vasta sitten, kun asianomaiset järjestelmät ovat tarvittavassa tilassa.

Vasta sitten, kun ajotila on vaihtunut, valintavalikko poistuu näytöltä.

Jarrujärjestelmä jossa BMW Motorrad Integral ABS

Osittain integroitu jarru

Moottoripyörässäsi on osittain integroitu jarrujärjestelmä. Tässä jarrujärjestelmässä käsikahvasta aktivoituvat etu- ja takajarru. Jalajarru vaikuttaa ainoastaan takapyörään.

BMW Motorrad Integral ABS -jarrujärjestelmä sovittaa ABS-sää-

döllä jarrutettaessa jarruvoiman jakautumisen etu- ja takajarrulle moottoripyörän kuorman mukaan.



Integrointitoiminto vaikeuttaa selvästi takapyörän pyörimistä etujarrukahvan ollessa vedettynä (Burn Out). Seurauksena voi olla takapyörän jarrun ja kytkimen vaurioituminen.

Älä tee Burn Out -jarrutuksia. ◀

Miten ABS toimii?

Suurin tien pintaan kohdistuva jarrutusvoima riippuu muun muassa tien pinnan kitkakertoimesta. Hiekka, jää ja lumi sekä märkä tien pinta tarjoavat huomattavasti huonomman kitkakertoimen kuin kuiva ja puhdas asfalttipinta. Mitä huonompi tien pinnan kitkakerroin, sitä pidempi jarrutusmatka.

Jos jarrupainetta lisättäessä kuljettaja ylittää suurimman välitettävän jarrutusvoiman, alkavat pyörät

lukkiutua ja ajovakaus häviää; uhkaa kaatuminen. Ennen tällaisen tilanteen syntymistä ABS aktivoituu ja sopeuttaa jarrupaineen maksimaalisen välitettävän jarruvoiman mukaan. Pyörät siis jatkavat pyörimistä ja ajovakaus säilyy tielosuhteista riippumatta.

Mitä tapahtuu, kun tien pinnassa on epätasaisuuksia?

Maan pinnan aaltoilun tai tien epätasaisuuksien vuoksi voi renkaan ja tien pinnan välinen yhteys katketa hetkeksi ja välittyvä jarrutusvoima alentua nolnaan. Jos tässä tilanteessa jarrutetaan, ABS:n on vähennettävä jarrupainetta ajovakauden varmistamiseksi, kun yhteys tien pintaan jälleen saavutetaan. Tällöin BMW Motorrad Integral ABS -järjestelmän täytyy olettaa kitkakertoimien olevan erittäin alhaiset (hiekkaa, jää, lumi), jotta vetävät

pyörät pyörivät kaikissa mahdollisissa tilanteissa ja ajovakaus on varmistettu. Kun todellinen tilanne on tunnistettu, järjestelmä säätää optimaalisen jarrupaineen.

Miten kuljettaja huomaa BMW Motorrad Integral ABS -jarrujärjestelmän toiminnan?

Jos ABS-järjestelmä joutuu yllä kuvattujen olosuhteiden takia pienentämään jarrutusvoimaa, jarrukahvassa tuntuu värinää. Kun jarrukahvaa käytetään, jarruvoimaa muodostuu integroinnin kautta myös takapyörälle. Jos jarrupoljinta käytetään vasta jarrukahvan käyttämisen jälkeen, jo muodostunut jarruvoima tuntuu vastapaineena aiemmin kuin tilanteessa, jossa jarrupoljinta käytetään ennen jarrukahvan käyttämistä tai samaan aikaan sen kanssa.

Takapyörän nouseminen

Hyvin voimakkaissa ja nopeissa hidastuksissa on mahdollista, että BMW Motorrad Integral ABS ei voi estää takapyörän nousua irti tiestä. Näissä tapauksissa on mahdollista myös moottoripyörän joutuminen sivuluisuun.



Voimakas jarrutus saattaa nostaa takapyörän irti tiestä. Jarruttaessasi muista, että ABS-säätö ei aina pysty estämään takapyörän nousemista irti tiestä. ◀

Mihin BMW Motorrad Integral ABS on suunniteltu?

BMW Motorrad Integral ABS varmistaa ajovakauden kaikilla ajoalustoilla ajofysiikan puitteissa. Järjestelmää ei ole optimoitu sopivaksi maasto- tai kilparadalla tapahtuvan kovan kilpailun erityisvaatimuksiin. Ajaminen on

sopeutettava kuljettajan ajotaitojen ja tieolosuhteiden mukaan.

Erityistilanteet

Pyörien lukkiutumiskykyä pyrkimyksen tunnistamiseksi järjestelmä vertailee etu- ja takapyörän kierros- lukuja. Jos pitkäaikoin ajon aikana kuluessa tunnistetaan epäloogisia arvoja, ABS-toiminto kytketään turvallisuussyistä pois päältä, ja näyttöön ilmestyy ABS-vikailmoitus. Vikailmoituksen edellytyksenä on, että itsetestaus on päättynyt.

BMW Motorrad Integral ABS -järjestelmän häiriöiden ohella myös epätavalliset ajotilanteet saattavat aiheuttaa vikailmoituksen:

- Moottorin lämpimäksikäyttö keski- tai sivuseisontatuen varassa tyhjäkäynnillä tai vaihde kytkettyinä
- Takapyörä on moottorijarrun takia lukossa pitkäaikoin aikana,

esimerkiksi alamäessä liukkaalla tienpinnalla

Jos jonkin epätavallinen ajotilanne aiheuttaa häiriöilmoituksen, ABS-toiminnon voi aktivoida uudelleen katkaisemalla sytytysvirta ja kytkemällä se uudelleen.

Mikä on säännöllisen huollon merkitys?

 Jokainen tekninen järjestelmä on aina kunnossa vain, jos sitä huolletaan oikein. Jotta voitaisiin varmistua siitä, että BMW Motorrad Integral ABS on optimaalisessa kunnossa, on ehdottomasti noudatettava suositusten mukaisia huoltovälejä. ◀

Turvallisuutta lisäävä tekijä

Muista, että vaikka BMW Motorrad Integral ABS sallii lyhyemmät jarrutusmatkat, tämä ei saa houkutella huolimattomaan

ajotapaan. ABS on ensi sijassa keino varmistaa turvallisuus hätätilanteissa.

 Ole varovainen kaarrea- jossa. Kaarteissa jarrutettaessa pyörän paino ja liikevoima vaikuttavat niin, että edes BMW Motorrad ABS ei pysty kumoamaan tätä vaikutusta. Kuljettajan on aina sopeutettava ajotapaansa vallitseviin olosuhteisiin. Älä vähennä teknisten ratkaisujen tarjoamaa lisäturvallisuutta riskejä ottavalla ajotavalla. ◀

Moottorinohjaus ja BMW Motorrad ASC

Miten ASC toimii?

BMW Motorrad ASC vertailee etu- ja takapyörän pyörimisnopeuksia. Nopeuserosta lasketaan luisto ja siten takapyörän pitoreservit. Kun luistoraja ylitetään, moottorinohjaus säättää moottorin vääntömomenttia.

Mihin BMW Motorrad ASC on suunniteltu?

BMW Motorrad ASC on kuljettajaa avustava järjestelmä, ja se on suunniteltu käytettäväksi yleisillä teillä. Erityisesti ajofysiikan ääri-rajoiilla kuljettajalla on huomattava vaikutus ASC-järjestelmän säätömahdollisuuksiin (painojakauma kaarteissa, irtoton kuorma). Maastoajossa voidaan aktivoida maastoajotila ENDURO. ASC säätää tässä tilassa normaalia myöhemmin, joten hallittu luis-tatus on mahdollista.

Järjestelmää ei ole optimoitu sopivaksi maasto- tai kilparadalla tapahtuvan kovan kilpailun erityisvaatimuksiin. Näissä tapauksissa BMW Motorrad voidaan kytkeä pois päältä.



Edes automaattinen ajovaihtokauden valvonta ASC ei voi kumota fysiikan lakeja. Kuljettajan

on aina sopeutettava ajotapansa vallitseviin olosuhteisiin.

Älä vähennä teknisten ratkaisujen tarjoamaa lisäturvallisuutta riskejä ottavalla ajotavalla. ◀

Erityistilanteet

Kun kallistuskulma kasvaa, kiihtyvyys heikkenee fysiikan lakien mukaan yhä enemmän. Ajettaessa hyvin tiukoissa kaarteissa kiihtyvyys saattaa sen tähden hidastua.

Jotta takapyörän pyöriminen tyhjä tai pidon menetys tunnustetaan, verrataan mm. etu- ja takapyörän kierroslukuja. Jos pitkäikäisen ajanjakson kuluessa tunnustetaan epäloogisia arvoja, ASC-toiminto kytketään turvallisuussyistä pois päältä, ja näyttöön ilmestyy ASC-vikailmoitus. Vikailmoituksen edellytyksenä on, että itsetestaus on päättynyt.

Seuraavat epätavalliset ajotilanteet saattavat kytkeä BMW Motorrad ASC -toiminnon automaattisesti pois päältä:

- Ajaminen takapyörällä (wheelie) pitkähkön aikaa ASC deaktivoituna
- Takapyörä pyörii paikallaan etujarrukahva vedettynä (Burn Out)
- Moottorin lämpimäksikäyttö keski- tai sivuseisontatuen varassa tyhjäkäynnillä tai vaihde kytkettynä

ASC aktivoituu uudelleen, jos moottoripyörän sytytysvirta kytketään pois päältä ja päälle ja tämän jälkeen ajetaan nopeudella, joka ylittää 10 km/h.

Jos renkaan nappulat ovat erittäin suuret, ASC saattaa suuremman luiston takia säätää jo ennen kuin vetopito on optimaalinen. Kytke BMW Motorrad ASC tällaisessa tapauksessa pois päältä.

Jos etupyörä äärimmäisessä kiihdytyksessä menettää kosketuksen ajopintaan, ASC alentaa moottorin vääntömomenttia, kunnes etupyörä saa jälleen kosketuksen ajopintaan.

BMW Motorrad suosittelee tällaisessa tapauksessa vääntämään kaasukahvaa hiukan takaisinpäin, jotta ajotilanne saataisiin palautettua mahdollisimman nopeasti vakaaksi.

Ajaessasi sileällä ajopinnalla älä missään tapauksessa käännä kaasukahvaa äkillisesti takaisin vetämättä samalla kytkintä. Moottorin jarrumomentti voi saada takapyörän lukkiutumaan, jolloin ajotilanne käy epävakaaaksi. Tällaista tilannetta BMW Motorrad ASC ei voi hallita.

Rengaspainevalvonta RDC

– kun rengaspainevalvonta (RDC)^{TLV}

Toiminto

Renkaissa on tunnistin, joka mittaa renkaan sisälämpötilan ja rengaspaineen ja lähettää tiedot ohjausyksikölle.

Tunnistimissa on keskipakosäädin, joka sallii mittausarvojen välittämisen kun on ensimmäisen kerran saavutettu noin 30 km/h nopeus. Ennen kuin renkaan paine saadaan ensimmäisen kerran, kummankin renkaan osalta näytössä näkyy --. Kun moottoripyörä on pysäytetty, tunnistimet välittävät mitattuja arvoja vielä noin 15 minuutin ajan.

Jos moottoripyörässä on RDC-ohjausyksikkö, mutta pyörissä ei ole tunnistimia, näytössä näkyy vikailmoitus.

Rengaspaineiden alueet

RDC-ohjausyksikkö erottelee kolme ajoneuvoon sovitettua rengaspainealuetta:

- rengaspaine sallitun toleranssin sisäpuolella
- rengaspaine sallitun toleranssin rajalla
- rengaspaine sallitun toleranssin ulkopuolella

Lämpötilakompensatio

Rengaspaine on lämpötilasta riippuvainen: se kasvaa renkaan lämpötilan noustessa ja laskee renkaan lämpötilan laskiessa. Renkaan lämpötila riippuu ulkolämpötilasta sekä ajotavasta ja ajon kestosta.

Monitoiminäytössä näkyvät rengaspaineet on lämpötilakompensoitu ja ne perustuvat renkaan lämpötilaan 20 °C. Huoltoasemien rengaspainemittareissa ei tapahdu lämpötilan kompensatiota, mitattu rengaspaine riippuu

renkaan lämpötilasta. Näin ol-
len laitteen näyttämät arvot eivät
yleensä vastaa monitoiminäytössä
näkyviä arvoja.

Rengaspaineen sovittaminen

Vertaa monitoiminäytön RDC-
arvoa omistajan käsikirjan taka-
kannessa olevaan arvoon. Näiden
arvojen ero on tasattava huoltoas-
eman rengaspainemittarilla.

Esimerkki: omistajan käsikirjan
mukaan rengaspaineen tulee olla
2,5 bar, monitoiminäytössä nä-
kyy arvo 2,3, puuttuu siis 0,2 bar.
Huoltoaseman rengaspainemittari
näyttää 2,4 bar. Tätä arvoa on
nostettava 0,2 baarilla 2,6 baariin,
jotta saavutettaisiin oikea rengas-
paine.

Huolto

Yleisiä ohjeita	100
Työkalut	100
Moottoriöljy	101
Jarrujärjestelmä	102
Jäähdytysneste	106
Kytkin.....	108
Vanteet ja renkaat.....	108
Vanteet ja renkaat.....	108
Etupyörän huoltopukki	114
Valot	116
Ilmansuodatin	120
Käynnistysapu	122
Akku	123
Sulakkeet	126

Yleisiä ohjeita

Jaksossa Huolto kuvataan kuluvi-
vien osien tarkastukseen ja vaihtamiseen liittyvät työt, jotka on suhteellisen helppo tehdä.

Jos asennuksessa on otettava huomioon erityisiä kiristysmomenteja, ne on myös ilmoitettu. Kaikki tarvittavat kiristysmomentit löytyvät jaksosta "Tekniset tiedot".

Lisätietoja huolto- ja korjaustöistä saat BMW Motorrad Service -toimipisteestä DVD-levyllä.

Joidenkin kuvattujen työvaiheiden tekeminen edellyttää erikoistyökaluja ja perusteellista asiantuntemusta. Jos olet vähänkin epävarma töiden suhteen, käänny ammattitaitoisen huoltopisteen, mieluiten BMW Motorrad Service-toimipisteen puoleen.

Työkalut

Vakiotyökalusarja

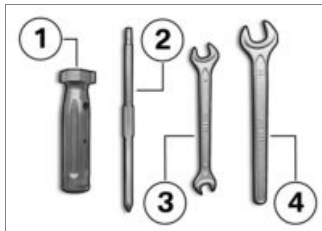

- 1** Ruuvitaltan kahva
 - Ruuvitalttasarjan käyttö.
 - Lisää moottoriöljyä (→ 102).
- 2** Vaihdeavain
 - Ristipää PH1 ja Torx T25
 - Etu- ja takasuuntavalojen polttimon irrottaminen (→ 118).
 - Akun suojuksen irrottaminen (→ 124).

- 3** Kiintoavain
 - Avainkoko 8/10
 - Akun irrottaminen (→ 124).
- 4** Kiintoavain
 - Avainkoko 14
 - Peilin varren säätäminen (→ 72).

Huoltotyökalusarja

– kun huoltotyökalusarja^{JLV}

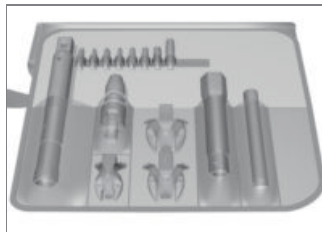

Laajempia huoltotöitä varten (esimerkiksi pyörien irrotus ja asennus) on BMW Motorrad kehittänyt tähän moottoripyörään soveltuvan huoltotyökalusar-

jan. Tämän työkalusarjan saat BMW Motorrad Service -toimipisteestä.

Moottoriöljy

Moottoriöljyn määrän tarkastus

 Öljymäärä riippuu öljyn lämpötilasta. Mitä korkeampi lämpötila on, sitä enemmän öljyä on öljypohjassa. Jos tarkastat öljymäärän öljyn ollessa kylmää tai vain lyhyen ajomatkan jälkeen, seurauksena on öljymäärän väärä lukema.

Jotta moottoriöljyn määrä näkyy näytössä varmasti oikein, öljymäärä tulee tarkastaa vain moottorin ollessa käyttölämmin. ◀

- Sammuta käyntilämmin moottori.
- Nosta moottoripyörä keskiseisontatuen varaan tasaiselle ja kiinteälle alustalle.

- Odota viisi minuuttia, jotta öljy pääsee kerääntymään öljypohjaan.

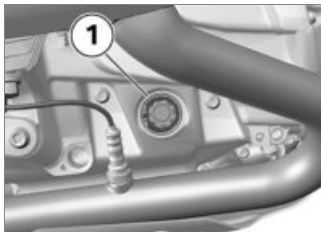

- Tarkasta öljymäärä näytöstä **1**.



Moottoriöljyn tavoitemäärä

MIN- ja MAX-merkintöjen välissä

Jos öljymäärä on alle MIN-merkinnän:

- Lisää moottoriöljyä (►► 102).

Jos öljymäärä on yli MAX-merkinnän:

- Korjauta öljymäärä ammattitaitoisessa huoltopisteessä, mieluiten BMW Motorrad Service -huoltopisteessä.

Lisää moottoriöljyä

- Pysäköi moottoripyörä tasaiselle ja kiinteälle alustalle.

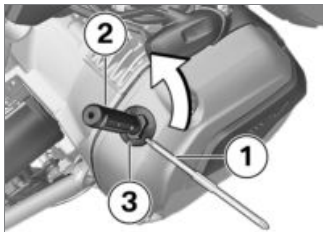

- Puhdista täyttöaukon alue.
- Jotta avaamiseen tarvitaan vähemmän voimaa, aseta vaihdettavapäinen ruuvinväännin **1** Torx-pää edellä ruuvitaltan kahvaan **2** (moottoripyörän työkalu).
- Aseta mainittu moottoripyörän työkalu moottoriöljyn täyttöaukon korkkiin **3** ja irrota vastapäivään kiertämällä.
- Moottoriöljyn määrän tarkastus (►► 101).



Liian pieni, mutta myös liian suuri moottoriöljyn määrä voi vaurioittaa moottoria. Varmista, että moottoriöljyn määrä on oikea. ◀

- Täytä moottoriöljyä tavoitetasoon saakka.



Moottoriöljyn lisäsmäärä

max 0,95 l (MIN- ja MAX-merkintöjen välinen erotus)

- Moottoriöljyn määrän tarkastus (►► 101).
- Asenna moottoriöljyn täyttöaukon korkki **3** paikalleen.

Jarrujärjestelmä

Jarrujen toiminnan tarkastaminen

- Vedä jarrukahvasta.
 - » Tällöin tuntuu selvä painepiste.
- Käytä jarrupoljinta.
 - » Tällöin tuntuu selvä painepiste.

Jos selvää painepistettä ei tunnu:



Epäasianmukaisesti suoritettut työt vaarantavat jarrujärjestelmän käyttöturvallisuuden. Kaikki jarruihin liittyvät työt on teetettävä ammattilaisilla. ◀

- Tarkastuta jarrut ammattitaitoisessa huoltopisteessä, mieluiten BMW Motorrad Service -huoltopisteessä.

Etujarrupalojen paksuuden tarkastus

- Pysäköi moottoripyörä tasaiselle ja kiinteälle alustalle.



- Tarkasta vasemman ja oikean jarrupalan paksuus katsomalla. Katsesuunta: pyörän ja etuhaarukan välistä jarrupaloihin **1**.



 Etujarrupalojen kulumisraja

1,0 mm (Vain kitkapinta ilman kiinnityslevyä. Kulumismerkintöjen (urien) on oltava selvästi näkyvillä.)

Jos kulumismerkinnät eivät enää ole selvästi näkyvissä:

 Jos jarrupalojen vähimmäispaksuus alittuu, jarrutusteho heikkenee ja seurauksena voi olla jopa jarrujen vaurioituminen. Jarrujen käyttöturvallisuuden takaamiseksi jarrupalojen vähimmäispaksuutta ei saa alittaa.◀

- Vaihdata jarrupalat välittömästi ammattitaitoisessa huoltopisteessä, mieluiten BMW Motorrad Service -huoltopisteessä.

Takajarrupalojen paksuuden tarkastus

- Pysäköi moottoripyörä tasaiselle ja kiinteälle alustalle.



- Tarkasta jarrupalojen paksuus katsomalla. Katsesuunta: roisikesuojan ja takapyörän välistä jarrupaloihin **1**.

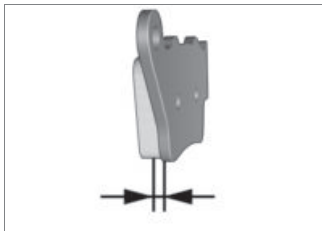

 Takajarrupalojen kulumisraja

1,0 mm (Vain kitkapinta ilman kiinnityslevyä.)

Jos kulumisraja on saavutettu:

 Jos jarrupalojen vähimmäispaksuus alittuu, jarrutusteho heikkenee ja seurauksena voi olla jopa jarrujen vaurioituminen. Jarrujen käyttöturvallisuuden takaamiseksi jarrupalojen vähimmäispaksuutta ei saa alittaa.◀

- Vaihdata jarrupalat välittömästi ammattitaitoisessa huoltopisteessä, mieluiten

BMW Motorrad Service -toimipisteessä.

Etujarrun nestemäärän tarkastaminen

 Jos jarrunestesäiliössä on liian vähän jarrunestettä, jarrunestesäiliöön saattaa päästä ilmaa. Tämä heikentää jarrutustehoa oleellisesti.

Tarkasta jarrunestemäärä säännöllisesti.◀

- Nosta moottoripyörä keskiseisontatuen varaan tasaiselle ja kiinteälle alustalle.
- Ohjaustangon tulee osoittaa suoraan eteenpäin.



- Tarkasta etujarrunestesäiliön jarrunestemäärä **1**.

 Jarrupalojen kuluessa jarrunestesäiliön jarrunestemäärä vähenee.◀



Etujarrun nestemäärä

Jarruneste, DOT4

Jarrunestemäärä ei saa laskea alle MIN-merkinnän. (Jarrunestesäiliö vaakasuorassa, moottoripyörä seisoo suorassa)

Jos jarrunestemäärä laskee alle sallitun tason:

- Poistata vika mahdollisimman nopeasti ammattitaitoisessa huoltopisteessä, mieluiten BMW Motorrad Service -huoltopisteessä.

Takajarrun nestemäärän tarkastus



Jos jarrunestesäiliössä on liian vähän jarrunestettä, jarrunestesäiliöön saattaa päästä ilmaa. Tämä heikentää jarrutustehoa oleellisesti.

Tarkasta jarrunestemäärä säännöllisesti. ◀

- Nosta moottoripyörä keskiseisontatuen varaan tasaiselle ja kiinteälle alustalle.



- Tarkasta takajarrunestesäiliön jarrunestemäärä **1**.

▶ Jarrupalojen kuluessa jarrunestesäiliön jarrunestemäärä vähenee. ◀



Takajarrun nestemäärä

Jarruneste, DOT4

Jarrunestemäärä ei saa laskea alle MIN-merkinnän. (Jarrunestesäiliö vaakasuorassa, moottoripyörä seisoo suorassa)

Jos jarrunestemäärä laskee alle sallitun tason:

- Poistata vika mahdollisimman nopeasti ammattitaitoisessa huoltopisteessä, mieluiten BMW Motorrad Service - huoltopisteessä.

Jäähdytysneste

Jäähdytysnesteen määrän tarkistaminen

- Pysäköi moottoripyörä tasaiselle ja kiinteälle alustalle.

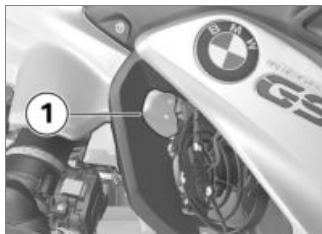

Kuuma moottori voi aiheuttaa palovamman.

Pidä sopiva etäisyys kuumaan moottoriin.

Älä koske kuumaa moottoria.◀

- Tarkasta jäähdytysnesteen määrä tasaussäiliössä **1**.

Jos jäähdytysnestemäärä laskee alle sallitun tason:

- Lisää jäähdytysnestettä.

Jäähdytysnesteen lisääminen

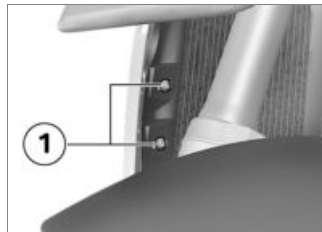

- Irrota ruuvit **1**.

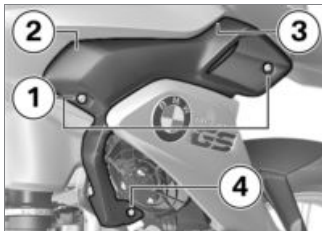

- Irrota ruuvit **1**.
- Irrota sivuverhous pidikkeistä kohdissa **2, 3** ja **4**.



- Avaa jäähdytysnesteen tasaus-säiliön korkki **1** ja täytä jäähdytysnestettä tavoitetasoon saakka.

- Tarkista jäähdytysnesteen määrä (→ 106).
- Sulje jäähdytysnesteen tasaus-säiliön korkki.

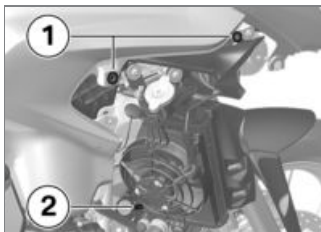

- Aseta sivuverhous kiinnityskoh-tiin **1** ja **2**.



- Kiinnitä ruuvit **1**.

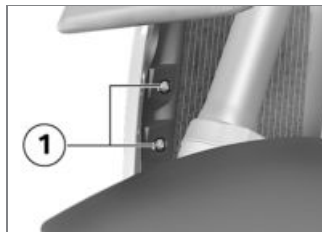

- Kiinnitä ruuvit **1**.

Kytkin

Kytkimen toiminnan tarkastaminen

- Vedä kytinkahvasta.
» Tällöin tuntuu selvä painepiste. Jos selvää painepistettä ei tunnu.
- Tarkastuta kytkin ammattitaitoisessa huoltopisteessä, mieluiten BMW Motorrad Service - huoltopisteessä.

Vanteet ja renkaat

Vanteiden tarkastus

- Pysäköi moottoripyörä tasaiselle ja kiinteälle alustalle.
- Tarkasta katsomalla, onko van-teissa vaurioita.
- Tarkastuta ja tarvittaessa vaihdeta vaurioituneet vanteet ammattitaitoisessa huoltopisteessä, mieluiten BMW Motorrad Service - huoltopisteessä.

Renkaiden kulutus pintojen syvyyden tarkastaminen



Moottoripyöräsi renkaiden ajo-ominaisuudet voivat heikentyä jo ennen lakimääräisen vähimmäissyvyyden saavuttamista. Vaihdata renkaat jo ennen kuin ne saavuttavat vähimmäissyvyyden.◀

- Pysäköi moottoripyörä tasaiselle ja kiinteälle alustalle.
- Tarkasta renkaan kulutus pinnan syvyys pääurista, joissa on kulumismerkinnät.



Renkasprofileihin on tehty kulumismerkinnät. Jos renkaan kulutus pinta on kulunut merkintöjen tasalle, rengas on kulunut loppuun. Merkintöjen kohdat näkyvät renkaan reunasta. Niiden tunnuksena ovat esimerkiksi kirjaimet TI, TWI tai nuolet.◀

Jos vähimmäissyvyys on saavutettu:

- Vaihda kyseinen rengas.

Pinnojen tarkastus

– Jos pinnavanteet^{TLV}

- Pysäköi moottoripyörä tasaiselle ja kiinteälle alustalle.
- Vedä ruuvitaltan kahvaa tai vastaavaa esinettä pinnojen yli ja kuulostelee samalla muodostuvaa ääntä.

Jos ääni on epätasaista:

- Tarkastuta pinnat ammattitaitoisessa huoltopisteessä, mieluiten BMW Motorrad Service - huoltopisteessä.

Vanteet ja renkaat

Rengassuositus

BMW Motorrad on testannut jokaista rengaskokoa varten tietyt rengasvalmisteet ja todennut ne turvallisiksi. Muiden renkaiden soveltuvuutta BMW Motorrad ei

voi arvioida, eikä voi siksi taata niiden ajoturvallisuutta. BMW Motorrad suosittelee käyttämään vain sellaisia renkaita, jotka BMW Motorrad on testannut.

Saat lisätietoja BMW Motorrad Service -toimipisteestä tai Internetistä osoitteesta "www.bmw-motorrad.com".

Pyörän koon vaikutus alustansäätöjärjestelmiin

Pyörän koolla on keskeinen merkitys alustansäätöjärjestelmien ABS ja ASC kannalta. Etenkin pyörän halkaisija ja renkaiden leveys ovat tunnusarvoja, joihin kaikki tarpeelliset laskelmat ohjausyksikössä perustuvat. Jos nämä koot muuttuvat, kun moottoripyörään asennetaan muita kuin vakiovarusteisia pyöriä, voi seurauksena olla vakavia vaikutuksia näiden järjestelmien säätö-mukavuuteen.

Myös pyörän kierrosluvun tunnistamiseen tarvittavien tunnistinpyörien on sovittava yhteen asennettujen säätöjärjestelmien kanssa, eikä niitä saa vaihtaa. Jos haluat asentaa moottoripyörääsi toiset pyörät, keskustele asiasta ensin asiantuntevan korjaamon kanssa, mieluiten BMW Motorrad Service -toimipisteen kanssa. Joissakin tapauksissa ohjausyksikköön tallennetut tiedot voidaan sovittaa uusiin pyöräkokoihin.

RDC-tarra

– kun rengaspainevalvonta (RDC)^{TLV}

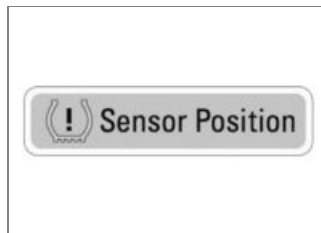

 Renkaan huolimaton irrottaminen saattaa vaurioittaa RDC-tunnistimia.

Kerro siksi BMW Motorrad Service -toimipisteessä tai muussa ammattitaitoisessa huoltopisteessä, jossa asioit, että pyörässä on RDC-tunnistin. ◀

RDC:llä varustetuissa moottoripyörissä on pyörän vanteessa RDC-tunnistimen kohdalla tunnistimesta kertova tarra. Renkaanvaihdon yhteydessä on varottava vaurioittamasta RDC-tunnistinta. Huomauta RDC-tunnistimesta

asioidessasi BMW Motorrad Service -huoltopisteessä tai muussa ammattitaitoisessa huoltopisteessä.

Etupyörän irrottaminen

- Nosta moottoripyörä keskiseisontatuen varaan tasaiselle ja kiinteälle alustalle.

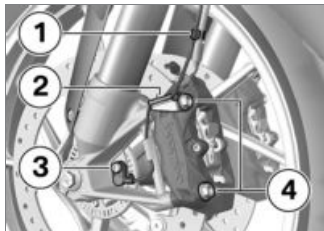

- Irrota pyörännopeustunnistimen johto pidikkeistä **1** ja **2**.
- Irrota ruuvi **3** ja poista pyörännopeustunnistin reiästä.
- Teippaa vanteiden ne alueet, jotka saattavat naarmuuntua jarrusatuloita irrotettaessa.



Irrotettuina jarrupaloja voi painaa niin pitkälle toisiaan vasten, että ne asennettaessa eivät enää asetu jarrulevyjä vasten. Älä käytä käsijarrukahvaa jarrusatuloiden ollessa irti. ◀

- Irrota vasemman ja oikean jarrusatulan kiinnitysruuvit **4**.

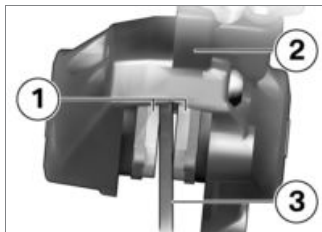

- Erota jarrupalat **1** toisistaan kääntämällä jarrusatulaa **2** vasten jarrulevyä **3**.
- Vedä jarrusatuloita taaksepäin ja ulospäin varovasti irti jarrulevyistä.

- Nosta moottoripyörää edestä, kunnes etupyörä pyörii vapaasti, mieluiten etupään BMW Motorrad -huoltopukin avulla.
- Etupyörän huoltopukin asentaminen (→ 114).



- Irrota akselin oikeanpuoleinen lukkopultti **1**.

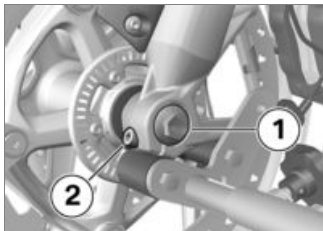

- Irrota ruuvi **1**.
- Irrota akselin vasen lukkopultti **2**.
- Paina pistoakselia hieman sisäänpäin, jotta saat siitä paremman otteen oikealta puolelta.



- Irrota pistoakseli **1** tukien samalla etupyörää.
- Aseta etupyörä alas ja vieritä se eteenpäin irti etupyörän tuenasta.

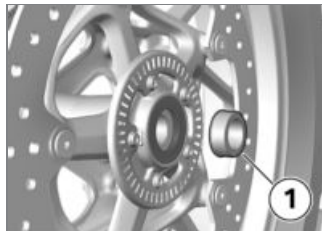

- Irrota väliholkki **1** pyörännavasta.

Etupyörän asentaminen

 Mahdolliset toimintahäiriöt ABS:n ja ASC:n säätötoiminnoissa, jos moottoripyörään asennetaan muu kuin vakiovarusteinen pyörä.

Kiinnitä huomiota pyörän koon vaikutukseen alustansäätöjärjestelmiin ABS ja ASC tämän luvun alussa. ◀

 Väärällä kiristysmomentilla kiristetyt ruuvit saattavat

löystyä tai vahingoittaa ruuviliitoksia.

Tarkastuta kiristysmomentit ehdottomasti ammattitaitoisessa huoltopisteessä, mieluiten BMW Motorrad -toimipisteessä. ◀

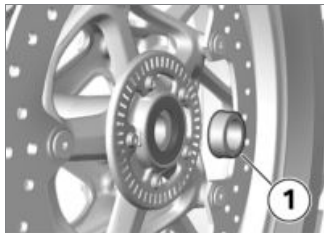

- Aseta väliholkki **1** pyörännaapaan vasemmalle puolelle.



Etupyörä tulee asentaa ajo-suuntaan.

Noudata renkaissa tai vanteissa olevia pyörimissuuntanuolia. ◀

- Kieritä etupyörä etuhaarukan väliin.



- Nosta etupyörää ja asenna pistoakseli **1**.
- Irrota etupyörän huoltopukki ja jousa etuhaarukkaa useita kertoja voimakkaasti. Älä käytä seisontajarruvipua.
- Etupyörän huoltopukin asentaminen (→ 114).

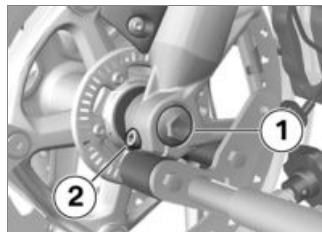

- Kiristä ruuvi **1** kiristysmomenttiin. Pidä samalla pistoakselia oikealta puolelta vastaan.



Pistoakseli teleskooppihaarukkaan

30 Nm

- Kiristä vasen lukkopultti **2** kiristysmomenttiin.



Pistoakselin lukkoruuvi teleskooppihaarukassa

19 Nm



- Kiristä oikeanpuoleinen lukkopultti **1** kiristysmomenttiin.

 Pistoakselin lukkoruuvi teleskooppihaarukassa

19 Nm

- Irrota etupyörän huoltopukki.
- Aseta vasen ja oikea jarrusatula jarrulevyille.

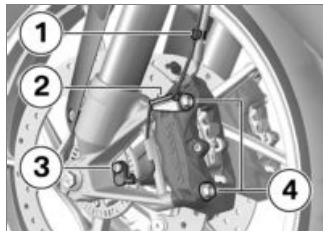

- Asenna kiinnitysruuvit **4** vasemmalla ja oikealla puolella kiinnitysmomenttiin.

 Jarrusatula teleskooppihaarukkaan

38 Nm

- Poista teipit vanteesta.

 Jos jarrupalat eivät kosketa kunnolla jarrulevyjä, jarrutus saattaa viivästyä. Varmista ennen ajoon lähtöä, että jarrut eivät toimi viiveellä.◀

- Käytä jarrua useita kertoja, kunnes jarrupalat koskettavat jarrulevyjä.
- Aseta pyörännopeustunnistimen johto pidikkeisiin **1** ja **2**.
- Aseta pyörännopeustunnistin reikään ja kiinnitä ruuvi **3**.

 Pyörännopeustunnistin kulmavaihteistoon

8 Nm

Takapyörän irrottaminen

- Nosta moottoripyörä keskiseisontatuen varaan tasaiselle ja kiinteälle alustalle.
- Kytke 1. vaihde.

 Kuuma pakoputkisto aiheuttaa palovaaran. Älä koske pakoputkiston kuumiin osiin.◀

- Anna äänenvaimentimen jäähtyä.



- Irrota takapyörän ruuvit **1**, tue samalla takapyörää.
- Kieritä takapyörä taaksepäin irti.

Takapyörän asentaminen

! Mahdolliset toimintahäiriöt ABS:n ja ASC:n säätötoiminnoissa, jos moottoripyörään asennetaan muu kuin vakiovarusteinen pyörä.

Kiinnitä huomiota pyörän koon vaikutukseen alustansäätöjärjestelmiin ABS ja ASC tämän luvun alussa. ◀

! Väärällä kiristysmomentilla kiristetyt ruuvit saattavat löystyä tai vahingoittaa ruuviliitoksia.

Tarkastuta kiristysmomentit ehdottomasti ammattitaitoisessa huoltopisteessä, mieluiten BMW Motorrad -toimipisteessä. ◀

- Aseta takapyörä takapyörän kiinnityskohtaan.



- Kiristä pyöränruuvit **1** kiristysmomenttiin.



Takapyörä pyörän laipiaan

Kiristysjärjestys: Kiristä ristiin

60 Nm

Etupyörän huoltopukki

Etupyörän huoltopukin asentaminen

! BMW Motorrad etupyörän huoltopukkia ei ole suunniteltu pitämään moottoripyörää pystyssä ilman keskiseisontatukea tai aputelinettä. Ainoastaan etupyörän huoltopukin ja takapyörän varassa seisova moottoripyörä saattaa kaatua.

Aseta moottoripyörä ennen nostamista BMW Motorrad etupyörän huoltopukille keskiseisontatuen tai aputelineen varaan. ◀

- Nosta moottoripyörä keskiseisontatuen varaan tasaiselle ja kiinteälle alustalle.

- Käytä perustelinettä ja etupyörän kiinnitystappeja. Perusteline ja sen tarvikkeet ovat saatavissa BMW Motorrad Service -huoltopisteestä.

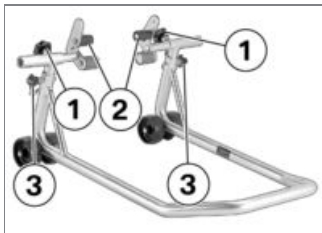

- Löystytä säätöruuvit **1**.
- Työnnä molempia kiinnitystappeja **2** niin pitkälle ulospäin, kunnes etuhaarukka sopii niiden väliin.
- Säädä etupyörän huoltopukin korkeus sopivaksi kohdistustappien **3** avulla.
- Kohdista etupyörän huoltopukki keskelle etupyörää ja työnnä pukki etuakseliin.

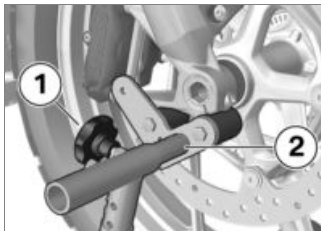

- Kohdista molemmat kiinnitystappit **2** siten, että etuhaarukka on kunnolla kiinni.
- Kiristä säätöruuvit **1**.

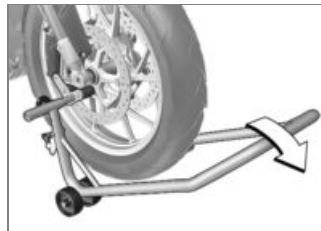

! Jos moottoripyörä on keskiseisontatuen varassa: jos moottoripyörää nostetaan etupäästä liikaa, keskiseisontatuki irtoaa maasta, ja moottoripyörä voi kaatua sivulle.

Varmista, että moottoripyörää nostettaessa keskiseisontatuki pysyy kiinni maassa.◀

- Paina etupyörän huoltopukkia tasaisesti alaspäin moottoripyörän nostamiseksi.

Valot

Lähi- ja kaukovalon polttimon vaihto

► Pistokkeen, jousikiinnikkeen ja polttimon asento voi poiketa kuvassa esitetystä. ◀

- Pysäköi moottoripyörä tasaiselle ja kiinteälle alustalle.
- Katkaise sytytysvirta.

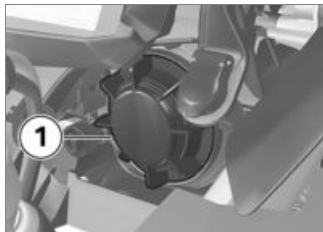

- Vaihda lähivalon polttimo irrottamalla ensin suojus **1** kiertämällä vastapäivään.



- Vaihda kaukovalon polttimo irrottamalla ensin suojus **1** kiertämällä vastapäivään.



- Vedä pistoke **1** irti.

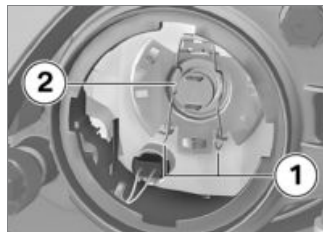

- Irrota pidike **1** lukitsimistaan ja käännä pidike sivuun.
- Irrota polttimo **2**.
- Vaihda palanut polttimo.



Lähivalon polttimo

H7 / 12 V / 55 W

– kun LED-valonheittimet^{TLV}

LED◀



Kaukovalon polttimo

H7 / 12 V / 55 W



Kaukovalon polttimo

– kun LED-valonheittimet^{TLV}

LED◀

- Jotta uuden polttimon lasi ei likaannu, tartu siihen vain kannasta.

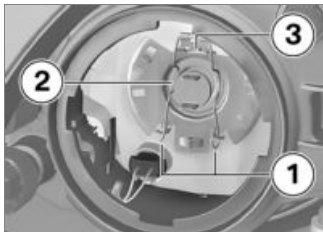

- Asenna polttimo **2** ja varmista samalla, että nokka **3** asettuu oikeaan asentoon.



Polttimon asento voi poiketa kuvassa esitetystä.◀

- Lukitse pidike **1**.



- Asenna pistoke **1** paikalleen.
- Asenna suojus paikalleen kiertämällä sitä myötäpäivään.

Seisontavalon polttimon vaihto

- Pysäköi moottoripyörä tasaiselle ja kiinteälle alustalle.
- Katkaise sytytysvirta.

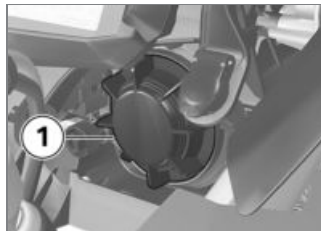

- Irrota suojus **1** kiertämällä sitä vastapäivään.



- Vedä lampunkanta **1** irti valonheittimen kotelosta.



- Vedä polttimo **1** irti pitimestään.
- Vaihda palanut polttimo.



Seisontavalon polttimo

W5W / 12 V / 5 W

– kun LED-valonheittimet^{TLV}

LED<

- Jotta uuden polttimon lasi ei likaannu, tartu siihen puhtaan, kuivan kangaspalan avulla.



- Aseta polttimo **1** pitimeen.

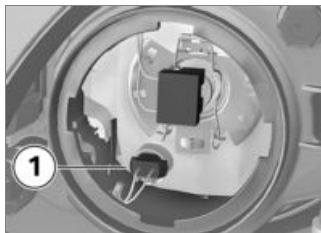

- Aseta lampunkanta **1** valonheittimen koteloon.
- Asenna suojus paikalleen kiertämällä sitä myötäpäivään.

Etu- ja takasuuntavalojen polttimon vaihto

- Ilman LED-suuntavaloja^{TLV}
- Pysäköi moottoripyörä tasaiselle ja kiinteälle alustalle.
- Katkaise sytytysvirta.



- Irrota ruuvi **1**.



- Irrota pintalasi valonheittimen kotelosta ruuviliitoksen puolelta vetämällä.

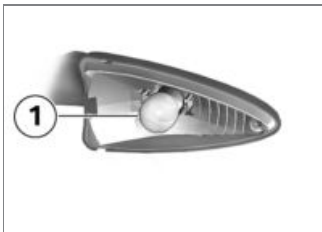

- Irrota polttimo **1** valonheittimen kotelosta kiertämällä vastapäivään.◀

- Vaihda palanut polttimo.



Etusuuntavalojen polttimot

RY10W / 12 V / 10 W

– kun LED-suuntaavalot^{TLV}

LED◀



Takasuuntavalojen polttimot

RY10W / 12 V / 10 W

– kun LED-suuntaavalot^{TLV}

LED◀

- Jotta uuden polttimon lasi ei likaannu, tartu siihen puhtaaseen, kuivaan kangaspalaa avulla.

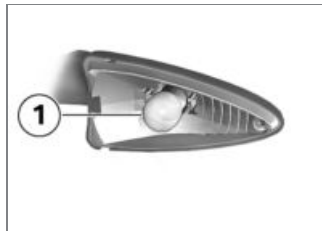

- Asenna polttimo **1** valonheittimen koteloon kiertämällä myötäpäivään.



- Aseta pintalasi valonheittimen koteloon ensin sisäreunasta ja paina sitten kiinni.



- Asenna ruuvi **1**.

LED-takavalon vaihto

LED-takavalon voidaan vaihtaa vain kokonaisuutena.

- Käänny tässä asiassa ammattitaitoisen huoltopisteen, mieluiten BMW Motorrad Service -toimipisteen puoleen.

LED-suuntavalon vaihto

– kun LED-suuntavalot^{TLV}

- LED-suuntavalot on vaihdettava kokonaan, kun ne vaihdetaan. Käänny tässä asiassa ammattitaitoisen huoltopisteen, mie-

luiten BMW Motorrad Service -toimipisteen puoleen.◁

LED-valonheittimen vaihto

– kun LED-valonheittimet^{TLV}

- LED-valonheittimet on vaihdettava kokonaan, kun ne vaihdetaan. Käänny tässä asiassa ammattitaitoisen huoltopisteen, mieluiten BMW Motorrad Service -toimipisteen puoleen.◁

LED-lisävalojen vaihto

– Kun LED-lisävalonheitin^{JLV}

LED-lisävalo voidaan vaihtaa vain kokonaisuutena, yksittäisten LED-valojen vaihto ei ole mahdollinen. Käänny ammattitaitoisen huoltopisteen, mieluiten BMW Motorrad Service -toimipisteen puoleen.

Ilmansuodatin

Ilmansuodatinpanoksen vaihtaminen



- Irrota kuljettajan istuin (→ 73).
- Irrota ruuvit **1** ja **2**.
- Irrota katteen keskiosa.

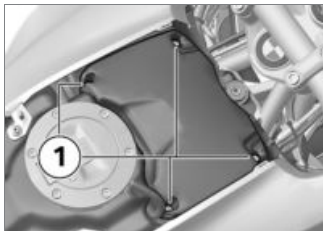

- Irrota ruuvit **1**.
- Irrota ilmansuodattimen kansi.

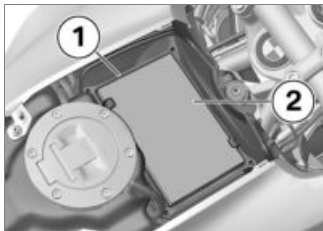

- Ota kehys **1** pois paikaltaan.
- Poista ilmansuodatinpanos **2**.

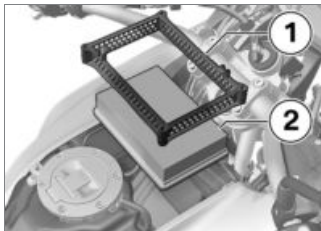

- Puhdista tai tarvittaessa vaihda ilmansuodatinpanos **2**.
- Aseta ilmansuodatinpanos **2** ja kehys **1** paikoilleen.

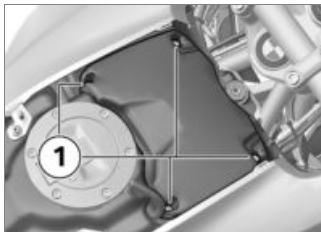

- Aseta ilmansuodattimen kansi paikalleen.

- Kiinnitä ruuvit **1**.

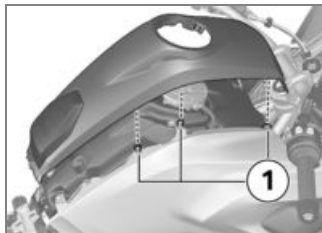

- Aseta katteen keskiosa paikalleen ottaen huomioon liittokset **1** sivuosiin.



- Asenna ruuvit **1** ja **2**.

- Asenna kuljettajan istuin (►► 75).

Käynnistysapu

! Pistorasiaan meneviä sähköjohtoja ei ole suunniteltu moottoripyörän käynnistysapuvirran aiheuttamalle kuormitukselle. Liian voimakas virta voi aiheuttaa johtojen palamisen tai vaurioita moottoripyörän elektroniikkaan. Älä käytä pistorasiaa moottorin käynnistämiseen apuvirralla.◀

! Jos käynnistyskaapeleiden pihdit koskettavat vahingossa moottoripyörää, seurauksena voi olla oikosulku. Käytä vain täysin eristettyjä kaapelipihtejä.◀

! Ulkopuolinen käynnistysapu yli 12 V:n jännitteellä voi vahingoittaa moottoripyörän elektroniikkaa. Virtaa antavan ajoneuvon sähkö-

järjestelmässä tulee olla 12 V:n jännite.◀

- Pysäköi moottoripyörä tasaiselle ja kiinteälle alustalle.
- Akun suojuksen irrottaminen (►► 124).
- Älä kytke akkua irti sähköjärjestelmästä käynnistystä varten.

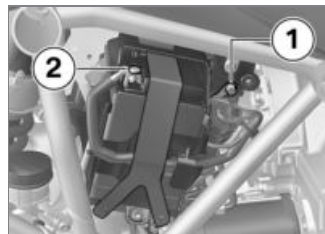

- Yhdistä ensin punaisen käynnistyskaapelin avulla tyhjentyneen akun plusnapa **1** virtaa antavan akun plusnapaan.

▶ Jos 12 V:n akku asennetaan väärin, tai jos kiinnikkeet vaihtavat paikkaa (esi-

merkiksi käynnistysapua annettaessa), seurauksena voi olla generaattorin säätimen sulakkeen palaminen.◀

- Liitä musta käynnistyskaapeli virtaa antavan akun miinusnapaan ja sitten tyhjentyneen akun miinusnapaan **2**.
- Anna virtaa antavan ajoneuvon moottorin käydä käynnistysaikaajan ajan.
- Käynnistä toisen ajoneuvon moottori normaaliin tapaan. Jos moottori ei käynnisty, yritä uudestaan vasta muutamien minuuttien kuluttua käynnistämömoottorin ja virtaa antavan akun säästämiseksi.
- Anna molempien moottoreiden käydä muutama minuutti ennen kaapeleiden irrottamista.
- Irrota käynnistyskaapelit ensin miinus- ja sitten plusnavaoista.

 Moottorin käynnistämiseen ei saa käyttää käynnistys-sumutetta tai muita vastaavia apukeinoja.◀

- Asenna kuljettajan istuin (►► 75).

Akku

Huolto-ohjeita

Akun asianmukainen hoito, lataaminen ja varastointi pidentävät akun kestoikää ja ovat edellytys takuun säilymiselle.

Jotta akku kestää mahdollisimman pitkään, ota huomioon seuraavat ohjeet:

- Akun pinta on pidettävä puhtaana ja kuivana.
- Älä avaa akkua.
- Älä lisää vettä.
- Akun lataamisessa on noudatettava seuraavien sivujen ohjeita.
- Akkua ei saa kääntää ylösalaisin.



Jos akkua ei irroteta, sähköjärjestelmä purkaa akun (kello jne.). Tämä voi aiheuttaa akun ns. syväpurkaantumisen. Tällöin takuu ei enää ole voimassa.

Jos moottoripyörällä ei ajeta yli neljän viikon aikana, liitä akkuun ylläpitolaturi.◀



BMW Motorrad on kehittänyt erityisesti Sinun moottoripyöräsi elektroniikkaan soveltuvan ylläpitolaturin. Tämän laitteen avulla akun varaustila säilyy myös pidempien ajotaukojen aikana, vaikka akkua ei irrotetakaan sähköjärjestelmästä. Lisätietoja saat BMW Motorrad huoltopisteestä.◀

Akun lataaminen irrottamatta



Irrottamattoman akun lataaminen suoraan akun

navoista voi vaurioittaa moottoripyörän elektroniikkaa. Akun lataamiseksi akun navoista irrota akku ensin.◀



Jos sytytysvirran kytkemisen jälkeen merkkivalot ja monitoiminäyttö eivät syty palaamaan, akku on täysin purkaantunut (akkujännite alle 9 V). Täysin purkaantuneen akun lataaminen pistokkeen kautta voi vaurioittaa pyörän elektroniikkaa.

Täysin purkaantunut akku täytyy aina ladata suoraan irrotetun akun navoista.◀



Akun voi ladata pistokkeesta vain sopivien latureiden avulla. Sopimattomat laturit saattavat vaurioittaa moottoripyörän elektroniikkaa.

Käytä asianmukaista BMW akkulaturia. Sopivan akkulaturin saa BMW Motorrad Service -toimipisteestä.◀

- Lataa liitettyinä oleva akku pistotokkeen kautta.

▶ Moottoripyörän ohjauselektroniiikka tunnistaa, kun akku on täysin latautunut. Tällöin virran ulosottopistoke kytkeytyy pois päältä.◀

- Noudata akkulaturin käyttöohjetta.

▶ Jos et voi ladata akkua pistotokkeen kautta, käyttämäsi laturi ei ehkä sovi yhteen moottoripyöräsi elektroniiikan kanssa. Lataa tällöin akku suoraan irrotetun akun navoista.◀

Irrotetun akun lataaminen

- Lataa akku sopivan laturin avulla.
- Noudata akkulaturin käyttöohjetta.
- Latauksen päätyttyä irrota laturin pihdit akun navoista.

▶ Akkua tulee ladata säännöllisesti pitempien ajotaukojen aikana. Noudata tällöin akun käsittelystä annettuja määräyksiä. Ennen käyttöönottoa akku on ladattava aivan täyteen.◀

Akun irrotus ja asennus

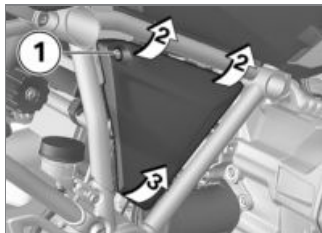

- Katkaise sytytysvirta.
- Irrota ruuvi **1**.
- Vedä akun suojusta ylhäältä kohdista **2** hiukan esiin.
- Jotta et vaurioita akun suojusta ja kiinnityskohtaa, irrota akun suojus kohdasta **3** ylöspäin.

- kun varashälytin^{TLV}
- Tarvittaessa kytke varashälytin pois päältä.◀

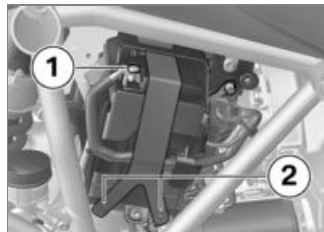

- Irrota akun miinusjohto **1** ja kuumihihna **2**.



- Vedä välilaattaa kohdassa **1** ulospäin ja poista se yläkautta.
- Nosta hieman akkua kauemaksi pidikkeestä, jotta plusnapaan pääsee käsiksi.



- Irrota akun plusjohto **1** ja vedä akku pois paikaltaan.

▶ Jos 12 V:n akku asennetaan väärin, tai jos kiinnikkeet vaihtavat paikkaa (esimerkiksi käynnistysapua annettaessa), seurauksena voi olla generaattorin säätimen sulakkeen palaminen.◀



- Kiinnitä akun plusjohto **1**.
- Työnnä akku pidikkeeseen.



- Aseta välilaatta kiinnityskohtiin **1** ja paina lopuksi asentoon **2** akun alle.

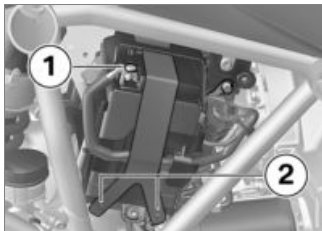

- Kiinnitä akun miinusjohto **1**.
- Kiinnitä akku kumihihnalla **2**.

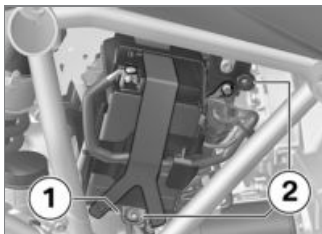

- Aseta akun suojus kiinnityskoh-
taan **1** ja paina kiinnityskoh-
taan **2**.



- Asenna ruuvi **1**.
- Kellon säätö (☞ 47).
- Päiväyksen asettaminen
(☞ 48).

Sulakkeet

Sulakkeiden vaihtaminen

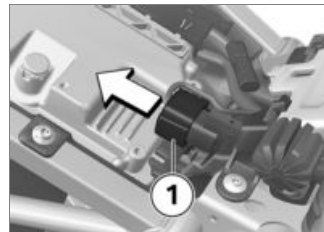

- Katkaise sytytysvirta.
- Irrota kuljettajan istuin (☞ 73).
- Vedä pistoke **1** irti.

! Jos vioittuneita sulakkeita silloitetaan, syntyy oikosulkuvaara ja sen myötä palovaara. Vioittuneen sulakkeen tilalle on aina vaihdettava uusi sulake.◀

- Vaihda viallinen sulake sulakea-
sennuksen mukaisesti.

▶ Jos sulakkeet palavat usein,
tarkastuta sähköjärjestelmä
välittömästi ammattitaitoisessa

huoltopisteessä, mieluiten BMW Motorrad Service -toimipisteessä.◀

- Aseta pistoke **1**.
- Asenna kuljettajan istuin (►► 75).

Sulakejärjestys

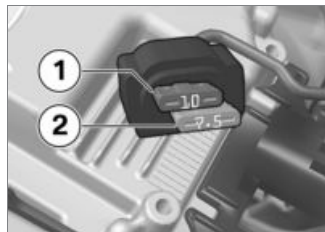

- 1** 10 A
Mittaristo
Varashälytin (DWA)
Virtalukko
Diagnoosipistorasia

- 2** 7,5 A
Yhdistelmäkatkaisin vasen
Rengaspainevalvonta (RDC)

Generaattorin säätimen sulake

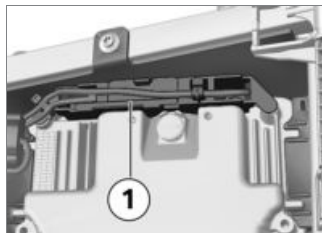

- 1** 50 A
Generaattorin säädin

Jälkiasennettavat lisävarusteet

Yleisiä ohjeita	130
Pistokkeet	130
Navigointijärjestelmä	131
Laukut	135
Takalaukku	139

Yleisiä ohjeita



BMW Motorrad ei voi arvioida jokaisen vieraan tarvikkeen kohdalla, soveltuuko se käytettäväksi BMW-moottoripyörissä ilman turvallisuusriskiä. Tällaista takuuta ei voida antaa, vaikka tuote olisi saanut jossaakin maassa viranomaisen hyväksynnän. Nämä tarkastukset eivät aina voi ottaa huomioon kaikkia BMW-moottoripyörien käyttöolosuhteita eivätkä ne tästä syystä ole riittäviä.

Käytä moottoripyörässäsi ainoastaan osia ja lisävarusteita, jotka BMW on hyväksynyt juuri sinun moottoripyörääsi. ◀

BMW on tarkastanut näiden osien ja tarvikkeiden turvallisuuden, toiminnan ja yhteensopivuuden pyörääsi. BMW vastaa näiden tuotteiden tuotevastuusta. Toisaalta BMW ei vastaa sellaisten osien ja

tarvikkeiden käytöstä, joita se ei ole hyväksynyt.

Kaikkien muutosten yhteydessä on otettava huomioon lakimääräykset. Maan tieliikennelakia on aina noudatettava.

BMW Motorrad Service -toimipisteestä saat asiantuntevaa tietoa alkuperäisten alkuperäisen BMW-osien ja lisävarusteiden sekä muiden tuotteiden valinnasta.

Kaikki jälkiasennettavat BMW Motorrad lisävarusteet löydät Internet-sivulta osoitteesta: **"www.bmw-motorrad.com"**.

Pistokkeet

Sähkölaitteita liitetään

- Pistokkeisiin liitettöjä laitteita voi käyttää vain, kun sytytysvirta on kytketty.

Johdon vetäminen

- Kaapeli on ohjattava pistokkeelta lisälaitteeseen siten, ettei se ole kuljettajan tiellä.

- Johdon kulku ei saa rajoittaa ohjausliikettä eikä vaarantaa ajo-ominaisuuksia.
- Johtoja ei saa kiinnittää.

Kytkeytyminen automaattisesti pois päältä

- Pistokkeet kytkeytyvät pois päältä automaattisesti käynnistyksen yhteydessä.
- Sähköjärjestelmän rasituksen keventämiseksi pistokkeet sammutetaan sytytysvirran katkaisemisen jälkeen viimeistään 15 minuutin jälkeen. Pyörän elektroniikka ei ehkä tunnista lainkaan vain vähän virtaa kulluttavia lisälaitteita. Tällöin pistokkeet kytkeytyvät pois päältä melko pian sytytysvirran katkaisemisen jälkeen.
- Jos akkujännite on liian alhainen, pistokkeet kytkeytyvät pois päältä, jotta käynnistyvyys säilyy.

- Pistokkeet kytkeytyvät pois päältä, jos teknisissä tiedoissa ilmoitettu maksimaalinen kuorimitettavuus ylittyy.

Navigointijärjestelmä

- kun navigointijärjestelmän esivalmius^{TLV}

Navigointilaitteen turvallinen kiinnittäminen

▶ Navigoinnin asennusvalmius sopii navigaattoreihin BMW Motorrad Navigator IV ja BMW Motorrad Navigator V. ◀

▶ Mount Cradle - asennusteline ei suojaa varkautta vastaan.

Irrota navigointilaitte aina ajon jälkeen ja säilytä se turallisessa paikassa. ◀

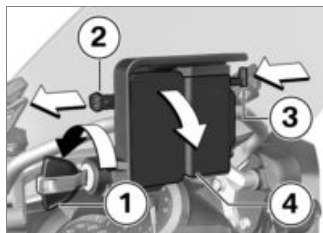

- Kierrä virta-avainta **1** vastapäivään.
- Vedä lukitusvarmistin **2** **vasemmalle**.
- Paina lukitsin **3** sisään.
- » Mount Cradle -asennustelineen lukitus on avattu ja suojus **4** voidaan irrottaa eteenpäin kääntämällä.

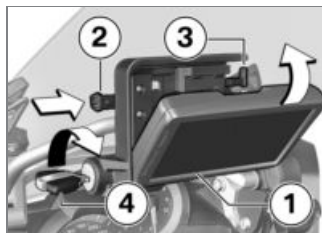

- Aseta navigointilaitteen **1** alaosa paikalleen ja käännä taaksepäin.
- » Navigointilaitte lukittuu kuuluvasti.
- Työnnä lukitusvarmistin **2** ääri-asentoon **oikealle**.
- » Lukitsin **3** on lukittu.
- Kierrä virta-avainta **4** myötäpäivään.
- » Navigointilaitte on lukittu paikalleen ja virta-avain voidaan poistaa.

Navigointilaitteen irrottaminen ja suojuksen asentaminen

 Pöly ja lika voivat vahingoittaa Mount Cradle -asennustelineen liittimiä.

Asenna suojuksen takaisin paikalleen aina ajon jälkeen. ◀

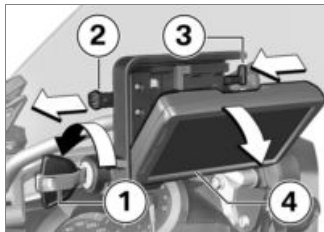

- Kierrä virta-avainta **1** vastapäivään.
- Vedä lukitusvarmistin **2** ääriasentoon **vasemmalle**.
- » Lukitsin **3** on avattu.
- Työnnä lukitsin **3** ääriasentoon **vasemmalle**.

- » Navigointilaitteen **4** lukitus avautuu.
- Ota navigointilaite **4** alaspäin kääntämällä pois paikaltaan.

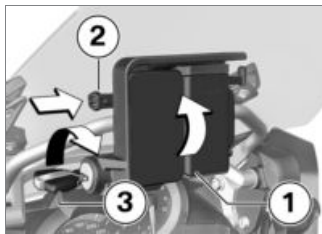

- Aseta suojuksen **1** alaosa paikalleen ja käännä ylöspäin.
- » Suojus lukittuu kuuluvasti.
- Työnnä lukitusvarmistin **2 oikealle**.
- Kierrä virta-avainta **3** myötäpäivään.
- » Suojus **1** on lukittu paikalleen.

Navigointijärjestelmän käyttäminen

 Seuraavassa kuvataan Navigator V. Navigator IV -järjestelmässä ei ole kaikkia kuvattuja mahdollisuuksia. ◀

 Valmistaja tukee vain BMW Motorrad -kommunikaatiojärjestelmän uusinta versiota. BMW Motorrad -kommunikaatiojärjestelmän ohjelma on tarvittaessa päivitettävä. Ota tällöin yhteyttä BMW Motorrad Service -toimipisteeseen. ◀

Jos moottoripyörään on asennettu BMW Motorrad Navigator, joitakin sen toimintoja voidaan käyttää suoraan ohjaustangon Multi-Controller-vivulla.

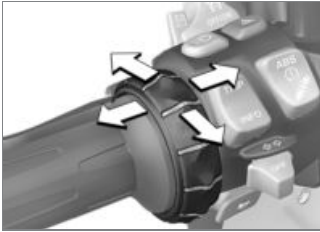

Multi-Controller-vivussa on kuusi toimintoa:

- Kierto ylös ja alas.
- Lyhyt liike vasemmalle ja oikealle.
- Pitkä liike vasemmalle ja oikealle.

Multi-Controller-vipua kiertämällä suurennetaan tai pienennetään kompassi- ja Mediaplayer-sivulla Bluetoothin kautta liitetyn BMW Motorrad -kommunikaatiojärjestelmän äänenvoimakkuutta. BMW-erikoisvalikossa valikkokohdat valitaan kiertämällä Multi-Controller-vipua.

Multi-Controller-vivun lyhyt liike vasemmalle tai oikealle vaihtaa Navigator-toiminnon pääsivujen välillä:

- Karttanäkymä
- Kompassi
- Mediaplayer
- BMW-erikoisvalikko
- Oma moottoripyöräni -sivu

Multi-Controller-vivun pitkä liike aktivoi tiettyjä toimintoja Navigator-näytössä. Nämä toiminnot on merkitty kosketuskentän yläpuolisella nuolella oikealle tai nuolella vasemmalle.

 Toiminto aktivoituu tekemällä pitkä liike oikealle.

 Toiminto aktivoituu tekemällä pitkä liike vasemmalle.

Seuraavia toimintoja voidaan käyttää yksitellen:

Karttanäkymä

- Kierto ylöspäin: suurentaa karttanäkymää (Zoom in).
- Kierto alaspäin: pienentää karttanäkymää (Zoom out).

Kompassisivu

- Kiertäminen suurentaa tai pienentää Bluetoothin kautta liitetyn BMW Motorrad -kommunikaatiojärjestelmän äänenvoimakkuutta.

BMW-erikoisvalikko

- Lausu ääneen: Toistaa viimeisen navigointiohjeen.
- Nykyinen kohta: Tallentaa nykyisen kohdan suosikkeihin.
- Kotiin: Käynnistää navigoinnin kotiosoitteeseen (näkyvänä, jos kotiosoitetta ei ole tallennettu).
- Mykistys: Automaattisten navigointiohjeiden kytkeminen pois

päältä ja päälle (pois: näytön ylimmällä rivillä näkyy yliviivattu huulisymboli). Navigointiohjeet voidaan edelleen kuuluttaa valitsemalla kohta "Lausu ääneen". Kaikki muut äänentoistot pysyvät päällä.

- Näyttö pois päältä: Kytkee näytön pois päältä.
- Soita kotiin: Soittaa navigaattoriin tallennettuun kotinumeroon (näkyy näytössä vain, kun puhelin on liitetty).
- Kiertotie: Aktivoi kiertotietoinnin (näkyy näytössä vain, kun reitti on aktiivinen).
- Ohita: Ohittaa seuraavan tiekohdan (näkyy näytössä vain, jos reitillä on merkityt tiekohdat).

Oma moottoripyöräni

- Kiertäminen: muuttaa näytettävien tietojen lukumäärän.

- Napsauttamalla näytössä olevaa tietokenttää avautuu valikko tietojen valintaa varten.
- Valittavissa olevat arvot riippuvat asennetuista tehdaslisävarusteista.

 Toiminto Mediaplayer on käytettävissä vain, kun käytetään A2DP-standardin mukaista Bluetooth-laitetta, esimerkiksi BMW Motorrad -kommunikaatiojärjestelmää. ◀

Mediaplayer

- Pitkä liike vasemmalle: soittaa edellisen kappaleen.
- Pitkä liike oikealle: soittaa seuraavan kappaleen.
- Kiertäminen suurentaa tai pienentää Bluetoothin kautta liitetyn BMW Motorrad -kommunikaatiojärjestelmän äänenvoimakkuutta.

Varoitus- ja merkkivalot



Moottoripyörän varoitus- ja merkkivalot näytetään vastaavalla symbolilla **1** karttanäkymässä vasemmalla ylhäällä.

 Jos BMW Motorrad -kommunikaatiojärjestelmä on liitetty, varoituksen yhteydessä kuuluu lisäksi huomautusääni. ◀

Jos aktiivisia varoitusviestejä on useampia, viestin lukumäärä näkyy varoituskolmion alapuolella. Jos viestejä on enemmän kuin yksi, varoituskolmiota painamalla näyttöön tulee luettelo kaikista varoitusviesteistä.

Valitsemalla viestin näyttöön tulee lisätietoja.

 Kaikista varoituksista ei voida näyttää yksityiskohdaisia tietoja. ◀

Erikoistoiminnot

Kun BMW Motorrad Navigator on integroituna, eräisiin Navigator-järjestelmän käyttöohjeen kuvauksiin tulee poikkeuksia.

Polttoaineen varamäärän varoitus

Polttoaineen täyttömäärän näytön asetukset eivät ole käytettävissä, koska varamäärän varoitus välitetään moottoripyörältä Navigator-järjestelmälle. Jos viesti on aktiivinen, viestiä painamalla näyttöön tulevat lähimmät huoltoasemat.

Kellonaika ja päivämäärä

Navigator -järjestelmä välittää kellonajan ja päivämäärän moottoripyörälle. Näiden tietojen näyttä-

minen mittaristossa on aktivoitava mittariston SETUP-valikossa.

Turva-asetukset

BMW Motorrad Navigator V voidaan suojata asiattomalta käytöltä nelimerkkisellä PIN-koodilla (Garmin Lock). Jos tämä toiminto aktivoidaan navigaattorin ollessa asennettuna moottoripyörään ja sytytysvirran ollessa kytkettynä, Sinulta kysytään, haluatko liittää tämän moottoripyörän suojattujen moottoripyörien luetteloon. Jos vahvistat kysymyksen vastaamalla "Kyllä", Navigator-järjestelmä tallentaa tämän moottoripyörän tunnistenumeron.

Muistiin voidaan tallentaa enintään viisi moottoripyörän tunnistenumeroa.

Jos Navigator-järjestelmä kytketään päälle jossakin näistä moottoripyöristä kytkemällä sytytysvirta, PIN-koodia ei enää tarvitse syöttää.

Jos navigaattori Navigator irrotetaan moottoripyörästä päälle kytkettynä, tiedustellaan PIN-koodia turvallisuussyistä.

Kuvaruudun kirkkaus

Asennettuna kuvaruudun kirkkaus määräytyy moottoripyörän mukaan. Manuaalinen säätö ei ole tarpeen.

Automaattinen asetus voidaan haluttaessa kytkeä Navigator-järjestelmässä pois näytön asetuksista.

Laukut

– laukulla^{JLV}

Laukkujen avaaminen

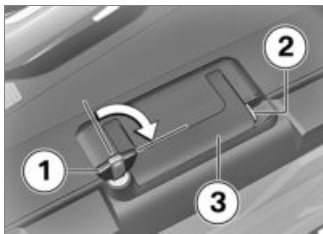

- Kierrä avainta **1** myötäpäivään.
- Pidä keltainen lukitussalpa **2** painettuna ja käännä kanto-kahva **3** ylös.



- Paina keltainen näppäin **1** alaspäin ja avaa samalla laukun kansi.

Laukun tilavuuden säätäminen

- Avaa laukut ja tyhjennä ne.



- Lukitse vipu **1** ääriasentoon ylös, jolloin tilavuus on pienempi.
- Lukitse vipu **1** ääriasentoon alas, jolloin tilavuus on suurempi.
- Sulje laukku.

Laukkujen lukitseminen

- Kierrä avain laukun lukossa poikittain ajosuuntaan.
- Sulje laukun kansi.
- » Kansi lukittuu kuuluvasti.

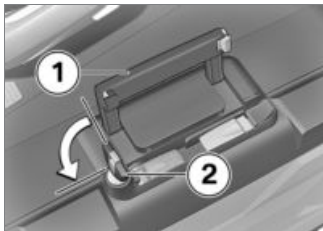

! Jos kantokahva käännetään kiinni, kun laukun lukko on ajosuuntaan, lukon kieli voi vaurioitua.

Varmista, että laukun lukko on poikittain ajosuuntaan ennen kuin käännät kantokahvan kiinni. ◀

- Käännä kantokahva **1** alas.
- Kierrä avainta **2** vastapäivään ja ota pois paikaltaan.

Laukkujen irrottaminen

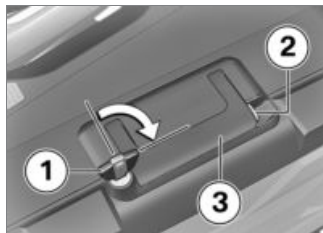

- Kierrä avainta **1** myötäpäivään.
- Pidä keltainen lukitussalpa **2** painettuna ja käännä kantokahva **3** ylös.

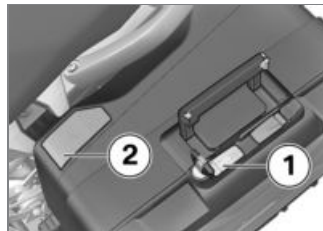

- Vedä punainen lukituksen avausvipu **1** ylöspäin.
- » Lukituslappä **2** ponnahtaa ylös.
- Käännä lukituslappä kokonaan esiin.
- Nosta laukku kantokahvasta pitämällä irti kannattimestaan.

Laukkujen asentaminen



- Vedä punainen lukituksen avausvipu **1** ylöspäin.
- » Lukituslappä **2** ponnahtaa ylös.
- Käännä lukituslappä kokonaan esiin.

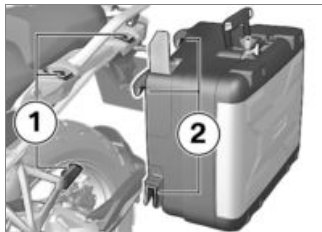

- Aseta laukku yläkautta pidikkeisiin **1** ja **2**.

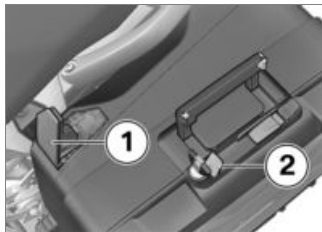

- Paina lukon salpa **1** vasteeseen saakka alaspäin.

- Paina lopuksi lukon salpa ja punainen lukituksen avausvipu **2** samanaikaisesti alas.
- » Lukituslappä lukittuu.

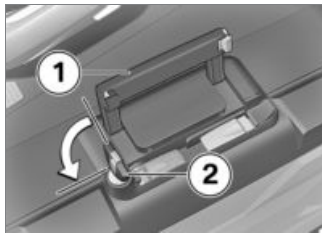

! Jos kantokahva käännetään kiinni, kun laukun lukko on ajosuuntaan, lukon kieli voi vaurioitua.

Varmista, että laukun lukko on poikittain ajosuuntaan ennen kuin käänät kantokahvan kiinni. ◀

- Käännä kantokahva **1** alas.
- Kierrä avainta **2** vastapäivään ja ota pois paikaltaan.

Takalaukku

– kun takalaukku^{JLV}

Takalaukun avaaminen

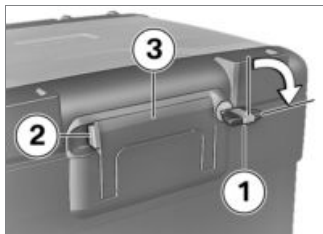

- Kierrä avainta **1** myötäpäivään.
- Pidä keltainen lukitussalpa **2** painettuna ja käännä kantokahva **3** ylös.



- Paina keltainen näppäin **1** eteenpäin ja avaa samalla takalaukun kansi.

Takalaukun tilavuuden säätäminen

- Avaa takalaukku ja tyhjennä se.



- Lukitse vipu **1** ääriasentoon eteen, jolloin tilavuus on suurempi.
- Lukitse vipu **1** ääriasentoon taakse, jolloin tilavuus on pienempi.
- Sulje takalaukku.

Takalaukun lukitseminen

- Sulje takalaukun kansi painamalla voimakkaasti.

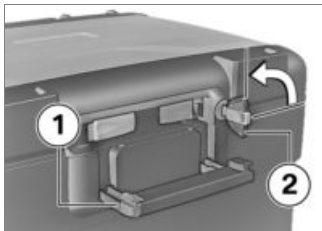

! Jos kantokahva käännetään kiinni, kun takalaukun lukko on vaakasuorassa, lukon kieli voi vaurioitua.

Varmista, että takalaukun lukko on pystysuorassa, ennen kuin käänät kantokahvan kiinni. ◀

- Käännä kantokahva **1** alas.
- » Kantokahva lukittuu kuuluvasti.
- Kierrä avainta **2** vastapäivään ja ota pois paikaltaan.

Takalaukun irrottaminen

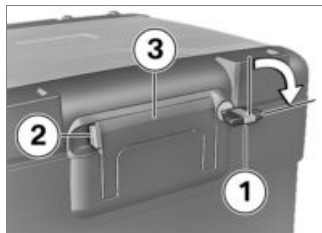

- Kierrä avainta **1** myötäpäivään.
- Pidä keltainen lukituslappi **2** painettuna ja käännä kantokahva **3** ylös.

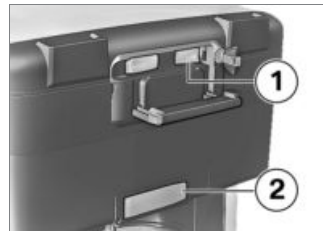

- Vedä punainen vipu **1** taaksepäin.
- » Lukituslappi **2** ponnahtaa ylös.
- Käännä lukituslappi kokonaan esiin.
- Nosta takalaukku kantokahvasta irti kannattimestaan.

Takalaukun asentaminen

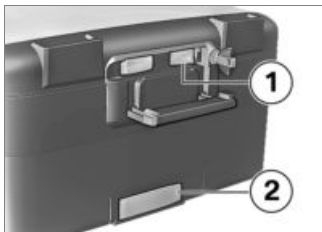

- Vedä punainen vipu **1** taaksepäin.
- » Lukituslappi **2** ponnahtaa ylös.
- Käännä lukituslappi kokonaan esiin.

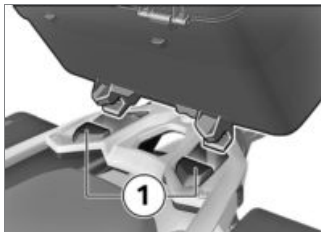

- Ripusta takalaukku takalaukun kiinnityslevyn etummaisiin pidikkeisiin **1**.
- Paina takalaukku takareunaan laukun kiinnityslevyn pidikkeisiin.



- Paina lukon salpa **1** vasteeseen saakka eteenpäin.
- Paina lopuksi lukon salpa ja punainen lukituksen avausvipu **2** samanaikaisesti eteen.
- » Lukituslappi lukittuu.

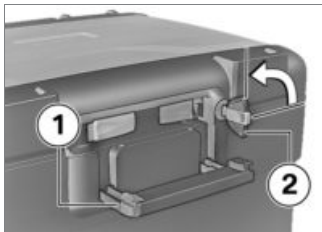

! Jos kantokahva käännetään kiinni, kun takalaukun lukko on vaakasuorassa, lukon kieli voi vaurioitua.

Varmista, että takalaukun lukko on pystysuorassa, ennen kuin käännät kantokahvan kiinni.◀

- Käänä kantokahva **1** alas.
» Kantokahva lukittuu kuuluvasti.
- Kierrä avainta **2** vastapäivään ja ota pois paikaltaan.

Hoito

Hoitoaineet	144
Ajoneuvon pesu	144
Moottoripyörän herkkien osien puhdistaminen	145
Maalipinnan hoito	145
Moottoripyörän asettaminen talvisäilytykseen.....	146
Suojaus	146
Moottoripyörän käyttöönotto	146

Hoitoaineet

BMW Motorrad suosittaa käyttämään puhdistus- ja hoitoaineita, joita on saatavana BMW Motorrad Service -huoltopisteestä. BMW CareProducts -tuotteet on tarkastettu ja testattu laboratoriossa sekä käytännössä, ja ne tarjoavat parhaan mahdollisen hoidon ja suojan moottoripyörässä käytetyille materiaaleille.

 Sopimattomien puhdistus- ja hoitoaineiden käyttö saattaa vahingoittaa moottoripyörän osia.

Älä käytä puhdistukseen liuotainaineita kuten nitro-ohentimia, kylmäpuhdistusaineita, polttoainetta jne. eikä mitään alkoholipitoisia puhdistusaineita.◀

Ajoneuvon pesu

BMW Motorrad suosittaa pehmittämään ja pesemään maalattujen osien hyönteistahrat ja pinttyneet likatahrat ennen moottoripyörän pesua BMW hyönteistahranpoistoaineella.

Laikkujen muodostumisen estämiseksi älä pese moottoripyörää heti voimakkaan auringonpaisteen jälkeen tai auringossa.

Kiinnitä etenkin talvikuukausien aikana huomiota siihen, että peset moottoripyörän useasti. Maantiesuolan poistamiseksi puhdistusta moottoripyörä heti ajon jälkeen kylmällä vedellä.

 Kun moottoripyörä on pesty tai sillä on ajettu vesilätäköissä tai sateessa, jarrulevyt ja jarrupalat saattavat olla märät, joten ne eivät ehkä toimi heti. Jarruta normaalia aikaisemmin, kunnes jarrulevyt ja jarrupalat ovat

kuivuneet tai kunnes olet jarruttanut ne kuiviksi.◀



Lämmin vesi tehostaa suolan vaikutusta.

Käytä maantiesuolan poistamiseen aina vain kylmää vettä.◀



Korkeapainepesurin (höyrypainepesurin) suuri vedenpaine saattaa vaurioittaa tiivisteitä, hydraulista jarrujärjestelmää, sähköjärjestelmää sekä istuinta.

Älä käytä höyry- tai korkeapainepesuria.◀



Alumiinisissa sivulaukuissa ja takalaukussa ei ole pinnoitetta. Paras mahdollinen ulkonäkö säilyy seuraavia hoito-ohjeita noudattamalla:

Poista maantiesuola ja syövyttävät kertymät heti ajon jälkeen kylmällä vedellä.◀

Moottoripyörän herkkien osien puhdistaminen

Muovit



Jos muoviosat puhdistetaan sopimattomilla puhdistusaineilla, osien pinnat saattavat vaurioitua.

Muoviosien puhdistukseen ei saa käyttää alkoholipitoisia, liuotinaiseita sisältäviä tai hankaavia puhdistusaineita.

Myös hyönteistahrasienet tai kovapintaiset puhdistussienet saattavat naarmuttaa.◀

Katteen osat

Puhdista kateosat vedellä ja BMW-muovinhoitoemulsiolla.

Tuulilasit ja valonheitinten pintalasit muovia

Poista lika ja hyönteistahrat pehmeällä sienellä ja runsaalla vedellä.



Pehmitä pinttynyt lika ja hyönteistahrat asettamalla märkä kangaspala likaantuneen kohdan päälle.◀



Puhdistus vain vedellä ja sienellä.



Älä käytä kemiallisia puhdistusaineita.

Kromi

Puhdista kromiosat etenkin maantiesuolan jäänteistä huolellisesti runsaalla vedellä ja BMW-autoshampoolla. Käsittele kromiosat sen jälkeen kromi kiillotusaineella.

Jäähdytin

Puhdista jäähdytin säännöllisesti, jotta moottori ei ylikuumene riittämättömän jäähdytyksen takia. Käytä puhdistukseen puutarhaletkua, jonka paine on pieni.



Jäähdyttimen lamellit saattavat taipua herkästi. Varmista jäähdytintä puhdistasessasi, että lamellit eivät taivu.◀

Kumiosat

Puhdista kumiosat vedellä ja BMW kuminhoitoaineella.



Silikonisprayn käyttäminen kumi tiivisteiden hoitoon voi vaurioittaa tiivisteitä.

Älä käytä silikonispraytä tai muita silikonipitoisia hoitoaineita.◀

Maalipinnan hoito

Moottoripyörän säännöllinen pesu suojaa maalipintaa vahingoittavien aineiden pitkäaikaisilta vaikutuksilta etenkin, jos ajat moottoripyörällä kosteissa ja likaisissa olosuhteissa, esimerkiksi ilmassa on pihkaa tai kukkien pölyä. Erityisen aggressiiviset aineet (esim. vuotanut polttoaine, öljy, rasva, jarruneste ja lintujen ulos-

teet) on pyyhittävä välittömästi pois, sillä muuten ne saattavat aiheuttaa maalipintaan värimuu-toksia ja värjäytymiä. Puhdistamiseen BMW Motorrad suosittelee BMW-autokiillotusainetta tai BMW-maalinpuhdistusainetta. Maalipinnan lika näkyy erityisen selvästi moottoripyörän pesun jälkeen. Puhdista tällaiset kohdat välittömästi puhdistusbensiiniin tai spriihin kostutetun puhtaan kankaan tai vanun avulla. BMW Motorrad suosittelee puhdistamaan tervatahrat BMW tervatahranpoistoaineella. Suojaa maalipinta näiltä kohdin lopuksi suojavahalla.

Moottoripyörän asettaminen talvisäilytykseen

- Tankkaa polttoainesäiliö täyteen.
- Puhdista moottoripyörä.

- Akun irrottaminen (☛ 124).
- Suihkuta jarru- ja kytkinkahvojen niveliin sekä keski- ja sivuseisontatuen laakereihin sopivaa voiteluainetta.
- Levitä kiiltäviin ja kromisiin osiin hapotonta rasvaa (vaseliini).
- Sammuta moottoripyörä kuivassa tilassa ja nosta se ilmaan (mieluiten BMW:n valikoimaan kuuluville etu- ja takapyörän huoltopukeille).

Suojaus

Kun vesi ei enää helmeile maalipinnan päällä, pinta on suojattava uudelleen.

BMW Motorrad suosittaa käyttämään maalin suojaukseen BMW autovahaa tai ainetta, joka sisältää karnauba- tai synteettistä vahaa.

Moottoripyörän käyttöönotto

- Tarvittaessa poista suojavaha.

- Puhdista moottoripyörä.
- Asenna pyörään toimiva akku.
- Käy läpi tarkistuslista ennen käynnistystä.

Tekniset tiedot

Vikataulukko	148
Ruuviliitokset.....	149
Moottori	151
Polttoaine	152
Moottoriöljy	153
Kytkin.....	153
Vaihteisto	154
Vetopyörästö	155
Alusta.....	155
Jarrut	157
Vanteet ja renkaat.....	157
Sähköjärjestelmä.....	159
Runko	160
Varashälytin	161
Mitat	161

Painot.....	162
Ajoarvot.....	162

Vikataulukko

Moottori ei käynnisty tai käynnistyy huonosti.

Syy

Poistaminen

Sytytysvirran hätäkatkaisinta käytetty

Aseta sytytysvirran hätäkatkaisin toiminta-asentoon.

Sivuseisontatuki alhaalla ja vaihte kytketty

Käännä sivuseisontatuki ylös.

Vaihte kytketty ja kytkinkahvasta ei vedetty

Kytke vapaa-asento tai vedä kytkinkahvasta.

Polttoainesäiliö tyhjä

Tankkaaminen (☞ 87).

Akku tyhjä

Lataa akku irrottamatta (☞ 123).

Ruuviliitokset

Etupyörä	Arvo	Koskee
Jarrusatula teleskooppihaarukkaan		
M10 x 65	38 Nm	
Pistoakselin lukkoruuvi teleskooppihaarukassa		
M8 x 35	19 Nm	
Takapyörä	Arvo	Koskee
Takapyörä pyörän laippaan		
M10 x 1,25 x 40	Kiristä ristiin	
	60 Nm	
Peilin varsi	Arvo	Koskee
Peili (vastamutteri) adapteriin		
Vasenkätinen kierre, M10 x 1,25	22 Nm	
Sovitin kiinnityspukkiin		
M10 x 14 - 4.8	25 Nm	

Ohjaustanko	Arvo	Koskee
Kiinnityspukki (ohjaustangon kiinnitys) kolmiotukeen		
M8 x 35	Kiristä lohkoon ajosuunnassa eteen	
	19 Nm	

Moottori

Moottorinumeron sijainti	Kampikammio alhaalla oikealla
Moottorin tyyppi	Ilma-/nestejäähdytteinen kaksisylinterinen nelitahtibokserimoottori, jossa on kaksi yläpuolista hammaspyöräkäyttöistä nokka-akselia ja yksi tasapainotusakseli.
Iskutilavuus	1170 cm ³
Sylinterin poraus	101 mm
Männän isku	73 mm
Puristussuhde	12,5:1
Teho	92 kW, kierrosluvulla: 7750 min ⁻¹
– kun tehonpienennys ^{TLV}	79 kW, kierrosluvulla: 7750 min ⁻¹
Vääntömomentti	125 Nm, kierrosluvulla: 6500 min ⁻¹
– kun tehonpienennys ^{TLV}	122 Nm, kierrosluvulla: 5250 min ⁻¹
Huippukierrosluku	max 9000 min ⁻¹
Tyhjäkäyntikierrosluku	1150 min ⁻¹ , moottori käyntilämmin

Polttoaine

Suosittelun polttoaineen laatu	Korkeaoktaaninen lyijytön (kork. 10 % etanolia, E10) 95 ROZ/RON 89 AKI
Vaihtoehtoinen polttoainelaatu	Normaali lyijytön (Rajoituksia tehossa ja lisäys polttoaineen kulutukseen. Jos moottorilla ajetaan maissa, joissa on käytössä alhaisempi polttoainelaatu 91 ROZ, moottoripyörä on etukäteen ohjelmitava tällaista käyttöä varten BMW Motorrad Service -huoltopisteessä.) 91 ROZ/RON 87 AKI
Hyödynnettävissä oleva polttoaineen täyttömäärä	Noin 20 l
Polttoaineen varamäärä	Noin 4 l
Pakokaasunormi	EU 3

BMW suosittelee BP-polttoaineita



Moottoriöljy

Moottoriöljyn täyttömäärä	max 4 l, myös suodatin vaihdetaan
Erittely	SAE 5W-40, API SL / JASO MA2, lisäaineita (esimerkiksi molybdeenipohjaisia) ei saa käyttää, sillä ne vahingoittavat moottorin rakenneosia, BMW Motorrad suosittelee öljyä Castrol Power 1 Racing 4T SAE 5W-40, API SL / JASO MA2
Moottoriöljyn lisäysmäärä	max 0,95 l, MIN- ja MAX-merkintöjen välinen erotus

BMW recommends 

Kytkin

Kytkimen tyyppi	Monilevyöljysumppukytkin
-----------------	--------------------------

Vaihteisto

Vaihteiston tyyppi	6-vaihteinen vinohammastettu vaihteisto, integroituna moottorin koteloon
Vaihteiston välityssuhteet	1,000 (60:60 hammasta), Ensiövälitys 1,650 (32:20 hammasta), Vaihteiston sisääntulovälitys 2,438 (39:16 hammasta), 1. vaihde 1,714 (36:21 hammasta), 2. vaihde 1,296 (35:27 hammasta), 3. vaihde 1,059 (36:34 hammasta), 4. vaihde 0,943 (33:35 hammasta), 5. vaihde 0,848 (28:33 hammasta), 6. vaihde 1,061 (35:33 hammasta), Vaihteiston ulostulovälitykset

Vetopyörästö

Vetopyörästön tyyppi	Akselikäyttö jossa kulmavaihteisto
Takapyörän ripustuksen tyyppi	Alumiinivaluinen yksipuoleinen takahaarukka, jossa BMW Motorrad Paralever
Vetopyörästön välityssuhde	2,91 (32/11 hammasta)

Alusta

Etupyörä

Etupyörän ripustuksen tyyppi	BMW-Telelever, kallistuksilta vaimennettu ylempi kolmiotuki, pitkittäistuki laakeroitu moottoriin ja teleskooppihaarukkaan, erillisiskunvaimennin tuettu pitkittäistukeen ja runkoon
Etupyörän jousituksen rakenne	Keskijoustintuki kierrejousella
– kun dynaaminen ESA ^{TLV}	Keskijoustintuki kierrejousella ja tasaussäiliöllä, sähköisesti säädettävä sisäänjouston vaimennus
Joustomatka edessä	190 mm, pyörältä
– kun madallus ^{TLV}	160 mm, pyörältä

Takapyörä

Takapyörän ripustuksen tyyppi	Alumiinivaluinen yksipuoleinen takahaarukka, jossa BMW Motorrad Paralever
Takapyörän jousituksen tyyppi	Keskimmäinen joustintuki, jossa kierrejousi, säädettävä ulosjouston vaimennus ja jousen esijännitys
– kun dynaaminen ESA ^{TLV}	Keskimmäinen joustintuki, jossa kierrejousi ja paisuntasäiliö, sähköisesti säädettävä ulosjouston vaimennus ja sähköisesti säädettävä jousen esijännitys
Joustomatka takana	200 mm
– kun madallus ^{TLV}	170 mm

Jarrut

Etujarrun tyyppi	Hydraulitoiminen kaksilevyjarru, jossa 4-mäntäiset säteittäiset yksiosaiset jarrusatulat ja uivasti laakeroidut jarrulevyt
Etujarrupalojen materiaali	Sintrattu metalli
Etujarrulevyn paksuus	min 4 mm, kulumisraja
Takajarrun tyyppi	Hydraulinen levyjarru, jossa 2-mäntäinen kiinteärunkoinen jarrusatula ja kiinteä jarrulevy
Takajarrupalojen materiaali	Orgaaninen
Takajarrulevyn paksuus	min 4,5 mm, kulumisraja

Vanteet ja renkaat

Suosittelut rengasparit	Saat ajankohtaisen luettelon hyväksytyistä renkaista BMW Motorrad Service -toimipisteestä tai Internetistä osoitteesta www.bmw-motorrad.com .
-------------------------	---

Etupyörä

Etupyörän tyyppi	Alumiinivanne
– Jos pinnavanteet ^{TLV}	Ristipinnavanne
Etupyörän vannekoko	3.0"x19"
Eturenkaan merkintä	120/70 - 19

Sallittu etupyörän epätasapaino	max 5 g
Takapyörä	
Takapyörän tyyppi	Alumiinivanne
– Jos pinnavanteet ^{TLV}	Ristipinnavanne
Takapyörän vannekoko	4.50"x17"
Takarenkaan merkintä	170/60 - 17
Sallittu takapyörän epätasapaino	max 45 g
Rengaspaineet	
Rengaspaine edessä	2,5 bar, rengas kylmä
Rengaspaine takana	2,9 bar, rengas kylmä

Sähköjärjestelmä

Pistokkeiden sähköinen kuormitettavuus	max 5 A, kaikki pistokkeet yhteensä
Sulakkeenpidike 1	10 A, Paikka 1: mittaristo, varashälytin, virtalukko ja vianmäärityspistoke 7,5 A, Paikka 2: vasen yhdistelmäkatkaisin, ren- gaspaineiden valvonta (RDC)
Sulakkeenpidike	50 A, Sulake 1: generaattorin säädin

Akku

Akun tyyppi	AGM-akku (Absorbent Glass Mat)
Akun nimellisjännite	12 V
Akun nimelliskapasiteetti	12 Ah

Sytytystulpat

Sytytystulppien valmistaja ja merkintä	NGK LMAR8D-J
Sytytystulpan elektrodiväli	0,8±0,1 mm

Valot

Kaukovalon polttimo	H7 / 12 V / 55 W
– kun LED-valonheittimet ^{TLV}	LED
Lähivalon polttimo	H7 / 12 V / 55 W
– kun LED-valonheittimet ^{TLV}	LED
Seisontavalon polttimo	W5W / 12 V / 5 W

– kun LED-valonheittimet ^{TLV}	LED
Taka-/jarruvalotyyppe	LED
Etusuuntavalojen polttimet	RY10W / 12 V / 10 W
– kun LED-suuntavalot ^{TLV}	LED
Takasuuntavalojen polttimet	RY10W / 12 V / 10 W
– kun LED-suuntavalot ^{TLV}	LED

Runko

Rungon tyyppi	Teräspuutkirunko kantavalla käyttölaiteella, takao- san teräspuutkirunko
Tyypikilven sijainti	Rungossa edessä (iskunvaimentimen vieressä)
Pyörän tunnistenumero	Rungossa edessä ohjausakselin alapäässä oikealla

Varashälytin

Aktivointiaika käyttöön otettaessa	Noin 30 s
Hälytyksen kesto	Noin 26 s
Paristotyyppi	CR 123 A

Mitat

Moottoripyörän pituus	2205 mm, roiskesuojan kohdalta
Moottoripyörän korkeus	1430...1490 mm, etupleksin kohdalta, kun DIN-omapaino
– kun madallus ^{TLV}	1405...1465 mm, tuulilasin kohdalta, ala-asennossa, kun DIN-omapaino
Moottoripyörän leveys	955 mm, peilien kanssa
Kuljettajan istuimen korkeus	850...870 mm, ilman kuljettajaa kuormittamatta
– kun matala kuljettajan istuin ^{TLV}	820...840 mm, ilman kuljettajaa kuormittamatta
– kun madallus ^{TLV}	800...820 mm, ilman kuljettajaa kuormittamatta
Kuljettajan astinkaari	1870...1910 mm, ilman kuljettajaa kuormittamatta
– kun matala kuljettajan istuin ^{TLV}	1820...1860 mm, ilman kuljettajaa kuormittamatta
– kun madallus ^{TLV}	1790...1830 mm, ilman kuljettajaa kuormittamatta

Painot

Omapaino	238 kg, DIN omapaino, ajovalmiina 90 % täyteen tankattuna, ilman TLV
Sallittu kokonaispaino	450 kg
Maksimikantavuus	212 kg

Ajoarvot

Liikkeellelähtö ylämäissä (sallitulla kokonaispainolla)	20 %
Huippunopeus	>200 km/h

Huolto

BMW Motorrad Huolto.....	164
BMW Motorrad Liikkuvuuspalvelut	164
Huoltotyöt	164
Huoltoleimat	166
Huoltoleimat	171

BMW Motorrad Huolto

BMW Motorrad -jälleenmyyjäverkosto pitää huolta Sinusta ja moottoripyörästäsi yli 100 maassa ympäri maailman. BMW Motorrad Service -toimipisteillä on käytössään uusin tekninen tieto ja tarvittava tekninen tietotaito kaikkien huolto- ja korjaustöiden suorittamiseksi BMW moottoripyörääsi luotettavasti.

Lähimmän BMW Motorrad Service -toimipisteen löydät Internet-sivuilta osoitteesta "www.bmw-motorrad.com".



Jos huolto- ja korjaustyöt tehdään epäasianmukaisesti, vaarana ovat seurannaisvauriot ja niihin liittyvät turvallisuusriskit.

BMW Motorrad suosittaa teettämään kaikki vastaavat työt moottoripyörässäsi ammattitaitoisessa huoltopisteessä,

mieluiten BMW Motorrad Service -toimipisteessä. ◀

Varmistaaksesi, että BMW-moottoripyöräsi on aina parhaassa mahdollisessa kunnossa, BMW Motorrad suosittelee noudattamaan aina moottoripyörällesi määrättyjä huoltovälejä.

Ota kaikista suoritetuista huolto- ja korjaustöistä vahvistus tämän käsikirjan jaksoon "Huolto". Täydellinen huoltovihko on ehdoton edellytys joustavalle takuukäsittelylle varsinaisen takuuajan jälkeenkin.

Voit kysyä BMW huoltojen laajuksista BMW Motorrad Service -toimipisteestä.

BMW Motorrad Liikkuvuuspalvelut

Kaikissa uusissa BMW moottoripyörissä on BMW Motorrad liikkuvuuspalveluiden myötä teknisen vian sattuessa mahdollisuus lukuisiin palveluihin (esimerkiksi Mobility Service, tekninen apu viikapaikalla, ajoneuvon kuljetus). Lisätietoja maasi liikkuvuuspalveluista saat BMW Motorrad -jälleenmyyjältä.

Huoltotyöt

BMW-luovutustarkastus

BMW Motorrad Service -huoltopiste suorittaa BMW-luovutustarkastuksen ennen moottoripyörän luovuttamista.

BMW-sisäänajotarkastus

BMW-sisäänajotarkastus on suoritettava ajokilometrien 500 km ja 1200 km välissä.

BMW-huolto

BMW-huolto tehdään kerran vuodessa, huollon laajuus voi vaihdella moottoripyörän iästä ja ajettujen kilometrien määrästä riippuen. BMW Motorrad Service -huoltopiste vahvistaa tehdyn huollon ja merkitsee seuraavan huollon ajankohdan.

Jos vuosittain ajettujen kilometrien määrä on korkea, saattaa olla tarpeen tuoda moottoripyörä huoltoon jo ennen merkittyä huollon ajankohtaa. Tällaisissa tapauksissa huollon vahvistuksen yhteydessä merkitään myös kilometriraja. Jos tämä kilometriraja saavutetaan ennen seuraavaa huoltoaikaa, huoltoa on aikaistettava.

Monitoiminäytön huollonäyttö muistuttaa lähestyvistä huolloista, kun merkittyihin arvoihin on jäljellä n. kuukausi tai 1000 km.

Huoltoleimat

BMW-luovutustarkastus

suoritettu

pvm. _____

Leima, allekirjoitus

BMW-sisäänajotarkastus

suoritettu

pvm. _____

km-lukema _____

Seuraava huolto
viimeistään

pvm. _____

tai, jos saavutetaan aiemmin,

km-lukema _____

Leima, allekirjoitus

BMW-huolto

suoritettu

pvm. _____

km-lukema _____

Seuraava huolto

viimeistään

pvm. _____

tai, jos saavutetaan aiemmin,

km-lukema _____

Leima, allekirjoitus

BMW-huolto

suoritettu

pvm. _____

km-lukema _____

Seuraava huolto

viimeistään

pvm. _____

tai, jos saavutetaan aiemmin,

km-lukema _____

Leima, allekirjoitus

BMW-huolto

suoritettu

pvm. _____

km-lukema _____

Seuraava huolto

viimeistään

pvm. _____

tai, jos saavutetaan aiemmin,

km-lukema _____

Leima, allekirjoitus

BMW-huolto

suoritettu

pvm. _____

km-lukema _____

Seuraava huolto

viimeistään

pvm. _____

tai, jos saavutetaan aiemmin,

km-lukema _____

Leima, allekirjoitus**BMW-huolto**

suoritettu

pvm. _____

km-lukema _____

Seuraava huolto

viimeistään

pvm. _____

tai, jos saavutetaan aiemmin,

km-lukema _____

Leima, allekirjoitus**BMW-huolto**

suoritettu

pvm. _____

km-lukema _____

Seuraava huolto

viimeistään

pvm. _____

tai, jos saavutetaan aiemmin,

km-lukema _____

Leima, allekirjoitus

BMW-huolto

suoritettu

pvm. _____

km-lukema _____

Seuraava huolto

viimeistään

pvm. _____

tai, jos saavutetaan aiemmin,

km-lukema _____

Leima, allekirjoitus

BMW-huolto

suoritettu

pvm. _____

km-lukema _____

Seuraava huolto

viimeistään

pvm. _____

tai, jos saavutetaan aiemmin,

km-lukema _____

Leima, allekirjoitus

BMW-huolto

suoritettu

pvm. _____

km-lukema _____

Seuraava huolto

viimeistään

pvm. _____

tai, jos saavutetaan aiemmin,

km-lukema _____

Leima, allekirjoitus

BMW-huolto

suoritettu

pvm. _____

km-lukema _____

Seuraava huolto

viimeistään

pvm. _____

tai, jos saavutetaan aiemmin,

km-lukema _____

Leima, allekirjoitus**BMW-huolto**

suoritettu

pvm. _____

km-lukema _____

Seuraava huolto

viimeistään

pvm. _____

tai, jos saavutetaan aiemmin,

km-lukema _____

Leima, allekirjoitus**BMW-huolto**

suoritettu

pvm. _____

km-lukema _____

Seuraava huolto

viimeistään

pvm. _____

tai, jos saavutetaan aiemmin,

km-lukema _____

Leima, allekirjoitus

Suoritettu työ	km-lukema	Päiväys

Liite

Todistus 174

Certification Tire Pressure Control (TPC)

FCC ID: MRXBC54MA4
IC: 2546A-BC54MA4

FCC ID: MRXBC5A4
IC: 2546A-BC5A4

This device complies with Part 15 of the FCC Rules and with Industry Canada license-exempt RSS standard(s).

Operation is subject to the following two conditions:

- (1) This device may not cause harmful interference, and
- (2) This device must accept any interference received, including interference that may cause undesired operation.

Le présent appareil est conforme aux CNR d'Industrie Canada applicables aux appareils radio exempts de licence. L'exploitation est autorisée aux deux conditions suivantes:

- (1) l'appareil ne doit pas produire de brouillage, et
- (2) l'utilisateur de l'appareil doit accepter tout brouillage radioélectrique subi, même si le brouillage est susceptible d'en compromettre le fonctionnement.

WARNING: Changes or modifications not expressly approved by the party responsible for compliance could void the user's authority to operate the equipment. The term "IC:" before the radio certification number only signifies that Industry Canada technical specifications were met.

A

- ABS
 - Itsetestaus, 82
 - Käyttö, 58
 - Käyttöelementti, 15
 - Tekniikka yksityiskohdittain, 93
 - Varoitusnäytöt, 32
- Ajankohtaisuus painatushetkellä, 7
- Ajotila
 - Käyttöelementti, 16
 - Säätäminen, 60
 - Tekniikka yksityiskohdittain, 92
- Ajovalot
 - Valojen korkeus, 53
 - Valojen korkeussäätö, 11
- Akku
 - Akun lataaminen irrottamatta, 123
 - Akun latausjännitteen varoitusnäyttö, 35
 - Asentaminen, 124
 - Huolto-ohjeita, 123
 - Irrotetun akun lataaminen, 124

- Irrottaminen, 124
- Tekniset tiedot, 159

- Alusta
 - Tekniset tiedot, 155

- ASC
 - Itsetestaus, 82
 - Käyttö, 59
 - Käyttöelementti, 15
 - Tekniikka yksityiskohdittain, 95

- Avaimet, 42
- Äänimerkki, 15

D

- DWA
 - Merkkivalo, 17
 - Tekniset tiedot, 161

E

- ESA
 - Käyttö, 67
 - Käyttöelementti, 15
- Etupyörän huoltopukki
 - Asentaminen, 114

H

- Huolto, 164
 - Yleisiä ohjeita, 100
 - Huoltoleimat, 166
 - Huoltoäyttö, 37
 - Huoltoväli, 164
 - Huomiovalo
 - automaattinen huomiovalo, 56
 - manuaalinen huomiovalo, 55
 - Sijainti moottoripyörässä, 11
 - Hätävilkut
 - Käyttö, 57
 - Käyttöelementti, 15, 16
- ## I
- Ilmansuodatin
 - Sijainti moottoripyörässä, 13
 - Yksikön vaihto, 120
 - Istuimet
 - Irrotus ja asennus, 73
 - Istuinkorkeuden säätäminen, 74
 - Lukitus, 11
 - Istuin
 - Korkeussäädön sijainti, 14

J

- Jarruneste
 - Säiliö edessä, 13
 - Säiliö takana, 13
 - Täyttömäärän tarkastaminen edestä, 104
 - Täyttömäärän tarkastaminen takaa, 105
- Jarrupalat
 - Sisäänajo, 83
 - Takajarrujen tarkastus, 103
 - Tarkastus edestä, 102
- Jarrut
 - Ohjaustangon kahvojen säätäminen, 70
 - Tekniset tiedot, 157
 - Toiminnan tarkastaminen, 102
 - Turvallisuusohjeita, 83
- Jousen esijännitys
 - Säätäminen, 66
 - Säätöelementti takana, 13
- Jälkiasennettavat lisävarusteet
 - Yleisiä ohjeita, 130

- Jäähdytysneste
 - Lisääminen, 106
 - Täyttömäärän tarkistaminen, 106
 - Ylikuumentamisen varoitusnäyttö, 28

K

- Kello
 - Säätäminen, 47
- Keskiarvot
 - Nollaaminen, 45
- Kierroslukunäyttö, 17
- Kiristysmomentit, 149
- Kytkin
 - Ohjaustangon kahvojen säätäminen, 69
 - Tekniset tiedot, 153
 - Toiminnan tarkastaminen, 108
- Käsikirja
 - Sijainti moottoripyörässä, 14
- Käynnistyksenesto
 - Vara-avain, 44
 - Varoitusnäyttö, 28
- Käynnistysapu, 122

- Käynnistäminen, 81
- Käyttöelementti, 16

L

- Laukut, 135
- Liikkuvuuspalvelut, 164
- Lyhenteet ja symbolit, 6
- Lämpökahvat
 - Käyttö, 71
 - Käyttöelementti, 16

M

- Maastoajo, 85
- Madallus
 - Rajoitukset, 78
- Matkamittari
 - Nollaaminen, 45
- Matkatavarat
 - Kuormausohjeet, 78
- Merkkivalot, 17
 - Yleistietoa ja hallintalaitteet, 20
- Mitat
 - Tekniset tiedot, 161

Mittaristo
Yleistietoa ja hallintalaitteet, 17
Ympäristön valoisuuden tunnistin, 17

Monitoiminäyttö, 17
Käyttö, 44
Käyttöelementti, 15
Valitse näyttö, 44
Yleistietoa ja hallintalaitteet, 21

Moottori
Käynnistäminen, 81
Moottorielektroniikan varoitusnäyttö, 29
Moottorinohjauksen varoitusnäyttö, 35
Tekniset tiedot, 151

Moottoripyörä
Hoito, 143
Kiinnittäminen, 88
Käyttöönotto, 146
Puhdistaminen, 143
Pysäköinti, 84
Talvisäilytys, 146

Moottoripyörän tunnistenumero
Sijainti moottoripyörässä, 13

Moottoriöljy
Lisääminen, 102
Moottoriöljyn määrän varoitusnäyttö, 35
Tekniset tiedot, 153
Täyttöaukko, 13
Täyttömäärän näyttö, 13
Täyttömäärän tarkastus, 101
Öljymäärähuomautus, 37

N

Nopeusnäyttö, 17

O

Ohjauslukko
Lukitseminen, 42
Ohjaustanko
Säätäminen, 71

P

Painot
Kantavuustaulukko, 14
Tekniset tiedot, 162
Peilit
Säätäminen, 72

Pistoke
Käyttöohjeet, 130
Sijainti moottoripyörässä, 13

Polttoaine
Polttoaineen lisääminen, 87
Tekniset tiedot, 152
Täyttöaukko, 11
Varamäärä, 36

Polttoaineen lisääminen, 87
Polttoaineen varamäärä
Varoitusnäyttö, 34

Pre-Ride-Check, 81
Pysäköinti, 84
Pysäköintivalo, 54

R

RDC
Tekniikka yksityiskohdittain, 97
Vannetarra, 109
Varoitusnäytöt, 30

Rengaspainevalvonta RDC
Näyttö, 38

Renkaat
Huippunopeus, 79
Kulutuspiintojen syvyyden tarkastaminen, 108

- Rengaspainetaulukko, 14
- Sisäänajo, 83
- Suositus, 108
- Tekniset tiedot, 157
- Täyttöpaineen tarkastaminen, 70
- Täyttöpaineet, 158
- Runko
 - Tekniset tiedot, 160
- S**
- Saattovalo, 43
- Sisäänajo, 83
- Sulakkeet
 - Tekniset tiedot, 159
 - Vaihtaminen, 126
- Suuntavalot
 - Käyttö, 57
 - Käyttöelementti, 15
 - Käyttöelementti oikea, 16
- Sytytystulpat
 - Tekniset tiedot, 159
- Sytytysvirran hätäkatkaisin, 16
 - Käyttö, 52
- Sytytysvirta
 - Kytkeminen pois, 43
 - Kytkeminen päälle, 43
- Sähköjärjestelmä
 - Tekniset tiedot, 159
- T**
- Takalaukku
 - Käyttö, 139
- Tarkastuslista, 80
- Tekniset tiedot
 - Akku, 159
 - Alusta, 155
 - Jarrut, 157
 - Kytkin, 153
 - Mitat, 161
 - Moottori, 151
 - Moottoriöljy, 153
 - Normit, 7
 - Painot, 162
 - Polttimot, 159
 - Polttoaine, 152
 - Runko, 160
 - Sytytystulpat, 159
 - Sähköjärjestelmä, 159
- Vaihteisto, 154
- Vanteet ja renkaat, 157
- Varashälytyn, 161
- Vetopyörästö, 155
- Turvallisuusohjeita
 - Ajaminen, 78
 - Jarruttamiseen, 83
- Tuulilasi
 - Säätäminen, 72
 - Säätöelementti, 13
- Tyypikilpi
 - Sijainti moottoripyörässä, 13
- Työkälu
 - Sijainti moottoripyörässä, 14
 - Sisältö, 100
- U**
- Ulkolämpötila
 - Jäävaroitus, 28
 - Näyttö, 36
- V**
- Vaihtaminen
 - Vaihtosuositus, 38
- Vaihteisto
 - Tekniset tiedot, 154

- Vaimennus
 Säätäminen, 66
 Säätoelementti takana, 11
- Vakionopeussäätö
 Käyttö, 63
- Valot
 automaattinen huomiovalo, 56
 Etu- ja takasuuntavalojen polttimon vaihto, 118
 Kaukovalojen käyttäminen, 54
 Kaukovalon polttimon vaihto, 116
 Kaukovalovilkun käyttäminen, 54
 Käyttöelementti, 15
 LED-lisävalojen vaihto, 120
 LED-takavalon vaihto, 120
 LED-valonheittimen vaihto, 120
 Lisävalojen käyttäminen, 54
 Lähivalon polttimon vaihto, 116
 Lähivalot, 54
 manuaalinen huomiovalo, 55
 Palaneen polttimon varoitusnäyttö, 29
 Pysäköintivalo, 54
- Seisontavalo, 54
 Seisontavalon polttimon vaihto, 117
 Tekniset tiedot, 159
- Vanteet ja renkaat
 Etupyörän asentaminen, 111
 Etupyörän irrottaminen, 110
 Koon muutos, 109
 Pinnosten tarkastus, 108
 Takapyörän asentaminen, 114
 Tekniset tiedot, 157
 Vanteiden tarkastus, 108
- Varashälytyn
 Käyttö, 51
 Varoitusnäyttö, 30
- Varoitusnäytöt
 ABS, 32
 Ajonesto, 28
 Akun latausjännite, 35
 Esitystapa, 23
 Jäähdytysnesteen lämpötila, 28
 Jäävaroitus, 28
 Moottorielektroniikka, 29
 Moottorinohjaus, 35
- Moottoriöljyn määrä, 35
 Polttimo palanut, 29
 Polttoaineen varamäärä, 34
 RDC, 30
 Varashälytyn, 30
 Yleistietoa ja hallintalaitteet, 22
- Varoitusnäytöt, yleistä, 24
 Varoitusvalot, 17
 Yleistietoa ja hallintalaitteet, 20
- Varusteet, 7
 Vetopyörästä
 Tekniset tiedot, 155
- Vikataulukko, 148
- Y**
 Yhdistelmäkatkaisin
 Yleiskuva oikea, 16
 Yleiskuva vasen, 16
- Yleiskuvat
 Istuimen alla, 14
 Mittaristo, 17
 Monitoiminäyttö, 21
 Moottoripyörän oikea puoli, 13
 Moottoripyörän vasen puoli, 11
 Oikea yhdistelmäkatkaisin, 16

Varoitus- ja merkkivalot, 20

Varoitussymbolit, 22

Vasen yhdistelmäkatkaisin, 15

Ajoneuvosi varusteista ja lisävarusteista sekä myös maaversiosta riippuen ajoneuvosi saattaa poiketa tämän kirjan kuvista ja tekstistä. Tämän takia ei voida esittää mitään oikeudellisia vaatimuksia. Mitta-, paino-, kulutus- ja suoritusarvotiedoissa on tietyt toleranssit.

Oikeudet rakenteen, varusteiden ja lisävarusteiden muutoksiin pidätetään.

Inhimillisiä erehdyksiä ei myöskään voida täysin sulkea pois.

©2014 Bayerische Motoren Werke Aktiengesellschaft
80788 München, Deutschland
Kopiointi, myös osittain, on sallittu ainoastaan BMW Motorrad Aftersales -osaston kirjallisella suostumuksella.
Alkuperäinen omistajan käsikirja, painettu Saksassa.

Tärkeät tiedot tankkauspysähdystä varten:

Polttoaine

Suosittelun polttoaineen laatu

Korkeaoktaaninen lyijytön (kork. 10 % etanolia, E10)
95 ROZ/RON
89 AKI

Vaihtoehtoinen polttoainelaatu

Normaali lyijytön (Rajoituksia tehossa ja lisäys polttoaineen kulutukseen. Jos moottorilla ajetaan maissa, joissa on käytössä alhaisempi polttoainelaatu 91 ROZ, moottoripyörä on etukäteen ohjelmitava tällaista käyttöä varten BMW Motorrad Service -huoltopisteessä.)
91 ROZ/RON
87 AKI

Hyödynnettävissä oleva polttoaineen täyttömäärä

Noin 20 l

Polttoaineen varamäärä

Noin 4 l

Rengaspaineet

Rengaspaine edessä

2,5 bar, rengas kylmä

Rengaspaine takana

2,9 bar, rengas kylmä

BMW recommends 

Tilausnro: 01 49 8 554 641

02.2014, 5. painos, 22

