



BMW Motorrad



Απόλυτο Μηχάνημα
Οδήγησης

Εγχειρίδιο ιδιοκτήτη **R 1200 GS**

Στοιχεία μοτοσικλέτας / εμπόρου

Στοιχεία μοτοσικλέτας

Μοντέλο

Αριθμός πλαισίου οχήματος

Αριθμός χρώματος

Πρώτη άδεια κυκλοφορίας

Πινακίδα αριθμού κυκλοφορίας

Στοιχεία εμπόρου

Υπεύθυνος για το Service

Κυρία / Κύριος

Αριθμός τηλεφώνου

Διεύθυνση εμπόρου / τηλέφωνο (σφραγίδα εταιρείας)

Καλωσορίσατε στην BMW

Σας ευχαριστούμε που επιλέξατε ένα όχημα της BMW Motorrad και σας καλωσορίζουμε στον κύκλο των οδηγών BMW. Εξοικειωθείτε με το καινούργιο σας όχημα, για να μπορείτε να κινείστε με ασφάλεια στους δημοσίους δρόμους.

Σχετικά με αυτό το εγχειρίδιο ιδιοκτήτη

Διαβάστε αυτό το εγχειρίδιο ιδιοκτήτη, πριν θέσετε σε λειτουργία την καινούργια σας BMW. Σε αυτό θα βρείτε σημαντικές οδηγίες για τον χειρισμό του οχήματος, οι οποίες θα σας επιτρέψουν να αξιοποιήσετε πλήρως τα τεχνολογικά πλεονεκτήματα της BMW σας.

Περιέχει επίσης χρήσιμες πληροφορίες για τη συντήρηση και τη φροντίδα, που χρησιμεύουν στην

ασφαλή λειτουργία και την οδική ασφάλεια καθώς και στη διατήρηση της αξίας μεταπώλησης του οχήματός σας.

Προτάσεις και κριτική

Για όλες τις ερωτήσεις σχετικά με τη μοτοσικλέτα σας, ο Επίσημος Έμπορος BMW Motorrad της περιοχής σας θα χαρεί να σας βοηθήσει κάθε στιγμή, με θεωρητική και πρακτική υποστήριξη.

Σας ευχόμαστε πολλά απολαυστικά και ασφαλή ταξίδια με την BMW σας

BMW Motorrad.

01 49 8 554 642



Περιεχόμενα

1 Γενικές οδηγίες.....	5	3 Ενδείξεις	19	Οθόνη πολλαπλών λειτουργιών	49
Συνοπτική παρουσίαση	6	Προειδοποιητικές και ενδεικτικές λυχνίες	20	Αντικλεπτικό σύστημα συναγερμού DWA	56
Συντομογραφίες και σύμβολα	6	Οθόνη πολλαπλών λειτουργιών	22	Διακόπτης απενεργοποίησης ανάγκης	58
Εξοπλισμός	7	Προειδοποιητικά σύμβολα στην οθόνη	24	Προβολέας	59
Τεχνικά στοιχεία	7	Προειδοποιητικές ενδείξεις	25	Φώτα	60
Ενημερότητα	7	Εξωτερική θερμοκρασία	39	Φώτα ημέρας	61
2 Συνοπτικές παρουσιάσεις	9	Ρεζέρβα καυσίμου	40	Φλας	63
Συνολική όψη αριστερά	11	Υπόδειξη στάθμης λαδιού	41	Φώτα αλάρμ	63
Συνολική όψη δεξιά	13	Ένδειξη σέρβις	41	BMW Motorrad	64
Κάτω από τη σέλα	14	Πίεση αέρα ελαστικών	42	Integral ABS	64
Διακόπτης πολλαπλών λειτουργιών αριστερά	15	Πρόταση για ανέβασμα ταχύτητας	43	Αυτόματος έλεγχος ευστάθειας ASC	65
Διακόπτης πολλαπλών λειτουργιών δεξιά	17	4 Χειρισμός	45	Πρόγραμμα οδήγησης	66
Ταμπλό οργάνων	18	Κλειδαριά διακόπτη ανάφλεξης / τιμονιού	47	Σύστημα ελέγχου σταθερής ταχύτητας	71
		Ανάφλεξη	48	Προφόρτιση ελατηρίου	73
		Ηλεκτρονικό σύστημα ακινητοποίησης EWS	49	Απόσβεση	74
				Ηλεκτρονικό σύστημα ρύθμισης ανάρτησης Dynamic ESA	75
				Συμπλέκτης	77

Φρένο	78	6 Λεπτομερείς τεχνικές πληροφορίες	101	Βοήθεια εκκίνησης	137
Ελαστικά	78	Πρόγραμμα οδήγησης	102	Μπαταρία	138
Τιμόνι	79	Σύστημα φρένων με BMW Motorrad Integral ABS	103	Ασφάλειες	142
Θερμαινόμενα γκριπ	79	Διαχείριση κινή- τήρα με ASC της BMW Motorrad	107	8 Αξεσουάρ	145
Καθρέπτες	80	Σύστημα ελέγχου πίεσης ελαστικών RDC	109	Γενικές οδηγίες	146
Ζελατίνα	81	7 Συντήρηση	111	Πρίζες	146
Σέλα οδηγού και συνεπι-βάτη	81	Γενικές οδηγίες	112	Σύστημα πλοήγησης	147
5 Οδήγηση	85	Σετ εργαλείων μοτοσι- κλέτας	112	Πλαϊνές βαλίτσες	152
Υποδείξεις ασφαλείας	86	Λάδι κινητήρα	113	Βαλίτσα Topcase	156
Λίστα ελέγχων	89	Σύστημα φρένων	115	9 Γενική φροντίδα	161
Εκκίνηση	89	Ψυκτικό υγρό κινητήρα	119	Προϊόντα φροντίδας	162
Ροντάρισμα	92	Συμπλέκτης	120	Πλύσιμο της μοτοσι- κλέτας	162
Φρένα	93	Ζάντες και ελαστικά	120	Καθαρισμός ευαίσθητων εξαρτημάτων	163
Στάθμευση της μοτοσι- κλέτας	94	Τροχοί	121	Φροντίδα της βαφής	164
Χρήση εκτός δρόμου	95	Σταντ μπροστινού τρο- χού	128	Μακρόχρονη ακινητοποίηση της μοτοσικλέτας	164
Πλήρωση με καύσιμο	96	Φωτιστικά μέσα	130	Κέρωμα	165
Στερέωση μοτοσικλέτας για μεταφορά	98	Φίλτρο αέρα	135	Θέση της μοτοσικλέτας σε λειτουργία	165
				10 Τεχνικά στοιχεία	167
				Πίνακας βλαβών	168
				Βιδωτές συνδέσεις	169
				Κινητήρας	171

Καύσιμο	172
Λάδι κινητήρα	173
Συμπλέκτης	173
Κιβώτιο ταχυτήτων	174
Σύστημα τελικής μετάδο- σης κίνησης	175
Αναρτήσεις	175
Φρένα	177
Τροχοί και ελαστικά	177
Ηλεκτρικό σύστημα	179
Πλαίσιο	181
Αντικλεπτικό σύστημα συ- ναγερμού	181
Διαστάσεις	182
Βάρη	183
Επιδόσεις	183
11 Service	185
BMW Motorrad Service ...	186
Υπηρεσίες κινητικότητας BMW Motorrad	186
Εργασίες συντήρησης	187
Επιβεβαιώσεις εργασιών συντήρησης	188
Επιβεβαιώσεις εργασιών σέρβις	193

12 Παράρτημα **195**

Πιστοποιητικό

196

13 Αλφαβητικό ευρετή- ριο **197**

Γενικές οδηγίες

Συνοπτική παρουσίαση	6
Συντομογραφίες και σύμβολα	6
Εξοπλισμός	7
Τεχνικά στοιχεία	7
Ενημερότητα	7

Συνοπτική παρουσίαση

Σε αυτό το εγχειρίδιο ιδιοκτήτη δώσαμε ιδιαίτερη προσοχή στον καλό προσανατολισμό. Ο πιο γρήγορος τρόπος για να βρείτε συγκεκριμένα θέματα είναι να ανατρέξετε στο αναλυτικό αλφαβητικό ευρετήριο στο τέλος. Εάν θέλετε να αποκτήσετε αρχικά μια γενική εικόνα για τη μοτοσυκλέτα σας, θα βρείτε μια σύνοψη στο 2ο κεφάλαιο. Στο κεφάλαιο 11 περιλαμβάνονται οι βεβαιώσεις για όλες τις εργασίες συντήρησης και επισκευής που έχουν πραγματοποιηθεί. Η τεκμηρίωση των εργασιών συντήρησης που έχουν πραγματοποιηθεί αποτελεί απαραίτητη προϋπόθεση για αξιώσεις κάλυψης στα πλαίσια της πολιτικής καλής θέλησης. Εάν κάποτε αποφασίσετε να μεταπωλήσετε την BMW σας, θυμηθείτε να παραδώσετε μαζί με τη μοτοσυκλέτα στον αγοραστή και αυτό το εγχειρίδιο κα-

τόχου, καθώς αποτελεί σημαντικό αναπόσπαστο μέρος της μοτοσυκλέτας σας.

Συντομογραφίες και σύμβολα



Επισημαίνει υποδείξεις προειδοποίησης που πρέπει οπωσδήποτε να προσέξετε για τη δική σας ασφάλεια και την ασφάλεια τρίτων καθώς και για να αποφύγετε την πρόκληση ζημιών στο προϊόν σας.



Ειδικές οδηγίες για καλύτερο έλεγχο σε διαδικασίες χειρισμού, ελέγχου και ρύθμισης καθώς και για τις εργασίες φροντίδας.

- ◀ Χαρακτηρίζει το τέλος μιας υπόδειξης.
- Οδηγία ενέργειας.

»

Αποτέλεσμα μιας ενέργειας.



Παραπομπή σε μια σελίδα με πιο αναλυτικές πληροφορίες.



Χαρακτηρίζει το τέλος μιας πληροφορίας που εξαρτάται από τα αξεσουάρ ή/και τον εξοπλισμό της μοτοσυκλέτας.



Ροπή σύσφιξης.



Τεχνικά χαρακτηριστικά.

SA

Προαιρετικός εξοπλισμός. Οι προαιρετικοί εξοπλισμοί BMW Motorrad τοποθετούνται ήδη από το στάδιο κατασκευής των οχημάτων.

- SZ** Ειδικά αξεσουάρ.
Τα ειδικά αξεσουάρ της BMW Motorrad διατίθενται και τοποθετούνται από τους Επίσημους Εμπόρους BMW Motorrad.
- EWS** Ηλεκτρονικό σύστημα ακινητοποίησης
- DWA** Αντικλεπτικό σύστημα συναγερμού.
- ABS** Σύστημα αντιμπλοκαρίσματος τροχών.
- ASC** Αυτόματος έλεγχος ευστάθειας.
- ESA** Electronic Suspension Adjustment (Ηλεκτρονικό σύστημα ρύθμισης ανάρτησης).
- RDC** Σύστημα ελέγχου πίεσης ελαστικών.

Εξοπλισμός

Στην αγορά της μοτοσικλέτας BMW επιλέξατε ένα μοντέλο με εξοπλισμό προσαρμοσμένο στις απαιτήσεις σας. Σε αυτό το εγχειρίδιο κατόχου περιγράφονται στοιχεία προαιρετικού εξοπλισμού (SA) που διατίθενται από την BMW και επιλεγμένα ειδικά αξεσουάρ (SZ). Ζητούμε λοιπόν την κατανόησή σας για το γεγονός ότι στο εγχειρίδιο αυτό μπορεί επίσης να περιλαμβάνεται εξοπλισμός που εσείς ενδεχομένως δεν έχετε παραγγείλει. Επίσης υπάρχει περίπτωση αποκλίσεων σε σχέση με τη μοτοσικλέτα που εικονίζεται, ανάλογα με την έκδοση χώρας.

Εάν η μοτοσικλέτα σας δεν έχει τα στοιχεία εξοπλισμού που περιγράφονται, θα βρείτε την περιγραφή τους σε ξεχωριστό εγχειρίδιο.

Τεχνικά στοιχεία

Όλα τα στοιχεία διαστάσεων, βάρους και ισχύος που περιλαμβάνονται σε αυτό το εγχειρίδιο ιδιοκτήτη υπολογίζονται βάσει DIN (Γερμανικό Ινστιτούτο Τυποποίησης) με τήρηση των ανάλογων προδιαγραφών ανοχών. Υπάρχει περίπτωση αποκλίσεων σε ορισμένες εκδόσεις χωρών.

Ενημερότητα

Το υψηλό επίπεδο ασφάλειας και ποιότητας των μοτοσικλετών BMW διασφαλίζεται με διαρκή περαιτέρω εξέλιξη στην κατασκευή, στον εξοπλισμό και στα αξεσουάρ. Εξαιτίας αυτής της διαρκούς εξέλιξης υπάρχει περίπτωση να παρουσιαστούν αποκλίσεις ανάμεσα σε αυτό το εγχειρίδιο ιδιοκτήτη και τη μοτοσικλέτα σας. Η BMW Motorrad δεν μπορεί επίσης να αποκλείσει την πιθανότητα λάθους. Ζητούμε

λοιπόν την κατανόησή σας για το γεγονός ότι δεν είναι δυνατόν να προκύψουν οποιεσδήποτε αξιώσεις βάσει των στοιχείων, των εικόνων και των περιγραφών που περιλαμβάνονται.

Συνοπτικές παρουσιάσεις

Συνολική όψη αριστερά	11
Συνολική όψη δεξιά	13
Κάτω από τη σέλα	14
Διακόπτης πολλαπλών λειτουργιών αριστερά.....	15
Διακόπτης πολλαπλών λειτουργιών δεξιά.....	17
Ταμπλό οργάνων.....	18



Συνολική όψη αριστερά

- 1 – Με φώτα ημέρας^{SA}
Φώτα ημέρας (☞ 61)
- 2 Στόμιο πλήρωσης καυσίμου
(☞ 97)
- 3 Κλειδαριά σέλας (☞ 81)
- 4 Ρύθμιση της απόσβεσης
πίσω (κάτω στη μονάδα
ανάρτησης) (☞ 74)

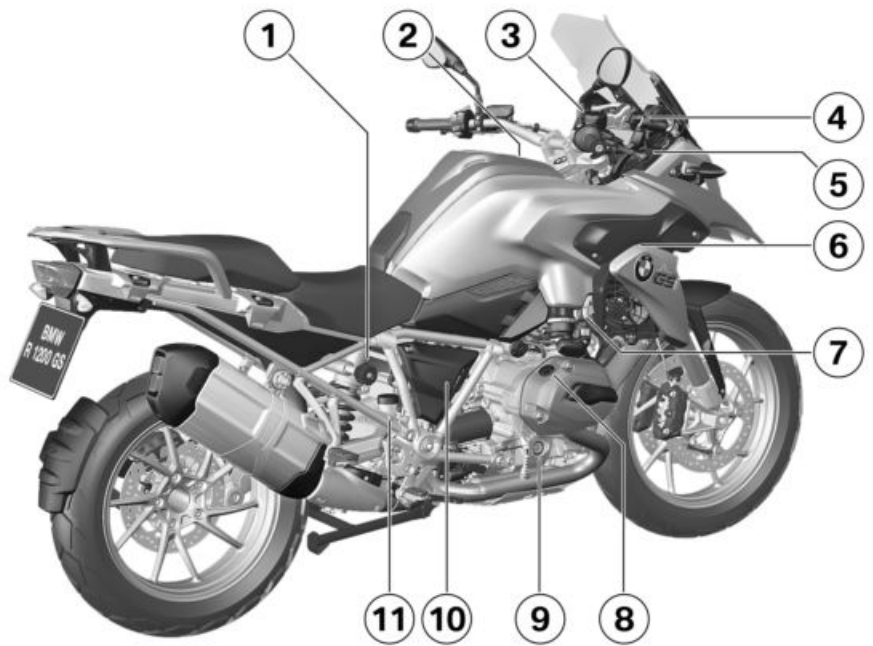

Συνολική όψη δεξιά

- 1 Ρύθμιση της προφόρτισης ελατηρίου πίσω (☞ 73)
- 2 Φίλτρο αέρα (κάτω από το μεσαίο τμήμα του φέρινγκ) (☞ 135)
- 3 Δοχείο υγρού φρένων μπροστά (☞ 117)
- 4 Ρύθμιση ύψους της ζελατίνας (☞ 81)
- 5 Πρίζα (☞ 146)
- 6 Αριθμός πλαισίου (στο ρουλεμάν λαιμού)
Πινακίδα τύπου (στο πλαίσιο εμπρός δεξιά)
- 7 Ένδειξη στάθμης ψυκτικού υγρού (☞ 119)
Δοχείο ψυκτικού (☞ 119)
- 8 Στόμιο πλήρωσης λαδιού κινητήρα (☞ 114)
- 9 Ένδειξη στάθμης λαδιού κινητήρα (☞ 113)
- 10 Μπαταρία (πίσω από πλαϊνό κάλυμμα) (☞ 138)
Σημείο στήριξης μπαταρίας (πίσω από το πλαϊνό κάλυμμα) (☞ 137)
- 11 Δοχείο υγρού φρένων πίσω (☞ 118)

Κάτω από τη σέλα

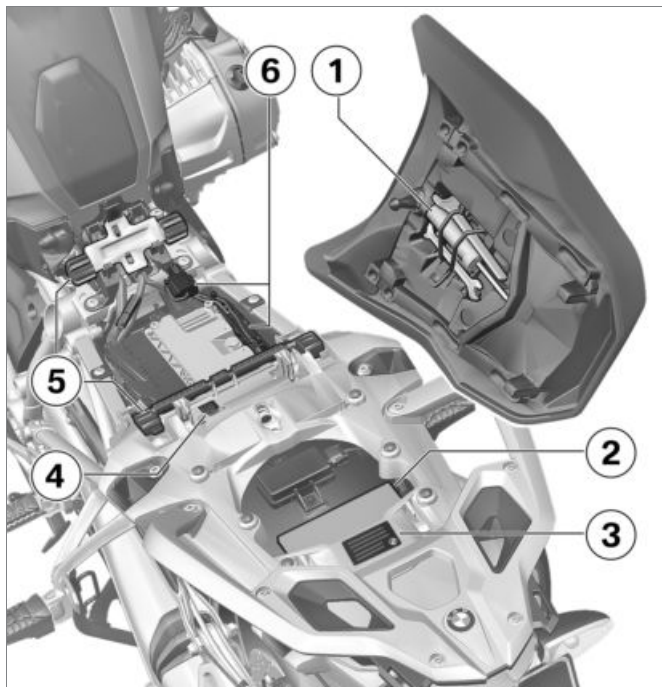

- 1 Στάνταρ σεντ εργαλείων (➡ 112)
- 2 Εγχειρίδιο ιδιοκτήτη
- 3 Πίνακας πιέσεων αέρα ελαστικών
- 4 Πίνακας επιτρεπόμενου φορτίου
- 5 Ρύθμιση ύψους σέλας οδηγού (➡ 83)
- 6 Ασφάλειες (➡ 142)

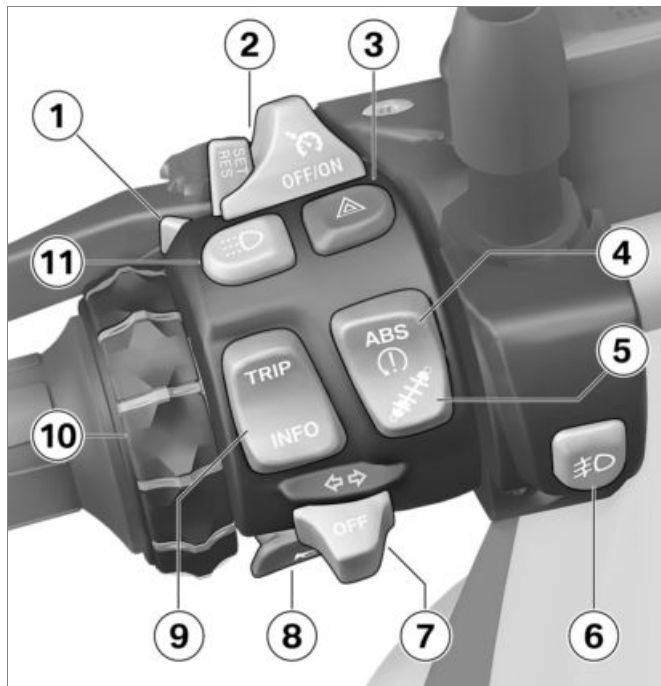



Διακόπτης πολλαπλών λειτουργιών αριστερά

- 1 Φώτα πορείας (μεγάλη σκάλα) και σιγάλο φώτων (☞ 60)
- 2 – Με σύστημα ελέγχου ταχύτητας^{SA}
Σύστημα ελέγχου σταθερής ταχύτητας (☞ 71)
- 3 Φώτα αλάρμ (☞ 63)
- 4 ABS (☞ 64)
ASC (☞ 65)
- 5 – με Dynamic ESA^{SA}
ESA (☞ 75)
- 6 – με πρόσθετο προβολέα LED^{SZ}
Πρόσθετοι προβολείς LED (☞ 61)
- 7 Φλας (☞ 63)
- 8 Κόρνα
- 9 Οθόνη πολλαπλών λειτουργιών (☞ 49)

- 10** – Με προετοιμασία για σύστημα πλοήγησης^{SA}
Σύστημα πλοήγησης
( 149)
- 11** – Με φώτα ημέρας^{SA}
Φώτα ημέρας ( 61)



Διακόπτης πολλαπλών λειτουργιών δεξιά

- 1 – Με θερμαινόμενα γκριπ^{SA}
Θερμαινόμενα γκριπ (➡ 79)
- 2 Τρόπος λειτουργίας οδήγησης (➡ 66)
- 3 Διακόπτης απενεργοποίησης ανάγκης (➡ 58)
- 4 Εκκίνηση του κινητήρα (➡ 89)

Ταμπλό οργάνων

- 1 Ταχύμετρο
- 2 Στροφόμετρο
- 3 Αισθητήρας φωτεινότητας περιβάλλοντος (για την προσαρμογή της έντασης φωτισμού του ταμπλό οργάνων)
 - Με φώτα ημέρας^{SA}
- Αισθητήρας φωτεινότητας περιβάλλοντος για την αυτόματη λειτουργία των φώτων ημέρας
 - Με αντικλεπτικό σύστημα συναγερμού^{SA}
- 4 Ενδεικτική λυχνία DWA
- 5 Προειδοποιητικές και ενδεικτικές λυχνίες (►► 20)
- 6 Οθόνη πολλαπλών λειτουργιών (►► 22)

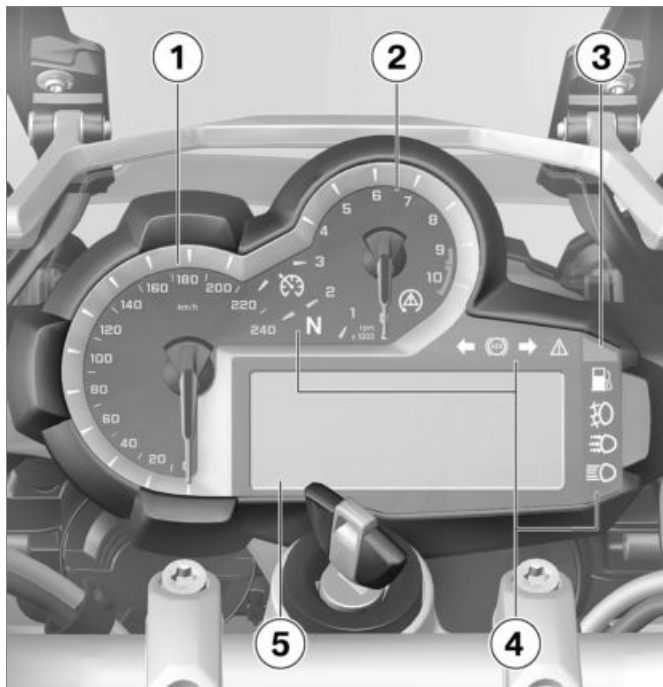

Ενδείξεις

Προειδοποιητικές και ενδεικτικές λυχνίες.....	20
Οθόνη πολλαπλών λειτουργιών	22
Προειδοποιητικά σύμβολα στην οθόνη.....	24
Προειδοποιητικές ενδείξεις	25
Εξωτερική θερμοκρασία	39
Ρεζέρβα καυσίμου.....	40
Υπόδειξη στάθμης λαδιού.....	41
Ένδειξη σέρβις.....	41
Πίεση αέρα ελαστικών	42
Πρόταση για ανέβασμα ταχύτη- τας	43

Προειδοποιητικές και ενδεικτικές λυχνίες

- 1 – Με σύστημα ελέγχου ταχύτητας^{SA}
Σύστημα ελέγχου σταθερής ταχύτητας (➡ 71)
- 2 Θέση νεκράς (ρελαντί)
- 3 ASC (➡ 65)
- 4 Φλας αριστερά
- 5 ABS (➡ 64)
- 6 Φλας δεξιά
- 7 Γενική προειδοποιητική λυχνία (σε συνδυασμό με τα προειδοποιητικά σύμβολα στην οθόνη) (➡ 25)
- 8 DWA
- 9 Φώτα πορείας (μεγάλη σκάλα) (➡ 60)
- 10 – Με φώτα ημέρας^{SA}
Φώτα ημέρας (➡ 61)
- 11 – με πρόσθετο προβολέα LED^{SZ}
Πρόσθετοι προβολείς (➡ 61)

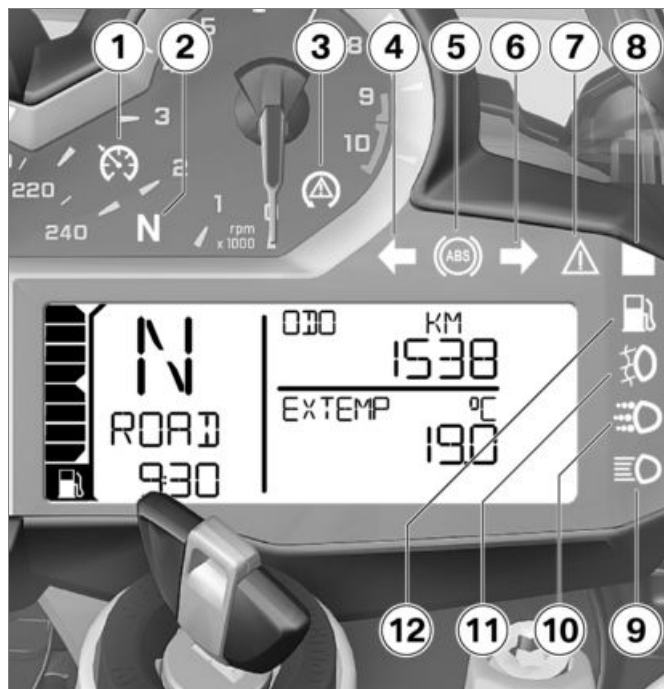





12 Ρεζέρβα καυσίμου (☐➔ 40)

 Το σύμβολο ABS ενδέχεται να διαφέρει ανάλογα με τη χώρα.◀

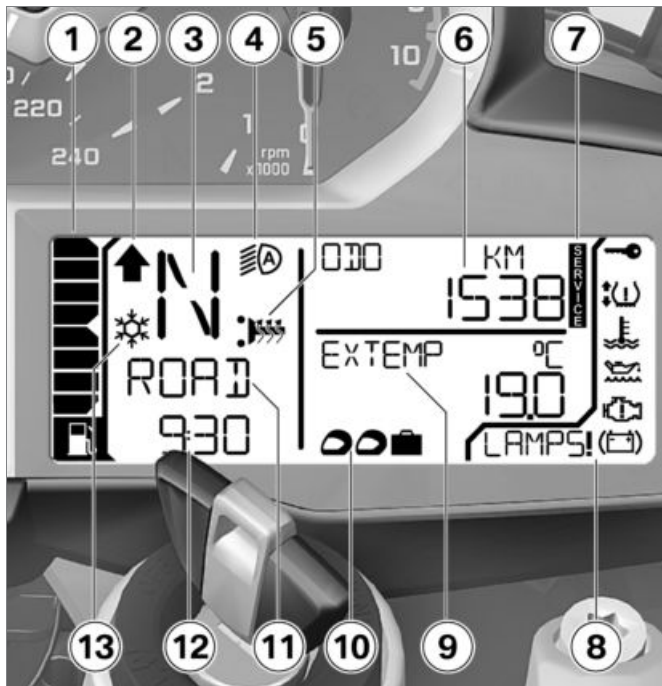
Οθόνη πολλαπλών λειτουργιών

- 1 Στάθμη πλήρωσης καυσίμου
- 2 Πρόταση για ανέβασμα ταχύτητας (►► 43)
- 3 Ένδειξη επιλεγμένης ταχύτητας, στη θέση νεκράς εμφανίζεται η ένδειξη "N" (ρελαντί)
- 4 – Με φώτα ημέρας^{SA}
Αυτόματα φώτα ημέρας (►► 61)
- 5 – Με θερμαινόμενα γκριπ^{SA}
Βαθμίδες θερμαινόμενων γκριπ (►► 79)
- 6 Χιλιομετρική (►► 49)
- 7 Ένδειξη σέρβις (διάστημα σέρβις) (►► 186)
- 8 Προειδοποιητικά σύμβολα (►► 25)
- 9 Υπολογιστής ταξιδιού – με Dynamic ESA^{SA}
Ρύθμιση ESA (►► 75)



- 11** Πρόγραμμα οδήγησης
( 66)
- 12** Ρολόι ( 53)
- 13** Προειδοποίηση εξωτερικής
θερμοκρασίας ( 39)

Προειδοποιητικά σύμβολα στην οθόνη

- 1 – Με σύστημα ελέγχου πίεσης ελαστικών (RDC)^{SA}
Πίεση αέρα ελαστικών (➡ 33)
- 2 EWS (➡ 30)
- 3 Θερμοκρασία ψυκτικού υγρού (➡ 30)
- 4 Στάθμη λαδιού κινητήρα (➡ 38)
- 5 Ηλεκτρονικό σύστημα κινητήρα (➡ 31)
- 6 Φόρτιση μπαταρίας (➡ 139)
- 7 Προειδοποιητικές υποδείξεις (➡ 25)

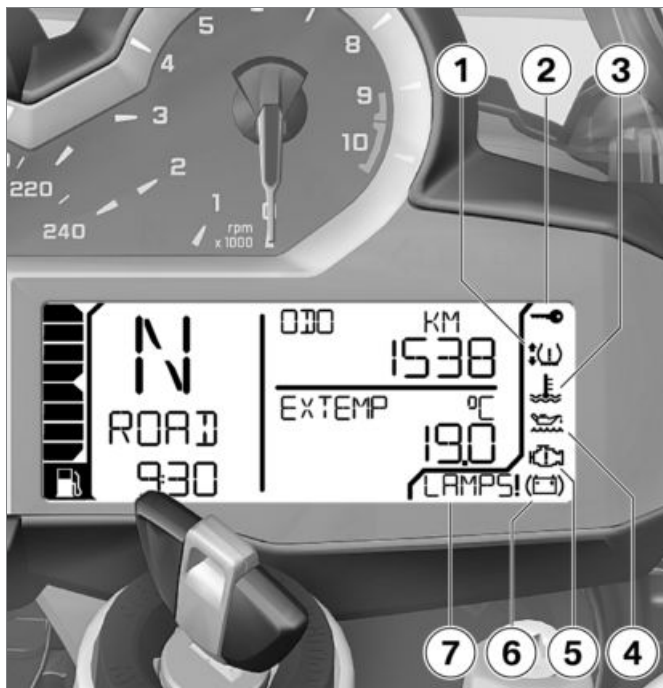

Προειδοποιητικές ενδείξεις

Απεικόνιση

Οι προειδοποιήσεις καταδεικνύονται μέσω της ανάλογης προειδοποιητικής λυχνίας.



Οι προειδοποιήσεις, για τις οποίες δεν υπάρχει ξεχωριστή προειδοποιητική λυχνία, απεικονίζονται με τη γενική προειδοποιητική λυχνία **1** σε συνδυασμό με ένα προειδοποιητικό σύμβολο στην περιοχή **2** ή με μια υπόδειξη προειδοποίησης στην περιοχή **3**. Ανάλογα με σοβαρότητα της

προειδοποίησης, ανάβει η γενική προειδοποιητική λυχνία με κίτρινο ή κόκκινο χρώμα.

Η γενική προειδοποιητική λυχνία ενεργοποιείται σύμφωνα με την πιο σοβαρή προειδοποίηση.









Μια συνοπτική παρουσίαση των πιθανών προειδοποιήσεων περιλαμβάνεται στις επόμενες σελίδες.

Συνοπτική παρουσίαση προειδοποιητικών ενδείξεων

Προειδοποιητικές και ενδεικτικές λυχνίες

Προειδοποιητικά σύμβολα στην οθόνη

Σημασία

		Εμφανίζεται	Προειδοποίηση εξωτερικής θερμοκρασίας (☞ 30)	
	Ανάβει με κίτρινο χρώμα		Εμφανίζεται	EWS ενεργό (☞ 30)
	Ανάβει με κόκκινο χρώμα		Εμφανίζεται	Θερμοκρασία ψυκτικού υγρού πολύ υψηλή (☞ 30)
	Ανάβει με κίτρινο χρώμα		Εμφανίζεται	Κινητήρας σε λειτουργία ανάγκης (☞ 31)
	Ανάβει με κίτρινο χρώμα		LAMP_! εμφανίζεται	Βλάβη φωτιστικού μέσου (☞ 31)
			LAMPF! εμφανίζεται	
			DWALO! εμφανίζεται	Μπαταρία DWA αδύναμη (☞ 32)
	Ανάβει με κίτρινο χρώμα		DWA! εμφανίζεται	Μπαταρία DWA αποφορτισμένη (☞ 32)

Προειδοποιητικές και ενδεικτικές λυχνίες

 Ανάβει με κίτρινο χρώμα

 Αναβοσβήνει με κόκκινο χρώμα

 Ανάβει με κίτρινο χρώμα

 Ανάβει με κίτρινο χρώμα

Προειδοποιητικά σύμβολα στην οθόνη

 εμφανίζεται με ένα ή δύο βέλη και επιπρόσθετα αναβοσβήνει η κρίσιμη πίεση αέρα ελαστικών.

 εμφανίζεται με ένα ή δύο βέλη και επιπρόσθετα αναβοσβήνει η κρίσιμη πίεση αέρα ελαστικών.

 εμφανίζεται με ένα ή δύο βέλη.

"--" ή "-- --" εμφανίζεται.

"--" ή "-- --" εμφανίζεται.

RDC! εμφανίζεται.

Σημασία

Πίεση αέρα ελαστικών στην οριακή περιοχή της επιτρεπόμενης ανοχής (☞ 33)

Πίεση αέρα ελαστικών εκτός της επιτρεπόμενης ανοχής (☞ 33)

Βλάβη αισθητήρα ή σφάλμα συστήματος (☞ 34)

Πρόβλημα μετάδοσης (☞ 34)

Μπαταρία αισθητήρα πίεσης ελαστικού αδύναμη (☞ 35)

Προειδοποιητικές και ενδεικτικές λυχνίες

Προειδοποιητικά σύμβολα στην οθόνη







Σημασία

	Αναβοσβήνει		Ο αυτοδιαγνωστικός έλεγχος ABS δεν ολοκληρώθηκε (▣▣▣▣ 35)
	Ανάβει		Βλάβη ABS (▣▣▣▣ 36)
	Ανάβει		ABS απενεργοποιημένο (▣▣▣▣ 36)
	Αναβοσβήνει γρήγορα		Επέμβαση ASC (▣▣▣▣ 36)
	Αναβοσβήνει αργά		Ο αυτοδιαγνωστικός έλεγχος ASC δεν ολοκληρώθηκε (▣▣▣▣ 36)
	Ανάβει		ASC απενεργοποιημένο (▣▣▣▣ 37)
	Ανάβει		Βλάβη ASC (▣▣▣▣ 37)
	Ανάβει με κίτρινο χρώμα	ESA! εμφανίζεται	Σφάλμα ESA (▣▣▣▣ 37)

Προειδοποιητικές και ενδεικτικές λυχνίες

Προειδοποιητικά σύμβολα στην οθόνη

Σημασία

	Ανάβει		Στάθμη καυσίμου σε επίπεδο ρεζέρβας (▬▬▬▶ 38)	
	Αναβοσβήνει με κίτρινο χρώμα		Αναβοσβήνει	Σοβαρό σφάλμα στο σύστημα διαχείρισης κινητήρα (▬▬▬▶ 38)
			Εμφανίζεται	Στάθμη λαδιού κινητήρα πολύ χαμηλή (▬▬▬▶ 38)
		OILLVL CHECK εμφανίζεται		
	Ανάβει με κόκκινο χρώμα		Εμφανίζεται	Τάση φόρτισης μπαταρίας ανεπαρκής (▬▬▬▶ 39)

Προειδοποίηση εξωτερικής θερμοκρασίας



Το σύμβολο παγοκρύσταλλου εμφανίζεται.

Πιθανή αιτία:



Η εξωτερική θερμοκρασία που μετρήθηκε είναι χαμηλότερη από:

Περ. 3 °C



Η προειδοποίηση εξωτερικής θερμοκρασίας δεν αποκλείει την πιθανότητα ολισθηρού οδοστρώματος σε μετρημένες θερμοκρασίες ακόμη και πάνω από τους 3 °C.

Σε χαμηλές εξωτερικές θερμοκρασίες, πρέπει ιδιαίτερα επάνω σε γέφυρες και σε περιοχές του οδοστρώματος που βρίσκονται στη σκιά να λάβετε υπόψη ότι υπάρχει μεγάλη πιθανότητα ύπαρξης πάγου στο οδόστρωμα. ◀

- Οδηγήστε προσεκτικά.

EWS ενεργό



Η γενική προειδοποιητική λυχνία ανάβει με κίτρινο χρώμα.



Το προειδοποιητικό σύμβολο EWS εμφανίζεται.

Πιθανή αιτία:

Το κλειδί που χρησιμοποιήθηκε δεν διαθέτει δικαιώματα εκκίνησης ή η επικοινωνία μεταξύ κλειδιού και ηλεκτρονικού συστήματος ελέγχου κινητήρα παρουσιάζει βλάβη.

- Αφαιρέστε τα υπόλοιπα κλειδιά που βρίσκονται μαζί με το κλειδί του διακόπτη ανάφλεξης.
- Χρησιμοποιήστε το κλειδί ανάγκης.
- Συνιστάται να απευθυνθείτε σε έναν Επίσημο Έμπορο BMW Motorrad για αντικατάσταση του κλειδιού που παρουσιάζει βλάβη.

Θερμοκρασία ψυκτικού υγρού πολύ υψηλή



Η γενική προειδοποιητική λυχνία ανάβει με κόκκινο χρώμα.



Εμφανίζεται το σύμβολο θερμοκρασίας.



Η κίνηση με κινητήρα που έχει υπερθερμανθεί μπορεί να προκαλέσει ζημιές στον κινητήρα.

Προσέξτε οπωσδήποτε τα μέτρα που αναφέρονται στη συνέχεια. ◀

Πιθανή αιτία:

Η στάθμη ψυκτικού υγρού είναι πολύ χαμηλή.

- Έλεγχος στάθμης ψυκτικού υγρού (→ 119).

Σε πολύ χαμηλή στάθμη ψυκτικού υγρού:

- Ζητήστε από ένα εξειδικευμένο συνεργείο να συμπληρώσει ψυκτικό και να ελέγξει το σύστημα ψύξης, ή ακόμη

καλύτερα από έναν Επίσημο Έμπορο BMW Motorrad.



Το σύμβολο κινητήρα εμφανίζεται.

Πιθανή αιτία:

Η θερμοκρασία του ψυκτικού υγρού είναι πολύ υψηλή.

- Εάν είναι δυνατόν, κινηθείτε με μεσαίες στροφές στην περιοχή του μερικού φορτίου, για να κρυώσει ο κινητήρας.
- Εάν η θερμοκρασία του ψυκτικού υγρού παρουσιάζει συχνά αυξημένες τιμές, αποκαταστήστε το πρόβλημα το συντομότερο δυνατόν σε ένα εξειδικευμένο συνεργείο ή ακόμη καλύτερα σε έναν Επίσημο Έμπορο BMW Motorrad.

Κινητήρας σε λειτουργία ανάγκης



Η γενική προειδοποιητική λυχνία ανάβει με κίτρινο χρώμα.



Ο κινητήρας βρίσκεται σε κατάσταση λειτουργίας ανάγκης. Μπορεί να προκληθεί αουνηθίστη συμπεριφορά του οχήματος.

Προσαρμόστε τον τρόπο οδήγησης. Αποφύγετε τις έντονες επιταχύνσεις και τους ελιγμούς προσπέρασης. ◀

Πιθανή αιτία:

Η μονάδα ελέγχου κινητήρα διέγνωσε σφάλμα. Σε ορισμένες εξαιρετικές περιπτώσεις ο κινητήρας σβήνει και δεν είναι δυνατόν να επανεκκινηθεί. Σε όλες τις υπόλοιπες περιπτώσεις ο κινητήρας λειτουργεί σε κατάσταση λειτουργίας ανάγκης.

- Μπορείτε να συνεχίσετε την οδήγηση, ίσως όμως να μην έχετε στη διάθεσή σας τη συνήθη ισχύ του κινητήρα.

- Αποκαταστήστε το σφάλμα το συντομότερο δυνατόν σε ένα εξειδικευμένο συνεργείο ή ακόμη καλύτερα σε έναν Επίσημο Έμπορο BMW Motorrad.

Βλάβη φωτιστικού μέσου



Η γενική προειδοποιητική λυχνία ανάβει με κίτρινο χρώμα.

Η ένδειξη LAMP_! εμφανίζεται.

- LAMPR !: φως φρένων, πίσω φως, φλας πίσω ή φωτισμός πινακίδας κυκλοφορίας καμένο.
- LAMPF !: φώτα διασταύρωσης (μεσαία σκάλα), φώτα πορείας (μεγάλη σκάλα), φως θέσης ή φλας μπροστά καμένα.
- LAMPS !: Περισσότερες λάμπες καμένες.
- Με φώτα ημέρας^{SA}
- LAMPF !: Επιπρόσθετα: φώτα ημέρας Καμένα.◀



Τυχόν διακοπή λειτουργίας των φωτιστικών μέσων στο όχημα αποτελεί κίνδυνο ασφαλείας, διότι αυξάνονται οι πιθανότητες οι οδηγοί των άλλων οχημάτων να μην αντιληφθούν το όχημα.

Αντικαταστήστε τα φωτιστικά μέσα, που έχουν υποστεί ζημιά, το συντομότερο δυνατόν. Συνιστάται επίσης να έχετε μαζί σας πάντοτε εφεδρικά φωτιστικά μέσα. ◀

Πιθανή αιτία:

Ένα ή περισσότερα φωτιστικά μέσα παρουσιάζουν βλάβη.

- Εντοπίστε τα καμμένα φωτιστικά μέσα με οπτικό έλεγχο.
- Αντικατάσταση φωτιστικού μέσου για τα φώτα διασταύρωσης (μεσαία σκάλα) και τα φώτα πορείας (μεγάλη σκάλα) (▶▶▶ 130).

- Αντικατάσταση φωτιστικού μέσου για τα φώτα θέσης (▶▶▶ 132).
- Αντικατάσταση προβολέα LED (▶▶▶ 135).
- Αντικατάσταση φωτιστικού μέσου για τα φλας μπροστά και πίσω (▶▶▶ 133).
- Αντικατάσταση μονάδας πίσω φώτων LED (▶▶▶ 135).
- Αντικατάσταση φλας LED (▶▶▶ 135).

Μπαταρία DWA αδύναμη

– Με αντικλεπτικό σύστημα συναγερμού^{SA}

DWALO ! εμφανίζεται.

 Αυτό το μήνυμα σφάλματος εμφανίζεται για λίγο μετά τον έλεγχο Pre-Ride-Check. ◀

Πιθανή αιτία:

Η μπαταρία του συστήματος DWA δεν είναι πλέον φορτισμένη πλήρως. Η λειτουργία του DWA

με αποσυνδεδεμένη την μπαταρία της μοτοσυκλέτας διασφαλίζεται μόνο για ένα περιορισμένο χρονικό διάστημα.

- Προτείνουμε να μεταβείτε σε έναν Επίσημο Έμπορο BMW Motorrad για να ελέγξετε την μοτοσυκλέτα σας ή και να αποκαταστήσετε την βλάβη.

Μπαταρία DWA αποφορτισμένη

– Με αντικλεπτικό σύστημα συναγερμού^{SA}



Η γενική προειδοποιητική λυχνία ανάβει με κίτρινο χρώμα.

DWA ! εμφανίζεται.

 Αυτό το μήνυμα σφάλματος εμφανίζεται για λίγο μετά τον έλεγχο Pre-Ride-Check. ◀

Πιθανή αιτία:

Η μπαταρία DWA έχει αποφορτιστεί εντελώς. Η λειτουργία του συστήματος DWA δεν διασφαλίζεται πλέον με αποσυνδεδεμένη την μπαταρία της μοτοσικλέτας.

- Προτείνουμε να μεταβείτε σε έναν Επίσημο Έμπορο BMW Motorrad για να ελέγξετε την μοτοσικλέτα σας ή και να αποκαταστήσετε την βλάβη.

Πίεση αέρα ελαστικών στην οριακή περιοχή της επιτρεπόμενης ανοχής

- Με σύστημα ελέγχου πίεσης ελαστικών (RDC)^{SA}



Η γενική προειδοποιητική λυχνία ανάβει με κίτρινο χρώμα.



Εμφανίζεται το σύμβολο ελαστικού με ένα ή δύο βέλη. Επιπρόσθετα αναβοσβήνει η κρίσιμη πίεση αέρα ελαστικών.

Το βέλος προς τα επάνω υποδεικνύει πρόβλημα πίεσης στον μπροστινό τροχό και το βέλος προς τα κάτω υποδεικνύει πρόβλημα πίεσης στον πίσω τροχό.

Πιθανή αιτία:

Η μετρημένη πίεση αέρα ελαστικών βρίσκεται στην οριακή περιοχή της επιτρεπόμενης ανοχής.

- Διορθώστε την πίεση αέρα ελαστικών σύμφωνα με τα στοιχεία στην πίσω πλευρά του εξώφυλλου του εγχειριδίου ιδιοκτήτη.



Προσέξτε πριν την προσαρμογή της πίεσης αέρα ελαστικών τις πληροφορίες για την αντιστάθμιση θερμοκρασίας καθώς και για την προσαρμογή της πίεσης αέρα στο κεφάλαιο "Λεπτομερείς τεχνικές πληροφορίες". ◀

Πίεση αέρα ελαστικών εκτός της επιτρεπόμενης ανοχής

- Με σύστημα ελέγχου πίεσης ελαστικών (RDC)^{SA}



Η γενική προειδοποιητική λυχνία αναβοσβήνει με κόκκινο χρώμα.



Εμφανίζεται το σύμβολο ελαστικού με ένα ή δύο βέλη. Επιπρόσθετα αναβοσβήνει η κρίσιμη πίεση αέρα ελαστικών.



Η πίεση αέρα ελαστικών εκτός της επιτρεπόμενης ανοχής έχει αρνητική επίδραση στην οδική συμπεριφορά της μοτοσικλέτας.

Προσαρμόστε αναλόγως τον τρόπο οδήγησης. ◀

Το βέλος προς τα επάνω υποδεικνύει πρόβλημα πίεσης στον μπροστινό τροχό και το βέλος προς τα κάτω υποδεικνύει

πρόβλημα πίεσης στον πίσω τροχό.

Πιθανή αιτία:

Η μετρημένη πίεση αέρα ελαστικών βρίσκεται εκτός της επιτρεπόμενης ανοχής.

- Ελέγξτε τα ελαστικά για τυχόν ζημιές και ως προς τη δυνατότητα οδήγησης.

Εάν το ελαστικό επιτρέπει την οδήγηση:

- Διορθώστε με την πρώτη ευκαιρία την πίεση αέρα ελαστικών.



Προσέξτε πριν την προσαρμογή της πίεσης αέρα ελαστικών τις πληροφορίες για την αντιστάθμιση θερμοκρασίας καθώς και για την προσαρμογή της πίεσης αέρα στο κεφάλαιο "Λεπτομερείς τεχνικές πληροφορίες". ◀



Στον τρόπο λειτουργίας εκτός δρόμου, το μήνυμα προειδοποίησης RDC μπορεί να απενεργοποιηθεί. ◀

- Ελέγξτε το ελαστικό σε ένα εξειδικευμένο συνεργείο ή ακόμη καλύτερα σε έναν Επίσημο Έμπορο BMW Motorrad για τυχόν ζημιές.

Εάν δεν είστε σίγουρος ότι το ελαστικό επιτρέπει την οδήγηση:

- Μη συνεχίσετε.
- Επικοινωνήστε με την υπηρεσία οδικής βοήθειας.

Βλάβη αισθητήρα ή σφάλμα συστήματος

– Με σύστημα ελέγχου πίεσης ελαστικών (RDC)^{SA}



Η γενική προειδοποιητική λυχνία ανάβει με κίτρινο χρώμα.



Εμφανίζεται το σύμβολο ελαστικού με ένα ή δύο βέλη.

"--" ή "-- --" εμφανίζεται.

Πιθανή αιτία:

Έχουν τοποθετηθεί τροχοί χωρίς αισθητήρες RDC.

- Τοποθετήστε σετ τροχών με αισθητήρες RDC.

Πιθανή αιτία:

1 ή 2 αισθητήρες RDC παρουσιάζουν βλάβη ή υπάρχει σφάλμα συστήματος.

- Επιδιορθώστε τη βλάβη σε ένα εξειδικευμένο συνεργείο ή ακόμη καλύτερα σε έναν Επίσημο Έμπορο BMW Motorrad.

Πρόβλημα μετάδοσης

– Με σύστημα ελέγχου πίεσης ελαστικών (RDC)^{SA}

"--" ή "-- --" εμφανίζεται.

Πιθανή αιτία:

Το όχημα δεν έφτασε την ελάχιστη ταχύτητα κίνησης (▶▶ 109).



Ο αισθητήρας RDC δεν είναι ενεργός

Ελάχ. 30 km/h (Ο αισθητήρας RDC αποστέλλει σήμα στο όχημα μόνο μετά από υπέρβαση της ελάχιστης ταχύτητας κίνησης.)

- Παρατηρήστε την ένδειξη RDC σε υψηλότερη ταχύτητα. Μόνο εάν ανάψει επιπρόσθετα και η γενική προειδοποιητική λυχνία, πρόκειται για μόνιμη βλάβη. Σε αυτήν την περίπτωση;
- Επιδιορθώστε τη βλάβη σε ένα εξειδικευμένο συνεργείο ή ακόμη καλύτερα σε έναν Επίσημο Έμπορο BMW Motorrad.

Πιθανή αιτία:

Η ραδιοσύνδεση με τους αισθητήρες RDC παρουσιάζει πρόβλημα. Πιθανή αιτία είναι η ύπαρξη εγκαταστάσεων εκπομπής ραδιοσημάτων στην περιοχή, οι οποίες μπορεί

να δημιουργούν πρόβλημα στη σύνδεση μεταξύ της μονάδας ελέγχου RDC και των αισθητήρων.

- Παρατηρήστε την ένδειξη RDC σε διαφορετικό περιβάλλον. Μόνο εάν ανάψει επιπρόσθετα και η γενική προειδοποιητική λυχνία, πρόκειται για μόνιμη βλάβη. Σε αυτήν την περίπτωση;
- Επιδιορθώστε τη βλάβη σε ένα εξειδικευμένο συνεργείο ή ακόμη καλύτερα σε έναν Επίσημο Έμπορο BMW Motorrad.

Μπαταρία αισθητήρα πίεσης ελαστικού αδύναμη

– Με σύστημα ελέγχου πίεσης ελαστικών (RDC)^{SA}



Η γενική προειδοποιητική λυχνία ανάβει με κίτρινο χρώμα.

RDC! εμφανίζεται.



Αυτό το μήνυμα σφάλματος εμφανίζεται για λίγο μετά τον έλεγχο Pre-Ride-Check. ◀

Πιθανή αιτία:

Η μπαταρία του αισθητήρα πίεσης ελαστικού έχει αποφορτιστεί μερικώς. Η λειτουργία του ελέγχου πίεσης ελαστικού διασφαλίζεται μόνο για ένα περιορισμένο χρονικό διάστημα.

- Προτείνουμε να μεταβείτε σε έναν Επίσημο Έμπορο BMW Motorrad για να ελέγξετε την μοτοσικλέτα σας ή και να αποκαταστήσετε την βλάβη.

Ο αυτοδιαγνωστικός έλεγχος ABS δεν ολοκληρώθηκε



Η προειδοποιητική λυχνία ABS αναβοσβήνει.

Πιθανή αιτία:



Η αυτοδιάγνωση ABS δεν ολοκληρώθηκε

Η λειτουργία ABS δεν είναι διαθέσιμη, διότι δεν ολοκληρώθηκε η αυτοδιάγνωση. (Για τον έλεγχο των αισθητήρων τροχού πρέπει η μοτοσυκλέτα να φτάσει σε μια ελάχιστη ταχύτητα κίνησης: Ελάχ. 5 km/h)

- Ξεκινήστε αργά. Πρέπει να λάβετε υπόψη ότι μέχρι την ολοκλήρωση του αυτοδιαγνωστικού ελέγχου δεν τίθεται στη διάθεσή σας η λειτουργία ABS.

Βλάβη ABS



Η προειδοποιητική λυχνία ABS ανάβει.

Πιθανή αιτία:

Η μονάδα ελέγχου ABS αναγνώρισε βλάβη. Η λειτουργία ABS δεν τίθεται στη διάθεσή σας.

- Μπορείτε να συνεχίσετε την οδήγηση. Προσέξτε τις περαιτέρω πληροφορίες σχετικά με ιδιαίτερες καταστάσεις, που μπορούν να οδηγήσουν σε μήνυμα σφάλματος του ABS (→ 106).
- Αποκαταστήστε το σφάλμα το συντομότερο δυνατόν σε ένα εξειδικευμένο συνεργείο ή ακόμη καλύτερα σε έναν Επίσημο Έμπορο BMW Motorrad.

ABS απενεργοποιημένο



Η προειδοποιητική λυχνία ABS ανάβει.

Πιθανή αιτία:

Το σύστημα ABS απενεργοποιήθηκε από τον οδηγό.

- Ενεργοποιήστε τη λειτουργία ABS.

Επέμβαση ASC



Η προειδοποιητική λυχνία ASC αναβοσβήνει γρήγορα. Το ASC εντόπισε αστάθεια στον πίσω τροχό και μειώνει τη ροπή του κινητήρα. Το αναβόσβημα της προειδοποιητικής λυχνίας διαρκεί περισσότερο από την επέμβαση του ASC. Με αυτόν τον τρόπο επιτυγχάνεται η οπτική πληροφόρηση του οδηγού σχετικά με την επέμβαση που πραγματοποιήθηκε, ακόμη και μετά την κρίσιμη οδηγική κατάσταση.

Ο αυτοδιαγνωστικός έλεγχος ASC δεν ολοκληρώθηκε



Η προειδοποιητική λυχνία ASC αναβοσβήνει αργά.

Πιθανή αιτία:

 Η αυτοδιάγνωση ASC δεν ολοκληρώθηκε

Η λειτουργία ASC δεν είναι διαθέσιμη, διότι δεν ολοκληρώθηκε η αυτοδιάγνωση. (Για τον έλεγχο των αισθητήρων τροχού πρέπει η μοτοσικλέτα να φτάσει σε μια ελάχιστη ταχύτητα κίνησης: Ελάχ. 5 km/h)

- Ξεκινήστε αργά. Μετά από μερικά μέτρα, η προειδοποιητική λυχνία του ASC πρέπει να σβήσει.

Εάν η προειδοποιητική λυχνία ASC συνεχίζει να αναβοσβήνει:

- Απευθυνθείτε σε ένα εξειδικευμένο συνεργείο ή ακόμη καλύτερα σε έναν Επίσημο Έμπορο BMW Motorrad.

ASC απενεργοποιημένο

 Η προειδοποιητική λυχνία ASC ανάβει.

Πιθανή αιτία:

Το σύστημα ASC απενεργοποιήθηκε από τον οδηγό.

- Ενεργοποιήστε τη λειτουργία ASC.

Βλάβη ASC

 Η προειδοποιητική λυχνία ASC ανάβει.

Πιθανή αιτία:

Η μονάδα ελέγχου ASC αναγνώρισε βλάβη. Η λειτουργία ASC δεν τίθεται στη διάθεσή σας.

- Μπορείτε να συνεχίσετε την οδήγηση. Πρέπει όμως να λάβετε υπόψη ότι η λειτουργία ASC δεν τίθεται στη διάθεσή σας. Προσέξτε τις περαιτέρω πληροφορίες σχετικά με τις καταστάσεις, που μπορούν να

οδηγήσουν σε βλάβη του ASC (► 107).

- Αποκαταστήστε το σφάλμα το συντομότερο δυνατόν σε ένα εξειδικευμένο συνεργείο ή ακόμη καλύτερα σε έναν Επίσημο Έμπορο BMW Motorrad.

Σφάλμα ESA

 Η γενική προειδοποιητική λυχνία ανάβει με κίτρινο χρώμα.

Η ένδειξη ESA! εμφανίζεται.

Πιθανή αιτία:

Η μονάδα ελέγχου ESA αναγνώρισε κάποιο σφάλμα. Η μοτοσικλέτα είναι σε αυτή την κατάσταση πολύ σκληρή και δεν είναι καθόλου άνετη ιδίως σε άσχημα οδοστρώματα.

- Αποκαταστήστε το σφάλμα το συντομότερο δυνατόν σε ένα εξειδικευμένο συνεργείο ή ακόμη καλύτερα σε έναν Επίσημο Έμπορο BMW Motorrad.

Στάθμη καυσίμου σε επίπεδο ρεζέρβας



Η προειδοποιητική λυχνία για τη ρεζέρβα καυσίμου ανάβει.



Η έλλειψη καυσίμου μπορεί να προκαλέσει μη ομαλή λειτουργία του κινητήρα ή απενεργοποίηση του κινητήρα (κίνδυνος ατυχήματος), με συνέπεια την πιθανότητα πρόκλησης ζημιάς στον καταλύτη.

Μη λειτουργείτε τον κινητήρα μέχρι να αδειάσει εντελώς το ρεζερβουάρ. ◀

Πιθανή αιτία:

Στο ρεζερβουάρ καυσίμου υπάρχει το πολύ ακόμη η ποσότητα της ρεζέρβας καυσίμου.



Ποσότητα καυσίμου ρεζέρβας

Περ. 4 l

- Διαδικασία ανεφοδιασμού καυσίμου (➡ 97).

Σοβαρό σφάλμα στο σύστημα διαχείρισης κινητήρα



Η γενική προειδοποιητική λυχνία αναβοσβήνει με κίτρινο χρώμα.



Το σύμβολο κινητήρα αναβοσβήνει.



Ο κινητήρας βρίσκεται σε κατάσταση λειτουργίας ανάγκης. Ο κίνδυνος πρόκλησης ζημιάς στον κινητήρα δεν είναι δυνατόν να αποκλειστεί.

Προσαρμόστε τον τρόπο οδήγησης: Οδηγήστε αργά και αποφύγετε τις επιταχύνσεις και τους ελιγμούς προσπέρασης.

Εάν είναι δυνατόν, αναθέστε την παραλαβή της μοτοσυκλέτας και την επιδιόρθωση του σφάλματος σε ένα εξειδικευμένο συνεργείο

ή ακόμη καλύτερα σε έναν Επίσημο Έμπορο BMW Motorrad. ◀

Πιθανή αιτία:

Η μονάδα ελέγχου κινητήρα διέγνωσε ένα σφάλμα, που μπορεί να προκαλέσει σοβαρά επακόλουθα σφάλματα. Ο κινητήρας βρίσκεται σε κατάσταση λειτουργίας ανάγκης.

- Η οδήγηση μπορεί να συνεχιστεί, αλλά δεν συνιστάται.
- Αποφύγετε κατά το δυνατόν τις περιοχές υψηλού φορτίου και υψηλού αριθμού στροφών.
- Αποκαταστήστε το σφάλμα το συντομότερο δυνατόν σε ένα εξειδικευμένο συνεργείο ή ακόμη καλύτερα σε έναν Επίσημο Έμπορο BMW Motorrad.

Στάθμη λαδιού κινητήρα πολύ χαμηλή



Το σύμβολο δοχείου λαδιού εμφανίζεται.

Η ένδειξη OILLVL CHECK εμφανίζεται.

Πιθανή αιτία:

Ο ηλεκτρονικός αισθητήρας στάθμης λαδιού έχει διαπιστώσει πολύ χαμηλή στάθμη λαδιού κινητήρα. Στην επόμενη στάση ανεφοδιασμού καυσίμου:

- Έλεγχος στάθμης λαδιού κινητήρα (►► 113).

Σε πολύ χαμηλή στάθμη λαδιού:

- Συμπλήρωση λαδιού κινητήρα (►► 114).

Σε σωστή στάθμη λαδιού:

- Απευθυνθείτε σε ένα εξειδικευμένο συνεργείο ή ακόμη καλύτερα σε έναν Επίσημο Έμπορο BMW Motorrad.

Τάση φόρτισης μπαταρίας ανεπαρκής



Η γενική προειδοποιητική λυχνία ανάβει με κόκκινο χρώμα.



Το σύμβολο μπαταρίας εμφανίζεται.



Μια αποφορτισμένη μπαταρία έχει ως συνέπεια τη διακοπή της λειτουργίας διαφόρων συστημάτων της μοτοσυκλέτας, όπως π.χ. ο φωτισμός, ο κινητήρας ή το ABS. Εξαιτίας αυτού μπορεί να προκληθούν επικίνδυνες οδηγικές καταστάσεις. Μην συνεχίσετε. ◀

Η μπαταρία δεν φορτίζεται. Εάν συνεχίσετε την οδήγηση, το ηλεκτρονικό σύστημα της μοτοσυκλέτας θα αποφορτίσει την μπαταρία.



Εάν η μπαταρία 12 V τοποθετηθεί λανθασμένα ή/και συνδεθούν αντίστροφα οι ακροδέκτες (π.χ. σε βοήθεια εκκίνησης), μπορεί να προκληθεί κάψιμο της ασφάλειας για το ρυθμιστή εναλλακτήρα. ◀

Πιθανή αιτία:

Βλάβη εναλλακτήρα ή/και μηχανισμού κίνησης εναλλακτήρα ή καμμένη ασφάλεια για το ρυθμιστή εναλλακτήρα.

- Αποκαταστήστε το σφάλμα το συντομότερο δυνατόν σε ένα εξειδικευμένο συνεργείο ή ακόμη καλύτερα σε έναν Επίσημο Έμπορο BMW Motorrad.

Εξωτερική θερμοκρασία

Σε ακινητοποιημένο όχημα, μπορεί η θερμότητα του κινητήρα να επηρεάσει τη μέτρηση της εξωτερικής θερμοκρασίας. Εάν η επίδραση της θερμότητας του κινητήρα είναι ιδιαίτερα έντονη, εμφανίζεται προσωρινά η ένδειξη --.



Σε εξωτερικές θερμοκρασίες κάτω από 3 °C υπάρχει κίνδυνος σχηματισμού πάγου. Όταν η θερμοκρασία μειωθεί για πρώτη φορά σε αυτό το επίπεδο, εμφανίζεται αυτόματα, ανεξάρτητα από τη ρύθμιση της οθόνης, η ένδειξη εξωτερικής θερμοκρασίας **1**, η εμφανιζόμενη τιμή αναβοσβήνει.



Επιπρόσθετα εμφανίζεται το σύμβολο του παγοκρυσταλλού **2**.



Η προειδοποίηση εξωτερικής θερμοκρασίας δεν αποκλείει την πιθανότητα ολισθηρού οδοστρώματος σε μετρημένες θερμοκρασίες ακόμη και πάνω από τους 3 °C.

Σε χαμηλές εξωτερικές θερμοκρασίες, πρέπει ιδιαίτερα επάνω σε γέφυρες και σε περιοχές του οδοστρώματος που βρίσκονται στη σκιά να λάβετε υπόψη ότι υπάρχει μεγάλη πιθανότητα ύπαρξης πάγου στο οδόστρωμα. ◀

Ρεζέρβα καυσίμου

Η ποσότητα καυσίμου, που υπάρχει στο ρεζερβουάρ καυσίμου όταν ανάβει η προειδοποιητική λυχνία καυσίμου, εξαρτάται από τη δυναμική συμπεριφορά. Όσο πιο έντονα μετακινείται το καύσιμο στο ρεζερβουάρ (λόγω συχνών εναλλαγών κλίσεων καθώς και συχνών φρεναρισμάτων και επιταχύνσεων), τόσο δυσκολότερη

είναι η εξακρίβωση της ποσότητας καυσίμου της ρεζέρβας. Για το λόγο αυτό δεν είναι δυνατή η ακριβής αναφορά της ποσότητας καυσίμου της ρεζέρβας.



Μετά την ενεργοποίηση της προειδοποιητικής λυχνίας καυσίμου εμφανίζεται αυτόματα η εμβέλεια.

Η απόσταση που μπορείτε να διανύσετε με την ποσότητα καυσίμου της ρεζέρβας εξαρτάται από το στυλ οδήγησης (από την κατανάλωση) και από την ποσότητα καυσίμου που ήταν ακόμη διαθέσιμη τη στιγμή που άναψε η λυχνία (βλέπε προηγούμενη εξήγηση).

Ο χιλιομετρητής για τη ρεζέρβα καυσίμου μηδενίζεται, εάν μετά τον ανεφοδιασμό η ποσότητα καυσίμου είναι μεγαλύτερη από την ποσότητα της ρεζέρβας.

Υπόδειξη στάθμης λαδιού



Η υπόδειξη στάθμης λαδιού **1** δίνει πληροφορίες σχετικά με τη στάθμη λαδιού στον κινητήρα. Η ένδειξη αυτή μπορεί να κληθεί μόνο σε σταματημένη μοτοσυκλέτα.

Για την υπόδειξη στάθμης λαδιού πρέπει να πληρούνται οι εξής προϋποθέσεις:

- Κινητήρας σε θερμοκρασία λειτουργίας

- Ο κινητήρας λειτουργεί τουλάχιστον για δέκα δευτερόλεπτα στο ρελαντί
- Πλαϊνό σταντ σηκωμένο
- Η μοτοσυκλέτα πρέπει να βρίσκεται σε όρθια θέση και να είναι σταθευμένη σε επίπεδο έδαφος.

Οι ενδείξεις σημαίνουν:

OK: Στάθμη λαδιού εντάξει.

CHECK: Στην επόμενη στάση ανεφοδιασμού καυσίμου, ελέγξτε τη στάθμη του λαδιού.

---: Η μέτρηση δεν είναι δυνατή (κάποιες από τις προϋποθέσεις που προαναφέρθηκαν δεν πληρούνται).



Εάν είναι αναγκαίος ο έλεγχος της στάθμης λαδιού, εμφανίζεται το σύμβολο **2**, μέχρι να αναγνωριστεί ξανά ως σωστή η στάθμη λαδιού.

Ένδειξη σέρβις



Εάν ο υπολειπόμενος χρόνος μέχρι το επόμενο σέρβις ανέρχεται σε λιγότερο από ένα μήνα ή το επόμενο σέρβις πρέπει να γίνει εντός 1000 km, εμφανίζεται για λίγο η ημερομηνία του σέρβις **1** και τα υπολειπόμενα χιλιόμετρα **2** μετά τον έλεγχο Pre-Ride-Check.



Σε περίπτωση υπέρβασης του χρονικού σημείου του σέρβις, ανάβει εκτός από την ένδειξη ημερομηνίας ή/και τη χιλιομετρική ένδειξη επίσης η γενική προειδοποιητική λυχνία με κίτρινο

χρώμα. Η επιγραφή Service εμφανίζεται μόνιμα.

▶ Εάν εμφανίζεται η ένδειξη σέρβις ήδη περισσότερο από ένα μήνα πριν την ημερομηνία σέρβις, πρέπει να ρυθμιστεί η ημερομηνία που έχει αποθηκευθεί στα όργανα. Αυτή η κατάσταση μπορεί να παρουσιαστεί, εάν η μπαταρία είχε αποσυνδεθεί για μεγαλύτερο χρονικό διάστημα.

Απευθυνθείτε για τη ρύθμιση της ημερομηνίας σε ένα εξειδικευμένο συνεργείο ή ακόμη καλύτερα σε έναν Επίσημο Επισκευαστή BMW Motorrad. ◀

Πίεση αέρα ελαστικών

– Με σύστημα ελέγχου πίεσης ελαστικών (RDC)^{SA}



Η αριστερή τιμή **1** καταδεικνύει την πίεση αέρα του μπροστινού τροχού και η δεξιά τιμή **2** την πίεση αέρα του πίσω τροχού. Αμέσως μετά την ενεργοποίηση του συστήματος ανάφλεξης εμφανίζεται η ένδειξη "-- --". Η μετάδοση των τιμών πίεσης ελαστικών αρχίζει μετά την πρώτη υπέρβαση της ταχύτητας των 30 km/h. Οι πιέσεις αέρα ελαστικών που καταδεικνύονται αφορούν σε θερμοκρασία ελαστικών 20 °C.

 Εάν εμφανιστεί επιπρόσθετα το σύμβολο **3**, πρόκειται για μια προειδοποίηση. Η κρίσιμη πίεση αέρα ελαστικών αναβοσβήνει.

 Εάν η σχετική τιμή βρίσκεται στην οριακή περιοχή της επιτρεπόμενης ανοχής, ανάβει επιπρόσθετα η γενική προειδοποιητική λυχνία με κίτρινο χρώμα. Εάν η πίεση αέρα ελαστικών που μετρήθηκε βρίσκεται εκτός της επιτρεπόμενης ανοχής, αναβοσβήνει η γενική προειδοποιητική λυχνία με κόκκινο χρώμα.

Περισσότερες πληροφορίες για το BMW Motorrad RDC θα βρείτε από τη σελίδα (▶ 109) και μετά.

Πρόταση για ανέβασμα ταχύτητας

Η πρόταση για ανέβασμα ταχύτητας πρέπει να ενεργοποιηθεί στις ρυθμίσεις οθόνης (☛ 51).



Η πρόταση για ανέβασμα ταχύτητας **1** υποδηλώνει την οικονομικά καλύτερη χρονική στιγμή για ανέβασμα ταχύτητας.

Χειρισμός

Κλειδαριά διακόπτη ανάφλεξης / τιμονιού	47	Αυτόματος έλεγχος ευστάθειας ASC	65
Ανάφλεξη	48	Πρόγραμμα οδήγησης	66
Ηλεκτρονικό σύστημα ακινητοποίησης EWS	49	Σύστημα ελέγχου σταθερής ταχύτητας	71
Οθόνη πολλαπλών λειτουργιών	49	Προφόρτιση ελατηρίου.....	73
Αντικλεπτικό σύστημα συναγερμού DWA.....	56	Απόσβεση	74
Διακόπτης απενεργοποίησης ανάγκης	58	Ηλεκτρονικό σύστημα ρύθμισης ανάρτησης Dynamic ESA.....	75
Προβολέας	59	Συμπλέκτης	77
Φώτα	60	Φρένο	78
Φώτα ημέρας	61	Ελαστικά.....	78
Φλας	63	Τιμόνι	79
Φώτα αλάρμ	63	Θερμαινόμενα γκριπ	79
BMW Motorrad Integral ABS	64	Καθρέπτες.....	80
		Ζελατίνα	81

Σέλα οδηγού και συνεπιβάτη..... 81

Κλειδαριά διακόπτη ανάφλεξης / τιμονιού

Κλειδί οχήματος

Λαμβάνετε 2 κλειδιά διακόπτη ανάφλεξης.

Σε περίπτωση απώλειας κλειδιού, προσέξτε τις οδηγίες σχετικά με το ηλεκτρονικό σύστημα ακινητοποίησης (EWS) (☞ 49).

Η κλειδαριά διακόπτη ανάφλεξης / τιμονιού, η τάπα του ρεζερβουάρ καυσίμου και η κλειδαριά της σέλας ανοίγουν με το ίδιο κλειδί.

- Με πλαϊνές βαλίτσες SZ
- Με βαλίτσα Torcase SZ

Προαιρετικά μπορείτε επίσης να ζητήσετε να ανοίγουν οι κλειδαριές στις πλαϊνές βαλίτσες και στη βαλίτσα Torcase με τα κλειδιά του οχήματος. Απευθυνθείτε για το σκοπό αυτό σε ένα εξειδικευμένο συνεργείο ή ακόμη κα-

λύτερα σε έναν Επίσημο Έμπορο BMW Motorrad.

Κλειδωμα κλειδαριάς τιμονιού



Εάν η μοτοσυκλέτα στηρίζεται στο πλαϊνό σταντ, εξαρτάται από την ποιότητα του εδάφους, εάν θα πρέπει να στρίψετε το τιμόνι προς τα αριστερά ή προς τα δεξιά. Σε επίπεδο έδαφος η μοτοσυκλέτα στηρίζεται καλύτερα με το τιμόνι στραμμένο προς τα αριστερά από ό,τι με το τιμόνι προς τα δεξιά.

Σε επίπεδο έδαφος, για να κλειδώσετε την κλειδαριά του τιμονιού πρέπει πάντοτε να στρίβετε το τιμόνι προς τα αριστερά. ◀

- Περιστρέψτε το τιμόνι προς τα αριστερά ή προς τα δεξιά.

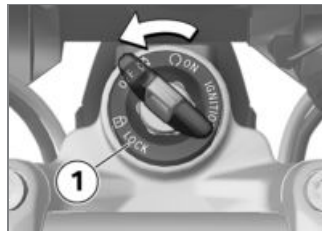

- Περιστρέψτε το κλειδί στη θέση **1**, μετακινώντας ελαφρά το τιμόνι.
 - » Το σύστημα ανάφλεξης, τα φώτα και όλα τα λειτουργικά κυκλώματα απενεργοποιούνται.
 - » Η κλειδαριά του τιμονιού είναι κλειδωμένη.
 - » Το κλειδί μπορεί να αφαιρεθεί.

Ανάφλεξη

Ενεργοποίηση του συστήματος ανάφλεξης

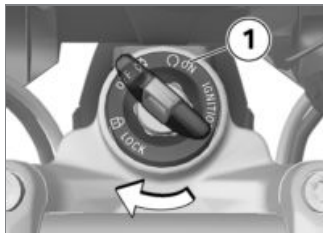

- Βάλτε το κλειδί στην κλειδαριά της ανάφλεξης και γυρίστε το στη θέση **1**.
- » Τα φώτα θέσης και όλα τα κυκλώματα λειτουργίας είναι ενεργοποιημένα.
- » Πραγματοποιείται έλεγχος Pre-Ride-Check. (►► 90)
- » Πραγματοποιείται αυτοδιαγνωστικός έλεγχος ABS. (►► 90)
- » Πραγματοποιείται αυτοδιαγνωστικός έλεγχος ASC. (►► 91)

Φως υποδοχής

- Με προβολείς LED^{SA}
- Με φώτα ημέρας^{SA}
- με πρόσθετο προβολέα LED^{SZ}
- Ενεργοποιήστε το σύστημα ανάφλεξης.
 - » Το φως θέσης ανάβει για λίγο.
 - Με φώτα ημέρας^{SA}
 - » Τα φώτα ημέρας ανάβουν για λίγο.◁
 - με πρόσθετο προβολέα LED^{SZ}
 - » Οι πρόσθετοι προβολείς LED ανάβουν για λίγο.◁

Απενεργοποίηση συστήματος ανάφλεξης

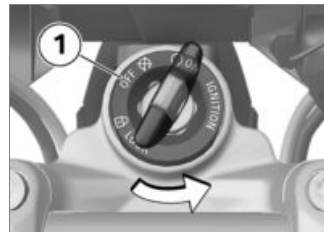

- Περιστρέψτε το κλειδί της ανάφλεξης στη θέση **1**.
- » Μετά την απενεργοποίηση της ανάφλεξης παραμένει ενεργοποιημένος για λίγο ο πίνακας οργάνων και δείχνει τα πιθανά μηνύματα σφάλματος.
- » Κλειδαριά τιμονιού απασφαλισμένη.
- » Δυνατότητα περιορισμένης χρονικά λειτουργίας των πρόσθετων συσκευών.
- » Δυνατότητα φόρτισης της μπαταρίας μέσω της πρίζας.

- » Το κλειδί μπορεί να αφαιρεθεί.
- Με φώτα ημέρας^{SA}
- Με προβολείς LED^{SA}
- Μετά την απενεργοποίηση του συστήματος ανάφλεξης, τα φώτα ημέρας σβήνουν εντός μικρού χρονικού διαστήματος.<
- με πρόσθετο προβολέα LED^{SZ}
- Μετά την απενεργοποίηση του συστήματος ανάφλεξης, οι πρόσθετοι προβολείς LED σβήνουν εντός μικρού χρονικού διαστήματος.<

Ηλεκτρονικό σύστημα ακινητοποίησης EWS

Το ηλεκτρονικό σύστημα στη μοτοσυκλέτα εξακριβώνει τα δεδομένα που είναι αποθηκευμένα στο κλειδί της ανάφλεξης μέσω μιας δακτυλιοειδούς κεραίας στην κλειδαριά του διακόπτη της ανάφλεξης. Η μονάδα ελέγχου κινητήρα επιτρέπει την εκκίνηση

του κινητήρα, μόνο εάν αυτό το κλειδί αναγνωριστεί ως "έγκυρο".

 Εάν μαζί με το κλειδί διακόπτη ανάφλεξης που χρησιμοποιείτε για την εκκίνηση του κινητήρα έχετε ένα ακόμη κλειδί του οχήματος, μπορεί να "διεγερθεί" το ηλεκτρονικό σύστημα και να μην επιτρέπει την εκκίνηση του κινητήρα. Στην οθόνη πολλαπλών λειτουργιών εμφανίζεται η προειδοποίηση EWS.

Το άλλο κλειδί του οχήματος πρέπει να φυλάσσεται πάντοτε ξεχωριστά από το κλειδί του διακόπτη ανάφλεξης.<

Σε περίπτωση απώλειας κάποιου κλειδιού του οχήματος, μπορείτε να ζητήσετε να ακυρωθεί το κλειδί αυτό από τον τοπικό Επίσημο Έμπορο της BMW Motorrad.

Για το σκοπό αυτό πρέπει να έχετε μαζί σας και όλα τα υπόλοιπα κλειδιά του οχήματος.

Η εκκίνηση του κινητήρα με ένα κλειδί, για το οποίο έχει ενεργοποιηθεί η λειτουργία φραγής, δεν είναι πλέον δυνατή. Ένα κλειδί όμως, για το οποίο έχει ενεργοποιηθεί η λειτουργία φραγής, μπορεί να απελευθερωθεί και πάλι. Κλειδιά ανάγκης και πρόσθετα κλειδιά μπορείτε να προμηθευτείτε μόνο μέσω ενός Επίσημου Εμπόρου BMW Motorrad. Αυτός είναι υποχρεωμένος να ελέγξει τα στοιχεία σας, καθώς τα κλειδιά αποτελούν μέρος του συστήματος ασφαλείας.

Οθόνη πολλαπλών λειτουργιών

Επιλογή ένδειξης

- Ενεργοποίηση του συστήματος ανάφλεξης (☐➔ 48).



- Πατήστε σύντομα το πλήκτρο **1**, για να επιλέξετε την ένδειξη στην επάνω σειρά της οθόνης **2**.

Στο βασικό εξοπλισμό υπάρχει η δυνατότητα επιλογής και επιλογής με το πάτημα πλήκτρου των ακόλουθων τιμών:

- Συνολικά χιλιόμετρα (ODO)
- Μερικός χιλιομετρητής 1 (TRIP I)
- Μερικός χιλιομετρητής 2 (TRIP II)
- Αυτονομία (RANGE)
- Μενού SETUP (SETUP), μόνο σε στάση

- με υπολογιστή ταξιδιού Pro^{SA}
- Στον υπολογιστή ταξιδιού Pro εμφανίζονται επιπρόσθετα οι ακόλουθες πληροφορίες:
- Αυτόματος χιλιομετρητής (TRIP A)
 - Στιγμιαία κατανάλωση (CONS C)
 - Στιγμιαία ταχύτητα (SPEED) <



- Πατήστε σύντομα το πλήκτρο **1**, για να επιλέξετε την ένδειξη στην κάτω σειρά της οθόνης **2**.

Στο βασικό εξοπλισμό υπάρχει η δυνατότητα επιλογής και επιλο-

γής με το πάτημα πλήκτρου των ακόλουθων τιμών:

- Εξωτερική θερμοκρασία (EXTEMP)
- Θερμοκρασία κινητήρα (ENGTMP)
- Μέση κατανάλωση 1 (CONS 1)
- Μέση κατανάλωση 2 (CONS 2)
- Μέση ταχύτητα (Ø SPEED)

- Με σύστημα ελέγχου πίεσης ελαστικών (RDC)^{SA}
- Πιέσεις αέρα ελαστικών (RDC) <

- Ημερομηνία (DATE)
- Υπόδειξη στάθμης λαδιού (OILLVL)

- με υπολογιστή ταξιδιού Pro^{SA}
- Τάση ηλεκτρικού δικτύου (VOLTGE) <
- με υπολογιστή ταξιδιού Pro^{SA}
- Χρονόμετρο, συνολικός χρόνος (ALTIME) <

- με υπολογιστή ταξιδιού Pro^{SA}
- Χρονόμετρο, χρόνος οδήγησης (RDTIME)<

Μηδενισμός μερικού χιλιομετρητή

- Ενεργοποίηση του συστήματος ανάφλεξης (☛ 48).



- Πατήστε σύντομα το πλήκτρο **1** τόσες φορές, μέχρι να εμφανιστεί ο χιλιομετρητής που θέλετε να μηδενίσετε στην επάνω γραμμή της οθόνης **2**.
- Κρατήστε πατημένο το πλήκτρο **1**, μέχρι να μηδενιστεί η τιμή που εμφανίζεται.

Μηδενισμός μέσων τιμών

- Ενεργοποίηση του συστήματος ανάφλεξης (☛ 48).



- Πατήστε σύντομα το πλήκτρο **1** τόσες φορές, μέχρι να εμφανιστεί η μέση τιμή που θέλετε να μηδενίσετε στην κάτω γραμμή της οθόνης **2**.
- Κρατήστε πατημένο το πλήκτρο **1**, μέχρι να μηδενιστεί η τιμή που εμφανίζεται.

Διαμόρφωση λειτουργιών

- Ενεργοποίηση του συστήματος ανάφλεξης (☛ 48).



- Πατήστε το πλήκτρο **1** σύντομα τόσες φορές, μέχρι να εμφανιστεί στην επάνω γραμμή της οθόνης **2** SETUP ENTER.
- Πατήστε παρατεταμένα το πλήκτρο **1**, για να ανοίξετε το μενού SETUP.
- » Η ακόλουθη ένδειξη στην οθόνη εξαρτάται από τον επιλεγμένο εξοπλισμό.



- Πατήστε σύντομα το πλήκτρο **1**, για να μεταβείτε στο επόμενο σημείο μενού.
- » Στην επάνω γραμμή της οθόνης **2** εμφανίζεται το σημείο μενού.
- » Στην κάτω γραμμή της οθόνης **3** εμφανίζεται η ρυθμισμένη τιμή.
- Πατήστε σύντομα το πλήκτρο **4**, για να αλλάξετε την ρυθμισμένη τιμή.

Υπάρχει η δυνατότητα επιλογής των ακόλουθων σημείων μενού:

- Με αντικλεπτικό σύστημα συναγερμού^{SA}
- DWA: Ενεργοποίηση αντικλεπτικού συστήματος συναγερμού (ON) ή απενεργοποίηση (OFF)<
- Με προετοιμασία για σύστημα πλοήγησης^{SA}
- GPS TM: Με τοποθετημένο σύστημα πλοήγησης: ώρα GPS και ημερομηνία GPS εφαρμογή (ON) ή μη εφαρμογή (OFF)<
- CLOCK: Ρύθμιση του ρολογιού
- DATE: Ρύθμιση της ημερομηνίας
- ECOSFT: Εμφάνιση πρότασης για ανέβασμα ταχύτητας στην οθόνη (ON) ή απόκρυψη (OFF)
- BRIGHT: Ρύθμιση φωτεινότητας οθόνης, από κανονική (0) έως έντονη (5)
- Με φώτα ημέρας^{SA}
- DLIGHT: Ενεργοποίηση αυτόματων φώτων ημέρας (ON) ή απενεργοποίηση (OFF)<

- EXIT: Έξοδος από το μενού SETUP

- με υπολογιστή ταξιδιού Pro^{SA}
- BC CUSTOM: Έναρξη εξατομικευσης της ένδειξης.<



- Για να κλείσετε το μενού SETUP, πατήστε παρατεταμένα στο σημείο μενού SETUP EXIT το πλήκτρο **1**.
- Για να διακόψετε το μενού SETUP σε οποιοδήποτε σημείο, πατήστε παρατεταμένα το πλήκτρο **2**.

Ρύθμιση ρολογιού

- Ενεργοποίηση του συστήματος ανάφλεξης (☛ 48).

! Η ρύθμιση του ρολογιού κατά την οδήγηση μπορεί να αποτελέσει αιτία ατυχήματος. Ρυθμίστε το ρολόι μόνο με σταματημένη τη μοτοσικλέτα. ◀

- Στο μενού SETUP επιλέξτε το σημείο μενού SETUP CLOCK.



- Κρατήστε το πλήκτρο **2** πατημένο, μέχρι να αναβοσβήσουν οι ώρες στην κάτω γραμμή της οθόνης **3**.

▶ Εάν αντί της ώρας εμφανίζεται "—:—", σημαίνει ότι είχε διακοπεί η τροφοδοσία τάσης του πίνακα οργάνων (π.χ. από αποσύνδεση της μπαταρίας). ◀

- Αυξήστε την τιμή που αναβοσβήνει με το πλήκτρο **1** ή μειώστε την με το πλήκτρο **2**.
- Κρατήστε το πλήκτρο **2** πατημένο, μέχρι να αναβοσβήσουν τα λεπτά στην κάτω γραμμή της οθόνης **3**.
- Αυξήστε την τιμή που αναβοσβήνει με το πλήκτρο **1** ή μειώστε την με το πλήκτρο **2**.
- Κρατήστε πατημένο το πλήκτρο **2** μέχρι να σταματήσουν να αναβοσβήνουν τα λεπτά.
» Η ρύθμιση έχει ολοκληρωθεί.
- Για να διακόψετε τη ρύθμιση σε οποιοδήποτε σημείο, κρατήστε πατημένο το πλήκτρο **1** μέχρι να εμφανιστεί ξανά η αρχική τιμή.

▶ Εάν ξεκινήσετε πριν από την ολοκλήρωση της ρύθμισης, διακόπτεται η ρύθμιση. ◀

Ρύθμιση ημερομηνίας

- Ενεργοποίηση του συστήματος ανάφλεξης (☛ 48).
- Στο μενού SETUP επιλέξτε το σημείο μενού SETUP DATE.



- Κρατήστε το πλήκτρο **2** πατημένο, μέχρι να αναβοσβήσει η ημέρα στην κάτω σειρά της οθόνης **3**.

▶ Εάν αντί της ημερομηνίας εμφανίζεται "—.—.—", σημαίνει ότι είχε διακοπεί η τροφοδοσία τάσης του πίνακα οργάνων (π.χ. από αποσύνδεση της μπαταρίας).◀

- Αυξήστε την τιμή που αναβοσβήνει με το πλήκτρο **1** ή μειώστε την με το πλήκτρο **2**.
- Κρατήστε το πλήκτρο **2** πατημένο, μέχρι να αναβοσβήσει ο μήνας στην κάτω σειρά της οθόνης **3**.
- Αυξήστε την τιμή που αναβοσβήνει με το πλήκτρο **1** ή μειώστε την με το πλήκτρο **2**.
- Κρατήστε το πλήκτρο **2** πατημένο, μέχρι να αναβοσβήσει το έτος στην κάτω σειρά της οθόνης **3**.
- Αυξήστε την τιμή που αναβοσβήνει με το πλήκτρο **1** ή μειώστε την με το πλήκτρο **2**.
- Κρατήστε πατημένο το πλήκτρο **2**, μέχρι να σταματήσει να αναβοσβήνει το έτος.

- » Η ρύθμιση έχει ολοκληρωθεί.
- Για να διακόψετε τη ρύθμιση σε οποιοδήποτε σημείο, κρατήστε πατημένο το πλήκτρο **1** μέχρι να εμφανιστεί ξανά η αρχική τιμή.

▶ Εάν ξεκινήσετε πριν από την ολοκλήρωση της ρύθμισης, διακόπτεται η ρύθμιση.◀

Εξατομίκευση οθόνης

– με υπολογιστή ταξιδιού Pro^{SA}

- Ενεργοποίηση του συστήματος ανάφλεξης (☰ 48).
Στο μενού εξατομίκευσης μπορείτε να ρυθμίσετε ποιες πληροφορίες θέλετε να εμφανίζονται σε ποια σειρά της οθόνης.
- Στο μενού SETUP επιλέξτε το σημείο μενού SETUP BC BASIC.



- Πατήστε σύντομα το πλήκτρο **1**, για να ανοίξετε το μενού εξατομίκευσης.
 - » Η ένδειξη SETUP BC CUSTOM εμφανίζεται.
 - Πατήστε ξανά σύντομα το πλήκτρο **1**, για να κλείσετε και πάλι το μενού εξατομίκευσης.
- ▶ Εάν επιλέξετε SETUP BC BASIC, ενεργοποιείται ξανά η εργοστασιακή ρύθμιση. Η εξατομίκευση CUSTOM παραμένει αποθηκευμένη.◀



- Πατήστε παρατεταμένα το πλήκτρο **1**, για να εμφανιστεί το πρώτο σημείο μενού.
- » Η ένδειξη SETUP BC ODO εμφανίζεται.



- Πατήστε σύντομα το πλήκτρο **2**, για να μεταβείτε στο επόμενο σημείο μενού.
 - » Στην επάνω γραμμή της οθόνης **3** εμφανίζεται το σημείο μενού.
 - » Στην κάτω γραμμή της οθόνης **4** εμφανίζεται η ρυθμισμένη τιμή. Μπορείτε να ρυθμίσετε τις ακόλουθες τιμές.
 - TOP: Η τιμή εμφανίζεται στην επάνω γραμμή της οθόνης.
 - BELOW: Η τιμή εμφανίζεται στην κάτω γραμμή της οθόνης.
 - BOTH: Η τιμή εμφανίζεται και στις δύο γραμμές της οθόνης.

- OFF: Η τιμή δεν εμφανίζεται.
- Πατήστε σύντομα το πλήκτρο **1**, για να αλλάξετε τη ρυθμισμένη τιμή.

Υπάρχει η δυνατότητα επιλογής των ακόλουθων σημείων μενού, σε παρένθεση η εργοστασιακή ρύθμιση. Ορισμένα σημεία μενού εμφανίζονται μόνο, όταν υπάρχει ο αντίστοιχος προαιρετικός εξοπλισμός.

- ODO: Ολικός χιλιόμετρος (TOP, η ρύθμιση OFF δεν είναι δυνατή)
- TRIP 1: Μερικός χιλιόμετρος 1 (TOP)
- TRIP 2: Μερικός χιλιόμετρος 2 (TOP)
- TRIP A: Αυτόματος μερικός χιλιόμετρος (TOP)
- EXTEMP: Εξωτερική θερμοκρασία (BELOW)
- ENGTMP: Θερμοκρασία κινητήρα (BELOW)
- RANGE: Αυτονομία (TOP)

- CONS R: Μέση κατανάλωση για υπολογισμό αυτονομίας (OFF)
- CONS 1: Μέση κατανάλωση 1 (BELOW)
- CONS 2: Μέση κατανάλωση 2 (BELOW)
- CONS C: Στιγμιαία κατανάλωση (TOP)
- ØSPEED: Μέση ταχύτητα (BELOW)
- SPEED: Στιγμιαία ταχύτητα (TOP)
- RDC: Πιέσεις ελαστικών (BELOW)
- VOLTGE: Τάση ηλεκτρικού κυκλώματος οχήματος (BELOW)
- ALTIME: Χρονόμετρο, συνολικός χρόνος (BELOW)
- RDTIME: Χρονόμετρο, χρόνος οδήγησης (BELOW)
- DATE: Ημερομηνία (BELOW)
- SERV T: Ημερομηνία επόμενου σέρβις (OFF)

- SERV D: Υπολειπόμενη απόσταση μέχρι το επόμενο σέρβις (OFF)
- OILLVL: Υπόδειξη στάθμης λαδιού (BELOW)
- EXIT: Κλείσιμο μενού εξατομίκευσης.



- Για να κλείσετε το μενού εξατομίκευσης, πατήστε παρατεταμένα στο σημείο μενού SETUP EXIT το πλήκτρο **1**.
- Για να κλείσετε το μενού εξατομίκευσης σε οποιοδήποτε σημείο, πατήστε παρατεταμένα το πλήκτρο **2**.

» Αποθηκεύονται όλες οι ρυθμίσεις που είχατε πραγματοποιήσει μέχρι εκείνη τη στιγμή.

Αντικλεπτικό σύστημα συναγερμού DWA

- Με αντικλεπτικό σύστημα συναγερμού^{SA}

Ενεργοποίηση

- Ενεργοποίηση του συστήματος ανάφλεξης (☛ 48).
- Προσαρμογή του DWA (☛ 58).
- Απενεργοποιήστε το σύστημα ανάφλεξης.
- » Όταν είναι ενεργοποιημένο το DWA, πραγματοποιείται αυτόματη ενεργοποίηση του DWA μετά την απενεργοποίηση του συστήματος ανάφλεξης.
- » Για την ενεργοποίηση απαιτούνται περ. 30 δευτερόλεπτα.
- » Τα φλας ανάβουν δύο φορές.

- » Το ηχητικό σήμα επιβεβαίωσης ενεργοποιείται δύο φορές (εάν έχει προγραμματιστεί).
- » Το DWA είναι ενεργό.

Συναγερμός

Το σήμα συναγερμού μπορεί να ενεργοποιηθεί στις παρακάτω περιπτώσεις:

- Αισθητήρας κίνησης
- Ενεργοποίηση του συστήματος ανάφλεξης με μη εξουσιοδοτημένο κλειδί
- Αποσύνδεση του DWA από την μπαταρία του οχήματος (η μπαταρία του DWA αναλαμβάνει την τροφοδοσία ρεύματος - μόνο ήχος συναγερμού, χωρίς αναβόσβηση των φλας).

Εάν αποφορτιστεί η μπαταρία του DWA, διατηρούνται όλες οι λειτουργίες, αλλά η ενεργοποίηση του συναγερμού σε περίπτωση αποσύνδεσης από την μπαταρία

της μοτοσικλέτας, δεν είναι πλέον δυνατή.

Η διάρκεια ενεργοποίησης του συναγερμού ανέρχεται σε περ. 26 δευτερόλεπτα. Κατά την ενεργοποίηση του συναγερμού ακούγεται ένας ήχος συναγερμού και αναβοσβήνουν τα φλας. Το είδος του ήχου του συναγερμού μπορεί να ρυθμιστεί από τους Επίσημους Εμπόρους BMW Motorrad.

Εάν κατά την απουσία του οδηγού ενεργοποιήθηκε ο συναγερμός, ο οδηγός ειδοποιείται σχετικά κατά την ενεργοποίηση του συστήματος ανάφλεξης από ένα μεμονωμένο ήχο συναγερμού. Στη συνέχεια η ενδεικτική λυχνία του DWA καταδεικνύει για ένα λεπτό την αιτία του συναγερμού. Ο αριθμός των σημάτων αναβοσβήσματος σημαίνει:

- Αναβόσβηση 1x: αισθητήρας κίνησης 1
- Αναβόσβηση 2x: αισθητήρας κίνησης 2
- Αναβόσβηση 3x: ενεργοποίηση του συστήματος ανάφλεξης με μη εξουσιοδοτημένο κλειδί
- Αναβόσβηση 4x: αποσύνδεση του DWA από την μπαταρία της μοτοσικλέτας
- Αναβόσβηση 5x: αισθητήρας κίνησης 3

Απενεργοποίηση

- Διακόπτης απενεργοποίησης ανάγκης σε θέση λειτουργίας.
- Ενεργοποιήστε το σύστημα ανάφλεξης.
 - » Τα φλας ανάβουν μία φορά.
 - » Το ηχητικό σήμα επιβεβαίωσης ενεργοποιείται μία φορά (εάν έχει προγραμματιστεί).
 - » Το DWA είναι απενεργοποιημένο.

πίσω τροχού και συνεπώς την πτώση.
Μην πατάτε το διακόπτη απενεργοποίησης ανάγκης κατά την κίνηση της μοτοσικλέτας.◀

Με τη βοήθεια του διακόπτη απενεργοποίησης ανάγκης μπορείτε να σβήσετε τον κινητήρα απλά και γρήγορα.

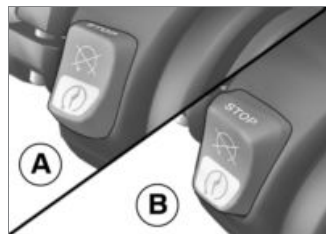

- a** Κινητήρας απενεργοποιημένος
- b** Θέση λειτουργίας

Προβολέας Ύψος δέσμης προβολέα και προφόρτιση ελατηρίου

Το ύψος δέσμης προβολέα παραμένει κατά κανόνα σταθερό, λόγω της προσαρμογής της προφόρτισης ελατηρίου στην κατάσταση φορτίου.

Η προσαρμογή της προφόρτισης του ελατηρίου μπορεί να μην είναι επαρκής μόνο σε περίπτωση ιδιαίτερα υψηλού φορτίου. Σε μια τέτοια περίπτωση πρέπει να προσαρμοστεί το ύψος της δέσμης του προβολέα στο βάρος του φορτίου.

▶ Εάν υπάρχουν αμφιβολίες για τη σωστή ρύθμιση ύψους της δέσμης των φώτων, απευθυνθείτε σε ένα εξειδικευμένο συνεργείο ή ακόμη καλύτερα σε έναν Επίσημο Έμπορο BMW Motorrad.◀

Ρύθμιση ύψους δέσμης φώτων



Εάν, με μεγάλο φορτίο, δεν επαρκεί η προσαρμογή της προφόρτισης ελατηρίου, για να μην θαμπώνετε τους αντίθετα διερχόμενους οδηγούς:

- Περιστρέψτε τον τροχό ρύθμισης **1** αριστερόστροφα, για να χαμηλώσετε το φως του προβολέα.

Εάν χρησιμοποιήσετε τη μοτοσικλέτα ξανά με χαμηλότερο φορτίο:

- Αναθέστε την αποκατάσταση της βασικής ρύθμισης του

προβολέα σε ένα εξειδικευμένο συνεργείο ή ακόμη καλύτερα σε έναν Επίσημο Έμπορο BMW Motorrad.

– Με προβολείς LED^{SA}

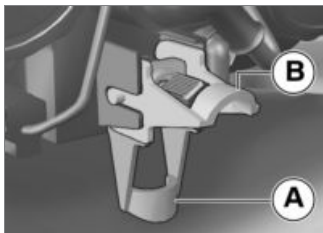

- Η ρύθμιση δέσμης προβολέα γίνεται με ένα μοχλό.
- **A** Ουδέτερη θέση
- **B** Θέση υψηλού φορτίου◀

Φώτα

Φώτα μεσαίας σκάλας και φώτα θέσης

Τα φώτα θέσης ανάβουν αυτόματα μετά την ενεργοποίηση του συστήματος ανάφλεξης.

▶ Τα φώτα θέσης επιβαρύνουν την μπαταρία. Για αυτό το λόγο το σύστημα ανάφλεξης πρέπει να παραμένει ενεργοποιημένο μόνο για περιορισμένο χρονικό διάστημα.◀

Τα φώτα μεσαίας σκάλας ανάβουν αυτόματα μετά την ενεργοποίηση του κινητήρα.

– Με φώτα ημέρας^{SA}

Κατά τη διάρκεια της ημέρας μπορούν να ενεργοποιηθούν αντί των φώτων μεσαίας σκάλας, εναλλακτικά τα φώτα ημέρας.

Φώτα πορείας (μεγάλη σκάλα) και σινιάλο φώτων

- Ενεργοποίηση του συστήματος ανάφλεξης (▶▶▶ 48).

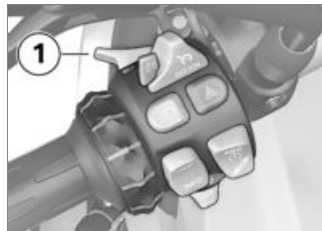

- Πιέστε το διακόπτη **1** προς τα μπροστά, για να ενεργοποιήσετε τα φώτα πορείας (μεγάλη σκάλα).
- Τραβήξτε το διακόπτη **1** προς τα πίσω, για να ενεργοποιήσετε το σινιάλο φώτων.

Φώτα στάθμευσης

- Απενεργοποίηση συστήματος ανάφλεξης (▶▶▶ 48).

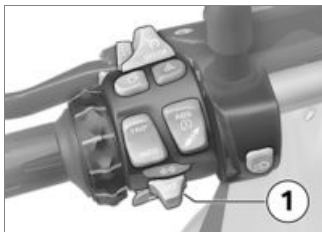

- Αμέσως μετά την απενεργοποίηση του συστήματος ανάφλεξης, πιέστε το πλήκτρο **1** προς τα αριστερά και κρατήστε το σε αυτή τη θέση, μέχρι να ενεργοποιηθούν τα φώτα στάθμευσης.
- Ενεργοποιήστε και απενεργοποιήστε και πάλι το σύστημα ανάφλεξης, για να σβήσετε τα φώτα στάθμευσης.

Πρόσθετοι προβολείς

– με πρόσθετο προβολέα LED^{SZ}

Προϋπόθεση: Οι πρόσθετοι προβολείς είναι ενεργοί μόνο, όταν

είναι αναμμένα τα φώτα διασταύρωσης. Όταν είναι αναμμένα τα φώτα ημέρας, δεν μπορείτε να ανάψετε τους πρόσθετους προβολείς.

- Εκκίνηση του κινητήρα (▶▶▶ 89).



- Πιέστε το πλήκτρο **1**, για να ενεργοποιήσετε τους πρόσθετους προβολείς.
-  Η ενδεικτική λυχνία για τον πρόσθετο προβολέα ανάβει.
 - Πιέστε εκ νέου το πλήκτρο **1**, για να απενεργοποιήσετε τους πρόσθετους προβολείς.

Φώτα ημέρας

– Με φώτα ημέρας^{SA}

Χειροκίνητα φώτα ημέρας

Προϋπόθεση: η αυτόματη λειτουργία φώτων ημέρας είναι απενεργοποιημένη.

 Εάν ανάψετε τα φώτα ημέρας στο σκοτάδι, επιδεινώνεται η ορατότητα και μπορεί να θαμπώσετε τους αντίθετα διερχόμενους οδηγούς. Μην χρησιμοποιείται τα φώτα ημέρας στο σκοτάδι. ◀

 Τα φώτα ημέρας γίνονται, σε σχέση με τα φώτα διασταύρωσης (μεσαία σκάλα), πιο εύκολα αντιληπτά από τους οδηγούς των αντίθετα διερχόμενων οχημάτων. Έτσι βελτιώνονται οι συνθήκες ορατότητας κατά τη διάρκεια της ημέρας. ◀

- Εκκίνηση του κινητήρα (▶▶▶ 89).
- Στο μενού SETUP της οθόνης στο σημείο μενού DLIGHT

θέστε τα αυτόματα φώτα ημέρας στο OFF.

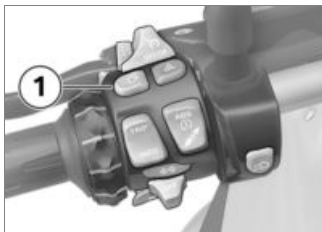

- Πατήστε το πλήκτρο **1**, για να ενεργοποιήσετε τα φώτα ημέρας.
-  Η ενδεικτική λυχνία για τα φώτα ημέρας ανάβει.
- » Τα φώτα διασταύρωσης (μεσαία σκάλα), το μπροστινό φως θέσης και οι πρόσθετοι προβολείς είναι απενεργοποιημένα.
- Σε σκοτάδι ή σε τούνελ: Πατήστε εκ νέου το πλήκτρο **1**, για να απενεργοποιήσετε τα φώτα ημέρας και να ενεργοποιήσετε

τα φώτα διασταύρωσης (μεσαία σκάλα) και το μπροστινό φως θέσης. Ο πρόσθετος προβολέας ενεργοποιείται ξανά.

▶ Εάν, έχοντας αναμμένα τα φώτα ημέρας, ανάψετε τα φώτα μεγάλης σκάλας, τα φώτα ημέρας σβήνουν μετά από περ. 2 δευτερόλεπτα και ανάβουν τα φώτα μεγάλης σκάλας, τα φώτα μεσαίας σκάλας, το μπροστινό φως θέσης και ενδεχομένως ο πρόσθετος προβολέας.

Εάν σβήσετε ξανά τα φώτα μεγάλης σκάλας, δεν ενεργοποιούνται ξανά αυτόματα τα φώτα ημέρας, αλλά πρέπει να τα ανάψετε ξανά χειροκίνητα όταν χρειαστεί. ◀

Αυτόματα φώτα ημέρας

▶ Η εναλλαγή μεταξύ φώτων ημέρας και φώτων μεσαίας σκάλας και μπροστινού

φωτός θέσης μπορεί να γίνει αυτόματα. ◀



Ο αυτόματος έλεγχος φώτων μεσαίας σκάλας δεν μπορεί να υποκαταστήσει την προσωπική εκτίμηση των συνθηκών φωτισμού. Η μέτρηση του φωτοκυττάρου μπορεί για παράδειγμα να παραποιηθεί από ομίχλη ή άσχημο καιρό. Σε τέτοιες καταστάσεις ανάψτε χειροκίνητα τα φώτα μεσαίας σκάλας, διαφορετικά υπάρχει κίνδυνος ασφάλειας. ◀

- Στο μενού SETUP της οθόνης στο σημείο μενού DLIGHT θέστε τα αυτόματα φώτα ημέρας στο ON.



Η ενδεικτική λυχνία για τα αυτόματα φώτα ημέρας ανάβει.

- » Όταν η φωτεινότητα του περιβάλλοντος μειωθεί κάτω από μια συγκεκριμένη τιμή, ανάβουν αυτόματα τα φώτα μεσαίας

σκάλας (π.χ. σε τούνελ). Όταν διαπιστωθεί επαρκής φωτεινότητα περιβάλλοντος, ενεργοποιούνται ξανά τα φώτα ημέρας. Όταν είναι ενεργά τα φώτα ημέρας, εμφανίζεται το σύμβολο φώτων ημέρας στην οθόνη πολλαπλών λειτουργιών.

Χειροκίνητος χειρισμός του φωτισμού με ενεργοποιημένη αυτόματη λειτουργία

– Εάν πατήσετε το πλήκτρο φώτων ημέρας, σβήνουν τα φώτα ημέρας και ανάβουν τα φώτα διασταύρωσης (μεσαία σκάλα) και το μπροστινό φως θέσης (π.χ. κατά την είσοδο σε σήραγγες, εάν τα αυτόματα φώτα ημέρας αντιδρούν καθυστερημένα λόγω της φωτεινότητας του περιβάλλοντος). Σβήνοντας τα φώτα ημέρας, ανάβει ξανά ο πρόσθετος προβολέας.

– Πατώντας ξανά το πλήκτρο φώτων ημέρας, ενεργοποιείται ξανά η αυτόματη λειτουργία φώτων ημέρας, δηλ. τα φώτα ημέρας ανάβουν ξανά όταν επιτευχθεί η απαραίτητη φωτεινότητα περιβάλλοντος.

Φλας

Χειρισμός φλας

- Ενεργοποίηση του συστήματος ανάφλεξης (☞ 48).

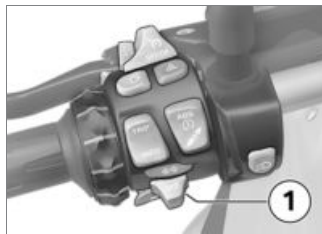

- Πιέστε το πλήκτρο **1** προς τα αριστερά, για να ενεργοποιήσετε τα αριστερά φλας.

- Πιέστε το πλήκτρο **1** προς τα δεξιά, για να ενεργοποιήσετε τα δεξιά φλας.
- Πιέστε το πλήκτρο **1** στη μεσαία θέση, για να απενεργοποιήσετε τα φλας.



Επαναφορά φλας

Τα φλας απενεργοποιούνται αυτόματα μετά την επίτευξη του καθορισμένου χρόνου οδήγησης και της προβλεπόμενης απόστασης.

Ελάχ. 10 s

Ελάχ. 300 m

Φώτα αλάρμ

Χειρισμός φώτων αλάρμ

- Ενεργοποίηση του συστήματος ανάφλεξης (☞ 48).



Τα φώτα αλάρμ επιβαρύνουν την μπαταρία. Συνεπώς τα φώτα αλάρμ πρέπει να

ενεργοποιούνται μόνο για περιορισμένο χρονικό διάστημα. ◀

▶ Εάν με ανοιχτό το διακόπτη ανάφλεξης πατήσετε το κουμπί κάποιου φλας, όση ώρα κρατάτε το κουμπί πατημένο, αντικαθίσταται η λειτουργία των φώτων αλάρμ από τη λειτουργία των φλας. Όταν ελευθερωθεί το κουμπί του φλας, επανενεργοποιείται η λειτουργία των φώτων αλάρμ. ◀



- Πιέστε το πλήκτρο **1**, για να ενεργοποιήσετε τα φώτα αλάρμ.

» Το σύστημα ανάφλεξης μπορεί να απενεργοποιηθεί.

- Για να απενεργοποιήσετε τα φώτα αλάρμ, ενεργοποιήστε το σύστημα ανάφλεξης και πατήστε εκ νέου το πλήκτρο **1**.

BMW Motorrad Integral ABS

Απενεργοποίηση λειτουργίας ABS

- Ενεργοποίηση του συστήματος ανάφλεξης (▶▶▶▶ 48).

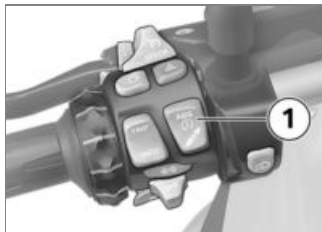

- Κρατήστε πατημένο το πλήκτρο **1**, μέχρι να αλλάξει τη

συμπεριφορά ένδειξης η προειδοποιητική λυχνία ABS.

- » Στη συνέχεια μεταβάλλονται τα χαρακτηριστικά ένδειξης του συμβόλου ASC. Κρατήστε πατημένο το πλήκτρο **1**, μέχρι να αντιδράσει η προειδοποιητική λυχνία ABS. Σε αυτήν την περίπτωση δεν αλλάζει η ρύθμιση ASC.



Η προειδοποιητική λυχνία ABS ανάβει.

- Ελευθερώστε το πλήκτρο **1** εντός δύο δευτερολέπτων.



Η προειδοποιητική λυχνία ABS παραμένει αναμμένη.

- » Η λειτουργία ABS απενεργοποιείται, ενώ η λειτουργία Integral παραμένει ενεργή.

Ενεργοποίηση λειτουργίας ABS

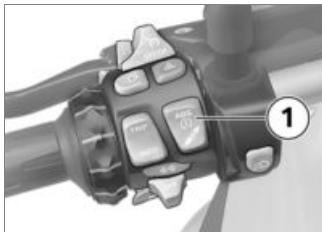

- Κρατήστε πατημένο το πλήκτρο **1**, μέχρι να αλλάξει τη συμπεριφορά ένδειξης η προειδοποιητική λυχνία ABS.

 Η προειδοποιητική λυχνία ABS σβήνει, ενώ σε περίπτωση μη ολοκλήρωσης του αυτοδιαγνωστικού ελέγχου αρχίζει να αναβοσβήνει.

- Ελευθερώστε το πλήκτρο **1** εντός δύο δευτερολέπτων.

 Η προειδοποιητική λυχνία ABS παραμένει σβηστή ή συνεχίζει να αναβοσβήνει.

» Η λειτουργία ABS είναι ενεργοποιημένη.

- Εναλλακτικά μπορείτε επίσης να απενεργοποιήσετε και να επανενεργοποιήσετε το σύστημα ανάφλεξης.

 Εάν η προειδοποιητική λυχνία του ABS παραμένει αναμμένη μετά από απενεργοποίηση και ενεργοποίηση του συστήματος ανάφλεξης και μετά από πορεία 5 km/h, υπάρχει βλάβη στο ABS. ◀

 Περισσότερες πληροφορίες για το σύστημα φρένων με BMW Motorrad Integral ABS μπορείτε να βρείτε στο κεφάλαιο "Λεπτομερείς τεχνικές πληροφορίες". ◀

Αυτόματος έλεγχος ευστάθειας ASC

Απενεργοποίηση λειτουργίας ASC

- Ενεργοποίηση του συστήματος ανάφλεξης (→ 48).

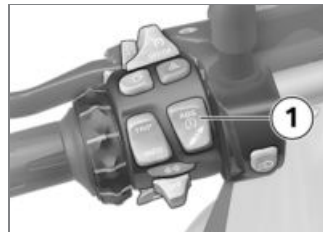

- Κρατήστε πατημένο το πλήκτρο **1**, μέχρι να αλλάξει τη συμπεριφορά ένδειξης η προειδοποιητική λυχνία ASC.

 Η λειτουργία ASC μπορεί να απενεργοποιηθεί και κατά την πορεία. ◀

 Η προειδοποιητική λυχνία ASC ανάβει.

- Ελευθερώστε το πλήκτρο **1** εντός δύο δευτερολέπτων.

 Η προειδοποιητική λυχνία ASC εξακολουθεί να ανάβει.

» Η λειτουργία ASC είναι απενεργοποιημένη.

Ενεργοποίηση λειτουργίας ASC

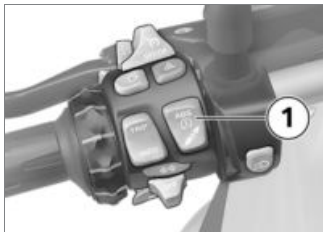

- Κρατήστε πατημένο το πλήκτρο **1**, μέχρι να αλλάξει τη

συμπεριφορά ένδειξης η προειδοποιητική λυχνία ASC.

 Η προειδοποιητική λυχνία ASC δεν ανάβει πλέον, ενώ σε περίπτωση μη ολοκλήρωσης του αυτοδιαγνωστικού ελέγχου αρχίζει να αναβοσβήνει.

- Ελευθερώστε το πλήκτρο **1** εντός δύο δευτερολέπτων.

 Η προειδοποιητική λυχνία ASC εξακολουθεί να μην ανάβει ή ανάβει.

» Η λειτουργία ASC είναι ενεργοποιημένη.

- Εναλλακτικά μπορείτε επίσης να απενεργοποιήσετε και να επανενεργοποιήσετε το σύστημα ανάφλεξης.

 Εάν η προειδοποιητική λυχνία του ASC παραμένει αναμμένη μετά από απενεργοποίηση και επανενεργοποίηση του συστήματος ανάφλεξης και μέτεπειτα οδήγηση για απόσταση

μεγαλύτερη των 5 km/h, υπάρχει βλάβη στο ASC. ◀

 Περισσότερες πληροφορίες για τον Αυτόματο Έλεγχο Ευστάθειας (ASC) της BMW Motorrad μπορείτε να βρείτε στο κεφάλαιο "Λεπτομέρεις τεχνικές πληροφορίες". ◀

Πρόγραμμα οδήγησης Χρήση των προγραμμάτων οδήγησης

Η BMW Motorrad εξέλιξε για τη μοτοσικλέτα σας 5 σενάρια χρήσης, από τα οποία μπορείτε να επιλέξετε κάθε φορά αυτό που ταιριάζει στην περίπτωση:

- Οδήγηση σε βρεγμένο από βροχή οδόστρωμα
- Οδήγηση σε στεγνό οδόστρωμα

- Με τρόπο λειτουργίας οδήγησης Pro^{SA}
- Σπορ οδήγηση σε στεγνό οδόστρωμα
- Οδήγηση σε εύκολες εκτός δρόμου διαδρομές
- Σπορ οδήγηση εκτός δρόμου

Για κάθε ένα από αυτά τα 5 σενάρια είναι διαθέσιμος ο κάθε φορά ιδανικός συνδυασμός ροπής κινητήρα, απόκρισης γκαζιού, ρύθμισης ABS και ρύθμισης ASC.

- με Dynamic ESA^{SA}

Η ρύθμιση του συστήματος ανάρτησης προσαρμόζεται επίσης στο επιλεγμένο σενάριο.

Ρύθμιση τρόπου λειτουργίας οδήγησης

- Ενεργοποίηση του συστήματος ανάφλεξης (☰ 48).



- Πιέστε το πλήκτρο **1**.

▶ Περισσότερες πληροφορίες για τα επιλεγόμενα προγράμματα οδήγησης μπορείτε να βρείτε στο κεφάλαιο "Λεπτομερείς τεχνικές πληροφορίες". ◀



Το βέλος επιλογής **1** και ο πρώτος επιλέξιμος τρόπος λειτουργίας οδήγησης **2** εμφανίζονται.



⚠ Το πρόγραμμα οδήγησης εκτός δρόμου (Enduro και Enduro Pro) δεν προβλέπεται για την κανονική χρήση σε δρόμο. Η ενεργοποίηση του προγράμματος οδήγησης εκτός δρόμου (Enduro και Enduro Pro) κατά τη χρήση σε δρόμο μπορεί να έχει ως αποτέλεσμα ασταθείς καταστάσεις οδήγησης τόσο κατά το φρενάρισμα στο ABS όσο και κατά την επιτάχυνση στο ASC. Αυτό μπορεί να προκαλέσει πτώση. Ενεργοποιείτε το πρόγραμμα οδήγησης εκτός δρόμου (Enduro και Enduro Pro) μόνο κατά την οδήγηση εκτός δρόμου. ◀

- Πατήστε το πλήκτρο **1** όσες φορές χρειάζεται, για να εμφανιστεί δίπλα στο βέλος επιλογής ο επιθυμητός τρόπος λειτουργίας οδήγησης.

▶ Κατά την επιλογή του τρόπου λειτουργίας Enduro PRO: Προσέξτε την περιορισμένη ρύθμιση ABS για τον πίσω τροχό (βλέπε κεφάλαιο "Λειτουργίες τεχνικές πληροφορίες"). ◀

Μπορείτε να επιλέξετε τους εξής τρόπους λειτουργίας οδήγησης:

- RAIN: Για οδήγηση σε βρεγμένο από βροχή οδόστρωμα.
- ROAD: Για οδήγηση σε στεγνό οδόστρωμα.
- Με τρόπο λειτουργίας οδήγησης Pro SA
 - » Επιπρόσθετα μπορούν επίσης να επιλεγθούν οι εξής τρόποι λειτουργίας οδήγησης:
- DYNA: Για δυναμική οδήγηση σε στεγνό οδόστρωμα.

- Enduro: Για οδήγηση εκτός δρόμου.
- Enduro PRO: Για σπορ οδήγηση εκτός δρόμου (μόνο με τοποθετημένο φινιρίσματα κωδικοποίησης). ◀
 - » Σε ακινητοποιημένο όχημα, ο επιλεγμένος τρόπος λειτουργίας οδήγησης ενεργοποιείται μετά από περ. 2 δευτερόλεπτα.
 - » Κατά την οδήγηση, η ενεργοποίηση του νέου τρόπου λειτουργίας οδήγησης πραγματοποιείται με βάση τις παρακάτω προϋποθέσεις:
 - Γκαζιέρα σε θέση ρελαντί
 - Μανέτα συμπλέκτη πατημένη
 - » Μετά την ενεργοποίηση του νέου τρόπου λειτουργίας οδήγησης εμφανίζεται ξανά το ρολόι.
 - » Ο ρυθμισμένος τρόπος λειτουργίας οδήγησης με τις ανάλογες προσαρμογές των χαρακτηριστικών του κινητήρα, του ABS, του

ASC και του Dynamic ESA διατηρείται ακόμη και μετά την απενεργοποίηση του συστήματος ανάφλεξης.

Απενεργοποίηση του RDC στο πρόγραμμα λειτουργίας εκτός δρόμου

– Με τρόπο λειτουργίας οδήγησης Pro^{SA}

Εάν θέλετε να οδηγήσετε εκτός δρόμου με μειωμένη πίεση ελαστικών, μπορείτε να απενεργοποιήσετε την προειδοποίηση RDC για τα προγράμματα οδήγησης Enduro και Enduro Pro.

- Ενεργοποίηση του συστήματος ανάφλεξης (☛ 48).



- Πατήστε το πλήκτρο **1** σύντομα τόσες φορές, μέχρι να εμφανιστεί στην επάνω γραμμή της οθόνης **2** SETUP ENTER.
- Πατήστε παρατεταμένα το πλήκτρο **1**, για να ανοίξετε το μενού SETUP.



- Πατήστε το πλήκτρο **1** σύντομα, για να επιλέξετε το σημείο μενού RDC.
 - » Στην επάνω γραμμή της οθόνης **2** εμφανίζεται RDC.
 - » Στην κάτω γραμμή της οθόνης **3** εμφανίζεται η ρυθμισμένη τιμή.
- Πατήστε σύντομα το πλήκτρο **4**, για να αλλάξετε την ρυθμισμένη τιμή.
 - » Οι εξής ρυθμίσεις είναι εφικτές:
 - ON: Το προειδοποιητικό σύμβολο οθόνης για το RDC δεν εμφανίζεται πλέον. Η πίεση αέρα ελαστικών εκτός της επιτρεπόμενης ανοχής εμφανίζε-

ται στα προγράμματα οδήγησης Enduro και Enduro Pro.

- OFF: Το προειδοποιητικό σύμβολο οθόνης για το RDC εμφανίζεται και επιπρόσθετα εμφανίζεται η πίεση αέρα ελαστικών εκτός της επιτρεπόμενης ανοχής στα προγράμματα οδήγησης Enduro και Enduro Pro.

Τοποθέτηση φις κωδικοποίησης

- Με τρόπο λειτουργίας οδήγησης Pro^{SA}
- Απενεργοποίηση συστήματος ανάφλεξης (▣▣▣ 48).
- Αφαίρεση σέλας οδηγού (▣▣▣ 82).



! Στο ανοιχτό φις μπορεί να καταλήξουν ρύποι και υγρασία και να προκληθούν λειτουργικές βλάβες. Μετά την αφαίρεση του φις κωδικοποίησης, επανατοποθετήστε το προστατευτικό κάλυμμα.◀

- Αφαιρέστε το προστατευτικό κάλυμμα της σύνδεσης φις **1**.



- Πιέστε για το σκοπό αυτό το γλωσσίδι ασφάλισης **1** προς τα μέσα και αφαιρέστε το καπάκι.
- Τοποθετήστε το φις κωδικοποίησης.
- Ενεργοποιήστε το σύστημα ανάφλεξης.



Σύστημα ελέγχου σταθερής ταχύτητας

– Με σύστημα ελέγχου ταχύτητας^{SA}

Ενεργοποίηση του συστήματος ελέγχου ταχύτητας

Το σύστημα ελέγχου σταθερής ταχύτητας είναι διαθέσιμο μόνο μετά την απενεργοποίηση των τρόπων λειτουργίας οδήγησης Enduro ή Enduro Pro.

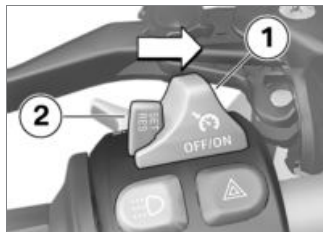

- Ωθήστε τον διακόπτη **1** προς τα δεξιά.

» Η χρήση του πλήκτρου **2** απελευθερώνεται.

Αποθήκευση της ταχύτητας



- Πιέστε το πλήκτρο **1** σύντομα προς τα εμπρός.

 Περιοχή ρύθμισης συστήματος ελέγχου σταθερής ταχύτητας

30...210 km/h

 Η ενδεικτική λυχνία για το σύστημα ελέγχου ταχύτητας ανάβει.

Το σύμβολο **1** για το φως κωδικοποίησης εμφανίζεται στην οθόνη. Ο τρόπος λειτουργίας οδήγησης **2** Enduro PRO μπορεί να επιλεγθεί.

- » Ο επιλεγμένος τρόπος λειτουργίας οδήγησης διατηρείται ακόμη και μετά από απενεργοποίηση του συστήματος ανάφλεξης.
- Τοποθέτηση σέλας οδηγού (☞ 84).

» Η ταχύτητα με την οποία κινείται η μοτοσυκλέτα τη συγκεκριμένη στιγμή αναγνωρίζεται και αποθηκεύεται στη μνήμη.

Επιτάχυνση



- Πιέστε το πλήκτρο **1** σύντομα προς τα εμπρός.
- » Η ταχύτητα αυξάνεται με κάθε πάτημα κατά 2 km/h.
- Κρατήστε το πλήκτρο **1** πατημένο προς τα μπροστά.
- » Η ταχύτητα αυξάνεται χωρίς διαβαθμίσεις.
- » Εάν το πλήκτρο **1** δεν πατηθεί άλλο, διατηρείται και αποθηκεύεται η επιλεγμένη ταχύτητα.

Επιβράδυνση



- Πιέστε το πλήκτρο **1** σύντομα προς τα πίσω.
- » Η ταχύτητα μειώνεται με κάθε πάτημα κατά 2 km/h.
- Κρατήστε το πλήκτρο **1** πατημένο προς τα πίσω.
- » Η ταχύτητα μειώνεται χωρίς διαβαθμίσεις.
- » Εάν το πλήκτρο **1** δεν πατηθεί άλλο, διατηρείται και αποθηκεύεται η επιλεγμένη ταχύτητα.

Απενεργοποίηση του συστήματος ελέγχου σταθερής ταχύτητας

- Χρησιμοποιήστε τα φρένα, το συμπλέκτη ή το γκαζί (επιστροφή του γκαζιού κάτω από τη βασική θέση), για να απενεργοποιηθεί το σύστημα ελέγχου σταθερής ταχύτητας.
- » Η ενδεικτική λυχνία του συστήματος ελέγχου σταθερής ταχύτητας σβήνει.

Επαναφορά προηγούμενης ταχύτητας



- Πιέστε το πλήκτρο **1** σύντομα προς τα πίσω, για να πραγματοποιήσετε επαναφορά της αποθηκευμένης ταχύτητας.

▶ Με το άνοιγμα του γκαζιού δεν απενεργοποιείται το σύστημα ελέγχου σταθερής ταχύτητας. Μόλις ελευθερώσετε το γκάζι, η ταχύτητα μειώνεται μόνο μέχρι την αποθηκευμένη τιμή, ακόμη και εάν ο στόχος σας ήταν η ακόμη μεγαλύτερη μείωση της ταχύτητας.◀



Η ενδεικτική λυχνία για το σύστημα ελέγχου ταχύτητας ανάβει.

Απενεργοποίηση συστήματος ελέγχου ταχύτητας



- Ωθήστε τον διακόπτη **1** προς τα αριστερά.
 - » Το σύστημα απενεργοποιείται.
 - » Το πλήκτρο **2** μπλοκάρεται.

Προφόρτιση ελατηρίου Ρύθμιση

Η προφόρτιση ελατηρίου του πίσω τροχού πρέπει να προσαρμόζεται στο φορτίο της μοτοσικλέτας. Η αύξηση του φορτίου απαιτεί την αύξηση της προφόρτισης ελατηρίου και η μείωση του βάρους ανάλογη μείωση της προφόρτισης του ελατηρίου.

Ρύθμιση προφόρτισης ελατηρίου στον πίσω τροχό

⚠ Η ρύθμιση της προφόρτισης ελατηρίου κατά την κίνηση της μοτοσικλέτας μπορεί να οδηγήσει σε ατυχήματα.

Ρυθμίστε την προφόρτιση ελατηρίου μόνο με σταματημένη τη μοτοσικλέτα.◀

- Βεβαιωθείτε ότι το όχημα βρίσκεται σε επίπεδο και σταθερό έδαφος.



⚠ Οι μη προσαρμοσμένες ρυθμίσεις προφόρτισης ελατηρίου και απόσβεσης επιδρούν αρνητικά στην οδική συμπεριφορά της μοτοσικλέτας σας. Προσαρμόστε την απόσβεση στη ρύθμιση της προφόρτισης ελατηρίου. ◀

- Για τη μείωση της προφόρτισης ελατηρίου, περιστρέψτε τον τροχό ρύθμισης **1** προς την κατεύθυνση του βέλους LOW.
- Για την αύξηση της προφόρτισης ελατηρίου, περιστρέψτε τον τροχό ρύθμισης **1** προς την κατεύθυνση του βέλους HIGH.



Βασική ρύθμιση προφόρτισης ελατηρίου πίσω

– χωρίς Dynamic ESA^{SA}

Περιστρέψτε τον τροχό ρύθμισης μέχρι το τέρμα προς την κατεύθυνση LOW (Χρήση με ένα άτομο χωρίς αποσκευές)

Περιστρέψτε τον τροχό ρύθμισης μέχρι το τέρμα προς την κατεύθυνση LOW και στη συνέχεια κατά 15 περιστροφές προς την κατεύθυνση HIGH (Χρήση με ένα άτομο με αποσκευές)

Περιστρέψτε τον τροχό ρύθμισης μέχρι το τέρμα προς την κατεύθυνση LOW και στη συνέχεια κατά 30 περιστροφές προς την κατεύθυνση HIGH (Χρήση με συνεπιβάτη και αποσκευές)◀

Απόσβεση

Ρύθμιση

Η απόσβεση πρέπει να προσαρμοστεί στην ποιότητα του οδοστρώματος και στην προφόρτιση του ελατηρίου.

- Σε οδόστρωμα με ανωμαλίες απαιτείται μαλακότερη ρύθμιση απόσβεσης από ό,τι σε ένα ομαλό οδόστρωμα.
- Η αύξηση της προφόρτισης του ελατηρίου απαιτεί πιο σκληρή ρύθμιση της απόσβεσης και η μείωση της προφόρτισης του ελατηρίου πιο μαλακή ρύθμιση της απόσβεσης.

Ρύθμιση απόσβεσης στον πίσω τροχό

- Σταθμεύστε τη μοτοσικλέτα, αφού βεβαιωθείτε ότι έχετε σταματήσει σε επίπεδο και σταθερό έδαφος.

- Ελέγξτε τη ρύθμιση της απόσβεσης από την αριστερή πλευρά του οχήματος.



- Περιστρέψτε τη βίδα ρύθμισης **1** δεξιόστροφα, για να αυξήσετε την απόσβεση.
- Περιστρέψτε τη βίδα ρύθμισης **1** αριστερόστροφα, για να μειώσετε την απόσβεση.

 Βασική ρύθμιση απόσβεσης πίσω τροχού

– χωρίς Dynamic ESA^{SA}

 Βασική ρύθμιση απόσβεσης πίσω τροχού

Περιστροφή τροχού ρύθμισης μέχρι το τέρμα δεξιόστροφα και στη συνέχεια κατά 8 κλικ αριστερόστροφα (Χρήση με ένα άτομο χωρίς φορτίο)

Περιστροφή τροχού ρύθμισης μέχρι το τέρμα δεξιόστροφα και στη συνέχεια κατά 2 κλικ αριστερόστροφα (Χρήση με ένα άτομο και φορτίο)

Περιστροφή τροχού ρύθμισης μέχρι το τέρμα δεξιόστροφα και στη συνέχεια κατά 2 κλικ αριστερόστροφα (Χρήση με συνεπιβάτη και φορτίο) <

Ηλεκτρονικό σύστημα ρύθμισης ανάρτησης Dynamic ESA

– με Dynamic ESA^{SA}

Δυνατότητες ρύθμισης

Με τη βοήθεια του ηλεκτρονικού συστήματος ρύθμισης ανάρτησης Dynamic ESA μπορείτε να προσαρμόσετε τη μοτοσικλέτα με άνεση στο φορτίο.

Το Dynamic ESA αναγνωρίζει μέσω αισθητήρων απόστασης από το έδαφος τις κινήσεις στην ανάρτηση και αντιδρά προσαρμόζοντας τις βαλβίδες των αποσβεστήρων. Με αυτόν τον τρόπο, το σύστημα ανάρτησης προσαρμόζεται στην κατάσταση του οδοστρώματος.

Αρχίζοντας από τη βασική ρύθμιση NORMAL μπορείτε να ρυθμίσετε την απόσβεση σε σκληρότερη (HARD) ή μαλακότερη (SOFT) ρύθμιση.

– Με τρόπο λειτουργίας οδήγησης Pro^{SA}

Η ρύθμιση της ανάρτησης και ο αριθμός των επιλεγόμενων επιπέδων απόσβεσης εξαρτώνται από τον επιλεγμένο τρόπο λειτουργίας οδήγησης. Ο οδηγός μπορεί να αλλάξει την απόσβεση που προβλέπεται από τον τρόπο λειτουργίας οδήγησης.

Εάν δεν είναι τοποθετημένο το φικς κωδικοποίησης, μετά από κάθε αλλαγή τρόπου λειτουργίας ρυθμίζεται η βασική ρύθμιση, που προβλέπεται από τον τρόπο λειτουργίας οδήγησης. Όταν το φικς κωδικοποίησης είναι τοποθετημένο, διατηρούνται οι προσαρμογές του οδηγού για κάθε τρόπο λειτουργίας.

Εμφάνιση των ρυθμίσεων του συστήματος ανάρτησης

- Ενεργοποίηση του συστήματος ανάφλεξης (☛ 48).



- Πατήστε σύντομα το πλήκτρο **1**, για να εμφανιστεί η τρέχουσα ρύθμιση.



Η απόσβεση εμφανίζεται στην οθόνη πολλαπλών λειτουργιών

στην περιοχή **1**, η προφόρτιση ελατηρίου στην περιοχή **2**.

» Η ένδειξη αποκρύπτεται και πάλι αυτόματα μετά από μικρό χρονικό διάστημα.

Ρύθμιση συστήματος ανάρτησης

- Ενεργοποίηση του συστήματος ανάφλεξης (☛ 48).

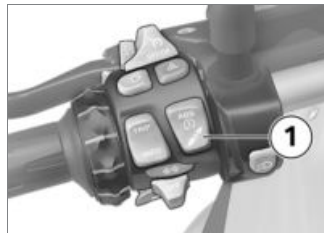

- Πατήστε σύντομα το πλήκτρο **1**, για να εμφανιστεί η τρέχουσα ρύθμιση.

Για τη ρύθμιση της απόσβεσης:

- Πατήστε σύντομα το πλήκτρο **1** τόσες φορές, μέχρι να εμφανιστεί η επιθυμητή ρύθμιση.

 Η απόσβεση δεν μπορεί να ρυθμιστεί εν κινήσει. ◀

Οι εξής ρυθμίσεις είναι εφικτές:

- SOFT: Άνετη ρύθμιση απόσβεσης
- NORMAL: Κανονική ρύθμιση απόσβεσης
- HARD: Σπορ ρύθμιση απόσβεσης
- Με τρόπο λειτουργίας οδήγησης Pro^{SA}

Στους τρόπους λειτουργίας

ENDURO και ENDURO

PRO είναι δυνατές μόνο δύο

ρυθμίσεις:

- SOFT: Άνετη ρύθμιση απόσβεσης
- HARD: Σπορ ρύθμιση απόσβεσης

Για τη ρύθμιση της προφόρτισης ελατηρίου:

- Εκκίνηση του κινητήρα (▶▶▶ 89).
- Πατήστε παρατεταμένα το πλήκτρο **1** τόσες φορές, μέχρι να εμφανιστεί η επιθυμητή ρύθμιση.

 Η προφόρτιση ελατηρίου δεν μπορεί να ρυθμιστεί εν κινήσει. ◀

Οι εξής ρυθμίσεις είναι εφικτές:

 Χρήση με ένα άτομο

 Χρήση με ένα άτομο και αποσκευές

 Χρήση με συνεπιβάτη (και αποσκευές)

- Πριν συνεχίσετε την οδήγηση, περιμένετε μέχρι να ολοκληρωθεί η διαδικασία ρύθμισης.
- » Εάν το πλήκτρο **1** δεν χρησιμοποιηθεί για μεγαλύτερο χρονικό διάστημα, εφαρμόζεται η ρύθ-

μιση απόσβεσης και προφόρτισης ελατηρίου που εμφανίζεται στην οθόνη. Η ένδειξη ESA αναβοσβήνει κατά τη ρύθμιση.

- Σε πολύ χαμηλές θερμοκρασίες, αποφορτίστε πριν την αύξηση της προφόρτισης ελατηρίου τη μοτοσυκλέτα, εάν απαιτείται, κατεβάστε το συνεπιβάτη.

» Μετά την ολοκλήρωση της ρύθμισης, η ένδειξη ESA αποκρύπτεται και πάλι.

Συμπλέκτης Ρύθμιση μανέτας συμπλέκτη

 Η ρύθμιση της μανέτας του συμπλέκτη κατά την οδήγηση μπορεί να αποτελέσει αιτία ατυχήματος.

Ρυθμίστε τη μανέτα του συμπλέκτη μόνο σε σταματημένη μοτοσυκλέτα. ◀

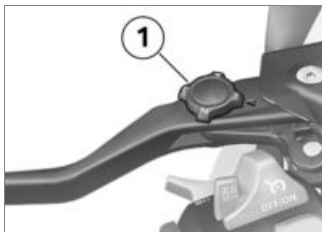

- Περιστρέψτε τον τροχό ρύθμισης **1** στην επιθυμητή θέση.

▶ Ο τροχός ρύθμισης περιστρέφεται ευκολότερα, εάν πιέσετε ταυτόχρονα τη μανέτα του συμπλέκτη προς τα μπροστά. ◀

- » Υπάρχει η δυνατότητα τεσσάρων ρυθμίσεων:
 - Θέση 1: η μικρότερη δυνατή απόσταση ανάμεσα στο γκριπ του τιμονιού και στη μανέτα του συμπλέκτη
 - Θέση 4: η μεγαλύτερη δυνατή απόσταση ανάμεσα στο γκριπ

του τιμονιού και στη μανέτα του συμπλέκτη

Φρένο

Ρύθμιση μανέτας φρένου

⚠ Η ρύθμιση της μανέτας του φρένου κατά την οδήγηση μπορεί να αποτελέσει αιτία ατυχήματος.

Ρυθμίστε τη μανέτα του φρένου μόνο σε σταματημένη μοτοσυκλέτα. ◀

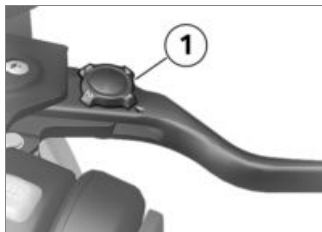

- Περιστρέψτε τον τροχό ρύθμισης **1** στην επιθυμητή θέση.

▶ Ο τροχός ρύθμισης περιστρέφεται ευκολότερα, εάν πιέσετε ταυτόχρονα τη μανέτα του φρένου προς τα μπροστά. ◀

- » Υπάρχει η δυνατότητα τεσσάρων ρυθμίσεων:
 - Θέση 1: η μικρότερη δυνατή απόσταση ανάμεσα στο γκριπ του τιμονιού και στη μανέτα του φρένου
 - Θέση 4: η μεγαλύτερη δυνατή απόσταση ανάμεσα στο γκριπ του τιμονιού και στη μανέτα του φρένου

Ελαστικά

Έλεγχος πίεσης αέρα ελαστικών

⚠ Η λανθασμένη πίεση αέρα ελαστικών επηρεάζει αρνητικά την οδική συμπεριφορά της μοτοσυκλέτας και μειώνει τη διάρκεια ζωής των ελαστικών. Βεβαιωθείτε για τη σωστή πίεση αέρα ελαστικών. ◀



Οι κατακόρυφα τοποθετημένες βαλβίδες παρουσιάζουν σε πολύ υψηλές ταχύτητες την τάση να ανοίγουν ακούσια, λόγω των φυγόκεντρων δυνάμεων που αναπτύσσονται.

Για να αποφύγετε την ξαφνική απώλεια πίεσης αέρα ελαστικών, χρησιμοποιήστε καλύμματα βαλβίδας με λαστιχένιο στεγανοποιητικό δακτύλιο και σφίξτε τα σωστά. ◀

- Σταθμεύστε τη μοτοσικλέτα, αφού βεβαιωθείτε ότι έχετε σταματήσει σε επίπεδο και σταθερό έδαφος.
- Ελέγξτε την πίεση αέρα των ελαστικών βάσει των παρακάτω στοιχείων.



Πίεση αέρα ελαστικών
μπροστά

2,5 bar (Σε κρύο ελαστικό)



Πίεση αέρα ελαστικών
πίσω

2,9 bar (Σε κρύο ελαστικό)

Σε περίπτωση μη επαρκούς πίεσης αέρα ελαστικών:

- Διορθώστε την πίεση αέρα ελαστικών.

Τιμόνι

Ρυθμιζόμενο τιμόνι

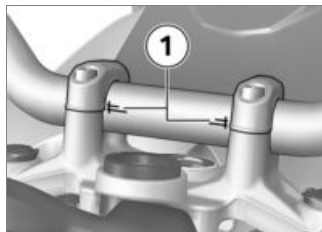

Το τιμόνι της μοτοσικλέτας είναι ρυθμιζόμενο ως προς την κλίση στις περιοχές του σημαδιού **1**. Απευθυνθείτε για τη ρύθμιση του τιμονιού σε ένα εξειδικευμένο

συνεργείο ή ακόμη καλύτερα σε έναν Επίσημο Επισκευαστή BMW Motorrad.

Θερμαινόμενα γκριπ

– Με θερμαινόμενα γκριπ^{SA}

Χειρισμός των θερμαινόμενων γκριπ

▶ Τα θερμαινόμενα γκριπ μπορούν να ενεργοποιηθούν μόνο με τον κινητήρα σε λειτουργία. ◀

▶ Η αυξημένη κατανάλωση ρεύματος λόγω των θερμαινόμενων γκριπ μπορεί κατά την οδήγηση με χαμηλές στροφές να προκαλέσει αποφόρτιση της μπαταρίας. Σε περίπτωση ανεπαρκούς φόρτισης της μπαταρίας, απενεργοποιούνται τα θερμαινόμενα γκριπ, για να διασφαλιστεί η ικανότητα εκκίνησης του κινητήρα. ◀

- Εκκίνηση του κινητήρα (☰➔ 89).

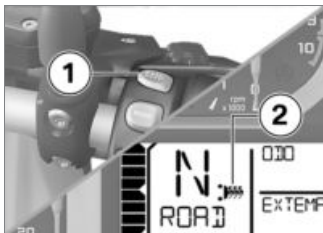

- Πατήστε το πλήκτρο **1** όσες φορές χρειάζεται, για να εμφανιστεί η βαθμίδα θέρμανσης **2**.

Τα γκριπ του τιμονιού μπορούν να θερμανθούν σε δύο βαθμίδες.



50 % θερμαντική ισχύς



100 % θερμαντική ισχύς

- » Η 2η βαθμίδα θέρμανσης χρησιμοποιείται για τη γρήγορη θέρμανση των γκριπ και στη

συνέχεια συνιστάται η ρύθμιση στην 1η βαθμίδα.

- » Εάν δεν πραγματοποιηθούν περαιτέρω αλλαγές, εφαρμόζεται η βαθμίδα θέρμανσης που εμφανίζεται στην οθόνη.

- Για να απενεργοποιήσετε τα θερμαινόμενα γκριπ, πατήστε το πλήκτρο **1**, όσες φορές χρειάζεται, μέχρι να μην εμφανίζεται πλέον το σύμβολο των θερμαινόμενων γκριπ **2** στην οθόνη.

Καθρέπτες Ρύθμιση καθρέπτη



- Ρυθμίστε τον καθρέπτη στη σωστή θέση περιστρέφοντάς τον.

Ρύθμιση βραχίονα καθρέπτη

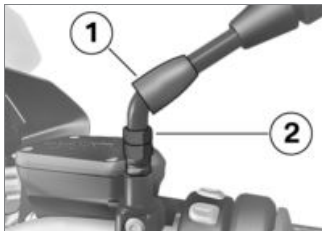

- Σπρώξτε το προστατευτικό κάλυμμα **1** επάνω από τη βιδωτή σύνδεση στο βραχίονα του καθρέπτη προς τα επάνω.
- Ξεβιδώστε το παξιμάδι **2**.
- Περιστρέψτε το βραχίονα του καθρέπτη στην επιθυμητή θέση.
- Σφίξτε το παξιμάδι με την προβλεπόμενη ροπή σύσφιξης, συγκρατώντας ταυτόχρονα το βραχίονα του καθρέπτη.

 Καθρέπτης (κόντρα παξιμάδι) στον αντάππορα

22 Nm

- Ξανασπρώξτε το προστατευτικό κάλυμμα **1** επάνω από τη βιδωτή σύνδεση στη θέση του.

Ζελατίνα Ρύθμιση ζελατίνας

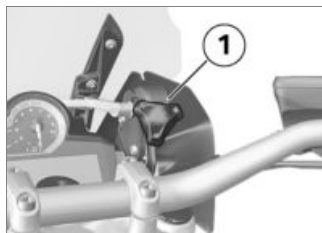

 Κίνδυνος ατυχήματος από ρύθμιση της ζελατίνας κατά την πορεία.
Ρυθμίζετε τη ζελατίνα μόνο σε στάση.◀

- Περιστρέψτε τον τροχό ρύθμισης **1** δεξιόστροφα, για να χαμηλώσετε τη ζελατίνα.
- Περιστρέψτε τον τροχό ρύθμισης **1** αριστερόστροφα, για να ανασηκώσετε τη ζελατίνα.

Σέλα οδηγού και συνεπιβάτη

Αφαίρεση σέλας συνεπιβάτη

- Σταθμεύστε τη μοτοσυκλέτα, αφού βεβαιωθείτε ότι έχετε σταματήσει σε επίπεδο και σταθερό έδαφος.



- Περιστρέψτε την κλειδαριά της σέλας **1** με το κλειδί της μοτοσικλέτας προς τα δεξιά, ενώ ταυτόχρονα πιέζετε τη σέλα του συνεπιβάτη στην πίσω περιοχή **2** προς τα κάτω, και κρατήστε το κλειδί σε αυτή τη θέση.
- Ανασηκώστε τη σέλα του συνεπιβάτη από την μπροστινή πλευρά και ελευθερώστε το κλειδί.
- Αφαιρέστε τη σέλα του συνεπιβάτη και ακουμπήστε την με την πλευρά της επένδυσης επάνω σε μια καθαρή επιφάνεια.

Τοποθέτηση σέλας συνεπιβάτη

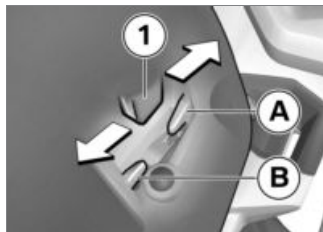

- Η σέλα του συνεπιβάτη μπορεί να ρυθμιστεί σε 2 διαφορετικές θέσεις.
 - Προσέξτε την κατεύθυνση ρύθμισης της σέλας συνεπιβάτη, ανάλογα με τη θέση της σέλας οδηγού:
 - Τοποθετήστε τη σέλα συνεπιβάτη με τα δύο γλωσσίδια **1** κεντραρισμένα στην υποδοχή.
- Υψηλή θέση σέλας: Πιέστε τη σέλα συνεπιβάτη προς τα πίσω **A**.

- Χαμηλή θέση σέλας: Πιέστε τη σέλα συνεπιβάτη προς τα εμπρός **B**.
- » Τα γλωσσίδια **1** της σέλας συνεπιβάτη δεν έχουν στερεωθεί σωστά.



- Πιέστε τη σέλα συνεπιβάτη **1** στην μπροστινή πλευρά δυνατά προς τα κάτω.
- » Η σέλα του συνεπιβάτη ασφαλίξει με χαρακτηριστικό ήχο.

Αφαίρεση σέλας οδηγού

- Αφαίρεση σέλας συνεπιβάτη (→ 81).

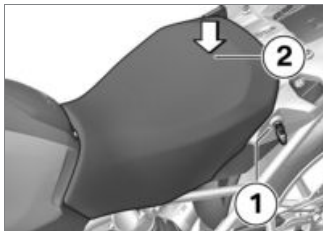

Ρύθμιση ύψους σέλας οδηγού και κλίσης

- Αφαίρεση σέλας οδηγού (III► 82).

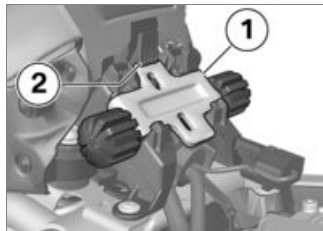

- Περιστρέψτε με το κλειδί του οχήματος αριστερόστροφα και κρατήστε την κλειδαριά της σέλας **1**, πιέζοντας τη σέλα του οχήματος στην πίσω περιοχή **2** προς τα κάτω.
- Ανασηκώστε τη σέλα του οδηγού από το πίσω μέρος και ελευθερώστε το κλειδί.
- Αφαιρέστε τη σέλα του οδηγού και ακουμπήστε την με την πλευρά της επένδυσης επάνω σε μια καθαρή επιφάνεια.

- Για να αφαιρέσετε τον μπροστινό μηχανισμό ρύθμισης ύψους **1**, πιέστε το μηχανισμό ασφάλισης **2** προς τα κάτω και αφαιρέστε προς τα επάνω το μηχανισμό ρύθμισης ύψους.

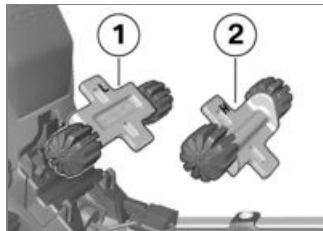

- Για να ρυθμίσετε χαμηλή θέση σέλας, τοποθετήστε τον μπροστινό μηχανισμό ρύθμισης ύψους στην ευθυγράμμιση **1** (σήμανση L).
- Για να ρυθμίσετε υψηλή θέση σέλας, τοποθετήστε τον μπροστινό μηχανισμό ρύθμισης ύψους στην ευθυγράμμιση **2** (σήμανση H).

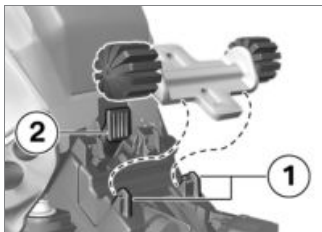

- Σπρώξτε πρώτα τον μπροστινό μηχανισμό ρύθμισης ύψους κάτω από τις υποδοχές **1** και στη συνέχεια πιέστε τον μέσα στο μηχανισμό ασφάλισης **2**, μέχρι να ασφαλίσει.

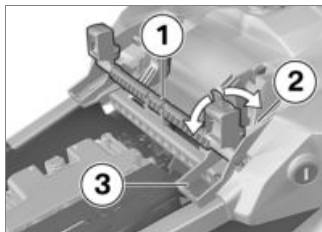

- Για να ρυθμίσετε τη χαμηλή θέση σέλας, περιστρέψτε τον πίσω μηχανισμό ρύθμισης ύψους **1** στη θέση **3** (σήμανση L).
- Για να ρυθμίσετε την υψηλή θέση σέλας, περιστρέψτε τον πίσω μηχανισμό ρύθμισης ύψους **1** στη θέση **2** (σήμανση H).

Εάν θέλετε να αλλάξετε την κλίση της σέλας:

- Τοποθετήστε σε διαφορετική θέση τον μπροστινό και τον πίσω μηχανισμό ρύθμισης ύψους.

Τοποθέτηση σέλας οδηγού

- Αφαίρεση σέλας συνεπιβάτη (►► 81).
- Ρύθμιση ύψους σέλας οδηγού και κλίσης (►► 83).

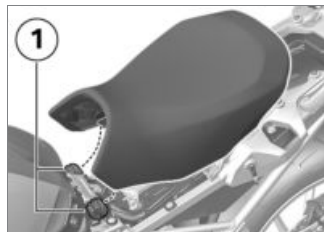

- Τοποθετήστε τη σέλα του οδηγού στις υποδοχές **1** αριστερά και δεξιά και ακουμπήστε τη πρόχειρα στη μοτοσυκλέτα.
- Πιέστε τη σέλα του οδηγού στο πίσω μέρος ελαφρά προς τα μπροστά και στη συνέχεια δυνατά προς τα κάτω, μέχρι να κουμπώσει.

Οδήγηση

Υποδείξεις ασφαλείας	86
Λίστα ελέγχων	89
Εκκίνηση.....	89
Ροντάρισμα	92
Φρένα	93
Στάθμευση της μοτοσικλέτας	94
Χρήση εκτός δρόμου	95
Πλήρωση με καύσιμο	96
Στερέωση μοτοσικλέτας για μετα- φορά	98

Υποδείξεις ασφαλείας

Εξοπλισμός οδηγού

Καμία διαδρομή χωρίς το σωστό ρουχιισμό! Πρέπει να φοράτε πάντοτε

- Κράνος
- Ειδικό ρουχιισμό
- Γάντια
- Μπότες

Αυτό ισχύει ακόμη και για τις μικρές διαδρομές καθώς και για όλες τις εποχές του χρόνου. Ο Επίσημος Έμπορος BMW Motorrad θα σας παρέχει ευχαρίστως τις απαραίτητες συμβουλές, ενώ επίσης διαθέτει τον απαραίτητο ρουχιισμό για κάθε περίπτωση.

Περιορισμένο όριο κλίσης

- Με διάταξη χαμηλώματος^{SA}

Οι μοτοσικλέτες με χαμηλωμένο σύστημα ανάρτησης διαθέτουν μικρότερο όριο κλίσης και μικρότερη απόσταση από το έδαφος, σε σχέση με τις μοτοσικλέτες που διαθέτουν σύστημα ανάρτησης βασικού εξοπλισμού.



Κίνδυνος ατυχήματος, λόγω μη αναμενόμενης πρόωρης επαφής της μοτοσικλέτας με το έδαφος.

Προσέξτε τον περιορισμό του ορίου κλίσης και της απόστασης από το έδαφος στις χαμηλωμένες μοτοσικλέτες. ◀

Ελέγξτε το όριο κλίσης της μοτοσικλέτας σας σε συνθήκες που δεν εγκυμονούν κινδύνους. Λάβετε υπόψη την περιορισμένη απόσταση από το έδαφος του οχήματός σας, όταν περνάτε επάνω από κράσπεδα ή παρόμοια εμπόδια.

Όταν η μοτοσικλέτα χαμηλώνει, μειώνεται η διαδρομή του ελατηρίου (βλέπε κεφάλαιο "Τεχνικά στοιχεία"). Αυτό μπορεί να συνεπάγεται τον περιορισμό της συνήθους άνεσης κατά την οδήγηση. Ειδικά κατά την οδήγηση με συνεπιβάτη πρέπει να προσαρμοστεί αναλόγως η προφόρτιση του ελατηρίου.

Φορτίο



Η υπερβολική φόρτωση και η ανομοιόμορφη κατανομή του βάρους μπορεί να επηρεάσουν την ευστάθεια της μοτοσικλέτας.

Μην υπερβαίνετε το επιτρεπόμενο συνολικό βάρος και προσέξτε τις οδηγίες φόρτωσης. ◀

- Προσαρμόστε τη ρύθμιση της προφόρτισης ελατηρίου και την απόσβεση στο συνολικό βάρος.

- Με πλαϊνές βαλίτσες^{SZ}
- Φροντίστε για ομοιόμορφη κατανομή του όγκου στις βαλίτσες αριστερά και δεξιά.
- Φροντίστε για ομοιόμορφη κατανομή του βάρους αριστερά και δεξιά.
- Τοποθετήστε τις βαρύτερες αποσκευές στην κάτω, εσωτερική πλευρά.
- Προσέξτε το μέγιστο ωφέλιμο φορτίο και τη μέγιστη ταχύτητα σύμφωνα με την πινακίδα υπόδειξης στην πλαϊνή βαλίτσα.<
- Με βαλίτσα Topcase^{SZ}
- Προσέξτε το μέγιστο ωφέλιμο φορτίο και τη μέγιστη ταχύτητα σύμφωνα με την πινακίδα υπόδειξης στη βαλίτσα Topcase.<
- Με σάκο ρεζερβουάρ^{SZ}
- Προσέξτε το μέγιστο επιτρεπόμενο φορτίο του σάκου ρε-

ζερβουάρ και την ανάλογη μέγιστη ταχύτητα.

	Επιτρεπόμενο φορτίο σάκου ρεζερβουάρ
Μέγ. 5 kg<	

Ταχύτητα

Κατά την οδήγηση με υψηλή ταχύτητα μπορεί η συμπεριφορά της μοτοσικλέτας να επηρεαστεί αρνητικά από διάφορους περιφερειακούς παράγοντες:

- Ρύθμιση του συστήματος ελατηρίου και αμορτισέρ
- Ανομοιόμορφα κατανεμημένο φορτίο
- Φαρδιά ρούχα
- Ανεπαρκής πίεση αέρα ελαστικών
- Φθαρμένο πέλημα ελαστικών
- Κ.λπ.

Μέγιστη ταχύτητα με ελαστικά μικτής χρήσης

 Η τελική ταχύτητα που ανακοινώνεται για τη μοτοσικλέτα μπορεί να είναι υψηλότερη από τη μέγιστη ταχύτητα που επιτρέπεται για τα ελαστικά. Οι υπερβολικές ταχύτητες μπορεί να αποτελέσουν αιτία πρόκλησης ζημιών στα ελαστικά και συνεπώς να οδηγήσουν σε ατυχήματα. Προσέξτε τη μέγιστη ταχύτητα που επιτρέπεται για τα ελαστικά.<

Εάν χρησιμοποιείτε ελαστικά μικτής χρήσης, πρέπει να τηρήσετε την ανώτατη επιτρεπόμενη ταχύτητα που προβλέπεται για τα ελαστικά.

Επικολλήστε αυτοκόλλητο με τη μέγιστη επιτρεπόμενη ταχύτητα σε ορατό σημείο.

Κίνδυνος δηλητηρίασης

Τα καυσαέρια περιέχουν το άχρωμο και άοσμο, αλλά πολύ τοξικό μονοξείδιο του άνθρακα.



Η εισπνοή καυσαερίων είναι επιβλαβής για την υγεία και μπορεί να προκαλέσει λιποθυμία ή ακόμη και θάνατο.

Μην αναπνέετε καυσαέρια. Μην αφήνετε τον κινητήρα να λειτουργεί σε κλειστούς χώρους. ◀

Κίνδυνος εγκαύματος



Κατά την οδήγηση, ο κινητήρας και το σύστημα εξαγωγής καυσαερίων θερμαίνονται πολύ. Υπάρχει κίνδυνος εγκαυμάτων από επαφή.

Μετά το σβήσιμο του κινητήρα της μοτοσικλέτας βεβαιωθείτε ότι δεν θα έρθει κανείς σε επαφή με τον κινητήρα και το σύστημα εξαγωγής καυσαερίων. ◀

Καταλυτικός μετατροπέας

Εάν καταλήξει άκαυτο καύσιμο στον καταλυτικό μετατροπέα λόγω διακοπών ανάφλεξης, υπάρχει κίνδυνος υπερθέρμανσης και πρόκλησης ζημιάς.

Για αυτό το λόγο προσέξτε τα παρακάτω σημεία:

- Μη λειτουργείτε τον κινητήρα μέχρι να αδειάσει εντελώς το ρεζερβουάρ
- Μην αφήνετε τον κινητήρα να λειτουργεί με αποσυνδεδεμένο βύσμα μπουζί
- Εάν παρουσιαστούν διακοπές ανάφλεξης, σβήστε αμέσως τον κινητήρα
- Χρησιμοποιήστε αποκλειστικά αμόλυβδη βενζίνη
- Τηρήστε οπωσδήποτε τα προβλεπόμενα διαστήματα σέρβις.



Το άκαυτο καύσιμο κατστρέφει τον καταλυτικό μετατροπέα.

Προσέξτε τα παρακάτω για την προστασία του καταλυτικού μετατροπέα. ◀

Κίνδυνος υπερθέρμανσης



Εάν ο κινητήρας λειτουργεί για μεγαλύτερο χρονικό διάστημα σε στάση, η ψύξη δεν είναι επαρκής και μπορεί να προκληθεί υπερθέρμανση. Σε ακραίες περιπτώσεις μπορεί να προκληθεί ακόμη και πυρκαγιά. Μην αφήνετε τον κινητήρα να λειτουργεί σε στάση χωρίς λόγο. Μετά την εκκίνηση του κινητήρα ξεκινήστε το συντομότερο δυνατόν. ◀

Μετατροπές



Οι μετατροπές στη μοτοσικλέτα (π.χ. μονάδα ελέγχου κινητήρα, πεταλούδες γκαζιού, συμπλέκτης) μπορεί να αποτελέσουν αιτία πρόκλησης ζημιών στα ανάλογα εξαρτήματα καθώς και βλάβης σε λειτουργίες που

σχετίζονται με την ασφάλεια. Η εγγύηση δεν καλύπτει ζημιές που οφείλονται σε τέτοιου είδους παρεμβάσεις.

Μην πραγματοποιείτε μετατροπές.◀

Λίστα ελέγχων

Χρησιμοποιήστε τη λίστα ελέγχων που ακολουθεί, για να ελέγξετε πριν από κάθε διαδρομή σημαντικές λειτουργίες, ρυθμίσεις και όρια φθοράς:

Πριν από κάθε αναχώρηση

- Λειτουργία φρένων
- Στάθμες υγρού φρένων μπροστά και πίσω
- Στάθμη ψυκτικού
- Λειτουργία συμπλέκτη
- Ρύθμιση απόσβεσης και προφόρτιση ελατηρίου
- Βάθος αυλακώσεων πέλματος και πίεση αέρα ελαστικών

- Σταθερή στερέωση βαλιτσών και αποσκευών

Σε τακτά διαστήματα

- Στάθμη λαδιού κινητήρα (σε κάθε ανεφοδιασμό καυσίμου)
- Φθορά τακακίων φρένων (σε κάθε 3ο ανεφοδιασμό καυσίμου)

Εκκίνηση

Εκκίνηση του κινητήρα

- Ενεργοποιήστε το σύστημα ανάφλεξης.
 - » Πραγματοποιείται έλεγχος Pre-Ride-Check. (▶▶▶ 90)
 - » Πραγματοποιείται αυτοδιαγνωστικός έλεγχος ABS. (▶▶▶ 90)
 - » Πραγματοποιείται αυτοδιαγνωστικός έλεγχος ASC. (▶▶▶ 91)
- Επιλέξτε τη νεκρά ή με επιλεγμένη ταχύτητα, πατήστε τη μανέτα του συμπλέκτη.

▶ Όταν το πλαϊνό σταντ είναι ανοιχτό και έχετε επιλέξει κάποια ταχύτητα, η μοτοσυκλέτα δεν μπορεί να εκκινήσει. Εάν εκκινήσετε τον κινητήρα με το κιβώτιο στη νεκρά και στη συνέχεια επιλέξετε κάποια ταχύτητα με ανοιχτό το πλαϊνό σταντ, ο κινητήρας θα σβήσει.◀

- Σε περίπτωση κρίυας εκκίνησης και χαμηλές θερμοκρασίες: πατήστε τον συμπλέκτη.



- Πατήστε το πλήκτρο της μίζας **1**.

▶ Σε περίπτωση ανεπαρκούς τάσης μπαταρίας, η διαδικασία εκκίνησης διακόπτεται αυτόματα. Πριν επιχειρήσετε εκ νέου να εκκινήσετε τον κινητήρα, φορτίστε την μπαταρία ή συνδέστε την με την μπαταρία ενός άλλου οχήματος για εκκίνηση με καλώδια.

Περισσότερες λεπτομέρειες θα βρείτε στο κεφάλαιο "Συντήρηση" στην παράγραφο Εκκίνηση με καλώδια. ◀

- » Ο κινητήρας τίθεται σε λειτουργία.
- » Εάν ο κινητήρας δεν εκκινείται, μπορεί ίσως να σας βοηθήσει ο πίνακας βλαβών στο κεφάλαιο "Τεχνικά στοιχεία". (▶▶▶ 168)

Έλεγχος Pre-Ride-Check

Μετά την ενεργοποίηση της ανάφλεξης, το ταμπλό πραγματοποιεί έναν έλεγχο των οργάνων ένδειξης και των

προειδοποιητικών και ενδεικτικών λυχνιών - το λεγόμενο "Pre-Ride-Check". Ο έλεγχος διακόπτεται, εάν πριν την ολοκλήρωσή του εκκινήθει ο κινητήρας.

Φάση 1

Οι δείκτες του στροφόμετρου και του ταχύμετρου κινούνται μέχρι το τέρμα της διαδρομής τους. Ταυτόχρονα ενεργοποιούνται διαδοχικά όλες οι προειδοποιητικές και ενδεικτικές λυχνίες.

Φάση 2

Η γενική προειδοποιητική λυχνία αλλάζει από κίτρινο σε κόκκινο χρώμα.

Φάση 3

Οι δείκτες του στροφόμετρου και του ταχύμετρου μετακινούνται στην αρχική τους θέση. Ταυτόχρονα απενεργοποιούνται διαδοχικά με την αντίστροφη σειρά όλες οι ενεργοποιημένες προει-

δοποιητικές και ενδεικτικές λυχνίες.

Εάν δεν μετακινηθεί κάποιος δείκτης ή δεν ενεργοποιηθεί κάποια από τις προειδοποιητικές και ενδεικτικές λυχνίες:

- Αποκαταστήστε το σφάλμα το συντομότερο δυνατόν σε ένα εξειδικευμένο συνεργείο ή ακόμη καλύτερα σε έναν Επίσημο Έμπορο BMW Motorrad.

Αυτοδιαγνωστικός έλεγχος ABS

Η ετοιμότητα λειτουργίας του BMW Motorrad Integral ABS ελέγχεται από τον αυτοδιαγνωστικό έλεγχο. Ο αυτοδιαγνωστικός έλεγχος πραγματοποιείται αυτόματα μετά την ενεργοποίηση του συστήματος ανάφλεξης. Για τον έλεγχο των αισθητήρων στροφών τροχού πρέπει η μοτοσυκλέτα να διανύσει μερικά μέτρα (τουλάχιστον 5 km/h).

Φάση 1

» Έλεγχος σε στάση των μερών του συστήματος με ικανότητα διάγνωσης.



Η προειδοποιητική λυχνία ABS αναβοσβήνει.

Φάση 2

» Έλεγχος των αισθητήρων στρωφών τροχού κατά την εκκίνηση.



Η προειδοποιητική λυχνία ABS αναβοσβήνει.

Ο αυτοδιαγνωστικός έλεγχος ABS ολοκληρώθηκε

» Η προειδοποιητική λυχνία του ABS σβήνει.

- Προσέξτε τις ενδείξεις όλων των προειδοποιητικών και ενδεικτικών λυχνιών.

Μετά την ολοκλήρωση του αυτοδιαγνωστικού ελέγχου ABS εμφανίζεται ένα σφάλμα ABS.

- Μπορείτε να συνεχίσετε την οδήγηση. Πρέπει όμως

να λάβετε υπόψη ότι δεν τίθεται στη διάθεσή σας ούτε η λειτουργία ABS ούτε η λειτουργία Integral.

- Αποκαταστήστε το σφάλμα το συντομότερο δυνατόν σε ένα εξειδικευμένο συνεργείο ή ακόμη καλύτερα σε έναν Επίσημο Έμπορο BMW Motorrad.

Αυτοδιαγνωστικός έλεγχος ASC

Η ετοιμότητα λειτουργίας του BMW Motorrad ASC ελέγχεται από τον αυτοδιαγνωστικό έλεγχο. Ο αυτοδιαγνωστικός έλεγχος πραγματοποιείται αυτόματα μετά την ενεργοποίηση του συστήματος ανάφλεξης.

Φάση 1

» Έλεγχος σε στάση των μερών του συστήματος με ικανότητα διάγνωσης.



Η προειδοποιητική λυχνία ASC αναβοσβήνει αργά.

Φάση 2

» Έλεγχος κατά την πορεία (τουλάχιστον 5 km/h) των μερών του συστήματος με ικανότητα διάγνωσης.



Η προειδοποιητική λυχνία ASC αναβοσβήνει αργά.

Ο αυτοδιαγνωστικός έλεγχος του ASC ολοκληρώθηκε

» Η προειδοποιητική λυχνία του ASC σβήνει.

- Προσέξτε τις ενδείξεις όλων των προειδοποιητικών και ενδεικτικών λυχνιών.

Μετά την ολοκλήρωση του αυτοδιαγνωστικού ελέγχου ASC εμφανίζεται βλάβη ASC:

- Μπορείτε να συνεχίσετε την οδήγηση. Πρέπει όμως να λάβετε υπόψη ότι η λειτουργία

ASC δεν τίθεται στη διάθεσή σας.

- Αποκαταστήστε το σφάλμα το συντομότερο δυνατόν σε ένα εξειδικευμένο συνεργείο ή ακόμη καλύτερα σε έναν Επίσημο Έμπορο BMW Motorrad.

Ροντάρισμα

Κινητήρας

- Μέχρι τον πρώτο έλεγχο ρονταρίσματος, οδηγείτε αλλάζοντας συχνά περιοχές φορτίου και αριθμούς στροφών, αποφεύγετε τις μεγαλύτερες διαδρομές με σταθερό αριθμό στροφών.
- Επιλέξτε κατά το δυνατόν διαδρομές με πολλές στροφές και ελαφριές ανηφόρες.
- Προσέξτε τους αριθμούς στροφών ρονταρίσματος.



Αριθμός στροφών ρονταρίσματος

<5000 min⁻¹

- Προσέξτε τα διανυθέντα χιλιόμετρα, μετά τα οποία θα πρέπει να έχει πραγματοποιηθεί ο έλεγχος ρονταρίσματος.



Διανυθέντα χιλιόμετρα μέχρι τον έλεγχο ρονταρίσματος

500...1200 km

Τακάκια φρένων

Τα καινούργια τακάκια φρένων πρέπει να ρονταριστούν, πριν επιτευχθεί η βέλτιστη δύναμη τριβής τους. Η μειωμένη ικανότητα πέδησης μπορεί να αντισταθμιστεί με πιο δυνατή πίεση των μοχλών των φρένων.



Τα καινούργια τακάκια φρένων μπορεί να επιμηκύ-

νουν σημαντικά την απαιτούμενη απόσταση φρεναρίσματος. Φρενάρητε έγκαιρα.◀

Ελαστικά

Τα καινούργια ελαστικά έχουν λεία επιφάνεια. Θα πρέπει λοιπόν να "αγριέψετε" την επιφάνειά τους οδηγώντας προσεκτικά και στρώνοντάς τα με εναλλασσόμενες κλίσεις. Μόνο μετά από αυτή τη διαδικασία στρωσίματος των ελαστικών επιτυγχάνεται η πλήρης ικανότητα πρόσφυσης της επιφάνειας κύλισης.



Τα νέα ελαστικά δεν έχουν ακόμη την πλήρη πρόσφυση. Ιδίως σε βρεγμένο οδόστρωμα και σε ακραίες κλίσεις υπάρχει κίνδυνος ατυχήματος.

Οδηγείτε προνοητικά και αποφεύγετε τις ακραίες κλίσεις.◀

Φρένα

Πώς επιτυγχάνεται η μικρότερη απόσταση φρεναρίσματος;

Σε μια διαδικασία φρεναρίσματος μεταβάλλεται η δυναμική κατανομή φορτίου μεταξύ μπροστινού και πίσω τροχού. Όσο αυξάνεται η δύναμη φρεναρίσματος, τόσο αυξάνεται το φορτίο που ασκείται στον μπροστινό τροχό. Όσο μεγαλύτερο είναι το φορτίο του τροχού, τόσο μεγαλύτερη δύναμη πέδησης μπορεί να μεταφερθεί στο οδόστρωμα.

Για να επιτευχθεί η μικρότερη δυνατή απόσταση φρεναρίσματος, πρέπει να ασκηθεί ταχύτατα μια σταδιακά αυξανόμενη πίεση στο μπροστινό φρένο. Έτσι αξιοποιείται με τον καλύτερο δυνατό τρόπο η δυναμική αύξηση του φορτίου στον μπροστινό τροχό. Ταυτόχρονα πρέπει επίσης να πατήσετε τη μανέτα του συ-

μπλέκτη. Στα "φρεναρίσματα πανικού" που περιλαμβάνονται συχνά στην οδηγική εκπαίδευση, στα οποία η απαιτούμενη πίεση των φρένων πρέπει να επιτευχθεί το συντομότερο δυνατόν και με το σύνολο της δύναμης, η δυναμική κατανομή του φορτίου δεν μπορεί να ακολουθήσει την αύξηση της επιβράδυνσης και συνεπώς δεν είναι δυνατόν να μεταφερθεί το σύνολο της δύναμης πέδησης στο οδόστρωμα. Το μπλοκάρισμα του μπροστινού τροχού αποτρέπεται μέσω του BMW Motorrad Integral ABS.

Κατηφορικές διαδρομές



Εάν σε κατηφορικές διαδρομές φρενάρετε αποκλειστικά με το πίσω φρένο, υπάρχει κίνδυνος απώλειας της ικανότητας πέδησης. Σε ακραίες συνθήκες μπορεί επίσης να προκληθεί καταστροφή των φρένων λόγω υπερθέρμανσης.

Χρησιμοποιήστε το μπροστινό και το πίσω φρένο καθώς και το φρένο του κινητήρα. ◀

Φρένα υγρά ή με ρύπους

Τυχόν νερά και ρύποι στους δίσκους των φρένων και στα τακάκια των φρένων προκαλούν επιδείνωση της αποτελεσματικότητας των φρένων.

Στις παρακάτω περιπτώσεις πρέπει να λάβετε υπόψη ότι ενδέχεται να παρουσιαστεί καθυστερημένη απόκριση ή μειωμένη αποτελεσματικότητα των φρένων:

- Κατά την οδήγηση σε βροχή και μέσα από λακκούβες με νερό.
- Μετά από πλύσιμο της μοτοσυκλέτας.
- Κατά την οδήγηση σε δρόμους με αλάτι.
- Μετά από πραγματοποίηση εργασιών στα φρένα, λόγω των υπολειμμάτων λαδιού ή γράσου.

– Κατά την οδήγηση σε ακάθαρτο οδόστρωμα ή/και εκτός δρόμου.

 Ανεπαρκής αποτελεσματικότητα των φρένων λόγω υγρασίας και ρύπων.

Στεγνώστε ή καθαρίστε τα φρένα με φρενάριασμα και, εάν απαιτείται, πραγματοποιήστε επιπρόσθετο καθαρισμό. Φρενάρηστε έγκαιρα, μέχρι να επιτευχθεί και πάλι η πλήρης αποτελεσματικότητα των φρένων.◀

Στάθμευση της μοτοσυκλέτας

Πλαϊνό σταντ

- Σβήστε τον κινητήρα.

 Εάν το έδαφος δεν είναι ιδιαίτερα κατάλληλο για τη στήριξη της μοτοσυκλέτας, δεν υπάρχει τρόπος να διασφαλιστεί η σωστή στήριξή της. Βεβαιωθείτε ότι το σταντ ακου-

μπάει σε επίπεδο και σταθερό έδαφος.◀

 Το πλαϊνό σταντ προορίζεται μόνο για τη στήριξη του βάρους του οχήματος.

Μην κάθεστε επάνω στο όχημα, όταν στηρίζεται στο πλαϊνό σταντ.◀

- Κατεβάστε το πλαϊνό σταντ και ακουμπήστε τη μοτοσυκλέτα.
- Εάν το επιτρέπει η κλίση του δρόμου, στρίψτε το τιμόνι προς τα αριστερά.
- Σε κατηφορικές κλίσεις, η μοτοσυκλέτα πρέπει να ακινητοποιείται προσανατολισμένη "προς την ανηφόρα" και να επιλέγεται η 1η ταχύτητα στο κιβώτιο.

Κεντρικό σταντ

- Σβήστε τον κινητήρα.

 Εάν το έδαφος δεν είναι ιδιαίτερα κατάλληλο για τη στήριξη της μοτοσυκλέτας, δεν

υπάρχει τρόπος να διασφαλιστεί η σωστή στήριξή της. Βεβαιωθείτε ότι το σταντ ακουμπάει σε επίπεδο και σταθερό έδαφος.◀

 Το κεντρικό σταντ μπορεί να αναδιπλωθεί λόγω έντονων κινήσεων, με αποτέλεσμα να πέσει η μοτοσυκλέτα.

Μην κάθεστε επάνω στο όχημα, όταν στηρίζεται στο κεντρικό σταντ.◀

- Κατεβάστε το κεντρικό σταντ και στηρίξτε τη μοτοσυκλέτα.
- Σε κατηφορικές κλίσεις, η μοτοσυκλέτα πρέπει να ακινητοποιείται προσανατολισμένη "προς την ανηφόρα" και να επιλέγεται η 1η ταχύτητα στο κιβώτιο.

Χρήση εκτός δρόμου

Για οδήγηση εκτός δρόμου

Ζάντες



Αυτή η μοτοσικλέτα έχει σχεδιαστεί ως τουριστική enduro μοτοσικλέτα και συνεπώς είναι επίσης κατάλληλη για την ελαφριά εκτός δρόμου χρήση σε ασταθές έδαφος. Σε περίπτωση όμως έντονης χρήσης εκτός δρόμου, μπορεί να προκληθούν ζημιές στις αλουμινένιες χυτές ζάντες βασικού εξοπλισμού. Σε περίπτωση έντονης χρήσης εκτός δρόμου συνιστάται η τοποθέτηση των τροχών με σταυρωτές ακτίνες που διατίθενται ως προαιρετικός εξοπλισμός.◀

Μετά από οδήγηση εκτός δρόμου

Η BMW Motorrad συνιστά μετά από οδήγηση εκτός δρόμου να προσέξετε τα παρακάτω σημεία:

Πίεση αέρα ελαστικών



Η μειωμένη πίεση αέρα στα ελαστικά για οδήγηση εκτός δρόμου επιδρά αρνητικά στην οδική συμπεριφορά της μοτοσικλέτας σε σταθερό οδόστρωμα και μπορεί να αποτελέσει αιτία ατυχημάτων.

Βεβαιωθείτε για τη σωστή πίεση αέρα ελαστικών.◀

Φρένα



Κατά την οδήγηση σε δρόμους με ασταθές οδόστρωμα ή μεγάλη ρύπανση μπορεί να παρουσιαστεί καθυστέρηση στην απόκριση των φρένων λόγω ρύπανσης των

δίσκων και των τακακιών των φρένων.

Φρενάρετε έγκαιρα, μέχρι να καθαρίσουν τα φρένα με σταδιακό φρενάρισμα.◀



Η οδήγηση σε δρόμους με ασταθές οδόστρωμα ή μεγάλη ρύπανση έχει ως αποτέλεσμα την αυξημένη φθορά των τακακιών φρένων.

Ελέγξτε το πάχος της επένδυσης τριβής των τακακιών φρένων πιο συχνά και αντικαταστήστε τα τακάκια των φρένων έγκαιρα.◀

Προφόρτιση ελατηρίου και απόσβεση



Οι διαφορετικές τιμές για την προφόρτιση ελατηρίου και την απόσβεση που απαιτούνται για την οδήγηση εκτός δρόμου έχουν αρνητική επίπτωση στην οδική συμπεριφορά της μοτοσικλέτας σε δρόμους με σταθερό οδόστρωμα.

Κατά την επιστροφή σε κανονικό

δρόμο μετά από κίνηση εκτός δρόμου, πρέπει να ρυθμίζετε τη σωστή προφόρτιση ελατηρίου και τη σωστή απόσβεση.◀

Ζάντες

Η BMW Motorrad συνιστά μετά από διαδρομές εκτός δρόμου να ελέγχετε τις ζάντες για τυχόν ζημιές.

Στοιχείο φίλτρου αέρα



Ζημιά κινητήρα λόγω ρύπανσης του στοιχείου φίλτρου αέρα.

Κατά την οδήγηση εκτός δρόμου σε συνθήκες αυξημένης σκόνης, το στοιχείο του φίλτρου αέρα πρέπει να ελέγχεται συχνά για ρύπανση και, εάν απαιτείται, να καθαρίζεται ή να αντικαθίσταται.◀

Για οδήγηση σε συνθήκες ιδιαίτερα αυξημένης σκόνης (έρημος, στέπα κ.λπ.) απαιτείται η χρήση

φίλτρων αέρα που έχουν εξελιχθεί ειδικά για τέτοιες συνθήκες.

Πλήρωση με καύσιμο

Ποιότητα καυσίμου

Το καύσιμο θα πρέπει να είναι χωρίς θείο ή με όσο το δυνατό χαμηλότερη περιεκτικότητα σε θείο για να επιτυγχάνεται ιδανική κατανάλωση καυσίμου.



Το μολυβδούχο καύσιμο καταστρέφει τον καταλυτικό μετατροπέα.

Μην ανεφοδιάζετε τη μοτοσικλέτα με μολυβδούχο καύσιμο ή καύσιμο με μεταλλικά πρόσθετα, π.χ. μαγγάνιο ή σίδηρο.◀

- Επιτρέπεται ο ανεφοδιασμός καυσίμου με μέγιστη περιεκτικότητα αιθυλικής αλκοόλης 10 %, δηλαδή E10.



Συνιστώμενη ποιότητα καυσίμου

Super αμόλυβδη (μέγ. 10 % αιθανόλη, E10)
95 ROZ/RON
89 AKI



Εναλλακτική ποιότητα καυσίμου

Regular αμόλυβδη (περιορισμοί σε ισχύ και κατανάλωση. Εάν για παράδειγμα ο κινητήρας πρόκειται να λειτουργήσει σε χώρες με μειωμένη ποιότητα καυσίμου 91 RON, πρέπει προηγουμένως να προγραμματιστεί η μοτοσικλέτα σας ανάλογα στον επίσημο έμπορο BMW Motorrad.)
91 ROZ/RON
87 AKI

Διαδικασία ανεφοδιασμού καυσίμου

! Το καύσιμο είναι εύφλεκτο. Η φωτιά στο ρεζερβουάρ καυσίμου μπορεί να οδηγήσει σε πυρκαγιά και έκρηξη.

Μην καπνίζετε και μην πλησιάζετε γυμνή φλόγα στο ρεζερβουάρ καυσίμου κατά την πραγματοποίηση όλων των σχετικών εργασιών.◀

! Το καύσιμο διαστέλλεται με την επίδραση της θερμότητας. Σε περίπτωση υπερπλήρωσης του ρεζερβουάρ καυσίμου μπορεί να εξέλθει καύσιμο και να καταλήξει στο οδόστρωμα. Αυτό μπορεί να προκαλέσει πτώση. Δεν επιτρέπεται η υπερπλήρωση του ρεζερβουάρ καυσίμου.◀

! Το καύσιμο διαβρώνει τις πλαστικές επιφάνειες, οι οποίες παίρνουν ματ απόχρωση ή αποχρωματίζονται ανομοιόμορφα.

Σκουπίζετε τα πλαστικά αμέσως μετά από επαφή με καύσιμα.◀

- Στηρίξτε τη μοτοσικλέτα στο πλαϊνό σταντ, αφού βεβαιωθείτε ότι έχετε σταθμεύσει σε επίπεδο και σταθερό έδαφος.

▷ Η βέλτιστη χρήση της διαθέσιμης χωρητικότητας ρεζερβουάρ καυσίμου μπορεί να επιτευχθεί μόνο με στήριξη της μοτοσικλέτας στο πλαϊνό σταντ.◀

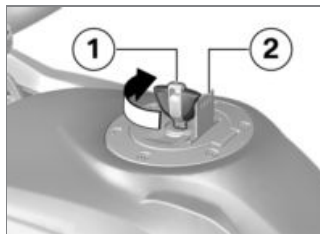

- Ανοίξτε το προστατευτικό κάλυμμα **2**.
- Ξεκλειδώστε την τάπα του ρεζερβουάρ καυσίμου με το

κλειδί της μοτοσικλέτας **1** δεξιόστροφα και ανοίξτε την.



- Συμπληρώστε καύσιμο το πολύ μέχρι την κάτω ακμή του στομίου πλήρωσης.

▷ Σε περίπτωση ανεφοδιασμού καυσίμου αφού η στάθμη μειωθεί κάτω από το επίπεδο της ρεζέρβας, πρέπει η συνολική στάθμη πλήρωσης που προκύπτει να είναι υψηλότερη από το επίπεδο στάθμης της ρεζέρβας, για να είναι δυνατόν να αναγνωριστεί η νέα στάθμη πλήρωσης και να σβήσει η προειδοποιητική λυχνία καυσίμου.◀

▶ Η "ωφέλιμη χωρητικότητα καυσίμου", που αναφέρεται στα τεχνικά στοιχεία είναι η ποσότητα καυσίμου, που μπορείτε να συμπληρώσετε, εάν προηγουμένως έχει αδειάσει εντελώς το ρεζερβουάρ καυσίμου, δηλαδή έχει σβήσει ο κινητήρας λόγω έλλειψης καυσίμου. ◀



Ωφέλιμη χωρητικότητα καυσίμου

Περ. 20 l



Ποσότητα καυσίμου ρεζέρβας

Περ. 4 l

- Κλείστε την τάπα του ρεζερβουάρ καυσίμου πιέζοντάς την δυνατά.
- Αφαιρέστε το κλειδί και κλείστε το προστατευτικό κάλυμμα.

Στερέωση μοτοσικλέτας για μεταφορά

- Προστατέψτε όλα τα εξαρτήματα που έρχονται σε επαφή με ιμάντες σύσφιξης από τυχόν γρατσουνιές. Π.χ. χρησιμοποιήστε αυτοκόλλητη ταινία ή μαλακά πανιά.



! Η μοτοσικλέτα μπορεί να γείρει προς το πλάι και να πέσει κάτω. Ασφαλίστε τη μοτοσικλέτα από πτώση στο πλάι, καλύτερα με την υποστήριξη ενός 2ου ατόμου. ◀

- Σπρώξτε τη μοτοσικλέτα επάνω στην επιφάνεια μεταφοράς και μην τη στηρίζετε στο πλαϊνό σταντ ή στο κεντρικό σταντ.



! Μπορεί να προκληθεί βλάβη σε εξαρτήματα της μοτοσικλέτας. Μη μαγκώνετε άλλα εξαρτήματα, όπως π.χ. σωλήνες φρένου ή πλευρούδες καλωδίων. ◀

- Στερεώστε τους ιμάντες σύσφιξης μπροστά και στις δύο πλευρές στο τιμόνι.

- Περάστε τους ιμάντες σύσφιξης μέσα από το μπροστινό ψαλίδι και σφίξτε τους.



- Στερεώστε τους ιμάντες σύσφιξης πίσω και στις δύο πλευρές στα μαρσπιέ συνεπιβάτη και σφίξτε τους.
- Σφίξτε ομοιόμορφα όλους τους ιμάντες σύσφιξης και φροντίστε να συμπιέζονται κατά το δυνατόν περισσότερο οι αναρτήσεις του οχήματος.

Λεπτομερείς τεχνικές πληροφορίες

Πρόγραμμα οδήγησης	102
Σύστημα φρένων με BMW Motorrad Integral ABS	103
Διαχείριση κινητήρα με ASC της BMW Motorrad	107
Σύστημα ελέγχου πίεσης ελαστικών RDC	109

Πρόγραμμα οδήγησης

Επιλογή

Για να προσαρμόσετε τη μοτοσυκλέτα στην κατάσταση του οδοστρώματος, μπορείτε να επιλέξετε 5 διαφορετικά προγράμματα οδήγησης:

- RAIN
- ROAD (προεπιλεγμένο πρόγραμμα λειτουργίας)
- Με τρόπο λειτουργίας οδήγησης Pro^{SA}
- DYNAMIC
- Enduro
- Enduro PRO (μόνο με τοποθετημένο φινις κωδικοποίησης)

Για κάθε ένα από τα 5 προγράμματα οδήγησης υπάρχει μια προσαρμοσμένη ρύθμιση για τα συστήματα ABS, ASC καθώς και για την απόκριση στο γκάζι.

– με Dynamic ESA^{SA}
Η προσαρμογή του Dynamic ESA εξαρτάται επίσης από το επιλεγμένο πρόγραμμα οδήγησης.

Σε όλα τα προγράμματα λειτουργίας υπάρχει δυνατότητα απενεργοποίησης του ABS ή/και του ASC. Οι επεξηγήσεις που ακολουθούν αφορούν πάντοτε τα ενεργοποιημένα συστήματα.

Απόκριση στο γκάζι

- Στα προγράμματα λειτουργίας RAIN και ENDURO: συγκρατημένη
- Στα προγράμματα λειτουργίας ROAD και ENDURO PRO: άμεση
- Στο πρόγραμμα λειτουργίας DYNAMIC: δυναμική

ABS

- Η υποβοήθηση ανύψωσης πίσω τροχού είναι ενεργή σε όλα τα προγράμματα λειτουργίας.

- Στα προγράμματα λειτουργίας RAIN, ROAD και DYNAMIC το ABS είναι προσαρμοσμένο σε χρήση δρόμου.
- Στο πρόγραμμα λειτουργίας ENDURO το ABS είναι προσαρμοσμένο σε χρήση εκτός δρόμου με ασφάλτινα ελαστικά.
- Στο πρόγραμμα λειτουργίας ENDURO PRO δεν πραγματοποιείται ρύθμιση ABS στον πίσω τροχό, όταν πατάτε το πεντάλ φρένου. Το ABS είναι προσαρμοσμένο για χρήση εκτός δρόμου με χωμάτινα ελαστικά.

ASC

- Η υποβοήθηση ανύψωσης μπροστινού τροχού είναι ενεργή σε όλα τα προγράμματα λειτουργίας.
- Στα προγράμματα λειτουργίας RAIN, ROAD και DYNAMIC το ASC είναι προσαρμοσμένο σε χρήση δρόμου.

– Στα προγράμματα λειτουργίας ENDURO και ENDURO PRO το ASC είναι προσαρμοσμένο σε χρήση εκτός δρόμου.

– με Dynamic ESA^{SA}

Dynamic ESA

– Στα προγράμματα λειτουργίας RAIN, ROAD και DYNAMIC υπάρχει η δυνατότητα επιλογής απόσβεσης HARD, NORMAL και SOFT.

– Βασική ρύθμιση RAIN: SOFT

– Βασική ρύθμιση ROAD: NORMAL

– Βασική ρύθμιση DYNAMIC: HARD

– Στα προγράμματα λειτουργίας ENDURO και ENDURO PRO υπάρχει η δυνατότητα επιλογής απόσβεσης HARD και SOFT.

– Βασική ρύθμιση ENDURO: SOFT

– Βασική ρύθμιση ENDURO PRO: HARD

Αλλαγή λειτουργίας

– Με τρόπο λειτουργίας οδήγησης Pro^{SA}

Οι τρόποι λειτουργίας οδήγησης μπορούν να αλλαχθούν κατά την οδήγηση μόνο εφόσον πληροῦται η παρακάτω προϋπόθεση:

– Καμία μετάδοση ροπής κίνησης στον πίσω τροχό

– Καμία πίεση φρένων στο σύστημα φρένων.

Αυτή η κατάσταση λειτουργίας υφίσταται, όταν το όχημα είναι ακινητοποιημένο με ενεργοποιημένο σύστημα ανάφλεξης. Εναλλακτικά πρέπει να πραγματοποιηθούν τα εξής βήματα:

– Κλείστε το γκάτζι

– Μην πατάτε κανέναν μοχλό φρένου

– Πατήστε το συμπλέκτη.

Πρώτα πρέπει να επιλεγθεί ο επιθυμητός τρόπος λειτουργίας οδήγησης. Η αλλαγή λειτουργίας πραγματοποιείται μόνο όταν τα σχετικά συστήματα βρεθούν στην απαιτούμενη κατάσταση.

Το μενού επιλογών στην οθόνη αποκρύπτεται μόνο αφού πραγματοποιηθεί η αλλαγή του τρόπου λειτουργίας οδήγησης.

Σύστημα φρένων με BMW Motorrad Integral ABS

Σύστημα φρένων Integral μερικής λειτουργίας

Η μοτοσικλέτα σας έχει εξοπλιστεί με σύστημα φρένων Integral μερικής λειτουργίας. Σε αυτά τα συστήματα φρένων ενεργοποιούνται με τη μανέτα του μπροστινού φρένου ταυτόχρονα τα φρένα του μπροστινού και του πίσω τροχού. Το πεντάλ φρένου

επιδρά μόνο στο φρένο του πίσω τροχού.

Το Integral ABS της BMW Motorrad προσαρμόζει την κατανομή της δύναμης πέδησης μεταξύ του μπροστινού και του πίσω τροχού κατά τη διάρκεια του φρεναρίσματος με έλεγχο ABS στο φορτίο της μοτοσυκλέτας.



Το σπινάρισμα του πίσω τροχού με πατημένο το φρένο του μπροστινού τροχού (Burn Out) δεν είναι δυνατό, λόγω της λειτουργίας Integral. Η συνέπεια μπορεί να είναι η πρόκληση βλαβών στο φρένο του πίσω τροχού και στο συμπλέκτη. Μην πραγματοποιείτε Burn Outs. ◀

Πώς λειτουργεί το ABS;

Η μέγιστη δύναμη πέδησης που μπορεί να μεταφερθεί στο οδόστρωμα εξαρτάται μεταξύ άλλων και από το συντελεστή τριβής της επιφάνειας του οδοστρώματος. Τα χαλίκια, ο πάγος και το χιόνι καθώς και τα βρεγμένα οδοστρώματα έχουν σημαντικά χαμηλότερο συντελεστή τριβής από ένα στεγνό και καθαρό ασφαλτοτάπητα. Όσο μειώνεται ο συντελεστής τριβής του οδοστρώματος, τόσο αυξάνεται η απόσταση φρεναρίσματος. Εάν μέσω της αύξησης της πίεσης των φρένων από τον οδηγό προκληθεί υπέρβαση της μέγιστης δύναμης πέδησης που μπορεί να μεταφερθεί στο οδόστρωμα, αρχίζουν να μπλοκάρουν οι τροχοί, με συνέπεια την απώλεια της ευστάθειας και τον κίνδυνο πτώσης. Πριν παρουσιαστεί αυτή

η κατάσταση, ενεργοποιείται το ABS και η πίεση στα φρένα προσαρμόζεται στη μέγιστη μεταδιδόμενη δύναμη πέδησης. Έτσι, εξακολουθούν να περιστρέφονται οι τροχοί και διατηρείται η ευστάθεια ανεξάρτητα από την κατάσταση του οδοστρώματος.

Τι συμβαίνει στις ανωμαλίες του οδοστρώματος;

Σε σαμάρια ή ανωμαλίες του οδοστρώματος μπορεί να προκληθεί σύντομη απώλεια της επαφής μεταξύ των ελαστικών και της επιφάνειας του οδοστρώματος, με αποτέλεσμα η δύναμη πέδησης που μπορεί να μεταφερθεί στο οδόστρωμα να μειώνεται μέχρι και στο μηδέν. Εάν φρενάρετε σε μια τέτοια περίπτωση, το ABS πρέπει να μειώσει την πίεση των φρένων, για να διασφαλιστεί η ευστάθεια κατά την

αποκατάσταση της επαφής του ελαστικού με το οδόστρωμα. Τη συγκεκριμένη χρονική στιγμή, το Integral ABS της BMW Motorrad πρέπει να λειτουργήσει βάσει ιδιαίτερα χαμηλών συντελεστών τριβής (αμμοχάλικο, πάγος, χιόνι), έτσι ώστε οι τροχοί να περιστραφούν σε κάθε περίπτωση και συνεπώς να διασφαλιστεί η ευστάθεια. Μετά την αναγνώριση των πραγματικών συνθηκών, το σύστημα ρυθμίζει και πάλι τη βέλτιστη πίεση φρένων.

Πώς αντιλαμβάνεται ο οδηγός τη λειτουργία του BMW Motorrad Integral ABS;

Όταν το σύστημα ABS επεμβαίνει λόγω των παραπάνω συνθηκών, για να μειώσει τη δύναμη πέδησης, ο οδηγός αισθάνεται κραδασμούς στη μανέτα του φρένου.

Όταν πατηθεί η μανέτα του φρένου, συσσωρεύεται λόγω της λειτουργίας Integral πίεση και στο φρένο του πίσω τροχού. Εάν στη συνέχεια πατηθεί και το πεντάλ φρένου μετά το πάτημα της μανέτας, η ήδη συσσωρευμένη πίεση φρένων γίνεται αντιληπτή ως αντίθετη πίεση νωρίτερα, από ό,τι εάν είχατε πατήσει το πεντάλ φρένου πριν ή ταυτόχρονα με τη μανέτα του φρένου.

Ανύψωση του πίσω τροχού

Σε πολύ δυνατά και γρήγορα φρεναρίσματα υπάρχει υπό ορισμένες προϋποθέσεις περίπτωση να μην είναι δυνατόν να αποτραπεί από το BMW Motorrad Integral ABS η ανύψωση του πίσω τροχού. Σε αυτές τις περιπτώσεις υπάρχει επίσης πιθανότητα ανατροπής της μοτοσικλέτας.



Σε δυνατό φρενάρισμα μπορεί να παρουσιαστεί ανύψωση του πίσω τροχού από το έδαφος.

Κατά το φρενάρισμα λάβετε υπόψη ότι ο έλεγχος ABS δεν μπορεί να αποτρέψει σε όλες τις περιπτώσεις την ανύψωση του πίσω τροχού από το έδαφος. ◀

Ποιος είναι ο σχεδιασμός του BMW Motorrad Integral ABS;

Το BMW Motorrad Integral ABS διασφαλίζει την ευστάθεια σε όλα τα εδάφη, στο πλαίσιο των φυσικών νόμων που αφορούν στην οδήγηση. Το σύστημα δεν έχει βελτιστοποιηθεί για ειδικές απαιτήσεις που προκύπτουν από ακραίες αγωνιστικές συνθήκες χρήσης εκτός δρόμου ή σε πίστα. Η συμπεριφορά θα πρέπει να προσαρμόζεται στις γνώσεις του οδηγού και στην κατάσταση του οδοστρώματος.

Ιδιαίτερες καταστάσεις

Για την αναγνώριση της τάσης μπλοκαρίσματος των τροχών πραγματοποιείται μεταξύ άλλων σύγκριση του αριθμού περιστροφών του μπροστινού και του πίσω τροχού. Εάν αναγνωρίζονται για μεγαλύτερο χρονικό διάστημα μη λογικές τιμές, απενεργοποιείται για λόγους ασφαλείας η λειτουργία ABS και καταδεικνύεται σφάλμα του ABS. Προϋπόθεση για την εμφάνιση ενός μηνύματος σφάλματος είναι η ολοκλήρωση της αυτοδιάγνωσης.

Η εμφάνιση ενός μηνύματος σφάλματος μπορεί να προκληθεί, εκτός από τα τυχόν προβλήματα στο BMW Motorrad Integral ABS, επίσης λόγω ασυνήθιστων καταστάσεων οδήγησης:

- Προθέρμανση του κινητήρα με τη μοτοσυκλέτα στο κεντρικό σταντ ή σε βοηθητικό σταντ, στη νεκρά ή με επιλεγμένη ταχύτητα

- Μπλοκαρισμένος από το φρένο κινητήρα πίσω τροχός για μεγαλύτερο χρονικό διάστημα, π.χ. σε κατηφορική διαδρομή με ολισθηρό έδαφος

Εάν λόγω κάποιας ασυνήθιστης κατάστασης οδήγησης εμφανιστεί μήνυμα σφάλματος, μπορείτε να ενεργοποιήσετε ξανά τη λειτουργία ABS απενεργοποιώντας και επανενεργοποιώντας το σύστημα ανάφλεξης.

Ποιος είναι ο ρόλος της τακτικής συντήρησης;



Η άριστη κατάσταση των μηχανικών μερών ενός οχήματος εξαρτάται από τη σωστή και περιοδική συντήρησή του. Για να διασφαλιστεί ότι το BMW Motorrad Integral ABS βρίσκεται σε άριστη κατάσταση συντήρησης, πρέπει να τηρούνται οπωσδήποτε τα προβλεπόμενα διαστήματα επιθεώρησης.◀

Εφεδρείες για την ασφάλεια

Το Integral ABS της BMW Motorrad δεν πρέπει να αντιμετωπίζεται ως χαρακτηριστικό που δικαιολογεί τη ρισκοκίνδυνη οδήγηση, λόγω των μικρότερων αποστάσεων φρεναρίσματος που απαιτούνται. Ουσιαστικά αποτελεί ένα εφεδρικό σύστημα ασφαλείας για καταστάσεις ανάγκης.



Προσοχή στις στροφές. Το φρενάρισμα στις στροφές υπόκειται σε συγκεκριμένους νόμους της φυσικής, τους οποίους δεν μπορεί να καταργήσει το BMW Motorrad ABS. Η προσαρμογή του τρόπου οδήγησης στις εκάστοτε συνθήκες παραμένει πάντοτε ευθύνη του οδηγού. Μην περιορίζετε τις πρόσθετες λειτουργίες ασφαλείας οδηγώντας επικίνδυνα.◀

Διαχείριση κινητήρα με ASC της BMW Motorrad

Πώς λειτουργεί το ASC;

Το ASC της BMW Motorrad συγκρίνει τις ταχύτητες του μπροστινού και του πίσω τροχού. Με βάση τη διαφορά της ταχύτητας υπολογίζεται η ολίσθηση και συνεπώς τα περιθώρια ευστάθειας στον πίσω τροχό. Σε περίπτωση υπέρβασης ενός ορίου ολίσθησης, πραγματοποιείται η ανάλογη προσαρμογή της ροπής του κινητήρα μέσω της διαχείρισης κινητήρα.

Ποιος είναι ο σχεδιασμός του ASC της BMW Motorrad;

Το ASC της BMW Motorrad αποτελεί ένα σύστημα υποβοήθησης για τον οδηγό και έχει σχεδιαστεί για λειτουργία σε δημόσιους δρόμους. Ειδικά στην

οριακή περιοχή των φυσικών νόμων που αφορούν στην οδήγηση, ο οδηγός έχει σημαντική επιρροή στις δυνατότητες ρύθμισης του ASC (κατανομή του βάρους στις στροφές, λασκαρισμένο φορτίο).

Κατά την οδήγηση εκτός δρόμου θα πρέπει να ενεργοποιείτε τον τρόπο λειτουργίας οδήγησης ENDURO. Σε αυτόν τον τρόπο λειτουργίας, η ρυθμιστική επέμβαση του ASC πραγματοποιείται με καθυστέρηση, έτσι ώστε να είναι δυνατή η ελεγχόμενη ολίσθηση.

Το σύστημα δεν έχει βελτιστοποιηθεί για ειδικές απαιτήσεις που προκύπτουν από ακραίες αγωνιστικές συνθήκες χρήσης εκτός δρόμου ή σε πίστα. Για αυτές τις περιπτώσεις μπορείτε να απενεργοποιήσετε το ASC της BMW Motorrad.



Ακόμη και με το ASC δεν είναι δυνατή η κατάργηση των νόμων της φυσικής. Η προσαρμογή του τρόπου οδήγησης στις εκάστοτε συνθήκες παραμένει πάντοτε ευθύνη του οδηγού.

Μην περιορίζετε τις πρόσθετες λειτουργίες ασφαλείας οδηγώντας επικίνδυνα. ◀

Ιδιαίτερες καταστάσεις

Όσο περισσότερο αυξάνεται η κλίση της μοτοσικλέτας, τόσο περισσότερο περιορίζεται η δυνατότητα επιτάχυνσης σύμφωνα με τους φυσικούς νόμους. Συνεπώς κατά την έξοδο από πολύ κλειστές στροφές μπορεί να παρατηρηθεί καθυστερημένη επιτάχυνση.

Για την αναγνώριση του σπινάρματος ή/και της ολίσθησης του πίσω τροχού, πραγματοποιείται μεταξύ άλλων σύγκριση του

αριθμού περιστροφών του μπροστινού και του πίσω τροχού. Εάν αναγνωρίζονται για μεγαλύτερο χρονικό διάστημα μη λογικές τιμές, απενεργοποιείται για λόγους ασφαλείας η λειτουργία ASC και καταδεικνύεται βλάβη του ASC. Προϋπόθεση για την εμφάνιση ενός μηνύματος σφάλματος είναι η ολοκλήρωση της αυτοδιάγνωσης.

Οι ακόλουθες ασυνήθιστες καταστάσεις οδήγησης ενδέχεται να προκαλέσουν αυτόματη απενεργοποίηση του BMW Motorrad ASC:

- Οδήγηση στον πίσω τροχό (Wheelie) με απενεργοποιημένο ASC για μεγαλύτερο χρονικό διάστημα
- Περιστροφή του πίσω τροχού σε στάση με πατημένο το φρένο του μπροστινού τροχού (Burn Out)
- Προθέρμανση του κινητήρα με τη μοτοσυκλέτα στο κεντρικό

σταντ ή σε βοηθητικό σταντ, στη νεκρά ή με επιλεγμένη ταχύτητα

Με την απενεργοποίηση και την επανενεργοποίηση του συστήματος ανάφλεξης και τη μετέπειτα οδήγηση για απόσταση μεγαλύτερη από 10 km/h επανενεργοποιείται το ASC.

Σε περίπτωση χρήσης ελαστικών με πολύ αραιά τακούνια, μπορεί εξαιτίας της μεγαλύτερης ολίσθησης να πραγματοποιηθεί επέμβαση του ASC, πριν επιτευχθεί η καλύτερη δυνατή προώθηση. Σε αυτές τις περιπτώσεις πρέπει να απενεργοποιείται το ASC της BMW Motorrad.

Εάν ο μπροστινός τροχός χάσει λόγω ακραίας επιτάχυνσης την επαφή με το έδαφος, το ASC μειώνει τη ροπή του κινητήρα, μέχρι να αποκτήσει ξανά ο μπρο-

στινός τροχός επαφή με το έδαφος.

Η BMW Motorrad συνιστά σε αυτήν την περίπτωση, να κλείσετε ελαφρά το γκάζι, για να επιστρέψετε το συντομότερο δυνατόν και πάλι σε κατάσταση επαρκούς οδηγικής ευστάθειας.

Σε ολισθηρό έδαφος συνιστάται να μην κλείνετε ποτέ εντελώς το γκάζι απότομα, χωρίς ταυτόχρονα να αποσυμπλέκετε το συμπλέκτη. Η ροπή πέδησης του κινητήρα μπορεί να προκαλέσει μπλοκάρισμα του πίσω τροχού και συνεπώς ασταθή κατάσταση οδήγησης. Μια τέτοια περίπτωση δεν είναι δυνατόν να ελεγχθεί από το ASC της BMW Motorrad.

Σύστημα ελέγχου πίεσης ελαστικών RDC

– Με σύστημα ελέγχου πίεσης ελαστικών (RDC)^{SA}

Λειτουργία

Και στα δύο ελαστικά υπάρχει ένας αισθητήρας, ο οποίος μετράει τη θερμοκρασία του αέρα και την πίεση του αέρα στο εσωτερικό του ελαστικού και τις αποστέλλει στη μονάδα ελέγχου.

Οι αισθητήρες εφοδιάζονται με ένα φυγοκεντρικό ρυθμιστή, ο οποίος απελευθερώνει τη μετάδοση των τιμών μέτρησης μόνο αφού πρώτα η ταχύτητα υπερβεί για πρώτη φορά την ταχύτητα των περ. 30 km/h. Πριν την πρώτη λήψη του σήματος πίεσης αέρα ελαστικών εμφανίζεται στην οθόνη και για τα δύο ελαστικά η ένδειξη --. Μετά την ακινητοποίηση της μοτοσικλέτας, οι αισθητήρες αποστέλλουν για ακόμη

περ. 15 λεπτά τις μετρημένες τιμές.

Εάν έχει τοποθετηθεί μονάδα ελέγχου RDC, αλλά οι τροχοί δεν διαθέτουν αισθητήρες, εξάγεται ένα ανάλογο μήνυμα σφάλματος.

Περιοχές πίεσης αέρα ελαστικών

Η μονάδα ελέγχου RDC διακρίνει 3 περιοχές πίεσης ελαστικών προσαρμοσμένες στο όχημα:

- Πίεση αέρα εντός της επιτρεπόμενης ανοχής
- Πίεση αέρα στην οριακή περιοχή της επιτρεπόμενης ανοχής
- Πίεση αέρα εκτός της επιτρεπόμενης ανοχής

Αντιστάθμιση θερμοκρασίας

Η πίεση αέρα ελαστικών εξαρτάται από τη θερμοκρασία: αυξάνεται με την αύξηση της θερμοκρασίας των ελαστικών ή/και μειώνεται με τη μείωση της θερμοκρασίας των ελαστικών. Η θερμοκρασία των ελαστικών εξαρτάται από την εξωτερική θερμοκρασία καθώς και από τον τρόπο και τη διάρκεια της οδήγησης.

Οι πιέσεις αέρα ελαστικών εμφανίζονται στην οθόνη πολλών λειτουργιών με αντιστάθμιση θερμοκρασίας και αφορούν θερμοκρασία ελαστικών 20 °C. Στις συσκευές ελέγχου πίεσης στα πρατήρια καυσίμων δεν πραγματοποιείται αντιστάθμιση θερμοκρασίας και η πίεση αέρα ελαστικών που μετρείται, εξαρτάται από τη θερμοκρασία των ελαστικών. Εξαιτίας αυτού, οι τιμές που καταδεικνύονται σε αυτές τις

συσκευές, στις περισσότερες περιπτώσεις δεν συμφωνούν με αυτές που εμφανίζονται στην οθόνη πολλαπλών λειτουργιών.

Προσαρμογή πίεσης αέρα

Συγκρίνετε την τιμή RDC στην οθόνη πολλαπλών λειτουργιών με την τιμή στην πίσω πλευρά του εξώφυλλου του εγχειριδίου ιδιοκτήτη. Η απόκλιση μεταξύ των δύο τιμών πρέπει να εξομοιωθεί με την τιμή της συσκευής ελέγχου πίεσης στο πρατήριο καυσίμων.

Παράδειγμα: Βάσει του εγχειριδίου ιδιοκτήτη, η πίεση αέρα ελαστικών πρέπει να ανέρχεται σε 2,5 bar και στην οθόνη πολλαπλών λειτουργιών εμφανίζεται η τιμή των 2,3 bar, δηλαδή λείπουν 0,2 bar. Η συσκευή ελέγχου στο πρατήριο καυσίμων δείχνει 2,4 bar. Αυτή η τιμή πρέπει να αυξηθεί κατά 0,2 bar, δηλαδή

στα 2,6 bar, για να αποκατασταθεί η σωστή πίεση αέρα ελαστικών.

Συντήρηση

Γενικές οδηγίες	112
Σετ εργαλείων μοτοσικλέτας	112
Λάδι κινητήρα.....	113
Σύστημα φρένων.....	115
Ψυκτικό υγρό κινητήρα	119
Συμπλέκτης	120
Ζάντες και ελαστικά	120
Τροχοί	121
Σταντ μπροστινού τροχού	128
Φωτιστικά μέσα	130
Φίλτρο αέρα	135
Βοήθεια εκκίνησης.....	137
Μπαταρία	138
Ασφάλειες	142

Γενικές οδηγίες

Στο κεφάλαιο "Συντήρηση" περιγράφονται οι εργασίες για τον έλεγχο και την αντικατάσταση αναλώσιμων εξαρτημάτων που μπορούν να πραγματοποιηθούν εύκολα.

Εάν κατά την τοποθέτηση πρέπει να ληφθούν υπόψη ειδικές τιμές ροπής σύσφιξης, περιλαμβάνεται ειδική αναφορά στις τιμές αυτές. Μια συνοπτική παρουσίαση όλων των απαιτούμενων τιμών ροπής σύσφιξης θα βρείτε στο κεφάλαιο "Τεχνικά στοιχεία".

Πρόσθετες πληροφορίες για τις εργασίες συντήρησης και επισκευής είναι διαθέσιμες σε DVD στον Επίσημο Έμπορο BMW Motorrad της περιοχής σας.

Για την πραγματοποίηση ορισμένων εργασιών, απαιτούνται ειδικά εργαλεία και θεμελιωμένες εξειδικευμένες γνώσεις. Σε περι-

πτωση αμφιβολιών, απευθυνθείτε σε ένα εξειδικευμένο συνεργείο ή ακόμη καλύτερα σε έναν Επίσημο Έμπορο BMW Motorrad.

Σετ εργαλείων μοτοσικλέτας

Στάνταρ σετ εργαλείων

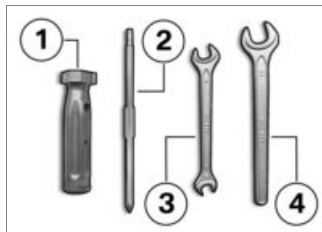

- 1 Κατσαβιδολαβή
 - Χρήση με μύτη κατσαβιδιού.
 - Συμπλήρωση λαδιού κινητήρα (►► 114).

- 2 Εναλλασσόμενη μύτη κατσαβιδιού
 - Αφαίρεση φωτιστικού μέσου για τα φλας μπροστά και πίσω (►► 133).
 - Αφαίρεση καλύμματος μπαταρίας (►► 140).
- 3 Γερμανικό κλειδί
 - Μέγεθος κλειδιού 8/10
 - Αφαίρεση μπαταρίας (►► 140).
- 4 Γερμανικό κλειδί
 - Μέγεθος κλειδιού 14
 - Ρύθμιση βραχίονα καθρέπτη (►► 81).

Σετ εργαλείων σέρβις

– Με σετ εργαλείων σέρβις^{SZ}

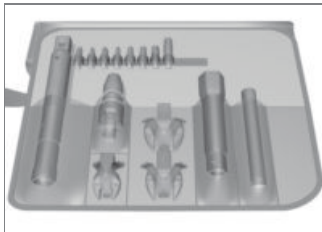

Για εκτεταμένες εργασίες σέρβις (π.χ. αφαίρεση και τοποθέτηση των τροχών), η BMW Motorrad συγκέντρωσε ένα σετ εργαλείων σέρβις προσαρμοσμένο στη μοτοσικλέτα σας. Αυτό το σετ εργαλείων μπορείτε να το προμηθευτείτε από τον Επίσημο Έμπορο BMW Motorrad της περιοχής σας.

Λάδι κινητήρα

Έλεγχος στάθμης λαδιού κινητήρα



Η στάθμη λαδιού εξαρτάται από τη θερμοκρασία λαδιού. Όσο μεγαλύτερη είναι η θερμοκρασία, τόσο υψηλότερη είναι η στάθμη λαδιού στο κάρτερ λαδιού. Ο έλεγχος της στάθμης λαδιού με κρύο κινητήρα ή μετά από σύντομη διαδρομή οδηγεί σε λανθασμένες ερμηνείες της ποσότητας πλήρωσης λαδιού. Για να διασφαλιστεί η σωστή ένδειξη της στάθμης λαδιού κινητήρα, ελέγχετε τη στάθμη λαδιού μόνο με τον κινητήρα σε θερμοκρασία λειτουργίας. ◀

- Σβήστε τον κινητήρα, ενώ βρίσκεται σε θερμοκρασία λειτουργίας.
- Στηρίξτε τη μοτοσικλέτα στο κεντρικό σταντ, αφού βεβαιω-

θείτε ότι έχετε σταθμεύσει σε επίπεδο και σταθερό έδαφος.

- Περιμένετε πέντε λεπτά, για να συγκεντρωθεί το λάδι στην ελαιολεκάνη.

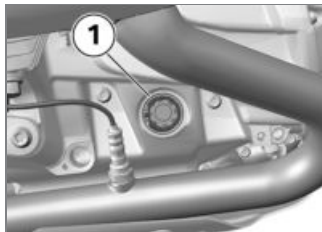

- Διαβάστε τη στάθμη του λαδιού στην ένδειξη **1**.



 Ονομαστική στάθμη λαδιού κινητήρα

Μεταξύ των ενδείξεων MIN και MAX

Εάν η στάθμη λαδιού βρίσκεται κάτω από την ένδειξη MIN:

- Συμπλήρωση λαδιού κινητήρα (►► 114).

Εάν η στάθμη λαδιού βρίσκεται επάνω από την ένδειξη MAX:

- Διορθώστε τη στάθμη λαδιού σε ένα εξειδικευμένο συνεργείο ή ακόμη καλύτερα σε έναν Επίσημο Έμπορο BMW Motorrad.

Συμπλήρωση λαδιού κινητήρα

- Σταθμεύστε τη μοτοσυκλέτα, αφού βεβαιωθείτε ότι έχετε σταματήσει σε επίπεδο και σταθερό έδαφος.

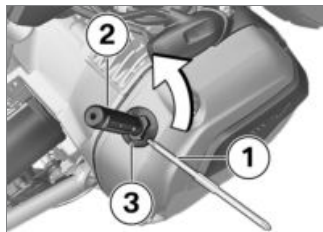

- Καθαρίστε την περιοχή του στομίου πλήρωσης.
- Για λόγους καλύτερης μετάδοσης της δύναμης, τοποθετήστε τη μύτη κατασαβιδιού **1** με την πλευρά Torx προς τα εμπρός στην κατασαβιδολαβή **2** (σετ εργαλείων οχήματος).
- Τοποθετήστε το προαναφερθέν εργαλείο του οχήματος στην

τάπα **3** του στομίου πλήρωσης λαδιού κινητήρα και αφαιρέστε την τάπα αριστερόστροφα.

- Έλεγχος στάθμης λαδιού κινητήρα (►► 113).

 Η ανεπαρκής αλλά και η υπερβολική ποσότητα λαδιού κινητήρα μπορεί να οδηγήσουν σε βλάβες στον κινητήρα. Βεβαιωθείτε για τη σωστή στάθμη λαδιού κινητήρα.◀

- Συμπληρώστε λάδι κινητήρα μέχρι την ονομαστική στάθμη.

 Ποσότητα συμπλήρωσης λαδιού κινητήρα

Μέγ. 0,95 l (Διαφορά μεταξύ MIN και MAX)

- Έλεγχος στάθμης λαδιού κινητήρα (►► 113).
- Τοποθετήστε την τάπα **3** του στομίου πλήρωσης λαδιού κινητήρα.

Σύστημα φρένων

Έλεγχος λειτουργίας φρένων

- Πιέστε τη μανέτα του φρένου.
 - » Πρέπει να μπορείτε να αισθανθείτε ένα σαφές σημείο πίεσης.
 - Πατήστε το πεντάλ φρένου.
 - » Πρέπει να μπορείτε να αισθανθείτε ένα σαφές σημείο πίεσης.
- Εάν δεν αισθάνεστε σαφή σημεία πίεσης:

 Σε περίπτωση μη ενδεδειγμένης εκτέλεσης των σχετικών εργασιών τίθεται σε κίνδυνο η λειτουργική ασφάλεια του συστήματος φρένων.

Όλες οι εργασίες στο σύστημα φρένων πρέπει να πραγματοποιούνται από εξειδικευμένο προσωπικό. ◀

- Ελέγξτε τα φρένα σε ένα εξειδικευμένο συνεργείο ή ακόμη καλύτερα σε έναν Επίσημο Επισκευαστή BMW Motorrad.

Έλεγχος πάχους επένδυσης τριβής τακακιών φρένων μπροστά

- Σταθμεύστε τη μοτοσυκλέτα, αφού βεβαιωθείτε ότι έχετε σταματήσει σε επίπεδο και σταθερό έδαφος.

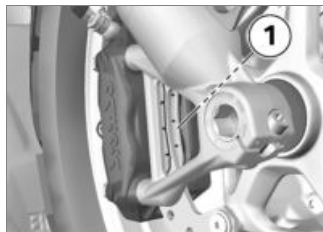

- Ελέγξτε το πάχος της επένδυσης τριβής των τακακιών φρένων αριστερά και δεξιά με οπτικό έλεγχο. Κατεύθυνση ελέγχου: μεταξύ του τροχού και του συστήματος ανάρτη-

σης μπροστινού τροχού στα τακάκια φρένων **1**.



 Όριο φθοράς τακακιών φρένων μπροστά

1,0 mm (Μόνο επένδυση τριβής χωρίς την πλάκα φορέα. Οι ενδείξεις φθοράς (εγκοπές) πρέπει να φαίνονται καθαρά.)

Εάν οι ενδείξεις φθοράς δεν φαίνονται πλέον καθαρά:

 Η μείωση του πάχους της επένδυσης τριβής κάτω από το ελάχιστο επιτρεπόμενο πάχος έχει ως αποτέλεσμα τη μείωση

της ισχύος πέδησης και υπό προϋποθέσεις την πρόκληση ζημιών στο φρένο.

Για να διασφαλιστεί η λειτουργική ασφάλεια του συστήματος φρένων, μη χρησιμοποιείτε τα τακάκια των φρένων κάτω από το ελάχιστο επιτρεπόμενο πάχος της επένδυσης τριβής. ◀

- Αντικαταστήστε τα τακάκια των φρένων σε ένα εξειδικευμένο συνεργείο ή ακόμη καλύτερα σε έναν Επίσημο Έμπορο BMW Motorrad.

Έλεγχος πάχους επένδυσης τριβής τακακιών φρένων πίσω

- Σταθμεύστε τη μοτοσικλέτα, αφού βεβαιωθείτε ότι έχετε σταματήσει σε επίπεδο και σταθερό έδαφος.



- Ελέγξτε το πάχος της επένδυσης τριβής των τακακιών φρένων με οπτικό έλεγχο. Κατεύθυνση ελέγχου: μεταξύ του προστατευτικού για τα νερά και του πίσω τροχού στα τακάκια φρένων **1**.



Όριο φθοράς τακακιών φρένων πίσω

1,0 mm (Μόνο επένδυση τριβής χωρίς την πλάκα φορέα.)

Εάν έχει επιτευχθεί το όριο φθοράς:



Η μείωση του πάχους της επένδυσης τριβής κάτω από το ελάχιστο επιτρεπόμενο πάχος έχει ως αποτέλεσμα τη μείωση της ισχύος πέδησης και υπό προϋποθέσεις την πρόκληση ζημιών στο φρένο.

Για να διασφαλιστεί η λειτουργική ασφάλεια του συστήματος

φρένων, μη χρησιμοποιείτε τα τακάκια των φρένων κάτω από το ελάχιστο επιτρεπόμενο πάχος της επένδυσης τριβής.◀

- Αντικαταστήστε τα τακάκια των φρένων σε ένα εξειδικευμένο συνεργείο ή ακόμη καλύτερα σε έναν Επίσημο Έμπορο BMW Motorrad.

Έλεγχος στάθμης υγρού φρένων μπροστά

 Σε περίπτωση ανεπαρκούς ποσότητας υγρού φρένων στο δοχείο υγρού φρένων μπορεί να εισχωρήσει αέρας στο σύστημα φρένων. Αυτό θα έχει ως αποτέλεσμα την αισθητή μείωση της ισχύος πέδησης.

Ελέγξτε τακτικά τη στάθμη του υγρού φρένων.◀

- Στηρίξτε τη μοτοσικλέτα στο κεντρικό σταντ, αφού βεβαιωθείτε ότι έχετε σταθμεύσει σε επίπεδο και σταθερό έδαφος.

- Φέρτε το τιμόνι σε θέση ευθείας πορείας.



- Διαβάστε τη στάθμη του υγρού φρένων στο δοχείο υγρού φρένων μπροστά **1**.

 Λόγω της φθοράς των τακακίων φρένων μειώνεται η στάθμη του υγρού φρένων στο δοχείο υγρού φρένων.◀



 Στάθμη υγρού φρένων μπροστά

Υγρό φρένων, DOT4

Η στάθμη του υγρού φρένων δεν επιτρέπεται να βρίσκεται κάτω από την ένδειξη MIN. (Δοχείο υγρού φρένων σε οριζόντια θέση, μοτοσικλέτα σε όρθια θέση)

Εάν η στάθμη του υγρού φρένων μειωθεί κάτω από το επιτρεπόμενο επίπεδο:

- Αποκαταστήστε το σφάλμα το συντομότερο δυνατόν σε ένα εξειδικευμένο συνεργείο

ή ακόμη καλύτερα σε έναν Επίσημο Επισκευαστή BMW Motorrad.

Έλεγχος στάθμης υγρού φρένων πίσω

! Σε περίπτωση ανεπαρκούς ποσότητας υγρού φρένων στο δοχείο υγρού φρένων μπορεί να εισχωρήσει αέρας στο σύστημα φρένων. Αυτό θα έχει ως αποτέλεσμα την αισθητή μείωση της ισχύος πέδησης.

Ελέγξτε τακτικά τη στάθμη του υγρού φρένων. ◀

- Στηρίξτε τη μοτοσυκλέτα στο κεντρικό σταντ, αφού βεβαιωθείτε ότι έχετε σταθεμεύσει σε επίπεδο και σταθερό έδαφος.



- Διαβάστε τη στάθμη του υγρού φρένων στο δοχείο υγρού φρένων πίσω **1**.

▷ Λόγω της φθοράς των τακακιών φρένων μειώνεται η στάθμη του υγρού φρένων στο δοχείο υγρού φρένων. ◀



 Στάθμη υγρού φρένων πίσω

Υγρό φρένων, DOT4

Η στάθμη του υγρού φρένων δεν επιτρέπεται να βρίσκεται κάτω από την ένδειξη MIN. (Δοχείο υγρού φρένων σε οριζόντια θέση, μοτοσυκλέτα σε όρθια θέση)

Εάν η στάθμη του υγρού φρένων μειωθεί κάτω από το επιτρεπόμενο επίπεδο:

- Αποκαταστήστε το σφάλμα το συντομότερο δυνατόν σε ένα εξειδικευμένο συνεργείο

ή ακόμη καλύτερα σε έναν Επίσημο Επισκευαστή BMW Motorrad.

Ψυκτικό υγρό κινητήρα

Έλεγχος στάθμης ψυκτικού υγρού

- Σταθμεύστε τη μοτοσυκλέτα, αφού βεβαιωθείτε ότι έχετε σταματήσει σε επίπεδο και σταθερό έδαφος.

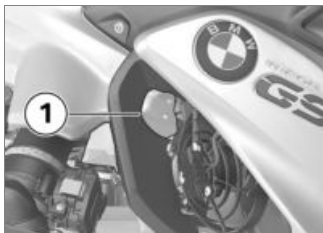

 Κίνδυνος εγκαυμάτων λόγω θερμού κινητήρα. Διατηρήστε επαρκή απόσταση από το θερμό κινητήρα.

Μην ακουμπάτε το θερμό κινητήρα. ◀

- Ελέγξτε τη στάθμη του ψυκτικού υγρού στο δοχείο διαστολής **1**.

Εάν η στάθμη του ψυκτικού υγρού μειωθεί κάτω από το επιτρεπόμενο επίπεδο:

- Συμπληρώστε ψυκτικό υγρό.

Συμπλήρωση ψυκτικού υγρού

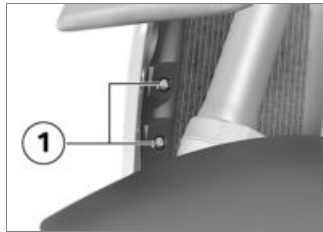

- Αφαιρέστε τις βίδες **1**.

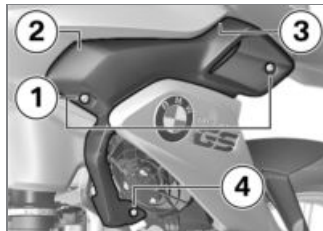

- Αφαιρέστε τις βίδες **1**.
- Αφαιρέστε το πλαϊνό κάλυμμα στα σημεία **2**, **3** και **4** από τα στηρίγματα.



- Ανοίξτε την τάπα **1** του δοχείου διαστολής ψυκτικού υγρού και

συμπληρώστε ψυκτικό υγρό μέχρι την ονομαστική στάθμη.

- Έλεγχος στάθμης ψυκτικού υγρού (►► 119).
- Κλείστε την τάπα του δοχείου διαστολής ψυκτικού υγρού.

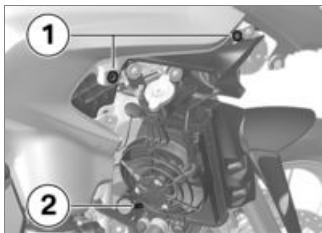

- Τοποθετήστε το πλαϊνό κάλυμμα στις υποδοχές **1** και **2**.



- Τοποθετήστε τις βίδες **1**.

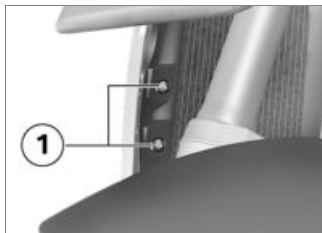

- Τοποθετήστε τις βίδες **1**.

Συμπλέκτης

Έλεγχος λειτουργίας συμπλέκτη

- Πιέστε τη μανέτα του συμπλέκτη.
- » Πρέπει να μπορείτε να αισθανθείτε ένα σαφές σημείο πίεσης. Εάν δεν μπορείτε να αισθανθείτε σαφές σημείο πίεσης:
- Ελέγξτε το συμπλέκτη σε ένα εξειδικευμένο συνεργείο ή ακόμη καλύτερα σε έναν Επίσημο Έμπορο BMW Motorrad.

Ζάντες και ελαστικά

Έλεγχος ζαντών

- Σταθμεύστε τη μοτοσυκλέτα, αφού βεβαιωθείτε ότι έχετε σταματήσει σε επίπεδο και σταθερό έδαφος.
- Ελέγξτε τις ζάντες με οπτικό έλεγχο για τυχόν ζημιές.
- Αναθέστε τον έλεγχο και, εάν απαιτείται, την αντικατάσταση

των ζαντών που έχουν υποστεί ζημιά σε ένα εξειδικευμένο συνεργείο ή ακόμη καλύτερα σε έναν Επίσημο Επισκευαστή BMW Motorrad.

- Ελέγξτε το βάθος των αυλακώσεων του πέλματος ελαστικού στις κύριες αυλακώσεις του πέλματος με τους δείκτες φθοράς.

▶ Σε όλα τα ελαστικά υπάρχουν ενδείξεις φθοράς, οι οποίες είναι ενσωματωμένες στις κύριες αυλακώσεις του πέλματος. Εάν το πέλμα του ελαστικού έχει φθαρεί μέχρι το επίπεδο των ενδείξεων φθοράς, το ελαστικό έχει πλέον φθαρεί εντελώς. Οι θέσεις των ενδείξεων αυτών επισημαίνονται στο άκρο του ελαστικού, π.χ. με τα γράμματα TI, TWI ή με ένα βέλος. ◀

Εάν έχει επιτευχθεί το ελάχιστο βάθος αυλακώσεων πέλματος:

- Αντικαταστήστε το ελαστικό.

Έλεγχος των ακτίνων

– με ακτινωτές ζάντες^{SA}

- Σταθμεύστε τη μοτοσικλέτα, αφού βεβαιωθείτε ότι έχετε

σταματήσει σε επίπεδο και σταθερό έδαφος.

- Περάστε μια κατασαβιδολαβή ή ένα παρόμοιο αντικείμενο επάνω από τις ακτίνες και προσέξτε τον ήχο.

Εάν ο ήχος δεν είναι ομοιόμορφος:

- Ελέγξτε τις ακτίνες σε ένα εξειδικευμένο συνεργείο ή ακόμη καλύτερα σε έναν Επίσημο Έμπορο BMW Motorrad.

Τροχοί

Προτεινόμενα ελαστικά

Η BMW Motorrad έχει δοκιμάσει διάφορες μάρκες ελαστικών για κάθε διάσταση ελαστικών και έχει αξιολογήσει τα ανάλογα ελαστικά ως ασφαλή για χρήση. Για τα υπόλοιπα ελαστικά, η BMW Motorrad δεν μπορεί να αξιολογήσει την καταλληλότητά τους και συνεπώς να εγγυηθεί

Έλεγχος βάθους αυλακώσεων πέλματος ελαστικών

 Η οδική συμπεριφορά της μοτοσικλέτας σας μπορεί να επηρεαστεί αρνητικά ήδη πριν την επίτευξη του επιτρεπόμενου από το νόμο και προβλεπόμενου ελάχιστου βάθους των αυλακώσεων πέλματος του ελαστικού. Αντικαταστήστε τα ελαστικά πριν φτάσουν στο ελάχιστο βάθος αυλακώσεων πέλματος. ◀

- Σταθμεύστε τη μοτοσικλέτα, αφού βεβαιωθείτε ότι έχετε σταματήσει σε επίπεδο και σταθερό έδαφος.

για την οδική ασφάλεια που παρέχουν.

Η BMW Motorrad συνιστά αποκλειστικά τη χρήση ελαστικών που έχουν δοκιμαστεί από την BMW Motorrad.

Λεπτομερείς πληροφορίες μπορείτε να λάβετε από τον Επίσημο Έμπορο BMW Motorrad της περιοχής σας ή στο Internet στη διεύθυνση "www.bmw-motorrad.com".

Επίδραση των διαστάσεων των τροχών στα συστήματα ελέγχου οδικής συμπεριφοράς

Οι διαστάσεις των τροχών παίζουν σημαντικό ρόλο στα συστήματα ελέγχου οδικής συμπεριφοράς ABS και ASC. Ιδιαίτερα η διάμετρος και το πλάτος των τροχών χρησιμοποιούνται ως βάση για όλους τους απαραίτητους υπολογισμούς στη μονάδα ελέγχου. Η μεταβολή αυτών των δια-

στάσεων μέσω τοποθέτησης διαφορετικών τροχών που δεν αντιστοιχούν στους τροχούς βασικού εξοπλισμού μπορεί να έχει ως συνέπεια σημαντικές επιπτώσεις στην άνεση ρύθμισης αυτών των συστημάτων.

Τα γρανάζια αισθητήρα για την αναγνώριση του αριθμού στροφών του τροχού πρέπει επίσης να ταιριάζουν με τα τοποθετημένα συστήματα ελέγχου και δεν επιτρέπεται να αλλάζονται.

Εάν θέλετε να τοποθετήσετε στη μοτοσυκλέτα σας διαφορετικούς τροχούς, συζητήστε το πρώτα με ένα εξειδικευμένο συνεργείο ή ακόμη καλύτερα με έναν Επίσημο Έμπορο BMW Motorrad. Σε ορισμένες περιπτώσεις υπάρχει δυνατότητα προσαρμογής των δεδομένων που έχουν αποθηκευτεί στις μονάδες ελέγχου στις νέες διαστάσεις τροχού.

Αυτοκόλλητη ετικέτα RDC

– Με σύστημα ελέγχου πίεσης ελαστικών (RDC)^{SA}

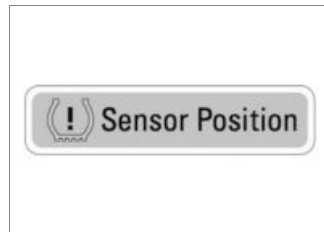

 Οι αισθητήρες RDC ενδέχεται να υποστούν ζημιά σε περίπτωση ακατάλληλης αφαίρεσης του τροχού. Ενημερώστε τον Επίσημο Έμπορο BMW Motorrad ή το εξειδικευμένο συνεργείο, ότι ο τροχός είναι εξοπλισμένος με αισθητήρα RDC.◀

Στις μοτοσυκλέτες που είναι εξοπλισμένες με RDC, υπάρχει στη ζάντα στη θέση του αισθητήρα

RDC μια ανάλογη αυτοκόλλητη ετικέτα. Κατά την αλλαγή ελαστικού πρέπει να προσέξετε να μην προκαλέσετε ζημιά στον αισθητήρα RDC. Πληροφορήστε τον Επίσημο Επισκευαστή BMW Motorrad ή το εξειδικευμένο συνεργείο σχετικά με την ύπαρξη αισθητήρα RDS.

Αφαίρεση μπροστινού τροχού

- Στηρίξτε τη μοτοσυκλέτα στο κεντρικό σταντ, αφού βεβαιωθείτε ότι έχετε σταθμεύσει σε επίπεδο και σταθερό έδαφος.

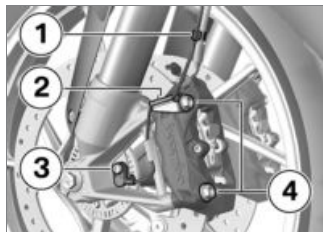

- Αφαιρέστε το καλώδιο για τον αισθητήρα στροφών τροχού από τα κλιπ στερέωσης **1** και **2**.
- Ξεβιδώστε τη βίδα **3** και αφαιρέστε τον αισθητήρα αριθμού στροφών τροχού από την οπή.
- Καλύψτε με αυτοκόλλητη ταινία τις περιοχές της ζάντας που μπορεί να γρατσουνιστούν κατά την αφαίρεση των δαγκάνων των φρένων.



Όταν έχουν αφαιρεθεί οι δαγκάνες των φρένων, τα τακάκια των φρένων μπορεί να συμπιεστούν σε τέτοιο βαθμό που να μην είναι πλέον δυνατή η

επανατοποθέτηση της δαγκάνας στο δίσκο του φρένου. Μην πιέζετε τη μανέτα του φρένου, όταν έχουν αφαιρεθεί οι δαγκάνες των φρένων. ◀

- Αφαιρέστε τις βίδες στερέωσης **4** των δαγκάνων φρένων αριστερά και δεξιά.

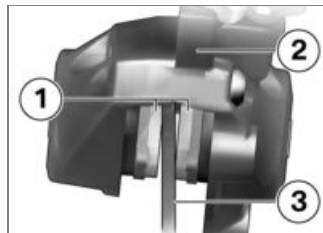

- Ανοίξτε λίγο τα τακάκια **1** με περιστροφικές κινήσεις της δαγκάνας **2** κόντρα στο δίσκο του φρένου **3**.
- Αφαιρέστε τις δαγκάνες από τους δίσκους των φρένων τρα-

βώντας τις προσεκτικά προς τα πίσω και προς τα έξω.

- Ανασηκώστε τη μοτοσικλέτα, μέχρι να αρχίσει να περιστρέφεται ελεύθερα ο μπροστινός τροχός, καλύτερα με ένα σταντ μπροστινού τροχού BMW Motorrad.
- Τοποθέτηση σταντ μπροστινού τροχού (☛ 128).



- Ξεβιδώστε τη δεξιά βίδα σύσφιξης άξονα **1**.

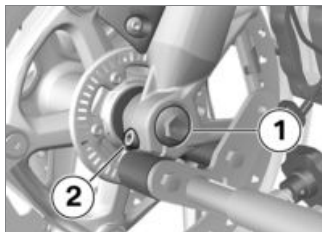

- Αφαιρέστε τη βίδα **1**.
- Ξεβιδώστε την αριστερή βίδα σύσφιξης άξονα **2**.
- Πιέστε λίγο προς τα μέσα τον άξονα, για να μπορείτε να τον πάνετε καλύτερα στη δεξιά πλευρά.

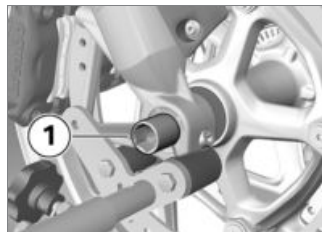

- Τραβήξτε έξω τον άξονα **1**, υποστηρίζοντας τον μπροστινό τροχό.
- Κατεβάστε τον μπροστινό τροχό και κυλήστε τον προς τα εμπρός αφαιρώντας τον από το σύστημα ανάρτησης μπροστινού τροχού.

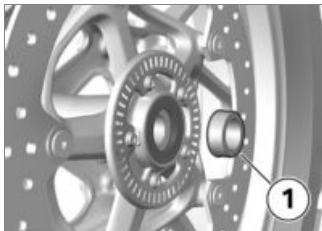

- Αφαιρέστε το δαχτυλίδι αποστάτη **1** από το μουαγιέ του τροχού.

Τοποθέτηση μπροστινού τροχού

! Πιθανότητα δυσλειτουργιών στις επεμβάσεις ρύθμισης των ABS και ASC, σε περίπτωση τοποθέτησης τροχού διαφορετικού από αυτόν του βασικού εξοπλισμού.

Προσέξτε τις υποδείξεις για την επίδραση των διαστάσεων των τροχών στα συστήματα ελέγχου οδικής συμπεριφοράς ABS

και ASC στην αρχή αυτού του κεφαλαίου. ◀

! Οι βιδωτές συνδέσεις που έχουν σφικτεί με λανθασμένη ροπή σύσφιξης μπορεί να ξεβιδωθούν ή να προκαλέσουν ζημιά στα σπειρώματα σύνδεσης. Αναθέστε οπωσδήποτε τον έλεγχο των τιμών ροπής σύσφιξης σε ένα εξειδικευμένο συνεργείο ή ακόμη καλύτερα σε έναν Επίσημο Έμπορο BMW Motorrad. ◀

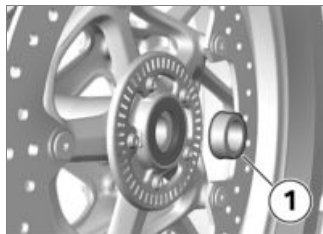

- Τοποθετήστε το δαχτυλίδι αποστάτη **1** στην αριστερή πλευρά στην πλήμνη του τροχού.

! Ο μπροστινός τροχός πρέπει να τοποθετηθεί με τη σωστή φορά κύλισης. Προσέξτε τα βέλη ένδειξης της φοράς κύλισης στο ελαστικό ή στη ζάντα. ◀

- Κυλήστε τον μπροστινό τροχό μέσα στο σύστημα ανάρτησης του μπροστινού τροχού.

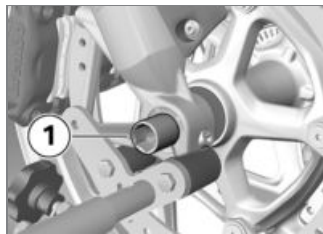

- Ανασηκώστε τον μπροστινό τροχό και τοποθετήστε τον άξονα **1**.
- Αφαιρέστε το σταντ μπροστινού τροχού και συμπιέστε πολλές φορές δυνατά το πιρούνι του μπροστινού τροχού. Χωρίς

να χειρίζεστε τη μανέτα του φρένου.

- Τοποθέτηση σταντ μπροστινού τροχού (III ➔ 128).

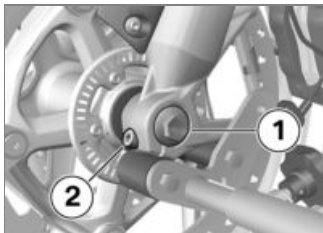

- Τοποθετήστε τη βίδα **1** με την κατάλληλη ροπή σύσφιξης. Κοντράρετε ταυτόχρονα τον άξονα στη δεξιά πλευρά.



Άξονας στο τηλεσκοπικό πιρούνι

30 Nm

- Σφίξτε την αριστερή βίδα σύσφιξης άξονα **2** με ροπή.



Βίδα σύσφιξης για άξονα στο τηλεσκοπικό πιρούνι

19 Nm

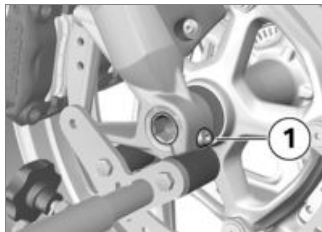

- Σφίξτε τη δεξιά βίδα σύσφιξης άξονα **1** με την προβλεπόμενη ροπή σύσφιξης.



Βίδα σύσφιξης για άξονα στο τηλεσκοπικό πιρούνι

19 Nm

- Αφαιρέστε το σταντ μπροστινού τροχού.

- Τοποθετήστε τις δαγκάνες των φρένων αριστερά και δεξιά στους δίσκους των φρένων.

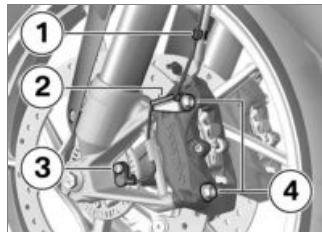

- Τοποθετήστε τις βίδες στερέωσης **4** αριστερά και δεξιά και σφίξτε τις με την προβλεπόμενη ροπή σύσφιξης.



Δαγκάνα φρένου στο τηλεσκοπικό πιρούνι

38 Nm

- Αφαιρέστε τις αυτοκόλλητες ταινίες από τη ζάντα.

 Εάν τα τακάκια των φρένων δεν έχουν εφαρμόσει εντελώς στους δίσκους των φρένων, παρουσιάζεται καθυστερημένη απόκριση των φρένων.

Πριν ξεκινήσετε την οδήγηση βεβαιωθείτε ότι τα φρένα δεν αντιδρούν με καθυστέρηση. ◀

- Πατήστε πολλές φορές το φρένο, μέχρι να εφαρμόσουν τα τακάκια.
- Τοποθετήστε το καλώδιο για τον αισθητήρα στροφών τροχού στα κλιπ στερέωσης **1** και **2**.
- Τοποθετήστε τον αισθητήρα αριθμού στροφών τροχού στην οπή και τοποθετήστε τη βίδα **3**.



Αισθητήρας αριθμού στροφών τροχού στο μηχανισμό γωνιακής μετάδοσης

8 Nm

Αφαίρεση πίσω τροχού

- Στηρίξτε τη μοτοσικλέτα στο κεντρικό σταντ, αφού βεβαιωθείτε ότι έχετε σταθμεύσει σε επίπεδο και σταθερό έδαφος.
- Βάλτε την πρώτη ταχύτητα.



Κίνδυνος εγκαύματος λόγω θερμού συστήματος εξαγωγής καυσαερίων.

Μην ακουμπάτε τα θερμά τμήματα της εξάτμισης. ◀

- Αφήστε το τελικό της εξάτμισης να κρυώσει.



- Αφαιρέστε τις βίδες **1** του πίσω τροχού, υποστηρίζοντας ταυτόχρονα τον τροχό.
- Αφαιρέστε τον πίσω τροχό κυλώντας τον προς τα πίσω.

Τοποθέτηση πίσω τροχού



Πιθανότητα δυσλειτουργιών στις επεμβάσεις ρύθμισης των ABS και ASC, σε περίπτωση τοποθέτησης τροχού διαφορετικού από αυτόν του βασικού εξοπλισμού.

Προσέξτε τις υποδείξεις για την επίδραση των διαστάσεων των τροχών στα συστήματα ελέγχου οδικής συμπεριφοράς ABS

και ASC στην αρχή αυτού του κεφαλαίου.◀

! Οι βιδωτές συνδέσεις που έχουν σφικτεί με λανθασμένη ροπή σύσφιξης μπορεί να ξεβιδωθούν ή να προκαλέσουν ζημιά στα σπειρώματα σύνδεσης. Αναθέστε οπωσδήποτε τον έλεγχο των τιμών ροπής σύσφιξης σε ένα εξειδικευμένο συνεργείο ή ακόμη καλύτερα σε έναν Επίσημο Έμπορο BMW Motorrad.◀

- Τοποθετήστε τον πίσω τροχό στο σύστημα ανάρτησης του πίσω τροχού.



- Τοποθετήστε τα μπουλόνια τροχού **1** με την προβλεπόμενη ροπή σύσφιξης.



Πίσω τροχός στην έδρα του τροχού

Σειρά σύσφιξης: Σφίξτε σταυρωτά

60 Nm

Σταντ μπροστινού τροχού

Τοποθέτηση σταντ μπροστινού τροχού

! Το σταντ μπροστινού τροχού της BMW Motorrad δεν έχει σχεδιαστεί για τη στήριξη μοτοσικλετών χωρίς την ταυτόχρονη στήριξη από το κεντρικό σταντ ή άλλα βοηθητικά σταντ. Μια μοτοσικλέτα που στηρίζεται μόνο στο σταντ μπροστινού τροχού και στον πίσω τροχό μπορεί να πέσει. Στηρίξτε τη μοτοσικλέτα πριν την ανασηκώσετε με το σταντ μπροστινού τροχού της BMW Motorrad στο κεντρικό σταντ ή με ένα βοηθητικό σταντ.◀

- Στηρίξτε τη μοτοσικλέτα στο κεντρικό σταντ, αφού βεβαιωθείτε ότι έχετε σταθμεύσει σε επίπεδο και σταθερό έδαφος.

- Χρησιμοποιήστε το βασικό σταντ με την υποδοχή μπροστινού τροχού. Το βασικό σταντ και τα αξεσουάρ του είναι διαθέσιμα στον επίσημο έμπορο της BMW Motorrad.

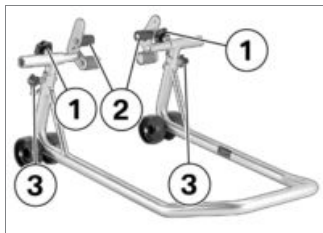

- Ξεβιδώστε τις βίδες ρύθμισης **1**.
- Σπρώξτε τις δύο υποδοχές **2** προς τα έξω όσο χρειάζεται, για να χωράει ανάμεσά τους το σύστημα ανάρτησης μπροστινού τροχού.
- Ρυθμίστε το επιθυμητό ύψος του σταντ μπροστινού τροχού

με τη βοήθεια των πείρων σταθεροποίησης **3**.

- Ευθυγραμμίστε το σταντ μπροστινού τροχού κεντρικά με τον μπροστινό τροχό και σπρώξτε το, μέχρι να ακουμπήσει στον άξονα του μπροστινού τροχού.

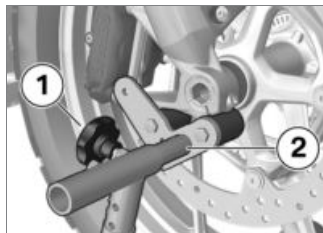

- Ευθυγραμμίστε τις δύο υποδοχές **2** κατά τέτοιον τρόπο, ώστε το σύστημα ανάρτησης του μπροστινού τροχού να στηρίζεται με ασφάλεια.
- Σφίξτε τις βίδες ρύθμισης **1**.

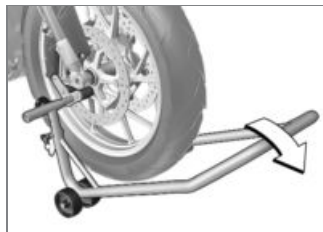

⚠ Όταν η μοτοσικλέτα στηρίζεται στο κεντρικό σταντ: εάν ανασηκώσετε υπερβολικά το μπροστινό μέρος της μοτοσικλέτας, το κεντρικό σταντ θα ανασηκωθεί από το έδαφος και η μοτοσικλέτα μπορεί να πέσει προς το πλάι.

Κατά την ανύψωση βεβαιωθείτε ότι το κεντρικό σταντ παραμένει στο έδαφος. ◀

- Πιέστε το σταντ μπροστινού τροχού ομοιόμορφα προς τα κάτω, για να ανασηκώσετε τη μοτοσικλέτα.

Φωτιστικά μέσα

Αντικατάσταση φωτιστικού μέσου για τα φώτα διασταύρωσης (μεσαία σκάλα) και τα φώτα πορείας (μεγάλη σκάλα)

▶ Η ευθυγράμμιση του φις, της ελατηριωτής ασφάλειας και των φωτιστικών μέσων ενδέχεται να αποκλίνει από τις παρακάτω εικόνες. ◀

- Σταθμεύστε τη μοτοσυκλέτα, αφού βεβαιωθείτε ότι έχετε σταματήσει σε επίπεδο και σταθερό έδαφος.
- Απενεργοποιήστε το σύστημα ανάφλεξης.



- Αφαιρέστε το κάλυμμα **1** περιστρέφοντάς το αριστερόστροφα, για να αντικαταστήσετε τα φώτα διασταύρωσης (μεσαία σκάλα).



- Αφαιρέστε το κάλυμμα **1** περιστρέφοντάς το

αριστερόστροφα, για να αντικαταστήσετε το φωτιστικό μέσο για τα φώτα πορείας (μεγάλη σκάλα).



- Αποσυνδέστε το φις **1**.



- Αποσυνδέστε το ελατηριωτό έλασμα **1** από την υποδοχή ασφάλισης και γυρίστε το προς το πλάι.
- Αφαιρέστε το φωτιστικό μέσο **2**.
- Αντικαταστήστε τα φωτιστικά μέσα, εάν παρουσιάζουν βλάβη.

 Φωτιστικό μέσο για φώτα διασταύρωσης (μεσαία σκάλα)

LED◁

 Φωτιστικό μέσο για τα φώτα πορείας (μεγάλη σκάλα)

H7 / 12 V / 55 W

– Με προβολείς LED^{SA}

LED◁

- Για να προστατευθεί το γυαλί από τη ρύπανση, επιτρέπεται να αγγίζετε το φωτιστικό μέσο μόνο στη βάση του.

 Φωτιστικό μέσο για φώτα διασταύρωσης (μεσαία σκάλα)

H7 / 12 V / 55 W

– Με προβολείς LED^{SA}

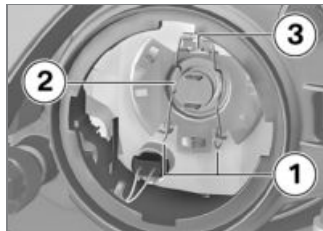

- Τοποθετήστε το φωτιστικό μέσο **2**, προσέχοντας ταυτόχρονα τη σωστή θέση της προεξοχής **3**.

 Η ευθυγράμμιση του λαμπτήρα μπορεί να αποκλίνει από την εικόνα. ◀

- Τοποθετήστε το ελατηριωτό έλασμα **1** στην υποδοχή ασφάλισης.



- Τοποθετήστε το φως **1**.
- Εφαρμόστε το κάλυμμα και τοποθετήστε το περιστρέφοντας δεξιόστροφα.

Αντικατάσταση φωτιστικού μέσου για τα φώτα θέσης

- Σταθμεύστε τη μοτοσυκλέτα, αφού βεβαιωθείτε ότι έχετε σταματήσει σε επίπεδο και σταθερό έδαφος.
- Απενεργοποιήστε το σύστημα ανάφλεξης.



- Αφαιρέστε το κάλυμμα **1** περιστρέφοντας το αριστερόστροφα.



- Τραβήξτε τη βάση της λάμπας **1** έξω από το περίβλημα λαμπτήρα.



- Τραβήξτε το φωτιστικό μέσο **1** έξω από την υποδοχή (ντουί).
- Αντικαταστήστε τα φωτιστικά μέσα, εάν παρουσιάζουν βλάβη.

 Φωτιστικό μέσο για τα φώτα θέσης

W5W / 12 V / 5 W

– Με προβολείς LED^{SA}

LED<

- Για να προστατευθεί το γυαλί από τη ρύπανση, επιτρέπεται να αγγίζετε το φωτιστικό μέσο

μόνο με ένα καθαρό και στεγνό πανί.



- Τοποθετήστε το φωτιστικό μέσο **1** στην υποδοχή λαμπτήρα (ντουί).

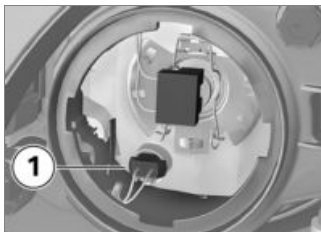

- Τοποθετήστε τη βάση της λάμπας **1** στο περίβλημα λαμπτήρα.
- Εφαρμόστε το κάλυμμα και τοποθετήστε το περιστρέφοντας δεξιόστροφα.

Αντικατάσταση φωτιστικού μέσου για τα φλας μπροστά και πίσω

– Χωρίς φλας LED^{SA}

- Σταθμεύστε τη μοτοσυκλέτα, αφού βεβαιωθείτε ότι έχετε σταματήσει σε επίπεδο και σταθερό έδαφος.

- Απενεργοποιήστε το σύστημα ανάφλεξης.



- Αφαιρέστε τη βίδα **1**.



- Τραβήξτε το κρύσταλλο από την πλευρά βιδώματος έξω από το περίβλημα λαμπτήρα.

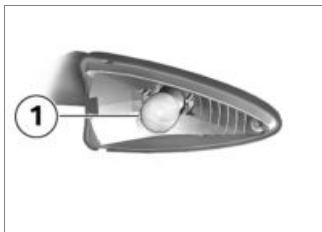

- Αφαιρέστε το φωτιστικό μέσο **1** περιστρέφοντας το αριστερόστροφα από το περίβλημα λαμπτήρα.<
- Αντικαταστήστε τα φωτιστικά μέσα, εάν παρουσιάζουν βλάβη.

 Φωτιστικό μέσο για τα φλας μπροστά

RY10W / 12 V / 10 W

– Με φλας LED^{SA}

LED<

 Φωτιστικό μέσο για τα φλας πίσω

RY10W / 12 V / 10 W

– Με φλας LED^{SA}

LED<

- Για να προστατευθεί το γυαλί από τη ρύπανση, επιτρέπεται να αγγίζετε το φωτιστικό μέσο μόνο με ένα καθαρό και στεγνό πανί.

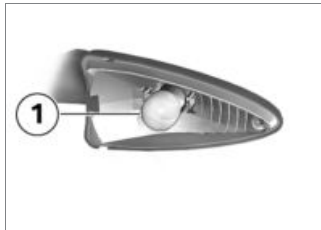

- Τοποθετήστε το φωτιστικό μέσο **1** περιστρέφοντας το δεξιόστροφα στο περίβλημα λαμπτήρα.



- Τοποθετήστε το κρύσταλλο από την πλευρά της μοτοσικλέτας μέσα στο περίβλημα του λαμπτήρα και κλείστε το.



- Τοποθετήστε τη βίδα **1**.

Αντικατάσταση μονάδας πίσω φώτων LED

Η μονάδα πίσω φώτων LED μπορεί να αντικατασταθεί μόνο εξ ολοκλήρου.

- Απευθυνθείτε για το σκοπό αυτό σε ένα εξειδικευμένο συνεργείο ή ακόμη καλύτερα σε έναν Επίσημο Έμπορο BMW Motorrad.

Αντικατάσταση φλας LED

– Με φλας LED^{SA}

- Τα φλας LED μπορούν να αντικατασταθούν μόνο εξ ολοκλήρου. Απευθυνθείτε για το σκοπό αυτό σε ένα εξειδικευμένο συνεργείο ή ακόμη καλύτερα σε έναν Επίσημο Έμπορο BMW Motorrad.<

Αντικατάσταση προβολέα LED

– Με προβολείς LED^{SA}

- Οι προβολείς LED μπορούν να αντικατασταθούν μόνο εξ ολοκλήρου. Απευθυνθείτε για το σκοπό αυτό σε ένα εξειδικευμένο συνεργείο ή ακόμη καλύτερα σε έναν Επίσημο Επισκευαστή BMW Motorrad.<

Αντικατάσταση πρόσθετων προβολέων LED

– με πρόσθετο προβολέα LED^{SZ}

Οι πρόσθετοι προβολείς LED μπορούν να αντικατασταθούν μόνο εξ ολοκλήρου, η αντικατάσταση επιμέρους LED δεν είναι δυνατή.

Απευθυνθείτε σε ένα εξειδικευμένο συνεργείο ή ακόμη καλύτερα σε έναν Επίσημο Έμπορο BMW Motorrad.

Φίλτρο αέρα

Αντικατάσταση στοιχείου φίλτρου αέρα



- Αφαίρεση σέλας οδηγού (► 82).
- Αφαιρέστε τις βίδες **1** και τις βίδες **2**.
- Αφαιρέστε το μεσαίο τμήμα του φέριγκ.

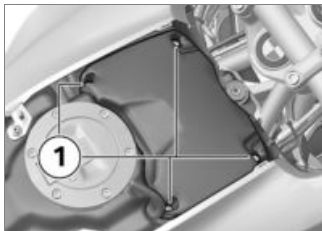

- Αφαιρέστε τις βίδες **1**.
- Αφαιρέστε το καπάκι του φίλτρου αέρα.

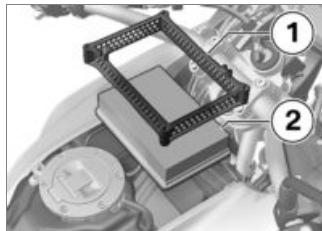

- Καθαρίστε και, εάν απαιτείται, αντικαταστήστε το στοιχείο φίλτρου αέρα **2**.
- Τοποθετήστε το στοιχείο του φίλτρου αέρα **2** και το πλαίσιο **1**.

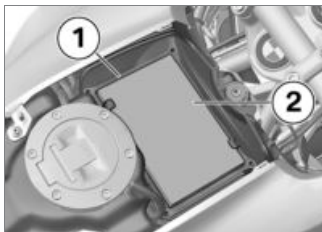

- Αφαιρέστε το πλαίσιο **1**.
- Αφαιρέστε το στοιχείο φίλτρου αέρα **2**.

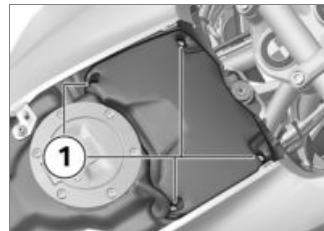

- Τοποθετήστε το καπάκι του φίλτρου αέρα.
- Τοποθετήστε τις βίδες **1**.

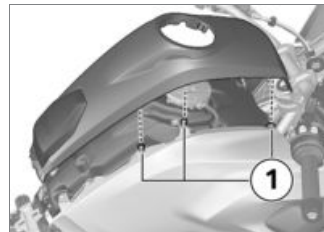

- Εφαρμόστε το μεσαίο τμήμα φέριγκ, προσέχοντας τις συνδέσεις **1** με τα πλευρικά τμήματα.



- Τοποθετήστε τις βίδες **1** και τις βίδες **2**.
- Τοποθέτηση σέλας οδηγού (►► 84).

Βοήθεια εκκίνησης

⚠ Το μέγιστο φορτίο των ηλεκτρικών καλωδίων για την πρίζα δεν έχει σχεδιαστεί για την εκκίνηση της μοτοσικλέτας με καλώδια. Ένα ρεύμα μεγαλύτερης έντασης μπορεί να προκαλέσει κάψιμο του καλωδίου ή ζημιές στο ηλεκτρονικό σύστημα του οχήματος.

Μην χρησιμοποιείτε την πρίζα για

την εκκίνηση της μοτοσικλέτας με καλώδια. ◀

⚠ Εάν οι ακροδέκτες του καλωδίου εκκίνησης έρθουν κατά λάθος σε επαφή με τη μοτοσικλέτα, μπορεί να προκληθούν βραχυκυκλώματα.

Χρησιμοποιήστε μόνο καλώδια με πλήρως μονωμένους ακροδέκτες. ◀

⚠ Η εκκίνηση με καλώδια με τάση υψηλότερη από 12 V μπορεί να προκαλέσει ζημιά στο ηλεκτρονικό σύστημα της μοτοσικλέτας.

Η μπαταρία του οχήματος που παρέχει το ρεύμα πρέπει να έχει τάση 12 V. ◀

- Σταθμεύστε τη μοτοσικλέτα, αφού βεβαιωθείτε ότι έχετε σταματήσει σε επίπεδο και σταθερό έδαφος.
- Αφαίρεση καλύμματος μπαταρίας (►► 140).

- Για την εκκίνηση με καλώδια λόγω αποφορτισμένης μπαταρίας, μην αποσυνδέσετε την μπαταρία από το ηλεκτρικό κύκλωμα της μοτοσικλέτας.

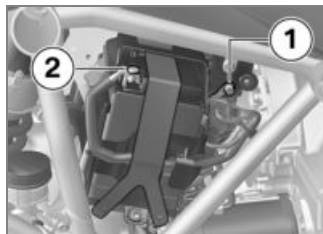

- Συνδέστε με το κόκκινο καλώδιο εκκίνησης το θετικό πόλο **1** της αποφορτισμένης μπαταρίας με το θετικό πόλο της μπαταρίας παροχής ρεύματος.

▷ Εάν η μπαταρία 12 V τοποθετηθεί λανθασμένα ή/και συνδεθούν αντίστροφα οι ακροδέκτες (π.χ. σε βοήθεια εκκίνησης), μπορεί να προκληθεί κάψιμο

της ασφάλειας για το ρυθμιστή εναλλακτήρα. ◀

- Συνδέστε το μαύρο καλώδιο εκκίνησης στον αρνητικό πόλο της μπαταρίας παροχής ρεύματος και στη συνέχεια στον αρνητικό πόλο **2** της αποφορτισμένης μπαταρίας.
- Αφήστε τον κινητήρα του οχήματος που παρέχει το ρεύμα σε λειτουργία καθ' όλη τη διάρκεια της διαδικασίας εκκίνησης με καλώδια.
- Θέστε τον κινητήρα της μοτοσικλέτας με την αποφορτισμένη μπαταρία σε λειτουργία με την κανονική διαδικασία. Σε περίπτωση αποτυχίας, επαναλάβετε την προσπάθεια εκκίνησης μόνο αφού περάσουν πρώτα μερικά λεπτά, για να προστατέψετε τη μίζα και την μπαταρία παροχής ρεύματος.
- Πριν αποσυνδέσετε τα καλώδια, αφήστε και τους δύο

κινητήρες να λειτουργήσουν για μερικά λεπτά.

- Αποσυνδέστε τα καλώδια εκκίνησης πρώτα από τον αρνητικό και στη συνέχεια από το θετικό πόλο.

 Για την εκκίνηση του κινητήρα μη χρησιμοποιείτε σπρέι υποβοήθησης εκκίνησης ή παρόμοια βοηθητικά μέσα. ◀

- Τοποθέτηση σέλας οδηγού (►► 84).

Μπαταρία

Οδηγίες συντήρησης

Η σωστή φροντίδα, φόρτιση και αποθήκευση αυξάνει τη διάρκεια ζωής της μπαταρίας και αποτελεί προϋπόθεση για ενδεχόμενες αξιώσεις κάλυψης στο πλαίσιο της εγγύησης.

Για να επιτύχετε μεγάλη διάρκεια ζωής της μπαταρίας, πρέπει να προσέξετε τα εξής:

- Διατηρήστε την επιφάνεια της μπαταρίας καθαρή και στεγνή.
- Μην ανοίγετε την μπαταρία.
- Μην συμπληρώνετε νερό.
- Για τη φόρτιση της μπαταρίας, προσέξτε τις οδηγίες φόρτισης στις σελίδες που ακολουθούν.
- Μην αναποδογυρίζετε την μπαταρία.



Όταν η μπαταρία είναι συνδεδεμένη, το ηλεκτρονικό σύστημα (ρολόι κ.λπ.) αποφορτίζει την μπαταρία. Αυτό μπορεί να έχει ως αποτέλεσμα την πλήρη αποφόρτιση της μπαταρίας. Σε αυτήν την περίπτωση αποκλείονται οι αξιώσεις κάλυψης στα πλαίσια της εγγύησης. Σε διαστήματα ακινητοποίησης μεγαλύτερα από 4 εβδομάδες, συνιστάται η σύνδεση μιας συσκευής διατήρησης φόρτισης στην μπαταρία. ◀

▶ Η BMW Motorrad έχει σχεδιάσει μια συσκευή διατήρησης φόρτισης ειδικά προσαρμοσμένη στο ηλεκτρονικό σύστημα της μοτοσικλέτας σας. Με αυτή τη συσκευή μπορείτε να διατηρήσετε τη φόρτιση της μπαταρίας σας, χωρίς να την αποσυνδέσετε, ακόμη και σε περιπτώσεις μεγαλύτερης ακινητοποίησης της μοτοσικλέτας. Περισσότερες πληροφορίες μπορείτε να λάβετε από τον Επίσημο Έμπορο BMW Motorrad της περιοχής σας. ◀

Φόρτιση συνδεδεμένης μπαταρίας

⚠ Η φόρτιση μιας συνδεδεμένης μπαταρίας απευθείας από τους πόλους της μπαταρίας μπορεί να οδηγήσει σε ζημιές στο ηλεκτρονικό σύστημα της μοτοσικλέτας. Για τη φόρτιση της μπαταρίας μέσω των πόλων της μπαταρίας:

αποσυνδέστε πρώτα την μπαταρία. ◀

⚠ Εάν με ενεργοποιημένο το σύστημα ανάφλεξης οι ενδεικτικές λυχνίες και η οθόνη πολλαπλών λειτουργιών παραμένουν σβηστές, η μπαταρία έχει αποφορτιστεί εντελώς (τάση μπαταρίας χαμηλότερη από 9 V). Η φόρτιση μιας πλήρως αποφορτισμένης μπαταρίας μέσω της πρόσθετης υποδοχής παροχής ρεύματος μπορεί να προκαλέσει ζημιές στο ηλεκτρονικό σύστημα του οχήματος.

Μια πλήρως αποφορτισμένη μπαταρία πρέπει πάντοτε να φορτίζεται αποσυνδεδεμένη και απευθείας από τους πόλους της. ◀

⚠ Η φόρτιση της μπαταρίας μέσω της πρίζας είναι δυνατή μόνο με κατάλληλες συσκευές φόρτισης. Η χρήση ακατάλληλων συσκευών φόρτισης μπορεί να οδηγήσει σε πρόκληση

ζημιών στο ηλεκτρονικό σύστημα της μοτοσικλέτας.

Χρησιμοποιείτε κατάλληλες συσκευές φόρτισης BMW. Η κατάλληλη συσκευή φόρτισης διατίθεται από τον Επίσημο Έμπορο BMW Motorrad της περιοχής σας. ◀

- Φορτίστε τη συνδεδεμένη μπαταρία μέσω της υποδοχής παροχής ρεύματος.

▶ Το ηλεκτρονικό σύστημα της μοτοσικλέτας αναγνωρίζει, τότε έχει φορτιστεί εντελώς η μπαταρία. Σε αυτήν την περίπτωση απενεργοποιείται η πρίζα. ◀

- Προσέξτε τις οδηγίες χρήσης της συσκευής φόρτισης.

▶ Εάν δεν είναι δυνατή η φόρτιση της μπαταρίας από την πρίζα, είναι πιθανό η συσκευή φόρτισης που χρησιμοποιείτε να μην είναι κατάλληλη για το ηλεκτρονικό σύστημα της μοτοσικλέτας σας. Σε αυτήν την περι-

πωση, φορτίστε την μπαταρία απευθείας από τους πόλους της αποσυνδεδεμένης μπαταρίας. ◀

Φόρτιση αποσυνδεδεμένης μπαταρίας

- Φορτίστε την μπαταρία με μια κατάλληλη συσκευή φόρτισης.
- Προσέξτε τις οδηγίες χρήσης της συσκευής φόρτισης.
- Μετά την ολοκλήρωση της φόρτισης, αποσυνδέστε τους σφιγκτήρες πόλου της συσκευής φόρτισης από τους πόλους της μπαταρίας.

▷ Σε περίπτωση μεγαλύτερων διαστημάτων ακινητοποίησης, πρέπει να φορτίζετε τακτικά την μπαταρία. Προσέξτε τις προδιαγραφές φόρτισης της μπαταρίας σας. Πριν τη θέση της μοτοσυκλέτας σε λειτουργία πρέπει να φορτίσετε εντελώς την μπαταρία. ◀

Αφαίρεση και τοποθέτηση μπαταρίας

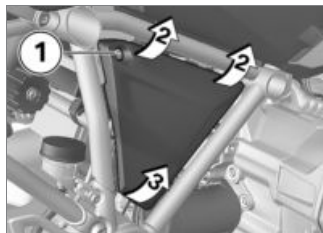

- Απενεργοποιήστε το σύστημα ανάφλεξης.
- Αφαιρέστε τη βίδα **1**.
- Τραβήξτε το κάλυμμα μπαταρίας στην επάνω πλευρά από τις θέσεις **2** ελαφρά προς τα εμπρός.
- Για να μην προκληθεί ζημιά στο κάλυμμα της μπαταρίας και στην υποδοχή, αφαιρέστε το κάλυμμα μπαταρίας από τη θέση **3** προς τα επάνω.

- Με αντικλεπτικό σύστημα συναγερμού^{SA}
- Εάν απαιτείται, απενεργοποιήστε το αντικλεπτικό σύστημα συναγερμού. ◀

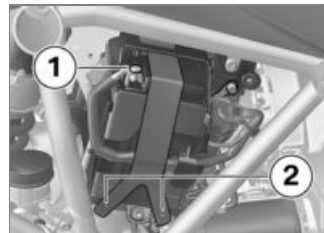

- Αποσυνδέστε το αρνητικό κάλωδιο μπαταρίας **1** και το λαστιχένιο ιμάντα **2**.



- Τραβήξτε την πλάκα συγκράτησης στο σημείο **1** προς τα έξω και αφαιρέστε τη προς τα επάνω.
- Ανασηκώστε λίγο την μπαταρία και τραβήξτε τη από το στήριγμα μέχρι να αποκτήσετε πρόσβαση στο θετικό πόλο.



- Αποσυνδέστε το θετικό καλώδιο μπαταρίας **1** και τραβήξτε έξω την μπαταρία.

▶ Εάν η μπαταρία 12 V τοποθετηθεί λανθασμένα ή/και συνδεθούν αντίστροφα οι ακροδέκτες (π.χ. σε βοήθεια εκκίνησης), μπορεί να προκληθεί κάψιμο της ασφάλειας για το ρυθμιστή εναλλακτήρα. ◀



- Στερεώστε το θετικό καλώδιο μπαταρίας **1**.
- Σπρώξτε την μπαταρία στο στήριγμα.



- Τοποθετήστε αρχικά την πλάκα συγκράτησης στις υποδοχές **1**

και στη συνέχεια πιέστε κάτω από την μπαταρία στη θέση **2**.

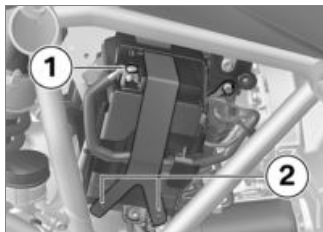

- Στερεώστε το αρνητικό καλώδιο μπαταρίας **1**.
- Στερεώστε την μπαταρία με το λαστιχένιο ιμάντα **2**.

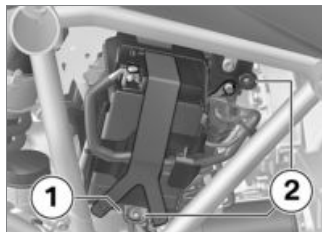

- Τοποθετήστε το κάλυμμα της μπαταρίας στην υποδοχή **1** και πιέστε το στις υποδοχές **2**.



- Τοποθετήστε τη βίδα **1**.
- Ρύθμιση ρολογιού (➡ 53).
- Ρύθμιση ημερομηνίας (➡ 53).

Ασφάλειες Αντικατάσταση ασφαλειών

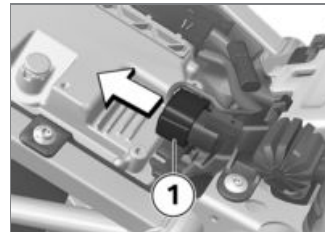

- Απενεργοποιήστε το σύστημα ανάφλεξης.
- Αφαίρεση σέλας οδηγού (➡ 82).
- Αποσυνδέστε τη φίσα **1**.



Σε περίπτωση γεφύρωσης καμένων ασφαλειών υπάρχει κίνδυνος βραχυκυκλώματος και συνεπώς κίνδυνος πυρκαγιάς. Αντικαταστήστε τις καμένες ασφάλειες με καινούργιες ασφάλειες. ◀

- Αντικαταστήστε την καμένη ασφάλεια σύμφωνα με την αντιστοίχιση ασφαλειών.

▶ Εάν καίγονται συχνά ασφάλειες, αναθέστε τον έλεγχο του ηλεκτρικού συστήματος σε ένα εξειδικευμένο συνεργείο ή ακόμη καλύτερα σε έναν Επίσημο Έμπορο BMW Motorrad. ◀

- Τοποθετήστε τη φίσα **1**.
- Τοποθέτηση σέλας οδηγού (►► 84).

Αντιστοίχιση ασφαλειών

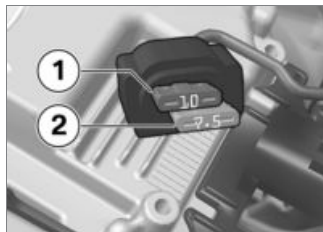

- | | |
|----------|---------------------------------------------------------------------------------------------------------------------|
| 1 | 10 A
Ταμπλό οργάνων
Αντικλεπτικό σύστημα συναγερμού (DWA)
Κλειδαριά διακόπτη ανάφλεξης
Διαγνωστική φίσα |
| 2 | 7,5 A
Διακόπτης πολλαπλών λειτουργιών αριστερά
Σύστημα ελέγχου πίεσης ελαστικών (RDC) |

Ασφάλεια για το ρυθμιστή εναλλακτήρα

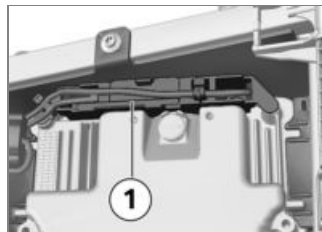

- | | |
|----------|-------------------------------|
| 1 | 50 A
Ρυθμιστής εναλλακτήρα |
|----------|-------------------------------|

Αξεσουάρ

Γενικές οδηγίες	146
Πρίζες	146
Σύστημα πλοήγησης	147
Πλαϊνές βαλίτσες	152
Βαλίτσα Torcase	156

Γενικές οδηγίες



Η BMW Motorrad δεν μπορεί να αξιολογήσει κατά πόσο όλα τα προϊόντα τρίτων εταιρειών είναι πραγματικά κατάλληλα για χρήση στις μοτοσικλέτες BMW χωρίς κινδύνους ασφάλειας. Αυτή η εγγύηση δεν υφίσταται ακόμη και όταν το προϊόν έχει λάβει σε κάποια χώρα δημόσια έγκριση. Οι έλεγχοι αυτοί δεν είναι δυνατόν να καλύψουν σε κάθε περίπτωση όλες τις συνθήκες χρήσης για τις μοτοσικλέτες της BMW και για αυτό το λόγο θεωρούνται εν μέρει ανεπαρκείς.

Χρησιμοποιήστε αποκλειστικά εξαρτήματα και προϊόντα αξεσουάρ που έχουν εγκριθεί από την BMW για χρήση στη μοτοσικλέτα σας. ◀

Τα εξαρτήματα και τα προϊόντα αξεσουάρ έχουν ελεγχθεί από την BMW ως προς την ασφάλεια

χρήσης, τη λειτουργία και την καταλληλότητά τους. Συνεπώς, η BMW αναλαμβάνει για αυτά την ευθύνη προϊόντος. Η BMW δεν αναλαμβάνει καμία ευθύνη για μη εγκεκριμένα εξαρτήματα και προϊόντα αξεσουάρ κάθε είδους. Για οποιοδήποτε αλλαγές λάβετε υπόψη τις σχετικές νομικές διατάξεις. Τηρήστε τον Κώδικα Οδικής Κυκλοφορίας (Κ.Ο.Κ.) της χώρας σας.

Ο Επίσημος Έμπορος BMW Motorrad της περιοχής σας μπορεί να σας προσφέρει εξειδικευμένη παροχή συμβουλών κατά την επιλογή γνήσιων εξαρτημάτων BMW, αξεσουάρ και λοιπών προϊόντων.

Όλα τα ειδικά αξεσουάρ της BMW Motorrad μπορείτε να τα βρείτε στη σελίδα μας στο Internet: "www.bmw-motorrad.com".

Πρίζες

Σύνδεση ηλεκτρικών συσκευών

- Οι συσκευές που είναι συνδεδεμένες στις πρίζες μπορούν να ενεργοποιηθούν μόνο με ενεργοποιημένο το σύστημα ανάφλεξης.

Τακτοποίηση των καλωδίων

- Τα καλώδια από τις πρίζες προς τις πρόσθετες συσκευές πρέπει να τοποθετούνται έτσι ώστε να μην εμποδίζουν τον οδηγό.
- Η τακτοποίηση των καλωδίων δεν επιτρέπεται να περιορίζει τη γωνία στροφής του τιμονιού και την οδική συμπεριφορά.
- Τα καλώδια δεν επιτρέπεται να παγιδεύονται.

Αυτόματη απενεργοποίηση

- Οι πρίζες απενεργοποιούνται αυτόματα κατά τη διαδικασία εκκίνησης.
- Για την αποφόρτιση του ηλεκτρικού κυκλώματος, οι πρίζες απενεργοποιούνται το αργότερο 15 λεπτά μετά την απενεργοποίηση του συστήματος ανάφλεξης. Πρόσθετες συσκευές με χαμηλή κατανάλωση ρεύματος ενδέχεται να μην αναγνωρίζονται από τα ηλεκτρονικά του οχήματος. Σε αυτές τις περιπτώσεις οι πρίζες απενεργοποιούνται σε πολύ σύντομο χρονικό διάστημα μετά την απενεργοποίηση του συστήματος ανάφλεξης.
- Σε περίπτωση πολύ χαμηλής τάσης της μπαταρίας απενεργοποιούνται οι πρίζες, για να διατηρηθεί η ικανότητα εκκίνησης του οχήματος.
- Σε περίπτωση υπέρβασης του μέγιστου φορτίου που ανα-

φέρεται στα τεχνικά χαρακτηριστικά, απενεργοποιούνται οι πρίζες.

Σύστημα πλοήγησης

- Με προετοιμασία για σύστημα πλοήγησης^{SA}

Ασφαλής στερέωση της συσκευής πλοήγησης

▶ Η προετοιμασία συστήματος πλοήγησης είναι κατάλληλη για το BMW Motorrad Navigator IV και το BMW Motorrad Navigator V. ◀

▶ Το σύστημα ασφάλισης του Mount Cradle δεν προσφέρει προστασία από κλοπή. Μετά από κάθε οδήγηση, αφαιρέστε και φυλάξτε σε ασφαλές σημείο το σύστημα πλοήγησης. ◀

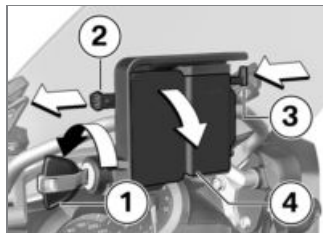

- Περιστρέψτε το κλειδί του οχήματος **1** αριστερόστροφα.
- Τραβήξτε την ασφάλεια **2** προς τα **αριστερά**.
- Πιέστε το μηχανισμό ασφάλισης **3** προς τα μέσα.
 - » Το Mount Cradle έχει απασφαλίσει και το κάλυμμα **4** μπορεί να αφαιρεθεί με περιστροφική κίνηση προς τα εμπρός.

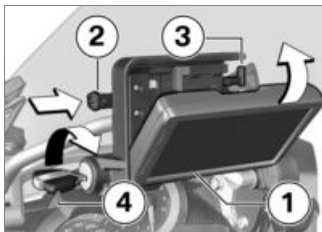

- Εφαρμόστε τη συσκευή πλοήγησης **1** στην κάτω περιοχή και τοποθετήστε την με περιστροφική κίνηση προς τα πίσω.
- » Η συσκευή πλοήγησης ασφαλίζει με χαρακτηριστικό ήχο.
- Σπρώξτε την ασφάλεια **2** εντελώς προς τα **δεξιά**.
- » Ο μηχανισμός ασφάλισης **3** έχει ασφαλίσει.
- Περιστρέψτε το κλειδί του οχήματος **4** δεξιόστροφα.
- » Η συσκευή πλοήγησης έχει ασφαλίσει και το κλειδί του οχήματος μπορεί να αφαιρεθεί.

Αφαίρεση της συσκευής πλοήγησης και τοποθέτηση του καλύμματος

⚠ Η σκόνη και οι ρύποι μπορεί να προκαλέσουν ζημιά στις επαφές του Mount Cradle. Μετά την ολοκλήρωση κάθε οδήγησης πρέπει να επανατοποθετείται το κάλυμμα. ◀

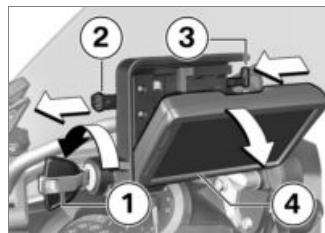

- Περιστρέψτε το κλειδί του οχήματος **1** αριστερόστροφα.
- Τραβήξτε την ασφάλεια **2** εντελώς προς τα **αριστερά**.

- » Ο μηχανισμός ασφάλισης **3** έχει απασφαλίσει.
- Σπρώξτε το μηχανισμό ασφάλισης **3** εντελώς προς τα **αριστερά**.
- » Η συσκευή πλοήγησης **4** απασφαλίζει.
- Αφαιρέστε τη συσκευή πλοήγησης **4** γέρνοντάς την προς τα κάτω.

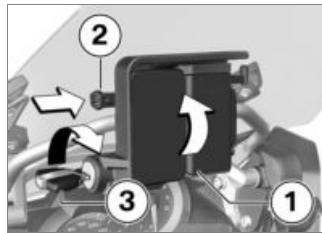

- Εφαρμόστε το κάλυμμα **1** στην κάτω περιοχή και τοποθετήστε το με περιστροφική κίνηση προς τα επάνω.

- » Το κάλυμμα ασφαρίζει με χαρακτηριστικό ήχο.
- Σπρώξτε την ασφάλεια **2** προς τα **δεξιά**.
- Περιστρέψτε το κλειδί του οχήματος **3** δεξιόστροφα.
- » Το κάλυμμα **1** έχει ασφαλίσει.

Χειρισμός συστήματος πλοήγησης

▶ Η παρακάτω περιγραφή αφορά το Navigator V. Το Navigator IV δεν παρέχει όλες τις δυνατότητες, που περιγράφονται. ◀

▶ Υποστηρίζεται μόνο η τελευταία έκδοση του συστήματος επικοινωνίας BMW Motorrad. Ενδεχομένως απαιτείται η ενημέρωση λογισμικού για το σύστημα επικοινωνίας BMW Motorrad. Παρακαλούμε απευθυνθείτε σε αυτήν την περίπτωση στον Επίσημο Επισκευαστή

BMW Motorrad της περιοχής σας. ◀

Εάν είναι τοποθετημένο το BMW Motorrad Navigator, μπορείτε να χειριστείτε μερικές από τις λειτουργίες του με τη βοήθεια του Multi-Controller κατευθείαν από το τιμόνι.



Ο χειρισμός του Multi-Controller γίνεται με έξι κινήσεις:

- Περιστροφή προς τα επάνω και προς τα κάτω.
- Σύντομος χειρισμός προς τα αριστερά και δεξιά.

– Παρατεταμένος χειρισμός προς τα αριστερά και δεξιά.

Με την περιστροφή του Multi-Controller αυξάνεται ή/και μειώνεται στην πλευρά πυξίδας και Mediaplayer η ένταση ήχου ενός συνδεδεμένου μέσω Bluetooth συστήματος επικοινωνίας BMW Motorrad. Στο ειδικό μενού BMW επιλέγονται τα σημεία του μενού περιστρέφοντας το Multi-Controller.

Με σύντομο χειρισμό του Multi-Controller προς τα αριστερά ή/και δεξιά γίνεται εναλλαγή των κύριων σελίδων του Navigator:

- Προβολή χάρτη
- Πυξίδα
- Mediaplayer
- Ειδικό μενού BMW
- Σελίδα Η μοτοσυκλέτα μου

Ο παρατεταμένος χειρισμός του Multi-Controller αντιστοιχεί στην ενεργοποίηση συγκεκριμένων λειτουργιών στην οθόνη του Navigator. Αυτές οι λειτουργίες καταδεικνύονται με το βέλος δεξιά ή το βέλος αριστερά επάνω από το αντίστοιχο πεδίο αφής.



Η λειτουργία ενεργοποιείται με παρατεταμένο χειρισμό προς τα δεξιά.



Η λειτουργία ενεργοποιείται με παρατεταμένο χειρισμό προς τα αριστερά.

Υπάρχει η δυνατότητα χειρισμού των ακόλουθων λειτουργιών:

Προβολή χάρτη

- Περιστροφή προς τα επάνω: Μεγέθυνση λεπτομέρειας χάρτη (Zoom in).

- Περιστροφή προς τα κάτω: Σμίκρυνση λεπτομέρειας χάρτη (Zoom out).

Πλευρά πυξίδας

- Με την περιστροφή αυξάνεται ή/και μειώνεται η ένταση ήχου ενός συνδεδεμένου μέσω Bluetooth συστήματος επικοινωνίας BMW Motorrad.

Ειδικό μενού BMW

- Ομιλία: Επανάληψη της τελευταίας ανακοίνωσης πλοήγησης.
- Σημείο διαδρομής: Αποθήκευση της τρέχουσας θέσης ως Αγαπημένη.
- Προς το σπίτι: Ξεκινάει την πλοήγηση προς τη διεύθυνση οικίας (είναι γκριζαρισμένο, εάν δεν έχει οριστεί καμία διεύθυνση οικίας).
- Σίγαση: Απενεργοποίηση ή/και ενεργοποίηση των αυτόματων ανακοινώσεων πλοήγησης (OFF: στην οθόνη απεικονίζεται

στην επάνω γραμμή ένα διεγραμμένο σύμβολο χειλιών). Οι ανακοινώσεις πλοήγησης συνεχίζουν να μπορούν να ανακοινωθούν μέσω της "Ομιλίας". Όλες οι υπόλοιπες λειτουργίες αναπαραγωγής ήχου παραμένουν ενεργοποιημένες.

- Απενεργοποίηση ένδειξης: Απενεργοποίηση της οθόνης.
- Κλήση στο σπίτι: Καλεί τον αριθμό κλήσης οικίας, που έχει αποθηκευτεί στο Navigator (εμφανίζεται μόνο εάν υπάρχει συνδεδεμένο τηλέφωνο).
- Παράκαμψη: Ενεργοποιεί τη λειτουργία παράκαμψης (εμφανίζεται μόνο εάν υπάρχει ενεργή διαδρομή).
- Παράλειψη: Παραλείπει το επόμενο σημείο διαδρομής (εμφανίζεται μόνο εάν η διαδρομή διαθέτει σημεία διαδρομής).

Η μοτοσικλέτα μου

- Περιστροφή: Μεταβάλλει τον αριθμό των δεδομένων, που απεικονίζονται.
- Με το σύντομο πάτημα ενός πεδίου δεδομένων στην οθόνη ανοίγει ένα μενού για την επιλογή των δεδομένων.
- Οι τιμές, που μπορούν να επιλεγθούν, εξαρτώνται από τους τοποθετημένους προαιρετικούς εξοπλισμούς.



Η λειτουργία MediaPlayer είναι διαθέσιμη μόνο σε περίπτωση χρήσης μιας συσκευής Bluetooth συμβατής με το πρότυπο A2DP, όπως για παράδειγμα ένα σύστημα επικοινωνίας BMW Motorrad. ◀

MediaPlayer

- Παρατεταμένος χειρισμός προς τα αριστερά: Αναπαραγωγή του προηγούμενου τίτλου.

- Παρατεταμένος χειρισμός προς τα δεξιά: Αναπαραγωγή του επόμενου τίτλου.
- Με την περιστροφή αυξάνεται ή/και μειώνεται η ένταση ήχου ενός συνδεδεμένου μέσω Bluetooth συστήματος επικοινωνίας BMW Motorrad.

Μηνύματα προειδοποίησης και ελέγχου



Οι ενδείξεις προειδοποίησης και ελέγχου της μοτοσικλέτας απεικονίζονται με ένα ανάλογο σύμ-

βολο **1** αριστερά επάνω στην προβολή χάρτη.



Εάν υπάρχει συνδεδεμένο σύστημα επικοινωνίας BMW Motorrad, αναπαράγεται σε περίπτωση προειδοποίησης επιπρόσθετα ένα ηχητικό σήμα υπόδειξης. ◀

Σε περίπτωση περισσότερων ενεργών μηνυμάτων προειδοποίησης, δηλώνεται ο αριθμός των μηνυμάτων κάτω από το προειδοποιητικό τρίγωνο. Με το πάτημα του προειδοποιητικού τριγώνου ανοίγει, σε περίπτωση ύπαρξης περισσότερων μηνυμάτων, μια λίστα με όλα τα μηνύματα προειδοποίησης. Εάν επιλεγθεί ένα μήνυμα, εμφανίζονται οι πρόσθετες πληροφορίες.



Δεν είναι δυνατή η απεικόνιση λεπτομερών πληροφοριών για όλες τις προειδοποιήσεις. ◀

Ειδικές λειτουργίες

Λόγω της ενσωμάτωσης του BMW Motorrad Navigator προκαλούνται αποκλίσεις σε ορισμένες περιγραφές στις οδηγίες χειρισμού του Navigator.

Προειδοποίηση ρεζέρβας καυσίμου

Οι ρυθμίσεις για το δείκτη καυσίμου δεν είναι διαθέσιμες, διότι η προειδοποίηση ρεζέρβας μεταδίδεται από το όχημα στο Navigator. Εάν το μήνυμα είναι ενεργό, εμφανίζονται με το πάτημα στο μήνυμα τα πλησιέστερα πρατήρια καυσίμων.

Ένδειξη ώρας και ημερομηνία

Η ένδειξη της ώρας και η ημερομηνία μεταδίδονται από το Navigator στη μοτοσικλέτα. Η εφαρμογή αυτών των δεδομένων στο ταμπλό οργάνων πρέπει να

ενεργοποιηθεί στο μενού SETUP του ταμπλό οργάνων.

Ρυθμίσεις ασφαλείας

Το BMW Motorrad Navigator V μπορεί να προστατευθεί με ένα τετραψήφιο PIN από τυχόν μη εγκεκριμένο χειρισμό (Garmin Lock). Όταν ενεργοποιείται αυτή η λειτουργία, ενώ το Navigator είναι τοποθετημένο στη μοτοσικλέτα και το σύστημα ανάφλεξης είναι ενεργοποιημένο, το σύστημα σας ρωτάει εάν θέλετε να προστεθεί η συγκεκριμένη μοτοσικλέτα στη λίστα των αποθηκευμένων οχημάτων. Εάν απαντήσετε σε αυτήν την ερώτηση με το "Ναι", το Navigator αποθηκεύει τον αριθμό αναγνώρισης οχήματος αυτής της μοτοσικλέτας. Μπορούν να αποθηκευτούν μέχρι πέντε αριθμοί αναγνώρισης οχήματος. Όταν το Navigator ενεργοποιείται στη συνέχεια μέσω της

ενεργοποίησης του συστήματος ανάφλεξης σε μία από αυτές τις μοτοσικλέτες, δεν απαιτείται πλέον η καταχώριση του PIN. Όταν το Navigator αφαιρείται από τη μοτοσικλέτα, ενώ είναι ενεργοποιημένο, ζητείται το PIN για λόγους ασφαλείας.

Φωτεινότητα οθόνης

Όταν είναι τοποθετημένο, η φωτεινότητα της οθόνης καθορίζεται από τη μοτοσικλέτα. Η χειροκίνητη εισαγωγή δεν είναι απαραίτητη. Η αυτόματη ρύθμιση μπορεί κατόπιν επιθυμίας να απενεργοποιηθεί στο Navigator στις ρυθμίσεις οθόνης.

Πλαϊνές βαλίτσες

– Με πλαϊνές βαλίτσες SZ

Άνοιγμα πλαϊνής βαλίτσας

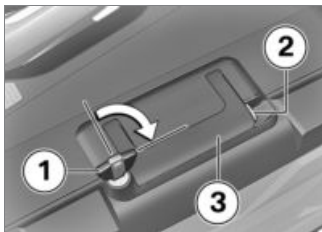

- Περιστρέψτε το κλειδί **1** δεξιόστροφα.
- Κρατήστε το κίτρινο γλωσσίδι ασφάλισης **2** πατημένο και ανοίξτε τη λαβή μεταφοράς **3**.



- Πιέστε το κίτρινο πλήκτρο **1** προς τα κάτω και ταυτόχρονα ανοίξτε το καπάκι της βαλίτσας.

Ρύθμιση χωρητικότητας πλαϊνών βαλιτσών

- Ανοίξτε και αδειάστε την πλαϊνή βαλίτσα.



- Ασφαλίστε τον περιστρεφόμενο μοχλό **1** στην επάνω τελική θέση, για να ρυθμίσετε τη μικρότερη χωρητικότητα.
- Ασφαλίστε τον περιστρεφόμενο μοχλό **1** στην κάτω τελική θέση, για να ρυθμίσετε τη μεγαλύτερη χωρητικότητα.
- Κλείστε την πλαϊνή βαλίτσα.

Κλείσιμο πλαϊνής βαλίτσας

- Περιστρέψτε το κλειδί στην κλειδαριά της βαλίτσας κάθετα προς την κατεύθυνση κίνησης.

- Κλείστε το καπάκι της βαλίτσας.
- » Το καπάκι ασφαλίσει με χαρακτηριστικό ήχο.

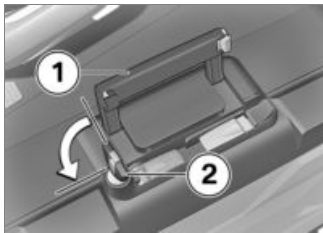

! Εάν κλείσετε τη λαβή μεταφοράς, ενώ η κλειδαριά της βαλίτσας βρίσκεται παράλληλα με την κατεύθυνση κίνησης, μπορεί να υποστεί ζημιά το γλωσσίδι ασφάλισης.

Πριν κλείσετε τη λαβή μεταφοράς, βεβαιωθείτε ότι η κλειδαριά της βαλίτσας βρίσκεται κάθετα προς την κατεύθυνση κίνησης. ◀

- Κλείστε τη λαβή μεταφοράς **1**.

- Περιστρέψτε το κλειδί **2** αριστερόστροφα και αφαιρέστε το.

Αφαίρεση πλαινής βαλίτσας

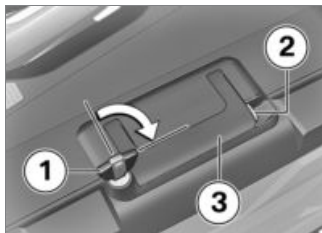

- Περιστρέψτε το κλειδί **1** δεξιόστροφα.
- Κρατήστε το κίτρινο γλωσσίδι ασφάλισης **2** πατημένο και ανοίξτε τη λαβή μεταφοράς **3**.

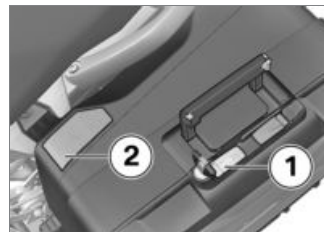

- Τραβήξτε τον κόκκινο μοχλό απασφάλισης **1** προς τα επάνω.
- » Το πτερύγιο ασφάλισης **2** ανοίγει.
- Ανοίξτε εντελώς το πτερύγιο ασφάλισης.
- Αφαιρέστε τη βαλίτσα από το στήριγμα, πιάνοντάς την από τη λαβή μεταφοράς.

Τοποθέτηση πλαϊνής βαλίτσας



- Τραβήξτε τον κόκκινο μοχλό απασφάλισης **1** προς τα επάνω.
» Το πτερύγιο ασφάλισης **2** ανοίγει.
- Ανοίξτε εντελώς το πτερύγιο ασφάλισης.

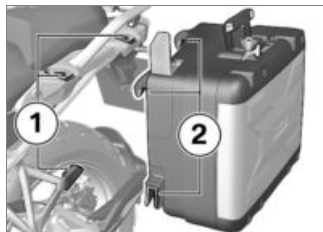

- Τοποθετήστε τη βαλίτσα από πάνω στα στηρίγματα **1** και **2**.

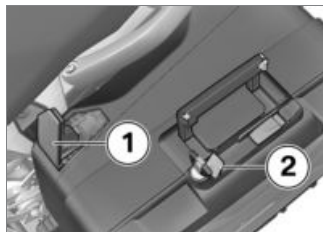

- Πιέστε το καπάκι ασφάλισης **1** προς τα κάτω μέχρι να αισθανθείτε αντίσταση.
- Στη συνέχεια πιέστε ταυτόχρονα προς τα κάτω

το καπάκι ασφάλισης και τον κόκκινο μοχλό απασφάλισης **2**.
» Το πτερύγιο ασφάλισης ασφαλιζει.

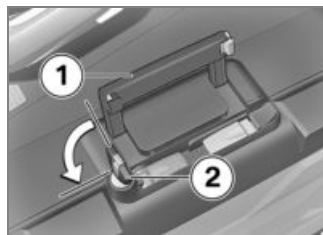

⚠ Εάν κλείσετε τη λαβή μεταφοράς, ενώ η κλειδαριά της βαλίτσας βρίσκεται παράλληλα με την κατεύθυνση κίνησης, μπορεί να υποστεί ζημιά το γλωσσίδι ασφάλισης.

Πριν κλείσετε τη λαβή μεταφοράς, βεβαιωθείτε ότι η κλειδαριά της βαλίτσας βρίσκεται κάθετα προς την κατεύθυνση κίνησης.◀

- Κλείστε τη λαβή μεταφοράς **1**.

- Περιστρέψτε το κλειδί **2** αριστερόστροφα και αφαιρέστε το.

Βαλίτσα Torcase

– Με βαλίτσα Torcase^{SZ}

Άνοιγμα βαλίτσας Torcase

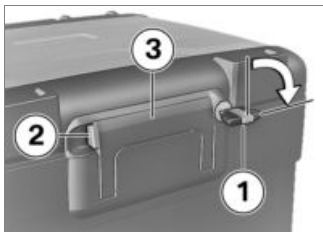

- Περιστρέψτε το κλειδί **1** δεξιόστροφα.
- Κρατήστε το κίτρινο γλωσσίδι ασφάλισης **2** πατημένο και ανοίξτε τη λαβή μεταφοράς **3**.

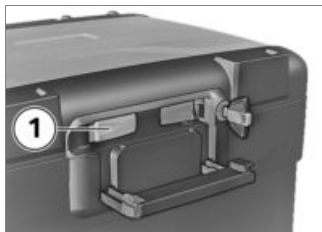

- Πατήστε το κίτρινο πλήκτρο **1** προς τα εμπρός, ανοίγοντας ταυτόχρονα το καπάκι της βαλίτσας Torcase.

Ρυθμίστε τη χωρητικότητα της βαλίτσας Torcase

- Ανοίξτε και αδειάστε τη βαλίτσα Torcase.



- Ασφαλίστε τον περιστρεφόμενο μοχλό **1** στην μπροστινή τελική θέση, για να ρυθμίσετε τη μεγάλη χωρητικότητα.
- Ασφαλίστε τον περιστρεφόμενο μοχλό **1** στην πίσω τελική θέση, για να ρυθμίσετε τη μικρή χωρητικότητα.
- Κλείστε τη βαλίτσα Torcase.

Κλείσιμο βαλίτσας Torcase

- Κλείστε το καπάκι της βαλίτσας Torcase πέζοντάς το δυνατά.

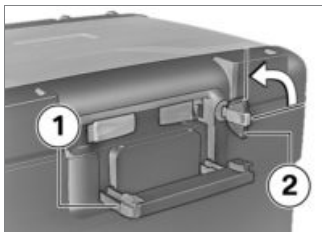

Αφαίρεση βαλίτσας Torcase

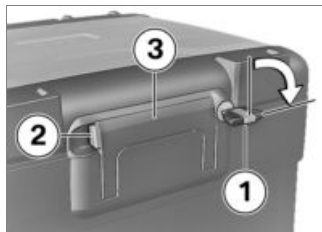

- Περιστρέψτε το κλειδί **1** δεξιόστροφα.
- Κρατήστε το κίτρινο γλωσσίδι ασφάλισης **2** πατημένο και ανοίξτε τη λαβή μεταφοράς **3**.

! Εάν κλείσετε τη λαβή μεταφοράς, ενώ η κλειδαριά της βαλίτσας Torcase βρίσκεται σε οριζόντια θέση, μπορεί να υποστεί ζημιά το γλωσσίδι ασφάλισης. Πριν κλείσετε τη λαβή μεταφοράς, βεβαιωθείτε ότι η κλειδαριά της βαλίτσας Torcase βρίσκεται σε κατακόρυφη θέση. ◀

- Κλείστε τη λαβή μεταφοράς **1**.
» Η λαβή μεταφοράς ασφαλίζει με χαρακτηριστικό ήχο.
- Περιστρέψτε το κλειδί **2** αριστερόστροφα και αφαιρέστε το.

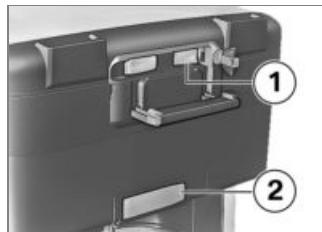

- Τραβήξτε τον κόκκινο μοχλό **1** προς τα πίσω.
» Το πτερύγιο ασφάλισης **2** ανοίγει.
- Ανοίξτε εντελώς το πτερύγιο ασφάλισης.
- Αφαιρέστε τη βαλίτσα Torcase από το στήριγμα, πιάνοντάς την από τη λαβή μεταφοράς.

Τοποθέτηση βαλίτσας Torcase

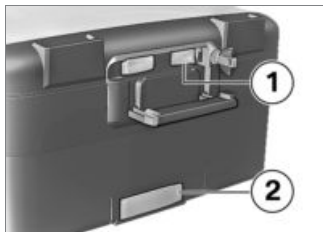

- Τραβήξτε τον κόκκινο μοχλό **1** προς τα πίσω.
- » Το περύγιο ασφάλισης **2** ανοίγει.
- Ανοίξτε εντελώς το περύγιο ασφάλισης.

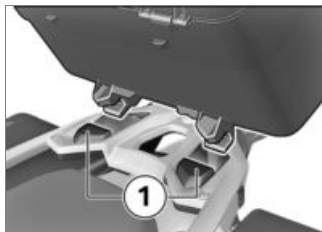

- Αγκιστρώστε τη βαλίτσα Torcase στα μπροστινά στηρίγματα **1** της πλάκας στήριξης για τη βαλίτσα Torcase.
- Πιέστε τη βαλίτσα Torcase στη πίσω πλευρά, επάνω στην πλάκα στήριξης της βαλίτσας Torcase.



- Πιέστε το καπάκι ασφάλισης **1** προς τα εμπρός μέχρι να αισθανθείτε αντίσταση.
- Στη συνέχεια πιέστε ταυτόχρονα προς τα εμπρός το καπάκι ασφάλισης και τον κόκκινο μοχλό απασφάλισης **2**.
- » Το περύγιο ασφάλισης ασφαλίζει.

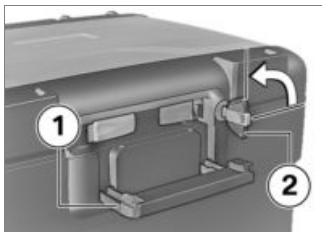

! Εάν κλείσετε τη λαβή μεταφοράς, ενώ η κλειδαριά της βαλίτσας Torcase βρίσκεται σε οριζόντια θέση, μπορεί να υποστεί ζημιά το γλωσσίδι ασφάλισης. Πριν κλείσετε τη λαβή μεταφοράς, βεβαιωθείτε ότι η κλειδαριά της βαλίτσας Torcase βρίσκεται σε κατακόρυφη θέση.◀

- Κλείστε τη λαβή μεταφοράς **1**.
» Η λαβή μεταφοράς ασφαλίζει με χαρακτηριστικό ήχο.
- Περιστρέψτε το κλειδί **2** αριστερόστροφα και αφαιρέστε το.

Γενική φροντίδα

Προϊόντα φροντίδας	162
Πλύσιμο της μοτοσικλέτας	162
Καθαρισμός ευαίσθητων εξαρτημάτων	163
Φροντίδα της βαφής	164
Μακρόχρονη ακινητοποίηση της μοτοσικλέτας	164
Κέρωμα	165
Θέση της μοτοσικλέτας σε λειτουργία	165

Προϊόντα φροντίδας

Η BMW Motorrad συνιστά τη χρήση προϊόντων καθαρισμού και φροντίδας που διατίθενται από τους Επίσημους Εμπόρους BMW Motorrad. Τα προϊόντα φροντίδας BMW CareProducts έχουν ελεγχθεί ως προς τα υλικά κατασκευής τους, έχουν υποβληθεί σε εργαστηριακούς ελέγχους και έχουν δοκιμαστεί στην πράξη, έτσι ώστε να διασφαλίζεται η βέλτιστη δυνατή φροντίδα και προστασία των υλικών κατασκευής της μοτοσικλέτας σας.

 Λόγω της χρήσης ακατάλληλων καθαριστικών και προϊόντων φροντίδας μπορεί να προκληθούν ζημιές σε διάφορα τμήματα της μοτοσικλέτας. Μη χρησιμοποιήσετε για τον καθαρισμό διαλύτες, όπως π.χ. νιτρικά αραιωτικά, υγρά ψυχρού καθαρισμού, καύσιμο

ή παρόμοιες ουσίες καθώς και αλκοολούχα καθαριστικά. ◀

Πλύσιμο της μοτοσικλέτας

Η BMW Motorrad συνιστά να μουλιάζετε και να ξεπλένετε τυχόν νεκρά έντομα και ανθεκτικές επικολλημένες ακαθαρσίες σε βαμμένα τμήματα με το καθαριστικό για νεκρά έντομα της BMW πριν το πλύσιμο της μοτοσικλέτας.

Για να αποτρέψετε τη δημιουργία λεκέδων, μην πλένετε τη μοτοσικλέτα αφού έχει εκτεθεί σε έντονη ηλιακή ακτινοβολία ή κάτω από τον ήλιο.

Ιδιαίτερα κατά τους χειμερινούς μήνες συνιστάται να πλένετε τη μοτοσικλέτα σας πιο συχνά.

Για να απομακρύνετε το αλάτι για το χιόνι, καθαρίστε τη μοτοσικλέτα μετά το τέλος της οδήγησης αμέσως με κρύο νερό.



Μετά το πλύσιμο της μοτοσικλέτας και μετά από κίνηση μέσα από νερά ή σε βροχή μπορεί να παρουσιαστεί καθυστέρηση στην απόκριση των φρένων λόγω βρεγμένων δίσκων και τακακιών φρένων.

Φρενάρετε έγκαιρα, μέχρι να στεγνώσουν από μόνοι τους ή με σταδιακό φρενάρισμα οι δίσκοι και τα τακάκια των φρένων. ◀



Το ζεστό νερό αυξάνει την επίδραση του αλατιού. Για να αφαιρέσετε το αλάτι για το χιόνι επιτρέπεται να χρησιμοποιήσετε μόνο κρύο νερό. ◀



Η υψηλή πίεση νερού των συσκευών καθαρισμού υψηλής πίεσης (πιεστικά ατμού) μπορεί να προκαλέσει ζημιές στις στεγανοποιήσεις, στο υδραυλικό σύστημα φρένων, στο ηλεκτρικό σύστημα και στη σέλα.

Μη χρησιμοποιείτε συσκευές κα-

θαρισμού υψηλής πίεσης ή συσκευές καθαρισμού με ατμό.◀

 Οι πλαϊνές βαλίτσες και η βαλίτσα Torcase από αλουμίνιο δεν διαθέτουν επίστρωση επιφάνειας. Η καλύτερη δυνατή εμφάνιση διατηρείται με την εξής φροντίδα:

Απομακρύνετε το αλάτι για το χιόνι και τις διαβρωτικές επικαθίσεις αμέσως μετά το τέλος της οδήγησης με κρύο νερό.◀

Καθαρισμός ευαίσθητων εξαρτημάτων

Πλαστικά

 Εάν καθαρίσετε τα πλαστικά τμήματα με ακατάλληλα καθαριστικά, μπορεί να προκληθούν ζημιές στην επιφάνειά τους. Για τον καθαρισμό των πλαστικών τμημάτων μη χρησιμοποιήσετε

αλκοολούχα καθαριστικά, διαλύτες ή σκληρά καθαριστικά. Ακόμη και τα σφουγγάρια για απομάκρυνση εντόμων ή σφουγγάρια με σκληρή επιφάνεια μπορούν να προκαλέσουν γρατσουνιές.◀

Τμήματα φέριγκ

Καθαρίστε τα τμήματα του φέριγκ με νερό και γαλάκτωμα φροντίδας πλαστικών της BMW.

Ζελατινές και κρύσταλλα από πλαστικό

Απομακρύνετε τις ακαθαρσίες και τα έντομα με ένα μαλακό σφουγγάρι και πολύ νερό.

 Μουλιάστε τις ανθεκτικές ακαθαρσίες και τα έντομα τοποθετώντας στα αντίστοιχα σημεία ένα βρεγμένο πανί.◀



Καθαρισμός μόνο με νερό και σφουγγάρι.



Μην χρησιμοποιείτε χημικά καθαριστικά.

Χρωμιωμένα εξαρτήματα

Καθαρίστε προσεκτικά τα χρωμιωμένα εξαρτήματα, ειδικά εάν έχουν έρθει σε επαφή με αλάτι για το χιόνι, με πολύ νερό και σαμπουάν αυτοκινήτων της BMW. Για πρόσθετη προστασία χρησιμοποιήστε γυαλιστικό για χρώμιο.

Ψυγείο

Καθαρίστε το ψυγείο τακτικά, για να αποφύγετε την υπερθέρμανση του κινητήρα λόγω ανεπαρκούς ψύξης.

Χρησιμοποιήστε π.χ. ένα λάστιχο κήπου με χαμηλή πίεση νερού.



Τα πτερύγια του ψυγείου λυγίζουν εύκολα.

Κατά τον καθαρισμό του ψυγείου βεβαιωθείτε ότι δεν λυγίζουν τα πτερύγια.◀

Λαστιχένια τμήματα

Καθαρίστε τα λαστιχένια εξαρτήματα με νερό ή το προϊόν φροντίδας λαστιχένιων εξαρτημάτων της BMW.



Από τη χρήση σπρέι σιλικόνης για τη φροντίδα των λαστιχένιων στεγανοποιητικών μπορεί να προκληθούν ζημιές. Μη χρησιμοποιείτε σπρέι σιλικόνης ή σιλικονούχα προϊόντα φροντίδας. ◀

Φροντίδα της βαφής

Το τακτικό πλύσιμο της μοτοσικλέτας αποτρέπει τη μακρόχρονη επίδραση ουσιών που μπορούν να προκαλέσουν ζημιά στη βαφή, ειδικά εάν η μοτοσικλέτα χρησιμοποιείται σε περιοχές με υψηλή ατμοσφαιρική ρύπανση ή φυσικούς ρύπους, όπως π.χ. ρητίνη ή γύρη.

Οι ιδιαίτερα δραστικές ουσίες (π.χ. καύσιμα, λάδια, γράσα, υγρά

φρένων καθώς και περιπτώματα πτηνών) πρέπει να αφαιρούνται αμέσως, διαφορετικά ενδέχεται να προκληθούν αλλαγές ή αποχρωματισμοί της βαφής. Για την αφαίρεση, η BMW Motorrad συνιστά γυαλιστικό BMW ή καθαριστικό χρώματος BMW.

Οι ρύποι στην επιφάνεια της βαφής μπορούν να αναγνωριστούν πιο εύκολα μετά από το πλύσιμο της μοτοσικλέτας. Καθαρίστε τα σημεία αυτά το συντομότερο δυνατόν με ένα καθαρό πανί ή βαμβάκι εμποτισμένο με καθαριστική βενζίνη ή οινόπνευμα. Η BMW Motorrad συνιστά την απομάκρυνση των λεκέδων πίσσας με το υγρό καθαρισμού πίσσας της BMW. Στη συνέχεια επιστρώστε στα σημεία αυτά προστατευτικό βαφής.

Μακρόχρονη ακινητοποίηση της μοτοσικλέτας

- Γεμίστε εντελώς το ρεζερβουάρ της μοτοσικλέτας με καύσιμο.
- Καθαρίστε τη μοτοσικλέτα.
- Αφαίρεση μπαταρίας (▶▶▶ 140).
- Λιπάνετε τη μανέτα και το πεντάλ φρένων, τη μανέτα του συμπλέκτη, το κεντρικό σταντ και το πλευρικό σταντ με κατάλληλο λιπαντικό.
- Επαλείψτε τα άβαφτα και τα χρωμιωμένα εξαρτήματα με λιπαντικό που δεν περιέχει οξέα (βαζελίνη).
- Σταθμεύστε τη μοτοσικλέτα σε στεγνό χώρο έτσι, ώστε να είναι αποφορτισμένοι οι δύο τροχοί (καλύτερα με το σταντ μπροστινού τροχού και το σταντ πίσω τροχού, που διατίθενται από την BMW).

Κέρωμα

Εάν το νερό πλέον δεν φεύγει από το χρώμα, πρέπει να προστατευτεί.

Η BMW Motorrad συνιστά για τη συντήρηση της βαφής το κερι αυτοκινήτων της BMW ή άλλα προϊόντα που περιέχουν κερι Carnauba ή συνθετικά κεριά.

Θέση της μοτοσικλέτας σε λειτουργία

- Αφαιρέστε το προστατευτικό κερι.
- Καθαρίστε τη μοτοσικλέτα.
- Τοποθετήστε την έτοιμη για χρήση μπαταρία.
- Πριν την εκκίνηση προσέξτε τη λίστα ελέγχων.

Τεχνικά στοιχεία

Πίνακας βλαβών	168
Βιδωτές συνδέσεις	169
Κινητήρας	171
Καύσιμο	172
Λάδι κινητήρα.....	173
Συμπλέκτης	173
Κιβώτιο ταχυτήτων	174
Σύστημα τελικής μετάδοσης κίνησης	175
Αναρτήσεις	175
Φρένα	177
Τροχοί και ελαστικά	177
Ηλεκτρικό σύστημα	179
Πλαίσιο	181
Αντικλεπτικό σύστημα συναγερμού	181

Διαστάσεις.....	182
Βάρη	183
Επιδόσεις	183

Πίνακας βλαβών

Ο κινητήρας δεν εκκινείται ή εκκινείται πολύ δύσκολα.

Αιτία	Αποκατάσταση
Διακόπτης απενεργοποίησης ανάγκης πατημένος	Θέστε το διακόπτη απενεργοποίησης ανάγκης σε θέση λειτουργίας.
Πλαϊνό σταντ ανοιχτό και επιλεγμένη ταχύτητα στο κιβώτιο	Κλείστε το πλαϊνό σταντ.
Επιλεγμένη ταχύτητα στο κιβώτιο και όχι πατημένη μανέτα συμπλέκτη	Επιλέξτε στο κιβώτιο ταχυτήτων τη νεκρά ή πιέστε τη μανέτα του συμπλέκτη.
Άδειο ρεζερβουάρ καυσίμου	Διαδικασία ανεφοδιασμού καυσίμου (▣► 97).
Αποφορτισμένη μπαταρία	Φόρτιση συνδεδεμένης μπαταρίας (▣► 139).

Βιδωτές συνδέσεις

Μπροστινός τροχός	Τιμή	Ισχύει
Δαγκάνα φρένου στο τηλεσκοπικό πιρούνι		
M10 x 65	38 Nm	
Βίδα σύσφιξης για άξονα στο τηλεσκοπικό πιρούνι		
M8 x 35	19 Nm	
Πίσω τροχός	Τιμή	Ισχύει
Πίσω τροχός στην έδρα του τροχού		
M10 x 1,25 x 40	Σφίξτε σταυρωτά	
	60 Nm	
Βραχίονας καθρέπτη	Τιμή	Ισχύει
Καθρέπτης (κόντρα παξιμάδι) στον αντάπτορα		
Αριστερόστροφο σπείρωμα, M10 x 1,25	22 Nm	

Βραχίονας καθρέπτη	Τιμή	Ισχύει
Προσαρμογέας στη βάση σύσφιξης		
M10 x 14 - 4.8	25 Nm	
Τιμόνι	Τιμή	Ισχύει
Βάση σύσφιξης (διάταξη σύσφιξης τιμονιού) στη γέφυρα πιρουνιού		
M8 x 35	σφίξτε στην κατεύθυνση πορείας μπροστά στη βάση	
	19 Nm	

Κινητήρας

Θέση αριθμών κινητήρα	Στροφαλοθάλαμος κάτω δεξιά
Τύπος κατασκευής κινητήρα	Αερόψυκτος/υδρόψυκτος δικύλινδρος τετράχρο-νος κινητήρας boxer με δύο επί κεφαλής εκκε-ντροφόρους κινούμενους με μετωπικά γρανάζια και έναν άξονα εξισορρόπησης.
Κυβισμός	1170 cm ³
Διάμετρος κυλίνδρου	101 mm
Διαδρομή εμβόλου	73 mm
Σχέση συμπίεσης	12,5:1
Ονομαστική ισχύς	92 kW, Σε αριθμό στροφών: 7750 min ⁻¹
– Με μείωση ισχύος ^{SA}	79 kW, Σε αριθμό στροφών: 7750 min ⁻¹
Ροπή στρέψης	125 Nm, Σε αριθμό στροφών: 6500 min ⁻¹
– Με μείωση ισχύος ^{SA}	122 Nm, Σε αριθμό στροφών: 5250 min ⁻¹
Μέγιστος αριθμός στροφών	Μέγ. 9000 min ⁻¹
Στροφές ρελαντί	1150 min ⁻¹ , Κινητήρας σε θερμοκρασία λειτουργίας

Καύσιμο

Συνιστώμενη ποιότητα καυσίμου	Super αμόλυβδη (μέγ. 10 % αιθανόλη, E10) 95 ROZ/RON 89 AKI
Εναλλακτική ποιότητα καυσίμου	Regular αμόλυβδη (περιορισμοί σε ισχύ και κατανάλωση. Εάν για παράδειγμα ο κινητήρας πρόκειται να λειτουργήσει σε χώρες με μειωμένη ποιότητα καυσίμου 91 RON, πρέπει προηγουμένως να προγραμματιστεί η μοτοσυκλέτα σας ανάλογα στον επίσημο έμπορο BMW Motorrad.) 91 ROZ/RON 87 AKI
Ωφέλιμη χωρητικότητα καυσίμου	Περ. 20 l
Ποσότητα καυσίμου ρεζέρβας	Περ. 4 l
Προδιαγραφές εκπομπής καυσαερίων	EU 3

Η BMW συνιστά καύσιμα BP

Λάδι κινητήρα

Χωρητικότητα λαδιού κινητήρα	Μέγ. 4 l, Με αλλαγή φίλτρου
Προδιαγραφή	SAE 5W-40, API SL / JASO MA2, Τα πρόσθετα (π.χ. με βάση το μολυβδαίνιο) δεν επιτρέπονται, διότι μπορεί να προκληθεί ζημιά σε επιστρωμένα δομικά εξαρτήματα του κινητήρα, Η BMW Motorrad συνιστά το Castrol Power 1 Racing 4T SAE 5W-40, API SL / JASO MA2
Ποσότητα συμπλήρωσης λαδιού κινητήρα	Μέγ. 0,95 l, Διαφορά μεταξύ MIN και MAX

BMW recommends 

Συμπλέκτης

Τύπος κατασκευής συμπλέκτη	Υγρός πολύδισκος συμπλέκτης
----------------------------	-----------------------------

Κιβώτιο ταχυτήτων

Τύπος κατασκευής κιβωτίου ταχυτήτων	Κιβώτιο 6 ταχυτήτων με ελικοειδή γρανάζια, ενσωματωμένο στο περίβλημα του κινητήρα
Σχέσεις μετάδοσης κιβωτίου ταχυτήτων	1,000 (60:60 δόντια), Πρωτεύουσα μετάδοση 1,650 (32:20 δόντια), Σχέση μετάδοσης εισόδου κιβωτίου ταχυτήτων 2,438 (39:16 δόντια), 1η ταχύτητα 1,714 (36:21 δόντια), 2η ταχύτητα 1,296 (35:27 δόντια), 3η ταχύτητα 1,059 (36:34 δόντια), 4η ταχύτητα 0,943 (33:35 δόντια), 5η ταχύτητα 0,848 (28:33 δόντια), 6η ταχύτητα 1,061 (35:33 δόντια), Σχέση μετάδοσης εξόδου κιβωτίου

Σύστημα τελικής μετάδοσης κίνησης

Τύπος κατασκευής του συστήματος τελικής μετάδοσης κίνησης	Άξονας κίνησης με μηχανισμό γωνιακής μετάδοσης
Τύπος κατασκευής του συστήματος ανάρτησης πίσω τροχού	Μονόμπρατσο ψαλίδι από χυτό αλουμίνιο με BMW Motorrad Paralever
Σχέση μετάδοσης του συστήματος τελικής μετάδοσης κίνησης	2,91 (32/11 δόντια)

Αναρτήσεις

Μπροστινός τροχός

Τύπος κατασκευής του συστήματος ανάρτησης μπροστινού τροχού	BMW-Telelever, αποσυζευγμένη επάνω γέφυρα πιρουινιού, έδραση ψαλιδιού στον κινητήρα και στο τηλεσκοπικό πιρούνι, κεντρικά τοποθετημένο γόνατο ανάρτησης με έδραση σε ψαλίδι και πλαίσιο
Τρόπος κατασκευής ανάρτησης μπροστινού τροχού	Κεντρικό γόνατο ανάρτησης με ελικοειδές ελατήριο
– με Dynamic ESA ^{SA}	Κεντρικό γόνατο ανάρτησης με ελικοειδές ελατήριο και δοχείο διαστολής, ηλεκτρικά ρυθμιζόμενη απόσβεση επαναφοράς και συμπίεσης
Διαδρομή ελατηρίου μπροστά	190 mm, Στον τροχό
– Με διάταξη χαμηλώματος ^{SA}	160 mm, Στον τροχό

Πίσω τροχός

Τύπος κατασκευής του συστήματος ανάρτησης πίσω τροχού	Μονόμπρατσο ψαλίδι από χυτό αλουμίνιο με BMW Motorrad Paralever
Τύπος κατασκευής ανάρτησης πίσω τροχού	Κεντρικό γόνατο ανάρτησης με ελικοειδές ελατήριο, ρυθμιζόμενη απόσβεση επαναφοράς και προφόρτιση ελατηρίου
- με Dynamic ESA ^{SA}	Κεντρικό γόνατο ανάρτησης με ελικοειδές ελατήριο και δοχείο διαστολής, ηλεκτρικά ρυθμιζόμενη απόσβεση επαναφοράς και συμπίεσης, ηλεκτρικά ρυθμιζόμενη προφόρτιση ελατηρίου
Διαδρομή ελατηρίου στον πίσω τροχό	200 mm
- Με διάταξη χαμηλώματος ^{SA}	170 mm

Φρένα

Τύπος κατασκευής φρένου μπροστινού τροχού	Διπλό υδραυλικό δισκόφρενο με ακτινικές μονοκόμματες δαγκάνες 4 εμβόλων και πλευστούς δίσκους φρένων
Υλικό τριβής τακακιών φρένων μπροστά	Θερμοσυσσωματωμένο μέταλλο
Πάχος δίσκου φρένου μπροστά	Ελάχ. 4 mm, Όριο φθοράς
Τύπος κατασκευής φρένου πίσω τροχού	Υδραυλικό δισκόφρενο με πλευστή δαγκάνα 2 εμβόλων και σταθερό δίσκο φρένου
Υλικό τριβής τακακιών φρένου πίσω	Οργανικό
Πάχος δίσκου φρένου πίσω	Ελάχ. 4,5 mm, Όριο φθοράς

Τροχοί και ελαστικά

Συνιστώμενα ζεύγη ελαστικών	Για μια συνοπτική παρουσίαση των τρεχόντων εγκεκριμένων ελαστικών απευθυνθείτε στον Επίσημο Έμπορο BMW Motorrad της περιοχής σας ή επισκεφθείτε στο Internet τη διεύθυνση " www.bmw-motorrad.com ".
-----------------------------	-----------------------------------------------------------------------------------------------------------------------------------------------------------------------------------------------------------------------------------------------

Μπροστινός τροχός

Τύπος κατασκευής μπροστινού τροχού	Χυτή ζάντα αλουμινίου
– με ακτινωτές ζάντες ^{SA}	Τροχός με σταυρωτές ακτίνες
Διαστάσεις ζάντας μπροστινού τροχού	3.0"x19"
Χαρακτηρισμός ελαστικού μπροστά	120/70 - 19
Επιτρεπόμενη απόκλιση ζυγοστάθμισης μπροστινού τροχού	Μέγ. 5 g

Πίσω τροχός

Τύπος κατασκευής πίσω τροχού	Χυτή ζάντα αλουμινίου
– με ακτινωτές ζάντες ^{SA}	Τροχός με σταυρωτές ακτίνες
Διαστάσεις ζάντας πίσω τροχού	4.50"x17"
Χαρακτηρισμός ελαστικού πίσω	170/60 - 17
Επιτρεπόμενη απόκλιση ζυγοστάθμισης πίσω τροχού	Μέγ. 45 g

Πιέσεις αέρα ελαστικών

Πίεση αέρα ελαστικών μπροστά	2,5 bar, Σε κρύο ελαστικό
Πίεση αέρα ελαστικών πίσω	2,9 bar, Σε κρύο ελαστικό

Ηλεκτρικό σύστημα

Μέγιστο ηλεκτρικό φορτίο των πριζών	Μέγ. 5 A, Όλες οι υποδοχές παροχής ρεύματος συνολικά
Ασφαλειοθήκη 1	10 A, Θέση 1: Πίνακας οργάνων, αντικλεπτικό σύστημα συναγερμού (DWA), διακόπτης ανάφλεξης, διαγνωστική φίσα 7,5 A, Θέση 2: Διακόπτης πολλαπλών λειτουργιών αριστερά, σύστημα ελέγχου πίεσης ελαστικών (RDC)
Ασφαλειοθήκη	50 A, Ασφάλεια 1: ρυθμιστής εναλλακτήρα
Μπαταρία	
Τύπος κατασκευής μπαταρίας	Μπαταρία AGM (Absorbent Glass Mat)
Ονομαστική τάση μπαταρίας	12 V
Ονομαστική χωρητικότητα μπαταρίας	12 Ah
Μπουζί	
Κατασκευαστής και χαρακτηρισμός μπουζί	NGK LMAR8D-J
Διάκενο ηλεκτροδίων μπουζί	0,8±0,1 mm

Φωτιστικά μέσα

Φωτιστικό μέσο για τα φώτα πορείας (μεγάλη σκάλα)	H7 / 12 V / 55 W
– Με προβολείς LED ^{SA}	LED
Φωτιστικό μέσο για φώτα διασταύρωσης (μεσαία σκάλα)	H7 / 12 V / 55 W
– Με προβολείς LED ^{SA}	LED
Φωτιστικό μέσο για τα φώτα θέσης	W5W / 12 V / 5 W
– Με προβολείς LED ^{SA}	LED
Φωτιστικό μέσο για τα πίσω φώτα / φώτα φρένων	LED
Φωτιστικό μέσο για τα φλας μπροστά	RY10W / 12 V / 10 W
– Με φλας LED ^{SA}	LED
Φωτιστικό μέσο για τα φλας πίσω	RY10W / 12 V / 10 W
– Με φλας LED ^{SA}	LED

Πλαίσιο

Τύπος κατασκευής πλαισίου	Χαλύβδινο σωληνωτό πλαίσιο με φέρουσα μονάδα κίνησης, χαλύβδινο σωληνωτό πίσω πλαίσιο
Θέση πινακίδας τύπου	Πλαίσιο εμπρός δεξιά (δίπλα από το γόνατο ανάρτησης)
Θέση του αριθμού πλαισίου οχήματος	Πλαίσιο εμπρός δεξιά στο λαιμό πλαισίου

Αντικλεπτικό σύστημα συναγερμού

Χρόνος ενεργοποίησης κατά τη θέση σε λειτουργία	Περ. 30 s
Διάρκεια συναγερμού	Περ. 26 s
Τύπος μπαταρίας	CR 123 A

Διαστάσεις

Μήκος μοτοσικλέτας	2205 mm, Επάνω από το προστατευτικό για τα νερά
Ύψος μοτοσικλέτας	1430...1490 mm, Στη ζελατίνα, σε κενό βάρος κατά DIN
– Με διάταξη χαμηλώματος ^{SA}	1405...1465 mm, Επάνω από τη ζελατίνα, κάτω θέση, σε κενό βάρος κατά DIN
Πλάτος μοτοσικλέτας	955 mm, Με τους καθρέπτες
Ύψος σέλας οδηγού	850...870 mm, Χωρίς οδηγό σε κενό βάρος μοτοσικλέτας
– Με χαμηλή σέλα οδηγού ^{SA}	820...840 mm, Χωρίς οδηγό σε κενό βάρος μοτοσικλέτας
– Με διάταξη χαμηλώματος ^{SA}	800...820 mm, Χωρίς οδηγό σε κενό βάρος μοτοσικλέτας
Μήκος εσωτερικής καμπύλης ποδιών οδηγού	1870...1910 mm, Χωρίς οδηγό σε κενό βάρος μοτοσικλέτας
– Με χαμηλή σέλα οδηγού ^{SA}	1820...1860 mm, Χωρίς οδηγό σε κενό βάρος μοτοσικλέτας
– Με διάταξη χαμηλώματος ^{SA}	1790...1830 mm, Χωρίς οδηγό σε κενό βάρος μοτοσικλέτας

Βάρη

Κενό βάρος μοτοσικλέτας	238 kg, Βάρος γεμάτης μοτοσικλέτας κατά DIN, έτοιμη για οδήγηση με ρεζερβουάρ γεμάτο κατά 90 %, χωρίς προαιρετικό εξοπλισμό
Επιτρεπόμενο συνολικό βάρος	450 kg
Μέγιστο φορτίο	212 kg

Επιδόσεις

Δυνατότητα εκκίνησης σε ανηφόρες (Σε επιτρεπόμενο συνολικό βάρος)	20 %
Μέγιστη ταχύτητα	>200 km/h

Service

BMW Motorrad Service	186
Υπηρεσίες κινητικότητας BMW Motorrad	186
Εργασίες συντήρησης	187
Επιβεβαιώσεις εργασιών συντήρησης	188
Επιβεβαιώσεις εργασιών σέρβις	193

BMW Motorrad Service

Η BMW Motorrad φροντίζει εσάς και τη μοτοσικλέτα σας σε περισσότερες από 100 χώρες σε ολόκληρο τον κόσμο, μέσω του εκτεταμένου δικτύου επισήμων εμπόρων που διαθέτει. Οι Επίσημοι Έμποροι BMW Motorrad έχουν στη διάθεσή τους τις απαραίτητες τεχνικές πληροφορίες και διαθέτουν την τεχνογνωσία, που απαιτείται για την αξιόπιστη πραγματοποίηση όλων των εργασιών συντήρησης και επισκευής στην BMW σας.

Τον πλησιέστερο Επίσημο Έμπορο BMW Motorrad μπορείτε να τον βρείτε μέσω της σελίδας Internet της εταιρείας μας "www.bmw-motorrad.com".



Σε περίπτωση μη ενδεδειγμένης εκτέλεσης των εργασιών συντήρησης και επισκευής μπορεί να προκύψουν επακόλουθες ζημιές και να τεθεί σε κίν-

δυνο η ασφάλεια των επιβατών και της μοτοσικλέτας.

Η BMW Motorrad συνιστά, οι ανάλογες εργασίες στη μοτοσικλέτα σας να πραγματοποιούνται σε ένα εξειδικευμένο συνεργείο ή ακόμη καλύτερα σε έναν Επίσημο Έμπορο BMW Motorrad. ◀

Για να διασφαλίσετε κάθε στιγμή την άριστη κατάσταση της BMW σας, η BMW Motorrad συνιστά την τήρηση των διαστημάτων συντήρησης, που προβλέπονται για τη μοτοσικλέτα σας.

Ζητήστε την επιβεβαίωση όλων των εργασιών συντήρησης και επισκευής που πραγματοποιήθηκαν, στο κεφάλαιο "Service", σε αυτό το εγχειρίδιο. Η τεκμηρίωση της τακτικής συντήρησης της μοτοσικλέτας σας αποτελεί απαραίτητη προϋπόθεση για αξιώσεις κάλυψης στα πλαίσια της πολιτικής καλής θέλησης μετά τη λήξη

του διαστήματος παροχής εγγύησης.

Πληροφορίες σχετικά με τις εργασίες των BMW Service μπορείτε να λάβετε από τον Επίσημο Έμπορο BMW Motorrad της περιοχής σας.

Υπηρεσίες κινητικότητας BMW Motorrad

Στις καινούργιες μοτοσικλέτες BMW είστε, σε περίπτωση βλάβης ακινητοποίησης, ασφαλισμένος με τις υπηρεσίες Mobile Service της BMW Motorrad μέσω διαφόρων υπηρεσιών (π.χ. Mobile Service, οδική βοήθεια, επαναπατρισμός οχήματος).

Πληροφορηθείτε από τον Επίσημο Έμπορο BMW Motorrad της περιοχής σας, ποιες υπηρεσίες κινητικότητας διατίθενται.

Εργασίες συντήρησης Επιθεώρηση παράδοσης BMW

Η επιθεώρηση παράδοσης BMW πραγματοποιείται από τον Επίσημο Έμπορο BMW Motorrad, πριν σας παραδώσει τη μοτοσικλέτα.

Έλεγχος ρονταρίσματος BMW

Ο έλεγχος ρονταρίσματος BMW πρέπει να πραγματοποιείται μεταξύ των 500 km και των 1200 km.

BMW Service

Το BMW Service πραγματοποιείται μία φορά το χρόνο και οι εργασίες του σέρβις μπορεί να ποικίλουν, ανάλογα με την ηλικία της μοτοσικλέτας και τα διανυθέντα χιλιόμετρα. Ο Επίσημος Έμπορος BMW Motorrad της περιοχής σας επιβεβαιώνει την πραγματο-

ποίηση του σέρβις και καταχωρεί την ημερομηνία για το επόμενο σέρβις.

Για οδηγούς που διανύουν πολλά χιλιόμετρα κάθε χρόνο μπορεί υπό προϋποθέσεις να είναι απαραίτητη η πραγματοποίηση του σέρβις πριν την καταχωρημένη ημερομηνία για το σέρβις. Για αυτές τις περιπτώσεις καταχωρείται στην επιβεβαίωση του σέρβις επιπρόσθετα μια ανάλογη μέγιστη χιλιομετρική απόδοση. Εάν επιτευχθεί αυτή η χιλιομετρική απόδοση πριν την ημερομηνία του επόμενου σέρβις, το σέρβις πρέπει να πραγματοποιηθεί νωρίτερα.

Η ένδειξη σέρβις στην οθόνη πολλαπλών λειτουργιών σας υπενθυμίζει την ημερομηνία του επόμενου σέρβις περίπου ένα μήνα ή 1000 km πριν τις καταχωρημένες τιμές.

Επιβεβαιώσεις εργασιών συντήρησης

Επιθεώρηση παράδοσης BMW

Πραγματοποιήθηκε

την _____

Σφραγίδα, υπογραφή

Έλεγχος ρονταρίσματος BMW

Πραγματοποιήθηκε

την _____

Σε km _____

Επόμενο σέρβις

Το αργότερο

την _____

Ή, εάν επιτευχθούν νωρίτερα,

Σε km _____

Σφραγίδα, υπογραφή

BMW Service

Πραγματοποιήθηκε

την _____

Σε km _____

Επόμενο σέρβις

Το αργότερο

την _____

Ή, εάν επιτευχθούν νωρίτερα,

Σε km _____

Σφραγίδα, υπογραφή

BMW Service

Πραγματοποιήθηκε

την _____

Σε km _____

Επόμενο σέρβις

Το αργότερο

την _____

Ή, εάν επιτευχθούν νωρίτερα,

Σε km _____

Σφραγίδα, υπογραφή

BMW Service

Πραγματοποιήθηκε

την _____

Σε km _____

Επόμενο σέρβις

Το αργότερο

την _____

Ή, εάν επιτευχθούν νωρίτερα,

Σε km _____

Σφραγίδα, υπογραφή

BMW Service

Πραγματοποιήθηκε

την_____

Σε km_____

Επόμενο σέρβις

Το αργότερο

την_____

Ή, εάν επιτευχθούν νωρίτερα,

Σε km_____

Σφραγίδα, υπογραφή**BMW Service**

Πραγματοποιήθηκε

την_____

Σε km_____

Επόμενο σέρβις

Το αργότερο

την_____

Ή, εάν επιτευχθούν νωρίτερα,

Σε km_____

Σφραγίδα, υπογραφή**BMW Service**

Πραγματοποιήθηκε

την_____

Σε km_____

Επόμενο σέρβις

Το αργότερο

την_____

Ή, εάν επιτευχθούν νωρίτερα,

Σε km_____

Σφραγίδα, υπογραφή

BMW Service

Πραγματοποιήθηκε

την _____

Σε km _____

Επόμενο σέρβις

Το αργότερο

την _____

Ή, εάν επιτευχθούν ωρι-
τερα,

Σε km _____

Σφραγίδα, υπογραφή

BMW Service

Πραγματοποιήθηκε

την _____

Σε km _____

Επόμενο σέρβις

Το αργότερο

την _____

Ή, εάν επιτευχθούν ωρι-
τερα,

Σε km _____

Σφραγίδα, υπογραφή

BMW Service

Πραγματοποιήθηκε

την _____

Σε km _____

Επόμενο σέρβις

Το αργότερο

την _____

Ή, εάν επιτευχθούν ωρι-
τερα,

Σε km _____

Σφραγίδα, υπογραφή

BMW Service

Πραγματοποιήθηκε

την_____

Σε km_____

Επόμενο σέρβις

Το αργότερο

την_____

Ή, εάν επιτευχθούν νωρί-
τερα,

Σε km_____

Σφραγίδα, υπογραφή**BMW Service**

Πραγματοποιήθηκε

την_____

Σε km_____

Επόμενο σέρβις

Το αργότερο

την_____

Ή, εάν επιτευχθούν νωρί-
τερα,

Σε km_____

Σφραγίδα, υπογραφή**BMW Service**

Πραγματοποιήθηκε

την_____

Σε km_____

Επόμενο σέρβις

Το αργότερο

την_____

Ή, εάν επιτευχθούν νωρί-
τερα,

Σε km_____

Σφραγίδα, υπογραφή

Εργασία που πραγματοποιήθηκε	Σε km	Ημερομηνία

Παράρτημα

Πιστοποιητικό 196

Certification Tire Pressure Control (TPC)

FCC ID: MRXBC54MA4
IC: 2546A-BC54MA4

FCC ID: MRXBC5A4
IC: 2546A-BC5A4

This device complies with Part 15 of the FCC Rules and with Industry Canada license-exempt RSS standard(s).

Operation is subject to the following two conditions:

- (1) This device may not cause harmful interference, and
- (2) This device must accept any interference received, including interference that may cause undesired operation.

Le présent appareil est conforme aux CNR d'Industrie Canada applicables aux appareils radio exempts de licence. L'exploitation est autorisée aux deux conditions suivantes:

- (1) l'appareil ne doit pas produire de brouillage, et
- (2) l'utilisateur de l'appareil doit accepter tout brouillage radioélectrique subi, même si le brouillage est susceptible d'en compromettre le fonctionnement.

WARNING: Changes or modifications not expressly approved by the party responsible for compliance could void the user's authority to operate the equipment. The term "IC:" before the radio certification number only signifies that Industry Canada technical specifications were met.

A**ABS**

- Αυτοδιαγνωστικός έλεγχος, 90
- Λεπτομερείς τεχνικές πληροφορίες, 103
- Προειδοποιητικές ενδείξεις, 35
- Χειρισμός, 64
- Χειριστήριο, 15

ASC

- Αυτοδιαγνωστικός έλεγχος, 91
- Λεπτομερείς τεχνικές πληροφορίες, 107
- Χειρισμός, 65
- Χειριστήριο, 15

D**DWA**

- Ενδεικτική λυχνία, 18
- Τεχνικά στοιχεία, 181

E**ESA**

- Χειρισμός, 75
- Χειριστήριο, 15

P

- Pre-Ride-Check, 90

R**RDC**

- Αυτοκόλλητα ζαντών, 122
- Λεπτομερείς τεχνικές πληροφορίες, 109
- Προειδοποιητικές ενδείξεις, 33

S

- Service, 186

A**Αλλαγή ταχυτήτων**

- Πρόταση για ανέβασμα ταχύτητας, 43

Αναρτήσεις

- Τεχνικά στοιχεία, 175

Ανάφλεξη

- Απενεργοποίηση, 48
- Ενεργοποίηση, 48

Αντικλεπτικό σύστημα

- συναγερμού
- Προειδοποιητική ένδειξη, 32
- Χειρισμός, 56

Αξεσουάρ

- Γενικές οδηγίες, 146

Απόσβεση

- Εξάρτημα ρύθμισης πίσω, 11
- Ρύθμιση, 74

Αποσκευές

- Υποδείξεις φόρτωσης, 86

Αριθμός πλαισίου οχήματος

- Θέση στη μοτοσικλέτα, 13

Ασφάλειες

- Αντικατάσταση, 142
- Τεχνικά στοιχεία, 179

B**Βαλίτσα Topcase**

- Χειρισμός, 156

Βάρη

- Πίνακας επιτρεπόμενου φορτίου, 14

- Τεχνικά στοιχεία, 183

- Βοήθεια εκκίνησης, 137

Δ**Διακόπτης απενεργοποίησης**

- ανάγκης, 17
- Χειρισμός, 58

Διακόπτης πολλαπλών λειτουργιών
Συνοπτική παρουσίαση
αριστερά, 15
Συνοπτική παρουσίαση
δεξιά, 17

Διαστάσεις
Τεχνικά στοιχεία, 182
Διαστήματα σέρβις, 187
Διάταξη χαμηλώματος
Περιορισμοί, 86

E

Εγχειρίδιο ιδιοκτήτη
Θέση στη μοτοσυκλέτα, 14
Εκκίνηση, 89
Χειριστήριο, 17
Ελαστικά
Έλεγχος βάθους αυλακώσεων
πέλματος, 121
Έλεγχος πίεσης αέρα, 78
Μέγιστη ταχύτητα, 87
Πιέσεις αέρα, 178
Πίνακας πιέσεων αέρα, 14
Ροντάρια, 92
Σύσταση, 121
Τεχνικά στοιχεία, 177

Ενδεικτικές λυχνίες, 18
Συνοπτική παρουσίαση, 20
Ενημερότητα, 7
Εξοπλισμός, 7
Εξωτερική θερμοκρασία
Ένδειξη, 39
Επιβεβαιώσεις εργασιών
συντήρησης, 188

Έ

Ένδειξη σέρβις, 41

Z

Ζελατίνα
Εξάρτημα ρύθμισης, 13
Ρύθμιση, 81

H

Ηλεκτρικό σύστημα
Τεχνικά στοιχεία, 179

Θ

Θερμαινόμενα γκριπ
Χειρισμός, 79
Χειριστήριο, 17

Θερμοκρασία περιβάλλοντος
Προειδοποίηση εξωτερικής
θερμοκρασίας, 30

K

Καθρέπτες
Ρύθμιση, 80
Καύσιμο
Πλήρωση με καύσιμο, 97
Ρεζέρβα, 40
Στόμιο πλήρωσης, 11
Τεχνικά στοιχεία, 172
Κιβώτιο ταχυτήτων
Τεχνικά στοιχεία, 174
Κινητήρας
Εκκίνηση, 89
Προειδοποιητική ένδειξη
για σύστημα διαχείρισης
κινητήρα, 38
Προειδοποιητική ένδειξη για
το ηλεκτρονικό σύστημα
κινητήρα, 31
Τεχνικά στοιχεία, 171

Κλειδαριά τιμονιού
Κλειδωμα, 47
Κλειδιά, 47
Κόρνα, 15

Λ

Λάδι κινητήρα
Έλεγχος στάθμης
πλήρωσης, 113
Ένδειξη στάθμης πλήρωσης, 13
Προειδοποιητική ένδειξη για τη
στάθμη λαδιού κινητήρα, 38
Στόμιο πλήρωσης, 13
Συμπλήρωση, 114
Τεχνικά στοιχεία, 173
Υπόδειξη στάθμης λαδιού, 41
Λίστα ελέγχων, 89

M

Μέσες τιμές
Μηδενισμός, 51
Μοτοσικλέτα
Θέση σε λειτουργία, 165
Καθαρισμός, 161
Μακρόχρονη ακινητοποίηση, 164

Πρόσδεση, 98
Στάθμευση, 94
Φροντίδα, 161

Μπαταρία

Αφαίρεση, 140
Οδηγίες συντήρησης, 138
Προειδοποιητική ένδειξη για
τάση φόρτισης μπαταρίας, 39
Τεχνικά στοιχεία, 179
Τοποθέτηση, 140
Φόρτιση αποσυνδεδεμένης
μπαταρίας, 140
Φόρτιση συνδεδεμένης
μπαταρίας, 139

Μπουζί

Τεχνικά στοιχεία, 179

Ο

Οθόνη πολλαπλών
λειτουργιών, 18
Επιλογή ένδειξης, 49
Συνοπτική παρουσίαση, 22
Χειρισμός, 49
Χειριστήριο, 15

Π

Πίνακας βλαβών, 168
Πινακίδα τύπου
Θέση στη μοτοσικλέτα, 13
Πλαϊνές βαλίτσες, 152
Πλαίσιο
Τεχνικά στοιχεία, 181
Πλήρωση με καύσιμο, 97
Πρίζα
Θέση στη μοτοσικλέτα, 13
Υποδείξεις χρήσης, 146
Προβολέας
Ρύθμιση ύψους δέσμης
φώτων, 11
Ύψος δέσμης προβολέα, 59
Πρόγραμμα οδήγησης
Λεπτομερείς τεχνικές
πληροφορίες, 102
Ρύθμιση, 66
Χειριστήριο, 17
Προειδοποιητικές ενδείξεις
ABS, 35
RDC, 33
Αντικλεπτικό σύστημα
συναγερμού, 32
Απεικόνιση, 25

Βλάβη φωτιστικού μέσου, 31
 Ηλεκτρονικό σύστημα
 κινητήρα, 31
 Θερμοκρασία ψυκτικού
 υγρού, 30
 Προειδοποίηση εξωτερικής
 θερμοκρασίας, 30
 Ρεζέρβα καυσίμου, 38
 Στάθμη λαδιού κινητήρα, 38
 Συνοπτική παρουσίαση, 24
 Σύστημα ακινητοποίησης, 30
 Σύστημα διαχείρισης
 κινητήρα, 38
 Τάση φόρτισης μπαταρίας, 39
 Προειδοποιητικές λυχνίες, 18
 Συνοπτική παρουσίαση, 20
 Προφόρτιση ελατηρίου
 Εξάρτημα ρύθμισης πίσω, 13
 Ρύθμιση, 73

P
 Ρεζέρβα καυσίμου
 Προειδοποιητική ένδειξη, 38
 Ρολόι
 Ρύθμιση, 53
 Ροντάριασμα, 92

Σ
 Σέλα
 Θέση του μηχανισμού ρύθμισης
 ύψους, 14
 Σέλες
 Αφαίρεση και τοποθέτηση, 81
 Γλωσσίδι ασφάλισης, 11
 Ρύθμιση ύψους σέλας, 83
 Σετ εργαλείων μοτοσικλέτας
 Θέση στη μοτοσικλέτα, 14
 Περιεχόμενο, 112
 Στάθμευση, 94
 Σταντ μπροστινού τροχού
 Τοποθέτηση, 128
 Στροφόμετρο, 18
 Συμπλέκτης
 Έλεγχος λειτουργίας, 120
 Ρύθμιση μανέτας, 77
 Τεχνικά στοιχεία, 173
 Συνοπτικές παρουσιάσεις
 Αριστερή πλευρά της
 μοτοσικλέτας, 11
 Αριστερός διακόπτης
 πολλαπλών λειτουργιών, 15

Δεξιά πλευρά της
 μοτοσικλέτας, 13
 Δεξιός διακόπτης πολλαπλών
 λειτουργιών, 17
 Κάτω από τη σέλα, 14
 Οθόνη πολλαπλών
 λειτουργιών, 22
 Προειδοποιητικά σύμβολα, 24
 Προειδοποιητικές και
 ενδεικτικές λυχνίες, 20
 Ταμπλό οργάνων, 18
 Συνοπτική παρουσίαση
 προειδοποιητικών ενδείξεων, 26
 Συντήρηση
 Γενικές οδηγίες, 112
 Συντομογραφίες και σύμβολα, 6
 Σύστημα ακινητοποίησης
 Εφεδρικό κλειδί, 49
 Προειδοποιητική ένδειξη, 30
 Σύστημα ελέγχου πίεσης
 ελαστικών RDC
 Ένδειξη, 42
 Σύστημα ελέγχου σταθερής
 ταχύτητας
 Χειρισμός, 71

Σύστημα τελικής μετάδοσης
κίνησης
Τεχνικά στοιχεία, 175

T

Τακάκια φρένων
Έλεγχος μπροστά, 115
Έλεγχος πίσω, 116
Ροντάρισμα, 92
Ταμπλό οργάνων
Αισθητήρας φωτεινότητας
περιβάλλοντος, 18
Συνοπτική παρουσίαση, 18
Ταχύμετρο, 18
Τεχνικά στοιχεία
Αναρτήσεις, 175
Αντικλεπτικό σύστημα
συναγερμού, 181
Βάρη, 183
Διαστάσεις, 182
Ηλεκτρικό σύστημα, 179
Καύσιμο, 172
Κιβώτιο ταχυτήτων, 174
Κινητήρας, 171
Λάδι κινητήρα, 173

Λαμπτήρες πυράκτωσης, 180
Μπαταρία, 179
Μπουζί, 179
Πλαίσιο, 181
Πρότυπα, 7
Συμπλέκτης, 173
Σύστημα τελικής μετάδοσης
κίνησης, 175
Τροχοί και ελαστικά, 177
Φρένα, 177
Τιμές ροπής, 169
Τιμόνι
Ρύθμιση, 79
Τροχοί
Αλλαγή διαστάσεων, 122
Αφαίρεση μπροστινού
τροχού, 123
Έλεγχος ζαντών, 120
Έλεγχος των ακτίνων, 121
Τεχνικά στοιχεία, 177
Τοποθέτηση μπροστινού
τροχού, 125
Τοποθέτηση πίσω τροχού, 127

Y

Υγρό φρένων
Δοχείο μπροστά, 13
Δοχείο πίσω, 13
Έλεγχος στάθμης πλήρωσης
μπροστά, 117
Έλεγχος στάθμης πλήρωσης
πίσω, 118
Υπηρεσίες Mobile Service, 186
Υποδείξεις ασφαλείας
Για την οδήγηση, 86
Για το φρενάρισμα, 93

Φ

Φίλτρο αέρα
Αντικατάσταση στοιχείου, 135
Θέση στη μοτοσυκλέτα, 13
Φλας
Χειρισμός, 63
Χειριστήριο, 15
Χειριστήριο δεξιά, 17
Φρένα
Έλεγχος λειτουργίας, 115
Ρύθμιση μανέτας, 78
Τεχνικά στοιχεία, 177
Υποδείξεις ασφαλείας, 93

Φώτα

- Αυτόματα φώτα ημέρας, 62
- Φώτα διασταύρωσης (μεσαία σκάλα), 60
- Φώτα θέσης, 60
- Φώτα στάθμευσης, 60
- Χειρισμός πρόσθετων προβολέων, 61
- Χειρισμός σινιάλου φώτων, 60
- Χειρισμός φώτων πορείας (μεγάλη σκάλα), 60
- Χειριστήριο, 15
- Χειροκίνητα φώτα ημέρας, 61
- Φώτα follow me home, 48
- Φώτα αλάρμ
 - Χειρισμός, 63
 - Χειριστήριο, 15, 17
- Φώτα ημέρας
 - Αυτόματα φώτα ημέρας, 62
 - Θέση στη μοτοσυκλέτα, 11
 - Χειροκίνητα φώτα ημέρας, 61
- Φώτα στάθμευσης, 60

Φωτιστικά μέσα

- Αντικατάσταση μονάδας πίσω φώτων LED, 135
- Αντικατάσταση προβολέα LED, 135
- Αντικατάσταση πρόσθετων προβολέων LED, 135
- Αντικατάσταση φωτιστικού μέσου για τα φλας μπροστά και πίσω, 133
- Αντικατάσταση φωτιστικού μέσου για τα φώτα διασταύρωσης (μεσαία σκάλα), 130
- Αντικατάσταση φωτιστικού μέσου για τα φώτα θέσης, 132
- Αντικατάσταση φωτιστικού μέσου για τα φώτα πορείας (μεγάλη σκάλα), 130
- Προειδοποιητική ένδειξη για βλάβη φωτιστικού μέσου, 31
- Τεχνικά στοιχεία, 180

Χ

- Χιλιόμετρητής
 - Μηδενισμός, 51
- Χρήση εκτός δρόμου, 95

Ψ

- Ψυκτικό υγρό κινητήρα
 - Έλεγχος στάθμης πλήρωσης, 119
 - Προειδοποιητική ένδειξη για υπερθέρμανση, 30
 - Συμπλήρωση, 119

Ανάλογα με τον εξοπλισμό και τα αξεσουάρ της μοτοσικλέτας σας, αλλά και λόγω των διαφορετικών εκδόσεων χωρών μπορεί να παρατηρηθούν αποκλίσεις σε σχέση με τις εικόνες και τα κείμενα.

Από τις ενδεχόμενες αποκλίσεις αυτές δεν είναι δυνατόν να προκύψουν οποιεσδήποτε απαιτήσεις ή αξιώσεις.

Οι τιμές διαστάσεων, βάρους, κατανάλωσης και ισχύος αναφέρονται ως μεγέθη με ανάλογες ανοχές.

Διατηρούμε το δικαίωμα τροποποιήσεων στην κατασκευή, τον εξοπλισμό και τα αξεσουάρ.

Με την επιφύλαξη τυχόν λάθους.

©2014 Bayerische Motoren
Werke Aktiengesellschaft
80788 München, Γερμανία
Αναδημοσίευση, αποσπασμάτων
ή όλου, μόνο με έγγραφη άδεια
της BMW Motorrad, Aftersales.

Πρωτότυπο εγχειρίδιο ιδιοκτήτη,
εκτύπωση στη Γερμανία.

Σημαντικά στοιχεία για τον ανεφοδιασμό καυσίμου:

Καύσιμο

Συνιστώμενη ποιότητα καυσίμου

Super αμόλυβδη (μέγ. 10 % αιθανόλη, E10)
95 ROZ/RON
89 AKI

Εναλλακτική ποιότητα καυσίμου

Regular αμόλυβδη (περιορισμοί σε ισχύ και κατανάλωση. Εάν για παράδειγμα ο κινητήρας πρόκειται να λειτουργήσει σε χώρες με μειωμένη ποιότητα καυσίμου 91 RON, πρέπει προηγουμένως να προγραμματιστεί η μοτοσικλέτα σας ανάλογα στον επίσημο έμπορο BMW Motorrad.)
91 ROZ/RON
87 AKI

Ωφέλιμη χωρητικότητα καυσίμου

Περ. 20 l

Ποσότητα καυσίμου ρεζέρβας

Περ. 4 l

Πιέσεις αέρα ελαστικών

Πίεση αέρα ελαστικών μπροστά

2,5 bar, Σε κρύο ελαστικό

Πίεση αέρα ελαστικών πίσω

2,9 bar, Σε κρύο ελαστικό

BMW recommends 

Κωδ. παραγγελίας: 01 49 8 554 642

02.2014, 5η Έκδοση, 18

