



BMW Motorrad



BMW maakt  
rijden geweldig

# Handleiding R 1200 GS

## Voertuig-/dealergegevens

### Voertuiggegevens

---

Model

---

Voertuigidentificatienummer

---

Kleurnummer

---

Afgiftedatum kentekenbewijs deel 1

---

Kenteken

### Dealergegevens

---

Contactpersoon in de werkplaats

---

Mevrouw/de heer

---

Telefoonnummer

---

Dealeradres/telefoon (firmastempel)

## Welkom bij BMW

Wij zijn blij dat u voor een motorfiets van BMW Motorrad hebt gekozen en begroeten u in de kring van BMW-rijders/rijdsters. Maakt u zich vertrouwd met uw nieuwe motorfiets, zodat u zich zeker en veilig in het verkeer kunt bewegen.

### Over deze handleiding

Lees deze handleiding voordat u uw nieuwe BMW start. Hierin vindt u alle belangrijke informatie m.b.t. de bediening van uw BMW en het gebruik van al zijn technische mogelijkheden. Hij bevat tevens informatie over service en onderhoud met het oog op de verkeersveiligheid en bedrijfszekerheid alsmede adviezen om de restwaarde van uw motorfiets zo hoog mogelijk te houden.

### Suggesties en opmerkingen

Voor alle vragen met betrekking tot uw motorfiets staat uw BMW Motorrad Partner u op elk moment graag met raad en daad ter zijde.

Veel plezier met uw BMW en goede en vooral veilige ritten worden u toegewenst door

BMW Motorrad.

01 46 8 554 636



# Inhoud

## **1 Algemene aanwijzingen** ..... **5**

Overzicht .....	6
Afkortingen en symbolen .....	6
Uitrusting .....	7
Technische gegevens .....	7
Actualiteit .....	7

## **2 Overzichten** ..... **9**

Totaalaanzicht links .....	11
Totaalaanzicht rechts .....	13
Onder de buddyseat .....	14
Combischakelaar links .....	15
Combischakelaar rechts .....	16
Instrumentenpaneel .....	17

## **3 Aanduidingen** ..... **19**

Waarschuwings- en controlelampen .....	20
Multifunctioneel display .....	22
Waarschuwingssymbolen in het display .....	24
Waarschuwingen .....	25
Buitentemperatuur .....	38

Brandstofreserve .....	38
Oliepeilaanduiding .....	39
Onderhoudsmelding .....	40
Bandenspanning .....	40
Aanbeveling voor het opschakelen .....	41
<b>4 Gebruik</b> .....	<b>43</b>
Contact- en stuurslot .....	44
Contact .....	45
Elektronische wegrijblokkering EWS .....	46
Multifunctioneel display .....	46
Alarmsysteem DWA .....	53
Noodstopchakelaar .....	55
Koplamp .....	56
Verlichting .....	56
Dagrijlicht .....	58
Richtingaanwijzers .....	59
Alarmknipperlichten .....	60
BMW Motorrad Integral ABS .....	60
Automatische stabiliteitscontrole ASC .....	61
Rijmodus .....	62

Snelheidsregeling .....	66
Veervoorspanning .....	68
Demping .....	69
Elektronische demperinstelling dynamische ESA .....	70
Koppeling .....	72
Rem .....	73
Banden .....	73
Stuur .....	74
Handvatverwarming .....	74
Spiegels .....	75
Kuipruit .....	75
Berijders- en duo-buddyseat .....	76
<b>5 Rijden</b> .....	<b>79</b>
Veiligheidsaanwijzingen .....	80
Controlelijst .....	82
Starten .....	83
Inrijden .....	85
Remmen .....	86
Motorfiets neerzetten .....	86
Gebruik voor terreinrit .....	87
Tanken .....	88

Motorfiets voor transport bevestigen .....	90	Zekeringen .....	129	Koppeling .....	155
<b>6 Techniek in detail .....</b>	<b>93</b>	<b>8 Accessoires .....</b>	<b>131</b>	Versnellingsbak.....	156
Rijmodus .....	94	Algemene aanwijzingen ...	132	Cardan .....	157
Remsysteem met BMW Motorrad Integral ABS .....	95	Contactdozen .....	132	Onderstel .....	157
Motorregeling met BMW Motorrad ASC .....	98	Navigatiesysteem .....	133	Remmen .....	158
Bandenspanningscontrole RDC.....	99	Koffer .....	138	Wielen en banden.....	159
<b>7 Onderhoud .....</b>	<b>101</b>	Topcase.....	141	Elektrisch systeem .....	160
Algemene aanwijzingen ...	102	<b>9 Verzorging .....</b>	<b>145</b>	Frame .....	162
Boordgereedschap .....	102	Onderhoudsmiddelen .....	146	Alarmsysteem .....	162
Motorolie .....	103	Wassen .....	146	Maten .....	162
Remsysteem .....	104	Reiniging kwetsbare motor- fietsonderdelen.....	147	Gewichten.....	163
Koelvloeistof .....	108	Lakonderhoud.....	147	Rijgegevens .....	164
Koppeling .....	110	Motorfiets buiten gebruik stellen.....	148	<b>11 Service .....</b>	<b>165</b>
Velgen en banden.....	110	Conservering .....	148	BMW Motorrad Service ...	166
Wielen.....	111	Motorfiets in gebruik ne- men .....	148	BMW Motorrad Mobiliteits- diensten.....	166
Voorwielstandaard.....	117	<b>10 Technische gege- vens .....</b>	<b>149</b>	Onderhoudswerkzaamhe- den.....	166
Lamp.....	118	Storingstabel .....	150	Onderhoudsbevestigin- gen.....	168
Luchtfilter .....	123	Boutverbindingen .....	151	Onderhoudsbevestigin- gen.....	173
Starthulp .....	124	Motor .....	153	<b>12 Bijlage .....</b>	<b>175</b>
Accu .....	125	Brandstof.....	154	Certificaat .....	176
		Motorolie .....	155		

<b>13 Trefwoordenregis-</b>	
<b>ter .....</b>	<b>177</b>

## **Algemene aanwijzingen**

Overzicht .....	6
Afkortingen en symbolen .....	6
Uitrusting .....	7
Technische gegevens .....	7
Actualiteit .....	7

## Overzicht

De nadruk is gelegd op een snelle oriëntatie in deze handleiding. Het snelst vindt u bepaalde onderwerpen via de index aan het eind. Als u eerst een overzicht van de motorfiets wilt hebben, vindt u dat in hoofdstuk 2. In hoofdstuk 11 worden alle uitgevoerde onderhouds- en reparatiewerkzaamheden gedocumenteerd. Voor coulan- ceregelingen is het absoluut noodzakelijk dat kan worden aangetoond dat de vereiste onderhoudswerkzaamheden zijn uitgevoerd. Mocht u uw BMW verkopen, denkt u er dan a.u.b. aan om ook de handleiding aan de nieuwe eigenaar te overhandigen - de handleiding hoort bij de motorfiets.

## Afkortingen en symbolen



Kenmerkt waarschuwingsaanwijzingen die u absoluut in acht moet nemen omwille van uw veiligheid, de veiligheid van andere personen en om uw product van schade te vrijwaren.



Speciale aanwijzingen voor een betere hantering bij bedienings-, controle- en afstelprocedures alsmede onderhoudswerkzaamheden.



Geeft het einde van een opmerking aan.



Werkinstructie.



Resultaat van een werk-instructie.



Verwijst naar een pagina met extra informatie.



Geeft het einde van uitrustingsafhankelijke informatie aan.



Aanhaalmoment.



Technische gegevens.

SU

Speciale uitrusting. BMW Motorrad-speciale uitvoeringen worden al bij de productie van de voertuigen ingebouwd.

OA

Optionele accessoires. BMW Motorrad optionele accessoires kunnen bij uw BMW Motorrad dealer worden verkregen en achteraf worden gemonteerd.

EWS

Elektronische weggrijbeveiliging.



- DWA Diefstalbeveiligingsinstallatie.
- ABS Antiblokkeersysteem.
- ASC Automatische stabiliteitsregeling.
- ESA Electronic Suspension Adjustment (Elektronische rijwielinstelling).
- RDC Bandenspanningscontrole.

## Uitrusting

Bij de aanschaf van uw BMW-motorfiets hebt u gekozen voor een model met een individuele uitrusting. Deze handleiding beschrijft alle door BMW aangeboden speciale uitrustingen (SU) en optionele accessoires (OA). Hebt u er a.u.b. begrip voor dat ook uitrustingsvarianten worden beschreven die u mogelijk niet gekozen hebt. Tevens zijn land-

specifieke afwijkingen van de afgebeelde motorfiets mogelijk. Als uw motorfiets wordt voorzien van niet beschreven uitrustingen, vindt u de beschrijving daarvan in de afzonderlijke handleiding.

## Technische gegevens

Alle gegevens t.a.v. maten, gewichten en prestaties in de handleiding hebben betrekking op het Deutsches Institut für Normung e. V. (DIN) en zijn inclusief de hierdoor gehanteerde toleranties. Afwijkingen zijn bij uitvoeringen voor bepaalde landen mogelijk.

## Actualiteit

Het hoge veiligheids- en kwaliteitsniveau van BMW motorfietsen wordt door een continue doorontwikkeling van de constructie, uitrusting en accessoires gegarandeerd. Hierdoor kunnen eventuele afwijkingen tussen deze handleiding en uw motor-

fiets ontstaan. Ook vergissingen kan BMW Motorrad niet helemaal uitsluiten. Daarom verzoeken wij u er begrip voor te hebben dat eventuele aanspraken op grond van de in deze handleiding voorkomende gegevens, afbeeldingen en beschrijvingen niet kunnen worden aanvaard.



## Overzichten

Totaalaanzicht links .....	11
Totaalaanzicht rechts .....	13
Onder de buddyseat .....	14
Combischakelaar links .....	15
Combischakelaar rechts .....	16
Instrumentenpaneel.....	17



## Totaalaanzicht links

- 1 – met dagrijlicht<sup>SU</sup>  
Dagrijlicht (▣▣▣▣ 58)
- 2 Benzinevulopening (▣▣▣▣ 89)
- 3 Buddyseatslot (▣▣▣▣ 76)
- 4 Instelling van de demping  
achter (onder aan de veer-  
poot) (▣▣▣▣ 69)



## Totaalaanzicht rechts

- 1 Afstelling veervoorspanning, achter (▣▣▣▣ 68)
- 2 Luchtfilter (onder het middelste kuipdeel) (▣▣▣▣ 123)
- 3 Remvloeistofreservoir, voor (▣▣▣▣ 106)
- 4 Hoogte-instelling van de kuipruit (▣▣▣▣ 75)
- 5 Contactdoos (▣▣▣▣ 132)
- 6 Framenummer (op balhoofd)  
Typeplaatje (op frame rechtsvoor)
- 7 Koelvloeistofniveauaanduiding (▣▣▣▣ 108)  
Koelvloeistofreservoir (▣▣▣▣ 108)
- 8 Vulopening motorolie (▣▣▣▣ 104)
- 9 Oliepeilindicatie (▣▣▣▣ 103)
- 10 De accu (achter de zijbekleding) (▣▣▣▣ 125)  
Accusteunpunt (achter de zijbekleding) (▣▣▣▣ 124)

- 11 Remvloeistofreservoir, achter (▣▣▣▣ 107)

## Onder de buddyseat

- 1 Standaard gereedschapsset (►► 102)
- 2 Handleiding
- 3 Bandenspanningstabel
- 4 Beladingstabel
- 5 Afstelling van de hoogte van de berijders-buddyseat (►► 77)
- 6 Zekeringen (►► 129)

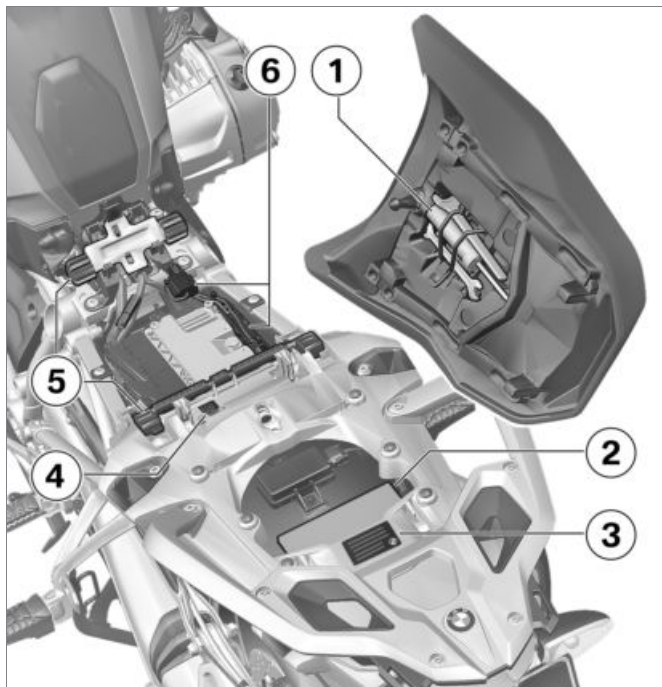



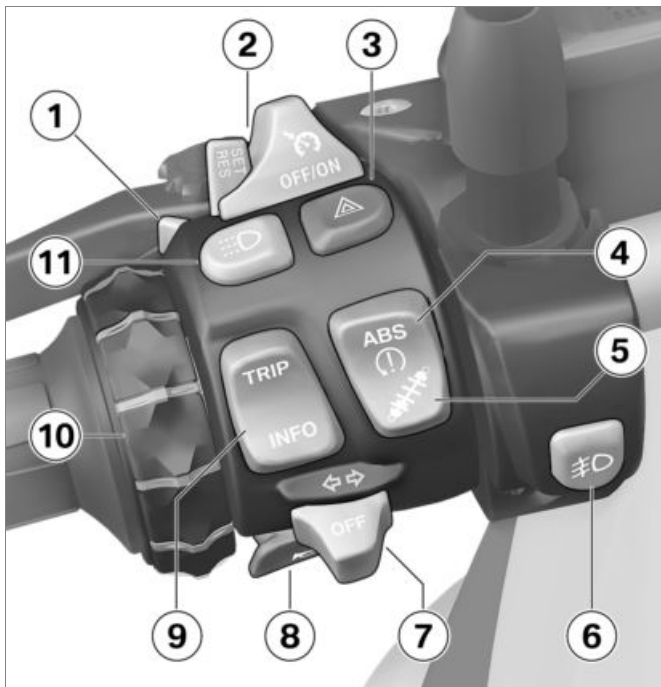

## Combischakelaar links

- 1 Grootlicht en lichtsignaal (➡ 57)
- 2 – met snelheidsregeling<sup>SU</sup>  
Snelheidsregeling (➡ 66)
- 3 Waarschuwingssnipperlichtinstallatie (➡ 60)
- 4 ABS (➡ 60)  
ASC (➡ 61)
- 5 – met Dynamic ESA<sup>SU</sup>  
ESA (➡ 70)
- 6 – met extra led-verstralers<sup>OA</sup>  
LED-extra verstraler (➡ 57)
- 7 Richtingaanwijzers (➡ 59)
- 8 Claxon
- 9 Multifunctioneel display (➡ 46)
- 10 – met voorbereiding voor navigatiesysteem<sup>SU</sup>  
Navigatiesysteem (➡ 134)
- 11 – met dagrijlicht<sup>SU</sup>  
Dagrijlicht (➡ 58)

## Combischakelaar rechts

- 1 – met handvatverwarming<sup>SU</sup>  
Handvatverwarming (→ 74)
- 2 Rijmodus (→ 62)
- 3 Noodstop-schakelaar (→ 55)
- 4 Motor starten (→ 83)



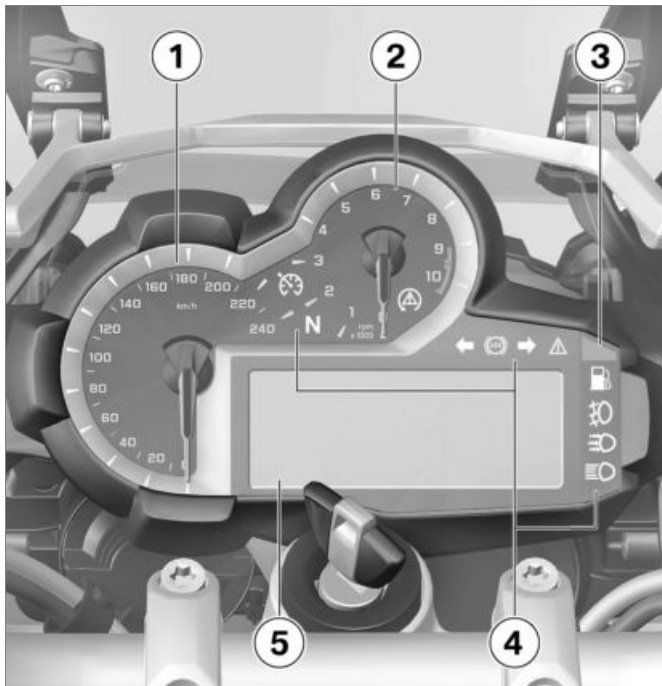

## Instrumentenpaneel

- 1 Snelheidsmeter
- 2 Toerenteller
- 3 Omgevingslichtsensor (voor de aanpassing van de helderheid van het instrumentenpaneel) – met dagrijlicht<sup>SU</sup>  
Sensor voor het omgevingslicht voor de automatische modus van het dagrijlicht – met diefstalbeveiligingsinstallatie<sup>SU</sup>  
DWA-controlelampje
- 4 Waarschuwings- en controlelampen (►► 20)
- 5 Multifunctioneel display (►► 22)



## Aanduidingen

Waarschuwings- en controlelampen .....	20
Multifunctioneel display .....	22
Waarschuwingssymbolen in het display .....	24
Waarschuwingen .....	25
Buitentemperatuur .....	38
Brandstofreserve .....	38
Oliepeilaanduiding .....	39
Onderhoudsmelding .....	40
Bandenspanning .....	40
Aanbeveling voor het opschakelen .....	41

## Waarschuwings- en controlelampen

- 1 – met snelheidsregeling<sup>SU</sup>  
Snelheidsregeling (➡ 66)
- 2 Neutrale stand (vrijstand)
- 3 ASC (➡ 61)
- 4 Richtingaanwijzers links
- 5 ABS (➡ 60)
- 6 Richtingaanwijzer rechts
- 7 Algemeen waarschuwingslampje (in combinatie met waarschuwingsymbolen op het display) (➡ 25)
- 8 DWA
- 9 Grootlicht (➡ 57)
- 10 – met dagrijlicht<sup>SU</sup>  
Dagrijlicht (➡ 58)
- 11 – met extra led-verstralers<sup>OA</sup>  
Extra lampen (➡ 57)
- 12 Brandstofreserve (➡ 38)

▶ Het ABS-symbool kan afhankelijk van het betref-

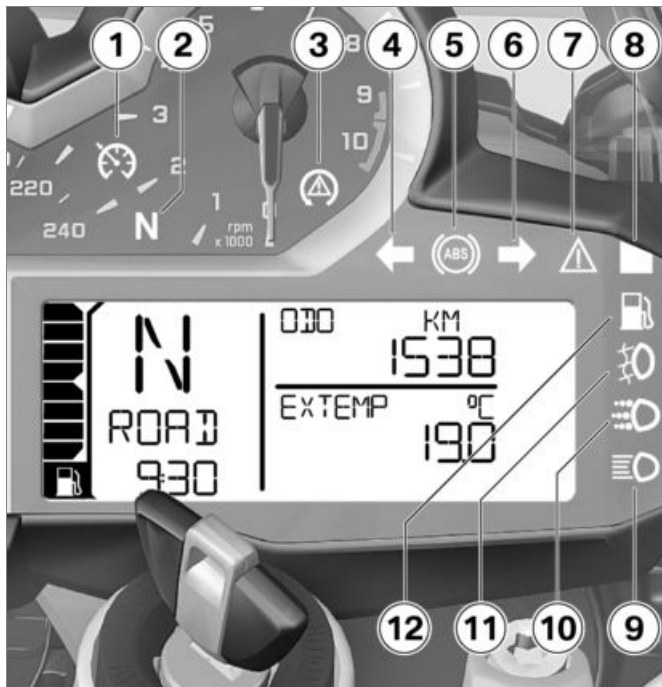

fende land zo nodig afwijkend  
worden weergegeven.◀

## Multifunctioneel display

- 1 Brandstofpeil
- 2 Aanbeveling voor het opschakelen (►► 41)
- 3 Versnellingsindicatie, in de neutraalstand wordt "N" weergegeven
- 4 – met dagrijlicht<sup>SU</sup>  
Dagrijlicht-automaat (►► 58)
- 5 – met handvatverwarming<sup>SU</sup>  
Standen handvatverwarming (►► 74)
- 6 Kilometerteller (►► 46)
- 7 Onderhoudsmelding (onderhoudsinterval) (►► 166)
- 8 Waarschuwingssymbolen (►► 25)
- 9 Boordcomputer
- 10 – met Dynamic ESA<sup>SU</sup>  
ESA-afstelling (►► 70)
- 11 Rijmodus (►► 62)

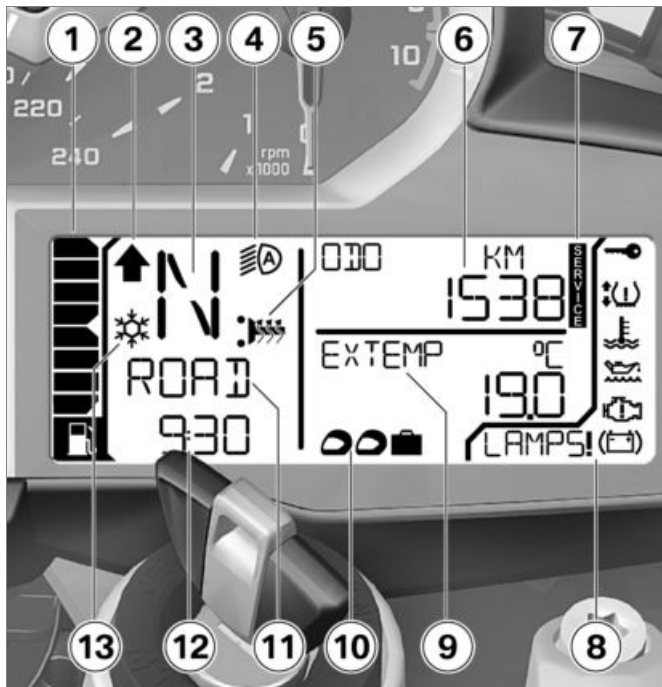



- 12** Klok (→ 50)
- 13** Waarschuwing buitentemperatuur (→ 38)

## Waarschuwingssymbolen in het display

- 1 – met bandenspanningscontrole (RDC)<sup>SU</sup>  
Bandenspanning (➡ 32)
- 2 EWS (➡ 30)
- 3 Koelvloeistoftemperatuur (➡ 30)
- 4 Motoroliepeil (➡ 37)
- 5 Motorelektronica (➡ 31)
- 6 Acculading (➡ 126)
- 7 Waarschuwing (➡ 25)

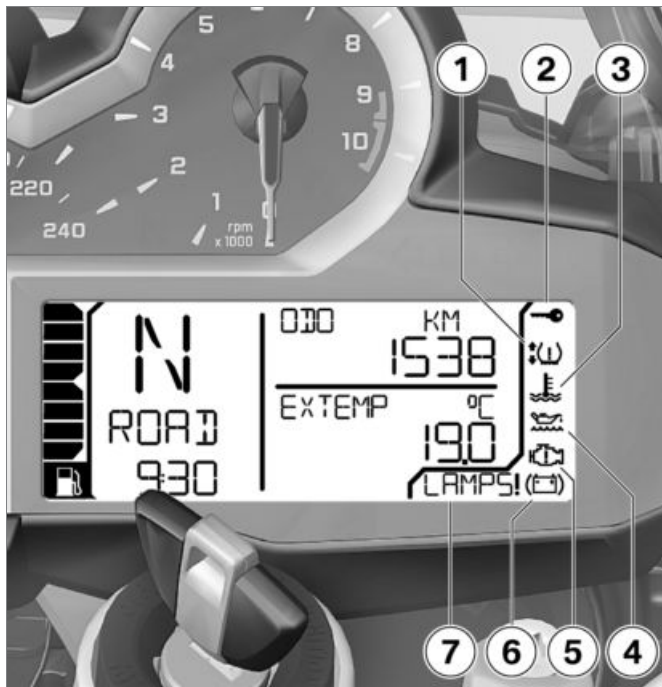

## Waarschuwingen

### Weergave

Waarschuwingen worden door het betreffende waarschuwingslampje weergegeven.











Waarschuwingen waarvoor geen eigen waarschuwingslampje beschikbaar is, worden door het algemene waarschuwingslampje **1** in combinatie met een waarschuwingsymbool bij positie **2** of met een waarschuwingsaanwijzing **3** op het multifunctionele display weergegeven. Afhankelijk van de ernst van de waarschuwing gaat

het algemene waarschuwingslampje rood of geel branden. De algemene waarschuwingslamp wordt afhankelijk van de waarschuwing met de hoogste prioriteit weergegeven.

Een overzicht van de mogelijke waarschuwingen vindt u op de volgende pagina's.







## Waarschuwingsindicatieoverzicht

Waarschuwings- en controlelampen	Waarschuwingsymbolen in het display	Betekenis
	 wordt weergegeven	Waarschuwing buitentemperatuur (III → 30)
 brandt geel	 wordt weergegeven	EWS actief (III → 30)
 brandt rood	 wordt weergegeven	Koelvloeistoftemperatuur te hoog (III → 30)
 brandt geel	 wordt weergegeven	Motor in noodloopfunctie (III → 31)
 brandt geel	LAMP_ ! wordt weergegeven	Lampstoring (III → 31)
	LAMPF ! wordt weergegeven	
	DWA LO ! wordt weergegeven	DWA-accu zwak (III → 32)
 brandt geel	DWA ! wordt weergegeven	DWA-accu leeg (III → 32)

## Waarschuwings- en controlelampen

## Waarschuwingssymbolen in het display

## Betekenis

 brandt geel	 wordt met een of twee pijlen weergegeven en bovendien knippert de kritische bandenspanning.	Bandenspanning in het grensgebied van de toelaatbare tolerantie (▣▣▣ 32)
 knippert rood	 wordt met een of twee pijlen weergegeven en bovendien knippert de kritische bandenspanning.	Bandenspanning buiten de toelaatbare tolerantie (▣▣▣ 33)
 brandt geel	 wordt met een of twee pijlen weergegeven. "--" of "-- --" wordt weergegeven.	Sensor defect of systeemstoring (▣▣▣ 33)
	"--" of "-- --" wordt weergegeven.	Overdrachtsstoring (▣▣▣ 34)

**Waarschuwings- en controlelampen****Waarschuwingssymbolen in het display****Betekenis**

brandt geel

RDC ! wordt weer-  
gegeven.Batterij van de bandenspanningssensor  
zwak (→ 34)

knippert

ABS-zelfdiagnose niet beëindigd (→ 34)



brandt

ABS-storing (→ 35)



brandt

ABS uitgeschakeld (→ 35)



knippert snel

ASC-ingreep (→ 35)



knippert langzaam

ASC-zelfdiagnose niet beëindigd (→ 35)



brandt

ASC uitgeschakeld (→ 36)









brandt

ASC-storing (→ 36)

## Waarschuwings- en controlelampen

## Waarschuwingssymbolen in het display

## Betekenis

	brandt geel		ESA ! wordt weergegeven	ESA-storing (→ 36)
	brandt			Benzinereserve bereikt (→ 36)
	knippert geel		knippert	Belangrijke storing in de motorbesturing (→ 36)
			wordt weergegeven	Motoroliepeil te laag (→ 37)
			OILLEVEL CHECK wordt weergegeven	
	brandt rood		wordt weergegeven	Ontoereikende acculaadspanning (→ 37)

## Waarschuwing buitentemperatuur



Het ijskristalsymbool wordt weergegeven.

Mogelijke oorzaak:



De bij de motorfiets gemeten buitentemperatuur is lager dan:

Circa 3 °C



De buitentemperatuurwaarschuwing sluit niet uit dat gladheid ook bij gemeten temperaturen boven 3 °C kan voorkomen.

Bij lage buitentemperaturen moet vooral op bruggen en schaduwrijke wegen rekening worden gehouden met gladheid.◀

- Vooruitziend rijden.

## EWS actief



Het algemene waarschuwingsslampje brandt geel.



Het EWS-waarschuwingssignaal wordt weergegeven.

Mogelijke oorzaak:

De gebruikte sleutel is niet bevoegd als start sleutel of de communicatie tussen sleutel en motorelektronica heeft een storing.

- Reservesleutels verwijderen van de gebruikte start sleutel.
- Noodsleutel gebruiken.
- De defecte sleutel bij voorkeur bij een BMW Motorrad Partner laten vervangen.

## Koelvloeistoftemperatuur te hoog



Het algemene waarschuwingsslampje brandt rood.



Het temperatuursymbool wordt weergegeven.



Rijden met een oververhitte motor kan schade aan de motor veroorzaken.

Beslist de hieronder vermelde punten in acht nemen.◀

Mogelijke oorzaak:

Koelvloeistofpeil te laag.

- Koelvloeistofpeil controleren (►► 108).

Als het koelvloeistofpeil te laag is:

- Het koelmiddel laten bijvullen en het koelmiddelsysteem bij een specialist laten controleren, bij voorkeur bij een BMW Motorrad Partner.

Mogelijke oorzaak:

Koelvloeistoftemperatuur te hoog.

- Zo mogelijk de motor in deel-last laten draaien om hem af te koelen.
- Als de koelvloeistoftemperatuur vaker te hoog is, de storing zo snel mogelijk laten verhelpen



door een specialist, bij voorkeur een BMW Motorrad Partner.

## Motor in noodloopfunctie



Het algemene waarschuwingsslampje brandt geel.



Het motorsymbool wordt weergegeven.



De motor draait in de noodloopfunctie. Het rijgedrag kan abnormaal worden.

Rijstijl aanpassen. Sterke acceleratie en inhaalmanoeuvres vermijden. ◀

Mogelijke oorzaak:

De motorregeleenheid heeft een storing geregistreerd. In uitzonderingsgevallen slaat de motor af en kan niet meer worden gestart. Anders draait de motor in de noodloopfunctie.

- Verder rijden mogelijk, het motorvermogen staat echter niet zoals gewend ter beschikking.

- Storingen zo snel mogelijk door een specialist laten verhelpen, bij voorkeur een BMW Motorrad Partner.

## Lampstoring



Het algemene waarschuwingsslampje brandt geel.

- LAMP\_ ! wordt weergegeven.
- LAMP\_R !: remlicht, achterlicht, richtingaanwijzer achter of kentekenverlichting defect.
  - LAMP\_F !: dimlicht, grootlicht, stadslicht of richtingaanwijzer voor defect.
  - LAMP\_S !: meerdere lampen defect.
  - met dagrijlicht<sup>SU</sup>
  - LAMP\_F !: bijkomend: dagrijlicht defect. ◀



Een defecte lamp bij een motorfiets vormt een veiligheidsrisico, omdat de motorfiets door andere verkeersdeelnemers

sneller over het hoofd wordt gezien.

Defecte lampen zo snel mogelijk vervangen; bij voorkeur altijd een set geschikte reservelampen meenemen. ◀

Mogelijke oorzaak:

Een of meer lampen zijn defect.

- Defecte lampen op zicht controleren.
- Lamp voor dim- en grootlicht vervangen (▶▶▶ 118).
- Lamp voor stadslicht vervangen (▶▶▶ 120).
- LED-koplampen vervangen (▶▶▶ 123).
- Lamp voor richtingaanwijzers voor en achter vervangen (▶▶▶ 121).
- LED-achterlicht vervangen (▶▶▶ 122).
- LED-richtingaanwijzer vervangen (▶▶▶ 122).

### DWA-accu zwak

– met diefstalbeveiligingsinstallatie<sup>SU</sup>

DWALO ! wordt weergegeven.

 Deze storingsmelding wordt gedurende korte tijd alleen aansluitend op de Pre-Ride-Check weergegeven.◀

Mogelijke oorzaak:

De DWA-accu heeft niet meer zijn volledige capaciteit. De werking van de DWA is bij een losgekoppelde motorfietsaccu nog slechts beperkt gewaarborgd.

- Neem contact op met een specialist, bij voorkeur een BMW Motorrad dealer.

### DWA-accu leeg

– met diefstalbeveiligingsinstallatie<sup>SU</sup>



Het algemene waarschuwingslampje brandt geel.

DWA ! wordt aangegeven.

 Deze storingsmelding wordt gedurende korte tijd alleen aansluitend op de Pre-Ride-Check weergegeven.◀

Mogelijke oorzaak:

De DWA-accu heeft geen capaciteit meer. De werking van de DWA is bij een losgekoppelde motorfietsaccu niet meer gewaarborgd.

- Neem contact op met een specialist, bij voorkeur een BMW Motorrad dealer.

### Bandenspanning in het grensgebied van de toelaatbare tolerantie

– met bandenspanningscontrole (RDC)<sup>SU</sup>



Het algemene waarschuwingslampje brandt geel.



Het bandsymbool met een of twee pijlen wordt weergegeven. Bovendien knippert de kritische bandenspanning.

De pijl naar boven wijst op een probleem met de vuldruk aan het voorwiel, de pijl naar beneden wijst op een probleem met de vuldruk aan het achterwiel.

Mogelijke oorzaak:

De gemeten bandenspanning ligt in het grensgebied van de toelaatbare tolerantie.

- De bandenspanning volgens de gegevens op de achterzijde van de omslag van de handleiding corrigeren.



Zie voor het aanpassen van de bandenspanning de informatie over temperatuurcompensatie en bandenspanningsaanpassing in het hoofdstuk "Techniek in detail".◀

## Bandenspanning buiten de toelaatbare tolerantie

– met bandenspanningscontrole (RDC)<sup>SU</sup>



Het algemene waarschuwingslampje knippert rood.



Het bandsymbool met een of twee pijlen wordt weergegeven. Bovendien knippert de kritische bandenspanning.



Een bandenspanning buiten de toegestane tolerantie verslechtert de rijeigenschappen van de motorfiets.

Rijstijl overeenkomstig aanpassen. ◀

De pijl naar boven wijst op een probleem met de vuldruk aan het voorwiel, de pijl naar beneden wijst op een probleem met de vuldruk aan het achterwiel.

Mogelijke oorzaak:

Bandenspanning buiten de toelaatbare tolerantie.

- Banden op beschadigingen en bruikbaarheid controleren.

Als de banden nog bruikbaar zijn:

- Bij de eerstvolgende gelegenheid de bandenspanning corrigeren.



Zie voor het aanpassen van de bandenspanning de informatie over temperatuurcompensatie en bandenspanningsaanpassing in het hoofdstuk "Techniek in detail". ◀



In de terreinmodus kan de RDC-waarschuwingsmelding worden gedeactiveerd. ◀

- De banden bij een specialist laten controleren, bij voorkeur bij een BMW Motorrad Partner.
- Bij onzekerheid over de bruikbaarheid van de banden:
- Niet verder rijden.
  - Pechdienst informeren.

## Sensor defect of systeemstoring

– met bandenspanningscontrole (RDC)<sup>SU</sup>



Het algemene waarschuwingslampje brandt geel.



Het bandsymbool met een of twee pijlen wordt weergegeven.

"---" of "--- ---" wordt weergegeven.

Mogelijke oorzaak:

Er zijn wielen zonder RDC-sensoren gemonteerd.

- De set wielen laten voorzien van RDC-sensoren.

Mogelijke oorzaak:

Een of twee RDC-sensoren zijn uitgevallen of er is een systeemstoring aanwezig.

- De storing bij een specialist laten controleren, bij voorkeur een BMW Motorrad Partner.

## Overdrachtsstoring

– met bandenspanningscontrole (RDC)<sup>SU</sup>

"--" of "-- --" wordt weergegeven.

Mogelijke oorzaak:

De motorfiets heeft de minimumsnelheid niet bereikt (▣► 99).



RDC-sensor is niet actief

min 30 km/h (Pas na overschrijding van de minimumsnelheid stuurt de RDC-sensor een signaal naar de motorfiets.)

- RDC-weergave bij hogere snelheid observeren. Pas als ook het algemene waarschuwingslampje brandt, gaat het om een langdurige storing. In dit geval:
- De storing bij een specialist laten controleren, bij voorkeur een BMW Motorrad Partner.

Mogelijke oorzaak:

De radiografische verbinding met de RDC-sensoren is verstoord.

Mogelijke oorzaak is radiografische apparatuur in de omgeving die de verbinding tussen de RDC-regeleenheid en de sensoren stoort.

- RDC-weergave in een andere omgeving observeren. Pas als ook het algemene waarschuwingslampje brandt, gaat het om een langdurige storing. In dit geval:
- De storing bij een specialist laten controleren, bij voorkeur een BMW Motorrad partner.

## Batterij van de bandenspanningssensor zwak

– met bandenspanningscontrole (RDC)<sup>SU</sup>



Het algemene waarschuwingslampje brandt geel.

RDC ! wordt weergegeven.



Deze storingsmelding wordt gedurende korte tijd alleen aansluitend op de Pre-Ride-Check weergegeven.◀

Mogelijke oorzaak:

De batterij van de bandenspanningssensor heeft niet meer zijn volledige capaciteit. De werking van de bandenspanningscontrole is nu nog slechts voor een beperkte duur gewaarborgd.

- Neem contact op met een specialist, bij voorkeur een BMW Motorrad dealer.

## ABS-zelfdiagnose niet beëindigd



Waarschuwinglampje ABS knippert.

Mogelijke oorzaak:

 ABS-zelfdiagnose niet voltooid

De ABS-functie is niet beschikbaar, omdat de zelfdiagnose niet is afgesloten. (Voor de controle van de wielsensoren moet de motorfiets een minimumsnelheid bereiken. min 5 km/h)

- Langzaam wegrijden. Houd er rekening mee dat er ASC-functie beschikbaar is tot de zelfdiagnose is afgesloten.

## ABS-storing

 Waarschuwinglampje ABS brandt.

Mogelijke oorzaak:

De ABS-regeleenheid heeft een storing opgemerkt. De ABS-functie is niet beschikbaar.

- Verder rijden mogelijk. Uitgebreide informatie over bijzon-

dere situaties in acht nemen, die tot een ABS-storingsmelding kunnen leiden (→ 97).

- Storingen zo snel mogelijk door een specialist laten verhelpen, bij voorkeur een BMW Motorrad Partner.

## ABS uitgeschakeld

 Waarschuwinglampje ABS brandt.

Mogelijke oorzaak:

Het ABS-systeem is door de berijder uitgeschakeld.

- ABS-functie inschakelen.

## ASC-ingreep

 De ASC-waarschuwinglamp knippert snel.

Het ASC heeft een instabiliteit van het achterwiel herkend en vermindert het koppel. Het waarschuwinglampje knippert langer dan de ASC-ingreep duurt. Daarmee heeft de berijder ook na de kritieke rij situatie nog een opti-

sche bevestiging van de uitgevoerde regeling.

## ASC-zelfdiagnose niet beëindigd

 De ASC-waarschuwinglamp knippert langzaam.

Mogelijke oorzaak:

 ASC-zelfdiagnose niet voltooid

De ASC-functie is niet beschikbaar, omdat de zelfdiagnose niet is afgesloten. (Voor de controle van de wielsensoren moet de motorfiets een minimumsnelheid bereiken. min 5 km/h)

- Langzaam wegrijden. Na enkele meters moet de ASC-waarschuwinglamp doven. Blijft de ASC-waarschuwinglamp knipperen:

- Neem contact op met een specialist, bij voorkeur een BMW Motorrad dealer.

### ASC uitgeschakeld



De ASC-waarschuwing-lamp brandt.

Mogelijke oorzaak:

Het ASC-systeem is door de bestuurder uitgeschakeld.

- ASC-functie inschakelen.

### ASC-storing



De ASC-waarschuwing-lamp brandt.

Mogelijke oorzaak:

De ASC-regeleenheid heeft een storing opgemerkt. De ASC-functie is niet beschikbaar.

- Verder rijden mogelijk. Houd er rekening mee dat geen ASC-functie ter beschikking staat. Uitgebreide informatie over situaties die tot een ASC-storing

kunnen leiden in acht nemen (►► 98).

- Storingen zo snel mogelijk door een specialist laten verhelpen, bij voorkeur een BMW Motorrad partner.

### ESA-storing



Het algemene waarschuwing-lampje brandt geel.

ESA ! wordt weergegeven.

Mogelijke oorzaak:

De ESA-regeleenheid heeft een storing opgemerkt. De motor is in deze toestand zeer hard afgeveerd en rijdt vooral op slechte wegoppervlakken oncomfortabel.

- Storingen zo snel mogelijk door een specialist laten verhelpen, bij voorkeur een BMW Motorrad partner.

### Benzinereserve bereikt



Waarschuwing-lamp benzinereserve brandt.



Onvoldoende brandstof kan leiden tot onregelmatig draaien of afslaan van de motor (gevaar voor ongevallen) en de katalysator beschadigen.

De benzinetank niet leegrijden. ◀

Mogelijke oorzaak:

In de benzinetank bevindt ten hoogste nog de reservevoorraad benzine.

	Reservehoeveelheid
Circa 4 l	

- Tanken (►► 89).

### Belangrijke storing in de motorbesturing



Het algemene waarschuwing-lampje brandt geel.



Het motorsymbool knippert.



De motor draait in de noodloopfunctie. Het risico van motorschade kan niet worden uitgesloten.

Rijstijl aanpassen: Langzaam rijden, accelereren en inhaalmanoeuvres vermijden.

Indien mogelijk de motorfiets laten ophalen en de storing door een specialist laten verhelpen, bij voorkeur een BMW Motorrad partner.◀

Mogelijke oorzaak:

De motorregeleenheid heeft een storing vastgesteld die ernstige gevolgstoringen kan veroorzaken. De motor bevindt zich in de noodloopfunctie.

- Het is mogelijk verder te rijden, maar dit is niet aan te raden.
- Hoge belastingen en toerentalen zo mogelijk vermijden.

- Storingen zo snel mogelijk door een specialist laten verhelpen, bij voorkeur een BMW Motorrad partner.

### Motoroliepeil te laag



Het oliekan-symbool wordt weergegeven.

OILLVL CHECK wordt weergegeven.

Mogelijke oorzaak:

De elektronische oliepeilsensor heeft een te laag oliepeil geconstateerd. Bij de volgende tankstop:

- Motoroliepeil controleren (►► 103).

Bij een te laag oliepeil:

- Motorolie bijvullen (►► 104).

Bij correct oliepeil:

- Neem contact op met een specialist, bij voorkeur een BMW Motorrad dealer.

### Ontoereikende acculaadspanning



Het algemene waarschuwingslampje brandt rood.



Het accusymbool wordt weergegeven.



Een ontladen accu leidt tot uitval van verschillende systemen, bijv. verlichting, motor of ABS. Daardoor kunnen gevaarlijke rijomstandigheden ontstaan. Niet verder rijden.◀

De accu wordt niet opgeladen. Bij doorrijden ontlaaft de voertuigelektronica de accu.



Wanneer de 12V-accu verkeerd wordt ingebouwd of wanneer de klemmen worden verwisseld (bijvoorbeeld bij start-hulp), kan dit ertoe leiden dat de zekering voor de dynamoregelaar doorbrandt.◀

Mogelijke oorzaak:

Dynamo resp. dynamo-aandrijving defect of zekering voor dynamoregelaar is doorgebrand.

- Storingen zo snel mogelijk door een specialist laten verhelpen, bij voorkeur een BMW Motorrad partner.

## Buitentemperatuur

Als het voertuig stilstaat kan de warmte van de motor de meting van de omgevingstemperatuur beïnvloeden. Als de invloed van de warmte van de motor te groot wordt, wordt tijdelijk -- weergegeven.



Bij buitentemperaturen onder 3 °C bestaat gevaar van ijsvorming. De eerste keer dat de temperatuur beneden deze waarde daalt, wordt ongeacht de display-instelling automatisch op de temperatuurweergave **1** overgeschakeld, de weergegeven waarde knippert.



Bovendien wordt het ijskristalsymbool **2** weergegeven.



De buitentemperatuurwaarschuwing sluit niet uit dat gladheid ook bij gemeten tempe-

raturen boven 3 °C kan voorkomen.

Bij lage buitentemperaturen moet vooral op bruggen en schaduwrijke wegen rekening worden gehouden met gladheid.◀

## Brandstofreserve

De hoeveelheid brandstof die zich bij het inschakelen van het brandstofwaarschuwinglampje in de brandstoftank bevindt, is afhankelijk van de rijdynamiek. Hoe meer de brandstof beweegt in de tank (door vaak wisselende schuine liggingen en/of vaak remmen en accelereren), des te moeilijker is het om de reservehoeveelheid te bepalen. Hierdoor kan de hoeveelheid reservebrandstof niet goed worden aangegeven.



Na het inschakelen van het brandstofwaarschuwing-



lampje wordt de reikwijdte automatisch aangeduid.

De afstand die nog kan worden gereden met de reservehoeveelheid is afhankelijk van de rijstijl (van het verbruik) en van de op het moment van inschakelen nog beschikbare hoeveelheid brandstof.

De kilometerteller voor de brandstofreserve wordt gereset als na het tanken de hoeveelheid brandstof groter is dan de reservehoeveelheid.

## Oliepeilaanduiding



De oliepeilaanduiding **1** geeft informatie over het oliepeil in de motor. Deze kan alleen worden opgeroepen als de motorfiets stilstaat.

Voor de oliepeilcontrole moet aan de volgende voorwaarden zijn voldaan:

- Motor op bedrijfstemperatuur
- Motor draait minimaal tien seconden stationair
- Zijstandaard ingeklapt

– Motorfiets staat verticaal en op een vlakke ondergrond.

De symbolen betekenen:  
OK: oliepeil correct.

CHECK: bij de volgende tankstop het oliepeil controleren.  
---: geen meting mogelijk (niet aan genoemde voorwaarden voldaan).



Als het oliepeil moet worden gecontroleerd, wordt het symbool **2** aangeduid, tot het oliepeil weer als correct wordt herkend.

## Onderhoudsmelding



Als de resterende tijd tot de volgende servicebeurt binnen een maand is, of als de volgende servicebeurt op minder dan 1000 km is, worden de servicedatum **1** en de resterende kilometers **2** aansluitend op de Pre-Ride-Check kortstondig weergegeven.

 Als de onderhoudstermijn is overschreden, gaat naast de datum- resp. kilometerweergave ook het algemene waarschuwingslampje geel branden.

De onderhoudsmelding wordt continu weergegeven.

 Als de onderhoudsmelding al meer dan één maand voor de onderhoudsdatum wordt weergegeven, dan moet de in het instrumentenpaneel opgeslagen datum worden ingesteld. Deze situatie kan zich voordoen wanneer de accu langdurig losgekoppeld is geweest. Voor het instellen van de datum contact opnemen met een specialist, bij voorkeur een BMW Motorrad dealer.◀

## Bandenspanning

– met bandenspanningscontrole (RDC)<sup>SU</sup>



De linker waarde **1** geeft de bandenspanning van het voorwiel aan, de rechter waarde **2** de bandenspanning van het achterwiel. Meteen na het inschakelen van het contact wordt "-- --" weergegeven. De overdracht van de waarden van de bandenspanning begint pas na de eerste overschrijding van een snelheid van 30 km/h. De weergegeven bandenspanningen hebben betrekking op een bandentemperatuur van 20 °C.

 Als bovendien het symbool **3** wordt weergegeven, gaat het om een waarschuwingsindicatie. De kritieke bandenspanning knippert.

 Als de betreffende waarde binnen het grensgebied van de toelaatbare tolerantie ligt, brandt bovendien het algemene waarschuwingslampje geel. Als de gemeten bandenspanning buiten de toelaatbare tolerantie ligt, knippert het algemene waarschuwingslampje rood.

Uitgebreide informatie over de BMW Motorrad RDC is te vinden vanaf pagina (➡ 99).

## Aanbeveling voor het opschakelen

De aanbeveling voor het opschakelen moet in de displayinstellingen worden ingeschakeld (➡ 48).



De aanbeveling voor het opschakelen **1** duidt het economisch beste tijdstip voor het opschakelen aan.



## Gebruik

Contact- en stuurslot .....	44	Snelheidsregeling .....	66
Contact .....	45	Veervoorspanning .....	68
Elektronische wegrijblokkering EWS .....	46	Demping .....	69
Multifunctioneel display .....	46	Elektronische demperinstelling dyna- mische ESA .....	70
Alarmsysteem DWA .....	53	Koppeling .....	72
Noodstopschakelaar .....	55	Rem .....	73
Koplamp .....	56	Banden .....	73
Verlichting .....	56	Stuur .....	74
Dagrijlicht .....	58	Handvatverwarming .....	74
Richtingaanwijzers .....	59	Spiegels .....	75
Alarmknipperlichten .....	60	Kuipruit .....	75
BMW Motorrad Integral ABS .....	60	Berijders- en duo-buddyseat .....	76
Automatische stabiliteitscontrole ASC .....	61		
Rijmodus .....	62		

## Contact- en stuurslot Voertuigsleutels

U ontvangt 2 contactsleutels. Neem bij verlies van een sleutel a.u.b. de opmerkingen over de elektronische weggrijpblokkering (EWS) (→ 46) in acht. Het contact- en stuurslot, het tankdopslot, alsmede het buddyseatslot worden met dezelfde sleutel bediend.

- met koffer<sup>OA</sup>
- met topcase<sup>OA</sup>

Desgewenst kunnen ook de als optie leverbare koffers en de Topcase met dezelfde contactsleutel worden bediend. Hiervoor contact opnemen met een specialist, bij voorkeur een BMW Motorrad partner.

## Stuurslot vergrendelen



Als de motorfiets op de zijstandaard staat, is het van de ondergrond afhankelijk of het stuur naar links of naar rechts wordt gedraaid. Op een horizontale ondergrond staat de motorfiets echter stabiel als het stuur tegen de linker aanslag staat in plaats van tegen de rechter aanslag.

Op een horizontale ondergrond het stuur altijd tegen de linker aanslag draaien om het stuurslot te vergrendelen.◀

- Het stuur naar links of rechts draaien.

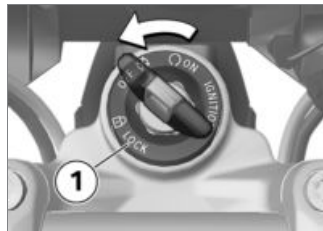

- Sleutel in stand **1** draaien, hierbij het stuur wat bewegen.
  - » Contact, verlichting en alle circuits uitgeschakeld.
  - » Stuurslot vergrendeld.
  - » De sleutel kan worden verwijderd.

## Contact

### Contact inschakelen

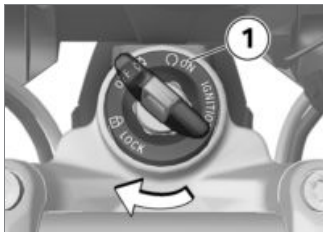

- Sleutel in het contactslot steken en in stand **1** draaien.
- » Stadslicht en alle circuits zijn ingeschakeld.
- » Pre-Ride-Check wordt uitgevoerd. (▮▮▮ 83)
- » De ABS zelfdiagnose wordt uitgevoerd. (▮▮▮ 84)
- » ASC-zelfdiagnose wordt uitgevoerd. (▮▮▮ 84)

### Begroetingsverlichting

- met LED-koplamp<sup>SU</sup>
- met dagrijlicht<sup>SU</sup>
- met extra led-verstralers<sup>OA</sup>
- Contact inschakelen.
- » Het stadslicht gaat kort branden.
- met dagrijlicht<sup>SU</sup>
- » Het dagrijlicht gaat kort branden.◁
- met extra led-verstralers<sup>OA</sup>
- » De LED-verstralers gaan kort branden.◁

### Contact uitschakelen

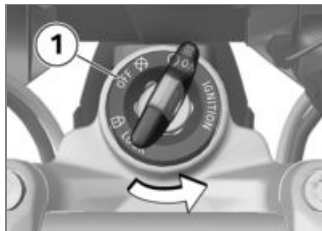

- Contact sleutel in stand **1** draaien.
- » Na het uitschakelen van het contact blijft het instrumentenpaneel nog korte tijd ingeschakeld en duidt eventueel aanwezige storingsmeldingen aan.
- » Stuurslot ontgrendeld.
- » Beperkt gebruik van accessoires mogelijk.
- » Laden van accu via de contactdoos mogelijk.
- » De sleutel kan worden verwijderd.

- met dagrijlicht<sup>SU</sup>
- met LED-koplamp<sup>SU</sup>
- Na uitschakeling van het contact gaat na korte tijd het dagrijlicht uit.<
- met extra led-verstralers<sup>OA</sup>
- Na uitschakeling van het contact gaan na korte tijd de LED-verstralers uit.<

## Elektronische wegblokkering EWS

De elektronica in de motorfiets analyseert via een ringantenne in het contact-/stuurslot de in de sleutel opgeslagen gegevens. Pas als de sleutel als "bevoegd" is herkend, wordt het starten vrijgegeven door de motorregeleenheid.

▶ Indien een tweede contact-sleutel aan de hoofdsleutel is bevestigd, kan de elektronica "geïrriteerd" raken en wordt er

geen toestemming gegeven voor het starten van de motor. Op het multifunctioneel display wordt de waarschuwing EWS weergegeven.

Bewaar extra contactsleutels altijd apart van de gebruikte contactsleutel.<

Bij verlies van een sleutel van de motorfiets kunt u deze door uw BMW Motorrad dealer laten blokkeren.

U moet daartoe alle andere contactsleutels die bij de motorfiets horen meebrengen. Met een geblokkeerde sleutel kan de motor niet meer worden gestart, maar een geblokkeerde sleutel kan wel weer worden vrijgeschakeld.

Reservesleutels en extra sleutels zijn alleen via een BMW Motorrad dealer verkrijgbaar. Deze is verplicht uw legitimatie te controleren, omdat de sleutels onderdeel van een veiligheidssysteem zijn.

## Multifunctioneel display

### Weergave selecteren

- Contact inschakelen (▶▶▶ 45).



- De toets **1** kort indrukken, om de aanduiding op de bovenste displayregel **2** te kiezen.
- In de standaarduitrusting kunnen de volgende waarden worden aangeduid en door een toetsdruk worden geselecteerd:
- Totale kilometerstand (ODO)
  - Dagteller 1 (TRIP I)
  - Dagteller 2 (TRIP II)



- Actieradius (RANGE)
- SETUP-menu (SETUP), alleen in stilstand

- met boordcomputer Pro<sup>SU</sup>

De volgende informatie wordt met de boordcomputer Pro extra weergegeven:

- Automatische kilometer teller (TRIP A)
- Momenteel brandstofverbruik (CONS C)
- Momentele snelheid (SPEED)◀



- De toets **1** kort indrukken, om de aanduiding op de onderste displayregel **2** te kiezen.

In de standaarduitrusting kunnen de volgende waarden worden aangeduid en door een toetsdruk worden geselecteerd:

- Buitentemperatuur (EXTEMP)
- Motortemperatuur (ENGTMP)
- Gemiddeld verbruik 1 (CONS 1)
- Gemiddeld verbruik 2 (CONS 2)
- Gemiddelde snelheid (Ø SPEED)

- met bandenspanningscontrole (RDC)<sup>SU</sup>
- Bandenspanningswaarden (RDC)◀

- Datum (DATE)
- Oliepeilaanduiding (OILLVL)

- met boordcomputer Pro<sup>SU</sup>

- Boordnetspanning (VOLTGE)◀
- met boordcomputer Pro<sup>SU</sup>
- Stopwatch totale tijd (ALTIME)◀
- met boordcomputer Pro<sup>SU</sup>
- Stopwatch rijtijd (RDTIME)◀

## Dagteller terugzetten

- Contact inschakelen (▶▶▶ 45).



- De toets **1** zo vaak kort indrukken tot de te resetten kilometer teller op de bovenste displayregel **2** wordt weergegeven.
- Toets **1** ingedrukt houden, totdat de weergegeven waarde is teruggezet.

### Gemiddelde waardes terugzetten

- Contact inschakelen (☛ 45).



- De toets **1** zo vaak kort indrukken tot de te resetten gemiddelde waarde op de onderste displayregel **2** wordt weergegeven.
- Toets **1** ingedrukt houden, totdat de weergegeven waarde is teruggezet.

### De functies configureren

- Contact inschakelen (☛ 45).



- De toets **1** zo vaak indrukken tot op de bovenste displayregel **2** SETUP ENTER wordt weergegeven.
- De toets **1** lang ingedrukt houden om het SETUP-menu te starten.
- » De volgende weergave op het display is afhankelijk van de gekozen uitrusting.



- De toets **1** telkens kort indrukken, om naar het volgende menupunt te gaan.
- » Op de bovenste displayregel **2** wordt het menupunt weergegeven.
- » Op de onderste displayregel **3** wordt de afgestelde waarde weergegeven.
- De toets **4** kort indrukken, om de afgestelde waarde te veranderen.

U kunt de volgende menupunten selecteren:

- met diefstalbeveiligingsinstallatie<sup>SU</sup>
- DWA: alarmsysteem inschakelen (ON) of uitschakelen (OFF)<
- met voorbereiding voor navigatiesysteem<sup>SU</sup>
- GPS TM: bij gemonteerd navigatiesysteem : GPS-tijd en GPS-datum overnemen (ON) of niet overnemen (OFF)<
- CLOCK: instelling van de klok
- DATE: instelling van de datum
- ECOSFT: aanbeveling voor het opschakelen in het display aanduiden (ON) of niet aanduiden (OFF)
- BRIGHT: helderheid van het display instellen, van normaal (0) tot helder (5)
- met dagrijlicht<sup>SU</sup>
- DLIGHT: dagrijlicht-automaat inschakelen (ON) of uitschakelen (OFF)<

- EXIT: SETUP-menu verlaten
- met boordcomputer Pro<sup>SU</sup>
- BC CUSTOM: individualisering van de weergave starten.<



- Om het SETUP-menu te verlaten, bij het menupunt SETUP EXIT de toets **1** lang ingedrukt houden.
- Om het SETUP-menu op een willekeurig punt te onderbreken, de toets **2** lang ingedrukt houden.

## Klok instellen

- Contact inschakelen (☛ 45).

**!** Het instellen van de klok tijdens het rijden kan tot ongevallen leiden.

De klok alleen instellen als de motorfiets stilstaat. ◀

- Kies in het SETUP-menu het menupunt SETUP CLOCK selecteren.



- De toets **2** ingedrukt houden tot de uren op de onderste displayregel **3** knipperen.

▶ Als in de plaats van de tijd "-- : --" wordt weergegeven, was de spanningsvoorziening van het instrumentenpaneel onderbroken (bv. door het afkoppelen van de accu). ◀

- De knipperende waarde met de toets **1** verhogen of met de toets **2** verlagen.
- De toets **2** ingedrukt houden totdat de minuten op de onderste displayregel **3** knipperen.
- De knipperende waarde met de toets **1** verhogen of met de toets **2** verlagen.
- De toets **2** ingedrukt houden totdat de minuten niet meer knipperen.
- » De afstelling is beëindigd.
- Om de afstelling op een willekeurig punt te onderbreken, de toets **1** ingedrukt houden, totdat de uitgangswaarde weer wordt aangeduid.

▶ Bij starten voordat de afstelling is voltooid, wordt de afstelling onderbroken. ◀

## Datum instellen

- Contact inschakelen (☛ 45).
- Kies in het SETUP-menu het menupunt SETUP DATE.



- De toets **2** ingedrukt houden totdat de dag op de onderste displayregel **3** knippert.

▶ Als in de plaats van de datum "-- . -- . --" wordt weergegeven, was de spanningsvoorziening van het instrumen-

tenpaneel onderbroken (bv. door het afkoppelen van de accu).◀

- De knipperende waarde met de toets **1** verhogen of met de toets **2** verlagen.
- De toets **2** ingedrukt houden tot de maand op de onderste displayregel **3** knippert.
- De knipperende waarde met de toets **1** verhogen of met de toets **2** verlagen.
- De toets **2** ingedrukt houden tot het jaar op de onderste displayregel **3** knippert.
- De knipperende waarde met de toets **1** verhogen of met de toets **2** verlagen.
- De toets **2** ingedrukt houden totdat het jaar niet meer knippert.
- » De afstelling is beëindigd.
- Om de afstelling op een willekeurig punt te onderbreken, de toets **1** ingedrukt houden,

totdat de uitgangswaarde weer wordt aangeduid.

▶ Bij starten voordat de afstelling is voltooid, wordt de afstelling onderbroken.◀

## Display individualiseren

– met boordcomputer Pro<sup>SU</sup>

- Contact inschakelen (▶▶▶ 45). In het individualiseringsmenu kunt u instellen welke informatie op welke displayregel moet worden weergegeven.
- Kies in het SETUP-menu het menupunt SETUP BC BASIC selecteren.



- De toets **1** kort indrukken, om het individualiseringsmenu te starten.
- » SETUP BC CUSTOM wordt weergegeven.
- De toets **1** nogmaals kort indrukken, om het individualiseringsmenu weer te verlaten.

▶ Als SETUP BC BASIC wordt geselecteerd, wordt de fabrieksinstelling weer actief. De individualisering CUSTOM blijft opgeslagen.◀



- De toets **1** lang indrukken, om het eerste menupunt weer te geven.
- » SETUP BC ODO wordt weergegeven.



- De toets **2** telkens kort indrukken, om naar het volgende menupunt te gaan.
- » Op de bovenste displayregel **3** wordt het menupunt weergegeven.
- » Op de onderste displayregel **4** wordt de afgestelde waarde weergegeven. U kunt de volgende waarden instellen.
- TOP: De waarde wordt op de bovenste displayregel weergegeven.
- BELOW: De waarde wordt op de onderste displayregel weergegeven.

- BOTH: De waarde wordt op beide displayregels weergegeven.
- OFF: De waarde wordt niet weergegeven.
- De toets **1** kort indrukken, om de afgestelde waarde te veranderen.

U kunt de volgende menupunten selecteren, tussen haakjes staat de fabrieksinstelling vermeld. Enkele menupunten worden alleen weergegeven als de betreffende speciale uitvoering aanwezig is.

- ODO: totaal aantal kilometers (TOP, de instelling OFF is niet mogelijk)
- TRIP 1: dagkilometerteller 1 (TOP)
- TRIP 2: dagkilometerteller 2 (TOP)
- TRIP A: automatische dagkilometerteller (TOP)
- EXTEMP: buitentemperatuur (BELOW)

- ENG TMP: motortemperatuur (BELOW)
- RANGE: actieradius (TOP)
- CONS R: gemiddeld verbruik ter berekening van de actieradius (OFF)
- CONS 1: gemiddeld verbruik 1 (BELOW)
- CONS 2: gemiddeld verbruik 2 (BELOW)
- CONS C: momenteel brandstofverbruik (TOP)
- ØSPEED: gemiddelde snelheid (BELOW)
- SPEED: momentele snelheid (TOP)
- RDC: bandenspanningen (BELOW)
- VOLTGE: boordnetspanning (BELOW)
- ALTIME: stopwatch totale tijd (BELOW)
- RDTIME: stopwatch rijtijd (BELOW)
- DATE: datum (BELOW)

- SERV T: datum van de volgende servicebeurten (OFF)
- SERV D: resterend aantal kilometers tot de volgende servicebeurt (OFF)
- OILLVL: oliepeilaanduiding (BELOW)
- EXIT: individualiseringsmenu sluiten.



- Om het individualiseringsmenu te beëindigen, bij het menupunt **SETUP EXIT** de toets **1** lang ingedrukt houden.
- Om het individualiseringsmenu op een willekeurig punt te be-

ëindigen, de toets **2** lang ingedrukt houden.

- » Alle tot dan ingevoerde afdelingen worden opgeslagen.

## Alarmsysteem DWA

- met diefstalbeveiligingsinstallatie<sup>SU</sup>

### Activering

- Contact inschakelen (➡ 45).
- Alarmsysteem aanpassen (➡ 54).
- Contact uitschakelen.
- » Als de DWA is geactiveerd, wordt de DWA automatisch geactiveerd na het uitschakelen van het contact.
- » De activering vraagt circa 30 seconden.
- » Richtingaanwijzers knipperen tweemaal.
- » Bevestigingstoon klinkt tweemaal (indien geprogrammeerd).
- » Alarmsysteem is actief.

## Alarm

Het alarm kan worden geactiveerd door:

- Bewegingssensor
- Opstarten met een onbevoegde sleutel
- Loskoppeling van het alarmsysteem van de accu (batterij van het alarmsysteem neemt de stroomvoorziening over - alleen alarmtoon, richtingaanwijzers knipperen niet).

Is de interne accu van het alarmsysteem ontladen, dan blijven alle functies behouden, alleen de activering van het alarm bij loskoppeling van de accu is niet meer mogelijk.

De duur van het alarm bedraagt circa 26 seconden. Tijdens het alarm klinkt een alarmtoon en knipperen de richtingaanwijzers. De aard van de alarmtoon kan

door een BMW Motorrad Partner worden ingesteld.

Werd in afwezigheid van de bestuurder een alarm geactiveerd, dan wordt deze hier bij het inschakelen van het contact door een eenmalige alarmtoon op geattendeerd. Vervolgens signaleert het DWA-controlelampje gedurende een minuut de reden voor het alarm.

Het aantal knippersignalen betekent:

- 1x knipperen: Bewegingssensor 1
- 2x knipperen: Bewegingssensor 2
- 3x knipperen: Contact ingeschakeld met onbevoegde sleutel
- 4x knipperen: Alarmsysteem losgekoppeld van de accu
- 5x knipperen: Bewegingssensor 3

## Deactivering

- Noodstopchakelaar in bedrijfsstand.
- Contact inschakelen.
  - » Richtingaanwijzers knipperen eenmaal.
  - » Bevestigingstoon klinkt eenmaal (indien geprogrammeerd).
  - » Alarmsysteem is uitgeschakeld.

## Alarmsysteem aanpassen

- Contact inschakelen (→ 45).



- De toets **1** zo vaak indrukken tot op de bovenste displayre-



gel **2** SETUP ENTER wordt weergegeven.

- De toets **1** lang ingedrukt houden om het SETUP-menu te starten.



- De toets **1** telkens kort indrukken, om het menupunt DWA te selecteren.
  - » Op de bovenste displayregel **2** wordt DWA weergegeven.
  - » Op de onderste displayregel **3** wordt de afgestelde waarde weergegeven.
- De toets **4** kort indrukken, om de afgestelde waarde te veranderen.

De volgende instellingen zijn mogelijk:

- On: DWA wordt na het uitschakelen van het contact automatisch geactiveerd.
- Off: DWA is gedeactiveerd.

## Noodstopshakelaar



**1** Noodstopshakelaar

 Het bedienen van de noodstopshakelaar tijdens het rijden kan een blokkerend achterwiel en daardoor een val tot gevolg hebben.

De noodstopshakelaar nooit tijdens het rijden bedienen. ◀

Met behulp van de noodstopshakelaar kan de motor op eenvoudige wijze snel worden afgezet.

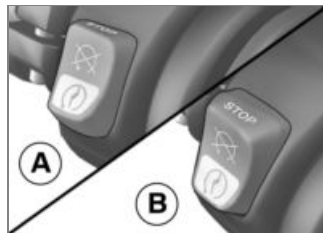

**A** Motor uitgeschakeld  
**B** Bedrijfsstand

## Koplamp

### Koplampafstelling en veervoorspanning

De lichtbundel blijft in de regel constant door de aanpassing van de veervoorspanning aan de beladingstoestand.

Alleen bij zeer zware belading kan de aanpassing van de veervoorspanning ontoereikend zijn. In dit geval moet de koplampafstelling worden aangepast aan het gewicht.

▶ Neem bij twijfel over de correcte koplampinstelling contact op met een specialist, bij voorkeur een BMW Motorrad Partner. ◀

### Lichtbundel instellen



Als bij een hoge belading de aanpassing van de veervoorspanning niet volstaat, om het tegenoverkeer niet te verblinden:

- Stelknop **1** linksom draaien, om het koplamplicht te laten zakken.

Als de motorfiets terug met een kleinere belading rijdt:

- De basisafstelling van de koplamp door een specialist laten herstellen, het best bij een BMW Motorrad Partner.

– met LED-koplamp<sup>SU</sup>

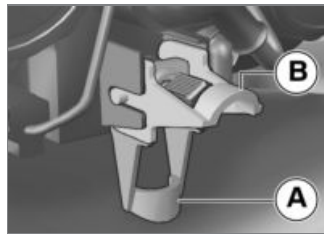

- De lichtbundelhoogteverstelling gebeurt via een zwenkhandel.
  - **A** Neutrale stand
  - **B** Stand bij zware belading ◀

## Verlichting

### Dimlicht en stadslicht

Het stadslicht wordt automatisch tegelijk met het contact ingeschakeld.

▶ Het stadslicht belast de accu. Het contact slechts voor een beperkte tijdsduur inschakelen. ◀

Het dimlicht wordt na het starten van de motor automatisch ingeschakeld.

– met dagrijlicht<sup>SU</sup>

Overdag kan als alternatief voor het dimlicht het dagrijlicht worden ingeschakeld.

## Grootlicht en lichtsignaal

- Contact inschakelen (➡ 45).

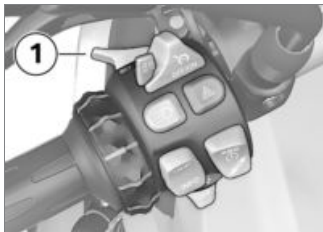

- Schakelaar **1** naar voren drukken, om het groot licht in te schakelen.

- Schakelaar **1** naar achteren trekken, om het lichtsignaal te bedienen.

## Parkeerlicht

- Contact uitschakelen (➡ 45).

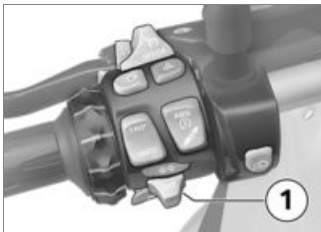

- Direct na het uitschakelen van het contact toets **1** naar links indrukken en vasthouden, tot het parkeerlicht wordt ingeschakeld.
- Contact in- en weer uitschakelen om het parkeerlicht uit te schakelen.

## Verstralers

– met extra led-verstralers<sup>OA</sup>

Voorwaarde: De verstralers zijn alleen actief als het dimlicht actief is; als het dagrijlicht is ingeschakeld, kunt u de verstralers niet inschakelen.

- Motor starten (➡ 83).



- Toets **1** bedienen om de verstralers in te schakelen.

 De controlelamp voor de extra koplamp brandt.

- Toets **1** opnieuw bedienen, om de verstralers uit te schakelen.

## Dagrijlicht

– met dagrijlicht<sup>SU</sup>

### Handmatig dagrijlicht

Voorwaarde: automatisch dagrijlicht is uitgeschakeld.

 Als het dagrijlicht in het donker wordt ingeschakeld, wordt het zicht slechter en kan het tegenverkeer worden verblind.

Dagrijlicht niet in het donker gebruiken. ◀

 Het dagrijlicht kan in vergelijking met het dimlicht beter worden waargenomen door het tegemoetkomend verkeer. Daardoor verbetert de zichtbaarheid overdag. ◀

- Motor starten (☰ 83).
- In het **SETUP**-menu van het display in het menupunt **DLIGHT** het

dagrijlichtautomaat op **OFF** schakelen.

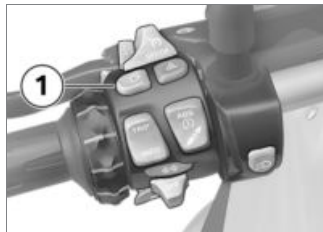

- Toets **1** bedienen om het dagrijlicht in te schakelen.



De controlelamp voor het dagrijlicht brandt.

- » Het dimlicht, het voorste stadslicht en de extra koplamp worden uitgeschakeld.
- In het donker of in tunnels: toets **1** opnieuw indrukken om het dagrijlicht uit en om het dimlicht en het voorste stadslicht in te schakelen. Daarbij

worden de extra koplampen opnieuw ingeschakeld.

 Als bij ingeschakeld dagrijlicht het grootlicht wordt ingeschakeld, wordt het dagrijlicht na ca. 2 seconden uitgeschakeld en wordt het grootlicht, het dimlicht en het stadslicht voor en eventueel de extra koplamp ingeschakeld.

Als het grootlicht weer wordt uitgeschakeld, wordt het dagrijlicht niet automatisch opnieuw geactiveerd, maar moet dit handmatig weer worden ingeschakeld. ◀

### Automatisch dagrijlicht

 De omschakeling tussen dagrijlicht en dimlicht, incl. stadslicht voor kan automatisch gebeuren. ◀

 De automatische rijlichtbesturing kan de persoonlijke inschatting van de lichtverhoudingen niet vervangen. De lichtsen-

sormeting kan bv. door mist of nevelig weer worden vervalst. In dergelijke situaties het dimlicht handmatig inschakelen, anders ontstaat een veiligheidsrisico.◀

- In het SETUP-menu van het display in het menupunt DLIGHT het dagrijlichtautomaat op ON schakelen.

 De controlelamp voor het automatische dagrijlicht brandt.

- » Als het omgevingslicht onder een bepaalde waarde daalt, wordt het dimlicht automatisch ingeschakeld (bv. in tunnels). Als wordt vastgesteld dat er voldoende omgevingslicht is, wordt de dagrijverlichting weer ingeschakeld. Als het dagrijlicht is ingeschakeld, wordt het symbool van het dagrijlicht in het multifunctionele display weer-gegeven.

## Handmatige bediening van het licht bij ingeschakelde automaat

- Als de toets van het dagrijlicht wordt ingedrukt, wordt het dagrijlicht uitgeschakeld en worden het dimlicht en het stadslicht voor ingeschakeld (bv. bij de inrit in tunnels, als de dagrijlichtautomaat vanwege het omgevingslicht vertraagd reageert). Als het dagrijlicht wordt uitgeschakeld, wordt de extra koplamp weer ingeschakeld.
- Als de toets voor het dagrijlicht opnieuw wordt ingedrukt, wordt de dagrijlichtautomaat weer geactiveerd, d.w.z. het dagrijlicht wordt weer ingeschakeld als er voldoende omgevingslicht aanwezig is.

## Richtingaanwijzers Richtingaanwijzer bedienen

- Contact inschakelen (➡ 45).



- Toets **1** bedienen om de richtingaanwijzers links in te schakelen.
- Toets **1** bedienen om de richtingaanwijzers rechts in te schakelen.
- Toets **1** in de middenstand indrukken om de richtingaanwijzers uit te schakelen.



Terugstelling richtingaanwijzerschakelaar

De richtingaanwijzers worden na het bereiken van de vastgelegde rijtijd en afstand automatisch uitgeschakeld.

min 10 s

min 300 m

## Alarmknipperlichten

### Waarschuwingsknipperlichtinstallatie bedienen

- Contact inschakelen (☛ 45).



De alarmknipperlichten belasten de accu. De waarschuwingknipperlichten slechts voor een beperkte tijdsduur inschakelen.◀



Als met ingeschakeld contact een richtingaanwijzer-toets wordt ingedrukt, dan vervangt de richtingaanwijzerfunctie gedurende het indrukken de

waarschuwingknipperlichtfunctie. Als de richtingaanwijzer-toets niet meer wordt bediend, is de waarschuwingknipperlichtfunctie weer actief.◀

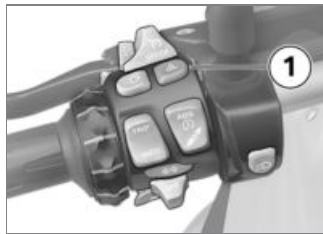

- Toets **1** bedienen om de waarschuwingknipperlichtinstallatie in te schakelen.
  - » Het contact kan worden uitgeschakeld.
- Om de waarschuwingknipperlichtinstallatie uit te schakelen, het contact inschakelen en de toets **1** opnieuw bedienen.

## BMW Motorrad Integral ABS

### ABS-functie uitschakelen

- Contact inschakelen (☛ 45).

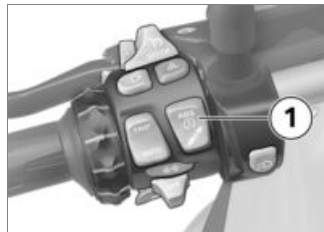

- Toets **1** ingedrukt houden, tot de aanduiding van het ABS-waarschuwinglampje verandert.
  - » Vervolgens verandert de weergave van het ASC-symbool. Toets **1** ingedrukt houden, tot het ABS-waarschuwinglampje reageert. In dit geval wijzigt de ASC-instelling niet.

 Waarschuwinglampje ABS brandt.

- Toets **1** binnen twee seconden loslaten.

 Waarschuwinglampje ABS blijft branden.

- » ABS-functie uitgeschakeld, de integraalfunctie blijft actief.

### ABS-functie inschakelen

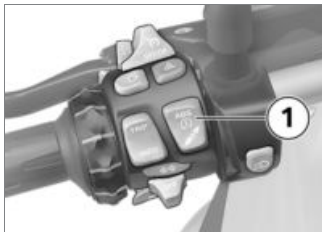

- Toets **1** ingedrukt houden, tot de aanduiding van het ABS-waarschuwinglampje verandert.

 Waarschuwinglampje ABS dooft, bij een niet afgesloten zelfdiagnose gaat deze knipperen.

- Toets **1** binnen twee seconden loslaten.

 Waarschuwinglampje ABS blijft uit resp. knippert verder.

- » ABS-functie is ingeschakeld.

- Als alternatief kan ook het contact weer worden uit- en ingeschakeld.

 Als de ABS-waarschuwinglamp nog steeds brandt nadat het contact is uit- en ingeschakeld en daarna sneller dan 5 km/h is gereden, dan is er sprake van een ABS-storing.◀

 Meer informatie over het remsysteem met BMW Motorrad Integral ABS

vindt u in het hoofdstuk "Techniek in detail".◀

### Automatische stabiliteitscontrole ASC ASC-functie uitschakelen

- Contact inschakelen (▶▶▶ 45).

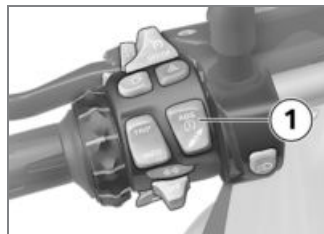

- Toets **1** ingedrukt houden, tot de aanduiding van het ACS-waarschuwinglampje verandert.

 De ASC-functie kan ook tijdens het rijden worden uitgeschakeld.◀

 De ASC-waarschuwingslamp brandt.

- Toets **1** binnen twee seconden loslaten.

 De ASC-waarschuwingslamp blijft branden.

» ASC-functie is uitgeschakeld.

### ASC-functie inschakelen

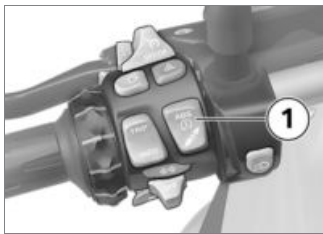

- Toets **1** ingedrukt houden, tot de aanduiding van het ACS-waarschuwingslampje verandert.

 De ASC-waarschuwingslamp dooft, bij een niet afgesloten zelfdiagnose gaat deze knipperen.

- Toets **1** binnen twee seconden loslaten.

 De ASC-waarschuwingslamp dooft, of houdt op met knipperen.

» ASC-functie is ingeschakeld.

- Als alternatief kan ook het contact weer worden uit- en ingeschakeld.

 Als de ASC-waarschuwingslamp nog steeds brandt nadat het contact is uit- en ingeschakeld en daarna sneller dan 5 km/h is gereden, dan is een ASC-storing aanwezig.◀

 Meer informatie over BMW Motorrad automatische stabiliteitscontrole

(ASC) vindt u in het hoofdstuk "Techniek in detail".◀

## Rijmodus

### Gebruik van de rijmodi

BMW Motorrad heeft voor uw motorfiets vijf gebruiksscenario's ontwikkeld, waaruit u telkens het scenario kunt kiezen dat bij uw situatie past:

- Rijden op natgeregend wegdek
- Rijden op droge weg
- met rijmodi Pro<sup>SU</sup>
- Sportief rijden op droge weg
- Ritten in licht terrein
- Sportieve terreinritten

Voor elk van deze vijf scenario's wordt telkens de optimale combinatie van het motorkoppel, de reactie op de gashendel, de ABS-regeling en de ASC-regeling klaargezet.



– met Dynamic ESA<sup>SU</sup>

De afstelling van het onderstel past zich eveneens aan het gekozen scenario aan.

## Rijmodus instellen

- Contact inschakelen (➡ 45).



- Toets **1** bedienen.

➤ Meer informatie over de te selecteren rijmodi is te vinden in het hoofdstuk "Techniek in detail".◀



De selectiepijl **1** en de eerste selecteerbare rijmodus **2** worden weergegeven.



 De terreinmodus (Enduro en Enduro pro) is niet voor normaal weggebruik bedoeld. Het inschakelen van de terrein-

modus (Enduro en Enduro pro) in de modus weggebruik, kan bij het remmen in het ABS en bij het accelereren in de ASC leiden tot instabiele rijtoestanden. Dit werkt de kans op vallen in de hand.

De terreinmodus (Enduro en Enduro pro) uitsluitend bij het terreinrijden inschakelen.◀

- De toets **1** zo vaak indrukken, tot gewenste rijmodus naast de selectiepijl staat.

▶ Bij selectie van de Enduro PRO-modus: beperkte ABS-regeling voor het achterwiel in acht nemen (zie het hoofdstuk "Techniek in detail").◀

U kunt kiezen tussen de volgende rijmodi:

- RAIN: voor ritten op natgeregend wegdek.
- ROAD: voor ritten op droog wegdek.





buiten de tolerantie wordt in de rijmodi Enduro en Enduro Pro weergegeven.

- OFF: Het waarschuwings­sym­bool voor de RDC wordt ge­toond. Bovendien wordt de bandenspanning buiten de to­lerantie in de rijmodi Enduro en Enduro Pro weergegeven.

### Codeerstekker aanbrengen

- met rijmodi Pro<sup>SU</sup>

- Contact uitschakelen (☞ 45).
- De berijders-buddyseat verwij­deren (☞ 77).

- De toets **1** telkens kort indruk­ken, om het menupunt RDC te selecteren.
- » Op de bovenste displayregel **2** wordt RDC weergegeven.
- » Op de onderste displayregel **3** wordt de afgestelde waarde weergegeven.
- De toets **4** kort indrukken, om de afgestelde waarde te veran­deren.
- » De volgende instellingen zijn mogelijk:
- ON: Het waarschuwings­sym­bool voor de bandenspannings­controle wordt niet meer ge­toond. De bandenspanning



**⚠** In de open stekker kan vuil en vocht binnendringen en storingen veroorzaken.

Na het verwijderen van de co­deer­stekker weer de afdekkap aanbrengen.◀

- Afdekking van de stekker­ver­binding **1** verwijderen.



- Hiertoe vergrendeling **1** indrukken en de kap verwijderen.
- Codeerstekker aanbrengen.
- Contact inschakelen.



Het symbool **1** voor de codeerstekker wordt op het display weergegeven. De rijmodus **2**

Enduro PRO kan worden geselecteerd.

- » De geselecteerde rijmodus blijft ook na het uitschakelen van het contact behouden.
- De berijders-buddyseat aanbrengen (→ 78).

## Snelheidsregeling

– met snelheidsregeling<sup>SU</sup>

## Snelheidsregeling inschakelen

Pas na uitschakeling van de rijmodus Enduro of Enduro Pro is de snelheidsregeling beschikbaar.

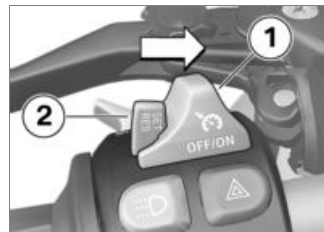

- Schakelaar **1** naar rechts schuiven.
- » Bediening van de toets **2** is ontgrendeld.

## Snelheid in geheugen opslaan



- Toets **1** kort naar voren drukken.

 Afstelbereik van de snelheidsregeling

30...210 km/h

 Controlelamp voor snelheidsregeling brandt.

- » De actuele snelheid wordt aangehouden en in het geheugen opgeslagen.

## Accelereren



- Toets **1** kort naar voren drukken.
  - » De snelheid wordt bij iedere bediening met 2 km/h verhoogd.
- Toets **1** naar voren gedrukt houden.
  - » De snelheid wordt traploos verhoogd.
  - » Als toets **1** niet meer wordt bediend, wordt de bereikte snelheid aangehouden en opgeslagen.

## Snelheid verlagen



- Toets **1** kort naar achteren drukken.
  - » De snelheid wordt bij iedere bediening met 2 km/h verlaagd.
- Toets **1** naar achteren gedrukt houden.
  - » De snelheid wordt traploos verlaagd.
  - » Als toets **1** niet meer wordt bediend, wordt de bereikte snelheid aangehouden en opgeslagen.

## Snelheidsregeling uitschakelen

- Remmen, koppeling of gashendel (gas tot voorbij de ruststand terugnemen) bedienen om de snelheidsregeling uit te schakelen.
- » Controlelamp voor snelheidsregeling dooft.

## Eerdere snelheid weer aannemen



- Toets **1** kort naar achteren drukken om de opgeslagen snelheid weer te hervatten.

 Bij gas geven wordt de snelheidsregeling niet uitgeschakeld. Als de gashendel wordt losgelaten loopt de snelheid slechts terug tot de opgeslagen waarde, ook als eigenlijk een verdere verlaging van de snelheid de bedoeling was. ◀



Controlelamp voor snelheidsregeling brandt.

## Snelheidsregeling uitschakelen

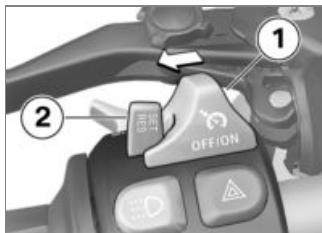

- Schakelaar **1** naar links schuiven.
- » Systeem uitgeschakeld.

» Toets **2** is geblokkeerd.

## Veervoorspanning Instelling

De veervoorspanning van het achterwiel moet aan de belading van de motorfiets worden aangepast. Een verhoging van de belading vereist een verhoging van de veervoorspanning, minder gewicht een overeenkomstig lagere veervoorspanning.

## Veervoorspanning achterwiel instellen

 Het instellen van de veervoorspanning tijdens het rijden kan tot ongevallen leiden. De veervoorspanning alleen instellen als de motorfiets stilstaat. ◀

- Op een vlakke en vaste ondergrond letten.



 Niet-optimale instellingen van de veervoorspanning en demping verslechteren het rijgedrag van uw motorfiets. Demping aan de veervoorspanning aanpassen. ◀

- Om de veervoorspanning te verlagen de stelknop **1** in de richting van de pijl LOW draaien.
- Om de veervoorspanning te verhogen de stelknop **1** in de richting van de pijl HIGH draaien.



Basisinstelling veervoorspanning achter

– zonder Dynamic ESA<sup>SU</sup>

Stelknop tot de aanslag in de richting van de pijl LOW draaien (Sologebruik zonder belading)

Stelknop tot de aanslag in de richting van de pijl LOW draaien, vervolgens 15 omwentelingen in de richting HIGH (Sologebruik met belading)

Stelknop tot de aanslag in de richting van de pijl LOW draaien, vervolgens 30 omwentelingen in de richting HIGH (Duorit en lading) ◀

## Demping Instelling

De demping moet aan de veervoorspanning en de wegomstandigheden worden aangepast.

- Een oneffen wegdek vereist een soepelere demping dan een effen wegdek.
- Een verhoging van de veervoorspanning vereist een stuggere demping, een verlaging van de veervoorspanning een zachtere demping.

## Demping achterwiel instellen

- De motorfiets neerzetten en erop letten dat de ondergrond vlak en stevig is.
- Instellen van de demping van de linker voertuigzijde uitvoeren.



- Afstelschroef **1** rechtsom draaien, om de demping te vergroten.
- Afstelschroef **1** linksom draaien, om de demping te verminderen.



Basisinstelling achterwieldemping

– zonder Dynamic ESA<sup>SU</sup>

Stelknop met de klok mee tot de aanslag draaien, dan 8 klikken tegen de klok in draaien (Sologebruik zonder belading)



Basisinstelling achterwieldemping

Stelknop met de klok mee tot aanslag draaien, dan 2 klikken tegen de klok in draaien (Sologebruik met belading)

Stelknop met de klok mee tot aanslag draaien, dan 2 klikken tegen de klok in draaien (Gebruik met rijder en belading)◀

## Elektronische demperinstelling dynamische ESA

– met Dynamic ESA<sup>SU</sup>

### Instelmogelijkheden

Met behulp van de elektronische demperinstelling Dynamic ESA kunt u uw motorfiets op comfortabele wijze aan de belading aanpassen.

Dynamic ESA herkent via de sensoren voor de hoogtestand de bewegingen in het onderstel en reageert daarop door aanpassing van de demperkleppen. Het onderstel wordt zo aan de gesteldheid van de ondergrond aangepast.

Uitgaand van de basisafstelling NORMAL kan de demping bovendien harder (HARD) of zachter (SOFT) worden ingesteld.

– met rijmodi Pro<sup>SU</sup>

De afstelling van het onderstel en het aantal mogelijke dempingsvarianten hangt af van de gekozen rijmodus. De bestuurder kan de door de rijmodus bepaalde demping veranderen.

Als geen codeerstekker is gemonteerd, wordt na elke moduswijziging de door de rijmodus bepaalde basisafstelling ingesteld. Als een codeerstekker aanwezig is, blijven de aanpassingen van



de bestuurder voor elke modus behouden.

## Rijwielinstelling weergeven

- Contact inschakelen (➡ 45).

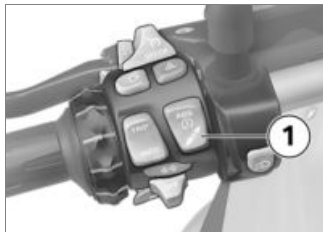

- De toets **1** kort indrukken om de actuele instelling te laten weergeven.



De demping wordt in het multifunctionele display in het bereik van **1** aangeduid, de veerverspanning in het bereik **2**.

» De weergave wordt na korte tijd automatisch weer verborgen.

## Rijwielgedeelte instellen

- Contact inschakelen (➡ 45).



- De toets **1** kort indrukken om de actuele instelling te laten weergeven.

Om de demping in te stellen:

- De toets **1** zo vaak indrukken, tot gewenste toestand rijmodus naast de selectiepijl staat.

▶ De demping kan tijdens het rijden worden ingesteld. ◀

De volgende instellingen zijn mogelijk:

- SOFT: comfortabele demping
- NORMAL: normale demping
- HARD: sportieve demping

– met rijmodi Pro<sup>SU</sup>

In de modi ENDURO en ENDURO PRO zijn maar twee instellingen mogelijk:

- SOFT: comfortabele demping
- HARD: sportieve demping

Om de veervoorspanning in te stellen:

- Motor starten (☰➔ 83).
- De toets **1** zo vaak indrukken totdat de gewenste instelling wordt weergegeven.

 De veervoorspanning kan niet tijdens het rijden worden ingesteld.◀

De volgende instellingen zijn mogelijk:



Solo



Solo met bagage



Met passagier (en bagage)

- De instelprocedure afwachten alvorens verder te rijden.
- » Wordt toets **1** langere tijd niet bediend, dan worden demping en veervoorspanning ingesteld zoals ze worden weergegeven. De ESA-weergave knippert tijdens de instelling.
- Bij zeer lage temperaturen voor een verhoging van de veervoorspanning de motorfiets ontlasten, zo nodig de duopassagier laten afstappen.
- » Na afsluiting van de instelling verdwijnt de ESA-weergave.

## Koppeling

### Koppelingshendel instellen



Het instellen van de koppelingshendel tijdens het rijden kan tot ongevallen leiden.

De koppelingshendel alleen instellen als de motorfiets stilstaat.◀

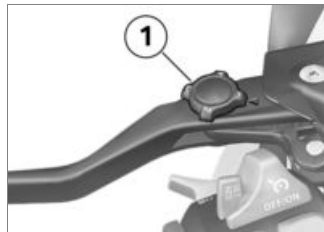

- Stelknop **1** in de gewenste stand draaien.

 De stelknop kan gemakkelijker worden verdraaid, wanneer daarbij de koppelingshendel naar voren wordt gedrukt.◀

- » Er zijn vier instellingen mogelijk:
  - Positie 1: kleinste afstand tussen handvat en koppelingshendel

- Positie 4: grootste afstand tussen handvat en koppelingshendel

## Rem

### Remhendel instellen

 Het instellen van de remhendel tijdens het rijden kan tot ongevallen leiden.

De remhendel alleen instellen als de motorfiets stilstaat. ◀

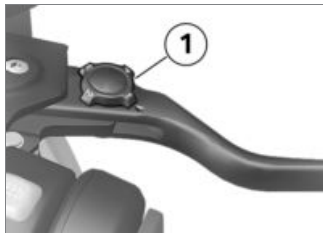

- Stelknop **1** in de gewenste stand draaien.

 De stelknop kan gemakkelijker worden verdraaid, wanneer daarbij de handremhendel naar voren wordt gedrukt. ◀

- » Er zijn vier instellingen mogelijk:
  - Positie 1: kleinste afstand tussen handvat en remhendel
  - Positie 4: grootste afstand tussen handvat en remhendel

## Banden

### Bandenspanning controleren



 Onjuiste bandenspanning verslechtert de rijeigenschappen van de motorfiets en reduceert de levensduur van de banden.

Zorg voor een correcte bandenspanning. ◀

 Een radiaal geplaatst ventiel heeft de neiging om bij hoge snelheden door de centrifugaalkracht vanzelf open te gaan.

Om een plotseling bandenspanningsverlies te voorkomen, ventieldopjes met rubberafdichting gebruiken en deze goed aandraaien. ◀

- De motorfiets neerzetten en erop letten dat de ondergrond vlak en stevig is.
- De bandenspanning aan de hand van de volgende gegevens controleren.

	Bandenspanning voor
	2,5 bar (Bij koude band)
	Bandenspanning achter
	2,9 bar (Bij koude band)

Als de bandenspanning te laag is:

- Bandenspanning corrigeren.

## Stuur

### Instelbaar stuur

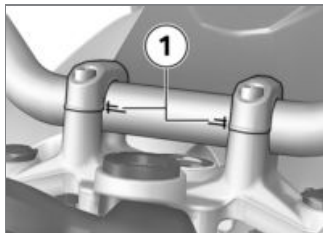

De hellingshoek van het motorfietsstuur kan binnen bereik van de markering **1** worden ingesteld. Voor het afstellen van het stuur contact opnemen met een specialist, bij voorkeur een BMW Motorrad dealer.

## Handvatverwarming

– met handvatverwarming<sup>SU</sup>

## Handvatverwarming bedienen

- ▶ De handvatverwarming is alleen bij draaiende motor beschikbaar.◀
- ▶ Het door de handvatverwarming veroorzaakte hogere stroomverbruik kan bij ritten met lage toerentallen tot ontlading van de accu leiden. Bij een te lage accuspanning wordt ter behoud van de startcapaciteit de handvatverwarming uitgeschakeld.◀

- Motor starten (▶▶▶ 83).



- Toets **1** zo vaak bedienen totdat de gewenste verwarmingsstand **2** wordt weergegeven.

De handvatten kunnen in twee fasen worden verwarmd.



50% verwarming



100% verwarming

- » De tweede verwarmingsstand dient om de grepen snel op te warmen, waarna naar de eerste stand moet worden teruggeschakeld.

» Indien er geen wijzigingen meer worden uitgevoerd, wordt de gekozen verwarmingsstand ingesteld.

- Om de handvatverwarming uit te schakelen, de toets **1** bedienen tot het symbool van de handvatverwarming **2** niet meer op het display wordt weergegeven.

## Spiegels

### Spiegel verstellen



- Spiegel door verdraaien in de gewenste positie brengen.

### Spiegelarm verstellen

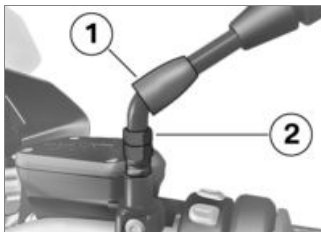

- Beschermkap **1** over de schroefdraadbevestiging op de spiegelarm omhoog schuiven.
- Moer **2** losdraaien.
- Spiegelarm in de gewenste stand draaien.
- De moer met het juiste aanhaalmoment aantrekken, hierbij de spiegelarm vasthouden.



Spiegel (contra)moer aan adapter

22 Nm

- Beschermkap **1** over de bevestiging schuiven.

## Kuipruit

### Kuipruit instellen

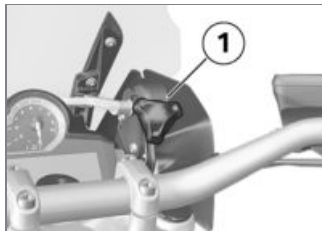

 Gevaar voor ongevallen door het instellen van de kuipruit tijdens het rijden. Kuipruit alleen stilstand instellen. ◀

- Stelknop **1** rechtsom draaien om de kuipruit te laten zakken.
- Stelknop **1** linksom draaien om de kuipruit omhoog te brengen.

## Berijders- en duo-buddyseat

### Buddyseat duopassagier uitbouwen

- De motorfiets neerzetten en erop letten dat de ondergrond vlak en stevig is.



- Buddyseatslot **1** met de contactsleutel rechtsonder draaien en vasthouden; hierbij de passagiersbuddyseat aan de achterzijde **2** ondersteunend naar beneden drukken.

- De duo-buddyseat aan de voorzijde optillen en de sleutel loslaten.
- De duo-buddyseat met het zitgedeelte op een schone ondergrond leggen.

### Duo-buddyseat aanbrengen

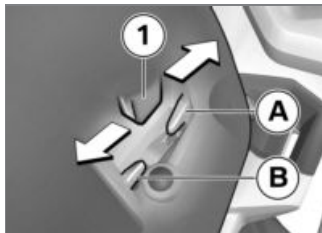

- De duo-buddyseat kan in 2 verschillende zitposities worden ingesteld.
- De instelrichting van de duo-buddyseat laten afhangen van de positie van de berijdersbuddyseat:

- Duo-buddyseat met beiden nokken **1** in het midden van de bevestiging plaatsen.
  - Hoge zitpositie: Duo-buddyseat naar achteren **A** drukken.
  - Lage zitpositie: Duo-buddyseat naar voren **B** drukken.
- » De nokken **1** van de duo-buddyseat zitten correct in de bevestigingen.

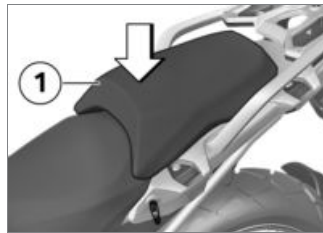

- Duo-buddyseat **1** aan de voorzijde krachtig omlaagdrukken.
  - » De duo-buddyseat vergrendelt hoorbaar.

## De berijders-buddyseat verwijderen

- Buddyseat duopassagier uitbouwen (→ 76).

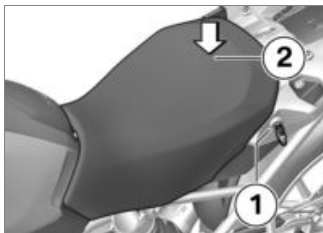

- Buddyseatslot **1** met de voertuigsleutel linksom draaien en vasthouden; hierbij de berijders-buddyseat aan de achterzijde **2** ondersteunend naar beneden drukken.
- De buddyseat aan de achterzijde optillen en de sleutel loslaten.

- De berijders-buddyseat met het zitgedeelte op een schone ondergrond leggen.

## Zithoogte en hellingshoek berijders-buddyseat en instellen

- De berijders-buddyseat verwijderen (→ 77).

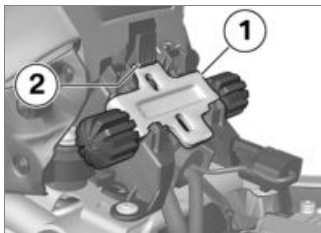

- Om de voorste hoogte-instelling **1** te wijzigen, de vergrendeling **2** naar beneden drukken en de hoogte-verstelling naar voor wijzigen.

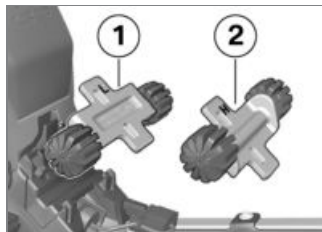

- Om de lage zitpositie in te stellen, de voorste hoogte-instelling in positie **1** inbouwen (codering L).
- Om de hoge zitpositie in te stellen, de voorste hoogte-instelling in positie **2** inbouwen (codering H).

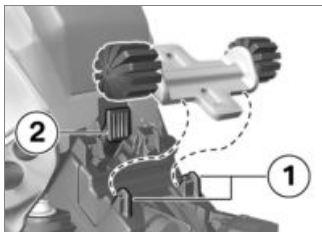

- Voorste hoogte-instelling eerst onder de bevestigingen **1** schuiven, aansluitend in de vergrendeling **2** drukken, tot deze vastklikt.

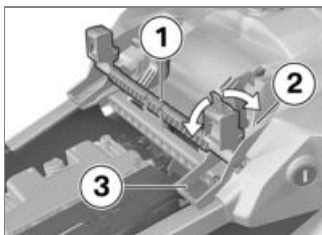

- Om de lage zitpositie in te stellen, de achterste hoogte-in-

stelling **1** in positie **3** zwenken (codering L).

- Om de hoge zitpositie in te stellen, de achterste hoogte-instelling **1** in positie **2** zwenken (codering H).

Als u de zithoek wilt wijzigen:

- Voorste en achterste hoogteverstelling verschillend positioneren.

### De berijders-buddyseat aanbrengen

- Buddyseat duopassagier uitbouwen (➡ 76).
- Zithoogte en hellingshoek berijders-buddyseat en instellen (➡ 77).

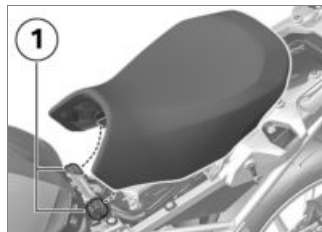

- Berijders-buddy seat in de bevestigingen **1** links en rechts aanbrengen en los op de motorfiets leggen.
- De berijders-buddyseat aan achterzijde licht naar voren en vervolgens krachtig naar beneden drukken, tot de vergrendeling vastklikt.



## Rijden

Veiligheidsaanwijzingen .....	80
Controlelijst .....	82
Starten.....	83
Inrijden.....	85
Remmen.....	86
Motorfiets neerzetten .....	86
Gebruik voor terreinrit .....	87
Tanken .....	88
Motorfiets voor transport bevesti- gen .....	90

## Veiligheidsaanwijzingen

### Rijdersuitrusting

Geen rit zonder de juiste kleding!

Draag altijd

- Helm
- Beschermende kleding
- Handschoenen
- Laarzen

Dit geldt trouwens ook voor korte trajecten en in gelijk welk seizoen. Uw BMW Motorrad dealer kan u adviseren en heeft voor elk gebruiksdoel de correcte kleding.

### Beperkte grondspeling

- met verlaging<sup>SU</sup>

Motorfietsen met een verlaagd rijwielgedeelte hebben minder grondspeling en kunnen minder schuin door de bocht dan motorfietsen met standaard rijwielgedeelte.



Gevaar voor ongevallen door onverwacht snel raken van de grond door de motorfiets. De beperkte grondspeling en bodemvrijheid in bochten bij verlaagde motorfietsen in acht nemen.◀

De bodemvrijheid in de bocht in ongevaarlijke situaties testen. Bij het op- en afrijden van stoepranden en dergelijke hindernissen de beperkte grondspeling van uw motorfiets in acht nemen.

Door de verlaging wordt de veerweg korter (zie "Technische gegevens"). Een mogelijke beperking van het gebruikelijke rijcomfort kan het gevolg zijn. Vooral wanneer met duopassagier wordt gereden moet de veervoorspanning overeenkomstig worden aangepast.

## Belading



Overbelading en ongelijke belading kan de rijstabiliteit van de motorfiets beïnvloeden.

Het maximaal toelaatbaar totaalgewicht niet overschrijden en de aanwijzingen voor het beladen in acht nemen.◀

- De afstelling van veervoorspanning en de demping aan het totaalgewicht aanpassen.
  - met koffer<sup>OA</sup>
- Let erop dat de koffers links en rechts hetzelfde volume hebben.
- Zorg voor een gelijkmatige gewichtsverdeling links/rechts.
- Zware bagagestukken zo ver mogelijk naar onder en naar binnen aanbrengen.
- Toelaatbaar totaalgewicht en maximumsnelheid volgens

waarschuingsplaatje in de koffer in acht nemen.◀

– met topcase<sup>OA</sup>

- Toelaatbaar totaalgewicht en maximumsnelheid volgens waarschuingsplaatje in de topcase in acht nemen.◀

– met tankrugzak<sup>OA</sup>

- Toelaatbaar totaalgewicht van de tankrugzak en de overeenkomstige maximumsnelheid in acht nemen.



Maximale belading van de tankrugzak

max 5 kg◀

## Snelheid

Bij het rijden met hoge snelheden kunnen verschillende omstandigheden het rijgedrag van de motorfiets negatief beïnvloeden:

- instelling van het veer- en dempersysteem
- ongelijkmatig verdeelde bagage
- losse kleding
- te lage bandenspanning
- slecht bandenprofiel
- etc.

## Maximumsnelheid met terreinbanden



De voor de motorfiets aangegeven topsnelheid kan hoger zijn dan de voor de banden toegestane maximum snelheid. Te hoge snelheden kunnen bandbeschadigingen en daarmee ongevallen tot gevolg hebben. De voor de banden toegestane maximum snelheid in acht nemen.◀

Bij terreinbanden moet de maximaal toelaatbare snelheid voor de band in acht worden genomen.

Sticker met de maximaal toelaatbare snelheid in het gezichtsveld aanbrengen.

## Kans op vergiftiging

Uitlaatgassen bevatten het kleur- en geurloze maar giftige koolmonoxide.



Het inademen van uitlaatgassen is schadelijk voor de gezondheid en kan tot bewusteloosheid of zelfs de dood leiden. Uitlaatgassen niet inademen. De motor niet in een afgesloten ruimte laten draaien.◀

## Verbrandingsgevaar



Tijdens het rijden worden de motor en het uitlaatsysteem zeer heet. Verbrandingsgevaar bij aanraken.

Na het afzetten van de motor erop letten dat niemand de motor en het uitlaatsysteem aanraakt.◀

## Katalysator

Als door overslaan van de motor onverbrande benzine in de katalysator terecht komt, is er kans op oververhitting en beschadiging.

Neem daarom de volgende punten in acht:

- Brandstoftank niet leegrijden
- De motor nooit met een losgetrokken bougiestekker laten draaien
- Als de motor afslaat direct het contact uitschakelen
- Alleen loodvrije benzine tanken
- Houd de voorgeschreven onderhoudsbeurten beslist aan.

 Onverbrande benzine beschadigt de katalysator onherstelbaar.

De aangegeven punten ter bescherming van de katalysator in acht nemen.◀

## Gevaar voor oververhitting



Als de motor langere tijd stationair draait zonder dat wordt gereden, is de koeling ontoereikend en kan de motor oververhit raken. In extreme gevallen kan de motorfiets in brand vliegen.

De motor niet onnodig stationair laten draaien. Na het starten direct wegrijden.◀

## Manipulaties



Manipulaties aan de motorfiets (bijv. motorregelenheid, gaskleppen, koppeling) kunnen tot beschadiging van de betreffende onderdelen en het uitvallen van veiligheidsrelevante functies leiden. Bij schade die hierdoor veroorzaakt zijn, vervalt de garantie.

Geen manipulaties uitvoeren.◀

## Controlelijst

Gebruik de navolgende controlelijst om voor elke rit belangrijke functies, instellingen en slijtagegrenzen te controleren:

### Voor elke rit

- Remwerking
- Remvloeistofpeil, voor en achter
- Koelvloeistofstand
- Werking van de koppeling
- Demping en veervoorspanning
- Profieldiepte en bandenspanning
- Veilige bevestiging van de koffer en bagage

### Met regelmatige tussenpozen

- Motoroliepeil (bij iedere tankstop)
- Remblokslijtage (bij elke derde tankstop)

## Starten

### Motor starten

- Contact inschakelen.
  - » Pre-Ride-Check wordt uitgevoerd. (▣▣▣ 83)
  - » De ABS zelfdiagnose wordt uitgevoerd. (▣▣▣ 84)
  - » ASC-zelfdiagnose wordt uitgevoerd. (▣▣▣ 84)
- Neutraalstand inschakelen of bij ingeschakelde versnelling de koppelingshendel intrekken.
  - ▣ Bij een uitgeklapte zijstandaard en een ingeschakelde versnelling kan de motor niet worden gestart. Als de motorfiets in de neutraalstand wordt gestart en vervolgens bij uitgeklapte zijstandaard een versnelling wordt ingeschakeld, slaat de motor af.◀
- Bij een koude start en lage temperaturen, de koppeling intrekken.



- Startknop **1** bedienen.

▣ Bij onvoldoende accuspanning wordt de startprocedure automatisch afgebroken. Voor verdere startpogingen de accu opladen of starthulp laten geven. Verdere details vindt u in het hoofdstuk "Onderhoud" onder Starthulp.◀

- » De motor slaat aan.
- » Als de motor niet aanslaat, kan de storingstabel in het hoofdstuk "Technische gegevens" uitkomst bieden. (▣▣▣ 150)

### Pre-Ride-Check

Na het inschakelen van het contact voert het instrumentenpaneel een test uit van de tellerinstrumenten en de waarschuwings- en controlelampen, de Pre-Ride-Check. Als de motor tijdens de test wordt gestart, wordt de test afgebroken.

#### Fase 1:

De wijzers van de toerenteller en de snelheidsmeter gaan tot de eindaanslag. Tegelijkertijd worden alle waarschuwings- en controlelampjes na elkaar ingeschakeld.

#### Fase 2:

De algemene waarschuwingslamp wisselt van geel naar rood.

#### Fase 3:

De wijzers van de toerenteller en de snelheidsmeter gaan tot de eindaanslag. Tegelijkertijd wor-

den na elkaar alle ingeschakelde waarschuwings- en controlelampen in omgekeerde volgorde uitgeschakeld.

Als de wijzer niet beweegt of een van de waarschuwings- en controlelampjes niet gaat branden:

- Storingen zo snel mogelijk door een specialist laten verhelpen, bij voorkeur een BMW Motorrad Partner.

## ABS-Zelfdiagnose

De gereedheid van het BMW Motorrad Integral ABS wordt door de zelfdiagnose gecontroleerd. De zelfdiagnose vindt automatisch plaats na het inschakelen van het contact. Voor de controle van de wielsensoren moet de motorfiets enkele meters rijden (ten minste 5 km/h).

### Fase 1:

- » Controle van de systeemcomponenten bij stilstand.



Waarschuwinglampje ABS knippert.

### Fase 2:

- » Controle van de wielsensoren bij het wegrijden.



Waarschuwinglampje ABS knippert.

## ABS-zelfdiagnose beëindigd

- » Het ABS-waarschuwinglampje dooft.
- Opletten of alle waarschuwings- en controlelampen worden weergegeven. Indien na het afsluiten van de ABS-zelfdiagnose een ABS-storing wordt weergegeven:
  - Verder rijden mogelijk. Houd er rekening mee dat zowel de ABS- als de Integralfunctie niet beschikbaar zijn.

- Storingen zo snel mogelijk door een specialist laten verhelpen, bij voorkeur een BMW Motorrad Partner.

## ASC-zelfdiagnose

De gereedheid van de BMW Motorrad ASC wordt door de zelfdiagnose gecontroleerd. De zelfdiagnose vindt automatisch plaats na het inschakelen van het contact.

### Fase 1:

- » Controle van de systeemcomponenten bij stilstand.



De ASC-waarschuwinglamp knippert langzaam.

### Fase 2:

- » Test van de te diagnosticeren systeemcomponenten tijdens het rijden (ten minste 5 km/h).



De ASC-waarschuwinglamp knippert langzaam.

## ASC-zelfdiagnose afgesloten

» De ASC-waarschuwinglamp dooft.

- Opletten of alle waarschuwings- en controlelampen worden weergegeven.

Indien na het afsluiten van de ASC-zelfdiagnose een ASC-storing wordt weergegeven:

- Verder rijden mogelijk. Houd er rekening mee dat geen ASC-functie ter beschikking staat.
- Stringen zo snel mogelijk door een specialist laten verhelpen, bij voorkeur een BMW Motorrad Partner.

## Inrijden

### Motor

- Tot de eerste inrijcontrole veelvuldig met wisselende belasting en toerentallen rijden, langdurig rijden met constante toerentallen vermijden.

- Kies indien mogelijk bochtige en licht geaccidenteerde wegen.
- Inrijtoerentallen in acht nemen.

 Inrijtoerentallen
<5000 min <sup>-1</sup>

- Let op het afgelegde aantal kilometers waarna de inrijcontrole moet plaatsvinden.

 Kilometrage tot de inrijcontrole
500...1200 km

### Remblokken

Nieuwe remblokken moeten worden ingereden, voordat deze hun optimale remvertraging bereiken. De iets geringere remwerking kan worden gecompenseerd door de remhendel/het rempedaal krachtiger te bedienen.



Nieuwe remblokken kunnen de remweg aanzienlijk verlengen.

Vroeg remmen.◀

### Banden

Nieuwe banden hebben een glad oppervlak. Zij moeten dan ook met een beheerste rijstijl door het inrijden met wisselende overhellingshoeken worden ingereden. Pas na het inrijden is de volledige grip van het loopvlak bereikt.



Nieuwe banden hebben nog niet de volledige grip. Vooral bij een natte rijbaan en bij extreme schuinligging bestaat gevaar voor ongevallen. Rijd vooruitkijkend en vermijd extreme schuinligging.◀

## Remmen

### Hoe wordt de kortst mogelijke remweg bereikt?

Bij een remactie wijzigt zich de dynamische lastverdeling tussen voor- en achterwiel. Hoe sterker wordt afgeremd, hoe zwaarder het voorwiel wordt belast. Hoe hoger de belasting van het wiel, hoe hoger de remkracht die kan worden overgedragen.

Om de kortst mogelijke remweg te bereiken, moet de voorrem krachtig en progressief worden bediend. Daardoor wordt de dynamische belastingverhoging op het voorwiel optimaal benut. Tegelijkertijd moet ook de koppeling worden bediend. Bij de vaak geëefde "noodstop", waarbij de remdruk zo snel mogelijk en met alle kracht wordt opgewekt, kan de dynamische aslastverdeling de vertraging niet volgen en kan

de remkracht niet volledig op het wegdek worden overgebracht. Het blokkeren van het voorwiel wordt door het BMW Motorrad Integral ABS verhinderd.

### Pasafdalingen



Indien bij pasafdalingen uitsluitend achter wordt geremd, bestaat het gevaar van remkrachtverlies. Onder extreme omstandigheden kan dit tot onherstelbare schade aan de remmen door oververhitting leiden. Voor- en achterrem bedienen en motorremwerking gebruiken. ◀

### Natte en verontreinigde remmen

Vocht en vuil op de remschijven en de remblokken leiden tot een vermindering van de remwerking. In de volgende situaties moet rekening worden gehouden met een vertraagde of slechtere remwerking:

- Bij het rijden in de regen en door plassen.
- Na een wasbeurt van de motorfiets.
- Bij het rijden op wegen waarop zout is gestrooid.
- Na werkzaamheden aan de remmen door restanten olie of vet.
- Bij het rijden op modderige wegen of bij terreinritten.



Slechte werking van de remmen door nat wegdek en vuil.

Remmen droog- resp. schoonremmen, zo nodig reinigen.

Vroegtijdig remmen tot de volledige remwerking weer beschikbaar is. ◀

### Motorfiets neerzetten Zijstandaard

- Motor uitschakelen.



 Op een losse ondergrond staat de motorfiets niet veilig.

De standaard moet altijd op een vlakke en vaste ondergrond rusten.◀

 De zijstandaard is alleen voor het gewicht van de motorfiets geconstrueerd. Bij een uitgeklapte zijstandaard niet op de motorfiets plaatsnemen.◀

- De zijstandaard uitklappen en de motorfiets op de zijstandaard zetten.
- Indien de schuimte van de weg dit toelaat, het stuur naar links draaien.
- De motorfiets op hellingen in de richting "bergopwaarts" neerzetten en de 1e versnelling inschakelen.

## Middenstandaard

- Motor uitschakelen.

 Op een losse ondergrond staat de motorfiets niet veilig.

De standaard moet altijd op een vlakke en vaste ondergrond rusten.◀

 De middenstandaard kan door te sterke bewegingen inklappen, waardoor de motorfiets kan omvallen.

Bij een uitgeklapte middenbok niet op de motorfiets plaatsnemen.◀

- De middenstandaard uitklappen en de motorfiets op de middenstandaard plaatsen.
- De motorfiets op hellingen in de richting "bergopwaarts" neerzetten en de 1e versnelling inschakelen.

## Gebruik voor terreinrit

### Voor terreinritten

#### Velgen

 Deze motorfiets is eveneens geschikt voor licht off-road gebruik op onverharde wegen. Gebruik in zwaar terrein kan echter leiden tot beschadigen aan de standaard aluminium gietwielen.

Bij gebruik in zwaar terrein gebruikmaken van de als speciale uitrusting verkrijgbare kruisspaakwielen.◀

#### Na terreinritten

BMW Motorrad adviseert, na het rijden in het terrein, de volgende punten in acht te nemen:

#### Bandenspanning

 Een voor het rijden in het terrein verlaagde bandenspanning verslechtert de rijeigenschappen van de motorfiets op

verharde wegen en kan ongeval-  
len tot gevolg hebben.  
Zorg voor een correcte  
bandenspanning.◀

### Remmen

 Bij het rijden op onver-  
harde, stoffige of modde-  
rige wegen kunnen de remmen  
door de vervuilde remschijven en  
remblokken later aangrijpen.  
Vroeg remmen, tot de remmen  
zijn schoongeremd.◀

 Rijden op onverharde, stof-  
fige of modderige wegen  
leidt tot verhoogde slijtage van  
de remblokken.  
Remblokdikte vaker controleren  
en remblokken eerder  
vervangen.◀

### Veervoorspanning en dem- ping

 De voor ritten in het terrein  
gewijzigde waarden voor  
veervoorspanning en demping  
verslechteren de rijeigenschap-  
pen van de motorfiets op ver-  
harde wegen.

Vóór het verlaten van het terrein  
de correcte veervoorspanning en  
demping instellen.◀

### Velgen

BMW Motorrad adviseert, na het  
rijden in het terrein de velgen  
op mogelijke beschadigingen te  
controleren.

### Luchtfilterelement

 Motorschade door een ver-  
vuild luchtfilterelement.  
Bij ritten in stoffig terrein het  
luchtfilterelement vaker con-  
troleren, reinigen en zo nodig  
vervangen.◀

Bij gebruik onder zeer stoffige  
omstandigheden (woestijnen,  
steppes etc.) moeten speciale  
luchtfilterelementen gebruikt wor-  
den.

## Tanken

### Brandstofkwaliteit

Brandstof moet voor een opti-  
maal brandstofverbruik zwavelvrij  
of in ieder geval zwavelarm zijn.

 Loodhoudende benzine be-  
schadigt de katalysator.  
Geen loodhoudende brandstof of  
brandstof met metaalhoudende  
additieven tanken, bijv. mangaan  
of ijzer.◀

- Er kunnen brandstoffen met  
een maximaal ethanolaandeel  
van 10 %, dus E10, worden  
getankt.



Aanbevolen brandstofkwaliteit

Super loodvrij (max. 10% ethanol, E10)  
95 ROZ/RON  
89 AKI



Alternatieve brandstofkwaliteit

Normaal loodvrij (beperkingen bij vermogen en verbruik. Als de motor bijvoorbeeld in landen met brandstof van lagere kwaliteit met 91 ROZ wordt gebruikt, moet de motorfiets bij uw BMW Motorrad Partner vooraf overeenkomstig worden geprogrammeerd.)  
91 ROZ/RON  
87 AKI

## Tanken



Brandstof is licht ontvlambaar. Vuur bij de benzinetank kan tot brand en explosie leiden.

Bij werkzaamheden aan de benzinetank niet roken en van open vuur verwijderd blijven.◀



Benzine zet uit onder invloed van warmte. Bij een te volle benzinetank kan benzine naar buiten stromen en op het wegdek terechtkomen. Dit werkt de kans op vallen in de hand. De benzinetank niet teveel vullen.◀



Benzine tast kunststofoppervlakken aan; deze worden mat of lelijk. Reinig kunststofdelen onmiddellijk na contact met brandstof.◀

- De motorfiets op de zijstandaard plaatsen en erop letten

dat de ondergrond vlak en stevig is.



Alleen als de motorfiets op de zijstandaard staat kan de beschikbare tankinhoud optimaal worden benut.◀

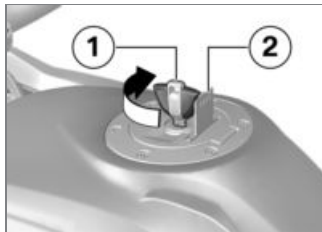

- Tankdopklep **2** openklappen.
- De tankdop met de contact-sleutel **1** ontgrendelen en openklappen.



- De tank slechts tot aan de onderzijde van de vulpijp vullen.

▶ Als wordt getankt nadat het peil onder de reservehoeveelheid is gedaald, moet de hoeveelheid brandstof na het tanken groter zijn dan de reservehoeveelheid om het nieuwe peil te kunnen herkennen en het brandstofwaarschuwinglampje uit te schakelen.◀

▶ De in de technische gegevens aangegeven "nuttige hoeveelheid te vullen brandstof" is de hoeveelheid brandstof waarmee de tank kan wor-

den gevuld wanneer de tank leeggereden is, dus wanneer de motor door brandstofgebrek is uitgegaan.◀



Nuttig benzinevulvolume

Circa 20 l



Reservehoeveelheid

Circa 4 l

- Tankdop krachtig aandrukken en sluiten.
- Sleutel verwijderen en klepje sluiten.

## Motorfiets voor transport bevestigen

- Alle onderdelen waar spanbanden langs worden geleid, tegen krassen beschermen. bijv. tape of zachte doeken gebruiken.



De motorfiets kan kantelen en omvallen.

De motorfiets vastzetten zodat deze niet kan kantelen. Dit kunt u het beste met iemand samen doen.◀

- Motorfiets op het transportplatu duwen, niet op de zijstandaard zetten.

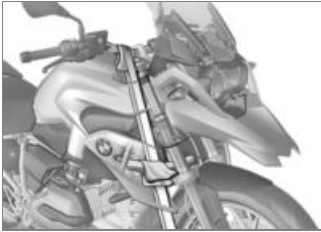

Onderdelen kunnen worden beschadigd.

Geen onderdelen zoals remleidingen of draadbundels inklemmen. ◀

- Spanbanden voor aan beide zijden aan het stuur bevestigen.
- Spanbanden door de triangel geleiden en spannen.



- Spanbanden achter aan beide zijden aan de voetsteunen voor de duopassagier bevestigen en spannen.
- Alle spanbanden gelijkmatig spannen, de motorfiets moet zo ver mogelijk inveren.



## Techniek in detail

Rijmodus .....	94
Remsysteem met BMW Motorrad Integral ABS .....	95
Motorregeling met BMW Motorrad ASC .....	98
Bandenspanningscontrole RDC .....	99

## Rijmodus

### Selectie

Om de motorfiets aan de wegdektoestand aan te passen, kan uit 5 rijmodi worden gekozen:

- RAIN
- ROAD (Standaardmodus)
- met rijmodi Pro<sup>SU</sup>
- DYNAMIC
- Enduro
- Enduro PRO (alleen als een codeerstekker aanwezig is)

Voor ieder van de vijf rijmodi is een afgestemde afstelling voor de systemen ABS, ASC en voor de reactie op de gashendel aanwezig.

- met Dynamic ESA<sup>SU</sup>

De afstemming van de Dynamic ESA is ook afhankelijk van de gekozen rijmodus.

In elke modus kan het ABS en/of de ASC worden uitgeschakeld; de volgende toelichtingen hebben altijd betrekking op de ingeschakelde systemen.

### Reactie op het gashendel

- In de modi RAIN en ENDURO: terughoudend
- In de modi ROAD en ENDURO PRO: direct
- In de modus DYNAMIC: dynamisch

### ABS

- De herkenning omhoog komen achterwiel is in alle modi actief.
- In de modi RAIN, ROAD en DYNAMIC is de ABS op het rijden op de weg afgestemd.
- In de modus ENDURO is het ABS op terreinritten met wegbanden afgestemd.
- In de modus ENDURO PRO is er geen ABS-regeling op het achterwiel, als het rempedaal

wordt ingedrukt. De ABS is afgestemd op terreinritten met spijkerbanden.

### ASC

- De herkenning omhoog komen voorwiel is in alle modi actief.
- In de modi RAIN, ROAD en DYNAMIC is de ASC op het rijden op de weg afgestemd.
- In de modi ENDURO, en ENDURO PRO is de ASC op terreinritten afgestemd.

- met Dynamic ESA<sup>SU</sup>

### Dynamic ESA

- In de modi RAIN, ROAD en DYNAMIC kan men kiezen tussen de dempingsvarianten HARD, NORMAL en SOFT.
- Basisinstelling RAIN: SOFT
- Basisinstelling ROAD: NORMAL
- Basisinstelling DYNAMIC: HARD



- In de modi ENDURO, en ENDURO PRO kan men kiezen tussen de dempingsvarianten HARD, en SOFT.
- Basisinstelling ENDURO: SOFT
- Basisinstelling ENDURO PRO: HARD

## Omschakelen

- met rijmodi Pro<sup>SU</sup>

De rijmodi kunnen tijdens het rijden alleen onder de volgende voorwaarde worden gewijzigd:

- geen aandrijfkoppel aan het achterwiel
- geen remdruk in het remsysteem.

Deze bedrijfstoestand bestaat als de motorfiets stilstaat met ingeschakeld contact. Als alternatief moeten de volgende stappen worden uitgevoerd:

- Gashendel terugdraaien
- Remhendel niet bedienen
- Koppelingshendel bedienen.

De gewenste rijmodus wordt eerst voorgeselecteerd. De omschakeling vindt pas plaats, als de betreffende systemen zich in de benodigde toestand bevinden. Pas na de omschakeling van de rijmodus wordt het selectiemenu op het display gesloten.

## Remsysteem met BMW Motorrad Integral ABS

### Deelintegraal-remsysteem

Uw motorfiets is voorzien van een deelintegraal-remsysteem. Bij dit remsysteem worden met de remhendel de voor- en achterrem geactiveerd. Het rempedaal werkt alleen op de achterrem.

Het BMW Motorrad Integral ABS past de remkrachtverdeling tussen voor- en achterwielrem tijdens remmen met ABS-regeling aan de belading van de motorfiets aan.



Het doordraaien van het achterwiel bij bediende voorrem Burn Out is door de Integralfunctie niet mogelijk. Als gevolg hiervan kan schade aan de achterrem en aan de koppeling optreden.

Geen Burn Outs maken. ◀

### Hoe werkt het ABS?

De maximaal op het wegdek overdraagbare remkracht is o.a. afhankelijk van de wrijvingswaarde van het oppervlak van het wegdek. Grind, ijs en sneeuw en een nat wegdek hebben een aanzienlijk lagere wrijvingswaarde dan een droog en schoon wegdek. Hoe slechter de wrijvingswaarde van het

wegdek, hoe langer de remweg wordt.

Indien bij een verhoging van de remdruk door de berijder de maximaal overdraagbare remkracht wordt overschreden, beginnen de wielen te blokkeren en gaat de rijstabiliteit verloren; onderuitgaan kan het gevolg zijn. Voor deze situatie zich voordoet, wordt het ABS geactiveerd en wordt de remdruk aan de maximaal overdraagbare remkracht aangepast. De wielen draaien daardoor verder en de rijstabiliteit blijft los van de toestand van het wegdek behouden.

### **Wat gebeurt bij oneffenheden in het wegdek?**

Door oneffenheden in het wegdek kan kortstondig contactverlies tussen band en wegdek ontstaan en wordt de overdraagbare remkracht tot nul gereduceerd.

Indien in deze situatie wordt geremd, moet het ABS de remdruk reduceren om de rijstabiliteit bij het herstel van het wegcontact te garanderen. Op dit moment moet het BMW Motorrad Integral ABS van extreem lage wrijvingswaarden uitgaan (grind, ijs, sneeuw), zodat de wielen altijd blijven draaien en hiermee de rijstabiliteit is gegarandeerd. Na het herkennen van de werkelijke omstandigheden regelt het systeem de optimale remdruk in.

### **Hoe kan het BMW Motorrad Integral ABS door de berijder worden opgemerkt?**

Als het ABS-systeem vanwege de hierboven beschreven omstandigheden de remkracht moet verminderen, dan is dit door trillingen aan de remhendel voelbaar.

Bij het bedienen van de remhendel wordt via de Integralfunctie ook bij de achterwiel remdruk opgebouwd. Als het voetrempedaal pas daarna wordt bediend, is de reeds opgebouwde remdruk eerder als tegendruk merkbaar dan wanneer het voetrempedaal vóór of gelijk met de remhendel wordt bediend.

### **Omhoogkomen van het achterwiel**

Bij zeer sterke en snelle vertragingen kan het voorkomen dat het BMW Motorrad Integral ABS het omhoogkomen van het achterwiel niet kan verhinderen. Dit kan eveneens tot het over de kop slaan van de motorfiets leiden.



Sterk afremmen kan ertoe leiden dat het achterwiel van het wegdek loskomt. Houd er bij het remmen rekening mee dat de ABS-regeling niet in

alle gevallen kan voorkomen dat het achterwiel omhoogkomt. ◀

## Voor welke doeleinden is het BMW Motorrad Integral ABS ontworpen?

Het BMW Motorrad Integral ABS garandeert de rijstabiliteit op elke ondergrond. Het systeem is niet ontworpen voor speciale eisen zoals die gelden voor wedstrijd-gebruik in het terrein of op het circuit. Het rijgedrag moet aan de rijvaardigheid en aan de toestand van het wegdek worden aangepast.

## Bijzondere situaties

Voor het herkennen van de blokkeeroneigening worden o.a. de toerentallen van het voor- en achterwiel vergeleken. Indien over een langere periode niet aanneemelijke waarden worden herkend, wordt om veiligheidsredenen de ABS-functie uitgeschakeld en

een ABS-storing weergegeven. Voorwaarde voor een storingsmelding is een afgesloten zelfdiagnose.

Naast problemen van het BMW Motorrad Integral ABS kunnen ook ongebruikelijke rij-situaties tot een storingsmelding leiden:

- Warmdraaien op de midden- of hulpstandaard met ingeschakelde neutraalstand of ingeschakelde versnelling
- Gedurende langere tijd rijden met een door de motorremwerking blokkerend achterwiel, bijv. bij het heuvelafwaarts rijden op een gladdere ondergrond

Indien vanwege een van de hierboven beschreven rij-situaties een storingsmelding ontstaat, kan de ABS-functie door het uit- en inschakelen van het contact weer worden geactiveerd.

## Welke rol speelt regelmatig onderhoud?



Elk technisch systeem is slechts zo goed als de staat van onderhoud.

Om er zeker van te zijn, dat de staat van onderhoud van het BMW Motorrad Integral ABS optimaal is, moeten de voorgeschreven onderhoudsintervallen beslist worden aangehouden. ◀

## Veiligheidsreserves

Het BMW Motorrad Integral ABS mag door het vertrouwen op een kortere remweg, voor de berijder geen aanleiding zijn om risico's te nemen. Het is in eerste instantie een veiligheidsreserve voor nood-situaties.



Wees voorzichtig in bochten. Het remmen in een bocht is onderworpen aan bijzondere natuurkundige wetmatigheden die ook het BMW Motorrad

ABS niet buiten spel kan zetten. Een aangepaste rijstijl blijft altijd de verantwoordelijkheid van de berijder.

Het extra veiligheidspotentieel niet door een riskante rijstijl weer beperken.◀

## Motorregeling met BMW Motorrad ASC

### Hoe werkt de ASC?

De BMW Motorrad ASC vergelijkt de wielsnelheden van het voor- en achterwiel. Uit het snelheidsverschil worden de slijp en daarmee de stabiliteitsreserves aan het achterwiel berekend. Als een bepaalde slijplimiet wordt overschreden, wordt het motor-koppel door de motorregeling aangepast.

### Voor welke doeleinden is de BMW Motorrad ASC bestemd?

De BMW Motorrad ASC is een hulpsysteem voor de berijder en is voor gebruik op de openbare weg ontworpen. Vooral in het grensgebied van de rijfysica heeft de berijder duidelijk invloed op de regelmogelijkheden van de ASC (gewichtsverplaatsing in bochten, losse bagage).

Bij terreinritten kan de rijmodus ENDURO worden geactiveerd. De regelende ingreep door de ASC vindt in deze modus later plaats, zodat een gecontroleerd driften mogelijk is.

Het systeem is niet ontworpen voor speciale eisen zoals die gelden voor wedstrijdgebruik in het terrein of op het circuit. Voor deze gevallen kan de BMW Motorrad ASC worden uitgeschakeld.



Ook met ASC kunnen de wetten van de fysica niet buiten werking worden gesteld. Een aangepaste rijstijl blijft altijd de verantwoordelijkheid van de berijder.

Het extra veiligheidspotentieel niet door een riskante rijstijl weer beperken.◀

### Bijzondere situaties

Bij toenemende scheefstand wordt het acceleratievermogen overeenkomstig de natuurkundige wetten steeds verder ingeperkt. Daardoor is het mogelijk dat vanuit scherpe bochten vertraagd wordt geaccelereerd.

Om een doordraaiend of wegglijdend achterwiel te herkennen worden onder andere de toerentallen van voor- en achterwiel vergeleken. Indien over een langere periode niet aannemelijke waarden worden herkend, wordt

om veiligheidsredenen de ASC-functie uitgeschakeld en een ASC-storing weergegeven. Voorwaarde voor een storingsmelding is een afgesloten zelfdiagnose.

De volgende ongewone rijtoestanden kunnen een automatische uitschakeling van de BMW Motorrad ASC veroorzaken:

- Rijden op het achterwiel (Wheelie) bij gedeactiveerde ASC over een langere tijd
- Het achterwiel laten draaien bij bediende voorwielrem (burn out)
- Warmdraaien op de midden- of hulpstandaard met ingeschakelde neutraalstand of ingeschakelde versnelling

Door het contact uit- en in te schakelen en vervolgens met een snelheid van meer dan 10 km/h te rijden, wordt de ASC weer geactiveerd.

Bij banden met een extreem grof profiel kan het vanwege een grotere slip tot een ASC-ingreep komen, voordat de optimale tractie is bereikt. In deze gevallen moet de BMW Motorrad ASC worden uitgeschakeld.

Als het voorwiel bij een extreme acceleratie het contact met de weg verliest, vermindert de ASC het motorkoppel, tot het voorwiel weer de weg raakt.

BMW Motorrad raadt in dit geval aan de gashendel iets terug te draaien, om zo snel mogelijk weer een stabiele rijtoestand te bereiken.

Op een gladde ondergrond moet de gashendel nooit plotseling volledig worden teruggedraaid, zonder tegelijkertijd de koppeling te bedienen. Het motorremkoppel kan tot een blokkerend achterwiel en daarmee tot een instabiele rijtoestand leiden. Dit kan door de

BMW Motorrad ASC niet gecontroleerd worden.

## **Bandenspanningscontrole RDC**

- met bandenspanningscontrole (RDC)<sup>SU</sup>

### **Werking**

In elke band bevindt zich een sensor die de temperatuur en de spanning in de band meet en deze informatie naar de regeleenheid stuurt.

De sensoren zijn voorzien van een centrifugaalkrachtregelaar die het overbrengen van de meetwaarden pas vanaf een snelheid van circa 30 km/h vrijgeeft. Voor dat voor het eerst de bandenspanning wordt ontvangen, wordt op het display voor elke band –  
– weergegeven. Nadat de motorfiets stilstaat worden de meetwaarden nog gedurende circa

15 minuten door de sensoren doorgegeven.

Als een RDC-regeleenheid is gemonteerd zonder dat de wielen zijn voorzien van sensoren, wordt een storingsmelding gegeven.

## Bandenspanningsbereiken

De RDC-regeleenheid maakt onderscheid tussen drie op de motorfiets afgestemde bandenspanningsbereiken:

- Bandenspanning binnen de toelaatbare tolerantie
- Bandenspanning in het grensgebied van de toelaatbare tolerantie
- Bandenspanning buiten de toelaatbare tolerantie

## Temperatuurcompensatie

De bandenspanning is afhankelijk van de temperatuur: deze neemt toe naarmate de bandentemperatuur toeneemt resp. daalt

naarmate de bandentemperatuur afneemt. De bandentemperatuur is afhankelijk van de omgevings-temperatuur en de rijstijl en duur van de rit.

De bandenspanningen worden op het multifunctioneel display temperatuurgecompenseerd weergegeven, deze gelden voor een bandentemperatuur van 20 °C. Bij de bandenspanningsmeters van tankstations vindt geen temperatuurcompensatie plaats, de gemeten bandenspanning is afhankelijk van de bandentemperatuur. Hierdoor zullen de daarmee gemeten waarden meestal niet overeenstemmen met de waarden op het multifunctioneel display.

## Aanpassing van de bandenspanning

Vergelijk de RDC-waarde op het multifunctioneel display met de waarde op de achterzijde van de omslag van de handleiding. De afwijking tussen beide waarden moet met de bandenspanningsmeter van het tankstation worden gecompenseerd.

Voorbeeld: Volgens de handleiding moet de bandenspanning 2,5 bar bedragen, op het multifunctioneel display wordt 2,3 bar weergegeven, dit is dus 0,2 bar te weinig. De bandenspanningsmeter bij het tankstation duidt 2,4 bar aan. Deze waarde moet met 0,2 bar worden verhoogd tot 2,6 bar, om de correcte bandenspanning in te stellen.

## Onderhoud

Algemene aanwijzingen .....	102
Boordgereedschap .....	102
Motorolie .....	103
Remsysteem .....	104
Koelvloeistof .....	108
Koppeling .....	110
Velgen en banden .....	110
Wielen .....	111
Voorwielstandaard .....	117
Lamp .....	118
Luchtfilter .....	123
Starthulp .....	124
Accu .....	125
Zekeringen .....	129

## Algemene aanwijzingen

In het hoofdstuk "Onderhoud" worden werkzaamheden voor het controleren en vervangen van slijtagedelen beschreven, die eenvoudig zijn uit te voeren.

Indien bij de montage rekening moet worden gehouden met speciale aanhaalmomenten, dan zijn deze eveneens genoemd. Een overzicht van alle benodigde aanhaalmomenten vindt u in het hoofdstuk "Technische gegevens".

U kunt meer informatie betreffende de onderhouds- en reparatiewerken verkrijgen bij uw BMW Motorrad specialist.

Voor het uitvoeren van een aantal van de beschreven werkzaamheden zijn speciale gereedschappen en een gedegen vakkennis op het gebied van motorfietsen vereist. Neem in geval van twijfel contact op met een specialist,

bij voorkeur een BMW Motorrad Partner.

## Boordgereedschap

### Standaard gereedschapsset

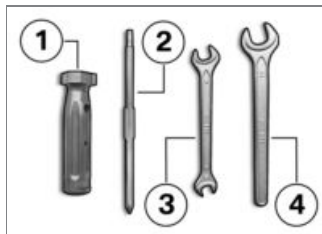

- 1** Handgreep schroevendraaier
- Gebruik van de schroevendraaierbit.
  - Motorolie bijvullen (☛ 104).

- 2** Omkeerbare schroevendraaier
- Kruiskop PH1 en Torx T25
  - Lamp voor richtingaanwijzers voor en achter uitbouwen (☛ 121).
  - Accudeksel demonteren (☛ 127).
- 3** Steeksleutel
- Sleutelwijdte 8/10
  - Accu uitbouwen (☛ 127).
- 4** Steeksleutel
- Sleutelwijdte 14
  - Spiegelarm verstellen (☛ 75).



## Gereedschapsset

– met gereedschapsset<sup>OA</sup>

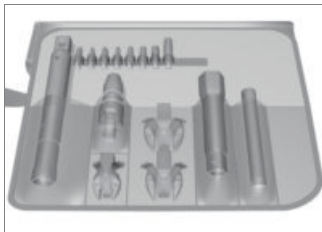

Voor uitgebreidere onderhoudswerkzaamheden (bijv. wielen uit- en inbouwen) heeft BMW Motorrad een op uw motorfiets afgestemde gereedschap-serviceset samengesteld. Deze serviceset is verkrijgbaar bij uw BMW Motorrad Partner.

## Motorolie

### Motoroliepeil controleren



Het oliepeil is afhankelijk van de olietemperatuur. Hoe hoger de temperatuur, des te hoger is het oliepeil in het carter. De controle van het oliepeil bij koude motor of na een korte rit leidt tot een incorrecte interpretatie en dus tot een onjuist oliepeil.

Voor een correcte aanduiding van het motoroliepeil het peil alleen na een langere rit bij warme motor controleren. ◀

- De motor op bedrijfstemperatuur afzetten.
- De motorfiets op de middenbok plaatsen en erop letten dat de ondergrond vlak en stevig is.
- Vijf minuten wachten, zodat de olie zich in het carter kan verzamelen.

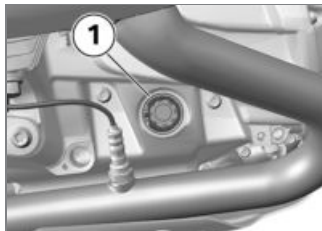

- Het oliepeil bij de aanduiding **1** aflezen.

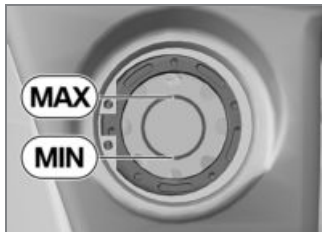

Voorgeschreven motoroliepeil

Tussen MIN- en MAX-markeering

Bij een oliepeil onder de MIN-markering:

- Motorolie bijvullen (➡ 104).

Bij een oliepeil boven de MAX-markering:

- De storing bij een specialist laten controleren, bij voorkeur een BMW Motorrad partner.

## Motorolie bijvullen

- De motorfiets neerzetten en erop letten dat de ondergrond vlak en stevig is.

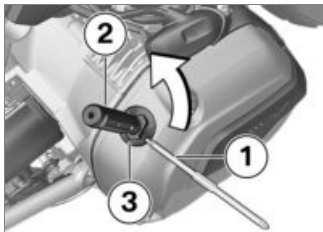

- De omgeving van de olievulopening reinigen.

- Om gemakkelijker kracht te kunnen zetten de omkeerbare schroevendraaierbit **1**, met de torxzijde vooraan in de schroevendraaiergreep **2** (boordgereedschap) steken.
- Het genoemde boordgereedschap op de dop **3** van de motorvulopening aanbrengen en deze linksom verwijderen.
- Motoroliepeil controleren (➡ 103).

 Te weinig, maar ook te veel motorolie kan tot motorschade leiden.

Op een correct motoroliepeil letten.◀

- Motorolie tot het voorgeschreven peil bijvullen.



Bijvulhoeveelheid motorolie

max 0,95 l (Verschil tussen MIN en MAX)

- Motoroliepeil controleren (➡ 103).
- Dop **3** van de motorvulopening aanbrengen.

## Remsysteem

### Remfunctie controleren

- Remhendel bedienen.
  - » Er moet een duidelijk drukpunt voelbaar zijn.
- Voetrempedaal bedienen.
  - » Er moet een duidelijk drukpunt voelbaar zijn.

Zijn geen duidelijke drukpunten merkbaar:

 Ondeskundige reparaties brengen de bedrijfszekerheid van het remsysteem in gevaar.

Alle werkzaamheden aan het remsysteem door vakkundig personeel laten uitvoeren.◀

- De remmen bij een specialist laten controleren, bij voorkeur bij een BMW Motorrad Partner.

## Remblokdikte, voor, controleren

- De motorfiets neerzetten en erop letten dat de ondergrond vlak en stevig is.



- Remblokdikte, links en rechts, visueel controleren. Kijkrichting: tussen wiel en voorwielgeleiding door op de remblokken **1**.



 Slijtagegrens remvoering, voor

1,0 mm (Alleen remvoering zonder rugplaat. De slijtage-markeringen (groeven) moeten duidelijk zichtbaar zijn.)

Als de slijtagemarkerings niet meer duidelijk zichtbaar zijn:



Als de dikte van de remblokken kleiner is dan de minimumdikte, neemt de remwerking af en kan schade aan het remsysteem ontstaan.

Om de bedrijfszekerheid van het remsysteem te waarborgen mo-

gen de remblokken niet dunner worden dan de minimaal toelaatbare dikte. ◀

- Remblokken door een specialist laten vervangen, bij voorkeur door een BMW Motorrad partner.

## Achterzijde controleren

- De motorfiets neerzetten en erop letten dat de ondergrond vlak en stevig is.



- Remblokdikte visueel controleren. Kijkrichting: tussen spatbeschermering en achterwiel door op de remvoeringen **1**.

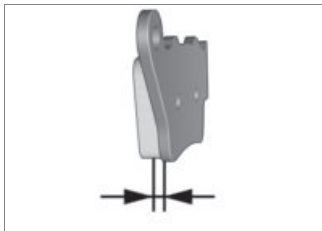

 Slijtagegrens remvoering, achter

1,0 mm (Alleen remvoering zonder rugplaat.)

Als de slijtgrens is bereikt:

 Als de dikte van de remblokken kleiner is dan de minimumdikte, neemt de remwerking af en kan schade aan het remsysteem ontstaan.

Om de bedrijfszekerheid van het remsysteem te waarborgen mogen de remblokken niet dunner worden dan de minimaal toelaatbare dikte.◀

- Remblokken door een specialist laten vervangen, bij voorkeur door een BMW Motorrad Partner.

## Remvloeistofpeil, voor, controleren

 Bij een te laag remvloeistofpeil kan lucht het remsysteem binnendringen. Dat leidt tot een sterk verminderde remwerking.

Het remvloeistofpeil regelmatig controleren.◀

- De motorfiets op de middenbok plaatsen en erop letten dat de ondergrond vlak en stevig is.
- Stuur in rechttuitstand zetten.



- Vloeistofpeil op remvloeistofreservoir, voor, **1** aflezen.

 Door de slijtage van de remblokken daalt het remvloeistofpeil in het reservoir.◀



Remvloeistofpeil, voor

Remvloeistof, DOT4

Het remvloeistofpeil mag niet onder de MIN-markering komen. (Remvloeistofreservoir loodrecht, motorfiets staat rechtop)

## Remvloeistofpeil, achter, controleren



Bij een te laag remvloeistofpeil kan lucht het remsysteem binnendringen. Dat leidt tot een sterk verminderde remwerking.

Het remvloeistofpeil regelmatig controleren. ◀

- De motorfiets op de middenbok plaatsen en erop letten dat de ondergrond vlak en stevig is.



- Vloeistofpeil op remvloeistofreservoir, achter, **1** aflezen.

▶ Door de slijtage van de remblokken daalt het remvloeistofpeil in het reservoir. ◀

Als het remvloeistofpeil tot onder het toegestane peil daalt:

- Storingen zo snel mogelijk door een specialist laten verhelpen, bij voorkeur een BMW Motorrad partner.



Remvloeistofpeil, achter

Remvloeistof, DOT4

Het remvloeistofpeil mag niet onder de MIN-markering komen. (Remvloeistofreservoir loodrecht, motorfiets staat rechtop)

Als het remvloeistofpeil tot onder het toegestane peil daalt:

- Storingen zo snel mogelijk door een specialist laten verhelpen, bij voorkeur een BMW Motorrad partner.

## Koelvloeistof Koelvloeistofpeil controleren

- De motorfiets neerzetten en erop letten dat de ondergrond vlak en stevig is.

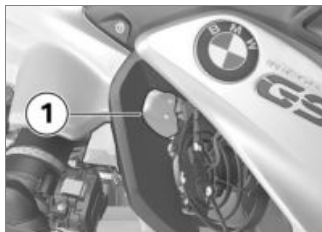

Verbrandingsgevaar door hete motor.

Afstand van hete motor houden. Hete motor niet aanraken. ◀

- Koelvloeistofpeil bij reservoir **1** aflezen.

Als het koelvloeistofpeil onder het toegestane peil daalt:

- Koelvloeistof bijvullen.

## Koelvloeistof bijvullen

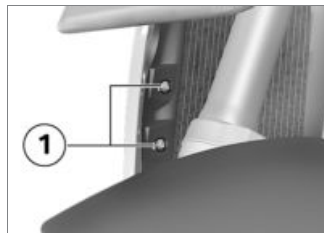

- Bouten **1** verwijderen.

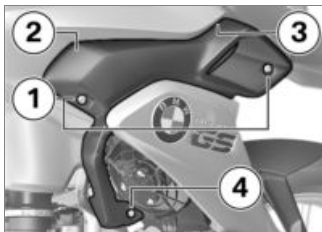

- Bouten **1** verwijderen.
- Zijbekleding op de posities **2**, **3** en **4** uit de houders nemen.



- Dop **1** van de expansietank openen en koelvloeistof bijvullen tot het voorgeschreven niveau.

- Koelvloeistofpeil controleren (→ 108).
- De dop van het koelvloeistofexpansiereservoir sluiten.

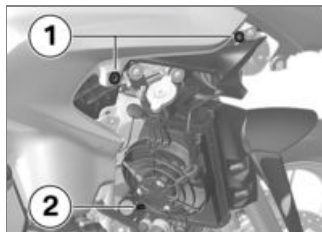

- Zijbekleding in de bevestigingen **1** en **2** aanbrengen.



- Bouten **1** aanbrengen.

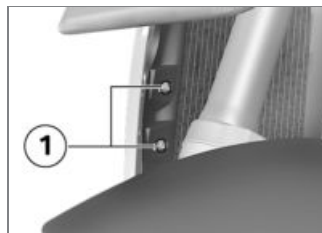

- Bouten **1** aanbrengen.

## Koppeling

### Werking koppeling controleren

- Koppelingshendel bedienen.  
» Er moet een duidelijk drukpunt voelbaar zijn.

Er is geen duidelijk drukpunt merkbaar:

- De koppeling bij een specialist laten controleren, bij voorkeur een BMW Motorrad Partner.

## Velgen en banden

### Velgen controleren

- De motorfiets neerzetten en erop letten dat de ondergrond vlak en stevig is.
- Velgen visueel op defecten controleren.
- Het koelvloeistofstelsel door een specialist laten controleren, best door een BMW Motorrad partner.

## Bandenprofiel diepte controleren



Het rijgedrag van uw motorfiets kan zich reeds vóór het bereiken van de wettelijke voorgeschreven minimum profiel diepte negatief wijzigen.

De banden daarom reeds vóór het bereiken van de minimum profiel diepte laten vervangen. ◀

- De motorfiets neerzetten en erop letten dat de ondergrond vlak en stevig is.
- Bandenprofiel diepte in de hoofdprofielgroeven met slijtage-indicatoren meten.

▶ Op elke band zijn slijtage-markeringen in de hoofdprofielgroeven geïntegreerd. Indien de slijtagemarkeringen zichtbaar zijn, is de band volledig versleten. De posities van de slijtagemarkeringen zijn op de zijkant van de band aangegeven, bijv.

door de letters TI, TWI of door een pijl. ◀

Als de minimale profiel diepte is bereikt:

- Betreffende band(en) vervangen.

## Spaken controleren

– met kruisspaakwielen<sup>SU</sup>

- De motorfiets neerzetten en erop letten dat de ondergrond vlak en stevig is.
- Met een schroevendraaier of een vergelijkbaar voorwerp over de spaken strijken en hierbij op het geluid letten.

Indien een ongelijkmatig geluid is te horen:

- Spaken door een specialist laten controleren, bij voorkeur door een BMW Motorrad dealer.



## Wielen

### Bandenadvies

Voor elke bandenmaat zijn bepaalde bandenmerken door BMW Motorrad getest, als verkeersveilig beoordeeld en goedgekeurd. Van andere banden kan BMW Motorrad de geschiktheid van het product niet beoordelen en daarom niet instaan voor de rijveiligheid. BMW Motorrad adviseert, alleen banden te gebruiken, die door BMW Motorrad zijn getest en goedgekeurd. Uitvoerige informatie krijgt u bij uw BMW Motorrad Partner of via internet onder "[www.bmw-motorrad.com](http://www.bmw-motorrad.com)".

### Invloed van de wielmaten op het onderstelregelsysteem

De wielmaten spelen bij de regelsystemen ABS en ASC een belangrijke rol. Met name de diameter en breedte van de wielen zijn als basis voor alle noodzakelijke berekeningen in de regeleenheid opgeslagen. Een wijziging van deze maten door de ombouw naar andere dan de standaard gemonteerde wielen kan ernstige gevolgen voor het regelkarakter van deze systemen hebben.

Ook de voor de wieltoerentalherkenning benodigde sensorwielen moeten bij de gemonteerde regelsystemen passen en mogen niet worden vervangen.

Neem voordat u uw motorfiets met andere wielen uitrust contact op met een specialist, bij voorkeur een BMW Motorrad partner. In enkele gevallen kunnen de in

de regeleenheden opgeslagen gegevens aan de nieuwe wielmaten worden aangepast.

### RDC-sticker

- met bandenspanningscontrole (RDC)<sup>SU</sup>

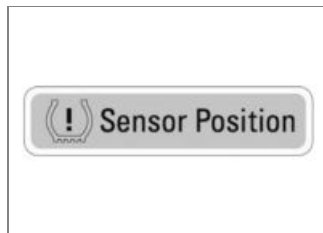

 De RDC-sensoren kunnen bij een onvakkundige demontage van de banden worden beschadigd.

De BMW Motorrad partner of de specialist melden dat het wiel van een RDC-sensor is voorzien. ◀

Bij motorfietsen met RDC bevindt zich op de plaats

van de RDC-sensor een overeenkomstige sticker op de velg. Bij vervanging van de band ervoor zorgen dat de RDC-sensor niet wordt beschadigd. De BMW Motorrad dealer of de specialist op de RDC-sensor opmerkzaam maken.

### Voorwiel demonteren

- De motorfiets op de middenstandaard plaatsen en erop letten dat de ondergrond vlak en stevig is.

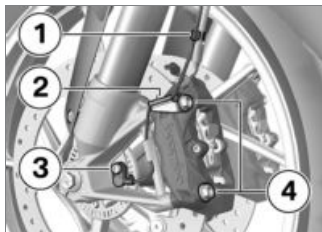

- Kabel voor wieltoerentalsensor uit de bevestigingsclips **1** en **2** nemen.
- De bout **3** verwijderen en de snelheidssensor uit de boring nemen.
- De gedeelten van de velg afplakken die bij het verwijderen van de remklauwen kunnen worden beschadigd.

 In uitgebouwde toestand kunnen de remblokken zo ver naar elkaar toe worden gedrukt, dat ze bij de montage niet over de remschijf passen.

De remhendel bij uitgebouwde remklauwen niet bedienen. ◀

- Bevestigingsbouten **4** van de remklauwen links en rechts verwijderen.

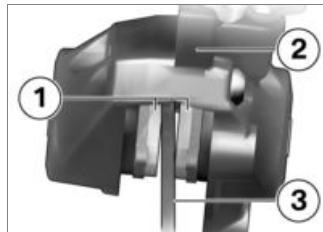

- Remblokken **1** door draaiende bewegingen van de remklauw **2** tegen de remschijf **3** iets uit elkaar drukken.
- Remklauwen naar achteren en naar buiten toe voorzichtig van de remschijven trekken.

- Motorfiets voor optillen, tot het voorwiel vrij draait, bij voorkeur met een BMW Motorrad voorwielstandaard.
- Voorwielstandaard aanbrengen (→ 117).

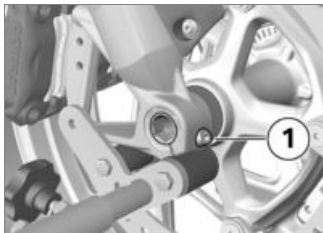

- Rechter asklembout **1** losdraaien.

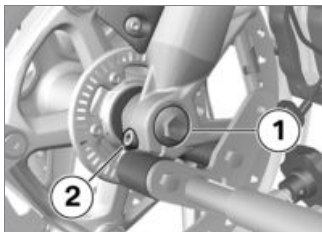

- Bout **1** verwijderen.
- Linker asklembout **2** losmaken.
- De steekas iets naar binnen drukken, om deze aan de rechterzijde beter te kunnen grijpen.

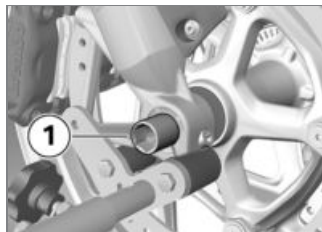

- Steekas **1** uittrekken, het voorwiel daarbij ondersteunen.
- Het voorwiel neerzetten en naar voor uit de voorwielgeleiding rollen.

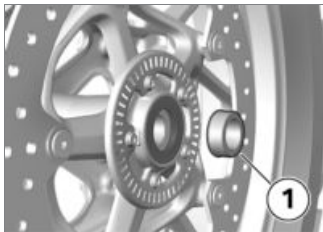

- Afstandsbus **1** uit de wielnaaf nemen.

## Voorwiel inbouwen

**!** Mogelijke storingen bij regelingrepen van ABS en ASC, wanneer een ander wiel dan het standaardwiel wordt gemonteerd.

Opmerkingen over de invloed van de wielmaten op de rijwielregelsystemen ABS en ASC aan het begin van dit hoofdstuk in acht nemen.◀

**!** Boutbevestigingen die met een onjuist aantrekkoppel zijn vastgezet kunnen losraken of de boutbevestigingen kunnen beschadigd raken.

Aanhaalmomenten altijd laten controleren door een specialist, bij voorkeur een BMW Motorrad Partner.◀

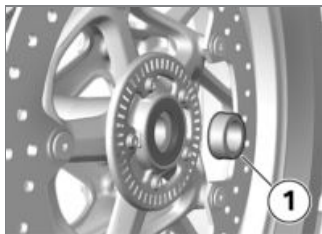

- Afstandsbus **1** aan de linkerszijde in de wielnaaf aanbrengen.

**!** Het voorwiel moet in draairichting worden ingebouwd. Op de draairichtingspijlen op de band of de velg letten.◀

- Voorwiel in de wielophanging rollen.

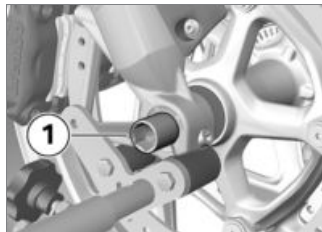

- Voorwiel optillen, steekas **1** aanbrengen.
- De voorwielstandaard verwijderen en de voorwielvork meermaals krachtig laten inveren. De handremhendel daarbij niet bedienen.
- Voorwielstandaard aanbrengen (▮► 117).

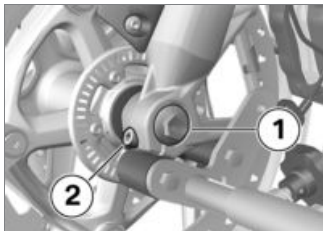

- Bout **1** aanbrengen en met het voorgeschreven aantrekkoppel vastzetten. De steekas daarbij aan de rechterzijde tegenhouden.



Steekas in telescoopvork

30 Nm

- De linker asklembout **2** met aantrekkoppel aantrekken.



Klemschroef voor steekas in telescoopvork

19 Nm

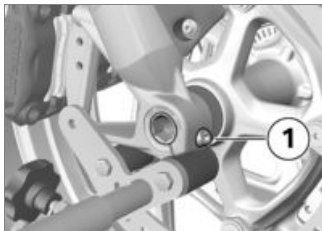

- De rechter asklembout **1** met het betreffende aanhaalmoment vastzetten.



Klemschroef voor steekas in telescoopvork

19 Nm

- Voorwielstandaard verwijderen.
- Remklauwen links en rechts op de remschijven aanbrengen.

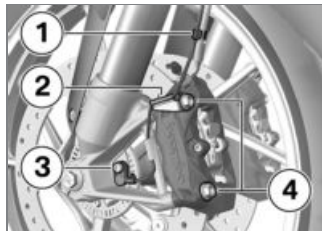

- Bevestigingsbouten **4** links en rechts aanbrengen en met het voorgeschreven aantrekkoppel vastzetten.



Remklauw aan telescoopvork

38 Nm

- Bescherming op de velg verwijderen.



Niet volledig tegen de remschijven aanliggende remblokken leiden tot een vertraagde remwerking.

Vóór het begin van de rit con-

troleren of de remmen zonder vertraging werken. ◀

- Remmen meerdere malen bedienen, totdat de remvoeringen aanliggen.
- Kabel voor wieltoerentalsensor in de clips **1** en **2** aanbrengen.
- De toerentalsensor in de boring aanbrengen en bout **3** aanbrengen.



Wieltoerentalsensor aan haakse tandwieloverbrenging

8 Nm

## Achterwiel demonteren

- De motorfiets op de middenboks plaatsen en erop letten dat de ondergrond vlak en stevig is.
- De eerste versnelling inschakelen.



Kans op verbranding door heet uitlaatsysteem.

Geen hete onderdelen van de uitlaat aanraken. ◀

- Eindgeluidsdemper laten afkoelen.



- Bouten **1** van het achterwiel verwijderen; hierbij het wiel ondersteunen.
- Achterwiel naar achteren wegrollen.

## Achterwiel inbouwen



Mogelijke storingen bij regelingrepen van ABS en ASC, wanneer een ander wiel dan het standaardwiel wordt gemonteerd.

Opmerkingen over de invloed van de wielmaten op de rijwielregelsystemen ABS en ASC aan het begin van dit hoofdstuk in acht nemen. ◀



Boutbevestigingen die met een onjuist aantrekkoppel zijn vastgezet kunnen losraken of de boutbevestigingen kunnen beschadigd raken.

Aanhaalmomenten altijd laten controleren door een specialist, bij voorkeur een BMW Motorrad Partner. ◀

- Achterwiel op de achterwielstandaard aanbrengen.



- Wielbouten **1** met aanhaalmoment monteren.

 Achterwiel aan wielflens
Aanhaalvolgorde: Kruiselings aandraaien
60 Nm

der midden- of eventuele andere hulpstandaard rechtop te houden. Een motorfiets die alleen op de voorwielsteun en op het achterwiel rust kan omvallen.

De motorfiets vóór het optillen met de BMW Motorrad voorwielsteun op de middenstandaard of een hulpstandaard zetten. ◀

- De motorfiets op de middenbok plaatsen en erop letten dat de ondergrond vlak en stevig is.
- Basisstandaard met voorwielbevestiging gebruiken. De grondstaander en zijn accessoires zijn bij uw BMW Motorrad Partner verkrijgbaar.

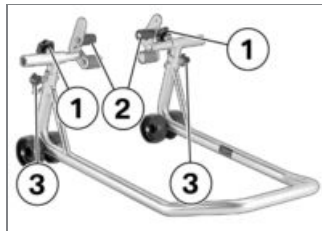

- Afstelbouten **1** losdraaien.
- De beide pennen **2** zo ver naar buiten schuiven tot de voorvork er tussen past.
- De gewenste hoogte van de voorwielstandaard met behulp van de fixeerpennen **3** instellen.
- Voorwielstandaard in het midden van het voorwiel plaatsen en naar de vooras schuiven.

## Voorwielstandaard

### Voorwielstandaard aanbrengen



De BMW Motorrad voorwielsteun is er niet voor bedoeld om een motorfiets zon-

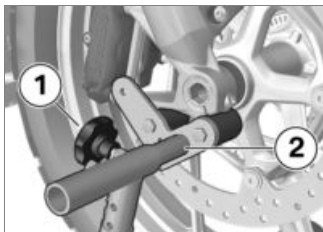

- De beide pennen **2** zo instellen dat de voorvork er stevig op rust.
- Afstelbouten **1** vastzetten.

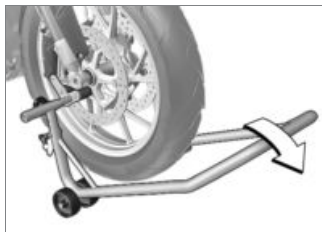

**!** Als de motorfiets op de middenstandaard staat, en de motorfiets aan de voorzijde te ver wordt opgetild, komt de middenstandaard los van de grond en kan de motorfiets opzij vallen. Erop letten dat de middenstandaard bij het optillen op de grond blijft.◀

- De voorwielstandaard gelijkmatig naar beneden drukken om de motorfiets op te tillen.

## Lamp

### Lamp voor dim- en grootlicht vervangen

▶ De plaatsing van de stekker, van de veerbeugels en de lamp kunnen afwijken van de volgende afbeeldingen.◀

- De motorfiets neerzetten en erop letten dat de ondergrond vlak en stevig is.
- Contact uitschakelen.



- De afdekking **1** door linksom draaien demonteren om het dimlicht te vervangen.







- De afdekking **1** door linksom draaien demonteren om de lamp van het grootlicht te vervangen.



- Stekker **1** losmaken.



- Veerbeugel **1** losmaken uit de vergrendeling en opzij klappen.
- Lamp **2** verwijderen.
- Defecte gloeilamp vervangen.

	Gloeilamp voor dimlicht
H7 / 12 V / 55 W	
– met LED-koplamp <sup>SU</sup>	
LED◀	
	Soort verlichting voor grootlicht
H7 / 12 V / 55 W	

	Soort verlichting voor grootlicht
– met LED-koplamp <sup>SU</sup>	
LED◀	

- Om het glas te beschermen tegen vervuiling, de lamp alleen bij de lampvoet beetpakken.

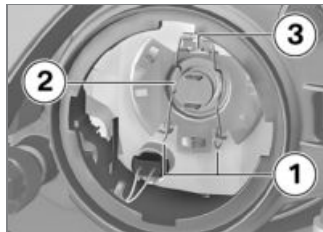

- Lamp **2** aanbrengen, daarbij op de juiste positie van de nok **3** letten.

▶ De stand van de gloeilamp kan van de afbeelding afwijken.◀

- Veerbeugel **1** in de vergrendeling aanbrengen.



- Stekker **1** aanbrengen.
- De afdekking aanbrengen en bevestigen door deze rechtsom te draaien.

### Lamp voor stadslicht vervangen

- De motorfiets neerzetten en erop letten dat de ondergrond vlak en stevig is.
- Contact uitschakelen.



- Afdekking **1** verwijderen, door linksom te draaien.



- Lamphouder **1** uit het lamphuis trekken.



- Lamp **1** uit de fitting trekken.
- Defecte gloeilamp vervangen.



Soort verlichting stadslicht

W5W / 12 V / 5 W

– met LED-koplamp<sup>SU</sup>

LED<

- Om het glas te beschermen tegen vervuiling, de lamp met een schone en droge doek vastpakken.



- Lamp **1** in de lamphouder aanbrengen.

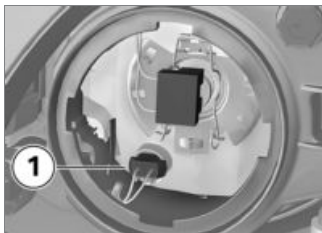

- Lamphouder **1** in het lamphuis aanbrengen.

- De afdekking aanbrengen en bevestigen door deze rechtsom te draaien.

### Lamp voor richtingaanwijzers voor en achter vervangen

– zonder LED-richtingaanwijzers<sup>SU</sup>

- De motorfiets neerzetten en erop letten dat de ondergrond vlak en stevig is.
- Contact uitschakelen.



- Bout **1** verwijderen.



- Lampglas bij de bevestiging uit het lamphuis trekken.

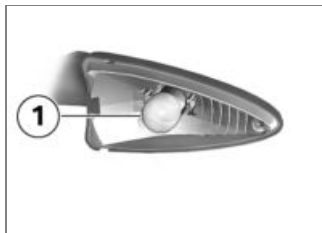

- Lamp **1** door linksom draaien uit het lamphuis verwijderen.◁

- Defecte gloeilamp vervangen.

 Soort verlichting voor richtingaanwijzers voorzijde

RY10W / 12 V / 10 W

– met LED-richtingaanwijzers<sup>SU</sup>

LED<

 Soort verlichting voor richtingaanwijzers achterzijde

RY10W / 12 V / 10 W

– met LED-richtingaanwijzers<sup>SU</sup>

LED<

- Om het glas te beschermen tegen vervuiling, de lamp met een schone en droge doek vastpakken.

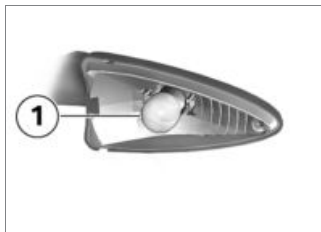

- Lamp **1** door rechtsom draaien in het lamphuis aanbrengen.



- Lampglas op de motorfiets in het lamphuis aanbrengen en sluiten.



- Schroef **1** aanbrengen.

### LED-achterlicht vervangen

Het diode-achterlicht kan alleen compleet worden vervangen.

- Hiervoor contact opnemen met een specialist, bij voorkeur een BMW Motorrad Partner.

### LED-richtingaanwijzer vervangen

- met LED-richtingaanwijzers<sup>SU</sup>
- LED-richtingaanwijzers moeten in hun geheel worden vervangen. Hiervoor contact opnemen met een specialist, bij

voorkeur een BMW Motorrad Partner.◁

## LED-koplampen vervangen

- met LED-koplamp<sup>SU</sup>
- LED-koplampen kunnen alleen in hun geheel worden vervangen. Hiervoor contact opnemen met een specialist, bij voorkeur een BMW Motorrad partner.◁

## LED-verstraler vervangen

– met extra led-verstralers<sup>OA</sup>

De extra LED-koplampen kunnen alleen in hun geheel worden vervangen; het vervangen van de afzonderlijke LED's is niet mogelijk.

Contact opnemen met een specialist, bij voorkeur een BMW Motorrad dealer.

## Luchtfilter Luchtfilterelement vervangen



- De berijders-buddyseat verwijderen (→ 77).
- De bouten **1** en **2** verwijderen.
- Middelste paneel verwijderen.

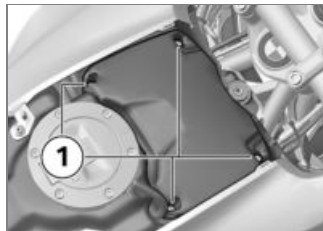

- Bouten **1** verwijderen.
- Luchtfilterdeksel verwijderen.

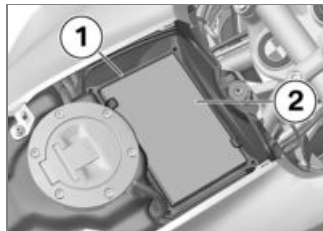

- Frame **1** verwijderen.
- Luchtfilterelement **2** verwijderen.

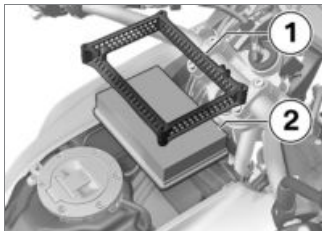

- Luchtfilterelement **2** reinigen en zo nodig vervangen.
- Luchtfilterelement **2** en frame **1** aanbrengen.

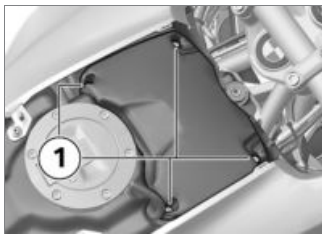

- Luchtfilterdeksel aanbrengen.
- Bouten **1** aanbrengen.

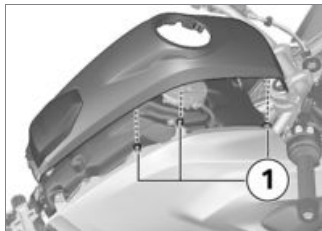

- Middelste kuipdeel aanbrengen, daarbij op de verbindingen **1** met de zijdelen letten.



- De bouten **1** en bouten **2** aanbrengen.

- De berijders-buddyseat aanbrengen (→ 78).

## Starthulp

**!** De bedrading naar de contactdoos is niet berekend op het starten van de motor m.b.v. hulpstartkabels. Een te hoge stroomsterkte kan tot brand of schade aan de boordelektronica leiden. Bij starthulp de contactdoos niet gebruiken. ◀

**!** Door contact tussen de poolklemmen van de startkabels en de motorfiets kan kortsluiting ontstaan. Alleen startkabels met volledig geïsoleerde poolklemmen gebruiken. ◀

**!** Starthulp met een hogere spanning dan 12 V kan tot schade aan de boordelektronica leiden.

De accu van het stroomleverende

voertuig moet een spanning van 12 V hebben. ◀

- De motorfiets neerzetten en erop letten dat de ondergrond vlak en stevig is.
- Accudeksel demonteren (▣▣▣ 127).
- Tijdens de starthulp de accu niet van het boordnet losmaken.

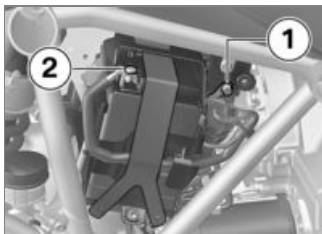

- Met de rode hulpstartkabel de pluspool **1** van de ontladen accu met pluspool van de hulpaccu verbinden.

▶ Wanneer de 12V-accu verkeerd wordt ingebouwd of wanneer de klemmen worden verwisseld (bijvoorbeeld bij start-hulp), kan dit ertoe leiden dat de zekering voor de dynamoregelaar doorbrandt. ◀

- De zwarte hulpstartkabel op de minpool van de hulpaccu en daarna op de minpool **2** van de ontladen accu aansluiten.
- De motor van het stroomleverende voertuig tijdens de start-hulp laten draaien.
- De motorfiets met de ontladen accu normaal starten. Bij het mislukken van de startpoging, ter bescherming van de startmotor en de hulpaccu, pas na enkele minuten weer een nieuwe startpoging ondernemen.
- Beide motoren enkele minuten laten draaien, voordat de hulpstartkabels worden losgemaakt.

- Hulpstartkabels eerst van de minpool en vervolgens van de pluspool losmaken.

▶ Geen startspray of dergelijke hulpmiddelen voor het starten van de motor gebruiken. ◀

- De berijders-buddyseat aanbrengen (▣▣▣ 78).

## Accu

### Onderhoudsaanwijzingen

Vakkundig onderhoud, lading en opslag verlengen de levensduur van de accu en zijn een voorwaarde voor eventuele garantieclaims.

Om een lange levensduur van de accu te bereiken, moeten de volgende richtlijnen worden aangehouden:

- De bovenzijde van de accu goed schoon en droog houden.
- De accu niet openen.

- Geen water bijvullen.
- Voor het opladen van de accu beslist de oplaadaanwijzingen op de volgende pagina's in acht nemen.
- De accu niet ondersteboven houden.

 Een aangesloten accu wordt door de boordelektronica (klok enz.) ontladen. Dit kan leiden tot een diepte-ontlading van de accu. In dit geval zijn garantie-aanspraken uitgesloten.

Als de motorfiets langer dan 4 weken niet wordt gebruikt, moet een druppellader op de accu worden aangesloten.◀

 BMW Motorrad heeft een speciaal op de elektronica van uw motorfiets afgestemde druppellader ontwikkeld. Met dit apparaat kunt u de lading van uw accu ook als de motorfiets langere tijd niet wordt

gebruikt op peil houden. Meer informatie is verkrijgbaar bij uw BMW Motorrad dealer.◀

## Aangesloten accu opladen

 Het opladen van de aangesloten accu direct via de accupolen kan tot schade aan de elektrische installatie leiden. De accu losmaken voordat de deze via de accupolen wordt opgeladen.◀

 Als geen van de controlelampen gaat branden en het multifunctioneel display uit blijft bij ingeschakeld contact, is de accu volledig ontladen (accu spanning lager dan 9 V). Het opladen van een volledig ontladen accu via de contactdoos kan de elektrische installatie beschadigen. Een volledig ontladen accu moet altijd rechtstreeks op de polen

van de losgemaakte accu worden opgeladen.◀

 De accu kan alleen met de geschikte laadapparatuur via de contactdoos worden opgeladen. Ongeschikte laadapparatuur kan schade aan de motorfietselektronica veroorzaken.

Geschikte BMW-acculaders gebruiken. De passende acculader is bij uw BMW Motorrad Partner verkrijgbaar.◀

- Aangesloten accu via de contactdoos opladen.

 De elektronica van de motorfiets herkent of de accu volledig is opgeladen. In dit geval wordt de contactdoos uitgeschakeld.◀

- Hierbij de handleiding van de acculader in acht nemen.



Als de accu niet via de contactdoos kan worden opgeladen, dan is het gebruikte laadapparaat mogelijk niet geschikt voor de elektronica van uw motorfiets. In dit geval de accu direct aan de polen van de losgekoppelde accu opladen. ◀

### Losgekoppelde accu opladen

- De accu met een geschikt laadapparaat opladen.
- Hierbij de handleiding van de acculader in acht nemen.
- Na het beëindigen van het opladen de poolklemmen van het laadapparaat van de accupolen losmaken.

Als gedurende langere tijd niet wordt gereden, moet de accu regelmatig worden bijgeladen. Hiertoe het behandelingsvoorschrift voor de accu opvolgen. Vóór het weer in ge-

bruik nemen de accu volledig opladen. ◀

### Accu uit- en inbouwen

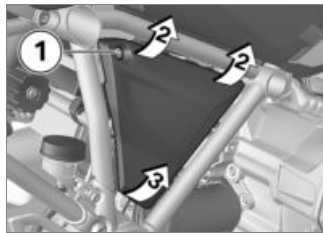

- Contact uitschakelen.
- Bout **1** verwijderen.
- Het accudeksel boven bij de posities **2** iets naar voren trekken.
- Om het accudeksel en de bevestiging niet te beschadigen, het accudeksel bij positie **3** naar boven verwijderen.

– met diefstalbeveiligingsinstallatie<sup>SU</sup>

- Zo nodig het alarmsysteem uitschakelen. ◀

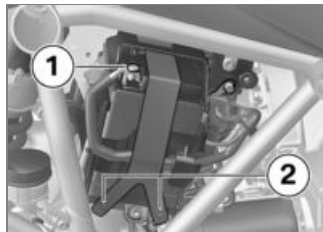

- Accumassakabel **1** en rubber band **2** losmaken.



- Klemplaat op positie **1** naar buiten trekken en naar boven uitnemen.
- De accu wat optillen en uit de bevestiging nemen tot de plus-pool toegankelijk wordt.



- Accupluskabel **1** losmaken en accu verwijderen.

▶ Wanneer de 12V-accu ver-  
keerd wordt ingebouwd of  
wanneer de klemmen worden  
verwisseld (bijvoorbeeld bij start-  
hulp), kan dit ertoe leiden dat de  
zekering voor de dynamoregelaar  
doorbrandt. ◀



- Accupluskabel **1** bevestigen.
- Accu in de houder schuiven.



- Klemplaat eerst in de hou-  
ders **1** aanbrengen en aan-  
sluitend op positie **2** onder de  
accu drukken.

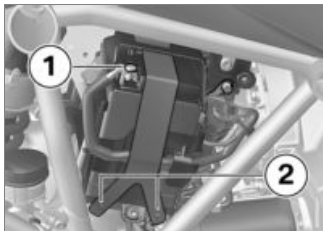

- Accumassakabel **1** bevestigen.
- Accu met rubber band **2** bevestigen.



- Accudeksel in de bevestiging **1** aanbrengen en in de bevestigingen **2** drukken.

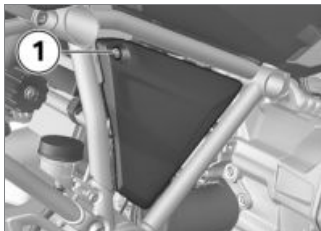

- Schroef **1** aanbrengen.
- Klok instellen (☞ 50).
- Datum instellen (☞ 50).

## Zekeringen

### Zekeringen vervangen

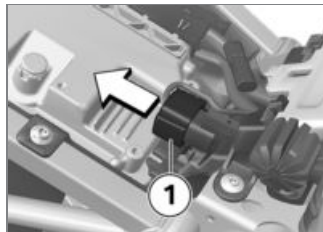

- Het contact uitschakelen.
- De berijders-buddyseat verwijderen (☞ 77).
- Stekker **1** losmaken.

**⚠** Als defecte zekeringen worden overbrugd, is er gevaar voor kortsluiting en daardoor brandgevaar.

Defecte zekeringen vervangen door nieuwe zekeringen. ◀

- Defecte zekering overeenkomstig zekeringentabel vervangen.

▶ Bij het regelmatig uitval-  
len van de zekeringen de  
elektrische installatie laten con-  
trolleren door een specialist, bij  
voorkeur een BMW Motorrad  
dealer. ◀

- Stekker **1** aanbrengen.
- De berijders-buddyseat aan-  
brengen (►► 78).

## Zekeringenoverzicht

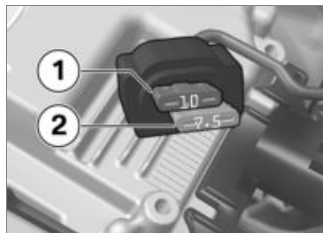

- |          |   |
|----------|---|
| <b>1</b> | 10 A<br>Instrumentenpaneel<br>Diefstalbeveiligingsinstalla-<br>tie (DWA)<br>Contactslot<br>Diagnose-aansluiting |
| <b>2</b> | 7,5 A<br>Combischakelaar links<br>Bandenspanningscontrole<br>(RDC)  |

## Zekering voor de dynamoregelaar

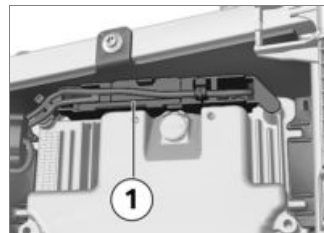

- |          |                        |
|----------|------------------------|
| <b>1</b> | 50 A<br>Dynamoregelaar |
|----------|------------------------|

## **Accessoires**

Algemene aanwijzingen .....	132
Contactdozen.....	132
Navigatiesysteem .....	133
Koffer .....	138
Topcase .....	141

## Algemene aanwijzingen



BMW Motorrad kan niet voor ieder product dat door derden wordt geleverd beoordelen of het op BMW motorfietsen zonder veiligheidsrisico kan worden gemonteerd. Deze garantie wordt ook niet gegeven wanneer in bepaalde landen van overheidswege deze toestemming wel is verleend. Bij de in het kader hiervan uitgevoerde tests wordt niet altijd rekening gehouden met alle mogelijke bedrijfsomstandigheden van BMW motorfietsen en deze zijn daarom niet altijd voldoende.

Voor uw eigen veiligheid vervangingsonderdelen en accessoires gebruiken die door BMW voor uw motorfiets zijn goedgekeurd. ◀

De onderdelen en de accessoires worden door BMW gecontroleerd op veiligheid, functie en geschiktheid. Voor deze producten

aanvaardt BMW de volledige productaansprakelijkheid. Voor alle accessoires en onderdelen die niet zijn goedgekeurd kan BMW geen verantwoordelijkheid aanvaarden.

Neem bij het aanbrengen van technische wijzigingen de wettelijke voorschriften in acht. Houdt u zich aan de officiële typegoedkeuring.

Uw BMW Motorrad Partner biedt deskundige raad bij de keuze van originele BMW onderdelen, accessoires en overige producten. Alle speciale accessoires van BMW Motorrad vindt u op onze internetpagina: "[www.bmw-motorrad.com](http://www.bmw-motorrad.com)".

## Contactdozen

### Aansluiting elektrische apparaten

- Op contactdozen aangesloten apparatuur kan alleen bij

ingeschakeld contact worden gebruikt.

### Ligging van de bedrading

- De draden van contactdozen naar de accessoires moeten zo worden aangebracht dat ze de bestuurder niet hinderen.
- De geïnstalleerde bedrading mag de stuurinslag en de rijeigenschappen niet beperken.
- De kabels mogen niet worden ingeklemd.

### Automatische uitschakeling

- De contactdozen worden tijdens de startprocedure automatisch uitgeschakeld.
- Circa 15 minuten na het afzetten van het contact worden deze uitgeschakeld om het boordnet te ontlasten. Extra apparaten met een laag stroomverbruik worden mogelijk niet herkend door de voertuigelektronica. In deze

gevallen worden contactdozen mogelijk al korte tijd na het afzetten van de ontsteking uitgeschakeld.

- Bij te lage accuspanning worden de contactdozen uitgeschakeld, om de startcapaciteit voor het voertuig te behouden.
- Bij overschrijding van de maximumbelasting zoals vermeld in de technische gegevens, worden de contactdozen uitgeschakeld.

## Navigatiesysteem

- met voorbereiding voor navigatiesysteem<sup>SU</sup>

## Navigatiesysteem veilig bevestigen

De navigatievoorbereiding is geschikt voor de BMW Motorrad Navigator IV en de BMW Motorrad Navigator V.◀

De blokkering van de Mount Cradle biedt geen bescherming tegen diefstal. Na elke rit het navigatiesysteem verwijderen en veilig opbergen.◀

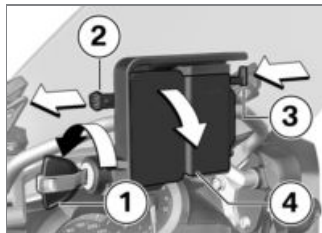

- Contactsleutel **1** linksom draaien.
- Blokkeerbeveiliging **2** naar **links** trekken.
- Vergrendeling **3** indrukken.
  - » De Mount Cradle is gedeblokkeerd en de afdekking **4** kan in één draaiende beweging naar voren toe worden verwijderd.

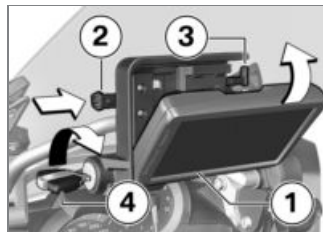

- Navigatiesysteem **1** aan de onderzijde aanbrengen en in één draaiende beweging naar achteren zwenken.
  - » Het navigatiesysteem vergrendelt hoorbaar.
- Blokkeerbeveiliging **2** volledig naar **rechts** schuiven.
  - » Vergrendeling **3** is geblokkeerd.
- Sleutel **4** rechtsom draaien.
  - » Het navigatiesysteem is vastgezet en de contactsleutel kan worden verwijderd.

## Navigatiesysteem verwijderen en afdekking inbouwen

 Vuil en stof kunnen de contacten van de Mount Cradle beschadigen.

Na afloop van elke rit de afdekking weer monteren. ◀

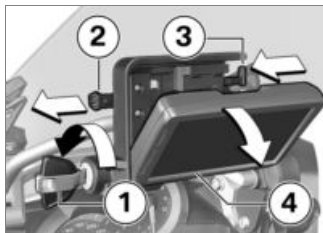

- Contactsleutel **1** linksom draaien.
- Blokkeerbeveiliging **2** volledig naar **links** trekken.
- » Vergrendeling **3** is geblokkeerd.
- Vergrendeling **3** volledig naar **links** schuiven.

» Het navigatiesysteem **4** wordt ontgrendeld.

- Het navigatiesysteem **4** omhoogkantelen en verwijderen.

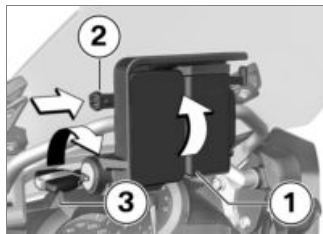

- Afdekking **1** aan de onderzijde aanbrengen en in één draaiende beweging naar boven zwenken.
- » De afdekking vergrendelt hoorbaar.
- Blokkeerbeveiliging **2** naar **rechts** schuiven.
- Sleutel **3** rechtsom draaien.
- » Afdekking **1** is vergrendeld.

## Navigatiesysteem bedienen

 De volgende beschrijving geldt voor de Navigator V. De Navigator IV biedt niet alle beschreven mogelijkheden. ◀

 Alleen de nieuwste versie van het BMW Motorrad communicatiesysteem wordt ondersteund. Eventueel is een software-actualisering voor het BMW Motorrad communicatiesysteem noodzakelijk. Wendt u zich in dat geval tot uw BMW Motorrad partner. ◀

Als de BMW Motorrad Navigator aanwezig is, kunnen sommige van zijn functies met behulp van de Multi-Controller direct aan het stuur worden bediend.



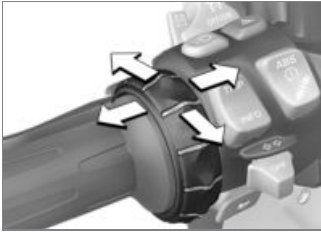

De bediening van de Multi-Controller gebeurt via zes bewegingen:

- Naar boven en naar beneden draaien.
- Korte bediening naar links en rechts.
- Lange bediening naar links en rechts.

Het draaien van de Multi-Controller verhoogt of vermindert in de kompas- en Mediaplayer-pagina het volume van een via Bluetooth verbonden BMW Motorrad communicatiesysteem.

In het speciale menu van BMW worden de menupunten geselecteerd door aan de Multi-Controller te draaien.

Door de Multi-Controller kort naar links of rechts te draaien, wordt gewisseld tussen de hoofdpagina's van de Navigator:

- Kaartaanzicht
- Kompas
- Mediaplayer
- Speciaal BMW menu
- Mijn motorfiets pagina

Als de Multi-Controller lang wordt bediend, worden bepaalde functies op het Navigator-display geactiveerd. Deze functies worden aangegeven door een pijl rechts of een pijl links boven het betreffende aanraakvlak.

 De functie wordt geactiveerd door een langdurige bediening naar rechts.

 De functie wordt geactiveerd door een langdurige bediening naar links.

De volgende functies kunnen individueel worden bediend:

### **Kaartaanzicht**

- Naar boven draaien: Kaartgedeelte vergroten (Zoom in).
- Naar beneden draaien: Kaartgedeelte verkleinen (Zoom out).

### **Kompaspagina**

- Het draaien verhoogt of vermindert het volume van een via Bluetooth verbonden BMW Motorrad communicatiesysteem.

### **Speciaal BMW menu**

- Spreken: Laatste navigatiebericht herhalen.
- Waypoint: Actuele standplaats als favoriet opslaan.

- Naar huis: Start de navigatie naar het huisadres (is grijs als geen huisadres is ingesteld).
- Stom: Automatisch navigatieberichten uit- of inschakelen (uit: op het display wordt in de bovenste regel een doorgestreept lippen-symbool weergegeven). Navigatieberichten kunnen nog steeds via "Spoken" worden weergegeven. Alle andere geluidswaarschuwingen blijven ingeschakeld.
- Weergave uitschakelen: Display uitschakelen.
- Huis oproepen: Belt naar het in de Navigator opgeslagen telefoonnummer voor thuis (alleen weergegeven wanneer een telefoon verbonden is).
- Doorschakeling: Activeert de doorschakelfunctie (alleen weergegeven wanneer een route actief is).
- Overslaan: Slaat het volgende waypoint over (alleen weerge-

geven wanneer de route over waypoints beschikt).

### Mijn motorfiets

- Draaien: Verandert het aantal getoonde gegevens.
- Door het aantippen van een gegevensveld op het display wordt een menu geopend voor het selecteren van de gegevens.
- De beschikbare waarden zijn afhankelijk van de gemonteerde speciale uitvoeringen.

 De functie Mediaplayer is alleen beschikbaar bij gebruik van een Bluetooth apparaat overeenkomstig A2DP-standaard, bijvoorbeeld een BMW Motorrad communicatiesysteem. ◀

### Mediaplayer

- Langdurige bediening naar links: Vorige titel afspelen.

- Langdurige bediening naar rechts: Volgende titel afspelen.
- Het draaien verhoogt of vermindert het volume van een via Bluetooth verbonden BMW Motorrad communicatiesysteem.

### Waarschuwings- en controlemeldingen



Waarschuwings- en controlemeldingen van de motorfiets worden met een overeenkomstig symbool **1** linksboven op de kaartenpagina weergegeven.

▶ Wanneer een BMW Motorrad communicatiesysteem is verbonden, wordt bij een waarschuwing eveneens een geluid afgespeeld.◀

Bij meerdere actieve waarschuwingmeldingen wordt het aantal meldingen onder de waarschuwingdriehoek weergegeven. Door druk op de waarschuwingdriehoek wordt bij meer dan een melding een lijst met alle waarschuwingmeldingen geopend. Wordt een melding geselecteerd, dan wordt aanvullende informatie weergegeven.

▶ Niet voor alle waarschuwingen kan gedetailleerde Informatie worden weergegeven.◀

## Speciale functie

De integratie van de BMW Motorrad Navigator zorgt voor afwijkingen bij enkele

beschrijvingen in de handleiding van de Navigator.

## Benzinereservewaarschuwing

De instellingen voor de brandstofpeil-aanduiding zijn niet beschikbaar, omdat de reservewaarschuwing door de motorfiets naar de Navigator wordt gestuurd. Als de melding actief is, worden bij het drukken op de melding de dichtstbijzijnde tankstations weergegeven.

## Tijd en datum

Datum en tijd worden door de Navigator naar de motorfiets gestuurd. De overname van deze gegevens in het instrumentenpaneel moet in het SETUP-menu van het instrumentenpaneel worden geactiveerd.

## Beveiligingsinstellingen

De BMW Motorrad Navigator V kan met een viercijferige PIN tegen onbevoegde bediening worden beveiligd (Garmin Lock). Wordt deze functie geactiveerd terwijl de Navigator in de motorfiets ingebouwd en het contact ingeschakeld is, dan wordt gevraagd of deze motorfiets aan de lijst met beveiligde motorfietsen moet worden toegevoegd. Als u deze vraag met "Ja" bevestigt, slaat de Navigator het framenummer van deze motorfiets op. Er kunnen maximaal vijf frame-nummers worden opgeslagen. Als de Navigator vervolgens door het inschakelen van het contact bij een van deze motorfietsen wordt ingeschakeld, is een PIN-invoer niet meer nodig. Als de Navigator in ingeschakelde toestand uit de motorfiets wordt verwijderd, wordt om veiligheids-

redenen gevraagd de PIN in te voeren.

### Helderheid beeldscherm

In ingebouwde toestand wordt de helderheid van het beeldscherm door de motorfiets ingesteld. Een handmatige invoer is niet nodig.

De automatische instelling kan indien gewenst Navigator in de displayinstellingen worden uitgeschakeld.

### Koffer

– met koffer<sup>OA</sup>

### Koffers openen

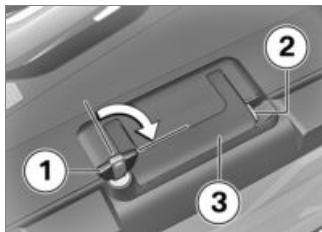

- Sleutel **1** rechtsom draaien.
- Houd de gele vergrendeling **2** ingedrukt en klap handgreep **3** omhoog.



- De gele toets **1** naar beneden drukken en gelijktijdig de kofferdeksel openen.

### Koffervolume instellen

- Koffer openen en leegmaken.



- Zwenkhendel **1** in de bovenste eindstand vergrendelen om het kleinere volume te verkrijgen.
- Zwenkhendel **1** in de onderste eindstand vergrendelen om het grotere volume te verkrijgen.
- Koffers sluiten.

### Koffers sluiten

- Sleutel in het kofferslot dwars op de rijrichting draaien.
- Kofferdeksel sluiten.
- » Het deksel vergrendelt hoorbaar.

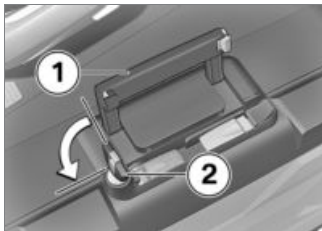

**!** Indien de handgreep wordt dichtgeklapt als het kofferslot in rijrichting staat, kan de vergrendelingslip worden beschadigd. Vóór het dichtklappen van de handgreep erop letten dat het kofferslot dwars op de rijrichting staat. ◀

- Handgreep **1** dichtklappen.
- Sleutel **2** linksom draaien en verwijderen.

### Koffer verwijderen

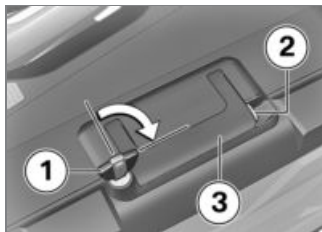

- Sleutel **1** rechtsom draaien.
- Houd de gele vergrendeling **2** ingedrukt en klap handgreep **3** omlaag.



- Rode ontgrendelingshendel **1** naar boven trekken.
- » Vergrendelingsklep **2** springt open.
- Vergrendelingsklep volledig openklappen.
- Koffer aan de handgreep uit de houder verwijderen.

## Koffers aanbrengen



- Rode ontgrendelingshendel **1** naar boven trekken.
- » Vergrendelingsklep **2** springt open.
- Vergrendelingsklep volledig openklappen.

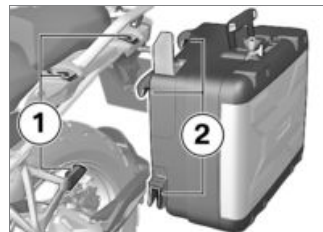

- Koffer van boven in de houders **1** en **2** aanbrengen.

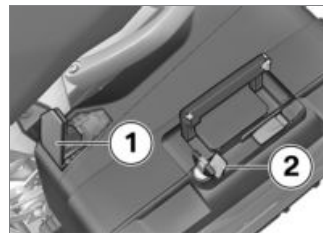

- De vergrendelingsklep **1** tot de weerstand naar beneden drukken.
- Aansluitend de rode vergrendelingsklep en de rode ontgrendelingshendel **2** naar beneden trekken.

delingshendel **2** gelijktijdig naar beneden drukken.

» Vergrendelingsklep klikt vast.

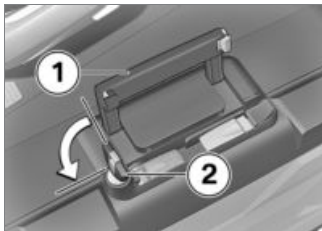

 Indien de handgreep wordt dichtgeklapt als het kofferslot in rijrichting staat, kan de vergrendelingslip worden beschadigd.

Vóór het dichtklappen van de handgreep erop letten dat het kofferslot dwars op de rijrichting staat.◀

- Handgreep **1** dichtklappen.
- Sleutel **2** linksom draaien en verwijderen.

## Topcase

– met topcase<sup>OA</sup>

### Topcase openen

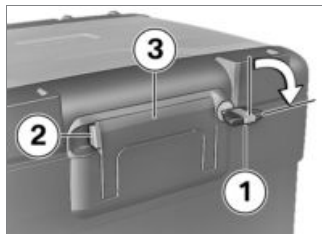

- Sleutel **1** rechtsom draaien.
- Houd de gele vergrendeling **2** ingedrukt en klap handgreep **3** omhoog.

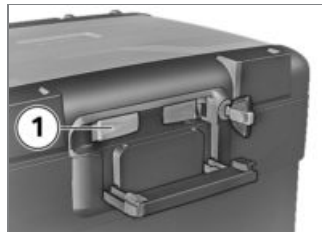

- De gele toets **1** naar voor drukken en gelijktijdig het topcase-deksel openen.

### Topcasevolume instellen

- Topcase openen en leegmaken.



- Zwenkhendel **1** in de voorste eindstand vergrendelen, om het grotere volume in te stellen.
- Zwenkhendel **1** vergrendelen in de achterste eindstand, om het kleinere volume in te stellen.
- Topcase sluiten.

### Topcase sluiten

- Topcasedeksel krachtig aandrukken en sluiten.

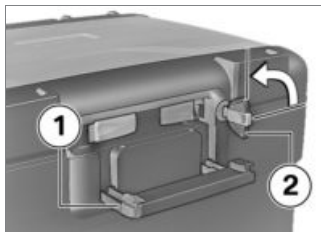

**!** Indien de handgreep wordt dichtgeklapt als het Topcase-slot verticaal staat, kan de vergrendelingslip worden beschadigd.

Vóór het dichtklappen van de handgreep erop letten dat het Topcase-slot verticaal staat.◀

- Handgreep **1** dichtklappen.  
» Handgreep vergrendelt hoorbaar.
- Sleutel **2** linksom draaien en verwijderen.

### Topcase verwijderen

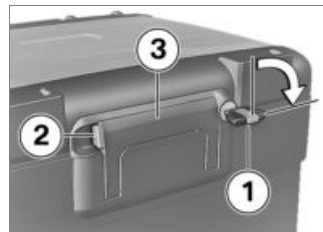

- Sleutel **1** rechtsom draaien.
- Houd de gele vergrendeling **2** ingedrukt en klap de handgreep **3** omlaag.



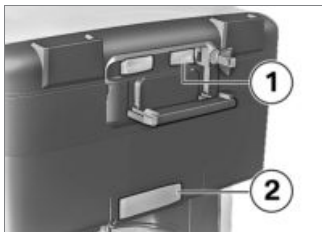

- De rode hendel **1** naar achteren trekken.
  - » De vergrendelingsklep **2** springt open.
- Vergrendelingsklep volledig openklappen.
- Topcase aan de handgreep uit de houder verwijderen.

## Topcase aanbrengen

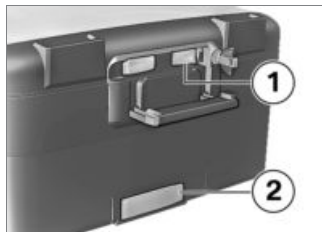

- De rode hendel **1** naar achteren trekken.
  - » De vergrendelingsklep **2** springt open.
- Vergrendelingsklep volledig openklappen.



- Topcase in de voorste houders **1** van de topcaseplaat aanbrengen.
- De topcase aan de achterzijde op de topcaseplaat drukken.



- De vergrendelingsklep **1** tot de weerstand naar voor drukken.
- Aansluitend de rode vergrendelingsklep en de rode ontgrendelingshendel **2** gelijktijdig naar voor drukken.
- » Vergrendelingsklep klikt vast.

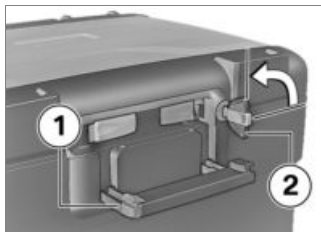

**!** Indien de handgreep wordt dichtgeklikt als het Topcase-slot verticaal staat, kan de vergrendelingslip worden beschadigd.

Vóór het dichtklappen van de handgreep erop letten dat het Topcase-slot verticaal staat.◀

- Handgreep **1** dichtklappen.
- » Handgreep vergrendelt hoorbaar.
- Sleutel **2** linksom draaien en verwijderen.

## **Verzorging**

Onderhoudsmiddelen .....	146
Wassen .....	146
Reiniging kwetsbare motorfietson- derdelen .....	147
Lakonderhoud .....	147
Motorfiets buiten gebruik stel- len .....	148
Conservering .....	148
Motorfiets in gebruik nemen .....	148

## Onderhoudsmiddelen

BMW Motorrad adviseert reinigings- en onderhoudsmiddelen te gebruiken die bij uw BMW Motorrad partner verkrijgbaar zijn. BMW CareProducts zijn op materialen in laboratoria en in de praktijk getest en maken een prima onderhoud en optimale bescherming van de op uw motorfiets toegepaste materialen mogelijk.

 Door de toepassing van ongeschikte reinigings- en onderhoudsmiddelen kunnen beschadigingen aan onderdelen van de motorfiets ontstaan.

Voor het reinigen geen oplosmiddelen zoals nitroverdunner, koudreiniger, brandstof e.d. of alcoholhoudende middelen gebruiken.◀

## Wassen

BMW Motorrad adviseert om insecten en hardnekkige vervuilingen op gelakte onderdelen vóór het wassen met BMW Insectenverwijderaer te behandelen.

Om vlekvorming te voorkomen de motorfiets niet na sterke zonnestraling of in de zon wassen. Vooral tijdens de wintermaanden de motorfiets vaker wassen. Om wegeenzout te verwijderen de motorfiets na het beëindigen van de rit direct met koud water reinigen.

 Na het wassen van de motorfiets, na het rijden door water of bij regen kan de remwerking vanwege natte remschijven en -blokken vertraagd inzetten.

Vroegtijdig remmen tot de remschijven en -blokken zijn gedroogd of drooggeremd.◀

 Warm water versterkt de inwerking van zout. Bij het verwijderen van strooizout alleen koud water gebruiken.◀

 De hoge waterdruk van een hogedrukreiniger (stoomreiniger) kan leiden tot beschadigingen aan afdichtingen, het hydraulisch remsysteem, aan de elektrische installatie en aan de buddyseat. Geen stoomcleaners of hogedrukreinigers gebruiken.◀

 Koffers en topcases uit aluminium zijn niet van een oppervlaktecoating voorzien. Een optimaal uiterlijk kan met de volgende verzorging worden bereikt: Strooizout en corrosieve afzettingen na het beëindigen van de rit direct met koud water verwijderen.◀

## Reiniging kwetsbare motorfietsonderdelen

### Kunststoffen

 Indien kunststofonderdelen met ongeschikte middelen worden gereinigd, kan het oppervlak beschadigd raken.

Voor het reinigen van kunststofonderdelen geen alcohol-, oplosmiddelhoudende of schurende reinigingsmiddelen gebruiken.

Ook insectensponzen en sponzen met harde oppervlakken kunnen leiden tot krassen. ◀

### Kuipdelen

Kuipdelen met water en BMW kunststofreiniger schoonmaken.

### Kuipruiten en lampglazen van kunststof

Verwijder vuil en insecten met een zachte spons en veel water.

 Hardnekkig vuil en insecten inweken door er een natte doek op te leggen. ◀

 Reiniging alleen met water en spons.

 Geen chemische reinigingsmiddelen gebruiken.

### Chroom

Verchromde onderdelen bij inwerking van wegeenzout met veel water en BMW autoshampoo zorgvuldig reinigen. Voor een aanvullende behandeling chroompoets gebruiken.

### Radiator

De radiator regelmatig reinigen om oververhitting door onvoldoende koeling te voorkomen. Gebruik hiertoe bijv. een tuinslang met weinig waterdruk.

 Radiateurlamellen kunnen makkelijk worden verbogen. Bij het reinigen van de radiator erop letten dat de lamellen niet verbuigen. ◀

### Rubberonderdelen

Rubberonderdelen met water of BMW onderhoudsmiddel voor rubber behandelen.

 Het gebruik van siliconensprays voor het onderhoud van rubberafdichtingen kan tot beschadigingen leiden. Gebruik geen siliconensprays of onderhoudsmiddelen die siliconen bevatten. ◀

### Lakonderhoud

Langdurige inwerking van schadelijke stoffen op de lak wordt voorkomen door het regelmatig wassen van uw voertuig, vooral in gebieden met hoge luchtverontreiniging of natuurlijke veront-

reiniging, zoals bijv. boomhars of stuifmeelpollen.

Vooraf agressieve stoffen (bv. overlopende brandstof, olie, vet, remvloeistof en uitwerpselen van vogelen) moeten onmiddellijk worden verwijderd, omdat deze anders het lakwerk kunnen aantasten of dit kunnen doen verkleuren. Voor de reiniging adviseert BMW Motorrad BMW auto-polish of BMW lakreiniger.

Verontreinigingen van het lakoppervlak zijn na het wassen van het voertuig goed herkenbaar. Deze plekken met wasbenzine of spiritus op een schone doek of poetswatten direct verwijderen. BMW Motorrad adviseert om teervlekken met BMW teerverwijderaar te verwijderen. Vervolgens de lak op deze plaatsen conserveren.

## Motorfiets buiten gebruik stellen

- Motorfiets volledig aftanken.
- Motorfiets reinigen.
- Accu uitbouwen (➡ 127).
- De draaipunten van het rem- en koppelingshendel en van de midden- en zijstandaard met een geschikt smeermiddel inspuiten.
- Blanke en verchromde onderdelen met zuurvrij vet (vaseline) insmeren.
- De motorfiets in een droge ruimte zodanig plaatsen, dat beide wielen onbelast zijn (bij voorkeur met de door BMW aangeboden voorwiel- en achterwielstandaard).

## Conservering

Als geen water meer van de lak afparelt, moet deze worden geconserveerd.

BMW Motorrad adviseert voor lakconservering het gebruik van BMW autowas of producten die Carnaubawas of synthetische was bevatten.

## Motorfiets in gebruik nemen

- De aangebrachte conserveringslaag verwijderen.
- Motorfiets reinigen.
- Opgeladen accu inbouwen.
- Neem voor het starten de checklist in acht.

## Technische gegevens

Storingstabel .....	150
Boutverbindingen .....	151
Motor .....	153
Brandstof .....	154
Motorolie .....	155
Koppeling .....	155
Versnellingsbak .....	156
Cardan.....	157
Onderstel .....	157
Remmen.....	158
Wielen en banden .....	159
Elektrisch systeem.....	160
Frame .....	162
Alarmsysteem .....	162
Maten .....	162

Gewichten .....	163
Rijgegevens .....	164

## Storingstabel

Motor slaat niet of pas na doorstarten aan.

### Oorzaak

### Verhelpen

Noodstopschakelaar bediend	Noodstopschakelaar in bedrijfsstand zetten.
Zijstandaard uitgeklapt en versnelling ingeschakeld	Zijstandaard inklappen.
Versnelling ingeschakeld en koppeling niet bediend	De versnellingsbak in neutraal schakelen of de koppeling bedienen.
Benzinetank leeg	Tanken (☞ 89).
Accu leeg	Aangesloten accu opladen (☞ 126).



## Boutverbindingen

Voorwiel	Waarde	Geldig
<b>Remklauw aan telescoopvork</b>		
M10 x 65	38 Nm	
<b>Klemschroef voor steekas in telescoopvork</b>		
M8 x 35	19 Nm	
Achterwiel	Waarde	Geldig
<b>Achterwiel aan wielflens</b>		
M10 x 1,25 x 40	<b>Kruiselings aandraaien</b>	
	60 Nm	
Spiegelsteun	Waarde	Geldig
<b>Spiegel (contraoer) aan adapter</b>		
Linkse schroefdraad, M10 x 1,25	22 Nm	
<b>Adapter aan klemblok</b>		
M10 x 14 - 4.8	25 Nm	

Stuur	Waarde	Geldig
<b>Klemblok (stuurklem) aan vorkbrug</b>		
M8 x 35	<b>In rijrichting voor op blok aantrekken</b>	
	19 Nm	

## Motor

Plaats van de motornummers	Carter rechtsonder
Motorconstructie	Lucht-/vloeistofgekoelde tweecilinder-viertact-boxermotor met twee bovenliggende, door het omkeertandwiel aangedreven nokkenassen en een balansas.
Cilinderinhoud	1170 cm <sup>3</sup>
Cilinderboring	101 mm
Slag	73 mm
Compressieverhouding	12,5:1
Nominaal vermogen	92 kW, bij toerental: 7750 min <sup>-1</sup>
– met vermogensreductie <sup>SU</sup>	79 kW, bij toerental: 7750 min <sup>-1</sup>
Koppel	125 Nm, bij toerental: 6500 min <sup>-1</sup>
– met vermogensreductie <sup>SU</sup>	122 Nm, bij toerental: 5250 min <sup>-1</sup>
Max. toerental	max 9000 min <sup>-1</sup>
Stationair toerental	1150 min <sup>-1</sup> , motor op bedrijfstemperatuur

## Brandstof

Aanbevolen brandstofkwaliteit	Super loodvrij (max. 10% ethanol, E10) 95 ROZ/RON 89 AKI
Alternatieve brandstofkwaliteit	Normaal loodvrij (beperkingen bij vermogen en verbruik. Als de motor bijvoorbeeld in landen met brandstof van lagere kwaliteit met 91 ROZ wordt gebruikt, moet de motorfiets bij uw BMW Motorrad Partner vooraf overeenkomstig worden geprogrammeerd.) 91 ROZ/RON 87 AKI
Nuttig benzinevolume	Circa 20 l
Reservehoeveelheid	Circa 4 l
Emissienorm	EU 3

**BMW adviseert BP brandstoffen**



## Motorolie

Motorolie-vulvolume	max 4 l, met filtervervangning
Specificatie	SAE 5W-40, API SL / JASO MA2, additieven (bijv. op molybdeen-basis) zijn niet toegestaan, omdat gecoate onderdelen van de motor hierdoor worden aangetast, BMW Motorrad adviseert Castrol Power 1 Racing 4T SAE 5W-40, API SL / JASO MA2
Bijvulhoeveelheid motorolie	max 0,95 l, verschil tussen MIN en MAX

BMW recommends 

## Koppeling

Koppelingsconstructie	Meervoudige natte plaatkoppeling
-----------------------	----------------------------------

## Versnellingsbak

Constructie versnellingsbak	Klauwgeschakelde zesversnellingsbak, in het motorblok geïntegreerd
Overbrengingsverhoudingen	1,000 (60:60 tanden), Primaire overbrengingsverhouding 1,650 (32:20 tanden), Versnellingsbakoverbrenging 2,438 (39:16 tanden), 1e versnelling 1,714 (36:21 tanden), 2e versnelling 1,296 (35:27 tanden), 3e versnelling 1,059 (36:34 tanden), 4e versnelling 0,943 (33:35 tanden), 5e versnelling 0,848 (28:33 tanden), 6e versnelling 1,061 (35:33 tanden), Overbrenging aan uitgang van versnellingsbak

## Cardan

Cardan - constructie	Asaandrijving met haakse tandwieloverbrenging
Achterwielophanging - constructie	Enkelvoudige achterbrug van gegoten aluminium met BMW Motorrad Paralever
Overbrengingsverhouding cardan	2,91 (32/11:tanden)

## Onderstel

### Voorwiel

Voorwielophanging - constructie	BMW-telelever, bovenste kroonplaat kantelontkoppeld, triangel centraal aan de motor en op de telescoopvork gelagerd, met een centraal geplaatste veerpoot aan triangel en voorframe
Constructie van de voorwielvering	Centrale veerpoot met schroefveer
– met Dynamic ESA <sup>SU</sup>	Centrale veerpoot met schroefveer en expansierservoir, elektrisch instelbare trekdemping en demping ingaande slag
Veerweg voor	190 mm, bij wiel
– met verlaging <sup>SU</sup>	160 mm, bij wiel

## Achterwiel

Achterwielophanging - constructie	Enkelvoudige achterbrug van gegoten aluminium met BMW Motorrad Paralever
Achterwielvering - constructie	Centrale veerpoot met schroefveer, instelbare uitgaande demping en veervoorspanning
– met Dynamic ESA <sup>SU</sup>	Centrale veerpoot met schroefveer en expansiereservoir, elektrisch instelbare trekdemping en demping van de inslaande slag, elektrisch instelbare veervoorspanning
Veerweg bij achterwiel	200 mm
– met verlaging <sup>SU</sup>	170 mm

## Remmen

Voorwielrem - constructie	Hydraulisch bediende dubbele schijfrem met radiale monoblock remklauwen met 4 zuigers en zwevende remschijven
Remvoeringmateriaal voor	Sintermetaal
Dikte remschijf, voor	min 4 mm, slijtagegrens
Achterwielrem - constructie	Hydraulisch bediende schijfrem met zwevende remklauw met 2 zuigers en vaste remschijf
Remvoeringmateriaal achter	Organisch



Dikte remschijf, achter	min 4,5 mm, slijtagegrens
-------------------------	---------------------------

## Wielen en banden

Aanbevolen bandenparen	Een overzicht van de actueel goedgekeurde banden krijgt u bij uw BMW Motorrad dealer of via internet onder " <a href="http://www.bmw-motorrad.com">www.bmw-motorrad.com</a> ".
------------------------	--

### Voorwiel

Type voorwiel	Aluminium gietwiel
– met kruisspaakwielen <sup>SU</sup>	Kruisspaakwiel
Velgmaat voorwiel	3.0"x19"
Bandcodering, voor	120/70 - 19
Toelaatbare onbalans voorwiel	max 5 g

### Achterwiel

Constructie achterwiel	Aluminium gietwiel
– met kruisspaakwielen <sup>SU</sup>	Kruisspaakwiel
Velgmaat achterwiel	4.50"x17"
Bandenopschrift, achter	170/60 - 17
Toelaatbare onbalans achterwiel	max 45 g

**Bandenspanningen**

Bandenspanning voor	2,5 bar, bij koude band
Bandenspanning achter	2,9 bar, bij koude band

**Elektrisch systeem**

Elektrische belastbaarheid van contactdozen	max 5 A, alle contactdozen tezamen
Zekeringenhouder 1	10 A, Stekkerplaats 1: instrumentenpaneel, alarm-systeem (alarmsysteem), contactslot, diagnose-contactdoos 7,5 A, Stekkerplaats 2: combischakelaar links, bandenspanningscontrole (RDC)
Zekeringenhouder	50 A, Zekering 1: dynamoregelaar

**Accu**

Accu	AGM (Absorptive Glass Mat) accu
Nominale accuspanning	12 V
Accucapaciteit	12 Ah

**Bougies**

Fabrikant en benaming bougies	NGK LMAR8D-J
Elektrodenafstand bougie	0,8 $\pm$ 0,1 mm

<b>Soort verlichting</b>	
Soort verlichting voor grootlicht	H7 / 12 V / 55 W
– met LED-koplamp <sup>SU</sup>	LED
Gloeilamp voor dimlicht	H7 / 12 V / 55 W
– met LED-koplamp <sup>SU</sup>	LED
Soort verlichting stadslicht	W5W / 12 V / 5 W
– met LED-koplamp <sup>SU</sup>	LED
Soort verlichting achter-/remlicht	LED
Soort verlichting voor richtingaanwijzers voorzijde	RY10W / 12 V / 10 W
– met LED-richtingaanwijzers <sup>SU</sup>	LED
Soort verlichting voor richtingaanwijzers achterzijde	RY10W / 12 V / 10 W
– met LED-richtingaanwijzers <sup>SU</sup>	LED

## Frame

Frameconstructie	Stalen buisframe met meedragende aandrijf-eenheid, stalen gehoekt buisframe
Plaats van het typeplaatje	Frame rechtsvoor (naast veerpoot)
Locatie van het framenummer	Frame rechtsvoor aan balhoofd

## Alarmsysteem

Activeringstijd bij ingebruikneming	Circa 30 s
Alarmtijd	Circa 26 s
Accutype	CR 123 A

## Maten

Lengte	2205 mm, boven spatbord
Hoogte	1430...1490 mm, over kuipruit, bij DIN-rijklarge-wicht
– met verlaging <sup>SU</sup>	1405...1465 mm, over kuipruit, onderste stand, bij DIN-rijklarge-wicht
Breedte	955 mm, met spiegel

zithoogte berijders-buddyseat	850...870 mm, zonder bestuurder bij ledig gewicht
– met berijders-buddyseat laag <sup>SU</sup>	820...840 mm, zonder bestuurder bij ledig gewicht
– met verlaging <sup>SU</sup>	800...820 mm, zonder bestuurder bij ledig gewicht
Binnenbeencurve berijder	1870...1910 mm, zonder bestuurder bij ledig gewicht
– met berijders-buddyseat laag <sup>SU</sup>	1820...1860 mm, zonder bestuurder bij ledig gewicht
– met verlaging <sup>SU</sup>	1790...1830 mm, zonder bestuurder bij ledig gewicht

## Gewichten

Ledig gewicht	238 kg, DIN ledig gewicht, rijklaar 90 % volgetankt, zonder SU
Maximaal toelaatbaar totaalgewicht	450 kg
Toelaatbare belading	212 kg

## Rijgegevens

Wegrijvermogen op hellingen (Bij toegestaan toetaalgewicht)	20 %
Topsnelheid	>200 km/h

## **Service**

BMW Motorrad Service .....	166
BMW Motorrad Mobiliteitsdien- sten.....	166
Onderhoudswerkzaamheden .....	166
Onderhoudsbevestigingen .....	168
Onderhoudsbevestigingen .....	173

## BMW Motorrad Service

Via ons wijdverbreide dealernetwerk staat BMW Motorrad u en uw motorfiets wereldwijd in 100 landen bij. De BMW Motorrad dealers beschikken over de technische informatie en de technische knowhow om alle onderhouds- en herstelwerkzaamheden aan uw BMW betrouwbaar te kunnen uitvoeren.

De dichtstbijzijnde BMW Motorrad partner vindt u op onze internetsite onder "[www.bmw-motorrad.com](http://www.bmw-motorrad.com)".



Bij ondeskundig uitgevoerde onderhouds- en reparatiewerkzaamheden bestaat gevaar voor gevolgschade en daarmee verbonden veiligheidsrisico's.

BMW Motorrad adviseert de betreffende werkzaamheden aan uw motorfiets door een specialist te

laten uitvoeren, bij voorkeur een BMW Motorrad dealer. ◀

Om te kunnen garanderen dat uw BMW zich altijd in optimale conditie bevindt, adviseert BMW Motorrad u de voorgescreven onderhoudsintervallen voor uw motorfiets aan te houden.

Laat alle uitgevoerde onderhouds- en reparatiewerkzaamheden in het hoofdstuk "Onderhoud" in deze handleiding bevestigen. Voor coulanceregelingen buiten de garantieperiode is het absoluut noodzakelijk dat kan worden aangetoond dat de vereiste onderhoudswerkzaamheden zijn uitgevoerd.

Informatie over de BMW Service is verkrijgbaar bij uw BMW Motorrad Partner.

## BMW Motorrad Mobiliteitsdiensten

Bij nieuwe BMW motorfietsen bent u met de BMW Motorrad mobiliteitsdiensten in geval van pech verzekerd van diverse diensten (bijvoorbeeld Mobiele Service, pechhulp, transport). Informeer bij uw BMW Motorrad dealer, welke mobiliteitsdiensten worden aangeboden.

## Onderhoudswerkzaamheden

### BMW afleveringscontrole

De BMW afleveringscontrole wordt door uw BMW Motorrad partner uitgevoerd, voordat het voertuig aan u wordt afgeleverd.



## **BMW inrijcontrole**

De BMW inrijcontrole moet worden uitgevoerd tussen 500 km en 1200 km.

## **BMW Service**

De BMW servicebeurt wordt eenmaal per jaar uitgevoerd, de inhoud van de servicebeurt kan, afhankelijk van het bouwjaar van het voertuig en het aantal afgelegde kilometers variëren. Uw BMW Motorrad dealer bevestigt het uitgevoerde onderhoud en vult de termijn voor het volgende onderhoud in.

Bij motorfietsen die jaarlijks veel kilometers rijden kan het noodzakelijk zijn de onderhoudsbeurt al vóór de ingevulde termijn te laten uitvoeren. In dit geval wordt bij de onderhoudsbevestiging bovendien een overeenkomstige maximale kilometerstand ingevuld. Als deze kilometerstand vóór de eerstvolgende onder-

houdstermijn wordt bereikt, moet het onderhoud eerder worden uitgevoerd.

De servicemelding op het multifunctioneel display herinnert u circa een maand resp. 1000 km voor de ingevoerde waarden aan de naderende servicetermijn.

## Onderhoudsbevestigingen

### **BMW afleveringscontrole**

uitgevoerd

op \_\_\_\_\_

\_\_\_\_\_  
Stempel, handtekening

### **BMW-inrijcontrole**

uitgevoerd

op \_\_\_\_\_

Bij km \_\_\_\_\_

Volgende servicebeurt  
uiterlijk

op \_\_\_\_\_

of, indien eerder bereikt,

Bij km \_\_\_\_\_

\_\_\_\_\_  
Stempel, handtekening

**BMW Service**

uitgevoerd

op \_\_\_\_\_

Bij km \_\_\_\_\_

Volgende servicebeurt  
uiterlijk

op \_\_\_\_\_

of, indien eerder bereikt,

Bij km \_\_\_\_\_

\_\_\_\_\_  
Stempel, handtekening**BMW Service**

uitgevoerd

op \_\_\_\_\_

Bij km \_\_\_\_\_

Volgende servicebeurt  
uiterlijk

op \_\_\_\_\_

of, indien eerder bereikt,

Bij km \_\_\_\_\_

\_\_\_\_\_  
Stempel, handtekening**BMW Service**

uitgevoerd

op \_\_\_\_\_

Bij km \_\_\_\_\_

Volgende servicebeurt  
uiterlijk

op \_\_\_\_\_

of, indien eerder bereikt,

Bij km \_\_\_\_\_

\_\_\_\_\_  
Stempel, handtekening

**BMW Service**

uitgevoerd

op \_\_\_\_\_

Bij km \_\_\_\_\_

Volgende servicebeurt  
uiterlijk

op \_\_\_\_\_

of, indien eerder bereikt,

Bij km \_\_\_\_\_

\_\_\_\_\_  
Stempel, handtekening**BMW Service**

uitgevoerd

op \_\_\_\_\_

Bij km \_\_\_\_\_

Volgende servicebeurt  
uiterlijk

op \_\_\_\_\_

of, indien eerder bereikt,

Bij km \_\_\_\_\_

\_\_\_\_\_  
Stempel, handtekening**BMW Service**

uitgevoerd

op \_\_\_\_\_

Bij km \_\_\_\_\_

Volgende servicebeurt  
uiterlijk

op \_\_\_\_\_

of, indien eerder bereikt,

Bij km \_\_\_\_\_

\_\_\_\_\_  
Stempel, handtekening

**BMW Service**

uitgevoerd

op \_\_\_\_\_

Bij km \_\_\_\_\_

Volgende servicebeurt  
uiterlijk

op \_\_\_\_\_

of, indien eerder bereikt,

Bij km \_\_\_\_\_

\_\_\_\_\_  
Stempel, handtekening**BMW Service**

uitgevoerd

op \_\_\_\_\_

Bij km \_\_\_\_\_

Volgende servicebeurt  
uiterlijk

op \_\_\_\_\_

of, indien eerder bereikt,

Bij km \_\_\_\_\_

\_\_\_\_\_  
Stempel, handtekening**BMW Service**

uitgevoerd

op \_\_\_\_\_

Bij km \_\_\_\_\_

Volgende servicebeurt  
uiterlijk

op \_\_\_\_\_

of, indien eerder bereikt,

Bij km \_\_\_\_\_

\_\_\_\_\_  
Stempel, handtekening

**BMW Service**

uitgevoerd

op \_\_\_\_\_

Bij km \_\_\_\_\_

Volgende servicebeurt  
uiterlijk

op \_\_\_\_\_

of, indien eerder bereikt,

Bij km \_\_\_\_\_

\_\_\_\_\_  
Stempel, handtekening**BMW Service**

uitgevoerd

op \_\_\_\_\_

Bij km \_\_\_\_\_

Volgende servicebeurt  
uiterlijk

op \_\_\_\_\_

of, indien eerder bereikt,

Bij km \_\_\_\_\_

\_\_\_\_\_  
Stempel, handtekening**BMW Service**

uitgevoerd

op \_\_\_\_\_

Bij km \_\_\_\_\_

Volgende servicebeurt  
uiterlijk

op \_\_\_\_\_

of, indien eerder bereikt,

Bij km \_\_\_\_\_

\_\_\_\_\_  
Stempel, handtekening







## **Bijlage**

Certificaat ..... 176

## Certification Tire Pressure Control (TPC)

---

FCC ID: MRXBC54MA4  
IC: 2546A-BC54MA4

FCC ID: MRXBC5A4  
IC: 2546A-BC5A4

This device complies with Part 15 of the FCC Rules and with Industry Canada license-exempt RSS standard(s).

Operation is subject to the following two conditions:

- (1) This device may not cause harmful interference, and
- (2) This device must accept any interference received, including interference that may cause undesired operation.

Le présent appareil est conforme aux CNR d'Industrie Canada applicables aux appareils radio exempts de licence. L'exploitation est autorisée aux deux conditions suivantes:

- (1) l'appareil ne doit pas produire de brouillage, et
- (2) l'utilisateur de l'appareil doit accepter tout brouillage radioélectrique subi, même si le brouillage est susceptible d'en compromettre le fonctionnement.

**WARNING:** Changes or modifications not expressly approved by the party responsible for compliance could void the user's authority to operate the equipment. The term "IC:" before the radio certification number only signifies that Industry Canada technical specifications were met.

## A

- Aanhaalmomenten, 151
- ABS
  - bedienen, 60
  - Bedieningselement, 15
  - Techniek in detail, 95
  - Waarschuwingen, 34
  - Zelfdiagnose, 84
- Accessoires
  - Algemene aanwijzingen, 132
- Accu
  - Aangesloten accu opladen, 126
  - demonteren, 127
  - Losgekoppelde accu opladen, 127
  - monteren, 127
  - Onderhoudsaanwijzingen, 125
  - Technische gegevens, 160
  - Waarschuwingindicatie voor acculaadspanning, 37
- Actualiteit, 7
- Afkortingen en symbolen, 6
- Alarmsysteem
  - bedienen, 53
  - Waarschuwingindicatie, 32

## ASC

- bedienen, 61
- Bedieningselement, 15
- Techniek in detail, 98
- Zelfdiagnose, 84

## B

- Bagage
  - Aanwijzing bij de belading, 80
- Banden
  - Advies, 111
  - Bandenspanning controleren, 73
  - Bandenspanningen, 160
  - Bandenspanningstabel, 14
  - Inrijden, 85
  - Profiel diepte controleren, 110
  - Technische gegevens, 159
  - Topsnelheid, 81
- Bandenspanningscontrole RDC
  - Weergave, 40
- Benzinereserve
  - Waarschuwingindicatie, 36

## Boordgereedschap

- Inhoud, 102
- Plaats op de motorfiets, 14
- Bougies
  - technische gegevens, 160

## Brandstof

- Reservehoeveelheid, 38
- tanken, 89
- Technische gegevens, 154
- Vulopening, 11

## Buddyseat

- Positie van de hoogtestelling, 14

## Buddyseats

- Demonteren en monteren, 76
- Vergrendeling, 11
- Zithoogte instellen, 77

## Buitentemperatuur

- Weergave, 38

## C

### Cardan

- Technische gegevens, 157

### Claxon, 15

- Combischakelaar
  - Overzicht links , 15
  - Overzicht rechts, 16
- Contact
  - inschakelen, 45
  - Uitschakelen, 45
- Contactdoos
  - Aanwijzingen voor het gebruik, 132
  - Plaats op de motorfiets, 13
- Controlelampen, 17
  - Overzicht, 20
- Controlelijst, 82
- D**
- Dagrijlicht
  - Automatisch dagrijlicht, 58
  - Handmatig dagrijlicht, 58
  - Plaats op het voertuig, 11
- Demping
  - Instelement achter, 11
  - instellen, 69
- DWA
  - Controlelampje, 17
  - Technische gegevens, 162

- E**
- Elektrisch systeem
  - Technische gegevens, 160
- ESA
  - bedienen, 70
  - Bedieningselement, 15

- F**
- Follow-me-home-verlichting, 45
- Frame
  - Technische gegevens, 162

- G**
- Gebruik in terrein, 87
- Gemiddelde waarde terugzetten, 48
- Gewichten
  - Beladingstabel, 14
  - Technische gegevens, 163

- H**
- Handleiding
  - Plaats op de motorfiets, 14
- Handvatverwarming
  - bedienen, 74
  - Bedieningselement, 16

- I**
- Inrijden, 85
- Instrumentenpaneel
  - Omgevingslichtsensor, 17
  - Overzicht, 17

- K**
- Kilometerteller
  - terugzetten, 47
- Klok
  - instellen, 50
- Koelvloeistof
  - Bijvullen, 108
  - Vloeistofpeil controleren, 108
  - Waarschuwing voor te hoge temperatuur, 30
- Koffer, 138
- Koplamp
  - Lichtbundel, 56
  - Lichtbundelverstelling, 11
- Koppeling
  - Handhandel instellen, 72
  - Technische gegevens, 155
  - Werking controleren, 110

## L

- Lamp
  - Lamp voor dimlicht vervangen, 118
  - Lamp voor grootlicht vervangen, 118
  - Lamp voor richtingaanwijzers voor en achter vervangen, 121
  - Lamp voor stadslicht vervangen, 120
  - LED-achterlicht vervangen, 122
  - LED-koplampen vervangen, 123
  - LED-verstraler vervangen, 123
  - Technische gegevens, 161
  - Waarschuwing voor lampstoring, 31
- Luchtfilter
  - Positie in de motorfiets, 13
  - Toepassing vervangen, 123

## M

- Maten
  - Technische gegevens, 162
- Mobiliteitsdiensten, 166

## Motor

- Starten, 83
  - Technische gegevens, 153
  - Waarschuwing motorelektronica, 31
  - Waarschuwingindicatie voor motorbesturing, 36
- Motorfiets
  - Buiten gebruik stellen, 148
  - In gebruik nemen, 148
  - Neerzetten, 86
  - reinigen, 145
  - vastbinden, 90
  - verzorgen, 145
- Motorolie
  - bijvullen, 104
  - Niveau-aanduiding, 13
  - Oliepeilaanduiding, 39
  - Technische gegevens, 155
  - Vloeistofpeil controleren, 103
  - Vulopening, 13
  - Waarschuwing motoroliepeil, 37

- Multifunctioneel display, 17
  - bedienen, 46
  - Bedieningselement, 15
  - Overzicht, 22
  - Weergave selecteren, 46

## N

- Noodstopschakelaar, 16
  - bedienen, 55

## O

- Omgevingstemperatuur
  - Waarschuwing buitentemperatuur, 30
- Onderhoud
  - Algemene aanwijzingen, 102
- Onderhoudsbevestigingen, 168
- Onderhoudsmelding, 40
- Onderhoudstermijnen, 166
- Onderstel
  - Technische gegevens, 157
- Overzichten
  - Instrumentenpaneel, 17
  - linker combischakelaar, 15
  - Linkerzijde voertuig, 11
  - Multifunctioneel display, 22

Onder de buddyseat, 14  
rechter combischakelaar, 16  
rechterzijde motorfiets, 13  
Waarschuwing- en  
controlelampen, 20  
Waarschuwingssymbolen, 24

**P**

Parkeerlicht, 57  
Parkeren, 86  
Pre-Ride-Check, 83

**R**

RDC  
Techniek in detail, 99  
Velgsticker, 111  
Waarschuwingen, 32  
Remblokken  
Achterzijde controleren, 105  
Inrijden, 85  
Voorzijde controleren, 105  
Remmen  
Handhendel instellen, 73  
Technische gegevens, 158  
Veiligheidsaanwijzingen, 86  
Werking controleren, 104

Remvloeistof  
Remvloeistofpeil, voor,  
controleren, 106  
Reservoir achter, 13  
Reservoir voor, 13  
Vloeistofpeil achter  
controleren, 107  
Richtingaanwijzers  
bedienen, 59  
Bedieningselement, 15  
Bedieningselement rechts, 16  
Rijmodus  
Bedieningselement, 16  
instellen, 62  
Techniek in detail, 94

**S**

Schakelen  
Aanbeveling voor het  
opschakelen, 41  
Service, 166  
Sleutel, 44  
Snelheidsmeter, 17  
Snelheidsregeling  
bedienen, 66

Spiegels  
instellen, 75  
Startblokkering  
Reservesleutel, 46  
Waarschuwingindicatie, 30  
Starten, 83  
Bedieningselement, 16  
Starthulp, 124  
Storingstabel, 150  
Stuur  
instellen, 74  
Stuurslot  
Vergrendelen, 44

**T**

Tanken, 89  
Technische gegevens  
Accu, 160  
Alarmsysteem, 162  
Bougies, 160  
Brandstof, 154  
Cardan, 157  
Elektrisch systeem, 160  
Frame, 162  
Gewichten, 163

Gloeilampen, 161  
Koppeling, 155  
Maten, 162  
Motor, 153  
Motorolie, 155  
Normen, 7  
Onderstel, 157  
Remmen, 158  
Versnellingsbak, 156  
Wielen en banden, 159  
Toerenteller, 17  
Topcase  
  bedienen, 141  
Typeplaatje  
  Plaats op de motorfiets, 13

**U**  
Uitrusting, 7

**V**  
Veervoorspanning  
  Instelelement achter, 13  
  instellen, 68

Veiligheidsaanwijzingen  
  bij het rijden, 80  
  Remmen, 86  
Verlaging  
  Beperkingen, 80  
Verlichting  
  Automatisch dagrijlicht, 58  
  Bedieningselement, 15  
  Dimlicht, 56  
  Grootlicht bedienen, 57  
  Handmatig dagrijlicht, 58  
  Lichtsignaal bedienen, 57  
  Parkeerlicht, 57  
  Stadslicht, 56  
  Verstralers bedienen, 57  
Versnellingsbak  
  Technische gegevens, 156  
Voertuigidentificatienummer  
  Plaats op de motorfiets, 13  
Voorwielstandaard  
  aanbrengen, 117

**W**  
Waarschuwingen  
  ABS, 34  
  Acculaadspanning, 37  
  Alarmsysteem, 32  
  Benzinereserve, 36  
  Koelvloeistoftemperatuur, 30  
  Lampstoring, 31  
  Motorbesturing, 36  
  Motorelektronica, 31  
  Motoroliepeil, 37  
  Overzicht, 24  
  RDC, 32  
  Waarschuwing buitentempera-  
  tuur, 30  
  Weergave, 25  
  Wegrijblokkering, 30  
Waarschuwingindicatieover-  
zicht, 26  
Waarschuwingssknipperlichtinstal-  
latie  
  bedienen, 60  
  Bedieningselement, 15, 16  
Waarschuwingsslampjes, 17  
  Overzicht, 20

**W**  
Wielen

- Achterwiel inbouwen, 116
- Spaken controleren, 110
- Technische gegevens, 159
- Velgen controleren, 110
- Voorwiel demonteren, 112
- Voorwiel inbouwen, 114
- Wielmaat veranderen, 111

**W**  
Windschild

- Instelement, 13
- instellen, 75

**Z**

## Zekeringen

- Technische gegevens, 160
- Vervangen, 129



Afhankelijk van de uitvoering en de accessoires van uw motorfiets, maar ook bij speciale uitvoeringen voor bepaalde landen, kunnen afwijkingen t.a.v. afbeeldingen en teksten optreden. Hieruit kunnen geen aanspraken worden afgeleid.

De opgegeven maten, gewichten en verbruiks- en prestatieopgaven kunnen binnen de gebruikelijke toleranties in geringe mate afwijken.

Wijzigingen in constructie, uitrusting en accessoires voorbehouden.

Vergissingen voorbehouden.

© 2014 Bayerische Motoren Werke Aktiengesellschaft  
80788 München, Duitsland  
Reproductie, ook gedeeltelijk, is enkel toegestaan na schriftelijke goedkeuring van BMW Motorrad, Aftersales.

Originele handleiding, gedrukt in Duitsland.

Belangrijke gegevens voor een tankstop:

---

**Brandstof**

---

Aanbevolen brandstofkwaliteit

Super loodvrij (max. 10% ethanol, E10)  
95 ROZ/RON  
89 AKI

---

Alternatieve brandstofkwaliteit

Normaal loodvrij (beperkingen bij vermogen en verbruik.  
Als de motor bijvoorbeeld in landen met brandstof van  
lagere kwaliteit met 91 ROZ wordt gebruikt, moet de mo-  
torfiets bij uw BMW Motorrad Partner vooraf overeenkom-  
stig worden geprogrammeerd.)  
91 ROZ/RON  
87 AKI

---

Nuttig benzinevolume

Circa 20 l

---

Reservehoeveelheid

Circa 4 l

---

**Bandenspanningen**

---

Bandenspanning voor

2,5 bar, bij koude band

---

Bandenspanning achter

2,9 bar, bij koude band

---

**BMW recommends** 

Bestelnr.: 01 46 8 554 636

02.2014, 5e oplage, 06

