



BMW Motorrad



The Ultimate
Riding Machine

Εγχειρίδιο ιδιοκτήτη
R 1200 GS

Στοιχεία μοτοσικλέτας / εμπόρου

Στοιχεία μοτοσικλέτας

Μοντέλο

Αριθμός αναγνώρισης οχήματος

Αριθμός χρώματος

Πρώτη άδεια κυκλοφορίας

Πινακίδα αριθμού κυκλοφορίας

Στοιχεία εμπόρου

Υπεύθυνος για το Service

Κυρία / Κύριος

Αριθμός τηλεφώνου

Διεύθυνση εμπόρου / τηλέφωνο (σφραγίδα εταιρείας)

Καλωσορίσατε στην BMW

Σας ευχαριστούμε που επιλέξατε μια μοτοσικλέτα της BMW και σας καλωσορίζουμε στον κύκλο των οδηγών BMW.

Εξοικειωθείτε με τη χρήση της καινούργιας σας μοτοσικλέτας, για να μπορείτε να κινηθείτε με ασφάλεια στους δημόσιους δρόμους.

Διαβάστε αυτό το εγχειρίδιο κατόχου, πριν θέσετε σε λειτουργία την καινούργια σας BMW. Θα βρείτε σημαντικές οδηγίες για τον χειρισμό του οχήματος, οι οποίες θα σας επιτρέψουν να αξιοποιήσετε πλήρως τα τεχνολογικά πλεονεκτήματα της BMW σας.

Περιέχει επίσης χρήσιμες πληροφορίες για τη συντήρηση και τη φροντίδα, που χρησιμεύουν στην ασφαλή λειτουργία και την οδική ασφάλεια καθώς και στη διατή-

ρηση της αξίας μεταπώλησης του οχήματός σας.

Για όλες τις ερωτήσεις σχετικά με τη μοτοσικλέτα σας, ο Επίσημος Έμπορος BMW Motorrad της περιοχής σας θα χαρεί να σας βοηθήσει κάθε στιγμή, με θεωρητική και πρακτική υποστήριξη.

Σας ευχόμαστε πολλά απολαυστικά και ασφαλή ταξίδια με την BMW σας

BMW Motorrad.

01 49 8 548 442



Περιεχόμενα

Για να βρείτε κάποιο συγκεκριμένο θέμα μπορείτε επίσης να χρησιμοποιήσετε το αλφαβητικό ευρετήριο στο τέλος αυτού του εγχειριδίου ιδιοκτήτη.

1 Γενικές οδηγίες..... 5

Συνοπτική παρουσίαση 6

Συντομογραφίες και σύμ-

βολα 6

Εξοπλισμός 7

Τεχνικά στοιχεία..... 7

Ενημερότητα 7

2 Συνοπτικές παρου- σιάσεις..... 9

Συνολική όψη αριστερά 11

Συνολική όψη δεξιά 13

Διακόπτης πολλαπλών λει-

τουργιών αριστερά 14

Διακόπτης πολλαπλών λει-

τουργιών δεξιά 16

Κάτω από τη σέλα 17

Ταμπλό οργάνων 18

3 Ενδείξεις 19

Οθόνη πολλαπλών λειτουρ-

γιών 20

Ένδειξη σέρβις 21

Ρεζέρβα καυσίμου 21

Εξωτερική θερμοκρασία..... 22

Πιέσεις αέρα ελαστικών 22

Υπόδειξη στάθμης

λαδιού..... 23

Πρόταση για ανέβασμα τα-

χύτητας 24

Προειδοποιητικές και ενδει-

κτικές λυχνίες 25

Σύμβολα προειδοποίησης

στην οθόνη..... 27

Προειδοποιητικές ενδει-

ξεις..... 28

4 Χειρισμός..... 43

Κλειδαριά διακόπτη ανάφλε-

ξης / τιμονιού..... 45

Ανάφλεξη 46

Ηλεκτρονικό σύστημα ακινη-

τοποίησης EWS 47

Οθόνη πολλαπλών λειτουρ-

γιών 48

Φώτα..... 55

Φώτα ημέρας 56

Φλας 58

Φώτα αλάρμ 58

Διακόπτης απενεργοποίησης

ανάγκης..... 59

Θερμαινόμενα γκριπ..... 59

BMW Motorrad

Integral ABS..... 60

Αυτόματος έλεγχος

ευστάθειας ASC 62

Πρόγραμμα οδήγησης..... 63

Σύστημα ελέγχου σταθερής

ταχύτητας 66

Συμπλέκτης 68

Φρένο 69

Καθρέπτες 69

Τιμόνι 70

Ζελατίνα 70

Προφόρτιση ελατηρίου 71

Απόσβεση 71

Ηλεκτρονικό σύστημα ρύθμισης ανάρτησης Dynamic ESA	72	6 Λεπτομερείς τεχνικές πληροφορίες	99	Ζάντες και ελαστικά.....	131
Αντικλεπτικό σύστημα συναγερμού DWA	75	Πρόγραμμα οδήγησης.....	100	Τροχοί	132
Ελαστικά	77	Σύστημα φρένων με BMW Motorrad Integral		Σταντ μπροστινού τροχού	138
Προβολέας	77	ABS	101	Λάμπες	140
Σέλα οδηγού και συνεπιβάτη	79	Διαχείριση κινητήρα με ASC της BMW Motorrad	105	Φίλτρο αέρα	145
5 Οδήγηση	83	Σύστημα ελέγχου πίεσης ελαστικών RDC.....	107	Βοήθεια εκκίνησης	147
Υποδείξεις ασφαλείας	84	7 Αξεσουάρ	109	Μπαταρία	148
Λίστα ελέγχων	87	Γενικές οδηγίες	110	Ασφάλειες.....	152
Εκκίνηση	87	Συνδέσεις 12 V	110	9 Γενική φροντίδα	155
Ροντάρισμα	90	Πλαϊνές βαλίτσες.....	111	Προϊόντα φροντίδας	156
Χρήση εκτός δρόμου	91	Βαλίτσα Topcase	114	Πλύσιμο της μοτοσικλέτας	156
Φρένα	92	Σύστημα πλοήγησης	118	Καθαρισμός ευαίσθητων εξαρτημάτων	157
Στάθμευση της μοτοσικλέτας	93	8 Συντήρηση	121	Φροντίδα της βαφής	158
Πλήρωση με καύσιμο	94	Γενικές οδηγίες	122	Κέρωμα	158
Ποιότητα καυσίμου	96	Σετ εργαλείων μοτοσικλέτας	122	Μακρόχρονη ακινητοποίηση της μοτοσικλέτας.....	158
Στερέωση μοτοσικλέτας για μεταφορά	96	Λάδι κινητήρα	123	Θέση της μοτοσικλέτας σε λειτουργία	159
		Σύστημα φρένων	125	10 Τεχνικά στοιχεία	161
		Ψυκτικό υγρό κινητήρα	129	Πίνακας βλαβών	162
		Συμπλέκτης	131	Βιδωτές συνδέσεις	163
				Κινητήρας	165

Καύσιμο	166
Λάδι κινητήρα	167
Συμπλέκτης	167
Κιβώτιο ταχυτήτων	168
Σύστημα τελικής μετάδο- σης κίνησης	169
Αναρτήσεις	169
Φρένα	171
Τροχοί και ελαστικά	171
Ηλεκτρικό σύστημα	172
Αντικλεπτικό σύστημα συ- ναγερμού	174
Πλαίσιο	174
Διαστάσεις	175
Βάρη	176
Επιδόσεις	176
11 Service	177
BMW Motorrad Service ...	178
Υπηρεσίες κινητικότητας BMW Motorrad	178
Εργασίες συντήρησης	179
Επιβεβαιώσεις εργασιών συντήρησης	180
Επιβεβαιώσεις εργασιών σέρβις	185

12 Παράρτημα

Πιστοποιητικό

13 Αλφαβητικό ευρετή-

ριο

187

188

189

Γενικές οδηγίες

Συνοπτική παρουσίαση	6
Συνοτομογραφίες και σύμβολα	6
Εξοπλισμός	7
Τεχνικά στοιχεία	7
Ενημερότητα	7

Συνοπτική παρουσίαση

Στο κεφάλαιο 2 αυτού του εγχειριδίου ιδιοκτήτη θα βρείτε μια πρώτη συνοπτική παρουσίαση της μοτοσικλέτας σας. Στο κεφάλαιο 11 περιλαμβάνονται οι βεβαιώσεις για όλες τις εργασίες συντήρησης και επισκευής που έχουν πραγματοποιηθεί. Η τεκμηρίωση των εργασιών συντήρησης που έχουν πραγματοποιηθεί αποτελεί απαραίτητη προϋπόθεση για αξιώσεις κάλυψης στα πλαίσια της πολιτικής καλής θέλησης. Εάν κάποτε αποφασίσετε να μεταπωλήσετε την BMW σας, παρακαλούμε να θυμηθείτε επίσης να παραδώσετε μαζί με τη μοτοσικλέτα στον αγοραστή και αυτό το εγχειρίδιο ιδιοκτήτη, καθώς αποτελεί σημαντικό κομμάτι του εξοπλισμού της.

Συντομογραφίες και σύμβολα

 Επισημαίνει υποδείξεις προειδοποίησης που πρέπει οπωσδήποτε να προσέξετε για τη δική σας ασφάλεια και την ασφάλεια τρίτων καθώς και για να αποφύγετε την πρόκληση ζημιών στο προϊόν σας.

 Ειδικές οδηγίες για καλύτερο έλεγχο σε διαδικασίες χειρισμού, ελέγχου και ρύθμισης καθώς και για τις εργασίες φροντίδας.

- ◀ Χαρακτηρίζει το τέλος μιας υπόδειξης.
- Οδηγία ενέργειας.
- » Αποτέλεσμα μιας ενέργειας.

 Παραπομπή σε μια σελίδα με πιο αναλυτικές πληροφορίες.

◁ Χαρακτηρίζει το τέλος μιας πληροφορίας που εξαρτάται από τα αξεσουάρ ή/και τον εξοπλισμό της μοτοσικλέτας.

 Ροπή σύσφιξης.

 Τεχνικά χαρακτηριστικά.

SA Προαιρετικός εξοπλισμός
Οι προαιρετικοί εξοπλισμοί BMW Motorrad τοποθετούνται ήδη από το στάδιο κατασκευής των οχημάτων.

- SZ Ειδικό αξεσουάρ
Τα ειδικά αξεσουάρ της BMW διατίθενται και τοποθετούνται από τους Επίσημους Εμπόρους BMW Motorrad.
- EWS Ηλεκτρονικό σύστημα ακινητοποίησης.
- DWA Αντικλεπτικό σύστημα συναγερμού.
- ABS Σύστημα αντιμπλοκαρίσματος τροχών.
- ASC Αυτόματος έλεγχος ευστάθειας.
- ESA Ηλεκτρονική ρύθμιση ανάρτησης.
- RDC Σύστημα ελέγχου πίεσης ελαστικών.

Εξοπλισμός

Στην αγορά της μοτοσικλέτας BMW επιλέξατε ένα μοντέλο με εξοπλισμό προσαρμοσμένο στις απαιτήσεις σας. Σε αυτό το εγχειρίδιο κατόχου περιγράφονται στοιχεία προαιρετικού εξοπλισμού (SA) που διατίθενται από την BMW και επιλεγμένα ειδικά αξεσουάρ (SZ). Ζητούμε λοιπόν την κατανόησή σας για το γεγονός ότι στο εγχειρίδιο αυτό μπορεί επίσης να περιλαμβάνεται εξοπλισμός που εσείς ενδεχομένως δεν έχετε παραγγείλει. Επίσης υπάρχει περίπτωση αποκλίσεων σε σχέση με τη μοτοσικλέτα που εικονίζεται, ανάλογα με την έκδοση χώρας. Εάν στη δική σας BMW υπάρχουν στοιχεία εξοπλισμού που δεν περιγράφονται στο παρόν εγχειρίδιο κατόχου, τότε περιγράφονται σε ξεχωριστό εγχειρίδιο οδηγίων χρήσης.

Τεχνικά στοιχεία

Όλα τα στοιχεία διαστάσεων, βάρους και επιδόσεων που περιλαμβάνονται σε αυτό το εγχειρίδιο ιδιοκτήτη υπολογίζονται βάσει του αναγνωρισμένου σωματίου Γερμανικό Ινστιτούτο Τυποποίησης (DIN) με τήρηση των ανάλογων προδιαγραφών ανοχών. Υπάρχει περίπτωση αποκλίσεων σε ορισμένες εκδόσεις χωρών.

Ενημερότητα

Το υψηλό επίπεδο ασφάλειας και ποιότητας των μοτοσικλετών BMW διασφαλίζεται με διαρκή περαιτέρω εξέλιξη στην κατασκευή, στον εξοπλισμό και στα αξεσουάρ. Εξαιτίας αυτής της διαρκούς εξέλιξης υπάρχει περίπτωση να παρουσιαστούν αποκλίσεις ανάμεσα σε αυτό το εγχειρίδιο ιδιοκτήτη και τη μοτοσικλέτα σας. Η BMW Motorrad δεν μπορεί επίσης να αποκλείσει

την πιθανότητα λάθους. Ζητούμε λοιπόν την κατανόησή σας για το γεγονός ότι δεν είναι δυνατόν να προκύψουν οποιεσδήποτε αξιώσεις βάσει των στοιχείων, των εικόνων και των περιγραφών που περιλαμβάνονται.

Συνοπτικές παρουσιάσεις

Συνολική όψη αριστερά	11
Συνολική όψη δεξιά	13
Διακόπτης πολλαπλών λειτουργιών αριστερά	14
Διακόπτης πολλαπλών λειτουργιών δεξιά	16
Κάτω από τη σέλα	17
Ταμπλό οργάνων	18



Συνολική όψη αριστερά

- 1 όχι βασικός εξοπλισμός
– Με φώτα ημέρας^{SA}
Φώτα πορείας ημέρας
(☞ 56)
- 2 Στόμιο πλήρωσης καυσίμου
(☞ 94)
- 3 Κλειδαριά σέλας (☞ 79)
- 4 Ρύθμιση της απόσβεσης
πίσω (κάτω στη μονάδα
ανάρτησης) (☞ 71)

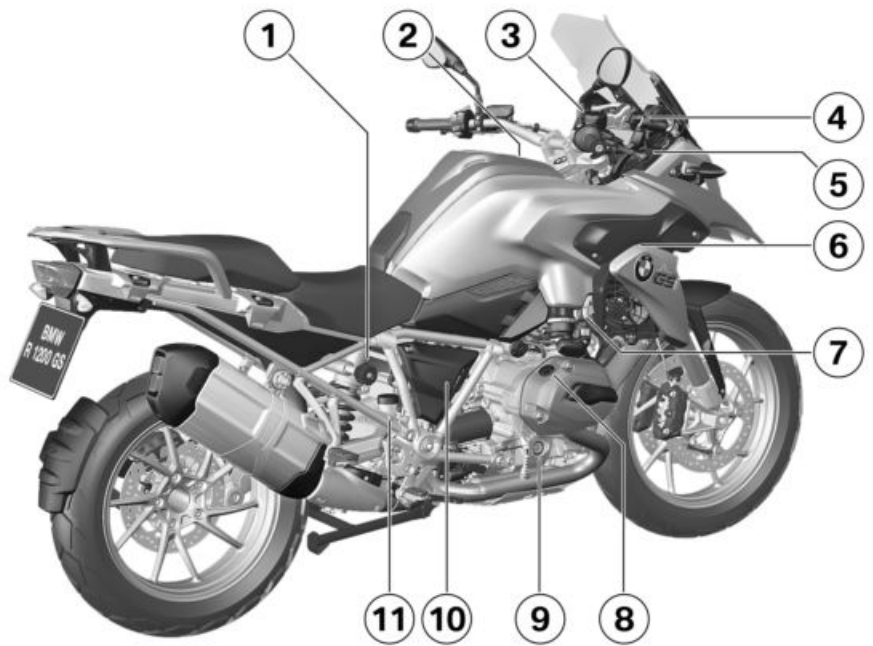

Συνολική όψη δεξιά

- 1 Ρύθμιση της προφόρτισης ελατηρίου πίσω (☞ 71)
- 2 Φίλτρο αέρα (κάτω από το μεσαίο τμήμα του φέρινγκ) (☞ 145)
- 3 Δοχείο υγρού φρένων μπροστά (☞ 127)
- 4 Ρύθμιση ύψους της ζελατίνας (☞ 70)
- 5 Σύνδεση 12 V (☞ 110)
- 6 Αριθμός πλαισίου (στο ρουλεμάν λαιμού)
Πινακίδα τύπου (στο ρουλεμάν λαιμού)
- 7 Ένδειξη στάθμης ψυκτικού υγρού (☞ 129)
Δοχείο ψυκτικού (☞ 129)
- 8 Στόμιο πλήρωσης λαδιού κινητήρα (☞ 124)
- 9 Ένδειξη στάθμης λαδιού κινητήρα (☞ 123)
- 10 Μπαταρία (πίσω από πλαϊνό κάλυμμα) (☞ 148)
Σημείο στήριξης μπαταρίας (πίσω από το πλαϊνό κάλυμμα) (☞ 147)
- 11 Δοχείο υγρού φρένων πίσω (☞ 128)

Διακόπτης πολλαπλών λειτουργιών αριστερά

- 1 Φώτα πορείας (μεγάλη σκάλα) και σινιάλο φώτων (➡ 55)
- 2 όχι βασικός εξοπλισμός
– Με σύστημα ελέγχου ταχύτητας^{SA}
Σύστημα ελέγχου σταθερής ταχύτητας (➡ 66)
- 3 Φώτα αλάρμ (➡ 58)
- 4 ABS (➡ 60)
– Με προγράμματα οδήγησης^{SA}
ASC (➡ 62)
- 5 όχι βασικός εξοπλισμός
– με Dynamic ESA^{SA}
ESA (➡ 72)
- 6 όχι βασικός εξοπλισμός
– με πρόσθετο προβολέα LED^{SZ}
Πρόσθετοι προβολείς (➡ 56)
- 7 Φλας (➡ 58)

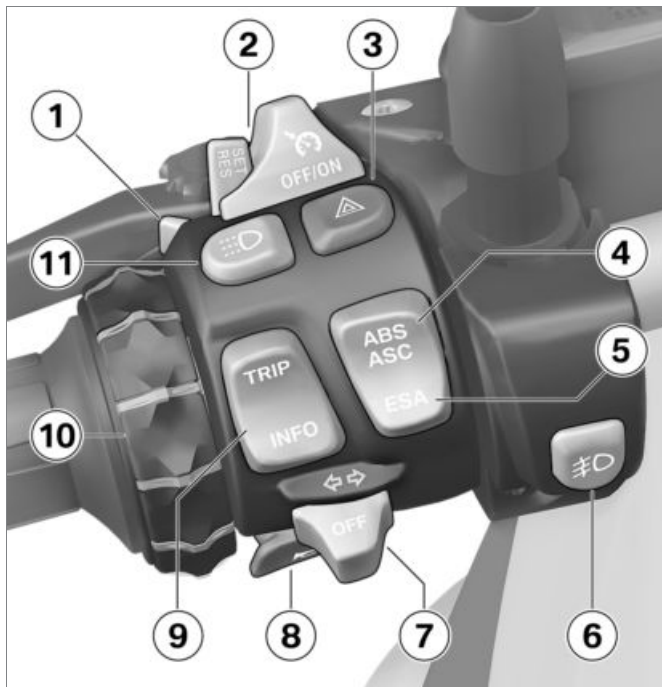

- 8** Κόρνα
- 9** Οθόνη πολλαπλών λειτουργιών (▣▣▣ 48)
- 10** όχι βασικός εξοπλισμός
 - Με προετοιμασία συστήματος πλοήγησης^{SA}Σύστημα πλοήγησης (▣▣▣ 118)
- 11** όχι βασικός εξοπλισμός
 - Με φώτα ημέρας^{SA}Φώτα ημέρας (▣▣▣ 56)

Διακόπτης πολλαπλών λειτουργιών δεξιά

- 1 όχι βασικός εξοπλισμός
– Με θερμαινόμενα γκριπ^{SA}
Θερμαινόμενα γκριπ
(► 59)
- 2 όχι βασικός εξοπλισμός
– Με προγράμματα οδήγησης^{SA}
Πρόγραμμα οδήγησης
(► 63)
- 3 Διακόπτης απενεργοποίησης ανάγκης (► 59)
- 4 Εκκίνηση του κινητήρα (► 87)



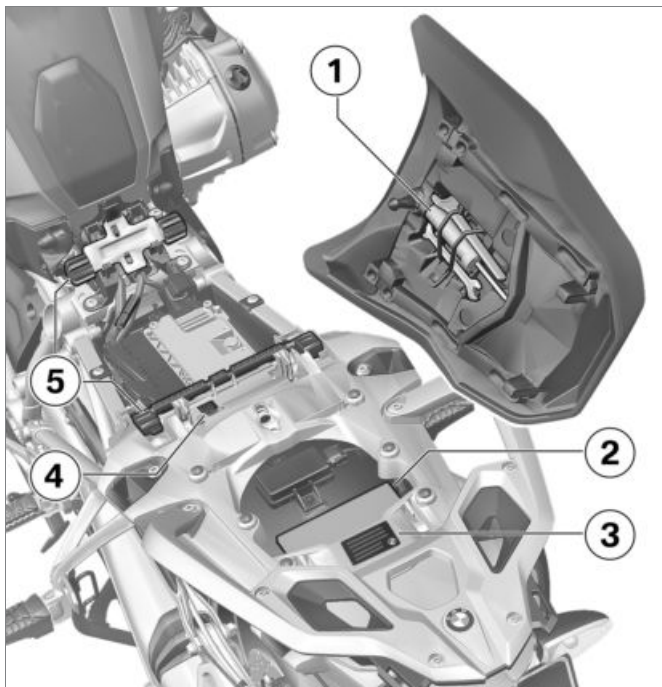

Κάτω από τη σέλα

- 1 Σετ εργαλείων μοτοσικλέτας
- 2 Εγχειρίδιο ιδιοκτήτη (► 122)
- 3 Πίνακας πιέσεων αέρα ελαστικών
- 4 Πίνακας επιτρεπόμενου φορτίου
- 5 Ρύθμιση ύψους σέλας οδηγού (► 80)

Ταμπλό οργάνων

- 1 Ταχύμετρο
- 2 Στροφόμετρο
- 3 Αισθητήρας φωτεινότητας περιβάλλοντος (για την προσαρμογή της έντασης φωτισμού του ταμπλό οργάνων)
 - Με φώτα ημέρας^{SA}
- Αισθητήρας φωτεινότητας περιβάλλοντος για την αυτόματη λειτουργία των φώτων ημέρας
 - Με αντικλεπτικό σύστημα συναγερμού^{SA}
- Ενδεικτική λυχνία DWA (βλέπε οδηγίες χρήσης DWA)
- 4 Προειδοποιητικές και ενδεικτικές λυχνίες (☛ 25)
- 5 Οθόνη πολλαπλών λειτουργιών (☛ 20)

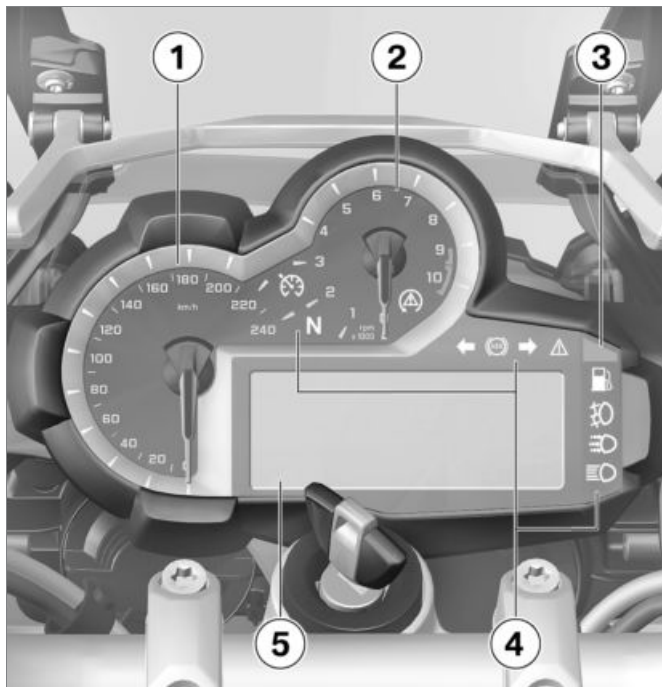

Ενδείξεις

Οθόνη πολλαπλών λειτουργιών	20
Ένδειξη σέρβις	21
Ρεζέρβα καυσίμου	21
Εξωτερική θερμοκρασία	22
Πιέσεις αέρα ελαστικών	22
Υπόδειξη στάθμης λαδιού	23
Πρόταση για ανέβασμα ταχύτητας	24
Προειδοποιητικές και ενδεικτικές λυχνίες	25
Σύμβολα προειδοποίησης στην οθόνη	27
Προειδοποιητικές ενδείξεις	28

Οθόνη πολλαπλών λειτουργιών

- 1 Ένδειξη στάθμης πλήρωσης καυσίμου
- 2 Πρόταση για ανέβασμα ταχύτητας (→ 24)
- 3 Ένδειξη επιλεγμένης ταχύτητας, στη νεκρά εμφανίζεται η ένδειξη "N".
- 4 όχι βασικός εξοπλισμός – Με φώτα ημέρας^{SA}
Αυτόματα φώτα ημέρας (→ 56)
- 5 όχι βασικός εξοπλισμός – Με θερμαινόμενα γκριπ^{SA}
Βαθμίδα θέρμανσης γκριπ
- 6 Περιοχή ενδείξεων των χιλιομετρικών
Ένδειξη των ρυθμίσεων SETUP
- 7 Ένδειξη σέρβις
- 8 Προειδοποιητικά σύμβολα

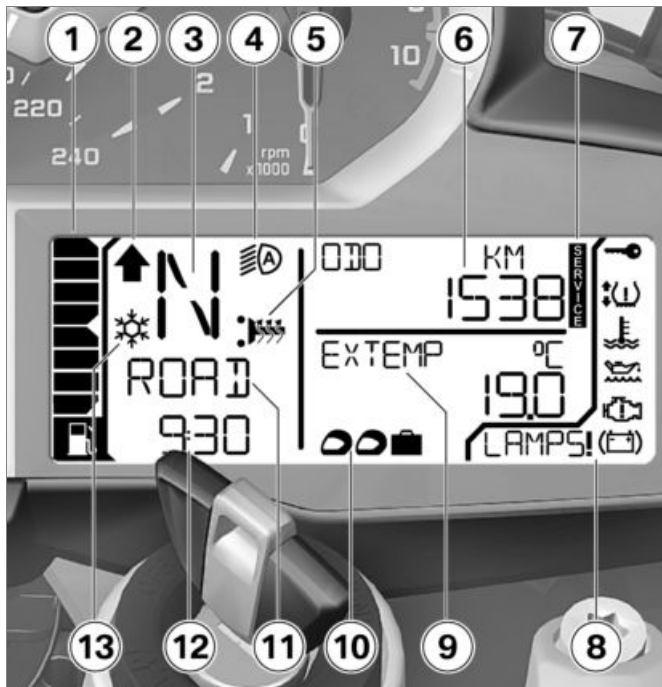

- 9 Περιοχή ενδείξεων του υπολογιστή ταξιδιού
Ένδειξη των ρυθμίσεων SETUP
- 10 όχι βασικός εξοπλισμός – με Dynamic ESA^{SA}
Ένδειξη της ρύθμισης ESA
- 11 όχι βασικός εξοπλισμός – Με προγράμματα οδήγησης^{SA}
Ένδειξη του ενεργού προγράμματος οδήγησης
- 12 Ρολόι
- 13 Προειδοποίηση εξωτερικής θερμοκρασίας

Ένδειξη σέρβις



Εάν ο υπολειπόμενος χρόνος μέχρι το επόμενο σέρβις είναι εντός ενός μήνα, ή το επόμενο σέρβις πρέπει να γίνει εντός 1000 km, εμφανίζεται για λίγο η ημερομηνία σέρβις **1** και τα υπολειπόμενα χιλιόμετρα **2** μετά τον έλεγχο Pre-Ride-Check.



Σε περίπτωση υπέρβασης του χρονικού σημείου του σέρβις, ανάβει εκτός από την ένδειξη ημερομηνίας ή/και τη χιλιομετρική ένδειξη επίσης η γενική προειδοποιητική λυχνία με κίτρινο

χρώμα. Η επιγραφή Service εμφανίζεται διαρκώς.



Εάν εμφανιστεί η ένδειξη σέρβις ήδη περισσότερο από ένα μήνα πριν την ημερομηνία σέρβις, πρέπει να ρυθμιστεί η ημερομηνία που έχει αποθηκευθεί στο ταμπλό οργάνων. Αυτή η κατάσταση μπορεί να παρουσιαστεί, εάν είχε αποσυνδεθεί η μπαταρία. ◀

Ρεζέρβα καυσίμου

Η ποσότητα καυσίμου, που υπάρχει στο ρεζερβουάρ καυσίμου όταν ανάβει η προειδοποιητική λυχνία καυσίμου, εξαρτάται από τη δυναμική συμπεριφορά. Όσο πιο έντονα μετακινείται το καύσιμο στο ρεζερβουάρ (από συχνές αλλαγές κλίσεων, από συχνά φρεναρίσματα και συχνές επιταχύνσεις), τόσο δυσκολότερος είναι ο προσδιορισμός της ποσότητας της ρεζέρβας. Για το λόγο αυτό δεν είναι δυνατή η ακριβής

αναφορά της ποσότητας καυσίμου της ρεζέρβας.

 Μετά την ενεργοποίηση της προειδοποιητικής λυχνίας καυσίμου εμφανίζεται αυτόματα η εμβέλεια.

Η απόσταση που μπορείτε να διανύσετε με την ποσότητα καυσίμου της ρεζέρβας εξαρτάται από το στυλ οδήγησης (από την κατανάλωση) και από την ποσότητα καυσίμου που ήταν ακόμη διαθέσιμη τη στιγμή που άναψε η λυχνία.

Εξωτερική θερμοκρασία

Σε ακινητοποιημένο όχημα, μπορεί η θερμότητα του κινητήρα να επηρεάσει τη μέτρηση της εξωτερικής θερμοκρασίας. Εάν η επίδραση της θερμότητας του κινητήρα είναι ιδιαίτερα έντονη,

εμφανίζεται προσωρινά η ένδειξη --.



Σε εξωτερικές θερμοκρασίες κάτω από 3 °C υπάρχει κίνδυνος σχηματισμού πάγου. Όταν η θερμοκρασία μειωθεί για πρώτη φορά σε αυτό το επίπεδο, εμφανίζεται αυτόματα, ανεξάρτητα από τη ρύθμιση της οθόνης, η ένδειξη εξωτερικής θερμοκρασίας **1**, η εμφανιζόμενη τιμή αναβοσβήνει.



Επιπρόσθετα εμφανίζεται το σύμβολο του παγοκρυσταλλού **2**.

Πιέσεις αέρα ελαστικών

– Με σύστημα ελέγχου πίεσης ελαστικών (RDC)^{SA}



Οι πιέσεις αέρα ελαστικών που καταδεικνύονται αφορούν σε θερμοκρασία ελαστικών 20 °C. Η αριστερή τιμή **1** καταδεικνύει την πίεση αέρα του μπροστινού τροχού και η δεξιά τιμή **2** την πίεση αέρα του πίσω τροχού. Αμέσως μετά την ενεργοποίηση του συστήματος ανάφλεξης εμφανίζεται η ένδειξη -- --, λόγω του ότι η μετάδοση των τιμών πίεσης αέρα

Ξεκινάει μόνο μετά την πρώτη υπέρβαση της ταχύτητας των 30 km/h.

 Εάν εμφανιστεί επιπρόσθετα το σύμβολο **3**, πρόκειται για μια προειδοποίηση. Η κρίσιμη πίεση αέρα ελαστικών αναβοσβήνει.

 Εάν η κρίσιμη τιμή βρίσκεται στην οριακή περιοχή της επιτρεπόμενης ανοχής, ανάβει επιπρόσθετα η γενική προειδοποιητική λυχνία με κίτρινο χρώμα. Εάν η πίεση αέρα ελαστικών που μετρήθηκε βρίσκεται εκτός της επιτρεπόμενης ανοχής, αναβοσβήνει η γενική προειδοποιητική λυχνία με κόκκινο χρώμα.

Περισσότερες πληροφορίες για το BMW Motorrad RDC θα βρείτε από τη σελίδα (107) και μετά.

Υπόδειξη στάθμης λαδιού



Η υπόδειξη στάθμης λαδιού **1** δίνει πληροφορίες σχετικά με τη στάθμη λαδιού στον κινητήρα. Η ένδειξη αυτή μπορεί να κληθεί μόνο σε σταματημένη μοτοσικλέτα.

Για την υπόδειξη στάθμης λαδιού πρέπει να πληρούνται οι εξής προϋποθέσεις:

– Κινητήρας σε θερμοκρασία λειτουργίας.

- Ο κινητήρας λειτουργεί τουλάχιστον για δέκα δευτερόλεπτα στο ρελαντί.
- Πλαϊνό σταντ σηκωμένο.
- Μοτοσικλέτα σε όρθια θέση.

Οι ενδείξεις σημαίνουν:
OK: Στάθμη λαδιού εντάξει.
CHECK: Στην επόμενη στάση ανεφοδιασμού καυσίμου, ελέγξτε τη στάθμη του λαδιού.

---: Η μέτρηση δεν είναι δυνατή (κάποιες από τις προϋποθέσεις που προαναφέρθηκαν δεν πληρούνται).

 Εάν είναι αναγκαίος ο έλεγχος της στάθμης λαδιού, εμφανίζεται το σύμβολο **2**, μέχρι να αναγνωριστεί ξανά ως σωστή η στάθμη λαδιού.

Πρόταση για ανέβασμα ταχύτητας

Η πρόταση για ανέβασμα ταχύτητας πρέπει να ενεργοποιηθεί στις ρυθμίσεις οθόνης (☰ 49).



Η πρόταση για ανέβασμα ταχύτητας **1** υποδηλώνει την οικονομικά καλύτερη χρονική στιγμή για ανέβασμα ταχύτητας.

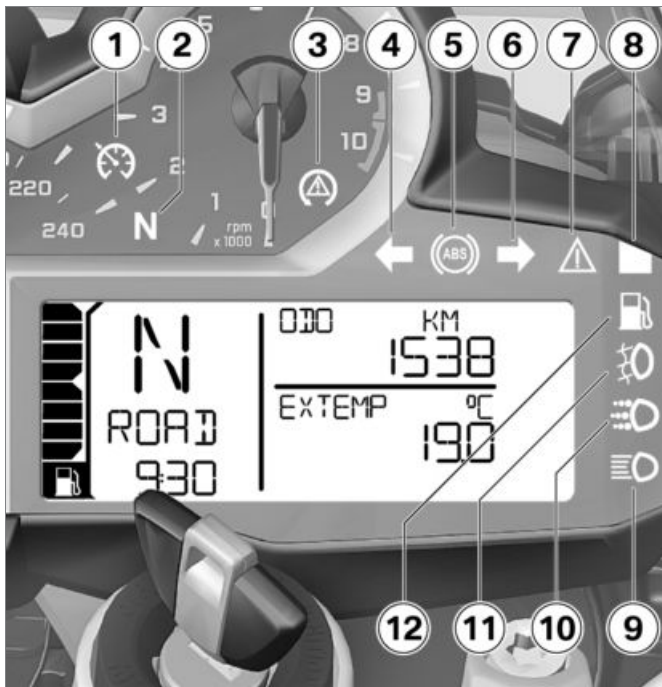

Προειδοποιητικές και ενδεικτικές λυχνίες

- 1 όχι βασικός εξοπλισμός – Με σύστημα ελέγχου ταχύτητας^{SA}
Σύστημα ελέγχου σταθερής ταχύτητας
- 2 Ρελαντί
- 3 όχι βασικός εξοπλισμός – Με προγράμματα οδήγησης^{SA}
ASC
- 4 Φλας αριστερά
- 5 ABS
- 6 Φλας δεξιά
- 7 Γενική προειδοποιητική λυχνία, σε συνδυασμό με τα προειδοποιητικά σύμβολα στην οθόνη (► 28)
- 8 όχι βασικός εξοπλισμός – Με αντικλεπτικό σύστημα συναγερμού^{SA}
DWA (βλέπε ξεχωριστές οδηγίες χειρισμού)

- 9** Φώτα πορείας (μεγάλη σκάλα)
- 10** όχι βασικός εξοπλισμός
– Με φώτα ημέρας^{SA}
Φώτα ημέρας
- 11** όχι βασικός εξοπλισμός
– με πρόσθετο προβολέα
LED^{SZ}
Πρόσθετοι προβολείς
- 12** Ρεζέρβα καυσίμου

 Το σύμβολο ABS ενδέχεται να διαφέρει ανάλογα με τη χώρα. ◀

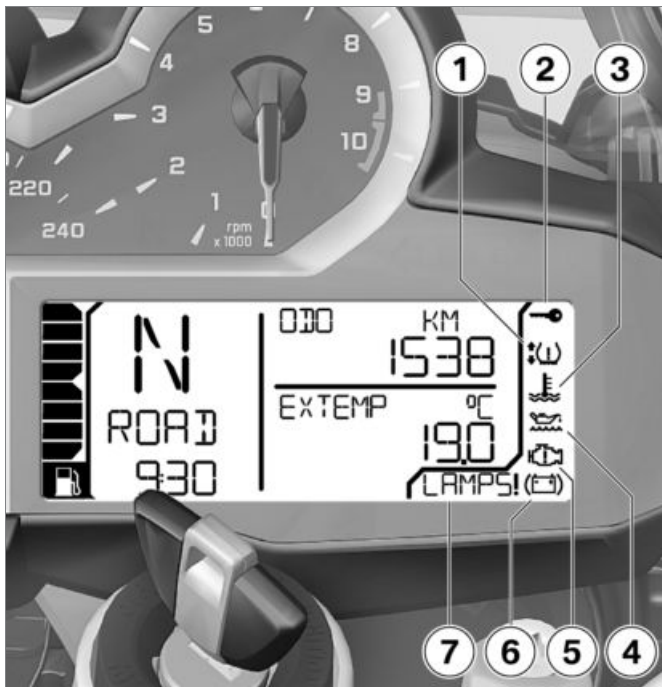

Σύμβολα προειδοποίησης στην οθόνη

- 1 όχι βασικός εξοπλισμός
– Με σύστημα ελέγχου πίεσης ελαστικών (RDC)^{SA}
Πίεση αέρα ελαστικών
(➡ 38)
- 2 EWS (➡ 33)
- 3 Θερμοκρασία ψυκτικού υγρού (➡ 35)
- 4 Στάθμη λαδιού κινητήρα (➡ 34)
- 5 Ηλεκτρονικό σύστημα κινητήρα (➡ 33)
- 6 Φόρτιση μπαταρίας (➡ 149)
- 7 Προειδοποιητικές υποδείξεις (➡ 28)

Προειδοποιητικές ενδείξεις

Απεικόνιση των προειδοποιητικών λυχνιών

Οι προειδοποιήσεις καταδεικνύονται μέσω της ανάλογης προειδοποιητικής λυχνίας.













Οι προειδοποιήσεις, για τις οποίες δεν υπάρχει ξεχωριστή προειδοποιητική λυχνία, απεικονίζονται με τη γενική προειδοποιητική λυχνία **1** σε συνδυασμό με ένα προειδοποιητικό σύμβολο στην περιοχή **2** ή με μια υπόδειξη

προειδοποίησης στην περιοχή **3**. Ανάλογα με το βαθμό σοβαρότητας της προειδοποίησης, ανάβει η γενική προειδοποιητική λυχνία με κόκκινο ή κίτρινο χρώμα. Η γενική προειδοποιητική λυχνία ενεργοποιείται σύμφωνα με την πιο σοβαρή προειδοποίηση.

Μια συνοπτική παρουσίαση των πιθανών προειδοποιήσεων περιλαμβάνεται στην επόμενη σελίδα.









Συνοπτική παρουσίαση προειδοποιητικών ενδείξεων

Προειδοποιητικές και ενδεικτικές λυχνίες	Σύμβολα προειδοποίησης στην οθόνη	Σημασία
 Ανάβει με κίτρινο χρώμα	 Εμφανίζεται	EWS ενεργό (▣▣▣ 33)
 Ανάβει		Στάθμη καυσίμου σε επίπεδο ρεζέρβας (▣▣▣ 33)
 Ανάβει με κίτρινο χρώμα	 Εμφανίζεται	Κινητήρας σε λειτουργία ανάγκης (▣▣▣ 33)
 Αναβοσβήνει με κίτρινο χρώμα	 Αναβοσβήνει	Σοβαρό σφάλμα στο σύστημα διαχείρισης κινητήρα (▣▣▣ 34)
	 Εμφανίζεται	Στάθμη λαδιού κινητήρα πολύ χαμηλή (▣▣▣ 34)
	OILLVL CHECK εμφανίζεται	
 Ανάβει με κόκκινο χρώμα	 Εμφανίζεται το σύμβολο θερμοκρασίας	Θερμοκρασία ψυκτικού υγρού πολύ υψηλή (▣▣▣ 35)

Προειδοποιητικές και ενδεικτικές λυχνίες

Σύμβολα προειδοποίησης στην οθόνη







Σημασία

	Ανάβει με κόκκινο χρώμα		Εμφανίζεται	Τάση φόρτισης μπαταρίας ανεπαρκής (▣▣▣▶ 35)
	Ανάβει με κίτρινο χρώμα		LAMP_! εμφανίζεται	Βλάβη λάμπας (▣▣▣▶ 35)
	Ανάβει με κίτρινο χρώμα		LAMPF! εμφανίζεται	Βλάβη στα φώτα ημέρας (▣▣▣▶ 36)
			Εμφανίζεται	Προειδοποίηση εξωτερικής θερμοκρασίας (▣▣▣▶ 36)
	Αναβοσβήνει			Ο αυτοδιαγνωστικός έλεγχος ABS δεν ολοκληρώθηκε (▣▣▣▶ 37)
	Ανάβει			ABS απενεργοποιημένο (▣▣▣▶ 37)
	Ανάβει			Βλάβη ABS (▣▣▣▶ 37)
	Αναβοσβήνει γρήγορα			Επέμβαση ASC (▣▣▣▶ 37)

Προειδοποιητικές και ενδεικτικές λυχνίες

Σύμβολα προειδοποίησης στην οθόνη





Σημασία

	Αναβοσβήνει αργά		Ο αυτοδιαγνωστικός έλεγχος ASC δεν ολοκληρώθηκε (☛ 38)
	Ανάβει		ASC απενεργοποιημένο (☛ 38)
	Ανάβει		Βλάβη ASC (☛ 38)
	Ανάβει με κίτρινο χρώμα		εμφανίζεται με ένα ή δύο βέλη Πίεση αέρα ελαστικών στην οριακή περιοχή της επιτρεπόμενης ανοχής (☛ 38)
			Η κρίσιμη πίεση αέρα ελαστικών αναβοσβήνει
	Αναβοσβήνει με κόκκινο χρώμα		εμφανίζεται με ένα ή δύο βέλη Πίεση αέρα ελαστικών εκτός της επιτρεπόμενης ανοχής (☛ 39)
			Η κρίσιμη πίεση αέρα ελαστικών αναβοσβήνει
			"--" ή "-- --" εμφανίζεται Πρόβλημα μετάδοσης (☛ 40)

Προειδοποιητικές και ενδεικτικές λυχνίες

Σύμβολα προειδοποίησης στην οθόνη

Σημασία

	Ανάβει με κίτρινο χρώμα	 εμφανίζεται με ένα ή δύο βέλη	Βλάβη αισθητήρα ή σφάλμα συστήματος (☛ 40)
		"--" ή "-- --" εμφανίζεται	
	Ανάβει με κίτρινο χρώμα	RDC! εμφανίζεται	Μπαταρία αισθητήρα πίεσης ελαστικού αδύναμη (☛ 41)
		DWALO ! εμφανίζεται	Μπαταρία DWA αδύναμη (☛ 41)
	Ανάβει με κίτρινο χρώμα	DWA ! εμφανίζεται	Μπαταρία DWA αποφορτισμένη (☛ 42)

EWS ενεργό



Η γενική προειδοποιητική λυχνία ανάβει με κίτρινο χρώμα.



Το σύμβολο προειδοποίησης EWS εμφανίζεται

Πιθανή αιτία:

Το κλειδί που χρησιμοποιήθηκε δεν διαθέτει δικαιώματα εκκίνησης ή η επικοινωνία μεταξύ κλειδιού και ηλεκτρονικού συστήματος ελέγχου κινητήρα παρουσιάζει βλάβη.

- Αφαιρέστε τα υπόλοιπα κλειδιά που βρίσκονται μαζί με το κλειδί του διακόπτη ανάφλεξης.
- Χρησιμοποιήστε το εφεδρικό κλειδί.
- Συνιστάται να απευθυνθείτε σε έναν Επίσημο Επισκευαστή BMW Motorrad για αντικατάσταση του κλειδιού που παρουσιάζει βλάβη.

Στάθμη καυσίμου σε επίπεδο ρεζέρβας



Η προειδοποιητική λυχνία καυσίμου ανάβει.



Η έλλειψη καυσίμου ενδέχεται να προκαλέσει διακοπές καύσης. Από το γεγονός αυτό μπορεί να σβήσει απρόσμενα ο κινητήρας (κίνδυνος ατυχήματος) και να προκληθεί ζημιά στον καταλύτη. Μη λειτουργείτε τον κινητήρα μέχρι να αδειάσει εντελώς το ρεζερβουάρ. ◀

Πιθανή αιτία:

Στο ρεζερβουάρ καυσίμου υπάρχει το πολύ ακόμη η ποσότητα της ρεζέρβας καυσίμου.



Ποσότητα καυσίμου ρεζέρβας

– Περ. 4 l

- Πλήρωση με καύσιμο (☞ 94).

Κινητήρας σε λειτουργία ανάγκης



Η γενική προειδοποιητική λυχνία ανάβει με κίτρινο χρώμα.



Το σύμβολο κινητήρα εμφανίζεται.



Ο κινητήρας βρίσκεται σε κατάσταση λειτουργίας ανάγκης. Μπορεί να προκληθεί ασυνήθιστη συμπεριφορά του οχήματος.

Προσαρμόστε τον τρόπο οδήγησης. Αποφύγετε τις έντονες επιταχύνσεις και τους ελιγμούς προσπέρασης. ◀

Πιθανή αιτία:

Η μονάδα ελέγχου κινητήρα διέγινωσε σφάλμα. Σε ορισμένες εξαιρετικές περιπτώσεις ο κινητήρας σβήνει και δεν είναι δυνατόν να επανεκκινηθεί. Σε όλες τις υπόλοιπες περιπτώσεις

ο κινητήρας λειτουργεί σε κατάσταση λειτουργίας ανάγκης.

- Μπορείτε να συνεχίσετε την οδήγηση, ίσως όμως να μην έχετε στη διάθεσή σας τη συνήθη ισχύ του κινητήρα.
- Αποφύγετε κατά το δυνατόν τις περιοχές υψηλού φορτίου και υψηλού αριθμού στροφών.
- Αποκαταστήστε το σφάλμα το συντομότερο δυνατόν σε ένα εξειδικευμένο συνεργείο ή ακόμη καλύτερα σε έναν Επίσημο Έμπορο BMW Motorrad.

Σοβαρό σφάλμα στο σύστημα διαχείρισης κινητήρα



Η γενική προειδοποιητική λυχνία αναβοσβήνει με κίτρινο χρώμα.



Το σύμβολο κινητήρα αναβοσβήνει.



Ο κινητήρας βρίσκεται σε κατάσταση λειτουργίας ανάγκης. Μπορεί να προκληθεί ασυνήθιστη συμπεριφορά του οχήματος.

Προσαρμόστε τον τρόπο οδήγησης. Αποφύγετε τις έντονες επιταχύνσεις και τους ελιγμούς προσπέρασης. ◀

Πιθανή αιτία:

Η μονάδα ελέγχου κινητήρα διέγνωσε ένα σφάλμα, που μπορεί να προκαλέσει σοβαρά επακόλουθα σφάλματα. Σε όλες τις υπόλοιπες περιπτώσεις ο κινητήρας λειτουργεί σε κατάσταση λειτουργίας ανάγκης.

- Είναι δυνατή η συνέχιση της πορείας, ωστόσο δεν προτείνεται.
- Αποφύγετε κατά το δυνατόν τις περιοχές υψηλού φορτίου και υψηλού αριθμού στροφών.
- Αποκαταστήστε το σφάλμα το συντομότερο δυνατόν σε ένα εξειδικευμένο συνεργείο ή

ακόμη καλύτερα σε έναν Επίσημο Έμπορο BMW Motorrad.

Στάθμη λαδιού κινητήρα πολύ χαμηλή



Το σύμβολο δοχείου λαδιού εμφανίζεται.

Η ένδειξη OILLVL CHECK εμφανίζεται.

Πιθανή αιτία:

Ο ηλεκτρονικός αισθητήρας στάθμης λαδιού έχει διαπιστώσει πολύ χαμηλή στάθμη λαδιού κινητήρα. Στην επόμενη στάση ανεφοδιασμού καυσίμου:

- Έλεγχος στάθμης λαδιού κινητήρα (☞ 123).

Σε πολύ χαμηλή στάθμη λαδιού:

- Συμπλήρωση λαδιού κινητήρα (☞ 124).

Σε σωστή στάθμη λαδιού:

- Απευθυνθείτε σε ένα εξειδικευμένο συνεργείο ή ακόμη καλύτερα σε έναν Επίσημο Επισκευαστή BMW Motorrad.

Θερμοκρασία ψυκτικού υγρού πολύ υψηλή

 Η γενική προειδοποιητική λυχνία ανάβει με κόκκινο χρώμα.

 Εμφανίζεται το σύμβολο θερμοκρασίας.

 Η κίνηση με κινητήρα που έχει υπερθερμανθεί μπορεί να προκαλέσει ζημιές στον κινητήρα.

Προσέξτε οπωσδήποτε τα μέτρα που αναφέρονται στη συνέχεια. ◀

Πιθανή αιτία:

Η θερμοκρασία του ψυκτικού υγρού είναι πολύ υψηλή.

- Εάν είναι δυνατόν, κινηθείτε με μεσαίες στροφές στην περιοχή του μερικού φορτίου, για να κρυώσει ο κινητήρας.
- Εάν η θερμοκρασία του ψυκτικού υγρού παρουσιάζει συχνά αυξημένες τιμές, αποκαταστήστε το πρόβλημα το συντο-

μότερο δυνατόν σε ένα εξειδικευμένο συνεργείο ή ακόμη καλύτερα σε έναν Επίσημο Έμπορο BMW Motorrad.

Τάση φόρτισης μπαταρίας ανεπαρκής

 Η γενική προειδοποιητική λυχνία ανάβει με κόκκινο χρώμα.

 Το σύμβολο μπαταρίας εμφανίζεται.

 Μια αποφορτισμένη μπαταρία έχει ως συνέπεια τη διακοπή της λειτουργίας διαφόρων συστημάτων της μοτοσικλέτας, όπως π.χ. ο φωτισμός, ο κινητήρας ή το ABS. Εξαιτίας αυτού μπορεί να προκληθούν επικίνδυνες οδηγικές καταστάσεις. Συνιστάται η διακοπή της οδήγησης. ◀

Η μπαταρία δεν φορτίζεται. Εάν συνεχίσετε την οδήγηση, το ηλεκτρονικό σύστημα της μοτοσι-

κλέτας θα αποφορτίσει την μπαταρία.

Πιθανή αιτία:

Βλάβη εναλλακτήρα ή μηχανισμού κίνησης εναλλακτήρα

- Αποκαταστήστε το σφάλμα το συντομότερο δυνατόν σε ένα εξειδικευμένο συνεργείο ή ακόμη καλύτερα σε έναν Επίσημο Έμπορο BMW Motorrad.

Βλάβη λάμπας

 Η γενική προειδοποιητική λυχνία ανάβει με κίτρινο χρώμα.

Η ένδειξη LAMP_! εμφανίζεται.

- LAMPR !: φως φρένων, πίσω φως, φλας πίσω ή φωτισμός πινακίδας κυκλοφορίας καμένο.
- LAMPF !: φώτα μεσαίας σκάλας, φώτα μεγάλης σκάλας, φως θέσης ή φλας μπροστά καμένο.
- LAMPS !: Περισσότερες λάμπες καμένες.

 Η βλάβη λαμπτήρων στη μοτοσυκλέτα αποτελεί κίνδυνο ασφάλειας, διότι αυξάνονται οι πιθανότητες οι οδηγοί των άλλων οχημάτων να μην αντιληφθούν τη μοτοσυκλέτα.

Αντικαταστήστε τυχόν λάμπες που παρουσιάζουν βλάβη το συντομότερο δυνατόν. ◀

Πιθανή αιτία:

Μία ή περισσότερες λάμπες έχουν υποστεί βλάβη.

- Εντοπίστε τις καμένες λάμπες με οπτικό έλεγχο.
- Αντικαταστήστε την καμένη λάμπα.

Βλάβη στα φώτα ημέρας

– Με φώτα ημέρας^{SA}

 Η γενική προειδοποιητική λυχνία ανάβει με κίτρινο χρώμα.

– LAMPF !: Επιπρόσθετα: φώτα ημέρας Καμένα.

 Η βλάβη λαμπτήρων στη μοτοσυκλέτα αποτελεί κίνδυνο ασφάλειας, διότι αυξάνονται οι πιθανότητες οι οδηγοί των άλλων οχημάτων να μην αντιληφθούν τη μοτοσυκλέτα.

Αντικαταστήστε τυχόν λάμπες που παρουσιάζουν βλάβη το συντομότερο δυνατόν. ◀

Πιθανή αιτία:

Μία ή περισσότερες λάμπες έχουν υποστεί βλάβη.

- Εντοπίστε τις καμένες λάμπες με οπτικό έλεγχο.
- Αντικαταστήστε την καμένη λάμπα.

Προειδοποίηση εξωτερικής θερμοκρασίας

 Το σύμβολο παγοκρύσταλλου εμφανίζεται.

Πιθανή αιτία:

Η εξωτερική θερμοκρασία που μετρήθηκε είναι χαμηλότερη από 3 °C.

 Η προειδοποίηση εξωτερικής θερμοκρασίας δεν αποκλείει την πιθανότητα ολισθηρού οδοστρώματος σε μετρημένες θερμοκρασίες ακόμη και πάνω από τους 3 °C.

Σε χαμηλές εξωτερικές θερμοκρασίες, πρέπει ιδιαίτερα επάνω σε γέφυρες και σε περιοχές του οδοστρώματος που βρίσκονται στη σκιά να λάβετε υπόψη ότι υπάρχει μεγάλη πιθανότητα ύπαρξης πάγου στο οδόστρωμα. ◀

- Οδηγήστε προσεκτικά.

Ο αυτοδιαγνωστικός έλεγχος ABS δεν ολοκληρώθηκε

 Η προειδοποιητική λυχνία ABS αναβοσβήνει.

Πιθανή αιτία:

Ο αυτοδιαγνωστικός έλεγχος δεν ολοκληρώθηκε και συνεπώς η λειτουργία ABS δεν τίθεται στη διάθεσή σας. Για να μπορεί να ολοκληρωθεί ο αυτοδιαγνωστικός έλεγχος του ABS, η μοτοσικλέτα πρέπει να κινείται με ταχύτητα τουλάχιστον 5 km/h.

- Ξεκινήστε αργά. Πρέπει να λάβετε υπόψη ότι μέχρι την ολοκλήρωση του αυτοδιαγνωστικού ελέγχου δεν τίθεται στη διάθεσή σας η λειτουργία ABS.

ABS απενεργοποιημένο

 Η προειδοποιητική λυχνία ABS ανάβει.

Πιθανή αιτία:

Το σύστημα ABS απενεργοποιήθηκε από τον οδηγό.

- Ενεργοποιήστε τη λειτουργία ABS.

Βλάβη ABS

 Η προειδοποιητική λυχνία ABS ανάβει.

Πιθανή αιτία:

Η μονάδα ελέγχου ABS αναγνώρισε βλάβη. Η λειτουργία ABS δεν τίθεται στη διάθεσή σας.

- Η συνέχιση της οδήγησης είναι δυνατή λαμβάνοντας υπόψη ότι η λειτουργία ABS παρουσιάζει βλάβη. Προσέξτε τις περαιτέρω πληροφορίες σχετικά με τις καταστάσεις, που μπορούν να οδηγήσουν σε βλάβη του ABS (► 104).
- Αποκαταστήστε το σφάλμα το συντομότερο δυνατόν σε ένα εξειδικευμένο συνεργείο ή

ακόμη καλύτερα σε έναν Επίσημο Έμπορο BMW Motorrad.

Επέμβαση ASC

– Με προγράμματα οδήγησης^{SA}

 Η προειδοποιητική λυχνία ASC αναβοσβήνει γρήγορα.

Πιθανή αιτία:

Το ASC εντόπισε αστάθεια στον πίσω τροχό και μειώνει τη ροπή στρέψης του κινητήρα.

Το αναβόσβημα της προειδοποιητικής λυχνίας διαρκεί περισσότερο από την επέμβαση του ASC. Με αυτόν τον τρόπο επιτυγχάνεται η οπτική πληροφόρηση του οδηγού σχετικά με την επέμβαση που πραγματοποιήθηκε, ακόμη και μετά την κρίσιμη οδηγική κατάσταση.

- Μπορείτε να συνεχίσετε την οδήγηση. Οδηγήστε προσεκτικά.

Ο αυτοδιαγνωστικός έλεγχος ASC δεν ολοκληρώθηκε

– Με προγράμματα οδήγησης^{SA}



Η προειδοποιητική λυχνία ASC αναβοσβήνει αργά.

Πιθανή αιτία:

Η λειτουργία ASC δεν είναι διαθέσιμη, λόγω του ότι δεν ολοκληρώθηκε ο αυτοδιαγνωστικός έλεγχος. Για τον έλεγχο των αισθητήρων τροχού πρέπει η μοτοσυκλέτα να κινηθεί για μερικά μέτρα με ταχύτητα τουλάχιστον 5 km/h.

- Ξεκινήστε αργά. Μετά από μερικά μέτρα, η προειδοποιητική λυχνία του ASC πρέπει να σβήσει.

Εάν η προειδοποιητική λυχνία ASC συνεχίζει να αναβοσβήνει:

- Απευθυνθείτε σε ένα εξειδικευμένο συνεργείο ή ακόμη

καλύτερα σε έναν Επίσημο Επισκευαστή BMW Motorrad.

ASC απενεργοποιημένο

– Με προγράμματα οδήγησης^{SA}



Η προειδοποιητική λυχνία ASC ανάβει.

Πιθανή αιτία:

Το σύστημα ASC απενεργοποιήθηκε από τον οδηγό.

- Ενεργοποιήστε τη λειτουργία ASC.

Βλάβη ASC

– Με προγράμματα οδήγησης^{SA}



Η προειδοποιητική λυχνία ASC ανάβει.

Πιθανή αιτία:

Η μονάδα ελέγχου ASC αναγνώρισε βλάβη. Η λειτουργία ASC δεν τίθεται στη διάθεσή σας.

- Μπορείτε να συνεχίσετε την οδήγηση. Πρέπει όμως να λάβετε υπόψη ότι η λειτουργία ASC δεν τίθεται στη διάθεσή σας. Προσέξτε τις περαιτέρω πληροφορίες σχετικά με τις καταστάσεις, που μπορούν να οδηγήσουν σε βλάβη του ASC (► 105).
- Αποκαταστήστε το σφάλμα το συντομότερο δυνατόν σε ένα εξειδικευμένο συνεργείο ή ακόμη καλύτερα σε έναν Επίσημο Έμπορο BMW Motorrad.

Πίεση αέρα ελαστικών στην οριακή περιοχή της επιτρεπόμενης ανοχής

– Με σύστημα ελέγχου πίεσης ελαστικών (RDC)^{SA}



Η γενική προειδοποιητική λυχνία ανάβει με κίτρινο χρώμα.



Εμφανίζεται το σύμβολο ελαστικού με ένα ή δύο βέλη.

Η κρίσιμη πίεση αέρα ελαστικών αναβοσβήνει.

Το βέλος προς τα επάνω υποδεικνύει πρόβλημα πίεσης στον μπροστινό τροχό και το βέλος προς τα κάτω υποδεικνύει πρόβλημα πίεσης στον πίσω τροχό.

Πιθανή αιτία:

Η μετρημένη πίεση αέρα ελαστικών βρίσκεται στην οριακή περιοχή της επιτρεπόμενης ανοχής.

- Διορθώστε την πίεση αέρα ελαστικών σύμφωνα με τα στοιχεία στην πίσω πλευρά του εξώφυλλου του εγχειριδίου ιδιοκτήτη.



Προσέξτε πριν την προσαρμογή της πίεσης αέρα ελαστικών τις πληροφορίες για την αντιστάθμιση θερμοκρασίας καθώς και για την προσαρμογή της πίεσης αέρα στο κε-

φάλαιο "Λεπτομερείς τεχνικές πληροφορίες". ◀

Πίεση αέρα ελαστικών εκτός της επιτρεπόμενης ανοχής

– Με σύστημα ελέγχου πίεσης ελαστικών (RDC)^{SA}



Η γενική προειδοποιητική λυχνία αναβοσβήνει με κόκκινο χρώμα.



Εμφανίζεται το σύμβολο ελαστικού με ένα ή δύο βέλη.

Η κρίσιμη πίεση αέρα ελαστικών αναβοσβήνει.

Το βέλος προς τα επάνω υποδεικνύει πρόβλημα πίεσης στον μπροστινό τροχό και το βέλος προς τα κάτω υποδεικνύει πρόβλημα πίεσης στον πίσω τροχό.

Πιθανή αιτία:

Η μετρημένη πίεση αέρα ελαστικών βρίσκεται εκτός της επιτρεπόμενης ανοχής.

- Ελέγξτε τα ελαστικά για τυχόν ζημιές και ως προς τη δυνατότητα οδήγησης.

Εάν το ελαστικό επιτρέπει την οδήγηση:



Η λανθασμένη πίεση αέρα ελαστικών έχει αρνητική επίδραση στην οδική συμπεριφορά της μοτοσικλέτας.

Προσαρμόστε οπωσδήποτε τον τρόπο οδήγησης στη λανθασμένη πίεση αέρα ελαστικών. ◀

- Διορθώστε με την πρώτη ευκαιρία την πίεση αέρα ελαστικών.



Προσέξτε πριν την προσαρμογή της πίεσης αέρα ελαστικών τις πληροφορίες για την αντιστάθμιση θερμοκρασίας καθώς και για την προσαρμογή της πίεσης αέρα στο κε-

φάλαιο "Λεπτομερείς τεχνικές πληροφορίες". ◀

- Ελέγξτε το ελαστικό σε ένα εξειδικευμένο συνεργείο ή ακόμη καλύτερα σε έναν Επίσημο Επισκευαστή BMW Motorrad για τυχόν ζημιές.

Εάν δεν είστε σίγουρος ότι το ελαστικό επιτρέπει την οδήγηση:

- Μη συνεχίσετε.
- Επικοινωνήστε με την υπηρεσία οδικής βοήθειας.

Πρόβλημα μετάδοσης

– Με σύστημα ελέγχου πίεσης ελαστικών (RDC)^{SA}

"--" ή "-- --" εμφανίζεται.

Πιθανή αιτία:

Η ταχύτητα της μοτοσικλέτας δεν έχει υπερβεί το όριο των περ. 30 km/h. Οι αισθητήρες RDC αποστέλλουν το σήμα τους μόνο αφού υπερβείτε πρώτα αυτήν την ταχύτητα (➡ 107).

- Παρατηρήστε την ένδειξη RDC σε υψηλότερη ταχύτητα. Μόνο εάν ανάψει επιπρόσθετα και η γενική προειδοποιητική λυχνία, πρόκειται για μόνιμη βλάβη. Σε αυτήν την περίπτωση:
- Επιδιορθώστε τη βλάβη σε ένα εξειδικευμένο συνεργείο ή ακόμη καλύτερα σε έναν Επίσημο Έμπορο BMW Motorrad.

Πιθανή αιτία:

Η ραδιοσύνδεση με τους αισθητήρες RDC παρουσιάζει πρόβλημα. Πιθανή αιτία είναι η ύπαρξη εγκαταστάσεων εκπομπής ραδιοσημάτων στην περιοχή, οι οποίες μπορεί να δημιουργούν πρόβλημα στη σύνδεση μεταξύ της μονάδας ελέγχου RDC και των αισθητήρων.

- Παρατηρήστε την ένδειξη RDC σε διαφορετικό περιβάλλον. Μόνο εάν ανάψει επιπρόσθετα και η γενική προειδοποιητική

λυχνία, πρόκειται για μόνιμη βλάβη. Σε αυτήν την περίπτωση:

- Επιδιορθώστε τη βλάβη σε ένα εξειδικευμένο συνεργείο ή ακόμη καλύτερα σε έναν Επίσημο Έμπορο BMW Motorrad.

Βλάβη αισθητήρα ή σφάλμα συστήματος

– Με σύστημα ελέγχου πίεσης ελαστικών (RDC)^{SA}



Η γενική προειδοποιητική λυχνία ανάβει με κίτρινο χρώμα.



Εμφανίζεται το σύμβολο ελαστικού με ένα ή δύο βέλη.

"--" ή "-- --" εμφανίζεται.

Πιθανή αιτία:

Έχουν τοποθετηθεί τροχοί χωρίς αισθητήρες RDC.

- Τοποθετήστε σετ τροχών με αισθητήρες RDC.

Πιθανή αιτία:

Βλάβη ενός ή δύο αισθητήρων RDC.

- Επιδιορθώστε τη βλάβη σε ένα εξειδικευμένο συνεργείο ή ακόμη καλύτερα σε έναν Επίσημο Έμπορο BMW Motorrad.

Πιθανή αιτία:

Υπάρχει βλάβη συστήματος.

- Επιδιορθώστε τη βλάβη σε ένα εξειδικευμένο συνεργείο ή ακόμη καλύτερα σε έναν Επίσημο Έμπορο BMW Motorrad.

Μπαταρία αισθητήρα πίεσης ελαστικού αδύναμη

- Με σύστημα ελέγχου πίεσης ελαστικών (RDC)^{SA}



Η γενική προειδοποιητική λυχνία ανάβει με κίτρινο χρώμα.

RDC! εμφανίζεται.



Αυτό το μήνυμα βλάβης εμφανίζεται για λίγο, μόνο μετά από τον έλεγχο Pre-Ride-Check.◀

Πιθανή αιτία:

Η μπαταρία του αισθητήρα πίεσης ελαστικού έχει αποφορτιστεί μερικώς. Η λειτουργία του ελέγχου πίεσης ελαστικού διασφαλίζεται μόνο για ένα περιορισμένο χρονικό διάστημα.

- Προτείνουμε να μεταβείτε σε έναν Επίσημο Έμπορο BMW Motorrad για να ελέγξετε την μοτοσικλέτα σας ή και να αποκαταστήσετε την βλάβη.

Μπαταρία DWA αδύναμη

- Με αντικλεπτικό σύστημα συναγερμού^{SA}

DWALO ! εμφανίζεται.



Αυτό το μήνυμα βλάβης εμφανίζεται για λίγο, μόνο μετά από τον έλεγχο Pre-Ride-Check.◀

Πιθανή αιτία:

Η μπαταρία του συστήματος DWA δεν είναι πλέον φορτισμένη πλήρως. Η λειτουργία του DWA με αποσυνδεδεμένη την μπαταρία της μοτοσικλέτας διασφαλίζεται μόνο για ένα περιορισμένο χρονικό διάστημα.

- Προτείνουμε να μεταβείτε σε έναν Επίσημο Έμπορο BMW Motorrad για να ελέγξετε την μοτοσικλέτα σας ή και να αποκαταστήσετε την βλάβη.

Μπαταρία DWA αποφορτισμένη

– Με αντικλεπτικό σύστημα συναγερμού^{SA}



Η γενική προειδοποιητική λυχνία ανάβει με κίτρινο χρώμα.

DWA ! εμφανίζεται.



Αυτό το μήνυμα βλάβης εμφανίζεται για λίγο, μόνο μετά από τον έλεγχο Pre-Ride-Check. ◀

Πιθανή αιτία:

Η μπαταρία DWA έχει αποφορτιστεί εντελώς. Η λειτουργία του συστήματος DWA δεν διασφαλίζεται πλέον με αποσυνδεδεμένη την μπαταρία της μοτοσικλέτας.

- Προτείνουμε να μεταβείτε σε έναν Επίσημο Έμπορο BMW Motorrad για να ελέγξετε την μοτοσικλέτα σας ή και να αποκαταστήσετε την βλάβη.

Χειρισμός

Κλειδαριά διακόπτη ανάφλεξης / τιμονιού	45	Πρόγραμμα οδήγησης	63
Ανάφλεξη	46	Σύστημα ελέγχου σταθερής ταχύτητας	66
Ηλεκτρονικό σύστημα ακινητοποίησης EWS	47	Συμπλέκτης	68
Οθόνη πολλαπλών λειτουργιών	48	Φρένο	69
Φώτα	55	Καθρέπτες	69
Φώτα ημέρας	56	Τιμόνι	70
Φλας	58	Ζελατίνα	70
Φώτα αλάρμ	58	Προφόρτιση ελατηρίου	71
Διακόπτης απενεργοποίησης ανάγκης	59	Απόσβεση	71
Θερμαινόμενα γκριπ	59	Ηλεκτρονικό σύστημα ρύθμισης ανάρτησης Dynamic ESA	72
BMW Motorrad Integral ABS	60	Αντικλεπτικό σύστημα συναγερμού DWA	75
Αυτόματος έλεγχος ευστάθειας ASC	62	Ελαστικά	77
		Προβολέας	77

Σέλα οδηγού και συνεπιβάτη..... 79

Κλειδαριά διακόπτη ανάφλεξης / τιμονιού

Κλειδί μοτοσικλέτας

Σας παραδίδονται δύο διαφορετικά κλειδιά ανάφλεξης και ένα κλειδί ανάγκης. Το κλειδί ανάγκης είναι μικρό και ελαφρύ, για να μπορείτε π.χ. να το έχετε μαζί σας στο πορτοφόλι σας. Μπορεί να χρησιμοποιηθεί, όταν δεν είναι διαθέσιμο το κλειδί της ανάφλεξης, δεν ενδείκνυται για συνεχή χρήση.

Σε περίπτωση απώλειας κάποιου κλειδιού του οχήματος, προσέξτε τις οδηγίες σχετικά με το ηλεκτρονικό σύστημα ακινητοποίησης EWS (► 47).

- Με πλαϊνές βαλίτσες SZ
- Με βαλίτσα Torcase SZ

Προαιρετικά μπορείτε επίσης να ζητήσετε να ανοίγουν οι κλειδαριές στις πλαϊνές βαλίτσες και στη βαλίτσα Torcase με τα κλει-

διά του οχήματος. Απευθυνθείτε για το σκοπό αυτό σε ένα εξειδικευμένο συνεργείο ή ακόμη καλύτερα σε έναν Επίσημο Επισκευαστή BMW Motorrad.

Κλειδωμα κλειδαριάς τιμονιού

 Εάν η μοτοσικλέτα στηρίζεται στο πλαϊνό σταντ, εξαρτάται από την ποιότητα του εδάφους, εάν θα πρέπει να στρίψετε το τιμόνι προς τα αριστερά ή προς τα δεξιά. Σε επίπεδο έδαφος η μοτοσικλέτα στηρίζεται καλύτερα με το τιμόνι στραμμένο προς τα αριστερά από ό,τι με το τιμόνι προς τα δεξιά.

Σε επίπεδο έδαφος, για να κλειδώσετε την κλειδαριά του τιμονιού πρέπει πάντοτε να στρίβετε το τιμόνι προς τα αριστερά. ◀

- Περιστρέψτε το τιμόνι προς τα αριστερά ή προς τα δεξιά.

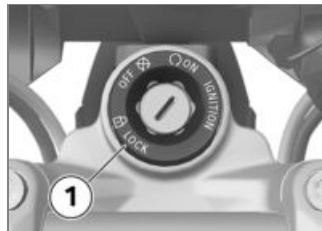

- Περιστρέψτε το κλειδί της ανάφλεξης στη θέση **1**, μετακινώντας ελαφρά το τιμόνι.
 - » Το σύστημα ανάφλεξης, τα φώτα και όλα τα λειτουργικά κυκλώματα απενεργοποιούνται.
 - » Η κλειδαριά τιμονιού είναι κλειδωμένη.
 - » Το κλειδί της ανάφλεξης μπορεί να αφαιρεθεί.

Ανάφλεξη

Ενεργοποίηση του συστήματος ανάφλεξης

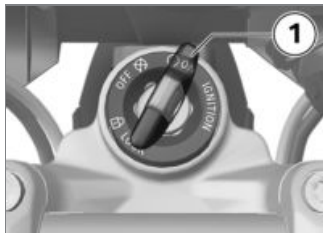

- Περιστρέψτε το κλειδί της ανάφλεξης στη θέση **1**.
- » Τα φώτα θέσης και όλα τα λειτουργικά κυκλώματα ενεργοποιούνται.
- » Ο κινητήρας μπορεί να εκκινηθεί.
- » Πραγματοποιείται έλεγχος Pre-Ride-Check. (▶▶▶ 88)
- » Πραγματοποιείται αυτοδιαγνωστικός έλεγχος ABS. (▶▶▶ 89)

- Με προγράμματα οδήγησης^{SA}
- » Πραγματοποιείται αυτοδιαγνωστικός έλεγχος ASC. (▶▶▶ 89)◁

Φως υποδοχής

- Με προβολείς LED^{SA}
- Με φώτα ημέρας^{SA}
- με πρόσθετο προβολέα LED^{SZ}
- Ενεργοποιήστε το σύστημα ανάφλεξης.
 - » Το φως θέσης ανάβει για λίγο.
 - Με φώτα ημέρας^{SA}
 - » Το φως θέσης και τα φώτα ημέρας ανάβουν για λίγο.◁
 - με πρόσθετο προβολέα LED^{SZ}
 - » Οι πρόσθετοι προβολείς και το φως θέσης πίσω ανάβουν για λίγο.◁

Απενεργοποίηση συστήματος ανάφλεξης



- Περιστρέψτε το κλειδί της ανάφλεξης στη θέση **1**.
 - » Τα φώτα είναι απενεργοποιημένα.
 - » Κλειδαριά τιμονιού απασφαλισμένη.
 - » Το κλειδί της ανάφλεξης μπορεί να αφαιρεθεί.
 - » Δυνατότητα περιορισμένης χρονικά λειτουργίας των πρόσθετων συσκευών.
 - » Δυνατότητα φόρτισης της μπαταρίας μέσω της υποδοχής παροχής ρεύματος.

» Μετά την απενεργοποίηση της ανάφλεξης παραμένει ενεργοποιημένος για λίγο ο πίνακας οργάνων και δείχνει τα πιθανά μηνύματα σφάλματος.

Φώτα follow me home

- Με προβολείς LED^{SA}
- Με φώτα ημέρας^{SA}
- με πρόσθετο προβολέα LED^{SZ}
- Απενεργοποιήστε το σύστημα ανάφλεξης.
 - Με φώτα ημέρας^{SA}
 - » Τα φώτα ημέρας και το φως θέσης πίσω εξακολουθούν να ανάβουν για ένα διάστημα.<
 - με πρόσθετο προβολέα LED^{SZ}
 - » Οι πρόσθετοι προβολείς και το φως θέσης πίσω εξακολουθούν να ανάβουν για ένα διάστημα.<

Ηλεκτρονικό σύστημα ακινητοποίησης EWS

Το ηλεκτρονικό σύστημα στη μοτοσικλέτα εξακριβώνει τα δεδομένα που είναι αποθηκευμένα στο κλειδί της ανάφλεξης μέσω μιας δακτυλιοειδούς κεραίας στην κλειδαριά του διακόπτη της ανάφλεξης. Η μονάδα ελέγχου κινητήρα επιτρέπει την εκκίνηση του κινητήρα, μόνο εάν αυτό το κλειδί αναγνωριστεί ως "έγκυρο".



Εάν μαζί με το κλειδί διακόπτη ανάφλεξης που χρησιμοποιείτε για την εκκίνηση του κινητήρα έχετε ένα ακόμη κλειδί του οχήματος, μπορεί να "διεγερθεί" το ηλεκτρονικό σύστημα και να μην επιτρέπει την εκκίνηση του κινητήρα. Στην οθόνη πολλών λειτουργιών εμφανίζεται η προειδοποίηση EWS.

Το άλλο κλειδί του οχήματος πρέπει να φυλάσσεται πάντοτε

ξεχωριστά από το κλειδί του διακόπτη ανάφλεξης.<

Σε περίπτωση απώλειας ενός κλειδιού του οχήματος, μπορείτε να ενεργοποιήσετε για αυτό το κλειδί τη λειτουργία φραγής στον Επίσημο Έμπορο BMW Motorrad της περιοχής σας. Για το σκοπό αυτό πρέπει να έχετε μαζί σας και όλα τα υπόλοιπα κλειδιά του οχήματος.

Η εκκίνηση του κινητήρα με ένα κλειδί, για το οποίο έχει ενεργοποιηθεί η λειτουργία φραγής, δεν είναι πλέον δυνατή. Ένα κλειδί όμως, για το οποίο έχει ενεργοποιηθεί η λειτουργία φραγής, μπορεί να απελευθερωθεί και πάλι.

Εφεδρικά και πρόσθετα κλειδιά μπορείτε να προμηθευτείτε μόνο μέσω ενός Επίσημου Εμπόρου BMW Motorrad. Αυτός είναι υποχρεωμένος να ελέγξει τα στοιχεία σας, καθώς τα κλειδιά αποτελούν

μέρος του συστήματος ασφαλείας.

Οθόνη πολλαπλών λειτουργιών

Επιλογή ένδειξης

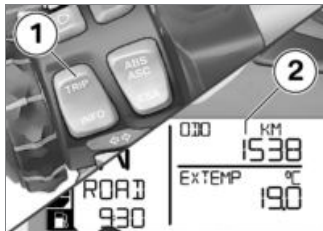

- Πατήστε σύντομα το πλήκτρο **1**, για να επιλέξετε την ένδειξη στην επάνω σειρά της οθόνης **2**.

Στο βασικό εξοπλισμό υπάρχει η δυνατότητα επιλογής και επιλογής με το πάτημα πλήκτρου των ακόλουθων τιμών:

- Συνολικά χιλιόμετρα (ODO)

- Μερικός χιλιομετρητής 1 (TRIP I)
- Μερικός χιλιομετρητής 2 (TRIP II)
- Αυτονομία (RANGE)
- Μενού SETUP (SETUP), μόνο σε στάση

- με υπολογιστή ταξιδιού Pro SA

Στον υπολογιστή ταξιδιού Pro εμφανίζονται επιπρόσθετα οι ακόλουθες πληροφορίες:

- αυτόματος χιλιομετρητής (TRIP A)
- Στιγμιαία κατανάλωση (CONS C)
- Στιγμιαία ταχύτητα (SPEED) <



- Πατήστε σύντομα το πλήκτρο **1**, για να επιλέξετε την ένδειξη στην κάτω σειρά της οθόνης **2**.

Στο βασικό εξοπλισμό υπάρχει η δυνατότητα επιλογής και επιλογής με το πάτημα πλήκτρου των ακόλουθων τιμών:

- Εξωτερική θερμοκρασία (EXTEMP)
- Θερμοκρασία κινητήρα (ENGTMP)
- Μέση κατανάλωση 1 (CONS 1)
- Μέση κατανάλωση 2 (CONS 2)
- Μέση ταχύτητα (Ø SPEED)

- Με σύστημα ελέγχου πίεσης ελαστικών (RDC)^{SA}
- Πιέσεις αέρα ελαστικών (RDC)◀
- Ημερομηνία (DATE)
- Υπόδειξη στάθμης λαδιού (OILLVL)
- με υπολογιστή ταξιδιού Pro ^{SA}
- Τάση ηλεκτρικού δικτύου (VOLTGE)◀
- με υπολογιστή ταξιδιού Pro ^{SA}
- Χρονόμετρο, συνολικός χρόνος (ALTIME)◀
- με υπολογιστή ταξιδιού Pro ^{SA}
- Χρονόμετρο, χρόνος οδήγησης (RDTIME)◀

Μηδενισμός μερικού χιλιομετρητή

- Ενεργοποιήστε το σύστημα ανάφλεξης.



- Πατήστε σύντομα το πλήκτρο **1** τόσες φορές, μέχρι να εμφανιστεί ο χιλιομετρητής που θέλετε να μηδενίσετε στην επάνω γραμμή της οθόνης **2**.
- Κρατήστε πατημένο το πλήκτρο **1**, μέχρι να μηδενιστεί η τιμή που εμφανίζεται.

Μηδενισμός μέσω των τιμών

- Ενεργοποιήστε το σύστημα ανάφλεξης.



- Πατήστε σύντομα το πλήκτρο **1** τόσες φορές, μέχρι να εμφανιστεί η μέση τιμή που θέλετε να μηδενίσετε στην κάτω γραμμή της οθόνης **2**.
- Κρατήστε πατημένο το πλήκτρο **1**, μέχρι να μηδενιστεί η τιμή που εμφανίζεται.

Διαμόρφωση λειτουργιών

- Ενεργοποιήστε το σύστημα ανάφλεξης ή σταματήστε τη μοτοσυκλέτα.



- Πατήστε το πλήκτρο **1** σύντομα τόσες φορές, μέχρι να εμφανιστεί στην επάνω γραμμή της οθόνης **2** SETUP ENTER.
- Πατήστε παρατεταμένα το πλήκτρο **1**, για να ανοίξετε το μενού SETUP.
- » Η ακόλουθη ένδειξη στην οθόνη εξαρτάται από τον επιλεγμένο εξοπλισμό.



- Πατήστε σύντομα το πλήκτρο **1**, για να μεταβείτε στο επόμενο σημείο μενού.
 - » Στην επάνω γραμμή της οθόνης **2** εμφανίζεται το σημείο μενού.
 - » Στην κάτω γραμμή της οθόνης **3** εμφανίζεται η ρυθμισμένη τιμή.
 - Πατήστε σύντομα το πλήκτρο **4**, για να αλλάξετε την ρυθμισμένη τιμή.
- Υπάρχει η δυνατότητα επιλογής των ακόλουθων σημείων μενού:

- Με αντικλεπτικό σύστημα συναγερμού^{SA}
- DWA: ενεργοποίηση αντικλεπτικού συστήματος συναγερμού (ON) ή απενεργοποίηση (OFF) <
- Με προετοιμασία συστήματος πλοήγησης^{SA}
- GPS TM: με τοποθετημένο σύστημα πλοήγησης: ώρα GPS και ημερομηνία GPS εφαρμογή (ON) ή μη εφαρμογή (OFF) <
- CLOCK: ρύθμιση του ρολογιού
- DATE: ρύθμιση της ημερομηνίας
- ECOSFT: εμφάνιση πρότασης για ανέβασμα ταχύτητας στην οθόνη (ON) ή απόκρυψη (OFF)
- BRIGHT: Ρύθμιση φωτεινότητας οθόνης, από κανονική (0) έως έντονη (5)
- Με φώτα ημέρας^{SA}
- DLIGHT: ενεργοποίηση αυτόματων φώτων ημέρας (ON) ή απενεργοποίηση (OFF) <

- EXIT: έξοδος από το μενού SETUP
- με υπολογιστή ταξιδιού Pro SA
- BC CUSTOM: έναρξη εξατομίκευσης της ένδειξης◀



- Για να κλείσετε το μενού SETUP, πατήστε παρατεταμένα στο σημείο μενού SETUP EXIT το πλήκτρο **1**.
- Για να διακόψετε το μενού SETUP σε οποιοδήποτε σημείο, πατήστε παρατεταμένα το πλήκτρο **2**.

Ρύθμιση ρολογιού

- Στο μενού SETUP επιλέξτε το σημείο μενού SETUP CLOCK.



- Κρατήστε το πλήκτρο **2** πατημένο, μέχρι να αναβοσβήσουν οι ώρες στην κάτω γραμμή της οθόνης **3**.

▶ Εάν αντί της ώρας εμφανίζεται "—:—", σημαίνει ότι είχε διακοπεί η τροφοδοσία τάσης του πίνακα οργάνων (π.χ. από αποσύνδεση της μπαταρίας).◀

- Αυξήστε την τιμή που αναβοσβήνει με το πλήκτρο **1** ή μειώστε την με το πλήκτρο **2**.
 - Κρατήστε το πλήκτρο **2** πατημένο, μέχρι να αναβοσβήσουν τα λεπτά στην κάτω γραμμή της οθόνης **3**.
 - Αυξήστε την τιμή που αναβοσβήνει με το πλήκτρο **1** ή μειώστε την με το πλήκτρο **2**.
 - Κρατήστε πατημένο το πλήκτρο **2** μέχρι να σταματήσουν να αναβοσβήνουν τα λεπτά.
- » Η ρύθμιση έχει ολοκληρωθεί.
- Για να διακόψετε τη ρύθμιση σε οποιοδήποτε σημείο, κρατήστε πατημένο το πλήκτρο **1** μέχρι να εμφανιστεί ξανά η αρχική τιμή.

▶ Εάν ξεκινήσετε πριν από την ολοκλήρωση της ρύθμισης, διακόπτεται η ρύθμιση.◀

Ρύθμιση ημερομηνίας

- Στο μενού SETUP επιλέξτε το σημείο μενού SETUP DATE.



- Κρατήστε το πλήκτρο **2** πατημένο, μέχρι να αναβοσβήσει η ημέρα στην κάτω σειρά της οθόνης **3**.

▶ Εάν αντί της ημερομηνίας εμφανίζεται "—.—.—", σημαίνει ότι είχε διακοπεί η τροφοδοσία τάσης του πίνακα οργάνων (π.χ. από αποσύνδεση της μπαταρίας).◀

- Αυξήστε την τιμή που αναβοσβήνει με το πλήκτρο **1** ή μειώστε την με το πλήκτρο **2**.
- Κρατήστε το πλήκτρο **2** πατημένο, μέχρι να αναβοσβήσει ο μήνας στην κάτω σειρά της οθόνης **3**.
- Αυξήστε την τιμή που αναβοσβήνει με το πλήκτρο **1** ή μειώστε την με το πλήκτρο **2**.
- Κρατήστε το πλήκτρο **2** πατημένο, μέχρι να αναβοσβήσει το έτος στην κάτω σειρά της οθόνης **3**.
- Αυξήστε την τιμή που αναβοσβήνει με το πλήκτρο **1** ή μειώστε την με το πλήκτρο **2**.
- Κρατήστε πατημένο το πλήκτρο **2**, μέχρι να σταματήσει να αναβοσβήνει το έτος.
 - » Η ρύθμιση έχει ολοκληρωθεί.
- Για να διακόψετε τη ρύθμιση σε οποιοδήποτε σημείο, κρατήστε πατημένο το πλήκτρο **1** μέχρι να εμφανιστεί ξανά η αρχική τιμή.

▶ Εάν ξεκινήσετε πριν από την ολοκλήρωση της ρύθμισης, διακόπεται η ρύθμιση.◀

Εξατομίκευση οθόνης

– με υπολογιστή ταξιδιού Pro SA

Στο μενού εξατομίκευσης μπορείτε να ρυθμίσετε ποιες πληροφορίες θέλετε να εμφανίζονται σε ποια σειρά της οθόνης.

- Στο μενού SETUP επιλέξτε το σημείο μενού SETUP BC BASIC.



- Πατήστε σύντομα το πλήκτρο **1**, για να ανοίξετε το μενού εξατομίκευσης.
 - » Η ένδειξη SETUP BC CUSTOM εμφανίζεται.
- Πατήστε ξανά σύντομα το πλήκτρο **1**, για να κλείσετε και πάλι το μενού εξατομίκευσης.

▶ Εάν επιλέξετε SETUP BC BASIC, ενεργοποιείται ξανά η εργοστασιακή ρύθμιση. Η εξατομίκευση CUSTOM παραμένει αποθηκευμένη.◀

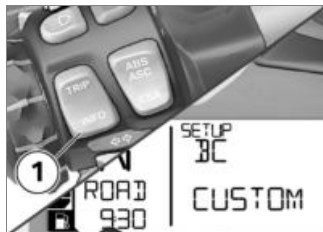

- Πατήστε παρατεταμένα το πλήκτρο **1**, για να εμφανιστεί το πρώτο σημείο μενού.
 - » Η ένδειξη SETUP BC ODO εμφανίζεται.



- Πατήστε σύντομα το πλήκτρο **1**, για να μεταβείτε στο επόμενο σημείο μενού.
 - » Στην επάνω γραμμή της οθόνης **2** εμφανίζεται το σημείο μενού.
 - » Στην κάτω γραμμή της οθόνης **3** εμφανίζεται η ρυθμισμένη τιμή. Μπορείτε να ρυθμίσετε τις ακόλουθες τιμές.
 - TOP: Η τιμή εμφανίζεται στην επάνω γραμμή της οθόνης.
 - BELOW: Η τιμή εμφανίζεται στην κάτω γραμμή της οθόνης.
 - BOTH: Η τιμή εμφανίζεται και στις δύο γραμμές της οθόνης.

- OFF: Η τιμή δεν εμφανίζεται.
- Πατήστε σύντομα το πλήκτρο **4**, για να αλλάξετε την ρυθμισμένη τιμή.

Υπάρχει η δυνατότητα επιλογής των ακόλουθων σημείων μενού, σε παρένθεση η εργοστασιακή ρύθμιση. Ορισμένα σημεία μενού εμφανίζονται μόνο, όταν υπάρχει ο αντίστοιχος προαιρετικός εξοπλισμός.

- ODO: ολικός χιλιόμετρος (TOP, η ρύθμιση OFF δεν είναι δυνατή)
- TRIP 1: μερικός χιλιόμετρος 1 (TOP)
- TRIP 2: μερικός χιλιόμετρος 2 (TOP)
- TRIP A: αυτόματος μερικός χιλιόμετρος (TOP)
- EXTEMP: εξωτερική θερμοκρασία (BELOW)
- ENGTMP: θερμοκρασία κινητήρα (BELOW)
- RANGE: αυτονομία (TOP)

- CONS R: μέση κατανάλωση για υπολογισμό αυτονομίας (OFF)
- CONS 1: μέση κατανάλωση 1 (BELOW)
- CONS 2: μέση κατανάλωση 2 (BELOW)
- CONS C: στιγμιαία κατανάλωση (TOP)
- ØSPEED: μέση ταχύτητα (BELOW)
- SPEED: στιγμιαία ταχύτητα (TOP)
- RDC: πιέσεις ελαστικών (BELOW)
- VOLTGE: τάση ηλεκτρικού δικτύου (BELOW)
- ALTIME: χρονόμετρο, συνολικός χρόνος (BELOW)
- RDTIME: χρονόμετρο, χρόνος οδήγησης (BELOW)
- DATE: ημερομηνία (BELOW)
- SERV T: ημερομηνία επόμενου σέρβις (OFF)

- SERV D: υπολειπόμενη απόσταση μέχρι το επόμενο σέρβις (OFF)
- OILLVL: υπόδειξη στάθμης λαδιού (BELOW)
- EXIT: κλείσιμο μενού εξατομίκευσης



- Για να κλείσετε το μενού εξατομίκευσης, πατήστε παρατεταμένα στο σημείο μενού SETUP EXIT το πλήκτρο **2**.
- Για να κλείσετε το μενού εξατομίκευσης σε οποιοδήποτε σημείο, πατήστε παρατεταμένα το πλήκτρο **1**.

» Αποθηκεύονται όλες οι ρυθμίσεις που είχατε πραγματοποιήσει μέχρι εκείνη τη στιγμή.

Φώτα

Φώτα μεσαίας σκάλας και φώτα θέσης

Τα φώτα θέσης ανάβουν αυτόματα μετά την ενεργοποίηση του συστήματος ανάφλεξης.

▶ Τα φώτα μικρής σκάλας επιβαρύνουν την μπαταρία.

Για αυτό το λόγο το σύστημα ανάφλεξης πρέπει να παραμένει ενεργοποιημένο μόνο για περιορισμένο χρονικό διάστημα. ◀

Τα φώτα μεσαίας σκάλας ανάβουν αυτόματα μετά την ενεργοποίηση του κινητήρα.

– Με φώτα ημέρας^{SA}
Κατά τη διάρκεια της ημέρας μπορούν να ενεργοποιηθούν αντί των φώτων μεσαίας σκάλας, εναλλακτικά τα φώτα ημέρας.

Φώτα πορείας (μεγάλη σκάλα) και σινιάλο φώτων

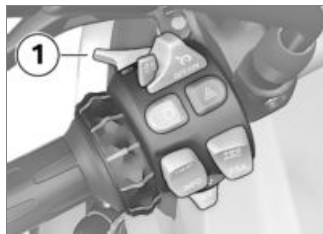

- Πιέστε το διακόπτη **1** προς τα μπροστά, για να ενεργοποιήσετε τα φώτα πορείας (μεγάλη σκάλα).
- Τραβήξτε το διακόπτη **1** προς τα πίσω, για να ενεργοποιήσετε το σινιάλο φώτων.

Φώτα στάθμευσης

- Απενεργοποιήστε το σύστημα ανάφλεξης.

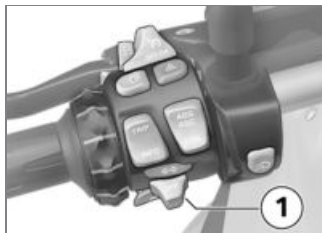

- Αμέσως μετά την απενεργοποίηση του συστήματος ανάφλεξης, πιέστε το πλήκτρο **1** προς τα αριστερά και κρατήστε το σε αυτή τη θέση, μέχρι να ενεργοποιηθούν τα φώτα στάθμευσης.
- Ενεργοποιήστε και απενεργοποιήστε και πάλι το σύστημα ανάφλεξης, για να σβήσετε τα φώτα στάθμευσης.

Πρόσθετοι προβολείς

– με πρόσθετο προβολέα LED^{SZ}

Προϋπόθεση: Οι πρόσθετοι προβολείς είναι ενεργοί μόνο, όταν είναι αναμμένα τα φώτα μεσαίας σκάλας. Όταν είναι αναμμένα τα φώτα ημέρας, δεν μπορείτε να ανάψετε τους πρόσθετους προβολείς.



- Πιέστε το πλήκτρο **1**, για να ενεργοποιήσετε τους πρόσθετους προβολείς.

 Η ενδεικτική λυχνία για τον πρόσθετο προβολέα ανάβει.

- Πιέστε εκ νέου το πλήκτρο **1**, για να απενεργοποιήσετε τους πρόσθετους προβολείς.

 Οι πρόσθετοι προβολείς με τεχνολογία LED διαθέτουν προστασία υπερθέρμανσης. Εάν παρουσιαστεί υπέρβαση μιας συγκεκριμένης θερμοκρασίας, οι προβολείς μειώνουν τη φωτιστική τους ένταση ή, σε ακραίες περιπτώσεις, απενεργοποιούνται. Μόλις κρυώσουν επαρκώς, τίθεται και πάλι στη διάθεσή σας η πλήρης φωτιστική ένταση.◀

Φώτα ημέρας

Χειροκίνητα φώτα ημέρας

– Με φώτα ημέρας^{SA}

Προϋπόθεση: η αυτόματη λειτουργία φώτων ημέρας είναι απενεργοποιημένη.

 Εάν ανάψετε τα φώτα ημέρας στο σκοτάδι, επιδεινώνεται η ορατότητα και

μπορεί να θαμπώσετε τους αντίθετα διερχόμενους οδηγούς. Μην χρησιμοποιείται τα φώτα ημέρας στο σκοτάδι.◀

 Τα φώτα ημέρας γίνονται, σε σχέση με τα φώτα μεσαίας σκάλας, πιο εύκολα αντιληπτά από τους οδηγούς των αντίθετα διερχόμενων οχημάτων. Έτσι βελτιώνονται οι συνθήκες ορατότητας κατά τη διάρκεια της ημέρας.◀

- Εκκινήστε τον κινητήρα.

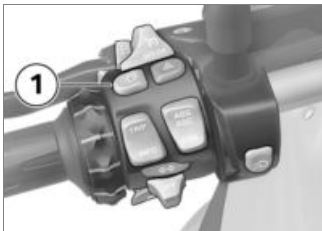

- Πατήστε το πλήκτρο **1**, για να ενεργοποιήσετε τα φώτα ημέρας.
-  Η ενδεικτική λυχνία για τα φώτα ημέρας ανάβει.
- » Τα φώτα μεσαίας σκάλας, το μπροστινό φως θέσης και οι πρόσθετοι προβολείς είναι απενεργοποιημένοι.
 - Σε σκοτάδι ή σε τούνελ: Πατήστε εκ νέου το πλήκτρο **1**, για να απενεργοποιήσετε τα φώτα ημέρας και να ενεργοποιήσετε τα φώτα μεσαίας σκάλας και το μπροστινό φως θέσης. **Ο**

πρόσθετος προβολέας ενεργοποιείται ξανά.

 Εάν, έχοντας αναμμένα τα φώτα ημέρας, ανάψετε τα φώτα μεγάλης σκάλας, τα φώτα ημέρας σβήνουν μετά από περ. 2 δευτερόλεπτα και ανάβουν τα φώτα μεγάλης σκάλας, το μπροστινό φως θέσης και ενδεχομένως ο πρόσθετος προβολέας.

Εάν σβήσετε ξανά τα φώτα μεγάλης σκάλας, δεν ενεργοποιούνται ξανά αυτόματα τα φώτα ημέρας, αλλά πρέπει να τα ανάψετε ξανά χειροκίνητα όταν χρειαστεί. ◀

Αυτόματα φώτα ημέρας

– Με φώτα ημέρας^{SA}

 Η εναλλαγή μεταξύ φώτων ημέρας και φώτων μεσαίας σκάλας και μπροστινού

φωτός θέσης μπορεί να γίνει αυτόματα. ◀

 Ο αυτόματος έλεγχος φώτων μεσαίας σκάλας δεν μπορεί να υποκαταστήσει την προσωπική εκτίμηση των συνθηκών φωτισμού. Η μέτρηση του φωτοκυττάρου μπορεί για παράδειγμα να παραπονηθεί από ομίχλη ή άσχημο καιρό. Σε τέτοιες καταστάσεις ανάψτε χειροκίνητα τα φώτα μεσαίας σκάλας, διαφορετικά υπάρχει κίνδυνος ασφάλειας. ◀

- Στο μενού SETUP της οθόνης στο σημείο μενού DLIGHT θέστε τα αυτόματα φώτα ημέρας στο ON.

 Η ενδεικτική λυχνία για τα αυτόματα φώτα ημέρας ανάβει.

» Όταν η φωτεινότητα του περιβάλλοντος μειωθεί κάτω από μια συγκεκριμένη τιμή, ανάβουν αυτόματα τα φώτα μεσαίας

σκάλας (π.χ. σε τούνελ). Όταν διαπιστωθεί επαρκής φωτεινότητα περιβάλλοντος, ενεργοποιούνται ξανά τα φώτα ημέρας. Όταν είναι ενεργά τα φώτα ημέρας, εμφανίζεται το σύμβολο φώτων ημέρας στην οθόνη πολλαπλών λειτουργιών.

Χειροκίνητος χειρισμός του φωτισμού με ενεργοποιημένη αυτόματη λειτουργία

- Με φώτα ημέρας^{SA}
- Εάν πατήσετε το πλήκτρο φώτων ημέρας, σβήνουν τα φώτα ημέρας και ανάβουν τα φώτα μεσαίας σκάλας και το μπροστινό φως θέσης (π.χ. σε είσοδο σε σήραγγες, εάν τα αυτόματα φώτα ημέρας αντιδρούν καθυστερημένα λόγω της φωτεινότητας του περιβάλλοντος). Σβήνοντας τα φώτα ημέρας, ανάβει ξανά ο πρόσθετος προβολέας.

- Πατώντας ξανά το πλήκτρο φώτων ημέρας, ενεργοποιείται ξανά η αυτόματη λειτουργία φώτων ημέρας, δηλ. τα φώτα ημέρας ανάβουν ξανά όταν επιτευχθεί η απαραίτητη φωτεινότητα περιβάλλοντος.

Φλας

Χειρισμός φλας

- Ενεργοποιήστε το σύστημα ανάφλεξης.

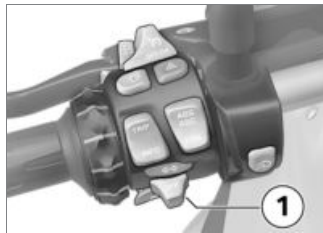

- Πιέστε το πλήκτρο **1** προς τα αριστερά, για να ενεργοποιήσετε τα αριστερά φλας.

- Πιέστε το πλήκτρο **1** προς τα δεξιά, για να ενεργοποιήσετε τα δεξιά φλας.
- Πιέστε το πλήκτρο **1** στη μεσαία θέση, για να απενεργοποιήσετε τα φλας.

▶ Μετά από πορεία περ. 10 δευτερολέπτων και αφού διανυθεί απόσταση περ. 300 m σβήνουν αυτόματα τα φλας. ◀

Φώτα αλάρμ

Χειρισμός φώτων αλάρμ

- Ενεργοποιήστε το σύστημα ανάφλεξης.

▶ Τα φώτα αλάρμ επιβαρύνουν την μπαταρία. Συνεπώς τα φώτα αλάρμ πρέπει να ενεργοποιούνται μόνο για περιορισμένο χρονικό διάστημα. ◀

▶ Εάν με ανοιχτό το διακόπτη ανάφλεξης πατήσετε το κουμπί κάποιου φλας, όση ώρα

κρατάτε το κουμπί πατημένο, αντικαθίσταται η λειτουργία των φώτων αλάρμ από τη λειτουργία των φλας. Όταν ελευθερωθεί το κουμπί του φλας, επανενεργοποιείται η λειτουργία των φώτων αλάρμ.◀

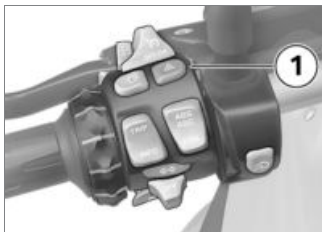

- Πιέστε το πλήκτρο **1**, για να ενεργοποιήσετε τα φώτα αλάρμ.
- » Το σύστημα ανάφλεξης μπορεί να απενεργοποιηθεί.
- Πιέστε εκ νέου το πλήκτρο **1**, για να απενεργοποιήσετε τα φώτα αλάρμ.

Διακόπτης απενεργοποίησης ανάγκης



- 1** Διακόπτης απενεργοποίησης ανάγκης

! Το πάτημα του διακόπτη απενεργοποίησης ανάγκης κατά την οδήγηση μπορεί να έχει ως συνέπεια το μπλοκάρισμα του πίσω τροχού και συνεπώς την πτώση.
Μην πατάτε το διακόπτη απενεργοποίησης ανάγκης κατά την κίνηση της μοτοσικλέτας.◀

Με τη βοήθεια του διακόπτη απενεργοποίησης ανάγκης μπορείτε να σβήσετε τον κινητήρα απλά και γρήγορα.

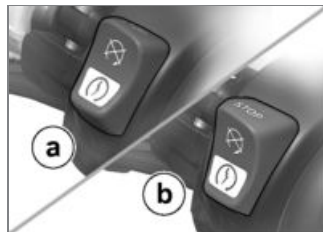

- a** Κινητήρας απενεργοποιημένος
- b** Θέση λειτουργίας

Θερμαινόμενα γκριπ

– Με θερμαινόμενα γκριπ^{SA}

Χειρισμός θερμαινόμενων γκριπ

- Εκκινήστε τον κινητήρα.

▶ Το σύστημα θέρμανσης των γκριπ μπορεί να ενεργοποιηθεί μόνο με τον κινητήρα σε λειτουργία. ◀

▶ Η αυξημένη κατανάλωση ρεύματος λόγω του συστήματος θέρμανσης των γκριπ μπορεί κατά την οδήγηση με χαμηλές στροφές να προκαλέσει αποφόρτιση της μπαταρίας. Σε περίπτωση ανεπαρκούς φόρτισης της μπαταρίας, απενεργοποιείται το σύστημα θέρμανσης των γκριπ, για να διασφαλιστεί η ικανότητα εκκίνησης του κινητήρα. ◀





- Πιέστε το πλήκτρο **1** όσες φορές χρειάζεται, για να εμφανιστεί η βαθμίδα θέρμανσης.



Τα γκριπ του τιμονιού μπορούν να θερμανθούν σε δύο βαθμίδες. Η ρυθμισμένη βαθμίδα εμφα-

νίζεται στην οθόνη πολλαπλών λειτουργιών στη θέση **1**.

 50 % θερμαντική ισχύς

 100 % θερμαντική ισχύς

- » Η δεύτερη βαθμίδα θέρμανσης χρησιμοποιείται για τη γρήγορη θέρμανση των γκριπ και στη συνέχεια συνιστάται η ρύθμιση στην πρώτη βαθμίδα.
- » Εάν δεν πραγματοποιηθούν περαιτέρω αλλαγές, εφαρμόζεται η βαθμίδα θέρμανσης που εμφανίζεται στην οθόνη.

BMW Motorrad Integral ABS

Απενεργοποίηση Λειτουργίας ABS

- Σταματήστε τη μοτοσυκλέτα ή/ και ενεργοποιήστε το σύστημα

ανάφλεξης σε ακινητοποιημένη μοτοσυκλέτα.

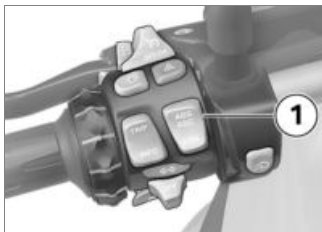

- Κρατήστε πατημένο το πλήκτρο **1**, μέχρι να αλλάξουν τα χαρακτηριστικά ένδειξης της προειδοποιητικής λυχνίας ABS.
- Με προγράμματα οδήγησης SA
- » Στη συνέχεια μεταβάλλονται τα χαρακτηριστικά ένδειξης του συμβόλου ASC. Κρατήστε πατημένο το πλήκτρο **1**, μέχρι να αντιδράσει η προειδοποιητική λυχνία ABS. Σε αυτήν την περίπτωση δεν αλλάζει η ρύθμιση ASC.<



Η προειδοποιητική λυχνία ABS ανάβει.

- Ελευθερώστε το πλήκτρο **1** εντός δύο δευτερολέπτων.



Η προειδοποιητική λυχνία ABS παραμένει αναμμένη.

- » Η λειτουργία ABS απενεργοποιείται, ενώ η λειτουργία Integral παραμένει ενεργή.

Συμπεριφορά με απενεργοποιημένο ABS

Όταν απενεργοποιείται η λειτουργία ABS, απενεργοποιείται αρχικά μόνο ο έλεγχος στον μπροστινό τροχό. Εάν στη συνέχεια φρενάρετε μόνο με τη μανέτα του φρένου, ο έλεγχος ABS για τον πίσω τροχό που φρενάρει ταυτόχρονα μέσω της λειτουργίας Integral παραμένει ενεργοποιημένος. Ο έλεγχος ABS για τον πίσω τροχό απενεργοποιείται μόνο εάν πατηθεί το πεντάλ φρένου.

Ενεργοποίηση λειτουργίας ABS

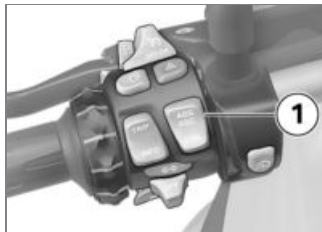

- Κρατήστε πατημένο το πλήκτρο **1**, μέχρι να αλλάξουν τα χαρακτηριστικά ένδειξης της προειδοποιητικής λυχνίας ABS.



Η προειδοποιητική λυχνία ABS σβήνει, ενώ σε περίπτωση μη ολοκλήρωσης του αυτοδιαγνωστικού ελέγχου αρχίζει να αναβοσβήνει.

- Ελευθερώστε το πλήκτρο **1** εντός δύο δευτερολέπτων.



Η προειδοποιητική λυχνία ABS παραμένει σβηστή ή συνεχίζει να αναβοσβήνει.

» Η λειτουργία ABS ενεργοποιείται.

• Εναλλακτικά μπορείτε επίσης να απενεργοποιήσετε και να επανενεργοποιήσετε το σύστημα ανάφλεξης.

▶ Εάν η προειδοποιητική λυχνία του ABS παραμένει αναμμένη μετά από απενεργοποίηση και ενεργοποίηση του συστήματος ανάφλεξης και μετά από πορεία 5 km/h, υπάρχει βλάβη στο ABS. ◀

Αυτόματος έλεγχος ευστάθειας ASC

– Με προγράμματα οδήγησης^{SA}

Απενεργοποίηση λειτουργίας ASC

• Ενεργοποιήστε το σύστημα ανάφλεξης.

▶ Η λειτουργία ASC μπορεί να απενεργοποιηθεί και κατά την πορεία. ◀

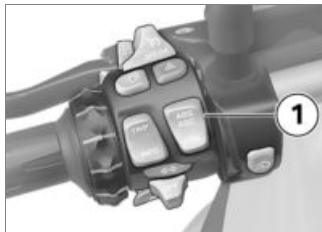

• Κρατήστε πατημένο το πλήκτρο **1**, μέχρι να αλλάξουν τα χαρακτηριστικά ένδειξης της προειδοποιητικής λυχνίας ASC.

▶ Η προειδοποιητική λυχνία ASC ανάβει.

• Ελευθερώστε το πλήκτρο **1** εντός δύο δευτερολέπτων.

▶ Η προειδοποιητική λυχνία ASC εξακολουθεί να ανάβει.

» Η λειτουργία ASC απενεργοποιείται.

Ενεργοποίηση λειτουργίας ASC



• Κρατήστε πατημένο το πλήκτρο **1**, μέχρι να αλλάξουν τα χαρακτηριστικά ένδειξης της προειδοποιητικής λυχνίας ASC.

▶ Η προειδοποιητική λυχνία ASC δεν ανάβει πλέον, ενώ σε περίπτωση μη ολοκλήρωσης του αυτοδιαγνωστικού ελέγχου αρχίζει να αναβοσβήνει.

• Ελευθερώστε το πλήκτρο **1** εντός δύο δευτερολέπτων.



Η προειδοποιητική λυχνία ASC εξακολουθεί να μην ανάβει ή ανάβει.

- » Η λειτουργία ASC ενεργοποιείται.
- Εναλλακτικά μπορείτε επίσης να απενεργοποιήσετε και να επανενεργοποιήσετε το σύστημα ανάφλεξης.



Εάν η προειδοποιητική λυχνία του ASC παραμένει αναμμένη μετά από απενεργοποίηση και επανενεργοποίηση του συστήματος ανάφλεξης και μετέπειτα οδήγηση για απόσταση μεγαλύτερη των 5 km/h, υπάρχει βλάβη στο ASC. ◀

Πρόγραμμα οδήγησης

– Με προγράμματα οδήγησης^{SA}

Πρόγραμμα οδήγησης

Η BMW Motorrad εξέλιξε για τη μοτοσικλέτα σας πέντε σενάρια χρήσης, από τα οποία μπορείτε να επιλέξετε κάθε φορά αυτό που ταιριάζει στην κατάσταση:

- Οδήγηση σε βρεγμένο από βροχή οδόστρωμα.
- Οδήγηση σε στεγνό οδόστρωμα.
- Σπορ οδήγηση σε στεγνό οδόστρωμα.
- Οδήγηση σε εύκολες εκτός δρόμου διαδρομές.
- Σπορ οδήγηση εκτός δρόμου.

Για κάθε ένα από αυτά τα σενάρια είναι διαθέσιμος ο κάθε φορά ιδανικός συνδυασμός ροπής κινητήρα, απόκρισης γκαζιού, ρύθμισης ABS και ρύθμισης ASC.

– με Dynamic ESA^{SA}

Η ρύθμιση της ανάρτησης προσαρμόζεται επίσης στο επιλεγμένο σενάριο.

Ρύθμιση προγράμματος οδήγησης



Το πρόγραμμα οδήγησης εκτός δρόμου (Enduro και Enduro Pro) δεν προβλέπεται για την κανονική χρήση σε δρόμο. Η ενεργοποίηση του προγράμματος οδήγησης εκτός δρόμου (Enduro και Enduro Pro) κατά τη χρήση σε δρόμο μπορεί να έχει ως αποτέλεσμα ασταθείς καταστάσεις οδήγησης τόσο κατά το φρενάρισμα στο ABS όσο και κατά την επιτάχυνση στο ASC. Αυτό μπορεί να προκαλέσει πτώση. Ενεργοποιείτε το πρόγραμμα οδήγησης εκτός δρόμου (Enduro και Enduro Pro) μόνο κατά την οδήγηση εκτός δρόμου. ◀

- Ενεργοποιήστε το σύστημα ανάφλεξης.



- Πιέστε το πλήκτρο **1**.

▶ Περισσότερες πληροφορίες για τους επιλεγόμενους τρόπους λειτουργίας οδήγησης μπορείτε να βρείτε στο κεφάλαιο "Λεπτομερείς τεχνικές πληροφορίες". ◀



Το βέλος επιλογής **1** και η πρώτη επιλέξιμη λειτουργία πορείας **2** εμφανίζονται.



- Πατήστε το πλήκτρο **1** όσες φορές χρειάζεται, για να εμφανιστεί δίπλα στο βέλος επιλογής

το επιθυμητό πρόγραμμα οδήγησης.

Μπορείτε να επιλέξετε τις εξής λειτουργίες πορείας:

- RAIN: Για οδήγηση σε βρεγμένο από βροχή οδόστρωμα.
 - ROAD: Για οδήγηση σε στεγνό οδόστρωμα.
 - DYNA: Για δυναμική οδήγηση σε στεγνό οδόστρωμα.
 - Enduro: Για οδήγηση εκτός δρόμου.
 - Enduro PRO: Για σπορ οδήγηση εκτός δρόμου (μόνο με τοποθετημένη φίσα κωδικοποίησης).
 - Κατά την επιλογή του προγράμματος λειτουργίας Enduro PRO: Προσέξτε την περιορισμένη ρύθμιση ABS για τον πίσω τροχό (βλέπε κεφάλαιο "Λεπτομερείς τεχνικές πληροφορίες").
- » Σε ακινητοποιημένο όχημα, το επιλεγμένο πρόγραμμα οδήγη-

σης ενεργοποιείται μετά από περ. δύο δευτερόλεπτα.

» Κατά την οδήγηση, η ενεργοποίηση του νέου προγράμματος οδήγησης πραγματοποιείται με βάση τις παρακάτω προϋποθέσεις:

– Γκαζιέρα σε θέση ρελαντί

– Μανέτα συμπλέκτη πατημένη

» Μετά την ενεργοποίηση του νέου προγράμματος οδήγησης εμφανίζεται ξανά το ρολόι.

» Το ρυθμισμένο πρόγραμμα οδήγησης με τις ανάλογες προσαρμογές των χαρακτηριστικών του κινητήρα, του ABS, του ASC και του Dynamic ESA διατηρείται ακόμη και μετά την απενεργοποίηση του συστήματος ανάφλεξης.

Τοποθέτηση φιάσας κωδικοποίησης

• Απενεργοποιήστε το σύστημα ανάφλεξης.

• Αφαίρεση σέλας οδηγού (→ 80).



! Στην ανοιχτή φιάσα μπορεί να καταλήξουν ρύποι και υγρασία και να προκληθούν λειτουργικές βλάβες.

Μετά την αφαίρεση της φιάσας κωδικοποίησης, επανατοποθετήστε το προστατευτικό κάλυμμα.◀

• Αφαιρέστε το προστατευτικό κάλυμμα της σύνδεσης φιάσας **1**.



- Πιέστε για το σκοπό αυτό το γλωσσίδι ασφάλισης **1** και αφαιρέστε το καπάκι.
- Τοποθετήστε τη φιάσα κωδικοποίησης.
- Ενεργοποιήστε το σύστημα ανάφλεξης.



Το σύμβολο **1** για τη φία κωδικοποίησης εμφανίζεται στην οθόνη. Η λειτουργία πορείας **2** Enduro PRO μπορεί να επιλεγεί.

- » Το επιλεγμένο πρόγραμμα οδήγησης διατηρείται ακόμη και μετά από απενεργοποίηση του συστήματος ανάφλεξης.
- Τοποθέτηση σέλας οδηγού (→ 80).

Σύστημα ελέγχου σταθερής ταχύτητας

– Με σύστημα ελέγχου ταχύτητας^{SA}

Ενεργοποίηση του συστήματος ελέγχου ταχύτητας

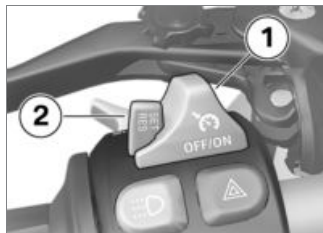

- Ωθήστε τον διακόπτη **1** προς τα δεξιά.
- » Το πλήκτρο **2** είναι έτοιμο για χρήση.

Αποθήκευση της ταχύτητας



- Πιέστε το πλήκτρο **1** σύντομα προς τα εμπρός.

 Περιοχή ρύθμισης συστήματος ελέγχου σταθερής ταχύτητας

– 30...210 km/h

 Η ενδεικτική λυχνία για το σύστημα ελέγχου ταχύτητας ανάβει.

- » Η ταχύτητα με την οποία κινείται η μοτοσυκλέτα τη συγκεκρι-

μένη στιγμή αναγνωρίζεται και αποθηκεύεται στη μνήμη.

Επιτάχυνση



- Πιέστε το πλήκτρο **1** σύντομα προς τα εμπρός.
 - » Η ταχύτητα αυξάνεται με κάθε πάτημα κατά 2 km/h.
- Κρατήστε το πλήκτρο **1** πατημένο προς τα μπροστά.
 - » Η ταχύτητα αυξάνεται χωρίς διαβαθμίσεις.
 - » Εάν το πλήκτρο **1** δεν πατηθεί άλλο, διατηρείται και αποθηκεύεται η επιλεγμένη ταχύτητα.

Επιβράδυνση



- Πιέστε το πλήκτρο **1** σύντομα προς τα πίσω.
 - » Η ταχύτητα μειώνεται με κάθε πάτημα κατά 2 km/h.
- Κρατήστε το πλήκτρο **1** πατημένο προς τα πίσω.
 - » Η ταχύτητα μειώνεται χωρίς διαβαθμίσεις.
 - » Εάν το πλήκτρο **1** δεν πατηθεί άλλο, διατηρείται και αποθηκεύεται η επιλεγμένη ταχύτητα.

Απενεργοποίηση του συστήματος ελέγχου ταχύτητας

- Χρησιμοποιήστε τα φρένα, το συμπλέκτη ή το γκάτσι (επιστροφή του γκαζιού κάτω από τη βασική θέση), για να απενεργοποιηθεί το σύστημα ελέγχου ταχύτητας.
 - » Η ενδεικτική λυχνία του συστήματος ελέγχου ταχύτητας σβήνει.

Επαναφορά προηγούμενης ταχύτητας

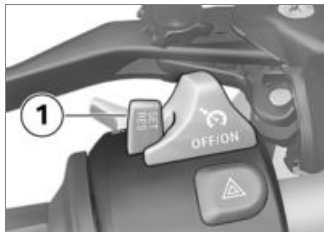

- Πιέστε το πλήκτρο **1** σύντομα προς τα πίσω, για να πραγματοποιήσετε επαναφορά της αποθηκευμένης ταχύτητας.

▶ Με το άνοιγμα του γκαζιού δεν απενεργοποιείται το σύστημα ελέγχου ταχύτητας. Μόλις ελευθερώσετε το γκάζι, η ταχύτητα μειώνεται μόνο μέχρι την αποθηκευμένη τιμή, ακόμη και εάν ο στόχος σας ήταν η ακόμη μεγαλύτερη μείωση της ταχύτητας. ◀



Η ενδεικτική λυχνία για το σύστημα ελέγχου ταχύτητας ανάβει.

Απενεργοποίηση συστήματος ελέγχου ταχύτητας



- Ωθήστε τον διακόπτη **1** προς τα αριστερά.
 - » Το σύστημα απενεργοποιείται.
 - » Το πλήκτρο **2** μπλοκάρεται.

Συμπλέκτης Ρύθμιση μανέτας συμπλέκτη



Η ρύθμιση της μανέτας του συμπλέκτη κατά την οδήγηση μπορεί να αποτελέσει αιτία ατυχήματος.

Ρυθμίστε τη μανέτα του συμπλέκτη μόνο σε σταματημένη μοτοσυκλέτα. ◀

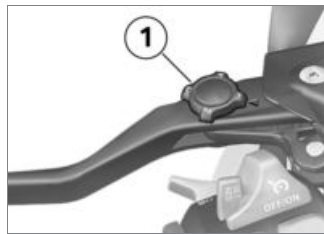

- Περιστρέψτε τη βίδα ρύθμισης **1** στην επιθυμητή θέση.



Η βίδα ρύθμισης περιστρέφεται ευκολότερα, εάν πιέσετε ταυτόχρονα τη

μανέτα του συμπλέκτη προς τα μπροστά.◀

» Υπάρχει η δυνατότητα τεσσάρων ρυθμίσεων:

- Θέση 1: η μικρότερη δυνατή απόσταση ανάμεσα στο γκριπ του τιμονιού και στη μανέτα του συμπλέκτη
- Θέση 4: η μεγαλύτερη δυνατή απόσταση ανάμεσα στο γκριπ του τιμονιού και στη μανέτα του συμπλέκτη

Φρένο

Ρύθμιση μανέτας φρένου

 Η ρύθμιση της μανέτας του φρένου κατά την οδήγηση μπορεί να αποτελέσει αιτία ατυχήματος.

Ρυθμίστε τη μανέτα του φρένου μόνο σε σταματημένη μοτοσικλέτα.◀

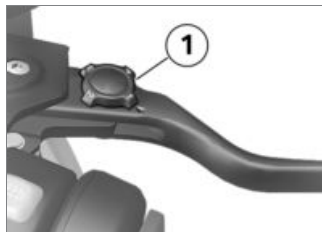

- Περιστρέψτε τη βίδα ρύθμισης **1** στην επιθυμητή θέση.

 Η βίδα ρύθμισης περιστρέφεται ευκολότερα, εάν πιέσετε ταυτόχρονα τη μανέτα του φρένου προς τα μπροστά.◀

» Υπάρχει η δυνατότητα τεσσάρων ρυθμίσεων:

- Θέση 1: η μικρότερη δυνατή απόσταση ανάμεσα στο γκριπ του τιμονιού και στη μανέτα του φρένου
- Θέση 4: η μεγαλύτερη δυνατή απόσταση ανάμεσα στο γκριπ

του τιμονιού και στη μανέτα του φρένου

Καθρέπτες

Ρύθμιση καθρέπτη



- Ρυθμίστε τον καθρέπτη στη σωστή θέση περιστρέφοντάς τον.

Ρύθμιση βραχίονα καθρέπτη

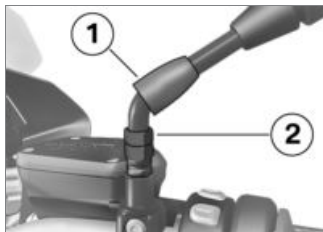

- Σπρώξτε το προστατευτικό κάλυμμα **1** επάνω από τη βιδωτή σύνδεση στο βραχίονα του καθρέπτη προς τα επάνω.
- Ξεβιδώστε το παξιμάδι **2**.
- Περιστρέψτε το βραχίονα του καθρέπτη στην επιθυμητή θέση.
- Σφίξτε το παξιμάδι με την προβλεπόμενη ροπή σύσφιξης, συγκρατώντας ταυτόχρονα το βραχίονα του καθρέπτη.



Καθρέπτης (κόντρα παξιμάδι) στον αντάπτορα

– 22 Nm

- Ξανασπρώξτε το προστατευτικό κάλυμμα επάνω από τη βιδωτή σύνδεση στη θέση του.

Τιμόνι Ρυθμιζόμενο τιμόνι

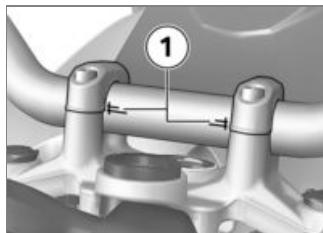

Το τιμόνι της μοτοσικλέτας είναι ρυθμιζόμενο ως προς την κλίση στις περιοχές του σημαδιού **1**. Απευθυνθείτε για τη ρύθμιση του τιμονιού σε ένα εξειδικευμένο συνεργείο ή ακόμη καλύτερα

σε έναν Επίσημο Επισκευαστή BMW Motorrad.

Ζελατίνα Ρύθμιση ζελατίνας

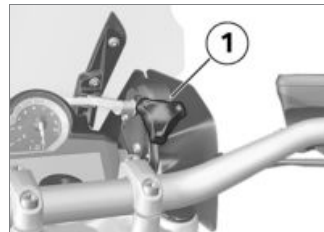

 Κίνδυνος ατυχήματος από ρύθμιση της ζελατίνας κατά την πορεία. Ρυθμίζετε τη ζελατίνα μόνο σε στάση. ◀

- Περιστρέψτε το περιστρεφόμενο χειριστήριο **1** δεξιόστροφα, για να χαμηλώσετε τη ζελατίνα.
- Περιστρέψτε το περιστρεφόμενο χειριστήριο **1**

αριστερόστροφα, για να σηκώσετε τη ζελατίνα.

Προφόρτιση ελατηρίου Ρύθμιση

Η προφόρτιση ελατηρίου του πίσω τροχού πρέπει να προσαρμόζεται στο φορτίο της μοτοσικλέτας. Η αύξηση του φορτίου απαιτεί την αύξηση της προφόρτισης ελατηρίου και η μείωση του βάρους ανάλογη μείωση της προφόρτισης του ελατηρίου.

Ρύθμιση προφόρτισης ελατηρίου στον πίσω τροχό

- Σταθμεύστε τη μοτοσικλέτα, αφού βεβαιωθείτε ότι έχετε σταματήσει σε επίπεδο και σταθερό έδαφος.



⚠ Οι μη προσαρμοσμένες ρυθμίσεις προφόρτισης ελατηρίου και απόσβεσης επιδρούν αρνητικά στην οδική συμπεριφορά της μοτοσικλέτας σας. Προσαρμόστε την απόσβεση στην προφόρτιση ελατηρίου.◀

⚠ Η ρύθμιση της προφόρτισης ελατηρίου κατά την κίνηση της μοτοσικλέτας μπορεί να οδηγήσει σε ατυχήματα. Ρυθμίστε την προφόρτιση ελατηρίου μόνο με σταματημένη τη μοτοσικλέτα.◀

- Για τη μείωση της προφόρτισης ελατηρίου, περιστρέψτε τον

τροχό ρύθμισης **1** προς την κατεύθυνση του βέλους LOW.

- Για την αύξηση της προφόρτισης ελατηρίου, περιστρέψτε τον τροχό ρύθμισης **1** προς την κατεύθυνση του βέλους HIGH.



Βασική ρύθμιση προφόρτισης ελατηρίου πίσω

– χωρίς Dynamic ESA^{SA}

– Περιστρέψτε τον τροχό ρύθμισης μέχρι να τερματίσει προς την κατεύθυνση LOW (Γεμάτο ρεζερβουάρ, με οδηγό 95 kg)◀

Απόσβεση

Ρύθμιση

Η απόσβεση πρέπει να προσαρμοστεί στην ποιότητα του οδοστρώματος και στην προφόρτιση του ελατηρίου.

- Σε οδόστρωμα με ανωμαλίες απαιτείται μαλακότερη ρύθμιση απόσβεσης από ό,τι σε ένα ομαλό οδόστρωμα.
- Η αύξηση της προφόρτισης του ελατηρίου απαιτεί πιο σκληρή ρύθμιση της απόσβεσης και η μείωση της προφόρτισης του ελατηρίου πιο μαλακή ρύθμιση της απόσβεσης.

Ρύθμιση απόσβεσης στον πίσω τροχό

- Σταθμεύστε τη μοτοσυκλέτα, αφού βεβαιωθείτε ότι έχετε σταματήσει σε επίπεδο και σταθερό έδαφος.
- Ελέγξτε τη ρύθμιση της απόσβεσης από την αριστερή πλευρά του οχήματος.



- Περιστρέψτε τη βίδα ρύθμισης **1** δεξιόστροφα, για να αυξήσετε την απόσβεση.
- Περιστρέψτε τη βίδα ρύθμισης **1** αριστερόστροφα, για να μειώσετε την απόσβεση.



Βασική ρύθμιση απόσβεσης πίσω τροχού

- χωρίς Dynamic ESA^{SA}



Βασική ρύθμιση απόσβεσης πίσω τροχού

- Περιστρέψτε τη βίδα ρύθμισης μέχρι το τέρμα δεξιόστροφα και στη συνέχεια περιστρέψτε την κατά 8 κλικ αριστερόστροφα. (Γεμάτο ρεζερβουάρ, με οδηγό 95 kg)<

Ηλεκτρονικό σύστημα ρύθμισης ανάρτησης Dynamic ESA

- με Dynamic ESA^{SA}

Ρυθμίσεις

Με τη βοήθεια του ηλεκτρονικού συστήματος ρύθμισης ανάρτησης Dynamic ESA μπορείτε να προσαρμόσετε τη μοτοσυκλέτα με άνεση στο φορτίο.

Το Dynamic ESA αναγνωρίζει μέσω αισθητήρων απόσταση από το έδαφος τις κινήσεις στην

ανάρτηση και αντιδρά προσαρμόζοντας τις βαλβίδες των αποσβεστήρων. Με αυτόν τον τρόπο, το σύστημα ανάρτησης προσαρμόζεται στην κατάσταση του οδοστρώματος.

Αρχίζοντας από τη βασική ρύθμιση NORMAL μπορείτε να ρυθμίσετε την απόσβεση σε σκληρότερη (HARD) ή μαλακότερη (SOFT) ρύθμιση.

– Με προγράμματα οδήγησης^{SA}
Η ρύθμιση της ανάρτησης και ο αριθμός των επιλεγόμενων επιπέδων απόσβεσης εξαρτώνται από το επιλεγμένο πρόγραμμα οδήγησης. Ο οδηγός μπορεί να αλλάξει την απόσβεση που προβλέπεται από το πρόγραμμα οδήγησης.

Εάν δεν είναι τοποθετημένη η φίσα κωδικοποίησης, μετά από κάθε αλλαγή προγράμματος λειτουργίας ρυθμίζεται η βασική ρύθμιση, που προβλέπεται από

το πρόγραμμα οδήγησης. Όταν η φίσα κωδικοποίησης είναι τοποθετημένη, διατηρούνται οι προσαρμογές του οδηγού για κάθε πρόγραμμα λειτουργίας.

Εμφάνιση των ρυθμίσεων του συστήματος ανάρτησης

- Ενεργοποιήστε το σύστημα ανάφλεξης.

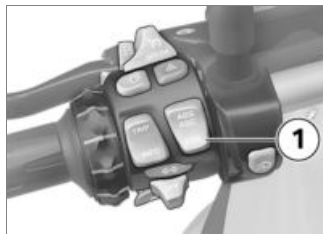

- Πατήστε σύντομα το πλήκτρο **1**, για να εμφανιστεί η τρέχουσα ρύθμιση.



Η απόσβεση εμφανίζεται στην οθόνη πολλαπλών λειτουργιών στην περιοχή **1**, η προφόρτιση ελατηρίου στην περιοχή **2**.

» Η ένδειξη αποκρύπτεται και πάλι αυτόματα μετά από μικρό χρονικό διάστημα.

Ρύθμιση συστήματος ανάρτησης

- Ενεργοποιήστε το σύστημα ανάφλεξης.

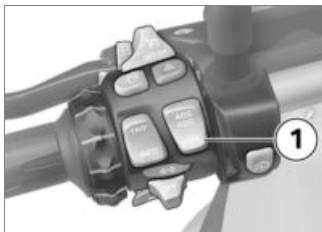

- Πατήστε σύντομα το πλήκτρο **1**, για να εμφανιστεί η τρέχουσα ρύθμιση.

Για τη ρύθμιση της απόσβεσης:

- Πατήστε σύντομα το πλήκτρο **1** τόσες φορές, μέχρι να εμφανιστεί η επιθυμητή ρύθμιση.

 Η απόσβεση δεν μπορεί να ρυθμιστεί εν κινήσει. ◀

Οι εξής ρυθμίσεις είναι εφικτές:

- SOFT: Άνετη ρύθμιση απόσβεσης
- NORMAL: Κανονική ρύθμιση απόσβεσης

– HARD: Σπορ ρύθμιση απόσβεσης

– Με προγράμματα οδήγησης SA
Στα προγράμματα λειτουργίας
ENDURO και ENDURO PRO ει-
ναι δυνατές μόνο δύο ρυθμίσεις:

- SOFT: Άνετη ρύθμιση απόσβεσης
- HARD: Σπορ ρύθμιση απόσβεσης

Για τη ρύθμιση της προφόρτισης ελατηρίου:

- Εκκινήστε τον κινητήρα:

 Η προφόρτιση ελατηρίου δεν μπορεί να ρυθμιστεί εν κινήσει. ◀

- Πατήστε παρατεταμένα το πλήκτρο **1** τόσες φορές, μέχρι να εμφανιστεί η επιθυμητή ρύθμιση.

Οι εξής ρυθμίσεις είναι εφικτές:

 Χρήση με ένα άτομο

 Χρήση με ένα άτομο και αποσκευές

 Χρήση με συνεπιβάτη (και αποσκευές)

- Πριν συνεχίσετε την οδήγηση, περιμένετε μέχρι να ολοκληρωθεί η διαδικασία ρύθμισης.
- » Εάν το πλήκτρο **1** δεν χρησιμοποιηθεί για μεγαλύτερο χρονικό διάστημα, εφαρμόζεται η ρύθμιση απόσβεσης και προφόρτισης ελατηρίου που εμφανίζεται στην οθόνη. Η ένδειξη ESA αναβοσβήνει κατά τη ρύθμιση.
- Σε πολύ χαμηλές θερμοκρασίες, αποφορτίστε πριν την αύξηση της προφόρτισης ελατηρίου τη μοτοσικλέτα, εάν απαιτείται, κατεβάστε το συνεπιβάτη.

- » Μετά την ολοκλήρωση της ρύθμισης, η ένδειξη ESA αποκρύπτεται και πάλι.

Αντικλεπτικό σύστημα συναγερμού DWA

- Με αντικλεπτικό σύστημα συναγερμού^{SA}

Ενεργοποίηση

- Ενεργοποιήστε το σύστημα ανάφλεξης.
- Προσαρμογή του DWA (☛ 76).
- Απενεργοποιήστε το σύστημα ανάφλεξης.
- » Όταν είναι ενεργοποιημένο το DWA, πραγματοποιείται αυτόματη ενεργοποίηση του DWA μετά το κλείσιμο της ανάφλεξης.
- » Για την ενεργοποίηση απαιτούνται περ. 30 δευτερόλεπτα.
- » Τα φλας ανάβουν δύο φορές.

- » Το ηχητικό σήμα επιβεβαίωσης ενεργοποιείται δύο φορές (εάν έχει προγραμματιστεί).
- » Το DWA είναι ενεργό.

Συναγερμός

Το σήμα συναγερμού μπορεί να ενεργοποιηθεί στις παρακάτω περιπτώσεις

- Από τον αισθητήρα κίνησης
- Ενεργοποίηση του συστήματος ανάφλεξης με μη εξουσιοδοτημένο κλειδί
- Αποσύνδεση του DWA από την μπαταρία της μοτοσικλέτας (η μπαταρία του DWA αναλαμβάνει την τροφοδοσία ρεύματος - μόνο ηχητικό σήμα συναγερμού, χωρίς αναβόσβημα των φλας)

Εάν αποφορτιστεί η μπαταρία του DWA, διατηρούνται όλες οι λειτουργίες, αλλά η ενεργοποίηση του συναγερμού σε περίπτωση αποσύνδεσης από την μπαταρία

της μοτοσικλέτας, δεν είναι πλέον δυνατή.

Η διάρκεια ενεργοποίησης του συναγερμού ανέρχεται σε περ. 26 δευτερόλεπτα. Κατά την ενεργοποίηση του συναγερμού ακούγεται ένα ηχητικό σήμα συναγερμού και αναβοσβήνουν τα φλας. Το είδος του ήχου του συναγερμού μπορεί να ρυθμιστεί από τον επίσημο έμπορο της BMW Motorrad.

Εάν κατά την απουσία του οδηγού ενεργοποιήθηκε ο συναγερμός, ο οδηγός ειδοποιείται σχετικά κατά την ενεργοποίηση του συστήματος ανάφλεξης από ένα μεμονωμένο ηχητικό σήμα συναγερμού. Στη συνέχεια η ενδεικτική λυχνία του DWA καταδεικνύει για ένα λεπτό την αιτία του συναγερμού.

Ο αριθμός των σημάτων αναβοσβήσματος σημαίνει:

- Αναβόσβηση 1x: αισθητήρας κίνησης 1
- Αναβόσβηση 2x: αισθητήρας κίνησης 2
- Αναβόσβηση 3x: ενεργοποίηση του συστήματος ανάφλεξης με μη εξουσιοδοτημένο κλειδί
- Αναβόσβηση 4x: αποσύνδεση του DWA από την μπαταρία της μοτοσικλέτας
- Αναβόσβηση 5x: αισθητήρας κίνησης 3

Απενεργοποίηση

- Διακόπτης απενεργοποίησης ανάγκης σε θέση λειτουργίας.
- Ενεργοποιήστε το σύστημα ανάφλεξης.
 - » Τα φλας ανάβουν μία φορά.
 - » Το ηχητικό σήμα επιβεβαίωσης ενεργοποιείται μία φορά (εάν έχει προγραμματιστεί).
 - » Το DWA είναι απενεργοποιημένο.

Προσαρμογή του DWA

- Ενεργοποιήστε το σύστημα ανάφλεξης ή σταματήστε τη μοτοσικλέτα.



- Πατήστε το πλήκτρο **1** σύντομα τόσες φορές, μέχρι να εμφανιστεί στην επάνω γραμμή της οθόνης **2** SETUP ENTER.
- Πατήστε παρατεταμένα το πλήκτρο **1**, για να ανοίξετε το μενού SETUP.



- Πατήστε το πλήκτρο **1** σύντομα, για να επιλέξετε το σημείο μενού DWA.
 - » Στην επάνω γραμμή της οθόνης **2** εμφανίζεται DWA.
 - » Στην κάτω γραμμή της οθόνης **3** εμφανίζεται η ρυθμισμένη τιμή.
 - Πατήστε σύντομα το πλήκτρο **4**, για να αλλάξετε την ρυθμισμένη τιμή.
- Οι εξής ρυθμίσεις είναι εφικτές:
- On: Το DWA είναι ενεργοποιημένο ή ενεργοποιείται αυτόματα μετά την απενεργοποίηση.

ηση του συστήματος ανάφλεξης.

- Off: Το DWA είναι απενεργοποιημένο.

Ελαστικά

Έλεγχος πίεσης αέρα ελαστικών



Η λανθασμένη πίεση αέρα ελαστικών επηρεάζει αρνητικά την οδική συμπεριφορά της μοτοσικλέτας και μειώνει τη διάρκεια ζωής των ελαστικών.

Βεβαιωθείτε για τη σωστή πίεση αέρα ελαστικών. ◀





Οι κατακόρυφα τοποθετημένες βαλβίδες παρουσιάζουν σε πολύ υψηλές ταχύτητες την τάση να ανοίγουν ακούσια, λόγω των φυγόκεντρων δυνάμεων που αναπτύσσονται.

Για να αποφύγετε την ξαφνική απώλεια πίεσης αέρα ελαστικών, χρησιμοποιήστε στον πίσω τροχό κάλυμμα βαλβίδας με λα-

στιχένιο στεγανοποιητικό δακτύλιο και σφίξτε το σωστά. ◀

- Σταθμεύστε τη μοτοσικλέτα, αφού βεβαιωθείτε ότι έχετε σταματήσει σε επίπεδο και σταθερό έδαφος.
- Ελέγξτε την πίεση αέρα των ελαστικών βάσει των παρακάτω στοιχείων.

	Πίεση αέρα ελαστικών μπροστά
– 2,5 bar (Σε κρύο ελαστικό)	

	Πίεση αέρα ελαστικών πίσω
– 2,9 bar (Σε κρύο ελαστικό)	

Σε περίπτωση μη επαρκούς πίεσης αέρα ελαστικών:

- Διορθώστε την πίεση αέρα ελαστικών.

Προβολέας

Ρύθμιση προβολέα για δεξιά / αριστερή κυκλοφορία

Αυτή η μοτοσικλέτα είναι εξοπλισμένη με συμμετρικά φώτα μεσαίας σκάλας. Κατά την οδήγηση σε χώρες, στις οποίες κινείστε στην αντίθετη πλευρά του δρόμου από αυτήν της χώρας έκδοσης της άδειας κυκλοφορίας της μοτοσικλέτας, δεν απαιτούνται περαιτέρω μέτρα.

Ύψος δέσμης προβολέα και προφόρτιση ελατηρίου

Το ύψος δέσμης προβολέα παραμένει κατά κανόνα σταθερό, λόγω της προσαρμογής της προφόρτισης ελατηρίου στην κατάσταση φορτίου.

Η προσαρμογή της προφόρτισης του ελατηρίου μπορεί να μην είναι επαρκής μόνο σε περίπτωση

ιδιαίτερα υψηλού φορτίου. Σε μια τέτοια περίπτωση πρέπει να προσαρμοστεί το ύψος της δέσμης του προβολέα στο βάρος του φορτίου.

▶ Εάν υπάρχουν αμφιβολίες για τη σωστή ρύθμιση ύψους της δέσμης των φώτων, απευθυνθείτε σε ένα εξειδικευμένο συνεργείο ή ακόμη καλύτερα σε έναν Επίσημο Έμπορο BMW Motorrad. ◀

Ρύθμιση ύψους δέσμης φώτων



Εάν, με μεγάλο φορτίο, δεν επαρκεί η προσαρμογή της προφόρτισης ελατηρίου, για να μην θαμπώνετε τους αντίθετα διερχόμενους οδηγούς:

- Περιστρέψτε τον τροχό ρύθμισης **1** αριστερόστροφα, για να χαμηλώσετε το φως του προβολέα.

Εάν χρησιμοποιήσετε τη μοτοσυκλέτα ξανά με χαμηλότερο φορτίο:

- Αναθέστε σε εξειδικευμένο συνεργείο ή ακόμη καλύτερα

σε έναν επίσημο έμπορο BMW Motorrad την επαναφορά του προβολέα στις βασικές ρυθμίσεις.

– Με προβολείς LED^{SA}



Εναλλακτικά, αντί του τροχού ρύθμισης, η δέσμη φώτων μπορεί να ρυθμιστεί γρήγορα με τη βοήθεια ενός περιστρεφόμενου μοχλού.

- Για να κατεβάσετε τα φώτα του προβολέα σε περίπτωση υψηλού φορτίου, ρυθμίστε τον περιστρεφόμενο μοχλό **1** σε οριζόντια θέση.

Εάν χρησιμοποιήσετε τη μοτοσικλέτα ξανά με χαμηλότερο φορτίο:

- Ρυθμίστε τον περιστρεφόμενο μοχλό **1** σε κατακόρυφη θέση.<

Σέλα οδηγού και συνεπιβάτη

Αφαίρεση σέλας συνεπιβάτη

- Σταθμεύστε τη μοτοσικλέτα, αφού βεβαιωθείτε ότι έχετε σταματήσει σε επίπεδο και σταθερό έδαφος.



- Περιστρέψτε την κλειδαριά της σέλας **1** με το κλειδί της μοτοσικλέτας προς τα δεξιά, ενώ ταυτόχρονα πιέζετε τη σέλα του συνεπιβάτη στην πίσω περιοχή **2** προς τα κάτω, και κρατήστε το κλειδί σε αυτή τη θέση.
- Ανασηκώστε τη σέλα του συνεπιβάτη από την μπροστινή πλευρά και ελευθερώστε το κλειδί.
- Αφαιρέστε τη σέλα του συνεπιβάτη και ακουμπήστε την με την πλευρά της επένδυσης επάνω σε μια καθαρή επιφάνεια.

Τοποθέτηση σέλας συνεπιβάτη

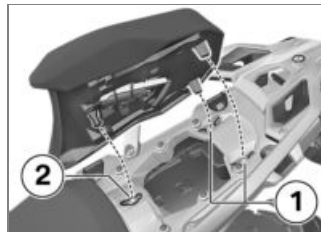

- Τοποθετήστε τη σέλα του συνεπιβάτη στο κέντρο στις πίσω υποδοχές **1** και στην μπροστινή υποδοχή **2**.
- Για να τοποθετήσετε τη σέλα του συνεπιβάτη πιο κοντά στη σέλα του οδηγού, πιέστε τη σέλα του συνεπιβάτη μέσω των υποδοχών ομοιόμορφα προς τα εμπρός και προς τα κάτω, μέχρι να κουμπώσει.
- Για να τοποθετήσετε τη σέλα του συνεπιβάτη πιο μακριά από τη σέλα του οδηγού, πιέστε τη

σέλα του συνεπιβάτη μέσω των υποδοχών ομοιόμορφα προς τα πίσω και προς τα κάτω, μέχρι να κουμπώσει.

Αφαίρεση σέλας οδηγού

- Αφαίρεση σέλας συνεπιβάτη (▣▣▣ 79).

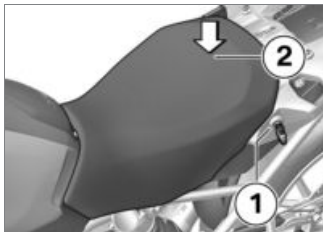

- Περιστρέψτε με το κλειδί του οχήματος αριστερόστροφα και κρατήστε την κλειδαριά της σέλας **1**, πιέζοντας τη σέλα του οχήματος στην πίσω περιοχή **2** προς τα κάτω.

- Ανασηκώστε τη σέλα του οδηγού από το πίσω μέρος και ελευθερώστε το κλειδί.
- Αφαιρέστε τη σέλα του οδηγού και ακουμπήστε την με την πλευρά της επένδυσης επάνω σε μια καθαρή επιφάνεια.

Τοποθέτηση σέλας οδηγού

- Αφαίρεση σέλας συνεπιβάτη (▣▣▣ 79).
- Ρύθμιση ύψους και κλίσης σέλας (▣▣▣ 80).

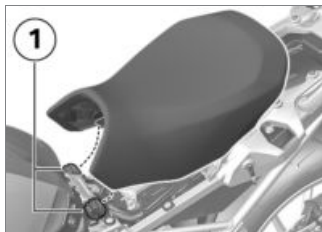

- Τοποθετήστε τη σέλα του οδηγού στις υποδοχές **1** αριστερά

και δεξιά και ακουμπήστε τη πρόχειρα στη μοτοσυκλέτα.

- Πιέστε τη σέλα του οδηγού στο πίσω μέρος ελαφρά προς τα μπροστά και στη συνέχεια δυνατά προς τα κάτω, μέχρι να κουμπώσει.

Ρύθμιση ύψους και κλίσης σέλας

- Αφαίρεση σέλας οδηγού (▣▣▣ 80).

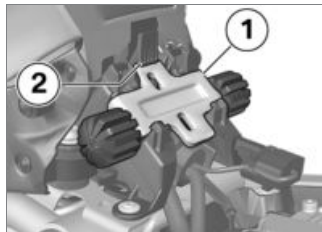

- Για να αφαιρέσετε τον μπροστινό μηχανισμό ρύθμισης ύψους **1**, πιέστε το μηχανισμό ασφάλισης **2** προς τα κάτω και

αφαιρέστε προς τα επάνω το μηχανισμό ρύθμισης ύψους.

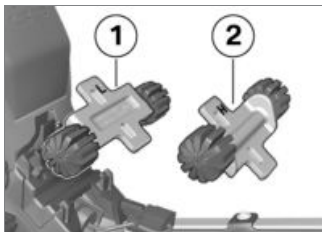

- Για να ρυθμίσετε χαμηλή θέση σέλας, τοποθετήστε τον μπροστινό μηχανισμό ρύθμισης ύψους στην ευθυγράμμιση **1** (σήμανση L).
- Για να ρυθμίσετε υψηλή θέση σέλας, τοποθετήστε τον μπροστινό μηχανισμό ρύθμισης ύψους στην ευθυγράμμιση **2** (σήμανση H).



- Σπρώξτε αρχικά τον μπροστινό μηχανισμό ρύθμισης ύψους κάτω από τις υποδοχές **1**, στη συνέχεια πιέστε στο μηχανισμό ασφάλισης **2**, μέχρι να κουμπώσει.

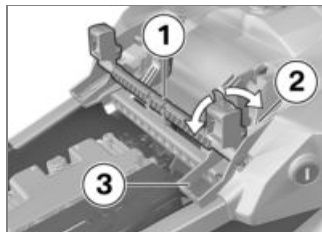

- Για να ρυθμίσετε τη χαμηλή θέση σέλας, περιστρέψτε τον πίσω μηχανισμό ρύθμισης ύψους **1** στη θέση **3** (σήμανση L).
- Για να ρυθμίσετε την υψηλή θέση σέλας, περιστρέψτε τον πίσω μηχανισμό ρύθμισης ύψους **1** στη θέση **2** (σήμανση H).

Εάν θέλετε να αλλάξετε την κλίση της σέλας:

- Τοποθετήστε σε διαφορετική θέση τον μπροστινό και τον πίσω μηχανισμό ρύθμισης ύψους.

Οδήγηση

Υποδείξεις ασφαλείας	84
Λίστα ελέγχων	87
Εκκίνηση.....	87
Ροντάρισμα	90
Χρήση εκτός δρόμου	91
Φρένα	92
Στάθμευση της μοτοσικλέτας	93
Πλήρωση με καύσιμο	94
Ποιότητα καυσίμου	96
Στερέωση μοτοσικλέτας για μετα- φορά	96

Υποδείξεις ασφαλείας

Εξοπλισμός οδηγού

Καμία διαδρομή χωρίς το σωστό ρουχισμό! Πρέπει να φοράτε πάντοτε

- Κράνος
- Ειδικό ρουχισμό
- Γάντια
- Μπότες

Αυτό ισχύει ακόμη και για τις μικρές διαδρομές καθώς και για όλες τις εποχές του χρόνου. Ο Επίσημος Έμπορος BMW Motorrad θα σας παρέχει ευχαρίστως τις απαραίτητες συμβουλές, ενώ επίσης διαθέτει τον απαραίτητο ρουχισμό για κάθε περίπτωση.

Περιορισμένο όριο κλίσης

- Με διάταξη χαμηλώματος^{SA}

Οι μοτοσικλέτες με χαμηλωμένο σύστημα ανάρτησης διαθέτουν μικρότερο όριο κλίσης και μικρότερη απόσταση από το έδαφος, σε σχέση με τις μοτοσικλέτες που διαθέτουν σύστημα ανάρτησης βασικού εξοπλισμού.



Κίνδυνος ατυχήματος, λόγω μη αναμενόμενης πρόωρης επαφής της μοτοσικλέτας με το έδαφος.

Προσέξτε τον περιορισμό του ορίου κλίσης και της απόστασης από το έδαφος στις χαμηλωμένες μοτοσικλέτες. ◀

Ελέγξτε το όριο κλίσης της μοτοσικλέτας σας σε συνθήκες που δεν εγκυμονούν κινδύνους. Λάβετε υπόψη την περιορισμένη απόσταση από το έδαφος του οχήματός σας, όταν περνάτε επάνω από κράσπεδα ή παρόμοια εμπόδια.

Όταν η μοτοσικλέτα χαμηλώνει, μειώνεται η διαδρομή του ελατηρίου (βλέπε κεφάλαιο "Τεχνικά στοιχεία"). Αυτό μπορεί να συνεπάγεται τον περιορισμό της συνήθους άνεσης κατά την οδήγηση. Ειδικά κατά την οδήγηση με συνεπιβάτη πρέπει να προσαρμοστεί αναλόγως η προφόρτιση του ελατηρίου.

Φορτίο



Η υπερβολική φόρτωση και η ανομοιόμορφη κατανομή του βάρους μπορεί να επηρεάσουν την ευστάθεια της μοτοσικλέτας.

Μην υπερβαίνετε το επιτρεπόμενο συνολικό βάρος και προσέξτε τις οδηγίες φόρτωσης. ◀

- Προσαρμόστε τη ρύθμιση της προφόρτισης ελατηρίου και την απόσβεση στο συνολικό βάρος.

- Με πλαϊνές βαλίτσες^{SZ}
- Φροντίστε για ομοιόμορφη κατανομή του όγκου στις βαλίτσες αριστερά και δεξιά.
- Φροντίστε για ομοιόμορφη κατανομή του βάρους αριστερά και δεξιά.
- Τοποθετήστε τις βαρύτερες αποσκευές στην κάτω, εσωτερική πλευρά.
- Προσέξτε το μέγιστο ωφέλιμο φορτίο και τη μέγιστη ταχύτητα σύμφωνα με την πινακίδα υπόδειξης στην πλαϊνή βαλίτσα.<
- Με βαλίτσα Topcase^{SZ}
- Προσέξτε το μέγιστο ωφέλιμο φορτίο και τη μέγιστη ταχύτητα σύμφωνα με την πινακίδα υπόδειξης στη βαλίτσα Topcase.<
- Με σάκο ρεζερβουάρ^{SZ}
- Προσέξτε το μέγιστο επιτρεπόμενο φορτίο του σάκου ρε-

ζερβουάρ και την ανάλογη μέγιστη ταχύτητα.



Επιτρεπόμενο φορτίο
σάκου ρεζερβουάρ

– Μεγ. 5 kg<

Ταχύτητα

Κατά την οδήγηση με υψηλή ταχύτητα μπορεί η συμπεριφορά της μοτοσικλέτας να επηρεαστεί αρνητικά από διάφορους περιφερειακούς παράγοντες:

- Ρύθμιση του συστήματος ελατηρίου και αμορτισέρ
- Ανομοιόμορφα κατανεμημένο φορτίο
- Φαρδιά ρούχα
- Ανεπαρκής πίεση αέρα ελαστικών
- Φθαρμένο πέλημα ελαστικών
- Κ.λπ.

Μέγιστη ταχύτητα με ελαστικά μικτής χρήσης



Η τελική ταχύτητα που ανακοινώνεται για τη μοτοσικλέτα μπορεί να είναι υψηλότερη από τη μέγιστη ταχύτητα που επιτρέπεται για τα ελαστικά. Οι υπερβολικές ταχύτητες μπορεί να αποτελέσουν αιτία πρόκλησης ζημιών στα ελαστικά και συνεπώς να οδηγήσουν σε ατυχήματα. Προσέξτε τη μέγιστη ταχύτητα που επιτρέπεται για τα ελαστικά.<

Εάν χρησιμοποιείτε ελαστικά μικτής χρήσης, πρέπει να τηρήσετε την ανώτατη επιτρεπόμενη ταχύτητα που προβλέπεται για τα ελαστικά.

Επικολλήστε αυτοκόλλητο με τη μέγιστη επιτρεπόμενη ταχύτητα σε ορατό σημείο.

Κίνδυνος δηλητηρίασης

Τα καυσαέρια περιέχουν το άχρωμο και άοσμο, αλλά πολύ τοξικό μονοξείδιο του άνθρακα.



Η εισπνοή καυσαερίων είναι επιβλαβής για την υγεία και μπορεί να προκαλέσει λιποθυμία ή ακόμη και θάνατο.

Μην αναπνέετε καυσαέρια. Μην αφήνετε τον κινητήρα να λειτουργεί σε κλειστούς χώρους. ◀

Κίνδυνος εγκαύματος



Κατά την οδήγηση, ο κινητήρας και το σύστημα εξαγωγής καυσαερίων θερμαίνονται πολύ. Υπάρχει κίνδυνος εγκαυμάτων από επαφή.

Μετά το σβήσιμο του κινητήρα της μοτοσικλέτας βεβαιωθείτε ότι δεν θα έρθει κανείς σε επαφή με τον κινητήρα και το σύστημα εξαγωγής καυσαερίων. ◀

Καταλυτικός μετατροπέας

Εάν καταλήξει άκαυτο καύσιμο στον καταλυτικό μετατροπέα λόγω διακοπών ανάφλεξης, υπάρχει κίνδυνος υπερθέρμανσης και πρόκλησης ζημιάς.

Για αυτό το λόγο προσέξτε τα παρακάτω σημεία:

- Μη λειτουργείτε τον κινητήρα μέχρι να αδειάσει εντελώς το ρεζερβουάρ
- Μην αφήνετε τον κινητήρα να λειτουργεί με αποσυνδεδεμένο βύσμα μπουζί
- Εάν παρουσιαστούν διακοπές ανάφλεξης, σβήστε αμέσως τον κινητήρα
- Χρησιμοποιείτε αποκλειστικά αμόλυβδη βενζίνη
- Τηρήστε οπωσδήποτε τα προβλεπόμενα διαστήματα συντήρησης.



Το άκαυτο καύσιμο καταστρέφει τον καταλυτικό μετατροπέα.

Προσέξτε τα παρακάτω για την προστασία του καταλυτικού μετατροπέα. ◀

Κίνδυνος υπερθέρμανσης



Εάν ο κινητήρας λειτουργεί για μεγαλύτερο χρονικό διάστημα σε στάση, η ψύξη δεν είναι επαρκής και μπορεί να προκληθεί υπερθέρμανση. Σε ακραίες περιπτώσεις μπορεί να προκληθεί ακόμη και πυρκαγιά. Μην αφήνετε τον κινητήρα να λειτουργεί σε στάση χωρίς λόγο. Μετά την εκκίνηση του κινητήρα ξεκινήστε το συντομότερο δυνατόν. ◀

Μετατροπές



Οι μετατροπές στη μοτοσικλέτα (π.χ. μονάδα ελέγχου κινητήρα, πεταλούδες γκαζιού, συμπλέκτης) μπορεί να αποτελέσουν αιτία πρόκλησης ζημιών στα ανάλογα εξαρτήματα καθώς και βλάβης σε λειτουργίες που σχετίζονται με την ασφάλεια. Η εγγύηση δεν καλύπτει ζημιές που οφείλονται σε τέτοιου είδους παρεμβάσεις.

Μην πραγματοποιείτε μετατροπές. ◀

Λίστα ελέγχων

Χρησιμοποιήστε τη λίστα ελέγχων που ακολουθεί, για να ελέγξετε πριν από κάθε διαδρομή σημαντικές λειτουργίες, ρυθμίσεις και όρια φθοράς:

- Λειτουργία φρένων
- Στάθμες υγρού φρένων μπροστά και πίσω
- Στάθμη ψυκτικού

- Λειτουργία συμπλέκτη
- Ρύθμιση απόσβεσης και προφόρτιση ελατηρίου
- Βάθος αυλακώσεων πέλματος και πίεση αέρα ελαστικών
- Σταθερή στερέωση βαλτισών και αποσκευών

Σε τακτά διαστήματα:

- Στάθμη λαδιού κινητήρα (σε κάθε ανεφοδιασμό καυσίμου)
- Φθορά τακακιών φρένων (σε κάθε τρίτο ανεφοδιασμό καυσίμου)

Εκκίνηση

Εκκίνηση του κινητήρα

- Ενεργοποιήστε το σύστημα ανάφλεξης.
 - » Πραγματοποιείται έλεγχος Pre-Ride-Check. (▶▶▶ 88)
 - » Πραγματοποιείται αυτοδιαγνωστικός έλεγχος ABS. (▶▶▶ 89)

- Με προγράμματα οδήγησης^{SA}
 - » Πραγματοποιείται αυτοδιαγνωστικός έλεγχος ASC. (▶▶▶ 89)◀
- Επιλέξτε τη νεκρά ή με επιλεγμένη ταχύτητα, πατήστε τη μανέτα του συμπλέκτη.



Όταν το πλαϊνό σταντ είναι ανοιχτό και έχετε επιλέξει κάποια ταχύτητα, η μοτοσικλέτα δεν μπορεί να εκκινηθεί. Εάν εκκινήσετε τον κινητήρα με το κιβώτιο στη νεκρά και στη συνέχεια επιλέξετε κάποια ταχύτητα με ανοιχτό το πλαϊνό σταντ, ο κινητήρας θα σβήσει. ◀

- Σε περίπτωση κρύας εκκίνησης και χαμηλές θερμοκρασίες: πατήστε τον συμπλέκτη.



- Πατήστε το κουμπί της μίζας **1**.

▶ Σε περίπτωση ανεπαρκούς τάσης μπαταρίας, η διαδικασία εκκίνησης διακόπτεται αυτόματα. Πριν επιχειρήσετε εκ νέου να εκκινήσετε τον κινητήρα, φορτίστε την μπαταρία ή συνδέστε την με την μπαταρία ενός άλλου οχήματος για εκκίνηση με καλώδια. ◀

- » Ο κινητήρας τίθεται σε λειτουργία.
- » Εάν ο κινητήρας δεν εκκινείται, μπορεί να σας βοηθήσει ο πίνακας ανεύρεσης βλαβών. (▶▶ 162)

Έλεγχος Pre-Ride-Check

Μετά την ενεργοποίηση του συστήματος ανάφλεξης, ο πίνακας οργάνων πραγματοποιεί έναν έλεγχο των οργάνων ενδείξεων, των προειδοποιητικών λυχνιών και της οθόνης πολλαπλών λειτουργιών, τον έλεγχο "Pre-Ride-Check". Ο έλεγχος διακόπτεται, εάν πριν την ολοκλήρωσή του εκκινηθεί ο κινητήρας.

» Φάση 1:

- Όλες οι προειδοποιητικές και ενδεικτικές λυχνίες ανάβουν.
- Στην οθόνη πολλαπλών λειτουργιών εμφανίζονται όλα τα επιμέρους τμήματα.
- Η γενική προειδοποιητική λυχνία ανάβει με κόκκινο χρώμα.

» Φάση 2:

- Η γενική προειδοποιητική λυχνία αλλάζει από κόκκινο σε κίτρινο χρώμα.

» Φάση 3:

- Η οθόνη πολλαπλών λειτουργιών και οι προειδοποιητικές και ενδεικτικές λυχνίες μεταβαίνουν στην κανονική ένδειξη.

Σε περίπτωση που δεν απεικονίζονται κάποια σύμβολα ή δεν ανάβουν κάποιες προειδοποιητικές λυχνίες:



Εάν η ενεργοποίηση κάποιας προειδοποιητικής λυχνίας δεν είναι δυνατή, δεν μπορούν να επισημανθούν οι τυχόν λειτουργικές βλάβες. Προσέξτε τις ενδείξεις όλων των προειδοποιητικών και ενδεικτικών λυχνιών. ◀

- Αποκαταστήστε το σφάλμα το συντομότερο δυνατόν σε ένα εξειδικευμένο συνεργείο ή ακόμη καλύτερα σε έναν Επίσημο Έμπορο BMW Motorrad.

Αυτοδιαγνωστικός έλεγχος ABS

Η ετοιμότητα λειτουργίας του Integral ABS της BMW Motorrad ελέγχεται από τον αυτοδιαγνωστικό έλεγχο. Ο αυτοδιαγνωστικός έλεγχος εκκινείται αυτόματα μετά την ενεργοποίηση του συστήματος ανάφλεξης.

Φάση 1

» Έλεγχος των τμημάτων του συστήματος που μπορούν να διαγνωστούν σε στάση.



Η προειδοποιητική λυχνία ABS αναβοσβήνει.

Φάση 2

» Έλεγχος των αισθητήρων τροχού κατά την εκκίνηση. Για να μπορεί να ολοκληρωθεί ο αυτοδιαγνωστικός έλεγχος του ABS, η μοτοσυκλέτα πρέπει να κινείται με ταχύτητα τουλάχιστον 5 km/h.



Η προειδοποιητική λυχνία ABS αναβοσβήνει.

Ο αυτοδιαγνωστικός έλεγχος του ABS ολοκληρώθηκε

» Η προειδοποιητική λυχνία ABS σβήνει.

Εάν μετά την ολοκλήρωση του αυτοδιαγνωστικού ελέγχου ABS καταδεικνύεται σφάλμα ABS:

- Μπορείτε να συνεχίσετε την οδήγηση. Πρέπει όμως να λάβετε υπόψη ότι δεν τίθεται στη διάθεσή σας ούτε η λειτουργία ABS ούτε η λειτουργία Integral.
- Αποκαταστήστε το σφάλμα το συντομότερο δυνατόν σε ένα εξειδικευμένο συνεργείο ή ακόμη καλύτερα σε έναν Επίσημο Έμπορο BMW Motorrad.

Αυτοδιαγνωστικός έλεγχος ASC

– Με προγράμματα οδήγησης SA

Η ετοιμότητα λειτουργίας του ASC της BMW Motorrad ελέγχεται από τον αυτοδιαγνωστικό έλεγχο. Ο αυτοδιαγνωστικός έλεγχος εκκινείται αυτόματα μετά την ενεργοποίηση του συστήματος ανάφλεξης.

Φάση 1

» Έλεγχος των τμημάτων του συστήματος που μπορούν να διαγνωστούν σε στάση.



Η προειδοποιητική λυχνία ASC αναβοσβήνει αργά.

Φάση 2

» Έλεγχος των τμημάτων του συστήματος που μπορούν να διαγνωστούν κατά την οδήγηση. Για να μπορεί να ολοκληρωθεί ο αυτοδιαγνωστικός έλεγχος του ASC, η μοτοσυκλέτα πρέπει

να κινείται με ταχύτητα τουλάχιστον 5 km/h με τον κινητήρα σε λειτουργία.



Η προειδοποιητική λυχνία ASC αναβοσβήνει αργά.

Ο αυτοδιαγνωστικός έλεγχος του ASC ολοκληρώθηκε

» Το σύμβολο ASC δεν εμφανίζεται πλέον.

Εάν μετά την ολοκλήρωση του αυτοδιαγνωστικού ελέγχου ASC καταδεικνύεται βλάβη ASC:

- Μπορείτε να συνεχίσετε την οδήγηση. Πρέπει όμως να λάβετε υπόψη ότι η λειτουργία ASC δεν τίθεται στη διάθεσή σας.
- Αποκαταστήστε το σφάλμα το συντομότερο δυνατόν σε ένα εξειδικευμένο συνεργείο ή ακόμη καλύτερα σε έναν Επίσημο Έμπορο BMW Motorrad.

Ροντάρισμα

Κινητήρας

- Μέχρι τον έλεγχο ρονταρίσματος συνιστάται η οδήγηση με συχνές αλλαγές φορτίου και περιοχής αριθμού στροφών. Αποφύγετε τις μεγαλύτερες διαδρομές με σταθερό αριθμό στροφών.
- Επιλέξτε κατά το δυνατόν διαδρομές με πολλές στροφές και ελαφριές ανηφόρες.
- Προσέξτε τους αριθμούς στροφών ρονταρίσματος.



Αριθμός στροφών ρονταρίσματος

– <math><5000 \text{ min}^{-1}</math>

- Προσέξτε τα διανυθέντα χιλιόμετρα, μετά τα οποία θα πρέπει να έχει πραγματοποιηθεί ο έλεγχος ρονταρίσματος.



Διανυθέντα χιλιόμετρα μέχρι τον έλεγχο ρονταρίσματος

– 500...1200 km

Τακάκια φρένων

Τα καινούργια τακάκια φρένων πρέπει να ρονταριστούν, πριν επιτευχθεί η βέλτιστη δύναμη τριβής τους. Η μειωμένη ικανότητα πέδησης μπορεί να αντισταθμιστεί με πιο δυνατή πίεση των μοχλών των φρένων.



Τα καινούργια τακάκια φρένων μπορεί να επιμηκύνουν σημαντικά την απαιτούμενη απόσταση φρεναρίσματος. Φρενάρητε έγκαιρα. ◀

Ελαστικά

Τα καινούργια ελαστικά έχουν λεία επιφάνεια. Θα πρέπει λοιπόν να "αγριέψετε" την επιφάνειά τους οδηγώντας προσεκτικά και

στρώνοντάς τα με εναλλασσόμενες κλίσεις. Μόνο μετά από αυτή τη διαδικασία στρωσίματος των ελαστικών επιτυγχάνεται η πλήρης ικανότητα πρόσφυσης της επιφάνειας κύλισης.

 Τα νέα ελαστικά δεν έχουν ακόμη την πλήρη πρόσφυση. Ιδίως σε βρεγμένο οδόστρωμα και σε ακραίες κλίσεις υπάρχει κίνδυνος ατυχήματος.

Οδηγείτε προνοητικά και αποφεύγετε τις ακραίες κλίσεις. ◀

Χρήση εκτός δρόμου

Για οδήγηση εκτός δρόμου

Ζάντες

 Αυτή η μοτοσικλέτα έχει σχεδιαστεί ως τουριστική enduro μοτοσικλέτα και συνεπώς είναι επίσης κατάλληλη για την ελαφριά εκτός δρόμου χρήση σε ασταθές έδαφος. Σε περίπτωση

όμως έντονης χρήσης εκτός δρόμου, μπορεί να προκληθούν ζημιές στις αλουμιένιες χυτές ζάντες βασικού εξοπλισμού. Σε περίπτωση έντονης χρήσης εκτός δρόμου συνιστάται η τοποθέτηση των τροχών με σταυρωτές ακτίνες που διατίθενται ως προαιρετικός εξοπλισμός. ◀

Μετά από οδήγηση εκτός δρόμου

Η BMW Motorrad συνιστά μετά από οδήγηση εκτός δρόμου να προσέξετε τα παρακάτω σημεία:

Πίεση αέρα ελαστικών

 Η μειωμένη πίεση αέρα στα ελαστικά για οδήγηση εκτός δρόμου επιδρά αρνητικά στην οδική συμπεριφορά της μοτοσικλέτας σε σταθερό οδόστρωμα και μπορεί να αποτελέσει αιτία ατυχημάτων.

Βεβαιωθείτε για τη σωστή πίεση αέρα ελαστικών. ◀

Φρένα

 Κατά την οδήγηση σε δρόμους με ασταθές οδόστρωμα ή μεγάλη ρύπανση μπορεί να παρουσιαστεί καθυστέρηση στην απόκριση των φρένων λόγω ρύπανσης των δίσκων και των τακακιών των φρένων.

Φρενάρετε έγκαιρα, μέχρι να καθαρίσουν τα φρένα με σταδιακό φρενάρισμα. ◀

 Η οδήγηση σε δρόμους με ασταθές οδόστρωμα ή μεγάλη ρύπανση έχει ως αποτέλεσμα την αυξημένη φθορά των τακακιών φρένων.

Ελέγξτε το πάχος της επένδυσης τριβής των τακακιών φρένων πιο συχνά και αντικαταστήστε τα τακάκια των φρένων έγκαιρα. ◀

Προφόρτιση ελατηρίου και απόσβεση



Οι διαφορετικές τιμές για την προφόρτιση ελατηρίου και την απόσβεση που απαιτούνται για την οδήγηση εκτός δρόμου έχουν αρνητική επίπτωση στην οδική συμπεριφορά της μοτοσυκλέτας σε δρόμους με σταθερό οδόστρωμα.

Κατά την επιστροφή σε κανονικό δρόμο μετά από κίνηση εκτός δρόμου, πρέπει να ρυθμίζετε τη σωστή προφόρτιση ελατηρίου και τη σωστή απόσβεση.◀

Ζάντες

Η BMW Motorrad συνιστά μετά από διαδρομές εκτός δρόμου να ελέγχετε τις ζάντες για τυχόν ζημιές.

Στοιχείο φίλτρου αέρα



Ζημιά κινητήρα λόγω ρύπανσης του στοιχείου φίλτρου αέρα.

Κατά την οδήγηση εκτός δρόμου σε συνθήκες αυξημένης σκόνης, το στοιχείο του φίλτρου αέρα πρέπει να ελέγχεται συχνά για ρύπανση και, εάν απαιτείται, να καθαρίζεται ή να αντικαθίσταται.◀

Για οδήγηση σε συνθήκες ιδιαίτερα αυξημένης σκόνης (έρημος, στέπα κ.λπ.) απαιτείται η χρήση φίλτρων αέρα που έχουν εξελιχθεί ειδικά για τέτοιες συνθήκες.

Φρένα

Πώς επιτυγχάνεται η μικρότερη απόσταση φρεναρίσματος;

Σε μια διαδικασία φρεναρίσματος μεταβάλλεται η δυναμική κατανομή φορτίου μεταξύ μπροστινού και πίσω τροχού. Όσο αυξάνεται η δύναμη φρεναρίσματος, τόσο αυξάνεται το φορτίο που ασκείται στον μπροστινό τροχό. Όσο μεγαλύτερο είναι το φορτίο του τροχού, τόσο μεγαλύτερη δύναμη πέδησης μπορεί να μεταφερθεί στο οδόστρωμα.

Για να επιτευχθεί η μικρότερη δυνατή απόσταση φρεναρίσματος, πρέπει να ασκηθεί ταχύτατα μια σταδιακά αυξανόμενη πίεση στο μπροστινό φρένο. Έτσι αξιοποιείται με τον καλύτερο δυνατό τρόπο η δυναμική αύξηση του φορτίου στον μπροστινό τροχό. Ταυτόχρονα πρέπει επίσης να πατήσετε τη μανέτα του συ-

μπλέκτη. Στα "φρεναρίσματα πανικού" που περιλαμβάνονται συχνά στην οδηγική εκπαίδευση, στα οποία η απαιτούμενη πίεση των φρένων πρέπει να επιτευχθεί το συντομότερο δυνατόν και με το σύνολο της δύναμης, η δυναμική κατανομή του φορτίου δεν μπορεί να ακολουθήσει την αύξηση της επιβράδυνσης και συνεπώς δεν είναι δυνατόν να μεταφερθεί το σύνολο της δύναμης πέδησης στο οδόστρωμα. Το μπλοκάρισμα του μπροστινού τροχού αποτρέπεται μέσω του BMW Motorrad Integral ABS.

Κατηφορικές διαδρομές

 Εάν σε κατηφορικές διαδρομές φρενάρετε αποκλειστικά με το πίσω φρένο, υπάρχει κίνδυνος απώλειας της ικανότητας πέδησης. Σε ακραίες συνθήκες μπορεί επίσης να προκληθεί καταστροφή των φρένων λόγω υπερθέρμανσης.

Χρησιμοποιήστε το μπροστινό και το πίσω φρένο καθώς και το φρένο του κινητήρα. ◀

Φρένα υγρά ή με ρύπους

Τυχόν νερά και ρύποι στους δίσκους των φρένων και στα τακάκια των φρένων προκαλούν επιδείνωση της αποτελεσματικότητας των φρένων.

Στις παρακάτω περιπτώσεις πρέπει να λάβετε υπόψη ότι ενδέχεται να παρουσιαστεί καθυστερημένη απόκριση ή μειωμένη αποτελεσματικότητα των φρένων:

- Κατά την οδήγηση σε βροχή και μέσα από λακκούβες με νερό.
- Μετά από πλύσιμο της μοτοσικλέτας.
- Κατά την οδήγηση σε δρόμους με αλάτι.
- Μετά από πραγματοποίηση εργασιών στα φρένα, λόγω των υπολειμμάτων λαδιού ή γράσου.

– Κατά την οδήγηση σε ακάθαρτο οδόστρωμα ή/και εκτός δρόμου.

 Ανεπαρκής αποτελεσματικότητα των φρένων λόγω υγρασίας και ρύπων. Στεγνώστε ή καθαρίστε τα φρένα με φρενάρισμα και, εάν απαιτείται, πραγματοποιήστε επιπρόσθετο καθαρισμό. Φρενάρτε έγκαιρα, μέχρι να επιτευχθεί και πάλι η πλήρης αποτελεσματικότητα των φρένων. ◀

Στάθμευση της μοτοσικλέτας

Πλαϊνό σταντ

- Σβήστε τον κινητήρα.

 Εάν το έδαφος δεν είναι ιδιαίτερα κατάλληλο για τη στήριξη της μοτοσικλέτας, δεν υπάρχει τρόπος να διασφαλιστεί η σωστή στήριξή της. Βεβαιωθείτε ότι το σταντ ακου-

μπάει σε επίπεδο και σταθερό έδαφος. ◀

- Κατεβάστε το πλαϊνό σταντ και ακουμπήστε τη μοτοσικλέτα.

 Το πλαϊνό σταντ προορίζεται μόνο για τη στήριξη του βάρους της μοτοσικλέτας. Μην κάθεστε επάνω στη μοτοσικλέτα, όταν στηρίζεται στο πλαϊνό σταντ. ◀

- Εάν το επιτρέπει η κλίση του δρόμου, στρίψτε το τιμόνι προς τα αριστερά.
- Σε καθηφωρικές κλίσεις, η μοτοσικλέτα πρέπει να ακινητοποιείται προσανατολισμένη "προς την ανηφόρα" και να επιλέγεται η 1η ταχύτητα στο κιβώτιο.

Κεντρικό σταντ

- Σβήστε τον κινητήρα.

 Εάν το έδαφος δεν είναι ιδιαίτερα κατάλληλο για τη στήριξη της μοτοσικλέτας, δεν υπάρχει τρόπος να διασφαλιστεί η σωστή στήριξή της.

Βεβαιωθείτε ότι το σταντ ακουμπάει σε επίπεδο και σταθερό έδαφος. ◀

 Το κεντρικό σταντ μπορεί να αναδιπλωθεί λόγω έντονων κινήσεων, με αποτέλεσμα να πέσει η μοτοσικλέτα.

Μην κάθεστε επάνω στη μοτοσικλέτα, όταν στηρίζεται στο κεντρικό σταντ. ◀

- Κατεβάστε το κεντρικό σταντ και στηρίξτε τη μοτοσικλέτα.

Πλήρωση με καύσιμο

 Το καύσιμο είναι εύφλεκτο. Η φωτιά στο ρεζερβουάρ καυσίμου μπορεί να οδηγήσει σε πυρκαγιά και έκρηξη.

Μην καπνίζετε και μην πλησιάζετε γυμνή φλόγα στο

ρεζερβουάρ καυσίμου κατά την πραγματοποίηση όλων των σχετικών εργασιών. ◀

 Το καύσιμο διαστέλλεται με την επίδραση της θερμότητας. Σε περίπτωση υπερπλήρωσης του ρεζερβουάρ καυσίμου μπορεί να εξέλθει καύσιμο και να καταλήξει στο οδόστρωμα. Αυτό μπορεί να προκαλέσει πτώση. Δεν επιτρέπεται η υπερπλήρωση του ρεζερβουάρ καυσίμου. ◀

 Το καύσιμο διαβρώνει τις πλαστικές επιφάνειες, οι οποίες παίρνουν ματ απόχρωση ή αποχρωματίζονται ανομοιόμορφα. Σκουπίζετε τα πλαστικά αμέσως μετά από επαφή με καύσιμα. ◀

- Στηρίξτε τη μοτοσικλέτα στο πλαϊνό σταντ, αφού βεβαιωθείτε ότι έχετε σταθεμεύσει σε επίπεδο και σταθερό έδαφος.

▶ Η βέλτιστη χρήση της διαθέσιμης χωρητικότητας ρεζερβουάρ μπορεί να επιτευχθεί μόνο με στήριξη της μοτοσικλέτας στο πλαϊνό σταντ. ◀

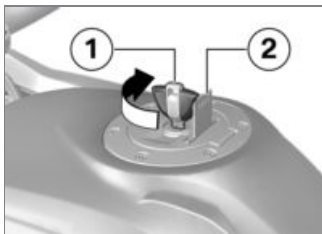

- Ανοίξτε το προστατευτικό κάλυμμα **2**.
- Ξεκλειδώστε την τάπα του ρεζερβουάρ καυσίμου με το κλειδί της μοτοσικλέτας **1** δεξιόστροφα και ανοίξτε την.



- Συμπληρώστε καύσιμο με την παρακάτω ποιότητα, το πολύ μέχρι την κάτω ακμή του στομίου πλήρωσης.

▶ Σε περίπτωση ανεφοδιασμού καυσίμου αφού η στάθμη μειωθεί κάτω από το επίπεδο της ρεζέρβας, πρέπει η συνολική στάθμη πλήρωσης που προκύπτει να είναι υψηλότερη από το επίπεδο στάθμης της ρεζέρβας, για να είναι δυνατόν να αναγνωριστεί η νέα στάθμη πλήρωσης και να σβήσει η προειδοποιητική λυχνία καυσίμου. ◀

▶ Η "ωφέλιμη χωρητικότητα καυσίμου", που αναφέρεται στα τεχνικά στοιχεία είναι η ποσότητα καυσίμου, που μπορείτε να συμπληρώσετε, εάν προηγουμένως έχει αδειάσει εντελώς το ρεζερβουάρ καυσίμου, δηλαδή έχει σβήσει ο κινητήρας λόγω έλλειψης καυσίμου. ◀



ωφέλιμη ποσότητα πλήρωσης καυσίμου

– Περ. 20 l



Ποσότητα καυσίμου ρεζέρβας

– Περ. 4 l

- Κλείστε την τάπα του ρεζερβουάρ καυσίμου πιέζοντάς την δυνατά.
- Αφαιρέστε το κλειδί και κλείστε το προστατευτικό κάλυμμα.

Ποιότητα καυσίμου

Το καύσιμο θα πρέπει να είναι χωρίς θείο ή με όσο το δυνατό χαμηλότερη περιεκτικότητα σε θείο για να επιτυγχάνεται ιδανική κατανάλωση καυσίμου.

! Το μολυβδούχο καύσιμο καταστρέφει τον καταλυτικό μετατροπέα!

Μην ανεφοδιάζετε τη μοτοσικλέτα με μολυβδούχο καύσιμο ή καύσιμο με μεταλλικά πρόσθετα, π.χ. μαγγάνιο ή σίδηρο. ◀

- Επιτρέπεται ο ανεφοδιασμός καυσίμου με μέγιστη περιεκτικότητα αιθυλικής αλκοόλης 10 %, δηλαδή E10.



Συνιστώμενη ποιότητα καυσίμου

- Super αμόλυβδη, (μεγ. 10 % αιθανόλη, E10)
- 95 ROZ/RON
- 89 AKI



Εναλλακτική ποιότητα καυσίμου

- Regular αμόλυβδη (περιορισμοί σε ισχύ και κατανάλωση. Εάν για παράδειγμα ο κινητήρας πρόκειται να λειτουργήσει σε χώρες με μειωμένη ποιότητα καυσίμου 91 RON, πρέπει προηγουμένως να προγραμματιστεί η μοτοσικλέτα σας ανάλογα στον επίσημο έμπορο BMW Motorrad.)
- 91 ROZ/RON
- 87 AKI

Στερέωση μοτοσικλέτας για μεταφορά

- Προστατέψτε όλα τα εξαρτήματα που έρχονται σε επαφή με ιμάντες σύσφιξης από τυχόν γρατσουνιές. Π.χ. χρησιμοποιή-

ήστε αυτοκόλλητη ταινία ή μαλακά πανιά.



Η μοτοσικλέτα μπορεί να γείρει προς το πλάι και να πέσει κάτω.

Ασφαλίστε τη μοτοσικλέτα από πτώση στο πλάι, καλύτερα με την υποστήριξη ενός 2ου ατόμου. ◀

- Σπρώξτε τη μοτοσικλέτα επάνω στην επιφάνεια μεταφοράς και μην τη στηρίζετε στο πλαϊνό σταντ ή στο κεντρικό σταντ.



Μπορεί να προκληθεί βλάβη σε εξαρτήματα της μοτοσικλέτας.

Μη μαγκώνετε άλλα εξαρτήματα, όπως π.χ. σωλήνες φρένου ή πλεξούδες καλωδίων. ◀

- Στερεώστε τους ιμάντες σύσφιξης μπροστά και στις δύο πλευρές στο τιμόνι.
- Περάστε τους ιμάντες σύσφιξης μέσα από το μπροστινό ψαλίδι και σφίξτε τους.

- Στερεώστε τους ιμάντες σύσφιξης πίσω και στις δύο πλευρές στα μαρσπιέ συνεπιβάτη και σφίξτε τους.
- Σφίξτε ομοιόμορφα όλους τους ιμάντες σύσφιξης και φροντίστε να συμπιέζονται κατά το δυνατόν περισσότερο οι αναρτήσεις του οχήματος.

Λεπτομερείς τεχνικές πληροφορίες

Πρόγραμμα οδήγησης	100
Σύστημα φρένων με BMW Motorrad Integral ABS	101
Διαχείριση κινητήρα με ASC της BMW Motorrad	105
Σύστημα ελέγχου πίεσης ελαστικών RDC	107

Πρόγραμμα οδήγησης

– Με προγράμματα οδήγησης^{SA}

Επιλογή

Για να προσαρμόσετε τη μοτοσικλέτα στις καιρικές συνθήκες, στις συνθήκες του οδοστρώματος και στον τρόπο οδήγησης μπορείτε να επιλέξετε πέντε προγράμματα οδήγησης:

- RAIN
- ROAD (κανονικό πρόγραμμα λειτουργίας)
- DYNAMIC
- Enduro
- Enduro PRO (μόνο με τοποθετημένη φιάα κωδικοποίησης)

Για κάθε ένα από τα πέντε προγράμματα οδήγησης υπάρχει μια προσαρμοσμένη ρύθμιση για τα συστήματα ABS, ASC καθώς και για την απόκριση του γκαζιού.

– με Dynamic ESA^{SA}

Η προσαρμογή του Dynamic ESA εξαρτάται επίσης από το επιλεγμένο πρόγραμμα οδήγησης.

Σε όλα τα προγράμματα λειτουργίας υπάρχει δυνατότητα απενεργοποίησης του ABS ή/και του ASC. Οι επεξηγήσεις που ακολουθούν αφορούν πάντοτε τα ενεργοποιημένα συστήματα.

Απόκριση στο γκάζι

- Στα προγράμματα λειτουργίας RAIN και ENDURO: συγκρατημένη.
- Στα προγράμματα λειτουργίας ROAD και ENDURO PRO: άμεση.
- Στο πρόγραμμα λειτουργίας DYNAMIC: δυναμική.

ABS

- Η υποβοήθηση ανύψωσης πίσω τροχού είναι ενεργή σε όλα τα προγράμματα λειτουργίας.

– Στα προγράμματα λειτουργίας RAIN, ROAD και DYNAMIC το ABS είναι προσαρμοσμένο σε χρήση δρόμου.

- Στο πρόγραμμα λειτουργίας ENDURO το ABS είναι προσαρμοσμένο σε χρήση εκτός δρόμου με ασφάλτινα ελαστικά.
- Στο πρόγραμμα λειτουργίας ENDURO PRO δεν πραγματοποιείται ρύθμιση ABS στον πίσω τροχό, όταν πατάτε το πεντάλ φρένου. Το ABS είναι προσαρμοσμένο για χρήση εκτός δρόμου με χωμάτινα ελαστικά.

ASC

- Η υποβοήθηση ανύψωσης μπροστινού τροχού είναι ενεργή σε όλα τα προγράμματα λειτουργίας.
- Στα προγράμματα λειτουργίας RAIN, ROAD και DYNAMIC το ASC είναι προσαρμοσμένο σε χρήση δρόμου.

– Στα προγράμματα λειτουργίας ENDURO και ENDURO PRO το ASC είναι προσαρμοσμένο σε χρήση εκτός δρόμου.

– με Dynamic ESA^{SA}

Dynamic ESA

– Στα προγράμματα λειτουργίας RAIN, ROAD και DYNAMIC υπάρχει η δυνατότητα επιλογής απόσβεσης HARD, NORMAL και SOFT.

– Βασική ρύθμιση RAIN: SOFT.

– Βασική ρύθμιση ROAD: NORMAL.

– Βασική ρύθμιση DYNAMIC: HARD.

– Στα προγράμματα λειτουργίας ENDURO και ENDURO PRO υπάρχει η δυνατότητα επιλογής απόσβεσης HARD και SOFT.

– Βασική ρύθμιση ENDURO: SOFT.

– Βασική ρύθμιση ENDURO PRO: HARD.

Αλλαγή λειτουργίας

Η διαδικασία αλλαγής των λειτουργιών της διαχείρισης κινητήρα, του ABS και του ASC κατά την οδήγηση είναι δυνατή μόνο σε συγκεκριμένες καταστάσεις λειτουργίας:

– Καμία μετάδοση ροπής κίνησης στον πίσω τροχό

– Απώλεια πίεσης φρένων στο σύστημα φρένων

Για τη διατήρηση αυτής της κατάστασης:

– πρέπει η μοτοσικλέτα να είναι ακινητοποιημένη με ενεργοποιημένο το σύστημα ανάφλεξης,

ή

– το γκάζι πρέπει να είναι εντελώς κλειστό,

– δεν επιτρέπεται να πατηθεί η μανέτα ή το πεντάλ φρένου,

– πρέπει να είναι πατημένος ο συμπλέκτης.

Πρώτα πρέπει να επιλεγθεί το επιθυμητό πρόγραμμα οδήγησης. Η αλλαγή λειτουργίας πραγματοποιείται μόνο όταν τα σχετικά συστήματα βρεθούν στην απαιτούμενη κατάσταση.

Το μενού επιλογών στην οθόνη αποκρύπτεται μόνο αφού πραγματοποιηθεί η αλλαγή του προγράμματος οδήγησης.

Σύστημα φρένων με BMW Motorrad Integral ABS

Σύστημα φρένων Integral μερικής λειτουργίας

Η μοτοσικλέτα σας έχει εξοπλιστεί με σύστημα φρένων Integral μερικής λειτουργίας. Σε αυτά τα συστήματα φρένων ενεργοποιούνται με τη μανέτα του μπροστινού φρένου ταυτόχρονα τα φρένα του μπροστινού και του πίσω τροχού. Το πεντάλ φρένου

επιδρά μόνο στο φρένο του πίσω τροχού.

Το Integral ABS της BMW Motorrad προσαρμόζει την κατανομή της δύναμης πέδησης μεταξύ του μπροστινού και του πίσω τροχού κατά τη διάρκεια του φρεναρίσματος με έλεγχο ABS στο φορτίο της μοτοσυκλέτας.



Το σπινάρισμα του πίσω τροχού με πατημένο το φρένο του μπροστινού τροχού (Burn Out) δεν είναι δυνατό, λόγω της λειτουργίας Integral. Η συνέπεια μπορεί να είναι η πρόκληση βλαβών στο φρένο του πίσω τροχού και στο συμπλέκτη. Μην επιχειρείτε να κάνετε Burn Out. ◀

Πώς λειτουργεί το ABS;

Η μέγιστη δύναμη πέδησης που μπορεί να μεταφερθεί στο οδόστρωμα εξαρτάται μεταξύ άλλων και από το συντελεστή τριβής της επιφάνειας του οδοστρώματος. Τα χαλίκια, ο πάγος και το χιόνι καθώς και τα βρεγμένα οδοστρώματα έχουν σημαντικά χαμηλότερο συντελεστή τριβής από ένα στεγνό και καθαρό ασφαλτοτάπητα. Όσο μειώνεται ο συντελεστής τριβής του οδοστρώματος, τόσο αυξάνεται η απόσταση φρεναρίσματος. Εάν μέσω της αύξησης της πίεσης των φρένων από τον οδηγό προκληθεί υπέρβαση της μέγιστης δύναμης πέδησης που μπορεί να μεταφερθεί στο οδόστρωμα, αρχίζουν να μπλοκάρουν οι τροχοί, με συνέπεια την απώλεια της ευστάθειας και τον κίνδυνο πτώσης. Πριν παρουσιαστεί αυτή

η κατάσταση, ενεργοποιείται το ABS και η πίεση στα φρένα προσαρμόζεται στη μέγιστη μεταδιδόμενη δύναμη πέδησης. Έτσι, εξακολουθούν να περιστρέφονται οι τροχοί και διατηρείται η ευστάθεια ανεξάρτητα από την κατάσταση του οδοστρώματος.

Τι συμβαίνει στις ανωμαλίες του οδοστρώματος;

Σε σαμάρια ή ανωμαλίες του οδοστρώματος μπορεί να προκληθεί σύντομη απώλεια της επαφής μεταξύ των ελαστικών και της επιφάνειας του οδοστρώματος, με αποτέλεσμα η δύναμη πέδησης που μπορεί να μεταφερθεί στο οδόστρωμα να μειώνεται μέχρι και στο μηδέν. Εάν φρενάρετε σε μια τέτοια περίπτωση, το ABS πρέπει να μειώσει την πίεση των φρένων, για να διασφαλιστεί η ευστάθεια κατά την

αποκατάσταση της επαφής του ελαστικού με το οδόστρωμα. Τη συγκεκριμένη χρονική στιγμή, το Integral ABS της BMW Motorrad πρέπει να λειτουργήσει βάσει ιδιαίτερα χαμηλών συντελεστών τριβής (αμμοχάλικο, πάγος, χιόνι), έτσι ώστε οι τροχοί να περιστραφούν σε κάθε περίπτωση και συνεπώς να διασφαλιστεί η ευστάθεια. Μετά την αναγνώριση των πραγματικών συνθηκών, το σύστημα ρυθμίζει και πάλι τη βέλτιστη πίεση φρένων.

Πώς αντιλαμβάνεται ο οδηγός τη λειτουργία του BMW Motorrad Integral ABS;

Όταν το σύστημα ABS επεμβαίνει λόγω των παραπάνω συνθηκών, για να μειώσει τη δύναμη πέδησης, ο οδηγός αισθάνεται κραδασμούς στη μανέτα του φρένου.

Όταν πατηθεί η μανέτα του φρένου, συσσωρεύεται λόγω της λειτουργίας Integral πίεση και στο φρένο του πίσω τροχού. Εάν στη συνέχεια πατηθεί και το πεντάλ φρένου μετά το πάτημα της μανέτας, η ήδη συσσωρευμένη πίεση φρένων γίνεται αντιληπτή ως αντίθετη πίεση νωρίτερα, από ό,τι εάν είχατε πατήσει το πεντάλ φρένου πριν ή ταυτόχρονα με τη μανέτα του φρένου.

Ανύψωση του πίσω τροχού

Σε πολύ δυνατά και γρήγορα φρεναρίσματα υπάρχει υπό ορισμένες προϋποθέσεις περίπτωση να μην είναι δυνατόν να αποτραπεί από το BMW Motorrad Integral ABS η ανύψωση του πίσω τροχού. Σε αυτές τις περιπτώσεις υπάρχει επίσης πιθανότητα ανατροπής της μοτοσικλέτας.



Σε δυνατό φρενάρισμα μπορεί να παρουσιαστεί ανύψωση του πίσω τροχού από το έδαφος.

Κατά το φρενάρισμα λάβετε υπόψη ότι ο έλεγχος ABS δεν μπορεί να αποτρέψει σε όλες τις περιπτώσεις την ανύψωση του πίσω τροχού από το έδαφος. ◀

Ποιος είναι ο σχεδιασμός του BMW Motorrad Integral ABS;

Το BMW Motorrad Integral ABS διασφαλίζει την ευστάθεια σε όλα τα εδάφη, στο πλαίσιο των φυσικών νόμων που αφορούν στην οδήγηση. Το σύστημα δεν έχει βελτιστοποιηθεί για ειδικές απαιτήσεις που προκύπτουν από ακραίες αγωνιστικές συνθήκες χρήσης εκτός δρόμου ή σε πίστα. Η συμπεριφορά θα πρέπει να προσαρμόζεται στις γνώσεις του οδηγού και στην κατάσταση του οδοστρώματος.

Ιδιαίτερες καταστάσεις

Για την αναγνώριση της τάσης μπλοκαρίσματος των τροχών πραγματοποιείται μεταξύ άλλων σύγκριση του αριθμού περιστροφών του μπροστινού και του πίσω τροχού. Εάν αναγνωρίζονται για μεγαλύτερο χρονικό διάστημα μη λογικές τιμές, απενεργοποιείται για λόγους ασφαλείας η λειτουργία ABS και καταδεικνύεται σφάλμα του ABS. Προϋπόθεση για την εμφάνιση ενός μηνύματος σφάλματος είναι η ολοκλήρωση του αυτοδιαγνωστικού ελέγχου. Η εμφάνιση ενός μηνύματος σφάλματος μπορεί να προκληθεί, εκτός από τα τυχόν προβλήματα στο BMW Motorrad Integral ABS, επίσης λόγω ασυνήθιστων οδηγιών καταστάσεων.

Ασυνήθιστες οδηγικές καταστάσεις:

- Προθέρμανση του κινητήρα με τη μοτοσυκλέτα στο κεντρικό σταντ ή σε βοηθητικό σταντ,

στη νεκρά ή με επιλεγμένη ταχύτητα.

- Μπλοκαρισμένος από το φρένο κινητήρα πίσω τροχός για μεγαλύτερο χρονικό διάστημα, π.χ. σε κατηφορική διαδρομή με ολισθηρό έδαφος.

Εάν εμφανιστεί ένα μήνυμα σφάλματος εξαιτίας κάποιας από τις παραπάνω οδηγικές καταστάσεις, μπορείτε να ενεργοποιήσετε και πάλι τη λειτουργία ABS με την απενεργοποίηση και την επανενεργοποίηση του συστήματος ανάφλεξης.

Ποιος είναι ο ρόλος της τακτικής συντήρησης;



Η άριστη κατάσταση των μηχανικών μερών ενός οχήματος εξαρτάται από τη σωστή και περιοδική συντήρησή του.

Για να διασφαλιστεί ότι το Integral ABS της BMW Motorrad βρίσκεται σε άριστη κατάσταση

συντήρησης, πρέπει να τηρούνται οποσδήποτε τα προβλεπόμενα διαστήματα επιθεώρησης. ◀

Εφεδρείες για την ασφάλεια

Το Integral ABS της BMW Motorrad δεν πρέπει να αντιμετωπίζεται ως χαρακτηριστικό που δικαιολογεί τη ρισκοκίνδυνη οδήγηση, λόγω των μικρότερων αποστάσεων φρεναρίσματος που απαιτούνται. Ουσιαστικά αποτελεί ένα εφεδρικό σύστημα ασφαλείας για καταστάσεις ανάγκης.

Προσοχή στις στροφές! Το φρενάρισμα στις στροφές υπόκειται σε ορισμένους φυσικούς νόμους, τους οποίους δεν μπορεί να υπερικήσει ούτε το Integral ABS της BMW Motorrad.

Διαχείριση κινητήρα με ASC της BMW Motorrad

– Με προγράμματα οδήγησης^{SA}

Πώς λειτουργεί το ASC;

Το ASC της BMW Motorrad συγκρίνει τις ταχύτητες του μπροστινού και του πίσω τροχού. Με βάση τη διαφορά της ταχύτητας υπολογίζεται η ολίσθηση και συνεπώς τα περιθώρια ευστάθειας στον πίσω τροχό. Σε περίπτωση υπέρβασης ενός ορίου ολίσθησης, πραγματοποιείται η ανάλογη προσαρμογή της ροπής του κινητήρα μέσω της διαχείρισης κινητήρα.

Ποιος είναι ο σχεδιασμός του ASC της BMW Motorrad;

Το ASC της BMW Motorrad αποτελεί ένα σύστημα υποβοήθησης για τον οδηγό και έχει σχεδιαστεί για λειτουργία σε δημόσιους δρόμους. Ειδικά στην οριακή περιοχή των φυσικών νόμων που αφορούν στην οδήγηση, ο οδηγός έχει σημαντική επιρροή στις δυνατότητες ρύθμισης του ASC (κατανομή του βάρους στις στροφές, λασκαρισμένο φορτίο).

Κατά την οδήγηση εκτός δρόμου θα πρέπει να ενεργοποιείτε το πρόγραμμα οδήγησης ENDURO. Σε αυτό το πρόγραμμα λειτουργίας, η ρυθμιστική επέμβαση του ASC πραγματοποιείται με καθυστέρηση, έτσι ώστε να είναι δυνατή η ελεγχόμενη ολίσθηση. Το σύστημα δεν έχει βελτιστοποιηθεί για ειδικές απαιτήσεις που προκύπτουν από ακραίες

αγωνιστικές συνθήκες χρήσης εκτός δρόμου ή σε πίστα. Για αυτές τις περιπτώσεις μπορείτε να απενεργοποιήσετε το ASC της BMW Motorrad.



Ακόμη και με το ASC δεν είναι δυνατή η κατάργηση των νόμων της φυσικής. Η προσαρμογή του τρόπου οδήγησης στις εκάστοτε συνθήκες παραμένει πάντοτε ευθύνη του οδηγού.

Μην περιορίζετε τις πρόσθετες λειτουργίες ασφαλείας οδηγώντας επικίνδυνα. ◀

Ιδιαίτερες καταστάσεις

Όσο περισσότερο αυξάνεται η κλίση της μοτοσικλέτας, τόσο περισσότερο περιορίζεται η δυνατότητα επιτάχυνσης σύμφωνα με τους φυσικούς νόμους. Συνεπώς κατά την έξοδο από πολύ κλειστές στροφές μπορεί να παρατηρηθεί καθυστερημένη επιτάχυνση.

Για την αναγνώριση του σπινάριατος ή/και της ολίσθησης του πίσω τροχού, πραγματοποιείται μεταξύ άλλων σύγκριση του αριθμού περιστροφών του μπροστινού και του πίσω τροχού. Εάν αναγνωρίζονται για μεγαλύτερο χρονικό διάστημα μη λογικές τιμές, απενεργοποιείται για λόγους ασφαλείας η λειτουργία ASC και καταδεικνύεται βλάβη του ASC. Προϋπόθεση για την εμφάνιση ενός μηνύματος σφάλματος είναι η ολοκλήρωση του αυτοδιαγνωστικού ελέγχου.

Στις παρακάτω ασυνήθιστες οδηγικές καταστάσεις μπορεί να προκληθεί αυτόματη απενεργοποίηση του BMW Motorrad ASC.

Ασυνήθιστες οδηγικές καταστάσεις:

- Οδήγηση στον πίσω τροχό (σούζα) με απενεργοποιημένο ASC για μεγαλύτερο χρονικό διάστημα.

- Περιστροφή του πίσω τροχού σε στάση με πατημένο το φρένο του μπροστινού τροχού (Burn Out).
- Προθέρμανση του κινητήρα με τη μοτοσυκλέτα στο κεντρικό σταντ ή σε βοηθητικό σταντ, στη νεκρά ή με επιλεγμένη ταχύτητα.

Με την απενεργοποίηση και την επανενεργοποίηση του συστήματος ανάφλεξης και τη μετέπειτα οδήγηση για απόσταση μεγαλύτερη από 10 km/h επανενεργοποιείται το ASC.

Σε περίπτωση χρήσης ελαστικών με πολύ αραιά τακούνια, μπορεί εξαιτίας της μεγαλύτερης ολίσθησης να πραγματοποιηθεί επέμβαση του ASC, πριν επιτευχθεί η καλύτερη δυνατή προώθηση. Σε αυτές τις περιπτώσεις πρέπει να απενεργοποιείται το ASC της BMW Motorrad.

Εάν ο μπροστινός τροχός χάσει λόγω ακραίας επιτάχυνσης την επαφή με το έδαφος, το ASC μειώνει τη ροπή του κινητήρα, μέχρι να αποκτήσει ξανά ο μπροστινός τροχός επαφή με το έδαφος.

Η BMW Motorrad συνιστά σε αυτήν την περίπτωση, να κλείσετε ελαφρά το γκάζι, για να επιστρέψετε το συντομότερο δυνατόν και πάλι σε κατάσταση επαρκούς οδηγικής ευστάθειας.

Σε ολισθηρό έδαφος συνιστάται να μην κλείνετε ποτέ εντελώς το γκάζι απότομα, χωρίς ταυτόχρονα να αποσυμπλέκετε το συμπλέκτη. Η ροπή πέδησης του κινητήρα μπορεί να προκαλέσει μπλοκάρισμα του πίσω τροχού και συνεπώς ασταθή οδηγική κατάσταση. Μια τέτοια περίπτωση δεν είναι δυνατόν να ελεγχθεί από το ASC της BMW Motorrad.

Σύστημα ελέγχου πίεσης ελαστικών RDC

– Με σύστημα ελέγχου πίεσης ελαστικών (RDC)^{SA}

Λειτουργία

Και στα δύο ελαστικά υπάρχει ένας αισθητήρας, ο οποίος μετράει τη θερμοκρασία του αέρα και την πίεση του αέρα στο εσωτερικό του ελαστικού και τις αποστέλλει στη μονάδα ελέγχου.

Οι αισθητήρες εφοδιάζονται με ένα φυγοκεντρικό ρυθμιστή, ο οποίος απελευθερώνει τη μετάδοση των τιμών μέτρησης μόνο αφού πρώτα η ταχύτητα υπερβεί για πρώτη φορά την ταχύτητα των περ. 30 km/h. Πριν την πρώτη λήψη του σήματος πίεσης αέρα ελαστικών εμφανίζεται στην οθόνη και για τα δύο ελαστικά η ένδειξη --. Μετά την ακινητοποίηση της μοτοσικλέτας, οι αισθητήρες αποστέλλουν για ακόμη

περ. 15 λεπτά τις μετρημένες τιμές.

Η μονάδα ελέγχου μπορεί να χειριστεί τέσσερις αισθητήρες και συνεπώς μπορούν να χρησιμοποιηθούν δύο σετ τροχών με αισθητήρες RDC. Εάν έχει τοποθετηθεί μονάδα ελέγχου RDC, αλλά οι τροχοί δεν διαθέτουν αισθητήρες, εξάγεται ένα ανάλογο μήνυμα σφάλματος.

Περιοχές πίεσης αέρα ελαστικών

Η μονάδα ελέγχου RDC διαχωρίζει μεταξύ τριών προσαρμοσμένων στη μοτοσικλέτα περιοχών πίεσης αέρα:

- Πίεση αέρα εντός της επιτρεπόμενης ανοχής.
- Πίεση αέρα στην οριακή περιοχή της επιτρεπόμενης ανοχής.
- Πίεση αέρα εκτός της επιτρεπόμενης ανοχής.

Αντιστάθμιση θερμοκρασίας

Η πίεση αέρα ελαστικών εξαρτάται από τη θερμοκρασία: αυξάνεται με την αύξηση της θερμοκρασίας των ελαστικών ή και μειώνεται με τη μείωση της θερμοκρασίας των ελαστικών. Η θερμοκρασία των ελαστικών εξαρτάται από την εξωτερική θερμοκρασία καθώς και από τον τρόπο και τη διάρκεια της οδήγησης.

Οι πιέσεις αέρα ελαστικών εμφανίζονται στην οθόνη πολλών λειτουργιών με αντιστάθμιση θερμοκρασίας και αφορούν θερμοκρασία ελαστικών 20 °C. Στις συσκευές ελέγχου πίεσης στα πρατήρια καυσίμων δεν πραγματοποιείται αντιστάθμιση θερμοκρασίας και η πίεση αέρα ελαστικών που μετρείται, εξαρτάται από τη θερμοκρασία των ελαστικών. Εξαιτίας αυτού, οι τιμές που καταδεικνύονται σε αυτές τις

συσκευές δεν συμφωνούν στις περισσότερες περιπτώσεις με αυτές που εμφανίζονται στην οθόνη πολλαπλών λειτουργιών.

Προσαρμογή πίεσης αέρα

Συγκρίνετε την τιμή RDC στην οθόνη πολλαπλών λειτουργιών με την τιμή στην πίσω πλευρά του εξώφυλλου του εγχειριδίου ιδιοκτήτη. Η απόκλιση μεταξύ των δύο τιμών πρέπει να εξομοιωθεί με την τιμή της συσκευής ελέγχου πίεσης στο πρατήριο καυσίμων.

Παράδειγμα: Βάσει του εγχειριδίου ιδιοκτήτη, η πίεση αέρα ελαστικών πρέπει να ανέρχεται σε 2,5 bar και στην οθόνη πολλαπλών λειτουργιών εμφανίζεται η τιμή των 2,3 bar, δηλαδή λείπουν 0,2 bar. Η συσκευή ελέγχου στο πρατήριο καυσίμων δείχνει 2,4 bar. Αυτή η τιμή πρέπει να αυξηθεί κατά 0,2 bar, δηλαδή

στα 2,6 bar, για να αποκατασταθεί η σωστή πίεση αέρα ελαστικών.

Αξεσουάρ

Γενικές οδηγίες	110
Συνδέσεις 12 V	110
Πλαϊνές βαλίτσες	111
Βαλίτσα Torcase	114
Σύστημα πλοήγησης	118

Γενικές οδηγίες

Η BMW Motorrad συνιστά τη χρήση εξαρτημάτων και προϊόντων αξεσουάρ για τη μοτοσικλέτα σας, τα οποία έχουν εγκριθεί για το σκοπό αυτό από την BMW.

Σας συνιστούμε να απευθύνεστε στους Επίσημους Εμπόρους BMW Motorrad για γνήσια ανταλλακτικά εξαρτήματα και αξεσουάρ της BMW, άλλα εγκεκριμένα από την BMW προϊόντα καθώς και για την αντίστοιχη εξειδικευμένη παροχή συμβουλών.

Αυτά τα εξαρτήματα και τα προϊόντα έχουν ελεγχθεί από την BMW ως προς την ασφάλεια χρήσης, τη λειτουργία και την καταλληλότητά τους. Η BMW αναλαμβάνει για εσάς την πλήρη ευθύνη προϊόντος.

Η BMW δεν μπορεί να αναλάβει καμία ευθύνη για τα μη εγκε-

κριμένα εξαρτήματα ή προϊόντα αξεσουάρ κάθε είδους.

Προσέξτε τις υποδείξεις για την επίδραση των διαστάσεων των τροχών στα συστήματα ελέγχου οδικής συμπεριφοράς (► 132).



Η BMW Motorrad δεν μπορεί να αξιολογήσει κατά πόσο όλα τα προϊόντα τρίτων εταιρειών είναι πραγματικά κατάλληλα για χρήση στις μοτοσικλέτες BMW χωρίς κινδύνους ασφάλειας. Αυτή η εγγύηση δεν υφίσταται ακόμη και όταν το προϊόν έχει λάβει σε κάποια χώρα δημόσια έγκριση. Οι έλεγχοι αυτοί δεν είναι δυνατόν να καλύψουν σε κάθε περίπτωση όλες τις συνθήκες χρήσης για τις μοτοσικλέτες της BMW και για αυτό το λόγο θεωρούνται εν μέρει ανεπαρκείς.

Χρησιμοποιήστε αποκλειστικά εξαρτήματα και προϊόντα αξεσουάρ που έχουν εγκριθεί από

την BMW για χρήση στη μοτοσικλέτα σας. ◀

Για οποιοδήποτε αλλαγές λάβετε υπόψη τις σχετικές νομικές διατάξεις. Τηρήστε τον Κώδικα Οδικής Κυκλοφορίας (Κ.Ο.Κ.) της χώρας σας.

Συνδέσεις 12 V

Υποδείξεις για τη χρήση των συνδέσεων 12 V:

Αυτόματη απενεργοποίηση

Στις παρακάτω περιπτώσεις, οι συνδέσεις 12 V απενεργοποιούνται αυτόματα:

- Σε πολύ χαμηλή τάση μπαταρίας, για να διατηρηθεί η ικανότητα εκκίνησης του οχήματος
- Σε περίπτωση υπέρβασης του μέγιστου φορτίου που αναφέρεται στα τεχνικά στοιχεία
- Κατά τη διαδικασία εκκίνησης

– Με πρόσθετη υποδοχή παροχής ρεύματος^{SZ}

Εάν χρησιμοποιούνται ταυτόχρονα περισσότερες συνδέσεις 12 V, το συνολικό ρεύμα δεν επιτρέπεται να υπερβεί το μέγιστο επιτρεπόμενο φορτίο.

Λειτουργία πρόσθετων συσκευών

Οι πρόσθετες συσκευές μπορούν να ενεργοποιηθούν μόνο με ανοιχτό το διακόπτη ανάφλεξης. Εάν στη συνέχεια απενεργοποιήσετε το σύστημα ανάφλεξης, η πρόσθετη συσκευή θα συνεχίσει να λειτουργεί. Περ. 15 λεπτά μετά την απενεργοποίηση του συστήματος ανάφλεξης, οι συνδέσεις 12 V απενεργοποιούνται για λόγους αποφόρτισης του ηλεκτρικού κυκλώματος της μοτοσυκλέτας.

Τακτοποίηση των καλωδίων

Τα καλώδια από τις συνδέσεις 12 V προς τις πρόσθετες συσκευές πρέπει να τακτοποιούνται κατά τέτοιον τρόπο, ώστε:

- Να μην εμποδίζουν τον οδηγό
- Να μην περιορίζουν τη γωνία στροφής του τιμονιού και να μην επηρεάζουν την οδική συμπεριφορά
- Να μην είναι δυνατόν να μαγκωθούν

Πλαϊνές βαλίτσες

- Με πλαϊνές βαλίτσες^{SZ}

Άνοιγμα πλαϊνής βαλίτσας

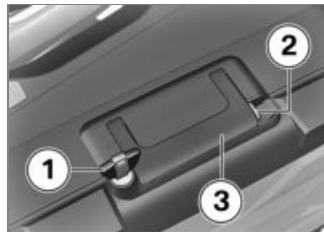

- Περιστρέψτε το κλειδί **1** στην κλειδαριά της βαλίτσας κάθετα προς την κατεύθυνση κίνησης.
- Κρατήστε το κίτρινο γλωσσίδι ασφάλισης **2** πατημένο και ανοίξτε τη λαβή μεταφοράς **3**.



- Πιέστε το κίτρινο κουμπί **1** προς τα κάτω και ταυτόχρονα ανοίξτε το καπάκι της βαλίτσας.

Κλείσιμο πλαϊνής βαλίτσας

- Περιστρέψτε το κλειδί στην κλειδαριά της βαλίτσας κάθετα προς την κατεύθυνση κίνησης.
- Κλείστε το καπάκι της βαλίτσας.
- » Το καπάκι ασφαλίζει με χαρακτηριστικό ήχο.



! Εάν κλείσετε τη λαβή μεταφοράς, ενώ η κλειδαριά της βαλίτσας βρίσκεται παράλληλα με την κατεύθυνση κίνησης, μπορεί να υποστεί ζημιά το γλωσσίδι ασφάλισης.

Πριν κλείσετε τη λαβή μεταφοράς, βεβαιωθείτε ότι η κλειδαριά της βαλίτσας βρίσκεται κάθετα προς την κατεύθυνση κίνησης. ◀

- Κλείστε τη λαβή μεταφοράς **1**.
- Περιστρέψτε το κλειδί στην κλειδαριά της βαλίτσας προς την κατεύθυνση κίνησης και αφαιρέστε το.

Ρύθμιση χωρητικότητας πλαϊνών βαλιτσών

- Ανοίξτε και αδειάστε την πλαϊνή βαλίτσα.



- Ασφαλίστε τον περιστρεφόμενο μοχλό **1** στην επάνω τελική θέση, για να ρυθμίσετε τη μικρότερη χωρητικότητα.
- Ασφαλίστε τον περιστρεφόμενο μοχλό **1** στην κάτω τελική θέση, για να ρυθμίσετε τη μεγαλύτερη χωρητικότητα.
- Κλείστε την πλαϊνή βαλίτσα.

Αφαίρεση πλαϊνής βαλίτσας

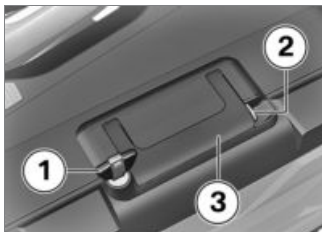

- Περιστρέψτε το κλειδί **1** στην κλειδαριά της βαλίτσας κάθετα προς την κατεύθυνση κίνησης.
- Κρατήστε το κίτρινο γλωσσίδι ασφάλισης **2** πατημένο και ανοίξτε τη λαβή μεταφοράς **3**.



- Τραβήξτε τον κόκκινο μοχλό απασφάλισης **1** προς τα επάνω.
» Το πτερύγιο ασφάλισης **2** ανοίγει.
- Ανοίξτε εντελώς το πτερύγιο ασφάλισης.
- Αφαιρέστε τη βαλίτσα από το στήριγμα, πιάνοντάς την από τη λαβή μεταφοράς.

Τοποθέτηση πλαϊνής βαλίτσας

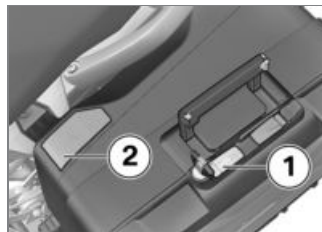

- Τραβήξτε τον κόκκινο μοχλό απασφάλισης **1** προς τα επάνω.
» Το πτερύγιο ασφάλισης **2** ανοίγει.
- Ανοίξτε εντελώς το πτερύγιο ασφάλισης.

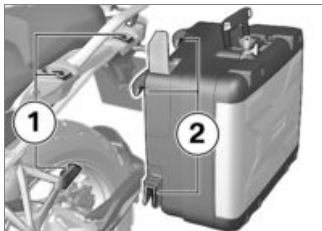

- Τοποθετήστε τη βαλίτσα από πάνω στα στηρίγματα **1** και **2**.

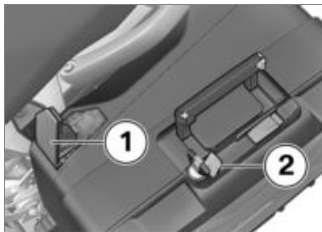

- Πιέστε το καπάκι ασφάλισης **1** προς τα κάτω μέχρι να αισθανθείτε αντίσταση.
- Στη συνέχεια πιέστε ταυτόχρονα προς τα κάτω

το καπάκι ασφάλισης και τον κόκκινο μοχλό απασφάλισης **2**.
» Το πτερύγιο ασφάλισης ασφαλιζει.



⚠ Εάν κλείσετε τη λαβή μεταφοράς, ενώ η κλειδαριά της βαλίτσας βρίσκεται παράλληλα με την κατεύθυνση κίνησης, μπορεί να υποστεί ζημιά το γλωσσίδι ασφάλισης.

Πριν κλείσετε τη λαβή μεταφοράς, βεβαιωθείτε ότι η κλειδαριά της βαλίτσας βρίσκεται κάθετα προς την κατεύθυνση κίνησης.◀

- Κλείστε τη λαβή μεταφοράς **1**.

- Περιστρέψτε το κλειδί στην κλειδαριά της βαλίτσας προς την κατεύθυνση κίνησης και αφαιρέστε το.

Βαλίτσα Torcase

– Με βαλίτσα Torcase^{SZ}

Άνοιγμα βαλίτσας Torcase



- Περιστρέψτε το κλειδί **1** στην κλειδαριά της βαλίτσας Torcase σε κατακόρυφη θέση.
- Κρατήστε το κίτρινο γλωσσίδι ασφάλισης **2** πατημένο και ανοίξτε τη λαβή μεταφοράς **3**.



- Πατήστε το κίτρινο πλήκτρο **1** προς τα εμπρός, ανοίγοντας ταυτόχρονα το καπάκι της βαλίτσας Torcase.

Κλείσιμο βαλίτσας Torcase

- Κλείστε το καπάκι της βαλίτσας Torcase πιέζοντάς το δυνατά.



! Εάν κλείσετε τη λαβή μεταφοράς, ενώ η κλειδαριά της βαλίτσας Torcase βρίσκεται σε οριζόντια θέση, μπορεί να υποστεί ζημιά το γλωσσίδι ασφάλισης. Πριν κλείσετε τη λαβή μεταφοράς, βεβαιωθείτε ότι η κλειδαριά της βαλίτσας Torcase βρίσκεται σε κατακόρυφη θέση. ◀

- Κλείστε τη λαβή μεταφοράς **1**.
» Η λαβή μεταφοράς ασφαλίζει με χαρακτηριστικό ήχο.
- Περιστρέψτε το κλειδί στην κλειδαριά της βαλίτσας Torcase σε οριζόντια θέση και αφαιρέστε το.

Ρυθμίστε τη χωρητικότητα της βαλίτσας Torcase

- Ανοίξτε και αδειάστε τη βαλίτσα Torcase.



- Ασφαλίστε τον περιστρεφόμενο μοχλό **1** στην μπροστινή τελική θέση, για να ρυθμίσετε τη μεγάλη χωρητικότητα.
- Ασφαλίστε τον περιστρεφόμενο μοχλό **1** στην πίσω τελική θέση, για να ρυθμίσετε τη μικρή χωρητικότητα.
- Κλείστε τη βαλίτσα Torcase.

Αφαίρεση βαλίτσας Torcase

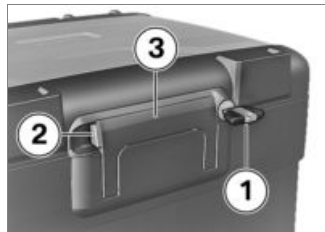

- Περιστρέψτε το κλειδί **1** στην κλειδαριά της βαλίτσας Torcase σε κατακόρυφη θέση.
- Κρατήστε το κίτρινο γλωσσίδι ασφάλισης **2** πατημένο και ανοίξτε τη λαβή μεταφοράς **3**.

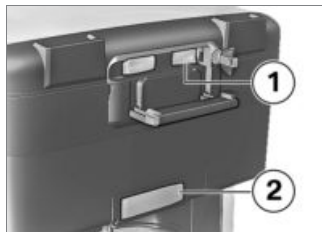

- Τραβήξτε τον κόκκινο μοχλό **1** προς τα πίσω.
- » Το πτερύγιο ασφάλισης **2** ανοίγει.
- Ανοίξτε εντελώς το πτερύγιο ασφάλισης.
- Αφαιρέστε τη βαλίτσα Torcase από το στήριγμα, πιάνοντάς την από τη λαβή μεταφοράς.

Τοποθέτηση βαλίτσας Torcase

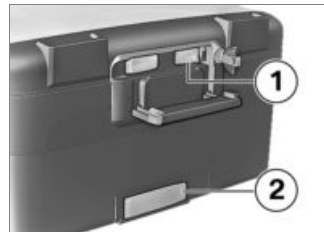

- Τραβήξτε τον κόκκινο μοχλό **1** προς τα πίσω.
- » Το πτερύγιο ασφάλισης **2** ανοίγει.
- Ανοίξτε εντελώς το πτερύγιο ασφάλισης.

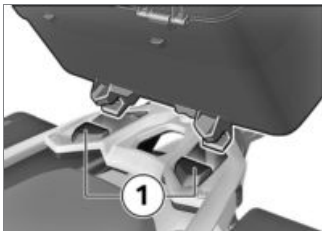

- Αγκιστρώστε τη βαλίτσα Torcase στα μπροσινά στηρίγματα **1** της πλάκας στήριξης για τη βαλίτσα Torcase.
- Πιέστε τη βαλίτσα Torcase στη πίσω πλευρά, επάνω στην πλάκα στήριξης της βαλίτσας Torcase.



- Πιέστε το καπάκι ασφάλισης **1** προς τα εμπρός μέχρι να αισθανθείτε αντίσταση.
- Στη συνέχεια πιέστε ταυτόχρονα προς τα εμπρός το καπάκι ασφάλισης και τον κόκκινο μοχλό απασφάλισης **2**.
 - » Το περύγιο ασφάλισης ασφαλίζει.



! Εάν κλείσετε τη λαβή μεταφοράς, ενώ η κλειδαριά της βαλίτσας Torcase βρίσκεται σε οριζόντια θέση, μπορεί να υποστεί ζημιά το γλωσσίδι ασφάλισης. Πριν κλείσετε τη λαβή μεταφοράς, βεβαιωθείτε ότι η κλειδαριά της βαλίτσας Torcase βρίσκεται σε κατακόρυφη θέση. ◀

- Κλείστε τη λαβή μεταφοράς **1**.
 - » Η λαβή μεταφοράς ασφαλίζει με χαρακτηριστικό ήχο.
- Περιστρέψτε το κλειδί στην κλειδαριά της βαλίτσας Torcase σε οριζόντια θέση και αφαιρέστε το.

Σύστημα πλοήγησης

– Με προετοιμασία συστήματος πλοήγησης^{SA}

Χειρισμός συστήματος πλοήγησης

Εάν είναι τοποθετημένος ο BMW Motorrad Navigator, μπορείτε να χειριστείτε μερικές από τις λειτουργίες του με τη βοήθεια του Multi-Controller κατευθείαν από το τιμόνι.

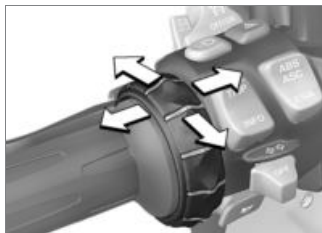

Ο χειρισμός του Multi-Controller γίνεται με έξι κινήσεις:

- Περιστροφή προς τα επάνω και προς τα κάτω.
- Σύντομος χειρισμός προς τα αριστερά και δεξιά.
- Παρατεταμένος χειρισμός προς τα αριστερά και δεξιά.

Με την περιστροφή του Multi-Controller αυξάνεται ή/και μειώνεται η ένταση ήχου ενός συστήματος επικοινωνίας BMW Motorrad συνδεδεμένου μέσω Bluetooth. Κατά τη ρύθμιση της έντασης ήχου

εμφανίζεται μια μπάρα στην οθόνη του Navigator. Στο ειδικό μενού BMW επιλέγονται τα σημεία του μενού περιστρέφοντας το Multi-Controller.

Με σύντομο χειρισμό του Multi-Controller προς τα αριστερά ή/και δεξιά γίνεται εναλλαγή των κύριων σελίδων του Navigator:

- Αρχική σελίδα
- Mediaplayer
- Ειδικό μενού BMW
- Σύστημα πλοήγησης
- Υπολογιστής ταξιδιού

Ο παρατεταμένος χειρισμός του Multi-Controller αντιστοιχεί στην ενεργοποίηση συγκεκριμένων λειτουργιών στην οθόνη Navigator. Αυτές οι λειτουργίες επισημαίνονται με μικρά βέλη πάνω από το αντίστοιχο πεδίο επαφής ή με ένα σύμβολο συν ή πλην.

 Η λειτουργία εκτελείται με παρατεταμένο χειρισμό προς τα δεξιά.

 Η λειτουργία εκτελείται με παρατεταμένο χειρισμό προς τα αριστερά.

 Η λειτουργία εκτελείται με παρατεταμένο χειρισμό προς τα δεξιά.

 Η λειτουργία εκτελείται με παρατεταμένο χειρισμό προς τα αριστερά.

Υπάρχει η δυνατότητα χειρισμού των ακόλουθων λειτουργιών:

Αρχική σελίδα

- Χειρισμός προς τα αριστερά: έναρξη παράκαμψης (με την πλοήγηση σε λειτουργία).
- Χειρισμός προς τα δεξιά: λειτουργίες τηλεφώνου (όταν είναι συνδεδεμένο κάποιο τηλέφωνο)

Mediaplayer

- Χειρισμός προς τα αριστερά: αναπαραγωγή προηγούμενου τίτλου.
- Χειρισμός προς τα δεξιά: αναπαραγωγή επόμενου τίτλου.

Ειδικό μενού BMW

- Επανάληψη τελευταίας αναγγελίας πλοήγησης.
- Αποθήκευση τρέχοντος σημείου διαδρομής ως Αγαπημένου.
- Πλοήγηση προς το σπίτι.
- Ενεργοποίηση ή απενεργοποίηση αναγγελιών πλοήγησης (εκτός: στην οθόνη εμφανίζεται ένα διαγραμμένο ηχείο).
- Ενεργοποίηση ή απενεργοποίηση οθόνης πλοήγησης

Σύστημα πλοήγησης

- Χειρισμός προς τα αριστερά: μεγέθυνση αποσπάσματος χάρτη (zoom in).

- Χειρισμός προς τα δεξιά: σμίκρυνση αποσπάσματος χάρτη (zoom out).

Υπολογιστής ταξιδιού

- Χειρισμός προς τα αριστερά: φυλλομέτρηση προς τα επάνω.
- Χειρισμός προς τα δεξιά: φυλλομέτρηση προς τα κάτω.

Ειδικές λειτουργίες

Με την ενσωμάτωση του BMW Motorrad Navigator προκαλούνται αποκλίσεις σε ορισμένες περιγραφές στις οδηγίες χειρισμού του συστήματος πλοήγησης.

Προειδοποίηση ρεζέρβας καυσίμου

Στις ρυθμίσεις για την ένδειξη στάθμης καυσίμου μπορεί να καθοριστεί μια διαδρομή, η οποία καλύπτεται με κάθε γέμισμα του ρεζερβουάρ. Λόγω του ότι η μοτοσυκλέτα μεταδίδει την

υπολειπόμενη αυτονομία με την τρέχουσα στάθμη πλήρωσης καυσίμου στο Navigator, η καταχώριση αυτής της τιμής δεν είναι πλέον απαραίτητη.

Ώρα και ημερομηνία

Η ώρα και η ημερομηνία μεταδίδονται από το Navigator στη μοτοσικλέτα. Η εφαρμογή αυτών των δεδομένων στον πίνακα οργάνων πρέπει να ενεργοποιηθεί στο μενού SETUP του πίνακα οργάνων.

Ρυθμίσεις ασφαλείας

Το BMW Motorrad Navigator IV μπορεί να προστατευθεί με ένα τετραψήφιο PIN από τυχόν μη εγκεκριμένο χειρισμό (Garmin Lock). Όταν ενεργοποιείται αυτή η λειτουργία, ενώ το Navigator είναι τοποθετημένο στη μοτοσικλέτα και το σύστημα ανάφλεξης είναι ενεργοποιημένο, το σύστημα σας ρωτάει εάν θέλετε να προσταθεί η συγκεκριμένη μοτοσι-

κλέτα στη λίστα των αποθηκευμένων οχημάτων. Εάν απαντήσετε σε αυτήν την ερώτηση με το "Ναι", το Navigator αποθηκεύει τον αριθμό πλαισίου αυτής της μοτοσικλέτας.

Μπορούν να αποθηκευτούν μέχρι πέντε αριθμοί πλαισίου.

Όταν το Navigator ενεργοποιείται στη συνέχεια μέσω της ενεργοποίησης του συστήματος ανάφλεξης σε μία από αυτές τις μοτοσικλέτες, δεν απαιτείται πλέον η καταχώριση του PIN.

Όταν το Navigator αφαιρείται από τη μοτοσικλέτα, ενώ είναι ενεργοποιημένο, ζητείται το PIN για λόγους ασφαλείας.

Φωτεινότητα οθόνης

Όταν είναι τοποθετημένο, η φωτεινότητα της οθόνης καθορίζεται από τη μοτοσικλέτα. Η χειροκίνητη εισαγωγή δεν είναι δυνατή.

Συντήρηση

Γενικές οδηγίες	122
Σετ εργαλείων μοτοσικλέτας	122
Λάδι κινητήρα.....	123
Σύστημα φρένων.....	125
Ψυκτικό υγρό κινητήρα	129
Συμπλέκτης	131
Ζάντες και ελαστικά	131
Τροχοί	132
Σταντ μπροστινού τροχού	138
Λάμπες	140
Φίλτρο αέρα	145
Βοήθεια εκκίνησης.....	147
Μπαταρία	148
Ασφάλειες	152

Γενικές οδηγίες

Στο κεφάλαιο "Συντήρηση" περιγράφονται οι εργασίες για τον έλεγχο και την αντικατάσταση αναλώσιμων εξαρτημάτων που μπορούν να πραγματοποιηθούν εύκολα.

Εάν κατά την τοποθέτηση πρέπει να ληφθούν υπόψη ειδικές τιμές ροπής σύσφιξης, περιλαμβάνεται ειδική αναφορά στις τιμές αυτές. Μια συνοπτική παρουσίαση όλων των απαιτούμενων τιμών ροπής σύσφιξης θα βρείτε στο κεφάλαιο "Τεχνικά στοιχεία".

Περισσότερες πληροφορίες για τις εργασίες συντήρησης και επισκευής θα βρείτε στο εγχειρίδιο επισκευής για τη μοτοσικλέτα σας σε DVD, το οποίο μπορείτε να προμηθευτείτε από τον Επίσημο Έμπορο BMW Motorrad της περιοχής σας.

Για την πραγματοποίηση ορισμένων εργασιών που περιγράφονται, απαιτούνται ειδικά εργαλεία και βασικές τεχνικές γνώσεις. Σε περίπτωση αμφιβολιών, απευθυνθείτε σε ένα εξειδικευμένο συνεργείο ή ακόμη καλύτερα σε έναν Επίσημο Έμπορο BMW Motorrad.

Σετ εργαλείων μοτοσικλέτας

Στάνταρ σετ εργαλείων

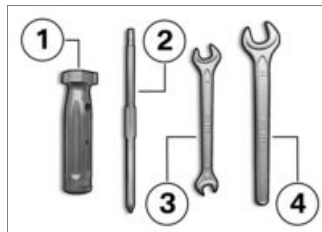

- 1** Κατσαβιδολαβή
 - Χρήση με μύτη κατσαβιδιού.
 - Συμπλήρωση λαδιού κινητήρα (►► 124).

- 2** Εναλλασσόμενη λάμα καταβιδιού με σταυροκαταβίδο PH1 και Torx T25
- Αφαίρεση λάμπας φλας μπροστά και πίσω (►► 143).
 - Αφαίρεση καλύμματος μπαταρίας (►► 150).
- 3** Γερμανικό κλειδί Μέγεθος κλειδιού 8/10
- Αφαίρεση μπαταρίας (►► 151).
- 4** Γερμανικό κλειδί Μέγεθος κλειδιού 14
- Ρύθμιση βραχίονα καθρέπτη (►► 70).

Σετ εργαλείων σέρβις

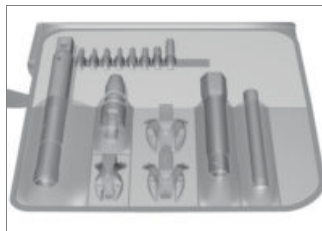

Για εκτεταμένες εργασίες σέρβις (π.χ. αφαίρεση και τοποθέτηση των τροχών), η BMW Motorrad συγκέντρωσε ένα σετ εργαλείων σέρβις προσαρμοσμένο στη μοτοσυκλέτα σας. Αυτό το σετ εργαλείων μπορείτε να το προμηθευτείτε από τον Επίσημο Έμπορο BMW Motorrad της περιοχής σας.

Λάδι κινητήρα

Έλεγχος στάθμης λαδιού κινητήρα

⚠ Η στάθμη λαδιού εξαρτάται από τη θερμοκρασία λαδιού. Όσο μεγαλύτερη είναι η θερμοκρασία, τόσο υψηλότερη είναι η στάθμη λαδιού στο κάρτερ λαδιού. Ο έλεγχος της στάθμης λαδιού με κρύο κινητήρα ή μετά από σύντομη διαδρομή οδηγεί σε λανθασμένες ερμηνείες της ποσότητας πλήρωσης λαδιού. Για να διασφαλιστεί η σωστή ένδειξη της στάθμης λαδιού κινητήρα, ελέγχετε τη στάθμη λαδιού μόνο με τον κινητήρα σε θερμοκρασία λειτουργίας. ◀

- Σβήστε τον κινητήρα, ενώ βρίσκεται σε θερμοκρασία λειτουργίας.
- Στηρίξτε τη μοτοσυκλέτα στο κεντρικό σταντ, αφού βεβαιω-

Θέιτε ότι έχετε σταθμεύσει σε επίπεδο και σταθερό έδαφος.

- Περιμένετε πέντε λεπτά, για να συγκεντρωθεί το λάδι στην ελαιολεκάνη.

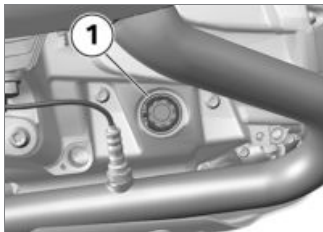

- Διαβάστε τη στάθμη του λαδιού στην ένδειξη **1**.



 Ονομαστική στάθμη λαδιού κινητήρα

– Μεταξύ των ενδείξεων MIN και MAX

Εάν η στάθμη λαδιού βρίσκεται κάτω από την ένδειξη MIN:

- Συμπλήρωση λαδιού κινητήρα (►► 124).

Εάν η στάθμη λαδιού βρίσκεται επάνω από την ένδειξη MAX:

- Διορθώστε τη στάθμη λαδιού σε ένα εξειδικευμένο συνεργείο ή ακόμη καλύτερα σε έναν Επίσημο Έμπορο BMW Motorrad.

Συμπλήρωση λαδιού κινητήρα

- Σταθμεύστε τη μοτοσυκλέτα, αφού βεβαιωθείτε ότι έχετε σταματήσει σε επίπεδο και σταθερό έδαφος.

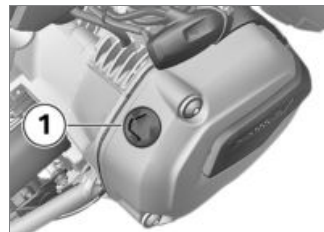

- Καθαρίστε την περιοχή του στομίου πλήρωσης.
- Αφαιρέστε την τάπα **1** του στομίου πλήρωσης λαδιού κινητήρα με την κατσαβιδολαβή (σετ εργαλείων μοτοσυκλέτας).
- Έλεγχος στάθμης λαδιού κινητήρα (►► 123).

 Η ανεπαρκής αλλά και η υπερβολική ποσότητα λαδιού κινητήρα μπορεί να οδηγήσουν σε βλάβες στον κινητήρα. Βεβαιωθείτε για τη σωστή στάθμη λαδιού κινητήρα. ◀

- Συμπληρώστε λάδι κινητήρα μέχρι την ονομαστική στάθμη.

 Ποσότητα συμπλήρωσης λαδιού κινητήρα

– Μεγ. 0,95 l (Διαφορά μεταξύ MIN και MAX)

- Έλεγχος στάθμης λαδιού κινητήρα (➡ 123).
- Τοποθετήστε την τάπα του στομίου πλήρωσης λαδιού κινητήρα.

Σύστημα φρένων

Έλεγχος λειτουργίας φρένων

- Πιέστε τη μανέτα του φρένου.

» Πρέπει να μπορείτε να αισθανθείτε ένα σαφές σημείο πίεσης.

- Πατήστε το πεντάλ φρένου.

» Πρέπει να μπορείτε να αισθανθείτε ένα σαφές σημείο πίεσης. Εάν δεν αισθάνεστε σαφή σημεία πίεσης:

 Σε περίπτωση μη ενδεδειγμένης εκτέλεσης των σχετικών εργασιών τίθεται σε κίνδυνο η λειτουργική ασφάλεια του συστήματος φρένων.

Όλες οι εργασίες στο σύστημα φρένων πρέπει να πραγματοποιούνται από εξειδικευμένο προσωπικό. ◀

- Ελέγξτε τα φρένα σε ένα εξειδικευμένο συνεργείο ή ακόμη καλύτερα σε έναν Επίσημο Επισκευαστή BMW Motorrad.

Έλεγχος πάχους επένδυσης τριβής τακακιών φρένων μπροστά

- Σταθμεύστε τη μοτοσυκλέτα, αφού βεβαιωθείτε ότι έχετε σταματήσει σε επίπεδο και σταθερό έδαφος.

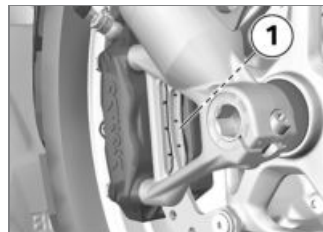

- Ελέγξτε το πάχος της επένδυσης τριβής των τακακιών φρένων αριστερά και δεξιά με οπτικό έλεγχο. Κατεύθυνση ελέγχου: μεταξύ του τροχού και του συστήματος ανάρτη-

σης μπροστινού τροχού στα τακάκια φρένων **1**.



Όριο φθοράς τακακιών φρένων μπροστά

– 1,0 mm (Μόνο επένδυση τριβής χωρίς την πλάκα στηριξης. Οι ενδείξεις φθοράς (εγκοπές) πρέπει να φαίνονται καθαρά.)

Εάν οι ενδείξεις φθοράς δεν φαίνονται πλέον καθαρά:



Η μείωση του πάχους της επένδυσης τριβής κάτω από το ελάχιστο επιτρεπόμενο πάχος

έχει ως αποτέλεσμα τη μείωση της ισχύος πέδησης και υπό προϋποθέσεις την πρόκληση ζημιών στο φρένο.

Για να διασφαλιστεί η λειτουργική ασφάλεια του συστήματος φρένων, μη χρησιμοποιείτε τα τακάκια των φρένων κάτω από το ελάχιστο επιτρεπόμενο πάχος της επένδυσης τριβής. ◀

- Αντικαταστήστε τα τακάκια των φρένων σε ένα εξειδικευμένο συνεργείο ή ακόμη καλύτερα σε έναν Επίσημο Έμπορο BMW Motorrad.

Έλεγχος πάχους επένδυσης τριβής τακακιών φρένων πίσω

- Σταθμεύστε τη μοτοσυκλέτα, αφού βεβαιωθείτε ότι έχετε σταματήσει σε επίπεδο και σταθερό έδαφος.



- Ελέγξτε το πάχος της επένδυσης τριβής των τακακιών φρένων με οπτικό έλεγχο. Κατεύθυνση ελέγχου: μεταξύ του προστατευτικού για τα νερά και του πίσω τροχού στα τακάκια φρένων **1**.



 Όριο φθοράς τακακιών φρένων πίσω

– 1,0 mm (Μόνο επένδυση τριβής χωρίς την πλάκα στήριξης.)

Εάν έχει επιτευχθεί το όριο φθοράς:

 Η μείωση του πάχους της επένδυσης τριβής κάτω από το ελάχιστο επιτρεπόμενο πάχος έχει ως αποτέλεσμα τη μείωση της ισχύος πέδησης και υπό προϋποθέσεις την πρόκληση ζημιών στο φρένο.

Για να διασφαλιστεί η λειτουργία

ασφάλεια του συστήματος φρένων, μη χρησιμοποιείτε τα τακάκια των φρένων κάτω από το ελάχιστο επιτρεπόμενο πάχος της επένδυσης τριβής.◀

- Αντικαταστήστε τα τακάκια των φρένων σε ένα εξειδικευμένο συνεργείο ή ακόμη καλύτερα σε έναν Επίσημο Επισκευαστή BMW Motorrad .

Έλεγχος στάθμης υγρού φρένων μπροστά

 Σε περίπτωση ανεπαρκούς ποσότητας υγρού φρένων στο δοχείο υγρού φρένων μπορεί να εισχωρήσει αέρας στο σύστημα φρένων. Αυτό θα έχει ως αποτέλεσμα την αισθητή μείωση της ισχύος πέδησης.

Ελέγξτε τακτικά τη στάθμη του υγρού φρένων.◀

- Στηρίξτε τη μοτοσικλέτα στο κεντρικό σταντ, αφού βεβαιω-

θείτε ότι έχετε σταθμεύσει σε επίπεδο και σταθερό έδαφος.

- Φέρτε το τιμόνι σε θέση ευθείας πορείας.



- Διαβάστε τη στάθμη του υγρού φρένων στο δοχείο υγρού φρένων μπροστά **1**.

 Λόγω της φθοράς των τακακιών φρένων μειώνεται η στάθμη του υγρού φρένων στο δοχείο υγρού φρένων.◀



Στάθμη υγρού φρένων
μπροστά

– Υγρό φρένων, DOT4

– Η στάθμη του υγρού φρένων δεν επιτρέπεται να βρίσκεται κάτω από την ένδειξη MIN. (Δοχείο υγρού φρένων σε οριζόντια θέση, μοτοσικλέτα σε όρθια θέση)

Εάν η στάθμη του υγρού φρένων μειωθεί κάτω από το επιτρεπόμενο επίπεδο:

- Αποκαταστήστε το σφάλμα το συντομότερο δυνατόν σε ένα εξειδικευμένο συνεργείο

ή ακόμη καλύτερα σε έναν Επίσημο Επισκευαστή BMW Motorrad.

Έλεγχος στάθμης υγρού φρένων πίσω



Σε περίπτωση ανεπαρκούς ποσότητας υγρού φρένων στο δοχείο υγρού φρένων μπορεί να εισχωρήσει αέρας στο σύστημα φρένων. Αυτό θα έχει ως αποτέλεσμα την αισθητή μείωση της ισχύος πέδησης.

Ελέγξτε τακτικά τη στάθμη του υγρού φρένων. ◀

- Στηρίξτε τη μοτοσικλέτα στο κεντρικό στάντ, αφού βεβαιωθείτε ότι έχετε σταθεμεύσει σε επίπεδο και σταθερό έδαφος.



- Διαβάστε τη στάθμη του υγρού φρένων στο δοχείο υγρού φρένων πίσω **1**.



Λόγω της φθοράς των τακακιών φρένων μειώνεται η στάθμη του υγρού φρένων στο δοχείο υγρού φρένων. ◀



Στάθμη υγρού φρένων
πίσω

– Υγρό φρένων, DOT4

– Η στάθμη του υγρού φρένων δεν επιτρέπεται να βρίσκεται κάτω από την ένδειξη MIN. (Δοχείο υγρού φρένων σε οριζόντια θέση, μοτοσυκλέτα σε όρθια θέση)

ή ακόμη καλύτερα σε έναν Επίσημο Επισκευαστή BMW Motorrad.

Ψυκτικό υγρό κινητήρα

Έλεγχος στάθμης ψυκτικού υγρού

- Σταθμεύστε τη μοτοσυκλέτα, αφού βεβαιωθείτε ότι έχετε σταματήσει σε επίπεδο και σταθερό έδαφος.

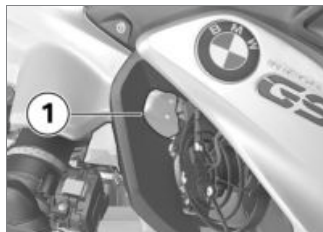

 Κίνδυνος εγκαυμάτων λόγω θερμού κινητήρα. Διατηρήστε επαρκή απόσταση από το θερμό κινητήρα.

Μην ακουμπάτε το θερμό κινητήρα. ◀

- Ελέγξτε τη στάθμη του ψυκτικού υγρού στο δοχείο διαστολής **1**.

Εάν η στάθμη του ψυκτικού υγρού μειωθεί κάτω από το επιτρεπόμενο επίπεδο:

- Συμπληρώστε ψυκτικό υγρό.

Συμπλήρωση ψυκτικού υγρού

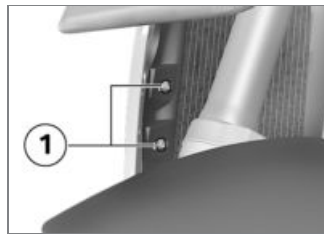

- Αφαιρέστε τις βίδες **1**.

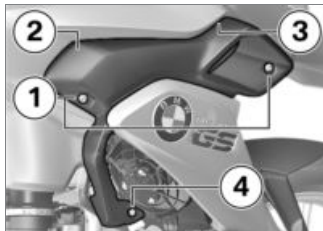

- Αφαιρέστε τις βίδες **1**.
- Αφαιρέστε το πλαϊνό κάλυμμα στα σημεία **2**, **3** και **4** από τα στηρίγματα.



- Ανοίξτε την τάπα **1** του δοχείου διαστολής ψυκτικού υγρού και

συμπληρώστε ψυκτικό υγρό μέχρι την ονομαστική στάθμη.

- Έλεγχος στάθμης ψυκτικού υγρού (☞ 129).
- Κλείστε την τάπα του δοχείου διαστολής ψυκτικού υγρού.

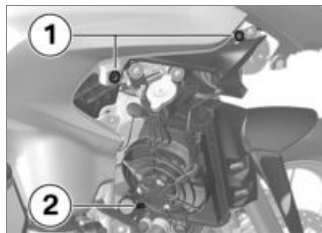

- Τοποθετήστε το πλαϊνό κάλυμμα στις υποδοχές **1** και **2**.



- Τοποθετήστε τις βίδες **1**.

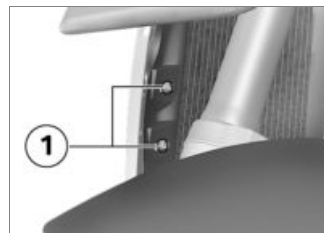

- Τοποθετήστε τις βίδες **1**.

Συμπλέκτης

Έλεγχος λειτουργίας συμπλέκτη

- Πιέστε τη μανέτα του συμπλέκτη.
- » Πρέπει να μπορείτε να αισθανθείτε ένα σαφές σημείο πίεσης. Εάν δεν μπορείτε να αισθανθείτε σαφές σημείο πίεσης:
- Ελέγξτε το συμπλέκτη σε ένα εξειδικευμένο συνεργείο ή ακόμη καλύτερα σε έναν Επίσημο Έμπορο BMW Motorrad.

Ζάντες και ελαστικά

Έλεγχος ζαντών

- Σταθμεύστε τη μοτοσικλέτα, αφού βεβαιωθείτε ότι έχετε σταματήσει σε επίπεδο και σταθερό έδαφος.
- Ελέγξτε τις ζάντες με οπτικό έλεγχο για τυχόν ζημιές.
- Αναθέστε τον έλεγχο και, εάν απαιτείται, την αντικατάσταση

των ζαντών που έχουν υποστεί ζημιά σε ένα εξειδικευμένο συνεργείο ή ακόμη καλύτερα σε έναν Επίσημο Επισκευαστή BMW Motorrad.

Έλεγχος βάθους αυλακώσεων πέλματος ελαστικών



Η οδική συμπεριφορά της μοτοσικλέτας σας μπορεί να επηρεαστεί αρνητικά ήδη πριν την επίτευξη του επιτρεπόμενου από το νόμο και προβλεπόμενου ελάχιστου βάθους των αυλακώσεων πέλματος του ελαστικού. Αντικαταστήστε τα ελαστικά πριν φτάσουν στο ελάχιστο βάθος αυλακώσεων πέλματος. ◀

- Σταθμεύστε τη μοτοσικλέτα, αφού βεβαιωθείτε ότι έχετε σταματήσει σε επίπεδο και σταθερό έδαφος.

- Μετρήστε το βάθος αυλακώσεων πέλματος ελαστικού στις κύριες αυλακώσεις του πέλματος με τις ενδείξεις φθοράς.



Σε κάθε ελαστικό υπάρχουν δείκτες φθοράς στις κύριες αυλακώσεις του προφίλ. Εάν το πέλμα του ελαστικού έχει φθαρεί μέχρι το επίπεδο των ενδείξεων φθοράς, το ελαστικό έχει πλέον φθαρεί εντελώς. Οι θέσεις των ενδείξεων αυτών επισημαίνονται στο άκρο του ελαστικού, π.χ. με τα γράμματα TI, TWI ή με ένα βέλος. ◀

Εάν έχει επιτευχθεί το ελάχιστο βάθος αυλακώσεων πέλματος:

- Αντικαταστήστε το ελαστικό.

Έλεγχος των ακτίνων

– Με τροχούς με σταυρωτές ακτίνες^{SA}

- Σταθμεύστε τη μοτοσικλέτα, αφού βεβαιωθείτε ότι έχετε

σταματήσει σε επίπεδο και σταθερό έδαφος.

- Περάστε μια κατσαβιδολαβή ή ένα παρόμοιο αντικείμενο επάνω από τις ακτίνες και προσέξτε τον ήχο.

Εάν ο ήχος δεν είναι ομοιόμορφος:

- Ελέγξτε τις ακτίνες σε ένα εξειδικευμένο συνεργείο ή ακόμη καλύτερα σε έναν Επίσημο Έμπορο BMW Motorrad.

Τροχοί

Προτεινόμενα ελαστικά

Η BMW Motorrad έχει δοκιμάσει διάφορες μάρκες ελαστικών για κάθε διάσταση ελαστικών και έχει αξιολογήσει τα ανάλογα ελαστικά ως ασφαλή για χρήση. Για τα υπόλοιπα ελαστικά, η BMW Motorrad δεν μπορεί να αξιολογήσει την καταλληλότητά τους και συνεπώς να εγγυηθεί

για την οδική ασφάλεια που παρέχουν.

Η BMW Motorrad συνιστά αποκλειστικά τη χρήση ελαστικών που έχουν δοκιμαστεί από την BMW Motorrad.

Λεπτομερείς πληροφορίες μπορείτε να λάβετε από τον Επίσημο Έμπορο BMW Motorrad της περιοχής σας ή στο Internet στη διεύθυνση "www.bmw-motorrad.com".

Επίδραση των διαστάσεων των τροχών στα συστήματα ελέγχου οδικής συμπεριφοράς

Οι διαστάσεις των τροχών παίζουν σημαντικό ρόλο στα συστήματα ελέγχου οδικής συμπεριφοράς ABS και ASC. Ιδιαίτερα η διάμετρος και το πλάτος των τροχών χρησιμοποιούνται ως βάση για όλους τους απαραίτητους υπολογισμούς στη μονάδα ελέγχου. Η μεταβολή αυτών των δια-

στάσεων μέσω τοποθέτησης διαφορετικών τροχών που δεν αντιστοιχούν στους τροχούς βασικού εξοπλισμού μπορεί να έχει ως συνέπεια σημαντικές επιπτώσεις στην άνεση ρύθμισης αυτών των συστημάτων.

Τα γρανάζια αισθητήρα για την αναγνώριση του αριθμού στροφών του τροχού πρέπει επίσης να ταιριάζουν με τα τοποθετημένα συστήματα ελέγχου και δεν επιτρέπεται να αλλάζονται.

Εάν θέλετε να τοποθετήσετε στη μοτοσυκλέτα σας διαφορετικούς τροχούς, συζητήστε το πρώτα με ένα εξειδικευμένο συνεργείο ή ακόμη καλύτερα με έναν Επίσημο Επισκευαστή BMW Motorrad. Σε ορισμένες περιπτώσεις υπάρχει δυνατότητα προσαρμογής των δεδομένων που έχουν αποθηκευτεί στις μονάδες ελέγχου στις νέες διαστάσεις τροχού.

Αυτοκόλλητη ετικέτα RDC

- Με σύστημα ελέγχου πίεσης ελαστικών (RDC)^{SA}

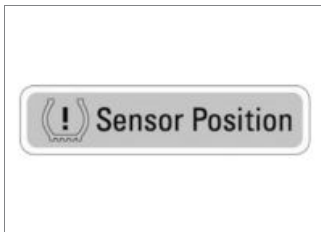

! Οι αισθητήρες RDC ενδέχεται να υποστούν ζημιιά σε περίπτωση ακατάλληλης αφαίρεσης του τροχού.

Ενημερώστε τον επίσημο επισκευαστή BMW Motorrad ή το εξειδικευμένο συνεργείο, ότι ο τροχός είναι εξοπλισμένος με αισθητήρα RDC. ◀

Στις μοτοσικλέτες που είναι εξοπλισμένες με RDC, υπάρχει στη ζάντα στη θέση του αισθητήρα

RDC μια ανάλογη αυτοκόλλητη ετικέτα. Κατά την αλλαγή ελαστικού πρέπει να προσέξετε να μην προκαλέσετε ζημιιά στον αισθητήρα RDC. Πληροφορήστε τον Επίσημο Επισκευαστή BMW Motorrad ή το εξειδικευμένο συνεργείο σχετικά με την ύπαρξη αισθητήρα RDS.

Αφαίρεση μπροστινού τροχού

- Στηρίξτε τη μοτοσικλέτα στο κεντρικό σταντ, αφού βεβαιωθείτε ότι έχετε σταθμεύσει σε επίπεδο και σταθερό έδαφος.

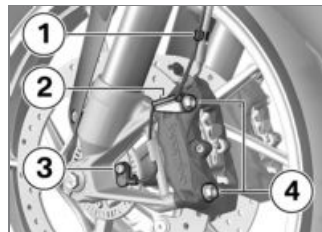

- Αφαιρέστε το καλώδιο του αισθητήρα του ABS από τα κλιπ συγκράτησης **1** και **2**.
- Ξεβιδώστε τη βίδα **3** και αφαιρέστε τον αισθητήρα ABS από την οπή.
- Καλύψτε με αυτοκόλλητη ταινία τις περιοχές της ζάντας που μπορεί να γρατσουνιστούν κατά την αφαίρεση των δαγκάνων των φρένων.

! Όταν έχουν αφαιρεθεί οι δαγκάνες των φρένων, τα τακάκια των φρένων μπορεί να συμπιεστούν σε τέτοιο βαθμό που να μην είναι πλέον δυνατή η

επανατοποθέτηση της δαγκάνας στο δίσκο του φρένου.

Μην πιέζετε τη μανέτα του φρένου, όταν έχουν αφαιρεθεί οι δαγκάνες των φρένων. ◀

- Αφαιρέστε τις βίδες στερέωσης **4** των δαγκάνων φρένων αριστερά και δεξιά.

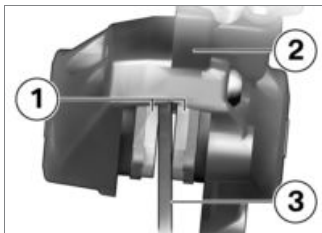

- Ανοίξτε λίγο τα τακάκια **1** με περιστροφικές κινήσεις της δαγκάνας **2** κόντρα στο δίσκο του φρένου **3**.
- Αφαιρέστε τις δαγκάνες από τους δίσκους των φρένων τρα-

βώντας τις προσεκτικά προς τα πίσω και προς τα έξω.

- Ανασηκώστε το μπροστινό μέρος της μοτοσικλέτας, μέχρι να μπορείτε να περιστρέψετε ελεύθερα τον μπροστινό τροχό. Για την ανύψωση της μοτοσικλέτας η BMW Motorrad συνιστά το σταντ μπροστινού τροχού της BMW Motorrad.
- Τοποθέτηση σταντ μπροστινού τροχού (☛ 138).



- Ξεβιδώστε τη δεξιά βίδα σύσφιξης άξονα **1**.

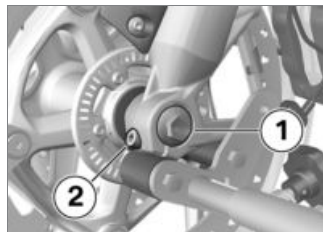

- Αφαιρέστε τη βίδα **1**.
- Ξεβιδώστε την αριστερή βίδα σύσφιξης άξονα **2**.
- Πιέστε λίγο προς τα μέσα τον άξονα, για να μπορείτε να τον πιάνετε καλύτερα στη δεξιά πλευρά.

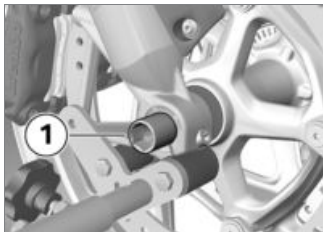

- Τραβήξτε έξω τον άξονα **1**, υποστηρίζοντας τον μπροστινό τροχό.
- Κατεβάστε τον μπροστινό τροχό και κυλήστε τον προς τα εμπρός αφαιρώντας τον από το σύστημα ανάρτησης μπροστινού τροχού.

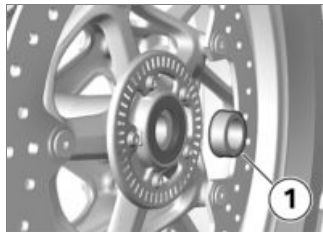

- Αφαιρέστε το δαχτυλίδι αποστάτη **1** από το μουαγιέ του τροχού.

Τοποθέτηση μπροστινού τροχού

 Πιθανότητα δυσλειτουργιών στις επεμβάσεις ρύθμισης των ABS και ASC, σε περίπτωση τοποθέτησης τροχού διαφορετικού από αυτόν του βασικού εξοπλισμού.

Προσέξτε τις υποδείξεις για την επίδραση των διαστάσεων των τροχών στα συστήματα ρύθμισης

ανάρτησης ABS και ASC στην αρχή αυτού του κεφαλαίου.◀

 Οι βιδωτές συνδέσεις που έχουν σφικτεί με λανθασμένη ροπή σύσφιξης μπορεί να ξεβιδωθούν ή να προκαλέσουν ζημιά στα σπειρώματα σύνδεσης. Αναθέστε οπωσδήποτε τον έλεγχο των τιμών ροπής σύσφιξης σε ένα εξειδικευμένο συνεργείο ή ακόμη καλύτερα σε έναν Επίσημο Επισκευαστή BMW Motorrad.◀

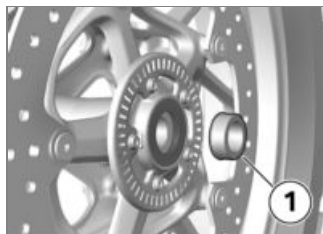

- Τοποθετήστε το δαχτυλίδι αποστάτη **1** στην αριστερή πλευρά στην πλήμνη του τροχού.

 Ο μπροστινός τροχός πρέπει να τοποθετηθεί με τη σωστή φορά κύλισης. Προσέξτε τα βέλη ένδειξης της φοράς κύλισης στο ελαστικό ή στη ζάντα. ◀

- Κυλήστε τον μπροστινό τροχό μέσα στο σύστημα ανάρτησης του μπροστινού τροχού.

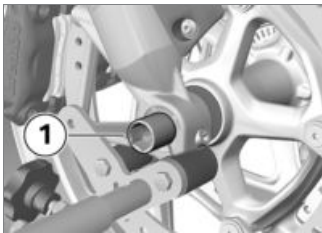

- Ανασηκώστε τον μπροστινό τροχό και τοποθετήστε τον άξονα **1**.
- Αφαιρέστε το σταντ μπροστινού τροχού και συμπέστε πολλές φορές δυνατά το πιρούνι του μπροστινού τροχού. Χωρίς

να χειρίζεστε τη μανέτα του φρένου.

- Τοποθέτηση σταντ μπροστινού τροχού (▶▶▶ 138).

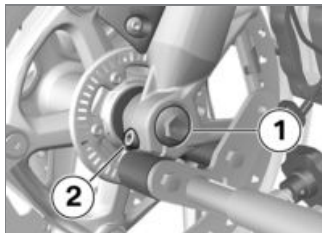

- Τοποθετήστε τη βίδα **1** με την κατάλληλη ροπή σύσφιξης. Κοντράρετε ταυτόχρονα τον άξονα στη δεξιά πλευρά.

 Άξονας στο τηλεσκοπικό πιρούνι

– 30 Nm

- Σφίξτε την αριστερή βίδα σύσφιξης άξονα **2** με ροπή.



Βίδα σύσφιξης για άξονα στο τηλεσκοπικό πιρούνι

– 19 Nm

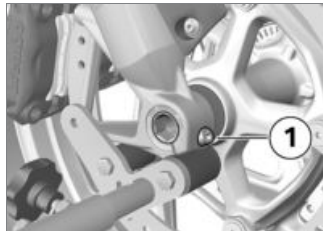

- Σφίξτε τη δεξιά βίδα σύσφιξης άξονα **1** με την προβλεπόμενη ροπή σύσφιξης.



Βίδα σύσφιξης για άξονα στο τηλεσκοπικό πιρούνι

– 19 Nm

- Αφαιρέστε το σταντ μπροστινού τροχού.

- Τοποθετήστε τις δαγκάνες των φρένων αριστερά και δεξιά στους δίσκους των φρένων.

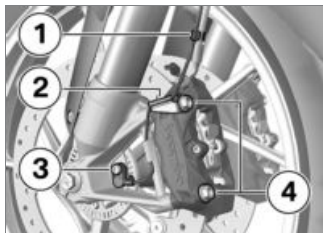

- Τοποθετήστε τις βίδες στερέωσης **4** αριστερά και δεξιά και σφίξτε τις με την προβλεπόμενη ροπή σύσφιξης.

 Δαγκάνα φρένου στο τηλεσκοπικό πιρούνι

– 38 Nm

- Αφαιρέστε τις αυτοκόλλητες ταινίες από τη ζάντα.

 Εάν τα τακάκια των φρένων δεν έχουν εφαρμόσει εντελώς στους δίσκους των φρένων, παρουσιάζεται καθυστερημένη απόκριση των φρένων.

Πριν ξεκινήσετε την οδήγηση βεβαιωθείτε ότι τα φρένα δεν αντιδρούν με καθυστέρηση. ◀

- Πατήστε πολλές φορές το φρένο, μέχρι να εφαρμόσουν τα τακάκια.
- Τοποθετήστε το καλώδιο του αισθητήρα του ABS στα κλιπ συγκράτησης **1** και **2**.
- Τοποθετήστε τον αισθητήρα του ABS στην οπή και βιδώστε τη βίδα **3**.

Αφαίρεση πίσω τροχού

- Στηρίξτε τη μοτοσυκλέτα στο κεντρικό σταντ, αφού βεβαιωθείτε ότι έχετε σταθμεύσει σε επίπεδο και σταθερό έδαφος.
- Βάλτε την πρώτη ταχύτητα.

 Κίνδυνος εγκαύματος από το θερμό σύστημα εξαγωγής καυσαερίων.

Αποφύγετε την επαφή με θερμά μέρη του συστήματος εξαγωγής καυσαερίων. ◀

- Αφήστε το τελικό της εξάτμισης να κρυώσει.



- Αφαιρέστε τις βίδες **1** του πίσω τροχού, υποστηρίζοντας ταυτόχρονα τον τροχό.
- Αφαιρέστε τον πίσω τροχό κλώντας τον προς τα πίσω.

Τοποθέτηση πίσω τροχού

! Πιθανότητα δυσλειτουργιών στις επεμβάσεις ρύθμισης των ABS και ASC, σε περίπτωση τοποθέτησης τροχού διαφορετικού από αυτόν του βασικού εξοπλισμού.

Προσέξτε τις υποδείξεις για την επίδραση των διαστάσεων των τροχών στα συστήματα ρύθμισης ανάρτησης ABS και ASC στην αρχή αυτού του κεφαλαίου. ◀

! Οι βιδωτές συνδέσεις που έχουν σφικτεί με λανθασμένη ροπή σύσφιξης μπορεί να ξεβιδωθούν ή να προκαλέσουν ζημιά στα σπειρώματα σύνδεσης. Αναθέστε οπωσδήποτε τον έλεγχο των τιμών ροπή σύσφιξης σε ένα εξειδικευμένο συνεργείο ή ακόμη καλύτερα σε έναν Επίσημο Επισκευαστή BMW Motorrad. ◀

- Τοποθετήστε τον πίσω τροχό στο σύστημα ανάρτησης του πίσω τροχού.



! Τα μήκη των μπουλονιών του τροχού με ακτίνες διαφέρουν από αυτά των μπουλονιών της χυτής ζάντας. Η μικτή τοποθέτηση ή η τοποθέτηση μπουλονιών με διαφορετικό μήκος έχει ως αποτέλεσμα την ανεπαρκή στερέωση του πίσω τροχού και συνεπώς μπορεί να αποτελέσει αιτία πρόκλησης ατυχήματος.

Χρησιμοποιήστε αποκλειστικά μπουλόνια τροχού με τους ίδιους

εγκεκριμένους αριθμούς μήκους. Μην λιπαίνετε τα μπουλόνια τροχού. ◀

- Τοποθετήστε τα μπουλόνια τροχού **1** με την προβλεπόμενη ροπή σύσφιξης.

	Πίσω τροχός στην έδρα του τροχού
– Σειρά σύσφιξης: Σφίξτε σταυρωτά	
– 60 Nm	

Σταντ μπροστινού τροχού

Τοποθέτηση σταντ μπροστινού τροχού

! Το σταντ μπροστινού τροχού της BMW Motorrad δεν έχει σχεδιαστεί για τη στήριξη μοτοσικλετών χωρίς την ταυτόχρονη στήριξη από το κεντρικό σταντ ή άλλα βοηθητικά σταντ. Μια μοτοσικλέτα που στηρίζεται μόνο

στο σταντ μπροστινού τροχού και στον πίσω τροχό μπορεί να πέσει. Στηρίξτε τη μοτοσικλέτα πριν την ανασηκώσετε με το σταντ μπροστινού τροχού της BMW Motorrad στο κεντρικό σταντ ή με ένα βοηθητικό σταντ. ◀

- Στηρίξτε τη μοτοσικλέτα στο κεντρικό σταντ, αφού βεβαιωθείτε ότι έχετε σταθμεύσει σε επίπεδο και σταθερό έδαφος.
- Χρησιμοποιήστε το βασικό σταντ με την υποδοχή μπροστινού τροχού. Το βασικό σταντ και τα αξεσουάρ του είναι διαθέσιμα στον επίσημο έμπορο της BMW Motorrad.

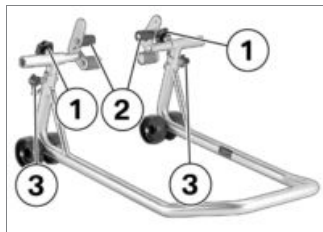

- Ξεβιδώστε τις βίδες ρύθμισης **1**.
- Σπρώξτε τις δύο υποδοχές **2** προς τα έξω όσο χρειάζεται, για να χωράει ανάμεσά τους το σύστημα ανάρτησης μπροστινού τροχού.
- Ρυθμίστε το επιθυμητό ύψος του σταντ μπροστινού τροχού με τη βοήθεια των πείρων σταθεροποίησης **3**.
- Ευθυγραμμίστε το σταντ μπροστινού τροχού κεντρικά με τον μπροστινό τροχό και σπρώξτε το, μέχρι να ακουμπήσει στον άξονα του μπροστινού τροχού.

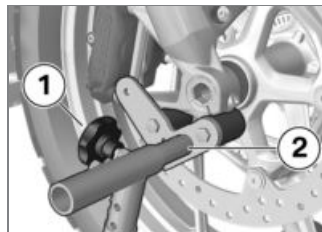

- Ευθυγραμμίστε τις δύο υποδοχές **2** κατά τέτοιον τρόπο, ώστε το σύστημα ανάρτησης του μπροστινού τροχού να στηρίζεται με ασφάλεια.
- Σφίξτε τις βίδες ρύθμισης **1**.

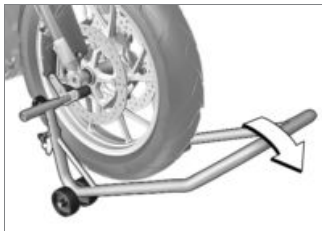

! Όταν η μοτοσικλέτα στηρίζεται στο κεντρικό σταντ: εάν ανασηκώσετε υπερβολικά το μπροστινό μέρος της μοτοσικλέτας, το κεντρικό σταντ θα ανασηκωθεί από το έδαφος και η μοτοσικλέτα μπορεί να πέσει προς το πλάι.

Κατά την ανύψωση βεβαιωθείτε ότι το κεντρικό σταντ παραμένει στο έδαφος.◀

- Πιέστε το σταντ μπροστινού τροχού ομοιόμορφα προς τα κάτω, για να ανασηκώσετε τη μοτοσικλέτα.

Λάμπες

Αντικατάσταση λάμπας φώτων μεσαίας και μεγάλης σκάλας

▶ Η ευθυγράμμιση της φιάας, του ελατηριωτού ελάσματος και του λαμπτήρα ενδέχεται να αποκλίνει από τις παρακάτω εικόνες.◀

- Σταθμεύστε τη μοτοσικλέτα, αφού βεβαιωθείτε ότι έχετε σταματήσει σε επίπεδο και σταθερό έδαφος.
- Απενεργοποιήστε το σύστημα ανάφλεξης.



- Αφαιρέστε το κάλυμμα **1** περιστρέφοντας αριστερόστροφα, για να αντικαταστήσετε τη λάμπα φώτων μεσαίας σκάλας.

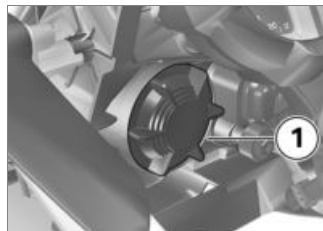

- Αφαιρέστε το κάλυμμα **1** περιστρέφοντας αριστερόστροφα,

για να αντικαταστήσετε τη λάμπα φώτων μεγάλης σκάλας.



- Αποσυνδέστε τη φιάρα **1**.



- Αποσυνδέστε το ελατηριωτό έλασμα **1** από την υποδοχή

ασφάλισης και γυρίστε το προς το πλάι.

- Αφαιρέστε τη λάμπα **2**.
- Αντικαταστήστε το λαμπτήρα πυράκτωσης, εάν παρουσιάζει βλάβη.



Φωτιστικό σώμα για φώτα μεσαίας σκάλας

– H7 / 12 V / 55 W



Φωτιστικό σώμα για τα φώτα μεγάλης σκάλας

– H7 / 12 V / 55 W

- Για να προστατευθεί το γυαλί του καινούργιου λαμπτήρα από τη ρύπανση, επιτρέπεται να αγγίζετε το λαμπτήρα μόνο στη βάση του.

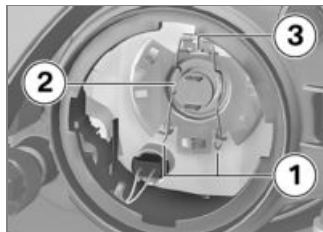

- Τοποθετήστε τη λάμπα **2**, προσέχοντας τη σωστή θέση της προεξοχής **3**.



Η ευθυγράμμιση του λαμπτήρα μπορεί να αποκλίνει από την εικόνα. ◀

- Τοποθετήστε το ελατηριωτό έλασμα **1** στην υποδοχή ασφάλισης.



- Τοποθετήστε τη φιάα **1**.
- Εφαρμόστε το κάλυμμα και τοποθετήστε το περιστρέφοντας δεξιόστροφα.

Αντικατάσταση προβολέα LED

- Με προβολείς LED^{SA}
- Οι προβολείς LED μπορούν να αντικατασταθούν μόνο εξ ολοκλήρου. Απευθυνθείτε για το σκοπό αυτό σε ένα εξειδικευμένο συνεργείο ή ακόμη καλύτερα σε έναν Επίσημο Επισκευαστή BMW Motorrad.<

Αντικατάσταση λάμπας φωτός θέσης

- Σταθμεύστε τη μοτοσικλέτα, αφού βεβαιωθείτε ότι έχετε σταματήσει σε επίπεδο και σταθερό έδαφος.
- Απενεργοποιήστε το σύστημα ανάφλεξης.



- Αφαιρέστε το κάλυμμα **1** περιστρέφοντάς το αριστερόστροφα.



- Τραβήξτε τη βάση της λάμπας **1** από το κέλυφος του προβολέα.



- Τραβήξτε τη λάμπα **1** έξω από την υποδοχή (ντουί).

- Αντικαταστήστε το λαμπτήρα πυράκτωσης, εάν παρουσιάζει βλάβη.

Φωτιστικό σώμα για τα
φώτα μικρής σκάλας

– W5W / 12 V / 5 W

- Για να προστατευθεί το γυαλί του καινούργιου λαμπτήρα από τη ρύπανση, επιτρέπεται να αγγίζετε το λαμπτήρα μόνο με ένα καθαρό και στεγνό πανί.



- Τοποθετήστε τη λάμπα **1** στην υποδοχή της λάμπας.

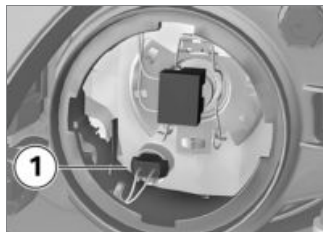

- Τοποθετήστε τη βάση της λάμπας **1** στο κέλυφος του προβολέα.
- Εφαρμόστε το κάλυμμα και τοποθετήστε το περιστρέφοντας δεξιόστροφα.

Αντικατάσταση LED για φώτα φρένων και πίσω φώτα

Η μονάδα πίσω φώτων LED μπορεί να αντικατασταθεί μόνο εξ ολοκλήρου.

- Απευθυνθείτε για το σκοπό αυτό σε ένα εξειδικευμένο συνεργείο ή ακόμη καλύτερα

σε έναν Επίσημο Επισκευαστή BMW Motorrad.

Αντικατάσταση φλας LED

– Με φλας LED^{SA}

- Τα φλας LED μπορούν να αντικατασταθούν μόνο εξ ολοκλήρου. Απευθυνθείτε για το σκοπό αυτό σε ένα εξειδικευμένο συνεργείο ή ακόμη καλύτερα σε έναν Επίσημο Επισκευαστή BMW Motorrad.<

Αφαίρεση λάμπας φλας μπροστά και πίσω

- Σταθμεύστε τη μοτοσυκλέτα, αφού βεβαιωθείτε ότι έχετε σταματήσει σε επίπεδο και σταθερό έδαφος.
- Απενεργοποιήστε το σύστημα ανάφλεξης.



- Αφαιρέστε τη βίδα **1**.



- Τραβήξτε το κρύσταλλο από την πλευρά βιδώματος έξω από το κέλυφος.

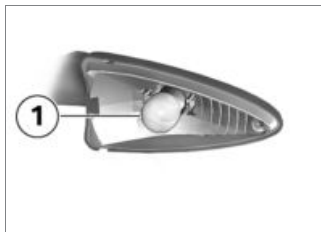

- Αφαιρέστε το λαμπτήρα πυράκτωσης **1** περιστρέφοντάς τον αριστερόστροφα από το κέλυφος της λάμπας.

Τοποθέτηση λαμπτήρων φλας μπροστά και πίσω

- Αντικαταστήστε το λαμπτήρα πυράκτωσης, εάν παρουσιάζει βλάβη.



Φωτιστικό σώμα για τα φλας μπροστά

– RY10W / 12 V / 10 W



Φωτιστικό σώμα για τα φλας πίσω

– RY10W / 12 V / 10 W

- Για να προστατευθεί το γυαλί του καινούργιου λαμπτήρα από τη ρύπανση, επιτρέπεται να αγγίζετε το λαμπτήρα μόνο με ένα καθαρό και στεγνό πανί.

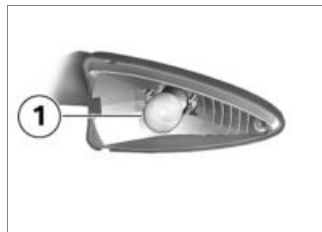

- Τοποθετήστε το λαμπτήρα πυράκτωσης **1** περιστρέφοντάς τον δεξιόστροφα στο κέλυφος της λάμπας.



Αντικατάσταση πρόσθετου προβολέα

– με πρόσθετο προβολέα LED^{SZ}

Οι πρόσθετοι προβολείς LED μπορούν να αντικατασταθούν μόνο εξ ολοκλήρου, η αντικατάσταση επιμέρους LED δεν είναι δυνατή.

Απευθυνθείτε σε ένα εξειδικευμένο συνεργείο ή ακόμη καλύτερα σε έναν Επίσημο Έμπορο BMW Motorrad.

- Τοποθετήστε το κρύσταλλο από την πλευρά της μοτοσικλέτας μέσα στο κέλυφος της λάμπας και κλείστε το.



- Τοποθετήστε τη βίδα **1**.

Φίλτρο αέρα

Αντικατάσταση στοιχείου φίλτρου αέρα



- Αφαίρεση σέλας οδηγού (→ 80).
- Αφαιρέστε τις βίδες **1** και τις βίδες **2**.
- Αφαιρέστε το μεσαίο τμήμα του φέριγκ.

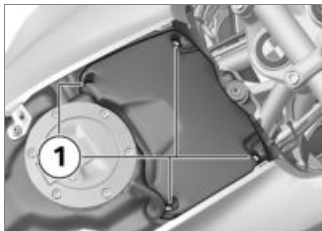

- Αφαιρέστε τις βίδες **1**.
- Αφαιρέστε το καπάκι του περιβλήματος του φίλτρου αέρα.

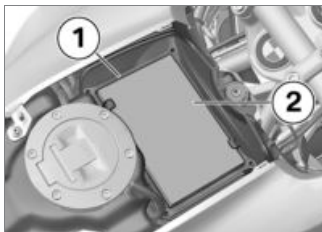

- Αφαιρέστε το πλαίσιο **1**.
- Αφαιρέστε το στοιχείο φίλτρου αέρα **2**.

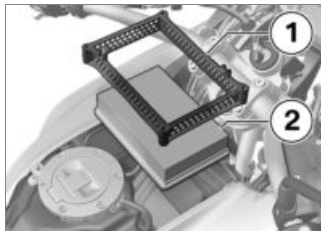

- Τοποθετήστε καινούργιο ή καθαρισμένο στοιχείο φίλτρου αέρα **2**.
- Τοποθετήστε το πλαίσιο **1**.

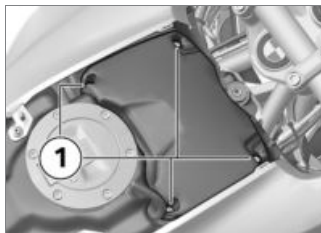

- Τοποθετήστε το καπάκι του περιβλήματος του φίλτρου αέρα.

- Τοποθετήστε τις βίδες **1**.

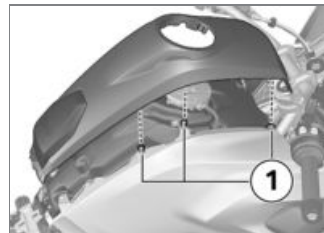

- Εφαρμόστε το μεσαίο τμήμα φέριγκ, προσέχοντας τις συνδέσεις **1** με τα πλευρικά τμήματα.



- Τοποθετήστε τις βίδες **1** και τις βίδες **2**.
- Τοποθέτηση σέλας οδηγού (►► 80).

Βοήθεια εκκίνησης

⚠ Το μέγιστο φορτίο των ηλεκτρικών καλωδίων για την πρίζα δεν έχει σχεδιαστεί για την εκκίνηση της μοτοσικλέτας με καλώδια. Ένα ρεύμα μεγαλύτερης έντασης μπορεί να προκαλέσει κάψιμο του καλωδίου ή ζημιές στο ηλεκτρονικό σύστημα του οχήματος.

Μην χρησιμοποιείτε την πρίζα για

την εκκίνηση της μοτοσικλέτας με καλώδια. ◀

⚠ Εάν οι ακροδέκτες του καλωδίου εκκίνησης έρθουν κατά λάθος σε επαφή με τη μοτοσικλέτα, μπορεί να προκληθούν βραχυκυκλώματα.

Χρησιμοποιήστε μόνο καλώδια με πλήρως μονωμένους ακροδέκτες. ◀

⚠ Η εκκίνηση με καλώδια με τάση υψηλότερη από 12 V μπορεί να προκαλέσει ζημιά στο ηλεκτρονικό σύστημα της μοτοσικλέτας.

Η μπαταρία του οχήματος που παρέχει το ρεύμα πρέπει να έχει τάση 12 V. ◀

- Σταθμεύστε τη μοτοσικλέτα, αφού βεβαιωθείτε ότι έχετε σταματήσει σε επίπεδο και σταθερό έδαφος.
- Αφαίρεση καλύμματος μπαταρίας (►► 150).

- Για την εκκίνηση με καλώδια λόγω αποφορτισμένης μπαταρίας, μην αποσυνδέσετε την μπαταρία από το ηλεκτρικό κύκλωμα της μοτοσικλέτας.

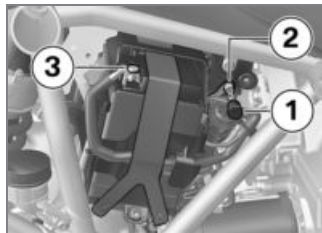

- Αφαιρέστε το προστατευτικό κάλυμμα του θετικού πόλου **1**.
- Συνδέστε με το κόκκινο καλώδιο εκκίνησης το θετικό πόλο **2** της αποφορτισμένης μπαταρίας με το θετικό πόλο της μπαταρίας παροχής ρεύματος.
- Συνδέστε το μαύρο καλώδιο εκκίνησης στον αρνητικό πόλο της μπαταρίας παροχής ρεύ-

- ματος και στη συνέχεια στον αρνητικό πόλο **3** της αποφορτισμένης μπαταρίας.
- Αφήστε τον κινητήρα του οχήματος που παρέχει το ρεύμα σε λειτουργία καθ' όλη τη διάρκεια της διαδικασίας εκκίνησης με καλώδια.
 - Θέστε τον κινητήρα της μοτοσικλέτας με την αποφορτισμένη μπαταρία σε λειτουργία με την κανονική διαδικασία. Σε περίπτωση αποτυχίας, επαναλάβετε την προσπάθεια εκκίνησης μόνο αφού περάσουν πρώτα μερικά λεπτά, για να προστατέψετε τη μίζα και την μπαταρία παροχής ρεύματος.
 - Πριν αποσυνδέσετε τα καλώδια, αφήστε και τους δύο κινητήρες να λειτουργήσουν για μερικά λεπτά.
 - Αποσυνδέστε τα καλώδια εκκίνησης πρώτα από τον αρνητικό και στη συνέχεια από το θετικό πόλο.



Για την εκκίνηση του κινητήρα μη χρησιμοποιείτε σπρέι υποβοήθησης εκκίνησης ή παρόμοια βοηθητικά μέσα. ◀

- Τοποθέτηση σέλας οδηγού (▶▶▶ 80).

Μπαταρία

Οδηγίες συντήρησης

Η σωστή φροντίδα, φόρτιση και αποθήκευση αυξάνει τη διάρκεια ζωής της μπαταρίας και αποτελεί προϋπόθεση για ενδεχόμενες αξιώσεις κάλυψης στο πλαίσιο της εγγύησης.

Για να επιτύχετε μεγάλη διάρκεια ζωής της μπαταρίας, πρέπει να προσέξετε τα εξής:

- Διατηρήστε την επιφάνεια της μπαταρίας καθαρή και στεγνή
- Μην ανοίγετε την μπαταρία
- Μη συμπληρώνετε νερό
- Για τη φόρτιση της μπαταρίας, προσέξτε τις οδηγίες φόρτισης στις σελίδες που ακολουθούν

- Μην αναποδογυρίζετε την μπαταρία



Όταν η μπαταρία είναι συνδεδεμένη, το ηλεκτρονικό σύστημα (ρολόι κ.λπ.) αποφορτίζει την μπαταρία. Αυτό μπορεί να έχει ως αποτέλεσμα την πλήρη αποφόρτιση της μπαταρίας. Σε αυτήν την περίπτωση αποκλείονται οι αξιώσεις κάλυψης στα πλαίσια της εγγύησης. Σε διαστήματα ακινητοποίησης μεγαλύτερα από 4 εβδομάδες, συνιστάται η σύνδεση μιας συσκευής διατήρησης φόρτισης στην μπαταρία. ◀



Η BMW Motorrad έχει σχεδιάσει μια συσκευή διατήρησης φόρτισης ειδικά προσαρμοσμένη στο ηλεκτρονικό σύστημα της μοτοσικλέτας σας. Με αυτή τη συσκευή μπορείτε να διατηρήσετε τη φόρτιση της μπαταρίας σας, χωρίς να την αποσυνδέσετε, ακόμη και σε

περιπτώσεις μεγαλύτερης ακινητοποίησης της μοτοσικλέτας. Περισσότερες πληροφορίες μπορείτε να λάβετε από τον Επίσημο Έμπορο BMW Motorrad της περιοχής σας.◀

Φόρτιση συνδεδεμένης μπαταρίας

 Η φόρτιση μιας συνδεδεμένης μπαταρίας απευθείας από τους πόλους της μπαταρίας μπορεί να οδηγήσει σε ζημιές στο ηλεκτρονικό σύστημα της μοτοσικλέτας.

Για τη φόρτιση της μπαταρίας μέσω των πόλων της μπαταρίας: αποσυνδέστε πρώτα την μπαταρία.◀

 Εάν με ενεργοποιημένο το σύστημα ανάφλεξης οι ενδεικτικές λυχνίες και η οθόνη πολλαπλών λειτουργιών παραμένουν σβηστές, η μπαταρία έχει αποφορτιστεί εντελώς (τάση μπα-

ταρίας χαμηλότερη από 9 V). Η φόρτιση μιας πλήρως αποφορτισμένης μπαταρίας μέσω της πρόσθετης υποδοχής παροχής ρεύματος μπορεί να προκαλέσει ζημιές στο ηλεκτρονικό σύστημα του οχήματος.

Μια πλήρως αποφορτισμένη μπαταρία πρέπει πάντοτε να φορτίζεται αποσυνδεδεμένη και απευθείας από τους πόλους της.◀

 Η φόρτιση της μπαταρίας μέσω της υποδοχής παροχής ρεύματος είναι δυνατή μόνο με κατάλληλες συσκευές φόρτισης. Η χρήση ακατάλληλων συσκευών φόρτισης μπορεί να οδηγήσει σε πρόκληση ζημιών στο ηλεκτρονικό σύστημα της μοτοσικλέτας.

Χρησιμοποιείτε κατάλληλους φορτιστές BMW. Κατάλληλο φορτιστή θα βρείτε στον επίσημο έμπορο BMW Motorrad.◀

- Φορτίστε τη συνδεδεμένη μπαταρία μέσω της υποδοχής παροχής ρεύματος.

 Το ηλεκτρονικό σύστημα της μοτοσικλέτας αναγνωρίζει, τότε έχει φορτιστεί εντελώς η μπαταρία. Έτσι απενεργοποιείται η σύνδεση της υποδοχής παροχής ρεύματος.◀

- Προσέξτε τις οδηγίες χρήσης της συσκευής φόρτισης.

 Εάν δεν είναι δυνατή η φόρτιση της μπαταρίας από την πρίζα, είναι πιθανό ο φορτιστής που χρησιμοποιείτε να μην είναι κατάλληλος για το ηλεκτρονικό σύστημα της μοτοσικλέτας σας. Σε αυτήν την περίπτωση, φορτίστε την μπαταρία απευθείας από τους πόλους της αποσυνδεδεμένης μπαταρίας.◀

Φόρτιση αποσυνδεδεμένης μπαταρίας

- Φορτίστε την μπαταρία με μια κατάλληλη συσκευή φόρτισης.
- Προσέξτε τις οδηγίες χρήσης της συσκευής φόρτισης.
- Μετά την ολοκλήρωση της φόρτισης, αποσυνδέστε τους σφιγκτήρες πόλου της συσκευής φόρτισης από τους πόλους της μπαταρίας.

▶ Σε περίπτωση μεγαλύτερων διαστημάτων ακινητοποίησης, πρέπει να φορτίζετε τακτικά την μπαταρία. Προσέξτε τις προδιαγραφές φόρτισης της μπαταρίας σας. Πριν τη θέση της μοτοσυκλέτας σε λειτουργία πρέπει να φορτίσετε εντελώς την μπαταρία. ◀

Αφαίρεση καλύμματος μπαταρίας

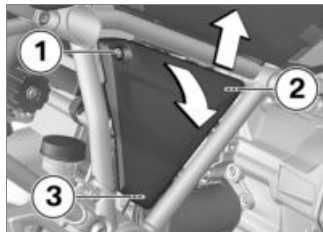

- Αφαιρέστε τη βίδα **1**.
- Τραβήξτε λίγο προς τα εμπρός το κάλυμμα της μπαταρίας επάνω στα σημεία **1** και **2**, προσέχοντας την υποδοχή **3**.
- Τραβήξτε το κάλυμμα της μπαταρίας προς τα επάνω από την υποδοχή **3**.

Τοποθέτηση καλύμματος μπαταρίας

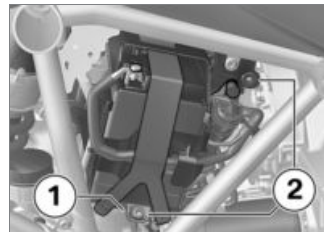

- Τοποθετήστε το κάλυμμα της μπαταρίας στην υποδοχή **1** και πιέστε το στις υποδοχές **2**.



- Τοποθετήστε τη βίδα **1**.

Αφαίρεση μπαταρίας

- Με αντικλεπτικό σύστημα συναγερμού SA
- Εάν απαιτείται, απενεργοποιήστε το αντικλεπτικό σύστημα συναγερμού.<
- Απενεργοποιήστε το σύστημα ανάφλεξης.
- Αφαίρεση καλύμματος μπαταρίας (▶▶▶ 150).

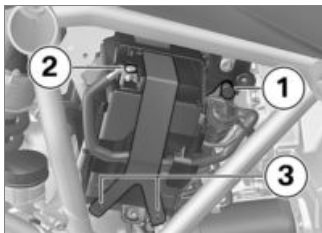

- Αφαιρέστε το προστατευτικό κάλυμμα **1** του θετικού πόλου.
- Αφαιρέστε το αρνητικό καλώδιο της μπαταρίας **2**.

- Ελευθερώστε το λαστιχένιο κορδόνι **3**.



- Τραβήξτε την πλάκα συγκράτησης στο σημείο **1** προς τα έξω και αφαιρέστε τη προς τα επάνω.
- Ανασηκώστε λίγο την μπαταρία και τραβήξτε τη από το στήριγμα μέχρι να αποκτήσετε πρόσβαση στο θετικό πόλο.

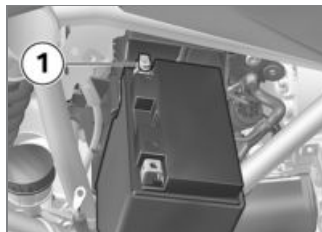

- Αφαιρέστε το θετικό καλώδιο **1**.

Τοποθέτηση μπαταρίας

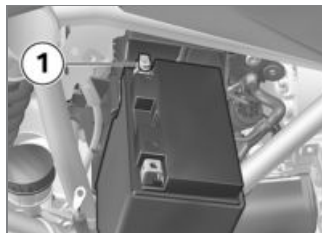

- Τοποθετήστε το θετικό καλώδιο **1**.

- Σπρώξτε την μπαταρία στο στήριγμα.

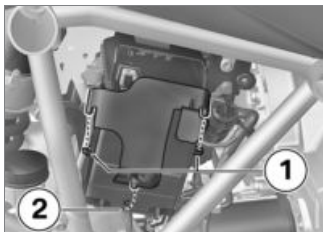

- Τοποθετήστε αρχικά την πλάκα συγκράτησης στις υποδοχές **1** και στη συνέχεια πιέστε κάτω από την μπαταρία στη θέση **2**.

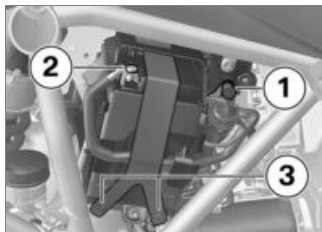

- Τοποθετήστε το λαστιχένιο κορδόνι **3**.
- Τοποθετήστε το αρνητικό καλώδιο της μπαταρίας **2**.
- Τοποθετήστε το προστατευτικό κάλυμμα **1** του θετικού πόλου.
- Τοποθέτηση καλύμματος μπαταρίας (☛ 150).
- Ρύθμιση ρολογιού (☛ 51).
- Ρύθμιση ημερομηνίας (☛ 52).

Ασφάλειες Αντικατάσταση ασφαλειών

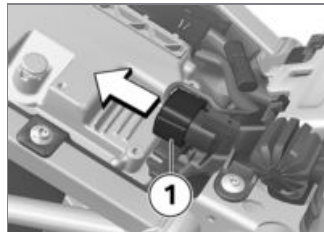

- Απενεργοποιήστε το σύστημα ανάφλεξης.
- Αφαίρεση σέλας οδηγού (☛ 80).
- Αποσυνδέστε τη φίσα **1**.

⚠ Σε περίπτωση γεφύρωσης καμένων ασφαλειών υπάρχει κίνδυνος βραχυκυκλώματος και συνεπώς κίνδυνος πυρκαγιάς. Αντικαταστήστε τις καμένες ασφάλειες με καινούργιες ασφάλειες. ◀

- Αντικαταστήστε την καμένη ασφάλεια σύμφωνα με την αντιστοίχιση ασφαλειών.

▶ Εάν καίγονται συχνά ασφάλειες, αναθέστε τον έλεγχο του ηλεκτρικού συστήματος σε ένα εξειδικευμένο συνεργείο ή ακόμη καλύτερα σε έναν Επίσημο Επισκευαστή BMW Motorrad. ◀

- Τοποθετήστε τη φίσα **1**.
- Τοποθέτηση σέλας οδηγού (▶▶ 80).

Αντιστοίχιση ασφαλειών

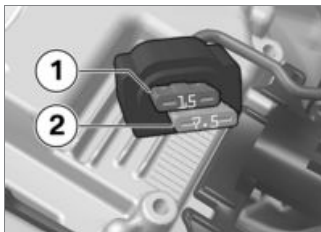

- 1** 15 A
Πίνακας οργάνων, αντικλεπτικό σύστημα συναγερμού (DWA), διακόπτης ανάφλεξης, πρίζα διάγνωσης
- 2** 7,5 A
Διακόπτης πολλαπλών λειτουργιών αριστερά, σύστημα ελέγχου πίεσης ελαστικών (RDC)

Γενική φροντίδα

Προϊόντα φροντίδας	156
Πλύσιμο της μοτοσικλέτας	156
Καθαρισμός ευαίσθητων εξαρτημάτων	157
Φροντίδα της βαφής	158
Κέρωμα	158
Μακρόχρονη ακινητοποίηση της μοτοσικλέτας	158
Θέση της μοτοσικλέτας σε λειτουργία	159

Προϊόντα φροντίδας

Η BMW Motorrad συνιστά τη χρήση προϊόντων καθαρισμού και φροντίδας που διατίθενται από τους Επίσημους Εμπόρους BMW Motorrad. Τα προϊόντα φροντίδας BMW CareProducts έχουν ελεγχθεί ως προς τα υλικά κατασκευής τους, έχουν υποβληθεί σε εργαστηριακούς ελέγχους και έχουν δοκιμαστεί στην πράξη, έτσι ώστε να διασφαλίζεται η βέλτιστη δυνατή φροντίδα και προστασία των υλικών κατασκευής της μοτοσικλέτας σας.

 Λόγω της χρήσης ακατάλληλων καθαριστικών και προϊόντων φροντίδας μπορεί να προκληθούν ζημιές σε διάφορα τμήματα της μοτοσικλέτας. Μη χρησιμοποιήσετε για τον καθαρισμό διαλύτες, όπως π.χ. νιτρικά αραιωτικά, υγρά ψυχρού καθαρισμού, καύσιμο

ή παρόμοιες ουσίες καθώς και αλκοολούχα καθαριστικά. ◀

Πλύσιμο της μοτοσικλέτας

Η BMW Motorrad συνιστά να μουλιάζετε και να ξεπλένετε τυχόν νεκρά έντομα και ανθεκτικές επικολλημένες ακαθαρσίες σε βαμμένα τμήματα με το καθαριστικό για νεκρά έντομα της BMW πριν το πλύσιμο της μοτοσικλέτας.

Για να αποτρέψετε τη δημιουργία λεκέδων, μην πλένετε τη μοτοσικλέτα αφού έχει εκτεθεί σε έντονη ηλιακή ακτινοβολία ή κάτω από τον ήλιο.

Ιδιαίτερα κατά τους χειμερινούς μήνες συνιστάται να πλένετε τη μοτοσικλέτα σας πιο συχνά.

Για να απομακρύνετε το αλάτι για το χιόνι, καθαρίστε τη μοτοσικλέτα μετά το τέλος της οδήγησης αμέσως με κρύο νερό.



Μετά το πλύσιμο της μοτοσικλέτας και μετά από κίνηση μέσα από νερά ή σε βροχή μπορεί να παρουσιαστεί καθυστέρηση στην απόκριση των φρένων λόγω βρεγμένων δίσκων και τακακιών φρένων.

Φρενάρτε έγκαιρα, μέχρι να στεγνώσουν από μόνοι τους ή με σταδιακό φρενάρισμα οι δίσκοι και τα τακάκια των φρένων. ◀



Το ζεστό νερό αυξάνει την επίδραση του αλατιού. Για να αφαιρέσετε το αλάτι για το χιόνι επιτρέπεται να χρησιμοποιήσετε μόνο κρύο νερό. ◀



Η υψηλή πίεση νερού των συσκευών καθαρισμού υψηλής πίεσης (πιεστικά ατμού) μπορεί να προκαλέσει ζημιές στις στεγανοποιήσεις, στο υδραυλικό σύστημα φρένων, στο ηλεκτρικό σύστημα και στη σέλα.

Μη χρησιμοποιείτε συσκευές κα-

θαρισμού υψηλής πίεσης ή συσκευές καθαρισμού με ατμό.◀

Καθαρισμός ευαίσθητων εξαρτημάτων

Πλαστικά

 Εάν καθαρίσετε τα πλαστικά τμήματα με ακατάλληλα καθαριστικά, μπορεί να προκληθούν ζημιές στην επιφάνειά τους.

Για τον καθαρισμό των πλαστικών τμημάτων μη χρησιμοποιήσετε αλκοολούχα καθαριστικά, διαλύτες ή σκληρά καθαριστικά.

Ακόμη και τα σφουγγάρια για απομάκρυνση εντόμων ή σφουγγάρια με σκληρή επιφάνεια μπορούν να προκαλέσουν γρατσουνιές.◀

Τμήματα φέριγκ

Καθαρίστε τα τμήματα του φέριγκ με νερό και γαλάκτωμα φροντίδας πλαστικών της BMW.

Ζελατίνες και τζάμια προβολών από πλαστικό

Απομακρύνετε τις ακαθαρσίες και τα έντομα με ένα μαλακό σφουγγάρι και πολύ νερό.

 Μουλιάστε τις ανθεκτικές ακαθαρσίες και τα έντομα τοποθετώντας στα αντίστοιχα σημεία ένα βρεγμένο πανί.◀

 Καθαρισμός μόνο με νερό και σφουγγάρι.

 Μην χρησιμοποιείτε χημικά καθαριστικά.

Χρωμιωμένα εξαρτήματα

Καθαρίστε προσεκτικά τα χρωμιωμένα εξαρτήματα, ειδικά εάν έχουν έρθει σε επαφή με αλάτι για το χιόνι, με πολύ νερό και σαμπουάν αυτοκινήτων της BMW. Για πρόσθετη προστασία χρησιμοποιήστε γυαλιστικό για χρώμιο.

Ψυγείο

Καθαρίστε το ψυγείο τακτικά, για να αποφύγετε την υπερθέρμανση του κινητήρα λόγω ανεπαρκούς ψύξης.

Χρησιμοποιήστε π.χ. ένα λάστιχο κήπου με χαμηλή πίεση νερού.

 Τα πτερύγια του ψυγείου λυγίζουν εύκολα.

Κατά τον καθαρισμό του ψυγείου βεβαιωθείτε ότι δεν λυγίζουν τα πτερύγια.◀

Λαστιχένια εξαρτήματα

Καθαρίστε τα λαστιχένια εξαρτήματα με νερό ή το προϊόν φροντίδας λαστιχένιων εξαρτημάτων της BMW.



Από τη χρήση σπρέι σιλικόνης για τη φροντίδα των λαστιχένιων στεγανοποιητικών μπορεί να προκληθούν ζημιές. Μη χρησιμοποιείτε σπρέι σιλικόνης ή σιλικονούχα προϊόντα φροντίδας. ◀

Φροντίδα της βαφής

Το τακτικό πλύσιμο της μοτοσικλέτας αποτρέπει τη μακρόχρονη επίδραση ουσιών που μπορούν να προκαλέσουν ζημιά στη βαφή, ειδικά εάν η μοτοσικλέτα χρησιμοποιείται σε περιοχές με υψηλή ατμοσφαιρική ρύπανση ή φυσικούς ρύπους, όπως π.χ. ρητίνη ή γύρη.

Οι ιδιαίτερα δραστικές ουσίες πρέπει όμως να απομακρύνο-

νται αμέσως, διότι διαφορετικά μπορεί να προκληθεί αλλοίωση ή αποχρωματισμός της βαφής. Σε αυτές ανήκουν π.χ. καύσιμο που έχει υπερχειλίσει, λάδι, γράσο, υγρό φρένων καθώς και τα εκκρίματα των πουλιών. Σε αυτές τις περιπτώσεις συνιστάται η χρήση γυαλιστικού αυτοκινήτων της BMW ή καθαριστικό βαφής της BMW.

Οι ρύποι στην επιφάνεια της βαφής μπορούν να αναγνωριστούν πιο εύκολα μετά από το πλύσιμο της μοτοσικλέτας. Καθαρίστε τα σημεία αυτά το συντομότερο δυνατόν με ένα καθαρό πανί ή βαμβάκι εμποτισμένο με καθαριστική βενζίνη ή οινόπνευμα. Η BMW Motorrad συνιστά την απομάκρυνση των λεκέδων πίσσας με το υγρό απομάκρυνσης πίσσας της BMW. Στη συνέχεια επιστρώστε στα σημεία αυτά προστατευτικό βαφής.

Κέρωμα

Η BMW Motorrad συνιστά για τη συντήρηση της βαφής τη χρήση κεριού αυτοκινήτων της BMW ή κάποιου άλλου προϊόντος που περιέχει κεριό Carnauba ή συνθετικό κεριό.

Ένδειξη για το ότι η βαφή χρειάζεται γυάλισμα, είναι το ότι το νερό δεν σχηματίζει πλέον στρογγυλές σταγόνες στην επιφάνειά της.

Μακρόχρονη ακινητοποίηση της μοτοσικλέτας

- Καθαρίστε τη μοτοσικλέτα.
- Αφαίρεση μπαταρίας (►► 151).
- Λιπάνετε τη μανέτα και το πεντάλ φρένων, τη μανέτα του συμπλέκτη, το κεντρικό σταντ και το πλευρικό σταντ με κατάλληλο λιπαντικό.
- Επαλείψτε τα άβαφτα και τα χρωμιωμένα εξαρτήματα με

λιπαντικό που δεν περιέχει οξέα (βαζελίνη).

- Σταθμεύστε τη μοτοσικλέτα σε ένα στεγνό χώρο κατά τέτοιο τρόπο, ώστε να αποφορτιστούν και οι δύο τροχοί. Μπορείτε να προμηθευτείτε τα ανάλογα βοηθητικά σταντ από τους Επίσημους Εμπόρους BMW Motorrad.

Θέση της μοτοσικλέτας σε λειτουργία

- Αφαιρέστε το προστατευτικό κερί.
- Καθαρίστε τη μοτοσικλέτα.
- Τοποθετήστε την έτοιμη για χρήση μπαταρία.
- Πριν την εκκίνηση προσέξτε τη λίστα ελέγχων.

Τεχνικά στοιχεία

Πίνακας βλαβών	162
Βιδωτές συνδέσεις	163
Κινητήρας	165
Καύσιμο	166
Λάδι κινητήρα.....	167
Συμπλέκτης	167
Κιβώτιο ταχυτήτων	168
Σύστημα τελικής μετάδοσης κίνησης	169
Αναρτήσεις	169
Φρένα	171
Τροχοί και ελαστικά	171
Ηλεκτρικό σύστημα	172
Αντικλεπτικό σύστημα συναγερομού	174
Πλαίσιο	174

Διαστάσεις.....	175
Βάρη	176
Επιδόσεις	176

Πίνακας βλαβών

Ο κινητήρας δεν εκκινείται ή εκκινείται πολύ δύσκολα.

Αιτία	Αποκατάσταση
Διακόπτης απενεργοποίησης ανάγκης πατημένος	Θέστε το διακόπτη απενεργοποίησης ανάγκης σε θέση λειτουργίας.
Πλαϊνό σταντ ανοιχτό και επιλεγμένη ταχύτητα στο κιβώτιο	Κλείστε το πλαϊνό σταντ.
Επιλεγμένη ταχύτητα στο κιβώτιο και όχι πατημένη μανέτα συμπλέκτη	Επιλέξτε στο κιβώτιο ταχυτήτων τη νεκρά ή πιέστε τη μανέτα του συμπλέκτη.
Άδειο ρεζερβουάρ καυσίμου	Πλήρωση με καύσιμο (▣► 94).
Αποφορτισμένη μπαταρία	Φόρτιση συνδεδεμένης μπαταρίας (▣► 149).

Βιδωτές συνδέσεις

Μπροστινός τροχός	Τιμή	Ισχύει
Δαγκάνα φρένου στο τηλεσκοπικό πιρούνι		
M10 x 65	38 Nm	
Βίδα σύσφιξης για άξονα στο τηλεσκοπικό πιρούνι		
M8 x 35	19 Nm	
Πίσω τροχός	Τιμή	Ισχύει
Πίσω τροχός στην έδρα του τροχού		
M10 x 1,25 x 40	Σφίξτε σταυρωτά	
	60 Nm	
Βραχίονας καθρέπτη	Τιμή	Ισχύει
Καθρέπτης (κόντρα παξιμάδι) στον αντάππορα		
Αριστερόστροφο σπείρωμα, M10 x 1,25	22 Nm	

Βραχίονας καθρέπτη	Τιμή	Ισχύει
Προσαρμογέας στη βάση σύσφιξης		
M10 x 14 - 4.8	25 Nm	
Τιμόνι	Τιμή	Ισχύει
Βάση σύσφιξης (διάταξη σύσφιξης τιμονιού) στη γέφυρα πιρουνιού		
M8 x 35	σφίξτε στην κατεύθυνση πορείας μπροστά στη βάση	
	19 Nm	

Κινητήρας

Τύπος κατασκευής κινητήρα	Αερόψυκτος/υδρόψυκτος δικύλινδρος τετράχρονος κινητήρας boxer με δύο επί κεφαλής εκκεντροφόρους κινούμενους με μετωπικά γρανάζια και έναν άξονα εξισορρόπησης.
Κυβισμός	1170 cm ³
Διάμετρος κυλίνδρου	101 mm
Διαδρομή εμβόλου	73 mm
Σχέση συμπίεσης	12,5:1
Ονομαστική ισχύς	92 kW, Σε αριθμό στροφών: 7750 min ⁻¹
Ροπή στρέψης	125 Nm, Σε αριθμό στροφών: 6500 min ⁻¹
Μέγιστος αριθμός στροφών	Μεγ. 9000 min ⁻¹
Στροφές ρελαντί	1150 min ⁻¹ , Κινητήρας σε θερμοκρασία λειτουργίας

Καύσιμο

Συνιστώμενη ποιότητα καυσίμου	Super αμόλυβδη, (μεγ. 10 % αιθανόλη, E10) 95 ROZ/RON 89 AKI
Εναλλακτική ποιότητα καυσίμου	Regular αμόλυβδη (περιορισμοί σε ισχύ και κατανάλωση. Εάν για παράδειγμα ο κινητήρας πρόκειται να λειτουργήσει σε χώρες με μειωμένη ποιότητα καυσίμου 91 RON, πρέπει προηγουμένως να προγραμματιστεί η μοτοσυκλέτα σας ανάλογα στον επίσημο έμπορο BMW Motorrad.) 91 ROZ/RON 87 AKI
ωφέλιμη ποσότητα πλήρωσης καυσίμου	Περ. 20 l
Ποσότητα καυσίμου ρεζέρβας	Περ. 4 l

Η BMW συνιστά καύσιμα BP



Λάδι κινητήρα

Χωρητικότητα λαδιού κινητήρα	Περ. 4,2 l, Με αλλαγή φίλτρου
Συνιστώμενα προϊόντα από την BMW Motorrad	
Castrol Power 1 Racing	SAE 5W-40, API SL / JASO MA2
Ποσότητα συμπλήρωσης λαδιού κινητήρα	Μεγ. 0,95 l, Διαφορά μεταξύ MIN και MAX

BMW recommends 

Συμπλέκτης

Τύπος κατασκευής συμπλέκτη	Υγρός πολύδισκος συμπλέκτης
----------------------------	-----------------------------

Κιβώτιο ταχυτήτων

Τύπος κατασκευής κιβωτίου ταχυτήτων	κιβώτιο 6 ταχυτήτων κεκλιμένων γραναζιών, ενσωματωμένο στο περίβλημα του κινητήρα
Σχέσεις μετάδοσης κιβωτίου ταχυτήτων	1,650, Πρωτεύουσα μετάδοση 2,438 (39:16 δόντια), 1η ταχύτητα 1,714 (36:21 δόντια), 2η ταχύτητα 1,296 (35:27 δόντια), 3η ταχύτητα 1,059 (36:34 δόντια), 4η ταχύτητα 0,943 (33:35 δόντια), 5η ταχύτητα 0,848 (28:33 δόντια), 6η ταχύτητα 1,061 (35:33 δόντια), Σχέση μετάδοσης εξόδου κιβωτίου

Σύστημα τελικής μετάδοσης κίνησης

Τύπος κατασκευής του συστήματος τελικής μετάδοσης κίνησης	Άξονας κίνησης με μηχανισμό γωνιακής μετάδοσης
Τύπος κατασκευής του συστήματος ανάρτησης πίσω τροχού	Μονόμπρατσο ψαλιδι από χυτό αλουμίνιο με BMW Motorrad Paralever
Σχέση μετάδοσης του συστήματος τελικής μετάδοσης κίνησης	2,910 (32:11 δόντια)

Αναρτήσεις

Μπροστινός τροχός

Τύπος κατασκευής του συστήματος ανάρτησης μπροστινού τροχού	BMW-Telelever, αποσυζευγμένη επάνω γέφυρα πιρουινιού, έδραση ψαλιδιού στον κινητήρα και στο τηλεσκοπικό πιρούνι, κεντρικά τοποθετημένη μονάδα ανάρτησης με έδραση σε ψαλιδι και πλαίσιο
Τρόπος κατασκευής ανάρτησης μπροστινού τροχού	Κεντρική μονάδα ανάρτησης με ελικοειδές ελατήριο
– με Dynamic ESA ^{SA}	Κεντρική μονάδα ανάρτησης με ελικοειδές ελατήριο και δοχείο διαστολής, ηλεκτρικά ρυθμιζόμενη απόσβεση επαναφοράς και συμπίεσης
Διαδρομή ελατηρίου μπροστά	190 mm, Στον τροχό
– Με διάταξη χαμηλώματος ^{SA}	160 mm, Στον τροχό

Πίσω τροχός

Τύπος κατασκευής του συστήματος ανάρτησης πίσω τροχού	Μονόμπρατσο ψαλίδι από χυτό αλουμίνιο με BMW Motorrad Paralever
Τύπος κατασκευής ανάρτησης πίσω τροχού	Κεντρική μονάδα ανάρτησης με ελικοειδές ελατήριο, ρυθμιζόμενη απόσβεση επαναφοράς και προφόρτιση ελατηρίου
- με Dynamic ESA ^{SA}	Κεντρική μονάδα ανάρτησης με ελικοειδές ελατήριο και δοχείο διαστολής, ηλεκτρικά ρυθμιζόμενη απόσβεση επαναφοράς και συμπίεσης, ηλεκτρικά ρυθμιζόμενη προφόρτιση ελατηρίου
Διαδρομή ελατηρίου στον πίσω τροχό	200 mm
- Με διάταξη χαμηλώματος ^{SA}	170 mm

Φρένα

Τύπος κατασκευής φρένου μπροστινού τροχού	δύο υδραυλικά δισκόφρενα με ακτινικές μονοκόμματες δαγκάνες 4 εμβόλων και πλευστούς δίσκους φρένων
Υλικό τριβής τακακιών φρένων μπροστά	Θερμοσυσσωματωμένο μέταλλο
Τύπος κατασκευής φρένου πίσω τροχού	Υδραυλικό δισκόφρενο με πλευστή δαγκάνα 2 εμβόλων και σταθερό δίσκο φρένου
Υλικό τριβής τακακιών φρένου πίσω	Οργανικά

Τροχοί και ελαστικά

Συνιστώμενα ζεύγη ελαστικών	Για μια συνοπτική παρουσίαση των τρεχόντων εγκεκριμένων ελαστικών απευθυνθείτε στον Επίσημο Έμπορο BMW Motorrad της περιοχής σας ή επισκεφθείτε στο Internet στη διεύθυνση " www.bmw-motorrad.com "
-----------------------------	---

Μπροστινός τροχός

Τύπος κατασκευής μπροστινού τροχού	Χυτή ζάντα αλουμινίου
– Με τροχούς με σταυρωτές ακτίνες ^{SA}	Τροχός με σταυρωτές ακτίνες
Διαστάσεις ζάντας μπροστινού τροχού	3.0"x19"
Χαρακτηρισμός ελαστικού μπροστά	120/70 - 19

Πίσω τροχός

Τύπος κατασκευής πίσω τροχού	Χυτή ζάντα αλουμινίου
– Με τροχούς με σταυρωτές ακτίνες ^{SA}	Τροχός με σταυρωτές ακτίνες
Διαστάσεις ζάντας πίσω τροχού	4.50"x17"
Χαρακτηρισμός ελαστικού πίσω	170/60 - 17

Πιέσεις αέρα ελαστικών

Πίεση αέρα ελαστικών μπροστά	2,5 bar, Σε κρύο ελαστικό
Πίεση αέρα ελαστικών πίσω	2,9 bar, Σε κρύο ελαστικό

Ηλεκτρικό σύστημα

Μέγιστο ηλεκτρικό φορτίο των συνδέσεων 12 V	Μεγ. 5 A, Όλες οι υποδοχές παροχής ρεύματος συνολικά
Κιβώτιο ασφαλειών	15 A, Θέση 1: Πίνακας οργάνων, αντικλεπτικό σύστημα συναγερμού (DWA), διακόπτης ανάφλεξης, πρίζα διάγνωσης 7,5 A, Θέση 2: Διακόπτης πολλαπλών λειτουργιών αριστερά, σύστημα ελέγχου πίεσης ελαστικών (RDC)

Μπαταρία

Τύπος κατασκευής μπαταρίας	Μπαταρία AGM (Absorbent Glass Mat)
Ονομαστική τάση μπαταρίας	12 V
Ονομαστική χωρητικότητα μπαταρίας	12 Ah

Μπουζί

Κατασκευαστής και χαρακτηρισμός μπουζί	NGK LMAR8D-J
Διάκενο ηλεκτροδίων μπουζί	0,8±0,1 mm

Φωτιστικά σώματα

Φωτιστικό σώμα για τα φώτα μεγάλης σκάλας	H7 / 12 V / 55 W
Φωτιστικό σώμα για φώτα μεσαίας σκάλας	H7 / 12 V / 55 W
Φωτιστικό σώμα για τα φώτα μικρής σκάλας	W5W / 12 V / 5 W
Φωτιστικό σώμα για τα πίσω φώτα / φώτα φρένων	LED / 12 V
Φωτιστικό σώμα για τα φλας μπροστά	RY10W / 12 V / 10 W
Φωτιστικό σώμα για τα φλας πίσω	RY10W / 12 V / 10 W

Αντικλεπτικό σύστημα συναγερμού

Χρόνος ενεργοποίησης κατά τη θέση σε λειτουργία	Περ. 30 s
Διάρκεια συναγερμού	Περ. 26 s
Τύπος μπαταρίας	CR 123 A

Πλαίσιο

Τύπος κατασκευής πλαισίου	Χαλύβδινο σωληνωτό πλαίσιο με φέρουσα μονάδα κίνησης, χαλύβδινο σωληνωτό πίσω πλαίσιο
Θέση πινακίδας τύπου	Πλαίσιο μπροστά δεξιά (κάτω σωλήνας)
Θέση αριθμού αναγνώρισης οχήματος	Πλαίσιο μπροστά (λαιμός πλαισίου)

Διαστάσεις

Μήκος μοτοσικλέτας	2190 mm, στο προστατευτικό για τα νερά
Ύψος μοτοσικλέτας	1440 mm, Επάνω από τη ζελατίνα, κάτω θέση, σε βάρος γεμάτης μοτοσικλέτας κατά DIN
– Με διάταξη χαμηλώματος ^{SA}	1415 mm, Επάνω από τη ζελατίνα, κάτω θέση, σε βάρος γεμάτης μοτοσικλέτας κατά DIN
Πλάτος μοτοσικλέτας	955 mm, Επάνω από τους καθρέπτες
– Με χούφτες προστασίας ^{SA}	980 mm, στις χούφτες
Ύψος σέλας οδηγού	850...870 mm, Χωρίς οδηγό σε κενό βάρος μοτοσικλέτας
– Με χαμηλή σέλα οδηγού ^{SA}	820...840 mm, Χωρίς οδηγό σε κενό βάρος μοτοσικλέτας
– Με διάταξη χαμηλώματος ^{SA}	790...810 mm, Χωρίς οδηγό σε κενό βάρος μοτοσικλέτας
Μήκος εσωτερικής καμπύλης ποδιών οδηγού	1870...1910 mm, Χωρίς οδηγό σε κενό βάρος μοτοσικλέτας
– Με χαμηλή σέλα οδηγού ^{SA}	1820...1860 mm, Χωρίς οδηγό σε κενό βάρος μοτοσικλέτας
– Με διάταξη χαμηλώματος ^{SA}	1770...1810 mm, Χωρίς οδηγό σε κενό βάρος μοτοσικλέτας

Βάρη

Βάρος γεμάτης μοτοσικλέτας	238 kg, Βάρος γεμάτης μοτοσικλέτας κατά DIN, έτοιμη για οδήγηση με ρεζερβουάρ γεμάτο κατά 90 %, χωρίς προαιρετικό εξοπλισμό
Επιτρεπόμενο συνολικό βάρος	450 kg
Μέγιστο φορτίο	212 kg

Επιδόσεις

Μέγιστη ταχύτητα	>200 km/h
------------------	-----------

Service

BMW Motorrad Service	178
Υπηρεσίες κινητικότητας BMW Motorrad	178
Εργασίες συντήρησης	179
Επιβεβαιώσεις εργασιών συντήρησης	180
Επιβεβαιώσεις εργασιών σέρβις	185

BMW Motorrad Service

Η BMW Motorrad φροντίζει εσάς και τη μοτοσικλέτα σας σε περισσότερες από 100 χώρες σε ολόκληρο τον κόσμο, μέσω του εκτεταμένου δικτύου Service που διαθέτει. Οι επίσημοι έμποροι BMW Motorrad έχουν στη διάθεσή τους τις απαραίτητες τεχνικές πληροφορίες και διαθέτουν την τεχνογνωσία, που απαιτείται για την αξιόπιστη πραγματοποίηση όλων των εργασιών συντήρησης και επισκευής στην BMW σας.

Τον πλησιέστερο Επίσημο Έμπορο BMW Motorrad μπορείτε να τον βρείτε μέσω της σελίδας Internet της εταιρείας μας "www.bmw-motorrad.com".



Σε περίπτωση μη ενδεδειγμένης εκτέλεσης των εργασιών συντήρησης και επισκευής μπορεί να προκύψουν επακόλουθες ζημιές και να τεθεί σε κίν-

δυνο η ασφάλεια των επιβατών και της μοτοσικλέτας.

Η BMW Motorrad συνιστά, οι ανάλογες εργασίες στη μοτοσικλέτα σας να πραγματοποιούνται σε ένα εξειδικευμένο συνεργείο ή ακόμη καλύτερα σε έναν Επίσημο Επισκευαστή BMW Motorrad. ◀

Για να διασφαλίσετε κάθε στιγμή την άριστη κατάσταση της BMW σας, η BMW Motorrad συνιστά την τήρηση των διαστημάτων συντήρησης, που προβλέπονται για τη μοτοσικλέτα σας. Ζητήστε την επιβεβαίωση όλων των εργασιών συντήρησης και επισκευής που πραγματοποιήθηκαν, στο κεφάλαιο "Service", σε αυτό το εγχειρίδιο. Η τεκμηρίωση της τακτικής συντήρησης της μοτοσικλέτας σας αποτελεί απαραίτητη προϋπόθεση για αξιώσεις κάλυψης στα πλαίσια της πολιτικής καλής θέλησης μετά τη λήξη

του διαστήματος παροχής εγγύησης.

Πληροφορίες σχετικά με τις εργασίες των BMW Service μπορείτε να λάβετε από τον Επίσημο Έμπορο BMW Motorrad της περιοχής σας.

Υπηρεσίες κινητικότητας BMW Motorrad

Στις καινούργιες μοτοσικλέτες BMW είστε, σε περίπτωση βλάβης ακινητοποίησης, ασφαλισμένος με τις υπηρεσίες Mobile Service της BMW Motorrad μέσω διαφόρων υπηρεσιών (π.χ. Mobile Service, οδική βοήθεια, επαναπατρισμός οχήματος).

Πληροφορηθείτε από τον Επίσημο Έμπορο BMW Motorrad της περιοχής σας, ποιες υπηρεσίες κινητικότητας διατίθενται.

Εργασίες συντήρησης Επιθεώρηση παράδοσης BMW

Η επιθεώρηση παράδοσης BMW πραγματοποιείται από τον Επίσημο Έμπορο BMW Motorrad, πριν σας παραδώσει τη μοτοσικλέτα.

Έλεγχος ρονταρίσματος BMW

Ο έλεγχος ρονταρίσματος BMW πρέπει να πραγματοποιείται μεταξύ των 500 km και των 1200 km.

BMW Service

Το BMW Service πραγματοποιείται μία φορά το χρόνο και οι εργασίες του σέρβις μπορεί να ποικίλουν, ανάλογα με την ηλικία της μοτοσικλέτας και τα διανυθέντα χιλιόμετρα. Ο Επίσημος Έμπορος BMW Motorrad της περιοχής σας επιβεβαιώνει την πραγματο-

ποίηση του σέρβις και καταχωρεί την ημερομηνία για το επόμενο σέρβις.

Για οδηγούς που διανύουν πολλά χιλιόμετρα κάθε χρόνο μπορεί υπό προϋποθέσεις να είναι απαραίτητη η πραγματοποίηση του σέρβις πριν την καταχωρημένη ημερομηνία για το σέρβις. Για αυτές τις περιπτώσεις καταχωρείται στην επιβεβαίωση του σέρβις επιπρόσθετα μια ανάλογη μέγιστη χιλιομετρική απόδοση. Εάν επιτευχθεί αυτή η χιλιομετρική απόδοση πριν την ημερομηνία του επόμενου σέρβις, το σέρβις πρέπει να πραγματοποιηθεί νωρίτερα.

Η ένδειξη σέρβις στην οθόνη πολλαπλών λειτουργιών σας υπενθυμίζει την ημερομηνία του επόμενου σέρβις περίπου ένα μήνα ή 1000 km πριν τις καταχωρημένες τιμές.

Επιβεβαιώσεις εργασιών συντήρησης

Επιθεώρηση παράδοσης BMW

Πραγματοποιήθηκε

την _____

Σφραγίδα, υπογραφή

Έλεγχος ρονταρίσματος BMW

Πραγματοποιήθηκε

την _____

Σε km _____

Επόμενο σέρβις

Το αργότερο

την _____

Ή, εάν επιτευχθούν νωρί-
τερα,

Σε km _____

Σφραγίδα, υπογραφή

BMW Service

Πραγματοποιήθηκε

την _____

Σε km _____

Επόμενο σέρβις

Το αργότερο

την _____

Ή, εάν επιτευχθούν νωρίτερα,

Σε km _____

Σφραγίδα, υπογραφή

BMW Service

Πραγματοποιήθηκε

την _____

Σε km _____

Επόμενο σέρβις

Το αργότερο

την _____

Ή, εάν επιτευχθούν νωρίτερα,

Σε km _____

Σφραγίδα, υπογραφή

BMW Service

Πραγματοποιήθηκε

την _____

Σε km _____

Επόμενο σέρβις

Το αργότερο

την _____

Ή, εάν επιτευχθούν νωρίτερα,

Σε km _____

Σφραγίδα, υπογραφή

BMW Service

Πραγματοποιήθηκε

την _____

Σε km _____

Επόμενο σέρβις

Το αργότερο

την _____

Ή, εάν επιτευχθούν νωρίτερα,

Σε km _____

Σφραγίδα, υπογραφή**BMW Service**

Πραγματοποιήθηκε

την _____

Σε km _____

Επόμενο σέρβις

Το αργότερο

την _____

Ή, εάν επιτευχθούν νωρίτερα,

Σε km _____

Σφραγίδα, υπογραφή**BMW Service**

Πραγματοποιήθηκε

την _____

Σε km _____

Επόμενο σέρβις

Το αργότερο

την _____

Ή, εάν επιτευχθούν νωρίτερα,

Σε km _____

Σφραγίδα, υπογραφή

BMW Service

Πραγματοποιήθηκε

την _____

Σε km _____

Επόμενο σέρβις

Το αργότερο

την _____

Ή, εάν επιτευχθούν νωρίτερα,

Σε km _____

Σφραγίδα, υπογραφή

BMW Service

Πραγματοποιήθηκε

την _____

Σε km _____

Επόμενο σέρβις

Το αργότερο

την _____

Ή, εάν επιτευχθούν νωρίτερα,

Σε km _____

Σφραγίδα, υπογραφή

BMW Service

Πραγματοποιήθηκε

την _____

Σε km _____

Επόμενο σέρβις

Το αργότερο

την _____

Ή, εάν επιτευχθούν νωρίτερα,

Σε km _____

Σφραγίδα, υπογραφή

BMW Service

Πραγματοποιήθηκε

την _____

Σε km _____

Επόμενο σέρβις

Το αργότερο

την _____

Ή, εάν επιτευχθούν νωρίτερα,

Σε km _____

Σφραγίδα, υπογραφή**BMW Service**

Πραγματοποιήθηκε

την _____

Σε km _____

Επόμενο σέρβις

Το αργότερο

την _____

Ή, εάν επιτευχθούν νωρίτερα,

Σε km _____

Σφραγίδα, υπογραφή**BMW Service**

Πραγματοποιήθηκε

την _____

Σε km _____

Επόμενο σέρβις

Το αργότερο

την _____

Ή, εάν επιτευχθούν νωρίτερα,

Σε km _____

Σφραγίδα, υπογραφή

Επιβεβαιώσεις εργασιών σέρβις

Ο πίνακας χρησιμοποιείται ως αποδεικτικό για τις εργασίες συντήρησης και επισκευής καθώς και για τα τοποθετημένα ειδικά αξεσουάρ και τις ειδικές εργασίες που έχουν πραγματοποιηθεί.

Εργασία που πραγματοποιήθηκε	Σε km	Ημερομηνία

Εργασία που πραγματοποιήθηκε	Σε km	Ημερομηνία

Παράρτημα

Πιστοποιητικό 188

Certification Tire Pressure Control (TPC)

FCC ID: MRXBC54MA4
IC: 2546A-BC54MA4

FCC ID: MRXBC5A4
IC: 2546A-BC5A4

This device complies with Part 15 of the FCC Rules and with Industry Canada license-exempt RSS standard(s).

Operation is subject to the following two conditions:

- (1) This device may not cause harmful interference, and
- (2) This device must accept any interference received, including interference that may cause undesired operation.

Le présent appareil est conforme aux CNR d'Industrie Canada applicables aux appareils radio exempts de licence. L'exploitation est autorisée aux deux conditions suivantes:

- (1) l'appareil ne doit pas produire de brouillage, et
- (2) l'utilisateur de l'appareil doit accepter tout brouillage radioélectrique subi, même si le brouillage est susceptible d'en compromettre le fonctionnement.

WARNING: Changes or modifications not expressly approved by the party responsible for compliance could void the user's authority to operate the equipment. The term "IC:" before the radio certification number only signifies that Industry Canada technical specifications were met.

A

- ABS
 - Αυτοδιαγνωστικός έλεγχος, 89
 - Λεπτομερείς τεχνικές πληροφορίες, 101
 - Προειδοποιητικές ενδείξεις, 37
 - Χειρισμός, 60
 - Χειριστήριο, 14
- ASC
 - Αυτοδιαγνωστικός έλεγχος, 89
 - Λεπτομερείς τεχνικές πληροφορίες, 105
 - Χειρισμός, 62
 - Χειριστήριο, 14

E

- ESA
 - Χειρισμός, 72
 - Χειριστήριο, 14

S

- Service, 178

A

- Αλλαγή ταχυτήτων
 - Πρόταση για ανέβασμα ταχύτητας, 24

- Αναρτήσεις
 - Τεχνικά στοιχεία, 169
- Ανάφλεξη
 - Απενεργοποίηση, 46
 - Ενεργοποίηση, 46
- Αντικλεπτικό σύστημα συναγερμού
 - Ενδεικτική λυχνία, 18
 - Προειδοποιητική ένδειξη, 42
 - Τεχνικά στοιχεία, 174
 - Χειρισμός, 75
- Αξεσουάρ
 - Γενικές οδηγίες, 110
- Απόσβεση
 - Εξάρτημα ρύθμισης πίσω, 11
 - Ρύθμιση, 71
- Αποσκευές
 - Υποδείξεις φόρτωσης, 84
- Αριθμός αναγνώρισης οχήματος
 - Θέση στη μοτοσικλέτα, 13
- Ασφάλειες
 - Αντικατάσταση, 152
 - Τεχνικά στοιχεία, 172

B

- Βαλίτσα Topcase
 - Χειρισμός, 114
- Βαλίτσες
 - Χειρισμός, 111
- Βάρη
 - Πίνακας επιτρεπόμενου φορτίου, 17
 - Τεχνικά στοιχεία, 176
 - Βοήθεια εκκίνησης, 147

Δ

- Διακόπτης απενεργοποίησης ανάγκης, 16
 - Χειρισμός, 59
- Διακόπτης πολλαπλών λειτουργιών
 - Συνοπτική παρουσίαση αριστερά, 14
 - Συνοπτική παρουσίαση δεξιά, 16
- Διαστάσεις
 - Τεχνικά στοιχεία, 175
- Διαστήματα συντήρησης, 179
- Διάταξη χαμηλώματος
 - Περιορισμοί, 84

Ε

- Εγχειρίδιο ιδιοκτήτη
 - Θέση στη μοτοσικλέτα, 17
- Εκκίνηση, 87
 - Χειριστήριο, 16
- Ελαστικά
 - Έλεγχος βάθους αυλακώσεων πέλατος, 131
 - Έλεγχος πίεσης αέρα, 77
 - Μέγιστη ταχύτητα, 85
 - Πιέσεις αέρα, 172
 - Πίνακας πιέσεων αέρα, 17
 - Ροντάρια, 90
 - Σύσταση, 132
 - Τεχνικά στοιχεία, 171
- Ενδεικτικές λυχνίες, 18
 - Συνοπτική παρουσίαση, 25
- Ενημερότητα, 7
- Εξοπλισμός, 7
- Εξωτερική θερμοκρασία
 - Ένδειξη, 22
- Επιβεβαιώσεις εργασιών συντήρησης, 180

Έ

- Έλεγχος Pre-Ride-Check, 88

Έλεγχος ταχύτητας

- Χειρισμός, 66
- Ένδειξη σέρβις, 21

Ζ

- Ζελατίνα
 - Εξάρτημα ρύθμισης, 13
 - Ρύθμιση, 70

Η

- Ηλεκτρικό σύστημα
 - Τεχνικά στοιχεία, 172

Θ

- Θερμαινόμενα γκριπ
 - Χειρισμός, 59
 - Χειριστήριο, 16
- Θερμοκρασία περιβάλλοντος
 - Προειδοποίηση εξωτερικής θερμοκρασίας, 36

Κ

- Καθρέπτες
 - Ρύθμιση, 69

Καύσιμο

- Πλήρωση με καύσιμο, 94
 - Ρεζέρβα, 21
 - Στόμιο πλήρωσης, 11
 - Τεχνικά στοιχεία, 166
 - Κιβώτιο ταχυτήτων
 - Τεχνικά στοιχεία, 168
 - Κινητήρας
 - Εκκίνηση, 87
 - Προειδοποιητική ένδειξη για σύστημα διαχείρισης κινητήρα, 34
 - Προειδοποιητική ένδειξη για το ηλεκτρονικό σύστημα κινητήρα, 33
 - Τεχνικά στοιχεία, 165
 - Κλειδαριά τιμονιού
 - Κλειδωμα, 45
 - Κλειδιά, 45
 - Κόρνα, 14
- Λ**
- Λάδι κινητήρα
 - Έλεγχος στάθμης πλήρωσης, 123
 - Ένδειξη στάθμης πλήρωσης, 13

Προειδοποιητική ένδειξη για τη στάθμη λαδιού κινητήρα, 34
Στόμιο πλήρωσης, 13
Συμπλήρωση, 124
Τεχνικά στοιχεία, 167
Υπόδειξη στάθμης λαδιού, 23

Λάμπες
Αντικατάσταση λάμπας φωτός θέσης, 142
Αντικατάσταση λάμπας φώτων μεγάλης σκάλας, 140
Αντικατάσταση λάμπας φώτων μεσαίας σκάλας, 140
Αντικατάσταση μονάδας πίσω φώτων, 143
Αντικατάσταση προβολέα LED, 142
Αντικατάσταση πρόσθετου προβολέα, 145
Προειδοποιητική ένδειξη βλάβης λαμπτήρων, 35, 36
Τεχνικά στοιχεία, 173

Λίστα ελέγχων, 87

Μ
Μέσες τιμές
Μηδενισμός, 49

Μοτοσικλέτα
Θέση σε λειτουργία, 159
Καθαρισμός, 155
Μακρόχρονη ακινητοποίηση, 158
Πρόσδεση, 96
Στάθμευση, 93
Φροντίδα, 155

Μπαταρία
Αφαίρεση, 151
Οδηγίες συντήρησης, 148
Προειδοποιητική ένδειξη για τάση φόρτισης μπαταρίας, 35
Τεχνικά στοιχεία, 173
Τοποθέτηση, 151
Φόρτιση αποσυνδεδεμένης μπαταρίας, 150
Φόρτιση συνδεδεμένης μπαταρίας, 149

Μπουζί
Τεχνικά στοιχεία, 173

Ο
Οθόνη πολλαπλών λειτουργιών, 18
Επιλογή ένδειξης, 48
Συνοπτική παρουσίαση, 20
Χειρισμός, 48
Χειριστήριο, 14

Π
Πίνακας βλαβών, 162
Πινακίδα τύπου
Θέση στη μοτοσικλέτα, 13

Πλαίσιο
Τεχνικά στοιχεία, 174

Πλήρωση με καύσιμο, 94

Προβολέας
Δεξιά / αριστερή κυκλοφορία, ρύθμιση, 77
Ρύθμιση ύψους δέσμης φώτων, 11
Ύψος δέσμης προβολέα, 77

Προειδοποιητικές ενδείξεις
ABS, 37
RDC, 38
Αντικλεπτικό σύστημα συναγερμού, 42

- Απεικόνιση, 28
 Βλάβη λάμπας, 35, 36
 Ηλεκτρονικό σύστημα
 κινητήρα, 33
 Θερμοκρασία ψυκτικού
 υγρού, 35
 Προειδοποίηση εξωτερικής
 θερμοκρασίας, 36
 Ρεζέρβα καυσίμου, 33
 Στάθμη λαδιού κινητήρα, 34
 Συνοπτική παρουσίαση, 27
 Σύστημα ακινητοποίησης, 33
 Σύστημα διαχείρισης
 κινητήρα, 34
 Τάση φόρτισης μπαταρίας, 35
 Προειδοποιητικές λυχνίες, 18
 Συνοπτική παρουσίαση, 25
 Προφόρτιση ελατηρίου
 Εξάρτημα ρύθμισης πίσω, 13
 Ρύθμιση, 71
- P**
 Ρεζέρβα καυσίμου
 Προειδοποιητική ένδειξη, 33

- Ρολόι
 Ρύθμιση, 51
 Ροντάρισμα, 90

Σ

- Σέλα
 Θέση του μηχανισμού ρύθμισης
 ύψους, 17
 Σέλες
 Αφαίρεση και τοποθέτηση, 79
 Γλωσσίδι ασφάλισης, 11
 Ρύθμιση ύψους σέλας, 80
 Σετ εργαλείων μοτοσικλέτας
 Θέση στη μοτοσικλέτα, 17
 Περιεχόμενο, 122
 Στάθμευση, 93
 Σταντ μπροστινού τροχού
 Τοποθέτηση, 138
 Στροφόμετρο, 18
 Συμπλέκτης
 Έλεγχος λειτουργίας, 131
 Ρύθμιση μανέτας, 68
 Τεχνικά στοιχεία, 167
- Συνοπτικές παρουσιάσεις
 Αριστερή πλευρά της
 μοτοσικλέτας, 11
 Αριστερός διακόπτης
 πολλαπλών λειτουργιών, 14
 Δεξιά πλευρά της
 μοτοσικλέτας, 13
 Δεξιός διακόπτης πολλαπλών
 λειτουργιών, 16
 Κάτω από τη σέλα, 17
 Οθόνη πολλαπλών
 λειτουργιών, 20
 Προειδοποιητικά σύμβολα, 27
 Προειδοποιητικές και
 ενδεικτικές λυχνίες, 25
 Ταμπλό οργάνων, 18
 Συνοπτική παρουσίαση
 προειδοποιητικών ενδείξεων, 29
 Συντήρηση
 Γενικές οδηγίες, 122
 Συντομογραφίες και σύμβολα, 6
 Σύστημα ακινητοποίησης
 Εφεδρικό κλειδί, 47
 Προειδοποιητική ένδειξη, 33

Σύστημα ελέγχου πίεσης
ελαστικών RDC
Αυτοκόλλητα ζαντών, 133
Ένδειξη, 22
Λεπτομερείς τεχνικές
πληροφορίες, 107
Προειδοποιητικές ενδείξεις, 38
Σύστημα τελικής μετάδοσης
κίνησης
Τεχνικά στοιχεία, 169

T

Τακάκια φρένων
Έλεγχος μπροστά, 125
Έλεγχος πίσω, 126
Ροντάρισμα, 90
Ταμπλό οργάνων
Αισθητήρας φωτεινότητας
περιβάλλοντος, 18
Συνοπτική παρουσίαση, 18
Ταχύμετρο, 18
Τεχνικά στοιχεία
Αναρτήσεις, 169
Αντικλεπτικό σύστημα
συναγερμού, 174
Βάρη, 176

Διαστάσεις, 175
Ηλεκτρικό σύστημα, 172
Καύσιμο, 166
Κιβώτιο ταχυτήτων, 168
Κινητήρας, 165
Λάδι κινητήρα, 167
Λαμπτήρες πυράκτωσης, 173
Μπαταρία, 173
Μπουζι, 173
Πλαίσιο, 174
Πρότυπα, 7
Συμπλέκτης, 167
Σύστημα τελικής μετάδοσης
κίνησης, 169
Τροχοί και ελαστικά, 171
Φρένα, 171
Τιμές ροπής, 163
Τιμόνι
Ρύθμιση, 70
Τρόπος λειτουργίας οδήγησης
Λεπτομερείς τεχνικές
πληροφορίες, 100
Ρύθμιση, 63
Χειριστήριο, 16

Tροχοί

Αλλαγή διαστάσεων, 132
Αφαίρεση μπροστινού
τροχού, 133
Έλεγχος ζαντών, 131
Έλεγχος των ακτίνων, 131
Τεχνικά στοιχεία, 171
Τοποθέτηση μπροστινού
τροχού, 135
Τοποθέτηση πίσω τροχού, 138

Υ

Υγρό φρένων
Δοχείο μπροστά, 13
Δοχείο πίσω, 13
Έλεγχος στάθμης πλήρωσης
μπροστά, 127
Έλεγχος στάθμης πλήρωσης
πίσω, 128
Υπηρεσίες Mobile Service, 178
Υποδείξεις ασφαλείας
Για την οδήγηση, 84
Για το φρενάρισμα, 92

Υποδοχή παροχής ρεύματος
Θέση στη μοτοσικλέτα, 13
Υποδειξεις χρήσης, 110

Φ

Φίλτρο αέρα
Αντικατάσταση στοιχείου, 145
Θέση στη μοτοσικλέτα, 13

Φλας
Χειρισμός, 58
Χειριστήριο, 14
Χειριστήριο δεξιά, 16

Φρένα
Έλεγχος λειτουργίας, 125
Ρύθμιση μανέτας, 69
Τεχνικά στοιχεία, 171
Υποδειξεις ασφαλείας, 92

Φώτα
Αυτόματα φώτα ημέρας, 57
Φώτα διασταύρωσης (μεσαία σκάλα), 55
Φώτα θέσης, 55
Φώτα στάθμευσης, 55
Χειρισμός πρόσθετων προβολέων, 56

Χειρισμός σινιάλου φώτων, 55
Χειρισμός φώτων μεγάλης σκάλας, 55
Χειριστήριο, 14
Χειροκίνητα φώτα ημέρας, 56

Φώτα follow me home, 46

Φώτα αλάρμ
Χειρισμός, 58
Χειριστήριο, 14, 16

Φώτα ημέρας
Αυτόματα φώτα ημέρας, 57
Θέση στη μοτοσικλέτα, 11
Χειροκίνητα φώτα ημέρας, 56

Φώτα στάθμευσης, 55

Χ

Χίλιομετρητής
Μηδενισμός, 49
Χρήση εκτός δρόμου, 91

Ψ

Ψυκτικό υγρό κινητήρα
Έλεγχος στάθμης πλήρωσης, 129
Προειδοποιητική ένδειξη για υπερθέρμανση, 35
Συμπλήρωση, 129

Ανάλογα με τον εξοπλισμό και τα αξεσουάρ της μοτοσυκλέτας σας, αλλά και λόγω των διαφορετικών εκδόσεων χωρών μπορεί να παρατηρηθούν αποκλίσεις σε σχέση με τις εικόνες και τα κείμενα.

Από τις ενδεχόμενες αποκλίσεις αυτές δεν είναι δυνατόν να προκύψουν οποιοσδήποτε απαιτήσεις ή αξιώσεις.

Οι τιμές διαστάσεων, βάρους, κατανάλωσης και ισχύος αναφέρονται ως μεγέθη με ανάλογες ανοχές.

Διατηρούμε το δικαίωμα τροποποιήσεων στην κατασκευή, τον εξοπλισμό και τα αξεσουάρ.

Με την επιφύλαξη τυχόν λάθους.

Τυπώθηκε στη Γερμανία.

©2013 Bayerische Motoren

Werke Aktiengesellschaft

80788 München, Γερμανία

Αναδημοσίευση, αποσπασμάτων

ή όλου, μόνο με έγγραφη άδεια

της BMW Motorrad, Aftersales.

Τα σημαντικότερα στοιχεία για τον ανεφοδιασμό καυσίμου θα τα βρείτε στον πίνακα που ακολουθεί.

Καύσιμο

Συνιστώμενη ποιότητα καυσίμου

Super αμόλυβδη, (μεγ. 10 % αιθανόλη, E10)
95 ROZ/RON
89 AKI

Εναλλακτική ποιότητα καυσίμου

Regular αμόλυβδη (περιορισμοί σε ισχύ και κατανάλωση. Εάν για παράδειγμα ο κινητήρας πρόκειται να λειτουργήσει σε χώρες με μειωμένη ποιότητα καυσίμου 91 RON, πρέπει προηγουμένως να προγραμματιστεί η μοτοσικλέτα σας ανάλογα στον επίσημο έμπορο BMW Motorrad.)
91 ROZ/RON
87 AKI

ωφέλιμη ποσότητα πλήρωσης καυσίμου

Περ. 20 l

Ποσότητα καυσίμου ρεζέρβας

Περ. 4 l

Πιέσεις αέρα ελαστικών

Πίεση αέρα ελαστικών μπροστά

2,5 bar, Σε κρύο ελαστικό

Πίεση αέρα ελαστικών πίσω

2,9 bar, Σε κρύο ελαστικό

BMW recommends



Κωδ. παραγγελίας: 01 49 8 548 442

02.2013, 3η Έκδοση

