



**BMW
MOTORRAD**

LIVRET DE BORD

F 900 XR



MAKE LIFE A RIDE

Données de la moto

Modèle

Numéro d'identification du véhicule

Code couleur

Première immatriculation

N° d'immatriculation

Données du concessionnaire

Interlocuteur au service après-vente

Madame/Monsieur

N° de téléphone

Adresse du concessionnaire/Téléphone (cachet de la société)

BIENVENUE CHEZ BMW

Nous vous félicitons d'avoir porté votre choix sur un véhicule de BMW Motorrad et avons le plaisir de vous accueillir dans le cercle des pilotes BMW. Familiarisez-vous avec votre nouveau véhicule afin d'être en mesure de vous déplacer en toute sécurité sur les routes.

À propos de ce livret de bord

Lisez le livret de bord avant de démarrer votre nouvelle BMW. Vous y trouverez des indications importantes concernant l'utilisation du véhicule qui vous permettront de profiter pleinement des avantages techniques de votre BMW.

Vous y trouverez également des informations sur l'entretien et la maintenance de façon à assurer la sécurité de fonctionnement, la sécurité routière et une conservation optimale de la valeur de votre véhicule.

Si vous étiez amené à vendre un jour votre BMW, pensez à remettre le livret de bord. Il fait partie intégrante de la moto.

Nous espérons que votre BMW vous donnera entière satisfaction et vous souhaitons bonne route

BMW Motorrad.

01 INDICATIONS GÉNÉRALES	2	03 AFFICHAGES	26
Aperçu	4	Voyants de contrôle et d'alerte	28
Abréviations et symboles	4	Écran TFT dans la vue Pure Ride	29
Équipement	5	Écran TFT dans le menu Vue	30
Caractéristiques techniques	5	Écran TFT dans la vue Sport 1	31
Actualité	6	Témoins de contrôle	32
Sources d'informations supplémentaires	6		
Certificats et homologations	6	04 UTILISATION	58
Mémoire de données	7	Serrure de contact/antivol de direction	60
Système d'appel d'urgence intelligent	12	Contact avec Keyless Ride	61
		Antidémarrage électronique EWS	65
02 APERÇUS	16	Coupe-circuit	66
Vue d'ensemble côté gauche	18	Appel d'urgence intelligent	66
Vue d'ensemble côté droit	19	Éclairage	68
Sous la selle	20	Éclairage de jour	70
Commodo gauche	21	Feux de détresse	72
Commodo droit	22	Clignotants	72
Commodo droit	23	Contrôle de motricité (ASC/DTC)	73
Combiné d'instruments	24	Réglage électronique du châssis (D-ESA)	74
		Mode de conduite	77
		Mode de conduite PRO	79
		Régulateur de vitesse	80
		Voyant éclair	83
		Alarme antivol (DWA)	83

Contrôle de la pression des pneus (RDC)	86
Poignées chauffantes	87
Selle	87

05 ÉCRAN TFT 90

Remarques générales	92
Principe	93
Vue Pure Ride	100
Réglages généraux	101
Bluetooth	103
Mon véhicule	106
Ordinateur de bord	109
Navigation	109
Média	112
Téléphone	113

Affichage de la version du logiciel	113
Affichage des informations de licence	113

06 RÉGLAGE 114

Rétroviseurs	116
Phare	116
Bulle	117
Embrayage	117
Frein	118
Précontrainte de ressort	119
Amortissement	120

07 CONDUITE 122

Consignes de sécurité	124
Vérification régulière	127
Démarrage	128
Rodage	132
Passage des rapports	133
Voyant éclair	134
Freins	135
Immobilisation de la moto	137
Remplissage du réservoir	137
Arrimage de la moto pour le transport	143

08 LA TECHNOLOGIE EN DÉTAIL 146

Remarques générales	148
Système antiblochage (ABS)	148
Contrôle de motricité (ASC/DTC)	151
Régulation du couple de frein moteur	153
Dynamic ESA	154
Mode de conduite	155
Dynamic Brake Control	157
Contrôle de la pression des pneus (RDC)	158
Assistant de changement de rapports	159
Éclairage adaptatif de virage	161

09 MAINTENANCE 162

Indications générales	164
Outillage de bord	164
Kit d'outils de maintenance	165
Béquille de roue avant	165
Béquille de roue arrière	166
Huile moteur	166
Système de freinage	168
Embrayage	173
Liquide de refroidissement	174
Pneus	175
Jantes	176
Roues	177
Chaîne	187
Dispositifs d'éclairage	190
Aide au démarrage	191
Batterie	192
Fusibles	196
Prise de diagnostic	198

10 ACCESSOIRES 200

Remarques générales	202
Prises de courant	202
Valise de randonnée	203
Valise souple	205
Topcase	207
Système de navigation	209

11 ENTRETIEN 216

Produits d'entretien	218
Lavage de la moto	218
Nettoyage des pièces sensibles de la moto	219
Entretien de la peinture	221
Conservation	221
Arrêt prolongé de la moto	221
Mise en service de la moto	222

12 DONNÉES TECHNIQUES 224

Tableau des anomalies	226
Vissages	228
Carburant	
F 900 XR (0K21)	229
Carburant	
F 900 XR A2 (0K41)	230
Huile moteur	231
Moteur	
F 900 XR (0K21)	231
Moteur	
F 900 XR A2 (0K41)	232
Embrayage	233
Boîte de vitesses	233
Transmission finale	234
Cadre	234
Châssis	235
Freins	235
Roues et pneus	236
Système électrique	237
Alarme antivol	238

Dimensions	238	Déclaration de conformité pour le contrôle de pression des pneus	284
Poids	239	Certificat pour le contrôle de la pression des pneus	290
Performances	240	Déclaration de conformité pour le combiné d'instruments TFT	291
<hr/>		Certificat pour le combiné d'instruments TFT	297
13 SERVICE	242	Déclaration de conformité pour l'appel d'urgence intelligent	300
Signalement de défauts importants pour la sécurité	244	Déclaration de conformité pour l'alarme antivol	306
BMW Motorrad Service	245	<hr/>	
Historique de service BMW Motorrad	245	INDEX ALPHABÉTIQUE	312
Prestations de mobilité BMW Motorrad	246		
Opérations d'entretien	246		
Plan d'entretien	248		
Confirmations des entretiens	249		
Confirmations des entretiens	263		
<hr/>			
ANNEXE	266		
Certificat de conformité de l'antidémarrage électronique	267		
Certificat pour l'antidémarrage électronique	273		
Déclaration de conformité pour le Keyless Ride	275		
Certificat pour le Keyless Ride	280		

INDICATIONS GÉNÉRALES

01

APERÇU	4
ABRÉVIATIONS ET SYMBOLES	4
ÉQUIPEMENT	5
CARACTÉRISTIQUES TECHNIQUES	5
ACTUALITÉ	6
SOURCES D'INFORMATIONS SUPPLÉMENTAIRES	6
CERTIFICATS ET HOMOLOGATIONS	6
MÉMOIRE DE DONNÉES	7
SYSTÈME D'APPEL D'URGENCE INTELLIGENT	12

4 INDICATIONS GÉNÉRALES

APERÇU

Vous trouverez un premier aperçu de votre moto au chapitre 2 de ce livret de bord. Le chapitre Maintenance contient le récapitulatif de tous les travaux de maintenance et de réparation effectués. La justification de l'exécution des travaux de maintenance est une condition préalable à toute prestation fournie à titre commercial.

Dans le cas où vous souhaiteriez à l'avenir vendre votre BMW, veuillez ne pas oublier de remettre le livre de bord avec la moto. Le livre de bord est en effet un élément important de l'ensemble de dotation de livraison de votre moto.

ABRÉVIATIONS ET SYMBOLES

 **ATTENTION** Danger de risque faible. Une attitude non préventive peut entraîner des blessures légères à moyennes.

 **AVERTISSEMENT** Danger de risque moyen. Une attitude non préventive peut entraîner des blessures graves, voire la mort.

 **DANGER** Danger de risque élevé. Une attitude non préventive entraîne des blessures graves, voire la mort.

 **ATTENTION** Remarques spéciales et précautions à prendre. Le non-respect peut entraîner un endommagement du véhicule ou de l'accessoire ainsi qu'une exclusion de garantie.

 **AVIS** Remarques particulières visant à améliorer les procédures d'utilisation, de contrôle, de réglage ainsi que les travaux d'entretien.

• Instruction opératoire.

» Résultat d'une action.

 Renvoi à une page contenant des informations complémentaires.

< Repère la fin d'une information relative à un accessoire ou à un équipement.

 Couple de serrage.

 Caractéristiques techniques.

VE Équipement spécifique à certains pays.

- EO Équipement optionnel. Les équipements optionnels BMW Motorrad sont montés dès la production des véhicules.
- AO Accessoires spéciaux. Vous pouvez vous procurer les accessoires spéciaux BMW Motorrad auprès de votre partenaire BMW Motorrad et les faire monter en postéquipement.
- ABS Système antiblochage.
- D-ESA Réglage électronique du châssis.
- DTC Contrôle dynamique de la traction.
- DWA Alarme antivol.
- EWS Antidémarrage électronique.
- RDC Contrôle de la pression de gonflage des pneus.

ÉQUIPEMENT

Lors de l'achat de votre moto BMW Motorrad, vous avez choisi un modèle disposant d'un équipement personnalisé. Cette notice d'utilisation décrit les équipements optionnels (EO) et les accessoires spéciaux (AO) proposés par BMW. Vous comprendrez donc que cette notice décrit aussi des versions d'équipement que vous n'avez peut-être pas choisies. De même, des divergences spécifiques à certains pays sont possibles par rapport à la moto représentée.

Si votre moto dispose d'équipements qui ne sont pas décrits, vous trouverez leur description dans une notice séparée.

CARACTÉRISTIQUES TECHNIQUES

Toutes les données de dimensions, de poids et de performances figurant dans la notice d'utilisation se réfèrent à la norme DIN (institut allemand de normalisation) et respectent ses tolérances.

Les caractéristiques techniques et spécifications de cette notice d'utilisation servent de

6 INDICATIONS GÉNÉRALES

points de référence. Les données spécifiques au véhicule peuvent en diverger, par ex. en raison d'équipements optionnels sélectionnés, de la version de pays ou de méthodes de mesure spécifiques au pays. Pour obtenir des valeurs détaillées, veuillez consulter les documents d'homologation, les demander auprès de votre partenaire BMW Motorrad, d'un autre Partenaire Après-vente qualifié ou d'un atelier spécialisé. Les données figurant dans les documents du véhicule ont toujours priorité sur les données figurant dans la présente notice d'utilisation.

ACTUALITÉ

Le haut niveau de sécurité et de qualité des motos BMW est garanti par un perfectionnement permanent de la conception, de l'équipement et des accessoires. Des différences éventuelles peuvent ainsi exister entre ce livret de bord et votre moto. BMW Motorrad n'est pas non plus en mesure d'exclure toute erreur. C'est pourquoi nous vous prions de faire preuve de compréhension quant au fait qu'aucune réclamation ne pourra découler des

données, illustrations et descriptions fournies.

SOURCES D'INFORMATIONS SUPPLÉMENTAIRES

Partenaire BMW Motorrad

Votre partenaire BMW Motorrad se tient à tout moment à votre disposition pour répondre à vos questions.

Internet

La notice d'utilisation de votre véhicule, le livret de bord et la notice de montage relatifs aux accessoires possibles ainsi que les informations générales concernant BMW Motorrad (technique, par ex.) figurent sous **bmw-motorrad.com/manuals**.

CERTIFICATS ET HOMOLOGATIONS

Les certificats relatifs au véhicule et les homologations officielles concernant les accessoires possibles sont à disposition sur le site **bmw-motorrad.com/certification**.

MÉMOIRE DE DONNÉES

Généralités

Des boîtiers électroniques sont montés dans le véhicule. Les boîtiers électroniques traitent des données qu'ils reçoivent par ex. des capteurs du véhicule, génèrent eux-mêmes ou échangent entre eux. Certains boîtiers électroniques sont nécessaires pour le fonctionnement sûr du véhicule ou servent d'assistance pour la conduite (par ex. systèmes d'assistance). En outre, les boîtiers électroniques assurent des fonctions de confort ou d'info-divertissement.

Les informations relatives aux données enregistrées ou échangées peuvent être obtenues auprès du constructeur du véhicule, par ex. par une brochure séparée.

Titulaire

Chaque véhicule est pourvu d'un numéro d'identification unique. Selon le pays concerné, le propriétaire du véhicule peut être identifié à l'aide du numéro d'identification du véhicule, de la plaque d'immatriculation et des autorités compétentes. De plus, il existe d'autres possibilités permettant

de déterminer le conducteur ou le propriétaire du véhicule à partir des données relevées dans le véhicule, par ex. par l'intermédiaire du compte ConnectedDrive utilisé.

Droits en matière de protection des données

Les utilisateurs de véhicule disposent, conformément au droit applicable en matière de protection des données, de certains droits vis-à-vis du constructeur du véhicule ou de l'entreprise qui collecte et traite les données personnelles.

Les utilisateurs de véhicule disposent d'un droit à l'information gratuit et complet vis-à-vis d'entreprises qui enregistrent des données personnelles concernant l'utilisateur du véhicule.

Ces entreprises peuvent être les suivantes :

- Constructeur du véhicule
- Partenaires Après-vente qualifiés
- Ateliers spécialisés
- Fournisseurs de services

Les utilisateurs de véhicule peuvent demander à obtenir des informations sur la nature des données personnelles enregistrées, à quelles fins elles seront utilisées et d'où celles-

8 INDICATIONS GÉNÉRALES

ci proviennent. Pour demander ces informations, l'utilisateur devra justifier de son statut de propriétaire du véhicule et de son identité.

Le droit de renseignement recouvre également les informations concernant les données qui ont été transmises à d'autres entreprises ou instances.

La politique de confidentialité respectivement applicable est disponible sur la page Internet du constructeur du véhicule. Cette politique de confidentialité comprend des informations concernant le droit de suppression ou de rectification des données. Le constructeur du véhicule met également à disposition ses données de contact sur Internet et celles du responsable chargé de la protection des données.

Le propriétaire du véhicule peut également faire lire les données enregistrées dans le véhicule, le cas échéant, à titre payant chez un partenaire BMW Motorrad ou un autre Partenaire Après-vente qualifié ou un atelier spécialisé.

La lecture des données du véhicule s'effectue par l'intermédiaire de la prise de diagnostic

embarqué (OBD) prescrite par la loi dans le véhicule.

Exigences légales concernant la divulgation de données

Le constructeur du véhicule est, dans le cadre du droit en vigueur, tenu de mettre à disposition des autorités les données enregistrées dans son entreprise. La mise à disposition de données dans la mesure requise a lieu de manière individuelle, par ex. en vue d'élucider une infraction.

Les pouvoirs publics sont autorisés, dans le cadre du droit en vigueur, à consulter des données enregistrées dans le véhicule dans des cas particuliers.

Données de fonctionnement dans le véhicule

Les boîtiers électroniques traitent des données pour le fonctionnement du véhicule.

Citons par exemple :

- Messages d'état du véhicule et de ses composants, par ex. vitesse de roue/circonférentielle de roue, décélération de mouvement
- Conditions ambiantes, par ex. température

Les données traitées sont elles-mêmes uniquement traitées dans le véhicule et sont des

données volatiles. Les données ne sont pas enregistrées en dehors de la durée de fonctionnement.

Les composants électroniques (par ex. boîtiers électroniques) comprennent des composants destinés à l'enregistrement d'informations techniques. Des informations concernant l'état du véhicule, la sollicitation des composants, les événements ou défauts peuvent être enregistrés temporairement ou de façon permanente.

Ces informations renseignent en général sur l'état d'un composant, module, système ou sur les conditions ambiantes, par ex. :

- Conditions de fonctionnement de composants du système, par ex. niveaux de remplissage, pression de gonflage des pneus
- Dysfonctionnements et défauts de composants importants du système (par ex. éclairage et freins)
- Réactions du véhicule dans des situations de conduite spéciales, par ex. lors de l'intervention de systèmes de régulation dynamique

- Informations concernant les événements endommageant le véhicule

Les données sont nécessaires à l'exécution de fonctions des boîtiers électroniques. En outre, ces données permettent au constructeur du véhicule de reconnaître et d'éliminer les dysfonctionnements ainsi que d'optimiser les fonctions du véhicule.

La majeure partie de ces données sont volatiles et ne sont traitées que dans le véhicule lui-même. Une moindre partie des données est enregistrée selon les circonstances dans des mémoires d'événements et de défauts.

Si des prestations de service doivent être réalisées, par ex. des réparations, processus de maintenance, cas de garantie et mesures d'assurance qualité, ces informations techniques peuvent être lues depuis le véhicule à l'aide du numéro d'identification du véhicule. La lecture des informations peut être effectuée par un partenaire BMW Motorrad ou un autre Partenaire Après-vente qualifié ou bien un atelier spécialisé. Pour la lecture, la prise de diagnostic embarqué (OBD)

10 INDICATIONS GÉNÉRALES

prescrite par la loi dans le véhicule est utilisée.

Les données sont collectées, traitées et utilisées par les entreprises concernées du réseau de concessionnaires. Les données archivent les états techniques du véhicule, facilitent la recherche des défauts et contribuent au respect des obligations de garantie et à l'amélioration de la garantie.

De plus, le constructeur est soumis à des obligations de surveillance des produits résultant de la loi sur la responsabilité des produits. En vue de l'accomplissement de ces obligations, le constructeur du véhicule requiert des données techniques du véhicule. Les données du véhicule peuvent également être utilisées pour contrôler les droits du client à la garantie légale et à la garantie constructeur.

Les mémoires des défauts et des événements dans le véhicule peuvent être réinitialisées dans le cadre d'une réparation ou d'opérations de maintenance chez un partenaire BMW Motorrad, un autre Partenaire Après-vente qualifié ou un atelier spécialisé.

Saisie et transmission de données dans le véhicule

Généralités

En fonction de l'équipement, les réglages confort et les réglages personnalisés dans le véhicule peuvent être enregistrés, modifiés ou réinitialisés à tout moment.

Citons par exemple :

- Réglages de la position de la bulle
- Réglages du châssis

Les données peuvent éventuellement être transférées dans le système d'infodivertissement et de communication du véhicule, par ex. via un smartphone.

Selon l'équipement en question, les données concernées sont les suivantes :

- Données multimédias, telles que la musique à restituer
- Répertoire d'adresses pour une utilisation en relation avec un système de communication ou un système de navigation intégré
- Destinations enregistrées
- Données concernant l'utilisation de services Internet. Ces données peuvent être enregistrées localement dans le véhicule ou se trouvent sur un appareil relié au véhicule, par ex. un smartphone, une

clé USB ou un lecteur MP3.

Si un enregistrement de ces données est effectué dans le véhicule, celles-ci peuvent être supprimées à tout moment.

Une transmission de ces données à des tiers a lieu exclusivement sur souhait personnel dans le cadre de l'utilisation de services en ligne. Cela dépend des réglages sélectionnés lors de l'utilisation des services.

Intégration de périphériques mobiles

En fonction de l'équipement, les périphériques mobiles reliés au véhicule (par ex. smartphones) peuvent être commandés via les éléments de commande du véhicule.

Dans ce cas, l'image et le son du périphérique mobile peuvent être émis via le système multimédia. Dans le même temps, certaines informations sont transmises au périphérique mobile. Selon le type de liaison, ceci comprend, par ex., les données de position et d'autres informations générales sur le véhicule. Cela permet une utilisation optimale d'apps sélectionnées, telles que la navigation ou la lecture musicale.

Le type de traitement des autres données est défini par le fournisseur de l'app concernée utilisée. Le nombre de réglages possibles dépend de l'app et du système d'exploitation du périphérique mobile.

Services

Généralités

Si le véhicule dispose d'une connexion aux réseaux mobiles, celle-ci permet l'échange de données entre le véhicule et d'autres systèmes. La connexion aux réseaux mobiles est possible via une unité émettrice et réceptrice propre au véhicule ou via des périphériques mobiles personnels (par ex. smartphones). Cette connexion aux réseaux mobiles permet l'utilisation de fonctions dites en ligne. Parmi elles, citons les services en ligne et les apps mises à disposition par le constructeur ou par d'autres fournisseurs.

Services du constructeur automobile

Dans le cas des services en ligne du constructeur du véhicule, les fonctions concernées sont décrites dans la documentation pertinente (notice d'utilisation, site Internet du constructeur). Les informa-

12 INDICATIONS GÉNÉRALES

tions importantes en matière de droit de protection des données y sont également indiquées. Les données personnelles peuvent être utilisées pour la fourniture de services en ligne. L'échange des données a lieu via une connexion sécurisée, par ex. au moyen des systèmes informatiques du constructeur du véhicule prévus à cet effet.

La collecte, le traitement et l'utilisation de données personnelles découlant de la mise à disposition de services s'effectue exclusivement sur la base d'une autorisation légale, d'un accord contractuel ou par consentement. Il est également possible de faire activer ou désactiver l'ensemble de la connexion de données. Exception faite des fonctions prescrites par la loi.

Services d'autres fournisseurs

Lors de l'utilisation de services en ligne d'autres fournisseurs, ces services sont soumis à la responsabilité ainsi qu'aux conditions de protection des données et d'utilisation du fournisseur concerné. Le constructeur du véhicule n'a aucune influence sur les contenus qui sont échangés au cours de

cette utilisation. Les informations concernant le type et le but de la collecte de données ainsi que l'utilisation de données personnelles dans le cadre de services de tiers peuvent être examinées par le fournisseur de services concerné.

SYSTÈME D'APPEL D'URGENCE INTELLIGENT

—avec appel d'urgence intelligent^{EO}

Principe

Le système d'appel d'urgence intelligent permet l'émission d'appels d'urgence manuels ou automatiques, par ex. en cas d'accident.

Les appels d'urgence sont réceptionnés par une centrale d'appels d'urgence mandatée par le constructeur automobile. Informations concernant le fonctionnement du système d'appel d'urgence intelligent et ses fonctions, voir « Système d'appel d'urgence intelligent ».

Cadre juridique

Le traitement des données personnelles via le système d'appel d'urgence intelligent correspond aux prescriptions suivantes :

- Protection des données à caractère personnel : directive 95/46/CE du Parlement européen et du Conseil.
- Protection des données à caractère personnel : directive 2002/58/CE du Parlement européen et du Conseil.

Le contrat ConnectedRide conclu pour cette fonction, ainsi que les lois, dispositions et directives correspondantes du Parlement et du Conseil européens constituent le cadre juridique pour l'activation et le fonctionnement du système d'appel d'urgence intelligent. Les dispositions et directives concernées réglementent la protection des personnes physiques lors du traitement des données à caractère personnel. Le traitement des données à caractère personnel via le système d'appel d'urgence intelligent satisfait aux directives européennes de protection des données à caractère personnel. Le système d'appel d'urgence intelligent traite les données à caractère personnel uniquement en cas d'accord du propriétaire du véhicule. Le système d'appel d'urgence intelligent et les autres services à valeur ajoutée ne peuvent

traiter des données à caractère personnel que sur la base d'un consentement explicite de la personne concernée par le traitement des données (propriétaire du véhicule, par ex.).

Carte SIM

Le système d'appel d'urgence intelligent fonctionne par téléphonie mobile au moyen de la carte SIM montée dans le véhicule. La carte SIM est enregistrée en permanence dans le réseau de téléphonie mobile afin de permettre un établissement rapide de la connexion. En cas d'urgence, les données sont envoyées au constructeur du véhicule.

Amélioration de la qualité

Les données transmises en cas d'urgence sont également utilisées par le constructeur du véhicule pour l'amélioration de la qualité du produit et des services.

Détermination de la position actuelle

La position du véhicule peut, sur la base des cellules de téléphonie mobile, être déterminée exclusivement par le fournisseur du réseau de téléphone mobile. Un lien entre le numéro d'identification du véhi-

14 INDICATIONS GÉNÉRALES

cule et le numéro de téléphone de la carte SIM intégrée n'est pas possible pour le fournisseur d'accès au réseau. Seul le constructeur du véhicule peut établir un lien entre le numéro d'identification du véhicule et le numéro de téléphone de la carte SIM intégrée.

Données de journalisation des appels d'urgence

Les données de journalisation des appels d'urgence sont enregistrées dans une mémoire du véhicule. Les données de journalisation les plus anciennes sont régulièrement effacées. Les données de journalisation comprennent par ex. des informations concernant la date et l'endroit à partir duquel un appel d'urgence a été émis. Les données de journalisation peuvent, dans des cas exceptionnels, être lues à partir de la mémoire du véhicule. La lecture des données de journalisation a lieu en principe uniquement sur ordonnance du tribunal et n'est possible que si les appareils correspondants sont connectés directement au véhicule.

Appel d'urgence automatique

Le système est conçu de sorte qu'un appel d'urgence se déclenche automatiquement en cas d'accident d'une gravité définie détecté par les capteurs du véhicule.

Informations envoyées

En cas d'appel d'urgence via le système d'appel d'urgence intelligent, ce sont les mêmes informations que dans le cas du système d'appel d'urgence légal eCall qui sont transmises à la centrale d'appel d'urgence mandatée.

De plus, les informations supplémentaires suivantes sont envoyées par le système d'appel d'urgence intelligent à une centrale d'appel d'urgence mandatée par le constructeur automobile et, éventuellement, au poste central de secours public :

- Données d'accident, par ex. celles du sens de l'impact détecté par les capteurs du véhicule, afin de faciliter la planification opérationnelle des secouristes.
- Données de contact, telles que le numéro de téléphone de la carte SIM intégrée ainsi que le numéro de téléphone du conducteur, par ex. si ce-

lui-ci est disponible, afin de permettre un contact rapide avec les personnes impliquées dans l'accident.

Enregistrement des données

Les données concernant un appel d'urgence émis sont enregistrées dans le véhicule. Les données contiennent les informations concernant l'appel d'urgence, par ex. le lieu et l'heure de l'appel d'urgence. Les enregistrements sonores sont enregistrés auprès de la centrale d'appel d'urgence. Les enregistrements sonores du client sont enregistrés pendant 24 heures à des fins d'analyse des détails de l'appel d'urgence si cela s'avère nécessaire. Les enregistrements sonores sont ensuite effacés. Les enregistrements sonores du collaborateur de la centrale d'appel d'urgence sont conservés pendant 24 heures à des fins d'assurance qualité.

Informations concernant les données à caractère personnel

Les données traitées dans le cadre de l'appel d'urgence intelligent sont exclusivement traitées pour l'exécution de l'appel d'urgence. Le construc-

teur du véhicule communique dans le cadre de l'obligation légale une information concernant les données traitées par lui ou encore enregistrées.

APERÇUS

02

VUE D'ENSEMBLE CÔTÉ GAUCHE	18
VUE D'ENSEMBLE CÔTÉ DROIT	19
SOUS LA SELLE	20
COMMODO GAUCHE	21
COMMODO DROIT	22
COMMODO DROIT	23
COMBINÉ D'INSTRUMENTS	24

18 APERÇUS

VUE D'ENSEMBLE CÔTÉ GAUCHE



- 1 Prise de courant (☞ 202)
- 2 Serrure de selle (☞ 87)
- 3 Réglage de l'amortissement (☞ 120)
- 4 Orifice de remplissage d'huile et jauge de niveau d'huile (☞ 166)

VUE D'ENSEMBLE CÔTÉ DROIT

- 1** Réglage de la pré-contrainte de ressort (☞ 119)
- 2** Réservoir de liquide de frein arrière (☞ 172)
- 3** Réservoir de liquide de frein avant (☞ 171)
- 4** Numéro d'identification du véhicule, plaque constructeur (sur la tête de direction)
- 5** Affichage du niveau de liquide de refroidissement (derrière la garniture latérale) (☞ 174)

20 APERÇUS

SOUS LA SELLE

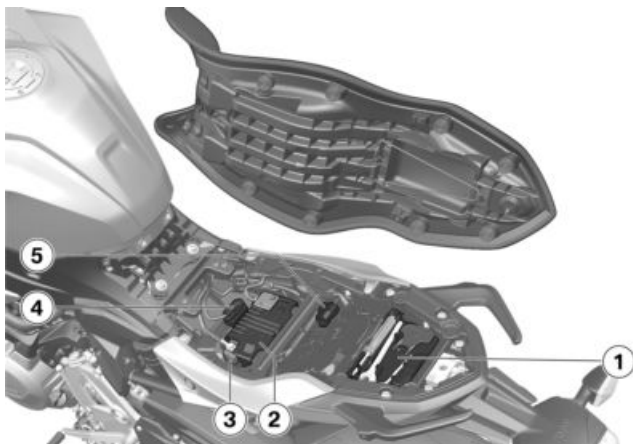

- 1 Outillage de bord (☞ 164)
- 2 Batterie (☞ 192)
- 3 Fusible principal (☞ 196)
- 4 Prise de diagnostic (☞ 198)
- 5 Fusibles (☞ 197)

COMMODO GAUCHE

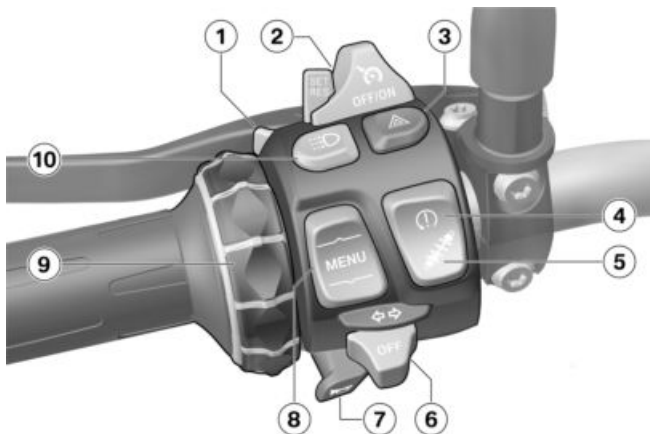

- 1 Feu de route et appel de phare (➡ 69)
- 2 Régulateur de vitesse (➡ 81)
- 3 Feux de détresse (➡ 72)
- 4 ASC/DTC (➡ 73)
- 5 Dynamic ESA (➡ 74)
- 6 Clignotants (➡ 72)
- 7 Avertisseur sonore
- 8 Touche basculante à retour MENU (➡ 93)
- 9 Multi-Controller
Éléments de commande (➡ 93)
- 10 Feux de jour manuels (➡ 70)

22 APERÇUS

COMMODO DROIT



–avec appel d'urgence intelligent^{EO}

- 1 Se servir des poignées chauffantes (☞ 87)
- 2 Sélectionner le mode de conduite (☞ 78)
- 3 Coupe-circuit (☞ 66)
- 4 Bouton de démarreur (☞ 128)
- 5 Touche SOS
Appel d'urgence intelligent (☞ 66)

COMMODO DROIT

—sans appel d'urgence intelligent^{EO}

- 1** Se servir des poignées chauffantes (→ 87)
- 2** Sélectionner le mode de conduite (→ 78)
- 3** Coupe-circuit (→ 66)
- 4** Bouton de démarreur (→ 128)

24 APERÇUS

COMBINÉ D'INSTRUMENTS

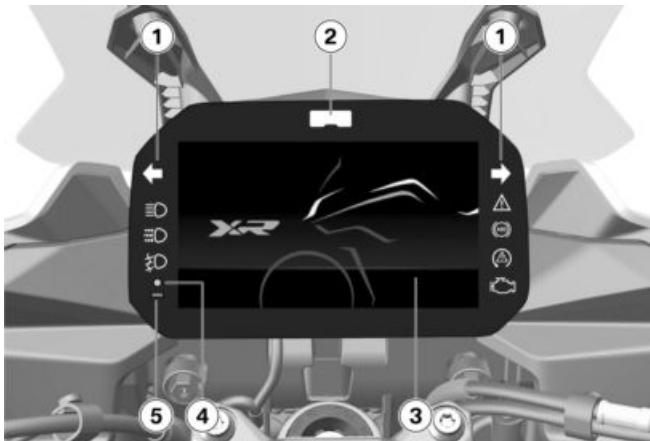

- 1 Voyants de contrôle et d'alerte (→ 28)
- 2 Voyant éclair
- 3 Écran TFT (→ 29)
(→ 30)
- 4 LED de la DWA (→ 84)
– avec Keyless Ride^{EO}
Témoin de contrôle de la télécommande radio
(→ 62)
- 5 Photodiode (pour ajuster la luminosité de l'éclairage des instruments)

AFFICHAGES

03

VOYANTS DE CONTRÔLE ET D'ALERTE	28
ÉCRAN TFT DANS LA VUE PURE RIDE	29
ÉCRAN TFT DANS LE MENU VUE	30
ÉCRAN TFT DANS LA VUE SPORT 1	31
TÉMOINS DE CONTRÔLE	32

28 AFFICHAGES

VOYANTS DE CONTRÔLE ET D'ALERTE

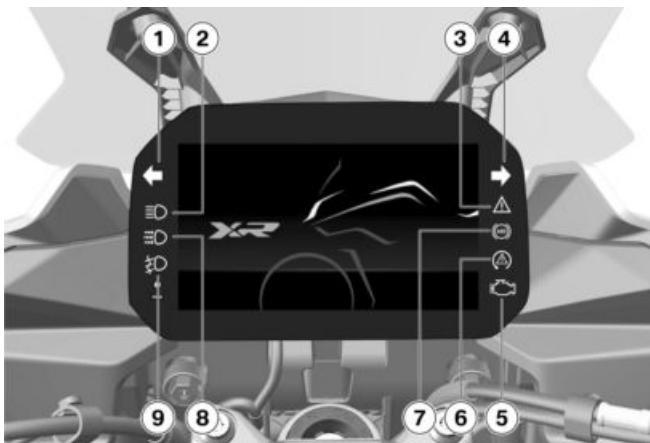

- 1 Clignotant gauche (➡ 72)
- 2 Feu de route (➡ 69)
- 3 Voyant d'alerte général (➡ 32)
- 4 Clignotant droit (➡ 72)
- 5 Voyant d'alerte dysfonctionnement moteur (➡ 44)
- 6 ASC/DTC (➡ 53)
- 7 ABS (➡ 52)
- 8 Feux de jour manuels (➡ 70)
- 9 Projecteur additionnel

ÉCRAN TFT DANS LA VUE PURE RIDE

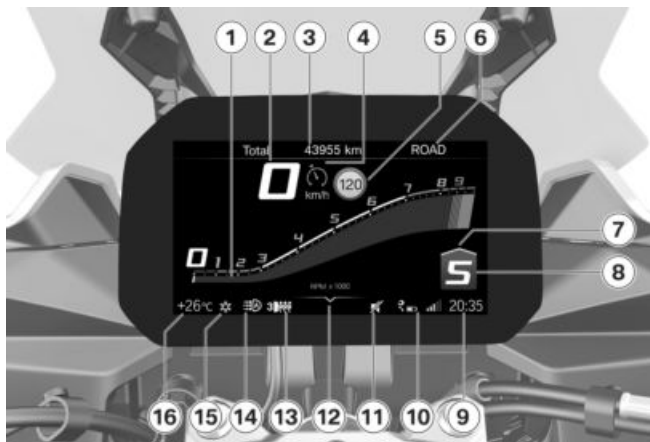

- | | |
|---|--|
| 1 Compte-tours (▬▶ 100) | 11 Mise en sourdine (▬▶ 101) |
| 2 Compteur de vitesse | 12 Aide |
| 3 Ligne d'état info pilote (▬▶ 98) | 13 Niveaux des poignées chauffantes (▬▶ 87) |
| 4 Régulateur de vitesse (▬▶ 81) | 14 Feux de jour automatiques (▬▶ 71) |
| 5 Speed Limit Info (▬▶ 99) | 15 Avertissement température extérieure (▬▶ 39) |
| 6 Mode de conduite (▬▶ 77) | 16 Température extérieure |
| 7 Recommandation de passage au rapport supérieur (▬▶ 101) | |
| 8 En position neutre, l'indicateur de rapport affiche "N" (ralenti). | |
| 9 Montre (▬▶ 101) | |
| 10 Statut de connexion (▬▶ 104) | |

30 AFFICHAGES

ÉCRAN TFT DANS LE MENU VUE

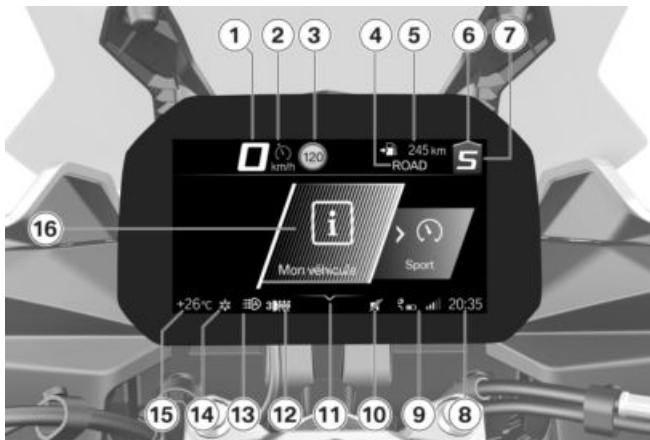

- | | |
|---|--|
| 1 Compteur de vitesse | 10 Mise en sourdine
(☰☰☰ 101) |
| 2 Régulateur de vitesse
(☰☰☰ 81) | 11 Aide |
| 3 Speed Limit Info (☰☰☰ 99) | 12 Niveaux des poignées
chauffantes (☰☰☰ 87) |
| 4 Mode de conduite (☰☰☰ 77) | 13 Feux de jour automatiques
(☰☰☰ 71) |
| 5 Ligne d'état info pilote
(☰☰☰ 98) | 14 Avertissement température
extérieure (☰☰☰ 39) |
| 6 Recommandation de pas-
sage au rapport supérieur
(☰☰☰ 101) | 15 Température extérieure |
| 7 En position neutre, l'indica-
teur de rapport affiche "N"
(ralenti). | 16 Zone de menu |
| 8 Montre (☰☰☰ 101) | |
| 9 Statut de connexion
(☰☰☰ 104) | |

ÉCRAN TFT DANS LA VUE SPORT 1



–avec modes de conduite
Pro^{EO}

- 1 Réduction maximale du couple par le DTC
- 2 Réduction actuelle du couple par le DTC
- 3 Affichage du régime
- 4 Décélération au freinage maximale
- 5 Décélération au freinage actuelle
- 6 Inclinaison actuelle
- 7 Inclinaison maximale
- 8 Unité pour l'affichage du régime : 1 000 tours par minute

32 AFFICHAGES

TÉMOINS DE CONTRÔLE

Affichage

Les avertissements sont visualisés par le voyant d'alerte correspondant.

Les avertissements sont représentés par les voyants d'alerte généraux combinés à une boîte de dialogue sur l'écran TFT. Le voyant d'alerte général s'allume en jaune ou en rouge selon l'urgence de l'avertissement.

 Le voyant d'alerte général apparaît en fonction de l'avertissement le plus urgent. Vous trouverez un récapitulatif des avertissements possibles sur les pages suivantes.



Affichage du contrôle CC

Les messages sur l'écran ont des représentations différentes. Différentes couleurs et symboles sont utilisés en fonction de la priorité :

- COCHE verte OK **1** : pas de message, valeurs optimales.
- Cercle blanc avec petit « i » **2** : information.
- Triangle de présignalisation jaune **3** : message d'avertissement, valeur non optimale.
- Triangle de présignalisation rouge **3** : message d'avertissement, valeur critique

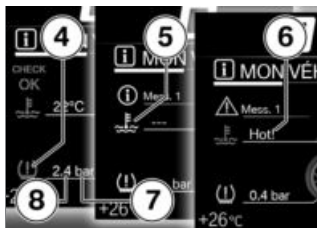

Affichage de valeurs

Les symboles **4** ont différentes représentations. Différentes couleurs sont utilisées en fonction de l'évaluation. À la place de valeurs numériques **8** avec unités **7**, des textes **6** sont aussi affichés :

Couleur du symbole

- Vert : (OK) la valeur actuelle est optimale.
- Bleu : (Cold!) La température actuelle est trop basse.
- Jaune : (Low! / High!) La valeur actuelle est trop faible ou trop élevée.

- Rouge : (Hot! / High!) La température ou la valeur actuelle est trop élevée.
- Blanc : (---) il n'existe aucune valeur valable. Des traits **5** sont affichés à la place de la valeur.

 L'évaluation de chaque valeur est parfois possible uniquement à partir d'un certain temps de conduite ou d'une certaine vitesse. S'il est impossible d'afficher une valeur mesurée en raison de conditions de mesure non remplies, des traits sont affichés en guise de caractères de remplacement. Dans la mesure où aucune valeur mesurée n'est disponible, il n'y a aucune évaluation sous la forme d'un symbole de couleur.



















Boîte de dialogue check-control

Les messages sont émis sous la forme d'une boîte de dialogue check-control **1**.

















- S'il existe plusieurs messages check-control de priorité identique, les messages changent dans l'ordre de leur apparition jusqu'à ce qu'ils soient acquittés.
- Si le symbole **2** est représenté comme actif, il est possible d'acquitter en basculant le Multi-Controller vers la gauche.
- Les messages check-control sont ajoutés sous forme d'onglets supplémentaires aux pages du menu *Mon véhicule* de manière dynamique (▣► 95). Tant que le défaut existe, le message peut être à nouveau consulté.

34 AFFICHAGES















Récapitulatif des témoins de contrôle

Témoins de contrôle et voyants d'alerte	Texte d'affichage	Signification
	 est affiché.	Avertissement température extérieure (☛ 39)
 est allumé en jaune.	 Télécommande radio hors portée.	Télécommande radio en dehors de la zone de réception (☛ 39)
 est allumé en jaune.	 Pile télécommande radio à 50 %.	Remplacement de la pile de la clé radiocommandée
	 Pile télécommande radio faible.	(☛ 40)
 est allumé en jaune.	 est affiché en jaune.	Tension du réseau de bord trop faible (☛ 40)
	 Tension réseau de bord faible.	
 est allumé en rouge.	 est affiché en rouge.	Tension du réseau de bord critique (☛ 41)
	 Tension réseau de bord critique !	
 est allumé en rouge.	 est affiché en rouge.	Tension de charge critique (☛ 41)
	 Tension réseau de bord critique !	
 est allumé en jaune.	 Le dispositif d'éclairage défectueux est affiché.	Ampoule défectueuse (☛ 42)

















**Témoins de
contrôle et
voyants d'alerte**

	Texte d'affichage	Signification
 clignote en jaune.	 Le dispositif d'éclairage défectueux est affiché.	Ampoule défectueuse (➡ 42)
	 Capacité batterie DWA faible.	Pile de l'alarme antivol faible (➡ 43)
 est allumé en jaune.	 Batterie DWA déchargée.	Pile de l'alarme antivol vide (➡ 43)
 est allumé en rouge.	 T° liquide refroid. trop élevée !	Température du liquide de refroidissement trop élevée (➡ 44)
 est allumé.	 Moteur !	Dysfonctionnement moteur (➡ 44)
 clignote en rouge.		Dysfonctionnement moteur grave (➡ 45)
 clignote.		
 est allumé en jaune.	 Aucune communication avec syst. gest. moteur.	Système de gestion du moteur en panne (➡ 45)
 est allumé en jaune.	 Défaut syst. de gestion du moteur.	Moteur en mode de secours (➡ 45)
 clignote en rouge.	 Défaut grave syst. de gestion mot.	Défaut grave dans le système de gestion du moteur (➡ 46)









36 AFFICHAGES

Témoins de contrôle et voyants d'alerte	Texte d'affichage	Signification
 est allumé en jaune.	 est affiché en jaune.	Pression de gonflage dans la zone limite de la tolérance admissible (➡ 48)
	 Pression pneus diff. de valeur consigne.	
 clignote en rouge.	 est affiché en rouge.	Pression de gonflage des pneus en dehors de la tolérance admissible (➡ 48)
	 Pression pneus diff. de valeur consigne.	
	 Contr. press. pneus. Perte de pression.	
	 "----"	Dysfonctionnement de la transmission (➡ 49)
 est allumé en jaune.	 "----"	Capteur défectueux ou erreur système (➡ 50)
 est allumé en jaune.	 Pile capteurs RDC faible	Batterie du capteur de gonflage des pneus faible (➡ 50)
	 Capteur de chute défectueux.	Capteur de chute défectueux (➡ 51)
	 Panne appel urgence intelligent.	Fonction d'appel d'urgence disponible de façon limitée (➡ 51)

**Témoins de
contrôle et
voyants d'alerte**
Texte d'affichage
Signification

	 Surveill. bé- quille latérale défect.	Surveillance de béquille latérale défectueuse (☛ 51)
 clignote.		Autodiagnostic ABS non terminé (☛ 52)
 est allumé.	 ABS restreint disponible !	Erreur ABS (☛ 52)
 est allumé.	 ABS en panne !	ABS en panne (☛ 52)
 est allumé.	 ABS Pro en panne !	ABS Pro en panne (☛ 53)
 clignote ra- pidement.		Intervention de l'ASC/DTC (☛ 53)
 clignote lentement.		Autodiagnostic ASC/DTC non terminé (☛ 53)
 est allumé.	 Off !	ASC/DTC désac- tivé (☛ 54)
	 Contrôle de traction désactivé.	
 est allumé.	 Contrôle de traction limité !	ASC/DTC dispo- nible de façon restreinte (☛ 54)
 est allumé.	 Contrôle de traction en panne !	Défaut ASC/DTC (☛ 54)

38 AFFICHAGES

Témoins de contrôle et voyants d'alerte	Texte d'affichage	Signification
 est allumé en jaune.	 Réglage jambe de suspension défaut. !	Défaut D-ESA (➡ 55)
	 Réserve de carburant atteinte. Se rendre prochainement à une station-service	Réserve d'essence atteinte (➡ 55)
	 clignote.	Rapport non enregistré (➡ 56)
 clignote en vert.		Feux de détresse activés (➡ 56)
 clignote en vert.		
	 est affiché en blanc.	Service à échéance (➡ 57)
	Service à échéance !	
 est allumé en jaune.	 est affiché en jaune.	Dépassement de l'échéance d'entretien (➡ 57)
	Échéance service dépassée !	

Température extérieure

La température extérieure est indiquée dans la barre d'état de l'écran TFT.

Lorsque le véhicule est à l'arrêt, la chaleur du moteur peut fausser la mesure de la température ambiante. Si l'influence de la chaleur du moteur est trop grande, des tirets apparaissent provisoirement sur le visuel à la place de la valeur.



Lorsque la température extérieure chute sous la valeur limite indiquée ci-dessous, du verglas risque de se former.



Valeur limite pour la température extérieure

Env. 3 °C

Lorsque la température passe pour la première fois sous la valeur limite, l'indicateur de température extérieure se met à clignoter avec le pictogramme du cristal de glace, dans la barre d'état de l'écran TFT.

Avertissement température extérieure



est affiché.

Cause possible :

La température ambiante mesurée sur la moto est inférieure à 3 °C.



AVERTISSEMENT

Risque de verglas également au-dessus de 3 °C

Risque d'accident

- Si la température extérieure est basse, il existe un risque de verglas en particulier sur les ponts et dans les zones ombragées de la chaussée.

- Rouler de façon prévoyante.

Télécommande radio en dehors de la zone de réception

—avec Keyless Ride^{EO}



est allumé en jaune.



Télécommande radio hors portée. Nouvel allumage du moteur impossible.

Cause possible :

La communication entre la clé radiocommandée et l'électronique du moteur est perturbée.

- Contrôler la pile de la clé radiocommandée.
- avec Keyless Ride^{EO}
- Remplacement de la pile de la clé radiocommandée (▣▣▣▣ 64).

40 AFFICHAGES

- Utiliser la clé de recharge pour le reste du trajet.
–avec Keyless Ride^{EO}
- La pile de la clé radiocommandée est vide ou la clé radiocommandée a été perdue (▣► 63).
- Si la boîte de dialogue check-control apparaît pendant le trajet, veuillez garder votre calme. Le trajet peut être poursuivi, le moteur ne s'arrête pas.
- Faire remplacer la clé radiocommandée défectueuse par un concessionnaire BMW Motorrad.

Remplacement de la pile de la clé radiocommandée

–avec Keyless Ride^{EO}

 est allumé en jaune.

 Pile télécommande radio à 50 %. Aucune restriction de fonctionnement.

 Pile télécommande radio faible. Verrouillage centralisé restreint. Remplacer la pile.

Cause possible :

- La pile de la clé radiocommandée ne possède plus sa pleine capacité. La durée de fonctionnement de la clé radiocommandée est limitée dans le temps.
- Remplacement de la pile de la clé radiocommandée (▣► 64).

Tension du réseau de bord trop faible

 est allumé en jaune.

 est affiché en jaune.

 Tension réseau de bord faible. Couper consommateurs non nécessaires.

La tension du réseau de bord est trop faible. Si le pilote poursuit le trajet, l'électronique du véhicule décharge la batterie.

Cause possible :

Consommateurs à consommation électrique élevée, par ex. gilets chauffants, en marche, nombre trop important de consommateurs allumés en même temps ou batterie défectueuse.

- Arrêter les consommateurs qui ne sont pas nécessaires

ou les couper du réseau de bord.

- Si le défaut persiste ou s'il survient sans qu'un consommateur ne soit branché, le faire corriger le plus rapidement possible par un atelier spécialisé, de préférence par un partenaire BMW Motorrad.

Tension du réseau de bord critique



est allumé en rouge.



est affiché en rouge.



Tension réseau de bord critique ! Les consommateurs ont été coupés. Contrôler état batterie.



AVERTISSEMENT

Panne des systèmes du véhicule

Risque d'accident

- Ne pas poursuivre la route.

La tension du réseau de bord est critique. Si le pilote poursuit le trajet, l'électronique du véhicule décharge la batterie.

Cause possible :

Consommateurs à consommation électrique élevée, par ex. gilets chauffants, en marche, nombre trop important de consommateurs allumés en même temps ou batterie défectueuse.

- Arrêter les consommateurs qui ne sont pas nécessaires ou les couper du réseau de bord.
- Si le défaut persiste ou s'il survient sans qu'un consommateur ne soit branché, le faire corriger le plus rapidement possible par un atelier spécialisé, de préférence par un partenaire BMW Motorrad.

Tension de charge critique



est allumé en rouge.



est affiché en rouge.



Tension réseau de bord critique ! Battery is not being charged. Check battery status.

42 AFFICHAGES



AVERTISSEMENT

Panne des systèmes du véhicule

Risque d'accident

• Ne pas poursuivre la route.

La batterie ne se recharge pas. Si le pilote poursuit le trajet, l'électronique du véhicule décharge la batterie.

Cause possible :

Alternateur ou entraînement de l'alternateur défectueux, batterie défectueuse ou fusible du régulateur de l'alternateur grillé.

• Faire éliminer le défaut dès que possible par un atelier spécialisé, de préférence par un concessionnaire BMW Motorrad.

Ampoule défectueuse



est allumé en jaune.



Le dispositif d'éclairage défectueux est affiché :



Feux de route défectueux !



Clignotant AV gauche défectueux ! ou Clignotant AV droit défectueux !



Feux de croisement défectueux !



Feux de position AV défectueux !

-avec feu de jour^{EO}



Éclairage de jour défectueux !◀



Feu AR défectueux !



Éclairage feu stop défectueux !



Clignotant AR gauche défectueux ! ou Clignotant AR droit défectueux !



Éclaireur plaque immatr. défectueux !

-Faire contrôler par un atelier spécialisé.



clignote en jaune.



Le dispositif d'éclairage défectueux est affiché :



Projecteur actif défectueux. Faire contrôler par un atelier spécialisé.

**AVERTISSEMENT**

Le véhicule n'est pas visible dans le trafic routier du fait de la panne des dispositifs d'éclairage sur le véhicule

Risque

- Remplacer les ampoules défectueuses le plus rapidement possible, emporter de préférence toujours des ampoules de réserve correspondantes.

Cause possible :

Dispositif d'éclairage défectueux.

- Repérer les dispositifs d'éclairage défectueux en effectuant un contrôle visuel.
- Faire remplacer intégralement le dispositif d'éclairage à LED, adressez-vous à cet égard à un atelier spécialisé, de préférence à un concessionnaire BMW Motorrad.

Pile de l'alarme antivol faible

—avec alarme antivol (DWA)^{EO}



Capacité batterie DWA faible. Pas de restriction. Prenez rendez-vous dans un atelier spécialisé.



Ce message d'erreur d'affiche brièvement uniquement à la fin du Pre-Ride-Check.

Cause possible :

La pile de l'alarme antivol ne possède plus sa pleine capacité. Quand la batterie de la moto est débranchée, la durée de fonctionnement du dispositif d'alarme antivol est limitée dans le temps en fonction de la capacité résiduelle de la pile.

- Prendre contact avec un atelier spécialisé, de préférence avec un concessionnaire BMW Motorrad.

Pile de l'alarme antivol vide

—avec alarme antivol (DWA)^{EO}



est allumé en jaune.



Batterie DWA déchargée. Aucune alarme autarcique. Prenez rendez-vous dans un atelier spécialisé.



Ce message d'erreur d'affiche brièvement uniquement à la fin du Pre-Ride-Check.

44 AFFICHAGES

Cause possible :

La pile de l'alarme antivol est vide. Elle ne possède plus une capacité suffisante. Le dispositif d'alarme antivol n'est plus opérationnel lorsque la batterie de la moto est débranchée.

- Prendre contact avec un atelier spécialisé, de préférence avec un concessionnaire BMW Motorrad.

Température du liquide de refroidissement trop élevée



est allumé en rouge.



T° liquide refroid.
trop élevée !

Contrôl. niv. liq.
refr. Pours. voy. en
charge partielle pour
refroidir.



ATTENTION

Conduite avec un moteur surchauffé

Dégât moteur

- Observer impérativement les mesures mentionnées ci-dessous.

Cause possible :

Le niveau de liquide de refroidissement est trop bas.

- Contrôler le niveau de liquide de refroidissement (►► 174).

Si le niveau du liquide de refroidissement est trop bas :

- Appoint de liquide de refroidissement (►► 175).

Cause possible :

La température du liquide de refroidissement est trop élevée.

- Si possible, rouler dans la plage de charge partielle pour refroidir le moteur.
- Dans les bouchons, couper le moteur mais laisser le contact pour que le ventilateur de refroidissement puisse tourner.
- Si la température du liquide de refroidissement est souvent trop élevée, faire rechercher la cause du défaut par un atelier spécialisé, de préférence par un concessionnaire BMW Motorrad.

Dysfonctionnement moteur



est allumé.



Moteur ! Faire
contrôler par un
atelier spécialisé.

Cause possible :

Le système de gestion du moteur a diagnostiqué un défaut qui a des répercussions sur les rejets polluants et/ou réduit la puissance.

- Faire éliminer le défaut par un atelier spécialisé, de préférence par un partenaire BMW Motorrad.
- » Il est possible de poursuivre la route, l'émission de polluants est supérieure aux valeurs de consigne.

Dysfonctionnement moteur grave



clignote en rouge.



clignote.

Cause possible :

Le système de gestion du moteur a diagnostiqué un défaut qui peut entraîner un endommagement du système d'échappement.

- Faire éliminer le défaut dès que possible par un atelier spécialisé, de préférence par un concessionnaire BMW Motorrad.
- » Vous pouvez continuer à rouler, mais ce n'est pas recommandé.

Système de gestion du moteur en panne



est allumé en jaune.



Aucune communication avec syst. gest. moteur. Plusieurs sys. affectés. Roulez prudemment jusqu'au prochain atelier spéc.

Moteur en mode de secours



est allumé en jaune.



Défaut syst. de gestion du moteur. Pours. mod. voy. poss. Roulez prudemment jusqu'au prochain atelier.



AVERTISSEMENT

Comportement inhabituel du véhicule lors du fonctionnement du moteur en mode de secours

Risque d'accident

- Éviter les fortes accélérations et manœuvres de dépassement.

46 AFFICHAGES

Cause possible :

Le boîtier électronique moteur a diagnostiqué un défaut. Dans des cas exceptionnels, le moteur cale et ne peut plus démarrer. Sinon, le moteur passe en mode de fonctionnement dégradé.

- Il est possible de poursuivre la route, mais la puissance du moteur risque de ne pas être disponible de façon habituelle.
- Faire éliminer le défaut dès que possible par un atelier spécialisé, de préférence par un concessionnaire BMW Motorrad.

Défaut grave dans le système de gestion du moteur



clignote en rouge.



Défaut grave syst.
de gestion mot.

Suite traj. sous restriction. Endomm. poss.
Faire contrôler par atelier.



AVERTISSEMENT

Endommagement du moteur en mode de secours

Risque d'accident

- Rouler lentement, éviter les fortes accélérations et manœuvres de dépassement.
- Si possible, faire dépanner le véhicule et faire corriger le défaut par un atelier spécialisé, de préférence par un concessionnaire BMW Motorrad.

Cause possible :

Le boîtier électronique moteur a diagnostiqué une avarie grave qui peut entraîner des conséquences graves. Le moteur est en mode dégradé.

- Éviter autant que possible les plages de charge et de régime élevées.
 - Faire éliminer le défaut dès que possible par un atelier spécialisé, de préférence par un concessionnaire BMW Motorrad.
- » Vous pouvez continuer à rouler, mais ce n'est pas recommandé.

Pression de gonflage des pneus

—avec contrôle de la pression des pneus (RDC)^{EO}

Les pressions de gonflage des pneus peuvent être affichées non seulement sur le tableau de menus **MON VÉHICULE** et dans les messages **CC**, mais aussi sur le tableau **PRESS. GONFLAGE PNEUS** :

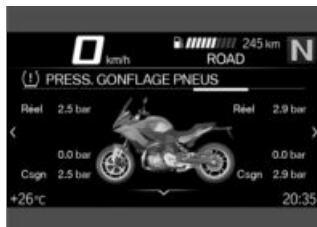

Les valeurs de gauche concernent la roue avant et celles de droite la roue arrière. La différence de pression est indiquée par l'intermédiaire des pressions de gonflage des pneus de consigne et réelle. Juste après la mise du contact, seuls des pointillés sont affichés. Le transfert des valeurs de pression des pneus commence seulement après le premier dépassement de vitesse minimale suivante :



Le capteur RDC n'est pas actif

min. 30 km/h (C'est uniquement une fois que le véhicule passe en dessous de la vitesse minimale que le capteur RDC envoie son signal au véhicule.)



Les pressions de gonflage sont affichées sur l'écran TFT après ajustement en fonction de la température et se réfèrent toujours à la température de l'air présent dans le pneu suivante :

20 °C



Si, en plus, le pictogramme du pneumatique jaune ou rouge est affiché, il s'agit d'un avertissement. La différence de pression est mise en évidence par un point d'exclamation de la même couleur.



Si la valeur concernée se situe dans la zone limite de la tolérance admissible, le voyant général d'alerte s'allume en plus en jaune.

48 AFFICHAGES

 Si la pression de gonflage des pneus se trouve en dehors de la tolérance admissible, le voyant d'alerte général clignote en rouge.

Pour des informations complémentaires concernant le contrôle de la pression des pneus BMW Motorrad, voir le chapitre "La technologie en détail" (☞ 158).

Pression de gonflage dans la zone limite de la tolérance admissible

–avec contrôle de la pression des pneus (RDC)^{EO}

 est allumé en jaune.

 est affiché en jaune.

 Pression pneus diff. de valeur consigne. Contrôler la pression des pneus.

Cause possible :

La pression de gonflage des pneus mesurée est dans la zone limite de la tolérance admissible.

- Corriger la pression de gonflage des pneus.
- Avant de corriger la pression de gonflage des pneus, lire les informations relatives à la

compensation de la température et à la correction de la pression de gonflage dans le chapitre "La technologie en détail" :

- » Compensation thermique (☞ 158)
- » Adaptation de la pression de gonflage des pneus (☞ 159)
- » Les pressions de gonflage des pneus sont indiquées ici :
 - Au dos du livret de bord
 - Combiné d'instruments dans la vue PRESS. GONFLAGE PNEUS
 - Panneau sous la selle

Pression de gonflage des pneus en dehors de la tolérance admissible

–avec contrôle de la pression des pneus (RDC)^{EO}

 clignote en rouge.

 est affiché en rouge.

 Pression pneus diff. de valeur consigne. Arrêter véh. immédiat. ! Contrôler la pression des pneus.

 Contr. press. pneus. Perte de pression. Arrêter véh. immédiat. ! Contrôler la pression des pneus.

**AVERTISSEMENT****Pression de gonflage des pneus en dehors de la tolérance admissible.**

Risques d'accident, détérioration de la tenue de route du véhicule.

- Adapter le style de conduite.

Cause possible :

La pression de gonflage des pneus mesurée est hors tolérance admissible.

- Vérifier l'absence de dommage sur les pneus et leur état de fonctionnement.

Si les pneus peuvent encore être utilisés :

- Corriger la pression de gonflage des pneus dès que possible.
- Avant de corriger la pression de gonflage des pneus, lire les informations relatives à la compensation de la température et à la correction de la pression de gonflage dans le chapitre "La technologie en détail" :
 - » Compensation thermique (▣ 158)
 - » Adaptation de la pression de gonflage des pneus (▣ 159)
 - » Les pressions de gonflage des pneus sont indiquées ici :

– Au dos du livret de bord
– Combiné d'instruments dans la vue PRESS. GONFLAGE PNEUS

– Panneau sous la selle

- Faire contrôler les pneus par un atelier spécialisé, de préférence par un partenaire BMW Motorrad.
- En cas de doute sur l'aptitude à rouler des pneus :

- Ne pas poursuivre la route.
- Contacter le service de dépannage.

Dysfonctionnement de la transmission

– avec contrôle de la pression des pneus (RDC)^{EO}

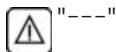

Cause possible :

Le véhicule n'a pas atteint la vitesse minimale (▣ 158).



Le capteur RDC n'est pas actif

min. 30 km/h (C'est uniquement une fois que le véhicule passe en dessous de la vitesse minimale que le capteur RDC envoie son signal au véhicule.)

- Observer l'affichage du contrôle de la pression des pneus à vitesse supérieure.

50 AFFICHAGES

 Ce n'est que lorsque le voyant d'alerte général s'allume aussi qu'il s'agit d'un dysfonctionnement permanent. Dans ce cas :

- Faire éliminer le défaut par un atelier spécialisé, de préférence par un concessionnaire BMW Motorrad.

Cause possible :

La liaison radio avec les capteurs du contrôle de la pression des pneus est défectueuse. La moto se trouve en présence d'appareils radio, qui perturbent la liaison entre le boîtier électronique RDC et les capteurs.

- Observer l'affichage RDC dans un autre environnement.

 Ce n'est que lorsque le voyant d'alerte général s'allume aussi qu'il s'agit d'un dysfonctionnement permanent. Dans ce cas :

- Faire éliminer le défaut par un atelier spécialisé, de préférence par un concessionnaire BMW Motorrad.

Capteur défectueux ou erreur système

—avec contrôle de la pression des pneus (RDC)^{EO}

 est allumé en jaune.

 "----"

Cause possible :

Des roues sans capteurs RDC sont montées.

- Post-équiper le jeu de roues avec des capteurs RDC.

Cause possible :

1 ou 2 capteurs RDC sont tombés en panne ou une erreur système est survenue.

- Faire éliminer le défaut par un atelier spécialisé, de préférence par un concessionnaire BMW Motorrad.

Batterie du capteur de pression de gonflage des pneus faible

—avec contrôle de la pression des pneus (RDC)^{EO}

 est allumé en jaune.

 Pile capteurs RDC faible Fonctionnement restreint. Faire contrôler par un atelier spécialisé.



Ce message d'erreur d'affiche brièvement uniquement à la fin du Pre-Ride-Check.

Cause possible :

La pile du capteur de pression de gonflage des pneus ne possède plus sa capacité totale. Le fonctionnement du capteur de pression de gonflage des pneus n'est encore garanti que pendant une période limitée.

- Prendre contact avec un atelier spécialisé, de préférence avec un concessionnaire BMW Motorrad.

Capteur de chute défectueux



Capteur de chute défectueux. Faire contrôler par un atelier spécialisé.

Cause possible :

Le capteur de chute ne fonctionne pas.

- Prendre contact avec un atelier spécialisé, de préférence avec un concessionnaire BMW Motorrad.

Fonction d'appel d'urgence disponible de façon limitée

–avec appel d'urgence intelligent^{EO}



Panne appel urgence intelligent. Convenez d'un rendez-vous avec un atelier spécialisé.

Cause possible :

L'appel d'urgence ne peut pas s'établir automatiquement ou via BMW.

- Tenir compte des informations sur l'utilisation de l'appel d'urgence intelligent à partir de la page (➡ 66).
- Prendre contact avec un atelier spécialisé, de préférence avec un concessionnaire BMW Motorrad.

Surveillance de béquille latérale défectueuse



Surveill. béquille latérale défaut.

Suite traj. poss. Arrêt mot. en stationnem. ! Faire contrôler par atelier.

Cause possible :

Le contacteur de béquille latérale ou son câblage est endommagé. Le moteur est coupé lorsque la vitesse passe en dessous de 5 km/h. Le trajet ne peut pas être poursuivi.

- Prendre contact avec un atelier spécialisé, de préférence

52 AFFICHAGES

avec un concessionnaire BMW Motorrad.

Autodiagnostic ABS non terminé



clignote.

Cause possible :

La fonction ABS n'est pas disponible car l'autodiagnostic n'est pas terminé. Pour le contrôle des capteurs de roue, la moto doit rouler quelques mètres.

- Démarrer lentement. N'oubliez pas que la fonction ABS n'est pas disponible tant que l'autodiagnostic n'est pas terminé.

Erreur ABS



est allumé.



ABS restreint disponible ! Poursuite mod. poss. Roulez prudemment jusqu'au proch. atelier.

Cause possible :

Le boîtier électronique ABS a détecté un défaut. La fonction ABS est disponible avec des restrictions.

- Il est possible de poursuivre sa route. Tenir compte des informations plus détaillées sur des situations particu-

lières susceptibles d'entraîner des messages d'erreur ABS (☞ 149).

- Faire éliminer le défaut dès que possible par un atelier spécialisé, de préférence par un concessionnaire BMW Motorrad.

ABS en panne



est allumé.



ABS en panne ! Poursuite mod. possible Roulez prudemment jusqu'au proch. atelier.

Cause possible :

Le boîtier électronique ABS a détecté un défaut.

- Il est possible de poursuivre sa route. Veuillez noter que la fonction ABS n'est pas disponible. Tenir compte des informations plus détaillées sur les situations particulières susceptibles de conduire à un message d'erreur ABS (☞ 149).
- Faire éliminer le défaut dès que possible par un atelier spécialisé, de préférence par un concessionnaire BMW Motorrad.

ABS Pro en panne

–avec modes de conduite Pro^{EO}



est allumé.



ABS Pro en panne !
Poursuite mod. poss.
Roulez prudemment jusqu'au proch. atelier.

Cause possible :

Le boîtier électronique ABS Pro a détecté un défaut. La fonction ABS Pro n'est pas disponible. La fonction ABS reste disponible de façon restreinte. L'ABS aide uniquement en cas de freinage lors d'un déplacement en ligne droite.

- Il est possible de poursuivre sa route. Tenir compte des informations complémentaires sur les situations particulières susceptibles de générer l'affichage d'un message de défaut ABS Pro (149).
- Faire éliminer le défaut dès que possible par un atelier spécialisé, de préférence par un concessionnaire BMW Motorrad.

Intervention de l'ASC/DTC



clignote rapidement.
L'ASC/DTC a détecté une instabilité sur la roue arrière et réduit le couple. Le voyant

de contrôle et d'alerte clignote plus longtemps que ne dure l'intervention de l'ASC/DTC. De ce fait, le pilote reçoit un signal optique sur la régulation effectuée, également après la situation de conduite critique.

Autodiagnostic ASC/DTC non terminé



clignote lentement.

Cause possible :



Autodiagnostic ASC/
DTC non terminé

L'ASC/DTC n'est pas disponible car l'autodiagnostic n'est pas terminé. (La moto doit atteindre une vitesse minimale pour permettre la vérification des capteurs de roue. min. 5 km/h)

- Démarrer lentement. Le voyant de contrôle et d'alerte ASC/DTC doit s'éteindre après quelques mètres. Si le voyant de contrôle et d'alerte ASC/DTC clignote toujours :
- Prendre contact avec un atelier spécialisé, de préférence un concessionnaire BMW Motorrad.

54 AFFICHAGES

ASC/DTC désactivé



est allumé.



Off!



Contrôle de traction désactivé.

Cause possible :

Le système ASC/DTC a été désactivé par le pilote.

- Activer la fonction ASC/DTC (☞ 74).

ASC/DTC disponible de façon restreinte



est allumé.



Contrôle de traction limité ! Poursuite

mod. poss. Roulez prudemment jusqu'au proch. atelier.

Cause possible :

Le boîtier électronique ASC/DTC a détecté un défaut.



ATTENTION

Endommagement de composants

Endommagement de capteurs p. ex. avec dysfonctionnements conséquents

- Ne pas transporter d'objets sous la selle pilote ou passager.
- Assurer l'outillage de bord.

- Ne pas endommager le capteur de taux de rotation.
- Veuillez noter que la fonction ASC/DTC n'est disponible que de façon restreinte.
- Il est possible de poursuivre sa route. Tenir compte des informations complémentaires sur les situations susceptibles de générer l'affichage d'un défaut ASC/DTC (☞ 152).
- Faire éliminer le défaut dès que possible par un atelier spécialisé, de préférence par un concessionnaire BMW Motorrad.

Défaut ASC/DTC



est allumé.



Contrôle de traction en panne ! Poursuite

mod. poss. Roulez prudemment jusqu'au proch. atelier.

Cause possible :

Le boîtier électronique ASC/DTC a détecté un défaut.

**ATTENTION****Endommagement de composants**

Endommagement de capteurs p. ex. avec dysfonctionnements conséquents

- Ne pas transporter d'objets sous la selle pilote ou passager.
- Assurer l'outillage de bord.

- Ne pas endommager le capteur de taux de rotation.
- Veuillez noter que la fonction ASC/DTC et la régulation du couple de frein moteur ne sont pas disponibles.
- Il est possible de poursuivre sa route. Tenir compte des informations complémentaires sur les situations susceptibles de générer l'affichage d'un défaut ASC/DTC (152).
- Faire éliminer le défaut dès que possible par un atelier spécialisé, de préférence par un concessionnaire BMW Motorrad.

Défaut D-ESA

est allumé en jaune.



Réglage jambe de suspension défect. !
Pours. mod. voy. poss.
Roulez prudemment jusqu'au proch. atelier.

Cause possible :

Le boîtier électronique D-ESA a détecté un défaut. L'amortissement et/ou un dérèglement des ressorts peuvent en être la cause. Dans cet état, l'amortissement de la moto est éventuellement très dur et s'avérera inconfortable, en particulier sur les chaussées en mauvais état. Une autre possibilité envisageable est un réglage erroné de la précontrainte des ressorts.

- Faire éliminer le défaut dès que possible par un atelier spécialisé, de préférence par un concessionnaire BMW Motorrad.

Réserve d'essence atteinte

Réserve de carburant atteinte. Se rendre prochainement à une station-service.

**AVERTISSEMENT****Fonctionnement irrégulier du moteur ou coupure du moteur par manque de carburant**

Risque d'accident, endommagement du catalyseur

- Ne pas rouler jusqu'à ce que le réservoir d'essence soit vide.

56 AFFICHAGES

Cause possible :

Le réservoir d'essence contient encore au maximum la réserve d'essence.



Quantité de réserve de carburant

Env. 3,5 l

- Procédure de remplissage du réservoir (▣► 138).

Rapport non enregistré

—avec assistant de changement de rapport Pro^{EO}

N L'indicateur de rapport clignote. L'assistant de changement de rapport Pro ne fonctionne pas.

Cause possible :

—avec assistant de changement de rapport Pro^{EO}

Le capteur de la boîte de vitesses n'est pas complètement enregistré.

- Enclencher le point mort **N** et laisser le moteur tourner à l'arrêt pendant au moins 10 secondes pour enregistrer le point mort.
 - Passer tous les rapports avec la commande d'embrayage et conduire respectivement pendant au moins 10 secondes avec le rapport enclenché.
- » L'indicateur de rapport cesse de clignoter une fois le cap-

teur de la boîte de vitesses programmé avec succès.

—Si le capteur de la boîte de vitesses est complètement programmé, l'assistant de changement de rapports Pro fonctionne de la façon décrite (▣► 159).

- Si le processus de programmation échoue, faire éliminer le défaut par un atelier spécialisé, de préférence par un concessionnaire BMW Motorrad.

Feux de détresse activés



clignote en vert.



clignote en vert.

Cause possible :

Les feux de détresse ont été activés par le pilote.

- Utilisation des feux de détresse (▣► 72).

Affichage Service



Si l'échéance de service a été dépassée, le voyant général d'alerte s'allume en jaune en plus de l'affichage de la date et du kilométrage.

Lorsque l'échéance du service est dépassée, un message CC jaune est affiché. En outre, les affichages de service, de l'échéance de service et le ki-

lométrage restant à parcourir sont affichés sur les écrans de menu **MON VÉHICULE** et **BESOIN DE MAINTENANCE** avec des points d'exclamation.



Si l'affichage du service apparaît déjà plus d'un mois avant la date du service, il faut de nouveau régler la date enregistrée. Cette situation peut survenir lorsque la batterie a été débranchée.

Service à échéance



est affiché en blanc.

Service à échéance !
Faire effectuer le service par un atelier.
Cause possible :

Le service de maintenance est arrivé à échéance car le kilométrage requis a été parcouru ou la date est échue.

- Faire réaliser la révision par un atelier spécialisé, de préférence par un concessionnaire BMW Motorrad.
- » La sécurité de fonctionnement et sur route du véhicule restent acquises.
- » La valeur du véhicule est ainsi préservée.

Dépassement de l'échéance d'entretien



est allumé en jaune.



est affiché en jaune.

Échéance service dépassée ! Faire effectuer le service par un atelier.
Cause possible :

La révision est en retard du fait des performances du véhicule ou de la date.

- Faire réaliser la révision par un atelier spécialisé, de préférence par un concessionnaire BMW Motorrad.
- » La sécurité de fonctionnement et sur route du véhicule restent acquises.
- » La valeur du véhicule est ainsi préservée.

UTILISATION

04

SERRURE DE CONTACT/ANTIVOL DE DIRECTION	60
CONTACT AVEC KEYLESS RIDE	61
ANTIDÉMARRAGE ÉLECTRONIQUE EWS	65
COUPE-CIRCUIT	66
APPEL D'URGENCE INTELLIGENT	66
ÉCLAIRAGE	68
ÉCLAIRAGE DE JOUR	70
FEUX DE DÉTRESSE	72
CLIGNOTANTS	72
CONTRÔLE DE MOTRICITÉ (ASC/DTC)	73
RÉGLAGE ÉLECTRONIQUE DU CHÂSSIS (D-ESA)	74
MODE DE CONDUITE	77
MODE DE CONDUITE PRO	79
RÉGULATEUR DE VITESSE	80
VOYANT ÉCLAIR	83
ALARME ANTIVOL (DWA)	83
CONTRÔLE DE LA PRESSION DES PNEUS (RDC)	86
POIGNÉES CHAUFFANTES	87
SELLE	87

60 UTILISATION

SERRURE DE CONTACT/ANTIVOL DE DIRECTION

Clés du véhicule

Vous recevez deux clés de contact.

En cas de perte de clé, veuillez suivre les instructions concernant l'antidémarrage électronique EWS (▮▮▮ 65).

La serrure de contact, le bouchon de réservoir et la serrure de la selle sont actionnés avec la même clé.

–avec valise de randonnée^{AO}

–avec topcase^{AO}

En option, les valises et le topcase peuvent également être actionnés avec la même clé.

Adressez-vous à cet égard à un atelier spécialisé, de préférence à un concessionnaire BMW Motorrad.

Blocage de l'antivol de direction

- Braquer le guidon vers la gauche.



- Tourner la clé en position **1** tout en bougeant légèrement le guidon.
 - » Contact d'allumage, éclairage et tous circuits fonctionnels désactivés.
 - » Antivol de direction bloqué.
 - » La clé peut être retirée.

Mise du contact

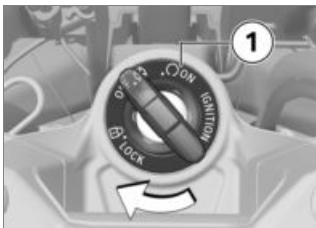

- Tourner la clé en position **1**.
 - » Le feu de position et tous les circuits fonctionnels sont alimentés.
 - » Le moteur peut être démarré.
 - » Le Pre-Ride-Check est réalisé. (▮▮▮ 129)
 - » L'autodiagnostic ABS est en cours. (▮▮▮ 130)

- » L'autodiagnostic ASC est en cours. (▣▣▣ 130)
- » L'autodiagnostic DTC est en cours. (▣▣▣ 131)

Éclairage d'accueil

- Mettre le contact.
- » Les feux de position s'allument brièvement.
- avec feu de jour^{EO}
- » Les feux de jour s'allument brièvement.◁
- avec phare supplémentaire à LED^{AO}
- » Les projecteurs additionnels à LED s'allument brièvement.◁

Coupage du contact



- Tourner la clé en position **1**.
- » Éclairage éteint.
- » Antivol de direction non bloqué.
- » La clé peut être retirée.
- » Il se peut que la durée de fonctionnement des accessoires soit limitée dans le temps.
- » Charge de la batterie possible par le biais de la prise.

CONTACT AVEC KEYLESS RIDE

–avec Keyless Ride^{EO}

Clés du véhicule

 Le témoin de contrôle de la télécommande radio clignote tant que la télécommande radio est recherchée. Il s'éteint dès que la télécommande radio ou la clé de rechange est détectée. Il reste allumé un court instant si la télécommande radio ou la clé de rechange n'est pas détectée.

Vous recevez une télécommande radio ainsi qu'une clé de rechange. Si vous perdez une clé, veuillez suivre les instructions concernant l'antidémarrage électronique (EWS) (▣▣▣ 65).

Contact, bouchon de réservoir et alarme antivol sont commandés avec la télécommande radio. Serrure de selle, topcase et valises peuvent être actionnés manuellement.

 Si la portée de la télécommande radio est dépassée (par exemple dans la valise ou le topcase), le véhicule ne peut pas démarrer. S'il manque toujours la télécommande radio, le contact se

62 UTILISATION

coupe au bout d'environ 1,5 minute pour ménager la batterie.

Il est recommandé de conserver la télécommande radio sur soi (par exemple dans la poche du blouson) et, en alternative, de prendre la clé de recharge avec soi.



Portée de la télécommande radio Keyless Ride

–avec Keyless Ride^{EO}

Env. 1 m◁

Blocage de l'antivol de direction

Condition préalable

Le guidon est braqué à gauche. La télécommande radio est dans la zone de réception.

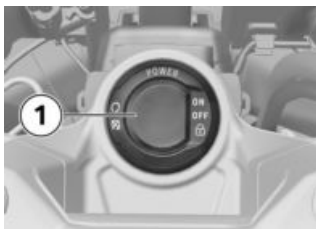

• Maintenir la touche **1** enfoncée.

» L'antivol de direction se verrouille de façon audible.

» Contact d'allumage, éclairage et tous circuits fonctionnels désactivés.

• Appuyer brièvement sur la touche **1** pour déverrouiller l'antivol de direction.

Mise du contact

Condition préalable

La télécommande radio est dans la zone de réception.

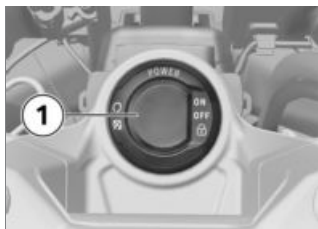

• L'activation du contact peut se faire de **deux** façons.

Variante 1 :

• Appuyer brièvement sur la touche **1**.

» Le feu de position et tous les circuits fonctionnels sont en marche.

–avec feu de jour^{EO}

» Les feux de jour sont allumés.◁

–avec phare supplémentaire à LED^{AO}

» Les projecteurs additionnels à LED sont allumés.◁

» Le Pre-Ride-Check est réalisé. (▮▮▮▶ 129)

- » L'autodiagnostic ABS est en cours. (➡ 130)
- » L'autodiagnostic ASC est en cours. (➡ 130)
- » L'autodiagnostic DTC est en cours. (➡ 131)

Variante 2 :

- L'antivol de direction est bloqué, maintenir la touche **1** enfoncée.
- » L'antivol de direction se déverrouille.
- » Le feu de position et tous les circuits fonctionnels sont alimentés.
- » Le Pre-Ride-Check est réalisé. (➡ 129)
- » L'autodiagnostic ABS est en cours. (➡ 130)
- » L'autodiagnostic ASC est en cours. (➡ 130)
- » L'autodiagnostic DTC est en cours. (➡ 131)

Coupure du contact

Condition préalable

La télécommande radio est dans la zone de réception.

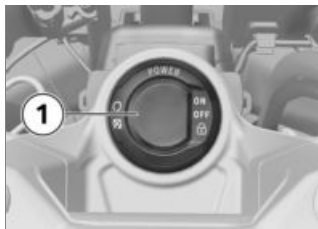

- La désactivation du contact peut se faire de **deux** façons.

Variante 1 :

- Appuyer brièvement sur la touche **1**.
- » La lumière s'éteint.
- » L'antivol de direction n'est pas bloqué.

Variante 2 :

- Braquer le guidon vers la gauche.
- Maintenir la touche **1** enfoncée.
- » La lumière s'éteint.
- » L'antivol de direction se verrouille.

La pile de la clé radiocommandée est vide ou la clé radiocommandée a été perdue

- Si vous perdez une clé, veuillez tenir compte des remarques concernant l'antidémarrage électronique (**EWS**).
- Si vous perdez la clé radiocommandée en cours

64 UTILISATION

de route, il reste possible de démarrer le véhicule en utilisant la clé de recharge.

- Si la pile de la clé radiocommandée est vide, le véhicule peut être démarré en insérant simplement la clé radiocommandée rabattue dans l'antenne annulaire sous la selle.

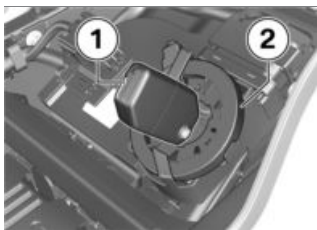

- Dépose de la selle (☞ 87).
- Insérer la clé de recharge ou la clé radiocommandée vide rabattue 1 dans l'antenne annulaire 2.

 La clé de recharge ou la clé radiocommandée vide repliée doit être **introduite** dans l'ouverture de l'antenne annulaire.



Période pendant laquelle le démarrage du moteur doit avoir lieu. Ensuite, un nouveau déverrouillage doit être effectué.

30 s

» Le Pre-Ride-Check est réalisé.

- La clé a été détectée.
- Le moteur peut être démarré.
- Démarrage du moteur (☞ 128).

Remplacement de la pile de la clé radiocommandée

Condition préalable

La télécommande radio ne réagit pas, car la batterie est faible.



Pile télécommande radio faible. Verrouillage centralisé restreint. Remplacer la pile.

- Remplacer la pile.

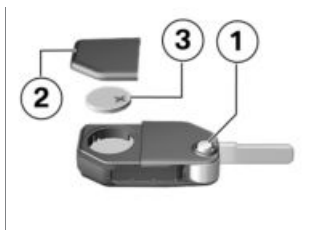

- Appuyer sur le bouton 1.
» Le panneton s'ouvre.
- Pousser le couvercle de pile 2 vers le haut.
- Déposer la pile 3.
- Éliminer l'ancienne pile conformément aux dispositions légales, ne pas la jeter dans les ordures ménagères.



ATTENTION

Piles inappropriées ou mal insérées

Endommagement du composant

- Utiliser une pile répondant aux spécifications.
- Faire attention à la bonne polarité en mettant la pile en place.

- Installer la nouvelle pile avec le pôle positif vers le haut.



Type de batterie

Pour clé radiocommandée
Keyless Ride

CR 2032

- Poser le couvercle de pile **2**.
- » La LED rouge du combiné d'instruments clignote.
- » La clé radiocommandée est de nouveau opérationnelle.

ANTIDÉMARRAGE ÉLECTRONIQUE EWS

L'électronique de la moto détermine les données enregistrées dans la clé de contact par le biais d'une antenne annulaire intégrée dans la serrure de contact/serrure radio. Ce n'est qu'à partir du moment où la clé de contact est recon-

nue "autorisée" que le boîtier électronique moteur autorise le démarrage du moteur.



Si une autre clé est accrochée à la clé de contact/la clé radiocommandée utilisée pour le démarrage, l'électronique peut être « irritée » et ne pas autoriser le démarrage du moteur.

Toujours garder l'autre clé séparément de la clé de contact/clé radiocommandée.

Si vous perdez une clé du véhicule, vous pouvez la faire bloquer par votre concessionnaire BMW Motorrad. Pour cela, vous devez apporter toutes les autres clés de la moto. Une clé de contact bloquée ne permet plus de démarrer le moteur, mais elle peut être réactivée.

Des clés supplémentaires sont disponibles uniquement auprès d'un partenaire BMW Motorrad. Celui-ci est tenu de contrôler votre légitimité, car les clés de contact font partie du système de sécurité.

66 UTILISATION

COUPE-CIRCUIT



1 Coupe-circuit



AVERTISSEMENT

Action sur le coupe-circuit en roulant

Risque de chute par blocage de la roue arrière

- Ne pas actionner l'interrupteur d'arrêt d'urgence en roulant.

Le moteur peut être arrêté rapidement et de façon simple à l'aide du coupe-circuit.

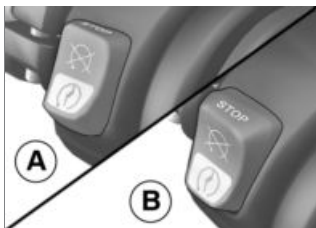

- A Moteur coupé
B Position de marche

APPEL D'URGENCE INTELLIGENT

—avec appel d'urgence intelligent^{EO}

Appel d'urgence via BMW

Appuyer sur la touche SOS uniquement en cas d'urgence. Même si aucun appel d'urgence n'est possible via BMW, il peut arriver qu'un appel d'urgence soit transmis à un numéro des secours public. Ceci dépend, entre autres, du réseau de téléphone mobile et des prescriptions nationales. Il peut arriver que l'appel d'urgence ne puisse pas passer, pour des raisons techniques liées à de mauvaises conditions, par ex. dans les zones blanches, c.à.d. sans réception des ondes radio.

Langue pour l'appel d'urgence

Chaque véhicule est associé à une langue, en fonction du marché pour lequel il a été commercialisé. Le BMW Call Center communique dans cette langue.

 Un changement de langue pour l'appel d'urgence ne peut être réalisé que par le concessionnaire BMW Motorrad. Cette langue associée au véhicule est différente de celle des messages définie par le pilote pour l'écran multifonctions.

Appel d'urgence manuel Condition préalable

Une urgence survient. La moto est arrêtée. L'allumage est mis.



- Relever l'élément de recouvrement **1**.
- Appuyer brièvement sur la touche SOS **2**.
- » Le temps requis jusqu'à transmission de l'appel d'urgence

est affiché. Pendant ce temps, une interruption de l'appel d'urgence est possible.

- Actionner le coupe-circuit pour arrêter le moteur.
- Retirer le casque.
- » Une fois le timer écoulé, une communication téléphonique avec le BMW Call Center est établie.



La connexion a été établie.



- Transmettre les informations destinées au service de sauvetage en utilisant le microphone **3** et le haut-parleur **4**.

68 UTILISATION

Appel d'urgence automatique

Après la mise de l'allumage, l'appel d'urgence intelligent est activé automatiquement et réagit en cas de chute.

Appel d'urgence en cas de chute légère

- Une chute ou une collision légère a été détectée.
 - » Un signal acoustique retentit.
 - » Le temps requis jusqu'à transmission de l'appel d'urgence est affiché. Pendant ce temps, une interruption de l'appel d'urgence est possible.
- Si possible, retirer le casque et couper le moteur.
 - » Une communication téléphonique est établie avec le BMW Call Center.

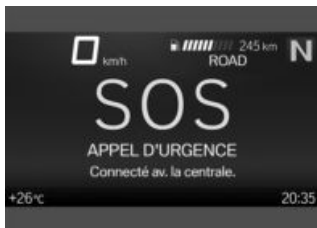

La connexion a été établie.



- Relever l'élément de recouvrement **1**.
- Transmettre les informations destinées au service de sauvetage en utilisant le microphone **3** et le haut-parleur **4**.

Appel d'urgence en cas de chute grave

- Une chute ou une collision grave a été détectée.
 - » L'appel d'urgence est passé automatiquement sans aucune temporisation.

ÉCLAIRAGE

Feu de croisement et feu de position

Le feu de position s'allume automatiquement à la mise du contact.

-  Le feu de position sollicite la batterie. Ne mettez le contact que pendant une durée limitée.

Le feu de croisement s'allume automatiquement dans les conditions suivantes :

- Lorsque le moteur a été démarré.
- Lorsque le véhicule a été poussé alors que le contact était mis.

 Le moteur étant coupé, vous pouvez allumer les feux en mettant le contact puis en enclenchant le feu de route ou en actionnant l'avertisseur optique.

-avec feu de jour^{EO}
Durant la journée, il est possible d'allumer le feu de jour en alternative au feu de croisement.

Feu de route et appel de phare

- Mise du contact (☞ 60).



- Pour allumer le feu de route, pousser le commutateur **1** vers l'avant.

- Pour actionner l'appel de phare, tirer le commutateur **1** vers l'arrière.

Éclairage d'accompagnement

- Couper le contact.



- Dès que le contact est coupé, tirer le commutateur **1** vers l'arrière et le tenir jusqu'à ce que l'éclairage jusqu'au pas de la porte s'allume.

» L'éclairage du véhicule s'allume pendant une minute et se coupe ensuite automatiquement.

-Cette fonction peut être utilisée, par exemple, après l'immobilisation du véhicule pour éclairer le chemin jusqu'à la porte de la maison.

Feu de stationnement

- Coupure du contact (☞ 61).

70 UTILISATION



- Immédiatement après avoir coupé l'allumage, presser le bouton **1** vers la gauche et le maintenir actionné, jusqu'à l'activation du feu de stationnement.
- Mettre le contact et le couper à nouveau pour désactiver le feu de stationnement.

ÉCLAIRAGE DE JOUR

–avec feu de jour^{EO}

Feux de jour manuels

Condition préalable

Le dispositif automatique des feux de jour est désactivé.



AVERTISSEMENT

Allumage du feu de jour dans l'obscurité.

Risque d'accident

- Ne pas utiliser le feu de jour dans l'obscurité.



Comparativement au feu de croisement, le feu de jour est mieux perçu par les usagers circulant en sens inverse. La visibilité est ainsi améliorée dans la journée.

- Démarrage du moteur (☞ 128).
- Dans le menu Réglages, Réglages du véhicule, Eclairage désactiver la fonction Feux de jour auto.. (Pour plus d'informations sur le principe de fonctionnement du Multi-Controller, voir le chapitre Écran TFT (☞ 93).)



- Appuyer sur la touche **1** pour allumer les feux de jour.



Le témoin de contrôle de l'éclairage de jour s'allume.

- » Le feu de croisement et le feu de position avant s'éteignent.
- Dans l'obscurité ou les tunnels : appuyer à nouveau sur

la touche **1**, pour couper les feux de jour et allumer les feux de croisement et le feu de position avant.

 En cas d'allumage du feu de route alors que le feu de jour était déjà allumé, le feu de jour s'éteint au bout de 2 secondes et le feu de route, le feu de croisement et le feu de position avant s'allument.

Si les feux de route sont éteints, les feux diurnes ne seront pas automatiquement réallumés mais devront l'être manuellement, en cas de besoin.

Feux de jour automatiques



AVERTISSEMENT

Les feux de jour automatiques ne remplacent pas la perception personnelle des conditions de luminosité

Risque d'accident

- Désactiver les feux de jour automatiques dans de mauvaises conditions d'éclairage.

 Le passage entre le feu diurne et le feu de croisement, y compris le feu de

position avant, peut être automatique.

- Dans le menu Réglages, Réglages du véhicule, Eclairage, activer la fonction Feux de jour auto..



Le témoin de contrôle de l'éclairage de jour automatique s'allume.

» Si la luminosité ambiante descend en-dessous d'une certaine valeur, les feux de croisement seront automatiquement allumés (p. ex. dans des tunnels). En cas de luminosité ambiante suffisante, les feux de jour seront rallumés.



Lorsque le feu de jour est allumé, le témoin de contrôle correspondant brille.

Commande manuelle de l'éclairage alors que la fonction automatique est activée

— L'actionnement de la touche du feu de jour entraîne l'extinction du feu de jour et l'allumage du feu de croisement et du feu de position avant (par exemple à l'entrée dans un tunnel si l'allumage automatique du feu de jour ne réagit pas instantanément en raison de la luminosité ambiante).

72 UTILISATION

—En actionnant de nouveau la touche des feux diurnes, le système d'allumage automatique des feux diurnes sera de nouveau activé, c'est-à-dire que les feux diurnes seront de nouveau allumés lorsque la luminosité ambiante nécessaire sera atteinte.

FEUX DE DÉTRESSE

Utilisation des feux de détresse

- Mettre le contact.

 Les feux de détresse sollicitent la batterie. N'allumer les feux de détresse que pendant un temps limité.

 Si une touche de clignotant est actionnée alors que les feux de détresse sont allumés, la fonction de clignotement remplace la fonction feux de détresse pendant la durée de l'actionnement. Quand la touche de clignotant n'est plus actionnée, la fonction feux de détresse est de nouveau active.



- Pour activer les feux de détresse, appuyer sur la touche **1**.
- » Il est possible de couper le contact.
- Pour éteindre les feux de détresse, mettre le contact et appuyer à nouveau sur la touche **1**.

CLIGNOTANTS

Utilisation des clignotants

- Mettre le contact.



- Pousser la touche **1** vers la gauche pour activer les clignotants gauches.
- Poussez la touche **1** vers la droite pour activer les clignotants droits.

- Actionner la touche **1** en position médiane pour désactiver les clignotants.

Clignotants confort



Si la touche **1** a été actionnée vers la droite ou la gauche, les clignotants s'allument automatiquement dans les conditions suivantes :

- Vitesse en dessous de 30 km/h : après une distance parcourue de 50 m.
- Vitesse située entre 30 km/h et 100 km/h : après une distance parcourue en fonction de la vitesse ou en cas d'accélération.
- Vitesse supérieure à 100 km/h : après cinq clignotements.

Si la touche **1** a été actionnée plus longtemps vers la droite ou la gauche, les clignotants ne s'éteignent alors automatiquement qu'une fois la distance parcourue en fonction de la vitesse atteinte.

CONTRÔLE DE MOTRICITÉ (ASC/DTC)

Désactiver la fonction ASC/DTC

- Mise du contact (☛ 60).

 La fonction ASC/DTC peut également être désactivée en roulant.



- Maintenir la touche **1** enfoncée jusqu'à ce que l'affichage du voyant de contrôle et d'alerte ASC/DTC change. Immédiatement après actionnement de la touche **1**, l'état du système ASC/DTC affiche ON.



est allumé.

L'état possible OFF! du système ASC est affiché.

- Relâcher la touche **1** après le changement d'état du système ASC/DTC.



reste allumé.

74 UTILISATION

Le nouvel état du système ASC/DTC OFF! est affiché brièvement.

» La fonction ASC/DTC est désactivée.

Activer la fonction ASC/DTC



• Maintenir la touche **1** enfoncée jusqu'à ce que l'affichage du voyant de contrôle et d'alerte ASC/DTC change. Immédiatement après actionnement de la touche **1**, l'état du système ASC/DTC affiche OFF!.

 s'éteint, il se met à clignoter si l'autodiagnostic n'est pas terminé.

L'état possible ON du système ASC est affiché.

• Relâcher la touche **1** après commutation de l'état.

 reste éteint ou continue de clignoter.

Le nouvel état du système ASC/DTC ON est affiché brièvement.

» La fonction ASC/DTC est activée.

• En guise d'alternative, il est également possible de couper puis de remettre le contact.

 Si le voyant de contrôle et d'alerte de l'ASC/DTC reste allumé après la coupure et la remise du contact, puis conduite à la vitesse minimale suivante, l'ASC/DTC présente un défaut.

min. 5 km/h

• Informations plus détaillées sur le contrôle de la motricité ASC/DTC, voir chapitre "La technologie en détail" (➔ 151).

RÉGLAGE ÉLECTRONIQUE DU CHÂSSIS (D-ESA)

–avec Dynamic ESA^{EO}

Possibilités de réglage

Le réglage électronique du châssis Dynamic ESA permet d'adapter confortablement l'amortissement de la roue arrière à la nature du sol. Deux réglages de l'amortissement et trois niveaux de précontrainte du ressort sont disponibles.

Affichage du réglage du châssis



- Mise du contact (☰ 60).
- Actionner brièvement la touche **1** pour afficher le réglage actuel.

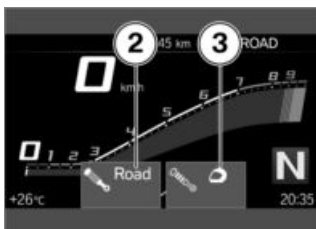

Les réglages du châssis pour l'amortissement **2** et la précontrainte de ressort **3** sont affichés.

» L'affichage disparaît ensuite à nouveau automatiquement après un court instant.

Réglage du châssis

- Mise du contact (☰ 60).



- Actionner brièvement la touche **1** pour afficher le réglage actuel.

Pour régler l'amortissement :

- Actionner plusieurs fois brièvement la touche **1** jusqu'à afficher le réglage souhaité.

 L'amortissement ne peut pas être réglé en roulant.

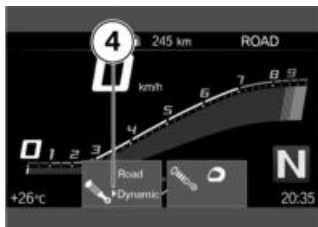

La flèche de sélection **4** est affichée.

» La flèche de sélection **4** est masquée après commutation de l'état.

76 UTILISATION

Les réglages suivants sont possibles :

- Road : amortissement pour trajets confortables sur route
- Dynamic : amortissement pour trajets sur route dynamiques



Pour régler la précontrainte du ressort :

- Démarrage du moteur (→ 128).
- Actionner plusieurs fois de façon prolongée la touche **1** jusqu'à ce que le réglage souhaité s'affiche.

 La précharge du ressort ne peut pas être réglée en roulant.

Les réglages suivants sont possibles :



Conduite en solo



Conduite en solo avec bagages



Conduite avec passager
(et bagages)

Le message suivant est émis quand aucun réglage n'est possible : Régl. chargem. disp. uniq. à l'arrêt.

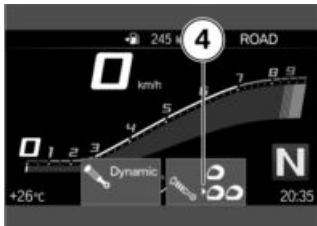

La flèche de sélection **4** est affichée.

- » La flèche de sélection **4** est masquée après commutation de l'état.
- Attendre la procédure de réglage avant de poursuivre la route.
- » Si la touche **1** n'est plus actionnée pendant un certain laps de temps, l'amortissement et la précontrainte de ressort sont réglés comme indiqué.

MODE DE CONDUITE

Utilisation des modes de conduite

Pour votre moto , BMW Motorrad a élaboré des scénarios d'utilisation parmi lesquels vous pouvez sélectionner celui qui convient à votre situation :

Série

- RAIN : conduite sur chaussée mouillée.
- ROAD : conduite sur chaussée sèche.
- avec modes de conduite Pro^{EO}

Avec les modes de conduite Pro

- DYNAMIC : conduite dynamique sur chaussée sèche.
- DYNAMIC PRO : conduite dynamique sur chaussée sèche en tenant compte des réglages du pilote.

Chacun de ces scénarios permet de disposer de la combinaison optimale entre caractéristique moteur, régulation ABS et régulation ASC/DTC.



Vous trouverez de plus amples informations sur les modes de conduite sélectionnables au chapitre La technologie en détail.

-avec Dynamic ESA^{EO}
Les réglages du châssis peuvent aussi être adaptés au scénario choisi.

Présélection du mode de conduite

- avec modes de conduite Pro^{EO}
- La présélection du mode de conduite permet de regrouper les modes de conduite préférés dans une présélection individuelle.
- Il est possible de regrouper quatre modes de conduite maximum dans la présélection du mode de conduite.
- Réglage usine : RAIN, ROAD, DYNAMIC et DYNAMIC PRO

Configuration de la présélection du mode de conduite

- avec modes de conduite Pro^{EO}
- Mise du contact (☰➔ 60).
- Afficher le menu Réglages, Réglages du véhicule, Sélection mode conduite.
- Activer ou désactiver des modes de conduite pour la présélection du mode de conduite.

78 UTILISATION

- » Les modes de conduite activés peuvent être sélectionnés.
- » Si moins de deux modes de conduite sont activés, le message suivant apparaît :
Action impossible.
Nombre mini atteint.
- » Si plus de quatre modes de conduite sont activés, le message suivant apparaît :
Action impossible.
Nombre maxi atteint.
- » Le regroupement des modes de conduite dans la présélection des modes de conduite reste conservée même après coupure du contact.

Sélectionner le mode de conduite

- Mise du contact (☰➔ 60).



- Actionner la touche 1.



Le mode de conduite actif **2** passe en arrière-plan et est affiché dans la fenêtre contextuelle **3**. L'aide **4** indique le nombre de modes de conduite disponibles.



- Actionner la touche 1 autant de fois que nécessaire jusqu'à ce que le mode de conduite souhaité soit affiché.

 Selon le mode de conduite sélectionné ou sa configuration, l'intervention des systèmes de régulation de la dynamique de conduite peut être limitée. Les limitations possibles sont affichées par un message

contextuel, par ex. Attention ! Réglages ABS et DTC.. Vous trouverez de plus amples informations sur les systèmes de régulation de la dynamique de conduite tels que l'ABS et l'ASC/DTC dans le chapitre La technologie en détail.

–avec modes de conduite Pro^{EO}

» La disponibilité des modes de conduite dépend de la configuration individuelle de la présélection du mode de conduite.◀

» À l'arrêt du véhicule, le mode de conduite sélectionné est activé au bout d'env. 2 secondes.

» L'activation du nouveau mode de conduite en cours de route s'effectue sous les conditions suivantes :

–La poignée des gaz se trouve au point mort.

–Le frein n'est pas actionné.

–Le régulateur de vitesse est désactivé.

» Le mode de conduite réglé avec les adaptations correspondantes de la caractéristique moteur, de l'ABS, de l'ASC/DTC et du Dynamic ESA sont conservés même après la coupure du contact.

MODE DE CONDUITE PRO

–avec modes de conduite Pro^{EO}

Possibilité de réglage

Les modes de conduite PRO peuvent être réglés individuellement.

Configurer le mode de conduite DYNAMIC PRO

- Mise du contact (☰ 60).
- Ouvrir le menu Réglages, Réglages du véhicule, Sélection mode conduite.
- Sélectionner et afficher Mode cond. DYNAMIC PRO.
- Sélectionner Configuration et confirmer.

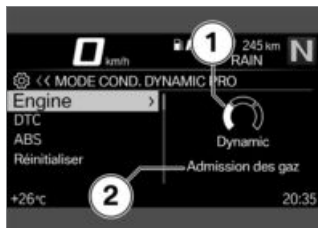

Le système Engine est sélectionné. Le réglage actuel est affiché sous la forme d'un diagramme 1 avec des explications sur le système 2.

- Sélectionner et confirmer le système.

80 UTILISATION



Il est possible de faire défiler les réglages **3** possibles et les explications correspondantes **4**.

- Régler le système.
» Les systèmes Engine, DTC et ABS peuvent être réglés de la même manière.
- Les réglages peuvent être réinitialisés aux réglages usine :
- Réinitialiser les réglages du mode de conduite (☛ 80).

Réinitialiser les réglages du mode de conduite

- Configuration Mode cond. DYNAMIC PRO (☛ 79).
- Sélectionner Réinitialiser et confirmer.
» Les réglages usine suivants s'appliquent à Mode cond. DYNAMIC PRO :
 - DTC: DYNAMIC PRO
 - ABS: DYNAMIC
 - Engine: DYNAMIC

RÉGULATEUR DE VITESSE

–avec régulateur de vitesse^{EO}

Affichage lors du réglage (informations de limite de vitesse non actives)

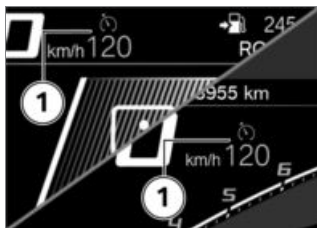

Le symbole **1** pour le régulateur de vitesse apparaît dans l'affichage Pure Ride et dans la barre d'état supérieure.

Affichage lors du réglage (informations de limite de vitesse actives)



Le symbole **1** pour le régulateur de vitesse apparaît dans l'affichage Pure Ride et dans la barre d'état supérieure.

Mise en marche du régulateur de vitesse

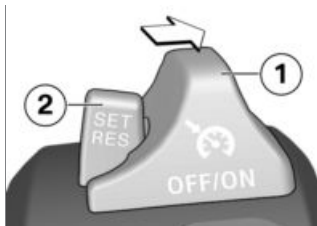

- Pousser le commutateur **1** vers la droite.
- » La touche **2** peut être utilisée.

Mémorisation de la vitesse

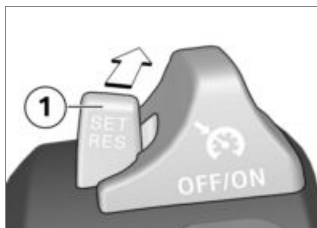

- Pousser la touche **1** brièvement vers l'avant.

 Plage de réglage du régulateur de vitesse

30...210 km/h

 Le témoin de contrôle du régulateur de vitesse est allumé.

- » La vitesse momentanée est maintenue et mémorisée.

Accélération

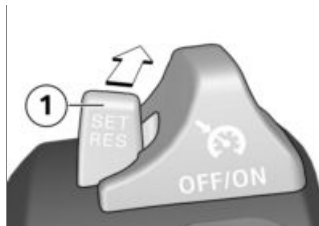

- Pousser la touche **1** brièvement vers l'avant.
- » La vitesse augmente de 1 km/h à chaque actionnement de la touche.
- Maintenir la touche **1** appuyée vers l'avant.
- » La vitesse augmente en continu.
- » Lorsque la touche **1** n'est plus actionnée, la vitesse atteinte est maintenue et mémorisée.

Décélération



- Pousser la touche **1** brièvement vers l'arrière.

82 UTILISATION

- » La vitesse diminue de 1 km/h à chaque actionnement de la touche.
- Maintenir la touche **1** appuyée vers l'arrière.
- » La vitesse diminue en continu.
- » Lorsque la touche **1** n'est plus actionnée, la vitesse atteinte est maintenue et mémorisée.

Désactivation du régulateur de vitesse

- Actionner les freins, l'embrayage ou la poignée des gaz (ramener les gaz au-delà de la position de base) pour désactiver le régulateur de vitesse.
- » Le témoin de contrôle du régulateur de vitesse s'éteint.

Rappel de la vitesse précédente

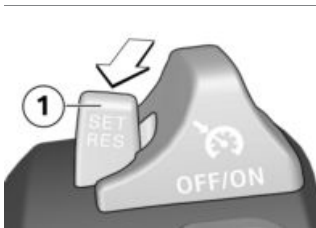

- Appuyer brièvement sur la touche **1** vers l'arrière pour rappeler la vitesse mémorisée.

 Le fait d'accélérer ne désactive pas le régulateur de vitesse. Lorsque la poignée des gaz est relâchée, la vitesse est uniquement réduite jusqu'à la valeur mémorisée, même si une réduction plus importante de la vitesse est souhaitée.

 Le témoin de contrôle du régulateur de vitesse est allumé.

Extinction du régulateur de vitesse



- Pousser le commutateur **1** vers la gauche.
- » Le système est désactivé.
- » La touche **2** est bloquée.

VOYANT ÉCLAIR

Activer et désactiver le voyant éclair

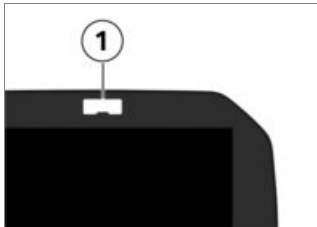

- Afficher le menu Réglages, Réglages du véhicule.
- Activer ou désactiver Shift light.

Régler la lampe éclair

- Activer la fonction Shift light.
- Afficher le menu Réglages, Réglages du véhicule, Configuration (dans Shift light).
- » Les réglages suivants sont possibles :
 - Régime départ
 - Régime fin
 - Luminosité
 - Fréquence. Une fréquence de clignotement de 0 Hz correspond à une lumière permanente.
- » Les modifications de luminosité et sur la fréquence de clignotement sont matériali-

sées par un bref allumage ou clignotement du voyant éclair.

ALARME ANTIVOL (DWA)

Activation

- avec alarme antivol (DWA)^{EO}

- Mise du contact (☛ 60).
 - Adaptation de l'alarme antivol (☛ 86).
 - Couper le contact.
 - » Si l'alarme antivol est activée, une activation automatique de l'alarme sera déclenchée dès la coupure du contact.
 - » L'activation a besoin d'env. 30 secondes.
 - » Les clignotants s'allument deux fois.
 - » Le signal de confirmation retentit deux fois (s'il est programmé).
 - » L'alarme antivol est active.
- avec Keyless Ride^{EO}

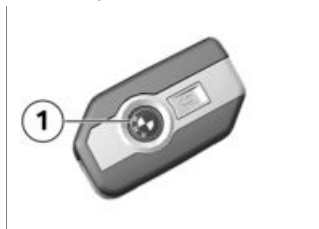

- Couper le contact.
- Actionner deux fois la touche **1** de la télécommande radio.

84 UTILISATION

- » L'activation a besoin d'env. 30 secondes.
- » Les clignotants s'allument deux fois.
- » Le signal de confirmation retentit deux fois (s'il est programmé).
- » L'alarme antivol est active.



- Pour désactiver le détecteur de mouvement (par ex. lorsque la moto est transportée sur un train et que de forts mouvements pourraient déclencher une alarme), actionner de nouveau la touche **1** pendant la phase d'activation.
- » Les clignotants s'allument trois fois.
- » La tonalité de confirmation retentit trois fois (si programmé).
- » Le détecteur de mouvement est désactivé.<

Signal d'alarme

–avec alarme antivol (DWA)^{EO}

L'alarme DWA peut être déclenchée par :

- Détecteur de mouvement
- Essai d'activation avec une clé de véhicule non autorisée.
- Coupure de l'alarme antivol DWA de la batterie du véhicule (la batterie DWA reprend l'alimentation électrique – signal sonore uniquement, pas d'allumage des clignotants)

Lorsque la batterie de la DWA est déchargée, toutes les fonctions sont maintenues, seul le déclenchement de l'alarme en cas de coupure de la batterie de bord n'est plus possible.

La durée de l'alarme est d'environ 26 secondes. Une tonalité d'alarme retentit et les clignotants clignotent pendant l'alarme. Le type du signal d'alarme peut être configuré par un concessionnaire BMW Motorrad.

–avec Keyless Ride^{EO}

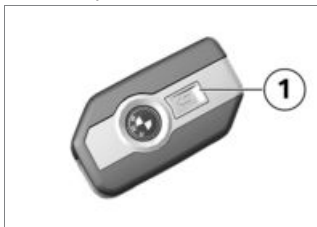

Une alarme qui s'est déclenchée peut à tout moment être arrêtée en actionnant la touche **1** de la clé radio-commandée, sans désactiver l'alarme antivol.

Si une alarme a été déclenchée en l'absence du pilote, elle est signalée à la mise du contact par une tonalité d'alarme unique. Puis la LED DWA signale la raison de l'alarme pendant une minute.

Signaux d'éclairage à la LED DWA :

- Clignotement 1x : détecteur de mouvement 1
- Clignotement 2x : détecteur de mouvement 2
- Clignotement 3x : mise du contact avec une clé non autorisée
- Clignotement 4x : coupure de l'alarme antivol de la batterie du véhicule

–Clignotement 5x : détecteur de mouvement 3

Désactivation

–avec alarme antivol (DWA)^{EO}

- Mise du contact (☰➔ 60).
 - » Les clignotants s'allument une fois.
 - » Le signal de confirmation retentit une fois (s'il est programmé).
 - » L'alarme antivol est désactivée.

–avec Keyless Ride^{EO}

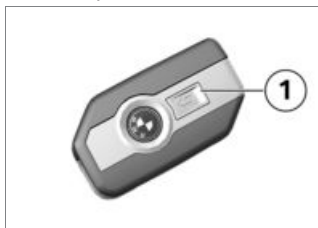

- Actionner une fois la touche **1** de la clé radiocommandée.

-  Si la fonction d'alarme est désactivée via la clé centrale et si le contact n'est pas mis dans la foulée, la fonction d'alarme est automatiquement réactivée au bout de 30 secondes avec « Activation après contact coupé » programmée.
 - » Les clignotants s'allument une fois.

86 UTILISATION

- » Le signal de confirmation retentit une fois (s'il est programmé).
- » L'alarme antivol est désactivée.◀

Adaptation de l'alarme antivol

- Mise du contact (☛ 60).
- Afficher le menu Réglages, Réglages du véhicule, Alarme antivol DWA.
- » Les réglages suivants sont possibles :
 - Adapter Signal alarme :
 - Activer et désactiver Capteur d'inclinaison
 - Activer et désactiver Bip de confirmation
 - Activer et désactiver Activation automatique
 - avec alarme antivol (DWA)^{EO}
- » Possibilités de réglage (☛ 86)◀

Possibilités de réglage

- avec alarme antivol (DWA)^{EO}

Signal alarme : : régler la tonalité d'alarme croissante et décroissante, ou intermittente.
Capteur d'inclinaison : activer le capteur d'inclinaison, afin de surveiller l'inclinaison du véhicule. La DWA réagit par exemple en cas de vol de roue ou de remorquage.



Désactiver le capteur d'inclinaison lors du transport du véhicule, afin d'empêcher l'enclenchement de la DWA.

Bip de confirmation : tonalité d'alarme de confirmation après activation/désactivation de l'alarme antivol DWA, en plus de l'allumage des clignotants.

Activation automatique : activation automatique de la fonction d'alarme à la coupure du contact.

CONTRÔLE DE LA PRESSION DES PNEUS (RDC)

- avec contrôle de la pression des pneus (RDC)^{EO}

Activation ou désactivation de l'alerte de pression de consigne

- Une alerte de pression de consigne peut s'afficher lorsque la pression minimale du pneu est atteinte.
- Afficher le menu Réglages, Réglages du véhicule, RDC.
- Activer ou désactiver Alerte pression cible.

POIGNÉES CHAUFFANTES

–avec poignées chauffantes^{EO}

Se servir des poignées chauffantes

- Démarrage du moteur (→ 128).

 Les poignées chauffantes ne sont actives que si le moteur tourne.

 La consommation de courant accrue par les poignées chauffantes peut provoquer la décharge de la batterie en conduite à bas régimes. Si la batterie est insuffisamment chargée, les poignées chauffantes sont coupées afin de maintenir la capacité de démarrage.

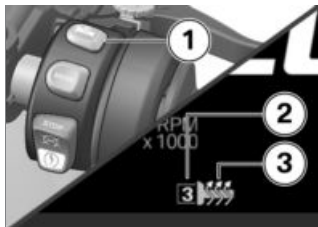



- Actionner la touche **1** jusqu'à ce que le niveau de chauffage souhaité **2** s'affiche avant le symbole de poignée chauffante **3**.

Les poignées du guidon disposent de trois niveaux de

chauffage. La puissance de chauffage élevée est prévue pour réchauffer rapidement les poignées ; ensuite, repasser à une puissance de chauffage plus faible.

 Puissance de chauffage élevée

 Puissance de chauffage moyenne

 Faible puissance de chauffage

» Si plus aucune modification n'est effectuée, le niveau de chauffage sélectionné est réglé.

- Pour couper le chauffage de poignées, appuyer sur la touche **1** jusqu'à ce que le symbole de la poignée chauffante **3** n'apparaisse plus à l'écran.

SELLE

Dépose de la selle

Condition préalable

La moto est calée, s'assurer de le faire sur un sol plan et stable.

88 UTILISATION



- Tourner la serrure de selle **1** avec la clé de contact dans le sens antihoraire.
» La selle est déverrouillée.

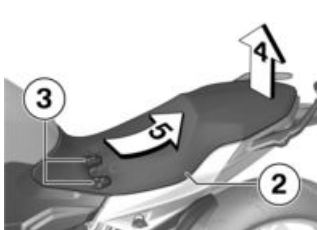

- Soulever la selle **2** dans le sens de la flèche **4**.
- Retirer la selle **2** du support **3** dans le sens de la flèche **5**.
- Déposer la selle **2** sur une surface propre.

Repose de la selle

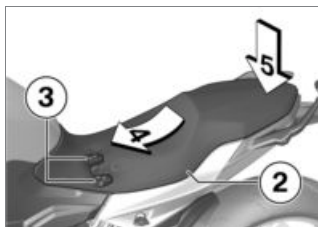

- Pousser la selle **2** sur les supports **3** en la poussant dans le sens de la flèche **4**.
- Pousser énergiquement la selle dans le sens de la flèche **5**.
» La selle s'enclenche de façon audible.

ÉCRAN TFT

05

REMARQUES GÉNÉRALES	92
PRINCIPE	93
VUE PURE RIDE	100
RÉGLAGES GÉNÉRAUX	101
BLUETOOTH	103
MON VÉHICULE	106
ORDINATEUR DE BORD	109
NAVIGATION	109
MÉDIA	112
TÉLÉPHONE	113
AFFICHAGE DE LA VERSION DU LOGICIEL	113
AFFICHAGE DES INFORMATIONS DE LICENCE	113

REMARQUES GÉNÉRALES

Avertissements



AVERTISSEMENT

Utilisation du smartphone en conduite ou moteur tournant

Risque d'accident

- Se conformer au Code de la route.
- Aucune utilisation en conduite (en dehors des applications sans manipulation active, comme les conversations téléphoniques avec le kit mains libres) n'est autorisée.



AVERTISSEMENT

Distraction due aux conditions de circulation et perte de contrôle

Risques d'accident par l'utilisation des systèmes d'information intégrés et des appareils de communications pendant la conduite

- Utilisez ces systèmes ou appareils uniquement si les conditions de circulation le permettent.
- Si besoin, s'arrêter et utiliser le système ou l'appareil à l'arrêt.

Fonctions Connectivity

Les fonctions Connectivity englobent les thématiques Média, Téléphonie et Navigation. Les fonctions Connectivity peuvent être utilisées lorsque l'écran TFT est relié à un périphérique mobile et un casque (☎➔ 103). Plus d'informations sur les fonctions Connectivity sur : bmw-motorrad.com/connectivity



Si le réservoir de carburant se trouve entre le périphérique mobile et l'écran TFT, il est possible que la connexion Bluetooth soit limitée. BMW Motorrad recommande de conserver le périphérique mobile au-dessus du réservoir de carburant (par ex. dans la poche de veste).



En fonction du périphérique mobile, il est possible que l'étendue des fonctions Connectivity soit limitée.

Application BMW Motorrad Connected

L'application BMW Motorrad Connected permet de récupérer les informations sur l'utilisation et le véhicule. Pour pouvoir utiliser certaines fonctions, comme la navigation, l'application doit être installée sur le

périphérique et être reliée à l'écran TFT. L'application sert à lancer le guidage et à adapter la navigation.

 Sur certains périphériques mobiles, par ex. avec système d'exploitation iOS, il faut sélectionner l'application BMW Motorrad Connected avant utilisation.

Actualité

Des modifications de l'écran TFT peuvent avoir lieu après clôture de la rédaction. Des différences éventuelles peuvent ainsi exister entre ce livret de bord et votre moto. Vous trouverez les informations à jour sur :
bmw-motorrad.com/service

PRINCIPE

Éléments de commande

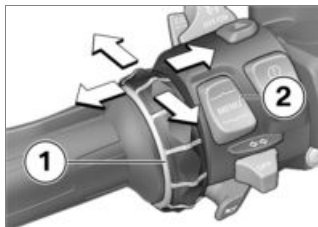

La commande de tous les contenus de l'écran se fait via le Multi-Controller **1** et la touche basculante à retour MENU **2**.

Selon le contexte, les fonctions suivantes sont possibles.

Fonctions du Multi-Controller

Faire pivoter le Multi-Controller vers le haut :

- Déplacer le curseur vers le haut dans les listes.
- Procéder aux réglages.
- Augmenter le volume sonore.

Faire pivoter le Multi-Controller vers le bas :

- Déplacer le curseur vers le bas dans les listes.
- Procéder aux réglages.
- Réduire le volume sonore.

94 ÉCRAN TFT

Basculer le Multi-Controller vers la gauche :

- Déclencher la fonction selon les messages CC.
- Déclencher la fonction vers la gauche ou par retour.
- Une fois les réglages terminés, revenir à l'affichage du menu.
- Dans l'affichage du menu : déplacer un niveau de hiérarchie vers le haut.
- Dans le menu Mon véhicule : avancer d'un tableau de menu.

Basculer le Multi-Controller vers la droite :

- Confirmer la sélection.
- Confirmer les réglages.
- Parcourir une étape de menu.
- Utiliser un défilement vers la droite dans les listes.
- Dans le menu Mon véhicule : avancer d'un tableau de menu.

Fonctions de la touche basculante à retour MENU



Les indications de guidage sont affichées dans une boîte de dialogue, si le menu *Navigation* n'est pas sélectionné. L'utilisation de la touche basculante à retour MENU est provisoirement restreinte.

Pousser MENU brièvement vers le haut :

- Dans l'affichage du menu : déplacer un niveau de hiérarchie vers le haut.
- Dans l'affichage Pure Ride : modifier l'affichage pour la ligne d'état info pilote.

Pousser MENU longuement vers le haut :

- Dans l'affichage du menu : ouvrir l'affichage Pure Ride.
- Dans l'affichage Pure Ride : changer le focus de commande sur le Navigator.

Pousser MENU brièvement vers le bas :

- Déplacer un niveau de hiérarchie vers le bas.
- Aucune fonction lorsque le niveau de hiérarchie le plus bas est atteint.

Pousser MENU longuement vers le bas :

- Revenir dans le dernier menu appelé, après qu'un changement de menu ait été exécuté par appui long sur la touche basculante à retour MENU.

Indications d'utilisation dans le menu principal

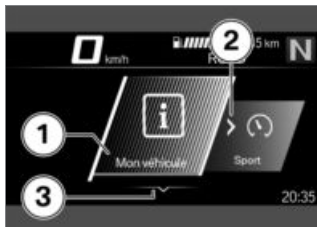

Des indications d'utilisation permettent de savoir si des interactions sont possibles et lesquelles.



Signification des indications d'utilisation :

- Indication d'utilisation **1** : l'extrémité gauche est atteinte.
- Indication d'utilisation **2** : Il est possible de faire défiler vers la droite.
- Indication d'utilisation **3** : Il est possible de faire défiler vers le bas.

- Indication d'utilisation **4** : Il est possible de faire défiler vers la gauche.
- Indication d'utilisation **5** : l'extrémité droite est atteinte.

Indications d'utilisation dans les sous-menus

Outre les indications d'utilisation dans le menu principal, d'autres indications d'utilisation sont disponibles dans les sous-menus.



Signification des indications d'utilisation :

- Indications d'utilisation **1** : l'affichage actuel se trouve dans un menu hiérarchique. Le nombre de symboles indique jusqu'à trois niveaux de sous-menus. La couleur du symbole change en fonction de la possibilité ou non de revenir au niveau supérieur.
- Indications d'utilisation **2** : un autre niveau de sous-menus peut être sélectionné.

96 ÉCRAN TFT

– Indication d'utilisation **3** : il y a plus d'entrées que de possibilités de les afficher.

Afficher Pure Ride

- Appuyer longtemps sur le haut de la touche basculante à retour MENU.

Activer et désactiver les fonctions



Certaines options de menu sont précédées d'une case. La case indique si la fonction est activée ou désactivée. Les symboles d'action après les options de menu représentent ce qui se passe en cas de basculement bref du Multi-Controller vers la droite.

Exemples pour la désactivation et l'activation :

- Le symbole **1** indique que la fonction est activée.
- Le symbole **2** indique que la fonction est désactivée.
- Le symbole **3** indique que la fonction peut être désactivée.

– Le symbole **4** indique que la fonction peut être activée.

Sélectionner le menu

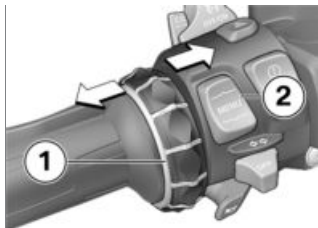

- Afficher Pure Ride (▬▬▬▬ 96).

- Pousser brièvement la touche **2** vers le bas. Les menus suivants peuvent être sélectionnés :

- Mon véhicule
- Navigation
- Média
- Téléphone
- Réglages

- Pousser plusieurs fois brièvement le Multi-Controller **1** vers la droite jusqu'à ce que l'option de menu souhaitée soit marquée.
- Pousser brièvement la touche **2** vers le bas.

 Le menu Réglages peut être sélectionné uniquement lorsque le véhicule est à l'arrêt.

Déplacer le curseur dans les listes

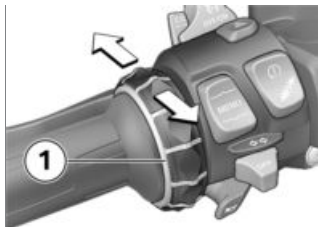

- Sélectionner le menu (▣▣▣▣ 96).
- Pour déplacer le curseur vers le bas dans les listes, faire pivoter le Multi-Controller 1 vers le bas jusqu'à ce que l'entrée souhaitée soit marquée.
- Pour déplacer le curseur vers le haut dans les listes, faire pivoter le Multi-Controller 1 vers le haut jusqu'à ce que l'entrée souhaitée soit marquée.

Confirmer la sélection

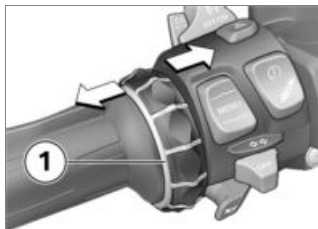

- Sélectionner l'entrée souhaitée.

- Appuyer brièvement vers la droite sur le Multi-Controller 1.

Ouvrir le menu précédemment utilisé

- Dans l'affichage Pure Ride : pousser longuement vers le bas la touche basculante à retour MENU.
- » Le dernier menu utilisé est sélectionné. La dernière entrée marquée est sélectionnée.

Changement du focus de commande

–avec préparation pour système de navigation^{EO}

Si le Navigator est connecté, il est possible de basculer entre l'utilisation du Navigator et de l'écran TFT.

Changement du focus de commande

–avec préparation pour système de navigation^{EO}

- Fixer correctement l'appareil de navigation (▣▣▣▣ 209).
- Afficher Pure Ride (▣▣▣▣ 96).
- Appuyer longuement sur le haut de la touche basculante à retour MENU.
- » Le focus de commande passe au Navigator ou à l'écran TFT. L'appareil momentanément actif est repéré à gauche dans

98 ÉCRAN TFT

la barre d'état supérieure. Les commandes s'appliquent à l'appareil momentanément actif jusqu'à ce que le focus de commande change à nouveau.

» Commande du système de navigation (☛ 211)

Affichage de l'état du système

L'état du système est indiqué dans la zone de menu inférieure lorsqu'une fonction a été activée ou désactivée.

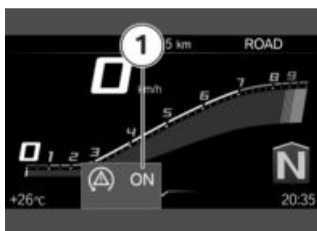

Exemple de signification des états du système :

–État du système **1** : la fonction ASC/DTC est activée.

Changement d'affichage de la ligne d'état info pilote

Condition préalable

La moto est arrêtée. La vue Pure Ride est affichée.

- Mise du contact (☛ 60).
- » Toutes les informations nécessaires pour le fonctionnement sur la voie publique sont mises à disposition par

- l'ordinateur de bord (par ex. TRIP **1**) et l'ordinateur de voyage (p. ex. TRIP **2**) sur l'écran TFT. Les informations peuvent être affichées dans la barre d'état supérieure.
- avec contrôle de la pression des pneus (RDC)^{EO}
- » Des informations du contrôle de pression des pneus peuvent également être affichées.<
- Sélection du contenu de la ligne d'état info pilote (☛ 99).



- Appuyer longtemps sur la touche **1** pour afficher la vue Pure Ride.
 - Appuyer brièvement sur la touche **1** pour sélectionner la valeur dans la barre d'état supérieure **2**.
- Les valeurs suivantes peuvent être affichées :
- Compteur kilométrique total
Total
 - Kilométrage journalier **1** TRIP
1

–Kilométrage journalier 2 TRIP
2



Consommation
moyenne 1



Consommation moyenne
2



Temps de conduite 1



Temps de conduite 2



Durée d'intervalle 1



Durée d'intervalle 2



Vitesse moyenne 1



Vitesse moyenne 2



Pression de gonflage des
pneus



Affichage du niveau de
carburant



Autonomie

Sélection du contenu de la ligne d'état info pilote

- Afficher le menu Réglages, Affichage, Cont. barre d'état.
- Activer les affichages souhaités.
- » Dans la ligne d'état info pilote, le pilote peut permuter entre

les affichages sélectionnés.
En l'absence d'affichages sélectionnés, seule l'autonomie est affichée.

Procéder aux réglages

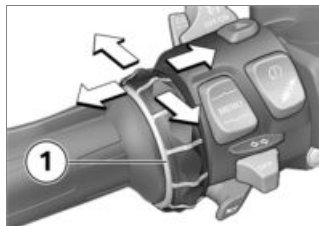

- Sélectionner le menu de réglage souhaité et confirmer.
- Tourner le Multi-Controller **1** vers le bas jusqu'à ce que le réglage souhaité soit marqué.
- Si des indications d'utilisation sont disponibles, basculer le Multi-Controller **1** vers la droite.
- Si aucune indication d'utilisation n'est disponible, basculer le Multi-Controller **1** vers la gauche.
- » Le réglage est enregistré.

Activation ou désactivation de Speed Limit Info Condition préalable

Le véhicule est relié à un périphérique mobile compatible.
L'application Connected App

100 ÉCRAN TFT

BMW Motorrad est installée sur le périphérique mobile.

- Speed Limit Info affiche la vitesse maximale actuellement autorisée si celle-ci est communiquée par l'éditeur du matériel cartographique du système de navigation.
- Afficher le menu Réglages, Affichage.
- Activer ou désactiver Speed Limit Info.

VUE PURE RIDE

Compte-tours

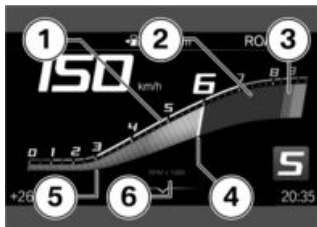

- 1 Graduation
- 2 Faibles régimes
- 3 Régimes élevés / plage rouge
- 4 Aiguille
- 5 Rattrapante
- 6 Unité pour affichage du régime :
1 000 tours par minute

Autonomie

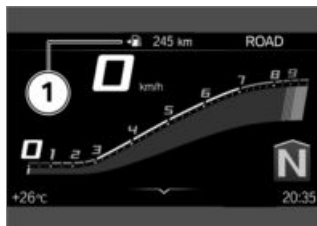

L'autonomie **1** indique la distance qui peut encore être parcourue avec la quantité restante de carburant. Le calcul s'effectue à partir de la consommation moyenne et de la quantité de carburant.

- Si la moto est placée sur la béquille latérale, il n'est pas possible de déterminer correctement la quantité de carburant en raison de la position inclinée. Pour cette raison, l'autonomie ne peut être recalculée que si la béquille latérale est rentrée.
- L'autonomie s'affiche avec un avertissement lorsque la réserve de carburant est atteinte.
- Une fois le plein de carburant effectué, l'autonomie est recalculée à condition que le volume de carburant soit supérieur à celui de la réserve.

–L'autonomie déterminée est une valeur approximative.

Recommandation de passage au rapport supérieur



La recommandation de passage au rapport supérieur dans la vue Pure Ride **1** ou dans la barre d'état **2** signale le meilleur moment en matière d'économie de carburant pour passer le rapport supérieur.

RÉGLAGES GÉNÉRAUX

Régler le volume sonore

- Connexion du casque du pilote et du casque passager (☰➔ 105).
- Augmenter le volume sonore : faire pivoter le Multi-Controler vers le haut.
- Réduire le volume sonore : faire pivoter le Multi-Controler vers le bas.
- Mettre en sourdine : faire pivoter complètement le Multi-Controller vers le bas.

Réglage de la date

- Mise du contact (☰➔ 60).
- Afficher le menu Réglages, Réglages système, Date et heure, Régler la date.
- Régler Jour, Mois et Année.
- Confirmer le réglage.

Réglage du format de la date

- Afficher le menu Réglages, Réglages système, Date et heure, Format date.
- Sélectionner le réglage souhaité.
- Confirmer le réglage.

Réglage de la montre

- Mise du contact (☰➔ 60).
- Afficher le menu Réglages, Réglages système, Date et heure, Régler l'heure.
- Régler Heure et Minute.

Réglage du format de l'heure

- Afficher le menu Réglages, Réglages système, Date et heure, Format horaire.
- Sélectionner le réglage souhaité.
- Confirmer le réglage.

102 ÉCRAN TFT

Activer ou désactiver la synchronisation du système GPS

- avec préparation pour système de navigation^{EO}
- Afficher le menu Réglages, Réglages système, Date et heure.
- Activer ou désactiver Synchronisation GPS.
- » Si l'option correspondante est activée dans le Navigator, l'heure est reprise par le Navigator.
- » Fonctions spéciales (☰ 214)

Réglage des unités de mesure

- Afficher le menu Réglages, Réglages système, Unités.
- Il est possible de paramétrer les unités de mesure suivantes :
- Vitesse
 - Consommation
 - Pression
 - Température

Réglage de la langue

- Afficher le menu Réglages, Réglages système, Langue.
- Les langues suivantes peuvent être réglées :
- Allemand
 - Anglais (Grande-Bretagne)
 - Anglais (États-Unis)
 - Espagnol

- Français
- Italien
- Néerlandais
- Polonais
- Portugais
- Turc
- Russe
- Ukrainien
- Chinois
- Japonais
- Coréen
- Thaï

Réglage de la luminosité

- Afficher le menu Réglages, Affichage, Luminosité.
- Régler la luminosité.
- » La luminosité de l'écran est réduite à la valeur réglée lorsque la luminosité ambiante tombe en dessous d'un niveau défini.

Réinitialisation de tous les réglages

- Tous les réglages du menu Réglages peuvent être réinitialisés aux réglages usine.
 - Afficher le menu Réglages.
 - Sélectionner Réinitialiser tous et confirmer.
- Les réglages des menus suivants ont été réinitialisés :
- Réglages du véhicule
 - Réglages système
 - Connexions
 - Affichage
 - Informations

» Les connexions Bluetooth existantes ne sont pas supprimées.

BLUETOOTH

Technologie de liaison par ondes radio en zone proche

La fonction Bluetooth peut ne pas être proposée dans tous les pays.

Bluetooth désigne une technologie de liaison par ondes radio en zone proche. Les appareils Bluetooth émettent en tant que Short Range Devices (transmission à portée limitée) dans la bande de fréquences ISM (Industrial, Scientific and Medical) exempte de licence entre 2,402 GHz et 2,480 GHz. Ils peuvent être utilisés dans le monde entier sans homologation.

Bien que le Bluetooth soit conçu pour établir des connexions sur de courtes distances de la manière la plus fiable possible, des perturbations sont possibles comme dans toutes les technologies radio. Les connexions peuvent être perturbées ou interrompues brièvement, voire même totalement perdues. En particulier lorsque plusieurs appareils fonctionnent dans

un réseau Bluetooth, un fonctionnement sans faille ne peut pas être garanti dans toutes les situations.

Sources parasites possibles :

- Interférences des mâts de transmission et autres.
- Appareils avec standard Bluetooth mal installé.
- Autres appareils compatibles Bluetooth se trouvant à proximité.

Pairing

Avant que deux appareils Bluetooth puissent établir une connexion entre eux, ils doivent d'abord s'être reconnus. Cette procédure de détection mutuelle est appelée « Pairing » (appariement). Les périphériques déjà détectés sont mémorisés de sorte que l'appariement ne doit être réalisé qu'une seule fois lors du premier contact.

 Sur certains périphériques mobiles, par ex. avec système d'exploitation iOS, il faut sélectionner l'application BMW Motorrad Connected avant utilisation.

104 ÉCRAN TFT

Au cours du couplage, l'écran TFT recherche la présence d'autres appareils compatibles Bluetooth dans sa zone de réception. Pour qu'un périphérique soit détecté, il faut que les conditions suivantes soient satisfaites :

- La fonction Bluetooth de l'appareil doit être activée.
- L'appareil doit être visible pour les autres.
- Le périphérique doit être compatible avec le profil A2DP comme récepteur.
- les autres appareils compatibles Bluetooth doivent être éteints (par exemple téléphones mobiles et systèmes de navigation).

Veuillez consulter le manuel d'utilisation de votre système de communication pour connaître les mesures à prendre.

Exécution du pairing

- Afficher le menu Réglages, Connexions.
- » Le menu **CONNEXIONS** permet de configurer, gérer et supprimer les connexions Bluetooth. Les connexions Bluetooth suivantes sont affichées :
- App. mobile

- Casque pilote
- Casque passa.

Le statut de connexion pour les périphériques mobiles est affiché.

Connexion du périphérique mobile

- Exécution du pairing (☞ 104).
- Activer la fonction Bluetooth du périphérique mobile (voir la notice d'utilisation du périphérique mobile).
- Sélectionner **App. mobile** et confirmer.
- Sélectionner **Nouvel app. mobile** et confirmer.

Les périphériques mobiles sont recherchés.



Pendant le couplage, le symbole Bluetooth clignote dans la barre d'état inférieure.

Les appareils mobiles visibles sont affichés.

- Sélectionner et confirmer le périphérique mobile.
- Suivre les instructions du périphérique mobile.
- Confirmer la correspondance des codes.
- » La connexion est établie et l'état de connexion actualisé.
- » Si la connexion n'est pas établie, rechercher une aide dans le tableau des anomalies

au chapitre **Caractéristiques techniques**. (▣▣▣ 226)

- » Selon le périphérique mobile en question, les données du téléphone sont transmises automatiquement au véhicule.
- » **Données du téléphone** (▣▣▣ 113)
- » Si le répertoire téléphonique ne s'affiche pas, rechercher une aide dans le tableau des anomalies au chapitre **Caractéristiques techniques**. (▣▣▣ 227)
- » Si la connexion Bluetooth ne fonctionne pas comme prévu, rechercher une aide dans le tableau des anomalies au chapitre **Caractéristiques techniques**. (▣▣▣ 227)

Connexion du casque du pilote et du casque passager

- Exécution du pairing (▣▣▣ 104).
- Sélectionner **Casque pilote** ou **Casque passager** et confirmer.
- Faire apparaître le système de communication du casque.
- Sélectionner **Nouveau casque pilote** ou **Nouveau casque passager** et confirmer.

Les casques sont recherchés.



Pendant le couplage, le symbole Bluetooth clignote dans la barre d'état inférieure.

Les casques visibles sont affichés.

- Sélectionner et confirmer le casque.
- » La connexion est établie et l'état de connexion actualisé.
- » Si la connexion n'est pas établie, rechercher une aide dans le tableau des anomalies au chapitre **Caractéristiques techniques**. (▣▣▣ 226)
- » Si la connexion Bluetooth ne fonctionne pas comme prévu, rechercher une aide dans le tableau des anomalies au chapitre **Caractéristiques techniques**. (▣▣▣ 227)

Suppression des connexions

- Afficher le menu **Réglages, Connexions**.
- Sélectionner **Effacer les connexions**.
- Pour supprimer individuellement une connexion, la sélectionner et confirmer.
- Pour supprimer toutes les connexions, sélectionner **Effacer toutes connexions** et confirmer.

106 ÉCRAN TFT

MON VÉHICULE

Image de démarrage

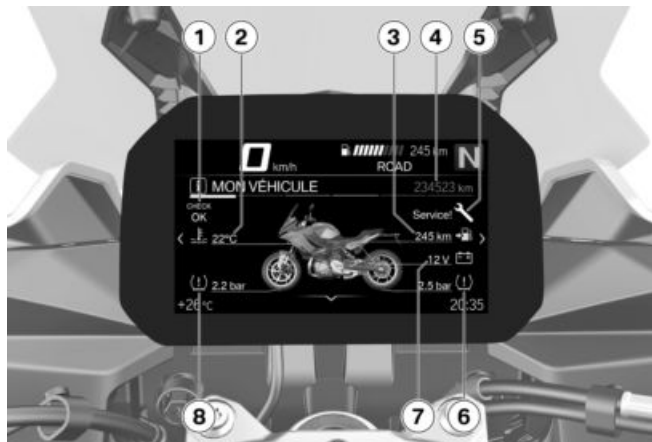

- 1 Affichage du contrôle CC (☞ 32)
- 2 Température du liquide de refroidissement (☞ 44)
- 3 Autonomie (☞ 100)
- 4 Kilométrage total
- 5 Affichage Service (☞ 56)
- 6 Pression de gonflage des pneus arrière (☞ 175)
- 7 Tension du réseau de bord (☞ 192)
- 8 Pression de gonflage des pneus avant (☞ 175)

Indications d'utilisation

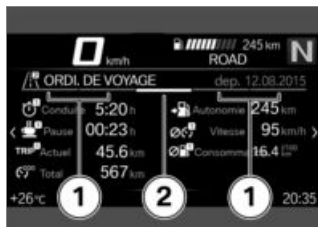

- Indication d'utilisation **1** : onglet qui indique dans quelle mesure il est possible de faire défiler vers la gauche ou la droite.
- Indication d'utilisation **2** : onglet qui affiche la position du panneau de menu actuel.

Navigation dans les écrans de menu

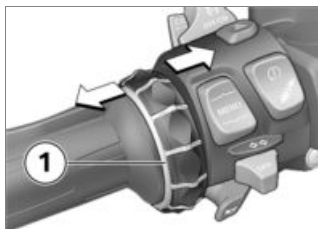

- Sélectionner le menu Mon véhicule.
- Pour faire défiler vers la droite, appuyer brièvement sur le Multi-Controller **1** vers la droite.

- Pour faire défiler vers la gauche, appuyer brièvement sur le Multi-Controller **1** vers la gauche.

Les écrans suivants sont disponibles dans le menu Mon véhicule :

- MON VÉHICULE
- ORDINATEUR DE BORD
- ORDI. DE VOYAGE
- avec contrôle de la pression des pneus (RDC)^{EO}
- PRESS. GONFLAGE PNEUS <
- BESOIN DE MAINTENANCE
- MESSAGE CHECK-CONTROL (le cas échéant)
- Pour plus d'informations concernant la pression de gonflage des pneus et les messages CC, consulter le chapitre Affichages (☛ 32).

 Les messages CC sont ajoutés de façon dynamique comme onglets supplémentaires sur les panneaux de menu dans le menu Mon véhicule.

Ordinateur de bord et ordinateur de voyage

Les écrans de menu ORDINATEUR DE BORD et ORDI. DE VOYAGE affichent les données du véhicule et de conduite, telles que les valeurs moyennes.

108 ÉCRAN TFT

Échéance de service

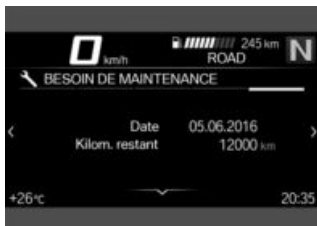

Si le prochain service arrive à échéance dans moins d'un mois, ou si le service arrive à échéance dans moins de 1 000 km, un message CC blanc est affiché.

ORDINATEUR DE BORD

Sélection de l'ordinateur de bord

- Sélectionner le menu **Mon véhicule**.
- Défiler vers la droite jusqu'à ce que l'écran de menu **ORDINATEUR DE BORD** soit affiché.

Réinitialisation de l'ordinateur de bord

- Sélection de l'ordinateur de bord (☰➔ 109).
- Appuyer sur le bas de la touche basculante à retour MENU.
- Sélectionner **Remise à zéro totale** ou **Remise à zéro individuelle** et confirmer.

Les valeurs suivantes peuvent être réinitialisées individuellement :

- Pause
- Durée
- Trip (TRIP 1)
- Vitesse
- Conso.

Sélection de l'ordinateur de bord de voyage

- Sélection de l'ordinateur de bord (☰➔ 109).
- Défiler vers la droite jusqu'à ce que l'écran de menu **ORDI. DE VOYAGE** soit affiché.

Réinitialisation de l'ordinateur de bord de voyage

- Sélection de l'ordinateur de bord de voyage (☰➔ 109).
- Appuyer sur le bas de la touche basculante à retour MENU.
- Sélectionner **Remise à zéro auto.** ou **Tout remettre à zéro** et confirmer.
- » Lorsque **Remise à zéro auto.** est sélectionné, l'ordinateur de bord est réinitialisé automatiquement après au moins 6 heures après la coupure du contact et si la date a changé.

NAVIGATION

Avertissements



AVERTISSEMENT

Utilisation du smartphone en conduite ou moteur tournant

Risque d'accident

- Se conformer au Code de la route.
- Aucune utilisation en conduite (en dehors des applications sans manipulation active, comme les conversations téléphoniques avec le kit mains libres) n'est autorisée.



AVERTISSEMENT

Distraction due aux conditions de circulation et perte de contrôle

Risques d'accident par l'utilisation des systèmes d'information intégrés et des appareils de communications pendant la conduite

- Utilisez ces systèmes ou appareils uniquement si les conditions de circulation le permettent.
- Si besoin, s'arrêter et utiliser le système ou l'appareil à l'arrêt.

Condition préalable

Le véhicule est relié à un périphérique mobile compatible.

L'application BMW Motorrad Connected est installée sur le périphérique mobile relié.



Sur certains périphériques mobiles, par ex. avec système d'exploitation iOS, il faut sélectionner l'application BMW Motorrad Connected avant utilisation.

Saisie de l'adresse de destination

- Connexion du périphérique mobile (▣▣▣ 104).
- Sélectionner BMW Motorrad Connected App et lancer le guidage.
- Sur l'écran TFT, sélectionner le menu *Navigation*.
 - » Le guidage actif est affiché.
 - » Si le guidage actif ne s'affiche pas, rechercher une aide dans le tableau des anomalies au chapitre *Caractéristiques techniques*. (▣▣▣ 227)

Sélection de la destination dans les dernières destinations

- Afficher le menu *Navigation, Dernières destinations*.
- Sélectionner la destination et confirmer.
- Sélectionner *Lancer le guidage*.

Sélection de la destination dans les favoris

- Le menu *FAVORIS* affiche toutes les destinations mémorisées dans les favoris de l'application Connected App BMW Motorrad. Il n'est pas possible de créer de nouveaux favoris sur l'écran TFT.

- Afficher le menu Navigation, Favoris.
- Sélectionner la destination et confirmer.
- Sélectionner Lancer le guidage.

Saisie de destinations particulières

- Les destinations particulières, comme des sites touristiques, peuvent être affichées sur la carte.
- Afficher le menu Navigation, POIs.

Les positions suivantes peuvent être sélectionnées :

- Position actuelle
- A destination
- Le long de l'itinéraire
- Choisir à quel endroit rechercher les destinations particulières.

Sélectionner par exemple la destination particulière suivante :

- Station-service
- Sélectionner et confirmer la destination particulière.
- Sélectionner Lancer le guidage et confirmer.

Définition des critères d'itinéraire

- Afficher le menu Navigation, Critères de l'itinéraire.

Les critères suivants peuvent être sélectionnés :

- Type d'itinéraire
- Contournements
- Sélectionner le Type d'itinéraire souhaité.
- Activer ou désactiver le Contournements souhaité.

Le nombre de contournements activés est affiché entre parenthèses.

Fin du guidage

- Afficher le menu Navigation, Guidage actif.
- Sélectionner Arrêter le guidage et confirmer.

Activation ou désactivation des annonces vocales

- Connexion du casque du pilote et du casque passager (☞ 105).
- La navigation peut être annoncée par une voix de synthèse. Il suffit pour cela d'activer Annonces vocales.
- Afficher le menu Navigation, Guidage actif.
- Activer ou désactiver Annonces vocales.

Répétition de la dernière annonce vocale

- Afficher le menu Navigation, Guidage actif.

112 ÉCRAN TFT

- Sélectionner Annonce vocale actuelle et confirmer.

MÉDIA

Condition préalable

Le véhicule est relié à un périphérique mobile et un casque compatibles.

Commande de la lecture audio

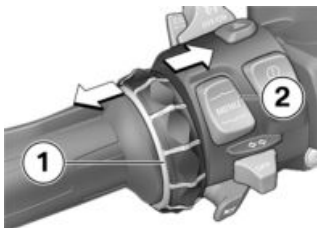

- Sélectionner le menu Média.

 BMW Motorrad recommande de régler le volume sonore pour les médias et les conversations sur le périphérique mobile au maximum, avant de prendre la route.

- Régler le volume sonore (☰ ➔ 101).
- Titre suivant : basculer brièvement le Multi-Controller **1** vers la droite.
- Dernier titre ou début du titre actuel : basculer brièvement

le Multi-Controller **1** vers la gauche.

- Avance rapide : basculer longuement le Multi-Controller **1** vers la droite.
- Retour rapide : basculer longuement le Multi-Controller **1** vers la gauche.
- Sélectionner le menu contextuel : pousser la touche **2** vers le bas.

 En fonction du périphérique mobile, il est possible que l'étendue des fonctions Connectivity soit limitée.

» Les fonctions suivantes du menu contextuel peuvent être utilisées :

- Lecture ou Interruption lecture.
- Pour la recherche et la lecture, sélectionner la catégorie Lecture actuelle, Tous les interprètes, Tous les albums ou Tous les titres.
- Sélectionner Listes de lecture.

Les réglages suivants peuvent être effectués dans le sous-menu Réglages audio :

- Activer ou désactiver Lecture aléatoire.
- Sélectionner Répétition : Off, Marche (titre actuel) ou Tous.

TÉLÉPHONE

Condition préalable

Le véhicule est relié à un périphérique mobile et un casque compatibles.

Fonction téléphone

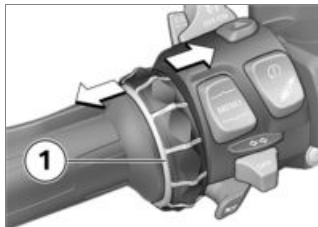

- Sélectionner le menu Téléphone.
- Prendre un appel : basculer le Multi-Controller **1** vers la droite.
- Rejeter un appel : basculer le Multi-Controller **1** vers la gauche.
- Mettre fin à un appel : basculer le Multi-Controller **1** vers la gauche.

Mise en sourdine

En cas de conversations actives, il est possible de couper le microphone dans le casque.

Conversations avec plusieurs participants

Un second appel peut être pris pendant une conversation. Le premier appel est mis en attente. Le nombre d'appels actifs est affiché dans le menu Téléphone. Le pilote peut permuter entre deux appels.

Données du téléphone

Selon le périphérique mobile en question, après pairing (📶➔ 103), les données du téléphone sont transmises automatiquement au véhicule.

Répertoire téléphonique : liste des contacts mémorisés dans le périphérique mobile

Liste d'appels : liste des appels effectués avec le périphérique mobile

Favoris : liste des favoris mémorisés dans le périphérique mobile

AFFICHAGE DE LA VERSION DU LOGICIEL

- Afficher le menu Réglages, Informations, Version du logiciel.

AFFICHAGE DES INFORMATIONS DE LICENCE

- Afficher le menu Réglages, Informations, Licences.

RÉGLAGE

06

RÉTROVISEURS	116
PHARE	116
BULLE	117
EMBRAYAGE	117
FREIN	118
PRÉCONTRAINTE DE RESSORT	119
AMORTISSEMENT	120

116 RÉGLAGE

RÉTROVISEURS

Réglage des rétroviseurs



- Tourner le rétroviseur pour l'amener dans la position souhaitée.

Réglage du bras-support du rétroviseur

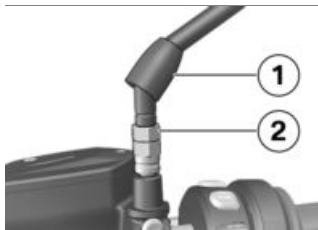

- Relever le capuchon de protection **1** au-dessus du visage sur le bras-support du rétroviseur.
- Desserrer l'écrou **2**.
- Tourner le bras-support du rétroviseur dans la position souhaitée.
- Serrer l'écrou au couple prescrit tout en retenant le bras-support du rétroviseur.

 Rétroviseur (contre-écrou) sur pièce de serrage

22 Nm (Filetage à gauche)

- Monter le capuchon de protection sur la vis.

PHARE

Portée d'éclairage et précontrainte des ressorts

En règle générale, la portée d'éclairage reste constante grâce à l'adaptation de la précontrainte des ressorts à l'état de charge.

Si le véhicule est très chargé, l'adaptation de la précontrainte de ressort risque de ne pas suffire. Dans ce cas, la portée d'éclairage doit être adaptée au poids.

 En cas de doute sur la portée du projecteur correcte, faire contrôler le réglage par un atelier spécialisé, de préférence un concessionnaire BMW Motorrad.

Réglage de la portée d'éclairage

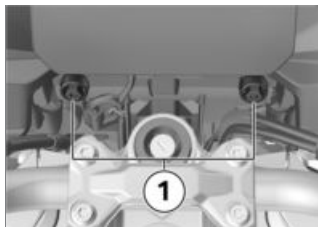

Si, en cas de chargement important, l'adaptation de la tension de ressort n'est pas suffisante pour ne pas éblouir les autres véhicules arrivant en sens inverse :

- Régler la hauteur de la portée d'éclairage à l'aide des vis de réglage **1** gauche et droite pour les deux phares.

Lorsque la moto est utilisée avec un chargement faible :

- Restaurer le réglage de base du phare.

BULLE

Réglage de la bulle

Condition préalable

La moto est à l'arrêt.

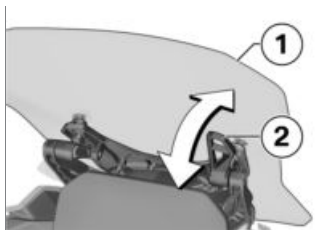

AVERTISSEMENT

Réglage de la bulle pendant la conduite

Risque de chute

- Régler la bulle sur la moto uniquement à l'arrêt.
- Tirer le bras **2** vers le bas pour soulever la bulle **1**.
- Pousser le bras **2** vers le haut pour abaisser la bulle **1**.

EMBRAYAGE

Réglage du levier d'embrayage



AVERTISSEMENT

Réglage du levier d'embrayage pendant la conduite

Risque d'accident

- Régler le levier d'embrayage avec la moto à l'arrêt.

118 RÉGLAGE

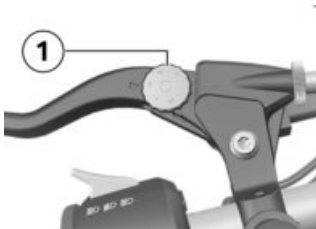

- Tourner la vis de réglage **1** dans le sens horaire pour augmenter la distance entre le levier d'embrayage et la poignée de guidon.
- Tourner la vis de réglage **1** dans le sens antihoraire pour diminuer la distance entre le levier d'embrayage et la poignée de guidon.

 La vis de réglage tourne plus facilement si le levier d'embrayage est poussé vers l'avant.

FREIN

Réglage du levier de frein

AVERTISSEMENT

Position modifiée du réservoir de liquide de frein

Présence d'air dans le système de freinage

- Ne pas tourner le commodo ni le guidon.

AVERTISSEMENT

Réglage du levier de frein en roulant

Risque d'accident

- Régler le levier de frein uniquement lorsque la moto est à l'arrêt.

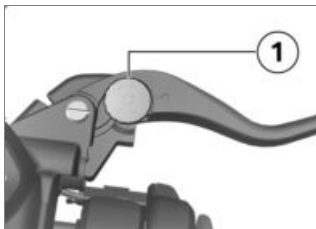

- Tourner la vis de réglage **1** dans le sens anti-horaire, pour augmenter l'écart entre le levier de frein et la poignée de guidon.
- Tourner la vis de réglage **1** dans le sens horaire pour réduire l'écart entre le levier de frein et la poignée de guidon.

 La vis de réglage peut être tournée plus facilement si le levier de frein est poussé vers l'avant.

PRÉCONTRAINTE DE RESSORT

–sans Dynamic ESA^{EO}

Réglage

La précontrainte du ressort sur la roue arrière doit être adaptée au chargement de la moto. Une augmentation de la charge impose une augmentation de la précontrainte du ressort, une diminution du poids une diminution correspondante de la précontrainte.

Réglage de la précontrainte du ressort de la roue arrière

- Dépose de la selle (▣ 87).
- Retirer l'outillage de bord.

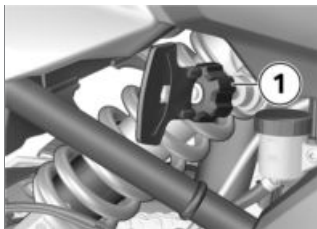

AVERTISSEMENT

Réglages non conformes de la précontrainte du ressort et de la dureté de l'amortisseur.

Comportement routier dégradé.

- Adapter le réglage de l'amortisseur à la précontrainte du ressort.
- Pour augmenter la précontrainte de ressort, tourner la molette de réglage **1** dans le sens horaire à l'aide de l'outillage de bord.
- Pour diminuer la précontrainte de ressort, tourner la molette de réglage **1** dans le sens contraire des aiguilles d'une montre à l'aide de l'outillage de bord.

120 RÉGLAGE



Réglage de base de la précharge des ressorts arrière

Tourner la molette de réglage dans le sens antihoraire jusqu'en butée. (Conduite en solo sans chargement)

Tourner la molette de réglage dans le sens antihoraire jusqu'en butée, puis effectuer 20 tours dans le sens horaire. (Conduite en solo avec chargement)

Tourner la molette de réglage dans le sens des aiguilles d'une montre jusqu'en butée. (Conduite avec passager et chargement)

- Remettre en place l'outillage de bord.
- Repose de la selle (▣ 88).

AMORTISSEMENT

—sans Dynamic ESA^{EO}

Réglage

L'amortissement doit être adapté à l'état de la chaussée et à la précharge des ressorts.

- Une chaussée accidentée nécessite un amortissement plus souple qu'une chaussée plane.
- Une augmentation de la précontrainte des ressorts impose un amortissement plus dur, une diminution de la pré-

contrainte des ressorts un amortissement plus souple.

Réglage de l'amortissement de la roue arrière

- Immobiliser la moto sur une surface plane et stable.



- Régler l'amortissement à l'aide de la vis de réglage **1**.



- Tourner la vis de réglage **1** dans le sens horaire pour augmenter l'amortissement.
- Tourner la vis de réglage **1** dans le sens antihoraire pour diminuer l'amortissement.



Réglage de base de
l'amortissement de la
roue arrière

Tourner la molette de réglage dans le sens antihoraire jusqu'en butée, puis effectuer 1,5 tour dans le sens horaire. (Conduite en solo sans chargement)

Tourner la molette de réglage dans le sens antihoraire jusqu'en butée, puis effectuer 0,5 tour dans le sens horaire. (Conduite en solo avec chargement)

Tourner la molette de réglage dans le sens antihoraire jusqu'en butée, puis effectuer 0,25 tour dans le sens horaire. (Mode passager en charge)

CONDUITE

07

CONSIGNES DE SÉCURITÉ	124
VÉRIFICATION RÉGULIÈRE	127
DÉMARRAGE	128
RODAGE	132
PASSAGE DES RAPPORTS	133
VOYANT ÉCLAIR	134
FREINS	135
IMMOBILISATION DE LA MOTO	137
REPLISSAGE DU RÉSERVOIR	137
ARRIMAGE DE LA MOTO POUR LE TRANSPORT	143

CONSIGNES DE SÉCURITÉ

Équipement du pilote

Ne roulez jamais sans avoir revêtu la bonne tenue ! Portez

toujours

– Casque

– Combinaison

– Gants

– Bottes

Même pour les petits trajets et quelle que soit la saison.

Votre concessionnaire

BMW Motorrad se fera un

plaisir de vous conseiller et de

vous proposer la bonne tenue

pour chaque usage.



AVERTISSEMENT

Happement de vêtements amples, bagages ou sangles par des pièces en rotation non recouvertes du véhicule (roues, arbre de transmission)

Risque d'accident

- Veiller à ce que des vêtements amples ne puissent pas être happés par des pièces en rotation non recouvertes du véhicule.
- Maintenir les bagages et sangles à distance des pièces en rotation non recouvertes du véhicule.

Inclinaison de la moto restreinte

– avec surbaissement^{EO}

Les motos équipées d'un châssis surbaissé disposent d'une possibilité d'inclinaison et d'une garde au sol plus faible que les motos équipées du châssis standard (voir chapitre Caractéristiques techniques).



AVERTISSEMENT

Avec des motos à châssis surbaissé, des éléments du véhicules risquent de racler plus tôt que d'habitude dans les virages.

Risque de chute

- Tester avec précaution l'inclinaison possible de la moto et adopter un style de conduite approprié.

Testez la limite d'inclinaison de votre moto dans des situations non dangereuses. Ayez toujours présent à l'esprit, en franchissant des trottoirs ou autres obstacles, que la garde au sol est réduite.

Du fait de l'abaissement du châssis de la moto, le débattement de la suspension est plus court. Le débattement limité peut avoir une incidence né-

faute sur le confort de conduite. Il est important, surtout en présence d'un passager, d'adapter en conséquence la précharge du ressort.

Chargement correct



AVERTISSEMENT

Stabilité dynamique dégradée par surcharge et mauvaise répartition du chargement

Risque de chute

- Ne pas dépasser le poids total admissible et respecter les consignes de chargement.
- Adapter la précontrainte des ressorts et l'amortissement au poids total.
- avec valise de randonnée^{AO}
- Veiller à ce que les volumes des valises gauche et droite soient équilibrés.
- Bien répartir la charge entre la gauche et la droite.
- Placer les objets lourds en bas et vers l'intérieur des valises.
- Respecter la charge utile et la vitesse maximale, voir aussi le chapitre Accessoires (▣▣▣▣ 205).



Charge utile par valise

max. 8 kg◁

– avec valise^{AO}

- Respecter la charge utile et la vitesse maximale, voir aussi le chapitre Accessoires (▣▣▣▣ 206).



Charge utile par valise

max. 5 kg◁

– avec topcase^{AO}

- Respecter la charge utile et la vitesse maximale, voir aussi le chapitre Accessoires (▣▣▣▣ 209).



Charge utile du topcase

max. 5 kg◁

Vitesse

Différents facteurs peuvent influencer négativement le comportement de la moto à grande vitesse. Par exemple :

- Mauvais réglage des ressorts et des amortisseurs
- Chargement mal réparti
- Carénage desserré
- Pression de gonflage des pneus insuffisante
- Pneus en mauvais état

126 CONDUITE

– systèmes de bagagerie installés, tels que valises, topcase et sacoche de réservoir.

Risque d'asphyxie

Les gaz d'échappement contiennent du monoxyde de carbone incolore, inodore, mais très toxique.



AVERTISSEMENT

Gaz d'échappement nocifs

Risque d'asphyxie

- Ne pas inhaler les gaz d'échappement.
- Ne pas laisser tourner le moteur dans des locaux fermés.



AVERTISSEMENT

Inhalation de vapeurs nocives

Atteinte à la santé

- Ne pas inhaler les vapeurs de consommables et matières plastiques.
- Utiliser le véhicule uniquement à l'air libre.

Risque de brûlure



ATTENTION

Échauffement important du moteur et du système d'échappement en utilisation

Risque de brûlure

- Après l'arrêt du véhicule, veiller à ce que personne ni aucun objet ne touche le moteur ou le système d'échappement.

Catalyseur

Risque de surchauffe et de dommage si de l'essence non brûlée parvient au catalyseur à la suite de ratés d'allumage. Respecter les consignes suivantes :

- Ne pas rouler jusqu'à ce que le réservoir d'essence soit vide
- Ne pas faire tourner le moteur avec un embout de bougie débranché
- Arrêter immédiatement le moteur s'il a des ratés
- Utiliser uniquement du carburant sans plomb
- Respecter impérativement les intervalles d'entretien prévus.

**ATTENTION****Carburant imbrûlé dans le catalyseur**

Endommagement du catalyseur

- Respecter les points mentionnés pour protéger le catalyseur.

Risque de surchauffe**ATTENTION****Fonctionnement prolongé du moteur à l'arrêt**

Surchauffe dû à un refroidissement insuffisant, incendie dans des cas extrêmes

- Ne pas faire tourner le moteur inutilement à l'arrêt.
- Partir immédiatement après le démarrage.

Manipulations**ATTENTION****Manipulations sur la moto (par exemple boîtier électronique moteur, papillons, embrayage)**

Endommagement des composants concernés, panne des fonctions de sécurité, extinction de la garantie

- Ne pas effectuer de manipulations.

VÉRIFICATION RÉGULIÈRE**Suivre la check-list**

- Utilisez la check-list suivante pour contrôler votre moto à intervalles réguliers.

En cas de modification de la charge :

–sans Dynamic ESA^{EO}

- Réglage de la précontrainte du ressort de la roue arrière (▮▮▮ 119).

- Réglage de l'amortissement de la roue arrière (▮▮▮ 120).◁

–avec Dynamic ESA^{EO}

- Réglage du châssis (▮▮▮ 75).◁

Avant chaque départ :

- Contrôler le fonctionnement du système de freinage.

128 CONDUITE

- Contrôler le fonctionnement de l'éclairage et de la signalisation.
- Contrôler le fonctionnement de l'embrayage (▣▣▣ 173).
- Contrôle de la profondeur de sculpture des pneus (▣▣▣ 176).
- Contrôle de la pression des pneus (▣▣▣ 175).
- Contrôler que les valises et les bagages sont correctement fixés.

Tous les 3 pleins d'essence :

- Contrôle du niveau d'huile moteur (▣▣▣ 166).
- Contrôle de l'épaisseur de plaquette de frein avant (▣▣▣ 169).
- Contrôle de l'épaisseur de plaquette de frein arrière (▣▣▣ 170).
- Contrôler le niveau du liquide de frein avant (▣▣▣ 171).
- Contrôler le niveau du liquide de frein à l'arrière (▣▣▣ 172).
- Contrôler le niveau de liquide de refroidissement (▣▣▣ 174).
- Graisser la chaîne (▣▣▣ 187).
- Contrôler la tension de la chaîne (▣▣▣ 188).

DÉMARRAGE

Démarrage du moteur



ATTENTION

Lubrification suffisante de la boîte de vitesses uniquement quand le moteur tourne.

Endommagement de la boîte de vitesses

- Ne pas faire rouler longtemps la moto avec le moteur arrêté et ne pas pousser la moto sur de longues distances.
 - Mise du contact (▣▣▣ 60).
 - » Le Pre-Ride-Check est réalisé. (▣▣▣ 129)
 - » L'autodiagnostic ABS est en cours. (▣▣▣ 130)
 - » L'autodiagnostic DTC est en cours. (▣▣▣ 131)
 - Engager le point mort ou tirer l'embrayage si un rapport est engagé.
-  Il est impossible de faire démarrer la moto lorsque la béquille latérale est sortie et qu'une vitesse est engagée. Si vous démarrez la moto au point mort et engagez ensuite un rapport alors que la béquille latérale est déployée, le moteur cale.



- Actionner le bouton du démarreur 1.

 Si la tension de la batterie est insuffisante, le démarrage est automatiquement interrompu. Avant toute nouvelle tentative de démarrage, charger la batterie ou demander une aide au démarrage. Vous trouverez de plus amples détails dans le chapitre Entretien, à la rubrique Aide au démarrage.



Le moteur démarre.

» Si le moteur ne démarre pas, vous pouvez rechercher une aide dans le tableau des anomalies au chapitre Caractéristiques techniques. (▮▮▮▮ 226)

Pre-Ride-Check

Après avoir mis le contact d'allumage, le combiné d'instruments exécute un test des voyants de contrôle et d'alerte par l'intermédiaire de

ce que l'on appelle le "Pre-Ride-Check". Le test est interrompu si le moteur est démarré avant la fin du test.

Phase 1

Tous les voyants de contrôle et d'alerte sont allumés.

Après un arrêt prolongé du véhicule, une animation apparaît lors du démarrage du système.

Phase 2

Le voyant d'alerte général passe du rouge au jaune.

Phase 3

Tous les voyants de contrôle et d'alerte allumés s'éteignent l'un après l'autre, dans l'ordre inverse de leur allumage.

Le voyant d'alerte des gaz d'échappement s'éteint seulement au bout de 15 secondes.

Si l'un des voyants de contrôle et d'alerte n'a pas été allumé :

- Faire éliminer le défaut dès que possible par un atelier spécialisé, de préférence par un concessionnaire BMW Motorrad.

 Selon le mode de conduite sélectionné ou sa configuration, l'intervention des systèmes de régulation de la dynamique de conduite peut être limitée.

130 CONDUITE

Les limitations possibles sont affichées par un message contextuel, par ex. Attention ! Réglages ABS et DTC.. Vous trouverez de plus amples informations sur les systèmes de régulation de la dynamique de conduite tels que l'ABS et l'ASC/DTC dans le chapitre La technologie en détail.

Autodiagnostic ABS

La disponibilité du système BMW Motorrad ABS est contrôlée au cours de l'autodiagnostic. L'autodiagnostic démarre automatiquement une fois le contact mis.

Phase 1

» Contrôle à l'arrêt des composants système aptes au diagnostic.



Le témoin de contrôle et d'alerte ABS clignote.

Phase 2

» Vérification des capteurs de vitesse de roue au démarrage.



Le témoin de contrôle et d'alerte ABS clignote.

Autodiagnostic ABS terminé

» Le voyant de contrôle et d'alerte de l'ABS s'éteint.



Autodiagnostic de l'ABS non terminé

L'ABS n'est pas disponible car l'autodiagnostic n'est pas terminé. (La moto doit atteindre une vitesse minimale pour permettre le contrôle des capteurs de vitesse de roue : 5 km/h)

Si un défaut ABS est signalé à la fin de l'autodiagnostic de l'ABS :

- Il est possible de poursuivre sa route. Veuillez noter que la fonction ABS n'est pas disponible.
- Faire éliminer le défaut dès que possible par un atelier spécialisé, de préférence par un concessionnaire BMW Motorrad.

Autodiagnostic ASC

La disponibilité du système BMW Motorrad ASC est contrôlée au cours de l'autodiagnostic. L'autodiagnostic s'exécute automatiquement une fois le contact mis.

Phase 1

» Vérification des composants diagnosticables du système à l'arrêt.



Témoin de contrôle et d'alerte ASC clignote lentement.

Phase 2

» Contrôle des composants système diagnosticables pendant la conduite.



Témoin de contrôle et d'alerte ASC clignote lentement.

Autodiagnostic ASC terminé

» Le voyant de contrôle et d'alerte ASC s'éteint.

- Faire attention à l'indication de tous les voyants de contrôle et d'alerte.



Autodiagnostic ASC non terminé

L'ASC n'est pas disponible, car l'autodiagnostic n'a pas été terminé. (La moto doit atteindre une vitesse minimale pour permettre la vérification des capteurs de roue. min. 5 km/h)

Si un défaut ASC est affiché après la fin de l'autodiagnostic ASC :

- Il est possible de poursuivre sa route. Noter que la fonction ASC n'est pas disponible.
- Faire éliminer le défaut dès que possible par un atelier spécialisé, de préférence

par un concessionnaire BMW Motorrad.

Autodiagnostic DTC

La disponibilité du BMW Motorrad DTC est contrôlée par l'autodiagnostic. L'autodiagnostic s'exécute automatiquement une fois le contact mis.

Phase 1

» Contrôle à l'arrêt des composants système aptes au diagnostic.



clignote lentement.

Phase 2

» Vérification des composants diagnosticables du système au démarrage.



clignote lentement.

Autodiagnostic DTC terminé

» Le symbole DTC n'est plus affiché.

- Faire attention à l'indication de tous les voyants de contrôle et d'alerte.

132 CONDUITE



Autodiagnostic DTC non terminé

La fonction DTC n'est pas disponible, car l'autodiagnostic n'a pas été achevé. (Pour permettre la vérification des capteurs de vitesse de roue, la moto doit atteindre une vitesse minimale avec le moteur en marche : min. 5 km/h)

Si un défaut DTC est signalé à la fin de l'autodiagnostic DTC :

- Il est possible de poursuivre sa route. Important : la fonction DTC n'est pas disponible ou seulement de façon restreinte.
- Faire éliminer le défaut dès que possible par un atelier spécialisé, de préférence par un concessionnaire BMW Motorrad.

RODAGE

Moteur

- Pendant le rodage, rouler en variant souvent les plages de charge et de régime, éviter les longs trajets à régime constant.
- Choisir des trajets sinueux avec de légères pentes, éviter autant que possible les autoroutes.

- Respecter les régimes de rodage.



Régime de rodage

<6500 min⁻¹ (Kilométrage 0...1200 km)

Aucune pleine charge (Kilométrage 0...1200 km)

- Respecter le kilométrage à l'issue duquel la première révision de rodage doit être effectuée.



Kilométrage jusqu'à la première révision de rodage

500...1200 km

Plaquettes de frein

Les plaquettes de frein neuves doivent être rodées avant qu'elles n'atteignent leur coefficient de friction optimal. La réduction de l'effet de freinage peut être compensée par une pression plus forte sur le levier de frein.



AVERTISSEMENT

Nouvelles plaquettes de frein

Allongement de la distance de freinage, risque d'accident

- Freiner plus tôt.

Pneus

Les pneus neufs ont une surface lisse. Il est donc nécessaire de les roder à vitesse modérée en faisant varier l'inclinaison de la moto. Les pneus doivent être rodés avant d'offrir une adhérence parfaite.



AVERTISSEMENT

Perte d'adhérence des pneus neufs sur chaussée humide et en cas d'inclinaison extrême

Risque d'accident

- Conduire de manière prévoyante et éviter les inclinaisons extrêmes du véhicule.

PASSAGE DES RAPPORTS

–avec assistant de changement de rapport Pro^{EO}

Assistant de changement de rapports Pro



En cas de descente de rapport avec l'Assistant de changement de rapports Pro, le régulateur de vitesse est désactivé automatiquement pour des raisons de sécurité.

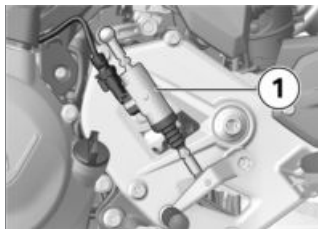

- Passer les rapports comme d'habitude, en poussant du pied sur le levier de sélection.
- » L'assistant de changement de rapports aide le pilote à passer à une vitesse supérieure ou inférieure sans avoir à actionner l'embrayage ou la poignée d'accélérateur.
- Il ne s'agit pas d'une boîte automatique.
- Le pilote est un élément important du système et c'est lui qui décide du moment où il change de vitesse.
- Le capteur **1** de l'arbre de commande détecte le souhait de passage de rapport et active l'assistant de changement de rapports.
- » Lors de la conduite à vitesse constante dans des petits rapports avec régimes élevés, le passage à un rapport supérieur sans actionnement de l'embrayage peut conduire à des réactions de changement de charge trop fortes.

134 CONDUITE

- Dans ces situations de conduite, BMW Motorrad recommande de passer au rapport supérieur uniquement en actionnant l'embrayage.
- L'utilisation de l'assistant de changement de rapports Pro devrait être évitée dans la plage du limiteur de régime.
 - » Aucune assistance de changement de rapport n'a lieu dans les situations suivantes :
 - Avec embrayage actionné.
 - Pédale de sélection pas dans sa position initiale
 - Lors du passage à un rapport supérieur avec papillon fermé (décélération) ou en décélérant.
 - Lors du passage à un rapport inférieur avec papillon ouvert ou en accélérant.
- Pour pouvoir effectuer un autre changement de rapport avec l'assistant de changement de rapport Pro, il faut que le levier de sélection soit totalement relâché après le changement de rapport. Pour de plus amples informations sur l'assistant de changement de rapports Pro (☛ 159).

VOYANT ÉCLAIR

Fonction

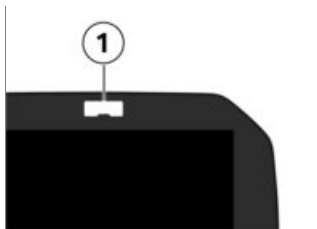

Le voyant éclair **1** signale au conducteur que le régime du véhicule s'approche du moment opportun pour passer au rapport supérieur.

- Le voyant éclair clignote selon la fréquence réglée : le régime de changement de vitesse va être atteint sous peu
- Voyant éclair éteint : régime de changement de vitesse atteint

Les seuils de régime et le comportement du voyant éclair peuvent être modifiés dans le menu Réglages, Réglages du véhicule (voir aussi le chapitre Commande (☛ 83)).

FREINS

Comment arriver à la distance de freinage la plus courte ?

Lors d'un freinage, la répartition dynamique de la charge entre la roue avant et la roue arrière se modifie. Plus le freinage est puissant, plus la charge appliquée sur la roue avant est élevée. Plus la charge appliquée sur la roue est élevée, plus la force de freinage transmise peut être grande. Pour arriver à la distance de freinage la plus courte, le frein avant doit être actionné rapidement en augmentant progressivement l'effort exercé. Cela permet d'exploiter de manière optimale l'augmentation dynamique de la charge sur la roue avant. L'embrayage devrait également être actionné simultanément. Dans le cas des nombreux « freinages en force », au cours desquels la pression de freinage doit être établie le plus rapidement possible et avec le maximum de force, la répartition dynamique de la charge n'arrive pas à suivre l'augmentation de la décélération et la force de freinage n'est pas entièrement transmise à la chaussée.

La roue avant risque de se bloquer.

Le blocage de la roue avant est empêché par l'ABS BMW Motorrad.

Conduite dans les cols



AVERTISSEMENT

Freinage prédominant avec le frein de roue arrière dans les descentes de cols

Perte de l'effet de freinage, destruction des freins due à une surchauffe

- Utiliser les freins de roue avant et arrière, ainsi que le frein moteur.

Freins humides et encrassés

L'humidité et les salissures sur les disques de frein et les plaquettes de frein conduisent à une détérioration de l'effet de freinage.

Le freinage risque d'être retardé ou dégradé dans les situations suivantes :

- En cas de conduites par temps de pluie et en cas de présence de flaques d'eau.
- Après un lavage de la moto.
- En cas de conduites sur routes salées.
- Après des travaux sur les freins, du fait de dépôts d'huile ou de graisse.

–En cas de conduites sur chaussées encrassées ou sur terrain non stabilisés.



AVERTISSEMENT

Effet de freinage dégradé par l'humidité et la saleté

Risque d'accident

- Sécher / dégraisser les freins en actionnant les freins ; les nettoyer le cas échéant.
- Freiner prématurément, jusqu'à ce que l'effet de freinage complet soit de nouveau disponible.

ABS Pro

–avec modes de conduite Pro^{EO}

Limites physiques



AVERTISSEMENT

Freinage en courbe

Risque de chute malgré l'ABS Pro

- Un style de conduite adapté est toujours de la responsabilité du pilote.
- Ne pas limiter les options de sécurité complémentaires par une conduite à risques.

L'assistant ABS Pro est disponible dans tous les modes de conduite sauf Dynamic PRO.

Impossibilité d'exclure les chutes

Bien que l'ABS Pro constitue pour le pilote une aide précieuse et un plus important en matière de sécurité au freinage en position inclinée, il ne peut en aucun cas repousser les limites de la physique. Ces limites peuvent toujours être dépassées en cas d'erreur de jugement ou de faute de conduite. Dans ce cas, la chute peut être la conséquence ultime.

Utilisation sur voies publiques

Sur route ouverte, l'ABS Pro rend le pilotage de la moto encore plus sûr. Lorsque le pilote doit freiner dans les virages pour éviter des obstacles inattendus, le système empêche les roues de se bloquer et de glisser, dans le cadre des limites de la physique.



L'ABS Pro n'a pas été conçu pour améliorer les performances de freinage en position inclinée.

IMMOBILISATION DE LA MOTO

Béquille latérale

- Couper le moteur.



ATTENTION

Mauvais état du sol dans la zone de la béquille

Endommagement des composants par la chute

- Faire attention à ce que le sol soit plan et stable dans la zone de la béquille.



ATTENTION

Charge de la béquille latérale avec un poids supplémentaire

Endommagement des composants par la chute

- Ne pas s'asseoir sur le véhicule lorsqu'il est sur la béquille latérale.

- Sortir la béquille latérale et mettre la moto en appui.
- Si l'inclinaison de la chaussée le permet, braquer le guidon vers la gauche.
- En côte, placer la moto dans le sens de la montée et engager le 1er rapport.

Béquille centrale

–avec béquille centrale^{EO}

- Couper le moteur.



ATTENTION

Mauvais état du sol dans la zone de la béquille

Endommagement des composants par la chute

- Faire attention à ce que le sol soit plan et stable dans la zone de la béquille.



ATTENTION

Repli de la béquille centrale en cas de mouvements brusques

Dommage des composants en cas de renversement

- Ne pas s'asseoir sur la moto lorsque la béquille centrale est déployée.

- Sortir la béquille centrale et mettre la moto sur la béquille.

REPLISSAGE DU RÉSERVOIR

Qualité de carburant

Condition préalable

Pour une consommation optimale de carburant, le carburant doit être sans soufre ou aussi pauvre en soufre que possible.

ATTENTION

Plein de carburant plombé

Endommagement du catalyseur

- Ne pas faire le plein avec du carburant plombé ni avec du carburant contenant des additifs métalliques (par exemple manganèse ou fer).

- Respecter la teneur maximale en éthanol du carburant.

 Des additifs pour carburant nettoient l'injection du carburant et la zone de combustion. En cas de ravitaillement avec des carburants de basse qualité ou d'immobilisations prolongées du véhicule, il est recommandé d'utiliser des additifs pour carburant. Vous pourrez obtenir des informations plus détaillées auprès de votre concessionnaire BMW Motorrad.

Qualité de carburant recommandée

F 900 XR A2 (0K41)

La version A2 peut être ravitaillée avec une qualité de carburant différente. Tenir compte des informations plus détaillées fournies au chapitre Caractéristiques techniques.



Qualité de carburant recommandée



Super sans plomb (max. 15 % d'éthanol, E15)



95 ROZ/RON
90 AKI

–avec essence ordinaire sans plomb^{EO}

Normale sans plomb (géré pays par pays) (max. 15 % d'éthanol, E15)
91 ROZ/RON
87 AKI<

» Tenir compte des symboles suivants figurant sur le bouchon de réservoir et au niveau de la pompe à carburant :



Procédure de remplissage du réservoir



AVERTISSEMENT

Le carburant est facilement inflammable

Risque d'incendie et d'explosion

- Ne pas fumer et ne pas approcher de flamme nue de la moto lors de toutes les interventions sur le réservoir d'essence.

AVERTISSEMENT

Fuite de carburant par effet de dilatation thermique en cas de remplissage excessif du réservoir de carburant

Risque de chute

- Ne pas trop remplir le réservoir d'essence.

ATTENTION

Contact du carburant sur les surfaces en matière plastique

Endommagement des surfaces (perdent leur éclat ou deviennent mates)

- Nettoyer immédiatement les surfaces en matière plastique après contact avec le carburant.

- Mettre la moto sur la béquille latérale en veillant à ce que le sol soit plan et stable.
–avec béquille centrale^{EO}
- Mettre la moto sur la béquille centrale en veillant à ce que le sol soit plan et stable.<



- Ouvrir la trappe de protection 1.
- Déverrouiller le bouchon 2 du réservoir de carburant avec la clé dans le sens horaire et l'ouvrir.



- Faire le plein de carburant au maximum jusqu'au bord inférieur de la tubulure de remplissage.

 Si le plein est fait après que le niveau de carburant est descendu sous la réserve, la quantité totale de carburant doit être supérieure à la réserve pour que le nouveau niveau soit détecté et que le voyant de réserve s'éteigne.

140 CONDUITE

 Le "volume utilisable de carburant" indiqué dans les caractéristiques techniques est le volume de carburant qui peut être ajouté une fois le réservoir de carburant vidé auparavant, donc si le moteur a calé par manque de carburant.



Capacité du réservoir

Env. 15,5 l



Quantité de réserve de carburant

Env. 3,5 l

- Fermer le bouchon du réservoir d'essence en appuyant fermement dessus.
- Retirer la clé et refermer la trappe de protection.

Procédure de remplissage du réservoir

—avec Keyless Ride^{EO}

Condition préalable

L'antivol de direction est déverrouillé.



AVERTISSEMENT

Le carburant est facilement inflammable

Risque d'incendie et d'explosion

- Ne pas fumer et ne pas approcher de flamme nue de la moto lors de toutes les interventions sur le réservoir d'essence.



AVERTISSEMENT

Fuite de carburant par effet de dilatation thermique en cas de remplissage excessif du réservoir de carburant

Risque de chute

- Ne pas trop remplir le réservoir d'essence.



ATTENTION

Contact du carburant sur les surfaces en matière plastique

Endommagement des surfaces (perdent leur éclat ou deviennent mates)

- Nettoyer immédiatement les surfaces en matière plastique après contact avec le carburant.

- Mettre la moto sur la béquille latérale en veillant à ce que le sol soit plan et stable.
–avec béquille centrale^{EO}
- Mettre la moto sur la béquille centrale en veillant à ce que le sol soit plan et stable.<
- avec Keyless Ride^{EO}
- Coupure du contact (▣ 63).

 Après la coupure du contact, il est possible d'ouvrir le bouchon de réservoir durant la temporisation définie même sans télécommande radio dans la zone de réception.

 Temps d'inertie avant ouverture du bouchon de réservoir

2 min

- » L'ouverture du bouchon de réservoir peut se faire de **2 façons** :
- Pendant la durée de postfonctionnement.
 - Après la durée de postfonctionnement.

Variante 1

–avec Keyless Ride^{EO}

Condition préalable

Pendant la durée de postfonctionnement

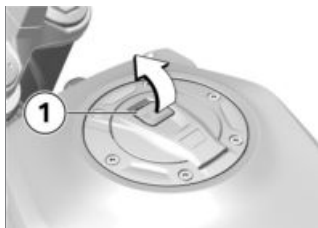

- Tirer l'attache **1** du bouchon de réservoir lentement vers le haut.
» Bouchon de réservoir déverrouillé.
- Ouvrir complètement le bouchon de réservoir.

Variante 2

–avec Keyless Ride^{EO}

Condition préalable

Après la temporisation

- Mettre la télécommande radio en réception.
- Tirer lentement la patte **1** vers le haut.
» Le témoin de contrôle de la télécommande radio clignote tant que la télécommande radio est recherchée.
- Tirer à nouveau l'attache **1** du bouchon de réservoir lentement vers le haut.
» Bouchon de réservoir déverrouillé.
- Ouvrir complètement le bouchon de réservoir.



- Faire le plein de carburant, selon la qualité indiquée, au maximum jusqu'au bord inférieur de la tubulure de remplissage.

 Si le plein est fait après que le niveau de carburant est descendu sous la réserve, la quantité totale de carburant doit être supérieure à la réserve pour que le nouveau niveau soit détecté et que le voyant de réserve s'éteigne.

 Le "volume utilisable de carburant" indiqué dans les caractéristiques techniques est le volume de carburant qui peut être ajouté une fois le réservoir de carburant vidé auparavant, donc si le moteur a calé par manque de carburant.



Capacité du réservoir

Env. 15,5 l



Quantité de réserve de carburant

Env. 3,5 l

- Appuyer fortement sur le bouchon du réservoir de carburant.
 - » Le bouchon de réservoir s'enclenche de façon audible.
 - » Le bouchon de réservoir se verrouille automatiquement après la temporisation.
 - » Le bouchon de réservoir emboîté se verrouille immédiatement au blocage de l'antivol de direction ou à la mise du contact.

Ouverture du bouchon de réservoir

—avec Keyless Ride^{EO}

Impossible d'ouvrir le bouchon de réservoir.

- Faire éliminer le défaut dès que possible par un atelier spécialisé, de préférence par un concessionnaire BMW Motorrad.

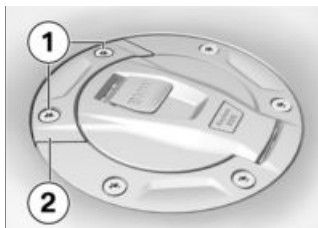

- Déposer les vis **1**.
- Retirez le déverrouillage de secours **2**.
- » Bouchon de réservoir déverrouillé.
- Ouvrir complètement le bouchon de réservoir.
- Remplissage du réservoir (▮▮▮ 140).
- Fermeture du déverrouillage de secours du bouchon de réservoir (▮▮▮ 143).

Fermeture du déverrouillage de secours du bouchon de réservoir

—avec Keyless Ride^{EO}

Condition préalable

Le bouchon de réservoir est rabattu.

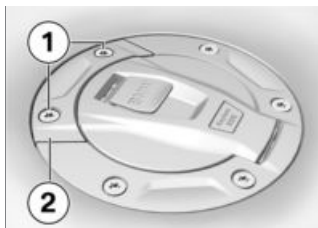

- Mettre le déverrouillage de secours **2** en place.
- Poser les vis **1**.

ARRIMAGE DE LA MOTO POUR LE TRANSPORT

- Protéger contre les rayures tous les composants sur lesquels passent les sangles (en utilisant par exemple un ruban adhésif ou des chiffons doux).



ATTENTION

Basculement latéral du véhicule au béquillage

Endommagement des composants par la chute

- Caler le véhicule pour l'empêcher de basculer latéralement, de préférence avec l'aide d'une deuxième personne.
- Amener la moto sur la surface de transport sans la poser sur la béquille centrale ou la béquille latérale.



ATTENTION

Composants coincés

Endommagement du composant

- Ne coincer aucun composant, comme par ex. les conduites de frein ou les faisceaux de câbles.
- Fixer et tendre les sangles de fixation à l'avant, des deux côtés, sur le pontet de fourche inférieur.

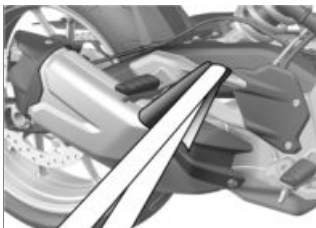

- Fixer à l'arrière, de chaque côté, des sangles d'arrimage au niveau des repose-pieds passager et les tendre.

- Tendre toutes les sangles uniformément.

LA TECHNOLOGIE EN DÉTAIL

08

REMARQUES GÉNÉRALES	148
SYSTÈME ANTIBLOPAGE (ABS)	148
CONTRÔLE DE MOTRICITÉ (ASC/DTC)	151
RÉGULATION DU COUPLE DE FREIN MOTEUR	153
DYNAMIC ESA	154
MODE DE CONDUITE	155
DYNAMIC BRAKE CONTROL	157
CONTRÔLE DE LA PRESSION DES PNEUS (RDC)	158
ASSISTANT DE CHANGEMENT DE RAPPORTS	159
ÉCLAIRAGE ADAPTATIF DE VIRAGE	161

REMARQUES GÉNÉRALES

Pour en savoir plus sur les questions techniques : bmw-motorrad.com/technology

SYSTÈME ANTIBLOCCAGE (ABS)

Comment fonctionne l'ABS ?

La force de freinage maximale transmissible à la chaussée dépend entre autres de l'adhérence de la chaussée. Le gravier, la glace, la neige ou encore une chaussée humide offrent une bien plus mauvaise adhérence que l'asphalte sec et propre. Moins l'adhérence est bonne, plus la distance de freinage s'allonge.

Si la force de freinage maximale transmissible est dépassée par une augmentation de la pression de freinage exercée par le pilote, les roues commencent à se bloquer, la moto n'est plus stable sur sa trajectoire et peut chuter. L'ABS intervient avant qu'une telle situation n'arrive, en dosant la pression de freinage en fonction de la force de freinage maximale transmissible. Les roues peuvent ainsi continuer de tourner et la stabilité dyna-

mique est préservée, quel que soit l'état de la chaussée.

Que se passe-t-il si la chaussée est déformée ?

Les ondulations et les irrégularités de la chaussée peuvent entraîner une brève perte de contact entre les pneus et la chaussée, au point que la force de freinage transmissible peut être nulle. Lors d'un freinage dans cette situation, l'ABS doit réduire la pression de freinage de façon à préserver la stabilité directionnelle au moment où le contact avec la chaussée est rétabli. À ce moment précis, l'ABS BMW Motorrad se base sur une chaussée à très faible coefficient de frottement (gravier, glace, neige) pour être sûr que les roues continuent dans tous les cas de tourner, une nécessité pour garantir une bonne tenue de route. Après analyse des conditions réelles, le système règle la pression de freinage optimale.

Soulèvement de la roue arrière

En cas d'accélération très fortes et rapides, il peut éventuellement se produire que l'ABS BMW Motorrad ne puisse pas empêcher le levage de la roue arrière. Un retournement de la moto peut alors se produire.



AVERTISSEMENT

Levage de la roue arrière en cas de freinage puissant

Risque de chute

- En cas de freinage puissant, il faut s'attendre à ce que la régulation ABS ne soit pas toujours en mesure d'empêcher le levage de la roue arrière.

Comment est conçu le système BMW Motorrad ABS ?

L'ABS BMW Motorrad assure la stabilité dynamique dans le cadre des limites de la physique, quelle que soit la nature du sol.

À partir d'une vitesse supérieure à 4 km/h, le BMW Motorrad ABS peut assurer la stabilité dynamique dans le cadre des limites de la

physique, quelle que soit la nature de la chaussée. Aux faibles vitesses, le BMW Motorrad ABS ne peut pas fournir une assistance optimale quelle que soit la nature de la chaussée du fait de sa conception.

Le système n'est pas optimisé pour les exigences spéciales telles que celles qui doivent être satisfaites lors des conditions extrêmes de la compétition en tout-terrain ou sur circuit.

Situations particulières

Pour détecter la tendance au blocage des roues, l'électronique compare notamment les vitesses de rotation des roues avant et arrière. Si des valeurs non plausibles sont détectées sur un laps de temps assez long, la fonction ABS est coupée pour des raisons de sécurité et un défaut ABS est signalé. Il est nécessaire que l'autodiagnostic soit terminé pour qu'il y ait affichage d'un message de défaut.

Outre les problèmes survenant sur l'ABS BMW Motorrad, des situations de conduite inhabituelles peuvent aussi entraîner l'affichage d'un message de défaut :

- Conduite sur roue arrière (wheeling) pendant une durée prolongée.
- Patinage sur place de la roue arrière en actionnant le frein avant (burn out).
- Échauffement du moteur sur béquille centrale ou auxiliaire, au point mort ou avec un rapport engagé.
- Blocage prolongé de la roue arrière par le frein moteur, p. ex. dans les descentes sur chaussée glissante.

Si un état de conduite inhabituel provoque l'affichage d'un message de défaut, la fonction ABS peut être réactivée après coupure du contact et remise sous tension.

Quel rôle l'entretien régulier joue-t-il ?



AVERTISSEMENT

Système de freinage entretenu irrégulièrement

Risque d'accident

- Afin de s'assurer que le système BMW Motorrad ABS se trouve dans un état de maintenance optimal, il convient de respecter impérativement les intervalles d'inspection.

Réserves de sécurité

L'ABS BMW Motorrad ne doit pas inciter à une conduite imprudente comptant sur des distances de freinage plus courtes. Il agit avant tout comme réserve de sécurité pour les situations d'urgence. Prudence dans les virages ! Le freinage dans les virages est soumis à des lois physiques particulières que même l'ABS BMW Motorrad n'est pas en mesure d'abroger.

Évolution de l'ABS vers l'ABS Pro

- avec modes de conduite Pro^{EO}

Jusqu'à présent, l'ABS BMW Motorrad apportait un très haut niveau de sécurité lors du freinage en ligne droite. Désormais, l'ABS Pro offre encore davantage de sécurité, cette fois lors des freinages dans les virages. L'ABS Pro empêche le blocage des roues, même en cas d'action rapide sur les freins. En particulier lors des freinages soudains, l'ABS Pro réduit les brusques variations des forces ressenties au guidon et donc le risque de cabrage de la moto.

Mise en action de l'ABS

Techniquement, l'ABS Pro adapte l'intervention de l'ABS à l'angle d'inclinaison de la moto, en fonction de la situation de roulage du moment.

L'inclinaison de la moto est calculée à partir des signaux de vitesse de roulis et de lacet ainsi que d'accélération transversale.

Plus l'inclinaison augmente, plus le gradient de la pression de freinage est limité au début du freinage de sorte que la montée en pression se fait plus lentement. De plus, la modulation de la pression au moment de la mise en action de l'ABS est plus régulière.

Avantages pour le pilote

Pour le pilote, les avantages de l'ABS Pro sont la sensibilité de la réponse ainsi que le haut niveau de stabilité de la moto au freinage et en roulage, associés à une décélération optimale, y compris dans les virages.

CONTRÔLE DE MOTRICITÉ (ASC/DTC)

Comment fonctionne le contrôle de motricité ?

Le contrôle de la traction existe dans deux configurations.

- sans** prise en compte de l'inclinaison : contrôle automatique de stabilité ASC
- L'ASC est une fonction de base destinée à empêcher les chutes.
- avec** prise en compte de l'inclinaison : contrôle dynamique de motricité DTC
- Grâce aux informations supplémentaires sur l'inclinaison et la vitesse, le DTC effectue des réglages encore plus fins et confortables.

Le contrôle de motricité compare les vitesses circonférentielles de la roue avant et de la roue arrière. A partir de la différence de vitesse, le système détermine le glissement et, par conséquent, les réserves de stabilité au niveau de la roue arrière. En cas de dépassement d'une limite de glissement, le couple moteur est adapté par la gestion moteur.

Le BMW Motorrad ASC/DTC est un système d'assistance conçu pour le pilote et la conduite sur voies publiques.

Notamment dans la zone limite de la physique dynamique, le pilote a une grande influence sur les possibilités de régulation du ASC/DTC (déport des poids dans les virages, chargement desserré).

Le système n'est pas optimisé pour les exigences spéciales telles que celles qui doivent être satisfaites lors des conditions extrêmes de la compétition en tout-terrain ou sur circuit. Dans de tels cas, le BMW Motorrad ASC/DTC peut être coupé.



AVERTISSEMENT

Conduite risquée

Risque d'accident malgré l'ASC/le DTC

- Un style de conduite adapté est toujours de la responsabilité du pilote.
- Ne pas limiter les options de sécurité complémentaires par une conduite à risques.

Situations particulières

Conformément aux lois de la physique, l'augmentation de l'inclinaison restreint davantage la capacité d'accélération. L'accélération peut en conséquence être réduite en sortie de virages très serrés.

Pour pouvoir détecter un patinage ou un dérapage de la roue arrière, le système compare entre autres les vitesses de rotation de la roue avant et de la roue arrière et, si le DTC est présent au lieu de l'ASC, prend en compte l'inclinaison de la moto.

–avec modes de conduite

Pro^{EO}

Si les valeurs d'inclinaison ne sont pas plausibles durant un laps de temps assez long, une valeur de remplacement est alors utilisée pour l'inclinaison ou bien la fonction DTC est désactivée. Dans de tels cas, un défaut DTC est signalé. Il est nécessaire que l'autodiagnostic soit terminé pour qu'il y ait affichage d'un message de défaut.

Les situations de roulage inhabituelles suivantes peuvent provoquer une coupure automatique du contrôle de motricité BMW Motorrad.

Conditions d'utilisation inhabituelles :

- Conduite sur roue arrière (wheeling) pendant une durée prolongée.
- Patinage sur place de la roue arrière en actionnant le frein avant (burn out).

- Montée en température sur une béquille auxiliaire au point mort ou avec un rapport engagé.

	Vitesse minimale pour l'activation du DTC
min. 5 km/h	

- avec modes de conduite Pro^{EO}

Si la roue avant décolle lors d'une accélération extrême, le DTC, dans les modes de conduite RAIN et ROAD, réduit le couple moteur jusqu'à ce que la roue avant revienne en contact avec le sol.

Avec le réglage DTC DYNAMIC, la détection de décollage de la roue avant entraîne un bref wheeling.

Dans le mode de conduite DYNAMIC PRO, la détection du décollage de la roue avant est désactivée.

En cas de soulèvement de la roue avant, BMW Motorrad recommande de fermer quelque peu la poignée des gaz pour revenir le plus vite possible à un état de conduite stable. Dans les modes de conduite RAIN, ROAD et DYNAMIC, le réglage DTC correspond au mode de conduite.

Dans le mode de conduite DYNAMIC PRO, le DTC peut être réglé différemment.

RÉGULATION DU COUPLE DE FREIN MOTEUR

- avec modes de conduite Pro^{EO}

Comment fonctionne la régulation du couple de frein moteur ?

La régulation du couple de frein moteur a pour tâche d'éviter de façon fiable les états instables causés par un couple d'inertie excessif au niveau de la roue arrière. Selon l'état de la chaussée et la dynamique de conduite, un couple d'inertie excessif peut provoquer une forte augmentation du patinage sur la roue arrière et nuire à la stabilité de marche. La régulation du couple de frein moteur limite un patinage trop élevé sur la roue arrière à un patinage sûr en fonction du mode de conduite.

Causes d'un patinage excessif sur la roue arrière :

- Décélération sur chaussée à faible coefficient de frottement (par ex. : feuilles mouillées).
- Broutage de la roue arrière lors du rétrogradage.

154 LA TECHNOLOGIE EN DÉTAIL

–Freinage brusque en conduite sportive.

Tout comme la fonction BMW Motorrad DTC, la régulation du couple de frein moteur compare les vitesses circonférentielles de la roue avant et de la roue arrière, calculées à partir de la vitesse et du rayon des roues. La différence de vitesse permet à la régulation du couple de frein moteur de déterminer le patinage et la réserve de stabilité correspondante au niveau de la roue arrière.

Si le patinage dépasse la valeur limite correspondante, le couple moteur est augmenté par une légère ouverture des papillons. Le patinage est réduit et le véhicule stabilisé.

Effet de la régulation du couple de frein moteur

–En modes de conduite RAIN et ROAD : stabilité maximale.

–avec modes de conduite Pro^{EO}

–En modes de conduite DYNAMIC et DYNAMIC PRO : interventin réduite par rapport aux modes de conduite RAIN et ROAD.

DYNAMIC ESA

–avec Dynamic ESA^{EO}

Fonction du Dynamic ESA

Le Dynamic ESA détecte les mouvements du châssis à l'aide d'un capteur d'assiette et réagit en adaptant la vanne d'amortissement. Le châssis est ainsi adapté à la nature et à la qualité de la chaussée.

Le Dynamic ESA se calibre à intervalles réguliers afin d'assurer le fonctionnement correct du système.

Possibilités de réglage

Modes d'amortissement

–Road : amortissement pour trajets sur route confortables

–Dynamic : amortissement pour trajets sur route dynamiques

Réglages de la charge

–Conduite en solo

–Conduite en solo avec bagages

–Conduite avec passager (et bagages)

MODE DE CONDUITE

Sélection

Les modes de conduite suivants peuvent être sélectionnés pour adapter la moto à l'état de la chaussée et aux sensations de conduite souhaitées :

Série

- RAIN
- ROAD (mode standard)
- avec modes de conduite Pro^{EO}

Avec les modes de conduite Pro

- DYNAMIC
- DYNAMIC PRO

Il existe pour chacun de ces modes de conduite un réglage approprié pour les systèmes ABS, ASC/DTC, pour la régulation du couple de frein moteur et pour l'admission des gaz.

- avec Dynamic ESA^{EO}

Le Dynamic ESA peut être réglé indépendamment du mode de conduite sélectionné.

L'ASC/DTC peut être désactivé dans tous les modes de conduite. Les explications suivantes se rapportent toujours aux systèmes de sécurité activés.

Admission des gaz

- En mode de conduite RAIN : réponse douce du moteur.
- En mode de conduite ROAD : réponse optimale du moteur.
- En mode de conduite DYNAMIC : réponse directe du moteur.
- En mode de conduite DYNAMIC PRO : possibilité de régler la réponse du moteur de manière individuelle.

ABS

- La détection du décollage de la roue arrière est active dans tous les modes de conduite sauf DYNAMIC PRO.
- Dans le mode de conduite DYNAMIC, la détection de décollage de la roue arrière est réduite, afin d'obtenir un meilleur effet de freinage.
- En mode de conduite DYNAMIC PRO, l'ABS peut être réglé différemment.
- avec modes de conduite Pro^{EO}

ABS Pro

- Dans les modes de conduite RAIN et ROAD, l'ABS Pro est complètement disponible. Le redressement de la moto lors des freinages en virage est réduit à un minimum.

156 LA TECHNOLOGIE EN DÉTAIL

- En mode de conduite DYNAMIC, l'ABS Pro n'est disponible qu'avec un bon coefficient de frottement. Par rapport aux modes de conduite RAIN et ROAD, l'assistance est réduite mais conçue de façon à atteindre l'effet de freinage maximum.
- En mode de conduite DYNAMIC PRO, l'ABS Pro est désactivé dans le réglage d'usine.

ASC

- L'ASC est adapté à la conduite sur route.
- Avec le réglage ASC RAIN, l'intervention précoce de l'ASC permet d'atteindre une stabilité de marche maximale.
- Avec le réglage ASC ROAD, l'intervention de l'ASC est plus tardive que celle en mode RAIN. Un patinage de la roue arrière est évité autant que possible.
- avec modes de conduite Pro^{EO}

DTC

Pneumatiques

- Le système DTC est adapté à la conduite sur route avec pneus de route dans tous les modes de conduite.

Stabilité sur route

- Avec le réglage DTC RAIN, l'intervention précoce du DTC permet d'atteindre une stabilité de marche maximale.
- Avec le réglage DTC ROAD, l'intervention du DTC est plus tardive que celle en mode RAIN. Un patinage de la roue arrière est évité autant que possible.
- Les réglages DTC RAIN et ROAD permettent d'éviter le soulèvement de la roue avant.
- Avec le réglage DTC DYNAMIC, le DTC intervient plus tardivement qu'en mode ROAD, si bien qu'une légère dérive en sortie de virage et un bref Wheeling sont possibles.

Avec les réglages DTC, RAIN, ROAD et DYNAMIC, le réglage DTC correspond au mode de conduite.

Avec le réglage DTC DYNAMIC PRO, le DTC peut être réglé différemment.

Commutation

Les modes de conduite peuvent être modifiés lorsque le contact est mis. Une commutation pendant la conduite est possible avec les conditions préalables suivantes :

- Aucun couple d'entraînement sur la roue arrière.
- Pas de pression de freinage dans le système de freinage.

Pour une commutation pendant la conduite, il convient de procéder aux étapes suivantes :

- Couper la poignée des gaz.
- Ne pas actionner le levier de frein.
- Désactiver le régulateur de vitesse.

Le mode de conduite souhaité est tout d'abord présélectionné. La commutation s'effectue seulement lorsque les systèmes concernés se trouvent à l'état requis.

Le menu de sélection disparaît seulement sur le visuel après la commutation du mode de conduite.

DYNAMIC BRAKE CONTROL

- avec modes de conduite Pro^{EO}

Fonction du Dynamic Brake Control

La fonction du Dynamic Brake Control assiste le conducteur lors d'un freinage d'urgence.

Détection d'un freinage d'urgence

- Un freinage d'urgence est détecté quand le frein de roue avant est actionné fortement et rapidement.

Comportement lors d'un freinage d'urgence

- En cas de freinage d'urgence à une vitesse supérieure à 10 km/h, la fonction Dynamic Brake Control agit en plus de l'ABS.

Comportement en cas d'actionnement par inadvertance de la poignée des gaz

- Si la poignée des gaz est actionnée par inadvertance lors d'un freinage d'urgence (position de la poignée > 5 %), l'effet de freinage initié est assuré par le Dynamic Brake Control, qui ignore l'ouverture de la poignée des gaz. L'effet du freinage d'urgence est assuré.
- Si les gaz sont fermés (position de la poignée < 5 %) pendant l'intervention du Dynamic Brake Control, le couple moteur requis par l'ABS est à nouveau généré.
- Quand le freinage d'urgence est terminé et que la poignée

158 LA TECHNOLOGIE EN DÉTAIL

des gaz est encore actionnée, le Dynamic Brake Control règle le couple moteur de manière contrôlée en fonction du choix du pilote.

CONTRÔLE DE LA PRESSION DES PNEUS (RDC)

– avec contrôle de la pression des pneus (RDC)^{EO}

Fonction

Les pneus sont pourvus d'un capteur mesurant la température de l'air et la pression de gonflage, et envoyant ces données au boîtier électronique. Les capteurs sont équipés d'un régulateur centrifuge qui valide la transmission des valeurs mesurées dès que la vitesse minimale est dépassée pour la première fois.

 Vitesse minimale pour la transmission des valeurs de mesure de RDC :

min. 30 km/h

Avant la première réception de la pression de gonflage des pneus, -- s'affiche à l'écran pour chaque pneu. Après l'immobilisation de la moto, les capteurs transmettent encore les valeurs mesurées pendant quelque temps.

 Durée de transmission des valeurs mesurées après arrêt du véhicule :

min. 15 min

En présence d'un boîtier électronique RDC, un message de défaut est généré si les roues ne sont pas équipées de capteurs.

Plages de pression des pneus

Le boîtier électronique RDC distingue trois plages de pressions de gonflage adaptées au véhicule :

- Pression de gonflage à l'intérieur de la tolérance admissible.
- Pression de gonflage dans la zone limite de la tolérance admissible.
- Pression de gonflage à l'extérieur de la tolérance admissible.

Compensation thermique

La pression de gonflage des pneus dépend de la température : elle croît lorsque la température des pneus augmente et diminue lorsque la température des pneus descend. La température des pneus dépend de la température ambiante, ainsi que du style de conduite et de la durée du trajet.

	Les pressions de gonflage des pneus sont affichées sur l'écran après ajustement en fonction de la température et se réfèrent toujours à la température de l'air présent dans le pneu suivante :
20 °C	

Les appareils de contrôle de la pression de gonflage mis à disposition par les stations-service ne procèdent pas à la compensation de température ; la pression de gonflage mesurée dépend de la température du pneu. De ce fait, les valeurs affichées ne correspondent généralement pas aux valeurs qui apparaissent sur l'écran.

Adaptation de la pression de gonflage des pneus

Comparez la valeur RDC qui apparaît sur l'écran avec la valeur figurant au dos du livret de bord. La différence entre les deux valeurs doit être compensée avec l'appareil de contrôle de pression des pneus d'une station-service.

	Exemple
Selon la notice d'utilisation, la pression de gonflage doit être la suivante :	
2,5 bar	
La valeur suivante est affichée sur l'écran :	
2,3 bar	
Il manque donc :	
0,2 bar	
L'appareil de contrôle de la station-service indique :	
2,4 bar	
Pour atteindre la pression de gonflage adéquate, augmenter la pression jusqu'à la valeur suivante :	
2,6 bar	

ASSISTANT DE CHANGEMENT DE RAPPORTS

–avec assistant de changement de rapport Pro^{EO}

Assistant de changement de rapports Pro

Votre véhicule est équipé de l'assistant de changement de rapport Pro initialement développé pour la compétition et adapté pour le touring. Il permet de passer au rapport supérieur et inférieur sans actionnement de l'embrayage ou du

160 LA TECHNOLOGIE EN DÉTAIL

papillon dans presque toutes les plages de charge et de régime.

Avantages

- 70-80 % de tous les changements de rapport pour un trajet peuvent être effectués sans embrayage.
- Moins de mouvement entre pilote et passager grâce aux pauses plus courtes des changements de rapport.
- Dans les accélérations, le papillon ne doit pas être fermé.
- Dans les décélérations et les rétrogradations (papillon fermé) une adaptation du régime est effectuée par un double débrayage.
- Le temps de changement est réduit par rapport au changement de rapport avec actionnement de l'embrayage.

Pour détecter un souhait de passage de rapport, le pilote doit actionner le levier de sélection jusqu'alors inactif de manière normale à rapide dans la direction souhaitée en luttant contre l'action du ressort accumulateur pour un passage déterminé et le maintenir jusqu'à la fin du changement de rapport. Il n'est pas nécessaire d'exercer une force supplémen-

taire pendant le changement de rapport. Après un changement de rapport, le levier de sélection doit être totalement déchargé pour pouvoir effectuer un autre changement de rapport à l'aide de l'assistant de changement de rapport Pro. Pour les changements de rapports avec l'assistant de changement de rapport Pro, la force exercée (position de la poignée d'accélération) avant et pendant le changement de rapport doit rester constante. Toute modification de la position de la poignée des gaz pendant le changement de rapport peut entraîner une interruption de la fonction et/ou un changement dans un mauvais rapport. Les changements de rapport effectués en actionnant l'embrayage se font sans l'aide de l'assistant de changement de rapport Pro.

Passage au rapport inférieur

- Le passage à un rapport inférieur est assisté jusqu'au moment où le régime maximal dans la vitesse ciblée est atteint. Cela évite un surrégime.



Régime maximal

max. 9000 min⁻¹

Passage à un rapport supérieur

- Le passage à un rapport supérieur est assisté jusqu'au moment où le régime de ralenti est atteint dans le rapport ciblé.
- Le régime ne peut donc pas chuter sous le ralenti.



Régime de ralenti

$1250 \pm 50 \text{ min}^{-1}$ (Moteur à sa température de service)

ÉCLAIRAGE ADAPTATIF DE VIRAGE

- avec éclairage adaptatif de virage^{EO}

Fonction

Outre les feux de croisement, les feux de route et les feux de jour, ou feux de position, le phare comporte deux éléments à LED séparés avec chacun leur propre réflecteur. Les éléments à LED sont activés en plus des feux de croisement en fonction de l'inclinaison afin d'améliorer l'éclairage de la zone intérieure du virage. L'éclairage adaptatif de virage est optimisé pour les positions légèrement à moyennement inclinées.

L'éclairage de virage adaptatif est activé, entre autres, dans les conditions suivantes :

- Conduite en position légèrement à moyennement inclinée.
- La vitesse est supérieure à environ 10 km/h.
- Le feu de croisement est allumé.

MAINTENANCE

09

INDICATIONS GÉNÉRALES	164
OUTILLAGE DE BORD	164
KIT D'OUTILS DE MAINTENANCE	165
BÉQUILLE DE ROUE AVANT	165
BÉQUILLE DE ROUE ARRIÈRE	166
HUILE MOTEUR	166
SYSTÈME DE FREINAGE	168
EMBRAYAGE	173
LIQUIDE DE REFROIDISSEMENT	174
PNEUS	175
JANTES	176
ROUES	177
CHAÎNE	187
DISPOSITIFS D'ÉCLAIRAGE	190
AIDE AU DÉMARRAGE	191
BATTERIE	192
FUSIBLES	196
PRISE DE DIAGNOSTIC	198

INDICATIONS GÉNÉRALES

Le chapitre « Maintenance » décrit des opérations de contrôle et de remplacement des pièces d'usure pouvant être facilement réalisées. Si des couples de serrage spécifiques doivent être respectés, ceux-ci sont également mentionnés. Vous trouverez une liste de tous les couples de serrage requis dans le chapitre « Caractéristiques techniques ». Vous trouverez des informations sur des travaux de maintenance et de réparation plus poussés dans le manuel de réparation sur DVD que vous pouvez vous procurer auprès de votre concessionnaire BMW Motorrad.

L'exécution de certains de ces travaux exige des outils spécifiques ainsi que des connaissances techniques approfondies. En cas de doute, adressez-vous à un atelier spécialisé, de préférence à votre partenaire BMW Motorrad.

OUTILLAGE DE BORD

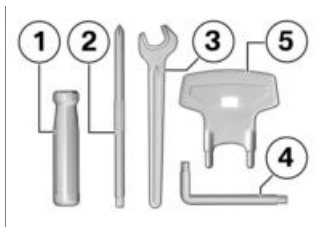

- 1** Manche de tournevis
- 2** Tournevis réversible à embouts cruciforme et plat
–Dépose de la batterie (▣▣▣ 194).
–Réglage de l'amortissement de la roue arrière (▣▣▣ 120).
- 3** Clé à fourche de 14 mm
–Réglage du bras-support du rétroviseur (▣▣▣ 116).
- 4** Clé Torx T25/T30 T25 sur la branche courte, T30 sur la branche longue
- 5** Code
–Réglage de la précontrainte du ressort de la roue arrière (▣▣▣ 119).

KIT D'OUTILS DE MAINTENANCE

—avec jeu d'outils de service^{AO}

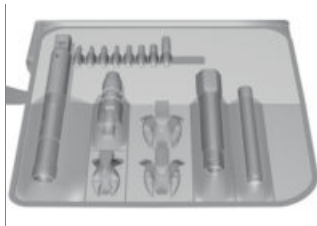

Pour les opérations de maintenance étendues (p. ex. pose et dépose des roues), BMW Motorrad a composé un jeu d'outils de maintenance parfaitement adapté à votre moto. Vous pouvez obtenir ce jeu d'outils auprès de votre concessionnaire BMW Motorrad.

BÉQUILLE DE ROUE AVANT

Montage de la béquille de roue avant



ATTENTION

Utilisation de la béquille de roue avant BMW Motorrad sans béquille auxiliaire supplémentaire

Endommagement des composants par la chute

- Mettre la moto sur une béquille auxiliaire avant de soulever la moto avec la béquille de roue avant BMW Motorrad.
- S'assurer que la position de la moto est stable.
- Placer la moto sur une béquille auxiliaire, BMW Motorrad recommande la béquille auxiliaire BMW Motorrad.
- Montage de la béquille de roue arrière (▣▣▣ 166).

166 MAINTENANCE



- Vous trouverez la description du montage correct dans les instructions de la béquille de roue avant.
- BMW Motorrad propose pour chaque véhicule une béquille de montage adaptée. Votre partenaire BMW Motorrad se fera un plaisir de vous aider à choisir la béquille de montage appropriée.

BÉQUILLE DE ROUE ARRIÈRE

Montage de la béquille de roue arrière



- Vous trouverez la description du montage correct dans les

instructions de la béquille de roue arrière.

- BMW Motorrad propose pour chaque véhicule une béquille de montage adaptée. Votre partenaire BMW Motorrad se fera un plaisir de vous aider à choisir la béquille de montage appropriée.

HUILE MOTEUR

Contrôle du niveau d'huile moteur



ATTENTION

Interprétation erronée du volume d'huile, car le niveau d'huile dépend de la température (le niveau d'huile monte avec la température)

Dégât moteur

- Contrôler le niveau d'huile uniquement après une conduite prolongée ou quand le moteur est chaud.
- Nettoyer la zone de l'orifice de remplissage d'huile.
- Laisser tourner le moteur au ralenti, jusqu'à ce que le ventilateur démarre, puis le laisser tourner pendant une minute supplémentaire.
- Couper le moteur.

**ATTENTION****Basculement latéral du véhicule**

Dompage des composants en cas de renversement

- Immobiliser le véhicule de manière à ce qu'il ne puisse pas basculer latéralement ; de préférence avec l'aide d'une seconde personne.

- Maintenir la moto à température de service en position verticale, en veillant à ce que le sol soit plan et ferme. BMW Motorrad recommande d'utiliser une béquille auxiliaire appropriée.
- avec béquille centrale^{EO}
- Mettre la moto à température de service sur la béquille centrale en veillant à ce que le sol soit plan et stable. <

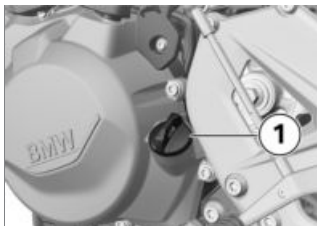

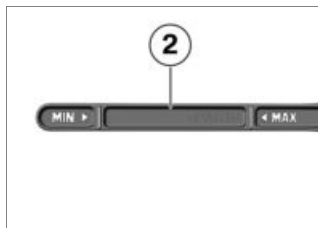

- Attendre cinq minutes, afin que l'huile puisse s'accumuler dans le carter d'huile.

- Sortir la jauge de niveau d'huile **1**.

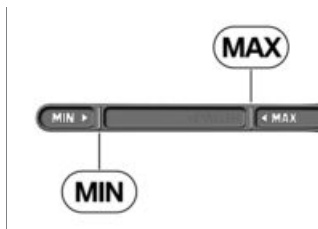

- Essuyer la plage de mesure **2** avec un chiffon sec
- Introduire la jauge de niveau d'huile dans l'orifice de remplissage d'huile, sans toutefois la visser.
- Retirer la jauge de niveau d'huile et en relever le niveau.



 Niveau de consigne d'huile moteur

Entre les repères **MIN** et **MAX**

168 MAINTENANCE



Quantité d'appoint huile
moteur

max. 0,5 l (Différence entre
MIN et MAX)

Si le niveau d'huile se situe en
dessous du repère MIN :

- Appoint d'huile moteur
(☛ 168).

Si le niveau d'huile se situe au-
dessus du repère MAX :

- Faire corriger le niveau d'huile
par un atelier spécialisé, de
préférence par un partenaire
BMW Motorrad.

- Remettre la jauge de niveau
d'huile en place.

 Dans un souci de protec-
tion de l'environnement,
BMW Motorrad recommande
de contrôler occasionnellement
l'huile moteur, suite à un trajet
d'au moins 50 km.

Appoint d'huile moteur

- Immobiliser la moto sur une
surface plane et stable.
- Nettoyer la zone de l'orifice
de remplissage.



- Sortir la jauge de niveau
d'huile 1.



ATTENTION

Utilisation d'une quantité insuffisante ou excessive d'huile moteur

Dégât moteur

- Faire attention à ce que le
niveau d'huile moteur soit
correct.
 - Ajouter de l'huile moteur jus-
qu'au niveau de consigne.
 - Contrôle du niveau d'huile
moteur (☛ 166).
 - Remettre la jauge de niveau
d'huile en place.
-
- ## SYSTÈME DE FREINAGE
- ### Contrôle du fonctionnement des freins
- Actionner le levier de frein.
» Un point dur doit être nette-
ment perceptible.
 - Actionner la pédale de frein.
» Un point dur doit être nette-
ment perceptible.

Si aucun point de résistance n'est nettement perceptible :

ATTENTION

Opération non conforme sur le système de freinage

Risque de dégradation de la fiabilité du système de freinage

- Confier à des spécialistes tous les opérations concernant le système de freinage.
- Faire contrôler les freins par un atelier spécialisé, de préférence par un concessionnaire BMW Motorrad.

Contrôle de l'épaisseur de plaquette de frein avant

- Immobiliser la moto sur une surface plane et stable.



- Effectuer un contrôle visuel de l'épaisseur de plaquette de frein gauche et droite. Sens de regard : entre la roue et le guidage de la roue avant,

en direction des étriers de frein 1.



 Limite d'usure des plaquettes de frein avant

min. 1,0 mm (Uniquement garniture de friction sans plaque support. Les repères d'usure, à savoir les gorges, doivent être nettement visibles.)

Si les repères d'usure ne sont plus nettement visibles :

AVERTISSEMENT

Épaisseur de garniture inférieure à la valeur minimale

Effet de freinage plus faible, endommagement du frein

- Pour garantir la fiabilité du système de freinage, ne pas utiliser les plaquettes dont l'épaisseur est inférieure à la valeur minimale.
- Faire remplacer les plaquettes de frein par un atelier

170 MAINTENANCE

spécialisé, de préférence par un concessionnaire BMW Motorrad.

Contrôle de l'épaisseur de plaquette de frein arrière

- Immobiliser la moto sur une surface plane et stable.



- Vérifier l'épaisseur des plaquettes de frein par un contrôle visuel. Sens de regard : de l'arrière vers l'étrier de frein **1**.



Limite d'usure des plaquettes de frein arrière

min. 1,0 mm (Uniquement garniture de friction sans plaque support.)

Si les plaquettes de frein sont usées :



AVERTISSEMENT

Épaisseur de garniture inférieure à la valeur minimale

Effet de freinage plus faible, endommagement du frein

- Pour garantir la fiabilité du système de freinage, ne pas utiliser les plaquettes dont l'épaisseur est inférieure à la valeur minimale.

- Faire remplacer les plaquettes de frein par un atelier spécialisé, de préférence par un concessionnaire BMW Motorrad .

Contrôler le niveau du liquide de frein avant

AVERTISSEMENT

Quantité de liquide de frein insuffisante ou liquide de frein contaminé dans le réservoir de liquide de frein

Réduction significative de la puissance de freinage due à la présence d'air, d'impuretés ou d'eau dans le système de freinage

- Adapter immédiatement la conduite jusqu'à ce que le défaut soit éliminé.
- Contrôler régulièrement le niveau de liquide de frein.
- Nettoyer le couvercle du réservoir de liquide de frein avant l'ouvrir.
- Utiliser uniquement du liquide de frein provenant d'un flacon scellé.

–avec béquille centrale^{EO}

- Placer la moto sur la béquille centrale en veillant à ce que le sol soit plan et stable.
- Mettre le guidon en ligne droite.◁
- Mettre la moto en position verticale, en veillant à ce que le sol soit plan et stable.
- Mettre le guidon en ligne droite.



- Relever le niveau du liquide de frein sur le réservoir de liquide de frein avant **1**.

 Le niveau du liquide de frein baisse dans le réservoir sous l'effet de l'usure des plaquettes de frein.



 Niveau du liquide de frein avant

Liquide de frein, DOT4

Le niveau du liquide de frein ne doit pas descendre en dessous du repère MIN. (Réservoir de liquide de frein à l'horizontale, moto en position droite)

172 MAINTENANCE

Si le niveau du liquide de frein descend en dessous du niveau autorisé :

- Faire éliminer le défaut dès que possible par un atelier spécialisé, de préférence par un concessionnaire BMW Motorrad.

Contrôler le niveau du liquide de frein à l'arrière



AVERTISSEMENT

Quantité de liquide de frein insuffisante ou liquide de frein contaminé dans le réservoir de liquide de frein

Réduction significative de la puissance de freinage due à la présence d'air, d'impuretés ou d'eau dans le système de freinage

- Adapter immédiatement la conduite jusqu'à ce que le défaut soit éliminé.
 - Contrôler régulièrement le niveau de liquide de frein.
 - Nettoyer le couvercle du réservoir de liquide de frein avant l'ouvrir.
 - Utiliser uniquement du liquide de frein provenant d'un flacon scellé.
- Mettre la moto en position verticale, en veillant à ce que le sol soit plan et stable.

- avec béquille centrale^{EO}
- Placer la moto sur la béquille centrale en veillant à ce que le sol soit plan et stable.◀

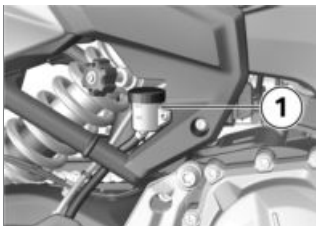

- Relever le niveau du liquide de frein sur le réservoir de liquide de frein arrière 1.

 Le niveau du liquide de frein baisse dans le réservoir sous l'effet de l'usure des plaquettes de frein.



 Niveau de liquide de frein arrière (contrôle visuel)

Liquide de frein, DOT4

 Niveau de liquide de frein arrière (contrôle visuel)

Le niveau du liquide de frein ne doit pas descendre en dessous du repère **MIN.**

Si le niveau du liquide de frein descend en dessous du niveau autorisé :

- Faire éliminer le défaut dès que possible par un atelier spécialisé, de préférence par un concessionnaire BMW Motorrad.

EMBAYAGE

Contrôler le fonctionnement de l'embrayage

- Actionner la manette d'embrayage.
- » Une augmentation de la force doit être perceptible à mesure de l'actionnement.

Si aucune augmentation de force n'est perceptible à mesure de l'actionnement :

- Faire vérifier l'embrayage par un atelier spécialisé, de préférence par un concessionnaire BMW Motorrad.

Contrôler le jeu de l'embrayage

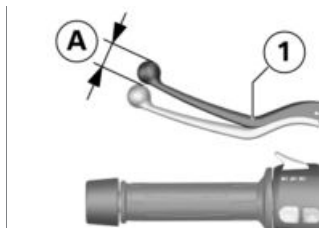

- Actionner le levier d'embrayage **1** plusieurs fois jusqu'à ce qu'il touche la poignée.
- Actionner légèrement le levier d'embrayage **1**, jusqu'à ressentir une certaine résistance tout en observant la garde d'embrayage **A**.

 Jeu de l'embrayage

3...5 mm (à l'extérieur sur le levier d'embrayage, guidon en position droite, moteur froid)

Si le jeu de l'embrayage est en dehors de la tolérance :

- Réglage de la garde d'embrayage (▮▮▮ 174).

174 MAINTENANCE

Réglage de la garde d'embrayage

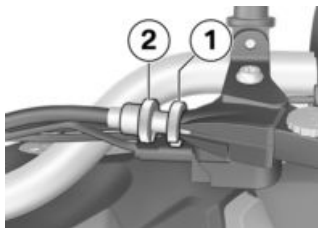

- Desserrer le contre-écrou **1**.
- Pour augmenter la garde d'embrayage : visser la vis de réglage **2** dans la commande à main.
- Pour réduire la garde d'embrayage : dévisser la vis de réglage **2** de la commande à main.

 La distance entre le contre-écrou et l'écrou (mesurée à l'intérieur) ne doit pas dépasser 14 mm.

Si la garde d'embrayage correcte ne peut être réglée qu'en continuant à dévisser, veuillez vous adresser à un atelier spécialisé ou au mieux à un concessionnaire BMW Motorrad.

- Contrôler le jeu de l'embrayage (▣► 173).
- Serrer le contre-écrou **1**, tout en maintenant la vis de réglage **2**.

LIQUIDE DE REFROIDISSEMENT

Contrôler le niveau de liquide de refroidissement

- Immobiliser la moto sur une surface plane et stable.
- Braquer le guidon vers la droite.



- Relever le niveau de liquide de refroidissement sur le vase d'expansion **1**. Direction du regard : de l'arrière par l'ouverture de la garniture latérale droite.



 Niveau théorique de liquide de refroidissement

Entre les repères MIN et MAX sur le vase d'expansion (Moteur froid)

Si le niveau de liquide de refroidissement descend en dessous du niveau autorisé :

- Faire l'appoint de liquide de refroidissement.

Appoint de liquide de refroidissement



- Ouvrir le bouchon **1** du vase d'expansion **2**.
- Faire le plein de liquide de refroidissement jusqu'au niveau de consigne à l'aide d'un réci-

ipient approprié, par exemple un flacon de laboratoire **3**.

- Contrôler le niveau de liquide de refroidissement (→ 174).
- Fermer le bouchon **1** du vase d'expansion **2**.

PNEUS

Contrôle de la pression des pneus

AVERTISSEMENT

Pression de gonflage incorrecte

Dégradation de la tenue de route de la moto, réduction de la durée de vie des pneus

- Vérifier la pression correcte des pneus.

AVERTISSEMENT

Ouverture spontanée d'obus de valve montés verticalement à grande vitesse

Perte soudaine de la pression de gonflage des pneus

- Utiliser des capuchons de valve avec bague d'étanchéité en caoutchouc et bien les serrer.

- Immobiliser la moto sur une surface plane et stable.

176 MAINTENANCE

- Contrôler la pression de gonflage des pneus en se référant aux données suivantes.



Pression de gonflage
des pneus avant

2,5 bar (sur pneu à froid)



Pression de gonflage
des pneus arrière

2,9 bar (sur pneu à froid)

Si la pression de gonflage des pneus est insuffisante :

- Corriger la pression de gonflage des pneus.

Contrôle de la profondeur de sculpture des pneus



AVERTISSEMENT

Conduite avec des pneus très usés

Risque d'accident par dégradation du comportement routier

- Si nécessaire, remplacer les pneus avant d'atteindre la profondeur minimale de sculpture spécifiée par la législation.
- Immobiliser la moto sur une surface plane et stable.

- Mesurer la profondeur de sculpture des pneus dans les rainures principales comportant des témoins d'usure.



Chaque pneu est équipé de repères d'usure intégrés dans les rainures principales de la sculpture. Si le profil du pneu atteint le niveau de ces repères, le pneu est entièrement usé. Les positions de ces repères sont repérées sur le flanc du pneu, par exemple par les lettres TI, TWI ou par une flèche.

Si la profondeur de sculpture minimale est atteinte :

- Remplacer le pneu concerné.

JANTES

Contrôle des jantes

- Immobiliser la moto sur une surface plane et stable.
- Vérifier par un contrôle visuel si les jantes présentent des zones défectueuses.
- Faire contrôler et remplacer le cas échéant les jantes endommagées par un atelier spécialisé, de préférence par un concessionnaire BMW Motorrad.

ROUES

Recommandation de pneus

Des pneus de certaines marques ont été testés pour chaque taille par BMW Motorrad et classés conformes à la sécurité routière. Pour les autres marques de pneus, BMW Motorrad ne peut pas évaluer leur convenance et ne peut par conséquent pas se porter garant pour la sécurité de conduite.

BMW Motorrad recommande uniquement l'utilisation de pneus qui ont été testés par BMW Motorrad.

Vous pourrez obtenir des informations détaillées auprès de votre partenaire BMW Motorrad ou sur Internet à l'adresse

bmw-motorrad.com/service

Influence de la taille des roues sur les systèmes de régulation du châssis

Les dimensions des roues jouent un rôle essentiel avec les systèmes de contrôle de châssis. Notamment le diamètre et la largeur des roues sont enregistrées comme base pour tous les calculs nécessaires dans le boîtier électronique.

Le fait de remplacer les roues de série par des roues de taille différente peut avoir des conséquences néfastes sur le comportement de régulation de ces systèmes.

Les couronnes de capteur nécessaires à la détection de la vitesse de roue ne doivent pas être remplacées sous peine de ne plus être compatibles avec les systèmes de régulation présents sur le véhicule.

Si vous voulez monter d'autres roues sur votre moto, parlez-en d'abord avec un atelier spécialisé, de préférence un concessionnaire BMW Motorrad. Il est nécessaire dans certains cas de devoir adapter les données enregistrées dans le boîtier électronique aux nouvelles tailles de pneus.

Dépose de la roue avant

- Immobiliser la moto sur une surface plane et stable.

178 MAINTENANCE



- Enlever la vis **1** et retirer le capteur de vitesse de roue de l'alésage.



- Retirer le câble du capteur de vitesse de roue des clips de maintien **2** et **3**.
- Déposer les vis de fixation **4** de l'étrier de frein gauche et droit.



- Repousser légèrement les plaquettes de frein **3** par des mouvements de rotation de l'étrier de frein **4** contre le disque de frein **5**.

ATTENTION

Utilisation d'objets durs ou à angles vifs à proximité des composants

Endommagement du composant

- Ne pas rayer les composants, les maroufler ou les recouvrir au besoin.
- Masquer avec du ruban adhésif les zones de la jante risquant d'être rayées au cours de la dépose des étriers de frein.

! ATTENTION

Compression involontaire des plaquettes de frein

Endommagement des composants à l'application de l'étrier de frein ou à l'écartement des plaquettes de frein

- Ne pas actionner le frein lorsque l'étrier de frein est détaché.
- Dégager les étriers de frein des disques de frein en les tirant en arrière et vers l'extérieur avec précaution.
- Mettre la moto sur une béquille auxiliaire appropriée.
- Montage de la béquille de roue arrière (☞ 166).
– avec béquille centrale^{EO}
- Mettre la moto sur la béquille centrale en veillant à ce que le sol soit plan et stable.◁
- Soulever la moto à l'avant jusqu'à ce que la roue avant tourne librement. Utiliser une béquille de roue avant appropriée pour soulever la moto.
- Montage de la béquille de roue avant (☞ 165).

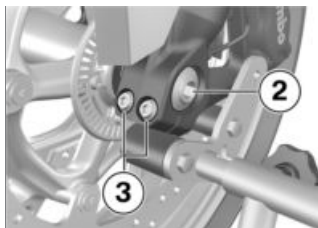

- Déposer la vis de l'axe de roue **2**.
- Desserrer les vis de blocage d'axe **3** côté gauche.



- Desserrer les vis de blocage d'axe **1** côté droit.

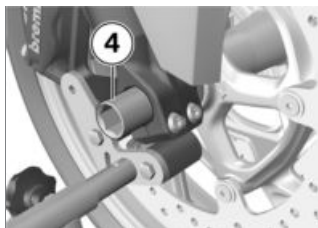

- Déposer l'axe **4** tout en soutenant la roue.

180 MAINTENANCE

- Ne pas enlever la graisse de l'axe.
- Sortir la roue avant en la faisant rouler vers l'avant.

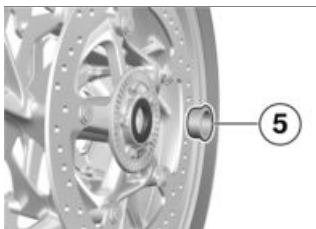

- Retirer la douille d'écartement **5** du moyeu de roue sur le côté gauche.

Repose de la roue avant

AVERTISSEMENT

Utilisation d'une roue ne correspondant pas à la série

Dysfonctionnements lors d'interventions de régulation de l'ABS et de l'ASC/DTC

- Veuillez tenir compte des indications sur l'influence de la taille des roues sur les systèmes de régulation du châssis ABS et ASC/DTC figurant au début de ce chapitre.

ATTENTION

Serrage des vis à un couple de serrage incorrect

Endommagement ou desserrage des vis

- Faire impérativement contrôler les couples de serrage par un atelier spécialisé, de préférence par un concessionnaire BMW Motorrad.

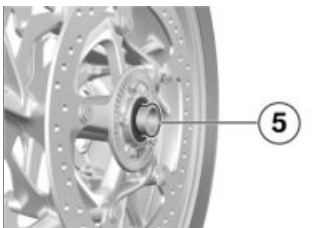

- Lubrifier la surface de glissement de la douille d'écartement **5**.



Lubrifiant

Unirex N3

- Insérer la douille d'écartement **5** avec le collet vers l'extérieur sur le moyeu de roue côté gauche.

**ATTENTION**
Montage de la roue avant dans le sens de rotation contraire

Risque d'accident

- Respecter les flèche indiquant le sens de rotation sur le pneu ou la jante.
- Faire rouler la roue avant jusqu'au niveau du guidage de la roue avant.

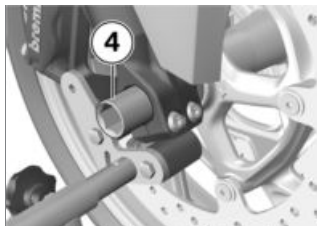

- Lubrifier l'axe de roue **4**.

**AVERTISSEMENT**
Pose incorrecte de l'axe de roue

Desserrage de la roue avant

- Après la fixation des étriers de frein et la détente de la fourche de suspension, serrer l'axe de roue et le blocage d'axe au couple de serrage prescrit.

- Soulever la roue avant et insérer l'axe de roue **4** jusqu'en butée.
- Retirer la béquille de roue avant et comprimer fortement à plusieurs reprises la fourche de roue avant. Ne pas actionner le levier de frein.
- Montage de la béquille de roue avant (→ 165).

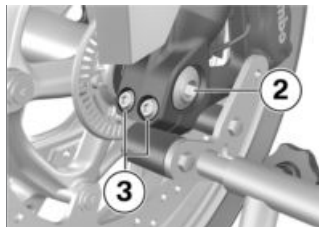

- Poser la vis de l'axe **2** au couple spécifié. Maintenir fixe l'axe de roue sur le côté droit.



Vis de blocage dans l'axe de roue avant

50 Nm

- Serrer les vis de blocage d'axe à gauche **3** au couple spécifié.

182 MAINTENANCE



 Serrage de l'axe de roue

Ordre de serrage : Serrer les vis alternativement 6 fois

19 Nm



 Serrage de l'axe de roue

Ordre de serrage : Serrer les vis alternativement 6 fois

19 Nm

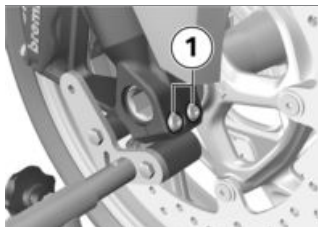

- Serrer les vis de blocage d'axe à droite **1** au couple spécifié.

- Positionner les étriers de frein gauche et droit sur les disques de frein.



- Serrer les vis de fixation **4** de l'étrier de frein gauche et droit au couple spécifié.

 Étrier de frein sur fourche télescopique

38 Nm

- Enlever le ruban adhésif de la jante.



AVERTISSEMENT

Plaquettes de frein pas au contact du disque de frein

Risque d'accident lié au retard de l'effet de freinage.

- S'assurer de l'absence de retard de l'action de freinage avant le début de la conduite.
 - Actionner plusieurs fois le frein jusqu'à ce que les plaquettes de frein soient au contact.
 - Insérer le câble du capteur de vitesse de roue dans les clips de maintien **2** et **3**.
- Enlever la béquille de roue avant.
 - sans béquille centrale^{EO}
 - Retirer la béquille auxiliaire.
 - Mettre la moto sur la béquille latérale.◁
- ### Dépose de la roue arrière
- Placer la moto sur une béquille auxiliaire appropriée, en veillant à ce qu'elle se trouve sur un sol plan et stable.
 - Montage de la béquille de roue arrière (▣▶ 166).
 - avec béquille centrale^{EO}
 - Mettre la moto sur la béquille centrale en veillant à ce que le sol soit plan et stable.◁
 - Bloquer si nécessaire la roue arrière avec p. ex. une cale en bois de façon à ce qu'elle ne puisse pas tomber après la dépose de l'axe de roue.



- Insérer le capteur de vitesse de roue dans le trou et serrer la vis **1** au couple spécifié.



Capteur de vitesse de roue avant sur fourche

Frein-filet : microcapsulé

8 Nm

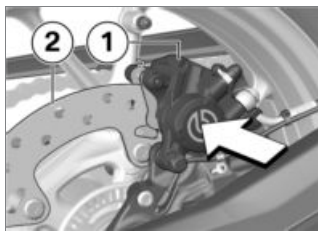

- Presser l'étrier de frein **1** contre le disque de frein **2**.

184 MAINTENANCE

» Les pistons de frein sont re-roulés.

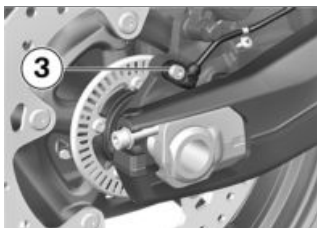

- Enlever la vis **3** et retirer le capteur de vitesse de roue de l'alésage.

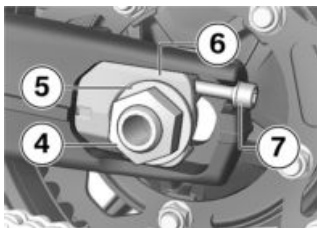

- Déposer l'écrou d'essieu **4** et la rondelle **5**.
- Desserrer les vis de réglage **7** des deux côtés.
- Retirer le tendeur de chaîne **6** et pousser l'axe aussi loin que possible vers l'avant.

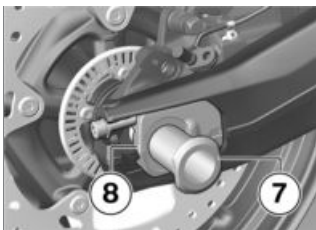

- Déposer l'axe de roue **7** et retirer le tendeur de chaîne **8**.

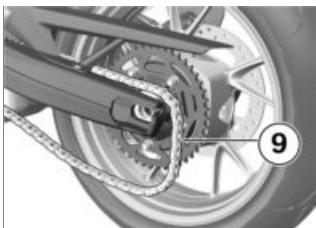

- Faire rouler la roue arrière le plus loin possible vers l'avant et retirer la chaîne **9** du pignon à chaîne.



- Dégager la roue arrière du bras oscillant en la faisant rouler vers l'arrière et tirer

simultanément le support de l'étrier de frein **10** vers l'arrière, de façon à ce que la roue arrière puisse passer.

 La roue de chaîne et les douilles d'écartement gauche et droite sont desserrées sur la roue. Lors de la dépose, veiller à ne pas endommager ou perdre ces pièces.

Repose de la roue arrière

AVERTISSEMENT

Utilisation d'une roue ne correspondant pas à la série

Dysfonctionnements lors d'interventions de régulation de l'ABS et de l'ASC/DTC

- Veuillez tenir compte des indications sur l'influence de la taille des roues sur les systèmes de régulation du châssis ABS et ASC/DTC figurant au début de ce chapitre.

ATTENTION

Serrage des vis à un couple de serrage incorrect

Endommagement ou desserrage des vis

- Faire impérativement contrôler les couples de serrage par un atelier spécialisé, de préférence par un concessionnaire BMW Motorrad.
- Faire rouler la roue arrière sur la cale dans le bras oscillant jusqu'à ce que le support d'étrier de frein puisse être monté.



- Insérer le support de l'étrier de frein **1** dans le guide **2**.



- Faire rouler la roue arrière davantage à l'intérieur du bras oscillant, pousser simultanément le support d'étrier de frein **1** vers l'avant.

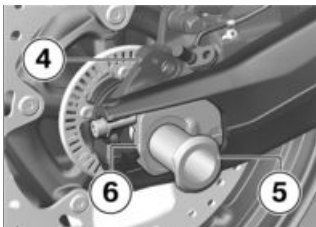

- Placer le tendeur de chaîne à droite **6** dans le bras oscillant.
- Lubrifier l'axe de roue **5** et le monter dans le support de l'étrier de frein **4** et la roue arrière.

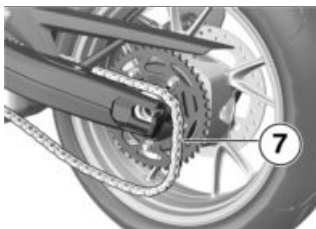

- Faire rouler la roue arrière le plus loin possible vers l'avant et placer la chaîne **7** sur le pignon à chaîne.



Lubrifiant

Unirex N3

- Veiller à ce que l'axe rentre bien dans l'évidement du tendeur de chaîne.

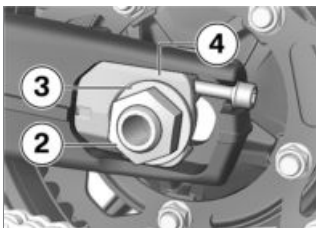

- Mettre en place le tendeur de chaîne de gauche **4**.
- Monter la rondelle **3** et l'écrou d'axe **2**, mais ne pas encore serrer.

- sans béquille centrale^{EO}
- Retirer la béquille auxiliaire.◁



- Insérer le capteur de vitesse de roue dans le trou et serrer la vis **1** au couple spécifié.



Capteur de vitesse de roue arrière sur le support de l'étrier de frein

Frein-filet : microcapsulé

8 Nm



AVERTISSEMENT

Plaquettes de frein pas au contact du disque de frein

Risque d'accident lié au retard de l'effet de freinage.

- S'assurer de l'absence de retard de l'action de freinage avant le début de la conduite.
- À la fin de ces opérations, actionner plusieurs fois le frein jusqu'à ce que les plaquettes de frein soient au contact.

- Contrôler la tension de la chaîne (▣ 188).
- Régler la tension de la chaîne (▣ 188).

CHAÎNE

Graisser la chaîne



ATTENTION

Nettoyage et lubrification insuffisants de la chaîne d'entraînement

Usure excessive

- Nettoyer et graisser régulièrement la chaîne d'entraînement.

- Lubrifier la chaîne d'entraînement tous les 3 ravitaillements en carburant.
- Après des trajets sur chaussées humides ou poussiéreuses et sales, effectuer le graissage plus tôt, selon le cas.
- Couper le contact et passer au point mort.
- Nettoyer la chaîne de transmission avec un nettoyant approprié, la sécher et l'enduire de graisse lubrifiante pour chaînes.
- BMW Motorrad recommande d'utiliser le lubrifiant pour chaîne BMW Motorrad pour

188 MAINTENANCE

accroître la durée de vie de la chaîne, ou :

 Lubrifiant

Spray pour chaîne, Joint torique disponible

- Essuyer la graisse en excès.

Contrôler la tension de la chaîne

- Immobiliser la moto sur une surface plane et stable.
- Tourner la roue arrière jusqu'à ce que l'endroit avec la plus petite flèche de la chaîne soit atteint.

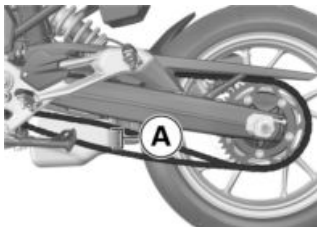

- À l'aide d'un tournevis placé contre la chaîne entre le pignon de chaîne et la couronne, pousser la chaîne en son milieu vers le haut et vers le bas et mesurer la différence **A**.

 Flèche de la chaîne

35...45 mm (Moto sans charge sur béquille latérale)

–avec surbaissement^{EO}

30...40 mm (Moto sans charge sur béquille latérale)◁

Si la valeur mesurée se trouve en dehors de la tolérance admissible :

- Régler la tension de la chaîne (☞ 188).

Régler la tension de la chaîne

- Immobiliser la moto sur une surface plane et stable.

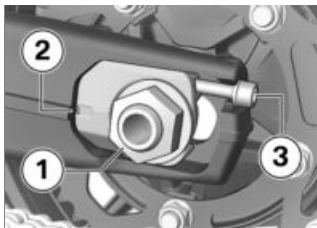

- Desserrer l'axe de l'écrou **1**.
- Régler la tension de la chaîne à l'aide des vis de réglage **3** à gauche et à droite.
- Contrôler la tension de la chaîne (☞ 188).
- S'assurer de régler la même graduation **2** à gauche et à droite.

- Serrer l'écrou d'axe de roue **1** au couple prescrit.



Axe de roue arrière dans bras oscillant

Frein-filet : mécanique

100 Nm

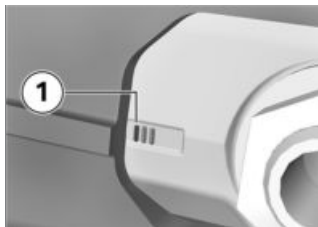

- S'assurer que la rondelle **4** repose intégralement sur la tête de vis **3**, rectifier si nécessaire.

Contrôler l'état d'usure de la chaîne

Condition préalable

La tension de la chaîne est réglée correctement.

- Immobiliser la moto sur une surface plane et stable.

- Contrôler si la troisième ligne de repérage **1** est entièrement visible.

Si la troisième ligne de repérage **1** est entièrement visible, contrôler la longueur de la chaîne :

- Enclencher le 1er rapport.
- Tourner la roue arrière dans le sens de la marche, jusqu'à ce que la chaîne soit tendue.
- Déterminer la longueur de la chaîne en dessous du bras oscillant arrière au milieu de 10 rivets.
- Tourner la roue arrière dans le sens de la marche et déterminer la longueur de la chaîne en 3 endroits différents.



Longueur de chaîne admissible

max. 144 mm (mesuré par le **milieu** de 10 rivets, chaîne tendue)

Lorsque la chaîne a atteint la longueur maximale admissible :

- Prendre contact avec un atelier spécialisé, de préférence avec un concessionnaire BMW Motorrad.

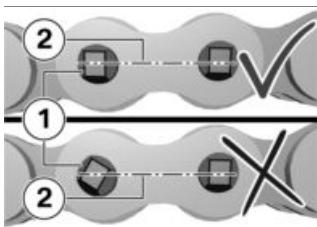

- Contrôler si une tête de rivet **1** a tourné. Les têtes de rivet sont parallèles à l'axe de la chaîne **2**.
- Le rivetage est en ordre.

Si une ou plusieurs têtes de rivet ont tourné :

- Prendre contact avec un atelier spécialisé, de préférence avec un concessionnaire BMW Motorrad.

DISPOSITIFS D'ÉCLAIRAGE

Remplacer le dispositif d'éclairage à LED



AVERTISSEMENT

Le véhicule n'est pas visible dans le trafic routier du fait de la panne des dispositifs d'éclairage sur le véhicule
Risque

- Remplacer les lampes défectueuses le plus rapidement possible. Adressez-vous à cet égard à un atelier spécialisé, de préférence à un concessionnaire BMW Motorrad.

Tous les dispositifs d'éclairage du véhicule fonctionnent avec des LED. La durée de vie des dispositifs d'éclairage à LED est supérieure à la durée de vie du véhicule. Lorsqu'un dispositif d'éclairage à LED est défaillant, merci de vous adresser à un atelier spécialisé, de préférence à un concessionnaire BMW Motorrad.

AIDE AU DÉMARRAGE



ATTENTION

Contact avec des pièces sous tension du système d'allumage lorsque le moteur est en marche

Choc électrique

- Ne pas toucher les pièces du système d'allumage lorsque le moteur est en marche.



ATTENTION

Courant trop fort au démarrage de la moto à partir d'une batterie externe

Brûlure du câble ou dommages dans l'électronique de bord

- Ne pas démarrer la moto avec une aide extérieure en passant par la prise de courant, mais exclusivement par les bornes de la batterie.



ATTENTION

Contact entre les pinces polaires du câble de démarrage et le véhicule

Risque de court-circuit

- Utiliser des câbles de démarrage dont les pinces polaires sont totalement isolées.



ATTENTION

Démarrage avec une aide extérieure à une tension supérieure à 12 V

Endommagement de l'électronique de bord

- La batterie de la moto fournissant le courant doit présenter une tension de 12 V.
- Dépose de la selle (☞ 87).
- Ne pas débrancher la batterie du réseau de bord pour démarrer la moto à l'aide de câbles de démarrage.

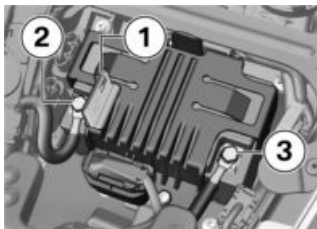



- Enfoncer le verrouillage et ouvrir l'élément de recouvrement du pôle positif **1**.
- À l'aide du câble d'aide au démarrage rouge, connecter tout d'abord le pôle positif de la batterie déchargée au pôle positif de la batterie du véhicule donneur (pôle positif de la batterie sur cette moto : position **2**).
- Connecter le câble d'aide au démarrage noir au pôle négatif de la batterie du véhicule donneur, puis au pôle négatif de la batterie déchargée (pôle négatif de la batterie sur ce véhicule : position **3**).

 La vis de la jambe de force peut également être utilisée à la place de la borne négative de la batterie.

- Faire tourner le moteur du véhicule donneur pendant le processus d'aide au démarrage.

- Démarrer le moteur du véhicule dont la batterie est déchargée de façon habituelle. En cas d'échec, effectuer une nouvelle tentative de démarrage seulement au bout de quelques minutes pour ménager le démarreur et la batterie du véhicule donneur.
- Laisser tourner les deux moteurs pendant quelques minutes avant de débrancher le câble de dépannage.
- Débrancher le câble de démarrage, d'abord de la borne négative, puis de la borne positive.

 Pour mettre le moteur en marche, ne pas utiliser de sprays de démarrage ou de produits similaires.

- Reprise de la selle ( 88).

BATTERIE

Consignes d'entretien

L'entretien, la charge et le stockage corrects de la batterie accroissent sa durée de vie et conditionnent tout recours éventuel en garantie.

Tenir compte des points suivants pour obtenir une durée de vie élevée de la batterie :

- Maintenir la surface de la batterie propre et sèche.
- Ne pas ouvrir la batterie.
- Ne pas rajouter d'eau.
- Pour charger la batterie, respecter impérativement les instructions des pages suivantes.
- Ne pas placer la batterie tête en bas.



ATTENTION

Décharge de la batterie reliée par l'électronique de bord (montre par exemple)

Décharge complète de la batterie, d'où l'exclusion de la garantie

- En cas d'immobilisation de plus de 4 semaines : raccorder un chargeur de maintien sur la batterie.



BMW Motorrad a développé un appareil de maintien de charge spécialement conçu pour l'électronique de votre moto. Cet appareil vous permet de maintenir la charge de votre batterie branchée, même lors de pauses prolongées. Pour de plus amples informations, adressez-vous à votre concessionnaire BMW Motorrad.

Recharge de la batterie à l'état connecté

- Retirer les appareils branchés sur les prises.



ATTENTION

Charge de la batterie reliée au véhicule, au niveau des bornes de batterie

Endommagement de l'électronique de bord

- Déconnecter la batterie avant d'effectuer la charge sur les bornes de la batterie.



ATTENTION

Chargeurs inappropriés branchés sur une prise

Endommagement du chargeur et de l'électronique du véhicule

- Utiliser des chargeurs BMW adaptés. Le chargeur adapté est disponible chez votre concessionnaire BMW Motorrad.



ATTENTION

Chargement d'une batterie complètement déchargée via une prise ou une prise de courant additionnelle

Endommagement de l'électronique du véhicule

- Toujours charger une batterie complètement déchargée (tension de batterie inférieure à 12 V, contact enclenché, témoins de contrôle et écran multifonctions éteints) directement aux pôles de la batterie **débranchée**.

- Charger la batterie connectée par le biais de la prise de courant.



L'électronique de la moto détecte la charge complète de la batterie. Dans ce cas, la prise de bord est coupée.

- Observer la notice d'utilisation du chargeur.



Si vous ne pouvez pas charger la batterie par l'intermédiaire de la prise de courant, il se peut que le chargeur utilisé ne soit pas adapté au circuit électronique de votre moto. Dans ce cas, charger la batterie directement via les

pôles de la batterie débranchée.

Charger la batterie débranchée

- Charger la batterie à l'aide d'un chargeur approprié.
- Observer la notice d'utilisation du chargeur.
- Après le chargement, débrancher les bornes du chargeur des bornes de batterie.



En cas d'immobilisation prolongée, la batterie doit être rechargée à intervalles réguliers. Suivez pour cela les consignes de traitement de votre batterie. La batterie doit être entièrement rechargée avant toute remise en service.

Dépose de la batterie

- Immobiliser la moto sur une surface plane et stable.
- Dépose de la selle (☞ 87).
–avec alarme antivol (DWA)^{EO}
- Couper l'alarme antivol au besoin.<
- Couper le contact.

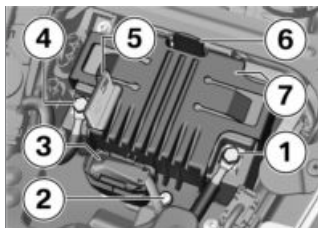

ATTENTION

Débranchement incorrect de la batterie

Risque de court-circuit

- Respecter l'ordre de débranchement.

- Déposer d'abord le câble du pôle négatif de la batterie **1**.
- Enfoncer le verrouillage et ouvrir l'élément de recouvrement du pôle positif **5**.
- Ensuite, déposer le câble positif de batterie **4**.
- Débrancher la fiche **3**.
- Déposer la vis **2**.
- Pousser le verrouillage **6** vers l'arrière.
- Retirer le support de batterie **7**.
- Dégager la batterie par le haut ; en cas de difficulté, faire basculer la batterie alternativement dans les deux sens.

Pose de la batterie



Lorsque le véhicule a été débranché de la batterie pendant une période prolongée, la date actuelle doit être reportée sur le combiné d'instruments pour assurer le bon fonctionnement de l'affichage Service.

- Couper le contact.
- Mettre en place la batterie dans le compartiment à batterie, avec le pôle positif à droite, vue dans le sens de la marche.

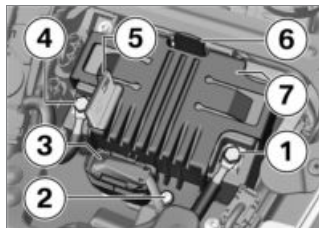

- Mettre en place le support de batterie **7**. Le support **6** s'enclenche de façon audible.
- Poser la vis **2**.
- Brancher la fiche **3**.
- Ouvrir l'élément de recouvrement du pôle positif **5**.

ATTENTION

La batterie n'est pas raccordée correctement

Risque de court-circuit

• Respecter l'ordre de pose.

- Poser le câble positif de batterie **4**.
- Fermer l'élément de recouvrement du pôle positif **5**.

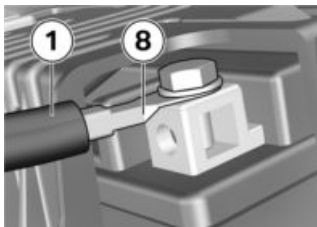

- Poser le câble du pôle négatif de la batterie **1** dans le sens **8**.

—avec alarme antivol (DWA)^{EO}

- Activer l'alarme antivol si nécessaire.<
- Repose de la selle (▣▣▣ 88).
- Réglage de la montre (▣▣▣ 101).
- Réglage de la date (▣▣▣ 101).

FUSIBLES

Remplacer le fusible principal

ATTENTION

Shuntage de fusibles défectueux

Risque de court-circuit et d'incendie

- Ne shunter aucun fusible défectueux.
- Remplacer les fusibles défectueux par des fusibles neufs.

- Couper le contact.
- Immobiliser la moto sur une surface plane et stable.
- Dépose de la selle (▣▣▣ 87).

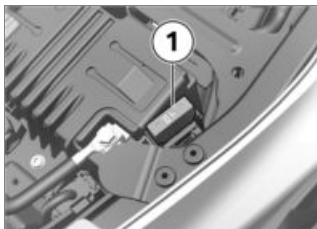

- Remplacer le fusible défectueux **1**.

 En cas de défaut fréquent sur les fusibles, faire vérifier le système électrique par un atelier spécialisé, de préférence par un partenaire BMW Motorrad.



Fusible principal

40 A (Régulateur de tension)

- Repose de la selle (☞ 88).

Remplacement des fusibles

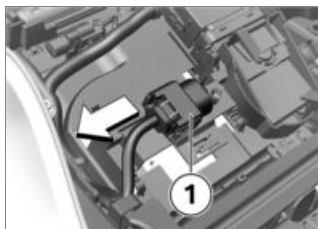

- Couper le contact.
- Dépose de la selle (☞ 87).
- Débrancher la boîte à fusibles **1**.

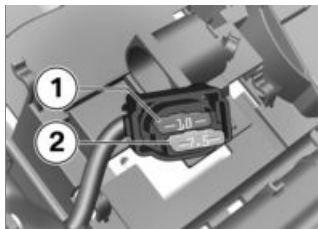

ATTENTION

Shuntage de fusibles défectueux

Risque de court-circuit et d'incendie

- Ne shunter aucun fusible défectueux.
 - Remplacer les fusibles défectueux par des fusibles neufs.
- Remplacer le fusible défectueux **1** ou **2** selon l'affectation.



En cas de défaut fréquent sur les fusibles, faire vérifier le système électrique par un atelier spécialisé, de préférence par un partenaire BMW Motorrad.



Boîte à fusibles

10 A (Emplacement 1 : combiné d'instruments, alarme antivol (DWA), serrure de contact, prise de diagnostic, bobine, relais principal)

7,5 A (Connecteur 2 : commodo gauche, contrôle de la pression des pneus (RDC))

- Remettre la boîte à fusibles en place.
- Reprise de la selle (▣▣▣ 88).

PRISE DE DIAGNOSTIC

Détachement de la prise de diagnostic



ATTENTION

Manipulation inadaptée lors du retrait du connecteur de diagnostic pour le diagnostic embarqué

Dysfonctionnements du véhicule

- Faire débrancher le connecteur de diagnostic uniquement par un atelier spécialisé ou toute autre spécialiste agréé et au cours d'une opération BMW Service.
- Faire réaliser les travaux par du personnel formé en conséquence.
- Respecter les consignes du constructeur.

- Dépose de la selle (▣▣▣ 87).

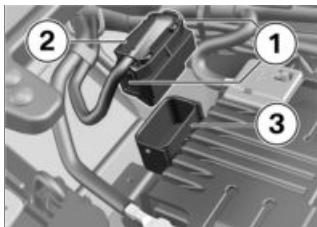

- Appuyer sur les verrouillages **1** des deux côtés.

- Détacher la prise de diagnostic **2** de la fixation **3**.
- » L'interface vers le système d'information et de diagnostic peut être raccordée à la prise de diagnostic **2**.

Fixation de la prise de diagnostic

- Débrancher l'interface du système d'information et de diagnostic.

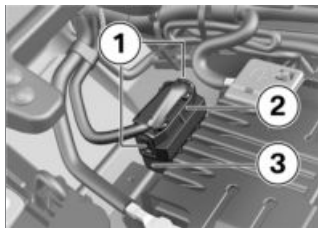

- Insérer la prise de diagnostic **2** dans la fixation **3**.
- » Les verrouillages **1** s'enclenchent.
- Repose de la selle (☞ 88).

ACCESSOIRES

10

REMARQUES GÉNÉRALES	202
PRISES DE COURANT	202
VALISE DE RANDONNÉE	203
VALISE SOUPLE	205
TOPCASE	207
SYSTÈME DE NAVIGATION	209

REMARQUES GÉNÉRALES



ATTENTION

Utilisation de produits d'autres marques

Risque

- BMW Motorrad n'est pas en mesure de juger si chaque produit d'une autre marque peut ou non être utilisé sur un véhicule BMW sans risques pour la sécurité.

Ce jugement n'est pas non plus possible même si un agrément officiel a été accordé pour le pays considéré. De tels tests ne peuvent pas toujours tenir compte de l'ensemble des conditions de mise en œuvre sur les véhicules BMW et s'avèrent donc en partie insuffisants.

- Utilisez exclusivement les pièces et accessoires qui ont été homologués par BMW pour votre véhicule.

La sécurité, le fonctionnement et la compatibilité des pièces et accessoires ont été minutieusement contrôlés par BMW. BMW assume par conséquent la responsabilité du produit. BMW décline toute responsabilité pour les pièces et ac-

cessoires non homologués, de quelque nature que ce soit. Tenez compte des dispositions légales lors de toutes modifications. Référez-vous au code de la route en vigueur dans votre pays.

Votre concessionnaire BMW Motorrad vous fournit des conseils qualifiés lors du choix de pièces, accessoires et autres produits d'origine BMW. Plus d'informations sur le thème des accessoires sur : bmw-motorrad.com/equipment

PRISES DE COURANT

Consignes concernant l'utilisation de prises de courant :

Désactivation automatique

Les prises sont désactivées automatiquement dans les cas suivants :

- Lorsque la tension de batterie est trop faible, afin de conserver la capacité de démarrage du véhicule.
- Lorsque la capacité de charge maximale figurant dans les caractéristiques techniques est dépassée.
- Pendant le démarrage.

Utilisation d'appareils supplémentaires

Les appareils supplémentaires raccordés aux prises ne peuvent être mis en service que si le contact est mis.

Même si le contact est coupé, l'appareil supplémentaire reste en service. Les prises sont désactivées env. 15 minutes après la coupure du contact, afin de délester le réseau de bord.

Il est possible que les appareils supplémentaires à faible consommation électrique ne soient pas détectés par le système électronique du véhicule. Dans ces cas-là, les prises seront désactivées peu de temps après la coupure du contact.

Pose des câbles

Respecter les points suivants lors de la pose des câbles entre les prises et les appareils auxiliaires :

- Les câbles ne doivent pas gêner le pilote.
- Les câbles ne doivent pas gêner le braquage du guidon ni le comportement de la moto.
- Les câbles ne doivent pas pouvoir être coincés.

VALISE DE RANDONNÉE

Ouverture de la valise de randonnée

- avec support de valise gauche/droit^{EO}
- avec valise de randonnée^{AO}

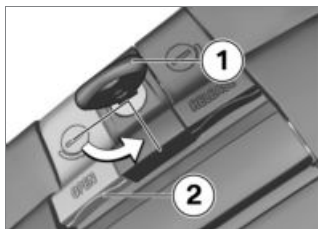

- Tourner la clé **1** dans le sens anti-horaire et la mettre en position **OPEN**.
- Pousser le levier de déverrouillage gris **2** (**OPEN**) vers le haut et ouvrir simultanément le couvercle de valise.

Fermeture de la valise de randonnée

- avec support de valise gauche/droit^{EO}
- avec valise de randonnée^{AO}

204 ACCESSOIRES

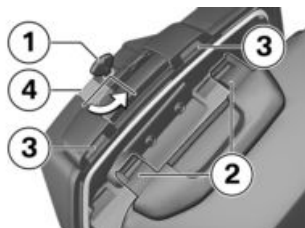

- Tourner la clé **1** dans le sens anti-horaire et la mettre en position **OPEN**.
- Enfoncer les fermetures **2** du couvercle de valise dans les dispositifs de verrouillage **3**. Faire attention à ne pas coincer des objets.
- Tirer le levier de déverrouillage gris **4** (**OPEN**) vers le haut et fermer simultanément le couvercle de valise.
» Le couvercle se verrouille de manière audible.
- Tourner la clé **1** dans la serrure de la valise jusqu'à ce qu'elle se trouve dans le sens de la marche et la retirer.

Dépose de la valise de randonnée

- avec support de valise gauche/droit^{EO}
- avec valise de randonnée^{AO}

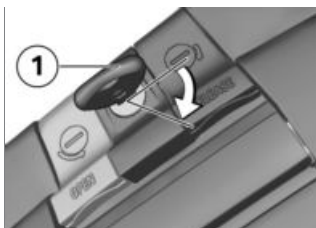

- Tourner la clé **1** dans le sens horaire et la mettre en position **RELEASE**.

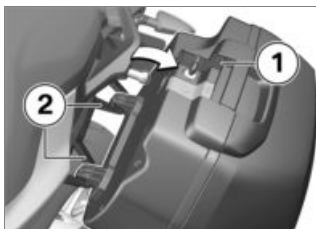

- Tirer le levier de déverrouillage noir **1** (**RELEASE**) vers le haut tout en tirant la valise vers l'extérieur.
- Ensuite, dégager la valise du dispositif de fixation inférieur **2**.

Pose de la valise de randonnée

- avec support de valise gauche/droit^{EO}
- avec valise de randonnée^{AO}

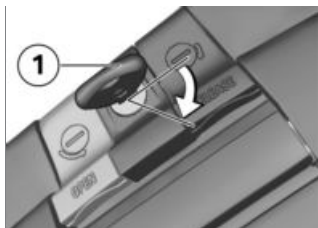

- Tourner la clé **1** dans le sens horaire et la mettre en position **RELEASE**.

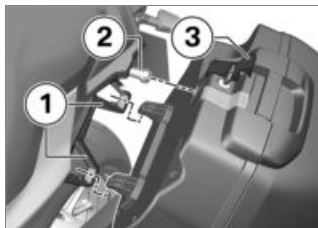

- Insérer la valise dans les ergots de fixation **1**, puis la basculer jusqu'en butée sur le dispositif de fixation **2**.
- Tirer le levier de déverrouillage noir **3** (**RELEASE**) vers le haut tout en poussant la valise dans le dispositif de fixation supérieur **2**.
- Pousser le levier de déverrouillage noir **3** (**RELEASE**) vers le bas jusqu'à ce qu'il s'enclenche.
- Tourner la clé dans la serrure de la valise jusqu'à ce qu'elle

se trouve dans le sens de la marche et la retirer.

Charge utile maximale et vitesse maximale

- avec support de valise gauche/droit^{EO}
 - avec valise de randonnée^{AO}
- Tenir compte de la charge utile et de la vitesse maximales.

	Vitesse maximale pour la conduite avec des valises
---	--

max. 180 km/h

	Charge utile par valise
---	-------------------------

max. 8 kg

VALISE SOUPLE

Pose de la valise souple

- avec support de valise gauche/droit^{EO}
- avec valise^{AO}

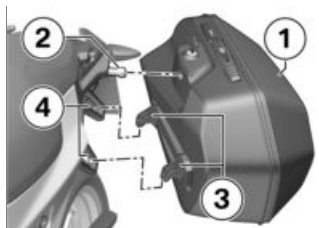

- Accrocher la valise souple **1** avec les ergots de fixation **3** par le haut dans les fixa-

206 ACCESSOIRES

tions **4** et la placer contre l'arrêtoir **2**.



- Tourner la clé **1** dans le sens inverse au sens de la marche et pousser la valise souple dans l'arrêtoir.
- » La valise souple s'enclenche dans l'arrêtoir.

Dépose de la valise souple

- avec support de valise gauche/droit^{EO}
- avec valise^{AO}



- Tourner la clé **1** dans le sens inverse du sens de la marche.

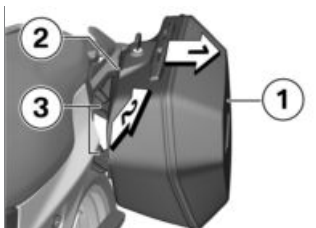

- Détacher la valise souple **1** dans le sens de la flèche **1** de son arrêtoir **2**. Ensuite, soulever la valise souple **1** dans le sens de la flèche **2** hors des ergots de fixation **3**.

Charge utile maximale et vitesse maximale

- avec support de valise gauche/droit^{EO}
- avec valise^{AO}

Tenir compte de la charge utile et de la vitesse maximales.



Vitesse maximale pour la conduite avec des valises

max. 180 km/h



Charge utile par valise

max. 5 kg

TOPCASE

Ouverture du topcase

- avec topcase^{AO}
- avec porte-bagages^{AO}



- Tourner la clé **1** dans le sens anti-horaire dans la serrure du topcase et la mettre en position OPEN.



- Presser le barillet de serrure **1** vers l'avant.
- » Le levier de déverrouillage **2** sort.
- Tirer le levier de déverrouillage **2** à fond vers le haut et ouvrir le couvercle du topcase.

Fermeture du topcase

- avec topcase^{AO}
- avec porte-bagages^{AO}

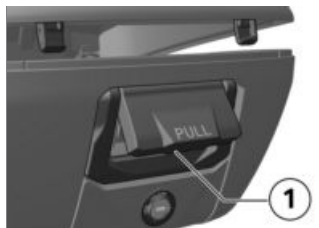

- Tirer le levier de déverrouillage **1** complètement vers le haut.
- Fermer le couvercle du topcase et le maintenir dans cette position. Faire attention à ne pas coincer ni écraser le contenu.

 Le topcase peut également être fermé lorsque la serrure se trouve en position LOCK. Dans ce cas, s'assurer que la clé ne se trouve pas dans le topcase.



- Pousser le levier de déverrouillage **1** vers le bas, jusqu'à ce qu'il s'enclenche.
- Tourner la clé dans la serrure du topcase en position LOCK, puis la retirer.

Dépose du topcase

- avec topcase^{AO}
- avec porte-bagages^{AO}



- Tourner la clé **1** dans le sens horaire et la mettre en position RELEASE.
- » La poignée de transport sort.



- Relever complètement la poignée de transport **1**.
- Soulever le topcase à l'arrière et le retirer du porte-bagages.

Pose du topcase

- avec topcase^{AO}
- avec porte-bagages^{AO}

- Relever la poignée de transport jusqu'en butée.



- Accrocher le top-case au porte-bagages. S'assurer que les crochets **1** s'engagent correctement dans les fixations correspondantes **2**.



- Abaisser la poignée **1** jusqu'à ce qu'elle se bloque.
- Tourner la clé dans la serrure du topcase en position LOCK, puis la retirer.

Charge utile maximale et vitesse maximale

- avec topcase^{AO}
- avec porte-bagages^{AO}

Tenir compte de la charge utile et de la vitesse maximales.



Vitesse de pointe pour trajets avec topcase chargé

max. 180 km/h



Charge utile du topcase

max. 5 kg

SYSTÈME DE NAVIGATION

– avec préparation pour système de navigation^{EO}

Fixer correctement l'appareil de navigation

 La préparation pour navigation est adaptée à partir du BMW Motorrad Navigator IV.

 Le système de protection du Mount Cradle n'offre pas de protection antivol. Enlever le système de navigation et le conserver en lieu sûr après chaque trajet.

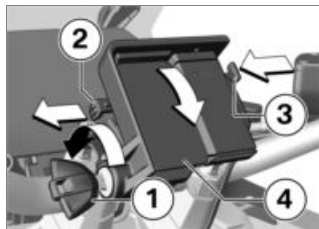

- Tourner la clé de contact **1** dans le sens antihoraire.
- Tirer la sécurité de verrouillage **2** vers la **gauche**.
- Enfoncer le verrouillage **3**.
- » Le Mount Cradle est débloqué et l'élément de recouvrement **4** peut être retiré par l'avant en un mouvement de rotation.

210 ACCESSOIRES

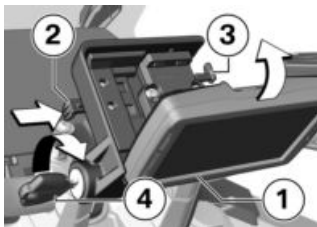

- Insérer l'appareil de navigation **1** dans la zone inférieure et le basculer en arrière dans un mouvement de rotation.
» L'appareil de navigation se verrouille de façon audible.
- Pousser la sécurité de verrouillage **2** complètement vers la **droite**.
» Le verrouillage **3** est bloqué.
- Tourner la clé de contact **4** dans le sens horaire.
» L'appareil de navigation est fixé et la clé du véhicule peut être retirée.

Retirer l'appareil de navigation et monter le cache



ATTENTION

Poussière et saleté sur les contacts du Mount Cradle
Endommagement des contacts

- Remonter le cache à la fin de chaque trajet.

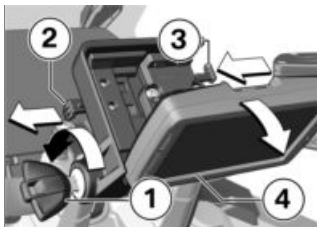

- Tourner la clé de contact **1** dans le sens antihoraire.
- Tirer la sécurité de verrouillage **2** entièrement vers la **gauche**.
» Le verrouillage **3** est débloqué.
- Pousser le verrouillage **3** complètement vers la **gauche**.
» L'appareil de navigation **4** est déverrouillé.
- Retirer l'appareil de navigation **4** par un mouvement de bascule vers le bas.

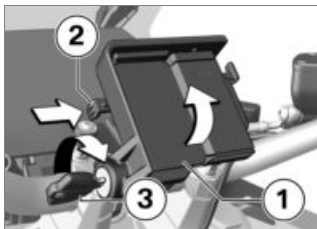



- Monter l'élément de recouvrement **1** dans la partie inférieure et le faire basculer vers

le haut en un mouvement de rotation.

- » Le cache s'enclenche de façon audible.
- Pousser la sécurité de verrouillage **2** vers la **droite**.
- Tourner la clé de contact **3** dans le sens horaire.
- » L'élément de recouvrement **1** est sécurisé.

Commande du système de navigation

 La description suivante se rapporte au BMW Motorrad Navigator V et au BMW Motorrad Navigator VI. Le BMW Motorrad Navigator IV n'offre pas toutes les possibilités décrites.

 Seule la toute dernière version du système de communication BMW Motorrad est supportée. Si nécessaire, effectuer une mise à jour du logiciel du système de communication BMW Motorrad. Veuillez vous adresser dans ce cas à votre partenaire BMW Motorrad.

Si le BMW Motorrad Navigator est installé et le focus de commande placé sur le Navigator ( 97), certaines de ses fonctions peuvent être commandées directement au guidon.

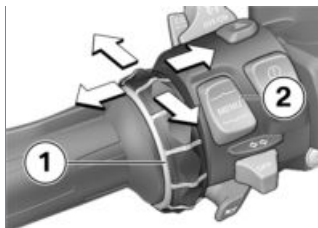

La commande du système de navigation s'effectue par l'intermédiaire du Multi-Controller **1** et de la touche basculante à retour MENU **2**.

Rotation du Multi-Controller 1 vers le haut et vers le bas

Sur la page boussole et Mediaplayer : augmenter ou diminuer le volume sonore d'un système de communication BMW Motorrad connecté par Bluetooth.

Dans le menu spécial BMW : sélectionner les options de menu.

Basculement du Multi-Controller 1 brièvement vers la gauche et vers la droite

Alterner entre les pages principales du Navigator :

- Vue de la carte
- Boussole
- Mediaplayer
- Menu spécial BMW
- Page Ma moto

212 ACCESSOIRES

Basculement du Multi-Controller 1 longuement vers la gauche et vers la droite

Activer certaines fonctions sur l'écran du Navigator. Ces fonctions sont repérées par la flèche droite ou la flèche gauche au-dessus de la zone tactile correspondante.

 La fonction est déclenchée par une pression longue vers la droite.

 La fonction est déclenchée par une pression longue vers la gauche.

Pression sur le bas de la touche basculante à retour MENU 2

Faire passer le focus de commande sur la vue Pure Ride.

Voici les fonctions qui peuvent être utilisées :

Vue de la carte

- Rotation vers le haut : agrandir l'extrait de la carte (Zoom in).
- Rotation vers le bas : réduire l'extrait de la carte (Zoom out).

Menu spécial BMW

- Parler : répéter le dernier message de navigation.
- Point de passage : enregistrer la position actuelle dans les favoris.
- Domicile : démarre la navigation vers l'adresse du domicile (est grisé quand aucune adresse de domicile n'est enregistrée).
- Muet : arrêt et marche des messages automatiques de la navigation (arrêt : un symbole de lèvres barrées apparaît sur la ligne supérieure de l'écran). Les messages de la navigation peuvent toujours être annoncés par la fonction "Parler". Toutes les autres sorties sonores restent actives.
- Arrêt affichage : éteindre l'écran.
- Appeler maison : appelle le numéro de téléphone enregistré dans le Navigator (s'affiche uniquement si un téléphone est connecté).
- Déviation : active la fonction déviation (s'affiche uniquement si un itinéraire est actif).
- Sauter : saute le point de passage suivant (s'affiche uniquement si l'itinéraire dispose de points de passage).

Ma moto

- Rotation : modifie le nombre de données affichées.
- Une impulsion sur une zone de données de l'écran ouvre un menu de sélection des données.
- Les valeurs pouvant être sélectionnées dépendent des équipements optionnels installés.

 La fonction MediaPlayer est disponible uniquement avec l'utilisation d'un appareil Bluetooth, selon le standard A2DP, par exemple un système de communication BMW Motorrad.

MediaPlayer

- Pression longue vers la gauche : jouer le titre précédent.
- Pression longue vers la droite : jouer le titre suivant.
- La rotation augmente ou réduit le volume sonore d'un système de communication BMW Motorrad connecté via Bluetooth.

Messages de contrôle et d'avertissement



Les messages de contrôle et d'alerte de la moto sont affichés en haut à gauche sur la orientation cartographique avec un symbole **1** correspondant.

 Si un système de communication BMW Motorrad est connecté, un signal sonore retentit en plus à l'apparition du message d'alerte.

Lorsque plusieurs messages d'alerte sont actifs, le nombre de messages est indiqué en dessous du triangle de présignalisation.

S'il existe plusieurs messages, une pression sur le triangle de présignalisation ouvre une liste comportant tous les messages d'alerte.

La sélection d'un message fait apparaître des informations supplémentaires.

214 ACCESSOIRES



Des informations détaillées ne peuvent pas être affichées pour tous les messages d'alerte.

Fonctions spéciales

L'intégration du BMW Motorrad Navigator peut entraîner quelques différences dans certaines descriptions de la notice d'utilisation du Navigator.

Avertissement de réserve de carburant

Les réglages de l'affichage du niveau de carburant ne sont pas disponibles car l'avertissement de réserve de carburant du véhicule est transmis au Navigator. Si le message est actif, une pression sur le message fait apparaître les stations-service les plus proches.

Indication de l'heure et de la date

L'heure et la date sont transmises du Navigator à la moto. Pour reprendre l'heure dans l'écran TFT, la fonction *Synchronisation GPS* doit en plus être activée dans le menu Réglages, Réglages système, Date et heure.

Réglages de sécurité

Le BMW Motorrad Navigator V et le BMW Motorrad Navigator VI peuvent être protégés contre toute utilisation abusive par un code PIN à quatre chiffres (Garmin Lock). Si cette fonction est activée alors que le Navigator est monté dans le véhicule et que le contact est mis, il vous est demandé si ce véhicule doit être ajouté à la liste des véhicules sécurisés. Si vous répondez par « Oui » à cette question, le Navigator enregistre le numéro d'identification de ce véhicule.

Il est possible d'enregistrer au maximum cinq numéros d'identification du véhicule.

Lorsque le Navigator est ensuite activé par la mise du contact sur l'un de ces véhicules, l'entrée du code PIN n'est plus nécessaire.

Si le Navigator est déposé du véhicule en étant allumé, le code PIN est alors demandé pour des raisons de sécurité.

Luminosité de l'écran

La luminosité de l'écran lorsque celui-ci est monté est déterminée par la moto. Une entrée manuelle n'est pas nécessaire. Si vous le souhaitez, vous pouvez désactiver le réglage auto-

matique dans les réglages de l'écran du Navigator.

ENTRETIEN

11

PRODUITS D'ENTRETIEN	218
LAVAGE DE LA MOTO	218
NETTOYAGE DES PIÈCES SENSIBLES DE LA MOTO	219
ENTRETIEN DE LA PEINTURE	221
CONSERVATION	221
ARRÊT PROLONGÉ DE LA MOTO	221
MISE EN SERVICE DE LA MOTO	222

PRODUITS D'ENTRETIEN

BMW Motorrad recommande d'utiliser les produits de nettoyage et d'entretien que vous pouvez vous procurer auprès de votre concessionnaire BMW Motorrad. Les produits BMW Care Products sont contrôlés en fonction des matériaux utilisés, testés en laboratoire et essayés dans des conditions pratiques. Ils offrent une protection optimale et un entretien parfait aux matériaux utilisés sur votre véhicule.



ATTENTION

Utilisation d'un produit de nettoyage et d'entretien inapproprié

Endommagement de pièces du véhicule

- Ne pas utiliser de solvants tels que diluants nitrés, produit de nettoyage à froid, carburant, etc. ni de produits de nettoyage contenant de l'alcool.



ATTENTION

Utilisation d'un produit de nettoyage fortement acide ou fortement alcalin

Endommagement de pièces du véhicule

- Respecter le rapport de dilution noté sur l'emballage des produits de nettoyage.
- Ne pas utiliser de produit de nettoyage fortement acide ou fortement alcalin.

LAVAGE DE LA MOTO

BMW Motorrad recommande de détrempier les insectes et les traces tenaces sur les pièces peintes avec un détachant BMW pour insectes avant le lavage de la moto, puis de laver.

Pour empêcher toute formation de taches, ne pas laver la moto en plein soleil ou juste après une exposition prolongée aux rayons du soleil.

Éliminer régulièrement les encrassements des fourches. Notamment au cours de la saison froide, laver la moto plus fréquemment.

Nettoyer immédiatement la moto à l'eau froide à la fin du

trajet pour éliminer le sel de déneigement.



AVERTISSEMENT

Disques et plaquettes de frein humides après lavage du véhicule, après passage dans des flaques ou en cas de pluie

Effet de freinage dégradé, risque d'accident

- Freiner à temps jusqu'à ce que les disques et plaquettes de frein soient secs.



ATTENTION

Amplification de l'effet du sel par l'eau chaude

Corrosion

- Pour éliminer le sel de déneigement, utiliser uniquement de l'eau froide.



ATTENTION

Endommagements dus à la forte pression d'eau des nettoyeurs haute pression ou appareils à jet de vapeur

Corrosion ou court-circuit, endommagements des auto-collants, des joints, sur le système de freinage hydraulique, sur l'équipement électrique et la selle

- Utiliser les nettoyeurs haute pression ou à jet de vapeur avec précaution.

NETTOYAGE DES PIÈCES SENSIBLES DE LA MOTO

Matières plastiques



ATTENTION

Utilisation d'un nettoyeur inapproprié

Endommagement des surface en plastique

- N'utiliser aucun produit de nettoyage contenant de l'alcool, des solvants ou abrasif.
- Ne pas utiliser d'éponges destinées à l'élimination des insectes ou d'éponges à surface dure.

220 ENTRETIEN

Pièces de carénage

Nettoyer les éléments d'habillage avec de l'eau et du nettoyant BMW Motorrad.

Bulles et verres diffuseurs en matière plastique

Éliminer la saleté et les traces d'insectes avec beaucoup d'eau et une éponge douce.

 Détrempez les saletés tenaces et les insectes écrasés en appliquant un chiffon humide.

Écran TFT

Nettoyer l'écran TFT à l'eau chaude avec un produit vaisselle. Essuyer ensuite avec un chiffon propre, par exemple du papier de ménage.

Chrome

Les éléments chromés doivent être nettoyés soigneusement avec beaucoup d'eau et le nettoyant pour moto de la gamme d'entretien BMW Motorrad Care Products. Cela en particulier en cas de contact avec du sel de déneigement. Si vous souhaitez appliquer un traitement supplémentaire, utilisez une pâte à polir pour métal BMW Motorrad.

Radiateur

Nettoyez le radiateur à intervalles réguliers pour empêcher toute surchauffe du moteur qui serait due à un refroidissement insuffisant.

Utilisez par exemple un tuyau d'arrosage de jardin avec peu de pression d'eau.



ATTENTION

Déformation des ailettes de radiateur

Endommagement des ailettes de radiateur

- Veiller à ne pas déformer les ailettes du radiateur au cours du nettoyage.

Caoutchouc

Traiter les pièces en caoutchouc à l'eau ou en utilisant le produit d'entretien pour caoutchouc BMW.



ATTENTION

Utilisation de sprays au silicone pour l'entretien des joints en caoutchouc

Endommagement des joints en caoutchouc

- Ne pas utiliser d'aérosols au silicone ni de produits d'entretien contenant du silicone.

ENTRETIEN DE LA PEINTURE

Un lavage régulier du véhicule permet de prévenir les effets à long terme de substances détériorant la peinture, notamment lorsque le véhicule est utilisé dans des endroits exposés à une forte pollution atmosphérique ou à des souillures naturelles (par ex. résines végétales ou grains de pollen).

Éliminer toutefois immédiatement les substances particulièrement agressives car elles risquent de provoquer une altération ou une décoloration de la peinture. Parmi ces substances, citons le carburant, l'huile, la graisse, le liquide de frein ainsi que les déjections d'oiseaux. L'utilisation d'un nettoyant BMW Motorrad, puis d'un produit de lustrage BMW Motorrad est recommandée dans ces cas pour la conservation.

Les impuretés présentes à la surface de la peinture sont particulièrement visibles après un lavage du véhicule. Éliminer immédiatement les impuretés présentes sur les zones concernées avec de l'essence de nettoyage ou de l'alcool à brûler appliqué(e) sur un chiffon propre ou un disque de

coton. BMW Motorrad recommande d'éliminer les taches de goudron au moyen d'un produit antigoudron BMW. Appliquer ensuite le produit de conservation sur les zones concernées de la peinture.

CONSERVATION

Si l'eau ne déperle plus sur la peinture, il faut prendre des mesures de conservation. BMW Motorrad recommande, pour la conservation de la peinture, d'utiliser un produit de lustrage BMW Motorrad ou un autre produit contenant de la cire de carnauba ou des cires synthétiques.

ARRÊT PROLONGÉ DE LA MOTO

- Faire le plein du réservoir de la moto.



Des additifs pour carburant nettoient l'injection du carburant et la zone de combustion. En cas de ravitaillement avec des carburants de basse qualité ou d'immobilisations prolongées du véhicule, il est recommandé d'utiliser des additifs pour carburant. Vous pourrez obtenir des informations plus détaillées au-

222 ENTRETIEN

près de votre concessionnaire BMW Motorrad.

- Nettoyer la moto.
- Déposer la batterie.
- Pulvériser un lubrifiant approprié sur les leviers de frein et d'embrayage et sur la fixation de la béquille latérale.
- Appliquer de la graisse non acide (vaseline) sur les pièces métalliques et chromées.
- Garer la moto dans un local sec de façon à délester les deux roues (de préférence avec la béquille de roue avant et de roue arrière proposées par BMW Motorrad).

MISE EN SERVICE DE LA MOTO

- Enlever le produit de protection extérieure.
- Nettoyer la moto.
- Poser la batterie.
- Suivre la check-list (▣▣▣▣➔ 127).

DONNÉES TECH- NIQUES

12

TABLEAU DES ANOMALIES	226
VISSAGES	228
CARBURANT F 900 XR (0K21)	229
CARBURANT F 900 XR A2 (0K41)	230
HUILE MOTEUR	231
MOTEUR F 900 XR (0K21)	231
MOTEUR F 900 XR A2 (0K41)	232
EMBRAYAGE	233
BOÎTE DE VITESSES	233
TRANSMISSION FINALE	234
CADRE	234
CHÂSSIS	235
FREINS	235
ROUES ET PNEUS	236
SYSTÈME ÉLECTRIQUE	237
ALARME ANTIVOL	238
DIMENSIONS	238
POIDS	239
PERFORMANCES	240

226 DONNÉES TECHNIQUES

TABLEAU DES ANOMALIES

Le moteur ne démarre pas :

Cause	Suppression
Béquille latérale sortie et rapport engagé	Mettre au point mort ou rabattre la béquille latérale.
Rapport engagé et embrayage pas actionné	Mettre la boîte de vitesses au point mort ou actionner l'embrayage.
Réservoir d'essence vide	Faire le plein de carburant.
Batterie déchargée	Recharger la batterie branchée.
La protection contre les surchauffes du démarreur s'est déclenchée. Le démarreur ne peut être actionné que pendant une durée limitée.	Laisser le démarreur refroidir environ 1 minute jusqu'à ce qu'il soit à nouveau disponible.

La connexion Bluetooth n'est pas établie.

Cause	Suppression
Les étapes nécessaires au couplage n'ont pas été réalisées.	Renseignez-vous dans la notice d'utilisation du système de communication sur les étapes nécessaires pour le couplage.
Malgré le couplage réussi, le système de communication n'est pas connecté automatiquement.	Désactiver le système de communication du casque et rétablir la connexion au bout d'une à deux minutes.
Trop d'appareils Bluetooth sont enregistrés dans le casque.	Effacer toutes les entrées de couplage dans le casque (voir la notice d'utilisation du système de communication).
D'autres véhicules avec des appareils compatibles Bluetooth se trouvent à proximité.	Éviter le couplage simultané avec plusieurs véhicules.

La connexion Bluetooth est perturbée.

Cause	Suppression
La connexion Bluetooth avec le périphérique mobile est interrompue.	Désactiver le mode d'économie d'énergie.
La connexion Bluetooth avec le casque est interrompue.	Désactiver le système de communication du casque et rétablir la connexion au bout d'une à deux minutes.
Il n'est pas possible de régler le volume sonore dans le casque.	Désactiver le système de communication du casque et rétablir la connexion au bout d'une à deux minutes.

Le répertoire téléphonique ne s'affiche pas sur l'écran TFT.

Cause	Suppression
Le répertoire téléphonique n'a pas encore été transmis au véhicule.	Lors du couplage sur le périphérique mobile, confirmer le transfert des données téléphoniques (☰➔ 113).

Le guidage actif ne s'affiche pas sur l'écran TFT.

Cause	Suppression
La navigation depuis l'application BMW Motorrad Connected n'est pas transférée.	L'application BMW Motorrad Connected est sélectionnée avant le départ sur le périphérique mobile connecté.
Il est impossible de lancer le guidage.	Sécuriser la liaison des données du périphérique mobile et vérifier le support cartographique sur le périphérique mobile.

228 DONNÉES TECHNIQUES



VISSAGES

Roue avant	Valeur	Valable
Capteur de vitesse de roue avant sur fourche		
M6 x 16, Remplacer la vis microcapsulé	8 Nm	
Garde-boue avant sur fourche télescopique		
M5 x 14, Remplacer la vis microcapsulé	2 Nm	
Étrier de frein sur fourche télescopique		
M10 x 65	38 Nm	
Serrage de l'axe de roue		
M8 x 35	Ordre de serrage : Serrer les vis alternativement 6 fois 19 Nm	
Vis de blocage dans l'axe de roue avant		
M20 x 1,5	50 Nm	

Roue arrière	Valeur	Valable
Capteur de vitesse de roue arrière sur le support de l'étrier de frein		
M6 x 16, Remplacer la vis microcapsulé	8 Nm	
Axe de roue arrière dans bras oscillant		
M24 x 1,5 mécanique	100 Nm	

Bras-support du rétroviseur	Valeur	Valable
Rétroviseur (contre-écrou) sur pièce de serrage		
M10 x 1,25	Filetage à gauche, 22 Nm	
Adaptateur sur bride de serrage		
M10 x 14 - 4,8	25 Nm	



CARBURANT F 900 XR (0K21)

Qualité de carburant recommandée	 Super sans plomb (max. 15 % d'éthanol, E15)  95 ROZ/RON 90 AKI
—avec essence ordinaire sans plomb ^{EO}	Normale sans plomb (géré pays par pays) (max. 15 % d'éthanol, E15) 91 ROZ/RON 87 AKI
Capacité du réservoir	Env. 15,5 l

230 DONNÉES TECHNIQUES

Quantité de réserve de carburant	Env. 3,5 l
Consommation de carburant	4,2 l/100 km, selon WMTC
Émissions de CO ₂	99 g/km, selon WMTC
	99 g/km, selon GB15744-2019
Norme antipollution	EU 5

CARBURANT F 900 XR A2 (0K41)

Qualité de carburant recommandée	 Ordinaire sans plomb (max. 15 % éthanol, E15)  91 ROZ/RON 87 AKI
Capacité du réservoir	Env. 15,5 l
Quantité de réserve de carburant	Env. 3,5 l
Consommation de carburant	4,2 l/100 km, selon WMTC
Émissions de CO ₂	99 g/km, selon WMTC
	99 g/km, selon GB15744-2019
Norme antipollution	EU 5

HUILE MOTEUR

Quantité de remplissage d'huile moteur	Env. 3,0 l, avec remplacement du filtre
Spécification	SAE 5W-40, API SL / JASO MA2, Les additifs (à base de molybdène par exemple) ne sont pas autorisés, car ils peuvent attaquer des composants du moteur ayant un revêtement spécial, BMW Motorrad recommande l'huile BMW Motorrad ADVANTEC Ultimate.
Additifs à l'huile	BMW Motorrad recommande de ne pas utiliser d'additifs pour huile, car ceux-ci peuvent entraver le bon fonctionnement de l'embrayage. Demandez conseil à votre concessionnaire BMW Motorrad pour les huiles moteur adaptées à votre moto.

BMW recommends **ADVANTEC**
ORIGINAL BMW ENGINE OIL

MOTEUR F 900 XR (0K21)

Emplacement du numéro de moteur	Partie supérieure du carter moteur, à proximité de l'échangeur thermique à huile
Type de moteur	A24A09A

232 DONNÉES TECHNIQUES

Type de construction du moteur	Moteur à 4 temps 2 cylindres refroidi par eau avec quatre soupapes actionnées par levier oscillant par cylindre, deux arbres à cames en tête et lubrification par carter sec
Cylindrée	895 cm ³
Alésage des cylindres	86 mm
Course du piston	77 mm
Rapport volumétrique	13,1:1
Puissance nominale	77 kW, au régime de : 8500 min ⁻¹
-avec essence ordinaire sans plomb ^{EO}	73 kW, (commande selon le pays) au régime de : 8500 min ⁻¹
Couple	92 Nm, au régime de : 6500 min ⁻¹
-avec essence ordinaire sans plomb ^{EO}	88 Nm, (commande selon le pays) au régime de : 6750 min ⁻¹
Régime maximal	max. 9000 min ⁻¹
Régime de ralenti	1250 ^{±50} min ⁻¹ , Moteur à sa température de service

MOTEUR F 900 XR A2 (0K41)

Emplacement du numéro de moteur	Partie supérieure du carter moteur, à proximité de l'échangeur thermique à huile
Type de moteur	A24A09A

Type de construction du moteur	Moteur à 4 temps 2 cylindres refroidi par eau avec quatre soupapes actionnées par levier oscillant par cylindre, deux arbres à cames en tête et lubrification par carter sec
Cylindrée	895 cm ³
Alésage des cylindres	86 mm
Course du piston	77 mm
Rapport volumétrique	13,1:1
Puissance nominale	70 kW, en régime : 8000 min ⁻¹
Couple	88 Nm, en régime : 6750 min ⁻¹
Régime maximal	max. 9000 min ⁻¹
Régime de ralenti	1250 ^{±50} min ⁻¹ , Moteur à sa température de service

EMBRAYAGE

Type d'embrayage	Bain d'huile multidisque (Anti-Hopping)
------------------	---

BOÎTE DE VITESSES

Type de boîte de vitesses	Boîte de vitesses manuelle 6 vitesses commandée par crabots et intégrée dans le carter moteur
---------------------------	---

234 DONNÉES TECHNIQUES

Démultiplication de la boîte de vitesses	1,821, Démultiplication primaire 1:2,833, 1er rapport 1:2,067, 2ème rapport 1:1,600, 3ème rapport 1:1,308, 4ème rapport 1:1,103, 5ème rapport 1:0,968, 6ème rapport
--	---

TRANSMISSION FINALE

Type de transmission finale	Transmission par chaîne
Flèche de la chaîne	35...45 mm, Moto sans charge sur béquille latérale
–avec surbaissement ^{EO}	30...40 mm, Moto sans charge sur béquille latérale
Longueur de chaîne admissible	max. 144 mm, mesuré par le milieu de 10 rivets, chaîne tendue
Nombre de dents couple conique (Pignon de chaîne / roue de chaîne)	17/44
Démultiplication secondaire	2,588

CADRE

Type de cadre	Cadre poutre tubulaire en acier en construction monocoque
Emplacement de la plaque constructeur	Cadre avant gauche sur la tête de direction
Emplacement du numéro d'identification du véhicule	Cadre avant droit

CHÂSSIS

Roue avant

Type de guidage de la roue avant	Fourche télescopique
Course du ressort avant	170 mm, Sur la roue avant
–avec surbaissement ^{EO}	150 mm, Sur la roue avant

Roue arrière

Type de guidage de la roue arrière	Bras oscillant double en fonte d'aluminium
Type de suspension arrière	Jambe de suspension centrale avec ressort hélicoïdal, amortissement en détente et pré-contrainte du ressort réglables
Course du ressort sur la roue arrière	172 mm, sur la roue arrière
–avec surbaissement ^{EO}	152 mm, sur la roue arrière

FREINS

Roue avant

Type de frein avant	Frein à double disque à commande hydraulique avec étriers radiaux à 4 pistons et disques de frein flottants
Matière des plaquettes de frein avant	Métal fritté
Épaisseur du disque de frein avant	4,5 mm, État neuf min. 4,0 mm, Limite d'usure
Garde à l'actionnement des freins (Frein avant)	0,7...1,7 mm, mesuré au niveau du piston

Roue arrière

Type de frein arrière	Frein hydraulique à simple disque avec étrier flottant à 1 pistons et disque de frein fixe
Matière des plaquettes de frein arrière	Organique
Épaisseur du disque de frein arrière	5,0 mm, État neuf min. 4,5 mm, Limite d'usure
Jeu à vide de la pédale de frein	2,0...3,0 mm, Perpendiculairement au sens de la marche entre l'actionneur de contacteur de feu stop et la platine de repose-pied

ROUES ET PNEUS

Appariement de pneus recommandé	Vous obtiendrez un récapitulatif des pneus actuellement homologués auprès de votre concessionnaire BMW Motorrad ou sur le site Internet bmw-motorrad.com .
Catégorie de vitesse des pneus avant/arrière	W, au moins nécessaire : 270 km/h

Roue avant

Type de roue avant	Roue coulée en aluminium
Dimensions de la jante avant	3,50" x 17"
Désignation du pneu avant	120/70 ZR 17
Indice de charge des pneus avant	58
Balourd de roue avant admissible	max. 5 g

Roue arrière

Type de roue arrière	Roue coulée en aluminium
Dimensions de la jante arrière	5,50" x 17"
Désignation du pneu arrière	180/55 ZR 17
Indice de charge des pneus arrière	73
Balourd de roue arrière admissible	max. 5 g

Pression de gonflage des pneus

Pression de gonflage des pneus avant	2,5 bar, sur pneu à froid
Pression de gonflage des pneus arrière	2,9 bar, sur pneu à froid

SYSTÈME ÉLECTRIQUE

Fusible principal	40 A, Régulateur de tension
Boîte à fusibles	10 A, Emplacement 1 : combiné d'instruments, alarme antivol (DWA), serrure de contact, prise de diagnostic, bobine, relais principal 7,5 A, Connecteur 2 : commodo gauche, contrôle de la pression des pneus (RDC)
Capacité de charge électrique des prises de courant	5 A

Batterie

Type de batterie	Batterie AGM (Absorbent Glass Mat)
Tension nominale de la batterie	12 V
Capacité nominale de la batterie	12 Ah

238 DONNÉES TECHNIQUES

Type de batterie (Pour clé radiocommandée Keyless Ride)	
–avec Keyless Ride ^{EO}	CR 2032
Bougies d'allumage	
Fabricant et désignation des bougies d'allumage	NGK LMAR9J-9E
Dispositifs d'éclairage	
Ampoule pour feu de route	LED
Ampoule de feu de croisement	LED
Ampoule du feu de position	LED
Ampoule pour feu arrière/feu stop	LED
Dispositif d'éclairage de la plaque d'immatriculation	Intégré au feu arrière
Dispositif d'éclairage pour feux clignotants	LED

ALARME ANTIVOL

Durée d'activation lors de la mise en service	Env. 30 s
Durée de l'alarme	Env. 26 s
Type de batterie	CR 123 A

DIMENSIONS

Longueur du véhicule	2160 mm, par la roue arrière
–avec surbaissement ^{EO}	2150 mm, par la roue arrière
Hauteur du véhicule	1320...1420 mm, hors bulle, pour un poids à vide DIN
–avec surbaissement ^{EO}	1300...1400 mm, hors bulle, pour un poids à vide DIN
Largeur du véhicule	860 mm, hors-tout

Hauteur de la selle pilote	825 mm, sans pilote, au poids à vide DIN
-avec selle basse ^{EO}	795 mm, sans pilote, au poids à vide DIN
-avec surbaissement ^{EO}	775 mm, sans pilote, au poids à vide DIN
Arcade entrejambe pilote	1840 mm, sans pilote, au poids à vide DIN
-avec selle basse ^{EO}	1795 mm, sans pilote, au poids à vide DIN
-avec surbaissement ^{EO}	1765 mm, sans pilote, au poids à vide DIN

POIDS

Poids à vide du véhicule	219 kg, poids à vide selon DIN, en ordre de marche, réservoirs pleins à 90 %, sans EO
Charge sur la roue avant au poids à vide	112 kg
Charge admissible sur la avant	max. 180 kg
Charge sur la roue arrière au poids à vide	107 kg
Charge admissible sur la roue arrière	max. 300 kg
Poids total autorisé	438 kg
Charge utile maximale	219 kg

240 DONNÉES TECHNIQUES

PERFORMANCES

Vitesse maximale

>200 km/h

SERVICE

13

SIGNALEMENT DE DÉFAUTS IMPORTANTS POUR LA SÉCURITÉ	244
BMW MOTORRAD SERVICE	245
HISTORIQUE DE SERVICE BMW MOTORRAD	245
PRESTATIONS DE MOBILITÉ BMW MOTORRAD	246
OPÉRATIONS D'ENTRETIEN	246
PLAN D'ENTRETIEN	248
CONFIRMATIONS DES ENTRETIENS	249
CONFIRMATIONS DES ENTRETIENS	263

SIGNALEMENT DE DÉFAUTS IMPORTANTS POUR LA SÉCURITÉ

—avec export Canada^{VE}

Si vous pensez que votre moto présente un défaut qui pourrait provoquer un accident, des blessures ou même des blessures mortelles, vous devez en informer immédiatement la NHTSA (National Highway Traffic Safety Administration) et également BMW of North America, LLC.

Si la NHTSA collecte d'autres réclamations de ce type, elle pourra engager des examens en conséquence. S'il devait s'avérer à cette occasion qu'un groupe de motos est concerné par un défaut compromettant la sécurité, la NHTSA peut exiger du constructeur une action de rappel et d'élimination du défaut. La NHTSA ne peut toutefois pas intervenir pour des problèmes individuels qui pourraient exister entre vous et votre concessionnaire ou BMW of North America, LLC.

Afin de contacter la NHTSA, vous pouvez appeler gratuitement le service d'assistance téléphonique concernant la sécurité des véhicules (Vehicle Safety Hotline) au numéro 1-888-327-4236 (téléimprimeur TTY pour malentendants : 1-800-424-9153), consulter le site Internet [http:// www.safercar.gov](http://www.safercar.gov) ou écrire à Administrator, NHTSA, 400 Seventh Street, SW., Washington, DC 20590. Vous trouverez sur le site Internet [http:// www.safercar.gov](http://www.safercar.gov) d'autres informations sur le thème de la sécurité des véhicules.

Les clients canadiens qui désirent communiquer un défaut impliquant la sécurité à Transport Canada, Defect Investigations and Recalls, peuvent téléphoner au centre d'assistance au numéro 1-800-333-0510. Vous pouvez aussi vous procurer des informations supplémentaires sur la sécurité des véhicules automobiles dans Internet sous [http:// www.tc.gc.ca/roadsafety](http://www.tc.gc.ca/roadsafety).

BMW MOTORRAD SERVICE

Grâce à son réseau de concessionnaires couvrant l'ensemble du territoire, BMW Motorrad assure l'assistance pour vous et votre moto dans plus de 100 pays du monde. Les partenaires BMW Motorrad disposent des informations techniques et du savoir-faire technique requis pour exécuter de manière fiable toutes les opérations d'entretien et de réparation sur votre BMW.

Vous trouverez le partenaire BMW Motorrad le plus proche en consultant notre site Internet :

bmw-motorrad.com



AVERTISSEMENT

L'exécution non conforme des travaux de maintenance et de réparation

Risques d'accident et dommages consécutifs

- BMW Motorrad vous recommande de confier les travaux à effectuer sur la moto à un atelier spécialisé, de préférence à un concessionnaire BMW Motorrad.

Afin de s'assurer que votre BMW se trouve toujours dans un état optimal, BMW Motorrad vous recommande de respecter les intervalles d'entretien prévus pour votre moto.

Faites attester l'exécution de tous les travaux d'entretien et de réparation au chapitre « Service » de ce livret. L'attestation d'un entretien régulièrement effectué est une condition incontournable pour une demande d'extension de garantie, après l'expiration de la garantie.

Vous pouvez vous renseigner auprès de votre concessionnaire BMW Motorrad sur les contenus des Services BMW.

HISTORIQUE DE SERVICE BMW MOTORRAD

Informations consignées

Les travaux de maintenance effectués sont consignés dans les justificatifs d'entretien. Les informations consignées constituent, à l'instar d'un carnet d'entretien, une preuve d'entretien régulier.

Si une information est consignée dans le carnet d'entretien électronique du véhicule, les données importantes relatives au service sont enregistrées

246 SERVICE

dans les systèmes informatiques centralisés de BMW AG, Munich.

Les données consignées dans le carnet d'entretien électronique sont également consultables par le nouveau propriétaire du véhicule en cas de changement de propriétaire. Un partenaire BMW Motorrad ou un atelier spécialisé peut consulter les données consignées dans le carnet d'entretien électronique.

Opposition

Concernant la période où le véhicule est sa propriété, le propriétaire du véhicule peut s'opposer à la consignation d'une information dans le carnet d'entretien électronique auprès d'un partenaire BMW Motorrad ou d'un atelier spécialisé, ainsi qu'à l'enregistrement des données dans le véhicule et à la transmission des données au constructeur automobile. Aucune information n'est alors saisie dans le carnet d'entretien électronique du véhicule.

PRESTATIONS DE MOBILITÉ BMW MOTORRAD

Grâce aux prestations de mobilité BMW Motorrad, votre nouvelle moto et vous êtes protégés en cas de panne par différentes prestations (p. ex. BMW Mobile Service, dépannage, rapatriement du véhicule). Informez-vous, auprès de votre concessionnaire BMW Motorrad, des prestations de mobilité qui sont proposées.

OPÉRATIONS D'ENTRETIEN

Contrôle à la livraison par BMW

L'inspection à la livraison BMW est effectuée par votre concessionnaire BMW Motorrad avant de vous remettre le véhicule.

Contrôle de rodage BMW

Le contrôle de rodage BMW doit être effectué entre 500 km et 1200 km.

BMW Service

Le BMW Service est effectué une fois par an. L'étendue du service peut varier en fonction de l'âge du véhicule et du kilométrage. Votre partenaire BMW Motorrad confirme que le service a été réalisé et inscrit une date pour l'exécution du prochain service.

Pour les pilotes qui effectuent un kilométrage annuel élevé, il peut être nécessaire, suivant les circonstances, de faire effectuer le service avant la date indiquée. Dans de tels cas, un kilométrage maximal correspondant est également consigné dans la confirmation de service. Si ce kilométrage est atteint avant le prochain rendez-vous de maintenance, une exécution anticipée du service doit avoir lieu.

L'affichage de service sur l'écran vous rappelle, env. un mois ou 1 000 km avant les valeurs enregistrées, l'imminence du rendez-vous de maintenance.

Vous trouverez de plus amples informations sur le service sous :

bmw-motorrad.com/service

L'étendue de l'entretien nécessaire pour votre véhicule figure dans le plan d'entretien suivant :

PLAN D'ENTRETIEN

	500 -1200 km 300 - 750 mls	10 000 km 6 000 mls	20 000 km 12 000 mls	30 000 km 18 000 mls	40 000 km 24 000 mls	50 000 km 30 000 mls	60 000 km 36 000 mls	70 000 km 42 000 mls	80 000 km 48 000 mls	90 000 km 54 000 mls	100 000 km 60 000 mls	12 months	24 months
①	X												
②												X	
③		X	X	X	X	X	X	X	X	X	X	X ^a	
④			X		X		X		X		X		
⑤			X		X		X		X		X		
⑥			X		X		X		X		X		
⑦				X			X			X			
⑧												X ^b	X ^b

- 1 BMW Contrôle de rodage
- 2 BMW Opérations d'entretien standard
- 3 Vidanger l'huile du moteur et remplacer le filtre
- 4 Contrôle du jeu des soupapes
- 5 Remplacer toutes les bougies d'allumage
- 6 Remplacer la cartouche de filtre à air
- 7 Vidange d'huile de la fourche télescopique
- 8 Vidanger le liquide de frein dans tout le système

^a une fois par an ou tous les 10 000 km (selon premier terme échu)

^b pour la première fois après un an, puis tous les deux ans

CONFIRMATIONS DES ENTRETIENS

Entretien BMW standard

La liste des opérations de l'entretien BMW standard est énoncée ci-dessous. L'étendue des opérations effectivement nécessitées pour votre véhicule peut diverger de cette liste.

- Réalisation d'un test véhicule avec le système de diagnostic BMW Motorrad
- Contrôler le niveau de liquide de refroidissement
- Contrôle/réglage de la garde d'embrayage
- Contrôle de l'usure des plaquettes et du disque de frein avant
- Contrôle de l'usure des plaquettes et du disque de frein arrière
- Contrôler le niveau de liquide de frein avant et arrière
- Contrôle visuel des conduites de frein, flexibles de frein et raccords
- Contrôle de la pression et de la profondeur de sculpture des pneus
- Contrôle et lubrification de la transmission par chaîne
- Contrôle de la mobilité de la béquille latérale
- Contrôler la mobilité de la béquille centrale
- Contrôle du roulement de tête de direction
- Contrôle de l'éclairage et du système de signalisation
- Contrôle de fonctionnement inhibition du démarrage du moteur
- Contrôle final et contrôle de la sécurité routière
- Fixer la date d'entretien et le kilométrage restant à parcourir avec le système de diagnostic BMW Motorrad
- Contrôle du niveau de charge de la batterie
- Confirmation du service BMW dans la documentation de bord

250 SERVICE

**Contrôle à la livraison par
BMW**

réalisé

le _____

Cachet, signature

Contrôle de rodage BMW
réalisé

le _____

au km _____

Prochain entretien

au plus tard

le _____

ou, si atteint plus tôt

au km _____

Cachet, signature

Service BMW

réalisé

le _____

au km _____

Prochain entretien

au plus tard

le _____

ou, si atteint plus tôt

au km _____

Travail réalisé

	Oui	Non
Service BMW	<input type="checkbox"/>	<input type="checkbox"/>
Vidange d'huile du moteur avec filtre	<input type="checkbox"/>	<input type="checkbox"/>
Contrôler le jeu des soupapes	<input type="checkbox"/>	<input type="checkbox"/>
Echange de toutes les bougies d'allumage	<input type="checkbox"/>	<input type="checkbox"/>
Echange de la cartouche de filtre à air	<input type="checkbox"/>	<input type="checkbox"/>
Vidange d'huile de la fourche télescopique	<input type="checkbox"/>	<input type="checkbox"/>
Remplacer le liquide de frein dans le système entier	<input type="checkbox"/>	<input type="checkbox"/>

Remarques

Cachet, signature

252 SERVICE

Service BMW

réalisé

le _____

au km _____

Prochain entretien

au plus tard

le _____

ou, si atteint plus tôt

au km _____

Travail réalisé

	Oui	Non
Service BMW	<input type="checkbox"/>	<input type="checkbox"/>
Vidange d'huile du moteur avec filtre	<input type="checkbox"/>	<input type="checkbox"/>
Contrôler le jeu des soupapes	<input type="checkbox"/>	<input type="checkbox"/>
Echange de toutes les bougies d'allumage	<input type="checkbox"/>	<input type="checkbox"/>
Echange de la cartouche de filtre à air	<input type="checkbox"/>	<input type="checkbox"/>
Vidange d'huile de la fourche télescopique	<input type="checkbox"/>	<input type="checkbox"/>
Remplacer le liquide de frein dans le système entier	<input type="checkbox"/>	<input type="checkbox"/>

Remarques

Cachet, signature

Service BMW

réalisé

le _____

au km _____

Prochain entretien

au plus tard

le _____

ou, si atteint plus tôt

au km _____

Travail réalisé

	Oui	Non
Service BMW	<input type="checkbox"/>	<input type="checkbox"/>
Vidange d'huile du moteur avec filtre	<input type="checkbox"/>	<input type="checkbox"/>
Contrôler le jeu des soupapes	<input type="checkbox"/>	<input type="checkbox"/>
Echange de toutes les bougies d'allumage	<input type="checkbox"/>	<input type="checkbox"/>
Echange de la cartouche de filtre à air	<input type="checkbox"/>	<input type="checkbox"/>
Vidange d'huile de la fourche télescopique	<input type="checkbox"/>	<input type="checkbox"/>
Remplacer le liquide de frein dans le système entier	<input type="checkbox"/>	<input type="checkbox"/>

Remarques

Cachet, signature

254 SERVICE

Service BMW

réalisé

le _____

au km _____

Prochain entretien

au plus tard

le _____

ou, si atteint plus tôt

au km _____

Travail réalisé

	Oui	Non
Service BMW	<input type="checkbox"/>	<input type="checkbox"/>
Vidange d'huile du moteur avec filtre	<input type="checkbox"/>	<input type="checkbox"/>
Contrôler le jeu des soupapes	<input type="checkbox"/>	<input type="checkbox"/>
Echange de toutes les bougies d'allumage	<input type="checkbox"/>	<input type="checkbox"/>
Echange de la cartouche de filtre à air	<input type="checkbox"/>	<input type="checkbox"/>
Vidange d'huile de la fourche télescopique	<input type="checkbox"/>	<input type="checkbox"/>
Remplacer le liquide de frein dans le système entier	<input type="checkbox"/>	<input type="checkbox"/>

Remarques

Cachet, signature

Service BMW

réalisé

le _____

au km _____

Prochain entretien

au plus tard

le _____

ou, si atteint plus tôt

au km _____

Travail réalisé

	Oui	Non
Service BMW	<input type="checkbox"/>	<input type="checkbox"/>
Vidange d'huile du moteur avec filtre	<input type="checkbox"/>	<input type="checkbox"/>
Contrôler le jeu des soupapes	<input type="checkbox"/>	<input type="checkbox"/>
Echange de toutes les bougies d'allumage	<input type="checkbox"/>	<input type="checkbox"/>
Echange de la cartouche de filtre à air	<input type="checkbox"/>	<input type="checkbox"/>
Vidange d'huile de la fourche télescopique	<input type="checkbox"/>	<input type="checkbox"/>
Remplacer le liquide de frein dans le système entier	<input type="checkbox"/>	<input type="checkbox"/>

Remarques

Cachet, signature

Service BMW

réalisé

le _____

au km _____

Prochain entretien

au plus tard

le _____

ou, si atteint plus tôt

au km _____

Travail réalisé

	Oui	Non
Service BMW	<input type="checkbox"/>	<input type="checkbox"/>
Vidange d'huile du moteur avec filtre	<input type="checkbox"/>	<input type="checkbox"/>
Contrôler le jeu des soupapes	<input type="checkbox"/>	<input type="checkbox"/>
Echange de toutes les bougies d'allumage	<input type="checkbox"/>	<input type="checkbox"/>
Echange de la cartouche de filtre à air	<input type="checkbox"/>	<input type="checkbox"/>
Vidange d'huile de la fourche télescopique	<input type="checkbox"/>	<input type="checkbox"/>
Remplacer le liquide de frein dans le système entier	<input type="checkbox"/>	<input type="checkbox"/>

Remarques

Cachet, signature

Service BMW

réalisé

le _____

au km _____

Prochain entretien

au plus tard

le _____

ou, si atteint plus tôt

au km _____

Travail réalisé

	Oui	Non
Service BMW	<input type="checkbox"/>	<input type="checkbox"/>
Vidange d'huile du moteur avec filtre	<input type="checkbox"/>	<input type="checkbox"/>
Contrôler le jeu des soupapes	<input type="checkbox"/>	<input type="checkbox"/>
Echange de toutes les bougies d'allumage	<input type="checkbox"/>	<input type="checkbox"/>
Echange de la cartouche de filtre à air	<input type="checkbox"/>	<input type="checkbox"/>
Vidange d'huile de la fourche télescopique	<input type="checkbox"/>	<input type="checkbox"/>
Remplacer le liquide de frein dans le système entier	<input type="checkbox"/>	<input type="checkbox"/>

Remarques

Cachet, signature

Service BMW

réalisé

le _____

au km _____

Prochain entretien

au plus tard

le _____

ou, si atteint plus tôt

au km _____

Travail réalisé

	Oui	Non
Service BMW	<input type="checkbox"/>	<input type="checkbox"/>
Vidange d'huile du moteur avec filtre	<input type="checkbox"/>	<input type="checkbox"/>
Contrôler le jeu des soupapes	<input type="checkbox"/>	<input type="checkbox"/>
Echange de toutes les bougies d'allumage	<input type="checkbox"/>	<input type="checkbox"/>
Echange de la cartouche de filtre à air	<input type="checkbox"/>	<input type="checkbox"/>
Vidange d'huile de la fourche télescopique	<input type="checkbox"/>	<input type="checkbox"/>
Remplacer le liquide de frein dans le système entier	<input type="checkbox"/>	<input type="checkbox"/>

Remarques

Cachet, signature

Service BMW

réalisé

le _____

au km _____

Prochain entretien

au plus tard

le _____

ou, si atteint plus tôt

au km _____

Travail réalisé

	Oui	Non
Service BMW	<input type="checkbox"/>	<input type="checkbox"/>
Vidange d'huile du moteur avec filtre	<input type="checkbox"/>	<input type="checkbox"/>
Contrôler le jeu des soupapes	<input type="checkbox"/>	<input type="checkbox"/>
Echange de toutes les bougies d'allumage	<input type="checkbox"/>	<input type="checkbox"/>
Echange de la cartouche de filtre à air	<input type="checkbox"/>	<input type="checkbox"/>
Vidange d'huile de la fourche télescopique	<input type="checkbox"/>	<input type="checkbox"/>
Remplacer le liquide de frein dans le système entier	<input type="checkbox"/>	<input type="checkbox"/>

Remarques

Cachet, signature

260 SERVICE

Service BMW

réalisé

le _____

au km _____

Prochain entretien

au plus tard

le _____

ou, si atteint plus tôt

au km _____

Travail réalisé

	Oui	Non
Service BMW	<input type="checkbox"/>	<input type="checkbox"/>
Vidange d'huile du moteur avec filtre	<input type="checkbox"/>	<input type="checkbox"/>
Contrôler le jeu des soupapes	<input type="checkbox"/>	<input type="checkbox"/>
Echange de toutes les bougies d'allumage	<input type="checkbox"/>	<input type="checkbox"/>
Echange de la cartouche de filtre à air	<input type="checkbox"/>	<input type="checkbox"/>
Vidange d'huile de la fourche télescopique	<input type="checkbox"/>	<input type="checkbox"/>
Remplacer le liquide de frein dans le système entier	<input type="checkbox"/>	<input type="checkbox"/>

Remarques

Cachet, signature

Service BMW

réalisé

le _____

au km _____

Prochain entretien

au plus tard

le _____

ou, si atteint plus tôt

au km _____

Travail réalisé

	Oui	Non
Service BMW	<input type="checkbox"/>	<input type="checkbox"/>
Vidange d'huile du moteur avec filtre	<input type="checkbox"/>	<input type="checkbox"/>
Contrôler le jeu des soupapes	<input type="checkbox"/>	<input type="checkbox"/>
Echange de toutes les bougies d'allumage	<input type="checkbox"/>	<input type="checkbox"/>
Echange de la cartouche de filtre à air	<input type="checkbox"/>	<input type="checkbox"/>
Vidange d'huile de la fourche télescopique	<input type="checkbox"/>	<input type="checkbox"/>
Remplacer le liquide de frein dans le système entier	<input type="checkbox"/>	<input type="checkbox"/>

Remarques

Cachet, signature

262 SERVICE

Service BMW

réalisé

le _____

au km _____

Prochain entretien

au plus tard

le _____

ou, si atteint plus tôt

au km _____

Travail réalisé

	Oui	Non
Service BMW	<input type="checkbox"/>	<input type="checkbox"/>
Vidange d'huile du moteur avec filtre	<input type="checkbox"/>	<input type="checkbox"/>
Contrôler le jeu des soupapes	<input type="checkbox"/>	<input type="checkbox"/>
Echange de toutes les bougies d'allumage	<input type="checkbox"/>	<input type="checkbox"/>
Echange de la cartouche de filtre à air	<input type="checkbox"/>	<input type="checkbox"/>
Vidange d'huile de la fourche télescopique	<input type="checkbox"/>	<input type="checkbox"/>
Remplacer le liquide de frein dans le système entier	<input type="checkbox"/>	<input type="checkbox"/>

Remarques

Cachet, signature

CERTIFICAT DE CONFORMITÉ DE L'ANTIDÉMARRAGE ÉLECTRONIQUE	267
CERTIFICAT POUR L'ANTIDÉMARRAGE ÉLECTRONIQUE	273
DÉCLARATION DE CONFORMITÉ POUR LE KEYLESS RIDE	275
CERTIFICAT POUR LE KEYLESS RIDE	280
DÉCLARATION DE CONFORMITÉ POUR LE CONTRÔLE DE PRESSION DES PNEUS	284
CERTIFICAT POUR LE CONTRÔLE DE LA PRESSION DES PNEUS	290
DÉCLARATION DE CONFORMITÉ POUR LE COMBINÉ D'INSTRUMENTS TFT	291
CERTIFICAT POUR LE COMBINÉ D'INSTRUMENTS TFT	297
DÉCLARATION DE CONFORMITÉ POUR L'APPEL D'URGENCE INTELLIGENT	300
DÉCLARATION DE CONFORMITÉ POUR L'ALARME ANTIVOL	306

Declaration of Conformity

Radio equipment electronic immobiliser (EWS)

Simplified EU Declaration of Conformity acc. Radio Equipment Directive 2014/53/EU after 12.06.2016 and during transition period



Technical information

Frequency Band: 134 kHz
(Transponder: TMS37145 /
TypeDST80, TMS3705
Transponder Base Station IC)
Output Power: 50 dB μ V/m

Manufacturer and Address

Manufacturer: BECOM Electronics GmbH
Adress: Technikerstraße 1,
A-7442 Hochstraß

Austria

Hiermit erklärt BECOM Electronics GmbH, dass der Funkanlagentyp EWS4 der Richtlinie 2014/53/EU entspricht. Der vollständige Text der EU-Konformitätserklärung ist unter der folgenden Internetadresse verfügbar: <http://www.becom.at/de/download/>

Belgium

Le soussigné, BECOM Electronics GmbH, déclare que l'équipement radioélectrique du type EWS4 est conforme à la directive 2014/53/UE. Le texte complet de la déclaration UE de conformité est disponible à l'adresse internet suivante: <http://www.becom.at/de/download/>

Bulgaria

С настоящото BECOM Electronics GmbH декларира, че този тип радиосъоръжение EWS4 е в съответствие с Директива 2014/53/ЕС. Цялостният текст на ЕС декларацията за съответствие може да се намери на следния интернет адрес: <http://www.becom.at/de/download/>

Cyprus

Με την παρούσα ο/η BECOM Electronics GmbH, δηλώνει ότι ο ραδιοεξοπλισμός EWS4 πληροί την οδηγία 2014/53/ΕΕ. Το πλήρες κείμενο της δήλωσης συμμόρφωσης ΕΕ διατίθεται στην ακόλουθη ιστοσελίδα στο διαδίκτυο: <http://www.becom.at/de/download/>

Czech Republic

Tímto BECOM Electronics GmbH prohlašuje, že typ rádiového zařízení EWS4 je v souladu se směrnicí 2014/53/EU. Úplné znění EU prohlášení o shodě je k dispozici na této internetové adrese: <http://www.becom.at/de/download/>

Germany

Hiermit erklärt BECOM Electronics GmbH, dass der Funkanlagentyp EWS4 der Richtlinie 2014/53/EU entspricht. Der vollständige Text der EU-Konformitätserklärung ist unter der folgenden Internetadresse verfügbar: <http://www.becom.at/de/download/>

Denmark

Hermed erklærer BECOM Electronics GmbH, at radioudstyrstypen EWS4 er i overensstemmelse med direktiv 2014/53/EU. EU-overensstemmelseserklæringens fulde tekst kan findes på følgende internetadresse: <http://www.becom.at/de/download/>

Estonia

Käesolevaga deklareerib BECOM Electronics GmbH, et käesolev raadioseadme tüüp EWS4 vastab direktiivi 2014/53/EL nõuetele. ELi vastavusdeklaratsiooni täielik tekst on kättesaadav järgmisel internetiaadressil: <http://www.becom.at/de/download/>

Spain

Por la presente, BECOM Electronics GmbH declara que el tipo de equipo radioeléctrico EWS4 es conforme con la Directiva 2014/53/UE. El texto completo de la declaración UE de conformidad está disponible en la dirección Internet siguiente: <http://www.becom.at/de/download/>

Finland

BECOM Electronics GmbH vakuuttaa, että radiolaitetyyppi EWS4 on direktiivin 2014/53/EU mukainen.

EU-vaatimustenmukaisuusvakuutus vaatimustenmukaisuusvakuutus on täysimittainen teksti on saatavilla seuraavassa internetosoitteessa:
<http://www.becom.at/de/download/>

France

Le soussigné, BECOM Electronics GmbH, déclare que l'équipement radioélectrique du type EWS4 est conforme à la directive 2014/53/UE. Le texte complet de la déclaration UE de conformité est disponible à l'adresse internet suivante : <http://www.becom.at/de/download/>

United Kingdom

Hereby, BECOM Electronics GmbH declares that the radio equipment type EWS4 is in compliance with Directive 2014/53/EU
The full text of the EU declaration of conformity is available at the following internet address: <http://www.becom.at/de/download/>

Greece

Με την παρούσα ο/η BECOM Electronics GmbH, δηλώνει ότι ο ραδιοεξοπλισμός EWS4 πληροί την οδηγία 2014/53/ΕΕ.
Το πλήρες κείμενο της δήλωσης συμμόρφωσης ΕΕ διατίθεται στην ακόλουθη ιστοσελίδα στο διαδίκτυο: <http://www.becom.at/de/download/>

Croatia

BECOM Electronics GmbH ovime izjavljuje da je radijska oprema tipa EWS4 u skladu s Direktivom 2014/53/EU.
Cjeloviti tekst EU izjave o sukladnosti dostupan je na sljedećoj internetskoj adresi: <http://www.becom.at/de/download/>

Hungary

BECOM Electronics GmbH igazolja, hogy a EWS4 típusú rádióberendezés megfelel a 2014/53/EU irányelvnek.
Az EU-megfelelőségi nyilatkozat teljes szövege elérhető a következő internetes címen: <http://www.becom.at/de/download/>

Ireland

Hereby, BECOM Electronics GmbH declares that the radio equipment type EWS4 is in compliance with Directive 2014/53/EU.

The full text of the EU declaration of conformity is available at the following internet address: <http://www.becom.at/de/download/>

Italy

Il fabbricante, BECOM Electronics GmbH, dichiara che il tipo di apparecchiatura radio EWS4 è conforme alla direttiva 2014/53/UE. Il testo completo della dichiarazione di conformità UE è disponibile al seguente indirizzo Internet: <http://www.becom.at/de/download/>

Lithuania

Aš, BECOM Electronics GmbH, patvirtinu, kad radijo įrenginių tipas EWS4 atitinka Direktyvą 2014/53/ES.

Visas ES atitikties deklaracijos tekstas prieinamas šiuo interneto adresu: <http://www.becom.at/de/download/>

Luxembourg

Le soussigné, BECOM Electronics GmbH, déclare que l'équipement radioélectrique du type EWS4 est conforme à la directive 2014/53/UE. Le texte complet de la déclaration UE de conformité est disponible à l'adresse internet suivante: <http://www.becom.at/de/download/>

Latvia

Ar šo BECOM Electronics GmbH deklarē, ka radioiekārta EWS4 atbilst Direktīvai 2014/53/ES. Pilns ES atbilstības deklarācijas teksts ir pieejams šādā interneta vietnē: <http://www.becom.at/de/download/>

Malta

B'dan, BECOM Electronics GmbH, niddikjara li dan it-tip ta' tagħmir tar-radju EWS4 huwa konformi mad-Direttiva 2014/53/UE. It-test kollu tad-dikjarazzjoni ta' konformità tal-UE huwa disponibbli f'dan l-indirizz tal-Internet li ġej: <http://www.becom.at/de/download/>

Netherlands

Hierbij verklaar ik, BECOM Electronics GmbH, dat het type radioapparatuur EWS4 conform is met Richtlijn 2014/53/EU. De volledige tekst van de EU-conformiteitsverklaring kan worden geraadpleegd op het volgende internetadres: <http://www.becom.at/de/download/>

Poland

BECOM Electronics GmbH niniejszym oświadcza, że typ urządzenia radiowego EWS4 jest zgodny z dyrektywą 2014/53/UE. Pełny tekst deklaracji zgodności UE jest dostępny pod następującym adresem internetowym: <http://www.becom.at/de/download/>

Portugal

O(a) abaixo assinado(a) BECOM Electronics GmbH declara que o presente tipo de equipamento de rádio EWS4 está em conformidade com a Diretiva 2014/53/UE. O texto integral da declaração de conformidade está disponível no seguinte endereço de Internet: <http://www.becom.at/de/download/>

Romania

Prin prezenta, BECOM Electronics GmbH declară că tipul de echipamente radio EWS4 este în conformitate cu Directiva 2014/53/UE. Textul integral al declarației UE de conformitate este disponibil la următoarea adresă internet: <http://www.becom.at/de/download/>

Sweden

Härmed försäkras BECOM Electronics GmbH att denna typ av radioutrustning EWS4 överensstämmer med direktiv 2014/53/EU. Den fullständiga texten till EU-försäkran om överensstämmelse finns på följande webbadress: <http://www.becom.at/de/download/>

Slovenia

BECOM Electronics GmbH potrjuje, da je tip radijske opreme EWS4 skladen z Direktivo 2014/53/EU. Celotno besedilo izjave EU o skladnosti je na voljo na naslednjem spletnem naslovu: <http://www.becom.at/de/download/>

Slovakia

BECOM Electronics GmbH týmto vyhlasuje, že rádiové zariadenie typu EWS4 je v súlade so smernicou 2014/53/EÚ.

Úplné EÚ vyhlásenie o zhode je k dispozícii na tejto internetovej adrese:

<http://www.becom.at/de/download/>

FCC Approval

Ring aerial in the ignition switch



To verify the authorization of the ignition key, the electronic immobilizer exchanges information with the ignition key via the ring aerial.

This device complies with Part 15 of the FCC rules. Operation is subject to the following two conditions:

- (1) This device may not cause harmful interference, and
- (2) this device must accept any interference received, including interference that may cause undesired operation.

 Any changes or modifications not expressly approved by the party responsible for compliance could void the user's authority to operate the equipment. ◀

Approbation de la FCC

Antenne annulaire présente dans le commutateur d'allumage



Pour vérifier l'autorisation de la clé de contact, le système d'immobilisation électronique échange des informations avec la clé de contact via l'antenne annulaire.

Le présent dispositif est conforme à la partie 15 des règles de la FCC. Son utilisation est soumise aux deux conditions suivantes :

- (1) Le dispositif ne doit pas produire d'interférences nuisibles, et
- (2) le dispositif doit pouvoir accepter toutes les interférences extérieures, y compris celles qui pourraient provoquer une activation inopportune.



Toute modification qui n'aurait qui n'aurait pas été approuvée expressément par l'organisme responsable de l'homologation peut annuler l'autorisation accordée à l'utilisateur pour utiliser le dispositif. ◀

Declaration of Conformity

Radio equipment Keyless Ride

Simplified EU Declaration of Conformity acc. Radio Equipment Directive 2014/53/EU after 12.06.2016 and during transition period



Technical information

Frequency band: 434,42 MHz
Maximum Transmission Power:
10 mW

Manufacturer and Address

Manufacturer: Huf Hülsbeck & Fürst GmbH & Co. KG
Address: Steeger Str. 17, 42551 Velbert, Germany

Bългарски

С настоящото Huf Hülsbeck & Fürst GmbH & Co. KG декларира, че този тип радиосъоръжение HUF5750 е в съответствие с Директива 2014/53/ЕС. Цялостният текст на ЕС декларацията за съответствие може да се намери на следния интернет адрес: <http://www.huf-group.com/eudoc/>

Česky

Tímto Huf Hülsbeck & Fürst GmbH & Co. KG prohlašuje, že typ rádiového zařízení HUF5750 je v souladu se směrnicí 2014/53/EU. Úplné znění EU prohlášení o shodě je k dispozici na této internetové adrese: <http://www.huf-group.com/eudoc>

Dansk

Hermed erklærer Huf Hülsbeck & Fürst GmbH & Co. KG, at radioudstyrstypen HUF5750 er i overensstemmelse med direktiv 2014/53/EU. EU-overensstemmelseserklæringens fulde tekst kan findes på følgende internetadresse: <http://www.huf-group.com/eudoc>

Germany

Hiermit erklärt Huf Hülsbeck & Fürst GmbH & Co. KG, dass der Funkanlagentyp HUF5750 der Richtlinie 2014/53/EU entspricht. Der vollständige Text der EU-Konformitätserklärung ist unter der folgenden Internetadresse verfügbar: <http://www.huf-group.com/eudoc>

Eesti

Käesolevaga deklareerib Huf Hülsbeck & Fürst GmbH & Co. KG, et käesolev raadioseadme tüüp HUF5750 vastab direktiivi 2014/53/EL nõuetele. ELi vastavusdeklaratsiooni täielik tekst on kättesaadav järgmisel internetiaadressil: <http://www.huf-group.com/eudoc>

English

Hereby, Huf Hülsbeck & Fürst GmbH & Co. KG declares that the radio equipment type HUF5750 is in compliance with Directive 2014/53/EU. The full text of the EU declaration of conformity is available at the following internet address: <http://www.huf-group.com/eudoc>

Español

Por la presente, Huf Hülsbeck & Fürst GmbH & Co. KG declara que el tipo de equipo radioeléctrico HUF5750 es conforme con la Directiva 2014/53/UE. El texto completo de la declaración UE de conformidad está disponible en la dirección Internet siguiente: <http://www.huf-group.com/eudoc>

Français

Le soussigné, Huf Hülsbeck & Fürst GmbH & Co. KG, déclare que l'équipement radioélectrique du type HUF5750 est conforme à la directive 2014/53/UE. Le texte complet de la déclaration UE de conformité est disponible à l'adresse internet suivante: <http://www.huf-group.com/eudoc>

Hrvatski

Huf Hülsbeck & Fürst GmbH & Co. KG ovime izjavljuje da je radijska oprema tipa HUF5750 u skladu s Direktivom 2014/53/EU. Cjeloviti tekst EU izjave o sukladnosti dostupan je na sljedećoj internetskoj adresi: <http://www.huf-group.com/eudoc>

Íslenska

Hér Hülsbeck & Fürst GmbH & Co. KG að radióbúnaður gerð HUF5750 tilskipunar 2014/53/EB samsvarandi.

The fullur texti af ESB-samræmisýfirlýsing er í boði á eftirfarandi veffang: <http://www.huf-group.com/eudoc>

Italiano

Il fabbricante, Huf Hülsbeck & Fürst GmbH & Co. KG, dichiara che il tipo di apparecchiatura radio HUF5750 è conforme alla direttiva 2014/53/UE. Il testo completo della dichiarazione di conformità UE è disponibile al seguente indirizzo Internet: <http://www.huf-group.com/eudoc>

Latviski

Ar šo Huf Hülsbeck & Fürst GmbH & Co. KG deklarē, ka radioiekārta HUF5750 atbilst Direktīvai 2014/53/ES. Pilns ES atbilstības deklarācijas teksts ir pieejams šādā interneta vietnē: <http://www.huf-group.com/eudoc>

Lietuvių

Aš, Huf Hülsbeck & Fürst GmbH & Co. KG, patvirtinu, kad radijo įrenginių tipas HUF5750 atitinka Direktyvą 2014/53/ES. Visas ES atitikties deklaracijos tekstas prieinamas šiuo interneto adresu: <http://www.huf-group.com/eudoc>

Magyar

Huf Hülsbeck & Fürst GmbH & Co. KG igazolja, hogy a HUF5750 típusú rádióberendezés megfelel a 2014/53/EU irányelvnek. Az EU-megfelelőségi nyilatkozat teljes szövege elérhető a következő internetes címen: <http://www.huf-group.com/eudoc>

Malti

B'dan, Huf Hülsbeck & Fürst GmbH & Co. KG, niddikjara li dan it-tip ta' tagħmir tar-radju HUF5750 huwa konformi mad-Direttiva 2014/53/UE. It-test kollu tad-dikjarazzjoni ta' konformità tal-UE huwa disponibbli f'dan l-indirizz tal-Internet li ġej: <http://www.huf-group.com/eudoc>

Nederlands

Hierbij verklaar ik, Huf Hülsbeck & Fürst GmbH & Co. KG, dat het type radioapparatuur HUF5750 conform is met Richtlijn 2014/53/EU. De volledige tekst van de EU-conformiteitsverklaring kan worden geraadpleegd op het volgende internetadres: <http://www.huf-group.com/eudoc>

Norsk

Herved Huf Hülsbeck & Fürst GmbH & Co. KG at radioustyrstypen HUF5750 i direktiv 2014/53/EU tilsvarende. Den fullstendige teksten i EU-erklæring er tilgjengelig på følgende internettsadresse: <http://www.huf-group.com/eudoc>

Polski

Huf Hülsbeck & Fürst GmbH & Co. KG niniejszym oświadcza, że typ urządzenia radiowego HUF5750 jest zgodny z dyrektywą 2014/53/UE. Pełny tekst deklaracji zgodności UE jest dostępny pod następującym adresem internetowym: <http://www.huf-group.com/eudoc>

Português

O(a) abaixo assinado(a) Huf Hülsbeck & Fürst GmbH & Co. KG declara que o presente tipo de equipamento de rádio HUF5750 está em conformidade com a Diretiva 2014/53/UE. O texto integral da declaração de conformidade está disponível no seguinte endereço de Internet: <http://www.huf-group.com/eudoc>

Românesc

Prin prezenta, Huf Hülsbeck & Fürst GmbH & Co. KG declară că tipul de echipamente radio HUF5750 este în conformitate cu Directiva 2014/53/UE. Textul integral al declarației UE de conformitate este disponibil la următoarea adresă internet: <http://www.huf-group.com/eudoc>

Slovensko

Huf Hülsbeck & Fürst GmbH & Co. KG potrjuje, da je tip radijske opreme HUF5750 skladen z Direktivo 2014/53/EU. Celotno besedilo izjave EU o skladnosti je na voljo na naslednjem spletnem naslovu: <http://www.huf-group.com/eudoc>

Slovensky

Huf Hülsbeck & Fürst GmbH & Co. KG týmto vyhlasuje, že rádiové zariadenie typu HUF5750 je v súlade so smernicou 2014/53/EÚ. Úplné EÚ vyhlásenie o zhode je k dispozícii na tejto internetovej adrese: <http://www.huf-group.com/eudoc>

Suomi

Huf Hülsbeck & Fürst GmbH & Co. KG vakuuttaa, että radiolaitetyyppi HUF5750 on direktiivin 2014/53/EU mukainen. EU-vaatimustenmukaisuusvakuutuksen täysimittainen teksti on saatavilla seuraavassa internetosoitteessa: <http://www.huf-group.com/eudoc>

Svenska

Härmed försäkras Huf Hülsbeck & Fürst GmbH & Co. KG att denna typ av radioutrustning HUF5750 överensstämmer med direktiv 2014/53/EU. Den fullständiga texten till EU-försäkran om överensstämmelse finns på följande webbadress: <http://www.huf-group.com/eudoc>

Ελληνική

Με την παρούσα ο/η Huf Hülsbeck & Fürst, δηλώνει ότι ο ραδιοεξοπλισμός HUF5750 πληροί την οδηγία 2014/53/ΕΕ. Το πλήρες κείμενο της δήλωσης συμμόρφωσης ΕΕ διατίθεται στην ακόλουθη ιστοσελίδα στο διαδίκτυο: <http://www.huf-group.com/eudoc>

Certifications

BMW Keyless Ride ID Device



USA, Canada:

Product name: BMW Keyless Ride ID
Device FCC ID: YGOHUF5750
IC: 4008C-HUF5750



Any changes or modifications not expressly approved by the party responsible for compliance could void the user's authority to operate the equipment.

Canada:

Operation is subject to the following two conditions:

- (1) This device may not cause harmful interference, and
- (2) this device must accept any interference received, including interference that may cause undesired operation.

USA:

This device complies with Part 15 of the FCC rules. Operation is subject to the following two conditions:

- (1) This device may not cause harmful interference, and
- (2) this device must accept any interference received, including interference that may cause undesired operation.

Argentina:

CNC COMISIÓN NACIONAL
DE COMUNICACIONES

H-17115

Declaration Of Conformity

We declare under our responsibility that the product

BMW Keyless Ride ID Device (Model: HUF5750)

complies with the appropriate essential requirements of the article 3 of the R&TIE and the other relevant provisions, when used for its intended purpose. Applied Standards:

1. Health and safety requirements contained in article 3 (1) a)
 - EN 60950-1:2006+A11:2009+A1:2010+A12:2011; Information technology equipment-Safety
2. Protection requirements with respect to electromagnetic compatibility article 3 (1) b)
 - EN 301 489-1 (V1 .9.2, 09/2011), Electromagnetic compatibility and radio spectrum matters (ERM); Electromagnetic compatibility (EMC) standard for radio equipment and services; Part 1: Common technical requirements
 - EN 301 489-3 (V1.4.1, 08/2002) Electromagnetic compatibility and radio spectrum matters (ERM); Electromagnetic compatibility (EMC) standard for radio equipment and services; Part 3: Specific conditions for short range devices (SRD) operating on frequencies between 9 kHz and 40 GHz
3. Means of the efficient use of the radio frequency spectrum article 3 (2)
 - EN 300 220-1 & -2 (V2.4.1, 05/2012), electromagnetic compatibility and radio spectrum matters (ERM); Short range devices (SRD); Radio equipment to be used in the 25 MHz to 1000 MHz frequency range with power levels ranging up to 500 mW; Part 1: Technical characteristics and test methods. Part 2: Harmonized EN covering essential requirements under article 3.2 of the R&TIE directive

The product is labeled with the CE marking:

CE

Velbert, October 15th, 2013

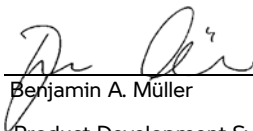

Benjamin A. Müller

Product Development Systems
Car Access and Immobilization -
Electronics Huf Hülsbeck & Fürst
GmbH & Co. KG
Steeger Straße 17, D-42551
Velbert

Declaration of Conformity

Radio equipment tyre pressure control (RDC)

Simplified EU Declaration of Conformity acc. Radio Equipment Directive 2014/53/EU after 12.06.2016 and during transition period



Technical information

Frequency Band: 433.895 -

433.945 MHz

Output Power: <10 mW e.r.p.

Manufacturer and Address

Manufacturer: Schrader Electronics Ltd.

Address: Technology Park, Antrim,
N. Ireland BT41 1QS,
United Kingdom

Austria

Hiermit erklärt Schrader Electronics Ltd., dass der Funkanlagentyp BC5A4 der Richtlinie

2014/53/EU entspricht.

Der vollständige Text der EU-Konformitätserklärung ist unter der folgenden Internetadresse verfügbar:

http://www.tpmseuroshop.com/documents/declaration_conformities

Belgium

Le soussigné, Schrader Electronics Ltd., déclare que l'équipement radioélectrique du type BC5A4 est conforme à la directive 2014/53/UE.

Le texte complet de la déclaration UE de conformité est disponible à l'adresse internet suivante:

http://www.tpmseuroshop.com/documents/declaration_conformities

Cyprus

Με την παρούσα ο/η Schrader Electronics Ltd., δηλώνει ότι ο ραδιοεξοπλισμός BC5A4 πληροί την οδηγία 2014/53/ΕΕ.

Το πλήρες κείμενο της δήλωσης συμμόρφωσης ΕΕ διατίθεται στην ακόλουθη ιστοσελίδα στο διαδίκτυο:

http://www.tpmseuroshop.com/documents/declaration_conformities

Czech Republic

Tímto Schrader Electronics Ltd. prohlašuje, že typ rádiového zařízení BC5A4 je v souladu se směrnicí 2014/53/EU.

Úplné znění EU prohlášení o shodě je k dispozici na této internetové adrese:

http://www.tpmseuroshop.com/documents/declaration_conformities

Germany

Hiermit erklärt Schrader Electronics Ltd., dass der Funkanlagentyp BC5A4 der Richtlinie 2014/53/EU entspricht. Der vollständige Text der EU-Konformitätserklärung ist unter der folgenden Internetadresse verfügbar:

http://www.tpmseuroshop.com/documents/declaration_conformities

Denmark

Hermed erklærer Schrader Electronics Ltd., at radioudstyrstypen BC5A4 er i overensstemmelse med direktiv 2014/53/EU.

EU-overensstemmelseserklæringens fulde tekst kan findes på følgende internetadresse:

http://www.tpmseuroshop.com/documents/declaration_conformities

Estonia

Käesolevaga deklareerib Schrader Electronics Ltd., et käesolev raadioseadme tüüp BC5A4 vastab direktiivi 2014/53/EL nõuetele.

ELi vastavusdeklaratsiooni täielik tekst on kättesaadav järgmisel internetiaadressil:

http://www.tpmseuroshop.com/documents/declaration_conformities

Spain

Por la presente, Schrader Electronics Ltd. declara que el tipo de equipo radioeléctrico BC5A4 es conforme con la Directiva 2014/53/UE.

El texto completo de la declaración UE de conformidad está disponible en la dirección Internet siguiente:

http://www.tpmseuroshop.com/documents/declaration_conformities

Finland

Schrader Electronics Ltd.
vakuuttaa, että radiolaitetyyppi
BC5A4 on direktiivin 2014/53/EU
mukainen.

EU-
vaatimustenmukaisuusvakuutukse
n täysimittainen teksti on saatavilla
seuraavassa internetosoitteessa:
[http://www.tpmseuroshop.com/
documents/
declaration_conformities](http://www.tpmseuroshop.com/documents/declaration_conformities)

France

Le soussigné, Schrader
Electronics Ltd., déclare que
l'équipement radioélectrique du
type BC5A4 est conforme à la
directive 2014/53/UE.
Le texte complet de la déclaration
UE de conformité est disponible à
l'adresse internet suivante:
[http://www.tpmseuroshop.com/
documents/
declaration_conformities](http://www.tpmseuroshop.com/documents/declaration_conformities)

United Kingdom

Hereby, Schrader Electronics Ltd.
declares that the radio equipment
type BC5A4 is in compliance with
Directive 2014/53/EU.
The full text of the EU declaration
of conformity is available at the
following internet address: [http://
www.tpmseuroshop.com/
documents/
declaration_conformities](http://www.tpmseuroshop.com/documents/declaration_conformities)

Greece

Με την παρούσα ο/η Schrader
Electronics Ltd., δηλώνει ότι ο
ραδιοεξοπλισμός BC5A4 πληροί
την οδηγία 2014/53/ΕΕ.
Το πλήρες κείμενο της δήλωσης
συμμόρφωσης ΕΕ διατίθεται στην
ακόλουθη ιστοσελίδα στο
διαδίκτυο:
[http://www.tpmseuroshop.com/
documents/
declaration_conformities](http://www.tpmseuroshop.com/documents/declaration_conformities)

Croatia

Schrader Electronics Ltd. ovime
izjavljuje da je radijska oprema
tipa BC5A4 u skladu s Direktivom
2014/53/EU.
Cjeloviti tekst EU izjave o
sukladnosti dostupan je na
sljedećoj internetskoj adresi:
[http://www.tpmseuroshop.com/
documents/
declaration_conformities](http://www.tpmseuroshop.com/documents/declaration_conformities)

Hungary

Schrader Electronics Ltd. igazolja,
hogy a BC5A4 típusú
rádióberendezés megfelel a
2014/53/EU irányelvnek.
Az EU-megfelelőségi nyilatkozat
teljes szövege elérhető a
következő internetes címen:
[http://www.tpmseuroshop.com/
documents/
declaration_conformities](http://www.tpmseuroshop.com/documents/declaration_conformities)

Ireland

Hereby, Schrader Electronics Ltd. declares that the radio equipment type BC5A4 is in compliance with Directive 2014/53/EU.

The full text of the EU declaration of conformity is available at the following internet address: http://www.tpmseuroshop.com/documents/declaration_conformities

Italy

Il fabbricante, Schrader Electronics Ltd., dichiara che il tipo di apparecchiatura radio BC5A4 è conforme alla direttiva 2014/53/UE.

Il testo completo della dichiarazione di conformità UE è disponibile al seguente indirizzo Internet: http://www.tpmseuroshop.com/documents/declaration_conformities

Lithuania

Aš, Schrader Electronics Ltd., patvirtinu, kad radijo įrenginių tipas BC5A4 atitinka Direktyvą 2014/53/ES.

Visas ES atitiktis deklaracijos tekstas prieinamas šiuo interneto adresu: http://www.tpmseuroshop.com/documents/declaration_conformities

Luxembourg

Le soussigné, Schrader Electronics Ltd., déclare que l'équipement radioélectrique du type BC5A4 est conforme à la directive 2014/53/UE.

Le texte complet de la déclaration UE de conformité est disponible à l'adresse internet suivante: http://www.tpmseuroshop.com/documents/declaration_conformities

Latvia

Ar šo Schrader Electronics Ltd. deklarē, ka radioiekārta BC5A4 atbilst Direktīvai 2014/53/ES. Pilns ES atbilstības deklarācijas teksts ir pieejams šādā interneta vietnē:

http://www.tpmseuroshop.com/documents/declaration_conformities

Malta

B'dan, Schrader Electronics Ltd., niddikjara li dan it-tip ta' tagħmir tar-radju BC5A4 huwa konformi mad-Direttiva 2014/53/UE.

It-test kollu tad-dikjarazzjoni ta' konformità tal-UE huwa disponibbli f'dan l-indirizz tal-Internet li ġej: http://www.tpmseuroshop.com/documents/declaration_conformities

Netherlands

Hierbij verklaar ik, Schrader Electronics Ltd., dat het type radioapparatuur BC5A4 conform is met Richtlijn 2014/53/EU. De volledige tekst van de EU-conformiteitsverklaring kan worden geraadpleegd op het volgende internetadres: http://www.tpmseuroshop.com/documents/declaration_conformities

Poland

Schrader Electronics Ltd. niniejszym oświadcza, że typ urządzenia radiowego BC5A4 jest zgodny z dyrektywą 2014/53/EU. Pełny tekst deklaracji zgodności UE jest dostępny pod następującym adresem internetowym: http://www.tpmseuroshop.com/documents/declaration_conformities

Portugal

O(a) abaixo assinado(a) Schrader Electronics Ltd. declara que o presente tipo de equipamento de rádio BC5A4 está em conformidade com a Diretiva 2014/53/EU. O texto integral da declaração de conformidade está disponível no seguinte endereço de Internet: http://www.tpmseuroshop.com/documents/declaration_conformities

Romania

Prin prezenta, Schrader Electronics Ltd. declară că tipul de echipamente radio BC5A4 este în conformitate cu Directiva 2014/53/UE. Textul integral al declarației UE de conformitate este disponibil la următoarea adresă internet: http://www.tpmseuroshop.com/documents/declaration_conformities

Sweden

Härmed försäkrar Schrader Electronics Ltd. att denna typ av radioutrustning BC5A4 överensstämmer med direktiv 2014/53/EU. Den fullständiga texten till EU-försäkran om överensstämmelse finns på följande webbadress: http://www.tpmseuroshop.com/documents/declaration_conformities

Slovenia

Schrader Electronics Ltd. potrjuje, da je tip radijske opreme BC5A4 skladen z Direktivo 2014/53/EU. Celotno besedilo izjave EU o skladnosti je na voljo na naslednjem spletnem naslovu: http://www.tpmseuroshop.com/documents/declaration_conformities

Slovakia

Schrader Electronics Ltd. týmto vyhlasuje, že rádiové zariadenie typu BC5A4 je v súlade so smernicou 2014/53/EÚ.

Úplné EÚ vyhlásenie o zhode je k dispozícii na tejto internetovej adrese:

[http://www.tpmseuroshop.com/
documents/
declaration_conformities](http://www.tpmseuroshop.com/documents/declaration_conformities)

Bulgaria

С настоящото Schrader Electronics Ltd. декларира, че този тип радиосъоръжение BC5A4 е в съответствие с Директива 2014/53/ЕС.

Цялостният текст на ЕС декларацията за съответствие може да се намери на следния интернет адрес:

[http://www.tpmseuroshop.com/
documents/
declaration_conformities](http://www.tpmseuroshop.com/documents/declaration_conformities)

Certification Tire Pressure Control (TPC)

FCC ID: MRXBC54MA4
IC: 2546A-BC54MA4

FCC ID: MRXBC5A4
IC: 2546A-BC5A4

This device complies with Part 15 of the FCC Rules and with Industry Canada license-exempt RSS standard(s).

Operation is subject to the following two conditions:

- (1) This device may not cause harmful interference, and
- (2) This device must accept any interference received, including interference that may cause undesired operation.

WARNING: Changes or modifications not expressly approved by the party responsible for compliance could void the user's authority to operate the equipment. The term "IC:" before the radio certification number only signifies that Industry Canada technical specifications were met.

Le présent appareil est conforme aux CNR d'Industrie Canada applicables aux appareils radio exempts de licence. L'exploitation est autorisée aux deux conditions suivantes:

- (1) l'appareil ne doit pas produire de brouillage, et
- (2) l'utilisateur de l'appareil doit accepter tout brouillage radioélectrique subi, même si le brouillage est susceptible d'en compromettre le fonctionnement.

WARNING: Changes or modifications not expressly approved by the party responsible for compliance could void the user's authority to operate the equipment. The term "IC:" before the radio certification number only signifies that Industry Canada technical specifications were met.

Declaration of Conformity

Radio equipment TFT instrument cluster

Simplified EU Declaration of Conformity acc. Radio Equipment Directive 2014/53/EU after 12.06.2016 and during transition period



Technical information

BT operating frq. Range:
2402 – 2480 MHz
BT version: 4.2 (no BTLE)
BT output power: < 4 dBm
WLAN operating frq. Range:
2412 – 2462 MHz
WLAN standards:
IEEE 802.11 b/g/n
WLAN output power: < 20 dBm

Manufacturer and Address

Manufacturer:
Robert Bosch Car Multimedia
GmbH
Address: Robert Bosch Str. 200,
31139 Hildesheim, GERMANY

Austria

Hiermit erklärt Robert Bosch Car Multimedia GmbH, dass der Funkanlagentyp ICC6.5in der Richtlinie 2014/53/EU entspricht. Der vollständige Text der EU-Konformitätserklärung ist unter der folgenden Internetadresse verfügbar: <http://cert.bosch-carmultimedia.net>

Belgium

Le soussigné, Robert Bosch Car Multimedia GmbH, déclare que l'équipement radioélectrique du type ICC6.5in est conforme à la directive 2014/53/UE. Le texte complet de la déclaration UE de conformité est disponible à l'adresse internet suivante: <http://cert.bosch-carmultimedia.net>

Bulgaria

С настоящото Robert Bosch Car Multimedia GmbH декларира, че този тип радиосъоръжение ICC6.5in е в съответствие с Директива 2014/53/ЕС. Цялостният текст на ЕС декларацията за съответствие може да се намери на следния интернет адрес: <http://cert.bosch-carmultimedia.net>

Cyprus

Με την παρούσα ο/η Robert Bosch Car Multimedia GmbH, δηλώνει ότι ο ραδιοεξοπλισμός ICC6.5in πληροί την οδηγία 2014/53/EE. Το πλήρες κείμενο της δήλωσης συμμόρφωσης ΕΕ διατίθεται στην ακόλουθη ιστοσελίδα στο διαδίκτυο: <http://cert.bosch-carmultimedia.net>

Czech Republic

Tímto Robert Bosch Car Multimedia GmbH prohlašuje, že typ rádiového zařízení ICC6.5in je v souladu se směrnicí 2014/53/EU. Úplné znění EU prohlášení o shodě je k dispozici na této internetové adrese: <http://cert.bosch-carmultimedia.net>

Germany

Hiermit erklärt Robert Bosch Car Multimedia GmbH, dass der Funkanlagentyp ICC6.5in der Richtlinie 2014/53/EU entspricht. Der vollständige Text der EU-Konformitätserklärung ist unter der folgenden Internetadresse verfügbar: <http://cert.bosch-carmultimedia.net/>

Denmark

Hermed erklærer Robert Bosch Car Multimedia GmbH, at radioudstyrstypen ICC6.5in er i overensstemmelse med direktiv 2014/53/EU. EU-overensstemmelseserklæringens fulde tekst kan findes på følgende internetadresse: <http://cert.bosch-carmultimedia.net>

Estonia

Käesolevaga deklareerib Robert Bosch Car Multimedia GmbH, et käesolev raadioseadme tüüp ICC6.5in vastab direktiivi 2014/53/EL nõuetele. ELi vastavusdeklaratsiooni täielik tekst on kättesaadav järgmisel internetiaadressil: <http://cert.bosch-carmultimedia.net>

Spain

Por la presente, Robert Bosch Car Multimedia GmbH declara que el tipo de equipo radioeléctrico ICC6.5in es conforme con la Directiva 2014/53/UE. El texto completo de la declaración UE de conformidad está disponible en la dirección Internet siguiente: <http://cert.bosch-carmultimedia.net>

Finland

Robert Bosch Car Multimedia GmbH vakuuttaa, että radiolaitetyyppi ICC6.5in on direktiivin 2014/53/EU mukainen. EU-vaatimustenmukaisuusvakuutukseen täysimittainen teksti on saatavilla seuraavassa internetosoitteessa: <http://cert.bosch-carmultimedia.net>

France

Le soussigné, Robert Bosch Car Multimedia GmbH, déclare que l'équipement radioélectrique du type ICC6.5in est conforme à la directive 2014/53/UE. Le texte complet de la déclaration UE de conformité est disponible à l'adresse internet suivante: <http://cert.bosch-carmultimedia.net>

United Kingdom

Hereby, Robert Bosch Car Multimedia GmbH declares that the radio equipment type ICC6.5in is in compliance with Directive 2014/53/EU. The full text of the EU declaration of conformity is available at the following internet address: <http://cert.bosch-carmultimedia.net>

Greece

Με την παρούσα ο/η Robert Bosch Car Multimedia GmbH, δηλώνει ότι ο ραδιοεξοπλισμός ICC6.5in πληροί την οδηγία 2014/53/ΕΕ. Το πλήρες κείμενο της δήλωσης συμμόρφωσης ΕΕ διατίθεται στην ακόλουθη ιστοσελίδα στο διαδίκτυο: <http://cert.bosch-carmultimedia.net>

Croatia

Robert Bosch Car Multimedia GmbH ovime izjavljuje da je radijska oprema tipa ICC6.5in u skladu s Direktivom 2014/53/EU. Cjeloviti tekst EU izjave o sukladnosti dostupan je na sljedećoj internetskoj adresi: <http://cert.bosch-carmultimedia.net>

Hungary

Robert Bosch Car Multimedia GmbH igazolja, hogy a ICC6.5in típusú rádióberendezés megfelel a 2014/53/EU irányelvnek. Az EU-megfelelőségi nyilatkozat teljes szövege elérhető a következő internetes címen: <http://cert.bosch-carmultimedia.net>

Ireland

Hereby, Robert Bosch Car Multimedia GmbH declares that the radio equipment type ICC6.5in is in compliance with Directive 2014/53/EU. The full text of the EU declaration of conformity is available at the following internet address: <http://cert.bosch-carmultimedia.net>

Italy

Il fabbricante, Robert Bosch Car Multimedia GmbH, dichiara che il tipo di apparecchiatura radio ICC6.5in è conforme alla direttiva 2014/53/UE.

Il testo completo della dichiarazione di conformità UE è disponibile al seguente indirizzo Internet: <http://cert.bosch-carmultimedia.net>

Lithuania

Aš, Robert Bosch Car Multimedia GmbH, patvirtinu, kad radijo įrenginių tipas ICC6.5in atitinka Direktyvą 2014/53/ES.

Visas ES atitikties deklaracijos teksto prieinamas šiuo interneto adresu: <http://cert.bosch-carmultimedia.net>

Luxembourg

Le soussigné, Robert Bosch Car Multimedia GmbH, déclare que l'équipement radioélectrique du type ICC6.5in est conforme à la directive 2014/53/UE.

Le texte complet de la déclaration UE de conformité est disponible à l'adresse internet suivante: <http://cert.bosch-carmultimedia.net>

Latvia

Ar šo Robert Bosch Car Multimedia GmbH deklarē, ka radioiekārta ICC6.5in atbilst Direktīvai 2014/53/ES.

Pilns ES atbilstības deklarācijas teksts ir pieejams šādā interneta vietnē: <http://cert.bosch-carmultimedia.net>

Malta

B'dan, Robert Bosch Car Multimedia GmbH, niddikjara li dan it-tip ta' tagħmir tar-radju ICC6.5in huwa konformi mad-Direttiva 2014/53/UE.

It-test kollu tad-dikjarazzjoni ta' konformità tal-UE huwa disponibbli f'dan l-indirizz tal-Internet li ġej: <http://cert.bosch-carmultimedia.net>

Netherlands

Hierbij verklaar ik, Robert Bosch Car Multimedia GmbH, dat het type radioapparatuur ICC6.5in conform is met Richtlijn 2014/53/EU.

De volledige tekst van de EU-conformiteitsverklaring kan worden geraadpleegd op het volgende internetadres: <http://cert.bosch-carmultimedia.net>

Poland

Robert Bosch Car Multimedia GmbH niniejszym oświadcza, że typ urządzenia radiowego ICC6.5in jest zgodny z dyrektywą 2014/53/EU.

Pełny tekst deklaracji zgodności UE jest dostępny pod następującym adresem internetowym: <http://cert.bosch-carmultimedia.net>

Portugal

O(a) abaixo assinado(a) Robert Bosch Car Multimedia GmbH declara que o presente tipo de equipamento de rádio ICC6.5in está em conformidade com a Diretiva 2014/53/EU.

O texto integral da declaração de conformidade está disponível no seguinte endereço de Internet: <http://cert.bosch-carmultimedia.net>

Romania

Prin prezenta, Robert Bosch Car Multimedia GmbH declară că tipul de echipamente radio ICC6.5in este în conformitate cu Directiva 2014/53/UE.

Textul integral al declarației UE de conformitate este disponibil la următoarea adresă internet: <http://cert.bosch-carmultimedia.net>

Sweden

Härmed försäkrar Robert Bosch Car Multimedia GmbH att denna typ av radioutrustning ICC6.5in överensstämmer med direktiv 2014/53/EU.

Den fullständiga texten till EU-försäkran om överensstämmelse finns på följande webbadress: <http://cert.bosch-carmultimedia.net>

Slovenia

Robert Bosch Car Multimedia GmbH potrjuje, da je tip radijske opreme ICC6.5in skladen z Direktivo 2014/53/EU.

Celotno besedilo izjave EU o skladnosti je na voljo na naslednjem spletnem naslovu: <http://cert.bosch-carmultimedia.net>

Slovakia

Robert Bosch Car Multimedia GmbH týmto vyhlasuje, že rádiové zariadenie typu ICC6.5in je v súlade so smernicou 2014/53/EÚ. Úplné EÚ vyhlásenie o zhode je k dispozícii na tejto internetovej adrese: <http://cert.bosch-carmultimedia.net>

Declaration of Conformity

Radio equipment TFT instrument cluster

For all Countries without EU

Technical information

BT operating frq. Range:

2402 – 2480 MHz

BT version: 4.2 (no BTLE)

BT output power: < 4 dBm

WLAN operating frq. Range:

2412 – 2462 MHz

WLAN standards:

IEEE 802.11 b/g/n

WLAN output power: < 20 dBm

Manufacturer and Address

Manufacturer:

Robert Bosch Car Multimedia GmbH

Address: Robert Bosch Str. 200,
31139 Hildesheim, GERMANY

Turkey

Robert Bosch Car Multimedia

GmbH, ICC6.5in tipi telsiz

sisteminin 2014/53/EU

nolu yönetmeliğe uygun olduğunu

beyan eder. AB Uygunluk

Beyanı'nın tam metni, aşağıdaki

internet adresinden görülebilir:

[http://cert.bosch-](http://cert.bosch-carmultimedia.net)

[carmultimedia.net](http://cert.bosch-carmultimedia.net)

Brazil

Este equipamento opera em caráter secundário, isto é, não tem direito a proteção contra interferência prejudicial, mesmo de estações do mesmo tipo, e não pode causar interferência a sistemas operando em caráter primário.

Canada

This device complies with Industry Canada's licence-exempt RSSs and part 15 of the FCC Rules. Operation is subject to the following two conditions:

- (1) this device may not cause interference, and
- (2) this device must accept any interference, including interference that may cause undesired operation of the device.

Changes or modifications not expressly approved by the party responsible for compliance could void the user's authority to operate the equipment.

Le présent appareil est conforme aux CNR d'Industrie Canada applicables aux appareils radio exempts de licence. L'exploitation est autorisée aux deux conditions suivantes : (1) l'appareil ne doit pas produire de brouillage, et (2) l'appareil doit accepter tout brouillage radioélectrique subi, même si le brouillage est susceptible d'en compromettre le fonctionnement.

Korea

적합성평가에 관한 고시
R-CMM-RBR-ICC65IN
상호 : Robert Bosch Car
Multimedia GmbH모델명 :
ICC6.5in
기자재명칭 : 특정소출력 무선기
기
(무선데이터통신시스템용 무선기
기)
제조사 및 제조국가 : Robert
Bosch Car Multimedia GmbH /
포르투갈
제조년월 : 제조년월로 표기
이 기기는 업무용 환경에서 사용
할 목적으로 적합성평가를 받은
기기로서 가정용 환경에
서 사용하는 경우 전파간섭의 우
려가 있습니
다.

Mexico

La operación de este equipo está sujeta a las siguientes dos condiciones:

- (1) es posible que este equipo o dispositivo no cause interferencia perjudicial y
- (2) este equipo o dispositivo debe aceptar cualquier interferencia, incluyendo la que pueda causar su operación no deseada.

Taiwan, Republic of

根據 NCC 低功率電波輻射性電機
管理辦法 規定: 第十二條
經型式認證合格之低功率射頻電
機, 非經許可, 公司、商號或使用
者均不得擅自變更頻率、加大功率
或變更原設計之特性及功能。
第十四條
低功率射頻電機之使用不得影響飛
航安全及干擾合法通信; 經發現有
干擾現象時, 應立即停用, 並改善
至無干擾時方得繼續使用。
前項合法通信,
指依電信法規定作業之無線電通
信。
低功率射頻電機須忍受合法通信或
工業、科學及醫療用電波輻射性電
機設備之干擾。

Thailand

เครื่องโทรคมนาคมและอุปกรณ์ นี้

มีความสอดคล้องตามข้อกำหนดของ กทช.

(This telecommunication equipments is in compliance with NTC requirements)

United States (USA)

This device complies with Industry Canada's licence-exempt RSSs and part 15 of the FCC Rules. Operation is subject to the following two conditions:

- (1) this device may not cause interference, and
- (2) this device must accept any interference, including interference that may cause undesired operation of the device.

Changes or modifications not expressly approved by the party responsible for compliance could void the user's authority to operate the equipment.

Le présent appareil est conforme aux CNR d'Industrie Canada applicables aux appareils radio exempts de licence. L'exploitation est autorisée aux deux conditions suivantes : (1) l'appareil ne doit pas produire de brouillage, et (2) l'appareil doit accepter tout brouillage radioélectrique subi, même si le brouillage est susceptible d'en compromettre le fonctionnement.

Declaration of Conformity

Radio equipment intelligent emergency call

Simplified EU Declaration of Conformity acc. Radio Equipment Directive 2014/53/EU after 12.06.2016 and during transition period



Technical information

Antenna internal:

Frequency Band: 880 MHz - 915 MHz

Radiated Power [TRP]: < 22 dBm

Not accessible by user:

Frequency Band:
1710 MHz - 1785 MHz

Radiated Power [TRP]: < 26 dBm

Frequency Band:
1920 MHz - 1980 MHz

Radiated Power [TRP]: < 22 dBm

Frequency Band:
880 MHz - 915 MHz

Radiated Power [TRP]: < 23 dBm

Manufacturer and Address

Manufacturer:

Robert Bosch Car Multimedia GmbH

Adress: Robert Bosch Str. 200,
31139 Hildesheim, GERMANY

Austria

Hiermit erklärt Robert Bosch Car Multimedia GmbH, dass der Funkanlagentyp TPM E-CALL EU der Richtlinie 2014/53/EU entspricht.

Der vollständige Text der EU-Konformitätserklärung ist unter der folgenden Internetadresse verfügbar: <http://cert.bosch-carmultimedia.net/>

Belgium

Le soussigné, Robert Bosch Car Multimedia GmbH, déclare que l'équipement radioélectrique du type TPM E-CALL EU est conforme à la directive 2014/53/UE.

Le texte complet de la déclaration UE de conformité est disponible à l'adresse internet suivante: <http://cert.bosch-carmultimedia.net>

Bulgaria

С настоящото Robert Bosch Car Multimedia GmbH декларира, че този тип радиосъоръжение TPM E-CALL EU е в съответствие с Директива 2014/53/ЕС.

Цялостният текст на ЕС декларацията за съответствие може да се намери на следния интернет адрес: <http://cert.bosch-carmultimedia.net/>

Cyprus

Με την παρούσα ο/η Robert Bosch Car Multimedia GmbH, δηλώνει ότι ο ραδιοεξοπλισμός TPM E-CALL EU πληροί την οδηγία 2014/53/ΕΕ. Το πλήρες κείμενο της δήλωσης συμμόρφωσης ΕΕ διατίθεται στην ακόλουθη ιστοσελίδα στο διαδίκτυο: <http://cert.bosch-carmultimedia.net/>

Czech Republic

Tímto Robert Bosch Car Multimedia GmbH prohlašuje, že typ rádiového zařízení TPM E-CALL EU je v souladu se směrnicí 2014/53/EU. Úplné znění EU prohlášení o shodě je k dispozici na této internetové adrese: <http://cert.bosch-carmultimedia.net>

Germany

Hiermit erklärt Robert Bosch Car Multimedia GmbH, dass der Funkanlagentyp TPM E-CALL EU der Richtlinie 2014/53/EU entspricht.

Der vollständige Text der EU-Konformitätserklärung ist unter der folgenden Internetadresse verfügbar: <http://cert.bosch-carmultimedia.net>

Denmark

Hermed erklærer Robert Bosch Car Multimedia GmbH, at radioudstyrstypen TPM E-CALL EU er i overensstemmelse med direktiv 2014/53/EU. EU-overensstemmelseserklæringens fulde tekst kan findes på følgende internetadresse: <http://cert.bosch-carmultimedia.net>

Estonia

Käesolevaga deklareerib Robert Bosch Car Multimedia GmbH, et käesolev raadioseadme tüüp TPM E-CALL EU vastab direktiivi 2014/53/EL nõuetele. ELi vastavusdeklaratsiooni täielik tekst on kättesaadav järgmisel internetiaadressil: <http://cert.bosch-carmultimedia.net>

Spain

Por la presente, Robert Bosch Car Multimedia GmbH declara que el tipo de equipo radioeléctrico TPM E-CALL EU es conforme con la Directiva 2014/53/UE.

El texto completo de la declaración UE de conformidad está disponible en la dirección Internet siguiente: <http://cert.bosch-carmultimedia.net>

Finland

Robert Bosch Car Multimedia GmbH vakuuttaa, että radiolaitetyyppi TPM E-CALL EU on direktiivin 2014/53/EU mukainen.

EU-vaatimustenmukaisuusvakuutuksen täysimittainen teksti on saatavilla seuraavassa internetosoitteessa: <http://cert.bosch-carmultimedia.net>

France

Le soussigné, Robert Bosch Car Multimedia GmbH, déclare que l'équipement radioélectrique du type TPM E-CALL EU est conforme à la directive 2014/53/UE.

Le texte complet de la déclaration UE de conformité est disponible à l'adresse internet suivante: <http://cert.bosch-carmultimedia.net>

United Kingdom

Hereby, Robert Bosch Car Multimedia GmbH declares that the radio equipment type TPM E-CALL EU is in compliance with Directive 2014/53/EU.

The full text of the EU declaration of conformity is available at the following internet address: <http://cert.bosch-carmultimedia.net>

Greece

Με την παρούσα ο/η Robert Bosch Car Multimedia GmbH, δηλώνει ότι ο ραδιοεξοπλισμός TPM E-CALL EU πληροί την οδηγία 2014/53/ΕΕ.

Το πλήρες κείμενο της δήλωσης συμμόρφωσης ΕΕ διατίθεται στην ακόλουθη ιστοσελίδα στο διαδίκτυο: <http://cert.bosch-carmultimedia.net>

Croatia

Robert Bosch Car Multimedia GmbH ovime izjavljuje da je radijska oprema tipa TPM E-CALL EU u skladu s Direktivom 2014/53/EU.

Cjeloviti tekst EU izjave o sukladnosti dostupan je na sljedećoj internetskoj adresi: <http://cert.bosch-carmultimedia.net>

Hungary

Robert Bosch Car Multimedia GmbH igazolja, hogy a TPM E-CALL EU típusú rádióberendezés megfelel a 2014/53/EU irányelvnek.

Az EU-megfelelőségi nyilatkozat teljes szövege elérhető a következő internetes címen: <http://cert.bosch-carmultimedia.net>

Ireland

Hereby, Robert Bosch Car Multimedia GmbH declares that the radio equipment type TPM E-CALL EU is in compliance with Directive 2014/53/EU.

The full text of the EU declaration of conformity is available at the following internet address: <http://cert.bosch-carmultimedia.net>

Italy

Il fabbricante, Robert Bosch Car Multimedia GmbH, dichiara che il tipo di apparecchiatura radio TPM E-CALL EU è conforme al direttiva 2014/53/UE.

Il testo completo della dichiarazione di conformità UE è disponibile al seguente indirizzo Internet: <http://cert.bosch-carmultimedia.net>

Lithuania

Aš, Robert Bosch Car Multimedia GmbH, patvirtinu, kad radijo įrenginių tipas TPM E-CALL EU atitinka Direktyvą 2014/53/ES. Visas ES atitikties deklaracijos tekstas prieinamas šiuo interneto adresu: <http://cert.bosch-carmultimedia.net>

Luxembourg

Le soussigné, Robert Bosch Car Multimedia GmbH, déclare que l'équipement radioélectrique du type TPM E-CALL EU est conforme à la directive 2014/53/UE.

Le texte complet de la déclaration UE de conformité est disponible à l'adresse internet suivante: <http://cert.bosch-carmultimedia.net>

Latvia

Ar šo Robert Bosch Car Multimedia GmbH deklarē, ka radioiekārta TPM E-CALL EU atbilst Direktīvai 2014/53/ES. Pilns ES atbilstības deklarācijas teksts ir pieejams šādā interneta vietnē: <http://cert.bosch-carmultimedia.net>

Malta

B'dan, Robert Bosch Car Multimedia GmbH, niddikjara li dan it-tip ta' tagħmir tar-radju TPM E-CALL EU huwa konformi mad-Direttiva

2014/53/UE.

It-test kollu tad-dikjarazzjoni ta' konformità tal-UE huwa disponibbli f'dan l-indirizz tal-Internet li ġej: <http://cert.bosch-carmultimedia.net>

Netherlands

Hierbij verklaar ik, Robert Bosch Car Multimedia GmbH, dat het type radioapparatuur TPM E-CALL EU conform is met Richtlijn 2014/53/EU. De volledige tekst van de EU-conformiteitsverklaring kan worden geraadpleegd op het volgende internetadres: <http://cert.bosch-carmultimedia.net>

Poland

Robert Bosch Car Multimedia GmbH niniejszym oświadcza, że typ urządzenia radiowego TPM E-CALL EU jest zgodny z dyrektywą 2014/53/UE. Pełny tekst deklaracji zgodności UE jest dostępny pod następującym adresem internetowym: <http://cert.bosch-carmultimedia.net>

Portugal

O(a) abaixo assinado(a) Robert Bosch Car Multimedia GmbH declara que o presente tipo de equipamento de rádio TPM E-CALL EU está em conformidade com a Diretiva 2014/53/UE.

O texto integral da declaração de conformidade está disponível no seguinte endereço de Internet: <http://cert.bosch-carmultimedia.net>

Romania

Prin prezenta, Robert Bosch Car Multimedia GmbH declară că tipul de echipamente radio TPM E-CALL EU este în conformitate cu Directiva 2014/53/UE. Textul integral al declarației UE de conformitate este disponibil la următoarea adresă internet: <http://cert.bosch-carmultimedia.net>

Sweden

Härmed försäkrar Robert Bosch Car Multimedia GmbH att denna typ av radioutrustning TPM E-CALL EU överensstämmer med direktiv 2014/53/EU.

Den fullständiga texten till EU-försäkran om överensstämmelse finns på följande webbadress: <http://cert.bosch-carmultimedia.net>

Slovenia

Robert Bosch Car Multimedia GmbH potrjuje, da je tip radijske opreme TPM E-CALL EU skladen z Direktivo 2014/53/EU.

Celotno besedilo izjave EU o skladnosti je na voljo na naslednjem spletnem naslovu: <http://cert.bosch-carmultimedia.net>

Slovakia

Robert Bosch Car Multimedia GmbH týmto vyhlasuje, že rádiové zariadenie typu TPM E-CALL EU je v súlade so smernicou 2014/53/EÚ. Úplné EÚ vyhlásenie o zhode je k dispozícii na tejto internetovej adrese: <http://cert.bosch-carmultimedia.net>

Declaration of Conformity

Radio equipment anti-theft alarm (DWA)

Simplified EU Declaration of Conformity acc. Radio Equipment Directive 2014/53/EU after 12.06.2016 and during transition period



Technical information

Frequency Band:
433.05-434.79 MHz
Output Power: 10 mW e.r.p.

Manufacturer and Address

Manufacturer: Meta System S.p.A.
Address: Via Galimberti 5 42124
Reggio Emilia - Italy

Austria

Hiermit erklärt Meta System S.p.A., dass der Funkanlagentyp TXBMWMR der Richtlinie 2014/53/EU entspricht. Der vollständige Text der EU-Konformitätserklärung ist unter der folgenden Internetadresse verfügbar: <https://docs.metasystem.it/>

Belgium

Le soussigné, Meta System S.p.A., déclare que l'équipement radioélectrique du type TXBMWMR est conforme à la directive 2014/53/UE. Le texte complet de la déclaration UE de conformité est disponible à l'adresse internet suivante: <https://docs.metasystem.it/>

Bulgaria

С настоящото Meta System S.p.A. декларира, че този тип радиосъоръжение TXBMWMR е в съответствие с Директива 2014/53/ЕС. Цялостният текст на ЕС декларацията за съответствие може да се намери на следния интернет адрес: <https://docs.metasystem.it/>

Cyprus

Με την παρούσα ο/η Meta System S.p.A., δηλώνει ότι ο ραδιοεξοπλισμός TXBMWMR πληροί την οδηγία 2014/53/ΕΕ. Το πλήρες κείμενο της δήλωσης συμμόρφωσης ΕΕ διατίθεται στην ακόλουθη ιστοσελίδα στο διαδίκτυο: <https://docs.metasystem.it/>

Czech Republic

Tímto Meta System S.p.A. prohlašuje, že typ rádiového zařízení TXBMWMMR je v souladu se směrnicí 2014/53/EU. Úplné znění EU prohlášení o shodě je k dispozici na této internetové adrese:
<https://docs.metasystem.it/>

Germany

Hiermit erklärt Meta System S.p.A., dass der Funkanlagentyp TXBMWMMR der Richtlinie 2014/53/EU entspricht. Der vollständige Text der EU-Konformitätserklärung ist unter der folgenden Internetadresse verfügbar:
<https://docs.metasystem.it/>

Denmark

Hermed erklærer Meta System S.p.A., at radioudstyrstypen TXBMWMMR er i overensstemmelse med direktiv 2014/53/EU. EU-overensstemmelseserklæringens fulde tekst kan findes på følgende internetadresse:
<https://docs.metasystem.it/>

Estonia

Käesolevaga deklareerib Meta System S.p.A., et käesolev raadioseadme tüüp TXBMWMMR vastab direktiivi 2014/53/EL nõuetele. ELi vastavusdeklaratsiooni täielik tekst on kättesaadav järgmisel internetiaadressil: <https://docs.metasystem.it/>

Spain

Por la presente, Meta System S.p.A. declara que el tipo de equipo radioeléctrico TXBMWMMR es conforme con la Directiva 2014/53/UE. El texto completo de la declaración UE de conformidad está disponible en la dirección Internet siguiente: <https://docs.metasystem.it/>

Finland

Meta System S.p.A. vakuuttaa, että radiolaitetyyppi TXBMWMMR on direktiivin 2014/53/EU mukainen. EU-vaatimustenmukaisuusvakuutuksen täysimittainen teksti on saatavilla seuraavassa internetosoitteessa: <https://docs.metasystem.it/>

France

Le soussigné, Meta System S.p.A., déclare que l'équipement radioélectrique du type TXBMWMMR est conforme à la directive 2014/53/UE

Le texte complet de la déclaration UE de conformité est disponible à l'adresse internet suivante : <https://docs.metasystem.it/>

United Kingdom

Hereby, Meta System S.p.A. declares that the radio equipment type TXBMWMMR is in compliance with Directive 2014/53/EU. The full text of the EU declaration of conformity is available at the following internet address: <https://docs.metasystem.it/>

Greece

Με την παρούσα ο/η Meta System S.p.A., δηλώνει ότι ο ραδιοεξοπλισμός TXBMWMMR πληροί την οδηγία 2014/53/ΕΕ. Το πλήρες κείμενο της δήλωσης συμμόρφωσης ΕΕ διατίθεται στην ακόλουθη ιστοσελίδα στο διαδίκτυο: <https://docs.metasystem.it/>

Croatia

Meta System S.p.A. ovime izjavljuje da je radijska oprema tipa TXBMWMMR u skladu s Direktivom 2014/53/EU. Cjeloviti tekst EU izjave o sukladnosti dostupan je na sljedećoj internetskoj adresi: <https://docs.metasystem.it/>

Hungary

Meta System S.p.A. igazolja, hogy a TXBMWMMR típusú rádióberendezés megfelel a 2014/53/EU irányelvnek. Az EU-megfelelőségi nyilatkozat teljes szövege elérhető a következő internetes címen: <https://docs.metasystem.it/>

Ireland

Hereby, Meta System S.p.A. declares that the radio equipment type TXBMWMMR is in compliance with Directive 2014/53/EU. The full text of the EU declaration of conformity is available at the following internet address: <https://docs.metasystem.it/>

Italy

Il fabbricante, Meta System S.p.A., dichiara che il tipo di apparecchiatura radio TXBMWMMR è conforme alla direttiva 2014/53/UE. Il testo completo della dichiarazione di conformità UE è disponibile al seguente indirizzo Internet: <https://docs.metasystem.it/>

Lithuania

Aš, Meta System S.p.A., patvirtinu, kad radijo įrenginių tipas TXBMWMMR atitinka Direktyvą 2014/53/ES.

Visas ES atitikties deklaracijos tekstas prieinamas šiuo interneto adresu: <https://docs.metasystem.it/>

Luxembourg

Le soussigné, Meta System S.p.A., déclare que l'équipement radioélectrique du type TXBMWMMR est conforme à la directive 2014/53/UE.

Le texte complet de la déclaration UE de conformité est disponible à l'adresse internet suivante: <https://docs.metasystem.it/>

Latvia

Ar šo Meta System S.p.A. deklarē, ka radioiekārta TXBMWMMR atbilst Direktīvai 2014/53/ES.

Pilns ES atbilstības deklarācijas teksts ir pieejams šādā interneta vietnē: <https://docs.metasystem.it/>

Malta

B'dan, Meta System S.p.A., niddikjara li dan it-tip ta' tagħmir tar-radju TXBMWMMR huwa konformi mad-Direttiva 2014/53/UE.

It-test kollu tad-dikjarazzjoni ta' konformità tal-UE huwa disponibbli f'dan l-indirizz tal-Internet li ġej: <https://docs.metasystem.it/>

Netherlands

Hierbij verklaar ik, Meta System S.p.A., dat het type radioapparatuur TXBMWMMR conform is met Richtlijn 2014/53/EU.

De volledige tekst van de EU-conformiteitsverklaring kan worden geraadpleegd op het volgende internetadres: <https://docs.metasystem.it/>

Poland

Meta System S.p.A. niniejszym oświadcza, że typ urządzenia radiowego TXBMWMMR jest zgodny z dyrektywą 2014/53/UE. Pełny tekst deklaracji zgodności UE jest dostępny pod następującym adresem internetowym: <https://docs.metasystem.it/>

Portugal

O(a) abaixo assinado(a) Meta System S.p.A. declara que o presente tipo de equipamento de rádio TXBMWMMR está em conformidade com a Diretiva 2014/53/UE.

O texto integral da declaração de conformidade está disponível no seguinte endereço de Internet: <https://docs.metasystem.it/>

Romania

Prin prezenta, Meta System S.p.A. declară că tipul de echipamente radio TXBMWMR este în conformitate cu Directiva 2014/53/UE. Textul integral al declarației UE de conformitate este disponibil la următoarea adresă internet: <https://docs.metasystem.it/>

Sweden

Härmed försäkras Meta System S.p.A. att denna typ av radioutrustning TXBMWMR överensstämmer med direktiv 2014/53/EU. Den fullständiga texten till EU-försäkran om överensstämmelse finns på följande webbadress: <https://docs.metasystem.it/>

Slovenia

Meta System S.p.A. potrjuje, da je tip radijske opreme TXBMWMR skladen z Direktivo 2014/53/EU. Celotno besedilo izjave EU o skladnosti je na voljo na naslednjem spletnem naslovu: <https://docs.metasystem.it/>

Slovakia

Meta System S.p.A. týmto vyhlasuje, že rádiové zariadenie typu TXBMWMR je v súlade so smernicou 2014/53/EÚ. Úplné EÚ vyhlásenie o zhode je k dispozícii na tejto internetovej adrese: <https://docs.metasystem.it/>

312 INDEX ALPHABÉTIQUE

- A**
Abréviations et symboles, 4
ABS
 Affichages, 52
 Autodiagnostic, 130
 La technologie en détail, 148
Accessoires
 Remarques générales, 202
Actualité, 6
Affichage Service, 56
Alarme antivol
 Commande, 83
 Témoin, 24
 Voyant d'avertissement, 43
Allumage
 Arrêt, 61
 Mise en marche, 60
Amortissement
 Élément de réglage, 18
Ampoule
 Caractéristiques techniques, 238
 Remplacer le dispositif d'éclairage à LED, 190
 Voyant d'alerte pour ampoule défectueuse, 42
Aperçus
 Combiné d'instruments, 24
 Commodo droit, 22, 23
 Commodo gauche, 21
 Côté droit de la moto, 19
 Côté gauche de la moto, 18
 Écran TFT, 29, 30
 Mon véhicule, 106
 Sous la selle, 20
 Voyants de contrôle et d'alerte, 28
- Appel d'urgence
 automatique en cas de chute grave, 68
 automatique en cas de chute légère, 68
 Commande, 66
 Langue, 67
 manuel, 67
 Remarques, 12
- ASC**
Autodiagnostic, 130
Commande, 73
Élément de commande, 21
La technologie en détail, 151
Voyant de contrôle et d'alerte, 53
- Assistant de changement de rapport
 Conduite, 133
 La technologie en détail, 159
 Rapport non enregistré, 56
- Avertisseur sonore, 21
- B**
Bagages
 Indications de charge, 125
Barre d'état des informations du pilote
 Réglage, 98, 99
- Batterie**
 Caractéristiques techniques, 237
 Charger la batterie débranchée, 194
 Consignes d'entretien, 192
 Dépose, 194
 Recharge de la batterie à l'état connecté, 193

- Repose, 195
- Témoins d'avertissement pour la tension du réseau de bord, 40, 41
- Béquille de roue arrière
 - Pose, 166
- Béquille de roue avant
 - Pose, 165
- Bluetooth, 103
 - Appariement, 103
- Boîte de vitesses
 - Caractéristiques techniques, 233
- Bougies d'allumage
 - Caractéristiques techniques, 238
- Bulle
 - Réglage, 117
- C**
- Cadre
 - Caractéristiques techniques, 234
- Caractéristiques techniques
 - Alarme antivol, 238
 - Batterie, 237
 - Boîte de vitesses, 233
 - Bougies d'allumage, 238
 - Cadre, 234
 - Carburant, 229, 230
 - Châssis, 235
 - Dimensions, 238
 - Dispositifs d'éclairage, 238
 - Embrayage, 233
 - Freins, 235
 - Huile moteur, 231
 - Indications générales, 5
 - Moteur, 231, 232
 - Normes, 5
 - Performances, 240
 - Poids, 239
 - Roues et pneus, 236
 - Système électrique, 237
 - Transmission finale, 234
- Carburant
 - Caractéristiques techniques, 229, 230
 - faire le plein avec Keyless Ride, 140, 141
 - Qualité de carburant, 137
 - Remplissage du réservoir, 138
- Chaîne
 - Contrôler la flèche, 188
 - Contrôler l'usure, 189
 - Graissage, 187
 - Réglage de la flèche, 188
- Châssis
 - Caractéristiques techniques, 235
- Châssis rabaisé
 - Restrictions, 124
- Check-Control
 - Affichage, 32
 - Boîte de dialogue, 32
- Clignotants
 - Commande, 72
 - Élément de commande, 21
- Code, 60, 61
- Combiné d'instruments
 - Capteur de luminosité ambiante, 24
 - Vue d'ensemble, 24
- Commodo
 - Vue d'ensemble côté droit, 22, 23
 - Vue d'ensemble côté gauche, 21

314 INDEX ALPHABÉTIQUE

Compte-tours, 24
 Compte-tours, 100
Compteur de vitesse, 24
Confirmations des entretiens, 249
Consignes de sécurité pour freiner, 135
 Pour la conduite, 124
Contrôle de la pression des pneus RDC
 Affichage, 47
Contrôle de motricité
 ASC, 151
 DTC, 151
Coupe-circuit
 Commande, 66
 Élément de commande, 22, 23
Couples, 228

D
Démarrage, 128
 Élément de commande, 22, 23
Dépannage avec câbles de démarrage externe, 191
Déverrouillage de secours du bouchon de réservoir, 142, 143
Dimensions
 Caractéristiques techniques, 238
Dispositif antidémarrage
 Clé de réserve, 65

DTC
 Autodiagnostic, 131
 Commande, 73
 La technologie en détail, 151
 Voyant de contrôle et d'alerte, 53

DWA
 Caractéristiques techniques, 238
Dynamic Brake Control, 157
 La technologie en détail, 157
Dynamic ESA
 Commande, 74
 Élément de commande, 21

E
Éclairage adaptatif de virage, 161
 La technologie en détail, 161
Embrayage
 Caractéristiques techniques, 233
 Contrôle de fonctionnement, 173
 Contrôler le jeu, 173
 Réglage du jeu, 174
 Réglage du levier d'embrayage, 117
Entretien
 Chrome, 220
 Conservation, 221
 Plan d'entretien, 248

É
Éclairage
 Commande de l'avertisseur lumineux, 69
 Commande du feu de route, 69
 Commande du feu de stationnement, 69
 Éclairage adaptatif de virage, 161
 Éclairage d'accompagnement, 69

- Élément de commande, 21
- Feu de croisement, 68
- Feu de position, 68
- Feux de jour automatiques, 71
- Feux de jour manuels, 70
- Éclairage d'accompagnement, 69
- Éclairage de jour
 - Feux de jour automatiques, 71
 - Feux de jour manuels, 70
- Écran TFT, 24
 - Aperçu, 29, 30
 - Commande, 96, 97, 98
 - Élément de commande, 21
 - Sélection de l'affichage, 93
- Équipement, 5
- F**
- Feu de stationnement, 69
- Feux de détresse
 - Commande, 72
 - Élément de commande, 21
- Focus de commande
 - Changement, 97
- Freins
 - ABS Pro selon le mode de conduite, 136
 - Caractéristiques techniques, 235
 - Consignes de sécurité, 135
 - Contrôle de fonctionnement, 168
 - L'ABS Pro en détail, 150
 - Réglage du levier de frein, 118
- Fusibles
 - Position sur la moto, 20
 - Remplacement, 196
- H**
- Huile moteur
 - Appoint, 168
 - Caractéristiques techniques, 231
 - Contrôle du niveau de remplissage, 166
 - Jauge de niveau d'huile, 18
 - Orifice de remplissage, 18
- I**
- Immobilisation, 137
- Information sur la limite de vitesse
 - Activation ou désactivation, 99
- Intervalles d'entretien, 246
- K**
- Keyless Ride
 - Blocage de l'antivol de direction, 62
 - Coupure du contact, 63
 - Déverrouiller le bouchon de réservoir, 140, 141
 - La pile de la clé radiocommandée est vide ou la clé radiocommandée a été perdue, 63
 - Mise du contact, 62
 - Voyant d'avertissement, 39, 40
- L**
- Lampe éclair, 83
 - Marche/Arrêt, 83
 - Réglage, 83

316 INDEX ALPHABÉTIQUE

Liquide de frein

Contrôler le niveau de remplissage arrière, 172

Contrôler le niveau de remplissage avant, 171

Réservoir arrière, 19

Réservoir avant, 19

Liquide de refroidissement

Appoint, 175

Contrôle du niveau de remplissage, 174

Jauge de niveau de remplissage, 19

Voyant d'avertissement de surchauffe, 44

M

Média

Commande, 112

Menu

Sélectionner, 96

Mode de conduite, 77

Réglage du mode de conduite PRO, 79

Montre

Réglage, 101

Moteur, 45

Caractéristiques techniques, 231, 232

Démarrage, 128

Témoin de contrôle pour système de gestion du moteur, 46

Voyant d'alerte dysfonctionnement moteur, 44

Voyant d'avertissement pour électronique moteur, 45

Moto

Arrêt prolongé, 221

Arrimage, 143

Entretien, 216

Immobilisation, 137

Mise en service, 222

Nettoyage, 216

N

Navigation

Commande, 109

Numéro d'identification du

véhicule

Position sur la moto, 19

O

Ordinateur de bord, 109

Outillage de bord

Position sur la moto, 20

P

Pairing, 103

Passage des vitesses

Recommandation de passage au rapport supérieur, 101

Voyant éclair, 134

Performances

Caractéristiques techniques, 240

Phare

Portée d'éclairage, 116

Réglage de la portée d'éclairage, 117

Plaque constructeur

Position sur la moto, 19

Plaquettes de frein

Contrôle à l'arrière, 170

Contrôle à l'avant, 169

Rodage, 132

- Pneus
 - Caractéristiques techniques, 236
 - Contrôle de la pression de gonflage des pneus, 175
 - Contrôle de la profondeur de sculpture, 175, 176
 - Pressions de gonflage, 237
 - Recommandation, 177
 - Rodage, 133
- Poids
 - Caractéristiques techniques, 239
 - Tableau des charges utiles, 20
- Poignées chauffantes
 - Commande, 87
 - Élément de commande, 22, 23
- Portée du projecteur
 - Réglage, 117
- Précontrainte du ressort
 - Élément de réglage, 19
 - Réglage, 119
- Pre-Ride-Check, 129
- Présélection du mode de conduite, 77
 - Configurer, 77
- Prestations de mobilité, 246
- Prise de charge USB
 - Position sur la moto, 18
- Prise de courant
 - Consignes d'utilisation, 202
- Prise de diagnostic
 - Détachement, 198
 - fixer, 199
 - Position sur la moto, 20
- Pure Ride
 - Aperçu, 29
- R**
- RDC
 - La technologie en détail, 158
 - Voyants d'alerte, 48
- Récapitulatif des témoins de contrôle, 34
- Régulateur de vitesse
 - Commande, 80
- Régulation du couple de frein moteur, 153
- Remplissage du réservoir, 138
 - avec Keyless Ride, 140, 141
 - Qualité de carburant, 137
- Réserve d'essence
 - Autonomie, 100
 - Voyant d'avertissement, 55
- Rétroviseurs
 - Réglage, 116
- Rodage, 132
- Roues
 - Caractéristiques techniques, 236
 - Contrôle des jantes, 176
 - Dépose de la roue arrière, 183
 - Dépose de la roue avant, 177
 - Modification de la taille, 177
 - Repose de la roue arrière, 185
 - Repose de la roue avant, 180
- S**
- Selle
 - Dépose, 87
 - Repose, 87
 - Verrouillage, 18
- Serrure de direction
 - Blocage, 60

318 INDEX ALPHABÉTIQUE

Service, 245
Historique de service, 245
Signalement de défauts importants pour la sécurité, 244

Système électrique
Caractéristiques techniques, 237

T

Tableau des anomalies, 226

Télécommande
Remplacer la batterie, 64

Téléphone
Commande, 113

Témoins de contrôle, 24
Vue d'ensemble, 28

Température ambiante
Avertissement température extérieure, 39

Température extérieure
Affichage, 39

Tension du réseau de bord
Voyant d'avertissement, 40, 41

Topcase
Commande, 207

Transmission finale
Caractéristiques techniques, 234

V

Valeurs
Affichage, 32

Valises, 203, 205

Vissages, 228

Voyant d'alerte dysfonctionnement moteur, 44, 45

Voyants d'alerte, 24, 45
ABS, 52

Affichage, 32
Alarme antivol, 43

Ampoule défectueuse, 42

ASC, 53

ASC/DTC, 53

Avertissement température extérieure, 39

Commande moteur, 46

Électronique du moteur, 45

Mon véhicule, 106

Rapport non enregistré, 56
RDC, 48

Réserve d'essence, 55

Température du liquide de refroidissement, 44

Tension du réseau de bord, 40, 41

Voyant d'alerte dysfonctionnement moteur, 44

Vue d'ensemble, 28

Les illustrations et les textes peuvent différer selon l'équipement, les accessoires ou la version de votre véhicule en fonction du pays. Aucun droit ne peut en découler.

Les indications de dimensions, de poids, de consommation et de performances sont soumises aux tolérances usuelles. Sous réserve de modifications au niveau de la conception, de l'équipement et des accessoires.

Sous réserve d'erreurs.

© 2020 Bayerische Motoren Werke Aktiengesellschaft
D-80788 Munich, Allemagne
Toute reproduction, même partielle, est interdite sauf autorisation écrite du SAV BMW Motorrad.

Livret de bord d'origine, imprimé en Allemagne.

Données importantes pour le ravitaillement en carburant :

Carburant

Qualité de carburant recommandée

E5 Super sans plomb (max.
15 % d'éthanol, E15)
E10 95 ROZ/RON
90 AKI

–avec essence ordinaire sans
plomb^{EO}

Normale sans plomb (géré pays
par pays) (max. 15 % d'éthanol,
E15)
91 ROZ/RON
87 AKI

Qualité de carburant recommandée

F 900 XR A2 (0K41) : voir "Caractéristiques techniques".

Capacité du réservoir

Env. 15,5 l

Quantité de réserve de carburant

Env. 3,5 l

Pression de gonflage des pneus

Pression de gonflage des pneus
avant

2,5 bar, sur pneu à froid

Pression de gonflage des pneus
arrière

2,9 bar, sur pneu à froid

Vous trouverez de plus amples informations sur
votre véhicule à l'adresse : bmw-motorrad.com

BMW recommends **ADVANTEC**
ORIGINAL BMW ENGINE OIL

Référence : 01 40 9 830 662
05.2020, 2e édition, 02

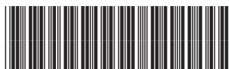

Huomioi seuraavat seikat käyttöohjeen lisäksi.

VAROITUS

Auton avaimessa on nappiparisto. Paristot tai nappiparistot voivat joutua nieluun ja johtaa kahden tunnin sisällä vakaviin tai hengenvaarallisiin vammoihin, esim. sisäisiin palovammoihin tai syöpymävammoihin. Tämä aiheuttaa loukkaantumis- ja hengenvaaran. Säilytä auton avainta ja paristoja lasten ulottumattomissa. Jos epäilet, että paristo tai nappiparisto on nieltä tai se on joutunut kehon sisälle, käänny välittömästi lääkärin puoleen.

HUOMAUTUS

Auton avaimen asetetut epäsoivat paristot voivat vaurioittaa auton avainta. Tämä aiheuttaa aineellisten vahinkojen vaaran. Vaihda tyhjän pariston tilalle vain jännitearvoltaan, kooltaan ja ominaisuuksiltaan vastaava paristo.

Oltre al libretto Uso e manutenzione, osservare quanto segue.

AVVERTENZA

La chiave della vettura contiene come batteria una batteria a bottone. Le batterie o le batterie a bottone possono essere ingerite ed entro due ore causare lesioni gravi o mortali, ad es. dovute a ustioni o corrosioni interne. Sussiste il pericolo di lesioni o conseguenze letali. Tenere la chiave della vettura e le batterie fuori dalla portata dei bambini. Nel dubbio che una batteria o una batteria a bottone sia stata ingerita o si trovi in una parte del corpo, chiedere immediatamente aiuto medico.

AVVISO

Batterie non adatte nella chiave della vettura possono danneggiare la chiave della vettura stessa. Sussiste il pericolo di danni materiali. Sostituire una batteria scarica soltanto con una batteria con la stessa tensione, la stessa dimensione e la stessa specifica.

Vær også oppmerksom på bruksanvisningen.

ADVARSEL

Batteriet i bilnøkkelen er en knappecelle. Batterier eller knappceller kan svelges og forårsake alvorlig personskade eller død innen to timer, f.eks. som følge av indre forbrenninger eller etseskader. Fare for personskader eller livsfare. Oppbevar bilnøkklene og batteriene utilgjengelig for barn. Hvis du mistenker at et batteri eller en knappecelle er svelget eller befinner seg i noen del av kroppen, må du ringe lege straks.

MERKNAD

Feil batterier i bilnøkkelen kan skade bilnøkkelen. Det er fare for materielle skader. Bytt ut utladet batteri kun med et batteri med samme spenning, størrelse og spesifikasjon.

Opórcz instrukcji obsługi przestrzegaj następujących zaleceń.

OSTRZEŻENIE

W kluczu do pojazdu znajduje się bateria guzikowa. Baterie zwykłe i guzikowe mogą zostać połknięte i w przeciągu dwóch godzin doprowadzić do ciężkich lub śmiertelnych obrażeń, np. w wyniku wewnętrznych oparzeń lub oparzeń chemicznych. Istnieje niebezpieczeństwo odniesienia obrażeń oraz zagrożenie dla życia. Klucz do pojazdu i baterie trzymać poza zasięgiem dzieci. W przypadku podejrzenia, że bateria zwykła lub guzikowa została połknięta lub znajduje się w innej części ciała, bezwzględnie udać się po pomoc medyczną.

WSKAZÓWKA

Niewłaściwa bateria może doprowadzić do uszkodzenia klucza do pojazdu. Istnieje niebezpieczeństwo strat materialnych. Rozładowaną baterię należy wymienić na baterię o takim samym napięciu, o tej samej wielkości i z taką samą specyfikacją.

Naast de handleiding ook het volgende in acht nemen.

WAARSCHUWING

De voertuigsluutel heeft een knoopcel als accu. Accu's of knoopcellen kunnen worden ingeslikt en binnen twee uur tot ernstige of dodelijke letsels leiden, bijv. door verbrandingen. Er bestaat kans op letsel of levensgevaar. Voertuigsluutels en accu's buiten het bereik van kinderen bewaren. Onmiddellijk medische hulp inroepen bij een vermoeden dat een accu of knoopcel werd ingeslikt of zich in een lichaamsdeel bevindt.

OPMERKING

Ongeschikte accu's in de voertuigsluutel kunnen de voertuigsluutel beschadigen. Er bestaat gevaar voor schade. De ontladen accu alleen door een accu met dezelfde spanning, dezelfde grootte en dezelfde specificaties vervangen.

Suplimentar față de manualul de utilizare, respectați următoarele.

⚠️ AVERTIZARE

Cheia autovehiculului conține o baterie sub forma unui element tip buton. Bateriile sau elementele tip buton pot fi înghițite și pot produce vătămări grave sau mortale în interval de două ore, de ex. prin provocarea de arsuri interne sau arsuri caustice. Există pericol de vătămare sau chiar pericol de moarte. Păstrați cheia autovehiculului și bateriile în locuri inaccesibile copiilor. Dacă aveți suspiciunea că o baterie sau un element tip buton a fost înghițit sau se află într-o parte a corpului, apelați imediat medicul.

⚠️ INDICAȚIE

Dacă în cheia autovehiculului se află baterii inadecvate, cheia autovehiculului poate suferi deteriorări. Există pericolul daunelor materiale. Înlocuiți bateria descărcată numai cu o baterie de aceeași tensiune, aceeași mărime și specificație identică.

Επιπρόσθετα στο εγχειρίδιο οδηγών προσέξτε τα παρακάτω.

⚠️ ΠΡΟΕΙΔΟΠΟΙΗΣΗ

To κλειδί οχήματος περιέχει μια κομβίοσχημη μπαταρία. Οι μπαταρίες ή οι κομβίοσχημες μπαταρίες υπάρχουν κίνδυνος να καταποθούν και εντός δύο ωρών να οδηγήσουν σε σοβαρούς ή θανάσιμους τραυματισμούς, π.χ. εξαιτίας εσωτερικών εγκαυμάτων ή χημικών εγκαυμάτων. Υπάρχει κίνδυνος τραυματισμού ή θανάτου. Φυλάτε το κλειδί οχήματος και τις μπαταρίες μακριά από παιδιά. Αν υπάρχει υποψία κατάποσης μιας κομβίοσχημης μπαταρίας ή μιας μπαταρίας ή ότι αυτή βρισκείται μέσα σε κάποιο μέρος του σώματος, αναζητήστε άμεσα ιατρική βοήθεια.

⚠️ Υπόδειξη

Ακατάλληλες μπαταρίες μέσα στο κλειδί οχήματος μπορούν να προκαλέσουν ζημιά στο κλειδί οχήματος. Υπάρχει κίνδυνος υλικών ζημιών. Αντικαθιστάτε την αποφορτισμένη μπαταρία μόνο με μια μπαταρία ίδιας τάσης, ίδιου μεγέθους και ίδιων προδιαγραφών.

Kromě návodu k obsluze věnujte pozornost následujícímu.

⚠️ VAROVÁNÍ

Klíč vozidla obsahuje knoflíkový článěk jako baterii. Baterie nebo knoflíkové články lze spolknout a během dvou hodin může dojít k těžkému nebo smrtelnému zranění, např. v důsledku vnitřních popálenin nebo poleptání. Hrozí nebezpečí poranění nebo smrtelného úrazu. Klíč vozidla a baterie uchovávejte mimo dosah dětí. Při podezření na spolknutí baterie nebo knoflíkového článku nebo na jejich přítomnost v těle ihned zavolejte lékařskou pomoc.

⚠️ UPOZORNĚNÍ

Nevhodné baterie v klíči vozidla mohou klíč vozidla poškodit. Hrozí nebezpečí hmotných škod. Vybítenou baterii vyměňte pouze za baterii se stejným napětím, stejnými rozměry a stejnou specifikací.

Para além do manual do condutor, respeitar o seguinte.

⚠️ ATENÇÃO

Como bateria, a chave do veículo contém uma pilha tipo botão. As baterias ou as pilhas tipo botão podem ser engolidas e, dentro de duas horas, causar ferimentos graves ou até a morte devido a, por ex., queimaduras químicas internas. Existe risco de lesão ou risco de vida. Guardar a chave do veículo fora do alcance das crianças. Se suspeitar que uma bateria ou pilha tipo botão tenha sido engolida ou se encontra numa parte do corpo, entrar imediatamente em contacto com a assistência médica.

⚠️ AVISO

Baterias inadequadas na chave do veículo podem danificar a chave do veículo. Existe perigo de danos materiais. Substituir a bateria descarregada por uma bateria com a mesma tensão, do mesmo tamanho e da mesma especificação.

Beakta även följande om instruktionsboken.

⚠️ VARNING

Fordonsnyckeln innehåller en knappcell som batteri. Batterier eller knappceller kan sväljas och leda till allvarliga eller dödliga skador inom två timmar, t.ex. genom inre brännskador eller frätskador. Risk för personskador eller livsfara. Förvara fordonsnyckeln och batterierna utom räckhåll för barn. Om du misstänker att någon person har svält ett batteri eller en knappcell eller att den finns i en kroppsdelen måste du omedelbart söka medicinsk hjälp.

⚠️ ANVISNING

Olämpliga batterier i fordonsnyckeln kan skada fordonsnyckeln. Risk för materiella skador. Ett urladdat batteri får bara bytas ut mot ett batteri med samma spänning, storlek och specifikation.

A kezelési útmutató mellett vegye figyelembe a következőket.

FIGYELMEZTETÉS

A járműkulcs egy gombalemmel működik. Az elemek, illetve a gombalemegek lenyelhetők, és két órán belül súlyos vagy halálos sérüléseket okozhatnak, például belső gyulladások vagy felmaródások okozásával. Sérülésveszély vagy életveszély áll fenn. A járműkulcsot és az elemeket gyermekektől távol kell tartani. Egy elem, illetve egy gombaleme lenyelésének gyanúja esetén, vagy ha az egy testrészbbe kerülne, azonnal kérjen orvosi segítséget.

MEGJEGYZÉS

Csak megfelelő gombalemekekkel használja a járműkulcsot, különben a járműkulcs károsodhat. Anyagi kár veszélye áll fenn. A lemerült elemet csak azonos feszültségű, azonos méretű és azonos jellemzőkkel rendelkező elemmel helyettesítse.

Vær opmærksom på følgende ud over instruktionsbogen.

ADVARSEL

Bilnøglen inderholder et knapbatteri som batteri. Batterier eller knapbatterier kan sluges og i løbet af to timer føre til alvorlige eller dødelige kvæstelser, f.eks. indre forbrændinger eller ætsninger. Der er risiko for kvæstelse eller livsfare. Bilnøgler og batterier skal opbevares utilgængeligt for børn. Hvis der er mistanke om, at et batteri eller et knapbatteri er blevet slugt eller befinder sig i en kropsdelt, skal lægen kontaktes omgående.

BEMÆRK

Uegnede batterier i bilnøglen kan beskadige bilnøglen. Der er risiko for materiel skade. Det afladede batteri må kun udskiftes med et batteri med samme spænding, størrelse og specifikationer.

Poleg navodil za uporabo upoštevajte še naslednje.

OPOZORILO

Avtomobilski ključ ima gumbasto celico kot baterijo. V primeru, če pride do zaužitja baterije ali gumbaste celice, lahko to v dveh urah povzroči resne telesne poškodbe ali smrt, npr. zaradi notranjih kemičnih opeklin. Obstaja nevarnost telesnih poškodb ali smrtna nevarnost. Avtomobilski ključ in baterije hranite zunaj dosega otrok. Če obstaja sum, da je prišlo do zaužitja baterije ali gumbaste celice ali da je v katerem koli delu telesa, takoj pokličite zdravniško pomoč.

OPOMBA

Neprimerno baterije v avtomobilskem ključu ga lahko poškodujejo. Obstaja nevarnost materialne škode. Izpraznjeno baterijo lahko zamenjate samo z baterijo enake napetosti, enake velikosti in istih tehničnih specifikacij.

Okrem návod na obsluhu rešpektujte aj nasledujúce pokyny.

VAROVANIE

Kľúč od vozidla obsahuje gombikový batériu. Hrozí prehltnutie batérie alebo gombikových batérií a v priebehu dvoch hodín vznik vážnych alebo smrteľných poranení, napr. vnútorné popáleniny alebo poleptania. Hrozí nebezpečenstvo zranenia alebo ohrozenie života. Kľúč od vozidla a batérie uchovávajte mimo dosahu detí. Pri podozrení na prehltnutie batérie alebo gombikovej batérie alebo na ich prítomnosť v niektorej časti tela okamžite vyhľadajte lekársku pomoc.

UPOZORNENIE

Nevhodné batérie v kľúči od vozidla ho môžu poškodiť. Hrozí nebezpečenstvo večných škôd. Vybíť batériu nahraďte batériou s rovnakým napätím, rovnakou veľkosťou a rovnakou špecifikáciou.

Please note the following in addition to the information provided in the Owner's Handbook.

⚠ WARNING

The battery inside the vehicle key is a button cell. Batteries or button cells can be swallowed, causing serious or even fatal injuries within two hours, e.g. due to internal burns or cauterisations. There is a danger of injury or danger to life. Keep vehicle keys and batteries out of the reach of children. Seek medical assistance immediately if you suspect that a battery or button cell has been swallowed or has got into a part of the body.

⚠ NOTE

Using unsuitable batteries in a vehicle key can damage the vehicle key. There is a risk of material damage. Discharged batteries should only ever be replaced with batteries of the same voltage, same size and same specification.

Respecter les consignes suivantes en plus de la notice d'utilisation

⚠ AVERTISSEMENT

La clé du véhicule contient une pile bouton. Les batteries ou piles boutons peuvent être avalées et provoquer des blessures graves voire mortelles dans les deux heures, par exemple par des brûlures internes ou des brûlures chimiques. Risque de blessures ou danger de mort. Tenir la clé du véhicule et les batteries hors de la portée des enfants. En cas de suspicion d'ingestion d'une batterie ou d'une pile bouton ou d'introduction dans une partie du corps, contacter immédiatement un médecin.

⚠ REMARQUE

L'insertion de batteries non conformes dans la clé du véhicule peut endommager cette dernière. Risque de dommages matériels. Remplacer la batterie déchargée uniquement par une batterie de tension, de taille et de spécification identiques.

Zusätzlich zur Betriebsanleitung folgendes beachten.

⚠ WARNUNG

Der Fahrzeugschlüssel enthält als Batterie eine Knopfzelle. Batterien oder Knopfzellen können verschluckt werden und innerhalb von zwei Stunden zu schweren oder tödlichen Verletzungen führen, z. B. durch innere Verbrennungen oder Verätzungen. Es besteht Verletzungsgefahr oder Lebensgefahr. Fahrzeugschlüssel und Batterien außerhalb der Reichweite von Kindern aufbewahren. Bei Verdacht, dass eine Batterie oder Knopfzelle verschluckt wurde oder sich in einem Körperteil befindet, sofort medizinische Hilfe rufen.

⚠ HINWEIS

Ungeeignete Batterien im Fahrzeugschlüssel können den Fahrzeugschlüssel beschädigen. Es besteht die Gefahr von Sachschäden. Die entladene Batterie nur durch eine Batterie mit gleicher Spannung, gleicher Größe und gleicher Spezifikation ersetzen.

Observar lo siguiente adicionalmente al manual de instrucciones.

⚠ AVISO

La llave del vehículo contiene una pila de botón a modo de batería. Las pilas o las pilas de botón pueden ser ingeridas y, en el plazo de dos horas, causar lesiones graves o mortales como, p. ej., por quemaduras o abrasiones internas. Existe peligro de lesionarse o peligro de muerte. Mantener la llave del vehículo y las pilas fuera del alcance de los niños. Si sospecha que se ha ingerido una pila o una pila de botón, o que se encuentra en una parte del cuerpo, busque asistencia médica de inmediato.

⚠ INDICACIÓN

Las pilas no adecuadas para la llave del vehículo pueden dañar la misma. Existe peligro de daños materiales. La pila descargada únicamente debe ser sustituida por una pila con la misma tensión, el mismo tamaño y las mismas especificaciones.

© 2020 Bayerische Motoren Werke

Aktiengesellschaft

Munich, Germany

Not to be reproduced, wholly or in part, without written permission from BMW AG, Munich.

Order No.: 01 40 9 831 840

12.2020

Printed on environmentally friendly paper, bleached without chlorine, suitable for recycling.

