



BMW Motorrad



# Руководство по эксплуатации и обслуживанию F 900 R

## Данные мотоцикла/дилера

### Данные мотоцикла

---

Модель

---

Идентификационный номер т/с

---

Цветовой индекс

---

Первая регистрация

---

Номерной знак

### Данные дилера

---

Контактное лицо сервисной службы

---

Г-н/г-жа

---

Номер телефона

---

Адрес дилера/телефон (печать фирмы)

## **Добро пожаловать в мир BMW**

Поздравляем вас с приобретением транспортного средства производства компании BMW Motorrad и сердечно приветствуем вас в кругу водителей BMW. Чем лучше вы изучите ваше новое транспортное средство, тем увереннее будете чувствовать себя на дороге.

### **О данном руководстве по эксплуатации**

Прежде чем завести двигатель своего нового BMW, прочтите данное руководство по эксплуатации. В нем вы найдете важные указания по управлению, которые позволят вам в полной мере использовать все технические преимущества вашего BMW.

Здесь также приведены сведения по уходу за мотоциклом,

направленные на поддержание его эксплуатационной надежности, безопасности и сохранения высоких потребительских свойств.

Подтверждение выполненных работ по техническому обслуживанию является необходимым условием для постгарантийного обслуживания.

Если однажды вы решите продать свой BMW, не забудьте передать новому владельцу руководство по эксплуатации. Оно является важной составной частью мотоцикла.

### **Предложения и замечания**

При любых вопросах по поводу вашего мотоцикла дилеры BMW Motorrad всегда охотно помогут вам советом и делом.

Пусть BMW приносит вам только радость. Мы также

желаем вам приятной и безаварийной езды

BMW Motorrad.

01 40 1 603 382



# Оглавление

<b>1 Общие указания</b> .....	<b>7</b>	<b>3 Индикация</b> .....	<b>29</b>	Указатели поворота .....	78
Обзор .....	8	Контрольные и сигнальные лампы .....	30	Регулировка тяги (ASC/DTC) .....	79
Сокращения и символы .....	8	TFT-дисплей в окне Pure Ride .....	32	Электронная регулировка ходовой части (D-ESA) .....	81
Комплектация .....	9	TFT-дисплей в главном меню .....	34	Режим движения .....	83
Технические характеристики .....	10	TFT-дисплей в окне Sport 1 .....	36	Режим движения PRO .....	87
Актуальность .....	10	TFT-дисплей в окне Sport 2 .....	37	Круиз-контроль .....	88
Дополнительные источники информации .....	11	Предупреждения .....	38	Laptimer .....	91
Сертификаты и разрешения на эксплуатацию .....	11	<b>4 Пользование</b> .....	<b>67</b>	Сигнализатор-тахометр .....	93
Запоминающее устройство .....	11	Замок зажигания .....	68	Система охранной сигнализации (DWA) .....	93
<b>2 Обзорная информация</b> .....	<b>19</b>	Зажигание с Keyless Ride .....	69	Система контроля давления в шинах (RDC) .....	97
Общий вид слева .....	21	Электронная противоугонная система EWS .....	73	Обогрев ручек .....	97
Общий вид справа .....	23	Экстренный выключатель зажигания .....	74	Многоместное сиденье .....	98
Под сиденьем .....	24	Освещение .....	74	<b>5 TFT-дисплей</b> .....	<b>101</b>
Левый комбинированный выключатель .....	25	Дневные ходовые огни .....	76	Общие указания .....	102
Правый комбинированный выключатель .....	27	Аварийная световая сигнализация .....	78	Принцип .....	103
Комбинация приборов .....	28			Окно Pure Ride .....	111
				Общие настройки .....	112
				Bluetooth .....	114
				Мой мотоцикл .....	117
				Бортовой компьютер .....	120

Навигация .....	120	Тормозная система .....	142	<b>9 Техническое обслуживание .....</b>	<b>169</b>
Медиа .....	122	Постановка мотоцикла на стоянку .....	144	Общие указания.....	170
Телефон .....	124	Заправка топливом.....	145	Бортовой инструмент ....	170
Просмотр версии программного обеспечения.....	124	Крепление мотоцикла для транспортировки .....	151	Комплект инструментов для обслуживания мотоциклов .....	171
Просмотр информации о лицензии .....	124	<b>8 Подробное описание системы .....</b>	<b>153</b>	Подставка под переднее колесо .....	171
<b>6 Регулировка .....</b>	<b>125</b>	Общие указания.....	154	Моторное масло .....	172
Зеркала.....	126	Антиблокировочная система (ABS).....	154	Тормозная система .....	175
Фары.....	126	Регулировка тяги (ASC/DTC) .....	157	Сцепление.....	180
Сцепление.....	127	Регулировка тормозящего момента двигателя .....	159	Охлаждающая жидкость.....	181
Тормоз .....	128	Dynamic ESA .....	160	Шины .....	182
Предварительное напряжение пружины.....	128	Режим движения .....	161	Диски и шины .....	183
Демпфирование .....	129	Dynamic Brake Control.....	163	Колеса .....	184
<b>7 Вождение .....</b>	<b>131</b>	Система контроля давления воздуха в шинах (RDC) .....	164	Лампы .....	193
Указания по технике безопасности.....	132	Ассистент переключения.....	165	Система помощи при пуске .....	194
Регулярная проверка ....	135	Адаптивное освещение поворотов .....	167	Аккумуляторная батарея.....	195
Запуск .....	135			Предохранители .....	199
Обкатка .....	139			Диагностический разъем.....	201
Переключение.....	140			Цепь .....	202
Сигнализатор-тахометр .....	141				

<b>10 Принадлежно-</b>		<b>12 Технические харак-</b>		<b>13 Служба сервиса ....</b>	<b>245</b>
<b>сти .....</b>	<b>207</b>	<b>теристики .....</b>	<b>225</b>	Сервисная служба	
Общие указания .....	208	Таблица неисправно-		BMW Motorrad .....	246
Розетки .....	208	стей .....	226	BMW Motorrad История	
Мягкий кофр .....	209	Резьбовые соедине-		сервисного обслужива-	246
Топкейс .....	210	ния .....	230	BMW Motorrad Мобиль-	
Система навигации .....	213	Топливо		ные услуги .....	247
<b>11 Уход .....</b>	<b>219</b>	F 900 R (OK11) .....	232	Работы по техническому	
Средства по уходу .....	220	Моторное масло .....	233	обслуживанию .....	247
Мойка мотоцикла .....	220	Двигатель		План ТО .....	251
Чистка деталей,		F 900 R (OK11) .....	234	Подтверждения техниче-	
чувствительных		Сцепление .....	235	ского обслуживания ....	252
к повреждениям .....	221	Коробка передач .....	235	Подтверждения сервис-	
Уход за лакокрасочным		Задний редуктор .....	236	ного обслуживания .....	267
покрытием .....	222	Рама .....	236	<b>14 Приложение .....</b>	<b>269</b>
Консервация .....	223	Ходовая часть .....	236	Сертификат соответствия	
Подготовка мотоцикла		Тормозная система .....	237	электронной противоугон-	
к длительному хране-		Колеса и шины .....	238	ной системы .....	270
нию .....	223	Электрооборудование ...	240	Сертификат электрон-	
Ввод мотоцикла в эксплу-		Система охранной сигна-		ной противоугонной си-	
атацию .....	223	лизации .....	241	стемы .....	276
		Размеры .....	242	Сертификат ЕАС .....	278
		Массы .....	243	Сертификат соответствия	
		Параметры движения ....	244	Keyless Ride .....	279

Сертификат для Keyless Ride .....	284
Сертификат соответствия для системы контроля давления в шинах .....	286
Сертификат системы контроля давления в шинах .....	293
Сертификат соответствия комбинации приборов с TFT-дисплеем .....	294
Сертификат комбинации приборов с TFT-дисплеем .....	300
Сертификат соответствия системы охранной сигнализации .....	303
<b>15 Алфавитный указатель .....</b>	<b>309</b>



## **Общие указания**

Обзор .....	8
Сокращения и символы .....	8
Комплектация .....	9
Технические характеристики .....	10
Актуальность.....	10
Дополнительные источники информации .....	11
Сертификаты и разрешения на эксплуатацию .....	11
Запоминающее устройство .....	11

## Обзор

Общие сведения о вашем мотоцикле содержатся в главе 2 данного руководства по эксплуатации. Выполнение любых работ по техническому обслуживанию и ремонту должно быть задокументировано в главе 13. Подтверждение выполненных работ по техническому обслуживанию является необходимым условием для куланц-обслуживания.

Если вы когда-нибудь решите продать свой BMW, не забудьте передать новому владельцу руководство по эксплуатации и обслуживанию. Оно является неотъемлемой частью комплектации мотоцикла.

## Сокращения и символы



**ОСТОРОЖНО** Опасность с низкой степенью риска. Несоблюдение мер предосторожности может привести к малой или средней травме.



**ПРЕДОСТЕРЕЖЕНИЕ** Опасность со средней степенью риска. Несоблюдение мер предосторожности может привести к тяжелой травме или смертельному исходу.



**ОПАСНО** Угроза безопасности с высокой степенью риска. Несоблюдение мер предосторожности приводит к тяжелой травме или смертельному исходу.



**ВНИМАНИЕ** Особые указания и меры по безопасности. Несоблюдение этих мер может привести к повреждению транспортного средства или

дополнительных принадлежностей, из-за чего гарантийные обязательства потеряют свою силу.



**УКАЗАНИЕ** Особые инструкции и рекомендации по управлению, контролю, регулировке и уходу.

- ◀ Обозначает конец указания, введенного специальным символом.
- Указание к действию.
- » Результат действия.
- ➡ Ссылка на страницу с дальнейшей информацией.
- ◁ Обозначает конец информации, касающейся комплектации и дополнительных принадлежностей.



Момент затяжки.



Технические характеристики.

LA Комплектация для конкретной страны.

SA Дополнительное оборудование.  
Заказанные вами элементы дополнительного оборудования BMW Motorrad устанавливаются на мотоцикл в процессе его сборки на заводе.

SZ Специальные принадлежности.  
Специальные принадлежности BMW Motorrad можно заказать и установить у официальных дилеров BMW Motorrad.

ABS Антиблокировочная система.

ASC Автоматическая система контроля стабильности.

EWS Электронная противогонная система.

D-ESA Электронная регулировка ходовой части.

DTC Система динамической регулировки тяги (дополнительное оборудование только в комбинации с режимом движения Pro).

DWA Система охранной сигнализации.

RDC Система контроля давления воздуха в шинах.

## Комплектация

При покупке мотоцикла BMW вы выбираете конкретную модель в индивидуальной комплектации. В данном руководстве по эксплуатации описываются дополнительное оборудование (SA) и некоторые специальные принадлежности (SZ), предлагаемые BMW. Просим отнестись с пониманием к тому, что в нем описываются также те

элементы комплектации, которые могут отсутствовать на вашем мотоцикле. Также возможны расхождения с изображенными мотоциклами, что обусловлено различиями в экспортном исполнении. Если ваш мотоцикл оснащен оборудованием, которое не описано в данном руководстве по эксплуатации, это означает, что это оборудование описано в отдельном руководстве.

## Технические характеристики

Все данные о размерах, массе и мощности в данном руководстве по эксплуатации соответствуют стандартам DIN (Немецкий институт стандартизации) и содержащимся в них предписаниям по допускам.

Технические характеристики и спецификации в данном руководстве по эксплуатации

и обслуживанию используются в качестве исходных данных. Специфические для конкретного транспортного средства данные могут от них отличаться, например по причине выбранного дополнительного оборудования, экспортного исполнения или особых национальных способов измерения. Подробные значения можно найти в регистрационных документах транспортного средства и на предупреждающих табличках на транспортном средстве или запросить у вашего партнера BMW Motorrad, другого квалифицированного сервисного партнера или специализированной СТО. Данные в документах на транспортное средство всегда имеют приоритет перед данными в этом руководстве по эксплуатации и обслуживанию.

## Актуальность

Высокий уровень безопасности и качества мотоциклов BMW обеспечивается постоянным совершенствованием их конструкции, оборудования и принадлежностей. Это может стать причиной расхождений между текстом данного руководства и оснащением вашего мотоцикла. BMW Motorrad также не исключает возможность ошибок. В связи с этим мы просим вас иметь в виду, что содержащиеся в руководстве сведения, иллюстрации и описания не могут служить основанием для предъявления претензий юридического характера.

## Дополнительные источники информации

### Дилеры BMW Motorrad

Дилер BMW Motorrad в любое время охотно ответит на ваши вопросы.

### Интернет

Руководство по эксплуатации и обслуживанию вашего транспортного средства, руководство по управлению и установке возможных принадлежностей и общую информацию о BMW Motorrad, например о системах мотоцикла, можно найти по адресу [www.bmw-motorrad.com/manuals](http://www.bmw-motorrad.com/manuals).

## Сертификаты и разрешения на эксплуатацию

Сертификаты для транспортного средства и официальные разрешения на эксплуатацию для возможных принадлежностей можно найти по адресу [bmw-motorrad.com/certification](http://bmw-motorrad.com/certification).

## Запоминающее устройство

### Общие положения

В транспортном средстве установлены блоки управления. Блоки управления обрабатывают данные, которые они, например, получают от датчиков транспортного средства, генерируют сами или которыми обмениваются между собой. Некоторые блоки управления требуются для надежного функционирования транспортного

средства или оказания поддержки во время поездки, например системы поддержки. Кроме того, блоки управления обеспечивают функции комфорта или информационно-развлекательные технологии. Информацию о сохраненных или поступивших/отправленных данных можно получить у изготовителя транспортного средства, например в отдельной брошюре.

### Отношение к сотрудникам

У каждого транспортного средства имеется уникальный идентификационный номер. В зависимости от конкретной страны с помощью идентификационного номера транспортного средства, номерного знака и соответствующих административных органов можно определить владельца транспортного средства. Кроме того, имеются

и другие возможности связать сохраненные в транспортном средстве данные с водителем или владельцем транспортного средства, например через использованную учетную запись ConnectedDrive.

### Права охраны данных

Лица, использующие транспортные средства, согласно действующему праву охраны данных обладают определенными правами по отношению к изготовителю транспортного средства или компаниям, которые получают или обрабатывают персональные данные. Лица, использующие транспортные средства, обладают правом на получение бесплатной и исчерпывающей информации по отношению к организациям, которые сохраняют их персональные данные.

Таковыми организациями могут быть:

- Изготовитель транспортного средства
- Квалифицированный сервисный партнер
- Специализированные СТО
- Поставщики услуг

Лица, использующие транспортные средства, имеют право потребовать информацию о том, какие персональные данные были сохранены, в каких целях используются данные и откуда получены данные. Для получения этих сведений требуется соответствующий документ, подтверждающий право владения или пользования транспортным средством. Право на получение информации распространяется также на данные, которые были переданы другим компаниям или организациям.

Веб-страница изготовителя транспортного средства содержит соответствующие указания о защите данных. В этих указаниях о защите данных содержится информация о праве на удаление или исправление данных. Изготовитель транспортного средства также предоставляет в Интернете свои контактные данные и контактные данные своего сотрудника, ответственного за вопросы защиты информации. Владелец транспортного средства может поручить партнеру, другому квалифицированному сервисному партнеру или СТО BMW Motorrad на платной основе считать сохраненные в транспортном средстве данные. Считывание данных транспортного средства выполняется через предписываемую законом розетку для бортовой системы

диагностики (OBD) в транспортном средстве.

### **Предусмотренные законом требования по разглашению информации**

Изготовитель транспортного средства в рамках действующего права обязан предоставлять сохраненные у него данные соответствующим организациям. Подобное предоставление информации в требуемом объеме выполняется в отдельных случаях, например для выяснения обстоятельств уголовно-наказуемого деяния. Государственные органы в рамках действующего законодательства имеют право на самостоятельное считывание данных из транспортного средства.

### **Эксплуатационные данные в транспортном средстве**

Для эксплуатации транспортного средства блоки управления обрабатывают соответствующую информацию.

Например:

- Сообщения о статусе транспортного средства и его отдельных компонентов, например угловая скорость колеса, скорость вращения колеса, замедление движения
- Состояния окружающей среды, например температура

Подлежащие обработке данные обрабатываются только непосредственно в самом транспортном средстве и являются, как правило, кратковременными. Данные не сохраняются на период времени, превышающий продолжительность эксплуатации.

Электронные детали, например блоки управления, содержат компоненты для сохранения технической информации. Возможно временное или длительное сохранение информации о состоянии транспортного средства, нагрузке на детали, событиях или неисправностях.

Подобная информация документирует в целом состояние детали, модуля, системы или окружающей среды, напр.:

- Рабочие состояния компонентов системы, например уровни наполнения, давление в шинах
- Нарушение функционирования и неисправности в важных компонентах системы, например системе освещения и тормозной системе
- Реакции транспортного средства в особых ситуациях движения, например при исполь-

- зовании систем управления динамикой движения
- Информация о событиях, вызывающих повреждения транспортного средства

Данные требуются для выполнения функций блоков управления. Кроме того, они используются для распознавания и устранения нарушения функционирования, а также оптимизации функций транспортного средства изготовителем транспортного средства.

Большая часть этих данных являются кратковременными и перерабатывается непосредственно в транспортном средстве. Лишь небольшая часть данных в случае необходимости сохраняется в ЗУ событий или неисправностей.

В случае обращения по поводу сервисных услуг, например ремонта, сервисных процессов, гарантийных случаев и меро-

приятий по обеспечению качества, эта техническая информация вместе с идентификационным номером транспортного средства может быть считана из транспортного средства.

Считывание информации может выполняться партнером, другим квалифицированным сервисным партнером BMW Motorrad или специализированной СТО. Для считывания используется предписываемая законом розетка для бортовой системы диагностики (OBD) в транспортном средстве.

Данные поступают от соответствующих пунктов сети дилеров, обрабатываются и используются. Данные документируют технические состояния транспортного средства, помогают при поиске неисправностей, соблюдении гарантийных обязательств и при мероприятиях по улучшению качества.

Кроме того у изготовителя имеются обязательства по мониторингу технических характеристик продукта в соответствии с гарантией. Для выполнения данных обязательств изготовителю транспортного средства требуются технические характеристики из транспортного средства. Данные из транспортного средства могут быть использованы также для проверки претензий клиента на гарантию. Сброс ЗУ неисправностей и событий в транспортном средстве возможен в рамках ремонта или сервисных работ у партнера, другого квалифицированного сервисного партнера или в специализированной СТО BMW Motorrad.

## **Ввод и передача данных в транспортном средстве**

### **Общие положения**

В зависимости от оснащения настройки функций комфорта и индивидуальных параметров можно сохранить в транспортном средстве и в любой момент изменить или сбросить.

Например:

- Регулировка положения ветрозащитного щитка
- Регулировка ходовой части

При необходимости данные могут быть размещены в развлекательно-коммуникационной системе транспортного средства, например через смартфон.

К их числу в зависимости от соответствующего оснащения относятся:

- Мультимедийные данные, такие как музыка для воспроизведения
- Данные адресной книги для использования в сочетании с коммуникационной системой или интегрированной системой навигации
- Введенные цели поездки
- Данные об использовании служб Интернета. Эти данные могут быть сохранены локально в транспортном средстве или же находятся на устройстве, подключенном к транспортному средству, например смартфоне, USB-накопителе, MP3-плеере. Если эти данные сохраняются в транспортном средстве, их в любой момент можно удалить.

Передача этих данных третьей стороне выполняется исключительно по собственному желанию в рамках использования

услуг в режиме реального времени. Это зависит от выбранных настроек при использовании услуг.

### **Интегрирование мобильных конечных устройств**

Подключенными к транспортному средству мобильными конечными устройствами, например смартфонами, можно управлять с помощью органов управления транспортного средства в зависимости от оснащения.

При этом изображение и звук мобильного конечного устройства могут выводиться с помощью мультимедийной системы. Одновременно в мобильное конечное устройство передается определенная информация. В зависимости от вида интегрирования к ней также относятся, например, данные местонахождения и другие общие данные транспортного

средства. Это обеспечивает оптимальное использование выбранных мобильных приложений, например навигации или воспроизведения музыки. Вид дальнейшей обработки данных определяется поставщиком соответствующего используемого мобильного приложения. Объем возможных настроек зависит от соответствующего мобильного приложения и операционной системы мобильного конечного устройства.

## Услуги

### Общие положения

Если транспортное средство располагает подключением к радиосети, это позволяет обмен данными между транспортным средством и другими системами. Подключение к радиосети обеспечивается собственным приемо-передаю-

щим устройством транспортного средства или персональными мобильными конечными устройствами, например смартфонами. Через это соединение с радиосетью можно использовать так называемые онлайн-функции. К их числу относятся услуги в режиме реального времени и мобильные приложения, предоставляемые изготовителем транспортного средства или другими поставщиками.

### Услуги производителя транспортного средства

Функции услуг в режиме реального времени от изготовителя транспортного средства описываются в соответствующих местах, например в руководстве по эксплуатации и обслуживанию, на веб-странице изготовителя. Там приводится также релевантная информация о защите данных. Для предоставле-

ния услуг в режиме реального времени могут использоваться персональные данные. Обмен данными осуществляется по безопасному соединению, например с помощью предназначенных для этого IT-систем изготовителя транспортного средства.

Выходящие за рамки предоставления услуг сбор, обработка и использование персональных данных осуществляются исключительно на основе законного разрешения, договорного соглашения или предварительного согласия. Можно активировать или деактивировать весь канал передачи данных. Исключением являются предписываемые законом функции.

### Услуги других поставщиков

При использовании услуг в режиме реального времени других поставщиков данные услуги

относятся к сфере ответственности и условиям защиты данных и использования соответствующего поставщика. Изготовитель транспортного средства не оказывает какого-либо влияния на содержание обмениваемых данных. Информацию о виде, объеме и цели сбора и использования персональных данных в рамках услуг третьих поставщиков можно получить у соответствующего провайдера.



## **Обзорная информация**

Общий вид слева .....	21
Общий вид справа .....	23
Под сиденьем .....	24
Левый комбинированный выключатель .....	25
Правый комбинированный выключатель .....	27
Комбинация приборов .....	28

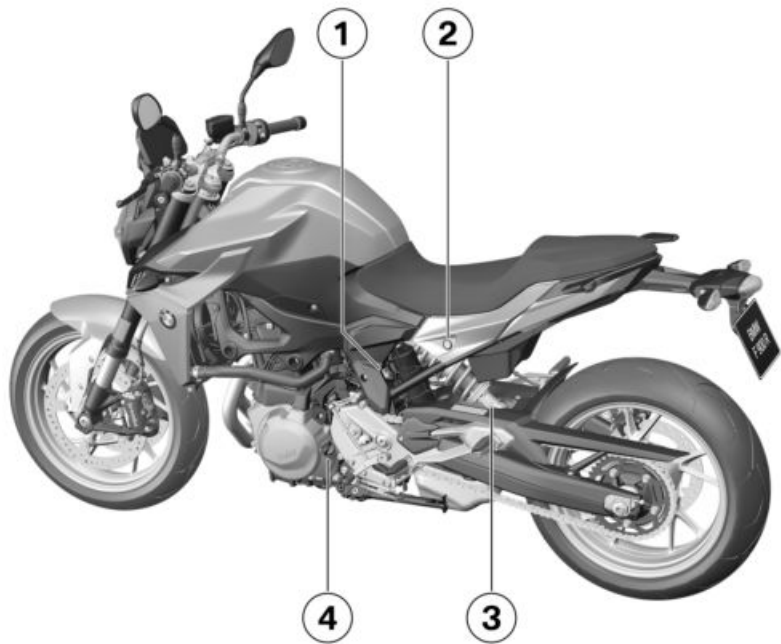

## Общий вид слева

- 1 Розетка (▮▮▮▮▶ 208)
- 2 Замок сиденья (▮▮▮▮▶ 98)
- 3 Регулировка жесткости амортизатора (▮▮▮▮▶ 129)
- 4 Маслоналивное отверстие и маслоизмерительный щуп (▮▮▮▶ 172)

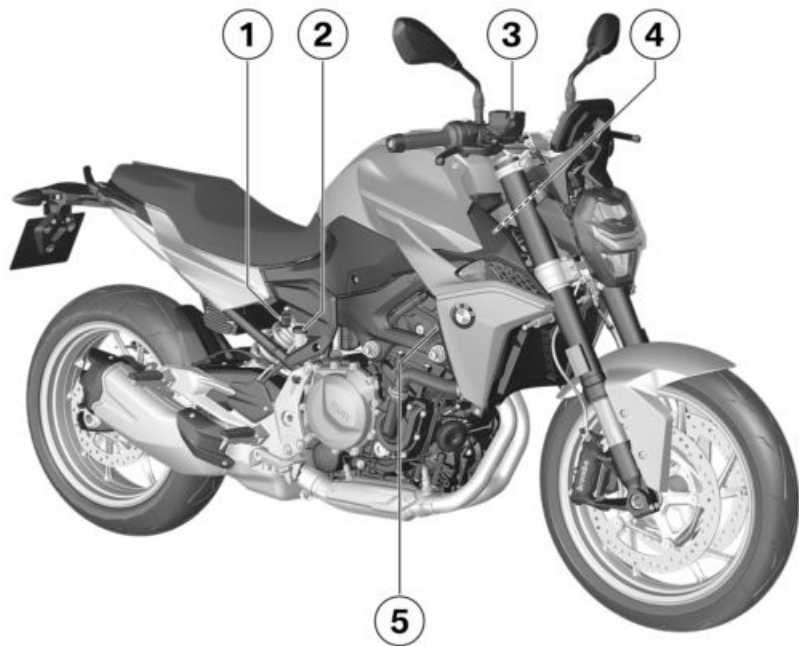

## Общий вид справа

- 1** Регулировка предварительного напряжения пружины (▣▣▣▶ 128)
- 2** Задний бачок гидравлического тормозного привода (▣▣▶ 178)
- 3** Передний бачок гидравлического тормозного привода (▣▣▶ 177)
- 4** Идентификационный номер т/с, заводская табличка (на головке руля)
- 5** Индикатор уровня охлаждающей жидкости (за боковой облицовкой) (▣▣▶ 181)

## Под сиденьем

- 1 Руководство по эксплуатации (→ 8)  
Аптечка (под руководством по эксплуатации)
  - 2 Бортовой инструмент (→ 170)
  - 3 Разъем для кодировочного штекера  
– с режимами движения ProSA
- Установите кодировочный штекер (→ 85).
- 4 Аккумуляторная батарея (→ 195)
  - 5 Замена главного предохранителя (→ 199).
  - 6 Диагностический разъем (→ 201)
  - 7 Замените предохранители (→ 200).

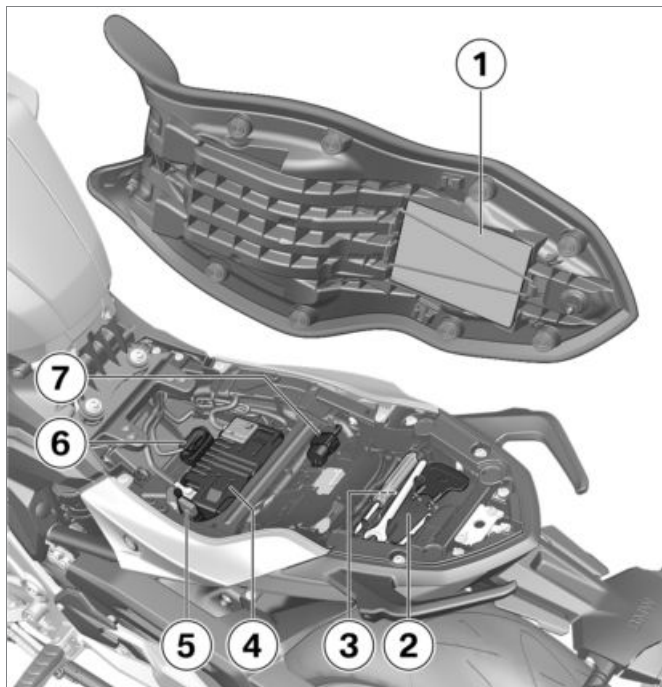

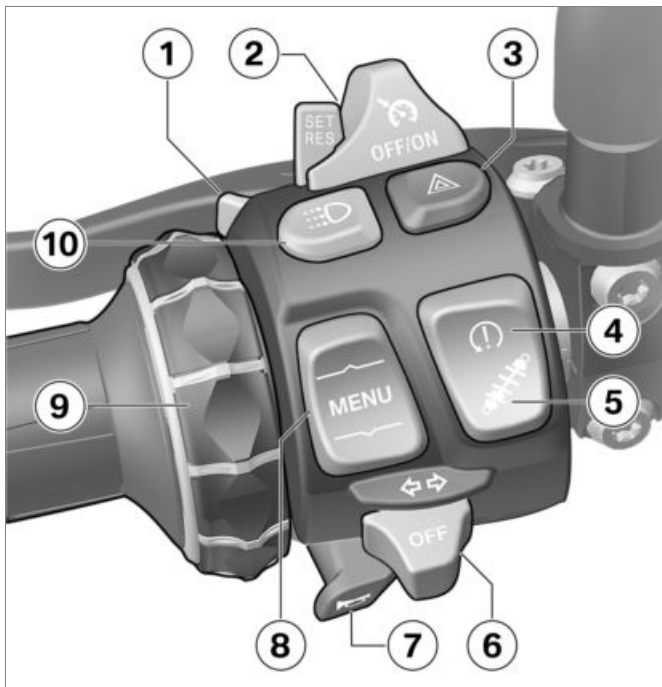

## Левый комбинированный выключатель

- 1 Дальний свет и прерывистый световой сигнал (➡ 75)
- 2 – с круиз-контролем<sup>SA</sup> Круиз-контроль (➡ 89).
- 3 Аварийная световая сигнализация (➡ 78)
- 4 ASC/DTC (➡ 79)
- 5 – с Dynamic ESA<sup>SA</sup> Варианты настройки (➡ 81)
- 6 Указатели поворота (➡ 78)
- 7 Звуковой сигнал
- 8 Двухпозиционная клавиша MENU (➡ 103)
- 9 Multi-Controller Органы управления (➡ 103)

**10** – с дневными ходовыми огнями<sup>SA</sup>

Ручное включение дневных ходовых огней (▬▶ 76).

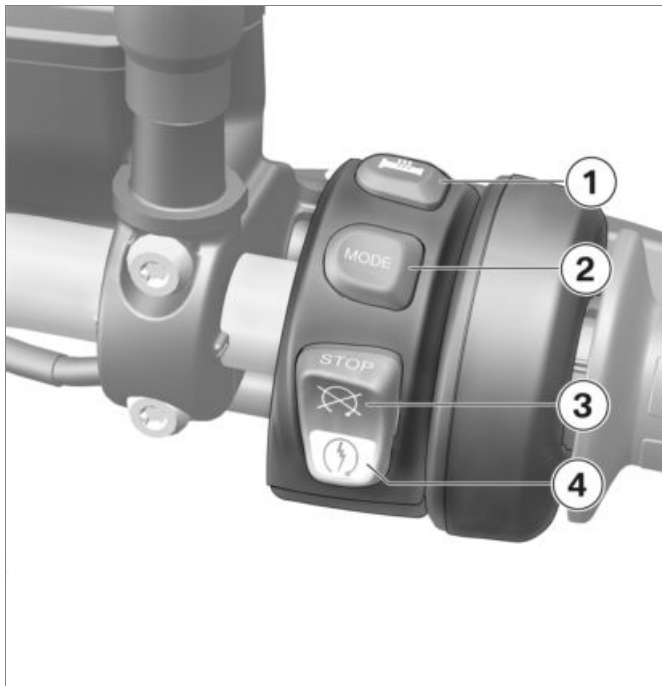

## Правый комбинированный выключатель

- 1 – с обогреваемыми ручками<sup>SA</sup>  
Управляйте системой обогрева ручек (→ 97).
- 2 Режим движения (→ 84)
- 3 Экстренный выключатель зажигания (→ 74)
- 4 Кнопка запуска (→ 135)

## Комбинация приборов

- 1 Контрольные и сигнальные лампы (→ 30)
- 2 Сигнализатор-тахометр
- 3 TFT-дисплей (→ 32)  
(→ 34)
- 4 Светодиод DWA  
– с системой охранной сигнализации (DWA)<sup>SA</sup>  
Сигнал тревоги (→ 95)  
– с Keyless Ride<sup>SA</sup>  
Контрольная лампа радиоключа  
Зажигание с Keyless Ride  
(→ 70).
- 5 Фотодиод (автоматически регулирует яркость подсветки комбинации приборов)

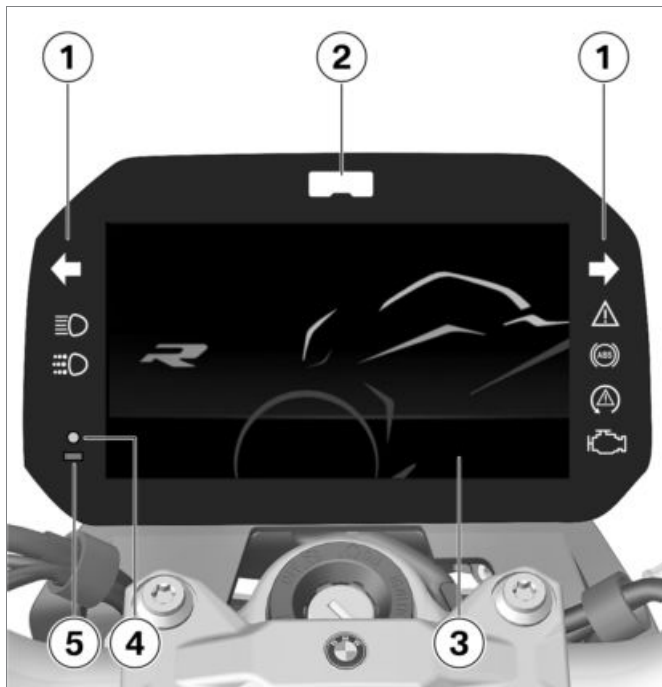

## Индикация

Контрольные и сигнальные лампы .....	30
TFT-дисплей в окне Pure Ride ....	32
TFT-дисплей в главном меню.....	34
TFT-дисплей в окне Sport 1 .....	36
TFT-дисплей в окне Sport 2.....	37
Предупреждения.....	38

## Контрольные и сигнальные лампы

- 1 Левый указатель поворота  
Управляйте указателями поворота (→ 78).
- 2 Дальний свет (→ 75)
- 3 Общая сигнальная лампа (→ 38)
- 4 Правый указатель поворота
- 5 – с экспортным исполнением для стран EC<sup>LA</sup>  
Сигнальная лампа токсичности отработавших газов  
Предупреждение о токсичности отработавших газов (→ 54)
- 6 ASC/DTC (→ 60)
- 7 ABS (→ 60)

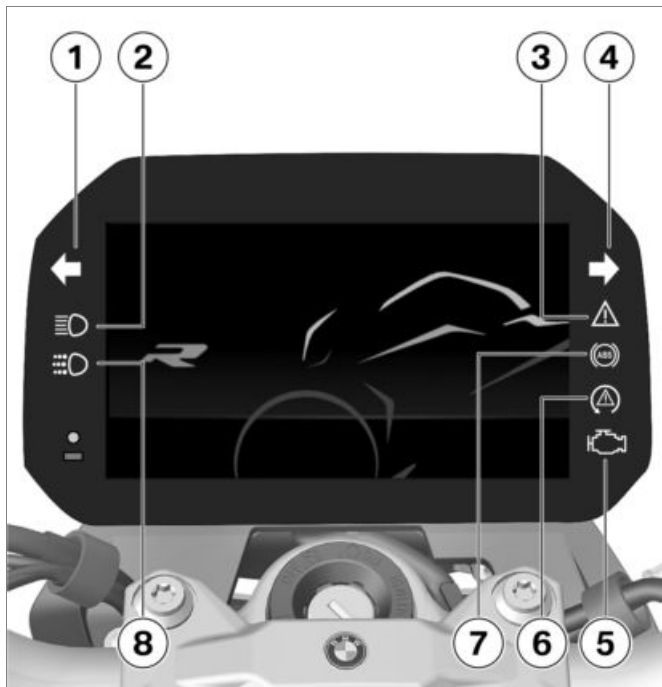



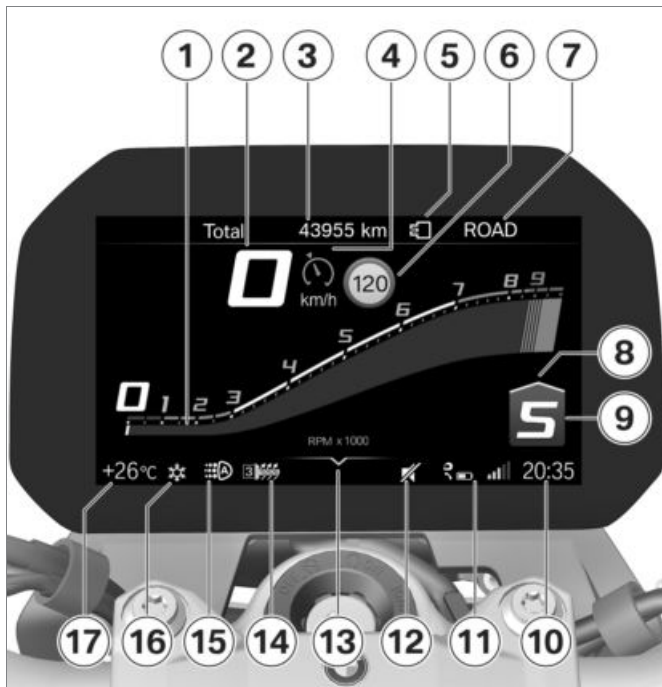

- 8** – с дневными ходовыми огнями<sup>SA</sup>  
Ручное включение дневных ходовых огней (▣➔ 76).

## TFT-дисплей в окне Pure Ride

- 1 Тахометр (►►► 111)
- 2 Показание спидометра
- 3 Строка состояния с информацией для водителя (►►► 109)
- 4 – с круиз-контролем<sup>SA</sup>  
Круиз-контроль (►►► 89).
- 5 Кодировочный штекер – с режимами движения Pro<sup>SA</sup>  
Установите кодировочный штекер (►►► 85).
- 6 Speed Limit Info (►►► 111)
- 7 Режим движения (►►► 83)
- 8 Рекомендация повышения передачи (►►► 112)
- 9 Индикатор включенной передачи, при нейтральном положении показывается «N» (холостой ход).
- 10 Часы (►►► 112)
- 11 Состояние соединения (►►► 115)



- 12** Отключение звука  
( 112)
- 13** Справка по управлению
- 14** Степени обогрева ручек  
( 97)
- 15** Автоматические дневные  
ходовые огни ( 77)
- 16** Предупреждение о  
наружной температуре  
( 49)
- 17** Температура наружного  
воздуха

## TFT-дисплей в главном меню

- 1 Показание спидометра
- 2 – с круиз-контролем<sup>SA</sup>
- 3 Круиз-контроль (☰▶ 89).
- 4 Speed Limit Info (☰▶ 111)
- 5 Кодировочный штекер – с режимами движения Pro<sup>SA</sup>

Установите кодировочный штекер (☰▶ 85).

- 6 Режим движения (☰▶ 83)
- 7 Строка состояния с информацией для водителя (☰▶ 109)
- 8 Рекомендация повышения передачи (☰▶ 112)
- 9 Индикатор включенной передачи, при нейтральном положении показывается «N» (холостой ход).
- 10 Часы
- 11 Состояние соединения
- 12 Отключение звука (☰▶ 112)

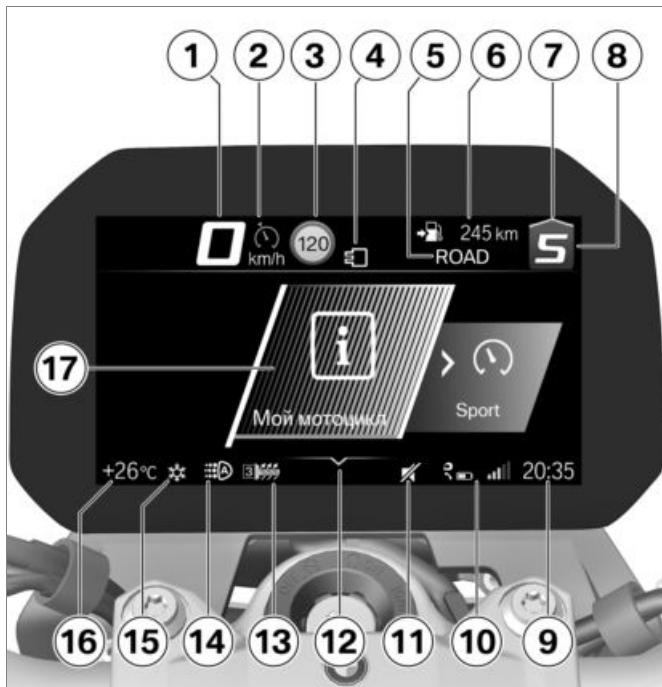

- 12** Справка по управлению
- 13** Степени обогрева ручек  
( 97)
- 14** Автоматические дневные  
ходовые огни ( 77)
- 15** Предупреждение о  
наружной температуре  
( 49)
- 16** Температура наружного  
воздуха
- 17** Область меню

## TFT-дисплей в окне Sport 1

– с режимами движения Pro<sup>SA</sup>

- 1 Максимальное уменьшение крутящего момента двигателя DTC
- 2 Текущее уменьшение крутящего момента двигателя DTC
- 3 Тахометр
- 4 Максимальное замедление при торможении
- 5 Текущее замедление при торможении
- 6 Текущее наклонное положение
- 7 Максимальное наклонное положение
- 8 Единица измерения тахометра: 1000 об/мин





## TFT-дисплей в окне Sport 2

– с режимами движения Pro<sup>SA</sup>

- 1 Максимальное уменьшение крутящего момента двигателя DTC
- 2 Текущее уменьшение крутящего момента двигателя DTC
- 3 Тахометр
- 4 Разность последнего времени прохождения круга и эталонного времени, или разность текущего времени прохождения круга и эталонного времени

- 5** Эталонное время: самое минимальное время прохождения одного из текущих сохраненных кругов, или самое минимальное время прохождения сохраненного когда-либо круга
- 6** Текущее время круга  
Запустите регистрацию времени (и → 91).
- 7** Единица измерения тахометра: 1000 об/мин
- 8** Справка по управлению

## Предупреждения

### Способ отображения

Предупреждения отображаются с помощью соответствующей сигнальной лампы.

Предупреждения отображаются при помощи общей сигнальной лампы в сочетании с появляющимся диалоговым окном на TFT-дисплее. В зависимости от степени важности предупреждения общая сигнальная лампа загорается желтым или красным цветом.



Общая сигнальная лампа показывает в первую очередь самое важное предупреждение.

Перечень возможных предупреждений приводится на следующих страницах.



### Индикация системы автоматической диагностики

Сообщения на дисплее отличаются по виду. В зависимости от приоритета используются различные цвета и символы:

- Зеленый символ CHECK OK **1**: сообщений нет, значения оптимальные.
- Белый круг с буквой *i* внутри **2**: информация.
- Желтый знак аварийной остановки **3**: предупреждающее сообщение, значение неоптимальное.

– Красный знак аварийной остановки **3**: предупреждающее сообщение, значение критическое

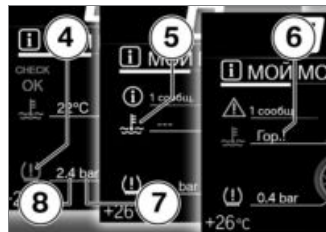

### Отображение значений

Символы **4** отличаются по виду. В зависимости от системного анализа используются различные цвета. Вместо числовых значений **8** с единицами **7** для индикации также используются тексты **6**:

### Цвет символа

– Зеленый (OK): текущее значение оптимальное.

- Синий (Cold!): текущая температура слишком низкая.
- Желтый (Low! /High!): текущее значение слишком низкое или слишком высокое.
- Красный (Hot! /High!): текущая температура или значение слишком высокие.
- Белый (---): действительное значение отсутствует. Вместо значения отображаются штрихи **5**.



### УКАЗАНИЕ

Анализ отдельных значений частично становится возможен только после определенной скорости или продолжительности езды. Если измеряемое значение вследствие невыполненных условий измерения временно отображаться не может, на его месте будут отображаться штрихи. До тех пор, пока не будет получено

действительное измеренное значение, анализ с результатом в форме цветного символа выполняться не будет. ◀

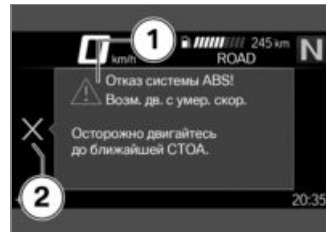

### Диалоговое окно системы контроля параметров транспортного средства

Сообщения выводятся в диалоговом окне системы контроля параметров транспортного средства **1**.

– Если имеется несколько сообщений системы контроля параметров транспортного средства с одинаковым приоритетом, сообщения будут по-

казываться последовательно в порядке своего появления до тех пор, пока они не будут квитированы.



- Если отображается активный символ **2**, квитирование можно выполнить, отклонив мультиконтроллер влево.
- Поступающие сообщения системы контроля параметров выводятся на дополнительных вкладках в меню Мой мотоцикл (☰➔ 106). Пока неисправность сохраняется, сообщение можно вызвать повторно.

## Обзор предупреждений

### Контрольные и сигнальные лампы

### Текстовая индикация

### Значение

		Отображается символ снежинки.	Предупреждение о наружной температуре (→ 49)
 Общая сигнальная лампа горит желтым светом.		Радиоключ не в зоне действия.	Радиоключ вне зоны приема (→ 49)
 Общая сигнальная лампа горит желтым светом.		Заряд эл. питания радиоключа ок. 50 %.	Замена батареи радиоключа (→ 50)
		Элемент питания радиоключа разряжен.	
 Общая сигнальная лампа горит желтым светом.		отображается желтым цветом.	Слишком низкое напряжение в бортовой сети (→ 50)
		Низкое напряжение бортовой сети.	

## Контрольные и сигнальные лампы

## Текстовая индикация











## Значение

	Общая сигнальная лампа горит красным светом.		отображается красным цветом.	Критическое напряжение в бортовой сети (→ 51)
			Напряж. борт. сети дост. критич. уровня!	
	Общая сигнальная лампа горит желтым светом.		Отображается неисправный осветительный прибор.	Неисправность лампы (→ 51)
	Общая сигнальная лампа мигает желтым светом.		Отображается неисправный осветительный прибор.	
			Емкость АКБ DWA низкая.	Слабый заряд батареи DWA (→ 52)
	Общая сигнальная лампа горит желтым светом.		АКБ DWA разряжена.	Батарея DWA разряжена (→ 53)
	Общая сигнальная лампа горит красным светом.		Температура ОЖ слишком высокая!	Высокая температура охлаждающей жидкости (→ 53)

## Контрольные и сигнальные лампы

## Текстовая индикация











## Значение

	Горит сигнальная лампа токсичности отработавших газов.		Двигатель!	Предупреждение о токсичности отработавших газов (▶▶▶▶ 54)
	Общая сигнальная лампа горит желтым светом.		Отказ системы управления двиг.!	Отказала система управления двигателем (▶▶▶▶ 54)
	Общая сигнальная лампа горит желтым светом.		Неисправн. в системе управления двиг.	Работа двигателя в аварийном режиме (▶▶▶▶ 54)
	Общая сигнальная лампа мигает желтым светом.		Серьезная ошибка в сист. управ. двиг!	Серьезная неисправность в системе управления двигателем (▶▶▶▶ 55)
	Общая сигнальная лампа горит желтым светом.		отображается желтым цветом.	Давление в шине в предельном диапазоне допуска (▶▶▶▶ 56)
			Давление в шинах не соотв. зад. зн.	

## Контрольные и сигнальные лампы

## Текстовая индикация



## Значение

 <p>Общая сигнальная лампа мигает красным светом.</p>	 <p>отображается красным цветом.</p>	<p>Давление в шинах вне допуска (▶▶▶▶ 56)</p>
	 <p>Давление в шинах не соотв. зад. зн.</p>	
	 <p>Сис. контр. дав. в шин Потеря давления</p>	
	 <p>"---"</p>	<p>Сбой передачи (▶▶▶▶ 57)</p>
 <p>Общая сигнальная лампа горит желтым светом.</p>	 <p>"---"</p>	<p>Неисправность датчика или системная ошибка (▶▶▶▶ 58)</p>
 <p>Общая сигнальная лампа горит желтым светом.</p>	 <p>Низк. заряд эл. пит. датчиков RDC.</p>	<p>Батарея датчика давления в шинах разряжается (▶▶▶▶ 58)</p>
	 <p>Датчик падения неисправен.</p>	<p>Неисправность датчика падения (▶▶▶▶ 59)</p>

## Контрольные и сигнальные лампы

## Текстовая индикация

## Значение

		Контроль боковой подставки неисправен	Неисправен контроль боковой подставки (➡ 59)
		Контрольно-сигнальная лампа ABS мигает.	Самодиагностика ABS не завершена (➡ 59)
		ABS доступна в огр. режиме!	Неисправность системы ABS (➡ 59)
		Отказ системы ABS!	Отказ системы ABS (➡ 60)
		Отказ системы ABS Pro!	Отказ системы ABS Pro (➡ 60)
		Контрольно-сигнальная лампа ASC/DTC часто мигает.	Вмешательство системы ASC/DTC (➡ 60)

## Контрольные и сигнальные лампы

## Текстовая индикация

## Значение

	Контрольно-сигнальная лампа ASC/DTC редко мигает.			Самодиагностика ASC/DTC не завершена (→ 61)
	Контрольно-сигнальная лампа ASC/DTC горит.		Off!	Система ASC/DTC выключена (→ 61)
			Система регулировки тяги деактивирована.	
	Контрольно-сигнальная лампа ASC/DTC горит.		Функции контроля тяги ограничены!	Система ASC/DTC доступна с ограничениями (→ 61)
	Контрольно-сигнальная лампа ASC/DTC горит.		Отказ системы регулировки тяги!	Неисправность системы ASC/DTC (→ 62)
	Общая сигнальная лампа горит желтым светом.		Рег. амортиз. стойки неисправен!	Неисправность системы D-ESA (→ 62)

## Контрольные и сигнальные лампы

## Текстовая индикация

## Значение



Достигнут резерв топлива. Посетите в ближайшее время автозаправочную станцию

Расходуется резервный запас топлива (☛ 63)



Мигает индикатор включенной передачи.

Передача не запрограммирована (☛ 63)



Контрольная лампа включения левого указателя поворота мигает зеленым светом.

Включена аварийная световая сигнализация (☛ 64)



Контрольная лампа включения правого указателя поворота мигает зеленым светом.





отображается белым цветом.

Срок выполнения техобслуживания (☛ 64)

## Контрольные и сигнальные лампы

### Текстовая индикация

### Значение

	Пройдите сервисное обслуживание!	Срок выполнения техобслуживания (III → 64)
	Общая сигнальная лампа горит желтым светом.	 отображается желтым цветом.
	Срок сервисного обслуж. прошел!	Пропущен срок ТО (III → 65)

## Температура наружного воздуха

Температура наружного воздуха отображается в строке статуса на TFT-дисплее.

При стоящем мотоцикле выделяемое двигателем тепло может стать причиной искажения результатов измерения наружной температуры. Если влияние выделяемого двигателем тепла становится слишком большим, временно вместо значения отображаются черточки.



Если температура наружного воздуха опускается ниже предельного значения, возникает опасность образования гололеда.



Предельное значение температуры наружного воздуха

прим. 3 °C

При первом падении температуры ниже этого значения индикация температуры наружного воздуха вместе с символом снежинки мигает в статусной строке на TFT-дисплее.

### Предупреждение о наружной температуре



Отображается символ снежинки.

Возможная причина:

Измеренная на мотоцикле температура окружающей среды составляет менее 3 °C.



**ПРЕДОСТЕРЕЖЕНИЕ**

**Опасность гололеда даже при температуре выше 3 °C**

Опасность ДТП

- При низкой температуре наружного воздуха будьте осторожны на мостах и затененных участках дорог – опасность обледенения. ◀
- Продолжайте движение, соблюдая осторожность.

### Радиоключ вне зоны приема

– с Keyless Ride<sup>SA</sup>



Общая сигнальная лампа горит желтым светом.



Радиоключ не в зоне действия. Повторное включение зажигания невозможно.

Возможная причина:

Нарушение связи между радиоключом и электронной системой управления двигателем.

- Проверьте батарею в радиоключе.

- с Keyless Ride<sup>SA</sup>
- Замените батарею радиоключа (▣► 72).
- Для продолжения поездки воспользуйтесь запасным ключом.
- с Keyless Ride<sup>SA</sup>
- Батарея радиоключа разряжена или радиоключ потерян (▣► 71).
- Если во время поездки появилось диалоговое окно системы контроля параметров мотоцикла, сохраняйте спокойствие. Вы можете продолжить движение, двигатель не отключится.
- Замените неисправный радиоключ у дилера BMW Motorrad.

## Замена батареи радиоключа

– с Keyless Ride<sup>SA</sup>



Общая сигнальная лампа горит желтым светом.



Заряд эл. питания радиоключа ок. 50 %.

Ограничение работоспособности отсутствует.



Элемент питания радиоключа разряжен.

Огранич. в работе системы центр. запира. замков. Замените АКБ.

Возможная причина:

- Заряд батареи радиоключа недостаточный. Радиоключ еще сможет работать в течение ограниченного времени.
- Замените батарею радиоключа (▣► 72).

## Слишком низкое напряжение в бортовой сети



Общая сигнальная лампа горит желтым светом.



отображается желтым цветом.



Низкое напряжение бортовой сети. Отключите ненужные потребители.



## ПРЕДОСТЕРЕЖЕНИЕ

### Отказ систем мотоцикла

Опасность ДТП

- Не продолжать движение.◀

Аккумуляторная батарея не заряжается. При продолжении движения электронные системы мотоцикла разрядят аккумуляторную батарею.



## УКАЗАНИЕ

Если неправильно установлена аккумуляторная батарея 12 В или перепутаны клеммы (например, при облегчении пуска), это может привести к перегоранию предохранителя регулятора генератора. ◀

Возможная причина:

Неисправен генератор или привод генератора, разряжена батарея, или перегорел предохранитель регулятора генератора.

- Как можно скорее обратитесь для устранения неисправности на СТО, лучше всего к официальному дилеру BMW Motorrad.

## Критическое напряжение в бортовой сети



Общая сигнальная лампа горит красным светом.



отображается красным цветом.



Напряж. борт. сети дост. критич. уровня!  
Потребители отключены.  
Проверьте состояние АКБ.



## ПРЕДОСТЕРЕЖЕНИЕ

### Отказ систем мотоцикла

Опасность ДТП

- Не продолжать движение. ◀

Аккумуляторная батарея не заряжается. При продолжении движения электронные системы мотоцикла разрядят аккумуляторную батарею.



## УКАЗАНИЕ

Если неправильно установлена аккумуляторная батарея 12 В или перепутаны клеммы (например, при облегчении пуска), это может привести к перего-

ранию предохранителя регулятора генератора. ◀

Возможная причина:

Неисправен генератор или привод генератора, разряжена батарея, или перегорел предохранитель регулятора генератора.

- Как можно скорее обратитесь для устранения неисправности на СТО, лучше всего к официальному дилеру BMW Motorrad.

## Неисправность лампы



Общая сигнальная лампа горит желтым светом.



Отображается неисправный осветительный прибор:



Дальний свет неисправен!



Пер. лев. указ. пов. неисправен! или Пер.

прав. указ. пов. неисправен!



Ближний свет неисправен!



Стояночные огни спереди неисправны!

– с дневными ходовыми огнями SA



Дневные ходовые огни неисправны! <



Задний фонарь неисправен!



Стоп-сигнал неисправен!



Задн. лев. указ. пов. неисправен! или Задн. прав. указ. пов. неисправен!



Фон. осв. ном. знака неисправен!

– Проверьте на СТОА.



Общая сигнальная лампа мигает желтым светом.



Отображается неисправный осветительный прибор:



Активная фара неисправна. Проверьте на СТОА.



## ПРЕДОСТЕРЕЖЕНИЕ

**Транспортное средство становится плохо различимым на дороге из-за неисправности осветительных приборов**

Угроза безопасности

- Старайтесь как можно скорее заменить неисправные осветительные приборы, в идеале всегда берите с собой в дорогу запасные. ◀

Возможная причина:

Неисправность лампы.

- Найдите неисправную лампу путем осмотра.
- Замена светодиодов ближнего и дальнего света (▶▶▶ 193).
- Замена светодиодов стояночных огней (▶▶▶ 193).
- Замените светодиоды стоп-сигнала и задних габаритных огней (▶▶▶ 193).
- Замена ламп передних и задних указателей поворота (▶▶▶ 194).

## Слабый заряд батареи DWA

– с системой охранной сигнализации (DWA) SA



Емкость АКБ DWA низкая. Без ограничений.

Запишитесь на проверку на СТОА.



## УКАЗАНИЕ

Это сообщение о неисправности показывается кратковременно только в заключение проверки Pre-Ride-Check. ◀

Возможная причина:

Заряд батареи DWA недостаточный. Функционирование системы DWA при отсоединенной аккумуляторной батарее мотоцикла возможно только в течение ограниченного времени.

- Обратитесь на СТО, лучше всего к официальному дилеру BMW Motorrad.

## Батарея DWA разряжена

– с системой охранной сигнализации (DWA)<sup>SA</sup>



Общая сигнальная лампа горит желтым светом.



АКБ DWA разряжена. Нет автономн. сигнализ. Запишитесь на проверку на СТОА.



## УКАЗАНИЕ

Это сообщение о неисправности показывается кратковременно только в заключение проверки Pre-Ride-Check. ◀

Возможная причина:

Батарея DWA разряжена. При отсоединенной аккумуляторной батарее мотоцикла система DWA не может работать.

- Обратитесь на СТО, лучше всего к официальному дилеру BMW Motorrad.

## Высокая температура охлаждающей жидкости



Общая сигнальная лампа горит красным светом.



Температура ОЖ слишком высокая! Проверьте уров. ОЖ. Для охлад. двигайтесь в реж. частич. нагрузки.



## ВНИМАНИЕ

### Движение с перегретым двигателем

Повреждение двигателя

- Обязательно соблюдать нижеуказанные меры. ◀

Возможная причина:

Уровень охлаждающей жидкости слишком низкий.

- Проверьте уровень охлаждающей жидкости (☞ 181).
- При низком уровне охлаждающей жидкости:
- Долейте охлаждающую жидкость (☞ 182).

Возможная причина:

Температура охлаждающей жидкости слишком высокая.

- По возможности продолжите движение с частичной нагрузкой для охлаждения двигателя.
- При нахождении в пробке выключить двигатель, но при этом оставить зажигание включенным, чтобы вентилятор радиатора продолжал работать.
- Если температура охлаждающей жидкости повышается слишком часто, как можно скорее обратитесь для устранения неисправности на СТО, лучше всего к официальному дилеру BMW Motorrad.

### Предупреждение о токсичности отработавших газов



Горит сигнальная лампа токсичности отработавших газов.



Двигатель! Проверьте на СТОА.

Возможная причина:

Система управления двигателем обнаружила неисправность, которая оказывает влияние на выброс вредных веществ.

- Обратитесь на СТО для устранения неисправности, лучше всего к официальному дилеру BMW Motorrad.
- » Продолжение движения возможно, выброс вредных веществ превышает заданные значения.

### Отказала система управления двигателем



Общая сигнальная лампа горит желтым светом.



Отказ системы управления двигателем! Неиспр. неск. систем. Осторожно двигайтесь до ближайшей СТОА.

### Работа двигателя в аварийном режиме



Общая сигнальная лампа горит желтым светом.



Неисправн. в системе управления двигателем. Возм. движ. с умер. скор. Осторожно двигайтесь до ближайшей СТОА.

## ПРЕДОСТЕРЕЖЕНИЕ

### Необычные динамические свойства при работе двигателя в аварийном режиме

Опасность ДТП

- Избегайте резких ускорений и обгонов. ◀

Возможная причина:

Система управления двигателем обнаружила неисправность. В исключительных случаях двигатель может заглохнуть и больше не запуститься. В остальных случаях двигатель продолжает работать в аварийном режиме.

- Можно продолжить движение, однако возможно снижение мощности двигателя.
- Как можно скорее обратитесь для устранения неисправности на СТО, лучше всего к официальному дилеру BMW Motorrad.

### Серьезная неисправность в системе управления двигателем



Общая сигнальная лампа мигает желтым светом.



Серьезная ошибка в сист. управ. двиг!  
Возм. движ. с умер. скор.  
Возможно повреждение.  
Проверить на СТО.

## ПРЕДОСТЕРЕЖЕНИЕ

### Повреждение двигателя в аварийном режиме

Опасность ДТП

- Едьте медленно, избегайте резких ускорений и обгонов.
- По возможности вызовите эвакуатор и устраните неисправности силами специалистов СТО, лучше всего обращаться к дилеру BMW Motorrad. ◀

Возможная причина:

Система управления двигателем обнаружила неисправность, которая может привести к дальнейшим серьезным неисправностям. Двигатель работает в аварийном режиме.

- По возможности следует избегать высоких нагрузок и оборотов двигателя.
  - Как можно скорее обратитесь для устранения неисправности на СТО, лучше всего к официальному дилеру BMW Motorrad.
- » Продолжение движения возможно, но не рекомендуется.

## Давление в шине в предельном диапазоне допуска

– с системой контроля давления в шинах (RDC)<sup>SA</sup>

 Общая сигнальная лампа горит желтым светом.

 отображается желтым цветом.

 Давление в шинах не соотв. зад. зн. Проверьте давление в шинах.

Возможная причина:

Измеренное давление в шинах находится в предельном диапазоне допуска.

- Откорректируйте давление в шинах.
- Перед коррекцией давления в шинах обратите внимание на информацию о температурной компенсации и кор-

рекции давления в главе «Подробное описание системы»:

- » Температурная компенсация (▶▶▶ 164)
- » Коррекция давления в шине (▶▶▶ 165)
- » Заданные значения давления в шинах можно найти в следующих местах:
  - С обратной стороны руководства по эксплуатации
  - В окне ДАВЛ. ВОЗД. в ШИНАХ в комбинации приборов
  - На предупреждающей табличке под сиденьем

## Давление в шинах вне допуска

– с системой контроля давления в шинах (RDC)<sup>SA</sup>

 Общая сигнальная лампа мигает красным светом.

 отображается красным цветом.

 Давление в шинах не соотв. зад. зн. Немедленно остановитесь! Проверьте давление в шинах.

 Сис. контр. дав. в шин Потеря давления Немедленно остановитесь! Проверьте давление в шинах.

## ПРЕДОСТЕРЕЖЕНИЕ

### Давление воздуха в шинах вне допустимых пределов.

Опасность аварии, ухудшение динамических качеств мотоцикла.

- Выберите подходящую манеру езды. ◀

Возможная причина:

Измеренное давление в шинах находится за пределами допустимого диапазона.

- Проверьте шины на отсутствие повреждений и пригодность для эксплуатации.

Если шину еще можно использовать:

- При первой возможности откорректируйте давление в шине.
- Перед коррекцией давления в шинах обратите внимание на информацию о температурной компенсации и коррекции давления в главе «Подробное описание системы»:
  - » Температурная компенсация (▶▶▶ 164)
  - » Коррекция давления в шине (▶▶▶ 165)
  - » Заданные значения давления в шинах можно найти в следующих местах:

- С обратной стороны руководства по эксплуатации
- В окне ДАВЛ. ВОЗД. в ШИНАХ в комбинации приборов
- На предупреждающей табличке под сиденьем
- Обратитесь на СТО для проверки шин на наличие повреждений, лучше всего к официальному дилеру BMW Motorrad.

Если вы не уверены в пригодности шины:

- Не продолжайте движение.
- Свяжитесь с аварийной службой.

### Сбой передачи

- с системой контроля давления в шинах (RDC)<sup>SA</sup>



"---"

Возможная причина:

Мотоцикл не достиг минимальной скорости (▶▶▶ 164).



Датчик RDC не активен

мин 30 км/ч (Только после превышения минимальной скорости датчик RDC отправляет сигнал на мотоцикл.)

- Следите за индикацией системы RDC при более высокой скорости.

 Только после того как дополнительно загорается общая сигнальная лампа, речь идет о постоянной неисправности.

В этом случае:

- Обратитесь на СТО для устранения неисправности, лучше всего к официальному дилеру BMW Motorrad.

Возможная причина:

Радиосвязь с датчиками RDC нарушена. В непосредственной близости находятся радиотехнические системы, нарушающие связь между блоком управления RDC и датчиками.

- Проследите за индикацией RDC в другом окружении.



Только после того как дополнительно загорается общая сигнальная лампа, речь идет о постоянной неисправности.

В этом случае:

- Обратитесь на СТО для устранения неисправности, лучше всего к официальному дилеру BMW Motorrad.

### Неисправность датчика или системная ошибка

– с системой контроля давления в шинах (RDC)<sup>SA</sup>



Общая сигнальная лампа горит желтым светом.



"\_ \_ \_ \_"

Возможная причина:

Установлены колеса без датчиков RDC.

- Установить комплект колес с датчиками RDC.

Возможная причина:

1 или 2 датчика RDC отказали, или возникла системная ошибка.

- Обратитесь на СТО для устранения неисправности, лучше всего к официальному дилеру BMW Motorrad.

### Батарея датчика давления в шинах разряжается

– с системой контроля давления в шинах (RDC)<sup>SA</sup>



Общая сигнальная лампа горит желтым светом.



Низк. заряд эл. пит. датчиков RDC. Функция ограничена. Проверьте на СТОА.



### УКАЗАНИЕ

Это сообщение о неисправности показывается кратковременно только в заключение проверки Pre-Ride-Check. ◀

Возможная причина:

Недостаточный заряд батареи датчика давления в шинах. Система контроля давления в шинах сможет работать только в течение короткого времени.

- Обратитесь на СТО, лучше всего к официальному дилеру BMW Motorrad.

### Неисправность датчика падения



Датчик падения неисправен. Проверьте на СТОА.

Возможная причина:

Датчик падения не работает.

- Обратитесь на СТО, лучше всего к официальному дилеру BMW Motorrad.

### Неисправен контроль боковой подставки



Контроль боковой подставки неисправен. Можно ехать. При остановке глушить мотор! Проверить на СТО.

Возможная причина:

Поврежден выключатель боковой подставки или его разводка проводов.

- Обратитесь на СТО, лучше всего к официальному дилеру BMW Motorrad.

### Самодиагностика ABS не завершена



Контрольно-сигнальная лампа ABS мигает.

Возможная причина:

Функции системы ABS недоступны, так как самодиагностика не была завершена. Для проверки датчиков колес мотоцикл должен проехать несколько метров.

- Медленно трогайтесь с места. При этом следует помнить, что до завершения самодиагностики функции системы ABS недоступны.

### Неисправность системы ABS



Контрольно-сигнальная лампа ABS горит.



ABS доступна в огр. режиме! Возм. движ. с умер. скор. Осторожно двигайтесь до ближайшей СТОА.

Возможная причина:

Блок управления системы ABS распознал неисправность. Функция ABS доступна с ограничениями.

- Дальнейшее движение возможно. См. также дополнительную информацию об особых ситуациях, которые могут привести к появлению сообщения о неисправности системы ABS (155).
- Как можно скорее обратитесь для устранения неисправности на СТО, лучше

всего к официальному дилеру BMW Motorrad.

## Отказ системы ABS



Контрольно-сигнальная лампа ABS горит.



Отказ системы ABS!  
Возм. движ. с умер. скор. Осторожно двигайтесь до ближайшей СТОА.

Возможная причина:

Блок управления системы ABS распознал неисправность.

- Дальнейшее движение возможно. При этом следует помнить, что функции системы ABS остаются недоступными. См. также дополнительную информацию об особых ситуациях, которые могут вызвать сообщение о неисправности системы ABS (11111111 155).
- Как можно скорее обратитесь для устранения неисправности

на правности на СТО, лучше всего к официальному дилеру BMW Motorrad.

## Отказ системы ABS Pro

– с режимами движения Pro<sup>SA</sup>



Контрольно-сигнальная лампа ABS горит.



Отказ системы ABS Pro!  
Возм. движ. с умер. скор. Осторожно двигайтесь до ближайшей СТОА.

Возможная причина:

Блок управления системы ABS Pro распознал неисправность. Функция ABS Pro недоступна. Функция ABS остается доступна с ограничениями. Система ABS помогает только в случае торможения при движении по прямой.

- Дальнейшее движение возможно. См. также дополнительную информацию об особых ситуациях, которые

могут привести к появлению сообщения о неисправности системы ABS Pro (11111111 155).

- Как можно скорее обратитесь для устранения неисправности на СТО, лучше всего к официальному дилеру BMW Motorrad.

## Вмешательство системы ASC/DTC



Контрольно-сигнальная лампа ASC/DTC часто мигает.

Система ASC/DTC распознала нестабильное состояние заднего колеса и уменьшает крутящий момент. Контрольно-сигнальная лампа мигает дольше, чем продолжается вмешательство системы ASC/DTC. Благодаря этому водитель имеет визуальное подтверждение произведенного вмешательства даже после выхода из критической ситуации.

## Самодиагностика ASC/DTC не завершена

 Контрольно-сигнальная лампа ASC/DTC редко мигает.

Возможная причина:

 Самодиагностика ASC/DTC не завершена

ASC/DTC недоступна, так как самодиагностика не была завершена. (Для проверки датчиков угловой скорости колеса мотоцикл должен достичь минимальной скорости: мин 5 км/ч)

- Медленно трогайтесь с места. Через несколько метров контрольно-сигнальная лампа ASC/DTC должна погаснуть. Если контрольно-сигнальная лампа ASC/DTC продолжает мигать:

- Обратитесь на СТО, лучше всего к официальному дилеру BMW Motorrad.

## Система ASC/DTC выключена

 Контрольно-сигнальная лампа ASC/DTC горит.

 Off!

 Система регулировки тяги деактивирована.

Возможная причина:

Система ASC/DTC была отключена водителем.

- Включите функцию ASC/DTC (III 80).

## Система ASC/DTC доступна с ограничениями

 Контрольно-сигнальная лампа ASC/DTC горит.

 Функции контроля тяги ограничены! Возм. движ. с умер. скор Осторожно двигайтесь до ближайшей СТОА.

Возможная причина:

Блок управления системы ASC/DTC распознал неисправность.

## ВНИМАНИЕ

### Повреждение деталей

Например, повреждение датчиков с нарушением функционирования в качестве последствия

- Не возите никакие предметы под сиденьем водителя или пассажира.
- Фиксируйте бортовой инструмент. ◀
- Не допускайте повреждений датчика угла рыскания.
- При этом следует помнить, что функции системы ASC/

DTC доступны только с ограничениями.

- Дальнейшее движение возможно. См. также дополнительную информацию о ситуациях, которые могут привести к неисправности системы ASC/DTC (►► 158).
- Как можно скорее обратитесь для устранения неисправности на СТО, лучше всего к официальному дилеру BMW Motorrad.

## Неисправность системы ASC/DTC



Контрольно-сигнальная лампа ASC/DTC горит.



Отказ системы регулировки тяги! Возм. движ. с умер. скор. Осторожно двигайтесь до ближайшей СТОА.

Возможная причина:

Блок управления системы ASC/DTC распознал неисправность.



## ВНИМАНИЕ

### Повреждение деталей

Например, повреждение датчиков с нарушением функционирования в качестве последствия

- Не возите никакие предметы под сиденьем водителя или пассажира.
- Фиксируйте бортовой инструмент. ◀
- Не допускайте повреждений датчика угла рыскания.
- При этом следует помнить, что функции системы ASC/DTC, а также регулятор тормозящего момента двигателя недоступны.
- Дальнейшее движение возможно. См. также дополнительную информацию о ситу-

ациях, которые могут привести к неисправности системы ASC/DTC (►► 158).

- Как можно скорее обратитесь для устранения неисправности на СТО, лучше всего к официальному дилеру BMW Motorrad.

## Неисправность системы D-ESA



Общая сигнальная лампа горит желтым светом.



Рег. амортиз. стойки неисправен! Возм. движ. с умер. скор. Осторожно двигайтесь до ближайшей СТОА.

Возможная причина:

Блок управления системы D-ESA распознал неисправность. Причинами могут быть демпфирование и/или неправильная регулировка пружин. В этом состоянии мотоцикл



ния Pro работает в соответствии с описанием (►► 165).

- Если инициализацию выполнить не удалось, обратитесь на СТО для устранения неисправности, лучше всего к официальному дилеру BMW Motorrad.

### Включена аварийная световая сигнализация



Контрольная лампа включения левого указателя поворота мигает зеленым светом.



Контрольная лампа включения правого указателя поворота мигает зеленым светом.

Возможная причина:

Аварийная световая сигнализация включена водителем.

- Управляйте аварийной световой сигнализацией (►► 78).

### Индикатор ТО



При превышении сроков ТО дополнительно к дате или указанию пробега загорается желтая общая сигнальная лампа.

Если сервисное обслуживание пропущено, будет показываться желтое сообщение системы контроля параметров. Дополнительно восклицательным знаком выделяются индикатор сервисного обслуживания, дата сервисного обслуживания и остаточный пробег на страницах МОЙ МОТОЦИКЛ и НЕОБХ. СЕРВ. ОБСЛУЖ..



#### УКАЗАНИЕ

Если индикатор ТО появляется раньше, чем за месяц до даты ТО, тогда нужно снова установить текущую дату. Такая ситуация может возникнуть в

случае отсоединения аккумуляторной батареи. ◀

### Срок выполнения техобслуживания



отображается белым цветом.

Пройдите сервисное обслуживание! Выполнить сервисное обслуживание на СТО.

Возможная причина:

Подошел срок сервисного обслуживания по пробегу или дате.

- Регулярно выполняйте сервисное обслуживание на СТО, лучше всего обратитесь к официальному дилеру BMW Motorrad.
- » Это сохранит эксплуатационную надежность и безопасность движения вашего мотоцикла.

» Это гарантирует максимальное сохранение потребительских свойств мотоцикла.

» Это гарантирует максимальное сохранение потребительских свойств мотоцикла.

## Пропущен срок ТО



Общая сигнальная лампа горит желтым светом.



отображается желтым цветом.

Срок сервисного обслуживания прошел! Выполнить сервисное обслуживание на СТО.

Возможная причина:

Срок техобслуживания по пробегу или дате давно наступил.

- Регулярно выполняйте сервисное обслуживание на СТО, лучше всего обратитесь к официальному дилеру BMW Motorrad.

» Это сохранит эксплуатационную надежность и безопасность движения вашего мотоцикла.



## Пользование

Замок зажигания .....	68	Круиз-контроль .....	88
Зажигание с Keyless Ride.....	69	Laptimer .....	91
Электронная противоугонная система EWS .....	73	Сигнализатор-тахометр .....	93
Экстренный выключатель зажигания .....	74	Система охранной сигнализации (DWA) .....	93
Освещение.....	74	Система контроля давления в шинах (RDC).....	97
Дневные ходовые огни .....	76	Обогрев ручек .....	97
Аварийная световая сигнализация .....	78	Многоместное сиденье.....	98
Указатели поворота .....	78		
Регулировка тяги (ASC/DTC) .....	79		
Электронная регулировка ходовой части (D-ESA) .....	81		
Режим движения.....	83		
Режим движения PRO .....	87		

## Замок зажигания Ключи от мотоцикла

Вы получаете два ключа для т/с. При потере ключа соблюдайте указания по электронной противоугонной системе EWS (►► 73).

Для замка зажигания, пробки топливного бака и замка сиденья используется один и тот же ключ.

- с кофром<sup>SZ</sup>
- с топкейсом<sup>SZ</sup>

При желании вы можете заказать предлагаемые в качестве специальных принадлежности кофры и топкейс, которые также открываются с помощью этого ключа. Для этого необходимо обратиться на СТО, лучше всего к официальному дилеру BMW Motorrad.

## Блокировка замка рулевой колонки

- Поверните руль влево.

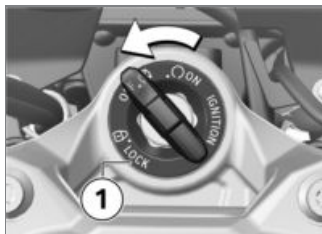

- Поверните ключ в позицию **1**, слегка повернув руль.
  - » Зажигание, свет и все функциональные контуры выключены.
  - » Замок рулевой колонки заблокирован.
  - » Ключ можно вынуть.

## Включение зажигания

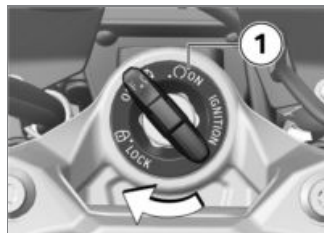

- Поверните ключ в положение **1**.
  - » Стояночные огни и все функциональные контуры включены.
  - » Двигатель можно запустить.
  - » Выполняется Pre-Ride-Check. (►► 136)
  - » Выполняется самодиагностика ABS. (►► 137)
  - » Выполняется самодиагностика ASC. (►► 138)
- с режимами движения Pro<sup>SA</sup>
  - » Выполняется самодиагностика DTC. (►► 138)◀

## Сигнал приветствия

- Включите зажигание.
- » Стояночные огни загораются на короткое время.
- с дневными ходовыми огнями<sup>SA</sup>
- » Дневные ходовые огни загораются на короткое время.◀

## Выключение зажигания

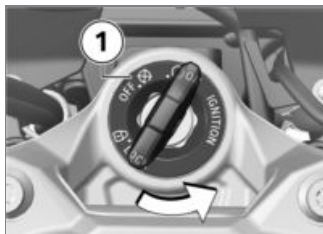

- Поверните ключ в положение **1**.
- » Свет выключен.
- » Замок рулевой колонки не заблокирован.
- » Ключ можно вынуть.

- » Возможна эксплуатация дополнительных устройств в течение ограниченного времени.
- » Возможна зарядка аккумулятора через бортовой разъем.

## Зажигание с Keyless Ride

– с Keyless Ride<sup>SA</sup>

## Ключи от мотоцикла



### УКАЗАНИЕ

Контрольная лампа радиоключа мигает, пока идет поиск радиоключа.

При распознавании радиоключа или запасного ключа она гаснет.

Если радиоключ или запасной ключ не распознается, то она загорается на короткое время.◀

Вы получили один радиоключ и один запасной ключ. При потере ключа соблюдайте указания по электронной противугонной системе (EWS) (▶▶▶ 73). Управление зажиганием, крышкой топливного бака и системой охранной сигнализации осуществляется с помощью радиоключа. Замок сиденья, топкейс и кофры можно открывать и закрывать вручную.



### УКАЗАНИЕ

При выносе радиоключа за пределы дальности действия (например, в кофре или топкейсе) двигатель мотоцикла не запустится.

При дальнейшем отсутствии радиоключа прим. через 1,5 минуты зажигание выключается для сохранения заряда аккумуляторной батареи.

Рекомендуется держать радиоключ непосредственно у себя

(например, в кармане куртки) или носить с собой запасной ключ. ◀



Дальность действия радиоключа Keyless Ride

– с Keyless Ride<sup>SA</sup>

прим. 1 м◀

## Блокировка замка рулевой колонки

### Необходимое условие

Руль повернут влево до упора. Радиоключ находится в пределах зоны приема.

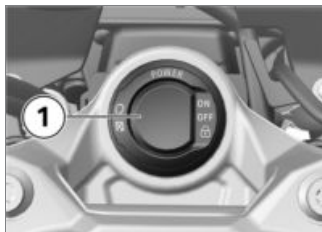

- Нажмите и удерживайте кнопку **1**.
- » Замок руля блокируется со слышимым щелчком.
- » Зажигание, свет и все функциональные контуры выключены.
- Для разблокировки замка руля коротко нажмите кнопку **1**.

## Включение зажигания

### Необходимое условие

Радиоключ находится в пределах зоны приема.

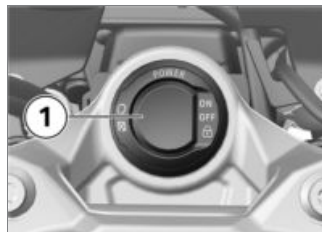

- Активировать зажигание можно **двумя** способами.
- Вариант 1:**
- Коротко нажмите кнопку **1**.
  - » Стояночные огни и все функциональные контуры включены.
  - с дневными ходовыми огнями<sup>SA</sup>
  - » Постоянный ближний свет включен. ◀
  - » Выполняется Pre-Ride-Check. (▣► 136)
  - » Выполняется самодиагностика ABS. (▣► 137)

- » Выполняется самодиагностика ASC. (►►► 138)

### Вариант 2:

- Замок рулевой колонки заблокирован, нажмите и удерживайте кнопку **1**.
- » Замок рулевой колонки разблокируется.
- » Стояночные огни и все функциональные контуры включены.
- » Выполняется Pre-Ride-Check. (►►► 136)
- » Выполняется самодиагностика ABS. (►►► 137)
- » Выполняется самодиагностика ASC. (►►► 138)

### Выключение зажигания Необходимое условие

Радиоключ находится в пределах зоны приема.

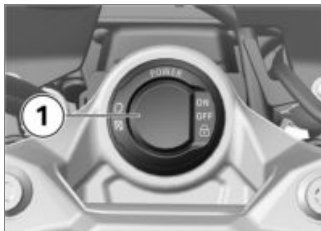

- Деактивировать зажигание можно **двумя** способами.

### Вариант 1:

- Коротко нажмите кнопку **1**.
- » Свет выключается.
- » Замок рулевой колонки не заблокирован.

### Вариант 2:

- Поверните руль влево.
- Нажмите и удерживайте кнопку **1**.
- » Свет выключается.
- » Замок руля блокируется.

### Батарея радиоключа разряжена или радиоключ потерян

- При потере ключа соблюдайте указания по электронной противоугонной системе (**EWS**).
- В случае потери радиоключа во время движения можно использовать для запуска двигателя мотоцикла запасной ключ.
- Если батарея радиоключа разряжена, транспортное средство можно запустить, просто вставив сложенный радиоключ в кольцевую антенну под сиденьем.



- Снимите многоместное сиденье (и → 98).
- Вставьте запасной ключ или разрядившийся сложенный радиоключ **1** в кольцевую антенну **2**.



#### УКАЗАНИЕ

Запасной ключ или разряженный сложенный радиоключ нужно **вставить** в отверстие кольцевой антенны. ◀



Промежуток времени, в течение которого должен произойти пуск двигателя. Затем требуется повторное отпирание.

30 с

- » Выполняется Pre-Ride-Check.
- Ключ распознан.
- Двигатель можно запустить.
- Запустите двигатель (и → 135).

### Замена батареи радиоключа

#### Необходимое условие

Ключ дистанционного управления не отвечает, так как батарея разряжена.



Элемент питания радиоключа разряжен.

Огранич. в работе системы центр. запир. замков. Замените АКБ.

- Замените батарею.

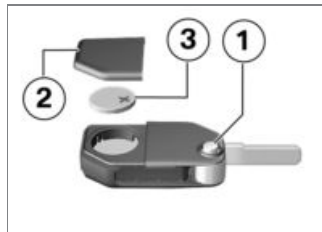

- Нажмите кнопку **1**.
- » Бородка ключа откидывается.
- Отожмите крышку батареи **2** вверх.
- Снимите аккумуляторную батарею **3**.
- Утилизируйте старую батарею в соответствии с действующими законодательными нормами, не выбрасывайте батарею вместе с бытовым мусором.

## ВНИМАНИЕ

### Неподходящие или неправильно вставленные аккумуляторные батареи транспортного средства

Повреждение деталей

- Использовать только рекомендованные батареи.
- При установке элемента питания обращать внимание на правильную полярность. ◀
- Вставьте новую батарею плюсовым полюсом вверх.

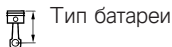

Тип батареи

Для радиоключа Keyless Ride  
CR 2032

- Установите крышку батареи **2**.
  - » В комбинации приборов мигает красный светодиод.
  - » Радиоключ снова в рабочем состоянии.

## Электронная противоугонная система EWS

Установленный на мотоцикле электронный блок считывает данные, заложенные в ключе, через кольцевую антенну в замке зажигания/радиозамке. Только если ключ распознается как "свой", электронная система управления двигателем разрешает запуск двигателя.

## УКАЗАНИЕ

Если при запуске двигателя к используемому ключу зажигания прикреплен другой ключ зажигания/радиоключ, то электроника может быть «сбита с толку» и запуск двигателя будет заблокирован. Всегда храните запасной ключ отдельно от основного ключа/радиоключа. ◀

Если вы потеряли один ключ от транспортного средства, вы можете отменить его доступ, обратившись к официальному дилеру BMW Motorrad. Для этого вы должны предоставить все остальные ключи от мотоцикла. Вы уже не сможете запустить двигатель с помощью ключа, доступ которого отменен, однако доступ этого ключа может быть снова открыт. Запасные ключи вы можете приобрести только у официального дилера BMW Motorrad. Он обязан проверить ваши полномочия на получение ключа, т. к. ключ является частью системы безопасности.

## Экстренный выключатель зажигания



1 Экстренный выключатель зажигания



### ПРЕДОСТЕРЕЖЕНИЕ

#### Задействование аварийного выключателя во время движения

Опасность падения из-за блокировки заднего колеса

- Не нажимайте экстренный выключатель зажигания во время движения. ◀

С помощью экстренного выключателя зажигания можно самым простым способом быстро выключить двигатель.

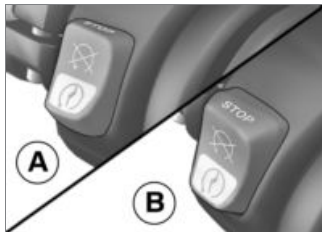

A Двигатель выключен  
B Рабочее положение

## Освещение

### Ближний свет и стояночные огни

Стояночные огни включаются автоматически при включении зажигания.



### УКАЗАНИЕ

Стояночные огни создают нагрузку на аккумулятор. Включайте зажигание только на ограниченное время. ◀

Ближний свет автоматически включается при следующих условиях:

- Если был запущен двигатель.
- Если мотоцикл буксируется при включенном зажигании.



### УКАЗАНИЕ

Освещение работает и при выключенном двигателе, т. е. при выключенном зажигании

вы можете включить дальний свет или прерывистый световой сигнал. ◀

— с дневными ходовыми огнями SA

Днем вместо ближнего света можно включать дневные ходовые огни.

### **Дальний свет и прерывистый световой сигнал**

- Включите зажигание (▶▶▶ 68).



- Для включения дальнего света нажмите переключатель **1** вперед.
- Для включения прерывистого светового сигнала нажмите на переключатель **1** по направлению назад.

### **Подсветка дороги к дому**

- Выключите зажигание.



- Сразу после выключения зажигания потяните переключатель **1** назад и удерживайте до тех пор, пока не включится функция «Проводи домой».
- » Осветительные приборы мотоцикла включаются на одну минуту и затем автоматически выключаются.
- Эту функцию можно использовать, например, для освещения дорожки к входной двери дома после выключения зажигания.

## Парковочные огни

- Выключите зажигание (▶▶▶ 69).



- Сразу же после выключения зажигания нажмите кнопку **1** по направлению влево и удерживайте, пока не включатся парковочные огни.
- Для выключения парковочных огней включите и снова выключите зажигание.

## Дневные ходовые огни

— с дневными ходовыми огнями SA

## Ручное включение дневных ходовых огней

### Необходимое условие

Автоматические дневные ходовые огни выключены.



### ПРЕДОСТЕРЕЖЕНИЕ

#### Включение дневных ходовых огней в темноте.

Опасность ДТП

- Не используйте дневные ходовые огни в темноте.◀



### УКАЗАНИЕ

Постоянный ближний свет по сравнению с ближним светом более заметен для встречного транспорта. Благодаря этому улучшается видимость при дневном освещении.◀

- Запустите двигатель (▶▶▶ 135).
- Выключите в меню Настройки, Настройки

мотоцикла, Освещение функцию Автом. днев. ход. огни. (Дополнительную информацию о принципе работы мультиконтроллера можно найти в главе «TFT-дисплей»).



- Для включения дневных ходовых огней нажмите кнопку **1**.



Горит контрольная лампа дневных ходовых огней.

- » Ближний свет и передний стояночный огонь выключаются.

- В темноте или в туннелях: еще раз нажмите кнопку **1**, чтобы выключить дневные ходовые огни и включить ближний свет и передние стояночные огни.



## УКАЗАНИЕ

Если при включенном постоянном ближнем свете включается дальний свет, то примерно через 2 секунды постоянный ближний свет выключается, а дальний свет, ближний свет и передний стояночный огонь включаются.

Если дальний свет снова включается, постоянный ближний свет не активизируется автоматически, а при необходимости должен быть включен вручную.◀

## Автоматические дневные ходовые огни



### ПРЕДОСТЕРЕЖЕНИЕ

**Автоматический постоянный ближний свет не является заменой личной оценки условий освещения**

Опасность ДТП

- Выключите автоматические дневные ходовые огни при плохих условиях освещения.◀



## УКАЗАНИЕ

Переключение между постоянным ближним светом и ближним светом, включая передний стояночный огонь, может выполняться автоматически.◀

- Включите в меню Настройки, Настройки мотоцикла, Освещение функцию **Автом. днев. ход. огни**.



Горит контрольная лампа автоматических дневных ходовых огней.

» Если освещенность падает ниже определенного значения, автоматически включается ближний свет (например, в туннелях). Если распознается достаточное наружное освещение, снова включаются дневные ходовые огни.



При включенном постоянном ближнем свете горит контрольная лампа постоянного ближнего света.

## Ручное управление светом при включенной автоматике

– При нажатии кнопки постоянного ближнего света постоянный ближний свет выключается, а ближний свет и передний стояночный огонь включаются (например, при

въезде в туннели, если автоматический постоянный ближний свет реагирует с задержкой из-за наружного освещения).

- При повторном нажатии кнопки дневных ходовых огней снова активируется автоматическое включение дневных ходовых огней, т. е. при достижении необходимого уровня наружного освещения они снова включаются.

## Аварийная световая сигнализация

### Управление аварийной световой сигнализацией

- Включите зажигание.

#### УКАЗАНИЕ

Аварийная световая сигнализация создает нагрузку на аккумулятор. Включайте аварийную

световую сигнализацию только на ограниченное время. ◀

#### УКАЗАНИЕ

Если при включенной готовности к работе нажать кнопку указателей поворота, функция указания поворота заменит функцию аварийных световых сигналов на период нажатия кнопки. После отпускания кнопки указателей поворота функция аварийных световых сигналов будет снова активна. ◀



- Для включения аварийной световой сигнализации нажмите кнопку **1**.
- » Зажигание может быть выключено.
- Чтобы выключить аварийную световую сигнализацию, при необходимости включите зажигание и еще раз нажмите кнопку **1**.

## Указатели поворота

### Управление указателями поворота

- Включите зажигание.

## Комфортный указатель поворота



- Для включения левого указателя поворота нажмите кнопку **1** по направлению влево.
- Для включения правого указателя поворота нажмите кнопку **1** по направлению вправо.
- Для выключения указателей поворота переведите кнопку **1** в среднее положение.



- При нажатии кнопки **1** вправо или влево указатели поворота включаются автоматически при следующих условиях:
- Скорость менее 30 км/ч: через 50 м участка пути.
  - Скорость от 30 до 100 км/ч: после прохождения определенного участка пути в зависимости от скорости или при ускорении.
  - Скорость свыше 100 км/ч: после пятикратного мигания.

Если кнопка **1** была нажата вправо или влево несколько дольше, указатели поворота выключатся автоматически по прохождении определенного участка пути в зависимости от скорости.

## Регулировка тяги (ASC/DTC)

### Выключение функции ASC/DTC

- Включите зажигание (☛ 68).



#### УКАЗАНИЕ

Функция ASC/DTC также может быть выключена во время движения. ◀



- Удерживайте кнопку **1** нажатой, пока не изменится характер индикации контрольно-сигнальной лампы ASC/DTC.

Сразу после нажатия кнопки **1** отображается состояние системы ASC/DTC ON.

 Контрольно-сигнальная лампа ASC/DTC горит.

Отображается возможное состояние системы ASC OFF!.

- Отпустите кнопку **1** после переключения состояния системы ASC/DTC.

 Контрольно-сигнальная лампа ASC/DTC продолжает гореть.

В течение короткого времени отображается новое состояние системы ASC/DTC OFF!.

» Функция ASC/DTC выключена.

## Включение функции ASC/DTC



- Удерживайте кнопку **1** нажатой, пока не изменится характер индикации контрольно-сигнальной лампы ASC/DTC.

Сразу после нажатия кнопки **1** отображается состояние системы ASC/DTC OFF!.

 Контрольно-сигнальная лампа ASC/DTC больше не горит, в случае незавершенной самодиагностики она начинает мигать.

Отображается возможное состояние системы ASC ON.

- Отпустите кнопку **1** после переключения состояния.

 Контрольно-сигнальная лампа ASC/DTC по-прежнему не горит или продолжает мигать.

В течение короткого времени отображается новое состояние системы ASC/DTC ON.

» Функция ASC/DTC включена.

- Если кодер не установлен, в качестве альтернативы можно

выключить и снова включить зажигание.



Если контрольно-сигнальная лампа ASC/DTC продолжает гореть после выключения и включения зажигания и последующего движения с нижеуказанной минимальной скоростью, это свидетельствует о неисправности системы ASC/DTC.

мин 5 км/ч

- Дополнительную информацию о системе регулировки тяги ASC/DTC можно найти в главе "Технологии в деталях".
- » Как работает система регулировки тяги? (➡ 157)

## Электронная регулировка ходовой части (D-ESA)

– с Dynamic ESA<sup>SA</sup>

### Варианты настройки

При помощи электронной системы регулировки ходовой части Dynamic ESA можно настраивать амортизацию заднего колеса в зависимости от особенностей грунта или дорожного покрытия. Доступны две настройки амортизации и три степени предварительного напряжения пружины.

## Индикация регулировки ходовой части



- Включите зажигание (➡ 68).
- Для отображения текущей настройки коротко нажмите кнопку **1**.

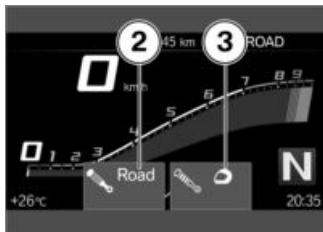

Отображаются настройки демпфирования **2** и предварительного напряжения пружины **3**.

» По истечении некоторого времени индикация автоматически выключается.

### Регулировка ходовой части

- Включите зажигание (☰➔ 68).



- Для отображения текущей настройки коротко нажмите кнопку **1**.

Для регулировки демпфирования:

- Нажимайте кнопку **1** до тех пор, пока на дисплее не появится требуемая настройка.



### УКАЗАНИЕ

Жесткость амортизаторов можно регулировать во время движения.◀

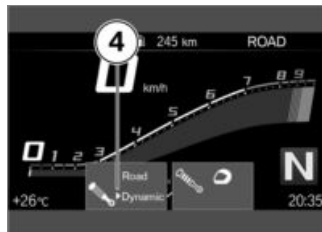

Отображается стрелка выбора **4**.

» Стрелка выбора **4** пропадает после переключения состояния.

Возможны следующие установки:

- ROAD: демпфирование для комфортной езды по дорогам
- DYNAMIC: демпфирование для динамичной езды по дорогам



Для регулировки предварительного напряжения пружин:

- Запустите двигатель (►►► 135).
- Длительно нажимайте кнопку **1** до тех пор, пока на дисплее не появится требуемая настройка.



#### УКАЗАНИЕ

Предварительное сжатие пружины нельзя регулировать во время движения. ◀

Возможны следующие установки:



Без пассажира



Только водитель с багажом



С пассажиром (и багажом)

Когда настройка невозможна, появляется следующее сообщение: Рег. погр. доступна в неподв. сост.

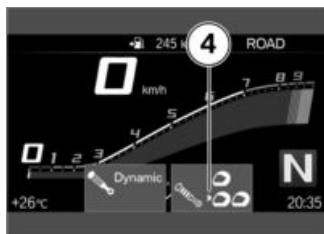

Отображается стрелка выбора **4**.

» Стрелка выбора **4** пропадает после переключения состояния.

- Перед тем как продолжить движение, убедитесь, что процесс регулировки завершен.

» Если кнопка **1** не нажимается в течение длительного времени, демпфирование и предварительное напряжение пружины регулируются, как показано на изображении.

## Режим движения

### Применение режимов движения

Компания BMW Motorrad разработала несколько сценариев езды на мотоцикле, из которых можно выбрать подходящий к конкретной ситуации:



ство доступных режимов движения.



- Нажимайте кнопку **1** до тех пор, пока под стрелкой выбора не появится нужный режим движения.

Доступны на выбор следующие режимы движения:

- RAIN: для движения по мокрому от дождя дорожному полотну.
- ROAD: для движения по сухому дорожному полотну.

– с режимами движения Pro<sup>SA</sup>  
Дополнительно могут быть выбраны следующие режимы движения:

- DYNAMIC: для динамичного движения по сухому дорожному полотну.◀

– с режимами движения Pro<sup>SA</sup>  
С установленным кодировочным штекером:

- DYNAMIC PRO: для спортивной езды по сухому дорожному полотну.◀
- » При стоящем мотоцикле выбранный режим движения активируется примерно через 2 секунды.
- » Активизация нового режима движения во время движения выполняется при соблюдении следующих условий:
  - Ручка газа находится в положении холостого хода.
  - Тормоз не нажат.

– Система поддержания заданной скорости деактивизируется.

- » После активизации нового режима движения снова отображаются часы.
- » Установленный режим движения с соответствующими параметрами двигателя, ABS, ASC/DTC и Dynamic ESA сохраняется даже после выключения зажигания.

## Установка кодировочного штекера

– с режимами движения Pro<sup>SA</sup>

- Выключите зажигание (▶▶▶ 69).
- Снимите многоместное сиденье (▶▶▶ 98).

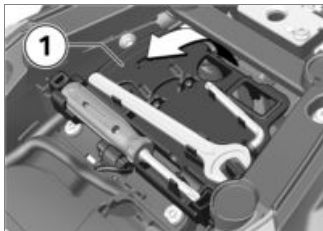

- Держатель бортового инструмента **1** откиньте сзади вверх и снимите.

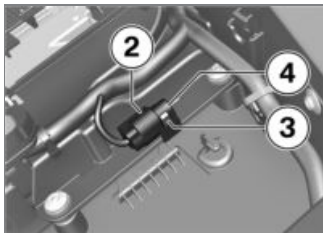

- Извлеките втулку **2** из зажима **3**.



## ВНИМАНИЕ

### Попадание грязи и влаги в открытый разъем

Неполадки в работе систем

- После снятия кодировочного штекера установить обратно защитный колпачок.◀
- Снимите защитный колпачок **4**.

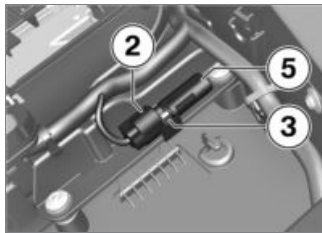

- Вставьте кодировочный штекер **5** во втулку **2** и установите в зажим **3**.



## УКАЗАНИЕ

Кодировочный разъем или накладка хранятся в многоместном сиденье вместе с бортовым инструментом.◀

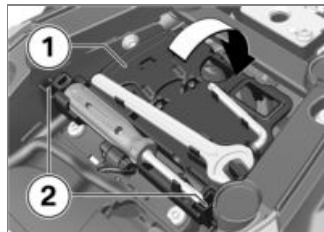

- Вставьте держатель бортового инструмента **1** в крепления **2** и откиньте вниз.
- Установите многоместное сиденье (▶▶▶ 99).
- Включите зажигание.

## УКАЗАНИЕ

При вставленном кодировочном разъеме деактивированные системы безопасности движения остаются деактивированными и после включения и выключения зажигания. ◀

 Отображается символ кодировочного разъема.

- Выберите режим движения (▣▣▣ 84).

## Режим движения PRO

– с режимами движения Pro<sup>SA</sup>

## Настройка режима движения PRO

- Установите кодировочный штекер (▣▣▣ 85).
- Включите зажигание (▣▣▣ 68).
- Откройте меню Настройки, Настройки мотоцикла.

» Режим движ. DYNAMIC PRO можно настраивать.

- Выберите и подтвердите режим движения.

## Настройка Dynamic Pro

– с режимами движения Pro<sup>SA</sup>

- Настройте режим движения PRO (▣▣▣ 87).



Выбрана система Engine. Текущая настройка отображается в виде диаграммы 1 с пояснениями по системе 2.

- Выберите и подтвердите систему.



Доступные настройки 3 и соответствующие пояснения 4 можно пролистывать.

- Настройте систему.
- » Системы Engine, DTC и ABS настраиваются одинаковым способом.
- Настройки можно сбросить на заводские:
- Сброс настроек режима движения (▣▣▣ 87).

## Сброс настроек режима движения

- Настройте режим движения PRO (▣▣▣ 87).

- Выберите и подтвердите Сброс.
- » Для Режим движ. DYNAMIC PRO действуют следующие заводские настройки:
  - DTC: DYNAMIC PRO
  - ABS: Dynamic
  - Engine: Dynamic

## Круиз-контроль

- с круиз-контролем<sup>SA</sup>

### Индикация при настройке (распознавание дорожных знаков неактивно)

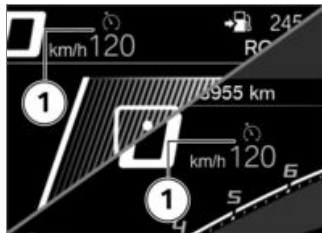

Символ **1** круиз-контроля отображается в окне Pure Ride и в верхней строке статуса.

### Индикация при настройке (распознавание дорожных знаков активно)

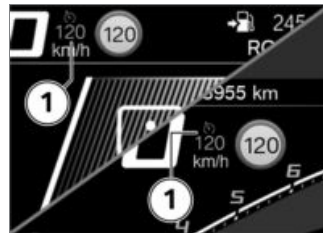

Символ **1** круиз-контроля отображается в окне Pure Ride и в верхней строке статуса.

## Включение круиз-контроля

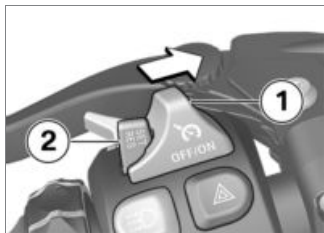

- Сдвиньте переключатель **1** вправо.
- » Кнопка **2** доступна.

## Сохранение скорости в памяти



- Коротко нажмите кнопку **1** по направлению вперед.



Диапазон регулировки круиз-контроля

30...210 км/ч



Контрольная лампа круиз-контроля горит.

- » Текущая скорость движения фиксируется и сохраняется в памяти.

## Ускорение



- Коротко нажмите кнопку **1** по направлению вперед.
- » При каждом нажатии скорость увеличивается на 1–2 км/ч.
- Нажмите кнопку **1** по направлению вперед и удерживайте.
- » Скорость плавно увеличивается.
- » Если кнопка **1** больше не нажимается, достигнутая скорость фиксируется и сохраняется в памяти.

## Замедление



- Коротко нажмите кнопку **1** по направлению назад.
- » При каждом нажатии скорость уменьшается на 1–2 км/ч.
- Нажмите кнопку **1** по направлению назад и удерживайте нажатой.
- » Скорость плавно уменьшается.
- » Если кнопка **1** больше не нажимается, достигнутая скорость фиксируется и сохраняется в памяти.

## Деактивизировать круиз-контроль

- Чтобы деактивировать круиз-контроль, нажмите тормоз, сцепление или поверните ручку газа (отведите назад за базовое положение).
- » Контрольная лампа круиз-контроля гаснет.

## Восстановление прежней скорости

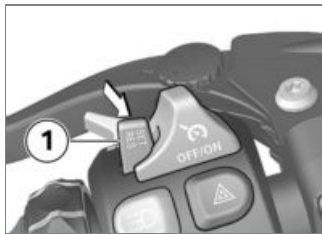

- Для восстановления сохраненной в памяти скорости коротко нажмите кнопку **1** по направлению назад.



## УКАЗАНИЕ

Когда Вы прибавляете газ, круиз-контроль не выключается. При отпуске ручки газа для снижения скорости скорость снижается только до сохраненного значения.◀



Контрольная лампа круиз-контроля горит.

## Выключение круиз-контроля

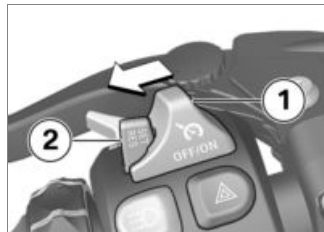

- Сдвиньте переключатель **1** по направлению влево.

- » Система выключена.
- » Кнопка **2** заблокирована.

## Laptimer

– с режимами движения Pro<sup>SA</sup>

### Запуск регистрации времени

- Откройте меню Sport и перейдите к индикации Sport 2.
- Запустите двигатель.

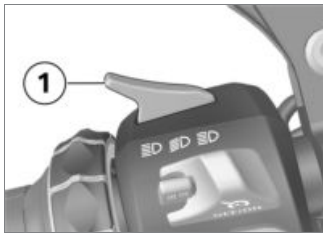

- Нажмите кнопку **1**.
- » Выполняется регистрация времени.

- При каждом пересечении линии старта/финиша снова нажимайте кнопку **1**, чтобы запустить процесс записи для последующего гоночного круга.
- » Данные предшествующего гоночного круга сохраняются.
- » Время текущего круга запускается снова при индикации 00:00:00.
- » Остановленное время гоночного круга отображается в течение настроенного времени Дл. индикации, прежде чем произойдет переключение на отсчет времени для текущего гоночного круга.
- » Если во время записи происходит выход из режима индикации, то запись все равно продолжается.

### Завершение регистрации времени и управление значениями времени

#### Необходимое условие

На дисплее отображается Sport 2.

- Нажмите нижнюю часть клавиши MENU.
- » Отображается меню LAPTIMER.
- С помощью команды Завершить регистрацию можно завершить текущую запись.
- С помощью команды Круги можно вызывать текущие значения времени прохождения круга и параметры движения. Можно сохранить до 99 значений времени прохождения круга. Если значения между заездами не удаляются, то последующие значения перезаписывают первые значения времени прохождения круга.

- С помощью команды **Удалить все круги** можно удалить все значения времени прохождения круга.
- С помощью команды **Удалить Best Ever** можно сбросить лучший результат времени прохождения круга за весь период измерений (Best Ever).

## Настройка лаптаймера

- Откройте меню **Настройки**, **Настройки мотоцикла**, **Laptimer**.
- » Возможны следующие установки:
  - **время стаб. сиг:** если включался световой сигнал, то в пределах данного времени этот световой сигнал можно включать еще раз без влияния на измерение времени прохождения круга.
  - **Дл. индикации:** в течение данного времени отобража-

ется остановленное время прохождения круга, перед тем как отобразится текущее время прохождения круга.

- **Ссылка:** выбор лучшего времени для отображения в качестве эталонного времени. **Best:** лучшее время текущей записи или **Best Ever:** лучшее время за весь период измерений.
- **Best lap in progress:** если данная функция активирована, отображается не разность последнего времени прохождения круга и эталонного времени, а разность текущего времени прохождения круга и эталонного времени.

## Наилучший за все время результат прохождения круга гоночной трассы за все время

Лучший за все время результат прохождения круга (Best Ever) — это самый быстрый из всех записанных гоночных кругов, который обновляется сразу же после записи более высокого результата прохождения круга. Наилучший результат прохождения гоночного круга за все время сохраняется даже тогда, когда записанные гоночные круги удаляются. Это дает возможность в любой момент записать новый круг и сравнить его с лучшим кругом предыдущей гонки.

Лучший за все время результат прохождения гоночного круга можно удалить в меню **LAPTIMER**.

Если наилучший за все время результат прохождения гоноч-

ного круга за все время берется из сохраненной записи, то он отображается вместе с соответствующим номером круга. Если наилучший за все время результат прохождения гоночного круга не имеет номера круга, то это значит, что он взят из записи, которая уже удалена.

## Сигнализатор-тахометр

### Включение и выключение сигнализатора-тахометра

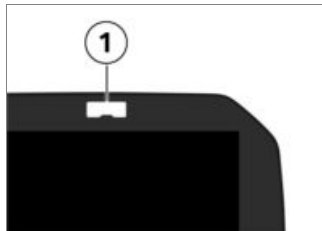

- Откройте меню Settings, Настройки мотоцикла.
- Включите или выключите Сигнализатор переключ..

### Настройка сигнализатора-тахометра

- Включите функцию Сигнализатор переключ..

- Откройте меню Настройки, Настройки мотоцикла, Конфигурация (под Сигнализатор переключ.).
  - » Возможны следующие установки:
    - Част. вращ. пуск
    - Конеч. ч. вращ
    - Яркость
    - Частота. Частота мигания 0 Гц соответствует постоянному свету.
  - » Изменения яркости и частоты мигания показываются сигнализатором-тахометром кратким загоранием или миганием.

## Система охранной сигнализации (DWA)

### Активация

- с системой охранной сигнализации (DWA)<sup>SA</sup>
- Включите зажигание (☛ 68).

- Выполните адаптацию системы DWA (→ 96).
- Выключите зажигание.
  - » Если система охранной сигнализации DWA активизирована, автоматическая активизация DWA выполняется после выключения зажигания.
  - » Процесс активации занимает прим. 30 секунд.
  - » Дважды мигают указатели поворота.
  - » Дважды звучит сигнал подтверждения (если запрограммирован).
- Система DWA активна.

– с Keyless Ride<sup>SA</sup>

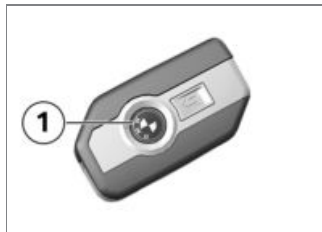

- Выключите зажигание.
- Два раза нажмите кнопку **1** радиоключа.
  - » Процесс активации занимает прим. 30 секунд.
  - » Дважды мигают указатели поворота.
  - » Дважды звучит сигнал подтверждения (если запрограммирован).
- Система DWA активна.

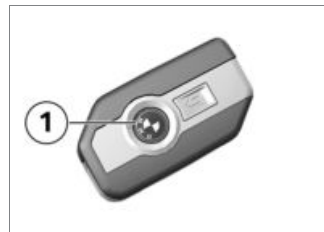

- Для деактивации датчика движения (например, когда мотоцикл транспортируется на поезде и резкие движения могут вызвать срабатывание сигнализации) еще раз нажмите кнопку **1** радиоключа во время этапа активации.
  - » Трижды мигают указатели поворота.
  - » Сигнал подтверждения звучит трижды (если запрограммирован).
- Датчик движения деактивирован.

## Сигнал тревоги

– с системой охранной сигнализации (DWA)<sup>SA</sup>

Сигнал тревоги DWA срабатывает в следующих случаях:

- При срабатывании датчика перемещения
- Попытка включения при помощи несанкционированного ключа от транспортного средства.
- При отсоединении системы DWA от аккумуляторной батареи мотоцикла (батарея DWA берет на себя электропитание только звукового сигнала тревоги, указатели поворота не включаются)

Если батарея DWA разряжена, все функции сохраняются, кроме срабатывания сигнала тревоги при отсоединении от аккумуляторной батареи.

Продолжительность сигнала тревоги составляет примерно 26 с. В течение этого времени звучит звуковой сигнал и мигают указатели поворота. Для регулировки вида звукового сигнала можно обратиться к официальному дилеру BMW Motorrad.

– с Keyless Ride<sup>SA</sup>

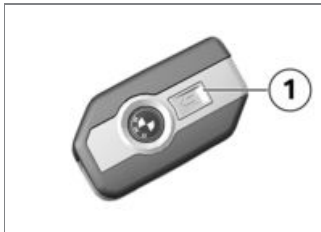

Активированный сигнал тревоги можно прервать в любой момент нажатием кнопки **1** радиоключа без деактивации системы охранной сигнализации (DWA).

Если сигнализация сработала в отсутствие водителя, при включении зажигания система сообщит водителю об этом однократным звуковым сигналом. После этого светодиод DWA в течение одной минуты показывает причину срабатывания сигнализации.

### Световые сигналы светодиода системы DWA:

- Мигает 1 раз: датчик перемещения 1
- Мигает 2 раза: датчик перемещения 2
- Мигает 3 раза: включение зажигания с помощью ключа без прав доступа
- Мигает 4 раза: отсоединение системы DWA от аккумуляторной батареи мотоцикла
- Мигает 5 раз: датчик перемещения 3

## Деактивация

– с системой охранной сигнализации (DWA)<sup>SA</sup>

- Экстренный выключатель зажигания в рабочем положении.
- Включите зажигание.
  - » Один раз мигают указатели поворота.
  - » Один раз звучит сигнал подтверждения (если запрограммирован).
  - » Система DWA выключена.

– с Keyless Ride<sup>SA</sup>

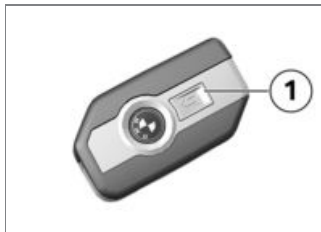

- Один раз нажмите кнопку **1** радиоключа.



### УКАЗАНИЕ

Если функция аварийной сигнализации деактивируется при помощи радиоключа и после этого зажигание не включается, функция аварийной сигнализации автоматически активируется через 30 секунд, если запрограммирована «Активация после выключения зажигания». ◀

- » Один раз мигают указатели поворота.
- » Один раз звучит сигнал подтверждения (если запрограммирован).
- » Система DWA выключена.

## Адаптация системы DWA

- Включите зажигание (▣▶ 68).
- Откройте меню **Настройки**, **Настройки мотоцикла**, **DWA**.
  - » Возможны следующие установки:
    - Адаптация Предуп. сигнал
    - Включение и выключение Датчик наклона
    - Включение и выключение Сигнализация активна
    - Включение и выключение Авт. актив. сигн.
    - с системой охранной сигнализации (DWA)<sup>SA</sup>
    - » Варианты настройки (▣▶ 97)◀

## Варианты настройки

– с системой охранной сигнализации (DWA)<sup>SA</sup>

Предуп. сигнал: настройка нарастающего и затихающего или прерывистого звукового сигнала тревоги.

Датчик наклона: активация датчика наклона для контроля наклона транспортного средства. Система охранной сигнализации срабатывает, например, при краже колеса или буксировке.



### УКАЗАНИЕ

При транспортировке транспортного средства необходимо деактивировать датчик наклона, чтобы не допустить срабатывания системы охранной сигнализации. ◀

Сигнализация активна: звуковой сигнал подтверждения после активации/деактивации

системы DWA в дополнение к загорающимся указателям поворота.

Авт. актив. сигн.: автоматическая активация функции сигнализации при выключении зажигания.

## Система контроля давления в шинах (RDC)

– с системой контроля давления в шинах (RDC)<sup>SA</sup>

### Включение или выключение предупреждения о предписанном давлении в шинах

- При достижении минимального давления может отображаться предупреждение о предписанном давлении в шинах.

- Откройте меню Настройки, Настройки мотоцикла, RDC.
- Включите или выключите Предупр. о зад. давл..

## Обогрев ручек

– с обогреваемыми ручками<sup>SA</sup>

### Управление системой обогрева ручек

- Запустите двигатель (▶▶▶ 135).



### УКАЗАНИЕ

Обогрев ручек работает только при работающем двигателе. ◀



### УКАЗАНИЕ

Повышенное потребление тока при включенном обогреве ручек может привести к разряду аккумулятора при движении на малых оборотах. При недостаточном заряде обогрев ручек отключается для сохра-

нения пусковой способности аккумулятора. ◀

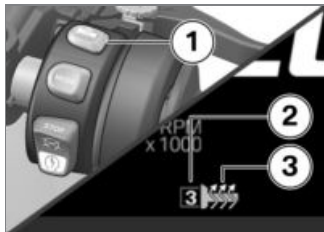

- Нажимайте кнопку **1** до тех пор, пока не появится требуемая ступень нагрева **2** перед символом системы обогрева ручек **3**.

Доступно три уровня обогрева рукояток руля. Третий уровень предназначен для быстрого нагрева ручек, после чего следует переключить систему обогрева обратно на второй или первый уровень.

 75 % мощности обогрева

 55 % мощности обогрева

 35 % мощности обогрева

» Если больше не будет никаких изменений, то установится выбранная ступень нагрева.

- Для выключения системы обогрева ручек нажимайте кнопку **1** до тех пор, пока на дисплее не перестанет отображаться символ системы обогрева ручек **3**.

## Многоместное сиденье

### Снятие многоместного сиденья

#### Необходимое условие

Мотоцикл выключен и установлен на твердой и ровной поверхности.

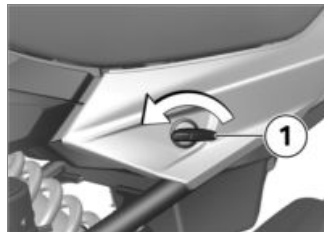

- Поверните замок **1** сиденья ключом зажигания против часовой стрелки.
- » Сиденье разблокировано.

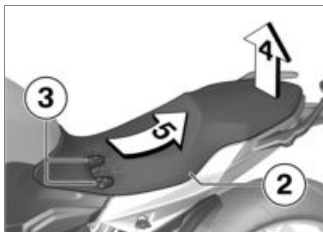

## Установка многоместного сиденья

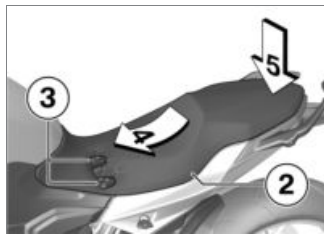

- Приподнимите сиденье **2** в направлении, указанном стрелкой **4**.
- Снимите сиденье **2** в направлении, указанном стрелкой **5**, с держателя **3**.
- Положите сиденье **2** на чистую поверхность.

- Вставьте сиденье **2** в направлении, указанном стрелкой **4**, в держатель **3**.
- С усилием прижмите сиденье в направлении, указанном стрелкой **5**.
- » Сиденье фиксируется с отчетливым звуком.



## **TFT-дисплей**

Общие указания .....	102
Принцип .....	103
Окно Pure Ride .....	111
Общие настройки .....	112
Bluetooth .....	114
Мой мотоцикл .....	117
Бортовой компьютер .....	120
Навигация .....	120
Медиа .....	122
Телефон .....	124
Просмотр версии программного обеспечения .....	124
Просмотр информации о лицен- зии .....	124

## Общие указания

### Предупреждения



#### ПРЕДОСТЕРЕЖЕНИЕ

#### Пользование смартфоном во время езды или при включенном двигателе

Опасность ДТП

- Строго соблюдайте действующие правила дорожного движения.
- Пользование смартфоном во время езды запрещается (за исключением случаев использования без выполнения непосредственных манипуляций с ним, например, телефонный разговор по устройству громкой связи).◀



#### ПРЕДОСТЕРЕЖЕНИЕ

#### Отвлечение от ситуации на дороге и потеря контроля

Опасность аварии из-за управления встроенными информационными системами и устройствами связи во время поездки

- Управляйте этими системами и устройствами только в том случае, если это позволяет дорожная ситуация.
- При необходимости остановитесь и управляйте системами или устройствами при остановленном мотоцикле.◀

### Функции Connectivity

Функции Connectivity включают в себя мультимедиа, телефонию и навигацию. Функциями Connectivity можно пользоваться после подключения TFT-дисплея к конечному мобильному устройству и шлему (→ 114).  
Дополнительная информация о функциях Connectivity доступна по следующей

ссылке: [bmw-motorrad.com/connectivity](http://bmw-motorrad.com/connectivity)



#### УКАЗАНИЕ

Если топливный бак находится между мобильным устройством и TFT-дисплеем, для соединения с использованием Bluetooth могут действовать ограничения. BMW Motorrad рекомендует хранить мобильное устройство над топливным баком (например, в кармане куртки).◀



#### УКАЗАНИЕ

В зависимости от типа мобильного устройства объем функций Connectivity может иметь ограничения.◀

## BMW Motorrad Connected App

При помощи приложения BMW Motorrad Connected App можно просматривать статистику использования и информацию о транспортном средстве. Для пользования некоторыми функциями, например системой навигации, мобильное приложение должно быть установлено на конечное мобильное устройство и подключено к TFT-дисплею. При помощи мобильного приложения запускается ведение к цели и выбирается нужная навигация.



### УКАЗАНИЕ

В некоторых мобильных устройствах, например, с операционной системой iOS перед использованием необходимо открыть

приложение BMW Motorrad Connected App. ◀

### Актуальность

После подписания в печать могут появиться обновления TFT-дисплея. Это может стать причиной расхождений между текстом данного руководства и оснащением вашего мотоцикла. Обновленная информация доступна по ссылке:

**[bmw-motorrad.com/service](http://bmw-motorrad.com/service)**

## Принцип Органы управления

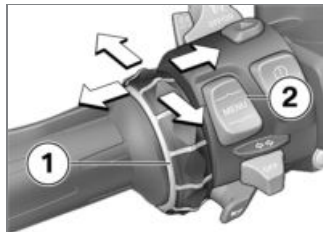

Для управления всем содержанием дисплея используется многофункциональный контроллер **1** и двухпозиционная клавиша MENU **2**.

В зависимости от контекста доступны следующие функции.

## **Функции многофункционального контроллера**

### **Вращение многофункционального контроллера вверх:**

- Перемещение курсора в списках вверх.
- Выполнение настроек.
- Увеличение громкости.

### **Вращение многофункционального контроллера вниз:**

- Перемещение курсора в списках вниз.
- Выполнение настроек.
- Уменьшение громкости.

### **Отведение многофункционального контроллера влево:**

- Выполнение функции в соответствии с ответом системы управления.

- Выполнение функции влево или назад.
- Возврат в главное меню после выполнения настроек.
- В главном меню: переход на один иерархический уровень вверх.
- В меню «Мой мотоцикл»: перелистывание на следующую страницу меню.

### **Отведение многофункционального контроллера вправо:**

- Выполнение функции в соответствии с ответом системы управления.
- Подтверждение выбора.
- Подтверждение настроек.
- Пролистывание на следующую часть меню.
- Пролистывание списка вправо.

- В меню «Мой мотоцикл»: перелистывание на следующую страницу меню.

## **Функции двухпозиционной клавиши MENU**



### **УКАЗАНИЕ**

Указания системы навигации отображаются в форме диалога, если не вызвано меню Навигация. Управление посредством двухпозиционной клавиши MENU временно ограничено. ◀

### **Кратковременное нажатие MENU вверх:**

- В главном меню: переход на один иерархический уровень вверх.
- В окне Pure Ride: перейдите на строку состояния с информацией для водителя.

## Долгое нажатие MENU вверх:

- В главном меню: откройте окно Pure Ride.
- В окне Pure Ride: поменяйте средство управления на навигатор.

## Краткое нажатие MENU вниз:

- Переход на один иерархический уровень вниз.
- Не работает, если достигнут последний иерархический нижний уровень.

## Долгое нажатие MENU вниз:

- Вернуться в последнее открытое меню после того, как была осуществлена смена меню длительным нажатием двухпозиционной клавиши MENU вверх.

## Указания пользователю в главном меню

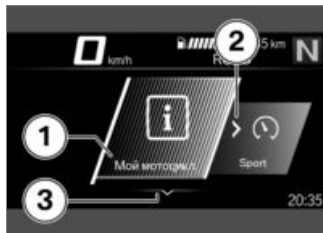

Указания пользователю отображают возможность и количество доступных взаимодействий.

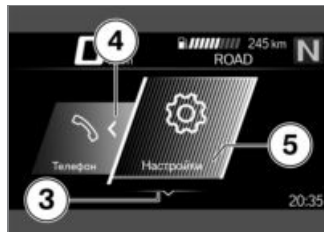

## Значение указаний пользователю:

- Указание пользователю **1**: достигнут левый конец.
- Указание пользователю **2**: можно пролистывать вправо.
- Указание пользователю **3**: можно пролистывать вниз.
- Указание пользователю **4**: можно пролистывать влево.
- Указание пользователю **5**: достигнут правый конец.

## Указания пользователю в подменю

Помимо указаний пользователю в главном меню, в подменю также имеются указания пользователю.



### Значение указаний пользователю:

– Указание пользователю **1**: текущая индикация находится в иерархическом меню. Символ отображает уровень подменю. Два символа указывают на два уровня подменю и более. Цвет символа меня-

ется в зависимости от того, можно ли вернуться вверх.

- Указание пользователю **2**: можно перейти на следующий уровень подменю.
- Указание пользователю **3**: записей больше, чем можно показать.

### Просмотр окна Pure Ride

- Нажмите и удерживайте верхнюю часть клавиши MENU.

## Включение и выключение функций



В некоторых пунктах меню стоит галочка. Галочка показывает, включена функция или нет. Символы действий в пунктах меню наглядно поясняют, что включается после короткого отведения многофункционального контроллера вправо.

### Примеры выключения и включения:

- Символ **1** показывает, что функция включена.

- Символ **2** показывает, что функция выключена.
- Символ **3** показывает, что функцию можно выключить.
- Символ **4** показывает, что функцию можно включить.

## Откройте меню

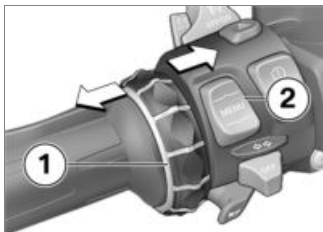

- Выполните просмотр окна Pure Ride (→ 106).
- Коротко нажмите кнопку **2** по направлению вниз.

Можно открыть следующие меню:

- Мой мотоцикл
- Навигация

- Медиа
- Телефон
- Настройки
- Коротко нажимайте многофункциональный контроллер **1** вправо столько раз, пока не будет выделен нужный пункт меню.
- Коротко нажмите кнопку **2** по направлению вниз.



### УКАЗАНИЕ

Меню Настройки можно открыть только на стоящем мотоцикле. ◀

## Перемещение курсора в списках

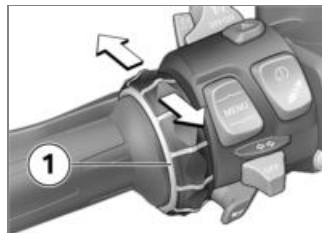

- Откройте меню (→ 107).
- Для перемещения курсора в списках вниз поворачивайте многофункциональный контроллер **1** вниз до тех пор, пока не будет выделен нужный пункт.
- Для перемещения курсора в списках вверх поворачивайте многофункциональный контроллер **1** вверх до тех пор, пока не будет выделен нужный пункт.

## Подтверждение выбора

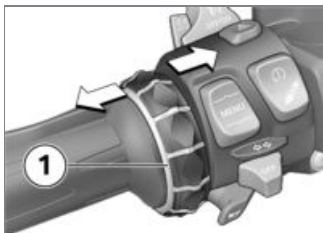

- Выберите нужный пункт.
- Короткое нажатие многофункционального контроллера **1** вправо.

## Открытие последнего использовавшегося меню

- В окне Pure Ride: удерживайте нажатой нижнюю часть клавиши MENU.
- » Открывается последнее использовавшееся меню. Выбран последний выделенный пункт.

## Переключение средства управления

– с подготовкой для системы навигации<sup>SA</sup>

Если подключен Navigator, можно переключаться между управлением с Navigator или с TFT-дисплей.

## Переключение средства управления

– с подготовкой для системы навигации<sup>SA</sup>

- Надежно закрепите навигатор (☞ 213).
- Выполните просмотр окна Pure Ride (☞ 106).
- Нажмите и удерживайте верхнюю часть клавиши MENU.
- » Курсор управления переходит на Navigator или TFT-дисплей. Слева в верхней статусной строке выделено активное устройство. Все

команды управления будут относиться к текущему активному устройству до тех пор, пока снова не будет изменено средство управления.

» Управление системой навигации (☞ 215)

## Отображение состояния системы

Состояние системы отображается в нижней области меню, если функция была включена или выключена.

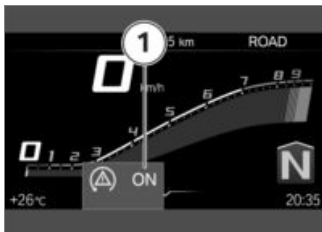

### Пример значения состояний системы:

- Состояние системы **1**: функция ASC/DTC включена.

### Переключение индикации для строки состояния с информацией для водителя

#### Необходимое условие

Мотоцикл стоит. Отображается окно Pure Ride.

- Включите зажигание (⇨ 68).

- » На TFT-дисплее отображается вся необходимая для движения на общественных дорогах информация с бортового компьютера (например, TRIP **1**) и бортового компьютера поездок (например, TRIP **2**). Информацию можно просматривать в верхней строке статуса.
- с системой контроля давления в шинах (RDC)<sup>SA</sup>
- » Дополнительно можно просматривать информацию системы контроля давления в шинах.◀
- Выберите контент для строки состояния с информацией для водителя (⇨ 110).



- Нажмите и удерживайте кнопку **1** для просмотра окна Pure Ride.
- Коротко нажмите кнопку **1** для выбора значения в верхней строке статуса **2**.

На дисплее могут отображаться следующие значения:

- Счетчик общего пробега Total
- Разовый пробег 1 TRIP 1
- Разовый пробег 2 TRIP 2
- Средний расход 1





Средний расход 2



Время движения 1



Время движения 2



Продолжительность паузы 1



Продолжительность паузы 2



Средняя скорость 1



Средняя скорость 2



Давление воздуха в шинах



Индикация уровня топлива



Запас хода

## Выбор контента для строки состояния с информацией для водителя

- Откройте меню Настройки, Индикация, Строка статуса.
- Включите нужные объекты индикации.
- » Между wybranнми объектами индикации в строке состояния можно переключаться. Если собственные объекты индикации не выбраны, будет отображаться только запас хода.

## Выполнение настроек

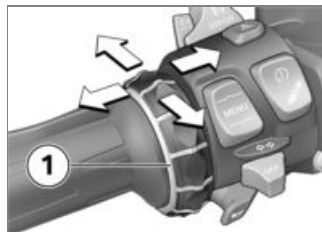

- Выберите нужное меню настроек и подтвердите.
- Поворачивайте многофункциональный контроллер **1** вниз до тех пор, пока не будет выделена нужная настройка.
- Если имеется указание пользователю, отведите многофункциональный контроллер **1** вправо.
- Если указания пользователю отсутствуют, отведите многофункциональный контроллер **1** влево.
- » Настройка сохранена.

## Включение или выключение распознавания дорожных знаков

### Необходимое условие

К мотоциклу подключено совместимое мобильное устройство. На конечном мобильном устройстве установлено приложение BMW Motorrad Connected App.

- На Speed Limit Info отображается текущая разрешенная максимальная скорость.
- Откройте меню Настройки, Индикация.
- Включите или выключите Speed Limit Info.

## Окно Pure Ride Тахометр

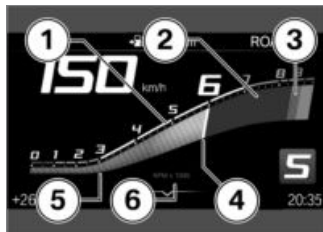

- 1 Шкала
- 2 Низкий диапазон частоты вращения
- 3 Высокий/красный диапазон частоты вращения
- 4 Стрелка
- 5 Вспомогательная стрелка
- 6 Единица измерения тахометра:  
1000 оборотов в минуту

## Запас хода

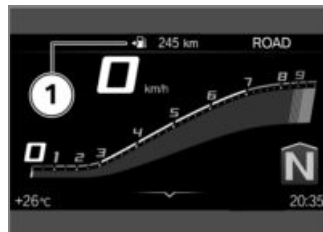

- Запас хода **1** показывает, какой отрезок пути еще можно проехать на оставшемся топливе. Расчет осуществляется на основе среднего расхода и уровня наполнения топливом.
- Если мотоцикл стоит на боковой подставке, количество топлива может быть определено неправильно из-за его наклонного положения. По этой причине запас хода всегда пересчитывается при сложенной боковой подставке.
  - Запас хода по достижении резерва топлива отобража-

ется вместе с предостережением.

- После заправки топливом запас хода пересчитывается, поскольку количество топлива превышает резерв.
- Рассчитанный запас хода всегда является приблизительным значением.

## Рекомендация повышения передачи

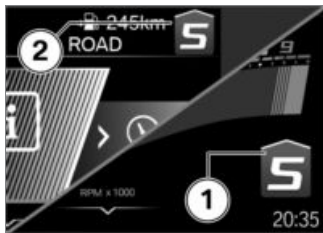

Рекомендация повышения передачи в окне **1** или в статусной строке **2** сообщает об оптимальном с точки зрения экономичности моменте переключе-

ния на повышенную передачу.

## Общие настройки Регулировка уровня громкости

- Сопряжение шлема водителя и пассажира (▶▶▶▶ 116).
- Увеличение громкости: вращение многофункционального контроллера вверх.
- Уменьшение громкости: вращение многофункционального контроллера вниз.
- Отключение звука: вращение многофункционального контроллера до конца вниз.

## Установка даты

- Включите зажигание (▶▶▶▶ 68).
- Откройте меню Настройки, Настройки системы, Дата и Время, Установка даты.
- Настройте День, Месяц и Год.

- Подтвердите настройку.

## Выбор формата даты

- Откройте меню Настройки, Настройки системы, Дата и Время, Формат даты.
- Выберите нужную настройку.
- Подтвердите настройку.

## Установка времени на часах

- Включите зажигание (▶▶▶▶ 68).
- Откройте меню Настройки, Настройки системы, Дата и Время, Установка времени.
- Настройте Часы и Минуты.

## Настройка формата времени

- Откройте меню Настройки, Настройки системы, Дата и Время, Формат времени.
- Выберите нужную настройку.
- Подтвердите настройку.

## Включение или выключение GPS-синхронизации

- с подготовкой для системы навигации<sup>SA</sup>
- Откройте меню Настройки, Настройки системы, Дата и Время.
- Включите или выключите GPS-синхронизация.
- » Если в Navigator активирован соответствующий вариант, будет применено время из Navigator.
- » Специальные функции (☰ ➔ 217)

## Выбор единиц измерения

- Откройте меню Настройки, Настройки системы, Единицы.

Можно выбирать следующие единицы измерения:

- Скорость
- Расход
- Давление
- Температура

## Выбор языка

- Откройте меню Настройки, Настройки системы, Язык. Доступны следующие языки:
  - Немецкий
  - Английский (Великобритания)
  - Английский (США)
  - Испанский
  - Французский
  - Итальянский
  - Голландский
  - Польский
  - Португальский
  - Турецкий
  - Русский
  - Украинский
  - Китайский
  - Японский

## Регулировка яркости

- Откройте меню Настройки, Индикация, Яркость.
- Настройте яркость.
  - » При падении освещенности ниже определенного уровня яркость дисплея уменьшается до заданного значения.

## Сброс всех настроек

- Все настройки в меню Настройки можно сбросить до заводских настроек.
  - Откройте меню Настройки.
  - Выберите и подтвердите Сбросить все.
- Сбрасываются настройки в следующих меню:
- Настройки мотоцикла
  - Настройки системы
  - Соединения
  - Индикация
  - Информация

» Существующие соединения с использованием Bluetooth не удаляются.

## Bluetooth

### Радиосвязь ближнего действия

Функция Bluetooth в зависимости от экспортного исполнения иногда не предлагается.

Bluetooth - это технология ближней радиосвязи. Устройства Bluetooth осуществляют передачу по технологии Short Range Devices (ближняя связь) в диапазоне частот ISM (Industrial, Scientific and Medical Band), не требующем наличия лицензии, от 2,402 ГГц до 2,480 ГГц. Они могут работать в любой точке мира без специального допуска. Хотя Bluetooth предполагает максимально надежное соединение на коротких расстояниях,

возможны помехи, как и в любой технологии радиосвязи. Могут возникать помехи, кратковременные или даже полные обрывы соединения. В частности, при использовании нескольких устройств в одной сети Bluetooth нельзя гарантировать безупречную работу в любой ситуации.

### Возможные источники помех:

- Поля радиопомех из-за передающих вышек и аналогичного оборудования.
- В случае неправильного применения в данных устройствах стандарта Bluetooth.
- Из-за других находящихся поблизости устройств, поддерживающих Bluetooth.

## Pairing

Прежде чем два устройства Bluetooth смогут установить между собой соединение, они должны распознать друг друга. Такой процесс взаимного распознавания называют "Pairing", или установление соединения. Параметры единожды распознанных устройств сохраняются, вследствие чего установление соединения должно проводиться только при первичном контакте.



### УКАЗАНИЕ

В некоторых мобильных устройствах, например, с операционной системой iOS перед использованием необходимо открыть приложение BMW Motorrad Connected App. ◀



- » Если не устанавливается соединение, см. таблицу неисправностей в главе «Технические характеристики». (■► 227)
- » В зависимости от типа конечного мобильного устройства данные телефона автоматически передаются в мотоцикл.
- » Данные телефона (■► 124)
- » Если телефонный справочник не отображается, см. таблицу неисправностей в главе «Технические характеристики». (■► 228)
- » Если соединение с использованием Bluetooth работает неправильно, можно воспользоваться таблицей неисправностей в главе «Технические характеристики». (■► 228)

### Сопряжение шлема водителя и пассажира

- Установите соединение (■► 115).

- Выберите и подтвердите Шлем водителя или Шлем пассаж..
- Откройте доступ к коммуникационной системе шлема.
- Выберите и подтвердите Подсоединить новый шлем или Подсоед. нов. шлем пассаж..

Выполняется поиск шлемов.



Во время сопряжения устройств мигает символ Bluetooth в нижней строке статуса.

Отображаются видимые шлемы.

- Выберите и подтвердите шлем.
- » Устанавливается соединение и обновляется статус связи.
- » Если не устанавливается соединение, см. таблицу неисправностей в главе «Технические характеристики». (■► 227)

- » Если соединение с использованием Bluetooth работает неправильно, можно воспользоваться таблицей неисправностей в главе «Технические характеристики». (■► 228)

### Удаление соединений

- Откройте меню Настройки, Соединения.
- Выберите Удалить соединения.
- Для удаления отдельного соединения выберите это соединение и подтвердите.
- Для удаления всех соединений выберите и подтвердите Удалить все соединения.

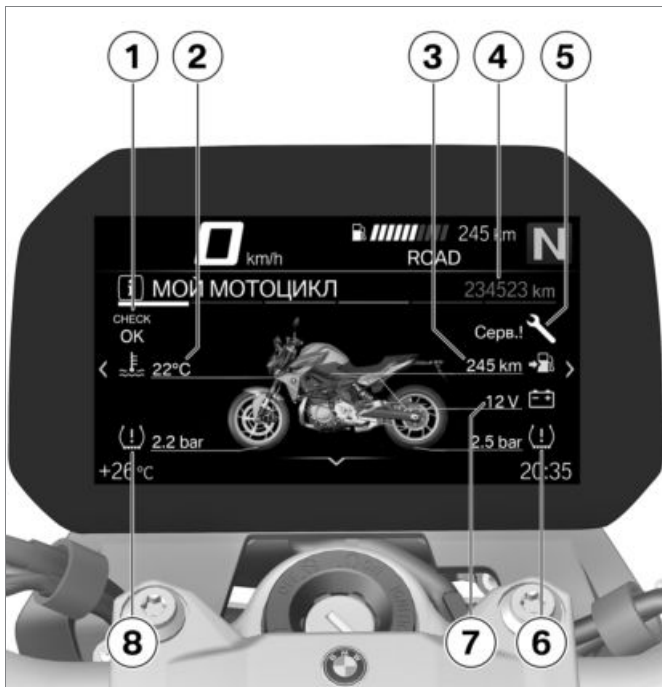

## Мой мотоцикл

### Заставка

- 1 Индикация системы автоматической диагностики  
Способ отображения (→ 38)
- 2 Температура охлаждающей жидкости (→ 53)
- 3 Запас хода (→ 111)
- 4 Общий пробег
- 5 Индикатор ТО (→ 64)
- 6 Давление в задней шине (→ 182)
- 7 Напряжение бортовой сети (→ 195)
- 8 Давление в передней шине (→ 182)

## Указания пользователю



- Указание пользователю **1**: вкладки, показывающие, насколько далеко можно пролистывать влево или вправо.
- Указание пользователю **2**: вкладка, отображающая положение текущей страницы меню.

## Перелистывание окон меню

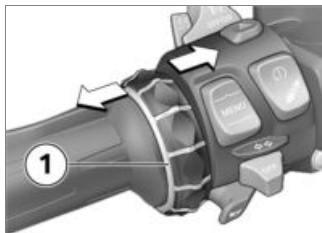

- Откройте меню **Мой мотоцикл**.
- Чтобы перелистать вправо, коротко нажмите мультиконтроллер **1** вправо.
- Чтобы перелистать влево, коротко нажмите мультиконтроллер **1** влево.

В меню «Мой мотоцикл» имеются следующие страницы:

- МОЙ МОТОЦИКЛ
- СООБЩЕНИЕ СИСТЕМЫ СС (при наличии)
- БОРТОВОЙ КОМПЬЮТЕР

- БОР. КОМП. ПОЕЗДКИ
- с системой контроля давления в шинах (RDC)<sup>SA</sup>
- ДАВЛ. ВОЗД. В ШИНАХ <
- НЕОБХ. СЕРВ. ОБСЛУЖ.
- Дополнительную информацию о давлении в шинах и о сообщениях системы контроля параметров можно найти в главе «Индикация».



### УКАЗАНИЕ

Поступающие сообщения системы контроля параметров выводятся на дополнительных вкладках в меню **Мой мотоцикл**. ◀

## Бортовой компьютер и бортовой компьютер поездок

На панелях меню **БОРТОВОЙ КОМПЬЮТЕР** и **БОР. КОМП. ПОЕЗДКИ** отображаются данные транспортного

средства и рабочие параметры, например, средние значения.

## Необходимость техобслуживания

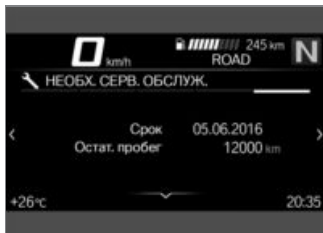

Если до следующего сервисного обслуживания осталось менее месяца или менее 1000 км, будет отображаться белое сообщение системы контроля параметров.

## Бортовой компьютер

### Переход в меню бортового компьютера

- Откройте меню **Мой мотоцикл**.
- Листайте вправо, пока не появится страница **БОРТОВОЙ КОМПЬЮТЕР**.

### Сброс бортового компьютера

- Перейдите в меню бортового компьютера (⏏➡ 120).
- Нажмите нижнюю часть клавиши **MENU**.
- Выберите и подтвердите **Сбросить все значения** или **Сбросить отдельные знач..**

Следующие значения можно сбрасывать отдельно:

- Пауза
- Поездка
- Текущ. (TRIP 1)
- Скор.

– Расход

### Переход в меню путевого бортового компьютера

- Перейдите в меню бортового компьютера (⏏➡ 120).
- Листайте вправо, пока не появится страница **БОР. КОМП. ПОЕЗДКИ**.

### Сброс путевого бортового компьютера

- Перейдите в меню путевого бортового компьютера (⏏➡ 120).
- Нажмите нижнюю часть клавиши **MENU**.
- Выберите и подтвердите **Сбросить автоматически** или **Сбросить все**.
- » При выборе **Сбросить автоматически** путевого бортового компьютер сбрасывается автоматически, если после включения зажигания прошло

не менее 6 часов и изменилась дата.

## Навигация

### Предупреждения



#### **ПРЕДОСТЕРЕЖЕНИЕ**

#### **Пользование смартфоном во время езды или при включенном двигателе**

Опасность ДТП

- Строго соблюдайте действующие правила дорожного движения.
- Пользование смартфоном во время езды запрещается (за исключением случаев использования без выполнения непосредственных манипуляций с ним, например, телефонный разговор по устройству громкой связи).◀

## ПРЕДОСТЕРЕЖЕНИЕ

### Отвлечение от ситуации на дороге и потеря контроля

Опасность аварии из-за управления встроенными информационными системами и устройствами связи во время поездки

- Управляйте этими системами и устройствами только в том случае, если это позволяет дорожная ситуация.
- При необходимости остановитесь и управляйте системами или устройствами при остановленном мотоцикле.◀

### Необходимое условие

К мотоциклу подключено совместимое мобильное устройство.

На подключенном мобильном устройстве установлено приложение BMW Motorrad Connected App.

## УКАЗАНИЕ

В некоторых мобильных устройствах, например, с операционной системой iOS перед использованием необходимо открыть приложение BMW Motorrad Connected App.◀

### Ввод адреса назначения

- Подключение конечного мобильного устройства (▣▶ 115).
- Откройте BMW Motorrad Connected App и запустите ведение к цели.
- Откройте на TFT-дисплее меню Навигация.
  - » Отображается активное ведение к цели.
  - » Если активное ведение к цели не отображается, см. таблицу неисправностей в главе «Технические характеристики». (▣▶ 229)

## Выбор цели из списка последних целей

- Откройте меню Навигация, Последние цели.
- Выберите и подтвердите цель.
- Выберите Запустить ведение к цели.

## Выбрать цель из избранного

- В меню ИЗБРАННОЕ отображаются все цели, сохраненные в мобильном приложении BMW Motorrad Connected App в качестве элементов Избранного. На TFT-дисплее новые элементы Избранного создать нельзя.
- Откройте меню Навигация, Избранное.
- Выберите и подтвердите цель.
- Выберите Запуст. вед. к цели.

## Ввод специальных целей

- На карте можно отображать специальные цели, например, достопримечательности.
- Откройте меню **Навигация**, **POIs**.

Доступны для выбора следующие места:

- На месте
- В пункте назначения
- По маршруту

- Выберите место для поиска специальных целей.

Например, можно выбрать следующую специальную цель:

- Автозаправочная станция
- Выберите и подтвердите специальную цель.
- Выберите и подтвердите **Запустить ведение к цели**.

## Выбор критериев маршрута

- Откройте меню **Навигация**, **Критерии маршрута**.

Можно выбрать следующие критерии:

- Тип маршрута
- Избегать
- Выберите нужный Тип маршрута.
- Включите или выключите нужные **Избегать**.

Количество включенных критериев отображается в скобках.

## Завершить ведение к цели

- Откройте меню **Навигация**, **Активное ведение к цели**.
- Выберите и подтвердите **Завершить ведение к цели**.

## Включение или выключение указаний речевого информатора

- Сопряжение шлема водителя и пассажира (☞ 116).
- Указания системы навигации могут зачитываться компьютерным голосом. Для этого

должны быть включены Речевые указания.

- Откройте меню **Навигация**, **Активное ведение к цели**.
- Включите или выключите Речевые указания.

## Повтор последнего указания речевого информатора

- Откройте меню **Навигация**, **Активное ведение к цели**.
- Выберите и подтвердите **Текущее речевое указание**.

## Медиа

### Необходимое условие

К мотоциклу подключено совместимое мобильное устройство и совместимый шлем.

## Управление воспроизведением музыки

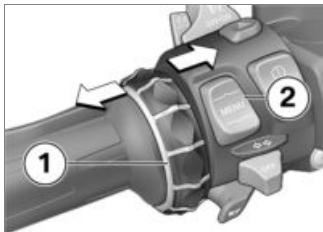

- Откройте меню Медиа.

### УКАЗАНИЕ

BMW Motorrad рекомендует перед началом поездки установить громкость музыки и разговоров в конечном мобильном устройстве на максимум. ◀

- Отрегулируйте уровень громкости (▮▮▮▮▶ 112).

- Следующий трек: коротко отведите мультиконтроллер **1** вправо.
- Последний трек или начало текущего трека: отведите мультиконтроллер **1** влево и отпустите.
- Быстрая перемотка вперед: отведите мультиконтроллер **1** вправо и удерживайте нужное время.
- Быстрая перемотка назад: отведите мультиконтроллер **1** влево и удерживайте нужное время.
- Открывание контекстного меню: нажмите кнопку **2** вниз.

### УКАЗАНИЕ

В зависимости от типа мобильного устройства объем функций Connectivity может иметь ограничения. ◀

- » В контекстном меню доступны следующие функции:
  - Начать воспроизвед. или Приостановить воспр..
  - Для поиска и воспроизведения выберите категорию Текущее воспроизведение, Все исполнители, Все альбомы или Все треки.
  - Выберите Плейлисты.

В подменю Опции аудиорежима доступны следующие настройки:

- Включите или выключите Случайн. воспроизв..
- Выберите Повтор: Выкл., Повтор (текущий трек) или Все.

## Телефон

### Необходимое условие

К мотоциклу подключено совместимое мобильное устройство и совместимый шлем.

### Телефонные разговоры

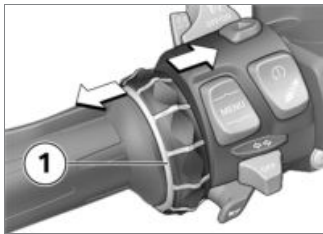

- Откройте меню Телефон.
- Прием вызова: отведите мультиконтроллер **1** вправо.
- Игнорирование вызова: отведите мультиконтроллер **1** влево.
- Завершение вызова: отведите мультиконтроллер **1** влево.

### Отключение звука

При активных разговорах можно выключить микрофон в шлеме.

### Разговор с несколькими абонентами

Во время телефонного разговора можно принимать второй вызов. Первый разговор будет удерживаться. Количество активных вызовов отображается в меню Телефон. Можно переключаться между двумя разговорами.

### Данные телефона

В зависимости от мобильного конечного устройства после установления соединения (☛ 114) данные телефона автоматически передаются в транспортное средство. Телефонный справочник: список контактов, сохраненных

в мобильном конечном устройстве

Список звонков: список вызовов, выполненных с помощью мобильного конечного устройства

Избранное: список избранного, сохраненный в мобильном конечном устройстве

### Просмотр версии программного обеспечения

- Откройте меню Настройки, Информация, Версия ПО.

### Просмотр информации о лицензии

- Откройте меню Настройки, Информация, Лицензии.

## **Регулировка**

Зеркала .....	126
Фары .....	126
Сцепление .....	127
Тормоз .....	128
Предварительное напряжение пружины .....	128
Демпфирование .....	129

## Зеркала

### Регулировка зеркала



- Поверните зеркало в нужное положение.

### Регулировка держателя зеркала



- Сдвиньте защитный колпачок **1** на резьбовом креплении держателя зеркала вверх.
- Отверните гайку **2**.
- Поверните держатель зеркала в нужное положение.
- Затяните гайку с предписанным моментом затяжки, при этом обязательно придерживайте держатель зеркала.



Зеркало (контргайка) к зажиму

22 Н\*м (Левая резьба)

- Надвиньте защитный колпачок на резьбовое крепление.

## Фары

### Угол наклона фары и предварительное напряжение пружины

При согласовании предварительного напряжения пружины со степенью загрузки мотоцикла дальность освещения, как правило, остается неизменной.

Только при очень тяжелом дополнительном грузе коррекция предварительного напряжения пружины может быть недостаточной. В этом случае угол наклона фар необходимо согласовать с весом груза.



### УКАЗАНИЕ

В случае сомнения в правильности угла наклона фары, обратиться для проверки

регулировки на СТО, лучше всего к официальному дилеру BMW Motorrad. ◀

## Регулировка угла наклона фар



Если при высокой нагрузке регулировки предварительного напряжения пружины недостаточно для защиты встречного транспорта от ослепления:

- Отрегулируйте угол наклона обеих фар по высоте с помощью регулировочного винта **1** слева и справа.

Если мотоцикл снова движется с меньшей нагрузкой:

- Восстановите базовую настройку фары.
- Отверните гайку **1**.
- Отрегулируйте фару **2**, слегка наклонив ее.
- Затяните гайку **1**.

## Сцепление

### Регулировка рычага сцепления

**⚠ ПРЕДОСТЕРЕЖЕНИЕ**

### Регулировка рычага сцепления во время поездки

Опасность ДТП

- Отрегулировать рычаг сцепления на остановленном мотоцикле. ◀



- Для увеличения расстояния между рычагом сцепления и ручкой руля поверните регулировочный винт **1** по часовой стрелке.
- Для уменьшения расстояния между рычагом сцепления и ручкой руля поверните регулировочный винт **1** против часовой стрелки.

**👉 УКАЗАНИЕ**

Регулировочный винт поворачивается легче, если нажать рычаг сцепления вперед. ◀

## Тормоз

### Регулировка рычага тормоза

#### **⚠ ПРЕДОСТЕРЕЖЕНИЕ**

#### Измененное положение бачка гидравлического тормозного привода

Воздух в тормозной системе

- Не допускать проворачивания блока рулевых переключателей или руля. ◀

#### **⚠ ПРЕДОСТЕРЕЖЕНИЕ**

#### Регулировка рычага тормоза во время движения

Опасность ДТП

- Регулировать рычаг ручного тормоза можно только на стоящем мотоцикле. ◀

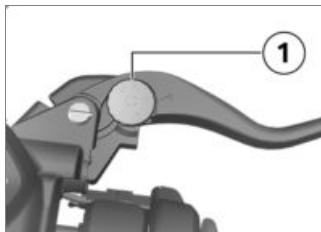

- Поверните регулировочный винт **1** против часовой стрелки, чтобы увеличить расстояние между рычагом стояночного тормоза и ручкой руля.
- Поверните регулировочный винт **1** по часовой стрелке, чтобы уменьшить расстояние между рычагом стояночного тормоза и ручкой руля.



#### **УКАЗАНИЕ**

Регулировочный винт будет легче проворачиваться, если

при этом отжать рычаг тормоза вперед. ◀

### Предварительное напряжение пружины Регулировка

Предварительное напряжение задней пружины должно соответствовать нагрузке мотоцикла. Высокая нагрузка требует увеличения предварительного напряжения пружины, а меньший вес, напротив, — уменьшения.

### Регулировка предварительного напряжения пружины заднего колеса

- Снимите многоместное сиденье (→ 98).
- Достаньте бортовой инструмент.



## ПРЕДОСТЕРЕЖЕНИЕ

### Настройка преднатяга пружины не согласована с настройкой амортизатора.

Ухудшение динамических характеристик мотоцикла.

- Согласовать жесткость амортизатора с преднатягом пружины. ◀
- Для увеличения предварительного напряжения пружины вращайте регулировочное колесико **1** при помощи бортового инструмента по часовой стрелке.

- Для уменьшения предварительного напряжения пружины вращайте регулировочное колесико **1** при помощи бортового инструмента против часовой стрелки.

 Базовая регулировка предварительного натяжения пружины задней подвески

– без Dynamic ESA<sup>SA</sup>

Поверните регулировочное колесико до упора против часовой стрелки. (Только водитель без груза)

Поверните регулировочное колесико до упора против часовой стрелки, затем поверните на 20 оборотов по часовой стрелке. (Только водитель с грузом)



Базовая регулировка предварительного натяжения пружины задней подвески

Повернуть регулировочное колесико до упора по часовой стрелке. (С пассажиром и грузом)◀

- Установите бортовой инструмент на место.
- Установите многоместное сиденье (►► 99).

## Демпфирование

### Регулировка

Жесткость амортизаторов должна соответствовать состоянию дорожного покрытия и предварительному напряжению пружины.

– Плохие дороги требуют более мягких настроек амортизаторов.

– Увеличение/уменьшение предварительного напряжения пружины требует соответственного увеличения/уменьшения жесткости амортизаторов.

## Регулировка жесткости заднего амортизатора

- Установите мотоцикл на твердую и ровную поверхность и выключите двигатель.

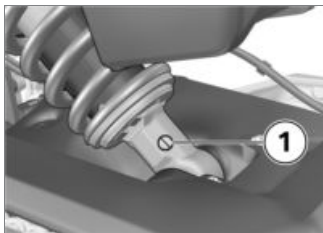

- Отрегулируйте жесткость амортизатора при помощи регулировочного винта **1**.



- Для увеличения жесткости амортизатора вращайте регулировочный винт **1** по часовой стрелке.
- Для уменьшения жесткости амортизатора вращайте регулировочный винт **1** против часовой стрелки.

 Базовая установка демпфирования заднего колеса

– без Dynamic ESA<sup>SA</sup>

 Базовая установка демпфирования заднего колеса

Поверните регулировочный винт до упора по часовой стрелке, затем поверните на 1,5 оборота назад. (Только водитель без груза)

Поверните регулировочный винт до упора по часовой стрелке, затем поверните на 0,5 оборота назад. (Только водитель с грузом)

Поверните регулировочный винт до упора по часовой стрелке, затем поверните в обратном направлении на 0,25 оборота. (С пассажиром и грузом)◀

## **Вождение**

Указания по технике безопасности.....	132
Регулярная проверка .....	135
Запуск.....	135
Обкатка .....	139
Переключение .....	140
Сигнализатор-тахометр.....	141
Тормозная система.....	142
Постановка мотоцикла на стоянку .....	144
Заправка топливом .....	145
Крепление мотоцикла для транспортировки.....	151

## Указания по технике безопасности

### Экипировка мотоциклиста

Следующая одежда защитит вас в любой поездке:

- Шлем
- Комбинезон
- Перчатки
- Сапоги

Они нужны в любое время года и даже при поездках на короткие расстояния. У дилера BMW Motorrad вам охотно расскажут и помогут выбрать правильную экипировку для любых поездок.

### Ограниченный угол наклона

- с низкой посадкой<sup>SA</sup>

Мотоциклы с низко расположенной ходовой частью имеют меньший угол наклона и высоту дорожного просвета, чем мотоциклы со стандартной ходовой частью (см. главу "Технические характеристики").



### ПРЕДОСТЕРЕЖЕНИЕ

**При прохождении поворотов на мотоциклах с низким расположением детали мотоцикла могут коснуться земли раньше.**

Риск падения

- Осторожно опробовать угол наклона мотоцикла и соответственно адаптировать манеру езды. ◀

Попробуйте определить угол наклона вашего мотоцикла в неопасных ситуациях. При переезде бордюров и подобных препятствий помните об огра-

ниченной высоте дорожного просвета вашего т/с.

Вследствие низкого расположения мотоцикла ход пружин уменьшается. Следствием может быть ограничение обычной комфортности езды. При езде с пассажиром предварительное натяжение пружины должно быть адаптировано соответствующим образом.

### Правильная загрузка



### ПРЕДОСТЕРЕЖЕНИЕ

**Ухудшение устойчивости движения из-за перегрузки / неравномерной загрузки**

Риск падения

- Не превышайте допустимую полную массу и соблюдайте указания по загрузке. ◀
- Отрегулируйте предварительное напряжение пружин и жесткость амортизаторов в

соответствии с полной массой.

– с кофром<sup>SZ</sup>

- Следите за равномерной загрузкой кофров с левой и с правой сторон.

- Следите за равномерным распределением массы с левой и правой сторон.
- Размещать тяжелые вещи внизу у внутренней стороны кофра.
- Соблюдайте максимальную загрузку и максимальную скорость (см. также главу «Принадлежности»).

 Загрузка в зависимости от кофра

макс. 5 кг<

– с топкейсом<sup>SZ</sup>

- Соблюдайте максимальную загрузку и максимальную

скорость (см. также главу «Принадлежности»).

 Полезная нагрузка топкейса

макс. 5 кг<

### Скорость

На высокой скорости на динамические свойства мотоцикла могут оказывать отрицательное воздействие различные граничные условия, например:

- неправильная настройка амортизаторов и пружин;
- неравномерное распределение багажа;
- свободная одежда;
- слишком низкое давление воздуха в шинах;
- износ рисунка протектора;
- установленные багажные системы, например, кофр, топкейс и сумка на топливный бак.

### Опасность отравления

В состав обработавших газов входит не имеющий цвета и запаха ядовитый угарный газ.

 **ПРЕДОСТЕРЕЖЕНИЕ**

### Вредные для здоровья выхлопные газы

Опасность удушья

- Не вдыхайте обработавшие газы.
- Не оставляйте мотоцикл с работающим двигателем работать в закрытых помещениях. ◀

## Опасность ожога



### ОСТОРОЖНО

#### Сильный нагрев двигателя и системы выпуска отработавших газов во время движения

Опасность возгорания

- После остановки двигателя исключить случайное прикосновение людей и предметов к двигателю и системе выпуска ОГ. ◀

## Катализатор

Несгоревшее топливо, поступающее в катализатор при пропусках зажигания, может привести к его перегреву и разрушению.

Необходимо соблюдать следующее:

- Не эксплуатируйте мотоцикл до полной выработки топлива из бака
- Не оставляйте двигатель работать при снятом наконечнике провода к свече зажигания
- При пропусках зажигания в двигателе немедленно заглушить двигатель
- Заливать только неэтилированный бензин
- Обязательно соблюдать предписанную периодичность ТО.



### ВНИМАНИЕ

#### Несгоревшее топливо в катализаторе

Повреждение катализатора

- Соблюдайте приведенные указания для защиты катализатора. ◀

## Опасность перегрева



### ВНИМАНИЕ

#### Длительная работа двигателя на стоянке

Перегрев из-за недостаточного охлаждения, в экстремальных случаях возможно возгорание мотоцикла

- Без необходимости не оставляйте двигатель работать во время стоянки.
- Трогайтесь сразу после запуска двигателя. ◀

## Манипуляции



### ВНИМАНИЕ

#### Манипуляции с мотоциклом (с блоком управления двигателем, дроссельными заслонками, сцеплением)

Повреждение соответствующих деталей, отказ функций, имеющих отношение к безопасности,

прекращение действия гарантии

- Не допускайте манипуляции. ◀

## Регулярная проверка

### Соблюдение технической контрольной карты

- Используйте следующую техническую контрольную карту для регулярной проверки мотоцикла.

### Перед каждым началом движения:

- Проверьте функционирование тормозной системы.
- Проверьте функционирование осветительных и сигнальных приборов.
- Проверьте работу сцепления (▮▮▮ 180).
- Проверьте высоту рисунка протектора (▮▮▮ 183).

- Проверьте давление в шинах (▮▮▮ 182).
- Проверьте надежность крепления кофра и багажа.

### При изменении степени загрузки:

– без Dynamic ESA<sup>SA</sup>

- Отрегулируйте предварительное напряжение пружины заднего колеса (▮▮▮ 128).
- Отрегулируйте жесткость заднего амортизатора (▮▮▮ 130). ◀

– с Dynamic ESA<sup>SA</sup>

- Отрегулируйте ходовую часть (▮▮▮ 82). ◀

### При каждой 3-й заправке:

- Проверьте уровень масла в двигателе (▮▮▮ 172).
- Проверьте толщину передних тормозных накладок (▮▮▮ 175).

- Проверьте толщину задних тормозных накладок (▮▮▮ 176).
- Проверьте уровень тормозной жидкости в переднем тормозном контуре (▮▮▮ 177).
- Проверьте уровень тормозной жидкости в заднем тормозном контуре (▮▮▮ 178).
- Проверьте уровень охлаждающей жидкости (▮▮▮ 181).
- Смажьте цепь (▮▮▮ 202).
- Проверьте провисание цепи (▮▮▮ 202).

## Запуск

### Пуск двигателя



### ВНИМАНИЕ

**Достаточное смазывание коробки передач обеспечивается только при работающем двигателе.**

Повреждения коробки передач

- Не давать мотоциклу катиться в течение длительного

времени и на большие расстояния при выключенном двигателе. ◀

- Включите зажигание (▣▣▣ 68).
- » Выполняется Pre-Ride-Check. (▣▣▣ 136)
- » Выполняется самодиагностика ABS. (▣▣▣ 137)
- » Выполняется самодиагностика ASC. (▣▣▣ 138)
- с режимами движения Pro<sup>SA</sup>
- » Выполняется самодиагностика DTC. (▣▣▣ 138)◀
- Включите нейтраль или при включенной передаче выжмите сцепление.



### УКАЗАНИЕ

При неубранной боковой подставке и включенной передаче двигатель не заводится. Если двигатель уже был запущен на нейтрали, то он заглохнет, если попытаться включить передачу при неубранной подставке. ◀



- Нажмите кнопку пуска 1.



### УКАЗАНИЕ

При недостаточном напряжении аккумулятора процесс запуска автоматически прерывается. Перед повторной попыткой запуска зарядите аккумулятор или используйте внешний источник питания.

Более подробную информацию можно найти в главе «Техническое обслуживание» в разделе «Облегчение пуска». ◀



Двигатель запускается.

- » Если двигатель не заводится, см. таблицу неисправностей в главе «Технические характеристики». (▣▣▣ 226)

## Проверка Pre-Ride-Check

После включения зажигания комбинация приборов выполняет проверку контрольно-сигнальных ламп — так называемую проверку «Pre-Ride-Check». В случае запуска двигателя до окончания проверки проверка прерывается.

### Фаза 1

Включаются все контрольные и сигнальные лампы. Если мотоцикл долго стоит, при запуске системы будет показываться анимация.

## Фаза 2

Цвет общей сигнальной лампы меняется с красного на желтый.

## Фаза 3

Все контрольно-сигнальные лампы выключаются последовательно в обратном порядке.

Сигнальная лампа токсичности отработавших газов гаснет только через 15 секунд.

Если одна из контрольно-сигнальных ламп не включилась:

- Как можно скорее обратитесь для устранения неисправности на СТО, лучше всего к официальному дилеру BMW Motorrad.

## Самодиагностика ABS

Готовность системы BMW Motorrad ABS к работе проверяется с помощью самодиагностики. Самодиагностика

запускается автоматически после включения зажигания.

### Фаза 1

- » Проверка диагностируемых компонентов системы на стоящем мотоцикле.



Контрольно-сигнальная лампа ABS мигает.

### Фаза 2

- » Проверка датчиков угловой скорости колес при трогании с места.



Контрольно-сигнальная лампа ABS мигает.

### Самодиагностика ABS завершена

- » Контрольно-сигнальная лампа ABS гаснет.



Самодиагностика ABS не завершена

ABS недоступна, так как самодиагностика не была завершена. (Для проверки датчиков угловой скорости колес мотоцикл должен достичь минимальной скорости: 5 км/ч)

Если по окончании самодиагностики ABS отображается сообщение о неисправности ABS:

- Дальнейшее движение возможно. При этом следует помнить, что функции системы ABS остаются недоступными.
- Как можно скорее обратитесь для устранения неисправности на СТО, лучше всего к официальному дилеру BMW Motorrad.

## Самодиагностика ASC

Готовность системы BMW Motorrad ASC к работе проверяется с помощью самодиагностики. Самодиагностика выполняется автоматически после включения зажигания.

### Фаза 1

» Проверка диагностируемых компонентов системы на стоящем мотоцикле.



Контрольно-сигнальная лампа ASC редко мигает.

### Фаза 2

» Проверка диагностируемых компонентов системы во время движения.



Контрольно-сигнальная лампа ASC редко мигает.

## Самодиагностика ASC завершена

» Контрольно-сигнальная лампа ASC гаснет.

- Следите за состоянием всех контрольно-сигнальных ламп.



Самодиагностика ASC не завершена

Функции системы ASC не реализуются, так как самодиагностика не была завершена. (Для проверки датчиков угловой скорости колеса мотоцикл должен достичь минимальной скорости: мин 5 км/ч)

Если по окончании самодиагностики ASC отображается сообщение о неисправности ASC:

- Дальнейшее движение возможно. При этом следует помнить, что функции системы ASC остаются недоступными.
- Как можно скорее обратитесь для устранения неисправности на СТО, лучше

всего к официальному дилеру BMW Motorrad.

## Самодиагностика DTC

– с режимами движения Pro<sup>SA</sup>

Готовность системы BMW Motorrad DTC к работе проверяется с помощью самодиагностики. Самодиагностика выполняется автоматически после включения зажигания.

### Фаза 1

» Проверка диагностируемых компонентов системы на стоящем мотоцикле.



Контрольно-сигнальная лампа DTC редко мигает.

### Фаза 2

» Проверка диагностируемых компонентов системы при трогании с места.



Контрольно-сигнальная лампа DTC редко мигает.

## Завершение самодиагностики DTC

- » Символ DTC больше не отображается.
- Следите за состоянием всех контрольно-сигнальных ламп.



Самодиагностика DTC не завершена

Функции системы DTC недоступны, так как самодиагностика не была завершена. (Для проверки датчиков угловой скорости колес мотоцикл должен достичь минимальной скорости при работающем двигателе: мин 5 км/ч)

Если по окончании самодиагностики DTC отображается сообщение о неисправности DTC:

- Дальнейшее движение возможно. Однако следует помнить, что функции системы DTC недоступны или доступны с ограничениями.
- Как можно скорее обратитесь для устранения неисправности на СТО, лучше всего к официальному дилеру BMW Motorrad.

## Обкатка Двигатель

- До проведения первого контроля после обкатки следует ездить с частой сменой нагрузки и диапазона частоты вращения и избегать длительных поездок с постоянной частотой вращения.
- Выбирать извилистые и слегка холмистые дороги и по возможности избегать автомагистралей.

- Соблюдайте рекомендуемую частоту вращения при обкатке.



Обороты двигателя при обкатке

<6500 мин<sup>-1</sup> (Пробег 0...1200 км)

Без полной нагрузки (Пробег 0...1200 км)

- Не превышайте пробег, после которого выполняется контроль после обкатки.



Пробег до первого контроля после обкатки

500...1200 км

## Тормозные накладки

Новые тормозные колодки необходимо обкатать, прежде чем они достигнут оптимальной силы трения. Уменьшенное тормозное действие можно компенсировать за счет более

сильного нажатия на педаль тормоза.

### ПРЕДОСТЕРЕЖЕНИЕ

#### Новые тормозные колодки

Увеличение тормозного пути, опасность аварии

- Тормозите заблаговременно.◀

#### Шины

Новые шины имеют гладкую поверхность. Поэтому вам необходимо придать шинам шероховатость путем осторожной обкатки с переменными наклонами. Полная сцепляемость беговых дорожек шин достигается только после обкатки.

### ПРЕДОСТЕРЕЖЕНИЕ

**Потеря сцепления новых шин с дорогой на мокром дорожном полотне и при экстремальных наклонах**

#### Опасность ДТП

- Будьте осторожны и осмотрительны и избегайте экстремальных наклонов.◀

### Переключение

– с ассистентом переключения передач Pro<sup>SA</sup>

### Ассистент переключения Pro

#### УКАЗАНИЕ

При переключении с помощью ассистента переключения Pro в целях безопасности круиз-контроль автоматически деактивируется.◀

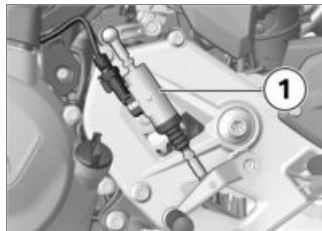

- Включение передачи осуществляется как обычно, нажатием ногой рычага переключения передач.
- » Ассистент переключения помогает водителю при переключении на повышенную и пониженную передачу без заедывания сцепления или работы ручкой газа.
- Речь идет об автоматическом переключении.
- Водитель является важной составляющей системы и принимает решение, когда нужно выполнять процесс переключения.

- Датчик **1** на штоке выбора передач распознает включение нужной передачи и начинает поддерживать переключение.
- » При движении с постоянной скоростью на низких передачах с высокой частотой вращения переключение без выключения сцепления может вызвать слишком сильную реакцию мотоцикла на изменение нагрузки.
- BMW Motorrad рекомендует в такой ситуации переключаться на повышенную передачу только при выключенном сцеплении.
- От применения ассистента переключения Pro в диапазоне ограничителя частоты вращения следует отказаться.
- » Поддержка переключения не осуществляется в следующих ситуациях:
  - Рычаг переключения передач не в исходном положении
  - При переключениях на повышенную передачу с закрытой дроссельной заслонкой (режим принудительного холостого хода) или при замедлении.
  - Во время переключения на пониженную передачу с открытой дроссельной заслонкой или при увеличении подачи топлива.
  - Чтобы иметь возможность выполнить следующее переключение передач с помощью ассистента переключения Pro, после процесса переключения необходимо полностью снять нагрузку с педали переключения передач.
  - » Дополнительную информацию об ассистенте переключения Pro можно найти
- С выжатым сцеплением.

в главе «Подробное описание системы»:

» Ассистент переключения Pro (III► 165)

## Сигнализатор-тахометр

### Сигнализатор-тахометр

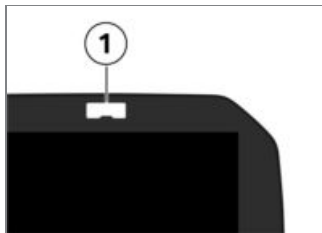

Сигнализатор-тахометр **1** сигнализирует водителю о приближении к частоте вращения, при которой он должен переключиться на следующую повышенную передачу.

- Сигнализатор-тахометр мигает с заданной частотой: скоро будет достигнута частота вращения для переключения передачи
- Сигнализатор-тахометр гаснет: частота вращения для переключения передачи достигнута

Адаптацию предельных значений частоты вращения и световой индикации сигнализатора-тахометра можно выполнить в меню Настройки, Настройки мотоцикла (см. также главу «Пользование»).

## Тормозная система

### Как достигается минимальный тормозной путь?

В процессе торможения меняется динамическое распределение нагрузки между передним и задним колесами. Чем сильнее торможение, тем больше нагрузка на переднее колесо. Чем больше нагрузка на колесо, тем большая тормозная сила может передаваться.

Для достижения минимального тормозного пути нужно выжимать рычаг переднего тормоза постепенно и все сильнее. При этом динамическое увеличение нагрузки на переднее колесо используется оптимально. Одновременно следует также выжимать рычаг сцепления. При часто тренируемых «торможениях до полной остановки», при которых тормозное давление

создается максимально быстро и с полной силой, динамическое распределение нагрузки не может следовать за увеличением замедления и тормозная сила не полностью передается на дорожное полотно. Это может привести к блокировке переднего колеса. Блокировка переднего колеса предотвращается системой BMW Motorrad ABS.

### Экстренное торможение

При резком торможении на скорости выше 50 км/ч быстрое мигание стоп-сигнала дополнительно предупреждает движущихся сзади участников дорожного движения. При снижении скорости ниже 15 км/ч включается аварийная световая сигнализация. Начиная со скорости 20 км/ч, аварийная световая сигнализация

снова автоматически отключается.

## Крутые съезды

### ПРЕДОСТЕРЕЖЕНИЕ

#### Торможение на крутых спусках только задним тормозом

Потеря тормозного действия, разрушение тормозного механизма из-за перегрева

- Тормозите передним и задним тормозами и используйте тормозящий эффект двигателя. ◀

#### Влажные и загрязненные тормоза

Влага и грязь на тормозных дисках и тормозных накладках ухудшают тормозное действие. В следующих ситуациях следует учитывать замедленное или плохое тормозное действие:

- При движении под дождем и по лужам.
- После мойки мотоцикла.
- При движении по посыпанным солью дорогам.
- После работ на тормозах вследствие возможного попадания масла или смазки.
- При движении по загрязненному дорожному полотну или по бездорожью.

### ПРЕДОСТЕРЕЖЕНИЕ

#### Ухудшение тормозного действия вследствие влаги и грязи

Опасность ДТП

- Просушить или очистить тормоза с помощью торможения, при необходимости очистить вручную.
- Тормозить заблаговременно, пока снова не будет достигнуто полное тормозное действие. ◀

## ABS Pro

– с режимами движения Pro<sup>SA</sup>

### Физические пределы динамики движения

### ПРЕДОСТЕРЕЖЕНИЕ

#### Торможение на поворотах

Риск падения, несмотря на ABS Pro

- За выбор правильной манеры езды всегда отвечает водитель.
- Не подвергайте себя излишнему риску, сводя на нет дополнительную безопасность, предоставляемую Вам этой дополнительной системой. ◀

Система ABS Pro доступна во всех режимах движения кроме Dynamic PRO.

## Падение не исключается

Несмотря на то, что система ABS Pro полностью поддерживает водителя и предоставляет значительное преимущество в отношении безопасности при торможении в наклонном положении, она ни в коей мере не может изменить физические пределы динамики движения. Как и прежде, эти пределы могут быть превышены из-за ошибочной оценки или ошибочных действий водителя. В экстремальном случае не исключается и падение.

## Эксплуатация на дорогах общего пользования

Система ABS Pro повышает надежность эксплуатации мотоцикла на дорогах общего пользования. При торможении из-за внезапно появившейся опасности в повороте предотвраща-

ется блокировка и занос колес в рамках физических пределов динамики движения.



### УКАЗАНИЕ

Функция ABS Pro разрабатывалась не для повышения индивидуальной эффективности торможения при наклонном положении. ◀

## Постановка мотоцикла на стоянку

### Боковая подставка

- Выключите двигатель.



### ВНИМАНИЕ

### Плохое состояние пола в области упора стойки

Повреждение деталей при падении

- Следите, чтобы поверхность в районе подставки была ровной и твердой. ◀



### ВНИМАНИЕ

### Увеличение нагрузки на боковую подставку из-за дополнительного веса

Повреждение деталей при падении

- Не садитесь на мотоцикл, стоящий на боковой подставке. ◀
- Откиньте боковую подставку и установите на нее мотоцикл.
- Если уклон дороги допускает, поверните руль влево.
- Если дорога имеет уклон, разверните мотоцикл в сторону подъема и включите первую передачу.

### Центральная подножка

– с центральной подставкой<sup>SA</sup>

- Выключите двигатель.

## ВНИМАНИЕ

### Плохое состояние пола в области упора стойки

Повреждение деталей при падении

- Следите, чтобы поверхность в районе подставки была ровной и твердой. ◀

## ВНИМАНИЕ

### Складывание центральной подножки при резких движениях

Повреждение деталей при падении

- Не садитесь на мотоцикл, стоящий на центральной подножке. ◀
- Откиньте центральную подножку и поставьте на нее мотоцикл.

## Заправка топливом

### Качество топлива

#### Необходимое условие

Для обеспечения оптимального расхода топлива не должно содержать серу или содержать ее в минимальных количествах.

## ВНИМАНИЕ

### Заправка этилированным топливом

Повреждение катализатора

- Не использовать для заправки этилированное топливо или топливо с металлическими присадками, например, марганцем или железом. ◀
- Следите за максимальным содержанием этанола в топливе.



Рекомендуемое качество топлива

Обычный неэтилированный (в зависимости от экспортного исполнения) (макс. 15 % этанола, E15)  
91 ОЧИ/RON  
87 Октановое число

» Обратите внимание на следующие символы на пробке топливного бака и на раздаточной колонке:



## Заправка топливом



### ПРЕДОСТЕРЕЖЕНИЕ

#### Топливо легко воспламеняется

Опасность пожара и взрыва

- При любых действиях с топливным баком не курить и избегать источников открытого огня.◀



### ПРЕДОСТЕРЕЖЕНИЕ

#### Вытекание топлива из-за расширения под воздействием тепла при переполненном топливном баке

Риск падения

- Не переливайте топливо в бак.◀



### ВНИМАНИЕ

#### Контакт топлива с пластмассовыми поверхностями

Повреждение поверхностей (они становятся блеклыми или матовыми)

- Сразу вытирать пластмассовые поверхности после контакта с топливом.◀
- Установите мотоцикл на твердую и ровную поверхность и опустите на боковую подставку.
- с центральной подставкой<sup>SA</sup>
- Установите мотоцикл на твердую и ровную поверхность и опустите на центральную подножку.◀

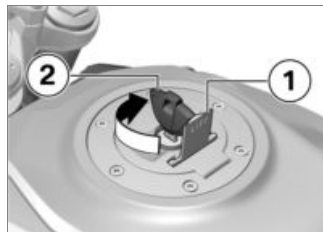

- Откройте лючок **1**.
- Вставьте ключ зажигания в крышку **2** топливного бака, поверните по часовой стрелке и откиньте крышку.



- Залейте топливо не выше нижней кромки заливной горловины.

#### УКАЗАНИЕ

Если после выхода за нижний предел резерва топлива производится заправка, общее количество топлива должно быть больше, чем резерв, при этом распознается новый уровень наполнения и выключается контрольная лампа резерва топлива. ◀

#### УКАЗАНИЕ

Указанное в технических характеристиках «количество заливаемого топлива» – это количество топлива, которое можно дозаправить, если топливный бак был опорожнен в процессе движения, то есть двигатель заглох из-за отсутствия топлива. ◀



Емкость топливного бака

прим. 13 л



Резервное количество топлива

прим. 3,5 л

- Закройте крышку топливного бака, сильно нажав на нее.
- Выньте ключ зажигания и закройте лючок.

## Заправка топливом

– с Keyless Ride<sup>SA</sup>

### Необходимое условие

Замок руля разблокирован.

#### ПРЕДОСТЕРЕЖЕНИЕ

### Топливо легко воспламеняется

Опасность пожара и взрыва

- При любых действиях с топливным баком не курить и избегать источников открытого огня. ◀

#### ПРЕДОСТЕРЕЖЕНИЕ

### Вытекание топлива из-за расширения под воздействием тепла при переполненном топливном баке

Риск падения

- Не переливайте топливо в бак. ◀

## ВНИМАНИЕ

### Контакт топлива с пластмассовыми поверхностями

Повреждение поверхностей (они становятся блеклыми или матовыми)

- Сразу вытирать пластмассовые поверхности после контакта с топливом. ◀
- Установите мотоцикл на твердую и ровную поверхность и опустите на боковую подставку.
- с центральной подставкой<sup>SA</sup>
- Установите мотоцикл на твердую и ровную поверхность и опустите на центральную подножку. ◀
- с Keyless Ride<sup>SA</sup>
- Выключите зажигание (☛ 71).

## УКАЗАНИЕ

После выключения зажигания крышку топливного бака можно открыть в течение определенного времени и при отсутствии радиоключа в зоне приема. ◀



Время после выключения зажигания для открывания пробки топливного бака

2 мин

- » Крышку топливного бака можно открыть в **2 вариантах:**
- Во время работы после выключения зажигания.
  - По истечении времени работы после выключения зажигания.

## Вариант 1

– с Keyless Ride<sup>SA</sup>

### Необходимое условие

Во время работы после выключения зажигания



- Потяните язычок **1** крышки топливного бака медленно вверх.
- » Крышка бака разблокируется.
- Полностью откройте крышку топливного бака.

## Вариант 2

– с Keyless Ride<sup>SA</sup>

### Необходимое условие

По истечении времени работы после выключения зажигания

- Держите радиоключ в пределах зоны приема.
- Медленно вытяните язычок **1** вверх.
  - » Контрольная лампа радиоключа мигает, пока идет поиск радиоключа.
- Снова потяните язычок **1** крышки топливного бака медленно вверх.
  - » Крышка бака разблокируется.
- Полностью откройте крышку топливного бака.



- Залить топливо с описанными выше характеристиками не выше нижней кромки заливной горловины.

### УКАЗАНИЕ

Если после выхода за нижний предел резерва топлива производится заправка, общее количество топлива должно быть больше, чем резерв, при этом распознается новый уровень наполнения и выключается контрольная лампа резерва топлива. ◀

### УКАЗАНИЕ

Указанное в технических характеристиках «количество заливаемого топлива» – это количество топлива, которое можно дозаправить, если топливный бак был опорожнен в процессе движения, то есть двигатель заглох из-за отсутствия топлива. ◀

 Емкость топливного бака

прим. 13 л

 Резервное количество топлива

прим. 3,5 л

- Сильно нажмите на крышку топливного бака.
  - » Крышка топливного бака фиксируется со слышимым щелчком.

- » Крышка топливного бака автоматически блокируется по истечении определенного времени.
- » Зафиксированная крышка топливного бака блокируется сразу при фиксации замка руля или включения зажигания.

### Открытие крышки топливного бака

– с Keyless Ride<sup>SA</sup>

Крышка топливного бака не открывается.

- Как можно скорее обратитесь для устранения неисправности на СТО, лучше всего к официальному дилеру BMW Motorrad.

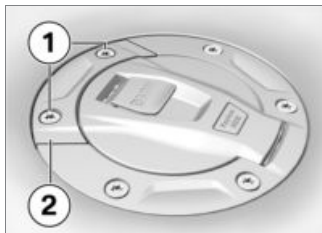

- Выверните винты **1**.
- Снимите устройство аварийного отпирания **2**.
- » Крышка бака отпирается.
- Полностью откройте крышку топливного бака.
- Залейте топливо (▮▮▮▶ 147).
- Закройте устройство аварийного отпирания крышки топливного бака (▮▮▮▶ 150).

### Закрывание устройства аварийного отпирания крышки топливного бака

– с Keyless Ride<sup>SA</sup>

#### Необходимое условие

Крышка топливного бака закрыта.

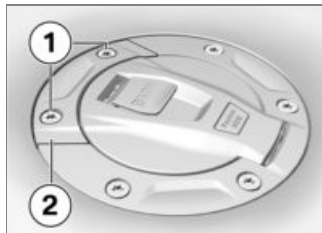

- Установите на место устройство аварийного отпирания **2**.
- Вверните винты **1**.

## Крепление мотоцикла для транспортировки

- Все детали, вдоль которых проходят натяжные ремни, защитите от царапин (например, используя клейкую ленту или мягкую тряпку).



### ВНИМАНИЕ

#### Опрокидывание мотоцикла набок при поддомкрачивании

Повреждение деталей при падении

- Зафиксировать мотоцикл во избежание опрокидывания набок, лучше всего позвать на помощь помощника. ◀
- Закатите мотоцикл на транспортировочную платформу, но не ставьте на боковые подставки или центральную подножку.

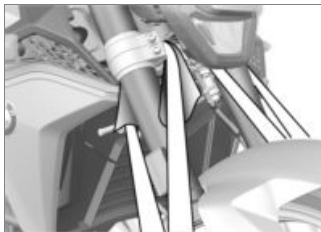

### ВНИМАНИЕ

#### Зажим деталей

Повреждение детали

- Не пережимать такие детали, как трубопроводы тор-

мозного привода или жгуты проводов. ◀

- Закрепите натяжные ремни спереди с обеих сторон на перемычке для амортизирующих труб и натяните.

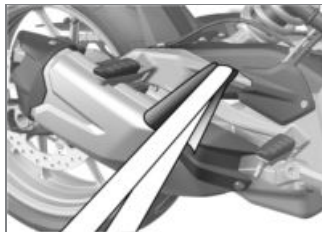

- Закрепите натяжные ремни сзади на упорах для ног пассажира и натяните их.
- Равномерно натяните все натяжные ремни.



## **Подробное описание системы**

Общие указания .....	154
Антиблокировочная система (ABS) .....	154
Регулировка тяги (ASC/DTC) .....	157
Регулировка тормозящего момента двигателя .....	159
Dynamic ESA .....	160
Режим движения .....	161
Dynamic Brake Control .....	163
Система контроля давления воздуха в шинах (RDC) .....	164
Ассистент переключения .....	165
Адаптивное освещение поворотов .....	167

## Общие указания

Подробные описания систем см.:

**[bmw-motorrad.com/technology](http://bmw-motorrad.com/technology)**

## Антиблокировочная система (ABS)

### Как работает система ABS?

Максимальная тормозная сила, передаваемая на дорожное полотно, зависит также от коэффициента трения дорожного покрытия. Гравий, лед и снег, а также влажное дорожное полотно имеют существенно более низкий коэффициент трения, чем сухой и чистый асфальт. Чем ниже коэффициент трения дорожного полотна, тем больше тормозной путь.

Если при повышении тормозного давления водителем происходит превышение макси-

мально возможного передаваемой тормозной силы, колеса начинают блокироваться и устойчивость теряется; это грозит опрокидыванием. Прежде, чем возникает такая ситуация, ABS срабатывает и приводит тормозное давление в соответствие с максимально передаваемой тормозной силой так, что колеса продолжают вращаться и устойчивость сохраняется независимо от состояния дорожного покрытия.

### Что происходит при неровностях дороги?

Волнообразные неровности дорожного покрытия могут привести к кратковременной потере контакта между шинами и дорожным покрытием, и передаваемая тормозная сила может упасть до нуля. При торможении в такой ситуации система ABS должна снизить тормоз-

ное давление для обеспечения устойчивости при возобновлении контакта с дорогой. В этот момент система ABS BMW Motorrad должна исходить из чрезвычайно низкого коэффициента трения (гравий, лед, снег), что должно гарантировать вращение рабочих колес во всех возможных случаях, обеспечивая тем самым устойчивость при движении. После распознавания фактических условий система осуществляет регулировку до оптимального тормозного давления.

### Приподнимание заднего колеса

При очень интенсивном и резком торможении система BMW Motorrad ABS в определенных обстоятельствах может не предотвратить приподнимание заднего колеса.

В этих случаях возможно даже опрокидывание мотоцикла.

## ПРЕДОСТЕРЕЖЕНИЕ

### **Отрыв заднего колеса от земли из-за сильного торможения**

Риск падения

- При сильном торможении помните, что регулирование ABS не всегда может предотвратить отрыв заднего колеса от дорожного полотна. ◀

### **Как устроена система BMW Motorrad ABS?**

Система BMW Motorrad ABS обеспечивает устойчивость мотоцикла на любом покрытии в пределах физических возможностей.

При скорости выше 4 км/ч система BMW Motorrad ABS может обеспечить устойчивость мотоцикла на любом покрытии в пределах физических возможностей. При меньшей скорости система BMW Motorrad ABS из-за технических особенностей обеспечивает оптимальную поддержку не на всех покрытиях.

Система не предназначена для особых требований, которые возникают при экстремальных погодных условиях, на бездорожье или на гоночных трассах.

### **Особые ситуации**

Для распознавания склонности колес к блокировке, кроме прочего, сравниваются частоты вращения переднего и заднего колес. Если в течение длительного времени распознаются неправдоподобные значения, в целях безопасности функ-

ция ABS отключается и показывается код неисправности системы ABS. Необходимым условием для записи кода неисправности является завершение самодиагностики.

Помимо проблем в системе BMW Motorrad ABS причиной записи кода неисправности также могут быть необычные условия движения:

- Езда на заднем колесе (wheelie) в течение продолжительного времени.
- Пробуксовка заднего колеса на мотоцикле, удерживаемом тормозом переднего колеса (burn out).
- Прогрев двигателя мотоцикла, установленного на центральной или боковой подставке, в положении холостого хода или при включенной передаче.
- Блокировка заднего колеса моторным тормозом в тече-

ние продолжительного промежутка времени, например, при спуске под уклон по скользкому дорожному полотну.

Если записи кода неисправности вызваны необычными ситуациями движения, то можно снова активировать функцию ABS с помощью выключения и включения зажигания.

## Какую роль играет регулярное техническое обслуживание?



### ПРЕДОСТЕРЕЖЕНИЕ

#### Отсутствие регулярного обслуживания тормозной системы

Опасность ДТП

- Для обеспечения безупречного состояния BMW Motorrad ABS необходимо обязательно

соблюдать предписанные межсервисные интервалы. ◀

## Резервы для безопасности

Обеспечивая более короткий тормозной путь, система ABS BMW Motorrad ни в коем случае не должна провоцировать водителя на легкомысленную манеру вождения. Это в первую очередь резерв безопасности для экстренных ситуаций. Будьте осторожны на поворотах! Торможение в поворотах подчиняется особым законам физики, которые не в силах отменить даже система ABS BMW Motorrad.

## Модернизация ABS до ABS Pro

– с ABS Pro<sup>SA</sup>

До сих пор система BMW Motorrad ABS обеспечивала очень высокую степень безопасности торможения при движении по прямой. Теперь функция ABS Pro обеспечивает высокую степень безопасности и при торможении в поворотах. Функция ABS Pro предотвращает блокировку колес даже при быстрых нажатиях на педаль тормоза. Особенно при внезапных торможениях вследствие испуга функция ABS Pro снижает резкое изменение усилия на руль и за счет этого предотвращает нежелательный подъем мотоцикла.

## Регулировка ABS

С технической точки зрения функция ABS Pro обеспечивает согласование регулировки ABS с углом наклона мотоцикла в зависимости от ситуации дви-

жения. Для определения угла наклона мотоцикла используются сигналы скорости качения, скорости вращения вокруг вертикальной оси и поперечного ускорения.

С увеличением наклона еще больше ограничивается градиент тормозного давления в начале торможения. Благодаря этому медленнее осуществляется нагнетание давления. Дополнительно более равномерно осуществляется модуляция давления в диапазоне регулировки ABS.

### **Преимущества для водителя**

Преимущества ABS Pro для водителя заключаются в более чувствительном реагировании и высокой устойчивости при торможении и движении при максимальном замедлении даже на поворотах.

## **Регулировка тяги (ASC/DTC)**

### **Как работает система регулировки тяги?**

Существует два варианта исполнения системы динамической регулировки тяги

- **без** учета наклона: автоматическая система контроля стабильности ASC
- ASC – рудиментарная функция, которая должна предотвратить падение.
- **с** учетом наклона: система динамической регулировки тяги DTC
- DTC благодаря дополнительной информации о крене и ускорении производит регулировку более точно и комфортно.

Система регулировки тяги сравнивает окружающую скорость переднего и заднего

колес. На основе разности скоростей определяется пробуксовка и, тем самым, резерв устойчивости на заднем колесе. Если этот запас станет недостаточным, система электронного управления двигателем уменьшает крутящий момент двигателя, передаваемый на заднее колесо.

Система BMW Motorrad ASC/DTC предназначена для поддержки водителя при движении по дорогам общего пользования. Особенно в предельном диапазоне физических законов движения водитель отчетливо ощущает влияние на возможности регулирования ASC/DTC (смещение веса при прохождении поворотов, уменьшение нагрузки).

Система не предназначена для особых требований, которые возникают при экстремальных

погодных условиях, на бездорожье или на гоночных трассах. В этих случаях BMW Motorrad ASC/DTC можно отключить.



## ПРЕДОСТЕРЕЖЕНИЕ

### Рискованная манера езды

Опасность ДТП, несмотря на ASC/DTC

- За выбор правильной манеры езды всегда отвечает водитель.
- Не подвергайте себя излишнему риску, сводя на нет дополнительную безопасность, предоставляемую Вам этой дополнительной системой. ◀

### Особые ситуации

В соответствии с законами физики, способность к разгону находится в обратной зависимости от угла наклона мотоцикла. Следовательно, возможны заметные задержки

ускорения при больших углах наклона.

Для распознавания пробуксовки или заноса заднего колеса среди прочего сравниваются скорости вращения переднего и заднего колес, а в DTC, в отличие от ASC, учитывается наклон.

– с режимами движения Pro<sup>SA</sup>  
Если эти значения наклона в течение продолжительного времени распознаются системой как неправдоподобные, то для определения наклона используется эквивалентное значение или функция DTC отключается. В этом случае отображается сообщение о неисправности DTC. Необходимым условием для записи кода неисправности является завершение самодиагностики.

При следующих необычных условиях движения может

иметь место автоматическое отключение системы регулировки тяги BMW Motorrad.

### Необычные условия движения:

- Езда на заднем колесе (wheelie) в течение продолжительного времени.
- Пробуксовка заднего колеса на мотоцикле, удерживаемом тормозом переднего колеса (burn out).
- Прогрев двигателя на стоящем на боковой подставке мотоцикле на холостом ходу или с включенной передачей.



Минимальная скорость для активизации системы DTC

мин 5 км/ч

Если переднее колесо при слишком большом ускорении теряет контакт с землей, то ASC или DTC в режимах движения RAIN и ROAD снижает крутящий момент двигателя до тех пор, пока переднее колесо снова не коснется земли.

При настройке DTC на режим DYNAMIC функция распознавания отрыва переднего колеса допускает кратковременную езду на заднем колесе.

В режиме движения DYNAMIC PRO функция распознавания отрыва переднего колеса выключена.

BMW Motorrad при отрыве переднего колеса рекомендует немного отпустить ручку газа для того, чтобы максимально быстро снова вернуться в стабильный режим движения.

В режимах движения RAIN, ROAD и DYNAMIC настройка

системы DTC соответствует режиму движения.

В режиме движения DYNAMIC PRO настройки системы DTC можно изменять.

## **Регулировка тормозящего момента двигателя**

– с регулировкой тормозящего момента двигателя<sup>SA</sup>

### **Как работает регулятор тормозящего момента двигателя?**

Задача регулятора тормозящего момента двигателя заключается в надежном предотвращении неустойчивых состояний движения, обусловленных слишком высоким крутящим моментом на холостом ходу на заднем колесе. В зависимости от состояния дорожного покрытия и динамики движе-

ния слишком высокий крутящий момент на холостом ходу приводит к сильному проскальзыванию заднего колеса и снижению устойчивости. Регулятор тормозящего момента двигателя ограничивает слишком большое проскальзывание заднего колеса до безопасного целевого значения пробуксовки, которое зависит от режима движения и угла наклона мотоцикла.

### **Причины слишком большого проскальзывания заднего колеса:**

- Движение в режиме принудительного холостого хода на дорожном полотне с низким коэффициентом трения (напр., мокрая листва).
- Неровное торможение заднего колеса при переключении на пониженную передачу.

- Резкое торможение при спортивной манере вождения.

Аналогично системе регулировки тяги DTC регулятор тормозящего момента двигателя сравнивает окружную скорость переднего и заднего колес. Используя дополнительно информацию об угле наклона мотоцикла, регулятор тормозящего момента двигателя может определить степень проскальзывания и, соответственно, запас устойчивости заднего колеса.

Если степень проскальзывания превышает соответствующее предельное значение, крутящий момент двигателя повышается путем небольшого открывания дроссельных заслонок. Степень проскальзывания уменьшается, и мотоцикл приобре-

тает более устойчивое положение.

### **Действие регулятора тормозящего момента двигателя**

- В режимах движения RAIN и ROAD: максимальная устойчивость.
- В режимах движения DYNAMIC и DYNAMIC PRO: высокая устойчивость.

## **Dynamic ESA**

- с Dynamic ESA<sup>SA</sup>

### **Функция системы Dynamic ESA**

Система Dynamic ESA распознает с помощью датчиков высоты дорожного просвета движения в ходовой части и регулирует положение мотоцикла путем адаптации демпфирующих клапанов. Таким обра-

зом ходовая часть адаптируется к особенностям покрытия. Система Dynamic ESA выполняет автокалибровку через регулярные промежутки времени для обеспечения корректной работы системы.

### **Варианты настройки Режимы демпфирования**

- Road: демпфирование для комфортной езды по дорогам
- Dynamic: демпфирование для динамичной езды по дорогам

### **Регулировка нагрузки**

- Без пассажира
- Только водитель с багажом
- С пассажиром (и багажом)

## Режим движения

### Выбор

Чтобы адаптировать мотоцикл к состоянию дорожного покрытия и манере езды водителя, можно выбрать один из следующих режимов движения:

- RAIN
- ROAD (стандартный режим)
  
- с режимами движения Pro<sup>SA</sup>
- DYNAMIC

С установленным кодировочным штекером:

- DYNAMIC PRO

Для каждого из этих режимов движения подобраны оптимальные настройки систем ABS, ASC/DTC, регулятора торможения двигателем, а также для приемистости.

– с Dynamic ESA<sup>SA</sup>

Настройка Dynamic ESA возможна независимо от выбранного режима движения.

В любом режиме движения системы ASC/DTC можно выключить. Следующие пояснения всегда касаются всех включенных систем безопасности.

### Приемистость

- В режиме движения RAIN: реакция двигателя замедленная.
- В режиме движения ROAD: реакция двигателя оптимальная.
- В режиме движения DYNAMIC: реакция двигателя непосредственная.
- В режиме движения DYNAMIC PRO: реакцию двигателя можно настроить индивидуально.

### ABS

- Распознавание отрыва заднего колеса от дороги работает во всех режимах движения за исключением заводской настройки DYNAMIC PRO.
  - В режиме движения DYNAMIC чувствительность системы распознавания отрыва заднего колеса снижена, чтобы обеспечивалось более высокое тормозное действие.
  - В режиме движения DYNAMIC PRO настройки системы ABS можно изменять.
  
  - с режимами движения Pro<sup>SA</sup>
- ### ABS Pro
- В режимах движения RAIN и ROAD функции системы ABS Pro доступны в полном объеме. Склонность к подъ-

ему, которую имеет мотоцикл при торможении в повороте, снижается до минимума.

- В режиме движения DYNAMIC функции системы ABS Pro доступны только при достаточном коэффициенте трения. Поддержка в сравнении с режимами движения RAIN и ROAD меньше, вместо этого система нацелена на обеспечение максимального тормозного действия.
- В режиме движения DYNAMIC PRO система ABS Pro в заводских настройках выключена.

## ASC

- Распознавание отрыва переднего колеса работает в режимах движения RAIN и ROAD.
- Система ASC адаптирована для движения по дорогам.

– В режиме движения ROAD система ASC обеспечивает высокую, а в режиме движения RAIN — максимальную устойчивость при движении.

– с режимами движения Pro<sup>SA</sup>

## DTC

### Шины

- Система DTC во всех режимах движения адаптирована для движения по дорогам на шинах с дорожным рисунком протектора.

### Устойчивость при движении

- При настройке ASC/DTC на RAIN система ASC/DTC вмешивается довольно рано, чтобы обеспечивалась максимальная устойчивость при движении.
- При настройке ASC/DTC на ROAD система ASC/DTC вмешивается позже, чем в режиме движения RAIN.

Система всегда стремится предотвратить пробуксовку заднего колеса.

- При настройке ASC/DTC на RAIN и ROAD предотвращается отрыв переднего колеса.
- При настройке ASC/DTC на DYNAMIC система ASC/DTC вмешивается позже, чем в режиме движения ROAD, вследствие чего возможны небольшие дрифты при выходе из поворота и кратковременная езда на заднем колесе.

При установке ASC/DTC на RAIN, ROAD и DYNAMIC настройка системы ASC/DTC соответствует режиму движения. При установке ASC/DTC на DYNAMIC PRO настройки системы ASC/DTC можно изменять.

## Переключение

Режимы движения можно менять, если мотоцикл стоит с включенным зажиганием. Переключение во время движения возможно при соблюдении следующего условия:

- Крутящий момент на заднем колесе отсутствует.
- Отсутствует давление в тормозной системе.

Для переключения во время движения необходимо выполнить следующие действия:

- Повернуть ручку газа в исходное положение.
- Не нажимать рычаг тормоза.
- Деактивируйте круиз-контроль.

Сначала предварительно выбирается требуемый режим движения. Только после того, как соответствующие системы до-

стигнут требуемого состояния, выполняется переключение. Только после переключения режима движения меню выбора на дисплее гаснет.

## Dynamic Brake Control

- с режимами движения Pro<sup>SA</sup>

### Функция системы Dynamic Brake Control

Функция системы Dynamic Brake Control помогает водителю при экстренном торможении.

#### Распознавание экстренного торможения

- Экстренное торможение распознается при быстром и сильном задействовании тормоза переднего колеса.

#### Режим работы при экстренном торможении

- Если на скорости движения более 10 км/ч выполняется

экстренное торможение, то в дополнение к функции ABS приводится в действие система Dynamic Brake Control.

### Режим работы при случайном вращении ручки газа

- Если во время экстренного торможения водитель случайно поворачивает ручку газа (положение ручки > 5 %), запрошенное тормозное действие обеспечивается системой Dynamic Brake Control, которая игнорирует вращение ручки газа. Действие экстренного торможения гарантируется.
- Если во время срабатывания системы Dynamic Brake Control уменьшается подача газа (положение ручки газа < 5 %), запрошенный тормозной системой ABS

крутящий момент двигателя восстанавливается.

- Если экстренное торможение завершается, а ручка газа продолжает вращаться, система Dynamic Brake Control контролируемым образом регулирует крутящий момент двигателя обратно до значения, задаваемого водителем.

## Система контроля давления воздуха в шинах (RDC)

- с системой контроля давления в шинах (RDC)<sup>SA</sup>

### Функция

В каждой шине находится датчик, который измеряет температуру и давление в шине и передает на блок управления. Датчики оснащены центробежным регулятором, который решает передачу измеренных

значений после первого превышения минимальной скорости.



Минимальная скорость для передачи измеренных значений системы RDC:

мин 30 км/ч

Перед первым приемом значений давления в шинах на дисплее для каждой шины отображается «--». После остановки транспортного средства датчики еще в течение некоторого времени передают измеренные значения.



Длительность передачи измеренных значений после остановки мотоцикла:

мин 15 мин

Если блок управления RDC установлен, а колеса не имеют датчиков, выдается сообщение о неисправности.

## Диапазоны давления в шинах

Блок управления RDC различает три определенных для транспортного средства диапазонов давления:

- Давление в шине в пределах допуска.
- Давление в шине в предельном диапазоне допуска.
- Давление в шине за пределами допуска.

## Температурная компенсация

Давление воздуха в шинах зависит от температуры: оно увеличивается при возрастании температуры воздуха в шине или уменьшается при снижении температуры воздуха в шине. Температура воздуха в шине зависит от наружной температуры, а также от манеры вождения и продолжительности движения.



Значения давления в шинах отображаются на дисплее с компенсацией температуры и всегда основываются на следующей температуре воздуха в шине:

20 °C

Манометр для проверки шин на автозаправочной станции не имеет температурной компенсации, измеренное давление воздуха в шине зависит от температуры воздуха в шине. Поэтому показываемые там значения в большинстве случаев не совпадают со значениями, отображаемыми на дисплее.

### Коррекция давления в шине

Сравните значение RDC на дисплее со значением с обратной стороны обложки руководства по эксплуатации и

обслуживанию. Расхождение значений нужно устранить с помощью пистолета подкачки с манометром на автозаправочной станции.



Пример

Согласно руководству по эксплуатации давление в шинах должно составлять:

2,5 бар

На дисплее отображается следующее значение:

2,3 бар

Таким образом, не хватает:

0,2 бар

Контрольный прибор на автозаправочной станции показывает:

2,4 бар



Пример

Для получения правильного давления в шинах это значение необходимо увеличить до следующего значения:

2,6 бар

### Ассистент переключения

– с ассистентом переключения передач Pro<sup>SA</sup>

### Ассистент переключения Pro

Ваше транспортное средство оснащено ассистентом переключения Pro, который изначально был разработан для мотоспорта и впоследствии адаптирован для длительных поездок. Он позволяет производить переключение на пониженные и повышенные передачи без

использования сцепления или газа практически во всех диапазонах нагрузки и оборотов двигателя.

### Преимущества

- 70–80 % всех процессов переключения при движении можно выполнять, не выжимая сцепление.
- Меньше относительного движения между водителем и пассажиром благодаря более коротким паузам при переключении.
- При разгоне не нужно закрывать дроссельную заслонку.
- При замедлении и переключении на пониженную передачу (дроссельная заслонка закрыта) осуществляется адаптация частоты вращения за счет промежуточного газа.
- Уменьшается время переключения по сравнению с про-

цессом переключения с выжиманием сцепления.

Для распознавания системой намерения водителя переключить передачу водитель должен нажать рычаг переключения в нужном направлении, преодолевая усилие пружины пружинного энергоаккумулятора для определенного «перехода» от нормального до быстрого, и удерживать его нажатым до окончания процесса переключения. Дальнейшее увеличение усилия переключения во время процесса переключения не требуется. По окончании процесса переключения следует полностью отпустить рычаг переключения передач для того, чтобы выполнить следующее переключение передач с помощью ассистента переключения Pro. Для переключения с помощью ассистента переключения Pro перед процес-

сом переключения и во время него необходимо поддерживать соответствующую нагрузку (положение ручки газа) на постоянном уровне. Изменение положения ручки газа во время процесса переключения может привести к отказу функции и (или) неправильным переключениям. Процессы переключения с выжиманием сцепления ассистентом переключения Pro не поддерживаются.

### Переключение на пониженную передачу

- Переключение на пониженную передачу поддерживается до достижения максимальной частоты вращения при данной передаче. Это предотвращает превышение максимально допустимой частоты вращения.



Максимальная частота вращения

макс. 9000 мин<sup>-1</sup>

### Переключение на повышенную передачу

- Переключение на повышенную передачу поддерживается до достижения частоты вращения холостого хода при данной передаче.
- За счет этого предотвращается переход за нижнюю границу оборотов холостого хода.



Частота вращения коленвала на холостом ходу

1250±50 мин<sup>-1</sup> (Двигатель прогрет до рабочей температуры)

## Адаптивное освещение поворотов

- с адаптивным освещением поворотов SA

### Функция

В дополнение к ближнему свету, дальнему свету и дневным ходовым огням, или стояночным огням, в основной фаре предусмотрены отдельные светодиодные элементы с собственными отражателями. Светодиодные элементы подключаются в зависимости от наклона относительно ближнего света для улучшения освещения внутренней зоны поворота. Адаптивное освещение поворотов оптимизировано для наклона до 25°. Адаптивное освещение поворотов активируется при следующих условиях:

- Наклон составляет более 7°.
- Скорость выше 10 км/ч.
- Ближний свет включен.



## Техническое обслуживание

Общие указания .....	170
Бортовой инструмент .....	170
Комплект инструментов для обслуживания мотоциклов .....	171
Подставка под переднее колесо .....	171
Моторное масло .....	172
Тормозная система .....	175
Сцепление .....	180
Охлаждающая жидкость .....	181
Шины .....	182
Диски и шины .....	183
Колеса .....	184
Лампы .....	193
Система помощи при пуске .....	194
Аккумуляторная батарея .....	195

Предохранители .....	199
Диагностический разъем .....	201
Цепь .....	202

## Общие указания

В главе «Техническое обслуживание» описываются нетрудоемкие работы по проверке и замене быстроизнашивающихся деталей.

Если при сборке необходимо соблюдать специальные моменты затяжки, то на это дается указание. Обзор всех необходимых моментов затяжек вы найдете в главе «Технические характеристики».

Более подробную информацию о работах по техническому обслуживанию и ремонту вы можете найти в соответствующем инструкции по ремонту на DVD-диске, который можно получить у официальных дилеров BMW Motorrad.

Для выполнения некоторых из описанных работ требуются специальные инструменты и хорошее знание конструкции

мотоцикла. В случае сомнений обращайтесь на СТО, лучше всего к официальному дилеру BMW Motorrad.

## Бортовой инструмент

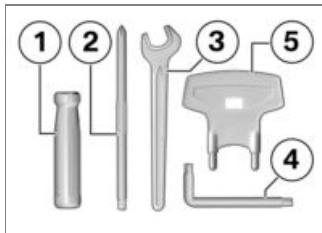

- 1 Рукоятка отвертки
- 2 Переставляемая насадка-отвертка с крестообразным и шлицевым рабочими концами
  - Замена ламп передних и задних указателей поворота (►► 194).
  - Снятие аккумуляторной батареи (►► 197).

- 2 – Отрегулируйте жесткость заднего амортизатора (►► 130).
- 3 Гаечный ключ
  - Раствор ключа 14
  - Отрегулируйте держатель зеркала (►► 126).
- 4 Ключ Torx T25/T30
  - T25 за короткую часть, T30 за длинную часть
- 5 Ключи
  - Отрегулируйте предварительное напряжение пружины заднего колеса (►► 128).

## Комплект инструментов для обслуживания мотоциклов

- с комплектом инструмента для сервисного обслуживания<sup>SZ</sup>

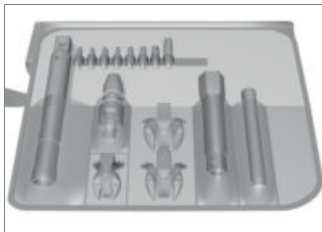

Для более масштабных работ по обслуживанию мотоцикла (например, снятие и установка колес) BMW Motorrad предлагает специальный комплект инструментов. Этот специальный комплект инструментов можно

приобрести у официальных дилеров BMW Motorrad.

## Подставка под переднее колесо

### Установка подставки под переднее колесо



#### ВНИМАНИЕ

### Использование подката под переднее колесо BMW Motorrad без дополнительных подставок

Повреждение деталей при падении

- Перед тем, как опустить мотоцикл на подкат под переднее колесо BMW Motorrad, установите его на боковую подставку.◀
- Опустите мотоцикл на подходящую боковую подставку.

– с центральной подставкой<sup>SA</sup>

- Установите мотоцикл на твердую и ровную поверхность и опустите на центральную подножку.◀
- Используйте подходящую подставку под переднее колесо.

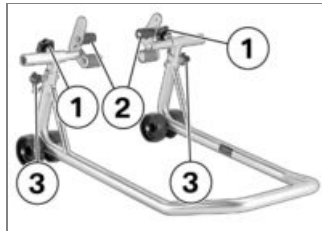

- Ослабьте винты крепления **1**.
- Сдвиньте оба фиксатора **2** наружу настолько, чтобы подвеска переднего колеса проходила между ними. Отрегулируйте опорные пальцы

относительно подвески переднего колеса.

- Отрегулируйте подставку под переднее колесо на нужную высоту с помощью фиксирующих штифтов **3**.
- Выровняйте подставку по центру колеса и сдвиньте к оси колеса.

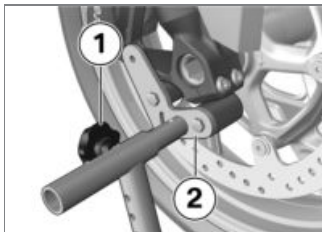

- Выровняйте оба фиксатора **2** так, чтобы хорошо прилегала подвеска переднего колеса.
- Затяните винты крепления вместе с колесом **1**.

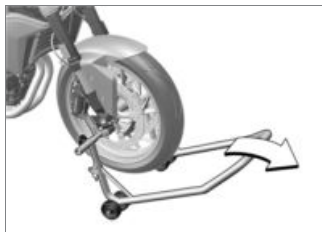

- Приподнимите мотоцикл, плавно отжимая подставку под переднее колесо вниз.

– с центральной подставкой<sup>SA</sup>

### ВНИМАНИЕ

**Отрыв центральной подставки от земли при слишком большом отрыве транспортного средства**

Повреждение деталей при падении

- При приподнимании следить, чтобы центральная подставка не отрывалась от земли.

- При необходимости отрегулировать высоту подставки под переднее колесо. ◀
- Обратит внимание на надежность положения мотоцикла. ◀

## Моторное масло

### Проверка уровня масла в двигателе

#### ВНИМАНИЕ

**Ошибочная оценка объема доливаемого масла из-за зависимости уровня масла от температуры (чем выше температура, тем выше уровень масла)**

Повреждение двигателя

- Проверяйте уровень масла только после длительной поездки или на горячем двигателе. ◀
- Очистите область вокруг маслониливного отверстия.

- Дайте двигателю поработать на холостом ходу до запуска вентилятора, а затем еще в течение одной минуты.
  - Выключите двигатель.
  - Установите прогретый до рабочей температуры мотоцикл на твердую и ровную поверхность и держите вертикально. BMW Motorrad рекомендует использовать подходящую боковую подставку.
- с центральной подставкой SA



## ВНИМАНИЕ

### Опрокидывание мотоцикла набок при поддомкрачивании

Повреждение деталей при падении

- Зафиксировать мотоцикл во избежание опрокидывания набок, лучше всего позвать на помощь помощника.◀

- Установить прогретый до рабочей температуры мотоцикл на центральную подставку на твердом и ровном основании.◀

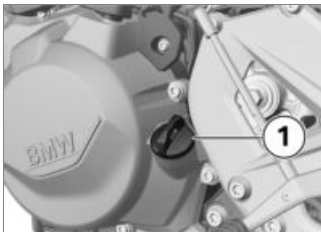

- Подождите пять минут, чтобы масло стекло в масляный картер.
- Извлеките маслоизмерительный щуп **1**.

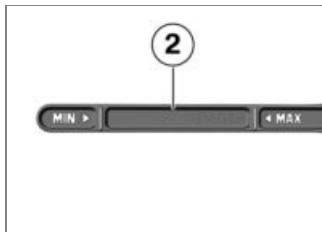

- Очистите область измерения **2** сухой тканью
- Вставьте маслоизмерительный щуп в маслналивное отверстие, но не вворачивайте.
- Извлеките маслоизмерительный щуп и проверьте уровень масла.

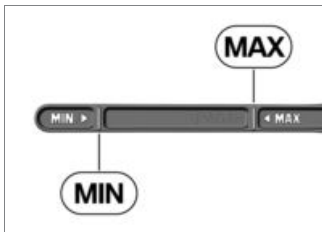

Предписанный уровень масла в двигателе

Между метками **MIN** и **MAX**



Количество доливаемого масла

Рекомендуемый BMW Motorrad продукт: масло ADVANTEC Ultimate, SAE 5W-40, API SL / JASO MA2

макс. 0,5 л (Разница между MIN и MAX)

При уровне масла ниже минимальной отметки:

- Долейте моторное масло (►► 174).

При уровне масла выше максимальной отметки:

- Обратитесь на СТО для корректировки уровня масла, лучше всего к официальному дилеру BMW Motorrad.
- Вставьте маслоизмерительный щуп.

### Доливка моторного масла

- Установите мотоцикл на твердую и ровную поверхность и выключите двигатель.
- Очистите участок вокруг заливной горловины.

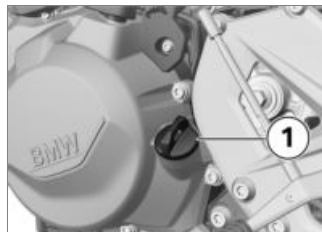

- Извлеките маслоизмерительный щуп **1**.



### ВНИМАНИЕ

#### Использование слишком малого или слишком большого количества моторного масла

Повреждение двигателя

- Следите за правильным уровнем масла в двигателе. ◀
- Долейте масло до предписанного уровня.
- Проверьте уровень масла в двигателе (►► 172).
- Вставьте маслоизмерительный щуп.

## Тормозная система

### Проверка работы тормозов

- Приведите в действие рычаг стояночного тормоза.
  - » Должна четко ощущаться точка срабатывания.
- Нажмите педаль тормоза.
  - » Должна четко ощущаться точка срабатывания.

Если точки срабатывания не ощущаются:



### ВНИМАНИЕ

#### Неквалифицированное выполнение работ на тормозной системе

Угроза безопасности эксплуатации тормозной системы

- Все работы на тормозной системе может проводить только квалифицированный персонал. ◀

- Обратитесь на СТО для проверки тормозов, лучше всего к официальному дилеру BMW Motorrad.

### Проверка толщины передних тормозных накладок

- Установите мотоцикл на твердую и ровную поверхность и выключите двигатель.



- Визуально проверьте толщину левой и правой тормозных накладок. Направление взгляда: в пространство между передним колесом и

подвеской переднего колеса на суппорты дисковых колесных тормозных механизмов **1**.



 Допустимый износ передней тормозной накладки

мин 1,0 мм (Только фрикционная накладка без кронштейна. Индикаторы износа, то есть канавки, должны быть отчетливо видны.)

Если индикаторы износа не видны:



## ПРЕДОСТЕРЕЖЕНИЕ

### Толщина тормозных накладок меньше минимально допустимой

Снижение тормозящего эффекта, повреждение тормозов

- Чтобы обеспечить надежную работу тормозной системы, не допускайте сильного износа тормозных колодок. ◀
- Обратитесь на СТО для замены тормозных колодок, лучше всего к официальному дилеру BMW Motorrad.

### Проверка толщины задних тормозных накладок

- Установите мотоцикл на твердую и ровную поверхность и выключите двигатель.



- Визуально проверьте толщину тормозных накладок. Направление взгляда: сзади на суппорт дискового колесного тормозного механизма **1**.



Допустимый износ  
задней тормозной  
накладки

мин 1,0 мм (Только фрикционная накладка без кронштейна.)

Если тормозные накладки изношены:



## ПРЕДОСТЕРЕЖЕНИЕ

### Толщина тормозных накладок меньше минимально допустимой

Снижение тормозящего эффекта, повреждение тормозов

- Чтобы обеспечить надежную работу тормозной системы, не допускайте сильного износа тормозных колодок. ◀
- Обратитесь на СТО для замены тормозных колодок, лучше всего к официальному дилеру BMW Motorrad.

## Проверка уровня тормозной жидкости в переднем тормозном контуре

### ПРЕДОСТЕРЕЖЕНИЕ

#### Слишком мало тормозной жидкости в бачке или она загрязнена

Заметное снижение мощности торможения из-за воздуха, загрязнений или воды в тормозной системе

- Немедленно прекратите движение до устранения неисправности.
- Регулярно проверяйте уровень тормозной жидкости.
- Очищайте крышку бачка тормозной жидкости перед открыванием.
- Используйте тормозную жидкость только из опечатанной емкости. ◀

- с центральной подставкой<sup>SA</sup>
- Установите мотоцикл на твердую и ровную поверхность и опустите на центральную подножку.
- Поверните руль в положение для движения по прямой. ◀
- Установите мотоцикл на твердую и ровную поверхность и держите вертикально.
- Поверните руль в положение для движения по прямой.



- Определите уровень тормозной жидкости в переднем бачке гидравлического тормозного привода **1**.

### УКАЗАНИЕ

Из-за износа тормозных колодок снижается уровень тормозной жидкости в бачке тормозного привода. ◀



 Уровень тормозной жидкости в переднем контуре

Тормозная жидкость, DOT4

Уровень тормозной жидкости должен быть не ниже отметки "MIN". (Бачок тормозной жидкости в горизонтальном положении, мотоцикл стоит прямо)

При падении уровня тормозной жидкости ниже допустимого:

- Как можно скорее обратитесь для устранения неисправности на СТО, лучше

всего к официальному дилеру BMW Motorrad.

### Проверка уровня тормозной жидкости в заднем тормозном контуре

- Установите мотоцикл на твердую и ровную поверхность и держите вертикально.
  - с центральной подставкой<sup>SA</sup>
- Установите мотоцикл на твердую и ровную поверхность и опустите на центральную подножку.<



## ПРЕДОСТЕРЕЖЕНИЕ

### Слишком мало тормозной жидкости в бачке или она загрязнена

Заметное снижение мощности торможения из-за воздуха, загрязнений или воды в тормозной системе

- Немедленно прекратите движение до устранения неисправности.
- Регулярно проверяйте уровень тормозной жидкости.

- Очищайте крышку бачка тормозной жидкости перед открыванием.
- Используйте тормозную жидкость только из опечатанной емкости. ◀
- Проверьте уровень тормозной жидкости в заднем бачке гидравлического тормозного привода **1**.

## УКАЗАНИЕ

Из-за износа тормозных колодок снижается уровень тормозной жидкости в бачке тормозного привода. ◀

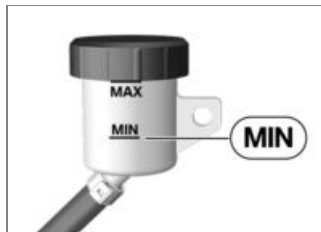

 Уровень тормозной жидкости в заднем контуре (визуальная проверка)

Тормозная жидкость, DOT4

Уровень тормозной жидкости должен быть не ниже отметки **MIN**.

При падении уровня тормозной жидкости ниже допустимого:

- Как можно скорее обратитесь для устранения неисправности на СТО, лучше всего к официальному дилеру BMW Motorrad.

## Сцепление

### Проверка работы сцепления

- Нажать рычаг сцепления.
- » При длительном нажатии должно чувствоваться увеличение сопротивления.

Если при длительном нажатии увеличение сопротивления не чувствуется:

- Обратиться для проверки сцепления на СТО, лучше всего к официальному дилеру BMW Motorrad.

### Проверка зазора между подшипником и рычагами выключения сцепления

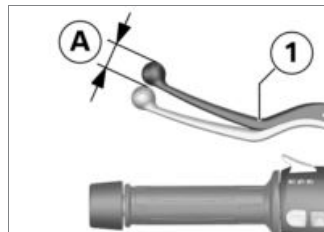

- Несколько раз выжмите рычаг сцепления **1** до прилегания к ручке.
- Слегка выжмите рычаг сцепления **1**, чтобы почувствовалось сопротивление, при этом следите за зазором между подшипником и рычагами выключения сцепления **A**.



Зазор сцепления

3...5 мм (на ручном рычаге снаружи, руль в положении для движения по прямой, при холодном двигателе)

Если зазор сцепления за пределами допустимого диапазона:

- Отрегулируйте зазор между подшипником и рычагами выключения сцепления (→ 181).

## Регулировка зазора между подшипником и рычагами выключения сцепления

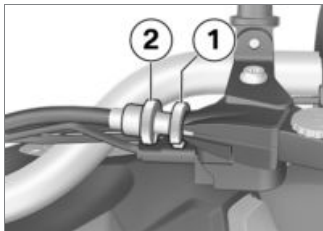

- Отпустите контргайку **1**.
- Для увеличения зазора: вверните регулировочный винт **2** в ручной рычаг.
- Для уменьшения зазора: выверните регулировочный винт **2** из ручного рычага.



### УКАЗАНИЕ

Расстояние между контргайкой и гайкой (измеряется внутри) не должно превышать 14 мм.

Если настройка правильного зазора между подшипником и рычагами выключения сцепления возможна только путем дополнительного выкручивания, обратитесь на СТО, лучше всего к дилеру BMW Motorrad.◀

- Проверьте зазор между подшипником и рычагами выключения сцепления (→ 180).
- Затяните контргайку **1**, удерживая регулировочный винт **2**.

## Охлаждающая жидкость

### Проверка уровня охлаждающей жидкости

- Установите мотоцикл на твердую и ровную поверхность и выключите двигатель.

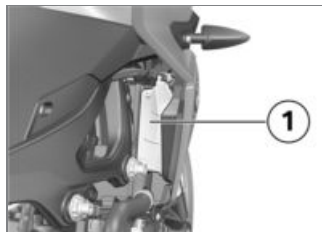

- Проверьте уровень охлаждающей жидкости в расширительном бачке **1**. Направление взгляда: сзади через отверстие в правой боковой обшивке.

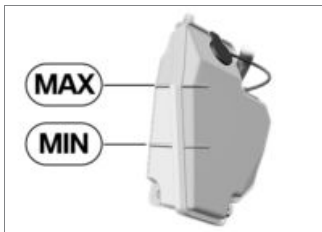

 Заданный уровень охлаждающей жидкости

Между метками MIN и MAX на расширительном бачке (Двигатель холодный)

При снижении уровня охлаждающей жидкости ниже допустимого:

- Долейте охлаждающую жидкость.

## Долив охлаждающей жидкости

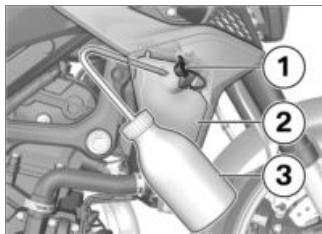

- Откройте пробку **1** расширительного бачка **2**.
- Долейте охлаждающую жидкость до предписанного уровня, используя подходящую емкость, например, мерную **3**.
- Проверьте уровень охлаждающей жидкости (☞ 181).
- Закройте пробку **1** расширительного бачка **2**.

## Шины

### Проверка давления в шинах

 **ПРЕДОСТЕРЕЖЕНИЕ**

#### Некорректное давление в шинах

Ухудшение динамических качеств мотоцикла, уменьшение срока службы шин

- Проверьте давление воздуха в шинах. ◀

 **ПРЕДОСТЕРЕЖЕНИЕ**

#### Самопроизвольное открытие вертикально установленных золотников вентиля на высоких скоростях

Внезапное падение давления в шинах

- Использовать колпачки вентиля с резиновым уплотнительным кольцом и плотно прикручивать их. ◀

- Установите мотоцикл на твердую и ровную поверхность и выключите двигатель.
- Проверьте давление в шинах, руководствуясь следующими данными.



Давление воздуха в передней шине

2,5 бар (при холодной шине)



Давление воздуха в задней шине

2,9 бар (при холодной шине)

При недостаточном давлении в шинах:

- Откорректируйте давление в шинах.

## Диски и шины

### Проверка дисков

- Установите мотоцикл на твердую и ровную поверхность и выключите двигатель.

- Визуально проверьте диски на отсутствие повреждений.
- Обратитесь на СТО для проверки и, при необходимости, замены поврежденных дисков, лучше всего к официальному дилеру BMW Motorrad.

### Проверка высоты рисунка протектора



### ПРЕДОСТЕРЕЖЕНИЕ

#### Езда на сильно изношенных шинах

Опасность ДТП из-за ухудшения динамических характеристик мотоцикла

- При необходимости замените шины до достижения определяемой в ПДД минимальной высоты профиля.◀
- Установите мотоцикл на твердую и ровную поверхность и выключите двигатель.

- Измерьте высоту в основных канавках рисунка протектора с помощью элементов маркировки износа.



### УКАЗАНИЕ

В канавках протектора на каждой шине предусмотрены индикаторы износа. Если высота рисунка протектора снизилась до уровня индикатора, значит шина полностью изношена. Местонахождение индикаторов обозначено на боковой стороне шины, например, буквами TI, TWI или стрелкой.◀

При достижении минимальной высоты рисунка протектора:

- Замените соответствующую шину.

## Колеса

### Рекомендация по шинам

Для каждого размера существуют марки шин, которые BMW Motorrad протестировал, признал безопасными и рекомендовал для использования. BMW Motorrad не гарантирует безопасность использования других шин, поскольку не может судить о степени их пригодности.

BMW Motorrad рекомендует использовать только шины, проверенные BMW Motorrad.

Все необходимые сведения об этом вы можете получить у официальных дилеров BMW Motorrad или на сайте [bmw-motorrad.com](http://bmw-motorrad.com)

### Влияние размеров колес на работу систем регулировки ходовой части

Размеры колес играют важную роль в работе систем регулировки ходовой части ABS и ASC. Значения диаметра и ширины колес запрограммированы в управляющем блоке и являются основной для всех вычислений. Любое изменение этих размеров, вызванное, например, установкой нестандартных колес, может повлечь за собой серьезные неполадки в работе этих систем.

Кроме того, необходимые для определения угловой скорости колеса гребенки системы ABS должны соответствовать установленным на заводе системам регулировки, и их нельзя менять.

Если вы решите установить нестандартные колеса на ваш

мотоцикл, обязательно проконсультируйтесь предварительно со специалистом СТО, лучше всего с официальным дилером BMW Motorrad. В некоторых случаях блок управления можно перепрограммировать под новый размер колес.

### Снятие переднего колеса

- Установите мотоцикл на твердую и ровную поверхность и выключите двигатель.

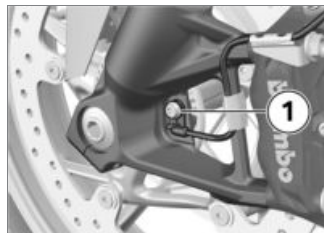

- Выверните винт **1** и извлеките датчик угловой скорости колеса из отверстия.



- Извлеките кабель датчика угловой скорости колеса из зажимов **2** и **3**.
- Выкрутите винты крепления **4** левого и правого суппортов дискового колесного тормозного механизма.



- Немного разожмите тормозные колодки **3**, поворачивая суппорт дискового колесного тормозного механизма **4** относительно тормозного диска **5**.
- Обклейте участки колесного диска, которые могут быть поцарапаны при снятии тормозных суппортов.

 **ВНИМАНИЕ**

**Самопроизвольное сжатие тормозных колодок**

Повреждение деталей при насаживании тормозного суп-

порта или разжимании тормозных колодок

- Не нажимать тормоз при отсоединенном тормозном суппорте.◀
- Осторожно оттяните тормозные суппорты назад и наружу от тормозных дисков.
- Опустите мотоцикл на подходящую боковую подставку. — с центральной подставкой<sup>SA</sup>
- Установите мотоцикл на твердую и ровную поверхность и опустите на центральную подножку.◀
- Приподнимите мотоцикл спереди, так чтобы переднее колесо свободно вращалось. Для подъема мотоцикла используйте подходящую подставку под переднее колесо.
- Установите подставку под переднее колесо (▣▶ 171).

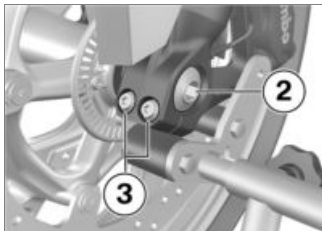

- Выверните винт оси **2**.
- Выверните левые зажимные винты оси **3**.

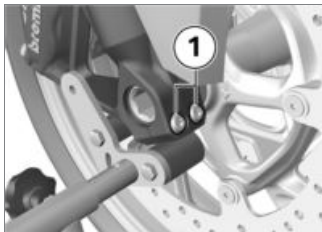

- Отпустите правые зажимные винты оси **1**.

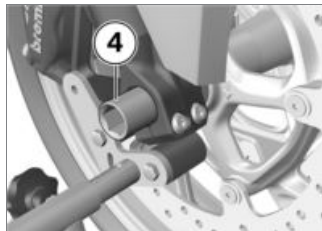

- Снимите ось **4**, придерживая колесо.
- Не удаляйте смазку с оси.
- Выкатите переднее колесо вперед.

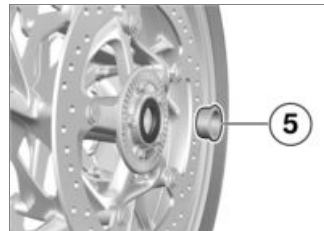

- Достаньте распорную втулку **5** с левой стороны из ступицы колеса.

## Установка переднего колеса

### ПРЕДОСТЕРЕЖЕНИЕ

#### Использование колеса, не соответствующего выпускаемой серии

Сбой при вмешательстве ABS и ASC

- Прочитайте информацию о влиянии размера колес на работу систем ABS и ASC, которая приведена в начале этой главы. ◀

### ВНИМАНИЕ

#### Затягивание резьбовых соединений с некорректным моментом затяжки

Повреждение или ослабление резьбовых соединений

- Обязательно обратитесь для проверки моментов затяжки на СТО, лучше всего

к официальному дилеру BMW Motorrad. ◀

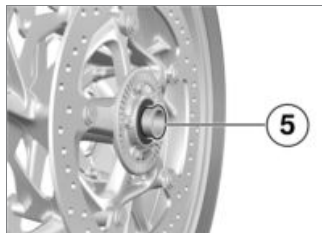

- Установите распорную втулку **5** буртиком наружу с левой стороны на ступицу колеса.

### ВНИМАНИЕ

#### Установка переднего колеса против направления вращения

Опасность ДТП

- Соблюдать направление вращения, указанное стрелками на шине или диске. ◀

- Закатите переднее колесо в подвеску колеса, направляя тормозной диск между тормозными колодками левого тормозного суппорта.

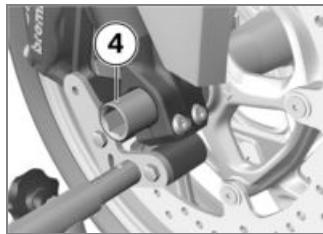

- Приподнимите переднее колесо и вставьте ось **4** до упора.
- Уберите подставку под переднее колесо и несколько раз сильно надавите на вилку колеса. При этом не нажимать рычаг ручного тормоза.
- Установите подставку под переднее колесо (▣▶ 171).

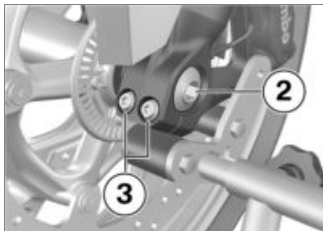

- Вверните винт оси **2** с требуемым крутящим моментом. При этом удерживать вставную ось с правой стороны.



Болт оси в переднюю вставную ось

50 Н\*м

- Затяните левые зажимные винты оси **3** с требуемым крутящим моментом.



Зажим вставной оси

Последовательность затяжки:  
поочередно затянуть винты  
за шесть проходов

19 Н\*м

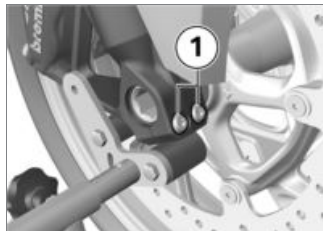

- Затяните правые зажимные винты оси **1** с требуемым крутящим моментом.



 Зажим вставной оси

Последовательность затяжки:  
поочередно затянуть винты  
за шесть проходов

19 Н\*м

- Уберите подставку под переднее колесо.
- Установите правый суппорт дискового колесного тормозного механизма на тормозной диск.



- Затяните винты крепления **4** левого и правого суппортов дискового колесного тормозного механизма с момент затяжки.

 Суппорт дискового колесного тормозного механизма к телескопической вилке

38 Н\*м

- Удалите обклейку с колесного диска.

## ПРЕДОСТЕРЕЖЕНИЕ

### Тормозные накладки, не прилегающие к тормозному диску

Опасность аварии из-за запаздывания тормозного действия.

- Перед началом поездки проверить срабатывание тормозного действия без задержки. ◀
- Несколько раз нажмите на тормоз до прилегания тормозных накладок.
- Вставьте кабель датчика угловой скорости колеса в зажимы **2** и **3**.



- Вставьте датчик угловой скорости колеса в отверстие и вверните винт **1** с моментом затяжки.



Датчик угловой скорости переднего колеса к вилке

Средство против самоотвинчивания: с герметиком

8 Н\*м

### Снятие заднего колеса

- Установите мотоцикл на твердую и ровную поверхность и

опустите на подходящую боковую подставку.

- с центральной подставкой SA
- Установите мотоцикл на твердую и ровную поверхность и опустите на центральную подножку.<

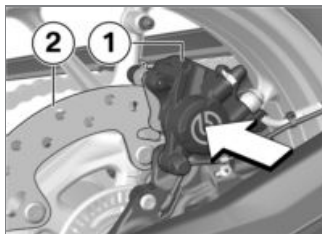

- Нажмите на суппорт **1** дискового колесного тормозного механизма в направлении тормозного диска **2**.
- » Поршни тормозного цилиндра выжимаются обратно.

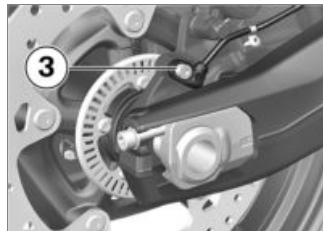

- Выверните винт **3** и извлеките датчик угловой скорости колеса из отверстия.

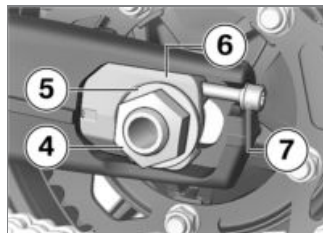

- Снимите осевую гайку **4** и прокладочную шайбу **5**.

- Выверните с обеих сторон регулировочные винты **7**.
- Снимите натяжитель цепи **6** и сдвиньте ось максимально вперед.

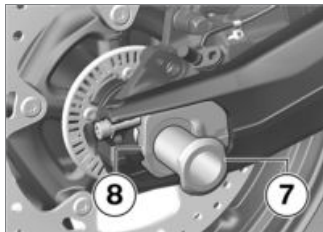

- Снимите вставную ось **7** и достаньте натяжитель цепи **8**.

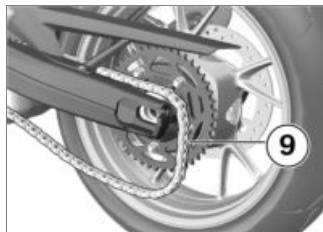

- Откатите заднее колесо как можно дальше вперед и снимите цепь **9** со звездочки.
- Выкатите колесо назад из качающегося рычага.



#### УКАЗАНИЕ

Звездочка цепной передачи и распорные втулки слева и справа неплотно закреплены в колесе. При демонтаже следите за тем, чтобы не повредить и не потерять детали. ◀

## Установка заднего колеса



### ПРЕДОСТЕРЕЖЕНИЕ

**Использование колеса, не соответствующего выпускаемой серии**

Сбой при вмешательстве ABS и ASC

- Прочитайте информацию о влиянии размера колес на работу систем ABS и ASC, которая приведена в начале этой главы. ◀



### ВНИМАНИЕ

**Затягивание резьбовых соединений с некорректным моментом затяжки**

Повреждение или ослабление резьбовых соединений

- Обязательно обратитесь для проверки моментов затяжки на СТО, лучше всего

к официальному дилеру BMW Motorrad. ◀

- Закатите заднее колесо в качающийся рычаг, направляя тормозной диск между тормозными колодками.



- Откатите заднее колесо как можно дальше вперед и снимите цепь **7** на звездочке.

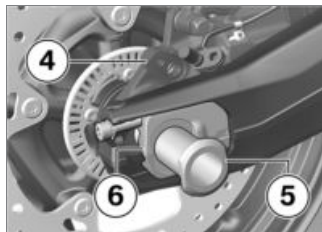

- Вставьте правый натяжитель цепи **6** в качающийся рычаг, вставьте вставную ось **5** в кронштейн тормозного суппорта **4** и заднее колесо.
- Следите за тем, чтобы ось попала в выемку натяжителя цепи.

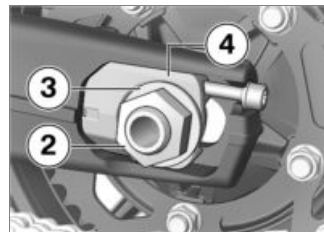

- Вставьте левый натяжитель цепи **4**.
  - Установите прокладочную шайбу **3** и осевую гайку **2**, но пока что не затягивайте.
- без центральной подставки<sup>SA</sup>
- Уберите боковую подставку. ◀



- Вставьте датчик угловой скорости колеса в отверстие и вверните винт **1** с моментом затяжки.

 Датчик угловой скорости заднего колеса к кронштейну тормозного суппорта

Средство против самоотвинчивания: с герметиком

8 Н\*м

## ПРЕДОСТЕРЕЖЕНИЕ

### Тормозные накладки, не прилегающие к тормозному диску

Опасность аварии из-за запаздывания тормозного действия.

- Перед началом поездки проверить срабатывание тормозного действия без задержки. ◀
- По окончании работ несколько раз нажмите на тормоз до прилегания тормозных накладок.
- Проверьте провисание цепи (▣➔ 202).
- Отрегулируйте провисание цепи (▣➔ 203).

## Лампы

### Замена светодиодов ближнего и дальнего света

- Светодиодные модули ближнего и дальнего света заменяются только в сборе. Обратитесь для этого на СТО, лучше всего к официальному дилеру BMW Motorrad.

### Замена светодиодов стояночных огней

- Светодиодные стояночные огни заменяются только в сборе. Обратитесь для этого на СТО, лучше всего к официальному дилеру BMW Motorrad.

### Замена светодиодов стоп-сигнала и задних габаритных огней

- Светодиодный блок задних фонарей заменяется только

в сборе. Обратитесь для этого на СТО, лучше всего к официальному дилеру BMW Motorrad.

## Замена ламп передних и задних указателей поворота

- Замена светодиодных указателей поворота может производиться только в сборе. Обратитесь для этого на СТО, лучше всего к официальному дилеру BMW Motorrad.

## Система помощи при пуске

### ВНИМАНИЕ

**Слишком большой ток при запуске мотоцикла от внешнего аккумулятора**

Прогорел кабель или повреждение бортовой электроники

- При запуске мотоцикла от внешнего аккумулятора присоединять кабель только к клемме аккумулятора, а не к розетке. ◀

### ВНИМАНИЕ

**Контакт между зажимами пускового кабеля и мотоциклом**

Опасность короткого замыкания

- Использовать пусковые кабели с полностью изолированными зажимами. ◀

### ВНИМАНИЕ

**Пуск двигателя от внешнего источника с напряжением более 12 В**

Повреждение бортовой электроники

- Аккумулятор транспортного средства, от которого произ-

водится пуск, должен иметь напряжение 12 В. ◀

- Снимите многоместное сиденье (→ 98).
- Для принудительного запуска двигателя не отсоединяйте аккумуляторную батарею от бортовой сети.

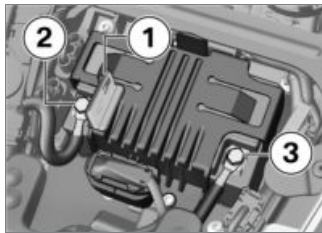

- Нажмите на фиксатор и откройте крышку **1** плюсовой клеммы.
- Сначала соедините плюсовой полюс разряженной аккумуляторной батареи с плюсовым полюсом «вспомогательной» аккумуляторной батареи

с помощью красного пускового кабеля (плюсовой полюс на этом мотоцикле: позиция **2**).

- После этого подсоедините черный пусковой кабель к минусовому полюсу «вспомогательной» аккумуляторной батареи, а затем к минусовому полюсу разряженной аккумуляторной батареи (минусовой полюс на этом мотоцикле: позиция **3**).



#### УКАЗАНИЕ

В качестве альтернативы минусового полюса аккумуляторной батареи можно также использовать болт на амортизационной стойке. ◀

- Двигатель мотоцикла, от которого производится пуск, должен работать.
- Попробуйте запустить двигатель мотоцикла с разряженной аккумуляторной бата-

реей. При неудачной попытке в целях защиты стартера и «вспомогательной» аккумуляторной батареи повторный запуск двигателя можно предпринимать только через несколько минут.

- Перед отсоединением пусковых кабелей дать обоим двигателям поработать в течение нескольких минут.
- Отсоединить пусковые кабели сначала от минусового, а затем от плюсового полюсов.



#### УКАЗАНИЕ

Для запуска двигателя не используйте пусковые аэрозоли или аналогичные вспомогательные средства. ◀

- Установите многоместное сиденье (►► 99).

## Аккумуляторная батарея

### Указания по техническому обслуживанию

Соблюдение правил по уходу, зарядке и хранению повышает срок службы аккумуляторной батареи и является необходимым условием для возможной подачи претензий по гарантии. Чтобы ваша аккумуляторная батарея служила долго, следует соблюдать следующие правила:

- Поверхность аккумуляторной батареи всегда должна быть сухой и чистой.
- Не открывать аккумуляторную батарею.
- Не заливать воду.
- При зарядке аккумуляторной батареи соблюдать указания по зарядке, приведенные на следующих страницах.

– Не переворачивать аккумуляторную батарею.



## ВНИМАНИЕ

### Разрядка подключенной батареи через бортовую электронику (например, часы)

Глубокий разряд аккумуляторной батареи; в результате исключение претензий по гарантии

- В случае длительных пере-рывов в эксплуатации (более 4 недель): подсоединить к аккумуляторной батарее зарядное устройство для постоянной подзарядки.◀



## УКАЗАНИЕ

Подразделением BMW Motorrad было разработано устройство постоянного подзаряда, специально адаптированное под

электронику вашего мотоцикла. С помощью этого устройства Вы можете сохранять заряд Вашего аккумулятора в подключенном состоянии даже при длительных простоях. Подробную информацию по этой теме можно получить у дилеров BMW Motorrad.◀

### Зарядка подсоединенной аккумуляторной батареи

- Отключить подсоединенные к розеткам приборы.◀



## ВНИМАНИЕ

### Зарядка подключенной к транспортному средству аккумуляторной батареи за полюсные выводы

Повреждение бортовой электроники

- Перед зарядкой отсоединить батарею от клемм бортовой сети.◀



## ВНИМАНИЕ

### Подключенные к розетке неподходящие зарядные устройства

Повреждение зарядного устройства и электронного блока управления

- Использовать подходящие зарядные устройства BMW. Подходящее зарядное устройство можно приобрести у официального дилера BMW Motorrad.◀



## ВНИМАНИЕ

### Зарядка полностью разряженной аккумуляторной батареи от розетки или дополнительной розетки

Повреждение электронного блока управления

- Полностью разряженную батарею (напряжение аккумуляторной батареи меньше 12 В,

при включенном зажигании контрольные лампы и многофункциональный дисплей остаются выключенными) всегда подключайте клеммы к полюсам **отдельной** аккумуляторной батареи. ◀

- Зарядите подсоединенную аккумуляторную батарею через розетку.



#### УКАЗАНИЕ

Электроника мотоцикла распознает, когда аккумулятор зарядится полностью, и розетка отключается. ◀

- Соблюдайте указания в руководстве по эксплуатации зарядного устройства.



#### УКАЗАНИЕ

Если вы не можете зарядить аккумулятор через бортовую розетку, то возможно используемое зарядное устройство не

подходит к электронике вашего мотоцикла. В этом случае зарядите аккумулятор, подключая устройство непосредственно к клеммам аккумулятора, отсоединенного от транспортного средства. ◀

### Зарядка отсоединенной аккумуляторной батареи

- Зарядите аккумуляторную батарею с помощью подходящего зарядного устройства.
- Соблюдайте указания в руководстве по эксплуатации зарядного устройства.
- По окончании зарядки отсоедините полюсные клеммы зарядного устройства от полюсов аккумуляторной батареи.



#### УКАЗАНИЕ

При длительных простоях аккумулятор необходимо регулярно подзаряжать. Обратите внима-

ние на предписания по обслуживанию аккумулятора. Перед возобновлением эксплуатации аккумулятора нужно снова полностью зарядить. ◀

### Снятие аккумуляторной батареи

- Снимите многоместное сиденье (▶▶▶ 98).
- Установите мотоцикл на твердую и ровную поверхность и выключите двигатель.
  - с системой охранной сигнализации (DWA)<sup>SA</sup>
- При необходимости выключите систему охранной сигнализации. ◀
- Выключите зажигание.

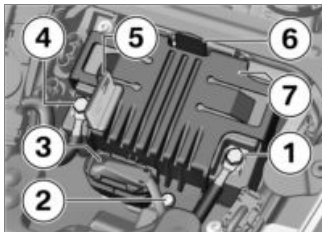

### ВНИМАНИЕ

#### Неквалифицированное отсоединение аккумуляторной батареи

Опасность короткого замыкания

- Строго соблюдать последовательность отсоединения. ◀
- Сначала отсоедините минусовой провод **1** аккумуляторной батареи.
- Нажмите на фиксатор и откройте крышку **5** плюсовой клеммы.

- Затем отсоедините плюсовой провод **4** аккумуляторной батареи.
- Отсоедините штекерный разъем **3**.
- Выверните винт **2**.
- Прижмите фиксатор **6** движением назад.
- Снимите держатель **7** аккумуляторной батареи.
- Выньте аккумуляторную батарею движением вверх; при этом ее можно слегка раскачивать из стороны в сторону.

#### Установка аккумуляторной батареи



### УКАЗАНИЕ

Если транспортное средство в течение длительного времени было отсоединено от аккумуляторной батареи, текущую дату необходимо внести в комбинацию приборов, чтобы обеспечить надлежащую ра-

боту индикатора технического обслуживания. ◀

- Выключите зажигание.
- Вставьте аккумуляторную батарею в отсек для батареи. При этом плюсовой полюс должен находиться с правой стороны (по направлению движения).

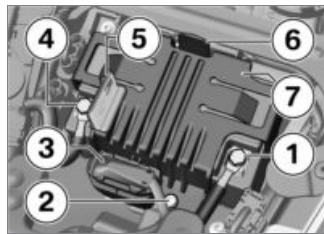

- Установите держатель аккумуляторной батареи **7**. Держатель **6** фиксируется со щелчком.
- Вверните винт **2**.

- Подсоедините штекерный разъем **3**.
- Откройте крышку **5** плюсовой клеммы.



## ВНИМАНИЕ

### Неправильное подсоединение батареи

Опасность короткого замыкания

- Соблюдать последовательность установки.◀
- Подсоедините плюсовой провод **4** аккумуляторной батареи.
- Закройте крышку **5** плюсовой клеммы.

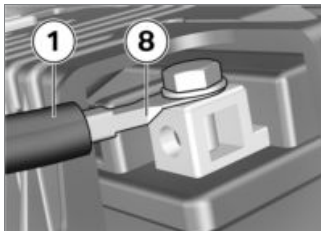

- Подсоедините минусовой провод **1** аккумуляторной батареи в положении **8**.
- с системой охранной сигнализации (DWA)<sup>SA</sup>
- При наличии включите систему охранной сигнализации.◀
- Установите многоместное сиденье (▣▣▣ 99).
- Установите время на часах (▣▣▣ 112).
- Установите дату (▣▣▣ 112).

## Предохранители

### Замена главного предохранителя



## ВНИМАНИЕ

### Перемыкание неисправных предохранителей

Опасность короткого замыкания и пожара

- Не перемыкать неисправные предохранители.
- Заменить неисправные предохранители на новые.◀
- Выключите зажигание.
- Установите мотоцикл на твердую и ровную поверхность и выключите двигатель.
- Снимите многоместное сиденье (▣▣▣ 98).

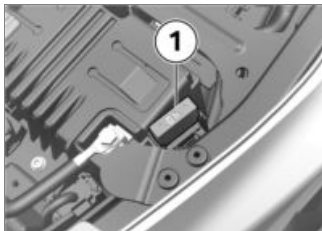

- Замените неисправный предохранитель **1**.



#### УКАЗАНИЕ

При частых неисправностях предохранителей обратиться для проверки электрооборудования на СТО, лучше всего к официальному дилеру BMW Motorrad. ◀



Главный предохранитель

40 А (Регулятор напряжения)

- Установите многоместное сиденье (▮▮▮ 99).

### Замена предохранителей

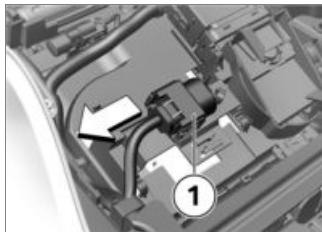

- Выключите зажигание.
- Снимите многоместное сиденье (▮▮▮ 98).
- Отсоедините разъем **1**.

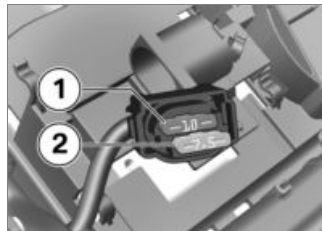

#### ВНИМАНИЕ

#### Перемыкание неисправных предохранителей

- Опасность короткого замыкания и пожара
- Не перемыкать неисправные предохранители.
  - Заменить неисправные предохранители на новые. ◀
  - Замените неисправный предохранитель **1** или **2** согласно схеме распределения.



## УКАЗАНИЕ

При частых неисправностях предохранителей обратиться для проверки электрооборудования на СТО, лучше всего к официальному дилеру BMW Motorrad. ◀



Блок предохранителей

10 А (Гнездо 1: комбинация приборов, система охранной сигнализации (DWA), замок зажигания, диагностический разъем, катушка главного реле системы)

7,5 А (Гнездо 2: левый блок рулевых переключателей, система контроля давления воздуха в шинах (RDC))

- Вставьте разъем на место.
- Установите многоместное сиденье (▮▮▮ 99).

## Диагностический разъем

### Отсоединение диагностического разъема



## ОСТОРОЖНО

### Неправильные действия при отсоединении штекера диагностического разъема для бортовой диагностики

Сбои в работе мотоцикла

- Отсоединять штекер диагностического разъема исключительно во время BMW Service, силами специалистов СТО или других уполномоченных лиц.
- Выполнить работу силами специально обученного персонала.
- Соблюдать указания производителя мотоцикла. ◀

- Снимите многоместное сиденье (▮▮▮ 98).

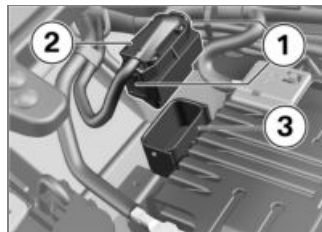

- Нажмите на фиксаторы **1** с обеих сторон.
- Выньте диагностический разъем **2** из крепления **3**.
- » Интерфейс диагностической информационной системы можно подсоединить к диагностическому разъему **2**.

## Крепление диагностического разъема

- Отсоедините интерфейс диагностической информационной системы.

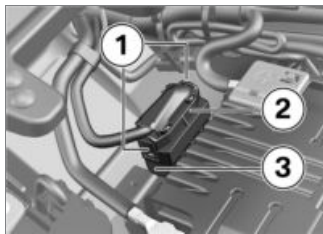

- Вставьте диагностический разъем **2** в крепление **3**.
- » Фиксаторы **1** защелкиваются.
- Установите многоместное сиденье (►► 99).

## Цепь

### Смазывание цепи



#### ВНИМАНИЕ

### Недостаточная очистка и смазка приводной цепи

Повышенный износ

- Необходимо регулярно очищать и смазывать приводную цепь.◀
- Смазывайте приводную цепь не реже, чем через каждые 800 км. При поездках по мокрым или пыльным дорогам требуется более частое смазывание.
- Выключите зажигание и включите нейтраль.
- Очистите приводную цепь с помощью подходящего чистящего средства, высушите и нанесите смазочный материал для цепи.



#### УКАЗАНИЕ

BMW Motorrad рекомендует использовать средство для очистки цепи и смазочный материал для цепи, которые можно приобрести у официальных дилеров BMW Motorrad.◀

- Удалите излишки смазочного средства.

### Проверка провисания цепи

- Установите мотоцикл на твердую и ровную поверхность и выключите двигатель.
- Поворачивать заднее колесо до тех пор, пока не будет достигнут участок с минимальным провисанием.

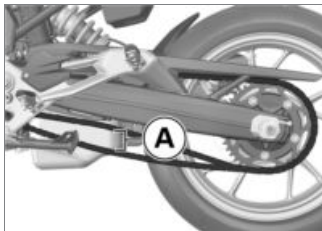

- С помощью отвертки отожмите цепь вверх и вниз и измерьте разность **A**.

 Провисание цепи

35...45 мм (Мотоцикл без груза на боковой подставке)

– с низкой посадкой<sup>SA</sup>

30...40 мм (Мотоцикл без груза на боковой подставке) <

Если измеренное значение за пределами допустимого диапазона:

- Отрегулируйте провисание цепи (→ 203).

### Регулировка провисания цепи

- Установите мотоцикл на твердую и ровную поверхность и выключите двигатель.

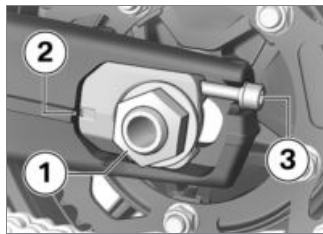

- Отпустите осевую гайку **1**.
- При помощи регулировочных винтов **3** слева и справа отрегулируйте провисание цепи.

- Проверьте провисание цепи (→ 202).
- Следите за тем, чтобы значение на шкале **2** было одинаковым с левой и с правой сторон.
- Затяните гайку **1** вставной оси с предписанным моментом затяжки.



Вставная ось заднего колеса в качающийся рычаг

Средство против самоотвинчивания: механич.

100 Н\*м

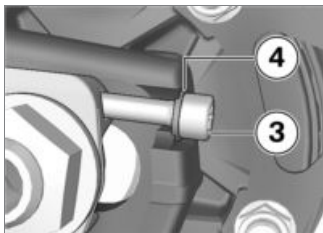

- Проверьте, полностью ли прилегает прокладочная шайба **4** к головке винта **3** и при необходимости исправьте.

### Проверка износа цепи

#### Необходимое условие

Провисание цепи отрегулировано правильно.

- Установите мотоцикл на твердую и ровную поверхность и выключите двигатель.



- Проверьте, видно ли третью маркировочную линию **1** полностью.

Если третью маркировочную линию **1** видно полностью, проверьте длину цепи:

- Включите 1-ю передачу.
- Вращайте заднее колесо в направлении движения, пока цепь не натянется.
- Определите длину цепи под качающимся рычагом заднего колеса по центрам 10 заклепок.
- Поверните заднее колесо в направлении движения и

определите длину цепи в 3 различных местах.

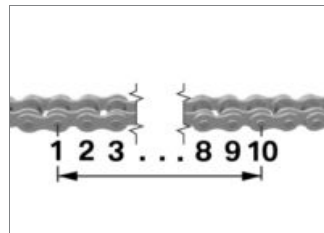

Допустимая длина цепи

макс. 144 мм (измерено по **центру** 10 заклепок, цепь натянута)

Если цепь достигла максимально допустимой длины:

- Обратитесь на СТО, лучше всего к официальному дилеру BMW Motorrad.

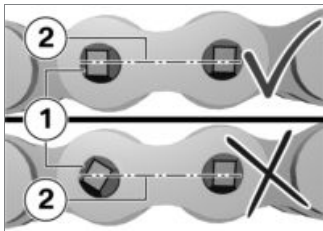

- Проверьте, не перекручена ли головка заклепки **1**.

Головки заклепок находятся параллельно линии центров цепи **2**.

- Заклепки в порядке.

Если одни или несколько заклепок перекручены:

- Обратитесь на СТО, лучше всего к официальному дилеру BMW Motorrad.



## **Принадлежности**

Общие указания .....	208
Розетки .....	208
Мягкий кофр .....	209
Топкейс .....	210
Система навигации .....	213

## Общие указания

### ОСТОРОЖНО

#### Использование изделий других производителей

Угроза безопасности

- BMW Motorrad не в состоянии судить о пригодности каждого изделия чужого производства, а именно: можно ли это изделие использовать на т/с BMW без угрозы жизни и здоровью. Такую гарантию не всегда может дать даже разрешение федеральных органов сертификации и надзора. Эти органы не в состоянии учесть все условия эксплуатации т/с BMW, поэтому их проверка может оказаться недостаточной.
- Используйте только те запасные части и аксессуары, которые рекомендованы BMW для вашего т/с. ◀

Детали и принадлежности были тщательно проверены компанией BMW на предмет безопасности, исправности и пригодности. Поэтому BMW берет на себя ответственность за эти изделия. За нерекомендованные детали и принадлежности любого рода компания BMW ответственности не несет. При любых изменениях соблюдайте законодательные требования. Ориентируйтесь на «Порядок допуска транспортных средств к участию в дорожном движении» в вашей стране. Официальный дилер BMW Motorrad даст вам квалифицированную консультацию при выборе оригинальных деталей, принадлежностей и других изделий BMW. Подробную информацию о принадлежностях см.:

**[bmw-motorrad.com/equipment](http://bmw-motorrad.com/equipment)**

## Розетки

Указания по использованию розеток:

### Автоматическое отключение

При следующих условиях розетки отключаются автоматически:

- При слишком низком напряжении аккумуляторной батареи для сохранения возможности пуска мотоцикла.
- При превышении максимальной допустимой нагрузки, указанной в технических характеристиках.
- Во время пуска.

### Эксплуатация дополнительных устройств

Дополнительные устройства, подключенные к розеткам, можно включить только при включенном зажигании. Если затем выключить зажигание,

то устройство продолжит работать. Прим. через 15 минут после выключения зажигания розетки отключаются для разгрузки бортовой сети.

Дополнительные устройства с низким энергопотреблением могут не распознаваться электронными системами мотоцикла. В этом случае розетки выключаются уже по прошествии небольшого промежутка времени после выключения зажигания.

### Прокладка проводов

При укладке кабеля от розеток к дополнительному оборудованию необходимо учитывать следующее:

- Кабели не должны мешать водителю.
- Кабели не должны ограничивать поворот руля и ухудшать динамические качества мотоцикла.

- Кабели не должны зажиматься.

## Мягкий кофр

### Установка мягкого кофра

- с левым/правым держателем кофра<sup>SA</sup>
- с кофром<sup>SZ</sup>

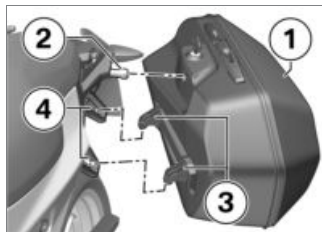

- Установите мягкий кофр **1** фиксирующими выступами **3** сверху в крепления **4** и насадите на фиксатор **2**.



- Поверните ключ **1** против направления движения и вдавите кофр в фиксатор.  
» Мягкий кофр фиксируется в фиксаторе.

### Снятие мягкого кофра

- с левым/правым держателем кофра<sup>SA</sup>
- с кофром<sup>SZ</sup>



- Поверните ключ **1** против направления движения.

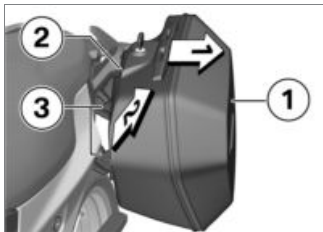

- Освободите мягкий кофр **1** в направлении, указанном стрелкой **1**, из фиксатора **2**. Затем снимите мягкий кофр **1** в направлении, указанном

стрелкой **2**, с фиксирующих выступов **3**.

### Максимальная нагрузка и максимальная скорость

- с левым/правым держателем кофра<sup>SA</sup>
- с кофром<sup>SZ</sup>

Соблюдайте максимальную нагрузку и максимальную скорость.



Максимальная скорость движения с кофром

макс. 180 км/ч



Загрузка в зависимости от кофра

макс. 5 кг

## Топкейс

### Открытие топкейса

- с топкейсом<sup>SZ</sup>
- с багажником<sup>SZ</sup>



- Поверните ключ в замке топкейса в положение **1**.



- Нажмите цилиндр **1** замка вперед.
- » Рычаг разблокировки **2** разблокируется.
- Отведите рычаг разблокировки до конца вверх.
- » Крышку топкейса можно открыть.

### Закрывание топкейса

- с топкейсом<sup>SZ</sup>
- с багажником<sup>SZ</sup>



- Отведите рычаг разблокировки **1** до конца вверх.
- Закрывать крышку топкейса и прижать. Старайтесь не защемить содержимое.



### УКАЗАНИЕ

Топкейс можно также закрыть, если замок находится в позиции **LOCK**. В этом случае следует убедиться, что ключ не находится в топкейсе. ◀



- Нажмите рычаг разблокировки **1** вниз до фиксации.
- Повернуть ключ в замке топкейса в положение **LOCK** и вынуть.

### Снятие топкейса

- с топкейсом<sup>SZ</sup>
- с багажником<sup>SZ</sup>



- Поверните ключ **1** по часовой стрелке в положение RELEASE.
- » Ручка для переноски приподнимается.



- Ручку для переноски **1** полностью откиньте вверх.
- Приподнять заднюю часть топкейса и снять с багажника.

### Установка топкейса

- с топкейсом <sup>SZ</sup>
- с багажником <sup>SZ</sup>

- Отвести ручку для переноски вверх до упора.

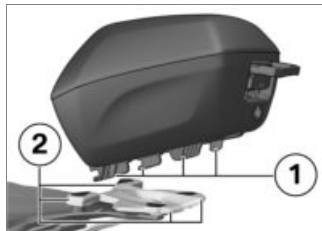

- Прицепить топкейс к багажнику. Проследите за тем, чтобы крюки **1** надежно зацепились в своих креплениях **2**.



- Нажмите ручку для переноски **1** вниз до фиксации.

- Повернуть ключ в замке топкейса в положение LOCK и вынуть.

## Максимальная загрузка и максимальная скорость

- с топкейсом<sup>SZ</sup>
- с багажником<sup>SZ</sup>

Соблюдайте максимальную загрузку и максимальную скорость.



Максимальная скорость движения с загруженным топкейсом

макс. 180 км/ч



Полезная нагрузка топкейса

макс. 5 кг

## Система навигации

– с подготовкой для системы навигации<sup>SA</sup>

## Надежное крепление навигатора



### УКАЗАНИЕ

Подготовка для системы навигации подходит для BMW Motorrad Navigator IV и выше. ◀



### УКАЗАНИЕ

Предохранительная система Mount Cradle не обеспечивает защиты от кражи. После каждой поездки снять систему навигации и убрать в надежное место. ◀

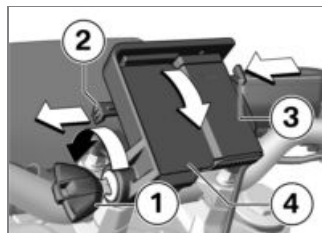

- Поверните ключ зажигания **1** против часовой стрелки.
- Потяните запорное предохранительное приспособление **2 влево**.
- Нажмите на блокирующее устройство **3**.
- » Mount Cradle разблокирован, крышку **4** можно снять, повернув ее вперед.

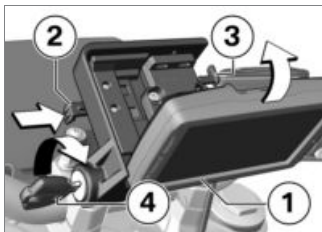

- Вставьте навигатор **1** в нижней части, поверните и наклоните назад.
- » Навигатор зафиксируется со щелчком.
- Сдвиньте запорное предохранительное приспособление **2** полностью **вправо**.
- » Блокирующее устройство **3** заблокировано.
- Поверните ключ зажигания **4** по часовой стрелке.
- » Навигатор заблокирован, и ключ зажигания можно вынуть.

## Снятие навигатора и установка крышки



### ВНИМАНИЕ

#### Пыль и грязь на контактах Mount Cradle

Повреждение контактов

- После завершения каждой поездки снова установить крышку. ◀

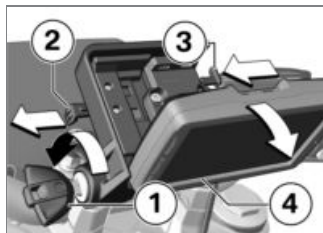

- Поверните ключ зажигания **1** против часовой стрелки.
- Вытяните запорное предохранительное приспособление **2** полностью **влево**.

- » Блокирующее устройство **3** разблокировано.
- Сдвиньте блокирующее устройство **3** полностью **влево**.
- » Навигатор **4** разблокирован.
- Снимите навигатор **4**, откинув его вниз.

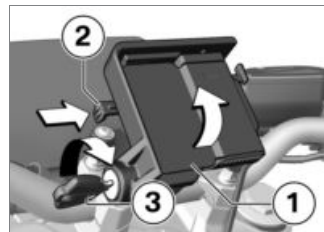

- Вставьте кожу **1** в нижней области и вращательным движением поверните вверх.
- » Крышка фиксируется со щелчком.
- Сдвиньте запорное предохранительное приспособление **2** **вправо**.

- Поверните ключ зажигания **3** по часовой стрелке.
- » Кожух **1** заблокирован.

## Управление системой навигации

### УКАЗАНИЕ

Приведенное ниже описание относится к BMW Motorrad Navigator V и BMW Motorrad Navigator VI. BMW Motorrad Navigator IV имеет не все описанные возможности. ◀

### УКАЗАНИЕ

Поддерживается только последняя версия коммуникационной системы BMW Motorrad. При необходимости требуется обновление ПО для коммуникационной системы BMW Motorrad. В этом

случае обратитесь к дилеру BMW Motorrad. ◀

Если установлен BMW Motorrad Navigator и управление переключено на Navigator (III► 108), то некоторыми функциями системы навигации можно управлять непосредственно на руле.

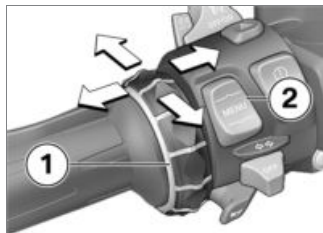

Для управления системой навигации используются мультиконтроллер **1** и двухпозиционная клавиша MENU **2**.

## Поворот мультиконтроллера **1** вверх и вниз

На странице компаса и странице MediaPlayer: увеличение или уменьшение уровня громкости подсоединенной через Bluetooth коммуникационной системы BMW Motorrad. В специальном меню BMW: выбор пунктов меню.

## Кратковременное отведение мультиконтроллера **1** влево или вправо

Переключение между основными страницами Navigator:

- Вид карты
- Компас
- MediaPlayer
- Специальное меню BMW
- Страница «Мой мотоцикл»

## Длительное отведение мультиконтроллера 1 влево или вправо

Активация определенных функций на дисплее Navigator. Эти функции обозначаются стрелкой, указывающей вправо или влево над соответствующим сенсорным полем.



Срабатывание функции вызывается длительным нажатием вправо.



Срабатывание функции вызывается длительным нажатием влево.

## Нажатие нижней части клавиши MENU 2

Переключение средства управления в режим Pure Ride.

В частности, доступно управление следующими функциями:

### Вид карты

- Поворот вверх: увеличение фрагмента карты (Zoom in).
- Поворот вниз: уменьшение фрагмента карты (Zoom out).

### Специальное меню BMW

- Говорить: повтор последней голосовой команды системы навигации.
- Путевая точка: сохранение текущего местонахождения в избранном.
- Домой: прокладка маршрута к домашнему адресу (отображается серым, если домашний адрес не задан).
- Без звука: выключение/включение автоматического голосового ввода (выкл.: на дисплее в самой верхней строке отображается символ в виде перечеркнутых губ). Голосовые указания системы нави-

гации по-прежнему можно воспроизводить через функцию «Говорить». Все остальные источники звука остаются включенными.

- Выключить индикацию: выключение дисплея.
- Позвонить домой: выполняется вызов на номер телефона, сохраненный как домашний (доступно только при подсоединенном телефоне).
- Объезд: активизируется функция объезда (доступно, если активен какой-либо маршрут).
- Пропустить: пропуск следующей точки пути (доступно только при наличии точек пути на маршруте).

### Мой мотоцикл

- Поворот: изменяется количество отображаемых данных.

- При нажатии на поле данных на дисплее открывается меню выбора данных.
- Перечень выбираемых значений зависит от установленного дополнительного оборудования.



## УКАЗАНИЕ

Функция Mediaplayer доступна только при использовании устройства Bluetooth, соответствующего стандарту A2DP, например коммуникационной системы BMW Motorrad. ◀

## Mediaplayer

- Длительное нажатие влево: воспроизведение предыдущего трека.
- Длительное нажатие вправо: воспроизвести следующую композицию.
- При вращении повышается/понижается уровень громкости подсоединенной через

Bluetooth коммуникационной системы BMW Motorrad.

## Контрольные и предупреждающие сообщения



Контрольные и предупреждающие сообщения мотоцикла отображаются с соответствующим символом **1** вверху слева на виде карты.



## УКАЗАНИЕ

Если подключена коммуникационная система BMW Motorrad, то вместе с предупреждением

дополнительно воспроизводится звуковой сигнал. ◀

При наличии нескольких активных предупреждений их количество указывается под символом знака аварийной остановки.

При наличии более одного сообщения нажатием на символ знака аварийной остановки открывается список всех предупреждений.

При выборе сообщения отображается дополнительная информация.



## УКАЗАНИЕ

Подробная информация может отображаться не для всех предупреждений. ◀

## Специальные функции

В результате интеграции BMW Motorrad Navigator могут иметь место расхождения в описаниях, содержащихся

в руководстве по эксплуатации навигатора Navigator.

### **Предупреждение о резерве топлива**

Настройки индикации уровня топлива недоступны, так как мотоцикл передает предупреждение о резерве на Navigator. Если сообщение активно, то при нажатии на сообщение отобразятся ближайшие автозаправки.

### **Индикация времени и даты**

Время и дата передаются с Navigator на мотоцикл. Для установки времени на TFT-дисплее необходимо дополнительно в меню **Настройки**, **Настройки системы**, **Дата и Время** активировать функцию GPS-синхронизация.

### **Установки системы безопасности**

Устройства BMW Motorrad Navigator V и BMW Motorrad Navigator VI можно защитить от несанкционированного использования с помощью PIN-кода (Garmin Lock). Если эта функция активируется, когда навигатор установлен на мотоцикле и зажигание включено, система спрашивает, нужно ли добавить этот мотоцикл в список защищенных транспортных средств. Если ответить на этот вопрос «Да», Navigator сохранит идентификационный номер транспортного средства в памяти.

В памяти может быть сохранено в общей сложности до пяти идентификационных номеров.

В дальнейшем, когда навигатор Navigator будет активироваться

на одном из этих транспортных средств при включении зажигания, ввод PIN-кода будет не нужен.

В случае снятия Navigator с мотоцикла во включенном состоянии в целях безопасности также запрашивается PIN-код.

### **Яркость дисплея**

В установленном состоянии яркость дисплея задается мотоциклом. Ручной ввод не требуется.

Автоматическую настройку по желанию можно отключить в Navigator в настройках дисплея.

## **Уход**

Средства по уходу .....	220
Мойка мотоцикла .....	220
Чистка деталей, чувствительных к повреждениям .....	221
Уход за лакокрасочным покры- тием .....	222
Консервация .....	223
Подготовка мотоцикла к длитель- ному хранению .....	223
Ввод мотоцикла в эксплуата- цию .....	223

## Средства по уходу

BMW Motorrad рекомендует использовать только те чистящие и моющие средства, которые можно приобрести у официальных дилеров BMW Motorrad. Средства BMW Care Products проверены на качество компонентов, прошли лабораторные испытания и опробованы на практике. Только они обеспечивают оптимальный уход и защиту материалов, использованных в вашем мотоцикле.



### ВНИМАНИЕ

#### Использование неподходящих чистящих средств и средств для ухода

Повреждение деталей мотоцикла

- Не использовать для чистки нитрорастворители, холодные очистители, бензин и т. п.,

а также спиртосодержащие очистители. ◀



### ВНИМАНИЕ

#### Использование сильноокислотных или сильнощелочных чистящих средств

Повреждение деталей мотоцикла

- Разводить чистящие средства в пропорциях, указанных на их упаковках.
- Не использовать сильноокислотные или сильнощелочные чистящие средства. ◀

## Мойка мотоцикла

BMW Motorrad рекомендует перед мойкой размягчить и смыть прилипших насекомых и стойкие загрязнения на окрашенных деталях с помощью средства для удаления насекомых BMW.

Для предотвращения образования пятен не рекомендуется мыть мотоцикл сразу после долгого пребывания на солнце или под воздействием прямых солнечных лучей.

Регулярно очищайте от загрязнений перья вилок.

В зимние месяцы мотоцикл следует мыть чаще.

После каждой поездки смывайте с мотоцикла дорожную соль холодной водой.



### ПРЕДОСТЕРЕЖЕНИЕ

#### Влажные тормозные диски и колодки после мойки, при движении по воде или в дождь

Снижение тормозного действия, опасность аварии

- Пока тормоза не высохнут, тормозить заблаговременно, или провести просушку тормозных дисков и колодок. ◀

 **ВНИМАНИЕ****Усиление воздействия соли из-за теплой воды**

Коррозия

- Для удаления дорожной соли используйте только холодную воду. ◀

 **ВНИМАНИЕ****Повреждения из-за высокого давления воды в мочечных установках высокого давления или парогенераторах**

Коррозия или короткое замыкание, повреждения наклеек, уплотнений, гидравлической тормозной системы, электрооборудования и сиденья

- Моечные установки высокого давления и пароструйные агрегаты следует использовать с осторожностью. ◀

**Чистка деталей, чувствительных к повреждениям Пластиковые детали** **ВНИМАНИЕ****Использование неподходящих чистящих средств**

Повреждение пластмассовых поверхностей

- Для чистки пластмассовых деталей не использовать чистящие средства, содержащие спирт или растворитель, а также абразивные средства.
- Не пользоваться губками для удаления насекомых и губками с жесткой поверхностью. ◀

**Детали облицовки**

Очистить детали облицовки водой и очистителем BMW Motorrad.

**Ветрозащитные щитки и рассеиватели из пластика**  
Грязь и прилипших насекомых удаляйте мягкой губкой с большим количеством воды.

 **УКАЗАНИЕ**

Чтобы отмыть присохшую грязь и насекомых, накройте загрязненный участок мокрой тряпкой. ◀

**TFT-дисплей**

Очистить TFT-дисплей теплой водой и моющим средством. Затем вытереть насухо чистой салфеткой, напр., бумажным полотенцем.

**Хромированные детали**

Хромированные детали тщательно очищайте достаточным количеством воды и очистителем мотоциклов из серии BMW Motorrad Care Products. Данное указание

действительно в первую очередь при воздействии дорожных реагентов. Для дополнительной обработки используйте пасту для полировки металла BMW Motorrad.

## Радиатор

Регулярно очищайте радиатор во избежание перегрева двигателя из-за недостаточного охлаждения.

Используйте, например, садовый шланг с низким напором воды.



### ВНИМАНИЕ

## Деформация пластин радиатора

Повреждение пластин радиатора

- При чистке радиатора следить за тем, чтобы не погнуть его пластины. ◀

## Резиновые детали

Резиновые детали очищайте водой или обрабатывайте смазкой для резины BMW.



### ВНИМАНИЕ

## Использование силиконового спрея для ухода за резиновыми уплотнениями

Повреждение резиновых уплотнений

- Не используйте силиконовые аэрозоли или силиконосодержащие средства. ◀

## Уход за лакокрасочным покрытием

Необходимо регулярно мыть мотоцикл, чтобы предотвратить длительное воздействие веществ, разрушающих лакокрасочное покрытие, в особенности, если вы ездите в районах с высоким содержанием в воз-

духе химических или природных загрязнений, например древесной смолы или цветочной пыльцы.

Особо агрессивные вещества нужно удалять сразу, так как они могут вызвать повреждение или изменение цвета лакокрасочного покрытия. К таким веществам относятся, например бензин, масло, консистентная смазка, тормозная жидкость, а также птичий помет. Здесь рекомендуется применять очиститель BMW Motorrad и затем политуру BMW Motorrad для консервации.

Загрязнения поверхностного слоя лакокрасочного покрытия особенно хорошо видны после мойки мотоцикла. Такие загрязнения следует немедленно удалять чистой тряпкой или ватным тампоном, смоченным в бензине для промывки или спирте. BMW Motorrad ре-

комендует удалять пятна смолы с помощью средства для удаления смолистых веществ BMW. После очистки необходимо законсервировать лакокрасочное покрытие в этих местах.

## Консервация

Если капли воды не скатываются с окрашенных поверхностей, это означает, что необходимо обновить консервацию. BMW Motorrad рекомендует использовать для консервации лакокрасочного покрытия политуру BMW Motorrad или средства, содержащие карнаубский или синтетический воск.

## Подготовка мотоцикла к длительному хранению

- Очистите мотоцикл.
- Полностью заправьте мотоцикл топливом.
- Снятие аккумуляторной батареи (▣► 197).
- Смажьте рычаги тормоза и сцепления, шарниры центральной подножки и боковой подставки подходящим аэрозольным смазочным средством.
- Неокрашенные и хромированные детали обработайте бескислотной смазкой (вазелином).
- Установите мотоцикл в сухом помещении так, чтобы оба колеса не касались пола (лучше всего на предлагаемые ком-

панией BMW Motorrad подставки под переднее и заднее колесо).

## Ввод мотоцикла в эксплуатацию

- Удалите наружную консервацию.
- Очистите мотоцикл.
- Установка аккумуляторной батареи (▣► 198).
- Соблюдайте техническую контрольную карту (▣► 135).



## Технические характеристики

Таблица неисправностей .....	226
Резьбовые соединения .....	230
Топливо F 900 R (OK11) .....	232
Моторное масло .....	233
Двигатель F 900 R (OK11) .....	234
Сцепление .....	235
Коробка передач .....	235
Задний редуктор .....	236
Рама .....	236
Ходовая часть .....	236
Тормозная система .....	237
Колеса и шины .....	238
Электрооборудование .....	240
Система охранной сигнализации .....	241

Размеры .....	242
Массы .....	243
Параметры движения .....	244

## Таблица неисправностей

Двигатель не запускается:

Причина	Устранение
Выдвинута боковая подставка и включена передача	Включите нейтраль или сложите боковую подставку.
Включена передача, сцепление не выжато	Переключите коробку передач на нейтральную передачу или выжмите сцепление.
Топливный бак пуст	Заправьте мотоцикл.
Аккумуляторная батарея разряжена	Зарядите подсоединенную аккумуляторную батарею.
Сработала защита от перегрева стартера. Стартер приводится в действие только на ограниченное время.	Дайте стартеру остыть в течение 1 минуты, после чего он будет снова готов к работе.

Не устанавливается соединение с использованием Bluetooth.

### **Причина**

### **Устранение**

Не были выполнены необходимые шаги для установления соединения.

Выполните необходимые шаги для установления соединения согласно указаниям в руководстве по эксплуатации коммуникационной системы.

Коммуникационная система, несмотря на успешно установленное соединение, не подключается автоматически.

Выключите коммуникационную систему шлема и снова подключите ее через 1–2 минуты.

В шлеме сохранено слишком много устройств Bluetooth.

Удалите все записи установленных соединений в шлеме (см. руководство по эксплуатации коммуникационной системы).

Поблизости находятся другие транспортные средства с Bluetooth-совместимыми устройствами.

Избегайте установления соединения одновременно с другими транспортными средствами.

Сбой соединения с использованием Bluetooth.

**Причина****Устранение**

Прерывается Bluetooth-соединение с мобильным устройством.

Выключите режим экономии энергии.

Прервано Bluetooth-соединение со шлемом.

Выключите коммуникационную систему шлема и снова подключите ее через 1–2 минуты.

Не регулируется громкость в шлеме.

Выключите коммуникационную систему шлема и снова подключите ее через 1–2 минуты.

Телефонный справочник не отображается на TFT-дисплее.

**Причина****Устранение**

Телефонный справочник еще не передан в мотоцикл.

При установлении соединения с мобильным устройством подтвердите передачу телефонных данных (☰➔ 124).

Активное ведение к цели не отображается на TFT-дисплее.

### **Причина**

### **Устранение**

---

Задачи навигации из приложения BMW Motorrad Connected App переданы не были.

На подключенном мобильном устройстве перед началом поездки откройте приложение BMW Motorrad Connected App.

---

Невозможно запустить ведение к цели.

Проверьте работу соединения для передачи данных с мобильного устройства и наличие картографических данных в мобильном устройстве.

---

## Резьбовые соединения

### Переднее колесо

### Значение

### Действи- тельно

<b>Датчик угловой скорости переднего колеса к вилке</b>		
M6 x 16, Замена винта С герметиком	8 Н*м	
<b>Щиток переднего колеса к телескопической вилке</b>		
M5 x 14, Замена винта С герметиком	2 Н*м	
<b>Суппорт дискового колесного тормозного механизма к телескопической вилке</b>		
M10 x 65	38 Н*м	
<b>Зажим вставной оси</b>		
M8 x 35	<b>Последовательность затяжки: Поочередно затянуть винты за шесть проходов</b>	
	19 Н*м	

<b>Переднее колесо</b>	<b>Значение</b>	<b>Действи- тельно</b>
<b>Болт оси в переднюю встав- ную ось</b>		
M20 x 1,5	50 Н*м	
<b>Заднее колесо</b>	<b>Значение</b>	<b>Действи- тельно</b>
<b>Датчик угловой скорости зад- него колеса к кронштейну тор- мозного суппорта</b>		
M6 x 16, Замена винта С герметиком	8 Н*м	
<b>Вставная ось заднего колеса в качающийся рычаг</b>		
M24 x 1,5 механич.	100 Н*м	
<b>Держатель зеркала</b>	<b>Значение</b>	<b>Действи- тельно</b>
<b>Зеркало (контргайка) к зажиму</b>		
M10 x 1,25	Левая резьба, 22 Н*м	

**Держатель зеркала****Значение****Действи-  
тельно**

<b>Переходник к зажимному кронштейну</b>		
M10 x 14 - 4.8	25 Н*м	

**Топливо F 900 R (0K11)**

Рекомендуемое качество топлива	Обычный неэтилированный (в зависимости от экспортного исполнения) (макс. 15 % этанола, E15) 91 ОЧИ/RON 87 Октановое число
Емкость топливного бака	прим. 13 л
Резервное количество топлива	прим. 3,5 л
Расход топлива	4,2 л/100 км, по WMTC
Выброс CO <sub>2</sub>	99 г/км, по WMTC
Норма токсичности ОГ	EU 5



## Двигатель F 900 R (0K11)

Местонахождение номера двигателя	Верхняя часть блок-картера, рядом с масляным теплообменником
Тип двигателя	A24A09A
Конструкция двигателя	2-цилиндровый четырехтактный двигатель с водяным охлаждением и четырьмя клапанами на каждый цилиндр, приводимыми в действие рычагом толкателя, с двумя расположенными сверху распределительными валами и смазочной системой с сухим картером
Рабочий объем	895 см <sup>3</sup>
Внутренний диаметр цилиндра	86 мм
Ход поршня	77 мм
Степень сжатия	13,1:1
Номинальная мощность	73 кВт, (в зависимости от экспортного исполнения) при частоте вращения: 8500 мин <sup>-1</sup>
Крутящий момент	88 Н*м, (в зависимости от экспортного исполнения) при частоте вращения: 6750 мин <sup>-1</sup>
Максимальная частота вращения	макс. 9000 мин <sup>-1</sup>
Частота вращения коленвала на холостом ходу	1250 $\pm$ 50 мин <sup>-1</sup> , Двигатель прогрет до рабочей температуры

## Сцепление

Тип сцепления	Многодисковое масляное сцепление (Anti-Hopping)
---------------	-------------------------------------------------

## Коробка передач

Тип коробки передач	Встроенная в картер двигателя 6-ступенчатая механическая коробка передач с включением кулачковыми муфтами
Передаточные числа КПП	1,821, Передаточное отношение главной передачи 1:2,833, Первая передача 1:2,067, Вторая передача 1:1,600, Третья передача 1:1,308, Четвертая передача 1:1,103, Пятая передача 1:0,968, Шестая передача

## Задний редуктор

Конструкция заднего редуктора	Цепной привод
Количество зубьев звездочки заднего редуктора (Звездочка)	17/44

## Рама

Тип рамы	Рама открытого типа монококовой конструкции
Местонахождение заводской таблички	Рама спереди слева на головке руля
Местонахождение идентификационного номера т/с	Рама спереди справа

## Ходовая часть

### Переднее колесо

Тип подвески переднего колеса	Телескопическая вилка
Ход рессоры спереди	135 мм, на переднем колесе
– с низкой посадкой <sup>SA</sup>	115 мм, на переднем колесе

**Заднее колесо**

Тип подвески заднего колеса	Двуплечный качающийся рычаг из алюминиевого литья
Конструкция подвески заднего колеса	Центральная амортизационная стойка с витыми пружинами, регулируемая амортизация при ходе отбоя пружины и предварительное натяжение пружины
Ход пружины на заднем колесе	142 мм, на заднем колесе
– с низкой посадкой <sup>SA</sup>	122 мм, на заднем колесе

**Тормозная система****Переднее колесо**

Тип переднего тормоза	Двухдисковый тормоз с гидравлическим приводом, с четырехпоршневыми радиальными суппортами и плавающими тормозными дисками
Материал передней тормозной накладки	Металлокерамика
Толщина переднего тормозного диска	4,5 мм, Новая деталь мин 4,0 мм, Допустимый износ
Свободный ход тормозного привода (Передний тормоз)	0,7...1,7 мм, измерено на поршне

**Заднее колесо**

Тип заднего тормоза	Дисковый тормоз с гидравлическим приводом, однопоршневой плавающий суппорт и неподвижный тормозной диск
Материал задней тормозной накладки	Органический материал
Толщина заднего тормозного диска	5,0 мм, Новая деталь мин 4,5 мм, Допустимый износ
Люфт педали тормоза	2,0...3,0 мм, поперек направления движения между язычком выключателя стоп-сигналов и упором для ноги

**Колеса и шины**

Рекомендованные пары шин	Актуальный список рекомендуемых шин можно получить у официальных дилеров BMW Motorrad или посмотреть на сайте <a href="http://bmw-motorrad.com">bmw-motorrad.com</a> .
Индекс скорости шин передней/задней	Вт, необходимо по меньшей мере: 270 км/ч

**Переднее колесо**

Тип переднего колеса	Колесо из литого алюминия
Размер обода переднего колеса	3,50" x 17"
Маркировка шины переднего колеса	120/70 ZR 17
Категория допустимой нагрузки передних шин	58
Допустимый дисбаланс переднего колеса	макс. 5 г

**Заднее колесо**

Тип заднего колеса	Колесо из литого алюминия
Размер обода заднего колеса	5,50" x 17"
Маркировка шины заднего колеса	180/55 ZR 17
Категория допустимой нагрузки задних шин	73
Допустимый дисбаланс заднего колеса	макс. 45 г

**Давление в шинах**

Давление воздуха в передней шине	2,5 бар, при холодной шине
Давление воздуха в задней шине	2,9 бар, при холодной шине

## Электрооборудование

Главный предохранитель	40 А, Регулятор напряжения
Блок предохранителей	10 А, Гнездо 1: комбинация приборов, система охранной сигнализации (DWA), замок зажигания, диагностический разъем, катушка главного реле системы 7,5 А, Гнездо 2: левый блок рулевых переключателей, система контроля давления воздуха в шинах (RDC)
Допустимая электронагрузка розеток	5 А

### Аккумуляторная батарея

Тип аккумулятора	Аккумулятор AGM (Absorbent Glass Mat)
Напряжение аккумуляторной батареи	12 В
Емкость аккумуляторной батареи	12 А*ч
Тип батареи (Для радиоключа Keyless Ride)	
– с Keyless Ride <sup>SA</sup>	CR 2032

### Свечи зажигания

Изготовитель и обозначение свечи зажигания	NGK LMAR8J-9E
--------------------------------------------	---------------

**Лампы**

Осветительный прибор для дальнего света	Светодиод
Осветительный прибор для ближнего света	Светодиод
Лампа стояночного огня	Светодиод
Лампы заднего блока фонарей/фонаря стоп-сигнала	Светодиод
Осветительный прибор подсветки номерного знака	Встроена в блок задних фонарей
Лампы для указателей поворота	Светодиод
Лампы задних указателей поворота	Светодиод

**Система охранной сигнализации**

Время активизации при вводе в эксплуатацию	прим. 30 с
Продолжительность сигнала тревоги	прим. 26 с
Тип батареи	CR 123 A

## Размеры

Длина т/с	2140 мм, над задним колесом
– с низкой посадкой <sup>SA</sup>	2135 мм, над задним колесом
Высота т/с	1130 мм, над комбинация приборов, при собственном весе по DIN
– с низкой посадкой <sup>SA</sup>	1110 мм, над комбинация приборов, при собственном весе по DIN
Ширина т/с	815 мм, ручным рычагом
Высота сиденья водителя	815 мм, без водителя, при собственном весе по DIN
– с низким многоместным сиденьем <sup>SA</sup>	790 мм, без водителя, при собственном весе по DIN
– с экстравысоким многоместным сиденьем <sup>SA</sup>	865 мм, без водителя, при собственном весе по DIN
– с низкой посадкой <sup>SA</sup>	770 мм, без водителя, при собственном весе по DIN

Длина дуги по внутренней стороне ног водителя	1820 мм, без водителя, при собственном весе по DIN
– с низким многоместным сиденьем <sup>SA</sup>	1785 мм, без водителя, при собственном весе по DIN
– с экстравысоким многоместным сиденьем <sup>SA</sup>	1890 мм, без водителя, при собственном весе по DIN
– с низкой посадкой <sup>SA</sup>	1755 мм, без водителя, при собственном весе по DIN

## Массы

Собственный вес транспортного средства	211 кг, собственный вес по DIN, с заправленным на 90 % баком, без дополнительного оборудования
Нагрузка на переднее колесо при собственной массе	106 кг
Допустимая нагрузка на переднее колесо	макс. 180 кг
Нагрузка на заднее колесо при собственной массе	105 кг
Допустимая нагрузка на заднее колесо	макс. 300 кг
Допустимая полная масса	430 кг
Макс. дополнительный груз	219 кг

## Параметры движения

Максимальная скорость	>200 км/ч
-----------------------	-----------

## **Служба сервиса**

Сервисная служба BMW Motorrad .....	246
BMW Motorrad История сервис- ного обслуживания .....	246
BMW Motorrad Мобильные услуги .....	247
Работы по техническому обслу- живанию .....	247
План ТО.....	251
Подтверждения технического об- служивания .....	252
Подтверждения сервисного об- служивания .....	267

## Сервисная служба BMW Motorrad

Благодаря разветвленной сети дилеров специалисты BMW Motorrad придут вам на помощь более чем в 100 странах мира. В распоряжении официальных дилеров BMW Motorrad имеются техническая информация и знания, необходимые для качественного выполнения любых работ по техническому обслуживанию и ремонту Вашего BMW.

Информацию о ближайшем дилере BMW Motorrad вы можете найти на сайте:

**[bmw-motorrad.com](http://bmw-motorrad.com)**



### ПРЕДОСТЕРЕЖЕНИЕ

**Неквалифицированное выполнение работ по техническому обслуживанию и ремонту**

Опасность несчастного случая из-за последствий поврежденных

- Компания BMW Motorrad рекомендует доверять выполнение соответствующих работ на Вашем транспортном средстве специализированным мастерским, лучше всего авторизованным партнерам BMW Motorrad. ◀

Чтобы Ваш мотоцикл BMW всегда находился в безупречном состоянии, BMW Motorrad рекомендует соблюдать предписанные для него интервалы техобслуживания.

Необходимо подтверждать выполнение любых работ по обслуживанию и ремонту, указанных в главе «Сервисное обслуживание» этого руководства. Регулярное посещение СТО также является необходимым

условием для постгарантийного обслуживания.

Информацию об объеме работ, выполняемом службой сервиса BMW, можно получить у Вашего дилера BMW Motorrad.

## BMW Motorrad История сервисного обслуживания

### Записи

Выполненные работы по техническому обслуживанию записываются в сервисные книжки. Записи, как сервисная книжка, представляют собой доказательство регулярного технического обслуживания.

Если запись выполняется в электронной сервисной книжке транспортного средства, данные сервисного обслуживания сохраняются в центральных IT-

системах компании BMW AG, Мюнхен.

После смены владельца транспортного средства новый владелец также может просмотреть записанные в историю сервисного обслуживания данные. Партнер или СТО BMW Motorrad может просмотреть данные, записанные в историю сервисного обслуживания.

### **Возражение**

Владелец транспортного средства может опротестовать у партнера или СТО BMW Motorrad запись в историю сервисного обслуживания и сохраненные данные в транспортном средстве или передачу данных производителю транспортного средства применительно к периоду времени, в течение которого он является

владельцем транспортного средства. В таком случае записи в историю сервисного обслуживания транспортного средства не последует.

## **BMW Motorrad Мобильные услуги**

У новых мотоциклов BMW в случае неисправности предоставляются различные мобильные услуги BMW Motorrad, (например, аварийная служба BMW Group, помощь при неисправностях, эвакуатор). За информацией о предлагаемых услугах по обеспечению мобильности обращайтесь к своему дилеру BMW Motorrad.

## **Работы по техническому обслуживанию**

### **Осмотр мотоцикла BMW при передаче**

Процедура осмотра при передаче BMW выполняется официальным дилером BMW Motorrad при передаче мотоцикла клиенту.

### **Контроль мотоцикла BMW после обкатки**

Контроль после обкатки необходимо выполнять при пробеге от 500 до 1200 км.

### **Сервисное обслуживание BMW**

Сервисное обслуживание BMW проводится один раз в год. При этом объем сервисного обслуживания зависит от возраста мотоцикла и пробега. Официальный дилер BMW Motorrad

должен документально подтвердить факт проведения сервисного обслуживания и указать срок следующего обслуживания.

Если вы ездите очень много, при определенных обстоятельствах может возникнуть необходимость в посещении СТО до наступления срока следующего сервисного обслуживания. В этом случае в подтверждении проведения сервисного обслуживания дополнительно указывается соответствующий максимальный пробег. Если этот пробег достигает до наступления срока следующего сервисного обслуживания, сервисное обслуживание проводится раньше.

Индикатор сервисного обслуживания на многофункциональном дисплее напомнит вам о приближающемся сроке сервисного обслуживания при-

мерно за месяц или за 1000 км до его наступления.

Подробную информацию о службе сервиса см.:

**[bmw-motorrad.com/service](http://bmw-motorrad.com/service)**

Необходимый для данного транспортного средства объем работ по техническому обслуживанию приведен в следующем плане ТО:





## План ТО

- 1** Контроль после обкатки BMW
- 2** Стандартный объем технического обслуживания BMW
- 3** Замена масла в двигателе с фильтром
- 4** Проверка зазора в клапанах
- 5** Замена всех свечей зажигания
- 6** Замена сменного элемента воздушного фильтра
- 7** Замена масла в телескопической вилке
- 8** Замена тормозной жидкости во всей системе
  - a** ежегодно или каждые 10 000 км (в зависимости от того, что наступит раньше)
  - b** в первый раз через год, затем каждые два года

## Подтверждения технического обслуживания

### Стандартный объем сервисного обслуживания BMW

Ниже представлен список ремонтных операций, входящих в стандартный объем сервисного обслуживания BMW. Фактический, относящийся к вашему мотоциклу объем работ по техническому обслуживанию, может отличаться.

- Выполнение теста транспортного средства с помощью диагностической системы BMW Motorrad
- Проверка уровня охлаждающей жидкости
- Проверка/регулировка зазора между подшипником и рычагами выключения сцепления
- Проверка степени износа передних тормозных накладок и передних тормозных дисков
- Проверка степени износа задних тормозных накладок и задних тормозных дисков
- Проверка уровня тормозной жидкости в переднем и заднем контуре
- Визуальный контроль трубопроводов тормозного привода, тормозных шлангов и мест подключений
- Проверка давления в шинах и высоты рисунка протектора
- Проверка и смазка цепного привода
- Проверка легкости хода боковой подставки
- Проверка легкости хода центральной подножки
- Проверка подшипника рулевой головки
- Проверка освещения и сигнальной системы
- Проверка функционирования блокировки пуска двигателя
- Выпускной контроль и проверка безопасности движения
- Установка даты технического обслуживания и остаточного пробега с помощью диагностической системы BMW Motorrad
- Проверка степени заряда аккумуляторной батареи

– Подтверждение ТО BMW в бортовой документации

**Осмотр BMW при передаче**

выполнено

дата: \_\_\_\_\_

\_\_\_\_\_  
Печать, подпись**Контроль после обкатки BMW**

выполнено

дата: \_\_\_\_\_

при км. \_\_\_\_\_

Следующее сервисное обслуживание

не позднее

дата: \_\_\_\_\_

или, если наступило

раньше

при км. \_\_\_\_\_

\_\_\_\_\_  
Печать, подпись







## Сервисное обслуживание BMW

выполнено

дата: \_\_\_\_\_

при км \_\_\_\_\_

Следующее сервисное обслуживание

не позднее

дата: \_\_\_\_\_

или, если наступило раньше

при км \_\_\_\_\_

\_\_\_\_\_  
Печать, подпись

Выполненная работа

Сервисное обслуживание BMW

Да Нет

Замена масла в двигателе с заменой фильтра

Проверка зазоров клапанов

Замена всех свечей зажигания

Замена сменного элемент воздушного фильтра

Замена масла в телескопической вилке

Замена тормозной жидкости во всей системе

Указания

-----  
-----  
-----  
-----  
-----  
-----  
-----  
-----  
-----



## Сервисное обслуживание BMW

выполнено

дата: \_\_\_\_\_

при км \_\_\_\_\_

Следующее сервисное обслуживание

не позднее

дата: \_\_\_\_\_

или, если наступило раньше

при км \_\_\_\_\_

\_\_\_\_\_  
Печать, подпись

Выполненная работа

Сервисное обслуживание BMW

Да Нет

Замена масла в двигателе с заменой фильтра

Проверка зазоров клапанов

Замена всех свечей зажигания

Замена сменного элемент воздушного фильтра

Замена масла в телескопической вилке

Замена тормозной жидкости во всей системе

Указания

-----  
-----  
-----  
-----  
-----  
-----  
-----  
-----  
-----



## Сервисное обслуживание BMW

выполнено

дата: \_\_\_\_\_

при км \_\_\_\_\_

Следующее сервисное обслуживание

не позднее

дата: \_\_\_\_\_

или, если наступило раньше

при км \_\_\_\_\_

\_\_\_\_\_  
Печать, подпись

Выполненная работа

Сервисное обслуживание BMW

Да Нет

Замена масла в двигателе с заменой фильтра

Проверка зазоров клапанов

Замена всех свечей зажигания

Замена сменного элемент воздушного фильтра

Замена масла в телескопической вилке

Замена тормозной жидкости во всей системе

Указания

-----  
-----  
-----  
-----  
-----  
-----  
-----  
-----  
-----







## Сервисное обслуживание BMW

выполнено

дата: \_\_\_\_\_

при км \_\_\_\_\_

Следующее сервисное обслуживание

не позднее

дата: \_\_\_\_\_

или, если наступило раньше

при км \_\_\_\_\_

\_\_\_\_\_  
Печать, подпись

Выполненная работа

Сервисное обслуживание BMW

Да Нет

Замена масла в двигателе с заменой фильтра

Проверка зазоров клапанов

Замена всех свечей зажигания

Замена сменного элемент воздушного фильтра

Замена масла в телескопической вилке

Замена тормозной жидкости во всей системе

Указания

-----  
-----  
-----  
-----  
-----  
-----  
-----  
-----  
-----  
-----

## Подтверждения сервисного обслуживания

Таблица служит для протоколирования выполнения ремонтно-технических работ, а также для документального подтверждения установленных специальных принадлежностей и проведенных специальных акций.

<b>Выполненная работа</b>	<b>при км</b>	<b>Дата</b>



## Приложение

Сертификат соответствия электронной противоугонной системы .....	270	Сертификат комбинации приборов с TFT-дисплеем .....	300
Сертификат электронной противоугонной системы .....	276	Сертификат соответствия системы охранной сигнализации .....	303
Сертификат EAC .....	278		
Сертификат соответствия Keyless Ride .....	279		
Сертификат для Keyless Ride .....	284		
Сертификат соответствия для системы контроля давления в шинах .....	286		
Сертификат системы контроля давления в шинах .....	293		
Сертификат соответствия комбинации приборов с TFT-дисплеем .....	294		

# Declaration of Conformity

## Radio equipment electronic immobiliser (EWS)

Simplified EU Declaration of Conformity acc. Radio Equipment Directive 2014/53/EU after 12.06.2016 and during transition period



### Technical information

Frequency Band: 134 kHz  
(Transponder: TMS37145 / TypeDST80,  
TMS3705 Transponder Base Station IC)  
Output Power : 50 dBµV/m

### Manufacturer and Address

Manufacturer: BECOM Electronics GmbH  
Adress: Technikerstraße 1, A-7442 Hochstraß

### Austria

Hiermit erklärt BECOM Electronics GmbH, dass der Funkanlagentyp EWS4 der Richtlinie 2014/53/EU entspricht.  
Der vollständige Text der EU-Konformitätserklärung ist unter der folgenden Internetadresse verfügbar:  
<http://www.becom.at/de/download/>

### Belgium

Le soussigné, BECOM Electronics GmbH, déclare que l'équipement radioélectrique du type EWS4 est conforme à la directive 2014/53/UE.  
Le texte complet de la déclaration UE de conformité est disponible à l'adresse internet suivante:  
<http://www.becom.at/de/download/>

### Bulgaria

С настоящото BECOM Electronics GmbH декларира, че този тип радиосъоръжение EWS4 е в съответствие с Директива 2014/53/ЕС.  
Цялостният текст на ЕС декларацията за съответствие може да се намери на следния интернет адрес:  
<http://www.becom.at/de/download/>

## **Cyprus**

Με την παρούσα ο/η BECOM Electronics GmbH, δηλώνει ότι ο ραδιοεξοπλισμός EWS4 πληροί την οδηγία 2014/53/EE.

Το πλήρες κείμενο της δήλωσης συμμόρφωσης EE διατίθεται στην ακόλουθη ιστοσελίδα στο διαδίκτυο: <http://www.becom.at/de/download/>

## **Czech Republic**

Tímto BECOM Electronics GmbH prohlašuje, že typ rádiového zařízení EWS4 je v souladu se směrnicí 2014/53/EU.

Úplné znění EU prohlášení o shodě je k dispozici na této internetové adrese:

<http://www.becom.at/de/download/>

## **Germany**

Hiermit erklärt BECOM Electronics GmbH, dass der Funkanlagentyp EWS4 der Richtlinie 2014/53/EU entspricht.

Der vollständige Text der EU-Konformitätserklärung ist unter der folgenden Internetadresse verfügbar:

<http://www.becom.at/de/download/>

## **Denmark**

Hermed erklærer BECOM Electronics GmbH, at radioudstyrstypen EWS4 er i overensstemmelse med direktiv 2014/53/EU.

EU-overensstemmelseserklæringens fulde tekst kan findes på følgende internetadresse:

<http://www.becom.at/de/download/>

## **Estonia**

Käesolevaga deklareerib BECOM Electronics GmbH, et käesolev raadioseadme tüüp EWS4 vastab direktiivi 2014/53/EL nõuetele.

ELi vastavusdeklaratsiooni täielik tekst on kättesaadav järgmisel internetiaadressil:

<http://www.becom.at/de/download/>

## **Spain**

Por la presente, BECOM Electronics GmbH declara que el tipo de equipo radioeléctrico EWS4 es conforme con la Directiva 2014/53/UE.

El texto completo de la declaración UE de conformidad está disponible en la dirección Internet siguiente:

<http://www.becom.at/de/download/>

## **Finland**

BECOM Electronics GmbH vakuuttaa, että radiolaitetyyppi EWS4 on direktiivin 2014/53/EU mukainen.

EU-vaatimustenmukaisuusvakuutuksen täysimittainen teksti on saatavilla seuraavassa internetosoitteessa:  
<http://www.becom.at/de/download/>

## **France**

Le soussigné, BECOM Electronics GmbH, déclare que l'équipement radioélectrique du type EWS4 est conforme à la directive 2014/53/UE. Le texte complet de la déclaration UE de conformité est disponible à l'adresse internet suivante: <http://www.becom.at/de/download/>

## **United Kingdom**

Hereby, BECOM Electronics GmbH declares that the radio equipment type EWS4 is in compliance with Directive 2014/53/EU. The full text of the EU declaration of conformity is available at the following internet address:  
<http://www.becom.at/de/download/>

## **Greece**

Με την παρούσα ο/η BECOM Electronics GmbH, δηλώνει ότι ο ραδιοεξοπλισμός EWS4 πληροί την οδηγία 2014/53/ΕΕ. Το πλήρες κείμενο της δήλωσης συμμόρφωσης ΕΕ διατίθεται στην ακόλουθη ιστοσελίδα στο διαδίκτυο: <http://www.becom.at/de/download/>

## **Croatia**

BECOM Electronics GmbH ovime izjavljuje da je radijska oprema tipa EWS4 u skladu s Direktivom 2014/53/EU. Cjeloviti tekst EU izjave o sukladnosti dostupan je na sljedećoj internetskoj adresi:  
<http://www.becom.at/de/download/>

## **Hungary**

BECOM Electronics GmbH igazolja, hogy a EWS4 típusú rádióberendezés megfelel a 2014/53/EU irányelvnek. Az EU-megfelelőségi nyilatkozat teljes szövege elérhető a következő internetes címen:  
<http://www.becom.at/de/download/>

## **Ireland**

Hereby, BECOM Electronics GmbH declares that the radio equipment type EWS4 is in compliance with Directive 2014/53/EU.

The full text of the EU declaration of conformity is available at the following internet address:

<http://www.becom.at/de/download/>

## **Italy**

Il fabbricante, BECOM Electronics GmbH, dichiara che il tipo di apparecchiatura radio EWS4 è conforme alla direttiva 2014/53/UE.

Il testo completo della dichiarazione di conformità UE è disponibile al seguente indirizzo Internet:

<http://www.becom.at/de/download/>

## **Lithuania**

Aš, BECOM Electronics GmbH, patvirtinu, kad radijo įrenginių tipas EWS4 atitinka Direktyvą 2014/53/ES.

Visas ES atitikties deklaracijos teksto prieinamas šiuo interneto adresu:

<http://www.becom.at/de/download/>

## **Luxembourg**

Le soussigné, BECOM Electronics GmbH, déclare que l'équipement radioélectrique du type EWS4 est conforme à la directive 2014/53/UE.

Le texte complet de la déclaration UE de conformité est disponible à l'adresse internet suivante:

<http://www.becom.at/de/download/>

## **Latvia**

Ar šo BECOM Electronics GmbH deklarē, ka radioiekārta EWS4 atbilst Direktīvai 2014/53/ES. Pilns ES atbilstības deklarācijas teksts ir pieejams šādā interneta vietnē:

<http://www.becom.at/de/download/>

## **Malta**

B'dan, BECOM Electronics GmbH, niddikjara li dan it-tip ta' tagħmir tar-radju EWS4 huwa konformi mad-Direttiva 2014/53/UE.

It-test kollu tad-dikjarazzjoni ta' konformità tal-UE huwa disponibbli f'dan l-indirizz tal-Internet li ġej:

<http://www.becom.at/de/download/>

## **Netherlands**

Hierbij verklaar ik, BECOM Electronics GmbH, dat het type radioapparatuur EWS4 conform is met Richtlijn 2014/53/EU.

De volledige tekst van de EU-conformiteitsverklaring kan worden geraadpleegd op het volgende internetadres:  
<http://www.becom.at/de/download/>

## **Poland**

BECOM Electronics GmbH niniejszym oświadcza, że typ urządzenia radiowego EWS4 jest zgodny z dyrektywą 2014/53/EU.

Pełny tekst deklaracji zgodności UE jest dostępny pod następującym adresem internetowym:  
<http://www.becom.at/de/download/>

## **Portugal**

O(a) abaixo assinado(a) BECOM Electronics GmbH declara que o presente tipo de equipamento de rádio EWS4 está em conformidade com a Diretiva 2014/53/EU.

O texto integral da declaração de conformidade está disponível no seguinte endereço de Internet:  
<http://www.becom.at/de/download/>

## **Romania**

Prin prezenta, BECOM Electronics GmbH declară că tipul de echipamente radio EWS4 este în conformitate cu Directiva 2014/53/UE.

Textul integral al declarației UE de conformitate este disponibil la următoarea adresă internet:  
<http://www.becom.at/de/download/>

## **Sweden**

Härmed försäkras BECOM Electronics GmbH att denna typ av radioutrustning EWS4 överensstämmer med direktiv 2014/53/EU. Den fullständiga texten till EU-försäkran om överensstämmelse finns på följande webbadress:  
<http://www.becom.at/de/download/>

## **Slovenia**

BECOM Electronics GmbH potrjuje, da je tip radijske opreme EWS4 skladen z Direktivo 2014/53/EU.

Celotno besedilo izjave EU o skladnosti je na voljo na naslednjem spletnem naslovu:  
<http://www.becom.at/de/download/>

**Slovakia**

BECOM Electronics GmbH týmto vyhlasuje, že rádiové zariadenie typu EWS4 je v súlade so smernicou 2014/53/EÚ.

Úplné EÚ vyhlásenie o zhode je k dispozícii na tejto internetovej adrese:

<http://www.becom.at/de/download/>

## FCC Approval

### Ring aerial in the ignition switch



To verify the authorization of the ignition key, the electronic immobilizer exchanges information with the ignition key via the ring aerial.

This device complies with Part 15 of the FCC rules. Operation is subject to the following two conditions:

- (1) This device may not cause harmful interference, and
- (2) this device must accept any interference received, including interference that may cause undesired operation.



Any changes or modifications not expressly approved by the party responsible for compliance could void the user's authority to operate the equipment. ◀

## Approbation de la FCC

### Antenne annulaire présente dans le commutateur d'allumage



Pour vérifier l'autorisation de la clé de contact, le système d'immobilisation électronique échange des

informations avec la clé de contact via l'antenne annulaire.

Le présent dispositif est conforme à la partie 15 des règles de la FCC. Son utilisation est soumise aux deux conditions suivantes :

- (1) Le dispositif ne doit pas produire d'interférences nuisibles, et
- (2) le dispositif doit pouvoir accepter toutes les interférences extérieures, y compris celles qui pourraient provoquer une activation inopportune.



Toute modification qui n'aurait pas été approuvée expressément par l'organisme responsable de l'homologation peut annuler l'autorisation accordée à l'utilisateur pour utiliser le dispositif. ◀

## **Одобрение типа транспортного средства (ОТТС)**

и Единый знак обращения продукции на рынке  
евразийского экономического союза



Единый знак обращения свидетельствует о том, что транспортные средства прошли все процедуры оценки (подтверждения) соответствия, установленные в техническом регламенте Евразийского экономического союза «О безопасности колесных транспортных средств», и подтверждает их соответствие установленным обязательным требованиям.

Документом, удостоверяющим соответствие транспортного средства требованиям технического регламента, является ОТТС, номер которого приведен на табличке изготовителя (заводской табличке) или рядом с ней.

# Declaration of Conformity

## Radio equipment Keyless Ride

Simplified EU Declaration of Conformity acc.  
Radio Equipment Directive 2014/53/EU after  
12.06.2016 and during transition period



### Technical information

Frequency band: 434,42 MHz  
Maximum Transmission Power: 10 mW

### Manufacturer and Address

Manufacturer:  
Huf Hülsbeck & Fürst GmbH & Co. KG,  
Steeger Str. 17, 42551 Velbert, Germany

### Bŭlgarski

С настоящото Huf Hülsbeck & Fürst GmbH & Co. KG декларира, че този тип радиосъоръжение HUF5750 е в съответствие с Директива 2014/53/ЕС.

Цялостният текст на ЕС декларацията за съответствие може да се намери на следния интернет адрес: <http://www.huf-group.com/eudoc/>

### Česky

Tímto Huf Hülsbeck & Fürst GmbH & Co. KG prohlašuje, že typ rádiového zařízení HUF5750 je v souladu se směrnici 2014/53/EU.

Úplné znění EU prohlášení o shodě je k dispozici na této internetové adrese: [http://www.huf-group.com/eudoc](http://www.huf-group.com/eudoc/)

### Dansk

Hermed erklærer Huf Hülsbeck & Fürst GmbH & Co. KG, at radioudstyrstypen HUF5750 er i overensstemmelse med direktiv 2014/53/EU. EU-overensstemmelseserklæringens fulde tekst kan findes på følgende internetadresse: [http://www.huf-group.com/eudoc](http://www.huf-group.com/eudoc/)

## **Deutsch**

Hiermit erklärt Huf Hülsbeck & Fürst GmbH & Co. KG, dass der Funkanlagentyp HUF5750 der Richtlinie 2014/53/EU entspricht.

Der vollständige Text der EU-Konformitätserklärung ist unter der folgenden Internetadresse verfügbar: <http://www.huf-group.com/eudoc>

## **Eesti**

Käesolevaga deklareerib Huf Hülsbeck & Fürst GmbH & Co. KG, et käesolev raadioseadme tüüp HUF5750 vastab direktiivi 2014/53/EL nõuetele. ELi vastavusdeklaratsiooni täielik tekst on kättesaadav järgmisel internetiaadressil: <http://www.huf-group.com/eudoc>

## **English**

Hereby, Huf Hülsbeck & Fürst GmbH & Co. KG declares that the radio equipment type HUF5750 is in compliance with Directive 2014/53/EU. The full text of the EU declaration of conformity is available at the following internet address: <http://www.huf-group.com/eudoc>

## **Español**

Por la presente, Huf Hülsbeck & Fürst GmbH & Co. KG declara que el tipo de equipo radioeléctrico HUF5750 es conforme con la Directiva 2014/53/UE.

El texto completo de la declaración UE de conformidad está disponible en la dirección Internet siguiente: <http://www.huf-group.com/eudoc>

## **Français**

Le soussigné, Huf Hülsbeck & Fürst GmbH & Co. KG, déclare que l'équipement radioélectrique du type HUF5750 est conforme à la directive 2014/53/UE.

Le texte complet de la déclaration UE de conformité est disponible à l'adresse internet suivante: <http://www.huf-group.com/eudoc>

## **Hrvatski**

Huf Hülsbeck & Fürst GmbH & Co. KG ovime izjavljuje da je radijska oprema tipa HUF5750 u skladu s Direktivom 2014/53/EU.

Cjeloviti tekst EU izjave o sukladnosti dostupan je na sljedećoj internetskoj adresi: <http://www.huf-group.com/eudoc>

## **Íslenska**

Hér Hülsbeck & Fürst GmbH & Co. KG að radióbúnaður gerð HUF5750 tilskipunar 2014/53/EB samsvarandi.

The fullur texti af ESB-samræmisýfirlýsing er í boði á eftirfarandi veffang: <http://www.huf-group.com/eudoc>

## **Italiano**

Il fabbricante, Huf Hülsbeck & Fürst GmbH & Co. KG, dichiara che il tipo di apparecchiatura radio HUF5750 è conforme alla direttiva 2014/53/UE.

Il testo completo della dichiarazione di conformità UE è disponibile al seguente indirizzo Internet: <http://www.huf-group.com/eudoc>

## **Latviski**

Ar šo Huf Hülsbeck & Fürst GmbH & Co. KG deklarē, ka radioiekārta HUF5750 atbilst Direktīvai 2014/53/ES.

Pilns ES atbilstības deklarācijas teksts ir pieejams šādā interneta vietnē: <http://www.huf-group.com/eudoc>

## **Lietuvių**

Aš, Huf Hülsbeck & Fürst GmbH & Co. KG, patvirtinu, kad radijo įrenginių tipas HUF5750 atitinka Direktyvą 2014/53/ES.

Visas ES atitikties deklaracijos tekstas prieinamas šiuo interneto adresu: <http://www.huf-group.com/eudoc>

## **Magyar**

Huf Hülsbeck & Fürst GmbH & Co. KG igazolja, hogy a HUF5750 típusú rádióberendezés megfelel a 2014/53/EU irányelvnek.

Az EU-megfelelőségi nyilatkozat teljes szövege elérhető a következő internetes címen: <http://www.huf-group.com/eudoc>

## **Malti**

B'dan, Huf Hülsbeck & Fürst GmbH & Co. KG, niddikjara li dan it-tip ta' tagħmir tar-radju HUF5750 huwa konformi mad-Direttiva 2014/53/UE.

It-test kollu tad-dikjarazzjoni ta' konformità tal-UE huwa disponibbli f'dan l-indirizz tal-Internet li ġej: <http://www.huf-group.com/eudoc>

### **Nederlands**

Hierbij verklaar ik, Huf Hülsbeck & Fürst GmbH & Co. KG, dat het type radioapparatuur HUF5750 conform is met Richtlijn 2014/53/EU.

De volledige tekst van de EU-conformiteitsverklaring kan worden geraadpleegd op het volgende internetadres: <http://www.huf-group.com/eudoc>

### **Norsk**

Herved Huf Hülsbeck & Fürst GmbH & Co. KG at radioutstyrstype HUF5750 i direktiv 2014/53/EU tilsvarende.

Den fullstendige teksten i EU-erklæring er tilgjengelig på følgende internettadresse: <http://www.huf-group.com/eudoc>

### **Polski**

Huf Hülsbeck & Fürst GmbH & Co. KG niniejszym oświadcza, że typ urządzenia radiowego HUF5750 jest zgodny z dyrektywą 2014/53/UE. Pełny tekst deklaracji zgodności UE jest dostępny pod następującym adresem internetowym: <http://www.huf-group.com/eudoc>

### **Português**

O(a) abaixo assinado(a) Huf Hülsbeck & Fürst GmbH & Co. KG declara que o presente tipo de equipamento de rádio HUF5750 está em conformidade com a Diretiva 2014/53/UE. O texto integral da declaração de conformidade está disponível no seguinte endereço de Internet: <http://www.huf-group.com/eudoc>

### **Românesc**

Prin prezenta, Huf Hülsbeck & Fürst GmbH & Co. KG declară că tipul de echipamente radio HUF5750 este în conformitate cu Directiva 2014/53/UE.

Textul integral al declarației UE de conformitate este disponibil la următoarea adresă internet: <http://www.huf-group.com/eudoc>

### **Slovensko**

Huf Hülsbeck & Fürst GmbH & Co. KG potrjuje, da je tip radijske opreme HUF5750 skladen z Direktivo 2014/53/UE. Celotno besedilo izjave EU o skladnosti je na voljo na naslednjem spletnem naslovu: <http://www.huf-group.com/eudoc>

## **Slovensky**

Huf Hülsbeck & Fürst GmbH & Co. KG týmto vyhlasuje, že rádiové zariadenie typu HUF5750 je v súlade so smernicou 2014/53/EÚ.

Úplné EÚ vyhlásenie o zhode je k dispozícii na tejto internetovej adrese: <http://www.huf-group.com/eudoc>

## **Suomi**

Huf Hülsbeck & Fürst GmbH & Co. KG vakuuttaa, että radiolaitetyyppi HUF5750 on direktiivin 2014/53/EU mukainen.

EU-vaatimustenmukaisuusvakuutuksen täysimittainen teksti on saatavilla seuraavassa internetosoitteessa: <http://www.huf-group.com/eudoc>

## **Svenska**

Härmed försäkrar Huf Hülsbeck & Fürst GmbH & Co. KG att denna typ av radioutrustning HUF5750 överensstämmer med direktiv 2014/53/EU.

Den fullständiga texten till EU-försäkran om överensstämmelse finns på följande webbadress: <http://www.huf-group.com/eudoc>

## **Ελληνική**

Με την παρούσα ο/η Huf Hülsbeck & Fürst, δηλώνει ότι ο ραδιοεξοπλισμός HUF5750 πληροί την οδηγία 2014/53/ΕΕ.

Το πλήρες κείμενο της δήλωσης συμμόρφωσης ΕΕ διατίθεται στην ακόλουθη ιστοσελίδα στο διαδίκτυο: <http://www.huf-group.com/eudoc>

## Certifications

---

### BMW Keyless Ride ID Device



#### USA, Canada

Product name: BMW Keyless Ride ID Device  
FCC ID: YGOHUF5750  
IC: 4008C-HUF5750

#### Canada:

Operation is subject to the following two conditions:

- (1) This device may not cause harmful interference, and
- (2) this device must accept any interference received, including interference that may cause undesired operation.

#### USA:

This device complies with Part 15 of the FCC rules. Operation is subject to the following two conditions:

- (1) This device may not cause harmful interference, and
- (2) this device must accept any interference received, including interference that may cause undesired operation.



Any changes or modifications not expressly approved by the party responsible for compliance could void the user's authority to operate the equipment.

# Declaration Of Conformity

---

We declare under our responsibility that the product

## **BMW Keyless Ride ID Device (Model: HUF5750)**

complies with the appropriate essential requirements of the article 3 of the R&TIE and the other relevant provisions, when used for its intended purpose. Applied Standards:

1. Health and safety requirements contained in article 3 (1) a)
  - EN 60950-1:2006+A11:2009+A1:2010+A12:2011; Information technology equipment- Safety
2. Protection requirements with respect to electromagnetic compatibility article 3 (1) b)
  - EN 301 489-1 (V1.9.2, 09/2011), Electromagnetic compatibility and radio spectrum matters (ERM); Electromagnetic compatibility (EMC) standard for radio equipment and services; Part 1: Common technical requirements
  - EN 301 489-3 (V1.4.1, 08/2002) Electromagnetic compatibility and radio spectrum matters (ERM); Electromagnetic compatibility (EMC) standard for radio equipment and services; Part 3: Specific conditions for short range devices (SRD) operating on frequencies between 9 kHz and 40 GHz
3. Means of the efficient use of the radio frequency spectrum article 3 (2)
  - EN 300 220-1 & -2 (V2.4.1, 05/2012), electromagnetic compatibility and radio spectrum matters (ERM); Short range devices (SRD); Radio equipment to be used in the 25 MHz to 1000 MHz frequency range with power levels ranging up to 500 mW;  
Part 1: Technical characteristics and test methods.  
Part 2: Harmonized EN covering essential requirements under article 3.2 of the R&TIE directive

The product is labeled with the CE marking: **CE**

Velbert, October 15<sup>th</sup>, 2013

---

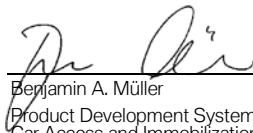

---

Benjamin A. Müller  
Product Development Systems  
Car Access and Immobilization – Electronics  
Huf Hülbeck & Fürst GmbH & Co. KG  
Steeger Straße 17, D-42551 Velbert

# Declaration of Conformity

## Radio equipment tyre pressure control (RDC)

Simplified EU Declaration of Conformity acc. Radio Equipment Directive 2014/53/EU after 12.06.2016 and during transition period



### Technical information

Frequency Band: 433.895 - 433.945 MHz  
Output Power : <10 mW e.r.p.

### Manufacturer and Address

Manufacturer: Schrader Electronics Ltd.  
Adress: Technology Park, Antrim,  
N. Ireland BT41 1QS, United Kingdom

### Austria

Hiermit erklärt Schrader Electronics Ltd., dass der Funkanlagentyp BC5A4 der Richtlinie 2014/53/EU entspricht.  
Der vollständige Text der EU-Konformitätserklärung ist unter der folgenden Internetadresse verfügbar:  
[http://www.tpmseuroshop.com/documents/declaration\\_conformities](http://www.tpmseuroshop.com/documents/declaration_conformities)

### Belgium

Le soussigné, Schrader Electronics Ltd., déclare que l'équipement radioélectrique du type BC5A4 est conforme à la directive 2014/53/UE.  
Le texte complet de la déclaration UE de conformité est disponible à l'adresse internet suivante:  
[http://www.tpmseuroshop.com/documents/declaration\\_conformities](http://www.tpmseuroshop.com/documents/declaration_conformities)

## **Bulgaria**

С настоящото Schrader Electronics Ltd. декларира, че този тип радиосъоръжение BC5A4 е в съответствие с Директива 2014/53/ЕС.

Цялостният текст на ЕС декларацията за съответствие може да се намери на следния интернет адрес:  
[http://www.tpmseuroshop.com/documents/declaration\\_conformities](http://www.tpmseuroshop.com/documents/declaration_conformities)

## **Cyprus**

Με την παρούσα ο/η Schrader Electronics Ltd., δηλώνει ότι ο ραδιοεξοπλισμός BC5A4 πληροί την οδηγία 2014/53/ΕΕ.

Το πλήρες κείμενο της δήλωσης συμμόρφωσης ΕΕ διατίθεται στην ακόλουθη ιστοσελίδα στο διαδίκτυο:  
[http://www.tpmseuroshop.com/documents/declaration\\_conformities](http://www.tpmseuroshop.com/documents/declaration_conformities)

## **Czech Republic**

Tímto Schrader Electronics Ltd. prohlašuje, že typ rádiového zařízení BC5A4 je v souladu se směrnicí 2014/53/EU.

Úplné znění EU prohlášení o shodě je k dispozici na této internetové adrese:  
[http://www.tpmseuroshop.com/documents/declaration\\_conformities](http://www.tpmseuroshop.com/documents/declaration_conformities)

## **Germany**

Hiermit erklärt Schrader Electronics Ltd., dass der Funkanlagentyp BC5A4 der Richtlinie 2014/53/EU entspricht.  
Der vollständige Text der EU-Konformitätserklärung ist unter der folgenden Internetadresse verfügbar:  
[http://www.tpmseuroshop.com/documents/declaration\\_conformities](http://www.tpmseuroshop.com/documents/declaration_conformities)

## **Denmark**

Hermed erklærer Schrader Electronics Ltd., at radioudstyrstypen BC5A4 er i overensstemmelse med direktiv 2014/53/EU.  
EU-overensstemmelseserklæringens fulde tekst kan findes på følgende internetadresse:  
[http://www.tpmseuroshop.com/documents/declaration\\_conformities](http://www.tpmseuroshop.com/documents/declaration_conformities)

## **Estonia**

Käesolevaga deklareerib Schrader Electronics Ltd., et käesolev raadioseadme tüüp BC5A4 vastab direktiivi 2014/53/EL nõuetele.

ELi vastavusdeklaratsiooni täielik tekst on kättesaadav järgmisel internetiaadressil:

[http://www.tpmseuroshop.com/documents/declaration\\_conformities](http://www.tpmseuroshop.com/documents/declaration_conformities)

## **Spain**

Por la presente, Schrader Electronics Ltd. declara que el tipo de equipo radioeléctrico BC5A4 es conforme con la Directiva 2014/53/UE.

El texto completo de la declaración UE de conformidad está disponible en la dirección Internet siguiente:

[http://www.tpmseuroshop.com/documents/declaration\\_conformities](http://www.tpmseuroshop.com/documents/declaration_conformities)

## **Finland**

Schrader Electronics Ltd. vakuuttaa, että radiolaitetyyppi BC5A4 on direktiivin 2014/53/EU mukainen.

EU-vaatimustenmukaisuusvakuutuksen täysimittainen teksti on saatavilla seuraavassa internetosoitteessa:

[http://www.tpmseuroshop.com/documents/declaration\\_conformities](http://www.tpmseuroshop.com/documents/declaration_conformities)

## **France**

Le soussigné, Schrader Electronics Ltd., déclare que l'équipement radioélectrique du type BC5A4 est conforme à la directive 2014/53/UE.

Le texte complet de la déclaration UE de conformité est disponible à l'adresse internet suivante:

[http://www.tpmseuroshop.com/documents/declaration\\_conformities](http://www.tpmseuroshop.com/documents/declaration_conformities)

## **United Kingdom**

Hereby, Schrader Electronics Ltd. declares that the radio equipment type BC5A4 is in compliance with Directive 2014/53/EU.

The full text of the EU declaration of conformity is available at the following internet address:

[http://www.tpmseuroshop.com/documents/declaration\\_conformities](http://www.tpmseuroshop.com/documents/declaration_conformities)

## **Greece**

Με την παρούσα ο/η Schrader Electronics Ltd., δηλώνει ότι ο ραδιοεξοπλισμός BC5A4 πληροί την οδηγία 2014/53/ΕΕ.

Το πλήρες κείμενο της δήλωσης συμμόρφωσης ΕΕ διατίθεται στην ακόλουθη ιστοσελίδα στο διαδίκτυο:

[http://www.tpmseuroshop.com/documents/declaration\\_conformities](http://www.tpmseuroshop.com/documents/declaration_conformities)

## **Croatia**

Schrader Electronics Ltd. ovime izjavljuje da je radijska oprema tipa BC5A4 u skladu s Direktivom 2014/53/EU.

Cjeloviti tekst EU izjave o sukladnosti dostupan je na sljedećoj internetskoj adresi:

[http://www.tpmseuroshop.com/documents/declaration\\_conformities](http://www.tpmseuroshop.com/documents/declaration_conformities)

## **Hungary**

Schrader Electronics Ltd. igazolja, hogy a BC5A4 típusú rádióberendezés megfelel a 2014/53/EU irányelvnek.

Az EU-megfelelőségi nyilatkozat teljes szövege elérhető a következő internetes címen:

[http://www.tpmseuroshop.com/documents/declaration\\_conformities](http://www.tpmseuroshop.com/documents/declaration_conformities)

## **Ireland**

Hereby, Schrader Electronics Ltd. declares that the radio equipment type BC5A4 is in compliance with Directive 2014/53/EU.

The full text of the EU declaration of conformity is available at the following internet address:

[http://www.tpmseuroshop.com/documents/declaration\\_conformities](http://www.tpmseuroshop.com/documents/declaration_conformities)

### **Italy**

Il fabbricante, Schrader Electronics Ltd., dichiara che il tipo di apparecchiatura radio BC5A4 è conforme alla direttiva 2014/53/UE.

Il testo completo della dichiarazione di conformità UE è disponibile al seguente indirizzo Internet:

[http://www.tpmseuroshop.com/documents/declaration\\_conformities](http://www.tpmseuroshop.com/documents/declaration_conformities)

### **Lithuania**

Aš, Schrader Electronics Ltd., patvirtinu, kad radijo įrenginių tipas BC5A4 atitinka Direktyvą 2014/53/ES.

Visas ES atitikties deklaracijos teksto prieinamas šiuo interneto adresu:

[http://www.tpmseuroshop.com/documents/declaration\\_conformities](http://www.tpmseuroshop.com/documents/declaration_conformities)

### **Luxembourg**

Le soussigné, Schrader Electronics Ltd., déclare que l'équipement radioélectrique du type BC5A4 est conforme à la directive 2014/53/UE.

Le texte complet de la déclaration UE de conformité est disponible à l'adresse internet suivante:

[http://www.tpmseuroshop.com/documents/declaration\\_conformities](http://www.tpmseuroshop.com/documents/declaration_conformities)

### **Latvia**

Ar šo Schrader Electronics Ltd. deklarē, ka radioiekārta BC5A4 atbilst Direktīvai 2014/53/ES. Pilns ES atbilstības deklarācijas teksts ir pieejams šādā interneta vietnē:

[http://www.tpmseuroshop.com/documents/declaration\\_conformities](http://www.tpmseuroshop.com/documents/declaration_conformities)

### **Malta**

B'dan, Schrader Electronics Ltd., niddikjara li dan it-tip ta' tagħmir tar-radju BC5A4 huwa konformi mad-Direttiva 2014/53/UE.

It-test kollu tad-dikjarazzjoni ta' konformità tal-UE huwa disponibbli f'dan l-indirizz tal-Internet li ġej: [http://www.tpmseuroshop.com/documents/declaration\\_conformities](http://www.tpmseuroshop.com/documents/declaration_conformities)

## **Netherlands**

Hierbij verklaar ik, Schrader Electronics Ltd., dat het type radioapparatuur BC5A4 conform is met Richtlijn 2014/53/EU.

De volledige tekst van de EU-conformiteitsverklaring kan worden geraadpleegd op het volgende internetadres:  
[http://www.tpmseuroshop.com/documents/declaration\\_conformities](http://www.tpmseuroshop.com/documents/declaration_conformities)

## **Poland**

Schrader Electronics Ltd. niniejszym oświadcza, że typ urządzenia radiowego BC5A4 jest zgodny z dyrektywą 2014/53/UE.

Pełny tekst deklaracji zgodności UE jest dostępny pod następującym adresem internetowym:  
[http://www.tpmseuroshop.com/documents/declaration\\_conformities](http://www.tpmseuroshop.com/documents/declaration_conformities)

## **Portugal**

O(a) abaixo assinado(a) Schrader Electronics Ltd. declara que o presente tipo de equipamento de rádio BC5A4 está em conformidade com a Diretiva 2014/53/UE.

O texto integral da declaração de conformidade está disponível no seguinte endereço de Internet:  
[http://www.tpmseuroshop.com/documents/declaration\\_conformities](http://www.tpmseuroshop.com/documents/declaration_conformities)

## **Romania**

Prin prezenta, Schrader Electronics Ltd. declară că tipul de echipamente radio BC5A4 este în conformitate cu Directiva 2014/53/UE.  
Textul integral al declarației UE de conformitate este disponibil la următoarea adresă internet:  
[http://www.tpmseuroshop.com/documents/declaration\\_conformities](http://www.tpmseuroshop.com/documents/declaration_conformities)

## **Sweden**

Härmed försäkrar Schrader Electronics Ltd. att denna typ av radioutrustning BC5A4 överensstämmer med direktiv 2014/53/EU.  
Den fullständiga texten till EU-försäkran om överensstämmelse finns på följande webbadress:  
[http://www.tpmseuroshop.com/documents/declaration\\_conformities](http://www.tpmseuroshop.com/documents/declaration_conformities)

## **Slovenia**

Schrader Electronics Ltd. potrjuje, da je tip radijske opreme BC5A4 skladen z Direktivo 2014/53/EU.

Celotno besedilo izjave EU o skladnosti je na voljo na naslednjem spletnem naslovu:

[http://www.tpmseuroshop.com/documents/declaration\\_conformities](http://www.tpmseuroshop.com/documents/declaration_conformities)

## **Slovakia**

Schrader Electronics Ltd. týmto vyhlasuje, že rádiové zariadenie typu BC5A4 je v súlade so smernicou 2014/53/EÚ.

Úplné EÚ vyhlásenie o zhode je k dispozícii na tejto internetovej adrese:

[http://www.tpmseuroshop.com/documents/declaration\\_conformities](http://www.tpmseuroshop.com/documents/declaration_conformities)

## Certification Tire Pressure Control (TPC)

---

FCC ID: MRXBC54MA4  
IC: 2546A-BC54MA4

FCC ID: MRXBC5A4  
IC: 2546A-BC5A4

This device complies with Part 15 of the FCC Rules and with Industry Canada license-exempt RSS standard(s).

Operation is subject to the following two conditions:

- (1) This device may not cause harmful interference, and
- (2) This device must accept any interference received, including interference that may cause undesired operation.

Le présent appareil est conforme aux CNR d'Industrie Canada applicables aux appareils radio exempts de licence. L'exploitation est autorisée aux deux conditions suivantes:

- (1) l'appareil ne doit pas produire de brouillage, et
- (2) l'utilisateur de l'appareil doit accepter tout brouillage radioélectrique subi, même si le brouillage est susceptible d'en compromettre le fonctionnement.

**WARNING:** Changes or modifications not expressly approved by the party responsible for compliance could void the user's authority to operate the equipment. The term "IC:" before the radio certification number only signifies that Industry Canada technical specifications were met.

# Declaration of Conformity

## Radio equipment TFT instrument cluster

Simplified EU Declaration of Conformity acc.  
Radio Equipment Directive 2014/53/EU after  
12.06.2016 and during transition period



### Technical information

BT operating frq. Range: 2402 – 2480 MHz  
BT version: 4.2 (no BTLE)  
BT output power: < 4 dBm  
WLAN operating frq. Range: 2412 – 2462 MHz  
WLAN standards: IEEE 802.11 b/g/n  
WLAN output power: < 20 dBm

### Manufacturer and Address

Manufacturer:  
Robert Bosch Car Multimedia GmbH  
Adress: Robert Bosch Str. 200,  
31139 Hildesheim, GERMANY

### Austria

Hiermit erklärt Robert Bosch Car Multimedia GmbH, dass der Funkanlagentyp ICC6.5in der Richtlinie 2014/53/EU entspricht.  
Der vollständige Text der EU-Konformitätserklärung ist unter der folgenden Internetadresse verfügbar: <http://cert.bosch-carmultimedia.net>

### Belgium

Le soussigné, Robert Bosch Car Multimedia GmbH, déclare que l'équipement radioélectrique du type ICC6.5in est conforme à la directive 2014/53/UE.  
Le texte complet de la déclaration UE de conformité est disponible à l'adresse internet suivante:<http://cert.bosch-carmultimedia.net>

## **Bulgaria**

С настоящото Robert Bosch Car Multimedia GmbH декларира, че този тип радиосъоръжение ICC6.5in е в съответствие с Директива 2014/53/ЕС. Цялостният текст на ЕС декларацията за съответствие може да се намери на следния интернет адрес: <http://cert.bosch-carmultimedia.net>

## **Cyprus**

Με την παρούσα ο/η Robert Bosch Car Multimedia GmbH, δηλώνει ότι ο ραδιοεξοπλισμός ICC6.5in πληροί την οδηγία 2014/53/ΕΕ. Το πλήρες κείμενο της δήλωσης συμμόρφωσης ΕΕ διατίθεται στην ακόλουθη ιστοσελίδα στο διαδίκτυο: <http://cert.bosch-carmultimedia.net>

## **Czech Republic**

Tímto Robert Bosch Car Multimedia GmbH prohlašuje, že typ rádiového zařízení ICC6.5in je v souladu se směrnicí 2014/53/EU. Úplné znění EU prohlášení o shodě je k dispozici na této internetové adrese: <http://cert.bosch-carmultimedia.net>

## **Germany**

Hiermit erklärt Robert Bosch Car Multimedia GmbH, dass der Funkanlagentyp ICC6.5in der Richtlinie 2014/53/EU entspricht. Der vollständige Text der EU-Konformitätserklärung ist unter der folgenden Internetadresse verfügbar: <http://cert.bosch-carmultimedia.net/>

## **Denmark**

Hermed erklærer Robert Bosch Car Multimedia GmbH, at radioudstyrstypen ICC6.5in er i overensstemmelse med direktiv 2014/53/EU. EU-overensstemmelseserklæringens fulde tekst kan findes på følgende internetadresse: <http://cert.bosch-carmultimedia.net>

## **Estonia**

Käesolevaga deklareerib Robert Bosch Car Multimedia GmbH, et käesolev raadioseadme tüüp ICC6.5in vastab direktiivi 2014/53/EL nõuetele. ELi vastavusdeklaratsiooni täielik tekst on kättesaadav järgmisel internetiaadressil: <http://cert.bosch-carmultimedia.net>

## **Spain**

Por la presente, Robert Bosch Car Multimedia GmbH declara que el tipo de equipo radioeléctrico ICC6.5in es conforme con la Directiva 2014/53/UE.

El texto completo de la declaración UE de conformidad está disponible en la dirección Internet siguiente: <http://cert.bosch-carmultimedia.net>

## **Finland**

Robert Bosch Car Multimedia GmbH vakuuttaa, että radiolaitetyyppi ICC6.5in on direktiivin 2014/53/EU mukainen.

EU-vaatimustenmukaisuusvakuutuksen täysimittainen teksti on saatavilla seuraavassa internetosoitteessa: <http://cert.bosch-carmultimedia.net>

## **France**

Le soussigné, Robert Bosch Car Multimedia GmbH, déclare que l'équipement radioélectrique du type ICC6.5in est conforme à la directive 2014/53/UE.

Le texte complet de la déclaration UE de conformité est disponible à l'adresse internet suivante: <http://cert.bosch-carmultimedia.net>

## **United Kingdom**

Hereby, Robert Bosch Car Multimedia GmbH declares that the radio equipment type ICC6.5in is in compliance with Directive 2014/53/EU.

The full text of the EU declaration of conformity is available at the following internet address: <http://cert.bosch-carmultimedia.net>

## **Greece**

Με την παρούσα ο/η Robert Bosch Car Multimedia GmbH, δηλώνει ότι ο ραδιοεξοπλισμός ICC6.5in πληροί την οδηγία 2014/53/ΕΕ.

Το πλήρες κείμενο της δήλωσης συμμόρφωσης ΕΕ διατίθεται στην ακόλουθη ιστοσελίδα στο διαδίκτυο: <http://cert.bosch-carmultimedia.net>

## **Croatia**

Robert Bosch Car Multimedia GmbH ovime izjavljuje da je radijska oprema tipa ICC6.5in u skladu s Direktivom 2014/53/EU.

Cjeloviti tekst EU izjave o sukladnosti dostupan je na sljedećoj internetskoj adresi: <http://cert.bosch-carmultimedia.net>

## **Hungary**

Robert Bosch Car Multimedia GmbH igazolja, hogy a ICC6.5in típusú rádióberendezés megfelel a 2014/53/EU irányelvnek.

Az EU-megfeleléségi nyilatkozat teljes szövege elérhető a következő internetes címen: <http://cert.bosch-carmultimedia.net>

## **Ireland**

Hereby, Robert Bosch Car Multimedia GmbH declares that the radio equipment type ICC6.5in is in compliance with Directive 2014/53/EU. The full text of the EU declaration of conformity is available at the following internet address: <http://cert.bosch-carmultimedia.net>

## **Italy**

Il fabbricante, Robert Bosch Car Multimedia GmbH, dichiara che il tipo di apparecchiatura radio ICC6.5in è conforme alla direttiva 2014/53/UE.

Il testo completo della dichiarazione di conformità UE è disponibile al seguente indirizzo Internet: <http://cert.bosch-carmultimedia.net>

## **Lithuania**

Aš, Robert Bosch Car Multimedia GmbH, patvirtinu, kad radijo įrenginių tipas ICC6.5in atitinka Direktyvą 2014/53/ES.

Visas ES atitikties deklaracijos tekstas prieinamas šiuo interneto adresu: <http://cert.bosch-carmultimedia.net>

## **Luxembourg**

Le soussigné, Robert Bosch Car Multimedia GmbH, déclare que l'équipement radioélectrique du type ICC6.5in est conforme à la directive 2014/53/UE.

Le texte complet de la déclaration UE de conformité est disponible à l'adresse internet suivante: <http://cert.bosch-carmultimedia.net>

## **Latvia**

Ar šo Robert Bosch Car Multimedia GmbH deklarē, ka radioiekārta ICC6.5in atbilst Direktīvai 2014/53/ES.

Pilns ES atbilstības deklarācijas teksts ir pieejams šādā interneta vietnē: <http://cert.bosch-carmultimedia.net>

## **Malta**

B'dan, Robert Bosch Car Multimedia GmbH, niddikjara li dan it-tip ta' tagħmir tar-radju ICC6.5in huwa konformi mad-Direttiva 2014/53/UE.

It-test kollu tad-dikjarazzjoni ta' konformità tal-UE huwa disponibbli f'dan l-indirizz tal-Internet li ġej: <http://cert.bosch-carmultimedia.net>

## **Netherlands**

Hierbij verklaar ik, Robert Bosch Car Multimedia GmbH, dat het type radioapparatuur ICC6.5in conform is met Richtlijn 2014/53/EU.

De volledige tekst van de EU-conformiteitsverklaring kan worden geraadpleegd op het volgende internetadres: <http://cert.bosch-carmultimedia.net>

## **Poland**

Robert Bosch Car Multimedia GmbH niniejszym oświadcza, że typ urządzenia radiowego ICC6.5in jest zgodny z dyrektywą 2014/53/UE.

Pełny tekst deklaracji zgodności UE jest dostępny pod następującym adresem internetowym: <http://cert.bosch-carmultimedia.net>

## **Portugal**

O(a) abaixo assinado(a) Robert Bosch Car Multimedia GmbH declara que o presente tipo de equipamento de rádio ICC6.5in está em conformidade com a Diretiva 2014/53/UE.

O texto integral da declaração de conformidade está disponível no seguinte endereço de Internet: <http://cert.bosch-carmultimedia.net>

## **Romania**

Prin prezenta, Robert Bosch Car Multimedia GmbH declară că tipul de echipamente radio ICC6.5in este în conformitate cu Directiva 2014/53/UE.

Textul integral al declarației UE de conformitate este disponibil la următoarea adresă internet: <http://cert.bosch-carmultimedia.net>

## **Sweden**

Härmed försäkrar Robert Bosch Car Multimedia GmbH att denna typ av radioutrustning ICC6.5in överensstämmer med direktiv 2014/53/EU.

Den fullständiga texten till EU-försäkran om överensstämmelse finns på följande webbadress:  
<http://cert.bosch-carmultimedia.net>

## **Slovenia**

Robert Bosch Car Multimedia GmbH potrjuje, da je tip radijske opreme ICC6.5in skladen z Direktivo 2014/53/EU.

Celotno besedilo izjave EU o skladnosti je na voljo na naslednjem spletnem naslovu:  
<http://cert.bosch-carmultimedia.net>

## **Slovakia**

Robert Bosch Car Multimedia GmbH týmto vyhlasuje, že rádiové zariadenie typu ICC6.5in je v súlade so smernicou 2014/53/EU.

Úplné EÚ vyhlásenie o zhode je k dispozícii na tejto internetovej adrese: <http://cert.bosch-carmultimedia.net>

# Declaration of Conformity

## Radio equipment TFT instrument cluster

For all Countries without EU

### Technical information

BT operating frq. Range: 2402 – 2480 MHz

BT version: 4.2 (no BTLE)

BT output power: < 4 dBm

WLAN operating frq. Range: 2412 – 2462 MHz

WLAN standards: IEEE 802.11 b/g/n

WLAN output power: < 20 dBm

### Manufacturer and Address

Manufacturer:

Robert Bosch Car Multimedia GmbH

Adress: Robert Bosch Str. 200,

31139 Hildesheim, GERMANY

### Turkey

Robert Bosch Car Multimedia GmbH, ICC6.5in tipi telsiz sisteminin 2014/53/EU nolu yönetmeliğe uygun olduğunu beyan eder. AB Uygunluk Beyanı'nın tam metni, aşağıdaki internet adresinden görülebilir: <http://cert.bosch-carmultimedia.net>

### Brazil

Este equipamento opera em caráter secundário, isto é, não tem direito a proteção contra interferência prejudicial, mesmo de estações do mesmo tipo, e não pode causar interferência a sistemas operando em caráter primário.

## **Canada**

This device complies with Industry Canada's licence-exempt RSSs and part 15 of the FCC Rules. Operation is subject to the following two conditions:

(1) this device may not cause interference, and  
(2) this device must accept any interference, including interference that may cause undesired operation of the device.

Changes or modifications not expressly approved by the party responsible for compliance could void the user's authority to operate the equipment.

Le présent appareil est conforme aux CNR d'Industrie Canada applicables aux appareils radio exempts de licence. L'exploitation est autorisée aux deux conditions suivantes : (1) l'appareil ne doit pas produire de brouillage, et (2) l'appareil doit accepter tout brouillage radioélectrique subi, même si le brouillage est susceptible d'en compromettre le fonctionnement.

## **Mexico**

La operación de este equipo está sujeta a las siguientes dos condiciones:

(1) es posible que este equipo o dispositivo no cause interferencia perjudicial y  
(2) este equipo o dispositivo debe aceptar cualquier interferencia, incluyendo la que pueda causar su operación no deseada.

## **Taiwan, Republic of**

根據 NCC 低功率電波輻射性電機管理辦法 規定：  
第十二條

經型式認證合格之低功率射頻電機，非經許可，公司、商號或使用者均不得擅自變更頻率、加大功率或變更原設計之特性及功能。

### 第十四條

低功率射頻電機之使用不得影響飛航安全及干擾合法通信；經發現有干擾現象時，應立即停用，並改善至無干擾時方得繼續使用。

前項合法通信，

指依電信法規定作業之無線電通信。

低功率射頻電機須忍受合法通信或工業、科學及醫療用電波輻射性電機設備之干擾。

## Thailand

เครื่องโทรคมนาคมและอุปกรณ์นี้

มีความสอดคล้องตามข้อกำหนดของ กทช.

(This telecommunication equipments is in compliance with NTC requirements)

## United States (USA)

This device complies with Industry Canada's licence-exempt RSSs and part 15 of the FCC Rules. Operation is subject to the following two conditions:

(1) this device may not cause interference, and  
(2) this device must accept any interference, including interference that may cause undesired operation of the device.

Changes or modifications not expressly approved by the party responsible for compliance could void the user's authority to operate the equipment.

Le présent appareil est conforme aux CNR d'Industrie Canada applicables aux appareils radio exempts de licence. L'exploitation est autorisée aux deux conditions suivantes : (1) l'appareil ne doit pas produire de brouillage, et (2) l'appareil doit accepter tout brouillage radioélectrique subi, même si le brouillage est susceptible d'en compromettre le fonctionnement.

## Korea

적합성평가에 관한 고시

R-CMM-RBR-ICC651N

상호 : Robert Bosch Car Multimedia

GmbH 모델명 : ICC6.5in

기자재명칭 : 특정소출력 무선기기

(무선데이터통신시스템용 무선기기)

제조사 및 제조국가 : Robert Bosch Car  
Multimedia GmbH / 포르투갈

제조년월 : 제조년월로 표기

이 기기는 업무용 환경에서 사용할 목적으로 적합성평가를 받은 기기로서 가정용 환경에서 사용하는 경우 전파간섭의 우려가 있습니다.

# Declaration of Conformity

## Radio equipment anti-theft alarm (DWA)

Simplified EU Declaration of Conformity acc.  
Radio Equipment Directive 2014/53/EU after  
12.06.2016 and during transition period



### Technical information

Frequency Band: 433.05-434.79 MHz  
Output Power : 10 mW e.r.p.

### Manufacturer and Address

Manufacturer: Meta System S.p.A.  
Adress: Via Galimberti 5  
42124 Reggio Emilia - Italy –

### Austria

Hiermit erklärt Meta System S.p.A., dass der  
Funkanlagentyp TXBMWMMR der Richtlinie  
2014/53/EU entspricht.  
Der vollständige Text der EU-  
Konformitätserklärung ist unter der folgenden  
Internetadresse verfügbar:  
<https://docs.metasystem.it/>

### Belgium

Le soussigné, Meta System S.p.A., déclare que  
l'équipement radioélectrique du type TXBMWMMR  
est conforme à la directive 2014/53/UE.  
Le texte complet de la déclaration UE de  
conformité est disponible à l'adresse internet  
suivante:<https://docs.metasystem.it/>

### Bulgaria

С настоящото Meta System S.p.A. декларира, че  
този тип радиосъоръжение TXBMWMMR е в  
съответствие с Директива 2014/53/ЕС.  
Цялостният текст на ЕС декларацията за  
съответствие може да се намери на следния  
интернет адрес: <https://docs.metasystem.it/>

## **Cyprus**

Με την παρούσα ο/η Meta System S.p.A., δηλώνει ότι ο ραδιοεξοπλισμός TXBMWWR πληροί την οδηγία 2014/53/EE.

Το πλήρες κείμενο της δήλωσης συμμόρφωσης EE διατίθεται στην ακόλουθη ιστοσελίδα στο διαδίκτυο: <https://docs.metasystem.it/>

## **Czech Republic**

Tímto Meta System S.p.A. prohlašuje, že typ rádiového zařízení TXBMWWR je v souladu se směrnici 2014/53/EU.

Úplné znění EU prohlášení o shodě je k dispozici na této internetové adrese:

<https://docs.metasystem.it/>

## **Germany**

Hiermit erklärt Meta System S.p.A., dass der Funkanlagentyp TXBMWWR der Richtlinie 2014/53/EU entspricht.

Der vollständige Text der EU-Konformitätserklärung ist unter der folgenden Internetadresse verfügbar:

<https://docs.metasystem.it/>

## **Denmark**

Hermed erklærer Meta System S.p.A., at radioudstyrstypen TXBMWWR er i overensstemmelse med direktiv 2014/53/EU. EU-overensstemmelseserklæringens fulde tekst kan findes på følgende internetadresse:

<https://docs.metasystem.it/>

## **Estonia**

Käesolevaga deklareerib Meta System S.p.A., et käesolev raadioseadme tüüp TXBMWWR vastab direktiivi 2014/53/EL nõuetele.

ELi vastavusdeklaratsiooni täielik tekst on kättesaadav järgmisel internetiaadressil:

<https://docs.metasystem.it/>

## **Spain**

Por la presente, Meta System S.p.A. declara que el tipo de equipo radioeléctrico TXBMWWR es conforme con la Directiva 2014/53/UE.

El texto completo de la declaración UE de conformidad está disponible en la dirección Internet siguiente:

<https://docs.metasystem.it/>

## **Finland**

Meta System S.p.A. vakuuttaa, että radiolaitetyyppi TXBMWMMR on direktiivin 2014/53/EU mukainen.

EU-vaatimustenmukaisuusvakuutuksen täysimittainen teksti on saatavilla seuraavassa internetosoitteessa: <https://docs.metasystem.it/>

## **France**

Le soussigné, Meta System S.p.A., déclare que l'équipement radioélectrique du type TXBMWMMR est conforme à la directive 2014/53/UE.

Le texte complet de la déclaration UE de conformité est disponible à l'adresse internet suivante: <https://docs.metasystem.it/>

## **United Kingdom**

Hereby, Meta System S.p.A. declares that the radio equipment type TXBMWMMR is in compliance with Directive 2014/53/EU.

The full text of the EU declaration of conformity is available at the following internet address: <https://docs.metasystem.it/>

## **Greece**

Με την παρούσα ο/η Meta System S.p.A., δηλώνει ότι ο ραδιοεξοπλισμός TXBMWMMR πληροί την οδηγία 2014/53/ΕΕ.

Το πλήρες κείμενο της δήλωσης συμμόρφωσης ΕΕ διατίθεται στην ακόλουθη ιστοσελίδα στο διαδίκτυο: <https://docs.metasystem.it/>

## **Croatia**

Meta System S.p.A. ovime izjavljuje da je radijska oprema tipa TXBMWMMR u skladu s Direktivom 2014/53/EU.

Cjeloviti tekst EU izjave o sukladnosti dostupan je na sljedećoj internetskoj adresi: <https://docs.metasystem.it/>

## **Hungary**

Meta System S.p.A. igazolja, hogy a TXBMWMMR típusú rádióberendezés megfelel a 2014/53/EU irányelvnek.

Az EU-megfeleléségi nyilatkozat teljes szövege elérhető a következő internetes címen: <https://docs.metasystem.it/>

## **Ireland**

Hereby, Meta System S.p.A. declares that the radio equipment type TXBMWMR is in compliance with Directive 2014/53/EU. The full text of the EU declaration of conformity is available at the following internet address: <https://docs.metasystem.it/>

## **Italy**

Il fabbricante, Meta System S.p.A., dichiara che il tipo di apparecchiatura radio TXBMWMR è conforme alla direttiva 2014/53/UE. Il testo completo della dichiarazione di conformità UE è disponibile al seguente indirizzo Internet: <https://docs.metasystem.it/>

## **Lithuania**

Aš, Meta System S.p.A., patvirtinu, kad radijo įrenginių tipas TXBMWMR atitinka Direktyvą 2014/53/ES. Visas ES atitikties deklaracijos tekostas prieinamas šiuo interneto adresu: <https://docs.metasystem.it/>

## **Luxembourg**

Le soussigné, Meta System S.p.A., déclare que l'équipement radioélectrique du type TXBMWMR est conforme à la directive 2014/53/UE. Le texte complet de la déclaration UE de conformité est disponible à l'adresse internet suivante: <https://docs.metasystem.it/>

## **Latvia**

Ar šo Meta System S.p.A. deklarē, ka radioiekārta TXBMWMR atbilst Direktīvai 2014/53/ES. Pilns ES atbilstības deklarācijas teksts ir pieejams šādā interneta vietnē: <https://docs.metasystem.it/>

## **Malta**

B'dan, Meta System S.p.A., niddikjara li dan it-tip ta' tagħmir tar-radju TXBMWMR huwa konformi mad-Direttiva 2014/53/UE. It-test kollu tad-dikjarazzjoni ta' konformità tal-UE huwa disponibbli f'dan l-indirizz tal-Internet li ġej: <https://docs.metasystem.it/>

## **Netherlands**

Hierbij verklaar ik, Meta System S.p.A., dat het type radioapparatuur TXBMWMR conform is met Richtlijn 2014/53/EU.

De volledige tekst van de EU-conformiteitsverklaring kan worden geraadpleegd op het volgende internetadres:  
<https://docs.metasystem.it/>

## **Poland**

Meta System S.p.A. niniejszym oświadcza, że typ urządzenia radiowego TXBMWMR jest zgodny z dyrektywą 2014/53/EU.

Pełny tekst deklaracji zgodności UE jest dostępny pod następującym adresem internetowym:  
<https://docs.metasystem.it/>

## **Portugal**

O(a) abaixo assinado(a) Meta System S.p.A. declara que o presente tipo de equipamento de rádio TXBMWMR está em conformidade com a Diretiva 2014/53/EU.

O texto integral da declaração de conformidade está disponível no seguinte endereço de Internet:  
<https://docs.metasystem.it/>

## **Romania**

Prin prezenta, Meta System S.p.A. declară că tipul de echipamente radio TXBMWMR este în conformitate cu Directiva 2014/53/UE.

Textul integral al declarației UE de conformitate este disponibil la următoarea adresă internet:  
<https://docs.metasystem.it/>

## **Sweden**

Härmed försäkras Meta System S.p.A. att denna typ av radioutrustning TXBMWMR överensstämmer med direktiv 2014/53/EU. Den fullständiga texten till EU-försäkran om överensstämmelse finns på följande webbadress:  
<https://docs.metasystem.it/>

## **Slovenia**

Meta System S.p.A. potrjuje, da je tip radijske opreme TXBMWMR skladen z Direktivo 2014/53/EU.

Celotno besedilo izjave EU o skladnosti je na voljo na naslednjem spletnem naslovu:  
<https://docs.metasystem.it/>

## **Slovakia**

Meta System S.p.A. týmto vyhlasuje, že rádiové zariadenie typu TXBMWMR je v súlade so smernicou 2014/53/EÚ.

Úplné EÚ vyhlásenie o zhode je k dispozícii na tejto internetovej adrese:

<https://docs.metasystem.it/>

## **A**

### **ABS**

- Индикация, 59
- Подробное описание системы, 154
- Самодиагностика, 137

### **ASC**

- Контрольно-сигнальная лампа, 60
- Орган управления, 25
- Подробное описание системы, 157
- Самодиагностика, 138
- управление, 79

## **B**

### **Bluetooth, 114**

- Установка соединения, 114

## **D**

### **DTC**

- Контрольно-сигнальная лампа, 60
- Подробное описание системы, 157
- Самодиагностика, 138
- управление, 79

### **DWA**

- Технические характеристики, 241

### **Dynamic Brake Control, 163**

- Подробное описание системы, 163

### **Dynamic ESA**

- Орган управления, 25
- управление, 81

## **K**

### **Keyless Ride**

- Батарея радиоключа разряжена или радиоключ потерян, 71
- Блокировка замка рулевой колонки, 70
- Включение зажигания, 70

Выключение зажигания, 71

Контрольная лампа, 49, 50

Отпирание крышки бака, 147, 148

## **L**

### **Laptimer, 91**

- Завершение регистрации времени, 91
- Запуск регистрации времени, 91
- регулировка, 92

## **P**

### **Pairing, 114**

### **Pre-Ride-Check, 136**

### **Pure Ride**

- Обзор, 32

## **R**

### **RDC**

- Подробное описание системы, 164
- Предупреждения, 56

**Т**

- TFT-дисплей, 28
- Выбор индикации, 103
- Обзор, 32, 34
- Орган управления, 25
- управление, 107, 108, 109

**А**

- Аварийная световая сигнализация
- Орган управления, 25
- управление, 78
- Аварийное отпирание крышки топливного бака, 150
- Адаптивное освещение поворотов, 167
- Подробное описание системы, 167
- Аккумуляторная батарея зарядка отсоединенной аккумуляторной батареи, 197
- зарядка подсоединенной аккумуляторной батареи, 196
- Контрольная лампа напряжения в бортовой сети, 50, 51

- снятие, 197
- Технические характеристики, 240
- Указания по техническому обслуживанию, 195
- установка, 198

Актуальность, 10

Амортизация

- Регулируемый элемент, 21

Ассистент переключения

Вождение, 140

Передача не запрограммирована, 63

Подробное описание системы, 165

**Б**

Багаж

- Указания по загрузке, 132

Бортовой инструмент

Положение на т/с, 24

Бортовой компьютер, 120

**В**

Выбор передач

Рекомендация повышения

передачи, 112

Сигнализатор-тахометр, 141

**Г**

Глушение, 144

**Д**

Двигатель

запуск, 135

Контрольная лампа системы управления двигателем, 55

Предупреждение электронной системы управления двигателем, 54

Сигнальная лампа

токсичности отработавших газов, 54

Технические характеристики, 234

**З**

Заводская табличка

Положение на т/с, 23

Задний редуктор  
Технические характеристики, 236

Зажигание  
включение, 68  
выключение, 69

Замок рулевой колонки  
блокировка, 68

Заправка, 146  
Качество топлива, 145  
сKeyless Ride, 147, 148

Запуск, 135  
Орган управления, 27

Запуск двигателя от внешнего источника питания, 194

Звуковой сигнал, 25

Зеркала  
регулировка, 126

Значения  
Индикация, 38

**И**  
Идентификационный номер т/с  
Положение на т/с, 23  
Индикатор ТО, 64

**К**  
Ключи, 68, 69  
Кодер  
Положение на т/с, 24  
установка, 85

Колеса  
Изменение размеров, 184  
Проверка дисков, 183  
Снятие заднего колеса, 190  
Снятие переднего колеса, 184  
Технические характеристики, 238  
Установка заднего колеса, 191  
Установка переднего колеса, 187

Комбинация приборов  
Датчик освещенности, 28  
Обзор, 28

Комбинированный выключатель  
Обзор левой стороны, 25  
Обзор правой стороны, 27

Комплектация, 9

Контрольные лампы, 28  
Обзор, 30

Коробка передач  
Технические характеристики, 235

Кофр, 209

Круиз-контроль  
управление, 88

Курсор управления  
смена, 108

**Л**  
Лампы  
Замена светодиодов ближнего и дальнего света, 193  
Замена светодиодов стоп-сигнала и задних габаритных огней, 193  
Замена светодиодов стояночных огней, 193  
Предупреждение о неисправности осветительного прибора, 51

Технические характеристики, 241  
Указатели поворота, 194

**М**

Массы

Таблица допустимой нагрузки, 24

Технические характеристики, 243

Медиа

управление, 122

Меню

открытие, 107

Многоместное сиденье

Запирание, 21

снятие, 98

установка, 98

Мобильные услуги, 247

Моменты затяжки, 230

Моторное масло

долив, 174

Заливное отверстие, 21

Маслоизмерительный щуп, 21

Проверка уровня

наполнения, 172

Технические характеристики, 233

Мотоцикл

ввод в эксплуатацию, 223

крепление, 151

очистка, 219

подготовка к длительному

хранению, 223

постановка на стоянку, 144

уход, 219

**Н**

Наилучший результат

прохождения круга, 92

Напряжение бортовой сети

Контрольная лампа, 50, 51

Наружная температура

Индикация, 49

Низкое расположение

Ограничения, 132

**О**

Обзор предупреждений, 41

Обзорная информация

TFT-дисплей, 32, 34

Комбинация приборов, 28

Контрольные и сигнальные

лампы, 30

левая сторона т/с, 21

левый комбинированный

выключатель, 25

Мой мотоцикл, 117

под сиденьем, 24

правая сторона т/с, 23

Правый комбинированный

выключатель, 27

Обкатка, 139

Обогреваемые ручки

Орган управления, 27

управление, 97

Обслуживание, 246

История сервисного

обслуживания, 246

## Освещение

автоматические дневные  
ходовые огни, 77

Адаптивное освещение  
поворотов, 167

Ближний свет, 74

Орган управления, 25

Подсветка дороги к дому, 75

ручное включение дневных  
ходовых огней, 76

Стояночный огонь, 74

Управление дальним  
светом, 75

Управление парковочными  
огнями, 76

Управление световым  
сигналом, 75

Охлаждающая жидкость  
долив, 182

Индикатор уровня  
наполнения, 23

Контрольная лампа  
перегрева, 53

Проверка уровня  
наполнения, 181

## П

Параметры движения  
Технические характери-  
стики, 244

Парковочные огни, 76

Периодичность технического  
обслуживания, 247

Подсветка дороги к дому, 75

Подставка под переднее колесо  
установка, 171

Подтверждения технического  
обслуживания, 252

Показание спидометра, 28

Постоянный ближний свет  
автоматические дневные  
ходовые огни, 77

ручное включение дневных  
ходовых огней, 76

Предварительное напряжение  
пружины

регулировка, 128

Регулировочный элемент, 23

Предохранители  
замена, 199

Положение на т/с, 24

## Предупреждения

ABS, 59

ASC, 60

DTC, 60

RDC, 56

Мой мотоцикл, 117

Напряжение бортовой  
сети, 50, 51

Неисправность лампы, 51

Передача не запрограммиро-  
вана, 63

Предупреждение о наружной  
температуре, 49

Резерв топлива, 63

Сигнальная лампа  
токсичности отработавших  
газов, 54

Система охранной  
сигнализации, 53

Система управления  
двигателем, 55

Способ отображения, 38

- Температура охлаждающей жидкости, 53
- Электронная система управления двигателем, 54
- Принадлежности
  - общие указания, 208
- Противоугонная система
  - Запасной ключ, 73
- Пульт ДУ
  - Замена аккумуляторной батареи, 72
- Р**
- Размеры
  - Технические характеристики, 242
- Рама
  - Технические характеристики, 236
- Распознавание дорожных знаков
  - Включение или выключение, 111
- Регулировка тормозящего момента двигателя, 159

- Режим движения, 83
  - Настройка режима движения PRO, 87
- Резерв топлива
  - Запас хода, 111
  - Контрольная лампа, 63
- Резьбовые соединения, 230
- Розетка
  - Положение на т/с, 21
  - Указания по использованию, 208
- Руководство по эксплуатации
  - Положение на т/с, 24
- С**
- Свечи зажигания
  - Технические характеристики, 240
- Сигнализатор-тахометр, 93
  - Включение/выключение, 93
  - регулировка, 93
- Сигнальная лампа токсичности отработавших газов, 54
- Сигнальные лампы, 28
  - Обзор, 30

- Система контроля параметров автомобиля
  - Диалоговое окно, 38
  - Индикация, 38
- Система навигации
  - управление, 120
- Система охранной сигнализации
  - Контрольная лампа, 28, 53
  - управление, 93
- Система регулировки тяги
  - ASC, 157
  - DTC, 157
- Сокращения и символы, 8
- Строка статуса «Информация водителя»
  - регулировка, 109, 110

Сцепление  
  Проверка зазора, 180  
  Проверка функционирования, 180  
  Регулировка зазора, 181  
  Регулировка рычага сцепления, 127  
  Технические характеристики, 235

**Т**

Таблица неисправностей, 226

Тахометр, 28  
  Тахометр, 111

Телефон  
  управление, 124

Температура окружающего воздуха  
  Предупреждение о наружной температуре, 49

Технические характеристики  
  Аккумуляторная батарея, 240  
  Двигатель, 234  
  Задний редуктор, 236  
  Колеса и шины, 238

Коробка передач, 235

Лампы, 241

Массы, 243

Моторное масло, 233

Общие указания, 10

Параметры движения, 244

Размеры, 242

Рама, 236

Свечи зажигания, 240

Система охранной сигнализации, 241

Стандарты, 10

Сцепление, 235

Топливо, 232

Тормозная система, 237

Ходовая часть, 236

Электрооборудование, 240

Техническое обслуживание  
  План ТО, 251

Топкейс  
  управление, 210

Топливо  
  заправка топливом, 146  
  заправка топливом Keyless Ride, 147, 148  
  Качество топлива, 145  
  Технические характеристики, 232

Тормозная жидкость  
  Задний бачок, 23  
  Передний бачок, 23  
  Проверка уровня в заднем контуре, 178  
  Проверка уровня в переднем контуре, 177

Тормозная система  
  Проверка функционирования, 175  
  Регулировка рычага тормоза, 128  
  Система ABS Pro в деталях, 156  
  Система ABS Pro в зависимости от режима движения, 143

- Технические характеристики, 237
  - Указания по технике безопасности, 142
  - Тормозные накладки обкатка, 139
  - проверка сзади, 176
  - проверка спереди, 175
- у**
- Указания по технике безопасности
  - для движения, 132
  - для торможения, 142
  - Указатели поворота
  - Орган управления, 25
  - управление, 78
  - Уход
  - Консервация окрашенных поверхностей, 223
  - Хромированные детали, 221

**Ф**

- Фары
- Регулировка угла наклона фар, 127
- Угол наклона фары, 126

**Х**

- Ходовая часть
- Технические характеристики, 236

**Ц**

- Цепь
- Проверка износа, 204
- Проверка провисания, 202
- Регулировка провисания, 203
- смазывание, 202

**Ч**

- Часы
- регулировка, 112

**Ш**

- Шины
- Давление в шинах, 239
- обкатка, 140

- Проверка высоты рисунка протектора, 183
- Проверка давления в шинах, 182
- Рекомендация, 184
- Технические характеристики, 238
- Штекер диагностического разъема
- закрепить, 202
- отсоединить, 201
- Положение на т/с, 24

**Э**

- Экстренный выключатель зажигания
- Орган управления, 27
- управление, 74
- Электрооборудование
- Технические характеристики, 240



В зависимости от комплектации и дополнительного оборудования вашего мотоцикла, а также при экспортном исполнении, возможны расхождения с иллюстрациями и текстом данного руководства. Это не может служить основанием для предъявления претензий юридического характера.

Все размеры, массы, данные расхода и мощностные характеристики подразумевают соответствующие допуски.

Оставляем за собой право на внесение изменений в конструкцию, комплектацию и принадлежности.

Оставляем за собой право на ошибки.

© 2019 Bayerische Motoren  
Werke Aktiengesellschaft  
80788 München, Deutschland  
Перепечатка, полная или частичная, допускается только с

письменного разрешения отдела послепродажного обслуживания BMW Motorrad.

Оригинальное руководство по эксплуатации и обслуживанию, отпечатано в Германии.

