



BMW Motorrad



Manual de instrucciones

F 900 R

Datos del vehículo y del concesionario

Datos del vehículo

Modelo

Número de identificación del vehículo

Referencia de la pintura

Primera matriculación

Matrícula

Datos del concesionario

Persona de contacto en Servicio Posventa

Sr./Sra.

Número de teléfono

Dirección del concesionario/teléfono (sello de la empresa)

Bienvenido a BMW

Nos alegramos de que se haya decidido por un vehículo de BMW Motorrad y le damos la bienvenida al mundo de los conductores y conductoras de BMW. Procure familiarizarse con su nuevo vehículo. De ese modo, podrá moverse con seguridad en el tráfico.

Acerca de este manual de instrucciones

Lea detenidamente este manual de instrucciones antes de poner en marcha su nueva BMW. En este manual encontrará información importante sobre el manejo del vehículo y sobre el modo de aprovechar al máximo las posibilidades técnicas de su BMW.

Además, encontrará consejos e información de utilidad para el mantenimiento y el cuidado, para asegurar la seguridad funcional y

de circulación, y para conservar su motocicleta siempre en buen estado.

La documentación del mantenimiento periódico es una condición indispensable para la prestación de servicios de cortesía.

Si en un futuro decidiera vender su BMW, asegúrese de entregar también este manual de instrucciones. Es un componente importante de su vehículo.

Sugerencias y opiniones

Su concesionario BMW Motorrad le ayudará y asesorará siempre que lo desee en todo lo relacionado con su vehículo.

Le deseamos que disfrute de su nueva BMW y que tenga siempre un viaje placentero y seguro

BMW Motorrad.

01 40 1 603 373



Índice

1 Instrucciones generales **7**

Vista general	8
Abreviaturas y símbolos	8
Equipamiento	9
Datos técnicos	9
Actualidad	10
Fuentes de información adicionales	10
Certificados y permisos de circulación	10
Memoria de datos	10
Sistema de llamada de emergencia inteligente	15

2 Vistas generales **19**

Vista general del lado izquierdo	21
Vista general del lado derecho	23
Bajo el asiento	24
Interruptor combinado, izquierda	25

Interruptor combinado, derecha	26
Interruptor combinado, derecha	27
Cuadro de instrumentos	28

3 Indicadores..... **29**

Testigos de control y de aviso	30
Pantalla TFT en la vista Pure Ride	31
Pantalla TFT en la vista de menú	33
Pantalla TFT en la vista Sport 1	35
Pantalla TFT en la vista Sport 2	36
Indicadores de advertencia	37

4 Manejo..... **65**

Cerradura antirrobo y de contacto.....	66
Encendido con Keyless Ride	67
Bloqueo electrónico de arranque EWS.....	71
Interruptor de parada de emergencia	72
Llamada de emergencia inteligente.....	72
Luz	75
Luz diurna.....	76
Intermitentes de advertencia	78
Intermitentes	79
Control de tracción (ASC/DTC)	80
Ajuste electrónico del chasis (D-ESA)	81
Modo de conducción	83
Modo de conducción PRO.....	87

Regulación de la velocidad de marcha.....	88	6 Ajuste	123	8 Técnica en detalle	151
Laptimer	91	Retrovisores	124	Instrucciones generales ...	152
Luz de conexión.....	93	Faros	124	Sistema antibloqueo (ABS).....	152
Sistema de alarma antirrobo (DWA).....	93	Embrague	125	Control de tracción (ASC/DTC)	155
Control de presión de neumáticos (RDC).....	96	Freno	126	Control de par de inercia del motor.....	157
Puños calefactables	97	Pretensado de los muelles	126	Dynamic ESA	157
Asiento	97	Amortiguación.....	127	Modo de conducción	158
5 Pantalla TFT	99	7 Conducción	129	Dynamic Brake Control....	160
Instrucciones generales ...	100	Instrucciones de seguridad.....	130	Control de presión de neumáticos (RDC).....	161
Principio	101	Comprobación periódica	133	Asistente del cambio.....	163
Vista Pure Ride.....	108	Arrancar	133	Luz adaptiva a curvas	164
Ajustes generales	109	Rodaje	137	9 Mantenimiento	165
Bluetooth.....	111	Cambiar de marcha	138	Instrucciones generales ...	166
Mi vehículo	115	Luz de conexión.....	139	Herramientas de a bordo.....	166
Ordenador de a bordo	118	Frenos	140	Juego de herramientas de mantenimiento	167
Navegación.....	118	Parar la motocicleta	142	Bastidor para la rueda delantera.....	167
Medios	121	Repostar	143	Aceite del motor	168
Teléfono	122	Fijar la motocicleta para el transporte	149	Sistema de frenado	171
Visualizar la versión de software.....	122				
Mostrar información de licencia	122				

Embrague	175	Retirar del servicio la moto-		Pesos	237
Líquido refrigerante	176	cicleta	217	Valores de marcha	238
Neumáticos	177	Poner en servicio la moto-		13 Servicio	239
Llantas y neumáticos.....	178	cicleta	217	Servicio	
Ruedas.....	179	12 Datos técnicos	219	BMW Motorrad	240
Lámparas	188	Tabla de fallos	220	Historial de servicio de	
Ayuda de arranque	189	Uniones atornilladas.....	223	BMW Motorrad	240
Batería	190	Combustible		Soluciones de movilidad	
Fusibles	194	F 900 R (0K11)	225	BMW Motorrad	241
Enchufe de diagnóstico ...	195	Combustible		Tareas de manteni-	
Cadena.....	196	F 900 R A2 (0K31)	226	miento	241
10 Accesorios.....	201	Aceite del motor	226	Plan de mantenimiento....	245
Instrucciones generales ...	202	Motor F 900 R (0K11)	227	Confirmaciones de mante-	
Tomas de corriente	202	Motor F 900 R A2 (0K31)..	228	nimiento.....	246
Maletas blandas	203	Embrague	229	Confirmaciones de servicio	
Topcase.....	204	Cambio.....	230	técnico	260
Sistema de navegación ...	207	Propulsión de la rueda tra-		14 Anexo	263
11 Conservación	213	sera	230	Declaración de conformi-	
Productos de limpieza y		Bastidor	231	dad para bloqueo electró-	
mantenimiento	214	Tren de rodaje	231	nico de arranque	264
Lavado del vehículo	214	Frenos	232	Certificado para bloqueo	
Limpieza de piezas delica-		Ruedas y neumáticos	233	electrónico de arranque ...	270
das del vehículo	215	Sistema eléctrico	234	Declaración de conformi-	
Cuidado de la pintura	216	Alarma antirrobo.....	236	dad para Keyless Ride	272
Conservación.....	216	Dimensiones	236		

Certificado para Keyless Ride	277
Declaración de conformidad para el control de presión de los neumáticos....	279
Certificado para el control de presión de los neumáticos	286
Declaración de conformidad para el cuadro de instrumentos TFT	287
Certificado para el cuadro de instrumentos TFT	293
Declaración de conformidad para llamada de emergencia inteligente	296
Declaración de conformidad para alarma antirrobo	302
15 Índice alfabético	308

Instrucciones generales

Vista general	8
Abreviaturas y símbolos	8
Equipamiento	9
Datos técnicos	9
Actualidad	10
Fuentes de información adicionales	10
Certificados y permisos de circulación	10
Memoria de datos	10
Sistema de llamada de emergencia inteligente	15

Vista general

En el capítulo 2 de este manual de instrucciones se ofrece una primera visión general de su motocicleta. En el capítulo 13 se documentan todos los trabajos de mantenimiento y de reparación realizados. La documentación del mantenimiento periódico es una condición indispensable para la prestación de servicios de cortesía.

Si tiene previsto vender algún día su motocicleta BMW, por favor, asegúrese de entregar también este manual, pues es un componente fundamental del vehículo.

Abreviaturas y símbolos

 **ATENCIÓN** Peligro con grado de riesgo bajo. La falta de prevención puede provocar lesiones leves o moderadas.



 **ADVERTENCIA** Peligro con grado de riesgo medio. La falta de prevención puede provocar lesiones graves o la muerte.

 **PELIGRO** Peligro con grado de riesgo alto. La falta de prevención provoca lesiones graves o la muerte.

 **ATENCIÓN** Avisos especiales y medidas de precaución. En caso de no cumplimiento se pueden provocar daños en el vehículo o en los accesorios y, por lo tanto, la exclusión de los derechos de garantía.

 **AVISO** Indicaciones especiales para mejorar la gestión de los trabajos de manejo, control y ajustes del vehículo, así como los cuidados.

◀ Identifica el final de una advertencia.

- Indicación de acción.
- » Resultado de una acción.
-  Referencia a una página con más información.
- ◁ Identifica el final de una información relacionada con los accesorios o el equipamiento.
-  Par de apriete.
-  Datos técnicos.
- LA Equipamiento para país.
- EO Equipamiento opcional. Los equipamientos opcionales BMW Motorrad se instalan durante la producción de los vehículos.

AO	Accesorios opcionales. Los accesorios opcionales BMW Motorrad pueden solicitarse a través del concesionario BMW Motorrad para ser incorporados posteriormente.
ABS	Sistema antibloqueo.
ASC	Control automático de la estabilidad.
EWS	Bloqueo electrónico del arranque.
D-ESA	Ajuste electrónico del chasis.
DTC	Control dinámico de tracción (equipo opcional solo en combinación con los modos de conducción Pro).

DWA Alarma antirrobo.

RDC Control de presión de neumáticos.

Equipamiento

Con la compra de su motocicleta BMW ha optado por un modelo con un equipamiento específico. Este manual de instrucciones describe los equipos opcionales (EO) y una selección de diferentes accesorios originales (AO) que ofrece BMW. Le rogamos que comprenda que en el manual se describen también variantes de equipamiento que posiblemente no haya elegido. También puede haber variaciones específicas de cada país con respecto a la motocicleta representada. Si su motocicleta dispone de equipamientos no descritos, podrá encontrar su descripción en un manual aparte.

Datos técnicos

Todos los datos relativos a dimensiones, peso y potencia contenidos en el manual de instrucciones se basan en las normas del Instituto Alemán de Normalización (DIN) y cumplen las prescripciones sobre tolerancias establecidas por dicha institución. Los datos técnicos y las especificaciones en este manual de instrucciones sirven como puntos de referencia. Los datos específicos del vehículo pueden diferir de ellos, p. ej., debido a los equipamientos opcionales seleccionados, la variante de país o los métodos de medición específicos de cada país. Se pueden consultar los valores detallados en los documentos de matriculación y los rótulos indicadores en el vehículo o en su concesionario BMW Motorrad u otro socio de servicio cualificado o en un taller especializado. Los datos en

la documentación del vehículo siempre tienen preferencia frente a la información en este manual de instrucciones.

Actualidad

Para poder garantizar el alto nivel de seguridad y de calidad de las motocicletas BMW, se desarrollan y perfeccionan continuamente el diseño, el equipamiento y los accesorios. Como consecuencia, pueden existir divergencias entre la información de este manual de instrucciones y su motocicleta. Aun así, BMW Motorrad no puede descartar que se produzcan errores. Le rogamos que comprenda que no se puede derivar ninguna reclamación referente a la información, las figuras y las descripciones de este manual.

Fuentes de información adicionales

Concesionario BMW Motorrad

Su concesionario BMW Motorrad estará encantado de resolver sus dudas en todo momento.

Internet

El manual de instrucciones para su vehículo, las instrucciones de servicio y de montaje de posibles accesorios y la información general sobre BMW Motorrad, p. ej., sobre la tecnología, están disponibles en la dirección bmw-motorrad.com/manuals.

Certificados y permisos de circulación

Los certificados para el vehículo y los permisos de circulación oficiales sobre los posibles accesorios están disponibles en la

dirección bmw-motorrad.com/certification.

Memoria de datos

General

En el vehículo hay montadas unidades de mando electrónicas. Las unidades de mando procesan datos que reciben, p. ej., de los sensores del vehículo, que generan ellas mismas o que intercambian entre sí. Algunas unidades de mando son necesarias para el funcionamiento seguro o asisten durante la conducción, p. ej., los sistemas de asistencia. Además, las unidades de mando permiten funciones de confort o de información y entretenimiento. Podrá obtener información sobre los datos almacenados o intercambiados del fabricante del vehículo, p. ej., mediante un folleto aparte.

Relación con la persona

Cada vehículo se identifica con un número de bastidor inequívoco. En función del país, se puede determinar el propietario del vehículo con la ayuda del número de bastidor, la matrícula y las autoridades correspondientes. Asimismo, hay otras opciones para relacionar los datos obtenidos en el vehículo con el conductor o el propietario del vehículo, p. ej., mediante la cuenta de usuario utilizada de Connected-Drive.

Régimen de protección de datos

Según la legislación vigente sobre la protección de datos, los usuarios del vehículo disponen de determinados derechos frente al fabricante del vehículo o frente a la empresa que recopila o procesa datos de carácter personal.

Los usuarios del vehículo poseen un derecho de información gratuito y completo frente a los centros que almacenan datos de carácter personal sobre el usuario del vehículo.

Estos centros pueden ser:

- Fabricantes de vehículos
- Socios de servicios cualificados
- Talleres especializados
- Proveedores de servicios

Los usuarios del vehículo pueden exigir información sobre qué datos de carácter personal se han almacenado, con qué fin se utilizan los datos y de dónde proceden los datos. Para obtener esta información, se requiere un comprobante de titular o de uso. El derecho a la información comprende también información relativa a los datos facilitados a otras empresas o agencias.

La página web del fabricante del vehículo incluye las indicaciones

sobre protección de datos respectivamente aplicables. En estas indicaciones sobre protección de datos se incluye información sobre el derecho a borrado o a corrección de los datos. El fabricante del vehículo pone en Internet también a disposición sus datos de contacto y los del delegado de protección de datos. El propietario del vehículo puede hacer que un concesionario de BMW Motorrad u otro socio de servicio cualificado o un taller especializado le extraiga por lectura los datos almacenados en el vehículo, dado el caso mediante pago.

La lectura de los datos del vehículo se realiza mediante la caja de enchufe prescrita legalmente para la diagnosis de a bordo (OBD) en el vehículo.

Requisitos legales para la divulgación de datos

El fabricante del vehículo está obligado a poner a disposición de las autoridades los datos que tiene almacenados en el marco del derecho vigente. Esta puesta a disposición de los datos se realiza en los casos concretos en la envergadura necesaria, p. ej., para la aclaración de un delito. Las agencias estatales están autorizadas en el marco de la legislación vigente a leer ellos mismos los datos del vehículo en casos concretos.

Datos de funcionamiento en el vehículo

Datos procesados de las unidades de mando para el funcionamiento del vehículo.

Entre estos cuentan, p. ej.:

- Mensajes sobre el estado del vehículo y sus componentes individuales, p. ej., el régimen de revoluciones de rueda, la velocidad de la rueda, el retardo del movimiento
- Condiciones ambientales, p. ej., la temperatura

Los datos procesados solo se procesan en el propio vehículo y, por regla general, son transitorios. Los datos no se almacenan más allá del tiempo de funcionamiento.

Los componentes electrónicos, p. ej., las unidades de mando, incluyen componentes para el almacenamiento de informaciones técnicas. Se puede almacenar, de forma temporal o permanente, información sobre el estado del vehículo, la carga a la que está sometido el componente así como eventos o errores. Esta información generalmente documenta el estado de un com-

ponente, un módulo, un sistema o el entorno, p. ej.:

- Estados de funcionamiento de los componentes del sistema, p. ej., niveles de llenado, la presión de inflado de los neumáticos
- Funcionamientos defectuosos y defectos en componentes del sistema importantes, p. ej., luz y frenos
- Reacciones del vehículo en situaciones especiales de marcha, p. ej., el empleo de los sistemas de conducción dinámica
- Información acerca de eventos que dañan el vehículo

Los datos son necesarios para el cumplimiento de las funciones de las unidades de mando. Además, sirven para la detección y la subsanación de funcionamientos defectuosos, así como para la optimización de funciones del

vehículo por el fabricante del vehículo.

La mayoría de estos datos son temporales y solo se procesa en el propio vehículo. Solo una pequeña parte de los datos se almacena en memorias de eventos o averías en relación con la ocasión.

Si se hace uso de prestaciones de servicio, p. ej., reparaciones, procesos de servicios, casos de garantía y medidas para el aseguramiento de la calidad, se pueden extraer por lectura estas informaciones técnicas junto con el número de bastidor del vehículo. La lectura de la información se puede realizar a través de un concesionario de BMW Motorrad, otro socio de servicio cualificado o un taller especializado. Para la lectura se utiliza la caja de enchufe prescrita legalmente para la diagnosis de a bordo (OBD) en el vehículo.

Los datos se recopilan, se procesan y se utilizan por los centros de la red de concesionarios. Los datos documentan estados técnicos del vehículo, ayudan en la localización de errores, en el cumplimiento de obligaciones de garantía y en la mejora de la calidad.

Además, el fabricante tiene obligaciones de observar el producto en base al derecho de responsabilidad sobre el producto. Para el cumplimiento de estas obligaciones, el fabricante del vehículo necesita los datos técnicos del vehículo. Los datos del vehículo también se pueden utilizar para comprobar los derechos del cliente sobre garantía y saneamiento por vicios.

Las memorias de averías y de eventos en el vehículo pueden reiniciarse en el marco de trabajos de servicio o reparaciones en un concesionario

de BMW Motorrad, otro socio de servicio cualificado o un taller especializado.

Introducción de datos y transmisión de datos en el vehículo

General

Dependiendo del equipamiento, se pueden almacenar las configuraciones de confort y las individualizaciones en el vehículo y cambiarse o restablecerse en cualquier momento.

Entre estos cuentan, p. ej.:

- Ajustes de la posición del parabrisas
- Ajustes del chasis

Si fuera necesario, se pueden importar datos en el sistema de comunicación y de información y entretenimiento del vehículo, p. ej., mediante un Smartphone. En función del equipamiento respectivo, cuentan entre estos:

- Datos multimedia, como la música para la reproducción
- Datos de la agenda de direcciones en combinación con un sistema de comunicación o un sistema de navegación integrado
- Lugares de destino introducidos
- Datos sobre el uso de servicios de internet. Estos datos se pueden almacenar localmente en el vehículo o se encuentran en un dispositivo que se ha conectado con el vehículo, p. ej., Smartphone, memoria USB, reproductor de MP3. Si estos datos se almacenan en el vehículo, pueden borrarse en cualquier momento.

La transmisión de estos datos a terceros se realiza exclusivamente a petición personal en el marco del uso de servicios en línea. Ello depende de los ajustes

seleccionados al usar los servicios.

Integración de terminales móviles

En función del equipamiento se pueden controlar los terminales móviles conectados con el vehículo, p. ej., Smartphones, mediante los elementos de mando del vehículo.

En este caso, se pueden emitir imágenes y sonido del terminal móvil a través del sistema multimedia. Al mismo tiempo se transfieren determinadas informaciones al terminal móvil. En función del tipo de integración se encuentran entre estas, p. ej., los datos de posición y otras informaciones generales sobre el vehículo. Esto permite el uso óptimo de aplicaciones seleccionadas, p. ej., la navegación o la reproducción de música.

El tipo de procesamiento posterior de datos se determina en

función del proveedor de la aplicación utilizada respectivamente. El alcance de los posibles ajustes depende de la aplicación respectiva y del sistema operativo del terminal móvil.

Servicios General

Si el vehículo dispone de una conexión a la red de radiocomunicación, esta permite el intercambio de datos entre el vehículo y otros sistemas. La conexión de red de radiocomunicación es posible a través de una unidad de recepción y transmisión propia del vehículo o a través de dispositivos móviles integrados personalmente como, p. ej., Smartphones. A través de esta conexión de red de radiocomunicación se pueden utilizar las denominadas "funciones en línea". Entre estas cuentan los servicios en línea y las aplicaciones que ponen a dis-

posición el fabricante del vehículo u otros proveedores.

Servicios del fabricante del vehículo

En los servicios en línea del fabricante del vehículo se describen las funciones respectivas en el lugar indicado, p. ej., el manual de instrucciones, la página web del fabricante. Allí también se ofrece la información relevante sobre el régimen de protección de datos. Para el cumplimiento de los servicios en línea se pueden emplear datos de carácter personal. El intercambio de datos se realiza a través de una conexión segura, p. ej., con los sistemas de TI previstos del fabricante del vehículo.

Una obtención, un procesamiento y un uso de datos de carácter personal que vaya más allá de la puesta a disposición de servicios se realiza exclusivamente sobre la base de un permiso legal,

un acuerdo contractual o mediante la obtención de un consentimiento. También es posible hacer que se active o desactive la conexión de datos global. Quedan excluidos de este último caso las funciones y los servicios prescritos legalmente.

Servicios de otros proveedores

Al usar servicios en línea de otros proveedores, estos servicios están sujetos a la responsabilidad, así como a las condiciones de uso y de protección de datos del proveedor respectivo. El fabricante del vehículo no tiene ninguna influencia sobre los contenidos intercambiados a este respecto. Se puede consultar la información sobre el tipo, el alcance y la finalidad de la obtención y el uso de datos de carácter personal en el marco de servicios de terceros en el proveedor de servicios respectivo.

Sistema de llamada de emergencia inteligente

– con llamada de emergencia inteligente^{EO}

Principio

El sistema de llamada de emergencia inteligente permite llamadas de emergencia manuales o automáticas, p. ej., en caso de accidentes.

Las llamadas de emergencia son recibidas por una central de llamadas de emergencia que fue encargada por el fabricante del vehículo.

Para información sobre el funcionamiento del sistema de llamada de emergencia inteligente y sus funciones véase "Llamada de emergencia inteligente".

Base legal

El procesamiento de datos de carácter personal a través del sistema de llamada de emergencia inteligente se rige por las siguientes normas:

- Protección de datos de carácter personal: Directiva 95/46/CE del Parlamento Europeo y del Consejo.
- Protección de datos de carácter personal: Directiva 2002/58/CE del Parlamento Europeo y del Consejo.

La base legal para la activación y el funcionamiento del sistema de llamada de emergencia la constituyen el contrato ConnectedRide suscrito para esta función, así como las respectivas leyes, reglamentos y directivas del Parlamento Europeo y del Consejo Europeo.

Las disposiciones y las directrices respectivas regulan la protec-

ción de las personas físicas con respecto al procesamiento de datos de carácter personal.

El procesamiento de datos de carácter personal mediante el sistema de llamada de emergencia inteligente se corresponde con las directivas europeas sobre la protección de datos de carácter personal.

El sistema de llamada de emergencia inteligente procesa datos de carácter personal solo en caso de disponer de la autorización del propietario del vehículo.

El sistema de llamada de emergencia inteligente y otros servicios con valor añadido solo pueden procesar datos de carácter personal sobre la base del consentimiento expreso de la persona afectada por el procesamiento de datos, p. ej., el propietario del vehículo.

Tarjeta SIM

El sistema de llamada de emergencia inteligente se ejecuta mediante la tarjeta SIM montada en el vehículo vía radiocomunicación móvil. La tarjeta SIM está conectada permanentemente a la red móvil para permitir un establecimiento rápido de la comunicación. En caso de un accidente, los datos se envían al fabricante del vehículo.

Mejora de la calidad

Los datos transmitidos durante una llamada de emergencia también son utilizados por el fabricante del vehículo para mejorar la calidad del producto y del servicio.

Localización del punto de situación actual

Solo el proveedor de la red de telefonía móvil puede determinar la posición del vehículo en base a

las células de radioemisión móvil. No es posible para el proveedor de la red vincular el número de bastidor y el número de teléfono de la tarjeta SIM montada. Solo el fabricante del vehículo puede establecer un enlace entre el número de identificación y el número de teléfono de la tarjeta SIM montada.

Datos de registro de las llamadas de emergencia

Los datos de registro de las llamadas de emergencia se almacenan en una memoria del vehículo. Los datos de registro más antiguos se borran regularmente. Los datos de registro engloban, p. ej., información sobre cuándo y desde dónde se ha realizado una llamada de emergencia. Los datos de registro se pueden leer en casos excepcionales desde la memoria del vehículo. La lectura de los datos de registro se realiza

normalmente solo con decreto judicial y solo es posible si se conectan los aparatos correspondientes directamente al vehículo.

Llamada automática de emergencia

El sistema está concebido de modo que según la gravedad correspondiente del accidente, la cual es detectada mediante sensores en el vehículo, se activa automáticamente una llamada de emergencia.

Información enviada

En caso de una llamada de emergencia realizada por el sistema de llamada de emergencia inteligente, se transmite la misma información a la central de llamadas de emergencia encargada que la transmitida por el sistema de llamada de emergencia legalmente prescrito eCall a la

oficina central pública del servicio de salvamento.

Además, el sistema de llamada de emergencia inteligente envía las informaciones adicionales a una central de llamadas de emergencia autorizada por el fabricante de vehículos y, dado el caso, se retransmiten a la oficina central pública del servicio de salvamento:

- Datos del accidente, p. ej., la dirección de la colisión detectada por los sensores del vehículo para facilitar la planificación de la intervención de los equipos de salvamento.
- Datos de contacto, como, p. ej., el número de teléfono de la tarjeta SIM montada y el número de teléfono del conductor, si está disponible, para permitir un contacto rápido con los implicados en el accidente si fuera necesario.

Almacenamiento de datos

Los datos sobre una llamada de emergencia activada se almacenan en el vehículo. Los datos contienen información sobre la llamada de emergencia, tales como el lugar y la hora de la llamada de emergencia.

Las grabaciones de sonido de la conversación de la llamada de emergencia se almacenan en la central de llamadas de emergencia.

Las grabaciones de sonido del cliente se guardan durante 24 horas si resulta necesario analizar los detalles de la llamada de emergencia. Después, se borran las grabaciones de sonido. Las grabaciones de sonido del empleado de la central de llamadas de emergencia se almacenan durante 24 horas por motivos del aseguramiento de calidad.

Información sobre datos de carácter personal





Los datos tratados en el marco de la llamada de emergencia inteligente se procesan exclusivamente para la realización de la llamada de emergencia. El fabricante del vehículo concede información en el marco de la obligación legal sobre los datos que ha procesado y, dado el caso, que aún tiene almacenados.

Vistas generales

Vista general del lado izquierdo	21
Vista general del lado derecho	23
Bajo el asiento	24
Interruptor combinado, izquierda	25
Interruptor combinado, derecha	26
Interruptor combinado, derecha	27
Cuadro de instrumentos	28



Vista general del lado izquierdo

- 1 Toma de corriente
( 202)
- 2 Cerradura del asiento
( 97)
- 3 Ajuste de la amortiguación
( 127)
- 4 Abertura de llenado de aceite y varilla de control de nivel de aceite ( 168)

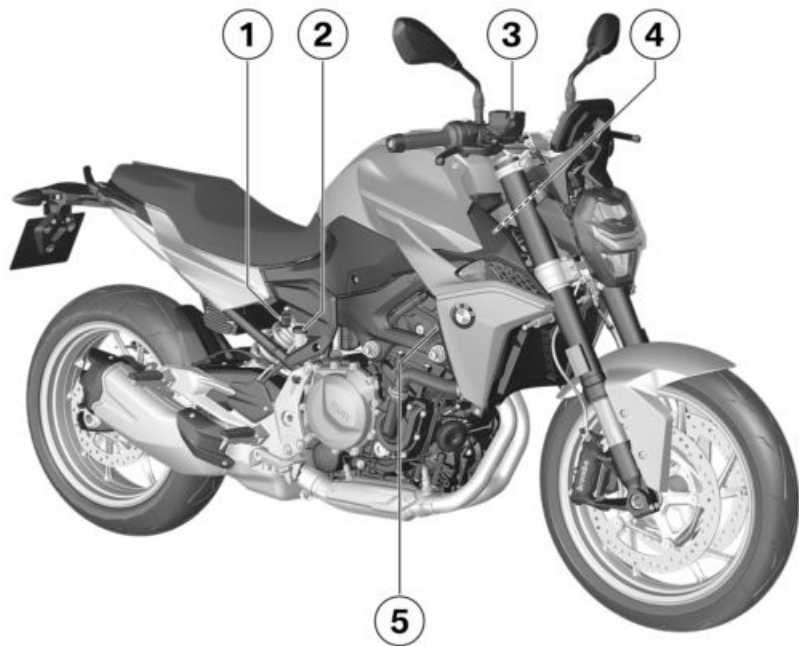

Vista general del lado derecho

- 1 Ajuste del pretensado de los muelles (⇒ 126)
- 2 Depósito de líquido de frenos trasero (⇒ 174)
- 3 Depósito de líquido de frenos delantero (⇒ 173)
- 4 Número de bastidor, placa del modelo (en el cabezal del manillar)
- 5 Indicación de nivel de líquido refrigerante (detrás del revestimiento lateral) (⇒ 176)

Bajo el asiento

- 1 Manual de instrucciones (►► 8)
Botiquín de primeros auxilios (debajo del manual de instrucciones)
- 2 Herramientas de a bordo (►► 166)
- 3 Conector para conector de codificación
– con modos de conducción Pro^{EO}
Montaje del conector de codificación (►► 85).
- 4 Batería (►► 190)
- 5 Sustituir el fusible principal (►► 194).
- 6 Enchufe de diagnóstico (►► 195)
- 7 Sustituir los fusibles (►► 194).

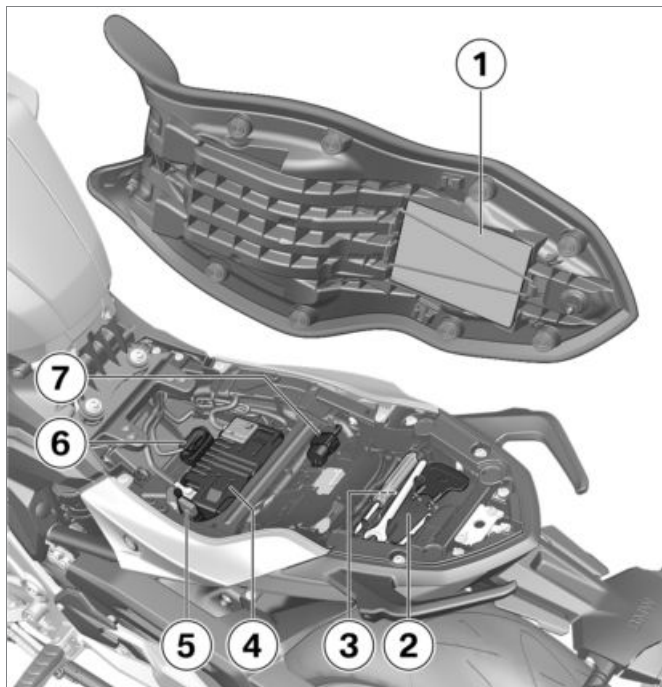

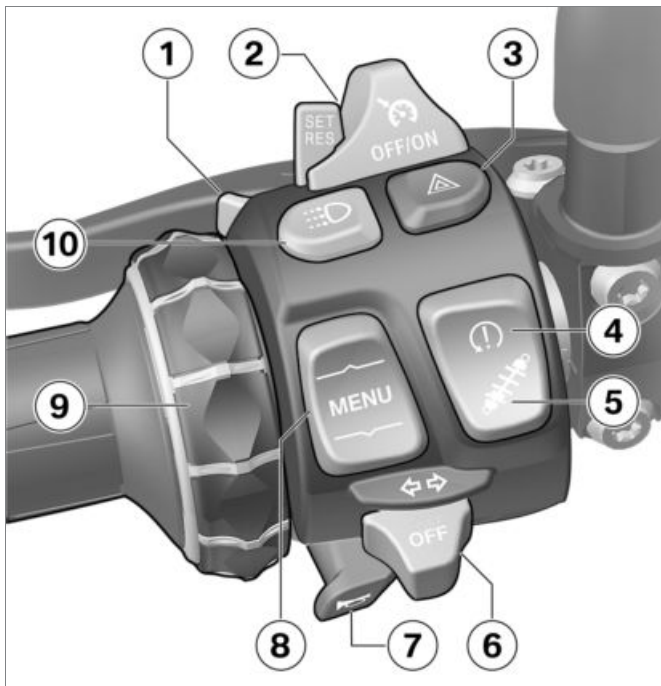

Interruptor combinado, izquierda

- 1 Luz de carretera y ráfagas (►► 75)
- 2 – con regulación de la velocidad de marcha^{EO}
Regulación de la velocidad de marcha (►► 89).
- 3 Intermitentes de advertencia (►► 78)
- 4 ASC/DTC (►► 80)
- 5 – con Dynamic ESA^{EO}
Opciones de ajuste (►► 81)
- 6 Intermitentes (►► 79)
- 7 Bocina
- 8 Tecla basculante MENU (►► 101)
- 9 Multi-Controller
Elementos de mando (►► 101)
- 10 – con luz de conducción diurna^{EO}
Luz de conducción diurna manual (►► 76).

Interruptor combinado, derecha

– con llamada de emergencia
inteligente^{EO}

1 – con puños calefacta-
bles^{EO}

Accionar los puños cale-
factables (►► 97).

2 Modo de conducción
(►► 84)

3 Interruptor de parada de
emergencia (►► 72)

4 Tecla de arranque
(►► 133)

5 Tecla SOS

Llamada de emergencia
inteligente (►► 72)

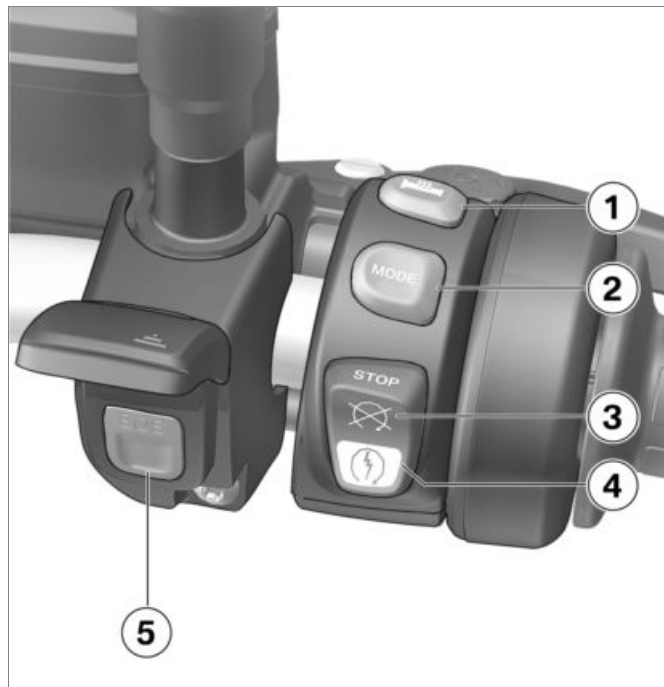

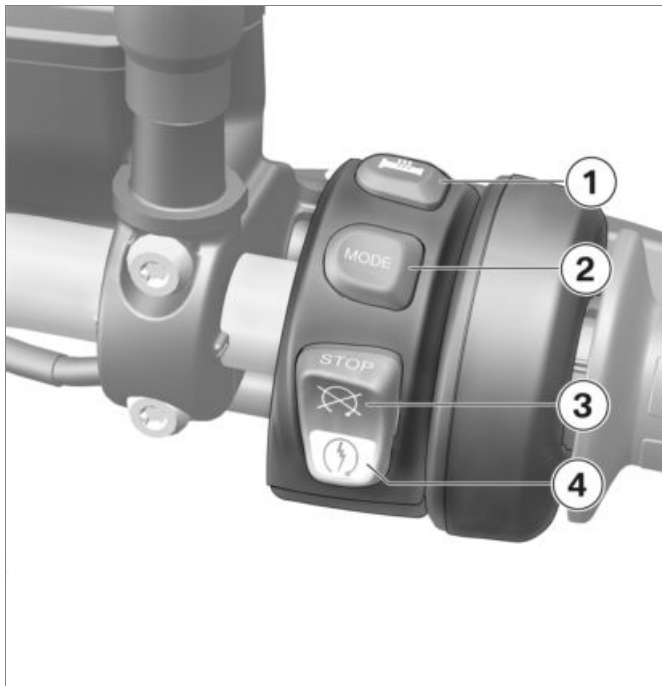

Interruptor combinado, derecha

– sin llamada de emergencia inteligente^{EO}

- 1** – con puños calefactables^{EO}
Accionar los puños calefactables (➡ 97).
- 2** Modo de conducción (➡ 84)
- 3** Interruptor de parada de emergencia (➡ 72)
- 4** Tecla de arranque (➡ 133)

Cuadro de instrumentos

- 1 Testigos de control y de aviso (►► 30)
- 2 Luz de conexión
- 3 Pantalla TFT (►► 31)
(►► 33)
- 4 Diodo luminoso de la alarma antirrobo
– con sistema de alarma antirrobo (DWA)^{EO}
Señal de alarma (►► 94)
– con Keyless Ride^{EO}
Testigo de control de la llave con mando a distancia
Encendido con Keyless Ride (►► 68).
- 5 Fotodiodo (para adaptar la iluminación de los instrumentos)

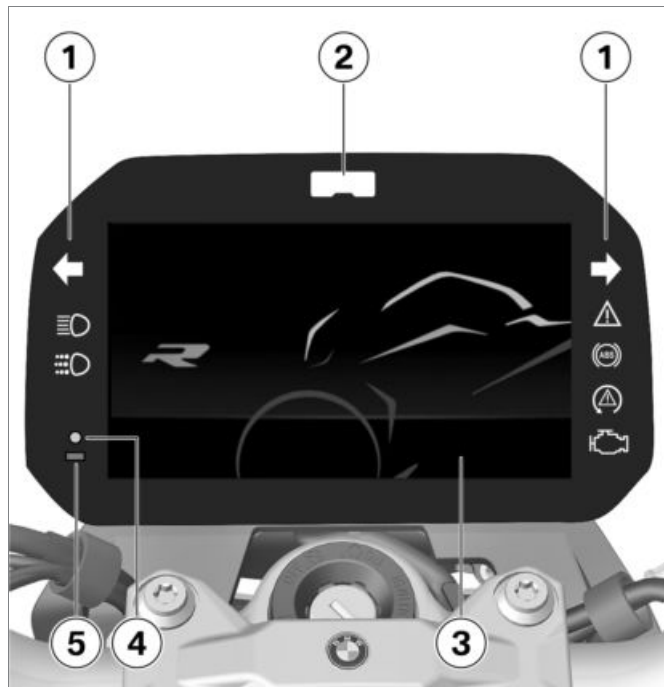

Indicadores

Testigos de control y de aviso	30
Pantalla TFT en la vista Pure Ride	31
Pantalla TFT en la vista de menú	33
Pantalla TFT en la vista Sport 1.....	35
Pantalla TFT en la vista Sport 2.....	36
Indicadores de advertencia.....	37

Testigos de control y de aviso

- 1 Intermitente izquierdo
Manejar el intermitente (►► 79).
- 2 Luz de carretera (►► 75)
- 3 Testigo de advertencia general (►► 37)
- 4 Intermitente derecho
- 5 - con exportación a mercados de la UE^{LA}
Testigo de aviso de emisiones
Advertencia de emisiones (►► 52)
- 6 ASC/DTC (►► 58)
- 7 ABS (►► 58)
- 8 - con luz de conducción diurna^{EO}
Luz de conducción diurna manual (►► 76).

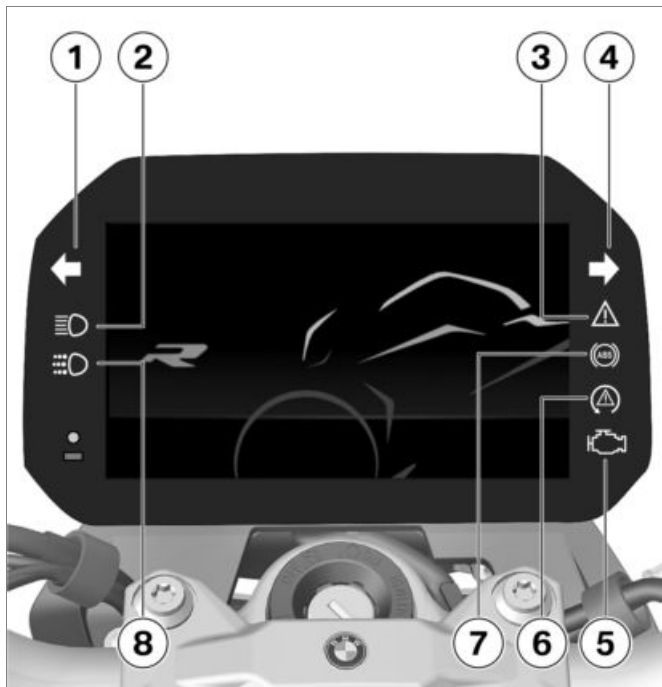

Pantalla TFT en la vista Pure Ride

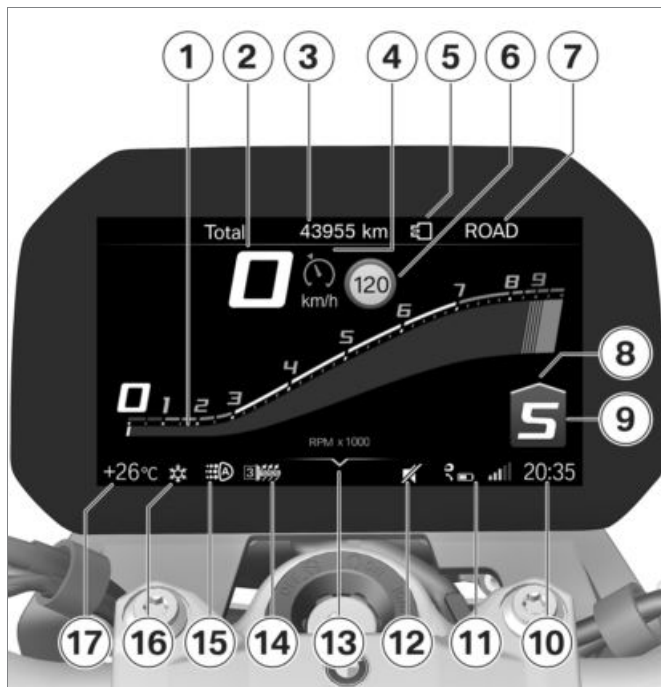

- 1** Indicación del régimen de revoluciones (►►► 108)
- 2** Indicador de velocidad
- 3** Barra de estado de la información del conductor (►►► 106)
- 4** – con regulación de la velocidad de marcha^{EO}
Regulación de la velocidad de marcha (►►► 89).
- 5** Conector de codificación – con modos de conducción Pro^{EO}
Montaje del conector de codificación (►►► 85).
- 6** Speed Limit Info (►►► 108)
- 7** Modo de conducción (►►► 83)
- 8** Recomendación de cambio a una marcha superior (►►► 109)

- 9 Indicación de marcha, en punto muerto se muestra "N" (ralentí).
- 10 Reloj (▣▣▣▣ 110)
- 11 Estado de conexión (▣▣▣▣ 112)
- 12 Desactivación del sonido (▣▣▣▣ 109)
- 13 Ayuda para el manejo
- 14 Niveles de puños calefactables (▣▣▣▣ 97)
- 15 Luz de conducción diurna automática (▣▣▣▣ 77)
- 16 Aviso de temperatura externa (▣▣▣▣ 47)
- 17 Temperatura exterior

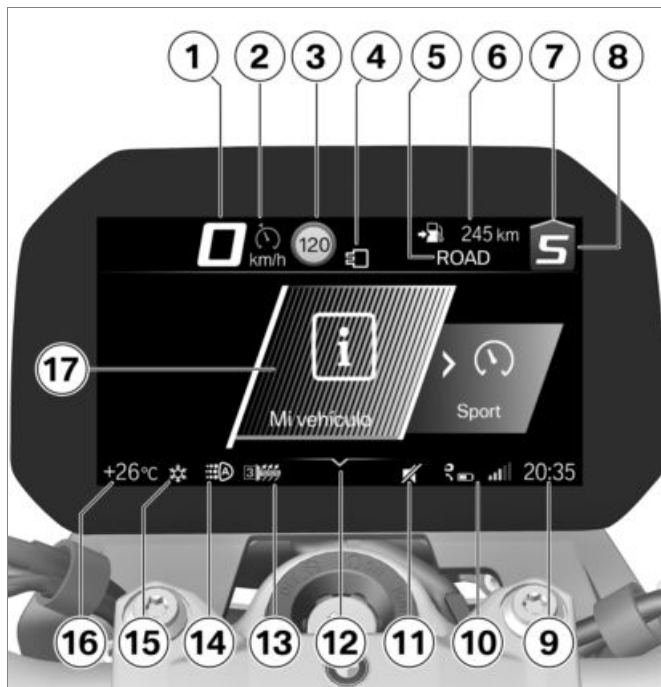

Pantalla TFT en la vista de menú

- 1 Indicador de velocidad
- 2 – con regulación de la velocidad de marcha^{EO}
Regulación de la velocidad de marcha (►► 89).
- 3 Speed Limit Info (►► 108)
- 4 Conector de codificación – con modos de conducción Pro^{EO}
Montaje del conector de codificación (►► 85).
- 5 Modo de conducción (►► 83)
- 6 Barra de estado de la información del conductor (►► 106)
- 7 Recomendación de cambio a una marcha superior (►► 109)
- 8 Indicación de marcha, en punto muerto se muestra "N" (ralenti).
- 9 Reloj

- 10** Estado de conexión
- 11** Desactivación del sonido (▣▣▣▣▶ 109)
- 12** Ayuda para el manejo
- 13** Niveles de puños calefactables (▣▣▣▣▶ 97)
- 14** Luz de conducción diurna automática (▣▣▣▣▶ 77)
- 15** Aviso de temperatura externa (▣▣▣▣▶ 47)
- 16** Temperatura exterior
- 17** Área del menú



Pantalla TFT en la vista Sport 1

– con modos de conducción Pro^{EO}

- 1 Reducción máxima del par del DTC
- 2 Reducción del par DTC actual
- 3 Indicación del régimen de revoluciones
- 4 Deceleración de frenado máxima
- 5 Deceleración de frenado actual
- 6 Inclinación actual
- 7 Inclinación máxima
- 8 Unidad para la indicación del régimen de revoluciones: 1000 revoluciones por minuto

Pantalla TFT en la vista Sport 2

– con modos de conducción ProEO

- 1 Reducción máxima del par del DTC
- 2 Reducción del par DTC actual
- 3 Indicación del régimen de revoluciones
- 4 Diferencia entre el tiempo de la última vuelta y el tiempo de referencia o diferencia entre el tiempo de vuelta actual y el tiempo de referencia
- 5 Tiempo de referencia: la vuelta más rápida de las actualmente guardadas o la vuelta más rápida guardada de siempre
- 6 Tiempo de vuelta actual
Iniciar detección de tiempo (→ 91).



- 7 Unidad para la indicación del régimen de revoluciones: 1000 revoluciones por minuto
- 8 Ayuda para el manejo

Indicadores de advertencia

Representación

Las advertencias se muestran mediante el testigo de aviso correspondiente.

Los avisos se representan a través del testigo de aviso general en combinación con un cuadro de diálogo en la pantalla TFT. En función de la urgencia de la advertencia, el testigo de aviso general se ilumina en rojo o en amarillo.



El testigo de advertencia general se muestra en función del aviso más urgente. En las siguientes páginas se muestra una vista general de las posibles advertencias.



Indicación de Check-Control

Los avisos en la pantalla se diferencian en su representación. Dependiendo de la prioridad, se utilizan diferentes colores y símbolos:

- CHECK OK **1** verde: ningún aviso, valores óptimos.
- Círculo blanco con "i" minúscula **2**: información.
- Triángulo de emergencia amarillo **3**: mensaje de advertencia, valor no óptimo.
- Triángulo de emergencia rojo **3**: mensaje de advertencia, valor crítico

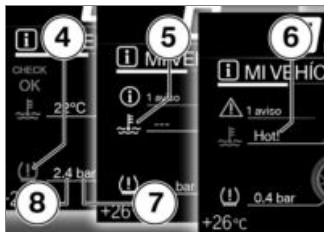

Indicaciones de valores

Los símbolos **4** se diferencian en su representación. Dependiendo de la valoración se utilizan diferentes colores. En lugar de valores numéricos **8** con unidades **7**, se indican también textos **6**:

Color del símbolo

- Verde: (OK) el valor actual es óptimo.
- Azul: (Cold!) la temperatura actual es demasiado baja.
- Amarillo: (Low! / High!) el valor actual es demasiado bajo o demasiado alto.

- Rojo: (Hot! / High!) la temperatura actual o el valor es demasiado alto.
- Blanco: (---) no hay ningún valor válido. En lugar del valor se indican rayas **5**.

AVISO

La valoración de cada uno de los valores solo es posible en algunos casos a partir de una determinada duración de la marcha o velocidad. En caso de que un valor de medición todavía no se pueda visualizar debido a que no se cumplen las condiciones de medición, en su lugar se indican rayas como reserva de espacio. Mientras no se disponga de ningún valor válido, tampoco se produce la valoración en forma de un símbolo en color.◀













Cuadro de diálogo de Check-Control













Los avisos se emiten como cuadro de diálogo de Check-Control **1**.

- Si hay varios avisos de Check-Control con la misma prioridad, los avisos cambian al orden en que se han producido hasta que se confirman.
- Si el símbolo **2** se representa activamente, se puede confirmar inclinando el Multi-Controller hacia la izquierda.
- Los avisos de Check-Control se adjuntan de forma dinámica como pestañas adicionales en

las páginas del menú *Mi vehículo* (▣▶ 103). Mientras persista el error, se puede volver a acceder al mensaje.

Vista general de los indicadores de advertencia













Testigos de control y de advertencia	Texto de la indicación	Significado
	 Se muestra el símbolo de cristal de hielo.	Aviso de temperatura externa (►►► 47)
 El testigo de advertencia general se ilumina en amarillo.	 Llave con mando fuera de alcance.	Llave con mando a distancia fuera de la zona de recepción (►►► 47)
 El testigo de advertencia general se ilumina en amarillo.	 Batería llave mando al 50 %.	Cambiar la pila de la llave con mando a distancia (►►► 48)
	 Batería llave mando baja.	
 El testigo de advertencia general se ilumina en amarillo.	 se muestra de color amarillo.	Tensión de la red de a bordo demasiado baja (►►► 48)
	 Tensión red a bordo baja.	
 El testigo de advertencia general se ilumina en rojo.	 se muestra de color rojo.	Tensión de la red de a bordo crítica (►►► 49)









Testigos de control y de advertencia	Texto de la indicación	Significado
	 ¡Tensión red a bordo crítica!	Tensión de la red de a bordo crítica (→ 49)
 El testigo de advertencia general se ilumina en amarillo.	 Se indica el medio de iluminación defectuoso.	Bombilla defectuosa (→ 49)
 El testigo de advertencia general parpadea en amarillo.	 Se indica el medio de iluminación defectuoso.	
	 Batería DWA descargada.	Batería de la alarma antirrobo baja (→ 50)
 El testigo de advertencia general se ilumina en amarillo.	 Batería DWA descargada.	Batería de la alarma antirrobo vacía (→ 51)
 El testigo de advertencia general se ilumina en rojo.	 ¡Temp. líq. refriger. demasiado alta!	Temperatura del líquido refrigerante demasiado alta (→ 51)
 Se enciende el testigo de aviso sobre emisión de gases de escape.	 ¡Motor!	Advertencia de emisiones (→ 52)

Testigos de control y de advertencia

Texto de la indicación

Significado

	El testigo de advertencia general se ilumina en amarillo.	 No hay comunicación con la gest. motor.	Control del motor averiado (→ 52)
	El testigo de advertencia general se ilumina en amarillo.	 Error en la gestión del motor.	Motor en modo de emergencia (→ 52)
	El testigo de advertencia general parpadea en amarillo.	 ¡Fallo grave en la gestión del motor!	Fallo grave en el control del motor (→ 53)
	El testigo de advertencia general se ilumina en amarillo.	 se muestra de color amarillo.	Presión de inflado de los neumáticos en la zona límite de tolerancia permitida (→ 53)
		 Presión inflado no corresp. a nominal.	
	El testigo de advertencia general parpadea en rojo.	 se muestra de color rojo.	Presión de inflado de los neumáticos fuera de la tolerancia admisible (→ 54)
		 Presión inflado no corresp. a nominal.	











Testigos de control y de advertencia	Texto de la indicación	Significado
	 Control pres. neum. Pérdida de presión.	Presión de inflado de los neumáticos fuera de la tolerancia admisible (►►► 54)
	 "----"	Avería en la transmisión (►►► 55)
 El testigo de advertencia general se ilumina en amarillo.	 "----"	Sensor defectuoso o fallo del sistema (►►► 56)
 El testigo de advertencia general se ilumina en amarillo.	 Batería de sensores RDC baja.	La pila del sensor de la presión de inflado de los neumáticos se está agotando (►►► 56)
	 Sensor caída averiado.	Sensor de caídas defectuoso (►►► 56)
	 Llamada emergencia intelig. averiada.	La función de llamada de emergencia solo está disponible de forma limitada (►►► 57)
	 Control caballete lateral averiado.	Control del caballete lateral defectuoso (►►► 57)

Testigos de control y de advertencia

Texto de la indicación

Significado







	El testigo de control y aviso del ABS parpadea.		Autodiagnóstico del ABS no finalizado (⇒ 57)	
	El testigo de control y aviso del ABS está encendido.		¡Disponibilidad ABS limitada!	Error en el ABS (⇒ 57)
	El testigo de control y aviso del ABS está encendido.		¡ABS averiado!	ABS averiado (⇒ 58)
	El testigo de control y aviso del ABS está encendido.		¡ABS Pro averiado!	ABS Pro averiado (⇒ 58)
	El testigo de control y aviso del ASC/DTC parpadea rápidamente.		Intervención del ASC/DTC (⇒ 58)	
	El testigo de control y aviso del ASC/DTC parpadea lentamente.		Autodiagnóstico del ASC/DTC inconcluso (⇒ 59)	

Testigos de control y de advertencia	Texto de la indicación	Significado
 El testigo de control y aviso del ASC/DTC está encendido.	 Off!	ASC/DTC desconectado (►►► 59)
	 Control de tracción desactivado.	
 El testigo de control y aviso del ASC/DTC está encendido.	 ¡Control de tracción limitado!	ASC/DTC disponible de forma limitada (►►► 59)
 El testigo de control y aviso del ASC/DTC está encendido.	 ¡Control de tracción averiado!	Error del ASC/DTC (►►► 60)
 El testigo de advertencia general se ilumina en amarillo.	 ¡Ajuste pata telesc. averiado!	Error del D-ESA (►►► 60)
	 Reserva de combustible alcanzada. Diríjase a la próxima estación de servicio	Se ha alcanzado el nivel de reserva (►►► 61)

Testigos de control y de advertencia

Texto de la indicación

Significado

		La indicación de marcha parpadea.	Marcha no adaptada (⇒ 61)
		El testigo de intermitentes izquierdo parpadea en verde.	Sistema de intermitentes de advertencia conectado (⇒ 62)
		El testigo de intermitentes derecho parpadea en verde.	
		se muestra de color blanco.	Servicio técnico vencido (⇒ 62)
		¡Servicio pendiente!	
		se muestra de color amarillo.	Plazo del servicio de mantenimiento vencido (⇒ 62)
		¡Servicio vencido!	

– con Keyless Ride^{EO}

- La pila de la llave con mando a distancia está agotada o se ha perdido la llave con mando a distancia (►► 69).
- Si durante la conducción aparece el cuadro de diálogo de Check-Control, mantenga la calma. Puede continuar la conducción, el motor no se desconecta.
- Llevar la llave con mando a distancia defectuosa a un concesionario BMW Motorrad para que la cambie.

Cambiar la pila de la llave con mando a distancia

– con Keyless Ride^{EO}



El testigo de advertencia general se ilumina en amarillo.



Batería llave mando al 50 %. Sin limitación de función.



Batería llave mando baja. Cierre centralizado limitado. Sustituir batería.

Posible causa:

- La pila de la llave con mando a distancia ya no dispone de su capacidad plena. El funcionamiento de la llave con mando a distancia solo está garantizado durante un período limitado.
- Cambiar la pila de la llave con mando a distancia (►► 70).

Tensión de la red de a bordo demasiado baja



El testigo de advertencia general se ilumina en amarillo.



se muestra de color amarillo.



Tensión red a bordo baja. Desconectar consumidores innecesarios.



ADVERTENCIA

Fallo de funcionamiento de los sistemas del vehículo

Riesgo de accidente

- No continuar la marcha.◀

La batería no se carga. Si se continúa la marcha, el sistema electrónico del vehículo descarga la batería.



AVISO

Si la batería de 12 V se monta incorrectamente o si se intercambian los bornes (por ejemplo, con ayuda de arranque), esto puede provocar que se funda el fusible para el regulador del alternador.◀

Posible causa:

Fallo del alternador o del accionamiento del alternador, batería defectuosa o fusible del regulador del alternador fundido.

- Acudir lo antes posible a un taller especializado, preferiblemente a un concesionario BMW Motorrad, para subsanar el fallo.

Tensión de la red de a bordo crítica

 El testigo de advertencia general se ilumina en rojo.

 se muestra de color rojo.

 ¡Tensión red a bordo crítica! Se han desconectado los consumidores. Comprobar estado batería.

ADVERTENCIA

Fallo de funcionamiento de los sistemas del vehículo

Riesgo de accidente

- No continuar la marcha.◀

La batería no se carga. Si se continúa la marcha, el sistema electrónico del vehículo descarga la batería.

AVISO

Si la batería de 12 V se monta incorrectamente o si se intercambian los bornes (por ejemplo, con ayuda de arranque), esto puede provocar que se funda el fusible para el regulador del alternador.◀

Possible causa:

Fallo del alternador o del accionamiento del alternador, batería defectuosa o fusible del regulador del alternador fundido.

- Acudir lo antes posible a un taller especializado, preferiblemente a un concesionario BMW Motorrad, para subsanar el fallo.

Bombilla defectuosa

 El testigo de advertencia general se ilumina en amarillo.

 Se indica el medio de iluminación defectuoso:

 ¡Luz de carretera averiada!

 ¡Intermitente del. izquierda averiado! o
¡Intermitente del. derecho averiado!

 ¡Luz de cruce averiada!

 ¡Luz de posición de-
lant. averiada!

– con luz de conducción diurna^{EO}

 ¡Luz diurna averiada!◀

 ¡Piloto trasero averiado!

 ¡Luz de freno averiada!

 ¡Intermitente tras. izquierda averiado! ◀
 ¡Intermitente tras. derecho averiado!

 ¡Luz de matrícula averiada!

– Acudir a un taller espec. para su comprobación.

 El testigo de advertencia general parpadea en amarillo.

 Se indica el medio de iluminación defectuoso:

 Faros activos defectuosos. Acudir a un taller espec. para su comprobación.

ADVERTENCIA

El vehículo pasa inadvertido en el tráfico por la avería de los medios de iluminación en el vehículo

Riesgo para la seguridad

- Sustituir las bombillas defectuosas lo antes posible; es aconsejable disponer siempre de bombillas de reserva.◀

Posible causa:

Medio de iluminación defectuoso.

- Localizar el medio de iluminación defectuoso mediante un control visual.
- Sustituir los LED para la luz de cruce y la luz de carretera (▮▮▮▮ 188).
- Sustituir el LED para la luz de posición (▮▮▮▮ 188).
- Cambiar los LED de la luz de freno y trasera (▮▮▮▮ 188).

- Sustituir las bombillas de los intermitentes delantero y trasero (▮▮▮▮ 189).

Batería de la alarma antirrobo baja

– con sistema de alarma antirrobo (DWA)^{EO}

 Batería DWA descargada. Sin limitaciones. Concierte una cita con un taller especializ.

AVISO

Este aviso de avería se muestra brevemente solo a continuación del Pre-Ride-Check.◀

Posible causa:

La batería de la alarma antirrobo ya no dispone de su capacidad plena. El funcionamiento de la alarma antirrobo con la batería del vehículo desembornada sólo

queda garantizado durante un periodo limitado.

- Acudir a un taller especializado, preferiblemente a un concesionario BMW Motorrad.

Batería de la alarma antirrobo vacía

– con sistema de alarma antirrobo (DWA)^{EO}



El testigo de advertencia general se ilumina en amarillo.



Batería DWA descargada. No hay alarma autónoma. Concierte una cita con un taller especializado.



AVISO

Este aviso de avería se muestra brevemente solo a continuación del Pre-Ride-Check.◀

Posible causa:

La batería de la alarma antirrobo ha agotado toda su capacidad. El funcionamiento de la alarma antirrobo con la batería del vehículo desembornada no está garantizado.

- Acudir a un taller especializado, preferiblemente a un concesionario BMW Motorrad.

Temperatura del líquido refrigerante demasiado alta



El testigo de advertencia general se ilumina en rojo.



¡Temp. líq. refriger. demasiado alta! Comprobar nivel líq. ref. Seguir circulando a carga parcial para refrigerar.



ATENCIÓN

Circulación con el motor sobrecalentado

Daño en el motor

- Observar siempre las medidas descritas más abajo.◀

Posible causa:

El nivel de refrigerante es demasiado bajo.

- Comprobar el nivel de líquido refrigerante (☞ 176).

Si el nivel de refrigerante es demasiado bajo:

- Rellenar con líquido refrigerante (☞ 177).

Posible causa:

La temperatura del líquido refrigerante es demasiado alta.

- Si es posible, para que el motor se refrigere, conducir en carga parcial.
- Apagar el motor en retenciones, pero dejar el encendido conectado para que el ventilador siga funcionando.
- Si la temperatura del refrigerante se eleva con demasiada frecuencia, se recomienda

acudir lo antes posible a un taller especializado, preferiblemente a un concesionario BMW Motorrad.

Advertencia de emisiones



Se enciende el testigo de aviso sobre emisión de gases de escape.



¡Motor! Acudir a un taller espec. para su comprobación.

Posible causa:

La unidad de control del motor ha diagnosticado un error que afecta a la emisión de sustancias nocivas.

- Se recomienda acudir a un taller especializado, preferiblemente a un concesionario BMW Motorrad, para solucionar la avería.
- » Es posible continuar la marcha, las emisiones contaminantes

son superiores a los valores nominales.

Control del motor averiado



El testigo de advertencia general se ilumina en amarillo.



No hay comunicación con la gest. motor. Varios sist. afectados. Conducción prudente hasta el próximo taller.

Motor en modo de emergencia



El testigo de advertencia general se ilumina en amarillo.



Error en la gestión del motor. Cont. mod. viaje posible. Conducción prudente hasta el próximo taller.



ADVERTENCIA

Comportamiento de marcha inusual durante el funcionamiento de emergencia del motor

Riesgo de accidente

- Evitar aceleraciones fuertes y maniobras de adelantamiento. ◀

Posible causa:

La unidad de mando del motor ha diagnosticado una avería. En casos excepcionales, el motor se apaga y no puede volver a arrancarse. En el resto de casos, el motor continúa funcionando en modo de emergencia.

- Se puede proseguir la marcha, pero es posible que no se disponga de la potencia del motor acostumbrada.
- Acudir lo antes posible a un taller especializado, preferiblemente a un concesionario

BMW Motorrad, para subsanar el fallo.

Fallo grave en el control del motor



El testigo de advertencia general parpadea en amarillo.



¡Fallo grave en la gestión del motor!
Cont. mod. viaje posible.
Posible daño en el motor.
Comprobar en taller esp.



ADVERTENCIA

Daños al motor durante el funcionamiento de emergencia

Riesgo de accidente

- Conducir a baja velocidad, evitar aceleraciones bruscas y maniobras de adelantamiento.
- A ser posible, encargar la recogida del vehículo y acudir a un taller especializado, prefe-

riblemente a un concesionario BMW Motorrad. ◀

Posible causa:

La unidad del mando del motor ha diagnosticado una avería que puede provocar daños graves. El motor está en funcionamiento de emergencia.

- Evitar en la medida de lo posible circular con una gama alta de carga y de revoluciones.
 - Acudir lo antes posible a un taller especializado, preferiblemente a un concesionario BMW Motorrad, para subsanar el fallo.
- » A pesar de que es posible continuar con la marcha, no se recomienda.

Presión de inflado de los neumáticos en la zona límite de tolerancia permitida

– con control de presión de neumáticos (RDC)^{EO}



El testigo de advertencia general se ilumina en amarillo.



se muestra de color amarillo.



Presión inflado no corresp. a nominal. Controlar presión de inflado de neumáticos.

Posible causa:

La presión de inflado medida en los neumáticos está en el margen límite de tolerancia permitida.

- Corregir la presión de inflado de los neumáticos.
- Antes de adaptar la presión de inflado de los neumáticos, tenga en cuenta la información

sobre la compensación de la temperatura y la adaptación de la presión de inflado en el capítulo "Técnica en detalle":

- » Compensación de temperatura (►► 162)
- » Adaptación de la presión de inflado (►► 162)
- » Las presiones nominales de inflado de los neumáticos se encuentran en los siguientes puntos:
 - Parte trasera de la portada del manual de instrucciones
 - Cuadro de instrumentos en la vista PRESIÓN INFLADO NEUM.
 - Rótulo indicador bajo el asiento

Presión de inflado de los neumáticos fuera de la tolerancia admisible

- con control de presión de neumáticos (RDC)^{EO}



El testigo de advertencia general parpadea en rojo.



se muestra de color rojo.



Presión inflado no corresp. a nominal.
;Parar inmediatamente!
Controlar presión de inflado de neumáticos.



Control pres. neum.
Pérdida de presión.
;Parar inmediatamente!
Controlar presión de inflado de neumáticos.



ADVERTENCIA

Presión de inflado de los neumáticos fuera de la tolerancia admisible.

Riesgo de accidente, empeoramiento de las propiedades de marcha del vehículo.

- Adaptar la forma de conducción.◀

Posible causa:

La presión de inflado medida en el neumático se encuentra fuera de la tolerancia permitida.

- Comprobar si los neumáticos están dañados y si son aptos para la conducción.

Si los neumáticos aún son aptos para la conducción:

- Corregir la presión de inflado de los neumáticos en cuanto sea posible.
- Antes de adaptar la presión de inflado de los neumáticos, tenga en cuenta la información sobre la compensación de la temperatura y la adaptación de la presión de inflado en el capítulo "Técnica en detalle":
 - » Compensación de temperatura (►► 162)
 - » Adaptación de la presión de inflado (►► 162)
 - » Las presiones nominales de inflado de los neumáticos se

encuentran en los siguientes puntos:

- Parte trasera de la portada del manual de instrucciones
- Cuadro de instrumentos en la vista **PRESIÓN INFLADO NEUM.**
- Rótulo indicador bajo el asiento
- Encargar la comprobación del estado de los neumáticos a un taller especializado, preferiblemente a un concesionario BMW Motorrad.

Si no es seguro que los neumáticos sean aptos para la conducción:

- No continuar la marcha.
- Informar al servicio de averías.

Avería en la transmisión

- con control de presión de neumáticos (RDC)^{EO}



"----"

Posible causa:

El vehículo no ha alcanzado la velocidad mínima (☞ 161).



El sensor RDC no está activo

mín. 30 km/h (Solo después de sobrepasarse la velocidad mínima el sensor RDC envía su señal al vehículo.)

- Observar la indicación del RDC cuando la velocidad es más alta.



Solo si también se enciende el testigo de aviso general se trata de una avería persistente.

En ese caso:

- Se recomienda acudir a un taller especializado, preferiblemente a un concesionario BMW Motorrad, para solucionar la avería.

Posible causa:

Fallo de la comunicación por radiofrecuencia con los sensores RDC. En el entorno existen sistemas de radiofrecuencia que interfieren en la comunicación entre la unidad de mando RDC y los sensores.

- Observar la indicación del RDC en otro entorno.



Solo si también se enciende el testigo de aviso general se trata de una avería persistente.

En ese caso:

- Se recomienda acudir a un taller especializado, preferiblemente a un concesionario BMW Motorrad, para solucionar la avería.

Sensor defectuoso o fallo del sistema

– con control de presión de neumáticos (RDC)^{EO}



El testigo de advertencia general se ilumina en amarillo.



"---"

Posible causa:

Se han montado ruedas sin sensor de RDC.

- Montar un juego de ruedas con sensores RDC.

Posible causa:

1 o 2 sensores RDC han fallado o hay un fallo del sistema.

- Se recomienda acudir a un taller especializado, preferiblemente a un concesionario BMW Motorrad, para solucionar la avería.

La pila del sensor de la presión de inflado de los neumáticos se está agotando

– con control de presión de neumáticos (RDC)^{EO}



El testigo de advertencia general se ilumina en amarillo.



Batería de sensores RDC baja. Función limitada. Acudir a un taller espec. para su comprobación.



AVISO

Este aviso de avería se muestra brevemente solo a continuación del Pre-Ride-Check.◀

Posible causa:

La pila del sensor de la presión de inflado ya no dispone de su capacidad plena. El funcionamiento del control de la presión de inflado solo está garantizado durante un período limitado.

- Acudir a un taller especializado, preferiblemente a un concesionario BMW Motorrad.

Sensor de caídas defectuoso



Sensor caída averiado. Acudir a un taller espec. para su comprobación.

Posible causa:

El sensor de caída no funciona.

- Acudir a un taller especializado, preferiblemente a un concesionario BMW Motorrad.

La función de llamada de emergencia solo está disponible de forma limitada

- con llamada de emergencia inteligente^{EO}



Llamada emergencia intelig. averiada.

Acuerde una cita en un taller especializado.

Posible causa:

La llamada de emergencia no se puede establecer automáticamente o no se puede establecer a través de BMW.

- Tener en cuenta la información sobre el manejo de la llamada de emergencia inteligente a partir de la página (►► 72).
- Acudir a un taller especializado, preferiblemente a un concesionario BMW Motorrad.

Control del caballete lateral defectuoso



Control caballete lateral averiado. Continuación viaje posible. ¡Motor se parará en reposo! Comprobar en taller esp.

Posible causa:

El interruptor del caballete lateral o su cableado están dañados.

- Acudir a un taller especializado, preferiblemente a un concesionario BMW Motorrad.

Autodiagnóstico del ABS no finalizado



El testigo de control y aviso del ABS parpadea.

Posible causa:

La función ABS no está disponible porque el autodiagnóstico no ha finalizado. Para comprobar los sensores de rueda, la motocicleta

deberá desplazarse algunos metros.

- Avanzar lentamente. Hay que tener en cuenta que la función ABS no está disponible hasta que no concluya el autodiagnóstico.

Error en el ABS



El testigo de control y aviso del ABS está encendido.



¡Disponibilidad ABS limitada! Cont. mod. viaje posible. Conducción prudente hasta el próximo taller.

Posible causa:

La unidad de mando ABS ha detectado un error. La función ABS solo está disponible de forma limitada.

- Es posible continuar con la marcha. Considerar información secundaria sobre situaciones especiales que pudieran

ocasionar un aviso de avería del ABS (▬▬▬ 153).

- Acudir lo antes posible a un taller especializado, preferiblemente a un concesionario BMW Motorrad, para subsanar el fallo.

ABS averiado



El testigo de control y aviso del ABS está encendido.



¡ABS averiado! Cont. mod. viaje posible.

Conducción prudente hasta el próximo taller

Possible causa:

La unidad de mando del ABS ha detectado una avería.

- Es posible continuar con la marcha. Hay que tener en cuenta que la función ABS no está disponible. Tener en cuenta la información secundaria sobre situaciones especiales

que pudieran ocasionar avisos de avería del ABS (▬▬▬ 153).

- Acudir lo antes posible a un taller especializado, preferiblemente a un concesionario BMW Motorrad, para subsanar el fallo.

ABS Pro averiado

– con modos de conducción Pro^{EO}



El testigo de control y aviso del ABS está encendido.



¡ABS Pro averiado!

Cont. mod. viaje posible. Conducción prudente hasta el próximo taller.

Possible causa:

La unidad de mando ABS Pro ha detectado un error. La función ABS Pro no está disponible. La función ABS sigue estando disponible de modo limitado. El

ABS solo ayuda en el frenado en marcha en línea recta.

- Es posible continuar con la marcha. Tener en cuenta la información secundaria sobre situaciones especiales que pudieran ocasionar un aviso de avería del ABS Pro (▬▬▬ 153).
- Acudir lo antes posible a un taller especializado, preferiblemente a un concesionario BMW Motorrad, para subsanar el fallo.

Intervención del ASC/DTC



El testigo de control y aviso del ASC/DTC parpadea rápidamente.

El ASC/DTC ha detectado una inestabilidad en la rueda trasera y reduce el par del motor. El testigo de control y aviso parpadea durante más tiempo de lo que dura la intervención del ASC/DTC. De este modo, tras una situación crítica en la conducción,

el conductor tiene una confirmación óptica de que se ha logrado la regulación.

Autodiagnóstico del ASC/DTC inconcluso

 El testigo de control y aviso del ASC/DTC parpadea lentamente.

Posible causa:

 Autodiagnóstico del ASC/DTC inconcluso

El ASC/DTC no está disponible porque el autodiagnóstico no ha concluido. (Para comprobar los sensores de las ruedas, la motocicleta debe alcanzar una velocidad mínima: mín. 5 km/h)

- Avanzar lentamente. El testigo de control y aviso del ASC/DTC debería apagarse tras avanzar algunos metros.

El testigo de control y aviso del ASC/DTC continúa parpadeando:

- Acudir a un taller especializado, preferiblemente a un concesionario BMW Motorrad.

ASC/DTC desconectado

 El testigo de control y aviso del ASC/DTC está encendido.

 Off!

 Control de tracción desactivado.

Posible causa:

El sistema ASC/DTC ha sido desconectado por el conductor.

- Conectar la función del ASC/DTC (☛ 80).

ASC/DTC disponible de forma limitada

 El testigo de control y aviso del ASC/DTC está encendido.

 ¡Control de tracción limitado! Cont. mod. viaje posible. Conducción prudente hasta el próximo taller.

Posible causa:

La unidad de mando ASC/DTC ha detectado una avería.

 **ATENCIÓN**

Daños en componentes

Daños en p. ej. sensores, con los funcionamientos defectuosos resultantes

- No transportar objetos bajo el asiento del conductor o del acompañante.
- Inmovilizar la herramienta de a bordo.◀

- No dañar el sensor de giro.
- Hay que tener en cuenta que la función ASC/DTC solo está disponible de forma limitada.
- Es posible continuar con la marcha. Tener en cuenta la información adicional sobre las situaciones que pueden provocar una avería en el ASC/DTC (▣▶ 155).
- Acudir lo antes posible a un taller especializado, preferiblemente a un concesionario BMW Motorrad, para subsanar el fallo.

Error del ASC/DTC



El testigo de control y aviso del ASC/DTC está encendido.



¡Control de tracción averiado! Cont. mod. viaje posible. Conducción prudente hasta el próximo taller.

Posible causa:

La unidad de mando ASC/DTC ha detectado una avería.



ATENCIÓN

Daños en componentes

Daños en p. ej. sensores, con los funcionamientos defectuosos resultantes

- No transportar objetos bajo el asiento del conductor o del acompañante.
- Inmovilizar la herramienta de a bordo.◀
- No dañar el sensor de giro.
- Hay que tener en cuenta que la función ASC/DTC y el control de par de inercia del motor no están disponibles.
- Es posible continuar con la marcha. Tener en cuenta la información adicional sobre las situaciones que pueden provocar una avería en el ASC/DTC (▣▶ 155).

- Acudir lo antes posible a un taller especializado, preferiblemente a un concesionario BMW Motorrad, para subsanar el fallo.

Error del D-ESA



El testigo de advertencia general se ilumina en amarillo.



¡Ajuste pata telesc. averiado! Cont. mod. viaje posible. Conducción prudente hasta el próximo taller.

Posible causa:

La unidad de mando D-ESA ha detectado una avería. Las causas pueden ser la amortiguación y/ o el ajuste del muelle. En este estado, puede que la amortiguación de la moto sea demasiado dura y la conducción resulte incómoda, sobre todo sobre calzadas en malas condiciones. Alternativamente, el pretensado de

los muelles podría estar mal ajustado.

- Acudir lo antes posible a un taller especializado, preferiblemente a un concesionario BMW Motorrad, para subsanar el fallo.

Se ha alcanzado el nivel de reserva



Reserva de combustible alcanzada. Diríjase a la próxima estación de servicio.



ADVERTENCIA

Funcionamiento irregular del motor o desconexión de este por falta de combustible

Riesgo de accidente, daños en el catalizador

- No agotar el contenido del depósito de combustible.◀

Posible causa:

En el depósito queda como máximo la reserva de combustible.



Cantidad de reserva de combustible

Aprox. 3,5 l

- Proceso de repostaje (►►► 144).

Marcha no adaptada

– con asistente del cambio Pro^{EO}



La indicación de marcha parpadea. El asistente del cambio Pro no funciona.

Posible causa:

– con asistente del cambio Pro^{EO}

No se ha adaptado por completo el sensor de la caja de cambios.

- Seleccionar la posición de ralentí N y dejar funcionar el motor en parado durante un mí-

nimo de 10 segundos para adaptar el ralentí.

- Introducir todas las marchas mediante el accionamiento del embrague y circular durante un mínimo de 10 segundos con cada marcha introducida.
 - » La indicación de marcha dejará de parpadear una vez se haya completado la adaptación del sensor del cambio de marchas.
- Una vez completada la adaptación del sensor del cambio de marchas, el asistente del cambio Pro funcionará de la manera descrita (►►► 163).
- En caso de que el proceso de adaptación haya transcurrido sin éxito, se recomienda acudir a un taller especializado, preferiblemente a un concesionario BMW Motorrad, para subsanar el error.

Sistema de intermitentes de advertencia conectado



El testigo de intermitentes izquierdo parpadea en verde.



El testigo de intermitentes derecho parpadea en verde.

Posible causa:

El sistema de intermitentes de advertencia ha sido conectado por el conductor.

- Manejar los intermitentes de advertencia (►► 78).

Indicación de mantenimiento



Si el plazo para el mantenimiento ha vencido, también se enciende junto con el indicador de fecha y kilometraje el testigo de aviso general en amarillo.

Si el plazo para el servicio ha vencido, se muestra un aviso de

Check-Control amarillo. Además, los indicadores de servicio, cita con el servicio técnico y kilometraje restante se resaltan en los paneles de menú MI VEHÍCULO y NECESIDAD DE SERVICIO con signos de exclamación.



AVISO

Si la indicación de mantenimiento aparece más de un mes antes de la fecha de mantenimiento, debe ajustarse de nuevo la fecha actualizada del día. Esta situación puede producirse si se ha desconectado la batería. ◀

Servicio técnico vencido



se muestra de color blanco.

¡Servicio pendiente! Realizar servicio en un taller especializado.

Posible causa:

Toca realizar el servicio técnico debido al kilometraje o a la fecha.

- Encargar la realización periódica del servicio técnico a un taller especializado, preferiblemente a un concesionario BMW Motorrad.
- » Se preserva la seguridad de funcionamiento y de circulación del vehículo.
- » Se garantiza la mejor conservación posible del valor del vehículo.

Plazo del servicio de mantenimiento vencido



El testigo de advertencia general se ilumina en amarillo.



se muestra de color amarillo.

¡Servicio vencido! Realizar servicio en un taller especializado.

Posible causa:

El servicio técnico ha vencido debido al kilometraje o a la fecha.

- Encargar la realización periódica del servicio técnico a un taller especializado, preferiblemente a un concesionario BMW Motorrad.
- » Se preserva la seguridad de funcionamiento y de circulación del vehículo.
- » Se garantiza la mejor conservación posible del valor del vehículo.

Manejo

Cerradura antirrobo y de contacto	66	Modo de conducción	83
Encendido con Keyless Ride.....	67	Modo de conducción PRO.....	87
Bloqueo electrónico de arranque EWS	71	Regulación de la velocidad de marcha	88
Interruptor de parada de emergencia	72	Laptimer	91
Llamada de emergencia inteligente	72	Luz de conexión	93
Luz	75	Sistema de alarma antirrobo (DWA)	93
Luz diurna	76	Control de presión de neumáticos (RDC)	96
Intermitentes de advertencia	78	Puños calefactables.....	97
Intermitentes.....	79	Asiento	97
Control de tracción (ASC/DTC)	80		
Ajuste electrónico del chasis (D-ESA).....	81		

Cerradura antirrobo y de contacto

Llave de contacto

Recibe dos llaves de contacto. En caso de perder la llave, consultar las indicaciones referentes al bloqueo electrónico de arranque EWS (▣ 71).

La cerradura de contacto, el tapón del depósito de combustible y la cerradura del asiento se accionan con la misma llave.

- con maleta^{AO}
- con Topcase^{AO}

Si lo desea, también pueden abrirse y cerrarse las maletas y la Topcase con la misma llave. Para ello, ponerse en contacto con un taller especializado, preferentemente un concesionario BMW Motorrad.

Aseguramiento de la cerradura de la dirección

- Girar el manillar hacia la izquierda.

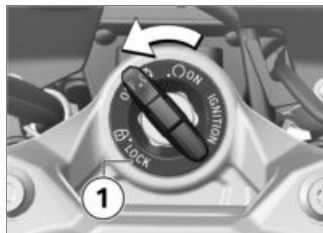

- Girar la llave a la posición **1** y al mismo tiempo mover un poco el manillar.
 - » Encendido, luces y todos los circuitos de función desconectados.
 - » Cerradura de la dirección inmovilizada.
 - » La llave puede retirarse.

Conectar el encendido

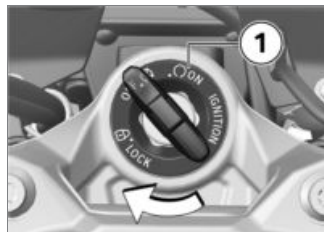

- Girar la llave hasta la posición **1**.
 - » Luz de posición y todos los circuitos de función conectados.
 - » El motor puede arrancarse.
 - » Se ejecuta el Pre-Ride-Check. (▣ 134)
 - » Se lleva a cabo el autodiagnóstico del ABS. (▣ 135)
 - » Se lleva a cabo el autodiagnóstico del ASC. (▣ 136)
- con modos de conducción Pro^{EO}
 - » Se lleva a cabo el autodiagnóstico del DTC. (▣ 136)◁

Luz de bienvenida

- Conectar el encendido.
- » La luz de posición se ilumina brevemente.
- con luz de conducción diurna^{EO}
- » La luz de conducción diurna se ilumina brevemente.◀

Desconectar el encendido

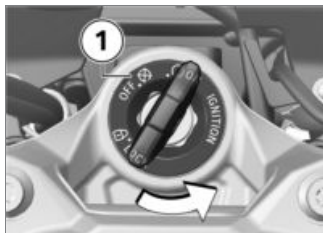

- Girar la llave hasta la posición **1**.
- » Luz apagada.
- » Cerradura del manillar sin seguro.
- » La llave puede retirarse.

- » Posibilidad de utilización de equipos adicionales con limitación temporal.
- » La carga de la batería se puede hacer a través de la toma de corriente de a bordo.

Encendido con Keyless Ride

- con Keyless Ride^{EO}

Llave de contacto



El testigo de control para la llave con mando a distancia parpadea mientras se busca la llave con mando a distancia.

Si se detecta la llave con mando a distancia o la llave de repuesto, este se apaga.

Si no se detecta la llave con mando a distancia o la llave de repuesto, se ilumina durante un breve intervalo.◀

Usted recibe una llave con mando a distancia, así como una llave de repuesto. En caso de perder la llave, consulte las indicaciones referentes al bloqueo electrónico de arranque (EWS) (►► 71).

El encendido, el tapón del depósito de combustible y el sistema de alarma antirrobo se controlan mediante la llave con mando a distancia. La cerradura del asiento, la Topcase y las maletas se pueden accionar manualmente.



En caso de rebasamiento del alcance de la llave con mando a distancia (por ejemplo, en la maleta o en la Topcase) no se podrá arrancar el vehículo.

Si sigue sin estar disponible la llave con mando a distancia, el encendido se desconectará tras aproximadamente un minuto y

medio para que la pila no se descargue.

Se recomienda llevar encima la llave con mando a distancia (por ejemplo, en el bolsillo de la chaqueta) y llevar consigo la llave de repuesto de forma alternativa. ◀



Autonomía de la Keyless Ride-llave con mando a distancia

– con Keyless Ride^{EO}

Aprox. 1 m<

Aseguramiento de la cerradura de la dirección

Condición previa

El manillar está girado hacia la izquierda. La llave con mando a distancia está dentro de la zona de recepción.

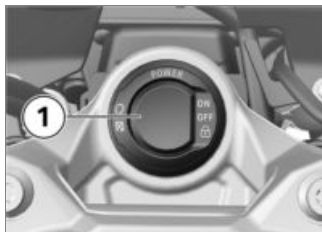

- Mantener pulsada la tecla **1**.
 - » La cerradura del manillar se enclava de forma audible.
 - » Encendido, luces y todos los circuitos de función desconectados.
- Para desbloquear la cerradura de la dirección, pulsar brevemente la tecla **1**.

Conectar el encendido

Condición previa

La llave con mando a distancia está dentro de la zona de recepción.

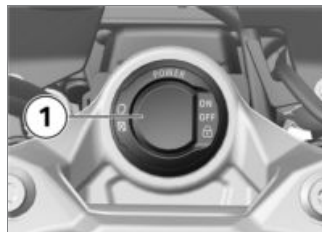

- La activación del encendido puede realizarse en **dos** variantes.

Variante 1:

- Pulsar brevemente la tecla **1**.
 - » La luz de posición y todos los circuitos de función están conectados.
- con luz de conducción diurna^{EO}
 - » La luz de conducción diurna está conectada. ◀
- » Se ejecuta el Pre-Ride-Check. (▣► 134)
- » Se lleva a cabo el autodiagnóstico del ABS. (▣► 135)

- » Se lleva a cabo el autodiagnóstico del ASC. (▣▣▣ 136)

Variante 2:

- La cerradura de la dirección está asegurada, mantener presionada la tecla **1**.
- » La cerradura del manillar se desbloquea.
- » Luz de posición y todos los circuitos de función conectados.
- » Se ejecuta el Pre-Ride-Check. (▣▣▣ 134)
- » Se lleva a cabo el autodiagnóstico del ABS. (▣▣▣ 135)
- » Se lleva a cabo el autodiagnóstico del ASC. (▣▣▣ 136)

Desconectar el encendido

Condición previa

La llave con mando a distancia está dentro de la zona de recepción.

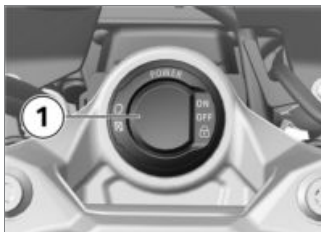

- La desactivación del encendido puede realizarse en **dos** variantes.

Variante 1:

- Pulsar brevemente la tecla **1**.
- » La luz se desconecta.
- » La dirección no está bloqueada.

Variante 2:

- Girar el manillar hacia la izquierda.
- Mantener pulsada la tecla **1**.
- » La luz se desconecta.
- » La cerradura del manillar se bloquea.

La pila de la llave con mando a distancia está agotada o se ha perdido la llave con mando a distancia

- En caso de perder la llave, consulte las indicaciones referentes al bloqueo electrónico de arranque (**EWS**) .
- Si perdiera la llave con mando a distancia durante el viaje, se puede arrancar el vehículo utilizando la llave de repuesto.
- En caso de que la batería de la llave con mando a distancia esté agotada, se puede arrancar el vehículo simplemente introduciendo la llave con mando a distancia plegada en la antena anular debajo del asiento.



- Desmontar el asiento (▮▮▮▶ 97).
- Introducir en la antena anular **2** la llave de repuesto o la llave con mando a distancia plegada **1** con la batería agotada.



AVISO

La llave de repuesto o la llave con mando a distancia vacía y plegada debe **penetrar** en la abertura de la antena anular. ◀



Espacio de tiempo en el que debe arrancar el motor. Posteriormente debe llevarse a cabo de nuevo un desbloqueo.

30 s

- » Se ejecuta el Pre-Ride-Check.
- Se ha reconocido la llave.
- El motor puede arrancarse.
- Arrancar el motor (▮▮▮▶ 133).

Cambiar la pila de la llave con mando a distancia

Condición previa

La llave con mando a distancia no reacciona porque la pila está agotada.



Batería llave mando baja. Cierre centralizado limitado. Sustituir batería.

- Cambiar la pila.

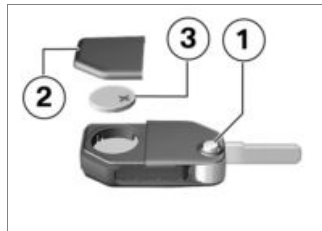

- Pulsar el botón **1**.
- » El paletón se abre.
- Presionar la tapa de la pila **2** hacia arriba.
- Desmontar la pila **3**.
- Eliminar la pila gastada según las disposiciones legales, no tirar la pila a la basura doméstica.



ATENCIÓN

Pilas inapropiadas o insertadas de manera incorrecta

Daños del componente

- Utilizar las pilas especificadas.

- Al colocar la pila, asegurarse de que la polaridad sea correcta.◀
- Instalar la pila nueva con el polo positivo hacia arriba.

 Tipo de batería
Para la llave con mando a distancia Keyless Ride
CR 2032

- Montar la tapa de la pila **2**.
- » El LED rojo del cuadro de instrumentos parpadea.
- » La llave con mando a distancia vuelve a estar operativa.

Bloqueo electrónico de arranque EWS

La electrónica de la motocicleta comprueba, por medio de una antena anular en la cerradura de encendido/cerradura inalámbrica, los datos contenidos en la llave del vehículo. La unidad

de mando del motor no habilitará el arranque hasta que la llave de contacto se reconozca como "autorizada".

AVISO

Si en la llave de contacto utilizada para el arranque hay sujeta otra llave de contacto/llave con mando a distancia, la electrónica puede "confundirse" y no habilitará el arranque del motor.

La otra llave de contacto/llave con mando a distancia debe guardarse siempre separada de la llave de contacto/llave con mando a distancia.◀

Si se le pierde una llave de contacto del vehículo, puede bloquearla en un concesionario o establecimiento asociado BMW Motorrad. Para ello, deberá aportar el resto de llaves pertenecientes a la motocicleta.

Con una llave de contacto bloqueada no será posible arrancar el motor; no obstante, la llave de contacto bloqueada se puede volver a liberar.

Para adquirir llaves de repuesto es necesario acudir a un concesionario BMW Motorrad. El concesionario está obligado a comprobar la legitimación, ya que las llaves de contacto forman parte de un sistema de seguridad.

Interruptor de parada de emergencia



- 1 Interruptor de parada de emergencia



ADVERTENCIA

Accionamiento del interruptor de parada de emergencia durante la conducción

Peligro de caída por bloqueo de la rueda trasera

- No accionar el interruptor de parada de emergencia durante la marcha. ◀

Gracias al interruptor de parada de emergencia se puede desconectar el motor de un modo rápido y seguro.

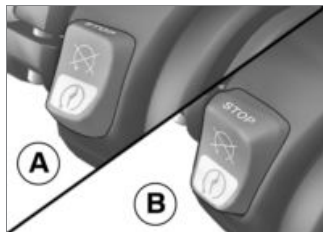

- A Motor desconectado
B Posición de funcionamiento

Llamada de emergencia inteligente

– con llamada de emergencia inteligente^{EO}

Llamada de emergencia a través de BMW

Pulsar la tecla SOS solo en caso de emergencia.

Incluso si no es posible una llamada de emergencia a través de BMW, puede ser que se establezca una llamada de emergencia a un número de llamada de emergencia público. Esto depende, entre otras cosas, de la red de telefonía móvil respectiva y de las normativas nacionales.

Por motivos técnicos, no es posible garantizar la llamada de emergencia en condiciones adversas, p. ej. en zonas sin cobertura de telefonía móvil.

Idioma para la llamada de emergencia

Cada vehículo tiene asignado un idioma, en función del mercado al que está destinado. El BMW Call Center contestará en este idioma.

AVISO

El cambio de idioma para la llamada de emergencia solo puede ser realizado por el concesionario BMW Motorrad. Este idioma asignado al vehículo difiere de los idiomas de las indicaciones en la pantalla multifunción seleccionables por el conductor. ◀

Llamada de emergencia manual

Condición previa

Se ha producido una emergencia. El vehículo debe estar parado. El encendido está conectado.

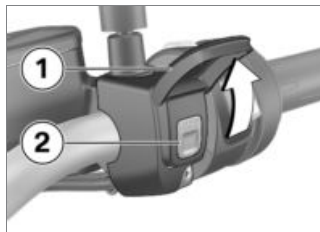

- Abrir la cubierta **1**.
- Pulsar brevemente la tecla SOS **2**.



emergencia. Durante este tiempo es posible cancelar la llamada de emergencia.

- Accionar el interruptor de parada de emergencia para parar el motor.
- Quitarse el casco.
- » Una vez transcurrido el tiempo establecido por el temporizador, se establecerá una comunicación verbal con el BMW Call Center.



Se ha establecido la conexión.

» Se indica el tiempo hasta la realización de la llamada de



- Proporcione información para los servicios de emergencia mediante el micrófono **3** y el altavoz **4**.

Llamada automática de emergencia

Tras conectar el encendido, la llamada de emergencia inteligente está activa automáticamente y reacciona en caso de producirse una caída.

Llamada de emergencia en caso de caída leve

- Se detecta una caída o una colisión leve.

» Se emite una señal acústica.



- » Se indica el tiempo hasta la realización de la llamada de emergencia. Durante este tiempo es posible cancelar la llamada de emergencia.
- A ser posible, quitarse el casco y parar el motor.
- » Se establece una comunicación verbal con el BMW Call Center.



Se ha establecido la conexión.

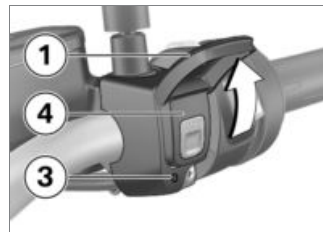

- Abrir la cubierta **1**.
- Proporcione información para los servicios de emergencia mediante el micrófono **3** y el altavoz **4**.

Llamada de emergencia en caso de caída grave

- Se detecta una caída o una colisión grave.
- » La llamada de emergencia se efectúa automáticamente sin retardo.

Luz

Luz de cruce y luz de posición

La luz de posición se enciende automáticamente al encender el contacto.

AVISO

La luz de posición descarga la batería. Conectar el encendido durante un tiempo limitado.◀

La luz de cruce se enciende automáticamente si se dan las condiciones siguientes:

- Si se ha arrancado el motor.
- Si el vehículo se empuja con el encendido conectado.

AVISO

Es posible conectar la luz con el motor apagado; para ello, encender la luz de carretera o accionar las ráfagas con el contacto encendido.◀

- con luz de conducción diurna^{EO}

Durante el día, en lugar de la luz de cruce se puede encender la luz de conducción diurna.

Luz de carretera y ráfagas

- Conectar el encendido (➡ 66).



- Presionar el interruptor **1** hacia delante para conectar la luz de carretera.
- Tirar del interruptor **1** hacia atrás para accionar la luz de ráfagas.

Iluminación doméstica

- Desconectar el encendido.



- Inmediatamente después de desconectar el encendido, tirar el conmutador **1** hacia atrás y mantenerlo hasta que se encienda el alumbrado a casa.
- » Las luces del vehículo permanecen encendidas durante un minuto y se apagan automáticamente.
- Esto puede utilizarse, p. ej. después de parar el vehículo, para iluminar el trayecto hasta la puerta de casa.

Luz de estacionamiento

- Desconectar el encendido (▣▶ 67).

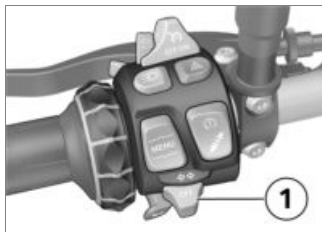

- Inmediatamente después de desconectar el encendido, presionar la tecla **1** hacia la izquierda hasta que se encienda la luz de estacionamiento.
- Encender y volver a apagar el encendido para desconectar la luz de estacionamiento.

Luz diurna

- con luz de conducción diurna^{EO}

Luz de conducción diurna manual

Condición previa

La luz de conducción diurna automática está apagada.



ADVERTENCIA

Conexión de la luz de conducción diurna en la oscuridad.

Riesgo de accidente

- No utilizar la luz de conducción diurna en la oscuridad.◀



AVISO

Los vehículos que circulan en sentido contrario aprecia mejor la luz de conducción diurna que la luz de cruce. En consecuencia, de día la visibilidad es mejor.◀

- Arrancar el motor (▣▶ 133).
- En el menú Ajustes, Ajustes del vehículo, Luz de-

sactivar la función Luz diurna automática. (Para obtener más información acerca del funcionamiento del Multi-Controller, véase el capítulo "Pantalla TFT").



- Accionar la tecla **1** para encender la luz de conducción diurna.

 El testigo de control de la luz de conducción diurna está encendido.

» La luz de cruce y la luz de posición delantera se desconectan.

- Cuando está oscuro o se circula por un túnel: volver a pulsar la tecla **1** para apagar la luz de conducción diurna y encender la luz de cruce y la luz de posición delantera.

AVISO

Si se enciende la luz larga cuando la luz de conducción diurna está conectada, esta última se apagará transcurridos aproximadamente 2 segundos y se encenderán la luz larga, la luz de cruce y la luz de posición delantera.

Si se vuelve a apagar la luz de carretera, la luz de conducción diurna no se encenderá de manera automática, sino que habrá que encenderla manualmente si fuera necesaria.◀

Luz de conducción diurna automática

ADVERTENCIA

La luz de conducción diurna automática no sustituye la apreciación personal de las condiciones de iluminación

Riesgo de accidente

- Apagar la luz de conducción diurna automática cuando haya malas condiciones de iluminación.◀

AVISO

El cambio entre luz de conducción diurna y luz de cruce, incluyendo la luz de posición delantera, se puede hacer de manera automática.◀

- En el menú Ajustes, Ajustes del vehículo, Luz, activar la función Luz diurna automática.



El testigo de control de la luz de conducción diurna está encendido.

» Si la luminosidad ambiente disminuye por debajo de un valor determinado, se enciende automáticamente la luz de cruce (p. ej., en túneles). Si se detecta una luminosidad ambiente suficiente, se vuelve a encender la luz de conducción diurna.



Si la luz de conducción diurna está activa, se enciende el testigo de control de la luz de conducción diurna.

Control manual de la luz con el dispositivo automático conectado

– Si se pulsa la tecla de luz de conducción diurna, esta luz se apaga, y la luz de cruce y la luz de posición delantera se encienden (p. ej., al entrar en

túneles si la función automática de conducción diurna reacciona con retardo debido a la luminosidad ambiente).

– Si se pulsa de nuevo la tecla de luz de conducción diurna, se vuelve a activar el dispositivo automático de luz de conducción diurna. Es decir, cuando se alcanza la luminosidad ambiente necesaria se vuelve a encender la luz de conducción diurna.

Intermitentes de advertencia

Manejar los intermitentes de advertencia

- Conectar el encendido.



AVISO

Los intermitentes de advertencia descargan la batería. Conectar los intermitentes de adver-

tencia sólo durante un tiempo limitado.◀



AVISO

Si se pulsa una tecla de intermitente con la disposición de funcionamiento conectada, la función del intermitente sustituye la función de los intermitentes de advertencia mientras se accione la tecla. Cuando ya no se pulsa la tecla del intermitente, vuelve a activarse la función de los intermitentes de advertencia.◀



- Pulsar la tecla **1** para encender el sistema de intermitentes de advertencia.
 - » El encendido puede desconectarse.
- Para desconectar el sistema de intermitentes de advertencia, conectar el encendido en caso necesario y volver a pulsar la tecla **1**.

Intermitentes

Manejar el intermitente

- Conectar el encendido.



- Pulsar la tecla **1** hacia la izquierda para conectar los intermitentes izquierdos.
- Pulsar la tecla **1** hacia la derecha para conectar los intermitentes derechos.
- Volver a pulsar la tecla **1** hasta la posición central para desconectar los intermitentes.

Intermitente de confort



Si se ha pulsado la tecla **1** hacia la derecha o izquierda, se apagan los intermitentes automáticamente bajo las siguientes condiciones:

- Velocidad por debajo de 30 km/h: tras 50 m de recorrido.
- Velocidad entre 30 km/h y 100 km/h: tras un recorrido dependiente de la velocidad o al acelerar.
- Velocidad por encima de 100 km/h: después de haber parpadeado cinco veces.

Si se ha pulsado la tecla **1** un rato más hacia la derecha o la izquierda, los intermitentes solo se apagan automáticamente una vez que se ha alcanzado el recorrido dependiente de la velocidad.

Control de tracción (ASC/DTC)

Desconectar la función del ASC/DTC

- Conectar el encendido (→ 66).

AVISO

La función ASC/DTC también puede desactivarse durante la conducción. ◀



- Mantener pulsada la tecla **1** hasta que cambie el modo de indicación del testigo de control y de aviso del ASC/DTC. Inmediatamente después de accionar la tecla **1** se indica el estado del sistema ASC/DTC ON.

 El testigo de control y aviso del ASC/DTC está encendido.

Se indica el posible estado del sistema del ASC OFF!.

- Soltar la tecla **1** después de la conmutación del estado del sistema del ASC/DTC.

 El testigo de control y aviso del ASC/DTC permanece encendido.

El nuevo estado del sistema del ASC/DTC OFF! se indica brevemente.

» La función del ASC/DTC está desconectada.

Conectar la función del ASC/DTC



- Mantener pulsada la tecla **1** hasta que cambie el modo de indicación del testigo de control y de aviso del ASC/DTC.

Inmediatamente después de accionar la tecla **1** se indica el estado del sistema ASC/DTC OFF!.

 El testigo de control y aviso del ASC/DTC se apaga y comienza a parpadear si la auto-diagnos no ha finalizado.

Se indica el posible estado del sistema del ASC ON.

- Soltar la tecla **1** después de la conmutación del estado.

 El testigo de control y de aviso del ASC/DTC sigue sin encenderse o continúa parpadeando.

El nuevo estado del sistema del ASC/DTC ON se indica brevemente.

» La función del ASC/DTC está conectada.

- Si no está insertado el conector de codificación, de forma alternativa, también puede apagarse el encendido y volver a encenderse.

 Si el testigo de control y aviso del ASC/DTC sigue iluminado tras desconectar y conectar el encendido y conducir seguidamente con velocidad mínima, existe un fallo del ASC/DTC.

mín. 5 km/h

- Encontrará información detallada sobre el control de tracción ASC/DTC en el capítulo "Técnica en detalle".
- » ¿Cómo funciona el control de tracción? (►► 155)

Ajuste electrónico del chasis (D-ESA)

– con Dynamic ESA^{EO}

Opciones de ajuste

Con ayuda del ajuste electrónico del chasis Dynamic ESA puede adaptar cómodamente al suelo la amortiguación en la rueda trasera. Dispone de dos ajustes de la amortiguación y tres niveles de pretensado de los muelles.

Indicar el ajuste del tren de rodaje



- Conectar el encendido (►► 66).

- Pulsar brevemente la tecla **1** para visualizar el ajuste actual.

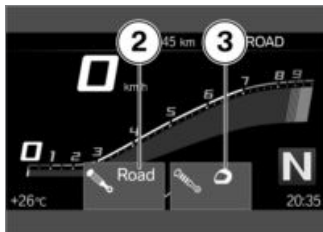

Se muestran los ajustes del chasis para amortiguación **2** y pretensado de los muelles **3**.

» El indicador se apaga automáticamente tras un breve espacio de tiempo.

Ajuste del tren de rodaje

- Conectar el encendido (☰▶ 66).



- Pulsar brevemente la tecla **1** para visualizar el ajuste actual.

Para ajustar la amortiguación:

- Pulsar repetidamente la tecla **1** hasta que se muestre el ajuste deseado.



AVISO

La amortiguación se puede ajustar durante la marcha.◀

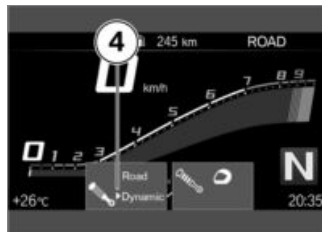

Se visualiza la flecha de selección **4**.

» La flecha de selección **4** desaparece después del cambio el estado.

Se pueden realizar los siguientes ajustes:

- ROAD: amortiguación para trayectos confortables por carretera
- DYNAMIC: amortiguación para conducción dinámica por carretera



Para ajustar el pretensado de los muelles:

- Arrancar el motor (►► 133).
- Mantener pulsada repetidamente la tecla **1** hasta que se muestre el ajuste deseado.

AVISO

El pretensado de los muelles no debe ajustarse durante la marcha. ◀

Se pueden realizar los siguientes ajustes:

-  Modo en solitario

-  Modo en solitario con equipaje

-  Modo con acompañante (y equipaje)

El siguiente aviso se emite cuando no es posible ningún ajuste: Ajuste de carga solo disponible en parado.

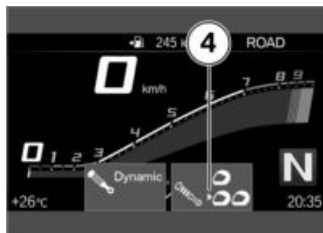

Se visualiza la flecha de selección **4**.

- » La flecha de selección **4** desaparece después del cambio el estado.

- Antes de continuar la marcha, esperar a que finalice el proceso de ajuste.
- » Si la tecla **1** no se pulsa durante un largo espacio de tiempo, la amortiguación y el pretensado de los muelles se ajusta según lo indicado.

Modo de conducción

Utilización de los modos de conducción

BMW Motorrad ha diseñado para su motocicleta escenarios de aplicación de entre los cuales podrá escoger el adecuado para cada situación:

De serie

- RAIN: conducción por calzadas mojadas por la lluvia.
- ROAD: conducción por calzada seca.



- Pulsar repetidamente la tecla **1** hasta que se muestre el modo de marcha deseado debajo de la flecha de selección.

Es posible escoger uno de los siguientes modos de marcha:

- RAIN: para conducción en calzadas mojadas por la lluvia.
- ROAD: para conducción en calzadas secas.

- con modos de conducción Pro^{EO}

Además, pueden seleccionarse los siguientes modos de conducción:

- DYNAMIC: para conducción dinámica en calzadas secas.<

- con modos de conducción Pro^{EO}

Con conector de codificación montado:

- DYNAMIC PRO: para conducción deportiva en calzadas secas.<

- » Con el vehículo detenido, el modo de marcha seleccionado se activa aproximadamente al cabo de 2 segundos.

- » La activación del nuevo modo de marcha durante la marcha se realiza con los siguientes requisitos:

- El puño del acelerador está en posición de ralentí.
- El freno no está accionado.
- La regulación de la velocidad de marcha está desactivada.

- » Una vez se ha activado el nuevo modo de marcha, se vuelve a mostrar la hora.
- » El modo de conducción ajustado y las adaptaciones correspondientes de las características del motor ABS, ASC/DTC y Dynamic ESA se conservan tras desconectar el encendido.

Montaje del conector de codificación

- con modos de conducción Pro^{EO}

- Desconectar el encendido (► 67).
- Desmontar el asiento (► 97).

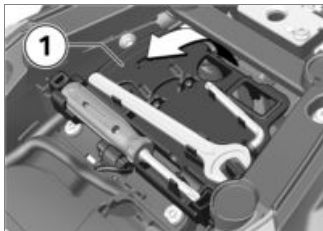

- Abatir el soporte de la herramienta de a bordo **1** de atrás hacia arriba y desmontarlo.

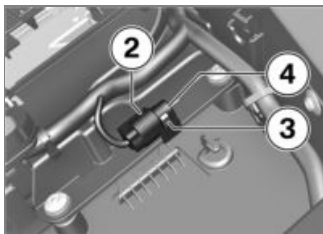

- Desmontar la guía **2** del clip de sujeción **3**.



ATENCIÓN

Penetración de suciedad y humedad en los conectores abiertos

Fallos de funcionamiento

- Después de sacar el conector de codificación, volver a colocar la caperuza de protección. ◀
- Retirar la caperuza de cubierta **4**.

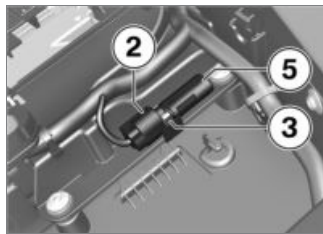

- Insertar el conector de codificación **5** en la guía **2** y montarlo en el clip de sujeción **3**.



AVISO

El conector de codificación o la caperuza de cubierta se guardan en el asiento junto la con herramienta de a bordo. ◀

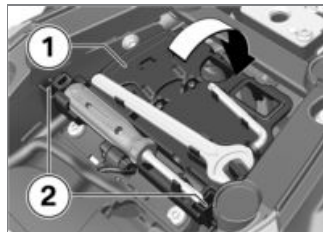

- Insertar el soporte de la herramienta de a bordo **1** en las sujeciones **2** y abatirlo hacia abajo.
- Montar el asiento (→ 98).
- Conectar el encendido.

AVISO

Con el conector de codificación enchufado, los sistemas de seguridad de conducción desactivados siguen estando desactivados incluso después de conectar y desconectar el encendido. ◀

 Se muestra el símbolo del conector de codificación.

- Selección del modo de conducción (▣▣▣ 84).

Modo de conducción PRO

– con modos de conducción Pro^{EO}

Configuración del modo de conducción PRO

- Montaje del conector de codificación (▣▣▣ 85).
- Conectar el encendido (▣▣▣ 66).

- Abrir el menú **Ajustes**, **Ajustes del vehículo**.
 - » El Modo conduc. **DYNAMIC PRO** se puede adaptar.
- Seleccionar el modo de conducción y confirmar.

Ajuste de Dynamic Pro

- con modos de conducción Pro^{EO}
- Configurar el modo de conducción PRO (▣▣▣ 87).

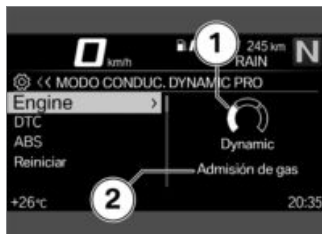

Se ha seleccionado el sistema **Engine**. El ajuste actual se muestra en forma de diagrama **1** con explicaciones del sistema **2**.

- Seleccionar el sistema y confirmar.



Se puede navegar por los posibles ajustes **3** y las explicaciones correspondientes **4**.

- Ajustar el sistema.
 - » Los sistemas **Engine**, **DTC** y **ABS** se pueden ajustar de la misma manera.
- Los ajustes se pueden restablecer a los ajustes de fábrica:
- Restablecer los ajustes del modo de conducción (▣▣▣ 88).

Restablecer los ajustes del modo de conducción

- Configurar el modo de conducción PRO (►► 87).
- Seleccionar Reiniciar y confirmar.
- » Para Modo conduc. DYNAMIC PRO se aplican los siguientes ajustes de fábrica:
 - DTC: DYNAMIC PRO
 - ABS: Dynamic
 - Engine: Dynamic

Regulación de la velocidad de marcha

- con regulación de la velocidad de marcha^{EO}

Indicación al ajustar (detección de señales de tráfico no activa)



El símbolo **1** de la regulación de la velocidad de marcha se visualiza en la vista Pure Ride y en la barra de estado superior.

Indicación al ajustar (detección de señales de tráfico activa)



El símbolo **1** de la regulación de la velocidad de marcha se visualiza en la vista Pure Ride y en la barra de estado superior.

Conectar la regulación de la velocidad de marcha

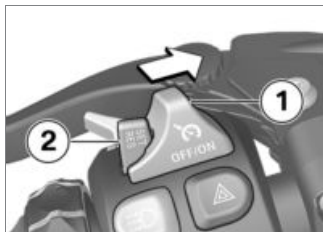

- Desplazar el conmutador **1** hacia la derecha.
- » La tecla **2** se puede accionar.

Memorizar la velocidad



- Presionar la tecla **1** brevemente hacia delante.

 Margen de ajuste de la regulación de la velocidad de marcha

30...210 km/h

 El testigo de control de la regulación de la velocidad de marcha se ilumina.

- » Se memoriza y se conserva la velocidad actual de la motocicleta.

Aceleración



- Presionar la tecla **1** brevemente hacia delante.
- » Con cada pulsación se incrementa la velocidad en 1-2 km/h.
- Mantener presionada la tecla **1** hacia delante.
- » La velocidad se incrementa de forma constante.
- » Si deja de pulsarse la tecla **1** se memoriza y se conserva la velocidad alcanzada.

Deceleración



- Presionar la tecla **1** brevemente hacia atrás.
- » Con cada pulsación se reduce la velocidad en 1-2 km/h.
- Mantener presionada hacia atrás la tecla **1**.
- » La velocidad se reduce de forma constante.
- » Si deja de pulsarse la tecla **1** se memoriza y se conserva la velocidad alcanzada.

Desactivar la regulación de la velocidad de marcha

- Accionar los frenos, el embrague o el puño del acelerador (desacelerar hasta más allá de la posición básica) para desactivar la regulación de la velocidad de marcha.
- » El testigo de control para la regulación de la velocidad de marcha se apaga.

Recuperar la velocidad anterior



- Empujar la tecla **1** brevemente hacia atrás para recuperar la velocidad memorizada.



AVISO

Al acelerar no se desactiva la regulación de la velocidad de marcha. Al soltar el puño del acelerador, la velocidad se reduce solo hasta el valor almacenado, incluso si se desea una reducción mayor. ◀



El testigo de control de la regulación de la velocidad de marcha se ilumina.

Desconectar la regulación de la velocidad de marcha

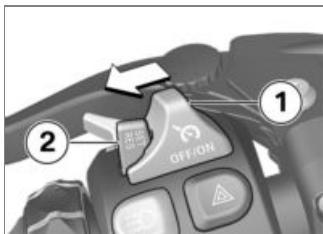

- Desplazar el interruptor **1** hacia la izquierda.
- » Sistema desconectado.
- » La tecla **2** está bloqueada.

Laptimer

- con modos de conducción Pro^{EO}

Iniciar detección de tiempo

- Abrir el menú **Sport** y cambiar a la indicación **Sport 2**.
- Arrancar el motor.



- Pulsar la tecla **1**.
- » El registro del tiempo está en marcha.
- Cada vez que se rebase la línea de salida o de meta, pulsar de nuevo la tecla **1** para iniciar el registro de la siguiente vuelta de carrera.
- » Se guardarán los datos de la vuelta de carrera anterior.

- » El tiempo de la vuelta actual volverá a empezar por 00:00:00.
- » El tiempo cronometrado de una vuelta de carrera se indica para una **Dur. visualiz.** ajustable, antes de cambiar al tiempo en curso de la vuelta de carrera actual.
- » Aunque durante un registro se salga del modo de indicación, el registro continuará.

Finalizar el registro del tiempo y gestionar tiempos

Condición previa

Se muestra la indicación **Sport 2**.

- Pulsar hacia abajo la tecla basculante **MENU**.
- » Se muestra el menú **LAPTIMER**.
- Con **Finalizar registro** se puede finalizar un registro en curso.

- Con **Vueltas** se pueden consultar los tiempos de vuelta y los datos de conducción actuales. Se pueden guardar 99 vueltas. En caso de que entre tanto no se borren las vueltas, las vueltas posteriores sobrescribirán las primeras vueltas.
- Con **Borrar todas las vueltas** se pueden borrar todas las vueltas.
- Con **Borrar Best Ever** se puede restablecer la mejor vuelta de carrera de siempre (**Best Ever**).

Ajuste del Laptimer

- Abrir el menú **Ajustes**, **Ajustes del vehículo**, **Laptimer**.
- » Se pueden realizar los siguientes ajustes:
- **T. de respuesta**: Si se ha accionado la luz de ráfagas, durante este tiempo se puede accionar de nuevo la luz de rá-

fagas sin influir en la medición del tiempo de vuelta.

- **Dur. visualiz.:** Durante este tiempo se indica el tiempo detenido de una vuelta antes de mostrar el tiempo de vuelta actual.
- **Referencia:** Selección del mejor tiempo que se indicará como referencia. **Best:** Mejor tiempo del registro actual o **Best Ever:** Mejor tiempo medido de siempre.
- **Best lap in progress:** Si está activada esta función, no se indica la diferencia entre el último tiempo de vuelta y el tiempo de referencia, sino la diferencia entre el tiempo de vuelta actual y el tiempo de referencia.

Mejor vuelta de carrera de siempre

La mejor vuelta de carrera de siempre (**Best Ever**) es la vuelta más rápida de todas las registradas y se actualizará tan pronto como se registre una vuelta más rápida.

La mejor vuelta de carrera de siempre permanece guardada incluso cuando se borren las vueltas de carrera registradas. De este modo es posible grabar una nueva carrera en otros momentos y compararla posteriormente con la mejor vuelta de carreras anteriores.

La mejor vuelta de carrera de siempre se puede borrar en el menú **LAPTIMER**.

Si la mejor vuelta de carrera de siempre procede de un registro guardado, se mostrará también el número de vuelta correspondiente. Si la mejor vuelta de carrera de siempre no tiene nin-

gún número de vuelta, eso indica que procede de un registro ya borrado.

Luz de conexión

Activar o desactivar la luz de conexión

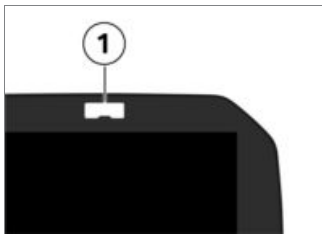

- Abrir el menú **Ajustes**, **Ajustes del vehículo**.
- Activar o desactivar **Indic. destellante cambio**.

Ajustar la luz de conexión

- Activar la función **Indic. destellante cambio**.

- Abrir el menú **Ajustes**, **Ajustes del vehículo**, **Configuración (en Indic. destellante cambio)**.
 - » Se pueden realizar los siguientes ajustes:
 - Régimen inicio
 - Régimen fin
 - Luminosidad
 - Frecuencia. Una frecuencia de intermitencia de 0 Hz corresponde a luz permanente.
 - » Las modificaciones de la luminosidad y de la frecuencia de intermitencia son indicadas por la indicación destellante del cambio mediante un encendido o un parpadeo breve.

Sistema de alarma antirrobo (DWA)

Activación

- con sistema de alarma antirrobo (DWA)^{EO}
 - Conectar el encendido (III► 66).
 - Adaptar la alarma antirrobo (III► 96).
 - Desconectar el encendido.
 - » Si el DWA está activado, se llevará a cabo una activación del DWA tras desconectar el encendido.
 - » La activación requiere aprox. 30 segundos.
 - » Los intermitentes se encienden dos veces.
 - » El tono de confirmación suena dos veces (con la programación correspondiente).
 - » La alarma antirrobo está activada.

– con Keyless Ride^{EO}

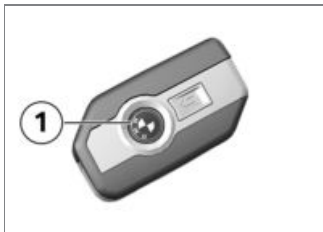

- Desconectar el encendido.
- Accionar dos veces la tecla **1** de la llave con mando a distancia.
 - » La activación requiere aprox. 30 segundos.
 - » Los intermitentes se encienden dos veces.
 - » El tono de confirmación suena dos veces (con la programación correspondiente).
 - » La alarma antirrobo está activada.

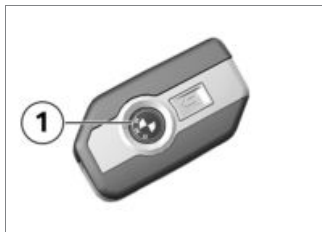

- Para desactivar el sensor de movimiento (por ejemplo, si la motocicleta se transporta con un tren y los movimientos fuertes podrían disparar una alarma), pulsar de nuevo la tecla **1** de la llave con mando a distancia durante la fase de activación.
 - » Los intermitentes se encienden tres veces.
 - » El tono de confirmación suena tres veces (con la programación correspondiente).
 - » El sensor de movimiento está desactivado.

Señal de alarma

– con sistema de alarma antirrobo (DWA)^{EO}

El disparo de la alarma DWA puede estar provocado por:

- Sensor de movimiento
- Intento de conexión con una llave del vehículo no autorizada.
- Desconexión de la DWA de la batería (la batería de la DWA asume la alimentación eléctrica; solo tono de alarma, no se encienden los intermitentes)

Si la batería de la DWA está descargada, se conservan todas las funciones, excepto en caso de desconexión de la batería del vehículo, en que ya no es posible el disparo de la alarma.

La duración de la alarma es de aprox. 26 segundos. Durante el tiempo en que la alarma está disparada, suena un tono de alarma y los intermitentes par-

padean. Puede encargarse la configuración del tipo de tono de alarma en un concesionario BMW Motorrad.

– con Keyless Ride^{EO}

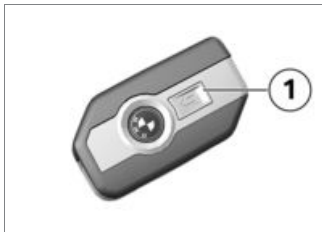

Una alarma que se ha disparado se puede cancelar en cualquier momento accionando la tecla **1** de la llave con mando a distancia, sin desactivar el sistema de alarma antirrobo.

Si se ha disparado una alarma en ausencia del conductor, se advertirá de ello mediante un único tono de alarma al conectar el en-

cendido. A continuación, el diodo luminoso del DWA señala durante un minuto el motivo de la alarma.

Señales de luces del diodo luminoso de la DWA:

- 1 parpadeo: sensor de movimiento 1
- 2 parpadeos: sensor de movimiento 2
- 3 parpadeos: encendido conectado con una llave del vehículo no autorizada
- 4 parpadeos: alarma antirrobo desconectada de la batería del vehículo
- 5 parpadeos: sensor de movimiento 3

Desactivación

– con sistema de alarma antirrobo (DWA)^{EO}

- Interruptor de parada de emergencia en posición de funcionamiento.

- Conectar el encendido.
 - » Los intermitentes se encienden una vez.
 - » El tono de confirmación suena una vez (con la programación correspondiente).
 - » La alarma antirrobo está desactivada.

– con Keyless Ride^{EO}

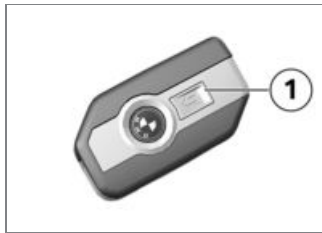

- Accionar una vez la tecla **1** de la llave con mando a distancia.



AVISO

Si se desactiva la función de alarma a través de la llave con mando a distancia y, a continua-

ción, no se conecta el encendido, la función de alarma se vuelve a activar automáticamente al cabo de 30 segundos si está programado «Activación después de desconectar el encendido».◀

- » Los intermitentes se encienden una vez.
- » El tono de confirmación suena una vez (con la programación correspondiente).
- » La alarma antirrobo está desactivada.

Adaptación de la alarma antirrobo

- Conectar el encendido (▣▣▣ 66).
- Abrir el menú *Ajustes*, *Ajustes del vehículo*, *DWA*.
- » Se pueden realizar los siguientes ajustes:
 - Adaptar *Señal advert.*
 - Activar y desactivar *Sensor de inclinación*

- Activar y desactivar *Tono de enfoque*
- Activar y desactivar *Enfocar automáticamente*.
- con sistema de alarma antirrobo (DWA)^{EO}
- » Opciones de ajuste (▣▣▣ 96)◀

Opciones de ajuste

- con sistema de alarma antirrobo (DWA)^{EO}

Señal advert.: ajustar el tono de alarma ascendente y descendente o intermitente.

Sensor de inclinación: activar el sensor de inclinación para controlar la inclinación del vehículo. La alarma antirrobo reacciona, p. ej., en caso de hurto de ruedas o si el vehículo es remolcado.



AVISO

Al transportar el vehículo, desactivar el transmisor de inclinación

para evitar que se dispare el sistema de alarma antirrobo.◀

Tono de enfoque: tono de alarma de confirmación después de activar o desactivar la DWA, además del encendido de los intermitentes.

Enfocar automáticamente: activación automática de la función de alarma al desconectar el encendido.

Control de presión de neumáticos (RDC)

- con control de presión de neumáticos (RDC)^{EO}

Activación o desactivación del aviso de presión nominal

- Si se alcanza la presión mínima del neumático, puede mostrarse un aviso presión nominal.

- Abrir el menú **Ajustes**, **Ajustes del vehículo**, **RDC**.
- Activar o desactivar **Aviso presión nominal**.

Puños calefactables

– con puños calefactables^{EO}

Accionar los puños calefactables

- Arrancar el motor (➡ 133).



AVISO

Los puños calefactables funcionan solamente mientras está en marcha el motor.◀



AVISO

El consumo de corriente aumentado a causa de los puños calefactables puede provocar la descarga de la batería al circular a baja velocidad. Si la carga de la batería es insuficiente, se desco-

nectan los puños calefactables para mantener la capacidad de arranque.◀



- Pulsar la tecla **1** hasta que se indique el nivel de calefacción **2** deseado delante del símbolo del puño calefactable **3**.

Los puños del manillar tienen tres posiciones de calefacción. El tercer nivel sirve para calentar rápidamente los puños; a continuación debe volverse al segundo o al primer nivel.



75 % de la potencia de calefacción



55 % de la potencia de calefacción



35 % de la potencia de calefacción

» Si no se realiza ningún otro cambio, el nivel de calefacción se ajusta según lo indicado.

- Para desactivar el puño calefactable, pulsar la tecla **1** repetidamente hasta que el símbolo **3** ya no se muestre en la pantalla.

Asiento

Desmontar el asiento Condición previa

La motocicleta está parada; prestar atención a que el suelo sea firme.

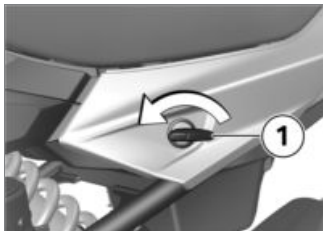

- Girar la cerradura del asiento **1** con la llave de contacto en el sentido contrario a las agujas del reloj.
- » El asiento está desbloqueado.

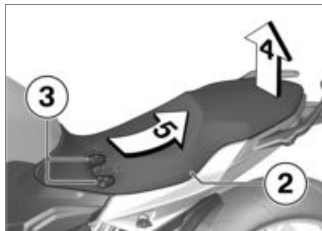

- Levantar el asiento **2** en la dirección de la flecha **4**.
- Tirar del asiento **2** en la dirección de la flecha **5** del soporte **3**.
- Colocar el asiento **2** en una superficie limpia.

Montar el asiento

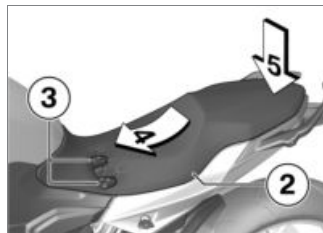

- Empujar el asiento **2** en la dirección de la flecha **4** sobre los soportes **3**.
- Presionar con fuerza el asiento en la dirección de la flecha **5**.
- » Se oirá cómo encastra en asiento.

Pantalla TFT

Instrucciones generales	100
Principio	101
Vista Pure Ride	108
Ajustes generales	109
Bluetooth	111
Mi vehículo	115
Ordenador de a bordo	118
Navegación	118
Medios	121
Teléfono	122
Visualizar la versión de software	122
Mostrar información de licencia	122

Instrucciones generales

Advertencias



ADVERTENCIA

Manejo de un Smartphone durante la conducción con el motor en marcha

Riesgo de accidente

- Debe observarse el código de la circulación vigente en cada caso.
- No está permitido utilizarlo durante la conducción (a excepción de aplicaciones sin manejo, como p. ej. telefonía mediante sistema de manos libres).◀



ADVERTENCIA

Distracción de las circunstancias del tráfico y pérdida de control

Riesgo de accidente debido al manejo de sistemas de informa-

ción integrados y dispositivos de comunicación durante la conducción

- Maneje estos sistemas o dispositivos solo cuando la situación del tráfico lo permita.
- En caso necesario, deténgase y maneje los sistemas o dispositivos con el vehículo parado.◀

Funciones de Connectivity

Las funciones de Connectivity incluyen los temas medios, telefonía y navegación. Las funciones de Connectivity se pueden utilizar si la pantalla TFT está conectada con un terminal móvil y un casco (☞ 112). Encontrará más información sobre las funciones de Connectivity en: bmw-motorrad.com/connectivity



AVISO

Si el depósito de combustible se encuentra entre el terminal móvil y la pantalla TFT, la conexión por Bluetooth puede ser limitada. BMW Motorrad recomienda guardar el terminal móvil por encima del depósito de combustible (por ejemplo, en el bolsillo de la chaqueta).◀



AVISO

Dependiendo del terminal móvil, la extensión de las funciones de Connectivity puede ser limitada.◀

BMW Motorrad Connected App

Con la BMW Motorrad Connected App se puede consultar información sobre el uso e información del vehículo. Para utilizar algunas funciones, por ejemplo, la navegación, la aplicación debe

estar instalada en el terminal móvil y conectada con la pantalla TFT. Con la aplicación se puede iniciar la guía al destino y adaptarse la navegación.

AVISO

En algunos terminales móviles, por ejemplo con sistema operativo iOS, antes de usarlos hay que abrir la aplicación BMW Motorrad Connected.◀

Actualidad

Después del cierre de la redacción pueden producirse actualizaciones de la pantalla TFT. Como consecuencia, pueden existir divergencias entre la información de este manual de instrucciones y su motocicleta. Información actualizada en:

bmw-motorrad.com/service

Principio Elementos de mando

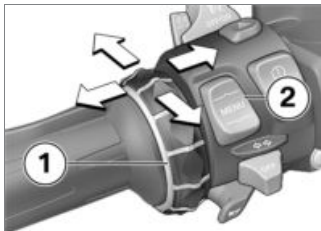

El manejo de todos los contenidos de la pantalla se realiza a través del Multi-Controller **1** y de la tecla basculante MENU **2**. Dependiendo del contexto, son posibles diferentes funciones.

Funciones del Multi-Controller

Girar el Multi-Controller hacia arriba:

- Mover el cursor hacia arriba en las listas.

- Hacer ajustes.
- Aumentar el volumen.

Girar el Multi-Controller hacia abajo:

- Mover el cursor hacia abajo en las listas.
- Hacer ajustes.
- Bajar el volumen.

Inclinar el Multi-Controller hacia la izquierda:

- Activar la función de acuerdo con el mensaje respectivo de la operación.
- Activar la función hacia la izquierda o atrás.
- Regresar a la vista de menú después de los ajustes.
- En la vista de menú: cambiar un nivel de jerarquía hacia arriba.
- En el menú Mi vehículo: pasar al siguiente panel del menú.

Inclinar el Multi-Controller hacia la derecha:

- Activar la función de acuerdo con el mensaje respectivo de la operación.
- Confirmar la selección.
- Confirmar los ajustes.
- Avanzar al siguiente paso del menú.
- Avanzar hacia la derecha en las listas.
- En el menú Mi vehículo: pasar al siguiente panel del menú.

Funciones de la tecla basculante MENU



Las indicaciones de navegación se visualizan como cuadro de diálogo si el menú Navegación no está abierto. El manejo de la tecla basculante MENU está limitado temporalmente.◀

Pulsar brevemente hacia arriba MENU:

- En la vista de menú: cambiar un nivel de jerarquía hacia arriba.
- En la vista Pure Ride: indicación para cambiar la barra de estado de la información del conductor.

Mantener pulsado hacia arriba MENU:

- En la vista de Menú: abrir la vista Pure Ride.
- En la vista Pure Ride: cambiar el enfoque de manejo al navegador.

Pulsar hacia abajo brevemente MENU:

- Cambiar un nivel de jerarquía hacia abajo.
- Ninguna función si se ha alcanzado el nivel de jerarquía más bajo.

Mantener pulsado hacia abajo MENU:

- Regresar al último menú abierto después de haber realizado antes un cambio de menú manteniendo pulsada la tecla basculante MENU hacia arriba.

Instrucciones de uso en el menú de inicio

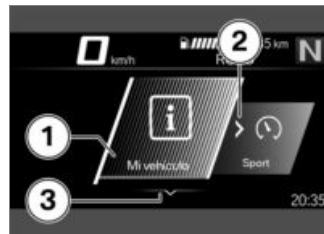

A través de las instrucciones de uso se indica qué interacciones son posibles.

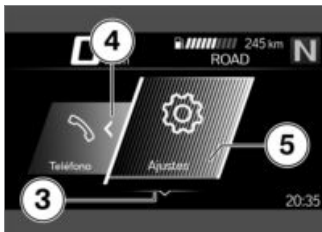

Significado de las instrucciones de uso:

- Instrucción de uso **1**: se ha alcanzado el extremo izquierdo.
- Instrucción de uso **2**: se puede desplazar hacia la derecha.
- Instrucción de uso **3**: se puede desplazar hacia abajo.
- Instrucción de uso **4**: se puede desplazar hacia la izquierda.
- Instrucción de uso **5**: se ha alcanzado el extremo derecho.

Instrucciones de uso en los submenús

Además de las instrucciones de uso en el menú de inicio, en los submenús hay más instrucciones de uso.

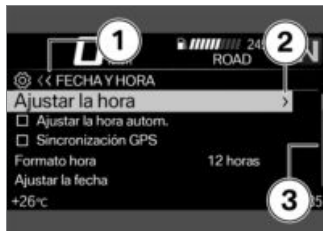

Significado de las instrucciones de uso:

- Instrucción de uso **1**: la indicación actual se encuentra en un menú jerárquico. Un símbolo indica un nivel de submenú. Dos símbolos indican dos o más niveles de submenú. El color del símbolo cambia de-

pendiendo de si se puede volver hacia arriba.

- Instrucción de uso **2**: se puede abrir otro nivel de submenú.
- Instrucción de uso **3**: hay varias entradas que se pueden visualizar.

Mostrar vista Pure Ride

- Mantener pulsada hacia arriba la tecla basculante MENU.

Activar y desactivar funciones



Algunas posiciones del menú tienen un recuadro antepuesto. El recuadro indica si la función está activada o desactivada. Los símbolos de acción después de las posiciones del menú representan lo que se activa al inclinar brevemente el Multi-Controller hacia la derecha.

Ejemplos de desactivación y activación:

- El símbolo **1** indica que la función está activada.

- El símbolo **2** indica que la función está desactivada.
- El símbolo **3** indica que la función se puede desactivar.
- El símbolo **4** indica que la función se puede activar.

Abrir el menú

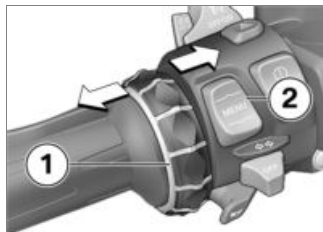

- Mostrar vista Pure Ride (103).
- Pulsar brevemente hacia abajo la tecla **2**.

Se pueden abrir los siguientes menús:

- Mi vehículo
- Navegación

- Medios
- Teléfono
- Ajustes

- Pulsar el Multi-Controller **1** varias veces brevemente hacia la derecha hasta que esté marcada la posición del menú deseada.
- Pulsar brevemente hacia abajo la tecla **2**.

AVISO

El menú *Ajustes* solo se puede abrir con el vehículo parado. ◀

Mover el cursor en las listas

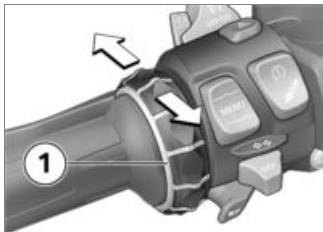

- Abrir el menú (▣▣▣ 104).
- Para mover hacia abajo el cursor en las listas, girar hacia abajo el Multi-Controller **1** hasta que esté marcada la entrada deseada.
- Para mover hacia arriba el cursor en las listas, girar hacia arriba el Multi-Controller **1** hasta que esté marcada la entrada deseada.

Confirmar la selección

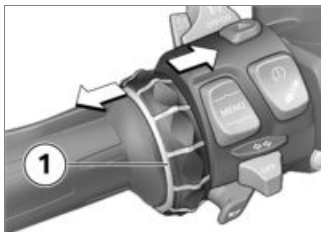

- Seleccionar la entrada deseada.
- Pulsar el Multi-Controller **1** brevemente hacia la derecha.

Abrir el último menú utilizado

- En la vista Pure Ride: mantener pulsada hacia abajo la tecla basculante MENU.
 - » Se abre el último menú utilizado. Está seleccionada la última entrada que se ha marcado.

Cambio del enfoque de manejo

– con preparación para sistema de navegación^{EO}

Si está conectado el Navigator, se puede cambiar entre el manejo del Navigator y la pantalla TFT.

Cambiar enfoque de manejo

– con preparación para sistema de navegación^{EO}

- Fijar firmemente el dispositivo de navegación (▣▣▣ 207).
- Mostrar vista Pure Ride (▣▣▣ 103).
- Mantener pulsada hacia arriba la tecla basculante MENU.
 - » El enfoque de manejo cambia al Navigator o la pantalla TFT. A la izquierda en la barra de estado superior está marcado el dispositivo activo respec-

tivo. Las acciones de manejo afectan al dispositivo respectivo hasta que se vuelva a cambiar el enfoque de manejo.

- » Utilizar el sistema de navegación (▣▶ 209)

Visualizar el estado del sistema

El estado del sistema se indica en la parte inferior del menú cuando se ha activado o desactivado una función.

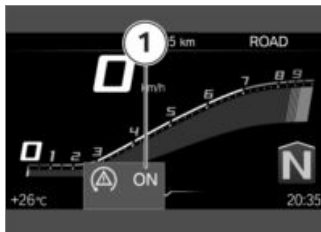

Ejemplo del significado de los estados del sistema:

- Estado del sistema **1**: la función del ASC/DTC está activada.

Cambio de la indicación de la barra de estado de la información del conductor

Condición previa

El vehículo debe estar parado.
Se muestra la vista Pure Ride.

- Conectar el encendido (▣▶ 66).
- » En la pantalla TFT, el ordenador de a bordo (p. ej. TRIP **1**) y el ordenador de a bordo de

viaje (p. ej. TRIP **2**) muestran toda la información necesaria para circular por vías públicas. La información se puede visualizar en la barra de estado superior.

- con control de presión de neumáticos (RDC)^{EO}
- » Además, se puede visualizar información sobre el control de presión de neumáticos.<
- Seleccionar el contenido de la barra de estado de la información del conductor (▣▶ 107).



- Mantener pulsada la tecla **1** para visualizar la vista Pure Ride.
- Pulsar brevemente la tecla **1** respectivamente para seleccionar el valor en la barra de estado superior **2**.

Se pueden mostrar los siguientes valores:

- Cuentakilómetros total **Total**
- Kilometraje parcial 1 **TRIP 1**
- Kilometraje parcial 2 **TRIP 2**



Consumo medio 1



Consumo medio 2



Conducción 1



Conducción 2



Tiempo de parada 1



Tiempo de parada 2



Velocidad media 1



Velocidad media 2



Presión de inflado de neumáticos



Indicación de depósito de combustible



Autonomía

Selección del contenido de la barra de estado de la información del conductor

- Abrir el menú **Ajustes**, **Pantalla**, **Conten. barra estado**.
- Activar las indicaciones deseadas.
- » Se puede cambiar entre las indicaciones seleccionadas en la barra de estado Información del conductor. Si no está seleccionada ninguna indicación, solo se muestra la autonomía.

Hacer ajustes

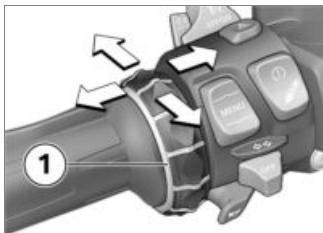

- Seleccionar el menú de ajuste deseado y confirmar.
 - Girar hacia abajo el Multi-Controller **1** hasta que esté marcado el ajuste deseado.
 - Cuando esté presente una instrucción de uso, inclinar hacia la derecha el Multi-Controller **1**.
 - Cuando no esté presente ninguna instrucción de uso, inclinar hacia la izquierda el Multi-Controller **1**.
- » El ajuste se ha guardado.

Activación o desactivación de Speed Limit Info

Condición previa

El vehículo está conectado a un terminal móvil compatible. En el terminal móvil está instalada la aplicación BMW Motorrad Connected.

- Speed Limit Info indica la velocidad máxima permitida actualmente.
- Abrir el menú Ajustes, Pantalla.
- Activar o desactivar Speed Limit Info.

Vista Pure Ride

Indicación del régimen de revoluciones

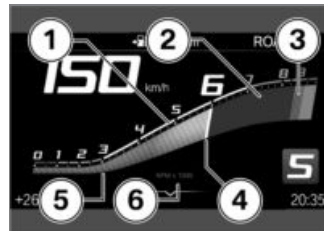

- 1** Escala
- 2** Gama de revoluciones baja
- 3** Gama de revoluciones alta/roja
- 4** Aguja
- 5** Indicador de seguimiento
- 6** Unidad para la indicación del régimen de revoluciones:
1000 revoluciones por minuto

Autonomía



La autonomía **1** indica qué distancia se puede recorrer con el combustible restante. El cálculo se efectúa con ayuda del consumo medio y de la cantidad de combustible.

- Si el vehículo está apoyado en el caballete lateral, no se podrá determinar correctamente el nivel de combustible debido a la posición oblicua. Por este motivo, el nuevo cálculo de la autonomía solo se realiza con el caballete lateral plegado.

- La autonomía se indica tras alcanzarse la reserva de combustible junto con un aviso.
- Tras el repostaje, se vuelve a calcular la autonomía siempre y cuando el caudal de combustible sea superior a la reserva de combustible.
- La autonomía restante calculada es un valor aproximado.

Recomendación de cambio a una marcha superior



La recomendación de cambio a marcha superior en la vista Pure Ride **1** o en la barra de estado **2** indica el mejor momento para el cambio a marcha superior desde el punto de vista de la economía.

Ajustes generales

Ajustar el volumen

- Conectar el casco del conductor y el del acompañante (113).

- Subir el volumen: girar el Multi-Controller hacia arriba.
- Bajar el volumen: girar el Multi-Controller hacia abajo.
- Suprimir el volumen: girar el Multi-Controller totalmente hacia abajo.

Ajuste de la fecha

- Conectar el encendido (☰▶ 66).
- Abrir el menú *Ajustes*, *Ajustes de sistema*, *Fecha y hora*, *Ajustar la fecha*.
- Ajustar *Día*, *Mes* y *Año*.
- Confirmar el ajuste.

Ajustar el formato de la fecha

- Abrir el menú *Ajustes*, *Ajustes de sistema*, *Fecha y hora*, *Formato de fecha*.
- Seleccionar el ajuste deseado.
- Confirmar el ajuste.

Ajuste del reloj

- Conectar el encendido (☰▶ 66).
- Abrir el menú *Ajustes*, *Ajustes de sistema*, *Fecha y hora*, *Ajustar la hora*.
- Ajustar *Hora* y *Minuto*.

Ajustar el formato de la hora

- Abrir el menú *Ajustes*, *Ajustes de sistema*, *Fecha y hora*, *Formato hora*.
- Seleccionar el ajuste deseado.
- Confirmar el ajuste.

Activación o desactivación de la sincronización del sistema GPS

- con preparación para sistema de navegación^{EO}
- Abrir el menú *Ajustes*, *Ajustes de sistema*, *Fecha y hora*.

- Activar o desactivar *Sincronización GPS*.
- » Si está activada la posibilidad de selección correspondiente en el Navigator, el Navigator adopta la hora.
- » Funciones especiales (☰▶ 211)

Ajustar las unidades de medida

- Abrir el menú *Ajustes*, *Ajustes de sistema*, *Unidades*.

Se pueden ajustar las siguientes unidades de medida:

- Velocidad
- Consumo
- Presión
- Temperatura

Ajustar el idioma

- Abrir el menú *Ajustes*, *Ajustes de sistema*, *Idioma*.

Se pueden ajustar los siguientes idiomas:

- Alemán
- Inglés (UK)
- Inglés (EE. UU.)
- Español
- Francés
- Italiano
- Neerlandés
- Polaco
- Portugués
- Turco
- Ruso
- Ucraniano
- Chino
- Japonés

Ajuste del brillo

- Abrir el menú **Ajustes**, **Pantalla**, **Brillo**.
- Ajustar el brillo.
- » El brillo de la pantalla se atenúa a un valor ajustado cuando la luminosidad ambiente disminuye por debajo de un valor definido.

Restablecer todos los ajustes

- Todos los ajustes en el menú **Ajustes** se pueden restablecer a los ajustes de fábrica.
- Abrir el menú **Ajustes**.
- Seleccionar **Restablecer todos** y confirmar.

Se restablecen los ajustes de los siguientes menús:

- Ajustes del vehículo
- Ajustes de sistema
- Conexiones
- Pantalla
- Información

» Las conexiones por Bluetooth existentes no se borran.

Bluetooth

Tecnología por radio de corto alcance

La función Bluetooth puede no estar disponible según el país.

Bluetooth es una tecnología por radio de corto alcance. Los dispositivos Bluetooth emiten como Short Range Devices (transmisión de corto alcance) dentro de la banda ISM (Industrial, Scientific and Medical Band) de uso gratuito entre 2,402 GHz y 2,480 GHz. Pueden funcionar sin restricción en todo el mundo.

Aunque Bluetooth está pensado para establecer conexiones sólidas en distancias cortas, cualquier tecnología por radio puede presentar interferencias. Las conexiones pueden sufrir interferencias o interrumpirse durante un breve tiempo, o incluso perderse por completo. No siempre se puede garantizar un funciona-

miento impecable en todas las situaciones, especialmente si hay varios dispositivos en una misma red Bluetooth.

Posibles fuentes de interferencias:

- Campos perturbadores debido a antenas de telecomunicaciones o similar.
- Dispositivos con el sistema Bluetooth mal instalado.
- Cercanía a otros dispositivos con Bluetooth.

Pairing

Antes de poder establecer una conexión entre dos dispositivos Bluetooth, es necesario que estos se hayan detectado entre sí. Este proceso de reconocimiento mutuo se conoce como "vinculación" (pairing). Una vez que los dispositivos se reconocen, se memorizan, de modo que la vin-

culación solo debe realizarse una única vez en el primer contacto.



AVISO

En algunos terminales móviles, por ejemplo con sistema operativo iOS, antes de usarlos hay que abrir la aplicación BMW Motorrad Connected.◀

Durante el acoplamiento Bluetooth, la pantalla TFT busca otros dispositivos con capacidad Bluetooth dentro de su zona de recepción. Para poder detectar un dispositivo deben cumplirse las siguientes condiciones:

- La función Bluetooth del dispositivo debe estar activada
- El dispositivo debe ser "visible" para otros
- El dispositivo debe ser compatible con el perfil A2DP como receptor
- Los demás dispositivos compatibles con Bluetooth (p. ej.,

teléfonos móviles y sistemas de navegación) deben estar desconectados.

Consulte los pasos necesarios en el manual de instrucciones de su sistema de comunicación.

Realización del pairing

- Abrir el menú **Ajustes, Conexiones**.
- » En el menú **CONEXIONES** se pueden configurar, administrar y borrar conexiones por Bluetooth. Se visualizan las siguientes conexiones por Bluetooth:
 - **Disp. móvil**
 - **Casco cond.**
 - **Casco acomp.**

Se indica el estado de conexión de los terminales móviles.

Conexión del terminal móvil

- Realizar el pairing (▣▶ 112).

- Activar la función Bluetooth del terminal móvil (consultar el manual de instrucciones del terminal móvil).
 - Seleccionar **Disp. móvil** y confirmar.
 - Seleccionar **Conec. nuevo disp. móvil** y confirmar.
- Buscando terminales móviles.

 El símbolo de Bluetooth parpadea durante el acoplamiento Bluetooth en la barra de estado inferior.

Se muestran los terminales móviles visibles.

- Seleccionar el terminal móvil y confirmar.
 - Seguir las instrucciones del terminal móvil.
 - Confirmar que el código coincide.
- » Se establece la conexión y se actualiza el estado de conexión.

- » En caso de que no se establezca la conexión, puede consultarse la tabla de fallos en el capítulo "Datos técnicos". (►►► 221)
- » Dependiendo del terminal móvil, los datos del teléfono se transmiten automáticamente al vehículo.
- » Datos del teléfono (►►► 122)
- » En caso de que no se visualice el listín telefónico, puede consultarse la tabla de fallos en el capítulo "Datos técnicos". (►►► 222)
- » En caso de que la conexión por Bluetooth no funcione según lo esperado, puede consultarse la tabla de fallos que se ofrece en el capítulo "Datos técnicos". (►►► 221)

Conectar el casco del conductor y el del acompañante

- Realizar el pairing (►►► 112).

- Seleccionar **Casco cond.** o **Casco acomp.** y confirmar.
- Hacer visible el sistema de comunicación del casco.
- Seleccionar **Conec. nuevo casco cond.** o **Conec. nuevo casco acomp.** y confirmar.

Se están buscando cascos.

 El símbolo de Bluetooth parpadea durante el acoplamiento Bluetooth en la barra de estado inferior.

Se muestran los cascos visibles.

- Seleccionar el casco y confirmar.
- » Se establece la conexión y se actualiza el estado de conexión.
- » En caso de que no se establezca la conexión, puede consultarse la tabla de fallos en el capítulo "Datos técnicos". (►►► 221)

» En caso de que la conexión por Bluetooth no funcione según lo esperado, puede consultarse la tabla de fallos que se ofrece en el capítulo "Datos técnicos". (▣▣▣▣▶ 221)

Borrar conexiones

- Abrir el menú Ajustes, Conexiones.
- Seleccionar Borrar conexiones.
- Para borrar una única conexión, seleccionarla y confirmar.
- Para borrar todas las conexiones, seleccionar Borrar todas conexiones y confirmar.

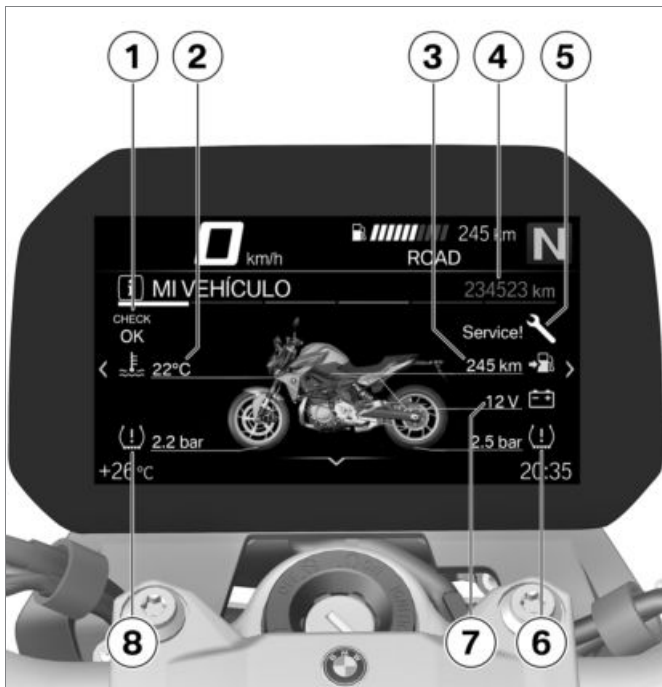

Mi vehículo

Pantalla de inicio

- 1 Indicación de Check-Control
Representación (→ 37)
- 2 Temperatura del líquido refrigerante (→ 51)
- 3 Autonomía (→ 109)
- 4 Kilometraje total
- 5 Indicación de mantenimiento (→ 62)
- 6 Presión de inflado del neumático trasero (→ 177)
- 7 Tensión de la red de a bordo (→ 190)
- 8 Presión de inflado del neumático delantero (→ 177)

Instrucciones de uso

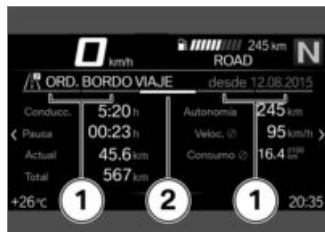

- Instrucción de uso **1**: pestañas que indican hasta dónde se puede desplazar hacia la izquierda o hacia la derecha.
- Instrucción de uso **2**: pestaña que indica la posición del panel de menú actual.

Desplazarse entre los paneles del menú

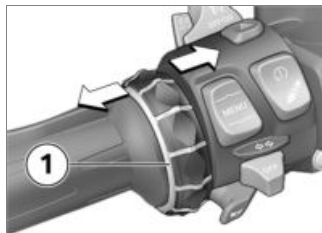

- Abrir el menú **Mi vehículo**.
- Para desplazarse hacia la derecha, pulsar brevemente el Multi-Controller **1** hacia la derecha.
- Para desplazarse hacia la izquierda, pulsar brevemente el Multi-Controller **1** hacia la izquierda.

El menú **Mi vehículo** contiene los siguientes paneles:

- **MI VEHÍCULO**
- **AVISO CHECK-CONTROL** (si está disponible)

- **ORDENADOR DE A BORDO**
- **ORD. BORDO VIAJE**
- con control de presión de neumáticos (RDC)^{EO}
- **PRESIÓN INFLADO NEUM.** ◀
- **NECESIDAD DE SERVICIO**
- Encontrará información más detallada sobre la presión de inflado de los neumáticos y los avisos de Check-Control en el capítulo "Indicadores".



AVISO

Los avisos de Check-Control se adjuntan de forma dinámica como pestañas adicionales en las páginas del menú **Mi vehículo**. ◀

Ordenador de a bordo y ordenador de a bordo de viaje

Los paneles de menú ORDENADOR DE A BORDO y ORD. BORDO VIAJE muestran los datos del vehículo y de la conducción, por ejemplo, los valores medios.

Necesidades de servicio



Si falta menos de un mes para el próximo servicio, o si el próximo servicio debe realizarse durante los próximos 1000 km, se muestra un aviso de Check-Control de color blanco.

Ordenador de a bordo

Abrir el ordenador de a bordo

- Abrir el menú **Mi vehículo**.
- Desplazarse hacia la derecha hasta que aparezca el panel del menú **ORDENADOR DE A BORDO**.

Reiniciar el ordenador de a bordo

- Abrir el ordenador de a bordo (▣▣▣▣▶ 118).
- Pulsar hacia abajo la tecla basculante **MENU**.
- Seleccionar **Reiniciar todos valores** o **Reiniciar valores indiv.** y confirmar.

Los siguientes valores se pueden restablecer por separado:

- Pausa
- Conduc.
- Actual (TRIP 1)
- Veloc.
- Cons.

Abrir el ordenador de a bordo de viaje

- Abrir el ordenador de a bordo (▣▣▣▣▶ 118).
- Desplazarse hacia la derecha hasta que aparezca el panel del menú **ORD. BORDO VIAJE**.

Reiniciar el ordenador de a bordo de viaje

- Abrir el ordenador de a bordo de viaje (▣▣▣▣▶ 118).
- Pulsar hacia abajo la tecla basculante **MENU**.
- Seleccionar **Reiniciar autom.** o **Reiniciar todo** y confirmar.
 - » Si está seleccionado **Reiniciar autom.**, el ordenador de abordo de viaje se reinicia automáticamente si han transcurrido como mínimo 6 horas desde que se ha desconectado el encendido y ha cambiado la fecha.

Navegación

Advertencias



ADVERTENCIA

Manejo de un Smartphone durante la conducción con el motor en marcha

Riesgo de accidente

- Debe observarse el código de la circulación vigente en cada caso.
- No está permitido utilizarlo durante la conducción (a excepción de aplicaciones sin manejo, como p. ej. telefonía mediante sistema de manos libres).◀

ADVERTENCIA

Distracción de las circunstancias del tráfico y pérdida de control

Riesgo de accidente debido al manejo de sistemas de información integrados y dispositivos de comunicación durante la conducción

- Maneje estos sistemas o dispositivos solo cuando la situación del tráfico lo permita.
- En caso necesario, deténgase y maneje los sistemas o dispositivos con el vehículo parado.◀

Requisitos

El vehículo está conectado a un terminal móvil compatible.

En el terminal móvil conectado está instalada la aplicación BMW Motorrad Connected.

AVISO

En algunos terminales móviles, por ejemplo con sistema operativo iOS, antes de usarlos hay que abrir la aplicación BMW Motorrad Connected.◀

Introducir dirección de destino

- Conectar el terminal móvil (▶▶▶ 112).
- Abrir la aplicación BMW Motorrad Connected e iniciar la guía al destino.
- En la pantalla TFT, abrir el menú *Navegación*.
 - » Se visualiza la guía al destino activa.
 - » En caso de que no se visualice la guía al destino activa, puede consultarse la tabla de fallos en el capítulo "Datos técnicos". (▶▶▶ 222)

Seleccionar un objetivo de los objetivos recientes

- Abrir el menú *Navegación*, *Destinos recientes*.
- Seleccionar y confirmar el objetivo.
- Seleccionar *Iniciar guía al destino*.

Seleccionar destino de favoritos

- El menú *FAVORITOS* muestra todos los destinos que se han guardado como favoritos en la aplicación BMW Motorrad Connected. En la pantalla TFT no se pueden crear nuevos favoritos.
- Abrir el menú *Navegación*, *Favoritos*.
- Seleccionar y confirmar el objetivo.
- Seleccionar *Iniciar guía dest..*

Introducir destinos especiales

- Los destinos especiales, por ejemplo, puntos de interés turístico, se pueden visualizar en el mapa.
- Abrir el menú **Navegación**, POIs.

Es posible seleccionar los siguientes lugares:

- En la ubicación
- En el destino
- A lo largo de la ruta
- Seleccionar dónde deben buscarse los destinos especiales. Por ejemplo, se puede seleccionar el siguiente destino especial:
 - Estación de servicio
 - Seleccionar el destino especial y confirmar.
 - Seleccionar **Iniciar guía al destino** y confirmar.

Establecer criterios de ruta

- Abrir el menú **Navegación**, **Criterios de ruta**.

Es posible seleccionar los siguientes criterios:

- **Tipo de ruta**
- **Evitar**
- Seleccionar el **Tipo de ruta** deseado.
- **Activar o desactivar los Evitar** deseados.

El número de puntos a evitar seleccionados se indica entre paréntesis.

Finalizar guía al destino

- Abrir el menú **Navegación**, **Guía al destino** activa.
- Seleccionar **Finalizar guía al destino** y confirmar.

Activar o desactivar la información hablada

- Conectar el casco del conductor y el del acompañante (113).
- La navegación puede leerla una voz por ordenador. Para ello, deben estar activados los **Mensajes de voz**.
- Abrir el menú **Navegación**, **Guía al destino** activa.
- **Activar o desactivar Mensajes de voz**.

Repetir la última información hablada

- Abrir el menú **Navegación**, **Guía al destino** activa.
- Seleccionar **Mensaje de voz actual** y confirmar.

Teléfono

Requisitos

El vehículo está conectado a un terminal móvil compatible y a un casco compatible.

Hablar por teléfono

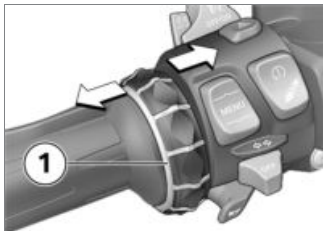

- Abrir el menú Teléfono.
- Aceptar una llamada: inclinar el Multi-Controller **1** hacia la derecha.
- Rechazar una llamada: inclinar el Multi-Controller **1** hacia la izquierda.

- Finalizar llamada: inclinar el Multi-Controller **1** hacia la izquierda.

Desactivación del sonido

Durante las llamadas activas se puede silenciar el micrófono del casco.

Llamadas con varios interlocutores

Durante una llamada se puede aceptar una segunda llamada. La primera llamada se pone en espera. El número de llamadas activas se indica en el menú Teléfono. Se puede conmutar entre dos llamadas.

Datos del teléfono

Dependiendo del terminal móvil, los datos del teléfono se transmiten automáticamente al vehículo después del pairing (►► 112).

Listín telefónico: lista de contactos guardados en el terminal móvil

Lista de llamadas: lista de llamadas con el terminal móvil

Favoritos: lista de favoritos guardados en el terminal móvil

Visualizar la versión de software

- Abrir el menú Ajustes, Información, Versión de software.

Mostrar información de licencia

- Abrir el menú Ajustes, Información, Licencias.

Ajuste

Retrovisores	124
Faros	124
Embrague	125
Freno	126
Pretensado de los muelles.....	126
Amortiguación	127

Retrovisores

Ajustar los retrovisores



- Girar el retrovisor para situarlo en la posición deseada.

Ajuste del brazo del retrovisor



- Levantar la caperuza protectora **1** por encima del atornillado en el brazo del retrovisor.
- Soltar la tuerca **2**.
- Girar el brazo del retrovisor hacia la posición deseada.
- Sujetar el brazo del retrovisor y apretar la tuerca con el par de apriete previsto.



Espejo (contratuercas) en la pieza de apriete

22 Nm (Rosca a izquierdas)

- Colocar la caperuza de protección sobre la unión atornillada.

Faros

Alcance de las luces y pretensado de los muelles

Por lo general, el alcance de las luces se mantiene constante gracias a la adaptación del pretensado de los muelles al estado de carga.

Solo en caso de una carga útil muy alta es posible que la adaptación del pretensado de los muelles no sea suficiente. En tal caso debe adaptarse el alcance de las luces al peso.



AVISO

En caso de que existan dudas sobre el correcto alcance del faro, acudir a un taller especializado para comprobar el ajuste. Preferiblemente un concesionario BMW Motorrad. ◀

Ajustar el alcance de las luces



Si, con una carga elevada, la adaptación del pretensado de los muelles no es suficiente, con el fin de no deslumbrar la circulación en sentido contrario se deberá:

- Ajustar la altura del alcance de las luces para ambos faros a derecha e izquierda con el tornillo de ajuste **1**.

Si se vuelve a circular la motocicleta con poca carga útil:

- Restablecer el ajuste básico del faro.

- Soltar la tuerca **1**.
- Ajustar el faro **2** mediante una ligera inclinación.
- Apretar la tuerca **1**.

Embrague

Ajuste de la maneta de embrague

ADVERTENCIA

Ajuste de la maneta de embrague durante la conducción

Riesgo de accidente

- Ajustar la maneta de embrague con la motocicleta parada.◀



- Girar el tornillo de ajuste **1** en el sentido de las agujas del reloj para aumentar la distancia entre la palanca de embrague y el puño del manillar.
- Girar el tornillo de ajuste **1** en el sentido contrario de las agujas del reloj para reducir la distancia entre la palanca de embrague y el puño del manillar.

AVISO

El tornillo de ajuste se puede girar más fácilmente cuando la maneta del embrague se empuja hacia adelante.◀

Freno

Ajustar la maneta del freno

ADVERTENCIA

Posición modificada del depósito de líquido de frenos

Aire en el sistema de frenos

- No girar el conjunto del puño y el manillar. ◀

ADVERTENCIA

Ajuste de la maneta del freno durante la conducción

Riesgo de accidente

- Ajustar la maneta del freno únicamente con la motocicleta parada. ◀

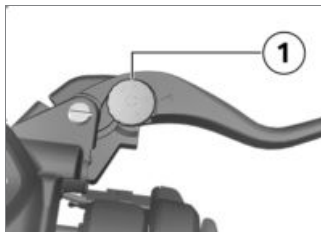

- Girar el tornillo de ajuste **1** en sentido antihorario para aumentar la distancia existente entre la maneta del freno y el puño del manillar.
- Girar el tornillo de ajuste **1** en sentido horario para reducir la distancia existente entre la maneta del freno y el puño del manillar.

AVISO

El tornillo de ajuste gira con más facilidad si se presiona simultáneamente la maneta del freno hacia delante. ◀

Pretensado de los muelles

Ajuste

El pretensado del muelle de la rueda trasera debe adaptarse a la carga de la motocicleta. Si la carga aumenta, es necesario aumentar el pretensado del muelle, mientras que una reducción de la carga requiere un pretensado menor.

Ajustar el pretensado del muelle de la rueda trasera

- Desmontar el asiento (→ 97).
- Retirar las herramientas de a bordo.



ADVERTENCIA

Ajustes inapropiados del pretensado de los muelles y de la amortiguación del conjunto telescópico.

Empeoramiento del comportamiento de marcha.

- Adaptar la amortiguación del conjunto telescópico al pretensado de los muelles.◀
- Para aumentar el pretensado de los muelles, girar la rueda de ajuste **1** con ayuda de la herramienta de a bordo en sentido horario.

- Para reducir el pretensado de los muelles, girar la rueda de ajuste **1** con ayuda de la herramienta de a bordo en sentido antihorario.



Ajuste básico del pretensado del muelle trasero

– sin Dynamic ESA^{EO}

Girar la rueda de ajuste hasta el tope en sentido antihorario. (Modo en solitario sin carga)

Girar la rueda de ajuste en sentido antihorario hasta el tope y, a continuación, girarla 20 vueltas en sentido horario. (Modo en solitario con carga)

Girar la rueda de ajuste en sentido horario hasta el tope. (Modo con acompañante y carga)◀

- Volver a colocar la herramienta de a bordo.
- Montar el asiento (▶▶▶ 98).

Amortiguación

Ajuste

La amortiguación debe ajustarse al pretensado de los muelles y al estado de la calzada.

- Una calzada irregular precisa una amortiguación más blanda que una calzada uniforme.
- El aumento del pretensado requiere una amortiguación más dura, mientras que una reducción del pretensado requiere una más suave.

Ajustar la amortiguación en la rueda trasera

- Parar la motocicleta y asegurarse de que la base de apoyo sea plana y resistente.

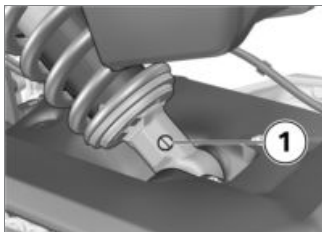

- Ajustar la amortiguación mediante el tornillo de ajuste **1**.



- Para incrementar la amortiguación, girar el tornillo de ajuste **1** en sentido horario.

- Para reducir la amortiguación, girar el tornillo de ajuste **1** en sentido antihorario.



Ajuste básico de la amortiguación de la rueda trasera

– sin Dynamic ESA^{EO}

Girar el tornillo de ajuste en sentido horario hasta el tope y, a continuación 1,5 vueltas en sentido contrario. (Modo en solitario sin carga)

Girar el tornillo de ajuste en sentido horario hasta el tope y, a continuación 0,5 vueltas en sentido contrario. (Modo en solitario con carga)

Girar el tornillo de ajuste hasta el tope en el sentido horario y, a continuación, girar un cuarto de vuelta hacia atrás. (Modo con acompañante con carga)◀

Conducción

Instrucciones de seguridad	130
Comprobación periódica	133
Arrancar	133
Rodaje	137
Cambiar de marcha	138
Luz de conexión	139
Frenos	140
Parar la motocicleta	142
Repostar	143
Fijar la motocicleta para el transporte	149

Instrucciones de seguridad

Equipamiento de motorista

La siguiente indumentaria le protege en cualquier trayecto:

- Casco
- mono
- Guantes
- Botas

Esto también es aplicable para tramos cortos, en cualquier época del año. Su Concesionario BMW Motorrad estará encantado de poder informarle y le proporcionará el vestuario adecuado para cada uso.

Libertad de inclinación lateral limitada

- con chasis rebajado^{EO}

Las motocicletas con un tren de rodaje bajo disponen de una altura libre sobre el suelo y en inclinación lateral menor que las motocicletas con un tren de rodaje estándar (véase el capítulo "Datos técnicos").



ADVERTENCIA

Al conducir por curvas una motocicleta con el tren de rodaje bajo, algunas piezas del vehículo pueden hacer contacto con el suelo más pronto de lo habitual.

Peligro de caída

- Comprobar con cuidado la libertad de inclinación de la motocicleta y ajustar la conducción según proceda.◀

Compruebe la altura libre en inclinación lateral de su motocicleta en situaciones que no conlleven ningún peligro. Al querer salvar bordillos y otros elementos simi-

lares, tenga en cuenta las limitaciones que tiene su vehículo en cuanto a altura libre sobre el suelo.

Si la motocicleta tiene un tren de rodaje bajo, se reduce la carrera del muelle. Esto puede hacer que se reduzca el habitual confort de marcha. El pretensado de los muelles debe adaptarse especialmente al conducir en modo con acompañante.

Cargar correctamente



ADVERTENCIA

Merma de la estabilidad de la marcha por sobrecarga y distribución irregular de la carga

Peligro de caída

- No se ha de rebasar el peso total admisible y se han de tener en cuenta las instrucciones de carga.◀

- Adaptar al peso total los ajustes del pretensado de los muelles y la amortiguación.
- con maleta^{AO}
- Procurar un reparto uniforme del volumen del equipaje en los lados izquierdo y derecho.
- Procurar que el peso esté distribuido de forma homogénea entre los lados izquierdo y derecho.
- Colocar los objetos pesados en la parte inferior e interior de la maleta.
- Tener en cuenta la carga útil máxima y la velocidad máxima (véase también el capítulo "Accesorios").

- con Topcase^{AO}
- Tener en cuenta la carga útil máxima y la velocidad máxima (véase también el capítulo "Accesorios").

	Carga de la Topcase
máx. 5 kg<	

Velocidad

Al circular a alta velocidad, las diferentes condiciones del entorno pueden influir negativamente sobre el comportamiento de la motocicleta, por ejemplo:

- ajuste incorrecto del sistema de muelles y amortiguadores
- carga mal repartida
- ropa holgada
- presión insuficiente de los neumáticos
- Perfil de los neumáticos desgastado

	Carga útil por maleta
máx. 5 kg<	

- sistema portaequipajes acoplado como maleta, Topcase y mochila para el depósito.

Peligro de envenenamiento

Los gases de escape contienen monóxido de carbono: un gas incoloro e inodoro, pero tóxico.

ADVERTENCIA

Gases de escape nocivos para la salud

Peligro de intoxicación

- No aspirar gases de escape.
- No dejar el motor en marcha en locales cerrados.◀

Riesgo de sufrir quemaduras



Fuerte calentamiento del motor y del sistema de escape en el funcionamiento de marcha

Riesgo de sufrir quemaduras

- Después de estacionar el vehículo, no permitir que ninguna persona o ningún objeto roce el motor o el sistema de escape.◀

Catalizador

Si debido a fallos de arranque entra combustible no quemado en el catalizador, existe riesgo de sobrecalentamiento y deterioro. Se deben respetar las siguientes especificaciones:

- No conducir la motocicleta hasta vaciar el depósito de combustible
- No dejar el motor en marcha con los capuchones de las bujías desmontados
- Si se observan fallos en el motor, apagar inmediatamente el motor
- Utilizar solo combustible sin plomo
- Observar sin falta los períodos de mantenimiento prescritos.



Combustible no quemado en el catalizador

Daños en el catalizador

- Observar los puntos especificados para la protección del catalizador.◀

Peligro de sobrecalentamiento



Funcionamiento prolongado del motor con la motocicleta detenida

Sobrecalentamiento por refrigeración insuficiente, incendio del vehículo en casos extremos

- No dejar el motor en marcha con la motocicleta parada si no es necesario.
- Iniciar la marcha inmediatamente después de arrancar.◀

Manipulaciones



Manipulaciones en la motocicleta (p. ej., unidad de mando del motor, válvulas de mariposa, embrague)

Daños en los componentes afectados, fallo de funcionamiento de

funciones relevantes para la seguridad, extinción de la garantía

- No realizar ninguna manipulación.◀

Comprobación periódica

Observar la lista de comprobación

- Utilice la siguiente lista de comprobación para comprobar la motocicleta en intervalos regulares.

Antes de comenzar la marcha:

- Comprobar el funcionamiento del sistema de frenos.
- Comprobar el funcionamiento del alumbrado y del sistema de señalización.
- Comprobar el funcionamiento del embrague (►► 175).

- Comprobar la profundidad de perfil de los neumáticos (►► 178).
- Comprobar la presión de inflado de los neumáticos (►► 177).
- Comprobar la sujeción segura de la maleta y el equipaje.

En caso de un cambio del estado de carga:

– sin Dynamic ESA^{EO}

- Ajustar el pretensado del muelle de la rueda trasera (►► 126).
- Ajustar la amortiguación en la rueda trasera (►► 127).◀

– con Dynamic ESA^{EO}

- Ajustar tren de rodaje (►► 82).◀

En cada 3.^a parada de repostaje:

- Comprobar el nivel del aceite del motor (►► 168).

- Comprobar el grosor de las pastillas de freno delanteras (►► 171).
- Comprobar el grosor de las pastillas de freno traseras (►► 172).
- Comprobar el nivel de líquido de frenos en la parte delantera (►► 173).
- Comprobar el nivel de líquido de frenos en la parte trasera (►► 174).
- Comprobar el nivel de líquido refrigerante (►► 176).
- Lubricar la cadena (►► 196).
- Comprobar comba de cadena (►► 196).

Arrancar

Arrancar el motor



ATENCIÓN

La caja de cambios solo se lubrica lo suficiente si el motor está en marcha.

Cuando el vehículo está parado mucho tiempo, al iniciar el sistema se muestra una animación.

Fase 2

El testigo de aviso general pasa del color rojo al amarillo.

Fase 3

Todos los testigos de control y de aviso encendidos se apagan de manera sucesiva en orden inverso.

El testigo de aviso sobre emisión de gases de escape se apaga al cabo de 15 segundos.

Si no se ha encendido uno de los testigos de control y de aviso:

- Acudir lo antes posible a un taller especializado, preferiblemente a un concesionario BMW Motorrad, para subsanar el fallo.

Autodiagnóstico del ABS

Mediante la autodiagnosís se comprueba la operatividad del ABS BMW Motorrad. El autodiagnóstico se inicia automáticamente al conectar el encendido.

Fase 1

- » Comprobación de los componentes de sistema que pueden diagnosticarse en parado.



El testigo de control y aviso ABS parpadea.

Fase 2

- » Comprobación de los sensores del régimen de revoluciones de la rueda al arrancar.



El testigo de control y aviso ABS parpadea.

Autodiagnóstico del ABS concluido

- » El testigo de control y de aviso del ABS se apaga.



Autodiagnóstico del ABS inconcluso

El ABS no está disponible porque el autodiagnóstico no ha concluido. (Para comprobar los transmisores de velocidad de giro de las ruedas, la motocicleta debe alcanzar una velocidad mínima: 5 km/h)

Al finalizar el autodiagnóstico del ABS se muestra un error ABS:

- Es posible continuar con la marcha. Hay que tener en cuenta que la función ABS no está disponible.
- Acudir lo antes posible a un taller especializado, preferiblemente a un concesionario BMW Motorrad, para subsanar el fallo.

Autodiagnóstico del ASC

Mediante el autodiagnóstico se comprueba la operatividad del BMW Motorrad ASC. La autodiagnóstico se lleva a cabo automáticamente al conectar el encendido.

Fase 1

» Comprobación de los componentes de sistema diagnósticos en parado.



El testigo de control y advertencia del ASC parpadea lentamente.

Fase 2

» Comprobación durante la marcha de los componentes de sistema diagnosticables.



El testigo de control y advertencia del ASC parpadea lentamente.

Autodiagnóstico del ASC concluido

» El testigo de control y de aviso del ASC se apaga.

- Prestar atención a la indicación de todos los testigos de control y advertencia.



Autodiagnóstico del ASC inconcluso

El ASC no está disponible, porque el autodiagnóstico no ha concluido. (Para comprobar los sensores de las ruedas, la motocicleta debe alcanzar una velocidad mínima: mín. 5 km/h)

En caso de que tras concluir el autodiagnóstico del ASC se muestre un error:

- Es posible continuar con la marcha. Hay que tener en cuenta que la función ASC no está disponible.

- Acudir lo antes posible a un taller especializado, preferiblemente a un concesionario BMW Motorrad, para subsanar el fallo.

Autodiagnóstico del DTC

– con modos de conducción Pro^{EO}

Mediante el autodiagnóstico se comprueba la operatividad del BMW Motorrad DTC. La autodiagnóstico se lleva a cabo automáticamente al conectar el encendido.

Fase 1

» Comprobación de los componentes de sistema que pueden diagnosticarse en parado.



El testigo de control y aviso del DTC parpadea lentamente.

Fase 2

» Comprobación de los componentes de sistema que pueden diagnosticarse al arrancar.



El testigo de control y aviso del DTC parpadea lentamente.

Autodiagnóstico del DTC finalizado

» No se sigue mostrando el símbolo DTC.

- Prestar atención a la indicación de todos los testigos de control y advertencia.



Autodiagnóstico del DTC inconcluso

La función DTC no está disponible, porque el autodiagnóstico no ha concluido. (Para comprobar los transmisores de velocidad de giro de las ruedas, la motocicleta debe alcanzar una velocidad mínima con el motor en marcha: mín. 5 km/h)

Al finalizar el autodiagnóstico del DTC se muestra un error DTC:

- Es posible continuar con la marcha. Sin embargo, hay que recordar que la función DTC no está disponible o lo está solo con limitaciones.
- Acudir lo antes posible a un taller especializado, preferiblemente a un concesionario BMW Motorrad, para subsanar el fallo.

Rodaje

Motor

- Se debe circular hasta el control de rodaje cambiando frecuentemente de gama de carga y de revoluciones, y evitar recorridos largos con un número de revoluciones constante.
- En lo posible, circular por carreteras sinuosas, con subidas y bajadas ligeras, en lugar de autopistas.
- Observar los distintos números de revoluciones de rodaje.



Número de revoluciones durante el rodaje

<6500 min⁻¹ (Kilometraje 0...1200 km)

Sin plena carga (Kilometraje 0...1200 km)

- Observar la distancia recorrida después de la cual se debe realizar el control de rodaje.

 Distancia recorrida hasta el primer control de rodaje

500...1200 km

Pastillas de freno

Las pastillas nuevas deben recibir el correspondiente rodaje antes de alcanzar su fuerza de fricción óptima. El menor efecto de frenado se puede compensar con una mayor presión en la maneta del freno.

ADVERTENCIA

Pastillas de freno nuevas

Prolongación del recorrido de frenado, riesgo de accidente

- Frenar a tiempo.◀

Neumáticos

Los neumáticos nuevos presentan una superficie lisa. Por lo tanto, precisan un período de rodaje con conducción moderada y variando la inclinación lateral para alcanzar la rugosidad necesaria. Una vez acabado el rodaje, los neumáticos gozan de la adherencia correcta en toda su superficie.

ADVERTENCIA

Pérdida de adherencia de los neumáticos nuevos en calzadas mojadas y en caso de inclinaciones laterales extremas

Riesgo de accidente

- Conducir con precaución y evitar inclinaciones extremas.◀

Cambiar de marcha

- con asistente del cambio Pro^{EO}

Asistente del cambio Pro

AVISO

Por motivos de seguridad, la regulación de la velocidad de marcha se desactiva al cambiar de marcha con el asistente del cambio Pro.◀

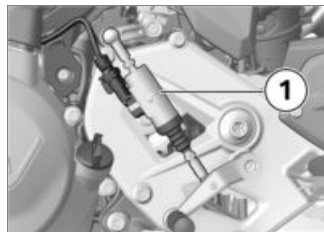

- El acoplamiento de las marchas se efectúa como de costumbre

- mediante la palanca de cambios con la fuerza del pie.
- » El asistente del cambio ayuda al conductor al cambiar de marcha a una superior o inferior sin que tenga que accionar el embrague ni el puño del acelerador.
 - No se trata de un cambio automático.
 - El conductor es un componente fundamental del sistema y es quien decide en qué momento cambiar de marcha.
 - El sensor **1** situado en el eje de cambio de marcha detecta el deseo de cambio e inicia la función de asistencia.
 - » En recorridos constantes con marchas bajas y un número elevado de revoluciones, el cambio sin accionamiento del embrague puede conllevar reacciones fuertes de cambio de carga.
 - BMW Motorrad recomienda en estas situaciones de marcha cambiar solamente con accionamiento de embrague.
 - Se debería evitar la utilización del asistente del cambio Pro en el ámbito del limitador del número de revoluciones.
 - » En las siguientes situaciones no se efectúa la asistencia al cambio de marchas:
 - Con embrague accionado.
 - Pedal del cambio en posición distinta de la inicial
 - Al cambiar a una marcha superior con la válvula de mariposa cerrada (fase de empuje) o al decelerar.
 - Al cambiar a una marcha inferior con la válvula de mariposa cerrada o en el proceso de acelerar.
 - Para poder realizar un cambio de marcha adicional con el asistente del cambio Pro, después de la operación de cambio de marcha se debe liberar por completo la palanca de cambios.
 - » Encontrará información detallada sobre el asistente del cambio Pro en el capítulo "Técnica en detalle":
 - » Asistente del cambio Pro (📖 163)

Luz de conexión

Función

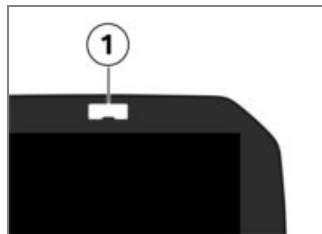

La luz de conexión **1** indica al conductor la aproximación al régimen de revoluciones en el que

tiene que cambiar a la siguiente marcha superior.

- El indicador destellante de cambio de marcha parpadea en la frecuencia ajustada: pronto se alcanzará el régimen de revoluciones de cambio de marcha
- El indicador destellante de cambio de marcha se apaga: se ha alcanzado el régimen de revoluciones de cambio de marcha

Los umbrales de régimen de revoluciones y el comportamiento luminoso de la indicación destellante de cambio se pueden modificar en el menú *Ajustes*, *Ajustes del vehículo* (consultar también el capítulo "Manejo").

Frenos

¿Cómo puede alcanzarse el recorrido de frenado más corto?

En un proceso de frenado la distribución dinámica de la carga varía entre la rueda delantera y la trasera. Cuanto mayor es la fuerza de frenado ejercida, más carga se aplica sobre la rueda delantera. Cuanto mayor es la carga en la rueda, más fuerza de frenado puede transferirse.

Para alcanzar el recorrido de frenado más corto, el freno de la rueda delantera debe accionarse de forma ininterrumpida y aplicando una fuerza creciente. De este modo se aprovecha de forma óptima el incremento dinámico de carga en la rueda delantera. Asimismo, el embrague debe accionarse al mismo tiempo. En los ejercicios de "frenado violento" practicados con

frecuencia, en los que la presión de frenado se genera rápidamente y con plena intensidad, la distribución dinámica de la carga no puede seguir el aumento del retardo y la fuerza de frenado no se puede transferir completamente a la calzada. Esto puede hacer que la rueda delantera se bloquee.

El bloqueo de la rueda delantera se impide por medio del BMW Motorrad ABS.

Frenada de emergencia

Si se frena con fuerza a velocidades superiores a 50 km/h, se ejecuta un rápido parpadeo de la luz de freno para alertar adicionalmente a los usuarios de la vía pública que circulan por detrás. Si se frena hasta una velocidad inferior a 15 km/h, se activa el sistema de intermitentes de advertencia. A partir de una velocidad de 20 km/h, se vuelve a

desconectar automáticamente el sistema de intermitentes de advertencia.

Descensos prolongados

ADVERTENCIA

Frenar exclusivamente con el freno de la rueda trasera durante descensos prolongados

Pérdida de efecto de frenado, destrucción de los frenos por sobrecalentamiento

- Accionar los frenos de las ruedas delantera y trasera y utilizar el freno del motor.◀

Frenos húmedos y sucios

La humedad y la suciedad en los discos de freno y las pastillas reducen el efecto de frenado. El efecto de frenado puede verse reducido o retardado en las siguientes situaciones:

- Al conducir sobre charcos o bajo la lluvia.
- Después de lavar el vehículo.
- Al circular sobre carreteras con sal antihielo.
- Después de efectuar trabajos en los frenos para eliminar restos de aceite o de grasa.
- Al circular sobre calzadas sucias o por caminos de tierra.

ADVERTENCIA

Empeoramiento del efecto de frenado debido a la humedad y la suciedad

Riesgo de accidente

- Elimine la humedad y la suciedad de los frenos mediante el efecto de frenado. Límpielos si es preciso.
- Frene con antelación hasta que vuelva a alcanzarse un efecto de frenado óptimo.◀

ABS Pro

- con modos de conducción Pro^{EO}

Límites físicos de la conducción

ADVERTENCIA

Frenar en curvas

Peligro de caída pese al ABS Pro

- La adaptación de la conducción continúa siendo siempre responsabilidad del conductor.
- No limitar la seguridad ofrecida de forma adicional con una conducción arriesgada.◀

ABS Pro está disponible en todos los modos de conducción excepto en Dynamic PRO.

No quedan descartadas posibles caídas

Aunque ABS Pro suponga un valioso refuerzo y mayor seguridad para el conductor durante el fre-

nado en inclinaciones laterales, no puede redefinir los límites físicos de la conducción. Al igual que antes, existe la posibilidad de sobrepasar dichos límites a causa de valoraciones equivocadas o errores de conducción, lo que en casos extremos puede llevar a sufrir una caída.

Uso en vías públicas

ABS Pro ayuda a manejar la motocicleta de manera más segura en vías públicas. Al frenar debido a la aparición de riesgos inesperados en curvas, se impide el bloqueo y el deslizamiento de las ruedas dentro de los límites físicos de la conducción.

AVISO

ABS Pro no ha sido desarrollado para aumentar la potencia de frenado individual en inclinaciones laterales.◀

Parar la motocicleta

Caballote lateral

- Apagar el motor.

ATENCIÓN

Condiciones deficientes del suelo en la zona del caballote

Daños de componentes por caída

- Asegurarse de que el suelo de la zona del caballote es llano y resistente.◀

ATENCIÓN

Carga del caballote lateral con peso adicional

Daños de componentes por caída

- No sentarse sobre el vehículo si está aparcado sobre el caballote lateral.◀
- Desplegar el caballote lateral y parar la motocicleta.

- Si la inclinación de la carretera lo permite, girar el manillar hacia la izquierda.
- Si se detiene la motocicleta en una pendiente, situarla en dirección "cuesta arriba" y engranar la primera marcha.

Caballote central

– con caballote central^{EO}

- Apagar el motor.

ATENCIÓN

Condiciones deficientes del suelo en la zona del caballote

Daños de componentes por caída

- Asegurarse de que el suelo de la zona del caballote es llano y resistente.◀

ATENCIÓN

Plegado del caballete central en caso de movimientos intensos

Daños en el componente en caso de caída

- No hay que sentarse sobre el vehículo si está desplegado el caballete central.◀
- Extender el caballete central y levantar la motocicleta.

Repostar

Calidad del combustible Condición previa

Para un consumo de combustible óptimo, el combustible utilizado no debe contener azufre o contener la menor cantidad de azufre posible.

ATENCIÓN

Repostaje de combustible con plomo

Daños en el catalizador

- No repostar combustible con plomo o combustible con aditivos metálicos (p. ej., manganeso o hierro).◀
- Tener en cuenta el porcentaje máximo de etanol del combustible.

AVISO

Calidad del combustible recomendada F 900 R A2 (0K31)

La variante A2 puede funcionar con diferentes calidades de combustible. Encontrará más información en el capítulo "Datos técnicos".◀



Calidad del combustible recomendada

E5

Súper sin plomo (máx. 15 % etanol, E15)

E10

95 ROZ/RON
90 AKI

– con gasolina normal sin plomo^{EO}

Normal sin plomo (controlado en función del país) (máx. 15 % etanol, E15)
91 ROZ/RON
87 AKI◀

» Observar los siguientes símbolos en el tapón del depósito de combustible y en el surtidor:

E5

E10

Proceso de repostaje

ADVERTENCIA

El combustible es fácilmente inflamable

Peligro de incendio y de explosión

- No fumar ni manipular fuego mientras se trabaja en el depósito de combustible.◀

ADVERTENCIA

Salida de combustible por dilatación debida al efecto térmico en caso de llenado excesivo del depósito de combustible

Peligro de caída

- No llenar en exceso el depósito de combustible.◀

ATENCIÓN

Contacto del combustible con superficies de plástico

Daños en las superficies (se vuelven deslucidas o mates)

- Limpiar inmediatamente las superficies de plástico que entren en contacto con el combustible.◀
- Apoyar la motocicleta sobre el caballete lateral y asegurarse de que la base de apoyo sea plana y resistente.
 - con caballete central^{EO}
- Apoyar la motocicleta sobre el caballete central y asegurarse de que la base de apoyo sea plana y resistente.◀

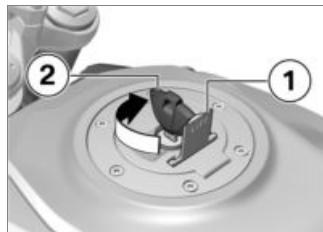

- Abrir la tapa de protección **1**.
- Girando la llave de contacto en sentido horario, desbloquear y abrir el cierre **2** del depósito de combustible.



- Repostar combustible como máximo hasta el borde inferior de la boca de llenado.

AVISO

Si se reposta tras superar el límite de la reserva de combustible, la cantidad de llenado total resultante debe ser superior que la cantidad de reserva para que el nuevo nivel de llenado sea detectado y el testigo de reserva de combustible se apague.◀

AVISO

La «cantidad útil de combustible» indicada en los datos técnicos es aquella cantidad de combustible que se puede repostar si previamente se ha vaciado el depósito de combustible, es decir, después de que el motor se haya detenido por falta de combustible.◀

 Capacidad del depósito

Aprox. 13 l

 Cantidad de reserva de combustible

Aprox. 3,5 l

- Cerrar el cierre del depósito de combustible presionando con fuerza.
- Quitar la llave de contacto y cerrar la tapa de protección.

Proceso de repostaje

– con Keyless Ride^{EO}

Condición previa

La cerradura del manillar está desbloqueada.

ADVERTENCIA

El combustible es fácilmente inflamable

Peligro de incendio y de explosión

- No fumar ni manipular fuego mientras se trabaja en el depósito de combustible.◀

**ADVERTENCIA****Salida de combustible por dilatación debida al efecto térmico en caso de llenado excesivo del depósito de combustible**

Peligro de caída

- No llenar en exceso el depósito de combustible.◀

**ATENCIÓN****Contacto del combustible con superficies de plástico**

Daños en las superficies (se vuelven deslucidas o mates)

- Limpiar inmediatamente las superficies de plástico que entren en contacto con el combustible.◀
- Apoyar la motocicleta sobre el caballete lateral y asegurarse de que la base de apoyo sea plana y resistente.

- con caballete central^{EO}
- Apoyar la motocicleta sobre el caballete central y asegurarse de que la base de apoyo sea plana y resistente.◀
- con Keyless Ride^{EO}
- Desconectar el encendido (▶▶▶ 69).

**AVISO**

Después de desconectar el encendido, se podrá abrir el tapón del depósito de combustible dentro del tiempo de marcha por inercia establecido, aunque la llave con mando a distancia no esté en la zona de recepción.◀



Tiempo de marcha por inercia para abrir la tapa del depósito

2 min

- » Hay **dos variantes** para la apertura del tapón del depósito de combustible:
 - Dentro del intervalo del tiempo de marcha por inercia.
 - Una vez transcurrido el tiempo de marcha por inercia.

Variante 1

- con Keyless Ride^{EO}

Condición previa

Dentro del intervalo del tiempo de marcha por inercia



- Tirar lentamente hacia arriba de la lengüeta **1** del tapón del depósito de combustible.
- » Tapón del depósito de combustible desbloqueado.
- Abrir del todo el tapón del depósito de combustible.

Variante 2

– con Keyless Ride^{EO}

Condición previa

Una vez transcurrido el tiempo de marcha por inercia

- Colocar la llave con mando a distancia dentro de la zona de recepción.
- Tirar despacio hacia arriba de la lengüeta **1**.
- » El testigo de control para la llave con mando a distancia parpadea mientras se busca la llave con mando a distancia.
- Volver a tirar lentamente hacia arriba de la lengüeta **1** del tapón del depósito de combustible.
- » Tapón del depósito de combustible desbloqueado.
- Abrir del todo el tapón del depósito de combustible.



- Repostar combustible de la calidad indicada anteriormente hasta el borde inferior del tubo de llenado como máximo.



AVISO

Si se reposta tras superar el límite de la reserva de combustible, la cantidad de llenado total resultante debe ser superior que la cantidad de reserva para que el nuevo nivel de llenado sea detectado y el testigo de reserva de combustible se apague.◀



AVISO

La «cantidad útil de combustible» indicada en los datos técnicos es aquella cantidad de combustible que se puede repostar si previamente se ha vaciado el depósito de combustible, es decir, después de que el motor se haya detenido por falta de combustible. ◀



Capacidad del depósito

Aprox. 13 l



Cantidad de reserva de combustible

Aprox. 3,5 l

- Presionar con fuerza hacia abajo el tapón del depósito de combustible.

- » El tapón del depósito de combustible se enclava de forma audible.
- » El tapón del depósito de combustible se bloquea automáticamente una vez transcurrido el tiempo de marcha por inercia.
- » El tapón del depósito de combustible encajado se bloquea inmediatamente al bloquear la cerradura del manillar o conectar el encendido.

Abrir el desbloqueo de emergencia del tapón del depósito de combustible

– con Keyless Ride^{EO}

El el tapón del depósito de combustible no puede abrirse.

- Acudir lo antes posible a un taller especializado, preferiblemente a un concesionario BMW Motorrad, para subsanar la avería.

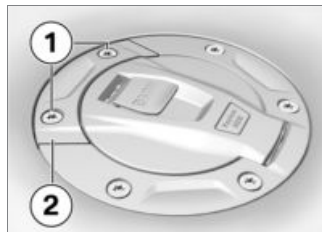

- Desmontar los tornillos **1**.
- Retirar el desbloqueo de emergencia **2**.
- » Tapón del depósito de combustible desbloqueado.
- Abrir del todo el tapón del depósito de combustible.
- Repostar (►► 145).
- Cerrar el desbloqueo de emergencia del tapón del depósito de combustible (►► 149).

Cerrar el desbloqueo de emergencia del tapón del depósito de combustible

– con Keyless Ride^{EO}

Condición previa

El tapón del depósito de combustible está cerrado.

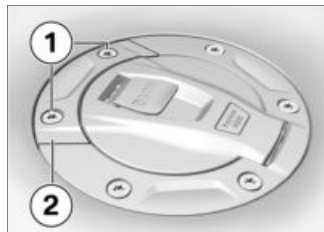

- Posicionar el desbloqueo de emergencia **2**.
- Montar los tornillos **1**.

Fijar la motocicleta para el transporte

- Proteger contra los arañazos todos los componentes por los que se tiendan correas de sujeción, p. ej., utilizando cinta adhesiva o trapos suaves.



ATENCIÓN

Caída del vehículo hacia un lado al levantarlo sobre tacos

Daños de componentes por caída

- Asegurar la motocicleta para que no vuelque, preferente-

mente con la ayuda de otra persona. ◀

- Desplazar la motocicleta hasta la superficie de transporte; no colocarla sobre los caballetes laterales ni el central.



ATENCIÓN

Aprisionado de componentes

Daños del componente

- No aprisionar los componentes, como por ejemplo las tuberías de freno o mazos de cables. ◀
- Fijar y tensar las cintas de sujeción delanteras a ambos lados

en el puente de la horquilla inferior.

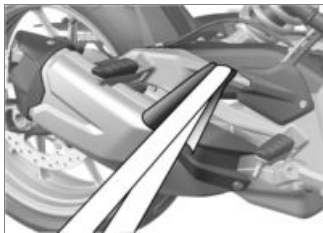

- Fijar las correas de sujeción a los apoyos para pie por detrás a ambos lados y tensarlas.
- Tensar uniformemente todas las cintas de sujeción.

Técnica en detalle

Instrucciones generales	152
Sistema antibloqueo (ABS)	152
Control de tracción (ASC/DTC)	155
Control de par de inercia del motor	157
Dynamic ESA	157
Modo de conducción	158
Dynamic Brake Control	160
Control de presión de neumáticos (RDC)	161
Asistente del cambio	163
Luz adaptiva a curvas	164

Instrucciones generales

Más información sobre los aspectos técnicos en:

bmw-motorrad.com/technology

Sistema antibloqueo (ABS)

¿Cómo funciona el ABS?

La fuerza de frenado máxima que se puede transferir a la calzada depende, entre otros factores, del valor de fricción de la superficie de la calzada. La gravilla, el hielo o la nieve, así como los firmes mojados ofrecen un coeficiente de fricción considerablemente peor que un pavimento asfaltado que esté seco y limpio. Cuanto peor es el coeficiente de fricción de la calzada, más largo es el recorrido de frenado. Si el conductor aumenta la presión de frenado y supera la fuerza de frenado máxima que

se puede transferir, las ruedas empiezan a bloquearse y se pierde estabilidad de marcha, aumentando las probabilidades de una caída. Para evitar esta situación, el ABS interviene y ajusta la presión de frenado a la máxima fuerza de frenado que se puede transferir, de modo que las ruedas puedan seguir girando y la estabilidad de marcha se mantenga independientemente del estado de la calzada.

¿Qué sucede si la calzada presenta desniveles?

Los cambios de rasante o desniveles en la calzada pueden propiciar una pérdida breve de contacto entre los neumáticos y la superficie de la calzada haciendo que la fuerza de frenado transmisible se reduzca hasta cero. Si se frena en esta situación, el ABS debe reducir la presión de frenado para garantizar la esta-

bilidad de marcha al restablecerse el contacto con la calzada. En este momento, el ABS de BMW Motorrad debe contemplar coeficientes de fricción extremadamente bajos (gravilla, hielo, nieve) para permitir que las ruedas motrices giren en cualquier caso y garantizar así la estabilidad de marcha. Una vez se han detectado las circunstancias reales, el sistema efectúa una regulación para aplicar la presión de frenado óptima.

Levantamiento de la rueda trasera

Cuando las deceleraciones son muy fuertes y rápidas, en determinadas circunstancias puede ocurrir que el ABS de BMW Motorrad no consiga evitar que la rueda trasera se levante. En estos casos la motocicleta puede volcar.

ADVERTENCIA

Levantamiento de la rueda trasera por frenado intenso

Peligro de caída

- Si se frena con fuerza, se debe tener en cuenta que la regulación del ABS no siempre protege contra el levantamiento de la rueda trasera. ◀

¿Cómo está diseñado el BMW Motorrad ABS?

Dentro del ámbito de la física de la conducción, el ABS de BMW Motorrad garantiza la estabilidad de marcha sobre cualquier tipo de firme.

A partir de una velocidad de 4 km/h, el ABS BMW Motorrad garantiza, en el marco de la física de conducción, la estabilidad de marcha sobre cualquier tipo de firme. Sin embargo, debido al diseño del sistema, el

BMW Motorrad ABS no puede garantizar un funcionamiento óptimo en todas las superficies cuando se circula a velocidades más bajas.

No obstante, el sistema no ha sido concebido para exigencias especiales que puedan surgir bajo condiciones de competencia extremas en caminos de tierra o circuitos.

Situaciones especiales

Para detectar la tendencia al bloqueo de las ruedas se comparan, entre otros aspectos, las revoluciones de la rueda delantera y la trasera. Si durante un período de tiempo prolongado se registran valores no plausibles, la función del ABS se desconecta y se muestra un error del ABS. La condición para que se produzca un mensaje de error es que el autodiagnóstico haya concluido.

Además de los problemas en el BMW Motorrad ABS, también los estados de conducción anómalos pueden provocar avisos de avería:

- Conducción sobre la rueda trasera (caballito) durante un período de tiempo prolongado.
- Derrape de la rueda trasera con el freno de la rueda delantera accionado (burn out).
- Calentamiento del motor sobre el caballete central o el bastidor auxiliar en ralentí o con una marcha embragada.
- Rueda trasera bloqueada durante un período de tiempo prolongado por el freno motor, por ejemplo, al arrancar sobre un suelo deslizante.

En caso de que, debido a una situación de conducción anómala, se produjera un mensaje de error, la función del ABS se puede volver a activar desconec-

tando y conectando el encendido.

¿Qué importancia tiene el mantenimiento regular?



ADVERTENCIA

Falta de mantenimiento periódico del sistema de frenos

Riesgo de accidente

- Para garantizar que el estado de mantenimiento del BMW Motorrad ABS es óptimo, es necesario cumplir los intervalos de inspección prescritos.◀

Reservas de seguridad

El ABS de BMW Motorrad no debe provocar un tipo de conducción imprudente debido a la confianza en que las distancias de frenado son más cortas. Se trata de una reserva de seguridad para situaciones de emergencia.

¡Atención en las curvas! El frenado en curvas está sometido a leyes especiales de la física de conducción que tampoco puede eliminar el ABS de BMW Motorrad.

Perfeccionamiento de ABS a ABS Pro

– con ABS Pro^{EO}

Hasta ahora, el ABS BMW Motorrad aportaba una gran seguridad al frenar durante la marcha en línea recta. Ahora, ABS Pro ofrece mayor seguridad en los procesos de frenado en curvas. ABS Pro impide que las ruedas se bloqueen incluso cuando se acciona el freno rápidamente. ABS Pro reduce, especialmente en caso de frenada por sobresalto, las variaciones abruptas en la fuerza de dirección y, por consiguiente,

evita el levantamiento indeseado del vehículo.

Regulación del ABS

Desde la perspectiva técnica, ABS Pro adapta la regulación del ABS al ángulo de inclinación máximo de la motocicleta en función de la situación de marcha. Para determinar la inclinación lateral de la motocicleta se utilizan las señales de balanceo, ángulo de guiñada y aceleración transversal. A medida que aumenta la inclinación lateral, se limita en mayor medida el gradiente de presión de frenado al inicio del mismo. De esta forma, la acumulación de presión es más lenta. Además, la modulación de la presión dentro del rango de regulación del ABS tiene lugar de forma más homogénea.

Ventajas para el conductor

Las ventajas de ABS Pro para el conductor son una mayor capacidad de reacción y alta estabilidad de marcha con la mejor deceleración posible incluso en curvas.

Control de tracción (ASC/DTC)

¿Cómo funciona el control de tracción?

El control de tracción está disponible en dos expresiones

- **sin** consideración de la inclinación lateral: control automático de la estabilidad ASC
- ASC es una función rudimentaria que sirve para evitar las caídas.
- **con** consideración de la inclinación lateral: control dinámico de tracción DTC
- DTC regula de forma más precisa y cómoda gracias a la in-

formación adicional sobre aceleración e inclinación.

El control de tracción compara la velocidad del perímetro de las ruedas delantera y trasera. A partir de la diferencia de velocidad se determina el deslizamiento y las consiguientes reservas de estabilidad de la rueda trasera. Si se sobrepasa un límite de deslizamiento, el sistema de control del motor adapta el par motor. BMW Motorrad ASC/DTC es un sistema de asistencia para el conductor concebido para la utilización en vías públicas. Sobre todo en los márgenes límite de la física de conducción el conductor influye considerablemente en las posibilidades de regulación del ASC/DTC (desplazamiento del peso en las curvas, carga suelta). No obstante, el sistema no ha sido concebido para exigencias especiales que puedan surgir bajo condiciones de compe-

tencia extremas en caminos de tierra o circuitos. Para estos casos se puede desconectar el BMW Motorrad ASC/DTC.



ADVERTENCIA

Conducción arriesgada

Riesgo de accidente pese al ASC/DTC

- La adaptación de la conducción continúa siendo siempre responsabilidad del conductor.
- No limitar la seguridad ofrecida de forma adicional con una conducción arriesgada. ◀

Situaciones especiales

A medida que se incrementa la inclinación lateral, la capacidad de aceleración se va limitando cada vez más de acuerdo con las leyes físicas. Esto puede provocar que al salir de una curva cerrada se produzca una aceleración reducida.

Para detectar una rueda trasera que derrapa o que patina se comparan, entre otros aspectos, las revoluciones de la rueda delantera y la trasera y se observa la inclinación lateral en el caso de DTC respecto al ASC.

- con modos de conducción Pro^{EO}

Si durante un período de tiempo prolongado se identifican estos valores para la inclinación lateral como no plausibles, se utilizará el valor alternativo de inclinación lateral o se desconectará la función DTC. En estos casos se indicará un fallo del DTC. La condición para que se produzca un mensaje de error es que el autodiagnóstico haya concluido.

Los siguientes estados de conducción anómalos pueden propiciar la desconexión automática del control de tracción BMW Motorrad.

Estados de conducción anómalos:

- Conducción sobre la rueda trasera (caballito) durante un período de tiempo prolongado.
- Derrape de la rueda trasera con el freno de la rueda delantera accionado (burn out).
- Marcha en caliente sobre un bastidor auxiliar en ralentí o con la marcha metida.



Velocidad mínima para la activación del DTC

mín. 5 km/h

Si, por una aceleración excesiva, la rueda delantera pierde el contacto con el suelo, el ASC o el DTC en los modos de conducción RAIN y ROAD reducirá el par del motor hasta que la rueda vuelva a tocar la calzada.

En el ajuste DTC DYNAMIC la detección de separación de la

rueda delantera permite caballitos de corta duración.

En el modo de conducción DYNAMIC PRO, la detección de separación de la rueda delantera está desactivada.

En caso de separación de la rueda delantera, BMW Motorrad recomienda girar un poco hacia atrás el puño del acelerador para recuperar lo antes posible la estabilidad de marcha.

En los modos de conducción RAIN, ROAD y DYNAMIC, el ajuste del DTC corresponde al modo de conducción.

En el modo de conducción DYNAMIC PRO el DTC se puede ajustar de forma distinta.

Control de par de inercia del motor

- con control de par de inercia del motor^{EO}

¿Cómo funciona el control de par de inercia del motor?

La función del control de par de inercia del motor es evitar de forma segura situaciones de conducción inestables provocadas por un par de inercia demasiado elevado en la rueda trasera. Según el estado de la calzada y la dinámica de marcha, un par de inercia demasiado elevado puede hacer que el deslizamiento de la rueda trasera aumente en exceso y afectar así a la estabilidad de marcha. El control de par de inercia del motor limita este deslizamiento excesivo en la rueda trasera convirtiéndolo en un deslizamiento

final seguro que depende del modo y de la inclinación.

Causas de un deslizamiento excesivo en la rueda trasera:

- Marcha en deceleración por una calzada con un valor de fricción bajo (p. ej., sobre hojas mojadas).
- Bloqueo breve de la rueda trasera al cambiar a una marcha inferior.
- Frenado enérgico en conducción deportiva.

Igual que el control de tracción DTC, el control de par de inercia del motor compara la velocidad del perímetro de las ruedas delantera y trasera. Gracias a la información adicional sobre la inclinación, el control de par de inercia del motor puede determinar el deslizamiento o la reserva de estabilidad en la rueda trasera.

Si el deslizamiento supera el valor límite respectivo, se aumenta el par motor abriendo ligeramente las válvulas de mariposa. Así se reduce el deslizamiento y se estabiliza la motocicleta.

Efecto del control de par de inercia del motor

- En los modos de conducción RAIN y ROAD: estabilidad máxima.
- En los modos de conducción DYNAMIC y DYNAMIC PRO: estabilidad alta.

Dynamic ESA

- con Dynamic ESA^{EO}

Función del Dynamic ESA

Mediante los sensores de nivel de altura, Dynamic ESA detecta los movimientos en el tren de rodaje y reacciona a estos ajustando las válvulas del amortigua-

dor. El tren de rodaje se adapta a las condiciones del suelo.

Dynamic ESA se calibra a intervalos regulares, a fin de garantizar el correcto funcionamiento del sistema.

Opciones de ajuste

Modos de amortiguación

- Road: amortiguación para trayectos confortables por carretera
- Dynamic: amortiguación para conducción dinámica por carretera

Ajustes de la carga

- Modo en solitario
- Modo en solitario con equipaje
- Modo con acompañante (y equipaje)

Modo de conducción

Selección

Para adaptar la motocicleta al estado de la calzada y al estilo de conducción deseado, puede elegirse entre los siguientes modos de conducción:

- RAIN
- ROAD (modo estándar)
- con modos de conducción Pro^{EO}
- DYNAMIC

Con conector de codificación montado:

- DYNAMIC PRO

Para cada uno de estos modos de conducción hay un ajuste adaptado para los sistemas ABS y ASC/DTC, para el control de par de inercia del motor, así como para la admisión de gas.

- con Dynamic ESA^{EO}

Dynamic ESA puede ajustarse independientemente del modo de conducción seleccionado.

ASC/DTC puede desactivarse en todos los modos de conducción. Las siguientes explicaciones presuponen siempre que los sistemas de seguridad de conducción están conectados.

Admisión de gas

- En el modo de conducción RAIN: el comportamiento de respuesta del motor es suave.
- En el modo de conducción ROAD: el comportamiento de respuesta del motor es óptimo.
- En el modo de conducción DYNAMIC: el comportamiento de respuesta del motor es directo.
- En el modo de conducción DYNAMIC PRO: el comportamiento de respuesta del motor

puede ajustarse de manera individual.

ABS

- La detección de separación de la rueda trasera viene activada en todos los modos de conducción excepto en los ajustes de fábrica de DYNAMIC PRO.
- En el modo de conducción DYNAMIC está reducida la detección de separación de la rueda trasera para conseguir un mayor efecto de frenado.
- En el modo de conducción DYNAMIC PRO el ABS se puede ajustar de forma distinta.
- con modos de conducción Pro^{EO}

ABS Pro

- En los modos de conducción RAIN y ROAD, el ABS Pro está totalmente disponible. La incli-

nación que alcanza la motocicleta al frenar en las curvas se reduce al mínimo.

- En el modo de conducción DYNAMIC, el ABS Pro solo está disponible si los valores de fricción son buenos. La asistencia está reducida en comparación con los modos de conducción RAIN y ROAD, y en cambio está pensada para alcanzar el máximo efecto de frenado.
- En el modo de conducción DYNAMIC PRO, ABS Pro viene desactivado de fábrica.

ASC

- La detección de separación de la rueda delantera está activa en los modos de conducción RAIN y ROAD.
- El ASC está adaptado a la circulación por carretera.
- En el modo de conducción ROAD, el ASC proporciona una

estabilidad de marcha elevada y en el modo de conducción RAIN una estabilidad de marcha máxima.

- con modos de conducción Pro^{EO}

DTC

Neumáticos

- DTC está adaptado al funcionamiento en carretera con neumáticos de carretera en todos los modos de conducción.

Estabilidad de marcha

- En el ajuste de ASC/DTC RAIN, la intervención del ASC/DTC es tan temprana que se alcanza la máxima estabilidad de marcha.
- En el ajuste de ASC/DTC ROAD, la intervención del ASC/DTC tiene lugar más tarde que en el modo de conducción RAIN. Dentro de lo posible, se

evita siempre el giro en vacío de la rueda trasera.

- En los ajustes de ASC/DTC RAIN y ROAD se evita la separación de la rueda delantera.
- En el ajuste de ASC/DTC DYNAMIC la intervención del ASC/DTC se produce más tarde que en el modo de conducción ROAD, de modo que son posibles ligeros derrapes al salir de las curvas y caballitos de corta duración.

En los ajustes de ASC/DTC, RAIN, ROAD y DYNAMIC, el ajuste de ASC/DTC se corresponde con el modo de conducción.

En los ajustes de ASC/DTC DYNAMIC PRO, ASC/DTC puede ajustarse de forma distinta.

Conmutación

Los modos de conducción se pueden modificar si el vehículo está con el encendido conectado. Es posible una conmutación durante la conducción con la siguiente condición:

- Ausencia de par de tracción en la rueda trasera.
- Ausencia de presión de frenado en el sistema de frenos.

Para una conmutación durante la conducción deben realizarse los pasos siguientes:

- Girar hacia atrás el puño del acelerador.
- No accionar la maneta del freno.
- Desactivar el control de crucero.

Inicialmente, el modo de marcha deseado queda preseleccionado. La conmutación propiamente dicha no se produce hasta que los

sistemas implicados se hallan en el estado requerido.

El menú de selección no desaparece de la pantalla hasta que se ha conmutado el modo de marcha.

Dynamic Brake Control

- con modos de conducción Pro^{EO}

Función del Dynamic Brake Control

La función del Dynamic Brake Control ayuda al conductor durante una frenada de emergencia.

Detección de una frenada de emergencia

- Se detecta una frenada de emergencia cuando se acciona el freno delantero de forma rápida y enérgica.

Comportamiento en caso de frenada de emergencia

- Si se ejecuta una frenada de emergencia a una velocidad superior a 10 km/h, además de la función ABS actúa el Dynamic Brake Control.

Comportamiento en caso de accionamiento accidental del puño del acelerador

- Si durante una frenada de emergencia se acciona accidentalmente el puño del acelerador (posición del puño > 5 %), el Dynamic Brake Control garantiza el efecto de frenado deseado ignorando la abertura del puño del acelerador. Se garantiza así el efecto de la frenada de emergencia.
- Si durante la intervención del Dynamic Brake Control se cierra el gas (posición del puño del acelerador < 5 %), se res-

tablece el par motor requerido por el sistema de frenos ABS.

- Si se termina la frenada de emergencia y el puño del acelerador permanece accionado, el Dynamic Brake Control regula de forma controlada el par motor para adaptarlo al deseo del conductor.

Control de presión de neumáticos (RDC)

- con control de presión de neumáticos (RDC)^{EO}

Función

En cada neumático se encuentra un sensor que mide la temperatura y la presión de inflado del interior de los neumáticos y envía estos datos a la unidad de mando.

Los sensores están equipados con un regulador de fuerza centrífuga que habilita la transmisión de los valores de medición una

vez se ha sobrepasado la velocidad mínima por primera vez.



Velocidad mínima para la transferencia de los valores de medición del RDC:

mín. 30 km/h

Antes de recibir por primera vez la presión de inflado de los neumáticos, en la pantalla se muestra "--" para cada neumático. Cuando el vehículo se detiene, los sensores continúan transmitiendo durante un tiempo los valores medidos.



Tiempo hasta la transmisión de los valores de medición tras la parada del vehículo:

mín. 15 min

Si está montada una unidad de mando RDC pero las ruedas no están equipadas con sensores, se muestra un aviso de avería.

Gamas de presión de inflado de los neumáticos

La unidad de mando RDC distingue tres gamas de presión de inflado ajustadas en el vehículo:

- Presión de inflado dentro de la zona de tolerancia permitida.
- Presión de inflado en la zona límite de tolerancia permitida.
- Presión de inflado fuera de la zona de tolerancia permitida.

Compensación de temperatura

La presión de inflado de los neumáticos depende de la temperatura: aumenta a medida que se incrementa la temperatura del aire del neumático y se reduce a medida que baja esta. La temperatura del aire del neumático depende de la temperatura exterior, así como de la forma de conducir y la duración del desplazamiento.



Las presiones de inflado de los neumáticos se indican en la pantalla compensadas en función de la temperatura, y se refieren siempre a la siguiente temperatura del aire del neumático:

20 °C

Los aparatos de comprobación de presión de inflado de las gasolineras no realizan compensación de temperatura; la presión de inflado registrada en los neumáticos depende de su temperatura. Por este motivo, los valores indicados allí no coinciden en la mayoría de los casos con los datos mostrados en la pantalla.

Adaptación de la presión de inflado

Comparar el valor de RDC en la pantalla con el valor indicado en la parte trasera del manual de instrucciones. La diferencia que

exista entre ambos valores debe compensarse con el equipo de comprobación de presión de los neumáticos de la gasolinera.



Ejemplo

Según el manual de instrucciones, la presión de inflado de los neumáticos debe tener el siguiente valor:

2,5 bar

En la pantalla se indica el siguiente valor:

2,3 bar

Por consiguiente, faltan:

0,2 bar

El dispositivo de comprobación en la estación de servicio indica:

2,4 bar



Ejemplo

Para establecer la presión de inflado de los neumáticos correcta, es preciso aumentarla hasta el siguiente valor:

2,6 bar

Asistente del cambio

- con asistente del cambio Pro^{EO}

Asistente del cambio Pro

Su vehículo está equipado con el asistente del cambio Pro, diseñado originalmente para el ámbito deportivo y adaptado para la circulación por carretera. Permite cambiar a marchas superiores o inferiores sin accionar el embrague o el acelerador en casi todas las gamas de carga y régimen de revoluciones.

Ventajas

- En un trayecto, entre el 70 y el 80 % de todos los procesos de cambio de marcha se pueden realizar sin embrague.
- Menos movimiento entre conductor y acompañante gracias a pausas más breves al cambiar de marcha.
- No hay que cerrar la válvula de mariposa al acelerar.
- Al decelerar y pasar a una marcha inferior (válvula de mariposa cerrada) se realiza una adaptación del régimen de revoluciones por medio de doble embrague.
- En comparación a un proceso de cambio de marcha con accionamiento del embrague, el tiempo de cambio es menor.

Para que el sistema detecte el cambio que se desea realizar, el conductor debe accionar entre normal y rápidamente en la di-

rección deseada la palanca de cambios (antes no accionada) contra la fuerza elástica del almacenador de fuerza por muelle durante un "sobrerrecorrido" determinado y mantenerla accionada hasta que finalice la operación de cambio de marcha. No es necesario aumentar más la fuerza de cambio durante la operación. Después de una operación de cambio de marcha, se debe dejar de ejercer carga sobre la palanca de cambios para poder realizar un cambio de marcha adicional con el asistente del cambio Pro. Para las operaciones de cambio de marcha con el asistente del cambio Pro se debe mantener constante el estado de carga (posición del puño del acelerador) tanto antes como durante la operación de cambio de marcha. Modificar la posición del acelerador durante la operación de cambio de marcha puede hacer que

se interrumpa la función o que se produzcan cambios incorrectos. En las operaciones de cambio de marcha con accionamiento del embrague no interviene el asistente del cambio Pro.

Cambio a marcha inferior

- En el proceso de cambio a una marcha inferior se cuenta en todo momento con la asistencia del sistema hasta que se alcanza el régimen de revoluciones máximo en la marcha objetivo. De este modo se evita un giro a número de revoluciones excesivamente alto.



Régimen máximo admisible

máx. 9000 min⁻¹

Cambio a marcha superior

- En el proceso de cambio a una marcha superior se cuenta en todo momento con la asistencia del sistema hasta que se alcanza el régimen de ralentí en la marcha objetivo.
- Se evita así una deficiencia en el régimen de ralentí.



Régimen de ralentí

1250±50 min⁻¹ (Motor a temperatura de servicio)

Luz adaptiva a curvas

- con luz adaptativa en curvas^{EO}

Función

Aparte de la luz de cruce, la luz de carretera y la luz de conducción diurna o luz de posición, el faro principal dispone de luces LED separadas con reflectores propios. Los LED se activan ade-

más de la luz de cruce y en función de la inclinación con el fin de mejorar la iluminación de la zona interna de la curva. La luz adaptativa a curvas está optimizada para una inclinación de hasta 25°.

La luz adaptativa a curvas se activa si se cumplen los siguientes requisitos:

- La inclinación es superior a 7°.
- La velocidad es superior a 10 km/h.
- La luz de cruce está conectada.

Mantenimiento

Instrucciones generales	166
Herramientas de a bordo	166
Juego de herramientas de mantenimiento	167
Bastidor para la rueda delantera	167
Aceite del motor	168
Sistema de frenado	171
Embrague	175
Líquido refrigerante	176
Neumáticos	177
Llantas y neumáticos	178
Ruedas	179
Lámparas	188
Ayuda de arranque.....	189
Batería	190

Fusibles	194
Enchufe de diagnóstico	195
Cadena	196

Instrucciones generales

En el capítulo "Mantenimiento" se describen los trabajos de comprobación y sustitución de piezas sometidas a desgaste, que por otro lado son fácilmente realizables.

Si durante el trabajo de montaje debieran observarse pares de apriete especiales, estos se especifican. En el capítulo "Datos técnicos" encontrará una relación de todos los pares de apriete necesarios.

Para obtener más información sobre otras tareas de mantenimiento y reparación, consulte el manual de reparaciones de su vehículo en DVD que puede adquirir en su concesionario BMW Motorrad.

Para llevar a cabo algunos de los trabajos que se describen se requiere el uso de herramientas especiales y buenos conociemien-

tos técnicos. En caso de duda, acuda a un taller especializado, preferiblemente a su concesionario BMW Motorrad.

Herramientas de a bordo

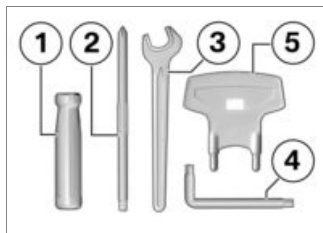

- 1 Mango de destornillador
- 2 Inserto para destornillador reversible con punta en cruz y punta ranurada
 - Sustituir las bombillas de los intermitentes delantero y trasero (►► 189).

- 2 – Desmontar la batería (►► 192).
 - Ajustar la amortiguación en la rueda trasera (►► 127).
- 3 Llave de horquilla Ancho entrecaras 14
 - Ajustar el brazo del retrovisor (►► 124).
- 4 Llaves Torx T25/T30 T25 en el extremo corto, T30 en el extremo largo
- 5 Llave
 - Ajustar el pretensado del muelle de la rueda trasera (►► 126).

Juego de herramientas de mantenimiento

- con juego de herramientas de mantenimiento^{AO}

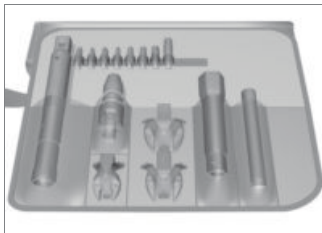

Para trabajos de postventa ampliados (por ejemplo, desmontar y montar ruedas) BMW Motorrad ha agrupado un juego de herramientas de servicio técnico adaptado a su motocicleta. Puede obtener dicho juego de herramientas a través de su concesionario BMW Motorrad.

Bastidor para la rueda delantera

Montar el bastidor de la rueda delantera



ATENCIÓN

Utilización del bastidor para la rueda delantera de BMW Motorrad sin bastidor auxiliar adicional

Daños de componentes por caída

- Apoyar la motocicleta en el bastidor auxiliar antes de levantarla con el bastidor para la rueda delantera BMW Motorrad.◀
- Colocar la motocicleta sobre un bastidor auxiliar adecuado.
 - con caballete central^{EO}
- Apoyar la motocicleta sobre el caballete central y asegurarse

de que la base de apoyo sea plana y resistente.◀

- Usar un bastidor para la rueda delantera adecuado.

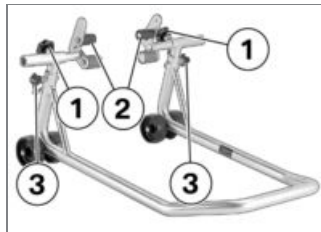

- Soltar los tornillos de fijación **1**.
- Desplazar ambos alojamientos **2** hacia fuera hasta que el guiado de la rueda delantera quepa entre ellos. Ajustar los pernos de apoyo adecuadamente según la guía de la rueda delantera.
- Ajustar la altura deseada del bastidor de la rueda delantera con pernos de sujeción **3**.

- Alinear el bastidor de la rueda delantera centrado con dicha rueda y moverlo hacia el eje delantero.

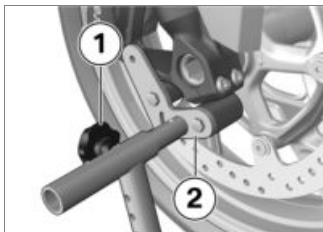

- Disponer ambos alojamientos **2** de forma que el guiado de la rueda delantera quede colocado de forma segura.
- Apretar los tornillos de fijación con la rueda **1**.

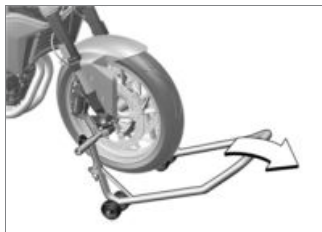

- Empujar el bastidor para la rueda delantera uniformemente hacia abajo para levantar la motocicleta.

– con caballete central^{EO}



ATENCIÓN

Levantamiento del caballete central por elevación excesiva del vehículo

Daños de componentes por caída

- Al levantarla, asegurarse de que el caballete central permanezca sobre el suelo.

- Adaptar la altura del bastidor de la rueda delantera en caso necesario.◀
- Comprobar que la motocicleta se sostenga con seguridad.◀

Aceite del motor

Comprobación del nivel del aceite del motor



ATENCIÓN

Interpretación errónea de la cantidad de llenado de aceite, puesto que el nivel de aceite depende de la temperatura (cuanto mayor sea la temperatura, mayor será el nivel de aceite)

Daño en el motor

- Comprobar el nivel de aceite solo después de un viaje largo o con el motor caliente.◀
- Limpiar la zona de la abertura de llenado de aceite.

- Dejar el motor en ralentí hasta que se ponga en marcha el ventilador. A continuación, dejar en funcionamiento un minuto más.
 - Apagar el motor.
 - Mantener la motocicleta enderezada a temperatura de servicio y asegurarse de que la base de apoyo sea plana y resistente. BMW Motorrad recomienda el uso de un bastidor auxiliar adecuado.
- con caballete central^{EO}



ATENCIÓN

Caída del vehículo hacia un lado al levantarlo sobre tacos

Daños de componentes por caída

- Asegurar la motocicleta para que no vuelque, preferentemente con la ayuda de otra persona.◀

- Apoyar la motocicleta a temperatura de funcionamiento sobre el caballete central y asegurarse de que la base de apoyo sea plana y resistente.◀

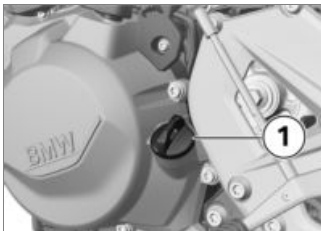

- Esperar cinco minutos para que el aceite pueda acumularse en el cárter.
- Desmontar la varilla de control del nivel de aceite **1**.

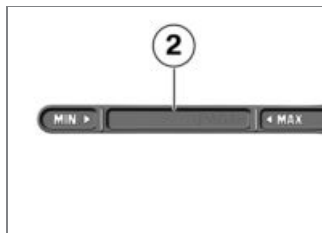

- Limpiar la zona de medición **2** con un paño seco
- Colocar la varilla de control del nivel de aceite en el orificio de llenado de aceite, pero sin enroscarla.
- Extraer la varilla de control de aceite y comprobar el nivel de aceite.

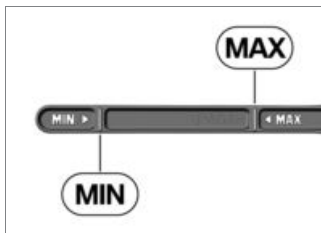

Nivel teórico de aceite del motor

Entre las marcas **MIN** y **MAX**



Cantidad de relleno de aceite para el motor

Producto recomendado por BMW Motorrad: ADVANTEC Ultimate aceite, SAE 5W-40, API SL / JASO MA2

máx. 0,5 l (Diferencia entre MIN y MAX)

Si el nivel de aceite está por debajo de la marca MIN:

- Añadir aceite del motor (▮▮▮▶ 170).

Si el nivel de aceite está por encima de la marca MAX:

- Se recomienda acudir a un taller especializado, a ser posible a un concesionario BMW Motorrad, para corregir el nivel de aceite.
- Montar la varilla de control del nivel de aceite.

Adición de aceite del motor

- Parar la motocicleta y asegurarse de que la base de apoyo sea plana y resistente.
- Limpiar la zona de la abertura de llenado.

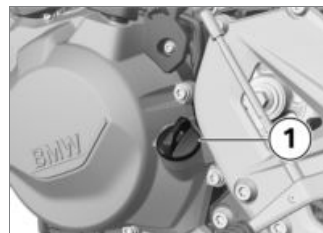

- Desmontar la varilla de control del nivel de aceite **1**.



ATENCIÓN

Utilización de una cantidad insuficiente o excesiva de aceite de motor

Daño en el motor

- Asegurarse de que el nivel de aceite es correcto.◀
- Llenar con aceite del motor hasta el nivel teórico.
- Comprobar el nivel del aceite del motor (▮▮▮▶ 168).
- Montar la varilla de control del nivel de aceite.

Sistema de frenado

Comprobación del funcionamiento de los frenos

- Accionar la maneta del freno.
 - » Debe notarse un punto claro de presión.
- Accionar el pedal del freno.
 - » Debe notarse un punto claro de presión.

Si no se perciben puntos de presión claros:

ATENCIÓN

Trabajos inapropiados en el sistema de frenos

Amenaza para la seguridad de funcionamiento del sistema de frenos

- Encargar la realización de los trabajos en el sistema de frenos solo a personal especializado.◀

- Encargar la revisión de los frenos a un taller especializado, preferiblemente a un concesionario BMW Motorrad.

Comprobar el grosor de las pastillas de freno delanteras

- Parar la motocicleta y asegurarse de que la base de apoyo sea plana y resistente.



- Comprobar el espesor de las pastillas de freno izquierda y derecha mediante una inspección visual. Trayectoria del control visual: entre la rueda

y la guía de la rueda delantera hacia la pinza de freno **1**.

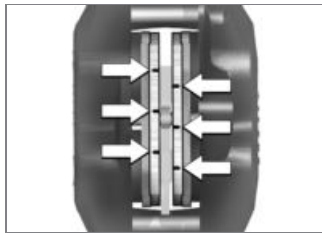

 Límite de desgaste del forro del freno delante

mín. 1,0 mm (Sólo forro de fricción sin placa portante. Las marcas de desgaste, es decir, las ranuras, deben ser claramente visibles.)

Si no se aprecian con claridad las marcas de desgaste:

ADVERTENCIA

Superación del nivel de desgaste máximo de las pastillas

Reducción del efecto de frenado, daños en los frenos

- Para garantizar la seguridad de funcionamiento del sistema de frenos, no superar el nivel de desgaste máximo de las pastillas. ◀
- Se recomienda acudir a un taller especializado, a ser posible a un concesionario BMW Motorrad, para sustituir las pastillas de freno.

Comprobar el grosor de las pastillas de freno traseras

- Parar la motocicleta y asegurarse de que la base de apoyo sea plana y resistente.



- Comprobar visualmente el grosor de las pastillas de freno. Trayectoria del control visual: desde detrás hacia la pinza de freno **1**.



Límite de desgaste del forro del freno trasero

mín. 1,0 mm (Sólo forro de fricción sin placa portante.)

Si las pastillas de freno están gastadas:

ADVERTENCIA

Superación del nivel de desgaste máximo de las pastillas

Reducción del efecto de frenado, daños en los frenos

- Para garantizar la seguridad de funcionamiento del sistema de frenos, no superar el nivel de desgaste máximo de las pastillas. ◀
- Acudir cuanto antes a un taller especializado, preferentemente a un concesionario BMW Motorrad, para cambiar las pastillas de freno.

Comprobación del nivel de líquido de frenos en la parte delantera

⚠ ADVERTENCIA

Cantidad baja o insuficiente de líquido de frenos en el depósito de líquido de frenos

Eficacia de frenado notablemente reducida por la presencia de aire, impurezas o agua en el sistema de frenos

- Detener de inmediato la marcha hasta haber subsanado el problema.
- Comprobar regularmente el nivel de líquido de frenos.
- Asegurarse de que la tapa del depósito de líquido de frenos esté limpia antes de abrirla.
- Asegurarse de que solo se utiliza líquido de frenos de un depósito sellado.◀

- con caballete central^{EO}
- Apoyar la motocicleta sobre el caballete central y asegurarse de que la base de apoyo sea plana y resistente.
- Centrar el manillar.◀
- Mantener la motocicleta enderezada y asegurarse de que la base de apoyo sea plana y resistente.
- Centrar el manillar.



- Comprobar el nivel de líquido de frenos en el depósito delantero **1**.

⚠ AVISO

Debido al desgaste normal de las pastillas desciende el nivel de líquido de frenos en el depósito.◀



 Nivel de líquido de frenos delante

Líquido de frenos, DOT4

El nivel de líquido de frenos no debe estar por debajo de la marca MIN. (El depósito de líquido de frenos está horizontal, el vehículo está recto)

Si el líquido de frenos está por debajo del nivel admisible:

- Acudir lo antes posible a un taller especializado, preferiblemente a un concesionario BMW Motorrad, para subsanar la avería.

Comprobación del nivel de líquido de frenos en la parte trasera

- Mantener la motocicleta enderezada y asegurarse de que la base de apoyo sea plana y resistente.
- con caballete central^{EO}
- Apoyar la motocicleta sobre el caballete central y asegurarse de que la base de apoyo sea plana y resistente.<◀



ADVERTENCIA

Cantidad baja o insuficiente de líquido de frenos en el depósito de líquido de frenos

Eficacia de frenado notablemente reducida por la presencia de aire, impurezas o agua en el sistema de frenos

- Detener de inmediato la marcha hasta haber subsanado el problema.
- Comprobar regularmente el nivel de líquido de frenos.

- Asegurarse de que la tapa del depósito de líquido de frenos esté limpia antes de abrirla.
- Asegurarse de que solo se utiliza líquido de frenos de un depósito sellado.<◀
- Comprobar el nivel del líquido de frenos en el depósito trasero **1**.



AVISO

Debido al desgaste normal de las pastillas desciende el nivel de líquido de frenos en el depósito.<◀



 Nivel del líquido de frenos en la parte trasera (inspección visual)

Líquido de frenos, DOT4

El nivel de líquido de frenos no debe estar por debajo de la marca **MIN**.

Embrague

Comprobar el funcionamiento del embrague

- Accionar la maneta de embrague.
- » Debe notarse un aumento de la fuerza conforme aumenta el accionamiento.

Si no se nota un aumento de la fuerza conforme aumenta el accionamiento:

- Se recomienda acudir a un taller especializado, preferiblemente a un concesionario BMW Motorrad, para comprobar el embrague.

Comprobar la holgura del embrague

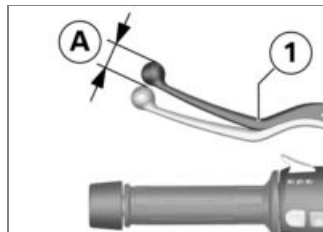

- Accionar varias veces la maneta de embrague **1** hasta el apoyo en la empuñadura.
- Accionar ligeramente la maneta de embrague **1** hasta que se note resistencia, observando el juego de embrague **A**.

 Juego libre del embrague

3...5 mm (en la maneta exterior, manillar en posición recta, con el motor frío)

Si el líquido de frenos está por debajo del nivel admisible:

- Acudir lo antes posible a un taller especializado, preferiblemente a un concesionario BMW Motorrad, para subsanar la avería.

Si la holgura del embrague se encuentra fuera del límite de tolerancia:

- Ajustar el juego del embrague (▮▮▮▶ 176).

Ajustar el juego del embrague

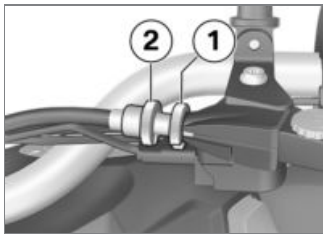

- Aflojar la contratuerca **1**.
- Para aumentar el juego del embrague: enroscar el tornillo de ajuste **2** en el conjunto del puño.
- Para reducir el juego del embrague: desenroscar el tornillo

de ajuste **2** del conjunto del puño.



AVISO

La distancia entre la contratuerca y la tuerca (medida en el interior) no debe ser mayor que 14 mm. Si el ajuste del juego correcto del embrague solo es posible girando más, póngase en contacto con un taller especializado, preferiblemente un concesionario BMW Motorrad.◀

- Comprobar la holgura del embrague (▮▮▮▶ 175).
- Apretar la contratuerca **1** sujetando al mismo tiempo el tornillo de ajuste **2**.

Líquido refrigerante

Comprobar el nivel de líquido refrigerante

- Parar la motocicleta y asegurarse de que la base de apoyo sea plana y resistente.

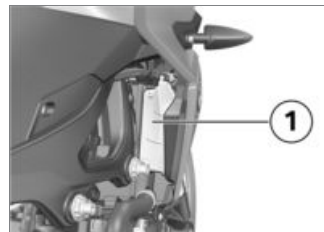

- Leer el nivel de refrigerante en el depósito de compensación **1**. Dirección visual: desde detrás a través de la abertura en el revestimiento lateral derecho.

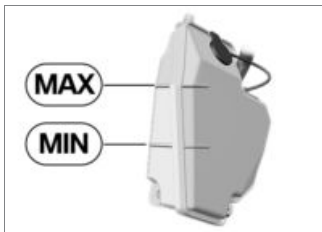

 Nivel nominal de líquido refrigerante

Entre las marcas MIN y MAX en el depósito de compensación (Motor frío)

Si el refrigerante desciende por debajo del nivel admisible:

- Rellenar con líquido refrigerante.

Rellenar con líquido refrigerante

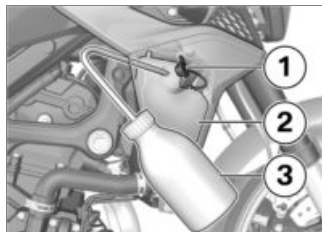

- Abrir el cierre **1** del depósito de compensación **2**.
- Rellenar líquido refrigerante hasta alcanzar el nivel nominal con un recipiente adecuado, como una botella de laboratorio **3**.
- Comprobar el nivel de líquido refrigerante (→ 176).
- Cerrar el cierre **1** del depósito de compensación **2**.

Neumáticos

Comprobar la presión de inflado de los neumáticos

 **ADVERTENCIA**

Presión de inflado de los neumáticos incorrecta

Empeoramiento de las propiedades de marcha de la motocicleta. Reducción de la vida útil de los neumáticos

- Asegurar la correcta presión de inflado de los neumáticos. ◀

 **ADVERTENCIA**

Apertura espontánea de los obuses de válvula montados en vertical al circular a altas velocidades

Pérdida repentina de la presión de inflado de los neumáticos

- Utilizar caperuzas de válvula con arandela de goma y apretarlas bien. ◀

- Parar la motocicleta y asegurarse de que la base de apoyo sea plana y resistente.
- Comprobar la presión de inflado de los neumáticos conforme a los siguientes datos.



Presión de inflado de los neumáticos delante

2,5 bar (con la rueda fría)



Presión de inflado de los neumáticos detrás

2,9 bar (con la rueda fría)

En caso de una presión de inflado insuficiente:

- Corregir la presión de inflado de los neumáticos.

Llantas y neumáticos

Comprobar las llantas

- Parar la motocicleta y asegurarse de que la base de apoyo sea plana y resistente.

- Comprobar visualmente si las llantas presentan algún defecto.
- Se recomienda acudir a un taller especializado, preferiblemente a un concesionario BMW Motorrad, para comprobar si las llantas están dañadas y sustituir las en caso necesario.

Comprobación de la profundidad de perfil de los neumáticos



ADVERTENCIA

Circulación con los neumáticos muy gastados

Riesgo de accidente por empeoramiento del comportamiento de marcha

- En caso necesario, sustituir los neumáticos antes de alcanzar la profundidad de perfil mínima establecida legalmente.◀



AVISO

Las ranuras principales del perfil de cada neumático están provistas de marcas de desgaste. Si el perfil del neumático ha sobrepasado el nivel de la marca, el neumático está completamente gastado. Las posiciones de las marcas están identificadas en el borde del neumático, p. ej. con las letras TI, TWI o con una flecha.◀

Si se ha alcanzado la profundidad de perfil mínima:

- Sustituir el neumático correspondiente.

Ruedas

Neumáticos recomendados

Para cada tamaño de neumático existen productos de determinadas marcas, comprobados por BMW Motorrad, considerados aptos para el tráfico. BMW Motorrad no puede evaluar la idoneidad de otros neumáticos y, por lo tanto, no puede garantizar su seguridad.

BMW Motorrad recomienda utilizar solo los neumáticos probados por BMW Motorrad.

Para obtener información más detallada, pregunte en su concesionario BMW Motorrad o consulte en Internet

bmw-motorrad.com

Influencia del tamaño de la rueda en los sistemas de regulación del tren de rodaje

El tamaño de los neumáticos tiene una importancia fundamental en los sistemas de regulación del tren de rodaje ABS y ASC. En especial el diámetro y la anchura de las ruedas se utilizan como base para todos los cálculos necesarios en la unidad de mando. La conversión de estos tamaños por ruedas diferentes a las montadas de serie puede provocar importantes efectos en el confort de regulación de estos sistemas.

También los segmentos del sensor necesarios para la detección de la velocidad de la rueda deben adaptarse a los sistemas de regulación montados y no deben sustituirse.

Si desea montar ruedas diferentes en su motocicleta, consulte

con un taller especializado, preferiblemente un concesionario BMW Motorrad. En algunos casos pueden adaptarse los datos introducidos en las unidades de mando a los nuevos tamaños de rueda.

Desmontar la rueda delantera

- Parar la motocicleta y asegurarse de que la base de apoyo sea plana y resistente.

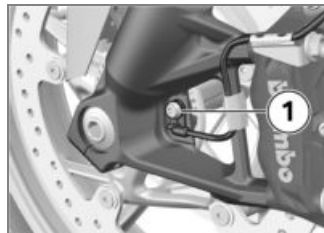

- Desmontar el tornillo **1** y extraer del orificio el transmisor de velocidad de giro de rueda.



- Soltar el cable del transmisor de velocidad de giro de rueda de los clips de sujeción **2** y **3**.
- Desmontar los tornillos de fijación **4** de las pinzas de freno izquierda y derecha.

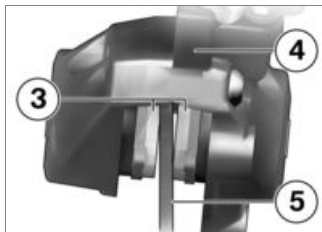

- Dejar una pequeña separación entre las pastillas de freno **3** mediante movimientos giratorios de la pinza del freno **4** contra el disco de freno **5**.
- Proteger el área de las llantas que podría rayarse al desmontar las pinzas de freno.



ATENCIÓN

Compresión no intencionada de las pastillas de freno

Daños del componente al colocar la pinza del freno o al separar las pastillas de freno

- No accionar el freno con la pinza del freno desprendida.◀
- Extraer con precaución las pinzas del freno moviéndolas hacia atrás y hacia fuera.
- Colocar la motocicleta sobre un bastidor auxiliar adecuado.
 - con caballete central^{EO}
- Apoyar la motocicleta sobre el caballete central y asegurarse de que la base de apoyo sea plana y resistente.<
- Levantar la motocicleta por su parte delantera hasta que la rueda delantera pueda girar libremente. Para levantar la motocicleta, utilizar un bastidor para la rueda delantera adecuado.
- Montar el bastidor de la rueda delantera (►► 167).

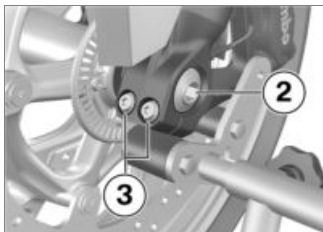

- Quitar el tornillo del eje **2**.
- Desenroscar los tornillos de apriete izquierdos del eje **3**.

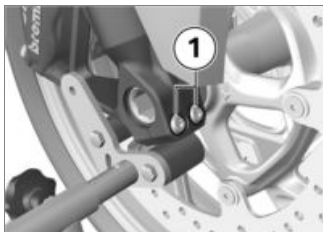

- Desenroscar los tornillos de apriete derechos del eje **1**.

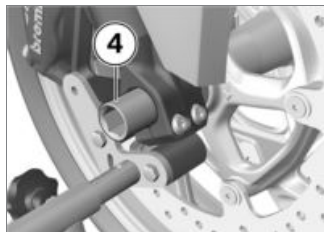

- Desmontar el eje **4** y sujetar la rueda durante el proceso.
- No eliminar la grasa del eje.
- Extraer la rueda delantera haciéndola rodar hacia delante.

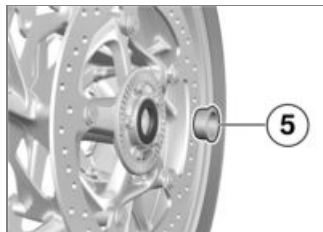

- Retirar el casquillo distanciador **5** del lado izquierdo del cubo de la rueda.

Montar la rueda delantera



ADVERTENCIA

Utilización de una rueda que no se corresponde con la de la serie

Fallos de funcionamiento durante las intervenciones de regulación del ABS y del ASC

- Observar las indicaciones acerca de la influencia del tamaño de las ruedas sobre los sistemas de regulación del tren de rodaje ABS y ASC al inicio de este capítulo. ◀



ATENCIÓN

Apretar las uniones atornilladas con un par de apriete erróneo

Daños en las uniones atornilladas o aflojamiento de estas

- Es imprescindible acudir a un taller especializado para comprobar los pares de apriete,

preferiblemente a un concesionario BMW Motorrad. ◀

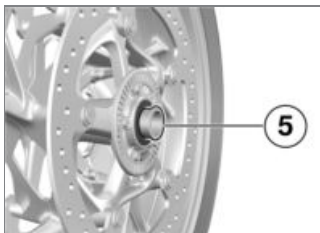

- Introducir el casquillo distanciador **5** con collar hacia fuera en el lado izquierdo del cubo de rueda.



ATENCIÓN

Montaje de la rueda delantera en sentido contrario al de la marcha

Riesgo de accidente

- Tener en cuenta las flechas de dirección de marcha presentes en el neumático o en la llanta. ◀

- Introducir la rueda delantera en la guía de la rueda delantera y, al hacerlo, guiar el disco de freno entre las pastillas de freno de la pinza del freno izquierda.

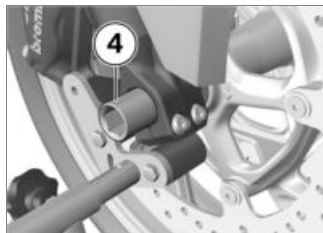

- Levantar la rueda delantera e introducir el eje **4** hasta el tope.
- Retirar el bastidor para la rueda delantera y comprimir varias veces con fuerza la horquilla de la rueda delantera. Mientras tanto, no accionar la maneta del freno.

- Montar el bastidor de la rueda delantera (→ 167).

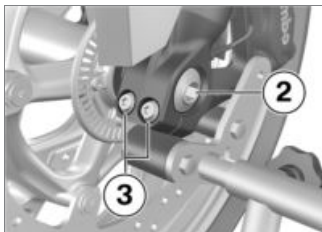

- Montar el tornillo del eje **2** con el par de apriete. Al mismo tiempo, sostener el eje insertable por el lado derecho.

 Tornillo de eje en el eje insertable delantero

50 Nm

- Apretar el tornillo de apriete del eje **3** izquierdo con el par de apriete.



 Sujeción del eje insertable

Secuencia de apriete: apretar los tornillos seis veces alternativamente

19 Nm

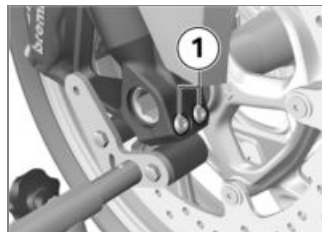

- Apretar los tornillos de apriete derechos del eje **1** con el par de apriete.



Sujeción del eje insertable

Secuencia de apriete: apretar los tornillos seis veces alternativamente

19 Nm

- Retirar el bastidor de la rueda delantera.
- Colocar la pinza derecha sobre el disco de freno.



- Apretar con el par de giro correspondiente los tornillos de fijación **4** de las pinzas de freno izquierda y derecha.



Pinza del freno en la horquilla telescópica

38 Nm

- Retirar las incrustaciones que pueda haber en la llanta.



ADVERTENCIA

Pastillas de freno no colocadas en el disco de freno

Peligro de accidentes por retardo del efecto de frenado.

- Antes de iniciar la marcha se debe comprobar que el efecto de frenado se aplica sin retardos. ◀
- Accionar el freno varias veces hasta que las pastillas hagan contacto.
- Colocar el cable para el transmisor de velocidad de giro de rueda en los clips de sujeción **2** y **3**.



- Insertar el transmisor de velocidad de giro de rueda en el orificio y apretar el tornillo **1**

con el par de giro correspondiente.

 Transmisor de velocidad de giro de rueda en la horquilla

Dispositivo de retención de tornillos: microencapsulado

8 Nm

Desmontar la rueda trasera

- Apoyar la motocicleta sobre un bastidor auxiliar adecuado y asegurarse de que la base de apoyo sea plana y resistente.
– con caballete central^{EO}
- Apoyar la motocicleta sobre el caballete central y asegurarse de que la base de apoyo sea plana y resistente.◁

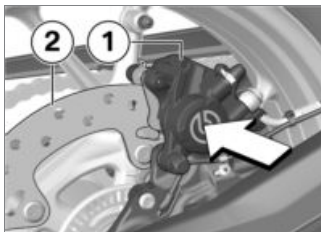

- Presionar la pinza de freno **1** contra el disco del freno **2**.
» Los émbolos de freno son presionados hacia atrás.

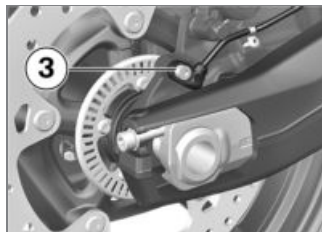

- Desmontar el tornillo **3** y extraer del orificio el transmisor de velocidad de giro de rueda.

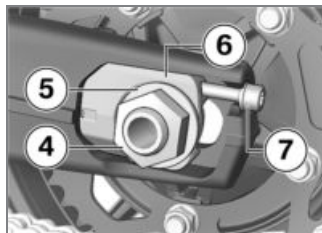

- Desmontar la tuerca del eje **4** y la arandela **5**.

- Soltar el tornillo de ajuste **7** a ambos lados.
- Sacar el tensor de cadena **6** y empujar el eje hacia delante lo máximo posible.

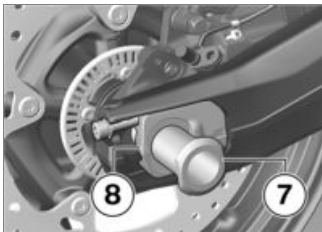

- Desmontar el eje insertable **7** y sacar el tensor de cadena **8**.

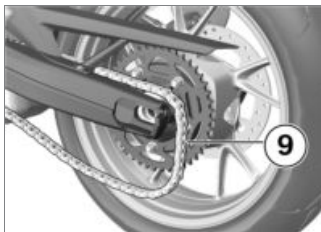

- Hacer rodar la rueda trasera hacia delante tanto como sea posible y quitar la cadena **9** de la rueda de cadena.
- Hacer rodar la rueda trasera hacia atrás para extraerla del basculante.



AVISO

Introducir la rueda de cadena y los casquillos distanciadores izquierdo y derecho sin apretar en la rueda. En el desmontaje, vigilar que las piezas no se dañen ni se pierdan. ◀

Montar la rueda trasera



ADVERTENCIA

Utilización de una rueda que no se corresponde con la de la serie

Fallos de funcionamiento durante las intervenciones de regulación del ABS y del ASC

- Observar las indicaciones acerca de la influencia del tamaño de las ruedas sobre los sistemas de regulación del tren de rodaje ABS y ASC al inicio de este capítulo. ◀



ATENCIÓN

Apretar las uniones atornilladas con un par de apriete erróneo

Daños en las uniones atornilladas o aflojamiento de estas

- Es imprescindible acudir a un taller especializado para comprobar los pares de apriete,

preferiblemente a un concesionario BMW Motorrad.◀

- Colocar la rueda trasera en la pieza oscilante guiando el disco de freno entre las pastillas de freno.

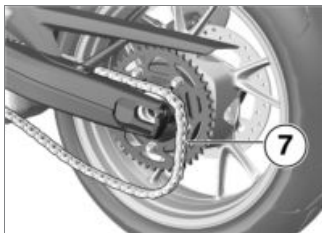

- Hacer rodar la rueda trasera hacia delante lo máximo posible y colocar la cadena **7** sobre la rueda de cadena.

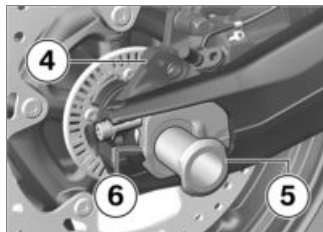

- Colocar el tensor de cadena derecho **6** en la pieza oscilante y montar el eje insertable **5** en el soporte de la pinza de freno **4** y la rueda trasera.
- Prestar atención a que el eje encaje en la escotadura del tensor de cadena.

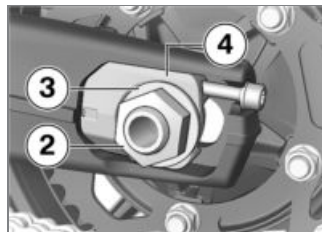

- Colocar el tensor de cadena izquierdo **4**.
 - Colocar la arandela **3** y la tuerca del eje **2**, pero no apretarla todavía.
- sin caballete central^{EO}
- Desmontar el bastidor auxiliar.◀



- Insertar el transmisor de velocidad de giro de rueda en el orificio y apretar el tornillo **1** con el par de giro correspondiente.



Transmisor de velocidad de giro de rueda trasera en el soporte de la pinza de freno

Dispositivo de retención de tornillos: microencapsulado

8 Nm



ADVERTENCIA

Pastillas de freno no colocadas en el disco de freno

Peligro de accidentes por retardo del efecto de frenado.

- Antes de iniciar la marcha se debe comprobar que el efecto de frenado se aplica sin retardos. ◀
- Después de terminar los trabajos, accionar el freno repetidas veces hasta que se apoyen las pastillas de freno.
- Comprobar comba de cadena (►► 196).
- Ajustar la tensión de la cadena (►► 197).

Lámparas

Sustituir los LED para la luz de cruce y la luz de carretera

- La luz de cruce LED y la luz de carretera LED solo se pueden sustituir completas. Para ello, acuda a un taller especializado, preferentemente a un concesionario BMW Motorrad.

Sustituir el LED para la luz de posición

- La luz de posición LED solo puede sustituirse como pieza completa. Para ello, acuda a un taller especializado, preferentemente a un concesionario BMW Motorrad.

Cambiar los LED de la luz de freno y trasera

- El piloto LED trasero solo puede sustituirse como pieza completa. Para ello, acuda

a un taller especializado, preferentemente a un concesionario BMW Motorrad.

Sustituir las bombillas de los intermitentes delantero y trasero

- Los intermitentes LED solo se pueden sustituir por completo. Para ello, acuda a un taller especializado, preferentemente a un concesionario BMW Motorrad.

Ayuda de arranque

ATENCIÓN

Corriente demasiado intensa al efectuar un arranque externo de la motocicleta

Quemadura de cables o daños en el sistema electrónico del vehículo

- No arrancar la motocicleta con corriente externa a través de la

caja de enchufe, sino exclusivamente a través de los polos de la batería. ◀

ATENCIÓN

Contacto entre las pinzas del cable de arranque auxiliar y el vehículo

Peligro de cortocircuito

- Utilizar un cable de arranque auxiliar que tenga las pinzas completamente aisladas. ◀

ATENCIÓN

Arranque externo con una tensión superior a 12 V

Daños en el sistema electrónico del vehículo

- La batería del vehículo que presta la ayuda para el arranque tiene que ser de 12 V. ◀
- Desmontar el asiento (→ 97).
- Para arrancar el motor con corriente externa, no desem-

bornar la batería de la red de a bordo.

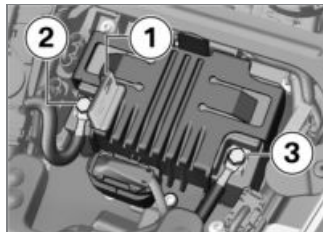

- Presionar el bloqueo y abrir la cubierta del polo positivo **1**.
- Unir en primer lugar el polo positivo de la batería descargada con el polo positivo de la batería de ayuda al arranque utilizando el cable de color rojo (polo positivo en este vehículo: posición **2**).
- Embornar el cable negro de ayuda para el arranque en el polo negativo de la batería de ayuda y, a continuación, en el polo negativo de la batería des-

cargada (polo negativo en este vehículo: posición **3**).



AVISO

Asimismo, el tornillo del conjunto telescópico puede utilizarse de forma alternativa al polo negativo de la batería.◀

- Durante el arranque con tensión externa tiene que estar en marcha el motor del vehículo auxiliar.
- Arrancar el motor del vehículo que tiene la batería descargada de la forma habitual. Si el intento no tiene éxito, esperar unos minutos antes de repetir el intento a fin de proteger el arrancador y la batería de ayuda al arranque.
- Antes de desembornar los cables de ayuda para el arranque, dejar los dos motores en marcha durante unos minutos.

- Desembornar en primer lugar el cable de ayuda al arranque del polo negativo y, a continuación, el cable del polo positivo.



AVISO

Para arrancar el motor, no utilizar sprays de ayuda al arranque ni otros medios similares.◀

- Montar el asiento (→ 98).

Batería

Instrucciones para el mantenimiento

La conservación, la recarga y el almacenamiento correctos de la batería aumentan la vida útil y son requisitos para poder beneficiarse de las prestaciones de garantía.

Para garantizar una larga vida útil de la batería deben tenerse en cuenta las siguientes indicaciones:

- Mantener limpia y seca la superficie de la batería.
- No abrir la batería.
- No añadir agua.
- Para cargar la batería, observar las instrucciones de las páginas siguientes.
- No depositar la batería con la cara superior hacia abajo.



ATENCIÓN

Descarga de la batería conectada a través del sistema electrónico del vehículo (p. ej., el reloj)

Descarga completa de la batería; en consecuencia, se excluyen reclamaciones de garantía

- Tras períodos de más de 4 semanas sin mover el vehículo: conectar un dispositivo de mantenimiento de carga a la batería.◀

AVISO

BMW Motorrad ha desarrollado un equipo para la conservación de la batería teniendo en cuenta las particularidades del equipo electrónico de su motocicleta. Utilizando este aparato, puede asegurar la carga de la batería conectada a la red de a bordo durante periodos prolongados de inmovilización del vehículo. Pregunte en su concesionario BMW Motorrad si desea obtener más información al respecto.◀

Cargar la batería embornada

- Retirar los aparatos conectados en las tomas de corriente.

ATENCIÓN

Carga de la batería conectada con el vehículo por los polos de la batería

Daños en el sistema electrónico del vehículo

- Desembornar la batería antes de cargarla por los polos.◀

ATENCIÓN

Cargadores inapropiados conectados a una toma de corriente

Daños en el cargador y en la electrónica del vehículo

- Utilizar cargadores adecuados BMW. El cargador adecuado está disponible en su concesionario BMW Motorrad.◀

ATENCIÓN

Cargar una batería totalmente descargada a través de la toma de corriente o la toma de corriente adicional

Daños en la electrónica del vehículo

- Cargar una batería totalmente descargada (tensión de la ba-

tería menor que 12 V, con el encendido conectado permanecen apagados los testigos de control y la pantalla multifunción) siempre directamente en los polos de la batería **desconectada**.◀

- Cargar la batería embornada a través de la toma de corriente.

AVISO

El equipo electrónico del vehículo detecta el estado de carga completa de la batería. En ese caso, la toma de corriente se desconecta.◀

- Observar el manual de instrucciones del dispositivo de carga.

AVISO

Si no es posible recargar la batería a través de la toma de corriente, puede ser que el cargador no sea compatible con el equipo electrónico de

su motocicleta. En ese caso, cargue la batería directamente a través de los polos de la batería desembornada del vehículo.◀

Carga de la batería desembornada

- Utilizar un equipo de recarga adecuado para cargar la batería.
- Observar el manual de instrucciones del dispositivo de carga.
- Después de la carga, soltar los bornes del cargador de los polos de la batería.

AVISO

Si la motocicleta se va a mantener parada durante un periodo prolongado, la batería debe recargarse regularmente. Para ello tenga en cuenta las normas de manipulación de la batería. Antes de poner de nuevo en servicio el vehículo, cargar completamente la batería.◀

Desmontar la batería

- Desmontar el asiento (▮▮▮ 97).
- Parar la motocicleta y asegurarse de que la base de apoyo sea plana y resistente.
- con sistema de alarma antirrobo (DWA)^{EO}
- En caso necesario, desconectar la alarma antirrobo.◀
- Desconectar el encendido.

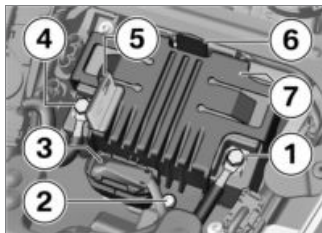

ATENCIÓN

Desconexión incorrecta de la batería

Peligro de cortocircuito

- Respetar el orden de desconexión.◀
- En primer lugar, desmontar el cable negativo de la batería **1**.
- Presionar el bloqueo y abrir la cubierta del polo positivo **5**.
- A continuación, desmontar el cable positivo de la batería **4**.
- Desenchufar el conector **3**.
- Desenroscar el tornillo **2**.
- Presionar el bloqueo **6** hacia atrás.
- Retirar el soporte de la batería **7**.
- Extraer la batería hacia arriba; si existe dificultad de movimiento, ayudarse de movimientos de vaivén.

Montar la batería

AVISO

Si el vehículo ha estado desconectado de la batería durante un

largo período de tiempo, es preciso introducir la fecha actual en el cuadro de instrumentos para garantizar el correcto funcionamiento del indicador de servicio de mantenimiento.◀

- Desconectar el encendido.
- Colocar la batería en el compartimento, con el polo positivo a la derecha en el sentido de marcha.

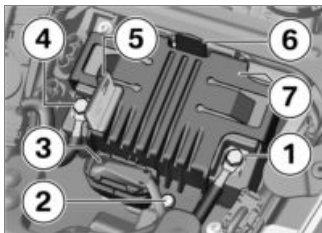

- Colocar el soporte de la batería **7**. Se oye cómo encastra el soporte **6**.
- Montar el tornillo **2**.

- Enchufar los conectores **3**.
- Abrir la cubierta del polo positivo **5**.



ATENCIÓN

Conexión incorrecta de la batería

Riesgo de cortocircuito

- Respetar el orden de montaje.◀
- Montar el cable positivo de la batería **4**.
- Cerrar la cubierta del polo positivo **5**.

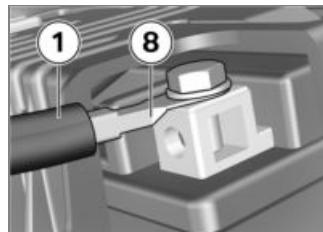

- Instalar el cable negativo de la batería **1** en la orientación **8**.
- con sistema de alarma antirrobo (DWA)^{EO}
- En caso necesario, conectar la alarma antirrobo.◀
- Montar el asiento (▣▣▣ 98).
- Ajustar el reloj (▣▣▣ 110).
- Ajustar la fecha (▣▣▣ 110).

Fusibles

Sustituir el fusible principal

ATENCIÓN

Punteo de fusibles defectuosos

Peligro de cortocircuito y de incendio

- No puntear fusibles defectuosos.
- Sustituir fusibles defectuosos por fusibles nuevos. ◀
- Desconectar el encendido.
- Parar la motocicleta y asegurarse de que la base de apoyo sea plana y resistente.
- Desmontar el asiento (▣▣▣ 97).

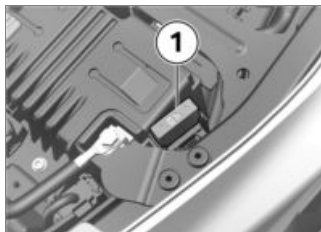

- Sustituir el fusible defectuoso **1**.

AVISO

Si los fusibles se averían con frecuencia, encargar la comprobación del equipo eléctrico a un taller especializado, preferiblemente a un Concesionario BMW Motorrad. ◀



Fusible principal

40 A (Regulador de tensión)

- Montar el asiento (▣▣▣ 98).

Sustituir los fusibles

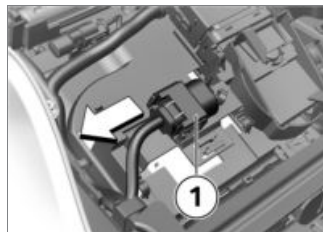

- Desconectar el encendido.
- Desmontar el asiento (▣▣▣ 97).
- Desenchufar el conector **1**.

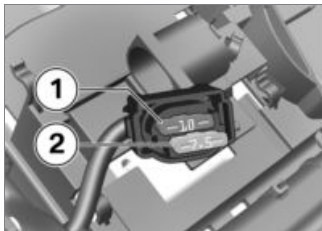

ATENCIÓN

Puenteo de fusibles defectuosos

Peligro de cortocircuito y de incendio

- No puentear fusibles defectuosos.
- Sustituir fusibles defectuosos por fusibles nuevos. ◀
- Sustituir el fusible defectuoso **1** o **2** según la asignación.

AVISO

Si los fusibles se averían con frecuencia, encargar la com-

probación del equipo eléctrico a un taller especializado, preferiblemente a un Concesionario BMW Motorrad. ◀



Caja de fusibles

10 A (Punto de conexión 1: cuadro de instrumentos, alarma antirrobo (DWA), cerradura de encendido, conexión para diagnosis, bobina relé principal)

7,5 A (Puesto de conexión 2: interruptor del cuadro de instrumentos izquierdo, control de presión de neumáticos (RDC))

- Volver a montar el conector.
- Montar el asiento (▣ 98).

Enchufe de diagnóstico

Soltar el enchufe de diagnóstico

ATENCIÓN

Procedimiento incorrecto al soltar el conector de diagnóstico para el diagnóstico a bordo

Fallos de funcionamiento del vehículo

- El conector de diagnóstico debe ser soltado exclusivamente durante el BMW Service, por un taller especializado u otras personas autorizadas.
- Encargar el trabajo a personal debidamente cualificado.
- Observar las directrices del fabricante del vehículo. ◀
- Desmontar el asiento (▣ 97).

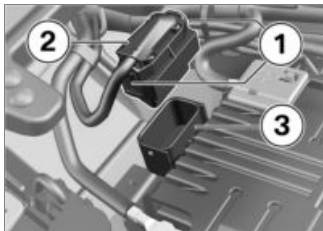

- Presionar los bloqueos **1** por ambos lados.
- Soltar el enchufe de diagnóstico **2** del soporte **3**.
- » La interfaz del sistema de diagnóstico e información se puede conectar al enchufe de diagnóstico **2**.

Fijación del enchufe de diagnóstico

- Desenchufar la interfaz del sistema de diagnóstico e información.

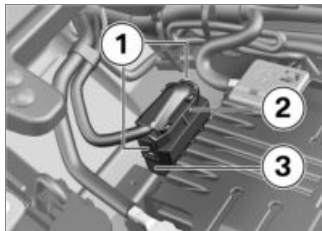

- Enchufar el conector de diagnóstico **2** en el soporte **3**.
- » Los bloqueos **1** quedarán encajados.
- Montar el asiento (→ 98).

Cadena

Lubricar la cadena



Limpieza y lubricación insuficientes de la cadena de accionamiento

Mayor desgaste

- Limpiar y lubricar la cadena de propulsión con regularidad.◀

- Lubricar la cadena de propulsión al menos una vez cada 800 km. Tras la conducción en terrenos húmedos o con polvo y suciedad, adelantar la fecha de lubricación.
- Desconectar el encendido y seleccionar el punto muerto.
- Limpiar la cadena de propulsión con el agente de limpieza apropiado, secarla y aplicar lubricante para cadenas.



AVISO

BMW Motorrad recomienda utilizar un limpiacadenas y lubricante para cadenas adquiridos en un concesionario BMW Motorrad.◀

- Limpiar el exceso de lubricante.

Comprobar comba de cadena

- Parar la motocicleta y asegurarse de que la base de apoyo sea plana y resistente.

- Girar la rueda trasera hasta alcanzar el punto con la menor comba de cadena.

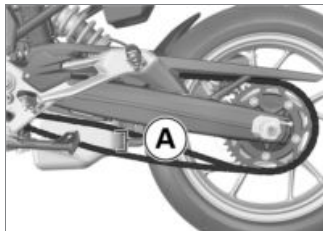

- Presionar la cadena con ayuda de un destornillador hacia arriba y hacia abajo y medir la diferencia **A**.



Catenaria

35...45 mm (Vehículo sin carga sobre caballete lateral)

– con chasis rebajado^{EO}

30...40 mm (Vehículo sin carga sobre caballete lateral)◀

Si el valor medido se encuentra fuera del límite de tolerancia autorizado:

- Ajustar la tensión de la cadena (► 197).

Ajuste de la tensión de la cadena

- Parar la motocicleta y asegurarse de que la base de apoyo sea plana y resistente.

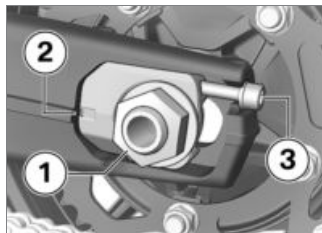

- Soltar la tuerca del eje **1**.
- Con los tornillos de ajuste **3** a la izquierda y a la derecha, ajustar la tensión de la cadena.

- Comprobar comba de cadena (► 196).
- Prestar atención a que a la izquierda y a la derecha se ajuste el mismo valor de la escala **2**.
- Apretar la tuerca del eje insertable **1** con el par de apriete apropiado.



Eje insertable de la rueda trasera en el balancín

Dispositivo de retención de tornillos: mecánico

100 Nm

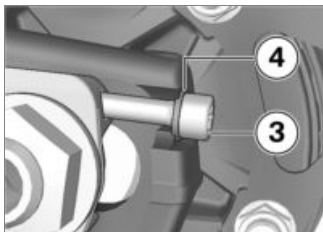

- Comprobar si la arandela **4** está en contacto completamente con la cabeza del tornillo **3** y, en caso necesario, corregir.

Comprobar el desgaste de la cadena

Condición previa

La tensión de la cadena está correctamente ajustada.

- Parar la motocicleta y asegurarse de que la base de apoyo sea plana y resistente.

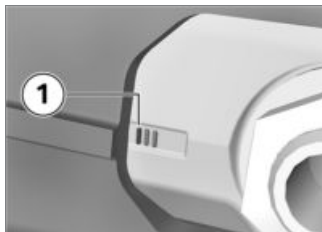

- Comprobar si la tercera línea de marcación **1** se puede ver completamente. Si la tercera línea de marcación **1** se puede ver completamente, comprobar la longitud de la cadena:

- Engranar la primera marcha.
- Girar la rueda trasera en la dirección de marcha hasta que se tense la cadena.
- Determinar el alargamiento de la cadena bajo el basculante mediante el centro de 10 remaches.

- Girar la rueda trasera en la dirección de marcha y determinar el alargamiento de la cadena en 3 puntos distintos.

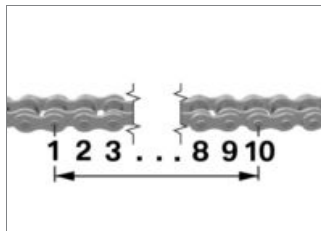

Longitud admisible de la cadena

máx. 144 mm (medido sobre el **centro** de 10 remaches, cadena en tracción)

La cadena ha alcanzado la longitud máxima admisible:

- Acudir a un taller especializado, preferiblemente a un concesionario BMW Motorrad.

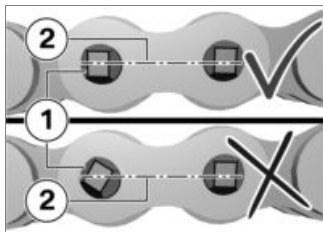

- Comprobar si se ha torcido la cabeza de un remache **1**.

Las cabezas de los remaches son paralelas a la línea central de la cadena **2**.

- Los remaches son correctos.

Si se han torcido una o más cabezas de remache:

- Acudir a un taller especializado, preferiblemente a un concesionario BMW Motorrad.

Accesorios

Instrucciones generales	202
Tomas de corriente	202
Maletas blandas	203
Topcase	204
Sistema de navegación	207

Instrucciones generales

ATENCIÓN

Uso de productos ajenos

Riesgo para la seguridad

- BMW Motorrad no puede evaluar para cada producto de terceros si pueden montarse sin riesgos en los vehículos BMW. Esta seguridad tampoco existe si se ha otorgado una autorización oficial específica en el país. Tales comprobaciones no siempre pueden tener en cuenta las condiciones de utilización de los vehículos BMW y, por lo tanto, no siempre son suficientes.
- Utilice para su vehículo exclusivamente piezas y accesorios que hayan sido autorizados por BMW. ◀

BMW ha comprobado a fondo la seguridad, el funcionamiento y la idoneidad de las piezas y los ac-

cesorios. Por tanto, BMW asume la responsabilidad del producto. Para las piezas y los accesorios no autorizados de cualquier tipo, BMW no se hace responsable.

En cualquier modificación han de tenerse en cuenta las disposiciones legales. Respete el código de circulación vigente en su país. Su concesionario BMW Motorrad le ofrece un asesoramiento cualificado en la elección de piezas, accesorios y demás productos originales BMW.

Más información al respecto en: **bmw-motorrad.com/equipment**

Tomas de corriente

Indicaciones sobre la utilización de cajas de enchufe:

Desconexión automática

En las circunstancias siguientes se desconectan automáticamente las tomas de corriente:

- En caso de que la tensión de la batería sea demasiado baja, para mantener la capacidad de arranque del vehículo.
- Si se sobrepasa la capacidad de carga máxima indicada en los datos técnicos.
- Durante el proceso de arranque.

Utilización de equipos adicionales

Los equipos adicionales conectados a tomas de corriente solo pueden ponerse en funcionamiento con el encendido conectado. Si se desconecta el encendido, el equipo adicional sigue funcionando. Para reducir la carga de la red de a bordo, las tomas de corriente se desconectan aprox. 15 minutos después de la desconexión del encendido. Es posible que la electrónica del vehículo no detecte equipos adicionales con bajo consumo de

corriente. En estos casos, las tomas de corriente se desconectan un poco después de haber apagado el encendido.

Tendido de cables

Al tender cables desde cajas de enchufe hasta equipos adicionales debe tenerse en cuenta lo siguiente:

- Los cables no deben dificultar la conducción.
- Los cables no deben dificultar el giro del manillar ni limitar las propiedades de marcha.
- Los cables no deben quedar enganchados.

Maletas blandas

Montaje de la maleta blanda

- con portamaletas izquierdo/derecho^{EO}
- con maleta^{AO}

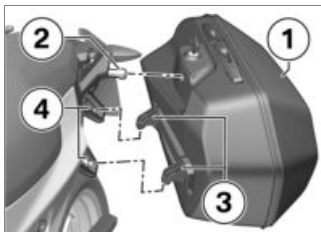

- Enganchar la maleta blanda **1** desde arriba de las sujeciones **4** con las pestañas de retención **3** y colocarla en el dispositivo de bloqueo **2**.



- Girar la llave **1** en contra de la dirección de marcha y pre-

sionar la maleta blanda en el dispositivo de bloqueo.

» La maleta blanda encaja en el dispositivo de bloqueo.

Extracción de la maleta blanda

- con portamaletas izquierdo/derecho^{EO}
- con maleta^{AO}



- Girar la llave de repuesto **1** en contra de la dirección de marcha.

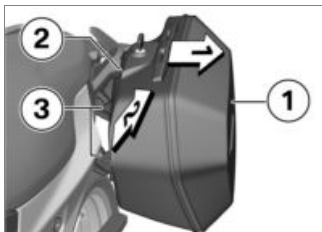

- Soltar la maleta blanda **1** desde el dispositivo de bloqueo **2** en la dirección de la flecha **1**. A continuación, levantar la maleta blanda **1** sobre las pestañas de retención **3** en dirección de la flecha **2**.

Carga útil y velocidad máximas

- con portamaletas izquierdo/ derecho^{EO}
- con maleta^{AO}

Observar la carga útil y la velocidad máximas.



Velocidad máxima con maleta montada

máx. 180 km/h



Carga útil por maleta

máx. 5 kg

Topcase

Abrir la Topcase

- con Topcase^{AO}
- con puente portaequipajes^{AO}



- Girar la llave en la cerradura de la Topcase hasta la posición **1**.



- Presionar el bombín de cierre **1** hacia delante.
- » La palanca de desbloqueo **2** salta.

- Tirar completamente hacia arriba de la palanca de desbloqueo.
- » La tapa de la Topcase puede abrirse.

Cerrar la Topcase

- con Topcase^{AO}
- con puente portaequipajes^{AO}



- Tirar completamente hacia arriba de la palanca de desbloqueo **1**.
- Cerrar y sujetar la tapa de la Topcase. Prestar atención para no aprisionar el contenido.

AVISO

La Topcase también se puede cerrar cuando la cerradura se encuentra en posición **LOCK**. En este caso, conviene asegurarse de que la llave no se encuentra en la Topcase. ◀



- Presionar la palanca de desbloqueo **1** hacia abajo hasta que encastre.
- Girar la llave en la cerradura de la Topcase a la posición **LOCK** y extraerla.

Retirar la Topcase

- con Topcase^{AO}
- con puente portaequipajes^{AO}



- Girar la llave **1** en sentido horario hasta la posición **RELEASE**.
- » El asa de transporte salta.



- Abrir el asa de transporte **1** completamente hacia arriba.
- Levantar la parte posterior de la Topcase y extraerla del puente portaequipajes.

Montar la Topcase

- con Topcase^{AO}
- con puente portaequipajes^{AO}

- Abatir el asa hacia arriba hasta el tope.

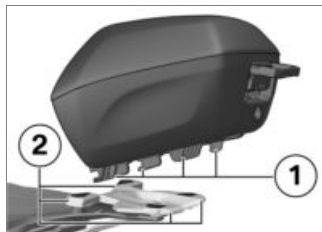

- Enganchar la Topcase en el puente portaequipajes. Prestar atención a que los ganchos **1** encajen de forma segura en los alojamientos correspondientes **2**.



- Presionar el asa de transporte **1** hacia abajo hasta que se enclave.
- Girar la llave en la cerradura de la Topcase a la posición **LOCK** y extraerla.

Carga útil y velocidad máximas

- con Topcase^{AO}
- con puente portaequipajes^{AO}

Observar la carga útil y la velocidad máximas.



Velocidad máxima para la conducción con Topcase cargada

máx. 180 km/h



Carga de la Topcase

máx. 5 kg

Sistema de navegación

– con preparación para sistema de navegación^{EO}

Fijar firmemente el dispositivo de navegación



AVISO

La preparación para la navegación es adecuada a partir del BMW Motorrad Navigator IV.◀



AVISO

El sistema de seguridad del Mount Cradle no ofrece protección contra robos.

Al final de cualquier conducción, extraer el sistema de navegación y guardarlo en un lugar seguro.◀

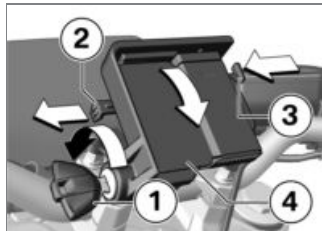

- Girar la llave de contacto **1** en el sentido contrario a las agujas del reloj.
- Tirar del seguro de bloqueo **2** hacia la **izquierda**.
- Presionar el bloqueo **3**.
 - » Mount Cradle está desbloqueado y la cubierta **4** se

puede retirar hacia adelante mediante un movimiento de giro.

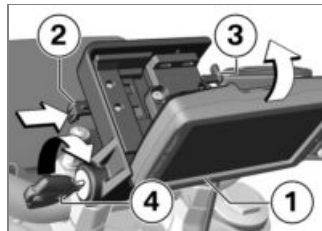

- Colocar el dispositivo de navegación **1** en la zona inferior y girarlo hacia atrás con un movimiento de giro.
 - » El dispositivo de navegación encastra de forma audible.
- Deslizar el seguro de bloqueo **2** totalmente **hacia la derecha**.
 - » El bloqueo **3** está bloqueado.
- Girar la llave de contacto **4** en sentido horario.

» El dispositivo de navegación está fijado y puede retirarse la llave de contacto.

Extracción del dispositivo de navegación y montaje de la cubierta



ATENCIÓN

Polvo y suciedad en los contactos del Mount Cradle.

Daños en los contactos

- Volver a montar la cubierta al final de cada conducción.◀

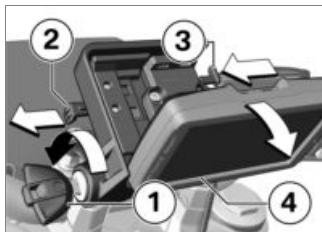

- Girar la llave de contacto **1** en el sentido contrario a las agujas del reloj.
- Tirar del seguro de bloqueo **2** totalmente hacia la **izquierda**.
- » El cierre **3** está desbloqueado.
- Deslizar el cierre **3** totalmente **a la izquierda**.
- » Se desbloquea el dispositivo de navegación **4**.
- Extraer el dispositivo de navegación **4** hacia abajo con un movimiento de inclinación.

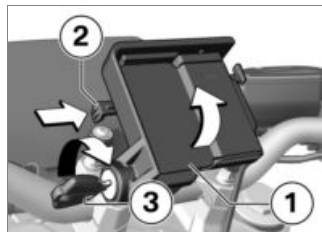

- Colocar la cubierta **1** en la zona inferior y girarla hacia arriba con un movimiento de giro.
- » La cubierta enclava de forma audible.
- Deslizar el seguro de bloqueo **2** hacia **la derecha**.
- Girar la llave de contacto **3** en sentido horario.
- » La cubierta **1** está asegurada.

Utilizar el sistema de navegación

AVISO

La siguiente descripción se refiere al BMW Motorrad Navigator V y al BMW Motorrad Navigator VI. El BMW Motorrad Navigator IV no ofrece todas las posibilidades descritas. ◀

AVISO

Solo es compatible la versión más reciente del sistema de comunicación BMW Motorrad. En ocasiones, es necesario realizar una actualización de software del sistema de comunicación BMW Motorrad. Acuda en este caso a su concesionario BMW Motorrad. ◀

Si está instalado el BMW Motorrad Navigator y se ha cambiado el enfoque de manejo

al Navigator (►►► 105), algunas de sus funciones se pueden manejar directamente desde el manillar.

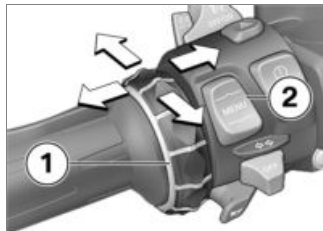

El manejo del sistema de navegación se realiza a través del Multi-Controller **1** y de la tecla basculante MENU **2**.

Girar el Multi-Controller 1 hacia arriba y hacia abajo

En la página de brújula y Mediaplayer: subir o bajar el volumen a través de un sistema de comunicación BMW Motorrad conectado a través de Bluetooth.

En el menú especial de BMW: seleccionar posiciones del menú.

Inclinar el Multi-Controller 1 brevemente hacia la izquierda y hacia la derecha

Cambiar entre las páginas de inicio del Navigator:

- Vista de mapa
- Brújula
- Mediaplayer
- Menú especial de BMW
- Página de mi motocicleta

Mantener inclinado el Multi-Controller 1 hacia la izquierda y hacia la derecha

Activar determinadas funciones en la pantalla del Navigator. Estas funciones están marcadas con una flecha hacia la derecha o una flecha hacia la izquierda por encima del campo de contacto correspondiente.

 La función se activa al pulsar de modo prolongado hacia la derecha.

 La función se activa al pulsar de modo prolongado hacia la izquierda.

Pulsar hacia abajo la tecla basculante MENU 2

Cambiar el enfoque a la vista Pure Ride.

En algunos casos se pueden realizar las siguientes funciones:

Vista de mapa

- Girar hacia arriba: amplía el recorte de mapa (Zoom in).
- Girar hacia abajo: reduce el recorte de mapa (Zoom out).

Menú especial de BMW

- Con sonido: repite el último aviso de navegación.

- Punto de ruta: guarda como favorito el punto de ruta actual.
- Regreso: inicia la navegación hacia el domicilio (aparece en gris si no se ha establecido ninguna dirección).
- Sin sonido: conecta o desconecta automáticamente los avisos de navegación (desconectados: en la pantalla aparece en la línea superior el símbolo de unos labios tachados). Los avisos de navegación se pueden seguir reproduciendo mediante "Con sonido". Todos los demás avisos sonoros permanecen conectados.
- Desconectar indicador: desconecta la pantalla.
- Llamar a casa: llama al número de teléfono de casa consignado en el navegador (solo se muestra cuando se conecta un teléfono).

- Desvío: activa la función de desvío (solo se muestra cuando hay una ruta activada).
- Saltar: salta al siguiente punto de ruta (solo se muestra si la ruta dispone de puntos de ruta).

Mi motocicleta

- Girar: modifica el número de datos visualizados.
- Al tocar uno de los campos de datos de la pantalla, se abre un menú para seleccionar los datos.
- Los valores seleccionables dependen del equipo opcional instalado.



AVISO

La función Mediaplayer solo está disponible si se utiliza un dispositivo Bluetooth según el estándar A2DP, por ejemplo, un

sistema de comunicación de BMW Motorrad.◀

Mediaplayer

- Accionamiento prolongado hacia la izquierda: reproducir el título anterior.
- Accionamiento prolongado hacia la derecha: reproducir el siguiente título.
- Al girar, se sube o se baja el volumen de un sistema de comunicación BMW Motorrad conectado por Bluetooth.

Mensajes de control y advertencia



Los mensajes de control y advertencia de la motocicleta se visualizan con un símbolo correspondiente **1** arriba a la izquierda en la vista de mapa.

AVISO

Si se ha conectado un sistema de comunicación BMW Motorrad, con cada advertencia se reproduce también un tono de aviso.◀

Si hay varios avisos de advertencia activos, el número de avisos

se muestra en la parte inferior del triángulo de advertencia.

Si hay más de un aviso, al presionar sobre el triángulo de advertencia, se abre una lista con todos los avisos de advertencia. Si se selecciona un aviso, se visualiza información adicional.

AVISO

No es posible visualizar información detalla de todas las advertencias.◀

Funciones especiales

Debido a la integración del BMW Motorrad Navigator se producen divergencias en algunas descripciones recogidas en el manual de instrucciones del Navigator.

Advertencia de reserva de combustible

No están disponibles los ajustes de la indicación de depósito

de combustible, ya que la advertencia de reserva del vehículo se transmite al Navigator. Si el aviso está activo, si se presiona el aviso se muestran las estaciones de servicio más cercanas.

Indicación de la hora y la fecha

El Navigator transmite la indicación de la hora y la fecha a la motocicleta. Para transmitir la hora a la pantalla TFT, en el menú *Ajustes*, *Ajustes de sistema*, *Fecha y hora* se deberá activar adicionalmente la función *Sincronización GPS*.

Ajustes de seguridad

El BMW Motorrad Navigator V y el BMW Motorrad Navigator VI se pueden proteger con un PIN de cuatro dígitos contra manejos no autorizados (Garmin Lock). Si se activa esta función mientras el navegador está montado en la

motocicleta y el encendido está conectado, se le preguntará si se debe añadir este vehículo a la lista de vehículos protegidos. Si confirma la pregunta con "Sí", el Navigator guardará el número de bastidor de este vehículo.

Se pueden guardar un máximo de cinco números de identificación del vehículo.

De esta forma, si a continuación se conecta el Navigator conectando el encendido en uno de estos vehículos, ya no será necesario introducir el PIN.

Si el Navigator conectado se desmonta del vehículo, se inicia la solicitud del PIN por motivos de seguridad.

Luminosidad de la pantalla

Cuando esté montado, la luminosidad de la pantalla se especificará a través de la motocicleta. No es necesario un ajuste manual.

El ajuste automático se puede desactivar si se desea en el Navigator, en los ajustes de la pantalla.

Conservación

Productos de limpieza y mantenimiento	214
Lavado del vehículo	214
Limpieza de piezas delicadas del vehículo.....	215
Cuidado de la pintura	216
Conservación	216
Retirar del servicio la motocicleta	217
Poner en servicio la motocicleta	217

Productos de limpieza y mantenimiento

BMW Motorrad recomienda utilizar productos de limpieza y mantenimiento adquiridos en un concesionario BMW Motorrad. Los BMW Care Products están fabricados con materiales probados, han sido ensayados en laboratorio y puestos a prueba en la práctica, y ofrecen un cuidado y una protección óptimos para los materiales utilizados en su vehículo.



ATENCIÓN

Utilización de detergentes y productos de limpieza inapropiados

Daños en piezas del vehículo

- No utilizar disolventes, como diluyente para lacas celulósicas, agentes de limpieza en frío, combustible, etc., ni limpiadores que contengan alcohol.◀



ATENCIÓN

Uso de detergentes muy ácidos o alcalinos

Daños en piezas del vehículo

- Consultar la relación de dilución en el embalaje del detergente.
- No utilizar detergentes muy ácidos o alcalinos.◀

Lavado del vehículo

BMW Motorrad recomienda ablandar los insectos y la suciedad que se haya endurecido sobre piezas esmaltadas y eliminarlos con limpiador de insectos BMW antes de lavar el vehículo.

Para evitar la aparición de manchas, no lavar el vehículo directamente bajo la radiación del sol. Limpiar regularmente las patas de la horquilla para eliminar la suciedad.

Especialmente durante los meses de invierno es recomendable lavar el vehículo con mayor asiduidad.

Para eliminar restos adheridos de sal de descongelación, limpiar la motocicleta con agua fría inmediatamente después de finalizar la marcha.



ADVERTENCIA

Humedad en los discos de los frenos y en las pastillas de los frenos tras lavar el vehículo, después de atravesar un curso de agua o en caso de lluvia

Empeoramiento del efecto de frenado, riesgo de accidente

- Frenar con anticipación hasta que los discos y las pastillas de los frenos se hayan secado o se hayan secado por evaporación o por frenada.◀

ATENCIÓN

Refuerzo de la acción de la sal por agua caliente

Corrosión

- Utilizar solo agua fría para retirar sales esparcidas.◀

ATENCIÓN

Daños por la elevada presión del agua de los limpiadores de alta presión o por chorro de vapor

Corrosión o cortocircuito, daños en las etiquetas adhesivas, en las juntas, en el sistema de frenos hidráulico, en el sistema eléctrico y en el asiento

- ¡Utilizar con cautela los aparatos de alta presión o de chorro de vapor!◀

Limpieza de piezas delicadas del vehículo Plásticos

ATENCIÓN

Utilización de detergente inadecuado

Daños en superficies de plástico

- No utilizar productos que contengan alcohol ni disolventes o que sean abrasivos.
- No utilizar esponjas para la limpieza de restos de insectos ni esponjas con la superficie dura.◀

Piezas del carenado

Limpiar las piezas de revestimiento con agua y limpiador BMW Motorrad.

Parabrisas y cristales dispersores de plástico

Eliminar la suciedad y los insectos con una esponja suave y abundante agua.

AVISO

Ablandar la suciedad dura y los insectos pasando un paño mojado.◀

Pantalla TFT

Limpiar la pantalla TFT con agua tibia y detergente. A continuación, secar con un paño limpio, como p. ej., un trozo de papel.

Piezas cromadas

Limpiar con cuidado las piezas cromadas con abundante agua y limpiador para motocicletas de la serie Care Products de BMW Motorrad. Esta limpieza es especialmente importante para evitar daños causados por la sal de descongelación.

Utilizar pulimento para piezas metálicas BMW Motorrad para un tratamiento adicional.

Radiador

Limpiar el radiador regularmente para impedir el sobrecalentamiento del motor debido a una refrigeración insuficiente.

Utilizar p. ej. una manguera de jardín con poca presión de agua.



ATENCIÓN

Doblamiento de las láminas del radiador

Daños en las láminas del radiador

- Al efectuar la limpieza, prestar atención a que las láminas del radiador no resulten dobladas.◀

Goma

Las piezas de goma deben tratarse con agua o con productos para goma BMW.



ATENCIÓN

Utilización de sprays de silicona para el cuidado de las juntas de goma

Daños en las juntas de goma

- No utilizar sprays de silicona ni otros productos de limpieza y mantenimiento que contengan silicona.◀

Cuidado de la pintura

Un lavado regular del vehículo previene los efectos a largo plazo de las sustancias dañinas para la pintura, especialmente si el vehículo se utiliza en zonas de alta contaminación atmosférica o con mucha suciedad de origen natural, como, p. ej., resina o polen. Las sustancias especialmente agresivas deben eliminarse inmediatamente, ya que en caso contrario podría variar el color de la pintura. Entre dichas sustan-

cias se incluyen, p. ej., gasolina, aceite, grasa, líquido de frenos y excrementos de pájaros. En este caso se recomienda el limpiador BMW Motorrad y, después, el abrillantador BMW Motorrad para la conservación.

La suciedad en la superficie pintada puede reconocerse con mayor facilidad después de lavar el vehículo. Para eliminar las manchas, utilice un paño limpio o un poco de algodón humedecido con gasolina de lavado o alcohol. BMW Motorrad recomienda eliminar las manchas de alquitrán con limpiador para alquitrán BMW. Realizar a continuación los trabajos de conservación de la pintura en las zonas afectadas.

Conservación

Cuando ya no se formen más gotas de agua en la pintura, se deberá proteger la pintura.

Para proteger la pintura, BMW Motorrad recomienda utilizar abrillantador BMW Motorrad o productos que contengan cera de carnauba o ceras sintéticas.

Retirar del servicio la motocicleta

- Lavar la motocicleta.
- Llenar completamente el depósito de la motocicleta.
- Desmontar la batería (▣▣▣▶ 192).
- Aplicar un lubricante apropiado en las manetas del freno y del embrague, en el caballete central y en el alojamiento de los caballetes laterales.
- Proteger las piezas que no presenten ningún recubrimiento, así como las piezas cromadas, con una grasa que no contenga ácidos (vaselina).

- Depositar la motocicleta en un lugar seco de tal forma que ambas ruedas queden descargadas (preferiblemente con los bastidores de las ruedas delantera y trasera ofrecidos por BMW Motorrad).

Poner en servicio la motocicleta

- Eliminar la capa conservante exterior.
- Lavar la motocicleta.
- Montar la batería (▣▣▣▶ 192).
- Observar la lista de comprobación (▣▣▣▶ 133).

Datos técnicos

Tabla de fallos	220	Alarma antirrobo	236
Uniones atornilladas	223	Dimensiones	236
Combustible F 900 R (0K11)	225	Pesos	237
Combustible F 900 R A2 (0K31)....	226	Valores de marcha	238
Aceite del motor	226		
Motor F 900 R (0K11)	227		
Motor F 900 R A2 (0K31)	228		
Embrague	229		
Cambio	230		
Propulsión de la rueda trasera	230		
Bastidor.....	231		
Tren de rodaje	231		
Frenos	232		
Ruedas y neumáticos	233		
Sistema eléctrico	234		

Tabla de fallos

El motor no arranca:

Causa	Subsanar
Se ha extendido el caballete lateral y se ha metido una marcha	Poner el ralentí o replegar el caballete lateral.
Marcha engranada y embrague no accionado	Cambiar a punto muerto o accionar el embrague.
Depósito de combustible vacío	Repostar.
Batería descargada	Cargar la batería embornada.
Se ha activado la protección contra sobrecalentamiento para el motor de arranque. El motor de arranque solo se puede accionar durante un tiempo limitado.	Dejar que el motor de arranque se enfríe durante aprox. 1 minuto hasta que vuelva a estar disponible.

La conexión por Bluetooth no se ha establecido.

Causa

Subsanar

No se han realizado los pasos necesarios para el acoplamiento Bluetooth.

Infórmese de los pasos necesarios para el acoplamiento Bluetooth consultando el manual de instrucciones del sistema de comunicación.

El sistema de comunicación no se conecta automáticamente a pesar de que se ha realizado el acoplamiento Bluetooth.

Apagar el sistema de comunicación del casco y volver a conectar al cabo de dos minutos.

En el casco están guardados demasiados dispositivos Bluetooth.

Borrar en el casco todas las entradas de acoplamiento Bluetooth (consultar el manual de instrucciones del sistema de comunicación).

Hay cerca otros vehículos con dispositivos con capacidad Bluetooth.

Evitar el acoplamiento Bluetooth simultáneo con varios vehículos.

La conexión por Bluetooth está averiada.

Causa

Subsanar

Se interrumpe la conexión por Bluetooth con el terminal móvil.

Desactivar el modo de ahorro de energía.

Se interrumpe la conexión por Bluetooth con el casco.

Apagar el sistema de comunicación del casco y volver a conectar al cabo de dos minutos.

No se puede ajustar el volumen en el casco.

Apagar el sistema de comunicación del casco y volver a conectar al cabo de dos minutos.

El listín telefónico no se visualiza en la pantalla TFT.

Causa

El listín telefónico todavía no se ha transmitido al vehículo.

Subsanar

Durante el acoplamiento Bluetooth con el terminal móvil, confirmar la transmisión de los datos del teléfono (☎➡ 122).

La guía al destino activa no se visualiza en la pantalla TFT.

Causa

No se ha transmitido la navegación desde la aplicación BMW Motorrad Connected.

Subsanar

En el terminal móvil conectado, abrir la aplicación BMW Motorrad Connected antes de iniciar la marcha.

No se puede iniciar la guía al destino.



Asegurar la conexión de datos del terminal móvil y comprobar los datos de mapas en el terminal móvil.

Uniones atornilladas



Rueda delantera	Valor	Válido
Transmisor de velocidad de giro de rueda en la horquilla		
M6 x 16, Cambiar el tornillo Microencapsulado	8 Nm	
Guardabarros delantero en la horquilla telescópica		
M5 x 14, Cambiar el tornillo Microencapsulado	2 Nm	
Pinza del freno en la horquilla telescópica		
M10 x 65	38 Nm	
Sujeción del eje insertable		
M8 x 35	Secuencia de apriete: apretar los tornillos seis veces alternativamente	
	19 Nm	
Tornillo de eje en el eje insertable delantero		
M20 x 1,5	50 Nm	

Rueda trasera	Valor	Válido
Transmisor de velocidad de giro de rueda trasera en el soporte de la pinza de freno		
M6 x 16, Cambiar el tornillo Microencapsulado	8 Nm	
Eje insertable de la rueda trasera en el balancín		
M24 x 1,5 mecánico	100 Nm	
Brazo del espejo	Valor	Válido
Espejo (contratuercas) en la pieza de apriete		
M10 x 1,25	Rosca a izquierdas, 22 Nm	
Adaptador en el caballete de apriete		
M10 x 14 - 4,8	25 Nm	

Combustible F 900 R (0K11)

Calidad del combustible recomendada	 Súper sin plomo (máx. 15 % etanol, E15) 95 ROZ/RON  90 AKI
– con gasolina normal sin plomo ^{EO}	Normal sin plomo (controlado en función del país) (máx. 15 % etanol, E15) 91 ROZ/RON 87 AKI
Capacidad del depósito	Aprox. 13 l
Cantidad de reserva de combustible	Aprox. 3,5 l
Consumo de combustible	4,2 l/100 km, según WMTC
Emisión de CO ₂	99 g/km, según WMTC
Normativa sobre emisiones de gases de escape	EU 5

Combustible F 900 R A2 (0K31)

Calidad del combustible recomendada	 Normal sin plomo (máx. 15 % etanol, E15) 91 ROZ/RON  87 AKI
Capacidad del depósito	Aprox. 13 l
Cantidad de reserva de combustible	Aprox. 3,5 l
Consumo de combustible	4,2 l/100 km, según WMTC
Emisión de CO ₂	99 g/km, según WMTC
Normativa sobre emisiones de gases de escape	EU 5

Aceite del motor

Cantidad de llenado de aceite del motor	Aprox. 3,0 l, con cambio de filtro
Especificaciones	SAE 5W-40, API SL / JASO MA2, Algunos aditivos (por ejemplo, con molibdeno) no están permitidos porque pueden deteriorar piezas del motor que estén recubiertas, BMW Motorrad recomienda utilizar el aceite BMW Motorrad ADVANTEC Ultimate.

Aditivos para el aceite

BMW Motorrad recomienda no utilizar aditivos para el aceite, ya que estos pueden perjudicar el funcionamiento del embrague. Consulte en su concesionario BMW Motorrad el tipo de aceite adecuado para su motocicleta.

BMW recommends **ADVANTEC**
ORIGINAL BMW ENGINE OIL

Motor F 900 R (0K11)

Ubicación del número del motor	Parte superior del cárter del cigüeñal, alrededor del intercambiador de calor de aceite
Tipo de motor	A24A09A
Tipo de motor	Motor de cuatro tiempos y dos cilindros refrigerado por líquido con cuatro válvulas por cilindro accionadas mediante balancines flotantes, dos árboles de levas situados encima y engrase por cárter seco de aceite
Cilindrada	895 cm ³
Diámetro de los cilindros	86 mm
Carrera del pistón	77 mm
Relación de compresión	13,1:1

Potencia nominal	77 kW, a un régimen de: 8500 min ⁻¹
– con gasolina normal sin plomo ^{EO}	73 kW, (controlado en función del país) a un régimen de: 8500 min ⁻¹
Par motor	92 Nm, a un régimen de: 6500 min ⁻¹
– con gasolina normal sin plomo ^{EO}	88 Nm, (controlado en función del país) a un régimen de: 6750 min ⁻¹
Régimen máximo admisible	máx. 9000 min ⁻¹
Régimen de ralentí	1250 ^{±50} min ⁻¹ , Motor a temperatura de servicio

Motor F 900 R A2 (0K31)

Ubicación del número del motor	Parte superior del cárter del cigüeñal, alrededor del intercambiador de calor de aceite
Tipo de motor	A24A09A
Tipo de motor	Motor de cuatro tiempos y dos cilindros refrigerado por líquido con cuatro válvulas por cilindro accionadas mediante balancines flotantes, dos árboles de levas situados encima y engrase por cárter seco de aceite
Cilindrada	895 cm ³
Diámetro de los cilindros	86 mm
Carrera del pistón	77 mm

Relación de compresión	13,1:1
Potencia nominal	70 kW, a un régimen de: 8000 min ⁻¹
– con reducción de potencia a 35 kW ^{EO}	35 kW, a un régimen de: 6500 min ⁻¹
Par motor	88 Nm, a un régimen de: 6750 min ⁻¹
– con reducción de potencia a 35 kW ^{EO}	66 Nm, a un régimen de: 4500 min ⁻¹
Régimen máximo admisible	máx. 9000 min ⁻¹
Régimen de ralentí	1250 ^{±50} min ⁻¹ , Motor a temperatura de servicio

Embrague

Tipo constructivo del embrague	Baño de aceite multidisco (antirrebote)
--------------------------------	---

Cambio

Tipo constructivo del cambio	Caja de cambios manual de 6 velocidades accionada por garras integrada en el cárter del motor
Multiplicación del cambio	1,821, Multiplicación primaria 1:2,833, 1. ^a marcha 1:2,067, 2. ^a marcha 1:1,600, 3. ^a marcha 1:1,308, 4. ^a marcha 1:1,103, 5. ^a marcha 1:0,968, 6. ^a marcha

Propulsión de la rueda trasera

Tipo constructivo de la propulsión de la rueda trasera	Propulsión por cadena
Número de dientes de la propulsión de la rueda trasera (Piñón de la cadena/corona de la cadena)	17/44

Bastidor

Tipo constructivo del chasis	Bastidor puente de acero en construcción rígida
Asiento de la placa de características	Bastidor delantero izquierdo en el cabezal del manillar
Localización del número de identificación del vehículo	Bastidor delantero derecho

Tren de rodaje

Rueda delantera

Tipo constructivo del guiado de la rueda delantera	Horquilla telescópica
Carrera del muelle delantero	135 mm, en la rueda delantera
– con chasis rebajado ^{EO}	115 mm, en la rueda delantera

Rueda trasera

Tipo constructivo de la guía de la rueda trasera	Pieza oscilante de dos brazos de fundición de aluminio
Tipo constructivo de la suspensión de la rueda trasera	Tubo amortiguador portarruedas central con muelle helicoidal, amortiguación de la etapa de tracción ajustable y pretensado de los muelles
Recorrido de amortiguación en la rueda trasera	142 mm, en la rueda trasera
– con chasis rebajado ^{EO}	122 mm, en la rueda trasera

Frenos

Rueda delantera

Tipo constructivo del freno de la rueda delantera	Freno de doble disco hidráulico con pinzas radiales de 4 émbolos y discos de freno flotantes
Material del forro del freno delantero	Metal sinterizado
Grosor del disco de freno en la parte delantera	4,5 mm, Pieza nueva mín. 4,0 mm, Límite de desgaste
Recorrido en vacío del accionamiento de los frenos (Freno de la rueda delantera)	0,7...1,7 mm, medido en el pistón

Rueda trasera

Tipo constructivo del freno de la rueda trasera	Freno de disco de accionamiento hidráulico con pinza flotante de 1 émbolo y disco fijo
Material del forro del freno trasero	Orgánico
Grosor del disco de freno trasero	5,0 mm, Pieza nueva mín. 4,5 mm, Límite de desgaste
Holgura del vástago del émbolo del pedal del freno	2,0...3,0 mm, Transversal respecto a la dirección de marcha entre accionamiento del interruptor de luz de freno y apoyo para pie

Ruedas y neumáticos

Emparejamientos de neumáticos recomendados	Podrá obtener una sinopsis de las autorizaciones de neumáticos actuales en su concesionario BMW Motorrad o en internet en bmw-motorrad.com .
Rango de velocidad del neumático delantero/trasero	W, Mínimo requerido: 270 km/h
Rueda delantera	
Modo constructivo de la rueda delantera	Llanta de fundición de aluminio
Tamaño de la llanta de la rueda delantera	3,50" × 17"
Designación del neumático delantero	120/70 ZR 17
Código de la capacidad de carga del neumático delantero	58
Desequilibrio admisible de la rueda delantera	máx. 5 g

Rueda trasera

Modo constructivo de la rueda trasera	Llanta de fundición de aluminio
Tamaño de la llanta de la rueda trasera	5,50" × 17"
Designación del neumático trasero	180/55 ZR 17
Código de la capacidad de carga del neumático trasero	73
Desequilibrio admisible de la rueda trasera	máx. 45 g

Presión de inflado de neumáticos

Presión de inflado de los neumáticos delante	2,5 bar, con la rueda fría
Presión de inflado de los neumáticos detrás	2,9 bar, con la rueda fría

Sistema eléctrico

Fusible principal	40 A, Regulador de tensión
Caja de fusibles	10 A, Punto de conexión 1: cuadro de instrumentos, alarma antirrobo (DWA), cerradura de encendido, conexión para diagnosis, bobina relé principal 7,5 A, Puesto de conexión 2: interruptor del cuadro de instrumentos izquierdo, control de presión de neumáticos (RDC)

Capacidad de carga eléctrica de las cajas de enchufe	5 A
Batería	
Modo constructivo de la batería	Batería AGM (Absorbent Glass Mat)
Tensión nominal de la batería	12 V
Capacidad nominal de la batería	12 Ah
Tipo de batería (Para la llave con mando a distancia Keyless Ride)	
– con Keyless Ride ^{EO}	CR 2032
Bujías	
Fabricante y designación de las bujías	NGK LMAR8J-9E
Lámparas	
Bombilla para luz de carretera	LED
Bombilla para la luz de cruce	LED
Bombilla para la luz de posición	LED
Bombilla para la luz trasera/de freno	LED
Medio de iluminación para el alumbrado de la matrícula	integrado en la luz trasera
Bombilla para intermitentes	LED
Bombilla para intermitentes traseros	LED

Alarma antirrobo

Tiempo de activación durante puesta en servicio	Aprox. 30 s
Duración de la alarma	Aprox. 26 s
Tipo de batería	CR 123 A

Dimensiones

Longitud del vehículo	2140 mm, sobre la rueda trasera
– con chasis rebajado ^{EO}	2135 mm, sobre la rueda trasera
Altura del vehículo	1130 mm, sobre el cuadro de instrumentos, con peso en vacío DIN
– con chasis rebajado ^{EO}	1110 mm, sobre el cuadro de instrumentos, con peso en vacío DIN
Ancho del vehículo	815 mm, a través de la maneta
Altura del asiento del conductor	815 mm, sin conductor, con peso en vacío según DIN
– con asiento bajo ^{EO}	790 mm, sin conductor, con peso en vacío según DIN
– con asiento extraalto ^{EO}	865 mm, sin conductor, con peso en vacío según DIN
– con chasis rebajado ^{EO}	770 mm, sin conductor, con peso en vacío según DIN

Longitud del arco de paso del conductor	1820 mm, sin conductor, con peso en vacío según DIN
– con asiento bajo ^{EO}	1785 mm, sin conductor, con peso en vacío según DIN
– con asiento extraalto ^{EO}	1890 mm, sin conductor, con peso en vacío según DIN
– con chasis rebajado ^{EO}	1755 mm, sin conductor, con peso en vacío según DIN

Pesos

Peso en vacío del vehículo	211 kg, peso en vacío según DIN, en orden de marcha, depósito lleno al 90 %, sin EO
Carga de la rueda delantera con peso en vacío del vehículo	106 kg
Carga permitida de la rueda delantera	máx. 180 kg
Carga de la rueda trasera con peso en vacío del vehículo	105 kg
Carga permitida de la rueda trasera	máx. 300 kg
Peso total admisible	430 kg
Carga máxima admisible	219 kg

Valores de marcha

Velocidad máxima	>200 km/h
------------------	-----------

Servicio

Servicio BMW Motorrad	240
Historial de servicio de BMW Motorrad	240
Soluciones de movilidad BMW Motorrad	241
Tareas de mantenimiento.....	241
Plan de mantenimiento	245
Confirmaciones de manteni- miento	246
Confirmaciones de servicio téc- nico	260

Servicio BMW Motorrad

A través de su amplia red de concesionarios, BMW Motorrad le asiste a usted y a su motocicleta en más de 100 países en todo el mundo. Los concesionarios BMW Motorrad disponen de la información técnica y los conocimientos necesarios para llevar a cabo de manera fiable todos los trabajos de mantenimiento y reparación de su BMW.

Puede encontrar el concesionario BMW Motorrad más próximo a través de nuestra página web:

bmw-motorrad.com



ADVERTENCIA

Trabajos de mantenimiento y reparación efectuados de forma incorrecta

Riesgo de accidente debido a daños derivados

- BMW Motorrad recomienda llevar a cabo los trabajos

en la motocicleta en un taller especializado, a ser posible en un Concesionario BMW Motorrad.◀

Para estar seguro de que su BMW se encuentra siempre en estado óptimo, BMW Motorrad recomienda respetar los intervalos de mantenimiento previstos para su motocicleta.

Asegúrese de confirmar todas las tareas de mantenimiento y de reparación realizadas en su vehículo en el capítulo "Servicio Posventa" de este manual. Una vez finalizado el periodo de garantía, la documentación del mantenimiento periódico es una condición indispensable para la prestación de servicios de corte-sía.

Su concesionario BMW Motorrad le informará sobre el alcance de los servicios del Servicio Post-venta BMW.

Historial de servicio de BMW Motorrad

Entradas

Los trabajos de mantenimiento realizados se registran en los certificados de mantenimiento. Los registros son, al igual que un cuaderno de servicio, la comprobación de un mantenimiento regular.

Si se realiza un registro en el historial de servicio del vehículo, se almacenan los datos relevantes para el servicio en los sistemas de TI centrales de BMW AG, Múnich.

Tras un cambio de propietario del vehículo, los datos registrados en el historial de servicio también pueden ser consulta-

dos por el nuevo propietario. Un concesionario de BMW Motorrad o un taller especializado puede consultar los datos registrados en el historial de servicio.

Derechos de cancelación u oposición al almacenamiento de datos

El propietario del vehículo puede declararse en contra del registro en el historial de servicio y, de este modo, del almacenamiento de datos en el vehículo que conlleva, así como la transmisión de datos al fabricante del vehículo en relación con su duración como propietario del vehículo en un concesionario de BMW Motorrad o un taller especializado. En tal caso, no se realiza ningún registro en el historial de servicio del vehículo.

Soluciones de movilidad BMW Motorrad

En motocicletas BMW nuevas usted está asegurado con las soluciones de movilidad BMW Motorrad en caso de avería mediante diversas prestaciones (por ejemplo, servicio móvil, ayuda en caso de avería, transporte de retorno del vehículo). Infórmese a través de su concesionario BMW Motorrad de las soluciones de movilidad que se ofrecen.

Tareas de mantenimiento

Revisión de entrega BMW

Su concesionario BMW Motorrad realiza la revisión de entrega BMW antes de entregarle el vehículo.

Control de rodaje BMW

El control de rodaje BMW se realiza una vez recorridos de 500 km a 1200 km.

Servicio BMW

El BMW Service se realiza una vez al año; el alcance de los servicios de mantenimiento puede variar en función de la antigüedad del vehículo y los kilómetros recorridos. Su concesionario BMW Motorrad le confirmará el servicio realizado y fijará la fecha para el siguiente servicio de mantenimiento.

Los conductores que recorran un elevado número de kilómetros al año puede que necesiten, bajo ciertas circunstancias, pasar una inspección antes de la fecha fijada. En estos casos, en la confirmación del servicio se indica adicionalmente el kilometraje máximo correspondiente. Si se alcanza este kilometraje antes del

vencimiento del siguiente mantenimiento, es preferible adelantar dicho servicio.

La indicación de mantenimiento en la pantalla le recuerda cuándo vence el mantenimiento; la indicación se produce, según el caso, aproximadamente un mes o 1000 km antes.

Más información sobre el Servicio Posventa en:

bmw-motorrad.com/service

En el siguiente programa de mantenimiento encontrará los conjuntos de operaciones de mantenimiento necesarios para su vehículo:

Plan de mantenimiento

- 1** BMW Control de rodaje
- 2** Prestación estándar del servicio técnico BMW
- 3** Sustitución del aceite del motor y el filtro de aceite
- 4** Comprobar el juego de las válvulas
- 5** Cambiar todas las bujías
- 6** Sustituir el cartucho de filtro de aire
- 7** Cambio de aceite de la horquilla telescópica
- 8** Sustituir el líquido de frenos de todo el sistema
 - a** cada año o cada 10000 km (lo que ocurra primero)
 - b** la primera vez al cabo de un año; después, cada dos años

Confirmaciones de mantenimiento

Conjunto de operaciones de mantenimiento estándar de BMW Motorrad Service

A continuación se muestra una lista de las tareas de reparación incluidas en el conjunto de operaciones de mantenimiento estándar de BMW Motorrad Service. El conjunto de operaciones de mantenimiento real correspondiente a su vehículo puede diferir.

- Realizar el test del vehículo con el sistema de diagnóstico BMW Motorrad
- Comprobar el nivel de líquido refrigerante
- Comprobación/ajuste del juego del embrague
- Comprobar el desgaste de las pastillas de freno y de los discos de freno delanteros
- Comprobación del desgaste de las pastillas de freno y de los discos de freno traseros
- Comprobar el nivel de líquido de frenos delante y detrás
- Control visual de las tuberías de freno, los tubos flexibles de freno y las conexiones
- Comprobación de la presión de inflado y la profundidad del perfil de los neumáticos
- Comprobar y lubricar la transmisión por cadena
- Comprobar la suavidad de movimiento del caballete lateral
- Comprobar la suavidad de movimiento del caballete central
- Comprobar el cojinete del cabezal del manillar
- Comprobación del alumbrado y el sistema de señalización
- Prueba de funcionamiento de la inhibición del arranque del motor
- Control final y comprobación de la seguridad vial
- Fijación de la fecha de servicio y el kilometraje restante mediante el sistema de diagnóstico BMW Motorrad
- Comprobar el estado de carga de la batería
- Confirmación del servicio BMW en la documentación de a bordo

Revisión de entrega BMW

realizado

el día _____

Sello, firma

Control de rodaje BMW

realizado

el día _____

con km _____

Próximo servicio técnico

como máximo

el día _____

o, si se alcanza antes

con km _____

Sello, firma

Servicio BMW

realizado

el día _____

con km _____

Próximo servicio técnico

como máximo

el día _____

o, si se alcanza antes

con km _____

Sello, firma

Tarea realizada

Servicio BMW

Sí

No

Cambio de aceite en el motor con filtro

Comprobar el juego de válvula

Todas las bujías de encendido: cambiarlas

Reemplazar el cartucho del filtro de aire

Cambiar el aceite en la horquilla telescópica

Líquido de frenos en sistema completo: sustituir

Indicaciones

Servicio BMW

realizado

el día _____

con km _____

Próximo servicio técnico

como máximo

el día _____

o, si se alcanza antes

con km _____

Sello, firma

Tarea realizada

Servicio BMW

Sí

No

Cambio de aceite en el motor con filtro

Comprobar el juego de válvula

Todas las bujías de encendido: cambiarlas

Reemplazar el cartucho del filtro de aire

Cambiar el aceite en la horquilla telescópica

Líquido de frenos en sistema completo: sustituir

Indicaciones

Servicio BMW

realizado

el día _____

con km _____

Próximo servicio técnico

como máximo

el día _____

o, si se alcanza antes

con km _____

Sello, firma

Tarea realizada

Servicio BMW

Cambio de aceite en el motor con filtro

Comprobar el juego de válvula

Todas las bujías de encendido: cambiarlas

Reemplazar el cartucho del filtro de aire

Cambiar el aceite en la horquilla telescópica

Líquido de frenos en sistema completo: sustituir

Indicaciones

Sí

No

Servicio BMW

realizado

el día _____

con km _____

Próximo servicio técnico

como máximo

el día _____

o, si se alcanza antes

con km _____

Sello, firma

Tarea realizada

Servicio BMW

Sí

No

Cambio de aceite en el motor con filtro

Comprobar el juego de válvula

Todas las bujías de encendido: cambiarlas

Reemplazar el cartucho del filtro de aire

Cambiar el aceite en la horquilla telescópica

Líquido de frenos en sistema completo: sustituir

Indicaciones

Servicio BMW

realizado

el día _____

con km _____

Próximo servicio técnico

como máximo

el día _____

o, si se alcanza antes

con km _____

Sello, firma

Tarea realizada

Servicio BMW

Cambio de aceite en el motor con filtro

Comprobar el juego de válvula

Todas las bujías de encendido: cambiarlas

Reemplazar el cartucho del filtro de aire

Cambiar el aceite en la horquilla telescópica

Líquido de frenos en sistema completo: sustituir

Indicaciones

Sí

No

Servicio BMW

realizado

el día _____

con km _____

Próximo servicio técnico

como máximo

el día _____

o, si se alcanza antes

con km _____

Sello, firma

Tarea realizada

Servicio BMW

Sí

No

Cambio de aceite en el motor con filtro

Comprobar el juego de válvula

Todas las bujías de encendido: cambiarlas

Reemplazar el cartucho del filtro de aire

Cambiar el aceite en la horquilla telescópica

Líquido de frenos en sistema completo: sustituir

Indicaciones

Servicio BMW

realizado

el día _____

con km _____

Próximo servicio técnico

como máximo

el día _____

o, si se alcanza antes

con km _____

Sello, firma

Tarea realizada

Servicio BMW

Sí

No

Cambio de aceite en el motor con filtro

Comprobar el juego de válvula

Todas las bujías de encendido: cambiarlas

Reemplazar el cartucho del filtro de aire

Cambiar el aceite en la horquilla telescópica

Líquido de frenos en sistema completo: sustituir

Indicaciones

Servicio BMW

realizado

el día _____

con km _____

Próximo servicio técnico

como máximo

el día _____

o, si se alcanza antes

con km _____

Sello, firma

Tarea realizada

Servicio BMW

Sí

No

Cambio de aceite en el motor con filtro

Comprobar el juego de válvula

Todas las bujías de encendido: cambiarlas

Reemplazar el cartucho del filtro de aire

Cambiar el aceite en la horquilla telescópica

Líquido de frenos en sistema completo: sustituir

Indicaciones

Servicio BMW

realizado

el día _____

con km _____

Próximo servicio técnico

como máximo

el día _____

o, si se alcanza antes

con km _____

Sello, firma

Tarea realizada

Servicio BMW

Cambio de aceite en el motor con filtro

Comprobar el juego de válvula

Todas las bujías de encendido: cambiarlas

Reemplazar el cartucho del filtro de aire

Cambiar el aceite en la horquilla telescópica

Líquido de frenos en sistema completo: sustituir

Indicaciones

Sí

No

Servicio BMW

realizado

el día _____

con km _____

Próximo servicio técnico

como máximo

el día _____

o, si se alcanza antes

con km _____

Sello, firma

Tarea realizada

Servicio BMW

Sí

No

Cambio de aceite en el motor con filtro

Comprobar el juego de válvula

Todas las bujías de encendido: cambiarlas

Reemplazar el cartucho del filtro de aire

Cambiar el aceite en la horquilla telescópica

Líquido de frenos en sistema completo: sustituir

Indicaciones

Servicio BMW

realizado

el día _____

con km _____

Próximo servicio técnico

como máximo

el día _____

o, si se alcanza antes

con km _____

Sello, firma

Tarea realizada

Servicio BMW

Sí

No

Cambio de aceite en el motor con filtro

Comprobar el juego de válvula

Todas las bujías de encendido: cambiarlas

Reemplazar el cartucho del filtro de aire

Cambiar el aceite en la horquilla telescópica

Líquido de frenos en sistema completo: sustituir

Indicaciones

Servicio BMW

realizado

el día _____

con km _____

Próximo servicio técnico

como máximo

el día _____

o, si se alcanza antes

con km _____

Sello, firma

Tarea realizada

Servicio BMW

Sí

No

Cambio de aceite en el motor con filtro

Comprobar el juego de válvula

Todas las bujías de encendido: cambiarlas

Reemplazar el cartucho del filtro de aire

Cambiar el aceite en la horquilla telescópica

Líquido de frenos en sistema completo: sustituir

Indicaciones

Confirmaciones de servicio técnico

La tabla permite acreditar las tareas de mantenimiento y reparación, así como los accesorios especiales montados y las acciones especiales realizadas.

Tarea realizada	con km	Fecha

Anexo

Declaración de conformidad para bloqueo electrónico de arranque	264
Certificado para bloqueo electrónico de arranque	270
Declaración de conformidad para Keyless Ride	272
Certificado para Keyless Ride	277
Declaración de conformidad para el control de presión de los neumáticos	279
Certificado para el control de presión de los neumáticos	286
Declaración de conformidad para el cuadro de instrumentos TFT	287
Certificado para el cuadro de instrumentos TFT	293

Declaración de conformidad para llamada de emergencia inteligente	296
Declaración de conformidad para alarma antirrobo	302

Declaration of Conformity

Radio equipment electronic immobiliser (EWS)

Simplified EU Declaration of Conformity acc. Radio Equipment Directive 2014/53/EU after 12.06.2016 and during transition period



Technical information

Frequency Band: 134 kHz
(Transponder: TMS37145 / TypeDST80,
TMS3705 Transponder Base Station IC)
Output Power : 50 dBµV/m

Manufacturer and Address

Manufacturer: BECOM Electronics GmbH
Adress: Technikerstraße 1, A-7442 Hochstraß

Austria

Hiermit erklärt BECOM Electronics GmbH, dass der Funkanlagentyp EWS4 der Richtlinie 2014/53/EU entspricht.
Der vollständige Text der EU-Konformitätserklärung ist unter der folgenden Internetadresse verfügbar:
<http://www.becom.at/de/download/>

Belgium

Le soussigné, BECOM Electronics GmbH, déclare que l'équipement radioélectrique du type EWS4 est conforme à la directive 2014/53/UE.
Le texte complet de la déclaration UE de conformité est disponible à l'adresse internet suivante:
<http://www.becom.at/de/download/>

Bulgaria

С настоящото BECOM Electronics GmbH декларира, че този тип радиосъоръжение EWS4 е в съответствие с Директива 2014/53/ЕС.
Цялостният текст на ЕС декларацията за съответствие може да се намери на следния интернет адрес:
<http://www.becom.at/de/download/>

Cyprus

Με την παρούσα ο/η BECOM Electronics GmbH, δηλώνει ότι ο ραδιοεξοπλισμός EWS4 πληροί την οδηγία 2014/53/EE.

Το πλήρες κείμενο της δήλωσης συμμόρφωσης EE διατίθεται στην ακόλουθη ιστοσελίδα στο διαδίκτυο: <http://www.becom.at/de/download/>

Czech Republic

Tímto BECOM Electronics GmbH prohlašuje, že typ rádiového zařízení EWS4 je v souladu se směrnicí 2014/53/EU.

Úplné znění EU prohlášení o shodě je k dispozici na této internetové adrese:

<http://www.becom.at/de/download/>

Germany

Hiermit erklärt BECOM Electronics GmbH, dass der Funkanlagentyp EWS4 der Richtlinie 2014/53/EU entspricht.

Der vollständige Text der EU-Konformitätserklärung ist unter der folgenden Internetadresse verfügbar:

<http://www.becom.at/de/download/>

Denmark

Hermed erklærer BECOM Electronics GmbH, at radioudstyrstypen EWS4 er i overensstemmelse med direktiv 2014/53/EU.

EU-overensstemmelseserklæringens fulde tekst kan findes på følgende internetadresse:

<http://www.becom.at/de/download/>

Estonia

Käesolevaga deklareerib BECOM Electronics GmbH, et käesolev raadioseadme tüüp EWS4 vastab direktiivi 2014/53/EL nõuetele.

ELi vastavusdeklaratsiooni täielik tekst on kättesaadav järgmisel internetiaadressil:

<http://www.becom.at/de/download/>

Spain

Por la presente, BECOM Electronics GmbH declara que el tipo de equipo radioeléctrico EWS4 es conforme con la Directiva 2014/53/UE.

El texto completo de la declaración UE de conformidad está disponible en la dirección Internet siguiente:

<http://www.becom.at/de/download/>

Finland

BECOM Electronics GmbH vakuuttaa, että radiolaitetyyppi EWS4 on direktiivin 2014/53/EU mukainen.

EU-vaatimustenmukaisuusvakuutuksen täysimittainen teksti on saatavilla seuraavassa internetosoitteessa:
<http://www.becom.at/de/download/>

France

Le soussigné, BECOM Electronics GmbH, déclare que l'équipement radioélectrique du type EWS4 est conforme à la directive 2014/53/UE. Le texte complet de la déclaration UE de conformité est disponible à l'adresse internet suivante: <http://www.becom.at/de/download/>

United Kingdom

Hereby, BECOM Electronics GmbH declares that the radio equipment type EWS4 is in compliance with Directive 2014/53/EU. The full text of the EU declaration of conformity is available at the following internet address:
<http://www.becom.at/de/download/>

Greece

Με την παρούσα ο/η BECOM Electronics GmbH, δηλώνει ότι ο ραδιοεξοπλισμός EWS4 πληροί την οδηγία 2014/53/ΕΕ. Το πλήρες κείμενο της δήλωσης συμμόρφωσης ΕΕ διατίθεται στην ακόλουθη ιστοσελίδα στο διαδίκτυο: <http://www.becom.at/de/download/>

Croatia

BECOM Electronics GmbH ovime izjavljuje da je radijska oprema tipa EWS4 u skladu s Direktivom 2014/53/EU. Cjeloviti tekst EU izjave o sukladnosti dostupan je na sljedećoj internetskoj adresi:
<http://www.becom.at/de/download/>

Hungary

BECOM Electronics GmbH igazolja, hogy a EWS4 típusú rádióberendezés megfelel a 2014/53/EU irányelvnek. Az EU-megfelelőségi nyilatkozat teljes szövege elérhető a következő internetes címen:
<http://www.becom.at/de/download/>

Ireland

Hereby, BECOM Electronics GmbH declares that the radio equipment type EWS4 is in compliance with Directive 2014/53/EU.

The full text of the EU declaration of conformity is available at the following internet address:

<http://www.becom.at/de/download/>

Italy

Il fabbricante, BECOM Electronics GmbH, dichiara che il tipo di apparecchiatura radio EWS4 è conforme alla direttiva 2014/53/UE.

Il testo completo della dichiarazione di conformità UE è disponibile al seguente indirizzo Internet:

<http://www.becom.at/de/download/>

Lithuania

Aš, BECOM Electronics GmbH, patvirtinu, kad radijo įrenginių tipas EWS4 atitinka Direktyvą 2014/53/ES.

Visas ES atitikties deklaracijos teksto prieinamas šiuo interneto adresu:

<http://www.becom.at/de/download/>

Luxembourg

Le soussigné, BECOM Electronics GmbH, déclare que l'équipement radioélectrique du type EWS4 est conforme à la directive 2014/53/UE.

Le texte complet de la déclaration UE de conformité est disponible à l'adresse internet suivante:

<http://www.becom.at/de/download/>

Latvia

Ar šo BECOM Electronics GmbH deklarē, ka radioiekārta EWS4 atbilst Direktīvai 2014/53/ES. Pilns ES atbilstības deklarācijas teksts ir pieejams šādā interneta vietnē:

<http://www.becom.at/de/download/>

Malta

B'dan, BECOM Electronics GmbH, niddikjara li dan it-tip ta' tagħmir tar-radju EWS4 huwa konformi mad-Direttiva 2014/53/UE.

It-test kollu tad-dikjarazzjoni ta' konformità tal-UE huwa disponibbli f'dan l-indirizz tal-Internet li ġej:

<http://www.becom.at/de/download/>

Netherlands

Hierbij verklaar ik, BECOM Electronics GmbH, dat het type radioapparatuur EWS4 conform is met Richtlijn 2014/53/EU.

De volledige tekst van de EU-conformiteitsverklaring kan worden geraadpleegd op het volgende internetadres:
<http://www.becom.at/de/download/>

Poland

BECOM Electronics GmbH niniejszym oświadcza, że typ urządzenia radiowego EWS4 jest zgodny z dyrektywą 2014/53/EU.

Pełny tekst deklaracji zgodności UE jest dostępny pod następującym adresem internetowym:
<http://www.becom.at/de/download/>

Portugal

O(a) abaixo assinado(a) BECOM Electronics GmbH declara que o presente tipo de equipamento de rádio EWS4 está em conformidade com a Diretiva 2014/53/EU.

O texto integral da declaração de conformidade está disponível no seguinte endereço de Internet:
<http://www.becom.at/de/download/>

Romania

Prin prezenta, BECOM Electronics GmbH declară că tipul de echipamente radio EWS4 este în conformitate cu Directiva 2014/53/UE.

Textul integral al declarației UE de conformitate este disponibil la următoarea adresă internet:
<http://www.becom.at/de/download/>

Sweden

Härmed försäkrar BECOM Electronics GmbH att denna typ av radioutrustning EWS4 överensstämmer med direktiv 2014/53/EU. Den fullständiga texten till EU-försäkran om överensstämmelse finns på följande webbadress:
<http://www.becom.at/de/download/>

Slovenia

BECOM Electronics GmbH potrjuje, da je tip radijske opreme EWS4 skladen z Direktivo 2014/53/EU.

Celotno besedilo izjave EU o skladnosti je na voljo na naslednjem spletnem naslovu:
<http://www.becom.at/de/download/>

Slovakia

BECOM Electronics GmbH týmto vyhlasuje, že rádiové zariadenie typu EWS4 je v súlade so smernicou 2014/53/EÚ.

Úplné EÚ vyhlásenie o zhode je k dispozícii na tejto internetovej adrese:

<http://www.becom.at/de/download/>

FCC Approval

Ring aerial in the ignition switch



To verify the authorization of the ignition key, the electronic immobilizer exchanges information with the ignition key via the ring aerial.

This device complies with Part 15 of the FCC rules. Operation is subject to the following two conditions:

- (1) This device may not cause harmful interference, and
- (2) this device must accept any interference received, including interference that may cause undesired operation.



Any changes or modifications not expressly approved by the party responsible for compliance could void the user's authority to operate the equipment. ◀

Approbation de la FCC

Antenne annulaire présente dans le commutateur d'allumage



Pour vérifier l'autorisation de la clé de contact, le système d'immobilisation électronique échange des

informations avec la clé de contact via l'antenne annulaire.

Le présent dispositif est conforme à la partie 15 des règles de la FCC. Son utilisation est soumise aux deux conditions suivantes :

- (1) Le dispositif ne doit pas produire d'interférences nuisibles, et
- (2) le dispositif doit pouvoir accepter toutes les interférences extérieures, y compris celles qui pourraient provoquer une activation inopportune.



Toute modification qui n'aurait pas été approuvée expressément par l'organisme responsable de l'homologation peut annuler l'autorisation accordée à l'utilisateur pour utiliser le dispositif. ◀

Declaration of Conformity

Radio equipment Keyless Ride

Simplified EU Declaration of Conformity acc.
Radio Equipment Directive 2014/53/EU after
12.06.2016 and during transition period



Technical information

Frequency band: 434,42 MHz
Maximum Transmission Power: 10 mW

Manufacturer and Address

Manufacturer:
Huf Hülsbeck & Fürst GmbH & Co. KG,
Steeger Str. 17, 42551 Velbert, Germany

Bŭlgarski

С настоящото Huf Hülsbeck & Fürst GmbH & Co. KG декларира, че този тип радиосъоръжение HUF5750 е в съответствие с Директива 2014/53/ЕС.

Цялостният текст на ЕС декларацията за съответствие може да се намери на следния интернет адрес: <http://www.huf-group.com/eudoc/>

Česky

Tímto Huf Hülsbeck & Fürst GmbH & Co. KG prohlašuje, že typ rádiového zařízení HUF5750 je v souladu se směrnicí 2014/53/EU.

Úplné znění EU prohlášení o shodě je k dispozici na této internetové adrese: <http://www.huf-group.com/eudoc>

Dansk

Hermed erklærer Huf Hülsbeck & Fürst GmbH & Co. KG, at radioudstyrstypen HUF5750 er i overensstemmelse med direktiv 2014/53/EU. EU-overensstemmelseserklæringens fulde tekst kan findes på følgende internetadresse: <http://www.huf-group.com/eudoc>

Deutsch

Hiermit erklärt Huf Hülsbeck & Fürst GmbH & Co. KG, dass der Funkanlagentyp HUF5750 der Richtlinie 2014/53/EU entspricht.

Der vollständige Text der EU-Konformitätserklärung ist unter der folgenden Internetadresse verfügbar: <http://www.huf-group.com/eudoc>

Eesti

Käesolevaga deklareerib Huf Hülsbeck & Fürst GmbH & Co. KG, et käesolev raadioseadme tüüp HUF5750 vastab direktiivi 2014/53/EL nõuetele. ELi vastavusdeklaratsiooni täielik tekst on kättesaadav järgmisel internetiaadressil: <http://www.huf-group.com/eudoc>

English

Hereby, Huf Hülsbeck & Fürst GmbH & Co. KG declares that the radio equipment type HUF5750 is in compliance with Directive 2014/53/EU. The full text of the EU declaration of conformity is available at the following internet address: <http://www.huf-group.com/eudoc>

Español

Por la presente, Huf Hülsbeck & Fürst GmbH & Co. KG declara que el tipo de equipo radioeléctrico HUF5750 es conforme con la Directiva 2014/53/UE.

El texto completo de la declaración UE de conformidad está disponible en la dirección Internet siguiente: <http://www.huf-group.com/eudoc>

Français

Le soussigné, Huf Hülsbeck & Fürst GmbH & Co. KG, déclare que l'équipement radioélectrique du type HUF5750 est conforme à la directive 2014/53/UE.

Le texte complet de la déclaration UE de conformité est disponible à l'adresse internet suivante: <http://www.huf-group.com/eudoc>

Hrvatski

Huf Hülsbeck & Fürst GmbH & Co. KG ovime izjavljuje da je radijska oprema tipa HUF5750 u skladu s Direktivom 2014/53/EU.

Cjeloviti tekst EU izjave o sukladnosti dostupan je na sljedećoj internetskoj adresi: <http://www.huf-group.com/eudoc>

Íslenska

Hér Hülsbeck & Fürst GmbH & Co. KG að radióbúnaður gerð HUF5750 tilskipunar 2014/53/EB samsvarandi.

The fullur texti af ESB-samræmisýfirlýsing er í boði á eftirfarandi veffang: <http://www.huf-group.com/eudoc>

Italiano

Il fabbricante, Huf Hülsbeck & Fürst GmbH & Co. KG, dichiara che il tipo di apparecchiatura radio HUF5750 è conforme alla direttiva 2014/53/UE.

Il testo completo della dichiarazione di conformità UE è disponibile al seguente indirizzo Internet: <http://www.huf-group.com/eudoc>

Latviski

Ar šo Huf Hülsbeck & Fürst GmbH & Co. KG deklarē, ka radioiekārta HUF5750 atbilst Direktīvai 2014/53/ES.

Pilns ES atbilstības deklarācijas teksts ir pieejams šādā interneta vietnē: <http://www.huf-group.com/eudoc>

Lietuvių

Aš, Huf Hülsbeck & Fürst GmbH & Co. KG, patvirtinu, kad radijo įrenginių tipas HUF5750 atitinka Direktyvą 2014/53/ES.

Visas ES atitikties deklaracijos tekstas prieinamas šiuo interneto adresu: <http://www.huf-group.com/eudoc>

Magyar

Huf Hülsbeck & Fürst GmbH & Co. KG igazolja, hogy a HUF5750 típusú rádióberendezés megfelel a 2014/53/EU irányelvnek.

Az EU-megfelelőségi nyilatkozat teljes szövege elérhető a következő internetes címen: <http://www.huf-group.com/eudoc>

Malti

B'dan, Huf Hülsbeck & Fürst GmbH & Co. KG, niddikjara li dan it-tip ta' tagħmir tar-radju HUF5750 huwa konformi mad-Direttiva 2014/53/UE.

It-test kollu tad-dikjarazzjoni ta' konformità tal-UE huwa disponibbli f'dan l-indirizz tal-Internet li ġej: <http://www.huf-group.com/eudoc>

Nederlands

Hierbij verklaar ik, Huf Hülsbeck & Fürst GmbH & Co. KG, dat het type radioapparatuur HUF5750 conform is met Richtlijn 2014/53/EU.

De volledige tekst van de EU-conformiteitsverklaring kan worden geraadpleegd op het volgende internetadres: <http://www.huf-group.com/eudoc>

Norsk

Herved Huf Hülsbeck & Fürst GmbH & Co. KG at radioutstyrstype HUF5750 i direktiv 2014/53/EU tilsvarende.

Den fullstendige teksten i EU-erklæring er tilgjengelig på følgende internettadresse: <http://www.huf-group.com/eudoc>

Polski

Huf Hülsbeck & Fürst GmbH & Co. KG niniejszym oświadcza, że typ urządzenia radiowego HUF5750 jest zgodny z dyrektywą 2014/53/UE.

Pełny tekst deklaracji zgodności UE jest dostępny pod następującym adresem internetowym: <http://www.huf-group.com/eudoc>

Português

O(a) abaixo assinado(a) Huf Hülsbeck & Fürst GmbH & Co. KG declara que o presente tipo de equipamento de rádio HUF5750 está em conformidade com a Diretiva 2014/53/UE.

O texto integral da declaração de conformidade está disponível no seguinte endereço de Internet: <http://www.huf-group.com/eudoc>

Românesc

Prin prezenta, Huf Hülsbeck & Fürst GmbH & Co. KG declară că tipul de echipamente radio HUF5750 este în conformitate cu Directiva 2014/53/UE.

Textul integral al declarației UE de conformitate este disponibil la următoarea adresă internet: <http://www.huf-group.com/eudoc>

Slovensko

Huf Hülsbeck & Fürst GmbH & Co. KG potrjuje, da je tip radijske opreme HUF5750 skladen z Direktivo 2014/53/UE.

Celotno besedilo izjave EU o skladnosti je na voljo na naslednjem spletnem naslovu: <http://www.huf-group.com/eudoc>

Slovensky

Huf Hülsbeck & Fürst GmbH & Co. KG týmto vyhlasuje, že rádiové zariadenie typu HUF5750 je v súlade so smernicou 2014/53/EÚ.

Úplné EÚ vyhlásenie o zhode je k dispozícii na tejto internetovej adrese: <http://www.huf-group.com/eudoc>

Suomi

Huf Hülsbeck & Fürst GmbH & Co. KG vakuuttaa, että radiolaitetyyppi HUF5750 on direktiivin 2014/53/EU mukainen.

EU-vaatimusten mukaisuusvakuutuksen täysimittainen teksti on saatavilla seuraavassa internetosoitteessa: <http://www.huf-group.com/eudoc>

Svenska

Härmed försäkrar Huf Hülsbeck & Fürst GmbH & Co. KG att denna typ av radioutrustning HUF5750 överensstämmer med direktiv 2014/53/EU.

Den fullständiga texten till EU-försäkran om överensstämmelse finns på följande webbadress: <http://www.huf-group.com/eudoc>

Ελληνική

Με την παρούσα ο/η Huf Hülsbeck & Fürst, δηλώνει ότι ο ραδιοεξοπλισμός HUF5750 πληροί την οδηγία 2014/53/ΕΕ.

Το πλήρες κείμενο της δήλωσης συμμόρφωσης ΕΕ διατίθεται στην ακόλουθη ιστοσελίδα στο διαδίκτυο: <http://www.huf-group.com/eudoc>

Certifications

BMW Keyless Ride ID Device



USA, Canada

Product name: BMW Keyless Ride ID Device
FCC ID: YGOHUF5750
IC: 4008C-HUF5750

Canada:

Operation is subject to the following two conditions:

- (1) This device may not cause harmful interference, and
- (2) this device must accept any interference received, including interference that may cause undesired operation.

USA:

This device complies with Part 15 of the FCC rules. Operation is subject to the following two conditions:

- (1) This device may not cause harmful interference, and
- (2) this device must accept any interference received, including interference that may cause undesired operation.



Any changes or modifications not expressly approved by the party responsible for compliance could void the user's authority to operate the equipment.

Declaration Of Conformity

We declare under our responsibility that the product

BMW Keyless Ride ID Device (Model: HUF5750)

complies with the appropriate essential requirements of the article 3 of the R&TIE and the other relevant provisions, when used for its intended purpose. Applied Standards:

1. Health and safety requirements contained in article 3 (1) a)
 - EN 60950-1:2006+A11:2009+A1:2010+A12:2011; Information technology equipment- Safety
2. Protection requirements with respect to electromagnetic compatibility article 3 (1) b)
 - EN 301 489-1 (V1 .9.2, 09/2011), Electromagnetic compatibility and radio spectrum matters (ERM); Electromagnetic compatibility (EMC) standard for radio equipment and services; Part 1: Common technical requirements
 - EN 301 489-3 (V1.4.1, 08/2002) Electromagnetic compatibility and radio spectrum matters (ERM); Electromagnetic compatibility (EMC) standard for radio equipment and services; Part 3: Specific conditions for short range devices (SRD) operating on frequencies between 9 kHz and 40 GHz
3. Means of the efficient use of the radio frequency spectrum article 3 (2)
 - EN 300 220-1 & -2 (V2.4.1, 05/2012), electromagnetic compatibility and radio spectrum matters (ERM); Short range devices (SRD); Radio equipment to be used in the 25 MHz to 1000 MHz frequency range with power levels ranging up to 500 mW;
Part 1: Technical characteristics and test methods.
Part 2: Harmonized EN covering essential requirements under article 3.2 of the R&TIE directive

The product is labeled with the CE marking: **CE**

Velbert, October 15th, 2013

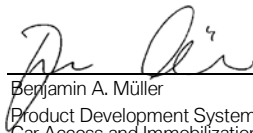

Benjamin A. Müller
Product Development Systems
Car Access and Immobilization – Electronics
Huf Hülsbeck & Fürst GmbH & Co. KG
Steeger Straße 17, D-42551 Velbert

Declaration of Conformity

Radio equipment tyre pressure control (RDC)

Simplified EU Declaration of Conformity acc. Radio Equipment Directive 2014/53/EU after 12.06.2016 and during transition period



Technical information

Frequency Band: 433.895 - 433.945 MHz
Output Power : <10 mW e.r.p.

Manufacturer and Address

Manufacturer: Schrader Electronics Ltd.
Adress: Technology Park, Antrim,
N. Ireland BT41 1QS, United Kingdom

Austria

Hiermit erklärt Schrader Electronics Ltd., dass der Funkanlagentyp BC5A4 der Richtlinie 2014/53/EU entspricht.
Der vollständige Text der EU-Konformitätserklärung ist unter der folgenden Internetadresse verfügbar:
http://www.tpmseuroshop.com/documents/declaration_conformities

Belgium

Le soussigné, Schrader Electronics Ltd., déclare que l'équipement radioélectrique du type BC5A4 est conforme à la directive 2014/53/UE.
Le texte complet de la déclaration UE de conformité est disponible à l'adresse internet suivante:
http://www.tpmseuroshop.com/documents/declaration_conformities

Bulgaria

С настоящото Schrader Electronics Ltd. декларира, че този тип радиосъоръжение BC5A4 е в съответствие с Директива 2014/53/ЕС.

Цялостният текст на ЕС декларацията за съответствие може да се намери на следния интернет адрес:

http://www.tpmseuroshop.com/documents/declaration_conformities

Cyprus

Με την παρούσα ο/η Schrader Electronics Ltd., δηλώνει ότι ο ραδιοεξοπλισμός BC5A4 πληροί την οδηγία 2014/53/ΕΕ.

Το πλήρες κείμενο της δήλωσης συμμόρφωσης ΕΕ διατίθεται στην ακόλουθη ιστοσελίδα στο διαδίκτυο:

http://www.tpmseuroshop.com/documents/declaration_conformities

Czech Republic

Tímto Schrader Electronics Ltd. prohlašuje, že typ rádiového zařízení BC5A4 je v souladu se směrnici 2014/53/EU.

Úplné znění EU prohlášení o shodě je k dispozici na této internetové adrese:
http://www.tpmseuroshop.com/documents/declaration_conformities

Germany

Hiermit erklärt Schrader Electronics Ltd., dass der Funkanlagentyp BC5A4 der Richtlinie 2014/53/EU entspricht.

Der vollständige Text der EU-Konformitätserklärung ist unter der folgenden Internetadresse verfügbar:

http://www.tpmseuroshop.com/documents/declaration_conformities

Denmark

Hermed erklærer Schrader Electronics Ltd., at radioudstyrstypen BC5A4 er i overensstemmelse med direktiv 2014/53/EU.

EU-overensstemmelseserklæringens fulde tekst kan findes på følgende internetadresse:

http://www.tpmseuroshop.com/documents/declaration_conformities

Estonia

Käesolevaga deklareerib Schrader Electronics Ltd., et käesolev raadioseadme tüüp BC5A4 vastab direktiivi 2014/53/EL nõuetele.

ELi vastavusdeklaratsiooni täielik tekst on kättesaadav järgmisel internetiaadressil:

http://www.tpmseuroshop.com/documents/declaration_conformities

Spain

Por la presente, Schrader Electronics Ltd. declara que el tipo de equipo radioeléctrico BC5A4 es conforme con la Directiva 2014/53/UE.

El texto completo de la declaración UE de conformidad está disponible en la dirección Internet siguiente:

http://www.tpmseuroshop.com/documents/declaration_conformities

Finland

Schrader Electronics Ltd. vakuuttaa, että radiolaitetyyppi BC5A4 on direktiivin 2014/53/EU mukainen.

EU-vaatimustenmukaisuusvakuutuksen täysimittainen teksti on saatavilla seuraavassa internetosoitteessa:

http://www.tpmseuroshop.com/documents/declaration_conformities

France

Le soussigné, Schrader Electronics Ltd., déclare que l'équipement radioélectrique du type BC5A4 est conforme à la directive 2014/53/UE.

Le texte complet de la déclaration UE de conformité est disponible à l'adresse internet suivante:

http://www.tpmseuroshop.com/documents/declaration_conformities

United Kingdom

Hereby, Schrader Electronics Ltd. declares that the radio equipment type BC5A4 is in compliance with Directive 2014/53/EU.

The full text of the EU declaration of conformity is available at the following internet address:

http://www.tpmseuroshop.com/documents/declaration_conformities

Greece

Με την παρούσα ο/η Schrader Electronics Ltd., δηλώνει ότι ο ραδιοεξοπλισμός BC5A4 πληροί την οδηγία 2014/53/ΕΕ.

Το πλήρες κείμενο της δήλωσης συμμόρφωσης ΕΕ διατίθεται στην ακόλουθη ιστοσελίδα στο διαδίκτυο:

http://www.tpmseuroshop.com/documents/declaration_conformities

Croatia

Schrader Electronics Ltd. ovime izjavljuje da je radijska oprema tipa BC5A4 u skladu s Direktivom 2014/53/EU.

Cjeloviti tekst EU izjave o sukladnosti dostupan je na sljedećoj internetskoj adresi:

http://www.tpmseuroshop.com/documents/declaration_conformities

Hungary

Schrader Electronics Ltd. igazolja, hogy a BC5A4 típusú rádióberendezés megfelel a 2014/53/EU irányelvnek.

Az EU-megfelelőségi nyilatkozat teljes szövege elérhető a következő internetes címen:

http://www.tpmseuroshop.com/documents/declaration_conformities

Ireland

Hereby, Schrader Electronics Ltd. declares that the radio equipment type BC5A4 is in compliance with Directive 2014/53/EU.

The full text of the EU declaration of conformity is available at the following internet address:

http://www.tpmseuroshop.com/documents/declaration_conformities

Italy

Il fabbricante, Schrader Electronics Ltd., dichiara che il tipo di apparecchiatura radio BC5A4 è conforme alla direttiva 2014/53/UE.

Il testo completo della dichiarazione di conformità UE è disponibile al seguente indirizzo Internet:

http://www.tpmseuroshop.com/documents/declaration_conformities

Lithuania

Aš, Schrader Electronics Ltd., patvirtinu, kad radijo įrenginių tipas BC5A4 atitinka Direktyvą 2014/53/ES.

Visas ES atitikties deklaracijos teksto prieinamas šiuo interneto adresu:

http://www.tpmseuroshop.com/documents/declaration_conformities

Luxembourg

Le soussigné, Schrader Electronics Ltd., déclare que l'équipement radioélectrique du type BC5A4 est conforme à la directive 2014/53/UE.

Le texte complet de la déclaration UE de conformité est disponible à l'adresse internet suivante:

http://www.tpmseuroshop.com/documents/declaration_conformities

Latvia

Ar šo Schrader Electronics Ltd. deklarē, ka radioiekārta BC5A4 atbilst Direktīvai 2014/53/ES. Pilns ES atbilstības deklarācijas teksts ir pieejams šādā interneta vietnē:

http://www.tpmseuroshop.com/documents/declaration_conformities

Malta

B'dan, Schrader Electronics Ltd., niddikjara li dan it-tip ta' tagħmir tar-radju BC5A4 huwa konformi mad-Direttiva 2014/53/UE.

It-test kollu tad-dikjarazzjoni ta' konformità tal-UE huwa disponibbli f'dan l-indirizz tal-Internet li ġej: http://www.tpmseuroshop.com/documents/declaration_conformities

Netherlands

Hierbij verklaar ik, Schrader Electronics Ltd., dat het type radioapparatuur BC5A4 conform is met Richtlijn 2014/53/EU.

De volledige tekst van de EU-conformiteitsverklaring kan worden geraadpleegd op het volgende internetadres:
http://www.tpmseuroshop.com/documents/declaration_conformities

Poland

Schrader Electronics Ltd. niniejszym oświadcza, że typ urządzenia radiowego BC5A4 jest zgodny z dyrektywą 2014/53/UE.

Pełny tekst deklaracji zgodności UE jest dostępny pod następującym adresem internetowym:
http://www.tpmseuroshop.com/documents/declaration_conformities

Portugal

O(a) abaixo assinado(a) Schrader Electronics Ltd. declara que o presente tipo de equipamento de rádio BC5A4 está em conformidade com a Diretiva 2014/53/UE.

O texto integral da declaração de conformidade está disponível no seguinte endereço de Internet:
http://www.tpmseuroshop.com/documents/declaration_conformities

Romania

Prin prezenta, Schrader Electronics Ltd. declară că tipul de echipamente radio BC5A4 este în conformitate cu Directiva 2014/53/UE.
Textul integral al declarației UE de conformitate este disponibil la următoarea adresă internet:
http://www.tpmseuroshop.com/documents/declaration_conformities

Sweden

Härmed försäkrar Schrader Electronics Ltd. att denna typ av radioutrustning BC5A4 överensstämmer med direktiv 2014/53/EU.
Den fullständiga texten till EU-försäkran om överensstämmelse finns på följande webbadress:
http://www.tpmseuroshop.com/documents/declaration_conformities

Slovenia

Schrader Electronics Ltd. potrjuje, da je tip radijske opreme BC5A4 skladen z Direktivo 2014/53/EU.

Celotno besedilo izjave EU o skladnosti je na voljo na naslednjem spletnem naslovu:

http://www.tpmseuroshop.com/documents/declaration_conformities

Slovakia

Schrader Electronics Ltd. týmto vyhlasuje, že rádiové zariadenie typu BC5A4 je v súlade so smernicoou 2014/53/EÚ.

Úplné EÚ vyhlásenie o zhode je k dispozícii na tejto internetovej adrese:

http://www.tpmseuroshop.com/documents/declaration_conformities

Certification Tire Pressure Control (TPC)

FCC ID: MRXBC54MA4
IC: 2546A-BC54MA4

FCC ID: MRXBC5A4
IC: 2546A-BC5A4

This device complies with Part 15 of the FCC Rules and with Industry Canada license-exempt RSS standard(s).

Operation is subject to the following two conditions:

- (1) This device may not cause harmful interference, and
- (2) This device must accept any interference received, including interference that may cause undesired operation.

Le présent appareil est conforme aux CNR d'Industrie Canada applicables aux appareils radio exempts de licence. L'exploitation est autorisée aux deux conditions suivantes:

- (1) l'appareil ne doit pas produire de brouillage, et
- (2) l'utilisateur de l'appareil doit accepter tout brouillage radioélectrique subi, même si le brouillage est susceptible d'en compromettre le fonctionnement.

WARNING: Changes or modifications not expressly approved by the party responsible for compliance could void the user's authority to operate the equipment. The term "IC:" before the radio certification number only signifies that Industry Canada technical specifications were met.

Declaration of Conformity

Radio equipment TFT instrument cluster

Simplified EU Declaration of Conformity acc.
Radio Equipment Directive 2014/53/EU after
12.06.2016 and during transition period



Technical information

BT operating frq. Range: 2402 – 2480 MHz
BT version: 4.2 (no BTLE)
BT output power: < 4 dBm
WLAN operating frq. Range: 2412 – 2462 MHz
WLAN standards: IEEE 802.11 b/g/n
WLAN output power: < 20 dBm

Manufacturer and Address

Manufacturer:
Robert Bosch Car Multimedia GmbH
Adress: Robert Bosch Str. 200,
31139 Hildesheim, GERMANY

Austria

Hiermit erklärt Robert Bosch Car Multimedia GmbH, dass der Funkanlagentyp ICC6.5in der Richtlinie 2014/53/EU entspricht.
Der vollständige Text der EU-Konformitätserklärung ist unter der folgenden Internetadresse verfügbar: <http://cert.bosch-carmultimedia.net>

Belgium

Le soussigné, Robert Bosch Car Multimedia GmbH, déclare que l'équipement radioélectrique du type ICC6.5in est conforme à la directive 2014/53/UE.
Le texte complet de la déclaration UE de conformité est disponible à l'adresse internet suivante:<http://cert.bosch-carmultimedia.net>

Bulgaria

С настоящото Robert Bosch Car Multimedia GmbH декларира, че този тип радиосъоръжение ICC6.5in е в съответствие с Директива 2014/53/ЕС. Цялостният текст на ЕС декларацията за съответствие може да се намери на следния интернет адрес: <http://cert.bosch-carmultimedia.net>

Cyprus

Με την παρούσα ο/η Robert Bosch Car Multimedia GmbH, δηλώνει ότι ο ραδιοεξοπλισμός ICC6.5in πληροί την οδηγία 2014/53/ΕΕ. Το πλήρες κείμενο της δήλωσης συμμόρφωσης ΕΕ διατίθεται στην ακόλουθη ιστοσελίδα στο διαδίκτυο: <http://cert.bosch-carmultimedia.net>

Czech Republic

Tímto Robert Bosch Car Multimedia GmbH prohlašuje, že typ rádiového zařízení ICC6.5in je v souladu se směrnici 2014/53/EU. Úplné znění EU prohlášení o shodě je k dispozici na této internetové adrese: <http://cert.bosch-carmultimedia.net>

Germany

Hiermit erklärt Robert Bosch Car Multimedia GmbH, dass der Funkanlagentyp ICC6.5in der Richtlinie 2014/53/EU entspricht. Der vollständige Text der EU-Konformitätserklärung ist unter der folgenden Internetadresse verfügbar: <http://cert.bosch-carmultimedia.net/>

Denmark

Hermed erklærer Robert Bosch Car Multimedia GmbH, at radioudstyrstypen ICC6.5in er i overensstemmelse med direktiv 2014/53/EU. EU-overensstemmelseserklæringens fulde tekst kan findes på følgende internetadresse: <http://cert.bosch-carmultimedia.net>

Estonia

Käesolevaga deklareerib Robert Bosch Car Multimedia GmbH, et käesolev raadioseadme tüüp ICC6.5in vastab direktiivi 2014/53/EL nõuetele. ELi vastavusdeklaratsiooni täielik tekst on kättesaadav järgmisel internetiaadressil: <http://cert.bosch-carmultimedia.net>

Spain

Por la presente, Robert Bosch Car Multimedia GmbH declara que el tipo de equipo radioeléctrico ICC6.5in es conforme con la Directiva 2014/53/UE.

El texto completo de la declaración UE de conformidad está disponible en la dirección Internet siguiente: <http://cert.bosch-carmultimedia.net>

Finland

Robert Bosch Car Multimedia GmbH vakuuttaa, että radiolaitetyyppi ICC6.5in on direktiivin 2014/53/EU mukainen.

EU-vaatimustenmukaisuusvakuutuksen täysimittainen teksti on saatavilla seuraavassa internetosoitteessa: <http://cert.bosch-carmultimedia.net>

France

Le soussigné, Robert Bosch Car Multimedia GmbH, déclare que l'équipement radioélectrique du type ICC6.5in est conforme à la directive 2014/53/UE.

Le texte complet de la déclaration UE de conformité est disponible à l'adresse internet suivante: <http://cert.bosch-carmultimedia.net>

United Kingdom

Hereby, Robert Bosch Car Multimedia GmbH declares that the radio equipment type ICC6.5in is in compliance with Directive 2014/53/EU.

The full text of the EU declaration of conformity is available at the following internet address: <http://cert.bosch-carmultimedia.net>

Greece

Με την παρούσα ο/η Robert Bosch Car Multimedia GmbH, δηλώνει ότι ο ραδιοεξοπλισμός ICC6.5in πληροί την οδηγία 2014/53/ΕΕ.

Το πλήρες κείμενο της δήλωσης συμμόρφωσης ΕΕ διατίθεται στην ακόλουθη ιστοσελίδα στο διαδίκτυο: <http://cert.bosch-carmultimedia.net>

Croatia

Robert Bosch Car Multimedia GmbH ovime izjavljuje da je radijska oprema tipa ICC6.5in u skladu s Direktivom 2014/53/EU.

Cjeloviti tekst EU izjave o sukladnosti dostupan je na sljedećoj internetskoj adresi: <http://cert.bosch-carmultimedia.net>

Hungary

Robert Bosch Car Multimedia GmbH igazolja, hogy a ICC6.5in típusú rádióberendezés megfelel a 2014/53/EU irányelvnek.

Az EU-megfelelőségi nyilatkozat teljes szövege elérhető a következő internetes címen: <http://cert.bosch-carmultimedia.net>

Ireland

Hereby, Robert Bosch Car Multimedia GmbH declares that the radio equipment type ICC6.5in is in compliance with Directive 2014/53/EU. The full text of the EU declaration of conformity is available at the following internet address: <http://cert.bosch-carmultimedia.net>

Italy

Il fabbricante, Robert Bosch Car Multimedia GmbH, dichiara che il tipo di apparecchiatura radio ICC6.5in è conforme alla direttiva 2014/53/UE.

Il testo completo della dichiarazione di conformità UE è disponibile al seguente indirizzo Internet: <http://cert.bosch-carmultimedia.net>

Lithuania

Aš, Robert Bosch Car Multimedia GmbH, patvirtinu, kad radijo įrenginių tipas ICC6.5in atitinka Direktyvą 2014/53/ES.

Visas ES atitikties deklaracijos tekstas prieinamas šiuo interneto adresu: <http://cert.bosch-carmultimedia.net>

Luxembourg

Le soussigné, Robert Bosch Car Multimedia GmbH, déclare que l'équipement radioélectrique du type ICC6.5in est conforme à la directive 2014/53/UE.

Le texte complet de la déclaration UE de conformité est disponible à l'adresse internet suivante: <http://cert.bosch-carmultimedia.net>

Latvia

Ar šo Robert Bosch Car Multimedia GmbH deklarē, ka radioiekārta ICC6.5in atbilst Direktīvai 2014/53/ES.

Pilns ES atbilstības deklarācijas teksts ir pieejams šādā interneta vietnē: <http://cert.bosch-carmultimedia.net>

Malta

B'dan, Robert Bosch Car Multimedia GmbH, niddikjara li dan it-tip ta' tagħmir tar-radju ICC6.5in huwa konformi mad-Direttiva 2014/53/UE.

It-test kollu tad-dikjarazzjoni ta' konformità tal-UE huwa disponibbli f'dan l-indirizz tal-Internet li ġej: <http://cert.bosch-carmultimedia.net>

Netherlands

Hierbij verklaar ik, Robert Bosch Car Multimedia GmbH, dat het type radioapparatuur ICC6.5in conform is met Richtlijn 2014/53/EU.

De volledige tekst van de EU-conformiteitsverklaring kan worden geraadpleegd op het volgende internetadres: <http://cert.bosch-carmultimedia.net>

Poland

Robert Bosch Car Multimedia GmbH niniejszym oświadcza, że typ urządzenia radiowego ICC6.5in jest zgodny z dyrektywą 2014/53/UE.

Pełny tekst deklaracji zgodności UE jest dostępny pod następującym adresem internetowym: <http://cert.bosch-carmultimedia.net>

Portugal

O(a) abaixo assinado(a) Robert Bosch Car Multimedia GmbH declara que o presente tipo de equipamento de rádio ICC6.5in está em conformidade com a Diretiva 2014/53/UE.

O texto integral da declaração de conformidade está disponível no seguinte endereço de Internet: <http://cert.bosch-carmultimedia.net>

Romania

Prin prezenta, Robert Bosch Car Multimedia GmbH declară că tipul de echipamente radio ICC6.5in este în conformitate cu Directiva 2014/53/UE.

Textul integral al declarației UE de conformitate este disponibil la următoarea adresă internet: <http://cert.bosch-carmultimedia.net>

Sweden

Härmed försäkrar Robert Bosch Car Multimedia GmbH att denna typ av radioutrustning ICC6.5in överensstämmer med direktiv 2014/53/EU.

Den fullständiga texten till EU-försäkran om överensstämmelse finns på följande webbadress:
<http://cert.bosch-carmultimedia.net>

Slovenia

Robert Bosch Car Multimedia GmbH potrjuje, da je tip radijske opreme ICC6.5in skladen z Direktivo 2014/53/EU.

Celotno besedilo izjave EU o skladnosti je na voljo na naslednjem spletnem naslovu:
<http://cert.bosch-carmultimedia.net>

Slovakia

Robert Bosch Car Multimedia GmbH týmto vyhlasuje, že rádiové zariadenie typu ICC6.5in je v súlade so smernicou 2014/53/EU.

Úplné EÚ vyhlásenie o zhode je k dispozícii na tejto internetovej adrese: <http://cert.bosch-carmultimedia.net>

Declaration of Conformity

Radio equipment TFT instrument cluster

For all Countries without EU

Technical information

BT operating frq. Range: 2402 – 2480 MHz

BT version: 4.2 (no BTLE)

BT output power: < 4 dBm

WLAN operating frq. Range: 2412 – 2462 MHz

WLAN standards: IEEE 802.11 b/g/n

WLAN output power: < 20 dBm

Manufacturer and Address

Manufacturer:

Robert Bosch Car Multimedia GmbH

Adress: Robert Bosch Str. 200,

31139 Hildesheim, GERMANY

Turkey

Robert Bosch Car Multimedia GmbH, ICC6.5in tipi telsiz sisteminin 2014/53/EU nolu yönetmeliğe uygun olduğunu beyan eder. AB Uygunluk Beyanı'nın tam metni, aşağıdaki internet adresinden görülebilir: <http://cert.bosch-carmultimedia.net>

Brazil

Este equipamento opera em caráter secundário, isto é, não tem direito a proteção contra interferência prejudicial, mesmo de estações do mesmo tipo, e não pode causar interferência a sistemas operando em caráter primário.

Canada

This device complies with Industry Canada's licence-exempt RSSs and part 15 of the FCC Rules. Operation is subject to the following two conditions:

(1) this device may not cause interference, and
(2) this device must accept any interference, including interference that may cause undesired operation of the device.

Changes or modifications not expressly approved by the party responsible for compliance could void the user's authority to operate the equipment.

Le présent appareil est conforme aux CNR d'Industrie Canada applicables aux appareils radio exempts de licence. L'exploitation est autorisée aux deux conditions suivantes : (1) l'appareil ne doit pas produire de brouillage, et (2) l'appareil doit accepter tout brouillage radioélectrique subi, même si le brouillage est susceptible d'en compromettre le fonctionnement.

Mexico

La operación de este equipo está sujeta a las siguientes dos condiciones:

(1) es posible que este equipo o dispositivo no cause interferencia perjudicial y
(2) este equipo o dispositivo debe aceptar cualquier interferencia, incluyendo la que pueda causar su operación no deseada.

Taiwan, Republic of

根據 NCC 低功率電波輻射性電機管理辦法 規定：
第十二條

經型式認證合格之低功率射頻電機，非經許可，公司、商號或使用者均不得擅自變更頻率、加大功率或變更原設計之特性及功能。

第十四條

低功率射頻電機之使用不得影響飛航安全及干擾合法通信；經發現有干擾現象時，應立即停用，並改善至無干擾時方得繼續使用。

前項合法通信，

指依電信法規定作業之無線電通信。

低功率射頻電機須忍受合法通信或工業、科學及醫療用電波輻射性電機設備之干擾。

Thailand

เครื่องโทรคมนาคมและอุปกรณ์นี้

มีความสอดคล้องตามข้อกำหนดของ กทช.

(This telecommunication equipments is in compliance with NTC requirements)

United States (USA)

This device complies with Industry Canada's licence-exempt RSSs and part 15 of the FCC Rules. Operation is subject to the following two conditions:

(1) this device may not cause interference, and
(2) this device must accept any interference, including interference that may cause undesired operation of the device.

Changes or modifications not expressly approved by the party responsible for compliance could void the user's authority to operate the equipment.

Le présent appareil est conforme aux CNR d'Industrie Canada applicables aux appareils radio exempts de licence. L'exploitation est autorisée aux deux conditions suivantes : (1) l'appareil ne doit pas produire de brouillage, et (2) l'appareil doit accepter tout brouillage radioélectrique subi, même si le brouillage est susceptible d'en compromettre le fonctionnement.

Korea

적합성평가에 관한 고시

R-CMM-RBR-ICC651N

상호 : Robert Bosch Car Multimedia

GmbH 모델명 : ICC6.5in

기자재명칭 : 특정소출력 무선기기

(무선데이터통신시스템용 무선기기)

제조사 및 제조국가 : Robert Bosch Car
Multimedia GmbH / 포르투갈

제조년월 : 제조년월로 표기

이 기기는 업무용 환경에서 사용할 목적으로 적합성평가를 받은 기기로서 가정용 환경에서 사용하는 경우 전파간섭의 우려가 있습니다.

Declaration of Conformity

Radio equipment intelligent emergency call

Simplified EU Declaration of Conformity acc.
Radio Equipment Directive 2014/53/EU after
12.06.2016 and during transition period



Technical information

Antenna internal:

Frequency Band: 880 MHz - 915 MHz

Radiated Power [TRP]: < 22 dBm

Not accessible by user:

Frequency Band: 1710 MHz - 1785 MHz

Radiated Power [TRP]: < 26 dBm

Frequency Band: 1920 MHz - 1980 MHz

Radiated Power [TRP]: < 22 dBm

Frequency Band: 880 MHz - 915 MHz

Radiated Power [TRP]: < 23 dBm

Manufacturer and Address

Manufacturer:

Robert Bosch Car Multimedia GmbH

Address: Robert Bosch Str. 200,
31139 Hildesheim, GERMANY

Austria

Hiermit erklärt Robert Bosch Car Multimedia GmbH, dass der Funkanlagentyp TPM E-CALL EU der Richtlinie 2014/53/EU entspricht.

Der vollständige Text der EU-Konformitätserklärung ist unter der folgenden Internetadresse verfügbar: <http://cert.bosch-carmultimedia.net/>

Belgium

Le soussigné, Robert Bosch Car Multimedia GmbH, déclare que l'équipement radioélectrique du type TPM E-CALL EU est conforme à la directive 2014/53/UE.

Le texte complet de la déclaration UE de conformité est disponible à l'adresse internet suivante: <http://cert.bosch-carmultimedia.net>

Bulgaria

С настоящото Robert Bosch Car Multimedia GmbH декларира, че този тип радиосъоръжение TPM E-CALL EU е в съответствие с Директива 2014/53/ЕС. Цялостният текст на ЕС декларацията за съответствие може да се намери на следния интернет адрес: <http://cert.bosch-carmultimedia.net/>

Cyprus

Με την παρούσα ο/η Robert Bosch Car Multimedia GmbH, δηλώνει ότι ο ραδιοεξοπλισμός TPM E-CALL EU πληροί την οδηγία 2014/53/ΕΕ. Το πλήρες κείμενο της δήλωσης συμμόρφωσης ΕΕ διατίθεται στην ακόλουθη ιστοσελίδα στο διαδίκτυο: <http://cert.bosch-carmultimedia.net/>

Czech Republic

Tímto Robert Bosch Car Multimedia GmbH prohlašuje, že typ rádiového zařízení TPM E-CALL EU je v souladu se směrnicí 2014/53/EU. Úplné znění EU prohlášení o shodě je k dispozici na této internetové adrese: <http://cert.bosch-carmultimedia.net>

Germany

Hiermit erklärt Robert Bosch Car Multimedia GmbH, dass der Funkanlagentyp TPM E-CALL EU der Richtlinie 2014/53/EU entspricht. Der vollständige Text der EU-Konformitätserklärung ist unter der folgenden Internetadresse verfügbar: <http://cert.bosch-carmultimedia.net>

Denmark

Hermed erklærer Robert Bosch Car Multimedia GmbH, at radioudstyrstypen TPM E-CALL EU er i overensstemmelse med direktiv 2014/53/EU. EU-overensstemmelseserklæringens fulde tekst kan findes på følgende internetadresse: <http://cert.bosch-carmultimedia.net>

Estonia

Käesolevaga deklareerib Robert Bosch Car Multimedia GmbH, et käesolev raadioseadme tüüp TPM E-CALL EU vastab direktiivi 2014/53/EL nõuetele. ELi vastavusdeklaratsiooni täielik tekst on kättesaadav järgmisel internetiaadressil: <http://cert.bosch-carmultimedia.net>

Spain

Por la presente, Robert Bosch Car Multimedia GmbH declara que el tipo de equipo radioeléctrico TPM E-CALL EU es conforme con la Directiva 2014/53/UE.

El texto completo de la declaración UE de conformidad está disponible en la dirección Internet siguiente: <http://cert.bosch-carmultimedia.net>

Finland

Robert Bosch Car Multimedia GmbH vakuuttaa, että radiolaitetyyppi TPM E-CALL EU on direktiivin 2014/53/EU mukainen.

EU-vaatimustenmukaisuusvakuutuksen täysimittainen teksti on saatavilla seuraavassa internetosoitteessa: <http://cert.bosch-carmultimedia.net>

France

Le soussigné, Robert Bosch Car Multimedia GmbH, déclare que l'équipement radioélectrique du type TPM E-CALL EU est conforme à la directive 2014/53/UE.

Le texte complet de la déclaration UE de conformité est disponible à l'adresse internet suivante: <http://cert.bosch-carmultimedia.net>

United Kingdom

Hereby, Robert Bosch Car Multimedia GmbH declares that the radio equipment type TPM E-CALL EU is in compliance with Directive 2014/53/EU.

The full text of the EU declaration of conformity is available at the following internet address: <http://cert.bosch-carmultimedia.net>

Greece

Με την παρούσα ο/η Robert Bosch Car Multimedia GmbH, δηλώνει ότι ο ραδιοεξοπλισμός TPM E-CALL EU πληροί την οδηγία 2014/53/ΕΕ.

Το πλήρες κείμενο της δήλωσης συμμόρφωσης ΕΕ διατίθεται στην ακόλουθη ιστοσελίδα στο διαδίκτυο: <http://cert.bosch-carmultimedia.net>

Croatia

Robert Bosch Car Multimedia GmbH ovime izjavljuje da je radijska oprema tipa TPM E-CALL EU u skladu s Direktivom 2014/53/EU.

Cjeloviti tekst EU izjave o sukladnosti dostupan je na sljedećoj internetskoj adresi: <http://cert.bosch-carmultimedia.net>

Hungary

Robert Bosch Car Multimedia GmbH igazolja, hogy a TPM E-CALL EU típusú rádióberendezés megfelel a 2014/53/EU irányelvnek.

Az EU-megfeleléségi nyilatkozat teljes szövege elérhető a következő internetes címen: <http://cert.bosch-carmultimedia.net>

Ireland

Hereby, Robert Bosch Car Multimedia GmbH declares that the radio equipment type TPM E-CALL EU is in compliance with Directive 2014/53/EU.

The full text of the EU declaration of conformity is available at the following internet address: <http://cert.bosch-carmultimedia.net>

Italy

Il fabbricante, Robert Bosch Car Multimedia GmbH, dichiara che il tipo di apparecchiatura radio TPM E-CALL EU è conforme alla direttiva 2014/53/UE.

Il testo completo della dichiarazione di conformità UE è disponibile al seguente indirizzo Internet: <http://cert.bosch-carmultimedia.net>

Lithuania

Aš, Robert Bosch Car Multimedia GmbH, patvirtinu, kad radijo įrenginių tipas TPM E-CALL EU atitinka Direktyvą 2014/53/ES.

Visas ES atitikties deklaracijos tekstas prieinamas šiuo interneto adresu: <http://cert.bosch-carmultimedia.net>

Luxembourg

Le soussigné, Robert Bosch Car Multimedia GmbH, déclare que l'équipement radioélectrique du type TPM E-CALL EU est conforme à la directive 2014/53/UE.

Le texte complet de la déclaration UE de conformité est disponible à l'adresse internet suivante: <http://cert.bosch-carmultimedia.net>

Latvia

Ar šo Robert Bosch Car Multimedia GmbH deklarē, ka radioiekārta TPM E-CALL EU atbilst Direktīvai 2014/53/ES.

Pilns ES atbilstības deklarācijas teksts ir pieejams šādā interneta vietnē: <http://cert.bosch-carmultimedia.net>

Malta

B'dan, Robert Bosch Car Multimedia GmbH, niddikjara li dan it-tip ta' tagħmir tar-radju TPM E-CALL EU huwa konformi mad-Direttiva 2014/53/UE.

It-test kollu tad-dikjarazzjoni ta' konformità tal-UE huwa disponibbli f'dan l-indirizz tal-Internet li ġej: <http://cert.bosch-carmultimedia.net>

Netherlands

Hierbij verklaar ik, Robert Bosch Car Multimedia GmbH, dat het type radioapparatuur TPM E-CALL EU conform is met Richtlijn 2014/53/EU.

De volledige tekst van de EU-conformiteitsverklaring kan worden geraadpleegd op het volgende internetadres: <http://cert.bosch-carmultimedia.net>

Poland

Robert Bosch Car Multimedia GmbH niniejszym oświadcza, że typ urządzenia radiowego TPM E-CALL EU jest zgodny z dyrektywą 2014/53/UE. Pełny tekst deklaracji zgodności UE jest dostępny pod następującym adresem internetowym: <http://cert.bosch-carmultimedia.net>

Portugal

O(a) abaixo assinado(a) Robert Bosch Car Multimedia GmbH declara que o presente tipo de equipamento de rádio TPM E-CALL EU está em conformidade com a Diretiva 2014/53/UE. O texto integral da declaração de conformidade está disponível no seguinte endereço de Internet: <http://cert.bosch-carmultimedia.net>

Romania

Prin prezenta, Robert Bosch Car Multimedia GmbH declară că tipul de echipamente radio TPM E-CALL EU este în conformitate cu Directiva 2014/53/UE.

Textul integral al declarației UE de conformitate este disponibil la următoarea adresă internet: <http://cert.bosch-carmultimedia.net>

Sweden

Härmed försäkrar Robert Bosch Car Multimedia GmbH att denna typ av radioutrustning TPM E-CALL EU överensstämmer med direktiv 2014/53/EU.

Den fullständiga texten till EU-försäkran om överensstämmelse finns på följande webbadress: <http://cert.bosch-carmultimedia.net>

Slovenia

Robert Bosch Car Multimedia GmbH potrjuje, da je tip radijske opreme TPM E-CALL EU skladen z Direktivo 2014/53/EU.

Celotno besedilo izjave EU o skladnosti je na voljo na naslednjem spletnem naslovu: <http://cert.bosch-carmultimedia.net>

Slovakia

Robert Bosch Car Multimedia GmbH týmto vyhlasuje, že rádiové zariadenie typu TPM E-CALL EU je v súlade so smernicou 2014/53/EÚ.

Úplné EÚ vyhlásenie o zhode je k dispozícii na tejto internetovej adrese: <http://cert.bosch-carmultimedia.net>

Declaration of Conformity

Radio equipment anti-theft alarm (DWA)

Simplified EU Declaration of Conformity acc.
Radio Equipment Directive 2014/53/EU after
12.06.2016 and during transition period



Technical information

Frequency Band: 433.05-434.79 MHz
Output Power : 10 mW e.r.p.

Manufacturer and Address

Manufacturer: Meta System S.p.A.
Adress: Via Galimberti 5
42124 Reggio Emilia - Italy –

Austria

Hiermit erklärt Meta System S.p.A., dass der
Funkanlagentyp TXBMWMMR der Richtlinie
2014/53/EU entspricht.
Der vollständige Text der EU-
Konformitätserklärung ist unter der folgenden
Internetadresse verfügbar:
<https://docs.metasystem.it/>

Belgium

Le soussigné, Meta System S.p.A., déclare que
l'équipement radioélectrique du type TXBMWMMR
est conforme à la directive 2014/53/UE.
Le texte complet de la déclaration UE de
conformité est disponible à l'adresse internet
suivante:<https://docs.metasystem.it/>

Bulgaria

С настоящото Meta System S.p.A. декларира, че
този тип радиосъоръжение TXBMWMMR е в
съответствие с Директива 2014/53/ЕС.
Цялостният текст на ЕС декларацията за
съответствие може да се намери на следния
интернет адрес: <https://docs.metasystem.it/>

Cyprus

Με την παρούσα ο/η Meta System S.p.A., δηλώνει ότι ο ραδιοεξοπλισμός TXBMWMMR πληροί την οδηγία 2014/53/ΕΕ.

Το πλήρες κείμενο της δήλωσης συμμόρφωσης ΕΕ διατίθεται στην ακόλουθη ιστοσελίδα στο διαδίκτυο: <https://docs.metasystem.it/>

Czech Republic

Tímto Meta System S.p.A. prohlašuje, že typ rádiového zařízení TXBMWMMR je v souladu se směrnici 2014/53/EU.

Úplné znění EU prohlášení o shodě je k dispozici na této internetové adrese:

<https://docs.metasystem.it/>

Germany

Hiermit erklärt Meta System S.p.A., dass der Funkanlagentyp TXBMWMMR der Richtlinie 2014/53/EU entspricht.

Der vollständige Text der EU-Konformitätserklärung ist unter der folgenden Internetadresse verfügbar:

<https://docs.metasystem.it/>

Denmark

Hermed erklærer Meta System S.p.A., at radioudstyrstypen TXBMWMMR er i overensstemmelse med direktiv 2014/53/EU. EU-overensstemmelseserklæringens fulde tekst kan findes på følgende internetadresse:

<https://docs.metasystem.it/>

Estonia

Käesolevaga deklareerib Meta System S.p.A., et käesolev raadioseadme tüüp TXBMWMMR vastab direktiivi 2014/53/EL nõuetele.

ELi vastavusdeklaratsiooni täielik tekst on kättesaadav järgmisel internetiaadressil:

<https://docs.metasystem.it/>

Spain

Por la presente, Meta System S.p.A. declara que el tipo de equipo radioeléctrico TXBMWMMR es conforme con la Directiva 2014/53/UE.

El texto completo de la declaración UE de conformidad está disponible en la dirección Internet siguiente:

<https://docs.metasystem.it/>

Finland

Meta System S.p.A. vakuuttaa, että radiolaitetyyppi TXBMWMMR on direktiivin 2014/53/EU mukainen.

EU-vaatimustenmukaisuusvakuutuksen täysimittainen teksti on saatavilla seuraavassa internetosoitteessa: <https://docs.metasystem.it/>

France

Le soussigné, Meta System S.p.A., déclare que l'équipement radioélectrique du type TXBMWMMR est conforme à la directive 2014/53/UE.

Le texte complet de la déclaration UE de conformité est disponible à l'adresse internet suivante: <https://docs.metasystem.it/>

United Kingdom

Hereby, Meta System S.p.A. declares that the radio equipment type TXBMWMMR is in compliance with Directive 2014/53/EU.

The full text of the EU declaration of conformity is available at the following internet address: <https://docs.metasystem.it/>

Greece

Με την παρούσα ο/η Meta System S.p.A., δηλώνει ότι ο ραδιοεξοπλισμός TXBMWMMR πληροί την οδηγία 2014/53/ΕΕ.

Το πλήρες κείμενο της δήλωσης συμμόρφωσης ΕΕ διατίθεται στην ακόλουθη ιστοσελίδα στο διαδίκτυο: <https://docs.metasystem.it/>

Croatia

Meta System S.p.A. ovime izjavljuje da je radijska oprema tipa TXBMWMMR u skladu s Direktivom 2014/53/EU.

Cjeloviti tekst EU izjave o sukladnosti dostupan je na sljedećoj internetskoj adresi: <https://docs.metasystem.it/>

Hungary

Meta System S.p.A. igazolja, hogy a TXBMWMMR típusú rádióberendezés megfelel a 2014/53/EU irányelvnek.

Az EU-megfeleléségi nyilatkozat teljes szövege elérhető a következő internetes címen: <https://docs.metasystem.it/>

Ireland

Hereby, Meta System S.p.A. declares that the radio equipment type TXBMWMR is in compliance with Directive 2014/53/EU. The full text of the EU declaration of conformity is available at the following internet address: <https://docs.metasystem.it/>

Italy

Il fabbricante, Meta System S.p.A., dichiara che il tipo di apparecchiatura radio TXBMWMR è conforme alla direttiva 2014/53/UE. Il testo completo della dichiarazione di conformità UE è disponibile al seguente indirizzo Internet: <https://docs.metasystem.it/>

Lithuania

Aš, Meta System S.p.A., patvirtinu, kad radijo įrenginių tipas TXBMWMR atitinka Direktyvą 2014/53/ES. Visas ES atitikties deklaracijos teksto prieinamas šiuo interneto adresu: <https://docs.metasystem.it/>

Luxembourg

Le soussigné, Meta System S.p.A., déclare que l'équipement radioélectrique du type TXBMWMR est conforme à la directive 2014/53/UE. Le texte complet de la déclaration UE de conformité est disponible à l'adresse internet suivante: <https://docs.metasystem.it/>

Latvia

Ar šo Meta System S.p.A. deklarē, ka radioiekārta TXBMWMR atbilst Direktīvai 2014/53/ES. Pilns ES atbilstības deklarācijas teksts ir pieejams šādā interneta vietnē: <https://docs.metasystem.it/>

Malta

B'dan, Meta System S.p.A., niddikjara li dan it-tip ta' tagħmir tar-radju TXBMWMR huwa konformi mad-Direttiva 2014/53/UE. It-test kollu tad-dikjarazzjoni ta' konformità tal-UE huwa disponibbli f'dan l-indirizz tal-Internet li ġej: <https://docs.metasystem.it/>

Netherlands

Hierbij verklaar ik, Meta System S.p.A., dat het type radioapparatuur TXBMWMR conform is met Richtlijn 2014/53/EU.

De volledige tekst van de EU-conformiteitsverklaring kan worden geraadpleegd op het volgende internetadres:
<https://docs.metasystem.it/>

Poland

Meta System S.p.A. niniejszym oświadcza, że typ urządzenia radiowego TXBMWMR jest zgodny z dyrektywą 2014/53/EU.

Pełny tekst deklaracji zgodności UE jest dostępny pod następującym adresem internetowym:
<https://docs.metasystem.it/>

Portugal

O(a) abaixo assinado(a) Meta System S.p.A. declara que o presente tipo de equipamento de rádio TXBMWMR está em conformidade com a Diretiva 2014/53/EU.

O texto integral da declaração de conformidade está disponível no seguinte endereço de Internet:
<https://docs.metasystem.it/>

Romania

Prin prezenta, Meta System S.p.A. declară că tipul de echipamente radio TXBMWMR este în conformitate cu Directiva 2014/53/UE.

Textul integral al declarației UE de conformitate este disponibil la următoarea adresă internet:
<https://docs.metasystem.it/>

Sweden

Härmed försäkras Meta System S.p.A. att denna typ av radioutrustning TXBMWMR överensstämmer med direktiv 2014/53/EU. Den fullständiga texten till EU-försäkran om överensstämmelse finns på följande webbadress:
<https://docs.metasystem.it/>

Slovenia

Meta System S.p.A. potrjuje, da je tip radijske opreme TXBMWMR skladen z Direktivo 2014/53/EU.

Celotno besedilo izjave EU o skladnosti je na voljo na naslednjem spletnem naslovu:
<https://docs.metasystem.it/>

Slovakia

Meta System S.p.A. týmto vyhlasuje, že rádiové zariadenie typu TXBMWMR je v súlade so smernicou 2014/53/EÚ.

Úplné EÚ vyhlásenie o zhode je k dispozícii na tejto internetovej adrese:

<https://docs.metasystem.it/>

- A**
Abreviaturas y símbolos, 8
ABS
 Autodiagnóstico, 135
 Indicadores, 57
 Técnica en detalle, 152
Accesorios
 Instrucciones generales, 202
Aceite del motor
 Abertura de llenado, 21
 Comprobar el nivel de llenado, 168
 Datos técnicos, 226
 rellenar, 170
 Varilla de control del nivel de aceite, 21
Actualidad, 10
Alarma antirrobo
 Indicador de advertencia, 51
 manejar, 93
 Testigo de control, 28
Amortiguación
 Elemento de ajuste, 21
- Arrancar, 133
 Elemento de mando, 26, 27
Arrancar con alimentación externa, 189
ASC
 Autodiagnóstico, 136
 Elemento de mando, 25
 manejar, 80
 Técnica en detalle, 155
 Testigo de control y aviso , 58
Asiento
 desmontar, 97
 Enclavamiento, 21
 montar, 97
Asistente del cambio
 Conducción, 138
 Marcha no adaptada, 61
 Técnica en detalle, 163
- B**
Barra de estado Información del conductor
 ajustar, 106
 ajuste, 107
Bastidor
 Datos técnicos, 231
- Bastidor para la rueda delantera
 Montar, 167
Batería
 Cargar la batería desembornada, 192
 Cargar la batería embornada, 191
 Datos técnicos, 235
 desmontar, 192
 Instrucciones para el mantenimiento, 190
 montar, 192
 Testigo de control de tensión de la red de a bordo, 48, 49
Bluetooth, 111
 Pairing, 112
Bocina, 25
Bujías
 Datos técnicos, 235
- C**
Cadena
 Ajustar pandeo, 197
 Comprobar el desgaste, 198
 Comprobar pandeo, 196
 Lubricar, 196

- Cambiar de marcha
 - Luz de conexión, 139
 - Recomendación de cambio a una marcha superior, 109
- Cambio
 - Datos técnicos, 230
- Cerradura del manillar
 - Bloquear, 66
- Combustible
 - Calidad del combustible, 143
 - Datos técnicos, 225, 226
 - Repostar, 144
 - repostar con Keyless Ride, 145, 146
- Confirmaciones de mantenimiento, 246
- Conservación
 - Conservación de la pintura, 216
 - Piezas cromadas, 215
- Control de par de inercia del motor, 157
- Control de tracción
 - ASC, 155
 - DTC, 155

- Cuadro de instrumentos
 - Sensor de luminosidad ambiente, 28
 - Vista general, 28
- Check-Control
 - Cuadro de diálogo, 37
 - Indicador, 37

D

- Datos técnicos
 - Aceite del motor, 226
 - Alarma antirrobo, 236
 - Bastidor, 231
 - Batería, 235
 - Bujías, 235
 - Cambio, 230
 - Combustible, 225, 226
 - Dimensiones, 236
 - Embrague, 229
 - Frenos, 232
 - Instrucciones generales, 9
 - Lámparas, 235
 - Motor, 227, 228
 - Normas, 9
 - Pesos, 237

- Propulsión de la rueda trasera, 230
- Ruedas y neumáticos, 233
- Sistema eléctrico, 234
- Tren de rodaje, 231
- Valores de marcha, 238
- Desbloqueo de emergencia del tapón del depósito de combustible, 148, 149
- Detección de señales de tráfico activación o desactivación, 108
- Dimensiones
 - Datos técnicos, 236
- DTC
 - Autodiagnóstico, 136
 - manejar, 80
 - Técnica en detalle, 155
 - Testigo de control y aviso , 58
- DWA
 - Datos técnicos, 236
- Dynamic Brake Control, 160
 - Técnica en detalle, 160
- Dynamic ESA
 - Elemento de mando, 25
 - manejar, 81

E

Embrague

Ajustar la holgura, 176

Ajustar la maneta de embrague, 125

Comprobar el funcionamiento, 175

Comprobar la holgura, 175

Datos técnicos, 229

Encendido

Conectar, 66

Desconectar, 67

Enchufe de codificación montar, 85

Posición en el vehículo, 24

Enchufe de diagnóstico fijar, 196

Posición en el vehículo, 24

Soltar, 195

Enfoque de manejo sustituir, 105

Equipaje

Indicaciones de carga, 130

Equipamiento, 9

F

Faros

Ajustar el alcance de las luces, 125

Alcance de las luces, 124

Frenos

ABS Pro en detalle, 154

ABS Pro dependiente del modo de conducción, 141

Ajustar la maneta del freno, 126

Comprobar el funcionamiento, 171

Datos técnicos, 232

Instrucciones de seguridad, 140

Fusibles

Posición en el vehículo, 24

Sustituir, 194

H

Herramientas de a bordo

Posición en el vehículo, 24

I

Iluminación doméstica, 75

Indicación de mantenimiento, 62

Indicación del régimen de revoluciones, 28

Indicación del régimen de revoluciones, 108

Indicador de velocidad, 28

Indicadores de advertencia ABS, 57

Alarma antirrobo, 51

ASC, 58

Aviso de temperatura externa, 47

Bombilla defectuosa, 49

Control del motor, 53

DTC, 58

Marcha no adaptada, 61

Mi vehículo, 115

RDC, 53

Representación, 37

Reserva de combustible, 61

Sistema electrónico del motor, 52

Temperatura del líquido refrigerante, 51

- Tensión de la red de a bordo, 48, 49
- Testigo de aviso de emisiones, 52
- Inmovilizador electrónico
 - Llave de repuesto, 71
- Instrucciones de seguridad
 - Para frenar, 140
 - Para la conducción, 130
- Intermitentes
 - Elemento de mando, 25
 - manejar, 79
- Intermitentes de advertencia
 - Elemento de mando, 25
 - manejar, 78
- Interruptor de parada de emergencia
 - Elemento de mando, 26, 27
 - manejar, 72
- Interruptor del cuadro de instrumentos
 - Vista general del lado derecho, 26, 27
 - Vista general del lado izquierdo, 25
- Intervalos de mantenimiento, 241

K

- Keyless Ride
 - Asegurar la cerradura de la dirección, 68
 - Conectar el encendido, 68
 - Desconectar el encendido, 69
 - Desenclavar el tapón del depósito de combustible, 145, 146
 - Indicador de advertencia, 47, 48
 - La pila de la llave con mando a distancia está agotada o se ha perdido la llave con mando a distancia, 69

L

- Lámparas
 - Cambiar los LED de la luz de freno y trasera, 188
 - Datos técnicos, 235
 - Indicador de advertencia para bombilla defectuoso, 49
 - Intermitentes, 189

- Sustituir el LED para la luz de posición, 188
- Sustituir los LED para la luz de cruce y la luz de carretera, 188
- Laptimer, 91
 - ajustar, 92
 - Finalizar la detección de tiempo, 91
 - Iniciar detección de tiempo, 91
- Líquido de frenos
 - Comprobar el nivel de llenado delantero, 173
 - Comprobar el nivel de llenado trasero, 174
 - Depósito delantero, 23
 - Depósito trasero, 23
- Líquido refrigerante
 - Comprobar el nivel de llenado, 176
 - Indicador de advertencia de exceso de temperatura, 51
 - Indicador de nivel de llenado, 23
 - rellenar, 177

- Luces autoadaptables, 164
 - Técnica en detalle, 164
- Luz
 - Elemento de mando, 25
 - Iluminación doméstica, 75
 - Luz adaptiva a curvas, 164
 - Luz de conducción diurna automática, 77
 - luz de conducción diurna manual, 76
 - Luz de cruce, 75
 - Luz de posición, 75
 - Manejar la luz de carretera, 75
 - Manejar la luz de estacionamiento, 76
 - Manejar la luz de ráfagas, 75
- Luz de conducción diurna
 - Luz de conducción diurna automática, 77
 - luz de conducción diurna manual, 76
- Luz de conexión, 93
 - ajustar, 93
 - conectar/desconectar, 93
- Luz de estacionamiento, 76
- Llamada de emergencia
 - automáticamente en caso de caída grave, 75
 - automáticamente en caso de caída leve, 74
 - Idioma, 72
 - Indicaciones, 15
 - manejar, 72
 - Manual, 73
- Llave, 66, 67
- M**
- Maleta, 203
- Mando a distancia
 - Sustitución de la pila, 70
- Mantenimiento
 - Plan de mantenimiento, 245
- Manual de instrucciones
 - Posición en el vehículo, 24
- Medios
 - manejar, 121
- Menú
 - Abrir, 104
- Modo de marcha, 83
 - Ajustar el modo de conducción PRO, 87
- Motocicleta
 - atracar, 149
 - Cuidados, 213
 - Limpieza, 213
 - parar, 142
 - retirar del servicio la motocicleta, 217
- Motor
 - arrancar, 133
 - Datos técnicos, 227, 228
 - Indicador de advertencia del sistema electrónico del motor, 52
 - Indicador de advertencia para la gestión del motor, 53
 - Testigo de aviso de emisiones, 52
- N**
- Neumáticos
 - Comprobar la presión de inflado, 177
 - Comprobar la profundidad del perfil, 178
 - Datos técnicos, 233
 - Presiones de inflado, 234

Recomendación, 179
Rodaje, 138
Número de identificación del
vehículo
Posición en el vehículo, 23

O

Ordenador de a bordo, 118

P

Pairing, 112
Pantalla TFT, 28
Elemento de mando, 25
manejar, 104, 105, 106
Seleccionar el indicador, 101
Vista general, 31, 33
Parar, 142
Pares de apriete, 223
Pastillas de freno
Comprobar delante, 171
Comprobar detrás, 172
Rodaje, 138
Pesos
Datos técnicos, 237
Tabla de carga, 24

Placa del modelo
Posición en el vehículo, 23
Pre-Ride-Check, 134
Pretensado de los muelles
ajustar, 126
Elemento de ajuste, 23
Propulsión de la rueda trasera
Datos técnicos, 230
Puños calefactables
Elemento de mando, 26, 27
manejar, 97
Pure Ride
Vista general, 31

R

RDC
Indicadores de advertencia, 53
Técnica en detalle, 161
Regulación de la velocidad de
marcha
manejar, 88
Reloj
ajuste, 110
Repostar, 144
Calidad del combustible, 143
con Keyless Ride, 145, 146

Reserva de combustible
Autonomía, 109
Indicador de advertencia, 61
Retrovisores
ajustar, 124
Rodaje, 137
Ruedas
Comprobar las llantas, 178
Datos técnicos, 233
Desmontar la rueda
delantera, 179
Desmontar la rueda
trasera, 185
Modificación de tamaño, 179
Montar la rueda delantera, 182
Montar la rueda trasera, 186

S

Servicio, 240
Historial de servicio, 240
Sistema de navegación
manejar, 118
Sistema eléctrico
Datos técnicos, 234
Soluciones de movilidad, 241

T

- Tabla de fallos, 220
- Teléfono
 - manejar, 122
- Temperatura ambiente
 - Aviso de temperatura externa, 47
- Temperatura exterior
 - Indicador, 47
- Tensión de la red de a bordo
 - Indicador de advertencia, 48, 49
- Testigo de aviso de emisiones, 52
- Testigos de control, 28
 - Vista general, 30
- Testigos luminosos de advertencia, 28
 - Vista general, 30
- Toma de corriente
 - Indicaciones de utilización, 202
 - Posición en el vehículo, 21
- Topcase
 - manejar, 204
- Tren de rodaje
 - Datos técnicos, 231

- Tren de rodaje bajo
 - Limitaciones, 130

U

- Uniones atornilladas, 223

V

- Valores
 - Indicador, 37
- Valores de marcha
 - Datos técnicos, 238
- Vehículo
 - puesta en servicio, 217
- Vista general de los indicadores de advertencia, 40
- Vistas generales
 - Bajo el asiento, 24
 - Cuadro de instrumentos, 28
 - Interruptor combinado, derecha, 26, 27
 - Interruptor del cuadro de instrumentos izquierdo, 25
 - Lado derecho del vehículo, 23
 - Lado izquierdo del vehículo, 21
 - Mi vehículo, 115
 - Pantalla TFT, 31, 33

- Testigos de control y de aviso, 30
- Vuelta Best Ever, 92

En función del equipamiento y los accesorios con que cuenta su vehículo, o por características específicas de un país determinado, su vehículo puede diferir con respecto a las figuras y a los textos que aparecen en esta publicación. De estas divergencias no se podrá derivar ningún derecho ni reclamación.

Las indicaciones de medidas, peso, utilización y prestaciones se entienden con las correspondientes tolerancias.

Reservado el derecho a introducir modificaciones en el diseño, el equipamiento y los accesorios. Salvo error u omisión.

© 2019 Bayerische Motoren Werke Aktiengesellschaft
D80788 Múnich, Alemania
La reproducción, incluso parcial, solamente está permitida con el consentimiento por escrito

del departamento Aftersales de BMW Motorrad.
Manual de instrucciones original, impreso en Alemania.

