



**BMW
MOTORRAD**

ΕΓΧΕΙΡΪΔΙΟ ΙΔΙΟΚΤΉΤΗ

F 900 R



MAKE LIFE A RIDE

Στοιχεία μοτοσικλέτας

Μοντέλο

Αριθμός πλαισίου οχήματος

Αριθμός χρώματος

Πρώτη άδεια κυκλοφορίας

Πινακίδα αριθμού κυκλοφορίας

Στοιχεία εμπόρου

Υπεύθυνος για το Service

Κυρία / Κύριος

Αριθμός τηλεφώνου

Διεύθυνση εμπόρου / τηλέφωνο (σφραγίδα εταιρείας)

Η BMW ΣΑΣ.

Χαιρόμαστε που επιλέξατε ένα όχημα της BMW Motorrad και σας καλωσορίζουμε στον κύκλο των οδηγών της BMW. Εξοικειωθείτε με το νέο σας όχημα, για να μπορείτε να συμμετέχετε με ασφάλεια στην οδική κυκλοφορία.

Σχετικά με αυτό το εγχειρίδιο ιδιοκτήτη

Διαβάστε αυτό το εγχειρίδιο ιδιοκτήτη πριν εκκινήσετε την καινούργια σας BMW. Εδώ θα βρείτε σημαντικές υποδείξεις σχετικά με τον χειρισμό του οχήματος, οι οποίες θα σας επιτρέψουν να αξιοποιήσετε πλήρως τα τεχνολογικά πλεονεκτήματα της BMW σας.

Θα βρείτε επίσης πληροφορίες για τη συντήρηση και τη φροντίδα, οι οποίες χρησιμεύουν στη λειτουργική και κυκλοφοριακή ασφάλεια καθώς και στην καλύτερη δυνατή διατήρηση της αξίας του οχήματός σας.

Εάν κάποια στιγμή αποφασίσετε να μεταπωλήσετε την BMW σας, παρακαλούμε να θυμηθείτε επίσης να παραδώσετε στον αγοραστή και αυτό το εγχειρίδιο ιδιοκτήτη. Αποτελεί σημαντικό κομμάτι του εξοπλισμού του οχήματός σας.

Σας ευχόμαστε να χαρείτε την BMW σας καθώς και πολλά απολαυστικά και ασφαλή ταξίδια

BMW Motorrad.

01 ΓΕΝΙΚΈς ΟΔΗΓΊΕς	2	03 ΕΝΔΕΊΞΕΙς	28
Προσανατολισμός	4	Ενδεικτικές και προειδοποιητικές λυχνίες	30
Συντομογραφίες και σύμβολα	4	Οθόνη TFT στην προβολή Pure Ride	31
Εξοπλισμός	5	Οθόνη TFT στην προβολή μενού	32
Τεχνικά στοιχεία	5	Οθόνη TFT στην προβολή Sport 1	33
Ενημερότητα	6	Οθόνη TFT στην προβολή Sport 2	34
Πρόσθετες πηγές πληροφοριών	6	Προειδοποιητικές ενδείξεις	35
Πιστοποιητικά και άδειες λειτουργίας	7		
Μέσα αποθήκευσης δεδομένων	7		
Έξυπνο σύστημα κλήσης έκτακτης ανάγκης	12	04 ΧΕΊΡΙΣΜΌς	68
		Κλειδαριά διακόπτη ανάφλεξης / τιμονιού	70
02 ΣΥΝΟΠΤΙΚΈς ΠΑΡΟΥΣΊΑΣΕΙς	18	Σύστημα ανάφλεξης με Keyless Ride	71
Συνολική όψη αριστερά	20	Ηλεκτρονικό σύστημα ακινητοποίησης EWS	76
Συνολική όψη δεξιά	21	Διακόπτης απενεργοποίησης ανάγκης	77
Κάτω από τη σέλα	22	Έξυπνη κλήση έκτακτης ανάγκης	77
Διακόπτης πολλαπλών λειτουργιών αριστερά	23	Φωτισμός	80
Διακόπτης πολλαπλών λειτουργιών δεξιά	24	Έλεγχος πρόσφυσης (ASC/DTC)	85
Διακόπτης πολλαπλών λειτουργιών δεξιά	25	Ηλεκτρονική ρύθμιση συστήματος ανάρτησης (D-ESA)	86
Ταμπλό οργάνων	26	Πρόγραμμα οδήγησης	89
		Πρόγραμμα οδήγησης PRO	91

Σύστημα ελέγχου σταθερής ταχύτητας Laptimer	92	Προφόρτιση ελατηρίου	136
Φωτεινή ένδειξη αλλαγής ταχύτητας Αντικλεπτικό σύστημα συναγερμού (DWA)	95	Απόσβεση	137
'Έλεγχος πίεσης ελαστικών (RDC)	97	<hr/>	
Θερμαινόμενα γκριπ Σέλα	98	07 ΟΔ'ΗΓΗΣΗ	140
<hr/>		Υποδείξεις ασφαλείας	142
05 ΟΘ'ΟΝΗ TFT	106	Τακτικός έλεγχος Εκκίνηση	146
Γενικές οδηγίες	108	Ροντάρισμα	147
Αρχή λειτουργίας	109	Αλλαγή ταχυτήτων	151
Προβολή Pure Ride	117	Φωτεινή ένδειξη αλλαγής ταχύτητας	152
Γενικές ρυθμίσεις Bluetooth	118	Φρένα	154
Το όχημά μου	120	Στάθμευση της μοτοσικλέτας	157
Υπολογιστής οχήματος	123	Ανεφοδιασμός καυσίμου	158
Πλοήγηση	126	Στερέωση της μοτοσικλέτας για μεταφορά	164
Μέσα	126	<hr/>	
Τηλέφωνο	129	08 Η ΤΕΧΝΟΛΟΓΙΑ ΛΕΠΤΟΜΕΡ'ΩΣ	166
Εμφάνιση έκδοσης λογισμικού	130	Γενικές οδηγίες	168
Εμφάνιση πληροφοριών άδειας χρήσης	131	Σύστημα αντιμπλοκαρίσματος τροχών (ABS)	168
<hr/>		'Έλεγχος πρόσφυσης (ASC/DTC)	171
06 Ρ'ΥΘΜΙΣΗ	132	Δυναμικός έλεγχος πέδησης κινητήρα	174
Καθρέπτες	134	Dynamic ESA	175
Προβολέας	134	Πρόγραμμα οδήγησης	175
Συμπλέκτης	135		
Φρένο	136		

Dynamic Brake Control	178
Σύστημα ελέγχου πίεσης ελαστικών (RDC)	179
Υποβοήθηση αλλαγής ταχυτήτων Προσαρμοζόμενο φως στροφής	181
	182

09 ΣΥΝΤΗΡΗΣΗ 184

Γενικές οδηγίες	186
Σετ εργαλείων μοτοσικλέτας	186
Σταντ μπροστινού τροχού	187
Σταντ πίσω τροχού	188
Λάδι κινητήρα	188
Σύστημα φρένων	191
Συμπλέκτης	196
Ψυκτικό υγρό	197
Ελαστικά	198
Ζάντες	199
Τροχοί	200
Αλυσίδα	212
Φωτιστικά μέσα	216
Βοήθεια εκκίνησης	216
Μπαταρία	218
Ασφάλειες	222
Διαγνωστικό φως	224

10 ΑΞΕΣΟΥΑΡ	226
Γενικές οδηγίες	228
Πρίζες	228
Πλαϊνές βαλίτσες μαλακού κελύφους	229
Βαλίτσα topcase	231
Σύστημα πλοήγησης	233

11 ΓΕΝΙΚΉ ΦΡΟΝΤΪΔΑ 240

Προϊόντα φροντίδας	242
Πλύσιμο της μοτοσικλέτας	242
Καθαρισμός ευαίσθητων εξαρτημάτων	244
Φροντίδα της βαφής	245
Κέρωμα	246
Μακρόχρονη ακινητοποίηση της μοτοσικλέτας	246
Θέση της μοτοσικλέτας σε λειτουργία	247

12 ΤΕΧΝΙΚΆ ΣΤΟΙΧΕΪΑ 248

Πίνακας βλαβών	250
Βιδωτές συνδέσεις	253
Καύσιμο	
F 900 R (0K11)	254
Καύσιμο	
F 900 R A2 (0K31)	255
Λάδι κινητήρα	256

Κινητήρας F 900 R (0K11)	256	Επιβεβαιώσεις εργα- σιών σέρβις	288
Κινητήρας F 900 R A2 (0K31)	257	<hr/>	
Συμπλέκτης	258	ΠΑΡΑΡΤΗΜΑ	290
Κιβώτιο ταχυτήτων	258	Declaration of Conformity	291
Σύστημα τελικής με- τάδοσης κίνησης	259	<hr/>	
Πλαίσιο	259	ΑΛΦΑΒΗΤΙΚΌ ΕΥ- ΡΕΤΉΡΙΟ	294
Αναρτήσεις	260		
Φρένα	261		
Τροχοί και ελαστικά	262		
Ηλεκτρικό σύστημα	263		
Αντικλεπτικό σύ- στημα συναγερμού	264		
Διαστάσεις	264		
Βάρη	265		
Επιδόσεις	266		
<hr/>			
13 SERVICE	268		
Ανακύκλωση	270		
BMW Motorrad Service	270		
Ιστορικό σέρβις			
BMW Motorrad	271		
Υπηρεσίες κι- νητικότητας			
BMW Motorrad	272		
Εργασίες συντήρη- σης	272		
Σχέδιο συντήρησης	274		
Έλεγχος ρο- νταρίσματος			
BMW Motorrad	275		
Επιβεβαιώσεις εργα- σιών συντήρησης	276		

ΓΕΝΙΚΈΣ ΟΔΗ- ΓΊΕΣ

01

ΠΡΟΣΑΝΑΤΟΛΙΣΜΌς	4
ΣΥΝΤΟΜΟΓΡΑΦΊΕς ΚΑΙ ΣΎΜΒΟΛΑ	4
ΕΞΟΠΛΙΣΜΌς	5
ΤΕΧΝΙΚΆ ΣΤΟΙΧΕΊΑ	5
ΕΝΗΜΕΡΌΤΗΤΑ	6
ΠΡΌΣΘΕΤΕς ΠΗΓΈς ΠΛΗΡΟΦΟΡΊΩΝ	6
ΠΙΣΤΟΠΟΙΗΤΙΚΆ ΚΑΙ ΆΔΕΙΕς ΛΕΙΤΟΥΡΓΊΑς	7
ΜΈΣΑ ΑΠΟΘΉΚΕΥΣΗς ΔΕΔΟΜΈΝΩΝ	7
ΈΞΥΠΝΟ ΣΎΣΤΗΜΑ ΚΛΉΣΗς ΈΚΤΑΚΤΗς ΑΝΆΓΚΗς	12

4 ΓΕΝΙΚΈΣ ΟΔΗΓΊΕΣ

ΠΡΟΣΑΝΑΤΟΛΙΣΜΌΣ

Σε αυτό το εγχειρίδιο ιδιοκτήτη δώσαμε ιδιαίτερη προσοχή στον καλό προσανατολισμό. Ο πιο γρήγορος τρόπος για να βρείτε συγκεκριμένα θέματα είναι να ανατρέξετε στο αναλυτικό αλφαβητικό ευρετήριο στο τέλος. Εάν θέλετε αρχικά να αποκτήσετε μια γενική εικόνα για το όχημά σας, θα βρείτε μια ανάλογη επισκόπηση στο 2ο κεφάλαιο. Στο κεφάλαιο "Σέρβις" περιλαμβάνονται οι βεβαιώσεις για όλες τις εργασίες συντήρησης και επισκευής που έχουν πραγματοποιηθεί. Η τεκμηρίωση των εργασιών συντήρησης που έχουν πραγματοποιηθεί αποτελεί απαραίτητη προϋπόθεση για αξιώσεις κάλυψης στο πλαίσιο της εγγύησης καλής θέλησης.

ΣΥΝΤΟΜΟΓΡΑΦΊΕΣ ΚΑΙ ΣΎΜΒΟΛΑ

 **ΠΡΟΦΥΛΑΞΗ** Κίνδυνος χαμηλού ρίσκου. Η μη αποφυγή μπορεί να αποτελέσει αιτία πρόκλησης ελαφρού ή μέτριου τραυματισμού.

 **ΠΡΟΕΙΔΟΠΟΙΗΣΗ** Κίνδυνος μεσαίου ρίσκου. Η μη αποφυγή μπορεί να αποτελέσει αιτία πρόκλησης θανάτου ή σοβαρού τραυματισμού.

 **ΚΙΝΔΥΝΟΣ** Κίνδυνος υψηλού ρίσκου. Η μη αποφυγή αποτελεί αιτία πρόκλησης θανάτου ή σοβαρού τραυματισμού.

 **ΠΡΟΣΟΧΗ** Ιδιαίτερες υποδείξεις και μέτρα προστασίας. Η μη τήρηση μπορεί να αποτελέσει αιτία πρόκλησης ζημιάς στο όχημα ή σε αξεσουάρ, με συνέπεια την εξαίρεση από τυχόν αξιώσεις κάλυψης στο πλαίσιο της εγγύησης.

 Ιδιαίτερες υποδείξεις για καλύτερη διαχείριση των διαδικασιών χειρισμού, ελέγχου και ρύθμισης καθώς και των εργασιών φροντίδας.

- Οδηγία ενέργειας.
- » Αποτέλεσμα μιας ενέργειας.
- ▬► Παραπομπή σε μια σελίδα με πιο αναλυτικές πληροφορίες.
- < Χαρακτηρίζει το τέλος μιας πληροφορίας που εξαρτάται από τα αξεσουάρ ή/και τον εξοπλισμό της μοτοσυκλέτας.



Ροπή σύσφιξης.

	Τεχνικά χαρακτηριστικά.
LA	Εξοπλισμός χώρας.
SA	Προαιρετικός εξοπλισμός. Οι προαιρετικοί εξοπλισμοί BMW Motorrad τοποθετούνται ήδη κατά το στάδιο της παραγωγής στα οχήματα.
SZ	Ειδικά εξαρτήματα. Τα ειδικά εξαρτήματα BMW Motorrad διατίθενται από τους Επίσημους Εμπόρους BMW Motorrad και μπορούν να τοποθετηθούν εκ των υστέρων.
ABS	Σύστημα αντιμπλοκαρίσματος τροχών.
D-ESA	Ηλεκτρονική ρύθμιση ανάρτησης.
DTC	Δυναμικός έλεγχος πρόσφυσης.
DWA	Αντικλεπτικό σύστημα συναγερμού.
EWS	Ηλεκτρονικό σύστημα ακινητοποίησης.
RDC	Σύστημα ελέγχου πίεσης ελαστικών.

ΕΞΟΠΛΙΣΜΟΣ

Κατά την αγορά της μοτοσικλέτας BMW Motorrad σας επέλεξατε ένα μοντέλο με εξοπλισμό προσαρμοσμένο στις απαιτήσεις σας. Σε αυτό το εγχειρίδιο ιδιοκτήτη περιγράφονται στοιχεία προαιρετικού εξοπλισμού (SA) που διατίθενται από την BMW και επιλεγμένα ειδικά αξεσουάρ (SZ). Ζητούμε λοιπόν την κατανόησή σας για το γεγονός ότι στο εγχειρίδιο αυτό μπορεί επίσης να περιλαμβάνεται εξοπλισμός που εσείς ενδεχομένως δεν έχετε παραγγείλει. Επίσης υπάρχει περίπτωση αποκλίσεων σε σχέση με τη μοτοσικλέτα που εικονίζεται, ανάλογα με την έκδοση χώρας.

Εάν η μοτοσικλέτα σας περιλαμβάνει μη περιγραφόμενους εξοπλισμούς, θα βρείτε την περιγραφή τους σε ένα ξεχωριστό έντυπο.

ΤΕΧΝΙΚΑ ΣΤΟΙΧΕΙΑ

Όλα τα στοιχεία διαστάσεων, βάρους και ισχύος που περιλαμβάνονται σε αυτό το εγχειρίδιο ιδιοκτήτη υπολογίζονται βάσει DIN (Γερμανικό Ινστιτούτο Τυποποίησης) με τήρηση των ανάλογων προδιαγραφών ανοχών.

6 ΓΕΝΙΚΈΣ ΟΔΗΓΊΕΣ

Τα τεχνικά στοιχεία και οι προδιαγραφές σε αυτό το εγχειρίδιο ιδιοκτήτη χρησιμεύουν ως σημεία προσανατολισμού. Τα στοιχεία για το συγκεκριμένο όχημα ενδέχεται να παρουσιάζουν αποκλίσεις από αυτά, π.χ. λόγω των επιλεγμένων προαιρετικών εξοπλισμών, της έκδοσης χώρας ή των ειδικών για την εκάστοτε χώρα μεθόδων μέτρησης. Για λεπτομερείς τιμές, ανατρέξτε στα έγγραφα άδειας κυκλοφορίας ή απευθυνθείτε στον Επίσημο Έμπορο BMW Motorrad, σε έναν άλλο εξειδικευμένο και εξουσιοδοτημένο επισκευαστή ή σε ένα εξειδικευμένο συνεργείο. Τα στοιχεία στα έγγραφα του οχήματος έχουν πάντα προτεραιότητα σε σχέση με τα στοιχεία στο παρόν εγχειρίδιο ιδιοκτήτη.

ΕΝΗΜΕΡΌΤΗΤΑ

Το υψηλό επίπεδο ασφάλειας και ποιότητας των μοτοσικλετών BMW διασφαλίζεται με τη διαρκή περαιτέρω εξέλιξη στην κατασκευή, στον εξοπλισμό και στα αξεσουάρ. Εξαιτίας αυτής της διαρκούς εξέλιξης υπάρχει περίπτωση να παρουσιαστούν αποκλίσεις ανάμεσα σε αυτό το εγχειρίδιο ιδιοκτήτη και το όχημά σας. Η BMW Motorrad δεν μπο-

ρεί επίσης να αποκλείσει την πιθανότητα λάθους. Ζητούμε λοιπόν την κατανόησή σας για το γεγονός ότι δεν είναι δυνατόν να προκύψουν οποιοσδήποτε αξιώσεις βάσει των στοιχείων, των εικόνων και των περιγραφών που περιλαμβάνονται.

ΠΡΌΣΘΕΤΕΣ ΠΗΓΈΣ ΠΛΗΡΟΦΟΡΊΩΝ

Επίσημος Έμπορος BMW Motorrad

Ο Επίσημος Έμπορος BMW Motorrad θα χαρεί να απαντήσει στις ερωτήσεις σας ανά πάσα στιγμή.

Internet

Το εγχειρίδιο ιδιοκτήτη για το όχημά σας, οι οδηγίες χειρισμού και τοποθέτησης για τυχόν αξεσουάρ και οι γενικές πληροφορίες για την BMW Motorrad, όπως π.χ. οι τεχνικές πληροφορίες, είναι διαθέσιμα στη διεύθυνση bmw-motorrad.com/manuals.

ΠΙΣΤΟΠΟΙΗΤΙΚΑ ΚΑΙ ΆΔΕΙΕΣ ΛΕΙΤΟΥΡΓΙΑΣ

Τα πιστοποιητικά για το όχημα και οι επίσημες άδειες λειτουργίας για τυχόν αξεσουάρ είναι διαθέσιμα στην ηλεκτρονική διεύθυνση

bmw-motorrad.com/certification.

Μ'ΕΣΑ ΑΠΟΘ'ΗΚΕΥΣΗΣ ΔΕ- ΔΟΜ'ΕΝΩΝ

Γενικά

Στο όχημα είναι τοποθετημένες ηλεκτρονικές μονάδες ελέγχου. Οι ηλεκτρονικές μονάδες ελέγχου επεξεργάζονται δεδομένα, τα οποία λαμβάνουν π.χ. από αισθητήρες του οχήματος, τα δημιουργούν οι ίδιες ή τα ανταλλάσσουν μεταξύ τους. Ορισμένες μονάδες ελέγχου απαιτούνται για την ασφαλή λειτουργία του οχήματος ή υποστηρίζουν κατά την οδήγηση, π.χ. συστήματα υποβοήθησης οδηγού. Επιπλέον, οι μονάδες ελέγχου καθιστούν εφικτές λειτουργίες άνεσης και ενημέρωσης και ψυχαγωγίας (Infotainment).

Πληροφορίες για τα δεδομένα, που αποθηκεύονται ή ανταλλάσσονται, μπορούν να ληφθούν από τον κατασκευαστή του οχή-

ματος, π.χ. μέσω ενός ξεχωριστού εντύπου.

Αναφορά σε πρόσωπα

Κάθε όχημα σημαίνεται με έναν μοναδικό αριθμό πλαισίου οχήματος. Ανάλογα με τη χώρα, ο ιδιοκτήτης μπορεί να προσδιοριστεί με τη βοήθεια του αριθμού πλαισίου οχήματος, του αριθμού πινακίδας κυκλοφορίας και των αντίστοιχων αρχών. Επιπλέον υπάρχουν περαιτέρω δυνατότητες ώστε με βάση δεδομένα που έχουν αποθηκευθεί στο όχημα να αναγνωρίζεται ο οδηγός ή ο ιδιοκτήτης, π.χ. μέσω του συνδεδεμένου λογαριασμού ConnectedDrive.

Νομοθεσία προστασίας δεδομένων

Οι χρήστες των οχημάτων έχουν βάσει της ισχύουσας νομοθεσίας για την προστασία των δεδομένων ορισμένα δικαιώματα απέναντι στον κατασκευαστή του οχήματος ή σε επιχειρήσεις, οι οποίες συλλέγουν ή επεξεργάζονται προσωπικά δεδομένα.

Οι χρήστες των οχημάτων έχουν δικαίωμα για δωρεάν και αναλυτική ενημέρωση από φορείς, οι οποίοι αποθηκεύουν προσωπικά δεδομένα σχετικά με τον χρήστη του οχήματος.

8 ΓΕΝΙΚΈΣ ΟΔΗΓΊΕΣ

Αυτοί οι φορείς μπορεί να είναι οι εξής:

- Κατασκευαστής του οχήματος
- Εξειδικευμένοι εξουσιοδοτημένοι επισκευαστές
- Εξειδικευμένα συνεργεία
- Πάροχοι υπηρεσιών

Οι χρήστες των οχημάτων επιτρέπεται να ζητούν πληροφορίες σχετικά με το ποια προσωπικά δεδομένα αποθηκεύονται, για ποιο σκοπό χρησιμοποιούνται τα δεδομένα και από που προέρχονται τα δεδομένα. Για τη λήψη αυτών των πληροφοριών χρειάζεται να είναι γνωστός ο χρήστης ή μια βεβαίωση χρήσης.

Το δικαίωμα ενημέρωσης περιλαμβάνει επίσης πληροφορίες για δεδομένα, τα οποία έχουν μεταδοθεί σε άλλες επιχειρήσεις ή φορείς.

Η ιστοσελίδα του κατασκευαστή του οχήματος περιλαμβάνει τις εκάστοτε ισχύουσες υποδείξεις σχετικά με την προστασία των δεδομένων. Σε αυτές τις υποδείξεις για την προστασία των δεδομένων περιλαμβάνονται πληροφορίες για το δικαίωμα διαγραφής ή διόρθωσης δεδομένων. Ο κατασκευαστής του οχήματος διαθέτει στο διαδίκτυο και τα δικά του στοιχεία επικοινωνίας καθώς και αυτά του

εντεταλμένου για την προστασία των δεδομένων.

Ο ιδιοκτήτης του οχήματος μπορεί να αναθέσει σε έναν Επίσημο Έμπορο BMW Motorrad ή σε έναν άλλο εξειδικευμένο και εξουσιοδοτημένο επισκευαστή ή σε ένα εξειδικευμένο συνεργείο, ενδεχομένως έναντι αμοιβής, την ανάγνωση των αποθηκευμένων δεδομένων στο όχημά του.

Η ανάγνωση των δεδομένων του οχήματος πραγματοποιείται μέσω της νομικά προδιαγραφόμενης διαγνωστικής φίσας (OBD) στο όχημα.

Νομικές απαιτήσεις για τη δημοσίευση δεδομένων

Ο κατασκευαστής του οχήματος είναι υποχρεωμένος στο πλαίσιο της κείμενης νομοθεσίας να διαθέτει στις αρχές τα δεδομένα που έχει αποθηκεύσει. Αυτή η διάθεση δεδομένων στο απαιτούμενο εύρος γίνεται μεμονωμένα, π.χ. για τη διευκρίνηση αξιόποινων πράξεων.

Οι κρατικές υπηρεσίες είναι αρμόδιες στο πλαίσιο της κείμενης νομοθεσίας ώστε να διαβάζουν οι ίδιες δεδομένα από το όχημα.

Δεδομένα λειτουργίας στο όχημα

Οι μονάδες ελέγχου επεξεργάζονται δεδομένα για τη λειτουργία του οχήματος.

Εδώ ανήκουν π.χ.:

- Μηνύματα κατάστασης του οχήματος και των επιμέρους εξαρτημάτων του, π.χ. αριθμός στροφών τροχών, περιμετρική ταχύτητα τροχού, επιβράδυνση κίνησης
- Καταστάσεις περιβάλλοντος, π.χ. θερμοκρασία

Η επεξεργασία των δεδομένων γίνεται μόνο στο όχημα καθαυτό και κατά κανόνα αυτά τα δεδομένα είναι πηητικά. Τα δεδομένα δεν παραμένουν αποθηκευμένα και μετά το πέρας του κύκλου ζωής του οχήματος.

Τα ηλεκτρονικά εξαρτήματα, π.χ. οι μονάδες ελέγχου, έχουν εξαρτήματα για την αποθήκευση τεχνικών πληροφοριών. Μπορούν να αποθηκευτούν, προσωρινά ή μόνιμα, πληροφορίες για την κατάσταση του οχήματος, την καταπόνηση των εξαρτημάτων, συμβάντα ή σφάλματα.

Αυτές οι πληροφορίες τεκμηριώνουν γενικά την κατάσταση ενός εξαρτήματος, μιας μονάδας, ενός συστήματος ή του περιβάλλοντός του, π.χ.:

- Καταστάσεις λειτουργίας εξαρτημάτων συστήματος, π.χ. στάθμες πλήρωσης, πίεση ελαστικών
- Εσφαλμένες λειτουργίες και βλάβες σε σημαντικά εξαρτήματα συστήματος, π.χ. φώτα και φρένα
- Αντιδράσεις του οχήματος σε ειδικές καταστάσεις οδήγησης, όπως π.χ. χρήση των συστημάτων ελέγχου ευστάθειας
- Πληροφορίες για συμβάντα που έχουν προκαλέσει ζημιά στο όχημα

Τα δεδομένα είναι αναγκαία για την εκτέλεση των λειτουργιών των μονάδων ελέγχου. Επιπλέον χρησιμεύουν στην αναγνώριση και στην επιδιόρθωση εσφαλμένων λειτουργιών καθώς και στη βελτιστοποίηση λειτουργιών του οχήματος από τον κατασκευαστή του οχήματος.

Το μεγαλύτερο μέρος αυτών των δεδομένων είναι πηητικό και η επεξεργασία τους γίνεται μόνο στο όχημα καθαυτό. Μόνο ένα μικρό μέρος των δεδομένων αποθηκεύεται σε μνήμες συμβάντων ή σφαλμάτων, με συγκεκριμένη αφορμή.

Όταν χρησιμοποιούνται υπηρεσίες σέρβις, όπως π.χ. επισκευές, διαδικασίες σέρβις, περιπτώσεις

10 ΓΕΝΙΚΈΣ ΟΔΗΓΊΕΣ

εγγύησης και μέτρα διασφάλισης ποιότητας, αυτές οι τεχνικές πληροφορίες μπορούν να διαβαστούν μαζί με τον αριθμό πλαισίου από το όχημα.

Η ανάγνωση των πληροφοριών μπορεί να πραγματοποιηθεί από έναν Επίσημο Έμπορο BMW Motorrad ή έναν άλλο εξειδικευμένο και εξουσιοδοτημένο επισκευαστή ή ένα εξειδικευμένο συνεργείο. Για την ανάγνωση χρησιμοποιείται η νομικά προδιαγραφόμενη διαγνωστική φίσσα (OBD) στο όχημα.

Οι εκάστοτε φορείς του δικτύου επίσημων εμπόρων συλλέγουν, επεξεργάζονται και χρησιμοποιούν τα δεδομένα. Τα δεδομένα τεκμηριώνουν τεχνικές καταστάσεις του οχήματος, βοηθούν στην εύρεση σφαλμάτων, στην τήρηση υποχρεώσεων εγγύησης και στη βελτίωση της ποιότητας.

Επιπλέον, ο κατασκευαστής έχει υποχρεώσεις παρακολούθησης του προϊόντος με την έννοια της νομοθεσίας για την ευθύνη προϊόντος. Για την ικανοποίηση αυτών των υποχρεώσεων, ο κατασκευαστής του οχήματος χρειάζεται τεχνικά στοιχεία από το όχημα. Τα δεδομένα από το όχημα μπορούν να χρη-

σιμοποιηθούν και για τον έλεγχο αξιώσεων του πελάτη για εργοστασιακή εγγύηση και εγγύηση εμπόρου.

Η επαναφορά των μνημών σφαλμάτων και συμβάντων στο όχημα μπορεί να πραγματοποιηθεί στο πλαίσιο των εργασιών επισκευής ή σέρβις σε έναν Επίσημο Έμπορο BMW Motorrad ή σε έναν άλλο εξειδικευμένο εξουσιοδοτημένο επισκευαστή ή σε ένα εξειδικευμένο συνεργείο.

Καταχώριση και μετάδοση δεδομένων εντός του οχήματος

Γενικά

Ανάλογα με τον εξοπλισμό, υπάρχει η δυνατότητα αποθήκευσης ρυθμίσεων άνεσης και προσωπικών ρυθμίσεων εξατομικευσης στο όχημα καθώς και τροποποίησης ή επαναφοράς τους ανά πάσα στιγμή.

Δεδομένα μπορούν, εάν απαιτείται, επίσης να μεταφερθούν στο σύστημα ψυχαγωγίας και επικοινωνίας του οχήματος, π.χ. μέσω ενός smartphone.

Σε αυτά ανήκουν, ανάλογα με τον εκάστοτε εξοπλισμό:

- Δεδομένα πολυμέσων, π.χ. μουσική για αναπαραγωγή
- Στοιχεία καταλόγου διευθύνσεων για τη χρήση σε συνδυασμό με ένα σύστημα επικοινωνίας ή ένα ενσωματωμένο σύστημα πλοήγησης
- Καταχωρημένοι προορισμοί πλοήγησης
- Δεδομένα για τη χρήση υπηρεσιών διαδικτύου. Αυτά τα δεδομένα μπορούν να αποθηκευτούν τοπικά στο όχημα ή βρίσκονται σε μια συσκευή, η οποία έχει συνδεθεί με το όχημα, όπως π.χ. smartphone, USB stick, MP3 player. Εάν πραγματοποιηθεί αποθήκευση αυτών των δεδομένων στο όχημα, αυτά μπορούν να διαγραφούν ανά πάσα στιγμή.

Η μετάδοση αυτών των δεδομένων σε τρίτους γίνεται αποκλειστικά εφόσον το ζητήσει ο χρήστης στο πλαίσιο της χρήσης online υπηρεσιών. Αυτό εξαρτάται από τις εκάστοτε ρυθμίσεις κατά τη χρήση των υπηρεσιών.

Σύνδεση φορητών τερματικών συσκευών

Ανάλογα με τον εξοπλισμό, οι φορητές τερματικές συσκευές που έχουν συνδεθεί με το όχημα, όπως π.χ. smartphone,

μπορούν να ελέγχονται μέσω των χειριστηρίων του οχήματος.

Εδώ, η εικόνα και ο ήχος της φορητής τερματικής συσκευής μπορούν να αναπαραχθούν μέσω του συστήματος πολυμέσων του οχήματος. Ταυτόχρονα μεταφέρονται στη φορητή τερματική συσκευή ορισμένες πληροφορίες. Ανάλογα με το είδος της σύνδεσης, σε αυτές ανήκουν π.χ. δεδομένα θέσης και περαιτέρω γενικές πληροφορίες οχήματος. Αυτό καθιστά εφικτή τη βέλτιστη χρήση επιλεγμένων εφαρμογών, όπως π.χ. πλοήγηση ή αναπαραγωγή μουσικής.

Το είδος της περαιτέρω επεξεργασίας δεδομένων προσδιορίζεται από τον πάροχο της εκάστοτε χρησιμοποιούμενης εφαρμογής. Το εύρος των πιθανών ρυθμίσεων εξαρτάται από την εκάστοτε εφαρμογή και το λειτουργικό σύστημα της φορητής τερματικής συσκευής.

Υπηρεσίες

Γενικά

Εάν το όχημα διαθέτει σύνδεση ασύρματου δικτύου, αυτή καθιστά εφικτή την ανταλλαγή δεδομένων μεταξύ του οχήματος και περαιτέρω συστημάτων. Η σύνδεση ασύρματου δικτύου υλοποιείται μέσω μιας μονάδας

12 ΓΕΝΙΚΈΣ ΟΔΗΓΊΕΣ

εκπομπής και λήψης του οχήματος ή μέσω φορητών τερματικών συσκευών που χρησιμοποιεί ο χρήστης, π.χ. smartphone. Μέσω αυτής της σύνδεσης ασύρματου δικτύου μπορούν να χρησιμοποιηθούν οι επονομαζόμενες online λειτουργίες. Σε αυτές ανήκουν οι online υπηρεσίες και οι εφαρμογές (Apps), οι οποίες διατίθενται από τον κατασκευαστή του οχήματος ή από άλλους παρόχους.

Υπηρεσίες του κατασκευαστή οχήματος

Στις online υπηρεσίες του κατασκευαστή του οχήματος περιγράφονται οι εκάστοτε λειτουργίες σε κατάλληλο σημείο, π.χ. Εγχειρίδιο ιδιοκτήτη, ιστοσελίδα του κατασκευαστή. Εκεί αναφέρονται και οι σχετικές πληροφορίες από τη νομοθεσία για την προστασία των δεδομένων. Για την παροχή online υπηρεσιών ενδέχεται να χρησιμοποιηθούν προσωπικά δεδομένα. Η ανταλλαγή δεδομένων πραγματοποιείται μέσω μιας ασφαλούς σύνδεσης, π.χ. με τα για αυτό προβλεπόμενα συστήματα μηχανοργάνωσης του κατασκευαστή του οχήματος. Συλλογή, επεξεργασία και χρήση προσωπικών δεδομένων που

υπερβαίνει τη διάθεση των υπηρεσιών γίνεται αποκλειστικά βάσει μιας νομικής άδειας, συμβατικής συμφωνίας ή βάσει συγκατάθεσης. Είναι επίσης εφικτή η ενεργοποίηση ή απενεργοποίηση όλης της σύνδεσης δεδομένων. Από αυτό εξαιρούνται οι νομικά προδιαγραφόμενες λειτουργίες.

Υπηρεσίες άλλων παρόχων

Κατά τη χρήση online υπηρεσιών άλλων παρόχων, αυτές οι υπηρεσίες υπόκεινται στην ευθύνη καθώς και στους όρους προστασίας δεδομένων και χρήσης του εκάστοτε παρόχου. Στα περιεχόμενα που ανταλλάσσονται σε αυτό το πλαίσιο δεν έχει καμία επίδραση ο κατασκευαστής του οχήματος. Πληροφορίες για το είδος, το εύρος και τον σκοπό της συλλογής και χρήσης προσωπικών δεδομένων στο πλαίσιο υπηρεσιών τρίτων μπορούν να ζητηθούν από τον εκάστοτε πάροχο των υπηρεσιών.

ΈΞΥΠΝΟ Σ'ΥΣΤΗΜΑ ΚΛΉΣΗΣ ΈΚΤΑΚΤΗΣ ΑΝΑΓΚΗΣ

—με έξυπνη κλήση έκτακτης ανάγκης^{SA}

Αρχή λειτουργίας

Το έξυπνο σύστημα κλήσης έκτακτης ανάγκης καθιστά εφικτές χειροκίνητες ή αυτόματες κλήσεις έκτακτης ανάγκης, π.χ. σε ατυχήματα.

Οι κλήσεις έκτακτης ανάγκης παραλαμβάνονται από ένα κέντρο κλήσεων έκτακτης ανάγκης, που έχει οριστεί για αυτή την υπηρεσία από τον κατασκευαστή του οχήματος.

Για περισσότερες πληροφορίες σχετικά με τη χρήση του έξυπνου συστήματος κλήσης έκτακτης ανάγκης και τις διάφορες λειτουργίες του, βλέπε (► 77).

Νομική βάση

Η επεξεργασία προσωπικών δεδομένων από το έξυπνο σύστημα κλήσης έκτακτης ανάγκης αντιστοιχεί στις ακόλουθες προδιαγραφές:

- Προστασία προσωπικών δεδομένων: Οδηγία 95/46/EK του Ευρωπαϊκού Κοινοβουλίου και Συμβουλίου.
- Προστασία προσωπικών δεδομένων: Οδηγία 2002/58/EK του Ευρωπαϊκού Κοινοβουλίου και Συμβουλίου.

Η νομική βάση για την ενεργοποίηση και τη λειτουργία του έξυπνου συστήματος κλήσης

έκτακτης ανάγκης είναι η συναφθείσα σύμβαση ConnectedRide για τη συγκεκριμένη λειτουργία, καθώς και η αντίστοιχη νομοθεσία, οι κανονισμοί και οι οδηγίες του Ευρωπαϊκού Κοινοβουλίου και του Συμβουλίου.

Οι αντίστοιχοι κανονισμοί και οι οδηγίες ρυθμίζουν την προστασία φυσικών προσώπων κατά την επεξεργασία προσωπικών δεδομένων.

Η επεξεργασία προσωπικών δεδομένων από έξυπνο σύστημα κλήσης έκτακτης ανάγκης αντιστοιχεί στις ευρωπαϊκές οδηγίες για την προστασία προσωπικών δεδομένων.

Το έξυπνο σύστημα κλήσης έκτακτης ανάγκης επεξεργάζεται προσωπικά δεδομένα μόνο κατόπιν έγκρισης του ιδιοκτήτη του οχήματος.

Το έξυπνο σύστημα κλήσης έκτακτης ανάγκης και άλλες υπηρεσίες με πρόσθετο όφελος επιτρέπεται να επεξεργάζονται προσωπικά δεδομένα μόνο βάσει της ρητής συγκατάθεσης του ατόμου που αφορά η επεξεργασία δεδομένων, π.χ. του ιδιοκτήτη του οχήματος.

14 ΓΕΝΙΚΈΣ ΟΔΗΓΊΕΣ

Κάρτα SIM

Το έξιμπνο σύστημα κλήσης έκτακτης ανάγκης λειτουργεί με την τοποθετημένη στο όχημα κάρτα SIM, μέσω της κινητής τηλεφωνίας. Η κάρτα SIM είναι μόνιμα συνδεδεμένη στο δίκτυο κινητής τηλεφωνίας, για να είναι εφικτή η γρήγορη δημιουργία σύνδεσης. Τα δεδομένα αποστέλλονται σε περίπτωση έκτακτης ανάγκης στον κατασκευαστή του οχήματος.

Βελτίωση της ποιότητας

Τα δεδομένα που μεταδίδονται σε μια κλήση έκτακτης ανάγκης χρησιμοποιούνται από τον κατασκευαστή του οχήματος και για τη βελτίωση της ποιότητας προϊόντος και των υπηρεσιών.

Προσδιορισμός θέσης

Η θέση του οχήματος μπορεί να προσδιοριστεί βάσει των κυψελών κινητής τηλεφωνίας, αποκλειστικά από τον πάροχο του δικτύου κινητής τηλεφωνίας. Η σύνδεση του αριθμού πλαισίου του οχήματος και του αριθμού τηλεφώνου της τοποθετημένης κάρτας SIM δεν είναι εφικτή για τον φορέα του δικτύου. Η σύνδεση του αριθμού πλαισίου του οχήματος και του αριθμού

τηλεφώνου της τοποθετημένης κάρτας SIM μπορεί να πραγματοποιηθεί αποκλειστικά από τον κατασκευαστή του οχήματος.

Δεδομένα καταγραφής των κλήσεων έκτακτης ανάγκης

Τα δεδομένα καταγραφής των κλήσεων έκτακτης ανάγκης αποθηκεύονται σε μια μνήμη του οχήματος. Τα παλαιότερα δεδομένα καταγραφής διαγράφονται τακτικά. Τα δεδομένα καταγραφής περιλαμβάνουν π.χ. πληροφορίες για το πότε και πού πραγματοποιήθηκε μια κλήση έκτακτης ανάγκης. Τα δεδομένα καταγραφής μπορούν να διαβάζονται από τη μνήμη του οχήματος σε εξαιρετικές περιπτώσεις. Η ανάγνωση των δεδομένων καταγραφής γίνεται κατά κανόνα μόνο με δικαστική απόφαση και είναι εφικτή, μόνο εάν συνδεθούν οι αντίστοιχες συσκευές απευθείας στο όχημα.

Αυτόματη κλήση έκτακτης ανάγκης

Το σύστημα είναι έτσι σχεδιασμένο, ώστε σε περίπτωση ατυχήματος αντίστοιχης σοβαρότητας, το οποίο αναγνωρίζεται από αισθητήρες στο όχημα, να πραγματοποιείται αυτόματα μια κλήση έκτακτης ανάγκης.

Αποστελλόμενες πληροφορίες

Σε μια κλήση έκτακτης ανάγκης από το έξυπνο σύστημα κλήσης έκτακτης ανάγκης προωθούνται οι ίδιες πληροφορίες προς το εντεταλμένο κέντρο κλήσεων έκτακτης ανάγκης, όπως και στο νομικά προδιαγραφόμενο σύστημα κλήσης έκτακτης ανάγκης eCall προς το δημόσιο κέντρο συντονισμού διάσωσης.

Επιπλέον, μέσω του έξυπνου συστήματος κλήσης έκτακτης ανάγκης αποστέλλονται οι ακόλουθες πρόσθετες πληροφορίες σε ένα κέντρο κλήσεων έκτακτης ανάγκης που έχει ορίσει ο κατασκευαστής του οχήματος και, εάν απαιτείται, προωθούνται στη δημόσια υπηρεσία διάσωσης:

- Δεδομένα ατυχήματος, π.χ. η κατεύθυνση πρόσκρουσης που έχουν αναγνωρίσει οι αισθητήρες του οχήματος, ώστε να διευκολυνθεί η σχεδίαση της επέμβασης των διασωστών.

- Στοιχεία επικοινωνίας, π.χ. ο αριθμός τηλεφώνου της τοποθετημένης κάρτας SIM και ο αριθμός τηλεφώνου του οδηγού, εφόσον είναι διαθέσιμος, για να μπορεί να είναι γρήγορη η επικοινωνία με τους εμπλε-

κόμενους στο ατύχημα, εφόσον χρειαστεί.

Αποθήκευση δεδομένων

Τα δεδομένα για μια κλήση που έχει πραγματοποιηθεί, αποθηκεύονται στο όχημα. Τα δεδομένα περιλαμβάνουν πληροφορίες για την κλήση έκτακτης ανάγκης, π.χ. τόπος και χρόνος της κλήσης έκτακτης ανάγκης.

Η ηχογράφηση της συνομιλίας κλήσης έκτακτης ανάγκης αποθηκεύεται στο κέντρο κλήσεων έκτακτης ανάγκης.

Η ηχογράφηση της ομιλίας του πελάτη αποθηκεύεται για 24 ώρες, εφόσον πρέπει να αναλυθούν λεπτομέρειες της κλήσης έκτακτης ανάγκης. Στη συνέχεια διαγράφεται η ηχογράφηση. Η ηχογράφηση της ομιλίας του υπαλλήλου στο κέντρο κλήσης έκτακτης ανάγκης αποθηκεύεται για 24 ώρες προς τον σκοπό της διασφάλισης ποιότητας.

Πληροφορίες για προσωπικά δεδομένα

Η επεξεργασία των δεδομένων στο πλαίσιο της έξυπνης κλήσης έκτακτης ανάγκης γίνεται αποκλειστικά για την πραγματοποίηση της κλήσης έκτακτης ανάγκης. Ο κατασκευαστής του οχήματος παρέχει στο πλαίσιο των νομικών του υποχρεώσεων

16 ΓΕΝΙΚΈΣ ΟΔΗΓΊΕΣ

πληροφορίες για τα δεδομένα που έχει επεξεργαστεί και ενδεχομένως έχει αποθηκεύσει.

ΣΥΝΟΠΤΙΚΈΣ ΠΑΡΟΥΣΙΑΣΕΙΣ

02

ΣΥΝΟΛΙΚΉ ΌΨΗ ΑΡΙΣΤΕΡΆ	20
ΣΥΝΟΛΙΚΉ ΌΨΗ ΔΕΞΙΆ	21
ΚΆΤΩ ΑΠΌ ΤΗ ΣΈΛΑ	22
ΔΙΑΚΌΠΤΗΣ ΠΟΛΛΑΠΛΉΝ ΛΕΙΤΟΥΡΓΙΉΝ ΑΡΙΣΤΕΡΆ	23
ΔΙΑΚΌΠΤΗΣ ΠΟΛΛΑΠΛΉΝ ΛΕΙΤΟΥΡΓΙΉΝ ΔΕΞΙΆ	24
ΔΙΑΚΌΠΤΗΣ ΠΟΛΛΑΠΛΉΝ ΛΕΙΤΟΥΡΓΙΉΝ ΔΕΞΙΆ	25
ΤΑΜΠΛΌ ΟΡΓΆΝΩΝ	26

20 ΣΥΝΟΠΤΙΚΈΣ ΠΑΡΟΥΣΙΑΣΕΙΣ

ΣΥΝΟΛΙΚΉ ΌΨΗ ΑΡΙΣΤΕΡΑ

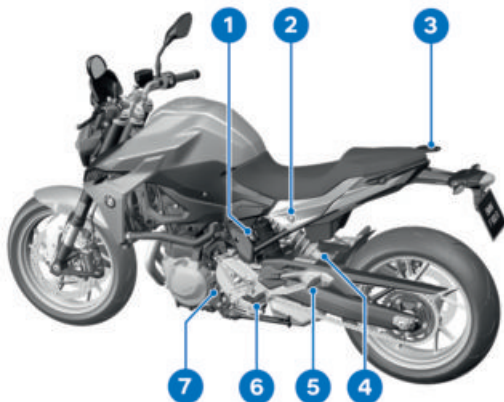

- 1 Πρίζα (☞ 228)
- 2 Κλειδαριά σέλας (☞ 103)
- 3 Χειρολαβή συνεπιβάτη
- 4 Ρύθμιση της απόσβεσης (☞ 137)
- 5 Μαροπιέ συνεπιβάτη
- 6 Μαροπιέ οδηγού
- 7 Στόμιο πλήρωσης λαδιού και ράβδος μέτρησης στάθμης λαδιού (☞ 188)

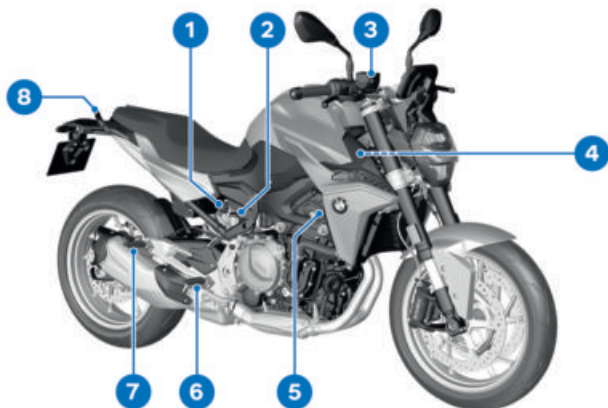
ΣΥΝΟΛΙΚΗ ΎΨΗ ΔΕΞΙΑ

- 1 Ρύθμιση της προφόρτισης ελατηρίου (☞ 136)
- 2 Δοχείο υγρών φρένων πίσω (☞ 195)
- 3 Δοχείο υγρών φρένων εμπρός (☞ 193)
- 4 Αριθμός πλαισίου οχήματος, πινακίδα τύπου (στον λαιμό πλαισίου)
- 5 Ένδειξη στάθμης πλήρωσης ψυκτικού υγρού (πίσω από το πλαινό κάλυμμα) (☞ 197)
- 6 Μαροπιέ οδηγού
- 7 Μαροπιέ συνεπιβάτη
- 8 Χειρολαβή συνεπιβάτη

22 ΣΥΝΟΠΤΙΚΈΣ ΠΑΡΟΥΣΙΑΣΕΙΣ

ΚΑΤΩ ΑΠΌ ΤΗ ΣΈΛΑ

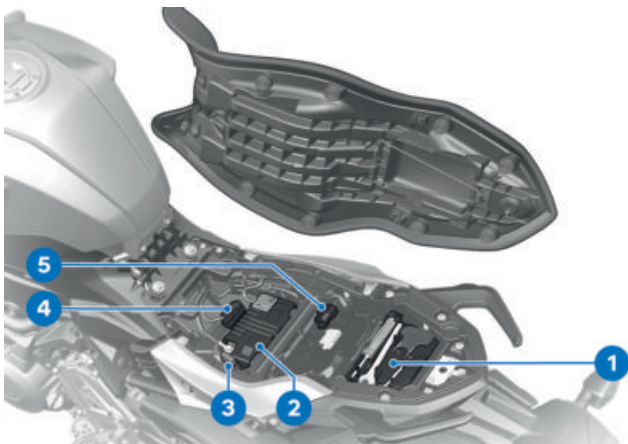

- 1 Σετ εργαλείων μοτοσικλέτας (⇒ 186)
- 2 Μπαταρία (⇒ 218)
- 3 Κύρια ασφάλεια (⇒ 222)
- 4 Διαγνωστικό φιν (⇒ 224)
- 5 Ασφάλειες (⇒ 223)

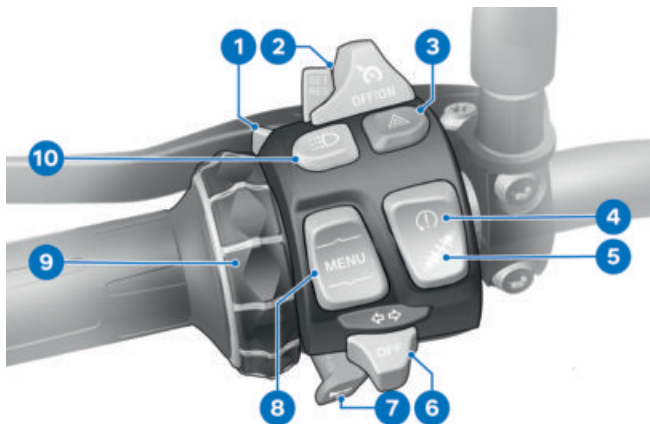
ΔΙΑΚ'ΟΠΤΗΣ ΠΟΛΛΑΠΛΩΝ ΛΕΙΤΟΥΡΓΓΙΩΝ ΑΡΙΣΤΕΡΑ

- 1** Φώτα πορείας (μεγάλη σκάλα) και σινιάλο φώτων (☞ 81)
- 2** Σύστημα ελέγχου σταθερής ταχύτητας (☞ 93)
- 3** Φώτα αλάρμ (☞ 84)
- 4** ASC/DTC (☞ 85)
- 5** Dynamic ESA (☞ 86)
- 6** Φλας (☞ 84)
- 7** Κόρνα
- 8** Παλινδρομικό πλήκτρο MENU (☞ 109)
- 9** Multi-Controller Χειριστήρια (☞ 109)
- 10** Χειροκίνητα φώτα ημέρας (☞ 82)

24 ΣΥΝΟΠΤΙΚΈΣ ΠΑΡΟΥΣΙΑΣΕΙΣ

ΔΙΑΚΌΠΤΗΣ ΠΟΛΛΑΠΛΩΝ ΛΕΙΤΟΥΡΓΙΩΝ ΔΕΞΙΑ

— με έξυπνη κλήση έκτακτης ανάγκης^{SA}

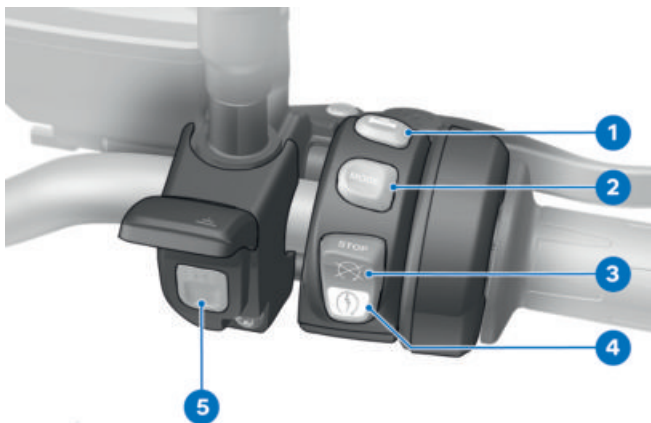

- 1 Χειρισμός των θερμαινόμενων γκριπ (➡ 102)
- 2 Επιλογή προγράμματος οδήγησης (➡ 90)
- 3 Διακόπτης απενεργοποίησης ανάγκης (➡ 77)
- 4 Κουμπί μίζας (➡ 147)
- 5 Πλήκτρο SOS
Έξυπνη κλήση έκτακτης ανάγκης (➡ 77)

ΔΙΑΚΟΠΤΗΣ ΠΟΛΛΑΠΛΩΝ ΛΕΙΤΟΥΡΓΙΩΝ ΔΕΞΙΑ

–Χωρίς έξυπνη κλήση έκτακτης ανάγκης^{SA}

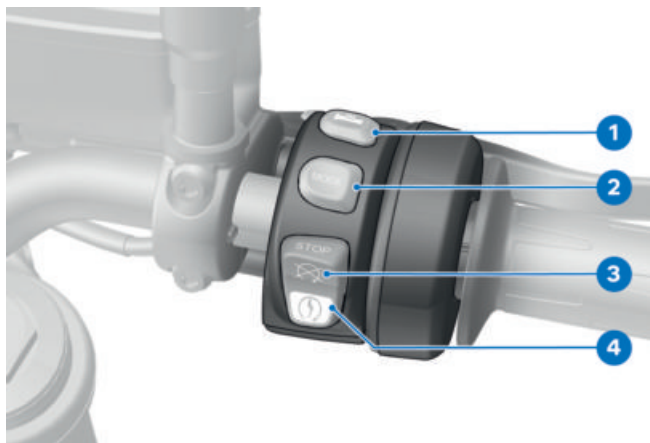

- 1** Χειρισμός των θερμαινόμενων γκριπ (➡ 102)
- 2** Επιλογή προγράμματος οδήγησης (➡ 90)
- 3** Διακόπτης απενεργοποίησης ανάγκης (➡ 77)
- 4** Κουμπί μίζας (➡ 147)

26 ΣΥΝΟΠΤΙΚΈΣ ΠΑΡΟΥΣΙΑΣΕΙΣ

ΤΑΜΠΛΌ ΟΡΓΑΝΩΝ

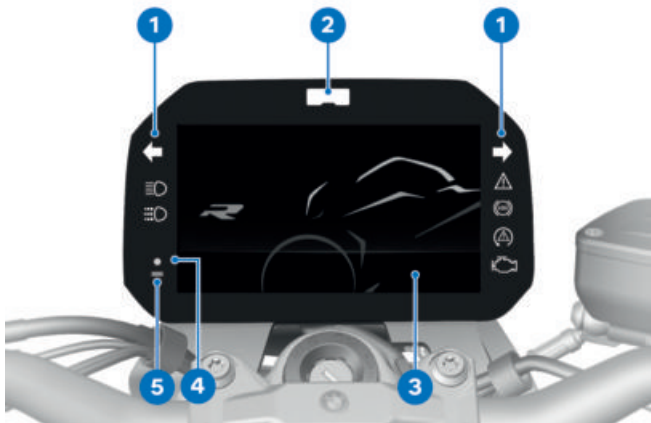

- 1 Ενδεικτικές και προειδοποιητικές λυχνίες (☰➡ 30)
- 2 Φωτεινή ένδειξη αλλαγής ταχύτητας
- 3 Οθόνη TFT (☰➡ 31)
(☰➡ 32)
- 4 Φωτοδίοδος DWA (☰➡ 99)
-Με Keyless Ride^{SA}
Ενδεικτική λυχνία για το κλειδί ραδιοκυμάτων (☰➡ 72)
- 5 Φωτοδίοδος (για την προσαρμογή της έντασης φωτισμού του ταμπλό οργάνων)

ΕΝΔΕΙΞΕΙΣ

03

ΕΝΔΕΙΚΤΙΚΈς ΚΑΙ ΠΡΟΕΙΔΟΠΟΙΗΤΙΚΈς ΛΥΧΝΊΕς	30
ΟΘΉΟΝΗ ΤFΤ ΣΤΗΝ ΠΡΟΒΟΛΉ PURE RIDE	31
ΟΘΉΟΝΗ ΤFΤ ΣΤΗΝ ΠΡΟΒΟΛΉ ΜΕΝΟΎ	32
ΟΘΉΟΝΗ ΤFΤ ΣΤΗΝ ΠΡΟΒΟΛΉ SPORT 1	33
ΟΘΉΟΝΗ ΤFΤ ΣΤΗΝ ΠΡΟΒΟΛΉ SPORT 2	34
ΠΡΟΕΙΔΟΠΟΙΗΤΙΚΈς ΕΝΔΕΊΞΕΙς	35

30 ΕΝΔΕΙΞΕΙΣ

ΕΝΔΕΙΚΤΙΚΈΣ ΚΑΙ ΠΡΟΕΙΔΟΠΟΙΗΤΙΚΈΣ ΛΥΧΝΊΕΣ

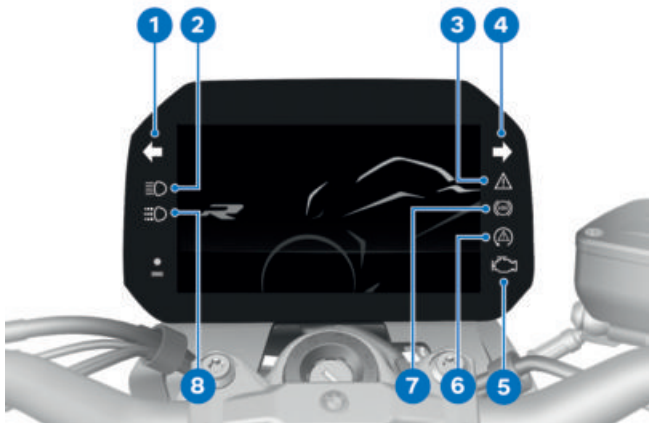

- 1 Φλας αριστερά (☛ 84)
- 2 Φώτα πορείας (μεγάλη σκάλα) (☛ 81)
- 3 Γενική προειδοποιητική λυχνία (☛ 35)
- 4 Φλας δεξιά (☛ 84)
- 5 Προειδοποιητική λυχνία δυσλειτουργίας συστήματος κίνησης (☛ 52)
- 6 ASC/DTC (☛ 62)
- 7 ABS (☛ 61)
- 8 Χειροκίνητα φώτα ημέρας (☛ 82)

ΘΘ'ΟΝΗ ΤΤΤ ΣΤΗΝ ΠΡΟΒΟΛΗ PURE RIDE

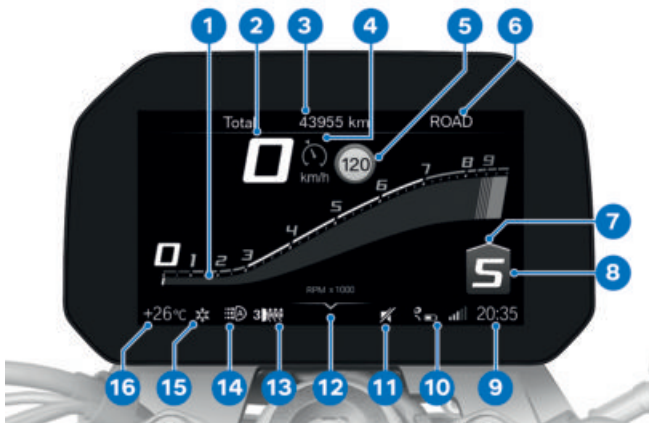

- | | |
|--|--|
| 1 Στροφόμετρο (►►► 117) | 10 Κατάσταση σύνδεσης (►►► 121) |
| 2 Ένδειξη ταχύτητας | 11 Σίγαση (►►► 118) |
| 3 Γραμμή κατάστασης (►►► 114) | 12 Βοήθεια χειρισμού |
| 4 Σύστημα ελέγχου σταθερής ταχύτητας (►►► 93) | 13 Βαθμίδες θερμαινόμενων γκριπ (►►► 102) |
| 5 Speed Limit Info (►►► 116) | 14 Αυτόματα φώτα ημέρας (►►► 83) |
| 6 Πρόγραμμα οδήγησης (►►► 89) | 15 Προειδοποίηση εξωτερικής θερμοκρασίας (►►► 45) |
| 7 Σύσταση ανεβάσματος ταχύτητας (►►► 118) | 16 Εξωτερική θερμοκρασία |
| 8 Ένδειξη επιλεγμένης ταχύτητας, στη θέση νεκράς εμφανίζεται η ένδειξη "N" (ρελαντί). | |
| 9 Ρολόι (►►► 118) | |

32 ΕΝΔΕΙΞΕΙΣ

ΘΨΟΝΗ ΤΡΤ ΣΤΗΝ ΠΡΟΒΟΛΗ ΜΕΝΟΥ

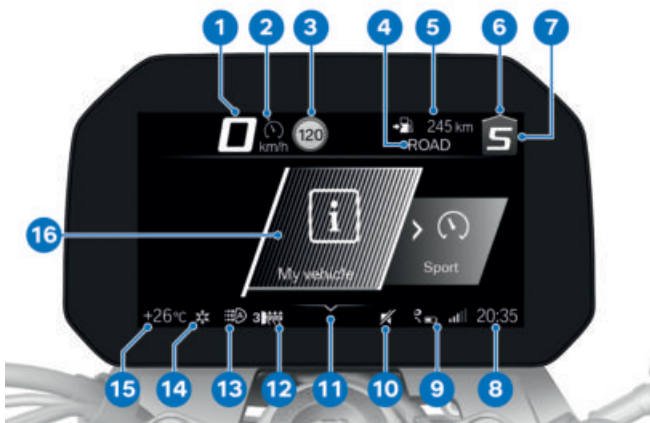

- | | |
|--|---|
| 1 Ένδειξη ταχύτητας | 9 Κατάσταση σύνδεσης (☰➔ 121) |
| 2 Σύστημα ελέγχου σταθερής ταχύτητας (☰➔ 93) | 10 Σίγαση (☰➔ 118) |
| 3 Speed Limit Info (☰➔ 116) | 11 Βοήθεια χειρισμού |
| 4 Πρόγραμμα οδήγησης (☰➔ 89) | 12 Βαθμίδες θερμαινόμενων γκριπ (☰➔ 102) |
| 5 Γραμμή κατάστασης (☰➔ 114) | 13 Αυτόματα φώτα ημέρας (☰➔ 83) |
| 6 Σύσταση ανεβάσματος ταχύτητας (☰➔ 118) | 14 Προειδοποίηση εξωτερικής θερμοκρασίας (☰➔ 45) |
| 7 Ένδειξη επιλεγμένης ταχύτητας, στη θέση νεκράς εμφανίζεται η ένδειξη "N" (ρελαντί). | 15 Εξωτερική θερμοκρασία |
| 8 Ρολόι (☰➔ 118) | 16 Περιοχή μενού |

ΟΘΩΝΗ TFT ΣΤΗΝ ΠΡΟΒΟΛΗ SPORT 1

–Με προγράμματα οδήγησης Pro^{SA}

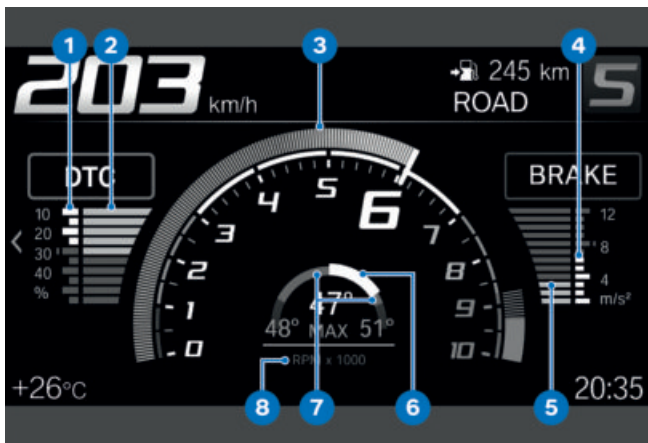

- | | |
|--|--|
| <p>1 Μέγιστη μείωση ροπής στρέψης DTC</p> <p>2 Τρέχουσα μείωση ροπής στρέψης DTC</p> <p>3 Στροφόμετρο</p> <p>4 Μέγιστη επιβράδυνση πέδησης</p> <p>5 Τρέχουσα επιβράδυνση πέδησης</p> <p>6 Τρέχουσα κλίση μοτοσικλέτας</p> <p>7 Μέγιστη κλίση μοτοσικλέτας</p> | <p>8 Μονάδα για την ένδειξη αριθμού στροφών: 1000 στροφές ανά λεπτό</p> |
|--|--|

34 ΕΝΔΕΙΞΕΙΣ

ΘΏΝΗ Τ΢Τ ΣΤΗΝ ΠΡΟΒΟΛΉ SPORT 2

–Με προγράμματα οδήγησης Pro^{SA}

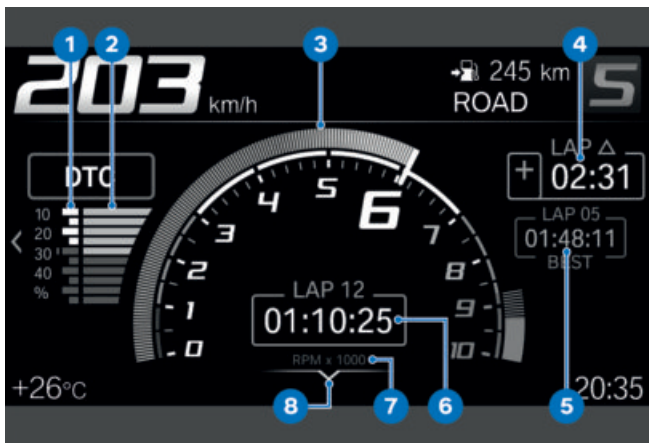

- 1** Μέγιστη μείωση ροπής στρέψης DTC
- 2** Τρέχουσα μείωση ροπής στρέψης DTC
- 3** Στροφόμετρο
- 4** Διαφορά του τελευταίου χρόνου γυρολογίου από τον χρόνο αναφοράς ή διαφορά του τρέχοντος χρόνου γυρολογίου από τον χρόνο αναφοράς
- 5** Χρόνος αναφοράς: Ο ταχύτερος από τους τρέχοντες αποθηκευμένους γύρους ή ο γενικά ταχύτερος αποθηκευμένος γύρος
- 6** Τρέχων χρόνος γυρολογίου (III→ 95)
- 7** Μονάδα για την ένδειξη αριθμού στροφών: 1000 στροφές ανά λεπτό
- 8** Βοήθεια χειρισμού

ΠΡΟΕΙΔΟΠΟΙΗΤΙΚΕΣ ΕΝΔΕΙΞΕΙΣ

Απεικόνιση

Οι προειδοποιήσεις καταδεικνύονται μέσω της ανάλογης προειδοποιητικής λυχνίας.

Οι προειδοποιήσεις απεικονίζονται μέσω της γενικής προειδοποιητικής λυχνίας σε συνδυασμό με έναν διάλογο στην οθόνη TFT. Ανάλογα με τη σοβαρότητα της προειδοποίησης, ανάβει η γενική προειδοποιητική λυχνία με κίτρινο ή κόκκινο χρώμα.



Η γενική προειδοποιητική λυχνία ενεργοποιείται σύμφωνα με την πιο σοβαρή προειδοποίηση.

Μια συνοπτική παρουσίαση των πιθανών προειδοποιήσεων περιλαμβάνεται στις επόμενες σελίδες.



Ένδειξη Check Control

Τα μηνύματα στην οθόνη διαφέρουν στην απεικόνιση. Ανάλογα με την προτεραιότητα, χρησιμοποιούνται διάφορα χρώματα και σύμβολα:

- Πράσινο CHECK OK **1**: Κατάλληλο μήνυμα, ιδανικές τιμές.
- Λευκός κύκλος με μικρό "i" **2**: Πληροφορία.
- Κίτρινο προειδοποιητικό τρίγωνο **3**: Μήνυμα προειδοποίησης, όχι ιδανική τιμή.
- Κόκκινο προειδοποιητικό τρίγωνο **3**: Μήνυμα προειδοποίησης, κρίσιμη τιμή

36 ΕΝΔΕΙΞΕΙΣ

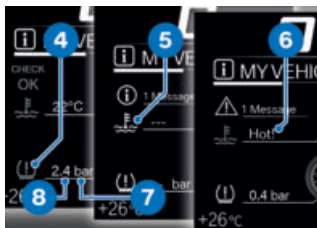

Ένδειξη τιμής

Τα σύμβολα **4** διαφέρουν στην απεικόνιση. Ανάλογα με την αξιολόγηση χρησιμοποιούνται διαφορετικά χρώματα. Αντί για αριθμητικές τιμές **8** με μονάδες **7** εμφανίζονται επίσης κείμενα **6**:

Χρώμα του συμβόλου

- Πράσινο: (OK) Η τρέχουσα τιμή είναι ιδανική.
- Μπλε: (Cold!) Η τρέχουσα θερμοκρασία είναι πολύ χαμηλή.
- Κίτρινο: (Low!/High!) Η τρέχουσα τιμή είναι πολύ χαμηλή ή πολύ υψηλή.
- Κόκκινο: (Hot!/High!) Η τρέχουσα θερμοκρασία ή τιμή είναι πολύ υψηλή.
- Λευκό: (--) Δεν υπάρχει έγκυρη τιμή. Αντί για την τιμή εμφανίζονται γραμμές **5**.

 Η αξιολόγηση των μεμονωμένων τιμών είναι εν μέρει επικτική μόνο από μια ορισμένη

διάρκεια οδήγησης ή ταχύτητα κίνησης και επάνω. Αν μια τιμή μέτρησης δεν μπορεί να εμφανιστεί ακόμη λόγω μη εκπληρωμένων συνθηκών μέτρησης, στη θέση της εμφανίζονται γραμμές. Όσο δεν υφίσταται κάποια έγκυρη τιμή μέτρησης, δεν πραγματοποιείται και αξιολόγηση με τη μορφή έγχρωμου συμβόλου.

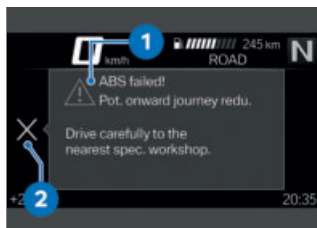

Διάλογος Check-Control

Τα μηνύματα εμφανίζονται ως διάλογος Check-Control **1**.















- Εάν υπάρχουν περισσότερα από ένα μηνύματα Check-Control ίδιας προτεραιότητας, τα μηνύματα εναλλάσσονται με τη σειρά της εμφάνισής τους, μέχρι να επιβεβαιωθούν.
- Εάν το σύμβολο **2** εμφανίζεται ενεργό, μπορεί να επιβεβαιωθεί με μετακίνηση του Multi-Controller προς τα αριστερά.
- Τα μηνύματα Check-Control επισυνάπτονται δυναμικά υπό μορφή πρόσθετων καρτελών

στις σελίδες στο μενού My vehicle (☰ 111). Όσο το σφάλμα υφίσταται, το μήνυμα μπορεί να εμφανιστεί ξανά.

















38 ΕΝΔΕΙΞΕΙΣ













Συνοπτική παρουσίαση προειδοποιητικών ενδείξεων

Ενδεικτικές και προειδοποιητικές λυχνίες	Κείμενο οθόνης	Σημασία
	 Εμφανίζεται.	Προειδοποίηση εξωτερικής θερμοκρασίας (▣► 45)
 Ανάβει με κίτρινο χρώμα.	 Remote key not in range.	Κλειδί ραδιοκυμάτων εκτός της περιοχής λήψης (▣► 45)
 Ανάβει με κίτρινο χρώμα.	 Keyless Ride failure	Διακοπή λειτουργίας του Keyless Ride (▣► 46)
 Ανάβει με κίτρινο χρώμα.	 Remote key battery weak.	Αντικατάσταση μπαταρίας του κλειδιού ραδιοκυμάτων (▣► 46)
	 Εμφανίζεται με κίτρινο χρώμα.	Τάση ηλεκτρικού κυκλώματος οχήματος πολύ χαμηλή (▣► 47)
	 Vehicle voltage low.	
 Ανάβει με κίτρινο χρώμα.	 Εμφανίζεται με κίτρινο χρώμα.	Τάση ηλεκτρικού κυκλώματος οχήματος κρίσιμη (▣► 47)
	 Vehicle voltage critical!	
 Αναβοσβήνει με κίτρινο χρώμα.	 Εμφανίζεται με κίτρινο χρώμα.	Τάση φόρτισης κρίσιμη (▣► 48)
	 Battery voltage critical!	















Ενδεικτικές και προειδοποιητικές λυχνίες	Κείμενο οθόνης	Σημασία
 Ανάβει με κίτρινο χρώμα.	 Το ελαττωματικό φωτιστικό μέσο εμφανίζεται.	Βλάβη φωτιστικού μέσου (➡ 48)
 Αναβοσβήνει με κίτρινο χρώμα.	 Το ελαττωματικό φωτιστικό μέσο εμφανίζεται.	
 Ανάβει με κίτρινο χρώμα.	 Light control failure!	Διακοπή λειτουργίας του ελέγχου φώτων (➡ 49)
	 Alarm system batt. capacity weak.	Μπαταρία DWA αδύναμη (➡ 50)
	 Alarm system battery empty.	Μπαταρία DWA αποφορτισμένη (➡ 50)
	 Alarm system failure	Διακοπή λειτουργίας του DWA (➡ 51)
 Ανάβει με κίτρινο χρώμα.	 Engine temp. high!	Υψηλή θερμοκρασία κινητήρα (➡ 51)
 Ανάβει με κόκκινο χρώμα.	 Engine overheating!	Υπερθέρμανση κινητήρα (➡ 52)
 Ανάβει.	 Engine!	Δυσλειτουργία συστήματος κίνησης (➡ 52)















40 ΕΝΔΕΙΞΕΙΣ

Ενδεικτικές και προειδοποιητικές λυχνίες	Κείμενο οθόνης	Σημασία
 Αναβοσβήνει με κόκκινο χρώμα.	 Serious fault in the engine control!	Σοβαρή δυσλειτουργία συστήματος κίνησης (▣▣▣▶ 53)
 Αναβοσβήνει.		
 Ανάβει με κίτρινο χρώμα.	 No communication with engine control.	Διακοπή λειτουργίας συστήματος ελέγχου κινητήρα (▣▣▣▶ 53)
 Ανάβει.		
 Ανάβει με κίτρινο χρώμα.	 Fault in the engine control.	Κινητήρας σε λειτουργία ανάγκης (▣▣▣▶ 53)
 Αναβοσβήνει με κόκκινο χρώμα.	 Serious fault in the engine control!	Σοβαρό σφάλμα στο σύστημα ελέγχου κινητήρα (▣▣▣▶ 54)
 Ανάβει με κίτρινο χρώμα.	 Εμφανίζεται με κίτρινο χρώμα.	Πίεση ελαστικών στην οριακή περιοχή της επιτρεπόμενης ανοχής (▣▣▣▶ 56)
	 Tyre pressure does not match setpoint	
 Αναβοσβήνει με κόκκινο χρώμα.	 Εμφανίζεται με κόκκινο χρώμα.	Πίεση αέρα ελαστικών εκτός της επιτρεπόμενης ανοχής (▣▣▣▶ 56)
	 Tyre pressure does not match setpoint	

Ενδεικτικές και προειδοποιητικές λυχνίες	Κείμενο οθόνης	Σημασία
	 Tyre press. control. Loss of pressure.	Πίεση αέρα ελαστικών εκτός της επιτρεπόμενης ανοχής (►► 56)
	 "----"	Πρόβλημα μετάδοσης (►► 57)
 Ανάβει με κίτρινο χρώμα.	 "----"	Αισθητήρας ελαττωματικός ή σφάλμα συστήματος (►► 58)
 Ανάβει με κίτρινο χρώμα.	 RDC sensor battery weak.	Αδύναμη μπαταρία του αισθητήρα πίεσης ελαστικών (►► 58)
 Ανάβει με κίτρινο χρώμα.	 Tyre pressure check failure!	Διακοπή λειτουργίας του ελέγχου πίεσης ελαστικών (RDC) (►► 59)
	 Drop sensor faulty.	Βλάβη αισθητήρα πτώσης (►► 59)
 Ανάβει με κίτρινο χρώμα.	 Emergency call system error.	Λειτουργία κλήσης έκτακτης ανάγκης περιορισμένα διαθέσιμη (►► 59)
 Ανάβει με κίτρινο χρώμα.	 Emergency call system error.	Διακοπή λειτουργίας κλήσης έκτακτης ανάγκης (►► 60)

42 ΕΝΔΕΙΞΕΙΣ

Ενδεικτικές και προειδοποιητικές λυχνίες	Κείμενο οθόνης	Σημασία
 Ανάβει με κίτρινο χρώμα.	 Side stand monitoring faulty.	Επιτήρηση πλαϊνού σταντ ελαττωματική (▣▣▣▶ 60)
 Αναβοσβήνει.		Η αυτοδιάγνωση του ABS δεν ολοκληρώθηκε (▣▣▣▶ 60)
 Ανάβει με κίτρινο χρώμα.	 Limited ABS availability!	Σφάλμα ABS (▣▣▣▶ 61)
 Ανάβει.		
 Ανάβει με κίτρινο χρώμα.	 ABS failure!	Διακοπή λειτουργίας του ABS (▣▣▣▶ 61)
 Ανάβει.		
 Ανάβει με κίτρινο χρώμα.	 ABS Pro failure!	Διακοπή λειτουργίας του ABS Pro (▣▣▣▶ 62)
 Ανάβει.		
 Αναβοσβήνει ακανόνιστα.		Έλεγχος ρύθμισης ABS μόνο στον μπροστινό τροχό (▣▣▣▶ 62)
 αναβοσβήνει γρήγορα.		Επέμβαση ASC/DTC (▣▣▣▶ 62)

Ενδεικτικές και προειδοποιητικές λυχνίες	Κείμενο οθόνης	Σημασία
	αναβοσβήνει αργά.	Η αυτοδιάγνωση του ASC/DTC δεν ολοκληρώθηκε (➡ 63)
	Ανάβει.	 Off!
		 Traction control deactivated.
	Ανάβει με κίτρινο χρώμα.	 Traction control limited!
	Ανάβει.	ASC/DTC περιορισμένα διαθέσιμο (➡ 63)
	Ανάβει με κίτρινο χρώμα.	 Traction control failure!
	Ανάβει.	Σφάλμα ASC/DTC (➡ 64)
	Ανάβει με κίτρινο χρώμα.	 Spring strut adjustment faulty!
		Σφάλμα D-ESA (➡ 65)
		 Η στάθμη έφτασε τη ρεζέρβα καυσίμου. Μεταβείτε σύντομα σε ένα πρατήριο καυσίμων
		Στάθμη καυσίμου σε επίπεδο ρεζέρβας (➡ 65)
		 N Αναβοσβήνει.
		Δεν έχει γίνει εκμάθηση της σχέσης (➡ 65)

44 ΕΝΔΕΙΞΕΙΣ

Ενδεικτικές και
προειδοποιητι-
κές λυχνίες

Σημασία



Αναβο-
σβήνει με
πράσινο
χρώμα.

Φώτα αλάρμ
ενεργοποιημένα
(→ 66)



Αναβο-
σβήνει με
πράσινο
χρώμα.



Εμφανίζεται με
λευκό χρώμα.

Σέρβις ληξιπρόθε-
σμο (→ 67)

Service due!



Ανάβει
με κίτρινο
χρώμα.



Εμφανίζεται με κί-
τρινο χρώμα.

Υπέρβαση προ-
θεσμίας σέρβις
(→ 67)

Service
overdue!

Εξωτερική θερμοκρασία

Η εξωτερική θερμοκρασία εμφανίζεται στη γραμμή κατάστασης της οθόνης TFT.

Σε ακινητοποιημένο όχημα, μπορεί η θερμότητα του κινητήρα να επηρεάσει τη μέτρηση της εξωτερικής θερμοκρασίας. Εάν αυξηθεί σημαντικά η επίδραση της θερμότητας του κινητήρα, εμφανίζονται προσωρινά γραμμές αντί της τιμής.



Εάν μειωθεί η εξωτερική θερμοκρασία κάτω από την οριακή τιμή των Περ. 3 °C, υπάρχει κίνδυνος σχηματισμού πάγου.

Όταν η θερμοκρασία πέσει για πρώτη φορά κάτω από αυτή την τιμή, αναβοσβήνει η ένδειξη εξωτερικής θερμοκρασίας μαζί με το σύμβολο κρυστάλλου πάγου στη γραμμή κατάστασης της οθόνης TFT.

Προειδοποίηση εξωτερικής θερμοκρασίας



Εμφανίζεται.

Πιθανή αιτία:



Η εξωτερική θερμοκρασία που μετρήθηκε στο όχημα είναι χαμηλότερη από:

Περ. 3 °C



ΠΡΟΕΙΔΟΠΟΙΗΣΗ

Κίνδυνος πάγου και επάνω από τους Περ. 3 °C

Κίνδυνος ατυχήματος

- Σε χαμηλή εξωτερική θερμοκρασία, πρέπει επάνω σε γέφυρες και σε περιοχές του οδοστρώματος που βρίσκονται στη σκιά να λάβετε υπόψη ότι υπάρχει πιθανότητα ύπαρξης πάγου στο οδόστρωμα.

- Οδηγήστε προσεκτικά.

Κλειδί ραδιοκυμάτων εκτός της περιοχής λήψης

–Με Keyless Ride^{SA}



Ανάβει με κίτρινο χρώμα.



Remote key not in range. Not possible to switch on ignition again.

46 ΕΝΔΕΙΞΕΙΣ

Πιθανή αιτία:

Η επικοινωνία μεταξύ του κλειδιού ραδιοκυμάτων και του ηλεκτρονικού συστήματος κινητήρα παρουσιάζει βλάβη.

- Ελέγξτε την μπαταρία στο κλειδί ραδιοκυμάτων.

–Με Keyless Ride^{SA}

- Αντικαταστήστε την μπαταρία του κλειδιού ραδιοκυμάτων. (▣▣▣▶ 74)

- Χρησιμοποιήστε το εφεδρικό κλειδί για την περαιτέρω οδήγηση.

–Με Keyless Ride^{SA}

- Η μπαταρία του κλειδιού ραδιοκυμάτων είναι άδεια ή χάθηκε το κλειδί ραδιοκυμάτων. (▣▣▣▶ 74)

- Αν στη διάρκεια της οδήγησης εμφανιστεί ένας διάλογος Check-Control, διατηρήστε την ψυχραιμία σας. Η οδήγηση μπορεί να συνεχιστεί, ο κινητήρας δεν σβήνει.

- Συνιστάται να απευθυνθείτε σε έναν Επίσημο Έμπορο BMW Motorrad για αντικατάσταση του κλειδιού ραδιοκυμάτων που παρουσιάζει βλάβη.

Διακοπή λειτουργίας του Keyless Ride

–Με Keyless Ride^{SA}



Ανάβει με κίτρινο χρώμα.



Keyless Ride failure
Do not stop the engine. It may not be poss. to restart the engine.

Πιθανή αιτία:

Η μονάδα ελέγχου Keyless Ride διέγνωσε σφάλμα επικοινωνίας.

- Μη σβήνετε τον κινητήρα. Αναζητήστε το συντομότερο δυνατόν ένα εξειδικευμένο συνεργείο ή ακόμη καλύτερα έναν Επίσημο Έμπορο BMW Motorrad.
 - » Η εκκίνηση του κινητήρα με το Keyless Ride δεν μπορεί πλέον να ενεργοποιηθεί.
 - » Το DWA δεν μπορεί πλέον να ενεργοποιηθεί.

Αντικατάσταση μπαταρίας του κλειδιού ραδιοκυμάτων

–Με Keyless Ride^{SA}



Ανάβει με κίτρινο χρώμα.



Remote key battery weak. Function limited. Change battery.

Πιθανή αιτία:

- Η μπαταρία του κλειδιού ραδιοκυμάτων έχει αποφορτιστεί μερικώς. Η λειτουργία του κλειδιού ραδιοκυμάτων διασφαλίζεται μόνο για ένα περιορισμένο χρονικό διάστημα.
- Αντικαταστήστε την μπαταρία του κλειδιού ραδιοκυμάτων. (▶▶▶ 74)

Τάση ηλεκτρικού κυκλώματος οχήματος πολύ χαμηλή



Εμφανίζεται με κίτρινο χρώμα.



Vehicle voltage low. Switch off unnecessary consumers.

Η τάση του ηλεκτρικού κυκλώματος οχήματος είναι πολύ χαμηλή. Εάν συνεχιστεί η οδήγηση, τα ηλεκτρονικά του οχήματος θα εκφορτίσουν την μπαταρία.

Πιθανή αιτία:

Ηλεκτρικός καταναλωτής με υψηλή κατανάλωση ρεύματος, π.χ. θερμαινόμενα γιλέκα σε λειτουργία, πάρα πολλοί ηλεκτρικοί καταναλωτές ταυτόχρονα σε λειτουργία ή μπαταρία ελαττωματική.

- Απενεργοποιήστε τους μη απαραίτητους ηλεκτρικούς κατα-

ναλωτές ή αποσυνδέστε τους από το ηλεκτρικό κύκλωμα της μοτοσυκλέτας.

- Εάν το σφάλμα παραμένει ή παρουσιάζεται χωρίς συνδεδεμένους ηλεκτρικούς καταναλωτές, αποκαταστήστε το σφάλμα το συντομότερο δυνατόν σε ένα εξειδικευμένο συνεργείο ή ακόμη καλύτερα σε έναν Επίσημο Έμπορο BMW Motorrad.

Τάση ηλεκτρικού κυκλώματος οχήματος κρίσιμη



Ανάβει με κίτρινο χρώμα.



Εμφανίζεται με κίτρινο χρώμα.



Vehicle voltage critical! Consumers were switched off. Check battery condition.



ΠΡΟΕΙΔΟΠΟΙΗΣΗ

Διακοπή λειτουργίας των συστημάτων του οχήματος

Κίνδυνος ατυχήματος

- Μη συνεχίσετε.

Η τάση του ηλεκτρικού κυκλώματος οχήματος είναι κρίσιμη. Εάν συνεχιστεί η οδήγηση, τα ηλεκτρονικά του

48 ΕΝΔΕΙΞΕΙΣ

οχήματος θα εκφορτίσουν την μπαταρία.

Πιθανή αιτία:

Ηλεκτρικός καταναλωτής με υψηλή κατανάλωση ρεύματος, π.χ. θερμαινόμενα γιλέκα σε λειτουργία, πάρα πολλοί ηλεκτρικοί καταναλωτές ταυτόχρονα σε λειτουργία ή μπαταρία ελαττωματική.

- Απενεργοποιήστε τους μη απαραίτητους ηλεκτρικούς καταναλωτές ή αποσυνδέστε τους από το ηλεκτρικό κύκλωμα της μοτοσικλέτας.
- Εάν το σφάλμα παραμένει ή παρουσιάζεται χωρίς συνδεδεμένους ηλεκτρικούς καταναλωτές, αποκαταστήστε το σφάλμα το συντομότερο δυνατόν σε ένα εξειδικευμένο συνεργείο ή ακόμη καλύτερα σε έναν Επίσημο Έμπορο BMW Motorrad.

Τάση φόρτισης κρίσιμη

 Αναβοσβήνει με κίτρινο χρώμα.

 Εμφανίζεται με κίτρινο χρώμα.

 Battery voltage critical! Accident risk. Stop driving.



ΠΡΟΕΙΔΟΠΟΙΗΣΗ

Διακοπή λειτουργίας των συστημάτων του οχήματος

Κίνδυνος ατυχήματος

- Μη συνεχίσετε.

Η μπαταρία δεν φορτίζεται. Εάν συνεχιστεί η οδήγηση, τα ηλεκτρονικά του οχήματος θα εκφορτίσουν την μπαταρία.

Πιθανή αιτία:

Εναλλακτήρας ή/και μηχανισμός κίνησης εναλλακτήρα ελαττωματικός, μπαταρία ελαττωματική ή ασφάλεια καμένη.

- Αποκαταστήστε το σφάλμα το συντομότερο δυνατόν σε ένα εξειδικευμένο συνεργείο ή ακόμη καλύτερα σε έναν Επίσημο Έμπορο BMW Motorrad.

Βλάβη φωτιστικού μέσου



Ανάβει με κίτρινο χρώμα.



Το ελαττωματικό φωτιστικό μέσο εμφανίζεται:





High beam faulty!



Front left turn indicator faulty!

ή Front right turn indicator faulty!

 Low-beam headlight faulty!

 Front side light faulty!

–Με φώτα ημέρας^{SA}

 Daytime riding light faulty!<

 Tail light faulty!

 Brake light faulty!

 Rear left turn indicator faulty!
ή Rear right turn indicator faulty!

 Number plate light faulty!

–Have it checked by a specialist workshop.

 Αναβοσβήνει με κίτρινο χρώμα.

 Το ελαττωματικό φωτιστικό μέσο εμφανίζεται:

 Active headlight faulty. Have it checked by a specialist workshop.

ΠΡΟΕΙΔΟΠΟΙΗΣΗ

Το όχημα δεν γίνεται αντιληπτό κατά την οδική κυκλοφορία, λόγω βλάβης των φωτιστικών μέσων στο όχημα

Κίνδυνος ασφάλειας

- Αντικαταστήστε τυχόν φωτιστικά μέσα που παρουσιάζουν βλάβη το συντομότερο δυνατόν. Απευθυνθείτε για το σκοπό αυτό σε ένα εξειδικευμένο συνεργείο ή ακόμη καλύτερα σε έναν Επίσημο Έμπορο BMW Motorrad.

Πιθανή αιτία:

Βλάβη φωτιστικού μέσου.

- Εντοπίστε το φωτιστικό μέσο που παρουσιάζει βλάβη μέσω οπτικού ελέγχου.
- Αναθέστε την πλήρη αντικατάσταση των φωτιστικών μέσων φωτοдиодων LED, απευθυνθείτε για το σκοπό αυτό σε ένα εξειδικευμένο συνεργείο ή ακόμη καλύτερα σε έναν Επίσημο Έμπορο BMW Motorrad.

Διακοπή λειτουργίας του ελέγχου φώτων

 Ανάβει με κίτρινο χρώμα.

 Light control failure! Have it checked by a specialist workshop.

ΠΡΟΕΙΔΟΠΟΙΗΣΗ

Το όχημα δεν γίνεται αντιληπτό κατά την οδική κυκλοφορία, λόγω διακοπής λειτουργίας του φωτισμού του οχήματος

Κίνδυνος ασφαλείας

- Αποκαταστήστε το σφάλμα το συντομότερο δυνατόν σε ένα εξειδικευμένο συνεργείο ή ακόμη καλύτερα σε έναν Επίσημο Έμπορο BMW Motorrad.

Ο φωτισμός οχήματος είναι μερικώς ή εξ ολοκλήρου εκτός λειτουργίας.

Πιθανή αιτία:

Ο έλεγχος φώτων διέγινωσε σφάλμα επικοινωνίας.

- Αποκαταστήστε το σφάλμα το συντομότερο δυνατόν σε ένα εξειδικευμένο συνεργείο ή ακόμη καλύτερα σε έναν Επίσημο Έμπορο BMW Motorrad.

Μπαταρία DWA αδύναμη

—Με αντικλεπτικό σύστημα συναγερμού (DWA)^{SA}

 Alarm system batt. capacity weak. No restrictions. Make an appointment at a specialist workshop.

 Αυτό το μήνυμα σφάλματος εμφανίζεται για λίγο μετά τον έλεγχο Pre-Ride-Check.

Πιθανή αιτία:

Η μπαταρία του συστήματος DWA δεν είναι πλέον φορτισμένη πλήρως. Η λειτουργία του DWA με αποσυνδεδεμένη την μπαταρία της μοτοσικλέτας διασφαλίζεται μόνο για ένα περιορισμένο χρονικό διάστημα.

- Απευθυνθείτε σε ένα εξειδικευμένο συνεργείο ή ακόμη καλύτερα σε έναν Επίσημο Έμπορο BMW Motorrad.

Μπαταρία DWA αποφορτισμένη

—Με αντικλεπτικό σύστημα συναγερμού (DWA)^{SA}

 Alarm system battery empty. No independent alarm. Make an appointment at a specialist workshop.

 Αυτό το μήνυμα σφάλματος εμφανίζεται για λίγο μετά τον έλεγχο Pre-Ride-Check. Πιθανή αιτία:

Η μπαταρία DWA έχει αποφορτιστεί εντελώς. Η λειτουργία του συστήματος DWA δεν διασφαλίζεται πλέον με αποσυνδεδεμένη την μπαταρία της μοτοσυκλέτας.

- Απευθυνθείτε σε ένα εξειδικευμένο συνεργείο ή ακόμη καλύτερα σε έναν Επίσημο Έμπορο BMW Motorrad.

Διακοπή λειτουργίας του DWA

– Με αντικλεπτικό σύστημα συναγερμού (DWA)^{SA}

 Alarm system failure
Have it checked by a specialist workshop.

Πιθανή αιτία:

Η μονάδα ελέγχου DWA διέγνωσε σφάλμα επικοινωνίας.

- Απευθυνθείτε σε ένα εξειδικευμένο συνεργείο ή ακόμη καλύτερα σε έναν Επίσημο Έμπορο BMW Motorrad.
- » Το DWA δεν μπορεί πλέον να ενεργοποιηθεί ή να απενεργοποιηθεί.
- » Υπάρχει περίπτωση ψεύτικου συναγερμού.

Υψηλή θερμοκρασία κινητήρα

 Ανάβει με κίτρινο χρώμα.

 Engine temp. high!
Continue riding with restriction to allow cooling.

ΠΡΟΣΟΧΗ

Οδήγηση με υπερθέρμανση του κινητήρα

Ζημιά στον κινητήρα

- Προσέξτε οπωσδήποτε τα μέτρα που αναφέρονται στη συνέχεια.

Πιθανή αιτία:

Η στάθμη ψυκτικού υγρού είναι πολύ χαμηλή.

- Ελέγξτε τη στάθμη του ψυκτικού υγρού. (▣▣▣▶ 197)

Σε πολύ χαμηλή στάθμη ψυκτικού υγρού:

- Συμπληρώστε ψυκτικό υγρό. (▣▣▣▶ 198)

Πιθανή αιτία:

Η θερμοκρασία του ψυκτικού υγρού είναι πολύ υψηλή.

- Εάν είναι δυνατόν, κινηθείτε με μεσαίες στροφές στην περιοχή του μερικού φορτίου, για να κρυώσει ο κινητήρας.

52 ΕΝΔΕΙΞΕΙΣ

- Σε περίπτωση κυκλοφοριακής συμφόρησης, σβήστε τον κινητήρα, αλλά αφήστε ενεργοποιημένο το σύστημα ανάφλεξης, για να παραμείνει σε λειτουργία ο ανεμιστήρας του ψυγείου.
- Εάν η θερμοκρασία του ψυκτικού υγρού παρουσιάζει συχνά αυξημένες τιμές, αποκαταστήστε το σφάλμα το συντομότερο δυνατόν σε ένα εξειδικευμένο συνεργείο ή ακόμη καλύτερα σε έναν Επίσημο Έμπορο BMW Motorrad.

Υπερθέρμανση κινητήρα



Ανάβει με κόκκινο χρώμα.



Engine overheating!
Stop when it is safe to do so and switch off the engine.



ΠΡΟΣΟΧΗ

Οδήγηση με υπερθέρμανση του κινητήρα

Ζημιά στον κινητήρα

- Προσέξτε οπωσδήποτε τα μέτρα που αναφέρονται στη συνέχεια.

Πιθανή αιτία:

Η στάθμη ψυκτικού υγρού είναι πολύ χαμηλή.

- Ελέγξτε τη στάθμη του ψυκτικού υγρού. (→ 197)

Σε πολύ χαμηλή στάθμη ψυκτικού υγρού:

- Συμπληρώστε ψυκτικό υγρό. (→ 198)

Πιθανή αιτία:

Ο κινητήρας έχει υπερθερμανθεί.

- Σταματήστε προσεκτικά και σβήστε τον κινητήρα, μέχρις ότου ο κινητήρας κρυώσει.
- Εάν ο κινητήρας υπερθερμαίνεται συχνά, αποκαταστήστε το σφάλμα το συντομότερο δυνατόν σε ένα εξειδικευμένο συνεργείο ή ακόμη καλύτερα σε έναν Επίσημο Έμπορο BMW Motorrad.

Δυσλειτουργία συστήματος κίνησης



Ανάβει.



Engine! Have it checked by a specialist workshop.

Πιθανή αιτία:

Η μονάδα ελέγχου κινητήρα διέγνωσε σφάλμα, το οποίο επιδρά στην εκπομπή ρύπων ή/και μειώνει την ισχύ.

- Επιδιορθώστε το σφάλμα σε ένα εξειδικευμένο συνεργείο ή ακόμη καλύτερα σε έναν Επίσημο Έμπορο BMW Motorrad.
- » Μπορεί να συνεχιστεί η οδήγηση, η εκπομπή ρύπων υπερβαίνει τις ονομαστικές τιμές.

Σοβαρή δυσλειτουργία συστήματος κίνησης



Αναβοσβήνει με κόκκινο χρώμα.



Αναβοσβήνει.



Serious fault in the engine control! Riding at mod. speed pos. Damage possible. Have checked by workshop.

Πιθανή αιτία:

Η μονάδα ελέγχου κινητήρα διέγνωσε σφάλμα, το οποίο μπορεί να προκαλέσει ζημιά στο σύστημα καυσαερίων.

- Αποκαταστήστε το σφάλμα το συντομότερο δυνατόν σε ένα εξειδικευμένο συνεργείο ή ακόμη καλύτερα σε έναν Επίσημο Έμπορο BMW Motorrad.

» Η οδήγηση μπορεί να συνεχιστεί, αλλά δεν συνιστάται.

Διακοπή λειτουργίας συστήματος ελέγχου κινητήρα



Ανάβει με κίτρινο χρώμα.



Ανάβει.



No communication with engine control. Multiple sys. affected. Ride carefully to the next specialist workshop.

Πιθανή αιτία:

Η επικοινωνία με τη μονάδα ελέγχου κινητήρα παρουσιάζει βλάβη.

- Αποκαταστήστε το σφάλμα το συντομότερο δυνατόν σε ένα εξειδικευμένο συνεργείο ή ακόμη καλύτερα σε έναν Επίσημο Έμπορο BMW Motorrad.

Κινητήρας σε λειτουργία ανάγκης



Ανάβει με κίτρινο χρώμα.



Fault in the engine control. Onward journey possible Ride carefully to next specialist workshop.

**ΠΡΟΕΙΔΟΠΟΙΗΣΗ****Ασυνήθιστη οδηγική συμπεριφορά κατά τη λειτουργία έκτακτης ανάγκης του κινητήρα**

Κίνδυνος ατυχήματος

- Αποφύγετε τις έντονες επιταχύνσεις και τους ελιγμούς προσπέρασης.

Πιθανή αιτία:

Η μονάδα ελέγχου κινητήρα διέγνωσε σφάλμα. Σε ορισμένες εξαιρετικές περιπτώσεις ο κινητήρας σβήνει και δεν είναι δυνατόν να επανεκκινηθεί. Σε όλες τις υπόλοιπες περιπτώσεις ο κινητήρας λειτουργεί σε κατάσταση λειτουργίας ανάγκης.

- Μπορείτε να συνεχίσετε την οδήγηση, ίσως όμως να μην έχετε στη διάθεσή σας τη συνήθη ισχύ του κινητήρα.
- Αποκαταστήστε το σφάλμα το συντομότερο δυνατόν σε ένα εξειδικευμένο συνεργείο ή ακόμη καλύτερα σε έναν Επίσημο Έμπορο BMW Motorrad.

Σοβαρό σφάλμα στο σύστημα ελέγχου κινητήρα

Αναβοσβήνει με κόκκινο χρώμα.



Serious fault in the engine control! Riding at mod. speed pos. Damage possible. Have checked by workshop.

**ΠΡΟΕΙΔΟΠΟΙΗΣΗ****Ζημιά του κινητήρα σε λειτουργία έκτακτης ανάγκης**

Κίνδυνος ατυχήματος

- Οδηγήστε αργά, αποφύγετε τις έντονες επιταχύνσεις και τους ελιγμούς προσπέρασης.
- Αν είναι εφικτό, αναθέστε την παραλαβή του οχήματος και επιδιορθώστε τη βλάβη σε ένα εξειδικευμένο συνεργείο ή ακόμη καλύτερα σε έναν Επίσημο Έμπορο BMW Motorrad.

Πιθανή αιτία:

Η μονάδα ελέγχου κινητήρα διέγνωσε ένα σφάλμα, που μπορεί να προκαλέσει σοβαρά επακόλουθα σφάλματα. Ο κινητήρας βρίσκεται σε κατάσταση λειτουργίας ανάγκης.

- Η οδήγηση μπορεί να συνεχιστεί, αλλά δεν συιστάται.
- Αποφύγετε κατά το δυνατόν τις περιοχές υψηλού φορτίου και υψηλού αριθμού στροφών.

- Αποκαταστήστε το σφάλμα το συντομότερο δυνατόν σε ένα εξειδικευμένο συνεργείο ή ακόμη καλύτερα σε έναν Επίσημο Έμπορο BMW Motorrad.

Πίεση πλήρωσης ελαστικών

– Με σύστημα ελέγχου πίεσης ελαστικών (RDC)^{SA}

Για την ένδειξη των πιέσεων πλήρωσης ελαστικών, εκτός από τον πίνακα μενού MY VEHICLE και τα μηνύματα Check-Control, υπάρχει επίσης ο πίνακας TYRE PRESSURE:



Οι αριστερές τιμές αναφέρονται στον μπροστινό τροχό και οι δεξιές τιμές στον πίσω τροχό. Μέσω της πραγματικής και της ονομαστικής πίεσης πλήρωσης των ελαστικών εμφανίζεται η διαφορά πίεσης.

Αμέσως μετά από την ενεργοποίηση του συστήματος ανάφλεξης εμφανίζονται μόνο γραμμές. Η μετάδοση των τιμών πίεσης

ελαστικών αρχίζει μετά από την πρώτη υπέρβαση της παρακάτω ελάχιστης ταχύτητας κίνησης:



Ο αισθητήρας RDC δεν είναι ενεργός

Ελάχ. 30 km/h (Μόνο μετά την υπέρβαση της ελάχιστης ταχύτητας στέλνει ο αισθητήρας RDC το σήμα του στο όχημα.)



Οι πιέσεις εμφανίζονται στην οθόνη TFT με αντιστάθμιση θερμοκρασίας και αναφέρονται πάντα στην εξής θερμοκρασία αέρα ελαστικού:

20 °C



Εάν εμφανιστεί επιπρόσθετα το σύμβολο ελαστικού με κίτρινο ή κόκκινο χρώμα, πρόκειται για μια προειδοποίηση. Η διαφορά πίεσης επισημαίνεται με ένα θαυμαστικό ίδιου χρώματος.



Εάν η σχετική τιμή βρίσκεται στην οριακή περιοχή της επιτρεπόμενης ανοχής, ανάβει επιπρόσθετα η γενική προειδοποιητική λυχνία με κίτρινο χρώμα.

56 ΕΝΔΕΙΞΕΙΣ

 Εάν η πίεση πλήρωσης ελαστικών που μετρήθηκε βρίσκεται εκτός της επιτρεπόμενης ανοχής, αναβοσβήνει η γενική προειδοποιητική λυχνία με κόκκινο χρώμα.

Για περισσότερες πληροφορίες σχετικά με το BMW Motorrad RDC, βλέπε κεφάλαιο "Η τεχνολογία λεπτομερώς" (► 179).

Πίεση ελαστικών στην οριακή περιοχή της επιτρεπόμενης ανοχής

-Με σύστημα ελέγχου πίεσης ελαστικών (RDC)^{SA}

 Αναβει με κίτρινο χρώμα.

 Εμφανίζεται με κίτρινο χρώμα.

 Tyre pressure does not match setpoint
Check tyre pressure.

Πιθανή αιτία:

Η μετρημένη πίεση αέρα ελαστικών βρίσκεται στην οριακή περιοχή της επιτρεπόμενης ανοχής.

- Διορθώστε την πίεση πλήρωσης των ελαστικών.
- Πριν από την προσαρμογή της πίεσης πλήρωσης των ελαστικών, προσέξτε τις πληροφορίες για την αντιστάθμιση θερμο-

κρασίας και την προσαρμογή της πίεσης πλήρωσης στο κεφάλαιο Λεπτομερείς τεχνικές πληροφορίες:

» Αντιστάθμιση θερμοκρασίας (► 180)

» Προσαρμογή πίεσης αέρα (► 180)

» Οι ονομαστικές πιέσεις ελαστικών μπορούν να βρεθούν στα επόμενα σημεία:

-Πίσω σελίδα του εξώφυλλου του εγχειριδίου ιδιοκτήτη του οχήματος

-Ταμπλό οργάνων στην προβολή TYRE PRESSURE

-Πινακίδα υπόδειξης κάτω από τη σέλα μοτοσικλέτας

Πίεση αέρα ελαστικών εκτός της επιτρεπόμενης ανοχής

-Με σύστημα ελέγχου πίεσης ελαστικών (RDC)^{SA}

 Αναβοσβήνει με κόκκινο χρώμα.

 Εμφανίζεται με κόκκινο χρώμα.

 Tyre pressure does not match setpoint
Stop immediately! Check tyre pressure.

 Tyre press. control.
Loss of pressure.
Stop immediately! Check tyre pressure.



ΠΡΟΕΙΔΟΠΟΙΗΣΗ

Πίεση αέρα ελαστικών εκτός της επιτρεπόμενης ανοχής.

Κίνδυνος ατυχήματος, επιδείνωση των οδηγικών χαρακτηριστικών της μοτοσικλέτας.

- Προσαρμόστε τον τρόπο οδήγησης.

Πιθανή αιτία:

Η μετρημένη πίεση αέρα ελαστικών βρίσκεται εκτός της επιτρεπόμενης ανοχής.

- Ελέγξτε τα ελαστικά για τυχόν ζημιές και ως προς τη δυνατότητα οδήγησης.

Εάν το ελαστικό επιτρέπει την οδήγηση:

- Διορθώστε με την πρώτη ευκαιρία την πίεση αέρα ελαστικών.
- Πριν από την προσαρμογή της πίεσης πλήρωσης των ελαστικών, προσέξτε τις πληροφορίες για την αντιστάθμιση θερμοκρασίας και την προσαρμογή της πίεσης πλήρωσης στο κεφάλαιο Λεπτομερείς τεχνικές πληροφορίες:

» Αντιστάθμιση θερμοκρασίας (111► 180)

» Προσαρμογή πίεσης αέρα (111► 180)

» Οι ονομαστικές πιέσεις ελαστικών μπορούν να βρεθούν στα επόμενα σημεία:

- Πίσω σελίδα του εξώφυλλου του εγχειριδίου ιδιοκτήτη του οχήματος
- Ταμπλό οργάνων στην προβολή TYRE PRESSURE
- Πινακίδα υπόδειξης κάτω από τη σέλα μοτοσικλέτας
- Ελέγξτε το ελαστικό για τυχόν ζημιές σε ένα εξειδικευμένο συνεργείο ή ακόμη καλύτερα σε έναν Επίσημο Έμπορο BMW Motorrad.

Εάν δεν είστε σίγουρος ότι το ελαστικό επιτρέπει την οδήγηση:

- Μη συνεχίσετε.
- Επικοινωνήστε με την υπηρεσία οδικής βοήθειας.

Πρόβλημα μετάδοσης

- Με σύστημα ελέγχου πίεσης ελαστικών (RDC)^{SA}

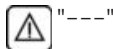

Πιθανή αιτία:

Το όχημα δεν έχει σημειώσει την ελάχιστη ταχύτητα κίνησης (111► 179).



Ο αισθητήρας RDC δεν είναι ενεργός

Ελάχ. 30 km/h (Μόνο μετά την υπέρβαση της ελάχιστης ταχύτητας στέλνει ο αισθητήρας RDC το σήμα στο όχημα.)

- Παρατηρήστε την ένδειξη RDC σε υψηλότερη ταχύτητα κίνησης.



Μόνο εάν ανάψει επιπρόσθετα η γενική προειδοποιητική λυχνία, πρόκειται για μόνιμη βλάβη.

Σε αυτήν την περίπτωση:

- Επιδιορθώστε τη βλάβη σε ένα εξειδικευμένο συνεργείο ή ακόμη καλύτερα σε έναν Επίσημο Έμπορο BMW Motorrad.

Πιθανή αιτία:

Η ασύρματη σύνδεση με τους αισθητήρες RDC παρουσιάζει πρόβλημα. Στον περιβάλλοντα χώρο υπάρχουν τεχνικές εγκαταστάσεις ραδιοκυμάτων, οι οποίες παρενοχλούν τη σύνδεση μεταξύ της μονάδας ελέγχου RDC και των αισθητήρων.

- Παρατηρήστε την ένδειξη RDC σε διαφορετικό περιβάλλον.



Μόνο εάν ανάψει επιπρόσθετα η γενική προειδοποιητική λυχνία, πρόκειται για μόνιμη βλάβη.

Σε αυτήν την περίπτωση:

- Επιδιορθώστε τη βλάβη σε ένα εξειδικευμένο συνεργείο ή ακόμη καλύτερα σε έναν Επίσημο Έμπορο BMW Motorrad.

Αισθητήρας ελαττωματικός ή σφάλμα συστήματος

—Με σύστημα ελέγχου πίεσης ελαστικών (RDC)^{SA}



Ανάβει με κίτρινο χρώμα.



"----"

Πιθανή αιτία:

Έχουν τοποθετηθεί τροχοί χωρίς αισθητήρες RDC.

- Τοποθετήστε σεντ τροχών με αισθητήρες RDC.

Πιθανή αιτία:

Διακόπηκε η λειτουργία 1 ή 2 αισθητήρων RDC ή υπάρχει ένα σφάλμα συστήματος.

- Επιδιορθώστε τη βλάβη σε ένα εξειδικευμένο συνεργείο ή ακόμη καλύτερα σε έναν Επίσημο Έμπορο BMW Motorrad.

Αδύναμη μπαταρία του αισθητήρα πίεσης ελαστικών

—Με σύστημα ελέγχου πίεσης ελαστικών (RDC)^{SA}



Ανάβει με κίτρινο χρώμα.

 RDC sensor battery weak. Function limited. Have it checked by a specialist workshop.

 Αυτό το μήνυμα σφάλματος εμφανίζεται για λίγο μετά τον έλεγχο Pre-Ride-Check. Πιθανή αιτία:

Η μπαταρία του αισθητήρα πίεσης ελαστικών δεν έχει πλέον την πλήρη χωρητικότητά της. Η λειτουργία του συστήματος ελέγχου πίεσης ελαστικών διασφαλίζεται μόνο για ένα περιορισμένο χρονικό διάστημα.

- Απευθυνθείτε σε ένα εξειδικευμένο συνεργείο ή ακόμη καλύτερα σε έναν Επίσημο Έμπορο BMW Motorrad.

Διακοπή λειτουργίας του ελέγχου πίεσης ελαστικών (RDC)

 Ανάβει με κίτρινο χρώμα.

 Tyre pressure check failure! Function limited. Have it checked by a specialist workshop.

Πιθανή αιτία:

- Η μονάδα ελέγχου RDC διέγνωσε σφάλμα επικοινωνίας.
- Απευθυνθείτε σε ένα εξειδικευμένο συνεργείο ή ακόμη καλύτερα σε έναν Επίσημο Έμπορο BMW Motorrad.
- » Οι προειδοποιήσεις πίεσης ελαστικών δεν είναι διαθέσιμες.

Βλάβη αισθητήρα πτώσης

 Drop sensor faulty. Have it checked by a specialist workshop.

Πιθανή αιτία:

- Ο αισθητήρας πτώσης είναι εκτός λειτουργίας.
- Απευθυνθείτε σε ένα εξειδικευμένο συνεργείο ή ακόμη καλύτερα σε έναν Επίσημο Έμπορο BMW Motorrad.

Λειτουργία κλήσης έκτακτης ανάγκης περιορισμένα διαθέσιμη

— με έξυπνη κλήση έκτακτης ανάγκης^{SA}

 Ανάβει με κίτρινο χρώμα.

 Emergency call system error. Make an appointment at a specialist workshop.

60 ΕΝΔΕΙΞΕΙΣ

Πιθανή αιτία:

Η κλήση έκτακτης ανάγκης δεν μπορεί να δημιουργηθεί αυτόματα ή μέσω της BMW.

- Λάβετε υπόψη τις πληροφορίες για τον χειρισμό της έξυπνης κλήσης έκτακτης ανάγκης από τη σελίδα (➡ 77) και μετά.
- Απευθυνθείτε σε ένα εξειδικευμένο συνεργείο ή ακόμη καλύτερα σε έναν Επίσημο Έμπορο BMW Motorrad.

Διακοπή λειτουργίας κλήσης έκτακτης ανάγκης

—με έξυπνη κλήση έκτακτης ανάγκης SA

 Ανάβει με κίτρινο χρώμα.

 Emergency call system error. Make an appointment at a specialist workshop.

Πιθανή αιτία:

Η μονάδα ελέγχου του συστήματος κλήσης έκτακτης ανάγκης διέγνωσε σφάλμα. Η λειτουργία κλήσης έκτακτης ανάγκης παύει να λειτουργεί βλάβη.

- Λάβετε υπόψη ότι δεν μπορεί να πραγματοποιηθεί κλήση έκτακτης ανάγκης.
- Απευθυνθείτε σε ένα εξειδικευμένο συνεργείο ή ακόμη καλύτερα σε έναν Επίσημο Έμπορο BMW Motorrad.

τετρα σε έναν Επίσημο Έμπορο BMW Motorrad.

Επιτήρηση πλαϊνού σταντ ελαττωματική

 Ανάβει με κίτρινο χρώμα.

 Side stand monitoring faulty. Onward journey possible. Engine will stop if stationary! Have checked by workshop.

Πιθανή αιτία:

 Ο διακόπτης πλαϊνού σταντ ή η καλωδίωση έχει υποστεί ζημιά

Ο κινητήρας απενεργοποιείται, όταν η ταχύτητα μειώνεται κάτω από την ελάχιστη ταχύτητα κίνησης. Η οδήγηση δεν μπορεί να συνεχιστεί.

Ελάχ. 5 km/h

- Απευθυνθείτε σε ένα εξειδικευμένο συνεργείο ή ακόμη καλύτερα σε έναν Επίσημο Έμπορο BMW Motorrad.

Η αυτοδιάγνωση του ABS δεν ολοκληρώθηκε

 Αναβοσβήνει.

Πιθανή αιτία:

Η λειτουργία ABS δεν είναι διαθέσιμη, επειδή δεν ολοκληρώθηκε η αυτοδιάγνωση. Για τον έλεγχο των αισθητήρων τροχού πρέπει η μοτοσυκλέτα να διανύσει μερικά μέτρα.

- Ξεκινήστε αργά. Πρέπει να λάβετε υπόψη ότι μέχρι την ολοκλήρωση της αυτοδιάγνωσης δεν είναι διαθέσιμη η λειτουργία ABS.

Σφάλμα ABS



Ανάβει με κίτρινο χρώμα.



Ανάβει.



Limited ABS availability!

Onward journey possible.
Ride carefully to next specialist workshop.

Πιθανή αιτία:

Η μονάδα ελέγχου ABS αναγνώρισε κάποιο σφάλμα. Η λειτουργία ABS είναι περιορισμένα διαθέσιμη.

- Μπορείτε να συνεχίσετε την οδήγηση. Προσέξτε τις πρόσθετες πληροφορίες σχετικά με ειδικές καταστάσεις, που ενδέχεται να προκαλέσουν μήνυμα σφάλματος ABS (169).

- Αποκαταστήστε το σφάλμα το συντομότερο δυνατόν σε ένα εξειδικευμένο συνεργείο ή ακόμη καλύτερα σε έναν Επίσημο Έμπορο BMW Motorrad.

Διακοπή λειτουργίας του ABS



Ανάβει με κίτρινο χρώμα.



Ανάβει.



ABS failure! Onward journey possible.

Ride carefully to next specialist workshop.

Πιθανή αιτία:

Η μονάδα ελέγχου ABS αναγνώρισε κάποιο σφάλμα.

- Μπορείτε να συνεχίσετε την οδήγηση. Πρέπει να λάβετε υπόψη ότι η λειτουργία ABS δεν είναι διαθέσιμη. Προσέξτε τις πρόσθετες πληροφορίες σχετικά με ειδικές καταστάσεις, που ενδέχεται να προκαλέσουν μηνύματα σφάλματος ABS (169).

- Αποκαταστήστε το σφάλμα το συντομότερο δυνατόν σε ένα εξειδικευμένο συνεργείο ή ακόμη καλύτερα σε έναν Επίσημο Έμπορο BMW Motorrad.

62 ΕΝΔΕΙΞΕΙΣ

Διακοπή λειτουργίας του ABS Pro

–Με ABS Pro^{SA}



Ανάβει με κίτρινο χρώμα.



Ανάβει.



ABS Pro failure!

Onward journey possible. Ride carefully to next specialist workshop.

Πιθανή αιτία:

–Με προγράμματα οδήγησης Pro^{SA}

Η μονάδα ελέγχου ABS Pro αναγνώρισε κάποιο σφάλμα. Η λειτουργία ABS Pro δεν είναι διαθέσιμη. Η λειτουργία ABS συνεχίζει να είναι περιορισμένα διαθέσιμη. Το ABS υποστηρίζει μόνο κατά το φρενάρισμα σε ευθεία πορεία.

- Μπορείτε να συνεχίσετε την οδήγηση. Προσέξτε τις πρόσθετες πληροφορίες σχετικά με ειδικές καταστάσεις, που ενδέχεται να προκαλέσουν την εμφάνιση ενός μηνύματος σφάλματος ABS Pro (☛ 169).
- Αποκαταστήστε το σφάλμα το συντομότερο δυνατόν σε ένα εξειδικευμένο συνεργείο ή

ακόμη καλύτερα σε έναν Επίσημο Έμπορο BMW Motorrad.

Έλεγχος ρύθμισης ABS μόνο στον μπροστινό τροχό

–Με προγράμματα οδήγησης Pro^{SA}



Αναβοσβήνει ακανόνιστα.

Πιθανή αιτία:

Η ρύθμιση ABS για τον πίσω τροχό στο τρέχον επιλεγμένο πρόγραμμα οδήγησης έχει απενεργοποιηθεί. Το φρένο πίσω τροχού μπορεί να μπλοκάρει τον πίσω τροχό.

- Ελέγξτε τις ρυθμίσεις του προγράμματος οδήγησης.
- Για περισσότερες πληροφορίες σχετικά με τη διαμόρφωση των προγραμμάτων οδήγησης, βλέπε κεφάλαιο "Η τεχνολογία λεπτομερώς" (☛ 175).

Επέμβαση ASC/DTC



αναβοσβήνει γρήγορα.

Πιθανή αιτία:

Το ASC/DTC εντόπισε αστάθεια στον πίσω τροχό και μειώνει τη ροπή του κινητήρα.

Η ενδεικτική και προειδοποιητική λυχνία αναβοσβήνει για χρονικό διάστημα μεγαλύτερο από την επέμβαση του ASC/DTC. Με αυτόν τον τρόπο επιτυγχάνεται η

οπτική πληροφόρηση του οδηγού σχετικά με την επέμβαση που πραγματοποιήθηκε, ακόμη και μετά από την κρίσιμη κατάσταση οδήγησης.

- Μπορείτε να συνεχίσετε την οδήγηση. Οδηγήστε προσεκτικά.

Η αυτοδιάγνωση του ASC/DTC δεν ολοκληρώθηκε

 αναβοσβήνει αργά.

Πιθανή αιτία:



Η αυτοδιάγνωση του ASC/DTC δεν ολοκληρώθηκε

Το ASC/DTC δεν είναι διαθέσιμο, διότι δεν ολοκληρώθηκε η αυτοδιάγνωση. (Για τον έλεγχο των αισθητήρων τροχού πρέπει η μοτοσικλέτα να φτάσει σε μια ελάχιστη ταχύτητα κίνησης: Ελάχ. 5 km/h)

- Ξεκινήστε αργά. Μετά από μερικά μέτρα, η ενδεικτική και προειδοποιητική λυχνία ASC/DTC πρέπει να σβήσει.

Εάν η ενδεικτική και προειδοποιητική λυχνία ASC/DTC συνεχίσει να αναβοσβήνει:

- Απευθυνθείτε σε ένα εξειδικευμένο συνεργείο ή ακόμη καλύ-

τερα σε έναν Επίσημο Έμπορο BMW Motorrad.

ASC/DTC απενεργοποιημένο

 Ανάβει.

 Off!

 Traction control deactivated.

Πιθανή αιτία:

Το σύστημα ASC/DTC απενεργοποιήθηκε από τον οδηγό.

- Ενεργοποιήστε τη λειτουργία ASC/DTC. (☛ 86)

ASC/DTC περιορισμένα διαθέσιμο

 Ανάβει με κίτρινο χρώμα.

 Ανάβει.

 Traction control limited! Onward journey possible.

Ride carefully to next specialist workshop.

Πιθανή αιτία:

Η μονάδα ελέγχου ASC/DTC αναγνώρισε κάποιο σφάλμα.

ΠΡΟΣΟΧΗ

Ζημιά εξαρτημάτων

Ζημιά π. χ. αισθητήρων με αποτέλεσμα εσφαλμένες λειτουργίες

- Μη μεταφέρετε αντικείμενα κάτω από τη σέλα οδηγού ή συνεπιβάτη.
- Ασφαλίστε το σετ εργαλείων οχήματος.

- Μην προκαλείτε ζημιά στον αισθητήρα ρυθμού περιστροφής.
- Πρέπει να λάβετε υπόψη ότι η λειτουργία ASC/DTC είναι μόνο περιορισμένα διαθέσιμη.
- Μπορείτε να συνεχίσετε την οδήγηση. Προσέξτε τις περαιτέρω πληροφορίες σχετικά με τις καταστάσεις, που μπορούν να οδηγήσουν σε σφάλμα του ASC/DTC (►► 172).
- Αποκαταστήστε το σφάλμα το συντομότερο δυνατόν σε ένα εξειδικευμένο συνεργείο ή ακόμη καλύτερα σε έναν Επίσημο Έμπορο BMW Motorrad.

Σφάλμα ASC/DTC



Ανάβει με κίτρινο χρώμα.



Ανάβει.



Traction control failure! Onward journey possible. Ride carefully to next specialist workshop.

Πιθανή αιτία:

Η μονάδα ελέγχου ASC/DTC αναγνώρισε κάποιο σφάλμα.



ΠΡΟΣΟΧΗ

Ζημιά εξαρτημάτων

Ζημιά π. χ. αισθητήρων με αποτέλεσμα εσφαλμένες λειτουργίες

- Μη μεταφέρετε αντικείμενα κάτω από τη σέλα οδηγού ή συνεπιβάτη.
- Ασφαλίστε το σετ εργαλείων οχήματος.

- Μην προκαλείτε ζημιά στον αισθητήρα ρυθμού περιστροφής.
- Πρέπει να λάβετε υπόψη ότι η λειτουργία ASC/DTC και ο δυναμικός έλεγχος πέδησης κινητήρα δεν είναι διαθέσιμα.
- Μπορείτε να συνεχίσετε την οδήγηση. Προσέξτε τις περαιτέρω πληροφορίες σχετικά με τις καταστάσεις, που μπορούν να οδηγήσουν σε σφάλμα του ASC/DTC (►► 172).
- Αποκαταστήστε το σφάλμα το συντομότερο δυνατόν σε ένα εξειδικευμένο συνεργείο ή

ακόμη καλύτερα σε έναν Επίσημο Έμπορο BMW Motorrad.

Σφάλμα D-ESA

–Με Dynamic ESA^{SA}



Ανάβει με κίτρινο χρώμα.



Spring strut adjustment faulty!
Onward journey possible.
Ride carefully to next specialist workshop.

Πιθανή αιτία:

Η μονάδα ελέγχου D-ESA αναγνώρισε κάποιο σφάλμα. Αιτίες μπορεί να είναι η απόσβεση και/ή η ρύθμιση του ελατηρίου. Η μοτοσυκλέτα είναι πιθανώς σε αυτή την κατάσταση πιθανώς πολύ σκληρή και δεν είναι καθόλου άνετη ιδίως σε άσχημα οδοστρώματα. Επίσης, θα μπορούσε να είναι λάθος ρυθμισμένη η προφόρτιση ελατηρίου.

- Αποκαταστήστε το σφάλμα το συντομότερο δυνατόν σε ένα εξειδικευμένο συνεργείο ή ακόμη καλύτερα σε έναν Επίσημο Έμπορο BMW Motorrad.

Στάθμη καυσίμου σε επίπεδο ρεζέρβας



Η στάθμη έφτασε τη ρεζέρβα καυσίμου. Μεταβείτε σύντομα σε ένα πρατήριο καυσίμων.



ΠΡΟΕΙΔΟΠΟΙΗΣΗ

Ακανόνιστη λειτουργία κινητήρα ή απενεργοποίηση του κινητήρα λόγω έλλειψης καυσίμου

Κίνδυνος ατυχήματος, πρόκληση ζημιάς στον καταλύτη

- Μη λειτουργείτε τον κινητήρα μέχρι να αδειάσει εντελώς το ρεζερβουάρ.

Πιθανή αιτία:

Στο ρεζερβουάρ καυσίμου υπάρχει το πολύ ακόμη η ποσότητα της ρεζέρβας καυσίμου.



Ποσότητα καυσίμου ρεζέρβας

Περ. 3,5 l

- Διαδικασία ανεφοδιασμού καυσίμου. (►► 159)

Δεν έχει γίνει εκμάθηση της σχέσης

–Με μηχανισμό υποβοήθησης αλλαγής ταχυτήτων Pro^{SA}



Η ένδειξη επιλεγμένης ταχύτητας αναβοσβήνει. Ο μηχανισμός υποβοήθησης αλλαγής ταχυτήτων Pro είναι εκτός λειτουργίας.

66 ΕΝΔΕΙΞΕΙΣ

Πιθανή αιτία:

—Με μηχανισμό υποβοήθησης αλλαγής ταχυτήτων Pro^{SA}

Δεν έχει πλήρης εκμάθηση του αισθητήρα κιβωτίου ταχυτήτων.

- Επιλέξτε το ρελαντί N και αφήστε τον κινητήρα να λειτουργήσει με τη μοτοσικλέτα ακινητοποιημένη για τουλάχιστον 10 δευτερόλεπτα, για να γίνει η εκμάθηση του ρελαντί.

- Αλλάξτε όλες τις ταχύτητες στο κιβώτιο με χρήση του συμπλέκτη και οδηγήστε εκάστοτε τουλάχιστον 10 δευτερόλεπτα με την επιλεγμένη ταχύτητα.

» Η ένδειξη επιλεγμένης ταχύτητας σταματά να αναβοσβήνει, όταν γίνει με επιτυχία η εκμάθηση του αισθητήρα κιβωτίου.

—Όταν γίνει πλήρως η εκμάθηση του αισθητήρα κιβωτίου ταχυτήτων, ο μηχανισμός υποβοήθησης αλλαγής ταχυτήτων Pro λειτουργεί όπως περιγράφεται (☛ 181).

- Εάν η διαδικασία εκμάθησης δεν έχει αποτέλεσμα, επιδιορθώστε τη βλάβη σε ένα εξειδικευμένο συνεργείο ή ακόμη καλύτερα σε έναν Επίσημο Έμπορο BMW Motorrad.

Φώτα αλάρμ ενεργοποιημένα



Αναβοσβήνει με πράσινο χρώμα.



Αναβοσβήνει με πράσινο χρώμα.

Πιθανή αιτία:

Τα φώτα αλάρμ ενεργοποιήθηκαν από τον οδηγό.

- Χειριστείτε τα φώτα αλάρμ. (☛ 84)

Ένδειξη σέρβις



Σε περίπτωση υπέρβασης του χρονικού σημείου του σέρβις, ανάβει εκτός από την ένδειξη της ημερομηνίας ή/και της χιλιομετρικής απόστασης, επίσης η γενική προειδοποιητική λυχνία με κίτρινο χρώμα.

Σε περίπτωση υπέρβασης του χρονικού σημείου για το σέρβις, εμφανίζεται ένα κίτρινο μήνυμα Check-Control. Επιπρόσθετα εμφανίζονται επίσης οι ενδείξεις για το σέρβις, το ραντεβού για σέρβις και την υπολειπόμενη διαδρομή στους πίνακες μενού MY VEHICLE και SERVICE REQUIREMENTS επισημασμένες με θαυμαστικό.



Εάν η ένδειξη σέρβις εμφανίζεται για διάστημα μεγαλύτερο από ένα μήνα πριν την ημερομηνία του σέρβις, πρέπει

να ρυθμιστεί εκ νέου η τρέχουσα ημερομηνία. Αυτή η κατάσταση μπορεί να παρουσιαστεί, εάν είχε αποσυνδεθεί η μπαταρία.

Σέρβις ληξιπρόθεσμο



Εμφανίζεται με λευκό χρώμα.

Service due! Have service performed by a specialist workshop.
Πιθανή αιτία:

Πρέπει να πραγματοποιηθεί σέρβις λόγω χιλιομετρικής απόδοσης ή ημερομηνίας.

- Αναθέτετε την πραγματοποίηση του σέρβις τακτικά σε ένα εξειδικευμένο συνεργείο ή ακόμη καλύτερα σε έναν Επίσημο Έμπορο BMW Motorrad.
- » Διατηρείται η λειτουργική και κυκλοφοριακή ασφάλεια του οχήματος.
- » Διασφαλίζεται η καλύτερη δυνατή διατήρηση της αξίας του οχήματος.

Υπέρβαση προθεσμίας σέρβις



Ανάβει με κίτρινο χρώμα.



Εμφανίζεται με κίτρινο χρώμα.

Service overdue! Have service performed by a specialist workshop.

Πιθανή αιτία:

Το σέρβις είναι εκπρόθεσμο είτε με την έννοια των διανυθέντων χιλιομέτρων, είτε με την έννοια της ημερομηνίας.

- Αναθέτετε την πραγματοποίηση του σέρβις τακτικά σε ένα εξειδικευμένο συνεργείο ή ακόμη καλύτερα σε έναν Επίσημο Έμπορο BMW Motorrad.
- » Διατηρείται η λειτουργική και κυκλοφοριακή ασφάλεια του οχήματος.
- » Διασφαλίζεται η καλύτερη δυνατή διατήρηση της αξίας του οχήματος.

ΧΕΙΡΙΣΜ'ΟΣ

04

ΚΛΕΙΔΑΡΙΪΑ ΔΙΑΚΟΠΤΗ ΑΝΑΦΛΕΞΗΣ / ΤΙΜΟΝΙΟΥ	70
ΣΥΣΤΗΜΑ ΑΝΑΦΛΕΞΗΣ ΜΕ KEYLESS RIDE	71
ΗΛΕΚΤΡΟΝΙΚΟ ΣΥΣΤΗΜΑ ΑΚΙΝΗΤΟΠΟΙΗΣΗΣ EWS	76
ΔΙΑΚΟΠΤΗΣ ΑΠΕΝΕΡΓΟΠΟΙΗΣΗΣ ΑΝΑΓΚΗΣ	77
ΈΞΥΠΝΗ ΚΛΗΣΗ ΈΚΤΑΚΤΗΣ ΑΝΑΓΚΗΣ	77
ΦΩΤΙΣΜΟΣ	80
ΈΛΕΓΧΟΣ ΠΡΟΣΦΥΣΗΣ (ASC/DTC)	85
ΗΛΕΚΤΡΟΝΙΚΗ ΡΥΘΜΙΣΗ ΣΥΣΤΗΜΑΤΟΣ ΑΝΑΡΤΗΣΗΣ (D-ESA)	86
ΠΡΟΓΡΑΜΜΑ ΟΔΗΓΗΣΗΣ	89
ΠΡΟΓΡΑΜΜΑ ΟΔΗΓΗΣΗΣ PRO	91
ΣΥΣΤΗΜΑ ΕΛΕΓΧΟΥ ΣΤΑΘΕΡΗΣ ΤΑΧΥΤΗΤΑΣ LAPTIMER	95
ΦΩΤΕΙΝΗ ΈΝΔΕΙΞΗ ΑΛΛΑΓΗΣ ΤΑΧΥΤΗΤΑΣ	97
ΑΝΤΙΚΛΕΠΤΙΚΟ ΣΥΣΤΗΜΑ ΣΥΝΑΓΕΡΜΟΥ (DWA)	98
ΈΛΕΓΧΟΣ ΠΙΕΣΗΣ ΕΛΑΣΤΙΚΩΝ (RDC)	102
ΘΕΡΜΑΙΝΟΜΕΝΑ ΓΚΡΙΠ	102
ΣΈΛΑ	103

70 ΧΕΙΡΙΣΜΌΣ

ΚΛΕΙΔΑΡΙΆ ΔΙΑΚΌΠΤΗ ΑΝΆΦΛΕΞΗΣ / ΤΙΜΟΝΙΌΥ

Κλειδί διακόπτη ανάφλεξης

Παραλαμβάνετε δύο κλειδιά διακόπτη ανάφλεξης.

Σε περίπτωση απώλειας κλειδιού, παρακαλούμε να προσέξετε τις οδηγίες σχετικά με το ηλεκτρονικό σύστημα ακινητοποίησης EWS (►► 76).

Ο διακόπτης ανάφλεξης, η τάπα του ρεζερβουάρ καυσίμου και η κλειδαριά της σέλας ανοίγουν με το ίδιο κλειδί.

– Με πλαϊνές βαλίτσες^{SZ}

– Με βαλίτσα topcase^{SZ}

Προαιρετικά μπορείτε επίσης να ζητήσετε να ανοίγουν οι κλειδαριές στις πλαϊνές βαλίτσες και στη βαλίτσα Topcase με το ίδιο κλειδί. Απευθυνθείτε για τον σκοπό αυτό σε ένα εξειδικευμένο συνεργείο ή ακόμη καλύτερα σε έναν Επίσημο Έμπορο BMW Motorrad.

Ασφάλιση κλειδαριάς τιμονιού

- Στρίψτε το τιμόνι προς τα αριστερά.

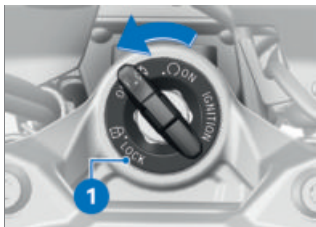

- Περιστρέψτε το κλειδί στη θέση **1**, μετακινώντας ελαφρά το τιμόνι.
- » Το σύστημα ανάφλεξης, τα φώτα και όλα τα λειτουργικά κυκλώματα απενεργοποιούνται.
- » Κλειδαριά τιμονιού κλειδωμένη.
- » Το κλειδί μπορεί να αφαιρεθεί.

Ενεργοποίηση του συστήματος ανάφλεξης

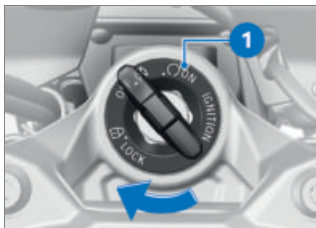

- Περιστρέψτε το κλειδί στη θέση **1**.
- » Τα φώτα θέσης και όλα τα λειτουργικά κυκλώματα ενεργοποιούνται.
- » Ο κινητήρας μπορεί να εκκινηθεί.

- » Πραγματοποιείται έλεγχος Pre-Ride-Check. (▣▣▣ 148)
- » Πραγματοποιείται αυτοδιάγνωση του ABS. (▣▣▣ 149)
- » Πραγματοποιείται αυτοδιάγνωση του ASC. (▣▣▣ 149)
- » Πραγματοποιείται αυτοδιάγνωση του DTC. (▣▣▣ 150)

Απενεργοποίηση του συστήματος ανάφλεξης

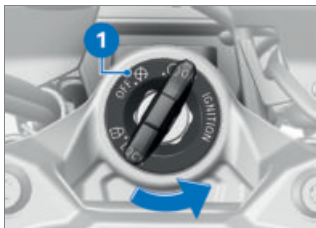

- Περιστρέψτε το κλειδί στη θέση **1**.
- » Τα φώτα είναι απενεργοποιημένα.
- » Κλειδαριά τιμονιού απασφαλισμένη.
- » Το κλειδί μπορεί να αφαιρεθεί.
- » Δυνατότητα περιορισμένης χρονικά λειτουργίας των πρόσθετων συσκευών.
- » Φόρτιση μπαταρίας εφικτή μέσω της υποδοχής παροχής ρεύματος.

ΣΥΣΤΗΜΑ ΑΝΑΦΛΕΞΗΣ ΜΕ KEYLESS RIDE

–Με Keyless Ride^{SA}

Κλειδί διακόπτη ανάφλεξης

 Η ενδεικτική λυχνία για το κλειδί ραδιοκυμάτων αναβοσβήνει, όση ώρα πραγματοποιείται αναζήτηση του κλειδιού ραδιοκυμάτων.

Όταν αναγνωριστεί το κλειδί ραδιοκυμάτων ή/και το εφεδρικό κλειδί, σβήνει.

Εάν δεν αναγνωριστεί το κλειδί ραδιοκυμάτων ή/και το εφεδρικό κλειδί, ανάβει για σύντομο χρονικό διάστημα.

Σας παραδίδεται ένα κλειδί ραδιοκυμάτων και ένα εφεδρικό κλειδί. Σε περίπτωση απώλειας κλειδιού, προσέξτε τις υποδείξεις σχετικά με το ηλεκτρονικό σύστημα ακινητοποίησης (EWS) (▣▣▣ 76).

Το σύστημα ανάφλεξης, η τάπα ρεζερβουάρ καυσίμου και το αντικλεπτικό σύστημα συναγερμού ενεργοποιούνται με το κλειδί ραδιοκυμάτων. Ο χειρισμός της κλειδαριάς σέλας, της βαλίτσας Torcase και των πλαιϊνών βαλίστάν μπορεί να πραγματοποιηθεί χειροκίνητα.

72 ΧΕΙΡΙΣΜΌΣ

 Σε περίπτωση υπέρβασης της εμβέλειας του κλειδιού ραδιοκυμάτων (π.χ. μέσα στην πλαϊνή βαλίτσα ή στη βαλίτσα Torcase), το όχημα δεν είναι δυνατόν να εκκινηθεί.

Εάν το κλειδί ραδιοκυμάτων συνεχίζει να απουσιάζει, το σύστημα ανάφλεξης απενεργοποιείται μετά από περ. 90 δευτερόλεπτα, για να προστατευθεί η μπαταρία.

Συνιστάται να έχετε το κλειδί ραδιοκυμάτων πάντοτε πάνω σας (π.χ. στην τσέπη του μπουφάν) και εναλλακτικά να έχετε μαζί σας το εφεδρικό κλειδί.

	Εμβέλεια του κλειδιού ραδιοκυμάτων Keyless Ride
--	---

-Με Keyless Ride^{SA}

Περ. 1 m<

Ασφάλιση κλειδαριάς τιμονιού Προϋπόθεση

Το τιμόνι είναι στραμμένο προς τα αριστερά. Το κλειδί ραδιοκυμάτων βρίσκεται εντός της περιοχής λήψης.

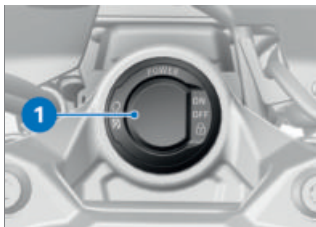

- Κρατήστε πατημένο το πλήκτρο **1**.
 - » Η κλειδαριά τιμονιού κλειδώνει με τον χαρακτηριστικό ήχο.
 - » Το σύστημα ανάφλεξης, τα φώτα και όλα τα λειτουργικά κυκλώματα απενεργοποιούνται.
- Για το ξεκλείδωμα της κλειδαριάς τιμονιού, πιέστε σύντομα το πλήκτρο **1**.

Ενεργοποίηση του συστήματος ανάφλεξης Προϋπόθεση

Το κλειδί ραδιοκυμάτων βρίσκεται εντός της περιοχής λήψης.

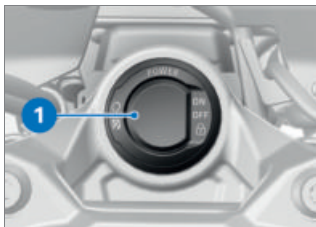

- Η ενεργοποίηση του συστήματος ανάφλεξης μπορεί να

πραγματοποιηθεί με **δύο** παραλλαγές.

Παραλλαγή 1:

- Πιέστε σύντομα το πλήκτρο **1**.
- » Τα φώτα θέσης και όλα τα κυκλώματα λειτουργίας είναι ενεργοποιημένα.
- Με φώτα ημέρας^{SA}
- » Τα φώτα ημέρας είναι ενεργοποιημένα.<
- » Πραγματοποιείται έλεγχος Pre-Ride-Check. (▣▣▣▶ 148)
- » Πραγματοποιείται αυτοδιάγνωση του ABS. (▣▣▣▶ 149)
- » Πραγματοποιείται αυτοδιάγνωση του ASC. (▣▣▣▶ 149)
- » Πραγματοποιείται αυτοδιάγνωση του DTC. (▣▣▣▶ 150)

Παραλλαγή 2:

- Η κλειδαριά τιμονιού είναι κλειδωμένη, κρατήστε πατημένο το πλήκτρο **1**.
- » Η κλειδαριά τιμονιού ξεκλειδώνει.
- Με φώτα ημέρας^{SA}
- » Τα φώτα ημέρας είναι ενεργοποιημένα.<
- » Τα φώτα θέσης και όλα τα λειτουργικά κυκλώματα ενεργοποιούνται.
- » Πραγματοποιείται έλεγχος Pre-Ride-Check. (▣▣▣▶ 148)
- » Πραγματοποιείται αυτοδιάγνωση του ABS. (▣▣▣▶ 149)

» Πραγματοποιείται αυτοδιάγνωση του ASC. (▣▣▣▶ 149)

» Πραγματοποιείται αυτοδιάγνωση του DTC. (▣▣▣▶ 150)

Απενεργοποίηση του συστήματος ανάφλεξης Προϋπόθεση

Το κλειδί ραδιοκυμάτων βρίσκεται εντός της περιοχής λήψης.



- Η απενεργοποίηση του συστήματος ανάφλεξης μπορεί να πραγματοποιηθεί με **δύο** παραλλαγές.

Παραλλαγή 1:

- Πιέστε σύντομα το πλήκτρο **1**.
- » Τα φώτα απενεργοποιούνται.
- » Η κλειδαριά τιμονιού δεν είναι κλειδωμένη.

Παραλλαγή 2:

- Στριψτε το τιμόνι προς τα αριστερά.
- Κρατήστε πατημένο το πλήκτρο **1**.
- » Τα φώτα απενεργοποιούνται.

74 ΧΕΙΡΙΣΜΌΣ

» Η κλειδαριά τιμονιού κλειδώνει.

Η μπαταρία του κλειδιού ραδιοκυμάτων είναι άδεια ή χάθηκε το κλειδί ραδιοκυμάτων

- Σε περίπτωση απώλειας κλειδιού, προσέξτε τις υποδείξεις σχετικά με το ηλεκτρονικό σύστημα ακινητοποίησης (**EWS**).
- Σε περίπτωση απώλειας του κλειδιού ραδιοκυμάτων κατά την οδήγηση, το όχημα μπορεί να εκκινήσει με χρήση του εφεδρικού κλειδιού.
- Εάν η μπαταρία του κλειδιού ραδιοκυμάτων είναι άδεια, το όχημα μπορεί να εκκινήσει με απλή βύθιση του πτυσσόμενου κλειδιού ραδιοκυμάτων μέσα στη δακτυλιοειδή κεραία κάτω από τη σέλα.



- Αφαιρέστε τη σέλα. (➡ 103)
- Βυθίστε το εφεδρικό κλειδί ή/και το άδειο πτυσσόμενο κλειδί ραδιοκυμάτων **1** μέσα στη δακτυλιοειδή κεραία **2**.



Το εφεδρικό κλειδί ή/και το άδειο αναδιπλωμένο κλειδί ραδιοκυμάτων πρέπει να **βυθιστεί** στο άνοιγμα της δακτυλιοειδούς κεραίας.



Χρονικό διάστημα, εντός του οποίου πρέπει να πραγματοποιηθεί η εκκίνηση του κινητήρα. Μετά από το πέρας αυτού του διαστήματος πρέπει να πραγματοποιηθεί εκ νέου ξεκλείδωμα.

30 s

» Πραγματοποιείται έλεγχος Pre-Ride-Check.

– Το κλειδί αναγνωρίστηκε.

– Ο κινητήρας μπορεί να εκκινήσει.

• Εκκινήστε τον κινητήρα.

(➡ 147)

Αντικατάσταση μπαταρίας του κλειδιού ραδιοκυμάτων Προϋπόθεση

Το κλειδί ραδιοκυμάτων δεν αντιδρά, γιατί η μπαταρία είναι αδύναμη.



Remote key battery weak. Function limited. Change battery.



ΚΙΝΔΥΝΟΣ

Κατάποση μιας μπαταρίας

Κίνδυνος τραυματισμού ή θανάτου

- Το κλειδί διακόπτη ανάφλεξης περιλαμβάνει ως μπαταρία μια κομβιόσχημη μπαταρία. Οι συνήθειες ή οι κομβιόσχημες μπαταρίες ενδέχεται να καταποθούν και να προκαλέσουν εντός δύο ωρών σοβαρούς ή θανατηφόρους τραυματισμούς, π.χ. λόγω εσωτερικών εκκρουμάτων ή χημικών εκκρουμάτων.
- Το κλειδί του διακόπτη ανάφλεξης και οι μπαταρίες πρέπει να φυλάσσονται σε σημεία μη προσβάσιμα για παιδιά.
- Σε περίπτωση υποψίας ότι μια συνήθης ή κομβιόσχημη μπαταρία έχει καταποθεί ή εισχωρήσει σε κάποιο μέρος του σώματος, αναζητήστε αμέσως ιατρική βοήθεια.
- Αλλάξτε την μπαταρία.

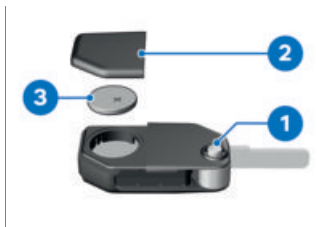

- Πιέστε το κουμπί **1**.
» Το στέλεχος κλειδιού εξέρχεται.
- Πιέστε το καπάκι μπαταρίας **2** προς τα επάνω.
- Αφαιρέστε την μπαταρία **3**.
- Διαθέστε την παλαιά μπαταρία στα απορρίμματα σύμφωνα με τις σχετικές νομικές διατάξεις, μην πετάξετε την μπαταρία στα οικιακά απορρίμματα.



ΠΡΟΣΟΧΗ

Μη κατάλληλες ή λανθασμένα τοποθετημένες μπαταρίες

Ζημιές εξαρτημάτων

- Χρησιμοποιήστε την προβλεπόμενη μπαταρία.
- Κατά την τοποθέτηση της μπαταρίας, προσέξτε τη σωστή πολικότητα.
- Τοποθετήστε μια καινούργια μπαταρία με το θετικό πόλο προς τα επάνω.

76 ΧΕΙΡΙΣΜΌΣ

 Τύπος μπαταρίας
Για το κλειδί ραδιοκυμάτων Keyless Ride
CR 2032

- Τοποθετήστε το καπάκι της μπαταρίας **2**.
- » Το κόκκινο LED στο ταμπλό οργάνων αναβοσβήνει.
- » Το κλειδί ραδιοκυμάτων είναι πάλι έτοιμο για λειτουργία.

ΗΛΕΚΤΡΟΝΙΚΌ ΣΥΣΤΗΜΑ ΑΚΙΝΗΤΟΠΟΪΗΣΗΣ EWS

Το ηλεκτρονικό σύστημα στη μοτοσικλέτα εξακριβώνει τα δεδομένα που είναι αποθηκευμένα στο κλειδί του διακόπτη ανάφλεξης μέσω μιας δακτυλιοειδούς κεραίας στον διακόπτη ανάφλεξης / στην κλειδαριά ραδιοκυμάτων. Η μονάδα ελέγχου κινητήρα απελευθερώνει την εκκίνηση του κινητήρα, μόνο εάν το κλειδί διακόπτη ανάφλεξης αναγνωριστεί ως "έγκυρο".

 Εάν μαζί με το κλειδί διακόπτη ανάφλεξης που χρησιμοποιείτε για την εκκίνηση του κινητήρα έχετε ένα ακόμη κλειδί διακόπτη ανάφλεξης / κλειδί ραδιοκυμάτων, μπορεί να "διεγερθεί" το ηλεκτρονικό σύστημα και

να μην επιτρέψει την εκκίνηση του κινητήρα.

Το άλλο κλειδί διακόπτη ανάφλεξης πρέπει να φυλάσσεται πάντοτε ξεχωριστά από το κλειδί διακόπτη ανάφλεξης / κλειδί ραδιοκυμάτων.

Σε περίπτωση απώλειας ενός κλειδιού διακόπτη ανάφλεξης, μπορείτε να ενεργοποιήσετε για αυτό το κλειδί τη λειτουργία φραγής στον Επίσημο Έμπορο BMW Motorrad της περιοχής σας. Για τον σκοπό αυτό πρέπει να έχετε μαζί σας όλα τα υπόλοιπα κλειδιά της μοτοσικλέτας.

Η εκκίνηση του κινητήρα με ένα κλειδί διακόπτη ανάφλεξης, για το οποίο έχει ενεργοποιηθεί η λειτουργία φραγής, δεν είναι πλέον δυνατή. Ένα κλειδί διακόπτη ανάφλεξης όμως, για το οποίο έχει ενεργοποιηθεί η λειτουργία φραγής, μπορεί να απελευθερωθεί και πάλι.

Πρόσθετα κλειδιά μπορείτε να προμηθευτείτε μόνο μέσω ενός Επίσημου Εμπόρου BMW Motorrad. Αυτός είναι υποχρεωμένος να ελέγξει τα στοιχεία σας, καθώς τα κλειδιά διακόπτη ανάφλεξης αποτελούν μέρος του συστήματος ασφαλείας.

ΔΙΑΚΟΠΤΗΣ ΑΠΕΝΕΡΓΟΠΟΙΗΣΗΣ ΑΝΑΓΚΗΣ



- 1 Διακόπτης απενεργοποίησης ανάγκης



ΠΡΟΕΙΔΟΠΟΙΗΣΗ

Πάτημα του διακόπτη απενεργοποίησης ανάγκης κατά την κίνηση του οχήματος

Κίνδυνος πτώσης λόγω μπλοκαρίσματος του πίσω τροχού

- Μην πατάτε το διακόπτη απενεργοποίησης ανάγκης κατά την κίνηση του οχήματος.

Με τη βοήθεια του διακόπτη απενεργοποίησης ανάγκης μπορείτε να σβήσετε τον κινητήρα απλά και γρήγορα.



- A Κινητήρας απενεργοποιημένος
B Θέση λειτουργίας

ΈΞΥΠΝΗ ΚΛΗΣΗ ΈΚΤΑΚΤΗΣ ΑΝΑΓΚΗΣ

—με έξυπνη κλήση έκτακτης ανάγκης^{SA}

Κλήση έκτακτης ανάγκης μέσω BMW

Πατήστε το πλήκτρο SOS μόνο σε περίπτωση ανάγκης.

Η κλήση έκτακτης ανάγκης δεν μπορεί για τεχνικούς λόγους να διασφαλιστεί υπό μη ευνοϊκές συνθήκες, π.χ. σε περιοχές χωρίς λήψη κινητής τηλεφωνίας.

Κατά την κλήση ανάγκης, μεταδίδονται στην BMW η θέση του οχήματος, η επιλεγμένη γλώσσα και τυχόν δεδομένα ατυχήματος (► 12). Υπό μη ευνοϊκές συνθήκες, η μετάδοση δεδομένων ενδέχεται να είναι περιορισμένη ή να πραγματοποιείται με καθυστέρηση. Αυτό μπορεί να έχει

78 ΧΕΙΡΙΣΜΌΣ

ως συνέπεια την καθυστερημένη επεξεργασία της κλήσης ανάγκης.

Ακόμη και εάν δεν είναι εφικτή μια κλήση έκτακτης ανάγκης μέσω BMW, ενδέχεται να πραγματοποιηθεί μια κλήση έκτακτης ανάγκης προς έναν δημόσιο αριθμό κλήσης έκτακτης ανάγκης. Αυτό εξαρτάται μεταξύ άλλων από το εκάστοτε δίκτυο κινητής τηλεφωνίας και τις εθνικές προδιαγραφές.

Γλώσσα για την κλήση έκτακτης ανάγκης

Σε κάθε όχημα έχει αντιστοιχιστεί μια γλώσσα, αναλόγως της αγοράς, για την οποία προορίστηκε αρχικά. Σε αυτή τη γλώσσα απαντά το BMW Call Center.

 Αλλαγή της γλώσσας για την κλήση έκτακτης ανάγκης μπορεί να γίνει μόνο από τον Επίσημο Έμπορο BMW Motorrad. Αυτή η γλώσσα που έχει αντιστοιχιστεί στο όχημα διαφέρει από τις γλώσσες ένδειξης στην οθόνη πολλαπλών λειτουργιών που μπορεί να επιλέξει ο οδηγός.

Χειροκίνητη κλήση έκτακτης ανάγκης

Προϋπόθεση

Έχει παρουσιαστεί μια κατάσταση ανάγκης. Το όχημα είναι ακινητοποιημένο. Το σύστημα ανάφλεξης είναι ενεργοποιημένο.

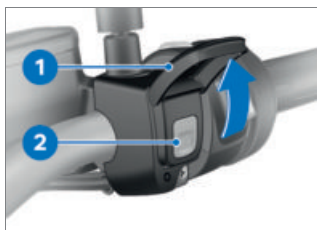

- Ανοίξτε το κάλυμμα **1**.
- Πιέστε σύντομα το πλήκτρο **SOS 2**.

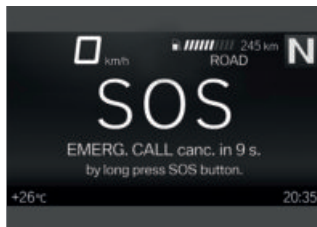

» Εμφανίζεται ο χρόνος μέχρι την πραγματοποίηση της κλήσης έκτακτης ανάγκης. Κατά τη διάρκεια αυτού του χρονικού διαστήματος είναι εφικτή η

ακύρωση της κλήσης έκτακτης ανάγκης.

- Ακύρωση κλήσης έκτακτης ανάγκης: Κρατήστε το πλήκτρο **SOS 2** πατημένο για δύο δευτερόλεπτα.
 - Ενεργοποιήστε τον διακόπτη απενεργοποίησης ανάγκης, για να σβήσετε τον κινητήρα.
 - Βγάλτε το κράνος.
- » Μετά από τη λήξη του χρονοδιακόπτη, δημιουργείται μια φωνητική σύνδεση με το BMW Call Center.

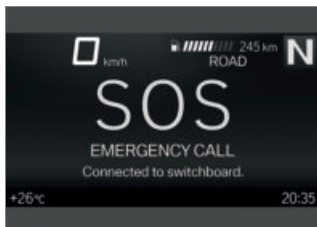

Η σύνδεση δημιουργήθηκε.



- Μεταδώστε μέσω του μικροφώνου **3** και των ηχείων **4**

πληροφορίες για τις υπηρεσίες διάσωσης.

Αυτόματη κλήση έκτακτης ανάγκης

Μετά την ενεργοποίηση της ανάφλεξης, η έξυπνη κλήση έκτακτης ανάγκης είναι αυτόματα ενεργή και αντιδρά σε περίπτωση πτώσης.

Κλήση έκτακτης ανάγκης σε ελαφριά πτώση

- Αναγνωρίζεται ελαφριά πτώση ή σύγκρουση.
- » Ακούγεται ένα ηχητικό σήμα.

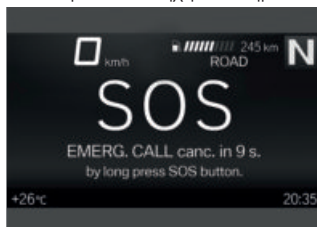

- » Εμφανίζεται ο χρόνος μέχρι την πραγματοποίηση της κλήσης έκτακτης ανάγκης. Κατά τη διάρκεια αυτού του χρονικού διαστήματος είναι εφικτή η ακύρωση της κλήσης έκτακτης ανάγκης.
- Ακύρωση κλήσης έκτακτης ανάγκης: Κρατήστε το πλήκτρο **SOS** πατημένο για δύο δευτερόλεπτα.

80 ΧΕΙΡΙΣΜΌΣ

- Εάν είναι εφικτό, βγάλτε το κράνος και σβήστε τον κινητήρα.
- » Δημιουργείται μια φωνητική σύνδεση με το BMW Call Center.

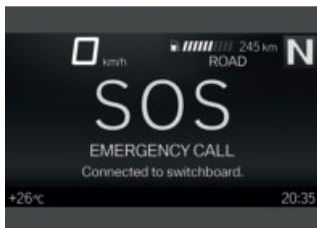

Η σύνδεση δημιουργήθηκε.

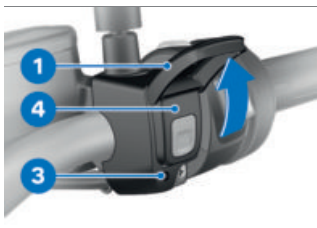

- Ανοίξτε το κάλυμμα **1**.
- Μεταδώστε μέσω του μικροφώνου **3** και των ηχείων **4** πληροφορίες για τις υπηρεσίες διάσωσης.

Κλήση έκτακτης ανάγκης σε σοβαρή πτώση

- Αναγνωρίζεται σοβαρή πτώση ή σύγκρουση.

» Η κλήση έκτακτης ανάγκης πραγματοποιείται αυτόματα χωρίς καθυστέρηση.

ΦΩΤΙΣΜΌΣ

Φώτα διασταύρωσης (μεσαία σκάλα) και φώτα θέσης

Τα φώτα θέσης ανάβουν αυτόματα μετά από την ενεργοποίηση του συστήματος ανάφλεξης.

 Το φως θέσης επιβαρύνει την μπαταρία, το σύστημα ανάφλεξης πρέπει να ενεργοποιείται μόνο για περιορισμένο χρονικό διάστημα.

Τα φώτα διασταύρωσης (μεσαία) ενεργοποιούνται αυτόματα υπό τις εξής συνθήκες:

- Όταν ο κινητήρας ενεργοποιηθεί.
- Όταν το όχημα ωθείται με ενεργοποιημένο σύστημα ανάφλεξης.

 Μπορείτε με σβηστό τον κινητήρα να ανάψετε τα φώτα, εάν ενεργοποιήσετε με ανοιχτό το διακόπτη ανάφλεξης τα φώτα μεγάλης σκάλας ή πιέσετε το σιγιάλο φώτων.

— Με φώτα ημέρας^{SA}

Κατά τη διάρκεια της ημέρας μπορούν να ενεργοποιηθούν αντί των φώτων διασταύρωσης (μεσαία σκάλα), εναλλακτικά τα φώτα ημέρας.

Φώτα πορείας (μεγάλη σκάλα) και σινιάλο φώτων

- Ενεργοποιήστε το σύστημα ανάφλεξης. (☞ 70)



- Πιέστε τον διακόπτη **1** προς τα μπροστά, για να ενεργοποιήσετε τα φώτα πορείας (μεγάλη σκάλα).
- Τραβήξτε τον διακόπτη **1** προς τα πίσω, για να ενεργοποιήσετε το σινιάλο φώτων.

Φώτα Follow me Home

- Απενεργοποιήστε το σύστημα ανάφλεξης.



- Αμέσως μετά από την απενεργοποίηση του συστήματος ανάφλεξης, τραβήξτε τον διακόπτη **1** προς τα πίσω και κρατήστε τον σε αυτή τη θέση, μέχρι να ενεργοποιηθούν τα φώτα Follow me Home.
- » Ο φωτισμός του οχήματος ανάβει για ένα λεπτό και απενεργοποιείται πάλι αυτόματα.
- Η λειτουργία αυτή μπορεί π.χ. να χρησιμοποιηθεί μετά από τη στάθμευση του οχήματος για τον φωτισμό της διαδρομής μέχρι την πόρτα του σπιτιού.

Φώτα στάθμευσης

- Απενεργοποιήστε το σύστημα ανάφλεξης. (☞ 71)

82 ΧΕΙΡΙΣΜΌΣ



- Αμέσως μετά από την απενεργοποίηση του συστήματος ανάφλεξης, πιάστε το πλήκτρο **1** προς τα αριστερά και κρατήστε το σε αυτή τη θέση, μέχρι να ενεργοποιηθούν τα φώτα στάθμευσης.
- Ενεργοποιήστε και απενεργοποιήστε και πάλι το σύστημα ανάφλεξης, για να σβήσετε τα φώτα στάθμευσης.

Χειροκίνητα φώτα ημέρας

–Με φώτα ημέρας^{SA}

Προϋπόθεση

Η αυτόματη λειτουργία φώτων ημέρας έχει απενεργοποιηθεί.



ΠΡΟΕΙΔΟΠΟΙΗΣΗ

Ενεργοποίηση των φώτων ημέρας στο σκοτάδι.

Κίνδυνος ατυχήματος

- Μη χρησιμοποιείτε τα φώτα ημέρας στο σκοτάδι.



Τα φώτα ημέρας γίνονται, σε σχέση με τα φώτα διασταύρωσης (μεσαία σκάλα), πιο εύκολα αντιληπτά από τους οδηγούς των αντίθετα διερχόμενων οχημάτων. Έτσι βελτιώνονται οι συνθήκες ορατότητας κατά τη διάρκεια της ημέρας.

- Εκκινήστε τον κινητήρα. (►►► 147)
- Στο μενού Settings, Vehicle settings, Lights απενεργοποιήστε τη λειτουργία Auto. daytime light. (Περισσότερες πληροφορίες για την αρχή λειτουργίας του Multi-Controller, βλέπε κεφάλαιο "Οθόνη TFT" (►►► 109).)



- Πιάστε το πλήκτρο **1**, για να ενεργοποιήσετε τα φώτα ημέρας.



Η ενδεικτική λυχνία για τα φώτα ημέρας ανάβει.

» Τα φώτα διασταύρωσης (μεσαία σκάλα) και το μπροστινό φως θέσης απενεργοποιούνται.

- Σε συνθήκες σκότους ή μέσα σε τούνελ: Πιέστε εκ νέου το πλήκτρο **1**, για να απενεργοποιήσετε τα φώτα ημέρας και να ενεργοποιήσετε τα φώτα διασταύρωσης και τα μπροστινά φώτα θέσης.

 Εάν με αναμμένα τα φώτα ημέρας ανάψετε τα φώτα πορείας (μεγάλη σκάλα), τα φώτα ημέρας σβήνουν μετά από περ. δύο δευτερόλεπτα και ανάβουν τα φώτα πορείας, τα φώτα διασταύρωσης και το μπροστινό φως θέσης. Εάν σβήσετε ξανά τα φώτα πορείας (μεγάλη σκάλα), δεν ενεργοποιούνται ξανά αυτόματα τα φώτα ημέρας, αλλά πρέπει να τα ανάψετε ξανά χειροκίνητα όταν χρειαστεί.

Αυτόματα φώτα ημέρας

—Με φώτα ημέρας^{SA}



ΠΡΟΕΙΔΟΠΟΙΗΣΗ

Τα αυτόματα φώτα ημέρας δεν υποκαθιστούν την προσωπική εκτίμηση των συνθηκών φωτός

Κίνδυνος ατυχήματος

- Απενεργοποιείτε τα αυτόματα φώτα ημέρας σε κακές συνθήκες φωτός.



Η εναλλαγή μεταξύ των φώτων ημέρας και των φώτων διασταύρωσης με το μπροστινό φως θέσης μπορεί να γίνει αυτόματα.

- Στο μενού Settings, Vehicle settings, Lights ενεργοποιήστε τη λειτουργία Auto. daytime light.



Η ενδεικτική λυχνία για τα αυτόματα φώτα ημέρας ανάβει.

» Όταν η φωτεινότητα του περιβάλλοντος μειωθεί κάτω από μια συγκεκριμένη τιμή, ανάβουν αυτόματα τα φώτα διασταύρωσης (μεσαία σκάλα) (π.χ. σε τούνελ). Όταν διαπιστωθεί επαρκής φωτεινότητα περιβάλλοντος, ενεργοποιούνται ξανά τα φώτα ημέρας.

84 ΧΕΙΡΙΣΜΌΣ

 Όταν τα φώτα ημέρας είναι ενεργοποιημένα, ανάβει η ενδεικτική λυχνία για τα φώτα ημέρας.

Χειροκίνητος χειρισμός του φωτισμού με ενεργοποιημένη αυτόματη λειτουργία

– Με φώτα ημέρας^{SA}

- Εάν πατήσετε το πλήκτρο φώτων ημέρας, σβήνουν τα φώτα ημέρας και ανάβουν τα φώτα διασταύρωσης (μεσαία σκάλα) και το μπροστινό φως θέσης (π.χ. κατά την είσοδο σε σήραγγα, εάν τα αυτόματα φώτα ημέρας αντιδρούν καθυστερημένα λόγω της φωτεινότητας του περιβάλλοντος).
- Πατώντας ξανά το πλήκτρο φώτων ημέρας, ενεργοποιείται ξανά η αυτόματη λειτουργία φώτων ημέρας, δηλ. τα φώτα ημέρας ανάβουν ξανά όταν επιτευχθεί η απαραίτητη φωτεινότητα περιβάλλοντος.

Χειρισμός των φώτων αλάρμ

- Ενεργοποιήστε το σύστημα ανάφλεξης.

 Τα φώτα αλάρμ επιβαρύνουν την μπαταρία. Συνεπώς τα φώτα αλάρμ πρέπει να

ενεργοποιούνται μόνο για περιορισμένο χρονικό διάστημα.



- Πατήστε το πλήκτρο **1**, για να ενεργοποιήσετε τα φώτα αλάρμ.
 - » Το σύστημα ανάφλεξης μπορεί να απενεργοποιηθεί.
- Για να απενεργοποιήσετε τα φώτα αλάρμ, ενεργοποιήστε το σύστημα ανάφλεξης και πατήστε εκ νέου το πλήκτρο **1**.

Χειρισμός των φλας

- Ενεργοποιήστε το σύστημα ανάφλεξης. (☛ 70)
- Καλέστε το μενού Settings, Vehicle settings και στη συνέχεια επιλέξτε το στοιχείο του μενού Lights.
- Ενεργοποίηση ή απενεργοποίηση του Comfort turn indicator.



- Πιέστε το πλήκτρο **1** προς τα αριστερά ή προς τα δεξιά, για να ενεργοποιήσετε τα φλας.
- » Εάν έχουν ενεργοποιηθεί τα φλας άνεσης, τα φλας απενεργοποιούνται αυτόματα μετά από την επίτευξη της εξαρτώμενης από την ταχύτητα διαδρομής.
- Εναλλακτικά: Πιέστε το πλήκτρο **1**, για να απενεργοποιήσετε το φλας.

ΈΛΕΓΧΟΣ ΠΡΟΣΦΥΣΗΣ (ASC/DTC)

Απενεργοποίηση λειτουργίας ASC/DTC

- Ενεργοποιήστε το σύστημα ανάφλεξης. (☛ 70)

 Η λειτουργία ASC/DTC μπορεί να απενεργοποιηθεί ακόμη και κατά την οδήγηση.



- Κρατήστε πατημένο το πλήκτρο **1**, μέχρι να αλλάξει η συμπεριφορά ένδειξης της ενδεικτικής και προειδοποιητικής λυχνίας ASC/DTC.

Αμέσως μετά από το πάτημα του πλήκτρου **1** εμφανίζεται η κατάσταση συστήματος ASC/DTC ON.

 Ανάβει.

Η πιθανή κατάσταση συστήματος ASC OFF! εμφανίζεται.

- Ελευθερώστε το πλήκτρο **1** μετά από την αλλαγή κατάστασης του συστήματος ASC/DTC.

 Παραμένει αναμμένη.

Η νέα κατάσταση συστήματος ASC/DTC OFF! εμφανίζεται για σύντομο χρονικό διάστημα.

» Η λειτουργία ASC/DTC είναι απενεργοποιημένη.

86 ΧΕΙΡΙΣΜΌΣ

Ενεργοποίηση της λειτουργίας ASC/DTC



- Κρατήστε πατημένο το πλήκτρο **1**, μέχρι να αλλάξει η συμπεριφορά ένδειξης της ενδεικτικής και προειδοποιητικής λυχνίας ASC/DTC.

Αμέσως μετά από το πάτημα του πλήκτρου **1** εμφανίζεται η κατάσταση συστήματος ASC/DTC OFF!

 Σβήνει, ενώ σε περίπτωση μη ολοκλήρωσης της αυτοδιάγνωσης αρχίζει να αναβοσβήνει.

Η πιθανή κατάσταση συστήματος ASC ON εμφανίζεται.

- Ελευθερώστε το πλήκτρο **1** μετά από την αλλαγή της κατάστασης.

 Παραμένει σβηστή ή/και συνεχίζει να αναβοσβήνει.

Η νέα κατάσταση συστήματος ASC/DTC ON εμφανίζεται για σύντομο χρονικό διάστημα.

» Η λειτουργία ASC/DTC είναι ενεργοποιημένη.

- Εναλλακτικά μπορείτε επίσης να απενεργοποιήσετε και να επανενεργοποιήσετε το σύστημα ανάφλεξης.

 Εάν η ενδεικτική και προειδοποιητική λυχνία του ASC/DTC παραμένει αναμμένη μετά από απενεργοποίηση και ενεργοποίηση του συστήματος ανάφλεξης και μετέπειτα οδήγηση με την παρακάτω ελάχιστη ταχύτητα κίνησης, υπάρχει σφάλμα στο ASC/DTC.

Ελάχ. 5 km/h

- Για περισσότερες πληροφορίες σχετικά με τον έλεγχο πρόσφυσης ASC/DTC, βλέπε κεφάλαιο "Η τεχνολογία λεπτομερών" (171).

ΗΛΕΚΤΡΟΝΙΚΉ ΡΥΘΜΙΣΗ ΣΥΣΤΗΜΑΤΟΣ ΑΝΑΡΤΗΣΗΣ (D-ESA)

–Με Dynamic ESA^{SA}

Δυνατότητες ρύθμισης

Με τη βοήθεια της ηλεκτρονικής ρύθμισης συστήματος ανάρτησης Dynamic ESA μπορείτε να προσαρμόζετε άνετα την απόσβεση στον πίσω τροχό σύμφωνα με το έδαφος. Διατίθε-

νται δύο ρυθμίσεις απόσβεσης και τρεις βαθμίδες προφόρτισης ελατηρίου.

Εμφάνιση των ρυθμίσεων του συστήματος ανάρτησης

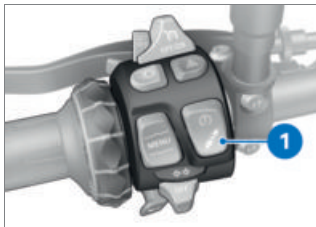

- Ενεργοποιήστε το σύστημα ανάφλεξης. (☛ 70)
- Πατήστε σύντομα το πλήκτρο **1**, για να εμφανιστεί η τρέχουσα ρύθμιση.

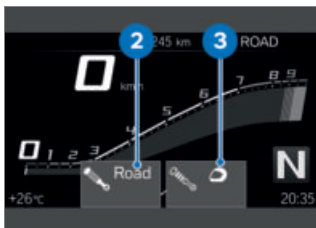

Οι ρυθμίσεις του συστήματος ανάρτησης για την απόσβεση **2** και την προφόρτιση ελατηρίου **3** εμφανίζονται.

» Η ένδειξη αποκρύπτεται και πάλι αυτόματα μετά από μικρό χρονικό διάστημα.

Ρύθμιση απόσβεσης

- Ενεργοποιήστε το σύστημα ανάφλεξης. (☛ 70)



- Πατήστε σύντομα το πλήκτρο **1**, για να εμφανιστεί η τρέχουσα ρύθμιση.
- Για τη ρύθμιση της απόσβεσης:
- Πατήστε σύντομα το πλήκτρο **1** όσες φορές χρειάζεται, για να εμφανιστεί η επιθυμητή ρύθμιση.

 Η απόσβεση δεν μπορεί να ρυθμιστεί εν κινήσει.

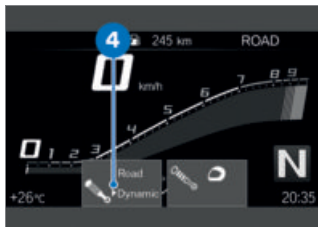

Το βέλος επιλογής **4** εμφανίζεται.

88 ΧΕΙΡΙΣΜΌΣ

» Το βέλος επιλογής **4** αποκρύπτεται μετά από την αλλαγή της κατάστασης.

Οι εξής ρυθμίσεις είναι εφικτές:

- Road: Απόσβεση για άνετες διαδρομές εντός δρόμου

- Dynamic: Απόσβεση για δυναμικές διαδρομές εντός δρόμου

Ρύθμιση προφόρτισης ελατηρίου





Για τη ρύθμιση της προφόρτισης ελατηρίου:

- Εκκινήστε τον κινητήρα.
(►►► 147)
- Πατήστε παρατεταμένα το πλήκτρο **1** όσες φορές χρειάζεται, για να εμφανιστεί η επιθυμητή ρύθμιση.

 Η προφόρτιση ελατηρίου δεν μπορεί να ρυθμιστεί εν κινήσει.

Οι εξής ρυθμίσεις είναι εφικτές:

 Χρήση με ένα άτομο

 Χρήση με ένα άτομο και αποσκευές

 Χρήση με συνεπιβάτη (και αποσκευές)

Το ακόλουθο μήνυμα εμφανίζεται, εάν δεν είναι εφικτή καμία ρύθμιση: Load adjustment only avail. stopped.

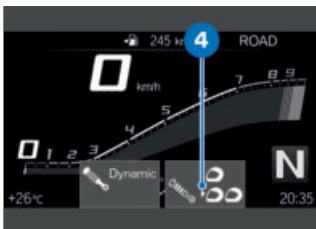

Το βέλος επιλογής **4** εμφανίζεται.

» Το βέλος επιλογής **4** αποκρύπτεται μετά από την αλλαγή της κατάστασης.

- Πριν συνεχίσετε την οδήγηση, περιμένετε μέχρι να ολοκληρωθεί η διαδικασία ρύθμισης.

» Εάν το πλήκτρο **1** δεν χρησιμοποιηθεί για μεγαλύτερο χρονικό διάστημα, εφαρμόζεται η ρύθμιση απόσβεσης και προφόρτισης ελατηρίου που εμφανίζεται στην οθόνη.

ΠΡΟΓΡΑΜΜΑ ΟΔΗΓΗΣΗΣ

Χρήση των προγραμμάτων οδήγησης

Η BMW Motorrad εξέλιξε για τη μοτοσυκλέτα σας σενάρια χρήσης, από τα οποία μπορείτε να επιλέξετε κάθε φορά αυτό που ταιριάζει στην περίπτωση:

Βασικός εξοπλισμός

- RAIN: Οδήγηση σε βρεγμένο από βροχή οδόστρωμα.
- ROAD: Οδήγηση σε στεγνό οδόστρωμα.
- Με προγράμματα οδήγησης Pro^{SA}

Με προγράμματα οδήγησης Pro

- DYNAMIC: Δυναμική οδήγηση σε στεγνό οδόστρωμα.
- DYNAMIC PRO: Δυναμική οδήγηση σε στεγνό οδόστρωμα λαμβάνοντας υπόψη τις ρυθμίσεις του οδηγού.

Για κάθε ένα από αυτά τα σενάρια είναι διαθέσιμος ο κάθε φορά ιδανικός συνδυασμός χαρακτηριστικών κινητήρα καθώς και ρύθμισης του ABS και του ASC/DTC.



Περισσότερες πληροφορίες για τα επιλεγόμενα προγράμματα οδήγησης θα βρείτε

στο κεφάλαιο Λεπτομερείς τεχνικές πληροφορίες.

-Με Dynamic ESA^{SA}

Οι ρυθμίσεις του συστήματος ανάρτησης μπορούν επίσης να προσαρμοστούν στο επιλεγμένο σενάριο.

Προεπιλογή προγραμμάτων οδήγησης

-Με προγράμματα οδήγησης Pro^{SA}

Με τη βοήθεια της προεπιλογής προγραμμάτων οδήγησης μπορούν να συγκεντρωθούν τα ανεξάρτητα προτιμώμενα προγράμματα οδήγησης σε μια προεπιλογή.

Στην προεπιλογή προγραμμάτων οδήγησης μπορούν να προστεθούν από δύο έως και μέγιστο τέσσερα προγράμματα οδήγησης.

Εργοστασιακή ρύθμιση:
RAIN, ROAD, DYNAMIC και DYNAMIC PRO

Διαμόρφωση προεπιλογής προγραμμάτων οδήγησης

-Με προγράμματα οδήγησης Pro^{SA}

- Ενεργοποιήστε το σύστημα ανάφλεξης. (☛ 70)
- Καλέστε το μενού Settings, Vehicle

90 ΧΕΙΡΙΣΜΌΣ

settings, Driving mode preselection.

- Ενεργοποίηση ή απενεργοποίηση προγράμματος οδήγησης για την προεπιλογή προγραμμάτων οδήγησης.
 - » Τα ενεργοποιημένα προγράμματα οδήγησης είναι διαθέσιμα για επιλογή.
 - » Εάν ενεργοποιηθούν λιγότερα από δύο προγράμματα οδήγησης, εμφανίζεται το μήνυμα: *Action not possible. Min. number reached.*
 - » Η συγκέντρωση των προγραμμάτων οδήγησης στην προεπιλογή προγραμμάτων οδήγησης διατηρείται ακόμη και μετά από την απενεργοποίηση του συστήματος ανάφλεξης.

Επιλογή προγράμματος οδήγησης

- Ενεργοποιήστε το σύστημα ανάφλεξης. (☛ 70)



- Πατήστε το πλήκτρο **1**.



Το ενεργό πρόγραμμα οδήγησης **2** περνά στο παρασκήνιο και εμφανίζεται στο αναδυόμενο παράθυρο pop-up **3**. Η βοήθεια προσανατολισμού **4** καταδεικνύει πόσα προγράμματα οδήγησης είναι διαθέσιμα.



- Πιέστε το πλήκτρο **1** όσες φορές χρειάζεται, για να εμφανιστεί το επιθυμητό πρόγραμμα οδήγησης στο αναδυόμενο παράθυρο pop-up.

– Με προγράμματα οδήγησης Pro^{SA}



Ανάλογα με το πρόγραμμα οδήγησης ή/και τη διαμόρφωσή του, ενδέχεται να είναι περιορισμένη η επέμβαση των συστημάτων ρύθμισης δυναμικής της οδήγησης.

Τυχόν περιορισμοί καταδεικνύονται με ένα μήνυμα αναδυόμενου παραθύρου, όπως π.χ. Warning! ABS setting..

Η ενδεικτική λυχνία ABS αναβοσβήνει ακανόνιστα.

Περισσότερες πληροφορίες για τα συστήματα ρύθμισης δυναμικής της οδήγησης, όπως το ABS θα βρείτε στο κεφάλαιο "Η τεχνολογία λεπτομερώς".<

– Με προγράμματα οδήγησης Pro^{SA}

» Η διαθεσιμότητα των προγραμμάτων οδήγησης εξαρτάται από την ανεξάρτητη διαμόρφωση της προεπιλογής προγραμμάτων οδήγησης.<

» Σε ακινητοποιημένο όχημα, το επιλεγμένο πρόγραμμα οδήγησης ενεργοποιείται μετά από περ. 2 δευτερόλεπτα.

» Κατά την οδήγηση, η ενεργοποίηση του νέου προγράμματος οδήγησης πραγματοποιείται με

βάση τις παρακάτω προϋποθέσεις:

– Το γκάζι βρίσκεται στη θέση ρελαντί.

– Το φρένο δεν είναι πατημένο.

– Το σύστημα ελέγχου σταθερής ταχύτητας είναι απενεργοποιημένο.

» Το ρυθμισμένο πρόγραμμα οδήγησης με τις ανάλογες προσαρμογές των χαρακτηριστικών του κινητήρα, του ABS, του ASC/DTC και του Dynamic ESA διατηρείται ακόμη και μετά από την απενεργοποίηση του συστήματος ανάφλεξης.

ΠΡΟΓΡΑΜΜΑ ΟΔ'ΗΓΗΣΗΣ PRO

– Με προγράμματα οδήγησης Pro^{SA}

Δυνατότητα ρύθμισης

Τα προγράμματα οδήγησης PRO μπορούν να ρυθμιστούν εξατομικευμένα.

Διαμόρφωση του προγράμματος οδήγησης DYNAMIC PRO

- Ενεργοποιήστε το σύστημα ανάφλεξης. (☛ 70)
- Καλέστε το μενού Settings, Vehicle

92 ΧΕΙΡΙΣΜΌΣ

settings, Driving mode preselection.

- Επιλέξτε και ενεργοποιήστε το DYNAMIC PRO riding mode.
- Επιλέξτε το Configuration και επιβεβαιώστε το.

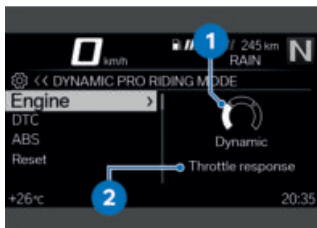

Το σύστημα Engine έχει επιλεγθεί. Η τρέχουσα ρύθμιση εμφανίζεται ως διάγραμμα 1 με εξηγήσεις για το σύστημα 2.

- Επιλέξτε σύστημα και επιβεβαιώστε.



Μπορείτε να ξεφυλλίζετε τις πιθανές ρυθμίσεις 3 και τις αντίστοιχες επεξηγήσεις 4.

- Ρυθμίστε το σύστημα.

» Τα συστήματα Engine, DTC και ABS μπορούν να ρυθμιστούν με τον ίδιο τρόπο.

- Υπάρχει δυνατότητα επαναφοράς των ρυθμίσεων στις εργοστασιακές ρυθμίσεις:
- Πραγματοποιήστε επαναφορά των ρυθμίσεων προγράμματος οδήγησης. (► 92)

Επαναφορά ρυθμίσεων προγράμματος οδήγησης

- Διαμορφώστε το DYNAMIC PRO riding mode. (► 91)
- Επιλέξτε το Reset και επιβεβαιώστε το.
- » Για το DYNAMIC PRO riding mode ισχύουν οι εξής εργοστασιακές ρυθμίσεις:

-DTC: DYNAMIC PRO

-ABS: DYNAMIC

-Engine: DYNAMIC

ΣΥΣΤΗΜΑ ΕΛΕΓΧΟΥ ΣΤΑΘΕΡΉΣ ΤΑΧΥΤΗΤΑΣ

- Με σύστημα ελέγχου σταθερής ταχύτητας^{SA}

Ένδειξη κατά τη ρύθμιση (Speed Limit Info όχι ενεργό)



Το σύμβολο **1** για το σύστημα ελέγχου σταθερής ταχύτητας εμφανίζεται στην προβολή Pure Ride και στην επάνω γραμμή κατάστασης.

Ένδειξη κατά τη ρύθμιση (Speed Limit Info ενεργό)



Το σύμβολο **1** για το σύστημα ελέγχου σταθερής ταχύτητας εμφανίζεται στην προβολή Pure Ride και στην επάνω γραμμή κατάστασης.

Θέση του συστήματος ελέγχου σταθερής ταχύτητας σε λειτουργία



- Ωθήστε τον διακόπτη **1** προς τα δεξιά.
- » Το πλήκτρο **2** μπορεί να χρησιμοποιηθεί.

Αποθήκευση της ταχύτητας

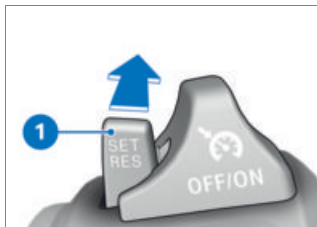

- Πιέστε το πλήκτρο **1** σύντομα προς τα εμπρός.

 Περιοχή ρύθμισης του συστήματος ελέγχου σταθερής ταχύτητας (ανάλογα με την επιλεγμένη σχέση στο κιβώτιο ταχυτήτων)

15...210 km/h

94 ΧΕΙΡΙΣΜΌΣ



Ανάβει.

» Η ταχύτητα με την οποία κινείται η μοτοσικλέτα τη συγκεκριμένη στιγμή αναγνωρίζεται και αποθηκεύεται στη μνήμη.

Επιτάχυνση



- Πιέστε το πλήκτρο **1** σύντομα προς τα εμπρός.
 - » Η ταχύτητα αυξάνεται με κάθε πάτημα κατά 1 km/h.
- Κρατήστε το πλήκτρο **1** πατημένο προς τα μπροστά.
 - » Η ταχύτητα αυξάνεται χωρίς διαβαθμίσεις.
 - » Όταν ελευθερωθεί το πλήκτρο **1**, η επιλεγμένη ταχύτητα διατηρείται και αποθηκεύεται.

Επιβράδυνση

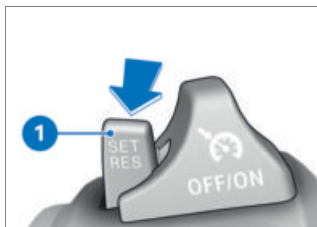

- Πιέστε το πλήκτρο **1** σύντομα προς τα πίσω.
 - » Η ταχύτητα μειώνεται με κάθε πάτημα κατά 1 km/h.
- Κρατήστε το πλήκτρο **1** πατημένο προς τα πίσω.
 - » Η ταχύτητα μειώνεται χωρίς διαβαθμίσεις.
 - » Όταν ελευθερωθεί το πλήκτρο **1**, η επιλεγμένη ταχύτητα διατηρείται και αποθηκεύεται.

Απενεργοποίηση του συστήματος ελέγχου σταθερής ταχύτητας

- Χρησιμοποιήστε το φρένο, τον συμπλέκτη ή το γκάτσι (κλείστε το γκάτσι μέχρι πέρα από τη βασική θέση), για να απενεργοποιήσετε το σύστημα ελέγχου σταθερής ταχύτητας.
 - » Η ενδεικτική λυχνία για το σύστημα ελέγχου σταθερής ταχύτητας σβήνει.

Επαναφορά της προηγούμενης ταχύτητας



- Πιέστε το πλήκτρο **1** σύντομα προς τα πίσω, για να πραγματοποιήσετε επαναφορά της αποθηκευμένης ταχύτητας.

 Με το άνοιγμα του γκαζιού δεν απενεργοποιείται το σύστημα ελέγχου σταθερής ταχύτητας. Μόλις ελευθερωθεί και πάλι το γκάζι, η ταχύτητα μειώνεται μόνο μέχρι την αποθηκευμένη τιμή, ακόμη και εάν είναι επιθυμητή η περαιτέρω μείωση της ταχύτητας.



Ανάβει.

Θέση του συστήματος ελέγχου σταθερής ταχύτητας εκτός λειτουργίας

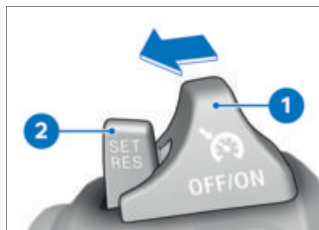

- Ωθήστε τον διακόπτη **1** προς τα αριστερά.
 - » Το σύστημα απενεργοποιείται.
 - » Το πλήκτρο **2** μπλοκάρεται.

LAPTIMER

– Με προγράμματα οδήγησης ProSA

Έναρξη χρονομέτρησης

- Καλέστε το μενού Sport και μεταβείτε στην ένδειξη Sport 2.
- Εκκινήστε τον κινητήρα. (➡ 147)



- Πιέστε το πλήκτρο **1**.
- » Η χρονομέτρηση λειτουργεί.
- Κάθε φορά που περνάτε τη γραμμή εκκίνησης / τερματισμού, πατήστε εκ νέου το πλήκτρο **1**, για να ξεκινήσει η καταγραφή του επόμενου αγωνιστικού γύρου.
- » Τα δεδομένα του προηγούμενου αγωνιστικού γύρου αποθηκεύονται.
- » Ο χρόνος του τρέχοντος γύρου αρχίζει πάλι στα 00:00:00.
- » Ο σταματημένος χρόνος ενός αγωνιστικού γύρου εμφανίζεται για μια ρυθμιζόμενη Disp. duration, πριν από τη μετάβαση στον τρέχοντα χρόνο του παρόντος αγωνιστικού γύρου.
- » Εάν κατά τη διάρκεια μιας καταγραφής εγκαταλείψετε τη λειτουργία ένδειξης, η καταγραφή συνεχίζεται.

Τερματισμός χρονομέτρησης και διαχείριση χρόνων Προϋπόθεση

Η ένδειξη Sport 2 εμφανίζεται.

- Πιέστε το παλινδρομικό πλήκτρο MENU κάτω.
 - » Το μενού LAPTIMER εμφανίζεται.
 - Με το Stop recording μπορεί να τερματιστεί μια τρέχουσα καταγραφή.
 - Με το Laps μπορούν να κληθούν οι τρέχοντες χρόνοι γυρολογίου και τα δεδομένα οδήγησης. Μπορούν να αποθηκευθούν 99 γύροι. Εάν στο μεταξύ δεν διαγραφούν οι γύροι, τυχόν περαιτέρω γύροι αντικαθιστούν τους πρώτους γύρους.
 - Με το Delete all laps μπορούν να διαγραφούν όλοι οι γύροι.
 - Με το Reset Best Ever μπορεί να μηδενιστεί ο γενικά καλύτερος αγωνιστικός γύρος (Best Ever).
- ### Ρύθμιση του Laptimer
- Καλέστε το μενού Settings, Vehicle settings, Laptimer.
 - » Οι εξής ρυθμίσεις είναι εφικτές:
 - Debounce time: Εάν είχε ενεργοποιηθεί το σιγάλο

φώτων, μπορεί να ενεργοποιηθεί και πάλι το σινιάλο φώτων εντός αυτού του χρονικού διαστήματος, χωρίς να επηρεαστεί η μέτρηση του χρόνου γυρολογίου.

—Disp. duration: Εντός αυτού του χρονικού διαστήματος εμφανίζεται ο σταματημένος χρόνος ενός γύρου, πριν εμφανιστεί ο τρέχων χρόνος γυρολογίου.

—Reference: Επιλογή του καλύτερου χρόνου που θα εμφανίζεται ως χρόνος αναφοράς. Best: Καλύτερος χρόνος της τρέχουσας καταγραφής ή Best Ever: Γενικά καλύτερος μετρημένος χρόνος.

—Best lap in progress: Εάν είναι ενεργοποιημένη αυτή η λειτουργία, δεν εμφανίζεται η διαφορά του τελευταίου χρόνου γυρολογίου από τον χρόνο αναφοράς, αλλά η διαφορά του τρέχοντος χρόνου γυρολογίου από τον χρόνο αναφοράς.

Γενικά καλύτερος αγωνιστικός γύρος

Ο γενικά καλύτερος αγωνιστικός γύρος (Best Ever) είναι ο ταχύτερος όλων των αποθηκευμένων αγωνιστικών γύρων και

ενημερώνεται, μόλις αποθηκευτεί ένας ταχύτερος γύρος.

Ο γενικά καλύτερος αγωνιστικός γύρος παραμένει αποθηκευμένος ακόμη και στην περίπτωση που διαγραφούν οι αποθηκευμένοι αγωνιστικοί γύροι. Με αυτόν τον τρόπο μπορεί κάποια μετέπειτα χρονική στιγμή να καταγραφεί ένας νέος αγώνας και να συγκριθεί με τον καλύτερο αγωνιστικό γύρο από τους προηγούμενους αγώνες.

Ο γενικά καλύτερος αγωνιστικός γύρος μπορεί να διαγραφεί στο μενού LAPTIMER.

Εάν ο γενικά καλύτερος αγωνιστικός γύρος προέρχεται από μια αποθηκευμένη καταγραφή, εμφανίζεται επίσης ο ανάλογος αριθμός γύρου. Εάν ο γενικά καλύτερος αγωνιστικός γύρος δεν έχει αριθμό γύρου, αυτό σημαίνει ότι προέρχεται από μια καταγραφή που έχει ήδη διαγραφεί.

ΦΩΤΕΙΝΉ ΈΝΔΕΙΞΗ ΑΛΛΑΓΉΣ ΤΑΧΥΤΗΤΑΣ

—Με προγράμματα οδήγησης ProSA

98 ΧΕΙΡΙΣΜΌΣ

Ενεργοποίηση και απενεργοποίηση της φωτεινής ένδειξης αλλαγής ταχύτητας

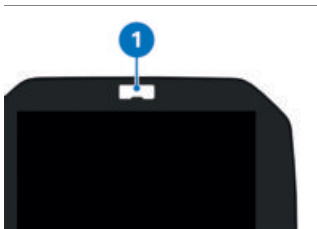

- Καλέστε το μενού Settings, Vehicle settings.
- Ενεργοποίηση ή απενεργοποίηση του Shift light.

Ρύθμιση της φωτεινής ένδειξης αλλαγής ταχύτητας

- Ενεργοποιήστε τη λειτουργία Shift light.
- Καλέστε το μενού Settings, Vehicle settings, Configuration (στο Shift light).
- » Οι εξής ρυθμίσεις είναι εφικτές:
 - Start RPM
 - End RPM
 - Brightness
 - Frequency. Μια συχνότητα αναβοσβήματος 0 Hz αντιστοιχεί σε διαρκώς αναμμένο φως.
 - » Μεταβολές της φωτεινότητας και της συχνότητας αναβοσβή-

ματος σηματοδοτούνται από τη φωτεινή ένδειξη αλλαγής ταχύτητας με σύντομο ανάμμμα ή αναβόσβημα.

ΑΝΤΙΚΛΕΠΤΙΚΌ ΣΥΣΤΗΜΑ ΣΥΝΑΓΕΡΜΌΥ (DWA)

Ενεργοποίηση

– Με αντικλεπτικό σύστημα συναγερμού (DWA)^{SA}

- Ενεργοποιήστε το σύστημα ανάφλεξης. (☛ 70)
- Προσαρμόστε το DWA. (☛ 101)
- Απενεργοποιήστε το σύστημα ανάφλεξης.
- » Όταν είναι ενεργοποιημένο το DWA, πραγματοποιείται αυτόματη ενεργοποίηση του DWA μετά από την απενεργοποίηση του συστήματος ανάφλεξης.
- » Για την ενεργοποίηση απαιτούνται περ. 30 δευτερόλεπτα.
- » Τα φλας ανάβουν δύο φορές.
- » Το ηχητικό σήμα επιβεβαίωσης ενεργοποιείται δύο φορές (εάν έχει προγραμματιστεί).
- » Το DWA είναι ενεργό.

–Με Keyless Ride^{SA}

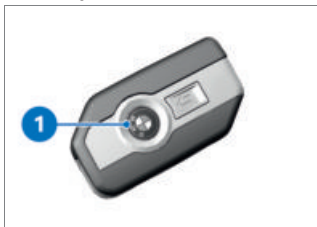

- Απενεργοποιήστε το σύστημα ανάφλεξης.
- Πιέστε δύο φορές το πλήκτρο **1** του κλειδιού ραδιοκυμάτων.
- » Για την ενεργοποίηση απαιτούνται περ. 30 δευτερόλεπτα.
- » Τα φλας ανάβουν δύο φορές.
- » Το ηχητικό σήμα επιβεβαίωσης ενεργοποιείται δύο φορές (εάν έχει προγραμματιστεί).
- » Το DWA είναι ενεργό.

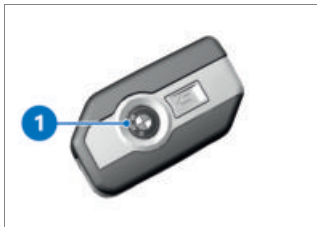

- Για να απενεργοποιηθεί ο αισθητήρας κίνησης (π.χ. όταν η μοτοσυκλέτα μεταφέρεται με το τρένο και οι έντονες κινήσεις

θα μπορούσαν να ενεργοποιηθούν έναν συναγερμό), πιέστε το πλήκτρο **1** του κλειδιού ραδιοκυμάτων εκ νέου στη διάρκεια της φάσης ενεργοποίησης.

- » Τα φλας ανάβουν τρεις φορές.
- » Το ηχητικό σήμα επιβεβαίωσης ενεργοποιείται τρεις φορές (εάν έχει προγραμματιστεί).
- » Ο αισθητήρας κίνησης έχει απενεργοποιηθεί.<

Σήμα συναγερμού

–Με αντικλεπτικό σύστημα συναγερμού (DWA)^{SA}

Το σήμα συναγερμού DWA μπορεί να ενεργοποιηθεί στις παρακάτω περιπτώσεις:

- Αισθητήρας κίνησης
- Απόπειρα ενεργοποίησης με ένα μη έγκυρο κλειδί διακόπτη ανάφλεξης.
- Αποσύνδεση του DWA από την μπαταρία του οχήματος (η μπαταρία του DWA αναλαμβάνει την τροφοδοσία ρεύματος - μόνο ήχος συναγερμού, χωρίς αναβόσβημα των φλας)

 Όταν το κλειδί ραδιοκυμάτων βρίσκεται εντός της περιοχής λήψης, το σήμα συναγερμού που τυχόν ενεργοποιείται από τον αισθητήρα κλίσης καταστέλλεται.

100 ΧΕΙΡΙΣΜΌΣ

Εάν αποφορτιστεί η μπαταρία του DWA, διατηρούνται όλες οι λειτουργίες, αλλά η ενεργοποίηση του συναγερμού σε περίπτωση απουσίας από την μπαταρία του οχήματος, δεν είναι πλέον δυνατή.

Η διάρκεια ενεργοποίησης του συναγερμού ανέρχεται σε περ. 26 δευτερόλεπτα. Κατά την ενεργοποίηση του συναγερμού ακούγεται ένας ήχος συναγερμού και αναβοσβήνουν τα φλας. Το είδος του ήχου του συναγερμού μπορεί να ρυθμιστεί από τους Επίσημους Εμπόρους BMW Motorrad.

–Με Keyless Ride^{SA}



Η ενεργοποίηση του συναγερμού μπορεί να διακοπεί ανά πάσα στιγμή με το πάτημα του πλήκτρου **2** στο κλειδί ραδιοκυμάτων, χωρίς να απενεργοποιηθεί το DWA.

Εάν κατά την απουσία του οδηγού ενεργοποιήθηκε ο συναγερμός, ο οδηγός ειδοποιείται σχετικά κατά την ενεργοποίηση του συστήματος ανάφλεξης από ένα μεμονωμένο ήχο συναγερμού. Στη συνέχεια η φωτοдиодος του DWA καταδεικνύει για ένα λεπτό την αιτία του συναγερμού.

Σήματα φωτός στη φωτοдиодο DWA:

- Αναβόσβημα 1x: Αισθητήρας κίνησης 1
- Αναβόσβημα 2x: Αισθητήρας κίνησης 2
- Αναβόσβημα 3x: Ενεργοποίηση του συστήματος ανάφλεξης με μη έγκυρο κλειδί διακόπτη ανάφλεξης
- Αναβόσβημα 4x: Απουσία του DWA από την μπαταρία της μοτοσικλέτας
- Αναβόσβημα 5x: Αισθητήρας κίνησης 3

Απενεργοποίηση

–Με αντικλεπτικό σύστημα συναγερμού (DWA)^{SA}

- Ενεργοποιήστε το σύστημα ανάφλεξης. (☐➡ 70)
 - » Τα φλας ανάβουν μία φορά.
 - » Το ηχητικό σήμα επιβεβαίωσης ενεργοποιείται μία φορά (εάν έχει προγραμματιστεί).
 - » Το DWA έχει απενεργοποιηθεί.

–Με Keyless Ride^{SA}

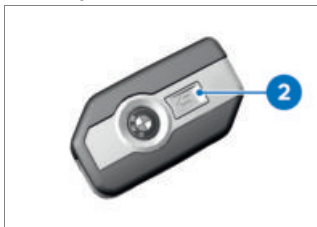

• Πιέστε μία φορά το πλήκτρο **2** του κλειδιού ραδιοκυμάτων.

i Εάν η λειτουργία συναγερμού απενεργοποιηθεί μέσω του κλειδιού ραδιοκυμάτων και στη συνέχεια δεν ενεργοποιηθεί το σύστημα ανάφλεξης, η λειτουργία συναγερμού επανενεργοποιείται μετά από περ. 30 δευτερόλεπτα αυτόματα, εφόσον είναι ενεργοποιημένο το Arm automatically.

» Τα φλας ανάβουν μία φορά.

» Το ηχητικό σήμα επιβεβαίωσης ενεργοποιείται μία φορά (εάν έχει προγραμματιστεί).

» Το DWA έχει απενεργοποιηθεί.



Προσαρμογή του DWA

- Ενεργοποιήστε το σύστημα ανάφλεξης. (☞ 70)
- Καλέστε το μενού Settings, Vehicle settings, Alarm system.

» Οι εξής ρυθμίσεις είναι εφικτές:

–Προσαρμογή του Warning signal

–Ενεργοποίηση και απενεργοποίηση του Tilt sensor

–Ενεργοποίηση και απενεργοποίηση του Arming tone

–Ενεργοποίηση και απενεργοποίηση του Arm automatically

–Με αντικλεπτικό σύστημα συναγερμού (DWA)^{SA}

» Δυνατότητες ρύθμισης (☞ 101)



Δυνατότητες ρύθμισης

–Με αντικλεπτικό σύστημα συναγερμού (DWA)^{SA}

Warning signal: Ρύθμιση αυξομειούμενου ή διακοπόμενου ήχου συναγερμού.

Tilt sensor: Ενεργοποίηση αισθητήρα κλίσης για την επιτήρηση της κλίσης του οχήματος. Το DWA αντιδρά π.χ. σε περίπτωση κλοπής τροχού ή ρυμούλκησης.

i Κατά τη μεταφορά του οχήματος απενεργοποιήστε τον αισθητήρα κλίσης, για να αποτρέψετε την ενεργοποίηση του DWA.

Arming tone: Ηχητικό σήμα επιβεβαίωσης του συναγερμού μετά από ενεργοποίηση /

102 ΧΕΙΡΙΣΜΌΣ

απενεργοποίηση του DWA επι-
πρόσθετα στην ενεργοποίηση
των φλας.

Arm automatically: Αυ-
τόματη ενεργοποίηση της λει-
τουργίας συναερμού κατά την
απενεργοποίηση του συστήματος
ανάφλεξης.

ΈΛΕΓΧΟΣ ΠΪΕΣΗΣ ΕΛΑΣΤΙ- ΚΩΝ (RDC)

– Με σύστημα ελέγχου πίεσης
ελαστικών (RDC)^{SA}

Ενεργοποίηση ή απενεργοποίηση της προειδοποίησης ονομαστικής πίεσης

- Όταν επιτευχθεί η ελάχιστη πί-
εση ελαστικών μπορεί να εμφα-
νιστεί μια προειδοποίηση ονο-
μαστικής πίεσης.
- Καλέστε το μενού Settings,
Vehicle settings, RDC.
- Ενεργοποίηση ή απενεργοποι-
ηση του Target pressure
warn..

ΘΕΡΜΑΙΝΌΜΕΝΑ ΓΚΡΙΠ

– Με θερμαινόμενα γκριπ^{SA}

Χειρισμός των θερμαινόμενων γκριπ

- Εκκινήστε τον κινητήρα.
(▶▶▶ 147)

 Τα θερμαινόμενα γκριπ
μπορούν να ενεργοποιη-
θούν μόνο με τον κινητήρα σε
λειτουργία.

 Η αυξημένη κατανάλωση
ρεύματος λόγω των θερ-
μαινόμενων γκριπ μπορεί κατά
την οδήγηση με χαμηλές στρο-
φές να προκαλέσει αποφόρτιση
της μπαταρίας. Σε περίπτωση
ανεπαρκούς φόρτισης της μπα-
ταρίας, απενεργοποιούνται τα
θερμαινόμενα γκριπ, για να δια-
σφαλιστεί η ικανότητα εκκίνησης
του κινητήρα.



- Πιέστε το πλήκτρο **1** όσες φο-
ρές χρειάζεται, για να εμφανι-
στεί η επιθυμητή βαθμίδα θέρ-
μανσης **2** μπροστά από το σύμ-
βολο θερμαινόμενου γκριπ **3**.
Τα γκριπ του τιμονιού μπορούν
να θερμανθούν σε τρεις βαθμι-
δες. Η βαθμίδα υψηλής θερμο-
αντικής ισχύος χρησιμοποιείται για
τη γρήγορη θέρμανση των γκριπ
και στη συνέχεια συνιστάται η

ρύθμιση σε μια χαμηλότερη βαθμίδα θερμαντικής ισχύος.



Υψηλή θερμαντική ισχύς



Μεσαία θερμαντική ισχύς



Χαμηλή θερμαντική ισχύς

» Εάν δεν πραγματοποιηθούν περαιτέρω αλλαγές, εφαρμόζεται η βαθμίδα θέρμανσης που εμφανίζεται στην οθόνη.

- Για να απενεργοποιήσετε το θερμαινόμενο γκριπ, πατήστε το πλήκτρο **1** όσες φορές χρειάζεται, μέχρι να μην εμφανίζεται πλέον το σύμβολο των θερμαινόμενων γκριπ **3** στην οθόνη.



- Περιστρέψτε την κλειδαριά σέλας **1** με το κλειδί του διακόπτη ανάφλεξης αριστερόστροφα.

» Η σέλα της μοτοσικλέτας είναι ξεκλειδωμένη.

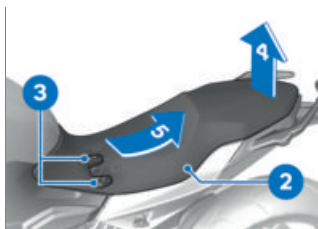

- Ανασηκώστε τη σέλα **2** προς την κατεύθυνση του βέλους **4**.
- Τραβήξτε τη σέλα **2** προς την κατεύθυνση του βέλους **5** από το στήριγμα **3**.
- Ακουμπήστε τη σέλα **2** επάνω σε μια καθαρή επιφάνεια.

ΣΈΛΑ

Αφαίρεση σέλας

Προϋπόθεση

Ο κινητήρας της μοτοσικλέτας πρέπει να είναι σβηστός καθώς και να έχετε σταθμεύσει σε επίπεδο και σταθερό έδαφος.

104 ΧΕΙΡΙΣΜΌΣ

Τοποθέτηση σέλας

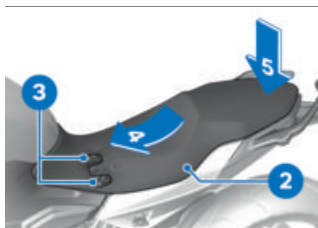

- Σπρώξτε τη σέλα **2** προς την κατεύθυνση του βέλους **4** επάνω στα στηρίγματα **3**.
 - Πιέστε με δύναμη τη σέλα προς την κατεύθυνση του βέλους **5**.
- » Η σέλα ασφαλίζει με χαρακτηριστικό ήχο.

00'0NH TFT

05

ΓΕΝΙΚΈς ΟΔΗΓΊΕς	108
ΑΡΧΉ ΛΕΊΤΟΥΡΓΊΑς	109
ΠΡΟΒΟΛΉ PURE RIDE	117
ΓΕΝΙΚΈς ΡΥΘΜΊΣΕΙς	118
BLUETOOTH	120
ΤΟ ΞΧΗΜΑ ΜΟΥ	123
ΥΠΟΛΟΓΊΣΤΉς ΟΧΉΜΑΤΟς	126
ΠΛΟΉΓΗΣΗ	126
ΜΈΣΑ	129
ΤΗΛΈΦΩΝΟ	130
ΕΜΦΆΝΊΣΗ ΈΚΔΟΣΗΣ ΛΟΓΊΣΜΙΚΟΎ	131
ΕΜΦΆΝΊΣΗ ΠΛΗΡΟΦΟΡΊΩΝ ΆΔΕΙΑς ΧΡΉΣΗΣ	131

ΓΕΝΙΚΈΣ ΟΔΗΓΊΕΣ

Προειδοποιητικές υποδείξεις



ΠΡΟΕΙΔΟΠΟΙΗΣΗ

Χειρισμός ενός smartphone κατά την οδήγηση

Κίνδυνος ατυχήματος

- Τηρήστε τον ισχύοντα Κώδικα Οδικής Κυκλοφορίας.
- Μη χρησιμοποιείτε το smartphone κατά την οδήγηση. Εξαιρούνται οι εφαρμογές χωρίς χειρισμό, όπως π.χ. η τηλεφωνία μέσω του συστήματος ανοιχτής ακρόασης.



ΠΡΟΕΙΔΟΠΟΙΗΣΗ

Απόσπαση της προσοχής από τα κυκλοφοριακά δρώμενα και απώλεια του ελέγχου

Κίνδυνος ατυχήματος από τη χρήση των ενσωματωμένων συστημάτων πληροφόρησης και συσκευών επικοινωνίας στη διάρκεια της οδήγησης

- Να χειρίζεστε αυτά τα συστήματα ή τις συσκευές, μόνο όταν το επιτρέπει η κυκλοφοριακή κατάσταση.
- Αν χρειαστεί, σταματήστε και χειριστείτε τα συστήματα ή τις συσκευές εν στάσει.

Λειτουργίες Connectivity

Οι λειτουργίες Connectivity περιλαμβάνουν τα θέματα Μέσα, Τηλεφωνία και Πλοήγηση. Οι λειτουργίες Connectivity μπορούν να χρησιμοποιηθούν, όταν η οθόνη TFT είναι συνδεδεμένη με μια φορητή τερματική συσκευή και ένα κράνος (☛ 120). Περισσότερες πληροφορίες για τις λειτουργίες Connectivity μπορείτε να βρείτε στην ηλεκτρονική διεύθυνση:

bmw-motorrad.com/connectivity



Αν το ρεζερβουάρ καυσίμου βρίσκεται μεταξύ της φορητής τερματικής συσκευής και της οθόνης TFT, μπορεί να είναι περιορισμένη η σύνδεση Bluetooth. Η BMW Motorrad συνιστά να φυλάσσετε τη φορητή τερματική συσκευή πάνω από το ρεζερβουάρ καυσίμου (π. χ. στην τσέπη του μπουφάν).



Αναλόγως της φορητής τερματικής συσκευής, μπορεί να είναι περιορισμένο το εύρος των λειτουργιών Connectivity.

BMW Motorrad Connected App

Με την εφαρμογή BMW Motorrad Connected App μπορούν να κληθούν πληροφορίες χρήσης και πληροφορίες οχήματος. Για τη χρήση ορισμένων λειτουργιών, όπως π.χ. της πλοήγησης, η εφαρμογή (App) πρέπει να είναι εγκατεστημένη στη φορητή τερματική συσκευή και να είναι συνδεδεμένη με την οθόνη TFT. Με την εφαρμογή ξεκινά η καθοδήγηση στον προορισμό και προσαρμόζεται η πλοήγηση.

 Σε ορισμένες φορητές τερματικές συσκευές, π. χ. με λειτουργικό σύστημα iOS, πρέπει πριν τη χρήση να κληθεί η BMW Motorrad Connected App.

Ενημερότητα

Μετά από την ολοκλήρωση της σύνταξης μπορεί να προκύψουν ενημερώσεις της οθόνης TFT. Εξαιτίας αυτής της διαρκούς εξέλιξης υπάρχει περίπτωση να παρουσιαστούν αποκλίσεις ανάμεσα σε αυτό το εγχειρίδιο ιδιοκτήτη και το όχημά σας. Ενημερωμένες πληροφορίες μπορείτε να βρείτε στην ηλεκτρονική διεύθυνση bmw-motorrad.com/service.

ΑΡΧΉ ΛΕΙΤΟΥΡΓΙΑΣ

Χειριστήρια

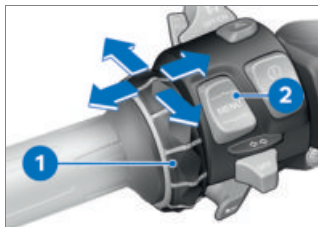

Ο χειρισμός όλων των περιεχομένων της οθόνης πραγματοποιείται με το Multi-Controller **1** και το παλινδρομικό πλήκτρο MENU **2**.

Ανάλογα με το περιβάλλον του μενού, είναι εφικτές οι εξής λειτουργίες.

Λειτουργίες του Multi-Controller

Περιστροφή του Multi-Controller προς τα επάνω:

- Μετακίνηση του δρομέα σε λίστες προς τα επάνω.
- Πραγματοποίηση ρυθμίσεων.
- Αύξηση έντασης ήχου.

Περιστροφή του Multi-Controller προς τα κάτω:

- Μετακίνηση του δρομέα σε λίστες προς τα κάτω.
- Πραγματοποίηση ρυθμίσεων.
- Μείωση έντασης ήχου.

Μετακίνηση Multi-Controller προς τα αριστερά:

- Ενεργοποίηση λειτουργίας σύμφωνα με τα μηνύματα Check-Control.
- Ενεργοποίηση λειτουργίας προς τα αριστερά ή πίσω.
- Μετά από τις ρυθμίσεις, επιστροφή στην προβολή μενού.
- Στην προβολή μενού: Μετάβαση σε ένα επίπεδο πιο επάνω.
- Στο μενού Το όχημά μου: Φυλλομέτρηση προς τον επόμενο πίνακα μενού.

Μετακίνηση Multi-Controller προς τα δεξιά:

- Επιβεβαίωση επιλογής.
- Επιβεβαίωση ρυθμίσεων.
- Φυλλομέτρηση προς το επόμενο βήμα μενού.
- Κύλιση σε λίστες προς τα δεξιά.
- Στο μενού Το όχημά μου: Φυλλομέτρηση προς τον επόμενο πίνακα μενού.

Λειτουργίες του παλινδρομικού πλήκτρου MENU

 Οι υποδείξεις πλοήγησης εμφανίζονται ως διάλογος, αν δεν έχει κληθεί το μενού Navigation. Ο χειρισμός του παλινδρομικού πλήκτρου MENU είναι προσωρινά περιορισμένος.

Σύντομη πίεση του MENU επάνω:

- Στην προβολή μενού: Μετάβαση σε ένα επίπεδο πιο επάνω.
- Στην προβολή Pure Ride: Αλλαγή ένδειξης για τη γραμμή κατάστασης.

Παρατεταμένη πίεση του MENU επάνω:

- Στην προβολή μενού: Άνοιγμα προβολής Pure Ride.
- Στην προβολή Pure Ride: Αλλαγή εστίασης χειρισμού στο Navigator.

Σύντομη πίεση του MENU κάτω:

- Μετάβαση σε ένα επίπεδο πιο κάτω.
- Καμία λειτουργία, όταν έχει επιτευχθεί το κατώτερο επίπεδο.

Παρατεταμένη πίεση του MENU κάτω:

- Επιστροφή στο μενού που είχε κληθεί τελευταίο, αφού προηγουμένως είχε πραγματοποιηθεί μια αλλαγή μενού με παρατεταμένη πίεση του παλινδρομικού πλήκτρου MENU επάνω.

Υποδείξεις χειρισμού στο βασικό μενού

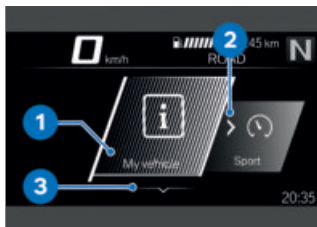

Το εάν και ποιες αλληλεπιδραστικές ενέργειες είναι εφικτές, καταδεικνύεται με αντίστοιχες υποδείξεις χειρισμού.



Σημασία των υποδείξεων χειρισμού:

- Υπόδειξη χειρισμού **1**: Έχει επιτευχθεί το αριστερό τέρμα.
- Υπόδειξη χειρισμού **2**: Μπορείτε να πραγματοποιήσετε φυλλομέτρηση προς τα δεξιά.
- Υπόδειξη χειρισμού **3**: Μπορείτε να πραγματοποιήσετε φυλλομέτρηση προς τα κάτω.

-Υπόδειξη χειρισμού **4**: Μπορείτε να πραγματοποιήσετε φυλλομέτρηση προς τα αριστερά.

-Υπόδειξη χειρισμού **5**: Έχει επιτευχθεί το δεξί τέρμα.

Υποδείξεις χειρισμού σε υπομενού

Εκτός από τις υποδείξεις χειρισμού στο βασικό μενού, στα υπομενού υπάρχουν περαιτέρω υποδείξεις χειρισμού.

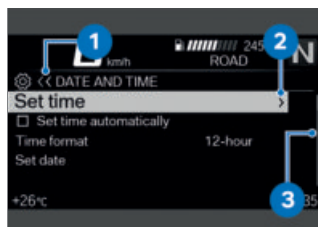

Σημασία των υποδείξεων χειρισμού:

- Υπόδειξη χειρισμού **1**: Η τρέχουσα ένδειξη βρίσκεται σε ένα ιεραρχικά δομημένο μενού. Ο αριθμός των συμβόλων δείχνει έως και τρία επίπεδα υπομενού. Το χρώμα του συμβόλου αλλάζει, ανάλογα με το εάν είναι εφικτή η επιστροφή προς τα επάνω.
- Υπόδειξη χειρισμού **2**: Μπορεί να κληθεί ένα περαιτέρω επίπεδο υπομενού.

112 ΟΘΪΟΝΗ TFT

–Υπόδειξη χειρισμού **3**: Υπάρχουν περισσότερα στοιχεία, από αυτά που μπορούν να εμφανιστούν.

Εμφάνιση προβολής Pure Ride

- Πιέστε παρατεταμένα το παλινδρομικό πλήκτρο MENU επάνω.

Ενεργοποίηση και απενεργοποίηση λειτουργιών

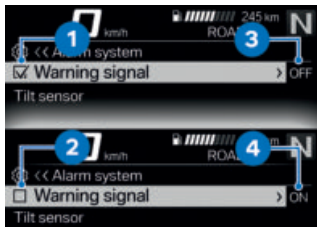

Πριν από ορισμένα σημεία μενού υπάρχει ένα κουτάκι. Το κουτάκι καταδεικνύει εάν η λειτουργία είναι ενεργοποιημένη ή απενεργοποιημένη. Σύμβολα ενεργειών μετά τα σημεία μενού παρουσιάζουν τι γίνεται με σύντομη κίνηση του Multi-Controller προς τα δεξιά.

Παραδείγματα για την απενεργοποίηση και ενεργοποίηση:

–Το σύμβολο **1** καταδεικνύει ότι η λειτουργία είναι ενεργοποιημένη.

–Το σύμβολο **2** καταδεικνύει ότι η λειτουργία είναι απενεργοποιημένη.

–Το σύμβολο **3** καταδεικνύει ότι η λειτουργία μπορεί να απενεργοποιηθεί.

–Το σύμβολο **4** καταδεικνύει ότι η λειτουργία μπορεί να ενεργοποιηθεί.

Κλήση μενού

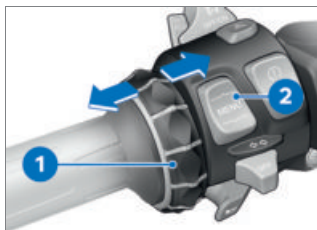

- Εμφανίστε την προβολή Pure Ride. (☰➔ 112)

- Πιέστε το πλήκτρο **2** σύντομα προς τα κάτω.

Μπορούν να κληθούν τα εξής μενού:

- My vehicle
- Navigation
- Media
- Telephone
- Settings

- Πιέστε το Multi-Controller **1** πολλές φορές σύντομα προς τα δεξιά, μέχρι να μαρκαριστεί το επιθυμητό σημείο μενού.

- Πιέστε το πλήκτρο **2** σύντομα προς τα κάτω.

 Το μενού settings μπορεί να κληθεί μόνο εν στάσει.

Μετακίνηση του δρομέα σε λίστες

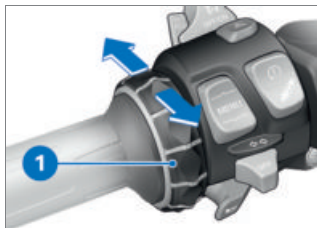

- Καλέστε το μενού. (☛ 112)
- Για να μετακινηθεί ο δρομέας σε λίστες προς τα κάτω, περιστρέψτε το Multi-Controller **1** προς τα κάτω, μέχρι να μαρκαριστεί το επιθυμητό στοιχείο.
- Για να μετακινηθεί ο δρομέας σε λίστες προς τα επάνω, περιστρέψτε το Multi-Controller **1** προς τα επάνω, μέχρι να μαρκαριστεί το επιθυμητό στοιχείο.

Επιβεβαίωση επιλογής

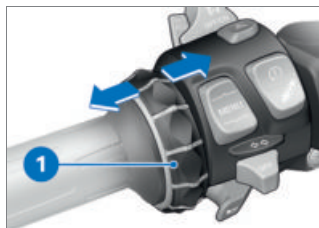

- Επιλέξτε το επιθυμητό στοιχείο.
- Πιέστε το Multi-Controller **1** σύντομα προς τα δεξιά.

Κλήση του μενού που χρησιμοποιήθηκε τελευταίο

- Στην προβολή Pure Ride: Πιέστε παρατεταμένα το παλινδρομικό πλήκτρο MENU κάτω.
 - » Καλείται το μενού που χρησιμοποιήθηκε τελευταία. Το στοιχείο που μαρκαρίστηκε τελευταία είναι επιλεγμένο.

Αλλαγή εστίασης χειρισμού

–Με προετοιμασία για σύστημα πλοήγησης^{SA}

Εάν είναι συνδεδεμένο το Navigator, μπορεί να πραγματοποιηθεί εναλλαγή μεταξύ του χειρισμού του Navigator και της οθόνης TFT.

Αλλαγή εστίασης χειρισμού

– Με προετοιμασία για σύστημα πλοήγησης^{SA}

- Στερεώστε με ασφάλεια τη συσκευή πλοήγησης. (➡ 233)
- Εμφανίστε την προβολή Pure Ride. (➡ 112)
- Πιέστε παρατεταμένα το παλινδρομικό πλήκτρο MENU επάνω.
- » Η εστίαση χειρισμού αλλάζει στο Navigator ή στην οθόνη TFT. Αριστερά στην επάνω γραμμή κατάστασης επισημαίνεται η εκάστοτε ενεργή συσκευή. Οι ενέργειες χειρισμού αφορούν την εκάστοτε ενεργή συσκευή, μέχρι να αλλάξει και πάλι η εστίαση χειρισμού.
- » Χειρισμός συστήματος πλοήγησης (➡ 235)

Ενδείξεις κατάστασης συστήματος

Η κατάσταση συστήματος εμφανίζεται στην κάτω περιοχή μενού, όταν ενεργοποιηθεί ή απενεργοποιηθεί μια λειτουργία.

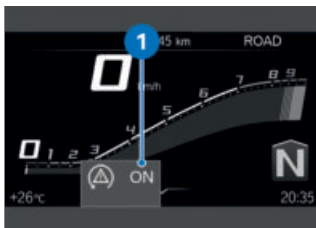

Παράδειγμα για τη σημασία των καταστάσεων συστήματος:

– Κατάσταση συστήματος **1**: Η λειτουργία ASC/DTC είναι ενεργοποιημένη.

Αλλαγή ένδειξης για τη γραμμή κατάστασης Προϋπόθεση

Το όχημα είναι ακινητοποιημένο. Η προβολή Pure Ride εμφανίζεται.



- Ενεργοποιήστε το σύστημα ανάφλεξης. (➡ 70)
- » Στην οθόνη TFT παρέχονται όλες οι πληροφορίες του υπολογιστή οχήματος (π.χ. TRIP **1**) και του υπολογιστή ταξιδιού (π.χ. TRIP **2**), που είναι απαραίτητες για τη λειτουργία σε δημόσιους δρόμους. Οι πληροφορίες μπορούν να εμφανιστούν στην επάνω γραμμή κατάστασης.











- Με σύστημα ελέγχου πίεσης ελαστικών (RDC)^{SA}
- » Επιπρόσθετα μπορούν επίσης να εμφανιστούν πληροφορίες από τον έλεγχο πίεσης ελαστικών.<
- Επιλέξτε το περιεχόμενο της επάνω γραμμής κατάστασης. (→ 115)



- Πιέστε παρατεταμένα το πλήκτρο **1**, για να εμφανίσετε την προβολή Pure Ride.
- Πιέστε αντίστοιχα σύντομα το πλήκτρο **1**, για να επιλέξετε την τιμή στην επάνω γραμμή κατάστασης **2**.

Μπορούν να εμφανιστούν οι ακόλουθες τιμές:

-  Total distance
-  Current distance 1
-  Current distance 2

-  Consumption 1 (μέσος όρος)
-  Consumption 2 (μέσος όρος)
-  Riding time 1
-  Riding time 2
-  Break 1
-  Break 2
-  Speed 1 (μέσος όρος)
-  Speed 2 (μέσος όρος)
- Με σύστημα ελέγχου πίεσης ελαστικών (RDC)^{SA}
-  Tyre pressure<
-  Fuel tank level
-  Range

Επιλογή περιεχομένου της επάνω γραμμής κατάστασης

- Καλέστε το μενού Settings, Display, Status line content.
- Ενεργοποιήστε τις επιθυμητές ενδείξεις.
- » Μπορείτε να εναλλάσσετε με-ταξύ των επιλεγμένων ενδειξεων

116 ΟΘΏΝΗ TFT

στην επάνω γραμμή κατάστασης. Εάν δεν έχουν επιλεχθεί ενδείξεις, εμφανίζεται μόνο η αυτονομία.

Πραγματοποίηση ρυθμίσεων

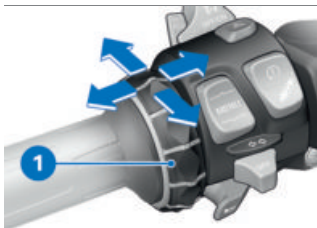

- Επιλέξτε το επιθυμητό μενού ρυθμίσεων και επιβεβαιώστε.
 - Περιστρέψτε το Multi-Controller **1** προς τα κάτω, μέχρι να μαρκαριστεί η επιθυμητή ρύθμιση.
 - Εάν υπάρχει μια υπόδειξη χειρισμού, μετακινήστε το Multi-Controller **1** προς τα δεξιά.
 - Εάν δεν υπάρχει υπόδειξη χειρισμού, μετακινήστε το Multi-Controller **1** προς τα αριστερά.
- » Η ρύθμιση έχει αποθηκευθεί.

Ενεργοποίηση ή απενεργοποίηση του Speed Limit Info

Προϋπόθεση

Το όχημα είναι συνδεδεμένο με μια συμβατή φορητή τερματική συσκευή. Στη φορητή τερματική συσκευή είναι εγκατεστημένη η εφαρμογή BMW Motorrad Connected App.

- Το Speed Limit Info δείχνει την τρέχουσα επιτρεπόμενη μέγιστη ταχύτητα, εφόσον η τιμή αυτή διατίθεται από τον εκδότη του χαρτογραφικού υλικού στο σύστημα πλοήγησης.
- Καλέστε το μενού Settings, Display.
- Ενεργοποίηση ή απενεργοποίηση του Speed Limit Info.

ΠΡΟΒΟΛΗ PURE RIDE

Στροφόμετρο



- 1 Κλίμακα
- 2 Χαμηλή περιοχή αριθμού στροφών
- 3 Υψηλή / κόκκινη περιοχή αριθμού στροφών
- 4 Δείκτης
- 5 Ένδειξη μπάρας
- 6 Μονάδα για στροφόμετρο: 1000 στροφές ανά λεπτό

Αυτονομία



Η αυτονομία **1** καταδεικνύει την απόσταση που μπορεί ακόμη να διανυθεί με την υπολειπόμενη ποσότητα καυσίμου. Ο υπολογισμός πραγματοποιείται με βάση τη μέση κατανάλωση και την ποσότητα καυσίμου.

– Εάν η μοτοσυκλέτα στηρίζεται στο πλαϊνό σταντ, δεν είναι δυνατόν να υπολογιστεί σωστά η ποσότητα του καυσίμου λόγω της επικλινούς θέσης. Για αυτόν τον λόγο, ο νέος υπολογισμός της αυτονομίας πραγματοποιείται μόνο με ανεβασμένο το πλαϊνό σταντ.

– Η αυτονομία εμφανίζεται όταν η στάθμη μειωθεί στο επίπεδο της ρεζέρβας καυσίμου μαζί με μια προειδοποίηση.

– Μετά τον ανεφοδιασμό, η αυτονομία υπολογίζεται εκ νέου, εφόσον η ποσότητα καυσίμου είναι μεγαλύτερη από την ποσότητα της ρεζέρβας καυσίμου.

— Η αναμενόμενη αυτονομία είναι μια τιμή που υπολογίζεται κατά προσέγγιση.

Σύσταση ανεβάσματος ταχύτητας



Η σύσταση ανεβάσματος ταχύτητας στην προβολή Pure Ride **1** ή στη γραμμή κατάστασης **2** σηματοδοτεί την οικονομικά καλύτερη χρονική στιγμή για το ανέβασμα ταχύτητας.

ΓΕΝΙΚΈΣ ΡΥΘΜΪΣΕΙΣ

Ρύθμιση έντασης ήχου

- Συνδέστε το κράνος του οδηγού και το κράνος του συνεπιβάτη. (☞ 122)
- Αύξηση έντασης ήχου: Περιστρέψτε το Multi-Controller προς τα επάνω.
- Μείωση έντασης ήχου: Περιστρέψτε το Multi-Controller προς τα κάτω.
- Σίγαση: Περιστρέψτε το Multi-Controller προς τα κάτω μέχρι το τέρμα.

Ρύθμιση ημερομηνίας

- Ενεργοποιήστε το σύστημα ανάφλεξης. (☞ 70)
- Καλέστε το μενού Settings, System settings, Date and time, Set date.
- Ρυθμίστε τα Day, Month και Year.
- Επιβεβαιώστε τη ρύθμιση.

Ρύθμιση μορφής ημερομηνίας

- Καλέστε το μενού Settings, System settings, Date and time, Date format.
- Επιλέξτε την επιθυμητή ρύθμιση.
- Επιβεβαιώστε τη ρύθμιση.

Ρύθμιση ρολογιού

- Ενεργοποιήστε το σύστημα ανάφλεξης. (☞ 70)
- Καλέστε το μενού Settings, System settings, Date and time, Set time.
- Ρυθμίστε τα Hour και Minute.

Ρύθμιση μορφής ώρας

- Καλέστε το μενού Settings, System settings, Date and time, Time format.
- Επιλέξτε την επιθυμητή ρύθμιση.
- Επιβεβαιώστε τη ρύθμιση.

Ρύθμιση μονάδων μέτρησης

- Καλέστε το μενού Settings, System settings, Units. Μπορούν να ρυθμιστούν οι εξής μονάδες μέτρησης:
 - Ταχύτητα
 - Κατανάλωση
 - Με σύστημα ελέγχου πίεσης ελαστικών (RDC)^{SA}
 - Πίεση <
 - Θερμοκρασία

Ρύθμιση γλώσσας

- Καλέστε το μενού Settings, System settings, Language. Μπορείτε να ρυθμίσετε τις ακόλουθες γλώσσες:
 - Γερμανικά
 - Αγγλικά (Μεγ. Βρετανίας)
 - Αγγλικά (ΗΠΑ)
 - Ισπανικά
 - Γαλλικά
 - Ιταλικά
 - Ολλανδικά
 - Πολωνικά
 - Πορτογαλικά (Βραζιλία)
 - Πορτογαλικά (Πορτογαλία)
 - Τουρκικά
 - Ρουμανικά
 - Ρωσικά
 - Ουκρανικά
 - Κινέζικα
 - Ιαπωνικά

- Κορεάτικα
- Ταϊλανδικά

Ρύθμιση φωτεινότητας

- Καλέστε το μενού Settings, Display, Brightness.
- Ρυθμίστε τη φωτεινότητα.
 - » Όταν η φωτεινότητα του περιβάλλοντος πέφτει κάτω από ένα καθορισμένο επίπεδο, η φωτεινότητα της οθόνης μειώνεται στη ρυθμισμένη τιμή.

Επαναφορά όλων των ρυθμίσεων

- Όλες οι ρυθμίσεις στο μενού Settings μπορούν να επαναφερθούν στις εργοστασιακές ρυθμίσεις.
- Καλέστε το μενού Settings.
- Επιλέξτε το Reset all και επιβεβαιώστε το. Επαναφέρονται οι ρυθμίσεις των εξής μενού:
 - Vehicle settings
 - System settings
 - Connections
 - Display
 - Information
- » Οι υφιστάμενες συνδέσεις Bluetooth δεν διαγράφονται.

BLUETOOTH**Τεχνολογία
ραδιοσυχνοτήτων μικρής
εμβέλειας**

Η τεχνολογία Bluetooth είναι μια τεχνολογία ραδιοσυχνοτήτων μικρής εμβέλειας. Οι συσκευές Bluetooth εκπέμπουν σήμα ως Short Range Devices (μετάδοση περιορισμένης εμβέλειας) στην ελεύθερη ζώνη ISM (Industrial, Scientific and Medical Band) μεταξύ 2,402...2,480 GHz. Η χρήση τους επιτρέπεται παγκοσμίως χωρίς ειδική άδεια. Παρόλο που η τεχνολογία Bluetooth έχει σχεδιαστεί για την κατά το δυνατόν σταθερή πραγματοποίηση συνδέσεων σε κοντινές αποστάσεις, υπάρχει πάντοτε περίπτωση εμφάνισης παρεμβολών, όπως και σε όλες τις τεχνολογίες ραδιοσυχνοτήτων. Οι συνδέσεις μπορεί να παρουσιάσουν παρεμβολές, σύντομες διακοπές ή ακόμη και πλήρη απώλεια σύνδεσης. Ιδιαίτερα όταν σε ένα δίκτυο Bluetooth χρησιμοποιούνται περισσότερες συσκευές, δεν είναι δυνατόν να διασφαλιστεί σε όλες τις συνθήκες η άρτια λειτουργία.

Πιθανές πηγές διαταραχής:

- Πεδία παρεμβολής από ιστούς εκπομπής και τα παρόμοια.
- Συσκευές με λανθασμένα ενσωματωμένο πρότυπο Bluetooth.
- Άλλες συσκευές με δυνατότητα Bluetooth που βρίσκονται στο άμεσο περιβάλλον.
- Σκίαση μέσω μετάλλων ή σωμάτων.

Pairing

Πριν μπορέσουν δύο συσκευές Bluetooth να δημιουργήσουν τη μεταξύ τους σύνδεση, πρέπει πρώτα να έχουν αναγνωρίσει η μία την άλλη. Αυτή η διαδικασία αλληλοαναγνώρισης ονομάζεται "Pairing" (ζευγοποίηση). Οι συσκευές που αναγνωρίζονται αποθηκεύονται, έτσι ώστε η διαδικασία Pairing να απαιτείται μόνο κατά την πρώτη επικοινωνία των συσκευών.



Σε ορισμένες φορητές τερματικές συσκευές, π. χ. με λειτουργικό σύστημα iOS, πρέπει πριν τη χρήση να κληθεί η BMW Motorrad Connected App.

Κατά τη διαδικασία Pairing, η οθόνη TFT αναζητά εντός της περιοχής λήψης της άλλης συσκευές με δυνατότητα Bluetooth. Για να είναι δυνατή

- η αναγνώριση μιας συσκευής, πρέπει να πληρούνται οι παρακάτω προϋποθέσεις:
- Η λειτουργία Bluetooth της συσκευής πρέπει να είναι ενεργοποιημένη
 - Η συσκευή πρέπει να είναι "ορατή" για άλλες
 - Οι υπόλοιπες συσκευές με δυνατότητα Bluetooth πρέπει να είναι απενεργοποιημένες (π.χ. κινητά τηλέφωνα και συστήματα πλοήγησης).

Παρακαλούμε συμβουλευθείτε τις οδηγίες χειρισμού του συστήματος επικοινωνίας για τα απαραίτητα βήματα.

Πραγματοποίηση διαδικασίας Pairing

- Καλέστε το μενού Settings, Connections.

» Στο μενού CONNECTIONS, μπορεί να πραγματοποιηθεί διαμόρφωση, διαχείριση και διαγραφή των συνδέσεων Bluetooth. Εμφανίζονται οι εξής συνδέσεις Bluetooth:

- Mobile device
- Rider's helmet
- Passenger helm.

Εμφανίζεται η κατάσταση σύνδεσης για τις φορητές τερματικές συσκευές.

Σύνδεση φορητής τερματικής συσκευής

- Πραγματοποιήστε τη διαδικασία Pairing. (➡ 121)
- Ενεργοποιήστε τη λειτουργία Bluetooth της φορητής τερματικής συσκευής (βλέπε Οδηγίες χειρισμού της φορητής τερματικής συσκευής).
- Επιλέξτε το Mobile device και επιβεβαιώστε το.
- Επιλέξτε το Pair new mobile device και επιβεβαιώστε το.

Πραγματοποιείται αναζήτηση φορητών τερματικών συσκευών.



Το σύμβολο Bluetooth αναβοσβήνει στη διάρκεια του Pairing στην κάτω γραμμή κατάστασης.

Εμφανίζονται οι ορατές φορητές τερματικές συσκευές.

- Επιλέξτε και επιβεβαιώστε τη φορητή τερματική συσκευή.
- Ακολουθήστε τις οδηγίες στη φορητή τερματική συσκευή.
- Επιβεβαιώστε τη συμφωνία των κωδικών.
- » Η σύνδεση διαμορφώνεται και η κατάσταση σύνδεσης ενημερώνεται.
- » Εάν δεν δημιουργείται η σύνδεση, μπορεί ενδεχομένως να βοηθήσει ο πίνακας βλαβών

στο κεφάλαιο Τεχνικά στοιχεία.
(☛ 251)

- » Αναλόγως της φορητής τερματικής συσκευής, τα δεδομένα του τηλεφώνου μεταδίδονται αυτόματα στο όχημα.
- » Δεδομένα τηλεφώνου (☛ 131)
- » Εάν δεν εμφανίζεται ο τηλεφωνικός κατάλογος, μπορεί ενδεχομένως να βοηθήσει ο πίνακας βλαβών στο κεφάλαιο Τεχνικά στοιχεία. (☛ 252)
- » Εάν η σύνδεση Bluetooth δεν λειτουργεί όπως αναμένεται, μπορεί ενδεχομένως να βοηθήσει ο πίνακας βλαβών στο κεφάλαιο Τεχνικά στοιχεία. (☛ 251)

Σύνδεση κράνους οδηγού και κράνους συνεπιβάτη

- Πραγματοποιήστε τη διαδικασία Pairing. (☛ 121)
- Επιλέξτε το Rider's helmet ή το Passenger helm. και επιβεβαιώστε το.
- Καταστήστε ορατό το σύστημα επικοινωνίας του κράνους.
- Επιλέξτε το Pair new rider's helmet ή το Pair new passeng. helmet και επιβεβαιώστε το.

Πραγματοποιείται αναζήτηση κράνών.



Το σύμβολο Bluetooth αναβοσβήνει στη διάρκεια του Pairing στην κάτω γραμμή κατάστασης.

Εμφανίζονται τα ορατά κράνη.

- Επιλέξτε και επιβεβαιώστε το κράνος.
- » Η σύνδεση διαμορφώνεται και η κατάσταση σύνδεσης ενημερώνεται.
- » Εάν δεν δημιουργείται η σύνδεση, μπορεί ενδεχομένως να βοηθήσει ο πίνακας βλαβών στο κεφάλαιο Τεχνικά στοιχεία. (☛ 251)
- » Εάν η σύνδεση Bluetooth δεν λειτουργεί όπως αναμένεται, μπορεί ενδεχομένως να βοηθήσει ο πίνακας βλαβών στο κεφάλαιο Τεχνικά στοιχεία. (☛ 251)

Διαγραφή συνδέσεων

- Καλέστε το μενού Settings, Connections.
- Επιλέξτε το Delete connections.
- Για να διαγραφεί μια σύνδεση μεμονωμένα, επιλέξτε τη σύνδεση και επιβεβαιώστε την.
- Για να διαγραφούν όλες οι συνδέσεις, επιλέξτε το Delete all connections και επιβεβαιώστε το.

ΤΟ ΟΧΗΜΑ ΜΟΥ ΑΡΧΙΚΉ ΕΙΚΟΝΑ

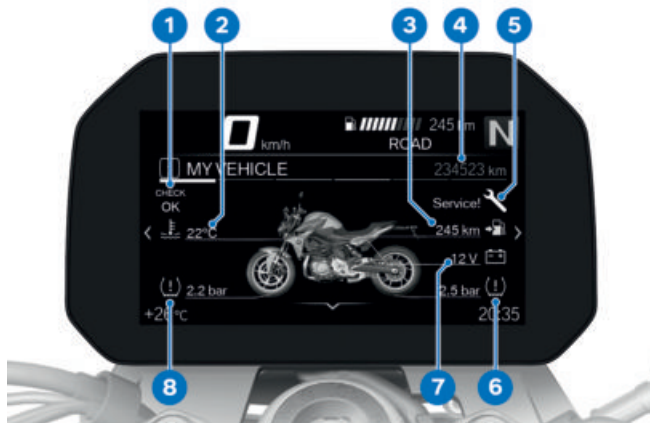

- 1 Ένδειξη Check Control (⇒ 35)
- 2 Θερμοκρασία ψυκτικού υγρού (⇒ 51)
- 3 Αυτονομία (⇒ 117)
- 4 Ολικός χιλιόμετρητής
- 5 Ένδειξη σέρβις (⇒ 66)
- 6 Πίεση πλήρωσης ελαστικού πίσω (⇒ 198)
- 7 Τάση ηλεκτρικού κυκλώματος οχήματος (⇒ 218)
- 8 Πίεση πλήρωσης ελαστικού εμπρός (⇒ 198)

Υποδείξεις χειρισμού

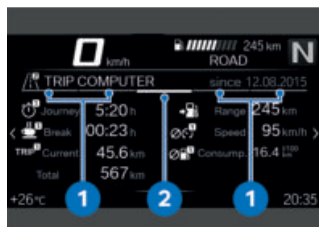

–Υπόδειξη χειρισμού **1**: Καρτέλες, οι οποίες καταδεικνύουν πόσο μπορείτε να πραγματοποιήσετε φυλλομέτρηση προς τα αριστερά ή δεξιά.

–Υπόδειξη χειρισμού **2**: Καρτέλα, η οποία καταδεικνύει τη θέση του τρέχοντος πίνακα μενού.

Φυλλομέτρηση σε πίνακες μενού



- Καλέστε το μενού My vehicle.
- Για φυλλομέτρηση προς τα δεξιά, πιέστε σύντομα το Multi-Controller **1** προς τα δεξιά.

- Για φυλλομέτρηση προς τα αριστερά, πιέστε σύντομα το Multi-Controller **1** προς τα αριστερά.

Οι εξής πίνακες περιέχονται στο μενού Το όχημά μου:

- MY VEHICLE
- ON-BOARD COMPUTER
- TRIP COMPUTER
- Με σύστημα ελέγχου πίεσης ελαστικών (RDC)^{SA}
- TYRE PRESSURE<
- SERVICE REQUIREMENTS
- CC MESSAGE (εάν υπάρχει)
- Περισσότερες πληροφορίες για την πίεση πλήρωσης των ελαστικών και τα μηνύματα Check-Control θα βρείτε στο κεφάλαιο "Ενδείξεις" (☛ 35).



Τα μηνύματα Check-Control αναρτώνται

δυναμικά υπό μορφή πρόσθετων καρτελών στους πίνακες μενού στο μενού My vehicle.

Υπολογιστής οχήματος και υπολογιστής ταξιδιού

Οι πίνακες μενού ON-BOARD COMPUTER και TRIP COMPUTER δείχνουν στοιχεία οχήματος και διαδρομής, π. χ. μέσες τιμές.

Επόμενο σέρβις

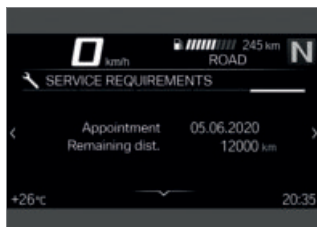

Εάν ο υπολειπόμενος χρόνος μέχρι το επόμενο σέρβις ανέρχεται σε λιγότερο από έναν μήνα ή το επόμενο σέρβις πρέπει να πραγματοποιηθεί εντός 1000 km, εμφανίζεται ένα λευκό μήνυμα Check-Control.

ΥΠΟΛΟΓΙΣΤΗΣ ΟΧΗΜΑΤΟΣ

Κλήση του υπολογιστή οχήματος

- Καλέστε το μενού My vehicle.
- Πραγματοποιήστε φυλλομέτρηση προς τα δεξιά, μέχρι να εμφανιστεί ο πίνακας μενού ON-BOARD COMPUTER.

Επαναφορά υπολογιστή οχήματος

- Καλέστε τον υπολογιστή οχήματος. (☛ 126)
- Πιέστε το παλινδρομικό πλήκτρο MENU κάτω.
- Επιλέξτε το Reset all values ή Reset individual values και επιβεβαιώστε το.

Μπορούν να επαναφερθούν μεμονωμένα οι επόμενες τιμές:

- Break
- Journey
- Current (TRIP 1)
- Speed
- Consump.

Κλήση υπολογιστή ταξιδιού

- Καλέστε τον υπολογιστή οχήματος. (☛ 126)
- Πραγματοποιήστε φυλλομέτρηση προς τα δεξιά, μέχρι να εμφανιστεί ο πίνακας μενού TRIP COMPUTER.

Επαναφορά υπολογιστή ταξιδιού

- Καλέστε τον υπολογιστή ταξιδιού. (☛ 126)
 - Πιέστε το παλινδρομικό πλήκτρο MENU κάτω.
 - Επιλέξτε το Autom. reset ή Reset all values και επιβεβαιώστε το.
- » Εάν έχει επιλεγθεί το Autom. reset, ο υπολογιστής ταξιδιού μηδενίζεται αυτόματα, εάν μετά από την απενεργοποίηση του συστήματος ανάφλεξης έχουν περάσει τουλάχιστον 6 ώρες και έχει αλλάξει η ημερομηνία.

ΠΛΟΪΓΗΣΗ

Προειδοποιητικές υποδείξεις



ΠΡΟΕΙΔΟΠΟΙΗΣΗ

Χειρισμός ενός smartphone κατά την οδήγηση

Κίνδυνος ατυχήματος

- Τηρήστε τον ισχύοντα Κώδικα Οδικής Κυκλοφορίας.
- Μη χρησιμοποιείτε το smartphone κατά την οδήγηση. Εξαιρούνται οι εφαρμογές χωρίς χειρισμό, όπως π.χ. η τηλεφωνία μέσω του συστήματος ανοιχτής ακρόασης.



ΠΡΟΕΙΔΟΠΟΙΗΣΗ

Απόσπαση της προσοχής από τα κυκλοφοριακά δρώμενα και απώλεια του ελέγχου

Κίνδυνος ατυχήματος από τη χρήση των ενσωματωμένων συστημάτων πληροφόρησης και συσκευών επικοινωνίας στη διάρκεια της οδήγησης

- Να χειρίζεστε αυτά τα συστήματα ή τις συσκευές, μόνο όταν το επιτρέπει η κυκλοφοριακή κατάσταση.
- Αν χρειαστεί, σταματήστε και χειριστείτε τα συστήματα ή τις συσκευές εν στάσει.

Προϋπόθεση

Το όχημα είναι συνδεδεμένο με μια συμβατή φορητή τερματική συσκευή μέσω Bluetooth.

Στη συνδεδεμένη φορητή τερματική συσκευή είναι εγκατεστημένη η BMW Motorrad Connected App.



Σε ορισμένες φορητές τερματικές συσκευές, π. χ. με λειτουργικό σύστημα iOS, πρέπει πριν τη χρήση να κληθεί η BMW Motorrad Connected App.

Καταχώριση διεύθυνσης προορισμού

- Συνδέστε τη φορητή τερματική συσκευή. (►► 121)
- Καλέστε την εφαρμογή BMW Motorrad Connected App και ξεκινήστε την καθοδήγηση στον προορισμό.
- Στην οθόνη TFT, καλέστε το μενού Navigation.
 - » Εμφανίζεται η ενεργή καθοδήγηση στον προορισμό.
 - » Εάν δεν εμφανίζεται η ενεργή καθοδήγηση στον προορισμό, μπορεί ενδεχομένως να βοηθήσει ο πίνακας βλαβών στο κεφάλαιο Τεχνικά στοιχεία. (►► 252)

Επιλογή προορισμού από τους τελευταίους προορισμούς

- Καλέστε το μενού Navigation, Recent destinations.
- Επιλέξτε προορισμό και επιβεβαιώστε τον.
- Επιλέξτε το Start route guidance.

Επιλογή προορισμού από τα αγαπημένα

- Το μενού FAVOURITES καταδεικνύει όλους τους προορισμούς που έχουν αποθηκευθεί

στην εφαρμογή BMW Motorrad Connected App ως αγαπημένοι. Στην οθόνη TFT δεν μπορούν να δημιουργηθούν νέα αγαπημένα.

- Καλέστε το μενού Navigation, Favourites.
- Επιλέξτε προορισμό και επιβεβαιώστε τον.
- Επιλέξτε το Start guidance.

Καταχώριση σημείων ενδιαφέροντος

- Σημεία ενδιαφέροντος, π.χ. αξιοθέατα, μπορούν να εμφανίζονται στον χάρτη.
- Καλέστε το μενού Navigation, POIs.

Υπάρχει η δυνατότητα επιλογής των ακόλουθων τύπων:

- At current location
- At destination
- Along the route

- Επιλέξτε σε ποιο τόπο θα πραγματοποιηθεί αναζήτηση σημείων ενδιαφέροντος.

Π. χ. μπορεί να επιλεχθεί το εξής σημείο ενδιαφέροντος:

- Filling station
- Επιλέξτε και επιβεβαιώστε το σημείο ενδιαφέροντος.
- Επιλέξτε το Start route guidance και επιβεβαιώστε το.

Καθορισμός κριτηρίων διαδρομής

- Καλέστε το μενού Navigation, Route criteria.

Υπάρχει η δυνατότητα επιλογής των ακόλουθων κριτηρίων:

-Route type

-Avoid

- Επιλέξτε το επιθυμητό Route type.

- Ενεργοποιήστε ή απενεργοποιήστε τα επιθυμητά Avoid.

Ο αριθμός των ενεργοποιημένων σημείων προς αποφυγή εμφανίζεται σε παρενθέσεις.

Τερματισμός καθοδήγησης στον προορισμό

- Καλέστε το μενού Navigation, Active route guidance.
- Επιλέξτε το End route guidance και επιβεβαιώστε ή μετακινήστε το Multi-Controller προς τα αριστερά.

Ενεργοποίηση ή απενεργοποίηση των φωνητικών οδηγιών

- Συνδέστε το κράνος του οδηγού και το κράνος του συνεπιβάτη. (☛ 122)
- Η πλοήγηση μπορεί να εκφωνείται από τη φωνή του υπολογιστή. Για αυτό πρέπει να είναι

ενεργοποιημένες οι Spoken instruction.

- Καλέστε το μενού Navigation, Active route guidance.
- Ενεργοποίηση ή απενεργοποίηση του Spoken instruction.

Επανάληψη τελευταίας φωνητικής οδηγίας

- Καλέστε το μενού Navigation, Active route guidance.
- Επιλέξτε το Current instruction και επιβεβαιώστε το.

ΜΕΣΑ

Προϋπόθεση

Το όχημα είναι συνδεδεμένο με μια συμβατή φορητή τερματική συσκευή και ένα συμβατό κράνος.

Έλεγχος αναπαραγωγής μουσικής

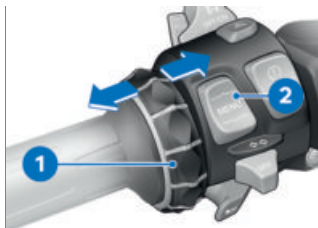

- Καλέστε το μενού Media.

 Η BMW Motorrad συνιστά να ρυθμίζετε την ένταση του ήχου για τη λειτουργία μέσω και τη συνομιλία στη φορητή τερματική συσκευή στη μέγιστη βαθμίδα, πριν την έναρξη της οδήγησης.

- Ρυθμίστε την ένταση ήχου. (☰➔ 118)
- Επόμενος τίτλος: Μετακινήστε το Multi-Controller **1** σύντομα προς τα δεξιά.
- Προηγούμενος τίτλος ή αρχή του τρέχοντος τίτλου: Μετακινήστε το Multi-Controller **1** σύντομα προς τα αριστερά.
- Γρήγορη κίνηση εμπρός: Μετακινήστε το Multi-Controller **1** παρατεταμένα προς τα δεξιά.
- Γρήγορη κίνηση πίσω: Μετακινήστε το Multi-Controller **1** παρατεταμένα προς τα αριστερά.

- Κλήση μενού περιβάλλοντος: Πιέστε το πλήκτρο **2** προς τα κάτω.

 Αναλόγως της φορητής τερματικής συσκευής, μπορεί να είναι περιορισμένο το εύρος των λειτουργιών Connectivity.

» Στο μενού περιβάλλοντος μπορούν να χρησιμοποιηθούν οι εξής λειτουργίες:

- Playback ή Pause.
- Για την αναζήτηση και την αναπαραγωγή, επιλέξτε την κατηγορία Now playing, All artists, All albums ή All tracks.
- Επιλέξτε το Playlists.

Στο υπομενού Audio settings μπορείτε να πραγματοποιήσετε τις εξής ρυθμίσεις:

- Ενεργοποίηση ή απενεργοποίηση του Shuffle.
- Repeat: Επιλέξτε Off, One (τρέχοντα τίτλο) ή All.

ΤΗΛΕΦΩΝΟ

Προϋπόθεση

Το όχημα είναι συνδεδεμένο με μια συμβατή φορητή τερματική συσκευή και ένα συμβατό κράνος.

Τηλεφωνία

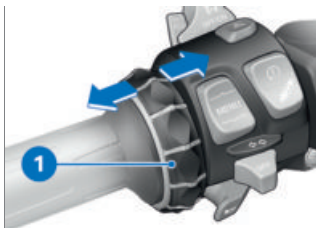

- Καλέστε το μενού Telephone.
- Αποδοχή κλήσης: Μετακινήστε το Multi-Controller **1** προς τα δεξιά.
- Απόρριψη κλήσης: Μετακινήστε το Multi-Controller **1** προς τα αριστερά.
- Τερματισμός συνομιλίας: Μετακινήστε το Multi-Controller **1** προς τα αριστερά.

Σίγαση

Όταν οι συνομιλίες είναι ενεργές, μπορεί να τίθεται σε σιγή το μικρόφωνο στο κράνος.

Συνομιλίες με περισσότερους του ενός συνομιλητές

Στη διάρκεια μίας συνομιλίας, μπορεί να γίνει αποδεκτή μια δεύτερη τηλεφωνική κλήση. Η πρώτη συνομιλία τίθεται σε αναμονή. Ο αριθμός των ενεργών κλήσεων εμφανίζεται στο μενού Telephone. Μπορείτε να εναλλάσσετε ανάμεσα σε δύο συνομιλίες.

Δεδομένα τηλεφώνου

Αναλόγως της φορητής τερματικής συσκευής, μετά το Pairing (☛ 120), τα δεδομένα του τηλεφώνου μεταδίδονται αυτόματα στο όχημα.

Phone book: Λίστα των επαφών που έχουν αποθηκευθεί στη φορητή τερματική συσκευή

Call list: Λίστα των κλήσεων με τη φορητή τερματική συσκευή

Favourites: Λίστα των αγαπημένων που έχουν αποθηκευθεί στη φορητή τερματική συσκευή

ΕΜΦΑΝΙΣΗ ΠΛΗΡΟΦΟΡΙΩΝ ΑΔΕΙΑΣ ΧΡΗΣΗΣ

- Καλέστε το μενού Settings, Information, Licences.

ΕΜΦΑΝΙΣΗ ΈΚΔΟΣΗΣ ΛΟΓΙΣΜΙΚΟΥ

- Καλέστε το μενού Settings, Information, Software version.

Ρ'ΥΘΜΙΣΗ

06

ΚΑΘ'ΕΠΤΕς	134
ΠΡΟΒΟΛΈΑς	134
ΣΥΜΠΛΈΚΤΗς	135
ΦΡΈΝΟ	136
ΠΡΟΦ'ΟΡΤΙΣΗ ΕΛΑΤΗΡ'ΙΟΥ	136
ΑΠ'ΟΣΒΕΣΗ	137

ΚΑΘΡΕΠΤΕΣ

Ρύθμιση καθρέπτη



- Ρυθμίστε τον καθρέπτη στην επιθυμητή θέση περιστρέφοντάς τον.

Ρύθμιση βραχίονα καθρέπτη



- Σπρώξτε το προστατευτικό κάλυμμα **1** επάνω από τη βιδωτή σύνδεση στον βραχίονα του καθρέπτη προς τα επάνω.
- Ξεβιδώστε το παξιμάδι **2**.
- Περιστρέψτε τον βραχίονα του καθρέπτη στην επιθυμητή θέση.
- Σφίξτε το παξιμάδι με την προβλεπόμενη ροπή σύσφιξης, συγκρατώντας ταυτόχρονα το βραχίονα του καθρέπτη.

 Καθρέπτης (κόντρα παξιμάδι) στο εξάρτημα σύσφιξης

M10 x 1,25

22 Nm (Αριστερόστροφο σπειρωμα)

- Ξανασπρώξτε το προστατευτικό κάλυμμα επάνω από τη βιδωτή σύνδεση στη θέση του.

ΠΡΟΒΟΛΕΑΣ

Ύψος δέσμης φώτων και προφόρτιση ελατηρίου

Το ύψος δέσμης φώτων παραμένει κατά κανόνα σταθερό, λόγω της προσαρμογής της προφόρτισης ελατηρίου στην κατάσταση φορτίου.

Η προσαρμογή της προφόρτισης του ελατηρίου ενδέχεται να μην επαρκεί μόνο σε περίπτωση ιδιαίτερα υψηλού φορτίου. Σε αυτήν την περίπτωση πρέπει να προσαρμοστεί το ύψος της δέσμης φώτων στο βάρος.

 Εάν υπάρχουν αμφιβολίες για τη σωστή ρύθμιση της δέσμης των φώτων, αναθέστε τον έλεγχο της ρύθμισης σε ένα εξειδικευμένο συνεργείο ή ακόμη καλύτερα σε έναν Επίσημο Έμπορο BMW Motorrad.

Ρύθμιση ύψους δέσμης φώτων



Εάν, με μεγάλο φορτίο, δεν επαρκεί η προσαρμογή της προφόρτισης ελατηρίου, για να μην θαμπώνετε τους αντίθετα διερχόμενους οδηγούς:

- Πραγματοποιήστε τη ρύθμιση ύψους της δέσμης φώτων από τη βίδα ρύθμισης **1** αριστερά και δεξιά και για τους δύο προβολείς.

Εάν χρησιμοποιήσετε τη μοτοσικλέτα ξανά με χαμηλότερο φορτίο:

- Επαναρυθμίστε τον προβολέα στη θέση βασικής ρύθμισης.
- Ξεβιδώστε το παξιμάδι **1**.
- Ρυθμίστε τον προβολέα **2** με ελαφριά κλίση.
- Σφίξτε το παξιμάδι **1**.

ΣΥΜΠΛΕΚΤΗΣ

Ρύθμιση μανέτας συμπλέκτη



ΠΡΟΕΙΔΟΠΟΙΗΣΗ

Ρύθμιση της μανέτας συμπλέκτη κατά την οδήγηση

Κίνδυνος ατυχήματος

- Η μανέτα συμπλέκτη πρέπει να ρυθμίζεται μόνο σε σταματημένη μοτοσικλέτα.

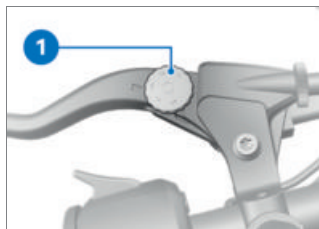

- Περιστρέψτε τη βίδα ρύθμισης **1** δεξιόστροφα, για να αυξήσετε την απόσταση ανάμεσα στη μανέτα του συμπλέκτη και στο γκριπ του τιμονιού.
- Περιστρέψτε τη βίδα ρύθμισης **1** αριστερόστροφα, για να μειώσετε την απόσταση ανάμεσα στη μανέτα του συμπλέκτη και στο γκριπ του τιμονιού.



Η βίδα ρύθμισης μπορεί να περιστραφεί ευκολότερα, αν η μανέτα του συμπλέκτη πιεστεί προς τα εμπρός.

ΦΡΈΝΟ

Ρύθμιση μανέτας φρένου



ΠΡΟΕΙΔΟΠΟΙΗΣΗ

Μεταβολή της θέσης του δοχείου υγρών φρένων

Αέρας στο σύστημα φρένων

- Μην περιστρέψετε τη μονάδα διακοπών τιμονιού ή/και το τιμόνι.



ΠΡΟΕΙΔΟΠΟΙΗΣΗ

Ρύθμιση της μανέτας φρένου κατά την οδήγηση

Κίνδυνος ατυχήματος

- Ρυθμίστε τη μανέτα φρένου μόνο σε σταματημένη μοτοσικλέτα.

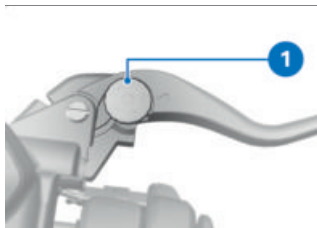

- Περιστρέψτε τη βίδα ρύθμισης **1** αριστερόστροφα, για να αυξήσετε την απόσταση ανάμεσα στη μανέτα του φρένου και στο γκριπ του τιμονιού.

- Περιστρέψτε τη βίδα ρύθμισης **1** δεξιόστροφα, για να μειώσετε την απόσταση ανάμεσα στη μανέτα του φρένου και στο γκριπ του τιμονιού.



- Η βίδα ρύθμισης περιστρέφεται ευκολότερα, εάν πιέσετε τη μανέτα του φρένου προς τα εμπρός.

ΠΡΟΦΪΟΡΤΙΣΗ ΕΛΑΤΗΡΙΟΥ

–Χωρίς Dynamic ESA^{SA}

Ρύθμιση

Η προφόρτιση ελατηρίου του πίσω τροχού πρέπει να προσαρμόζεται στο φορτίο της μοτοσικλέτας. Η αύξηση του φορτίου απαιτεί την αύξηση της προφόρτισης ελατηρίου και η μείωση του βάρους ανάλογη μείωση της προφόρτισης του ελατηρίου.

Ρύθμιση προφόρτισης ελατηρίου στον πίσω τροχό

- Αφαιρέστε τη σέλα. (► 103)
- Αφαιρέστε τα εργαλεία της μοτοσικλέτας.

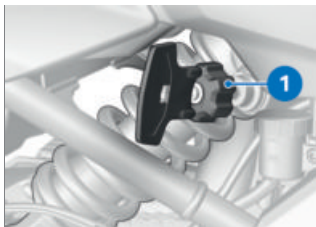

ΠΡΟΕΙΔΟΠΟΙΗΣΗ

Όχι προσαρμοσμένες μεταξύ τους ρυθμίσεις προφόρτισης ελατηρίου και απόσβεσης γονάτου ανάρτησης.

Επιδείνωση της οδικής συμπεριφοράς.

- Προσαρμόστε την απόσβεση γονάτου ανάρτησης στην προφόρτιση ελατηρίου.

- Για την αύξηση της προφόρτισης ελατηρίου, περιστρέψτε τον τροχό ρύθμισης **1** με τη βοήθεια του εργαλείου της μοτοσικλέτας δεξιόστροφα.
- Για τη μείωση της προφόρτισης ελατηρίου, περιστρέψτε τον τροχό ρύθμισης **1** με τη βοήθεια του εργαλείου της μοτοσικλέτας αριστερόστροφα.



Βασική ρύθμιση προφόρτισης ελατηρίου πίσω

Περιστρέψτε τον τροχό ρύθμισης αριστερόστροφα μέχρι το τέρμα. (Χρήση με ένα άτομο χωρίς αποσκευές)

Περιστρέψτε τον τροχό ρύθμισης αριστερόστροφα μέχρι το τέρμα και στη συνέχεια κατά 20 περιστροφές δεξιόστροφα. (Χρήση με ένα άτομο με αποσκευές)

Περιστρέψτε τον τροχό ρύθμισης δεξιόστροφα μέχρι το τέρμα. (Χρήση με συνεπιβάτη και αποσκευές)

- Επανατοποθετήστε τα εργαλεία της μοτοσικλέτας στη θέση τους.
- Τοποθετήστε τη σέλα. (➡ 104)

ΑΠΪΟΣΒΕΣΗ

–Χωρίς Dynamic ESA^{SA}

Ρύθμιση

Η απόσβεση πρέπει να προσαρμοστεί στην κατάσταση του οδοστρώματος και στην προφόρτιση του ελατηρίου.

–Σε οδόστρωμα με ανωμαλίες απαιτείται μαλακότερη ρύθμιση απόσβεσης από ό,τι σε ένα ομαλό οδόστρωμα.

–Η αύξηση της προφόρτισης του ελατηρίου απαιτεί πιο σκληρή

138 ΡΥΘΜΙΣΗ

ρύθμιση της απόσβεσης και η μείωση της προφόρτισης του ελατηρίου πιο μαλακή ρύθμιση της απόσβεσης.

Ρύθμιση απόσβεσης στον πίσω τροχό

- Σταθμεύστε τη μοτοσυκλέτα, αφού βεβαιωθείτε ότι έχετε σταματήσει σε επίπεδο και σταθερό έδαφος.

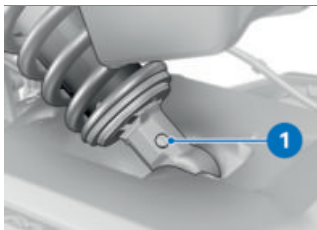

- Ρυθμίστε την απόσβεση μέσω της βίδας ρύθμισης **1**.

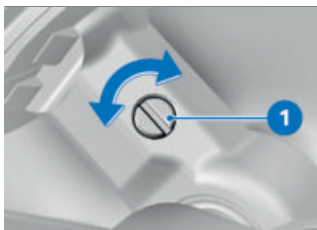

- Για την αύξηση της απόσβεσης, περιστρέψτε τη βίδα ρύθμισης **1** δεξιόστροφα.

- Για τη μείωση της απόσβεσης, περιστρέψτε τη βίδα ρύθμισης **1** αριστερόστροφα.



Βασική ρύθμιση απόσβεσης πίσω τροχού

Περιστρέψτε τη βίδα ρύθμισης δεξιόστροφα μέχρι το τέρμα και στη συνέχεια κατά 1,5 περιστροφή προς τα πίσω. (Χρήση με ένα άτομο χωρίς αποσκευές)

Περιστρέψτε τη βίδα ρύθμισης δεξιόστροφα μέχρι το τέρμα, στη συνέχεια 0,5 περιστροφές προς τα πίσω. (Χρήση με ένα άτομο με αποσκευές)

Περιστρέψτε τη βίδα ρύθμισης μέχρι το τέρμα δεξιόστροφα και στη συνέχεια περιστρέψτε την κατά 0,25 περιστροφή προς τα πίσω. (Χρήση με συνεπιβάτη με αποσκευές)

ΟΔ'ΗΓΗΣΗ

07

ΥΠΟΔΕΪΞΕΙΣ ΑΣΦΑΛΕΪΑΣ	142
ΤΑΚΤΙΚΌς ΈΛΕΓΧΌς	146
ΕΚΚΊΝΗΣΗ	147
ΡΟΝΤΆΡΙΣΜΑ	151
ΑΛΛΑΓΉ ΤΑΧΥΤΉΤΩΝ	152
ΦΩΤΕΙΝΉ ΈΝΔΕΙΞΗ ΑΛΛΑΓΉς ΤΑΧΎΤΗΤΑς	153
ΦΡΈΝΑ	154
ΣΤΆΘΜΕΥΣΗ ΤΗς ΜΟΤΟΣΙΚΛΈΤΑς	157
ΑΝΕΦΟΔΙΑΣΜΌς ΚΑΥΣΊΜΟΥ	158
ΣΤΕΡΈΩΣΗ ΤΗς ΜΟΤΟΣΙΚΛΈΤΑς ΓΙΑ ΜΕΤΑΦΟΡΆ	164

ΥΠΟΔΕΪΞΕΙΣ ΑΣΦΑΛΕΙΑΣ

Εξοπλισμός οδηγού

Καμία διαδρομή χωρίς το σωστό ρουχισμό! Πρέπει να φοράτε πάντοτε

- Κράνος
- Φόρμα
- Γάντια
- Μπότες

Αυτό ισχύει ακόμη και για τις μικρές διαδρομές καθώς και για όλες τις εποχές του χρόνου. Ο Επίσημος Έμπορος BMW Motorrad σας παρέχει ευχαρίστως τις απαραίτητες συμβουλές, ενώ διαθέτει τον κατάλληλο ρουχισμό για κάθε περίπτωση.



ΠΡΟΕΙΔΟΠΟΙΗΣΗ

Παγίδευση χαλαρών υφασμάτων, τεμαχίων αποσκευών ή ιμάντων σε μη καλυμμένα περιστρεφόμενα εξαρτήματα του οχήματος (τροχοί, κεντρικός άξονας μετάδοσης)

Κίνδυνος ατυχήματος

- Βεβαιωθείτε ότι δεν μπορούν να παγιδευτούν χαλαρά υφάσματα από μη καλυμμένα περιστρεφόμενα εξαρτήματα του οχήματος.
- Διατηρήστε τα τεμάχια αποσκευών και τους ιμάντες σύσφιξης και στερέωσης μακριά από μη καλυμμένα περιστρεφόμενα εξαρτήματα του οχήματος.

Περιορισμένο όριο κλίσης

-Με διάταξη χαμηλώματος^{SA}

Οι μοτοσυκλέτες με χαμηλωμένο σύστημα ανάρτησης διαθέτουν μικρότερο όριο κλίσης και μικρότερη απόσταση από το έδαφος από τις μοτοσυκλέτες με σύστημα ανάρτησης βασικού εξοπλισμού (βλέπε κεφάλαιο "Τεχνικά στοιχεία").

**ΠΡΟΕΙΔΟΠΟΙΗΣΗ**

Κατά την κίνηση σε στροφές με χαμηλωμένες μοτοσικλέτες μπορεί κάποια μέρη του οχήματος να ακουμπήσουν στο οδόστρωμα νωρίτερα από ό,τι συνήθως.

Κίνδυνος πτώσης

- Δοκιμάστε προσεκτικά το όριο κλίσης της μοτοσικλέτας και προσαρμόστε αναλόγως τον τρόπο οδήγησής σας.

Ελέγξτε το όριο κλίσης της μοτοσικλέτας σας σε συνθήκες που δεν εγκυμονούν κινδύνους. Λάβετε υπόψη την περιορισμένη απόσταση από το έδαφος του οχήματός σας, όταν περνάτε επάνω από κράσπεδα ή παρόμοια εμπόδια.

Μέσω του χαμηλώματος της μοτοσικλέτας μειώνεται η διαδρομή του ελατηρίου. Αυτό μπορεί να συνεπάγεται τον περιορισμό της συνήθους άνεσης κατά την οδήγηση. Ειδικά κατά την οδήγηση με συνεπιβάτη πρέπει να προσαρμοστεί αναλόγως η προφόρτιση του ελατηρίου.

Σωστή φόρτωση**ΠΡΟΕΙΔΟΠΟΙΗΣΗ**

Επιρροή της ευστάθειας του οχήματος από υπερβολική φόρτωση και ανομοιόμορφη κατανομή του βάρους

Κίνδυνος πτώσης

- Μην υπερβαινείτε το επιτρεπόμενο συνολικό βάρος και προσέξτε τις οδηγίες φόρτωσης.

- Προσαρμόστε τη ρύθμιση της προφόρτισης ελατηρίου και την απόσβεση στο συνολικό βάρος.
- Με πλαϊνές βαλίτσες^{SZ}
- Φροντίστε για ομοιόμορφη κατανομή του όγκου στις βαλίτσες αριστερά και δεξιά.
- Φροντίστε για ομοιόμορφη κατανομή του βάρους αριστερά και δεξιά.
- Τοποθετήστε τις βαρύτερες αποσκευές στις πλαϊνές βαλίτσες προς τα κάτω και προς τα μέσα.
- Προσέξτε το μέγιστο φορτίο και τη μέγιστη ταχύτητα, βλέπε επίσης κεφάλαιο "Αξεσουάρ" (►► 231).

 Φορτίο ανά βαλίτσα
Μέγ. 5 kg

 Μέγιστη ταχύτητα κίνησης για οδήγηση με πλαϊνές βαλίτσες
Μέγ. 180 km/h<

- Με βαλίτσα torcase^{SZ}
- Προσέξτε το μέγιστο φορτίο και τη μέγιστη ταχύτητα, βλέπε επίσης κεφάλαιο "Άξεσουάρ" (▶▶ 233).

 Ωφέλιμο φορτίο της βαλίτσας Torcase
Μέγ. 5 kg

 Μέγιστη ταχύτητα κίνησης για οδήγηση με φορτωμένη βαλίτσα torcase
Μέγ. 180 km/h<

Ταχύτητα

- Κατά την οδήγηση με υψηλή ταχύτητα μπορεί η συμπεριφορά της μοτοσικλέτας να επηρεαστεί αρνητικά από διάφορους περιφερειακούς παράγοντες, όπως π.χ.:
- Λανθασμένη ρύθμιση ελατηρίων και αμορτισέρ
 - Ανομοιόμορφα καταμεμημένο φορτίο
 - Φαρδιά ρούχα

- Ανεπαρκής πίεση αέρα ελαστικών
- Φθαρμένο πέλμα ελαστικών
- Τοποθετημένα συστήματα αποσκευών, όπως πλαϊνές βαλίτσες, βαλίτσα Torcase και σάκος ρεζερβουάρ.

Κίνδυνος δηλητηρίασης

Τα καυσαέρια περιέχουν το άχρωμο και άοσμο, αλλά πολύ τοξικό μονοξειδίο του άνθρακα.



ΠΡΟΕΙΔΟΠΟΙΗΣΗ

Επιβλαβή για την υγεία καυσαέρια

- Κίνδυνος ασφυξίας
- Μην αναπνέετε καυσαέρια.
 - Μην αφήνετε τον κινητήρα να λειτουργεί σε κλειστούς χώρους.



ΠΡΟΕΙΔΟΠΟΙΗΣΗ

Εισπνοή επιβλαβών για την υγεία αναθυμιάσεων

- Βλάβη στην υγεία
- Μην εισπνέετε αναθυμιάσεις υλικών λειτουργίας και πλαστικών.
 - Χρησιμοποιήστε το όχημα μόνο σε εξωτερικούς χώρους.

Κίνδυνος εγκαύματος



ΠΡΟΣΟΧΗ

Έντονη θέρμανση του κινητήρα και του συστήματος εξαγωγής καυσαερίων κατά την οδήγηση

Κίνδυνος εγκαύματος

- Μετά το σβήσιμο του κινητήρα του οχήματος βεβαιωθείτε ότι δεν έρχεται κανένα άτομο ή/και αντικείμενο σε επαφή με τον κινητήρα και το σύστημα εξαγωγής καυσαερίων.



ΠΡΟΕΙΔΟΠΟΙΗΣΗ

Άνοιγμα της τάπας ψυγείου

Κίνδυνος εγκαύματος

- Μην ανοίγετε την τάπα του ψυγείου σε θερμή κατάσταση.
- Ελέγξτε και, εάν απαιτείται, συμπληρώστε τη στάθμη ψυκτικού υγρού αποκλειστικά στο δοχείο διαστολής.

Καταλυτικός μετατροπέας

Εάν καταλήξει άκαυστο καύσιμο στον καταλύτη λόγω διακοπών ανάφλεξης, υπάρχει κίνδυνος υπερθέρμανσης και πρόκλησης ζημιάς.

Προσέξτε τα εξής:

- Μην λειτουργείτε τον κινητήρα μέχρι να αδειάσει εντελώς το ρεζερβουάρ
- Μην αφήνετε τον κινητήρα να λειτουργεί με αποσυνδεδεμένο το φιλτράρισμα του μπουζι
- Σε περίπτωση διακοπών ανάφλεξης, σβήστε αμέσως τον κινητήρα
- Χρησιμοποιήστε αποκλειστικά αμόλυβδη βενζίνη
- Τηρήστε οπωσδήποτε τα προβλεπόμενα διαστήματα σέρβις.



ΠΡΟΣΟΧΗ

Άκαυστο καύσιμο στον καταλύτη

Πρόκληση ζημιάς στον καταλύτη

- Προσέξτε τα παρακάτω για την προστασία του καταλυτικού μετατροπέα.

Κίνδυνος υπερθέρμανσης



ΠΡΟΣΟΧΗ

Παρατεταμένη λειτουργία του κινητήρα εν στάσει

Υπερθέρμανση λόγω ανεπαρκούς ψύξης, σε ακραίες περιπτώσεις εκδήλωση πυρκαγιάς στο όχημα

- Μην αφήνετε τον κινητήρα να λειτουργεί σε στάση χωρίς λόγο.
- Μετά την εκκίνηση του κινητήρα ξεκινήστε το συντομότερο δυνατόν.

Μετατροπές



ΠΡΟΣΟΧΗ

Μετατροπές στη μοτοσικλέτα (π.χ. μονάδα ελέγχου κινητήρα, πεταλούδες γκαζιού, συμπλέκτης)

Πρόκληση ζημιάς στα σχετικά εξαρτήματα, διακοπή λειτουργιών που σχετίζονται με την ασφάλεια, παύση ισχύος της εγγύησης

- Μην πραγματοποιείτε μετατροπές.

ΤΑΚΤΙΚΌΣ ΈΛΕΓΧΌΣ

Τήρηση της λίστας ελέγχων

- Χρησιμοποιήστε την ακόλουθη λίστα ελέγχων, για να ελέγχετε τη μοτοσικλέτα σας ανά τακτά διαστήματα.

Σε αλλαγή της κατάστασης φόρτωσης:

- Χωρίς Dynamic ESA^{SA}
- Ρυθμίστε την προφόρτιση ελατηρίου στον πίσω τροχό. (▣▣▣▶ 136)
- Ρυθμίστε την απόσβεση στον πίσω τροχό. (▣▣▣▶ 138)◀

-Με Dynamic ESA^{SA}

- Ρυθμίστε την απόσβεση. (▣▣▣▶ 87)◀

Πριν από κάθε έναρξη της οδήγησης:

- Ελέγξτε τη λειτουργία του συστήματος φρένων.
- Ελέγξτε τη λειτουργία του συστήματος φωτισμού και σήμανσης.
- Ελέγξτε τη λειτουργία του συμπλέκτη. (▣▣▣▶ 196)
- Ελέγξτε το βάθος των αυλακώσεων πέλματος των ελαστικών. (▣▣▣▶ 199)
- Ελέγξτε την πίεση πλήρωσης των ελαστικών. (▣▣▣▶ 198)

- Ελέγξτε τη σταθερή στερέωση βαλτισών και αποσκευών.

Σε κάθε 3ο ανεφοδιασμό καυσίμου:

- Ελέγξτε τη στάθμη λαδιού κινητήρα. (☛ 188)
- Ελέγξτε το πάχος των τακακιών φρένου μπροστά. (☛ 191)
- Ελέγξτε το πάχος των τακακιών φρένου πίσω. (☛ 192)
- Ελέγξτε τη στάθμη υγρών φρένου μπροστά. (☛ 193)
- Ελέγξτε τη στάθμη υγρών φρένου πίσω. (☛ 195)
- Ελέγξτε τη στάθμη του ψυκτικού υγρού. (☛ 197)
- Λιπάνετε την αλυσίδα. (☛ 212)
- Ελέγξτε τη σύσφιξη της αλυσίδας. (☛ 213)

ΕΚΚΙΝΗΣΗ

Εκκίνηση του κινητήρα



ΠΡΟΣΟΧΗ

Επαρκής λίπανση του κιβωτίου ταχυτήτων μόνο με τον κινητήρα σε λειτουργία.

Ζημιά κιβωτίου ταχυτήτων

- Μην αφήνετε τη μοτοσικλέτα να κυλίσει με τον κινητήρα εκτός λειτουργίας για μεγάλο χρονικό διάστημα ή για μεγάλες αποστάσεις.

- Ενεργοποιήστε το σύστημα ανάφλεξης. (☛ 70)
- » Πραγματοποιείται έλεγχος Pre-Ride-Check. (☛ 148)
- » Πραγματοποιείται αυτοδιάγνωση του ABS. (☛ 149)
- » Πραγματοποιείται αυτοδιάγνωση του DTC. (☛ 150)
- Επιλέξτε τη νεκρά ή με επιλεγμένη ταχύτητα, τραβήξτε τη μανέτα του συμπλέκτη.

 Όταν το πλαϊνό σταντ είναι ανοιχτό και έχετε επιλέξει κάποια ταχύτητα, η μοτοσικλέτα δεν μπορεί να εκκινηθεί. Εάν εκκινήσετε τον κινητήρα με το κιβώτιο στη νεκρά και στη συνέχεια επιλέξετε κάποια ταχύτητα με ανοιχτό το πλαϊνό σταντ, ο κινητήρας θα σβήσει.



- Πατήστε το κουμπί της μίζας **1**.

 Σε περίπτωση ανεπαρκούς τάσης μπαταρίας, η διαδικασία εκκίνησης διακόπτεται αυτόματα. Πριν επιχειρήσετε εκ νέου να εκκινήσετε τον κινητήρα,

φορτίστε την μπαταρία ή συνδέστε την με κάποια βοήθεια εκκίνησης.

Περισσότερες λεπτομέρειες θα βρείτε στο κεφάλαιο Συντήρηση στην παράγραφο Βοήθεια εκκίνησης.



Ο κινητήρας τίθεται σε λειτουργία.

» Εάν ο κινητήρας δεν εκκινείται, μπορεί ενδεχομένως να βοηθήσει ο πίνακας βλαβών στο κεφάλαιο Τεχνικά στοιχεία. (▶▶▶ 250)

Έλεγχος Pre-Ride-Check

Μετά από την ενεργοποίηση του συστήματος ανάφλεξης, το ταμπλό οργάνων πραγματοποιεί έναν έλεγχο των ενδεικτικών και προειδοποιητικών λυχνιών, ο οποίος ονομάζεται "Pre-Ride-Check". Ο έλεγχος διακόπεται, εάν πριν από την ολοκλήρωσή του εκκινηθεί ο κινητήρας.

Φάση 1

Όλες οι ενδεικτικές και προειδοποιητικές λυχνίες ανάβουν.

Μετά από παρατεταμένη ακινησία του οχήματος, κατά την έναρξη του συστήματος εμφανίζονται κινούμενες εικόνες.

Φάση 2

Η γενική προειδοποιητική λυχνία αλλάζει από κόκκινο σε κίτρινο χρώμα.

Φάση 3

Διαδοχικά απενεργοποιούνται με την αντίστροφη σειρά όλες οι ενεργοποιημένες ενδεικτικές και προειδοποιητικές λυχνίες.

Η προειδοποιητική λυχνία δυσλειτουργίας του συστήματος κίνησης σβήνει μόνο μετά από 15 δευτερόλεπτα.

Εάν κάποια ενδεικτική και προειδοποιητική λυχνία δεν ανάψει:

- Αποκαταστήστε το σφάλμα το συντομότερο δυνατόν σε ένα εξειδικευμένο συνεργείο ή ακόμη καλύτερα σε έναν Επίσημο Έμπορο BMW Motorrad.

— Με προγράμματα οδήγησης ProSA



Ανάλογα με το πρόγραμμα οδήγησης ή/και τη διαμόρφωσή του, ενδέχεται να είναι περιορισμένη η επέμβαση των συστημάτων ρύθμισης δυναμικής της οδήγησης.

Τυχόν περιορισμοί καταδεικνύονται με ένα μήνυμα αναδυόμενου παραθύρου, όπως π.χ. Warning! ABS setting..

Η ενδεικτική λυχνία ABS αναβοσβήνει ακανόνιστα.

Περισσότερες πληροφορίες για τα συστήματα ρύθμισης δυναμικής της οδήγησης, όπως το ABS θα βρείτε στο κεφάλαιο "Η τεχνολογία λεπτομερώς". <1

Αυτοδιάγνωση του ABS

Η ετοιμότητα λειτουργίας του BMW Motorrad ABS ελέγχεται από την αυτοδιάγνωση. Η αυτοδιάγνωση εκκινείται αυτόματα μετά την ενεργοποίηση του συστήματος ανάφλεξης.

Φάση 1

» Έλεγχος των εξαρτημάτων του συστήματος που μπορούν να διαγνωστούν σε στάση.



Η ενδεικτική και προειδοποιητική λυχνία ABS αναβοσβήνει.

Φάση 2

» Έλεγχος των αισθητήρων αριθμού στροφών τροχού κατά την εκκίνηση.



Η ενδεικτική και προειδοποιητική λυχνία ABS αναβοσβήνει.

Η αυτοδιάγνωση του ABS ολοκληρώθηκε

» Η ενδεικτική και προειδοποιητική λυχνία ABS σβήνει.



Η αυτοδιάγνωση του ABS δεν ολοκληρώθηκε

Το ABS δεν είναι διαθέσιμο, διότι δεν ολοκληρώθηκε η αυτοδιάγνωση. (Για τον έλεγχο των αισθητήρων αριθμού στροφών τροχού πρέπει η μοτοσυκλέτα να φτάσει σε μια ελάχιστη ταχύτητα κίνησης: 5 km/h)

Εάν μετά την ολοκλήρωση της αυτοδιάγνωσης του ABS καταδεικνύεται σφάλμα ABS:

- Μπορείτε να συνεχίσετε την οδήγηση. Πρέπει να λάβετε υπόψη ότι η λειτουργία ABS δεν είναι διαθέσιμη.
- Αποκαταστήστε το σφάλμα το συντομότερο δυνατόν σε ένα εξειδικευμένο συνεργείο ή ακόμη καλύτερα σε έναν Επίσημο Έμπορο BMW Motorrad.

Αυτοδιάγνωση του ASC

Η ετοιμότητα λειτουργίας του BMW Motorrad ASC ελέγχεται από την αυτοδιάγνωση. Η αυτοδιάγνωση πραγματοποιείται αυτόματα μετά από την ενεργοποίηση του συστήματος ανάφλεξης.

Φάση 1

» Έλεγχος των εξαρτημάτων του συστήματος που μπορούν να διαγνωστούν σε στάση.



Η ενδεικτική και προειδοποιητική λυχνία ASC αναβοσβήνει αργά.

Φάση 2

» Έλεγχος των εξαρτημάτων του συστήματος που μπορούν να διαγνωστούν κατά την οδήγηση.



Η ενδεικτική και προειδοποιητική λυχνία ASC αναβοσβήνει αργά.

Η αυτοδιάγνωση του ASC ολοκληρώθηκε

- » Η ενδεικτική και προειδοποιητική λυχνία ASC σβήνει.
- Προσέξτε τις ενδείξεις όλων των ενδεικτικών και προειδοποιητικών λυχνιών.



Η αυτοδιάγνωση του ASC δεν ολοκληρώθηκε

Το ASC δεν είναι διαθέσιμο, διότι δεν ολοκληρώθηκε η αυτοδιάγνωση. (Για τον έλεγχο των αισθητήρων τροχού πρέπει η μοτοσικλέτα να φτάσει σε μια ελάχιστη ταχύτητα κίνησης: Ελάχ. 5 km/h)

Εάν μετά την ολοκλήρωση της αυτοδιάγνωσης ASC καταδεικνύεται βλάβη ASC:

- Μπορείτε να συνεχίσετε την οδήγηση. Πρέπει να λάβετε υπόψη ότι η λειτουργία ASC δεν είναι διαθέσιμη.

- Αποκαταστήστε το σφάλμα το συντομότερο δυνατόν σε ένα εξειδικευμένο συνεργείο ή ακόμη καλύτερα σε έναν Επίσημο Έμπορο BMW Motorrad.

Αυτοδιάγνωση του DTC

Η ετοιμότητα λειτουργίας του BMW Motorrad DTC ελέγχεται από την αυτοδιάγνωση. Η αυτοδιάγνωση πραγματοποιείται αυτόματα μετά από την ενεργοποίηση του συστήματος ανάφλεξης.

Φάση 1

- » Έλεγχος των εξαρτημάτων του συστήματος που μπορούν να διαγνωστούν σε στάση.
-  αναβοσβήνει αργά.

Φάση 2

- » Έλεγχος των εξαρτημάτων του συστήματος που μπορούν να διαγνωστούν κατά την εκκίνηση.
-  αναβοσβήνει αργά.

Η αυτοδιάγνωση του DTC ολοκληρώθηκε

- » Το σύμβολο DTC δεν εμφανίζεται πλέον.

- Προσέξτε τις ενδείξεις όλων των ενδεικτικών και προειδοποιητικών λυχνιών.



Η αυτοδιάγνωση του DTC δεν ολοκληρώθηκε

Η λειτουργία DTC δεν είναι διαθέσιμη, διότι δεν ολοκληρώθηκε η αυτοδιάγνωση. (Για τον έλεγχο των αισθητήρων αριθμού στροφών τροχού πρέπει η μοτοσικλέτα να φτάσει σε μια ελάχιστη ταχύτητα κίνησης με τον κινητήρα σε λειτουργία: Ελάχ. 5 km/h)

Εάν μετά την ολοκλήρωση της αυτοδιάγνωσης του DTC καταδεικνύεται σφάλμα DTC:

- Μπορείτε να συνεχίσετε την οδήγηση. Πρέπει όμως να λάβετε υπόψη ότι η λειτουργία DTC είναι μόνο περιορισμένα διαθέσιμη ή δεν είναι καθόλου διαθέσιμη.
- Αποκαταστήστε το σφάλμα το συντομότερο δυνατόν σε ένα εξειδικευμένο συνεργείο ή ακόμη καλύτερα σε έναν Επίσημο Έμπορο BMW Motorrad.

ΡΟΝΤΑΡΙΣΜΑ

Κινητήρας

- Μέχρι τον έλεγχο ρονταρίσματος συνιστάται η οδήγηση με συχνές αλλαγές φορτίου και περιοχής αριθμού στροφών. Αποφύγετε τις μεγαλύτερες διαδρομές με σταθερό αριθμό στροφών.
- Επιλέξτε διαδρομές με πολλές στροφές και ελαφριές ανηφόρες και αποφύγετε κατά το δυνατόν τους αυτοκινητόδρομους.
- Προσέξτε τους αριθμούς στροφών ρονταρίσματος.



Αριθμός στροφών ρονταρίσματος

<6500 min⁻¹ (Χιλιόμετρα 0...1200 km)

Όχι πλήρες φορτίο (Χιλιόμετρα 0...1200 km)

- Προσέξτε τα διανυθέντα χιλιόμετρα, μετά τα οποία θα πρέπει να έχει πραγματοποιηθεί ο έλεγχος ρονταρίσματος.



Διανυθέντα χιλιόμετρα μέχρι τον πρώτο έλεγχο ρονταρίσματος

500...1200 km

Τακάκια φρένων

Τα καινούργια τακάκια φρένων πρέπει να ρονταριστούν, πριν επιτευχθεί η βέλτιστη δύναμη τριβής τους. Η μειωμένη ικανότητα πέδησης μπορεί να αντισταθμιστεί με εντονότερη πίεση στη μανέτα ή στο πεντάλ φρένου.



ΠΡΟΕΙΔΟΠΟΙΗΣΗ

Καινούργια τακάκια φρένων

Αύξηση της απόστασης φρεναρίσματος, κίνδυνος ατυχήματος
• Φρενάρετε έγκαιρα.

Ελαστικά

Τα καινούργια ελαστικά έχουν λεία επιφάνεια. Θα πρέπει λοιπόν να "αγριέψετε" την επιφάνειά τους οδηγώντας προσεκτικά και στρώνοντάς τα με εναλλασσόμενες κλίσεις. Μόνο μετά από αυτή τη διαδικασία στρωσίματος των ελαστικών επιτυγχάνεται η πλήρης ικανότητα πρόσφυσης της επιφάνειας κύλισης.



ΠΡΟΕΙΔΟΠΟΙΗΣΗ

Απώλεια πρόσφυσης καινούργιων ελαστικών σε βρεγμένο οδόστρωμα και σε ακραίες κλίσεις

Κίνδυνος ατυχήματος

- Οδηγείτε προνοητικά και αποφεύγετε τις ακραίες κλίσεις.

ΑΛΛΑΓΗ ΤΑΧΥΤΗΤΩΝ

— Με μηχανισμό υποβοήθησης αλλαγής ταχυτήτων Pro^{SA}

Μηχανισμός υποβοήθησης αλλαγής ταχυτήτων Pro



Κατά το κατέβασμα ταχυτήτων με την υποβοήθηση αλλαγής ταχυτήτων Pro απενεργοποιείται για λόγους ασφαλείας αυτόματα το σύστημα ελέγχου σταθερής ταχύτητας.



- Η επιλογή των ταχυτήτων πραγματοποιείται ως συνήθως με το πόδι στον λεβιέ αλλαγής ταχυτήτων.

- » Η υποβοήθηση αλλαγής ταχυτήτων υποστηρίζει τον οδηγό κατά το ανέβασμα και το κατέβασμα ταχυτήτων, χωρίς να χρειάζεται να πατηθεί ταυτόχρονα ο συμπλέκτης ή να κλείσει το γκάζι.
- Δεν πρόκειται για ένα αυτόματο σύστημα.
 - Ο οδηγός αποτελεί σημαντικό στοιχείο του συστήματος και αποφασίζει το χρονικό σημείο της διαδικασίας αλλαγής ταχύτητας (σχέσης).
 - Ο αισθητήρας **1** στον άξονα επιλογής αναγνωρίζει την επιθυμία αλλαγής ταχύτητας και ξεκινάει την υποστήριξη αλλαγής ταχύτητας.
 - » Σε περίπτωση οδήγησης με σταθερή ταχύτητα, μικρές ταχύτητες στο κιβώτιο και υψηλούς αριθμούς στροφών, η αλλαγή ταχύτητας χωρίς τη χρήση του συμπλέκτη μπορεί να προκαλέσει έντονες αντιδράσεις αλλαγής φορτίου.
 - Η BMW Motorrad συνιστά σε αυτές τις περιπτώσεις να αλλάζετε ταχύτητα μόνο με χρήση του συμπλέκτη.
 - Η χρήση της υποβοήθησης αλλαγής ταχυτήτων Pro στην περιοχή του περιοριστή στροφών
- κινητήρα πρέπει να αποφεύγεται.
- » Στις παρακάτω περιπτώσεις δεν πραγματοποιείται υποστήριξη αλλαγής ταχυτήτων:
- Με πατημένο συμπλέκτη.
 - Λεβιές αλλαγής ταχυτήτων όχι στην αρχική θέση
 - Κατά το ανέβασμα ταχύτητας (σχέσης) με κλειστή πεταλούδα γκαζιού (ρολάρισμα) ή/και κατά την επιβράδυνση.
 - Κατά το κατέβασμα ταχύτητας (σχέσης) με ανοιχτή πεταλούδα γκαζιού ή/και κατά την επιτάχυνση.
 - Για να μπορέσετε να πραγματοποιήσετε μια περαιτέρω αλλαγή ταχύτητας (σχέσης) με την υποβοήθηση αλλαγής ταχυτήτων Pro, αποφορτίστε εντελώς τον λεβιέ αλλαγής ταχυτήτων μετά από τη διαδικασία αλλαγής ταχύτητας (σχέσης). Περισσότερες πληροφορίες για την υποβοήθηση αλλαγής ταχυτήτων Pro (☛ 181).
-
- ΦΩΤΕΙΝΉ ΈΝΔΕΙΞΗ ΑΛΛΑΓΗΣ ΤΑΧΥΤΗΤΑΣ**
- Με προγράμματα οδήγησης Pro^{SA}

Λειτουργία

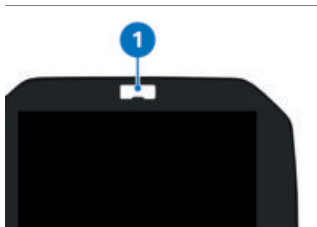

Η φωτεινή ένδειξη αλλαγής ταχύτητας **1** σηματοδοτεί στον οδηγό την προσέγγιση του αριθμού στροφών, στον οποίο πρέπει να επιλέξει την αμέσως επόμενη σχέση.

— Η φωτεινή ένδειξη αλλαγής ταχύτητας αναβοσβήνει με τη ρυθμισμένη συχνότητα: ο αριθμός στροφών κινητήρα για αλλαγή ταχύτητας θα επιτευχθεί σύντομα

— Η φωτεινή ένδειξη αλλαγής ταχύτητας σβήνει: ο αριθμός στροφών για την αλλαγή ταχύτητας έχει επιτευχθεί

Τα όρια αριθμού στροφών και τα χαρακτηριστικά ενεργοποίησης της φωτεινής ένδειξης αλλαγής ταχύτητας μπορούν να προσαρμοστούν στο μενού Settings, Vehicle settings, βλέπε επίσης κεφάλαιο "Χειρισμός" (►► 98).

ΦΡΕΝΑ

Πώς επιτυγχάνεται η μικρότερη δυνατή απόσταση φρεναρίσματος;

Σε μια διαδικασία φρεναρίσματος μεταβάλλεται η δυναμική κατανομή φορτίου μεταξύ μπροστινού και πίσω τροχού. Όσο αυξάνεται η δύναμη φρεναρίσματος, τόσο αυξάνεται το φορτίο που ασκείται στον μπροστινό τροχό. Όσο μεγαλύτερο είναι το φορτίο του τροχού, τόσο μεγαλύτερη δύναμη πέδησης μπορεί να μεταφερθεί στο οδόστρωμα.

Για να επιτευχθεί η μικρότερη δυνατή απόσταση φρεναρίσματος, πρέπει να ασκηθεί ταχύτατα μια σταδιακά αυξανόμενη πίεση στο μπροστινό φρένο. Έτσι αξιοποιείται με τον καλύτερο δυνατό τρόπο η δυναμική αύξηση του φορτίου στον μπροστινό τροχό. Ταυτόχρονα πρέπει επίσης να πατήσετε τη μανέτα του συμπλέκτη. Στα "φρεναρίσματα πανικού" που περιλαμβάνονται συχνά στην οδηγική εκπαίδευση, στα οποία η απαιτούμενη πίεση των φρένων πρέπει να επιτευχθεί το συντομότερο δυνατόν και με το σύνολο της δύναμης, η δυναμική κατανομή του φορτίου δεν μπορεί να ακολουθήσει την αύξηση της επιβράδυνσης και

συνεπώς δεν είναι δυνατόν να μεταφερθεί το σύνολο της δύναμης πέδησης στο οδόστρωμα. Μπορεί να προκληθεί μπλοκάρισμα του μπροστινού τροχού. Το μπλοκάρισμα του μπροστινού τροχού αποτρέπεται από το BMW Motorrad ABS.

Φρενάρισμα κινδύνου

Σε περίπτωση έντονου φρεναρίσματος σε ταχύτητες >50 km/h, οι συμμετέχοντες στην κυκλοφορία που ακολουθούν προειδοποιούνται επιπρόσθετα με ένα γρήγορο αναβόσβημα του φωτός φρένων.

Εάν η ταχύτητα μειωθεί κατά το φρενάρισμα <15 km/h, ενεργοποιούνται τα φώτα αλάρμ. Όταν η ταχύτητα υπερβεί τα 20 km/h, τα φώτα αλάρμ απενεργοποιούνται και πάλι αυτόματα.

Κατηφορικές διαδρομές



ΠΡΟΕΙΔΟΠΟΙΗΣΗ

Υπερβολικό φρενάρισμα με το φρένο πίσω τροχού κατά την οδήγηση σε κατηφορικές ορεινές διαδρομές

Απώλεια ικανότητας πέδησης, καταστροφή των φρένων λόγω υπερθέρμανσης

- Χρησιμοποιήστε το φρένο του μπροστινού και του πίσω τροχού και αξιοποιήστε το φρένο κινήτρηα.

Φρένα υγρά ή με ρύπους

Τυχόν νερά και ρύποι στους δίσκους των φρένων και στα τακάκια των φρένων προκαλούν επιδείνωση της αποτελεσματικότητας των φρένων.

Στις παρακάτω περιπτώσεις πρέπει να λάβετε υπόψη ότι ενδέχεται να παρουσιαστεί καθυστερημένη απόκριση ή μειωμένη αποτελεσματικότητα των φρένων:

- Κατά την οδήγηση σε βροχή και μέσα από λακκούβες με νερό.
- Μετά από πλύσιμο της μοτοσυκλέτας.

- Κατά την οδήγηση σε δρόμους επιστρωμένους με αλάτι αποχιονισμού δρόμων.
- Μετά από πραγματοποίηση εργασιών στα φρένα, λόγω των υπολειμμάτων λαδιού ή γράσου.
- Κατά την οδήγηση σε ακάθαρτα οδοστρώματα ή/και εκτός δρόμου.



ΠΡΟΕΙΔΟΠΟΙΗΣΗ

Μειωμένη ικανότητα πέδησης λόγω υγρασίας και ρύπων

Κίνδυνος ατυχήματος

- Στεγνώστε ή καθαρίστε τα φρένα με φρενάρισμα και, εάν απαιτείται, πραγματοποιήστε επιπρόσθετο καθαρισμό.
- Φρενάρετε έγκαιρα, μέχρι να επιτευχθεί και πάλι η πλήρης ικανότητα πέδησης.

ABS Pro

- Με προγράμματα οδήγησης Pro^{SA}

Φυσικά όρια της οδήγησης



ΠΡΟΕΙΔΟΠΟΙΗΣΗ

Φρενάρισμα στις στροφές

Κίνδυνος πτώσης παρά το ABS Pro

- Η κατάλληλη προσαρμογή του τρόπου οδήγησης συνεχίζει να παραμένει ευθύνη του οδηγού.
- Μην περιορίζετε τις πρόσθετες λειτουργίες ασφαλείας οδηγώντας επικίνδυνα.

Το ABS Pro είναι διαθέσιμο σε όλα τα προγράμματα οδήγησης εκτός του Dynamic PRO.

Η πτώση δεν μπορεί να αποκλειστεί

Παρόλο που το ABS Pro αποτελεί για τον οδηγό μια πολύτιμη υποστήριξη και ένα ιδιαίτερα σημαντικό πλεονέκτημα ασφάλειας κατά το φρενάρισμα υπό κλίση, δεν μπορεί σε καμία περίπτωση να επανακαθορίσει τα φυσικά όρια της οδήγησης. Υπάρχει πάντοτε η πιθανότητα υπέρβασης αυτών των ορίων, λόγω λανθασμένων εκτιμήσεων ή οδηγικών σφαλμάτων. Σε ακραίες περιπτώσεις, αυτό μπορεί να έχει ως συνέπεια την πρόκληση πτώσης.

Χρήση σε δημόσιους δρόμους

Το ABS Pro συμβάλλει στην ακόμη πιο ασφαλή χρήση της μοτοσικλέτας σε δημόσιους δρόμους. Κατά το φρενάρισμα λόγω μη αναμενόμενων κινδύνων μέσα στις στροφές, αποτρέπεται το μπλοκάρισμα και η ολίσθηση των τροχών στο πλαίσιο των φυσικών ορίων της οδήγησης.

 Το ABS Pro δεν εξελίχθηκε με σκοπό την αύξηση της απόδοσης πέδησης υπό κλίση.

ΣΤΑΘΜΕΥΣΗ ΤΗΣ ΜΟΤΟΣΙΚΛΕΤΑΣ

Πλαϊνό σταντ

- Σβήστε τον κινητήρα.



ΠΡΟΣΟΧΗ

Κακές συνθήκες εδάφους στην περιοχή του σταντ

Ζημιές εξαρτημάτων λόγω πτώσης

- Βεβαιωθείτε ότι το σταντ ακουμπάει σε επίπεδο και σταθερό έδαφος.



ΠΡΟΣΟΧΗ

Επιβάρυνση του πλαϊνού σταντ με επιπρόσθετο βάρος

Ζημιές εξαρτημάτων λόγω πτώσης

- Μην κάθεστε επάνω στο όχημα, όταν στηρίζεται στο πλαϊνό σταντ.
- Κατεβάστε το πλαϊνό σταντ και ακουμπήστε τη μοτοσικλέτα.
- Εάν το επιτρέπει η κλίση του δρόμου, στρίψτε το τιμόνι προς τα αριστερά.
- Σε κατηφορικές κλίσεις, η μοτοσικλέτα πρέπει να ακινητοποιείται προσανατολισμένη "προς την ανηφόρα" και να επιλέγεται η 1η ταχύτητα στο κιβώτιο.

Κεντρικό σταντ

—Με κεντρικό σταντ^{SA}

- Σβήστε τον κινητήρα.

 ΠΡΟΣΟΧΗ

Κακές συνθήκες εδάφους στην περιοχή του σταντ

Ζημιές εξαρτημάτων λόγω πτώσης

- Βεβαιωθείτε ότι το σταντ ακουμπάει σε επίπεδο και σταθερό έδαφος.

 ΠΡΟΣΟΧΗ

Αναδίπλωση του κεντρικού σταντ σε περίπτωση έντονων κινήσεων

Ζημιές εξαρτημάτων λόγω πτώσης

- Μην κάθεστε επάνω στο όχημα, όταν αυτό στηρίζεται στο κεντρικό σταντ.

- Κατεβάστε το κεντρικό σταντ και στηρίξτε τη μοτοσικλέτα.

ΑΝΕΦΟΔΙΑΣΜΌς ΚΑΥΣΊ-ΜΟΥ
**Ποιότητα καυσίμου
Προϋπόθεση**

Για να επιτυγχάνεται η ιδανική κατανάλωση καυσίμου, το καύσιμο θα πρέπει να μην περιέχει καθόλου θείο ή να είναι όσο το δυνατόν χαμηλότερης περιεκτικότητας σε θείο.

 ΠΡΟΣΟΧΗ

Ανεφοδιασμός με μολυβδόχο καύσιμο

Πρόκληση ζημιάς στον καταλύτη



- Μην ανεφοδιάζετε τη μοτοσικλέτα με μολυβδόχο καύσιμο ή καύσιμο με μεταλλικά πρόσθετα (π.χ. μαγγάνιο ή σίδηρο)

- Προσέξτε το μέγιστο ποσοστό αιθανόλης του καυσίμου.

 Τα πρόσθετα καυσίμου καθαρίζουν το σύστημα ψεκασμού καυσίμου και τον τομέα καύσης. Σε περίπτωση ανεφοδιασμού με καύσιμα χαμηλής ποιότητας ή παρατεταμένων περιόδων ακινητοποίησης, συνιστάται η χρήση πρόσθετων καυσίμου. Περισσότερες πληροφορίες θα βρείτε στον Επίσημο Έμπορο BMW Motorrad της περιοχής σας.

 **Συνιστώμενη ποιότητα καυσίμου**
F 900 R A2 (0K31)

Η παραλλαγή A2 μπορεί να ανεφοδιαστεί με αποκλίνουσα ποιότητα καυσίμου. Προσέξτε τις περαιτέρω πληροφορίες στο κεφάλαιο Τεχνικά Στοιχεία.

	Συνιστώμενη ποιότητα καυσίμου
	Super αμόλυβδη (Μέγ. 15 % αιθανόλη, E15)
	95 ROZ/RON 90 AKI
	-Με απλή βενζίνη αμόλυβδη ^{SA}
	Regular αμόλυβδη (ορίζεται ανάλογα με τη χώρα) (Μέγ. 15 % αιθανόλη, E15) 91 ROZ/RON 87 AKI

» Προσέξτε τα ακόλουθα σύμβολα στην τάπα ρεζερβουάρ καυσίμου και στην αντλία του πρατηρίου:



Διαδικασία ανεφοδιασμού καυσίμου



ΠΡΟΕΙΔΟΠΟΙΗΣΗ

Το καύσιμο είναι εύφλεκτο

Κίνδυνος πυρκαγιάς και έκρηξης

- Μην καπνίζετε και μην πλησιάζετε γυμνή φλόγα στο ρεζερβουάρ καυσίμου κατά την πραγματοποίηση όλων των σχετικών εργασιών.



ΠΡΟΕΙΔΟΠΟΙΗΣΗ

Διαρροή καυσίμου εξαιτίας διαστολής λόγω θερμικής επίδρασης, σε περίπτωση υπερπλήρωσης του ρεζερβουάρ καυσίμου

Κίνδυνος πτώσης

- Δεν επιτρέπεται η υπερπλήρωση του ρεζερβουάρ καυσίμου.



ΠΡΟΣΟΧΗ

Επαφή του καυσίμου με πλαστικές επιφάνειες

Πρόκληση ζημιάς στις επιφάνειες (αποχρωματίζονται ανομοιόμορφα ή παίρνουν ματ απόχρωση)

- Καθαρίστε τις πλαστικές επιφάνειες αμέσως μετά από επαφή με καύσιμο.

- Στηρίξτε τη μοτοσυκλέτα στο πλαϊνό σταντ, αφού βεβαιωθείτε ότι έχετε σταθμεύσει σε επίπεδο και σταθερό έδαφος.
- Με κεντρικό σταντ^{SA}
- Στηρίξτε τη μοτοσυκλέτα στο κεντρικό σταντ, αφού βεβαιωθείτε ότι έχετε σταθμεύσει σε επίπεδο και σταθερό έδαφος.<



- Ανοίξτε το προστατευτικό κάλυμμα **1**.
- Ξεκλειδώστε την τάπα **2** του ρεζερβουάρ καυσίμου με το κλειδί του διακόπτη ανάφλεξης δεξιόστροφα και ανοίξτε την.



- Συμπληρώστε καύσιμο το πολύ μέχρι την κάτω ακμή του στομίου πλήρωσης.
- i** Σε περίπτωση ανεφοδιασμού καυσίμου, αφού η στάθμη μειωθεί κάτω από το επίπεδο της ρεζέρβας, πρέπει η συνολική στάθμη πλήρωσης που προκύπτει να είναι υψηλότερη από το επίπεδο στάθμης της ρεζέρβας, για να είναι δυνατόν να

αναγνωριστεί η νέα στάθμη πλήρωσης και να σβήσει η ενδεικτική λυχνία ρεζέρβας.

i Η "ωφέλιμη χωρητικότητα καυσίμου", που αναφέρεται στα τεχνικά στοιχεία είναι η ποσότητα καυσίμου, που μπορείτε να συμπληρώσετε, εάν προηγουμένως έχει αδειάσει εντελώς το ρεζερβουάρ καυσίμου, δηλαδή έχει σβήσει ο κινητήρας λόγω έλλειψης καυσίμου.

	Περιεχόμενο ρεζερβουάρ καυσίμου
---	---------------------------------

Περ. 13 l

	Ποσότητα καυσίμου ρεζέρβας
---	----------------------------

Περ. 3,5 l

- Κλείστε την τάπα του ρεζερβουάρ καυσίμου πιέζοντάς την δυνατά.
- Αφαιρέστε το κλειδί του διακόπτη ανάφλεξης και κλείστε το προστατευτικό κάλυμμα.

Διαδικασία ανεφοδιασμού καυσίμου

–Με Keyless Ride^{SA}

Προϋπόθεση

Η κλειδαριά τιμονιού έχει ξεκλειδώσει.

**ΠΡΟΕΙΔΟΠΟΙΗΣΗ****Το καύσιμο είναι εύφλεκτο**

Κίνδυνος πυρκαγιάς και έκρηξης

- Μην καπνίζετε και μην πηλιάζετε γυμνή φλόγα στο ρεζερβουάρ καυσίμου κατά την πραγματοποίηση όλων των σχετικών εργασιών.

**ΠΡΟΕΙΔΟΠΟΙΗΣΗ****Διαρροή καυσίμου εξαιτίας διαστολής λόγω θερμικής επίδρασης, σε περίπτωση υπερπλήρωσης του ρεζερβουάρ καυσίμου**

Κίνδυνος πτώσης

- Δεν επιτρέπεται η υπερπλήρωση του ρεζερβουάρ καυσίμου.

**ΠΡΟΣΟΧΗ****Επαφή του καυσίμου με πλαστικές επιφάνειες**

Πρόκληση ζημιάς στις επιφάνειες (αποχρωματίζονται ανομοιόμορφα ή παίρνουν ματ απόχρωση)

- Καθαρίστε τις πλαστικές επιφάνειες αμέσως μετά από επαφή με καύσιμο.

- Στηρίξτε τη μοτοσικλέτα στο πλαϊνό σταντ, αφού βεβαιωθείτε ότι έχετε σταθμεύσει σε επίπεδο και σταθερό έδαφος.
 - Με κεντρικό σταντ^{SA}
- Στηρίξτε τη μοτοσικλέτα στο κεντρικό σταντ, αφού βεβαιωθείτε ότι έχετε σταθμεύσει σε επίπεδο και σταθερό έδαφος.<
 - Με Keyless Ride^{SA}
- Απενεργοποιήστε το σύστημα ανάφλεξης. (▶ 73)



Μετά την απενεργοποίηση του συστήματος ανάφλεξης, η τάπα του ρεζερβουάρ καυσίμου μπορεί να ανοιχτεί εντός του καθορισμένου χρόνου συμπληρωματικής λειτουργίας και χωρίς να βρίσκεται το κλειδί ραδιοκυμάτων εντός της περιοχής λήψης.



Χρόνος συμπληρωματικής λειτουργίας για το άνοιγμα της τάπας ρεζερβουάρ

2 min

- » Το άνοιγμα της τάπας ρεζερβουάρ καυσίμου μπορεί να πραγματοποιηθεί με **2 παραλλαγές**:
 - Εντός του χρόνου συμπληρωματικής λειτουργίας.
 - Μετά το πέρας του χρόνου συμπληρωματικής λειτουργίας.

162 ΟΔ'ΗΓΗΣΗ

Παραλλαγή 1

–Με Keyless Ride^{SA}

Προϋπόθεση

Εντός του χρόνου συμπληρωματικής λειτουργίας



- Τραβήξτε το γλωσσίδι **1** της τάπας ρεζερβουάρ καυσίμου αργά προς τα επάνω.
- » Η τάπα του ρεζερβουάρ καυσίμου ξεκλειδώνει.
- Ανοίξτε εντελώς την τάπα του ρεζερβουάρ καυσίμου.

Παραλλαγή 2

–Με Keyless Ride^{SA}

Προϋπόθεση

Μετά το πέρας του χρόνου συμπληρωματικής λειτουργίας

- Φέρτε το κλειδί ραδιοκυμάτων στην περιοχή λήψης.
- Τραβήξτε το γλωσσίδι **1** αργά προς τα επάνω.
- » Η ενδεικτική λυχνία για το κλειδί ραδιοκυμάτων αναβοσβήνει, όση ώρα

πραγματοποιείται αναζήτηση του κλειδιού ραδιοκυμάτων.



- Τραβήξτε το γλωσσίδι **1** της τάπας ρεζερβουάρ καυσίμου ξανά αργά προς τα επάνω.
- » Η τάπα του ρεζερβουάρ καυσίμου ξεκλειδώνει.
- Ανοίξτε εντελώς την τάπα του ρεζερβουάρ καυσίμου.



- Συμπληρώστε καύσιμο με την προαναφερθείσα ποιότητα, το πολύ μέχρι την κάτω ακμή του στομίου πλήρωσης.

 Σε περίπτωση ανεφοδιασμού καυσίμου, αφού η στάθμη μειωθεί κάτω από το επίπεδο της ρεζέρβας, πρέπει η συνολική στάθμη πλήρωσης που προκύπτει να είναι υψηλότερη από το επίπεδο στάθμης της ρεζέρβας, για να είναι δυνατόν να αναγνωριστεί η νέα στάθμη πλήρωσης και να σβήσει η ενδεικτική λυχνία ρεζέρβας.

 Η "ωφέλιμη χωρητικότητα καυσίμου", που αναφέρεται στα τεχνικά στοιχεία είναι η ποσότητα καυσίμου, που μπορείτε να συμπληρώσετε, εάν προηγουμένως έχει αδειάσει εντελώς το ρεζερβουάρ καυσίμου, δηλαδή έχει σβήσει ο κινητήρας λόγω έλλειψης καυσίμου.

	Περιεχόμενο ρεζερβουάρ καυσίμου
	Περ. 13 l
	Ποσότητα καυσίμου ρεζερβας
	Περ. 3,5 l

- Πιέστε την τάπα του ρεζερβουάρ καυσίμου δυνατά προς τα κάτω.
- » Η τάπα του ρεζερβουάρ καυσίμου ασφαλίζει με χαρακτηριστικό ήχο.
- » Η τάπα του ρεζερβουάρ καυσίμου κλειδώνει αυτόματα μετά το πέρας του χρόνου συμπληρωματικής λειτουργίας.
- » Η ασφαλισμένη τάπα του ρεζερβουάρ καυσίμου κλειδώνει αμέσως κατά την ασφάλιση της κλειδαριάς τιμονιού ή την ενεργοποίηση του συστήματος ανάφλεξης.

Άνοιγμα μηχανισμού ξεκλειδώματος έκτακτης ανάγκης τάπας ρεζερβουάρ

–Με Keyless Ride^{SA}

Η τάπα ρεζερβουάρ δεν ανοίγει.

- Αποκαταστήστε το ελάττωμα το συντομότερο δυνατόν σε ένα εξειδικευμένο συνεργείο ή ακόμη καλύτερα σε έναν Επίσημο Έμπορο BMW Motorrad.

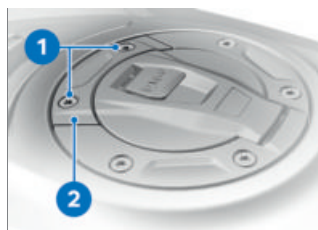

- Αφαιρέστε τις βίδες **1**.
- Αφαιρέστε τον μηχανισμό ξεκλειδώματος έκτακτης ανάγκης **2**.
- » Η τάπα του ρεζερβουάρ καυσίμου ξεκλειδώνει.
- Ανοίξτε εντελώς την τάπα του ρεζερβουάρ καυσίμου.
- Ανεφοδιάστε με καύσιμο. (➡ 160)
- Κλείστε τον μηχανισμό ξεκλειδώματος έκτακτης ανάγκης τάπας ρεζερβουάρ. (➡ 164)

164 ΟΔ'ΗΓΗΣΗ

Κλείσιμο μηχανισμού ξεκλειδώματος έκτακτης ανάγκης τάπας ρεζερβουάρ

–Με Keyless Ride^{SA}

Προϋπόθεση

Η τάπα ρεζερβουάρ είναι κλειστή.



- Τοποθετήστε τον μηχανισμό ξεκλειδώματος έκτακτης ανάγκης **2**.
- Τοποθετήστε τις βίδες **1**.

ΣΤΕΡΕΩΣΗ ΤΗΣ ΜΟΤΟΣΙΚΛΕΤΑΣ ΓΙΑ ΜΕΤΑΦΟΡΑ

- Προστατέψτε όλα τα εξαρτήματα που έρχονται σε επαφή με ιμάντες σύσφιξης από τυχόν γρατσουνιές (π.χ. χρησιμοποιώντας κολλητική ταινία ή μαλακά πανιά).



ΠΡΟΣΟΧΗ

Κλίση του οχήματος στο πλάι κατά την ανύψωσή του

Ζημιές εξαρτημάτων λόγω πτώσης

- Ασφαλίστε το όχημα από πτώση στο πλάι, καλύτερα με την υποστήριξη ενός δεύτερου ατόμου.

- Σπρώξτε τη μοτοσικλέτα επάνω στην επιφάνεια μεταφοράς και μην την στηρίζετε στο πλαϊνό σταντ ή στο κεντρικό σταντ.



στις πλάκες μαρσπιέ και σφίξτε τους.

- Σφίξτε ομοιόμορφα όλους τους ιμάντες σύσφιξης.



ΠΡΟΣΟΧΗ

Μάγκωμα δομικών εξαρτημάτων

Ζημιές εξαρτημάτων

- Μη μαγκώνετε δομικά εξαρτήματα, όπως π.χ. σωλήνες φρένου ή πλεξούδες καλωδίων.
- Στερεώστε τους ιμάντες σύσφιξης μπροστά και στις δύο πλευρές στην κάτω γέφυρα του προυιού και σφίξτε τους.



- Στερεώστε τους ιμάντες σύσφιξης πίσω και στις δύο πλευρές

Η ΤΕΧΝΟΛΟΓΙΑ ΛΕΠΤΟΜΕΡ'Ως

08

ΓΕΝΙΚΈς ΟΔΗΓΊΕς	168
ΣΎΣΤΗΜΑ ΑΝΤΙΜΠΛΟΚΑΡΊΣΜΑΤΟς ΤΡΟΧΏΝ (ABS)	168
ΈΛΕΓΧΟς ΠΡΏΣΦΥΣΗς (ASC/DTC)	171
ΔΥΝΑΜΙΚΌς ΈΛΕΓΧΟς ΠΈΔΗΣΗς ΚΙΝΗΤΗΡΑ DYNAMIC ESA	174 175
ΠΡΏΓΡΑΜΜΑ ΟΔΉΓΗΣΗς DYNAMIC BRAKE CONTROL	175 178
ΣΎΣΤΗΜΑ ΕΛΈΓΧΟΥ ΠΊΕΣΗς ΕΛΑΣΤΙΚΏΝ (RDC)	179
ΥΠΟΒΟΉΘΗΣΗ ΑΛΛΑΓΉς ΤΑΧΥΤΗΤΩΝ	181
ΠΡΟΣΑΡΜΟΖΌΜΕΝΟ ΦΩς ΣΤΡΟΦΉς	182

ΓΕΝΙΚΈΣ ΟΔΗΓΊΕΣ

Περισσότερες πληροφορίες σχετικά με το θέμα Τεχνικές πληροφορίες μπορείτε να βρείτε στην ηλεκτρονική διεύθυνση bmw-motorrad.com/technik.

ΣΥΣΤΗΜΑ ΑΝΤΙΜΠΛΟΚΑΡΙΣΜΑΤΟΣ ΤΡΟΧΩΝ (ABS)

Πώς λειτουργεί το ABS;

Η μέγιστη δύναμη πέδησης που μπορεί να μεταφερθεί στο οδόστρωμα εξαρτάται μεταξύ άλλων και από το συντελεστή τριβής της επιφάνειας του οδοστρώματος. Το αμμοχάλικο, ο πάγος και το χιόνι καθώς και τα βρεγμένα οδοστρώματα παρουσιάζουν σημαντικά χαμηλότερο συντελεστή τριβής από ένα στεγνό και καθαρό ασφαλτοτάπητα. Όσο μειώνεται ο συντελεστής τριβής του οδοστρώματος, τόσο αυξάνεται η απόσταση φρεναρίσματος. Εάν μέσω της αύξησης της πίεσης των φρένων από τον οδηγό προκληθεί υπέρβαση της μέγιστης δύναμης πέδησης που μπορεί να μεταφερθεί στο οδόστρωμα, αρχίζουν να μπλοκάρουν οι τροχοί, με συνέπεια την απώλεια της ευστάθειας και τον κίνδυνο πτώσης. Πριν φτάσουμε λοιπόν

σε αυτό το σημείο, επεμβαίνει το ABS και προσαρμόζει την πίεση των φρένων στη μέγιστη δύναμη πέδησης που μπορεί να μεταφερθεί στο οδόστρωμα, έτσι ώστε οι τροχοί να συνεχίσουν να περιστρέφονται και να διατηρηθεί η ευστάθεια, ανεξάρτητα από την ποιότητα του οδοστρώματος.

Τι συμβαίνει στις ανωμαλίες του οδοστρώματος;

Σε σαμάρια ή ανωμαλίες του οδοστρώματος μπορεί να προκληθεί σύντομη απώλεια της επαφής μεταξύ των ελαστικών και της επιφάνειας του οδοστρώματος, με αποτέλεσμα η δύναμη πέδησης που μπορεί να μεταφερθεί στο οδόστρωμα να μειώνεται μέχρι και στο μηδέν. Εάν φρενάρετε σε μια τέτοια περίπτωση, το ABS πρέπει να μειώσει την πίεση φρένων, για να διασφαλιστεί η οδηγική ευστάθεια κατά την αποκατάσταση της επαφής του ελαστικού με το οδόστρωμα. Τη συγκεκριμένη χρονική στιγμή, το BMW Motorrad ABS πρέπει να λειτουργήσει βάσει ιδιαίτερα χαμηλών συντελεστών τριβής (αμμοχάλικο, πάγος, χιόνι), ώστε οι τροχοί να περιστραφούν σε κάθε περίπτωση και συνεπώς

να διασφαλιστεί η οδηγική ευστάθεια. Μετά από την αναγνώριση των πραγματικών συνθηκών, το σύστημα ρυθμίζει και πάλι τη βέλτιστη πίεση φρένων.

Ανύψωση του πίσω τροχού

Σε πολύ δυνατά και γρήγορα φρεναρίσματα, υπάρχει υπό ορισμένες προϋποθέσεις περίπτωση να μην είναι δυνατόν να αποτραπεί από το ABS της BMW Motorrad η ανύψωση του πίσω τροχού. Σε αυτές τις περιπτώσεις υπάρχει επίσης πιθανότητα ανατροπής της μοτοσυκλέτας.



ΠΡΟΕΙΔΟΠΟΙΗΣΗ

Ανύψωση του πίσω τροχού λόγω δυνατού φρεναρίσματος

Κίνδυνος πτώσης

- Σε περίπτωση δυνατού φρεναρίσματος, θα πρέπει να λάβετε υπόψη ότι η ρύθμιση ABS δεν μπορεί να αποτρέψει σε όλες τις περιπτώσεις την ανύψωση του πίσω τροχού από το έδαφος.

Πώς είναι σχεδιασμένο το BMW Motorrad ABS;

Το BMW Motorrad ABS διασφαλίζει την οδηγική ευστάθεια σε όλα τα εδάφη, εντός των ορίων των φυσικών νόμων που αφορούν στην οδήγηση.

Από την ταχύτητα των 4 km/h και επάνω, το BMW Motorrad ABS μπορεί να διασφαλίσει την οδηγική ευστάθεια σε όλα τα εδάφη, εντός των ορίων των φυσικών νόμων που αφορούν στην οδήγηση. Σε χαμηλότερες ταχύτητες, το BMW Motorrad ABS δεν μπορεί να υποστηρίξει με τον καλύτερο δυνατό τρόπο τον οδηγό σε όλα τα εδάφη, λόγω του τρόπου λειτουργίας του συστήματος.

Το σύστημα δεν έχει βελτιστοποιηθεί για ειδικές απαιτήσεις που προκύπτουν από ακραίες αγωνιστικές συνθήκες χρήσης εκτός δρόμου ή σε πίστα.

Ιδιαιτέρως καταστάσεις

Για την αναγνώριση της τάσης μπλοκαρίσματος των τροχών πραγματοποιείται μεταξύ άλλων σύγκριση του αριθμού περιστροφών του μπροστινού και του πίσω τροχού. Εάν αναγνωρίζονται για σχετικά μεγάλο χρονικό διάστημα μη λογικές τιμές, η λειτουργία

ABS απενεργοποιείται για λόγους ασφαλείας και εμφανίζεται ένα σφάλμα ABS. Προϋπόθεση για την εμφάνιση ενός μηνύματος σφάλματος είναι η ολοκλήρωση της αυτοδιάγνωσης.

Η εμφάνιση ενός μηνύματος σφάλματος μπορεί να προκληθεί, εκτός από τα τυχόν προβλήματα στο BMW Motorrad ABS, επίσης λόγω ασυνήθιστων καταστάσεων οδήγησης:

- Οδήγηση στον πίσω τροχό (Wheelie) για μεγάλο χρονικό διάστημα.
- Περιστροφή του πίσω τροχού σε στάση με πατημένο το φρένο του μπροστινού τροχού (Burn Out).
- Προθέρμανση του κινητήρα με τη μοτοσυκλέτα επάνω στο κεντρικό σταντ ή σε βοηθητικό σταντ, στη νεκρά ή με επιλεγμένη ταχύτητα.
- Μπλοκαρισμένος από το φρένο κινητήρα πίσω τροχός για μεγαλύτερο χρονικό διάστημα, π.χ. σε κατηφορική διαδρομή με ολισθηρό έδαφος.

Εάν λόγω κάποιας ασυνήθιστης κατάστασης οδήγησης εμφανιστεί μήνυμα σφάλματος, μπορείτε να ενεργοποιήσετε ξανά τη λειτουργία ABS απενεργοποιώντας και επανενεργο-

ποιώντας το σύστημα ανάφλεξης.

Ποιο ρόλο διαδραματίζει η τακτική συντήρηση;



ΠΡΟΕΙΔΟΠΟΙΗΣΗ

Μη τακτική συντήρηση του συστήματος φρένων

Κίνδυνος ατυχήματος

- Για να διασφαλιστεί ότι το BMW Motorrad ABS βρίσκεται σε άριστη κατάσταση συντήρησης, πρέπει να τηρούνται οπωσδήποτε τα προβλεπόμενα διαστήματα επιθεώρησης.

Εφεδρείες για την ασφάλεια

Το ABS της BMW Motorrad δεν πρέπει να αντιμετωπίζεται ως χαρακτηριστικό που δικαιολογεί τον απερισκεπτο τρόπο οδήγησης, λόγω των μικρότερων αποστάσεων φρεναρίσματος που απαιτούνται. Αποτελεί κατά κύριο λόγο μια εφεδρεία ασφαλείας για περιπτώσεις έκτακτης ανάγκης.

Προσοχή στις στροφές! Το φρενάρισμα σε στροφές υπόκειται σε ειδικούς νόμους της φυσικής, τους οποίους δεν μπορεί να ακυρώσει ούτε το BMW Motorrad ABS.

Περαιτέρω εξέλιξη του ABS σε ABS Pro

—Με προγράμματα οδήγησης Pro^{SA}

Μέχρι σήμερα, το BMW Motorrad ABS φρόντιζε για ένα ιδιαίτερα υψηλό επίπεδο ασφάλειας κατά το φρενάρισμα σε ευθεία πορεία. Τώρα, το ABS Pro παρέχει μεγαλύτερη ασφάλεια και σε διαδικασίες φρεναρίσματος μέσα στις στροφές. Το ABS Pro αποτρέπει, ακόμη και σε γρήγορο πάτημα του φρένου, το μπλοκάρισμα των τροχών. Το ABS Pro μειώνει, ιδιαίτερα κατά τα ξαφνικά φρεναρίσματα πανικού, τις απότομες μεταβολές των δυνάμεων διεύθυνσης και συνεπώς το ανεπιθύμητο ανασήκωμα του οχήματος.

Ρύθμιση ABS

Από τεχνικής πλευράς, το ABS Pro προσαρμόζει τη ρύθμιση του ABS, ανάλογα με την εκάστοτε κατάσταση οδήγησης, στη γωνία κλίσης της μοτοσικλέτας. Για την εξακρίβωση της γωνίας κλίσης της μοτοσικλέτας χρησιμοποιούνται τα σήματα για την περιστροφή γύρω από το διαμήκη άξονα και το ρυθμό

οριζόντιας εκτροπής καθώς και την πλευρική επιτάχυνση.

Με την αύξηση της γωνίας κλίσης περιορίζεται όλο και περισσότερο η διαβάθμιση της πίεσης φρένων κατά την έναρξη της πέδησης. Με αυτόν τον τρόπο, η αύξηση της πίεσης γίνεται πιο αργά. Επιπρόσθετα πραγματοποιείται επίσης πιο ομοιόμορφα η διαμόρφωση της πίεσης στην περιοχή της ρύθμισης ABS.

Πλεονεκτήματα για τον οδηγό

Τα πλεονεκτήματα του ABS Pro για τον οδηγό είναι η ευαισθητή απόκριση καθώς και η υψηλή ευστάθεια πέδησης και οδήγησης σε συνδυασμό με την καλύτερη δυνατή επιβράδυνση, ακόμη και στις στροφές.

ΈΛΕΓΧΟΣ ΠΡΟΣΦΥΣΗΣ (ASC/DTC)

Πώς λειτουργεί ο έλεγχος πρόσφυσης;

Ο έλεγχος πρόσφυσης υπάρχει σε δύο παραλλαγές

—**Χωρίς** συνυπολογισμό της κλίσης: Αυτόματος έλεγχος ευστάθειας ASC

—Το ASC αποτελεί μια βασική λειτουργία, η οποία έχει ως

σκοπό την αποτροπή των πτώσεων.

- **Με** συνυπολογισμό της κλίσης: Δυναμικός έλεγχος πρόσφυσης DTC
- Το DTC ρυθμίζει ακριβέστερα και πιο άνετα χάρη στις πρόσθετες πληροφορίες για τη γωνία κλίσης της μοτοσικλέτας και την επιτάχυνση.

Ο έλεγχος πρόσφυσης συγκρίνει τις περιμετρικές ταχύτητες του μπροστινού και του πίσω τροχού. Με βάση τη διαφορά της ταχύτητας κίνησης υπολογίζεται η ολίσθηση και συνεπώς τα περιθώρια ευστάθειας στον πίσω τροχό. Σε περίπτωση υπέρβασης ενός ορίου ολίσθησης, πραγματοποιείται προσαρμογή της ροπής κινητήρα μέσω της διαχείρισης κινητήρα.

Το BMW Motorrad ASC/DTC αποτελεί ένα σύστημα υποβοήθησης για τον οδηγό και έχει σχεδιαστεί για λειτουργία σε δημόσιους δρόμους. Ειδικά στην οριακή περιοχή των φυσικών νόμων που αφορούν στην οδήγηση, ο οδηγός έχει σημαντική επιρροή στις δυνατότητες ρύθμισης του ASC/DTC (κατανομή του βάρους στις στροφές, λασκαρισμένο φορτίο).

Το σύστημα δεν έχει βελτιστοποιηθεί για ειδικές απαιτήσεις που προκύπτουν από ακραίες αγωνιστικές συνθήκες χρήσης εκτός δρόμου ή σε πίστα. Για αυτές τις περιπτώσεις μπορείτε να απενεργοποιήσετε το BMW Motorrad ASC/DTC.



ΠΡΟΕΙΔΟΠΟΙΗΣΗ

Επικίνδυνη οδήγηση

Κίνδυνος ατυχήματος παρά το ASC/DTC

- Η κατάλληλη προσαρμογή του τρόπου οδήγησης συνεχίζει να παραμένει ευθύνη του οδηγού.
- Μην περιορίζετε τις πρόσθετες λειτουργίες ασφαλείας οδηγώντας επικίνδυνα.

Ιδιαίτερες καταστάσεις

Όσο περισσότερο αυξάνεται η κλίση της μοτοσικλέτας, τόσο περισσότερο περιορίζεται η δυνατότητα επιτάχυνσης σύμφωνα με τους φυσικούς νόμους. Συνεπώς κατά την έξοδο από πολύ κλειστές στροφές μπορεί να παρατηρηθεί μειωμένη επιτάχυνση.

Για την αναγνώριση του σπινιρίσματος ή/και της ολίσθησης του πίσω τροχού, πραγματοποιείται μεταξύ άλλων σύγκριση του αριθμού περιστροφών του μπροστινού και του πίσω τροχού και στο DTC λαμβάνεται, σε αντίθεση με το ASC, επίσης υπόψη η κλίση.

–Με προγράμματα οδήγησης Pro^{SA}

Εάν οι τιμές για τη γωνία κλίσης αναγνωριστούν ως μη λογικές για μεγάλο χρονικό διάστημα, χρησιμοποιείται μια εφεδρική τιμή για τη γωνία κλίσης ή/και απενεργοποιείται το DTC. Σε αυτές τις περιπτώσεις εμφανίζεται μια ένδειξη σφάλματος DTC. Προϋπόθεση για την εμφάνιση ενός μηνύματος σφάλματος είναι η ολοκλήρωση της αυτοδιάγνωσης. Στις παρακάτω ασυνήθιστες καταστάσεις οδήγησης μπορεί να προκληθεί αυτόματη απενεργοποίηση του ελέγχου πρόσφυσης BMW Motorrad.

Ασυνήθιστες καταστάσεις οδήγησης:

- Οδήγηση στον πίσω τροχό (Wheelie) για μεγάλο χρονικό διάστημα.
- Περιστροφή του πίσω τροχού σε στάση με πατημένο το

φρένο του μπροστινού τροχού (Burn Out).

- Προθέρμανση του κινητήρα με τη μοτοσυκλέτα σε βοηθητικό σταντ, στο ρελαντί ή με επιλεγμένη ταχύτητα.



Ελάχιστη ταχύτητα κίνησης για την ενεργοποίηση του DTC

Ελάχ. 5 km/h

–Με προγράμματα οδήγησης Pro^{SA}

Εάν ο μπροστινός τροχός χάσει λόγω ακραίας επιτάχυνσης την επαφή με το έδαφος, το DTC μειώνει στα προγράμματα οδήγησης RAIN και ROAD τη ροπή του κινητήρα, μέχρις ότου ο μπροστινός τροχός αποκτήσει και πάλι επαφή με το έδαφος. Στη ρύθμιση DTC DYNAMIC, η αναγνώριση ανύψωσης μπροστινού τροχού επιτρέπει σύντομα Wheelies.

Στο πρόγραμμα οδήγησης DYNAMIC PRO, η αναγνώριση ανύψωσης μπροστινού τροχού είναι απενεργοποιημένη.

Η BMW Motorrad συνιστά σε περίπτωση ανύψωσης του μπροστινού τροχού να κλείσετε ελαφρά το γκάζι, για να επιστρέψετε το συντομότερο δυνατόν και πάλι

σε κατάσταση επαρκούς οδηγικής ευστάθειας.

Στα προγράμματα οδήγησης RAIN, ROAD και DYNAMIC, η ρύθμιση DTC αντιστοιχεί στο πρόγραμμα οδήγησης.

Στο πρόγραμμα οδήγησης DYNAMIC PRO, το DTC μπορεί να ρυθμιστεί διαφορετικά.

ΔΥΝΑΜΙΚΌΣ ΈΛΕΓΧΌΣ ΠΈΔΗΣΗΣ ΚΙΝΗΤΉΡΑ

—Με προγράμματα οδήγησης Pro^{SA}

Πώς λειτουργεί ο δυναμικός έλεγχος πέδησης κινητήρα;

Η αποστολή του δυναμικού ελέγχου πέδησης κινητήρα είναι η ασφαλής αποφυγή τυχόν ασταθών καταστάσεων οδήγησης εξαιτίας πολύ υψηλής ροπής πέδησης κινητήρα στον πίσω τροχό. Ανάλογα με την κατάσταση του οδοστρώματος και τη δυναμική της οδήγησης, η πολύ υψηλή ροπή πέδησης ενδέχεται να προκαλέσει έντονη αύξηση της ολίσθησης του πίσω τροχού και να επηρεάσει έτσι τη σταθερότητα του οχήματος. Ο δυναμικός έλεγχος πέδησης κινητήρα περιορίζει την πολύ υψηλή ολίσθηση στον πίσω τροχό σε ένα ασφαλές, εξαρτώμενο

από το πρόγραμμα λειτουργίας επιθυμητό επίπεδο ολίσθησης.

Αιτίες για την πολύ υψηλή ολίσθηση του πίσω τροχού:

- Οδήγηση σε λειτουργία ρολαρίσματος σε οδόστρωμα με χαμηλό συντελεστή τριβής (π.χ. βρεγμένα φύλλα).
- Αναπήδηση του πίσω τροχού κατά το κατέβασμα ταχύτητας.
- Δυνατό φρενάρισμα σε σπορ τρόπο οδήγησης.

Όπως και ο έλεγχος πρόσφυσης BMW Motorrad DTC, ο δυναμικός έλεγχος πέδησης κινητήρα συγκρίνει τις περιμετρικές ταχύτητες του μπροστινού και του πίσω τροχού, που υπολογίζονται από τους αριθμούς στροφών των τροχών και την ακτίνα των ελαστικών. Με βάση τη διαφορά της ταχύτητας, ο δυναμικός έλεγχος πέδησης κινητήρα μπορεί να εξακριβώσει την ολίσθηση και συνεπώς επίσης το περιθώριο ευστάθειας στον πίσω τροχό. Όταν η ολίσθηση υπερβαίνει την αντίστοιχη οριακή τιμή, η ροπή του κινητήρα αυξάνεται μέσω του ελαφρού ανοίγματος των πεταλούδων γκαζιού. Η ολίσθηση μειώνεται και το όχημα σταθεροποιείται.

Επίδραση του δυναμικού ελέγχου πέδησης κινητήρα

- Στα προγράμματα οδήγησης RAIN και ROAD: Μέγιστη ευστάθεια.
- Με προγράμματα οδήγησης Pro^{SA}
- Στα προγράμματα οδήγησης DYNAMIC και DYNAMIC PRO: Σε σχέση με τα προγράμματα οδήγησης RAIN και ROAD μειωμένη επέμβαση ελέγχου.

DYNAMIC ESA

- Με Dynamic ESA^{SA}

Λειτουργία του Dynamic ESA

Το Dynamic ESA αναγνωρίζει μέσω ενός αισθητήρα στάθμης ύψους τις κινήσεις στο σύστημα ανάρτησης και αντιδρά προσαρμόζοντας τις βαλβίδες του αμορτισέρ. Με αυτόν τον τρόπο, το σύστημα ανάρτησης προσαρμόζεται στην κατάσταση του οδοστρώματος.

Το Dynamic ESA βαθμονομείται ανά τακτά χρονικά διαστήματα, για να διασφαλιστεί ο σωστός τρόπος λειτουργίας του συστήματος.

Δυνατότητες ρύθμισης Τρόποι λειτουργίας απόσβεσης

- Road: Απόσβεση για άνετες διαδρομές εντός δρόμου
- Dynamic: Απόσβεση για δυναμικές διαδρομές εντός δρόμου

Ρυθμίσεις φορτίου

- Χρήση με ένα άτομο
- Χρήση με ένα άτομο και αποσκευές
- Χρήση με συνεπιβάτη (και αποσκευές)

ΠΡΟΓΡΑΜΜΑ ΟΔ'ΗΓΗΣΗΣ

Επιλογή

Για να προσαρμόσετε τη μοτοσυκλέτα στην κατάσταση του οδοστρώματος και στην επιθυμητή εμπειρία οδήγησης, μπορείτε να επιλέξετε τα εξής προγράμματα οδήγησης:

Βασικός εξοπλισμός

- RAIN
- ROAD (προεπιλεγμένο πρόγραμμα λειτουργίας)

–Με προγράμματα οδήγησης Pro^{SA}

Με προγράμματα οδήγησης Pro

–DYNAMIC

–DYNAMIC PRO

Για κάθε ένα από αυτά τα προγράμματα οδήγησης υπάρχει μια προσαρμοσμένη ρύθμιση για τα συστήματα ABS, ASC/DTC και δυναμικού ελέγχου πέδησης κινητήρα καθώς και για την απόκριση στο γκάζι.

–Με Dynamic ESA^{SA}

Το Dynamic ESA μπορεί να ρυθμιστεί ανεξάρτητα από το επιλεγμένο πρόγραμμα οδήγησης.

Σε όλα τα προγράμματα οδήγησης μπορεί να απενεργοποιηθεί το ASC/DTC. Οι παρακάτω επεξηγήσεις αφορούν πάντα τα ενεργοποιημένα συστήματα ασφαλείας οδήγησης.

Απόκριση στο γκάζι

–Στο πρόγραμμα οδήγησης RAIN: Η συμπεριφορά απόκρισης του κινητήρα είναι ήπια.

–Στο πρόγραμμα οδήγησης ROAD: Η συμπεριφορά απόκρισης του κινητήρα είναι βέλτιστη.

–Στο πρόγραμμα οδήγησης DYNAMIC: Η συμπεριφορά απόκρισης του κινητήρα είναι άμεση.

–Στο πρόγραμμα οδήγησης DYNAMIC PRO: Η συμπεριφορά απόκρισης του κινητήρα μπορεί να ρυθμιστεί ανεξάρτητα.

ABS

–Η αναγνώριση ανύψωσης πίσω τροχού είναι ενεργή σε όλα τα προγράμματα οδήγησης, εκτός από την εργοστασιακή ρύθμιση του DYNAMIC PRO.

–Στο πρόγραμμα οδήγησης DYNAMIC, η αναγνώριση ανύψωσης πίσω τροχού είναι μειωμένη, για να επιτυγχάνεται καλύτερη ικανότητα πέδησης.

–Στο πρόγραμμα οδήγησης DYNAMIC PRO, το ABS μπορεί να ρυθμιστεί διαφορετικά.

–Με προγράμματα οδήγησης Pro^{SA}

ABS Pro

–Στα προγράμματα οδήγησης RAIN και ROAD, το ABS Pro είναι διαθέσιμο με πλήρες εύρος λειτουργιών. Η τάση για ανασήκωμα που έχει η μοτοσικλέτα κατά το φρενάρισμα μέσα στις στροφές, μειώνεται στο ελάχιστο.

- Στο πρόγραμμα οδήγησης DYNAMIC, το ABS Pro είναι διαθέσιμο μόνο σε καλές συνθήκες συντελεστή τριβής. Η υποστήριξη είναι μειωμένη σε σχέση με τα προγράμματα οδήγησης RAIN και ROAD και αντί αυτού υποστηρίζεται η επίτευξη της μέγιστης ικανότητας πέδησης.
- Στο πρόγραμμα οδήγησης DYNAMIC PRO, το ABS Pro είναι απενεργοποιημένο στην εργοστασιακή ρύθμιση.

ASC

- Το ASC είναι προσαρμοσμένο σε χρήση δρόμου.
- Στη ρύθμιση ASC RAIN, η επέμβαση του ASC πραγματοποιείται τόσο νωρίς, ώστε να επιτυγχάνεται η μέγιστη οδηγική ευστάθεια.
- Στη ρύθμιση ASC ROAD, η επέμβαση του ASC πραγματοποιείται αργότερα από ό,τι στο πρόγραμμα οδήγησης RAIN. Το σπινάρισμα του πίσω τροχού αποφεύγεται σε μεγάλο βαθμό.
- Στη ρύθμιση ASC ROAD, η επέμβαση του ASC πραγματοποιείται αργότερα από ό,τι στο πρόγραμμα οδήγησης RAIN. Το σπινάρισμα του πίσω τροχού αποφεύγεται σε μεγάλο βαθμό.

- Με προγράμματα οδήγησης Pro^{SA}

DTC

Ελαστικά

- Το DTC είναι προσαρμοσμένο σε όλα τα προγράμματα οδήγησης σε χρήση δρόμου με ασφάλτινα ελαστικά.

Οδηγική ευστάθεια

- Στη ρύθμιση DTC RAIN, η επέμβαση του DTC πραγματοποιείται τόσο νωρίς, ώστε να επιτυγχάνεται η μέγιστη οδηγική ευστάθεια.
- Στη ρύθμιση DTC ROAD, η επέμβαση του DTC πραγματοποιείται αργότερα από ό,τι στο πρόγραμμα οδήγησης RAIN. Το σπινάρισμα του πίσω τροχού αποφεύγεται σε μεγάλο βαθμό.
- Στις ρυθμίσεις DTC RAIN και ROAD αποτρέπεται η ανύψωση του μπροστινού τροχού.
- Στη ρύθμιση DTC DYNAMIC, η επέμβαση του DTC πραγματοποιείται αργότερα από ό,τι στο πρόγραμμα οδήγησης ROAD, έτσι ώστε να είναι δυνατή η περιορισμένη πλαγιολίσθηση στις εξόδους των στροφών και σύντομα Wheelies.

Στις ρυθμίσεις DTC RAIN, ROAD και DYNAMIC, η ρύθμιση του

DTC αντιστοιχεί στο πρόγραμμα οδήγησης.

Στη ρύθμιση DTC DYNAMIC PRO, το DTC μπορεί να ρυθμιστεί διαφορετικά.

Αλλαγή λειτουργίας

Τα προγράμματα οδήγησης μπορούν να αλλαχθούν, εάν το όχημα είναι ακινητοποιημένο με ενεργοποιημένο σύστημα ανάφλεξης. Η αλλαγή κατά τη διάρκεια της οδήγησης είναι επιπλέον υπό την εξής προϋπόθεση:

- Καμία μετάδοση ροπής κίνησης στον πίσω τροχό.
- Καμία πίεση φρένων στο σύστημα φρένων.

Για μια αλλαγή κατά τη διάρκεια της οδήγησης πρέπει να πραγματοποιηθούν τα εξής βήματα:

- Κλείστε το γκάτζι.
- Μην πατάτε κανέναν μοχλό φρένου.
- Απενεργοποιήστε το σύστημα ελέγχου σταθερής ταχύτητας.

Πρώτα πρέπει να επιλεγθεί το επιθυμητό πρόγραμμα οδήγησης. Η αλλαγή λειτουργίας πραγματοποιείται μόνο όταν τα σχετικά συστήματα βρεθούν στην απαιτούμενη κατάσταση.

Το μενού επιλογών στην οθόνη αποκρύπτεται μόνο αφού πρα-

γματοποιηθεί η αλλαγή του προγράμματος οδήγησης.

DYNAMIC BRAKE CONTROL

-Με προγράμματα οδήγησης Pro^{SA}

Λειτουργία του Dynamic Brake Control

Η λειτουργία του Dynamic Brake Control υποστηρίζει τον οδηγό σε περίπτωση φρεναρίσματος κινδύνου.

Αναγνώριση ενός φρεναρίσματος κινδύνου

-Ένα φρενάρισμα κινδύνου αναγνωρίζεται, όταν πατιέται γρήγορα και δυνατά το φρένο μπροστινού τροχού.

Συμπεριφορά σε φρενάρισμα κινδύνου

-Εάν σε ταχύτητα άνω των 10 km/h πραγματοποιηθεί ένα φρενάρισμα κινδύνου, επενεργεί εκτός από τη λειτουργία ABS επίσης το Dynamic Brake Control.

Συμπεριφορά σε ακούσια περιστροφή του γκαζιού

-Εάν σε ένα φρενάρισμα κινδύνου περιστραφεί κατά λάθος το γκάτζι (θέση γκαζιού > 5 %), η απαιτούμενη ικανότητα πέδησης διασφαλίζεται από το Dynamic Brake Control, καθώς

αγνοείται το άνοιγμα του γκαζιού. Η αποτελεσματικότητα του φρεναρίσματος κινδύνου παραμένει διασφαλισμένη.

- Εάν κατά τη διάρκεια της επέμβασης του Dynamic Brake Control κλείσει το γκάζι (θέση γκαζιού < 5 %), αποκαθίσταται η ροπή κινητήρα που έχει ζητηθεί από το σύστημα φρένων ABS.
- Εάν το φρενάρισμα κινδύνου τερματιστεί και το γκάζι παραμείνει περιστραμμένο, το Dynamic Brake Control ρυθμίζει τη ροπή κινητήρα ελεγχόμενα και πάλι στο επίπεδο της επιθυμίας του οδηγού.

ΣΥΣΤΗΜΑ ΕΛΕΓΧΟΥ ΠΙΕΣΗΣ ΕΛΑΣΤΙΚΩΝ (RDC)

- Με σύστημα ελέγχου πίεσης ελαστικών (RDC)^{SA}

Λειτουργία

Και στα δύο ελαστικά υπάρχει ένας αισθητήρας, ο οποίος μετράει τη θερμοκρασία του αέρα και την πίεση του αέρα στο εσωτερικό του ελαστικού και τις αποστέλλει στη μονάδα ελέγχου. Οι αισθητήρες διαθέτουν έναν φυγοκεντρικό ρυθμιστή, ο οποίος απελευθερώνει τη μετάδοση των τιμών μέτρησης μόνο αφού πρώτα η ταχύτητα υπερβεί για

πρώτη φορά την ελάχιστη ταχύτητα κίνησης.



Ελάχιστη ταχύτητα κίνησης για τη μετάδοση των τιμών μέτρησης RDC:

Ελάχ. 30 km/h

Πριν την πρώτη λήψη του σήματος πίεσης αέρα ελαστικών εμφανίζεται στην οθόνη για κάθε ελαστικό η ένδειξη "--". Μετά την ακινητοποίηση της μοτοσυκλέτας, οι αισθητήρες συνεχίζουν να αποστέλλουν για μικρό χρονικό διάστημα τις μετρημένες τιμές.



Διάρκεια μετάδοσης των τιμών μέτρησης μετά από ακινητοποίηση του οχήματος:

Ελάχ. 15 min

Εάν έχει τοποθετηθεί μονάδα ελέγχου RDC, αλλά οι τροχοί δεν διαθέτουν αισθητήρες, εξάγεται ένα ανάλογο μήνυμα σφάλματος.

Περιοχές πίεσης αέρα ελαστικών

Η μονάδα ελέγχου RDC διακρίνει τρεις περιοχές πίεσης ελαστικών προσαρμοσμένων στο όχημα:

- Πίεση αέρα εντός της επιτρεπόμενης ανοχής.
- Πίεση αέρα στην οριακή περιοχή της επιτρεπόμενης ανοχής.
- Πίεση αέρα εκτός της επιτρεπόμενης ανοχής.

Αντιστάθμιση θερμοκρασίας

Η πίεση των ελαστικών εξαρτάται από τη θερμοκρασία: αυξάνεται με την αύξηση της θερμοκρασίας των ελαστικών ή/και μειώνεται με τη μείωση της θερμοκρασίας των ελαστικών. Η θερμοκρασία αέρα ελαστικού εξαρτάται από την εξωτερική θερμοκρασία καθώς και από τον τρόπο και τη διάρκεια της οδήγησης.



Οι πιέσεις εμφανίζονται στην οθόνη με αντιστάθμιση θερμοκρασίας και αναφέρονται πάντα στην εξής θερμοκρασία αέρα ελαστικού:

20 °C

Στις συσκευές ελέγχου πίεσης στα πρατήρια καυσίμων δεν πραγματοποιείται αντιστάθμιση θερμοκρασίας και η πίεση αέρα ελαστικών που μετρείται, εξαρτάται από τη θερμοκρασία του αέρα των ελαστικών. Εξαιτίας αυτού, οι τιμές που καταδεικνύονται σε αυτές τις συσκευές, στις περισσότερες περιπτώσεις δεν

συμφωνούν με αυτές που εμφανίζονται στην οθόνη.

Προσαρμογή πίεσης αέρα

Συγκρίνετε την τιμή RDC στην οθόνη με την τιμή στην πίσω σελίδα του εξώφυλλου του εγχειριδίου ιδιοκτήτη. Η απόκλιση μεταξύ των δύο τιμών πρέπει να εξομοιωθεί με το μετρητή πίεσης πλήρωσης ελαστικών στο πρατήριο καυσίμων.



Παράδειγμα

Σύμφωνα με το εγχειρίδιο ιδιοκτήτη, η πίεση ελαστικών πρέπει να έχει την εξής τιμή:

2,5 bar

Στην οθόνη εμφανίζεται η εξής τιμή:

2,3 bar

Συνεπώς λείπουν:

0,2 bar

Η συσκευή ελέγχου στο πρατήριο καυσίμων δείχνει:

2,4 bar

Για να διαμορφωθεί η σωστή πίεση ελαστικών, αυτή πρέπει να αυξηθεί στην εξής τιμή:

2,6 bar

ΥΠΟΒΟΗΘΗΣΗ ΑΛΛΑΓΗΣ ΤΑΧΥΤΗΤΩΝ

—Με μηχανισμό υποβοήθησης αλλαγής ταχυτήτων Pro^{SA}

Μηχανισμός υποβοήθησης αλλαγής ταχυτήτων Pro

Η μοτοσικλέτα σας είναι εξοπλισμένη με το μηχανισμό υποβοήθησης αλλαγής ταχυτήτων Pro, ο οποίος αρχικά εξελίχθηκε στους αγώνες και στη συνέχεια προσαρμόστηκε για τουριστική χρήση. Ο μηχανισμός αυτός επιτρέπει το ανέβασμα και το κατέβασμα ταχυτήτων χωρίς τη χρήση του συμπλέκτη ή το κλείσιμο του γκαζιού σε σχεδόν όλες τις περιοχές φορτίου και αριθμού στροφών.

Πλεονεκτήματα

- Το 70-80 % όλων των διαδικασιών αλλαγής ταχυτήτων (σχέσεων) κατά την οδήγηση μπορούν να πραγματοποιηθούν χωρίς συμπλέκτη.
- Λιγότερη κίνηση μεταξύ οδηγού και συνοδηγού, λόγω των μικρότερων διακοπών μετάδοσης κίνησης κατά την αλλαγή ταχυτήτων.
- Κατά την επιτάχυνση δεν χρειάζεται κλείσιμο της πεταλούδας γκαζιού.

—Κατά την επιβράδυνση και το κατέβασμα ταχύτητας (πεταλούδα γκαζιού κλειστή) πραγματοποιείται προσαρμογή του αριθμού στροφών μέσω ενδιάμεσης αύξησης των στροφών.

—Ο χρόνος αλλαγής ταχύτητας (σχέσης) μειώνεται σε σχέση με μια διαδικασία αλλαγής ταχύτητας (σχέσης) με χρήση της μανέτας του συμπλέκτη.

Για την αναγνώριση της επιθυμίας αλλαγής ταχύτητας, ο οδηγός πρέπει να μετακινήσει το λεβιέ αλλαγής ταχυτήτων, ενάντια στη δύναμη του ελατηρίου αποθήκευσης ενέργειας, για μια συγκεκριμένη διαδρομή, κανονικά έως γρήγορα, προς την επιθυμητή κατεύθυνση και να τον κρατήσει σε αυτή τη θέση μέχρι την ολοκλήρωση της διαδικασίας αλλαγής ταχύτητας (σχέσης). Η περαιτέρω αύξηση της δύναμης αλλαγής ταχύτητας κατά τη διαδικασία αλλαγής ταχύτητας δεν είναι απαραίτητη. Μετά από μια διαδικασία αλλαγής ταχύτητας (σχέσης), ο λεβιές αλλαγής ταχυτήτων πρέπει να αποφορτίζεται πλήρως, για να είναι δυνατή η πραγματοποίηση μιας περαιτέρω αλλαγής ταχύτητας με το μηχανισμό υποβοήθησης αλλαγής

ταχυτήτων Pro. Για τις διαδικασίες αλλαγής ταχυτήτων με το μηχανισμό υποβοήθησης αλλαγής ταχυτήτων Pro πρέπει πριν και κατά τη διάρκεια της διαδικασίας αλλαγής ταχύτητας να διατηρείται σταθερή η εκάστοτε κατάσταση φορτίου (θέση γκαζιού). Η αλλαγή της θέσης του γκαζιού κατά τη διαδικασία αλλαγής ταχύτητας (σχέσης) μπορεί να οδηγήσει σε διακοπή της λειτουργίας ή/και σε λανθασμένες αλλαγές ταχυτήτων. Κατά τις διαδικασίες αλλαγής ταχυτήτων με χρήση της μανέτας του συμπλέκτη δεν πραγματοποιείται υποστήριξη από το μηχανισμό υποβοήθησης αλλαγής ταχυτήτων Pro.

Κατέβασμα ταχυτήτων

– Το κατέβασμα ταχυτήτων υποστηρίζεται μέχρι την επίτευξη του μέγιστου αριθμού στροφών στην ταχύτητα επιλογής. Με αυτόν τον τρόπο αποτρέπεται η υπέρβαση του ορίου αριθμού στροφών του κινητήρα.



Μέγιστος αριθμός στροφών

Μέγ. 9000 min⁻¹

Ανέβασμα ταχυτήτων

- Το ανέβασμα ταχύτητας (σχέσης) υποστηρίζεται μέχρι το επίπεδο του αριθμού στροφών ρελαντί στην ταχύτητα επιλογής.
- Με αυτόν τον τρόπο αποτρέπεται η αρνητική υπέρβαση του αριθμού στροφών ρελαντί.



Αριθμός στροφών ρελαντί

1250±50 min⁻¹ (Κινητήρας σε θερμοκρασία λειτουργίας)

ΠΡΟΣΑΡΜΟΖΟΜΕΝΟ Φως ΣΤΡΟΦ'ΗΣ

- Με προσαρμοζόμενο φως στροφής^{SA}

Λειτουργία

Εκτός από τα φώτα διασταύρωσης, τα φώτα πορείας και τα φώτα ημέρας ή/και τα φώτα θέσης, ο προβολέας διαθέτει ξεχωριστά στοιχεία LED με ανεξάρτητα κάτοπτρα. Τα στοιχεία LED ενεργοποιούνται ανάλογα με τη γωνία κλίσης μαζί με τα φώτα διασταύρωσης (μεσαία σκάλα), για να βελτιώσουν τον φωτισμό της εσωτερικής περιοχής της στροφής. Το προσαρμοζόμενο φως στροφής έχει βελτιστοποιηθεί για ελαφριές έως μέτριες κλίσεις.

Το προσαρμοζόμενο φως στροφής ενεργοποιείται υπό τις εξής προϋποθέσεις:

- Οδήγηση σε ελαφριά έως μέτρια κλίση.
- Η ταχύτητα είναι ψηλότερη από 10 km/h.
- Τα φώτα διασταύρωσης είναι ενεργοποιημένα.

ΣΥΝΤΗΡΗΣΗ

09

ΓΕΝΙΚΈς ΟΔΗΓΊΕς	186
ΣΕΤ ΕΡΓΑΛΕΊΩΝ ΜΟΤΟΣΙΚΛΈΤΑς	186
ΣΤΑΝΤ ΜΠΡΟΣΤΙΝΟΎ ΤΡΟΧΟΎ	187
ΣΤΑΝΤ ΠΊΣΩ ΤΡΟΧΟΎ	188
ΛΆΔΙ ΚΙΝΗΤΉΡΑ	188
ΣΎΣΤΗΜΑ ΦΡΈΝΩΝ	191
ΣΥΜΠΛΈΚΤΗς	196
ΨΥΚΤΙΚΌ ΥΓΡΌ	197
ΕΛΑΣΤΙΚΆ	198
ΖΆΝΤΕς	199
ΤΡΟΧΟΊ	200
ΑΛΥΣΊΔΑ	212
ΦΩΤΙΣΤΙΚΆ ΜΈΣΑ	216
ΒΟΉΘΕΙΑ ΕΚΚΊΝΗΣΗς	216
ΜΠΑΤΑΡΊΑ	218
ΑΣΦΆΛΕΙΕς	222
ΔΙΑΓΝΩΣΤΙΚΌ ΦΙς	224

ΓΕΝΙΚΕΣ ΟΔΗΓΙΕΣ

Στο κεφάλαιο "Συντήρηση" περιγράφονται οι εργασίες για τον έλεγχο και την αντικατάσταση αναλώσιμων εξαρτημάτων που μπορούν να πραγματοποιηθούν εύκολα.

Εάν κατά την τοποθέτηση πρέπει να ληφθούν υπόψη ειδικές τιμές ροπής σύσφιξης, περιλαμβάνεται ειδική αναφορά στις τιμές αυτές. Μια συνοπτική παρουσίαση όλων των απαιτούμενων τιμών ροπής σύσφιξης θα βρείτε στο κεφάλαιο "Τεχνικά στοιχεία".

Αυτοασφαλιζόμενες βίδες

Οι μικροκάψουλες αυτοασφάλισης αποτελούν ένα χημικό μέσο ασφάλισης σπειρωμάτων. Κατά τη χρήση τους σχηματίζεται μέσω μιας κόλλας μια σταθερή σύνδεση μεταξύ της βίδας και του παξιμαδιού ή του εξαρτήματος. Συνεπώς, οι αυτοασφαλιζόμενες βίδες μπορούν να χρησιμοποιηθούν μόνο μία φορά. Μετά από την αφαίρεσή τους πρέπει να καθαρίζεται το εσωτερικό σπείρωμα από την κόλλα. Κατά την τοποθέτηση, πρέπει να χρησιμοποιείται μια καινούργια αυτοασφαλιζόμενη βίδα. Για αυτόν τον λόγο πρέπει πριν από την αφαίρεση να βεβαιώνετε ότι έχετε στη διάθεσή σας κατάλ-

ληλα εργαλεία για τον καθαρισμό του σπειρώματος και μια ανταλλακτική βίδα. Σε περίπτωση μη ενδεδειγμένου τρόπου εκτέλεσης της εργασίας, ενδέχεται να μην διασφαλίζεται πλέον η λειτουργία ασφαλείας της βίδας, με συνέπεια την πρόκληση κινδύνου!

Για την πραγματοποίηση ορισμένων εργασιών που περιγράφονται, απαιτούνται ειδικά εργαλεία και βασικές τεχνικές γνώσεις. Σε περίπτωση αμφιβολιών, απευθυνθείτε σε ένα εξειδικευμένο συνεργείο ή ακόμη καλύτερα στον Επίσημο Έμπορο BMW Motorrad της περιοχής σας.

ΣΕΤ ΕΡΓΑΛΕΙΩΝ ΜΟΤΟΣΙΚΛΕΤΑΣ

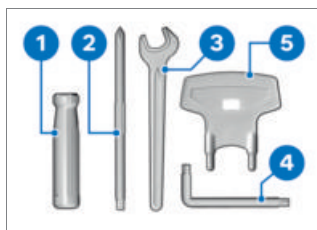

- 1 Κατσαβιδολαβή
- 2 Εναλλασσόμενη μύτη κατσαβιδιού
Με λάμα για σταυρόβιδες και βίδες εγκοπής

- 2 - Αφαιρέστε την μπαταρία.
(☛ 220)
- Ρυθμίστε την απόσβεση στον πίσω τροχό.
(☛ 138)
- 3 Γερμανικό κλειδί
Νούμερο κλειδιού 14 mm
- Ρυθμίστε τον βραχίονα καθρέπτη. (☛ 134)
- 4 Κλειδί Torx T25/T30
T25 στο κοντό στέλεχος,
T30 στο μακρύ στέλεχος
- 5 Κλειδιά
- Ρυθμίστε την προφόρτιση ελατηρίου στον πίσω τροχό. (☛ 136)

ΣΤΑΝΤ ΜΠΡΟΣΤΙΝΟΥ ΤΡΟΧΟΥ

Τοποθέτηση σταντ μπροστινού τροχού



ΠΡΟΣΟΧΗ

Χρήση του σταντ μπροστινού τροχού BMW Motorrad χωρίς επιπρόσθετο βοηθητικό σταντ

Ζημιές εξαρτημάτων λόγω πτώσης

- Στηρίξτε τη μοτοσικλέτα πριν την ανασηκώσετε με το σταντ μπροστινού τροχού της BMW Motorrad με ένα βοηθητικό σταντ.
- Βεβαιωθείτε για τη σωστή στήριξη της μοτοσικλέτας.
- Στηρίξτε τη μοτοσικλέτα σε ένα βοηθητικό σταντ. Η BMW Motorrad συνιστά το βοηθητικό σταντ της BMW Motorrad.
- Τοποθετήστε το σταντ πίσω τροχού. (☛ 188)



- Η περιγραφή της σωστής τοποθέτησης βρίσκεται στις οδηγίες του σταντ μπροστινού τροχού.
- Η BMW Motorrad προσφέρει για κάθε όχημα ένα κατάλληλο σταντ εργασιών. Ο Επίσημος Έμπορος BMW Motorrad θα χαρεί να σας βοηθήσει στην επιλογή του κατάλληλου σταντ εργασιών.

ΣΤΑΝΤ ΠΙΣΩ ΤΡΟΧΟΎ

Τοποθέτηση σταντ πίσω τροχού



- Η περιγραφή της σωστής τοποθέτησης βρίσκεται στις οδηγίες του σταντ πίσω τροχού.

- Η BMW Motorrad προσφέρει για κάθε όχημα ένα κατάλληλο σταντ εργασιών. Ο Επίσημος Έμπορος BMW Motorrad θα χαρεί να σας βοηθήσει στην επιλογή του κατάλληλου σταντ εργασιών.

ΛΑΔΙ ΚΙΝΗΤΗΡΑ

Έλεγχος στάθμης λαδιού κινητήρα



ΠΡΟΣΟΧΗ

Λανθασμένη ερμηνεία της ποσότητας πλήρωσης λαδιού, διότι η στάθμη λαδιού εξαρτάται από τη θερμοκρασία (όσο μεγαλύτερη είναι η θερμοκρασία, τόσο υψηλότερη είναι η στάθμη λαδιού)

Ζημιά στον κινητήρα

- Η στάθμη λαδιού πρέπει να ελέγχεται μόνο μετά από παρατεταμένη οδήγηση ή/και με ζεστό κινητήρα.
- Καθαρίστε την περιοχή γύρω από το στόμιο πλήρωσης λαδιού.
- Αφήστε τον κινητήρα να λειτουργήσει στο ρελαντί, μέχρι να ενεργοποιηθεί ο ανεμιστήρας και στη συνέχεια αφήστε τον

να λειτουργήσει για ακόμη ένα λεπτό.

- Σβήστε τον κινητήρα.



ΠΡΟΣΟΧΗ

Πτώση του οχήματος προς το πλάι

Ζημιές εξαρτημάτων λόγω πτώσης

- Ασφαλίστε το όχημα από τυχόν πτώση προς το πλάι, καλύτερα με την υποστήριξη ενός δεύτερου ατόμου.
- Κρατήστε τη μοτοσυκλέτα σε όρθια θέση με τον κινητήρα σε θερμοκρασία λειτουργίας και βεβαιωθείτε ότι έχετε σταθμεύσει σε επίπεδο και σταθερό έδαφος. Η BMW Motorrad συνιστά τη χρήση ενός κατάλληλου βοηθητικού σταντ.
- Με κεντρικό σταντ^{SA}
- Στηρίξτε τη μοτοσυκλέτα σε θερμοκρασία λειτουργίας στο κεντρικό σταντ, αφού βεβαιωθείτε ότι έχετε σταθμεύσει σε επίπεδο και σταθερό έδαφος.◁

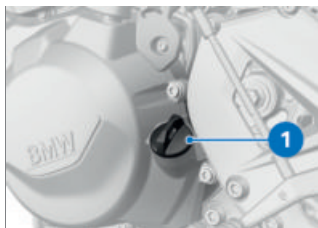

- Περιμένετε πέντε λεπτά, για να συγκεντρωθεί το λάδι στην ελαιολεκάνη.
- Αφαιρέστε τη ράβδο μέτρησης στάθμης λαδιού **1**.

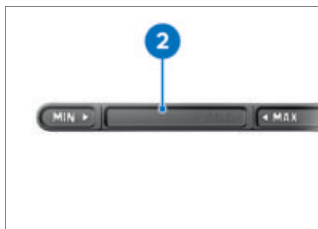

- Καθαρίστε την περιοχή μέτρησης **2** με ένα στεγνό πανί
- Τοποθετήστε τη ράβδο μέτρησης στάθμης λαδιού στο στόμιο πλήρωσης λαδιού, αλλά μην την βιδώσετε. Περιστρέψτε την κατά μία περιστροφή προς τα πίσω, για να μπορείτε να δείτε καλύτερα τη στάθμη.
- Αφαιρέστε τη ράβδο μέτρησης στάθμης λαδιού και διαβάστε τη στάθμη λαδιού.

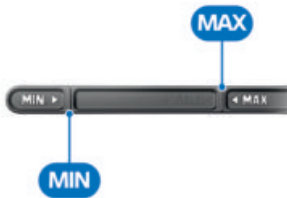

Όνομαστική στάθμη λαδιού κινητήρα

Ανάμεσα στα σημάδια **MIN** και **MAX**



Ποσότητα συμπλήρωσης λαδιού κινητήρα

Μέγ. 0,5 l (Διαφορά ανάμεσα σε **MIN** και **MAX**)

Εάν η στάθμη λαδιού βρίσκεται κάτω από το σημάδι ελάχιστης στάθμης **MIN**:

- Συμπληρώστε λάδι κινητήρα. (►► 190)

Εάν η στάθμη λαδιού βρίσκεται επάνω από το σημάδι μέγιστης στάθμης **MAX**:

- Διορθώστε τη στάθμη λαδιού σε ένα εξειδικευμένο συνεργείο ή ακόμη καλύτερα σε έναν Επίσημο Έμπορο BMW Motorrad.
- Τοποθετήστε τη ράβδο μέτρησης στάθμης λαδιού.



Για λόγους μείωσης της επιβάρυνσης του περιβάλλοντος, η BMW Motorrad συνιστά τον περιστασιακό έλεγχο του λαδιού κινητήρα μετά από οδήγηση Ελάχ. 50 km.

Συμπλήρωση λαδιού κινητήρα

- Σταθμεύστε τη μοτοσικλέτα, αφού βεβαιωθείτε ότι έχετε σταματήσει σε επίπεδο και σταθερό έδαφος.
- Καθαρίστε την περιοχή του στομιού πλήρωσης.

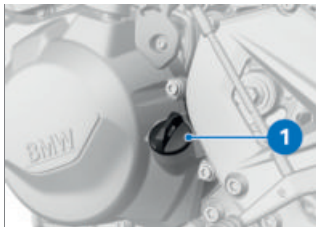

- Αφαιρέστε τη ράβδο μέτρησης στάθμης λαδιού **1**.



ΠΡΟΣΟΧΗ

Χρήση πολύ μικρής ή υπερβολικής ποσότητας λαδιού κινητήρα

Ζημιά στον κινητήρα

- Βεβαιωθείτε για τη σωστή στάθμη λαδιού κινητήρα.

- Συμπληρώστε λάδι κινητήρα μέχρι την ονομαστική στάθμη.
- Ελέγξτε τη στάθμη λαδιού κινητήρα. (▣▶ 188)
- Τοποθετήστε τη ράβδο μέτρησης στάθμης λαδιού.

ΣΥΣΤΗΜΑ ΦΡΈΝΩΝ

Έλεγχος λειτουργίας φρένων

- Πατήστε τη μανέτα φρένου.
 - » Πρέπει να μπορείτε να αισθανθείτε ένα σαφές σημείο πίεσης.
 - Πατήστε το πεντάλ φρένου.
 - » Πρέπει να μπορείτε να αισθανθείτε ένα σαφές σημείο πίεσης.
- Εάν δεν αισθάνεστε σαφή σημεία πίεσης:



ΠΡΟΣΟΧΗ

Μη ενδεδειγμένη πραγματοποίηση εργασιών στο σύστημα φρένων

Κίνδυνος ασφάλειας λειτουργίας του συστήματος φρένων

- Όλες οι εργασίες στο σύστημα φρένων πρέπει να πραγματοποιούνται από εξειδικευμένο προσωπικό.

- Ελέγξτε τα φρένα σε ένα εξειδικευμένο συνεργείο ή ακόμη καλύτερα σε έναν Επίσημο Έμπορο BMW Motorrad.

Έλεγχος πάχους τακακίων φρένου μπροστά

- Σταθμεύστε τη μοτοσυκλέτα, αφού βεβαιωθείτε ότι έχετε σταματήσει σε επίπεδο και σταθερό έδαφος.



- Ελέγξτε το πάχος των τακακίων φρένου αριστερά και δεξιά με οπτικό έλεγχο. Κατεύθυνση ελέγχου: Μεταξύ του τροχού και του συστήματος ανάρτησης μπροστινού τροχού προς τα μέσα στις δαγκάνες φρένου **1**.

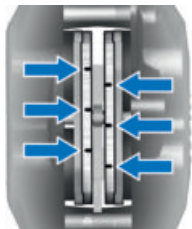

Όριο φθοράς τακακιών φρένου εμπρός

Ελάχ. 1,0 mm (Μόνο επένδυση τριβής χωρίς την πλάκα φορέα. Οι ενδείξεις φθοράς, δηλαδή οι εγκοπές, πρέπει να φαίνονται καθαρά.)

Εάν οι ενδείξεις φθοράς δεν φαίνονται πλέον καθαρά:



ΠΡΟΕΙΔΟΠΟΙΗΣΗ

Μείωση του πάχους κάτω από το ελάχιστο επιτρεπόμενο πάχος φερμουίτ

Μειωμένη ικανότητα πέδησης, πρόκληση ζημιάς στο φρένο

- Για να διασφαλιστεί η ασφάλεια λειτουργίας του συστήματος φρένων, μη χρησιμοποιείτε τα τακάκια των φρένων κάτω από το ελάχιστο επιτρεπόμενο πάχος της επένδυσης τριβής.

- Αντικαταστήστε τα τακάκια του φρένου σε ένα εξειδικευμένο συνεργείο ή ακόμη καλύτερα σε έναν Επίσημο Έμπορο BMW Motorrad.

Έλεγχος πάχους τακακιών φρένου πίσω

- Σταθμεύστε τη μοτοσυκλέτα, αφού βεβαιωθείτε ότι έχετε σταματήσει σε επίπεδο και σταθερό έδαφος.



- Ελέγξτε το πάχος των τακακιών φρένου με οπτικό έλεγχο. Κατεύθυνση ελέγχου: Από την πίσω πλευρά στη δαγκάνα του φρένου **1**.



Όριο φθοράς τακακιών φρένου πίσω

Ελάχ. 1,0 mm (Μόνο θερμουίτ χωρίς την πλάκα φορέα.)

Εάν τα τακάκια του φρένου έχουν φθαρεί:



ΠΡΟΕΙΔΟΠΟΙΗΣΗ

Μείωση του πάχους κάτω από το ελάχιστο επιτρεπόμενο πάχος φερμουίτ

Μειωμένη ικανότητα πέδησης, πρόκληση ζημιάς στο φρένο

- Για να διασφαλιστεί η ασφάλεια λειτουργίας του συστήματος φρένων, μη χρησιμοποιείτε τα τακάκια των φρένων κάτω από το ελάχιστο επιτρεπόμενο πάχος της επένδυσης τριβής.

- Αντικαταστήστε τα τακάκια του φρένου σε ένα εξειδικευμένο συνεργείο ή ακόμη καλύτερα σε έναν Επίσημο Έμπορο BMW Motorrad .

Έλεγχος στάθμης υγρών φρένου μπροστά



ΠΡΟΕΙΔΟΠΟΙΗΣΗ

Ανεπαρκής ποσότητα ή ρύπανση των υγρών φρένων στο δοχείο υγρών φρένων

Εμφανώς μειωμένη ισχύς φρένων λόγω αέρα, ρύπων ή νερού στο σύστημα φρένων

- Σταματήστε αμέσως την οδήγηση, μέχρι να διορθωθεί η βλάβη.
- Ελέγξτε τακτικά τη στάθμη των υγρών φρένων.
- Βεβαιωθείτε ότι έχετε καθαρίσει το καπάκι του δοχείου υγρών φρένων πριν το ανοίξετε.
- Βεβαιωθείτε ότι χρησιμοποιούνται μόνο υγρά φρένων από σφραγισμένο δοχείο.

—Με κεντρικό σταντ^{SA}

- Στηρίξτε τη μοτοσικλέτα στο κεντρικό σταντ, αφού βεβαιωθείτε ότι έχετε σταθμεύσει σε επίπεδο και σταθερό έδαφος.
- Φέρτε το τιμόνι σε θέση ευθείας πορείας.<
- Κρατήστε τη μοτοσικλέτα σε όρθια θέση και βεβαιωθείτε ότι έχετε σταθμεύσει σε επίπεδο και σταθερό έδαφος.

194 ΣΥΝΤΗΡΗΣΗ

- Φέρτε το τιμόνι σε θέση ευθείας πορείας.



- Διαβάστε τη στάθμη των υγρών φρένων στο δοχείο υγρών φρένων μπροστά **1**.

 Λόγω της φθοράς των τακτικών φρένων μειώνεται η στάθμη του υγρού φρένων στο δοχείο υγρού φρένων.



Στάθμη υγρών φρένου
μπροστά

Υγρά φρένων, DOT4



Στάθμη υγρών φρένου
μπροστά

Η στάθμη των υγρών φρένων δεν επιτρέπεται να βρίσκεται κάτω από το σημάδι ελάχιστης στάθμης **MIN**. (Δοχείο υγρού φρένων σε οριζόντια θέση, μοτοσυκλέτα σε όρθια θέση)

Εάν η στάθμη των υγρών φρένων μειωθεί κάτω από το επιτρεπόμενο επίπεδο:

- Αποκαταστήστε το ελάττωμα το συντομότερο δυνατόν σε ένα εξειδικευμένο συνεργείο ή ακόμη καλύτερα σε έναν Επίσημο Έμπορο BMW Motorrad.

Έλεγχος στάθμης υγρών φρένου πίσω

ΠΡΟΕΙΔΟΠΟΙΗΣΗ

Ανεπαρκής ποσότητα ή ρύπανση των υγρών φρένων στο δοχείο υγρών φρένων

Εμφανώς μειωμένη ισχύς φρένων λόγω αέρα, ρύπων ή νερού στο σύστημα φρένων

- Σταματήστε αμέσως την οδήγηση, μέχρι να διορθωθεί η βλάβη.
- Ελέγξτε τακτικά τη στάθμη των υγρών φρένων.
- Βεβαιωθείτε ότι έχετε καθαρίσει το καπάκι του δοχείου υγρών φρένων πριν το ανοίξετε.
- Βεβαιωθείτε ότι χρησιμοποιούνται μόνο υγρά φρένων από σφραγισμένο δοχείο.

- Κρατήστε τη μοτοσυκλέτα σε όρθια θέση και βεβαιωθείτε ότι έχετε σταθμεύσει σε επίπεδο και σταθερό έδαφος.

– Με κεντρικό σταντ^{SA}

- Στηρίξτε τη μοτοσυκλέτα στο κεντρικό σταντ, αφού βεβαιωθείτε ότι έχετε σταθμεύσει σε επίπεδο και σταθερό έδαφος.<

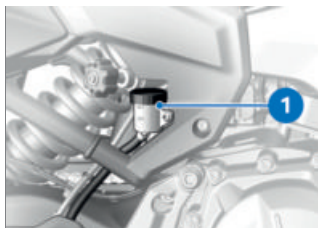

- Διαβάστε τη στάθμη υγρών φρένων στο δοχείο υγρών φρένων πίσω **1**.

 Λόγω της φθοράς των τακτικών φρένων μειώνεται η στάθμη του υγρού φρένων στο δοχείο υγρού φρένων.



 Στάθμη υγρού φρένων πίσω (οπτικός έλεγχος)

Υγρά φρένων, DOT4

Η στάθμη των υγρών φρένων δεν επιτρέπεται να βρίσκεται κάτω από το σημάδι ελάχιστης στάθμης **MIN**.

Εάν η στάθμη των υγρών φρένων μειωθεί κάτω από το επιτρεπόμενο επίπεδο:

- Αποκαταστήστε το ελάττωμα το συντομότερο δυνατόν σε ένα εξειδικευμένο συνεργείο ή ακόμη καλύτερα σε έναν Επίσημο Έμπορο BMW Motorrad.

ΣΥΜΠΛΕΚΤΗΣ

Έλεγχος λειτουργίας συμπλέκτη

- Πιέστε τη μανέτα του συμπλέκτη.
- » Πρέπει να γίνεται αντιληπτή μια αύξηση δύναμης όσο αυξάνει η πίεση.

Εάν δεν γίνεται αντιληπτή μια αύξηση δύναμης όσο αυξάνει η πίεση:

- Ελέγξτε τον συμπλέκτη σε ένα εξειδικευμένο συνεργείο ή ακόμη καλύτερα σε έναν Επίσημο Έμπορο BMW Motorrad.

Έλεγχος διάκενου συμπλέκτη

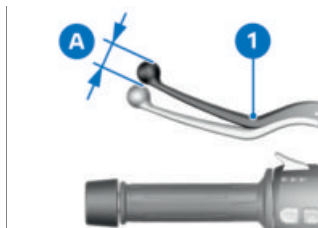

- Πιέστε πολλές φορές τη μανέτα συμπλέκτη **1** μέχρι να ακουμπήσει στο γκριπ.
- Πιέστε ελαφρά τη μανέτα συμπλέκτη **1**, μέχρι να αισθανθείτε αντίσταση, ταυτόχρονα παρατηρήστε το διάκενο συμπλέκτη **A**.



Διάκενο συμπλέκτη

3...5 mm (Στη μανέτα εξωτερικά, τιμόνι σε ευθεία θέση, με κρύο κινητήρα)

Εάν το διάκενο του συμπλέκτη βρίσκεται εκτός ορίων ανοχής:

- Ρυθμίστε το διάκενο συμπλέκτη. (☞ 197)

Ρύθμιση διάκενου συμπλέκτη

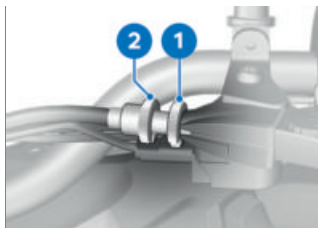

- Ξεβιδώστε το κόντρα παξιμάδι **1**.
- Για αύξηση του διακένου συμπλέκτη: Βιδώστε τη βίδα ρύθμισης **2** στη μονάδα μανέτας.
- Για μείωση του διακένου συμπλέκτη: Ξεβιδώστε τη βίδα ρύθμισης **2** από τη μονάδα μανέτας.

 Η απόσταση ανάμεσα στο κόντρα παξιμάδι και στο παξιμάδι (μετρημένη εσωτερικά) δεν επιτρέπεται να υπερβαίνει τα $8 \pm 1,5$ mm.

Εάν η ρύθμιση του σωστού διάκενου συμπλέκτη είναι εφικτή μόνο με περαιτέρω ξεβίδωμα, απευθυνθείτε σε ένα εξειδικευμένο συνεργείο ή ακόμη καλύτερα σε έναν Επίσημο Έμπορο BMW Motorrad.

- Ελέγξτε το διάκενο του συμπλέκτη. (🔧➔ 196)

- Σφίξτε το κόντρα παξιμάδι **1** και ταυτόχρονα συγκρατήστε τη βίδα ρύθμισης **2**.

ΨΥΚΤΙΚΌ ΥΓΡΌ

Έλεγχος στάθμης ψυκτικού υγρού

- Ακινητοποιήστε τη μοτοσυκλέτα σε όρθια θέση και βεβαιωθείτε ότι έχετε σταθεμεύσει σε επίπεδο και σταθερό έδαφος.

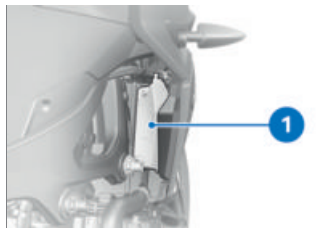

- Διαβάστε τη στάθμη του ψυκτικού υγρού στο δοχείο διαστολής **1**. Κατεύθυνση ελέγχου: Από πίσω μέσω του ανοίγματος στο δεξιό πλαϊνό κάλυμμα.



 Ονομαστική στάθμη ψυκτικού υγρού

Ανάμεσα στα σημάδια **MIN** και **MAX** στο δοχείο διαστολής (Κρύος κινητήρας)

Εάν η στάθμη του ψυκτικού υγρού μειωθεί κάτω από το επιτρεπόμενο επίπεδο:

- Συμπληρώστε ψυκτικό υγρό.

Συμπλήρωση ψυκτικού υγρού

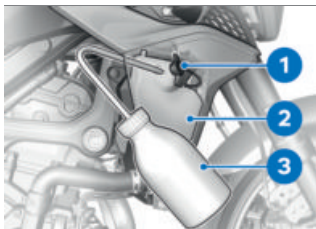

- Ανοίξτε την τάπα **1** του δοχείου διαστολής **2**.
- Συμπληρώστε ψυκτικό υγρό μέχρι την ονομαστική στάθμη με ένα κατάλληλο δοχείο, όπως π.χ. μια φιάλη εργαστηρίου **3**.

- Ελέγξτε τη στάθμη του ψυκτικού υγρού. (→ 197)
- Κλείστε την τάπα **1** του δοχείου διαστολής **2**.

ΕΛΑΣΤΙΚΑ

Έλεγχος πίεσης πλήρωσης ελαστικών

ΠΡΟΕΙΔΟΠΟΙΗΣΗ

Λανθασμένη πίεση αέρα ελαστικών

Επιδεινωση της οδικής συμπεριφοράς της μοτοσυκλέτας, μείωση της διάρκειας ζωής των ελαστικών

- Βεβαιωθείτε για τη σωστή πίεση αέρα ελαστικών.

ΠΡΟΕΙΔΟΠΟΙΗΣΗ

Ακούσιο άνοιγμα κατακόρυφα τοποθετημένων πυρήνων βαλβίδας σε υψηλές ταχύτητες



Απότομη απώλεια της πίεσης αέρα ελαστικών

- Χρησιμοποιήστε καλύμματα βαλβίδων με λασιχένιο στεγανοποιητικό δακτύλιο και σφίξτε τα σωστά.

- Σταθμεύστε τη μοτοσυκλέτα, αφού βεβαιωθείτε ότι έχετε

σταματήσει σε επίπεδο και σταθερό έδαφος.

- Ελέγξτε την πίεση πλήρωσης των ελαστικών βάσει των παρακάτω στοιχείων.

	Πίεση πλήρωσης ελαστικού εμπρός
	2,5 bar (Σε κρύο ελαστικό)
	Πίεση πλήρωσης ελαστικού πίσω
	2,9 bar (Σε κρύο ελαστικό)

Σε περίπτωση μη επαρκούς πίεσης πλήρωσης των ελαστικών:

- Διορθώστε την πίεση πλήρωσης των ελαστικών.

Έλεγχος βάθους αυλακώσεων πέλματος ελαστικών



ΠΡΟΕΙΔΟΠΟΙΗΣΗ

Οδήγηση με πολύ φθαρμένα ελαστικά

Κίνδυνος ατυχήματος λόγω επιδείνωσης της συμπεριφοράς του οχήματος

- Εάν απαιτείται, αντικαταστήστε τα ελαστικά πριν φτάσουν στο νομοθετικά προβλεπόμενο ελάχιστο βάθος προφίλ.

- Σταθμεύστε τη μοτοσυκλέτα, αφού βεβαιωθείτε ότι έχετε

σταματήσει σε επίπεδο και σταθερό έδαφος.

- Μετρήστε το βάθος αυλακώσεων πέλματος ελαστικού στις κύριες αυλακώσεις του πέλματος με τις ενδείξεις φθοράς.



Σε όλα τα ελαστικά υπάρχουν ενδείξεις φθοράς, οι οποίες είναι ενσωματωμένες στις κύριες αυλακώσεις του πέλματος. Εάν το πέλμα του ελαστικού έχει φθαρεί μέχρι το επίπεδο των ενδείξεων φθοράς, το ελαστικό έχει πλέον φθαρεί εντελώς. Οι θέσεις των ενδείξεων αυτών επισημαίνονται στο άκρο του ελαστικού, π.χ. με τα γράμματα TI, TWI ή με ένα βέλος.

Εάν έχει επιτευχθεί το ελάχιστο βάθος αυλακώσεων πέλματος:

- Αντικαταστήστε το ελαστικό.

ΖΑΝΤΕΣ

Έλεγχος ζαντών

- Σταθμεύστε τη μοτοσυκλέτα, αφού βεβαιωθείτε ότι έχετε σταματήσει σε επίπεδο και σταθερό έδαφος.
- Ελέγξτε τις ζάντες με οπτικό έλεγχο για τυχόν ζημιές.
- Αναθέστε τον έλεγχο και, εάν απαιτείται, την αντικατάσταση των ζαντών που έχουν υποστεί ζημιά σε ένα εξειδικευ-

μένο συνεργείο ή ακόμη καλύτερα σε έναν Επίσημο Έμπορο BMW Motorrad.

ΤΡΟΧΟΙ

Προτεινόμενα ελαστικά

Η BMW Motorrad έχει δοκιμάσει συγκεκριμένες μάρκες ελαστικών για κάθε μέγεθος ελαστικών και έχει αξιολογήσει τα αντίστοιχα ελαστικά ως ασφαλή για χρήση. Για τα υπόλοιπα ελαστικά, η BMW Motorrad δεν μπορεί να αξιολογήσει την καταλληλότητά τους και συνεπώς δεν μπορεί να εγγυηθεί για την οδική ασφάλεια που παρέχουν.

Η BMW Motorrad συνιστά αποκλειστικά τη χρήση ελαστικών που έχουν δοκιμαστεί από την BMW Motorrad.

Αναλυτικές πληροφορίες μπορείτε να λάβετε από τον Επίσημο Έμπορο BMW Motorrad της περιοχής σας.

Επίδραση των διαστάσεων των τροχών στα συστήματα ελέγχου οδικής συμπεριφοράς

Οι διαστάσεις των τροχών παίζουν σημαντικό ρόλο στα συστήματα ελέγχου οδικής συμπεριφοράς. Ιδιαίτερα η διάμετρος και το πλάτος των τροχών χρησιμοποιούνται ως βάση για όλους

τους απαραίτητους υπολογισμούς στη μονάδα ελέγχου. Η μεταβολή αυτών των διαστάσεων μέσω τοποθέτησης διαφορετικών τροχών που δεν αντιστοιχούν στους τροχούς βασικού εξοπλισμού μπορεί να έχει ως συνέπεια σημαντικές επιπτώσεις στην άνεση ρύθμισης αυτών των συστημάτων.

Οι δακτύλιοι αισθητήρα που είναι απαραίτητοι για την ανανέωση του αριθμού στροφών του τροχού πρέπει να ταιριάζουν με τα τοποθετημένα συστήματα ελέγχου και δεν επιτρέπεται η αντικατάστασή τους.

Εάν θέλετε να τοποθετήσετε στη μοτοσικλέτα σας διαφορετικούς τροχούς, συζητήστε το πρώτα με ένα εξειδικευμένο συνεργείο ή ακόμη καλύτερα με έναν Επίσημο Έμπορο BMW Motorrad. Σε ορισμένες περιπτώσεις υπάρχει δυνατότητα προσαρμογής των δεδομένων που έχουν αποθηκευτεί στις μονάδες ελέγχου στις νέες διαστάσεις τροχού.

Αφαίρεση μπροστινού τροχού

- Σταθμεύστε τη μοτοσικλέτα, αφού βεβαιωθείτε ότι έχετε σταματήσει σε επίπεδο και σταθερό έδαφος.

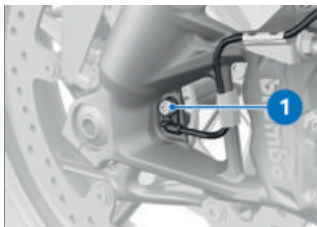

- Ξεβιδώστε τη βίδα **1** και αφαιρέστε τον αισθητήρα αριθμού στροφών τροχού από την οπή.

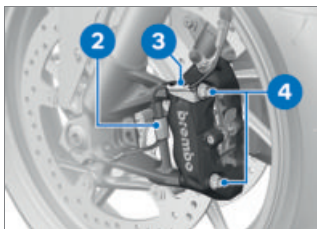

- Αφαιρέστε το καλώδιο για τον αισθητήρα αριθμού στροφών τροχού από τα κλιπ στερέωσης **2** και **3**.
- Αφαιρέστε τις βίδες στερέωσης **4** της αριστερής και της δεξιάς δαγκάνας φρένου.

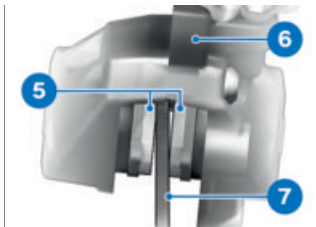

- Ανοίξτε ελαφρά τα τακάκια **5** με περιστροφικές κινήσεις της δαγκάνας φρένου **6** κόντρα στον δίσκο του φρένου **7**.



ΠΡΟΣΟΧΗ

Χρήση σκληρών ή αιχμηρών αντικειμένων κοντά στο εξάρτημα

Ζημιές εξαρτημάτων

- Μη γρατζουνίσετε τα δομικά εξαρτήματα, εάν απαιτείται, καλύψτε τα με αυτοκόλλητη ταινία ή σκεπάστε τα.
- Καλύψτε με αυτοκόλλητη ταινία τις περιοχές της ζάντας που μπορεί να γρατσουνιστούν κατά την αφαίρεση των δαγκανών των φρένων.

ΠΡΟΣΟΧΗ

Ακούσια συμπίεση των τακακιών φρένων

Ζημιές εξαρτημάτων κατά την τοποθέτηση της δαγκάνας φρένου ή κατά το άνοιγμα μέσω πίεσης των τακακιών φρένων

- Μην πατάτε το φρένο, όταν έχει αποσυνδεθεί η δαγκάνα του φρένου.
 - Αφαιρέστε τις δαγκάνες από τους δίσκους των φρένων τραβώντας τις προσεκτικά προς τα πίσω και προς τα έξω.
 - Στηρίξτε τη μοτοσικλέτα σε ένα κατάλληλο βοηθητικό σταντ.
 - Τοποθετήστε το σταντ πίσω τροχού. (➡ 188)
- Με κεντρικό σταντ^{SA}
- Στηρίξτε τη μοτοσικλέτα στο κεντρικό σταντ, αφού βεβαιωθείτε ότι έχετε σταθμεύσει σε επίπεδο και σταθερό έδαφος.<
 - Ανασηκώστε το μπροστινό μέρος της μοτοσικλέτας, μέχρι να μπορείτε να περιστρέψετε ελεύθερα τον μπροστινό τροχό. Για την ανύψωση της μοτοσικλέτας χρησιμοποιήστε ένα κατάλληλο σταντ μπροστινού τροχού.

- Τοποθετήστε το σταντ μπροστινού τροχού. (➡ 187)

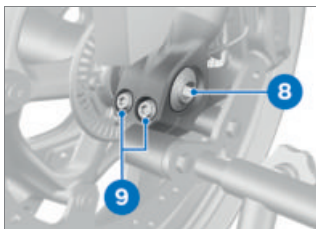

- Αφαιρέστε τη βίδα του άξονα **8**.
- Ξεβιδώστε τις βίδες σύσφιξης άξονα στην αριστερή πλευρά **9**.

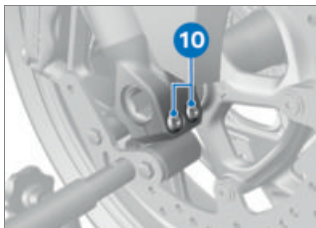

- Ξεβιδώστε τις βίδες σύσφιξης άξονα στη δεξιά πλευρά **10**.

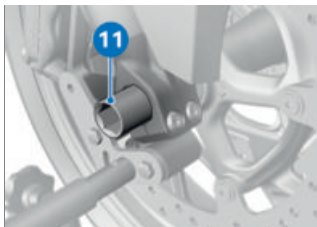

- Αφαιρέστε τον άξονα **11** υποστηρίζοντας ταυτόχρονα τον τροχό.
- Μην καθαρίζετε τον άξονα από το γράσο.
- Αφαιρέστε τον μπροστινό τροχό κυλώντας τον προς τα μπροστά.

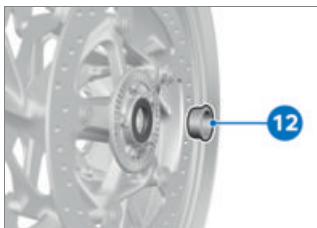

- Αφαιρέστε το δαχτυλίδι αποστάτη **12** στην αριστερή πλευρά από την πλήμνη του τροχού.

Τοποθέτηση μπροστινού τροχού

ΠΡΟΕΙΔΟΠΟΙΗΣΗ

Χρήση ενός τροχού που δεν αντιστοιχεί στο βασικό εξοπλισμό

Σφάλματα λειτουργίας σε επεμβάσεις ελέγχου του ABS και του ASC/DTC.

- Προσέξτε τις υποδείξεις για την επίδραση των διαστάσεων των τροχών στα συστήματα ελέγχου οδικής συμπεριφοράς ABS και ASC/DTC στην αρχή αυτού του κεφαλαίου.

ΠΡΟΣΟΧΗ

Σύσφιξη βιδωτών συνδέσεων με λανθασμένη ροπή σύσφιξης

Πρόκληση ζημιάς ή λασκάρισμα βιδωτών συνδέσεων

- Αναθέστε οπωσδήποτε τον έλεγχο των τιμών ροπής σύσφιξης σε ένα εξειδικευμένο συνεργείο ή ακόμη καλύτερα σε έναν Επίσημο Έμπορο BMW Motorrad.

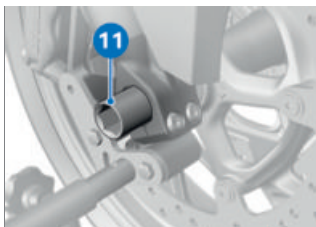

- Λιπάνετε την επιφάνεια κύλισης του δαχτυλιδιού-αποστάτη **12**.

 Λιπαντικό
Unirex N3

- Τοποθετήστε το δαχτυλίδι αποστάτη **12** με την πατούρα προς τα έξω, στην αριστερή πλευρά στην πλήμνη του τροχού.

ΠΡΟΣΟΧΗ

Τοποθέτηση του μπροστινού τροχού ενάντια στην κανονική φορά κίνησης

Κίνδυνος ατυχήματος

- Προσέξτε τα βέλη φοράς κίνησης στα ελαστικά ή στη ζάντα.
- Κυλήστε τον μπροστινό τροχό μέσα στο σύστημα ανάρτησης του μπροστινού τροχού.

- Γρασαίρετε τον άξονα **11**.

ΠΡΟΕΙΔΟΠΟΙΗΣΗ

Μη ενδεδειγμένη τοποθέτηση του άξονα

Αποσύνδεση του μπροστινού τροχού

- Μετά τη στερέωση των δαγκάνων φρένων και την αποφόρτιση του πιρουνιού, αφίξτε τον άξονα και τη διάταξη σύσφιξης άξονα με την προβλεπόμενη ροπή σύσφιξης.
- Ανασηκώστε τον μπροστινό τροχό και τοποθετήστε τον άξονα **11** μέχρι το τέρμα.

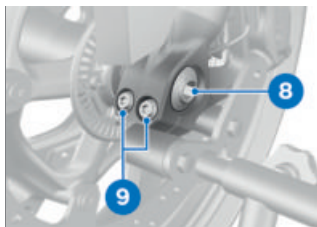

- Τοποθετήστε τη βίδα του άξονα **8** με την προβλεπόμενη ροπή σύσφιξης. Κοντράρετε ταυτόχρονα τον άξονα στη δεξιά πλευρά.



Βίδα άξονα στον άξονα εμπρός

M20 x 1,5

50 Nm

- Αφαιρέστε το σταντ μπροστινού τροχού και συμπιέστε πολλές φορές δυνατά το πιρούνι του μπροστινού τροχού. Μην πατάτε ταυτόχρονα τη μανέτα του φρένου.
- Τοποθετήστε το σταντ μπροστινού τροχού. (► 187)
- Σφίξτε τις βίδες σύσφιξης άξονα στην αριστερή πλευρά **9** με την προβλεπόμενη ροπή σύσφιξης.



Διάταξη σύσφιξης του άξονα

Σειρά σύσφιξης: Σφίξτε τις βίδες 6 φορές εναλλάξ

M8 x 35

19 Nm

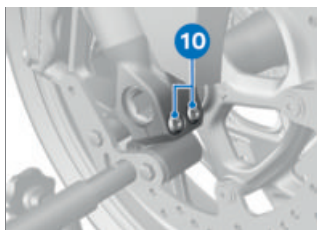

- Σφίξτε τις δεξιές βίδες σύσφιξης άξονα **10** με την προβλεπόμενη ροπή σύσφιξης.



 Διάταξη σύσφιξης του άξονα

Σειρά σύσφιξης: Σφίξτε τις βίδες 6 φορές εναλλάξ

M8 x 35

19 Nm

- Τοποθετήστε τις δαγκάνες του φρένου αριστερά και δεξιά στους δίσκους του φρένου.

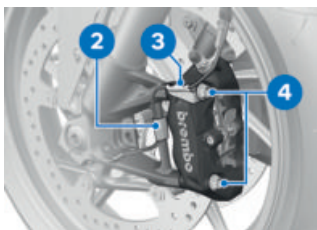

- Σφίξτε τις βίδες στερέωσης **4** της αριστερής και της δεξιάς δαγκάνας φρένου με την προβλεπόμενη ροπή σύσφιξης.

 Δαγκάνα φρένου στο τηλεσκοπικό πιρούνι

M10 x 65

38 Nm

- Αφαιρέστε τις αυτοκόλλητες ταινίες από τη ζάντα.



ΠΡΟΕΙΔΟΠΟΙΗΣΗ

Τακάκια που δεν ακουμπούν στο δίσκο φρένων

Κίνδυνος ατυχήματος από καθυστερημένη επενέργεια των φρένων.

- Πριν ξεκινήσετε την οδήγηση βεβαιωθείτε ότι τα φρένα δεν αντιδρούν με καθυστέρηση.
- Πατήστε το φρένο πολλές φορές, μέχρι να εφαρμόσουν τα τακάκια.
- Τοποθετήστε το καλώδιο για τον αισθητήρα στροφών τροχού στα κλιπ στερέωσης **2** και **3**.

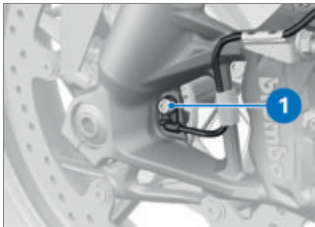

- Τοποθετήστε τον αισθητήρα αριθμού στροφών τροχού στην

οπή και σφίξτε την **καινούργια** βίδα **1** με την προβλεπόμενη ροπή σύσφιξης.

 Αισθητήρας αριθμού στροφών τροχού εμπρός στο πιρούνι
M6 x 16
Κόλλα ασφάλισης σπειρωμάτων: Με μικροκάψουλες
8 Nm

- Αφαιρέστε το σταντ μπροστινού τροχού.

– Χωρίς κεντρικό σταντ^{SA}

- Αφαιρέστε το βοηθητικό σταντ.
- Στηρίξτε τη μοτοσυκλέτα στο πλαϊνό σταντ.<

Αφαίρεση πίσω τροχού



ΠΡΟΣΟΧΗ

Ακούσια συμπίεση των τακακιών φρένων

Ζημιές εξαρτημάτων κατά την τοποθέτηση της δαγκάνας φρένου ή κατά το άνοιγμα μέσω πίεσης των τακακιών φρένων

- Μην πατάτε το φρένο, όταν έχει αποσυνδεθεί η δαγκάνα του φρένου.

- Στηρίξτε τη μοτοσυκλέτα σε ένα κατάλληλο βοηθητικό σταντ, αφού βεβαιωθείτε ότι έχετε

σταθμεύσει σε επίπεδο και σταθερό έδαφος.

- Τοποθετήστε το σταντ πίσω τροχού. (III➔ 188)
- Με κεντρικό σταντ^{SA}
- Στηρίξτε τη μοτοσυκλέτα στο κεντρικό σταντ, αφού βεβαιωθείτε ότι έχετε σταθμεύσει σε επίπεδο και σταθερό έδαφος.<
- Υποστηρίξτε τον πίσω τροχό π.χ. με έναν ξύλινο τάκο κατά τέτοιον τρόπο, ώστε να μην μπορεί να πέσει κάτω μετά από την αφαίρεση του άξονα.

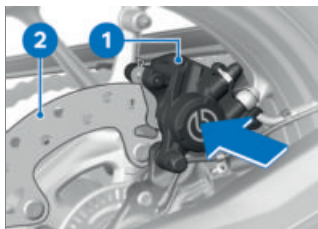

- Πιέστε τη δαγκάνα του φρένου **1** κόντρα στον δίσκο του φρένου **2**.
- » Τα έμβολα του δισκόφρενου έχουν πιεστεί προς τα πίσω.

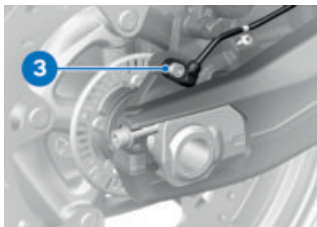

- Ξεβιδώστε τη βίδα **3** και αφαιρέστε τον αισθητήρα αριθμού στροφών τροχού από την οπή.

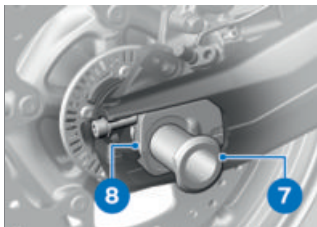

- Αφαιρέστε τον άξονα **7** και στη συνέχεια αφαιρέστε τον τεντωτήρα αλυσίδας **8**.

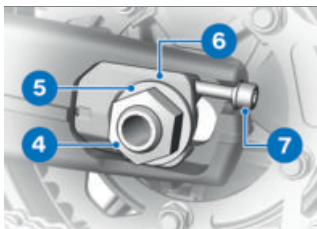

- Αφαιρέστε το παξιμάδι του άξονα **4** και τη ροδέλα **5**.
- Ξεβιδώστε τις βίδες ρύθμισης **7** και στις δύο πλευρές.
- Αφαιρέστε τον τεντωτήρα αλυσίδας **6** και σπρώξτε τον άξονα όσο περισσότερο γίνεται προς τα μπροστά.



- Κυλήστε τον πίσω τροχό όσο περισσότερο γίνεται προς τα μπροστά και αφαιρέστε την αλυσίδα **9** από το πίσω γρανάζι αλυσίδας.

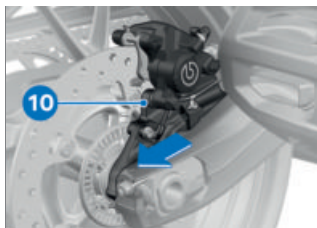

- Κυλήστε τον πίσω τροχό προς τα πίσω έξω από το ψαλίδι και ταυτόχρονα τραβήξτε το φορέα της δαγκάνας φρένου **10** προς τα πίσω όσο χρειάζεται, για να μπορέσετε να περάσετε τη ζάντα του πίσω τροχού προς τα έξω.

 Το πίσω γρανάζι αλυσίδας και τα χιτώνια-αποστάτες αριστερά και δεξιά δεν είναι σφιγμένα επάνω στον τροχό. Κατά την αφαίρεση προσέξτε να μην προκληθεί ζημιά σε αυτά τα εξαρτήματα ή να μη χαθούν.

Τοποθέτηση πίσω τροχού

ΠΡΟΕΙΔΟΠΟΙΗΣΗ

Χρήση ενός τροχού που δεν αντιστοιχεί στο βασικό εξοπλισμό

Σφάλματα λειτουργίας σε επεμβάσεις ελέγχου του ABS και του ASC/DTC.

- Προσέξτε τις υποδείξεις για την επίδραση των διαστάσεων των τροχών στα συστήματα ελέγχου οδικής συμπεριφοράς ABS και ASC/DTC στην αρχή αυτού του κεφαλαίου.

ΠΡΟΣΟΧΗ

Σύσφιξη βιδωτών συνδέσεων με λανθασμένη ροπή σύσφιξης

Πρόκληση ζημιάς ή λασκάρισμα βιδωτών συνδέσεων

- Αναθέστε οπωσδήποτε τον έλεγχο των τιμών ροπής σύσφιξης σε ένα εξειδικευμένο συνεργείο ή ακόμη καλύτερα σε έναν Επίσημο Έμπορο BMW Motorrad.

 Το πίσω γρανάζι αλυσίδας και τα δαχτυλίδια-αποστάτες αριστερά και δεξιά δεν είναι σφιγμένα επάνω στον τροχό. Κατά την τοποθέτηση

210 ΣΥΝΤΗΡΗΣΗ

προσέξτε να μην προκληθεί ζημιά σε αυτά τα εξαρτήματα ή να μη χαθούν.

- Κυλήστε τον πίσω τροχό επάνω στο υποστήριγμα μέσα στο ψαλίδι όσο χρειάζεται, για να μπορείτε να τοποθετήσετε τον φορέα της δαγκάνας φρένου.

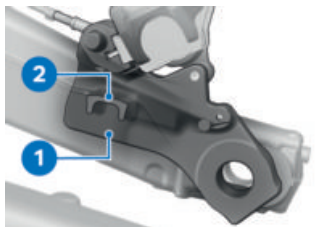

- Τοποθετήστε τον φορέα της δαγκάνας φρένου **1** στον οδηγό **2**.

- Κυλήστε τον πίσω τροχό όσο περισσότερο γίνεται προς τα μπροστά και τοποθετήστε την αλυσίδα **7** στο πίσω γρανάζι αλυσίδας.

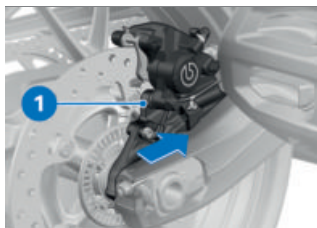
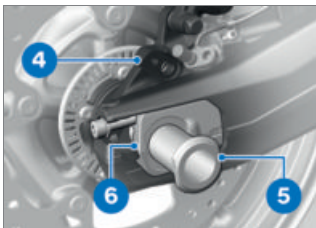

- Τοποθετήστε τον τεντωτήρα αλυσίδας δεξιά **6** στο ψαλίδι.
- Λιπάνετε τον άξονα **5** και τοποθετήστε τον στον φορέα της δαγκάνας φρένου **4** και στον πίσω τροχό.



Λιπαντικό

Unirex N3

- Κυλήστε τον πίσω τροχό περισσότερο μέσα στο ψαλίδι και ταυτόχρονα σπρώξτε τον φορέα της δαγκάνας φρένου **1** προς τα μπροστά.

- Βεβαιωθείτε ότι ο άξονας εφαρμόζει στην εγκοπή του τεντωτήρα αλυσίδας.

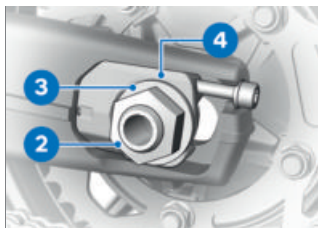

- Τοποθετήστε τον τεντωτήρα αλυσίδας αριστερά **4**.
- Τοποθετήστε τη ροδέλα **3** και το παξιμάδι του άξονα **2**, αλλά μην το σφίξετε ακόμη.

–Χωρίς κεντρικό σταντ^{SA}

- Αφαιρέστε το βοηθητικό σταντ.
◁

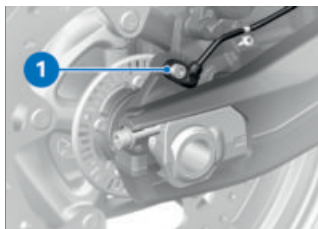

- Τοποθετήστε τον αισθητήρα αριθμού στροφών τροχού στην οπή και σφίξτε την **καινούργια** βίδα **1** με την προβλεπόμενη ροπή σύσφιξης.

 Αισθητήρας αριθμού στροφών τροχού πίσω στον φορέα δαγκάνας φρένου

M6 x 16

Κόλλα ασφάλισης σπειρωμάτων: Με μικροκάψουλες

8 Nm

ΠΡΟΕΙΔΟΠΟΙΗΣΗ

Τακάκια που δεν ακουμπούν στο δίσκο φρένων

Κίνδυνος ατυχήματος από καθυστερημένη επενέργεια των φρένων.

- Πριν ξεκινήσετε την οδήγηση βεβαιωθείτε ότι τα φρένα δεν αντιδρούν με καθυστέρηση.

- Μετά από την ολοκλήρωση των εργασιών, πατήστε πολλές φορές το φρένο, μέχρι να εφαρμόσουν τα τακάκια.
- Ρυθμίστε τη σύσφιξη της αλυσίδας. (▣▣▣▣▶ 213)
- Ελέγξτε τη σύσφιξη της αλυσίδας. (▣▣▣▣▶ 213)

ΑΛΥΣΙΔΑ

Λίπανση αλυσίδας



ΠΡΟΣΟΧΗ

Ανεπαρκής καθαρισμός και λίπανση της αλυσίδας κίνησης

Αυξημένη φθορά

- Καθαρίστε και λιπάνετε τακτικά την αλυσίδα κίνησης.
- Λιπάνετε την αλυσίδα μετάδοσης κίνησης σε κάθε 3ο ανεφοδιασμό καυσίμου.
- Μετά από διαδρομές μέσα από νερό ή σε δρόμους με σκόνη και ρύπους πραγματοποιήστε τη λίπανση αναλόγως νωρίτερα.
- Απενεργοποιήστε το σύστημα ανάφλεξης και επιλέξτε τη νεκρά.
- Καθαρίστε την αλυσίδα μετάδοσης κίνησης με ένα κατάλληλο καθαριστικό, στεγνώστε την και επιστρώστε λιπαντικό αλυσίδας.
- Για να επιτευχθεί υψηλή χιλιμετρική απόδοση της αλυσίδας, η BMW Motorrad συνιστά να χρησιμοποιείτε λιπαντικό αλυσίδας BMW Motorrad ή:



Λιπαντικό

Σπρέι αλυσίδας, Συμβατό με δακτυλίου Ο

- Σκουπίστε το περιττό λιπαντικό.

Φροντίδα και λίπανση αλυσίδας χαμηλών απαιτήσεων συντήρησης

–Με αλυσίδα M Endurance^{SA}



ΠΡΟΣΟΧΗ

Ανεπαρκής καθαρισμός και λίπανση της αλυσίδας κίνησης

Αυξημένη φθορά

- Καθαρίστε και λιπάνετε τακτικά την αλυσίδα κίνησης.
-  Η αλυσίδα κίνησης χαμηλών απαιτήσεων συντήρησης καθαρίζεται και λιπαίνεται στο πλαίσιο του ετήσιου διαστήματος σέρβις. Για να επιτευχθεί η μεγαλύτερη δυνατή διάρκεια ζωής, η αλυσίδα χαμηλών απαιτήσεων συντήρησης μπορεί να επαναλιπαίνεται επιπρόσθετα με ένα λιπαντικό αλυσίδας, που είναι κατάλληλο για αλυσίδες χαμηλών απαιτήσεων συντήρησης. Σε περίπτωση ιδιαίτερα αυξημένης επιβάρυνσης λόγω της οδήγησης σε δρόμους με αλάτι, αυξημένη σκόνη και ρύ-

πους, πραγματοποιήστε τη λιπανση αναλόγως νωρίτερα.

- Απενεργοποιήστε το σύστημα ανάφλεξης και επιλέξτε τη νεκρά.
- Καθαρίστε την αλυσίδα μετάδοσης κίνησης με ένα κατάλληλο καθαριστικό, στεγνώστε την και επιστρώστε λιπαντικό αλυσίδας. Για να επιτευχθεί υψηλή χιλιομετρική απόδοση της αλυσίδας, η BMW Motorrad συνιστά να χρησιμοποιείτε λιπαντικό αλυσίδας BMW Motorrad, ή:



Λιπαντικό

Σπρέι αλυσίδας, Συμβατό με δακτυλίου Ο

- Σκουπίστε το περιττό λιπαντικό.

Έλεγχος σύσφιξης αλυσίδας

- Σταθμεύστε τη μοτοσικλέτα, αφού βεβαιωθείτε ότι έχετε σταματήσει σε επίπεδο και σταθερό έδαφος.
- Περιστρέψτε τον πίσω τροχό, μέχρι να φτάσετε στο σημείο με τη μικρότερη ανοχή αλυσίδας.

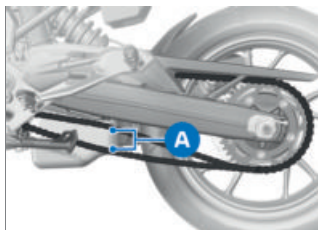

- Πιέστε την αλυσίδα στη μέση, ανάμεσα στο μπροστινό γρανάζι αλυσίδας και στο πίσω γρανάζι αλυσίδας με ένα κατσαβίδι προς τα επάνω και προς τα κάτω και μετρήστε τη διαφορά **A**.



Ανοχή της αλυσίδας

35...45 mm (Μοτοσικλέτα χωρίς πρόσθετο βάρος στο πλαϊνό σταντ)

—Με διάταξη χαμηλώματος^{SA}

30...40 mm (Μοτοσικλέτα χωρίς πρόσθετο βάρος στο πλαϊνό σταντ) <

Εάν η μετρηθείσα τιμή βρίσκεται εκτός της επιτρεπόμενης ανοχής:

- Ρυθμίστε τη σύσφιξη της αλυσίδας. (☛ 213)

Ρύθμιση σύσφιξης αλυσίδας

- Σταθμεύστε τη μοτοσικλέτα, αφού βεβαιωθείτε ότι έχετε σταματήσει σε επίπεδο και σταθερό έδαφος.

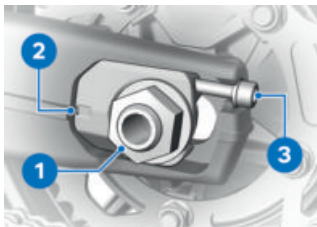

- Λύστε το παξιμάδι άξονα **1**.
- Ρυθμίστε τη σύσφιξη της αλυσίδας με τις βίδες ρύθμισης **3** αριστερά και δεξιά.
- Ελέγξτε τη σύσφιξη της αλυσίδας. (►► 213)
- Βεβαιωθείτε ότι αριστερά και δεξιά ρυθμίζεται η ίδια τιμή κλίμακας **2**.
- Σφίξτε το παξιμάδι του άξονα **1** με την προβλεπόμενη ροπή σύσφιξης.



Άξονας πίσω τροχού στο ψαλίδι

M24 x 1,5

125 Nm

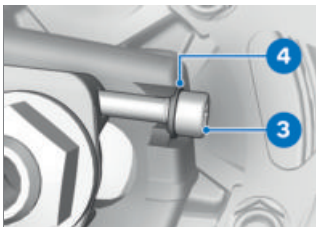

- Ελέγξτε εάν η ροδέλα **4** εφαρμόζει πλήρως στην κεφαλή της βίδας **3** και, εάν απαιτείται, διορθώστε τη θέση της.

Έλεγχος φθοράς αλυσίδας Προϋπόθεση

Η σύσφιξη της αλυσίδας έχει ρυθμιστεί σωστά.

- Σταθμεύστε τη μοτοσυκλέτα, αφού βεβαιωθείτε ότι έχετε σταματήσει σε επίπεδο και σταθερό έδαφος.

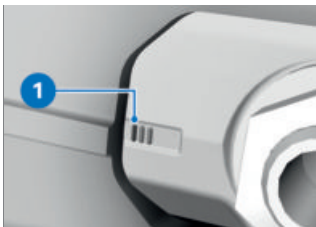

- Ελέγξτε εάν φαίνεται πλήρως το τρίτο σημάδι **1**.

Εάν το τρίτο σημάδι **1** φαίνεται πλήρως, ελέγξτε το μήκος της αλυσίδας:

- Βάλτε την 1η ταχύτητα.
- Περιστρέψτε τον πίσω τροχό προς την κατεύθυνση κίνησης της μοτοσικλέτας, μέχρι να τεντώσει η αλυσίδα.
- Προσδιορίστε το μήκος της αλυσίδας κάτω από το ψαλίδι του πίσω τροχού μετρώντας στη μέση 10 πριτσινία.
- Περιστρέψτε τον πίσω τροχό προς την κατεύθυνση κίνησης και εξακριβώστε το μήκος της αλυσίδας σε 3 διαφορετικά σημεία.

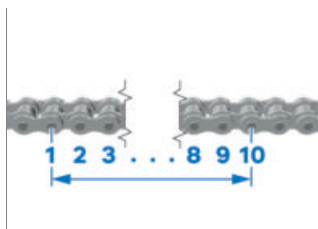

Επιτρεπόμενο μήκος αλυσίδας

Μέγ. 144 mm (Μέτρηση στο **κέντρο** των πριτσινιών και σε απόσταση 10 πριτσινιών, τεντωμένη αλυσίδα)

Εάν η αλυσίδα έχει φτάσει στο μέγιστο επιτρεπόμενο μήκος:

- Απευθυνθείτε σε ένα εξειδικευμένο συνεργείο ή ακόμη καλύτερα σε έναν Επίσημο Έμπορο BMW Motorrad.

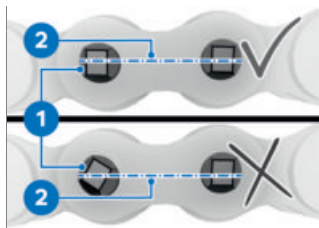

- Ελέγξτε εάν έχει περιστραφεί κάποια κεφαλή πριτσινιού **1**.

Οι κεφαλές των πριτσινιών βρίσκονται παράλληλα με τη διάμεσο της αλυσίδας **2**.

- Τα πριτσινία είναι εντάξει.

Εάν έχουν περιστραφεί μία ή περισσότερες κεφαλές πριτσινιών:

- Απευθυνθείτε σε ένα εξειδικευμένο συνεργείο ή ακόμη καλύτερα σε έναν Επίσημο Έμπορο BMW Motorrad.

ΦΩΤΙΣΤΙΚΑ Μ'ΕΣΑ

Αντικατάσταση φωτιστικού μέσου LED



ΠΡΟΕΙΔΟΠΟΙΗΣΗ

Το όχημα δεν γίνεται αντιληπτό κατά την οδική κυκλοφορία, λόγω βλάβης των φωτιστικών μέσων στο όχημα

Κίνδυνος ασφάλειας

- Αντικαταστήστε τυχόν φωτιστικά μέσα που παρουσιάζουν βλάβη το συντομότερο δυνατόν. Απευθυνθείτε για το σκοπό αυτό σε ένα εξειδικευμένο συνεργείο ή ακόμη καλύτερα σε έναν Επίσημο Έμπορο BMW Motorrad.

Όλα τα φωτιστικά μέσα του οχήματος είναι φωτιστικά μέσα LED. Η διάρκεια ζωής των φωτιστικών μέσων LED είναι μεγαλύτερη από την αναμενόμενη διάρκεια ζωής του οχήματος. Εάν ένα φωτιστικό μέσο LED είναι ελαττωματικό, απευθυνθείτε σε ένα εξειδικευμένο συνεργείο ή ακόμη καλύτερα σε έναν Επίσημο Έμπορο BMW Motorrad.

ΒΟΗΘΕΙΑ ΕΚΚΙΝΗΣΗΣ



ΠΡΟΣΟΧΗ

Επαφή με εξαρτήματα του συστήματος ανάφλεξης που βρίσκονται υπό τάση, με τον κινητήρα σε λειτουργία

Ηλεκτροπληξία

- Μην ακουμπάτε τα εξαρτήματα του συστήματος ανάφλεξης, όταν ο κινητήρας λειτουργεί.



ΠΡΟΣΟΧΗ

Ρεύμα πολύ υψηλής έντασης κατά την εκκίνηση του κινητήρα της μοτοσικλέτας με καλώδια

Κάψιμο καλωδίου ή ζημιές στο ηλεκτρονικό σύστημα της μοτοσικλέτας

- Μην εκκινείτε τον κινητήρα της μοτοσικλέτας με καλώδια μέσω της πρίζας, αλλά αποκλειστικά μέσω των πόλων της μπαταρίας.



ΠΡΟΣΟΧΗ

Επαφή των τσιμπίδων πόλου των βοηθητικών καλωδίων εκκίνησης και του οχήματος

Κίνδυνος βραχυκυκλώματος

- Χρησιμοποιήστε μόνο βοηθητικά καλώδια εκκίνησης με πλήρως μονωμένες τσιμπίδες πόλου.



ΠΡΟΣΟΧΗ

Εκκίνηση κινητήρα με καλώδια, με τάση υψηλότερη από 12 V

Πρόκληση ζημιάς στο ηλεκτρονικό σύστημα της μοτοσικλέτας

- Η μπαταρία του οχήματος που παρέχει το ρεύμα πρέπει να έχει τάση 12 V.

- Αφαιρέστε τη σέλα. (► 103)
- Για την εκκίνηση κινητήρα με καλώδια λόγω αποφορτισμένης μπαταρίας, μην αποσυνδέσετε την μπαταρία από το ηλεκτρικό κύκλωμα της μοτοσικλέτας.

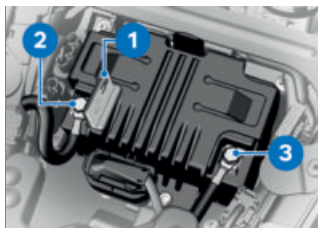

- Πιέστε τον μηχανισμό ασφάλισης και ανοίξτε το κάλυμμα θετικού πόλου **1**.
- Συνδέστε με το κόκκινο καλώδιο εκκίνησης πρώτα τον θετικό πόλο της αποφορτισμένης μπαταρίας με τον θετικό πόλο της μπαταρίας παροχής ρεύματος (θετικός πόλος σε αυτό το όχημα: θέση **2**).
- Συνδέστε το μαύρο καλώδιο εκκίνησης στον αρνητικό πόλο της μπαταρίας παροχής ρεύματος και στη συνέχεια στον αρνητικό πόλο της αποφορτισμένης μπαταρίας (αρνητικός πόλος σε αυτό το όχημα: θέση **3**).



Εναλλακτικά, μπορεί επίσης αντί του αρνητικού πόλου της μπαταρίας να χρησιμοποιηθεί η βίδα της μονάδας ανάρτησης.

- Αφήστε τον κινητήρα του οχήματος που παρέχει το ρεύμα σε λειτουργία καθ' όλη τη διάρκεια

της διαδικασίας εκκίνησης με καλώδια.

- Θέστε τον κινητήρα της μοτοσικλέτας με την αποφορτισμένη μπαταρία σε λειτουργία με την κανονική διαδικασία. Σε περίπτωση αποτυχίας, επαναλάβετε την προσπάθεια εκκίνησης μόνο αφού περάσουν πρώτα μερικά λεπτά, για να προστατέψετε τη μίζα και την μπαταρία παροχής ρεύματος.
- Αφήστε και τους δύο κινητήρες να λειτουργήσουν για μερικά λεπτά, πριν αποσυνδέσετε τα καλώδια εκκίνησης.
- Αποσυνδέστε τα καλώδια εκκίνησης πρώτα από τον αρνητικό και στη συνέχεια από το θετικό πόλο.

 Για την εκκίνηση του κινητήρα μη χρησιμοποιείτε σπρέι υποβοήθησης εκκίνησης ή παρόμοια βοηθητικά μέσα.

- Τοποθετήστε τη σέλα. (➡ 104)

ΜΠΑΤΑΡΙΑ

Οδηγίες συντήρησης

Η σωστή φροντίδα, φόρτιση και αποθήκευση αυξάνει τη διάρκεια ζωής της μπαταρίας και αποτελεί προϋπόθεση για ενδεχόμενες αξιώσεις κάλυψης στο πλαίσιο της εγγύησης.

Για να επιτύχετε μεγάλη διάρκεια ζωής της μπαταρίας, πρέπει να προσέξετε τα εξής:

- Διατηρήστε την επιφάνεια της μπαταρίας καθαρή και στεγνή.
- Μην ανοίγετε την μπαταρία.
- Μην συμπληρώνετε νερό.
- Για τη φόρτιση της μπαταρίας, προσέξτε τις οδηγίες φόρτισης στις σελίδες που ακολουθούν.
- Μην αναποδογυρίζετε την μπαταρία.



ΠΡΟΣΟΧΗ

Αποφόρτιση της συνδεδεμένης μπαταρίας από το ηλεκτρονικό σύστημα της μοτοσικλέτας (π.χ. ρολόι)

Πλήρης εκφόρτιση της μπαταρίας με συνέπεια την εξαίρεση από τυχόν αξιώσεις κάλυψης στο πλαίσιο της εγγύησης

- Σε διαστήματα ακινητοποίησης μεγαλύτερα από 4 εβδομάδες: συνδέστε μια συσκευή φόρτισης διατήρησης στην μπαταρία.



Η BMW Motorrad έχει σχεδιάσει μια συσκευή διατήρησης φόρτισης ειδικά προσαρμοσμένη στο ηλεκτρονικό σύστημα της μοτοσικλέτας σας. Με αυτή τη συσκευή μπορείτε να διατηρήσετε τη φόρτιση της

μπαταρίας σας, χωρίς να την αποσυνδέσετε, ακόμη και σε περιπτώσεις παρατεταμένης ακινητοποίησης της μοτοσικλέτας. Περισσότερες πληροφορίες μπορείτε να λάβετε από τον Επίσημο Έμπορο BMW Motorrad της περιοχής σας.

Φόρτιση συνδεδεμένης μπαταρίας

- Αφαιρέστε τυχόν συσκευές που είναι συνδεδεμένες στις πρίζες.



ΠΡΟΣΟΧΗ

Φόρτιση της συνδεδεμένης με το όχημα μπαταρίας μέσω των πόλων της μπαταρίας

Πρόκληση ζημιάς στο ηλεκτρονικό σύστημα της μοτοσικλέτας

- Αποσυνδέστε την μπαταρία πριν τη φόρτιση μέσω των πόλων της μπαταρίας.



ΠΡΟΣΟΧΗ

Σύνδεση ακατάλληλων συσκευών φόρτισης σε μια πρίζα

Πρόκληση ζημιάς στη συσκευή φόρτισης και στα ηλεκτρονικά του οχήματος

- Χρησιμοποιείτε κατάλληλες συσκευές φόρτισης BMW. Η κατάλληλη συσκευή φόρτισης διατίθεται από τον Επίσημο Έμπορο BMW Motorrad της περιοχής σας.



ΠΡΟΣΟΧΗ

Φόρτιση μιας πλήρως εκφορτισμένης μπαταρίας μέσω της πρίζας ή της πρόσθετης πρίζας

Πρόκληση ζημιάς στο ηλεκτρονικό σύστημα της μοτοσικλέτας

- Φορτίζετε μια πλήρως εκφορτισμένη μπαταρία (τάση μπαταρίας μικρότερη από 12 V, με ενεργοποιημένο σύστημα ανάφλεξης, οι ενδεικτικές λυχνίες και η οθόνη πολλαπλών λειτουργιών παραμένουν απενεργοποιημένες) πάντα απευθείας στους πόλους της **αποσυνδεδεμένης** μπαταρίας.

- Φορτίστε τη συνδεδεμένη μπαταρία μέσω της πρίζας.

 Το ηλεκτρονικό σύστημα της μοτοσικλέτας αναγνωρίζει, τότε έχει φορτιστεί εντελώς η μπαταρία. Σε αυτήν την περίπτωση απενεργοποιείται η πρίζα.

- Προσέξτε τις οδηγίες χειρισμού του φορτιστή μπαταριών.

 Εάν δεν είναι δυνατή η φόρτιση της μπαταρίας από την πρίζα, είναι πιθανό η συσκευή φόρτισης που χρησιμοποιείτε να μην είναι κατάλληλη για το ηλεκτρονικό σύστημα της μοτοσικλέτας σας. Σε αυτήν την περίπτωση, φορτίστε την μπαταρία απευθείας από τους πόλους της μπαταρίας που έχει αποσυνδεθεί από το όχημα.

Φόρτιση αποσυνδεδεμένης μπαταρίας

- Αποσυνδέστε την μπαταρία.
- Φορτίστε την μπαταρία με έναν κατάλληλο φορτιστή μπαταριών.
- Προσέξτε τις οδηγίες χειρισμού του φορτιστή μπαταριών.
- Μετά από τη φόρτιση, αποσυνδέστε τους σφιγκτήρες πόλου του φορτιστή μπαταριών από τους πόλους της μπαταρίας.

 Σε περίπτωση μεγαλύτερων διαστημάτων ακινητοποίησης, πρέπει να φορτίζετε τα-

κτικά την μπαταρία. Προσέξτε τις προδιαγραφές φόρτισης της μπαταρίας σας. Πριν τη θέση της μοτοσικλέτας σε λειτουργία πρέπει να φορτίσετε εντελώς την μπαταρία.

Αφαίρεση μπαταρίας

- Σταθμεύστε τη μοτοσικλέτα, αφού βεβαιωθείτε ότι έχετε σταματήσει σε επίπεδο και σταθερό έδαφος.
- Αφαιρέστε τη σέλα. (➡ 103)
- Με αντικλεπτικό σύστημα συναγερμού (DWA)^{SA}
- Εάν απαιτείται, απενεργοποιήστε το αντικλεπτικό σύστημα συναγερμού.<
- Απενεργοποιήστε το σύστημα ανάφλεξης.



ΠΡΟΣΟΧΗ

Μη ενδεδειγμένη αποσύνδεση της μπαταρίας

Κίνδυνος βραχυκυκλώματος

- Τηρήστε τη σειρά εργασιών αποσύνδεσης.

- Αφαιρέστε πρώτα το αρνητικό καλώδιο της μπαταρίας **1**.
- Πιέστε τον μηχανισμό ασφάλισης και ανοίξτε το κάλυμμα θετικού πόλου **5**.
- Στη συνέχεια αφαιρέστε το θετικό καλώδιο της μπαταρίας **4**.
- Αποσυνδέστε το φις **3**.
- Αφαιρέστε τη βίδα **2**.
- Πιέστε τον μηχανισμό ασφάλισης **6** προς τα πίσω.
- Αφαιρέστε τη βάση της μπαταρίας **7**.
- Αφαιρέστε την μπαταρία προς τα επάνω, γέρνοντάς την, εάν απαιτείται, προς τα δεξιά και προς τα αριστερά.

Τοποθέτηση μπαταρίας



Αν το όχημα είχε αποσυνδεθεί για μεγάλο χρονικό διάστημα από την μπαταρία, πρέπει να καταχωριστεί η τρέχουσα ημερομηνία στο ταμπλό οργάνων, για να διασφαλιστεί η σωστή λειτουργία της ένδειξης σέρβις.

- Απενεργοποιήστε το σύστημα ανάφλεξης.
- Τοποθετήστε την μπαταρία στη θήκη της μπαταρίας με το θετικό πόλο προς τα δεξιά, κοιτάζοντας προς την κανονική κατεύθυνση κίνησης.



- Τοποθετήστε τη βάση της μπαταρίας **7**. Το στήριγμα **6** ασφαλίζει με χαρακτηριστικό ήχο.
- Τοποθετήστε τη βίδα **2**.
- Συνδέστε το φις **3**.
- Ανοίξτε το κάλυμμα θετικού πόλου **5**.

ΠΡΟΣΟΧΗ

Μη ενδεδειγμένη σύνδεση της μπαταρίας

Κίνδυνος βραχυκυκλώματος

- Τηρήστε τη σειρά εργασιών τοποθέτησης.
- Τοποθετήστε το θετικό καλώδιο μπαταρίας **4**.

 Πλεξούδα καλωδίων στην μπαταρία

M6 x 13.5

5 Nm

- Κλείστε το κάλυμμα θετικού πόλου **5**.

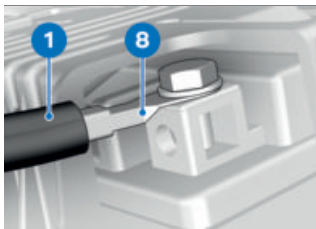

- Τοποθετήστε το αρνητικό καλώδιο μπαταρίας **1** προς την κατεύθυνση **8**.

 Πλεξούδα καλωδίων στην μπαταρία

M6 x 13.5

5 Nm

– Με αντικλεπτικό σύστημα συναγερμού (DWA)^{SA}

- Εάν απαιτείται, ενεργοποιήστε το αντικλεπτικό σύστημα συναγερμού.◀
- Τοποθετήστε τη σέλα. (▶▶▶ 104)
- Ρυθμίστε το ρολόι. (▶▶▶ 118)
- Ρυθμίστε την ημερομηνία. (▶▶▶ 118)

ΑΣΦΑΛΕΙΕΣ

Αντικατάσταση κύριας ασφάλειας

ΠΡΟΣΟΧΗ

Γεφύρωμα καμένων ασφαλειών

Κίνδυνος βραχυκυκλώματος και πυρκαγιάς

- Μη γεφυρώνετε καμένες ασφάλειες.
- Αντικαταστήστε τις καμένες ασφάλειες με καινούργιες ασφάλειες.
- Απενεργοποιήστε το σύστημα ανάφλεξης.
- Σταθμεύστε τη μοτοσυκλέτα, αφού βεβαιωθείτε ότι έχετε σταματήσει σε επίπεδο και σταθερό έδαφος.
- Αφαιρέστε τη σέλα. (▶▶▶ 103)



- Αντικαταστήστε την ελαττωματική ασφάλεια **1**.

 Εάν καίγονται συχνά ασφάλειες, αναθέστε τον έλεγχο του ηλεκτρικού συστήματος σε ένα εξειδικευμένο συνεργείο ή ακόμη καλύτερα σε έναν Επίσημο Έμπορο BMW Motorrad.



Κύρια ασφάλεια

40 A (Ρυθμιστής τάσης)

- Τοποθετήστε τη σέλα. (➡ 104)

Αντικατάσταση ασφαλειών

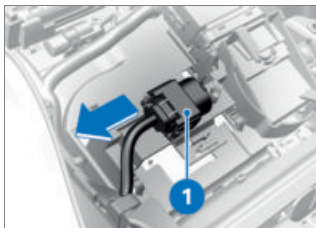

- Απενεργοποιήστε το σύστημα ανάφλεξης.

- Αφαιρέστε τη σέλα. (➡ 103)
- Αφαιρέστε την ασφαλειοθήκη **1**.

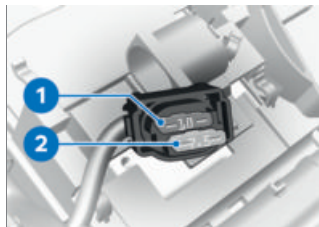

ΠΡΟΣΟΧΗ

Γεφύρωμα καμένων ασφαλειών

Κίνδυνος βραχυκυκλώματος και πυρκαγιάς

- Μη γεφυρώνετε καμένες ασφάλειες.
- Αντικαταστήστε τις καμένες ασφάλειες με καινούργιες ασφάλειες.

- Αντικαταστήστε την ελαττωματική ασφάλεια **1** ή **2** σύμφωνα με την αντιστοίχιση.



Εάν καίγονται συχνά ασφάλειες, αναθέστε τον έλεγχο του ηλεκτρικού συστήματος σε ένα εξειδικευμένο συνεργείο ή ακόμη καλύτερα σε έναν Επίσημο Έμπορο BMW Motorrad.



Κιβώτιο ασφαλειών

10 A (Θέση 1: Ταμπλό οργάνων, αντικλεπτικό σύστημα συναγερμού (DWA), διακόπτης ανάφλεξης, διαγνωστική φίσα, κύριο ρελέ πηνίου)

7,5 A (Θέση 2: Διακόπτης πολλαπλών λειτουργιών αριστερά, σύστημα ελέγχου πίεσης ελαστικών (RDC))

- Τοποθετήστε την ασφαλειοθήκη.
- Τοποθετήστε τη σέλα. (☛ 104)

ΔΙΑΓΝΩΣΤΙΚΌ ΦΙΣ

Λύσιμο διαγνωστικού φις



ΠΡΟΣΟΧΗ

Λανθασμένη διαδικασία κατά την αποσύνδεση του διαγνωστικού φις για διάγνωση επί του οχήματος

Λειτουργικές βλάβες του οχήματος

- Το διαγνωστικό φις πρέπει να αποσυνδέεται αποκλειστικά κατά το σέρβις BMW Motorrad από ένα εξειδικευμένο συνεργείο ή άλλα εξουσιοδοτημένα άτομα.
- Η εργασία αυτή πρέπει να ανατίθεται σε αντίστοιχα εκπαιδευμένο προσωπικό.
- Προσέξτε τις προδιαγραφές του κατασκευαστή του οχήματος.

- Αφαιρέστε τη σέλα. (☛ 103)

- Τοποθετήστε τη σέλα. (☞ 104)



- Πιέστε τους μηχανισμούς ασφάλισης **1** και στις δύο πλευρές.
- Λύστε το διαγνωστικό φιν **2** από το στήριγμα **3**.
- » Η θύρα σύνδεσης για το Σύστημα Διάγνωσης και Πληροφοριών μπορεί να συνδεθεί στο διαγνωστικό φιν **2**.

Στερέωση διαγνωστικού φιν

- Αποσυνδέστε τη θύρα σύνδεσης για το Σύστημα Διάγνωσης και Πληροφοριών.

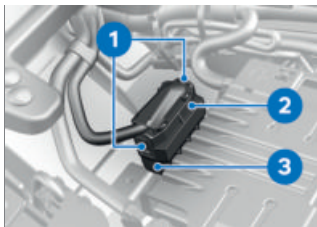

- Συνδέστε το διαγνωστικό φιν **2** στο στήριγμα **3**.
- » Οι μηχανισμοί ασφάλισης **1** ασφαλίζουν.

ΑΞΕΣΟΥΑΡ

10

ΓΕΝΙΚΈΣ ΟΔΗΓΊΕς	228
ΠΡΊΖΕς	228
ΠΛΑΊΝΈς ΒΑΛΊΤΣΕς ΜΑΛΑΚΟΎ ΚΕΛΎΦΟΥς	229
ΒΑΛΊΤΣΑ ΤΟΡCΑSΕ	231
ΣΎΣΤΗΜΑ ΠΛΟΉΓΗΣΗΣ	233

ΓΕΝΙΚΕΣ ΟΔΗΓΙΕΣ

**ΠΡΟΣΟΧΗ****Χρήση προϊόντων άλλου κατασκευαστή**

Κίνδυνος ασφάλειας

- Η BMW Motorrad δεν μπορεί να αξιολογήσει κατά πόσο όλα τα προϊόντα τρίτων εταιρειών είναι πραγματικά κατάλληλα για χρήση στα οχήματα BMW χωρίς κινδύνους ασφάλειας. Σχετική διασφάλιση δεν μπορεί να υπάρξει, ακόμη και όταν το προϊόν έχει εγκριθεί από μια υπηρεσία τεχνικού ελέγχου σε κάποια χώρα. Οι έλεγχοι αυτοί δεν είναι δυνατόν να καλύψουν σε κάθε περίπτωση όλες τις συνθήκες χρήσης για τα οχήματα BMW και για αυτό το λόγο θεωρούνται εν μέρει ανεπαρκείς.
- Χρησιμοποιήστε αποκλειστικά εξαρτήματα και προϊόντα αξεσουάρ που έχουν εγκριθεί από την BMW για χρήση στο όχημά σας.

Τα εξαρτήματα και τα προϊόντα αξεσουάρ έχουν ελεγχθεί διεξοδικά από την BMW ως προς την ασφάλεια, τη λειτουργία και την καταλληλότητά τους. Συνεπώς,

η BMW αναλαμβάνει για αυτά την ευθύνη προϊόντος. Η BMW δεν αναλαμβάνει καμία ευθύνη για μη εγκεκριμένα εξαρτήματα και προϊόντα αξεσουάρ οποιουδήποτε είδους.

Για οποιοδήποτε αλλαγές λάβετε υπόψη τις σχετικές νομικές διατάξεις. Τηρήστε τον Κώδικα Οδικής Κυκλοφορίας (Κ.Ο.Κ.) της χώρας σας.

Ο Επίσημος Έμπορος BMW Motorrad της περιοχής σας μπορεί να σας προσφέρει εξειδικευμένες συμβουλευτικές υπηρεσίες κατά την επιλογή γνήσιων εξαρτημάτων BMW, αξεσουάρ και λοιπών προϊόντων. Για περισσότερες πληροφορίες σχετικά με το θέμα Αξεσουάρ:

bmw-motorrad.com/equipment

ΠΡΪΖΕΣ

Υποδείξεις για τη χρήση των πριζών:

Αυτόματη απενεργοποίηση

Στις παρακάτω περιπτώσεις, οι πρίζες απενεργοποιούνται αυτόματα:

- Σε περίπτωση πολύ χαμηλής τάσης της μπαταρίας, για να διατηρηθεί η ικανότητα εκκίνησης του οχήματος.
- Σε περίπτωση υπέρβασης της μέγιστης ικανότητας επιβάρυνσης που αναφέρεται στα Τεχνικά Στοιχεία.
- Κατά τη διαδικασία εκκίνησης.
- Οι πρίζες τροφοδοτούνται μετά από την απενεργοποίηση του συστήματος ανάφλεξης με ρεύμα μόνο για 60 δευτερόλεπτα.

Λειτουργία πρόσθετων συσκευών

Οι πρόσθετες συσκευές που είναι συνδεδεμένες στις πρίζες μπορούν να τεθούν σε λειτουργία μόνο με ενεργοποιημένο το σύστημα ανάφλεξης.

Πρόσθετες συσκευές με χαμηλή κατανάλωση ρεύματος ενδέχεται να μην αναγνωρίζονται από τα ηλεκτρονικά του οχήματος. Σε αυτές τις περιπτώσεις οι πρίζες απενεργοποιούνται σε πολύ σύντομο χρονικό διάστημα μετά την απενεργοποίηση του συστήματος ανάφλεξης.

Τακτοποίηση των καλωδίων

Κατά την τακτοποίηση των καλωδίων από τις πρίζες προς πρόσθετες συσκευές, προσέξτε τα εξής:

- Τα καλώδια δεν επιτρέπεται να εμποδίζουν τον οδηγό.
- Τα καλώδια δεν επιτρέπεται να περιορίζουν την περιστροφή του τιμονιού και τα οδηγικά χαρακτηριστικά.
- Τα καλώδια δεν επιτρέπεται να μπορούν να μαγκωθούν.

ΠΛΑΪΝΈς ΒΑΛΙΤΣΈς ΜΑΛΑΚΟΎ ΚΕΛΎΦΟΥς

Τοποθέτηση πλαϊνής βαλίτσας μαλακού κελύφους

- Με στήριγμα βαλίτσας αριστερά / δεξιά^{SA}
- Με πλαϊνές βαλίτσες^{SZ}

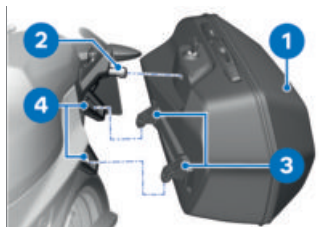

- Αγκιστρώστε την πλαϊνή βαλίτσα μαλακού κελύφους **1** με τις προεξοχές συγκράτησης **3** από την επάνω πλευρά στις βάσεις στήριξης **4** και ακου-

230 ΑΞΕΣΟΥΑΡ

μπήστε την στον μηχανισμό ασφάλισης **2**.

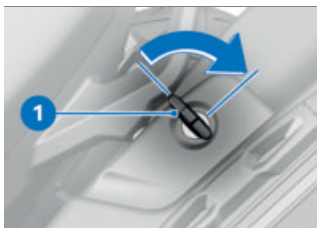

- Περιστρέψτε το κλειδί **1** ενάντια στην κατεύθυνση κίνησης του οχήματος και πιέστε την πλαϊνή βαλίτσα μαλακού κελύφους μέσα στον μηχανισμό ασφάλισης.

» Η πλαϊνή βαλίτσα μαλακού κελύφους ασφαλιζει στον μηχανισμό ασφάλισης.

Αφαίρεση πλαϊνής βαλίτσας μαλακού κελύφους

- Με στήριγμα βαλίτσας αριστερά / δεξιά^{SA}
- Με πλαϊνές βαλίτσες^{SZ}



- Περιστρέψτε το κλειδί **1** ενάντια στην κατεύθυνση κίνησης του οχήματος.

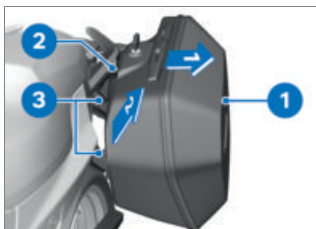

- Αποσυνδέστε την πλαϊνή βαλίτσα μαλακού κελύφους **1** προς την κατεύθυνση του βέλους **1** από τον μηχανισμό ασφάλισης **2**. Στη συνέχεια, ανασηκώστε την πλαϊνή βαλίτσα μαλακού κελύφους **1** προς την κατεύθυνση του βέλους **2** από τις προεξοχές συγκράτησης **3**.

Μέγιστο φορτίο και μέγιστη ταχύτητα κίνησης

- Με στήριγμα βαλίτσας αριστερά / δεξιά^{SA}
- Με πλαϊνές βαλίτσες^{SZ}

Προσέξτε το μέγιστο φορτίο και τη μέγιστη ταχύτητα.



Μέγιστη ταχύτητα κίνησης για οδήγηση με πλαϊνές βαλίτσες

Μέγ. 180 km/h



Φορτίο ανά βαλίτσα

Μέγ. 5 kg

ΒΑΛΙΤΣΑ TOPCASE

Άνοιγμα βαλίτσας topcase

- Με βαλίτσα topcase^{SZ}
- Με σχάρα αποσκευών^{SZ}



- Περιστρέψτε το κλειδί στη κλειδαριά της βαλίτσας topcase στη θέση **1**.



- Πιέστε τον κύλινδρο της κλειδαριάς **1** προς τα μπροστά.
- » Ο μοχλός απασφάλισης **2** ανασηκώνεται.
- Τραβήξτε τον μοχλό απασφάλισης **2** εντελώς προς τα επάνω και ανοίξτε το καπάκι της βαλίτσας topcase.

Κλείσιμο βαλίτσας topcase

- Με βαλίτσα topcase^{SZ}
- Με σχάρα αποσκευών^{SZ}



- Τραβήξτε τον μοχλό απασφάλισης **1** εντελώς προς τα επάνω.
- Κλείστε το καπάκι της βαλίτσας topcase και κρατήστε το κλειστό. Βεβαιωθείτε ότι δεν μαγκώνεται το περιεχόμενο.

232 ΑΞΕΣΟΥΑΡ

 Μπορείτε επίσης να κλει-
σετε τη βαλίτσα torcase,
όταν η κλειδαριά βρίσκεται στη
θέση **LOCK**. Σε αυτήν την πε-
ρίπτωση πρέπει να βεβαιώνε-
στε ότι το κλειδί του οχήματος
δεν βρίσκεται μέσα στη βαλίτσα
torcase.



- Πιέστε τον μοχλό απασφάλι-
σης **1** προς τα κάτω, μέχρι να
ασφαλίσει.
- Περιστρέψτε το κλειδί στην
κλειδαριά της βαλίτσας
torcase στη θέση **LOCK** και
αφαιρέστε το.

Αφαίρεση βαλίτσας torcase

- Με βαλίτσα torcase^{SZ}
- Με σχάρα αποσκευών^{SZ}

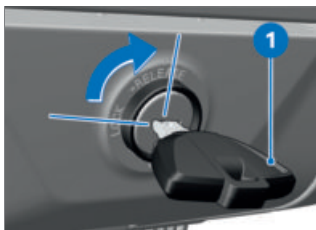

- Περιστρέψτε το κλειδί **1**
δεξιόστροφα στη
θέση **RELEASE**.
» Η λαβή μεταφοράς πετάγεται
έξω.



- Ανασηκώστε τη λαβή μεταφο-
ράς **1** εντελώς προς τα επάνω.
- Ανασηκώστε τη βαλίτσα
torcase στην πίσω πλευρά και
αφαιρέστε την από τη σχάρα
αποσκευών.

Τοποθέτηση βαλίτσας torcase

- Με βαλίτσα torcase^{SZ}
- Με σχάρα αποσκευών^{SZ}

- Ανασηκώστε τη λαβή μεταφοράς μέχρι το τέρμα.



- Στερεώστε τη βαλίτσα torcase στη σχάρα αποσκευών. Βεβαιωθείτε ότι τα άγκιστρα **1** εφαρμόζουν σωστά στις αντίστοιχες υποδοχές **2**.





- Πιέστε τη λαβή μεταφοράς **1** προς τα κάτω, μέχρι να ασφαλίσει.
- Περιστρέψτε το κλειδί στην κλειδαριά της βαλίτσας

torcase στη θέση **LOCK** και αφαιρέστε το.

Μέγιστο φορτίο και μέγιστη ταχύτητα κίνησης

- Με βαλίτσα torcase^{SZ}
- Με σχάρα αποσκευών^{SZ}

Προσέξτε το μέγιστο φορτίο και τη μέγιστη ταχύτητα.

	Μέγιστη ταχύτητα κίνησης για οδήγηση με φορτωμένη βαλίτσα torcase
	Μέγ. 180 km/h
	Ωφέλιμο φορτίο της βαλίτσας Torcase
	Μέγ. 5 kg

ΣΥΣΤΗΜΑ ΠΛΟΉΓΗΣΗΣ

- Με προετοιμασία για σύστημα πλοήγησης^{SA}

Ασφαλής στερέωση της συσκευής πλοήγησης

 Η προετοιμασία πλοήγησης ενδείκνυται πάνω από το BMW Motorrad Navigator IV.

 Το σύστημα ασφάλισης του Mount Cradle δεν προσφέρει προστασία από κλοπή. Μετά από κάθε οδήγηση, αφαιρέστε και φυλάξτε σε ασφαλές σημείο το σύστημα πλοήγησης.

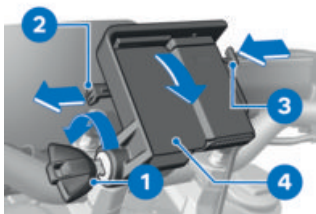

- Περιστρέψτε το κλειδί του διακόπτη ανάφλεξης **1** αριστερόστροφα.
- Τραβήξτε την ασφάλεια **2** προς τα **αριστερά**.
- Πιέστε τον μηχανισμό ασφάλισης **3** προς τα μέσα.
- » Το Mount Cradle έχει απασφαλίσει και το κάλυμμα **4** μπορεί να αφαιρεθεί με περιστροφική κίνηση προς τα εμπρός.

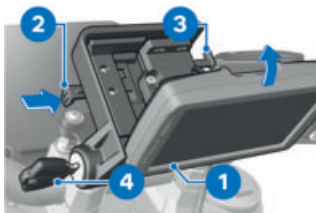

- Εφαρμόστε τη συσκευή πλοήγησης **1** στην κάτω περιοχή και τοποθετήστε τη με μια περιστροφική κίνηση προς τα πίσω.
- » Η συσκευή πλοήγησης ασφαλίζει με χαρακτηριστικό ήχο.

- Σπρώξτε την ασφάλεια **2** εντελώς προς τα **δεξιά**.
- » Ο μηχανισμός ασφάλισης **3** έχει ασφαλίσει.
- Περιστρέψτε το κλειδί του διακόπτη ανάφλεξης **4** δεξιόστροφα.
- » Η συσκευή πλοήγησης έχει ασφαλίσει και το κλειδί του διακόπτη ανάφλεξης μπορεί να αφαιρεθεί.

Αφαίρεση της συσκευής πλοήγησης και τοποθέτηση του καλύμματος



ΠΡΟΣΟΧΗ

Σκόνη και ρύποι στις επαφές του Mount Cradle

Πρόκληση ζημιάς στις επαφές

- Μετά την ολοκλήρωση κάθε οδήγησης πρέπει να επανατοποθετείται το κάλυμμα.

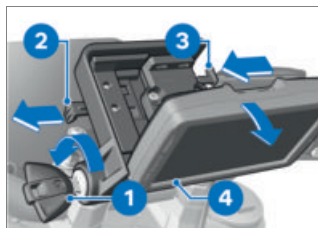

- Περιστρέψτε το κλειδί του διακόπτη ανάφλεξης **1** αριστερόστροφα.

- Τραβήξτε την ασφάλεια **2** εντελώς προς τα **αριστερά**.
- » Ο μηχανισμός ασφάλισης **3** έχει απασφαλίσει.
- Σπρώξτε τον μηχανισμό ασφάλισης **3** εντελώς προς τα **αριστερά**.
- » Η συσκευή πλοήγησης **4** απασφαλίζει.
- Αφαιρέστε τη συσκευή πλοήγησης **4** με μια περιστροφική κίνηση προς τα κάτω.



- Εφαρμόστε το κάλυμμα **1** στην κάτω περιοχή και τοποθετήστε το με περιστροφική κίνηση προς τα επάνω.
- » Το κάλυμμα ασφαλίζει με χαρακτηριστικό ήχο.
- Σπρώξτε την ασφάλεια **2** προς τα **δεξιά**.
- Περιστρέψτε το κλειδί του διακόπτη ανάφλεξης **3** δεξιόστροφα.
- » Το κάλυμμα **1** έχει ασφαλίσει.

Χειρισμός συστήματος πλοήγησης

 Η παρακάτω περιγραφή αφορά το BMW Motorrad Navigator V και το BMW Motorrad Navigator VI. Το BMW Motorrad Navigator IV δεν παρέχει όλες τις δυνατότητες, που περιγράφονται.

 Υποστηρίζεται μόνο η τελευταία έκδοση του συστήματος επικοινωνίας BMW Motorrad. Ενδεχομένως απαιτείται η ενημέρωση λογισμικού για το σύστημα επικοινωνίας BMW Motorrad. Παρακαλούμε απευθυνθείτε σε αυτήν την περίπτωση στον Επίσημο Επισκευαστή BMW Motorrad της περιοχής σας.

Εάν έχει τοποθετηθεί το BMW Motorrad Navigator και πραγματοποιηθεί αλλαγή της εστίασης χειρισμού προς το Navigator ( 113), ο χειρισμός ορισμένων λειτουργιών του μπορεί να πραγματοποιηθεί απευθείας από το τιμόνι.

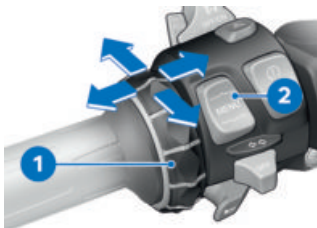

Ο χειρισμός του συστήματος πλοήγησης πραγματοποιείται μέσω του Multi-Controller **1** και του παλινδρομικού πλήκτρου MENU **2**.

Περιστροφή του Multi-Controller 1 προς τα επάνω και κάτω

Στη σελίδα πυξίδας και Mediaplayer: Αύξηση ή μείωση της έντασης ήχου ενός μέσω Bluetooth συνδεδεμένου συστήματος επικοινωνίας BMW Motorrad.

Στο ειδικό μενού BMW: Επιλογή σημείων μενού.

Μετακίνηση του Multi-Controller 1 σύντομα προς τα αριστερά και δεξιά

Εναλλαγή μεταξύ των κύριων σελίδων του Navigator:

- Προβολή χάρτη
- Πυξίδα
- Mediaplayer
- Ειδικό μενού BMW
- Σελίδα Η μοτοσυκλέτα μου

Μετακίνηση του Multi-Controller 1 παρατεταμένα προς τα αριστερά και δεξιά

Ενεργοποιήστε ορισμένες λειτουργίες στην οθόνη του Navigator. Αυτές οι λειτουργίες καταδεικνύονται με το βέλος δεξιά ή το βέλος αριστερά επάνω από το αντίστοιχο πεδίο αφής.

 Η λειτουργία ενεργοποιείται με παρατεταμένο χειρισμό προς τα δεξιά.

 Η λειτουργία ενεργοποιείται με παρατεταμένο χειρισμό προς τα αριστερά.

Πίεση του παλινδρομικού πλήκτρου MENU 2 κάτω

Αλλαγή εστίασης χειρισμού στην προβολή Pure Ride.

Υπάρχει η δυνατότητα χειρισμού των ακόλουθων λειτουργιών:

Προβολή χάρτη

- Περιστροφή προς τα επάνω: Μεγέθυνση λεπτομέρειας χάρτη (Zoom in).

- Περιστροφή προς τα κάτω:
Σμίκρυνση λεπτομέρειας χάρτη
(Zoom out).

Ειδικό μενού BMW

- Ομιλία: Επανάληψη της τελευταίας ανακοίνωσης πλοήγησης.
- Σημείο διαδρομής: Αποθήκευση της τρέχουσας θέσης ως Αγαπημένη.
- Προς το σπίτι: Ξεκινάει την πλοήγηση προς τη διεύθυνση οικίας (είναι γκριζαρισμένο, εάν δεν έχει οριστεί καμία διεύθυνση οικίας).
- Σίγαση: Απενεργοποίηση ή/και ενεργοποίηση των αυτόματων ανακοινώσεων πλοήγησης (απενεργοπ.: στην οθόνη απεικονίζεται στην επάνω γραμμή ένα διαγραμμένο σύμβολο χειλιών). Οι ανακοινώσεις πλοήγησης συνεχίζουν να μπορούν να ανακοινωθούν μέσω της "Ομιλίας". Όλες οι υπόλοιπες λειτουργίες αναπαραγωγής ήχου παραμένουν ενεργοποιημένες.
- Απενεργοποίηση ένδειξης: Απενεργοποίηση της οθόνης.
- Κλήση στο σπίτι: Καλεί τον αριθμό κλήσης οικίας, που έχει αποθηκευτεί στο Navigator (εμφανίζεται μόνο εάν υπάρχει συνδεδεμένο τηλέφωνο).
- Παράκαμψη: Ενεργοποιεί τη λειτουργία παράκαμψης (εμ-

φανίζεται μόνο εάν υπάρχει ενεργή διαδρομή).

- Παράλειψη: Παραλείπει το επόμενο σημείο διαδρομής (εμφανίζεται μόνο εάν η διαδρομή διαθέτει σημεία διαδρομής).

Η μοτοσυκλέτα μου

- Περιστροφή: Μεταβάλλει τον αριθμό των δεδομένων, που απεικονίζονται.
- Με το σύντομο πάτημα ενός πεδίου δεδομένων στην οθόνη ανοίγει ένα μενού για την επιλογή των δεδομένων.
- Οι τιμές, που μπορούν να επιλεγθούν, εξαρτώνται από τους τοποθετημένους προαιρετικούς εξοπλισμούς.



Η λειτουργία Mediaplayer είναι διαθέσιμη μόνο σε περίπτωση χρήσης μιας συσκευής Bluetooth σύμφωνα με το πρότυπο A2DP, για παράδειγμα ενός συστήματος επικοινωνίας BMW Motorrad.

Mediaplayer

- Παρατεταμένος χειρισμός προς τα αριστερά: Αναπαραγωγή του προηγούμενου τίτλου.
- Παρατεταμένος χειρισμός προς τα δεξιά: Αναπαραγωγή του επόμενου τίτλου.
- Με την περιστροφή αυξάνεται ή/και μειώνεται η ένταση

ήχου ενός συνδεδεμένου μέσω Bluetooth συστήματος επικοινωνίας BMW Motorrad.

Μηνύματα ελέγχου και προειδοποίησης



Οι ενδείξεις ελέγχου και προειδοποίησης της μοτοσυκλέτας απεικονίζονται με ένα ανάλογο σύμβολο **1** αριστερά επάνω στην προβολή χάρτη.

Εάν υπάρχει συνδεδεμένο σύστημα επικοινωνίας BMW Motorrad, αναπαράγεται σε περίπτωση προειδοποίησης επιπρόσθετα ένα ηχητικό σήμα υπόδειξης.

Σε περίπτωση περισσότερων ενεργών μηνυμάτων προειδοποίησης, δηλώνεται ο αριθμός των μηνυμάτων κάτω από το προειδοποιητικό τρίγωνο.

Με το πάτημα του προειδοποιητικού τριγώνου ανοίγει, σε περίπτωση ύπαρξης περισσότερων μηνυμάτων, μια λίστα με όλα τα μηνύματα προειδοποίησης.

Εάν επιλεγθεί ένα μήνυμα, εμφανίζονται οι πρόσθετες πληροφορίες.

Δεν είναι δυνατή η απεικόνιση λεπτομερών πληροφοριών για όλες τις προειδοποιήσεις.

Ειδικές λειτουργίες

Λόγω της ενσωμάτωσης του BMW Motorrad Navigator μπορεί να υπάρξουν αποκλίσεις σε ορισμένες περιγραφές στις οδηγίες χειρισμού του Navigator.

Προειδοποίηση ρεζέρβας καυσίμου

Οι ρυθμίσεις για την ένδειξη στάθμης πλήρωσης καυσίμου δεν είναι διαθέσιμες, καθώς η προειδοποίηση ρεζέρβας μεταδίδεται από το όχημα στο Navigator. Εάν το μήνυμα είναι ενεργό, πιέζοντάς το, εμφανίζονται τα πλησιέστερα πρατήρια καυσίμων.

Ρυθμίσεις ασφαλείας

Το BMW Motorrad Navigator V και το BMW Motorrad Navigator VI μπορούν να προστατευθούν με ένα τετραψήφιο PIN από τυχόν μη εγκεκριμένο χειρισμό (Garmin Lock). Όταν ενεργοποιείται αυτή η λειτουργία, ενώ το Navigator είναι τοποθετημένο στη μοτοσυκλέτα και

το σύστημα ανάφλεξης είναι ενεργοποιημένο, το σύστημα σας ρωτάει εάν θέλετε να προστεθεί η συγκεκριμένη μοτοσικλέτα στη λίστα των αποθηκευμένων οχημάτων. Εάν απαντήσετε σε αυτήν την ερώτηση με το "Ναι", το Navigator αποθηκεύει τον αριθμό πλαισίου αυτού του οχήματος.

Μπορούν να αποθηκευτούν μέχρι πέντε αριθμοί πλαισίου οχήματος.

Όταν το Navigator ενεργοποιείται στη συνέχεια μέσω της ενεργοποίησης του συστήματος ανάφλεξης σε ένα από αυτά τα οχήματα, δεν απαιτείται πλέον η καταχώριση του PIN.

Όταν το Navigator αφαιρείται από το όχημα, ενώ είναι ενεργοποιημένο, ζητείται το PIN για λόγους ασφαλείας.

Φωτεινότητα οθόνης

Όταν είναι τοποθετημένο, η φωτεινότητα της οθόνης καθορίζεται από τη μοτοσικλέτα. Η χειροκίνητη εισαγωγή δεν είναι απαραίτητη.

Η αυτόματη ρύθμιση μπορεί κατόπιν επιθυμίας να απενεργοποιηθεί στο Navigator στις ρυθμίσεις οθόνης.

ΓΕΝΙΚΉ ΦΡΟΝΤΪΔΑ

11

ΠΡΟΪΟΝΤΑ ΦΡΟΝΤΪΔΑΣ	242
ΠΛΎΣΙΜΟ ΤΗΣ ΜΟΤΟΣΙΚΛΈΤΑΣ	242
ΚΑΘΑΡΙΣΜΌΣ ΕΥΑΪΣΘΗΤΩΝ ΕΞΑΡΤΗΜΑΤΩΝ	244
ΦΡΟΝΤΪΔΑ ΤΗΣ ΒΑΦΉΣ	245
ΚΈΡΩΜΑ	246
ΜΑΚΡΌΧΡΟΝΗ ΑΚΙΝΗΤΟΠΟΪΗΣΗ ΤΗΣ ΜΟΤΟΣΙ- ΚΛΈΤΑΣ	246
ΘΈΣΗ ΤΗΣ ΜΟΤΟΣΙΚΛΈΤΑΣ ΣΕ ΛΕΙΤΟΥΡΓΪΑ	247

ΠΡΟΪΟΝΤΑ ΦΡΟΝΤΪΔΑΣ

Η BMW Motorrad συνιστά τη χρήση προϊόντων καθαρισμού και φροντίδας, που διατίθενται από τους Επίσημους Εμπόρους BMW Motorrad. BMW Care Products Τα προϊόντα φροντίδας έχουν ελεγχθεί ως προς τα υλικά κατασκευής τους, έχουν υποβληθεί σε εργαστηριακούς ελέγχους και έχουν δοκιμαστεί στην πράξη, έτσι ώστε να διασφαλίζεται η βέλτιστη δυνατή φροντίδα και προστασία των υλικών κατασκευής της μοτοσικλέτας σας.



ΠΡΟΣΟΧΗ

Χρήση ακατάλληλων καθαριστικών μέσων και προϊόντων φροντίδας

Πρόκληση ζημιάς σε εξαρτήματα του οχήματος

- Μη χρησιμοποιείτε διαλύτες, όπως νιτρικά αραιωτικά, προϊόντα ψυχρού καθαρισμού, καύσιμο ή παρόμοιες ουσίες καθώς και καθαριστικά, που περιέχουν οινόπνευμα.



ΠΡΟΣΟΧΗ

Χρήση έντονα όξινων ή έντονα αλκαλικών καθαριστικών μέσων

Πρόκληση ζημιάς σε εξαρτήματα του οχήματος

- Τηρήστε την αναλογία αραιώσης στη συσκευασία των καθαριστικών μέσων.
- Μη χρησιμοποιείτε έντονα όξινα ή έντονα αλκαλικά καθαριστικά μέσα.

ΠΛΥΣΙΜΟ ΤΗΣ ΜΟΤΟΣΙΚΛΕΤΑΣ

Η BMW Motorrad συνιστά να μουλιάζετε και να ξεπλένετε τυχόν νεκρά έντομα και επίμονους ρύπους σε βαμμένα τμήματα με το καθαριστικό για νεκρά έντομα της BMW, πριν το πλύσιμο της μοτοσικλέτας.

Για να αποτρέψετε τη δημιουργία λεκέδων, μην πλένετε τη μοτοσικλέτα αφού έχει εκτεθεί σε έντονη ηλιακή ακτινοβολία ή κάτω από τον ήλιο.

Καθαρίζετε τις μπουκάλες του πιρουνιού τακτικά από τους ρύπους.

Ιδιαίτερα κατά τους χειμερινούς μήνες συνιστάται να πλένετε τη μοτοσικλέτα σας πιο συχνά.

Για να απομακρύνετε τις επικαθίσεις αλατιού αποχιονισμού, καθαρίστε το όχημα και, εάν απαιτείται, τα πρόσθετα εξαρτήματα μετά από το τέλος της οδήγησης αμέσως με κρύο νερό.

 Μετά από οδήγηση σε βροχή, σε υψηλή ατμοσφαιρική υγρασία ή μετά από πλύσιμο του οχήματος, ενδέχεται να προκληθεί συμπύκνωση στο εσωτερικό του προβολέα. Σε αυτήν την περίπτωση, ο προβολέας μπορεί να θαμπώσει παροδικά. Εάν συγκεντρώνεται συνεχώς υγρασία μέσα στον προβολέα, απευθυνθείτε σε ένα εξειδικευμένο συνεργείο ή ακόμη καλύτερα σε έναν Επίσημο Έμπορο BMW Motorrad.

ΠΡΟΕΙΔΟΠΟΙΗΣΗ

Υγροί δίσκοι φρένων και υγρά τακάκια φρένων μετά από πλύσιμο του οχήματος, οδήγηση μέσα από νερά ή σε βροχή

Μειωμένη ικανότητα πέδησης, κίνδυνος ατυχήματος

- Φρενάρετε έγκαιρα, μέχρι να στεγνώσουν από μόνοι τους ή με σταδιακό φρενάρισμα οι δίσκοι και τα τακάκια των φρένων.

ΠΡΟΣΟΧΗ

Ενίσχυση της επίδρασης του αλατιού από το ζεστό νερό

Διάβρωση

- Για την απομάκρυνση των επικαθίσεων αλατιού αποχιονισμού επιτρέπεται να χρησιμοποιείται μόνο κρύο νερό.

ΠΡΟΣΟΧΗ

Πρόκληση ζημιών λόγω υψηλής πίεσης νερού από συσκευές καθαρισμού υψηλής πίεσης ή συσκευές καθαρισμού με ατμό

Διάβρωση ή βραχυκύκλωμα, ζημιές σε αυτοκόλλητα, σε στεγανοποιήσεις, στο υδραυλικό σύστημα φρένων, στα ηλεκτρικά και στη σέλα

- Οι συσκευές καθαρισμού υψηλής πίεσης ή καθαρισμού με ατμό πρέπει να χρησιμοποιούνται με προσοχή.

ΚΑΘΑΡΙΣΜΌΣ ΕΥΑΪΣΘΗ- ΤΩΝ ΕΞΑΡΤΗΜΑΤΩΝ

Πλαστικά



ΠΡΟΣΟΧΗ

Χρήση ακατάλληλων καθα- ριστικών μέσων

Ζημιά πλαστικών επιφανειών

- Μη χρησιμοποιείτε καθαριστικά που περιέχουν οινόπνευμα, διαλύτες ή χαράζουν.
- Μη χρησιμοποιείτε σφουγγάρια καθαρισμού υπολειμμάτων εντόμων ή σφουγγάρια με σκληρή επιφάνεια.

Καθαρίστε τα πλαστικά μέρη με νερό και γαλάκτωμα φροντίδας πλαστικών της BMW. Η οδηγία αυτή αφορά ιδιαίτερα τα εξής:

- Ζελατίνες και εκτροπείς ανέμου
- Κρύσταλλα προβολέων από πλαστικό
- Γυαλί κάλυψης του ταμπλό οργάνων
- Μαύρα, άβαφα εξαρτήματα



Μουλιάστε τις ανθεκτικές ακαθαρσίες και τα έντομα τοποθετώντας στα αντίστοιχα σημεία ένα βρεγμένο πανί.

Οθόνη TFT

Καθαρίστε την οθόνη TFT με ζεστό νερό και απορρυπαντικό. Στη συνέχεια στεγνώστε την με ένα καθαρό πανί, π.χ. με μια χάρτινη πετσέτα.

Χρωμιωμένα εξαρτήματα

Καθαρίζετε σχολαστικά τα χρωμιωμένα τμήματα με πολύ νερό και καθαριστικό μοτοσυκλέτας από τη σειρά φροντίδας BMW Motorrad Care Products. Αυτό ισχύει ιδιαίτερα εάν έχουν εκτεθεί σε αλάτι αποχιονισμού δρόμων.

Για πρόσθετη προστασία χρησιμοποιήστε γυαλιστικό μετάλλου BMW Motorrad.

Ψυγείο

Καθαρίστε το ψυγείο τακτικά, για να αποφύγετε την υπερθέρμανση του κινητήρα λόγω ανεπαρκούς ψύξης.

Χρησιμοποιήστε π.χ. ένα λάστιχο κήπου με χαμηλή πίεση νερού.

**ΠΡΟΣΟΧΗ****Λύγισμα των πτερυγίων του ψυγείου**

Πρόκληση ζημιάς στα πτερύγια ψυγείου

- Κατά τον καθαρισμό, βεβαιωθείτε ότι δεν λυγίζουν τα πτερύγια του ψυγείου.

Λαστιχένια εξαρτήματα

Καθαρίζετε τα λαστιχένια μέρη με νερό ή προϊόν φροντίδας λαστιχένιων μερών της BMW.

**ΠΡΟΣΟΧΗ****Χρήση σπρέι σιλικόνης για τη φροντίδα λάστιχων στεγανοποίησης**

Πρόκληση ζημιάς στα λάστιχα στεγανοποίησης

- Μη χρησιμοποιείτε σπρέι σιλικόνης ή σιλικονούχα προϊόντα φροντίδας.

ΦΡΟΝΤΙΔΑ ΤΗΣ ΒΑΦΗΣ

Το τακτικό πλύσιμο της μοτοσικλέτας αποτρέπει τη μακρόχρονη επίδραση ουσιών που μπορούν να προκαλέσουν ζημιά στη βαφή, ειδικά εάν η μοτοσικλέτα χρησιμοποιείται σε περιοχές με υψηλή ατμοσφαιρική

ρύπανση ή φυσικούς ρύπους, όπως π.χ. ρητίνη ή γύρη.

Οι ιδιαίτερα δραστικές ουσίες πρέπει όμως να απομακρύνονται αμέσως, διότι διαφορετικά μπορεί να προκληθεί αλλοίωση ή αποχρωματισμός της βαφής. Σε αυτές ανήκουν π.χ. καύσιμο που έχει υπερχειλίσει, λάδι, γράσο, υγρό φρένων καθώς και τα εκκρίματα των πουλιών. Εδώ συνιστάται το καθαριστικό BMW Motorrad και στη συνέχεια το προϊόν στίλβωσης για έντονη λάμψη BMW Motorrad για το κέρωμα.

Οι ρύποι στην επιφάνεια της βαφής μπορούν να αναγνωριστούν πιο εύκολα μετά από το πλύσιμο της μοτοσικλέτας. Καθαρίστε τα σημεία αυτά το συντομότερο δυνατόν με ένα καθαρό πανί ή βαμβάκι εμποτισμένο με καθαριστική βενζίνη ή οινόπνευμα. Η BMW Motorrad συνιστά να αφαιρείτε τους λεκέδες πίσσας με καθαριστικό πίσσας BMW. Στη συνέχεια κερώστε το χρώμα στα σημεία αυτά.

**ΠΡΟΣΟΧΗ****Ζημιά στη βαφή από γυαλιστικό μετάλλου**

Κίνδυνος πρόκλησης ζημιάς

- Μην επιστρώνετε γυαλιστικό μετάλλου επάνω σε βαφές χρώματος και βαφές χρωμίου.

ΚΈΡΩΜΑ

Εάν το νερό δεν σχηματίζει πλέον σταγόνες που κυλούν επάνω στο χρώμα, το χρώμα πρέπει να κερωθεί.

Η BMW Motorrad συνιστά για το κέρωμα της βαφής τη χρήση προϊόντος στίλβωσης για έντονη λάμψη BMW Motorrad ή κάποιου άλλου προϊόντος που περιέχει κεριά Carnauba ή συνθετικό κεριά.



Οι βαφές χρωμίου δεν επιτρέπεται να προστατεύονται με γυαλιστικό χρωμίου.

Χρησιμοποιήστε αποκλειστικά τα μέσα που συνιστώνται από την BMW Motorrad.

ΜΑΚΡΉΧΡΟΝΗ ΑΚΙΝΗΤΟΠΟΪΗΣΗ ΤΗΣ ΜΟΤΟΣΙΚΛΈΤΑΣ

- Γεμίστε εντελώς το ρεζερβουάρ της μοτοσικλέτας με καύσιμο.



Τα πρόσθετα καυσίμου καθαρίζουν το σύστημα ψεκασμού καυσίμου και τον τομέα καύσης. Σε περίπτωση ανεφοδιασμού με καύσιμα χαμηλής ποιότητας ή παρατεταμένων περιόδων ακινητοποίησης, συνιστάται η χρήση πρόσθετων καυσίμου. Περισσότερες πληροφορίες θα βρείτε στον Επίσημο Έμπορο BMW Motorrad της περιοχής σας.

- Καθαρίστε τη μοτοσικλέτα.
- Αφαιρέστε την μπαταρία.
- Λιπάνετε τη μανέτα του φρένου και του συμπλέκτη καθώς και τη βάση έδρασης του πλαϊνού σταντ με κατάλληλο λιπαντικό.
- Επαλείψτε τα άβαφα και τα χρωμιωμένα εξαρτήματα με λιπαντικό που δεν περιέχει οξέα (βαζελίνη).
- Σταθμεύστε τη μοτοσικλέτα σε στεγνό χώρο κατά τέτοιο τρόπο, ώστε να είναι αποφορτισμένοι και οι δύο τροχοί (κατά προτίμηση με τα σταντ μπροστινού και πίσω τροχού, που διατίθενται από την BMW Motorrad).

**ΘΈΣΗ ΤΗΣ ΜΟΤΟΣΙΚΛΈΤΑΣ
ΣΕ ΛΕΙΤΟΥΡΓΙΑ**

- Αφαιρέστε το προστατευτικό κερι.
- Καθαρίστε τη μοτοσικλέτα.
- Τοποθετήστε την μπαταρία.
- Τηρήστε τη λίστα ελέγχων.
( 146)

ΤΕΧΝΙΚΑ ΣΤΟΙ- ΧΕΪΑ

12

ΠΙΝΑΚΑΣ ΒΛΑΒΩΝ	250
ΒΙΔΩΤΕΣ ΣΥΝΔΕΣΕΙΣ	253
ΚΑ'ΥΣΙΜΟ F 900 R (0Κ11)	254
ΚΑ'ΥΣΙΜΟ F 900 R A2 (0Κ31)	255
Λ'ΑΔΙ ΚΙΝΗΤ'ΗΡΑ	256
ΚΙΝΗΤ'ΗΡΑΣ F 900 R (0Κ11)	256
ΚΙΝΗΤ'ΗΡΑΣ F 900 R A2 (0Κ31)	257
ΣΥΜΠΛ'ΕΚΤΗΣ	258
ΚΙΒ'ΩΤΙΟ ΤΑΧΥΤ'ΗΤΩΝ	258
Σ'ΥΣΤΗΜΑ ΤΕΛΙΚ'ΗΣ ΜΕΤΑΔΟΣΗΣ Κ'ΙΝΗΣΗΣ	259
ΠΛΑ'ΙΣΙΟ	259
ΑΝΑΡΤ'ΗΣΕΙΣ	260
ΦΡ'ΕΝΑ	261
ΤΡΟΧΟ'Ι ΚΑΙ ΕΛΑΣΤΙΚΑ	262
ΗΛΕΚΤΡΙΚΟ Σ'ΥΣΤΗΜΑ	263
ΑΝΤΙΚΛΕΠΤΙΚΟ Σ'ΥΣΤΗΜΑ ΣΥΝΑΓΕΡΜΟ'Υ	264
ΔΙΑΣΤΑΣΕΙΣ	264
Β'ΑΡΗ	265
ΕΠΙΔ'ΟΣΕΙΣ	266

ΠΙΝΑΚΑΣ ΒΛΑΒΩΝ

Ο κινητήρας δεν τίθεται σε λειτουργία:

Αιτία	Αποκατάσταση
Πλαϊνό σταντ ανοιχτό και επιλεγμένη ταχύτητα στο κιβώτιο	Επιλέξτε το ρελαντί ή ανεβάστε το πλαϊνό σταντ.
Επιλεγμένη ταχύτητα στο κιβώτιο και όχι πατημένη μανέτα συμπλέκτη	Επιλέξτε στο κιβώτιο ταχυτήτων τη νεκρά ή πατήστε τη μανέτα του συμπλέκτη.
Άδειο ρεζερβουάρ καυσίμου	Ανεφοδιάστε με καύσιμο.
Αποφορτισμένη μπαταρία	Φορτίστε τη συνδεδεμένη μπαταρία.
Η θερμική προστασία για τον εκκινητή ενεργοποιήθηκε. Ο εκκινητής μπορεί να ενεργοποιηθεί μόνο για ένα περιορισμένο χρονικό διάστημα.	Αφήστε τον εκκινητή να κρυώσει για περ. 1 λεπτό, μέχρι να είναι πάλι διαθέσιμος.

Δεν διαμορφώνεται σύνδεση Bluetooth.

Αιτία	Αποκατάσταση
Αναγκαία βήματα για το Pairing δεν πραγματοποιήθηκαν.	Ενημερωθείτε στις οδηγίες χειρισμού του συστήματος επικοινωνίας για τα αναγκαία βήματα για το Pairing.
Το σύστημα επικοινωνίας δεν συνδέεται αυτόματα παρά το επιτυχές Pairing.	Απενεργοποιήστε το σύστημα επικοινωνίας του κράνους και συνδέστε το ξανά μετά από ένα έως δύο λεπτά.
Στο κράνος έχουν αποθηκευθεί υπερβολικά πολλές συσκευές Bluetooth.	Διαγράψτε όλες τις καταχωρίσεις Pairing στο κράνος (βλέπε οδηγίες χειρισμού του συστήματος επικοινωνίας).
Υπάρχουν κοντά κι άλλα οχήματα με συσκευές με δυνατότητα Bluetooth.	Αποφύγετε το ταυτόχρονο Pairing με περισσότερα από ένα οχήματα.

Η σύνδεση Bluetooth έχει παρεμβολές.

Αιτία	Αποκατάσταση
Η σύνδεση Bluetooth με τη φορητή τερματική συσκευή διακόπεται.	Απενεργοποιήστε τη λειτουργία εξοικονόμησης ενέργειας.
Η σύνδεση Bluetooth με το κράνος διακόπεται.	Απενεργοποιήστε το σύστημα επικοινωνίας του κράνους και συνδέστε το ξανά μετά από ένα έως δύο λεπτά.
Η ένταση ήχου στο κράνος δεν μπορεί να ρυθμιστεί.	Απενεργοποιήστε το σύστημα επικοινωνίας του κράνους και συνδέστε το ξανά μετά από ένα έως δύο λεπτά.

252 ΤΕΧΝΙΚΑ ΣΤΟΙΧΕΙΑ

Ο τηλεφωνικός κατάλογος δεν εμφανίζεται στην οθόνη TFT.

Αιτία

Ο τηλεφωνικός κατάλογος δεν μεταδόθηκε στο όχημα.

Αποκατάσταση

Κατά το Pairing στη φορητή τερματική συσκευή, επιβεβαιώστε τη μετάδοση των δεδομένων τηλεφώνου (☛ 131).

Η ενεργή καθοδήγηση στον προορισμό δεν εμφανίζεται στην οθόνη TFT.

Αιτία

Η πλοήγηση από την BMW Motorrad Connected App δεν μεταδόθηκε.

Αποκατάσταση

Καλέστε στη συνδεδεμένη φορητή τερματική συσκευή την εφαρμογή BMW Motorrad Connected App πριν από την έναρξη της οδήγησης.

Η καθοδήγηση στον προορισμό δεν μπορεί να ξεκινήσει.

Διασφαλίστε τη σύνδεση δεδομένων της φορητής τερματικής συσκευής και ελέγξτε το υλικό χάρτη στη φορητή τερματική συσκευή.

ΒΙΔΩΤΕΣ ΣΥΝΔΕΣΕΙΣ



Μπροστινός τροχός	Τιμή	Ισχύει
Αισθητήρας αριθμού στροφών τροχού εμπρός στο πιρούνι		
M6 x 16, Αντικατάσταση της βίδας Με μικροκάψουλες	8 Nm	
Κάλυμμα μπροστινού τροχού στο τηλεσκοπικό πιρούνι		
M5 x 14, Αντικατάσταση της βίδας Με μικροκάψουλες	2 Nm	
Δαγκάνα φρένου στο τηλεσκοπικό πιρούνι		
M10 x 65	38 Nm	
Διάταξη σύσφιξης του άξονα		
M8 x 35	Σειρά σύσφιξης: Σφίξτε τις βίδες 6 φορές εναλλάξ	
	19 Nm	
Βίδα άξονα στον άξονα εμπρός		
M20 x 1,5	50 Nm	

254 ΤΕΧΝΙΚΑ ΣΤΟΙΧΕΪΑ

Πίσω τροχός	Τιμή	Ισχύει
Αισθητήρας αριθμού στροφών τροχού πίσω στον φορέα δαγκάνας φρένου		
M6 x 16, Αντικατάσταση της βίδας Με μικροκάψουλες	8 Nm	
Άξονας πίσω τροχού στο ψαλίδι		
M24 x 1,5	125 Nm	



Βραχίονας καθρέπτη	Τιμή	Ισχύει
Καθρέφτης (κόντρα παξιμάδι) στο εξάρτημα σύσφιξης		
M10 x 1,25	Αριστερόστροφο σπειρωμα, 22 Nm	
Προσαρμογέας στη βάση σύσφιξης		
M10 x 14 - 4,8	25 Nm	

ΚΑΨΥΣΙΜΟ F 900 R (0K11)

Συνιστώμενη ποιότητα καυσίμου	 Super αμόλυβδη (Μέγ. 15 % αιθανόλη, E15)  95 ROZ/RON 90 AKI
-Με απλή βενζίνη αμόλυβδη ^{SA}	Regular αμόλυβδη (ορίζεται ανάλογα με τη χώρα) (Μέγ. 15 % αιθανόλη, E15) 91 ROZ/RON 87 AKI

Περιεχόμενο ρεζερβουάρ καυσίμου	Περ. 13 l
Ποσότητα καυσίμου ρεζέρβας	Περ. 3,5 l
Κατανάλωση καυσίμου	4,2 l/100 km, Κατά WMTC
Εκπομπές CO ₂	99 g/km, κατά WMTC
Προδιαγραφή εκπομπής καυσαερίων	EU 5

ΚΑΪΣΙΜΟ F 900 R A2 (0K31)

Συνιστώμενη ποιότητα καυσίμου	 Βενζίνη Regular αμόλυβδη (μέγ. 15 % αιθανόλη, E15)  91 ROZ/RON 87 AKI
Περιεχόμενο ρεζερβουάρ καυσίμου	Περ. 13 l
Ποσότητα καυσίμου ρεζέρβας	Περ. 3,5 l
Κατανάλωση καυσίμου	4,2 l/100 km, κατά WMTC
Εκπομπές CO ₂	99 g/km, κατά WMTC
Προδιαγραφή εκπομπής καυσαερίων	EU 5

256 ΤΕΧΝΙΚΑ ΣΤΟΙΧΕΙΑ

ΛΑΔΙ ΚΙΝΗΤΗΡΑ

Χωρητικότητα λαδιού κινητήρα Προδιαγραφή	Περ. 3,0 l, Με αλλαγή φίλτρου SAE 5W-40, API SL / JASO MA2, Τα πρόσθετα (π.χ. με βάση το μολυβδαίνιο) δεν επιτρέπονται, διότι μπορεί να προκληθεί ζημιά σε επιστρωμένα δομικά εξαρτήματα του κινητήρα, Η BMW Motorrad συνιστά λάδι BMW Motorrad ADVANTEC Ultimate.
Πρόσθετα λαδιού	Η BMW Motorrad δεν συνιστά τη χρήση πρόσθετων λαδιού, λόγω του ότι μπορεί να επιηρεάσουν αρνητικά τη λειτουργία του συμπλέκτη. Ρωτήστε τον Επίσημο Έμπορο BMW Motorrad της περιοχής σας για τα κατάλληλα λάδια για τη μοτοσικλέτα σας.

BMW recommends **ADVANTEC**
ORIGINAL BMW ENGINE OIL

ΚΙΝΗΤΗΡΑΣ F 900 R (0K11)

Θέση αριθμού κινητήρα	Επάνω τμήμα στροφαλοθα- λάμου, κοντά στον εναλλάκτη θερμότητας λαδιού
Τύπος κινητήρα	A24A09A
Κατασκευαστικός τύπος κινη- τήρα	Υδρόψυκτος 2-κύλινδρος τε- τράχρονος κινητήρας, με τέσσε- ρις βαλβίδες κινούμενες μέσω ζυγώθρων ανά κύλινδρο, δύο επί κεφαλής εκκεντροφόρους άξο- νες και λίπανση ξηρού κάρτερ

Κυβισμός	895 cm ³
Διάμετρος οπής κυλίνδρου	86 mm
Διαδρομή εμβόλου	77 mm
Λόγος συμπίεσης	13,1: 1
Ονομαστική απόδοση	77 kW, Σε αριθμό στροφών: 8500 min ⁻¹
-Με απλή βενζίνη αμόλυβδη ^{SA}	73 kW, (ορίζεται ανάλογα με τη χώρα) σε αριθμό στροφών: 8500 min ⁻¹
Ροπή στρέψης	92 Nm, Σε αριθμό στροφών: 6500 min ⁻¹
-Με απλή βενζίνη αμόλυβδη ^{SA}	88 Nm, (ορίζεται ανάλογα με τη χώρα) σε αριθμό στροφών: 6750 min ⁻¹
Μέγιστος αριθμός στροφών	Μέγ. 9000 min ⁻¹
Αριθμός στροφών ρελαντί	1250±50 min ⁻¹ , Κινητήρας σε θερμοκρασία λειτουργίας

ΚΙΝΗΤΗΡΑΣ F 900 R A2 (0K31)

Θέση αριθμού κινητήρα	Επάνω τμήμα στροφαλοθαλάμου, κοντά στον εναλλάκτη θερμότητας λαδιού
Τύπος κινητήρα	A24A09A
Κατασκευαστικός τύπος κινητήρα	Υδροψυκτός 2-κύλινδρος τετράχρονος κινητήρας, με τέσσερις βαλβίδες κινούμενες μέσω ζυγώθρων ανά κύλινδρο, δύο επί κεφαλής εκκεντροφόρους άξονες και λίπανση ξηρού κάρτερ
Κυβισμός	895 cm ³
Διάμετρος οπής κυλίνδρου	86 mm

258 ΤΕΧΝΙΚΑ ΣΤΟΙΧΕΙΑ

Διαδρομή εμβόλου	77 mm
Λόγος συμπίεσης	13,1: 1
Ονομαστική απόδοση	70 kW, Σε αριθμό στροφών: 8000 min ⁻¹
Ροπή στρέψης	88 Nm, Σε αριθμό στροφών: 6750 min ⁻¹
Μέγιστος αριθμός στροφών	Μέγ. 9000 min ⁻¹
Αριθμός στροφών ρελαντί	1250 ^{±50} min ⁻¹ , Κινητήρας σε θερμοκρασία λειτουργίας

ΣΥΜΠΛΕΚΤΗΣ

Τύπος κατασκευής συμπλέκτη	Πολλαπλών δίσκων σε ελαιόλου- τρο (Anti Hopping)
----------------------------	---

ΚΙΒΩΤΙΟ ΤΑΧΥΤΗΤΩΝ

Τύπος κατασκευής κιβωτίου ταχυτήτων	6-τάχυτο κιβώτιο ταχυτήτων ενσωματωμένο στο περίβλημα κινητήρα με σύμπλεξη όνυχα
Σχέσεις μετάδοσης κιβωτίου ταχυτήτων	1,821, Πρωτεύουσα μετάδοση 2,833, 1η ταχύτητα 2,067, 2η ταχύτητα 1,600, 3η ταχύτητα 1,308, 4η ταχύτητα 1,103, 5η ταχύτητα 0,968, 6η ταχύτητα

ΣΥΣΤΗΜΑ ΤΕΛΙΚΗΣ ΜΕΤΑΔΟΣΗΣ ΚΙΝΗΣΗΣ

Κατασκευαστικός τύπος του συστήματος τελικής μετάδοσης κίνησης	Μηχανισμός κίνησης αλυσίδα
Ανοχή της αλυσίδα	35...45 mm, Μοτοσικλέτα χωρίς πρόσθετο βάρος στο πλαϊνό σταντ
–Με διάταξη χαμηλώματος ^{SA}	30...40 mm, Μοτοσικλέτα χωρίς πρόσθετο βάρος στο πλαϊνό σταντ
Επιτρεπόμενο μήκος αλυσίδα	Μέγ. 144 mm, Μέτρηση στο κέντρο των πριτσινιών και σε απόσταση 10 πριτσινιών, τεντωμένη αλυσίδα
Αριθμός δοντιών συστήματος τελικής μετάδοσης κίνησης (Μπροστινό γρανάζι αλυσίδα / πίσω γρανάζι αλυσίδα)	17/44
Δευτερεύουσα μετάδοση	2,588

ΠΛΑΪΣΙΟ

Τύπος κατασκευής πλαισίου	Χαλύβδινο γεφυρωτό πλαίσιο σε μονοκόμματα κελυφοειδή κατασκευή
Θέση πινακίδας τύπου	Πλαίσιο εμπρός αριστερά στο λαιμό πλαισίου
Θέση του αριθμού πλαισίου οχήματος	Πλαίσιο εμπρός δεξιά

ΑΝΑΡΤΗΣΕΙΣ

Μπροστινός τροχός

Κατασκευαστικός τύπος του συστήματος ανάρτησης μπροστινού τροχού	Τηλεσκοπικό πιρούνι Upside-Down
Διαδρομή ελατηρίου εμπρός	135 mm, Στον μπροστινό τροχό
-Με διάταξη χαμηλώματος ^{SA}	115 mm, Στον μπροστινό τροχό

Πίσω τροχός

Κατασκευαστικός τύπος του συστήματος ανάρτησης πίσω τροχού	Δίμπρατσο ψαλίδι από χυτό αλουμίνιο
Κατασκευαστικός τύπος της ανάρτησης πίσω τροχού	Κεντρικό γόνατο ανάρτησης με ελικοειδές ελατήριο, ρυθμιζόμενη απόσβεση επαναφοράς και προφόρτιση ελατηρίου
Διαδρομή ελατηρίου στον πίσω τροχό	142 mm, Στον πίσω τροχό
-Με διάταξη χαμηλώματος ^{SA}	122 mm, Στον πίσω τροχό

ΦΡΈΝΑ**Μπροστινός τροχός**

Κατασκευαστικός τύπος του φρένου μπροστινού τροχού	Υδραυλικό διπλό δισκόφρενο με ακτινικές δαγκάνες φρένου 4 εμβόλων και πλευστούς δίσκους φρένων
Υλικό τακακιών φρένων εμπρός	Θερμοσυσσωματωμένο μέταλλο
Πάχος δισκόπλακας εμπρός	4,5 mm, Κατάσταση καινούργιου Ελάχ. 4,0 mm, Όριο φθοράς
Ελεύθερη διαδρομή πατήματος φρένου (Φρένο μπροστινού τροχού)	0,7...1,7 mm, μέτρηση στο έμβολο

Πίσω τροχός

Κατασκευαστικός τύπος του φρένου πίσω τροχού	Διπλό υδραυλικό δισκόφρενο με πλευστή δαγκάνα 1 εμβόλων και σταθερό δίσκο φρένου
Υλικό τακακιών φρένων πίσω	Οργανικό
Πάχος δισκόπλακας πίσω	5,0 mm, Κατάσταση καινούργιου Ελάχ. 4,5 mm, Όριο φθοράς
Ανοχή επιστροφής εμβόλου του πεντάλ φρένου	2,0...3,0 mm, Εγκάρσια προς την κατεύθυνση κίνησης του οχήματος, ανάμεσα στον μηχανισμό ενεργοποίησης του διακόπτη φώτων φρένων και στην πλάκα μαρσιπέ

ΤΡΟΧΟΪ ΚΑΙ ΕΛΑΣΤΙΚΑ

Συνιστώμενα ζεύγη ελαστικών	Μια συνοπτική παρουσίαση των τρέχοντων εγκεκριμένων ελαστικών μπορείτε να βρείτε στον Επίσημο Έμπορο BMW Motorrad της περιοχής σας.
-----------------------------	---

Κατηγορία ταχύτητας ελαστικού εμπρός / πίσω	W, Ελάχιστη απαίτηση: 270 km/h
---	--------------------------------

Μπροστινός τροχός

Τύπος κατασκευής μπροστινού τροχού	Χυτή ζάντα αλουμινίου
------------------------------------	-----------------------

Διαστάσεις ζάντας μπροστινού τροχού	3,50" x 17"
-------------------------------------	-------------

Χαρακτηρισμός ελαστικού μπροστά	120/70 ZR 17
---------------------------------	--------------

Χαρακτηριστικός αριθμός φόρτισης ελαστικού εμπρός	58
---	----

Επιτρεπόμενη απόκλιση ζυγοστάθμισης μπροστινού τροχού	Μέγ. 5 g
---	----------

Πίσω τροχός

Τύπος κατασκευής πίσω τροχού	Χυτή ζάντα αλουμινίου
------------------------------	-----------------------

Διαστάσεις ζάντας πίσω τροχού	5,50" x 17"
-------------------------------	-------------

Χαρακτηρισμός ελαστικού πίσω	180/55 ZR 17
------------------------------	--------------

Χαρακτηριστικός αριθμός φόρτισης ελαστικού πίσω	73
---	----

Επιτρεπόμενη απόκλιση ζυγοστάθμισης πίσω τροχού	Μέγ. 45 g
---	-----------

Πίεση αέρα ελαστικών

Πίεση πλήρωσης ελαστικού εμπρός	2,5 bar, Σε κρύο ελαστικό
Πίεση πλήρωσης ελαστικού πίσω	2,9 bar, Σε κρύο ελαστικό

ΗΛΕΚΤΡΙΚΟ ΣΥΣΤΗΜΑ

Κύρια ασφάλεια	40 A, Ρυθμιστής τάσης
Κιβώτιο ασφαλειών	10 A, Θέση 1: Ταμπλό οργάνων, αντικλεπτικό σύστημα συναγερμού (DWA), διακόπτης ανάφλεξης, διαγνωστική φίσα, κύριο ρελέ πηνίου 7,5 A, Θέση 2: Διακόπτης πολλαπλών λειτουργιών αριστερά, σύστημα ελέγχου πίεσης ελαστικών (RDC)
Μέγιστο ηλεκτρικό φορτίο των πριζών	Μέγ. 5 A, όλες οι πρίζες συνολικά

Μπαταρία

Τύπος κατασκευής μπαταρίας	Μπαταρία AGM (Absorbent Glass Mat), δεν χρειάζεται συντήρηση
Ονομαστική τάση μπαταρίας	12 V
Ονομαστική χωρητικότητα μπαταρίας	12 Ah
Τύπος μπαταρίας (Για το κλειδί ραδιοκυμάτων Keyless Ride)	
-Με Keyless Ride ^{SA}	CR 2032

Μπουζί

Κατασκευαστής και χαρακτηρισμός μπουζί	NGK LMAR9J-9E
--	---------------

264 ΤΕΧΝΙΚΑ ΣΤΟΙΧΕΙΑ

Φωτιστικά μέσα

Όλα τα φωτιστικά μέσα	LED
-----------------------	-----

ΑΝΤΙΚΛΕΠΤΙΚΟ ΣΥΣΤΗΜΑ ΣΥΝΑΓΕΡΜΟΥ

Χρόνος ενεργοποίησης κατά τη θέση σε λειτουργία	Περ. 30 s
---	-----------

Διάρκεια συναγερμού	Περ. 26 s
---------------------	-----------

Τύπος μπαταρίας	CR 123 A
-----------------	----------

ΔΙΑΣΤΑΣΕΙΣ

Μήκος μοτοσικλέτας	2140 mm, Με πίσω τροχό
--------------------	------------------------

-Με διάταξη χαμηλώματος ^{SA}	2135 mm, Με πίσω τροχό
---------------------------------------	------------------------

Ύψος μοτοσικλέτας	1130 mm, Με ταμπλό οργάνων, σε απόβαρο οχήματος κατά DIN
-------------------	--

-Με διάταξη χαμηλώματος ^{SA}	1110 mm, Με ταμπλό οργάνων, σε απόβαρο οχήματος κατά DIN
---------------------------------------	--

Πλάτος μοτοσικλέτας	815 mm, Με μανέτες
---------------------	--------------------

Ύψος σέλας οδηγού	815 mm, Χωρίς οδηγό, σε απόβαρο οχήματος κατά DIN
-------------------	---

-Με σέλα χαμηλή ^{SA}	790 mm, Χωρίς οδηγό, σε απόβαρο οχήματος κατά DIN
-------------------------------	---

-Με σέλα έξτρα ψηλή ^{SA}	865 mm, Χωρίς οδηγό, σε απόβαρο οχήματος κατά DIN
-----------------------------------	---

-Με διάταξη χαμηλώματος ^{SA}	770 mm, Χωρίς οδηγό, σε απόβαρο οχήματος κατά DIN
---------------------------------------	---

Μήκος εσωτερικής καμπύλης ποδιών οδηγού	1820 mm, Χωρίς οδηγό, σε απόβαρο οχήματος κατά DIN
-Με σέλα χαμηλή ^{SA}	1785 mm, Χωρίς οδηγό, σε απόβαρο οχήματος κατά DIN
-Με σέλα έξτρα ψηλή ^{SA}	1890 mm, Χωρίς οδηγό, σε απόβαρο οχήματος κατά DIN
-Με διάταξη χαμηλώματος ^{SA}	1755 mm, Χωρίς οδηγό, σε απόβαρο οχήματος κατά DIN

ΒΑΡΗ

Απόβαρο οχήματος	211 kg, Απόβαρο οχήματος κατά DIN, μοτοσικλέτα έτοιμη για οδήγηση με ρεζερβουάρ γεμάτο κατά 90 %, χωρίς προαιρετικό εξοπλισμό (SA)
Φορτίο τροχού εμπρός σε απόβαρο οχήματος	106 kg
Επιτρεπόμενο φορτίο τροχού εμπρός	Μέγ. 180 kg
Φορτίο τροχού πίσω σε απόβαρο οχήματος	105 kg
Επιτρεπόμενο φορτίο τροχού πίσω	Μέγ. 300 kg
Επιτρεπόμενο συνολικό βάρος	430 kg
Μέγιστο φορτίο	219 kg

266 ΤΕΧΝΙΚΑ ΣΤΟΙΧΕΪΑ

ΕΠΙΔΟΣΕΙΣ

Μέγιστη ταχύτητα κίνησης	>200 km/h
-Με πλαϊνές βαλίτσες ^{SZ}	180 km/h
-Με βαλίτσα topcase ^{SZ}	180 km/h

SERVICE

13

ΑΝΑΚ'ΥΚΛΩΣΗ	270
BMW MOTORRAD SERVICE	270
ΙΣΤΟΡΙΚ'Ο Σ'ΕΡΒΙς BMW MOTORRAD	271
ΥΠΗΡΕΣ'ΙΕς ΚΙΝΗΤΙΚ'ΟΤΗΤΑς BMW MOTORRAD	272
ΕΡΓΑΣ'ΙΕς ΣΥΝΤ'ΗΡΗΣΗς	272
ΣΧ'ΕΔΙΟ ΣΥΝΤ'ΗΡΗΣΗς	274
ΈΛΕΓΧΟς ΡΟΝΤΑΡΙ'ΣΜΑΤΟς BMW MOTORRAD	275
ΕΠΙΒΕΒΑ'ΙΩΣΕΙς ΕΡΓΑΣ'ΙΩΝ ΣΥΝΤ'ΗΡΗΣΗς	276
ΕΠΙΒΕΒΑ'ΙΩΣΕΙς ΕΡΓΑΣ'ΙΩΝ Σ'ΕΡΒΙς	288

ΑΝΑΚ'ΥΚΛΩΣΗ

Απόρριψη ενός οχήματος

Η BMW Motorrad συνιστά μετά από την ολοκλήρωση του κύκλου ζωής του οχήματος την παράδοσή του σε ένα σημείο απόσυρσης που κατονομάζεται από τον κατασκευαστή.

Για την απόσυρση και την ανακύκλωση γενικά ισχύουν οι αντίστοιχες εθνικές νομικές διατάξεις. Πληροφορίες για την ανακύκλωση και τη βιωσιμότητα μπορούν να κληθούν στις ιστοσελίδες του κατασκευαστή για την αντίστοιχη χώρα. Για επιπρόσθετες πληροφορίες μπορείτε να απευθυνθείτε στον Επίσημο Έμπορο BMW Motorrad της περιοχής σας, σε έναν άλλο εξειδικευμένο και εξουσιοδοτημένο επισκευαστή ή σε ένα εξειδικευμένο συνεργείο.

BMW MOTORRAD SERVICE

Η BMW Motorrad φροντίζει εσάς και τη μοτοσικλέτα σας σε περισσότερες από 100 χώρες σε ολόκληρο τον κόσμο, μέσω του εκτεταμένου δικτύου επισήμων εμπόρων που διαθέτει. Οι Επίσημοι Έμποροι BMW Motorrad έχουν στη διάθεσή τους τις απαραίτητες τεχνικές πληροφορίες και διαθέτουν την τεχνογνωσία,

που απαιτείται για την αξιόπιστη πραγματοποίηση όλων των εργασιών συντήρησης και επισκευής στην BMW σας.

Τον πλησιέστερο Επίσημο Έμπορο BMW Motorrad μπορείτε να τον βρείτε μέσω της ιστοσελίδας μας στην ηλεκτρονική διεύθυνση: **bmw-motorrad.com**.



ΠΡΟΕΙΔΟΠΟΙΗΣΗ

Μη ενδεδειγμένη πραγματοποίηση εργασιών συντήρησης και επισκευής

Κίνδυνος ατυχήματος λόγω επακόλουθης ζημιάς

- Η BMW Motorrad συνιστά, οι ανάλογες εργασίες στη μοτοσικλέτα να πραγματοποιούνται σε ένα εξειδικευμένο συνεργείο ή ακόμη καλύτερα σε έναν Επίσημο Έμπορο BMW Motorrad.

Για να διασφαλίσετε κάθε στιγμή την άριστη κατάσταση της BMW σας, η BMW Motorrad συνιστά την τήρηση των διαστημάτων σέρβις, που προβλέπονται για τη μοτοσικλέτα σας.

Ζητήστε την επιβεβαίωση όλων των εργασιών συντήρησης και επισκευής που πραγματοποιήθηκαν, στο κεφάλαιο "Σέρβις",

σε αυτό το εγχειρίδιο. Η τεκμηρίωση της τακτικής συντήρησης της μοτοσικλέτας σας αποτελεί απαραίτητη προϋπόθεση για αξιώσεις κάλυψης στο πλαίσιο της εγγύησης καλής θέλησης μετά από τη λήξη του διαστήματος παροχής εργοστασιακής εγγύησης.

Πληροφορίες σχετικά με τις εργασίες των BMW Motorrad Service μπορείτε να λάβετε από τον Επίσημο Έμπορο BMW Motorrad της περιοχής σας.

ΙΣΤΟΡΙΚΟ Σ'ΕΡΒΙΣ BMW MOTORRAD

Καταχωρίσεις

Οι εργασίες συντήρησης που πραγματοποιούνται καταχωρίζονται στις βεβαιώσεις συντήρησης. Οι καταχωρίσεις αποτελούν, όπως και ένα βιβλίο συντήρησης, τη βεβαίωση για την τακτική συντήρηση.

Όταν πραγματοποιείται μια εγγραφή στο ηλεκτρονικό ιστορικό σέρβις του οχήματος, τα δεδομένα που αφορούν στο σέρβις αποθηκεύονται στα κεντρικά συστήματα μηχανοργάνωσης της BMW AG στο Μόναχο.

Τα δεδομένα που καταχωρίζονται στο ηλεκτρονικό ιστορικό του σέρβις μπορούν να είναι προσβάσιμα και από τον νέο ιδιοκτήτη του οχήματος μετά από την πώλησή του. Ένας Επίσημος Έμπορος BMW Motorrad ή ένα εξειδικευμένο συνεργείο μπορεί να έχει πρόσβαση στα δεδομένα που έχουν καταχωριστεί στο ηλεκτρονικό ιστορικό σέρβις.

Εναντίωση

Ο ιδιοκτήτης του οχήματος μπορεί να απευθυνθεί σε έναν Επίσημο Έμπορο BMW Motorrad ή σε ένα εξειδικευμένο συνεργείο προκειμένου να εναντιωθεί στην καταχώριση στο ηλεκτρονικό ιστορικό του σέρβις και στη συνδεδεμένη με αυτήν αποθήκευση των δεδομένων στο όχημα καθώς και στη μετάδοση των δεδομένων στον κατασκευαστή του οχήματος για το διάστημα που αυτός είναι ιδιοκτήτης του οχήματος. Στη συνέχεια δεν πραγματοποιείται καμία καταχώριση στο ηλεκτρονικό ιστορικό σέρβις του οχήματος.

ΥΠΗΡΕΣΙΕΣ ΚΙΝΗΤΙΚΌΤΗ- ΤΑΣ BMW MOTORRAD

Στις καινούργιες μοτοσικλές BMW είστε για την περίπτωση βλάβης ασφαλισμένος με τις υπηρεσίες κινητικότητας BMW Motorrad μέσω διαφόρων υπηρεσιών (π.χ. Mobile Service, οδική βοήθεια, μεταφορά οχήματος στον τόπο μόνιμης κατοικίας).

Πληροφορηθείτε από τον Επίσημο Έμπορο BMW Motorrad της περιοχής σας σχετικά με τις προσφερόμενες υπηρεσίες κινητικότητας.

ΕΡΓΑΣΙΕΣ ΣΥΝΤΗΡΗΣΗΣ

Επιθεώρηση παράδοσης BMW

Η επιθεώρηση παράδοσης BMW πραγματοποιείται από τον Επίσημο Έμπορο BMW Motorrad, πριν σας παραδώσει τη μοτοσικλέτα.

Έλεγχος ρονταρίσματος BMW

Ο έλεγχος ρονταρίσματος BMW πρέπει να πραγματοποιείται μεταξύ των 500 km και των 1200 km.

BMW Motorrad Service

Το BMW Motorrad Service πραγματοποιείται μία φορά κάθε χρόνο και οι εργασίες του σέρβις μπορεί να ποικίλουν, ανάλογα με την ηλικία της μοτοσικλέτας και τη διανυθείσα χιλιομετρική απόσταση. Ο Επίσημος Έμπορος BMW Motorrad της περιοχής σας επιβεβαιώνει την πραγματοποίηση του σέρβις και καταχωρεί την ημερομηνία για το επόμενο σέρβις.

Για οδηγούς που διανύουν πολλά χιλιόμετρα κάθε χρόνο μπορεί υπό προϋποθέσεις να είναι απαραίτητη η πραγματοποίηση του σέρβις πριν από την καταχωρημένη ημερομηνία για το σέρβις. Για αυτές τις περιπτώσεις καταχωρείται στην επιβεβαίωση του σέρβις επιπρόσθετα μια ανάλογη μέγιστη χιλιομετρική απόσταση. Εάν αυτή η χιλιομετρική απόσταση επιτευχθεί πριν από την ημερομηνία του επόμενου σέρβις, το σέρβις πρέπει να πραγματοποιηθεί νωρίτερα.

Η ένδειξη σέρβις στην οθόνη σας υπενθυμίζει την ημερομηνία του επόμενου σέρβις περίπου έναν μήνα ή 1000 km πριν από τις καταχωρημένες τιμές.

Για περισσότερες πληροφορίες σχετικά με το θέμα Σέρβις:

bmw-motorrad.com/service

Οι εργασίες συντήρησης, που απαιτούνται για το όχημά σας, αναφέρονται στο παρακάτω σχέδιο συντήρησης:

ΣΧΕΔΙΟ ΣΥΝΤΗΡΗΣΗΣ

	500 -1200 km 300 - 750 mls	10 000 km 6 000 mls	20 000 km 12 000 mls	30 000 km 18 000 mls	40 000 km 24 000 mls	50 000 km 30 000 mls	60 000 km 36 000 mls	70 000 km 42 000 mls	80 000 km 48 000 mls	90 000 km 54 000 mls	100 000 km 60 000 mls	12 months	24 months
1	X												
2		X	X	X	X	X	X	X	X	X	X	X ^a	
3		X	X	X	X	X	X	X	X	X	X	X ^a	
4			X		X		X		X		X		
5			X		X		X		X		X		
6			X		X		X		X		X		
7				X			X			X			
8												X ^b	X ^b

- 1 Έλεγχος ρονταρίσματος BMW Motorrad (συμπεριλ. αλλαγής λαδιού και φίλτρου λαδιού)
- 2 Στάνταρ εύρος εργασιών BMW Motorrad Service
- 3 Αλλαγή λαδιού στον κινητήρα με φίλτρο
- 4 Έλεγχος διάκενου βαλβιδών
- 5 Αντικατάσταση όλων των μπουζί
- 6 Αντικατάσταση στοιχείου φίλτρου αέρα
- 7 Αλλαγή λαδιού στο τηλεσκοπικό πιρούνι

- 8 Αλλαγή υγρών φρένων σε ολόκληρο το σύστημα
 - a Ετησίως ή κάθε 10000 km (όποιο προκύψει πρώτο)
 - b Για πρώτη φορά μετά από έναν χρόνο και στη συνέχεια κάθε δύο χρόνια

ΈΛΕΓΧΟΣ ΠΟΝΤΑΡΙΣΜΑΤΟΣ BMW MOTORRAD

Έλεγχος ρονταρίσματος BMW Motorrad

Στη συνέχεια παρατίθενται οι εργασίες του ελέγχου ρονταρίσματος BMW Motorrad. Το πραγματικό εύρος εργασιών συντήρησης για το όχημά σας ενδέχεται να παρουσιάζει αποκλίσεις.

- Πραγματοποίηση ελέγχου οχήματος με το σύστημα διάγνωσης BMW Motorrad
- Έλεγχος στάθμης ψυκτικού υγρού
- Έλεγχος στάθμης υγρών φρένου μπροστά
- Έλεγχος στάθμης υγρών φρένου πίσω
- Έλεγχος / ρύθμιση διάκενου συμπλέκτη
- Έλεγχος ανοχής αλυσίδας και λίπανση αλυσίδας κίνησης
- Έλεγχος πίεσης πλήρωσης ελαστικών
- Ρύθμιση ρουλεμάν λαιμού
- Στερέωση επάνω γέφυρας πιρουνιού
- Έλεγχος του συστήματος φωτισμού και σήμανσης
- Έλεγχος λειτουργίας αναστολής εκκίνησης κινητήρα
- Πραγματοποίηση ελέγχου οχήματος με το σύστημα διάγνωσης BMW Motorrad
- Ρύθμιση ημερομηνίας σέρβις και τιμής υπολειπόμενης διαδρομής για το σέρβις με το σύστημα διάγνωσης BMW Motorrad
- Επιβεβαίωση του BMW Service στο εγχειρίδιο του οχήματος

ΕΠΙΒΕΒΑΙΩΣΕΙΣ ΕΡΓΑΣΙΩΝ ΣΥΝΤΗΡΗΣΗΣ

Βασικό σύνολο εργασιών BMW Motorrad Service

Στη συνέχεια παρατίθενται οι εργασίες του βασικού συνόλου εργασιών του BMW Motorrad Service. Το πραγματικό απαιτούμενο εύρος εργασιών σέρβις για το όχημά σας ενδέχεται να παρουσιάζει αποκλίσεις.

- Πραγματοποίηση ελέγχου οχήματος με το σύστημα διάγνωσης BMW Motorrad
- Έλεγχος στάθμης ψυκτικού υγρού
- Έλεγχος / ρύθμιση διάκενου συμπλέκτη
- Έλεγχος τακακίων φρένων και δίσκων φρένων μπροστά για τυχόν φθορά
- Έλεγχος τακακίων φρένου και δίσκου φρένου πίσω για τυχόν φθορά
- Έλεγχος στάθμης υγρού φρένων μπροστά και πίσω
- Οπτικός έλεγχος άκαμπτων σωλήνων φρένων, εύκαμπτων σωλήνων φρένων και συνδέσεων
- Έλεγχος πίεσης πλήρωσης και βάθους αυλακώσεων πέλματος ελαστικών
- Έλεγχος και λίπανση μηχανισμού κίνησης αλυσίδα
- Έλεγχος ευκολίας κίνησης πλαϊνού σταντ
- Έλεγχος ευκολίας κίνησης κεντρικού σταντ
- Έλεγχος ρουλεμάν λαιμού
- Έλεγχος του συστήματος φωτισμού και σήμανσης
- Έλεγχος λειτουργίας αναστολής εκκίνησης κινητήρα
- Τελικός έλεγχος και έλεγχος κυκλοφοριακής ασφάλειας
- Ρύθμιση ημερομηνίας σέρβις και τιμής υπολειπόμενης διαδρομής με το σύστημα διάγνωσης BMW Motorrad
- Έλεγχος κατάστασης φόρτισης της μπαταρίας
- Επιβεβαίωση του BMW Motorrad Service στο εγχειρίδιο του οχήματος

**Επιθεώρηση παράδοσης
BMW Motorrad**

Πραγματοποιήθηκε

στις _____

Σφραγίδα, υπογραφή

**Έλεγχος ρονταρίσματος
BMW Motorrad**

Πραγματοποιήθηκε

στις _____

σε km _____

Επόμενο σέρβις

το αργότερο

στις _____

ή, εάν επιτευχθεί νωρίτερα

σε km _____

Σφραγίδα, υπογραφή

BMW Motorrad Service

Πραγματοποιήθηκε

στις _____

σε km _____

Επόμενο σέρβις

το αργότερο

στις _____

ή, εάν επιτευχθεί νωρίτερα

σε km _____

Εργασία που πραγματοποιήθηκε

BMW Motorrad Service

Αλλαγή λαδιών στον κινητήρα με φίλτρο

Έλεγχος διακένου βαλβίδας

Αντικατάσταση όλων των μπουζί

Αντικατάσταση στοιχείου φίλτρου αέρα

Αλλαγή λαδιών στο τηλεσκοπικό πιρούνι

Αλλαγή υγρών φρένων σε όλο το σύστημα

Ναι Όχι

Υποδείξεις

Σφραγίδα, υπογραφή

BMW Motorrad Service

Πραγματοποιήθηκε

στις _____

σε km _____

Επόμενο σέρβις

το αργότερο

στις _____

ή, εάν επιτευχθεί νωρίτερα

σε km _____

Εργασία που πραγματοποιήθηκε

	Ναι	Όχι
BMW Motorrad Service	<input type="checkbox"/>	<input type="checkbox"/>
Αλλαγή λαδιών στον κινητήρα με φίλτρο	<input type="checkbox"/>	<input type="checkbox"/>
Έλεγχος διακένου βαλβίδας	<input type="checkbox"/>	<input type="checkbox"/>
Αντικατάσταση όλων των μπουζί	<input type="checkbox"/>	<input type="checkbox"/>
Αντικατάσταση στοιχείου φίλτρου αέρα	<input type="checkbox"/>	<input type="checkbox"/>
Αλλαγή λαδιών στο τηλεσκοπικό πιρούνι	<input type="checkbox"/>	<input type="checkbox"/>
Αλλαγή υγρών φρένων σε όλο το σύστημα	<input type="checkbox"/>	<input type="checkbox"/>

Υποδείξεις

Σφραγίδα, υπογραφή

BMW Motorrad Service

Πραγματοποιήθηκε

στις _____

σε km _____

Επόμενο σέρβις

το αργότερο

στις _____

ή, εάν επιτευχθεί νωρίτερα

σε km _____

Εργασία που πραγματοποιήθηκε

BMW Motorrad Service

Αλλαγή λαδιών στον κινητήρα με φίλτρο

Έλεγχος διακένου βαλβίδας

Αντικατάσταση όλων των μπουζί

Αντικατάσταση στοιχείου φίλτρου αέρα

Αλλαγή λαδιών στο τηλεσκοπικό πιρούνι

Αλλαγή υγρών φρένων σε όλο το σύστημα

Ναι Όχι

Υποδείξεις

Σφραγίδα, υπογραφή

BMW Motorrad Service

Πραγματοποιήθηκε

στις _____

σε km _____

Επόμενο σέρβις

το αργότερο

στις _____

ή, εάν επιτευχθεί νωρίτερα

σε km _____

Εργασία που πραγματοποιήθηκε

BMW Motorrad Service

Ναι Όχι

Αλλαγή λαδιών στον κινητήρα με φίλτρο

Έλεγχος διακένου βαλβίδας

Αντικατάσταση όλων των μπουζί

Αντικατάσταση στοιχείου φίλτρου αέρα

Αλλαγή λαδιών στο τηλεσκοπικό πιρούνι

Αλλαγή υγρών φρένων σε όλο το σύστημα

Υποδείξεις

Σφραγίδα, υπογραφή

BMW Motorrad Service

Πραγματοποιήθηκε

στις _____

σε km _____

Επόμενο σέρβις

το αργότερο

στις _____

ή, εάν επιτευχθεί νωρίτερα

σε km _____

Εργασία που πραγματοποιήθηκε

BMW Motorrad Service

Αλλαγή λαδιών στον κινητήρα με φίλτρο

Έλεγχος διακένου βαλβίδας

Αντικατάσταση όλων των μπουζί

Αντικατάσταση στοιχείου φίλτρου αέρα

Αλλαγή λαδιών στο τηλεσκοπικό πιρούνι

Αλλαγή υγρών φρένων σε όλο το σύστημα

Ναι Όχι

Υποδείξεις

Σφραγίδα, υπογραφή

BMW Motorrad Service

Πραγματοποιήθηκε

στις _____

σε km _____

Επόμενο σέρβις

το αργότερο

στις _____

ή, εάν επιτευχθεί νωρίτερα

σε km _____

Εργασία που πραγματοποιήθηκε

BMW Motorrad Service

Αλλαγή λαδιών στον κινητήρα με φίλτρο

Έλεγχος διακένου βαλβίδας

Αντικατάσταση όλων των μπουζί

Αντικατάσταση στοιχείου φίλτρου αέρα

Αλλαγή λαδιών στο τηλεσκοπικό πιρούνι

Αλλαγή υγρών φρένων σε όλο το σύστημα

Ναι Όχι

Υποδείξεις

Σφραγίδα, υπογραφή

BMW Motorrad Service

Πραγματοποιήθηκε

στις _____

σε km _____

Επόμενο σέρβις

το αργότερο

στις _____

ή, εάν επιτευχθεί νωρίτερα

σε km _____

Εργασία που πραγματοποιήθηκε

BMW Motorrad Service

Αλλαγή λαδιών στον κινητήρα με φίλτρο

Έλεγχος διακένου βαλβίδας

Αντικατάσταση όλων των μπουζί

Αντικατάσταση στοιχείου φίλτρου αέρα

Αλλαγή λαδιών στο τηλεσκοπικό πιρούνι

Αλλαγή υγρών φρένων σε όλο το σύστημα

Ναι Όχι

Υποδείξεις

Σφραγίδα, υπογραφή

BMW Motorrad Service

Πραγματοποιήθηκε

στις _____

σε km _____

Επόμενο σέρβις

το αργότερο

στις _____

ή, εάν επιτευχθεί νωρίτερα

σε km _____

Εργασία που πραγματοποιήθηκε

BMW Motorrad Service

Ναι Όχι

Αλλαγή λαδιών στον κινητήρα με φίλτρο

Έλεγχος διακένου βαλβίδας

Αντικατάσταση όλων των μπουζί

Αντικατάσταση στοιχείου φίλτρου αέρα

Αλλαγή λαδιών στο τηλεσκοπικό πιρούνι

Αλλαγή υγρών φρένων σε όλο το σύστημα

Υποδείξεις

Σφραγίδα, υπογραφή

BMW Motorrad Service

Πραγματοποιήθηκε

στις _____

σε km _____

Επόμενο σέρβις

το αργότερο

στις _____

ή, εάν επιτευχθεί νωρίτερα

σε km _____

Εργασία που πραγματοποιήθηκε

BMW Motorrad Service

Αλλαγή λαδιών στον κινητήρα με φίλτρο

Έλεγχος διακένου βαλβίδας

Αντικατάσταση όλων των μπουζί

Αντικατάσταση στοιχείου φίλτρου αέρα

Αλλαγή λαδιών στο τηλεσκοπικό πιρούνι

Αλλαγή υγρών φρένων σε όλο το σύστημα

Ναι Όχι

Υποδείξεις

Σφραγίδα, υπογραφή

BMW Motorrad Service

Πραγματοποιήθηκε

στις _____

σε km _____

Επόμενο σέρβις

το αργότερο

στις _____

ή, εάν επιτευχθεί νωρίτερα

σε km _____

Εργασία που πραγματοποιήθηκε

BMW Motorrad Service

Ναι Όχι

Αλλαγή λαδιών στον κινητήρα με φίλτρο

Έλεγχος διακένου βαλβίδας

Αντικατάσταση όλων των μπουζί

Αντικατάσταση στοιχείου φίλτρου αέρα

Αλλαγή λαδιών στο τηλεσκοπικό πιρούνι

Αλλαγή υγρών φρένων σε όλο το σύστημα

Υποδείξεις

Σφραγίδα, υπογραφή

DECLARATION OF CONFORMITY

Manufacturer

Bayerische Motoren Werke Aktiengesellschaft
Petuelring 130, 80809 Munich, Germany

Με την παρούσα ο/η BMW AG, δηλώνει ότι οι τύποι ραδιοεξοπλισμού συμμορφώνονται με τις Οδηγία 2014/53/ΕΕ. Το πλήρες κείμενο της δήλωσης συμμόρφωσης ΕΕ διατίθεται στην ακόλουθη ιστοσελίδα στο διαδίκτυο: **bmw-motorrad.com/certification**



Simplified EU Declaration of Conformity according to EU RED (2014/53/EU).

Technical information

Radio equipment	Component	Frequency band	Output/ Transmission Power
EWS4	EWS	134 kHz	50 dBμV/m
HUF5750	Keyless Ride	434,42 MHz	10 mW
HUF8465	Keyless Ride	134,45 kHz	42 dBμV/m
HUF5794	Keyless Ride	433,92 MHz	10 mW
HUF8485	Keyless Ride	134,45 kHz	42 dBμV/m

292 ΠΑΡΑΡΤΗΜΑ

Radio equipment	Component	Frequency band	Output/ Transmission Power
ZB001	Keyless Ride	134.5 kHz	allowed 66 dB μ A/ m@ 10m
ZB002	Keyless Ride	433.92 MHz	max. 10 dBm e.r.p
TXBMWMP	DWA	433.05 MHz - 434.79 MHz	18,8 dBm
RDC3	RDC	433.92 MHz	<13 mW
Wus Moto gen 3	RDC	433,05 MHz - 434,79 MHz	<10 mW e.r.p.
MC24MA4	RDC		
WCA Motorrad- Ladestaufach	Charging compartment	110 kHz - 115 kHz	< 6 W
ICC6.5in	Instrument Cluster	Bluetooth: 2402 MHz - 2480 MHz WLAN: 2412 MHz - 2462 MHz	Bluetooth: < 4 dBm WLAN: < 20 dBm
ICC10in	Instrument Cluster	Bluetooth: 2402 MHz - 2480 MHz WLAN: 2402 MHz - 2472 MHz	Bluetooth: < +4 dBm WLAN: < +14 dBm
MRR e14FCR	ACC	76 - 77 GHz	Peak max. 32 dBm Nom max. 27 dBm

Radio equipment	Component	Frequency band	Output/Transmission Power
TL1P22	Intelligent emergency call	832 MHz - 862 MHz 880 MHz - 915 MHz 1710 MHz - 1785 MHz 1920 MHz - 1980 MHz 2500 MHz - 2570 MHz 2570 MHz - 2620 MHz GNSS: 1559 MHz-1610 MHz	23 dBm 33 dBm 30 dBm 24 dBm 23 dBm 23 dBm
MCR001	Audio system		

294 ΑΛΦΑΒΗΤΙΚΌ ΕΥΡΕΤΉΡΙΟ

- A**
ABS
Αυτοδιάγνωση, 149
Η τεχνολογία λεπτομερώς, 168
Προειδοποιητικές ενδείξεις, 60, 61, 62
- ASC
Αυτοδιάγνωση, 149
Η τεχνολογία λεπτομερώς, 171
Προειδοποιητικές ενδείξεις, 62, 63
Χειρισμός, 85
Χειριστήριο, 23
- B**
Best Ever γύρος, 97
Bluetooth, 120
- C**
Check-Control, 35
- D**
DTC
Αυτοδιάγνωση, 150
Η τεχνολογία λεπτομερώς, 171
Προειδοποιητικές ενδείξεις, 62, 63
Χειρισμός, 85
- DWA
Ενδεικτική λυχνία, 26
Προειδοποιητικές ενδείξεις, 50, 51
Τεχνικά στοιχεία, 264
Χειρισμός, 98
- Dynamic Brake Control, 178
- Dynamic ESA
Χειρισμός, 86
Χειριστήριο, 23
- K**
Keyless Ride
Ανάφλεξη, 72, 73
Αποφορτισμένη μπαταρία ή απώλεια του κλειδιού ραδιοκυμάτων, 74
Ασφάλιση κλειδαριάς τιμονιού, 72
Ξεκλείδωμα τάπας ρεζερβουάρ καυσίμου, 160, 162
Προειδοποιητικές ενδείξεις, 45, 46
- L**
Laptimer, 95
Ρύθμιση, 96
Χρονομέτρηση, 95, 96
- P**
Pairing, 120
Pre-Ride-Check, 148
Pure Ride, 31
- R**
RDC
Η τεχνολογία λεπτομερώς, 179
Προειδοποιητικές ενδείξεις, 55, 56, 57, 58, 59
- S**
Speed Limit Info, 116
- A**
Αλλαγή ταχυτήτων
Σύσταση ανεβάσματος ταχύτητας, 118
Φωτεινή ένδειξη αλλαγής ταχύτητας, 154

Α

- Ανοχή, 213
- Έλεγχος φθοράς, 214
- Λίπανση, 212
- Ανακύκλωση, 270
- Αναρτήσεις, 260
- Ανάφλεξη, 70, 71
- Ανεφοδιασμός καυσίμου
 - Διαδικασία ανεφοδιασμού καυσίμου, 159, 160, 162
 - Ποιότητα καυσίμου, 158
- Απόσβεση, 20
- Αποσκευές, 143
- Αριθμός πλαισίου οχήματος, 21
- Ασφάλειες
 - Αντικατάσταση, 222
 - Θέση στο όχημα, 22

Β

- Βαλίτσα Topcase, 231
- Βάρη
 - Πίνακας φορτίων, 22
 - Τεχνικά στοιχεία, 265
- Βιδωτές συνδέσεις, 253

Γ

- Γενική φροντίδα
 - Πλύσιμο της μοτοσικλέτας, 242
 - Προϊόντα φροντίδας, 242
 - Προστασία χρώματος, 246
 - Χρωμιωμένα εξαρτήματα, 244
- Γραμμή κατάστασης επάνω, 114, 115

Δ

- Διαγνωστική φίσα
 - Θέση στο όχημα, 22
 - Λύσιμο, 224
 - Στερέωση, 225
- Διακόπτης απενεργοποίησης ανάγκης
 - Χειρισμός, 77
 - Χειριστήριο, 24, 25
- Διακόπτης πολλαπλών λειτουργιών
 - Συνοπτική παρουσίαση αριστερά, 23
 - Συνοπτική παρουσίαση δεξιά, 24, 25
- Διαστάσεις, 264
- Διαστήματα συντήρησης, 272
- Διάταξη χαμηλώματος, 142
- Δυναμικός έλεγχος πέδησης κινητήρα, 174

Ε

- Εκκίνηση
 - Κινητήρας, 147
 - Χειριστήριο, 24, 25
- Εκκίνηση με καλώδια, 216
- Ελαστικά
 - Έλεγχος βάθους αυλακώσεων πέλματος, 198, 199
 - Έλεγχος πίεσης πλήρωσης, 198
 - Πιέσεις αέρα, 263
 - Ροντάρισμα, 152
 - Σύσταση, 200
 - Τεχνικά στοιχεία, 262
- Ενδεικτικές λυχνίες
 - Συνοπτική παρουσίαση, 30
 - Ταμπλό οργάνων, 26

296 ΑΛΦΑΒΗΤΙΚΌ ΕΥΡΕΤΉΡΙΟ

Εξωτερική θερμοκρασία, 45
Επιβειβαιώσεις εργασιών
 συντήρησης, 276
Επιδόσεις, 266
Εστίαση χειρισμού, 113

Έ

Ένδειξη ταχύτητας, 26

Η

Ηλεκτρικό σύστημα, 263

Θ

Θερμαινόμενα γκριπ
 Χειρισμός, 102
 Χειριστήριο, 24, 25
Θερμοκρασία κινητήρα, 51, 52
Θερμοκρασία περιβάλλοντος, 45

Κ

Καθρέπτες, 134
Καύσιμο
 Ανεφοδιασμός καυσίμου, 159,
 160, 162
 Ποιότητα καυσίμου, 158
 Τεχνικά στοιχεία, 254, 255
Κιβώτιο ταχυτήτων, 258
Κινητήρας
 Εκκίνηση, 147
 Προειδοποιητικές ενδείξεις, 53,
 54
 Τεχνικά στοιχεία, 256, 257
Κλειδαριά τιμονιού, 70
Κλειδί ραδιοκυμάτων
 Αντικατάσταση μπαταρίας, 74
 Προειδοποιητικές ενδείξεις, 45,
 46
Κλειδιά, 70, 71

Κλήση έκτακτης ανάγκης
 Αυτόματα, 79, 80
 Γλώσσα, 78
 Προειδοποιητικές ενδείξεις, 59,
 60
 Υποδείξεις, 12
 Χειροκίνητα, 78
Κόρνα, 23

Λ

Λάδι κινητήρα
 Έλεγχος στάθμης πλήρω-
 σης, 188
 Ράβδος μέτρησης στάθμης
 λαδιού, 20
 Στόμιο πλήρωσης, 20
 Συμπλήρωση, 190
 Τεχνικά στοιχεία, 256

Μ

Μαρσιπέ, 20, 21
Μενού, 112
Μέσα, 129
Μηχανισμός υποβοήθησης
 αλλαγής ταχυτήτων
 Δεν έχει γίνει εκμάθηση της
 σχέσης, 65
 Η τεχνολογία λεπτομερώς, 181
 Οδήγηση, 152
Μοτοσυκλέτα
 Θέση σε λειτουργία, 247
 Καθαρισμός, 240
 Μακρόχρονη ακινητοποι-
 ηση, 246
 Πρόσδεση, 164
 Στάθμευση, 157
 Φροντίδα, 240

- Μπαταρία
 Αφαίρεση, 220
 Οδηγίες συντήρησης, 218
 Προειδοποιητικές ενδείξεις, 47, 48
 Τεχνικά στοιχεία, 263
 Τοποθέτηση, 221
 Φόρτιση, 219, 220
- Μπουζί, 263
- Ξ**
- Ξεκλειδωμα έκτακτης ανάγκης
 τάπας ρεζερβουάρ, 163, 164
- Ο**
- Οθόνη TFT, 26
 Επιλογή ένδειξης, 109
 Συνοπτική παρουσίαση, 31, 32
 Χειρισμός, 113, 114
 Χειριστήριο, 23
- Π**
- Πίνακας βλαβών, 250
 Πινακίδα τύπου, 21
 Πλαϊνές βαλίτσες, 229
 Πλαίσιο, 259
 Πρίζα, 228
 Προβολέας, 134, 135
 Πρόγραμμα οδήγησης, 89, 91
 Προειδοποιητικές ενδείξεις
 ABS, 60, 61, 62
 ASC, 62, 63
 DTC, 62, 63
 DWA, 50, 51
 Keyless Ride, 45, 46
 RDC, 55, 56, 57, 58, 59
- Αντικλεπτικό σύστημα
 συναγερμού, 50
 Απεικόνιση, 35
 Βλάβη φωτιστικού μέσου, 48
 Δεν έχει γίνει εκμάθηση της
 σχέσης, 65
 Διακοπή λειτουργίας του
 ελέγχου φώτων, 49
 Ηλεκτρονικό σύστημα
 κινητήρα, 53
 Θερμοκρασία κινητήρα, 51, 52
 Κινητήρας, 53
 Κλήση έκτακτης ανάγκης, 59,
 60
 Πλαϊνό σταντ, 60
 Προειδοποίηση εξωτερικής
 θερμοκρασίας, 45
 Προειδοποιητική λυχνία
 δυσλειτουργίας συστήματος
 κίνησης, 52
 Ρεζέρβα καυσίμου, 65
 Σέρβις, 66, 67
 Σύστημα ελέγχου κινητήρα, 53,
 54
 Τάση ηλεκτρικού κυκλώματος
 οχήματος, 47, 48
 Το όχημά μου, 123
 Προειδοποιητικές λυχνίες
 Συνοπτική παρουσίαση, 30
 Ταμπλό οργάνων, 26
 Προεπιλογή προγράμματος
 οδήγησης, 89
 Προσαρμοζόμενο φως
 στροφής, 182

298 ΑΛΦΑΒΗΤΙΚΌ ΕΥΡΕΤΉΡΙΟ

Προφόρτιση ελατηρίου, 88
Εξάρτημα ρύθμισης, 21
Ρύθμιση, 136

P

Ρεζέρβα καυσίμου
Αυτονομία, 117
Προειδοποιητικές ενδείξεις, 65
Ροντάρισμα, 151

Σ

Σέλα
Αφαίρεση, 103
Μηχανισμός κλειδώματος, 20
Τοποθέτηση, 103
Σέρβις
BMW Motorrad Service, 270
Ιστορικό σέρβις, 271
Προειδοποιητικές ενδείξεις, 66, 67
Σετ εργαλείων μοτοσικλέτας, 22
Σταντ μπροστινού τροχού, 187
Σταντ πίσω τροχού, 188
Στροφόμετρο, 26, 117
Συμπλέκτης
Ανοχή, 196, 197
Έλεγχος λειτουργίας, 196
Ρύθμιση μανέτας συμπλέκτη, 135
Τεχνικά στοιχεία, 258
Συνοπτικές παρουσιάσεις
Αριστερή πλευρά της μοτοσικλέτας, 20
Αριστερός διακόπτης πολλαπλών λειτουργιών, 23
Δεξιά πλευρά της μοτοσικλέτας, 21

Δεξιός διακόπτης πολλαπλών λειτουργιών, 24, 25
Ενδεικτικές και προειδοποιητικές λυχνίες, 30
Κάτω από τη σέλα, 22
Οθόνη TFT, 31, 32
Ταμπλό οργάνων, 26
Το όχημά μου, 123
Συνοπτική παρουσίαση προειδοποιητικών ενδείξεων, 38
Συνομογραφίες και σύμβολα, 4
Σύστημα ακινητοποίησης, 76
Σύστημα ελέγχου σταθερής ταχύτητας, 92
Σύστημα πλοήγησης, 126
Σύστημα τελικής μετάδοσης κίνησης, 259
Σχέδιο συντήρησης, 274

T

Τακάκια φρένων
Έλεγχος, 191, 192
Ροντάρισμα, 152
Ταμπλό οργάνων
Αισθητήρας φωτεινότητας περιβάλλοντος, 26
Συνοπτική παρουσίαση, 26
Τάση ηλεκτρικού κυκλώματος οχήματος, 47, 48
Τηλέφωνο, 130
Τιμές ροπήs, 253

Τροχοί
 Αλλαγή διαστάσεων, 200
 Αφαίρεση, 200, 207
 Έλεγχος ζαντών, 199
 Τεχνικά στοιχεία, 262
 Τοποθέτηση, 203, 209

Υ

Υγρά φρένων
 Δοχείο, 21
 Έλεγχος στάθμης πλήρωσης, 193, 195
 Υπηρεσίες κινητικότητας, 272
 Υποδείξεις ασφαλείας
 Για την οδήγηση, 142
 Για το φρενάρισμα, 154
 Υποδοχή φόρτισης USB, 20
 Υπολογιστής ταξιδιού, 126

Φ

Φλας, 84
 Χειριστήριο, 23
 Φρένα
 ABS Pro αναλυτικά, 171
 ABS Pro ανάλογα με το πρόγραμμα οδήγησης, 156
 Έλεγχος λειτουργίας, 191
 Ρύθμιση μανέτας φρένου, 136
 Τεχνικά στοιχεία, 261
 Υποδείξεις ασφαλείας, 154
 Φώτα
 Αυτόματα φώτα ημέρας, 83
 Προσαρμοζόμενο φως στροφής, 182
 Σινιάλο φώτων, 81
 Φώτα Follow me Home, 81

Φώτα διασταύρωσης (μεσαία σκάλα), 80
 Φώτα ημέρας, 82
 Φώτα θέσης, 80
 Φώτα πορείας (μεγάλη σκάλα), 81
 Φώτα στάθμευσης, 81
 Χειριστήριο, 23
 Φώτα follow me home, 81
 Φώτα αλάρμ, 84
 Χειριστήριο, 23
 Φώτα ημέρας, 82, 83
 Φώτα στάθμευσης, 81
 Φωτεινή ένδειξη αλλαγής ταχύτητας, 97
 Ενεργοποίηση / απενεργοποίηση, 98
 Ρύθμιση, 98
 Φωτιστικά μέσα
 Αντικατάσταση, 216
 Προειδοποιητικές ενδείξεις, 48
 Τεχνικά στοιχεία, 264

Ψ

Ψυκτικό υγρό κινητήρα
 Έλεγχος στάθμης πλήρωσης, 197
 Ένδειξη στάθμης πλήρωσης, 21
 Συμπλήρωση, 198

Ω

Ωρα, 118

Ανάλογα με τον εξοπλισμό και τα αξεσουάρ της μοτοσικλέτας σας, αλλά και λόγω των διαφορετικών εκδόσεων χωρών μπορεί να παρατηρηθούν αποκλίσεις σε σχέση με τις εικόνες και τα κείμενα. Από τις ενδεχόμενες αποκλίσεις αυτές δεν είναι δυνατόν να προκύψουν οποιεσδήποτε απαιτήσεις ή αξιώσεις.

Οι τιμές διαστάσεων, βάρους, κατανάλωσης και ισχύος αναφέρονται ως μεγέθη με ανάλογες ανοχές.

Διατηρούμε το δικαίωμα τροποποιήσεων στην κατασκευή, τον εξοπλισμό και τα αξεσουάρ.

Με την επιφύλαξη τυχόν λάθους.

© 2022 Bayerische Motoren
Werke Aktiengesellschaft
80788 Μόναχο, Γερμανία

Ανατύπωση, ακόμη και αποσπασματικά, μόνο με έγγραφη άδεια της BMW Motorrad, Aftersales.
Πρωτότυπο εγχειρίδιο ιδιοκτήτη, εκτύπωση στη Γερμανία.

Σημαντικά στοιχεία για τον ανεφοδιασμό καυσίμου:

Καύσιμο

Συνιστώμενη ποιότητα καυσίμου

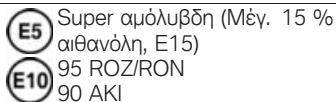

–Με απλή βενζίνη αμόλυβδη^{SA}

Regular αμόλυβδη (ορίζεται
ανάλογα με τη χώρα) (Μέγ. 15 %
αιθανόλη, E15)
91 ROZ/RON
87 AKI

Συνιστώμενη ποιότητα καυσίμου

F 900 R A2 (0K31): βλέπε κε-
φάλαιο Τεχνικά στοιχεία.

Περιεχόμενο ρεζερβουάρ καυσίμου

Περ. 13 l

Ποσότητα καυσίμου ρεζέρβας

Περ. 3,5 l

Πίεση αέρα ελαστικών

Πίεση πλήρωσης ελαστικού εμπρός

2,5 bar, Σε κρύο ελαστικό

Πίεση πλήρωσης ελαστικού πίσω

2,9 bar, Σε κρύο ελαστικό

Περισσότερες πληροφορίες σχετικά με το όχημά σας θα βρείτε στη διεύθυνση:
bmw-motorrad.com

