



**BMW
MOTORRAD**

INSTRUKTIONSBOK

F 900 R



MAKE LIFE A RIDE

Fordonsdata

Modell

Fordonsidentifieringsnummer

Färgkod

Första registrering

Registreringsskylt

Återförsäljaruppgifter

Kontaktperson vid service

Fru/Herr

Telefonnummer

Återförsäljarens adress/telefon (firmastämpel)

DIN BMW.

Det gläder oss att du valt ett fordon från BMW Motorrad och vi vill hälsa dig välkommen som BMW-förare. Ju bättre du känner ditt nya fordon, desto säkrare blir du i trafiken.

Om denna instruktionsbok

Läs instruktionsboken innan du startar din nya BMW. Där hittar du viktiga anvisningar om hur motorcykeln används som hjälper dig att utnyttja alla de tekniska finesserna med din BMW.

Dessutom får du information om underhåll och skötsel, drift- och trafiksäkerhet samt hur du bibehåller bästa möjliga värde på ditt fordon.

Tänk på att lämna med instruktionsboken om du en dag vill sälja din BMW. Den är en viktig del av fordonet.

Mycket glädje med din BMW och säker körning önskar

BMW Motorrad.

01 ALLMÄNNA ANVISNINGAR	2	TFT-display i vyn Sport 1	29
Översikt	4	TFT-displayen i vyn Sport 2	30
Förkortningar och symboler	4	Varningslampor	31
Utrustning	5		
Tekniska data	5	04 MANÖVRERING	58
Aktualitet	5	Tändnings- och styrlås	60
Ytterligare informationskällor	6	Tändning med Keyless Ride	61
Certifikat och typgodkännanden	6	Elektronisk startspärr	
Dataminne	6	EWS	64
Intelligent nödsamtalsystem	11	Nödstoppsbrytare	65
		Intelligent nödsamtal	66
		Belysning	68
		Dynamisk väggrepps-kontroll (ASC/DTC)	72
02 ÖVERSIKTER	14	Elektroniskt justerad fjädring (D-ESA)	73
Översikt från vänster	16	Körläge	75
Översikt från höger	17	Körläge PRO	77
Under sadeln	18	Farthållare	78
Kombiomkopplare vänster	19	Laptimer	81
Kombiomkopplare höger	20	Växlingslampa	82
Kombiomkopplare höger	21	Stöldlarm (DWA)	83
Kombiinstrument	22	Däcktryckskontroll (RDC)	86
		Handtagsvärme	86
		Sadel	87
03 VISNINGAR	24		
Kontroll- och varningslampor	26	05 TFT-DISPLAY	88
TFT-display i vyn Pure Ride	27	Allmänna anvisningar	90
TFT-display i vyn Meny	28	Princip	91
		Vyn Pure Ride	97
		Allmänna inställningar	98

Bluetooth	100
Mitt fordon	103
Färddator	106
Navigation	106
Media	108
Telefon	109
Visa programvaruver- sion	110
Visa licensinforma- tion	110

06 INSTÄLLNING 112

Speglar	114
Strålkastare	114
Koppling	115
Broms	116
Fjäderförspänning	116
Dämpning	117

07 KÖRNING 120

Säkerhetsanvisningar	122
Regelbunden kontroll	125
Starta	126
Köra in	129
Växling	130
Växlingslampa	131
Bromsa	131
Parkera motorcykel	133
Tanka	134
Sätta fast motorcy- keln för transport	139

08 TEKNIKEN I DETALJ 142

Allmänna anvisningar	144
Låsingsfria bromsar (ABS)	144
Traktionskontroll (ASC/DTC)	147
Motorbromsmo- mentreglering	148
Dynamic ESA	149
Körläge	150
Dynamic Brake Con- trol	152
Däcktryckskontroll (RDC)	153
Växlingsassistent	154
Adaptivt kurvljus	155

09 UNDERHÅLL 156

Allmänna anvisningar	158
Fordonets verktygs- sats	158
Framhjulsstöd	159
Bakhjulsstöd	159
Motorolja	160
Bromssystem	161
Koppling	165
Kylvätska	166
Däck	167
Fälgar	168
Hjul	168
Kedja	178
Ljuskällor	182
Starthjälp	182
Batteri	184
Säkringar	187

Diagnosuttag	189	Ram	219
		Chassi	220
<hr/>		Bromsa	220
10 TILLBEHÖR	190	Hjul och däck	221
Allmänna anvisningar	192	Elsystem	222
Eluttag	192	Stöldlarm	223
Softbag	193	Mått	223
Toppbox	194	Vikter	224
Navigationssystem	196	Körvärden	224
		<hr/>	
11 SKÖTSEL	202	13 SERVICE	226
Vårdprodukter	204	Återvinning	228
Motorcykeltvätt	204	BMW Motorrad	
Rengöring av känsliga fordonsdelar	205	Service	228
Lackskötsel	206	BMW Motorrad servicehistorik	229
Konservering	207	BMW Motorrad mobilitetsservice	229
Ställa av motorcykel	207	Servicearbeten	229
Ta motorcykeln i drift	207	Serviceschema	231
		BMW Motorrad inkörningskontroll	232
<hr/>		Servicebevis	233
12 TEKNISKA DATA	210	Servicebevis	245
Felsökningsschema	212	<hr/>	
Skruvförband	214	BILAGA	248
Bränsle		Declaration of Conformity	249
F 900 R (0K11)	215	<hr/>	
Bränsle		ALFABETISKT REGISTER	252
F 900 R A2 (0K31)	216		
Motorolja	216		
Motor			
F 900 R (0K11)	217		
Motor			
F 900 R A2 (0K31)	218		
Koppling	218		
Växellåda	219		
Bakhjulsdrivning	219		

ALLMÄNNA ANVISNINGAR

01

ÖVERSIKT	4
FÖRKORTNINGAR OCH SYMBOLER	4
UTRUSTNING	5
TEKNISKA DATA	5
AKTUALITET	5
YTTERLIGARE INFORMATIONSKÄLLOR	6
CERTIFIKAT OCH TYPGODKÄNNANDEN	6
DATAMINNE	6
INTELLIGENT NÖDSAMTALSSYSTEM	11

4 ALLMÄNNA ANVISNINGAR

ÖVERSIKT

Vi lägger stor vikt vid att du lätt ska kunna hitta i instruktionsboken. Med hjälp av det alfabetiska registret kan du enkelt slå upp det du söker. Om du vill få en överblick över ditt fordon så hittar du detta i kapitel 2. I kapitlet Service dokumenteras alla genomförda servicearbeten och reparationsåtgärder. Bevis på utfört servicearbete är en förutsättning för goodwillarbeten.

FÖRKORTNINGAR OCH SYMBOLER

 **OBSERVERA** Fara med låg riskgrad. Om den inte undviks kan det leda till små eller måttliga personskador.

 **WARNING** Fara med medelhög riskgrad. Om den inte undviks kan det leda till dödsfall eller svåra personskador.

 **FARA** Fara med hög riskgrad. Om den inte undviks kan det leda till dödsfall eller svåra personskador.

 **OBSERVERA** Särskilda anvisningar och försiktighetsåtgärder. Om de inte följs kan det leda till skador på fordonet eller dess tillbehör, som då inte täcks av garantin.



Särskilda anvisningar för bättre hantering vid manöver-, kontroll- och justeringsprocedurer samt underhåll av motorcykeln.

• Åtgärdsanvisning.

» Åtgärdsresultat.



Hänvisning till en sida med kompletterande information.



Markerar slutet på tillbehörs- resp utrustningsrelaterad information.



Åtdragningsmoment.



Tekniska data.

LA Landsutrustning.

FE Fabriksmonterad extrautrustning. Extrautrustningarna för BMW Motorrad monterar redan vid tillverkningen av motorcykeln.

Tbh	Extra tillbehör. Extra tillbehör för BMW Motorrad finns hos din BMW Motorrad- återförsäljare och kan monteras i efterhand.
ABS	Låsningfria bromsar.
D-ESA	Elektronisk chassiin- ställning.
DTC	Dynamisk väggrepps- kontroll.
DWA	Stöldlarm.
EWS	Elektronisk startspärr.
RDC	Däcktryckskontroll.

UTRUSTNING

Du har blivit ägare till en BMW Motorrad med individuell utrustning. Denna instruktionsbok beskriver extrautrustning (FE) och valda specialtillbehör (Tbh) från BMW. Det är därför möjligt att även utrustningsvarianter beskrivs som inte motsvarar din motorcykel. Det är också möjligt att vissa landsutföranden inte exakt motsvarar den avbildade motorcykeln. Om din motorcykel har utrustning som inte finns med här

beskrivs den i en separat anvisning.

TEKNISKA DATA

Alla mått-, vikt- och effektuppgifter i bruksanvisningen hänvisar till DIN (Deutsches Institut für Normung) och följer dess toleransföreskrifter.

Tekniska data och specifikationer i denna bruksanvisning gäller som referenspunkter. Fordonsspecifika data kan avvika från dessa, t.ex. på grund av vald extrautrustning, landsutförande eller landsspecifika mätmetoder. Detaljerade värden framgår av registreringshandlingarna eller kan erhållas hos din BMW Motorrad-återförsäljare eller en annan kvalificerad servicepartner eller fackverkstad. Uppgifterna i fordonshandlingarna har alltid prioritet framför uppgifterna i denna bruksanvisning.

AKTUALITET

BMW motorcyklarnas höga säkerhets- och kvalitetsnivå garanteras av den ständiga tekniska vidareutvecklingen av konstruktionen, utrustningen och tillbehören. Detta kan leda till eventuella skillnader mellan denna instruktionsbok och ditt

6 ALLMÄNNA ANVISNINGAR

fordon. BMW Motorrad kan inte heller utesluta felaktigheter. Sådana felaktigheter i uppgifter, avbildningar och beskrivningar kan inte läggas till grund för krav mot BMW Motorrad.

YTTERLIGARE INFORMATIONSKÄLLOR

BMW Motorrad återförsäljare

Din BMW Motorrad-återförsäljare står alltid till förfogande för att svara på dina frågor.

Internet

Bruksanvisningen till ditt fordon, bruks- och monteringsanvisningar för möjliga tillbehör och allmän information om BMW Motorrad, t.ex. om tekniken, finns på bmw-motorrad.com/manuals.

CERTIFIKAT OCH TYPGODKÄNNANDEN

Certifikat för fordonet och officiella typgodkännanden för möjliga tillbehör går att hämta på bmw-motorrad.com/certification.

DATAMINNE

Allmänt

I fordonet är elektroniska styrenheter monterade. Styrenheterna bearbetar data som de t.ex. tar emot från fordons-sensorer, genererar själva eller utbyter med varandra. Vissa styrenheter behövs för att fordonet ska fungera säkert eller hjälper till vid körning, t.ex. förarassistanssystem. Dessutom möjliggör styrenheterna komfort- eller infotainmentfunktioner.

Information om registrerade eller skickade data lämnas av fordonstillverkaren, t.ex. i en separat broschyr.

Personuppgifter

Alla fordon är märkta med ett entydigt fordonsidentifieringsnummer. Beroende på land kan fordonsägaren fastställas med hjälp av fordonsidentifieringsnumret, registreringsnumret och de handläggande myndigheterna. Dessutom finns det andra möjligheter att med hjälp av data som är lagrade i fordonet fastställa föraren eller fordonsägaren, t.ex. via det ConnectedDrive Account som använts.

Dataskyddsrättigheter

Enligt gällande dataskyddsrätt har fordonsanvändare vissa rättigheter gentemot fordonsstillverkaren eller företag som samlar in eller bearbetar personrelaterade data.

Fordonsanvändare har gentemot ställen som lagrar personuppgifter rättighet att när som helst erhålla kostnadsfri och omfattande information om dessa uppgifter.

Sådana ställen kan vara:

- Fordonsstillverkaren
- Kvalificerade servicepartner
- Fackverkstäder
- Tjänsteleverantörer

Fordonsanvändare får begära information om vilka personuppgifter som har lagrats, för vilket ändamål dessa data används och varifrån uppgifterna kommer. För att få denna information krävs ett ägar- eller användningsbevis.

Denna rätt till information omfattar även information gällande data som lämnats till andra företag eller ställen.

Fordonsstillverkarens webbplats innehåller respektive tillämpliga dataskyddsanvisningar. Dessa dataskyddsanvisningar innehåller information om rättighet att

kräva att uppgifter tas bort eller ändras. På internet anger fordonsstillverkaren också sina och dataskyddsombudets kontaktuppgifter.

Fordonsägaren kan vid behov mot betalning låta avläsa uppgifterna som är lagrade i fordonet hos en BMW Motorrad återförsäljare eller en annan kvalificerad servicepartner eller en fackverkstad.

Fordonets data avläses via det obligatoriska diagnosuttaget (OBD) på fordonet.

Lagkrav på offentliggörande av data

Inom ramen för gällande rätt är fordonsstillverkaren förpliktad att lämna ut lagrade uppgifter till myndigheterna. Sådant tillhandahållande av data i den omfattning som krävs sker i enskilda fall, t.ex. för en brottsutredning.

Statliga ställen är inom ramen för gällande rätt befogade att i enskilda fall själva avläsa data från fordonet.

Driftdata i fordonet

Styrenheter bearbetar data som behövs för fordonets drift.

Till dessa hör t.ex.:

8 ALLMÄNNA ANVISNINGAR

- Statusmeddelanden för fordonet och dess enskilda komponenter, t.ex. hjulvarvtal, hjulperiferihastighet, rörelsefördröjning
- Omgivningsvillkor, t.ex. temperatur

Bearbetade data bearbetas endast i själva fordonet och är i regel temporära. De lagras inte längre efter drifttiden.

Elektroniska komponenter, t.ex. styrenheter, innehåller komponenter för lagring av teknisk information. Information om fordonsskick, komponentslitage, händelser eller fel kan lagras temporärt eller permanent.

Denna information dokumenterar i regel tillståndet hos en komponent, en modul, ett system eller i omgivningen, t.ex.:

- Drifttillstånd för systemkomponenter, t.ex. fyllnadsnivåer, däcktryck
- Felfunktioner och defekter i viktiga systemkomponenter, t.ex. lampor och bromsar
- Fordonets reaktioner i särskilda körsituationer, t.ex. aktivering av körstabilitetssystemen
- Information om händelser som kan skada fordonet

Uppgifterna är nödvändiga för att styrenheterna ska kunna fungera. Dessutom används de till att identifiera och åtgärda felfunktioner samt till att optimera tillverkarens fordonsfunktioner.

Dessa data är till största delen temporära och bearbetas endast i själva fordonet. Endast en liten del av uppgifterna lagras orsakrelaterat i händelse- eller felminnen.

Om servicetjänster har utförts, t.ex. reparationer, serviceprocesser, garantifall och kvalitets-säkringsåtgärder, kan denna tekniska information avläsas från fordonet tillsammans med fordonsidentifieringsnumret.

Avläsningen av informationen kan göras av en BMW Motorrad återförsäljare eller en annan kvalificerad servicepartner eller en fackverkstad. Vid avläsningen används det obligatoriska diagnosuttaget (OBD) på fordonet.

Uppgifterna samlas in, bearbetas och används av respektive ställen i återförsäljarnätet. Dessa data dokumenterar tekniska tillstånd i fordonet, hjälper till att hitta fel och tillgo-

dose garantiförpliktelser samt vid kvalitetsförbättringen.

Dessutom har tillverkaren produktövervakningsskyldigheter enligt produktansvarslagen. För att uppfylla dessa skyldigheter behöver fordonstillverkaren tekniska data från fordonet. Uppgifterna från fordonet kan även användas till att kontrollera garantikrav från kunden.

Vid reparation eller servicearbete hos en BMW Motorrad återförsäljare eller annan kvalificerad servicepartner eller fackverkstad kan fel- och händelseminnen i fordonet återställas.

Datainmatning och dataöverföring i fordonet

Allmänt

Beroende på utrustning kan komfortinställningar och individualiseringar lagras i fordonet och när som helst ändras eller återställas.

Data kan i förekommande fall föras in i fordonets underhållnings- och kommunikationssystem, t.ex. via en smartphone. Därtill hör beroende på respektive utrustning:

- Multimediedata, som musik för återgivning
- Adressboksdata för användning i kombination med ett kommunikationssystem eller ett integrerat navigationssystem
- Inmatade resmål
- Uppgifter om användning av internettjänster. Dessa data kan lagras lokalt i fordonet eller finnas på en enhet som har anslutits till fordonet, t.ex. smartphone, USB-minne, MP3-spelare. Om dessa data lagras i fordonet, kan de tas bort när som helst.

Överföring av dessa uppgifter till tredje part görs endast på uttrycklig begäran inom ramen för användning av internettjänster. Detta beror på vilka inställningar som valts vid användningen av tjänsterna.

Integrering av mobila enheter

Beroende på utrustning kan anslutna mobila enheter, t.ex. smartphones, styras via fordonets manöverelement. Bild och ljud från den mobila enheten kan då matas ut via multimediesystemet. Samtidigt överförs viss information till den mobila enheten. Beroende på typen av integrering kan det

10 ALLMÄNNA ANVISNINGAR

t.ex. röra sig om positionsdata och annan allmän fordonsinformation. Det gör det möjligt att använda valda appar optimalt, t.ex. navigation eller ljudåtergivning.

Den vidare databearbetningen bestämmer leverantören av den använda appen. Omfattningen av möjliga inställningar beror på appen och den mobila enhetens operativsystem.

Tjänster

Allmänt

Om fordonet är utrustat med en trådlös nätverksanslutning, är datautbyte mellan fordonet och andra system möjligt. Det trådlösa nätverket möjliggörs med en inbyggd sändnings- och mottagningsenhet i fordonet eller via egna mobila enheter, t.ex. smartphone. Via denna trådlösa nätverksanslutning kan så kallade onlinefunktioner användas. Till dessa hör onlinetjänster och appar, som tillhandahålls av fordonstillverkaren eller andra leverantörer.

Fordonstillverkarens tjänster

Vid onlinetjänster från fordonstillverkaren beskrivs respektive funktioner på ett lämpligt ställe, t.ex. instruktionsboken eller tillverkarens webbplats. Där åter-

finns även den relevanta dataskyddsrättsliga informationen. För genomförandet av onlinetjänster kan personuppgifter användas. Datautbytet sker via en säker anslutning, t.ex. med fordonstillverkarens avsedda IT-system.

Insamling, bearbetning och användning av personuppgifter som går utöver tillhandahållandet av tjänsterna sker endast baserat på ett rättsligt godkännande, kontraktsavtal eller efter samtycke. Det är även möjligt att helt låta aktivera eller avaktivera dataanslutningen. Detta gäller inte för funktioner som är föreskrivna enligt lag.

Tjänster från andra leverantörer

Vid användningen av onlinetjänster från andra leverantörer, ansvarar respektive leverantör för dataskydds- och användningsvillkoren. Fordonstillverkaren har inget inflytande på den utbytta informationen. Respektive tjänsteleverantör måste informera om typ, omfattning och användning av insamlade personuppgifter inom ramen för tjänster från tredje part.

INTELLIGENT NÖDSAMTALS-SYSTEM

–med intelligent nödsamtal^{FE}

Princip

Med det intelligenta nödsamtalssystemet kan manuella eller automatiska nödsamtal aktiveras, t.ex. vid olyckor.

Nödsamtalen tas emot av en larmcentral på uppdrag av fordonstillverkaren.

Information om användning av det intelligenta nödsamtalssystemet och dess funktioner, se (☞ 66).

Rättslig grund

Behandlingen av personuppgifter via det intelligenta nödsamtalssystemet uppfyller följande föreskrifter:

–Skydd av personuppgifter: Europaparlamentets och rådets direktiv 95/46/EG.

–Skydd av personuppgifter: Europaparlamentets och rådets direktiv 2002/58/EG.

Som rättslig grund för det intelligenta nödsamtalssystemets aktivering och funktion gäller att ett ConnectedRide-avtal sluttits avseende denna funktion samt motsvarande lagar och förordningar och Europapar-

lamentets och Europarådets direktiv.

De beträffande förordningarna och direktiven reglerar skydd för fysiska personer med avseende på behandling av personuppgifter.

Det intelligenta nödsamtalssystemets behandling av personuppgifter uppfyller de europeiska direktiven gällande skydd av personuppgifter.

Det intelligenta nödsamtalssystemet behandlar personuppgifter endast med fordonsägarens samtycke.

Det intelligenta nödsamtalssystemet och andra tjänster med extrafunktioner får endast behandla personuppgifter efter uttryckligt samtycke från den person som berörs av behandlingen, t.ex. fordonsägaren.

SIM-kort

Det intelligenta nödsamtalssystemet fungerar via mobilnätet med fordonets inbyggda SIM-kort. SIM-kortet är permanent anslutet till mobilnätet för att möjliggöra en snabb uppkoppling. I ett nödfall skickas uppgifterna till fordonstillverkaren.

12 ALLMÄNNA ANVISNINGAR

Förbättring av kvaliteten

Fordonstillverkaren använder även uppgifterna som överförts vid ett nödsamtal till att förbättra produkt- och servicekvaliteten.

Positionsbestämning

Fordonets position kan med hjälp av mobilnätscellerna endast bestämmas av mobiloperatören. Nätverksoperatören har ingen möjlighet att sammanlänka fordonsidentifieringsnumret med det inbyggda SIM-kortets telefonnummer. Endast fordonstillverkaren kan sammanlänka fordonsidentifieringsnumret med det inbyggda SIM-kortets telefonnummer.

Nödsamtalens loggdata

Nödsamtalens loggdata lagras i ett minne i fordonet. De äldsta logguppgifterna tas regelbundet bort. Uppgifterna innehåller t.ex. information om när och var ett nödsamtal aktiverades. I undantagsfall kan dessa loggdata avläsas från fordonsminnet. Avläsning av loggdata sker i regel endast vid ett domstolsbeslut och kan endast göras genom att respektive enheter ansluts direkt till fordonet.

Automatiskt nödsamtal

Systemet aktiverar automatiskt ett nödsamtal vid en krock med motsvarande svårighetsgrad, vilket identifieras med sensorer i fordonet.

Skickad information

Vid ett nödsamtal från det intelligenta nödsamtalssystemet skickas samma information till den ansvariga larmcentralen som sänds till den offentliga räddningstjänsten med det obligatoriska nödsamtalssystemet eCall.

Dessutom skickas följande extra information från det intelligenta nödsamtalssystemet till den larmcentral som arbetar på uppdrag av fordonstillverkaren och vidarebefordras vid behov till den offentliga räddningstjänsten:

- Olycksdata, t.ex. den av fordonssensorerna identifierade påkörningsriktningen, för att underlätta räddningstjänstens insatsplanering.
- Kontaktdata, som t.ex. det installerade SIM-kortets telefonnummer och förarens telefonnummer, om det är tillgängligt, för att vid behov snabbt kunna få kontakt med de inblandade.

Datalagring

Uppgifterna för ett aktiverat nödsamtal lagras i fordonet.

Dessa data innehåller information om nödsamtalet, t.ex. ort och tid för nödsamtalet.

Ljudinspelningar av nödsamtalen lagras hos larmcentralen.

Ljudinspelningar av kunden lagras i 24 timmar om detaljer i nödsamtalet måste analyseras. Därefter raderas ljudinspelningarna. Ljudinspelningar av larmcentralens medarbetare lagras av kvalitetsssäkringsskäl i 24 timmar.

Information om personuppgifter

Data som bearbetas inom ramen för det intelligenta nödsamtalet behandlas endast för att nödsamtalet ska kunna genomföras. Fordonstillverkaren lämnar i enlighet med sin rättsliga skyldighet information om vilka data som bearbetats och eventuellt fortfarande är lagrade.

ÖVERSIKTER

02

ÖVERSIKT FRÅN VÄNSTER	16
ÖVERSIKT FRÅN HÖGER	17
UNDER SADELN	18
KOMBIOMKOPPLARE VÄNSTER	19
KOMBIOMKOPPLARE HÖGER	20
KOMBIOMKOPPLARE HÖGER	21
KOMBIINSTRUMENT	22

16 ÖVERSIKTER

ÖVERSIKT FRÅN VÄNSTER

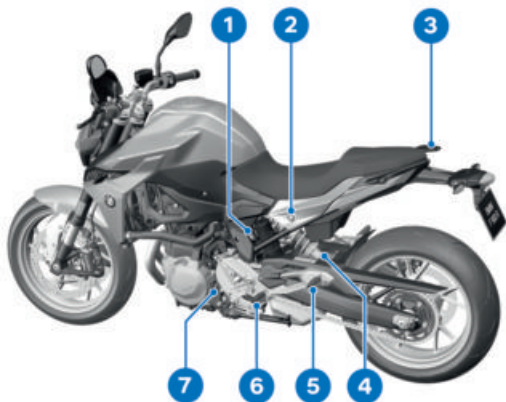

- 1 Eluttag (☛ 192)
- 2 Sadellås (☛ 87)
- 3 Passagerarhandtag
- 4 Inställning av dämpning (☛ 117)
- 5 Passagerarfotstöd
- 6 Förarfotpinne
- 7 Oljepåfyllningsöppning och oljesticka (☛ 160)

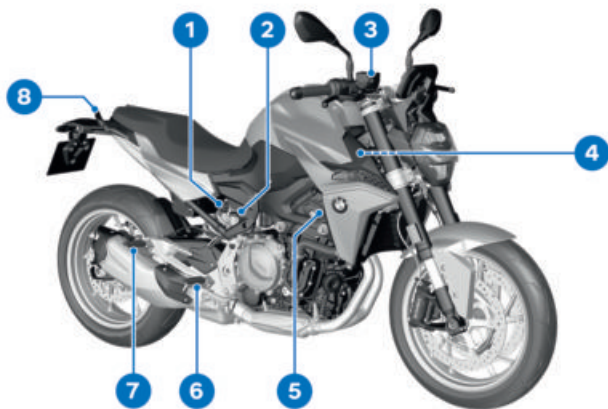
ÖVERSIKT FRÅN HÖGER

- 1 Inställning av fjäderförspänning (☞ 116)
- 2 Bromsvätskebehållare bak (☞ 164)
- 3 Bromsvätskebehållare fram (☞ 163)
- 4 Fordonsidentifiseringsnummer, typskylt (på länkhuvudet)
- 5 Kylvätskenivåindikator (innanför sidokåpan) (☞ 166)
- 6 Förarfotpinne
- 7 Passagerarfotstöd
- 8 Passagerarhandtag

18 ÖVERSIKTER

UNDER SADELN

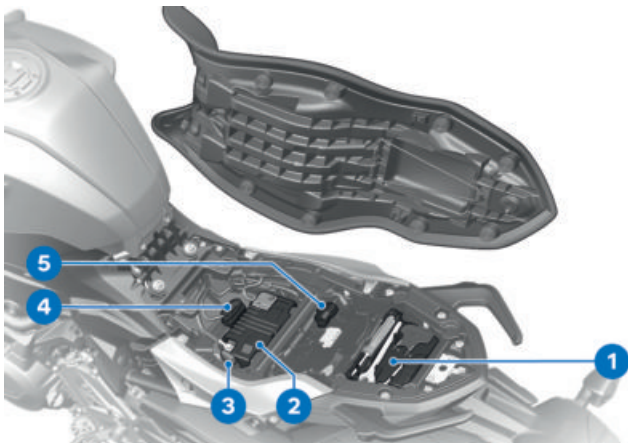

- 1 Fordonets verktygsats (→ 158)
- 2 Batteri (→ 184)
- 3 Huvudsäkring (→ 187)
- 4 Diagnosuttag (→ 189)
- 5 Säkringar (→ 188)

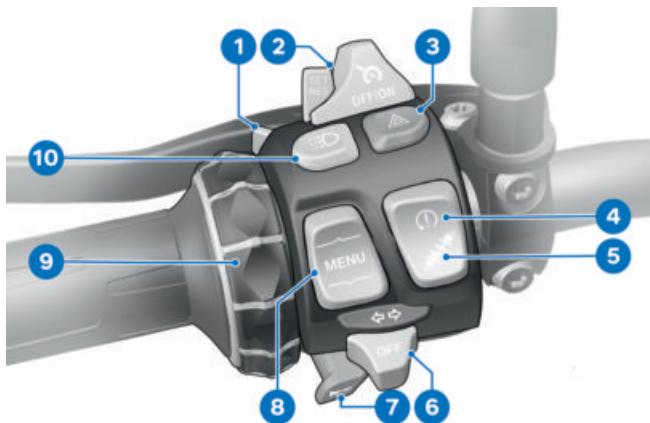
KOMBIOMKOPPLARE VÄNSTER

- 1** Helljus och ljusstuta (☞ 68)
- 2** Farthållare (☞ 79)
- 3** Varningsblikker (☞ 71)
- 4** ASC/DTC (☞ 72)
- 5** Dynamic ESA (☞ 73)
- 6** Blikker (☞ 71)
- 7** Signalthorn
- 8** Vippknapp MENU (☞ 91)
- 9** Multi-Controller
Manöverelement (☞ 91)
- 10** Manuellt varselljus (☞ 69)

20 ÖVERSIKTER

KOMBIOMKOPPLARE HÖGER

–med intelligent nödsamtal^{FE}

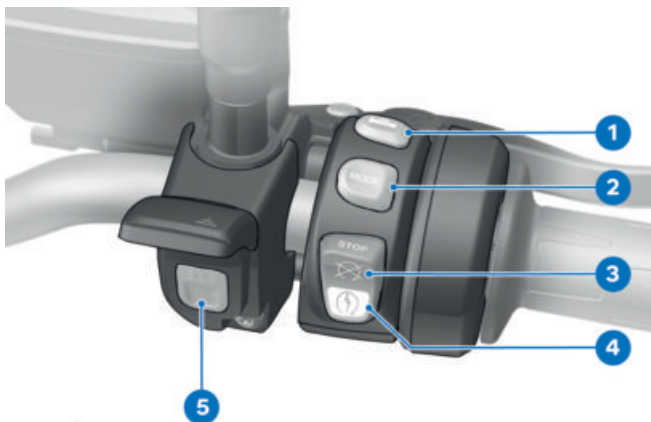

- 1 Använda handtagsvärme (☞ 86)
- 2 Välja körläge (☞ 76)
- 3 Nödströmbrytare (☞ 65)
- 4 Startknapp (☞ 126)
- 5 Nödsamtalsknapp
Intelligent nödsamtal (☞ 66)

KOMBIOMKOPPLARE HÖGER

–utan intelligent nödsamtal^{FE}

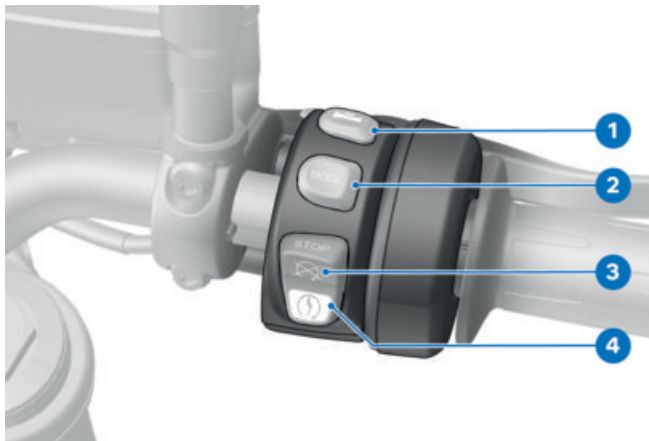

- 1 Använda handtagsvärme (☞ 86)
- 2 Välja körläge (☞ 76)
- 3 Nödströmbrytare (☞ 65)
- 4 Startknapp (☞ 126)

22 ÖVERSIKTER

KOMBIINSTRUMENT

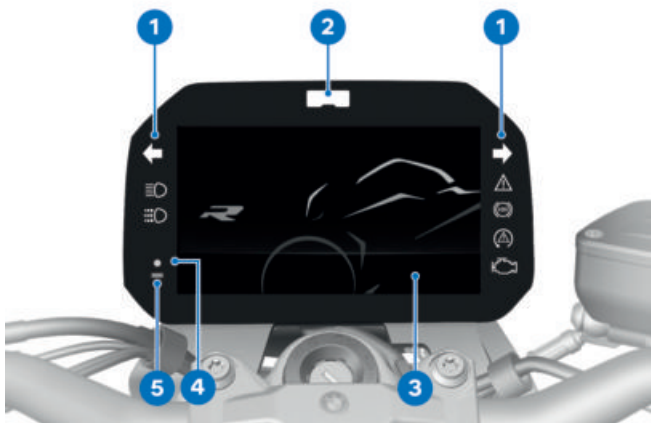

- 1 Kontroll- och varningslam-
por (☛ 26)
- 2 Växlingslampa
- 3 TFT-display (☛ 27)
(☛ 28)
- 4 DWA-lysdiod (☛ 84)
–med Keyless Ride^{FE}
Kontrolllampa för fjärrnyc-
keln (☛ 62)
- 5 Fotodiod (för anpassning
av instrumentbelysningens
ljusstyrka)

VISNINGAR

03

KONTROLL- OCH VARNINGSLAMPOR	26
TFT-DISPLAY I VYN PURE RIDE	27
TFT-DISPLAY I VYN MENY	28
TFT-DISPLAY I VYN SPORT 1	29
TFT-DISPLAYEN I VYN SPORT 2	30
VARNINGSLAMPOR	31

26 VISNINGAR

KONTROLL- OCH VARNINGSLAMPOR

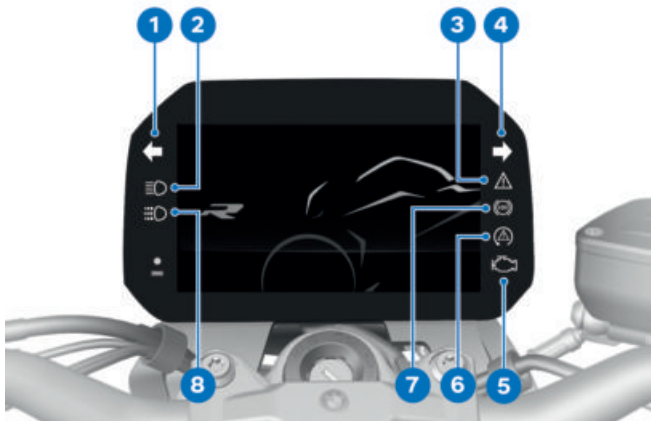

- 1 Vänster blinker (☞ 71)
- 2 Helljus (☞ 68)
- 3 Allmän varningslampa (☞ 31)
- 4 Höger blinker (☞ 71)
- 5 Varningslampa för felfunktion i drivlina (☞ 44)
- 6 ASC/DTC (☞ 52)
- 7 ABS (☞ 51)
- 8 Manuellt varselljus (☞ 69)

TFT-DISPLAY I VYN PURE RIDE

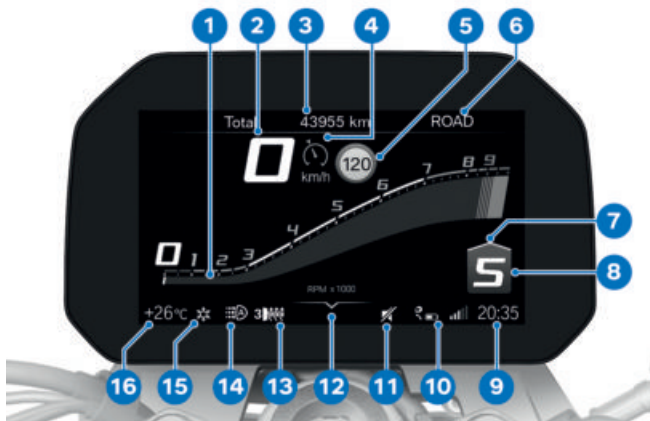

- | | |
|--|---|
| 1 Varvräknare (☛ 97) | 13 Nivåer för handtagsvärme (☛ 86) |
| 2 Hastighetsmätare | 14 Automatiskt varseljys (☛ 70) |
| 3 Statusrad (☛ 95) | 15 Isvarning (☛ 38) |
| 4 Farthållare (☛ 79) | 16 Yttertemperatur |
| 5 Speed Limit Info (☛ 97) | |
| 6 Köräge (☛ 75) | |
| 7 Uppväxlingsrekommendation (☛ 98) | |
| 8 Växelindikator, i neutralläget visas "N" (friläge). | |
| 9 Klocka (☛ 99) | |
| 10 Anslutningsstatus (☛ 101) | |
| 11 Ljud av (☛ 98) | |
| 12 Användarhjälp | |

28 VISNINGAR

TFT-DISPLAY I VYN MENY

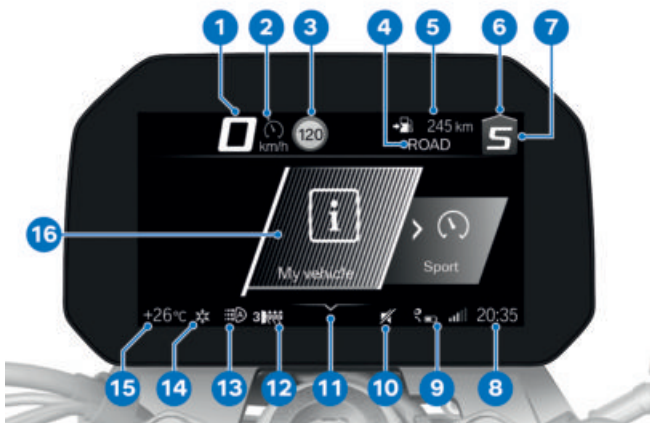

- | | |
|--|---|
| 1 Hastighetsmätare | 13 Automatiskt varselljus (☛ 70) |
| 2 Farthållare (☛ 79) | 14 Isvarning (☛ 38) |
| 3 Speed Limit Info (☛ 97) | 15 Yttertemperatur |
| 4 Körläge (☛ 75) | 16 Menyområde |
| 5 Statusrad (☛ 95) | |
| 6 Uppväxlingsrekommendation (☛ 98) | |
| 7 Växelindikator, i neutralläget visas "N" (friläge). | |
| 8 Klocka (☛ 99) | |
| 9 Anslutningsstatus (☛ 101) | |
| 10 Ljud av (☛ 98) | |
| 11 Användarhjälp | |
| 12 Nivåer för handtagsvärme (☛ 86) | |

TFT-DISPLAY I VYN SPORT 1

–med körklägen Pro^{FE}

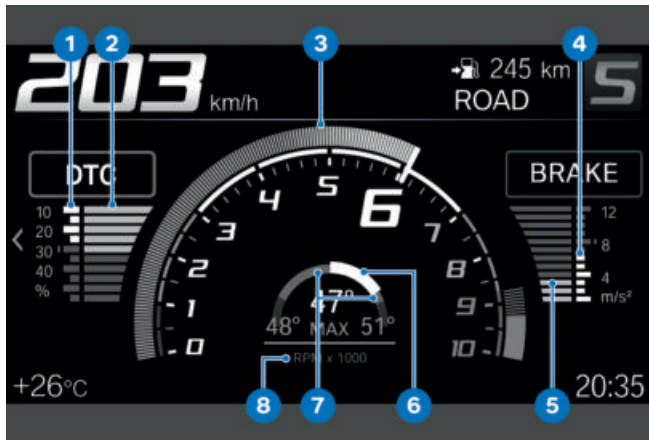

- 1 Maximal DTC-vridmomentsreducering
- 2 Aktuell DTC-vridmomentsreducering
- 3 Varvräknare
- 4 Maximal bromsfördröjning
- 5 Aktuell bromsfördröjning
- 6 Aktuell lutning
- 7 Maximal lutning
- 8 Enhet för varvräknare:
1000 varv per minut

30 VISNINGAR

TFT-DISPLAYEN I VYN SPORT 2

–med körlägen Pro^{FE}

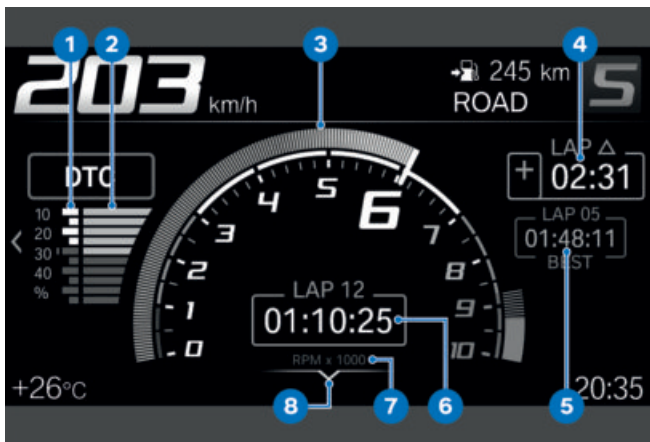

- | | |
|---|---|
| 1 Maximal DTC-vridmomentsreducering | 7 Enhet för varvräknare: 1000 varv per minut |
| 2 Aktuell DTC-vridmomentsreducering | 8 Användarhjälp |
| 3 Varvräknare | |
| 4 Differens mellan den senaste varvtiden och referenstiden eller mellan den aktuella varvtiden och referenstiden | |
| 5 Referenstid: Snabbaste varv av de för närvarande sparade eller banrekordet | |
| 6 Aktuell varvtid (→ 81) | |

VARNINGSLAMPOR

Visning

Varningar visas med respektive varningslampan.

Varningar visas på TFT-displayen med den allmänna varningslampan i kombination med en dialogruta. Beroende på varningens prioritet lyser den allmänna varningslampan gult eller rött.



Den allmänna varningslampan visar en signal som motsvarar varningen med den högsta prioriteten. En översikt över alla varningar finns på följande sidor.



Check-Control-symbol

Meddelanden visas på olika sätt på displayen. Beroende på prioritet används olika färger och tecken:

- Grönt CHECK OK **1**: Inget meddelande, värdena optimala.
- Vit cirkel med litet "i" **2**: information.
- Gul varningstriangel **3**: Varningsmeddelande, värdet inte optimalt.
- Röd varningstriangel **3**: Varningsmeddelande, kritiskt värde



Värdeindikering

Symbolerna **4** visas på olika sätt. Beroende på värdering används olika färger. I stället för numeriska värden **8** med enheter **7** visas även texter **6**:
Symbolens färg

- Grön: (OK) Aktuellt värde är optimalt.
- Blå: (Cold!) Aktuell temperatur är för låg.
- Gul: (Low!/High!) Aktuellt värde är för lågt eller för högt.

32 VISNINGAR

- Röd: (Hot!/High!) Aktuell temperatur eller aktuellt värde är för hög/högt.
- Vit: (---) Det finns inget giltigt värde. I stället för värdet visas streck **5**.

 Utvärderingen av de enskilda värdena är delvis först möjlig från och med en viss körtid eller hastighet. Om ett mätvärde inte kan visas ännu på grund av att mätvillkoren inte uppnåtts, visas i stället streck som platshållare. Så länge inget giltigt mätvärde föreligger, sker inte heller någon värdering i form av en färgsymbol.

- följd de har uppstått tills de kvitteras.
- Om symbolen **2** visas aktivt kan du kvittera den genom att vippa Multi-Controllern åt vänster.
- Check Control-meddelanden bifogas dynamiskt som extra flikar på sidorna i menyn *My vehicle* ( 93). Meddelandet kan öppnas på nytt så länge felet föreligger.

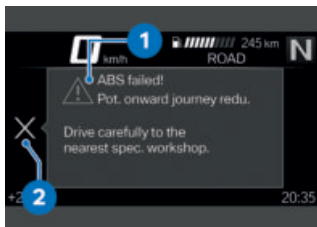

Check Control-dialogruta























Meddelandena matas ut i Check Control-dialogrutan **1**.

- Föreligger flera Check Control-meddelanden med samma prioritet, skiftar meddelanden i den ordnings-

Varningsöversikt

Kontroll- och varningslampor





















Betydelse

		visas.	Isvarning (→ 38)
	lyser gul.		Remote key not in range. Fjärrnyckeln utanför mottagningsområdet (→ 38)
	lyser gul.		Keyless Ride failure. Keyless Ride ur funktion (→ 39)
	lyser gul.		Remote key battery weak. Byta fjärrnyckels batteri (→ 39)
			visas i gult. Nätspänning för låg (→ 39)
			Vehicle voltage low.
	lyser gul.		visas i gult. Fordonets nätspänning kritisk (→ 40)
			Vehicle voltage critical!
	blinkar gul.		visas i gult. Laddningsspänning kritisk (→ 40)
			Battery voltage critical!
	lyser gul.		Den trasiga lampan visas. Lampa defekt (→ 40)
	blinkar gul.		Den trasiga lampan visas.
	lyser gul.		Light control failure! Ljusstyrning ur funktion (→ 41)
			Alarm system batt. capacity weak. DWA-batteriet svagt (→ 42)



















34 VISNINGAR

Kontroll- och var- Displaytext ningslampor

Betydelse

		Alarm system battery empty.	DWA-batteriet urladdat (☞ 42)	
		Alarm system failure	DWA ur funktion (☞ 42)	
	lyser gul.		Engine temp. high!	Hög motortemperatur (☞ 43)
	lyser röd.		Engine overheating!	Motorn är överhettad (☞ 43)
	lyser.		Engine!	Felfunktion i motor (☞ 44)
	blinker röd.		Serious fault in the engine control!	Allvarligt motorfel (☞ 44)
	blinker.			
	lyser gul.		No communication with engine control.	Motorstyrning ur funktion (☞ 44)
	lyser.			
	lyser gul.		Fault in the engine control.	Motorn i nöddrift (☞ 45)
	blinker röd.		Serious fault in the engine control!	Allvarligt fel i motorstyrningen (☞ 45)
	lyser gul.		visas i gult.	Däcktrycket på gränsen till tillåten tolerans (☞ 47)
			Tyre pressure does not match setpoint	



















**Kontroll- och var- Displaytext
ningslampor**
Betydelse













	blinker röd.		visas i rött.	Däcktrycket utanför tillåten tolerans (→ 47)
			Tyre pressure does not match setpoint	
			Tyre press. control. Loss of pressure.	
			"---"	Överföringsstörning (→ 48)
	lyser gul.		"---"	Defekt sensor eller systemfel (→ 49)
	lyser gul.		RDC sensor battery weak.	Däcktryckssensorns batteri är svagt (→ 49)
	lyser gul.		Tyre pressure check failure!	Däcktryckskontroll (RDC) ur funktion (→ 49)
			Drop sensor faulty.	Tipsensor defekt (→ 49)
	lyser gul.		Emergency call system error.	Nödanropsfunktionen begränsat tillgänglig (→ 50)
	lyser gul.		Emergency call system error.	Nödsamtalsfunktionen saknas (→ 50)
	lyser gul.		Side stand monitoring faulty.	Sidostödsövervakning defekt (→ 50)

36 VISNINGAR

Kontroll- och var- Displaytext ningslampor

Betydelse

 blinkar.		ABS-självdiagnos har inte avslutats (☞ 51)
 lyser gul.	 Limited ABS availability!	ABS-fel (☞ 51)
 lyser.		
 lyser gul.	 ABS failure!	ABS ur funktion (☞ 51)
 lyser.		
 lyser gul.	 ABS Pro failure!	ABS Pro ur funktion (☞ 51)
 lyser.		
 blinkar oregelbundet.		ABS-reglering enbart på framhjulet (☞ 52)
 blinkar snabbt.		ASC/DTC-ingrepp (☞ 52)
 blinkar långsamt.		ASC/DTC-självdiagnosen ej avslutad (☞ 52)
 lyser.	 Off!	ASC/DTC avstängd (☞ 53)
	 Traction control deactivated.	
 lyser gul.	 Traction control limited!	Begränsad ASC/DTC-tillgång (☞ 53)
 lyser.		

Kontroll- och varningslampor	Betydelse
 lyser gul.	 Traction control failure! ASC/DTC-fel (→ 54)
 lyser.	
 lyser gul.	 Spring strut adjustment faulty! D-ESA-fel (→ 54)
	 Bränslereserv nådd. Stanna snart och tanka Bränslereserv (→ 54)
	 blinkar. Växeln är inte inlärld (→ 55)
 blinkar grönt.	Varningsblinkerssen är på (→ 55)
 blinkar grönt.	
	 visas i vitt. Dags för service (→ 56) Service due!
 lyser gul.	 visas i gult. Bokad service-tid överskriden (→ 56) Service overdue!

38 VISNINGAR

Yttertemperatur

Yttertemperaturen visas på statusraden på TFT-displayen. När motorcykeln står stilla kan motorvärmens påverka mätningen av yttertemperaturen. Om påverkan från motorvärmens blir för stor visas tillfälligt streck i stället för värdet.

 Sjunker yttertemperaturen under gränsvärdet ca 3 °C finns det risk för ishalka. Första gången denna temperatur underskrids blinkar yttertemperaturmätaren samt snökristallsymbolen på statusraden på TFT-displayen.

Isvarning

 visas.

Möjlig orsak:

	Den uppmätta yttertemperaturen vid fordonet uppgår till lägre än: ca 3 °C
--	--

VARNING

Risk för halka även via ca 3 °C

Olycksrisk

- Vid låg yttertemperatur måste man räkna med halka på broar och skuggiga delar av vägen.

- Kör uppmärksam.

Fjärrnyckeln utanför mottagningsområdet

–med Keyless Ride^{FE}

 lyser gul.

 Remote key not in range. Not possible to switch on ignition again.

Möjlig orsak:

Kommunikationen mellan fjärrnyckeln och motorelektroniken störs.

- Kontrollera batteriet i fjärrnyckeln.

–med Keyless Ride^{FE}

- Byt fjärrnyckels batteri.

( 63)

- Använd reservnyckeln vid fortsatt körning.

–med Keyless Ride^{FE}

- Urladdat batteri i fjärrnyckeln eller förlust av fjärrnyckeln. (☞ 63)
- Om Check Control-dialogrutan visas under körningen kan du vara lugn. Du kan fortsätta att köra, motorn stängs inte av.
- En defekt fjärrnyckel kan bytas hos en BMW Motorrad återförsäljare.

Keyless Ride ur funktion

–med Keyless Ride^{FE}



lyser gul.



Keyless Ride failure
Do not stop the engine. It may not be poss. to restart the engine.

Möjlig orsak:

Keyless Ride styrenheten har diagnostiserat ett kommunikationsfel.

- Stäng inte av motorn. Kontakta en fackverkstad, helst en BMW Motorrad återförsäljare, så fort som möjligt.
- » Motorstart med Keyless Ride kan inte längre användas.
- » DWA kan inte längre aktiveras.

Byta fjärrnyckels batteri

–med Keyless Ride^{FE}



lyser gul.



Remote key battery weak. Function limited. Change battery.

Möjlig orsak:

- Batteriet i fjärrnyckeln har inte längre full kapacitet. Fjärrnyckeln fortsätter att fungera endast under begränsad tid.
- Byt fjärrnyckels batteri. (☞ 63)

Nätspänning för låg



visas i gult.



Vehicle voltage low. Switch off unnecessary consumers.

Nätspänningen är för låg. Vid fortsatt körning urladdas batteriet av fordons elektronik.

Möjlig orsak:

- Enheter med hög strömförbrukning som till exempel aktiva värmear, för många förbrukare igång samtidigt eller defekt batteri.
- Stäng av eller koppla loss icke nödvändiga strömförbrukare från spänningsnätet.
- Om felet kvarstår eller uppstår även när inga strömförbru-

40 VISNINGAR

kande enheter är anslutna, åtgärda felet så fort som möjligt hos en fackverkstad, helst hos en BMW Motorrad-återförsäljare.

Fordonets nätspänning kritisk

 lyser gul.

 visas i gult.

 Vehicle voltage critical! Consumers were switched off. Check battery condition.

VARNING

Bortfall av fordonssystemen

Olycksrisk
• Kör inte vidare.

Nätspänningen ligger på en kritisk nivå. Vid fortsatt körning urladdas batteriet av fordonselektroniken.

Möjlig orsak:

Enheter med hög strömförbrukning som till exempel aktiva värmearbetare, för många förbrukare igång samtidigt eller defekt batteri.

- Stäng av eller koppla loss icke nödvändiga strömförbrukare från spänningsnätet.
- Om felet kvarstår eller uppstår även när inga strömförbru-

kande enheter är anslutna, åtgärda felet så fort som möjligt hos en fackverkstad, helst hos en BMW Motorrad-återförsäljare.

Laddningsspänning kritisk

 blinkar gul.

 visas i gult.

 Battery voltage critical! Accident risk. Stop driving.

VARNING

Bortfall av fordonssystemen

Olycksrisk
• Kör inte vidare.

Batteriet laddas inte. Vid fortsatt körning urladdas batteriet av fordonselektroniken.

Möjlig orsak:









Trasig generator eller generatordrivning eller bränd säkring.

- Åtgärda felet snarast möjligt hos en fackverkstad, helst en BMW Motorrad-återförsäljare.

Lampa defekt

 lyser gul.

 Den trasiga lampan visas:

-  High beam faulty!
-  Front left turn indicator faulty! eller Front right turn indicator faulty!
-  Low-beam headlight faulty!
-  Front side light faulty!
- med halvljusautomatik^{FE}
-  Daytime riding light faulty!◁
-  Tail light faulty!
-  Brake light faulty!
-  Rear left turn indicator faulty! eller Rear right turn indicator faulty!
-  Number plate light faulty!

-Have it checked by a specialist workshop.

 blinkar gul.

 Den trasiga lampan visas:

 Active headlight faulty. Have it checked by a specialist workshop.

VARNING

Fordonet syns inte på vägen om lamporna inte fungerar

Säkerhetsrisk

- Byt ut defekta lampor så snabbt som möjligt. Vänd dig till en auktoriserad verkstad, helst till en BMW Motorrad-partner.

Möjlig orsak:

Lampa trasig.

- Kontrollera genom en okulärbesiktning vilken lampa som inte fungerar.
- Låt byta LED-lampan och vänd dig därvid till en fackverkstad, helst en BMW Motorrad-återförsäljare.

Ljustyrning ur funktion

 lyser gul.

 Light control failure! Have it checked by a specialist workshop.

42 VISNINGAR



VARNING

Andra trafikanter ser inte fordonet i trafiken på grund av att fordonsbelysningen inte fungerar

Säkerhetsrisk

- Åtgärda felet så snart som möjligt hos en fackverkstad, helst en BMW Motorrad återförsäljare.

Fordonsbelysningen är delvis eller helt ur funktion.

Möjlig orsak:

Ljusstyrningen har diagnostiserat ett kommunikationsfel.

- Åtgärda felet snarast möjligt hos en fackverkstad, helst en BMW Motorrad återförsäljare.

DWA-batteriet svagt

–med stöldskyddssystem (DWA)^{FE}

 Alarm system batt. capacity weak. No restrictions. Make an appointment at a specialist workshop.

 Detta felmeddelande visas endast en kort stund i anslutning till Pre-Ride-Check.

Möjlig orsak:

DWA-batteriet har inte längre full kapacitet. När motorcykelbatteriet har kopplats bort fortsätter stöldlarmet att fungera under en begränsad tid.

- Kontakta en fackverkstad, helst en BMW Motorrad återförsäljare.

DWA-batteriet urladdat

–med stöldskyddssystem (DWA)^{FE}



Alarm system battery empty. No independent alarm. Make an appointment at a specialist workshop.



Detta felmeddelande visas endast en kort stund i anslutning till Pre-Ride-Check.

Möjlig orsak:

DWA-batteriet har ingen kapacitet längre. När fordonsbatteriet är bortkopplat fungerar inte stöldlarmet längre.

- Kontakta en fackverkstad, helst en BMW Motorrad återförsäljare.

DWA ur funktion

–med stöldskyddssystem (DWA)^{FE}

 Alarm system failure
Have it checked by a specialist workshop.

Möjlig orsak:

DWA styrenheten har diagnostiserat ett kommunikationsfel.

- Kontakta en BMW affärspartner, helst en BMW Motorrad återförsäljare.
- » DWA kan inte längre aktiveras eller avaktiveras.
- » Fellarm kan föreligga.

Hög motortemperatur

 lyser gul.

 Engine temp. high!
Continue riding with restriction to allow cooling.

OBSERVERA

Körning med överhettad motor

Motorskador

- lakta nedanstående åtgärder.

Möjlig orsak:

Kylvätskenivån är för låg.

- Kontrollera kylvätskenivån. (☞ 166)

Vid för låg kylvätskenivå:

- Fyll på kylvätska. (☞ 167)

Möjlig orsak:

Kylvätsketemperaturen är för hög.

- Kör om möjligt motorn på lägre varvtal tills den svalnar.
- Stäng av motorn vid trafikstockningar, men låt tändningen vara tillslagen, så att kylarfläkten fungerar.
- Om kylvätsketemperaturen ofta är för hög, bör du snarast möjligt låta åtgärda felet hos en fackverkstad, helst hos en BMW Motorrad återförsäljare.

Motorn är överhettad

 lyser röd.

 Engine overheating!
Stop when it is safe to do so and switch off the engine.

OBSERVERA

Körning med överhettad motor

Motorskador

- lakta nedanstående åtgärder.

44 VISNINGAR

Möjlig orsak:

Kylvätskenivån är för låg.

- Kontrollera kylvätskenivån.
( 166)

Vid för låg kylvätskenivå:

- Fyll på kylvätska. ( 167)

Möjlig orsak:

Motorn är överhettad.

- Stanna försiktigt och stäng av motorn. Vänta tills motorn har svalnat.
- Om motorn överhettas upprepade gånger måste du åtgärda felet hos en BMW affärspartner, helst av en BMW Motorrad återförsäljare.

Felfunktion i motor



lyser.



Engine! Have it checked by a specialist workshop.

Möjlig orsak:

Motorstyrenheten har diagnostiserat ett fel som påverkar utsläppet av skadliga ämnen och/eller sänker effekten.

- Låt åtgärda felet hos en fackverkstad, helst en BMW Motorrad-återförsäljare.
» Man kan köra vidare, men utsläppet av skadliga ämnen är för högt.

Allvarligt motorfel



blinkar röd.



blinkar.



Serious fault in the engine control! Riding at mod. speed pos. Damage possible. Have checked by workshop.

Möjlig orsak:

Motorstyrningen har diagnostiserat ett fel som kan leda till skada på avgassystemet.

- Åtgärda felet snarast möjligt hos en fackverkstad, helst en BMW Motorrad-återförsäljare.
» Det går att köra vidare, men vi rekommenderar det inte.

Motorstyrning ur funktion



lyser gul.



lyser.



No communication with engine control. Multiple sys. affected. Ride carefully to the next specialist workshop.

Möjlig orsak:

Kommunikationen med motorstyrningen är ur funktion.

- Åtgärda felet snarast möjligt hos en fackverkstad, helst en BMW Motorrad återförsäljare.

Motorn i nöddrift



lyser gul.



Fault in the engine control. Onward journey possible. Ride carefully to next specialist workshop.



! VARNING

Annorlunda köregenskaper vid motornöddrift

Olycksrisk

- Undvik snabb acceleration och omkörningar.

Möjlig orsak:

Motorstyrningen har diagnostiserat ett fel. I sällsynta fall stängs motorn av och kan inte startas igen. Annars körs motorn med nöddrift.

- Du kan köra vidare, men motoreffekten kan vara sämre än vanligt.
- Åtgärda felet snarast möjligt hos en fackverkstad, helst en BMW Motorrad återförsäljare.

Allvarligt fel i motorstyrningen



blinkar röd.



Serious fault in the engine control! Riding at mod. speed pos. Damage possible. Have checked by workshop.



! VARNING

Motorskador vid nöddrift

Olycksrisk

- Kör långsamt, undvik snabb acceleration och omkörningar.
- Låt om möjligt hämta fordonet och åtgärda felet hos en fackverkstad, helst en BMW Motorrad-återförsäljare.

Möjlig orsak:

Motorstyrningen har diagnostiserat ett fel som kan leda till allvarliga följdfel. Motorn är i nöddrift.

- Det går att köra vidare, men vi rekommenderar det inte.
- Undvik om möjligt höga belastnings- och varvtalsområden.
- Åtgärda felet snarast möjligt hos en fackverkstad, helst en BMW Motorrad återförsäljare.

46 VISNINGAR

Däcktryck

– med däcktryckskontroll (RDC)^{FE}

För indikering av däcktrycken finns förutom menypanelen MY VEHICLE och Check Control-meddelandena även panelen TYRE PRESSURE:

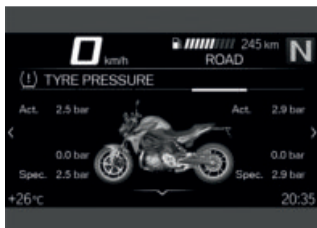

Värdena till vänster gäller för framhjulet, de till höger för bakhjulet.

Tryckskillnaden visas med hjälp av är- och börvärdena för däcktrycket.

Omedelbart efter att tändningen slås på visas endast streck. Överföringen av däcktrycksvärdena börjar först när följande lägsta hastighet har överskridits första gången:



RDC-sensorn är inte aktiv

min 30 km/h (Först när den lägsta hastigheten har överskridits börjar RDC-sensorn sända sin signal till fordonet.)



Däcktrycken som visas på TFT-displayen är temperaturkompenserade och avser alltid följande däckluftstemperatur:

20 °C



Om däcksymbolen dessutom visas i gult eller rött, rör det sig om en varning. Tryckskillnaden framhävs med ett utropstecken i samma färg.



Om det aktuella värdet ligger på gränsen till den tillåtna toleransen, lyser dessutom den allmänna varningslampan gult.



Ligger det registrerade däcktrycket utanför den tillåtna toleransen blinkar den allmänna varningslampan rött.

För ytterligare information om BMW Motorrad RDC, se kapitlet Tekniken i detalj (➔ 153).

Däcktrycket på gränsen till tillåten tolerans

– med däcktrycks kontroll (RDC)^{FE}



lyser gul.



visas i gult.



Tyre pressure does not match setpoint
Check tyre pressure.

Möjlig orsak:

Det uppmätta däcktrycket ligger i gränsområdet för tillåten tolerans.

- Justera däcktrycket.
- Följ informationen om temperaturkompensation och anpassning av däcktryck i kapitlet Tekniken i detalj innan du anpassar däcktrycket:
 - » Temperaturkompensation (153)
 - » Anpassning av däcktryck (154)
 - » Börvärdet för däcktrycket finns på följande ställen:
 - Instruktionsbokens baksida
 - Kombiinstrumentet i vyn
TYRE PRESSURE
 - Anvisningsskylt under sadeln

Däcktrycket utanför tillåten tolerans

– med däcktrycks kontroll (RDC)^{FE}



blinkar röd.



visas i rött.



Tyre pressure does not match setpoint
Stop immediately! Check tyre pressure.



Tyre press. control.
Loss of pressure.
Stop immediately! Check tyre pressure.



VARNING

Däcktrycket ligger utanför tillåten tolerans

Olycksrisk, fordonets köregenskaper försämrade.

- Anpassa körsättet.

Möjlig orsak:

Det uppmätta däcktrycket ligger utanför det tillåtna toleransvärdet.

- Kontrollera att däcket inte är skadat och att du kan köra vidare med det.

Om du kan köra vidare med däcket:

48 VISNINGAR

- Justera däcktrycket vid nästa tillfälle.
- Följ informationen om temperaturkompensation och anpassning av däcktryck i kapitlet Tekniken i detalj innan du anpassar däcktrycket:
 - » Temperaturkompensation (▣▣▣▣ 153)
 - » Anpassning av däcktryck (▣▣▣▣ 154)
 - » Börvärdet för däcktrycket finns på följande ställen:
 - Instruktionsbokens baksida
 - Kombiinstrumentet i vyn
TYRE PRESSURE
 - Anvisningsskylt under sadeln
- Låt en fackverkstad, helst en BMW Motorrad-återförsäljare, kontrollera om däcket är skadat.

Om du är osäker på om däcket fortfarande kan användas:

- Kör inte vidare.
- Kontakta bärgningstjänst.

Överföringsstörning

– med däcktryckskontroll (RDC)^{FE}



"----"

Möjlig orsak:

Fordonet har inte nått minimihastigheten (▣▣▣▣ 153).



RDC-sensorn är inte aktiv

min 30 km/h (Först när den lägsta hastigheten har överskridits börjar RDC-sensorn sända sin signal till fordonet.)

- Observera RDC-indikeringen vid högre hastigheter.



Det är först när den allmänna varningslampan tänds som det rör sig om en permanent störning.

Om så är fallet:

- Låt en fackverkstad åtgärda felet, helst en BMW Motorrad återförsäljare.

Möjlig orsak:

Radioförbindelsen till RDC-sensornerna störs. Det finns radiotekniska anläggningar i omgivningen som stör anslutningen mellan RDC-styrenheterna.

- Observera RDC-indikeringen i annan omgivning.



Det är först när den allmänna varningslampan tänds som det rör sig om en permanent störning.

Om så är fallet:

- Låt en fackverkstad åtgärda felet, helst en BMW Motorrad återförsäljare.

Defekt sensor eller systemfel

–med däcktryckskontroll (RDC)^{FE}



lyser gul.



"----"

Möjlig orsak:

De monterade hjulen har inga RDC-sensorer.

- Eftermontera drevsats med RDC-sensorer.

Möjlig orsak:

En eller två RDC-sensorer är ur funktion eller ett systemfel föreligger.

- Låt en fackverkstad åtgärda felet, helst en BMW Motorrad återförsäljare.

Däcktrycksensorns batteri är svagt

–med däcktryckskontroll (RDC)^{FE}



lyser gul.



RDC sensor battery weak. Function limited. Have it checked by a specialist workshop.



Detta felmeddelande visas endast en kort stund i anslutning till Pre-Ride-Check.

Möjlig orsak:

Batteriet i däcktryckssensorn har inte full kapacitet. Däcktryckssensorn fortsätter att fungera under begränsad tid.

- Kontakta en fackverkstad, helst en BMW Motorrad återförsäljare.

Däcktryckskontroll (RDC) ur funktion



lyser gul.



Tyre pressure check failure! Function limited. Have it checked by a specialist workshop.

Möjlig orsak:

RDC-styrenheten har diagnostiserat ett kommunikationsfel.

- Kontakta en BMW affärspartner, helst en BMW Motorrad återförsäljare.

» Däcktrycksvarningar är inte tillgängliga.

Tippensor defekt



Drop sensor faulty. Have it checked by a specialist workshop.

50 VISNINGAR

Möjlig orsak:

Tippsensor ur funktion.

- Kontakta en fackverkstad, helst en BMW Motorrad återförsäljare.

Nödanropsfunktionen begränsat tillgänglig

–med intelligent nödsamtal^{FE}



lyser gul.



Emergency call system error. Make an appointment at a specialist workshop.

Möjlig orsak:

Nödsamtalet kan inte kopplas upp automatiskt och inte via BMW.

- Observera informationen om användning av intelligent nödsamtal på sidan (☞ 66) och framåt.
- Kontakta en fackverkstad, helst en BMW Motorrad återförsäljare.

Nödsamtalsfunktionen saknas

–med intelligent nödsamtal^{FE}



lyser gul.



Emergency call system error. Make an appointment at a specialist workshop.

Möjlig orsak:

Nödsamtalssystemets styrenhet har identifierat ett problem. Funktionen för nödsamtal är ur funktion.

- Observera att nödsamtalet inte kan genomföras.
- Kontakta en fackverkstad, helst en BMW Motorrad återförsäljare.

Sidostödsövervakning defekt



lyser gul.



Side stand monitoring faulty. Onward journey possible. Engine will stop if stationary! Have checked by workshop.

Möjlig orsak:



Skada på sidostödsbrytare eller kablage

Motorn stängs av om du underskrider den lägsta hastigheten. Du kan inte köra vidare.

min 5 km/h

- Kontakta en fackverkstad, helst en BMW Motorrad återförsäljare.

ABS-självd diagnos har inte avslutats



blinkar.

Möjlig orsak:

ABS-funktionen är inte tillgänglig eftersom självd diagnos inte har avslutats. För kontroll av hjulsensorerna måste motorcykeln köras några meter.

- Kör långsamt. Tänk på att ABS-funktionen inte är tillgänglig förrän självd diagnos har avslutats.

ABS-fel



lyser gul.



lyser.



Limited ABS availability! Onward journey possible. Ride carefully to next specialist workshop.

Möjlig orsak:

ABS-styrenheten har identifierat ett fel. ABS-funktionen är begränsat tillgänglig.

- Du kan köra vidare. Se vidare information om särskilda situationer som kan leda till ett ABS-felmeddelande (145).

- Åtgärda felet snarast möjligt hos en fackverkstad, helst en BMW Motorrad återförsäljare.

ABS ur funktion



lyser gul.



lyser.



ABS failure! Onward journey possible. Ride carefully to next specialist workshop.

Möjlig orsak:

ABS-styrenheten har identifierat ett fel.

- Du kan köra vidare. Tänk på att ABS-funktionen inte är tillgänglig. Läs igenom kompletterande information om särskilda situationer som kan leda till ABS-felmeddelanden (145).
- Åtgärda felet snarast möjligt hos en fackverkstad, helst en BMW Motorrad återförsäljare.

ABS Pro ur funktion

–med ABS Pro^{FE}



lyser gul.



lyser.

52 VISNINGAR

 ABS Pro failure! Onward journey possible. Ride carefully to next specialist workshop.

Möjlig orsak:

–med körlägen Pro^{FE}

ABS Pro-styrenheten har identifierat ett fel. ABS Pro-funktionen är inte tillgänglig. ABS-funktionen står fortfarande till förfogande i begränsad utsträckning. ABS fungerar endast vid bromsning vid körning rakt fram.

- Du kan köra vidare. Se vidare information om särskilda situationer som kan leda till ett ABS Pro-felmeddelande (☞ 145).
- Åtgärda felet snarast möjligt hos en fackverkstad, helst en BMW Motorrad-återförsäljare.

ABS-reglering enbart på framhjulet

–med körlägen Pro^{FE}

 blinkar oregelbundet.

Möjlig orsak:

ABS-regleringen för bakhjulet är frånkopplad i det valda körläget. Bakhjulsbromsen kan blockera bakhjulet.

- Kontrollera körlägesinställningarna.
- Mer information om hur du konfigurerar körlägena finns i kapitlet "Tekniken i detalj" (☞ 150).

ASC/DTC-ingrepp

 blinkar snabbt.

Möjlig orsak:

ASC/DTC känner av instabilitet i bakhjulet och minskar vridmomentet.

Kontroll- och varningslampan blinkar längre än ingreppet ASC/DTC håller på. På så sätt får föraren även i en kritisk kör-situation en optisk kvittering på att regleringen har genomförts.

- Du kan köra vidare. Kör uppmärksamt.

ASC/DTC-självdinagnosen ej avslutad

 blinkar långsamt.

Möjlig orsak:



ASC/DTC-självdagnosen
ej avslutad

ASC/DTC är inte tillgänglig eftersom självdagnosen inte har avslutats. (För kontroll av hjulsensorerna måste motorcykeln nå en minimihastighet: min 5 km/h)

- Kör långsamt. Efter några meter måste ASC/DTC-kontroll- och varningslampan slockna.

Om ASC/DTC-kontroll- och varningslampan fortsätter blinka:

- Kontakta en fackverkstad, helst hos en BMW Motorrad återförsäljare.

ASC/DTC avstängd



lyser.



Off!



Traction control deactivated.

Möjlig orsak:

Föraren har stängt av ASC/DTC-systemet.

- Koppla till ASC/DTC-funktionen. (☛ 72)

Begränsad ASC/DTC-tillgång



lyser gul.



lyser.



Traction control limited! Onward journey possible. Ride carefully to next specialist workshop.

Möjlig orsak:

ASC/DTC-styrenheten har identifierat ett fel.



OBSERVERA

Komponentskador

Skador på t.ex. givare och påföljande felfunktioner

- Ta inte med några föremål under förar- resp. passage-rarsadeln.
- Säkra verktygssatsen.

- Skada inte girhastighetssensorn.
- Tänk på att ASC/DTC-funktionen är begränsad.
- Du kan köra vidare. Se vidare information om situationer som kan förorsaka ett ASC/DTC-fel (☛ 147).
- Åtgärda felet snarast möjligt hos en fackverkstad, helst en BMW Motorrad återförsäljare.

54 VISNINGAR

ASC/DTC-fel



lyser gul.



lyser.



Traction control failure! Onward journey possible. Ride carefully to next specialist workshop.

Möjlig orsak:

ASC/DTC-styrenheten har identifierat ett fel.



OBSERVERA

Komponentskador

Skador på t.ex. givare och påföljande felfunktioner

- Ta inte med några föremål under förar- resp. passage-rarsadeln.
- Säkra verktygssatsen.
- Skada inte girhastighetssensorn.
- Tänk på att ASC/DTC-funktionen och motorbromsregleringen inte är tillgängliga.
- Du kan köra vidare. Se vidare information om situationer som kan förorsaka ett ASC/DTC-fel (147).
- Åtgärda felet snarast möjligt hos en fackverkstad, helst en BMW Motorrad återförsäljare.

D-ESA-fel

–med Dynamic ESA^{FE}



lyser gul.



Spring strut adjustment faulty! Onward journey possible. Ride carefully to next specialist workshop.

Möjlig orsak:

D-ESA-styrenheten har identifierat ett fel. Det kan bero på dämpningen och/eller feljustering av fjädrarna. Motorcykeln är i detta tillstånd möjligtvis mycket hårt dämpad och känns okomfortabel särskilt på dåliga vägar. Alternativt kan också fjäderförspänningen vara fel inställd.

- Åtgärda felet snarast möjligt hos en fackverkstad, helst en BMW Motorrad återförsäljare.

Bränslereserv



Bränslereserv nådd.

Stanna snart och tanka.

**VARNING****Ojämn motorgång eller motorstopp på grund av bränslebrist**

Olycksrisk, skador på katalysatorn

- Kör inte tills tanken är tom.

Möjlig orsak:

I bränsletanken finns som mest bränslereserven kvar.



Bränslereservens storlek

ca 3,5 l

- Tanka. (☞ 135)

Växeln är inte inlärd

–med växelassistent Pro^{FE}

N Växelindikatorn blinkar. Växlingsassistenten Pro är ur funktion.

Möjlig orsak:

–med växelassistent Pro^{FE}
Växellådsensorn är inte fullständigt kalibrerad.

- Lägg i friläget **N** och kör motorn i minst 10 sekunder medan fordonet står stilla för att kalibrera friläget.
- Gå igenom alla växlar med kopplingsmanövreringen och kör minst 10 sekunder med varje ilagd växel.

- » Växelindikatorn slutar blinka när kalibreringen av växellådsensorn har slutförts utan fel.
- När växellådsensorn är helt kalibrerad fungerar växlingsassistenten Pro enligt beskrivningen (☞ 154).
- Om kalibreringsprocessen misslyckas ska felet åtgärdas av en fackverkstad, helst av en BMW Motorrad återförsäljare.

Varningsblinkersn är på

blinkar grönt.



blinkar grönt.

Möjlig orsak:

Föraren har slagit på varningsblinkersn.

- Manövrera varningsblinkern. (☞ 71)

Serviceindikering

Förutom indikeringarna för datum och körsträcka lyser även den allmänna varningslampan gult om du har gått över tidpunkten för service. Om den bokade servicetiden överskrids, visas ett gult Check Control-meddelande. Dessutom markeras indikeringarna för service, bokad servicetid och återstående sträcka i menyfönstren MY VEHICLE och

56 VISNINGAR

SERVICE REQUIREMENTS
med utropstecken.

 Om servicevisningen upp-
träder mer än en månad
före servicedatumet måste det
dagsaktuella datumet ställas in
igen. Det kan hända om batte-
riet har varit lossat.

Dags för service

 visas i vitt.

Service due! Have
service performed by a
specialist workshop.

Möjlig orsak:

Körsträcka eller datum för
service har uppnåtts.

- Låt en fackverkstad utföra
service regelbundet, helst en
BMW Motorrad återförsäljare.
- » Fordonets drift- och trafiksä-
kerhet upprätthålls.
- » Bästa möjliga värdebeständig-
het säkras för fordonet.

Bokad servicetid överskriden

 lyser gul.

 visas i gult.

Service overdue! Have
service performed by a
specialist workshop.

Möjlig orsak:

Körsträcka eller datum för
service har överskridits.

- Låt en fackverkstad utföra
service regelbundet, helst en
BMW Motorrad återförsäljare.
- » Fordonets drift- och trafiksä-
kerhet upprätthålls.
- » Bästa möjliga värdebeständig-
het säkras för fordonet.

MANÖVRERING

04

TÄNDNINGS- OCH STYRLÅS	60
TÄNDNING MED KEYLESS RIDE	61
ELEKTRONISK STARTSPÄRR EWS	64
NÖDSTOPPSBRYTARE	65
INTELLIGENT NÖDSAMTAL	66
BELYSNING	68
DYNAMISK VÄGGREPPSKONTROLL (ASC/DTC)	72
ELEKTRONISKT JUSTERAD FJÄDRING (D-ESA)	73
KÖRLÄGE	75
KÖRLÄGE PRO	77
FARTHÅLLARE	78
LAPTIMER	81
VÄXLINGSLAMPA	82
STÖDLARM (DWA)	83
DÄCKTRYCKSKONTROLL (RDC)	86
HANDTAGSVÄRME	86
SADEL	87

60 MANÖVRERING

TÄNDNINGSG- OCH STYRLÅS

Nycklar

Du får två fordonsnycklar.

Om du blir av med en nyckel ska du läsa anvisningarna för den elektroniska startspärren EWS (▮▮▮ 64).

Samma nyckel passar till tändningslåset, tanklocket och sadellåset.

– med väska^{Tbh}

– med toppbox^{Tbh}

Om så önskas kan samma nyckel även användas till väskorna och toppboxen. Vänd dig i så fall till en fackverkstad, helst en BMW Motorrad återförsäljare.

Låsa styrlåset

• Vrid styret åt vänster.

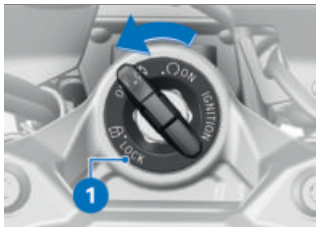

• Vrid nyckeln till läge 1 och rör samtidigt lite på styret.

» Tändning, ljus och alla funktionskretsar är fränkopplade.

» Styrlåset är låst.

» Nyckeln kan tas ur.

Slå på tändningen

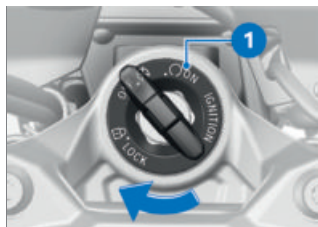

• Vrid nyckeln till läge 1.

» Parkeringsljuset och alla funktionskretsar är tillkopplade.

» Motorn kan startas.

» Pre-Ride-Check genomförs. (▮▮▮ 126)

» ABS-självdiagnosen genomförs. (▮▮▮ 127)

» ASC-självdiagnosen genomförs. (▮▮▮ 128)

» DTC-självdiagnosen genomförs. (▮▮▮ 128)

Slå av tändningen

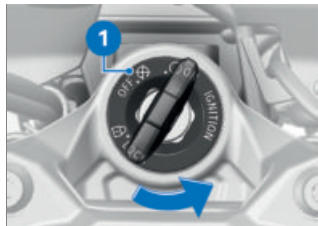

• Vrid nyckeln till läge 1.

» Lampan är släckt.

- » Styrlåset upplåst.
- » Nyckeln kan tas ur.
- » Ansluten extrautrustning fungerar fortfarande under en viss tid.
- » Batteriladdning via eluttaget möjligt.

TÄNDNING MED KEYLESS RIDE

–med Keyless Ride^{FE}

Nycklar

 Kontrollampen för fjärrnyckeln blinkar medan sökningen efter fjärrnyckeln pågår.

Den slocknar om fjärrnyckeln eller reservnyckeln identifieras. Om fjärrnyckeln eller reservnyckeln inte identifieras lyser den ett kort ögonblick.

Du får en fjärrnyckel och en reservnyckel. Följ anvisningarna för den elektroniska startspärren (EWS) (→ 64) om du blir av med en nyckel.

Tändningen, tanklocket och stöldskyddssystemet aktiveras med fjärrnyckeln. Sadellåset, förvaringsfacket, toppboxen och väskorna kan manövreras manuellt.

 Om fjärrnyckelns räckvidd överskrids (t.ex. i väska

eller toppbox) kan fordonet inte startas.

Om fjärrnyckeln fortfarande saknas, stängs tändningen av efter ca 90 sekunder för att spara batteriet.

Vi rekommenderar att man bär nyckeln på sig (till exempel i jackfickan) och dessutom har med sig reservnyckeln som alternativ.

 Keyless Ride-fjärrnyckelns räckvidd

–med Keyless Ride^{FE}

ca 1 m <

Låsa styrlåset Förutsättning

Styret är vridet åt vänster. Fjärrnyckeln är inom mottagningsområdet.

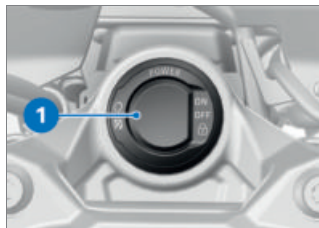

- Håll knappen **1** intryckt.
- » Styrlåset låses hörbart.
- » Tändning, ljus och alla funktionskretsar är fränkopplade.

62 MANÖVRERING

- Tryck kort på knappen **1** för att låsa upp styrlåset.

Slå på tändningen

Förutsättning

Fjärrnyckeln är inom mottagningsområdet.

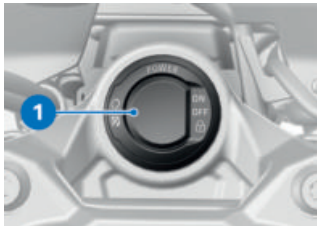

- Tändningen kan aktiveras på **två** sätt.

Variant 1:

- Tryck kort på knappen **1**.
 - » Parkeringsljuset och alla funktionskretsar är aktiverade.
– med halvljusautomatik^{FE}
 - » Varselljuset är tillkopplat.◁
 - » Pre-Ride-Check genomförs. (▮▮▮ 126)
 - » ABS-självdiagnosen genomförs. (▮▮▮ 127)
 - » ASC-självdiagnosen genomförs. (▮▮▮ 128)
 - » DTC-självdiagnosen genomförs. (▮▮▮ 128)

Variant 2:

- Styrlåset är låst, håll knappen **1** intryckt.
 - » Styrlåset låses upp.
– med halvljusautomatik^{FE}
 - » Varselljuset tillkopplat.◁
 - » Parkeringsljuset och alla funktionskretsar är tillkopplade.
 - » Pre-Ride-Check genomförs. (▮▮▮ 126)
 - » ABS-självdiagnosen genomförs. (▮▮▮ 127)
 - » ASC-självdiagnosen genomförs. (▮▮▮ 128)
 - » DTC-självdiagnosen genomförs. (▮▮▮ 128)

Slå av tändningen

Förutsättning

Fjärrnyckeln är inom mottagningsområdet.

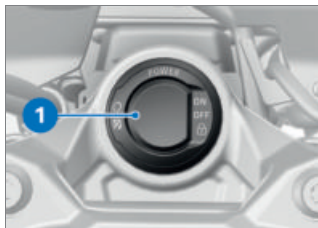

- Tändningen kan avaktiveras på **två** sätt.

Variant 1:

- Tryck kort på knappen **1**.
- » Ljuset stängs av.
- » Styrlåset har osäkrats.

Variant 2:

- Vrid styret åt vänster.
- Håll knappen **1** intryckt.
- » Ljuset stängs av.
- » Styrlåset låses.

Urladdat batteri i fjärrnyckeln eller förlust av fjärrnyckeln

- Om en nyckel försvinner, följ anvisningarna för den elektroniska startspärren (**EWS**).
- Om du skulle bli av med fjärrnyckeln under körning, kan fordonet startas med reservnyckeln.
- Om batteriet i fjärrnyckeln är urladdat, kan fordonet startas genom att den infällda fjärrnyckeln hålls in i ringantennen under sadeln.



- Demontera sadeln. (☛ 87)

- Stoppa in reservnyckeln eller den urladdade infällda fjärrnyckeln **1** i ringantennen **2**.

 Reservnyckeln eller den tomma hopfälda fjärrnyckeln måste **stoppas ner** i öppningen för ringantennen.

 Tiden inom vilken motorn måste startas. Därefter måste man låsa upp igen.

30 s

- » Pre-Ride-Check genomförs.
- Nyckeln identifieras.
- Motorn kan startas.
- Starta motorn. (☛ 126)

Byta fjärrnyckels batteri
Förutsättning

Fjärrnyckeln reagerar inte eftersom batteriet är dåligt.

 Remote key battery weak. Function limited. Change battery.

64 MANÖVRERING

FARA

Svälja ett batteri

Risk för personskada eller dödsfall

- Tändningsnyckeln har ett knappcells batteri. Batterier och knappcells batterier kan sväljas och orsaka svåra eller livshotande skador inom två timmar, t.ex. i form av bränn- eller frätskador invärtes.
- Förvara tändningsnyckeln och batterierna utom räckhåll för barn.
- Om du misstänker att ett batteri eller knappcells batteri har svalts eller befinner sig i en kroppsdel ska du kontakta läkare omedelbart.

- Byt batteri.

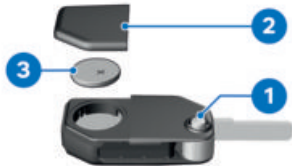

- Tryck på knappen **1**.
» Nyckelaxet fälls ut.
- Tryck upp batterilocket **2**.

- Demontera batteriet **3**.
- Avfallshantera det gamla batteriet enligt gällande föreskrifter. Kasta inte batteriet i hushållssoporna.

OBSERVERA

Olämpliga eller icke fackmässigt monterade batterier

Komponentskada

- Använd föreskrivet batteri.
 - Se till att polerna hamnar rätt när batteriet sätts i.
- Sätt i ett nytt batteri med pluspolen uppåt.

 Batterityp

För Keyless Ride-fjärrnyckel
CR 2032

- Montera batterilocket **2**.
» Den röda LED:en i kombiinstrumentet blinkar.
» Fjärrnyckeln är funktionsberedd igen.

ELEKTRONISK STARTSPÄRR EWS

Elektroniken i motorcykeln fastställer den i fordonsnyckeln lagrade informationen via en ringantenn i tändningslåset/radiolåset. Först när en fordonsnyckel känns igen som "behörig" ger

motorstyrenheten klarsignal om att motorn kan startas.

 Om en extra fordonsnyckel sitter ihop med den fordonsnyckel/fjärrnyckel som används för att starta kan elektroniken "störas" och motorstarten inte aktiveras.

Förvara alltid den extra fordonsnyckeln åtskilt från fordonsnyckeln/fjärrnyckeln.

Om du tappar bort en tändningsnyckel kan den spärras av din BMW Motorrad återförsäljare. Du måste då ta med alla andra nycklar som hör till motorcykeln.

När en tändningsnyckel har spärrats kan motorn inte längre startas, men en spärrad tändningsnyckel kan alltid ges behörighet igen.

Extranycklar kan endast beställas via en BMW Motorrad återförsäljare. Där är man skyldig att kontrollera din legitimation, eftersom fordonsnycklarna är en del av ett säkerhetssystem.

NÖDSTOPPSBRYTARE



1 Nödstoppsbrytare



VARNING

Nödstoppskontakten trycks ner under körning

Risk för omkullkörning på grund av blockerat bakhjul

- Manövrera inte nödströmbrytaren för tändning under körning.

Med hjälp av nödstoppsbrytaren kan du snabbt och enkelt stänga av motorn.

66 MANÖVRERING



- A Motorn avstängd
- B Driftläge

INTELLIGENT NÖDSAMTAL

–med intelligent nödsamtal^{FE}

Nödsamtal via BMW

Tryck bara på SOS-knappen i nödfall.

Under ogynnsamma förhållanden kan det av tekniska skäl förekomma att nödsamtalet inte kan genomföras, t.ex. i områden utan mobilnätstäckning.

Vid nödsamtal överförs fordonets position, valt språk samt eventuella olycksdata till BMW (☞ 11). Under ogynnsamma förhållanden kan datatransporten vara begränsad eller fördröjas. Detta kan göra att det tar längre tid för nödsamtalet att nå fram.

Även om det inte går att ringa ett nödsamtal via BMW kan det fungera att ringa till ett offentligt nödsamtalsnummer. Det

beror bland annat på det aktuella mobiltelefonnätet och nationella föreskrifter.

Språk för nödsamtal

Varje fordon har ett tilldelat språk som beror på vilken marknad det är avsett för. BMW Call Center ringer upp på detta språk.

 Språket för nödanropet kan endast ändras av BMW Motorrad partnern.

Detta språk som har tilldelats fordonet skiljer sig från visnings-språken på multifunktionsdisplayen som kan väljas av föraren.

Manuellt nödsamtal

Förutsättning

Ett nödfall har inträffat. Fordonet står stilla. Tändningen är tillkopplad.

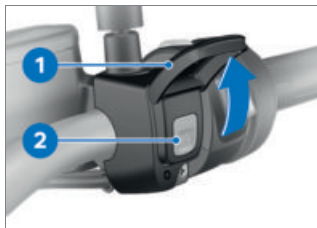

- Fäll upp skyddet 1.
- Tryck kort på SOS-knappen 2.

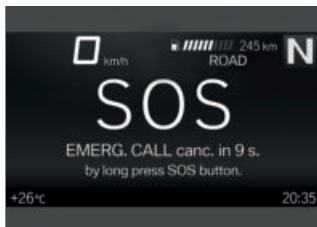

- » Tiden tills nödanropet kopplas upp visas. Under denna tid kan nödsamtalet avbrytas.
- Avbryta nödanrop: Håll SOS-knappen **2** intryckt i två sekunder.
- Tryck på nödströmbrytaren för att stänga av motorn.
- Ta av hjälmen.
- » När timertiden har gått ut, kopplas ett samtal upp till BMW Call Center.

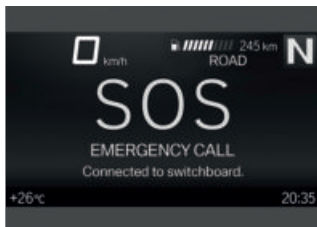

Förbindelsen har kopplats upp.



- Lämna information till räddningstjänsten via mikrofonen **3** och högtalaren **4**.

Automatiskt nödanrop

När tändningen har slagits på aktiveras intelligent nödsamtal automatiskt och reagerar vid en omkullkörning.

Nödsamtal vid lätt omkullkörning

- En lätt omkullkörning eller krock identifieras.
- » En ljudsignal ljuder.

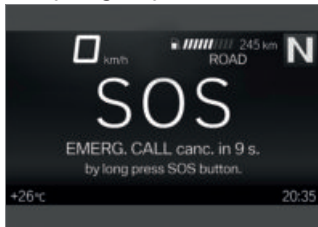

- » Tiden tills nödanropet kopplas upp visas. Under denna tid kan nödsamtalet avbrytas.

68 MANÖVRERING

- Avbryta nödanrop: Håll SOS-knappen intryckt i två sekunder.
 - Ta om möjligt av hjälmen och stäng av motorn.
- » Ett samtal kopplas upp till BMW Call Center.

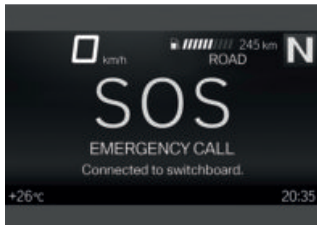

Förbindelsen har kopplats upp.



- Fäll upp skyddet **1**.
- Lämna information till räddningstjänsten via mikrofonen **3** och högtalaren **4**.

Nödsamtal vid svår omkullkörning

- En svår omkullkörning eller krock har identifierats.

» Nödsamtalet kopplas upp automatiskt utan fördröjning.

BELYSNING

Halvljus och parkeringsljus

Parkeringsljuset tänds automatiskt när du sätter på tändningen.

 Parkeringsljuset belastar batteriet. Slå endast på tändningen under kortare tidsperioder.

Halvljuset tänds automatiskt under följande förutsättningar:

- Om motorn har startats.
- Om du skjuter på fordonet med tändningen tillkopplad.

 Du kan tända ljuset när motorn är avstängd genom att med tändningen tillkopplad tända helljuset eller använda ljustutan.

– med halvljusautomatik^{FE}

På dagen kan varselljuset tändas i stället för halvljuset.

Helljus och ljustuta

- Slå på tändningen. (▶▶▶ 60)



- Tryck kontakten **1** framåt för att koppla till helljuset.
- Dra kontakten **1** bakåt för att använda ljusstutan.

Follow-me-home-belysning

- Slå av tändningen.



- Slå av tändningen, dra omedelbart kontakten **1** bakåt och håll kvar den tills follow-me-home-belysningen tänds.
 - » Fordonsbelysningen lyser i en minut och släcks automatiskt igen.
- Detta kan t.ex. användas till att lysa upp vägen fram till husdörren när fordonet har parkerats.

Parkeringsljus

- Slå av tändningen. (☞ 60)



- Slå av tändningen, tryck omedelbart knappen **1** åt vänster och håll kvar den tills parkeringsljuset tänds.
- Slå på tändningen och slå sedan av den igen för att stänga av parkeringsljuset.

Manuellt varselljus

– med halvljusautomatik^{FE}

Förutsättning

Automatiskt varselljus är avstängt.



VARNING

Tillkoppling av varselljus i mörker.

Olycksrisk

- Använd inte varselljuset i mörker.



Det är lättare för mötande trafik att se varselljuset än

70 MANÖVRERING

halvljuset. Det gör att man syns bättre på dagen.

- Starta motorn. (→ 126)
- Gå in på menyn *Settings*, *Vehicle settings*, *Lights* och avaktivera funktionen *Auto. daytime light*. (Mer information om Multi-Controllerns funktions sätt, se kapitel TFT-display (→ 91).)



- Tryck på knappen **1** för att tända varselljuset.

 Kontrolllampan för varselljuset lyser.

» Halvljuset och det främre parkeringsljuset kopplas från.

- I mörker eller tunnlar: Tryck på knappen **1** igen för att släcka varselljuset och tända halvljuset och det främre parkeringsljuset.

 Om helljuset kopplas till när varselljuset är tänd, slocknar varselljuset efter ca två sekunder och helljuset, halvlju-

set och det främre parkeringsljuset kopplas till.

Om helljuset släcks igen aktiveras inte varselljuset igen automatiskt utan får tändas manuellt vid behov.

Automatiskt varselljus

—med halvljusautomatik^{FE}

VARNING

Automatiskt varselljus ersätter inte den personliga uppskattningen av ljusförhållanden

Olycksrisk

- Stäng av det automatiska varselljuset vid dåliga ljusförhållanden.

 Omkopplingen mellan varselljus och halvljus inkl. främre parkeringsljus kan ske automatiskt.

- Öppna menyn *Settings*, *Vehicle settings*, *Lights* och slå på funktionen *Auto. daytime light*.

 Kontrolllampan för automatiskt varselljus lyser.

» Om omgivningsljusstyrkan sjunker under ett visst värde tänds halvljuset automatiskt (t.ex. i tunnlar). Är omgivning-

ens ljusstyrka tillräcklig tänds varselljuset igen.



Om varselljuset är aktivt lyser kontrollampen för varselljus.

Manuell manövrering av belysningen vid aktiverad automatik

– med halvljusautomatik^{FE}

– Om varselljusknappen tryckts in, släcks varselljuset och halvljuset och främre parkeringsljuset tänds (t.ex. när man kör in i tunnlar, om varselljusautomatiken reagerar med fördröjning på grund av omgivningsljusstyrkan).

– Om varselljusknappen tryckts in på nytt, aktiveras varselljusautomatiken igen, d.v.s. varselljuset tänds igen när den nödvändiga omgivningsljusstyrkan uppnås.

Använda varningsblikker

• Slå på tändningen.



Varningsblinkern belastar batteriet. Tänd varningsblinkern endast en kort stund.



- Tryck på knappen **1** för att koppla till varningsblinkern.
- » Tändningen kan slås av.
- Koppla från varningsblinkern genom att vid behov koppla till tändningen och åter trycka på knappen **1**.

Använd blinkern

- Slå på tändningen. (☞ 60)
- Öppna menyn *Settings*, *Vehicle settings*, välj sedan menyalternativet *Lights*.
- Slå på eller stäng av *Comfort turn indicator*.



- Tryck knappen **1** åt vänster eller höger för att koppla till blinkern.

72 MANÖVRERING

- » Om komfortblinkern är påslagen kopplar den automatiskt ifrån efter den hastighetsberoende vägsträckan.
- Alternativ: Tryck på knappen **1** för att koppla ifrån blinkern.

DYNAMISK VÄGGREPPS-KONTROLL (ASC/DTC)

Koppla ifrån ASC/DTC-funktionen

- Slå på tändningen. (☞ 60)

 ASC/DTC-funktionen kan även stängas av under körning.

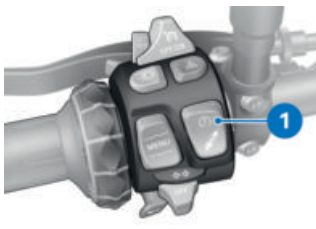

- Håll knappen **1** intryckt till ASC/DTC-kontroll och varningslampan ändrar visningsstatus.

När du trycker på knappen **1** visas omedelbart ASC/DTC-systemstatus ON.

 lyser.

Den möjliga ASC-systemstatusen OFF! visas.

- Släpp upp knappen **1** efter omkoppling av ASC/DTC-systemstatusen.



fortsätter att lysa.

Den nya ASC/DTC-systemstatusen OFF! visas en kort stund.

» ASC/DTC-funktionen är frånkopplad.

Koppla till ASC/DTC-funktionen



- Håll knappen **1** intryckt till ASC/DTC-kontroll och varningslampan ändrar visningsstatus.

När du trycker på knappen **1** visas omedelbart ASC/DTC-systemstatus OFF!.



slocknar – om självdiagnosen inte är avslutad börjar den blinka.

Den möjliga ASC-systemstatusen ON visas.

- Släpp knappen **1** när statusen har kopplats om.



upphör resp. fortsätter att blinka.

Den nya ASC/DTC-systemstatusen ON visas en kort stund.

- » ASC/DTC-funktionen är tillkopplad.
- Alternativt kan man koppla från tändningen och sedan koppla till den igen.



Om kontroll- och varningslampan för ASC/DTC fortsätter att lysa även efter att tändningen har stängts av och satts på och man har kört med följande lägsta hastighet, så föreligger ett ASC/DTC-fel.

min 5 km/h

- För mer information om traktionskontrollen ASC/DTC, se kapitel Tekniken i detalj (☞ 147).

ELEKTRONISKT JUSTERAD FJÄDRING (D-ESA)

–med Dynamic ESA^{FE}

Inställningsmöjligheter

Med hjälp av den elektroniskt justerade fjädringen Dynamic ESA kan du bekvämt anpassa dämpningen på bakhjulet efter underlaget. Det finns två dämpningsinställningar och tre fjäderförspänningssteg.

Visa chassiinställningen



- Slå på tändningen. (☞ 60)
- Tryck kort på knappen **1** för att visa aktuell inställning.

74 MANÖVRERING

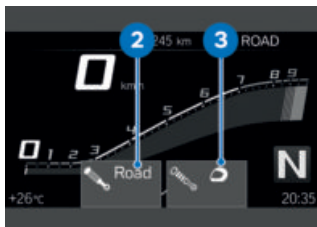

Chassiinställningarna för dämpning **2** och fjäderförspänning **3** visas.

» Efter en kort stund försvinner indikeringen igen.

Ställa in dämpning

- Slå på tändningen. (►►► 60)

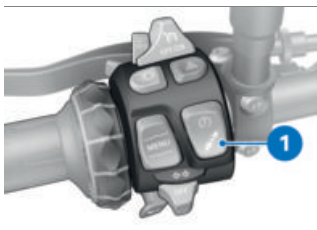

- Tryck kort på knappen **1** för att visa aktuell inställning.
- För att ställa in dämpningen:
- Tryck kort flera gånger på knappen **1** tills önskad inställning visas.

 Dämpningen kan ställas in under körningen.

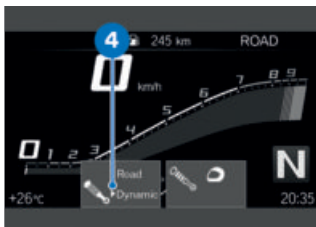

Markeringspilen **4** visas.

» Pilen **4** försvinner när statusen har kopplats om.

Följande inställningar är möjliga:

- Road: dämpning för bekväm körning på landsväg
- Dynamic: dämpning för dynamisk körning på landsväg

Ställa in fjäderförspänning

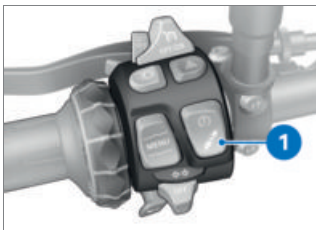

För att ställa in fjäderförspänningen:

- Starta motorn. (►►► 126)
- Tryck kort flera gånger på knappen **1** tills önskad inställning visas.

 Fjäderförspänningen kan inte ställas in under körningen.

Följande inställningar är möjliga:



Solokörning



Solokörning med bagage



Körning med passagerare (och bagage)

Du får upp följande meddelande om det inte går att göra någon inställning: Load adjustment only avail. stopped.

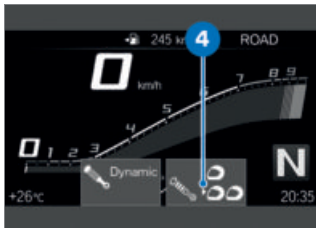

Markeringspilen **4** visas.

- » Pilen **4** försvinner när statusen har kopplats om.
- Vänta tills inställningen är avslutad innan du fortsätter köra.
- » Om knappen **1** inte tryckts in under en längre tid, ställs dämpningen och fjäderför-

spänningen in enligt indikeringen.

KÖRLÄGE

Användning av körlägena

BMW Motorrad har utvecklat användningssituationer för motorcykeln som du kan välja mellan, beroende på den aktuella situationen:

Serie

- RAIN: Körning på regnvlåta vägbanor.
- ROAD: Körning på torra vägbanor.

-med körlägen Pro^{FE}

Med körlägena Pro

- DYNAMIC: Dynamisk körning på torra vägbanor.
- DYNAMIC PRO: Dynamisk körning på torr vägbanor med hänsyn till förarens inställningar.

För var och en av dessa körsituationer uppnås alltid optimalt samspel mellan motorkarakteristik, ABS-reglering och ASC/DTC-reglering.



Mer information om valbara körlägena finns i kapitlet Tekniken i detalj.

76 MANÖVRERING

–med Dynamic ESA^{FE}

Även chassiinställningarna går att anpassa i det valda scenariot.

Förval av körläge

–med körlägen Pro^{FE}

Med hjälp av körlägesförvalet går det att samla individuella körlägespreferenser som förval. Två till högst fyra olika körlägen går att lägga till som körlägesförval.

Fabriksinställning:

RAIN, ROAD, DYNAMIC och DYNAMIC PRO

Konfigurera körlägesförval

–med körlägen Pro^{FE}

- Slå på tändningen. (☛ 60)
- Öppna menyn Settings, Vehicle settings, Driving mode preselection.
- Aktivera eller avaktivera körlägen för körlägesförval.
 - » De aktiverade körlägena är tillgängliga för urvalet.
 - » Aktiveras färre än två körlägen visas meddelandet: Action not possible. Min. number reached.
 - » Sammanställningen av körlägen i körlägesförvalet sparas även efter att tändningen slås från.

Välja körläge

- Slå på tändningen. (☛ 60)



- Tryck på knappen 1.



Det aktiva körläget 2 hamnar i bakgrunden och visas i popup-fönstret 3. Orienteringshjälpen 4 visar hur många körlägen som är tillgängliga.



- Tryck upprepade gånger på knappen **1** tills önskat körläge visas i popup-fönstret.
- med körlägen Pro^{FE}

 Beroende på körläge och konfiguration kan ingreppet för kördynamikens reglersystem vara begränsat.

Eventuella begränsningar visas som meddelande i ett popup-fönster, t.ex. Warning! ABS setting..

ABS-kontrollampen blinkar oregebundet.

Mer information om kördynamikens reglersystem som ABS finns i kapitlet Tekniken i detalj.

◀

– med körlägen Pro^{FE}

» Körlägenas tillgänglighet beror på den individuella konfigurationen av det valda körläget.◀

» Står motorcykeln stilla aktiveras det valda körläget efter ca 2 sekunder.

- » Aktivering av det nya körläget under körning kan bara ske under följande förutsättningar:
- Gashandtaget står på tomgång.
 - Bromsen inte manövrerad.
 - Farthållaren är avaktiverad.
- » Det inställda körläget med motsvarande anpassningar av motoregenskaper, ABS, ASC/DTC och Dynamic ESA bibehålls även när tändningen har stängts av.

KÖRLÄGE PRO

– med körlägen Pro^{FE}

Inställningsmöjlighet

Körlägena PRO kan ställas in individuellt.

Konfigurera körläge DYNAMIC PRO

- Slå på tändningen. (☛ 60)
- Öppna menyn Settings, Vehicle settings, Driving mode preselection.
- Välj och aktivera DYNAMIC PRO riding mode.
- Välj Configuration och bekräfta.

78 MANÖVRERING

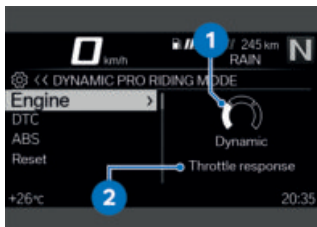

Systemet Engine har valts. Den aktuella inställningen visas som diagram 1 med förklaringar till systemet 2.

- Välj system och bekräfta.



Du kan bläddra igenom de olika inställningarna 3 och tillhörande förklaringar 4.

- Ställ in systemet.
- » Systemen Engine, DTC och ABS kan ställas in på samma sätt.
- Inställningarna kan återställas till fabriksinställningarna:
- Återställ körlägesinställningarna. (➡ 78)

Återställ

körlägesinställningarna

- Konfigurera DYNAMIC PRO riding mode. (➡ 77)
- Välj Reset och bekräfta.
- » För DYNAMIC PRO riding mode gäller följande fabriksinställningar:

-DTC: DYNAMIC PRO

-ABS: DYNAMIC

-Engine: DYNAMIC

FARTHÅLLARE

-med farthållare^{FE}

Indikering vid inställning (Speed Limit Info ej aktiv)



Symbolen 1 för farthållaren visas i Pure Ride-vyn och på den övre statusraden.

Indikering vid inställning (Speed Limit Info aktiv)



Symbolen **1** för farthållaren visas i Pure Ride-vyn och på den övre statusraden.

Koppa till farthållare



- Skjut kontakten **1** åt höger.
- » Knapp **2** går att använda.

Spara hastighet



- Tryck knappen **1** kort framåt.

 Inställningsområde för farthållaren (växelberoende)

15...210 km/h

 lyser.

- » Den aktuella hastigheten hålls konstant och registreras.

Acceleration

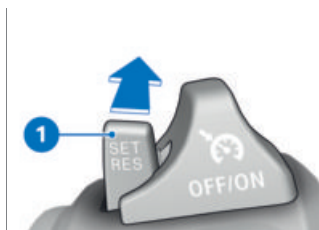

- Tryck knappen **1** kort framåt.
- » Varje gång du trycker på knappen ökas hastigheten med ca 1 km/h.
- Håll knappen **1** tryckt framåt.

80 MANÖVRERING

- » Hastigheten ökar steglöst.
- » Om knappen **1** inte manövreras igen hålls och sparas den uppnådda hastigheten.

Sakta ner



- Tryck knappen **1** kort bakåt.
- » Varje gång du trycker på knappen sänks hastigheten med cirka 1 km/h.
- Håll knappen **1** tryckt bakåt.
- » Hastigheten minskar steglöst.
- » Om knappen **1** inte manövreras igen hålls och sparas den uppnådda hastigheten.

Avaktivera farthållare

- Manövrera bromsen, kopplingen eller gashandtaget (vrid gasen bakåt förbi grundinställningen) för att avaktivera farthållaren.
- » Kontrollampen för farthållaren slocknar.

Återgå till föregående hastighet



- Tryck knappen **1** kort bakåt för att återgå till den lagrade hastigheten.



- Farthållaren avaktiveras inte genom att du gasar. När du släpper gashandtaget sjunker hastigheten bara till det sparade värdet, även om du vill bromsa in ytterligare.



- lyser.

Koppla från farthållare

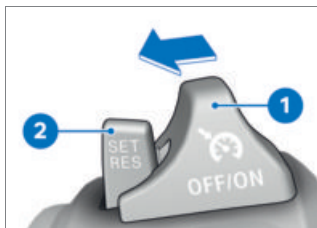

- Skjut kontakten **1** åt vänster.
- » Systemet avstängt.
- » Knappen **2** är blockerad.

LAPTIMER

– med körlägen Pro^{FE}

Starta tidsregistreringen

- Öppna menyn **Sport** och byt till indikeringen **Sport 2**.
- Starta motorn. (►► 126)



- Tryck på knappen **1**.
 - » Tidsregistreringen pågår.
- Tryck åter på knappen **1** varje gång start-/mållinjen passeras för att starta registreringen av nästa varv.
 - » Data för föregående varv sparas.
 - » Tiden för det aktuella varvet startar igen vid 00:00:00.
 - » Den stoppade tidtagningen för ett varv visas under en inställbar **Disp. duration** innan den löpande tiden för det aktuella varvet visas.
 - » Registreringen fortsätter även om visningsläget stängs under pågående registrering.

Avsluta tidsregistrering och administrera tider

Förutsättning

Indikeringen **Sport 2** visas.

- Tryck vippknappen **MENU** nedåt.
 - » Menyn **LAPTIMER** visas.
- Med **Stop recording** kan en pågående registrering avslutas.
- Med **Laps** kan aktuella varvtider och färddata öppnas. 99 varv kan sparas. Om inga varv därefter raderas, skrivs de första varven över av de nya varven.
- Med **Delete all laps** kan alla varv raderas.
- Med **Reset Best Ever** kan banrekordet (**Best Ever**) återställas.

Ställa in laptimern

- Öppna menyn **Settings**, **Vehicle settings**, **Laptimer**.
 - » Följande inställningar är möjliga:
 - **Debounce time**: Om ljusstutan har manövrerats, kan den åter manövreras inom denna tid utan att varvtidtagningen påverkas.
 - **Disp. duration**: Så här länge visas tidtagningen för

82 MANÖVRERING

ett varv innan den aktuella varvtiden visas.

- Reference: Val av vilken bästa tid som ska visas som referens. Best: Bästa tid för den aktuella registreringen eller Best Ever: banrekordet.
- Best lap in progress: När denna funktion är aktiverad visas inte differensen mellan den senaste varvtiden och referenstiden, utan differensen mellan den aktuella varvtiden och referenstiden.

Banrekord

Banrekordet (Best Ever) är det snabbaste av alla varv som har registrerats och uppdateras så snart ett ännu snabbare varv registreras.

Banrekordet finns kvar även om de registrerade varven raderas. Det innebär att du vid ett senare tillfälle kan registrera ett nytt lopp och jämföra med de bästa varvtiderna från tidigare lopp.

Banrekordet kan raderas i menyn LAPTIMER.

Kommer banrekordet från en sparad registrering, visas den tillsammans med motsvarande varvnummer. Om banrekordet saknar varvnummer, kommer

det från en registrering som redan har raderats.

VÄXLINGSLAMPA

-med körlägen Pro^{FE}

Till- och fränkoppling av växlingslampa



- Öppna menyn Settings, Vehicle settings.
- Slå på eller stäng av Shift light.

Ställa in växlingslampa

- Sätt på funktionen Shift light.
- Öppna menyn Settings, Vehicle settings, Configuration (i Shift light).
 - » Följande inställningar är möjliga:
 - Start RPM
 - End RPM
 - Brightness
 - Frequency. En blinkfrekvens på 0 Hz motsvarar permanent ljus.

» Ändringar av ljusstyrkan och blinkfrekvensen förtydligas genom att växlingslampan tänds eller blinkar kort.

STÖDLARM (DWA)

Aktivering

– med stöldskyddssystem (DWA)^{FE}

- Slå på tändningen. (☐☐☐➔ 60)
 - Anpassa stöldlarmet. (☐☐☐➔ 85)
 - Slå av tändningen.
 - » Om stöldlarmet (DWA) har aktiverats, sker en automatisk aktivering av DWA efter att tändningen fränkopplats.
 - » Aktiveringen tar ca 30 sekunder.
 - » Blinkerlamporna tänds två gånger.
 - » Kvitteringstonen ljuder två gånger (beroende på programmering).
 - » Stöldlarmet är aktivt.
- med Keyless Ride^{FE}



- Slå av tändningen.

- Tryck två gånger på knappen **1** på fjärrnyckeln.
- » Aktiveringen tar ca 30 sekunder.
- » Blinkerlamporna tänds två gånger.
- » Kvitteringstonen ljuder två gånger (beroende på programmering).
- » Stöldlarmet är aktivt.

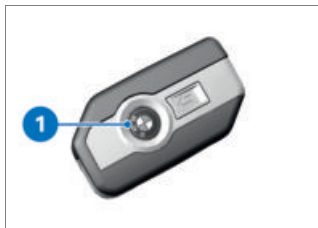

- För att avaktivera rörelsesensorn (t.ex. om motorcykeln ska transporteras på tåg och de kraftiga rörelserna kan utlösa en larmsignal) trycker du en gång till på knappen **1** på fjärrkontrollen under aktiveringsfasen.
 - » Blinkerlamporna tänds tre gånger.
 - » Kvitteringstonen ljuder tre gånger (om detta har programmerats).
 - » Rörelsesensorn är avaktiverad.
- ◀

84 MANÖVRERING

Larmsignal

–med stöldskyddssystem (DWA)^{FE}

DWA-larmet kan utlösas av:

- Rörelsesensor
- Tändningsförsök med obehörig tändningsnyckel.
- Bortkoppling av DWA från fordonsbatteriet (DWA-batteriet övertar strömförsörjningen – endast larmsignal, blinker tänds inte)

 När fjärrnyckeln befinner sig inom räckvidd avaktiveras larm som utlöses av lutningssensorn.

Om DWA-batteriet är urladdat, bibehålls alla funktioner, endast larmutlösning vid frånskiljning av fordonsbatteriet är inte längre möjlig.

Larmtiden är ca 26 sekunder. När larmet är aktiverat ljuder en larmsignal och blinkarna blinkar. Larmtonens typ kan ställas in av en BMW Motorrad återförsäljare.

–med Keyless Ride^{FE}

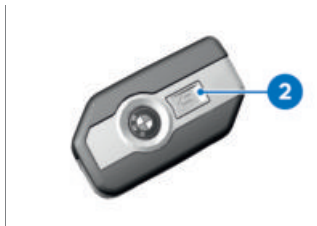

Ett utlöst larm kan alltid avbrytas med knappen **2** på fjärrnyckeln utan att stöldlarmet avaktiveras.

Om ett larm har utlösts i förarens frånvaro indikeras det med att en kort larmsignal ljuder när tändningen slås på. Därefter signalerar DWA-lysdioden orsaken till larmet i en minut.

DWA-lysdiodens ljussignaler:

- En blinkning: rörelsesensor 1
- Två blinkningar: rörelsesensor 2
- Tre blinkningar: tändningen påslagen med obehörig tändningsnyckel
- Fyra blinkningar: stöldlarmet har kopplats bort från fordonsbatteriet
- Fem blinkningar: rörelsesensor 3

Avaktivering

- med stöldskyddssystem (DWA)^{FE}
- Slå på tändningen. (☞ 60)
 - » Blinkerlamporna tänds en gång.
 - » Kvitteringstonen ljuder en gång (om detta har programmerats).
 - » Stöldlarmet är avstängt.
- med Keyless Ride^{FE}

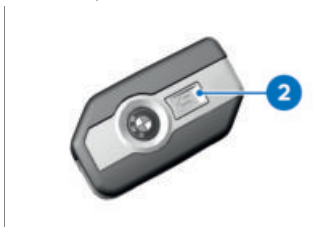

- Tryck en gång på knappen **2** på fjärrnyckeln.
-  Om larmfunktionen avaktiveras via fjärrnyckeln och tändningen sedan inte kopplas in, så aktiveras larmfunktionen automatiskt igen efter ca 30 sekunder, förutsatt att Arm automatically är inkopplad.
 - » Blinkerlamporna tänds en gång.
 - » Kvitteringstonen ljuder en gång (om detta har programmerats).
 - » Stöldlarmet är avstängt.◀

Anpassa stöldlarm

- Slå på tändningen. (☞ 60)
- Öppna menyn Settings, Vehicle settings, Alarm system.
 - » Följande inställningar är möjliga:
 - Ställa in Warning signal
 - Koppla till och från Tilt sensor
 - Koppla till och från Arming tone
 - Koppla till och från Arm automatically
 - med stöldskyddssystem (DWA)^{FE}
 - » Inställningsmöjligheter (☞ 85)

Inställningsmöjligheter

- med stöldskyddssystem (DWA)^{FE}

Warning signal: Ställ in ökande och minskande eller intermittent larmsignal.

Tilt sensor: Aktivera lutningsgivaren för att övervaka fordonets lutning. Stöldlarmet reagerar t.ex. vid hjulstöld eller bogsering.

-  Avaktivera lutningssensorn när du transporterar fordonet för att förhindra att DWA utlöses.

86 MANÖVRERING

Arming tone: Kvitteringslarm-ton när DWA aktiveras/avaktiveras, utöver att blinkarna tänds.

Arm automatically: Automatisk aktivering av larmfunktionen när tändningen stängs av.

DÄCKTRYCKSKONTROLL (RDC)

–med däcktryckskontroll (RDC)^{FE}

Sätt på eller stäng av börtrycksvarning

- När minimidäcktrycket nås kan en börtrycksvarning visas.
- Öppna menyn *Settings*, *Vehicle settings*, *RDC*.
- Slå på eller stäng av *Target pressure warn..*

HANDTAGSVÄRME

–med värmehandtag^{FE}

Använda handtagsvärme

- Starta motorn. (☛ 126)

 Värmehandtagen fungerar bara när motorn är i gång.

 Värmehandtagen ökar strömförbrukningen, vilket kan medföra att batteriet urladdas vid körning på låga varvtal. Vid låg batteriladdning kopplas värmehandtagen ifrån

för att säkerställa att motorn kan startas.



- Tryck upprepade gånger på knappen **1** tills önskat värmesteg **2** visas framför värmehandtagssymbolen **3**.

Styrhandtagen kan värmas upp i tre steg. Hög värmeeffekt för att snabbt värma upp handtagen, sänk sedan till en lägre värmeeffekt.



Hög värmeeffekt



Medelhög värmeeffekt



Låg värmeeffekt

» Om inga fler ändringar görs, ställs det valda värmesteget in.

- För att koppla från värmehandtaget, tryck upprepade gånger på knappen **1** tills värmehandtagssymbolen **3** inte längre visas på displayen.

SADEL

Demontera sadel

Förutsättning

Motorcykeln är parkerad, se till att marken är jämn och fast.

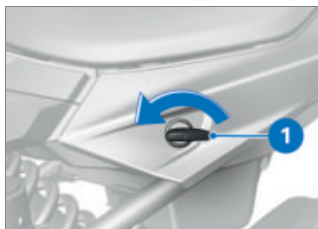

- Vrid sadellåset **1** moturs med tändningsnyckeln.
- » Sadeln är upplåst.

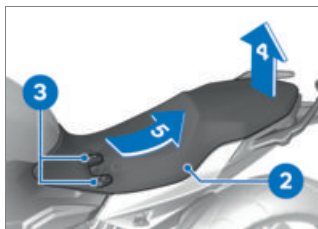

- Lyft sadeln **2** i pilens riktning **4**.
- Dra loss sadeln **2** i pilens riktning **5** från fästet **3**.
- Lägg sadeln **2** på en ren yta.

Montera sadel

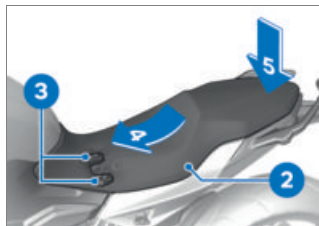

- Skjut sadeln **2** i pilens riktning **4** mot fästet **3**.
- Tryck in sadeln med kraft i pilens riktning **5**.
- » Sadeln snäpps hörbart på plats.

TFT-DISPLAY

05

ALLMÄNNA ANVISNINGAR	90
PRINCIP	91
VYN PURE RIDE	97
ALLMÄNNA INSTÄLLNINGAR	98
BLUETOOTH	100
MITT FORDON	103
FÄRDDATOR	106
NAVIGATION	106
MEDIA	108
TELEFON	109
VISA PROGRAMVARUVERSION	110
VISA LICENSINFORMATION	110

90 TFT-DISPLAY

ALLMÄNNA ANVISNINGAR

Varningsanvisningar

VARNING

Användning av smarttelefon under körning

Olycksrisk

- Följ gällande trafikregler.
- Använd inte smartphone under körning. Undantag gäller om användning kan ske utan händerna, t.ex. telefoni med hjälp av handsfree-utrustning.

VARNING

Mindre uppmärksamhet på trafiksituationen och kontrollförlust.

Olycksrisk på grund av manövrering av integrerade informationssystem och kommunikationsenheter under körning.

- Använd dessa system eller enheter endast när trafiksituationen tillåter det.
- Stanna vid behov och manövrera systemen eller enheterna stillastående.

Connectivity-funktioner

Connectivity-funktioner omfattar media, telefoni och navigation. Connectivity-funktioner kan användas när TFT-displayen är ansluten till en mobil enhet och en hjälm (☞ 100). Mer information om Connectivity-funktionerna finns på bmw-motorrad.com/connectivity

 Om bränsletanken sitter mellan den mobila enheten och TFT-displayen kan Bluetooth-sammankopplingen vara begränsad. BMW Motorrad rekommenderar att enheten förvaras ovanför bränsletanken (t.ex. i jackfickan).

 Beroende på den mobila enheten kan Connectivity-funktionerna vara begränsade.

BMW Motorrad Connected App

Med BMW Motorrad Connected App kan användningsinformation och fordonsinformation hämtas. För att vissa funktioner ska kunna användas, t.ex. navigation, måste appen vara installerad på den mobila enheten och vara ansluten till TFT-displayen. Med appen startas

målstyrningen och anpassas navigationen.

 På vissa mobila enheter, t ex med operativsystem iOS, måste appen BMW Motorrad Connected öppnas före användningen.

Aktualitet

Uppdateringar av TFT-displayen kan komma efter att denna manual publiceras. Detta kan leda till eventuella skillnader mellan denna manual och ditt fordon. Aktuell information finns under bmw-motorrad.com/service.

PRINCIP

Manöverelement

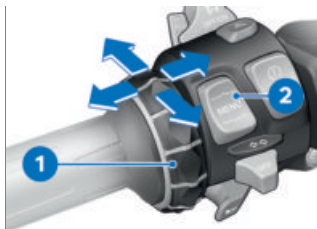

Manövreringen av alla alternativ på displayen görs med Multi-Controllern **1** och vippknappen MENU **2**.

Beroende på kontexten är följande funktioner möjliga.

Multi-Controllerns funktioner

Vrid Multi-Controllern uppåt:

- Flytta markören uppåt i listor.
- Göra inställningar.
- Höja ljudvolymen.

Vrid Multi-Controllern nedåt:

- Flytta markören nedåt i listor.
- Göra inställningar.
- Sänka ljudvolymen.

Vippa Multi-Controllern åt vänster:

- Aktivera funktion enligt Check Control-meddelandena.
- Aktivera funktion åt vänster eller tillbaka.
- Gå tillbaka till vyn Meny efter att du gjort inställningarna.
- I vyn Meny: Växla till nästa högre hierarkinivå.
- I menyn Mitt fordon: Bläddra till nästa menyruta.

Vippa Multi-Controllern åt höger:

- Bekräfta val.
- Bekräfta inställningar.
- Bläddra till nästa menysteg.
- Skrolla till höger i listor.
- I menyn Mitt fordon: Bläddra till nästa menyruta.

92 TFT-DISPLAY

MENU-vippknappens funktioner

 Navigationsanvisningarna visas i en dialogruta om menyn Navigation inte har öppnats. Manövreringen med vippknappen MENU är tillfälligt begränsad.

Tryck kort upptill på MENU:

- I vyn Meny: Växla till nästa högre hierarkinivå.
- I vyn Pure Ride: Byt indikering för statusraden.

Tryck länge upptill på MENU:

- I vyn Meny: Öppna vyn Pure Ride.
- I vyn Pure Ride: Växla manöverfokus till Navigator.

Tryck kort nedtill på MENU:

- Växla till nästa lägre hierarkinivå.
- Ingen funktion när den lägsta hierarkinivån har nåtts.

Tryck länge nedtill på MENU:

- Växla tillbaka till senast öppnade meny efter att ett menyskifte gjorts genom att vippknappen MENU tryckts in länge upptill.

Användningsanvisningar i huvudmenyn

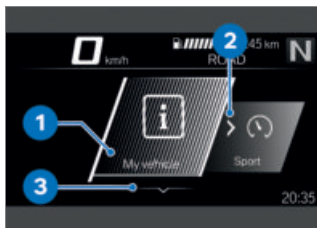

Användningsanvisningar visar vilka interaktioner som är möjliga i olika situationer.

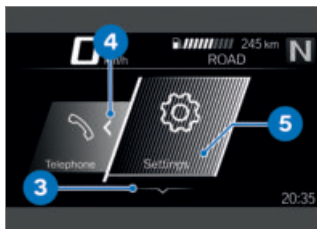

Förklaring av användningsanvisningar:

- Användningsanvisning 1: Vänster slut har nåtts.
- Användningsanvisning 2: Möjligt att bläddra åt höger.
- Användningsanvisning 3: Möjligt att bläddra nedåt.
- Användningsanvisning 4: Möjligt att bläddra åt vänster.
- Användningsanvisning 5: Höger slut har nåtts.

Användningsanvisningar i undermenyer

Utöver användningsanvisningarna i huvudmenyn, finns ytterligare användningsanvisningar i undermenyerna.

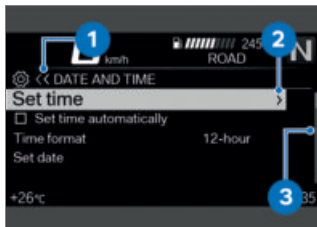

Förklaring av användningsanvisningar:

- Användningsanvisning **1**: Den aktuella indikeringen finns i en hierarkisk meny. Antalet symboler visar upp till tre undermeny nivåer. Symbolens färg skiftar beroende på om det är möjligt att gå tillbaka uppåt.
- Användningsanvisning **2**: Ytterligare en undermeny nivå kan öppnas.
- Användningsanvisning **3**: Det finns fler poster som kan visas.

Visa Pure Ride-vy

- Tryck länge upptill på vippknappen MENU.

Till- och frånkoppling av funktioner

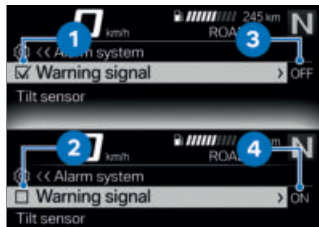

Före vissa menyalternativ finns en ruta. Rutan visar om funktionen är till- eller frånkopplad. Aktionssymboler efter menyalternativen visar vad som kopplas när Multi-Controllern trycks åt höger.

Exempel på från- och tillkoppling:

- Symbolen **1** visar att funktionen är tillkopplad.
- Symbolen **2** visar att funktionen är frånkopplad.
- Symbolen **3** visar att funktionen kan kopplas från.
- Symbolen **4** visar att funktionen kan kopplas till.

94 TFT-DISPLAY

Öppna meny

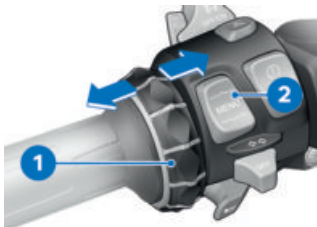

- Visa Pure Ride-vy. (☰ → 93)
 - Tryck knappen **2** kort nedåt.
- Följande menyer kan öppnas:
- My vehicle
 - Navigation
 - Media
 - Telephone
 - Settings
- Tryck Multi-Controllern **1** kort flera gånger åt höger, tills önskat menyalternativ är markerat.
 - Tryck knappen **2** kort nedåt.

 Menyn Settings kan endast öppnas när fordonet står stilla.

Flytta markören i listor

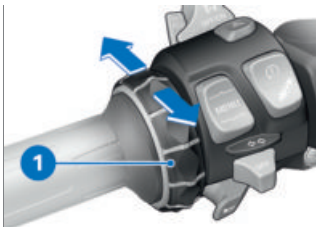

- Öppna menyn. (☰ → 94)
- Flytta markören nedåt i listor genom att vrida Multi-Controllern **1** nedåt tills önskad post är markerad.
- Flytta markören uppåt i listor genom att vrida Multi-Controllern **1** uppåt tills önskad post är markerad.

Bekräfta val

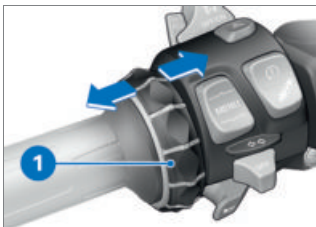

- Välj önskat alternativ.
- Tryck Multi-Controllern **1** kort åt höger.

Öppna senast använda meny

- I vyn Pure Ride: Tryck länge nedtill på vippknappen MENU.
- » Senast använda meny öppnas. Senast markerade post väljs.

Ändra manöverfokus

– med förberedelse för navigationssystem^{FE}

När Navigator är ansluten går det att växla mellan manövreringen av Navigator och TFT-displayen.

Byta manöverfokus

– med förberedelse för navigationssystem^{FE}

- Fäst navigationsutrustningen säkert. (☞ 196)
- Visa Pure Ride-vy. (☞ 93)
- Tryck länge upptill på vippknappen MENU.
- » Manöverfokus växlar till Navigator resp TFT-displayen. Den aktuella aktiva enheten är markerad till vänster på den övre statusraden. Manövreringsåtgärderna gäller för den aktuella aktiva enheten tills manöverfokus åter ändras.
- » Använda navigationssystem (☞ 198)

Indikeringar av systemstatus

Systemstatusen visas i det nedre menyområdet, när en funktion har kopplats till eller från.

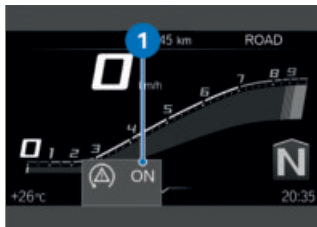

Exempel på vad systemstatusen betyder:

– Systemstatus 1: ASC/DTC-funktionen är tillkopplad.

Byta indikering för statusrad Förutsättning

Fordonet står stilla. Vyn Pure Ride visas.

- Slå på tändningen. (☞ 60)
- » På TFT-displayen visas all information som är nödvändig för körning på allmänna vägar av färdatorn (t.ex. TRIP 1) och resefärdatorn (t.ex. TRIP 2). Informationen kan visas på den övre statusraden.

96 TFT-DISPLAY

– med däcktrycks kontroll (RDC)^{FE}





» Dessutom kan information från däcktrycks kontrollen visas.<

- Välj innehåll på övre statusrad. (☰ → 96)



- Tryck länge på knappen **1** för att visa Pure Ride-vyn.
- Tryck varje gång kort på knappen **1** för att välja värde på den övre statusraden **2**.

Följande värden kan visas:

-  Total distance
-  Current distance 1
-  Current distance 2
-  Consumption 1 (genomsnitt)
-  Consumption 2 (genomsnitt)

 Riding time 1

 Riding time 2

 Break 1

 Break 2

 Speed 1 (genomsnitt)

 Speed 2 (genomsnitt)

– med däcktrycks kontroll (RDC)^{FE}

 Tyre pressure<

 Fuel tank level

 Range

Välj innehåll på övre statusrad

- Öppna menyn Settings, Display, Status line content.
- Aktivera önskade indikeringar.
 - » Det går att hoppa mellan valda indikeringar på den övre statusraden. Om inga indikeringar har valts, visas endast räckvidden.

Göra inställningar

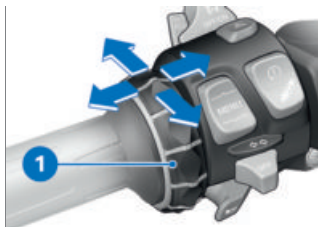

- Välj önskad inställningsmeny och bekräfta.
 - Vrid Multi-Controllern **1** nedåt tills önskad inställning är markerad.
 - Vippa Multi-Controllern **1** åt höger om det finns en användningsanvisning.
 - Vippa Multi-Controllern **1** åt vänster om det inte finns någon användningsanvisning.
- » Inställningen är sparad.

Sätt på eller stäng av Speed Limit Info

Förutsättning

Fordonet är anslutet till en kompatibel mobil enhet. BMW Motorrad Connected-appen är installerad på den mobila enheten.

- Speed Limit Info visar aktuell tillåten maxhastighet, under förutsättning att utgivaren av kartdata tillhandahåller

denna information i navigationen.

- Öppna menyn Settings, Display.
- Slå på eller stäng av Speed Limit Info.

VYN PURE RIDE

Varvräknare



- 1 Skala
- 2 Lågt varvtalsområde
- 3 Högt/rött varvtalsområde
- 4 Visare
- 5 Släpvisare
- 6 Enhet för varvräknare: 1000 varv per minut

98 TFT-DISPLAY

Räckvidd



Räckvidden **1** anger hur långt det går att köra på det drivmedel som finns kvar. Beräkningen görs med hjälp av genomsnittsförbrukningen och bränslemängden.

- Om motorcykeln står på sidostödet, kan bränslemängden inte beräknas korrekt på grund av det sneda läget. Därför uppdateras räckvidden bara om sidostödet är infällt.
- Räckvidden visas tillsammans med en varning när bara bränslereserven återstår.
- När du har tankat uppdateras räckvidden om bränslemängden är större än bränslereserven.
- Den räckvidd som fastställs är ett närmevärde.

Uppväxlingsrekommendation



Uppväxlingsrekommendationen i vyn Pure Ride **1** eller statusraden **2** visar den ekonomiskt bästa tidpunkten för uppväxling.

ALLMÄNNA INSTÄLLNINGAR

Ställa in ljudvolym

- Anslut förarhjälm och passagerarhjälm. (⇒ 102)
- Höja ljudvolymen: Vrid Multi-Controllern uppåt.
- Sänka ljudvolymen: Vrid Multi-Controllern nedåt.
- Stänga av ljudet: Vrid Multi-Controllern hela vägen ner.

Ställa in datum

- Slå på tändningen. (⇒ 60)
- Öppna menyn Settings, System settings, Date and time, Set date.
- Ställ in Day, Month och Year.
- Bekräfta inställningen.

Inställning av datumformat

- Öppna menyn Settings, System settings, Date and time, Date format.
- Välj önskad inställning.
- Bekräfta inställningen.

Ställa in klocka

- Slå på tändningen. (☰➔ 60)
- Öppna menyn Settings, System settings, Date and time, Set time.
- Ställ in Hour och Minute.

Inställning av tidsformat

- Öppna menyn Settings, System settings, Date and time, Time format.
- Välj önskad inställning.
- Bekräfta inställningen.

Inställning av måttenheter

- Öppna menyn Settings, System settings, Units.

Följande måttenheter kan ställas in:

- Hastighet
- Förbrukning
- med däcktrycks kontroll (RDC)^{FE}
- Tryck<1
- Temperatur

Inställning av språk

- Öppna menyn Settings, System settings, Language.

Följande språk kan ställas in:

- Tyska
- Engelska (UK)
- Engelska (USA)
- Spanska
- Franska
- Italienska
- Nederländska
- Polska
- Portugisiska (Brasilien)
- Portugisiska (Portugal)
- Turkiska
- Rumänska
- Ryska
- Ukrainska
- Kinesiska
- Japanska
- Koreanska
- Thailändska

Ställ in ljusstyrkan

- Öppna menyn Settings, Display, Brightness.
- Ställ in ljusstyrkan.
- » Displayens ljusstyrka dämpas till det inställda värdet när ett definierat värde för den omgivande ljusstyrkan underskrids.

Återställa alla inställningar

- Alla inställningar i menyn Settings kan återställas till fabriksinställningar.
- Öppna menyn Settings.

100 TFT-DISPLAY

• Välj `Reset all` och bekräfta.

Inställningarna i följande menyer har återställts:

-`Vehicle settings`

-`System settings`

-`Connections`

-`Display`

-`Information`

» Befintliga Bluetooth-anslutningar raderas inte.

BLUETOOTH

Radioteknik för närområde

Bluetooth är en teknik för överföring mellan enheter som befinner sig inom samma närområde. Bluetooth-enheter sänder som kortdistansenheter (SRD-överföring med begränsad räckvidd) på licensfria ISM-band (Industrial, Scientific and Medical Band) mellan 2,402...2,480 GHz. Det får användas i hela världen utan krav på tillstånd.

Även om Bluetooth är konstruerat för att överföra förbindelser över korta avstånd kan störningar uppstå även i detta system. Förbindelser kan störas, få korta avbrott eller försvinna helt. Framför allt om flera apparater används i ett Bluetooth-nätverk, kan inte friktionsfri drift garanteras i alla lägen.

Möjliga störningskällor:

-Störningsfält på grund av sändarmaster och liknande.

-Enheter med felaktigt implementerad Bluetooth-standard.

-Andra enheter med Bluetooth-funktion i närheten.

-Avskärmning på grund av metall eller kroppsdel.

Pairing

Innan två Bluetooth-enheter kan anslutas till varandra, måste de ha identifierat varandra. Denna ömsesidiga igenkänning kallas "Pairing" (parkoppling). Enheter som en gång identifierats sparas, så att parkoppling bara behöver utföras vid första kontakten.



På vissa mobila enheter, t ex med operativsystem iOS, måste appen BMW Motorrad Connected öppnas före användningen.

Vid parkoppling söker TFT-displayen inom sitt mottagningsområde efter andra Bluetooth-kompatibla enheter. För att en enhet ska kunna kännas igen måste följande villkor vara uppfyllda:

- Enhetens Bluetooth-funktion måste vara aktiverad
- Enheten måste vara "synlig" för andra
- ytterligare Bluetooth-kompatibla enheter måste vara avstängda (t ex mobiltelefoner och navigationssystem).

I bruksanvisningen till ditt kommunikationssystem finns uppgifter om de nödvändiga stegen.

Upprätta Bluetooth-anslutning

- Öppna menyn *Settings*, *Connections*.
- » I menyn *CONNECTIONS* kan Bluetooth-anslutningar ställas in, administreras och tas bort. Följande Bluetooth-anslutningar visas:
 - Mobile device*
 - Rider's helmet*
 - Passenger helm.*

Anslutningsstatus för mobila enheter visas.

Anslutning av mobil enhet

- Upprätta Bluetooth-anslutning. (▣▣▣▣ 101)
- Aktivera den mobila enhetens Bluetooth-funktion (se den mobila enhetens bruksanvisning).
- Välj *Mobile device* och bekräfta.

- Välj *Pair new mobile device* och bekräfta. Mobila enheter söks.



Bluetooth-symbolen blinkar på den nedre statusraden under parkopplingen.

Hittade mobila enheter visas.

- Välj mobil enhet och bekräfta.
- Följ anvisningarna på den mobila enheten.
- Bekräfta att koderna överensstämmer.
 - » Förbindelsen kopplas upp och anslutningsstatusen uppdateras.
 - » Om anslutningen inte kopplas upp, kan felsökningstabellen i kapitlet *Tekniska data* vara till hjälp. (▣▣▣▣ 212)
 - » Beroende på den mobila enheten överförs telefondata automatiskt till fordonet.
 - » Telefonuppgifter (▣▣▣▣ 110)
 - » Om telefonboken inte visas, kan felsökningstabellen i kapitlet *Tekniska data* vara till hjälp. (▣▣▣▣ 213)
 - » Om Bluetooth-anslutningen inte fungerar som den ska, kan felsökningstabellen i kapitlet *Tekniska data* vara till hjälp. (▣▣▣▣ 213)

102 TFT-DISPLAY

Anslutning av förarhjälm och passagerarhjälm

- Upprätta Bluetooth-anslutning. (☞ 101)
- Välj Rider's helmet resp Passenger helm. och bekräfta.
- Visa hjälmens kommunikationssystem.
- Välj Pair new rider's helmet resp Pair new passeng. helmet och bekräfta.

Hjälm söks.



Bluetooth-symbolen blinkar på den nedre statusraden under parkopplingen.

Hittade hjälmar visas.

- Välj hjälm och bekräfta.
- » Förbindelsen kopplas upp och anslutningsstatusen uppdateras.
- » Om anslutningen inte kopplas upp, kan felsökningstabellen i kapitlet Tekniska data vara till hjälp. (☞ 212)
- » Om Bluetooth-anslutningen inte fungerar som den ska, kan felsökningstabellen i kapitlet Tekniska data vara till hjälp. (☞ 213)

Ta bort anslutningar

- Öppna menyn Settings, Connections.
- Välj Delete connections.
- Välj och bekräfta anslutningen för att radera den.
- Välj och bekräfta Delete all connections för att ta bort alla anslutningar.

MITT FORDON

STARTBILD

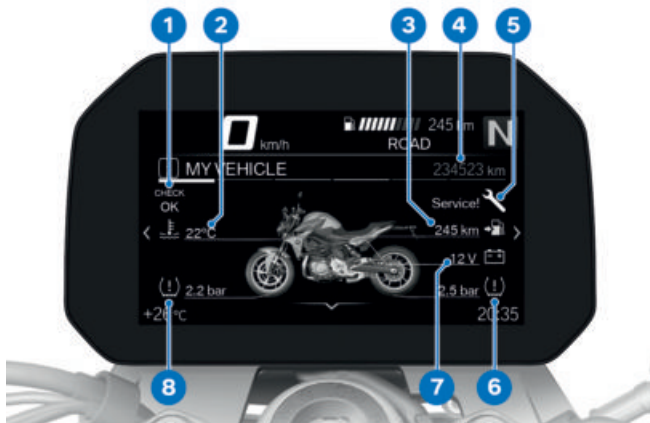

- 1 Check-Control-symbol (➡ 31)
- 2 Kylvätsketemperatur (➡ 43)
- 3 Räckvidd (➡ 98)
- 4 Total kilometerräknare
- 5 Serviceindikering (➡ 55)
- 6 Däcktryck bak (➡ 167)
- 7 Fordonets nätspänning (➡ 184)
- 8 Däcktryck fram (➡ 167)

104 TFT-DISPLAY

Användningsanvisningar

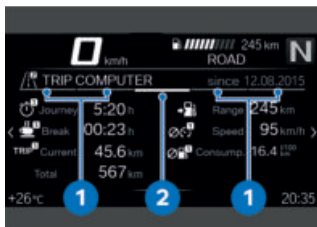

- Användningsanvisning 1: Flikar som visar hur långt man kan bläddra åt vänster eller höger.
- Användningsanvisning 2: Flik som visar den aktuella menyrutans läge.

Bläddra i menyfönster

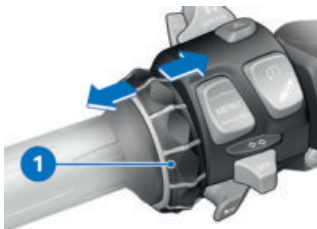

- Öppna menyn My vehicle.
- Vippa Multi-Controllern 1 kort åt höger för att bläddra åt höger.
- Vippa Multi-Controllern 1 kort åt vänster för att bläddra åt vänster.

Menyn Mitt fordon innehåller följande menyfönster:

- MY VEHICLE
- ON-BOARD COMPUTER
- TRIP COMPUTER
- med däcktryckskontroll (RDC) FE
- TYRE PRESSURE <
- SERVICE REQUIREMENTS
- CC MESSAGE (i förekommande fall)
- Mer information om däcktryck och Check Control-meddelanden finns i kapitlet Indikeringar (31).

 Check Control-meddelanden läggs dynamiskt till som extra flikar i fönstren i menyn My vehicle.

Färdator och resefärdator

Menyfönstren ON-BOARD COMPUTER och TRIP COMPUTER visar fordons- och kördata, t.ex. genomsnittsvärden.

Servicebehov

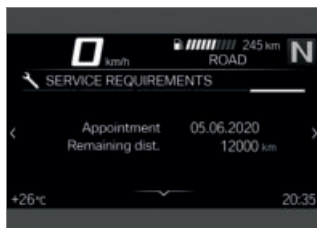

Om det är mindre än en månad eller mindre än 1000 km kvar till nästa servicetillfälle visas ett vitt Check Control-meddelande.

FÄRDDATOR

Öppna färddatorn

- Öppna menyn *My vehicle*.
- Bläddra åt höger tills menyfönstret *ON-BOARD COMPUTERS* visas.

Återställ färddatorn

- Öppna färddatorn. (☰➔ 106)
- Tryck vippknappen MENU nedåt.
- Välj *Reset all values* eller *Reset individual values* och bekräfta.

Du kan återställa följande värden var för sig:

- Break
- Journey
- Current (TRIP 1)
- Speed
- Consump.

Öppna resefärddatorn

- Öppna färddatorn. (☰➔ 106)
- Bläddra åt höger tills menyfönstret *TRIP COMPUTER* visas.

Återställ resefärddatorn

- Öppna resefärddatorn. (☰➔ 106)
- Tryck vippknappen MENU nedåt.
- Välj *Autom. reset* eller *Reset all values* och bekräfta.

» Om du har valt *Autom. reset* återställs färddatorn automatiskt om det har gått minst 6 timmar och datamet har ändrats sedan tändningen stängdes av.

NAVIGATION

Varningsanvisningar



VARNING

Användning av smarttelefon under körning

Olycksrisk

- Följ gällande trafikregler.
- Använd inte smartphone under körning. Undantag gäller om användning kan ske utan händerna, t.ex. telefoni med hjälp av handsfree-utrustning.

**VARNING****Mindre uppmärksamhet på trafiksituationen och kontrollförlust.**

Olycksrisk på grund av manövrering av integrerade informationssystem och kommunikationsenheter under körning.

- Använd dessa system eller enheter endast när trafiksituationen tillåter det.
- Stanna vid behov och manövrera systemen eller enheterna stillastående.

Förutsättning

Fordonet är anslutet till en kompatibel mobil enhet via Bluetooth.

Appen BMW Motorrad Connected är installerad på den mobila enheten.



På vissa mobila enheter, t ex med operativsystem iOS, måste appen BMW Motorrad Connected öppnas före användningen.

Ange måladress

- Anslut mobil enhet. (☞ 101)
- Öppna appen BMW Motorrad Connected och starta målstyrningen.

- Öppna menyn Navigation på TFT-displayen.
- » Den aktiva målstyrningen visas.
- » Om den aktiva navigeringen inte visas, kan felsökningstabellen i kapitlet Tekniska data vara till hjälp. (☞ 213)

Välja mål bland de senaste målen

- Öppna menyn Navigation, Recent destinations.
- Välj mål och bekräfta.
- Välj Start route guidance.

Välja mål i favoriter

- Menyn FAVOURITES visar alla mål som sparats som favoriter i BMW Motorrad Connected-appen. Det går inte att lägga in nya favoriter på TFT-displayen.
- Öppna menyn Navigation, Favourites.
- Välj mål och bekräfta.
- Välj Start guidance.

Ange Points Of Interest

- Points Of Interest, t.ex. sevärdheter, kan visas på kartan.
- Öppna menyn Navigation, POIs.

Följande orter kan väljas:

- At current location
- At destination

108 TFT-DISPLAY

-Along the route

- Välj på vilken ort du vill söka POI.

Du kan t.ex. välja följande in-tressepunkt:

-Filling station

- Välj POI och bekräfta.
- Välj Start route guidance och bekräfta.

Ange färdvägskriterier

- Öppna menyn Navigation, Route criteria.

Du kan välja följande kriterier:

-Route type

-Avoid

- Välj önskad Route type.
- Aktivera eller avaktivera önskad Avoid.

Antalet aktiva undvikanden visas inom parentes.

Avsluta målstyrningen

- Öppna menyn Navigation, Active route guidance.
- Välj End route guidance och bekräfta eller tryck Multi-Controller åt vänster.

Slå på eller av röstinstruktion

- Anslut förarhjälm och passagerarhjälm. (☛ 102)
- Navigationen kan läsas upp av en datorröst. Då måste Spoken instruction ha kopplats till.

- Öppna menyn Navigation, Active route guidance.
- Slå på eller stäng av Spoken instruction.

Upprepa senaste röstinstruktion

- Öppna menyn Navigation, Active route guidance.
- Välj Current instruction och bekräfta.

MEDIA

Förutsättning

Fordonet är anslutet till en kompatibel mobil enhet och en kompatibel hjälm.

Reglera ljudåtergivningen

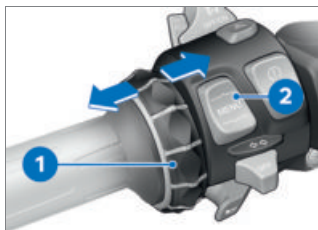

- Öppna menyn Media.

 BMW Motorrad rekommenderar att du ställer in volymen för medier och samtal på den mobila slutenheten på max före körning.

- Ställ in ljudvolymen. (☛ 98)

- Nästa spår: Vippa Multi-Controllern **1** kort åt höger.
- Senaste musikspåret eller början av det nuvarande spåret: Vippa Multi-Controllern **1** kort åt vänster.
- Snabbspolning framåt: Vippa Multi-Controllern **1** länge åt höger.
- Snabbspolning bakåt: Vippa Multi-Controllern **1** länge åt vänster.
- Öppna snabbmenyn: Tryck knappen **2** nedåt.

 Beroende på den mobila enheten kan Connectivity-funktionerna vara begränsade.

» Du kan använda följande funktioner i snabbmenyn:

- Playback eller Pause.
- Välj kategori Now playing, All artists, All albums eller All tracks för sökning och uppspelning.
- Välj Playlists.

I undermenyn Audio settings kan du göra följande inställningar:

- Sätt på eller stäng av Shuffle.
- Repeat: välj Off, One (aktuellt musikspår) eller All.

TELEFON

Förutsättning

Fordonet är anslutet till en kompatibel mobil enhet och en kompatibel hjälm.

Ringa

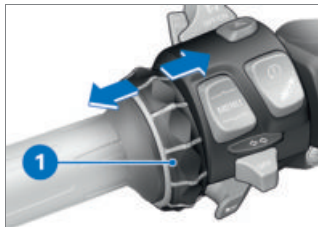

- Öppna menyn Telephone.
- Ta emot samtal: Vippa Multi-Controllern **1** åt höger.
- Avvisa samtal: Vippa Multi-Controllern **1** åt vänster.
- Avsluta samtal: Vippa Multi-Controllern **1** åt vänster.

Tyst läge

När samtal är aktiva kan mikrofonen i hjälmen stängas av.

Samtal med flera deltagare

Under ett pågående samtal kan du ta emot ett andra samtal. Det första samtalet parkeras. I menyn Telephone visas antalet aktiva samtal. Det går att växla mellan två samtal.

110 TFT-DISPLAY

Telefonuppgifter

Beroende på den mobila enhet som används, överförs telefonuppgifter automatiskt till fordonet efter parkopplingen (Pairing) (☰➔ 100).

Phone book: Kontaktlistan från den mobila enheten

Call list: Samtalslistan från den mobila enheten

Favourites: Favoritlistan från den mobila enheten

VISA PROGRAMVARUVERSION

- Öppna menyn Settings, Information, Software version.

VISA LICENSINFORMATION

- Öppna menyn Settings, Information, Licences.

INSTÄLLNING

06

SPEGLAR	114
STRÅLKASTARE	114
KOPPLING	115
BROMS	116
FJÄDERFÖRSPÄNNING	116
DÄMPNING	117

114 INSTÄLLNING

SPEGLAR

Ställa in spegel



- Ställ in spegeln genom att vrida den till önskat läge.

Ställa in spegelarm

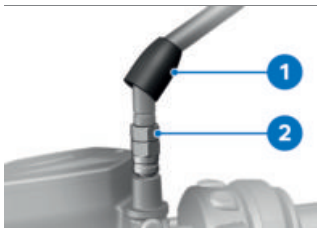

- Skjut upp skyddskåpan **1** över skruvförbandet på spegelarmen.
- Lossa muttern **2**.
- Vrid spegelarmen till önskat läge.
- Dra åt muttern till angivet åtdragningsmoment samtidigt som du håller fast spegelarmen.



Spegel (låsmutter) på klämstycke

M10 x 1,25

22 Nm (Vänstergänga)

- Skjut skyddslocket över skruvförbandet.

STRÅLKASTARE

Ljusvidd och fjäderförspänning

Genom att fjäderförspänningen anpassas till mättnadstillståndet förblir ljusvidden i regel konstant.

Endast vid mycket hög lastvikt är det möjligt att anpassningen av fjäderförspänningen inte är tillräcklig. I detta fall måste ljusvidden anpassas efter vikten.

 Om du inte är säker på att ljusräckvidden är korrekt, låt en auktoriserad verkstad, helst en BMW Motorrad-verkstad, kontrollera inställningen.

Ställa in ljusvidd



Om anpassningen av fjäderförspänningen vid hög lastvikt inte räcker för att mötande trafik inte ska bländas:

- Utför höjdställning för ljusvidden med de vänstra och högra ställskruvarna **1** på höger och vänster sida för båda strålkastarna.

När motorcykeln körs med låg lastvikt igen:

- Återställ strålkastarens grundinställning.
- Lossa muttern **1**.
- Ställ in strålkastaren **2** genom att luta den lite.
- Dra åt muttern **1**.

KOPPLING

Ställa in kopplingshandtag



VARNING

Inställning av kopplingshandtaget under körning

Olycksrisk

- Ställ in kopplingshandtaget när motorcykeln står stilla.

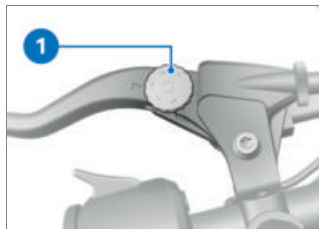

- Vrid ställskruven **1** medurs för att öka avståndet mellan kopplingshandtag och styrhandtag.
- Vrid ställskruven **1** moturs för att minska avståndet mellan kopplingshandtag och styrhandtag.



Det går lättare att vrida på ställskruven om kopplingshandtaget trycks framåt.

116 INSTÄLLNING

BROMS

Ställa in bromshandtag

VARNING

Ändrat läge hos bromsvätskebehållaren

Luft i bromssystemet

- Vrid inte styrarmaturen resp. styret.

VARNING

Inställning av bromshandtaget under körning

Olycksrisk

- Ställ endast in bromshandtaget när motorcykeln står still.

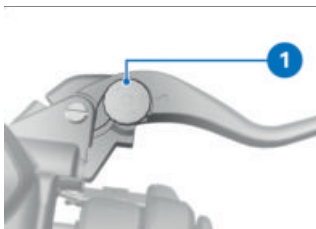

- Vrid ställskruven **1** moturs för att öka avståndet mellan bromshandtag och styrhandtag.
- Vrid ställskruven **1** medurs för att minska avståndet mellan

bromshandtag och styrhandtag.

-  Det går lättare att skruva ställskruven om bromshandtaget trycks framåt.

FJÄDERFÖRSPÄNNING

–utan Dynamic ESA^{FE}

Inställning

Bakhjulets fjäderförspänning måste anpassas till motorcykelns last. Vid tyngre last måste fjäderförspänningen ökas, vid lättare vikt måste fjäderförspänningen minskas i motsvarande grad.

Ställ in bakhjulets fjäderförspänning

- Demontera sadeln. (→ 87)
- Ta fram fordonets verktygs-sats.

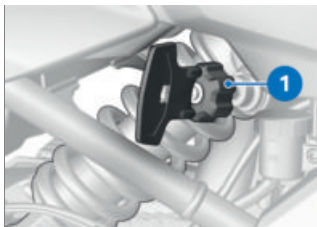

VARNING

Ej avstämda inställningar av fjäderförspänningen och fjäderbensdämpningen.

Försämrade köregenskaper.

- Anpassa fjäderbensdämpningen och fjäderförspänningen.
- Öka fjäderförspänningen genom att vrida inställningshjulet **1** medurs med hjälp av fordonets verktygssats.
- Minska fjäderförspänningen genom att vrida inställningshjulet **1** moturs med hjälp av fordonets verktygssats.



Grundinställning av fjäderförspänning bak

Vrid inställningshjulet moturs till anslaget. (Solokörning utan last)



Grundinställning av fjäderförspänning bak

Vrid inställningshjulet moturs till anslaget och därefter 20 varv medurs. (Solokörning med last)

Vrid inställningsratten medurs till anslaget. (Körning med passagerare och last)

- Sätt tillbaka fordonets verktygssats.
- Montera sadeln. (→ 87)

DÄMPNING

–utan Dynamic ESA^{FE}

Inställning

Dämpningen måste anpassas till vägbanans kvalitet och fjäderförspänningen.

- På ojämn väg bana behövs mjukare dämpning än på slät väg.
- När fjäderförspänningen ökas behövs det en hårdare dämpning och när fjäderförspänningen minskar en mjukare dämpning.

Ställ in bakhjulets dämpning

- Ställ motorcykeln på ett jämnt och fast underlag.

118 INSTÄLLNING

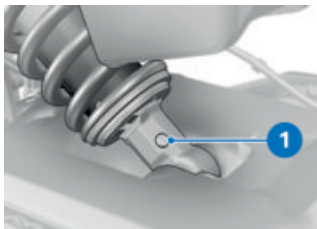

Bakhjulsdämpningens grundinställning

Vrid ställskruven medurs till anslaget och därefter tillbaka 0,25 varv. (Körning med passagerare och last)

- Ställ in dämpningen med hjälp av ställskruven **1**.

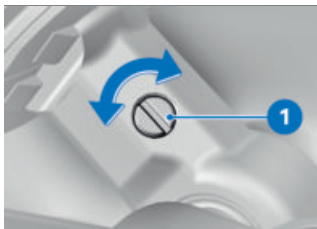

- Öka dämpningen genom att vrida ställskruven **1** medurs.
- Minska dämpningen genom att vrida ställskruven **1** moturs.



Bakhjulsdämpningens grundinställning

Vrid ställskruven medurs ända till anslaget, sedan 1,5 varv tillbaka. (Solokörning utan last)

Vrid ställskruven medurs ända till anslaget, sedan 0,5 varv tillbaka. (Solokörning med last)

KÖRNING

07

SÄKERHETSANVISNINGAR	122
REGELBUNDEN KONTROLL	125
STARTA	126
KÖRA IN	129
VÄXLING	130
VÄXLINGSLAMPA	131
BROMSA	131
PARKERA MOTORCYKEL	133
TANKA	134
SÄTTA FAST MOTORCYKELN FÖR TRANSPORT	139

SÄKERHETSANVISNINGAR

Förarutrustning

Kör aldrig utan denna utrustning! Använd alltid

- Hjälm
- Dräkt
- Handskar
- Stövlar

Det gäller också för korta sträckor, oavsett årstid. Din BMW Motorrad-återförsäljare hjälper dig gärna och kan erbjuda rätt klädsel för olika användningsområden.



VARNING

Indragning av textilier, väskor eller remmar i öppna, roterande fordonsdelar (hjul, kardanaxel)

Olycksrisk

- Säkerställ att inga lösa textilier kan dras in i öppna, roterande fordonsdelar.
- Håll väskor samt spänn- och packremmar borta från öppna, roterande fordonsdelar.

Begränsad nedläggningsvinkel

–med sänkning^{FE}

Motorcyklar med sänkt chassi har mindre nedläggningsvinkel och markfrigång än motorcyklar med standardchassi (se kapitlet Tekniska data).



VARNING

När motorcykeln läggs ned i kurvor kan fordonsdelar komma i kontakt med vägen tidigare än normalt.

Risk för omkullkörning

- Testa försiktigt motorcykelns markfrigång och rätta körstilen därefter.

Testa motorcykelns nedläggningsvinkel i ofarliga situationer. Tänk på motorcykelns begränsade markfrigång när du kör över trottoarkanter eller liknande hinder.

Vid sänkning av motorcykeln förkortas fjädringsvägen. Därigenom kan den vanliga körkomforten försämrats något. Särskilt vid körning med passagerare bör fjäderförspänningen ställas in motsvarande.

Lasta på rätt sätt



VARNING

Försämrad körstabilitet på grund av överbelastning eller ojämn belastning

Risk för omkullkörning

- Överskrid inte den tillåtna totalvikten och följ lastanvisningarna.

- Anpassa inställningen av fjäderförspänningen och dämpningen till totalvikten.

–med väska^{Tbh}

- Tänk på att ha samma väskvolym på vänster och höger sida.
- Se till att vikten är jämnt fördelad på båda sidor.
- Packa tungt bagage längst ner i väskorna och mot insidan.
- Observera den maximala lastvikten och maxhastigheten, se även kapitlet Tillbehör (☞ 194).



Tillåten last per väska

max 5 kg



Maxhastighet för körning med väska

max 180 km/h<

–med toppbox^{Tbh}

- Observera den maximala lastvikten och maxhastigheten, se även kapitlet Tillbehör (☞ 196).



Tillåten last i toppboxen

max 5 kg



Högsta tillåtna hastighet för körning med lastad toppbox

max 180 km/h<

Hastighet

När du kör i hög hastighet kan vissa förhållanden påverka motorcykelns köregenskaper negativt, t.ex.:

- fel inställning av fjäderbenen
- ojämnt fördelad last
- löst sittande klädsel
- för lågt däcktryck
- för litet mönsterdjup
- bagagesystem som väska, toppbox och tankväska.

Risk för förgiftning

Avgaserna innehåller giftig kolmonoxid som är färg- och luktlös.

VARNING

Hälssofarliga avgaser

Kvävningsrisk

- Andas inte in avgaser.
- Låt aldrig motorn gå i stängda utrymmen.

VARNING

Inandning av skadlig ångbildning

Hälssofarligt

- Undvik inandning av ångor från förbrukningsmedel och plast.
- Använd endast fordonet utomhus.

Risk för brännskador

OBSERVERA

Kraftig upphettning av motor och avgassystem under körning

Risk för brännskador

- Se till att inga personer eller föremål kommer i kontakt med motorn och avgassystemet när fordonet har stängts av.

VARNING

Öppna kylarlocket

Risk för brännskador

- Öppna inte kylarlocket när det är varmt.
- Kontrollera endast kylvätskenivån i expansionskärlet och fyll på vid behov.

Katalysator

Om katalysatorn tillförs oförbränt bränsle på grund av tändningsmissar så finns det risk för att den överhettas och skadas.

Följande regler måste tillämpas:

- Kör inte tills bränsletanken är tom
- Kör inte motorn när tändstiftskontakten har dragits loss
- Stäng av motorn direkt vid tändningsmissar
- Tanka endast blyfritt bränsle
- Lämna in fordonet regelbundet för service.

OBSERVERA

Oförbränt bränsle i katalysatorn

Skador på katalysatorn

- lakta ovanstående punkter, för att skydda katalysatorn.

Överhettningsrisk



OBSERVERA

Längre motorgång när fordonet står stilla

Överhettning på grund av otillräcklig kylning, i extrema fall brand i fordonet

- Låt därför inte motorn gå på tomgång i onödan.
- Kör iväg direkt efter start.

Manipulering



OBSERVERA

Manipulation av motorcykeln (t.ex. motorstyrenhet, gasspjäll, koppling)

Skador på berörda komponenter, bortfall av säkerhetsrelaterade funktioner, garantin upphör att gälla

- Inga åtgärder får utföras.

REGELBUNDEN KONTROLL

Gå igenom checklistan

- Använd denna checklista för att kontrollera motorcykeln regelbundet.

Vid ändring av mättnadstillståndet:

–utan Dynamic ESA^{FE}

- Ställ in bakhjulets fjäderförspänning. (☞ 116)

- Ställ in bakhjulets dämpning. (☞ 117)◁

–med Dynamic ESA^{FE}

- Ställa in dämpningen. (☞ 74)◁

Före varje avfärd:

- Kontrollera att bromssystemet fungerar.
- Kontrollera att belysningen och signalsystemet fungerar.
- Kontrollera kopplingsfunktionen. (☞ 165)
- Kontrollera däckens mönsterdjup. (☞ 168)
- Kontrollera däcktrycket. (☞ 167)
- Kontrollera att väska och bagage sitter fast ordentligt.

Vid var 3:e tankstopp:

- Kontrollera motoroljenivån. (☞ 160)
- Kontrollera bromsbeläggstjockleken fram. (☞ 162)
- Kontrollera bromsbeläggstjockleken bak. (☞ 163)
- Kontrollera bromsvätskenivån fram. (☞ 163)
- Kontrollera bromsvätskenivån bak. (☞ 164)
- Kontrollera kylvätskenivån. (☞ 166)
- Smörja drivkedjan. (☞ 178)
- Kontrollera kedjespänningen. (☞ 179)

STARTA

Starta motorn



OBSERVERA

Växellådan smörjs tillräckligt endast när motorn är igång.

Växellådsskador

- Låt inte motorcykeln rulla en längre stund och led den inte långa sträckor med motorn avstängd.
 - Slå på tändningen. (☛ 60)
 - » Pre-Ride-Check genomförs. (☛ 126)
 - » ABS-självdagnosen genomförs. (☛ 127)
 - » DTC-självdagnosen genomförs. (☛ 128)
 - Lägg i tomgångsläget eller dra in kopplingen om en växel är ilagd.
-  Motorcykeln kan inte startas när sidostödet är nedfällt och en växel ilagd. Om motorn startas i friläge och en växel därefter läggs i när sidostödet är nedfällt, stannar motorn.



- Tryck på startknappen **1**.



Vid otillräcklig batterispänning avbryts startförloppet automatiskt. Ladda batteriet eller be om starthjälp innan du försöker starta igen. Mer information hittar du i under Starthjälp i kapitlet Underhåll.



Motor startar.

- » Om motorn inte startar kan felsökningstabellen i kapitlet Tekniska data vara till hjälp. (☛ 212)

Pre-Ride-Check

När tändningen har kopplats till testar kombiinstrumentet kontroll- och varningslamporna – en så kallad "Pre-Ride-Check". Testet avbryts om motorn startas innan testet har slutförts.

Fas 1

Alla kontroll- och varningslampor tänds.

När fordonet har stått stilla en längre tid visas en animation vid systemstarten.

Fas 2

Den allmänna varningslampan växlar från rött till gult.

Fas 3

Alla tända kontroll- och varningslampor släcks efter varandra i omvänd ordning.

Varningslampan för felfunktion i drivanordningen slocknar först efter 15 sekunder.

Om en av kontroll- och varningslamporna inte tänds:

- Åtgärda felet snarast möjligt hos en fackverkstad, helst en BMW Motorrad återförsäljare.
- med körlägen Pro^{FE}



Beroende på körläge och konfiguration kan ingreppet för kördynamikens reglersystem vara begränsat.

Eventuella begränsningar visas som meddelande i ett popup-fönster, t.ex. Warning! ABS setting..

ABS-kontrolllampan blinkar oregelbundet.

Mer information om kördynamikens reglersystem som ABS

finns i kapitlet Tekniken i detalj.

**ABS-självd diagnos**

Vid självd iagnosen kontrolleras funktionsberedskapen för BMW Motorrad ABS. Självd iagnosen startar automatiskt när tändningen kopplas till.

Fas 1

» Kontroll av diagnostiserbara systemkomponenter när fordonet står stilla.



Kontroll- och varningslampan för ABS blinkar.

Fas 2

» Kontroll av hjulvarvtals sensorerna vid start.



Kontroll- och varningslampan för ABS blinkar.

ABS-självd iagnosen har avslutats

» Kontroll- och varningslampan för ABS slocknar.



ABS-självd iagnosen ej avslutad

ABS är inte tillgänglig eftersom självd iagnosen inte har avslutats. (För kontroll av hjulvarvtals sensorerna måste motorcykeln nå en minimihastighet: 5 km/h)

128 KÖRNING

Om ett ABS-fel visas efter ABS-självdinagnosen:

- Du kan köra vidare. Tänk på att ABS-funktionen inte är tillgänglig.
- Åtgärda felet snarast möjligt hos en fackverkstad, helst en BMW Motorrad återförsäljare.

ASC-självdinagnos

Vid självdinagnosen kontrolleras funktionsberedskapen för BMW Motorrad ASC. Självdinagnosen genomförs automatiskt när tändningen sätts på.

Fas 1

» Provning av systemkomponenter med diagnosfunktion när fordonet står stilla.

 Kontroll- och varningslampan för ASC blinkar långsamt.

Fas 2

» Kontroll av systemkomponenter som kan diagnostiseras under körning.

 Kontroll- och varningslampan för ASC blinkar långsamt.

ASC-självdinagnosen har avslutats

» Kontroll- och varningslampan för ASC slocknar.

- Observera indikeringar från alla kontroll- och varningslampor.



ASC-självdinagnosen ej avslutad

ASC är inte tillgängligt eftersom självdinagnosen inte har avslutats. (För kontroll av hjulsensorerna måste motorcykeln nå en minimihastighet: min 5 km/h)

Om ett ASC-fel visas när ASC-självdinagnosen är klar:

- Du kan köra vidare. Tänk på att ASC-funktionen inte är tillgänglig.
- Åtgärda felet snarast möjligt hos en fackverkstad, helst en BMW Motorrad återförsäljare.

DTC-självdinagnos

Genom självdinagnosen kontrolleras funktionsberedskapen för BMW Motorrad DTC. Självdinagnosen genomförs automatiskt när tändningen slås på.

Fas 1

» Kontroll av diagnostiserbara systemkomponenter när fordonet står stilla.



blinkar långsamt.

Fas 2

» Kontrollera de diagnostiserbara systemkomponenterna när du kör iväg.



blinker långsamt.

DTC-självdinagnosen avslutad

» DTC-symbolen visas inte längre.

- Observera indikeringen från alla kontroll- och varningslampor.



DTC-självdinagnosen ej avslutad

Det finns ingen DTC-funktion eftersom självdinagnosen inte har avslutats. (För att man ska kunna kontrollera hjulvarvtalsensorerna, måste motorcykeln nå en min-hastighet med motorn igång: min 5 km/h)

Om ett DTC-fel visas efter DTC-självdinagnosen:

- Du kan köra vidare. Tänk på att DTC-funktionen är begränsad eller inte alls är tillgänglig.
- Åtgärda felet snarast möjligt hos en fackverkstad, helst en BMW Motorrad-återförsäljare.

KÖRA IN

Motor

- Kör med varierande gaspådrag och varvtal fram till den första inkörningskontrollen, undvik att köra längre stunder med konstant varvtal.
- Välj kurviga och lätt kuperade vägar, undvik om möjligt motorvägar.
- Observera inkörningsvarvtalen.



Inkörningsvarvtal

<6500 min⁻¹ (Kilometerställning 0...1200 km)

Inte full belastning (Kilometerställning 0...1200 km)

- Var uppmärksam på antalet körda kilometer då inkörningskontrollen bör genomföras.



Antal körda kilometer till den första inkörningskontrollen

500...1200 km

Bromsbelägg

Nya bromsbelägg måste köras in innan de får optimal friktionskraft. Den reducerade bromsverkan kan kompenseras med kraftigare tryck på bromshandtaget.

VARNING

Nya bromsbelägg

Längre bromssträcka, olycksrisk

- Bromsa i god tid.

Däck

Ytan på nya däck är slät. Den måste därför ruggas upp genom försiktig inkörning då fordonet försätts i skiftande lutningslägen. Först efter inkörningen har däcken fullt grepp.

VARNING

Nya däck har sämre grepp på våt körbana och i extrema snedlägen

Olycksrisk

- Kör med framförhållning och undvik extrema snedlägen.

VÄXLING

– med växlassistent Pro^{FE}

Växlingsassistent Pro

 Vid nedväxling med växlingsassistenten Pro avaktiveras farthållaren automatiskt av säkerhetsskäl.



- Lägg i växlar som vanligt med foten på växelspaken.
- » Växlingsassistenten stödjer föraren vid upp- och nedväxling, utan att kopplingen eller gashandtaget skadas.
- Det handlar inte om en automatisk funktion.
- Föraren är en viktig del i systemet och bestämmer själv när växlingen ska ske.
- Sensorn **1** på växelföraxeln identifierar växlingskommandot och inleder växlingshjälpen.
- » Vid konstant körning på låga växlar med högt varvtal, kan växling utan koppling medföra kraftiga lastväxelreaktioner.
- BMW Motorrad rekommenderar i dessa körsituationer att man endast växlar med koppling.
- Använd inte Pro-växlingsassistenten inom varvtalsbegränsarens område.

- » I följande situationer fungerar inte växlingsassistenten:
 - Med intryckt koppling.
 - När fotväxelspaken inte är i utgångsläget
 - Vid uppväxling med stängt gasspjäll (motorbromsning) eller vid fartminskning.
 - Vid nedväxling med öppet gasspjäll eller vid gasgivning.
- Släpp upp fotväxelspaken helt efter växling, så att Pro-växlingsassistenten kan fortsätta att växla. Mer information om växlingsassistenten Pro (☞ 154).

VÄXLINGSLAMPA

– med körlagen Pro^{FE}

Funktion

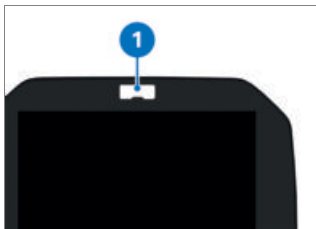

Växlingslampan **1** visar föraren att varvtalet för växling till nästa högre växel närmar sig.

- Växlingslampan blinkar med den inställda frekvensen: växlingsvarvtalet uppnås inom kort
- Växlingslampan slocknar: växlingsvarvtalet har uppnåtts

Varvtalströsklarna och växlingslampans ljussignaler kan anpassas i menyn `Settings, Vehicle settings`, se även kapitlet `Manövrering` (☞ 82).

BROMSA

Hur får man kortast bromssträcka?

Vid en bromsning förändras den dynamiska belastningsfördelningen mellan framhjulet och bakhjulet. Ju kraftigare bromsningen är, desto mer belastas framhjulet. Ju högre belastning på hjulet, desto mer bromskraft kan överföras. För att uppnå så kort bromssträcka som möjligt, måste framhjulsbromsen dras åt snabbt och allt kraftigare. Därigenom utnyttjas den dynamiska ökningen av belastningen på framhjulet optimalt. Samtidigt ska även kopplingen manövreras. Vid de ofta övade "nödbromsningarna", där bromstryck skapas så snabbt som möjligt

132 KÖRNING

och med full kraft, kan den dynamiska lastfördelningen inte tillämpa den gradvisa ökningen och bromskraften kan inte överföras helt och hållet till vägbanan. Framhjulet kan blockeras.

BMW Motorrad ABS förhindrar att framhjulet låser sig.

Panikbromsning

Vid kraftig inbromsning i hastigheter på >50 km/h varnas bakomvarande trafikanter genom att bromsljuset blinkar snabbt.

Om föraren bromsar in till <15 km/h slås varningsblinkern på. När hastigheten överskrider 20 km/h släcks varningsblinkern automatiskt igen.

Körning i nedförsbacke



VARNING

Övervägande bromsning med bakhjulsbromsen vid utförsåkning på slingriga vägar

Förlust av bromsverkan, förstoring av bromsarna genom överhettning

- Använd framhjuls- och bakhjulsbromsen, samt motorbromsen.

Våta och smutsiga bromsar

Väta och smuts på bromsskivor och bromsbelägg försämrar bromseffekten.

I följande situationer måste man räkna med fördröjd eller försämrad bromsverkan:

- Vid körning i regn och i vattenpölar.
- Efter en fordonstvätt.
- Vid körning på saltade vägar.
- Efter arbeten på bromsarna på grund av kvarvarande olja eller fett.
- Vid körning på dammiga vägar eller i terräng.



VARNING

Försämrad bromsverkan pga. väta och smuts

Olycksrisk

- Bromsa bromsarna torra och rena, rengör dem vid behov.
- Bromsa tidigt tills du återigen uppnår full bromsverkan.

ABS Pro

– med körlägen Pro^{FE}

Körfysikaliska gränser



VARNING

Bromsning i kurvor

Risk för omkullkörning trots ABS Pro

- Det är alltid föraren som ansvarar för att körsättet anpassas till trafiken.
- Den extra säkerhetskänslan får inte leda till ökat risktagande.

ABS Pro går att använda i alla kör lägen förutom Dynamic PRO.

Omkullkörning kan inte uteslutas

Även om ABS Pro är en värdefull hjälp för föraren och en enormt säkerhetshöjande faktor vid inbromsning i snedläge, kan funktionen inte sätta fysikens lagar ur spel. Som tidigare kan föraren överskrida gränserna genom felaktiga uppskattningar eller felaktig körning. I extrema fall kan detta leda till att man kör omkull.

Användning på allmänna vägar

På allmän väg hjälper ABS Pro föraren att köra motorcykeln säkrare. Vid bromsning på grund av oväntade faror i kur-

vor förhindrar funktionen att hjulen låses och sladdar, inom ramen för körfysikens gränser.



ABS Pro har inte utvecklats för att öka den individuella bromsprestandan i snedläge.

PARKERA MOTORCYKEL

Sidostöd

- Stäng av motorn.



OBSERVERA

Dåligt underlag under stödet

Komponenter kan skadas om fordonet välter

- Kontrollera att underlaget vid stödet är jämnt och fast.



OBSERVERA

Extra viktbelastning på sidostödet

Komponenter kan skadas om fordonet välter

- Sitt inte på motorcykeln när den är uppställd på sidostödet.

- Fäll ut sidostöden och parkera motorcykeln.
- Om vägens lutning tillåter, vrid styret till vänster.

134 KÖRNING

- I backar ska motorcykeln ställas i "uppförsbacke" med etans växel ilagd.

Centralstöd

–med centralstöd^{FE}

- Stäng av motorn.



OBSERVERA

Dåligt underlag under stödet

Komponenter kan skadas om fordonet välter

- Kontrollera att underlaget vid stödet är jämnt och fast.



OBSERVERA

Centralstödet fälls in vid kraftiga rörelser

Skador på grund av fall

- Sitt inte på motorcykeln när centralstödet är utfällt.

- Fäll ner centralstödet och palla upp motorcykeln.

TANKA

Bränslekvalitet Förutsättning

För optimal bränsleförbrukning bör drivmedlet vara svavelfritt eller ha så låg svavelhalt som möjligt.



OBSERVERA

Tankning av blyhaltigt bränsle

Skador på katalysatorn

- Tanka inte blyhaltigt bränsle eller bränsle med metalltillsatser (t.ex. mangan eller järn).

- Observera maximal etanolhalt i drivmedlet.



Bränsletillsatser rengör bränsleinsprutningen och förbränningsrummet. Om du tankar med drivmedel av låg kvalitet eller vid längre stilleståndstider ska du tillsätta bränsletillsatser. Mer information hittar du hos din BMW Motorrad återförsäljare.



Rekommenderad bränslekvalitet

F 900 R A2 (0K31)

A2-varianten kan tankas med avvikande bränslekvalitet. Mer information finns i kapitlet Tekniska data.



Rekommenderad bränslekvalitet



Blyfri 95 oktan (max. 15 % etanol, E15)



95 ROZ/RON
90 AKI



Rekommenderad bränsle-
lekvalitet

– med blyfri bensin^{FE}

Blyfri 91 oktän (beroende
på land) (max. 15 % etanol,
E15)

91 ROZ/RON

87 AKI<

» Observera följande symboler i
tanklocket och på bensinpum-
pen:



Tanka



VARNING

Bränsle är lättantändligt

Brand- och explosionsrisk

- Öppen eld och rökning är förbjudet vid alla arbeten i närheten av tanken.



VARNING

När tanken är överfull kan bränsle rinna ut på grund av utvidgning vid värmepåverkan

Risk för omkullkörning

- Överfyll inte bränsletanken.



OBSERVERA

Kontakt mellan bränsle och plastytor

Ytorna skadas (blir fula eller matta)

- Rengör omedelbart plastytorna som kommit i kontakt med bränsle.

- Ställ motorcykeln med sidostödet på ett jämnt och fast underlag.

– med centralstöd^{FE}

- Ställ motorcykeln på centralstödet på ett jämnt och fast underlag.<





- Öppna skyddsluckan **1**.
- Lås upp locket **2** till bränsletanken medurs med tändningsnyckeln och fäll upp det.

136 KÖRNING



- Tanka drivmedel maximalt upp till bränslepåfyllningsrörets underkant.

 Om man tankar efter att bränslereserven underskridits måste påfyllningsvolymen vara större än bränslereserven för att den nya nivån ska identifieras och bränslereservkontroll-lampan ska släckas.

 Den "mängd bränsle som kan användas" som anges i Tekniska data motsvarar bränslemängden som kan tankas när bränsletanken körts tom, dvs. när motorn stannat pga. bränslebrist.



Bränsletanksvolym

ca 13 l



Bränslereservens storlek

ca 3,5 l

- Stäng locket till bränsletanken med en kraftig tryckning.

- Ta ur tändningsnyckeln och stäng skyddssluckan.

Tanka

–med Keyless Ride^{FE}

Förutsättning

Styrlåset är upplåst.



VARNING

Bränsle är lättantändligt

Brand- och explosionsrisk

- Öppen eld och rökning är förbjudet vid alla arbeten i närheten av tanken.



VARNING

När tanken är överfull kan bränsle rinna ut på grund av utvidgning vid värmepåverkan

Risk för omkullkörning

- Överfyll inte bränsletanken.



OBSERVERA

Kontakt mellan bränsle och plastytor

Ytorna skadas (blir fula eller matta)

- Rengör omedelbart plastytor som kommit i kontakt med bränsle.

- Ställ motorcykeln med sidostödet på ett jämnt och fast underlag.

–med centralstöd^{FE}

- Ställ motorcykeln på centralstödet på ett jämnt och fast underlag.◁

–med Keyless Ride^{FE}

- Slå av tändningen. (☛ 62)

 När tändningen har kopplats ifrån kan tanklocket öppnas inom den fastlagda eftergångstiden även utan någon fjärrnyckel i mottagningsområdet.



Eftergångstid för öppning av tanklocket

2 min

» Tanklocket kan öppnas på

2 sätt:

- Inom eftersläpningstiden.
- När eftersläpningstiden löpt ut.

Variant 1

–med Keyless Ride^{FE}

Förutsättning

Inom eftergångstiden



- Dra klaffen **1** på tanklocket långsamt uppåt.

» Tanklocket låses upp.

- Öppna tanklocket helt.

Variant 2

–med Keyless Ride^{FE}

Förutsättning

När eftergångstiden löpt ut

- För in fjärrnyckeln i mottagningsområdet.
- Dra långsamt upp klaffen **1**.
- » Kontrollampen för fjärrnyckeln blinkar medan sökningen efter fjärrnyckeln pågår.
- Dra återigen klaffen **1** på tanklocket långsamt uppåt.
- » Tanklocket låses upp.
- Öppna tanklocket helt.

138 KÖRNING



- Fyll på drivmedel av ovanstående kvalitet maximalt upp till underkanten på bränslepåfyllningsröret.

i Om man tankar efter att bränslereserven underskridits måste påfyllningsvolymen vara större än bränslereserven för att den nya nivån ska identifieras och bränslereservkontrolllampan ska släckas.

i Den "mängd bränsle som kan användas" som anges i Tekniska data motsvarar bränslemängden som kan tankas när bränsletanken körts tom, dvs. när motorn stannat pga. bränslebrist.



Bränsletanksvolym

ca 13 l



Bränslereservens storlek

ca 3,5 l

- Tryck ner bränsletankens lock ordentligt.
 - » Tanklocket hakar i så att det hörs.
 - » Tanklocket låses automatiskt när eftergångstiden löpt ut.
 - » Det ihakade tanklocket låses omedelbart när man säkrar styrlåset eller kopplar till tändningen.

Öppna tanklocket med nödupplåsning

–med Keyless Ride^{FE}

Tanklocket går inte att öppna.

- Låt en fackverkstad åtgärda felet snarast möjligt, helst en BMW Motorrad återförsäljare.

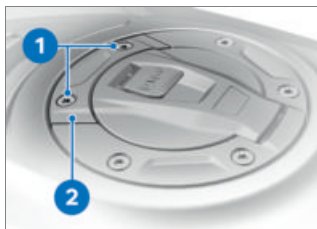

- Skruva ur skruvarna **1**.
- Ta bort nödupplåsningen **2**.
 - » Tanklocket låses upp.
- Öppna tanklocket helt.
- Tanka. (➡ 136)
- Stäng tanklocket med nödupplåsning. (➡ 139)

Stänga tanklocket med nödupplåsning

–med Keyless Ride^{FE}

Förutsättning

Tanklocket är stängt.



- Justera nödupplåsningen **2**.
- Skruva i skruvarna **1**.

SÄTTA FAST MOTORCYKELN FÖR TRANSPORT

- Alla komponenter som spännband ligger an mot måste skyddas mot repor (använd t.ex. tejp eller mjuka trasor).



OBSERVERA

Fordonet kan välta åt sidan när det ställs upp

Komponenter kan skadas om fordonet välter

- Säkra fordonet så att det inte kan välta. Ha helst en medhjälpare.

- Rulla upp på transportytan, ställ den inte på sidostödet eller centralstödet.

140 KÖRNING



OBSERVERA

Klämning av komponenter

Komponentskada

- Komponenter, t.ex. bromsledningar eller kabelstammar, får inte komma i kläm.
- Fäst spännband fram på båda sidor vid den nedre gaffelbryggan och spänn dem.



- Fäst spännbanden bak vid passagerarfotstöden på båda sidor och dra åt dem.
- Dra åt alla spännband lika hårt.

TEKNIKEN I DETALJ

08

ALLMÄNNA ANVISNINGAR	144
LÅSNINGSFRIA BROMSAR (ABS)	144
TRAKTIONSKONTROLL (ASC/DTC)	147
MOTORBROMSMOMENTREGLERING	148
DYNAMIC ESA	149
KÖRLÄGE	150
DYNAMIC BRAKE CONTROL	152
DÄCKTRYCKSKONTROLL (RDC)	153
VÄXLINGSASSISTENT	154
ADAPTIVT KURVLJUS	155

ALLMÄNNA ANVISNINGAR

Mer information på temat teknik finns på bmw-motorrad.com/technik.

LÅSNINGSFRIA BROMSAR (ABS)

Hur fungerar ABS?

Bromskraften som maximalt kan överföras till vägbanan beror bland annat på vägbanans friktionsvärde. Grus, is och snö och våta vägar har ett betydligt sämre friktionsvärde än en torr och ren asfaltväg. Ju sämre friktionsvärdet är, desto längre blir bromssträcken. Om den maximalt överförbara bromskraften överskrids genom att föraren ökar bromstrycket, låses hjulen och körstabiliteten försämras; risken för en omkullkörning är stor. Innan denna situation inträffar, ingriper ABS och anpassar bromstrycket till den maximalt överförbara bromskraften, så att hjulen fortsätter att rotera och körstabiliteten bibehålls oberoende av vägbanans beskaffenhet.

Vad händer vid ojämnheter i vägbanan?

Vid gupp eller ojämnheter i vägbanan kan däcken kortvarigt förlora kontakten med vägen och den överförbara bromskraften sjunka till noll. Om motorcykeln bromsas i denna situation måste ABS: en reducera bromstrycket för att säkerställa körstabiliteten när däcken åter har väggrepp. Till dess måste BMW Motorrad ABS utgå från extremt låga friktionsvärden (grus, is, snö) så att hjulen roterar i varje tänkbart fall och körstabiliteten därmed säkerställs. När de faktiska omständigheterna har fastställts, ställer systemet in det optimala bromstrycket.

Bakhjulet kan lyfta

Vid mycket kraftiga och snabba retardationer kan det under vissa förhållanden hända att BMW Motorrads ABS inte kan förhindra att bakhjulet lyfts. I sådana fall kan motorcykeln också slå runt.



VARNING

Bakhjulet lyfter på grund av kraftig inbromsning

Risk för omkullkörning

- Om man bromsar kraftigt måste man räkna med att ABS-regleringen inte alltid förhindrar att bakhjulet lättar.

Hur förklarar man BMW Motorrad ABS då?

BMW Motorrad ABS säkerställer körstabilitet på alla sorters underlag inom körfysikens ramar.

Från en hastighet över 4 km/h kan BMW Motorrad ABS säkerställa körstabilitet på alla sorters underlag inom körfysikens ramar. I lägre hastigheter kan BMW Motorrad ABS av systemskäl inte ge optimalt understöd på alla underlag.

Systemet är inte optimerat för de speciella krav som uppstår vid extrema tävlingsförhållanden i terräng eller på tävlingsbanor.

Särskilda situationer

För att kunna fastställa om hjulen visar tecken på att låsa sig, jämförs bland annat framhjulets och bakhjulets varvtal. Om osannolika värden identifieras under en längre tid avaktiveras ABS-funktionen av säkerhetsskäl och ett ABS-fel visas. Förutsättningen för ett felmeddelande är en avslutad självdiagnos.

Förutom problem med BMW Motorrad ABS kan även ovanliga körtillstånd leda till ett felmeddelande:

- Körning på bakhjulet (wheelie) under en längre tid.
- Spinn i bakhjulet med handbromsen indragen (burn out).
- Varmkörning på central- eller hjälpestödet i friläge eller med ilagd växel.
- Låst bakhjul vid motorbromsning under en längre tid, t.ex. vid körning nedför på slirigt underlag.

Om en felindikering visas på grund av ett av ovanligt körtillstånd kan ABS-funktionen aktiveras igen genom att tändningen stängs av och sedan sätts på igen.

146 TEJNIKEN I DETALJ

Hur viktigt är regelbundet underhåll?



VARNING

Oregelbundet underhåll av bromssystemet

Olycksrisk

- För att vara säker på att BMW Motorrad ABS alltid är i optimalt tillstånd, måste de föreskrivna serviceintervallerna absolut följas.

Reserver för säkerheten

Att man kan förlita sig på kortare bromssträckor med BMW Motorrad ABS får inte leda till ett oförsiktigt körsätt. Systemet är i första hand en extra säkerhetsåtgärd för nödsituationer.

Var försiktig i kurvor! Bromsning i kurvor lyder under särskilda körfysiska lagar som inte ens BMW Motorrad ABS kan upphäva.

Vidareutveckling av ABS till ABS Pro

–med körlägen Pro^{FE}

Hittills har BMW Motorrad ABS gett mycket hög säkerhet vid inbromsning under körning rakt fram. Nu ökar ABS Pro säkerheten också vid inbromsning i kurvor. ABS Pro förhindrar att

hjulen låser sig även vid snabb bromsmanövrering. ABS Pro minskar plötsliga ändringar i styrkraften, framför allt vid panikbromsning, och minskar därmed risken för att fordonet stegrar på oönskat sätt.

ABS-reglering

Tekniskt sett anpassar ABS Pro ABS-regleringen till motorcykelns lutningsvinkel, beroende på körsituationen. Motorcykelns lutning fastställs med hjälp av signaler för hjul- och girhastighet samt tväracceleration.

När lutningen ökar, fortsätter bromstrycksgradienten vid inbromsningens början att begränsas. På så sätt byggs trycket upp långsammare. Dessutom sker tryckmoduleringen i ABS-regleringen jämnare.

Fördelar för föraren

Fördelarna med ABS Pro är känslig bromsreaktion samt hög inbromsnings- och körstabilitet med bästa möjliga retardation, även i kurvor.

TRAKTIONSKONTROLL (ASC/DTC)

Hur fungerar traktionskontrollen?

Det finns två slags väggreppskontroll

- **utan** hänsyn till snedläget: automatisk stabilitetskontroll ASC
- ASC är en grundläggande funktion som ska förhindra att man kör omkull.
- **Med** hänsyn till lutningsläget: Dynamisk väggreppskontroll DTC
- DTC reglerar noggrannare och smidigare tack vare den extra lutnings- och accelerationsinformationen.

Traktionskontrollen jämför periferihastigheterna för fram- och bakhjulet. Ur hastighetsskillnaden fastställs hjulens spinn och därmed stabilitetsreserverna i bakhjulet. När en av hjulens spinngränser överskrids anpassar motorstyrningen motorns vridmoment.

BMW Motorrad ASC/DTC är ett assistanssystem avsett för föraren och för körning på allmän väg. Särskilt vid körning nära gränsen till det fysikaliskt möjliga påverkar föraren märkbart regleringsmöjligheterna

för ASC/DTC (viktförskjutning i kurvor, last som rör på sig). Systemet är inte optimerat för de speciella krav som uppstår vid extrema tävlingsförhållanden i terräng eller på tävlingsbanor. För sådana fall kan BMW Motorrad ASC/DTC kopplas ifrån.



VARNING

Riskabelt körsätt

Olycksrisk trots ASC/DTC

- Det är alltid föraren som ansvarar för att körsättet anpassas till trafiken.
- Den extra säkerhetskänslan får inte leda till ökat risktagande.

Särskilda situationer

När snedläget ökar, försämras accelerationsförmågan på grund av de fysiska lagarna. Vid körning ut ur mycket skarpa kurvor är det därför möjligt att accelerationen minskar.

För att identifiera ett bakhjul som slirar eller sladdar jämför man bland annat fram- och bakhjulens varvtal och tar med snedläget i DTC i förhållande till ASC i beräkningen.

148 TEKNIKEN I DETALJ

–med körlägen Pro^{FE}

Om det inte går att identifiera värdena för snedläget under en längre tid, används ett ersättningsvärde för snedläget och DTC kopplas ifrån. I dessa fall visas ett DTC-fel. Förutsättning för ett felmeddelande är att självdinagnosen har slutförts. I följande ovanliga körstatusar kan BMW Motorrad dragkraftsreglering kopplas ifrån automatiskt.

Ovanliga körsituationer:

- Körning på bakhjulet (wheelie) under en längre tid.
- Spinnande bakhjul med framhjulsbromsen låst (burnout).
- Varmkörning på hjälpstöd på tomgång eller med ilagd växel.



Lägsta hastighet för aktivering av DTC

min 5 km/h

–med körlägen Pro^{FE}

Om framhjulet tappar markkontakten när man accelererar extremt snabbt, reducerar DTC i körlägena RAIN och ROAD motorvidmomentet, tills framhjulet får kontakt med marken igen.

I DTC-inställningen DYNAMIC tillåter hjullyftsidentifieringen

för framhjulet kortvariga wheelies.

I körläget DYNAMIC PRO är hjullyftsidentifieringen för framhjulet avstängd.

BMW Motorrad rekommenderar att du släpper lite på gashandtaget om framhjulet lyfter från marken, för att så snabbt som möjligt återupprätta ett stabilt körtillstånd.

I körlägena RAIN, ROAD och DYNAMIC motsvarar DTC-inställningen körläget.

I körläget DYNAMIC PRO kan DTC ges en annan inställning.

MOTORBROMSMOMENTREGLERING

–med körlägen Pro^{FE}

Hur fungerar motorbromsmomentregleringen?

Motorbromsmomentregleringen har till uppgift att på ett säkert sätt förhindra instabila körsituationer som kan uppstå på grund av ett för högt släpmoment (för stark motorbromsverkan) på bakhjulet. Beror på vägförhållandena och kördynamiken kan ett för högt släpmoment få bakhjulet att slira så mycket att körstabiliteten försämras. Motorbromsmomentregleringen reducerar en för hög slirning hos

bakhjulet till ett säkert börvärde som beror på körläget.

Orsaker till att bakhjulet kan börja slira:

- Motorbromsning (strykning av gasen) på vägbanan med för lågt friktionsvärde (t.ex. våta löv).
- Låsning av bakhjulet vid nedväxling.
- Hård inbromsning vid sportigt körsätt.

I likhet med traktionskontrollsystemet BMW Motorrad DTC jämför motorbromsmomentregleringen den beräknade hjulperiferihastigheten hos fram- och bakhjulet baserat på hjulvarvtal och däckradie. Ur hastighetskillnaden kan motorbromsmomentregleringen beräkna slirningen och därmed stabilitetsreserven hos bakhjulet.

Om slirningen överstiger det aktuella gränsvärdet, ökas motorns vridmoment genom att gasspjället öppnas något. Slirningen minskar och fordonet stabiliseras.

Motorbromsmomentregleringens påverkan

- I körlägena RAIN och ROAD: maximal stabilitet.
- med körlägen Pro^{FE}
- I körlägena DYNAMIC och DYNAMIC PRO: minskat ingrepp jämfört med körlägena RAIN och ROAD.

DYNAMIC ESA

- med Dynamic ESA^{FE}

Funktion hos Dynamic ESA

Dynamic ESA identifierar rörelserna i chassit via en nivåsensor och reagerar på dessa genom anpassning av dämparventilen. På så sätt anpassas chassit efter underlagets beskaffenhet.

Dynamic ESA kalibreras med jämna mellanrum för att säkerställa att systemet fungerar på ett korrekt sätt.

Inställningsmöjligheter Dämpningslägen

- Road: dämpning för komfortabel vägkörning
- Dynamic: dämpning för dynamisk vägkörning

150 TEJNIKEN I DETALJ

Lastinställningar

- Solokörning
- Solokörning med bagage
- Körning med passagerare (och bagage)

KÖRLÄGE

Val

Du kan välja mellan följande körlägen för att anpassa motorcykeln till vägförhållandena och den körupplevelse du vill ha:

Serie

- RAIN
- ROAD (standardläge)

-med körlägen Pro^{FE}

Med körlägena Pro

- DYNAMIC
- DYNAMIC PRO

För vart och ett av dessa körlägen finns en anpassad inställning för systemen ABS, ASC/DTC, motorbromsmomentreglering samt för gasupptagningen.

-med Dynamic ESA^{FE}

Dynamic ESA kan ställas in oberoende av det valda körläget.

I varje körläge kan ASC/DTC stängas av. Följande förklaringar avser alltid påslagna kör säkerhetssystem.

Gasupptagning

- I körläget RAIN: Motorns respons är mjuk.
- I körläget ROAD: Motorns respons är optimal.
- I körläget DYNAMIC: Motorns respons är direkt.
- I körläget DYNAMIC PRO: Motorns respons kan ställas in individuellt.

ABS

- Hjullyftsidentifieringen för bakhjulet är aktiv i alla körlägen utom i fabriksinställningen för DYNAMIC PRO.
- I körläget DYNAMIC är hjullyftsidentifieringen för bakhjulet reducerad för att uppnå högre bromsverkan.
- I körläget DYNAMIC PRO kan de låsningsfria bromsarna (ABS) ges en annan inställning.

–med körlägen Pro^{FE}

ABS Pro

–I körlägena RAIN och ROAD är ABS Pro tillgängligt i full omfattning. Motorcykelns tendens att räta upp sig vid bromsning i kurvor reduceras till ett minimum.

–I körläget DYNAMIC är ABS Pro endast tillgängligt vid goda friktionsvärdesförhållanden. Jämfört med körlägena RAIN och ROAD är hjälpfunktionen reducerad och i stället anpassad för att uppnå bästa möjliga bromsverkan.

–I körläge DYNAMIC PRO är ABS Pro avstängt i fabriksinställningen.

ASC

–ASC är anpassat för vägkörning.

–Med ASC-inställningen RAIN sker ASC-ingreppet så tidigt att maximal körstabilitet uppnås.

–Med ASC-inställningen ROAD sker ASC-ingreppet senare än i körläge RAIN. Spinnande bakhjul undviks alltid i möjligaste mån.

–med körlägen Pro^{FE}

DTC

Däck

–DTC är i alla körlägen anpassad för vägkörning med vägdäck.

Körstabilitet

–Med DTC-inställningen RAIN sker DTC-ingreppet så tidigt att maximal körstabilitet uppnås.

–Med DTC-inställningen ROAD sker DTC-ingreppet senare än i körläget RAIN. Spinnande bakhjul undviks alltid i möjligaste mån.

–Med DTC-inställningarna RAIN och ROAD förhindras framhjulsluft.

–Med DTC-inställningen DYNAMIC sker DTC-ingreppet senare än i körläge ROAD, så att lätt, kontrollerad sladd vid kurvans utgång och kortvariga wheelies är möjliga.

Med DTC-inställningarna RAIN, ROAD och DYNAMIC motsvarar DTC-inställningen körläget.

Med DTC-inställningen DYNAMIC PRO kan DTC ställas in annorlunda.

152 TEJNIKEN I DETALJ

Omkoppling

Körlägena kan ändras när motorcykeln står stilla med tillkopplad tändning. Omkoppling under körning är möjligt under följande förutsättning:

- Inget drivmoment på bakhjulet.
- Inget bromstryck i bromssystemet.

För att kunna koppla om under körning måste följande göras:

- Vrid tillbaka gashandtaget.
- Manövrera inte bromshandtaget.
- Avaktivera farthållaren.

Välj sedan önskat körläge. Omkopplingen sker dock först när alla berörda system befinner sig i korrekt tillstånd.

När körlägesomkopplingen är klar försvinner meny från displayen.

DYNAMIC BRAKE CONTROL

-med körlägen Pro^{FE}

Funktion hos Dynamic Brake Control

Dynamic Brake Control-funktionen hjälper föraren vid panikbromsning.

Identifiering av en panikbromsning

-En panikbromsning identifieras om framhjulsbromsen aktiveras snabbt och kraftigt.

Beteende vid panikbromsning

-Vid panikbromsning i hastigheter över 10 km/h aktiveras utöver ABS-funktionen även Dynamic Brake Control.

Beteende när gashandtaget aktiveras av misstag

-Om gashandtaget aktiveras av misstag vid en panikbromsning (handtagsläge > 5 %), säkerställs den faktiskt utlösta bromsverkan av Dynamic Brake Control genom att denna ignorerar det ökade gaspådraget. Panikbromsningens verkan säkerställs.

-Om gasen stryps (handtagsläge < 5 %) medan Dynamic Brake Control ingriper återskapas det motorvridmoment som ABS-bromssystemet kräver.

-Om panikbromsningen avslutas och gashandtaget fortfarande är aktiverat, reglerar Dynamic Brake Control motorvridmomentet kontrollerat tillbaka till förarens val.

DÄCKTRYCKSKONTROLL (RDC)

– med däcktryckskontroll (RDC)^{FE}

Funktion

I varje däck sitter en sensor som mäter lufttemperaturen och lufttrycket inuti däcket och skickar informationen till styrenheten.

Sensorerna är utrustade med en centrifugalregulator som aktiverar överföringen av mätvärdena första gången som den lägsta hastigheten överskrids.



Minimihastighet för överföring av RDC-mätvärdena:

min 30 km/h

Innan däcktrycket tas emot första gången visas "--" för varje däck på displayen. Efter fordonsstillstånd överför sensorerna ytterligare en stund de uppmätta värdena.



Överföringstid för mätvärdena vid stillastående fordon:

min 15 min

Är en RDC-styrenhet monterad men hjulen saknar sensorer, så flaggar systemet ett felmeddelande.

Däcktrycksområden

RDC-styrningen känner igen tre däcktrycksområden som har anpassats till fordonet:

- Däcktryck inom tillåten tolerans.
- Däcktryck i gränsområdet till tillåten tolerans.
- Däcktryck utanför tillåten tolerans.

Temperaturkompensation

Däcktrycket är temperaturberoende: det ökar vid stigande däckluftstemperatur och sjunker vid avtagande däckluftstemperatur. Däcktemperaturen beror på omgivningstemperaturen samt körsättet och körtiden.



Däcktrycken som visas på displayen är temperaturkompenserade och avser alltid följande däckluftstemperatur:

20 °C

Lufttrycksmätarna på bensinstationerna genomför ingen temperaturkompensation, utan det uppmätta däcktrycket är beroende av däcktemperaturen. Det gör att värdena som indikeras där i regel inte överensstämmer med värdena som visas på displayen.

154 TEJNIKEN I DETALJ

Anpassning av däcktryck

Jämför RDC-värdet på displayen med värdet på instruktionsbokens baksida. På bensinstationen ska skillnaden mellan de båda värdena utjämnas med hjälp av däcktrycksmätaren.

 Exempel
Enligt instruktionsboken ska däcktrycket ha följande värde:
2,5 bar
På displayen visas följande värde:
2,3 bar
Följaktligen saknas:
0,2 bar
Bensinstationens provningsapparat visar:
2,4 bar
Du måste öka däcktrycket till följande värde för att få rätt däcktryck:
2,6 bar

VÄXLINGSASSISTENT

–med växlassistent Pro^{FE}

Växlingsassistent Pro

Ditt fordon är utrustat med växlingsassistenten Pro, som utvecklats inom racersporten, men nu anpassats för användning inom touring-området. Med hjälp av denna kan man växla upp och ner, utan att använda koppling eller gashandtag, inom nästan alla last- och varvtalsområden.

Fördelar

- 70-80 % av alla växlingsförlopp under en färd kan genomföras utan koppling.
- Mindre rörelser mellan föraren och passageraren tack vare kortare växlingspauser.
- Vid acceleration behöver gasspjället inte vara stängt.
- Vid retardering och nedväxling (gasspjället stängt) genomförs en varvtalsanpassning via mellangas.
- Växlingstiden reduceras jämfört med ett växlingsförlopp med kopplingsmanövrering.

För att växlingskommandot ska kännas igen måste föraren dra den tidigare ej manövrerade växelspaken mot fjäderackumulatorns fjäderkraft under en bestämd "övergång" från normalt till snabbt i önskad rikt-

ning och hålla kvar växelspaken tills växlingsförloppet har avslutats. Ingen ytterligare ökning av växlingskraften under växlingsförloppet krävs. Efter ett växlingsförlopp ska växelspaken avlastas helt och hållet, för att man ska kunna göra ytterligare en växling med växlingsassistenten Pro. För växlingsförlopp med växlingsassistenten Pro ska respektive belastningstillstånd (gashandtagsläge) hållas konstant före och under växlingen. Om gashandtagets läge ändas under växlingen kan det leda till avbrott i funktionen och/eller till felväxlingar. Växlingsförlopp med kopplingsmanövrering stöds inte av växlingsassistenten Pro.

Nedväxling

–Nedväxlingen stöds tills maxvarvtalet uppnåtts i målväxeln. Därmed undviks övervarvning.

 Maxvarvtal
max 9000 min ⁻¹

Uppväxling

–Uppväxlingen stöds tills maxvarvtalet i målväxeln uppnåtts.
–På så sätt undviks att tomgångsvarvtalet underskrids.

 Tomgångsvarvtal
1250±50 min ⁻¹ (Driftvarmotor)

ADAPTIVT KURVLJUS

–med adaptivt kurvljus^{FE}

Funktion

Förutom halvljus, helljus, varsel-ljus och parkeringsljus har strålkastaren separata LED-element med egna reflektorer. LED-elementen aktiveras beroende på lutningsgraden i tillägg till halvljuset för att ge bättre belysning i kurvor. Det adaptiva kurvljuset är optimerat för lätt till måttlig lutning.

Det adaptiva kurvljuset aktiveras under följande förutsättningar:

- Körning i lätt till måttlig lutning.
- Hastigheten är högre än 10 km/h.
- Halvljuset är påslaget.

UNDERHÅLL

09

ALLMÄNNA ANVISNINGAR	158
FORDONETS VERKTYGSSATS	158
FRAMHJULSSTÖD	159
BAKHJULSSTÖD	159
MOTOROLJA	160
BROMSSYSTEM	161
KOPPLING	165
KYLVÄTSKA	166
DÄCK	167
FÄLGAR	168
HJUL	168
KEDJA	178
LJUSKÄLLOR	182
STARTHJÄLP	182
BATTERI	184
SÄKRINGAR	187
DIAGNOSUTTAG	189

ALLMÄNNA ANVISNINGAR

I kapitlet Underhåll beskrivs hur du snabbt och enkelt själv kan kontrollera och byta ut slitdelar. Om du måste tänka på speciella åtdragningsmoment vid monteringen, finns dessa angivna. En översikt över alla nödvändiga åtdragningsmoment hittar du i kapitlet Tekniska data.

Mikroinkapslad skruv

Mikroinkapslingen är en kemisk gängsäkring. Den fungerar som ett lim och skapar ett fast förband mellan skruv och mutter eller skruv och komponent. Mikroinkapslade skruvar är därför endast avsedda att användas en gång.

När de har tagits bort måste limmet avlägsnas från den invändiga gängan. Vid montering måste en ny mikroinkapslad skruv användas. Se därför till att förbereda ett lämpligt verktyg för att rengöra gängan innan du påbörjar demonteringen. Om arbetet utförs på fel sätt är det inte längre säkert att skruven låser. Det kan innebära en fara för dig!

För att kunna utföra vissa av de beskrivna arbetena behöver du speciella verktyg och goda fackkunskaper. Om du inte känner dig säker, vänd dig till en fackverkstad, helst till din BMW Motorrad återförsäljare.

FORDONETS VERKTYGSSATS

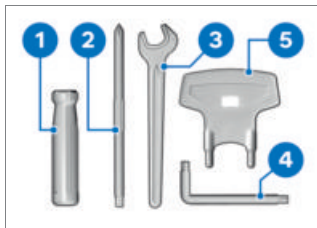

- 1 Skruvmejselgrepp
- 2 Skruvmejselinsats med utbytbart mejselblad
Med kryss- och slitsblad
–Demontera batteriet. (☞ 185)
–Ställ in bakhjulets dämpning. (☞ 117)
- 3 Fast nyckel
Nyckelvidd 14 mm
–Ställ in spegelarmen. (☞ 114)
- 4 Torxnyckel T25/T30
T25 på den korta skänkeln, T30 på den långa skänkeln
- 5 Nyckel

- 5 –Ställ in bakhjulets fjäderförsättning. (☞ 116)

FRAMHJULSSTÖD

Montera framhjulsstöd



OBSERVERA

Användning av BMW Motorrad-framhjulsstöd utan extra hjälpstöd

Komponenter kan skadas om fordonet välter

- Ställ motorcykeln på ett hjälpstöd innan den lyfts upp med BMW Motorrad-framhjulsstödet.
- Kontrollera att motorcykeln står stadigt.
- Ställ motorcykeln på ett hjälpstöd; BMW Motorrad rekommenderar BMW Motorrad-hjälpsstödet.
- Montera bakhjulsstödet. (☞ 159)



- Beskrivning av korrekt montering hittar du i framhjulsstödets anvisning.
- BMW Motorrad har en passande verkstadslyft till varje fordon. Din BMW Motorrad-partner hjälper dig gärna att välja passande verkstadslyft.

BAKHJULSSTÖD

Montera bakhjulsstödet



- Beskrivning av korrekt montering hittar du i bakhjulsstödet's anvisning.
- BMW Motorrad har en passande verkstadslyft till varje fordon. Din BMW Motorrad-

160 UNDERHÅLL

partner hjälper dig gärna att välja passande verkstadslyft.

MOTOROLJA

Kontrollera motoroljenivån

OBSERVERA

Feltolkning av oljepåfyllningsmängden eftersom oljenivån är temperaturberoende (ju högre temperaturen är, desto högre blir oljenivån)

Motorskador

- Oljenivån ska bara kontrolleras när man kört länge resp. när motorn är varm.
- Rengör området runt oljepåfyllningsöppningen.
- Låt motorn gå på tomgång tills fläkten startar och låt den därefter gå ytterligare en minut.
- Stäng av motorn.

OBSERVERA

Fordonet tippar åt sidan

Skador på grund av fall

- Säkra fordonet så att det inte tippar åt sidan. Ta helst hjälp av en annan person.
- Håll den driftvarma motorcykeln upprätt och se till att den står på ett jämnt och fast

underlag. BMW Motorrad rekommenderar att du använder ett lämpligt hjälpstöd.

–med centralstöd^{FE}

- Ställ den driftvarma motorcykeln på centralstödet på ett jämnt och fast underlag.<

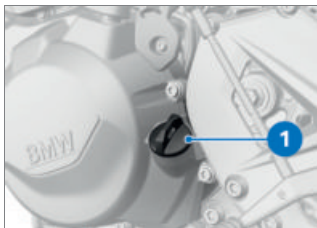

- Vänta fem minuter så att oljan samlar sig i oljeträget.
- Dra ut oljestickan 1.

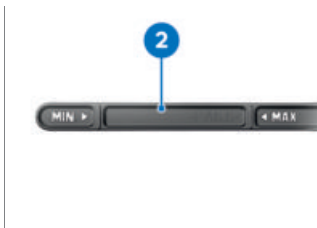

- Rengör mätområdet 2 med en torr trasa
- Sätt in oljestickan i oljepåfyllningsöppningen utan att skruva fast den. Vrid den bakåt ett varv för lättare avläsning.

- Ta ut oljestickan och läs av oljenivån.

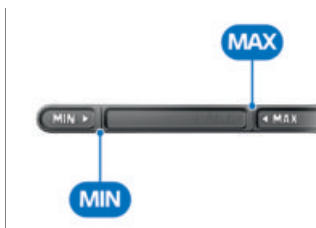

 Motoroljans börnivå

Mellan **MIN**- och **MAX**-markeringen

 Motorolja, påfyllningsmängd

max 0,5 l (Differens mellan **MIN** och **MAX**)

Vid en oljenivå under **MIN**-markeringen:

- Fyll på motorolja. (☞ 161)

Vid en oljenivå över **MAX**-markeringen:

- Låt en fackverkstad, helst en BMW Motorrad återförsäljare, justera oljenivån.
- Sätt i oljestickan.

 Ur miljösynpunkt rekommenderar BMW Motorrad att du kontrollerar motoroljan efter en körsträcka på min 50 km.

Fylla på motorolja

- Ställ motorcykeln på ett jämnt och fast underlag.
- Rengör området runt påfyllningsöppningen.

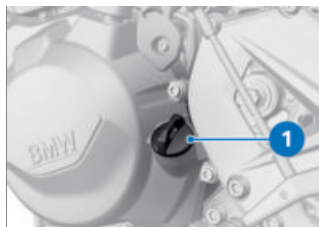

- Dra ut oljestickan **1**.

OBSERVERA

Användning av för lite eller för mycket motorolja

Motorskador

- Kontrollera därför att oljenivån stämmer.
 - Fyll på motorolja upp till angivna nivå.
 - Kontrollera motoroljenivån. (☞ 160)
 - Sätt i oljestickan.
-
- ## BROMSSYSTEM
- ### Kontrollera bromsarnas funktion
- Manövrera bromshandtaget.
 - » Du måste känna en tydlig tryckpunkt.

162 UNDERHÅLL

- Manövrera bromspedalen.
» Du måste känna en tydlig tryckpunkt.
- Om du inte kan känna några tydliga tryckpunkter:



OBSERVERA

Icke fackmässigt arbete på bromssystemet

Risk för bromssystemets driftsäkerhet

- Låt fackkompetens utföra alla arbeten på bromssystemet.
- Låt en BMW affärspartner kontrollera bromsarna, helst en BMW Motorrad återförsäljare.

Kontrollera bromsbeläggstjocklek fram

- Ställ motorcykeln på ett jämnt och fast underlag.



- Gör en visuell kontroll av bromsbeläggens tjocklek på vänster och höger sida. Titta

på bromsbeläggen mellan hjulet och framhjulsupphängningen **1**.

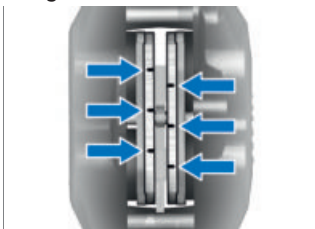

Bromsbeläggsslitagegräns fram

min 1,0 mm (Endast friktionsbelägg utan fästplatta. Slitagemärkena, dvs. spåren, måste synas tydligt.)

Om slitagemarkeringarna inte syns tydligt längre:



VARNING

Beläggets min-tjocklek underskrids

Reducerad bromseffekt, skador på bromsen

- För att garantera bromssystemets driftsäkerhet, får minsta tillåtna bromsbeläggstjocklek inte underskridas.
- Låt en fackverkstad byta bromsbeläggen, helst en BMW Motorrad-återförsäljare.

Kontrollera bromsbeläggstjocklek bak

- Ställ motorcykeln på ett jämnt och fast underlag.



- Utför en okulärbesiktning av bromsbeläggstjockleken. Titta bakifrån på bromsoket 1.



Bromsbeläggsslitage-
gräns bak

min 1,0 mm (Endast friktionsbelägg utan fästplatta.)

Om bromsbeläggen är nedslitna:



VARNING

Beläggets min-tjocklek underskrids

Reducerad bromseffekt, skador på bromsen

- För att garantera bromssystemets driftsäkerhet, får minsta tillåtna bromsbeläggstjocklek inte underskridas.

- Byt bromsbeläggen hos en fackverkstad, helst en BMW Motorrad återförsäljare.

Kontrollera bromsvätskenivån fram



VARNING

För lite eller förorenad bromsvätska i bromsvätskebehållaren

Avsevärt reducerad bromsprestanda på grund av luft, smuts eller vatten i bromssystemet

- Avbryt omedelbart körningen tills defekten har åtgärdats.
- Kontrollera bromsvätskenivån regelbundet.
- Se till att rengöra locket på bromsvätskebehållaren innan det öppnas.
- Se till att endast använda bromsvätska ur en förseglad behållare.

–med centralstöd^{FE}

- Ställ motorcykeln på centralstödet på ett jämnt och fast underlag.
- Ställ styret rakt.◁
- Håll motorcykeln upprätt och se till att underlaget är jämnt och fast.

164 UNDERHÅLL

- Ställ styret rakt.



- Läs av bromsvätskenivån i bromsvätskebehållaren fram **1**.

 Genom slitaget på bromsbelägen sjunker bromsvätskenivån i bromsvätskebehållaren.



Bromsvätskenivå fram

Bromsvätska, DOT4

Bromsvätskenivån får inte ligga under **MIN**-markeringen. (Bromsvätskebehållaren vågrät, fordonet står rakt)

Om bromsvätskenivån har sjunkit under den tillåtna nivån:

- Låt en fackverkstad åtgärda felet snarast möjligt, helst en BMW Motorrad återförsäljare.

Kontrollera bromsvätskenivån bak

VARNING

För lite eller förorenad bromsvätska i bromsvätskebehållaren

Avsevärt reducerad bromsprestanda på grund av luft, smuts eller vatten i bromssystemet

- Avbryt omedelbart körningen tills defekten har åtgärdats.
 - Kontrollera bromsvätskenivån regelbundet.
 - Se till att rengöra locket på bromsvätskebehållaren innan det öppnas.
 - Se till att endast använda bromsvätska ur en förseglad behållare.
- Håll motorcykeln upprätt och se till att underlaget är jämnt och fast.
–med centralstöd^{FE}
 - Ställ motorcykeln på centralstödet på ett jämnt och fast underlag.<

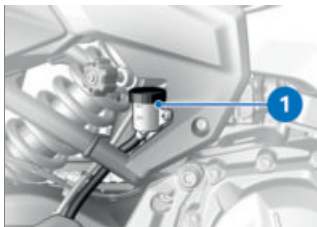

- Läs av bromsvätskenivån i bromsvätskebehållaren för bakhjulsbromsen **1**.

 Genom slitaget på bromsbeläggen sjunker bromsvätskenivån i bromsvätskebehållaren.

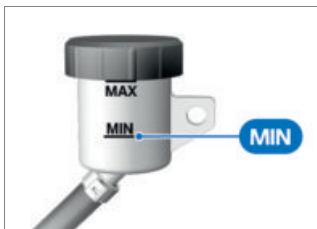

 Bromsvätskenivå bak (visuell kontroll)

Bromsvätska, DOT4

Bromsvätskenivån får inte ligga under **MIN**-markeringen.

Om bromsvätskenivån har sjunkit under den tillåtna nivån:

- Låt en fackverkstad åtgärda felet snarast möjligt, helst en BMW Motorrad återförsäljare.

KOPPLING

Kontrollera kopplingens funktion

- Manövrera kopplingshandtaget.
 - » Det måste kännas att det behövs mer kraft ju mer kopplingen manövreras.

Det måste kännas att det behövs mer kraft ju mer kopplingen manövreras.

- Låt en fackverkstad kontrollera kopplingen, helst en BMW Motorrad återförsäljare.

Kontrollera kopplingspel

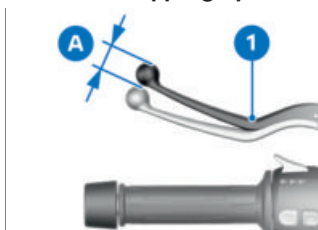

- Tryck in kopplingshandtaget **1** flera gånger mot styrhandtaget.
- Manövrera kopplingshandtaget **1** lätt tills det känns ett

166 UNDERHÅLL

motstånd och iakttå därvid kopplingsspelet **A**.



Kopplingsvajerspel

3...5 mm (På handtaget utvändigt, med styret i läget rakt fram och med kall motor)

Om kopplingsspelet ligger utanför toleransen:

- Ställ in kopplingsspelet. (→ 166)

Ställa in kopplingspel

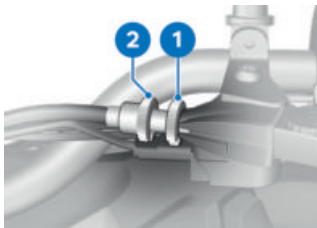

- Lossa låsmuttern **1**.
- För att öka kopplingsspelet: Skruva in ställskruven **2** i handtagsreglaget.
- För att minska kopplingsspelet: Skruva ut ställskruven **2** ur handtagsreglaget.

 Avståndet mellan låsmuttern och muttern (mätt på insidan) får inte vara större än $8 \pm 1,5$ mm.

Om inställning av rätt kopplingspel kräver ett större

avstånd ska du vända dig till en fackverkstad, helst en BMW Motorrad-återförsäljare.

- Kontrollera kopplingsspelet. (→ 165)
- Dra åt låsmuttern **1** samtidigt som du håller fast ställskruven **2**.

KYLVÄTSKA

Kontrollera kylvätskenivå

- Ställ motorcykeln rakt och se till att underlaget är jämnt och fast.

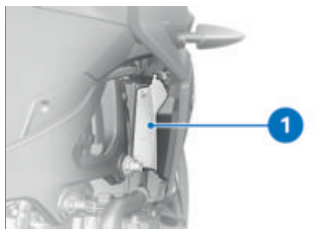

- Avläs kylvätskenivån på expansionskärlet **1**. Titta bakifrån genom öppningen i höger sidokåpa.



Kylvätskans börnivå

Mellan **MIN**- och **MAX**-markeringen på expansionskärlet (Kall motor)

Om kylvätskenivån har sjunkit under den tillåtna nivån:

- Fyll på kylvätska.

Fyll på kylvätska

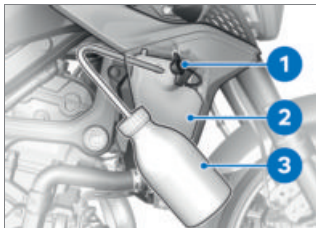

- Öppna locket **1** på expansionskärlet **2**.
- Fyll på kylvätska upp till börnivån med lämplig behållare, t.ex. en doseringsflaska **3**.
- Kontrollera kylvätskenivån. (→ 166)

- Stäng locket **1** på expansionskärlet **2**.

DÄCK

Kontrollera däcktryck



VARNING

Felaktigt däcktryck

Försämrade köregenskaper, däcken slits snabbare

- Kontrollera att däcken har rätt lufttryck.



VARNING

Lodrätt monterade ventilinsatser kan öppnas automatiskt i höga hastigheter.

Däcktrycket försvinner plötsligt

- Använd ventilhattar med gummitättningsring och skruva fast dem ordentligt.
- Ställ motorcykeln på ett jämnt och fast underlag.
- Kontrollera däcktrycket med hjälp av följande värden.



Däcktryck fram

2,5 bar (när däcken är kalla)



Däcktryck bak

2,9 bar (när däcken är kalla)

168 UNDERHÅLL

Vid otillräckligt däcktryck:

- Justera däcktrycket.

Kontrollera däckmönsterdjupet



VARNING

Körning med kraftigt slitna däck

Olycksrisk på grund av försämrade köregenskaper

- Byt eventuellt däcken innan de når det enligt lag minsta tillåtna profildjupet.
 - Ställ motorcykeln på ett jämnt och fast underlag.
 - Mät däckmönsterdjupet i huvudprofilspåren med slitagemarkeringarna.
-  Varje däck har slitagemarkeringar i huvudprofilspåret. När mönsterdjupet har slitits ner ända till markeringarna, är däckets helt nedslitet. Markeringarnas läge är angivna på däckkanten, t ex med bokstäverna TI, TWI eller med en pil.
- Om minsta tillåtna mönsterdjup har nåtts:
- Byt ut det aktuella däckets.

FÄLGAR

Kontrollera fälgar

- Ställ motorcykeln på ett jämnt och fast underlag.
- Kontrollera om det syns några skador på fälgarna.
- Låt en fackverkstad kontrollera och vid behov byta skadade fälgar, helst en BMW Motorrad återförsäljare.

HJUL

Rekommenderade däck

För varje däckdimension har BMW Motorrad testat vissa däckfabrikat och klassificerat dem som trafiksäkra. BMW Motorrad kan inte bedöma om andra däck är lämpliga och kan därför inte heller garantera att de uppfyller säkerhetskraven. BMW Motorrad rekommenderar att endast använda däck som testats av BMW Motorrad. Utförligare information finns hos din BMW Motorrad återförsäljare.

Hjuldimensionernas inverkan på chassireglersystemen

Hjuldimensionen spelar stor roll för chassireglersystemen. Det är framför allt hjulens diameter och bredd som ligger till grund för alla nödvändiga beräkningar i styrenheten. Om hjul med en annan dimension än standard-hjulen monteras så att dessa mått ändras, kan det allvarigt inverka på systemens regleringsförmåga.

Även givarringarna som behövs för hjulvarvtalsavläsningen måste passa till de monterade regleringssystem och får inte bytas.

Om du vill montera andra hjul på din motorcykel bör du först rådgöra med en fackverkstad, helst en BMW Motorrad-återförsäljare. I vissa fall kan de data som har lagrats i styrenheterna anpassas till de nya hjuldimensionerna.

Demontera framhjul

- Ställ motorcykeln på ett jämnt och fast underlag.

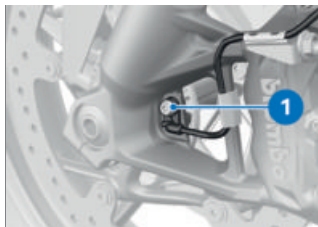

- Skruva bort skruven **1** och ta ut hjulvarvtalssensorn ur hålet.

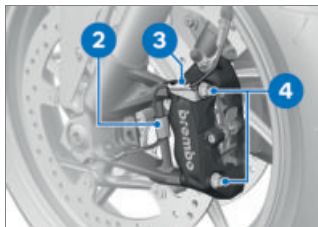

- Ta loss kabeln för hjulvarvtals-sensorn från fästklämmorna **2** och **3**.
- Skruva ur fästskruvarna **4** för det vänstra och högra bromsoket.

170 UNDERHÅLL

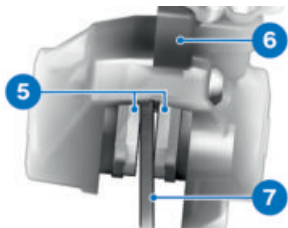

- Tryck isär bromsbeläggen **5** något genom att vrida bromsoket **6** mot bromsskivan **7**.



OBSERVERA

Användning av hårda eller vassa föremål i närheten av komponenterna

Komponentskada

- Repa inte komponenterna utan tejpa eller täck över, om det behövs.
- Tejpa över de ställen på fälgarna som kan repas när bromsoken demonteras.



OBSERVERA

Oavsiktlig ihoptryckning av bromsbeläggen

Komponentskador när bromsoket monteras eller när bromsbeläggen trycks isär

- Manövrera inte bromsen när bromsoket lossats.

- Dra försiktigt av bromsoken bakåt och utåt från bromsskiivorna.
- Ställ motorcykeln på ett lämpligt hjälpstöd.
- Montera bakhjulsstödet. (→ 159)
– med centralstöd^{FE}
- Ställ motorcykeln på centralstödet på ett jämnt och fast underlag.◁
- Lyft upp motorcykeln framtill tills framhjulet kan rotera fritt. Använd lämpligt framhjulstöd för att lyfta motorcykeln.
- Montera framhjulstödet. (→ 159)

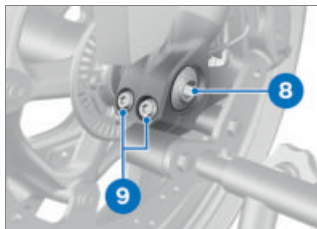

- Demontera axelskruven **8**.
- Lossa vänster axelklämskruvar **9**.

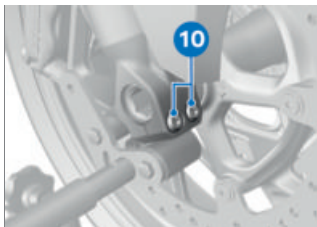

- Lossa de högra axelklämskruvarna **10**.

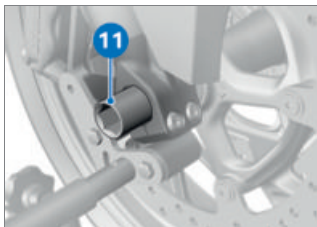

- Ta bort axeln **11** samtidigt som du stöttar upp hjulet.
- Ta inte bort fettets på axeln.
- Rulla ut framhjulet framåt.

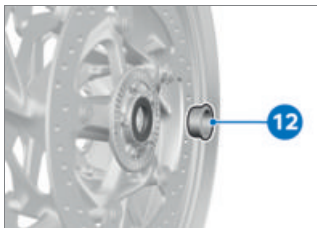

- Ta ut distanshylsan **12** på vänster sida från hjulnavet.

Montera framhjul

VARNING

Användning av däck som inte är avsedda för serien

Funktionsstörningar vid regleringrepp av ABS och ASC/DTC.

- Observera anvisningarna om hjuldimensionernas inverkan på chassireglersystemen ABS och ASC/DTC i början av detta kapitel.

OBSERVERA

Skruvförbanden dras åt med felaktigt åtdragningsmoment

Skruvförbanden skadas eller lossnar

- Låt alltid kontrollera åtdragningsmomenten hos en auktoriserad verkstad, helst hos en BMW Motorrad-återförsäljare.

172 UNDERHÅLL



- Smörj löpytan på distanshylsan **12**.



Smörjmedel

Unirex N3

- Koppla fast distansbussningen **12** med krage utifrån på vänster sida på hjulnavet.



OBSERVERA

Framhjulet monterat mot löprikningen

Olycksrisk

- Beakta riktningsspilarna på däcket eller fälgen.
- Rulla in framhjulet i framhjulsupphängningen.

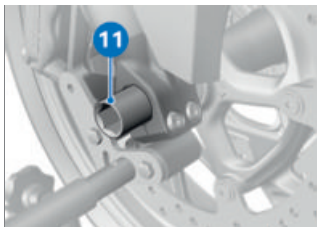

- Smörj drivaxeln **11**.



VARNING

Icke fackmässig montering av insticksaxeln

Lossnande framhjul

- Efter att bromsoket har satts fast och fjädergaffeln avlastats ska insticksaxeln och axelklämförbindningen dras åt med föreskrivet åtdragningsmoment.
- Lyft upp framhjulet och för in drivaxeln **11** till anslaget.

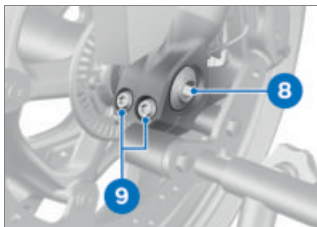

- Skruva i axelskraven **8** med föreskrivet åtdragningsmo-

ment. Håll samtidigt emot insticksaxeln på höger sida.

 Axelskruv i drivaxel fram

M20 x 1,5

50 Nm

- Ta bort framhjulstödet och fjädra ner framhjulsgaffeln kraftigt flera gånger. Manövrera inte handbromshandtaget under tiden.
- Montera framhjulstödet. (→ 159)
- Dra åt vänster axelklämskruvar **9** med föreskrivet åtdragningsmoment.



 Fastspänning av drivaxeln

Åtdragningsordningsföljd:
Dra åt skruvarna 6 ggr väx-
elvis

M8 x 35

19 Nm

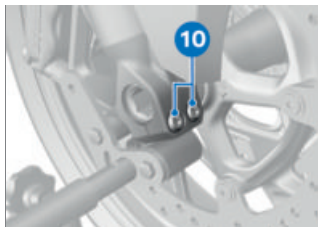

- Dra åt de högra axelklämskruvarna **10** med rätt åtdragningsmoment.



 Fastspänning av drivaxeln

Åtdragningsordningsföljd:
Dra åt skruvarna 6 ggr väx-
elvis

M8 x 35

19 Nm

- Sätt fast bromsoken till vänster och höger om bromsski-
vorna.

174 UNDERHÅLL

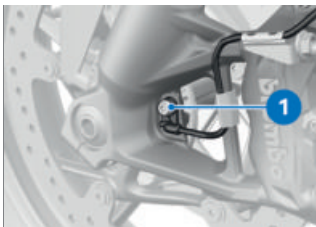
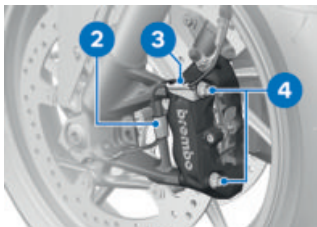

- Dra åt fästskruvarna **4** för det vänstra och högra bromsoket

 Bromsok på teleskopgaffeln

M10 x 65

38 Nm

- Ta bort maskeringen på fälgen.

VARNING

Bromsbeläggen ligger inte an mot bromsskivan

Olycksrisk på grund av fördröjd bromsverkan.

- Kontrollera att bromsen reagerar utan fördröjning, innan du startar.
- Bromsa flera gånger tills bromsbeläggen ligger an.
- Sätt i kabeln för hjulvarvtalsensorn i hållarclipsen **2** och **3**.

- Sätt i hjulvarvtalsensorn i hålet och dra åt den **nya** skruven **1** med föreskrivet åtdragningsmoment.

 Hjulvarvtalsensor fram på gaffeln

M6 x 16

Skruvlåsningsmedel: Mikroinkapslad

8 Nm

- Ta bort framhjulsstödet.
–utan centralstöd^{FE}
- Ta bort hjälpstödet.
- Ställ motorcykeln på sidostödet.<

Demontera bakhjul



OBSERVERA

Oavsiktlig ihoptryckning av bromsbelägen

Komponentskador när bromsoket monteras eller när bromsbelägen trycks isär

- Manövrera inte bromsen när bromsoket lossats.

- Ställ motorcykeln med lämpligt hjälpstöd på ett jämnt och fast underlag.
- Montera bakhjulsstödet. (→ 159)
– med centralstöd FE
- Ställ motorcykeln på centralstödet på ett jämnt och fast underlag. ◁
- Sätt till exempel en tråkloss under bakhjulet så att det inte faller ner vid demontering av drivaxeln.

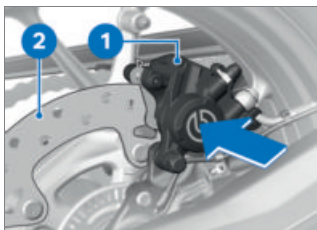

- Tryck bromsoket **1** mot bromsskivan **2**.

» Bromskolvorna är tryckta tillbaka.

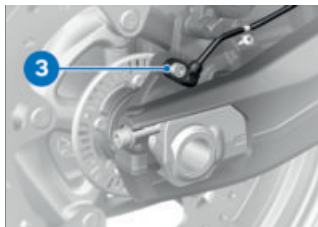

- Skruva bort skruven **3** och ta ut hjulvarvtalsensorn ur hålet.

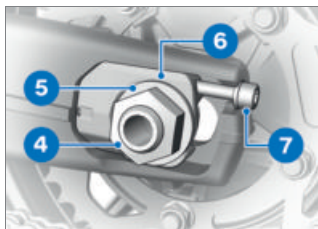

- Demontera axelmuttern **4** och brickan **5**.
- Lossa ställskruvarna **7** på båda sidor.
- Ta bort kedjespännaren **6** och skjut axeln framåt så långt som möjligt.

176 UNDERHÅLL

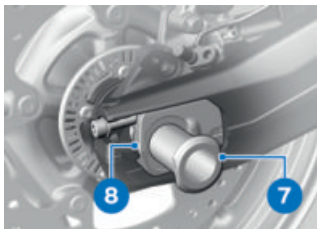

- Demontera drivaxeln **7** och ta bort kedjespännaren **8**.



- Rulla fram bakhjulet så långt som möjligt och ta bort kedjan **9** från kedjehjulet.

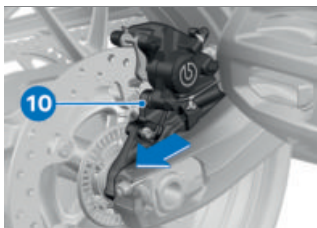

- Rulla bakhjulet bakåt ur svingen och dra samtidigt bromsokshållaren **10** så långt

bakåt att bakhjulsfålgarna kan föras förbi.



Kedjehjulet och vänster och höger distansbussningar sitter löst i hjulet. Kontrollera vid demonteringen att delarna inte skadas eller tappas.

Montera bakhjul



VARNING

Användning av däck som inte är avsedda för serien

Funktionsstörningar vid regleringrepp av ABS och ASC/DTC.

- Observera anvisningarna om hjuldimensionernas inverkan på chassireglersystemen ABS och ASC/DTC i början av detta kapitel.



OBSERVERA

Skruvförbanden dras åt med felaktigt åtdragningsmoment

Skruvförbanden skadas eller lossnar

- Låt alltid kontrollera åtdragningsmomenten hos en auktoriserad verkstad, helst hos en BMW Motorrad-återförsäljare.

 Kedjehjulet och vänster och höger distansbussningar sitter löst i hjulet. Kontrollera vid monteringen att delarna inte skadas eller tappas bort.

- Rulla in bakhjulet på stödet så långt i svingarmen att bromsokshållaren kan sättas på plats.

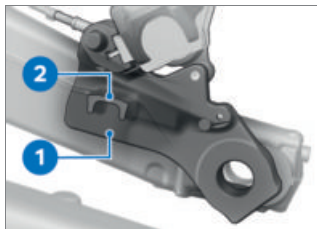

- Sätt i bromsokshållaren **1** i styrningen **2**.

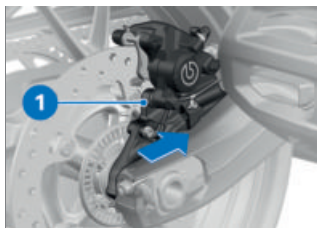

- Rulla bakhjulet längre in i svingarmen och skjut samtidigt bromsokshållaren **1** framåt.



- Rulla fram bakhjulet så långt som möjligt och lägg på kedjan **7** på kedjehjulet.

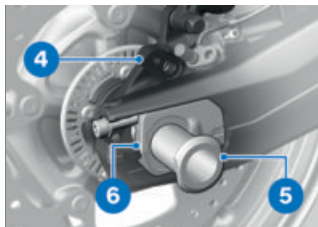

- Sätt i höger kedjespännare **6** i bakhjulssvingen.
- Smörj drivaxeln **5** och montera den i bromsokshållaren **4** och bakhjulet.



Smörjmedel

Unirex N3

- Kontrollera att axeln passar i urtaget på kedjespännaren.

178 UNDERHÅLL

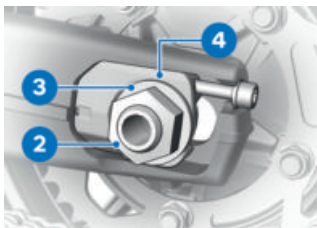

- Sätt i vänster kedjespännare **4**.
- Montera brickan **3** och axelmuttern **2** men dra inte åt ännu.

–utan centralstöd^{FE}

- Ta bort hjälpstödet.◀

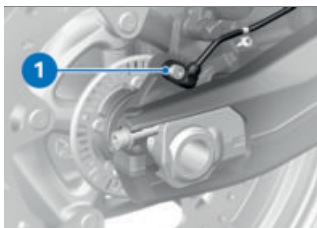

- Sätt in hjulvarvtalssensorn i hålet och dra åt den **nya** skruven **1** med föreskrivet åtdragningsmoment.

 Hjulvarvtalssensor bak på bromsoksfästet

M6 x 16

Skruvlösningsmedel: Mikroinkapslad

 Hjulvarvtalssensor bak på bromsoksfästet

8 Nm

VARNING

Bromsbeläggen ligger inte an mot bromsskivan

Olycksrisk på grund av fördröjd bromsverkan.

- Kontrollera att bromsen reagerar utan fördröjning, innan du startar.

- När arbetet är avslutat, manövrera bromsen flera gånger tills bromsbeläggen ligger an mot bromsskivorna.

- Ställ in kedjespänningen. (→ 180)
- Kontrollera kedjespänningen. (→ 179)

KEDJA

Smörj drivkedjan

OBSERVERA

Otillräcklig rengöring och smörjning av drivkedjan

Ökat slitage

- Rengör och smörj kedjan regelbundet.

- Smörj drivkedjan vid vart tredje tankstopp.

- Om motorcykeln körs ofta genom vattenpölar eller på dammiga och smutsiga vägar, ska drivkedjan smörjas oftare.
- Stäng av tändningen och lägg växeln i tomgång.
- Rengör drivkedjan med lämpligt rengöringsmedel, torka av den och smörj med kedjesmörjmedel.
- För en lång kedjelivslängd rekommenderar BMW Motorrad användning av BMW Motorrad kedjesmörjmedel eller:



Smörjmedel

Kedjespray, O-ring-kompatibel

- Torka bort överflödigt smörjmedel.

Vård och smörjning av kedja med låga underhållskrav

– med M Endurance-kedja^{FE}



OBSERVERA

Otillräcklig rengöring och smörjning av drivkedjan

Ökat slitage

- Rengör och smörj kedjan regelbundet.



Drivkedjan som inte behöver underhållas så ofta kommer att rengöras och

smörjas som en del av den årliga servicen. För att uppnå optimal livslängd kan drivkedjan med litet underhållsbehov eftersmörjas med ett lämpligt kedjesmörjmedel. Om belastningen är över genomsnittet vid körning genom salt eller damm och smuts ska smörjning ske tidigare.

- Stäng av tändningen och lägg växeln i tomgång.
- Rengör drivkedjan med lämpligt rengöringsmedel, torka av den och smörj med kedjesmörjmedel. För lång kedjelivslängd rekommenderar BMW Motorrad att du använder BMW Motorrad kedjesmörjmedel eller:



Smörjmedel

Kedjespray, O-ring-kompatibel

- Torka bort överflödigt smörjmedel.

Kontrollera kedjespänningen

- Ställ motorcykeln på ett jämnt och fast underlag.
- Vrid bakhjulet tills du nått fram till den punkt där kedjans eftergivlighet är som minst.

180 UNDERHÅLL

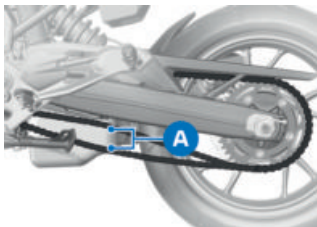

- Tryck med hjälp av en skruvmejsel kedjan uppåt och nedåt mitt emellan kedjedrevet och kedjehjulet och mät differensen **A**.



Kedjespel

35...45 mm (Motorcykeln obelastad på sidostödet)

– med sänkning^{FE}

30...40 mm (Motorcykeln obelastad på sidostödet)◁

Om det uppmätta värdet ligger utanför den tillåtna toleransen:

- Ställ in kedjespänningen. (▮▮▮ 180)

Ställ in kedjespänningen

- Ställ motorcykeln på ett jämnt och fast underlag.

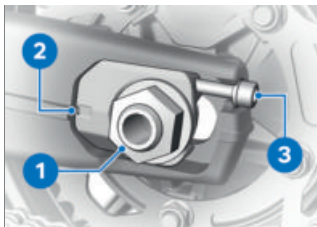

- Lossa axelmuttern **1**.
- Ställ in kedjespänningen med ställskruvarna **3** på vänster och höger sida.
- Kontrollera kedjespänningen. (▮▮▮ 179)
- Se till att samma skalvärde **2** ställs in på vänster och höger sida.
- Dra åt muttern till insticksaxeln **1** med föreskrivet åtdragningsmoment.



Bakhjulets drivaxel i svingarmen

M24 x 1,5

125 Nm



- Kontrollera att brickan **4** ligger an helt mot skruvhuvudet **3**, korrigera vid behov.

Kontrollera kedjeslitaget Förutsättning

Kedjespänningen är korrekt inställd.

- Ställ motorcykeln på ett jämnt och fast underlag.

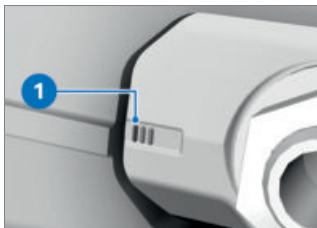

- Kontrollera om det tredje markeringsstrecket **1** syns helt.

Om det tredje markeringsstrecket **1** syns helt ska kedjetöjningen kontrolleras:

- Lägg i 1:ans växel.
- Vrid bakhjulet i körriktningen tills kedjan är spänd.
- Fastställ kedjelängden under bakre svingarmen (uppmätt över 10 nitar med kedjan spänd).
- Vrid bakhjulet i färdriktningen och fastställ kedjelängden på 3 olika ställen.

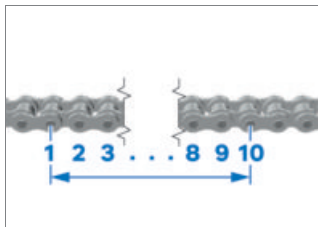

Tillåten kedjelängd

max 144 mm (**centrummått** över 10 nitar, spänd kedja)

Om kedjan har nått maximalt tillåten längd:

- Kontakta en fackverkstad, helst en BMW Motorrad återförsäljare.

182 UNDERHÅLL

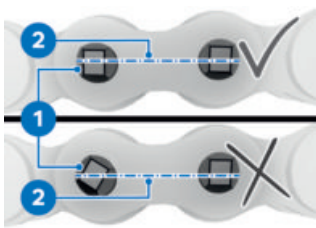

- Kontrollera om ett nithuvud **1** har vridit sig.

Nithuvudena står parallellt i förhållande till kedjans mittlinje **2**.

- Nitningen är OK.

Har ett eller flera nithuvuden vridits:

- Kontakta en fackverkstad, helst en BMW Motorrad återförsäljare.

LJUSKÄLLOR

Byta LED-lampor

VARNING

Fordonet syns inte på vägen om lamporna inte fungerar

Säkerhetsrisk

- Byt ut defekta lampor så snabbt som möjligt. Vänd dig till en auktoriserad verkstad, helst till en BMW Motorrad-partner.

Alla ljuskällor på fordonet är LED-lampor. LED-lampornas livslängd är längre än fordonets beräknade livslängd. Vänd dig till en fackverkstad, helst till en BMW Motorrad återförsäljare, om en LED-lampa är defekt.

STARTHJÄLP

OBSERVERA

Vidröring av tändsystemets spänningsförande delar när motorn är igång

Elstöt

- Rör inte tändsystemets delar när motorn går.

OBSERVERA

För stark ström vid extern start av motorcykeln

Kabelbrand eller skador på fordons elektronik

- Använd inte eluttaget när motorcykeln ska få extern starthjälp, utan ge extern starthjälp endast via batteripolerna.

**OBSERVERA****Kontakt mellan startkabelns polklämmor och fordonet**

Risk för kortslutning

- Använd startkablar med helisolerade polklämmor.

**OBSERVERA****Starthjälp med spänning över 12 V**

Skador på fordonselektroniken

- Batteriet i det strömgivande fordonet måste ha en spänning på 12 V.

- Demontera sadeln. (☞ 87)
- Vid start med starthjälp ska batteriet inte kopplas bort från spänningsnätet.

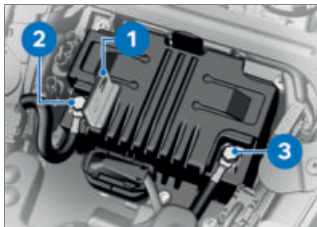

- Tryck in låsanordning och fäll upp pluspolsskyddet **1**.
- Anslut först det urladdade batteriets pluspol till det

strömgivande batteriets pluspol med den röda startkabeln (pluspol på detta fordon: position **2**).

- Anslut den svarta startkabeln till det strömgivande batteriets minuspol och därefter till det urladdade batteriets minuspol (minuspol på detta fordon: position **3**).



Alternativt till batteriets minuspol kan även fjäderbensskruven användas.

- Låt motorn i det strömgivande fordonet vara igång under starthjälp.
- Starta motorn i fordonet med det tomma batteriet som vanligt. Om motorn inte startar måste du vänta några minuter innan du försöker igen, detta för att skydda startmotorn och det strömgivande batteriet.
- Låt båda motorerna vara igång i några minuter innan du lossar startkablarna.
- Ta först bort startkabeln från minuspolen och sedan från pluspolen.



Använd inte startgas eller liknande hjälpmedel för att starta motorn.

- Montera sadeln. (☞ 87)

184 UNDERHÅLL

BATTERI

Underhållsanvisningar

Fackmässigt underhåll, laddning och lagring ökar batteriets livslängd och är en förutsättning för eventuella garantianspråk.

Observera följande punkter för att förbättra batteriets livslängd:

– Se till att batteriets ytor är rena och torra.

– Öppna inte batteriet.

– Fyll inte på vatten.

– För att ladda batteriet, se laddningsanvisningarna på följande sidor.

– Ställ inte batteriet upp och ner.



OBSERVERA

Det anslutna batteriet laddas ur av fordonselektroniken (t.ex. klockan)

Batteriet är djupurladdat, vilket innebär att alla garantianspråk är uteslutna

- Vid körpauser på mer än 4 veckor ska batteriet anslutas till en underhållsladdare.



BMW Motorrad har utvecklat en underhållsladdare, som är speciellt anpassad till elektroniken i din motorcykel. Med den kan batteriet laddas, även när det är anslu-

tet under längre körpauser. Mer information får du hos din BMW Motorrad-återförsäljare.

Ladda anslutet batteri

- Ta bort all utrustning som är ansluten till eluttagen.



OBSERVERA

Laddning av det fordonsanslutna batteriet på batteripolerna

Skador på fordonselektroniken

- Lossa batteriet vid polerna före laddningen.



OBSERVERA

Olämpliga laddare anslutna till ett uttag

Skador på laddaren och fordonselektroniken

- Använd lämpliga BMW-batteriladdare. Lämpliga batteriladdare finns hos din BMW Motorrad-partner.

**OBSERVERA****Ladda helt urladdat batteri via 12 V-uttaget eller extrauttaget**

Skador på fordonselektroniken

- Ladda alltid helt urladdat batteri (batterispänning < 12 V, kontrollampor och multifunktionsdisplay är av när tändningen är på) direkt vid polerna på det **lossade** batteriet.

- Ladda det anslutna batteriet via eluttaget.



Motorcykelns elektroniksystem identifierar ett helt urladdat batteri. I detta fall kopplas eluttaget från.

- Följ batteriladdarens bruksanvisning.



Om du inte kan ladda batteriet via eluttaget så är det möjligt att laddaren inte passar till motorcykelns elektroniksystem. Lossa i så fall batteriet från fordonet och ladda det direkt via polerna.

Ladda urkopplat batteri

- Koppla ur batteriet.
- Ladda batteriet med en lämplig laddare.

- Följ batteriladdarens bruksanvisning.
- Lossa batteriladdarens polklämmor från batteripolerna efter laddningen.



Vid längre körpauser måste batteriet underhållsladdas regelbundet. Observera därvid instruktionerna i bruksanvisningen för batteriet. Innan motorcykeln används igen måste batteriet fulladdas.

Demontera batteri

- Ställ motorcykeln på ett jämnt och fast underlag.
- Demontera sadeln. (→ 87) –med stöldskyddssystem (DWA)^{FE}
- Koppla ifrån stöldlarmet vid behov.<
- Slå av tändningen.

186 UNDERHÅLL



OBSERVERA

Felaktig losskopplig av batteriet

Risk för kortslutning

- Följ losskopplingsordningen.

- Lossa först batteriminuskabeln **1**.
- Tryck in låsanordningen och fäll upp pluspolsskyddet **5**.
- Lossa därefter batteriets pluskabel **4**.
- Lossa kontakten **3**.
- Skruva ur skruven **2**.
- Tryck låsanordningen **6** bakåt.
- Ta av batterihållaren **7**.
- Ta ut batteriet uppåt, vicka på det om det går trögt.

Montera batteriet

 Om fordonet har varit bortkopplat från batteriet en längre tid, måste aktuellt datum matas in på kombiinstrumentet, så att serviceindikeringen fungerar korrekt.

- Slå av tändningen.
- Placera batteriet i batterifacket med pluspolen åt höger i fordonets färdriktning.



- Sätt dit batterihållaren **7**. Hållaren **6** hakar i så att det hörs.
- Skruva i skruvarna **2**.
- Anslut kontakten **3**.
- Fäll upp pluspolsskyddet **5**.



OBSERVERA

Felaktig anslutning av batteriet

Risk för kortslutning

- Följ monteringsordningen.
- Montera batteriets pluskabel **4**.



Kabelstam till batteri

M6 x 13.5

5 Nm

- Stäng pluspolsskyddet **5**.

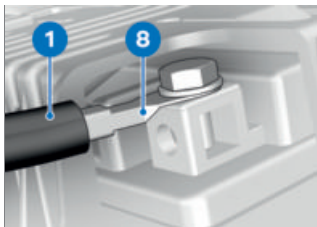

- Montera batteriminuskabeln **1** i riktning **8**.



Kabelstam till batteri

M6 x 13.5

5 Nm

– med stölskyddssystem (DWA)^{FE}

- Koppla till stödlarmet vid behov. ◁
- Montera sadeln. (▣▣▣ 87)
- Ställ in klockan. (▣▣▣ 99)
- Ställa in datum. (▣▣▣ 98)

SÄKRINGAR

Byta huvudsäkring



OBSERVERA

Överbrygning av defekta säkringar

Risk för kortslutning och brand

- Överbrygga inte defekta säkringar.
- Byt defekta säkringar mot nya.

- Slå av tändningen.
- Ställ motorcykeln på ett jämnt och fast underlag.
- Demontera sadeln. (▣▣▣ 87)

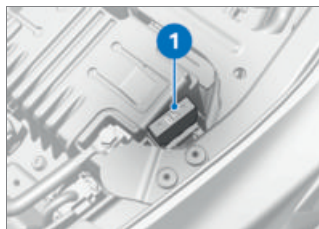

- Byt den defekta säkringen **1**.



Låt kontrollera elsystemet hos en auktoriserad verkstad, helst hos en BMW Motorrad-återförsäljare, om säkringarna bränns ofta.

188 UNDERHÅLL



Huvudsäkring

40 A (Spänningsregulator)

- Montera sadeln. (→ 87)

Byta säkringar

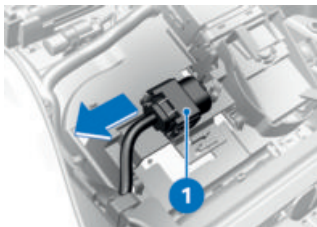

- Slå av tändningen.
- Demontera sadeln. (→ 87)
- Dra loss säkringsboxen **1**.

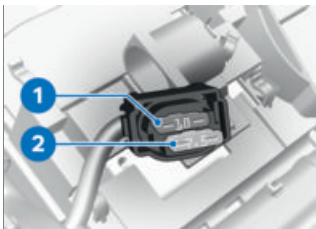

OBSERVERA

Överbrygning av defekta säkringar

Risk för kortslutning och brand

- Överbrygga inte defekta säkringar.
- Byt defekta säkringar mot nya.

- Byt den defekta säkringen **1** eller **2** enligt säkringsschema.



Låt kontrollera elsystemet hos en auktoriserad verkstad, helst hos en BMW Motorrad-återförsäljare, om säkringarna bränns ofta.



Säkringsdosa

10 A (Kontaktplats 1: Kombiinstrument, stöldlarm (DWA), tändningslås, diagnosuttag, spole för huvudrelä)



Säkringsdosa

7,5 A (Kontaktplats 2:
Kombiomkopplare vänster,
däcktrycks kontroll (RDC))

- Sätt i säkringsboxen.
- Montera sadeln. (►► 87)

DIAGNOSUTTAG

Lossa diagnosuttag



OBSERVERA

Felaktig lossning av diagnosuttaget för On-Board-diagnos

Funktionsfel för fordonet

- Diagnosuttaget får endast lossas vid BMW Motorrad service av en fackverkstad eller annan likvärdigt auktoriserad personal.
- Arbetet ska utföras av personal med motsvarande utbildning.
- Ta hänsyn till fordonstillverkarens standarder.

- Demontera sadeln. (►► 87)

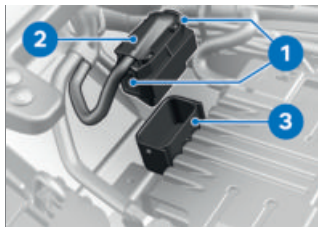

- Tryck på låsanordningarna **1** på båda sidor.
- Lossa diagnosuttaget **2** från fästet **3**.
- » Gränssnittet för diagnos- och informationssystemet kan anslutas till diagnosuttaget **2**.

Fästa diagnosuttag

- Lossa gränssnittet för diagnos- och informationssystemet.

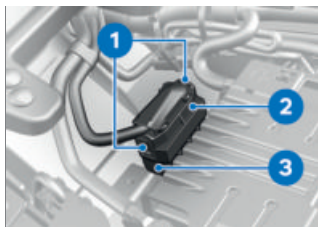

- Stick in diagnosuttaget **2** i fästet **3**.
- » Låsanordningarna **1** snäpper fast.
- Montera sadeln. (►► 87)

TILLBEHÖR

10

ALLMÄNNA ANVISNINGAR	192
ELUTTAG	192
SOFTBAG	193
TOPPBOX	194
NAVIGATIONSSYSTEM	196

ALLMÄNNA ANVISNINGAR



OBSERVERA

Användning av produkter från andra tillverkare

Säkerhetsrisk

- BMW Motorrad kan inte bedöma om främmande produkter kan användas för BMW-fordon utan säkerhetsrisk. Det gäller även om det finns ett landsspecifikt myndighetstillstånd. Sådana provningar uppfyller inte alltid kraven för BMW-fordonen och är därför delvis inte tillräckliga.
- Använd endast reservdelar och tillbehör som godkänts av BMW för ditt fordon.

Delar och tillbehörprodukter har noggrant testats av BMW med avseende på säkerhet, funktion och lämplighet. Därför tar BMW på sig produktansvaret. För ej godkända delar och tillbehörprodukter av alla slag tar BMW inget ansvar. Följ lagbestämmelserna vid alla tekniska modifieringar. Följ trafikförordningen i Sverige. Hos din BMW Motorrad återförsäljare kan du få kompetenta råd om val av originaldelar,

tillbehör och övriga produkter från BMW.

Mer information om tillbehören finns på:

bmw-motorrad.com/equipment

ELUTTAG

Anvisning för användning av eluttagen:

Automatisk frånkoppling

Eluttagen stängs av automatiskt under följande villkor:

- Vid för låg batterispänning, för att bibehålla fordonets startförmåga.
- Om den maximala belastningsförmågan som anges i tekniska data överskrids.
- Under startförloppet.
- Uttagen försörjs bara med ström i 60 sekunder efter att tändningen kopplas ifrån.

Manövrera extrautrustning

Extra enheter som är anslutna till eluttagen kan endast användas när tändningen har satts på.

Extraenheter med låg strömförbrukning registreras eventuellt inte av fordonselektroniken. I sådana fall kopplas eluttagen från redan en kort stund efter att tändningen slagits av.

Kabeldragning

Beakta följande vid kabeldragning mellan eluttag och extrautrustning:

- Kablarna får inte hindra föraren.
- Kablarna får inte begränsa styrutslaget och köregenskaperna.
- Kablarna får inte komma i kläm.

SOFTBAG

Montera softbagen

- med väskhållare vänster/höger^{FE}
- med väska^{Tbh}

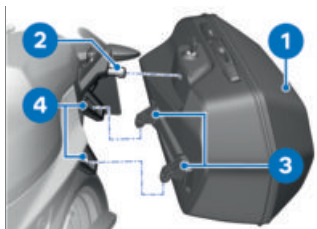

- Haka fast softbagen **1** med fästklackarna **3** uppifrån i hållarna **4** och sätt an den mot fästet **2**.



- Vrid nyckeln **1** mot färdriktningen och tryck in softbagen i spärranordningen.
- » Softbagen snäpper fast i spärranordningen.

Ta av softbagen

- med väskhållare vänster/höger^{FE}
- med väska^{Tbh}

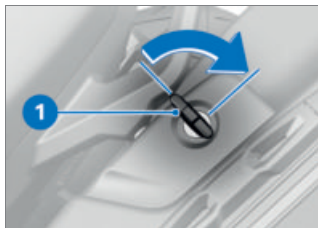

- Vrid nyckeln **1** mot färdriktningen.

194 TILLBEHÖR

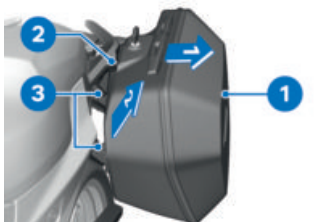

- Lossa softbagen **1** i pilens riktning **1** från fästet **2**. Lyft därefter softbagen **1** i pilens riktning **2** ur fästklackarna **3**.

Maxlastvikt och maxhastighet

– med väskhållare vänster/höger^{FE}

– med väska^{Tbh}

Beakta maxlastvikt och maxhastighet.



Maxhastighet för körning med väska

max 180 km/h



Tillåten last per väska

max 5 kg



- Vrid nyckeln i toppboxlåset till läge **1**.



- Tryck låscylindern **1** framåt.
» Upplåsningsspaken **2** hoppar upp.
- Dra upp upplåsningsspaken **2** helt och öppna toppboxlocket.

Stänga toppboxen

– med toppbox^{Tbh}

– med lasthållare^{Tbh}

TOPPBOX

Öppna toppboxen

– med toppbox^{Tbh}

– med lasthållare^{Tbh}



- Dra upp upplåsningsspaken **1** helt.
- Stäng toppboxlocket och håll fast det. Kontrollera att ingenting av innehållet kläms fast.

 Toppboxen kan även låsas, om låsanordningen är i läge **LOCK**. I så fall bör det vara säkerställt att nyckeln inte befinner sig i toppboxen.



- Tryck ner upplåsningsspaken **1** tills den snäpper fast.
- Vrid tändningsnyckeln i toppboxlåset till läget **LOCK** och dra loss den.

Ta av toppboxen

- med toppbox^{Tbh}
- med lasthållare^{Tbh}

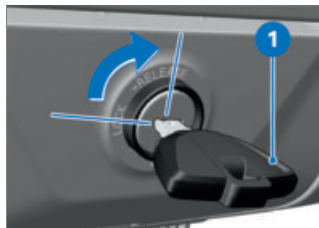

- Vrid nyckeln **1** medurs till läget **RELEASE**.
- » Bärhandtaget hoppar ut.



- Fäll upp bärhandtaget **1** helt och hållet.
- Lyft upp toppboxen bak och ta bort den från bagagehållaren.

196 TILLBEHÖR

Sätta dit toppboxen

- med toppbox^{Tbh}
- med lasthållare^{Tbh}

- Fäll upp bärhandtaget till anslaget.



- Haka fast toppboxen på lasthållaren. Se till att krokarna **1** går i ingrepp ordentligt i motsvarande fästen **2**.





- Tryck bärhandtaget **1** nedåt tills det snäpper fast.
- Vrid nyckeln i toppboxens lås till läge **LOCK** och dra ut den.

Maxlastvikt och maxhastighet

- med toppbox^{Tbh}
- med lasthållare^{Tbh}

Beakta maxlastvikt och maxhastighet.

	Högsta tillåtna hastighet för körning med lastad toppbox
	max 180 km/h
	Tillåten last i toppboxen
	max 5 kg

NAVIGATIONSSYSTEM

- med förberedelse för navigationssystem^{FE}

Fästa navigationsutrustningen säkert

 Navigationsförberedelsen är lämplig från och med BMW Motorrad Navigator IV.

 Säkerhetssystemet för monteringshållaren Mount Cradle skyddar inte mot stöld.

Ta bort navigationssystemet efter varje körning och förvara det säkert.



- Vrid fordonsnyckeln **1** moturs.
- Dra spärrensäkringen **2** åt **vänster**.
- Tryck in låsanordningen **3**.
- » Mount Cradle är upplåst och skyddet **4** kan tas av framåt med en vridrörelse.

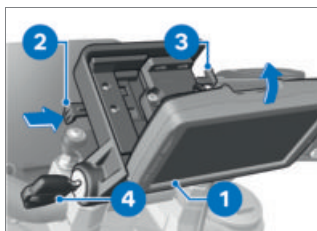

- Sätt i navigationsenheten **1** nedtill och sväng den bakåt med en vridrörelse.
- » Navigationsenheten snäpper fast med ett klick.
- Skjut spärrensäkringen **2** helt åt **höger**.
- » Låsanordningen **3** är spärrad.
- Vrid tändningsnyckeln **4** medurs.

» Navigationsenheten är säkrad och du kan ta ur tändningsnyckeln.

Ta bort navigationsenhet och sätta dit skydd



OBSERVERA

Damm och smuts på kontakterna till Mount Cradle

Skador på kontakterna

- Sätt tillbaka skyddet efter varje körning.



- Vrid fordonsnyckeln **1** moturs.
- Dra spärrensäkringen **2** helt åt **vänster**.
- » Låsanordningen **3** är upplåst.
- Skjut låsanordningen **3** helt åt **vänster**.
- » Navigationsenheten **4** låses upp.
- Ta bort navigationsenheten **4** nedåt genom att vippa på den.

198 TILLBEHÖR



- Sätt i skyddet **1** nedtill och sväng det uppåt med en vridrörelse.
» Skyddet hakar i så att det hörs.
- Skjut spärrsöringen **2** åt höger.
- Vrid tändningsnyckeln **3** medurs.
» Skyddet **1** är låst.

Använda navigationssystem

 Följande beskrivning gäller BMW Motorrad Navigator V och BMW Motorrad Navigator VI. BMW Motorrad Navigator IV har inte alla alternativ som beskrivs.

 Endast den senaste versionen av BMW Motorrad-kommunikationssystemet stöds. BMW Motorrad-kommunikationssystemet kan eventuellt behöva uppdateras. Kontakta i så fall din BMW Motorrad-partner.

Om BMW Motorrad Navigator är monterad och manöverfokus har växlats till Navigator ( 95) går vissa funktioner att manövrera direkt från styret.

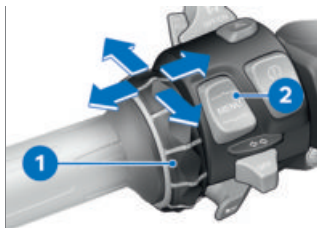

Navigationssystemet manövreras via Multi-Controllern **1** och vippknappen MENU **2**.

Vrid Multi-Controllern **1** uppåt eller nedåt

På kompass- och Mediaplayer-sidan: Höjning och sänkning av ljudvolymen via ett Bluetooth-anslutet BMW Motorrad-kommunikationssystem.

I BMW specialmenyn: välja menyalternativ.

Vippa Multi-Controllern **1** kort åt vänster eller höger

Växla mellan huvudsidorna i Navigator:

- Kartvy
- Kompass
- Mediaplayer
- BMW specialmeny
- Sidan Min motorcykel

Vippa Multi-Controllern 1 åt vänster eller höger och håll kvar

Aktivera vissa funktioner på Navigatordisplayen. Dessa funktioner markeras med en högerpil eller vänsterpil ovanför respektive pekfält.



Funktionen aktiveras genom en lång tryckning åt höger.



Funktionen aktiveras genom en lång tryckning åt vänster.

Tryck nedtill på vippknappen MENU 2

Ändra manöverfokus till vyn Pure Ride.

Den kan tillämpas framför allt på följande funktioner:

Kartvy

- Vridning uppåt: kartsektionen förstoras (Zoom in).
- Vridning nedåt: kartsektionen förminskas (Zoom out).

BMW specialmeny

- Tal: Upprepa senaste röstansvisningen för navigationen.
- Vägpunkt: Spara den aktuella positionen som favorit.
- Hem: Startar navigationen till hemadressen (är gråmarkerad när ingen hemadress är inställd).
- Tyst: Sätter på och stänger av navigationens automatiska röstansvisningar (av: en överstruken munsymbol visas på översta raden). Röstansvisningarna kan kopplas till igen genom att man säger "Tal". Alla andra ljudåtergivningningar förblir tillkopplade.
- Stänga av visning: Stänger av displayen.
- Ring hem: Ringer upp det nummer som sparats som hemnummer i navigatören (visas bara när en telefon är ansluten).
- Omledning: Aktiverar omledningsfunktionen (visas bara när en färdväg är aktiv).
- Hoppa över: Hoppa över nästa vägpunkt (visas bara när färdvägen har vägpunkter).

200 TILLBEHÖR

Min motorcykel

- Vridning: Ändrar antalet dataposter som visas.
- Tryck lätt på ett datafält på displayen så öppnas en meny för val av dataposter.
- Värdena i urvalet beror på vilka extrautrustningar motorcykeln har.

 Funktionen Mediaplayer är endast tillgänglig vid användning av en Bluetooth-enhet enligt A2DP-standard, till exempel ett BMW Motorrad kommunikationssystem.

Mediaplayer

- Tryck åt vänster och håll kvar: Spela upp föregående musikspår.
- Tryck åt höger och håll kvar: Spela upp nästa musikspår.
- Genom att vrida ökar eller minskar man volymen i ett Bluetooth-anslutet BMW Motorrad-kommunikationssystem.

Kontroll- och varningsmeddelanden

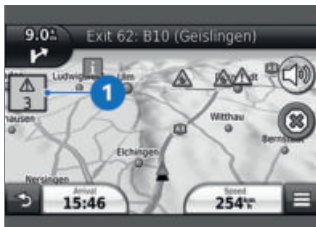

Motorcykelns kontroll- och varningsmeddelanden visas alltid med en motsvarande symbol **1** uppe till vänster på kartvyn.

 Om ett BMW Motorrad-kommunikationssystem är anslutet hörs även en signal för varningen.

Vid flera aktiva varningsmeddelanden anges antalet meddelanden under varningstriangeln. Om man trycker på varningstriangeln, så öppnas en lista med alla meddelanden om mer än ett förekommer. När man väljer ett meddelande visas ytterligare information.

 Detaljerad information kan inte visas för alla varningar.

Specialfunktioner

Eftersom BMW Motorrad Navigator är inbyggd kan det förekomma avvikelser i några av beskrivningarna i bruksanvisningen för Navigator.

Bränslereservvarning

Bränslenivåmätarens inställningar är inte tillgängliga, eftersom reservkontrollampan har överförs från fordonet till Navigator. Om meddelandet är aktivt visas närmaste bensinstation när du trycker på meddelandet.

Säkerhetsinställningar

BMW Motorrad Navigator V och BMW Motorrad Navigator VI kan skyddas mot obehörig användning med en fyrsiffrig PIN-kod (Garmin Lock). Om denna funktion aktiveras när navigatören är installerad i fordonet och tändningen har satts på, får du en fråga om detta fordon ska läggas till i listan över säkrade fordon. Bekräftar du denna fråga med "Ja", sparar Navigator-enheten fordonets identifieringsnummer. Högst fem fordonsidentifieringsnummer kan sparas. När Navigator-enheten därefter aktiveras genom att tändningen kopplas till i ett av dessa for-

don, behöver PIN-koden inte längre anges.

Om Navigator-enheten demonteras från fordonet när den är aktiverad, efterfrågas PIN-koden av säkerhetsskäl.

Bildskärmens ljusstyrka

Ljusstyrkan för en monterad bildskärm fördefinieras av motorcykeln. Ingen manuell inmatning behövs.

Om du vill kan du stänga av den automatiska inställningen i displayinställningarna i Navigator-enheten.

SKÖTSEL

11

VÅRDPRODUKTER	204
MOTORCYKELTVÄTT	204
RENGÖRING AV KÄNSLIGA FORDONSDELAR	205
LACKSKÖTSEL	206
KONSERVERING	207
STÄLLA AV MOTORCYKEL	207
TA MOTORCYKELN I DRIFT	207

VÅRDPRODUKTER

BMW Motorrad rekommenderar att man använder de rengörings- och vårdprodukter som finns hos BMW Motorrad återförsäljaren. BMW Care Products har testats i laboratorium och i praktiken och ger optimal vård och optimalt skydd för de material som används på fordonet.



OBSERVERA

Användning av olämpliga rengörings- och vårdprodukter

Skador på fordonsdelar

- Använd varken lösningsmedel, som förtunning, kallrengörare, bränsle el. dyl., eller alkoholhaltiga rengöringsmedel.



OBSERVERA

Användning av rengöringsmedel med hög halt av syra eller alkalie

Skador på fordonsdelar

- Observera informationen om utspädningsförhållande på rengöringsmedlets förpackning.
- Använd inte rengöringsmedel med hög halt av syra eller alkalie.

MOTORCYKELTVÄTT

BMW Motorrad rekommenderar att man blöter upp insektsrester och fastsittande smuts på lackerade delar med BMW insektsborttagningsmedel och sedan tvättar bort dem.

För att undvika fläckar bör du inte tvätta fordonet i solen eller omedelbart efter att det har stått i starkt solsken.

Rengör regelbundet gaffelbenen från smuts.

Särskilt under vintermånaderna bör fordonet tvättas ofta.

För att avlägsna saltavlagringar ska du spola av fordonet och ev. monterade delar med kallt vatten omedelbart efter körning.

 Efter körning i regn eller efter att fordonet har tvättas kan det skapas kondens i strålkastaren. Strålkastaren är då tillfälligt immig. Om konstant fuktighet samlas i strålkastaren ska du kontakta en BMW affärspartner, helst en BMW Motorrad återförsäljare.

VARNING

Fuktiga bromsskivor och bromsbelägg efter tvätt, körning genom vatten eller vid regn

Försämrad bromsverkan, olycksrisk

- Bromsa i god tid tills bromsskivorna och bromsbeläggen har torkat respektive torr-bromsats.

OBSERVERA

Förstärkning av saltets inverkan på grund av varmt vatten

Korrosion

- Använd endast kallt vatten för att ta bort saltavlagringar.

OBSERVERA

Skador på grund av högt vattentryck från högtrycks- eller ångtvättar

Korrosion eller kortslutning, skador på dekaler, packningar, bromssystem, elektronik och sadel

- Var försiktig när du använder högtrycks- eller ångtvätt.

RENGÖRING AV KÄNSLIGA FORDONSDelar

Plastdelar

OBSERVERA

Användning av olämpliga rengöringsmedel

Skador på plastytor

- Använd inga rengöringsmedel som innehåller alkohol, lösningsmedel eller slipande partiklar.
- Använd inte insektssvampar eller svampar med hård yta.

Rengör plastdetaljer med vatten och BMW plastrengöringsmedel. Detta gäller särskilt:

206 SKÖTSEL

- Vindrutor och vindavvisare
- Strålkastarglas av plast
- Kombiinstrumentets täckglas
- Svarta, olackerade delar

 Blöt upp fastsittande smuts och insektsrester genom att lägga på en våt duk.

TFT-display

Rengör TFT-displayen med varmt vatten och diskmedel. Torka sedan av den med en ren trasa, t.ex. en pappershandduk.

Krom

Rengör kromdetaljerna noga med rikligt med vatten och mc-rengöringsmedel från vårdserien BMW Motorrad Care Products. Detta gäller särskilt om motorcykeln varit utsatt för vägsalt.

Behandla därefter med BMW Motorrad metallpolish.

Kylare

Rengör kylaren regelbundet så att motorn inte överhettas på grund av otillräcklig kylning. Använd t.ex. en trädgårdsslang med lågt vattentryck.



OBSERVERA

Böjda kylarlameller

Skador på kylarlamellerna

- Se till att kylarlamellerna inte böjs vid rengöringen.

Gummi

Behandla gummidelar med vatten eller BMW gummiskyddsmedel.



OBSERVERA

Användning av silikonspray på tätningsgummi

Skador på tätningsgummina

- Använd inte silikonsprayer eller silikonhaltiga underhållsmedel.

LACKSKÖTSEL

Tvätta motorcykeln regelbundet för att undvika fläckar eller skador på lacken, särskilt om den används i områden med kraftiga luftföroreningar eller naturliga föroreningar som t.ex. kåda eller pollen.

Starkt verkande ämnen måste genast avlägsnas för att förhindra lackförändringar eller missfärgningar. Detta gäller t.ex. drivmedel, olja, fett, bromsvätska och fågelspillning. Här rekommenderas

BMW Motorrad rengöringsmedel med efterbehandling med BMW Motorrad glanspolish för konservering.

När motorcykeln är nytvättad upptäcker man lätt eventuella fläckar på de lackerade ytorna. Avlägsna sådana märken omedelbart med kemiskt ren bensin eller alkohol på en mjuk trasa eller bomullstuss. BMW Motorrad rekommenderar att tjärfläckar tas bort med BMW tjärborttagningsmedel. Konservera därefter lacken på dessa ställen.



OBSERVERA

Lackskada från metallpolish

Risk för skador

- Behandla inte lack eller kromlack med metallpolish.

KONSERVERING

Om vattnet inte längre bildar droppar på lacken så måste den konserveras.

BMW Motorrad rekommenderar att använda BMW Motorrad glanspolish eller medel som innehåller karnaubavax eller syntetiskt vax vid konservering av lacken.



Kromlack får inte konserveras med krompolish.

Använd endast medel som rekommenderas av BMW Motorrad.

STÄLLA AV MOTORCYKEL

- Tanka fullt.



Bränsletillsatser rengör bränsleinsprutningen och förbränningsrummet. Om du tankar med drivmedel av låg kvalitet eller vid längre stilleståndstider ska du tillsätta bränsletillsatser. Mer information hittar du hos din BMW Motorrad återförsäljare.

- Rengör motorcykeln.
- Demontera batteriet.
- Spraya broms- och kopplingshandtagen samt sidostödslagren med ett lämpligt smörjmedel.
- Smörj in alla blanka och kromade delar med syrafritt fett (vaselin).
- Ställ motorcykeln i en torr lokal och stötta upp den så att hjulen är avlastade (helst med framhjul- och bakhjulsstöd från BMW Motorrad).

TA MOTORCYKELN I DRIFT

- Avlägsna det utvändiga korrosionsskyddet.

208 SKÖTSEL

- Rengör motorcykeln.
- Montera batteriet.
- Gå igenom checklisten.
( 125)

TEKNISKA DATA

12

FELSÖKNINGSSHEMA	212
SKRUVFÖRBAND	214
BRÄNSLE F 900 R (0K11)	215
BRÄNSLE F 900 R A2 (0K31)	216
MOTOROLJA	216
MOTOR F 900 R (0K11)	217
MOTOR F 900 R A2 (0K31)	218
KOPPLING	218
VÄXELLÅDA	219
BAKHJULSDRIVNING	219
RAM	219
CHASSI	220
BROMSA	220
HJUL OCH DÄCK	221
ELSYSTEM	222
STÖDLARM	223
MÅTT	223
VIKTER	224
KÖRVÄRDEN	224

212 **TEKNISKA DATA**

FELSÖKNINGSSCHEMA

Motorn startar inte:

Orsak	Åtgärd
Sidostöd utfällt och växel ilagd	Lägg i friläge eller fäll in sidostödet.
Växel ilagd och kopplingen ej manövrerad	Växla till friläget eller manövrera kopplingen.
Bränsletanken tom	Tanka.
Batteriet tomt	Ladda anslutet batteri.
Överhettningsskyddet för startmotorn har löst ut. Startmotorn kan bara användas en begränsad tid.	Låt startmotorn svalna i ca 1 minut tills den kan användas igen.

Bluetooth-anslutning kopplas inte upp.

Orsak	Åtgärd
De nödvändiga stegen för parkopplingen har inte genomförts.	Informera dig i kommunikationssystemets bruksanvisning om vilka steg som är nödvändiga för att genomföra parkopplingen.
Kommunikationssystemet ansluts inte automatiskt trots att parkoppling genomförts.	Koppla från hjälmens kommunikationssystem och anslut igen efter en till två minuter.
I hjälmen är för många Bluetooth-enheter lagrade.	Radera alla parkopplingsposter i hjälmen (se kommunikationssystemets bruksanvisning).
Det finns andra fordon med Bluetooth-kompatibla enheter i närheten.	Undvik samtidig parkoppling med flera fordon.

Bluetooth-anlutningen är störd.

Orsak	Åtgärd
Bluetooth-anlutningen till den mobila enheten avbryts.	Koppla från energisparläget.
Bluetooth-anlutningen till hjälmen avbryts.	Koppla från hjälmens kommunikationssystem och anslut igen efter en till två minuter.
Ljudvolymen i hjälmen kan inte ställas in.	Koppla från hjälmens kommunikationssystem och anslut igen efter en till två minuter.

Telefonboken visas inte på TFT-displayen.

Orsak	Åtgärd
Telefonboken har inte överförts till fordonet ännu.	Bekräfta överföringen av telefonuppgifterna (☰➔ 110) till den mobila slutenheten vid pairing.

Aktiv målstyrning visas inte på TFT-displayen.

Orsak	Åtgärd
Navigationen från appen BMW Motorrad Connected har inte överförts.	Öppna appen BMW Motorrad Connected på den anslutna mobila enheten före starten.
Målstyrningen kan inte startas.	Säkerställ den mobila enhetens dataanslutning och kontrollera den mobila enhetens kartdata.

214 **TEKNISKA DATA**



SKRUVFÖRBAND

Framhjul	Värde	Giltig
Hjulvarvtalssensor fram på gaffeln		
M6 x 16, Byta skruvar Mikroinkapslad	8 Nm	
Framhjulsskydd på teleskopgaffeln		
M5 x 14, Byta skruvar Mikroinkapslad	2 Nm	
Bromsok på teleskopgaffeln		
M10 x 65	38 Nm	
Fastspänning av drivaxeln		
M8 x 35	Åtdragningsordnings- följd: Dra åt skruvarna 6 ggr växelvis	
	19 Nm	
Axelskruv i drivaxel fram		
M20 x 1,5	50 Nm	
Bakhjul	Värde	Giltig
Hjulvarvtalssensor bak på bromsoxfästet		
M6 x 16, Byta skruvar Mikroinkapslad	8 Nm	

Bakhjul	Värde	Giltig
Bakhjulets drivaxel i svingarmen		
M24 x 1,5	125 Nm	



Spegelarm	Värde	Giltig
Spegel (låsmutter) på klämstycke		
M10 x 1,25	Vänstergänga, 22 Nm	
Adapter på klämfäste		
M10 x 14 - 4,8	25 Nm	

BRÄNSLE F 900 R (OK11)

Rekommenderad bränslekvalitet	 Blyfri 95 oktan (max. 15 % etanol, E15)  95 ROZ/RON 90 AKI
–med blyfri bensin ^{FE}	Blyfri 91 oktan (beroende på land) (max. 15 % etanol, E15) 91 ROZ/RON 87 AKI
Bränsletanksvolym	ca 13 l
Bränslereservens storlek	ca 3,5 l
Bränsleförbrukning	4,2 l/100 km, Enligt WMTC
CO2-utsläpp	99 g/km, Enligt WMTC
Avgasnorm	EU 5

216 **TEKNISKA DATA**

BRÄNSLE F 900 R A2 (0K31)

Rekommenderad bränslekvalitet	 Blyfri 91 oktan (max. 15% etanol, E15)  91 ROZ/RON 87 AKI
Bränsletanksvolym	ca 13 l
Bränslereservens storlek	ca 3,5 l
Bränsleförbrukning	4,2 l/100 km, Enligt WMTC
CO2-utsläpp	99 g/km, Enligt WMTC
Avgasnorm	EU 5

MOTOROLJA

Påfyllningsmängd för motorolja	ca 3,0 l, med filterbyte
Specifikation	SAE 5W-40, API SL / JASO MA2, Additiver (t.ex. molybden-baserade) är inte tillåtna, eftersom motorkomponenter med ytbeläggning kan angripas, BMW Motorrad rekommenderar oljan BMW Motorrad ADVANTEC Ultimate.
Oljetillsatser	BMW Motorrad rekommenderar att inte använda några oljetillsatser, eftersom dessa kan försämra kopplingens funktion. Fråga din BMW Motorrad återförsäljare vilka motoroljor som passar till din motorcykel.

MOTOR F 900 R (OK11)

Motornumrets placering	Vevhusets överdel, i närheten av oljevärmeväxlaren
Motortyp	A24A09A
Motor	Vattenkyld 2-cylindrig fyrtaktsmotor med fyra, vipparmsmanövrerade ventiler per cylinder, två överliggande kamaxlar och torrsumpsmörjning
Slagvolym	895 cm ³
Cylinderdiameter	86 mm
Kolvslag	77 mm
Kompressionsförhållande	13,1 : 1
Märkeffekt	77 kW, Vid varvtal: 8500 min ⁻¹
-med blyfri bensin ^{FE}	73 kW, (beroende på land) vid varvtal: 8500 min ⁻¹
Vridmoment	92 Nm, Vid varvtal: 6500 min ⁻¹
-med blyfri bensin ^{FE}	88 Nm, (beroende på land) vid varvtal: 6750 min ⁻¹
Maxvarvtal	max 9000 min ⁻¹
Tomgångsvarvtal	1250±50 min ⁻¹ , Driftvarmotor

218 **TEKNISKA DATA**

MOTOR F 900 R A2 (0K31)

Motornumrets placering	Vevhusets överdel, i närheten av oljevärmeväxlaren
Motortyp	A24A09A
Motor	Vattenkyld 2-cylindrig fyrtaktsmotor med fyra, vipparmsmanövrerade ventiler per cylinder, två överliggande kamaxlar och torrsumpsmörjning
Slagvolym	895 cm ³
Cylinderdiameter	86 mm
Kolvslag	77 mm
Kompressionsförhållande	13,1 : 1
Märkeffekt	70 kW, Vid varvtal: 8000 min ⁻¹
Vridmoment	88 Nm, Vid varvtal: 6750 min ⁻¹
Maxvarvtal	max 9000 min ⁻¹
Tomgångsvarvtal	1250 ^{±50} min ⁻¹ , Driftvarm motor

KOPPLING

Kopplingstyp	Flerskivig i oljebad (anti-hop-ping)
--------------	--------------------------------------

VÄXELLÅDA

Växellådstyp	6-växlad manuell växellåda med klockoppling, integrerad i motorhuset
Växellådsutväxlingar	1,821, Primärutväxling 2,833, Ettans växel 2,067, Tvåans växel 1,600, Treans växel 1,308, Fyrans växel 1,103, Femmans växel 0,968, Sexan

BAKHJULSDRIVNING

Bakhjulsdrivning, typ	Kedjedrivning
Kedjespel	35...45 mm, Motorcykeln obelastad på sidostödet
–med sänkning ^{FE}	30...40 mm, Motorcykeln obelastad på sidostödet
Tillåten kedjelängd	max 144 mm, centrummått över 10 nitar, spänd kedja
Kardankuggtal (Kedjedrev / kedjehjul)	17/44
Sekundär utväxling	2,588

RAM

Ram, typ	Brygggram av stål i skalkonstruktion
Typskyltens placering	Ram vänster fram på styrhuvudet
Placering av fordonets registreringsnummer	Ramen höger fram

220 **TEKNISKA DATA**

CHASSI

Framhjul

Framhjulsupphängning, typ	Upside-Down-teleskopgaffel
Fjädringsväg fram	135 mm, på framhjulet
–med sänkning ^{FE}	115 mm, på framhjulet

Bakhjul

Bakhjulsupphängning, typ	Dubbel svingarm i aluminium-gods
Typ av bakhjulsfjädring	Centralfjäderben med spiralfjäder, inställbar returdämpning och fjäderförspänning
Fjädringsväg vid bakhjulet	142 mm, på bakhjulet
–med sänkning ^{FE}	122 mm, på bakhjulet

BROMSA

Framhjul

Framhjulsbroms, typ	Hydrauliskt manövrerad dubbel skivbroms med 4-kolvars radialbromsok och flytande bromsskivor
Bromsbeläggsmaterial fram	Sintermetall
Bromskivstjocklek fram	4,5 mm, Nyskick min 4,0 mm, Slitagegräns
Spelrum för bromsningen (Framhjulsbroms)	0,7...1,7 mm, mätt på kolven

Bakhjul	
Bakhjulsbroms, typ	Hydrauliskt manövrerad skivbroms med flytande 1-kolvsok och fast bromsskiva
Bromsbeläggsmaterial bak	Organiska
Bromskivstjocklek bak	5,0 mm, Nyskick min 4,5 mm, Slitagegräns
Fotbromsspakens spelrum	2,0...3,0 mm, Vinkelrätt i förhållande till färdriktningen mellan bromskontaktens manöverdon och fotplattan

HJUL OCH DÄCK

Rekommenderade däckkombinationer	En översikt över aktuellt däckgodkännande finns hos din BMW Motorrad återförsäljare.
Hastighetsindex däck fram/bak	W, minimikrav: 270 km/h

Framhjul

Framhjulstyp	Gjutet hjul i aluminium
Framhjulets fälgstorlek	3,50" x 17"
Däckbeteckning fram	120/70 ZR 17
Belastningsindex däck fram	58
Tillåten obalans i framhjulet	max 5 g

Bakhjul

Bakhjulstyp	Gjutet hjul i aluminium
Bakhjulets fälgstorlek	5,50" x 17"
Däckbeteckning bak	180/55 ZR 17
Belastningsindex däck bak	73
Tillåten obalans i bakhjulet	max 45 g

222 **TEKNISKA DATA**

Däcktryck

Däcktryck fram	2,5 bar, när däcken är kalla
Däcktryck bak	2,9 bar, när däcken är kalla

ELSYSTEM

Huvudsäkring	40 A, Spänningsregulator
Säkringsdosa	10 A, Kontaktplats 1: Kombi-instrument, stöldlarm (DWA), tändningslås, diagnosuttag, spole för huvudrelä 7,5 A, Kontaktplats 2: Kombiomkopplare vänster, däcktryckskontroll (RDC)
Tillåten belastning för eluttagen	max 5 A, alla eluttag sammanlagt

Batteri

Batterityp	AGM-batteri (Absorbent Glass Mat), underhållsfritt
Batteriets märkspänning	12 V
Batteriets märkkapacitet	12 Ah
Batterityp (För Keyless Ride-fjärrnyckel)	
–med Keyless Ride ^{FE}	CR 2032

Tändstift

Tändstiftstillverkare och -beteckning	NGK LMAR9J-9E
---------------------------------------	---------------

Ljuskällor

Alla lampor	LED
-------------	-----

STÖDLARM

Aktiveringstid vid idrifttagning	ca 30 s
Larmtid	ca 26 s
Batterityp	CR 123 A

MÅTT

Motorcykelns längd	2140 mm, över bakhjulet
–med sänkning ^{FE}	2135 mm, över bakhjulet
Motorcykelns höjd	1130 mm, Med kombiinstrument, vid tomvikt enligt DIN
–med sänkning ^{FE}	1110 mm, Med kombiinstrument, vid tomvikt enligt DIN
Motorcykelns bredd	815 mm, med handtagsgrepp
Förarsadelns höjd	815 mm, utan förare, vid tomvikt enligt DIN
–med sadel, låg ^{FE}	790 mm, utan förare, vid tomvikt enligt DIN
–med sadel, extra hög ^{FE}	865 mm, utan förare, vid tomvikt enligt DIN
–med sänkning ^{FE}	770 mm, utan förare, vid tomvikt enligt DIN
Förarens innerbenslängd	1820 mm, utan förare, vid tomvikt enligt DIN
–med sadel, låg ^{FE}	1785 mm, utan förare, vid tomvikt enligt DIN
–med sadel, extra hög ^{FE}	1890 mm, utan förare, vid tomvikt enligt DIN
–med sänkning ^{FE}	1755 mm, utan förare, vid tomvikt enligt DIN

224 **TEKNISKA DATA**

VIKTER

Tomvikt	211 kg, Tjänstevikt (DIN), körklar, 90 % tankad, utan FE
Hjulbelastning fram vid tomvikt	106 kg
Tillåten hjulbelastning fram	max 180 kg
Hjulbelastning bak vid tomvikt	105 kg
Tillåten hjulbelastning bak	max 300 kg
Max tillåten totalvikt	430 kg
Maximal lastvikt	219 kg

KÖRVÄRDEN

Maxhastighet	>200 km/h
-med väska ^{Tbh}	180 km/h
-med toppbox ^{Tbh}	180 km/h

SERVICE

13

ÅTERVINNING	228
BMW MOTORRAD SERVICE	228
BMW MOTORRAD SERVICEHISTORIK	229
BMW MOTORRAD MOBILITETSSERVICE	229
SERVICEARBETEN	229
SERVICESCHEMA	231
BMW MOTORRAD INKÖRNINGSKONTROLL	232
SERVICEBEVIS	233
SERVICEBEVIS	245

ÅTERVINNING

Skrotning av fordonet

BMW Motorrad rekommenderar att fordonet lämnas in till en insamlingsplats som anges av tillverkaren när det ska skrotas. För allmän återlämning och återvinning gäller respektive nationell lagstiftning. Information om återvinning och hållbarhet finns på tillverkarens landsspecifika webbplatser. Mer information finns hos din BMW Motorrad återförsäljare eller hos en annan auktoriserad servicepartner eller fackverkstad.

BMW MOTORRAD SERVICE

Genom vårt heltäckande återförsäljarnät tar vi på BMW Motorrad hand om din motorcykel i över 100 länder. BMW Motorrad återförsäljarna har den information och det tekniska kunnande som behövs för att fackmässigt utföra alla underhållsarbeten och reparationsåtgärder på din BMW.

Du hittar din närmaste BMW Motorrad återförsäljare på vår webbplats:

bmw-motorrad.com.



VARNING

Icke fackmässigt utförda service- och reparationsarbeten

Olycksrisk pga. följdskador

- BMW Motorrad rekommenderar att sådana arbeten på motorcykeln utförs av en auktoriserad verkstad, helst en BMW Motorrad-verkstad.

För att säkerställa att din BMW alltid är i perfekt skick, rekommenderar BMW Motorrad att du följer de för din motorcykel avsedda serviceintervallerna. Låt bekräfta alla genomförda service- och reparationsarbeten i kapitlet "Service" i denna instruktionsbok. Bevis på att motorcykeln genomgått regelbundet underhåll är en ovillkorlig förutsättning för goodwillarbeten efter garantitiden.

Du kan få mer information om innehållet i BMW Motorrad service hos din BMW Motorrad återförsäljare.

BMW MOTORRAD SERVICE-HISTORIK

Poster

Genomförda servicearbeten antecknas i servicebevisen. Anteckningarna är liksom som en servicebok ett bevis på regelbundet underhåll.

Om en post skapas i fordonets servicehistorik lagras service-relevanta data i de centrala IT-systemen hos BMW AG i München.

De data som är lagrade i servicehistoriken kan vid ett ägarbyte även läsas av den nya ägaren. En BMW Motorrad återförsäljare eller en fackverkstad kan läsa data som är lagrade i servicehistoriken.

Bestridande

Fordonsägaren kan neka till att en post skapas i servicehistoriken hos en BMW Motorrad återförsäljare eller fackverkstad, och därmed till att data lagras i fordonet och överförs till fordonstillverkaren. Då skapas ingen post i fordonets servicehistorik.

BMW MOTORRAD MOBILITETSSERVICE

För nya BMW-motorcyklar är du försäkrad genom BMW Motorrad mobilitets-service med olika tjänster vid haveri (t.ex. vägassistans, hemtransport av fordon). Information om vilken mobilitets-service som erbjuds får du hos din BMW Motorrad återförsäljare.

SERVICEARBETEN

BMW leveransk kontroll

BMW leveransk kontroll genomförs av din BMW Motorrad återförsäljare innan fordonet överlämnas till dig.

BMW inkörningskontroll

BMWs inkörningskontroll ska utföras mellan 500 km och 1200 km.

BMW Motorrad Service

BMW Motorrad Service genomförs en gång om året och omfattar olika arbeten, beroende på fordonets ålder och körsträcka. Din BMW Motorrad återförsäljare bekräftar den utförda servicen och antecknar datum för nästa service. För förare som kör många mil per år kan det eventuellt bli

230 SERVICE

nödvändigt att genomföra servicen redan före detta datum. För sådana fall anges dessutom den maximala körsträckan på servicebekräftelsen. Om denna körsträcka uppnås före nästa bokade servicetid, måste servicen utföras tidigare.

Serviceindikeringen på displayen påminner dig ca en månad respektive 1000 km före de lagrade värdena om att tiden för service närmar sig.

Mer information om service finns på:

bmw-motorrad.com/service

De nödvändiga servicearbetena framgår av följande service-schema:

SERVICESHEMA

	500 -1200 km 300 - 750 mils	10 000 km 6 000 mils	20 000 km 12 000 mils	30 000 km 18 000 mils	40 000 km 24 000 mils	50 000 km 30 000 mils	60 000 km 36 000 mils	70 000 km 42 000 mils	80 000 km 48 000 mils	90 000 km 54 000 mils	100 000 km 60 000 mils	12 months	24 months
1	X												
2		X	X	X	X	X	X	X	X	X	X	X ^a	
3		X	X	X	X	X	X	X	X	X	X	X ^a	
4			X		X		X		X		X		
5			X		X		X		X		X		
6			X		X		X		X		X		
7				X			X			X			
8												X ^b	X ^b

- 1 BMW Motorrad inkörningskontroll (inklusive olje- och oljefilterbyte)
- 2 BMW Motorrad standardservice
- 3 Oljebyte i motorn, med filter
- 4 Kontroll av ventilspel
- 5 Byte av alla tändstift
- 6 Byte av luftfilterinsats
- 7 Oljebyte i teleskopgaffeln
- 8 Byte av bromsvätska i hela systemet

^a Årligen eller var 10000:e km (det som inträffar först)

^b Första gången efter ett år, sedan vartannat år

BMW MOTORRAD INKÖRNINGSKONTROLL

BMW Motorrad inkörningskontroll

Nedan listas åtgärderna för BMW Motorrad inkörningskontrollen. De faktiska åtgärder som ska genomföras för underhållet av ditt fordon kan avvika.

- Genomför fordonstestet med BMW Motorrad-diagnossystemet
- Kontrollera kylvätskenivå
- Kontrollera bromsvätskenivån fram
- Kontrollera bromsvätskenivån bak
- Kontrollera/ställa in kopplingspel
- Kontrollera kedjans eftergivlighet och smörja drivkedjan
- Kontrollera däcktryck
- Ställa in styrhuvudlager
- Fästa den övre gaffelbryggan
- Kontrollera belysning och signalsystem
- Funktionstest startspärr
- Genomför fordonstestet med BMW Motorrad-diagnossystemet
- Inställning av servicedatum och återstående körsträcka före service med BMW Motorrad-diagnossystem
- Bekräfta BMW service i fordonshandlingarna

SERVICEBEVIS

BMW Motorrad Service standardomfattning

Nedan följer en lista över arbetena om utförs i standardomfattningen av BMW Motorrad Service. Den faktiska serviceomfattningen för ditt fordon kan avvika från detta.

- Genomför fordonstestet med BMW Motorrad-diagnossystemet
- Kontrollera kylvätskenivå
- Kontrollera/ställa in kopplingsspel
- Kontrollera slitaget på bromsbeläggen och bromsskivorna fram
- Kontrollera slitaget på bromsbeläggen och bromsskivan bak
- Kontrollera bromsvätskenivå fram och bak
- Okulärbesiktning av bromsledningar, bromsslangar och anslutningar
- Kontrollera däcktryck och mönsterdjup
- Kontroll och smörjning av kedjedrivningen
- Kontrollera sidostödets lättörlighet
- Kontrollera att centralstödet är lättörligt
- Kontroll av styrhuvudlagret
- Kontrollera belysning och signalsystem
- Funktionstest startspärr
- Slutkontroll och kontroll av trafiksäkerhet
- Inställning av servicedatum och återstående körsträcka med BMW Motorrad-diagnossystem
- Kontrollera batteriets laddningsnivå
- Bekräfta BMW Motorrad service i fordonshandlingarna

234 SERVICE

BMW Motorrad leveransgenomgång

genomförd

den _____

Stämpel, underskrift

BMW Motorrad inkörningskontroll

genomförd

den _____

vid km _____

Nästa service

senast

den _____

eller, om detta uppnås tidigare,
vid km _____

Stämpel, underskrift

BMW Motorrad Service

genomförd

den _____

vid km _____

Nästa service

senast

den _____

eller, om detta uppnås

tidigare,

vid km _____

Genomfört arbete

	Ja	Nej
BMW Motorrad Service	<input type="checkbox"/>	<input type="checkbox"/>
Oljebyte i förbränningsmotor med filter	<input type="checkbox"/>	<input type="checkbox"/>
Kontrollera ventilspeglar	<input type="checkbox"/>	<input type="checkbox"/>
Byte av alla tändstift	<input type="checkbox"/>	<input type="checkbox"/>
Byta luftfilterinsats	<input type="checkbox"/>	<input type="checkbox"/>
Oljebyte i teleskopgaffeln	<input type="checkbox"/>	<input type="checkbox"/>
Byta bromsvätska i hela systemet	<input type="checkbox"/>	<input type="checkbox"/>

Anvisningar

Stämpel, underskrift

BMW Motorrad Service

genomförd

den _____

vid km _____

Nästa service

senast

den _____

eller, om detta uppnås

tidigare,

vid km _____

Genomfört arbete

	Ja	Nej
BMW Motorrad Service	<input type="checkbox"/>	<input type="checkbox"/>
Oljebyte i förbränningsmotor med filter	<input type="checkbox"/>	<input type="checkbox"/>
Kontrollera ventilspeglar	<input type="checkbox"/>	<input type="checkbox"/>
Byte av alla tändstift	<input type="checkbox"/>	<input type="checkbox"/>
Byta luftfilterinsats	<input type="checkbox"/>	<input type="checkbox"/>
Oljebyte i teleskopgaffeln	<input type="checkbox"/>	<input type="checkbox"/>
Byta bromsvätska i hela systemet	<input type="checkbox"/>	<input type="checkbox"/>

Anvisningar

Stämpel, underskrift

BMW Motorrad Service

genomförd

den _____

vid km _____

Nästa service

senast

den _____

eller, om detta uppnås

tidigare,

vid km _____

Genomfört arbete

	Ja	Nej
BMW Motorrad Service	<input type="checkbox"/>	<input type="checkbox"/>
Oljebyte i förbränningsmotor med filter	<input type="checkbox"/>	<input type="checkbox"/>
Kontrollera ventilspeglar	<input type="checkbox"/>	<input type="checkbox"/>
Byte av alla tändstift	<input type="checkbox"/>	<input type="checkbox"/>
Byta luftfilterinsats	<input type="checkbox"/>	<input type="checkbox"/>
Oljebyte i teleskopgaffeln	<input type="checkbox"/>	<input type="checkbox"/>
Byta bromsvätska i hela systemet	<input type="checkbox"/>	<input type="checkbox"/>

Anvisningar

Stämpel, underskrift

BMW Motorrad Service

genomförd

den _____

vid km _____

Nästa service

senast

den _____

eller, om detta uppnås

tidigare,

vid km _____

Genomfört arbete

	Ja	Nej
BMW Motorrad Service	<input type="checkbox"/>	<input type="checkbox"/>
Oljebyte i förbränningsmotor med filter	<input type="checkbox"/>	<input type="checkbox"/>
Kontrollera ventilspe	<input type="checkbox"/>	<input type="checkbox"/>
Byte av alla tändstift	<input type="checkbox"/>	<input type="checkbox"/>
Byta luftfilterinsats	<input type="checkbox"/>	<input type="checkbox"/>
Oljebyte i teleskopgaffeln	<input type="checkbox"/>	<input type="checkbox"/>
Byta bromsvätska i hela systemet	<input type="checkbox"/>	<input type="checkbox"/>

Anvisningar

Stämpel, underskrift

BMW Motorrad Service

genomförd

den _____

vid km _____

Nästa service

senast

den _____

eller, om detta uppnås

tidigare,

vid km _____

Genomfört arbete

	Ja	Nej
BMW Motorrad Service	<input type="checkbox"/>	<input type="checkbox"/>
Oljebyte i förbränningsmotor med filter	<input type="checkbox"/>	<input type="checkbox"/>
Kontrollera ventilspeglar	<input type="checkbox"/>	<input type="checkbox"/>
Byte av alla tändstift	<input type="checkbox"/>	<input type="checkbox"/>
Byta luftfilterinsats	<input type="checkbox"/>	<input type="checkbox"/>
Oljebyte i teleskopgaffeln	<input type="checkbox"/>	<input type="checkbox"/>
Byta bromsvätska i hela systemet	<input type="checkbox"/>	<input type="checkbox"/>

Anvisningar

Stämpel, underskrift

240 SERVICE

BMW Motorrad Service

genomförd

den _____

vid km _____

Nästa service

senast

den _____

eller, om detta uppnås

tidigare,

vid km _____

Genomfört arbete

	Ja	Nej
BMW Motorrad Service	<input type="checkbox"/>	<input type="checkbox"/>
Oljebyte i förbränningsmotor med filter	<input type="checkbox"/>	<input type="checkbox"/>
Kontrollera ventilspe	<input type="checkbox"/>	<input type="checkbox"/>
Byte av alla tändstift	<input type="checkbox"/>	<input type="checkbox"/>
Byta luftfilterinsats	<input type="checkbox"/>	<input type="checkbox"/>
Oljebyte i teleskopgaffeln	<input type="checkbox"/>	<input type="checkbox"/>
Byta bromsvätska i hela systemet	<input type="checkbox"/>	<input type="checkbox"/>

Anvisningar

Stämpel, underskrift

BMW Motorrad Service

genomförd

den _____

vid km _____

Nästa service

senast

den _____

eller, om detta uppnås

tidigare,

vid km _____

Genomfört arbete

	Ja	Nej
BMW Motorrad Service	<input type="checkbox"/>	<input type="checkbox"/>
Oljebyte i förbränningsmotor med filter	<input type="checkbox"/>	<input type="checkbox"/>
Kontrollera ventilspeglar	<input type="checkbox"/>	<input type="checkbox"/>
Byte av alla tändstift	<input type="checkbox"/>	<input type="checkbox"/>
Byta luftfilterinsats	<input type="checkbox"/>	<input type="checkbox"/>
Oljebyte i teleskopgaffeln	<input type="checkbox"/>	<input type="checkbox"/>
Byta bromsvätska i hela systemet	<input type="checkbox"/>	<input type="checkbox"/>

Anvisningar

Stämpel, underskrift

242 SERVICE

BMW Motorrad Service

genomförd

den _____

vid km _____

Nästa service

senast

den _____

eller, om detta uppnås

tidigare,

vid km _____

Genomfört arbete

	Ja	Nej
BMW Motorrad Service	<input type="checkbox"/>	<input type="checkbox"/>
Oljebyte i förbränningsmotor med filter	<input type="checkbox"/>	<input type="checkbox"/>
Kontrollera ventilspeglar	<input type="checkbox"/>	<input type="checkbox"/>
Byte av alla tändstift	<input type="checkbox"/>	<input type="checkbox"/>
Byta luftfilterinsats	<input type="checkbox"/>	<input type="checkbox"/>
Oljebyte i teleskopgaffeln	<input type="checkbox"/>	<input type="checkbox"/>
Byta bromsvätska i hela systemet	<input type="checkbox"/>	<input type="checkbox"/>

Anvisningar

Stämpel, underskrift

BMW Motorrad Service

genomförd

den _____

vid km _____

Nästa service

senast

den _____

eller, om detta uppnås

tidigare,

vid km _____

Genomfört arbete

	Ja	Nej
BMW Motorrad Service	<input type="checkbox"/>	<input type="checkbox"/>
Oljebyte i förbränningsmotor med filter	<input type="checkbox"/>	<input type="checkbox"/>
Kontrollera ventilspeglar	<input type="checkbox"/>	<input type="checkbox"/>
Byte av alla tändstift	<input type="checkbox"/>	<input type="checkbox"/>
Byta luftfilterinsats	<input type="checkbox"/>	<input type="checkbox"/>
Oljebyte i teleskopgaffeln	<input type="checkbox"/>	<input type="checkbox"/>
Byta bromsvätska i hela systemet	<input type="checkbox"/>	<input type="checkbox"/>

Anvisningar

Stämpel, underskrift

244 SERVICE

BMW Motorrad Service

genomförd

den _____

vid km _____

Nästa service

senast

den _____

eller, om detta uppnås

tidigare,

vid km _____

Genomfört arbete

	Ja	Nej
BMW Motorrad Service	<input type="checkbox"/>	<input type="checkbox"/>
Oljebyte i förbränningsmotor med filter	<input type="checkbox"/>	<input type="checkbox"/>
Kontrollera ventilspe	<input type="checkbox"/>	<input type="checkbox"/>
Byte av alla tändstift	<input type="checkbox"/>	<input type="checkbox"/>
Byta luftfilterinsats	<input type="checkbox"/>	<input type="checkbox"/>
Oljebyte i teleskopgaffeln	<input type="checkbox"/>	<input type="checkbox"/>
Byta bromsvätska i hela systemet	<input type="checkbox"/>	<input type="checkbox"/>

Anvisningar

Stämpel, underskrift

DECLARATION OF CONFORMITY

Manufacturer

Bayerische Motoren Werke Aktiengesellschaft
Petuelring 130, 80809 Munich, Germany

Hereby, BMW AG declares that the radio equipment components listed below are in compliance with Directive 2014/53/EU and with Radio Equipment Regulations 2017 of the United Kingdom. The full text of the EU/UK declarations of conformity are available at the following internet address:
bmw-motorrad.com/certification



Simplified EU Declaration of Conformity according to EU RED (2014/53/EU).

Technical information

Radio equipment	Component	Frequency band	Output/Transmission Power
EWS4	EWS	134 kHz	50 dB μ V/m
HUF5750	Keyless Ride	434,42 MHz	10 mW
HUF8465	Keyless Ride	134,45 kHz	42 dB μ V/m
HUF5794	Keyless Ride	433,92 MHz	10 mW
HUF8485	Keyless Ride	134,45 kHz	42 dB μ V/m

250 BILAGA

Radio equipment	Component	Frequency band	Output/ Transmission Power
ZB001	Keyless Ride	134.5 kHz	allowed 66 dB μ A/ m@ 10m
ZB002	Keyless Ride	433.92 MHz	max. 10 dBm e.r.p
TXB-MWMMR	DWA	433.05 MHz - 434.79 MHz	18,8 dBm
RDC3	RDC	433.92 MHz	<13 mW
Wus Moto gen 3	RDC	433,05 MHz - 434,79 MHz	<10 mW e.r.p.
MC24-MA4	RDC		
WCA Motorrad-Ladestau-fach	Charging compartment	110 kHz - 115 kHz	< 6 W
ICC6.5in	Instrument Cluster	Bluetooth: 2402 MHz - 2480 MHz WLAN: 2412 MHz - 2462 MHz	Bluetooth: < 4 dBm WLAN: < 20 dBm
ICC10in	Instrument Cluster	Bluetooth: 2402 MHz - 2480 MHz WLAN: 2402 MHz - 2472 MHz	Bluetooth: < +4 dBm WLAN: < +14 dBm
MRR e14FCR	ACC	76 - 77 GHz	Peak max. 32 dBm Nom max. 27 dBm

Radio equipment	Component	Frequency band	Output/Transmission Power
TL1P22	Intelligent emergency call	832 MHz - 862 MHz 880 MHz - 915 MHz 1710 MHz - 1785 MHz 1920 MHz - 1980 MHz 2500 MHz - 2570 MHz 2570 MHz - 2620 MHz GNSS: 1559 MHz-1610 MHz	23 dBm 33 dBm 30 dBm 24 dBm 23 dBm 23 dBm
MCR001	Audio system		

252 ALFABETISKT REGISTER

- A**
ABS
Självd diagnos, 127
Tekniken i detalj, 144
Varningslampor, 51, 52
Adaptivt kurvlyjus, 155
ASC
Använda, 72
Manöverelement, 19
Självd diagnos, 128
Tekniken i detalj, 147
Varningslampor, 52, 53
- B**
Bagage, 123
Bakhjulsdrivning, 219
Bakhjulsstöd, 159
Banrekord, 82
Batteri
Demontera, 185
Laddning, 184, 185
Montera, 186
Tekniska data, 222
Underhållsanvisningar, 184
Varningslampor, 39, 40
Blinker, 71
Manöverelement, 19
Bluetooth, 100
Bromsar
ABS Pro i detalj, 146
ABS Pro beroende på körläge, 132
Kontrollera funktion, 161
Ställa in bromshandtag, 116
Säkerhetsanvisningar, 131
Tekniska data, 220
Bromsbelägg
Inkörning, 129
kontroll, 162, 163
Bromsvätska
Expansionskärl, 17
Kontrollera fyllnadsnivån, 163, 164
Bränsle
Bränslekvalitet, 134
Tanka, 135, 136, 137
Tekniska data, 215, 216
Bränslereserv
Räckvidd, 98
Varningslampor, 54
- C**
Chassi, 220
Chassinummer, 17
Check Control, 31
- D**
Diagnoskontakt
Fästa, 189
Lossa, 189
Placering på fordonet, 18
DTC
Använda, 72
Självd diagnos, 128
Tekniken i detalj, 147
Varningslampor, 52, 53
DWA
Använda, 83
Kontrollampa, 22
Tekniska data, 223
Varningsindikeringar, 42
Varningslampor, 42
Dynamic Brake Control, 152
Dynamic ESA
Använda, 73
Manöverelement, 19

Däck

- Inkörning, 130
- Kontrollera däcktryck, 167
- Kontrollera mönsterdjup, 167, 168
- Lufttryck i däcken, 222
- Rekommendation, 168
- Tekniska data, 221

Dämpning, 16**E**

- Elsystem, 222
- Eluttag, 192

F

- Farthållare, 78
- Felsökningschema, 212
- Fjäderförspänning, 74
 - Inställning, 17
 - Ställa in, 116
- Fjärrnyckel
 - Byta batteri, 63
 - Varningslampor, 38, 39
- Fordonets nätspänning, 39, 40
- Fotstöd, 16, 17
- Framhjulsstöd, 159
- Färddator, 106
- Förkortningar och symboler, 4
- Förval av kör läge, 76

H

- Hastighetsmätare, 22
- Hjul
 - Demontera, 169, 175
 - Kontrollera fälgar, 168
 - Montera, 171, 176
 - Tekniska data, 221
 - Ändrad dimension, 169

I

- Inkörning, 129

K

- Kedja
 - Kontrollera slitage, 181
 - Nedhängning, 179, 180
 - Smörja, 178
- Keyless Ride
 - Låsa styrlåset, 61
 - Låsa upp tanklock, 136, 137
 - Tändning, 62
 - Urladdat batteri eller förlust av fjärrnyckel, 63
 - Varningslampor, 38, 39
- Klocka, 99
- Kombiinstrument
 - Omgivningsljussensor, 22
 - Översikt, 22
- Kombikontakt
 - Översikt höger, 20, 21
 - Översikt vänster, 19
- Kontrolllampor
 - Kombiinstrument, 22
 - Översikt, 26
- Koppling
 - Kontrollera funktion, 165
 - Spel, 165, 166
 - Ställa in kopplingshandtag, 115
 - Tekniska data, 218
- Kylvätska
 - Fylla på, 167
 - Kontrollera fyllnadsnivån, 166
 - Nivåindikering, 17
- Kör läge, 75, 77
- Körvärden, 224

254 ALFABETISKT REGISTER

L

Lampor

Byta, 182

Tekniska data, 222

Varningslampor, 40

Laptimer, 81

Ställa in, 81

Tidsregistrering, 81

Ljus

Adaptivt kurvljus, 155

Automatiskt varselljus, 70

Follow-me-home-belys-

ning, 69

Halvljus, 68

Helljus, 68

Ljustuta, 68

Manöverelement, 19

Parkeringsljus, 68, 69

Varselljus, 69

M

Manöverfokus, 95

Media, 108

Meny, 94

Mobilitetstjänster, 229

Motor

Starta, 126

Tekniska data, 217, 218

Varningsindikeringar, 44

Varningslampor, 44, 45

Motorbromsreglering, 148

Motorcykel

Fastsurning, 139

Parkera, 133

Rengöring, 202

Ställa av, 207

Ta i drift, 207

Vård, 202

Motorolja

Fylla på, 161

Kontrollera fyllnadsnivån, 160

Oljesticka, 16

Påfyllningsöppning, 16

Tekniska data, 216

Motortemperatur, 43

Mått, 223

N

Navigation, 106

Nyckel, 60, 61

Nödsamtal

Anvisningar, 11

Automatiskt, 67, 68

Manuellt, 66

Språk, 66

Varningslampor, 50

Nödströmbrytare

Använda, 65

Manöverelement, 20, 21

O

Översikter

Höger fordonssida, 17

Höger kombiomkopplare, 20,

21

Kombiinstrument, 22

Kontroll- och varningslam-

por, 26

Mitt fordon, 103

TFT-display, 27, 28

Under sadeln, 18

Vänster fordonssida, 16

Vänster kombiomkopplare, 19

P

Pairing, 100
 Positionsljus, 69
 Pre-Ride-Check, 126
 Pure Ride, 27

R

Ram, 219
 RDC
 Tekniken i detalj, 153
 Varningslampor, 46, 47, 48,
 49

S

Sadel
 Demontera, 87
 Låsanordning, 16
 Montera, 87
 Service
 BMW Motorrad Service, 228
 Servicehistorik, 229
 Varningslampor, 55, 56
 Servicebevis, 233
 Serviceintervaller, 229
 Serviceschema, 231
 Signalhorn, 19
 Skruvförband, 214
 Skötsel
 Krom, 206
 Lackkonservering, 207
 Motorcykeltvätt, 204
 Vårdprodukter, 204
 Spegel, 114
 Start
 Manöverelement, 20, 21
 Motor, 126
 Starthjälp, 182
 Startspärr, 64
 Statusrad upptill, 95, 96

Strålkastare, 114, 115
 Styrlås, 60
 Säkerhetsanvisningar
 För bromsning, 131
 För körning, 122
 Säkringar
 Byta, 187
 Placering på fordonet, 18
 Sänkt chassi, 122

T

Tanklock nödupplåsning, 138,
 139
 Tankning
 Bränslekvalitet, 134
 Tanka, 135, 136, 137
 Telefon, 109
 TFT-display, 22
 Använda, 94, 95
 Manöverelement, 19
 Välja indikering, 91
 Översikt, 27, 28
 Toppbox, 194
 Typskylt, 17
 Tändning, 60
 Tändstift, 222

U

USB-laddningsanslutning, 16

V

Varningsblinkers, 71
 Manöverelement, 19
 Varningsindikeringar
 ABS, 51, 52
 ASC, 52, 53
 Bränslereserv, 54
 DTC, 52, 53
 DWA, 42

256 ALFABETISKT REGISTER



- Fordonets nätspänning, 39, 40
 - Isvarning, 38
 - Keyless Ride, 38, 39
 - Lampa defekt, 40
 - Ljusstyrning ur funktion, 41
 - Mitt fordon, 103
 - Motor, 44
 - Motorelektronik, 45
 - Motorstyrning, 44, 45
 - Motortemperatur, 43
 - Nödsamtal, 50
 - RDC, 46, 47, 48, 49
 - Service, 55, 56
 - Sidostöd, 50
 - Stöldlarm, 42
 - Varningslampa för felfunktion i drivlina, 44
 - Visning, 31
 - Växeln är inte inlärd, 55
 - Varningslampor
 - Kombiinstrument, 22
 - Översikt, 26
 - Varningsöversikt, 33
 - Varselljus, 69, 70
 - Varvräknare, 22, 97
 - Verktogsutrustning, 18
 - Vikter
 - Lastviktstabell, 18
 - Tekniska data, 224
 - Vridmoment, 214
 - Vägledningsljus, 69
 - Vägmärkesidentifiering, 97
 - Värmehandtag
 - Använda, 86
 - Manöverelement, 20, 21
 - Väskor, 193
 - Växelblinkljus, 82
 - Koppla Till/Från, 82
 - Ställa in, 82
 - Växellåda, 219
 - Växling
 - Uppväxlingsrekommendation, 98
 - Växlingslampa, 131
 - Växlingsassistent
 - Körning, 130
 - Tekniken i detalj, 154
 - Växeln är inte inlärd, 55
- Y**
- Yttertemperatur, 38
- Å**
- Återvinning, 228

Beroende på fordonets utrustning och tillbehör samt landsutförande kan det förekomma avvikelser i bild- och textinnehållet. Sådana avvikelser kan inte läggas till grund för krav gentemot BMW Motorrad. Mått-, vikt-, förbruknings- och effektuppgifter anges med motsvarande toleranser. Vi förbehåller oss rätt till ändringar i konstruktion, utrustning och tillbehör. Med reservation för felaktigheter.

© 2022 Bayerische Motoren Werke Aktiengesellschaft
80788 München, Tyskland
Eftertryck, såväl helt som delvis, får endast ske med skriftligt tillstånd från BMW Motorrad, Aftersales.
Originalinstruktionsbok, tryckt i Tyskland.

Viktig information inför tankstoppet:

Drivmedel

Rekommenderad bränslekvalitet	 Blyfri 95 oktan (max. 15 % etanol, E15)  95 ROZ/RON 90 AKI
–med blyfri bensin ^{FE}	Blyfri 91 oktan (beroende på land) (max. 15 % etanol, E15) 91 ROZ/RON 87 AKI
Rekommenderad bränslekvalitet	F 900 R A2 (0K31): se kapitlet Tekniska data.
Bränsletanksvolym	ca 13 l
Bränslereservens storlek	ca 3,5 l
Däcktryck	
Däcktryck fram	2,5 bar, när däcken är kalla
Däcktryck bak	2,9 bar, när däcken är kalla

Ytterligare information om ditt fordon finner du under: [bmw-motorrad.com](https://www.bmw-motorrad.com)

