



**BMW  
MOTORRAD**

# LIVRET DE BORD

F 900 R



**MAKE LIFE A RIDE**

---

---

**Données de la moto**

Modèle

---

Numéro d'identification du véhicule

---

Code couleur

---

Première immatriculation

---

N° d'immatriculation

---

---

**Données du concessionnaire**

Interlocuteur au service après-vente

---

Madame/Monsieur

---

N° de téléphone

---

Adresse du concessionnaire/Téléphone (cachet de la société)

---

# VOTRE BMW.

Nous vous félicitons d'avoir porté votre choix sur un véhicule de BMW Motorrad et avons le plaisir de vous accueillir dans le cercle des pilotes BMW. Familiarisez-vous avec votre nouveau véhicule afin d'être en mesure de vous déplacer en toute sécurité sur les routes.

## **À propos de ce livret de bord**

Lisez le livret de bord avant de démarrer votre nouvelle BMW. Vous y trouverez des indications importantes concernant l'utilisation du véhicule qui vous permettront de profiter pleinement des avantages techniques de votre BMW.

Vous y trouverez également des informations sur l'entretien et la maintenance de façon à assurer la sécurité de fonctionnement, la sécurité routière et une conservation optimale de la valeur de votre véhicule.

Si vous étiez amené à vendre un jour votre BMW, pensez à remettre le livret de bord. Il fait partie intégrante de la moto.

Nous espérons que votre BMW vous donnera entière satisfaction et vous souhaitons bonne route

BMW Motorrad.

<b>01 INDICATIONS GÉNÉRALES</b>	<b>2</b>	<b>03 AFFICHAGES</b>	<b>26</b>
Structure du document	4	Témoins de contrôle et voyants d'alerte	28
Abréviations et symboles	4	Écran TFT dans la vue Pure Ride	29
Équipement	5	Écran TFT dans le menu Vue	30
Caractéristiques techniques	5	Écran TFT dans la vue Sport 1	31
Actualité	6	Écran TFT dans la vue Sport 2	32
Sources d'informations supplémentaires	6	Témoins de contrôle	33
Certificats et homologations	6		
Mémoire de données	7	<b>04 UTILISATION</b>	<b>64</b>
Système d'appel d'urgence intelligent	12	Serrure de contact/antivol de direction	66
<b>02 APERÇUS</b>	<b>16</b>	Contact avec Keyless Ride	67
Vue d'ensemble côté gauche	18	Antidémarrage électronique EWS	71
Vue d'ensemble côté droit	19	Coupe-circuit	72
Sous la selle	20	Appel d'urgence intelligent	72
Commodo gauche	21	Éclairage	75
Commodo droit	22	Contrôle de motricité (ASC/DTC)	79
Commodo droit	23	Réglage électronique du châssis (D-ESA)	81
Combiné d'instruments	24	Mode de conduite	83
		Mode de conduite PRO	86
		Régulateur de vitesse	87
		Laptimer	89
		Voyant éclair	91
		Alarme antivol (DWA)	92

<b>Contrôle de la pression des pneus (RDC)</b>	<b>95</b>	<b>Rodage</b>	<b>143</b>
<b>Poignées chauffantes</b>	<b>95</b>	<b>Changement de rapport</b>	<b>144</b>
<b>Selle</b>	<b>96</b>	<b>Voyant éclair</b>	<b>145</b>
		<b>Freinage</b>	<b>146</b>
<hr/>		<b>Immobiliser la moto</b>	<b>148</b>
<b>05 ÉCRAN TFT</b>	<b>98</b>	<b>Ravitailer en carburant</b>	<b>149</b>
<b>Remarques générales</b>	<b>100</b>	<b>Arrimer la moto pour le transport</b>	<b>155</b>
<b>Principe</b>	<b>101</b>		
<b>Vue Pure Ride</b>	<b>108</b>	<hr/>	
<b>Réglages généraux</b>	<b>109</b>	<b>08 LA TECHNOLOGIE EN DÉTAIL</b>	<b>158</b>
<b>Bluetooth</b>	<b>111</b>	<b>Remarques générales</b>	<b>160</b>
<b>Mon véhicule</b>	<b>115</b>	<b>Système antiblocage (ABS)</b>	<b>160</b>
<b>Ordinateur de bord</b>	<b>118</b>	<b>Contrôle de motricité (ASC/DTC)</b>	<b>163</b>
<b>Navigation</b>	<b>118</b>	<b>Régulation du couple de frein moteur</b>	<b>166</b>
<b>Média</b>	<b>121</b>	<b>Dynamic ESA</b>	<b>167</b>
<b>Téléphone</b>	<b>122</b>	<b>Mode de conduite</b>	<b>167</b>
<b>Affichage de la version du logiciel</b>	<b>122</b>	<b>Dynamic Brake</b>	<b>170</b>
<b>Affichage des informations de licence</b>	<b>123</b>	<b>Control</b>	<b>170</b>
<hr/>		<b>Contrôle de la pression des pneus (RDC)</b>	<b>170</b>
<b>06 RÉGLAGE</b>	<b>124</b>	<b>Assistant de changement de rapports</b>	<b>172</b>
<b>Rétroviseurs</b>	<b>126</b>	<b>Feu de virage adaptatif</b>	<b>174</b>
<b>Phare</b>	<b>126</b>		
<b>Embrayage</b>	<b>127</b>		
<b>Frein</b>	<b>128</b>		
<b>Précontrainte de ressort</b>	<b>128</b>		
<b>Amortissement</b>	<b>129</b>		
<hr/>			
<b>07 CONDUITE</b>	<b>132</b>		
<b>Consignes de sécurité</b>	<b>134</b>		
<b>Vérification régulière</b>	<b>138</b>		
<b>Démarrage</b>	<b>139</b>		

---

**09 MAINTENANCE 176**

Remarques générales	178
Outillage de bord	178
Béquille de roue avant	179
Béquille de roue arrière	179
Huile moteur	180
Système de freinage	182
Embrayage	187
Liquide de refroidissement	188
Pneus	189
Jantes	190
Roues	191
Chaîne	202
Dispositifs d'éclairage	206
Aide au démarrage	206
Batterie	208
Fusibles	212
Prise de diagnostic	214

---

**10 ACCESSOIRES 216**

Remarques générales	218
Prises de courant	218
Valise souple	219
Topcase	220
Système de navigation	223

---

**11 ENTRETIEN 230**

Produits d'entretien	232
Lavage de la moto	232
Nettoyage des pièces sensibles de la moto	234
Entretien de la peinture	235
Conservation	236
Immobiliser la moto	236
Mettre en service la moto	236

---

**12 DONNÉES TECHNIQUES 238**

Tableau des anomalies	240
Vissages	243
Carburant	
F 900 R (0K11)	244
Carburant	
F 900 R A2 (0K31)	245
Huile moteur	246
Moteur	
F 900 R (0K11)	246
Moteur	
F 900 R A2 (0K31)	247
Embrayage	248
Boîte de vitesses	248
Transmission finale	249
Cadre	249
Châssis	250
Freinage	250
Roues et pneus	251
Système électrique	252
Alarme antivol	253
Dimensions	253

<b>Poids</b>	<b>254</b>
<b>Performances</b>	<b>255</b>

---

**13 SERVICE** 256

**Recyclage** 258

**BMW Motorrad**

**Service** 258

**Historique de service**

**BMW Motorrad** 259

**Prestations de mobi-  
lité BMW Motorrad** 259

**Opérations d'entre-  
tien** 260

**Plan d'entretien** 261

**Contrôle rodage**

**BMW Motorrad** 262

**Confirmations des  
entretiens** 263

**Confirmations des  
entretiens** 275

---

**ANNEXE** 278

**Declaration of  
Conformity** 279

**Certificat pour l'an-  
tidémarrage électro-  
nique** 282

**Certificat pour le  
Keyless Ride** 285

**Certificat pour le  
contrôle de la pres-  
sion des pneus** 289

**Certificat pour le  
combiné d'instru-  
ments TFT** 290

# INDICATIONS GÉNÉRALES

01

---

<b>STRUCTURE DU DOCUMENT</b>	<b>4</b>
<b>ABRÉVIATIONS ET SYMBOLES</b>	<b>4</b>
<b>ÉQUIPEMENT</b>	<b>5</b>
<b>CARACTÉRISTIQUES TECHNIQUES</b>	<b>5</b>
<b>ACTUALITÉ</b>	<b>6</b>
<b>SOURCES D'INFORMATIONS SUPPLÉMENTAIRES</b>	<b>6</b>
<b>CERTIFICATS ET HOMOLOGATIONS</b>	<b>6</b>
<b>MÉMOIRE DE DONNÉES</b>	<b>7</b>
<b>SYSTÈME D'APPEL D'URGENCE INTELLIGENT</b>	<b>12</b>

## 4 INDICATIONS GÉNÉRALES

### STRUCTURE DU DOCUMENT

Nous avons attaché de l'importance à une bonne orientation au sein de ce livret de bord. Vous trouverez plus rapidement les thèmes spéciaux en consultant l'index alphabétique détaillé se situant à la fin de ce livret. Si vous voulez au préalable obtenir une vue d'ensemble de votre véhicule, rendez-vous au chapitre 2. Le chapitre Maintenance contient le récapitulatif de tous les travaux de maintenance et de réparation effectués. La justification de l'exécution des travaux de maintenance est une condition préalable à toute prestation fournie à titre commercial.

### ABRÉVIATIONS ET SYMBOLES



 **ATTENTION** Danger de risque faible. Une attitude non préventive peut entraîner des blessures légères à moyennes.

 **AVERTISSEMENT** Danger de risque moyen. Une attitude non préventive peut entraîner des blessures graves, voire la mort.

 **DANGER** Danger de risque élevé. Une attitude non préventive entraîne des blessures graves, voire la mort.

 **ATTENTION** Remarques spéciales et précautions à prendre. Le non-respect peut entraîner un endommagement du véhicule ou de l'accessoire ainsi qu'une exclusion de garantie.

 Consignes particulières permettant d'optimiser les opérations de commande, de contrôle, de réglage et d'entretien.

- Instruction opératoire.
- » Résultat d'une action.
- ▬ Renvoi à une page contenant des informations complémentaires.
- ◁ Repère la fin d'une information relative à un accessoire ou à un équipement.
-  Couple de serrage.
-  Caractéristiques techniques.

VE	Équipement spécifique à certains pays.
EO	Équipement optionnel. Les équipements optionnels BMW Motorrad sont montés dès la production des véhicules.
AO	Accessoires spéciaux. Vous pouvez vous procurer les accessoires spéciaux BMW Motorrad auprès de votre partenaire BMW Motorrad et les faire monter en postéquipement.
ABS	Système antiblochage.
D-ESA	Réglage électronique du châssis.
DTC	Contrôle dynamique de la traction.
DWA	Alarme antivol.
EWS	Antidémarrage électronique.
RDC	Contrôle de la pression de gonflage des pneus.

---

## ÉQUIPEMENT

En achetant votre BMW Motorrad, vous avez choisi un modèle avec équipement individuel. Cette notice d'utilisation décrit les équipements optionnels (EO) et les accessoires spéciaux (AO) proposés par BMW. Vous comprendrez donc que cette notice décrit aussi des versions d'équipement que vous n'avez peut-être pas choisies. De même, des divergences spécifiques à certains pays sont possibles par rapport à la moto représentée.

Si votre moto dispose d'équipements qui ne sont pas décrits, vous trouverez leur description dans une notice séparée.

---

## CARACTÉRISTIQUES TECHNIQUES

Toutes les données de dimensions, de poids et de performances figurant dans la notice d'utilisation se réfèrent à la norme DIN (institut allemand de normalisation) et respectent ses tolérances.

Les caractéristiques techniques et spécifications de cette notice d'utilisation servent de

## 6 INDICATIONS GÉNÉRALES

points de référence. Les données spécifiques au véhicule peuvent en diverger, par ex. en raison d'équipements optionnels sélectionnés, de la version de pays ou de méthodes de mesure spécifiques au pays. Pour obtenir des valeurs détaillées, veuillez consulter les documents d'homologation, les demander auprès de votre partenaire BMW Motorrad, d'un autre Partenaire Après-vente qualifié ou d'un atelier spécialisé. Les données figurant dans les documents du véhicule ont toujours priorité sur les données figurant dans la présente notice d'utilisation.

---

### ACTUALITÉ

Le niveau élevé de sécurité et de qualité des motos BMW est garanti par un perfectionnement permanent en matière de conception, d'équipement et d'accessoires. Des différences éventuelles peuvent ainsi exister entre ce livret de bord et votre véhicule. BMW Motorrad n'est pas non plus en mesure d'exclure toute erreur. C'est pourquoi nous vous prions de faire preuve de compréhension quant au fait qu'aucune réclamation ne pourra découler des

données, illustrations et descriptions fournies.

---

### SOURCES D'INFORMATIONS SUPPLÉMENTAIRES

#### Partenaire BMW Motorrad

Votre partenaire BMW Motorrad se tient à tout moment à votre disposition pour répondre à vos questions.

#### Internet

La notice d'utilisation de votre véhicule, le livret de bord et la notice de montage relatifs aux accessoires possibles ainsi que les informations générales concernant BMW Motorrad (technique, par ex.) figurent sous [bmw-motorrad.com/manuals](http://bmw-motorrad.com/manuals).

---

### CERTIFICATS ET HOMOLOGATIONS

Les certificats relatifs au véhicule et les homologations officielles concernant les accessoires possibles sont à disposition sur le site [bmw-motorrad.com/certification](http://bmw-motorrad.com/certification).

---

## MÉMOIRE DE DONNÉES

### Généralités

Des boîtiers électroniques sont montés dans le véhicule. Les boîtiers électroniques traitent des données qu'ils reçoivent par ex. des capteurs du véhicule, génèrent eux-mêmes ou échangent entre eux. Certains boîtiers électroniques sont nécessaires pour le fonctionnement sûr du véhicule ou servent d'assistance pour la conduite (par ex. systèmes d'assistance). En outre, les boîtiers électroniques assurent des fonctions de confort ou d'infodivertissement.

Les informations relatives aux données enregistrées ou échangées peuvent être obtenues auprès du constructeur du véhicule, par ex. par une brochure séparée.

### Titulaire

Chaque véhicule est pourvu d'un numéro d'identification unique. Selon le pays concerné, le propriétaire du véhicule peut être identifié à l'aide du numéro d'identification du véhicule, de la plaque d'immatriculation et des autorités compétentes. De plus, il existe d'autres possibilités permettant

de déterminer le conducteur ou le propriétaire du véhicule à partir des données relevées dans le véhicule, par ex. par l'intermédiaire du compte ConnectedDrive utilisé.

### Droits en matière de protection des données

Les utilisateurs de véhicule disposent, conformément au droit applicable en matière de protection des données, de certains droits vis-à-vis du constructeur du véhicule ou de l'entreprise qui collecte et traite les données personnelles.

Les utilisateurs de véhicule disposent d'un droit à l'information gratuit et complet vis-à-vis d'entreprises qui enregistrent des données personnelles concernant l'utilisateur du véhicule.

Ces entreprises peuvent être les suivantes :

- Constructeur du véhicule
- Réparateurs agréés qualifiés
- Ateliers spécialisés
- Fournisseurs de services

Les utilisateurs de véhicule peuvent demander à obtenir des informations sur la nature des données personnelles enregistrées, à quelles fins elles seront utilisées et d'où celles-

## 8 INDICATIONS GÉNÉRALES

ci proviennent. Pour demander ces informations, l'utilisateur devra justifier de son statut de propriétaire du véhicule et de son identité.

Le droit de renseignement recouvre également les informations concernant les données qui ont été transmises à d'autres entreprises ou instances.

La politique de confidentialité respectivement applicable est disponible sur la page Internet du constructeur du véhicule. Cette politique de confidentialité comprend des informations concernant le droit de suppression ou de rectification des données. Le constructeur du véhicule met également à disposition ses données de contact sur Internet et celles du responsable chargé de la protection des données.

Le propriétaire du véhicule peut également faire lire les données enregistrées dans le véhicule, le cas échéant, à titre payant chez un partenaire BMW Motorrad ou un autre réparateur agréé qualifié ou un atelier spécialisé.

La lecture des données du véhicule s'effectue par l'intermédiaire de la prise de diagnostic

embarqué (OBD) prescrite par la loi dans le véhicule.

### **Exigences légales concernant la divulgation de données**

Le constructeur du véhicule est, dans le cadre du droit en vigueur, tenu de mettre à disposition des autorités les données enregistrées dans son entreprise. La mise à disposition de données dans la mesure requise a lieu de manière individuelle, par ex. en vue d'élucider une infraction.

Les pouvoirs publics sont autorisés, dans le cadre du droit en vigueur, à consulter des données enregistrées dans le véhicule dans des cas particuliers.

### **Données de fonctionnement dans le véhicule**

Les boîtiers électroniques traitent des données pour le fonctionnement du véhicule.

Ceci comprend, entre autres :

- Messages d'état du véhicule et de ses composants, par ex. vitesse de roue, vitesse circonférentielle de roue, décelération de mouvement
- Conditions ambiantes, par ex. température

Les données traitées sont elles-mêmes uniquement traitées

dans le véhicule et sont des données volatiles. Les données ne sont pas enregistrées en dehors de la durée de fonctionnement.

Les composants électroniques (par ex. boîtiers électroniques) comprennent des composants destinés à l'enregistrement d'informations techniques. Des informations concernant l'état du véhicule, la sollicitation des composants, les événements ou défauts peuvent être enregistrées temporairement ou de façon permanente.

Ces informations renseignent en général sur l'état d'un composant, module, système ou sur les conditions ambiantes, par ex. :

- Conditions de fonctionnement de composants du système, par ex. niveaux de remplissage, pression de gonflage des pneus
- Dysfonctionnements et défauts de composants importants du système (par ex. éclairage et freins)
- Réactions du véhicule dans des situations de conduite spéciales, par ex. lors de l'intervention de systèmes de régulation dynamique

- Informations concernant les événements endommageant le véhicule

Les données sont nécessaires à l'exécution de fonctions des boîtiers électroniques. En outre, ces données permettent au constructeur du véhicule de reconnaître et d'éliminer les dysfonctionnements ainsi que d'optimiser les fonctions du véhicule.

La majeure partie de ces données sont volatiles et ne sont traitées que dans le véhicule lui-même. Une moindre partie des données est enregistrée selon les circonstances dans des mémoires d'événements et de défauts.

Si des prestations de service doivent être réalisées, par ex. des réparations, processus de maintenance, cas de garantie et mesures d'assurance qualité, ces informations techniques peuvent être lues depuis le véhicule à l'aide du numéro d'identification du véhicule. La lecture des informations peut être effectuée par un partenaire BMW Motorrad ou un autre réparateur agréé qualifié ou bien un atelier spécialisé. Pour la lecture, la prise de diag-

## 10 INDICATIONS GÉNÉRALES

nostic embarqué (OBD) prescrite par la loi dans le véhicule est utilisée.

Les données sont collectées, traitées et utilisées par les entreprises concernées du réseau de concessionnaires. Les données archivent les états techniques du véhicule, facilitent la recherche des défauts et contribuent au respect des obligations de garantie et à l'amélioration de la garantie. De plus, le constructeur est soumis à des obligations de surveillance des produits résultant de la loi sur la responsabilité des produits. En vue de l'accomplissement de ces obligations, le constructeur du véhicule requiert des données techniques du véhicule. Les données du véhicule peuvent également être utilisées pour contrôler les droits du client à la garantie légale et à la garantie constructeur.

Les mémoires des défauts et des événements dans le véhicule peuvent être réinitialisées dans le cadre d'une réparation ou d'opérations de maintenance chez un partenaire BMW Motorrad, un autre réparateur agréé qualifié ou un atelier spécialisé.

### **Saisie et transmission de données dans le véhicule** **Généralités**

En fonction de l'équipement, les réglages confort et les réglages personnalisés dans le véhicule peuvent être enregistrés, modifiés ou réinitialisés à tout moment.

Les données peuvent éventuellement être transférées dans le système d'infodivertissement et de communication du véhicule, par ex. via un smartphone.

Selon l'équipement en question, les données concernées sont les suivantes :

- Données multimédias, telles que la musique à restituer
- Répertoire d'adresses pour une utilisation en relation avec un système de communication ou un système de navigation intégré
- Destinations enregistrées
- Données concernant l'utilisation de services Internet. Ces données peuvent être enregistrées localement dans le véhicule ou se trouvent sur un appareil relié au véhicule, par ex. un smartphone, une clé USB ou un lecteur MP3. Si un enregistrement de ces données est effectué dans le

véhicule, celles-ci peuvent être supprimées à tout moment.

Une transmission de ces données à des tiers a lieu exclusivement sur souhait personnel dans le cadre de l'utilisation de services en ligne. Cela dépend des réglages sélectionnés lors de l'utilisation des services.

### **Intégration de périphériques mobiles**

En fonction de l'équipement, les périphériques mobiles reliés au véhicule (par ex. smartphones) peuvent être commandés via les éléments de commande du véhicule.

Dans ce cas, l'image et le son du périphérique mobile peuvent être émis via le système multimédia. Dans le même temps, certaines informations sont transmises au périphérique mobile. Selon le type de liaison, ceci comprend, par ex., les données de position et d'autres informations générales sur le véhicule. Cela permet une utilisation optimale d'apps sélectionnées, telles que la navigation ou la lecture musicale.

Le type de traitement des autres données est défini par le fournisseur de l'app concernée

utilisée. Le nombre de réglages possibles dépend de l'app et du système d'exploitation du périphérique mobile.

## **Services**

### **Généralités**

Si le véhicule dispose d'une connexion aux réseaux mobiles, celle-ci permet l'échange de données entre le véhicule et d'autres systèmes. La connexion aux réseaux mobiles est possible via une unité émettrice et réceptrice propre au véhicule ou via des périphériques mobiles personnels (par ex. smartphones). Cette connexion aux réseaux mobiles permet l'utilisation de fonctions dites en ligne. Parmi elles, citons les services en ligne et les apps mises à disposition par le constructeur ou par d'autres fournisseurs.

### **Services du constructeur automobile**

Dans le cas des services en ligne du constructeur du véhicule, les fonctions concernées sont décrites dans la documentation pertinente (notice d'utilisation, site Internet du constructeur). Les informations importantes en matière de droit de protection des don-

## 12 INDICATIONS GÉNÉRALES

nées y sont également indiquées. Les données personnelles peuvent être utilisées pour la fourniture de services en ligne. L'échange des données a lieu via une connexion sécurisée, par ex. au moyen des systèmes informatiques du constructeur du véhicule prévus à cet effet.

La collecte, le traitement et l'utilisation de données personnelles découlant de la mise à disposition de services s'effectue exclusivement sur la base d'une autorisation légale, d'un accord contractuel ou par consentement. Il est également possible de faire activer ou désactiver l'ensemble de la connexion de données. Exception faite des fonctions prescrites par la loi.

### Services d'autres fournisseurs

Lors de l'utilisation de services en ligne d'autres fournisseurs, ces services sont soumis à la responsabilité ainsi qu'aux conditions de protection des données et d'utilisation du fournisseur concerné. Le constructeur du véhicule n'a aucune influence sur les contenus qui sont échangés au cours de cette utilisation. Les informa-

tions concernant le type et le but de la collecte de données ainsi que l'utilisation de données personnelles dans le cadre de services de tiers peuvent être examinées par le fournisseur de services concerné.

---

### SYSTÈME D'APPEL D'URGENCE INTELLIGENT

–avec appel d'urgence intelligent<sup>EO</sup>

#### Principe

Le système d'appel d'urgence intelligent permet l'émission d'appels d'urgence manuels ou automatiques, par ex. en cas d'accident.

Les appels d'urgence sont réceptionnés par une centrale d'appels d'urgence mandatée par le constructeur automobile. Informations concernant le fonctionnement du système d'appel d'urgence intelligent et ses fonctions, voir (☞ 73).

#### Cadre juridique

Le traitement des données personnelles via le système d'appel d'urgence intelligent correspond aux prescriptions suivantes :

- Protection des données à caractère personnel : directive 95/46/CE du Parlement européen et du Conseil.
- Protection des données à caractère personnel : directive 2002/58/CE du Parlement européen et du Conseil.

Le contrat ConnectedRide conclu pour cette fonction, ainsi que les lois, dispositions et directives correspondantes du Parlement et du Conseil européens constituent le cadre juridique pour l'activation et le fonctionnement du système d'appel d'urgence intelligent. Les dispositions et directives concernées réglementent la protection des personnes physiques lors du traitement des données à caractère personnel. Le traitement des données à caractère personnel via le système d'appel d'urgence intelligent satisfait aux directives européennes de protection des données à caractère personnel. Le système d'appel d'urgence intelligent traite les données à caractère personnel uniquement en cas d'accord du propriétaire du véhicule. Le système d'appel d'urgence intelligent et les autres services

à valeur ajoutée ne peuvent traiter des données à caractère personnel que sur la base d'un consentement explicite de la personne concernée par le traitement des données (propriétaire du véhicule, par ex.).

### **Carte SIM**

Le système d'appel d'urgence intelligent fonctionne par téléphonie mobile au moyen de la carte SIM montée dans le véhicule. La carte SIM est enregistrée en permanence dans le réseau de téléphonie mobile afin de permettre un établissement rapide de la connexion. En cas d'urgence, les données sont envoyées au constructeur du véhicule.

### **Amélioration de la qualité**

Les données transmises en cas d'urgence sont également utilisées par le constructeur du véhicule pour l'amélioration de la qualité du produit et des services.

### **Détermination de la position actuelle**

La position du véhicule peut, sur la base des cellules de téléphonie mobile, être déterminée exclusivement par le fournisseur du réseau de téléphone

## 14 INDICATIONS GÉNÉRALES

mobile. Un lien entre le numéro d'identification du véhicule et le numéro de téléphone de la carte SIM intégrée n'est pas possible pour le fournisseur d'accès au réseau. Seul le constructeur du véhicule peut établir un lien entre le numéro d'identification du véhicule et le numéro de téléphone de la carte SIM intégrée.

### **Données de journalisation des appels d'urgence**

Les données de journalisation des appels d'urgence sont enregistrées dans une mémoire du véhicule. Les données de journalisation les plus anciennes sont régulièrement effacées. Les données de journalisation comprennent par ex. des informations concernant la date et l'endroit à partir duquel un appel d'urgence a été émis. Les données de journalisation peuvent, dans des cas exceptionnels, être lues à partir de la mémoire du véhicule. La lecture des données de journalisation a lieu en principe uniquement sur ordonnance du tribunal et n'est possible que si les appareils correspondants sont connectés directement au véhicule.

### **Appel d'urgence automatique**

Le système est conçu de sorte qu'un appel d'urgence se déclenche automatiquement en cas d'accident d'une gravité définie détecté par les capteurs du véhicule.

### **Informations envoyées**

En cas d'appel d'urgence via le système d'appel d'urgence intelligent, ce sont les mêmes informations que dans le cas du système d'appel d'urgence légal eCall qui sont transmises à la centrale d'appel d'urgence mandatée.

De plus, les informations supplémentaires suivantes sont envoyées par le système d'appel d'urgence intelligent à une centrale d'appel d'urgence mandatée par le constructeur automobile et, éventuellement, au poste central de secours publique :

- Données d'accident, par ex. celles du sens de l'impact détecté par les capteurs du véhicule, afin de faciliter la planification opérationnelle des secouristes.
- Données de contact, telles que le numéro de téléphone de la carte SIM intégrée ainsi que le numéro de téléphone

du conducteur, par ex. si celui-ci est disponible, afin de permettre un contact rapide avec les personnes impliquées dans l'accident.

### **Enregistrement des données**

Les données concernant un appel d'urgence émis sont enregistrées dans le véhicule. Les données contiennent les informations concernant l'appel d'urgence, par ex. le lieu et l'heure de l'appel d'urgence. Les enregistrements sonores sont enregistrés auprès de la centrale d'appel d'urgence. Les enregistrements sonores du client sont enregistrés pendant 24 heures à des fins d'analyse des détails de l'appel d'urgence si cela s'avère nécessaire. Les enregistrements sonores sont ensuite effacés. Les enregistrements sonores du collaborateur de la centrale d'appel d'urgence sont conservés pendant 24 heures à des fins d'assurance qualité.

### **Informations concernant les données à caractère personnel**

Les données traitées dans le cadre de l'appel d'urgence intelligent sont exclusivement traitées pour l'exécution de

l'appel d'urgence. Le constructeur du véhicule communique dans le cadre de l'obligation légale une information concernant les données traitées par lui ou encore enregistrées.

**APERÇUS**

**02**

---

<b>VUE D'ENSEMBLE CÔTÉ GAUCHE</b>	<b>18</b>
<b>VUE D'ENSEMBLE CÔTÉ DROIT</b>	<b>19</b>
<b>SOUS LA SELLE</b>	<b>20</b>
<b>COMMODO GAUCHE</b>	<b>21</b>
<b>COMMODO DROIT</b>	<b>22</b>
<b>COMMODO DROIT</b>	<b>23</b>
<b>COMBINÉ D'INSTRUMENTS</b>	<b>24</b>

# 18 APERÇUS

## VUE D'ENSEMBLE CÔTÉ GAUCHE

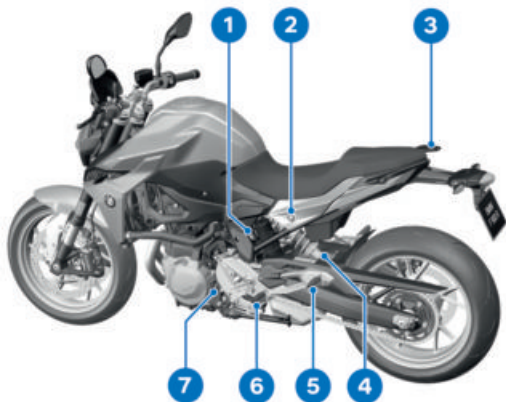

- 1 Prise de courant (☛ 218)
- 2 Serrure de selle (☛ 96)
- 3 Poignée de maintien passager
- 4 Réglage de l'amortissement (☛ 129)
- 5 Repose-pieds passager
- 6 Repose-pied pilote
- 7 Orifice de remplissage d'huile et jauge de niveau d'huile (☛ 180)

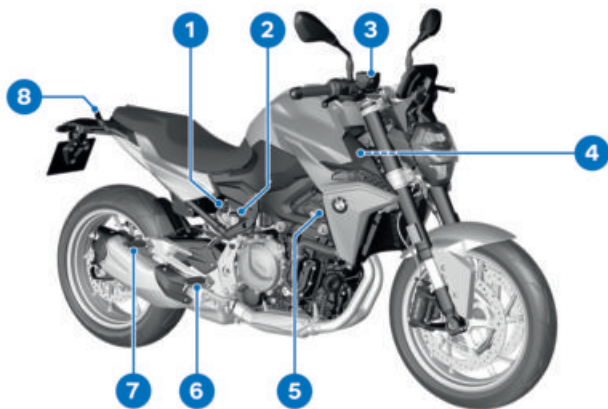
**VUE D'ENSEMBLE CÔTÉ DROIT**

- |   |                                       |
|---|---------------------------------------|
| <b>1</b> Réglage de la pré-contrainte de ressort (☞ 128)  | <b>7</b> Repose-pieds passager        |
| <b>2</b> Réservoir de liquide de frein arrière (☞ 186)  | <b>8</b> Poignée de maintien passager |
| <b>3</b> Réservoir de liquide de frein avant (☞ 184)  |                                       |
| <b>4</b> Numéro d'identification du véhicule, plaque constructeur (sur la tête de direction)        |                                       |
| <b>5</b> Affichage du niveau de liquide de refroidissement (derrière la garniture latérale) (☞ 188) |                                       |
| <b>6</b> Repose-pied pilote   |                                       |

## 20 APERÇUS

### SOUS LA SELLE

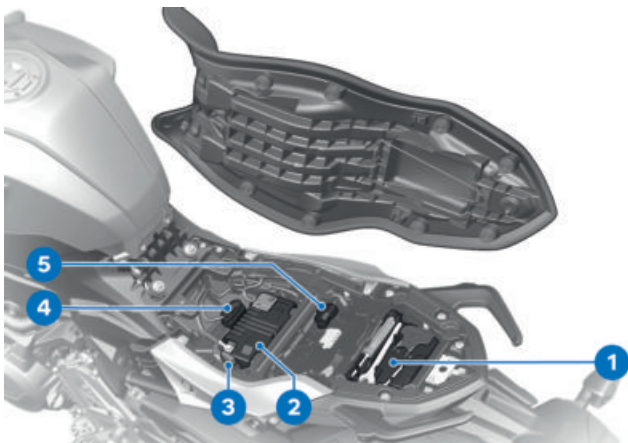

- 1 Outillage de bord (☞ 178)
- 2 Batterie (☞ 208)
- 3 Fusible principal (☞ 212)
- 4 Prise de diagnostic (☞ 214)
- 5 Fusibles (☞ 212)

## COMMODO GAUCHE

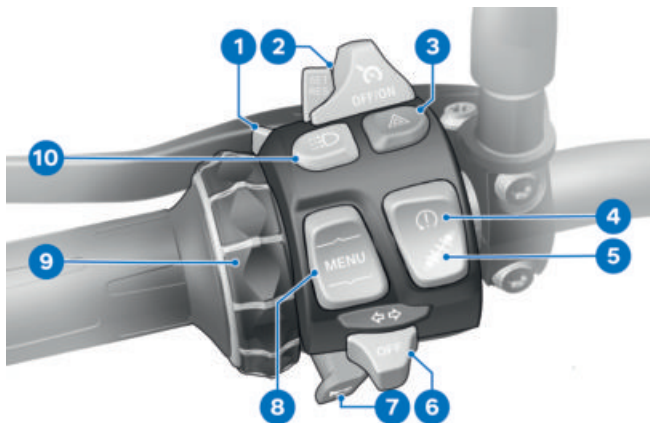

- 1 Feu de route et appel de phare (☛ 76)
- 2 Régulateur de vitesse (☛ 87)
- 3 Feux de détresse (☛ 79)
- 4 ASC/DTC (☛ 79)
- 5 Dynamic ESA (☛ 81)
- 6 Clignotants (☛ 79)
- 7 Avertisseur sonore
- 8 Touche basculante à retour MENU (☛ 101)
- 9 Multi-Controller  
Éléments de commande (☛ 101)
- 10 Feux de jour manuels (☛ 77)

## 22 APERÇUS

### COMMODO DROIT

—avec appel d'urgence intelligent<sup>EO</sup>

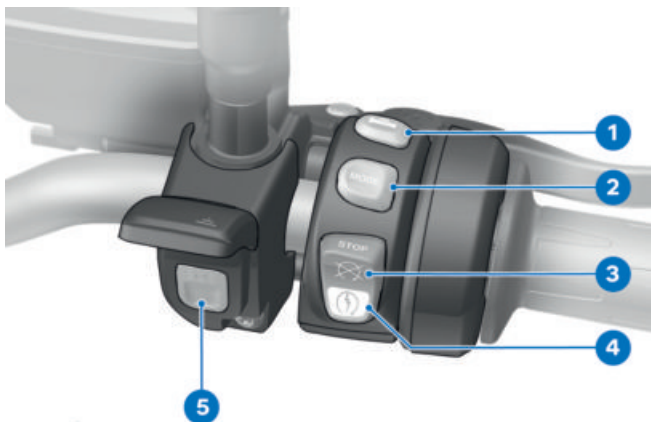

- 1 Se servir des poignées chauffantes (☞ 95)
- 2 Sélectionner le mode de conduite (☞ 84)
- 3 Coupe-circuit (☞ 72)
- 4 Bouton de démarreur (☞ 139)
- 5 Touche SOS  
Appel d'urgence intelligent (☞ 73)

**COMMODO DROIT**

—sans appel d'urgence intelligent<sup>EO</sup>

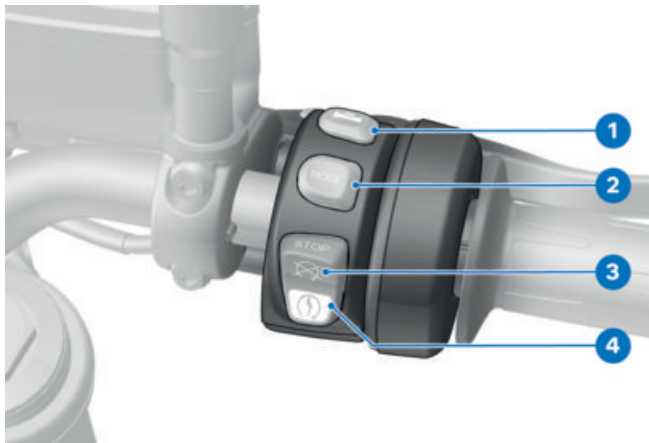

- 1** Se servir des poignées chauffantes (☞ 95)
- 2** Sélectionner le mode de conduite (☞ 84)
- 3** Coupe-circuit (☞ 72)
- 4** Bouton de démarreur (☞ 139)

## 24 APERÇUS

### COMBINÉ D'INSTRUMENTS

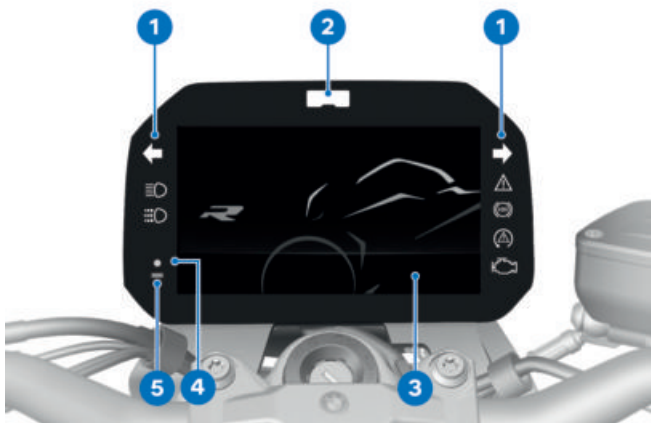

- 1 Témoins de contrôle et voyants d'alerte (☞ 28)
- 2 Voyant éclair
- 3 Écran TFT (☞ 29)  
(☞ 30)
- 4 LED de la DWA (☞ 93)  
-avec Keyless Ride<sup>EO</sup>  
Témoin de contrôle de la télécommande radio (☞ 68)
- 5 Photodiode (pour ajuster la luminosité de l'éclairage des instruments)



# AFFICHAGES

03

---

<b>TÉMOINS DE CONTRÔLE ET VOYANTS D'ALERTE</b>	<b>28</b>
<b>ÉCRAN TFT DANS LA VUE PURE RIDE</b>	<b>29</b>
<b>ÉCRAN TFT DANS LE MENU VUE</b>	<b>30</b>
<b>ÉCRAN TFT DANS LA VUE SPORT 1</b>	<b>31</b>
<b>ÉCRAN TFT DANS LA VUE SPORT 2</b>	<b>32</b>
<b>TÉMOINS DE CONTRÔLE</b>	<b>33</b>

## 28 AFFICHAGES

### TÉMOINS DE CONTRÔLE ET VOYANTS D'ALERTE

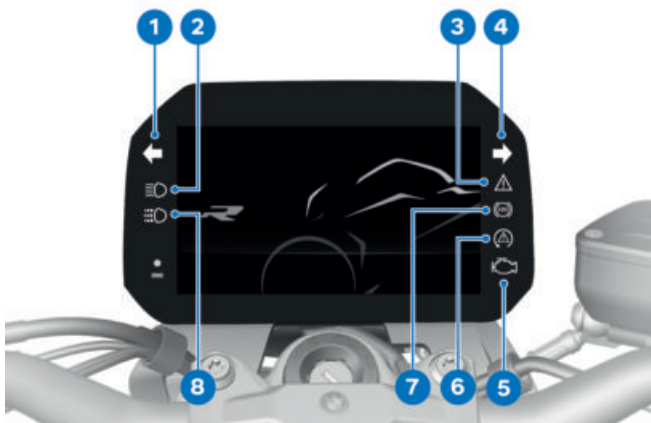

- 1 Clignotant gauche  
(☞ 79)
- 2 Feu de route (☞ 76)
- 3 Voyant d'alerte général  
(☞ 33)
- 4 Clignotant droit (☞ 79)
- 5 Voyant d'alerte dys-  
fonctionnement moteur  
(☞ 48)
- 6 ASC/DTC (☞ 58)
- 7 ABS (☞ 56)
- 8 Feux de jour manuels  
(☞ 77)

## ÉCRAN TFT DANS LA VUE PURE RIDE

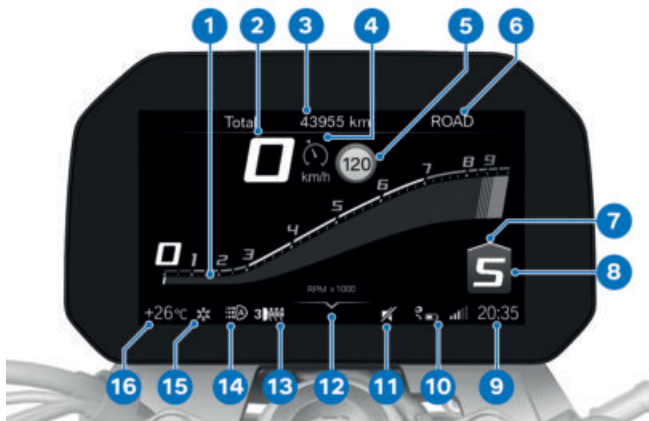

- |   |  |
|---|--|
| <b>1</b> Compte-tours (☰☑ 108)  | <b>10</b> Statut de connexion (☰☑ 112)                 |
| <b>2</b> Compteur de vitesse  | <b>11</b> Mise en sourdine (☰☑ 109)                    |
| <b>3</b> Ligne d'état (☰☑ 106)  | <b>12</b> Aide   |
| <b>4</b> Régulateur de vitesse (☰☑ 87)  | <b>13</b> Niveaux des poignées chauffantes (☰☑ 95)     |
| <b>5</b> Speed Limit Info (☰☑ 108)  | <b>14</b> Feux de jour automatiques (☰☑ 78)            |
| <b>6</b> Mode de conduite (☰☑ 83)   | <b>15</b> Avertissement température extérieure (☰☑ 41) |
| <b>7</b> Recommandation de passage au rapport supérieur (☰☑ 109)              | <b>16</b> Température extérieure                       |
| <b>8</b> En position neutre, l'indicateur de rapport affiche « N » (ralenti). |  |
| <b>9</b> Montre (☰☑ 110)  |  |

## 30 AFFICHAGES

### ÉCRAN TFT DANS LE MENU VUE

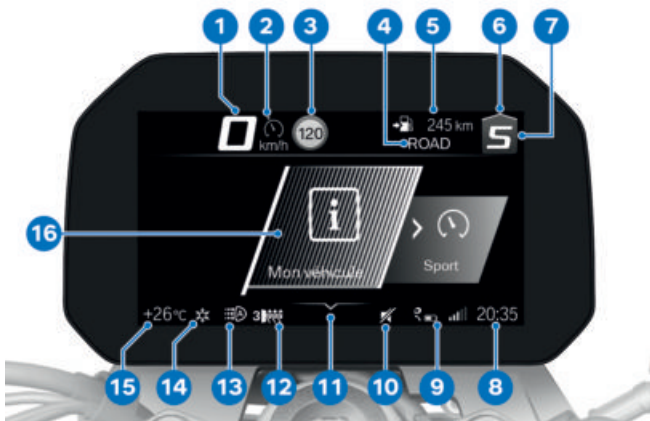

- |   |  |
|---|--|
| <b>1</b> Compteur de vitesse  | <b>9</b> Statut de connexion<br>(☛ 112)                    |
| <b>2</b> Régulateur de vitesse<br>(☛ 87)  | <b>10</b> Mise en sourdine<br>(☛ 109)                      |
| <b>3</b> Speed Limit Info<br>(☛ 108)  | <b>11</b> Aide   |
| <b>4</b> Mode de conduite<br>(☛ 83)   | <b>12</b> Niveaux des poignées<br>chauffantes (☛ 95)       |
| <b>5</b> Ligne d'état (☛ 106)   | <b>13</b> Feux de jour automa-<br>tiques (☛ 78)            |
| <b>6</b> Recommandation de pas-<br>sage au rapport supérieur<br>(☛ 109)               | <b>14</b> Avertissement tempéra-<br>ture extérieure (☛ 41) |
| <b>7</b> En position neutre, l'indi-<br>cateur de rapport affiche<br>« N » (ralenti). | <b>15</b> Température extérieure                           |
| <b>8</b> Montre (☛ 110)   | <b>16</b> Zone de menu                                     |

## ÉCRAN TFT DANS LA VUE SPORT 1

—avec modes de conduite Pro<sup>EO</sup>

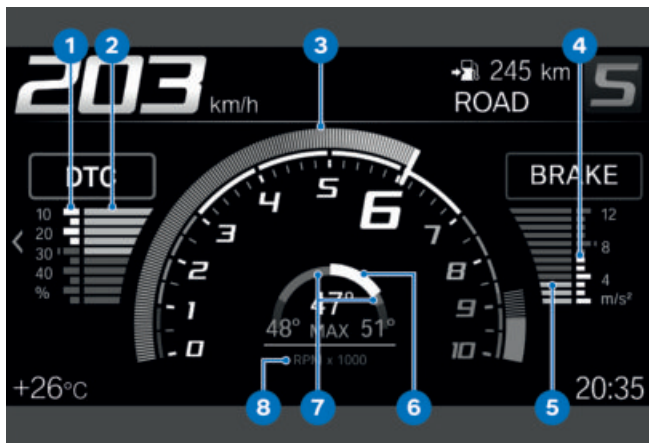

- 1 Réduction maximale du couple par le DTC
- 2 Réduction actuelle du couple par le DTC
- 3 Compte-tours
- 4 Décélération au freinage maximale
- 5 Décélération au freinage actuelle
- 6 Inclinaison actuelle
- 7 Inclinaison maximale
- 8 Unité pour l'affichage du régime : 1000 tours par minute

## 32 AFFICHAGES

### ÉCRAN TFT DANS LA VUE SPORT 2

—avec modes de conduite Pro<sup>EO</sup>

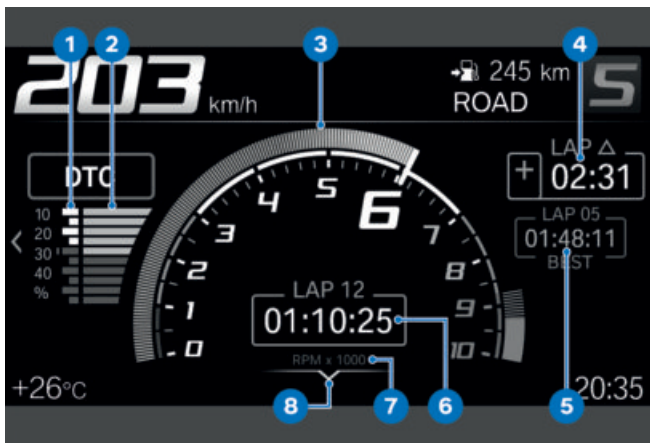

- 1 Réduction maximale du couple par le DTC
- 2 Réduction actuelle du couple par le DTC
- 3 Compte-tours
- 4 Différence entre le dernier temps au tour et le temps de référence ou différence entre le temps au tour actuel et le temps de référence
- 5 Temps de référence : temps le plus rapide des tours actuellement enregistrés ou temps le plus rapide des tours jamais enregistrés
- 6 Temps de parcours actuel (→ 89)
- 7 Unité pour l'affichage du régime : 1000 tours par minute
- 8 Aide

## TÉMOINS DE CONTRÔLE

### Affichage

Les avertissements sont visualisés par le voyant d'alerte correspondant.

Les avertissements sont représentés par les voyants d'alerte généraux combinés à une boîte de dialogue sur l'écran TFT. Le voyant d'alerte général s'allume en jaune ou en rouge selon l'urgence de l'avertissement.

 Le voyant d'alerte général apparaît en fonction de l'avertissement le plus urgent. Vous trouverez un récapitulatif des avertissements possibles sur les pages suivantes.

- COCHE verte OK **1** : pas de message, valeurs optimales.
- Cercle blanc avec petit « i » **2** : information.
- Triangle de présignalisation jaune **3** : message d'avertissement, valeur non optimale.
- Triangle de présignalisation rouge **3** : message d'avertissement, valeur critique

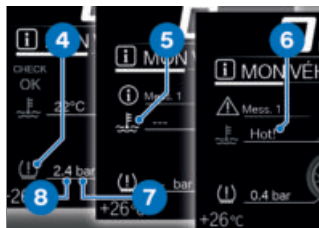

### Affichage des valeurs

Les symboles **4** ont différentes représentations. Différentes couleurs sont utilisées en fonction de l'évaluation. À la place de valeurs numériques **8** avec unités **7**, des textes **6** sont aussi affichés :

### Couleur du symbole

- Vert : (OK) la valeur actuelle est optimale.
- Bleu : (Cold!) la température actuelle est trop basse.
- Jaune : (Low!/High!) la valeur actuelle est trop faible ou trop élevée.



### Affichage du contrôle CC

Les messages sur l'écran ont des représentations différentes. Différentes couleurs et différents symboles sont utilisés en fonction de la priorité :

## 34 AFFICHAGES

- Rouge : (Hot!/High!) la température ou la valeur actuelle est trop élevée.
- Blanc : (---) il n'existe aucune valeur valable. Des traits **5** sont affichés à la place de la valeur.

 L'évaluation de chaque valeur est parfois possible uniquement à partir d'un certain temps de conduite ou d'une certaine vitesse. S'il est impossible d'afficher une valeur mesurée en raison de conditions de mesure non remplies, des traits sont affichés en guise de caractères de remplacement. Dans la mesure où aucune valeur mesurée n'est disponible, il n'y a aucune évaluation sous la forme d'un symbole de couleur.

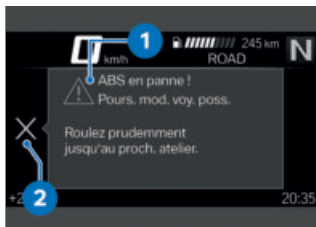

















### Boîte de dialogue check-control

















Les messages sont émis sous la forme d'une boîte de dialogue check-control **1**.















- S'il existe plusieurs messages check-control de priorité identique, les messages changent dans l'ordre de leur apparition jusqu'à ce qu'ils soient acquittés.
- Si le symbole **2** est représenté comme actif, il est possible d'acquitter en basculant le Multi-Controller vers la gauche.
- Les messages CC sont ajoutés de façon dynamique comme onglets supplémentaires aux pages dans le menu *Mon véhicule* ( 103). Tant que le défaut existe, le message peut être à nouveau consulté.

## Récapitulatif des témoins de contrôle

















Témoins de contrôle et voyants d'alerte	Texte d'affichage	Signification
	 est affiché.	Avertissement température extérieure (▬▬▬ 41)
 est allumé en jaune.	 Télécommande radio hors portée.	Télécommande radio en dehors de la zone de réception (▬▬▬ 41)
 est allumé en jaune.	 Keyless Ride en panne !	Défaillance Keyless Ride (▬▬▬ 42)
 est allumé en jaune.	 Pile télécommande radio faible.	Remplacer la pile de la clé radiocommandée (▬▬▬ 42)
	 est affiché en jaune.	Tension du réseau de bord trop faible (▬▬▬ 42)
	 Tension réseau de bord faible.	
 est allumé en jaune.	 est affiché en jaune.	Tension du réseau de bord critique (▬▬▬ 43)
	 Tension réseau de bord critique !	
 clignote en jaune.	 est affiché en jaune.	Tension de charge critique (▬▬▬ 43)
	 Tension batterie critique !	
 est allumé en jaune.	 Le dispositif d'éclairage défectueux est affiché.	Ampoule défectueuse (▬▬▬ 44)

















## 36 AFFICHAGES

Témoins de contrôle et voyants d'alerte	Texte d'affichage	Signification
 clignote en jaune.	 Le dispositif d'éclairage défectueux est affiché.	Ampoule défectueuse (➡ 44)
 est allumé en jaune.	 Commande d'éclairage en panne !	Commande d'éclairage défectueuse (➡ 45)
	 Capacité batterie DWA faible.	Pile de l'alarme antivol faible (➡ 45)
	 Batterie DWA déchargée.	Pile de l'alarme antivol vide (➡ 46)
	 DWA en panne.	Défaillance DWA (➡ 46)
 est allumé en jaune.	 Temp. moteur élevée !	Température du moteur élevée (➡ 46)
 est allumé en rouge.	 Surchauffe moteur !	Moteur surchauffé (➡ 47)
 est allumé.	 Moteur !	Dysfonctionnement moteur (➡ 48)
 clignote en rouge.	 Défaut grave syst. de gestion mot.	Dysfonctionnement moteur grave (➡ 48)
 clignote.		













Témoins de contrôle et voyants d'alerte	Texte d'affichage	Signification
 est allumé en jaune.	 Aucune communication avec syst. gest. moteur.	Système de gestion du moteur en panne (→ 48)
 est allumé.		
 est allumé en jaune.	 Défaut syst. de gestion du moteur.	Moteur en mode de secours (→ 49)
 clignote en rouge.	 Défaut grave syst. de gestion mot.	Défaut grave dans le système de gestion du moteur (→ 49)
 est allumé en jaune.	 est affiché en jaune.	Pression de gonflage dans la zone limite de la tolérance admissible (→ 51)
	 Pression pneus diff. de valeur consigne.	
 clignote en rouge.	 est affiché en rouge.	Pression de gonflage des pneus en dehors de la tolérance admissible (→ 52)
	 Pression pneus diff. de valeur consigne.	
	 Contr. press. pneus. Perte de pression.	
	 "----"	Dysfonctionnement de la transmission (→ 53)

## 38 AFFICHAGES

Témoins de contrôle et voyants d'alerte	Texte d'affichage	Signification
 est allumé en jaune.	 "----"	Capteur défectueux ou erreur système (➡ 53)
 est allumé en jaune.	 Pile capteurs RDC faible	Batterie du capteur de pression de gonflage des pneus faible (➡ 54)
 est allumé en jaune.	 Contrôle pression pneus en panne !	Défaillance du contrôle de la pression des pneus (RDC) (➡ 54)
	 Capteur de chute défectueux.	Capteur de chute défectueux (➡ 55)
 est allumé en jaune.	 Panne de l'appel d'urgence intelligent.	Fonction d'appel d'urgence disponible de façon limitée (➡ 55)
 est allumé en jaune.	 Panne de l'appel d'urgence intelligent.	Fonction d'appel d'urgence défaillante (➡ 55)
 est allumé en jaune.	 Surveill. béquille latérale défaut.	Surveillance de béquille latérale défectueuse (➡ 55)
 clignote.		Autodiagnostic ABS non terminé (➡ 56)
 est allumé en jaune.	 ABS restreint disponible !	Défaut ABS (➡ 56)

Témoins de contrôle et voyants d'alerte	Texte d'affichage	Signification
 est allumé.		Défaut ABS (➡ 56)
 est allumé en jaune.	 ABS en panne !	ABS en panne (➡ 56)
 est allumé.		
 est allumé en jaune.	 ABS Pro en panne !	ABS Pro en panne (➡ 57)
 est allumé.		
 clignote de manière irrégulière.		Régulation ABS uniquement sur la roue avant (➡ 57)
 clignote rapidement.		Intervention de l'ASC/DTC (➡ 58)
 clignote lentement.		Autodiagnostic ASC/DTC non terminé (➡ 58)
 est allumé.	 Off !	ASC/DTC désactivé (➡ 58)
	 Contrôle de traction désactivé.	
 est allumé en jaune.	 Contrôle de traction limité !	Fonction ASC/DTC disponible de façon limitée
 est allumé.		(➡ 59)

## 40 AFFICHAGES

Témoins de contrôle et voyants d'alerte	Texte d'affichage	Signification
 est allumé en jaune.	 Contrôle de traction en panne !	Défaut ASC/DTC (➡ 59)
 est allumé.		
 est allumé en jaune.	 Réglage jambe de suspension défect.!	Défaut D-ESA (➡ 60)
	 Réserve de carburant atteinte. Se rendre prochainement à une station-service	Réserve d'essence atteinte (➡ 60)
	 clignote.	Rapport non enregistré (➡ 61)
 clignote en vert.		Feux de détresse activés (➡ 62)
 clignote en vert.		
	 est affiché en blanc.	Service à échéance (➡ 62)
	Service à échéance !	
 est allumé en jaune.	 est affiché en jaune.	Dépassement de l'échéance d'entretien (➡ 62)
	Échéance service dépassée !	

## Température extérieure

La température extérieure est indiquée dans la barre d'état de l'écran TFT.

Lorsque le véhicule est à l'arrêt, la chaleur du moteur peut fausser la mesure de la température ambiante. Si l'influence de la chaleur du moteur est trop grande, des tirets apparaissent provisoirement sur le visuel à la place de la valeur.



Lorsque la température extérieure chute sous la valeur limite env. 3 °C, du verglas risque de se former.

Lorsque la température passe pour la première fois sous la valeur limite, l'indicateur de température extérieure se met à clignoter avec le pictogramme du cristal de glace, dans la barre d'état de l'écran TFT.

## Avertissement température extérieure



est affiché.

Cause possible :



La température extérieure mesurée sur la moto est inférieure à :

env. 3 °C



## AVERTISSEMENT

### Risque de verglas également au-dessus de env. 3 °C

Risque d'accident

- Si la température extérieure est basse, il existe un risque de verglas en particulier sur les ponts et dans les zones ombragées de la chaussée.

- Rouler de façon prévoyante.

### Télécommande radio en dehors de la zone de réception

—avec Keyless Ride<sup>EO</sup>



est allumé en jaune.



Télécommande radio hors portée. Nouvel allumage du moteur impossible.

Cause possible :

La communication entre la clé radiocommandée et l'électronique du moteur est perturbée.

- Contrôler la pile de la clé radiocommandée.

—avec Keyless Ride<sup>EO</sup>

- Remplacer la pile de la clé radiocommandée. (70)

- Utiliser la clé de rechange pour le reste du trajet.

## 42 AFFICHAGES

–avec Keyless Ride<sup>EO</sup>

- La pile de la clé radiocommandée est vide ou la clé radiocommandée a été perdue. (▣▣▣▣ 69)
- Si la boîte de dialogue check-control apparaît pendant le trajet, veuillez garder votre calme. Le trajet peut être poursuivi, le moteur ne s'arrête pas.
- Faire remplacer la clé radiocommandée défectueuse par un concessionnaire BMW Motorrad.

### Défaillance Keyless Ride

–avec Keyless Ride<sup>EO</sup>



est allumé en jaune.



Keyless Ride en panne ! Ne pas arrêter le moteur. Redémarrage moteur potentiel. impossible.

Cause possible :

Le boîtier électronique Keyless Ride a diagnostiqué un défaut de communication.

- Ne pas arrêter le moteur. Se rendre le plus rapidement possible dans un atelier spécialisé, de préférence un concessionnaire BMW Motorrad.

» Le démarrage du moteur ne peut plus être enclenché avec Keyless Ride.

» L'alarme antivol DWA ne peut plus être activée.

### Remplacer la pile de la clé radiocommandée

–avec Keyless Ride<sup>EO</sup>



est allumé en jaune.



Pile télécommande radio faible. Fonctionnement restreint. Remplacer la pile.

Cause possible :

- La pile de la clé radiocommandée ne possède plus sa pleine capacité. La durée de fonctionnement de la clé radiocommandée est limitée dans le temps.
- Remplacer la pile de la clé radiocommandée. (▣▣▣▣ 70)

### Tension du réseau de bord trop faible



est affiché en jaune.



Tension réseau de bord faible. Couper consommateurs non nécessaires.

La tension du réseau de bord est trop faible. Si le pilote poursuit le trajet, l'électronique

du véhicule décharge la batterie.

Cause possible :

Consommateurs à consommation électrique élevée, par ex. gilets chauffants, en marche, nombre trop important de consommateurs allumés en même temps ou batterie défectueuse.

- Arrêter les consommateurs qui ne sont pas nécessaires ou les couper du réseau de bord.
- Si le défaut persiste ou s'il survient sans qu'un consommateur ne soit branché, le faire corriger le plus rapidement possible par un atelier spécialisé, de préférence par un partenaire BMW Motorrad.

### Tension du réseau de bord critique



est allumé en jaune.



est affiché en jaune.



Tension réseau de bord critique ! Les consommateurs ont été coupés. Contrôler état batterie.



### AVERTISSEMENT

#### Panne des systèmes du véhicule

Risque d'accident

- Ne pas poursuivre la route.

La tension du réseau de bord est critique. Si le pilote poursuit le trajet, l'électronique du véhicule décharge la batterie. Cause possible :

Consommateurs à consommation électrique élevée, par ex. gilets chauffants, en marche, nombre trop important de consommateurs allumés en même temps ou batterie défectueuse.

- Arrêter les consommateurs qui ne sont pas nécessaires ou les couper du réseau de bord.
- Si le défaut persiste ou s'il survient sans qu'un consommateur ne soit branché, le faire corriger le plus rapidement possible par un atelier spécialisé, de préférence par un partenaire BMW Motorrad.

#### Tension de charge critique



clignote en jaune.

## 44 AFFICHAGES

 est affiché en jaune.

 Tension batterie critique ! Risque d'accident. Ne pas poursuivre la route.



### AVERTISSEMENT

#### Panne des systèmes du véhicule

Risque d'accident

- Ne pas poursuivre la route.

La batterie ne se recharge pas. Si le pilote poursuit le trajet, l'électronique du véhicule décharge la batterie.

Cause possible :

Alternateur ou entraînement de l'alternateur défectueux, batterie défectueuse ou fusible du régulateur de l'alternateur grillé.

- Faire éliminer le défaut dès que possible par un atelier spécialisé, de préférence par un concessionnaire BMW Motorrad.

#### Ampoule défectueuse

 est allumé en jaune.

 Le dispositif d'éclairage défectueux est affiché :

 Feux de route défectueux !

 Clignotant AV gauche défectueux ! **ou** Clignotant AV droit défectueux !

 Feux de croisement défectueux !

 Feux de position AV défectueux !

-avec feu de jour<sup>EO</sup>

 Éclairage de jour défectueux ! <

 Feu AR défectueux !

 Éclairage feu stop défectueux !

 Clignotant AR gauche défectueux ! **ou** Clignotant AR droit défectueux !

 Éclaireur plaque immatr. défectueux !

-Faire contrôler par un atelier spécialisé.

 clignote en jaune.

 Le dispositif d'éclairage défectueux est affiché :

 Projecteur actif défectueux. Faire contrôler par un atelier spécialisé.

**AVERTISSEMENT**

**Le véhicule n'est pas visible dans le trafic routier du fait de la panne des dispositifs d'éclairage sur le véhicule**

Risque

- Remplacer les lampes défectueuses le plus rapidement possible. Adressez-vous à cet égard à un atelier spécialisé, de préférence à un concessionnaire BMW Motorrad.

Cause possible :

Dispositif d'éclairage défectueux.

- Repérer les dispositifs d'éclairage défectueux en effectuant un contrôle visuel.
- Faire remplacer intégralement le dispositif d'éclairage à LED, adressez-vous à cet égard à un atelier spécialisé, de préférence à un concessionnaire BMW Motorrad.

### Commande d'éclairage défectueuse



est allumé en jaune.



Commande d'éclairage en panne !

Faire contrôler par un atelier spécialisé.

**AVERTISSEMENT**

**Véhicule non détecté dans la circulation routière en raison de l'absence d'éclairage du véhicule**

Risque lié à la sécurité

- Faire éliminer le défaut dès que possible par un atelier spécialisé, de préférence par un concessionnaire BMW Motorrad.

Défaillance partielle ou totale de l'éclairage de véhicule.

Cause possible :

La commande d'éclairage a diagnostiqué un défaut de communication.

- Faire éliminer le défaut dès que possible par un atelier spécialisé, de préférence par un concessionnaire BMW Motorrad.

### Pile de l'alarme antivol faible

–avec alarme antivol (DWA)<sup>EO</sup>



Capacité batterie DWA faible. Pas de restriction. Prenez rendez-vous dans un atelier spécialisé.



Ce message d'erreur d'affiche brièvement uniquement à la fin du Pre-Ride-Check.

## 46 AFFICHAGES

Cause possible :

La pile de l'alarme antivol ne possède plus sa pleine capacité. Quand la batterie de la moto est débranchée, la durée de fonctionnement du dispositif d'alarme antivol est limitée dans le temps en fonction de la capacité résiduelle de la pile.

- Prendre contact avec un atelier spécialisé, de préférence avec un concessionnaire BMW Motorrad.

### Pile de l'alarme antivol vide

–avec alarme antivol (DWA)<sup>EO</sup>

 Batterie DWA déchargée. Aucune alarme autarcique. Prenez rendez-vous dans un atelier spécialisé.

 Ce message d'erreur d'affiche brièvement uniquement à la fin du Pre-Ride-Check.

Cause possible :

La pile de l'alarme antivol est vide. Elle ne possède plus une capacité suffisante. Le dispositif d'alarme antivol n'est plus opérationnel lorsque la batterie de la moto est débranchée.

- Prendre contact avec un atelier spécialisé, de préférence

avec un concessionnaire BMW Motorrad.

### Défaillance DWA

–avec alarme antivol (DWA)<sup>EO</sup>

 DWA en panne. Faire contrôler par un atelier spécialisé.

Cause possible :

Le boîtier électronique DWA a diagnostiqué un défaut de communication.

- Prendre contact avec un atelier spécialisé, de préférence avec un concessionnaire BMW Motorrad.

» L'alarme antivol DWA ne peut plus être activée ou désactivée.

» Fausse alerte possible.

### Température du moteur élevée

 est allumé en jaune.

 Temp. moteur élevée ! Rouler à allure modérée pour refroidir le moteur.

**ATTENTION****Conduite avec un moteur surchauffé**

Dégât moteur

- Observer impérativement les mesures mentionnées ci-dessous.

Cause possible :

Le niveau de liquide de refroidissement est trop bas.

- Contrôler le niveau de liquide de refroidissement. (▣▣▣ 188)

Si le niveau du liquide de refroidissement est trop bas :

- Faire l'appoint de liquide de refroidissement. (▣▣▣ 189)

Cause possible :

La température du liquide de refroidissement est trop élevée.

- Si possible, rouler dans la plage de charge partielle pour refroidir le moteur.
- Dans les bouchons, couper le moteur mais laisser le contact pour que le ventilateur de refroidissement puisse tourner.
- Si la température du liquide de refroidissement est souvent trop élevée, faire rechercher la cause du défaut par un atelier spécialisé, de préférence par un concessionnaire BMW Motorrad.

**Moteur surchauffé**

est allumé en rouge.



Surchauffe moteur !  
S'arrêter avec prudence et couper le moteur.

**ATTENTION****Conduite avec un moteur surchauffé**

Dégât moteur

- Observer impérativement les mesures mentionnées ci-dessous.

Cause possible :

Le niveau de liquide de refroidissement est trop bas.

- Contrôler le niveau de liquide de refroidissement. (▣▣▣ 188)

Si le niveau du liquide de refroidissement est trop bas :

- Faire l'appoint de liquide de refroidissement. (▣▣▣ 189)

Cause possible :

Le moteur est surchauffé.

- S'arrêter avec précaution et couper le moteur jusqu'à ce qu'il ait refroidi.
- Si le moteur surchauffe souvent, faire éliminer le défaut dès que possible par un atelier spécialisé, de préfé-

## 48 AFFICHAGES

rence par un concessionnaire BMW Motorrad.

### Dysfonctionnement moteur



est allumé.



Moteur ! Faire contrôler par un atelier spécialisé.

Cause possible :

Le système de gestion du moteur a diagnostiqué un défaut qui a des répercussions sur les rejets polluants et/ou réduit la puissance.

- Faire éliminer le défaut par un atelier spécialisé, de préférence par un partenaire BMW Motorrad.
- » Il est possible de poursuivre la route, l'émission de polluants est supérieure aux valeurs de consigne.

### Dysfonctionnement moteur grave



clignote en rouge.



clignote.



Défaut grave syst. de gestion mot.

Suite traj. sous restrict. Endomm. poss. Faire contrôler par atelier.

Cause possible :

Le système de gestion du moteur a diagnostiqué un défaut qui peut entraîner un endommagement du système d'échappement.

- Faire éliminer le défaut dès que possible par un atelier spécialisé, de préférence par un concessionnaire BMW Motorrad.
- » Vous pouvez continuer à rouler, mais ce n'est pas recommandé.

### Système de gestion du moteur en panne



est allumé en jaune.



est allumé.



Aucune communication avec syst. gest. moteur. Plusieurs sys. affectés. Roulez prudemment jusqu'à prochain atelier spéc.

Cause possible :

La communication avec le système de gestion du moteur est défaillante.

- Faire éliminer le défaut dès que possible par un atelier spécialisé, de préférence par un concessionnaire BMW Motorrad.

**Moteur en mode de secours**

est allumé en jaune.



Défaut syst. de gestion du moteur. Pours. mod. voy. poss. Roulez prudemment jusqu'au proch. atelier.

**AVERTISSEMENT****Comportement inhabituel du véhicule lors du fonctionnement du moteur en mode de secours**

Risque d'accident

- Éviter les fortes accélérations et manœuvres de dépassement.

Cause possible :

Le boîtier électronique moteur a diagnostiqué un défaut. Dans des cas exceptionnels, le moteur cale et ne peut plus démarrer. Sinon, le moteur passe en mode de fonctionnement dégradé.

- Il est possible de poursuivre la route, mais la puissance du moteur risque de ne pas être disponible de façon habituelle.
- Faire éliminer le défaut dès que possible par un atelier spécialisé, de préférence

par un concessionnaire BMW Motorrad.

**Défaut grave dans le système de gestion du moteur**

clignote en rouge.



Défaut grave syst. de gestion mot. Suite traj. sous restric. Endomm. poss. Faire contrôler par atelier.

**AVERTISSEMENT****Endommagement du moteur en mode de secours**

Risque d'accident

- Rouler lentement, éviter les fortes accélérations et manœuvres de dépassement.
- Si possible, faire dépanner le véhicule et faire corriger le défaut par un atelier spécialisé, de préférence par un concessionnaire BMW Motorrad.

Cause possible :

Le boîtier électronique moteur a diagnostiqué une avarie grave qui peut entraîner des conséquences graves. Le moteur est en mode dégradé.

## 50 AFFICHAGES

- Vous pouvez continuer à rouler, mais ce n'est pas recommandé.
- Éviter autant que possible les plages de charge et de régime élevées.
- Faire éliminer le défaut dès que possible par un atelier spécialisé, de préférence par un concessionnaire BMW Motorrad.

### Pression de gonflage des pneus

—avec contrôle de la pression des pneus (RDC)<sup>EO</sup>

Les pressions de gonflage des pneus peuvent être affichées non seulement sur le tableau de menus **MON VÉHICULE** et les messages **CC**, mais aussi sur le tableau **PRESS. GONFLAGE PNEUS** :

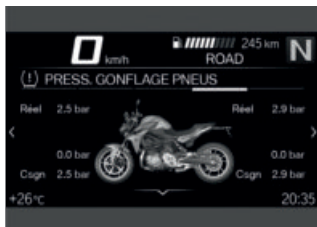

Les valeurs de gauche concernent la roue avant et celles de droite la roue arrière. La différence de pression est indiquée par l'intermédiaire des pressions de gonflage des pneus de consigne et réelle. Juste après la mise du contact, seuls des pointillés sont affichés. Le transfert des valeurs de pression des pneus commence seulement après le premier dépassement de vitesse minimale suivante :



Le capteur RDC n'est pas actif

min. 30 km/h (C'est uniquement une fois que le véhicule passe en dessous de la vitesse minimale que le capteur RDC envoie son signal au véhicule.)



Les pressions de gonflage sont affichées sur l'écran TFT après ajustement en fonction de la température et se réfèrent toujours à la température de l'air présent dans le pneu suivante :

20 °C



Si, en plus, le pictogramme du pneumatique jaune ou rouge est affiché, il s'agit d'un avertissement. La différence de pression est mise en évidence par un point d'exclamation de la même couleur.



Si la valeur concernée se situe dans la zone limite de la tolérance admissible, le voyant général d'alerte s'allume en plus en jaune.



Si la pression de gonflage des pneus se trouve en dehors de la tolérance admissible, le voyant d'alerte général clignote en rouge.

Pour des informations complémentaires concernant le contrôle de la pression des pneus BMW Motorrad, voir le chapitre La technologie en détail (►► 170).

## Pression de gonflage dans la zone limite de la tolérance admissible

– avec contrôle de la pression des pneus (RDC)<sup>EO</sup>



est allumé en jaune.



est affiché en jaune.



Pression pneus diff. de valeur consigne. Contrôler la pression des pneus.

Cause possible :

La pression de gonflage des pneus mesurée est dans la zone limite de la tolérance admissible.

- Corriger la pression de gonflage des pneus.
- Avant de corriger la pression de gonflage des pneus, lire les informations relatives à la compensation de la température et à la correction de la pression de gonflage dans le chapitre "La technologie en détail" :

» Compensation thermique (►► 171)

» Adaptation de la pression de gonflage des pneus (►► 172)

» Les pressions de gonflage des pneus sont indiquées ici :

## 52 AFFICHAGES

- Au dos du livret de bord
- Combiné d'instruments dans la vue PRESS. GONFLAGE PNEUS
- Panneau sous la selle

### Pression de gonflage des pneus en dehors de la tolérance admissible

- avec contrôle de la pression des pneus (RDC)<sup>EO</sup>



clignote en rouge.



est affiché en rouge.



Pression pneus diff. de valeur consigne.

Arrêter véh. immédiat. !  
Contrôler la pression des pneus.



Contr. press.

pneus. Perte de pression. Arrêter véh. immédiat. ! Contrôler la pression des pneus.



### AVERTISSEMENT

#### Pression de gonflage des pneus en dehors de la tolérance admissible.

Risques d'accident, détérioration de la tenue de route du véhicule.

- Adapter le style de conduite.

Cause possible :

La pression de gonflage des pneus mesurée est hors tolérance admissible.

- Vérifier l'absence de dommage sur les pneus et leur état de fonctionnement.

Si les pneus peuvent encore être utilisés :

- Corriger la pression de gonflage des pneus dès que possible.

- Avant de corriger la pression de gonflage des pneus, lire les informations relatives à la compensation de la température et à la correction de la pression de gonflage dans le chapitre "La technologie en détail" :

» Compensation thermique (▮▮▮ 171)

» Adaptation de la pression de gonflage des pneus (▮▮▮ 172)

» Les pressions de gonflage des pneus sont indiquées ici :

- Au dos du livret de bord
- Combiné d'instruments dans la vue PRESS. GONFLAGE PNEUS
- Panneau sous la selle
- Faire contrôler les pneus par un atelier spécialisé,

de préférence par un partenaire BMW Motorrad.

En cas de doute sur l'aptitude à rouler des pneus :

- Ne pas poursuivre la route.
- Contacter le service de dépannage.

### Dysfonctionnement de la transmission

–avec contrôle de la pression des pneus (RDC)<sup>EO</sup>



"----"

Cause possible :

Le véhicule n'a pas atteint la vitesse minimale (☞ 170).



Le capteur RDC n'est pas actif

min. 30 km/h (C'est uniquement une fois que le véhicule passe en dessous de la vitesse minimale que le capteur RDC envoie son signal au véhicule.)

- Observer l'affichage du contrôle de la pression des pneus à vitesse supérieure.



Ce n'est que lorsque le voyant d'alerte général s'allume aussi qu'il s'agit d'un dysfonctionnement permanent.

Dans ce cas :

- Faire éliminer le défaut par un atelier spécialisé, de préfé-

rence par un concessionnaire BMW Motorrad.

Cause possible :

La liaison radio avec les capteurs du contrôle de la pression des pneus est défectueuse. La moto se trouve en présence d'appareils radio, qui perturbent la liaison entre le boîtier électronique RDC et les capteurs.

- Observer l'affichage RDC dans un autre environnement.



Ce n'est que lorsque le voyant d'alerte général s'allume aussi qu'il s'agit d'un dysfonctionnement permanent.

Dans ce cas :

- Faire éliminer le défaut par un atelier spécialisé, de préférence par un concessionnaire BMW Motorrad.

### Capteur défectueux ou erreur système

–avec contrôle de la pression des pneus (RDC)<sup>EO</sup>



est allumé en jaune.



"----"

## 54 AFFICHAGES

Cause possible :

Des roues sans capteurs RDC sont montées.

- Post-équiper le jeu de roues avec des capteurs RDC.

Cause possible :

1 ou 2 capteurs RDC sont tombés en panne ou une erreur système est survenue.

- Faire éliminer le défaut par un atelier spécialisé, de préférence par un concessionnaire BMW Motorrad.

### Batterie du capteur de pression de gonflage des pneus faible

–avec contrôle de la pression des pneus (RDC)<sup>EO</sup>

 est allumé en jaune.

 Pile capteurs RDC faible Fonctionnement restreint. Faire contrôler par un atelier spécialisé.

 Ce message d'erreur d'affiche brièvement uniquement à la fin du Pre-Ride-Check.

Cause possible :

La pile du capteur de pression de gonflage des pneus ne possède plus sa capacité totale. Le fonctionnement du capteur de pression de gonflage des pneus n'est encore garanti que pendant une période limitée.

- Prendre contact avec un atelier spécialisé, de préférence avec un concessionnaire BMW Motorrad.

### Défaillance du contrôle de la pression des pneus (RDC)

 est allumé en jaune.

 Contrôle pression pneus en panne !  
Fonctionnement restreint. Faire contrôler par un atelier spécialisé.

Cause possible :

Le boîtier électronique RDC a diagnostiqué un défaut de communication.

- Prendre contact avec un atelier spécialisé, de préférence avec un concessionnaire BMW Motorrad.

» Avertissements relatifs à la pression de gonflage des pneus non disponibles.

### Capteur de chute défectueux

 Capteur de chute défectueux. Faire contrôler par un atelier spécialisé.

Cause possible :

Le capteur de chute ne fonctionne pas.

- Prendre contact avec un atelier spécialisé, de préférence avec un concessionnaire BMW Motorrad.

### Fonction d'appel d'urgence disponible de façon limitée

—avec appel d'urgence intelligent<sup>EO</sup>

 est allumé en jaune.

 Panne de l'appel d'urgence intelligent. Convenez d'un rendez-vous avec un atelier spécialisé.

Cause possible :

L'appel d'urgence ne peut pas s'établir automatiquement ou via BMW.

- Tenir compte des informations sur l'utilisation de l'appel d'urgence intelligent à partir de la page (➡ 73).
- Prendre contact avec un atelier spécialisé, de préférence

avec un concessionnaire BMW Motorrad.

### Fonction d'appel d'urgence défaillante

—avec appel d'urgence intelligent<sup>EO</sup>

 est allumé en jaune.

 Panne de l'appel d'urgence intelligent. Convenez d'un rendez-vous avec un atelier spécialisé.

Cause possible :

Le boîtier électronique du système d'appel d'urgence a diagnostiqué un défaut. La fonction d'appel d'urgence est défaillante.

- Tenir compte du fait que l'appel d'urgence ne peut pas être lancé.
- Prendre contact avec un atelier spécialisé, de préférence avec un concessionnaire BMW Motorrad.

### Surveillance de béquille latérale défectueuse

 est allumé en jaune.

 Surveill. béquille latérale défect.

Suite traj. poss. Arrêt mot. en stationnem.!

## 56 AFFICHAGES

Faire contrôler par atelier.

Cause possible :



Contacteur de béquille latérale ou câblage endommagé

Le moteur est arrêté lorsque la vitesse passe en dessous de la vitesse minimale. Le trajet ne peut pas être poursuivi.

min. 5 km/h

- Prendre contact avec un atelier spécialisé, de préférence avec un concessionnaire BMW Motorrad.

### Autodiagnostic ABS non terminé



clignote.

Cause possible :

La fonction ABS n'est pas disponible car l'autodiagnostic n'est pas terminé. Pour le contrôle des capteurs de roue, la moto doit rouler quelques mètres.

- Démarrer lentement. N'oubliez pas que la fonction ABS n'est pas disponible tant que l'autodiagnostic n'est pas terminé.

### Défaut ABS



est allumé en jaune.



est allumé.



ABS restreint disponible ! Poursuite mod. poss. Roulez prudemment jusqu'au proch. atelier.

Cause possible :

Le boîtier électronique ABS a détecté un défaut. La fonction ABS est disponible avec des restrictions.

- Il est possible de poursuivre sa route. Tenir compte des informations plus détaillées sur des situations particulières susceptibles d'entraîner des messages d'erreur ABS (161).
- Faire éliminer le défaut dès que possible par un atelier spécialisé, de préférence par un concessionnaire BMW Motorrad.

### ABS en panne



est allumé en jaune.



est allumé.



ABS en panne ! Pour-  
suite mod. possible  
Roulez prudemment jus-  
qu'au proch. atelier.

Cause possible :

Le boîtier électronique ABS a  
déecté un défaut.

- Il est possible de poursuivre sa route. Veuillez noter que la fonction ABS n'est pas disponible. Tenir compte des informations plus détaillées sur les situations particulières susceptibles de conduire à un message d'erreur ABS (▣▣▣▣ 161).
- Faire éliminer le défaut dès que possible par un atelier spécialisé, de préférence par un concessionnaire BMW Motorrad.

### ABS Pro en panne

–avec ABS Pro<sup>EO</sup>



est allumé en jaune.



est allumé.



ABS Pro en panne !  
Poursuite mod. poss.  
Roulez prudemment jus-  
qu'au proch. atelier.

Cause possible :

–avec modes de conduite  
Pro<sup>EO</sup>

Le boîtier électronique ABS Pro a détecté un défaut. La fonction ABS Pro n'est pas disponible. La fonction ABS reste disponible de façon restreinte. L'ABS aide uniquement en cas de freinage lors d'un déplacement en ligne droite.

- Il est possible de poursuivre sa route. Tenir compte des informations complémentaires sur les situations particulières susceptibles de générer l'affichage d'un message de défaut ABS Pro (▣▣▣▣ 161).
- Faire éliminer le défaut dès que possible par un atelier spécialisé, de préférence par un concessionnaire BMW Motorrad.

### Régulation ABS uniquement sur la roue avant

–avec modes de conduite  
Pro<sup>EO</sup>



clignote de manière irrégulière.

## 58 AFFICHAGES

Cause possible :

La régulation ABS pour la roue arrière est actuellement désactivée dans le mode de conduite sélectionné. Le frein de roue arrière peut bloquer la roue arrière.

- Vérifier les réglages du mode de conduite.
- Informations plus détaillées sur la configuration des modes de conduite, voir chapitre La technologie en détail (➔ 167).

### Intervention de l'ASC/DTC

 clignote rapidement.

Cause possible :

L'ASC/DTC a détecté une instabilité sur la roue arrière et réduit le couple.

Le voyant de contrôle et d'alerte clignote plus longtemps que la durée de l'intervention de l'ASC/DTC. De ce fait, le pilote reçoit un signal optique sur la régulation effectuée, également après la situation de conduite critique.

- Il est possible de poursuivre sa route. Rouler de façon prévoyante.

### Autodiagnostic ASC/DTC non terminé

 clignote lentement.

Cause possible :

 Autodiagnostic ASC/DTC non terminé

L'ASC/DTC n'est pas disponible car l'autodiagnostic n'est pas terminé. (La moto doit atteindre une vitesse minimale pour permettre la vérification des capteurs de roue. min. 5 km/h)

- Démarrer lentement. Le voyant de contrôle et d'alerte ASC/DTC doit s'éteindre après quelques mètres. Si le voyant de contrôle et d'alerte ASC/DTC clignote toujours :
- Prendre contact avec un atelier spécialisé, de préférence un concessionnaire BMW Motorrad.

### ASC/DTC désactivé

 est allumé.

 Off!

 Contrôle de traction désactivé.

Cause possible :

Le système ASC/DTC a été désactivé par le pilote.

- Activer la fonction ASC/DTC. (▣▶ 80)

### Fonction ASC/DTC disponible de façon limitée



est allumé en jaune.



est allumé.



Contrôle de traction limité ! Poursuite mod. poss. Roulez prudemment jusqu'au proch. atelier.

Cause possible :

Le boîtier électronique ASC/DTC a détecté un défaut.



### ATTENTION

#### Endommagement de composants

Endommagement de capteurs p. ex. avec dysfonctionnements consécutifs

- Ne pas transporter d'objets sous la selle pilote ou passager.
- Assurer l'outillage de bord.

- Ne pas endommager le capteur de taux de rotation.

- Veuillez noter que la fonction ASC/DTC n'est disponible que de façon restreinte.
- Il est possible de poursuivre sa route. Tenir compte des informations complémentaires sur les situations susceptibles de générer l'affichage d'un défaut ASC/DTC (▣▶ 164).
- Faire éliminer le défaut dès que possible par un atelier spécialisé, de préférence par un concessionnaire BMW Motorrad.

### Défaut ASC/DTC



est allumé en jaune.



est allumé.



Contrôle de traction en panne ! Poursuite mod. poss. Roulez prudemment jusqu'au proch. atelier.

Cause possible :

Le boîtier électronique ASC/DTC a détecté un défaut.

## 60 AFFICHAGES



### ATTENTION

#### Endommagement de composants

Endommagement de capteurs p. ex. avec dysfonctionnements conséquents

- Ne pas transporter d'objets sous la selle pilote ou passager.
- Assurer l'outillage de bord.
- Ne pas endommager le capteur de taux de rotation.
- Veuillez noter que la fonction ASC/DTC et la régulation du couple de frein moteur ne sont pas disponibles.
- Il est possible de poursuivre sa route. Tenir compte des informations complémentaires sur les situations susceptibles de générer l'affichage d'un défaut ASC/DTC (→ 164).
- Faire éliminer le défaut dès que possible par un atelier spécialisé, de préférence par un concessionnaire BMW Motorrad.

#### Défaut D-ESA

–avec Dynamic ESA<sup>EO</sup>



est allumé en jaune.



Réglage jambe de suspension défaut.!

Pours. mod. voy. poss. Roulez prudemment jusqu'au proch. atelier.

Cause possible :

Le boîtier électronique D-ESA a détecté un défaut. L'amortissement et/ou un dérèglement des ressorts peuvent en être la cause. Dans cet état, l'amortissement de la moto est éventuellement très dur et s'avérera inconfortable, en particulier sur les chaussées en mauvais état. Une autre possibilité envisageable est un réglage erroné de la précontrainte des ressorts.

- Faire éliminer le défaut dès que possible par un atelier spécialisé, de préférence par un concessionnaire BMW Motorrad.

#### Réserve d'essence atteinte



Réserve de carburant atteinte. Se rendre prochainement à une station-service.



## AVERTISSEMENT

### Fonctionnement irrégulier du moteur ou coupure du moteur par manque de carburant

Risque d'accident, endommagement du catalyseur

- Ne pas rouler jusqu'à ce que le réservoir d'essence soit vide.

Cause possible :

Le réservoir d'essence contient encore au maximum la réserve d'essence.



Quantité de réserve de carburant

env. 3,5 l

- Procédure de remplissage du réservoir. (▣► 150)

### Rapport non enregistré

–avec assistant de changement de rapport Pro<sup>EO</sup>



L'indicateur de rapport clignote. L'assistant de changement de rapport Pro ne fonctionne pas.

Cause possible :

–avec assistant de changement de rapport Pro<sup>EO</sup>

Le capteur de la boîte de vitesses n'est pas complètement enregistré.

- Enclencher le point mort **N** et laisser le moteur tourner à l'arrêt pendant au moins 10 secondes pour enregistrer le point mort.
- Passer tous les rapports avec la commande d'embrayage et conduire respectivement pendant au moins 10 secondes avec le rapport enclenché.
  - » L'indicateur de rapport cesse de clignoter une fois le capteur de la boîte de vitesses programmé avec succès.
- Si le capteur de la boîte de vitesses est complètement programmé, l'assistant de changement de rapports Pro fonctionne de la façon décrite (▣► 172).
- Si le processus de programmation échoue, faire éliminer le défaut par un atelier spécialisé, de préférence par un concessionnaire BMW Motorrad.

## 62 AFFICHAGES

### Feux de détresse activés



clignote en vert.



clignote en vert.

Cause possible :

Les feux de détresse ont été activés par le pilote.

- Utiliser les feux de détresse. (☰➔ 79)

### Affichage Service



Si l'échéance de service a été dépassée, le voyant général d'alerte s'allume en jaune en plus de l'affichage de la date et de la distance parcourue.

Lorsque l'échéance du service est dépassée, un message CC jaune est affiché. En outre, les affichages de service, de l'échéance de service et le kilométrage restant à parcourir sont affichés sur les écrans de menu **MON VÉHICULE** et **BESOIN DE MAINTENANCE** avec des points d'exclamation.



Si l'affichage du service apparaît déjà plus d'un mois avant la date du service, il faut de nouveau régler la date enregistrée. Cette situation peut survenir lorsque la batterie a été débranchée.

### Service à échéance



est affiché en blanc.

Service à échéance !  
Faire effectuer le service par un atelier.

Cause possible :

Le service de maintenance est arrivé à échéance car le kilométrage requis a été parcouru ou la date est échue.

- Faire réaliser la révision par un atelier spécialisé, de préférence par un concessionnaire BMW Motorrad.
- » La sécurité de fonctionnement et sur route du véhicule restent acquises.
- » La valeur du véhicule est ainsi préservée.

### Dépassement de l'échéance d'entretien



est allumé en jaune.



est affiché en jaune.

Échéance service dépassée ! Faire effectuer le service par un atelier.

Cause possible :

La révision est en retard du fait des performances du véhicule ou de la date.

- Faire réaliser la révision par un atelier spécialisé, de préférence par un concessionnaire BMW Motorrad.
- » La sécurité de fonctionnement et sur route du véhicule restent acquises.
- » La valeur du véhicule est ainsi préservée.

**UTILISATION**

**04**

---

<b>SERRURE DE CONTACT/ANTIVOL DE DIRECTION</b>	<b>66</b>
<b>CONTACT AVEC KEYLESS RIDE</b>	<b>67</b>
<b>ANTIDÉMARRAGE ÉLECTRONIQUE EWS</b>	<b>71</b>
<b>COUPE-CIRCUIT</b>	<b>72</b>
<b>APPEL D'URGENCE INTELLIGENT</b>	<b>72</b>
<b>ÉCLAIRAGE</b>	<b>75</b>
<b>CONTRÔLE DE MOTRICITÉ (ASC/DTC)</b>	<b>79</b>
<b>RÉGLAGE ÉLECTRONIQUE DU CHÂSSIS (D-ESA)</b>	<b>81</b>
<b>MODE DE CONDUITE</b>	<b>83</b>
<b>MODE DE CONDUITE PRO</b>	<b>86</b>
<b>RÉGULATEUR DE VITESSE</b>	<b>87</b>
<b>LAPTIMER</b>	<b>89</b>
<b>VOYANT ÉCLAIR</b>	<b>91</b>
<b>ALARME ANTIVOL (DWA)</b>	<b>92</b>
<b>CONTRÔLE DE LA PRESSION DES PNEUS (RDC)</b>	<b>95</b>
<b>POIGNÉES CHAUFFANTES</b>	<b>95</b>
<b>SELLE</b>	<b>96</b>

## 66 UTILISATION

### SERRURE DE CONTACT/ANTIVOL DE DIRECTION

#### Clés du véhicule

Vous recevez deux clés de contact.

En cas de perte de clé, veuillez suivre les instructions concernant l'antidémarrage électronique EWS (➡ 71).

La serrure de contact, le bouchon de réservoir et la serrure de la selle sont actionnés avec la même clé.

– avec valise<sup>AO</sup>

– avec topcase<sup>AO</sup>

En option, les valises et le topcase peuvent également être actionnés avec la même clé.

Adressez-vous à cet égard à un atelier spécialisé, de préférence à un concessionnaire BMW Motorrad.

#### Bloquer l'antivol de direction

- Braquer le guidon vers la gauche.

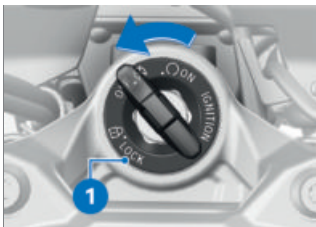

- Tourner la clé en position **1** tout en bougeant légèrement le guidon.
- » Contact d'allumage, éclairage et tous circuits fonctionnels désactivés.
- » Antivol de direction bloqué.
- » La clé peut être retirée.

#### Mettre le contact

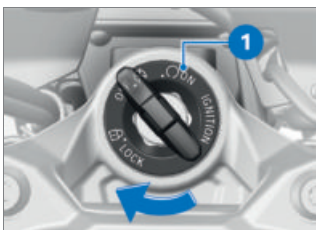

- Tourner la clé en position **1**.
- » Le feu de position et tous les circuits fonctionnels sont alimentés.
- » Le moteur peut être démarré.
- » Le Pre-Ride-Check est réalisé. (➡ 140)
- » L'autodiagnostic ABS est en cours. (➡ 140)

- » L'autodiagnostic ASC est en cours. (▮▮▮ 141)
- » L'autodiagnostic DTC est en cours. (▮▮▮ 142)

### Couper le contact

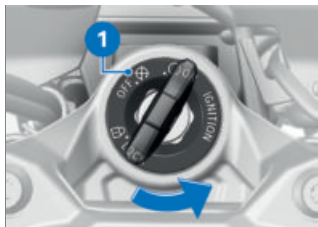

- Tourner la clé en position **1**.
- » Éclairage éteint.
- » Antivol de direction non bloqué.
- » La clé peut être retirée.
- » Il se peut que la durée de fonctionnement des accessoires soit limitée dans le temps.
- » Charge de la batterie possible par le biais de la prise.

---

### CONTACT AVEC KEYLESS RIDE

—avec Keyless Ride<sup>EO</sup>

### Clés du véhicule

 Le témoin de contrôle de la télécommande radio clignote tant que la télécommande radio est recherchée. Il s'éteint dès que la télécommande radio ou la clé de recharge est détectée. Il reste allumé un court instant si la télécommande radio ou la clé de recharge n'est pas détectée.

Vous recevez une télécommande radio ainsi qu'une clé de recharge. Si vous perdez une clé, veuillez suivre les instructions concernant l'antidémarrage électronique (EWS) (▮▮▮ 71).

Contact, bouchon de réservoir et alarme antivol sont commandés avec la télécommande radio. Serrure de selle, topcase et valises peuvent être actionnés manuellement.

 Si la portée de la télécommande radio est dépassée (par exemple dans la valise ou le topcase), le véhicule ne peut pas démarrer.

Si la télécommande radio manque toujours, le contact est coupé au bout d'env. 90 secondes afin de ménager la batterie.

## 68 UTILISATION

Il est recommandé de conserver la télécommande radio sur soi (par exemple dans la poche du blouson) et, en alternative, de prendre la clé de rechange avec soi.

	Portée de la télécommande radio Keyless Ride
- avec Keyless Ride <sup>EO</sup>	
env. 1 m◁	

### Bloquer l'antivol de direction

#### Condition préalable

Le guidon est braqué à gauche. La télécommande radio est dans la zone de réception.

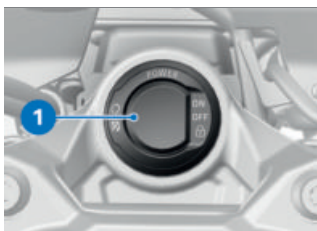

- Maintenir la touche **1** enfoncée.
- » L'antivol de direction se verrouille de façon audible.
- » Contact d'allumage, éclairage et tous circuits fonctionnels désactivés.

- Appuyer brièvement sur la touche **1** pour déverrouiller l'antivol de direction.

### Mettre le contact

#### Condition préalable

La télécommande radio est dans la zone de réception.



- L'activation du contact peut se faire de **deux** façons.

#### Variante 1 :

- Appuyer brièvement sur la touche **1**.
- » Le feu de position et tous les circuits fonctionnels sont en marche.
- avec feu de jour<sup>EO</sup>
- » Le feu de jour est allumé.◁
- » Le Pre-Ride-Check est réalisé. (▮▮▮ 140)
- » L'autodiagnostic ABS est en cours. (▮▮▮ 140)
- » L'autodiagnostic ASC est en cours. (▮▮▮ 141)
- » L'autodiagnostic DTC est en cours. (▮▮▮ 142)

**Variante 2 :**

- L'antivol de direction est bloqué, maintenir la touche **1** enfoncée.
- » L'antivol de direction se déverrouille.
- avec feu de jour<sup>EO</sup>
- » Les feux de jour sont allumés. <
- » Le feu de position et tous les circuits fonctionnels sont alimentés.
- » Le Pre-Ride-Check est réalisé. (▬▬▬ 140)
- » L'autodiagnostic ABS est en cours. (▬▬▬ 140)
- » L'autodiagnostic ASC est en cours. (▬▬▬ 141)
- » L'autodiagnostic DTC est en cours. (▬▬▬ 142)

**Couper le contact****Condition préalable**

La télécommande radio est dans la zone de réception.

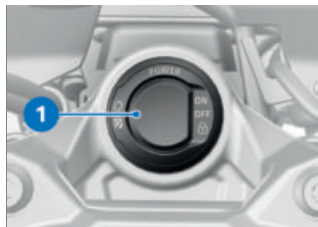

- La désactivation du contact peut se faire de **deux** façons.

**Variante 1 :**

- Appuyer brièvement sur la touche **1**.
- » La lumière s'éteint.
- » L'antivol de direction n'est pas bloqué.

**Variante 2 :**

- Braquer le guidon vers la gauche.
- Maintenir la touche **1** enfoncée.
- » La lumière s'éteint.
- » L'antivol de direction se verrouille.

**La pile de la clé radiocommandée est vide ou la clé radiocommandée a été perdue**

- Si vous perdez une clé, veuillez tenir compte des remarques concernant l'antidémarrage électronique (**EWS**).
- Si vous perdez la clé radiocommandée en cours de route, il reste possible de démarrer le véhicule en utilisant la clé de rechange.
- Si la pile de la clé radiocommandée est vide, le véhicule peut être démarré en insérant simplement la clé radiocommandée rabattue dans l'antenne annulaire sous la selle.

## 70 UTILISATION



- Déposer la selle. (☛ 96)
- Insérer la clé de recharge ou la clé radiocommandée vide rabattue **1** dans l'antenne annulaire **2**.

 La clé de recharge ou la clé radiocommandée vide repliée doit être **introduite** dans l'ouverture de l'antenne annulaire.



Période pendant laquelle le démarrage du moteur doit avoir lieu. Ensuite, un nouveau déverrouillage doit être effectué.

30 s

- » Le Pre-Ride-Check est réalisé.
- La clé a été détectée.
- Le moteur peut être démarré.
- Mettre le moteur en marche. (☛ 139)

### Remplacer la pile de la clé radiocommandée

#### Condition préalable

La télécommande radio ne réagit pas, car la batterie est faible.



Pile télécommande radio faible. Fonctionnement restreint. Remplacer la pile.



#### DANGER

#### Ingestion d'une pile

Risque de blessure ou danger de mort

- Une clé de contact contient une pile bouton. Les piles ou piles boutons peuvent être avalées et causer des blessures graves, voire mortelles, dans les deux heures qui suivent, par exemple en provoquant des brûlures internes ou chimiques.
- Garder les clés de contact et les piles hors de portée des enfants.
- En cas de doute concernant l'ingestion d'une pile ou pile bouton ou sa présence dans une partie quelconque du corps, demander immédiatement une aide médicale.

- Remplacer la pile.



- Appuyer sur le bouton **1**.  
» Le panneton s'ouvre.
- Pousser le couvercle de pile **2** vers le haut.
- Déposer la batterie **3**.
- Éliminer l'ancienne pile conformément aux dispositions légales, ne pas la jeter dans les ordures ménagères.



### ATTENTION

#### Piles inappropriées ou mal insérées

Endommagement du composant

- Utiliser une pile répondant aux spécifications.
- Faire attention à la bonne polarité en mettant la pile en place.
- Insérer une pile neuve avec le pôle positif vers le haut.



Type de batterie

Pour clé radiocommandée  
Keyless Ride

CR 2032

- Poser le couvercle de pile **2**.  
» La LED rouge du combiné d'instruments clignote.  
» La clé radiocommandée est de nouveau opérationnelle.

### ANTIDÉMARRAGE ÉLECTRONIQUE EWS

L'électronique de la moto détermine les données enregistrées dans la clé de contact par le biais d'une antenne annulaire intégrée dans la serrure de contact/serrure radio. Ce n'est qu'à partir du moment où la clé de contact est reconnue "autorisée" que le boîtier électronique moteur autorise le démarrage du moteur.



Si une autre clé est accrochée à la clé de contact/la clé radiocommandée utilisée pour le démarrage, l'électronique peut être « irritée » et ne pas autoriser le démarrage du moteur.

Toujours garder l'autre clé séparément de la clé de contact/clé radiocommandée.

## 72 UTILISATION

Si vous perdez une clé du véhicule, vous pouvez la faire bloquer par votre concessionnaire BMW Motorrad. Pour cela, vous devez apporter toutes les autres clés de la moto.

Une clé de contact bloquée ne permet plus de démarrer le moteur, mais elle peut être réactivée.

Des clés supplémentaires sont disponibles uniquement auprès d'un concessionnaire BMW Motorrad. Celui-ci est tenu de contrôler votre légitimité, car les clés de contact font partie du système de sécurité.

### COUPE-CIRCUIT



1 Coupe-circuit



### AVERTISSEMENT

#### Action sur le coupe-circuit en roulant

Risque de chute par blocage de la roue arrière

- Ne pas actionner l'interrupteur d'arrêt d'urgence en roulant.

Le moteur peut être arrêté rapidement et de façon simple à l'aide du coupe-circuit.



- A Moteur coupé  
B Position de marche

### APPEL D'URGENCE INTELLIGENT

—avec appel d'urgence intelligent<sup>EO</sup>

### Appel d'urgence via BMW

Appuyer sur la touche SOS uniquement en cas d'urgence. Il peut arriver que l'appel d'urgence ne puisse pas passer, pour des raisons techniques liées à de mauvaises conditions, par ex. dans les zones blanches, c.à.d. sans réception des ondes radio.

Lors d'un appel d'urgence, la position du véhicule, la langue sélectionnée et les données éventuelles de l'accident sont transmises à BMW (☞ 12). Dans des conditions défavorables, le transfert des données peut être limité ou retardé. Il peut en résulter un retard dans le traitement de l'appel d'urgence.

Même si aucun appel d'urgence n'est possible via BMW, il peut arriver qu'un appel d'urgence soit transmis à un numéro des secours public. Ceci dépend, entre autres, du réseau de téléphone mobile et des prescriptions nationales.

### Langue pour l'appel d'urgence

Chaque véhicule est associé à une langue, en fonction du marché pour lequel il a été commercialisé. Le BMW Call

Center communique dans cette langue.

 Un changement de langue pour l'appel d'urgence ne peut être réalisé que par le concessionnaire BMW Motorrad. Cette langue associée au véhicule est différente de celle des messages définie par le pilote pour l'écran multifonctions.

### Appel d'urgence manuel Condition préalable

Une urgence survient. La moto est arrêtée. L'allumage est mis.



- Relever l'élément de recouvrement **1**.
- Appuyer brièvement sur la touche **SOS 2**.

## 74 UTILISATION



» Le temps requis jusqu'à transmission de l'appel d'urgence est affiché. Pendant ce temps, une interruption de l'appel d'urgence est possible.

- Annuler un appel d'urgence : Appuyer pendant deux secondes sur la touche SOS **2**.
- Actionner le coupe-circuit pour arrêter le moteur.
- Retirer le casque.

» Une fois le timer écoulé, une communication téléphonique avec le BMW Call Center est établie.



La connexion a été établie.



- Transmettre les informations destinées au service de sauvetage en utilisant le microphone **3** et le haut-parleur **4**.

### **Appel d'urgence automatique**

Après la mise de l'allumage, l'appel d'urgence intelligent est activé automatiquement et réagit en cas de chute.

### **Appel d'urgence en cas de chute légère**

- Une chute ou une collision légère a été détectée.
- » Un signal acoustique retentit.

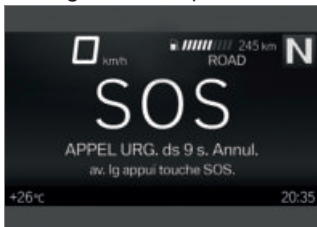

» Le temps requis jusqu'à transmission de l'appel d'urgence est affiché. Pendant ce temps,

une interruption de l'appel d'urgence est possible.

- Annuler un appel d'urgence : Appuyer pendant deux secondes sur la touche SOS.
  - Si possible, retirer le casque et couper le moteur.
- » Une communication téléphonique est établie avec le BMW Call Center.

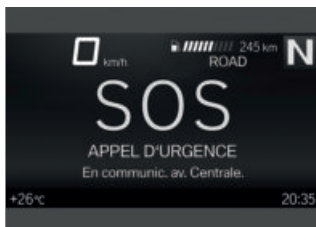

La connexion a été établie.

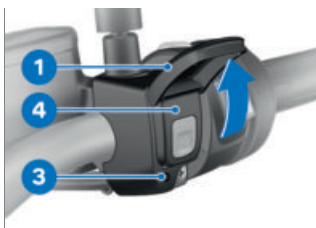

- Relever l'élément de recouvrement **1**.
- Transmettre les informations destinées au service de sauvetage en utilisant le microphone **3** et le haut-parleur **4**.

## Appel d'urgence en cas de chute grave

- Une chute ou une collision grave a été détectée.
- » L'appel d'urgence est passé automatiquement sans aucune temporisation.

## ÉCLAIRAGE

### Feu de croisement et feu de position

Le feu de position s'allume automatiquement à la mise du contact.

-  Les feux de position sollicitent la batterie, allumer le contact uniquement pendant une durée limitée.

Le feu de croisement s'allume automatiquement dans les conditions suivantes :

- Lorsque le moteur a été démarré.
- Lorsque le véhicule a été poussé alors que le contact était mis.

-  Le moteur étant coupé, vous pouvez allumer les feux en mettant le contact puis en enclenchant le feu de route ou en actionnant l'avertisseur optique.

## 76 UTILISATION

– avec feu de jour<sup>EO</sup>

Durant la journée, il est possible d'allumer le feu de jour en alternative au feu de croisement.

### Feu de route et appel de phare

- Mettre le contact. (▣▣▣ 66)



- Pour allumer le feu de route, pousser le commutateur **1** vers l'avant.
- Pour actionner l'appel de phare, tirer le commutateur **1** vers l'arrière.

### Éclairage d'accompagnement

- Couper le contact.



- Dès que le contact est coupé, tirer le commutateur **1** vers l'arrière et le tenir jusqu'à ce que l'éclairage jusqu'au pas de la porte s'allume.

» L'éclairage du véhicule s'allume pendant une minute et s'éteint ensuite automatiquement.

– Cette fonction peut être utilisée, par exemple, après l'immobilisation du véhicule pour éclairer le chemin jusqu'à la porte de la maison.

### Feu de stationnement

- Couper le contact. (▣▣▣ 67)

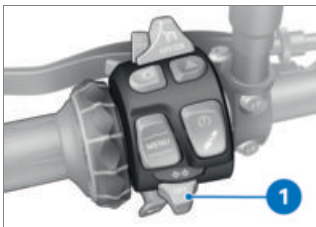

- Immédiatement après avoir coupé l'allumage, presser le

bouton **1** vers la gauche et le maintenir actionné, jusqu'à l'activation du feu de stationnement.

- Mettre le contact et le couper à nouveau pour désactiver le feu de stationnement.

### Feux de jour manuels

–avec feu de jour<sup>EO</sup>

### Condition préalable

Le dispositif automatique des feux de jour est désactivé.



### AVERTISSEMENT

#### Allumage du feu de jour dans l'obscurité.

Risque d'accident

- Ne pas utiliser le feu de jour dans l'obscurité.



Comparativement au feu de croisement, le feu de jour est mieux perçu par les usagers circulant en sens inverse. La visibilité est ainsi améliorée dans la journée.

- Mettre le moteur en marche. (☞ 139)
- Dans le menu Réglages, Réglages du véhicule, Eclairage, désactiver la fonction Feux de jour auto.. (Pour plus d'informations sur le principe de

fonctionnement du Multi-Controller, voir le chapitre Écran TFT (☞ 101).)



- Appuyer sur la touche **1** pour allumer les feux de jour.



Le témoin de contrôle de l'éclairage de jour s'allume.

- » Le feu de croisement et le feu de position avant s'éteignent.
- Dans l'obscurité ou les tunnels : appuyer de nouveau sur la touche **1** pour couper les feux de jour et allumer les feux de croisement et le feu de position avant.



En cas d'allumage du feu de route alors que le feu de jour était déjà allumé, le feu de jour s'éteint au bout d'env. deux secondes et le feu de route, le feu de croisement et le feu de position avant s'allument.

Si les feux de route sont éteints, les feux diurnes ne

## 78 UTILISATION

seront pas automatiquement réallumés mais devront l'être manuellement, en cas de besoin.

### Feux de jour automatiques

–avec feu de jour<sup>EO</sup>



#### AVERTISSEMENT

**Les feux de jour automatiques ne remplacent pas la perception personnelle des conditions de luminosité**

Risque d'accident

- Désactiver les feux de jour automatiques dans de mauvaises conditions d'éclairage.



Le passage entre le feu diurne et le feu de croisement, y compris le feu de position avant, peut être automatique.

- Dans le menu Réglages, Réglages du véhicule, Eclairage, activer la fonction Feux de jour auto..



Le témoin de contrôle de l'éclairage de jour automatique s'allume.

» Si la luminosité ambiante descend en-dessous d'une certaine valeur, les feux de croisement seront automatique-

ment allumés (p. ex. dans des tunnels). En cas de luminosité ambiante suffisante, les feux de jour seront rallumés.



Lorsque le feu de jour est allumé, le témoin de contrôle correspondant brille.

### Commande manuelle de l'éclairage alors que la fonction automatique est activée

–avec feu de jour<sup>EO</sup>

–L'actionnement de la touche du feu de jour entraîne l'extinction du feu de jour et l'allumage du feu de croisement et du feu de position avant (par exemple à l'entrée dans un tunnel si l'allumage automatique du feu de jour ne réagit pas instantanément en raison de la luminosité ambiante).

–En actionnant de nouveau la touche des feux diurnes, le système d'allumage automatique des feux diurnes sera de nouveau activé, c'est-à-dire que les feux diurnes seront de nouveau allumés lorsque la luminosité ambiante nécessaire sera atteinte.

### Utiliser les feux de détresse

- Mettre le contact.

 Les feux de détresse sollicitent la batterie. N'allumer les feux de détresse que pendant un temps limité.



- Pour activer les feux de détresse, appuyer sur la touche **1**.
- » Le contact peut être coupé.
- Pour éteindre les feux de détresse, mettre le contact et appuyer à nouveau sur la touche **1**.

### Utiliser les clignotants

- Mettre le contact. (➡ 66)
- Ouvrir le menu Réglages, Réglages du véhicule, puis sélectionner l'option de menu Eclairage.
- Activer ou désactiver Clignotant confort.



- Pousser la touche **1** vers la gauche ou vers la droite pour activer les clignotants.
- » Lorsque le clignotant confort est allumé, le clignotant s'éteint automatiquement une fois la distance en fonction de la vitesse atteinte.
- Alternative : Appuyer sur la touche **1** pour désactiver les clignotants.

---

### CONTRÔLE DE MOTRICITÉ (ASC/DTC)

#### Désactiver la fonction ASC/DTC

- Mettre le contact. (➡ 66)

 La fonction ASC/DTC peut également être désactivée en roulant.

## 80 UTILISATION

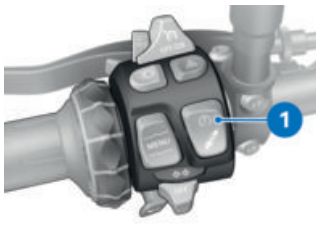

- Maintenir la touche **1** enfoncée jusqu'à ce que l'affichage du voyant de contrôle et d'alerte ASC/DTC change. Immédiatement après actionnement de la touche **1**, l'état du système ASC/DTC affiche ON.

 est allumé.

L'état possible OFF! du système ASC est affiché.

- Relâcher la touche **1** après le changement d'état du système ASC/DTC.

 reste allumé.

Le nouvel état du système ASC/DTC OFF! est affiché brièvement.

» La fonction ASC/DTC est désactivée.

### Activer la fonction ASC/DTC

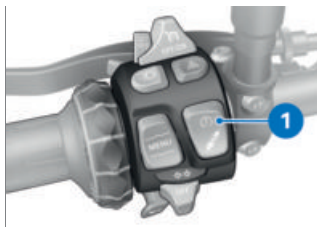

- Maintenir la touche **1** enfoncée jusqu'à ce que l'affichage du voyant de contrôle et d'alerte ASC/DTC change. Immédiatement après actionnement de la touche **1**, l'état du système ASC/DTC affiche OFF!.

 s'éteint, il se met à clignoter si l'autodiagnostic n'est pas terminé.

L'état possible ON du système ASC est affiché.

- Relâcher la touche **1** après commutation de l'état.

 reste éteint ou continue de clignoter.

Le nouvel état du système ASC/DTC ON est affiché brièvement.

» La fonction ASC/DTC est activée.

- En guise d'alternative, il est également possible de couper puis de remettre le contact.



Si le voyant de contrôle et d'alerte de l'ASC/DTC reste allumé après la coupure et la remise du contact, puis conduite à la vitesse minimale suivante, l'ASC/DTC présente un défaut.

min. 5 km/h

- Informations plus détaillées sur le contrôle de la motricité ASC/DTC, voir chapitre La technologie en détail (▮ 163).

## RÉGLAGE ÉLECTRONIQUE DU CHÂSSIS (D-ESA)

–avec Dynamic ESA<sup>EO</sup>

### Possibilités de réglage

Le réglage électronique du châssis Dynamic ESA permet d'adapter confortablement l'amortissement de la roue arrière à la nature du sol. Deux réglages de l'amortissement et trois niveaux de précontrainte de ressort sont disponibles.

### Affichage du réglage du châssis



- Mettre le contact. (▮ 66)
- Actionner brièvement la touche **1** pour afficher le réglage actuel.

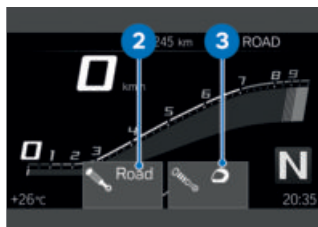

Les réglages du châssis pour l'amortissement **2** et la précontrainte de ressort **3** sont affichés.

- » L'affichage disparaît ensuite à nouveau automatiquement après un court instant.

## 82 UTILISATION

### Réglage de l'amortissement

- Mettre le contact. (➡ 66)

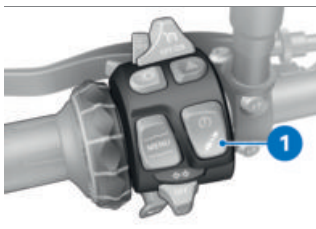

- Actionner brièvement la touche **1** pour afficher le réglage actuel.
- Pour régler l'amortissement :
- Actionner plusieurs fois brièvement la touche **1** jusqu'à afficher le réglage souhaité.

 L'amortissement ne peut pas être réglé en roulant.

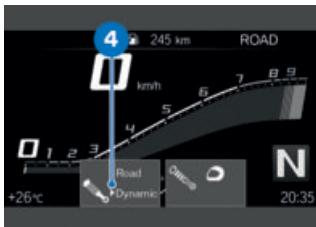

La flèche de sélection **4** est affichée.

» La flèche de sélection **4** est masquée après commutation de l'état.

Les réglages suivants sont possibles :

- Road : amortissement pour trajets confortables sur route
- Dynamic : amortissement pour trajets sur route dynamiques

### Régler la précontrainte de ressort



Pour régler la précontrainte du ressort :

- Mettre le moteur en marche. (➡ 139)
- Actionner plusieurs fois de façon prolongée la touche **1** jusqu'à ce que le réglage souhaité s'affiche.

 La précharge du ressort ne peut pas être réglée en roulant.

Les réglages suivants sont possibles :

-  Conduite en solo



Conduite en solo avec bagages



Conduite avec passager (et bagages)

Le message suivant est émis quand aucun réglage n'est possible : Régl. chargem. disp. uniq. à l'arrêt.

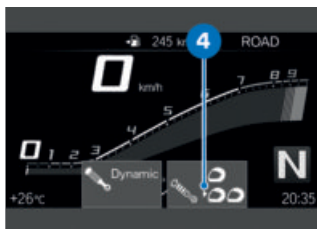

La flèche de sélection **4** est affichée.

- » La flèche de sélection **4** est masquée après commutation de l'état.
- Attendre la procédure de réglage avant de poursuivre la route.
- » Si la touche **1** n'est plus actionnée pendant un certain laps de temps, l'amortissement et la précontrainte de ressort sont réglés comme indiqué.

## MODE DE CONDUITE

### Utilisation des modes de conduite

Pour votre moto, BMW Motorrad a élaboré des scénarios d'utilisation parmi lesquels vous pouvez sélectionner celui qui convient à votre situation :

#### Série

- RAIN : conduite sur chaussée mouillée.
- ROAD : conduite sur chaussée sèche.
- avec modes de conduite Pro<sup>EO</sup>

#### Avec les modes de conduite Pro

- DYNAMIC : conduite dynamique sur chaussée sèche.
- DYNAMIC PRO : conduite dynamique sur chaussée sèche en tenant compte des réglages du pilote.

Chacun de ces scénarios permet de disposer de la combinaison optimale entre caractéristique moteur, régulation ABS et régulation ASC/DTC.



Vous trouverez de plus amples informations sur les modes de conduite sélectionnables au chapitre La technologie en détail.

## 84 UTILISATION

–avec Dynamic ESA<sup>EO</sup>  
Les réglages du châssis peuvent aussi être adaptés au scénario choisi.

### Présélection du mode de conduite

–avec modes de conduite Pro<sup>EO</sup>

La présélection du mode de conduite permet de regrouper les modes de conduite préférés dans une présélection individuelle.

Il est possible de regrouper quatre modes de conduite maximum dans la présélection du mode de conduite.

Réglage usine :  
RAIN, ROAD, DYNAMIC et DYNAMIC PRO

### Configuration de la présélection du mode de conduite

–avec modes de conduite Pro<sup>EO</sup>

- Mettre le contact. (➡ 66)
- Afficher le menu Réglages, Réglages du véhicule, Sélection mode conduite.
- Activer ou désactiver des modes de conduite pour la présélection du mode de conduite.

- » Les modes de conduite activés peuvent être sélectionnés.
- » Si moins de deux modes de conduite sont activés, le message suivant apparaît :  
Action impossible.  
Nombre mini atteint.
- » Le regroupement des modes de conduite dans la présélection des modes de conduite reste conservée même après coupure du contact.

### Sélectionner le mode de conduite

- Mettre le contact. (➡ 66)



- Actionner la touche 1.



Le mode de conduite actif **2** passe en arrière-plan et est affiché dans la fenêtre contextuelle **3**. L'aide **4** indique le nombre de modes de conduite disponibles.



• Actionner la touche **1** autant de fois que nécessaire jusqu'à ce que le mode de conduite souhaité soit affiché.

– avec modes de conduite Pro<sup>EO</sup>

 Selon le mode de conduite sélectionné ou sa configuration, l'intervention des systèmes de régulation de

la dynamique de conduite peut être limitée.

Les limitations possibles sont affichées par un message contextuel, par ex. Attention ! Réglage ABS..

Le témoin de contrôle ABS clignote de manière irrégulière. Vous trouverez de plus amples informations sur les systèmes de régulation de la dynamique de conduite tels que l'ABS dans le chapitre La technologie en détail.◀

– avec modes de conduite Pro<sup>EO</sup>

- » La disponibilité des modes de conduite dépend de la configuration individuelle de la présélection du mode de conduite.◀
- » A l'arrêt du véhicule, le mode de conduite sélectionné est activé au bout d'env. 2 secondes.
- » L'activation du nouveau mode de conduite en cours de route s'effectue sous les conditions suivantes :
  - La poignée des gaz se trouve en position roue libre.
  - Le frein n'est pas actionné.
  - Le régulateur de vitesse est désactivé.
- » Le mode de conduite réglé et les adaptations correspon-

## 86 UTILISATION

dantes de la caractéristique moteur, du ABS, de l'ASC/DTC et du Dynamic ESA sont conservés même après la coupure du contact.

### MODE DE CONDUITE PRO

—avec modes de conduite Pro<sup>EO</sup>

#### Possibilité de réglage

Les modes de conduite PRO peuvent être réglés individuellement.

#### Configurer le mode de conduite DYNAMIC PRO

- Mettre le contact. (➡ 66)
- Afficher le menu Réglages, Réglages du véhicule, Sélection mode conduite.
- Sélectionner et afficher Mode cond. DYNAMIC PRO.
- Sélectionner Configuration et confirmer.

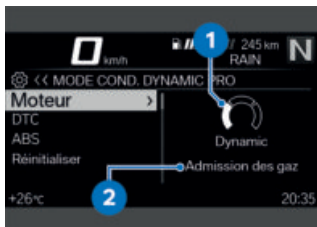

Le système Engine est sélectionné. Le réglage actuel est

affiché sous la forme d'un diagramme **1** avec des explications sur le système **2**.

- Sélectionner et confirmer le système.



il est possible de faire défiler les réglages **3** possibles et les explications correspondantes **4**.

- Régler le système.

- » Les systèmes Engine, DTC et ABS peuvent être réglés de la même manière.
- Les réglages peuvent être réinitialisés aux réglages usine :
- Réinitialiser les réglages du mode de conduite. (➡ 86)

#### Réinitialiser les réglages du mode de conduite

- Configurer Mode cond. DYNAMIC PRO. (➡ 86)
- Sélectionner Réinitialiser et confirmer.
- » Les réglages usine suivants s'appliquent à Mode cond. DYNAMIC PRO :
  - DTC: DYNAMIC PRO

- ABS: DYNAMIC
- Engine: DYNAMIC

## RÉGULATEUR DE VITESSE

-avec régulateur de vitesse<sup>EO</sup>

### Affichage lors du réglage (informations de limite de vitesse non actives)

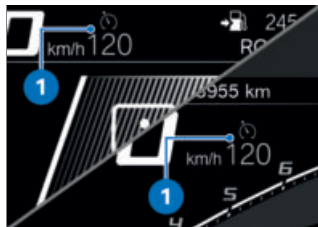

Le symbole **1** pour le régulateur de vitesse apparaît dans l'affichage Pure Ride et dans la barre d'état supérieure.

### Affichage lors du réglage (informations de limite de vitesse actives)



Le symbole **1** pour le régulateur de vitesse apparaît dans

l'affichage Pure Ride et dans la barre d'état supérieure.

### Mise en marche du régulateur de vitesse



- Pousser le commutateur **1** vers la droite.
- » La touche **2** peut être utilisée.

### Mémoriser la vitesse

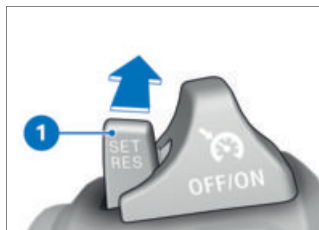

- Pousser brièvement la touche **1** vers l'avant.

 Plage de réglage du régulateur de vitesse (en fonction du rapport)

15...210 km/h

## 88 UTILISATION



est allumé.

» La vitesse momentanée est maintenue et mémorisée.

### Accélération



- Pousser brièvement la touche **1** vers l'avant.
  - » La vitesse augmente de 1 km/h à chaque actionnement de la touche.
- Maintenir la touche **1** actionnée vers l'avant.
  - » La vitesse augmente en continu.
  - » Lorsque la touche **1** n'est plus actionnée, la vitesse atteinte est maintenue et mémorisée.

### Décélération



- Pousser la touche **1** brièvement vers l'arrière.
  - » La vitesse diminue de 1 km/h à chaque actionnement de la touche.
- Maintenir la touche **1** actionnée vers l'arrière.
  - » La vitesse diminue en continu.
  - » Lorsque la touche **1** n'est plus actionnée, la vitesse atteinte est maintenue et mémorisée.

### Désactivation du régulateur de vitesse

- Actionner les freins, l'embrayage ou la poignée des gaz (ramener les gaz au-delà de la position de base) pour désactiver le régulateur de vitesse.
  - » Le témoin de contrôle du régulateur de vitesse s'éteint.

## Rappel de la vitesse précédente

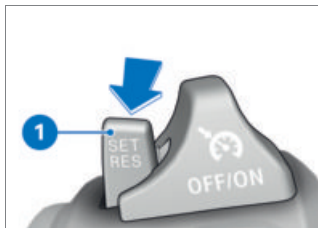

- Appuyer brièvement sur la touche **1** vers l'arrière pour rappeler la vitesse mémorisée.

 Le fait d'accélérer ne désactive pas le régulateur de vitesse. Lorsque la poignée des gaz est relâchée, la vitesse est uniquement réduite jusqu'à la valeur mémorisée, même si une réduction plus importante de la vitesse est souhaitée.



est allumé.

## Extinction du régulateur de vitesse



- Pousser le commutateur **1** vers la gauche.
  - » Le système est désactivé.
  - » La touche **2** est bloquée.

## LAPTIMER

– avec modes de conduite Pro<sup>EO</sup>

### Démarrer le chronométrage

- Ouvrir le menu *Sport* et commuter sur l'affichage *Sport 2*.
- Mettre le moteur en marche. (→ 139)



- Appuyer sur la touche **1**.

## 90 UTILISATION

- » Le chronométrage est en cours.
- A chaque passage de la ligne de départ / d'arrivée, actionner à nouveau la touche **1** afin de démarrer l'enregistrement pour le tour de compétition suivant.
- » Les données du tour de compétition précédent sont mémorisées.
- » Le temps du tour actuel reprend à 00:00:00.
- » Le temps chronométré d'un tour de compétition est affiché pendant un **Durée affich.** réglable avant de pouvoir permuter sur le temps en cours de défilement du tour de compétition actuel.
- » Si le mode d'affichage est quitté pendant l'enregistrement d'un tour, l'enregistrement est malgré tout poursuivi.

### **Terminer le chronométrage et gérer les temps**

#### **Condition préalable**

Sport 2 s'affiche.

- Appuyer sur le bas de la touche basculante à retour MENU.
- » Le menu **LAPTIMER** apparaît.

- Utiliser **Terminer enregistrement** pour mettre fin à un enregistrement en cours.
- Utiliser **Tours** pour visualiser les temps au tour actuels et les données de parcours. Il est possible d'enregistrer jusqu'à 99 tours. Au-delà, à moins de supprimer des tours précédents, les tours suivants viennent écraser les premiers tours.
- Utiliser **Effacer tous les tours** pour supprimer tous les tours.
- Utiliser **Effacer Best Ever** pour réinitialiser le meilleur temps au tour jamais atteint (**Best Ever**).

### **Régler le laptimer**

- Afficher le menu **Réglages, Réglages du véhicule, Laptimer.**
- » Les réglages suivants sont possibles :
  - Durée résol.: lorsque l'appel de phares est actionné, il est possible d'actionner à nouveau l'appel de phares dans ce laps de temps sans impacter la mesure du temps au tour.
  - Durée affich.: dans ce laps de temps, l'écran affiche le temps chronométré d'un

tour avant d'afficher le temps au tour actuel.

- Référence: sélectionner ici quel est le meilleur temps qui sera affiché comme temps de référence. *Best*: meilleur temps de l'enregistrement actuel ou *Best Ever*: meilleur temps jamais chronométré.
- Meilleur tour en cours: lorsque cette fonction est activée, ce n'est pas la différence entre le dernier temps au tour et le temps de référence qui est affichée, mais la différence entre le temps au tour actuel et le temps de référence.

### Meilleur temps au tour jamais atteint

Le meilleur temps au tour jamais atteint (*Best Ever*) est le plus rapide de tous les tours enregistrés, mis à jour dès qu'un meilleur temps est enregistré.

Le meilleur temps jamais atteint reste en mémoire même après l'effacement des tours enregistrés. Il est ainsi possible d'enregistrer une nouvelle course à un autre moment et de la comparer au meilleur tour d'une course précédente. Il est possible d'effacer le meilleur temps au tour

jamais atteint dans le menu *LAPTIMER*.

Si le meilleur temps jamais atteint a été établi lors d'un enregistrement précédent, le numéro du tour concerné s'affiche aussi. Si le meilleur temps jamais atteint n'a pas de numéro, c'est qu'il provient d'un enregistrement déjà effacé.

---

### VOYANT ÉCLAIR

-avec modes de conduite *Pro*<sup>EO</sup>

#### Activer et désactiver le voyant éclair

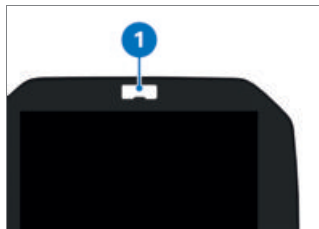

- Afficher le menu *Réglages*, *Réglages du véhicule*.
- Activer ou désactiver *Shift light*.

#### Régler la lampe éclair

- Activer la fonction *Shift light*.
- Afficher le menu *Réglages*, *Réglages du véhicule*,

## 92 UTILISATION

Configuration (dans Shift light).

» Les réglages suivants sont possibles :

- Régime départ
- Régime fin
- Luminosité
- Fréquence. Une fréquence de clignotement de 0 Hz correspond à une lumière permanente.

» Les modifications de luminosité et sur la fréquence de clignotement sont matérialisées par un bref allumage ou clignotement du voyant éclair.

### ALARME ANTIVOL (DWA)

#### Activation

- avec alarme antivol (DWA)<sup>EO</sup>

- Mettre le contact. (▣▣▣ 66)
- Adapter l'alarme antivol. (▣▣▣ 94)
- Couper le contact.
- » Si l'alarme antivol est activée, une activation automatique de l'alarme sera déclenchée dès la coupure du contact.
- » L'activation a besoin d'env. 30 secondes.
- » Les clignotants s'allument deux fois.
- » Le signal de confirmation retentit deux fois (s'il est programmé).

» L'alarme antivol est active.  
- avec Keyless Ride<sup>EO</sup>



- Couper le contact.
- Actionner deux fois la touche **1** de la télécommande radio.
- » L'activation a besoin d'env. 30 secondes.
- » Les clignotants s'allument deux fois.
- » Le signal de confirmation retentit deux fois (s'il est programmé).
- » L'alarme antivol est active.

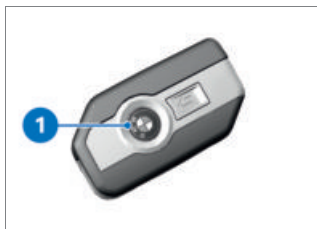

- Pour désactiver le détecteur de mouvement (par ex. lorsque la moto est transportée sur un train et que de

forts mouvements pourraient déclencher une alarme), actionner de nouveau la touche **1** pendant la phase d'activation.

- » Les clignotants s'allument trois fois.
- » La tonalité de confirmation retentit trois fois (si programmé).
- » Le détecteur de mouvement est désactivé.◀

### Signal d'alarme

– avec alarme antivol (DWA)<sup>EO</sup>

L'alarme DWA peut être déclenchée par :

- Détecteur de mouvement
- Essai d'activation avec une clé de véhicule non autorisée.
- Coupure de l'alarme antivol DWA de la batterie du véhicule (la batterie DWA reprend l'alimentation électrique – signal sonore uniquement, pas d'allumage des clignotants)

 Lorsque la clé radiocommandée se trouve dans la zone de réception, une alarme déclenchée par le capteur d'inclinaison est inhibée.

Lorsque la batterie de la DWA est déchargée, toutes les fonctions sont maintenues, seul le déclenchement de l'alarme en cas de coupure de la batterie de bord n'est plus possible.

La durée de l'alarme est d'environ 26 secondes. Un signal d'alarme retentit et les clignotants clignotent pendant l'alarme. Le type du signal d'alarme peut être configuré par un concessionnaire BMW Motorrad.

– avec Keyless Ride<sup>EO</sup>



Une alarme qui s'est déclenchée peut à tout moment être arrêtée en actionnant la touche **2** de la clé radiocommandée, sans désactiver l'alarme antivol.

## 94 UTILISATION

Si une alarme a été déclenchée en l'absence du pilote, elle est signalée à la mise du contact par une tonalité d'alarme unique. Puis la LED DWA signale la raison de l'alarme pendant une minute.

### Signaux d'éclairage à la LED DWA :

- Clignotement 1x : détecteur de mouvement 1
- Clignotement 2x : détecteur de mouvement 2
- Clignotement 3x : mise du contact avec une clé non autorisée
- Clignotement 4x : coupure de l'alarme antivol de la batterie du véhicule
- Clignotement 5x : détecteur de mouvement 3

### Désactivation

- avec alarme antivol (DWA) <sup>EO</sup>
- Mettre le contact. (▣▣▣ 66)
- » Les clignotants s'allument une fois.
- » Le signal de confirmation retentit une fois (s'il est programmé).
- » L'alarme antivol est désactivée.

-avec Keyless Ride <sup>EO</sup>



- Actionner une fois la touche **2** de la télécommande radio.



Si la fonction d'alarme est désactivée par le biais de la clé radiocommandée et qu'ensuite le contact n'est pas mis, alors la fonction d'alarme est automatiquement réactivée au bout d'env. 30 secondes dans la mesure où *Activation automatique* est activé.

- » Les clignotants s'allument une fois.
- » Le signal de confirmation retentit une fois (s'il est programmé).
- » L'alarme antivol est désactivée.◁

### Adapter l'alarme antivol

- Mettre le contact. (▣▣▣ 66)
- Afficher le menu Réglages, Réglages du véhicule, Alarme antivol DWA.

- » Les réglages suivants sont possibles :
- Adapter la Signal alarme :
  - Activer et désactiver Capteur d'inclinaison
  - Activer et désactiver Bip de confirmation
  - Activer et désactiver Activation automatique
  - avec alarme antivol (DWA)<sup>EO</sup>
- » Possibilités de réglage (☰ 95)
- ◀

### Possibilités de réglage

- avec alarme antivol (DWA)<sup>EO</sup>

Signal alarme : : régler la tonalité d'alarme croissante et décroissante, ou intermittente.

Capteur d'inclinaison : activer le capteur d'inclinaison, afin de surveiller l'inclinaison du véhicule. La DWA réagit par exemple en cas de vol de roue ou de remorquage.

 Désactiver le capteur d'inclinaison pour le transport du véhicule pour éviter un déclenchement de la DWA.

Bip de confirmation : tonalité d'alarme de confirmation après activation/désactivation de l'alarme antivol DWA, en plus de l'allumage des clignotants.

Activation automatique : activation automatique de la fonction d'alarme à la coupure du contact.

---

## CONTRÔLE DE LA PRESSION DES PNEUS (RDC)

- avec contrôle de la pression des pneus (RDC)<sup>EO</sup>

### Activation ou désactivation de l'alerte de pression de consigne

- Une alerte de pression de consigne peut s'afficher lorsque la pression minimale du pneu est atteinte.
- Afficher le menu Réglages, Réglages du véhicule, RDC.
- Activer ou désactiver Alerte pression cible.

---

## POIGNÉES CHAUFFANTES

- avec poignées chauffantes<sup>EO</sup>

### Se servir des poignées chauffantes

- Mettre le moteur en marche. (☰ 139)

 Les poignées chauffantes ne sont actives que si le moteur tourne.

 La consommation de courant accrue par les poignées chauffantes peut provo-

## 96 UTILISATION

quer la décharge de la batterie en conduite à bas régimes. Si la batterie est insuffisamment chargée, les poignées chauffantes sont coupées afin de maintenir la capacité de démarrage.



- Actionner la touche **1** jusqu'à ce que le niveau de chauffage souhaité **2** s'affiche devant le symbole de poignée chauffante **3**.

Les poignées du guidon disposent de trois niveaux de chauffage. La puissance de chauffage élevée est prévue pour réchauffer rapidement les poignées ; ensuite, repasser à une puissance de chauffage plus faible.

 Puissance de chauffage élevée

 Puissance de chauffage moyenne

 Faible puissance de chauffage

- » Si plus aucune modification n'est effectuée, le niveau de chauffage sélectionné est réglé.
- Pour couper le chauffage de poignées, appuyer sur la touche **1** jusqu'à ce que le symbole de la poignée chauffante **3** n'apparaisse plus à l'écran.

### SELLE

#### Déposer la selle Condition préalable

La moto est calée, s'assurer de le faire sur un sol plan et stable.



- Tourner la serrure de selle **1** avec la clé de contact dans le sens antihoraire.
- » La selle est déverrouillée.

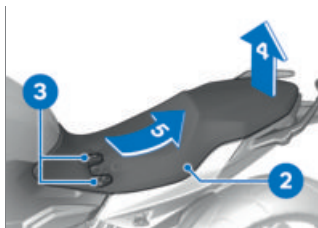

- Soulever la selle **2** dans le sens de la flèche **4**.
- Tirer la selle **2** dans le sens de la flèche **5** hors des supports **3**.
- Déposer la selle **2** sur une surface propre.

### Poser la selle

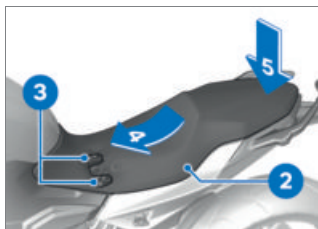

- Pousser la selle **2** dans le sens de la flèche **4** sur les supports **3**.
  - Pousser énergiquement la selle dans le sens de la flèche **5**.
- » La selle s'enclenche de façon audible.

**ÉCRAN TFT**

**05**

---

<b>REMARQUES GÉNÉRALES</b>	<b>100</b>
<b>PRINCIPE</b>	<b>101</b>
<b>VUE PURE RIDE</b>	<b>108</b>
<b>RÉGLAGES GÉNÉRAUX</b>	<b>109</b>
<b>BLUETOOTH</b>	<b>111</b>
<b>MON VÉHICULE</b>	<b>115</b>
<b>ORDINATEUR DE BORD</b>	<b>118</b>
<b>NAVIGATION</b>	<b>118</b>
<b>MÉDIA</b>	<b>121</b>
<b>TÉLÉPHONE</b>	<b>122</b>
<b>AFFICHAGE DE LA VERSION DU LOGICIEL</b>	<b>122</b>
<b>AFFICHAGE DES INFORMATIONS DE LICENCE</b>	<b>123</b>

## REMARQUES GÉNÉRALES

### Avertissements



#### AVERTISSEMENT

##### Utilisation du smartphone pendant la conduite

Risque d'accident

- Respecter le code de la route en vigueur.
- Ne pas utiliser de smartphone pendant la conduite. Sont exceptées les applications sans commande telles que la téléphonie via un kit mains libres.



#### AVERTISSEMENT

##### Distraction due aux conditions de circulation et perte de contrôle

Risques d'accident par l'utilisation des systèmes d'information intégrés et des appareils de communications pendant la conduite

- Utilisez ces systèmes ou appareils uniquement si les conditions de circulation le permettent.
- Si besoin, s'arrêter et utiliser le système ou l'appareil à l'arrêt.

### Fonctions Connectivity

Les fonctions Connectivity englobent les thématiques Média, Téléphonie et Navigation. Les fonctions Connectivity peuvent être utilisées lorsque l'écran TFT est relié à un périphérique mobile et un casque (☎➔ 112). Plus d'informations sur les fonctions Connectivity sur : **[bmw-motorrad.com/connectivity](http://bmw-motorrad.com/connectivity)**



Si le réservoir de carburant se trouve entre le périphérique mobile et l'écran TFT, il est possible que la connexion Bluetooth soit limitée. BMW Motorrad recommande de conserver le périphérique mobile au-dessus du réservoir de carburant (par ex. dans la poche de veste).



En fonction du périphérique mobile, il est possible que l'étendue des fonctions Connectivity soit limitée.

### Application BMW Motorrad Connected

L'application BMW Motorrad Connected permet de récupérer les informations sur l'utilisation et le véhicule. Pour pouvoir utiliser certaines fonctions, comme la navigation, l'application doit être installée sur le

périphérique et être reliée à l'écran TFT. L'application sert à lancer le guidage et à adapter la navigation.

 Sur certains périphériques mobiles, par ex. avec système d'exploitation iOS, il faut sélectionner l'application BMW Motorrad Connected avant utilisation.

### Actualité

Des modifications de l'écran TFT peuvent avoir lieu après clôture de la rédaction. Des différences éventuelles peuvent ainsi exister entre ce livret de bord et votre véhicule. Des informations actualisées sont mises à disposition sous [bmw-motorrad.com/service](http://bmw-motorrad.com/service).

## PRINCIPE

### Éléments de commande

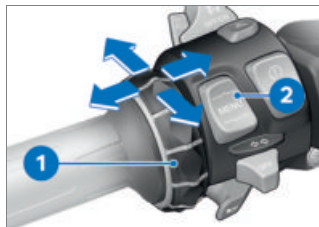

La commande de tous les contenus de l'écran se fait via le Multi-Controller **1** et la touche basculante à retour MENU **2**.

Selon le contexte, les fonctions suivantes sont possibles.

### Fonctions du Multi-Controller

#### Faire pivoter le Multi-Controller vers le haut :

- Déplacer le curseur vers le haut dans les listes.
- Procéder aux réglages.
- Augmenter le volume sonore.

#### Faire pivoter le Multi-Controller vers le bas :

- Déplacer le curseur vers le bas dans les listes.
- Procéder aux réglages.
- Réduire le volume sonore.

## 102 ÉCRAN TFT

### **Basculer le Multi-Controller vers la gauche :**

- Déclencher la fonction selon les messages CC.
- Déclencher la fonction vers la gauche ou par retour.
- Une fois les réglages terminés, revenir à l'affichage du menu.
- Dans l'affichage du menu : déplacer un niveau de hiérarchie vers le haut.
- Dans le menu Mon véhicule : avancer d'un tableau de menu.

### **Basculer le Multi-Controller vers la droite :**

- Confirmer la sélection.
- Confirmer les réglages.
- Parcourir une étape de menu.
- Utiliser un défilement vers la droite dans les listes.
- Dans le menu Mon véhicule : avancer d'un tableau de menu.

### **Fonctions de la touche basculante à retour MENU**

 Les indications de guidage sont affichées dans une boîte de dialogue, si le menu *Navigation* n'est pas sélectionné. L'utilisation de la touche basculante à retour MENU est provisoirement restreinte.

### **Pousser MENU brièvement vers le haut :**

- Dans l'affichage du menu : déplacer un niveau de hiérarchie vers le haut.
- Dans la vue Pure Ride : modifier l'affichage pour la ligne d'état.

### **Pousser MENU longuement vers le haut :**

- Dans l'affichage du menu : ouvrir la vue Pure Ride.
- Dans la vue Pure Ride : changer le focus de commande sur le Navigator.

### **Pousser MENU brièvement vers le bas :**

- Déplacer un niveau de hiérarchie vers le bas.
- Aucune fonction lorsque le niveau de hiérarchie le plus bas est atteint.

### **Pousser MENU longuement vers le bas :**

- Revenir dans le dernier menu appelé, après qu'un changement de menu ait été exécuté par appui long sur la touche basculante à retour MENU.

## Indications d'utilisation dans le menu principal

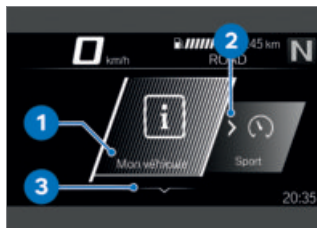

Des indications d'utilisation permettent de savoir si des interactions sont possibles et lesquelles.

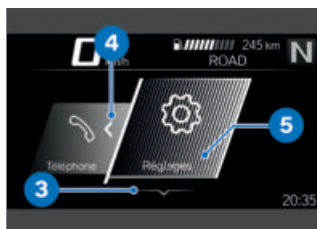

## Signification des indications d'utilisation :

- Indication d'utilisation **1** : l'extrémité gauche est atteinte.
- Indication d'utilisation **2** : Il est possible de faire défiler vers la droite.
- Indication d'utilisation **3** : Il est possible de faire défiler vers le bas.

- Indication d'utilisation **4** : Il est possible de faire défiler vers la gauche.
- Indication d'utilisation **5** : l'extrémité droite est atteinte.

## Indications d'utilisation dans les sous-menus

Outre les indications d'utilisation dans le menu principal, d'autres indications d'utilisation sont disponibles dans les sous-menus.



## Signification des indications d'utilisation :

- Indication d'utilisation **1** : l'affichage actuel se trouve dans un menu hiérarchique. Le nombre de symboles indique jusqu'à trois niveaux de sous-menus. La couleur du caractère en question change en fonction de la possibilité ou non de revenir au niveau supérieur.

## 104 ÉCRAN TFT

- Indication d'utilisation **2** : un autre niveau de sous-menu peut être consulté.
- Indication d'utilisation **3** : toutes les entrées ne peuvent pas être affichées en même temps.

### Afficher la vue Pure Ride

- Appuyer longtemps sur le haut de la touche basculante à retour MENU.

### Activer et désactiver les fonctions



Certaines options de menu sont précédées d'une case. La case indique si la fonction est activée ou désactivée. Les symboles d'action après les options de menu représentent ce qui se passe en cas de basculement bref du Multi-Controller vers la droite.

### Exemples pour la désactivation et l'activation :

- Le symbole **1** indique que la fonction est activée.
- Le symbole **2** indique que la fonction est désactivée.
- Le symbole **3** indique que la fonction peut être désactivée.
- Le symbole **4** indique que la fonction peut être activée.

### Sélectionner le menu

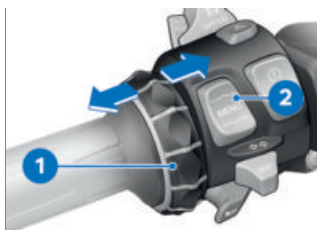

- Afficher la vue Pure Ride. (104)
- Pousser brièvement la touche **2** vers le bas. Les menus suivants peuvent être sélectionnés :
  - Mon véhicule
  - Navigation
  - Média
  - Téléphone
  - Réglages
- Pousser plusieurs fois brièvement le Multi-Controller **1** vers la droite jusqu'à ce que

l'option de menu souhaitée soit marquée.

- Pousser brièvement la touche **2** vers le bas.

 Le menu Réglages peut être sélectionné uniquement lorsque le véhicule est à l'arrêt.

### Déplacer le curseur dans les listes

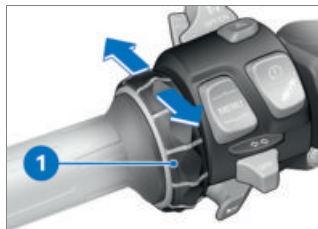

- Sélectionner le menu. (→ 104)
- Pour déplacer le curseur vers le bas dans les listes, faire pivoter le Multi-Controller **1** vers le bas jusqu'à ce que l'entrée souhaitée soit marquée.
- Pour déplacer le curseur vers le haut dans les listes, faire pivoter le Multi-Controller **1** vers le haut jusqu'à ce que l'entrée souhaitée soit marquée.

### Confirmer la sélection

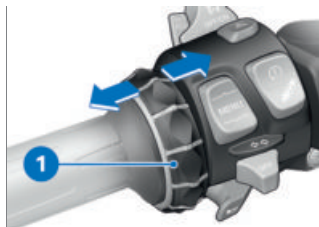

- Sélectionner l'entrée souhaitée.
- Appuyer brièvement vers la droite sur le Multi-Controller **1**.

### Ouvrir le menu précédemment utilisé

- Dans la vue Pure Ride : Pousser la touche basculante à retour MENU longuement vers le bas.
- » Le dernier menu utilisé est sélectionné. La dernière entrée marquée est sélectionnée.

### Changement du focus de commande

–avec préparation pour système de navigation<sup>EO</sup>

Si le Navigator est connecté, il est possible de basculer entre l'utilisation du Navigator et l'écran TFT.

# 106 ÉCRAN TFT

## Changement du focus de commande

—avec préparation pour système de navigation<sup>E0</sup>

- Fixer correctement l'appareil de navigation. (▣▣▣ 223)
- Afficher la vue Pure Ride. (▣▣▣ 104)
- Appuyer longtemps sur le haut de la touche basculante à retour MENU.
  - » Le focus de commande passe au Navigator ou à l'écran TFT. L'appareil momentanément actif est repéré à gauche dans la barre d'état supérieure. Les commandes s'appliquent à l'appareil momentanément actif jusqu'à ce que le focus de commande change à nouveau.
  - » Commande du système de navigation (▣▣▣ 225)

## Affichage de l'état du système

L'état du système est indiqué dans la zone de menu inférieure lorsqu'une fonction a été activée ou désactivée.

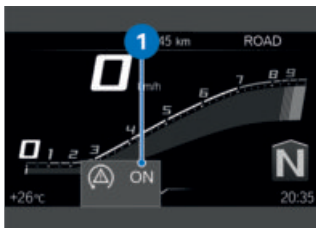

## Exemple de signification des états du système :

—État du système **1** : la fonction ASC/DTC est activée.

## Changer l'affichage de la barre d'état

### Condition préalable

La moto est arrêtée. La vue Pure Ride est affichée.







- Mettre le contact. (▣▣▣ 66)
  - » Toutes les informations nécessaires pour le fonctionnement sur la voie publique sont mises à disposition par l'ordinateur de bord (par ex. TRIP **1**) et l'ordinateur de voyage (par ex TRIP **2**). Les informations peuvent être affichées dans la barre d'état supérieure.
  - avec contrôle de la pression des pneus (RDC)<sup>E0</sup>
  - » Des informations du contrôle de pression des pneus peuvent également être affichées.<

- Sélectionner la barre d'état supérieure. (➡ 107)



- Appuyer longuement sur la touche **1** pour afficher la vue Pure Ride.
- Appuyer brièvement sur la touche **1** pour sélectionner la valeur dans la barre d'état supérieure **2**.

Les valeurs suivantes peuvent être affichées :

-  Kilométrage total
-  Compteur journalier 1
-  Compteur journalier 2
-  Consommation 1 (moyenne)
-  Consommation 2 (moyenne)
-  Temps de conduite 1

-  Temps de conduite 2

-  Pause 1

-  Pause 2

-  Vitesse 1 (moyenne)

-  Vitesse 2 (moyenne)

– avec contrôle de la pression des pneus (RDC)<sup>EO</sup>

-  Pression de gonflage <

-  Niv. rempl. réservoir

-  Autonomie

### Sélectionner la barre d'état supérieure

- Afficher le menu Réglages, Affichage, Cont. barre d'état.

- Activer les affichages souhaités.

» Dans la ligne d'état info pilote, le pilote peut passer dans la barre d'état supérieure. En l'absence d'affichages sélectionnés, seule l'autonomie est affichée.

# 108 ÉCRAN TFT

## Procéder aux réglages

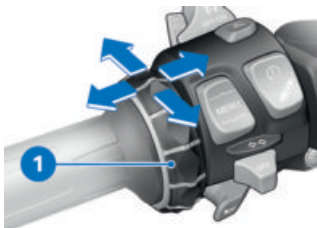

- Sélectionner le menu de réglage souhaité et confirmer.
  - Tourner le Multi-Controller 1 vers le bas jusqu'à ce que le réglage souhaité soit marqué.
  - Si des indications d'utilisation sont disponibles, basculer le Multi-Controller 1 vers la droite.
  - Si aucune indication d'utilisation n'est disponible, basculer le Multi-Controller 1 vers la gauche.
- » Le réglage est enregistré.

### Activer ou désactiver Speed Limit Info

#### Condition préalable

Le véhicule est relié à un périphérique mobile compatible. L'application Connected de BMW Motorrad est installée sur le périphérique mobile.

- Speed Limit Info affiche la vitesse maximale actuellement autorisée si celle-ci est

communiquée par l'éditeur du matériel cartographique du système de navigation.

- Afficher le menu Réglages, Affichage.
- Activer ou désactiver Speed Limit Info.

---

## VUE PURE RIDE

### Compte-tours



- 1 Échelle
- 2 Régimes inférieurs
- 3 Régimes supérieurs / plage rouge
- 4 Aiguille
- 5 Aiguille rattrapante
- 6 Unité pour affichage du régime :  
1000 tours par minute

## Autonomie



L'autonomie **1** indique la distance qui peut encore être parcourue avec la quantité restante de carburant. Le calcul s'effectue à partir de la consommation moyenne et de la quantité de carburant.

– Si la moto est placée sur la béquille latérale, il n'est pas possible de déterminer correctement la quantité de carburant en raison de la position inclinée. Pour cette raison, l'autonomie ne peut être recalculée que si la béquille latérale est rentrée.

– L'autonomie s'affiche avec un avertissement lorsque la réserve de carburant est atteinte.

– Une fois le plein de carburant effectué, l'autonomie est recalculée à condition que le volume de carburant soit supérieur à celui de la réserve.

– L'autonomie déterminée est une valeur approximative.

## Recommandation de passage au rapport supérieur



La recommandation de passage au rapport supérieur dans la vue Pure Ride **1** ou dans la barre d'état **2** signale le meilleur moment en matière d'économie de carburant pour passer le rapport supérieur.

## RÉGLAGES GÉNÉRAUX

### Régler le volume sonore

- Connecter le casque du pilote et le casque du passager. (113)
- Augmenter le volume sonore : faire pivoter le Multi-Controller vers le haut.
- Réduire le volume sonore : faire pivoter le Multi-Controller vers le bas.
- Mettre en sourdine : faire pivoter complètement le Multi-Controller vers le bas.

# 110 ÉCRAN TFT

## Réglage de la date

- Mettre le contact. (▣▣▣ 66)
- Sélectionner le menu Réglages, Réglages système, Date et heure, Régler la date.
- Régler Jour, Mois et Année.
- Confirmer le réglage.

## Réglage du format de la date

- Sélectionner le menu Réglages, Réglages système, Date et heure, Format date.
- Sélectionner le réglage souhaité.
- Confirmer le réglage.

## Réglage de la montre

- Mettre le contact. (▣▣▣ 66)
- Sélectionner le menu Réglages, Réglages système, Date et heure, Régler l'heure.
- Régler Heure et Minute.

## Réglage du format de l'heure

- Sélectionner le menu Réglages, Réglages système, Date et heure, Format horaire.
- Sélectionner le réglage souhaité.
- Confirmer le réglage.

## Réglage des unités de mesure

- Afficher le menu Réglages, Réglages système, Unités.

Il est possible de paramétrer les unités de mesure suivantes :

- Vitesse
- Consommation
- avec contrôle de la pression des pneus (RDC)<sup>EO</sup>
- Pression◁
- Température

## Réglage de la langue

- Afficher le menu Réglages, Réglages système, Langue.

Les langues suivantes peuvent être réglées :

- Allemand
- Anglais (Grande-Bretagne)
- Anglais (États-Unis)
- Espagnol
- Français
- Italien
- Néerlandais
- Polonais
- Portugais (Brésil)
- Portugais (Portugal)
- Turc
- Roumain
- Russe
- Ukrainien
- Chinois
- Japonais

- Coréen
- Thaï

### Régler la luminosité

- Afficher le menu Réglages, Affichage, Luminosité.
- Régler la luminosité.
- » La luminosité de l'écran est réduite à la valeur réglée lorsque la luminosité ambiante tombe en dessous d'un niveau défini.

### Réinitialisation de tous les réglages

- Tous les réglages du menu Réglages peuvent être réinitialisés aux réglages usine.
- Sélectionner le menu Réglages.
- Sélectionner Réinitialiser tous et confirmer.

Les réglages des menus suivants ont été réinitialisés :

- Réglages du véhicule
- Réglages système
- Connexions
- Affichage
- Informations

- » Les connexions Bluetooth existantes ne sont pas supprimées.

---

## BLUETOOTH

### Technologie de liaison par ondes radio en zone proche

Bluetooth désigne une technologie de liaison par ondes radio en zone proche. Les périphériques Bluetooth émettent en tant que Short Range Devices (appareils de courte portée) dans la bande ISM exempte de licence (Industrial, Scientific and Medical Band), entre 2,402...2,480 GHz. Ils peuvent être utilisés dans le monde entier sans homologation. Bien que le Bluetooth soit conçu pour établir des connexions sur de courtes distances de la manière la plus fiable possible, des perturbations sont possibles comme dans toutes les technologies radio. Les connexions peuvent être perturbées ou interrompues brièvement, voire même totalement perdues. En particulier lorsque plusieurs appareils fonctionnent dans un réseau Bluetooth, un fonctionnement sans faille ne peut pas être garanti dans toutes les situations.

## 112 ÉCRAN TFT

### Sources parasites possibles :

- Interférences des mâts de transmission et autres.
- Appareils avec standard Bluetooth mal installé.
- Autres appareils compatibles Bluetooth se trouvant à proximité.
- Blindage par des métaux ou le corps.

### Pairing

Avant que deux appareils Bluetooth puissent établir une connexion entre eux, ils doivent d'abord s'être reconnus. Cette procédure de détection mutuelle est appelée « Pairing » (appariement). Les périphériques déjà détectés sont mémorisés de sorte que l'appariement ne doit être réalisé qu'une seule fois lors du premier contact.

 Sur certains périphériques mobiles, par ex. avec système d'exploitation iOS, il faut sélectionner l'application BMW Motorrad Connected avant utilisation.

Au cours du couplage, l'écran TFT recherche la présence d'autres appareils compatibles Bluetooth dans sa zone de réception. Pour qu'un périphérique soit détecté, il faut que

les conditions suivantes soient satisfaites :

- La fonction Bluetooth de l'appareil doit être activée
- L'appareil doit être visible pour les autres
- Les autres appareils compatibles Bluetooth doivent être éteints (par exemple téléphones mobiles et systèmes de navigation).

Veillez consulter le manuel d'utilisation de votre système de communication pour connaître les mesures à prendre.

### Exécution du pairing

- Afficher le menu Réglages, Connexions.
- » Le menu CONNEXIONS permet de configurer, gérer et supprimer les connexions Bluetooth. Les connexions Bluetooth suivantes sont affichées :

- App. mobile
- Casque pilote
- Casque passa.

Le statut de connexion pour les périphériques mobiles est affiché.

## Connexion du périphérique mobile

- Exécuter le pairing. (▣▣▣ 112)
- Activer la fonction Bluetooth du périphérique mobile (voir la notice d'utilisation du périphérique mobile).
- Sélectionner `App. mobile` et confirmer.
- Sélectionner `Nouvel app. mobile` et confirmer.

Les périphériques mobiles sont recherchés.



Pendant le couplage, le symbole Bluetooth clignote dans la barre d'état inférieure.

Les appareils mobiles visibles sont affichés.

- Sélectionner et confirmer le périphérique mobile.
- Suivre les instructions du périphérique mobile.
- Confirmer la correspondance des codes.
  - » La connexion est établie et l'état de connexion actualisé.
  - » Si la connexion n'est pas établie, rechercher une aide dans le tableau des anomalies au chapitre Caractéristiques techniques. (▣▣▣ 241)
  - » Selon le périphérique mobile en question, les données du

téléphone sont transmises automatiquement au véhicule.

- » Données du téléphone (▣▣▣ 122)
- » Si le répertoire téléphonique ne s'affiche pas, rechercher une aide dans le tableau des anomalies au chapitre Caractéristiques techniques. (▣▣▣ 242)
- » Si la connexion Bluetooth ne fonctionne pas comme prévu, rechercher une aide dans le tableau des anomalies au chapitre Caractéristiques techniques. (▣▣▣ 241)

## Connexion du casque du pilote et du casque passager

- Exécuter le pairing. (▣▣▣ 112)
- Sélectionner `Casque pilote` ou `Casque passager` et confirmer.
- Faire apparaître le système de communication du casque.
- Sélectionner `Nouveau casque pilote` ou `Nouveau casque passager` et confirmer.

Les casques sont recherchés.



Pendant le couplage, le symbole Bluetooth clignote dans la barre d'état inférieure.

## 114 ÉCRAN TFT

Les casques visibles sont affichés.

- Sélectionner et confirmer le casque.
  - » La connexion est établie et l'état de connexion actualisé.
  - » Si la connexion n'est pas établie, rechercher une aide dans le tableau des anomalies au chapitre Caractéristiques techniques. (▣▶ 241)
  - » Si la connexion Bluetooth ne fonctionne pas comme prévu, rechercher une aide dans le tableau des anomalies au chapitre Caractéristiques techniques. (▣▶ 241)

### Suppression des connexions

- Afficher le menu Réglages, Connexions.
- Sélectionner Effacer les connexions.
- Pour supprimer individuellement une connexion, la sélectionner et confirmer.
- Pour supprimer toutes les connexions, sélectionner Effacer toutes connexions et confirmer.

## MON VÉHICULE

### IMAGE DE DÉMARRAGE

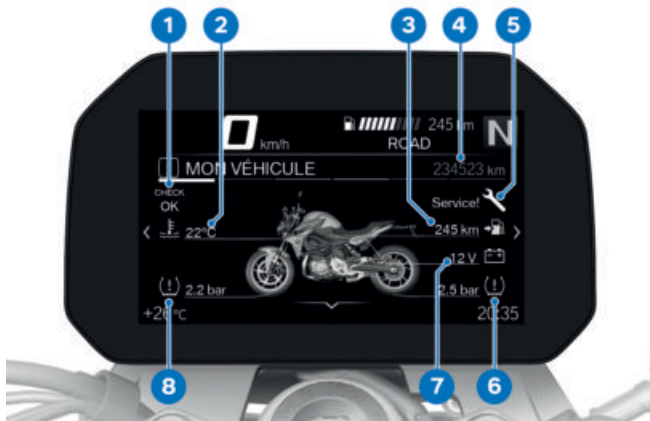

- 1 Affichage du contrôle CC (☛ 33)
- 2 Température du liquide de refroidissement (☛ 46)
- 3 Autonomie (☛ 109)
- 4 Totalisateur kilométrique
- 5 Affichage Service (☛ 62)
- 6 Pression de gonflage des pneus arrière (☛ 189)
- 7 Tension du réseau de bord (☛ 208)
- 8 Pression de gonflage des pneus avant (☛ 189)

# 116 ÉCRAN TFT

## Indications d'utilisation

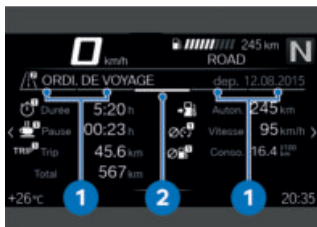

- Indication d'utilisation 1 : onglet qui indique dans quelle mesure il est possible de faire défiler vers la gauche ou la droite.

- Indication d'utilisation 2 : onglet qui affiche la position du panneau de menu actuel.

## Naviguer dans les écrans de menu

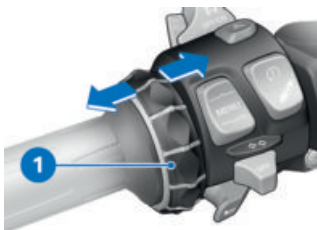

- Sélectionner le menu Mon véhicule.
- Pour faire défiler vers la droite, pousser brièvement le Multi-Controller 1 vers la droite.

- Pour faire défiler vers la gauche, pousser brièvement le Multi-Controller 1 vers la gauche.

Les écrans suivants sont disponibles dans le menu Mon véhicule :

- MON VÉHICULE
- ORDINATEUR DE BORD
- ORDI. DE VOYAGE
- avec contrôle de la pression des pneus (RDC)<sup>EO</sup>
- PRESS. GONFLAGE PNEUS <
- BESOIN DE MAINTENANCE
- MESSAGE CHECK-CONTROL (le cas échéant)
- Pour plus d'informations concernant la pression de gonflage des pneus et les messages CC, consulter le chapitre Affichages (➡ 33).

 Les messages CC sont ajoutés de façon dynamique comme onglets supplémentaires sur les panneaux de menu dans le menu Mon véhicule.

## Ordinateur de bord et ordinateur de voyage

Les écrans de menu ORDINATEUR DE BORD et ORDI. DE VOYAGE affichent les données du véhicule et de conduite, telles que les valeurs moyennes.

## Échéance de service



Si le prochain service arrive à échéance dans moins d'un mois, ou si le service arrive à échéance dans moins de 1000 km, un message CC blanc est affiché.

# 118 ÉCRAN TFT

## ORDINATEUR DE BORD

### Sélectionner l'ordinateur de bord

- Sélectionner le menu **Mon véhicule**.
- Défiler vers la droite jusqu'à ce que l'écran de menu **ORDINATEUR DE BORD** soit affiché.

### Réinitialiser l'ordinateur de bord

- Sélectionner l'ordinateur de bord. (▣▣▣ 118)
- Appuyer sur le bas de la touche basculante à retour **MENU**.
- Sélectionner **Remise à zéro totale** ou **Remise à zéro individuelle** et confirmer.

Les valeurs suivantes peuvent être réinitialisées individuellement :

- Pause
- Durée
- Trip (TRIP 1)
- Vitesse
- Conso.

### Sélectionner l'ordinateur de bord de voyage

- Sélectionner l'ordinateur de bord. (▣▣▣ 118)
- Défiler vers la droite jusqu'à ce que l'écran de menu

**ORDI. DE VOYAGE** soit affiché.

### Réinitialiser l'ordinateur de bord de voyage

- Sélectionner l'ordinateur de bord de voyage. (▣▣▣ 118)
- Appuyer sur le bas de la touche basculante à retour **MENU**.
- Sélectionner **Remise à zéro auto.** ou **Tout remettre à zéro** et confirmer.
- » Lorsque **Remise à zéro auto.** est sélectionné, l'ordinateur de bord est réinitialisé automatiquement après au moins 6 heures après la coupure du contact et si la date a changé.

## NAVIGATION

### Avertissements



#### AVERTISSEMENT

#### Utilisation du smartphone pendant la conduite

Risque d'accident

- Respecter le code de la route en vigueur.
- Ne pas utiliser de smartphone pendant la conduite. Sont exceptées les applications sans commande telles que la téléphonie via un kit mains libres.



## AVERTISSEMENT

### Distraction due aux conditions de circulation et perte de contrôle

Risques d'accident par l'utilisation des systèmes d'information intégrés et des appareils de communications pendant la conduite

- Utilisez ces systèmes ou appareils uniquement si les conditions de circulation le permettent.
- Si besoin, s'arrêter et utiliser le système ou l'appareil à l'arrêt.

### Condition préalable

Le véhicule est relié à un périphérique mobile compatible via Bluetooth.

L'application BMW Motorrad Connected est installée sur le périphérique mobile relié.



Sur certains périphériques mobiles, par ex. avec système d'exploitation iOS, il faut sélectionner l'application BMW Motorrad Connected avant utilisation.

### Saisir l'adresse de destination

- Connecter le périphérique mobile. (➡ 113)
- Ouvrir l'application BMW Motorrad Connected et lancer le guidage.
- Sur l'écran TFT, sélectionner le menu *Navigation*.
  - » Le guidage actif est affiché.
  - » Si le guidage actif ne s'affiche pas, rechercher une aide dans le tableau des anomalies au chapitre Caractéristiques techniques. (➡ 242)

### Sélection de la destination dans les dernières destinations

- Afficher le menu *Navigation, Dernières destinations*.
- Sélectionner la destination et confirmer.
- Sélectionner *Lancer le guidage*.

### Sélection de la destination dans les favoris

- Le menu *FAVORIS* affiche toutes les destinations mémorisées dans les favoris de l'application Connected App BMW Motorrad. Il n'est pas possible de créer de nouveaux favoris sur l'écran TFT.

## 120 ÉCRAN TFT

- Afficher le menu Navigation, Favoris.
- Sélectionner la destination et confirmer.
- Sélectionner Lancer le guidage.

### Saisie de destinations particulières

- Les destinations particulières, comme des sites touristiques, peuvent être affichées sur la carte.
- Afficher le menu Navigation, POIs.

Les positions suivantes peuvent être sélectionnées :

- Position actuelle
- A destination
- Le long de l'itinéraire
- Choisir à quel endroit rechercher les destinations particulières.

Sélectionner par exemple la destination particulière suivante :

- Station-service
- Sélectionner et confirmer la destination particulière.
- Sélectionner Lancer le guidage et confirmer.

### Définition des critères d'itinéraire

- Afficher le menu Navigation, Critères de l'itinéraire.

Les critères suivants peuvent être sélectionnés :

- Type d'itinéraire
- Contournements
- Sélectionner le Type d'itinéraire souhaité.
- Activer ou désactiver le Contournements souhaité.

Le nombre de contournements activés est affiché entre parenthèses.

### Fin du guidage

- Afficher le menu Navigation, Guidage actif.
- Sélectionner Arrêter le guidage et confirmer ou basculer le Multi-Controller vers la gauche.

### Activation ou désactivation des annonces vocales

- Connecter le casque du pilote et le casque du passager. (113)
- La navigation peut être annoncée par une voix de synthèse. Il suffit pour cela d'activer Annonces vocales.
- Afficher le menu Navigation, Guidage actif.
- Activer ou désactiver Annonces vocales.

## Répétition de la dernière annonce vocale

- Afficher le menu *Navigation, Guidage actif*.
- Sélectionner *Annonce vocale actuelle* et confirmer.

## MÉDIA

### Condition préalable

Le véhicule est relié à un périphérique mobile et un casque compatibles.

### Commander la lecture audio

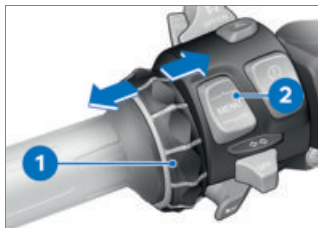

- Sélectionner le menu *Média*.

 BMW Motorrad recommande de régler le volume sonore pour les médias et les conversations sur le périphérique mobile au maximum, avant de prendre la route.

- Régler le volume sonore.

( 109)

- Titre suivant : basculer brièvement le Multi-Controller **1** vers la droite.
- Dernier titre ou début du titre actuel : basculer brièvement le Multi-Controller **1** vers la gauche.
- Avance rapide : basculer longuement le Multi-Controller **1** vers la droite.
- Retour rapide : basculer longuement le Multi-Controller **1** vers la gauche.
- Sélectionner le menu contextuel : pousser la touche **2** vers le bas.

 En fonction du périphérique mobile, il est possible que l'étendue des fonctions Connectivity soit limitée.

- » Les fonctions suivantes peuvent être utilisées dans le menu contextuel :
- Lecture ou Pause.
  - Pour la recherche et la lecture, sélectionner la catégorie *Lecture actuelle, Tous les interprètes, Tous les albums* ou *Tous les titres*.
  - Sélectionner *Listes de lecture*.

Les réglages suivants peuvent être effectués dans le sous-menu *Réglages audio* :

## 122 ÉCRAN TFT

- Activer ou désactiver Lecture aléatoire.
- Sélectionner Répétition : Off, Marche (titre actuel) ou Tous.

---

### TÉLÉPHONE

#### Condition préalable

Le véhicule est relié à un périphérique mobile et un casque compatibles.

#### Téléphoner

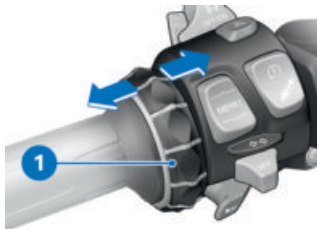

- Sélectionner le menu Téléphone.
- Prendre un appel : basculer le Multi-Controller 1 vers la droite.
- Rejeter un appel : basculer le Multi-Controller 1 vers la gauche.
- Terminer la communication : basculer le Multi-Controller 1 vers la gauche.

#### Mise en sourdine

En cas de conversations actives, il est possible de couper le microphone dans le casque.

#### Conversations avec plusieurs participants

Un second appel peut être pris pendant une conversation. Le premier appel est mis en attente. Le nombre d'appels actifs est affiché dans le menu Téléphone. Le pilote peut permuter entre deux appels.

#### Données du téléphone

Selon le périphérique mobile en question, après pairing (☎ 112), les données du téléphone sont transmises automatiquement au véhicule.

Répertoire téléphonique : liste des contacts mémorisés dans le périphérique mobile

Liste d'appels : liste des appels effectués avec le périphérique mobile

Favoris : liste des favoris mémorisés dans le périphérique mobile

---

### AFFICHAGE DE LA VERSION DU LOGICIEL

- Afficher le menu Réglages, Informations, Version du logiciel.

---

**AFFICHAGE DES INFORMATIONS DE LICENCE**

- Afficher le menu Réglages, Informations, Licences.

# RÉGLAGE

06

---

<b>RÉTROVISEURS</b>	<b>126</b>
<b>PHARE</b>	<b>126</b>
<b>EMBRAYAGE</b>	<b>127</b>
<b>FREIN</b>	<b>128</b>
<b>PRÉCONTRAINTÉ DE RESSORT</b>	<b>128</b>
<b>AMORTISSEMENT</b>	<b>129</b>

# 126 RÉGLAGE

## RÉTROVISEURS

### Régler les rétroviseurs



- Tourner le rétroviseur pour l'amener dans la position souhaitée.

### Régler le bras-support du rétroviseur



- Relever le capuchon de protection **1** au-dessus du visage sur le bras-support du rétroviseur.
- Desserrer l'écrou **2**.
- Tourner le bras-support du rétroviseur dans la position souhaitée.

- Serrer l'écrou au couple prescrit tout en retenant le bras-support du rétroviseur.

 Rétroviseur (contre-écrou) sur pièce de serrage

M10 x 1,25

22 Nm (Filetage à gauche)

- Monter le capuchon de protection sur la vis.

## PHARE

### Portée d'éclairage et précontrainte de ressort

En règle générale, la portée d'éclairage reste constante grâce à l'adaptation de la précontrainte des ressorts à l'état de charge.

Si le véhicule est très chargé, l'adaptation de la précontrainte de ressort risque de ne pas suffire. Dans ce cas, la portée d'éclairage doit être adaptée au poids.

 En cas de doute sur la portée du projecteur correcte, faire contrôler le réglage par un atelier spécialisé, de préférence un concessionnaire BMW Motorrad.

## Régler la portée d'éclairage



Si, en cas de chargement important, l'adaptation de la tension de ressort n'est pas suffisante pour ne pas éblouir les autres véhicules arrivant en sens inverse :

- Régler la hauteur de la portée d'éclairage à l'aide des vis de réglage **1** gauche et droite pour les deux phares.

Lorsque la moto est utilisée avec un chargement faible :

- Restaurer le réglage de base du phare.
- Desserrer l'écrou **1**.
- Régler le projecteur **2** par une légère inclinaison.
- Serrer l'écrou **1**.

## EMBRAYAGE

### Régler le levier d'embrayage



#### AVERTISSEMENT

#### Réglage du levier d'embrayage pendant la conduite

Risque d'accident

- Régler le levier d'embrayage avec la moto à l'arrêt.

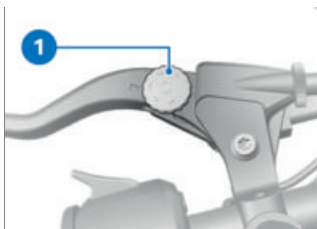

- Tourner la vis de réglage **1** dans le sens horaire pour augmenter la distance entre le levier d'embrayage et la poignée de guidon.
- Tourner la vis de réglage **1** dans le sens antihoraire pour diminuer la distance entre le levier d'embrayage et la poignée de guidon.



La vis de réglage tourne plus facilement si le levier d'embrayage est poussé vers l'avant.

## FREIN

### Régler le levier de frein

#### AVERTISSEMENT

#### Position modifiée du réservoir de liquide de frein

Présence d'air dans le système de freinage

- Ne pas tourner le commodo ni le guidon.

#### AVERTISSEMENT

#### Réglage du levier de frein en roulant

Risque d'accident

- Régler le levier de frein uniquement lorsque la moto est à l'arrêt.

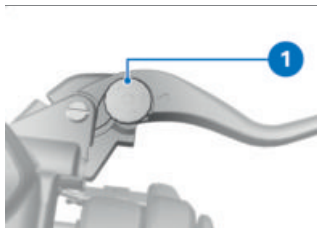

- Tourner la vis de réglage **1** dans le sens anti-horaire pour augmenter l'écart entre le levier de frein et la poignée de guidon.

- Tourner la vis de réglage **1** dans le sens horaire pour réduire l'écart entre le levier de frein et la poignée de guidon.

 La vis de réglage peut être tournée plus facilement si le levier de frein est poussé vers l'avant.

## PRÉCONTRAINTÉ DE RESSORT

–sans Dynamic ESA<sup>EO</sup>

### Réglage

La précontrainte du ressort sur la roue arrière doit être adaptée au chargement de la moto. Une augmentation de la charge impose une augmentation de la précontrainte du ressort, une diminution du poids une diminution correspondante de la précontrainte.

### Réglage de la précontrainte de ressort sur la roue arrière

- Déposer la selle. (→ 96)
- Retirer l'outillage de bord.

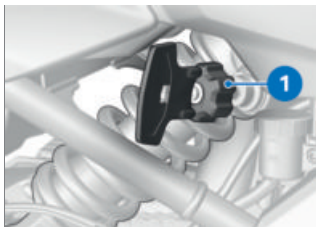

### AVERTISSEMENT

#### Réglages non conformes de la précontrainte du ressort et de la dureté de l'amortisseur.

Comportement routier dégradé.

- Adapter le réglage de l'amortisseur à la précontrainte du ressort.
- Pour augmenter la précontrainte de ressort, tourner la molette de réglage **1** dans le sens horaire à l'aide de l'outillage de bord.
- Pour diminuer la précontrainte de ressort, tourner la molette de réglage **1** dans le sens contraire des aiguilles d'une montre à l'aide de l'outillage de bord.

 Réglage de base de la précharge des ressorts arrière

Tourner la molette de réglage dans le sens antihoraire jusqu'en butée. (Conduite en solo sans chargement)

Tourner la molette de réglage dans le sens antihoraire jusqu'en butée, puis effectuer 20 tours dans le sens horaire. (Conduite en solo avec chargement)

Tourner la molette de réglage dans le sens des aiguilles d'une montre jusqu'en butée. (Conduite avec passager et chargement)

- Remettre en place l'outillage de bord.
- Monter la selle. (☞ 97)

### AMORTISSEMENT

–sans Dynamic ESA<sup>EO</sup>

#### Réglage

L'amortissement doit être adapté à l'état de la chaussée et à la précharge des ressorts.

- Une chaussée accidentée nécessite un amortissement plus souple qu'une chaussée plane.
- Une augmentation de la précontrainte des ressorts impose un amortissement plus

## 130 RÉGLAGE

dur, une diminution de la pré-contrainte des ressorts un amortissement plus souple.

### Réglage de l'amortissement de la roue arrière

- Immobiliser la moto sur une surface plane et stable.

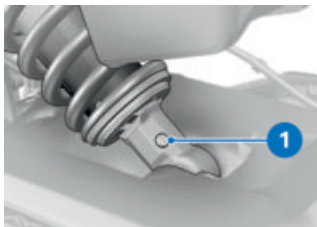

- Régler l'amortissement à l'aide de la vis de réglage **1**.

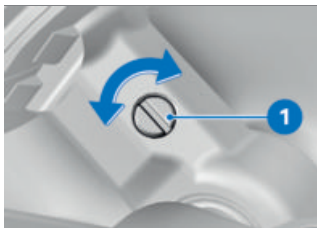

- Tourner la vis de réglage **1** dans le sens horaire pour augmenter l'amortissement.
- Tourner la vis de réglage **1** dans le sens antihoraire pour diminuer l'amortissement.



Réglage de base de l'amortissement de la roue arrière

Tourner la molette de réglage dans le sens antihoraire jusqu'en butée, puis effectuer 1,5 tour dans le sens horaire. (Conduite en solo sans chargement)

Tourner la molette de réglage dans le sens antihoraire jusqu'en butée, puis effectuer 0,5 tour dans le sens horaire. (Conduite en solo avec chargement)

Tourner la molette de réglage dans le sens antihoraire jusqu'en butée, puis effectuer 0,25 tour dans le sens horaire. (Mode passager en charge)



**CONDUITE**

**07**

---

<b>CONSIGNES DE SÉCURITÉ</b>	<b>134</b>
<b>VÉRIFICATION RÉGULIÈRE</b>	<b>138</b>
<b>DÉMARRAGE</b>	<b>139</b>
<b>RODAGE</b>	<b>143</b>
<b>CHANGEMENT DE RAPPORT</b>	<b>144</b>
<b>VOYANT ÉCLAIR</b>	<b>145</b>
<b>FREINAGE</b>	<b>146</b>
<b>IMMOBILISER LA MOTO</b>	<b>148</b>
<b>RAVITAILLER EN CARBURANT</b>	<b>149</b>
<b>ARRIMER LA MOTO POUR LE TRANSPORT</b>	<b>155</b>

## CONSIGNES DE SÉCURITÉ

### Équipement du pilote

Ne roulez jamais sans avoir revêtu la bonne tenue ! Portez toujours

- Casque
- Combinaison
- Gants
- Bottes

Même pour les petits trajets et quelle que soit la saison. Votre concessionnaire BMW Motorrad se fera un plaisir de vous conseiller et de vous proposer la bonne tenue pour chaque usage.



### AVERTISSEMENT

**Happement de vêtements amples, bagages ou sangles par des pièces en rotation non recouvertes du véhicule (roues, arbre de transmission)**

Risque d'accident

- Veiller à ce que des vêtements amples ne puissent pas être happés par des pièces en rotation non recouvertes du véhicule.
- Maintenir les bagages et sangles à distance des pièces en rotation non recouvertes du véhicule.

### Inclinaison de la moto restreinte

-avec surbaissement<sup>EO</sup>

Les motos équipées d'un châssis surbaissé disposent d'une possibilité d'inclinaison et d'une garde au sol plus faible que les motos équipées du châssis standard (voir chapitre Caractéristiques techniques).



## AVERTISSEMENT

**Avec des motos à châssis surbaissé, des éléments du véhicules risquent de racler plus tôt que d'habitude dans les virages.**

Risque de chute

- Tester avec précaution l'inclinaison possible de la moto et adopter un style de conduite approprié.

Testez la limite d'inclinaison de votre moto dans des situations non dangereuses. Ayez toujours présent à l'esprit, en franchissant des trottoirs ou autres obstacles, que la garde au sol est réduite.

Du fait de l'abaissement du châssis de la moto, le débattement de la suspension est plus court. Le débattement limité peut avoir une incidence néfaste sur le confort de conduite. Il est important, surtout en présence d'un passager, d'adapter en conséquence la précharge du ressort.

## Équilibrer correctement la charge



## AVERTISSEMENT

**Stabilité dynamique dégradée par surcharge et mauvaise répartition du chargement**

Risque de chute

- Ne pas dépasser le poids total admissible et respecter les consignes de chargement.
- Adapter la précontrainte des ressorts et l'amortissement au poids total.
  - avec valise<sup>AO</sup>
- Veiller à ce que les volumes des valises gauche et droite soient équilibrés.
- Bien répartir la charge entre la gauche et la droite.
- Placer les objets lourds en bas et vers l'intérieur des valises.
- Respecter la charge utile et la vitesse maximales, voir aussi le chapitre Accessoires (🔗 220).



Charge utile par valise

max 5 kg

# 136 CONDUITE

 Vitesse maximale pour la conduite avec des valises
max 180 km/h<

– avec topcase<sup>AO</sup>

- Respecter la charge utile et la vitesse maximales, voir aussi le chapitre Accessoires (▮▮▮▮ 223).

 Charge utile du topcase
max 5 kg

 Vitesse de pointe pour trajets avec topcase chargé
max 180 km/h<

## Vitesse

Différents facteurs peuvent influencer négativement le comportement de la moto à grande vitesse. Par exemple :

- Mauvais réglage des ressorts et des amortisseurs
- Chargement mal réparti
- Carénage desserré
- Pression de gonflage des pneus insuffisante
- Pneus en mauvais état
- Systèmes de bagagerie installés, tels que valises, topcase et sacoche de réservoir.

## Risque d'asphyxie

Les gaz d'échappement contiennent du monoxyde de carbone incolore, inodore, mais très toxique.

### **AVERTISSEMENT**

#### **Gaz d'échappement nocifs**

Risque d'asphyxie

- Ne pas inhaler les gaz d'échappement.
- Ne pas laisser tourner le moteur dans des locaux fermés.

### **AVERTISSEMENT**

#### **Inhalation de vapeurs nocives**

Atteinte à la santé

- Ne pas inhaler les vapeurs de consommables et matières plastiques.
- Utiliser le véhicule uniquement à l'air libre.

## Risque de brûlure



### Échauffement important du moteur et du système d'échappement en utilisation

Risque de brûlure

- Après l'arrêt du véhicule, veiller à ce que personne ni aucun objet ne touche le moteur ou le système d'échappement.



### Ouverture de l'obturateur du radiateur

Risque de brûlure

- Ne pas ouvrir l'obturateur du radiateur à chaud.
- Contrôler le niveau de liquide de refroidissement uniquement dans le vase d'expansion et faire l'appoint si nécessaire.

## Catalyseur

Risque de surchauffe et de dommage si de l'essence non brûlée parvient au catalyseur à la suite de ratés d'allumage. Respecter les consignes suivantes :

- Ne pas rouler jusqu'à ce que le réservoir d'essence soit vide
- Ne pas faire tourner le moteur avec un embout de bougie débranché
- Arrêter immédiatement le moteur s'il a des ratés
- Utiliser uniquement du carburant sans plomb
- Respecter impérativement les intervalles d'entretien prévus.



### Carburant imbrûlé dans le catalyseur

Endommagement du catalyseur

- Respecter les points mentionnés pour protéger le catalyseur.

## Risque de surchauffe



### Fonctionnement prolongé du moteur à l'arrêt

Surchauffe dû à un refroidissement insuffisant, incendie dans des cas extrêmes

- Ne pas faire tourner le moteur inutilement à l'arrêt.
- Partir immédiatement après le démarrage.

## Manipulations



### ATTENTION

#### Manipulations sur la moto (par exemple boîtier élec- tronique moteur, papillons, embrayage)

Endommagement des composants concernés, panne des fonctions de sécurité, extinction de la garantie

- Ne pas effectuer de manipulations.

## VÉRIFICATION RÉGULIÈRE

### Suivre la check-list

- Utilisez la check-list suivante pour contrôler votre moto à intervalles réguliers.

### En cas de modification de la charge :

– sans Dynamic ESA<sup>EO</sup>

- Régler la précontrainte du ressort de la roue arrière. (▣▣▣▶ 128)
- Régler l'amortissement de la roue arrière. (▣▣▶ 130)◀

– avec Dynamic ESA<sup>EO</sup>

- Régler l'amortissement. (▣▣▶ 82)◀

### Avant chaque départ :

- Contrôler le fonctionnement du système de freinage.
- Contrôler le fonctionnement de l'éclairage et de la signalisation.
- Contrôler le fonctionnement de l'embrayage. (▣▣▶ 187)
- Contrôler la profondeur de sculpture des pneus. (▣▣▶ 190)
- Contrôler la pression de gonflage des pneus. (▣▣▶ 189)
- Contrôler que les valises et les bagages sont correctement fixés.

### Toutes les 3 pleins d'essence :

- Contrôler le niveau d'huile moteur. (▣▣▶ 180)
- Contrôler l'épaisseur des plaquettes de frein avant. (▣▣▶ 182)
- Contrôler l'épaisseur des plaquettes de frein arrière. (▣▣▶ 183)
- Contrôler le niveau de liquide de frein à l'avant. (▣▣▶ 184)
- Contrôler le niveau de liquide de frein à l'arrière. (▣▣▶ 186)
- Contrôler le niveau de liquide de refroidissement. (▣▣▶ 188)
- Graisser la chaîne. (▣▣▶ 202)
- Contrôler la tension de la chaîne. (▣▣▶ 203)

## DÉMARRAGE

### Démarrer le moteur

#### ATTENTION

**Lubrification suffisante de la boîte de vitesses uniquement quand le moteur tourne.**

Endommagement de la boîte de vitesses

- Ne pas faire rouler longtemps la moto avec le moteur arrêté et ne pas pousser la moto sur de longues distances.
- Mettre le contact. (➡ 66)
  - » Le Pre-Ride-Check est réalisé. (➡ 140)
  - » L'autodiagnostic ABS est en cours. (➡ 140)
  - » L'autodiagnostic DTC est en cours. (➡ 142)
- Engager le point mort ou tirer l'embrayage si un rapport est engagé.

 Il est impossible de faire démarrer la moto lorsque la béquille latérale est sortie et qu'une vitesse est engagée. Si vous démarrez la moto au point mort et engagez ensuite un rapport alors que la béquille latérale est déployée, le moteur cale.



- Actionner le bouton du démarreur **1**.

 Si la tension de la batterie est insuffisante, le démarrage est automatiquement interrompu. Avant toute nouvelle tentative de démarrage, charger la batterie ou demander une aide au démarrage. Vous trouverez de plus amples détails dans le chapitre Entretien, à la rubrique Aide au démarrage.

 Le moteur démarre.

» Si le moteur ne démarre pas, vous pouvez rechercher une aide dans le tableau des anomalies au chapitre Caractéristiques techniques. (➡ 240)

# 140 CONDUITE

## Pre-Ride-Check

Après avoir mis le contact d'allumage, le combiné d'instruments exécute un test des voyants de contrôle et d'alerte par l'intermédiaire de ce que l'on appelle le « Pre-Ride-Check ». Le test est interrompu si le moteur est démarré avant la fin du test.

### Phase 1

Tous les voyants de contrôle et d'alerte sont allumés. Après un arrêt prolongé du véhicule, une animation apparaît lors du démarrage du système.

### Phase 2

Le voyant d'alerte général passe du rouge au jaune.

### Phase 3

Tous les témoins de contrôle et voyants d'alerte allumés s'éteignent l'un après l'autre, dans l'ordre inverse de leur allumage.

Le voyant d'alerte des gaz d'échappement s'éteint seulement au bout de 15 secondes.

Si l'un des témoins de contrôle et voyants d'alerte n'a pas été allumé :

- Faire éliminer le défaut dès que possible par un atelier spécialisé, de préférence

par un concessionnaire BMW Motorrad.

– avec modes de conduite Pro<sup>EO</sup>



Selon le mode de conduite sélectionné ou sa configuration, l'intervention des systèmes de régulation de la dynamique de conduite peut être limitée.

Les limitations possibles sont affichées par un message contextuel, par ex. *Attention ! Réglage ABS..*

Le témoin de contrôle ABS clignote de manière irrégulière. Vous trouverez de plus amples informations sur les systèmes de régulation de la dynamique de conduite tels que l'ABS dans le chapitre La technologie en détail. ◀

## Autodiagnostic ABS

La disponibilité du système BMW Motorrad ABS est contrôlée au cours de l'autodiagnostic. L'autodiagnostic démarre automatiquement une fois le contact mis.

### Phase 1

» Contrôle à l'arrêt des composants système aptes au diagnostic.



Le témoin de contrôle et d'alerte ABS clignote.

### Phase 2

» Vérification des capteurs de vitesse de roue au démarrage.



Le témoin de contrôle et d'alerte ABS clignote.

### Autodiagnostic ABS terminé

» Le voyant de contrôle et d'alerte de l'ABS s'éteint.



Autodiagnostic de l'ABS non terminé

L'ABS n'est pas disponible car l'autodiagnostic n'est pas terminé. (La moto doit atteindre une vitesse minimale pour permettre le contrôle des capteurs de vitesse de roue : 5 km/h)

Si un défaut ABS est signalé à la fin de l'autodiagnostic de l'ABS :

- Il est possible de poursuivre sa route. Veuillez noter que la fonction ABS n'est pas disponible.
- Faire éliminer le défaut dès que possible par un atelier spécialisé, de préférence par un concessionnaire BMW Motorrad.

### Autodiagnostic ASC

La disponibilité du système BMW Motorrad ASC est contrôlée au cours de l'autodiagnostic. L'autodiagnostic s'exécute automatiquement une fois le contact mis.

### Phase 1

» Vérification des composants diagnosticables du système à l'arrêt.



Témoin de contrôle et d'alerte ASC clignote lentement.

### Phase 2

» Contrôle des composants système diagnosticables pendant la conduite.



Témoin de contrôle et d'alerte ASC clignote lentement.

### Autodiagnostic ASC terminé

» Le voyant de contrôle et d'alerte ASC s'éteint.

- Faire attention à l'indication de tous les voyants de contrôle et d'alerte.

## 142 CONDUITE



Autodiagnostic ASC non terminé

L'ASC n'est pas disponible, car l'autodiagnostic n'a pas été terminé. (La moto doit atteindre une vitesse minimale pour permettre la vérification des capteurs de roue. min. 5 km/h)

Si un défaut ASC est affiché après la fin de l'autodiagnostic ASC :

- Il est possible de poursuivre sa route. Noter que la fonction ASC n'est pas disponible.
- Faire éliminer le défaut dès que possible par un atelier spécialisé, de préférence par un concessionnaire BMW Motorrad.

### Autodiagnostic DTC

La disponibilité du BMW Motorrad DTC est contrôlée par l'autodiagnostic. L'autodiagnostic s'exécute automatiquement une fois le contact mis.

#### Phase 1

» Contrôle à l'arrêt des composants système aptes au diagnostic.



clignote lentement.

#### Phase 2

» Vérification des composants diagnosticables du système au démarrage.



clignote lentement.

### Autodiagnostic DTC terminé

» Le symbole DTC n'est plus affiché.

- Faire attention à l'indication de tous les voyants de contrôle et d'alerte.



Autodiagnostic DTC non terminé

La fonction DTC n'est pas disponible, car l'autodiagnostic n'a pas été achevé. (Pour permettre la vérification des capteurs de vitesse de roue, la moto doit atteindre une vitesse minimale avec le moteur en marche : min. 5 km/h)

Si un défaut DTC est signalé à la fin de l'autodiagnostic DTC :

- Il est possible de poursuivre sa route. Important : la fonction DTC n'est pas disponible ou seulement de façon restreinte.
- Faire éliminer le défaut dès que possible par un atelier spécialisé, de préférence

par un concessionnaire  
BMW Motorrad.

## RODAGE

### Moteur

- Pendant le rodage, rouler en variant souvent les plages de charge et de régime, éviter les longs trajets à régime constant.
- Choisir des trajets sinueux avec de légères pentes, éviter autant que possible les autoroutes.
- Respecter les régimes de rodage.



Régime de rodage

<6500 min<sup>-1</sup> (Kilométrage  
0...1200 km)

Aucune pleine charge (Kilo-  
métrage 0...1200 km)

- Respecter le kilométrage à l'issue duquel la première révision de rodage doit être effectuée.



Kilométrage jusqu'à la  
première révision de  
rodage

500...1200 km

## Plaquettes de frein

Les plaquettes de frein neuves doivent être rodées avant qu'elles n'atteignent leur coefficient de friction optimal. La réduction de l'effet de freinage peut être compensée par une pression plus forte sur le levier de frein.



### AVERTISSEMENT

#### Nouvelles plaquettes de frein

Allongement de la distance de freinage, risque d'accident  
• Freiner plus tôt.

## Pneus

Les pneus neufs ont une surface lisse. Il est donc nécessaire de les roder à vitesse modérée en faisant varier l'inclinaison de la moto. Les pneus doivent être rodés avant d'offrir une adhérence parfaite.



## AVERTISSEMENT

### Perte d'adhérence des pneus neufs sur chaussée humide et en cas d'inclinaison extrême

Risque d'accident

- Conduire de manière prévoyante et éviter les inclinaisons extrêmes du véhicule.

## CHANGEMENT DE RAPPORT

– avec assistant de changement de rapport Pro<sup>EO</sup>

### Assistant de changement de rapports Pro

 En cas de descente de rapport avec l'Assistant de changement de rapports Pro, le régulateur de vitesse est désactivé automatiquement pour des raisons de sécurité.



- Passer les rapports comme d'habitude, en poussant du pied sur le levier de sélection.

» L'assistant de changement de rapports aide le pilote à passer à une vitesse supérieure ou inférieure sans avoir à actionner l'embrayage ou la poignée d'accélérateur.

– Il ne s'agit pas d'une boîte automatique.

– Le pilote est un élément important du système et c'est lui qui décide du moment où il change de vitesse.

– Le capteur **1** de l'axe de commande détecte le souhait de passage de rapport et active l'assistant de changement de rapports.

» Lors de la conduite à vitesse constante dans des petits rapports avec régimes élevés, le passage à un rapport supérieur sans actionnement de l'embrayage peut conduire à des réactions de changement de charge trop fortes.

– Dans ces situations de conduite, BMW Motorrad recommande de passer au rapport supérieur uniquement en actionnant l'embrayage.

– L'utilisation de l'assistant de changement de rapports Pro devrait être évitée dans la plage du limiteur de régime.

- » Aucune assistance de changement de rapport n'a lieu dans les situations suivantes :
- Avec embrayage actionné.
  - Pédale de sélection pas dans sa position initiale
  - Lors du passage à un rapport supérieur avec papillon fermé (décélération) ou en décélérant.
  - Lors d'un passage à un rapport inférieur avec papillon ouvert ou en accélérant.
  - Pour pouvoir effectuer un autre changement de rapport avec l'assistant de changement de rapport Pro, il faut que le levier de sélection soit totalement relâché après le changement de rapport. Pour de plus amples informations sur l'assistant de changement de rapports Pro (☞ 172).

---

### VOYANT ÉCLAIR

- avec modes de conduite Pro<sup>EO</sup>

### Fonction



Le voyant éclair **1** signale au conducteur que le régime du véhicule s'approche du moment opportun pour passer au rapport supérieur.

- Le voyant éclair clignote selon la fréquence réglée : le régime de changement de vitesse va être atteint sous peu
- Voyant éclair éteint : régime de changement de vitesse atteint

Les seuils de régime et le comportement du voyant éclair peuvent être modifiés dans le menu Réglages, Réglages du véhicule (voir aussi le chapitre Commande (☞ 91)).

## FREINAGE

### Comment arriver à la distance de freinage la plus courte ?

Lors d'un freinage, la répartition dynamique de la charge entre la roue avant et la roue arrière se modifie. Plus le freinage est puissant, plus la charge appliquée sur la roue avant est élevée. Plus la charge appliquée sur la roue est élevée, plus la force de freinage transmise peut être grande. Pour arriver à la distance de freinage la plus courte, le frein avant doit être actionné rapidement en augmentant progressivement l'effort exercé. Cela permet d'exploiter de manière optimale l'augmentation dynamique de la charge sur la roue avant. L'embrayage devrait également être actionné simultanément. Dans le cas des nombreux « freinages en force », au cours desquels la pression de freinage doit être établie le plus rapidement possible et avec le maximum de force, la répartition dynamique de la charge n'arrive pas à suivre l'augmentation de la décélération et la force de freinage n'est pas entièrement transmise à la chaussée.

La roue avant risque de se bloquer.

Le blocage de la roue avant est empêché par l'ABS BMW Motorrad.

### Freinage d'urgence

En cas de freinage puissant à des vitesses supérieures >50 km/h, les usagers de la route qui suivent sont avertis en plus par un clignotement rapide des feux de stop. Si la vitesse est alors réduite à <15 km/h, les feux de détresse s'allument. Les feux de détresse s'éteignent à nouveau automatiquement à partir d'une vitesse de 20 km/h.

### Conduite dans les cols



#### AVERTISSEMENT

#### Freinage prédominant avec le frein de roue arrière dans les descentes de cols

Perte de l'effet de freinage, destruction des freins due à une surchauffe

- Utiliser les freins de roue avant et arrière, ainsi que le frein moteur.

### Freins humides et encrassés

L'humidité et les salissures sur les disques de frein et les plaquettes de frein conduisent à une détérioration de l'effet de freinage.

Situations dans lesquelles le freinage risque d'être retardé ou dégradé :

- En cas de conduites par temps de pluie et en cas de présence de flaques d'eau.
- Après un lavage de la moto.
- En cas de conduites sur routes salées.
- Après des travaux sur les freins, du fait de dépôts d'huile ou de graisse.
- En cas de conduites sur chaussées encrassées ou sur terrain non stabilisés.



### AVERTISSEMENT

#### Effet de freinage dégradé par l'humidité et la saleté

Risque d'accident

- Sécher / dégraisser les freins en actionnant les freins ; les nettoyer le cas échéant.
- Freiner prématurément, jusqu'à ce que l'effet de freinage complet soit de nouveau disponible.

### ABS Pro

- avec modes de conduite Pro<sup>EO</sup>

### Limites physiques



### AVERTISSEMENT

#### Freinage en courbe

Risque de chute malgré l'ABS Pro

- Un style de conduite adapté est toujours de la responsabilité du pilote.
- Ne pas limiter les options de sécurité complémentaires par une conduite à risques.

L'assistant ABS Pro est disponible dans tous les modes de conduite sauf Dynamic PRO.

#### Impossibilité d'exclure les chutes

Bien que l'ABS Pro constitue pour le pilote une aide précieuse et un plus important en matière de sécurité au freinage en position inclinée, il ne peut en aucun cas repousser les limites de la physique. Ces limites peuvent toujours être dépassées en cas d'erreur de jugement ou de faute de conduite. Dans ce cas, la chute peut être la conséquence ultime.

# 148 CONDUITE

## Utilisation sur voies publiques

Sur route ouverte, l'ABS Pro rend le pilotage de la moto encore plus sûr. Lorsque le pilote doit freiner dans les virages pour éviter des obstacles inattendus, le système empêche les roues de se bloquer et de glisser, dans le cadre des limites de la physique.

 L'ABS Pro n'a pas été conçu pour améliorer les performances de freinage en position inclinée.

---

## IMMOBILISER LA MOTO

### Béquille latérale

- Couper le moteur.



### ATTENTION

#### Mauvais état du sol dans la zone de la béquille

Endommagement des composants par la chute

- Faire attention à ce que le sol soit plan et stable dans la zone de la béquille.



### ATTENTION

#### Charge de la béquille latérale avec un poids supplémentaire

Endommagement des composants par la chute

- Ne pas s'asseoir sur le véhicule lorsqu'il est sur la béquille latérale.
- Sortir la béquille latérale et mettre la moto en appui.
- Si l'inclinaison de la chaussée le permet, braquer le guidon vers la gauche.
- En côte, placer la moto dans le sens de la montée et engager le 1er rapport.

### Béquille centrale

—avec béquille centrale<sup>EO</sup>

- Couper le moteur.



### ATTENTION

#### Mauvais état du sol dans la zone de la béquille

Endommagement des composants par la chute

- Faire attention à ce que le sol soit plan et stable dans la zone de la béquille.

**ATTENTION****Repli de la béquille centrale en cas de mouvements brusques**

Dompage des composants en cas de renversement

- Ne pas s'asseoir sur la moto lorsque la béquille centrale est déployée.

- Sortir la béquille centrale et mettre la moto sur la béquille.

**RAVITAILLER EN CARBURANT****Qualité de carburant Condition préalable**

Pour une consommation optimale de carburant, le carburant doit être sans soufre ou aussi pauvre en soufre que possible.

**ATTENTION****Plein de carburant plombé**

Endommagement du catalyseur

- Ne pas faire le plein avec du carburant plombé ni avec du carburant contenant des additifs métalliques (par exemple manganèse ou fer).

- Respecter la teneur maximale en éthanol du carburant.



Des additifs pour carburant nettoient l'injection du carburant et la zone de combustion. En cas de ravitaillement avec des carburants de basse qualité ou d'immobilisations prolongées du véhicule, il est recommandé d'utiliser des additifs pour carburant. Vous pourrez obtenir des informations plus détaillées auprès de votre concessionnaire BMW Motorrad.

**Qualité de carburant recommandée F 900 R A2 (0K31)**

La version A2 peut être ravitaillée avec une qualité de carburant différente. Tenir compte des informations plus détaillées fournies au chapitre Caractéristiques techniques.



Qualité de carburant recommandée



Super sans plomb (max. 15 % éthanol, E15)



95 ROZ/RON  
90 AKI

— avec essence ordinaire sans plomb<sup>EO</sup>

# 150 CONDUITE



Qualité de carburant recommandée

Essence ordinaire sans plomb  
(commande selon le pays)  
(max. 15 % éthanol, E15)  
91 ROZ/RON  
87 AKI◁

» Tenir compte des symboles suivants figurant sur le bouchon de réservoir et au niveau de la pompe à carburant :



## Procédure de remplissage du réservoir



### AVERTISSEMENT

#### Le carburant est facilement inflammable

Risque d'incendie et d'explosion

- Ne pas fumer et ne pas approcher de flamme nue de la moto lors de toutes les interventions sur le réservoir d'essence.



### AVERTISSEMENT

#### Fuite de carburant par effet de dilatation thermique en cas de remplissage excessif du réservoir de carburant

Risque de chute

- Ne pas trop remplir le réservoir d'essence.



### ATTENTION

#### Contact du carburant sur les surfaces en matière plastique

Endommagement des surfaces (perdent leur éclat ou deviennent mates)

- Nettoyer immédiatement les surfaces en matière plastique après contact avec le carburant.

- Mettre la moto sur la béquille latérale en veillant à ce que le sol soit plan et stable.  
—avec béquille centrale<sup>EO</sup>
- Mettre la moto sur la béquille centrale en veillant à ce que le sol soit plan et stable.◁



- Ouvrir la trappe de protection **1**.
- Déverrouiller le bouchon **2** du réservoir de carburant avec la clé dans le sens horaire et l'ouvrir.



- Faire le plein de carburant au maximum jusqu'au bord inférieur de la tubulure de remplissage.

 Si le plein est fait après que le niveau de carburant est descendu sous la réserve, la quantité totale de carburant doit être supérieure à la réserve pour que le nouveau

niveau soit détecté et que le voyant de réserve s'éteigne.

 Le "volume utilisable de carburant" indiqué dans les caractéristiques techniques est le volume de carburant qui peut être ajouté une fois le réservoir de carburant vidé auparavant, donc si le moteur a calé par manque de carburant.



Capacité du réservoir

env. 13 l



Quantité de réserve de carburant

env. 3,5 l

- Fermer le bouchon du réservoir d'essence en appuyant fermement dessus.
- Retirer la clé et refermer la trappe de protection.

### Procédure de remplissage du réservoir

—avec Keyless Ride<sup>EO</sup>

### Condition préalable

L'antivol de direction est déverrouillé.





- Tirer l'attache **1** du bouchon de réservoir lentement vers le haut.
- » Bouchon de réservoir déverrouillé.
- Ouvrir complètement le bouchon de réservoir.

### Variante 2

–avec Keyless Ride<sup>EO</sup>

### Condition préalable

Après la temporisation

- Mettre la télécommande radio en réception.
- Tirer lentement la patte **1** vers le haut.
- » Le témoin de contrôle de la télécommande radio clignote tant que la télécommande radio est recherchée.
- Tirer à nouveau l'attache **1** du bouchon de réservoir lentement vers le haut.
- » Bouchon de réservoir déverrouillé.

- Ouvrir complètement le bouchon de réservoir.



- Faire le plein de carburant, selon la qualité indiquée, au maximum jusqu'au bord inférieur de la tubulure de remplissage.

 Si le plein est fait après que le niveau de carburant est descendu sous la réserve, la quantité totale de carburant doit être supérieure à la réserve pour que le nouveau niveau soit détecté et que le voyant de réserve s'éteigne.

 Le "volume utilisable de carburant" indiqué dans les caractéristiques techniques est le volume de carburant qui peut être ajouté une fois le réservoir de carburant vidé auparavant, donc si le moteur a calé par manque de carburant.

# 154 CONDUITE



Capacité du réservoir

env. 13 l



Quantité de réserve de carburant

env. 3,5 l

- Appuyer fortement sur le bouchon du réservoir de carburant.
  - » Le bouchon de réservoir s'enclenche de façon audible.
  - » Le bouchon de réservoir se verrouille automatiquement après la temporisation.
  - » Le bouchon de réservoir emboîté se verrouille immédiatement au blocage de l'antivol de direction ou à la mise du contact.

## Ouverture du bouchon de réservoir

–avec Keyless Ride<sup>EO</sup>

Impossible d'ouvrir le bouchon de réservoir.

- Faire éliminer le défaut dès que possible par un atelier spécialisé, de préférence par un concessionnaire BMW Motorrad.



- Déposer les vis **1**.
- Retirez le déverrouillage de secours **2**.
  - » Bouchon de réservoir déverrouillé.
- Ouvrir complètement le bouchon de réservoir.
- Faire le plein de carburant. (▮▮▮▶ 151)
- Fermer le déverrouillage de secours du bouchon de réservoir. (▮▮▮▶ 154)

## Fermeture du déverrouillage de secours du bouchon de réservoir

–avec Keyless Ride<sup>EO</sup>

### Condition préalable

Le bouchon de réservoir est rabattu.



- Mettre le déverrouillage de secours **2** en place.
- Poser les vis **1**.

### **ARRIMER LA MOTO POUR LE TRANSPORT**

- Protéger contre les rayures tous les composants sur lesquels passent les sangles (en utilisant par exemple un ruban adhésif ou des chiffons doux).



### **ATTENTION**

#### **Basculement latéral du véhicule au béquillage**

Endommagement des composants par la chute

- Caler le véhicule pour l'empêcher de basculer latéralement, de préférence avec l'aide d'une deuxième personne.
- Amener la moto sur la surface de transport sans la poser sur la béquille centrale ou la béquille latérale.

## 156 CONDUITE

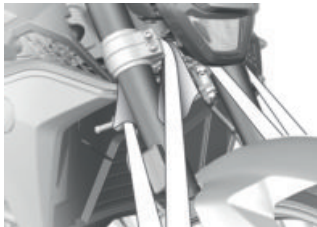

- Tendre toutes les sangles de fixation uniformément.



### ATTENTION

#### Composants coincés

Endommagement du composant

- Ne coincer aucun composant, comme par ex. les conduites de frein ou les faisceaux de câbles.
- Fixer et tendre les sangles de fixation à l'avant, des deux côtés, sur le pontet de fourche inférieur.



- Fixer à l'arrière, de chaque côté, des sangles d'arrimage au niveau des platines de repose-pied et les tendre.



# LA TECHNOLOGIE EN DÉTAIL

08

---

<b>REMARQUES GÉNÉRALES</b>	<b>160</b>
<b>SYSTÈME ANTIBLOPAGE (ABS)</b>	<b>160</b>
<b>CONTRÔLE DE MOTRICITÉ (ASC/DTC)</b>	<b>163</b>
<b>RÉGULATION DU COUPLE DE FREIN MOTEUR</b>	<b>166</b>
<b>DYNAMIC ESA</b>	<b>167</b>
<b>MODE DE CONDUITE</b>	<b>167</b>
<b>DYNAMIC BRAKE CONTROL</b>	<b>170</b>
<b>CONTRÔLE DE LA PRESSION DES PNEUS (RDC)</b>	<b>170</b>
<b>ASSISTANT DE CHANGEMENT DE RAPPORTS</b>	<b>172</b>
<b>FEU DE VIRAGE ADAPTATIF</b>	<b>174</b>

---

## REMARQUES GÉNÉRALES

De plus amples informations sur les questions techniques sont mises à disposition sous [bmw-motorrad.com/technik](http://bmw-motorrad.com/technik).

---

## SYSTÈME ANTIBLOCCAGE (ABS)

### Comment fonctionne l'ABS ?

La force de freinage maximale transmissible à la chaussée dépend entre autres de l'adhérence de la chaussée. Le gravier, la glace, la neige ou encore une chaussée humide offrent une bien plus mauvaise adhérence que l'asphalte sec et propre. Moins l'adhérence est bonne, plus la distance de freinage s'allonge.

Si la force de freinage maximale transmissible est dépassée par une augmentation de la pression de freinage exercée par le pilote, les roues commencent à se bloquer, la moto n'est plus stable sur sa trajectoire et peut chuter. L'ABS intervient avant qu'une telle situation n'arrive, en dosant la pression de freinage en fonction de la force de freinage maximale transmissible. Les roues peuvent ainsi continuer de tourner et la stabilité dyna-

mique est préservée, quel que soit l'état de la chaussée.

### Que se passe-t-il si la chaussée est déformée ?

Les ondulations et les irrégularités de la chaussée peuvent entraîner une brève perte de contact entre les pneus et la chaussée, au point que la force de freinage transmissible peut être nulle. Lors d'un freinage dans cette situation, l'ABS doit réduire la pression de freinage de façon à préserver la stabilité directionnelle au moment où le contact avec la chaussée est rétabli. À ce moment précis, l'ABS BMW Motorrad se base sur une chaussée à très faible coefficient de frottement (gravier, glace, neige) pour être sûr que les roues continuent dans tous les cas de tourner, une nécessité pour garantir une bonne tenue de route. Après analyse des conditions réelles, le système règle la pression de freinage optimale.

## Soulèvement de la roue arrière

En cas d'accélération très fortes et rapides, il peut éventuellement se produire que l'ABS BMW Motorrad ne puisse pas empêcher le levage de la roue arrière. Un retournement de la moto peut alors se produire.



### AVERTISSEMENT

#### Levage de la roue arrière en cas de freinage puissant

Risque de chute

- En cas de freinage puissant, il faut s'attendre à ce que la régulation ABS ne soit pas toujours en mesure d'empêcher le levage de la roue arrière.

#### Comment est conçu le système BMW Motorrad ABS ?

L'ABS BMW Motorrad assure la stabilité dynamique dans le cadre des limites de la physique, quelle que soit la nature du sol.

À partir d'une vitesse supérieure à 4 km/h, le BMW Motorrad ABS peut assurer la stabilité dynamique dans le cadre des limites de la physique, quelle que soit la nature de la chaussée. Aux faibles vitesses, le BMW Motorrad ABS ne peut pas fournir une assistance optimale quelle que soit la nature de la chaussée du fait de sa conception.

Le système n'est pas optimisé pour les exigences spéciales telles que celles qui doivent être satisfaites lors des conditions extrêmes de la compétition en tout-terrain ou sur circuit.

#### Situations particulières

Pour détecter la tendance au blocage des roues, l'électronique compare notamment les vitesses de rotation des roues avant et arrière. Si des valeurs non plausibles sont détectées sur un laps de temps assez long, la fonction ABS est coupée pour des raisons de sécurité et un défaut ABS est signalé. Il est nécessaire que l'autodiagnostic soit terminé pour qu'il y ait affichage d'un message de défaut.

## 162 LA TECHNOLOGIE EN DÉTAIL

Outre les problèmes survenant sur l'ABS BMW Motorrad, des situations de conduite inhabituelles peuvent aussi entraîner l'affichage d'un message de défaut :

- Conduite sur roue arrière (w-heeling) pendant une durée prolongée.
- Patinage sur place de la roue arrière en actionnant le frein avant (burn out).
- Échauffement du moteur sur béquille centrale ou auxiliaire, au point mort ou avec un rapport engagé.
- Blocage prolongé de la roue arrière par le frein moteur, p. ex. dans les descentes sur chaussée glissante.

Si un état de conduite inhabituel provoque l'affichage d'un message de défaut, la fonction ABS peut être réactivée après coupure du contact et remise sous tension.

**Quel rôle l'entretien régulier joue-t-il ?**



### AVERTISSEMENT

#### **Système de freinage entretenu irrégulièrement**

Risque d'accident

- Afin de s'assurer que le système BMW Motorrad ABS se trouve dans un état de maintenance optimal, il convient de respecter impérativement les intervalles d'inspection.

#### **Réserves de sécurité**

L'ABS BMW Motorrad ne doit pas inciter à une conduite imprudente comptant sur des distances de freinage plus courtes. Il agit avant tout comme réserve de sécurité pour les situations d'urgence.

Prudence dans les virages ! Le freinage dans les virages est soumis à des lois physiques particulières que même l'ABS BMW Motorrad n'est pas en mesure d'abroger.

## Évolution de l'ABS vers l'ABS Pro

– avec modes de conduite Pro<sup>EO</sup>

Jusqu'à présent, l'ABS BMW Motorrad apportait un très haut niveau de sécurité lors du freinage en ligne droite. Désormais, l'ABS Pro offre encore davantage de sécurité, cette fois lors des freinages dans les virages. L'ABS Pro empêche le blocage des roues, même en cas d'action rapide sur les freins. En particulier lors des freinages soudains, l'ABS Pro réduit les brusques variations des forces ressenties au guidon et donc le risque de cabrage de la moto.

### Mise en action de l'ABS

Techniquement, l'ABS Pro adapte l'intervention de l'ABS à l'angle d'inclinaison de la moto, en fonction de la situation de roulage du moment.

L'inclinaison de la moto est calculée à partir des signaux de vitesse de roulis et de lacet ainsi que d'accélération transversale.

Plus l'inclinaison augmente, plus le gradient de la pression de freinage est limité au début du freinage de sorte que la

montée en pression se fait plus lentement. De plus, la modulation de la pression au moment de la mise en action de l'ABS est plus régulière.

### Avantages pour le pilote

Pour le pilote, les avantages de l'ABS Pro sont la sensibilité de la réponse ainsi que le haut niveau de stabilité de la moto au freinage et en roulage, associés à une décélération optimale, y compris dans les virages.

---

## CONTRÔLE DE MOTRICITÉ (ASC/DTC)

### Comment fonctionne le contrôle de motricité ?

Le contrôle de la traction existe dans deux configurations.

- **sans** prise en compte de l'inclinaison : contrôle automatique de stabilité ASC
- L'ASC est une fonction de base destinée à empêcher les chutes.
- **avec** prise en compte de l'inclinaison : contrôle dynamique de motricité DTC
- Grâce aux informations supplémentaires sur l'inclinaison et la vitesse, le DTC effectue des réglages encore plus fins et confortables.

## 164 LA TECHNOLOGIE EN DÉTAIL

Le contrôle de motricité compare les vitesses circonférentielles de la roue avant et de la roue arrière. A partir de la différence de vitesse, le système détermine le glissement et, par conséquent, les réserves de stabilité au niveau de la roue arrière. En cas de dépassement d'une limite de glissement, le couple moteur est adapté par la gestion moteur.

Le BMW Motorrad ASC/DTC est un système d'assistance conçu pour le pilote et la conduite sur voies publiques. Notamment dans la zone limite de la physique dynamique, le pilote a une grande influence sur les possibilités de régulation du ASC/DTC (déport des poids dans les virages, chargement desserré).

Le système n'est pas optimisé pour les exigences spéciales telles que celles qui doivent être satisfaites lors des conditions extrêmes de la compétition en tout-terrain ou sur circuit. Dans de tels cas, le BMW Motorrad ASC/DTC peut être coupé.



### AVERTISSEMENT

#### Conduite risquée

Risque d'accident malgré l'ASC/le DTC

- Un style de conduite adapté est toujours de la responsabilité du pilote.
- Ne pas limiter les options de sécurité complémentaires par une conduite à risques.

#### Situations particulières

Conformément aux lois de la physique, l'augmentation de l'inclinaison restreint davantage la capacité d'accélération. L'accélération peut en conséquence être réduite en sortie de virages très serrés.

Pour pouvoir détecter un patinage ou un dérapage de la roue arrière, le système compare entre autres les vitesses de rotation de la roue avant et de la roue arrière et, si le DTC est présent au lieu de l'ASC, prend en compte l'inclinaison de la moto.

– avec modes de conduite Pro<sup>EO</sup>

Si les valeurs d'inclinaison ne sont pas plausibles durant un laps de temps assez long, une valeur de remplacement est alors utilisée pour l'inclinaison ou bien la fonction DTC est désactivée. Dans de tels cas, un défaut DTC est signalé. Il est nécessaire que l'autodiagnostic soit terminé pour qu'il y ait affichage d'un message de défaut.

Les situations de roulage inhabituelles suivantes peuvent provoquer une coupure automatique du contrôle de motricité BMW Motorrad.

#### **Conditions d'utilisation inhabituelles :**

- Conduite sur roue arrière (wheeling) pendant une durée prolongée.
- Patinage sur place de la roue arrière en actionnant le frein avant (burn out).
- Montée en température sur une béquille auxiliaire au point mort ou avec un rapport engagé.



Vitesse minimale pour l'activation du DTC

min. 5 km/h

– avec modes de conduite Pro<sup>EO</sup>

Si la roue avant décolle lors d'une accélération extrême, le DTC, dans les modes de conduite RAIN et ROAD, réduit le couple moteur jusqu'à ce que la roue avant revienne en contact avec le sol.

Avec le réglage DTC DYNAMIC, la détection de décollage de la roue avant entraîne un bref wheeling.

Dans le mode de conduite DYNAMIC PRO, la détection du décollage de la roue avant est désactivée.

En cas de soulèvement de la roue avant, BMW Motorrad recommande de fermer quelque peu la poignée des gaz pour revenir le plus vite possible à un état de conduite stable.

Dans les modes de conduite RAIN, ROAD et DYNAMIC, le réglage DTC correspond au mode de conduite.

Dans le mode de conduite DYNAMIC PRO, le DTC peut être réglé différemment.

## RÉGULATION DU COUPLE DE FREIN MOTEUR

– avec modes de conduite Pro<sup>EO</sup>

### Comment fonctionne la régulation du couple de frein moteur ?

La régulation du couple de frein moteur a pour tâche d'éviter de façon fiable les états instables causés par un couple d'inertie excessif au niveau de la roue arrière. Selon l'état de la chaussée et la dynamique de conduite, un couple d'inertie excessif peut provoquer une forte augmentation du patinage sur la roue arrière et nuire à la stabilité de marche. La régulation du couple de frein moteur limite un patinage trop élevé sur la roue arrière à un patinage sûr en fonction du mode de conduite.

### Causes d'un patinage excessif sur la roue arrière :

- Décélération sur chaussée à faible coefficient de frottement (par ex. : feuilles mouillées).
- Broutage de la roue arrière lors du rétrogradage.
- Freinage brusque en conduite sportive.

Tout comme la fonction BMW Motorrad DTC, la régulation du couple de frein moteur compare les vitesses circonférentielles de la roue avant et de la roue arrière, calculées à partir de la vitesse et du rayon des roues. La différence de vitesse permet à la régulation du couple de frein moteur de déterminer le patinage et la réserve de stabilité correspondante au niveau de la roue arrière. Si le patinage dépasse la valeur limite correspondante, le couple moteur est augmenté par une légère ouverture des papillons. Le patinage est réduit et le véhicule stabilisé.

### Effet de la régulation du couple de frein moteur

- En modes de conduite RAIN et ROAD : stabilité maximale.
- avec modes de conduite Pro<sup>EO</sup>
- En modes de conduite DYNAMIC et DYNAMIC PRO : intervention réduite par rapport aux modes de conduite RAIN et ROAD.

---

## DYNAMIC ESA

–avec Dynamic ESA<sup>EO</sup>

### Fonction du Dynamic ESA

Le Dynamic ESA détecte les mouvements du châssis à l'aide d'un capteur d'assiette et réagit en adaptant la vanne d'amortissement. Le châssis est ainsi adapté à la nature et à la qualité de la chaussée.

Le Dynamic ESA se calibre à intervalles réguliers afin d'assurer le fonctionnement correct du système.

### Possibilités de réglage

#### Modes d'amortissement

- Road : amortissement pour trajets sur route confortables
- Dynamic : amortissement pour trajets sur route dynamiques

### Réglages de la charge

- Conduite en solo
- Conduite en solo avec bagages
- Conduite avec passager (et bagages)

---

## MODE DE CONDUITE

### Sélection

Les modes de conduite suivants peuvent être sélectionnés pour adapter la moto à l'état de la chaussée et aux sensations de conduite souhaitées :

#### Série

- RAIN
- ROAD (mode standard)

–avec modes de conduite Pro<sup>EO</sup>

#### Avec les modes de conduite Pro

- DYNAMIC
- DYNAMIC PRO

Il existe pour chacun de ces modes de conduite un réglage approprié pour les systèmes ABS, ASC/DTC, pour la régulation du couple de frein moteur et pour l'admission des gaz.

–avec Dynamic ESA<sup>EO</sup>

Le Dynamic ESA peut être réglé indépendamment du mode de conduite sélectionné.

Le ASC/DTC peut être désactivé dans tous les modes de conduite. Les explications suivantes se rapportent toujours aux systèmes de sécurité activés.

# 168 LA TECHNOLOGIE EN DÉTAIL

## Admission des gaz

- En mode de conduite RAIN : réponse douce du moteur.
- En mode de conduite ROAD : réponse optimale du moteur.
- En mode de conduite DYNAMIC : réponse directe du moteur.
- En mode de conduite DYNAMIC PRO : possibilité de régler la réponse du moteur de manière individuelle.

## ABS

- La détection du décollage de la roue arrière est active dans tous les modes de conduite sauf DYNAMIC PRO.
- Dans le mode de conduite DYNAMIC, la détection de décollage de la roue arrière est réduite, afin d'obtenir un meilleur effet de freinage.
- En mode de conduite DYNAMIC PRO, l'ABS peut être réglé différemment.
- avec modes de conduite Pro<sup>EO</sup>

## ABS Pro

- L'ABS Pro est intégralement disponible dans les modes de conduite RAIN et ROAD. Le redressement de la moto lors des freinages en virage est réduit à un minimum.

- En mode de conduite DYNAMIC, l'ABS Pro n'est disponible qu'avec un bon coefficient de frottement. Par rapport aux modes de conduite RAIN et ROAD, l'assistance est réduite mais conçue de façon à atteindre l'effet de freinage maximum.
- En mode de conduite DYNAMIC PRO, l'ABS Pro est désactivé dans le réglage d'usine.

## ASC

- L'ASC est adapté à la route.
- Avec le réglage ASC RAIN, l'intervention précoce de l'ASC permet d'atteindre une stabilité de marche maximale.
- Avec le réglage ASC ROAD, l'intervention de l'ASC plus tard qu'en mode RAIN. Un patinage de la roue arrière est évité autant que possible.
- avec modes de conduite Pro<sup>EO</sup>

## DTC

### Pneumatiques

- Le système DTC est adapté à la conduite sur route avec pneus de route dans tous les modes de conduite.

### Stabilité sur route

- Avec le réglage DTC RAIN, l'intervention précoce de l'DTC permet d'atteindre une stabilité de marche maximale.
- Avec le réglage DTC ROAD, l'intervention de l'DTC plus tard qu'en mode RAIN. Un patinage de la roue arrière est évité autant que possible.
- Les modes de conduite DTC RAIN et ROAD permettent d'éviter le soulèvement de la roue avant.
- Avec le réglage DTC DYNAMIC, l'intervention du DTC intervient plus tardivement qu'en mode de conduite ROAD, si bien qu'une légère dérive en sortie de virage et un bref Wheeling sont possibles.

Avec les réglages DTC RAIN, ROAD et DYNAMIC, le réglage DTC correspond au mode de conduite.

Avec le réglage DTC DYNAMIC PRO, le DTC peut être réglé différemment.

### Commutation

Les modes de conduite peuvent être modifiés lorsque le contact est mis. Une commutation pendant la conduite est possible avec les conditions préalables suivantes :

- Aucun couple d'entraînement sur la roue arrière.
- Pas de pression de freinage dans le système de freinage.

Pour une commutation pendant la conduite, il convient de procéder aux étapes suivantes :

- Couper la poignée des gaz.
- Ne pas actionner le levier de frein.
- Désactiver le régulateur de vitesse.

Le mode de conduite souhaité est tout d'abord présélectionné. La commutation s'effectue seulement lorsque les systèmes concernés se trouvent à l'état requis.

Le menu de sélection disparaît seulement sur le visuel après la commutation du mode de conduite.

---

**DYNAMIC BRAKE CONTROL**

– avec modes de conduite Pro<sup>EO</sup>

**Fonction du Dynamic Brake Control**

La fonction du Dynamic Brake Control assiste le pilote lors d'un freinage d'urgence.

**Détection d'un freinage d'urgence**

– Un freinage d'urgence est détecté quand le frein de roue avant est actionné fortement et rapidement.

**Comportement lors d'un freinage d'urgence**

– En cas de freinage d'urgence à une vitesse supérieure à 10 km/h, la fonction Dynamic Brake Control agit en plus de l'ABS.

**Comportement en cas d'actionnement par inadvertance de la poignée des gaz**

– Si la poignée des gaz est actionnée par inadvertance lors d'un freinage d'urgence (position de la poignée > 5 %), l'effet de freinage initié est assuré par le Dynamic Brake Control, qui ignore l'ouverture de la poignée des gaz. L'effet

de freinage d'urgence est assuré.

- Si les gaz sont fermés (position de la poignée < 5 %) pendant l'intervention du Dynamic Brake Control, le couple moteur requis par l'ABS est à nouveau généré.
- Quand le freinage d'urgence est terminé et que la poignée des gaz est encore actionnée, le Dynamic Brake Control règle le couple moteur de manière contrôlée en fonction du choix du pilote.

---

**CONTRÔLE DE LA PRESSION DES PNEUS (RDC)**

– avec contrôle de la pression des pneus (RDC)<sup>EO</sup>

**Fonction**

Les pneus sont pourvus d'un capteur mesurant la température de l'air et la pression de gonflage, et envoyant ces données au boîtier électronique. Les capteurs sont équipés d'un régulateur centrifuge qui valide la transmission des valeurs mesurées dès que la vitesse minimale est dépassée pour la première fois.

	Vitesse minimale pour la transmission des valeurs de mesure de RDC :
min. 30 km/h	

Avant la première réception de la pression de gonflage des pneus, -- s'affiche à l'écran pour chaque pneu. Après l'immobilisation de la moto, les capteurs transmettent encore les valeurs mesurées pendant quelque temps.

	Durée de transmission des valeurs mesurées après arrêt du véhicule :
min. 15 min	

En présence d'un boîtier électronique RDC, un message de défaut est généré si les roues ne sont pas équipées de capteurs.

### Plages de pression des pneus

Le boîtier électronique RDC distingue trois plages de pressions de gonflage adaptées au véhicule :

- Pression de gonflage à l'intérieur de la tolérance admissible.
- Pression de gonflage dans la zone limite de la tolérance admissible.

- Pression de gonflage à l'extérieur de la tolérance admissible.

### Compensation thermique

La pression de gonflage des pneus dépend de la température : elle croît lorsque la température des pneus augmente et diminue lorsque la température des pneus descend. La température des pneus dépend de la température ambiante, ainsi que du style de conduite et de la durée du trajet.

	Les pressions de gonflage des pneus sont affichées sur l'écran après ajustement en fonction de la température et se réfèrent toujours à la température de l'air présent dans le pneu suivante :
20 °C	

Les appareils de contrôle de la pression de gonflage mis à disposition par les stations-service ne procèdent pas à la compensation de température ; la pression de gonflage mesurée dépend de la température du pneu. De ce fait, les valeurs affichées ne correspondent généralement pas aux valeurs qui apparaissent sur l'écran.

## 172 LA TECHNOLOGIE EN DÉTAIL

### Adaptation de la pression de gonflage des pneus

Comparez la valeur RDC qui apparaît sur l'écran avec la valeur figurant au dos du livret de bord. La différence entre les deux valeurs doit être compensée avec l'appareil de contrôle de pression des pneus d'une station-service.



Exemple

Selon la notice d'utilisation, la pression de gonflage doit être la suivante :

2,5 bar

La valeur suivante est affichée sur l'écran :

2,3 bar

Il manque donc :

0,2 bar

L'appareil de contrôle de la station-service indique :

2,4 bar

Pour atteindre la pression de gonflage adéquate, augmenter la pression jusqu'à la valeur suivante :

2,6 bar

### ASSISTANT DE CHANGEMENT DE RAPPORTS

-avec assistant de changement de rapport Pro<sup>EO</sup>

#### Assistant de changement de rapports Pro

Votre véhicule est équipé de l'assistant de changement de rapport Pro initialement développé pour la compétition et adapté pour le touring. Il permet de passer au rapport supérieur et inférieur sans actionnement de l'embrayage ou du papillon dans presque toutes les plages de charge et de régime.

#### Avantages

- 70-80 % de tous les changements de rapport pour un trajet peuvent être effectués sans embrayage.
- Moins de mouvement entre pilote et passager grâce aux pauses plus courtes des changements de rapport.
- Dans les accélérations, le papillon ne doit pas être fermé.
- Dans les décélérations et les rétrogradations (papillon fermé) une adaptation du régime est effectuée par un double débrayage.

–Le temps de changement est réduit par rapport au changement de rapport avec actionnement de l'embrayage.

Pour détecter un souhait de passage de rapport, le pilote doit actionner le levier de sélection jusqu'alors inactif de manière normale à rapide dans la direction souhaitée en luttant contre l'action du ressort accumulateur pour un passage déterminé et le maintenir jusqu'à la fin du changement de rapport. Il n'est pas nécessaire d'exercer une force supplémentaire pendant le changement de rapport. Après un changement de rapport, le levier de sélection doit être totalement déchargé pour pouvoir effectuer un autre changement de rapport à l'aide de l'assistant de changement de rapport Pro. Pour les changements de rapports avec l'assistant de changement de rapport Pro, la force exercée (position de la poignée d'accélération) avant et pendant le changement de rapport doit rester constante. Toute modification de la position de la poignée des gaz pendant le changement de rapport peut entraîner une interruption de la

fonction et/ou un changement dans un mauvais rapport. Les changements de rapport effectués en actionnant l'embrayage se font sans l'aide de l'assistant de changement de rapport Pro.

### Passage au rapport inférieur

–Le passage à un rapport inférieur est assisté jusqu'au moment où le régime maximal dans la vitesse ciblée est atteint. Cela évite un surrégime.



Régime maximal

max 9000 min<sup>-1</sup>

### Passage à un rapport supérieur

–Le passage à un rapport supérieur est assisté jusqu'au moment où le régime de ralenti est atteint dans le rapport ciblé.  
–Le régime ne peut donc pas chuter sous le ralenti.



Régime de ralenti

1250±50 min<sup>-1</sup> (Moteur à sa température de service)

---

## FEU DE VIRAGE ADAPTATIF

– avec éclairage adaptatif de virage<sup>EO</sup>

### Fonction

Outre les feux de croisement, les feux de route et les feux de jour, ou feux de position, le phare comporte deux éléments à LED séparés avec chacun leur propre réflecteur. Les éléments à LED sont activés en plus des feux de croisement en fonction de l'inclinaison afin d'améliorer l'éclairage de la zone intérieure du virage. L'éclairage adaptatif de virage est optimisé pour les positions légèrement à moyennement inclinées.

L'éclairage de virage adaptatif est activé, entre autres, dans les conditions suivantes :

- Conduite en position légèrement à moyennement inclinée.
- La vitesse est supérieure à environ 10 km/h.
- Le feu de croisement est allumé.



**MAINTENANCE**

**09**

---

<b>REMARQUES GÉNÉRALES</b>	<b>178</b>
<b>OUTILLAGE DE BORD</b>	<b>178</b>
<b>BÉQUILLE DE ROUE AVANT</b>	<b>179</b>
<b>BÉQUILLE DE ROUE ARRIÈRE</b>	<b>179</b>
<b>HUILE MOTEUR</b>	<b>180</b>
<b>SYSTÈME DE FREINAGE</b>	<b>182</b>
<b>EMBRAYAGE</b>	<b>187</b>
<b>LIQUIDE DE REFROIDISSEMENT</b>	<b>188</b>
<b>PNEUS</b>	<b>189</b>
<b>JANTES</b>	<b>190</b>
<b>ROUES</b>	<b>191</b>
<b>CHAÎNE</b>	<b>202</b>
<b>DISPOSITIFS D'ÉCLAIRAGE</b>	<b>206</b>
<b>AIDE AU DÉMARRAGE</b>	<b>206</b>
<b>BATTERIE</b>	<b>208</b>
<b>FUSIBLES</b>	<b>212</b>
<b>PRISE DE DIAGNOSTIC</b>	<b>214</b>

## REMARQUES GÉNÉRALES

Le chapitre « Maintenance » décrit des opérations de contrôle et de remplacement des pièces d'usure pouvant être facilement réalisées. Si des couples de serrage spécifiques doivent être respectés, ceux-ci sont également mentionnés. Vous trouverez une liste de tous les couples de serrage requis dans le chapitre « Caractéristiques techniques ».

### Vis microenrobées

Le microenrobage est un frein filet chimique. Pour cela, une colle est utilisée pour créer une connexion solide entre la vis et l'écrou ou le composant. Les vis microenrobées ne peuvent donc être utilisées qu'une seule fois.

Après la dépose, il faut éliminer toute trace de colle du filetage intérieur. Pour la repose, il faut utiliser une nouvelle vis microenrobée. Avant la dépose, s'assurer de disposer d'un outil approprié pour nettoyer le filetage et d'une vis de rechange. En cas de réalisation incorrecte, la fonction de freinage de la vis peut ne pas être assurée, ce qui vous met en danger !

L'exécution de certains de ces travaux exige des outils spécifiques ainsi que des connaissances techniques approfondies. En cas de doute, adressez-vous à un atelier spécialisé, de préférence à votre concessionnaire BMW Motorrad.

## OUTILLAGE DE BORD

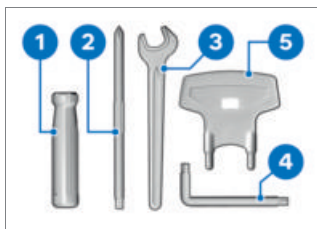

- 1 Manche de tournevis
- 2 Tournevis réversible à embouts cruciforme et plat
  - Déposer la batterie. (→ 210)
  - Régler l'amortissement de la roue arrière. (→ 130)
- 3 Clé à fourche  
Ouverture de la clé 14 mm
  - Régler le bras-support du rétroviseur. (→ 126)

- 4 Clé Torx T25/T30  
T25 sur la branche  
courte, T30 sur la  
branche longue
- 5 Code  
-Régler la précontrainte  
du ressort de la roue  
arrière. (▣▣▣ 128)

## BÉQUILLE DE ROUE AVANT

### Monter la béquille de roue avant



#### ATTENTION

#### Utilisation de la béquille de roue avant BMW Motorrad sans béquille auxiliaire supplémentaire

Endommagement des composants par la chute

- Mettre la moto sur une béquille auxiliaire avant de soulever la moto avec la béquille de roue avant BMW Motorrad.
- S'assurer que la position de la moto est stable.
- Placer la moto sur une béquille auxiliaire, BMW Motorrad recommande la béquille auxiliaire BMW Motorrad.
- Monter la béquille de roue arrière. (▣▣▣ 179)



- Vous trouverez la description du montage correct dans les instructions de la béquille de roue avant.
- BMW Motorrad propose pour chaque véhicule une béquille de montage adaptée. Votre concessionnaire BMW Motorrad se fera un plaisir de vous aider à choisir la béquille de montage appropriée.

## BÉQUILLE DE ROUE ARRIÈRE

### Monter la béquille de roue arrière



- Vous trouverez la description du montage correct dans les

## 180 MAINTENANCE

instructions de la béquille de roue arrière.

- BMW Motorrad propose pour chaque véhicule une béquille de montage adaptée. Votre concessionnaire BMW Motorrad se fera un plaisir de vous aider à choisir la béquille de montage appropriée.

---

### HUILE MOTEUR

#### Contrôler le niveau d'huile moteur



#### ATTENTION

**Interprétation erronée du volume d'huile, car le niveau d'huile dépend de la température (le niveau d'huile monte avec la température)**

Dégât moteur

- Contrôler le niveau d'huile uniquement après une conduite prolongée ou quand le moteur est chaud.
- Nettoyer la zone de l'orifice de remplissage d'huile.
- Laisser tourner le moteur au ralenti, jusqu'à ce que le ventilateur démarre, puis le laisser tourner pendant une minute supplémentaire.
- Couper le moteur.



#### ATTENTION

#### Basculement latéral du véhicule

Dommages des composants en cas de renversement

- Immobiliser le véhicule de manière à ce qu'il ne puisse pas basculer latéralement ; de préférence avec l'aide d'une seconde personne.
  - Maintenir la moto à température de service en position verticale, en veillant à ce que le sol soit plan et ferme. BMW Motorrad recommande d'utiliser une béquille auxiliaire appropriée.
- avec béquille centrale<sup>EO</sup>
- Mettre la moto à température de service sur la béquille centrale en veillant à ce que le sol soit plan et stable.<

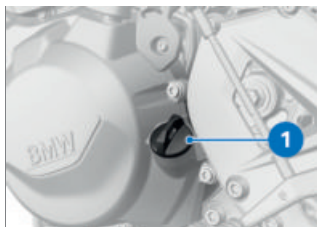

- Attendre cinq minutes, afin que l'huile puisse s'accumuler dans le carter d'huile.
- Sortir la jauge de niveau d'huile **1**.

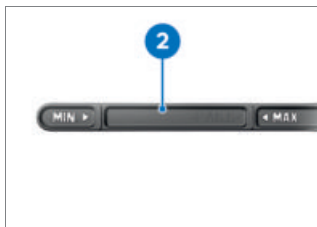

- Essuyer la plage de mesure **2** avec un chiffon sec
- Introduire la jauge de niveau d'huile dans l'orifice de remplissage d'huile, sans toutefois la visser. Tourner d'un tour vers l'arrière pour une meilleure lisibilité.
- Retirer la jauge de niveau d'huile et en relever le niveau.

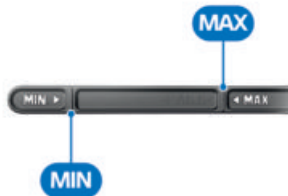

 Niveau de consigne d'huile moteur

Entre les repères **MIN** et **MAX**

 Quantité d'appoint huile moteur

max 0,5 l (Différence entre **MIN** et **MAX**)

Si le niveau d'huile se situe en dessous du repère **MIN** :

- Faire l'appoint d'huile moteur. (→ 182)

Si le niveau d'huile se situe au-dessus du repère **MAX** :

- Faire corriger le niveau d'huile par un atelier spécialisé, de préférence par un concessionnaire BMW Motorrad.
- Remettre la jauge de niveau d'huile en place.

 Afin de respecter l'environnement, BMW Motorrad recommande de contrôler l'huile moteur de

## 182 MAINTENANCE

temps en temps après un trajet de min. 50 km.

### Faire l'appoint d'huile moteur

- Immobiliser la moto sur une surface plane et stable.
- Nettoyer la zone de l'orifice de remplissage.

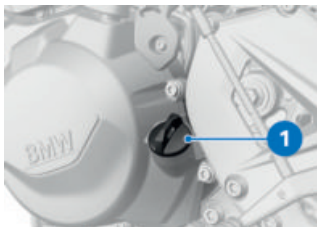

- Sortir la jauge de niveau d'huile 1.



### ATTENTION

#### Utilisation d'une quantité insuffisante ou excessive d'huile moteur

Dégât moteur

- Faire attention à ce que le niveau d'huile moteur soit correct.
- Ajouter de l'huile moteur jusqu'au niveau de consigne.
- Contrôler le niveau d'huile moteur. (☞ 180)
- Remettre la jauge de niveau d'huile en place.

## SYSTÈME DE FREINAGE

### Contrôler le fonctionnement des freins

- Actionner le levier de frein.
  - » Un point dur doit être nettement perceptible.
- Actionner la pédale de frein.
  - » Un point dur doit être nettement perceptible.

Si aucun point de résistance n'est nettement perceptible :



### ATTENTION

#### Opération non conforme sur le système de freinage

Risque de dégradation de la fiabilité du système de freinage

- Confier à des spécialistes tous les opérations concernant le système de freinage.
- Faire contrôler les freins par un atelier spécialisé, de préférence par un concessionnaire BMW Motorrad.

### Contrôler l'épaisseur des plaquettes de frein avant

- Immobiliser la moto sur une surface plane et stable.



- Effectuer un contrôle visuel de l'épaisseur de plaquette de frein gauche et droite. Sens de regard : entre la roue et le guidage de la roue avant, en direction des étriers de frein **1**.

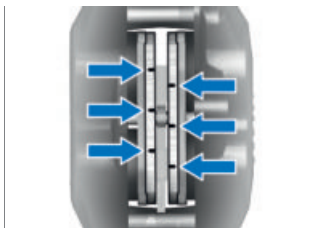

Limite d'usure des plaquettes de frein avant

min. 1,0 mm (Uniquement garniture de friction sans plaque support. Les repères d'usure, à savoir les gorges, doivent être nettement visibles.)

Si les repères d'usure ne sont plus nettement visibles :



### AVERTISSEMENT

#### Épaisseur de garniture inférieure à la valeur minimale

Effet de freinage plus faible, endommagement du frein

- Pour garantir la fiabilité du système de freinage, ne pas utiliser les plaquettes dont l'épaisseur est inférieure à la valeur minimale.

- Faire remplacer les plaquettes de frein par un atelier spécialisé, de préférence par un concessionnaire BMW Motorrad.

#### Contrôler l'épaisseur des plaquettes de frein arrière

- Immobiliser la moto sur une surface plane et stable.



- Vérifier l'épaisseur des plaquettes de frein par un contrôle visuel. Sens de

## 184 MAINTENANCE

regard : de l'arrière vers l'étrier de frein 1.



Limite d'usure des plaquettes de frein arrière

min. 1,0 mm (Uniquement garniture de friction sans plaque support.)

Si les plaquettes de frein sont usées :



### AVERTISSEMENT

#### Épaisseur de garniture inférieure à la valeur minimale

Effet de freinage plus faible, endommagement du frein

- Pour garantir la fiabilité du système de freinage, ne pas utiliser les plaquettes dont l'épaisseur est inférieure à la valeur minimale.
- Faire remplacer les plaquettes de frein par un atelier spécialisé, de préférence par un concessionnaire BMW Motorrad .

### Contrôler le niveau du liquide de frein avant



### AVERTISSEMENT

#### Quantité de liquide de frein insuffisante ou liquide de frein contaminé dans le réservoir de liquide de frein

Réduction significative de la puissance de freinage due à la présence d'air, d'impuretés ou d'eau dans le système de freinage

- Adapter immédiatement la conduite jusqu'à ce que le défaut soit éliminé.
- Contrôler régulièrement le niveau de liquide de frein.
- Nettoyer le couvercle du réservoir de liquide de frein avant l'ouvrir.
- Utiliser uniquement du liquide de frein provenant d'un flacon scellé.

—avec béquille centrale<sup>EO</sup>

- Placer la moto sur la béquille centrale en veillant à ce que le sol soit plan et stable.
- Mettre le guidon en ligne droite.◁
- Mettre la moto en position verticale, en veillant à ce que le sol soit plan et stable.

- Mettre le guidon en ligne droite.



- Relever le niveau du liquide de frein sur le réservoir de liquide de frein avant **1**.

 Le niveau du liquide de frein baisse dans le réservoir sous l'effet de l'usure des plaquettes de frein.



 Niveau du liquide de frein avant

Liquide de frein, DOT4

 Niveau du liquide de frein avant

Le niveau du liquide de frein ne doit pas descendre en dessous du repère **MIN**. (Réservoir de liquide de frein à l'horizontale, moto en position droite)

Si le niveau du liquide de frein descend en dessous du niveau autorisé :

- Faire éliminer le défaut dès que possible par un atelier spécialisé, de préférence par un concessionnaire BMW Motorrad.

## 186 MAINTENANCE

### Contrôler le niveau du liquide de frein à l'arrière

#### AVERTISSEMENT

#### Quantité de liquide de frein insuffisante ou liquide de frein contaminé dans le réservoir de liquide de frein

Réduction significative de la puissance de freinage due à la présence d'air, d'impuretés ou d'eau dans le système de freinage

- Adapter immédiatement la conduite jusqu'à ce que le défaut soit éliminé.
  - Contrôler régulièrement le niveau de liquide de frein.
  - Nettoyer le couvercle du réservoir de liquide de frein avant l'ouvrir.
  - Utiliser uniquement du liquide de frein provenant d'un flacon scellé.
- 
- Mettre la moto en position verticale, en veillant à ce que le sol soit plan et stable.  
– avec béquille centrale<sup>EO</sup>
  - Placer la moto sur la béquille centrale en veillant à ce que le sol soit plan et stable.<

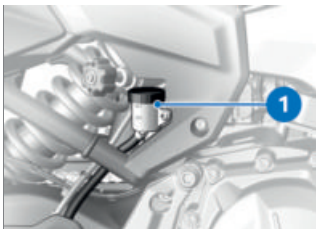

- Relever le niveau du liquide de frein sur le réservoir de liquide de frein arrière **1**.

 Le niveau du liquide de frein baisse dans le réservoir sous l'effet de l'usure des plaquettes de frein.

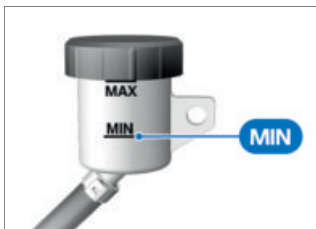

 Niveau de liquide de frein arrière (contrôle visuel)

Liquide de frein, DOT4

Le niveau du liquide de frein ne doit pas descendre en dessous du repère **MIN**.

Si le niveau du liquide de frein descend en dessous du niveau autorisé :

- Faire éliminer le défaut dès que possible par un atelier spécialisé, de préférence par un concessionnaire BMW Motorrad.

## EMBRAYAGE

### Contrôler le fonctionnement de l'embrayage

- Actionner la manette d'embrayage.
- » Une augmentation de la force doit être perceptible à mesure de l'actionnement.

Si aucune augmentation de force n'est perceptible à mesure de l'actionnement :

- Faire vérifier l'embrayage par un atelier spécialisé, de préférence par un concessionnaire BMW Motorrad.

### Contrôler le jeu de l'embrayage

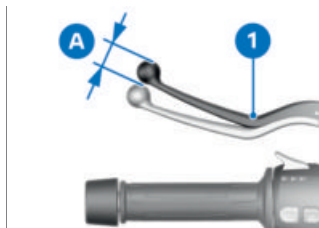

- Actionner le levier d'embrayage **1** plusieurs fois jusqu'à ce qu'il touche la poignée.
- Actionner légèrement le levier d'embrayage **1**, jusqu'à ressentir une certaine résistance tout en observant la garde d'embrayage **A**.



Jeu de l'embrayage

3...5 mm (à l'extérieur sur le levier d'embrayage, guidon en position droite, moteur froid)

Si le jeu de l'embrayage est en dehors de la tolérance :

- Régler la garde d'embrayage. (▮▮▮▶ 188)

# 188 MAINTENANCE

## Régler la garde d'embrayage

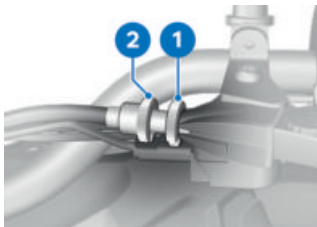

- Desserrer le contre-écrou **1**.
- Pour augmenter la garde d'embrayage : Visser la vis de réglage **2** dans la commande à main.
- Pour réduire la garde d'embrayage : Dévisser la vis de réglage **2** de la commande à main.

 La distance entre le contre-écrou et l'écrou (mesurée à l'intérieur) ne doit pas dépasser  $8 \pm 1,5$  mm.

Si la garde d'embrayage correcte ne peut être réglée qu'en continuant à dévisser, veuillez vous adresser à un atelier spécialisé ou au mieux à un concessionnaire BMW Motorrad.

- Contrôler le jeu de l'embrayage. (➡ 187)
- Serrer le contre-écrou **1** en tenant la vis de réglage **2**.

## LIQUIDE DE REFROIDISSEMENT

### Contrôler le niveau de liquide de refroidissement

- Mettre la moto en position verticale, en veillant à ce que le sol soit plan et stable.

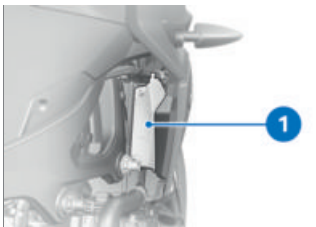

- Relever le niveau de liquide de refroidissement sur le vase d'expansion **1**. Direction du regard : de l'arrière par l'ouverture de la garniture latérale droite.



 Niveau de consigne du liquide de refroidissement

Entre repère **MIN** et **MAX** sur le vase d'expansion (Moteur froid)

Si le niveau de liquide de refroidissement descend en dessous du niveau autorisé :

- Faire l'appoint de liquide de refroidissement.

### Faire l'appoint de liquide de refroidissement

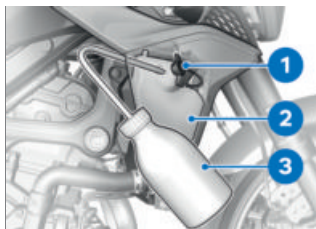

- Ouvrir le bouchon **1** du vase d'expansion **2**.
- Faire le plein de liquide de refroidissement jusqu'au niveau

de consigne à l'aide d'un récipient approprié, par exemple un flacon de laboratoire **3**.

- Contrôler le niveau de liquide de refroidissement. (☞ 188)
- Fermer le bouchon **1** du vase d'expansion **2**.

## PNEUS

### Contrôler la pression de gonflage des pneus

#### **AVERTISSEMENT**

#### **Pression de gonflage incorrecte**

Dégradation de la tenue de route de la moto, réduction de la durée de vie des pneus

- Vérifier la pression correcte des pneus.

#### **AVERTISSEMENT**

#### **Ouverture spontanée d'obus de valve montés verticalement à grande vitesse**

Perte soudaine de la pression de gonflage des pneus

- Utiliser des capuchons de valve avec bague d'étanchéité en caoutchouc et bien les serrer.

- Immobiliser la moto sur une surface plane et stable.

# 190 MAINTENANCE

- Contrôler la pression de gonflage des pneus en se référant aux données suivantes.

 Pression de gonflage des pneus avant
2,5 bar (sur pneu à froid)

 Pression de gonflage des pneus arrière
2,9 bar (sur pneu à froid)

Si la pression de gonflage des pneus est insuffisante :

- Corriger la pression de gonflage des pneus.

## Contrôler la profondeur de sculpture des pneus



### AVERTISSEMENT

#### Conduite avec des pneus très usés

Risque d'accident par dégradation du comportement routier

- Si nécessaire, remplacer les pneus avant d'atteindre la profondeur minimale de sculpture spécifiée par la législation.
- Immobiliser la moto sur une surface plane et stable.

- Mesurer la profondeur de sculpture des pneus dans les rainures principales comportant des témoins d'usure.



Chaque pneu est équipé de repères d'usure intégrés dans les rainures principales de la sculpture. Si le profil du pneu atteint le niveau de ces repères, le pneu est entièrement usé. Les positions de ces repères sont repérées sur le flanc du pneu, par exemple par les lettres TI, TWI ou par une flèche.

Si la profondeur de sculpture minimale est atteinte :

- Remplacer le pneu concerné.

## JANTES

### Contrôler les jantes

- Immobiliser la moto sur une surface plane et stable.
- Vérifier par un contrôle visuel si les jantes présentent des zones défectueuses.
- Faire contrôler et remplacer le cas échéant les jantes endommagées par un atelier spécialisé, de préférence par un concessionnaire BMW Motorrad.

---

## ROUES

### Recommandation de pneus

Des pneus de certaines marques ont été testés pour chaque taille par BMW Motorrad et classés conformes à la sécurité routière. Pour les autres marques de pneus, BMW Motorrad ne peut pas évaluer leur convenance et ne peut par conséquent pas se porter garant pour la sécurité de conduite.

BMW Motorrad recommande uniquement l'utilisation de pneus qui ont été testés par BMW Motorrad.

Vous pourrez obtenir des informations complètes auprès de votre concessionnaire BMW Motorrad.

### Influence de la taille des roues sur les systèmes de régulation du châssis

Les dimensions des roues jouent un rôle essentiel avec les systèmes de contrôle de châssis. Notamment le diamètre et la largeur des roues sont enregistrées comme base pour tous les calculs nécessaires dans le boîtier électronique. Le fait de remplacer les roues de série par des roues de

taille différente peut avoir des conséquences néfastes sur le comportement de régulation de ces systèmes.

Les couronnes de capteur nécessaires à la détection de la vitesse de roue ne doivent pas être remplacées sous peine de ne plus être compatibles avec les systèmes de régulation présents sur le véhicule.

Si vous voulez monter d'autres roues sur votre moto, parlez-en d'abord avec un atelier spécialisé, de préférence un concessionnaire BMW Motorrad. Il est nécessaire dans certains cas de devoir adapter les données enregistrées dans le boîtier électronique aux nouvelles tailles de pneus.

### Déposer la roue avant

- Immobiliser la moto sur une surface plane et stable.

## 192 MAINTENANCE

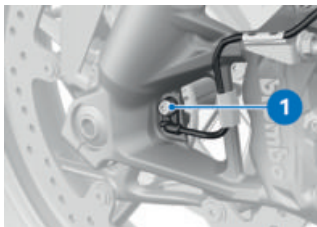

- Enlever la vis **1** et retirer le capteur de vitesse de roue de l'alésage.

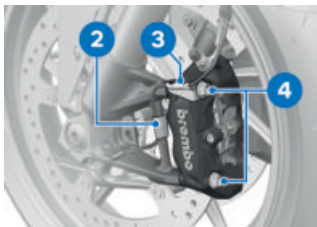

- Retirer le câble du capteur de vitesse de roue des clips de maintien **2** et **3**.
- Déposer les vis de fixation **4** de l'étrier de frein gauche et droit.

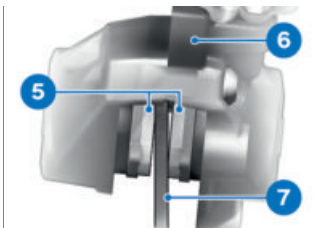

- Repousser légèrement les plaquettes de frein **5** par des mouvements de rotation de l'étrier de frein **6** contre le disque de frein **7**.



### ATTENTION

#### Utilisation d'objets durs ou à angles vifs à proximité des composants

Endommagement du composant

- Ne pas rayer les composants, les maroufler ou les recouvrir au besoin.
- Masquer avec du ruban adhésif les zones de la jante risquant d'être rayées au cours de la dépose des étriers de frein.

**ATTENTION****Compression involontaire des plaquettes de frein**

Endommagement des composants à l'application de l'étrier de frein ou à l'écartement des plaquettes de frein

- Ne pas actionner le frein lorsque l'étrier de frein est détaché.
- Dégager avec précaution les étriers des disques de frein en les tirant vers l'arrière et vers l'extérieur.
- Mettre la moto sur une béquille auxiliaire appropriée.
- Monter la béquille de roue arrière. (☛ 179)  
– avec béquille centrale<sup>EO</sup>
- Mettre la moto sur la béquille centrale en veillant à ce que le sol soit plan et stable.◁
- Soulever la moto à l'avant jusqu'à ce que la roue avant tourne librement. Utiliser une béquille de roue avant appropriée pour soulever la moto.
- Monter la béquille de roue avant. (☛ 179)

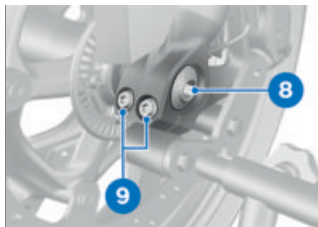

- Déposer la vis de l'axe de roue **8**.
- Desserrer les vis de blocage d'axe **9** côté gauche.

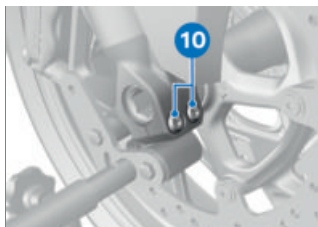

- Déposer les vis de blocage de l'axe **10** côté droit.

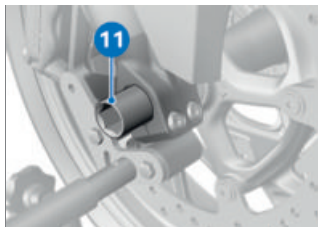

- Déposer l'axe **11** tout en soutenant la roue.

## 194 MAINTENANCE

- Ne pas enlever la graisse de l'axe.
- Sortir la roue avant en la faisant rouler vers l'avant.

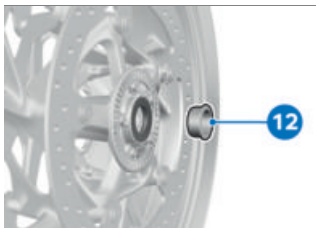

- Dégager du côté gauche la douille entretoise **12** du moyeu de roue.

### Poser la roue avant

#### AVERTISSEMENT

#### Utilisation d'une roue ne correspondant pas à la série

Dysfonctionnements lors d'interventions de régulation de l'ABS et de l'ASC/DTC

- Veuillez tenir compte des indications sur l'influence de la taille des roues sur les systèmes de régulation du châssis ABS et ASC/DTC figurant au début de ce chapitre.

#### ATTENTION

#### Serrage des vis à un couple de serrage incorrect

Endommagement ou desserrage des vis

- Faire impérativement contrôler les couples de serrage par un atelier spécialisé, de préférence par un concessionnaire BMW Motorrad.



- Lubrifier la surface de glissement de la douille d'écartement **12**.



Lubrifiant

Unirex N3

- Insérer la douille d'écartement **12** avec le collet vers l'extérieur sur le moyeu de roue côté gauche.

**ATTENTION**
**Montage de la roue avant dans le sens de rotation contraire**

Risque d'accident

- Respecter les flèche indiquant le sens de rotation sur le pneu ou la jante.
- Faire rouler la roue avant jusqu'au niveau du guidage de la roue avant.

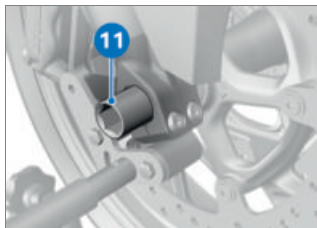

- Lubrifier l'axe de roue **11**.

**AVERTISSEMENT**
**Pose incorrecte de l'axe de roue**

Desserrage de la roue avant

- Après la fixation des étriers de frein et la détente de la fourche de suspension, serrer l'axe de roue et le blocage d'axe au couple de serrage prescrit.

- Soulever la roue avant et insérer l'axe de roue **11** jusqu'en butée.

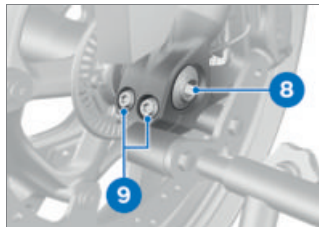

- Poser la vis de l'axe **8** au couple spécifié. Maintenir fixe l'axe de roue sur le côté droit.



Vis de blocage dans l'axe de roue avant

M20 x 1,5

50 Nm

- Retirer la béquille de roue avant et comprimer fortement à plusieurs reprises la fourche de roue avant. Ne pas actionner le levier de frein.
- Monter la béquille de roue avant. (→ 179)
- Serrer les vis de blocage d'axe à gauche **9** au couple spécifié.

## 196 MAINTENANCE



 Serrage de l'axe de roue

Ordre de serrage : Serrer les vis alternativement 6 fois

M8 x 35

19 Nm



 Serrage de l'axe de roue

Ordre de serrage : Serrer les vis alternativement 6 fois

M8 x 35

19 Nm

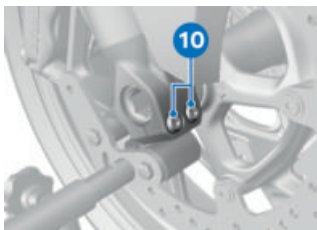

- Serrer la vis de blocage de l'axe de roue droite **10** au couple spécifié.

- Positionner les étriers de frein gauche et droit sur les disques de frein.

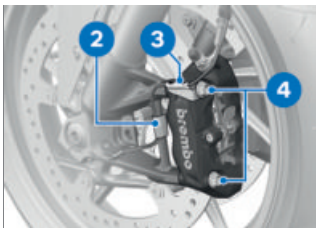

- Serrer les vis de fixation **4** de l'étrier de frein gauche et droit au couple spécifié.

 Étrier de frein sur fourche télescopique

M10 x 65



Étrier de frein sur  
fourche télescopique

38 Nm

- Enlever le ruban adhésif de la jante.

### AVERTISSEMENT

#### Plaquettes de frein pas au contact du disque de frein

Risque d'accident lié au retard de l'effet de freinage.

- S'assurer de l'absence de retard de l'action de freinage avant le début de la conduite.
- Actionner plusieurs fois le frein jusqu'à ce que les plaquettes de frein soient au contact.
- Insérer le câble du capteur de vitesse de roue dans les clips de maintien **2** et **3**.

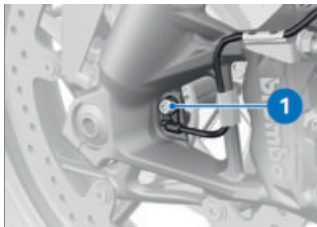

- Insérer le capteur de vitesse de roue dans le trou et serrer

la vis **neuve 1** au couple spécifique.



Capteur de vitesse de  
roue avant sur fourche

M6 x 16

Frein-filet : microcapsulé

8 Nm

- Enlever la béquille de roue avant.

– sans béquille centrale<sup>EO</sup>

- Retirer la béquille auxiliaire.
- Mettre la moto sur la béquille latérale. ◁

### Déposer la roue arrière

### ATTENTION

#### Compression involontaire des plaquettes de frein

Endommagement des composants à l'application de l'étrier de frein ou à l'écartement des plaquettes de frein

- Ne pas actionner le frein lorsque l'étrier de frein est détaché.

- Placer la moto sur une béquille auxiliaire appropriée, en veillant à ce qu'elle se trouve sur un sol plan et stable.
- Monter la béquille de roue arrière. (▣► 179)

## 198 MAINTENANCE

—avec béquille centrale<sup>EO</sup>

- Mettre la moto sur la béquille centrale en veillant à ce que le sol soit plan et stable.<math>\sphericalangle</math>
- Bloquer si nécessaire la roue arrière avec p. ex. une cale en bois de façon à ce qu'elle ne puisse pas tomber après la dépose de l'axe de roue.

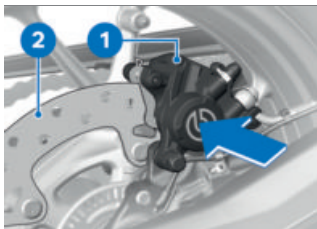

- Presser l'étrier de frein **1** contre le disque de frein **2**.  
» Les pistons de frein sont re-foulés.

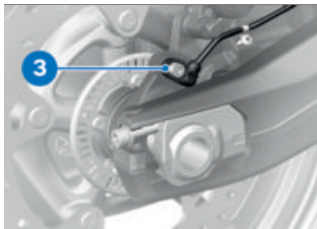

- Enlever la vis **3** et retirer le capteur de vitesse de roue de l'alésage.

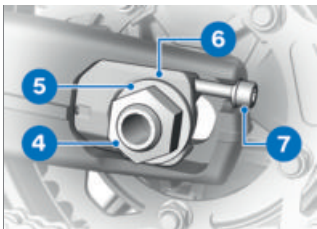

- Déposer l'écrou d'essieu **4** et la rondelle **5**.
- Desserrer les vis de réglage **7** des deux côtés.
- Retirer le tendeur de chaîne **6** et pousser l'axe aussi loin que possible vers l'avant.

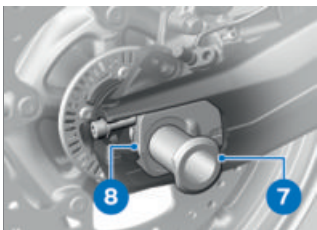

- Déposer l'axe de roue **7** et retirer le tendeur de chaîne **8**.



- Faire rouler la roue arrière le plus loin possible vers l'avant et retirer la chaîne **9** du pignon à chaîne.

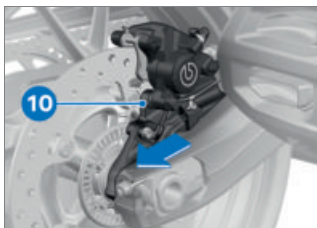

- Dégager la roue arrière du bras oscillant en la faisant rouler vers l'arrière et tirer simultanément le support de l'étrier de frein **10** vers l'arrière, de façon à ce que la roue arrière puisse passer.

 La roue de chaîne et les douilles d'écartement gauche et droite sont desserrées sur la roue. Lors de la dépose, veiller à ne pas endommager ou perdre ces pièces.

## Poser la roue arrière

### **AVERTISSEMENT**

#### Utilisation d'une roue ne correspondant pas à la série

Dysfonctionnements lors d'interventions de régulation de l'ABS et de l'ASC/DTC

- Veuillez tenir compte des indications sur l'influence de la taille des roues sur les systèmes de régulation du châssis ABS et ASC/DTC figurant au début de ce chapitre.

### **ATTENTION**

#### Serrage des vis à un couple de serrage incorrect

Endommagement ou desserrage des vis

- Faire impérativement contrôler les couples de serrage par un atelier spécialisé, de préférence par un concessionnaire BMW Motorrad.

 La roue de chaîne et les douilles d'écartement gauche et droite sont desserrées sur la roue. Lors de la pose, veiller à ne pas endommager ou perdre ces pièces.

## 200 MAINTENANCE

- Faire rouler la roue arrière sur la cale dans le bras oscillant jusqu'à ce que le support d'étrier de frein puisse être monté.

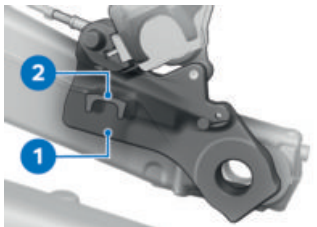

- Insérer le support d'étrier de frein **1** dans le guide **2**.

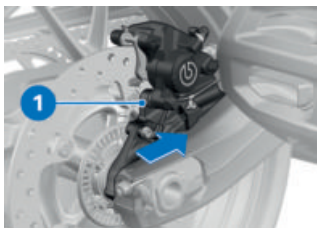

- Faire rouler la roue arrière davantage à l'intérieur du bras oscillant, pousser simultanément le support d'étrier de frein **1** vers l'avant.



- Faire rouler la roue arrière le plus loin possible vers l'avant et placer la chaîne **7** sur la couronne.

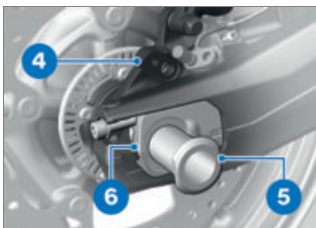

- Placer le tendeur de chaîne à droite **6** dans le bras oscillant.
- Lubrifier l'axe de roue **5** et le monter dans le support d'étrier de frein **4** et la roue arrière.



Lubrifiant

Unirex N3

- Veiller à ce que l'axe rentre bien dans l'évidement du tendeur de chaîne.

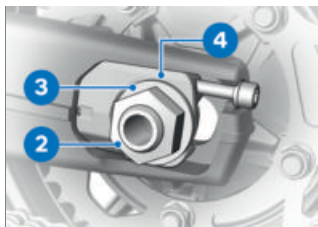

- Mettre en place le tendeur de chaîne de gauche **4**.
- Monter la rondelle **3** et l'écrou d'axe **2** mais ne pas encore le serrer.

—sans béquille centrale<sup>EO</sup>

- Retirer la béquille auxiliaire.◁

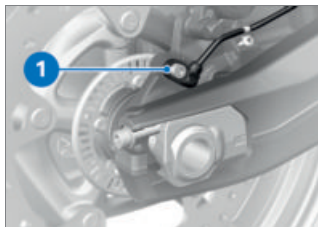

- Insérer le capteur de vitesse de roue dans le trou et serrer la vis **neuve 1** au couple spécifié.

 Capteur de vitesse de roue arrière sur le support de l'étrier de frein

M6 x 16

Frein-filet : microcapsulé

 Capteur de vitesse de roue arrière sur le support de l'étrier de frein

8 Nm

### AVERTISSEMENT

#### Plaquettes de frein pas au contact du disque de frein

Risque d'accident lié au retard de l'effet de freinage.

- S'assurer de l'absence de retard de l'action de freinage avant le début de la conduite.

- À la fin de ces opérations, actionner plusieurs fois le frein jusqu'à ce que les plaquettes de frein soient au contact.
- Régler la tension de la chaîne. (▣▣▣ 203)
- Contrôler la tension de la chaîne. (▣▣▣ 203)

## CHAÎNE

### Graisser la chaîne



#### ATTENTION

#### Nettoyage et lubrification insuffisants de la chaîne d'entraînement

Usure excessive

- Nettoyer et graisser régulièrement la chaîne d'entraînement.
- Graisser la chaîne d'entraînement tous les 3 pleins d'essence.
- Après des trajets sur chaussées humides ou poussiéreuses et sales, effectuer le graissage plus tôt, selon le cas.
- Couper le contact et passer au point mort.
- Nettoyer la chaîne de transmission avec un nettoyant approprié, la sécher et l'enduire de graisse lubrifiante pour chaînes.
- BMW Motorrad recommande d'utiliser le lubrifiant pour chaîne BMW Motorrad pour accroître la durée de vie de la chaîne, ou :



Lubrifiant

Spray pour chaîne, Joint torique disponible

- Essuyer la graisse en excès.

#### Entretien et graissage de la chaîne nécessitant peu d'entretien

– avec chaîne M Endurance<sup>EO</sup>



#### ATTENTION

#### Nettoyage et lubrification insuffisants de la chaîne d'entraînement

Usure excessive

- Nettoyer et graisser régulièrement la chaîne d'entraînement.
-  La chaîne d'entraînement nécessitant peu d'entretien est nettoyée et lubrifiée pendant l'intervalle de service annuel. Pour une durée de vie optimale, la chaîne nécessitant peu d'entretien peut également être regraissée avec un lubrifiant adapté pour les chaînes nécessitant peu d'entretien. En cas de charge plus importante lors de trajets sur chaussées salées ou poussiéreuses et sales, effectuer le graissage plus tôt, selon le cas.

- Couper le contact et passer au point mort.
- Nettoyer la chaîne de transmission avec un nettoyant approprié, la sécher et l'enduire de graisse lubrifiante pour chaînes. Pour une longue durée de vie de la chaîne, BMW Motorrad recommande l'utilisation de lubrifiant pour chaîne BMW Motorrad :



Lubrifiant

Spray pour chaîne, Joint torique disponible

- Essuyer la graisse en excès.

### Contrôler la tension de la chaîne

- Immobiliser la moto sur une surface plane et stable.
- Tourner la roue arrière jusqu'à ce que l'endroit avec la plus petite flèche de la chaîne soit atteint.

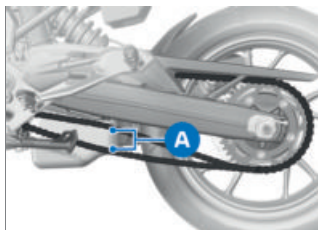

- À l'aide d'un tournevis placé contre la chaîne entre le pignon de chaîne et la couronne, pousser la chaîne en son milieu vers le haut et vers le bas et mesurer la différence **A**.



Flèche de la chaîne

35...45 mm (Moto sans charge sur béquille latérale)

–avec surbaissement<sup>EO</sup>

30...40 mm (Moto sans charge sur béquille latérale) <math>\triangleleft</math>

Si la valeur mesurée se trouve en dehors de la tolérance admissible :

- Régler la tension de la chaîne. (▮▮▮▶ 203)

### Régler la tension de la chaîne

- Immobiliser la moto sur une surface plane et stable.

## 204 MAINTENANCE

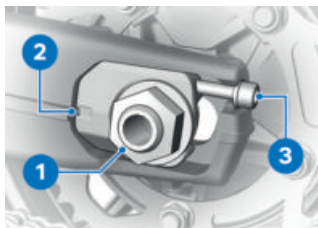

- Desserrer l'axe de l'écrou **1**.
- Régler la tension de la chaîne à l'aide des vis de réglage **3** à gauche et à droite.
- Contrôler la tension de la chaîne. (→ 203)
- S'assurer de régler la même graduation **2** à gauche et à droite.
- Serrer l'écrou d'axe **1** au couple prescrit.



Axe de roue arrière dans bras oscillant

M24 x 1,5

125 Nm

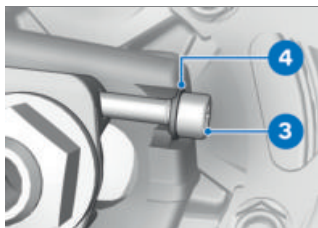

- S'assurer que la rondelle **4** repose intégralement sur la

tête de vis **3**, rectifier si nécessaire.

### Contrôler l'état d'usure de la chaîne

#### Condition préalable

La tension de la chaîne est réglée correctement.

- Immobiliser la moto sur une surface plane et stable.



- Contrôler si la troisième ligne de repérage **1** est entièrement visible.

Si la troisième ligne de repérage **1** est entièrement visible, contrôler la longueur de la chaîne :

- Enclencher le 1er rapport.
- Tourner la roue arrière dans le sens de la marche, jusqu'à ce que la chaîne soit tendue.
- Déterminer la longueur de la chaîne en dessous du bras oscillant arrière au milieu de 10 rivets.

- Tourner la roue arrière dans le sens de la marche et déterminer la longueur de la chaîne en 3 endroits différents.

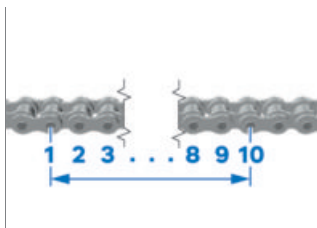

Longueur de chaîne admissible

max 144 mm (mesuré par le **milieu** de 10 rivets, chaîne tendue)

Lorsque la chaîne a atteint la longueur maximale admissible :

- Prendre contact avec un atelier spécialisé, de préférence avec un concessionnaire BMW Motorrad.

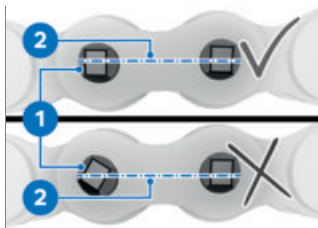

- Contrôler si une tête de rivet **1** a tourné.

Les têtes de rivet sont parallèles à l'axe de la chaîne **2**.

- Le rivetage est en ordre.

Si une ou plusieurs têtes de rivet ont tourné :

- Prendre contact avec un atelier spécialisé, de préférence avec un concessionnaire BMW Motorrad.

### DISPOSITIFS D'ÉCLAIRAGE

Remplacer le dispositif d'éclairage à LED



#### AVERTISSEMENT

**Le véhicule n'est pas visible dans le trafic routier du fait de la panne des dispositifs d'éclairage sur le véhicule**

Risque

- Remplacer les lampes défectueuses le plus rapidement possible. Adressez-vous à cet égard à un atelier spécialisé, de préférence à un concessionnaire BMW Motorrad.

Tous les dispositifs d'éclairage du véhicule fonctionnent avec des LED. La durée de vie des dispositifs d'éclairage à LED est supérieure à la durée de vie du véhicule. Lorsqu'un dispositif d'éclairage à LED est défaillant, merci de vous adresser à un atelier spécialisé, de préférence à un concessionnaire BMW Motorrad.

### AIDE AU DÉMARRAGE



#### ATTENTION

**Contact avec des pièces sous tension du système d'allumage lorsque le moteur est en marche**

Choc électrique

- Ne pas toucher les pièces du système d'allumage lorsque le moteur est en marche.



#### ATTENTION

**Courant trop fort au démarrage de la moto à partir d'une batterie externe**

Brûlure du câble ou dommages dans l'électronique de bord

- Ne pas démarrer la moto avec une aide extérieure en passant par la prise de courant, mais exclusivement par les bornes de la batterie.

### ATTENTION

#### Contact entre les pinces positives du câble de démarrage et le véhicule

Risque de court-circuit

- Utiliser des câbles de démarrage dont les pinces positives sont totalement isolées.

### ATTENTION

#### Démarrage avec une aide extérieure à une tension supérieure à 12 V

Endommagement de l'électronique de bord

- La batterie de la moto fournissant le courant doit présenter une tension de 12 V.

- Déposer la selle. (→ 96)
- Ne pas débrancher la batterie du réseau de bord pour démarrer la moto à l'aide de câbles de démarrage.

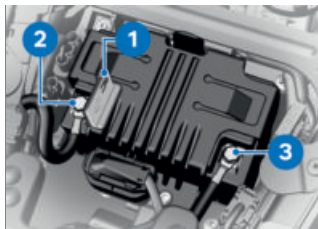

- Enfoncer le verrouillage et ouvrir l'élément de recouvrement du pôle positif **1**.
- À l'aide du câble d'aide au démarrage rouge, connecter tout d'abord le pôle positif de la batterie déchargée au pôle positif de la batterie du véhicule donneur (pôle positif de la batterie sur cette moto : position **2**).
- Connecter le câble d'aide au démarrage noir au pôle négatif de la batterie du véhicule donneur, puis au pôle négatif de la batterie déchargée (pôle négatif de la batterie sur ce véhicule : position **3**).

 La vis de la jambe de force peut également être utilisée à la place de la borne négative de la batterie.

- Faire tourner le moteur du véhicule donneur pendant la procédure de démarrage par câbles.

## 208 MAINTENANCE

- Démarrer le moteur du véhicule dont la batterie est déchargée en procédant de la manière habituelle. En cas d'échec, effectuer une nouvelle tentative de démarrage seulement au bout de quelques minutes pour ménager le démarreur et la batterie du véhicule donneur.
- Laisser tourner les deux moteurs pendant quelques minutes avant de débrancher le câble de dépannage.
- Débrancher le câble de démarrage, d'abord de la borne négative, puis de la borne positive.

 Pour mettre le moteur en marche, ne pas utiliser de sprays de démarrage ou de produits similaires.

- Monter la selle. (☞ 97)

---

### BATTERIE

#### Consignes d'entretien

L'entretien, la charge et le stockage corrects de la batterie accroissent sa durée de vie et conditionnent tout recours éventuel en garantie.

Tenir compte des points suivants pour obtenir une durée de vie élevée de la batterie :

- Maintenir la surface de la batterie propre et sèche.
- Ne pas ouvrir la batterie.
- Ne pas rajouter d'eau.
- Pour charger la batterie, respecter impérativement les instructions des pages suivantes.
- Ne pas placer la batterie tête en bas.



#### ATTENTION

#### Décharge de la batterie reliée par l'électronique de bord (montre par exemple)

Décharge complète de la batterie, d'où l'exclusion de la garantie

- En cas d'immobilisation de plus de 4 semaines : raccorder un chargeur de maintien sur la batterie.



BMW Motorrad a développé un appareil de maintien de charge spécialement conçu pour l'électronique de votre moto. Cet appareil vous permet de maintenir la charge de votre batterie branchée, même lors de pauses prolongées. Pour de plus amples informations, adressez-vous à votre concessionnaire BMW Motorrad.

## Recharger la batterie à l'état connecté

- Retirer les appareils branchés sur les prises.



### ATTENTION

#### Charge de la batterie reliée au véhicule, au niveau des bornes de batterie

Endommagement de l'électronique de bord

- Déconnecter la batterie avant d'effectuer la charge sur les bornes de la batterie.



### ATTENTION

#### Chargeurs inappropriés branchés sur une prise

Endommagement du chargeur et de l'électronique du véhicule

- Utiliser des chargeurs BMW adaptés. Le chargeur adapté est disponible chez votre concessionnaire BMW Motorrad.



### ATTENTION

#### Chargement d'une batterie complètement déchargée via une prise ou une prise de courant additionnelle

Endommagement de l'électronique du véhicule

- Toujours charger une batterie complètement déchargée (tension de batterie inférieure à 12 V, contact enclenché, témoins de contrôle et écran multifonctions éteints) directement aux pôles de la batterie **débranchée**.

- Charger la batterie connectée par le biais de la prise de courant.



L'électronique de la moto détecte la charge complète de la batterie. Dans ce cas, la prise de bord est coupée.

- Observer la notice d'utilisation du chargeur.



Si vous ne pouvez pas charger la batterie par l'intermédiaire de la prise de courant, il se peut que le chargeur utilisé ne soit pas adapté au circuit électronique de votre moto. Dans ce cas, charger

## 210 MAINTENANCE

la batterie directement via les pôles de la batterie débranchée.

### Charger la batterie débranchée

- Déconnecter la batterie.
- Charger la batterie à l'aide d'un chargeur approprié.
- Observer la notice d'utilisation du chargeur.
- Après le chargement, débrancher les bornes du chargeur des bornes de batterie.

 En cas d'immobilisation prolongée, la batterie doit être rechargée à intervalles réguliers. Suivez pour cela les consignes de traitement de votre batterie. La batterie doit être entièrement rechargée avant toute remise en service.

### Déposer la batterie

- Immobiliser la moto sur une surface plane et stable.
- Déposer la selle. (▮▮▮ 96)  
— avec alarme antivol (DWA)<sup>EO</sup>
- Couper l'alarme antivol au besoin.◀
- Couper le contact.



### ATTENTION

#### Débranchement incorrect de la batterie

Risque de court-circuit

- Respecter l'ordre de débranchement.

- Déposer d'abord le câble négatif de batterie **1**.
- Enfoncer le verrouillage et ouvrir l'élément de recouvrement du pôle positif **5**.
- Ensuite, déposer le câble positif de batterie **4**.
- Débrancher la fiche **3**.
- Déposer la vis **2**.
- Pousser le verrouillage **6** vers l'arrière.
- Retirer le support de batterie **7**.
- Dégager la batterie par le haut ; en cas de difficulté, faire basculer la batterie alternativement dans les deux sens.

## Pose de la batterie

 Lorsque le véhicule a été débranché de la batterie pendant une période prolongée, la date actuelle doit être reportée sur le combiné d'instruments pour assurer le bon fonctionnement de l'affichage Service.

- Couper le contact.
- Mettre en place la batterie dans le compartiment à batterie, avec le pôle positif à droite, vue dans le sens de la marche.



- Mettre en place le support de batterie **7**. Le support **6** s'enclenche de façon audible.
- Poser la vis **2**.
- Brancher la fiche **3**.
- Ouvrir l'élément de recouvrement du pôle positif **5**.

### ATTENTION

#### La batterie n'est pas raccordée correctement

Risque de court-circuit

- Respecter l'ordre de pose.

- Poser le câble positif de batterie **4**.

 Faisceau de câbles sur batterie

M6 x 13.5

5 Nm

- Fermer l'élément de recouvrement du pôle positif **5**.

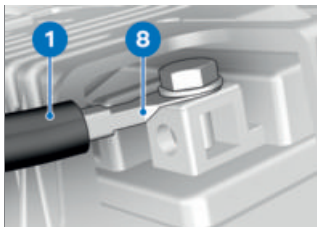

- Poser le câble du pôle négatif de la batterie **1** dans le sens **8**.

 Faisceau de câbles sur batterie

M6 x 13.5

5 Nm

## 212 MAINTENANCE

– avec alarme antivol (DWA)<sup>EO</sup>

- Le cas échéant, activer l'alarme antivol. ◀
- Monter la selle. (▣▣▣ 97)
- Régler la montre. (▣▣▣ 110)
- Régler la date. (▣▣▣ 110)

### FUSIBLES

#### Remplacer le fusible principal



#### ATTENTION

#### Shuntage de fusibles défectueux

Risque de court-circuit et d'incendie

- Ne shunter aucun fusible défectueux.
  - Remplacer les fusibles défectueux par des fusibles neufs.
- Couper le contact.
  - Immobiliser la moto sur une surface plane et stable.
  - Déposer la selle. (▣▣▣ 96)



- Remplacer le fusible défectueux 1.



En cas de défaut fréquent sur les fusibles, faire vérifier le système électrique par un atelier spécialisé, de préférence par un partenaire BMW Motorrad.



Fusible principal

40 A (Régulateur de tension)

- Monter la selle. (▣▣▣ 97)

#### Remplacement des fusibles

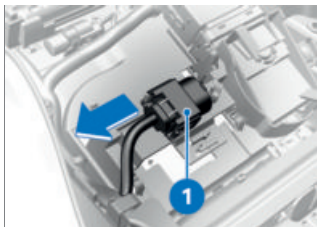

- Couper le contact.
- Déposer la selle. (▣▣▣ 96)

- Débrancher la boîte à fusibles **1**.

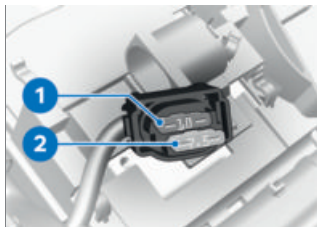

### ATTENTION

#### Shuntage de fusibles défectueux

Risque de court-circuit et d'incendie

- Ne shunter aucun fusible défectueux.
- Remplacer les fusibles défectueux par des fusibles neufs.

- Remplacer le fusible défectueux **1** ou **2** selon l'affectation.



En cas de défaut fréquent sur les fusibles, faire vérifier le système électrique par un atelier spécialisé, de préférence par un partenaire BMW Motorrad.



Boîte à fusibles

10 A (Emplacement 1 : combiné d'instruments, alarme antivol (DWA), serrure de contact, prise de diagnostic, bobine, relais principal)

7,5 A (Connecteur 2 : commodo gauche, contrôle de la pression des pneus (RDC))

- Remettre la boîte à fusibles en place.
- Monter la selle. (→ 97)

## PRISE DE DIAGNOSTIC

### Détacher la prise de diagnostic



#### ATTENTION

#### Procédure incorrecte lors du débranchement de la prise de diagnostic pour le système de diagnostic embarqué

Dysfonctionnements du véhicule

- La prise de diagnostic ne doit être débranchée que pendant l'entretien BMW Motorrad par un atelier spécialisé ou toute autre personne autorisée.
- Confier les travaux à un personnel dûment formé.
- Respecter les prescriptions du constructeur.

- Déposer la selle. (▣▣▣ 96)

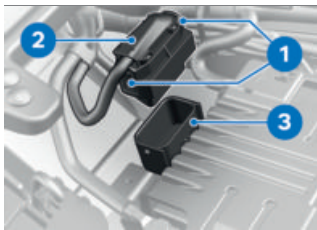

- Appuyer sur les verrouillages **1** des deux côtés.

- Détacher la prise de diagnostic **2** de la fixation **3**.
- » L'interface vers le système d'information et de diagnostic peut être raccordée à la prise de diagnostic **2**.

### Fixer la prise de diagnostic

- Débrancher l'interface du système d'information et de diagnostic.

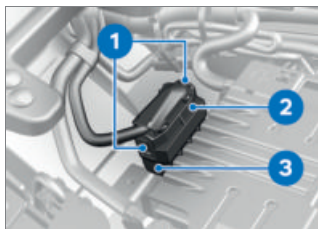

- Insérer la prise de diagnostic **2** dans la fixation **3**.
- » Les verrouillages **1** s'enclenchent.
- Monter la selle. (▣▣▣ 97)



**ACCESSOIRES**

**10**

---

<b>REMARQUES GÉNÉRALES</b>	<b>218</b>
<b>PRISES DE COURANT</b>	<b>218</b>
<b>VALISE SOUPLE</b>	<b>219</b>
<b>TOPCASE</b>	<b>220</b>
<b>SYSTÈME DE NAVIGATION</b>	<b>223</b>

## REMARQUES GÉNÉRALES



### ATTENTION

#### Utilisation de produits d'autres marques

Risque

- BMW Motorrad n'est pas en mesure de juger si chaque produit d'une autre marque peut ou non être utilisé sur un véhicule BMW sans risques pour la sécurité.

Ce jugement n'est pas non plus possible même si un agrément officiel a été accordé pour le pays considéré. De tels tests ne peuvent pas toujours tenir compte de l'ensemble des conditions de mise en œuvre sur les véhicules BMW et s'avèrent donc en partie insuffisants.

- Utilisez exclusivement les pièces et accessoires qui ont été homologués par BMW pour votre véhicule.

La sécurité, le fonctionnement et la compatibilité des pièces et accessoires ont été minutieusement contrôlés par BMW. BMW assume par conséquent la responsabilité du produit. BMW décline toute respon-

sabilité pour les pièces et accessoires non homologués, de quelque nature que ce soit. Veuillez tenir compte des dispositions légales lors de toutes modifications. Référez-vous au code de la route en vigueur dans votre pays.

Votre concessionnaire BMW Motorrad vous fournit des conseils qualifiés lors du choix de pièces, accessoires et autres produits d'origine BMW. Plus d'informations concernant les accessoires sur :

**[bmw-motorrad.com/equipment](http://bmw-motorrad.com/equipment)**

## PRISES DE COURANT

Consignes concernant l'utilisation de prises de courant :

### Désactivation automatique

Les prises sont désactivées automatiquement dans les cas suivants :

- Lorsque la tension de batterie est trop faible, afin de conserver la capacité de démarrage du véhicule.
- Lorsque la capacité de charge maximale figurant dans les caractéristiques techniques est dépassée.
- Pendant le démarrage.

- Les prises de courant ne sont alimentées en électricité que pendant 60 secondes après la coupure du contact.

### Utilisation d'appareils supplémentaires

Les appareils supplémentaires raccordés aux prises ne peuvent être mis en service que si le contact est mis. Il est possible que les appareils supplémentaires à faible consommation électrique ne soient pas détectés par le système électronique du véhicule. Dans ces cas-là, les prises seront désactivées peu de temps après la coupure du contact.

### Pose des câbles

Respecter les points suivants lors de la pose des câbles entre les prises et les appareils auxiliaires :

- Les câbles ne doivent pas gêner le pilote.
- Les câbles ne doivent pas gêner le braquage du guidon ni le comportement de la moto.
- Les câbles ne doivent pas pouvoir être coincés.

## VALISE SOUPLE

### Pose de la valise souple

- avec support de valise gauche/droit<sup>EO</sup>
- avec valise<sup>AO</sup>

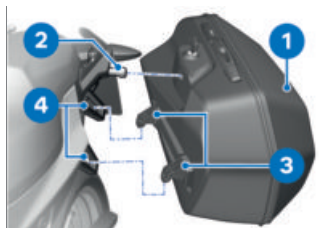

- Accrocher la valise souple **1** avec les ergots de fixation **3** par le haut dans les supports **4** et la présenter dans l'arrêtoir **2**.



- Tourner la clé **1** dans le sens inverse au sens de la marche et pousser la valise souple dans l'arrêtoir.
- » La valise souple s'enclenche dans l'arrêtoir.

## 220 ACCESSOIRES

### Dépose de la valise souple

- avec support de valise gauche/droit<sup>EO</sup>
- avec valise<sup>AO</sup>

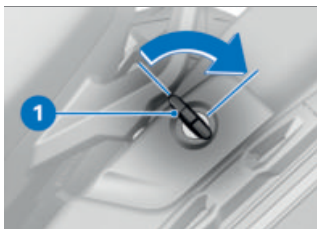

- Tourner la clé **1** dans le sens inverse du sens de la marche.

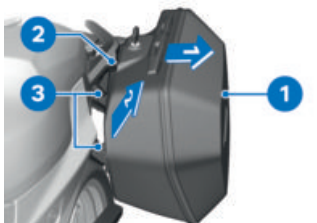

- Tirer la valise souple **1** dans le sens de la flèche **1** hors de l'arrêtoir **2**. Pousser ensuite la valise souple **1** dans le sens de la flèche **2** pour la faire sortir des ergots de fixation **3**.

### Charge utile maximale et vitesse maximale

- avec support de valise gauche/droit<sup>EO</sup>
- avec valise<sup>AO</sup>

Tenir compte de la charge utile et de la vitesse maximales.

 Vitesse maximale pour la conduite avec des valises
--

max 180 km/h

 Charge utile par valise
---

max 5 kg

### TOPCASE

#### Ouvrir le topcase

- avec topcase<sup>AO</sup>
- avec porte-bagages<sup>AO</sup>



- Tourner la clé dans la serrure du topcase et la mettre en position **1**.



- Presser le barillet de serrure **1** vers l'avant.
- » Le levier de déverrouillage **2** sort.
- Tirer le levier de déverrouillage **2** à fond vers le haut et ouvrir le couvercle du topcase.

### Fermer le topcase

- avec topcase<sup>AO</sup>
- avec porte-bagages<sup>AO</sup>



- Tirer le levier de déverrouillage **1** complètement vers le haut.
- Fermer le couvercle du topcase et le maintenir dans cette position. Faire attention

à ne pas coincer ni écraser le contenu.

-  Le topcase peut également être fermé lorsque la serrure se trouve en position **LOCK**. Dans ce cas, s'assurer que la clé de contact ne se trouve pas dans le topcase.



- Presser le levier de déverrouillage **1** vers le bas jusqu'à ce qu'il s'enclenche.
- Tourner la clé dans la serrure du topcase en position **LOCK** et la retirer.

### Déposer le top-case

- avec topcase<sup>AO</sup>
- avec porte-bagages<sup>AO</sup>

## 222 ACCESSOIRES

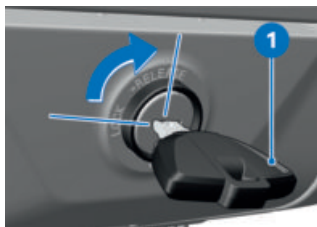

- Tourner la clé **1** dans le sens horaire en position **RELEASE**.  
» La poignée de transport sort.



- Relever complètement la poignée de transport **1**.
- Soulever le topcase à l'arrière et le retirer du porte-bagages.

### Poser le topcase

- avec topcase<sup>AO</sup>
- avec porte-bagages<sup>AO</sup>

- Relever la poignée de transport jusqu'en butée.



- Accrocher le top-case au porte-bagages. S'assurer que les crochets **1** s'engagent correctement dans les fixations correspondantes **2**.





- Abaisser la poignée **1** jusqu'à ce qu'elle se bloque.
- Tourner la clé dans la serrure du topcase en position **LOCK**, puis la retirer.

### Charge utile maximale et vitesse maximale

- avec topcase<sup>AO</sup>
- avec porte-bagages<sup>AO</sup>

Tenir compte de la charge utile et de la vitesse maximales.

	Vitesse de pointe pour trajets avec topcase chargé
	max 180 km/h
	Charge utile du topcase
	max 5 kg

### SYSTÈME DE NAVIGATION

– avec préparation pour système de navigation<sup>EO</sup>

#### Fixer correctement l'appareil de navigation

 La préparation pour navigation est adapté à partir du BMW Motorrad Navigator IV.

 Le système de protection du Mount Cradle n'offre pas de protection antivol. Enlever le système de navigation et le conserver en lieu sûr après chaque trajet.



- Tourner la clé de contact **1** dans le sens antihoraire.
- Tirer la sécurité de verrouillage **2** vers la **gauche**.
- Enfoncer le verrouillage **3**.
- » Le Mount Cradle est débloqué et l'élément de recouvrement **4** peut être retiré par l'avant en un mouvement de rotation.

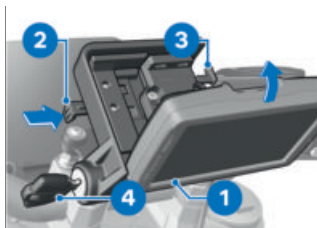

- Insérer l'appareil de navigation **1** dans la zone inférieure et le basculer en arrière dans un mouvement de rotation.
- » L'appareil de navigation se verrouille de façon audible.

## 224 ACCESSOIRES

- Pousser la sécurité de verrouillage **2** complètement vers la **droite**.
  - » Le verrouillage **3** est bloqué.
- Tourner la clé de contact **4** dans le sens horaire.
  - » L'appareil de navigation est fixé et la clé du véhicule peut être retirée.

### Retirer l'appareil de navigation et monter le cache



#### ATTENTION

#### Poussière et saleté sur les contacts du Mount Cradle

Endommagement des contacts

- Remonter le cache à la fin de chaque trajet.

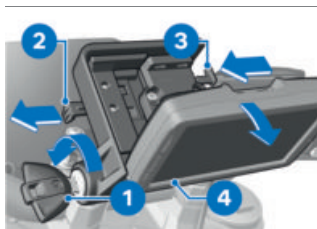

- Tourner la clé de contact **1** dans le sens antihoraire.
- Tirer la sécurité de verrouillage **2** entièrement vers la **gauche**.

- » Le verrouillage **3** est débloqué.
- Pousser le verrouillage **3** complètement vers la **gauche**.
  - » L'appareil de navigation **4** est déverrouillé.
- Retirer l'appareil de navigation **4** par un mouvement de bascule vers le bas.

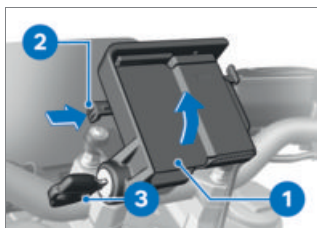

- Monter l'élément de recouvrement **1** dans la partie inférieure et le faire basculer vers le haut en un mouvement de rotation.
  - » Le cache s'enclenche de façon audible.
- Pousser la sécurité de verrouillage **2** vers la **droite**.
- Tourner la clé de contact **3** dans le sens horaire.
  - » L'élément de recouvrement **1** est sécurisé.

## Commande du système de navigation

 La description suivante se rapporte au BMW Motorrad Navigator V et au BMW Motorrad Navigator VI. Le BMW Motorrad Navigator IV n'offre pas toutes les possibilités décrites.

 Seule la toute dernière version du système de communication BMW Motorrad est supportée. Si nécessaire, effectuer une mise à jour du logiciel du système de communication BMW Motorrad. Veuillez vous adresser dans ce cas à votre partenaire BMW Motorrad.

Si le BMW Motorrad Navigator est installé et le focus de commande placé sur le Navigator ( 105), certaines de ses fonctions peuvent être commandées directement au guidon.

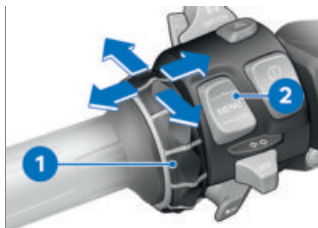

La commande du système de navigation s'effectue par l'intermédiaire du Multi-Controller **1** et de la touche basculante à retour MENU **2**.

### Rotation du Multi-Controller 1 vers le haut et vers le bas

Sur la page boussole et Mediaplayer : augmenter ou diminuer le volume sonore d'un système de communication BMW Motorrad connecté par Bluetooth.

Dans le menu spécial BMW : sélectionner les options de menu.

### Basculement du Multi-Controller 1 brièvement vers la gauche et vers la droite

Alterner entre les pages principales du Navigator :

## 226 ACCESSOIRES

- Vue de la carte
- Boussole
- Mediaplayer
- Menu spécial BMW
- Page Ma moto

### **Basculement du Multi-Controller 1 longuement vers la gauche et vers la droite**

Activer certaines fonctions sur l'écran du Navigator. Ces fonctions sont repérées par la flèche droite ou la flèche gauche au-dessus de la zone tactile correspondante.

 La fonction est déclenchée par une pression longue vers la droite.

 La fonction est déclenchée par une pression longue vers la gauche.

### **Appuyer sur le bas de la touche basculante à retour MENU 2**

Faire passer le focus de commande sur la vue Pure Ride.

Voici les fonctions qui peuvent être utilisées :

#### **Vue de la carte**

-Rotation vers le haut : agrandir l'extrait de la carte (Zoom in).

-Rotation vers le bas : réduire l'extrait de la carte (Zoom out).

#### **Menu spécial BMW**

-Parler : répéter le dernier message de navigation.

-Point de passage : enregistrer la position actuelle dans les favoris.

-Domicile : démarre la navigation vers l'adresse du domicile (est grisé quand aucune adresse de domicile n'est enregistrée).

-Muet : arrêt et marche des messages automatiques de la navigation (arrêt : un symbole de lèvres barrées apparaît sur la ligne supérieure de l'écran). Les messages de la navigation peuvent toujours être annoncés par la fonction « Parler ». Toutes les autres sorties sonores restent actives.

-Arrêt affichage : éteindre l'écran.

-Appeler maison : appelle le numéro de téléphone enregistré dans le Navigator (s'affiche uniquement si un téléphone est connecté).

-Déviation : active la fonction déviation (s'affiche uniquement si un itinéraire est actif).

- Sauter : saute le point de passage suivant (s'affiche uniquement si l'itinéraire dispose de points de passage).

### Ma moto

- Rotation : modifie le nombre de données affichées.
- Une impulsion sur une zone de données de l'écran ouvre un menu de sélection des données.
- Les valeurs pouvant être sélectionnées dépendent des équipements optionnels installés.

 La fonction MediaPlayer est disponible uniquement avec l'utilisation d'un appareil Bluetooth, selon le standard A2DP, par exemple un système de communication BMW Motorrad.

### MediaPlayer

- Pression longue vers la gauche : jouer le titre précédent.
- Pression longue vers la droite : jouer le titre suivant.
- La rotation augmente ou réduit le volume sonore d'un système de communication BMW Motorrad connecté via Bluetooth.

### Messages de contrôle et d'avertissement

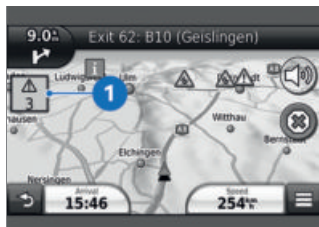

Les messages de contrôle et d'alerte de la moto sont affichés en haut à gauche sur la orientation cartographique avec un symbole **1** correspondant.

 Si un système de communication BMW Motorrad est connecté, un signal sonore retentit en plus à l'apparition du message d'alerte.

Lorsque plusieurs messages d'alerte sont actifs, le nombre de messages est indiqué en dessous du triangle de présignalisation.

S'il existe plusieurs messages, une pression sur le triangle de présignalisation ouvre une liste comportant tous les messages d'alerte.

La sélection d'un message fait apparaître des informations supplémentaires.

 Des informations détaillées ne peuvent pas être affichées pour tous les messages d'alerte.

### Fonctions spéciales

L'intégration du BMW Motorrad Navigator peut entraîner quelques différences dans certaines descriptions de la notice d'utilisation du Navigator.

### Avertissement de réserve de carburant

Les réglages de l'affichage du niveau de carburant ne sont pas disponibles car l'avertissement de réserve de carburant du véhicule est transmis au Navigator. Si le message est actif, une pression sur le message fait apparaître les stations-service les plus proches.

### Réglages de sécurité

Le BMW Motorrad Navigator V et le BMW Motorrad Navigator VI peuvent être protégés contre toute utilisation abusive par un code PIN à quatre chiffres (Garmin Lock). Si cette fonction est activée alors que le Navigator est monté dans le véhicule et que le contact est mis, il vous est demandé si ce véhicule doit être ajouté à la

liste des véhicules sécurisés. Si vous répondez par « Oui » à cette question, le Navigator enregistre le numéro d'identification de ce véhicule.

Il est possible d'enregistrer au maximum cinq numéros d'identification du véhicule.

Lorsque le Navigator est ensuite activé par la mise du contact sur l'un de ces véhicules, l'entrée du code PIN n'est plus nécessaire.

Si le Navigator est déposé du véhicule en étant allumé, le code PIN est alors demandé pour des raisons de sécurité.

### Luminosité de l'écran

La luminosité de l'écran lorsque celui-ci est monté est déterminée par la moto. Une entrée manuelle n'est pas nécessaire. Si vous le souhaitez, vous pouvez désactiver le réglage automatique dans les réglages de l'écran du Navigator.



**ENTRETIEN**

**11**

---

<b>PRODUITS D'ENTRETIEN</b>	<b>232</b>
<b>LAVAGE DE LA MOTO</b>	<b>232</b>
<b>NETTOYAGE DES PIÈCES SENSIBLES DE LA MOTO</b>	<b>234</b>
<b>ENTRETIEN DE LA PEINTURE</b>	<b>235</b>
<b>CONSERVATION</b>	<b>236</b>
<b>IMMOBILISER LA MOTO</b>	<b>236</b>
<b>METTRE EN SERVICE LA MOTO</b>	<b>236</b>

### PRODUITS D'ENTRETIEN

BMW Motorrad recommande d'utiliser les produits de nettoyage et d'entretien que vous pouvez vous procurer auprès de votre concessionnaire BMW Motorrad. Les produits BMW Care Products sont contrôlés en fonction de leur compatibilité avec les matériaux, testés en laboratoire et lors d'essais pratiques et offrent une protection optimale aux matériaux mis en œuvre sur votre véhicule.



#### ATTENTION

##### Utilisation d'un produit de nettoyage et d'entretien inapproprié

Endommagement de pièces du véhicule

- Ne pas utiliser de solvants tels que diluants nitrés, produit de nettoyage à froid, carburant, etc. ni de produits de nettoyage contenant de l'alcool.



#### ATTENTION

##### Utilisation d'un produit de nettoyage fortement acide ou fortement alcalin

Endommagement de pièces du véhicule

- Respecter le rapport de dilution noté sur l'emballage des produits de nettoyage.
- Ne pas utiliser de produit de nettoyage fortement acide ou fortement alcalin.

### LAVAGE DE LA MOTO

BMW Motorrad recommande de détremper les insectes et les traces tenaces sur les pièces peintes avec un détachant BMW pour insectes avant le lavage de la moto, puis de laver.

Pour empêcher toute formation de taches, ne pas laver la moto en plein soleil ou juste après une exposition prolongée aux rayons du soleil.

Éliminer régulièrement les encrassements des fourches.

Notamment au cours de la saison froide, laver la moto plus fréquemment.

Pour éliminer les dépôts de sel d'épandage, nettoyer le véhicule et les éléments rapportés

éventuels à l'eau froide immédiatement à la fin du trajet.

 Après des trajets sous la pluie, dans un environnement très humide ou après avoir lavé le véhicule, de la condensation peut se former à l'intérieur du phare. Cela peut provoquer temporairement de la buée sur le phare. Si de l'humidité s'accumule de manière durable dans le phare, adressez-vous à un atelier spécialisé, de préférence à un partenaire BMW Motorrad.



### AVERTISSEMENT

#### **Disques et plaquettes de frein humides après lavage du véhicule, après passage dans des flaques ou en cas de pluie**

Effet de freinage dégradé, risque d'accident

- Freiner à temps jusqu'à ce que les disques et plaquettes de frein soient secs.



### ATTENTION

#### **Amplification de l'effet du sel par l'eau chaude**

Corrosion

- Pour éliminer les dépôts de sel, utiliser uniquement de l'eau froide.



### ATTENTION

#### **Endommagements dus à la forte pression d'eau des nettoyeurs haute pression ou appareils à jet de vapeur**

Corrosion ou court-circuit, endommagements des auto-collants, des joints, sur le système de freinage hydraulique, sur l'équipement électrique et la selle

- Utiliser les nettoyeurs haute pression ou à jet de vapeur avec précaution.

## NETTOYAGE DES PIÈCES SENSIBLES DE LA MOTO

### Matières plastiques



#### ATTENTION

#### Utilisation d'un nettoyeur inapproprié

Endommagement des surface en plastique

- N'utiliser aucun produit de nettoyage contenant de l'alcool, des solvants ou abrasif.
- Ne pas utiliser d'éponges destinées à l'élimination des insectes ou d'éponges à surface dure.

Nettoyer les pièces en plastique à l'eau avec une émulsion d'entretien BMW pour plastiques. Cela concerne en particulier :

- Bulles et déflecteurs
- Verres diffuseurs en matière plastique
- Verre protecteur du combiné d'instruments
- Pièces noires non peintes



Détrempez les saletés tenaces et les insectes écrasés en appliquant un chiffon humide.

### Écran TFT

Nettoyer l'écran TFT à l'eau chaude avec un produit vaisselle. Essuyer ensuite avec un chiffon propre, par exemple du papier de ménage.

### Chrome

Les éléments chromés doivent être nettoyés soigneusement avec beaucoup d'eau et le nettoyeur pour moto de la gamme d'entretien BMW Motorrad Care Products. Cela en particulier en cas de contact avec du sel de déneigement.

Si vous souhaitez appliquer un traitement supplémentaire, utilisez une pâte à polir pour métal BMW Motorrad.

### Radiateur

Nettoyez le radiateur à intervalles réguliers pour empêcher toute surchauffe du moteur qui serait due à un refroidissement insuffisant.

Utilisez par exemple un tuyau d'arrosage de jardin avec peu de pression d'eau.

**ATTENTION****Déformation des ailettes de radiateur**

Endommagement des ailettes de radiateur

- Veiller à ne pas déformer les ailettes du radiateur au cours du nettoyage.

**Caoutchouc**

Traiter les pièces en caoutchouc à l'eau ou en utilisant le produit d'entretien pour caoutchouc BMW.

**ATTENTION****Utilisation de sprays au silicone pour l'entretien des joints en caoutchouc**

Endommagement des joints en caoutchouc

- Ne pas utiliser d'aérosols au silicone ni de produits d'entretien contenant du silicone.

**ENTRETIEN DE LA PEINTURE**

Un lavage régulier du véhicule permet de prévenir les effets à long terme de substances détériorant la peinture, notamment lorsque le véhicule est utilisé dans des endroits exposés à une forte pollution atmosphérique ou à des souillures natu-

relles (par ex. résines végétales ou grains de pollen).

Éliminer toutefois immédiatement les substances particulièrement agressives car elles risquent de provoquer une altération ou une décoloration de la peinture. Parmi ces substances, citons le carburant, l'huile, la graisse, le liquide de frein ainsi que les déjections d'oiseaux. L'utilisation d'un nettoyant BMW Motorrad, puis d'un produit de lustrage BMW Motorrad est recommandée dans ces cas pour la conservation.

Les impuretés présentes à la surface de la peinture sont particulièrement visibles après un lavage du véhicule. Éliminer immédiatement les impuretés présentes sur les zones concernées avec de l'essence de nettoyage ou de l'alcool à brûler appliqué(e) sur un chiffon propre ou un disque de coton. BMW Motorrad recommande d'éliminer les taches de goudron au moyen d'un produit antigoudron BMW. Appliquer ensuite le produit de conservation sur les zones concernées de la peinture.



## ATTENTION

### Endommagement de la peinture par la pâte à polir pour métal

Risque d'endommagement

- Ne pas appliquer de pâte à polir pour métal sur les peintures et les peintures chromées.

## CONSERVATION

Si l'eau ne déperle plus sur la peinture, il faut prendre des mesures de conservation. BMW Motorrad recommande, pour la conservation de la peinture, d'utiliser un produit de lustrage BMW Motorrad ou un autre produit contenant de la cire de carnauba ou des cires synthétiques.



Les peintures chromées ne doivent pas être conservées avec un vernis chromé.

Utiliser exclusivement les produits recommandés par BMW Motorrad.

## IMMOBILISER LA MOTO

- Faire le plein du réservoir de la moto.



Des additifs pour carburant nettoient l'injection du carburant et la zone de combustion. En cas de ravitaillement avec des carburants de basse qualité ou d'immobilisations prolongées du véhicule, il est recommandé d'utiliser des additifs pour carburant. Vous pourrez obtenir des informations plus détaillées auprès de votre concessionnaire BMW Motorrad.

- Nettoyer la moto.
- Déposer la batterie.
- Pulvériser un lubrifiant approprié sur les leviers de frein et d'embrayage et sur la fixation de la béquille latérale.
- Appliquer de la graisse non acide (vaseline) sur les pièces métalliques et chromées.
- Garer la moto dans un local sec de façon à délester les deux roues (de préférence avec la béquille de roue avant et de roue arrière proposées par BMW Motorrad).

## METTRE EN SERVICE LA MOTO

- Enlever le produit de protection extérieure.
- Nettoyer la moto.
- Poser la batterie.

- Suivre la check-list. (☞ 138)

# **DONNÉES TECHNIQUES**

# **12**

---

<b>TABLEAU DES ANOMALIES</b>	<b>240</b>
<b>VISSAGES</b>	<b>243</b>
<b>CARBURANT F 900 R (0K11)</b>	<b>244</b>
<b>CARBURANT F 900 R A2 (0K31)</b>	<b>245</b>
<b>HUILE MOTEUR</b>	<b>246</b>
<b>MOTEUR F 900 R (0K11)</b>	<b>246</b>
<b>MOTEUR F 900 R A2 (0K31)</b>	<b>247</b>
<b>EMBRAYAGE</b>	<b>248</b>
<b>BOÎTE DE VITESSES</b>	<b>248</b>
<b>TRANSMISSION FINALE</b>	<b>249</b>
<b>CADRE</b>	<b>249</b>
<b>CHÂSSIS</b>	<b>250</b>
<b>FREINAGE</b>	<b>250</b>
<b>ROUES ET PNEUS</b>	<b>251</b>
<b>SYSTÈME ÉLECTRIQUE</b>	<b>252</b>
<b>ALARME ANTIVOL</b>	<b>253</b>
<b>DIMENSIONS</b>	<b>253</b>
<b>POIDS</b>	<b>254</b>
<b>PERFORMANCES</b>	<b>255</b>

## 240 DONNÉES TECHNIQUES

---

### TABLEAU DES ANOMALIES

Le moteur ne démarre pas :

<b>Cause</b>	<b>Suppression</b>
Béquille latérale sortie et rapport engagé	Mettre au point mort ou rabattre la béquille latérale.
Rapport engagé et embrayage pas actionné	Mettre la boîte de vitesses au point mort ou actionner l'embrayage.
Réservoir d'essence vide	Faire le plein de carburant.
Batterie déchargée	Recharger la batterie branchée.
La protection contre les surchauffes du démarreur s'est déclenchée. Le démarreur ne peut être actionné que pendant une durée limitée.	Laisser le démarreur refroidir environ 1 minute jusqu'à ce qu'il soit à nouveau disponible.

---

La connexion Bluetooth n'est pas établie.

<b>Cause</b>	<b>Suppression</b>
Les étapes nécessaires au couplage n'ont pas été réalisées.	Renseignez-vous dans la notice d'utilisation du système de communication sur les étapes nécessaires pour le couplage.
Malgré le couplage réussi, le système de communication n'est pas connecté automatiquement.	Désactiver le système de communication du casque et rétablir la connexion au bout d'une à deux minutes.
Trop d'appareils Bluetooth sont enregistrés dans le casque.	Effacer toutes les entrées de couplage dans le casque (voir la notice d'utilisation du système de communication).
D'autres véhicules avec des appareils compatibles Bluetooth se trouvent à proximité.	Éviter le couplage simultané avec plusieurs véhicules.

La connexion Bluetooth est perturbée.

<b>Cause</b>	<b>Suppression</b>
La connexion Bluetooth avec le périphérique mobile est interrompue.	Désactiver le mode d'économie d'énergie.
La connexion Bluetooth avec le casque est interrompue.	Désactiver le système de communication du casque et rétablir la connexion au bout d'une à deux minutes.
Il n'est pas possible de régler le volume sonore dans le casque.	Désactiver le système de communication du casque et rétablir la connexion au bout d'une à deux minutes.

## 242 DONNÉES TECHNIQUES

Le répertoire téléphonique ne s'affiche pas sur l'écran TFT.

### Cause

Le répertoire téléphonique n'a pas encore été transmis au véhicule.

### Suppression

Lors du couplage sur le périphérique mobile, confirmer le transfert des données téléphoniques (☰➔ 122).

Le guidage actif ne s'affiche pas sur l'écran TFT.

### Cause

La navigation depuis l'application BMW Motorrad Connected n'est pas transférée.

### Suppression

L'application BMW Motorrad Connected est sélectionnée avant le départ sur le périphérique mobile connecté.

Il est impossible de lancer le guidage.

Sécuriser la liaison des données du périphérique mobile et vérifier le support cartographique sur le périphérique mobile.

**VISSAGES**



<b>Roue avant</b>	<b>Valeur</b>	<b>Valable</b>
<b>Capteur de vitesse de roue avant sur fourche</b>		
M6 x 16, Remplacer la vis microcapsulé	8 Nm	
<b>Garde-boue avant sur fourche télescopique</b>		
M5 x 14, Remplacer la vis microcapsulé	2 Nm	
<b>Étrier de frein sur fourche télescopique</b>		
M10 x 65	38 Nm	
<b>Serrage de l'axe de roue</b>		
M8 x 35	<b>Ordre de serrage : Serrer les vis alternativement 6 fois</b>	
	19 Nm	
<b>Vis de blocage dans l'axe de roue avant</b>		
M20 x 1,5	50 Nm	

## 244 DONNÉES TECHNIQUES

Roue arrière	Valeur	Valable
<b>Capteur de vitesse de roue arrière sur le support de l'étrier de frein</b>		
M6 x 16, Remplacer la vis microcapsulé	8 Nm	
<b>Axe de roue arrière dans bras oscillant</b>		
M24 x 1,5	125 Nm	



Bras-support du rétroviseur	Valeur	Valable
<b>Rétroviseur (contre-écrou) sur pièce de serrage</b>		
M10 x 1,25	Filetage à gauche, 22 Nm	
<b>Adaptateur sur bride de serrage</b>		
M10 x 14 - 4,8	25 Nm	

### CARBURANT F 900 R (0K11)

Qualité de carburant recommandée	 Super sans plomb (max. 15 % éthanol, E15)  95 ROZ/RON 90 AKI
-avec essence ordinaire sans plomb <sup>EO</sup>	Essence ordinaire sans plomb (commande selon le pays) (max. 15 % éthanol, E15) 91 ROZ/RON 87 AKI

Capacité du réservoir	env. 13 l
Quantité de réserve de carburant	env. 3,5 l
Consommation de carburant	4,2 l/100 km, selon WMTC
Émissions de CO <sub>2</sub>	99 g/km, selon WMTC
Norme antipollution	EU 5

### **CARBURANT F 900 R A2 (OK31)**

Qualité de carburant recommandée	 Ordinaire sans plomb (max. 15 % éthanol, E15)  91 ROZ/RON 87 AKI
Capacité du réservoir	env. 13 l
Quantité de réserve de carburant	env. 3,5 l
Consommation de carburant	4,2 l/100 km, selon WMTC
Émissions de CO <sub>2</sub>	99 g/km, selon WMTC
Norme antipollution	EU 5

## 246 DONNÉES TECHNIQUES

### HUILE MOTEUR

Quantité de remplissage d'huile moteur	env. 3,0 l, avec remplacement du filtre
Spécification	SAE 5W-40, API SL / JASO MA2, Les additifs (à base de molybdène par exemple) ne sont pas autorisés, car ils peuvent attaquer des composants du moteur ayant un revêtement spécial, BMW Motorrad recommande l'huile BMW Motorrad ADVANTEC Ultimate.
Additifs à l'huile	BMW Motorrad recommande de ne pas utiliser d'additifs pour huile, car ceux-ci peuvent entraver le bon fonctionnement de l'embrayage. Demandez conseil à votre concessionnaire BMW Motorrad pour les huiles moteur adaptées à votre moto.

**BMW recommends**  **ADVANTEC**  
ORIGINAL BMW ENGINE OIL

### MOTEUR F 900 R (0K11)

Emplacement du numéro de moteur	Partie supérieure du carter moteur, à proximité de l'échangeur thermique à huile
Type de moteur	A24A09A

Type de construction du moteur	Moteur à 4 temps 2 cylindres refroidi par eau avec quatre soupapes actionnées par levier oscillant par cylindre, deux arbres à cames en tête et lubrification par carter sec
Cylindrée	895 cm <sup>3</sup>
Alésage des cylindres	86 mm
Course du piston	77 mm
Rapport volumétrique	13,1 : 1
Puissance nominale	77 kW, à un régime de : 8500 min <sup>-1</sup>
–avec essence ordinaire sans plomb <sup>EO</sup>	73 kW, (commande selon le pays) au régime de : 8500 min <sup>-1</sup>
Couple	92 Nm, à un régime de : 6500 min <sup>-1</sup>
–avec essence ordinaire sans plomb <sup>EO</sup>	88 Nm, (commande selon le pays) au régime de : 6750 min <sup>-1</sup>
Régime maximal	max 9000 min <sup>-1</sup>
Régime de ralenti	1250 <sup>±50</sup> min <sup>-1</sup> , Moteur à sa température de service

### **MOTEUR F 900 R A2 (0K31)**

Emplacement du numéro de moteur	Partie supérieure du carter moteur, à proximité de l'échangeur thermique à huile
Type de moteur	A24A09A

Type de construction du moteur	Moteur à 4 temps 2 cylindres refroidi par eau avec quatre soupapes actionnées par levier oscillant par cylindre, deux arbres à cames en tête et lubrification par carter sec
Cylindrée	895 cm <sup>3</sup>
Alésage des cylindres	86 mm
Course du piston	77 mm
Rapport volumétrique	13,1 : 1
Puissance nominale	70 kW, en régime : 8000 min <sup>-1</sup>
Couple	88 Nm, en régime : 6750 min <sup>-1</sup>
Régime maximal	max 9000 min <sup>-1</sup>
Régime de ralenti	1250 <sup>±50</sup> min <sup>-1</sup> , Moteur à sa température de service

### EMBRAYAGE

Type d'embrayage	Bain d'huile multidisque (Anti-Hopping)
------------------	---

### BOÎTE DE VITESSES

Type de boîte de vitesses	Boîte de vitesses manuelle 6 vitesses commandée par crabots et intégrée dans le carter moteur
---------------------------	---

Démultiplication de la boîte de vitesses	1,821, Démultiplication primaire 2,833, 1er rapport 2,067, 2ème rapport 1,600, 3ème rapport 1,308, 4ème rapport 1,103, 5ème rapport 0,968, 6ème rapport
--	---

### TRANSMISSION FINALE

Type de transmission finale	Transmission par chaîne
Flèche de la chaîne	35...45 mm, Moto sans charge sur béquille latérale
–avec surbaissement <sup>EO</sup>	30...40 mm, Moto sans charge sur béquille latérale
Longueur de chaîne admissible	max 144 mm, mesuré par le <b>milieu</b> de 10 rivets, chaîne tendue
Nombre de dents couple conique (Pignon de chaîne / roue de chaîne)	17/44
Démultiplication secondaire	2,588

### CADRE

Type de cadre	Cadre poutre tubulaire en acier en construction monocoque
Emplacement de la plaque constructeur	Cadre avant gauche sur la tête de direction
Emplacement du numéro d'identification du véhicule	Cadre avant droit

# 250 DONNÉES TECHNIQUES

## CHÂSSIS

### Roue avant

Type de guidage de la roue avant	Fourche télescopique Upside-Down
Course du ressort avant	135 mm, Sur la roue avant
-avec surbaissement <sup>EO</sup>	115 mm, Sur la roue avant

### Roue arrière

Type de guidage de la roue arrière	Bras oscillant double en fonte d'aluminium
Type de suspension arrière	Jambe de suspension centrale avec ressort hélicoïdal, amortissement en détente et pré-contrainte du ressort réglables
Course du ressort sur la roue arrière	142 mm, sur la roue arrière
-avec surbaissement <sup>EO</sup>	122 mm, sur la roue arrière

## FREINAGE

### Roue avant

Type de frein avant	Frein à double disque à commande hydraulique avec étriers radiaux à 4 pistons et disques de frein flottants
Matière des plaquettes de frein avant	Métal fritté
Épaisseur du disque de frein avant	4,5 mm, État neuf min. 4,0 mm, Limite d'usure
Garde à l'actionnement des freins (Frein avant)	0,7...1,7 mm, mesuré au niveau du piston

**Roue arrière**

Type de frein arrière	Frein hydraulique à simple disque avec étrier flottant à 1 pistons et disque de frein fixe
Matière des plaquettes de frein arrière	Organique
Épaisseur du disque de frein arrière	5,0 mm, État neuf min. 4,5 mm, Limite d'usure
Jeu à vide de la pédale de frein	2,0...3,0 mm, Perpendiculairement au sens de la marche entre l'actionneur de contacteur de feu stop et la platine de repose-pied

**ROUES ET PNEUS**

Appariement de pneus recommandé	Vous obtiendrez un récapitulatif des pneus actuellement agréés auprès de votre concessionnaire BMW Motorrad.
Catégorie de vitesse des pneus avant/arrière	W, au moins nécessaire : 270 km/h

**Roue avant**

Type de roue avant	Roue coulée en aluminium
Dimensions de la jante avant	3,50" x 17"
Désignation du pneu avant	120/70 ZR 17
Indice de charge des pneus avant	58
Balourd de roue avant admissible	max 5 g

## 252 DONNÉES TECHNIQUES

### Roue arrière

Type de roue arrière	Roue coulée en aluminium
Dimensions de la jante arrière	5,50" x 17"
Désignation du pneu arrière	180/55 ZR 17
Indice de charge des pneus arrière	73
Balourd de roue arrière admissible	max 45 g

### Pression de gonflage des pneus

Pression de gonflage des pneus avant	2,5 bar, sur pneu à froid
Pression de gonflage des pneus arrière	2,9 bar, sur pneu à froid

### SYSTÈME ÉLECTRIQUE

Fusible principal	40 A, Régulateur de tension
Boîte à fusibles	10 A, Emplacement 1 : combiné d'instruments, alarme antivol (DWA), serrure de contact, prise de diagnostic, bobine, relais principal 7,5 A, Connecteur 2 : commodo gauche, contrôle de la pression des pneus (RDC)
Capacité de charge électrique des prises de courant	max 5 A, toutes les prises de courant au total

**Batterie**

Type de batterie	Batterie AGM (Absorbent Glass Mat), sans entretien
Tension nominale de la batterie	12 V
Capacité nominale de la batterie	12 Ah
Type de batterie (Pour clé radiocommandée Keyless Ride)	
–avec Keyless Ride <sup>EO</sup>	CR 2032

**Bougies d'allumage**

Fabricant et désignation des bougies d'allumage	NGK LMAR9J-9E
---	---------------

**Dispositifs d'éclairage**

Tous les dispositifs d'éclairage	LED
----------------------------------	-----

**ALARME ANTIVOL**

Durée d'activation lors de la mise en service	env. 30 s
Durée de l'alarme	env. 26 s
Type de batterie	CR 123 A

**DIMENSIONS**

Longueur du véhicule	2140 mm, par la roue arrière
–avec surbaissement <sup>EO</sup>	2135 mm, par la roue arrière
Hauteur du véhicule	1130 mm, au-dessus du combiné d'instruments, avec poids à vide DIN
–avec surbaissement <sup>EO</sup>	1110 mm, au-dessus du combiné d'instruments, avec poids à vide DIN

## 254 DONNÉES TECHNIQUES

Largeur du véhicule	815 mm, hors-tout
Hauteur de la selle pilote	815 mm, sans pilote, au poids à vide DIN
-avec selle basse <sup>EO</sup>	790 mm, sans pilote, au poids à vide DIN
-avec selle extra haute <sup>EO</sup>	865 mm, sans pilote, au poids à vide DIN
-avec surbaissement <sup>EO</sup>	770 mm, sans pilote, au poids à vide DIN
Arcade entrejambe pilote	1820 mm, sans pilote, au poids à vide DIN
-avec selle basse <sup>EO</sup>	1785 mm, sans pilote, au poids à vide DIN
-avec selle extra haute <sup>EO</sup>	1890 mm, sans pilote, au poids à vide DIN
-avec surbaissement <sup>EO</sup>	1755 mm, sans pilote, au poids à vide DIN

### POIDS

Poids à vide du véhicule	211 kg, poids à vide selon DIN, en ordre de marche, réservoirs pleins à 90 %, sans EO
Charge sur la roue avant au poids à vide	106 kg
Charge admissible sur la avant	max 180 kg
Charge sur la roue arrière au poids à vide	105 kg
Charge admissible sur la roue arrière	max 300 kg
Poids total autorisé	430 kg
Charge utile maximale	219 kg

---

**PERFORMANCES**

---

Vitesse maximale	>200 km/h
-avec valise <sup>AO</sup>	180 km/h
-avec topcase <sup>AO</sup>	180 km/h

**SERVICE**

**13**

---

<b>RECYCLAGE</b>	<b>258</b>
<b>BMW MOTORRAD SERVICE</b>	<b>258</b>
<b>HISTORIQUE DE SERVICE BMW MOTORRAD</b>	<b>259</b>
<b>PRESTATIONS DE MOBILITÉ BMW MOTORRAD</b>	<b>259</b>
<b>OPÉRATIONS D'ENTRETIEN</b>	<b>260</b>
<b>PLAN D'ENTRETIEN</b>	<b>261</b>
<b>CONTRÔLE RODAGE BMW MOTORRAD</b>	<b>262</b>
<b>CONFIRMATIONS DES ENTRETIENS</b>	<b>263</b>
<b>CONFIRMATIONS DES ENTRETIENS</b>	<b>275</b>

### RECYCLAGE

#### Mise au rebut d'un véhicule

BMW Motorrad recommande de remettre le véhicule au bout de son cycle de vie à un centre de collecte désigné par le constructeur.

La reprise et le recyclage sont soumis aux dispositions légales en vigueur dans le pays d'utilisation. Des informations sur le recyclage et la durabilité peuvent être consultées sur les sites web nationaux du constructeur. Des informations supplémentaires peuvent vous être fournies par votre concessionnaire BMW Motorrad ou tout autre Réparateur Agréé qualifié ou un atelier spécialisé.

### BMW MOTORRAD SERVICE

Grâce à son réseau de concessionnaires couvrant l'ensemble du territoire, BMW Motorrad assure l'assistance pour vous et votre moto dans plus de 100 pays du monde. Les concessionnaires BMW Motorrad disposent des informations techniques et du savoir-faire technique requis pour exécuter de manière fiable toutes les opérations d'entretien et de réparation sur votre BMW.

Vous trouverez le concessionnaire BMW Motorrad le plus proche en consultant notre site Internet : [bmw-motorrad.com](http://bmw-motorrad.com).



#### AVERTISSEMENT

#### L'exécution non conforme des travaux de maintenance et de réparation

Risques d'accident et dommages consécutifs

- BMW Motorrad vous recommande de confier les travaux à effectuer sur la moto à un atelier spécialisé, de préférence à un concessionnaire BMW Motorrad.

Afin de s'assurer que votre BMW se trouve toujours dans un état optimal, BMW Motorrad vous recommande de respecter les intervalles d'entretien prévus pour votre moto. Faites attester l'exécution de tous les travaux d'entretien et de réparation au chapitre « Service » de ce livret. L'attestation d'un entretien régulièrement effectué est une condition incontournable pour une demande d'extension de garantie, après l'expiration de la garantie.

Vous pouvez vous renseigner sur les contenus des Services BMW Motorrad auprès de votre concessionnaire BMW Motorrad.

---

## **HISTORIQUE DE SERVICE BMW MOTORRAD**

### **Informations consignées**

Les travaux de maintenance effectués sont consignés dans les justificatifs d'entretien. Les informations consignées constituent, à l'instar d'un carnet d'entretien, une preuve d'entretien régulier.

Si une information est consignée dans le carnet d'entretien électronique du véhicule, les données importantes relatives au service sont enregistrées dans les systèmes informatiques centralisés de BMW AG, Munich.

Les données consignées dans le carnet d'entretien électronique sont également consultables par le nouveau propriétaire du véhicule en cas de changement de propriétaire. Un concessionnaire BMW Motorrad ou un atelier spécialisé peut consulter les données consignées dans le carnet d'entretien électronique.

### **Opposition**

Concernant la période où le véhicule est sa propriété, le propriétaire du véhicule peut s'opposer à la consignation d'une information dans le carnet d'entretien électronique auprès d'un concessionnaire BMW Motorrad ou d'un atelier spécialisé, ainsi qu'à l'enregistrement des données dans le véhicule et à la transmission des données au constructeur automobile. Aucune information n'est alors saisie dans le carnet d'entretien électronique du véhicule.

---

## **PRESTATIONS DE MOBILITÉ BMW MOTORRAD**

Grâce aux prestations de mobilité BMW Motorrad, votre nouvelle moto et vous êtes protégés en cas de panne par différentes prestations (p. ex. BMW Mobile Service, dépannage, rapatriement du véhicule). Informez-vous, auprès de votre concessionnaire BMW Motorrad, des prestations de mobilité qui sont proposées.

### OPÉRATIONS D'ENTRETIEN

#### Contrôle à la livraison par BMW

L'inspection à la livraison BMW est effectuée par votre concessionnaire BMW Motorrad avant de vous remettre le véhicule.

#### Contrôle de rodage BMW

Le contrôle de rodage BMW doit être effectué entre 500 km et 1200 km.

#### BMW Motorrad Service

Le BMW Motorrad Service est effectué une fois par an. L'étendue du service peut varier en fonction de l'âge du véhicule et du kilométrage. Votre concessionnaire BMW Motorrad vous confirme le service effectué et enregistre l'échéance du prochain service. Pour les pilotes qui effectuent un kilométrage annuel élevé, il peut être nécessaire, suivant les circonstances, de faire effectuer le service avant la date indiquée. Dans de tels cas, une distance parcourue maximale correspondante est également consignée dans la confirmation de service. Si cette distance est parcourue avant le prochain rendez-vous de maintenance,

une exécution anticipée du service doit avoir lieu.

L'affichage de service sur l'écran vous rappelle, env. un mois ou 1000 km avant les valeurs enregistrées, l'imminence du rendez-vous de maintenance.

Vous trouverez de plus amples informations sur le service sous :

**[bmw-motorrad.com/service](http://bmw-motorrad.com/service)**

L'étendue de l'entretien nécessaire pour votre véhicule figure dans le plan d'entretien suivant :

## PLAN D'ENTRETIEN

	500 -1200 km 300 - 750 mls	10 000 km 6 000 mls	20 000 km 12 000 mls	30 000 km 18 000 mls	40 000 km 24 000 mls	50 000 km 30 000 mls	60 000 km 36 000 mls	70 000 km 42 000 mls	80 000 km 48 000 mls	90 000 km 54 000 mls	100 000 km 60 000 mls	12 months	24 months
1	X												
2		X	X	X	X	X	X	X	X	X	X	X <sup>a</sup>	
3		X	X	X	X	X	X	X	X	X	X	X <sup>a</sup>	
4			X		X		X		X		X		
5			X		X		X		X		X		
6			X		X		X		X		X		
7				X			X			X			
8												X <sup>b</sup>	X <sup>b</sup>

- 1 Contrôle rodage BMW Motorrad (avec vidange d'huile et remplacement du filtre à huile)
- 2 Opérations d'entretien BMW Motorrad standard
- 3 Vidanger l'huile du moteur et remplacer le filtre
- 4 Contrôler le jeu des soupapes
- 5 Remplacer toutes les bougies d'allumage
- 6 Remplacer la cartouche de filtre à air
- 7 Vidange d'huile de la fourche télescopique
- 8 Vidanger le liquide de frein dans tout le système
  - a une fois par an ou tous les 10000 km (selon le premier terme échu)
  - b pour la première fois après un an, puis tous les deux ans

### CONTRÔLE RODAGE BMW MOTORRAD

#### Contrôle rodage BMW Motorrad

Vous trouverez ci-après la liste des opérations du contrôle rodage BMW Motorrad. L'étendue de l'entretien effectivement nécessité pour votre véhicule peut diverger.

- Réaliser un test véhicule à l'aide du système de diagnostic BMW Motorrad
- Contrôler le niveau de liquide de refroidissement
- Contrôler le niveau du liquide de frein avant
- Contrôler le niveau du liquide de frein à l'arrière
- Contrôle/réglage de la garde d'embrayage
- Contrôler la flèche de la chaîne et lubrifier la chaîne d'entraînement
- Contrôler la pression de gonflage des pneus
- Régler le roulement de tête de direction
- Fixer le pontet de fourche supérieur
- Contrôle de l'éclairage et du système de signalisation
- Contrôle de fonctionnement inhibition du démarrage du moteur
- Réaliser un test véhicule à l'aide du système de diagnostic BMW Motorrad
- Fixer la date d'entretien et le kilométrage restant à parcourir avec le système de diagnostic BMW Motorrad
- Confirmation du service BMW dans la documentation de bord

---

## CONFIRMATIONS DES ENTRETIENS

### Opérations d'entretien standard BMW Motorrad Service

La liste des opérations d'entretien standard BMW Motorrad Service est énoncée ci-dessous. L'étendue des opérations effectivement nécessitées pour votre véhicule peut diverger de cette liste.

- Réaliser un test véhicule à l'aide du système de diagnostic BMW Motorrad
- Contrôler le niveau de liquide de refroidissement
- Contrôle/réglage de la garde d'embrayage
- Contrôle de l'usure des plaquettes et du disque de frein avant
- Contrôle de l'usure des plaquettes et du disque de frein arrière
- Contrôler le niveau de liquide de frein avant et arrière
- Contrôle visuel des conduites de frein, flexibles de frein et raccords
- Contrôle de la pression et de la profondeur de sculpture des pneus
- Contrôle et lubrification de la transmission par chaîne
- Contrôle de la mobilité de la béquille latérale
- Contrôler la mobilité de la béquille centrale
- Contrôler le roulement de tête de direction
- Contrôle de l'éclairage et du système de signalisation
- Contrôle de fonctionnement inhibition du démarrage du moteur
- Contrôle final et contrôle de la sécurité routière
- Fixer la date d'entretien et le kilométrage restant à parcourir avec le système de diagnostic BMW Motorrad
- Contrôler le niveau de charge de la batterie
- Confirmation du service BMW Motorrad dans la documentation de bord

## 264 SERVICE

### **Contrôle à la livraison BMW Motorrad**

réalisé

le \_\_\_\_\_

Cachet, signature

### **Contrôle rodage BMW Motorrad**

réalisé

le \_\_\_\_\_

au km \_\_\_\_\_

Prochain entretien

au plus tard

le \_\_\_\_\_

ou, si atteint plus tôt

au km \_\_\_\_\_

Cachet, signature

**Service BMW Motorrad**

réalisé

le \_\_\_\_\_

au km \_\_\_\_\_

Prochain entretien

au plus tard

le \_\_\_\_\_

ou, si atteint plus tôt

au km \_\_\_\_\_

## Travail réalisé

Service BMW Motorrad

Oui Non

Vidange d'huile dans le moteur avec filtre

Contrôler le jeu des soupapes

Echange de toutes les bougies d'allumage

Remplacer l'élément de filtre à air

Vidange d'huile dans la fourche télescopique

Renouveler le liquide de frein dans tout le

système

Remarques

Cachet, signature

## Service BMW Motorrad

réalisé

le \_\_\_\_\_

au km \_\_\_\_\_

Prochain entretien

au plus tard

le \_\_\_\_\_

ou, si atteint plus tôt

au km \_\_\_\_\_

### Travail réalisé

Service BMW Motorrad

Oui Non

Vidange d'huile dans le moteur avec filtre

Contrôler le jeu des soupapes

Echange de toutes les bougies d'allumage

Remplacer l'élément de filtre à air

Vidange d'huile dans la fourche télescopique

Renouveler le liquide de frein dans tout le

système

Remarques

Cachet, signature

**Service BMW Motorrad**

réalisé

le \_\_\_\_\_

au km \_\_\_\_\_

Prochain entretien

au plus tard

le \_\_\_\_\_

ou, si atteint plus tôt

au km \_\_\_\_\_

## Travail réalisé

Service BMW Motorrad

Oui Non

Vidange d'huile dans le moteur avec filtre

Contrôler le jeu des soupapes

Echange de toutes les bougies d'allumage

Remplacer l'élément de filtre à air

Vidange d'huile dans la fourche télescopique

Renouveler le liquide de frein dans tout le

système

Remarques

Cachet, signature

## Service BMW Motorrad

réalisé

le \_\_\_\_\_

au km \_\_\_\_\_

Prochain entretien

au plus tard

le \_\_\_\_\_

ou, si atteint plus tôt

au km \_\_\_\_\_

### Travail réalisé

Service BMW Motorrad

Oui Non

Vidange d'huile dans le moteur avec filtre

Contrôler le jeu des soupapes

Echange de toutes les bougies d'allumage

Remplacer l'élément de filtre à air

Vidange d'huile dans la fourche télescopique

Renouveler le liquide de frein dans tout le

système

Remarques

Cachet, signature

**Service BMW Motorrad**

réalisé

le \_\_\_\_\_

au km \_\_\_\_\_

Prochain entretien

au plus tard

le \_\_\_\_\_

ou, si atteint plus tôt

au km \_\_\_\_\_

## Travail réalisé

Service BMW Motorrad

Oui Non

Vidange d'huile dans le moteur avec filtre

Contrôler le jeu des soupapes

Echange de toutes les bougies d'allumage

Remplacer l'élément de filtre à air

Vidange d'huile dans la fourche télescopique

Renouveler le liquide de frein dans tout le

système

Remarques

Cachet, signature

## 270 SERVICE

### Service BMW Motorrad

réalisé

le \_\_\_\_\_

au km \_\_\_\_\_

Prochain entretien

au plus tard

le \_\_\_\_\_

ou, si atteint plus tôt

au km \_\_\_\_\_

Travail réalisé

Service BMW Motorrad

Oui Non

Vidange d'huile dans le moteur avec filtre

Contrôler le jeu des soupapes

Echange de toutes les bougies d'allumage

Remplacer l'élément de filtre à air

Vidange d'huile dans la fourche télescopique

Renouveler le liquide de frein dans tout le

système

Remarques

Cachet, signature

**Service BMW Motorrad**

réalisé

le \_\_\_\_\_

au km \_\_\_\_\_

Prochain entretien

au plus tard

le \_\_\_\_\_

ou, si atteint plus tôt

au km \_\_\_\_\_

## Travail réalisé

Service BMW Motorrad

Oui Non

Vidange d'huile dans le moteur avec filtre

Contrôler le jeu des soupapes

Echange de toutes les bougies d'allumage

Remplacer l'élément de filtre à air

Vidange d'huile dans la fourche télescopique

Renouveler le liquide de frein dans tout le

système

Remarques

Cachet, signature

## 272 SERVICE

### Service BMW Motorrad

réalisé

le \_\_\_\_\_

au km \_\_\_\_\_

Prochain entretien

au plus tard

le \_\_\_\_\_

ou, si atteint plus tôt

au km \_\_\_\_\_

Travail réalisé

Service BMW Motorrad

Oui Non

Vidange d'huile dans le moteur avec filtre

Contrôler le jeu des soupapes

Echange de toutes les bougies d'allumage

Remplacer l'élément de filtre à air

Vidange d'huile dans la fourche télescopique

Renouveler le liquide de frein dans tout le

système

Remarques

Cachet, signature

**Service BMW Motorrad**

réalisé

le \_\_\_\_\_

au km \_\_\_\_\_

Prochain entretien

au plus tard

le \_\_\_\_\_

ou, si atteint plus tôt

au km \_\_\_\_\_

## Travail réalisé

Service BMW Motorrad

Oui Non

Vidange d'huile dans le moteur avec filtre

Contrôler le jeu des soupapes

Echange de toutes les bougies d'allumage

Remplacer l'élément de filtre à air

Vidange d'huile dans la fourche télescopique

Renouveler le liquide de frein dans tout le

système

Remarques

Cachet, signature

## Service BMW Motorrad

réalisé

le \_\_\_\_\_

au km \_\_\_\_\_

Prochain entretien

au plus tard

le \_\_\_\_\_

ou, si atteint plus tôt

au km \_\_\_\_\_

Travail réalisé

Service BMW Motorrad

Oui Non

Vidange d'huile dans le moteur avec filtre

Contrôler le jeu des soupapes

Echange de toutes les bougies d'allumage

Remplacer l'élément de filtre à air

Vidange d'huile dans la fourche télescopique

Renouveler le liquide de frein dans tout le

système

Remarques

Cachet, signature







<b>DECLARATION OF CONFORMITY</b>	<b>279</b>
<b>CERTIFICAT POUR L'ANTIDÉMARRAGE ÉLECTRO- NIQUE</b>	<b>282</b>
<b>CERTIFICAT POUR LE KEYLESS RIDE</b>	<b>285</b>
<b>CERTIFICAT POUR LE CONTRÔLE DE LA PRESSION DES PNEUS</b>	<b>289</b>
<b>CERTIFICAT POUR LE COMBINÉ D'INSTRUMENTS TFT</b>	<b>290</b>

## DECLARATION OF CONFORMITY

### Manufacturer

Bayerische Motoren Werke Aktiengesellschaft  
Petuelring 130, 80809 Munich, Germany

Le soussigné, BMW AG, déclare que les types d'équipements radioélectriques sont à la directive 2014/53/UE. Le texte complet de la déclaration UE de conformité est disponible à l'adresse internet suivante: **[bmw-motorrad.com/certification](http://bmw-motorrad.com/certification)**

Hereby, BMW AG declares that the radio equipment components listed below are in compliance with Directive 2014/53/EU and with Radio Equipment Regulations 2017 of the United Kingdom. The full text of the EU/UK declarations of conformity are available at the following internet address: **[bmw-motorrad.com/certification](http://bmw-motorrad.com/certification)**

Hiermit erklärt BMW AG, dass die unten aufgeführten Funkkomponenten der Richtlinie 2014/53/EU entsprechen. Der vollständige Text der EU Konformitätserklärung ist unter der folgenden Internetadresse verfügbar: **[bmw-motorrad.com/certification](http://bmw-motorrad.com/certification)**



**Simplified EU Declaration of Conformity according to EU RED (2014/53/EU).**

# 280 ANNEXE

## Technical information

Radio equipment	Component	Frequency band	Output/Transmission Power
EWS4	EWS	134 kHz	50 dB $\mu$ V/m
HUF5750	Keyless Ride	434,42 MHz	10 mW
HUF8465	Keyless Ride	134,45 kHz	42 dB $\mu$ V/m
HUF5794	Keyless Ride	433,92 MHz	10 mW
HUF8485	Keyless Ride	134,45 kHz	42 dB $\mu$ V/m
ZB001	Keyless Ride	134.5 kHz	allowed 66 dB $\mu$ A/ m@ 10m
ZB002	Keyless Ride	433.92 MHz	max. 10 dBm e.r.p
TXBMWMR	DWA	433.05 MHz - 434.79 MHz	18,8 dBm
RDC3	RDC	433.92 MHz	<13 mW
Wus Moto gen 3	RDC	433,05 MHz - 434,79 MHz	<10 mW e.r.p.
MC24- MA4	RDC		
WCA Motorrad- Lades- taufach	Charging compartment	110 kHz - 115 kHz	< 6 W
ICC6.5in	Instrument Cluster	Bluetooth: 2402 MHz - 2480 MHz WLAN: 2412 MHz - 2462 MHz	Bluetooth: < 4 dBm WLAN: < 20 dBm

<b>Radio equipment</b>	<b>Component</b>	<b>Frequency band</b>	<b>Output/Transmission Power</b>
ICC10in	Instrument Cluster	Bluetooth: 2402 MHz - 2480 MHz WLAN: 2402 MHz - 2472 MHz	Bluetooth: < +4 dBm WLAN: < +14 dBm
MRR e14FCR	ACC	76 - 77 GHz	Peak max. 32 dBm Nom max. 27 dBm
TL1P22	Intelligent emergency call	832 MHz - 862 MHz 880 MHz - 915 MHz 1710 MHz - 1785 MHz 1920 MHz - 1980 MHz 2500 MHz - 2570 MHz 2570 MHz - 2620 MHz GNSS: 1559 MHz-1610 MHz	23 dBm 33 dBm 30 dBm 24 dBm 23 dBm 23 dBm
MCR001	Audio system		

# Declaration of Conformity

## Radio equipment electronic immobiliser (EWS4)

For all countries without EU

### Technical information

Frequency Band: 134 kHz  
(Transponder: TMS37145 /  
Type DST80, TMS3705  
Transponder Base Station IC)  
Output Power: 50 dB $\mu$ V/m

### Manufacturer and Address

Manufacturer:  
BECOM Electronics GmbH  
Address: Technikerstraße 1,  
A-7442 Hochstraß

## Argentina

 **RAMATEL**

H-25246

## Australia/New Zealand



R-NZ

## Brunei



TA No: DTA-007061

## United Arab Emirates

TRA  
REGISTERED No:  
ER89926/20

DEALER No:  
DA96133I20

## Philippiens



**NTC**

Type Approved  
No.: ESD-RCE-2023298

## South Africa



TA-2020/6131

APPROVED

## India

ETA-SD-20200905860

## Belarus



## Indonesia

72790/SDPPI/2021  
13349



Dilarang melakukan perubahan  
Spesifikasi yang dapat  
Menimbulkan gangguan fisik  
dan/atau elektromagnetik  
terhadap lingkungan sekitarnya

## Paraguay

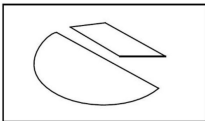

CONATEL

NR: 2020-11-I-0834

## Singapore

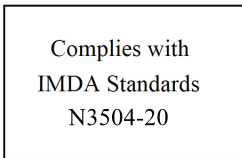

## Taiwan



低功 電波 射性電機管 辦法  
第十二條 經型式認證合格之低  
功率射頻電機，非經許可，公  
司、商號或使用者均不得擅 自變  
更頻率、加大功率或變更原設計  
之特性及 功能。第十四條 低功  
率射頻電機之使用不 得影響飛航  
安全及干擾合法通信；經發現有  
干 擾現象時，應立即停用，並改  
善至無干擾時方 得繼續使用。前  
項合法通信，指依電信法規定作  
業之無線電 通信。

## Malaysia



RFCL/47A/0920/S(20-3358)

## Israel

מספר אישור אלחוטני של משרד התקשורת הוא  
51-74908  
אסור להחליף את האנטנה המקורית של המכשיר  
ולא  
לעשות בו כל שינוי טכני אחר

## United States (USA)

Contains FCC ID:

ODE-MREWS5012

FCC § 15.19 Labelling requirements

This device complies with part 15 of the FCC Rules and Industry Canada's licence-exempt RSS standard(s). Operation is subject to the following two conditions:

- (1) this device may not cause interference, and
- (2) this device must accept any interference received, including interference that may cause undesired operation.

FCC § 15.21 Information to user

Changes or modifications not expressly approved by the party responsible for compliance could void the user's authority to operate the equipment.

RF Exposure Requirements

To comply with FCC RF exposure compliance requirements, the device must be installed to provide a separation distance of at least 20 cm from all persons.

## Serbia



P1620118300

## Canada

Contains IC:

10430A-MREWS5012

This device complies with part 15 of the FCC Rules and Industry Canada license-exempt RSS standard(s). Operation is subject to the following two conditions:

- (1) this device may not cause interference, and
- (2) this device must accept any interference received, including interference that may cause undesired operation.

Le présent appareil est conforme aux CNR d'Industrie Canada applicables aux appareils radio exempts de licence. L'exploitation est autorisée aux deux conditions suivantes : (1) l'appareil ne doit pas produire de brouillage, et (2) l'utilisateur de l'appareil doit accepter tout brouillage radioélectrique subi, même si le brouillage est susceptible d'en compromettre le fonctionnement.

## Vietnam

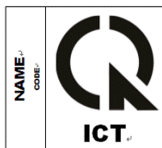

A1109091120AF04A3

## Certifications

### BMW Keyless Ride ID Device



#### USA, Canada:

Product name: BMW Keyless Ride ID  
Device FCC ID: YGOHUF5750  
IC: 4008C-HUF5750



Any changes or modifications not expressly approved by the party responsible for compliance could void the user's authority to operate the equipment.

#### Canada:

Operation is subject to the following two conditions:

- (1) This device may not cause harmful interference, and
- (2) this device must accept any interference received, including interference that may cause undesired operation.

**USA:**

This device complies with Part 15 of the FCC rules. Operation is subject to the following two conditions:

- (1) This device may not cause harmful interference, and
- (2) this device must accept any interference received, including interference that may cause undesired operation.

**Argentina:**

**CNC** COMISIÓN NACIONAL  
DE COMUNICACIONES

H-17115

# Declaration Of Conformity

We declare under our responsibility that the product

## **BMW Keyless Ride ID Device (Model: HUF5750)**

complies with the appropriate essential requirements of the article 3 of the R&TIE and the other relevant provisions, when used for its intended purpose. Applied Standards:

1. Health and safety requirements contained in article 3 (1) a)
  - EN 60950-1:2006+A11:2009+A1:2010+A12:2011; Information technology equipment-Safety
2. Protection requirements with respect to electromagnetic compatibility article 3 (1) b)
  - EN 301 489-1 (V1 .9.2, 09/2011 ), Electromagnetic compatibility and radio spectrum matters (ERM); Electromagnetic compatibility (EMC) standard for radio equipment and services; Part 1: Common technical requirements
  - EN 301 489-3 (V1.4.1, 08/2002) Electromagnetic compatibility and radio spectrum matters (ERM); Electromagnetic compatibility (EMC) standard for radio equipment and services; Part 3: Specific conditions for short range devices (SRD) operating on frequencies between 9 kHz and 40 GHz
3. Means of the efficient use of the radio frequency spectrum article 3 (2)
  - EN 300 220-1 & -2 (V2.4.1, 05/2012), electromagnetic compatibility and radio spectrum matters (ERM); Short range devices (SRD); Radio equipment to be used in the 25 MHz to 1000 MHz frequency range with power levels ranging up to 500 mW; Part 1: Technical characteristics and test methods. Part 2: Harmonized EN covering essential requirements under article 3.2 of the R&TIE directive

The product is labeled with the CE marking:

CE

Velbert, October 15<sup>th</sup>, 2013

---

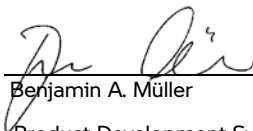

Benjamin A. Müller

Product Development Systems  
Car Access and Immobilization -  
Electronics Huf Hülsbeck & Fürst  
GmbH & Co. KG  
Steeger Straße 17, D-42551  
Velbert

## Certification Tire Pressure Control (TPC)

FCC ID: MRXBC54MA4  
IC: 2546A-BC54MA4

FCC ID: MRXBC5A4  
IC: 2546A-BC5A4

This device complies with Part 15 of the FCC Rules and with Industry Canada license-exempt RSS standard(s).

Operation is subject to the following two conditions:

- (1) This device may not cause harmful interference, and
- (2) This device must accept any interference received, including interference that may cause undesired operation.

**WARNING:** Changes or modifications not expressly approved by the party responsible for compliance could void the user's authority to operate the equipment. The term "IC:" before the radio certification number only signifies that Industry Canada technical specifications were met.

Le présent appareil est conforme aux CNR d'Industrie Canada applicables aux appareils radio exempts de licence. L'exploitation est autorisée aux deux conditions suivantes:

- (1) l'appareil ne doit pas produire de brouillage, et
- (2) l'utilisateur de l'appareil doit accepter tout brouillage radioélectrique subi, même si le brouillage est susceptible d'en compromettre le fonctionnement.

**WARNING:** Changes or modifications not expressly approved by the party responsible for compliance could void the user's authority to operate the equipment. The term "IC:" before the radio certification number only signifies that Industry Canada technical specifications were met.

# Declaration of Conformity

## Radio equipment TFT instrument cluster

For all Countries without EU

### Technical information

BT operating frq. Range:  
2402 – 2480 MHz  
BT version: 4.2 (no BTLE)  
BT output power: < 4 dBm  
WLAN operating frq. Range:  
2412 – 2462 MHz  
WLAN standards:  
IEEE 802.11 b/g/n  
WLAN output power: < 20 dBm

### Manufacturer and Address

Manufacturer:  
Robert Bosch GmbH  
Address: Robert Bosch Str. 200,  
31139 Hildesheim, Germany

### Turkey

Robert Bosch GmbH, ICC6.5 in  
tipi telsiz sisteminin 2014/53/EU  
nolu yönetmeliğe uygun  
olduğunu beyan eder. AB  
Uygunluk Beyanı'nın tam metni,  
aşağıdaki internet adresinden  
görülebilir: <http://cert.bosch-carmultimedia.net>

## Argentina

 **RAMATEL**

C-24711

## Brazil

Este equipamento opera em caráter secundário, isto é, não tem direito a proteção contra interferência prejudicial, mesmo de estações do mesmo tipo, e não pode causar interferência a sistemas operando em caráter primário.

## Canada

This device complies with Industry Canada's licence-exempt RSSs and part 15 of the FCC Rules. Operation is subject to the following two conditions:

- (1) this device may not cause interference, and
- (2) this device must accept any interference, including interference that may cause undesired operation of the device.

Changes or modifications not expressly approved by the party responsible for compliance could void the user's authority to operate the equipment.

Le présent appareil est conforme aux CNR d'Industrie Canada applicables aux appareils radio exempts de licence. L'exploitation est autorisée aux deux conditions suivantes : (1) l'appareil ne doit pas produire de brouillage, et (2) l'appareil doit accepter tout brouillage radioélectrique subi, même si le brouillage est susceptible d'en compromettre le fonctionnement.

### **Korea**

적합성평가에 관한 고시

R-CMM-RBR-ICC65IN

상호 : Robert Bosch GmbH 모델

명 : ICC6.5in

기자재명칭 : 특정소출력 무선기기  
(무선데이터통신시스템용 무선기기)

제조사 및 제조국가 : Robert

Bosch GmbH / 포르투갈

제조년월 : 제조년월로 표기

이 기기는 업무용 환경에서 사용할 목적으로 적합성평가를 받은 기기로서 가정용 환경에서 사용하는 경우 전파간섭의 우려가 있습니다.

### **Mexico**

La operación de este equipo está sujeta a las siguientes dos condiciones:

- (1) es posible que este equipo o dispositivo no cause interferencia perjudicial y
- (2) este equipo o dispositivo debe aceptar cualquier interferencia, incluyendo la que pueda causar su operación no deseada.

### **Taiwan, Republic of**

根據 NCC 低功率電波輻射性電機管理辦法 規定: 第十二條

經型式認證合格之低功率射頻電機, 非經許可, 公司、商號或使用者均不得擅自變更頻率、加大功率或變更原設計之特性及功能。

#### **第十四條**

低功率射頻電機之使用不得影響飛航安全及干擾合法通信; 經發現有干擾現象時, 應立即停用, 並改善至無干擾時方得繼續使用。

前項合法通信,

指依電信法規定作業之無線電通信。

低功率射頻電機須忍受合法通信或工業、科學及醫療用電波輻射性電機設備之干擾。

## **Thailand**

เครื่องโทรคมนาคมและอุปกรณ์ นี้

มีความสอดคล้องตามข้อกำหนดของ กทช.

(This telecommunication equipments is in compliance with NTC requirements)

## **United States (USA)**

This device complies with Industry Canada's licence-exempt RSSs and part 15 of the FCC Rules. Operation is subject to the following two conditions:

- (1) this device may not cause interference, and
- (2) this device must accept any interference, including interference that may cause undesired operation of the device.

Changes or modifications not expressly approved by the party responsible for compliance could void the user's authority to operate the equipment.

Le présent appareil est conforme aux CNR d'Industrie Canada applicables aux appareils radio exempts de licence. L'exploitation est autorisée aux deux conditions suivantes : (1) l'appareil ne doit pas produire de brouillage, et (2) l'appareil doit accepter tout brouillage radioélectrique subi, même si le brouillage est susceptible d'en compromettre le fonctionnement.



## 294 INDEX ALPHABÉTIQUE

- A**  
Abréviations et symboles, 4  
ABS  
  Autodiagnostic, 140  
  La technologie en détail, 160  
  Témoins de contrôle, 56, 57  
Allumage, 66, 67  
Amortissement, 18  
Ampoule  
  Caractéristiques techniques, 253  
  remplacer, 206  
  Témoins de contrôle, 44  
Aperçus  
  Combiné d'instruments, 24  
  commodo droit, 22, 23  
  commodo gauche, 21  
  Côté droit de la moto, 19  
  Côté gauche de la moto, 18  
  Écran TFT, 29, 30  
  Mon véhicule, 115  
  sous la selle, 20  
  Témoins de contrôle et voyants d'alerte, 28  
Appel d'urgence  
  automatique, 74, 75  
  Langue, 73  
  manuel, 73  
  Remarques, 12  
  Témoins de contrôle, 55  
ASC  
  Autodiagnostic, 141  
  Commande, 79  
  Élément de commande, 21  
  La technologie en détail, 163  
  Témoins de contrôle, 58, 59  
  Assistant de changement de rapport  
    Conduite, 144  
    La technologie en détail, 172  
    Rapport non enregistré, 61  
  Avertisseur sonore, 21
- B**  
Bagages, 135  
Barre d'état en haut, 106, 107  
Batterie  
  Caractéristiques techniques, 253  
  charger, 209, 210  
  Consignes d'entretien, 208  
  déposer, 210  
  Repose, 211  
  Témoins de contrôle, 42, 43  
Béquille de roue arrière, 179  
Béquille de roue avant, 179  
Bluetooth, 111  
Boîte de vitesses, 248  
Bougies d'allumage, 253
- C**  
Cadre, 249  
Carburant  
  Caractéristiques techniques, 244, 245  
  Qualité de carburant, 149  
  ravitailler en carburant, 150, 151, 152  
Chaîne  
  Contrôler l'usure, 204  
  Flèche, 203  
  Graissage, 202  
Châssis, 250  
Châssis rabaisé, 134  
Check-Control, 33

- Clé radiocommandée
  - Remplacer la pile, 70
  - Témoins de contrôle, 41, 42
- Clignotants, 79
  - Élément de commande, 21
- Code, 66, 67
- Combiné d'instruments
  - Capteur de luminosité ambiante, 24
  - Récapitulatif, 24
- Commodo
  - Récapitulatif côté droit, 22, 23
  - Récapitulatif côté gauche, 21
- Compte-tours, 24, 108
- Compteur de vitesse, 24
- Confirmations des entretiens, 263
- Consignes de sécurité
  - pour freiner, 146
  - pour la conduite, 134
- Coupe-circuit
  - Commande, 72
  - Élément de commande, 22, 23
- Couples, 243
- D**
- Démarrage
  - Élément de commande, 22, 23
  - Moteur, 139
- Dépannage avec câbles de démarrage externe, 206
- Déverrouillage de secours du bouchon de réservoir, 154
- Dimensions, 253
- Dispositif antidémarrage, 71
- DTC
  - Autodiagnostic, 142
  - Commande, 79
  - La technologie en détail, 163
  - Témoins de contrôle, 58, 59
- DWA
  - Caractéristiques techniques, 253
  - Commande, 92
  - Témoin, 24
  - Témoins de contrôle, 45, 46
  - Voyants d'alerte, 46
- Dynamic Brake Control, 170
- Dynamic ESA
  - Commande, 81
  - Élément de commande, 21
- E**
- Eclairage adaptatif de virage, 174
- Embrayage
  - Caractéristiques techniques, 248
  - Contrôler le fonctionnement, 187
  - Jeu, 187, 188
  - Régler le levier d'embrayage, 127
- Entretien
  - Chrome, 234
  - Conservation, 236
  - Lavage de la moto, 232
  - Produits d'entretien, 232

## 296 INDEX ALPHABÉTIQUE

- É**  
Éclairage  
Appel de phares, 76  
Éclairage adaptatif de virage, 174  
Éclairage d'accompagnement, 76  
Élément de commande, 21  
Feu de croisement, 75  
Feu de jour, 77  
Feu de position, 75  
Feu de route, 76  
Feu de stationnement, 76  
feux de jour automatiques, 78  
Éclairage d'accompagnement, 76  
Éclairage de jour, 77, 78  
Écran TFT, 24  
Commande, 105, 106  
Élément de commande, 21  
Récapitulatif, 29, 30  
Sélectionner l'affichage, 101
- F**  
Feu de stationnement, 76  
Feux de détresse, 79  
Élément de commande, 21  
Focus de commande, 105  
Freins  
ABS Pro selon le mode de conduite, 147  
Caractéristiques techniques, 250  
Consignes de sécurité, 146  
Contrôler le fonctionnement, 182  
L'ABS Pro en détail, 163  
Régler le levier de frein, 128
- Fusibles  
Position sur le véhicule, 20  
remplacer, 212
- H**  
Huile moteur  
Caractéristiques techniques, 246  
Contrôler le niveau de remplissage, 180  
faire l'appoint, 182  
Jauge de niveau d'huile, 18  
Orifice de remplissage, 18
- I**  
Information sur la limite de vitesse, 108  
Intervalles d'entretien, 260
- K**  
Keyless Ride  
Allumage, 68, 69  
Bloquer l'antivol de direction, 68  
Déverrouiller le bouchon de réservoir, 151, 152  
Pile vide ou perte de la clé radiocommandée, 69  
Témoins de contrôle, 41, 42
- L**  
Lampe éclair, 91  
Marche/Arrêt, 91  
régler, 91  
Laptimer, 89  
Chronométrage, 89, 90  
régler, 90

- Liquide de frein
  - Contrôler le niveau de remplissage, 184, 186
  - Réservoirs, 19
- Liquide de refroidissement
  - Contrôler le niveau de remplissage, 188
  - faire l'appoint, 189
  - Jauge de niveau de remplissage, 19
- M**
- Média, 121
- Meilleurs tours jamais atteints, 91
- Menu, 104
- Mode de conduite, 83, 86
- Montre, 110
- Moteur
  - Caractéristiques techniques, 246, 247
  - démarrer, 139
  - Témoins de contrôle, 48, 49
  - Voyants d'alerte, 48
- Moto
  - arrimer, 155
  - Entretien, 230
  - immobiliser, 148, 236
  - mettre en service, 236
  - Nettoyage, 230
- N**
- Navigation, 118
- Numéro d'identification du véhicule, 19
- O**
- Ordinateur de bord, 118
- Outils de bord, 20

- P**
- Pairing, 112
- Passage des vitesses
  - Recommandation de passage au rapport supérieur, 109
  - Voyant éclair, 145
- Performances, 255
- Phare, 126, 127
- Plan d'entretien, 261
- Plaque constructeur, 19
- Plaquettes de frein
  - contrôler, 182, 183
  - Rodage, 143
- Pneus
  - Caractéristiques techniques, 251
  - Contrôler la pression de gonflage des pneus, 189
  - Contrôler la profondeur de sculpture, 189, 190
  - Pressions de gonflage, 252
  - Recommandation, 191
  - Rodage, 143
- Poids
  - Caractéristiques techniques, 254
  - Tableau des charges utiles, 20
- Poignées chauffantes
  - Commande, 95
  - Élément de commande, 22, 23
- Précontrainte du ressort, 82
- Élément de réglage, 19
- réglage, 128
- Pre-Ride-Check, 140
- Présélection du mode de conduite, 84
- Prestations de mobilité, 259

## 298 INDEX ALPHABÉTIQUE

Prise de charge USB, 18  
Prise de courant, 218  
Prise de diagnostic  
détacher, 214  
fixer, 214  
Position sur le véhicule, 20  
Pure Ride, 29

### R

RDC  
La technologie en détail, 170  
Témoins de contrôle, 50, 51,  
52, 53, 54  
Récapitulatif des témoins de  
contrôle, 35  
Recyclage, 258  
Régulateur de vitesse, 87  
Régulation du couple de frein  
moteur, 166  
Remplissage du réservoir  
Procédure de remplissage du  
réservoir, 150, 151, 152  
Qualité de carburant, 149  
Repose-pieds, 18, 19  
Réserve d'essence  
Autonomie, 109  
Témoins de contrôle, 60  
Rétroviseurs, 126  
Rodage, 143  
Roues  
Caractéristiques  
techniques, 251  
Contrôler les jantes, 190  
déposer, 191, 197  
Modification de la taille, 191  
poser, 194, 199

### S

Selle  
déposer, 96  
poser, 96  
Verrouillage, 18  
Serrure de direction, 66  
Service  
BMW Motorrad Service, 258  
Historique de service, 259  
Témoins de contrôle, 62  
Système électrique, 252

### T

Tableau des anomalies, 240  
Téléphone, 122  
Témoins de contrôle  
Combiné d'instruments, 24  
Récapitulatif, 28  
Température ambiante, 41  
Température extérieure, 41  
Température moteur, 46, 47  
Tension du réseau de bord, 42,  
43  
Topcase, 220  
Transmission finale, 249

### V

Valises, 219  
Vissages, 243  
Voyants d'alerte  
ABS, 56, 57  
Affichage, 33  
Alarme antivol, 46  
Ampoule défectueuse, 44  
Appel d'urgence, 55  
ASC, 58, 59  
Avertissement température  
extérieure, 41  
Béquille latérale, 55

Combiné d'instruments, 24  
Commande d'éclairage  
défectueuse, 45  
Commande moteur, 48, 49  
DTC, 58, 59  
DWA, 45, 46  
Électronique du moteur, 49  
Keyless Ride, 41, 42  
Mon véhicule, 115  
Moteur, 48  
Rapport non enregistré, 61  
RDC, 50, 51, 52, 53, 54  
Récapitulatif, 28  
Réserve d'essence, 60  
Service, 62  
Température moteur, 46, 47  
Tension du réseau de  
bord, 42, 43  
Voyant d'alerte dysfonctionne-  
ment moteur, 48

Les illustrations et les textes peuvent différer selon l'équipement, les accessoires ou la version de votre véhicule en fonction du pays. Aucun droit ne peut en découler.

Les indications de dimensions, de poids, de consommation et de performances sont soumises aux tolérances usuelles. Sous réserve de modifications au niveau de la conception, de l'équipement et des accessoires.

Sous réserve d'erreurs.

© 2022 Bayerische Motoren Werke Aktiengesellschaft  
80788 Munich, Allemagne  
Toute reproduction, même partielle, est interdite sauf autorisation écrite du SAV BMW Motorrad.



Livret de bord d'origine, imprimé en Allemagne.

Données importantes pour le ravitaillement en carburant :

---

## Carburant

---

Qualité de carburant recommandée	 Super sans plomb (max. 15 % éthanol, E15)  95 ROZ/RON 90 AKI
–avec essence ordinaire sans plomb <sup>EO</sup>	Essence ordinaire sans plomb (commande selon le pays) (max. 15 % éthanol, E15) 91 ROZ/RON 87 AKI
Qualité de carburant recommandée	F 900 R A2 (0K31) : voir chapitre Caractéristiques techniques.
Capacité du réservoir	env. 13 l
Quantité de réserve de carburant	env. 3,5 l
<b>Pression de gonflage des pneus</b>	
Pression de gonflage des pneus avant	2,5 bar, sur pneu à froid
Pression de gonflage des pneus arrière	2,9 bar, sur pneu à froid

---

Vous trouverez de plus amples informations sur votre véhicule sur :  
**[bmw-motorrad.com](http://bmw-motorrad.com)**

