



**BMW  
MOTORRAD**

# **NÁVOD NA POUŽÍVANIE**

## **F 900 R**



**MAKE LIFE A RIDE**

---

---

## Údaje o motocykli

Model

---

Identifikačné číslo vozidla

---

Číslo farby

---

Prvé prihlásenie do evidencie

---

Evidenčné číslo

---

---

## Údaje o predajcovi

Kompetentný partner v servise

---

Pani/pán

---

Telefónne číslo

---

Adresa predajcu/telefón (pečiatka firmy)

---

# VITAJTE V BMW

Tešíme sa, že ste sa rozhodli pre vozidlo od BMW Motorrad a vítame vás v kruhu vodičiek a vodičov BMW. Oboznámte sa so svojím novým vozidlom, aby ste sa bezpečne pohybovali v cestnej premávke.

## **Informácie o tomto návode na používanie**

Skôr ako naštartujete vaše nové BMW, prečítajte si tento návod na používanie. Nájdete tu dôležité pokyny na ovládanie vozidla, ktoré vám umožnia plne využiť technické prednosti vášho BMW.

Okrem toho získate informácie o údržbe a ošetrovaní, ktoré slúžia na prevádzkovú a dopravnú bezpečnosť, ako aj na čo najlepšie zachovanie hodnoty vášho vozidla.

Ak by ste chceli svoje BMW jedného dňa predať, myslite prosím na to, aby ste odovzdali aj návod na používanie. Je dôležitou súčasťou vášho vozidla.

Veľa potešenia s vaším BMW, ako aj dobrú a bezpečnú jazdu vám želá

BMW Motorrad.

<b>01 VŠEOBECNÉ PO- KYNY</b>	<b>2</b>	<b>03 INDIKÁTORY</b>	<b>24</b>
Prehľad	4	Indikačné a varovné kontrolky	26
Skratky a symboly	4	TFT displej v zobrazení	27
Výbava	5	Pure Ride	27
Technické údaje	5	TFT displej v zobrazení menu	28
Aktualita	6	TFT displej v zobrazení Sport 1	29
Ďalšie zdroje informácií	6	Náhľad na TFT displej	30
Osvedčenia a povolenia na prevádzku	6	Sport 2	30
Dátová pamäť	6	Varovné indikácie	31
Inteligentný systém tiesňového volania	11		
<b>02 PREHLADY</b>	<b>14</b>	<b>04 VÝZNAM</b>	<b>56</b>
Celkový pohľad – ľavá strana	16	Zámok riadenia a za- palovania	58
Celkový pohľad – pravá strana	17	Zapaľovanie pomocou Keyless Ride	59
Priestor pod sedadlom	18	Elektronický imobilizér	63
Kombinovaný spínač ľavý	19	EWS	63
Kombinovaný spínač pravý	20	Núdzový vypínač	63
Kombinovaný spínač pravý	21	Inteligentné núdzové volanie	64
Združený prístroj	22	Svetlo	66
		Denné stretávacie svetlá	67
		Výstražné smerové svetlá	69
		Smerové svetlá	69
		Riadenie trakcie (ASC/ DTC)	70
		Elektronické nastave- nie podvozka (D-ESA)	71
		Režim jazdy	73
		Režim jazdy PRO	75

Regulácia tempa	76	<b>07 JAZDA</b>	118
Laptimer	79	Bezpečnostné pokyny	120
Signalizácia zaradovania	80	Pravidelná kontrola	123
Výstražný systém proti odcudzeniu (DWA)	81	Štartovanie	124
Regulácia tlaku vzduchu v pneumatikách (RDC)	84	Zábeh	127
Vyhrievané rukoväti	84	Zaradovanie	128
Sedadlo	85	Signalizácia zaradovania	129
<b>05 TFT DISPLEJ</b>	86	Brzdy	130
Všeobecné pokyny	88	Odstavenie motocykla	131
Princíp	89	Tankovanie	132
Náhľad Pure Ride	95	Zaistenie motocykla pri preprave	137
Všeobecné nastavenia	96	<b>08 TECHNICKÉ ÚDAJE – PODROBNOSTI</b>	140
Bluetooth	98	Všeobecné pokyny	142
Moje vozidlo	101	Protiblokovací systém (ABS)	142
Palubný počítač	104	Riadenie trakcie (ASC/DTC)	145
Navigácia	104	Regulácia krútiaceho momentu motora	147
Médiá	106	Dynamic ESA	147
Telefón	107	Režim jazdy	148
Zobrazenie verzie softvéru	108	Dynamické riadenie brzd	150
Zobrazenie licenčných informácií	108	Regulácia tlaku vzduchu v pneumatikách (RDC)	151
<b>06 NASTAVENIE</b>	110	Asistent preradovania	152
Zrkadlá	112		
Svetlomet	112		
Spojka	113		
Brzda	114		
Predpätie pruženia	114		
tlmenie	115		

**Adaptívne osvetlenie  
v zákrute** 154

---

**09 ÚDRŽBA** 156

**Všeobecné pokyny** 158

**Náradie vozidla** 158

**Servisná súprava** 159

**Stojan predného ko-  
lesa** 159

**Stojan zadného ko-  
lesa** 160

**Motorový olej** 160

**Brzdový systém** 162

**Spojka** 166

**Chladiaca kvapalina** 168

**Pneumatiky** 169

**Ráfy** 170

**Kolesá** 170

**Reťaz** 180

**Žiarovky** 183

**Pomoc pri štartovaní** 183

**Akumulátor** 185

**Poistky** 188

**Diagnostická zástrčka** 190

---

**10 PRÍSLUŠENSTVO** 192

**Všeobecné pokyny** 194

**Zásuvky** 194

**Mäkký kufor** 195

**Horný kufor** 196

**Navigačný systém** 198

---

**11 OŠETROVANIE** 204

**Prostriedky na ošet-  
rovanie** 206

**Umyvanie vozidla** 206

**Čistenie chúlостivých  
častí vozidla** 207

**Ošetrovanie laku** 208

**Konzervovanie** 209

**Odstavenie moto-  
cykla** 209

**Uvedenie motocykla  
do prevádzky** 209

---

**12 TECHNICKÉ  
ÚDAJE** 210

**Tabuľka porúch** 212

**Skrutkové spoje** 214

**Palivo**

**F 900 R (0K11)** 215

**Palivo**

**F 900 R A2 (0K31)** 216

**Motorový olej** 217

**Motor**

**F 900 R (0K11)** 217

**Motor**

**F 900 R A2 (0K31)** 218

**Spojka** 219

**Prevodovka** 219

**Pohon zadnej ná-  
pravy** 220

**Rám** 220

**Podvozok** 220

**Brzdy** 221

**Kolesá a pneumatiky** 222

**Elektrika** 223

Výstražný systém proti odcudzeniu	224	Certifikát pre regu- láciu tlaku vzduchu	
Rozmery	224	v pneumatikách	274
Hmotnosti	225	Vyhlásenie o zhode	
Jazdné parametre	226	pre TFT združený prí- stroj	275
<hr/>		Certifikát pre zdru- žený prístroj TFT	281
<b>13 SERVISNÁ PRE- HLIADKA</b>	228	Vyhlásenie o zhode pre Inteligentné nú- dzové volanie	284
<b>BMW Motorrad Ser- vis</b>	230	Vyhlásenie o zhode pre výstražné zaria- denie proti krádeži	290
<b>Servisná história</b>	230		
<b>BMW Motorrad</b>	231		
<b>BMW Motorrad</b>	231		
<b>Služby mobility</b>	231		
<b>Práce údržby</b>	233		
<b>Plán údržby</b>	234		
<b>Potvrdenia o údržbe</b>	248		
<b>Potvrdenia o servise</b>	248		
<hr/>		<b>VECNÝ REGISTER</b>	296
<b>DODATOK</b>	250		
<b>Vyhlásenie o zhode pre elektronický imo- bilizér</b>	251		
<b>Certifikát pre elektro- nický imobilizér</b>	257		
<b>Vyhlásenie o zhode pre Keyless Ride</b>	259		
<b>Certifikát pre Key- less Ride</b>	264		
<b>Vyhlásenie o zhode pre reguláciu tlaku vzduchu v pneumati- kách</b>	268		

# VŠEOBECNÉ PO- KYNY

01

---

<b>PREHĽAD</b>	<b>4</b>
<b>SKRATKY A SYMBOLY</b>	<b>4</b>
<b>VÝBAVA</b>	<b>5</b>
<b>TECHNICKÉ ÚDAJE</b>	<b>5</b>
<b>AKTUALITA</b>	<b>6</b>
<b>ĎALŠIE ZDROJE INFORMÁCIÍ</b>	<b>6</b>
<b>OSVEDČENIA A POVOLENIA NA PREVÁDZKU</b>	<b>6</b>
<b>DÁTOVÁ PAMÄŤ</b>	<b>6</b>
<b>INTELIGENTNÝ SYSTÉM TIESŇOVÉHO VOLANIA</b>	<b>11</b>

## 4 VŠEOBECNÉ POKYNY

### PREHĽAD

V kapitole 2 tohto návodu na obsluhu nájdete krátky prehľad o vašom motocykli. V kapitole Servisná prehliadka sú uvedené všetky práce spojené s údržbou a opravami. Doklad o vykonanej údržbe je predpokladom pre poskytnutie pozáručného plnenia.

Ak by ste chceli svoju BMW jedného dňa predať, myslíte, prosím, na to, aby ste odovzdali aj návod na používanie; je dôležitou súčasťou motorky.

### SKRATKY A SYMBOLY

 **UPOZORNENIE** Ohrozenie s nízkym stupňom rizika. Nedodržanie môže mať za následok malé alebo mierne zranenie.

 **VAROVANIE** Ohrozenie so stredným stupňom rizika. Nedodržanie môže mať za následok smrť alebo ťažké zranenie.

 **NEBEZPEČENSTVO** Ohrozenie s vysokým stupňom rizika. Nedodržanie má za následok smrť alebo ťažké zranenie.

 **POZOR** Osobitné upozornenia a bezpečnostné opatrenia. Nedodržanie môže

spôsobiť poškodenie vozidla alebo príslušenstva a viesť k strate záruky.



**OZNÁMENIE** Osobitné pokyny pre lepšiu manipuláciu pri ovládaní, riadení a nastavovaní, ako aj pri ošetrovaní.

- Opis činnosti.
- » Výsledok určitej činnosti.
- ➡ Odkaz na stranu s ďalšími informáciami.
- ◁ Označuje koniec informácie závislej od príslušenstva, resp. výbavy.



Uťahovací moment.



Technické údaje.

LA Výbava podľa krajiny.

OV Osobitná výbava.  
Osobitná výbava BMW Motorrad sa montuje už pri výrobe vozidla.

OP	Osobitné príslušenstvo. Osobitné príslušenstvo BMW Motorrad si môžete objednať a nechať nainštalovať u vášho partnera BMW Motorrad.
ABS	Protiblokovací systém.
D-ESA	Elektronické nastavenie podvozka.
DTC	Dynamické riadenie trakcie DTC.
DWA	Výstražný systém proti od cudzeniu.
EWS	Elektronický imobilizér.
RDC	Regulácia tlaku vzduchu v pneumatikách.

---

## VÝBAVA

Pri nákupe svojho BMW Motorrad ste sa rozhodli pre model s individuálnou výbavou. Tento návod na používanie opisuje zvolenú špeciálnu výbavu (OV) a vybrané osobitné príslušenstvo (OP), ponúkané spoločnosťou BMW. Majte, prosím, pochopenie, že návod obsahuje aj opis variantov výbavy, ktorú ste si možno nezvolili. Taktiež sú možné odlišnosti zobrazeného

motocykla voči verziám podľa krajiny dovozu. Ak má váš motocykel výbavu, ktorá tu nie je opísaná, pozrite si jej opis v osobitnom návode.

---

## TECHNICKÉ ÚDAJE

Všetky údaje o rozmeroch, hmotnostiach a výkonové parametre v návode na používanie sa vzťahujú na Nemecký inštitút pre normalizáciu e. V. (DIN) a dodržiavajú jeho predpis o toleranciách. Technické údaje a špecifikácie uvedené v tomto návode na používanie slúžia ako názorná pomôcka. Údaje špecifické pre konkrétne vozidlo sa môžu líšiť, napr. podľa zvolenej špeciálnej výbavy, verzie krajín alebo meracích metód špecifických pre konkrétnu krajinu. Podrobné údaje hodnôt je možné získať zo schvaľovacích dokumentov alebo si ich vyžiadať u vášho partnera BMW Motorrad alebo iného kvalifikovaného servisného partnera alebo odborného servisu. Údaje uvedené v dokumentácii vozidla majú vždy prednosť pred údajmi v tomto návode na používanie.

# 6 VŠEOBECNÉ POKYNY

---

## AKTUALITA

Vysoká úroveň bezpečnosti a kvality motocyklov BMW je zaručená nepretržitým vývojom konštrukcie, výbavy a príslušenstva. Z toho môžu vyplývať prípadné odlišnosti medzi týmto návodom na používanie a vaším motocyklom. BMW Motorrad nemôže vylúčiť ani omyly. Preto vás prosíme o pochopenie, že z údajov, vyobrazení a opisov nemôžu vyplývať žiadne nároky.

---

## ĎALŠIE ZDROJE INFORMÁCIÍ

### Partner BMW Motorrad

Na vaše otázky vždy rád odpovie váš partner BMW Motorrad.

### Internet

Návod na používanie k vášmu vozidlu, montážne návody na používanie prípadného príslušenstva a všeobecné informácie o BMW Motorrad, napr. o technike, sú k dispozícii na stránke [bmw-motorrad.com/manuals](http://bmw-motorrad.com/manuals).

---

## OSVEDČENIA A POVOLENIA NA PREVÁDZKU

Osvedčenia k vozidlu a úradné povolenia na prevádzku k prípadnému príslušenstvu sú k dispozícii na stránke [www.bmw-motorrad.com/certification](http://www.bmw-motorrad.com/certification).

---

## DÁTOVÁ PAMÄŤ

### Všeobecne

Vozidlo je vybavené elektronickými riadiacimi jednotkami. Elektronické riadiace jednotky spracovávajú údaje, ktoré napr. snímače vozidla prijímajú, sami si ich generujú alebo navzájom vymieňajú. Niektoré riadiace jednotky sú potrebné pre bezpečné fungovanie vozidla alebo pomáhajú počas jazdy, napr. asistenčné systémy vodiča. Riadiace jednotky navyše podporujú funkcie komfortu, informovanosti a zábavy. Informácie o uchovávaných alebo vymieňaných údajoch môžete získať od výrobcu vozidla, napr. prostredníctvom samostatnej brožúry.

### Personalizácia

Každé vozidlo je označené jedinečným identifikačným číslom vozidla. V závislosti od krajiny môže byť majiteľ vozidla zistený pomocou identifikačného čísla vozidla, registračnej značky a príslušným orgánom. Okrem toho existujú ďalšie možnosti, ako priradiť údaje o vozidle vodičovi alebo majiteľovi vozidla, napr. pomocou používaného účtu ConnectedDrive.

## **Zákon o ochrane údajov**

Vlastníci vozidiel majú podľa platného zákona o ochrane údajov určité práva voči výrobcovi vozidla alebo voči spoločnostiam, ktoré osobné údaje zhromažďujú alebo spracovávajú.

Vlastníci vozidiel majú voči orgánom, ktoré zhromažďujú osobné údaje o vlastníkoch vozidla, nárok na bezplatný a komplexný prístup k informáciám.

Týmito orgánmi môžu byť:

- Výrobca vozidla
- Kvalifikovaný servisný partner
- Odborný servis
- Poskytovateľ služieb

Vlastníci vozidiel môžu žiadať o informácie o tom, aké osobné údaje boli zhromaždené, na aký účel sa používajú a odkiaľ pochádzajú. Na získanie týchto informácií sa vyžaduje doklad o majiteľovi vozidla alebo doklad o používaní.

Právo na informácie zahŕňa aj informácie o údajoch, ktoré boli poskytnuté iným spoločnostiam alebo subjektom.

Príslušné zásady ochrany osobných údajov obsahuje internetová stránka výrobcu vozidla.

V týchto zásadách ochrany osobných údajov sú uvedené

informácie o práve na vymazanie a opravu údajov. Výrobca vozidla uvádza na internete aj svoje kontaktné údaje a kontaktné údaje osôb poverených ochranou údajov.

Majiteľ vozidla si môže u partnera BMW Motorrad, u iného kvalifikovaného servisného partnera alebo v odbornom servise dať načítať za prípadný poplatok údaje uložené vo vozidle. Načítanie údajov z vozidla sa vykonáva vo vozidle cez zákonom predpísaný adaptér na palubnú diagnostiku vozidla (OBD).

## **Právne požiadavky na zverejňovanie údajov**

V rámci platných právnych predpisov je výrobca vozidla povinný poskytnúť orgánom údaje, ktoré uchováva. Toto poskytovanie údajov v potrebnom rozsahu sa vykonáva v jednotlivých prípadoch, napr. na vyšetrovanie trestného činu. Verejné orgány sú v rámci platných právnych predpisov oprávnené, v jednotlivých prípadoch, sami si načítať údaje z vozidla.

## 8 VŠEOBECNÉ POKYNY

### Prevádzkové údaje vo vozidle

Riadiace jednotky spracovávajú údaje na prevádzku vozidla.

Medzi ne patria napr.:

- hlásenia o stave vozidla a jeho jednotlivých komponentov, napr. počet otáčok, rýchlosť, oneskorenie pohybu
- stav okolia, napr. teplota

Spracovávané údaje sa spracovávajú iba v samotnom vozidle a spravidla sú premenlivé. Takéto údaje sa počas prevádzky neuchovávajú.

Elektronické diely, napr. riadiace jednotky, obsahujú komponenty na uchovávanie technických údajov. Dočasne alebo natrvalo možno uchovávať údaje o stave vozidla, namáhaní dielu, udalostiach alebo chybách.

Tieto informácie vo všeobecnosti dokumentujú stav komponentu, modulu, systému alebo okolia, napr.:

- prevádzkový stav systémových komponentov, napr. obsah kvapalín, tlak vzduchu v pneumatikách
- poruchy a závady dôležitých systémových komponentov, napr. svetla a brzd
- reakcie vozidla v mimoriadnych jazdných situáciách, napr.

použitie systémov regulácie stability jazdy

- informácie o udalostiach poškodzujúcich vozidlo

Údaje sú potrebné na zaistenie funkcií riadiacej jednotky. Okrem toho slúžia na detekciu a odstraňovanie chybných funkcií a na optimalizáciu funkcií vozidla výrobcom vozidla.

Väčšina týchto údajov je premenlivá a spracovávaná iba v samotnom vozidle. Len malá časť údajov bude uložená v pamäti udalostí a chýb.

V prípade požiadavky na vykonanie servisných prác, napr. opravy, servis, prípady záručného servisu a opatrenia na zabezpečenie kvality, sa môžu tieto technické informácie načítať z vozidla spolu s identifikačným číslom vozidla.

Načítanie informácií sa môže vykonať prostredníctvom partnera BMW Motorrad, iného kvalifikovaného servisného partnera alebo odborného servisu. Na načítanie sa používa zákonom predpísaný adaptér na palubnú diagnostiku (OBD) vo vozidle.

Údaje zhromažďujú, spracovávajú a používajú príslušné subjekty servisnej siete. Údaje dokumentujú technický stav vo-

zidla, pomáhajú pri vyhľadávaní porúch, dodržiavaní záručných povinností a pri zlepšovaní kvality.

Okrem toho má výrobca povinnosť monitorovať výrobok podľa zákona o zodpovednosti za výrobok. Na splnenie týchto povinností vyžaduje výrobca vozidla technické údaje z vozidla. Údaje z vozidla môžu byť použité aj na kontrolu nárokov zákazníka na záruku a garanciu. Pamäť uchovávajúcu poruchy a udalosti vo vozidle môže v rámci opravy alebo servisných prác obnoviť partner BMW Motorrad, iný kvalifikovaný servisný partner alebo odborný servis.

## **Zadávanie a prenos údajov vo vozidle**

### **Všeobecne**

Podľa výbavy vozidla môžu byť nastavenia komfortu a úpravy podľa prania zákazníka uložené vo vozidle a kedykoľvek zmenené alebo obnovené.

Medzi ne patria napr.:

- nastavenie polohy čelného štítu
- nastavenia podvozku

Údaje môžu byť prípadne vložené do systému komuniká-

cie a zábavy vozidla, napr. cez smartfón.

V závislosti od výbavy tam patria:

- multimediálne dáta, ako napr. hudba na prehrávanie
- údaje z adresára na použitie v spojení s komunikačným systémom alebo integrovaným navigačným systémom
- zadané ciele navigácie
- údaje o využívaní internetových služieb. Tieto údaje môžu byť vo vozidle uložené lokálne alebo sa nachádzajú na zariadení, ktoré bolo pripojené k vozidlu, napr. smartfón, USB kľúč, MP3 prehrávač. Ak sú tieto údaje uložené vo vozidle, môžu byť kedykoľvek vymazané.

Poskytovanie týchto údajov tretím osobám sa vykonáva výhradne na základe osobnej žiadosti v rámci využívania on-line služieb. To závisí od zvolených nastavení pri využívaní služieb.

### **Pripojenie mobilných koncových zariadení**

Podľa výbavy môžu byť k vozidlu pripojené mobilné koncové zariadenia, napr. smartfóny, ktoré sú riadené cez ovládacie prvky vozidla.

Obraz a zvuk mobilných koncových zariadení môžu byť pritom

## 10 VŠEOBECNÉ POKYNY

vyvedené cez multimedialny systém. Zároveň sa na mobilné koncové zariadenie prenášajú niektoré informácie. V závislosti od typu pripojenia tam patria napr. lokalizačné údaje a ďalšie všeobecné informácie o vozidle. To umožňuje optimálne využitie zvolených aplikácií, napr. navigácia alebo prehrávanie hudby.

Typ ďalšieho spracovania údajov určuje poskytovateľ príslušnej použitej aplikácie. Rozsah možných nastavení závisí od konkrétnej aplikácie a operačného systému mobilného koncového zariadenia.

### Služby

#### Všeobecne

Ak je vozidlo vybavené rádiovým spojením, umožňuje to výmenu údajov medzi vozidlom a inými systémami. Rádiové spojenie je možné prostredníctvom vlastnej vysielacej a prijímacej jednotky vozidla alebo prostredníctvom osobného mobilného koncového zariadenia, napr. smartfónu. Cez toto rádiové pripojenie možno využívať tzv. on-line funkcie. Patria tam on-line služby a aplikácie, ktoré poskytuje výrobca vozidla alebo iný poskytovateľ.

#### Služby výrobcu vozidla

V prípade on-line služieb výrobcu vozidla sú príslušné funkcie opísané na vhodnom mieste, napr. návod na používanie, webová stránka výrobcu. Uvedené sú tam aj príslušné zákonné informácie o ochrane údajov. Na poskytovanie on-line služieb môžu byť použité osobné údaje. Výmena údajov sa uskutočňuje cez zabezpečené pripojenie, napr. s určenými informačnými systémami výrobcu vozidla. Zhromažďovanie, spracovávanie a používanie osobných údajov nad rámec poskytovania služieb sa vykonáva výhradne na základe zákonného povolenia, zmluvnej dohody alebo súhlasu. Je tiež možné celé dátové pripojenie aktivovať alebo deaktivovať. Vylúčené z tejto funkcie sú zákonom predpísané funkcie.

#### Služby iného poskytovateľa

Pri využívaní on-line služieb iného poskytovateľa je za tieto služby a podmienky ochrany údajov a použitia zodpovedný príslušný poskytovateľ. Na obsah, k výmene ktorého pritom dochádza, nemá výrobca vozidla žiadny vplyv. Informácie o type, rozsahu a účele zhromažďovania a používania osob-

ných údajov v rámci služieb treťích strán možno získať od príslušného poskytovateľa služieb.

## **INTELEKTUÁLNY SYSTÉM TIESŇOVÉHO VOLANIA**

–s inteligentným tiesňovým volaním<sup>OV</sup>

### **Princíp**

Inteligentný systém tiesňového volania umožňuje manuálne alebo automatické tiesňové volanie, napr. pri nehodách.

Tiesňové volanie prijíma centrálna tiesňových volaní, ktorá bola poverená výrobcom vozidla.

Informácie o fungovaní inteligentného systému tiesňového volania a jeho funkciách nájdete v časti „Inteligentné tiesňové volanie“.

### **Právny základ**

Spracovanie osobných údajov prostredníctvom inteligentného systému tiesňového volania zodpovedá týmto predpisom:

- Ochrana osobných údajov: smernica Európskeho parlamentu a Rady 95/46/ES.
- Ochrana osobných údajov: smernica Európskeho parlamentu a Rady 2002/58/ES.

Právnym základom aktivácie a fungovania inteligentného

systému tiesňového volania je uzatvorená zmluva Connected-Ride pre túto funkciu, ako aj príslušné zákony, nariadenia a smernice Európskeho parlamentu a Európskej rady.

Príslušné nariadenia a smernice regulujú ochranu fyzických osôb pri spracovaní osobných údajov.

Spracovanie osobných údajov prostredníctvom inteligentného systému tiesňového volania vyhovuje európskym smerniciam o ochrane osobných údajov.

Inteligentný systém tiesňového volania spracováva osobné údaje len so súhlasom majiteľa vozidla.

Inteligentný systém tiesňového volania a iné služby s ďalším využitím môžu spracovávať osobné údaje len na základe výslovného súhlasu dotknutej osoby, napr. majiteľa vozidla.

### **SIM karta**

Inteligentný systém tiesňového volania funguje cez mobilné spojenie prostredníctvom SIM karty inštalovanej vo vozidle. SIM karta je natrvalo prihlásená do mobilnej siete a umožňuje rýchle pripojenie. V prípade núdze sú údaje odoslané výrobcovi vozidla.

# 12 VŠEOBECNÉ POKYNY

## Zlepšenie kvality

Údaje odovzdávané počas tiesňového volania používa výrobca vozidla aj na zlepšenie kvality výrobkov a služieb.

## Lokalizácia polohy

Polohu vozidla môže zistiť na základe mobilného signálu výlučne poskytovateľ mobilnej siete. Prevádzkovateľ siete nemá možnosť spojiť identifikačné číslo vozidla s telefónnym číslom inštalovanej SIM karty. Spojiť identifikačné číslo vozidla s telefónnym číslom inštalovanej SIM karty môže výhradne výrobca vozidla.

## Zaznamenané údaje o tiesňovom volaní

Zaznamenané údaje o tiesňovom volaní sa ukladajú do pamäte vozidla. Najstaršie zaznamenané údaje sa pravidelne odstraňujú. Zaznamenané údaje zahŕňajú napr. informácie o tom, kedy a kde bolo vyslané tiesňové volanie. Zaznamenané údaje môžu byť vo výnimočných prípadoch načítané z pamäte vozidla. Načítanie zaznamenaných údajov sa vykonáva spravidla iba s rozhodnutím súdu a je možné len vtedy, ak sú príslušné zariadenia pripojené priamo k vozidlu.

## Automatické tiesňové volanie

System je navrhnutý tak, aby sa v prípade príslušnej závažnosti nehody, ktorú zistia snímače vo vozidle, automaticky odoslalo tiesňové volanie.

## Odoslané informácie

Pri tiesňovom volaní odoslanom cez inteligentný systém tiesňového volania sú rovnaké informácie odoslané do poverených centier tiesňového volania, ako v prípade zákonného systému tiesňového volania eCall do verejného záchranného strediska. Okrem toho sa cez inteligentný systém tiesňového volania odošlú do výrobcov vozidla poverenej centrály tiesňového volania a príp. do verejného záchranného strediska aj tieto doplňujúce informácie:

- Údaje o nehode, napr. smer nárazu zaznamenaný snímačmi vozidla s cieľom uľahčiť nasadenie záchranných zložiek.
- Kontaktné údaje, ako napr. telefónne číslo inštalovanej SIM karty a telefónne číslo vodiča, ak je k dispozícii, s cieľom umožniť, v prípade potreby, rýchly kontakt s účastníkmi nehody.

**Ukladanie dát**

Údaje o spustení tiesňového volania sa ukladajú vo vozidle.

Údaje obsahujú informácie o tiesňovom volaní, napr. miesto a čas tiesňového volania.

Zvukové záznamy hovoru tiesňového volania sa ukladajú v centrálne tiesňového volania. Zvukové záznamy zákazníka sa uchovávajú po dobu 24 hodín pre prípad, že je potrebné analyzovať údaje tiesňového volania. Potom sa zvukové záznamy vymažú. Zvukové záznamy pracovníka centrály tiesňového volania sa uchovávajú 24 hodín na účely zabezpečenia kvality.

**Informácie o osobných údajoch**

Údaje spracovávané v rámci inteligentného tiesňového volania sa spracovávajú výhradne na poskytnutie tiesňového volania. Výrobca vozidla poskytuje v rámci zákonnej povinnosti informácie o údajoch, ktoré spracováva a príp. uchováva.

**PREHL'ADY**

**02**

---

<b>CELKOVÝ POHĽAD - ĽAVÁ STRANA</b>	<b>16</b>
<b>CELKOVÝ POHĽAD - PRAVÁ STRANA</b>	<b>17</b>
<b>PRIESTOR POD SEDADLOM</b>	<b>18</b>
<b>KOMBINOVANÝ SPÍNAČ ĽAVÝ</b>	<b>19</b>
<b>KOMBINOVANÝ SPÍNAČ PRAVÝ</b>	<b>20</b>
<b>KOMBINOVANÝ SPÍNAČ PRAVÝ</b>	<b>21</b>
<b>ZDRUŽENÝ PRÍSTROJ</b>	<b>22</b>

## 16 PREHLÁDY

### CELKOVÝ POHĽAD - ĽAVÁ STRANA

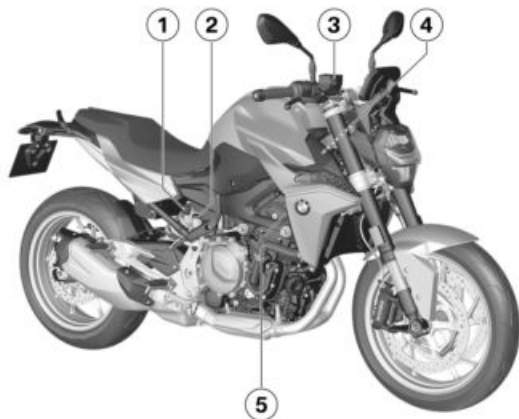

- 1 Zásuvka (☞ 194)
- 2 Zámok sedadla (☞ 85)
- 3 Nastavenie tlmenia  
(☞ 115)
- 4 Plniaci otvor oleja a mierka  
hladiny oleja (☞ 160)

**CELKOVÝ POHĽAD – PRAVÁ STRANA**

- 1 Nastavenie predpätia pružiny (►► 114)
- 2 Nádržka brzdovej kvapaliny vzadu (►► 165)
- 3 Nádržka brzdovej kvapaliny vpredu (►► 164)
- 4 Identifikačné číslo vozidla, typový štítok (na hlave riadenia)
- 5 Indikácia hladiny plnenia chladiacej kvapaliny (za bočnou kapotážou) (►► 168)

## 18 PREHĽADY

### PRIESTOR POD SEDADLOM

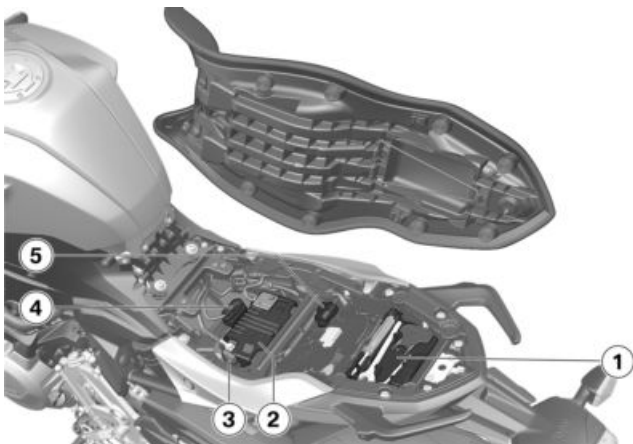

- 1 Nástroj vozidla (→ 158)
- 2 Akumulátor (→ 185)
- 3 hlavná poistka (→ 188)
- 4 Diagnostická zástrčka (→ 190)
- 5 Poistky (→ 189)

## KOMBINOVANÝ SPÍNAČ LAVÝ

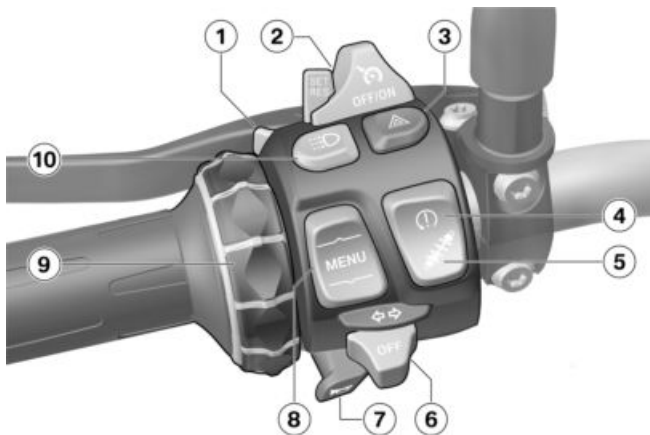

- 1 Diaľkové svetlo a svetelný klaksón (☛ 66)
- 2 Regulácia tempa (☛ 77)
- 3 Výstražné smerové svetlá (☛ 69)
- 4 ASC/DTC (☛ 70)
- 5 Dynamic ESA (☛ 71)
- 6 Smerové svetlá (☛ 69)
- 7 Klaksón
- 8 Prepínacie tlačidlo MENU (☛ 89)
- 9 Multi-Controller  
Ovládacie prvky (☛ 89)
- 10 Manuálny denný svetlomet (☛ 67)

## 20 PREHLÁDY

### KOMBINOVANÝ SPÍNAČ PRAVÝ

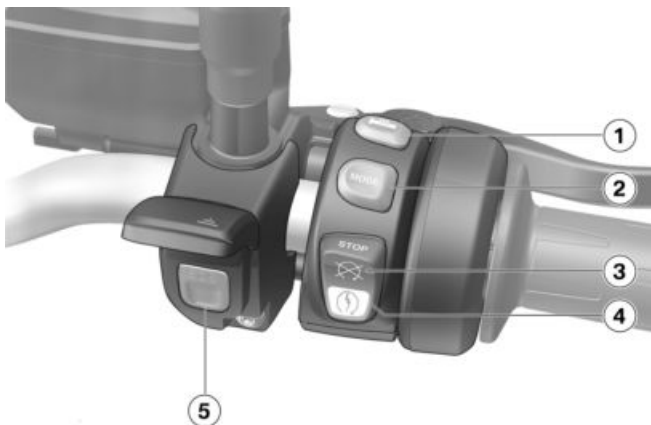

–s inteligentným tiesňovým volaním<sup>OV</sup>

- 1 Ovládanie vyhrievaných rukovätí (☞ 84)
- 2 Výber režimu jazdy (☞ 74)
- 3 Núdzový vypínač (☞ 63)
- 4 Tlačidlo štartéra (☞ 124)
- 5 Tlačidlo SOS  
Inteligentné núdzové volanie (☞ 64)

**KOMBINOVANÝ SPÍNAČ PRAVÝ**

–bez inteligentného tiesňového volania<sup>OV</sup>

- 1 Ovládanie vyhrievaných rukovätí (→ 84)
- 2 Výber režimu jazdy (→ 74)
- 3 Núdzový vypínač (→ 63)
- 4 Tlačidlo štartéra (→ 124)

## 22 PREHLÁDY

### ZDRUŽENÝ PRÍSTROJ

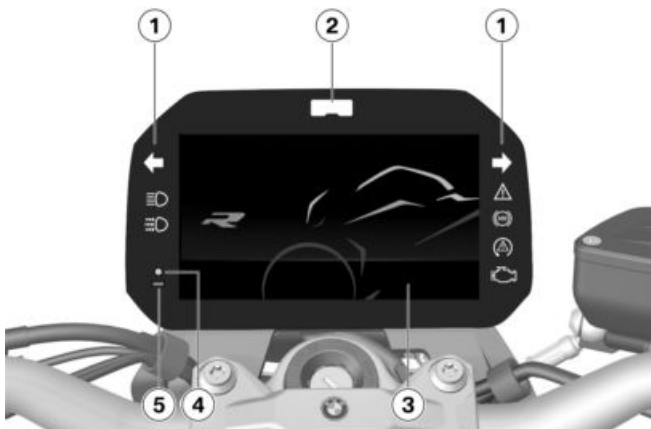

- 1 Indikačné a varovné kontrolky (☞ 26)
- 2 Signalizácia zaraďovania
- 3 TFT displej (☞ 27)  
(☞ 28)
- 4 LED DWA (☞ 82)  
–s Keyless Ride<sup>OV</sup>  
Kontrolka pre kľúč s diaľkovým ovládaním (☞ 60)
- 5 Fotodióda (na prispôbenie jasov osvetlenia prístrojov)



# INDIKÁTOR

03

---

<b>INDIKAČNÉ A VAROVNÉ KONTROLKY</b>	<b>26</b>
<b>TFT DISPLEJ V ZOBRAZENÍ PURE RIDE</b>	<b>27</b>
<b>TFT DISPLEJ V ZOBRAZENÍ MENU</b>	<b>28</b>
<b>TFT DISPLEJ V ZOBRAZENÍ SPORT 1</b>	<b>29</b>
<b>NÁHĽAD NA TFT DISPLEJ SPORT 2</b>	<b>30</b>
<b>VAROVNÉ INDIKÁCIE</b>	<b>31</b>

## 26 INDIKÁTORY

### INDIKAČNÉ A VAROVNÉ KONTROLKY

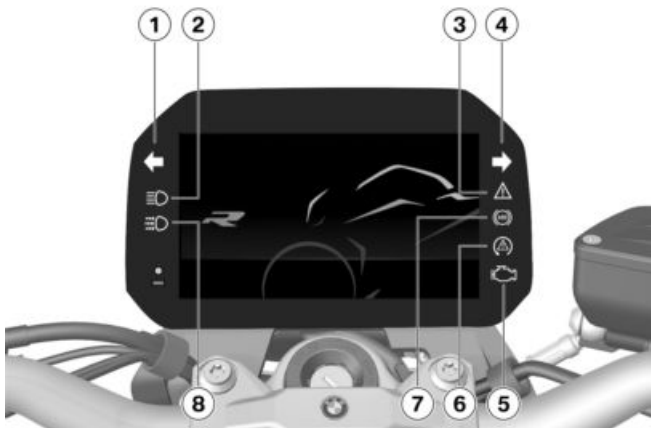

- 1 Ľavá smerovka (→ 69)
- 2 Diaľkové svetlo (→ 66)
- 3 Všeobecné výstražné svetlo (→ 31)
- 4 Pravá smerovka (→ 69)
- 5 Varovná kontrolka pre chybnú funkciu pohonu (→ 43)
- 6 ASC/DTC (→ 50)
- 7 ABS (→ 50)
- 8 Manuálny denný svetlomet (→ 67)

## TFT DISPLEJ V ZOBRAZENÍ PURE RIDE

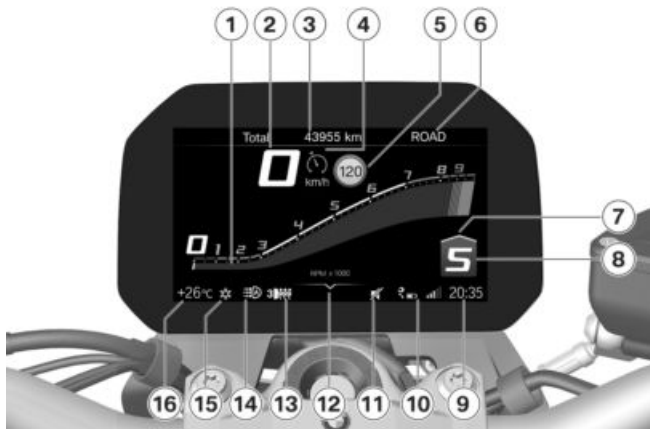

- |   |   |
|---|---|
| <b>1</b> Indikácia otáčok (►►► 95)  | <b>12</b> Pomoc ovládania                                 |
| <b>2</b> Indikácia rýchlosti  | <b>13</b> Stupne vyhrievania rukoväti (►►► 84)            |
| <b>3</b> Stavový riadok s informáciami pre jazdca (►►► 93)                                | <b>14</b> Automatické denné stretávacie svetlá (►►► 68)   |
| <b>4</b> Regulácia tempa (►►► 77)   | <b>15</b> Varovanie pri nízkej vonkajšej teplote (►►► 38) |
| <b>5</b> Speed Limit Info (►►► 95)  | <b>16</b> Vonkajšia teplota                               |
| <b>6</b> Režim jazdy (►►► 73)   |   |
| <b>7</b> Odporúčanie preradenia prevodového stupňa nahor (►►► 96)                         |   |
| <b>8</b> Indikácia zaradeného prevodového stupňa, na neutráli sa zobrazuje „N“ (neutrál). |   |
| <b>9</b> Hodiny (►►► 97)  |   |
| <b>10</b> Stav pripojenia (►►► 99)  |   |
| <b>11</b> Stíšenie zvuku (►►► 96)   |   |

## 28 INDIKÁTORY

### TFT DISPLEJ V ZOBRAZENÍ MENU

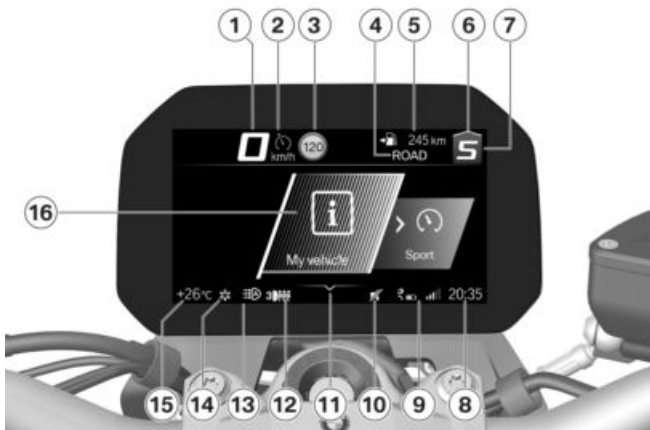

- 1 Indikácia rýchlosti
- 2 Regulácia tepla (☰ 77)
- 3 Speed Limit Info (☰ 95)
- 4 Režim jazdy (☰ 73)
- 5 Stavový riadok s informáciami pre jazdca (☰ 93)
- 6 Odporúčanie preradenia prevodového stupňa nahor (☰ 96)
- 7 Indikácia zaradeného prevodového stupňa, na neutráli sa zobrazuje „N“ (neutrál).
- 8 Hodiny (☰ 97)
- 9 Stav pripojenia (☰ 99)
- 10 Stíšenie zvuku (☰ 96)
- 11 Pomoc ovládania
- 12 Stupne vyhrievania rukoväti (☰ 84)
- 13 Automatické denné stretávacie svetlá (☰ 68)
- 14 Varovanie pri nízkej vonkajšej teplote (☰ 38)
- 15 Vonkajšia teplota
- 16 Oblasť menu

## TFT DISPLEJ V ZOBRAZENÍ SPORT 1

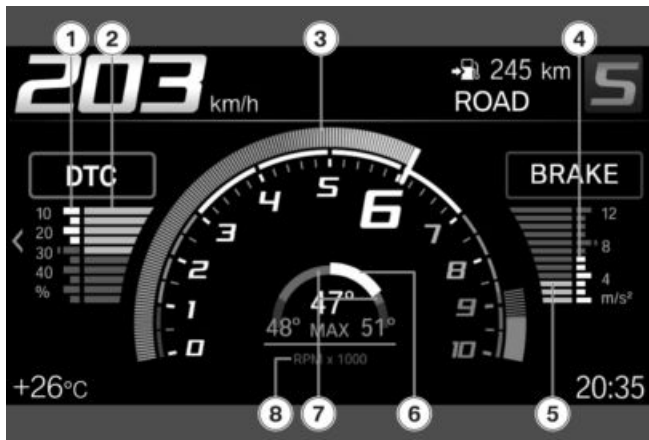

–s režimom jazdy Pro<sup>OV</sup>

- 1 Maximálna redukcia krútiaceho momentu DTC
- 2 Aktuálna redukcia krútiaceho momentu DTC
- 3 Indikácia otáčok
- 4 Maximálne oneskorenie brzdenia
- 5 Aktuálne oneskorenie brzdenia
- 6 Aktuálna naklonená poloha
- 7 Maximálna naklonená poloha
- 8 Jednotka pre indikáciu otáčok: 1 000 otáčok za minútu

## 30 INDIKÁTORY

### NÁHĽAD NA TFT DISPLEJ SPORT 2



–s režimom jazdy Pro<sup>OV</sup>

- 1 Maximálna redukcia krútiaceho momentu DTC
- 2 Aktuálna redukcia krútiaceho momentu DTC
- 3 Indikácia otáčok
- 4 Rozdiel posledného času kola voči referenčnému času alebo rozdiel aktuálneho času kola voči referenčnému času
- 5 Referenčný čas: najrýchlejšie z aktuálne uložených kôl alebo najrýchlejšie kolo zo všetkých uložených
- 6 Aktuálny čas kola (►► 79)

- 7 Jednotka pre indikáciu otáčok: 1 000 otáčok za minútu
- 8 Pomoc ovládania

## VAROVNÉ INDIKÁCIE

### Zobrazenie

Výstrahy sa zobrazujú pomocou príslušných výstražných kontroliek.

Varovania sa zobrazia pomocou všeobecnej varovnej kontrolky v spojení s dialógovým oknom na TFT displeji. V závislosti od naliehavosti varovania svieti všeobecná varovná kontrolka žltým alebo červeným svetlom.

 Všeobecná varovná kontrolka sa zobrazí podľa najnaliehavejšieho varovania. Prehľad možných varovaní nájdete na nasledujúcich stranách.



### Zobrazenie Check-Control

Hlásenia sa na displeji líšia v zobrazení. V závislosti od priority sa používajú rôzne farby a znaky:

- Zelené CHECK OK **1**: Žiadne hlásenie, hodnoty optimálne.
- Biely kruh s malým „i“ **2**: Informácia.
- Žltý výstražný trojuholník **3**: výstražné hlásenie, hodnota nie je optimálna.
- Červený výstražný trojuholník **3**: Výstražné hlásenie, hodnota je kritická

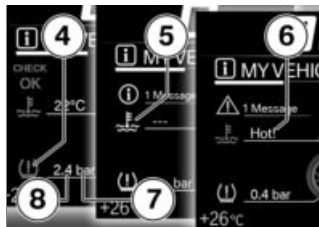

### Ukazovateľ hodnoty

Symbole **4** sa líšia v zobrazení. V závislosti od hodnotenia sa používajú rôzne farby. Namiesto číselných hodnôt **8** s jednotkami **7** sa zobrazujú aj texty **6**:

### Farba symbolu

- Zelená: (OK) Aktuálna hodnota je optimálna.
- Modrá: (Cold!) Aktuálna teplota je príliš nízka.
- Žltá: (Low! /High!) Aktuálna hodnota je príliš nízka alebo príliš vysoká.

## 32 INDIKÁTORY

- Červená: (Hot! /High!) Aktuálna teplota alebo hodnota je príliš vysoká.
- Biela: (---) Nie je k dispozícii žiadna platná hodnota. Namiesto hodnoty sa zobrazujú čiarky 5.



















 Posúdenie jednotlivých hodnôt je sčasti možné až od určitého trvania jazdy alebo rýchlosti. Ak ešte nemôže byť zobrazená nameraná hodnota z dôvodu nesplnených podmienok merania, zobrazia sa namiesto nej čiarky ako zástupné znaky. Kým nie je k dispozícii platná nameraná hodnota, neuskutočňuje sa ani žiadne hodnotenie vo forme farebného symbolu.

- Ak existujú viaceré hlásenia Check-Control s rovnakou prioritou, striedajú sa hlásenia v poradí ich výskytu tak dlho, kým nebudú potvrdené.
- Ak sa symbol **2** zobrazuje aktívne, môže sa potvrdiť sklopením multifunkčného ovládača doľava.
- Hlásenia Check-Control sa dynamicky pripoja ako dodatočné záložky na stránky v menu My vehicle (☰ 91). Pokým chyba pretrváva, je možné opätovne vyvolať hlásenie.



































**Dialógové okno Check-Control**  
Hlásenia sa zobrazia ako dialógové okno Check-Control **1**.

## Prehľad varovných indikácií

















Indikačné a varovné kontrolky	Text displeja	Význam
	 sa zobrazí.	Varovanie pred vonkajšou teplotou (▣▣▣ 38)
 svieti žltým svetlom.	 Remote key not in range.	Kľúč s diaľkovým ovládaním je mimo dosahu príjmu (▣▣▣ 38)
 svieti žltým svetlom.	 Remote key battery at 50%.	Výmena batérie kľúča s diaľkovým ovládaním (▣▣▣ 39)
	 Remote key battery weak.	
 svieti žltým svetlom.	 sa zobrazí žltou.	Palubné napätie príliš nízke (▣▣▣ 39)
	 Vehicle voltage low.	
 svieti červeným svetlom.	 sa zobrazí červenou.	Palubné sieťové napätie kritické (▣▣▣ 39)
	 Vehicle voltage critical!	
 svieti červeným svetlom.	 sa zobrazí červenou.	Nabíjacie napätie kritické (▣▣▣ 40)
	 Vehicle voltage critical!	
 svieti žltým svetlom.	 Zobrazí sa chybná žiarovka.	Chyba žiarovky (▣▣▣ 40)
 bliká žltým svetlom.	 Zobrazí sa chybná žiarovka.	





## 34 INDIKÁTORY

Indikačné a varovné kontrolky	Text displeja	Význam
	 Alarm system batt. capacity weak.	Batéria DWA slabá (▣▣▣▣➔ 41)
 svieti žltým svetlom.	 Alarm system battery empty.	Batéria DWA je vybitá (▣▣▣➔ 42)
 svieti červeným svetlom.	 Coolant temperature too high!	Teplota chladiacej kvapaliny je príliš vysoká (▣▣▣➔ 42)
 svieti.	 Engine!	Chybná funkcia pohonu (▣▣▣➔ 43)
 bliká červeným svetlom.		Závažná chybná funkcia pohonu (▣▣▣➔ 43)
 bliká.		
 svieti žltým svetlom.	 No communication with engine control.	Výpadok riadenia motora (▣▣▣➔ 43)
 svieti žltým svetlom.	 Fault in the engine control.	Motor v núdzovom režime (▣▣▣➔ 43)
 bliká červeným svetlom.	 Serious fault in the engine control!	Závažná porucha v riadení motora (▣▣▣➔ 44)
 svieti žltým svetlom.	 sa zobrazí žltou.	TLak vzduchu v pneumatikách v hraničnej oblasti prípustnej tolerancie (▣▣▣➔ 46)
	 Tyre pressure does not match setpoint	

Indikačné a varovné kontrolky	Text displeja	Význam
 bliká červeným svetlom.	 sa zobrazí červenou.	Tlak vzduchu v pneumatikách mimo prípustnej tolerancie (→ 46)
	 Tyre pressure does not match setpoint	
	 Tyre press. control. Loss of pressure.	
	 "----"	Porucha prenosu (→ 47)
 svieti žltým svetlom.	 "----"	Porucha snímača alebo systémová chyba (→ 48)
 svieti žltým svetlom.	 RDC sensor battery weak.	Batéria snímača tlaku vzduchu v pneumatikách slabá (→ 48)
	 Drop sensor faulty.	Snímač pádu je chybný (→ 49)
	 Emergency call failure.	Funkcia tiesňového volania je k dispozícii obmedzene (→ 49)
	 Side stand monitoring faulty.	Porucha monitorovania bočného stojana (→ 49)
 bliká.		Vlastná diagnostika ABS neukončená (→ 49)
 svieti.	 Limited ABS availability!	Chyba ABS (→ 49)

## 36 INDIKÁTORY

Indikačné a varovné kontrolky	Text displeja	Význam
 svieti.	 ABS failure!	Výpadok ABS (→ 50)
 svieti.	 ABS Pro failure!	Výpadok ABS Pro (→ 50)
 rýchlo bliká.		Zásah ASC/DTC (→ 50)
 pomaly bliká.		Neukončená vlastná diagnostika ASC/DTC (→ 51)
 svieti.	 Off!	Systém ASC/DTC je vypnutý (→ 51)
	 Traction control deactivated.	
 svieti.	 Traction control limited!	ASC/DTC je k dispozícii v obmedzenom rozsahu (→ 51)
 svieti.	 Traction control failure!	Chyba ASC/DTC (→ 52)
 svieti žltým svetlom.	 Spring strut adjustment faulty!	Chyba D-ESA (→ 52)
	 Dosiadnutá hranica rezervného paliva. Čo najskôr navštívte čerpaciu stanicu	Dosiadnutá rezerva paliva (→ 52)
	 bliká.	Prevodový stupeň nenaprogramovaný (→ 53)

Indikačné a varovné kontrolky	Text displeja	Význam
	blikajú na zeleno.	Výstražné svetlá zapnuté (☞ 53)
	blikajú na zeleno.	
	 sa zobrazí bielou. Service due!	Má sa vykonať servisná prehliadka (☞ 54)
	svieti žltým svetlom.	
	 sa zobrazí žltou. Service over-due!	Prekročený servisný termín (☞ 54)

## 38 INDIKÁTORY

### Vonkajšia teplota

Vonkajšia teplota sa zobrazí v stavovom riadku TFT displeja. Teplota motora môže merať vonkajšiu teplotu pri stojacom vozidle skresliť. Ak je vplyv teploty motora príliš veľký, dočasne sa zobrazia pomlčky namiesto hodnoty.



Ak klesne vonkajšia teplota pod nasledujúcu hraničnú hodnotu, hrozí nebezpečenstvo tvorby námrazy.



Hraničná hodnota pre vonkajšiu teplotu

cca 3 °C

Pri prvom poklese teploty pod túto hodnotu bliká zobrazenie vonkajšej teploty so symbolom snehovej vločky v stavovom riadku TFT displeja.

### Varovanie pred vonkajšou teplotou



sa zobrazí.

Možná príčina:

Teplota okolia odmeraná na vozidle je nižšia ako 3 °C.



### VAROVANIE

#### Nebezpečenstvo poľadovice aj pri teplote nad 3 °C

Nebezpečenstvo nehody

- Pri nízkej vonkajšej teplote sa najmä na mostoch a úsekoch vozovky v tieni musí počítať s poľadovicou.

- Jazdite predvídavo.

#### Kľúč s diaľkovým ovládaním je mimo dosahu príjmu

–s Keyless Ride<sup>OV</sup>



svieti žltým svetlom.



Remote key not in range. Not possible to switch on ignition again.

Možná príčina:

Komunikácia medzi kľúčom s diaľkovým ovládaním a elektronikou motora je chybná.

- Skontrolujte batériu v kľúči s diaľkovým ovládaním. –s Keyless Ride<sup>OV</sup>
- Výmena batérie kľúča s diaľkovým ovládaním (►► 62).
- Použite na ďalšiu jazdu rezervný kľúč. –s Keyless Ride<sup>OV</sup>
- Batéria kľúča s diaľkovým ovládaním je vybitá alebo

strata kľúča s diaľkovým ovládaním (▣▣▣ 61).

- Ak by sa počas jazdy zobrazil dialóg Check-Control, zachovajte pokoj. V jazde môžete pokračovať, motor sa nevypne.
- Nechajte si chybný kľúč s diaľkovým ovládaním vymeniť u jedného z partnerov BMW Motorrad.

### Výmena batérie kľúča s diaľkovým ovládaním

–s Keyless Ride<sup>OV</sup>



svieti žltým svetlom.



Remote key battery at 50%. No functional impairment.



Remote key battery weak. Limited central locking function. Change battery.

Možná príčina:

- Batéria kľúča s diaľkovým ovládaním už nemá plnú kapacitu. Funkcia kľúča s diaľkovým ovládaním je zaručená už iba na obmedzený čas.
- Výmena batérie kľúča s diaľkovým ovládaním (▣▣▣ 62).

### Palubné napätie príliš nízke



svieti žltým svetlom.



sa zobrazí žltou.



Vehicle voltage low. Switch off unnecessary consumers.

Palubné sieťové napätie je príliš nízke. Pri pokračovaní jazdy sa jazdná elektronika akumulátora vybije.

Možná príčina:

- Spotrebiče s vysokou spotrebou energie, napr. vyhrievané vesty v prevádzke, príliš veľa spotrebičov v prevádzke súčasne alebo chybný akumulátor.
- Nepotrebné spotrebiče vypnite alebo odpojte od palubnej siete.
  - Ak porucha pretrváva alebo sa vyskytne bez pripojených spotrebičov, dajte ju čo najrýchlejšie odstrániť v odbornej dielni, najlepšie u partnera BMW Motorrad.

### Palubné sieťové napätie kritické



svieti červeným svetlom.



sa zobrazí červenou.

## 40 INDIKÁTORY

 Vehicle voltage critical! Consumers were switched off. Check battery condition.

### **VAROVANIE**

#### **Výpadok systémov vozidla**

Nebezpečenstvo nehody

- Nepokračujte v jazde.

Palubné sieťové napätie je kritické. Pri pokračovaní jazdy sa jazdná elektronika akumulátora vybije.

Možná príčina:

Spotrebiče s vysokou spotrebou energie, napr. vyhrievané vesty v prevádzke, príliš veľa spotrebičov v prevádzke súčasne alebo chybný akumulátor.

- Nepotrebné spotrebiče vypnite alebo odpojte od palubnej siete.
- Ak porucha pretrváva alebo sa vyskytne bez pripojených spotrebičov, dajte ju čo najrýchlejšie odstrániť v odbornej dielni, najlepšie u partnera BMW Motorrad.

#### **Nabíjacie napätie kritické**

 svieti červeným svetlom.

 sa zobrazí červenou.

 Vehicle voltage critical! Battery is not being charged. Check battery status.

### **VAROVANIE**

#### **Výpadok systémov vozidla**

Nebezpečenstvo nehody

- Nepokračujte v jazde.

Akumulátor sa nenabíja. Pri pokračovaní jazdy sa jazdná elektronika akumulátora vybije. Možná príčina:

Chybný generátor alebo pohon generátora, chybný akumulátor alebo prepálená poistka.

- Chybu čo najskôr dajte odstrániť v odbornej dielni, najlepšie u partnera BMW Motorrad.

#### **Chyba žiarovky**

 svieti žltým svetlom.

 Zobrazí sa chybná žiarovka:

 High beam faulty!

 Front left turn indicator faulty! príp. Front right turn indicator faulty!

 Low-beam headlight faulty!

 Front side light faulty!

–s denným svetlometom<sup>OV</sup>

 Daytime riding light faulty!<

 Tail light faulty!

 Brake light faulty!

 Rear left turn indicator faulty! príp.  
Rear right turn indicator faulty!

 Number plate light faulty!

–Have it checked by a specialist workshop.

 bliká žltým svetlom.

 Zobrazí sa chybná žiarovka:

 Active headlight faulty. Have it checked by a specialist workshop.

## VAROVANIE

### Prehliadnutie vozidla v cestnej doprave výpadkom osvetlenia vozidla.

Bezpečnostné riziko

- Chybné žiarovky čo najskôr vymeňte, preto je najlepšie, ak so sebou vždy vozíte príslušné náhradné žiarovky.

Možná príčina:

Chybná žiarovka.

- Vizuálnou kontrolou nájdite chybnú žiarovku.
- Kvôli kompletnej výmene LED žiaroviek sa obráťte na odborný servis, najlepšie na partnera BMW Motorrad.

### Batéria DWA slabá

–s varovným systémom proti odcudzeniu (DWA)<sup>OV</sup>

 Alarm system batt. capacity weak. No restrictions. Make an appointment at a specialist workshop.

 Toto chybové hlásenie sa zobrazí na krátku dobu iba v nadväznosti na Pre-Ride-Check.

## 42 INDIKÁTORY

Možná príčina:

Batéria DWA už nemá plnú kapacitu. Funkcia DWA je pri odpojenom akumulátore vozidla zaručená už iba obmedzený čas.

- Obráťte sa na odbornú dielňu, najlepšie na partnera BMW Motorrad.

### Batéria DWA je vybitá

– s varovným systémom proti odcudzeniu (DWA)<sup>OV</sup>



svieti žltým svetlom.



Alarm system battery empty. No independent alarm. Make an appointment at a specialist workshop.



Toto chybové hlásenie sa zobrazí na krátku dobu iba v nadväznosti na Pre-Ride-Check.

Možná príčina:

Batéria DWA už nemá žiadnu kapacitu. Funkcia DWA pri odpojenom akumulátore vozidla už nie je zaručená.

- Obráťte sa na odbornú dielňu, najlepšie na partnera BMW Motorrad.

### Teplota chladiacej kvapaliny je príliš vysoká



svieti červeným svetlom.



Coolant temperature too high! Check coolant level. Continue driving in part. load to cool down.



### POZOR

#### Jazda s prehriatym motorom

Poškodenie motora

- Bezpodmienečne dodržajte nižšie uvedené opatrenia.

Možná príčina:

Hladina chladiacej kvapaliny je príliš nízka.

- Kontrola výšky hladiny chladiacej kvapaliny (▣▣▣▣ 168).
- Pri príliš nízkej hladine chladiacej kvapaliny:
- Doplnenie chladiacej kvapaliny (▣▣▣▣ 168).

Možná príčina:

Teplota chladiacej kvapaliny je príliš vysoká.

- Na ochladenie motora jazdite podľa možnosti pri čiastočnom zaťažení.
- Motor pri zápche vypnite, avšak zapalovanie nechajte za-

pnuté, aby chladiaci ventilátor bežal.

- Ak je teplota chladiacej kvapaliny príliš vysoká častejšie, poruchu nechajte čo najskôr odstrániť v odbornej dielni, najlepšie u partnera BMW Motorrad.

### Chybná funkcia pohonu



svieti.



Engine! Have it checked by a specialist workshop.

Možná príčina:

Riadiaca jednotka motora diagnostikovala chybu, ktorá sa prejavuje na emisii škodlivín a/alebo na výkone.

- Chybu nechajte odstrániť v odbornej dielni, najlepšie u partnera BMW Motorrad.
- » Možná je ďalšia jazda, emisie škodlivín sú vyššie ako požadované hodnoty.

### Závažná chybná funkcia pohonu



bliká červeným svetlom.



bliká.

Možná příčina:

Riadiaca jednotka motora diagnostikovala chybu, ktorá môže viesť k poškodeniu výfukového systému.

- Chybu čo najskôr dajte odstrániť v odbornej dielni, najlepšie u partnera BMW Motorrad.

» Pokračovanie v jazde je možné, avšak sa neodporúča.

### Výpadok riadenia motora



svieti žltým svetlom.



No communication with engine control. Multiple sys. affected. Ride carefully to the next specialist workshop.

### Motor v núdzovom režime



svieti žltým svetlom.



Fault in the engine control. Onward journey possible Ride carefully to next specialist workshop.

## 44 INDIKÁTORY



### VAROVANIE

#### Nezvyčajné správanie vozidla počas jazdy pri núdzovej prevádzke motora

Nebezpečenstvo nehody

- Vyhýbajte sa prudkému zrýchľovaniu a predbiehacím manévrom.

Možná príčina:

Riadiaca jednotka motora diagnostikovala chybu. Vo výnimočných prípadoch sa motor vypne a nedá sa naštartovať. Inak motor beží v núdzovom režime.

- Pokračovanie v jazde je možné, výkon motora však nemusí byť k dispozícii tak, ako obvykle.
- Chybu čo najskôr nechajte odstrániť v odbornej dielni, najlepšie u partnera BMW Motorrad.

#### Závažná porucha v riadení motora



bliká červeným svetlom.



Serious fault in the engine control! Riding at mod. speed pos. Damage possible. Have checked by workshop.



### VAROVANIE

#### Poškodenie motora pri núdzovej prevádzke

Nebezpečenstvo nehody

- Jazdite pomaly, vyhýbajte sa prudkému zrýchľovaniu a predbiehacím manévrom.
- Ak je to možné, nechajte vozidlo vyzdvihnúť a nechajte chybu odstrániť v odbornej dielni, najlepšie u partnera BMW Motorrad.

Možná príčina:

Riadiaca jednotka motora diagnostikovala chybu, ktorá môže viesť k závažnejšej chybe. Motor je v núdzovom režime.

- Pokiaľ možno, vyhýbajte sa oblastiam s vysokým zaťažením a vysokými otáčkami.
  - Chybu čo najskôr nechajte odstrániť v odbornej dielni, najlepšie u partnera BMW Motorrad.
- » Pokračovanie v jazde je možné, avšak sa neodporúča.

#### Tlak vzduchu v pneumatikách

–s reguláciou tlaku vzduchu v pneumatikách (RDC)<sup>OV</sup>

Pre zobrazenie tlaku vzduchu v pneumatikách existuje popri karte s ponukou MY VEHICLE a hláseniach Check-Control aj karta TYRE PRESSURE:

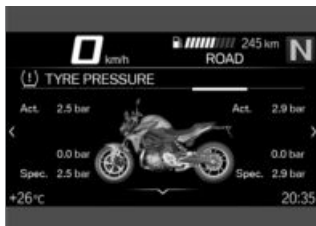

Ľavé hodnoty sa vzťahujú na predné koleso, pravé na zadné koleso.

Nad aktuálnym a požadovaným tlakom nahustenia sa zobrazí rozdiel tlaku.

Bezprostredne po zapnutí zapalovania sa zobrazia len pomlčky. Prenos hodnôt tlaku nahustenia začne až po prvom prekročení nasledujúcej minimálnej rýchlosti:



Snímač RDC nie je aktívny

min. 30 km/h (Až po prekročení minimálnej rýchlosti odosiela snímač RDC svoj signál vozidlu.)



Tlaky vzduchu v pneumatikách sa zobrazujú na TFT displeji teplotne kompenzované a vždy sa vzťahujú na nasledujúcu teplotu vzduchu pneumatík:

20 °C



Ak sa dodatočne zobrazí symbol pneumatiky žltou alebo červenou farbou, ide o varovanie. Rozdiel tlaku bude taktiež zvýraznený farebným výkričníkom.



Ak príslušná hodnota leží v hraničnej oblasti prípustnej tolerancie, všeobecná varovná kontrolka svieti dodatočne žltou farbou.



Ak zistený tlak vzduchu v pneumatikách leží mimo prípustnej tolerancie, všeobecná varovná kontrolka bliká červenou farbou.

Ďalšie informácie o BMW Motorrad RDC, pozri kapitolu Technické údaje – podrobnosti (151).

## 46 INDIKÁTORY

### Tlak vzduchu v pneumatikách v hraničnej oblasti prípustnej tolerancie

–s reguláciou tlaku vzduchu v pneumatikách (RDC)<sup>OV</sup>



svieti žltým svetlom.



sa zobrazí žltou.



Tyre pressure does not match setpoint  
Check tyre pressure.

Možná príčina:

Nameraný tlak vzduchu

v pneumatikách je v rámci prípustnej tolerancie.

- Tlak vzduchu v pneumatikách upravte.
- Pred úpravou tlaku vzduchu v pneumatike zohľadnite informácie o kompenzácii teploty a prispôbení tlaku vzduchu v pneumatike, ktoré sú uvedené v kapitole Technické údaje – podrobnosti:
  - » Kompenzácia teploty (▣▣▣ 151)
  - » Prispôbenie tlaku vzduchu v pneumatikách (▣▣▣ 152)
  - » Požadované hodnoty tlaku vzduchu v pneumatikách nájdete na nasledujúcich miestach:

–Zadná strana obálky návodu na používanie

–Združený prístroj v zobrazení  
TYRE PRESSURE

–Štítko s upozornením pod sedadlom

### Tlak vzduchu v pneumatikách mimo prípustnej tolerancie

–s reguláciou tlaku vzduchu v pneumatikách (RDC)<sup>OV</sup>



bliká červeným svetlom.



sa zobrazí červenou.



Tyre pressure does not match setpoint  
Stop immediately! Check tyre pressure.



Tyre press. control.  
Loss of pressure.  
Stop immediately! Check tyre pressure.



### VAROVANIE

#### Tlak vzduchu v pneumatikách mimo prípustnej tolerancie.

Nebezpečenstvo nehody, zhoršenie jazdných vlastností vozidla.

- Prispôbte spôsob jazdy.

Možná příčina:

Nameraný tlak vzduchu v pneumatikách je mimo prípustnej tolerancie.

- Skontrolujte pneumatiky so zreteľom na poškodenia a dobrý stav.

Ak je pneumatika ešte stále v dobrom pojazdnom stave:

- Pri najbližšej príležitosti upravte tlak vzduchu v pneumatike.
- Pred úpravou tlaku vzduchu v pneumatike zohľadnite informácie o kompenzácii teploty a prispôbení tlaku vzduchu v pneumatike, ktoré sú uvedené v kapitole Technické údaje – podrobnosti:
  - » Kompenzácia teploty (▣▣▣ 151)
  - » Prispôsobenie tlaku vzduchu v pneumatikách (▣▣▣ 152)
  - » Požadované hodnoty tlaku vzduchu v pneumatikách nájdete na nasledujúcich miestach:
    - Zadná strana obálky návodu na používanie
    - Združený prístroj v zobrazení TYRE PRESSURE
    - Štítok s upozornením pod sedadlom
- Poškodenie pneumatiky dajte skontrolovať v odbornej

dielni, najlepšie u partnera BMW Motorrad.

V prípade pochybností o dobrom pojazdnom stave pneumatiky:

- Nepokračujte v jazde.
- Informujte asistenčnú službu.

### Porucha prenosu

–s reguláciou tlaku vzduchu v pneumatikách (RDC)<sup>OV</sup>

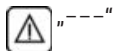

Možná příčina:

Vozidlo nedosiahlo minimálnu rýchlosť (▣▣▣ 151).



Snímač RDC nie je aktívny

min. 30 km/h (Až po prekročení minimálnej rýchlosti odosiela snímač RDC svoj signál vozidlu.)

- Pri vyššej rýchlosti pozorujte indikátor RDC.



Ak sa dodatočne rozsvieti všeobecná varovná kontrolka, ide o trvalú poruchu.

V takomto prípade:

- Chybu nechajte odstrániť v odbornej dielni, najlepšie u partnera BMW Motorrad.

## 48 INDIKÁTORY

Možná príčina:

Rádiové spojenie k snímačom RDC je rušené. V okolí sa nachádzajú rádiotechnické zariadenia, ktoré rušia spojenie medzi riadiacim zariadením RDC a snímačmi.

- Indikátor RDC sledujte v inom prostredí.

 Ak sa dodatočne rozsvieti všeobecná varovná kontrolka, ide o trvalú poruchu. V takomto prípade:

- Chybu nechajte odstrániť v odbornej dielni, najlepšie u partnera BMW Motorrad.

### Porucha snímača alebo systémová chyba

–s reguláciou tlaku vzduchu v pneumatikách (RDC)<sup>OV</sup>

 svieti žltým svetlom.

 "----"

Možná príčina:

Na motocykli sú nasadené pneumatiky bez snímačov RDC.

- Použite pneumatiky s RDC snímačmi.

Možná príčina:

Zlyhal 1 alebo 2 snímače RDC alebo sa vyskytla chyba systému.

- Chybu nechajte odstrániť v odbornej dielni, najlepšie u partnera BMW Motorrad.

### Batéria snímača tlaku vzduchu v pneumatikách slabá

–s reguláciou tlaku vzduchu v pneumatikách (RDC)<sup>OV</sup>

 svieti žltým svetlom.

 RDC sensor battery weak. Function limited. Have it checked by a specialist workshop.

 Toto chybové hlásenie sa zobrazí na krátku dobu iba v nadväznosti na Pre-Ride-Check.

Možná príčina:

Batéria snímača tlaku vzduchu v pneumatikách už nemá plnú kapacitu. Funkcia kontroly tlaku vzduchu v pneumatikách je zaručená už iba na obmedzený čas.

- Obráťte sa na odbornú dielňu, najlepšie na partnera BMW Motorrad.

**Snímač pádu je chybný**

Drop sensor faulty. Have it checked by a specialist workshop.

Možná příčina:

Snímač pádu je bez funkcie.

- Obráťte sa na odbornú dielňu, najlepšie na partnera BMW Motorrad.

**Funkcia tiesňového volania je k dispozícii obmedzene**

–s inteligentným tiesňovým volaním<sup>OV</sup>



Emergency call failure. Make an appointment at a specialist workshop.

Možná příčina:

Nie je možné vytvoriť tiesňové volanie automaticky, ani cez BMW.

- Dodržiavajte informácie k ovládaniu inteligentného tiesňového volania od strany (→ 64).
- Obráťte sa na odbornú dielňu, najlepšie na partnera BMW Motorrad.

**Porucha monitorovania bočného stojana**

Side stand monitoring faulty. Onward journey possible. Engine stop. when stati-

onary! Have checked by workshop.

Možná příčina:

Spínač bočného stojana alebo jeho kabeláž sú poškodené.

Motor sa vypne pri nedosahovaní 5 km/h. V jazde nie je možné pokračovať.

- Obráťte sa na odbornú dielňu, najlepšie na partnera BMW Motorrad.

**Vlastná diagnostika ABS neukončená**

bliká.

Možná příčina:

Funkcia ABS nie je k dispozícii, pretože vlastná diagnostika nebola ukončená. Na kontrolu snímačov kolies musí motocykel prejsť niekoľko metrov.

- Rozbiehajte sa pomaly. Neza-búdajte, že funkcia ABS až do ukončenia vlastnej diagnostiky nie je k dispozícii.

**Chyba ABS**

svieti.



Limited ABS availability! Onward journey possible. Ride carefully to next specialist workshop.

## 50 INDIKÁTORY

Možná príčina:

Riadiaca jednotka ABS zistila chybu. Funkcia ABS je k dispozícii obmedzená.

- Pokračovanie v jazde je možné. Sledujte ďalšie informácie o neštandardných situáciách, ktoré môžu viesť k chybovému hláseniu ABS (►► 143).
- Chybu čo najskôr nechajte odstrániť v odbornej dielni, najlepšie u partnera BMW Motorrad.

### Výpadok ABS



svieti.

 ABS failure! Onward journey possible. Ride carefully to next specialist workshop.

Možná príčina:

Riadiaca jednotka ABS zistila chybu.

- Pokračovanie v jazde je možné. Nezabúdajte však, že funkcia ABS nie je k dispozícii. Sledujte ďalšie informácie o neštandardnej situácii, ktorá môže viesť k chybovému hláseniu ABS (►► 143).
- Chybu čo najskôr nechajte odstrániť v odbornej dielni, najlepšie u partnera BMW Motorrad.

### Výpadok ABS Pro

–s režimom jazdy Pro<sup>OV</sup>



svieti.



ABS Pro failure! Onward journey possible. Ride carefully to next specialist workshop.

Možná príčina:

Riadiaca jednotka ABS Pro zistila chybu. Funkcia ABS Pro nie je k dispozícii. Funkcia ABS je naďalej k dispozícii obmedzená. ABS podporuje len pri brzdení pri jazde v priamom smere.

- Pokračovanie v jazde je možné. Sledujte ďalšie informácie o neštandardných situáciách, ktoré môžu viesť k chybovému hláseniu ABS Pro (►► 143).
- Chybu čo najskôr dajte odstrániť v odbornej dielni, najlepšie u partnera BMW Motorrad.

### Zásah ASC/DTC



rýchlo bliká.

Systém ASC/DTC zistil nestabilitu na zadnom kolese a zníži krútiaci moment. Indikačná a varovná kontrolka bliká dlhšie, než trvá zásah ASC/DTC. Vodič má tak aj po kritickej

situácii počas jazdy optickú spätnú kontrolu o uskutočnenej regulácii.

### Neukončená vlastná diagnostika ASC/DTC



pomaly bliká.

Možná príčina:



Neukončená vlastná diagnostika ASC/DTC

ASC/DTC nie je k dispozícii, pretože vlastná diagnostika nebola ukončená. (Na kontrolu snímačov kolies musí motocykel dosiahnuť minimálnu rýchlosť: min. 5 km/h)

- Rozbiehajte sa pomaly. Po niekoľkých metroch musí zhasnúť indikačná a varovná kontrolka ASC/DTC.

Ak naďalej bliká indikačná a varovná kontrolka ASC/DTC:

- Obráťte sa na odbornú dielňu, najlepšie na partnera BMW Motorrad.

### Systém ASC/DTC je vypnutý



svieti.



Off!



Traction control deactivated.

Možná príčina:

Systém ASC/DTC bol vypnutý vodičom.

- Zapnutie funkcie ASC/DTC (→ 70).

### ASC/DTC je k dispozícii v obmedzenom rozsahu



svieti.



Traction control limited! Onward journey possible. Ride carefully to next specialist workshop.

Možná príčina:

Riadiaca jednotka ASC/DTC zistila chybu.



### POZOR

#### Poškodenie dielu

Poškodenie snímačov, z ktorého vyplývajú poruchy

- Na sedadlo vodiča resp. spolujazdca neprevádzajte žiadne predmety.
- Zabezpečte náradie základnej výbavy

- Nepoškodujte snímač rýchlosti otáčania.
- Nezabúdajte však, že funkcia ASC/DTC je k dispozícii iba v obmedzenom rozsahu.
- Pokračovanie v jazde je možné. Sledujte ďalšie informácie o situáciách, ktoré

## 52 INDIKÁTORY

môžu viesť k chybe ASC/DTC (☞ 145).

- Chybu čo najskôr nechajte odstrániť v odbornej dielni, najlepšie u partnera BMW Motorrad.

### Chyba ASC/DTC



svieti.



Traction control failure! Onward journey possible. Ride carefully to next specialist workshop.

Možná príčina:

Riadiaca jednotka ASC/DTC zistila chybu.



### POZOR

#### Poškodenie dielu

Poškodenie snímačov, z ktorého vyplývajú poruchy

- Na sedadlo vodiča resp. spolujazdca neprevádzajte žiadne predmety.
  - Zabezpečte náradie základnej výbavy
- Nepoškodzujte snímač rýchlosti otáčania.
  - Nezabúdajte však, že funkcia ASC/DTC, ako aj regulácia krútiaceho momentu motora nie sú k dispozícii.
  - Pokračovanie v jazde je možné. Sledujte ďalšie

informácie o situáciách, ktoré môžu viesť k chybe ASC/DTC (☞ 145).

- Chybu čo najskôr nechajte odstrániť v odbornej dielni, najlepšie u partnera BMW Motorrad.

### Chyba D-ESA



svieti žltým svetlom.



Spring strut adjustment faulty! Onward journey possible. Ride carefully to next specialist workshop.

Možná príčina:

Riadiaca jednotka D-ESA zistila chybu. Príčinou môže byť tlmenie a/alebo prestavenie pružiny. Motocykel má v tomto stave pravdepodobne veľmi tvrdé tlmenie a jazda na ňom je nepohodlná hlavne na zlých vozovkách. Alternatívne môže byť nesprávne nastavené predpätie pruženia.

- Chybu čo najskôr nechajte odstrániť v odbornej dielni, najlepšie u partnera BMW Motorrad.

### Dosiahnutá rezerva paliva



Dosiahnutá hranica rezervného paliva. Čo najskôr navštívte čerpaciu stanicu.

**VAROVANIE****Nepravidelný chod motora alebo vypnutie motoru kvôli nedostatku paliva**

Nebezpečenstvo nehody, poškodenie katalyzátora

- Nejazdite až do úplného vyprázdnenia nádrže.

Možná príčina:

V palivovej nádrži sa nachádza už len rezerva paliva.



Množstvo rezervy paliva

cca 3,5 l

- Tankovanie (►► 133).

**Prevodový stupeň nenaprogramovaný**

–s asistentom radenia Pro<sup>OV</sup>

**N** Indikácia zaradeného rýchlostného stupňa bliká.

Asistent radenia Pro je bez funkcie.

Možná príčina:

–s asistentom radenia Pro<sup>OV</sup>

Snímač prevodovky nie je úplne naprogramovaný.

- Zaraďte neutrál **N** a nechajte motor bežať v stoji minimálne 10 sekúnd, aby ste naprogramovali voľnobež.
- Preradte všetky prevodové stupne stlačením spojky a jazdite vždy minimálne 10 se-

kúnd so zaradeným prevodovým stupňom.

- » Indikácia zaradeného rýchlostného stupňa prestane blikať, ak bol snímač prevodovky úspešne naprogramovaný.
- Keď je snímač prevodovky úplne naprogramovaný, funguje asistent zaraďovania Pro podľa opisu (►► 152).
- Ak proces programovania prebehol neúspešne, nechajte chybu odstrániť v odbornej dielni, najlepšie u partnera BMW Motorrad.

**Výstražné svetlá zapnuté**

blikajú na zeleno.



blikajú na zeleno.

Možná príčina:

Výstražné svetlá boli zapnuté vodičom.

- Ovládanie výstražných svetiel (►► 69).

**Indikácia servisnej prehliadky**

Ak sa stanovený čas servisu prekročí, súčasne sa s údajom o čase, príp. stave kilometrov rozsvieti žltá všeobecná varovná kontrolka.

Ak sa stanovený čas servisu prekročí, zobrazí sa žlté hlásenie Check-Control. Súčasne sa zobrazia pre servis, servisný

## 54 INDIKÁTORY

termín a zostávajúci počet kilometrov zvýraznia v kartách menu MY VEHICLE a SERVICE REQUIREMENTS výkričníkom.

 Ak sa servisné hlásenie zobrazí viac ako jeden mesiac pred dátumom servisu, musí sa znovu nastaviť aktuálny dátum. Táto situácia môže nastať v prípade odpojenia akumulátora.

### Má sa vykonať servisná prehliadka

 sa zobrazí bielou.

Service due! Have service performed by a specialist workshop.

Možná príčina:

Má sa vykonať servis z dôvodu jazdného výkonu alebo dátumu.

- Servis nechajte vykonávať pravidelne v odbornej dielni, najlepšie u partnera BMW Motorrad.
- » Prevádzková a cestná bezpečnosť vozidla ostávajú zachované.
- » Ostáva zabezpečené najlepšie možné zachovanie hodnoty vozidla.

### Prekročený servisný termín

 svieti žltým svetlom.

 sa zobrazí žltou.

Service overdue! Have service performed by a specialist workshop.

Možná príčina:

Prekročený termín servisnej prehliadky z dôvodu jazdného výkonu alebo dátumu.

- Servis nechajte vykonávať pravidelne v odbornej dielni, najlepšie u partnera BMW Motorrad.
- » Prevádzková a cestná bezpečnosť vozidla ostávajú zachované.
- » Ostáva zabezpečené najlepšie možné zachovanie hodnoty vozidla.



**VÝZNAM**

**04**

---

<b>ZÁMOK RIADENIA A ZAPAĽOVANIA</b>	<b>58</b>
<b>ZAPAĽOVANIE POMOCOU KEYLESS RIDE</b>	<b>59</b>
<b>ELEKTRONICKÝ IMOBILIZÉR EWS</b>	<b>63</b>
<b>NÚDZOVÝ VYPÍNAČ</b>	<b>63</b>
<b>INTELGENTNÉ NÚDZOVÉ VOLANIE</b>	<b>64</b>
<b>SVETLO</b>	<b>66</b>
<b>DENNÉ STRETÁVACIE SVETLÁ</b>	<b>67</b>
<b>VÝSTRAŽNÉ SMEROVÉ SVETLÁ</b>	<b>69</b>
<b>SMEROVÉ SVETLÁ</b>	<b>69</b>
<b>RIADENIE TRAKCIE (ASC/DTC)</b>	<b>70</b>
<b>ELEKTRONICKÉ NASTAVENIE PODVOZKA (D-ESA)</b>	<b>71</b>
<b>REŽIM JAZDY</b>	<b>73</b>
<b>REŽIM JAZDY PRO</b>	<b>75</b>
<b>REGULÁCIA TEMPA</b>	<b>76</b>
<b>LAPTIMER</b>	<b>79</b>
<b>SIGNALIZÁCIA ZARAĐOVANIA</b>	<b>80</b>
<b>VÝSTRAŽNÝ SYSTÉM PROTI ODCUDZENIU (DWA)</b>	<b>81</b>
<b>REGULÁCIA TLAKU VZDUCHU V PNEUMATIKÁCH (RDC)</b>	<b>84</b>
<b>VYHRIEVANÉ RUKOVÄTI</b>	<b>84</b>
<b>SEDADLO</b>	<b>85</b>

## 58 VÝZNAM

### ZÁMOK RIADENIA A ZAPAĽOVANIA

#### Kľúče od vozidla

Dostanete dva kľúče od vozidla. Pri strate kľúča dodržiavajte prosím pokyny k elektronickej imobilizéri EWS (▮▮▮ 63). Zámok zapaľovania, uzáver pahlivovej nádrže, ako aj zámok sedadla sa odomykajú rovnakým kľúčom.

–s kufrom<sup>OP</sup>

–s horným kufrom<sup>OP</sup>

Na želanie sa môžu rovnakým kľúčom obsluhovať aj kufre a horný kufor. V tejto súvislosti sa obráťte na odbornú dielňu, najlepšie na niektorého partnera BMW Motorrad.

#### Uzamknutie zámku riadidiel

- Riadidlá vytočte doľava až na doraz.



- Kľúč otočte do polohy **1**, pritom trochu pohýbte riadidlami.

- » Zapaľovanie, svetlá a všetky funkčné okruhy sú vypnuté.
- » Zámok riadidiel uzamknutý.
- » Kľúč je možné vytriahnuť.

#### Zapnutie zapaľovania

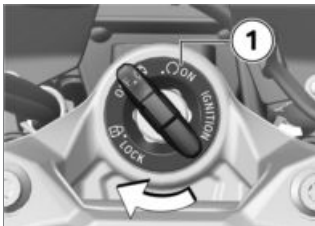

- Kľúč otočte do polohy **1**.
- » Obrysové svetlo a všetky funkčné okruhy sú zapnuté.
- » Môžete naštartovať motor.
- » Pre-Ride-Check prebieha. (▮▮▮ 124)
- » Prebieha vlastná diagnostika ABS. (▮▮▮ 125)
- » Prebieha vlastná diagnostika ASC. (▮▮▮ 126)
- » Prebieha vlastná diagnostika DTC. (▮▮▮ 126)

#### Uvítacie rozsvietenie svetla

- Zapnite zapaľovanie.
- » Obrysové svetlo sa na krátky okamih rozsvieti.
- s denným svetlometom<sup>OV</sup>
- » Denné svetlo sa na krátky okamih rozsvieti.◁

## Vypnutie zapalovania

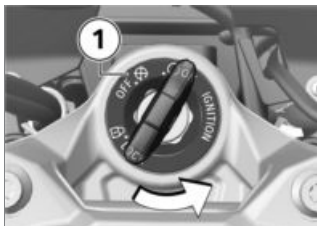

- Kľúč otočte do polohy **1**.
  - » Svetlo je vypnuté.
  - » Zámok riadidiel nie je uzamknutý.
  - » Kľúč je možné vytiahnuť.
  - » Časovo obmedzené používanie prídavných zariadení je možné.
  - » Akumulátor možno nabíjať cez palubnú zásuvku.

## ZAPALOVANIE POMOCOU KEYLESS RIDE

–s Keyless Ride<sup>OV</sup>

### Kľúče od vozidla

 Kontrola pre kľúč s diaľkovým ovládaním bliká, kým sa hľadá kľúč s diaľkovým ovládaním.

Zhasne, keď sa rozpozná kľúč s diaľkovým ovládaním, resp. núdzový kľúč.

Ak sa nerozpozna kľúč s diaľkovým ovládaním, resp. núdzový kľúč, krátky čas svieti.

Získate kľúč s diaľkovým ovládaním a tiež rezervný kľúč. Pri strate kľúča dodržiavajte pokyny k elektronickému imobilizéru (EWS) (→ 63). Pomocou kľúča s diaľkovým ovládaním ovládajte zapalovanie, uzáver palivovej nádrže a výstražné zariadenie proti odcudzeniu. Zámok sedadla, horný kufor a kufre môžete obsluhovať manuálne.

 Pri prekročení dosahu kľúča s diaľkovým ovládaním (napr. v kufre alebo v hornom kufre) nie je možné vozidlo naštartovať.

Ak naďalej chýba kľúč s diaľkovým ovládaním, zapalovanie sa po cca 1,5 minútach vypne z dôvodu šetrenia akumulátora. Odporúča sa nosiť kľúč s diaľkovým ovládaním blízko pri sebe (napr. vo vrecku bundy) a alternatívne voziť so sebou núdzový kľúč.

 Dosah kľúča s diaľkovým ovládaním Keyless Ride

–s Keyless Ride<sup>OV</sup>

cca 1 m ◁

## 60 VÝZNAM

### Uzamknutie zámku riadidiel Predpoklad

Riadidlá sú vytočené až na doraz doľava. Kľúč s diaľkovým ovládaním je v dosahu príjmu.

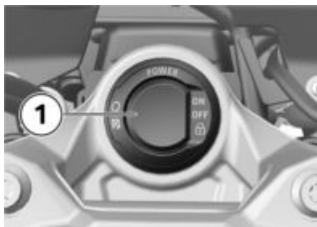

- Tlačidlo **1** podržte stlačené.
  - » Zámok riadidiel sa počuteľne zablokuje.
  - » Zapalovanie, svetlá a všetky funkčné okruhy sú vypnuté.
- Na odblokovanie zámku riadenia krátko stlačte tlačidlo **1**.

### Zapnutie zapalovania Predpoklad

Kľúč s diaľkovým ovládaním je v dosahu príjmu.

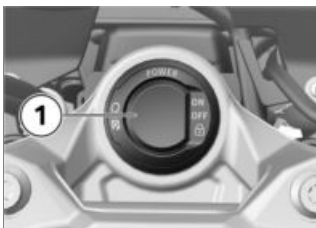

- Aktivácia zapalovania sa môže realizovať v **dvoch** variantoch.

#### Variant 1:

- Krátko stlačte tlačidlo **1**.
  - » Obrysovú svetlo a všetky funkčné okruhy sú zapnuté. –s denným svetlom<sup>OV</sup>
  - » Denný svetlom<sup>et</sup> je zapnutý.<
  - » Pre-Ride-Check prebieha. (▬▬▬ 124)
  - » Prebieha vlastná diagnostika ABS. (▬▬▬ 125)
  - » Prebieha vlastná diagnostika ASC. (▬▬▬ 126)
  - » Prebieha vlastná diagnostika DTC. (▬▬▬ 126)

#### Variant 2:

- Zámok riadidiel je zablokovaný, tlačidlo **1** podržte stlačené.
  - » Zámok riadidiel sa odblokuje.
  - » Obrysovú svetlo a všetky funkčné okruhy sú zapnuté.
  - » Pre-Ride-Check prebieha. (▬▬▬ 124)
  - » Prebieha vlastná diagnostika ABS. (▬▬▬ 125)

- » Prebieha vlastná diagnostika ASC. (☛ 126)
- » Prebieha vlastná diagnostika DTC. (☛ 126)

### Vypnutie zapalovania Predpoklad

Kľúč s diaľkovým ovládaním je v dosahu príjmu.



- Deaktivácia zapalovania sa môže realizovať v **dvoch** variantoch.

#### Variant 1:

- Krátko stlačte tlačidlo **1**.
- » Svetlo sa vypne.
- » Zámok riadidiel nie je uzamknutý.

#### Variant 2:

- Riadidlá vytočte doľava až na doraz.
- Tlačidlo **1** podržte stlačené.
- » Svetlo sa vypne.
- » Zámok riadenia sa zablokuje.

### Batéria kľúča s diaľkovým ovládaním je vybitá alebo strata kľúča s diaľkovým ovládaním

- Pri strate kľúča dodržiavajte pokyny k elektronickému imobilizéru (**EWS**).
- Ak by ste počas jazdy stratili kľúč s diaľkovým ovládaním, môžete vozidlo naštartovať pomocou rezervného kľúča.
- Ak by bola batéria kľúča s diaľkovým ovládaním prázdna, môžete vozidlo jednoducho naštartovať vložením zaklapnutého kľúča s diaľkovým ovládaním do kruhovej antény pod sedadlom vozidla.



- Demontáž sedadla (☛ 85).
- Rezervný kľúč, resp. prázdny sklopený kľúč s diaľkovým ovládaním **1** vložte do kruhovej antény **2**.

## 62 VÝZNAM

 Rezervný kľúč alebo prázdny sklopený kľúč s diaľkovým ovládaním sa musí **zasunúť** do otvoru kruhovej antény .

 Časový úsek, v ktorom sa musí realizovať štart motora. Potom sa musí realizovať opätovné odomknutie.

30 s

- » Pre-Ride-Check prebieha.
- Kľúč bol rozpoznaný.
- Môžete naštartovať motor.
- Naštartovanie motora (☞ 124).

### Výmena batérie kľúča s diaľkovým ovládaním

#### Predpoklad

Kľúč s diaľkovým ovládaním nereaguje, pretože batéria je slabá.

 Remote key battery weak. Limited central locking function. Change battery.

- Vymeňte batériu.

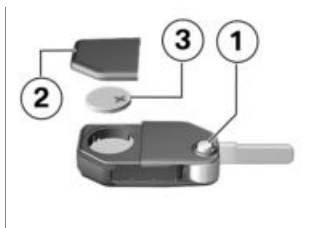

- Stlačte tlačidlo **1**.
- » Zub kľúča sa vyklopí.
- Veko na akumulátor **2** zatlačte smerom hore.
- Demontujte akumulátor **3**.
- Staré batérie zlikvidujte podľa zákonných ustanovení, batériu nevyhadzujte do domového odpadu.

### POZOR

#### Nevhodné alebo neodborne vložené batérie

Poškodenie dielca

- Použite predpísaný typ batérie.
- Pri vkladaní batérie dávajte pozor na správnu polaritu.
- Novú batériu vložte kladným pólom nahor.

 Typ batérie

Pre kľúč s diaľkovým ovládaním Keyless Ride

CR 2032

- Namontujte veko akumulátora **2**.
- » Červená LED v združenom prístroji bliká.
- » Kľúč s diaľkovým ovládaním je znova pripravený na funkciu.

## ELEKTRONICKÝ IMOBILIZÉR EWS

Elektronika v motocykli zisťuje prostredníctvom kruhovej antény v zámku zapalovania/zámku s diaľkovým ovládaním údaje uložené v kľúči zapalovania. Až keď sa kľúč zapalovania identifikuje ako „oprávnený“, riadiaca jednotka motora uvoľní štart motora.

 Ak je na kľúč od vozidla/kľúč s diaľkovým ovládaním, ktorý používate pri štartovaní, napojený ďalší kľúč od vozidla, elektronika môže byť „rozladená“ a nebude možné naštartovať.

Ďalší kľúč od vozidla vždy uchováajte v určitej vzdialenosti od kľúča od vozidla/kľúča s diaľkovým ovládaním.

Ak kľúč zapalovania stratíte, môžete ho u svojho partnera BMW Motorrad nechať zablokovat'. Na to musíte priniesť všetky ostatné kľúče patriace k motocyklu.

So zablokoványm kľúčom zapalovania už nie je možné motor naštartovať, zablokováný kľúč je však možné opäť odblokovať. Prídavné kľúče sú dostupné iba prostredníctvom partnera BMW Motorrad. Partner je povinný skontrolovať váš preukaz totožnosti, pretože kľúče zapalovania sú súčasťou bezpečnostného systému.

## NÚDZOVÝ VYPÍNAČ



1 Núdzový vypínač



### VAROVANIE

#### Ovládanie núdzového spínača počas jazdy

Nebezpečenstvo pádu kvôli zablokovánemu zadnému kolesu

- Núdzový spínač nestláčajte počas jazdy.

Núdzový vypínač umožňuje jednoduchým spôsobom rýchle vypnutie motora.

## 64 VÝZNAM

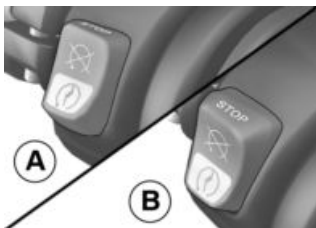

- A** Motor vypnutý  
**B** Prevádzková poloha

### INTELEKTNÉ NÚDZOVÉ VOLANIE

–s inteligentným tiesňovým volaním<sup>OV</sup>

#### Tiesňové volenie prostredníctvom BMW

Tlačidlo SOS stlačte iba v prípade núdze.

Aj keď nie je možné tiesňové volanie cez BMW, je možné, že sa vytvorí tiesňové volanie na verejné číslo tiesňového volania.

Okrem iného je to závislé od príslušnej mobilnej siete a národných predpisov.

Z technických príčin nie je za nepriaznivých podmienok možné zabezpečenie tiesňového volania, napr. v oblastiach bez pokrytia mobilným rádiovým signálom.

#### Jazyk pre núdzové volanie

Každému motocyklu je v závislosti od trhu, na ktorý bol určený, priradený konkrétny jazyk. V tomto jazyku sa ozve BMW Call Center.

 Prestavenie jazyka tiesňového volania môže vykonať iba partner BMW Motorrad. Tento k vozidlu priradený jazyk sa líši od jazykov indikátorov na multifunkčnom displeji, ktoré si môže vybrať vodič.

#### Manuálne tiesňové volanie Predpoklad

Nastal núdzový prípad. Motocykel stojí. Zapalovanie je zapnuté.



- Odklopte kryt **1**.
- Krátko stlačte tlačidlo SOS **2**.  
» Zobrazí sa čas do vyslania tiesňového volania. Počas tohto času je možné zrušenie tiesňového volania.
- Stlačte núdzový vypínač, aby ste vyplili motor.

- Dajte si dole prilbu.
- » Po uplynutí časovej automatiky sa vytvorí hlasové spojenie s BMW Call Center.

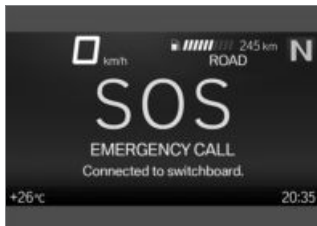

Spojenie bolo vytvorené.



- Odovzdajte cez mikrofón **3** a reproduktory **4** informácie pre záchranné služby.

### Automatické tiesňové volanie

Po zapnutí zapalovania je automaticky aktívne inteligentné tiesňové volanie a zareaguje v prípade pádu.

### Tiesňové volanie pri ľahkom páde

- Bol rozpoznávaný ľahký pád alebo náraz.
- » Zaznie signalizačný tón.
- » Zobrazí sa čas do vyslania tiesňového volania. Počas tohto času je možné zrušenie tiesňového volania.
- Ak to bude možné, dajte si dole prilbu a vypnite motor.
- » Vytvorí sa hlasové spojenie ku BMW Call Center.

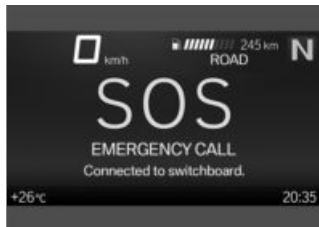

Spojenie bolo vytvorené.

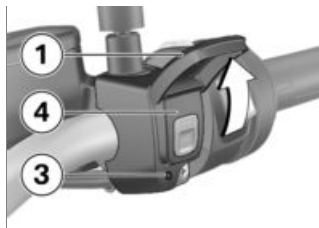

- Odklopte kryt **1**.
- Odovzdajte cez mikrofón **3** a reproduktory **4** informácie pre záchranné služby.

## 66 VÝZNAM

### Tiesňové volanie pri ťažkom páde

- Bol rozpoznáný ťažký pád alebo náraz.
- » Tiesňové volanie je automaticky vyslané bez oneskorenia.

## SVETLO

### Stretávacie svetlo a obrysové svetlo

Obrysové svetlo sa po zapnutí zapalovania zapne automaticky.

-  Parkovacie svetlo zaťažuje akumulátor. Zapalovanie zapínajte iba na obmedzenú dobu.

Stretávacie svetlo sa zapne automaticky za týchto podmienok:

- Ak sa motor naštartuje.
- Ak sa vozidlo posunie pri zapnutom zapalovaní.

-  Svetlá môžete zapnúť aj pri vypnutom motore, ak pri zapnutom zapalovaní zapnete diaľkové svetlo alebo stlačíte tlačidlo svetelnej húkačky.

– s denným svetlometom<sup>OV</sup>  
Za denného svetla môže byť namiesto stretávacieho svetla zapnutý denný svetlomet.

### Diaľkové svetlo a svetelná húkačka

- Zapnutie zapalovania (▶▶▶ 58).



- Spínač **1** na zapnutie diaľkového svetla potlačte dopredu.
- Spínač **1** na zapnutie svetelnej húkačky potiahnite dozadu.

### Svetelná signalizácia

- Vypnite zapalovanie.



- Spínač **1** hneď po vypnutí zapalovania potiahnite dozadu a podržte, kým sa svetelná signalizácia nezapne.
- » Osvetlenie vozidla svieti jednu minútu a automaticky sa znova vypne.

–Toto možno využiť napr. po odstavení vozidla na osvetlenej ceste k dverám domu.

### Parkovacie svetlo

- Vypnutie zapaľovania (☞ 59).



- Tlačidlo **1** hneď po vypnutí zapaľovania potlačte doľava a podržte, kým sa parkovacie svetlo nezapne.
- Na vypnutie parkovacieho svetla zapnite a hneď vypnite zapaľovanie.

## DENNÉ STRETÁVACIE SVETLÁ

–s denným svetlom<sup>OV</sup>

### Manuálny denný svetlomet Predpoklad

Automatické zapnutie denného svetlometa je vypnuté.



### VAROVANIE

#### Zapnutie denného svetlometa v tme.

Nebezpečenstvo nehody

- Denný svetlomet v tme nepoužívajte.



Denný svetlomet je v porovnaní so stretávacím svetlom lepšie vnímaný vodičmi v protiudúcich vozidlách. Vozidlo je tak lepšie viditeľné v dennej prevádzke.

- Naštartovanie motora (☞ 124).
- V menu Settings, Vehicle settings, Lights vypnite funkciu Auto. daytime light. (Bližšie informácie ohľadom princípu multifunkčného ovládača nájdete v kapitole TFT displej (☞ 89).)



- Stlačte tlačidlo **1**, aby ste zapli denný svetlomet.

## 68 VÝZNAM



Svieti kontrolka pre denný svetlomet.

- » Stretávacie svetlo a predné obrysové svetlá sa vypnú.
- Za tmy alebo v tuneloch:  
Znova stlačte tlačidlo **1**, denný svetlomet sa vypne a zapne sa stretávacie svetlo a predné obrysové svetlo.



Ak pri zapnutom dennom svetlomete zapnete diaľkové svetlo, bude vypnutý denný svetlomet po cca 2 sekundách a zapnuté diaľkové svetlo, stretávacie svetlo a predné obrysové svetlo. Ak diaľkové svetlo opäť vypnete, nebude denný svetlomet automaticky opäť aktivovaný, ale v prípade potreby sa manuálne zapne.

### Automatický denný svetlomet



#### VAROVANIE

**Automatické denné svietenie nenahrádza individuálne posúdenie svetelných podmienok**

Nebezpečenstvo nehody a úrazu

- Vypnite automatické denné svietenie pri zlých svetelných podmienkach.



Prepnutie medzi denným svetlometom a stretávacím svetlom vrátane predného obrysového svetla sa môže vykonať automaticky.

- V menu *Settings, Vehicle settings, Lights* zapnite funkciu *Auto. daytime light*.



Svieti kontrolka pre automatické denné svietenie.

- » Ak okolité intenzita svetla klesne pod určitú hodnotu, automaticky sa zapne stretávacie svetlo (napr. v tuneloch). Ak sa rozpozná dostatočná okolité intenzita svetla, denný svetlomet sa opäť zapne.



Ak je denný svetlomet aktívny, svieti kontrolka pre denný svetlomet.

### Manuálne ovládanie svetiel pri zapnutej automatike

- Ak sa stlačí tlačidlo denného svetlometu, vypne sa denný svetlomet a zapne sa stretávacie svetlo a predné obrysové svetlo (napr. pri vjazde do tunela, ak automatika pre denný svetlomet reaguje oneskorene kvôli okolitej intenzite svetla).
- Ak bude opätovne stlačené tlačidlo denného svetlometu, bude opäť aktivovaná automatika denného svetlometu,

t. j. denný svetlomet sa opäť zapne pri dosiahnutí nutného okolitého jasú.

## VÝSTRAŽNÉ SMEROVÉ SVETLÁ

### Ovládanie výstražných svetiel

- Zapnite zapalovanie.

 Varovné blikáče zaťažujú akumulátor. Varovné blikáče zapínajte iba na nevyhnutnú dobu.

 Ak stlačíte blikajúce tlačidlo, kým sú zapnuté výstražné svetlá, blikajúca funkcia nahradí výstražnú funkciu po dobu trvania ovládania. Ak už nie je stlačené tlačidlo smerových svetiel, varovná funkcia je opäť aktívna.



- Na zapnutie výstražných svetiel stlačte tlačidlo **1**.
- » Zapalovanie možno vypnúť.
- Na vypnutie výstražných svetiel prípadne zapnite zapalovanie a opätovne stlačte tlačidlo **1**.

## SMEROVÉ SVETLÁ

### Ovládanie smeroviek

- Zapnite zapalovanie.

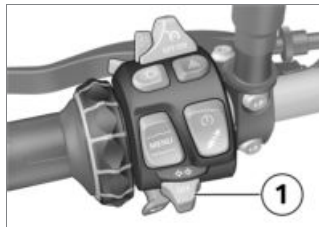

- Tlačidlo **1** na zapnutie ľavej smerovky potlačte doľava.
- Tlačidlo **1** na zapnutie pravej smerovky potlačte doprava.
- Tlačidlo **1** na vypnutie smeroviek prepnete do stredy.

### Komfortné smerové svetlá



Pri potlačení tlačidla **1** doprava alebo doľava sa ukazovatele smeru automaticky vypnú za týchto podmienok:

## 70 VÝZNAM

- Rýchlosť do 30 km/h: po 50 m úseku cesty.
- Rýchlosť od 30 km/h do 100 km/h: podľa úseku cesty závislého od rýchlosti alebo pri zrýchlení.
- Rýchlosť nad 100 km/h: po piatich bliknutiach.

Pri dlhšom potlačení tlačidla **1** doprava alebo doľava sa ukazovatele smeru automaticky vypnú po dosiahnutí úseku cesty závislého od rýchlosti.

### RIADENIE TRAKCIE (ASC/DTC)

#### Vypnutie funkcie ASC/DTC

- Zapnutie zapaľovania (III → 58).

 Funkciu ASC/DTC je možné vypnúť aj počas jazdy.



- Tlačidlo **1** držte stlačené, kým nezmení indikačná a varovná kontrolka ASC/DTC svoj spôsob zobrazovania.

Okamžite po stlačení tlačidla **1** sa zobrazí stav systému ASC/DTC ON.

 svieti.

Zobrazí sa možný stav systému ASC OFF!.

- Tlačidlo **1** pustíte po prepnutí stavu systému ASC/DTC.

 svieti ďalej.

Na krátky čas sa zobrazí nový stav systému ASC/DTC OFF!.

» Funkcia ASC/DTC je vypnutá.

#### Zapnutie funkcie ASC/DTC



- Tlačidlo **1** držte stlačené, kým nezmení indikačná a varovná kontrolka ASC/DTC svoj spôsob zobrazovania.

Okamžite po stlačení tlačidla **1** sa zobrazí stav systému ASC/DTC OFF!.

 zhasne, pri neukončenej vlastnej diagnostike začne blikať.

Zobrazí sa možný stav systému ASC ON.

- Tlačidlo **1** pustíte po prepnutí stavu.

 ostane vypnutá, resp. blinká ďalej.

Na krátky čas sa zobrazí nový stav systému ASC/DTC ON.

» Funkcia ASC/DTC je zapnutá.

- Alternatívne možno tiež vypnúť a opäť zapnúť zapalovanie.



Ak kontrolka a výstražné svetlo ASC/DTC svietia aj po vypnutí a zapnutí zapalovania a následnej jazde s nasledujúcou minimálnou rýchlosťou, vyskytla sa ASC/DTC chyba.

min. 5 km/h

- Bližšie informácie o riadení trakcie ASC/DTC nájdete v kapitole Technické údaje – podrobnosti (►► 145).

## ELEKTRONICKÉ NASTAVENIE PODVOZKA (D-ESA)

–s Dynamic ESA<sup>OV</sup>

### Možnosti nastavenia

Pomocou elektronického nastavenia podvozka Dynamic ESA môžete pohodlne upraviť tlmenie na zadnom kolese podľa povahy podkladu. K dispozícii sú tri nastavenia tlmenia a tri stupne predpätia pruženia.

### Zobrazenie nastavenia podvozka



- Zapnutie zapalovania (►► 58).
- Na zobrazenie aktuálneho nastavenia stlačte krátko tlačidlo **1**.

## 72 VÝZNAM

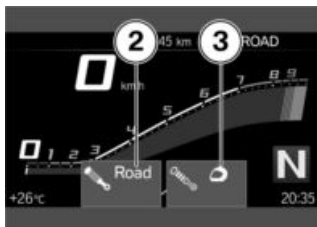

Zobrazia sa nastavenia tlmenia **2** a predpätia pružiny **3**.

» Zobrazenie sa po krátkej dobe automaticky opäť skryje.

### Nastavenie podvozka

- Zapnutie zapalovania (☛ 58).



- Na zobrazenie aktuálneho nastavenia stlačte krátko tlačidlo **1**.

Na nastavenie tlmenia:

- Stlačte krátko tlačidlo **1** toľkokrát, kým sa nezobrazí požadované nastavenie.

 Tlmenie možno nastaviť počas jazdy.

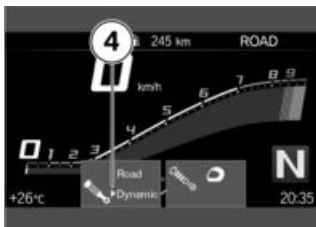

Zobrazí sa výberová šípka **4**.

» Šípka výberu **4** zmizne po prepnutí stavu.

Možné sú nasledujúce nastavenia:

- Road: Tlmenie pre pohodlné jazdy po ceste
- Dynamic: Tlmenie pre dynamické jazdy po ceste



Na nastavenie predpätia pružiny:

- Naštartovanie motora (☛ 124).
- Stlačte dlho tlačidlo **1** toľkokrát, kým sa nezobrazí požadované nastavenie.

 Predpätie pruženia nie je možné nastaviť počas jazdy.

Sú možné nasledujúce nastavenia:



Jazda bez spolujazdca



Jazda bez spolujazdca s batožinou



Jazda so spolujazdcom (a batožinou)

Keď nie je možné žiadne nastavenie, zobrazí sa nasledujúce hlásenie: Load adjustment only avail. stopped.

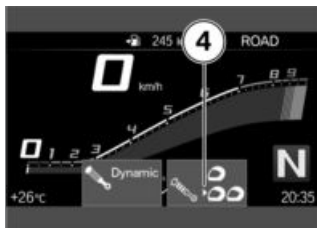

Zobrazí sa výberová šípka **4**.

- » Šípka výberu **4** zmizne po prepnutí stavu.
- Pred pokračovaním v jazde počkajte na nastavenie.
- » Ak sa tlačidlo **1** dlhší čas nesťlačí, budú tlmenie a predpätie pruženia nastavené tak, ako je zobrazené.

## REŽIM JAZDY

### Použitie režimov jazdy

BMW Motorrad vyvinul pre váš motocykel scenáre použitia, z ktorých si môžete vybrať ten, ktorý sa hodí pre vašu situáciu:

#### Séria

–RAIN: Jazdy na mokrej vozovke.

–ROAD: Jazdy na suchej vozovke.

–s režimom jazdy Pro<sup>OV</sup>

#### S režimom jazdy Pro

–DYNAMIC: Dynamické jazdy na suchej vozovke.

–DYNAMIC PRO: Dynamická jazda na suchej vozovke pri zohľadnení nastavení vodiča.

Pre každý z týchto scenárov je vždy pripravená optimálna kombinácia charakteristiky motora, regulácie ABS a ASC/DTC.



Bližšie informácie o voliteľných jazdných režimoch nájdete v kapitole Technické údaje – podrobnosti.

–s Dynamic ESA<sup>OV</sup>

Nastavenia podvozka je možné prispôbiť vo zvolenom scenári.

## 74 VÝZNAM

### Predvoľba režimu jazdy

–s režimom jazdy Pro<sup>OV</sup>  
Pomocou predvoľby režimu jazdy je možné v predbežnom výbere zostavovať individuálne preferované režimy jazdy. Do predbežného výberu režimu jazdy je možné pridať dva až maximálne štyri režimy jazdy. Nastavenie z výroby: RAIN, ROAD, DYNAMIC a DYNAMIC PRO

### Konfigurácia predvoľby režimov jazdy

–s režimom jazdy Pro<sup>OV</sup>

- Zapnutie zapaľovania (→ 58).
- Vyvolajte menu Settings, Vehicle settings, Driving mode preselection.
- Aktivujte alebo deaktivujte režimy jazdy pre predvoľbu režimov jazdy.
  - » Aktivované režimy jazdy sú k dispozícii na výber.
  - » Ak sa aktivujú menej ako dva režimy jazdy, zobrazí sa hlásenie: Action not possible. Min. number reached.
  - » Ak sa aktivujú viac ako štyri režimy jazdy, zobrazí sa hlásenie: Action not possible. Max. number reached.
- Zostavenie režimov jazdy v predvoľbe režimov jazdy

ostane zachované aj po vypnutí zapaľovania.

### Výber režimu jazdy

- Zapnutie zapaľovania (→ 58).



- Stlačte tlačidlo 1.



Aktívny režim jazdy **2** prejde do pozadia a zobrazí sa vo vyskakovacom okne **3**. Orientačná pomôcka **4** zobrazuje, koľko režimov jazdy je k dispozícii.



- Tlačidlo **1** stlačte dovtedy, kým sa vo vyskakovacom okne nezobrazí požadovaný režim jazdy.

 V závislosti od režimu jazdy alebo jeho konfigurácie môže byť zásah riadiacich systémov dynamiky jazdy obmedzený.

Možné obmedzenia sú zobrazené vyskakovacou správou, napr. Warning! Delayed ABS and DTC control.. Bližšie informácie o riadiacich systémoch dynamiky jazdy ako sú ABS a ASC/DTC nájdete v kapitole Technické údaje – podrobnosti.

–s režimom jazdy Pro<sup>OV</sup>

- » Dostupnosť režimov jazdy je závislá od individuálnej konfigurácie predvolby režimov jazdy.◁
- » Pri stojacom vozidle sa zvolený režim jazdy aktivuje po približne 2 sekundách.

- » Aktivovanie nového režimu jazdy počas jazdy sa uskutoční za nasledujúcich podmienok:
  - Rukoväť plynu je v neutrálnej polohe.
  - Brzda nie je stlačená.
  - Regulácia tempa je deaktivovaná.
- » Nastavený režim jazdy so zodpovedajúcimi zmenami charakteristiky motora, ABS, ASC/DTC a Dynamic ESA sa aj po vypnutí zapaľovania zachová.

---

## REŽIM JAZDY PRO

–s režimom jazdy Pro<sup>OV</sup>

### Možnosť nastavenia

Jazdné režimy PRO sa môžu individuálne nastaviť.

### Konfigurácia režimu jazdy DYNAMIC PRO

- Zapnutie zapaľovania (▶▶▶ 58).
- Vyvolajte menu Settings, Vehicle settings, Driving mode preselection.
- Zvoľte a aktivujte DYNAMIC PRO riding mode.
- Zvoľte a potvrdte Configuration.

## 76 VÝZNAM

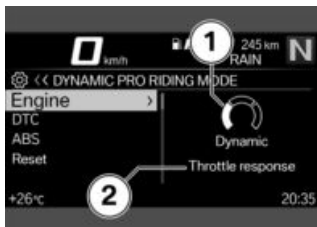

Systém Engine je zvolený. Aktuálne nastavenie sa zobrazí ako diagram 1 s vysvetlivkami systému 2.

- Zvoľte a potvrdte systém.



Môžete listovať v možných nastaveniach 3 a príslušných vysvetlivkách 4.

- Nastavte systém.
  - » Systémy Engine, DTC a ABS sa dajú nastaviť rovnakým spôsobom.
- Nastavenia sa dajú vynulovať na výrobné nastavenia:
- Vynulovanie nastavení režimu jazdy (→ 76).

### Vynulovanie nastavení režimu jazdy

- Konfigurácia DYNAMIC PRO riding mode (→ 75).
- Zvoľte a potvrdte Reset.
  - » Pre DYNAMIC PRO riding mode platia nasledujúce výrobné nastavenia:
    - DTC: DYNAMIC PRO
    - ABS: DYNAMIC
    - Engine: DYNAMIC

### REGULÁCIA TEMPA

- s tempomatom<sup>OV</sup>

### Ukazovateľ pri nastavení (Speed Limit Info neaktívne)



Symbol 1 pre reguláciu rýchlosti sa zobrazí v náhľade Pure Ride a v hornom stavovom riadku.

## Ukazovateľ pri nastavení (Speed Limit Info aktívne)



Symbol **1** pre reguláciu rýchlosti sa zobrazí v náhľade Pure Ride a v hornom stavovom riadku.

## Zapnutie regulácie tempa

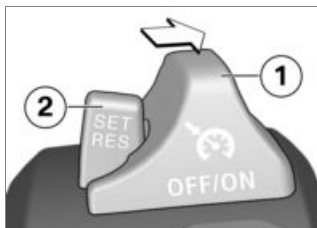

- Spínač **1** posuňte doprava.
- » Tlačidlo **2** sa dá ovládať.

## Uloženie rýchlosti do pamäte



- Krátko potlačte tlačidlo **1** smerom dopredu.

 Rozsah nastavenia regulácie tempa

30...210 km/h

 Kontrolka regulácie tempa svieti.

- » Aktuálna rýchlosť jazdy bude udržiavaná a uložená do pamäte.

## Zrýchlenie

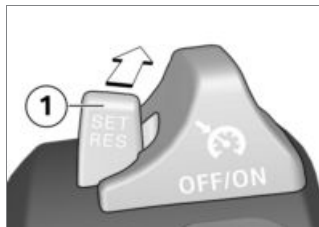

- Krátko potlačte tlačidlo **1** smerom dopredu.
- » Rýchlosť sa pri každom stlačení zvýši o 1 km/h.

## 78 VÝZNAM

- Tlačidlo **1** podržte stlačené dopredu.
- » Rýchlosť sa bude plynule zvyšovať.
- » Hneď ako tlačidlo **1** uvoľníte, dosiahnutá rýchlosť sa bude udržiavať a uloží sa do pamäte.

### Spomalenie



- Tlačidlo **1** krátko potlačte dozadu.
- » Rýchlosť sa každým ovládaním zníži o 1 km/h.
- Tlačidlo **1** podržte stlačené dozadu.
- » Rýchlosť sa bude plynulo znižovať.
- » Hneď ako tlačidlo **1** uvoľníte, dosiahnutá rýchlosť sa bude udržiavať a uloží sa do pamäte.

### Deaktivácia regulácie tempa

- Na deaktivovanie regulácie tempa stlačte brzdy, spojku alebo rukoväť plynu (uberte plyn až za hranicu základnej polohy).

- » Kontrolka regulácie tempa zhasne.

### Zvýšenie na pôvodnú rýchlosť



- Na zvýšenie na pôvodne uloženú rýchlosť krátko potlačte tlačidlo **1** dozadu.



- Pridaním plynu nedôjde k deaktivácii tempomatu. Keď je rukoväť plynu uvoľnená, rýchlosť klesne iba na uloženú hodnotu, aj keď je zámerom rýchlosť ďalej znižovať.



- Kontrolka regulácie tempa svieti.

### Vypnutie regulácie tempa



- Spínač **1** posuňte doľava.
- » Systém je vypnutý.

» Tlačidlo **2** je zablokované.

## LAPTIMER

–s režimom jazdy Pro<sup>OV</sup>

### Spustenie záznamu času

- Vyvolajte menu `Sport` a prejdite na ukazovateľ `Sport 2`.
- Naštartovanie motora (☰▶ 124).

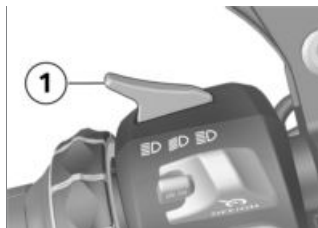

- Stlačte tlačidlo **1**.
- » Beží záznam času.
- Pri každom prejazde štartu/cieľa opäť stlačte tlačidlo **1**, aby sa spustil záznam času pre ďalšie kolo.
- » Údaje z predchádzajúceho kola sa uložia.
- » Čas aktuálneho kola sa znovu spustí pri 00:00:00.
- » Pred prepnutím na prebiehajúci čas aktuálneho kola pretekov sa zobrazí odstopovaný čas kola pretekov na nastaviiteľné `Disp. duration`.
- » Ak režim zobrazenia počas záznamu opustíte, záznam napriek tomu beží ďalej.

### Ukončenie záznamu času a správa časov

#### Predpoklad

Zobrazí sa `Sport 2`.

- Stlačte prepínacie tlačidlo `MENU` dolu.
- » Zobrazí sa menu `LAPTIMER`.
- Pomocou `Stop recording` môžete ukončiť prebiehajúci záznam.
- Pomocou `Laps` môžete vyvolať aktuálne časy kôl a údaje o jazde. Môžete uložiť 99 kôl. Ak ste kolá medzičasom nevymazali, prepíšu ďalšie kolá prvé kolá.
- Pomocou `Delete all laps` sa dajú vymazať všetky kolá.
- Pomocou `Reset Best Ever` sa dá vynulovať najlepšie kolo zo všetkých (`Best Ever`).

#### Nastavenie Laptimera

- Vyvolajte menu `Settings`, `Vehicle settings`, `Laptimer`.
- » Sú možné nasledujúce nastavenia:
  - `Debounce time`: Ak bola stlačená svetelná húkačka, môžete v priebehu tohto času opäť stlačiť svetelnú húkačku bez toho, aby ste ovplyvnili meranie času kola.
  - `Disp. duration`: V priebehu tohto času sa zobrazí

## 80 VÝZNAM

zastavený čas kola, skôr ako sa zobrazí aktuálny čas kola.

-Reference: Výber, ktorý najlepší čas sa zobrazí ako referencia. Best: Najlepší čas aktuálneho záznamu alebo Best Ever: najlepší nameraný čas zo všetkých.

-Best lap in progress: Keď je aktivovaná táto funkcia, nezobrazí sa rozdiel posledného času kola voči referenčnému času, ale rozdiel aktuálneho času kola voči referenčnému času.

### Najlepšie kolo zo všetkých

Najlepšie kolo zo všetkých (Best Ever) je najrýchlejšie kolo zo všetkých zobrazených kôl pretekov a aktualizuje sa, hneď ako sa zaznamená rýchlejšie kolo.

Najlepšie kolo zo všetkých ostane uložené aj v prípade, ak sa zaznamenané kolá vymažú. Tým je možné zaznamenať nové preteky aj v iných okamihoch a porovnať ich s najlepším kolom z predchádzajúcich pretekov.

Najlepšie kolo zo všetkých môžete vymazať v menu LAPTIMER.

Ak najlepšie kolo pochádza z niektorého z uložených záznamov, príslušné číslo kola sa

zobrazí s ním. Ak najlepšie kolo nemá žiadne číslo, pochádza z niektorého už vymazaného záznamu.

---

## SIGNALIZÁCIA ZARAĐOVANIA

### Zapnutie a vypnutie signalizácie zaraďovania

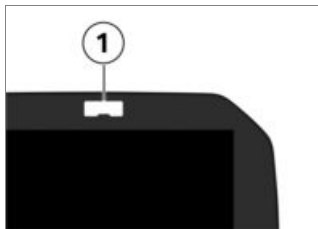

- Vyvolajte menu Settings, Vehicle settings.
- Zapnutie alebo vypnutie Shift light.

### Nastavenie signalizácie zaraďovania

- Zapnite funkciu Shift light.
- Vyvolajte menu Settings, Vehicle settings, Configuration (pod Shift light).
- » Sú možné nasledujúce nastavenia:
  - Start RPM
  - End RPM
  - Brightness

- Frequency. Frekvencia blikania 0 Hz zodpovedá trvalému svetlu.
- » Zmeny jas a frekvencie blikania sú zvýraznené krátkym rozsvietením, príp. zablikaním signalizácie zaraďovania.

## VÝSTRAŽNÝ SYSTÉM PROTI ODCUDZENIU (DWA)

### Aktivácia

- s varovným systémom proti odcudzeniu (DWA)<sup>OV</sup>
- Zapnutie zapaľovania (▶▶▶ 58).
- DWA Prispôsobenie (▶▶▶ 83).
- Vypnite zapaľovanie.
- » Ak je aktivovaná DWA, nastane automatická aktivácia DWA po vypnutí zapaľovania.
- » Aktivácia vyžaduje cca 30 sekúnd.
- » Smerovky dvakrát bliknú.
- » Potvrdzujúci tón zaznie dvakrát (ak je naprogramovaný).
- » DWA je aktívne.
- s Keyless Ride<sup>OV</sup>

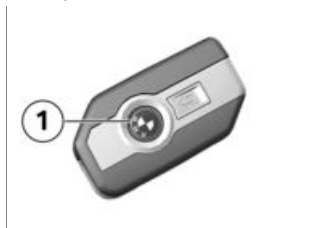

- Vypnite zapaľovanie.

- Stlačte dvakrát tlačidlo **1** kľúča s diaľkovým ovládaním.
- » Aktivácia vyžaduje cca 30 sekúnd.
- » Smerovky dvakrát bliknú.
- » Potvrdzujúci tón zaznie dvakrát (ak je naprogramovaný).
- » DWA je aktívne.

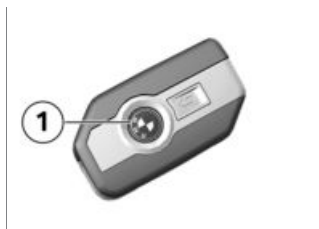

- Na deaktiváciu pohybového snímača (napr. ak sa motocykel prepravuje vlakom a silné pohyby by mohli vyvolať alarm), opätovne stlačte tlačidlo **1** kľúča s diaľkovým ovládaním počas fázy aktivácie.
- » Ukazovatele smeru bliknú trikrát.
- » Potvrdzujúci tón zaznie trikrát (ak je naprogramovaný).
- » Snímač pohybu sa deaktivuje.<

## 82 VÝZNAM

### Signál alarmu

–s varovným systémom proti odcudzeniu (DWA)<sup>OV</sup>

Alarm ochrany proti odcudzeniu DWA sa môže spustiť:

- Pohybový snímač
- Pokus o zapnutie neoprávneným kľúčom zapaľovania.
- Odpojenie DWA od batérie vozidla (DWA-batéria prevezme napájanie prúdom – len alarmu bez blikania ukazovateľov smeru)

Pri vybití akumulátora DWA ostanú všetky funkcie zachované, možná už nie je iba aktivácia alarmu pri odpojení od akumulátora vozidla.

Alarm trvá cca 26 sekúnd.

Spustený alarm vydáva zvukovú (tón alarmu) a svetelnú signalizáciu (blikajú výstražné svetlá). Druh tónu alarmu môže nastaviť partner BMW Motorrad.

–s Keyless Ride<sup>OV</sup>

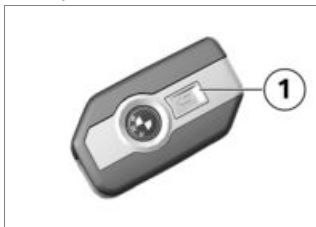

Spustený alarm môže byť kedykoľvek zrušený stlačením tlačidla **1** na kľúči diaľkového ovládania bez deaktivácie alarmu proti krádeži DWA.

Ak došlo počas neprítomnosti vodiča k aktivácii alarmu, po zapnutí zapaľovania bude na to upozornený jedným jednorazovým výstražným tónom. Následne signalizuje svetelná dióda DWA počas jednej minúty dôvod alarmu.

### **Svetelné signály na svetelnej dióde DWA:**

- 1 bliknutie: snímač pohybu 1
- 2 bliknutia: snímač pohybu 2
- 3 bliknutia: zapnutie zapaľovania neoprávneným kľúčom motocykla
- 4 bliknutia: odpojenie DWA od akumulátora vozidla
- 5 bliknutí: snímač pohybu 3

## Deaktivácia

–s varovným systémom proti odcudzeniu (DWA)<sup>OV</sup>

- Zapnutie zapaľovania (▣ 58).
  - » Smerovky jedenkrát bliknú.
  - » Potvrdzujúci tón zaznie raz (ak je naprogramovaný).
  - » DWA je vypnuté.
- s Keyless Ride<sup>OV</sup>

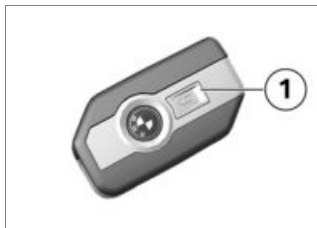

- Raz stlačte tlačidlo 1 kľúča s diaľkovým ovládaním.

**i** Ak sa funkcia alarmu deaktivuje kľúčom s diaľkovým ovládaním a následne sa nezapne zapaľovanie, funkcia alarmu bude automaticky opäť aktívna po 30 sekundách pri naprogramovanej funkcii „Aktivácia vypnutá po zapaľovaní“.

- » Smerovky jedenkrát bliknú.
- » Potvrdzujúci tón zaznie raz (ak je naprogramovaný).
- » DWA je vypnuté.<

## DWA Prispôbenie

- Zapnutie zapaľovania (▣ 58).
- Vyvolajte menu Settings, Vehicle settings, Alarm system.
  - » Sú možné nasledujúce nastavenia:
    - Prispôbenie Warning signal
    - Zapnutie alebo vypnutie Tilt sensor
    - Zapnutie alebo vypnutie Arming tone
    - Zapnutie alebo vypnutie Arm automatically
    - s varovným systémom proti odcudzeniu (DWA)<sup>OV</sup>
  - » Možnosti nastavenia (▣ 83)<

## Možnosti nastavenia

–s varovným systémom proti odcudzeniu (DWA)<sup>OV</sup>

**Warning signal:** Nastavenie stúpajúceho a klesajúceho alebo prerušovaného tónu alarmu.

**Tilt sensor:** Aktivácia snímača náklonu na sledovanie náklonu vozidla. DWA reaguje napr. pri krádeži kolesa alebo odtiahnutí.

**i** Pri transporte vozidla deaktivujte snímač sklonu, aby ste zabránili spusteniu DWA.

**Arming tone:** Potvrdzovací tón alarmu po aktivovaní/de-

## 84 VÝZNAM

aktivovaní DWA ako doplnok k rozsvieteniu smerových svetiel.

Arm automatically: Automatická aktivácia funkcie alarmu pri vypnutí zapaľovania.

---

### REGULÁCIA TLAKU VZDUCHU V PNEUMATIKÁCH (RDC)

–s reguláciou tlaku vzduchu v pneumatikách (RDC)<sup>OV</sup>

#### Zapnutie alebo vypnutie výstrahy požadovaného tlaku

- Pri dosiahnutí minimálneho tlaku v pneumatike sa môže zobrazíť výstraha minimálneho tlaku.
- Vyvolajte menu Settings, Vehicle settings, RDC.
- Zapnutie alebo vypnutie Target pressure warn..

---

### VYHRIEVANÉ RUKOVÄTI

–s vyhrievanými rukoväťami<sup>OV</sup>

#### Ovládanie vyhrievaných rukoväti

- Naštartovanie motora (→ 124).

 Vyhrievané rukoväti sú aktívne iba pri bežiacom motore.

 Zvýšená spotreba prúdu vyhrievanými rukoväťami môže pri jazde v dolnom rozsahu otáčok viesť k vybitiu akumulátora. Pri nedostatočne nabitom akumulátore sa na udržanie štartovateľnosti vypnú vyhrievané rukoväti.

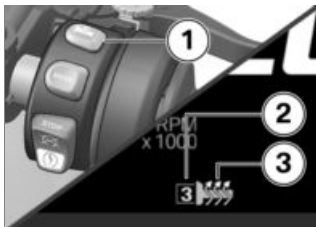

- Stlačte tlačidlo **1** toľkokrát, kým sa nezobrazí požadovaný stupeň vyhrievania **2** pred symbolom vyhrievanej rukoväti **3**.

Rukoväti riadidiel je možné vyhrievať v troch stupňoch. Vysoký vyhrievací výkon slúži na rýchle zahriatie rukoväti, následne by sa malo vykonať prepnutie späť na nízky vyhrievací výkon.



vysoký vyhrievací výkon



stredný vyhrievací výkon



nízky vyhrievací výkon

- » Ak sa nevykonajú nijaké zmeny, nastaví sa zvolený stupeň vyhrievania.
- Ak chcete vypnúť vyhrievanie rukovätí, stláčajte tlačidlo **1** toľkokrát, kým sa nebude zobrazovať na displeji symbol vyhrievania rukoväti **3**.

## SEDADLO

### Demontáž sedadla Predpoklad

Motocykel je odstavený, dbajte na rovný a pevný podklad.

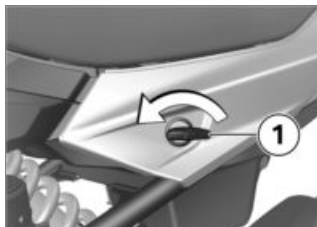

- Zámok sedadla **1** otočte kľúčom od vozidla proti smeru pohybu hodinových ručičiek.
- » Sedadlo je uvoľnené.

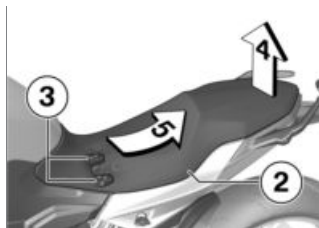

- Sedadlo **2** nadvihnite v smere šípky **4**.
- Sedadlo **2** vyberte z držiaka **3** v smere šípky **5**.
- Položte sedadlo **2** na čistú plochu.

### Montáž sedadla

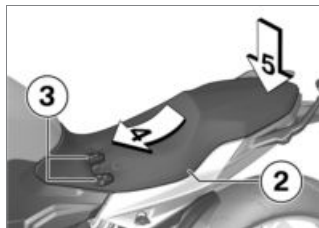

- Sedadlo **2** zasuňte v smere šípky **4** do držiakov **3**.
- Sedadlo silno zatlačte v smere šípky **5**.
- » Sedadlo počuteľne zacvakne.

**TFT DISPLAY**

**05**

---

<b>VŠEOBECNÉ POKYNY</b>	<b>88</b>
<b>PRINCÍP</b>	<b>89</b>
<b>NÁHĽAD PURE RIDE</b>	<b>95</b>
<b>VŠEOBECNÉ NASTAVENIA</b>	<b>96</b>
<b>BLUETOOTH</b>	<b>98</b>
<b>MOJE VOZIDLO</b>	<b>101</b>
<b>PALUBNÝ POČÍTAČ</b>	<b>104</b>
<b>NAVIGÁCIA</b>	<b>104</b>
<b>MÉDIÁ</b>	<b>106</b>
<b>TELEFÓN</b>	<b>107</b>
<b>ZOBRAZENIE VERZIE SOFTVÉRU</b>	<b>108</b>
<b>ZOBRAZENIE LICENČNÝCH INFORMÁCIÍ</b>	<b>108</b>

## VŠEOBECNÉ POKYNY

### Výstražné upozornenia



#### VAROVANIE

#### Ovládanie smartfónu počas jazdy, resp. pri bežiacom motore

Nebezpečenstvo nehody

- Musíte dodržiavať aktuálne platné pravidlá cestnej premávky.
- Žiadne používanie (okrem aplikácií bez ovládania, ako napr. telefón cez súpravu handsfree) počas jazdy.



#### VAROVANIE

#### Rozptyľovanie od diania na ceste a strata kontroly

Nebezpečenstvo nehody v dôsledku ovládania integrovaných informačných systémov a komunikačných zariadení počas jazdy

- Tieto systémy alebo zariadenia ovládajte len vtedy, ak to dovoľuje dopravná situácia.
- V prípade potreby zastavte a systémy a zariadenia ovládajte v stoji.

### Funkcie Connectivity

Funkcie Connectivity zahŕňajú témy médiá, telefón a navigácia. Funkcie Connectivity sa môžu používať, keď je TFT displej spojený s mobilným koncovým zariadením a prilbou (☞ 98). Viac informácií k funkciám Connectivity nájdete na stránke: [bmw-motorrad.com/connectivity](http://bmw-motorrad.com/connectivity)



Keď sa palivová nádrž nachádza medzi mobilným koncovým zariadením a TFT displejom, môže byť Bluetooth pripojenie obmedzené. BMW Motorrad odporúča uchovávať mobilné koncové zariadenie nad palivovou nádržou (napr. vo vrecku bundy).



V závislosti od mobilného koncového zariadenia môže byť obmedzený rozsah funkcií Connectivity.

### Aplikácia BMW Motorrad Connected

S aplikáciou BMW Motorrad Connected môžete vyvolať informácie o využití a informácie o vozidle. Na použitie niektorých funkcií, napr. navigácie, sa musí aplikácia nainštalovať na mobilné koncové zariadenie a spojiť s TFT displejom.

Pomocou aplikácie sa spustí navádzanie na cieľ a prispôbi sa navigácia.

 Pri niektorých mobilných koncových zariadeniach, napr. s operačným systémom iOS, sa musí pred použitím vyvolať aplikácia BMW Motorrad Connected.

### Aktualita

Po redakčnej uzávierke môže dôjsť k aktualizáciám TFT displeja. Z toho môžu vyplývať prípadné odlišnosti medzi týmto návodom na používanie a vaším motocyklom. Aktualizované informácie nájdete na stránke: [bmw-motorrad.com/service](http://bmw-motorrad.com/service)

## PRINCÍP

### Ovládacie prvky

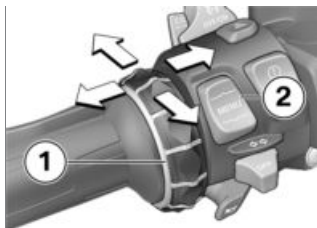

Ovládanie všetkých obsahov displeja sa uskutočňuje prostredníctvom multifunkčného ovládača **1** a prepínacieho tlačidla MENU **2**.

V závislosti od kontextu sú možné nasledujúce funkcie.

### Funkcie multifunkčného ovládača

#### Otočenie multifunkčného ovládača nahor:

- Pohybovanie kurzorom v zoznamoch nahor.
- Vykonanie nastavení.
- Zvýšenie hlasitosti.

#### Otočenie multifunkčného ovládača nadol:

- Pohybovanie kurzorom v zoznamoch nadol.
- Vykonanie nastavení.
- Zníženie hlasitosti.

#### Sklopenie multifunkčného ovládača doľava:

- Spustenie funkcie podľa hlásení Check-Control.
- Spustenie funkcie doľava alebo späť.
- Návrat do náhľadu menu po nastaveniach.
- V náhľade menu: Prechod do hierarchickej úrovne nahor.
- V menu Moje vozidlo: Posun na ďalší panel menu.

#### Sklopenie multifunkčného ovládača doprava:

- Potvrdenie výberu.
- Potvrdenie nastavení.
- Listovanie o jeden krok menu ďalej.

## 90 TFT DISPLEJ

- Posúvanie v zoznamoch doprava.
- V menu Moje vozidlo: Posun na ďalší panel menu.

### Funkcie prepínacieho tlačidla MENU

 Navigačné upozornenia sa zobrazia ako dialóg, keď nie je vyvolané menu Navigation. Ovládanie prepínacieho tlačidla MENU je dočasne obmedzené.

### MENU krátko potlačte smerom hore:

- V náhľade menu: Prechod do hierarchickej úrovne nahor.
- V náhľade Pure Ride: Zmena ukazovateľa pre stavový riadok informácií pre vodiča.

### MENU dlho potlačte smerom hore:

- V náhľade menu: Otvorenie náhľadu Pure Ride.
- V náhľade Pure Ride: Zmena ohniska ovládania na navigátora.

### MENU krátko potlačte smerom dole:

- Prechod o jednu hierarchickú úroveň nadol.
- Žiadna funkcia, keď dosiahnete najnižšiu hierarchickú úroveň.

### MENU dlho potlačte smerom dole:

- Prechod do naposledy vyvolaného menu, po predchádzajúcom vykonaní zmeny menu dlhým stlačením prepínacieho tlačidla MENU smerom hore.

### Pokyny na obsluhu v hlavnom menu

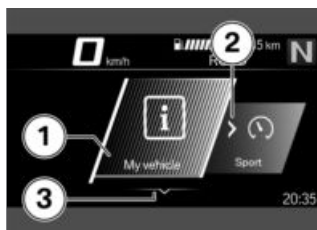

Či a ktoré interakcie sú možné sa zobrazí prostredníctvom pokynov na obsluhu.

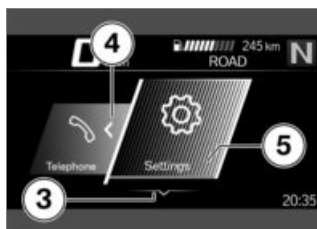

### Význam pokynov na obsluhu:

- Pokyn na obsluhu 1: Ľavý koniec je dosiahnutý.
- Pokyn na obsluhu 2: Je možné listovať doprava.

- Pokyn na obsluhu **3**: Je možné listovať nadol.
- Pokyn na obsluhu **4**: Je možné listovať doľava.
- Pokyn na obsluhu **5**: Právý koniec je dosiahnutý.

### Pokyny na obsluhu v podmenu

Okrem pokynov na obsluhu v hlavnom menu existujú v podmenu ďalšie pokyny na obsluhu.

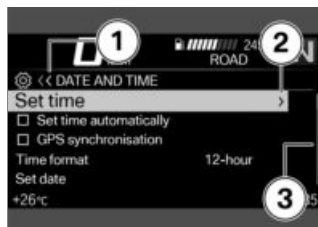

### Význam pokynov na obsluhu:

- Pokyn na obsluhu **1**: Aktuálny ukazovateľ sa nachádza v hierarchickom menu. Počet symbolov zobrazuje až tri úrovne podmenu. Farba symbolu sa mení v závislosti od toho, či je možný návrat nahor.
- Pokyn na obsluhu **2**: Dá sa vyvolať ďalšia úroveň podmenu.
- Pokyn na obsluhu **3**: Existuje viac záznamov, ako je možné zobraziť.

### Zobrazenie náhľadu Pure Ride

- Zatláčte kolískové tlačidlo MENU dlho smerom nahor.

### Zapnutie a vypnutie funkcií



Pred niektorými položkami menu je uvedené políčko. Políčko zobrazuje, či je funkcia zapnutá alebo vypnutá. Akčné symboly znázorníte podľa položiek menu, zapnú sa krátkym sklopením multifunkčného ovládača smerom doprava.

### Príklady pre zapnutie a vypnutie:

- Symbol **1** zobrazuje, že funkcia je zapnutá.
- Symbol **2** zobrazuje, že funkcia je vypnutá.
- Symbol **3** zobrazuje, že funkcia sa dá vypnúť.
- Symbol **4** zobrazuje, že funkcia sa dá zapnúť.

## 92 TFT DISPLEJ

### Vyvolanie menu

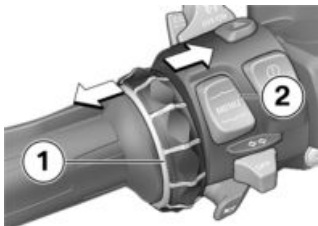

- Zobrazenie náhľadu Pure Ride (→ 91).
- Tlačidlo **2** krátko potlačte nadol.

Vyvolať môžete nasledujúce menu:

- My vehicle
- Navigation
- Media
- Telephone
- Settings

- Multifunkčný ovládač **1** viackrát krátko potlačte doprava, kým nie je označená požadovaná položka menu.
- Tlačidlo **2** krátko potlačte nadol.

 Menu Settings sa dá vyvolať len pri zastavení.

### Pohyb kurzora v zoznamoch

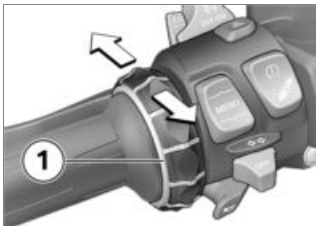

- Vyvolanie menu (→ 92).
- Na pohyb kurzora nadol v zoznamoch otočte multifunkčný ovládač **1** smerom nadol, kým nie je označený požadovaný záznam.
- Na pohyb kurzora nahor v zoznamoch otočte multifunkčný ovládač **1** smerom nahor, kým nie je označený požadovaný záznam.

### Potvrdenie výberu

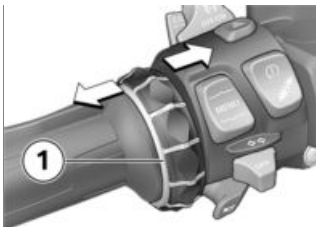

- Zvoľte si požadovaný záznam.
- Multifunkčný ovládač **1** krátko potlačte smerom doprava.

### Vyvolanie posledného použitého menu

- V náhľade Pure Ride: Prepínanie tlačidlo MENU dlho potlačte smerom dole.
- » Vyvolá sa posledné použité menu. Je zvolený posledný označený záznam.

### Zmena zamerania ovládania

–s prípravou pre navigačný systém<sup>OV</sup>

Keď je pripojené Navigator, je možné prepínať medzi ovládaním Navigator a TFT displejom.

### Zmena zamerania ovládania

–s prípravou pre navigačný systém<sup>OV</sup>

- Bezpečné upevnenie navigačného zariadenia (▣▣▣▣ 198).
- Zobrazenie náhľadu Pure Ride (▣▣▣▣ 91).
- Stlačte prepínacie tlačidlo MENU dlho smerom nahor.
- » Ohnisko ovládania sa zmení na Navigator, resp. TFT displej. Vľavo v hornom stavovom riadku je označený práve aktívny prístroj. Akékoľvek ovládanie sa týka práve aktívneho prístroja, kým opäť nezmeníte ohnisko ovládania.
- » Ovládanie navigačného systému (▣▣▣▣ 200)

### Indikátory stavu systému

Stav systému sa zobrazí v dolnej oblasti menu, keď bola funkcia zapnutá alebo vypnutá.

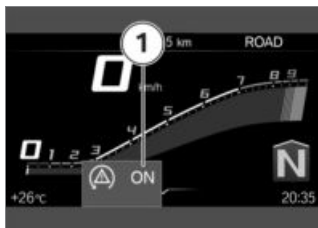

### Príklad pre význam stavov systému:

–Stav systému **1**: Funkcia ASC/DTC je zapnutá.

### Zmena ukazovateľa pre stavový riadok informácií pre vodiča

#### Predpoklad

Motocykel stojí. Zobrazí sa náhľad Pure Ride.

- Zapnutie zapaľovania (▣▣▣▣ 58).
- » Na TFT displeji sú k dispozícii všetky informácie z palubného počítača (napr. TRIP **1**) a navigačného systému (napr. TRIP **2**) potrebné na prevádzku na verejných komunikáciách. Informácie sa môžu zobraziť v hornom stavovom riadku.

## 94 TFT DISPLEJ

- s reguláciou tlaku vzduchu v pneumatikách (RDC)<sup>OV</sup>
- » Okrem toho sa môžu zobrazit' informácie o regulácii tlaku vzduchu v pneumatikách.◁
- Výber obsahu stavového riadku s informáciami pre jazdca (⇒ 94).



- Dlhým stlačením tlačidla **1** zobrazíte náhľad Pure Ride.
- Tlačidlo **1** zakaždým krátko stlačte na výber hodnoty v hornom stavovom riadku **2**.  
Môžu sa zobrazit' nasledujúce hodnoty:

- Počítadlo celkových najazdených kilometrov Total
- Denné počítadlo kilometrov 1 TRIP 1
- Denné počítadlo kilometrov 2 TRIP 2



Priemerná spotreba 1



Priemerná spotreba 2



Čas jazdy 1



Čas jazdy 2



Čas prestávky 1



Čas prestávky 2



Priemerná rýchlosť 1



Priemerná rýchlosť 2



Tlak vzduchu v pneumatikách



Indikátor hladiny paliva



Dojazd

### Výber obsahu stavového riadku s informáciami pre jazdca

- Vytvorte menu Settings, Display, Status line content.
- Zapnite želané zobrazenia.
  - » Medzi zvolenými zobrazeniami môžete prepínať v stavovom riadku s informáciami pre jazdca. Keď nie sú zvolené žiadne zobrazenia, zobrazí sa len dojazd.

## Vykonanie nastavení

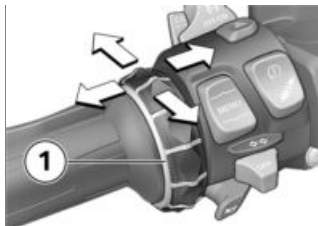

- Zvoľte si požadované menu nastavení a potvrdte.
  - Otáčajte multifunkčným ovládačom **1** smerom nadol, kým nie je označené požadované nastavenie.
  - Keď je k dispozícii pokyn na ovládanie, sklopte multifunkčný ovládač **1** smerom doprava.
  - Keď pokyn na ovládanie nie je k dispozícii, sklopte multifunkčný ovládač **1** smerom doľava.
- » Nastavenie je uložené.

## Zapnutie alebo vypnutie informácií o rýchlostných obmedzeniach

### Predpoklad

Vozidlo je spojené s kompatibilným mobilným koncovým zariadením. Na mobilnom koncovom zariadení je nainštalovaná aplikácia BMW Motorrad Connected App.

- Speed Limit Info zobrazuje aktuálne povolenú maximálnu rýchlosť, pokiaľ ju poskytnete vydavateľ mapy v navigácii.
- Vyvolajte menu Settings, Display.
- Zapnite alebo vypnite Speed Limit Info.

## NÁHĽAD PURE RIDE

### Indikácia otáčok

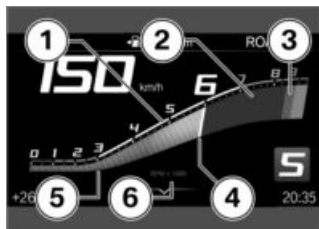

- 1 Stupnica
- 2 Nízky rozsah otáčok
- 3 Vyšší/červený rozsah otáčok
- 4 Ukazovateľ
- 5 Unášaný ukazovateľ
- 6 Jednotka indikácie otáčok: 1000 otáčok za minútu

## 96 TFT DISPLEJ

### Dojazd



Dojazd **1** udáva, akú dlhú trasu je možné ešte prejsť so zostávajúcim množstvom paliva. Výpočet sa uskutočňuje z priemernej spotreby a množstva paliva v nádrži.

– Ak motocykel stojí na bočnom stojane, nemusí sa množstvo paliva kvôli šikmej polohe určiť správne. Z tohto dôvodu sa výpočet dojazdu vykonáva iba pri sklopenom bočnom stojane.

– Dojazd sa po dosiahnutí rezervného množstva paliva zobrazí spolu s výstrahou.

– Po natankovaní sa znovu prepočíta dojazd, ak je množstvo paliva väčšie ako rezervné množstvo paliva.

– Pri zistenom dojazde ide o približnú hodnotu.

### Odporúčanie preradenia prevodového stupňa nahor



Odporúčanie na preradenie na vyšší prevodový stupeň v náhlade Pure Ride **1** alebo v stavovom riadku **2** signalizuje ekonomický najlepší okamih pre radenie nahor.

## VŠEOBECNÉ NASTAVENIA

### Nastavenie hlasitosti

- Spojenie prilby jazdca a prilby spolujazdca (☰➔ 100).
- Zvýšenie hlasitosti: Otočenie multifunkčného ovládača nahor.
- Zníženie hlasitosti: Otočenie multifunkčného ovládača nadol.
- Vypnutie zvuku: Multifunkčný ovládač otočte úplne nadol.

### Nastavenie dátumu

- Zapnutie zapaľovania (☰➔ 58).
- Vyvolajte menu Settings, System settings, Date and time, Set date.
- Nastavte Day, Month a Year.

- Potvrďte nastavenie.

### **Nastavenie formátu dátumu**

- Vyvolajte menu Settings, System settings, Date and time, Date format.
- Zvoľte želané nastavenia.
- Potvrďte nastavenie.

### **Nastavenie hodín**

- Zapnutie zapaľovania (☰➔ 58).
- Vyvolajte menu Settings, System settings, Date and time, Set time.
- Nastavte Hour a Minute.

### **Nastavenie formátu času**

- Vyvolajte menu Settings, System settings, Date and time, Time format.
- Zvoľte želané nastavenia.
- Potvrďte nastavenie.

### **Zapnutie alebo vypnutie GPS synchronizácie**

–s prípravou pre navigačný systém<sup>OV</sup>

- Vyvolajte menu Settings, System settings, Date and time.
- Zapnite alebo vypnite GPS synchronisation.
- » Keď je aktivovaná príslušná možnosť v Navigator, prevezme sa čas z Navigator.
- » Osobitné funkcie (☰➔ 203)

### **Nastavenie rozmerových jednotiek**

- Vyvolajte menu Settings, System settings, Units. Nasledujúce merné jednotky sa môžu nastaviť:
  - Rýchlosť
  - Spotreba
  - Tlak
  - Teplota

### **Nastavenie jazyka**

- Vyvolajte menu Settings, System settings, Language.

Nasledujúce jazyky sa môžu nastaviť:

- Nemecký
- Anglický (UK)
- Anglický (US)
- Španielsky
- Francúzsky
- Talijský
- Holandský
- Poľský
- Portugalský
- Turecký
- Ruský
- Ukrajinský
- Čínsky
- Japonský
- Kórejský
- Thajský

### **Nastavenie jasu**

- Vyvolajte menu Settings, Display, Brightness.
- Nastavenie jasu.

## 98 TFT DISPLEJ

» V prípade, že nie je dosiahnutý stanovený jas okolitého prostredia, bude jas displeja stlmený na nastavenú hodnotu.

### Vynulovanie všetkých nastavení

- Všetky nastavenia v menu *Settings* sa dajú vynulovať na výrobné nastavenia.
- Vyvolajte menu *Settings*.
- Zvoľte a potvrdte *Reset all*.

Vynulujú sa nastavenia nasledujúcich menu:

- Vehicle settings
- System settings
- Connections
- Display
- Information

» Aktuálne Bluetooth spojenia sa nevymažú.

---

## BLUETOOTH

### Rádiová technológia pre blízku oblasť

Funkcie Bluetooth v závislosti od krajiny nie je príp. ponúkaná.

Pri Bluetooth ide o rádiovú technológiu pre blízku oblasť. Zariadenia Bluetooth vysielajú ako Short Range Devices (prenos s obmedzeným dosahom) v nelicenčnom pásme ISM (Industrial, Scientific and

Medical Band (priemyselné, vedecké a lekárske pásmo – pozn. prekl.)) medzi 2,402 GHz a 2,480 GHz. Možno ich prevádzkovať po celom svete bez nutnosti povolenia.

Hoci Bluetooth je koncipovaný na vytvorenie spoľahlivého spojenia na krátke vzdialenosti, sú možné rušenia ako pri každej rádiovkej technológii. Spojenia môžu byť rušené alebo krátkodobu prerušené alebo sa môžu úplne stratiť. Najmä ak sa používa viacero zariadení v sieti Bluetooth, nie je možné v každej situácii zaručiť bezchybnú prevádzku.

### Možné zdroje porúch:

- Rušivé polia pri vysielacích stožiaroch a pod.
- Zariadenia s chybne implementovaným štandardom Bluetooth.
- Ďalšie zariadenia s podporou Bluetooth, nachádzajúce sa v blízkosti.

### Pairing

Predtým ako dve zariadenia podporujúce Bluetooth vytvoria medzi sebou spojenie, musia sa vzájomne rozpoznať. Tento postup vzájomného rozpoznanie sa nazýva „párovanie“. Raz rozpoznané zariadenia sa uložia,

takže párovanie je nutné vykonať iba pri prvom kontakte.

 Pri niektorých mobilných koncových zariadeniach, napr. s operačným systémom iOS, sa musí pred použitím vyvolať aplikácia BMW Motorrad Connected.

Pri párovaní vyhľadáva TFT displej vo svojom rozsahu príjmu iné zariadenia podporujúce Bluetooth. Aby mohlo byť zariadenie rozpoznané, musia byť splnené nasledujúce podmienky:

- zariadenie musí mať aktívnu funkciu Bluetooth
- zariadenie musí byť „viditeľné“ pre ostatné
- zariadenie musí ako prijímač podporovať profil A2DP
- ďalšie zariadenia s Bluetooth musia byť vypnuté (napr. mobilné telefóny a navigačné systémy).

Informujte sa v návode na obsluhu svojho komunikačného systému o krokoch, ktoré sú na to potrebné.

### Vykonajte párovanie

- Vyvolajte menu `Settings, Connections`.
- » V menu `CONNECTIONS` môžete Bluetooth spojenia nastaviť, spravovať ich a vymazať.

Zobrazia sa nasledujúce Bluetooth spojenia:

- `Mobile device`
- `Rider's helmet`
- `Passenger helm.`

Zobrazí sa stav pripojenia pre mobilné koncové zariadenia.

### Pripojenie mobilného koncového zariadenia

- Vykonajte párovanie (►► 99).
  - Aktivujte funkciu Bluetooth mobilného koncového zariadenia (pozri návod na obsluhu mobilného koncového zariadenia).
  - Zvoľte a potvrdte `Mobile device`.
  - Zvoľte a potvrdte `Pair new mobile device`.
- Vyhľadávajú sa mobilné koncové zariadenia.

 Symbol Bluetooth bliká počas párovania v dolnom stavovom riadku.

Zobrazia sa viditeľné mobilné koncové zariadenia.

- Zvoľte a potvrdte mobilné koncové zariadenie.
- Dodržiavajte pokyny na mobilnom koncovom zariadení.
- Potvrdte zhodu kódov.
- » Spojenie sa vytvorí a stav spojenia sa aktualizuje.
- » Ak sa nevytvorí pripojenie, pomoc si môžete vyhľadať

## 100 TFT DISPLEJ

v tabuľke porúch v kapitole Technické údaje. (▣▣▣ 212)

- » V závislosti od mobilného koncového zariadenia sa údaje telefónu automaticky prenású do motocykla.
- » Údaje telefónu (▣▣▣ 108)
- » Ak sa telefónny zoznam nezobrazuje, pomoc si môžete vyhľadať v tabuľke porúch v kapitole Technické údaje. (▣▣▣ 213)
- » Ak Bluetooth pripojenie nefunguje, ako sa očakáva, pomoc si môžete vyhľadať v tabuľke porúch v kapitole Technické údaje. (▣▣▣ 213)

### Spojenie prilby jazdca a prilby spolujazdca

- Vykonnajte párovanie (▣▣▣ 99).
- Zvoľte `Rider's helmet` resp. `Passenger helm.` a potvrdte.
- Zviditeľnite komunikačný systém prilby.
- Zvoľte `Pair new rider's helmet` resp. `Pair new passeng. helmet` a potvrdte.

Vyhľadávajú sa prilby.

 Symbol Bluetooth bliká počas párovania v dolnom stavovom riadku.

Zobrazia sa viditeľné prilby.

- Zvoľte a potvrdte prilbu.

- » Spojenie sa vytvorí a stav spojenia sa aktualizuje.
- » Ak sa nevytvorí pripojenie, pomoc si môžete vyhľadať v tabuľke porúch v kapitole Technické údaje. (▣▣▣ 212)
- » Ak Bluetooth pripojenie nefunguje, ako sa očakáva, pomoc si môžete vyhľadať v tabuľke porúch v kapitole Technické údaje. (▣▣▣ 213)

### Vymazanie spojení

- Vyvolajte menu `Settings, Connections.`
- Zvoľte `Delete connections.`
- Aby ste spojenie vymazali samostatne, spojenie zvoľte a potvrdte.
- Na vymazanie všetkých spojení zvoľte `Delete all connections` a potvrdte.

## MOJE VOZIDLO

### Úvodný obrázok

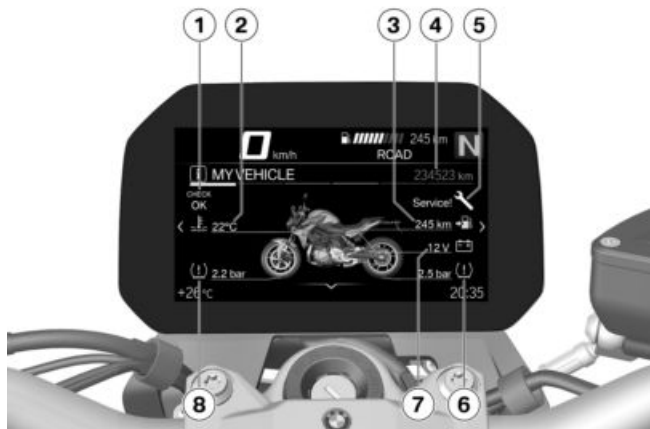

- 1 Zobrazenie Check-Control (→ 31)
- 2 Teplota chladiacej kvapaliny (→ 42)
- 3 Dojazd (→ 96)
- 4 Počet celkovo odjazdených kilometrov
- 5 Indikácia servisnej prehliadky (→ 53)
- 6 Tlak vzduchu v zadnej pneumatike (→ 169)
- 7 Napätie palubnej siete (→ 185)
- 8 Tlak vzduchu v prednej pneumatike (→ 169)

# 102 TFT DISPLEJ

## Pokyny na obsluhu

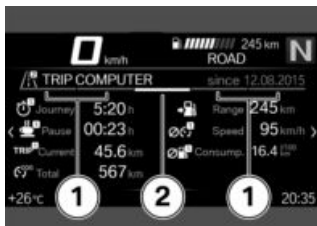

– Pokyn na obsluhu **1**: Záložky, ktoré zobrazujú, ako ďaleko doľava alebo doprava sa dá listovať.

– Pokyn na obsluhu **2**: Záložka, ktorá zobrazuje polohu aktuálneho panela menu.

## Listovanie v kartách menu

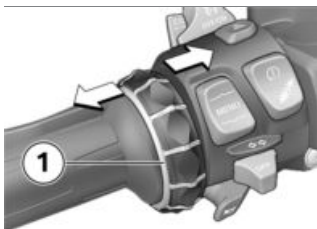

- Vyvolajte menu *My vehicle*.
- Pre listovanie smerom doprava krátko stlačte multifunkčný ovládač **1** doprava.
- Pre listovanie smerom doľava krátko stlačte multifunkčný ovládač **1** doľava.

V menu *Môj motocykel* sa nachádzajú nasledujúce karty:

- MY VEHICLE
- ON-BOARD COMPUTER
- TRIP COMPUTER
- s reguláciou tlaku vzduchu v pneumatikách (RDC)<sup>OV</sup>
- TYRE PRESSURE<
- SERVICE REQUIREMENTS
- CC MESSAGE (ak je dostupné)
- Bližšie informácie o tlaku nahustenia pneumatík a o hláseniach Check-Control nájdete v kapitole Zobrazenia (☛ 31).

 Hlásenia Check-Control sa dynamicky pripoja ako dodatočné záložky na stránky menu *My vehicle*.

## Palubný počítač a počítadlo údajov o jazde

Karty menu ON-BOARD COMPUTER a TRIP COMPUTER zobrazujú údaje motocykla a údaje o jazde, ako napr. priemerné hodnoty.

## Požiadavka na vykonanie servisu

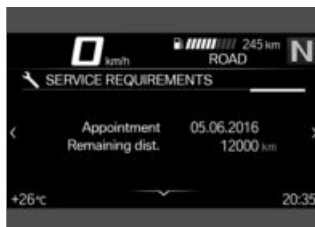

Ak je zostávajúci čas do nasledujúceho servisu v rámci jedného mesiaca alebo bude potrebné vykonať nasledujúci servis do 1 000 km, zobrazí sa biele hlásenie Check-Control.

# 104 TFT DISPLEJ

## PALUBNÝ POČÍTAČ

### Vyvolanie palubného počítača

- Vyvolajte menu *My vehicle*.
- Listujte doprava, pokým sa nezobrazí karta menu *ON-BOARD COMPUTER*.

### Vynulovanie palubného počítača

- Vyvolanie palubného počítača (☰➔ 104).
- Stlačte prepínacie tlačidlo *MENU* dolu.
- Zvoľte a potvrdte *Reset all values* alebo *Reset individual values*.

Nasledujúce hodnoty sa dajú vynulovať samostatne:

- Break
- Journey
- Current (TRIP 1)
- Speed
- Consump.

### Vyvolanie počítadla údajov o jazde

- Vyvolanie palubného počítača (☰➔ 104).
- Listujte doprava, pokým sa nezobrazí karta menu *TRIP COMPUTER*.

### Vynulovanie počítadla údajov o jazde

- Vyvolanie počítadla údajov o jazde (☰➔ 104).
- Stlačte prepínacie tlačidlo *MENU* dolu.

- Zvoľte a potvrdte *Autom. reset* alebo *Reset all values*.
- » Ak je zvolené *Autom. reset*, počítadlo údajov o jazde sa vynuluje automaticky, keď po vypnutí zapaľovania uplynulo minimálne 6 hodín a zmenil sa dátum.

## NAVIGÁCIA

### Výstražné upozornenia



#### VAROVANIE

#### Ovládanie smartfónu počas jazdy, resp. pri bežiacom motore

Nebezpečenstvo nehody

- Musíte dodržiavať aktuálne platné pravidlá cestnej premávky.
- Žiadne používanie (okrem aplikácií bez ovládania, ako napr. telefón cez súpravu *handsfree*) počas jazdy.



## VAROVANIE

### Rozptyľovanie od diania na ceste a strata kontroly

Nebezpečenstvo nehody v dôsledku ovládania integrovaných informačných systémov a komunikačných zariadení počas jazdy

- Tieto systémy alebo zariadenia ovládajte len vtedy, ak to dovoľuje dopravná situácia.
- V prípade potreby zastavte a systémy a zariadenia ovládajte v stoji.

### Predpoklad

Vozidlo je spojené s kompatibilným mobilným koncovým zariadením.

Na pripojenom mobilnom koncovom zariadení je nainštalovaná aplikácia BMW Motorrad Connected.



Pri niektorých mobilných koncových zariadeniach, napr. s operačným systémom iOS, sa musí pred použitím vyvolať aplikácia BMW Motorrad Connected.

### Zadanie cieľovej adresy

- Pripojenie mobilného koncového zariadenia (▣▣▣ 99).
- Vyvolajte BMW Motorrad Connected App a spustíte navigovanie do cieľa.
- Na TFT displeji vyvolajte menu *Navigation*.
  - » Zobrazí sa aktívne navigovanie do cieľa.
  - » Ak sa aktívne navigovanie do cieľa nezobrazí, pomoc si môžete vyhľadať v tabuľke porúch v kapitole Technické údaje. (▣▣▣ 213)

### Výber cieľa z posledných cieľov

- Vyvolajte menu *Navigation*, *Recent destinations*.
- Zvoľte a potvrdte cieľ.
- Zvoľte *Start route guidance*.

### Výber cieľa z obľúbených položiek

- Menu *FAVOURITES* zobrazuje všetky ciele, ktoré boli v BMW Motorrad Connected App uložené ako obľúbená položka. Na displeji TFT sa nedajú založiť žiadne nové obľúbené položky.
- Vyvolajte menu *Navigation*, *Favourites*.
- Zvoľte a potvrdte cieľ.
- Zvoľte *Start guidance*.

## Zadanie špeciálnych cieľov

- Špeciálne ciele, napr. pamätihodnosti, môžu byť zobrazené na mape.
- Vyvolajte menu Navigation, POIs.

Zvoliť sa dajú nasledujúce miesta:

- At current location
- At destination
- Along the route

- Zvoľte, na ktorom mieste sa majú špeciálne ciele vyhľadávať.

Ako príklad je možné zvoliť nasledujúci špeciálny cieľ:

- Filling station
- Zvoľte a potvrdte špeciálny cieľ.
- Zvoľte a potvrdte Start route guidance.

## Stanovenie kritérií trasy

- Vyvolajte menu Navigation, Route criteria.

Zvoliť sa dajú nasledujúce kritériá:

- Route type
- Avoid
- Zvoľte želané Route type.
- Zapnite alebo vypnite požadované Avoid.

Počet zapnutých obmedzení sa zobrazí v zátvorkách.

## Ukončenie navigovania do cieľa

- Vyvolajte menu Navigation, Active route guidance.
- Zvoľte a potvrdte End route guidance.

## Zapnutie alebo vypnutie hlasových pokynov

- Spojenie prilby jazdca a prilby spolujazdca (☞ 100).
- Navigačné pokyny môže prečítať počítačom vytvorený hlas. K tomu musia byť zapnuté Spoken instruction.
- Vyvolajte menu Navigation, Active route guidance.
- Zapnite alebo vypnite Spoken instruction.

## Zopakovanie posledného hlasového pokynu

- Vyvolajte menu Navigation, Active route guidance.
- Zvoľte a potvrdte Current instruction.

---

## MÉDIÁ

### Predpoklad

Vozidlo je spojené s kompatibilným mobilným koncovým zariadením a kompatibilnou prilbou.

## Ovládanie prehrávania hudby

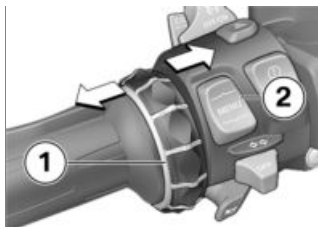

- Vyvolajte menu Media.

 BMW Motorrad odporúča, aby ste pred začiatkom jazdy nastavili hlasitosť médií a rozhovoru na mobilnom koncovom zariadení na maximálnu úroveň.

- Nastavenie hlasitosti (☛ 96).
- Nasledujúca skladba: Multifunkčný ovládač **1** krátko nakloňte doprava.
- Predchádzajúca skladba alebo začiatok aktuálnej skladby: Multifunkčný ovládač **1** krátko nakloňte doľava.
- Rýchle pretáčanie dopredu: Multifunkčný ovládač **1** podržte naklonený doprava.
- Rýchle pretáčanie dozadu: Multifunkčný ovládač **1** podržte naklonený doľava.
- Vyvolanie kontextového menu: Tlačidlo **2** stlačte nadol.

 V závislosti od mobilného koncového zariadenia

môže byť obmedzený rozsah funkcií Connectivity.

- » V kontextovom menu môžete využiť nasledujúce funkcie:
- Start playback alebo Pause playback.
  - Pre vyhľadávanie a prehrávanie zvolte kategóriu Now playing, All artists, All albums alebo All tracks.
  - Zvoľte Playlists.

V podmenu Audio options môžete upraviť nasledujúce nastavenia:

- Zapnutie alebo vypnutie Shuffle.
- Zvoľte Repeat: Off, One (aktuálna skladba) alebo All.

## TELEFÓN

### Predpoklad

Vozidlo je spojené s kompatibilným mobilným koncovým zariadením a kompatibilnou prilbou.

# 108 TFT DISPLEJ

## Telefonovanie

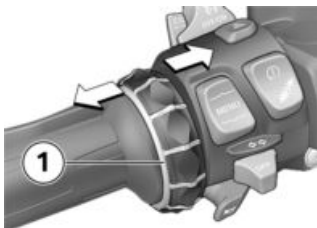

- Vyvolajte menu **Telephone**.
- Prijatie hovoru: Multifunkčný ovládač Multi-Controller **1** nakloňte doprava.
- Odmietnutie hovoru: Multifunkčný ovládač Multi-Controller **1** nakloňte doľava.
- Ukončenie hovoru: Multifunkčný ovládač Multi-Controller **1** nakloňte doľava.

### Stíšenie zvuku

Pri aktívnych hovoroch sa dá vypnúť zvuk mikrofónu v prilbe.

### Rozhovory s viacerými účastníkmi

Počas hovoru môžete prijať druhý hovor. Prvý hovor bude podržaný. Počet aktívnych hovorov sa zobrazí v menu **Telephone**. Medzi dvomi hovorami môžete prepínať.

## Údaje telefónu

V závislosti od mobilného koncového zariadenia sa údaje telefónu po párovaní (☰➔ 98) automaticky prenesú do motocykla.

Phone book: Zoznam kontaktov uložených v mobilnom koncovom zariadení

Call list: Zoznam hovorov vykonaných mobilným koncovým zariadením

Favourites: Zoznam obľúbených položiek uložených v mobilnom koncovom zariadení

---

## ZOBRAZENIE VERZIE SOFTVÉRU

- Vyvolajte menu **Settings, Information, Software version**.

---

## ZOBRAZENIE LICENČNÝCH INFORMÁCIÍ

- Vyvolajte menu **Settings, Information, Licences**.



**NASTAVENIE**

**06**

---

<b>ZRKADLÁ</b>	<b>112</b>
<b>SVETLOMET</b>	<b>112</b>
<b>SPOJKA</b>	<b>113</b>
<b>BRZDA</b>	<b>114</b>
<b>PREDPÄTIE PRUŽENIA</b>	<b>114</b>
<b>TLMENIE</b>	<b>115</b>

# 112 NASTAVENIE

## ZRKADLÁ

### Nastavenie zrkadiel



- Zrkadlo nastavte otáčaním do požadovanej polohy.

### Nastavenie ramena zrkadla

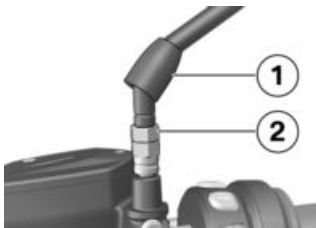

- Ochrannú manžetu **1** pretiahnite hore cez skrutkový spoj na rameno zrkadla.
- Uvoľnite maticu **2**.
- Rameno zrkadla otočte do požadovanej polohy.
- Maticu utiahnite predpísaným ťahovacím momentom, rameno zrkadla pri tom pevne držte.

 Zrkadlá (poistná matica) na upínacom prvku

22 Nm (Ľavotočivý závit)

- Ochrannú manžetu pretiahnite cez skrutkový spoj.

## SVETLOMET

### Dosvit a predpätie pruženia

Dosvit spravidla zostáva konštantný vďaka prispôbeniu predpätia pruženia stavu nákladu.

Iba pri veľmi vysokom zaťažení nemusí byť prispôbienie predpätia pruženia dostatočné. V takomto prípade sa dosvit musí prispôbiť hmotnosti.

 V prípade pochybností o nastavení svetiel nechajte nastavenie skontrolovať v odbornom servise, najlepšie u partnera BMW Motorrad.

## Nastavenie dosvitu



Prispôsobenie predpätia pruženia nepostačuje pri vysokom zatažení, aby ste neoslepili protiidúce vozidlá:

- Nastavte výšku dosvitu pomocou ľavej a pravej nastavovacej skrutky **1** pre oba svetlomety.

Ak bude motocykel znova jazdiť s menšou záťažou:

- Obnovte základné nastavenie svetlometu.
- Uvoľnite maticu **1**.
- Svetlomet **2** nastavte ľahkým naklonením.
- Dotiahnite maticu **1**.

## SPOJKA

### Nastavenie páčky spojky



**VAROVANIE**

#### Nastavenie páčky spojky počas jazdy

Nebezpečenstvo nehody

- Páčku spojky nastavujte pri stojacom motocykli.

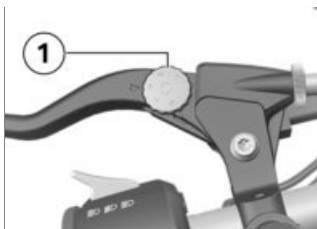

- Na zväčšenie vzdialenosti medzi páčkou spojky a rukoväťou riadidiel otáčajte nastavovaciu skrutku **1** v smere pohybu hodinových ručičiek.
- Na zmenšenie vzdialenosti medzi páčkou spojky a rukoväťou riadidiel otáčajte nastavovaciu skrutku **1** proti smeru pohybu hodinových ručičiek.



Nastavovacia skrutka sa dá ľahšie otáčať, ak pri tom páčku spojky potlačíte dopredu.

## BRZDA

### nastavenie páčky brzdy

#### VAROVANIE

#### Zmenená poloha nádržky brzdovej kvapaliny.

Zavzdušnenie brzdovej sústavy.

- Armatúru riadidiel resp. riadidlá nepretáčajte.

#### VAROVANIE

#### Nastavenie páky ručnej brzdy počas jazdy

Nebezpečenstvo nehody a úrazu

- Páku ručnej brzdy nastavujte iba pri stojacom motocykli.

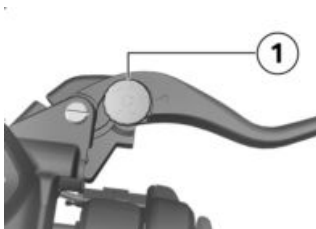

- Nastavovaciu skrutku **1** otáčajte v protismere chodu hodinových ručičiek, aby ste zväčšili vzdialenosť medzi páčkou brzdy a rukoväťou riadidiel.

- Nastavovaciu skrutku **1** otáčajte v smere chodu hodinových ručičiek, aby ste zmenšili vzdialenosť medzi páčkou brzdy a rukoväťou riadidiel.



- Nastavovacia skrutka sa ľahšie otáča, keď je páka ručnej brzdy zatlačená dopredu.

## PREDPÄTIE PRUŽENIA

–bez Dynamic ESA<sup>OV</sup>

### Nastavenie

Predpätie pruženia na zadnom kolese musí byť prispôbené nákladu motocykla. Zvýšenie zaťaženia vyžaduje zvýšenie predpätia pruženia, menšia hmotnosť vyžaduje zodpovedajúco nižšie predpätie pruženia.

### Nastavenie predpätia pruženia na zadnom kolese

- Demontáž sedadla (85).
- Vyberte palubné náradie.

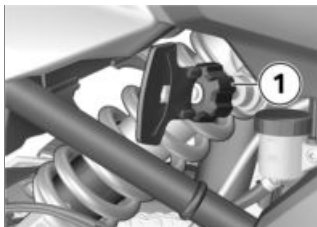

## VAROVANIE

### Nezosúladené nastavenia predpätia pruženia a tlmenia pružiacej jednotky.

Zhoršené jazdné vlastnosti.

- Tlmenie pružiacej jednotky prispôsobte predpätiu pruženia.
- Na zvýšenie predpätia pružiny otáčajte nastavovacie koliesko **1** pomocou palubného náradia v smere chodu hodinových ručičiek.
- Na zníženie predpätia pružiny otáčajte nastavovacie koliesko **1** pomocou palubného náradia v protismere chodu hodinových ručičiek.



Základné nastavenie predpätia pruženia vzadu

Nastavovacie koliesko otáčajte proti smeru pohybu hodinových ručičiek až na doraz. (Jazda bez spolujazdca bez nákladu)

Nastavovacie koliesko otáčajte proti smeru pohybu hodinových ručičiek až na doraz, potom o 20 otáčok v smere pohybu hodinových ručičiek. (Jazda bez spolujazdca s nákladom)

Nastavovacie koliesko otáčajte v smere pohybu hodinových ručičiek až na doraz. (Jazda so spolujazdcom a nákladom)

- Palubné náradie opäť vložte späť.
- Montáž sedadla (→ 85).

## TLMENIE

–bez Dynamic ESA<sup>OV</sup>

### Nastavenie

Tlmenie musí byť prispôsobené povahe vozovky a predpätiu pruženia.

## 116 NASTAVENIE

- Nerovná vozovka vyžaduje mäkkšie tlmenie ako rovná vozovka.
- Zvýšenie predpätia pruženia vyžaduje tvrdšie tlmenie, zníženie predpätia pruženia mäkkšie tlmenie.

### Nastavenie tlmenia na zadnom kolese

- Motocykel odstavte, dbajte pri tom na rovný a pevný podklad.



- Tlmenie nastavte nastavovacou skrutkou **1**.



- Na zosilnenie tlmenia otáčajte nastavovaciu skrutku **1**

v smere chodu hodinových ručičiek.

- Na zoslabenie tlmenia otáčajte nastavovaciu skrutku **1** proti smeru chodu hodinových ručičiek.

 Základné nastavenie tlmenia zadného kolesa

Nastavovacím kolesom otáčajte v smere pohybu hodinových ručičiek až na doraz, potom 1,5 otočky späť. (Jazda bez spolujazdca bez nákladu)

Nastavovacie koliesko otáčajte v smere pohybu hodinových ručičiek až na doraz, potom 0,5 otočky späť. (Jazda bez spolujazdca s nákladom)

Nastavovaciu skrutku otáčajte v smere pohybu hodinových ručičiek až na doraz, potom o 0,25 otočky späť. (Jazda so spolujazdcom a nákladom)



**JAZDA**

**07**

---

<b>BEZPEČNOSTNÉ POKYNY</b>	<b>120</b>
<b>PRAVIDELNÁ KONTROLA</b>	<b>123</b>
<b>ŠTARTOVANIE</b>	<b>124</b>
<b>ZÁBEH</b>	<b>127</b>
<b>ZARAĐOVANIE</b>	<b>128</b>
<b>SIGNALIZÁCIA ZARAĐOVANIA</b>	<b>129</b>
<b>BRZDY</b>	<b>130</b>
<b>ODSTAVENIE MOTOCYKLA</b>	<b>131</b>
<b>TANKOVANIE</b>	<b>132</b>
<b>ZAISTENIE MOTOCYKLA PRI PREPRAVE</b>	<b>137</b>

## BEZPEČNOSTNÉ POKYNY

### Výstroj vodiča

Nejazdite bez správneho oblečenia! Vždy noste

- Prilba
- Kombinéza
- Rukavice
- Čižmy

Platí to aj pre krátke trasy a v každom ročnom období. Váš partner BMW Motorrad vám ochotne poradí a pre každú príležitosť má pre vás správne oblečenie.



### VAROVANIE

**Vtiahnutie voľných častí textilu, batožiny alebo pásov do otvorených rotujúcich častí vozidla (kolesá, kĺbový hriadeľ)**

Nebezpečenstvo nehody a úrazu

- Zabezpečte, aby voľné časti textilu nebolo možné vtiahnuť do otvorených rotujúcich častí vozidla.
- Batožinu, upínacie popruhy a bezpečnostné pásy držte v bezpečnej vzdialenosti od otvorených rotujúcich častí vozidla.

### Obmedzené klopenie

–so znížením<sup>OV</sup>

Motocykle so zníženým podvozkom majú nižšiu svetlú výšku a výšku v šikmej polohe ako motocykle so štandardným podvozkom (pozrite kapitolu Technické údaje).



### VAROVANIE

**Pri prejazde zákrut na motocykloch so zníženým podvozkom môžu časti motocykla dosadnúť skôr ako obvykle.**

Nebezpečenstvo pádu

- Opatrne vyskúšajte svetlosť podvozka motocykla v šikmej polohe a prispôbte tomu štýl jazdy.

Klopenie vášho motocykla otestujte v bezpečných situáciách. Pri prejazde cez obrubníky a podobné prekážky nezabúdajte na obmedzenú svetlú výšku vášho vozidla.

V dôsledku zníženej polohy motocykla je dráha pružín kratšia. Následkom môže byť možné obmedzenie komfortu jazdy. Najmä pri jazde so spolujazdom sa musí predpätie pruženia príslušne upraviť.

## Správne naloženie



### VAROVANIE

#### Ovplyvnená stabilita jazdy preťažením alebo nerovnomerným zaťažením

Nebezpečenstvo pádu

- Neprekračujte prípustnú celkovú hmotnosť a dodržujte pokyny o rozložení nákladu.
- Upravte nastavenie predpätia pružiny a tlmenie podľa celkovej hmotnosti.  
–s kufrom<sup>OP</sup>
- Dbajte na rovnomerný objem kufra vľavo a vpravo.
- Dbajte na rovnomerné rozloženie hmotnosti vľavo a vpravo.
- Ťažké kusy batožiny vložte na spodnú a vnútornú stranu kufrov.
- Dodržujte maximálne zaťaženie a maximálnu rýchlosť, pozri aj kapitolu Príslušenstvo (196).



Zaťaženie na kufor

max. 5 kg<

- s horným kufrom<sup>OP</sup>
- Dodržujte maximálne zaťaženie a maximálnu rýchlosť,

pozri aj kapitolu Príslušenstvo (198).



Zaťaženie horného kufra

max. 5 kg<

### Rýchlosť

Pri jazde vysokou rýchlosťou môžu správanie sa motocykla negatívne ovplyvniť rôzne okrajové podmienky, napr.:

- nesprávne nastavenie systému pruženia a tlmenia
- nerovnomerne rozložený náklad
- voľné oblečenie
- nízky tlak vzduchu v pneumatikách
- zlý profil pneumatík
- namontované batožinové systémy, ako kufor, horný kufor a vak na palivovej nádrži.

### Riziko otravy

Spaliny obsahujú bezfarebný a nezapáchajúci, ale jedovatý oxid uhoľnatý.



### VAROVANIE

#### Zdraviu škodlivé spaliny

Nebezpečenstvo udusenía

- Spaliny nevdychujte.
- Motor nenechajte bežať v uzavretých priestoroch.



## VAROVANIE

### Vdýchnutie škodlivých výparov

Poškodenie zdravia

- Nevdychujte výpary z prevádzkových materiálov a plastov.
- Vozidlo používajte iba vo vonkajšom prostredí.

## Riziko popálenia



## UPOZORNENIE

### Silné zahriatie motora a výfukovej sústavy počas jazdy

Riziko popálenia

- Po odstavení motocykla dbajte na to, aby žiadne osoby alebo predmety neprišli do styku s motorom a výfukovou sústavou.

## Katalyzátor

Ak sa v dôsledku výpadkov v zapalovaní do katalyzátora dostáva nespálené palivo, hrozí riziko jeho prehriatia a poškodenia.

Je potrebné dodržiavať nasledujúce pravidlá:

- nejazdite až do úplného vyprázdnenia palivovej nádrže
- motor nenechajte bežať s odpojeným káblom zapalovacej sviečky
- motor pri vynechávaní ihneď vypnite
- tankujte iba bezolovnatý benzín
- bezpodmienečne dodržujte plánované intervaly údržby.



## POZOR

### Nespálené palivo v katalyzátore

Poškodenie katalyzátora

- Uvedené body na ochranu katalyzátora dodržujte.

## Riziko prehriatia



## POZOR

### Dlhší chod motora naprázdno

Prehriatie spôsobené nedostatočným chladením, v extrémnych prípadoch požiar vozidla

- Motor nenechávajte zbytočne bežať pri stojacom motocykli.
- Po naštartovaní sa ihneď rozbehnite.

## Manipulácie



### POZOR

#### Manipulácie na motocykli (napr. s riadiacou jednotkou motora, škrtiacimi klapkami, spojkou)

Poškodenie príslušných komponentov, výpadok bezpečnostno-relevantných funkcií, strata záruky

- Nevykonávajte žiadne manipulácie.

## PRAVIDELNÁ KONTROLA

### Dodržiavanie kontrolného zoznamu

- Tento kontrolný zoznam použite na pravidelnú kontrolu vášho motocykla.

#### Pri zmene stavu naloženia:

–bez Dynamic ESA<sup>OV</sup>

- Nastavenie predpätia pruženia na zadnom kolese (▣▣▣▣ 114).
- Nastavenie tlmenia na zadnom kolese (▣▣▣▣ 116).<

–s Dynamic ESA<sup>OV</sup>

- Nastavenie podvozka (▣▣▣▣ 72).<

#### Pred každou jazdou:

- Skontrolujte funkciu brzdovej sústavy.
- Skontrolujte funkciu osvetlenia a signalizačného zariadenia.
- Kontrola funkcie spojky (▣▣▣▣ 166).
- Kontrola hĺbky profilu pneumatík (▣▣▣▣ 169).
- Kontrola tlaku vzduchu v pneumatikách (▣▣▣▣ 169).
- Skontrolujte stabilitu kufra a batožiny.

#### Pri každej 3. zastávke na čerpacej stanici:

- Kontrola výšky hladiny motorového oleja (▣▣▣▣ 160).
- Kontrola hrúbky brzdového obloženia vpredu (▣▣▣▣ 162).
- Kontrola hrúbky brzdového obloženia vzadu (▣▣▣▣ 163).
- Kontrola hladiny brzdovej kvapaliny vpredu (▣▣▣▣ 164).
- Kontrola výšky hladiny brzdovej kvapaliny vzadu (▣▣▣▣ 165).
- Kontrola výšky hladiny chladiacej kvapaliny (▣▣▣▣ 168).
- Mazanie reťaze (▣▣▣▣ 180).
- Kontrola napnutia reťaze (▣▣▣▣ 181).

## ŠTARTOVANIE

### Naštartovanie motora

#### POZOR

**Dodatočné mazanie prevodovky len pri bežiacom motore.**

Poškodenie prevodovky

- S motocyklom s vypnutým motorom nejazdite dlho alebo dlhé trasy.
  - Zapnutie zapaľovania (☞ 58).
    - » Pre-Ride-Check prebieha. (☞ 124)
    - » Prebieha vlastná diagnostika ABS. (☞ 125)
    - » Prebieha vlastná diagnostika DTC. (☞ 126)
  - Zaradíte neutrál alebo pri zaradenom stupni stlačte spojku.
-  Pri vyklopenej bočnej opierke a zaradenej rýchlosti sa motocykel nedá naštartovať. Ak sa motor spustí vo voľnobehu a následne sa zaradí rýchlostný stupeň pri vyklopenom stúpadle, motor sa vypne.



- Aktivujte tlačidlo štartéra **1**.

 Ak je napätie akumulátora nedostatočné, štartovanie sa automaticky preruší. Pred ďalším pokusom o štartovanie nabite akumulátor alebo využite pomocné štartovanie. Ďalšie podrobnosti nájdete v kapitole Údržba v časti Pomocné štartovanie.



Motor naskočí.

» Ak motor nenaskočí, môžete potrebné informácie vyhľadať v tabuľke porúch v kapitole Technické údaje. (☞ 212)

### Kontrola pred jazdou (Pre-Ride-Check)

Združený prístroj vykoná po zapnutí zapaľovania test indikačných a varovných kontroliek tzv. „Pre-Ride-Check“. Test sa preruší, ak sa pred jeho ukončením naštartuje motor.

**Fáza 1**

Zapnú sa všetky indikačné a varovné kontrolky.

Po dlhšom odstavení vozidla sa zobrazí animácia pri štarte systému.

**Fáza 2**

Všeobecná varovná kontrolka zmení svetlo z červeného na žlté.

**Fáza 3**

Postupne sa všetky zapnuté indikačné a varovné kontrolky vypnú v opačnom poradí.

Varovná kontrolka poruchy funkcie pohonu zhasne až po 15 sekundách.

Ak sa niektorá z indikačných a varovných kontroliek nezapne:

- Chybu čo najskôr dajte odstrániť v odbornej dielni, najlepšie u partnera BMW Motorrad.



V závislosti od režimu jazdy alebo jeho konfigurácie môže byť zásah riadiacich systémov dynamiky jazdy obmedzený.

Možné obmedzenia sú zobrazené vyskakovacou správou, napr. Warning! Delayed ABS and DTC control.. Bližšie informácie o riadiacich systémoch dynamiky jazdy ako sú ABS a ASC/DTC nájdete

v kapitole Technické údaje – podrobnosti.

**Vlastná diagnostika ABS**

Vlastná diagnostika kontroluje funkčnú pripravenosť systému BMW Motorrad ABS. Vlastná diagnostika sa začne automaticky po zapnutí zapalovania.

**Fáza 1**

» Kontrola diagnostikovateľných komponentov systému na mieste.



Bliká indikačná a varovná kontrolka ABS.

**Fáza 2**

» Kontrola snímačov otáčok kolies pri rozjazde.



Bliká indikačná a varovná kontrolka ABS.

**Ukončená vlastná diagnostika ABS**

» Kontrolka a výstražné svetlo ABS zhasne.



Neukončená vlastná diagnostika ABS

ABS nie je k dispozícii, pretože vlastná diagnostika nebola ukončená. (Na kontrolu snímačov otáčok kolies musí motocykel dosiahnuť minimálnu rýchlosť: 5 km/h)

Ak sa po skončení vlastnej diagnostiky ABS zobrazí chyba ABS:

- Pokračovanie v jazde je možné. Nezabúdajte však, že funkcia ABS nie je k dispozícii.
- Chybu čo najskôr nechajte odstrániť v odbornej dielni, najlepšie u partnera BMW Motorrad.

## Vlastná diagnostika ASC

Funkčná pripravenosť BMW Motorrad ASC sa kontroluje vlastnou diagnostikou. Vlastná diagnostika prebieha automaticky po zapnutí zapalovania.

### Fáza 1

- » Kontrola diagnostikovateľných systémových súčastí pri zastavenom vozidle.



Indikačná a varovná kontrolka ASC bliká pomaly.

### Fáza 2

- » Kontrola diagnostikovateľných komponentov systému počas jazdy.



Indikačná a varovná kontrolka ASC bliká pomaly.

## Ukončená vlastná diagnostika ASC

- » Kontrolka a výstražné svetlo ASC zhasne.

- Dbajte na zobrazenie všetkých kontroliek a výstražných svetiel.



Neukončená vlastná diagnostika ASC

ASC nie je k dispozícii, pretože vlastná diagnostika nebola ukončená. (Na kontrolu snímačov kolies musí motocykel dosiahnuť minimálnu rýchlosť: min. 5 km/h)

Ak sa po skončení vlastnej diagnostiky ASC zobrazí chyba ASC:

- Pokračovanie v jazde je možné. Nezabúdajte však, že funkcia ASC nie je k dispozícii.
- Chybu čo najskôr nechajte odstrániť v odbornej dielni, najlepšie u partnera BMW Motorrad.

## Vlastná diagnostika DTC

Vlastná diagnostika kontroluje funkčnú pripravenosť systému BMW Motorrad DTC. Vlastná diagnostika prebieha automaticky po zapnutí zapalovania.

### Fáza 1

- » Kontrola diagnostikovateľných komponentov systému na mieste.



pomaly bliká.

## Fáza 2

» Kontrola diagnostikovateľných systémových súčastí pri jazde.



pomaly bliká.

## Vlastná diagnostika DTC ukončená

» Symbol DTC sa už nezobrazuje.

- Dbajte na zobrazenie všetkých indikačných a varovných kontroliek.



Neukončená vlastná diagnostika DTC

Funkcia DTC nie je k dispozícii, pretože nebola ukončená vlastná diagnostika. (Na kontrolu snímačov otáčok kolies musí motocykel dosiahnuť minimálnu rýchlosť pri bežiacom motore: min. 5 km/h)

Ak sa po skončení vlastnej diagnostiky DTC zobrazí chyba DTC:

- Pokračovanie v jazde je možné. Nezabúdajte však, že funkcia DTC je k dispozícii iba v obmedzenom rozsahu alebo nie je k dispozícii vôbec.
- Chybu čo najskôr nechajte odstrániť v odbornej

dielni, najlepšie u partnera BMW Motorrad.

## ZÁBEH

### Motor

- Až do kontroly zábehu jazdite s často sa meniacim zaťažením a otáčkami sa vyhýbajte dlhšej jazde s konštantnými otáčkami.
- Využívajte mierne kopcovité trasy, bohaté na zákruty, podľa možnosti nijaké diaľnice.
- Dodržiavajte zábehové otáčky.



Otáčky pre zábeh

<6500 min<sup>-1</sup> (Stav kilometrov 0...1200 km)

Žiadne maximálne zaťaženie (Stav kilometrov 0...1200 km)

- Dodržujte počet kilometrov, po ktorých najazdení sa má vykonať kontrola zábehu.



Počet kilometrov do prvej kontroly zábehu

500...1200 km

### Brzdové obloženie

Nové brzdové obloženie sa musí zabehnúť, kým dosiahne optimálne trenie. Znížený brzdny účinok sa môže vyrovnať silnejším tlakom na páku brzdy.

## VAROVANIE

### **Nové brzdové obloženia**

Predĺženie brzdnjej dráhy, nebezpečenstvo nehody

- Brzdite včas.

## **Pneumatiky**

Nové pneumatiky majú hladký povrch. Preto sa opatrnou jazdou musia zabehnúť v rôznych polohách sklonu, aby sa zdrsnili. Až po zabehnutí sa dosiahne úplná príľnavosť behúňa.

## VAROVANIE

### **Strata príľnavosti nových pneumatík na mokrej vozovke a v extrémnych náklonoch**

Nebezpečenstvo nehody

- Jazdite predvídavo, aby ste sa vyhli extrémnemu náklonu.

## **ZARAĐOVANIE**

–s asistentom radenia Pro<sup>OV</sup>

### **Asistent preradovania Pro**

 Pri zaraďovaní smerom nadol s asistentom zaraďovania Pro sa tempomat z bezpečnostných dôvodov automaticky deaktivuje.

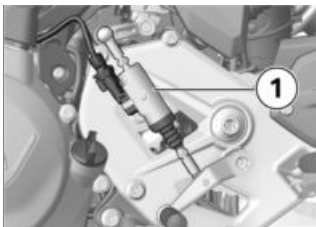

- Zaraďovanie prevodových stupňov sa vykonáva ako obvykle tlakom nohy na rýchlostnú páku.
- » Asistent preradovania podporuje vodiča pri preradovaní nahor a nadol bez toho, aby sa pritom musela ovládať spojka alebo rukoväť plynu.
- Nie je to automatika.
- Vodič je dôležitou súčasťou systému a rozhoduje o okamihu procesu preradovania.
- Snímač **1** na hriadeli preradovania rozpozná požiadavku preradenia a zavedie podporu preradovania.
- » Pri dlhotrvajúcej jazde na nízkych prevodových stupňoch pri vysokých otáčkach môže preradovanie bez stlačenia spojky viesť k silným reakciám zo zmeny zaťaženia.
- BMW Motorrad v takýchto jazdných situáciách odporúča preradovať iba so stlačením spojky.

- Vyhýbajte sa používaniu asistenta preradenia Pro v rozsahu obmedzovača otáčok.
- » K podpore zaraďovania nedochádza v nasledujúcich situáciách:
  - So stlačenou spojkou.
  - Rýchlostná páka nie je vo východiskovej polohe
  - Pri preradení nahor so zavorenou škrtiacou klapkou (uvoľnený plyn), príp. pri spomaľovaní.
  - Pri preradení nadol s otvorenou škrtiacou klapkou alebo pri pridávaní plynu.
- Na vykonanie ďalšej zmeny rýchlostného stupňa pomocou asistenta preradenia Pro, sa musí po procese preradenia úplne uvoľniť rýchlostná páka. Bližšie informácie k asistentovi preradenia Pro (▣▣▣ 152).

## SIGNALIZÁCIA ZARAĐOVANIA

### Funkcia

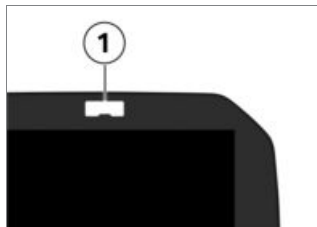

Signalizácia zaraďovania **1** signalizuje vodičovi priblíženie k otáčkam, pri ktorých má preradiť do najbližšieho vyššieho rýchlostného stupňa.

- Signalizácia zaraďovania bliká v nastavenej frekvencii: zanedlho sa dosiahnu otáčky, pri ktorých by sa malo preradiť
- Signalizácia zaraďovania zhasne: dosiahnuté otáčky na preradenie

Hranice otáčok a spôsob signalizácie zaraďovania je možné prispôbiť v menu *Settings*, *Vehicle settings*, pozri tiež kapitolu *Ovládanie* (▣▣▣ 80).

## BRZDY

### Ako dosiahnuť najkratšiu brzdnú dráhu?

Pri brzdení sa mení dynamické rozloženie záťaže medzi predným a zadným kolesom. Čím je brzdenie intenzívnejšie, tým väčšia záťaž leží na prednom kolese. Čím je zaťaženie kolesa väčšie, o to väčšia brzdná sila sa môže preniesť.

Na dosiahnutie čo najkratšej brzdnaj dráhy sa brzda predného kolesa musí stláčať plynulo a stále intenzívnejšie. Tým sa optimálne využije dynamické zvýšenie zaťaženia predného kolesa. Zároveň by sa mala stlačiť aj spojka. Pri často trénovanom „násilnom brzdení“, pri ktorom sa čo najrýchlejšie a so všetkou silou dosahuje brzdiaca sila, nemôže dynamické rozdelenie zaťaženia stíhať nárast oneskorenia a brzdiaca sila sa neprenesie úplne na vozovku. Môže dôjsť k zablokovaniu predného kolesa. Zablokovaniu predného kolesa zabraňuje systém BMW Motorrad ABS.

## Jazda dolu svahom



### VAROVANIE

#### Prevažné brzdenie brzdou zadného kolesa pri klesaní

Strata účinnosti brzd, zničenie brzd z dôvodu prehriatia

- Používajte brzdy predného a zadného kolesa a využite brzdú motora.

#### Mokré a znečistené brzdy

Mokro a nečistoty na brzdových kotúčoch a brzdových obloženiach vedú k zhoršeniu brzdného účinku.

V nasledujúcich situáciách treba

počítať s oneskoreným alebo

zhoršeným brzdným účinkom:

–Pri jazde v daždi a cez kaluže.

–Po umývaní vozidla.

–Pri jazde na vozovkách posypaných soľou.

–Po práci na brzdách s predmetmi od oleja alebo tuku.

–Pri jazde po znečistených komunikáciách, resp. v teréne.

**VAROVANIE****Znížený brzdný účinok kvôli mokru a znečisteniu**

Nebezpečenstvo nehody

- Brzdite, kým sa brzdy nevy-sušia, resp. nevyčistia, príp. ich vyčistite.
- Brzdite včas, kým sa opäť nedosiahne plný brzdný účinok.

**ABS Pro**

–s režimom jazdy Pro<sup>OV</sup>

**Fyzikálne hranice počas jazdy****VAROVANIE****Brzdenie v zákrutách**

Nebezpečenstvo pádu napriek ABS Pro

- Za primeraný spôsob jazdy vždy zodpovedá vodič.
- Prídavné bezpečnostné zariadenia neobmedzujte riskantnou jazdou.

ABS Pro je k dispozícii vo všetkých režimoch jazdy okrem Dynamic PRO.

**Pád nie je možné vylúčiť**

Hoci funkcia ABS Pro predstavuje pre vodiča cennú podporu a enormné zvýšenie bezpečnosti pri brzdení v naklonenej polohe, v žiadnom prípade ne-

dokáže nanovo definovať fyzikálne hranice počas jazdy. Tak ako predtým sa môžu tieto hranice prekročiť v dôsledku chybných odhadov alebo chýb vodiča. V extrémnom prípade to môže mať za následok aj pád.

**Použitie na verejných komunikáciách**

Na verejných komunikáciách pomáha ABS Pro ešte bezpečnejšie používať motocykel. Pri brzdení kvôli neočakávane sa vyskytujúcim nebezpečenstvám v zákrutách sa zabráni blokovaniu a zošmyknutiu kolies v rámci fyzikálnych hraníc počas jazdy.



Funkcia ABS Pro nebola vyvinutá na zvýšenie individuálneho brzdného výkonu v naklonenej polohe.

**ODSTAVENIE MOTOCYKLA****Bočný stojan**

- Vypnite motor.

**POZOR****Nevhodné vlastnosti povrchu v oblasti stojana**

Poškodenie dielca v dôsledku pádu

- V oblasti opierky dbajte na rovný a pevný podklad.

## POZOR

### Zaťaženie bočného stojana dodatočnou hmotnosťou

Poškodenie dielca v dôsledku pádu

- Nesadajte si na vozidlo, ak je odstavené na bočnom stojane.

- Vyklopte bočný stojan a motocykel oprite.
- Ak to sklon vozovky dovoľuje, riadidlá vytočte doľava až na doraz.
- Motocykel pri šikmej vozovke postavte smerom „do kopca“ a zaraďte 1. rýchlostný stupeň.

### Hlavný stojan

–s hlavným vyklápacím stojanom<sup>OV</sup>

- Vypnite motor.

## POZOR

### Nevhodné vlastnosti povrchu v oblasti stojana

Poškodenie dielca v dôsledku pádu

- V oblasti opierky dbajte na rovný a pevný podklad.

## POZOR

### Zaklapnutie hlavného stojana pri prudkom pohybe

Poškodenie súčastou v dôsledku prevrhnutia

- Nesadajte si na motocykel s vyklopeným hlavným stojanom.

- Hlavný stojan vyklopte a motocykel nadvihnite.

## TANKOVANIE

### Kvalita paliva

#### Predpoklad

Pre optimálnu spotrebu paliva používajte palivo bez síry alebo s malým obsahom síry.

## POZOR

### Tankovanie paliva s obsahom olova

Poškodenie katalyzátora

- Netankujte žiadne olovnaté palivo ani palivo obsahujúce kovové prísady (napr. mangán alebo železo).



- Dbajte na maximálny obsah etanolu v palive.

 Aditíva do paliva čistia miesto vstrekovania paliva a oblasť spaľovania. Aditíva do paliva by sa mali používať pri tankovaní palív

nízkej kvality alebo pri dlhšej nečinnosti. Bližšie informácie získate u vášho partnera BMW Motorrad.

### **Odporúčaná kvalita paliva F 900 R A2 (0K31)**

Variant A2 môže byť natankovaný odlišnou kvalitou paliva. Dodržiavajte informácie bližšie uvedené v kapitole Technické údaje.

	Odporúčaná kvalita paliva
	Super bezolovnatý (max. 15 % etanolu, E15)
	95 ROZ/RON 90 AKI
	–s bezolovnatým benzínom Normal <sup>OV</sup>
	Normál bezolovnatý (riadený v závislosti od krajiny) (max. 15 % etanolu, E15) 91 ROZ/RON 87 AKI◁

» Pri tankovaní venujte pozornosť nasledujúcim symbolom uvedeným na uzávere palivovej nádrže a na čerpacom stojane:



## Tankovanie

### **VAROVANIE**

#### **Palivo je ľahko zápalné**

Nebezpečenstvo požiaru a výbuchu

- Pri manipulácii s palivovou nádržou nefajčite a nemaniplujte s otvoreným ohňom.

### **VAROVANIE**

#### **Únik paliva v dôsledku rozťahnutia pôsobením tepla pri preplnenej palivovej nádrži**

Nebezpečenstvo pádu

- Palivovú nádrž nepreplňujte.

### **POZOR**

#### **Kontakt paliva a plastových povrchov**

Poškodenie povrchov (ostanú matné alebo nevzhľadné)

- Plastové povrchy po kontakte s palivom ihneď očistite.

- Motocykel postavte na bočný stojan, pritom dbajte na rovný a pevný podklad.

## 134 JAZDA

–s hlavným vyklápacím stojanom<sup>OV</sup>

- Motocykel postavte na hlavný stojan, pritom dbajte na rovný a pevný podklad.◀

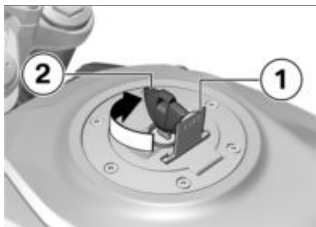

- Otvorte ochranné viečko 1.
- Odomknite uzáver 2 palivovej nádrže kľúčom zapaľovania v smere pohybu hodinových ručičiek a otvorte ho.



- Palivo načerpajte maximálne po spodnú hranu plniaceho hrdla.

 Keď sa tankuje po poklese pod rezervu paliva, musí byť vyplývajúce plniace množstvo väčšie, než je rezerva paliva, aby sa rozpoznala nová

hladina a zhasla kontrolka rezervy.

 „Použiteľné množstvo paliva“, uvedené v technických údajoch, je množstvo paliva, ktoré je možné znova naplniť, ak bola predtým vyprázdnená palivová nádrž, takže motor má nedostatok paliva.

 Objem palivovej nádrže

cca 13 l

 Množstvo rezervy paliva

cca 3,5 l

- Uzáver palivovej nádrže zatvorte silným zatlačením.
- Kľúč od vozidla vyťahnite a zatvorte ochranné viečko.

### Tankovanie

–s Keyless Ride<sup>OV</sup>

### Predpoklad

Zámok riadidiel je odblokovaný.

### VAROVANIE

#### Palivo je ľahko zápalné

Nebezpečenstvo požiaru a výbuchu

- Pri manipulácii s palivovou nádržou nefajčíte a nemaniplujete s otvoreným ohňom.



## VAROVANIE

**Únik paliva v dôsledku rozťahnutia pôsobením tepla pri preplnenej palivovej nádrži**

Nebezpečenstvo pádu

- Palivovú nádrž nepreplňujte.



## POZOR

**Kontakt paliva a plastových povrchov**

Poškodenie povrchov (ostanú matné alebo nevzhľadné)

- Plastové povrchy po kontakte s palivom ihneď očistite.

- Motocykel postavte na bočný stojan, pritom dbajte na rovný a pevný podklad.
- s hlavným vyklápacím stojanom<sup>OV</sup>
- Motocykel postavte na hlavný stojan, pritom dbajte na rovný a pevný podklad.<
- s Keyless Ride<sup>OV</sup>
- Vypnutie zapaľovania (☐➔ 61).



Po vypnutí zapaľovania je možné uzáver palivovej nádrže otvoriť v priebehu stanovenej doby dobehu aj bez kľúča diaľkového ovládania v rozsahu príjmu.



Doba nábehu k otvoreniu uzáveru palivovej nádrže

2 min

- » Otvorenie uzáveru palivovej nádrže sa môže realizovať v **2 variantoch**:
- Počas doby dobehu.
- Po uplynutí doby dobehu.

### Variant 1

–s Keyless Ride<sup>OV</sup>

### Predpoklad

Počas doby dobehu



- Sponu **1** uzáveru palivovej nádrže pomaly potiahnite nahor.
- » Uzáver palivovej nádrže od-blokovaný.
- Celkom otvorte uzáver palivovej nádrže.

### Variant 2

–s Keyless Ride<sup>OV</sup>

# 136 JAZDA

## Predpoklad

Po uplynutí doby dobehu

- Kľúč s diaľkovým ovládaním dajte do oblasti príjmu.
- Sponu **1** pomaly ťahajte nahor.
  - » Kontrolka pre kľúč s diaľkovým ovládaním bliká, kým sa hľadá kľúč s diaľkovým ovládaním.
- Sponu **1** uzáveru palivovej nádrže znova pomaly potiahnite nahor.
  - » Uzáver palivovej nádrže od-blokovaný.
- Celkom otvorte uzáver palivo-vej nádrže.



- Palivo kvality uvedenej vyššie natankujte maximálne až po spodnú hranu plniaceho hrdla.

 Keď sa tankuje po poklese pod rezervu paliva, musí byť vyplývajúce plniace množstvo väčšie, než je rezerva paliva, aby sa rozpoznala nová hladina a zhasla kontrolka rezervy.

 „Použiteľné množstvo paliva“, uvedené v technických údajoch, je množstvo paliva, ktoré je možné znova naplniť, ak bola predtým vyprázdnená palivová nádrž, takže motor má nedostatok paliva.

 Objem palivovej nádrže

cca 13 l

 Množstvo rezervy paliva

cca 3,5 l

- Uzáver palivovej nádrže zatlačte silno nadol.
  - » Uzáver palivovej nádrže počuteľne zapadne.
  - » Uzáver palivovej nádrže sa zablokuje automaticky po uplynutí doby dobehu.
  - » Zapadnutý uzáver palivovej nádrže sa zablokuje ihneď pri zabezpečení zámku riadidiel alebo zapnutí zapaľovania.

## Otvorenie núdzového uzáveru nádrže

–s Keyless Ride<sup>OV</sup>

Uzáver nádrže sa nedá otvoriť.

- Chybu dajte čo najskôr odstrániť v odbornej dielni, najlepšie u partnera BMW Motorrad.

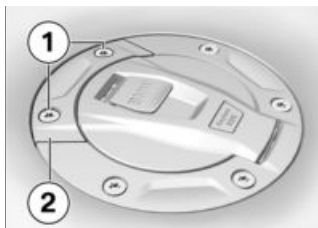
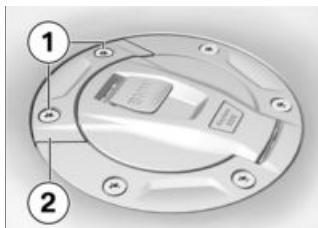

- Vyskrutkujte skrutky 1.
- Odoberte núdzové odistenie 2

» Uzáver palivovej nádrže od-blokovany.

- Celkom otvorte uzáver palivo-vej nádrže.
- Tankovanie (►► 134).
- Zatvorte núdzové odistenie uzáveru palivovej nádrže (►► 137).

### Zatvorte núdzové odistenie uzáveru palivovej nádrže

–s Keyless Ride<sup>OV</sup>

### Predpoklad

Kryt palivovej nádrže je zaklo-pený.

- Nastavte polohu núdzového odistenia 2 .
- Zaskrutkujte skrutky 1.

---

### ZAISTENIE MOTOCYKLA PRI PREPRAVE

- Všetky konštrukčné prvky, na ktorých sú pozdĺžne vedené upínacie popruhy, chráňte proti poškrabaniu (napr. le-piacou páskou alebo mäkkými handričkami).



## POZOR

### Bočné prevrátenie vozidla pri stavaní

Poškodenie dielca v dôsledku pádu

- Vozidlo zaistíte proti preklopeniu – odporúčame požiadať o pomoc druhú osobu.
- Motocykel presuňte na prepravnú plochu, nestavajte ho na bočný stojan ani na hlavný vyklápací stojan.

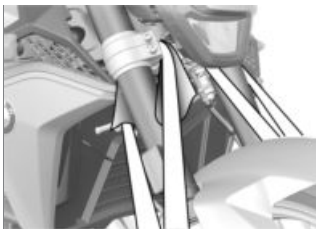

## POZOR

### Zakliesnenie dielcov

Poškodenie dielca

- Nezacvikávajte žiadne konštrukčné prvky, ako napr. brzdové hadice alebo káblové zväzky.
- Upínacie popruhy vpredú na oboch stranách upnite na mostík vidlice a napnite ich.

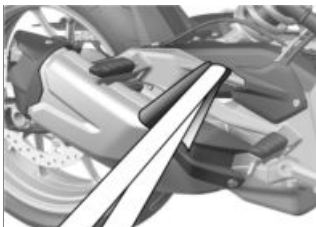

- Upínacie popruhy vzadu na obidvoch stranách upevnite na platničky stúpadiel a napnite ich.
- Všetky upínacie popruhy napnite rovnomerne.



# TECHNICKÉ ÚDAJE – POD- ROBNOSTI

08

---

<b>VŠEOBECNÉ POKYNY</b>	<b>142</b>
<b>PROTIBLOKOVACÍ SYSTÉM (ABS)</b>	<b>142</b>
<b>RIADENIE TRAKCIE (ASC/DTC)</b>	<b>145</b>
<b>REGULÁCIA KRÚTIACEHO MOMENTU MOTORA</b>	<b>147</b>
<b>DYNAMIC ESA</b>	<b>147</b>
<b>REŽIM JAZDY</b>	<b>148</b>
<b>DYNAMICKÉ RIADENIE BRZDY</b>	<b>150</b>
<b>REGULÁCIA TLAKU VZDUCHU V PNEUMATIKÁCH</b>	
<b>(RDC)</b>	<b>151</b>
<b>ASISTENT PRERAĐOVANIA</b>	<b>152</b>
<b>ADAPTÍVNE OSVETLENIE V ZÁKRUTE</b>	<b>154</b>

---

## VŠEOBECNÉ POKYNY

Viac informácií týkajúcich sa techniky nájdete na stránke: [bmw-motorrad.com/technology](http://bmw-motorrad.com/technology)

---

## PROTIBLOKOVACÍ SYSTÉM (ABS)

### Ako funguje ABS?

Maximálna brzdná sila, ktorú je možné preniesť na vozovku, závisí okrem iného od hodnoty súčiniteľa trenia povrchu vozovky. Štrk, ľad a sneh, ako aj mokrý povrch vozovky ponúkajú podstatne horšiu hodnotu súčiniteľa trenia ako suchý a čistý asfaltový povrch. Čím horšia je hodnota súčiniteľa trenia povrchu vozovky, tým dlhšia bude brzdná dráha.

Ak vodič pri zvýšení brzdnkej sily prekročí maximálne prenesiteľnú brzdnú silu, kolesá sa zablokujú a stabilita jazdy sa stratí; hrozí pád. Skôr než k tejto situácii dôjde, zasiahne systém ABS a brzdný tlak prispôsobí maximálne prenesiteľnej brzdnkej sile, aby sa kolesá otáčali ďalej a aby sa stabilita jazdy zachovala nezávisle od kvality povrchu vozovky.

### Čo sa stane pri nerovnostiach vozovky?

Pri prejazde cez zvlnený terén alebo pri nerovnostiach vozovky môže krátkodobo dôjsť k strate kontaktu pneumatík s povrchom vozovky a prenášaná brzdná sila klesne na nulu. Ak sa v tejto situácii bude brzdiť, musí ABS znížiť brzdný tlak, aby sa zaistila jazdná stabilita pri obnovení kontaktu s vozovkou. V tomto okamihu musí systém BMW Motorrad ABS vychádzať z veľmi nízkych hodnôt súčiniteľa trenia (štrk, ľad, sneh), aby sa kolesá v každom možnom prípade otáčali, a tým sa zaistila stabilita jazdy. Po zistení skutočných okolností systém doreguluje optimálny tlak brzdzenia.

### Zdvihnutie zadného kolesa

Pri veľmi intenzívnom a rýchlom spomalení sa za určitých okolností môže stať, že BMW Motorrad ABS nedokáže zabrániť zdvihnutiu zadného kolesa. V takýchto prípadoch je možné aj prevrátenie motocykla.



## VAROVANIE

### Nadvihnutie zadného kolesa v dôsledku silného brzdienia

Nebezpečenstvo pádu

- Pri prudkom brzdení počítajte s tým, že regulácia ABS nechráni vždy pred zdvihnutím zadného kolesa.

### Ako je systém BMW Motorrad ABS dimenzovaný?

Systém BMW Motorrad ABS zaručuje v rámci fyziky jazdy stabilitu jazdy na každom podklade.

Od rýchlostí nad 4 km/h vie systém BMW Motorrad ABS v rámci fyziky jazdy stabilitu jazdy na každom podklade. Pri nižších rýchlostiach nemôže BMW Motorrad ABS systémovo optimálne podporovať na všetkých podkladoch.

Na osobitné požiadavky, ktoré sa môžu vyskytnúť pri extrémnych pretekoch v teréne alebo na pretekárskej dráhe, nie je systém optimalizovaný.

### Neštandardné situácie

Na identifikáciu blokovania kolies sa okrem iného porovnávajú otáčky predného a zadného kolesa. Ak sa dlhší čas zisťujú nepriaznivé hodnoty, funkcia ABS sa z bezpečnostných dôvodov vypne a zobrazí sa chyba ABS. Predpokladom pre vyslanie chybového hlásenia je ukončená vlastná diagnostika.

Okrem problémov s BMW Motorrad ABS môžu viesť k chybovému hláseniu aj neobvyklé situácie počas jazdy:

- Dlhšia jazda na zadnom kolese (Wheelie, postavenie motocykla na zadné koleso).
- Na mieste sa pretáčajúce zadné koleso pri stlačenej prednej brzde (Burn Out, „gumovanie“).
- Zahrievanie motora na vyklápacom stojane alebo bočnom stojane vo voľnobehu alebo so zaradeným rýchlostným stupňom.
- Dlhodobejšie zablokovanie zadného kolesa brzdením motorom, napr. pri jazde dolu svahom na klzkom podklade.

Ak z dôvodov neobvyklej jazdnej situácie dôjde k chybovému hláseniu, je možné funkciu ABS

# 144 TECHNICKÉ ÚDAJE – PODROBNOSTI

opäť aktivovať vypnutím a zapnutím zapaľovania.

## Akú úlohu hrá pravidelná údržba?



### VAROVANIE

#### Nepravidelne udržiavaný brzdivý systém

Nebezpečenstvo nehody

- Aby ste sa uistili, že sa BMW Motorrad ABS nachádza v optimálnom stave údržby, musia sa bezpodmienečne dodržať predpísané intervaly prehliadok.

### Rezervy v bezpečnosti

Systém BMW Motorrad ABS nesmie zvädzať k ľahkomyselnému spôsobu jazdy spoliehajúci sa na kratšie brzdné dráhy. V prvom rade je bezpečnostnou rezervou pre núdzové situácie.

Pozor v zákrutách! Brzdenie v zákrutách podlieha zvláštnym jazdným fyzikálnym zákonom, ktoré nemôže zrušiť ani BMW Motorrad ABS.

### Ďalší vývoj z ABS na ABS Pro –s režimom jazdy Pro<sup>OV</sup>

Systém BMW Motorrad ABS sa doteraz staral o vysokú mieru bezpečnosti pri brzdení pri jazde v priamom smere. Funkcia ABS Pro teraz ponúka vyššiu bezpečnosť aj pri brzdných manévroch v zákrutách. Funkcia ABS Pro zabraňuje zablokovaniu kolies aj pri rýchlom brzdení. Predovšetkým pri brzdení pri zľaknutí znižuje funkcia ABS Pro náhle zmeny sily vynakladanej na riadenie, a tým aj neželané postavenie vozidla.

### Regulácia ABS

Technicky vzaté prispôsobuje funkcia ABS Pro reguláciu ABS, v závislosti od príslušnej jazdnej situácie, uhlu naklonenia motocykla. Na zisťovanie naklonenej polohy motocykla sa používajú signály pre pohybovú a stáčavú rýchlosť, ako aj pre priečne zrýchlenie.

So vzrastajúcou naklonenou polohou sa stále viac limituje gradient brzdného tlaku pri začiatku brzdenia. Tým sa vytváranie tlaku realizuje pomalšie. Dodatočne sa rovnomernejšie realizuje modulácia tlaku v oblasti regulácie ABS.

### Výhody pre vodiča

Výhody funkcie ABS Pro pre vodiča sú citlivejšia reakcia, ako aj vysoká stabilita počas jazdy a brzdenia pri maximálne možnom spomalení, aj v zákrutách.

## RIADENIE TRAKCIE (ASC/DTC)

### Ako funguje riadenie trakcie?

Riadenie trakcie existuje v dvoch variantoch

- **bez** zohľadnenia naklonenej polohy: automatická regulácia stability ASC
- ASC je rudimentárna funkcia, ktorá má zabrániť pádom.
- **so** zohľadnením naklonenej polohy: dynamické riadenie trakcie DTC
- DTC reguluje vďaka dodatočnej informácii o naklonenej polohe a zrýchlení miernejšie a komfortnejšie.

Riadenie trakcie porovnáva obvodové rýchlosti predného a zadného kolesa. Z rozdielu rýchlostí sa zisťuje preklz, a tým aj rezervy stability zadného kolesa. Riadenie motora pri prekročení hranice preklzovania prispôsobí krútiaci moment motora.

Systém BMW Motorrad ASC/DTC je koncipovaný ako asistenčný systém pre vodiča a pre

prevádzku na verejných komunikáciách. Najmä na hranici fyzikálnych vlastností jazdy má vodič výrazný vplyv na regulačné možnosti systému ASC/DTC (prenášanie hmotnosti v zákrutách, voľný náklad). Na osobitné požiadavky, ktoré sa môžu vyskytnúť pri extrémnych pretekoch v teréne alebo na pretekárskej dráhe, nie je systém optimalizovaný. V takýchto prípadoch je možné vypnúť systém BMW Motorrad ASC/DTC.



### VAROVANIE

#### Rizikantná jazda

Nebezpečenstvo nehody napríklad ASC/DTC

- Za primeraný spôsob jazdy vždy zodpovedá vodič.
- Prídavné bezpečnostné zariadenia neobmedzujú rizikantnou jazdou.

#### Neštandardné situácie

So zväčšujúcim sa naklonením je schopnosť zrýchlenia podľa fyzikálnych zákonov stále viac obmedzená. Pri výjazde z veľmi úzkych zákrut môže preto dôjsť k zníženému zrýchleniu.

# 146 TECHNICKÉ ÚDAJE – PODROBNOSTI

Na identifikáciu pretáčania, resp. ubiehania zadného kolesa sa okrem iného porovnávajú otáčky predného a zadného kolesa a pri DTC voči ASC sa zohľadní naklonená poloha.

–s režimom jazdy Pro<sup>OV</sup>  
Ak sa tieto hodnoty pre naklonenú polohu dlhší čas identifikujú ako nehodnoverné, použije sa náhradná hodnota pre šikmú polohu, resp. sa vypne funkcia DTC. V týchto prípadoch sa zobrazí chyba DTC. Predpokladom pre vyslanie chybového hlásenia je ukončená vlastná diagnostika.

Pri nasledujúcich neobvyklých jazdných situáciách dôjde k automatickému vypnutiu funkcie BMW Motorrad riadenia trakcie.

## Neobvyklé situácie počas jazdy:

- Dlhšia jazda na zadnom kolese (Wheelie, postavenie motocykla na zadné koleso).
- Na mieste sa pretáčajúce zadné koleso pri stlačenej prednej brzde (Burn Out, „gumovanie“).
- Zahrievanie motora na pomocnom stojane vo voľnobehu alebo so zaradeným rýchlostným stupňom.



Minimálna rýchlosť pre aktiváciu DTC

min. 5 km/h

–s režimom jazdy Pro<sup>OV</sup>  
Ak predné koleso pri extrémnom zrýchlení stratí kontakt s vozovkou, DTC v režimoch jazdy RAIN a ROAD zníži krútiaci moment motora, kým sa predné koleso opäť nezačne dotýkať vozovky.

V DTC nastavení DYNAMIC rozpoznanie zdvihnutia predného kolesa povoľuje krátkodobé jazdy na zadnom kolese.

V režime jazdy DYNAMIC PRO je deaktivované rozpoznanie zdvihnutia predného kolesa. BMW Motorrad pri nadvihnutí predného kolesa odporúča mierne ubrať plyn, aby sa čo najrýchlejšie opäť obnovila jazdná stabilita.

V režimoch jazdy RAIN, ROAD a DYNAMIC zodpovedá nastavenie DTC režimu jazdy.

V režime jazdy DYNAMIC PRO sa môže DTC nastaviť odlišne.

---

## REGULÁCIA KRÚTIACEHO MOMENTU MOTORA

–s režimom jazdy Pro<sup>OV</sup>

### Ako funguje regulácia krútiaceho momentu motora?

Úlohou regulácie krútiaceho momentu motora je bezpečne zabrániť nestabilite počas jazdy v dôsledku príliš vysokého krútiaceho momentu na zadnom kolese. V závislosti od stavu vozovky a jazdnej dynamiky môže príliš vysoký krútiaci moment výrazne zvýšiť sklz na zadnom kolese a zhoršiť stabilitu pri jazde. Regulácia krútiaceho momentu motora obmedzuje príliš vysoký sklz zadného kolesa na bezpečný cieľový sklz v závislosti od režimu.

### Príčiny príliš vysokého sklzu na zadnom kolese:

- Jazda na voľnobeh na vozovke s nízkym trením (napr. mokré lístie).
- Brzdny moment zadného kolesa pri podradovaní pri vysokých otáčkach.
- Tvrdé brzdenie pri športovej jazde.

Podobne ako riadenie trakcie BMW Motorrad DTC aj regulácia krútiaceho momentu motora porovnáva obvodové rýchlosti predného a zadného

kolesa, ktoré sa vypočítajú z otáčok kolesa a polomeru pneumatiky. Z rozdielu rýchlosti môže regulácia krútiaceho momentu stanovovať prekľz a tým rezervu stability na zadnom kolese.

Ak sklz prekročí príslušnú limitnú hodnotu, krútiaci moment motora sa mierne zvýši otvorením škrtiacich klapiek. Sklz sa zníži a vozidlo sa stabilizuje.

### Účinok regulácie krútiaceho momentu motora

–V režimoch jazdy RAIN a ROAD: Maximálna stabilita.

–s režimom jazdy Pro<sup>OV</sup>

–V režimoch jazdy DYNAMIC a DYNAMIC PRO: Oproti režimom jazdy RAIN a ROAD znížený regulačný zásah.

---

## DYNAMIC ESA

–s Dynamic ESA<sup>OV</sup>

### Funkcia Dynamic ESA

Dynamic ESA rozpozná pomocou snímača výšky pohyby v podvozku a reaguje na ne prispôbením ventilov tlmiča. Podvozok sa upraví podľa pohybu podkladu.

Dynamic ESA sa kalibruje v pravidelných intervaloch, aby sa

# 148 TECHNICKÉ ÚDAJE – PODROBNOSTI

zabezpečila správna funkčnosť systému.

## **Možnosti nastavenia**

### **Režimy tlmenia**

- Road: Tlmenie pre pohodlné jazdy po ceste
- Dynamic: Tlmenie pre dynamické jazdy po ceste

### **Nastavenia zaťaženia**

- Jazda bez spolujazdca
- Jazda bez spolujazdca s batožinou
- Jazda so spolujazdcom (a batožinou)

---

## **REŽIM JAZDY**

### **Výber**

Aby sa motocykel prispôbil stavu vozovky a želanému zážitku z jazdy, môžete si vybrať z nasledujúcich režimov jazdy:

### **Séria**

- RAIN
- ROAD (štandardný režim)

–s režimom jazdy Pro<sup>OV</sup>

### **S režimom jazdy Pro**

- DYNAMIC
- DYNAMIC PRO

Pre každý z týchto režimov jazdy je k dispozícii upravené nastavenie systémov ABS, ASC/DTC, regulácie krútiaceho momentu motora, ako aj nastavenie odozvy plynu.

–s Dynamic ESA<sup>OV</sup>  
Dynamic ESA sa môže nastaviť nezávisle od zvoleného režimu jazdy.

V každom režime jazdy je možné ASC/DTC vypnúť. Nasledujúce vysvetlivky sa vzťahujú vždy na zapnuté bezpečnostné systémy motocykla.

### **Odozva plynu**

- V režime jazdy RAIN: Odozva motora je mäkká.
- V režime jazdy ROAD: Odozva motora je optimálna.
- V režime jazdy DYNAMIC: Odozva motora je priama.
- V režime jazdy DYNAMIC PRO: Odozva motora sa môže nastaviť individuálne.

### **ABS**

- Rozpoznanie odľahčenia zadného kolesa je aktívne vo všetkých režimoch jazdy okrem výrobného nastavenia DYNAMIC PRO.
- V režime jazdy DYNAMIC je redukované rozpoznanie zdvíhania zadného kolesa na dosiahnutie vyššieho brzdného účinku.
- V režime jazdy DYNAMIC PRO sa ABS môže nastaviť odlišne.

–s režimom jazdy Pro<sup>OV</sup>

### **ABS Pro**

–V režimoch jazdy RAIN a ROAD je systém ABS Pro k dispozícii v plnom rozsahu. Klopenie, ktoré má motocykel pri brzdení v zákrutách, sa znižuje na minimum.

–V režime jazdy DYNAMIC je systém ABS Pro k dispozícii len pri dobrých pomeroch súčiniteľa trenia. Podpora je v porovnaní s režimom jazdy RAIN a ROAD znížená a namiesto toho je prispôsobená tak, aby sa dosiahol najvyšší brzdný účinok.

–V režime jazdy DYNAMIC PRO je ABS Pro vo výrobnom nastavení vypnuté.

### **ASC**

–ASC je nastavené na jazdu po ceste.

–V ASC nastavení RAIN sa účinnok ASC prejaví tak skoro, aby sa dosiahla maximálna stabilita jazdy.

–V ASC nastavení ROAD sa účinnok ASC prejaví neskôr než v režime jazdy RAIN. Pretáčanie zadného kolesa bude takmer vždy eliminované.

–s režimom jazdy Pro<sup>OV</sup>

### **DTC**

#### **Pneumatiky**

–DTC je vo všetkých režimoch jazdy nastavené na jazdu po ceste s cestnými pneumatikami.

#### **Stabilita jazdy**

–V DTC nastavení RAIN sa účinnok DTC prejaví tak skoro, aby sa dosiahla maximálna stabilita jazdy.

–V DTC nastavení ROAD sa účinok DTC prejaví neskôr než v režime jazdy RAIN. Pretáčanie zadného kolesa bude takmer vždy eliminované.

–V DTC nastaveniach RAIN a ROAD dôjde k zamedzeniu zdvihnutia predného kolesa.

–V DTC nastavení DYNAMIC sa záber DTC prejaví neskôr než v režime jazdy ROAD, takže sú možné jemné driftы pri vychádzaní zo zákruty a krátkodobé zdvihnutia predného kolesa.

V DTC nastaveniach RAIN, ROAD a DYNAMIC zodpovedá nastavenie DTC režimu jazdy. V DTC nastavení DYNAMIC PRO sa môže DTC nastaviť odlišne.

# 150 TECHNICKÉ ÚDAJE – PODROBNOSTI

## Prepínanie

Jazdné režimy sa môžu meniť, keď vozidlo stojí a je zapnuté zapalovanie. Prepnutie počas jazdy je možné pri týchto podmienkach:

- Na zadnom kolese nie je hnací moment.
- Žiadny brzdiaci tlak v brzdovej sústave.

Pri prepnutí počas jazdy sa musia vykonať nasledujúce kroky:

- Uberte plyn.
- Nestláčajte páčku brzdy.
- Deaktivujte reguláciu tempa.

Najprv sa predvolí požadovaný režim jazdy. Až keď sa príslušné systémy nachádzajú v požadovanom stave, nasleduje prepnutie.

Až po prepnutí režimu jazdy sa stlmí menu pre výber na displeji.

---

## DYNAMICKÉ RIADENIE BRZDY

– s režimom jazdy Pro<sup>OV</sup>

### Funkcia

#### Dynamic Brake Control

Funkcia Dynamic Brake Control, ktorá pomáha vodičovi pri núdzovom brzdení.

## Rozpoznanie núdzového brzdenia

– K rozpoznaní núdzového brzdenia dôjde vtedy, keď je brzda predného kolesa rýchlo a silno stlačená.

## Správanie pri núdzovom brzdení

– Ak dôjde k núdzovému brzdeniu pri rýchlosti viac ako 10 km/h, okrem funkcie ABS pôsobí aj Dynamic Brake Control.

## Správanie v prípade neúmyselného otočenia plynu

- Ak je pri núdzovom brzdení neúmyselne otočená plynová rukoväť (poloha rukoväti > 5 %), skutočne vyvolaný brzdný účinok zabezpečí Dynamic Brake Control tak, že ignoruje otvorenie plynovej rukoväti. Účinok núdzového brzdenia je zabezpečený.
- Ak je plyn počas záberu Dynamic Brake Control zatvorený (poloha rukoväti < 5 %), obnoví sa krútiaci moment motora požadovaný brzdovým systémom ABS.
- Keď je núdzová brzda zastavená a rukoväť plynu sa ešte stále otáča, reguluje Dynamic Brake Control

krútiaci moment motora dozadu podľa želania vodiča.

## REGULÁCIA TLAKU VZDUCHU V PNEUMATIKÁCH (RDC)

–s reguláciou tlaku vzduchu v pneumatikách (RDC)<sup>OV</sup>

### Funkcia

V pneumatikách sa nachádza snímač, ktorý meria teplotu a tlak vzduchu v pneumatike a tieto hodnoty odosiela riadiacej jednotke. Snímače sú vybavené regulátorom odstredivej sily, ktorý povolí prenos odmeraných hodnôt po prvom prekročení minimálnej rýchlosti.



Minimálna rýchlosť pre prenos nameraných hodnôt RDC:

min. 30 km/h

Pred prvým prijatím hodnôt tlaku vzduchu v pneumatikách sa na displeji pre každú pneumatiku zobrazí „--“. Po zastavení vozidla snímače prenášajú odmerané hodnoty ešte nejaký čas.



Doba prenosu hodnôt merania po zastavení vozidla:

min. 15 min

Ak je riadiaca jednotka RDC namontovaná, ale kolesá nemajú snímače RDC, zobrazí sa chybové hlásenie.

### Rozsahy tlaku vzduchu v pneumatikách

Riadiaca jednotka RDC rozlišuje tri rozsahy tlaku vzduchu v pneumatikách prispôbené vozidlu:

- Tlak vzduchu v rámci prípustnej tolerancie.
- Tlak vzduchu v hraničnej oblasti prípustnej tolerancie.
- Tlak vzduchu mimo prípustnej tolerancie.

### Kompenzácia teploty

Tlak vzduchu v pneumatikách závisí od teploty: pri stúpajúcej teplote vzduchu pneumatiky sa zvýši, resp. pri klesajúcej teplote vzduchu pneumatiky sa zníži. Teplota vzduchu pneumatík závisí od teploty okolia, ako aj od spôsobu a trvania jazdy.



Tlaky vzduchu v pneumatikách sa zobrazujú na displeji teplotne kompenzované a vždy sa vzťahujú na nasledujúcu teplotu vzduchu pneumatík:

20 °C

V manometroch kompresorov na čerpacích staniciach neprebieha kompenzácia teploty, od-

# 152 TECHNICKÉ ÚDAJE – PODROBNOSTI

meraný tlak vzduchu pneumatík závisí od teploty vzduchu pneumatík. Preto sa hodnoty zobrazené manometrom kompresora vo väčšine prípadov nezhodujú s hodnotami zobrazenými na displeji.

## Prispôsobenie tlaku vzduchu v pneumatikách

Hodnotu RDC na displeji porovnajte s hodnotou na zadnej strane obálky návodu na používanie. Odlišné hodnoty sa musia vyrovnáť pomocou kompresora s tlakomerom na čerpacej stanici.



Príklad

Na nastavenie správneho tlaku pneumatiky je potrebné zvýšiť ho na nasledujúcu hodnotu:

2,6 bar



Príklad

Podľa návodu na obsluhu musí tlak pneumatiky predstavovať nasledujúcu hodnotu:

2,5 bar

Na displeji je zobrazená nasledujúca hodnota:

2,3 bar

Chýba teda:

0,2 bar

Testovací prístroj na čerpacej stanici ukazuje:

2,4 bar

## ASISTENT PRERAĐOVANIA

–s asistentom radenia Pro<sup>OV</sup>

### Asistent preradovania Pro

Vaše vozidlo je vybavené asistentom preradovania Pro pôvodne vyvinutým pre pretekársky šport, ktorý sa prispôbil pre použitie v oblasti cestovania. Tento asistent umožňuje preradovanie nahor bez stlačenia spojky alebo ubratia plynu v takmer všetkých rozsahoch výkonu a otáčok.

### Výhody

- 70 – 80 % všetkých procesov preradovania pri jazde je možné vykonať bez spojky.
- Menej pohybov medzi vodičom a spolujazdcom prostredníctvom kratších prestávok na preradenie.
- Pri zrýchľovaní sa nemusí zatvárať škrtiaca klapka.
- Pri spomaľovaní a spätnom preradovaní (škrtiaca klapka zatvorená) sa prostredníctvom

medziplynu vykonáva prispôsobenie otáčok.

–Skráti sa čas preradovania oproti procesu preradovania so stlačením spojky.

Vodič musí pre rozpoznanie požiadavky preradenia predtým nestlačenú rýchlostnú páku normálne až plynulo stlačiť požadovaným smerom proti sile pružiny pružinového posilňovača v rámci určitej „nadmernej dráhy“ a nechať ju stlačenú až po ukončenie procesu preradovania. Ďalšie zvýšenie preradovacej sily počas procesu preradovania nie je potrebné. Po procese preradovania treba rýchlostnú páku úplne odľahčiť, aby bolo možné asistentom preradovania Pro vykonať ďalšiu zmenu rýchlostného stupňa. Pre procesy preradovania s asistentom preradovania treba príslušný stav zaťaženia (poloha rukoväti plynu) pred a počas procesu preradovania Pro udržiavať konštantný. Zmena polohy rukoväti plynu počas procesu preradovania môže viesť k zrušeniu funkcie a/alebo chybným preradeniam. Pre procesy preradovania so stlačením spojky neposkytuje

asistent preradovania žiadnu podporu Pro.

### Preradovanie nadol

–Preradovanie nadol je podporované až do dosiahnutia maximálnych otáčok v cieľovom prevodovom stupni. Zabráni sa tým pretočeniu.



Maximálne otáčky

max. 9000 min<sup>-1</sup>

### Preradovanie nahor

–Preradovanie nahor je podporované až do dosiahnutia voľnobežných otáčok v cieľovom prevodovom stupni.  
–Tak sa zamedzí poklesu otáčok pod hodnotu voľnobežných otáčok.



Otáčky vo voľnobehu

1250<sup>±50</sup> min<sup>-1</sup> (Motor zohriaty na prevádzkovú teplotu)

---

## ADAPTÍVNE OSVETLENIE V ZÁKRUTE

–s adaptívnym svetlom do zákrut<sup>OV</sup>

### Funkcia

Okrem stretávacích svetiel, diaľkových a denných svetiel alebo pozičného svetla má hlavný svetlomet samostatné LED prvky s vlastnými reflektormi. V závislosti od naklonej polohy sa LED prvky prepínajú na stretávacie svetlo, aby sa zlepšilo osvetlenie vnútornej časti zákruty. Adaptívne osvetlenie v zákrute je optimalizované pre mierne až stredné šikmé polohy.

Adaptívne osvetlenie v zákrute sa aktivuje pri týchto podmienkach:

- Jazda v miernej až strednej šikmej polohe.
- Rýchlosť prekročí 10 km/h.
- Stretávacie svetlo je zapnuté.



**ÚDRŽBA**

**09**

---

<b>VŠEOBECNÉ POKYNY</b>	<b>158</b>
<b>NÁRADIE VOZIDLA</b>	<b>158</b>
<b>SERVISNÁ SÚPRAVA</b>	<b>159</b>
<b>STOJAN PREDNÉHO KOLESA</b>	<b>159</b>
<b>STOJAN ZADNÉHO KOLESA</b>	<b>160</b>
<b>MOTOROVÝ OLEJ</b>	<b>160</b>
<b>BRZDOVÝ SYSTÉM</b>	<b>162</b>
<b>SPOJKA</b>	<b>166</b>
<b>CHLADIACA KVAPALINA</b>	<b>168</b>
<b>PNEUMATIKY</b>	<b>169</b>
<b>RÁFY</b>	<b>170</b>
<b>KOLESÁ</b>	<b>170</b>
<b>REŤAZ</b>	<b>180</b>
<b>ŽIAROVKY</b>	<b>183</b>
<b>POMOC PRI ŠARTOVANÍ</b>	<b>183</b>
<b>AKUMULÁTOR</b>	<b>185</b>
<b>POISTKY</b>	<b>188</b>
<b>DIAGNOSTICKÁ ZÁSTRČKA</b>	<b>190</b>

## VŠEOBECNÉ POKYNY

V kapitole „Údržba“ sú opísané práce súvisiace s kontrolou a výmenou opotrebovaných dielov, ktoré sa dajú vykonať s minimálnym úsilím.

Ak sa pri montáži musia zohľadniť špeciálne ťahovacie momenty, sú tieto momenty uvedené. Prehľad všetkých potrebných ťahovacích momentov nájdete v kapitole Technické údaje.

Informácie o ďalšej údržbe a opravách nájdete v návode na opravy a údržbu vášho modelu motocykla na DVD, ktoré si môžete vyžiadať u vášho partnera BMW Motorrad.

Na vykonávanie niektorých opísaných prác sú potrebné špeciálne nástroje a fundované odborné znalosti. V prípade pochybností sa obráťte na odbornú dielňu, najlepšie na vášho partnera BMW Motorrad.

## NÁRADIE VOZIDLA



- 1** Rukoväť skrutkovača
- 2** Otočná čepeľ skrutkovača s hrotom na skrutky s krížovou a rovnou drážkou  
–Demontáž akumulátora (►► 187).  
–Nastavenie tlmenia na zadnom kolese (►► 116).
- 3** Vidlicový kľúč  
Veľkosť kľúča 14  
–Nastavenie ramena zrkadla (►► 112).
- 4** Kľúč na skrutky s drážkou Torx T25/T30  
T25 na krátkom ramene, T30 na dlhom ramene
- 5** Kľúče  
–Nastavenie predpätia pruženia na zadnom kolese (►► 114).

## SERVISNÁ SÚPRAVA

–so servisnou súpravou<sup>OP</sup>

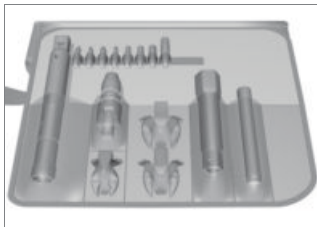

Pre rozšírené servisné práce (napr. demontáž a montáž kolies) je k dispozícii súprava servisného náradia BMW Motorrad. Túto súpravu náradia získate u vášho partnera BMW Motorrad.

## STOJAN PREDNÉHO KOLESA

### Montáž stojana predného kolesa



**POZOR**

**Použitie stojanu predného kolesa BMW Motorrad bez dodatočného pomocného stojanu**

Poškodenie dielca v dôsledku pádu

- Motocykel pred zdvihnutím na stojan predného kolesa BMW Motorrad postavte na pomocný stojan.

- Dbajte na bezpečnú stabilitu motocykla.
- Motocykel postavte na pomocný stojan, BMW Motorrad odporúča pomocný stojan BMW Motorrad.
- Montáž stojana zadného kolesa (→ 160).



- Opis správnej montáže si, prosím, prečítajte v návode k stojanu predného kolesa.
- BMW Motorrad ponúka pre každé vozidlo vhodný montážny stojan. Váš partner BMW Motorrad vám rád pomôže pri výbere vhodného montážneho stojana.

## STOJAN ZADNÉHO KOLESA

Montáž stojana zadného kola



- Opis správnej montáže si, prosím, prečítajte v návode k stojanu zadného kola.
- BMW Motorrad ponúka pre každé vozidlo vhodný montážny stojan. Váš partner BMW Motorrad vám rád pomôže pri výbere vhodného montážneho stojana.

## MOTOROVÝ OLEJ

Kontrola výšky hladiny motorového oleja



**POZOR**

**Nesprávna interpretácia množstva olejovej náplne, pretože hladina oleja je závislá od teploty (čím vyššia je teplota, tým vyššia je hladina oleja)**

Poškodenie motora

- Množstvo oleja kontrolujte len po dlhšej jazde, resp. pri teplom motore.
- Očistite okolie plniaceho otvoru oleja.
- Motor nechajte bežať vo voľnobehu, kým sa nerozbehne ventilátor, potom ho ešte minútu nechajte bežať ďalej.
- Vypnite motor.



**POZOR**

**Prevrátenie vozidla do strany**

Poškodenie súčastí v dôsledku prevrhnutia

- Zaistite vozidlo proti prevráteniu do strany, najlepšie s podporou druhej osoby.
- Motocykel zohriaty na prevádzkovú teplotu postavte kolmo, dbajte pri tom na

rovný a pevný podklad.  
BMW Motorrad odporúča  
použiť vhodný pomocný  
stojan.

–s hlavným vyklápacím stojanom<sup>OV</sup>

- Motocykel zohriaty na prevádzkovú teplotu postavte na hlavný stojan, dbajte pri tom na rovný a pevný podklad. ◀

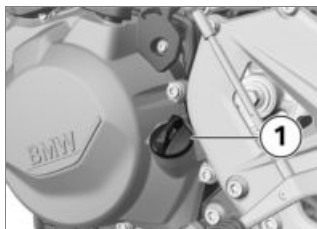

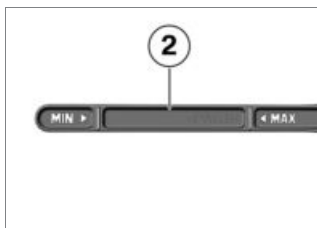

- Päť minút počkajte, aby olej stiekol do olejovej vane.
- Vytiahnite mierku hladiny oleja **1**.

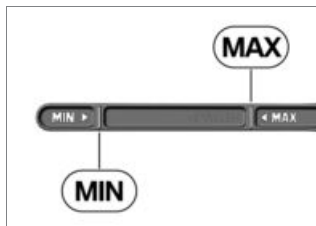

- Oblasť merania **2** utrite suchou utierkou

- Mierku oleja zasuňte do plniaceho otvoru oleja, avšak nezaskrutkujte ju.
- Mierku hladiny oleja vyberte a odčítajte hladinu oleja.



 Požadovaná hladina motorového oleja

Medzi označením **MIN** a **MAX**

 Dopĺňané množstvo motorového oleja

max. 0,5 l (Rozdiel medzi MIN a MAX)

Pri hladine oleja pod značkou MIN:

- Doplňenie motorového oleja (→ 162).

Pri hladine oleja nad značkou MAX:

- Hladinu oleja si dajte upraviť v odbornej dielni, najlepšie u partnera BMW Motorrad.
- Mierku hladiny oleja vložte späť.

## 162 ÚDRŽBA

 Aby sa šetrilo životné prostredie, odporúča BMW Motorrad skontrolovať motorový olej príležitostne po jazde min. 50 km.

### Doplnenie motorového oleja

- Motocykel odstavte, dbajte pri tom na rovný a pevný podklad.
- Okolie plniaceho otvoru očistite.



- Vytiahnite mierku hladiny oleja **1**.

### POZOR

#### Používanie príliš malého alebo príliš veľkého množstva motorového oleja

Poškodenie motora

- Dbajte na správnu hladinu motorového oleja.
- Motorový olej doplňte až na požadovanú úroveň.
- Kontrola výšky hladiny motorového oleja (►► 160).

- Mierku hladiny oleja vložte späť.

## BRZDOVÝ SYSTÉM

### Kontrola funkcie brzd

- Stlačte brzdovú páčku
  - » Musí byť cítiť jednoznačný bod odporu.
- Zošliapnite pedál nožnej brzdy.
  - » Musí byť cítiť jednoznačný bod odporu.

Ak nie sú citelné nijaké jednoznačné body odporu:

### POZOR

#### Nesprávna práca na brzdovej sústave

Ohrozenie prevádzkovej bezpečnosti brzdovej sústavy

- Všetky práce na brzdovej sústave musí vykonávať odborný personál.

- Brzdy nechajte skontrolovať v odbornej dielni, najlepšie u partnera BMW Motorrad.

### Kontrola hrúbky brzdového obloženia vpredu

- Motocykel odstavte, dbajte pri tom na rovný a pevný podklad.



- Vizúálne skontrolujte hrúbku brzdového obloženia vľavo a vpravo. Smer pohľadu: medzi kolesom a vedením predného kolesa na brzdové strmene **1**.



Hranice opotrebovania brzdového obloženia vpredu

min. 1,0 mm (iba obloženie bez platničky. Značky opotrebovania, tzn. drážky musia byť zreteľne viditeľné.)

Ak značky opotrebovania už nie sú zreteľne viditeľné:



## VAROVANIE

### Hrúbka obloženia pod prístupnou hodnotou

Znížený brzdový účinok, poškodenie brzdy

- Na zaistenie prevádzkovej bezpečnosti brzdovej sústavy nejazdite s brzdovým obložením pod minimálnou hrúbkou.

- Brzdové obloženie si dajte vymeniť v odbornej dielni, najlepšie u partnera BMW Motorrad.

### Kontrola hrúbky brzdového obloženia vzadu

- Motocykel odstavte, dbajte pri tom na rovný a pevný podklad.



- Hrúbku brzdového obloženia vizúálne skontrolujte. Smer

# 164 ÚDRŽBA

pohľadu: zozadu na brzdový strmeň 1.



Hranice opotrebovania brzdového obloženia

vzadu

min. 1,0 mm (Iba obloženie bez platničky.)

Ak sú brzdové obloženia ojazdené:



## VAROVANIE

### Hrúbka obloženia pod prístupnou hodnotou

Znížený brzdný účinok, poškodenie brzdy

- Na zaistenie prevádzkovej bezpečnosti brzdovej sústavy nejazdite s brzdovým obložením pod minimálnou hrúbkou.
- Brzdové obloženia si nechajte vymeniť v odbornej dielni, najlepšie u partnera BMW Motorrad .

## Kontrola hladiny brzdovej kvapaliny vpredu



## VAROVANIE

### Príliš málo brzdovej kvapaliny alebo znečistená brzdová kvapalina v nádržke brzdovej kvapaliny

Výrazne znížený brzdný výkon v dôsledku vzduchu, nečistôt alebo vody v brzdovej sústave

- Okamžite ukončíte jazdu, kým nebude porucha odstránená.
- Pravidelne kontrolujte stav brzdovej kvapaliny.
- Dbajte na to, aby ste viečko nádržky brzdovej kvapaliny pred otvorením vyčistili.
- Dbajte na to, aby ste používali brzdovú kvapalinu len zo zapečatených nádob.

–s hlavným vyklápacím stojanom<sup>OV</sup>

- Motocykel postavte na hlavný stojan, pritom dbajte na rovný a pevný podklad.
- Riadidlá otočte do polohy rovno dopredu.<
- Motocykel postavte kolmo, dbajte pri tom na rovný a pevný podklad.
- Riadidlá otočte do polohy rovno dopredu.



- Hladinu brzdovej kvapaliny odčítajte na nádržke brzdovej kvapaliny vpredu 1.

 V dôsledku opotrebovania brzdového obloženia klesne hladina brzdovej kvapaliny v nádržke.



Hladina brzdovej kvapaliny vpredu

Brzdová kvapalina, DOT4

Hladina brzdovej kvapaliny sa nesmie dostať pod značku MIN. (Nádržka brzdovej kvapaliny vo vodorovnej polohe, vozidlo stojí rovno)

Ak hladina brzdovej kvapaliny klesne pod dovolenú úroveň:

- Chybu čo najskôr dajte odstrániť v odbornej dielni, najlepšie u partnera BMW Motorrad.

### Kontrola výšky hladiny brzdovej kvapaliny vzadu

#### VAROVANIE

#### Príliš málo brzdovej kvapaliny alebo znečistená brzdová kvapalina v nádržke brzdovej kvapaliny

Výrazne znížený brzdný výkon v dôsledku vzduchu, nečistôt alebo vody v brzdovej sústave

- Okamžite ukončíte jazdu, kým nebude porucha odstránená.
- Pravidelne kontrolujte stav brzdovej kvapaliny.
- Dbajte na to, aby ste viečko nádržky brzdovej kvapaliny pred otvorením vyčistili.
- Dbajte na to, aby ste používali brzdovú kvapalinu len zo zapečatených nádob.
- Motocykel postavte kolmo, dbajte pri tom na rovný a pevný podklad.

# 166 ÚDRŽBA

–s hlavným vyklápacím stojanom<sup>OV</sup>

- Motocykel odstavte na hlavný stojan, dbajte pri tom na rovný a pevný podklad.<

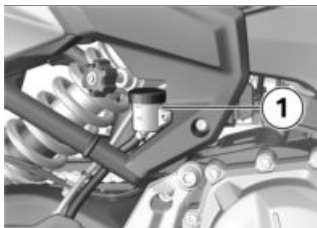

- Hladinu brzdovej kvapaliny odčítajte na nádržke brzdovej kvapaliny vzadu **1**.

 V dôsledku opotrebovania brzdového obloženia klesne hladina brzdovej kvapaliny v nádržke.



 Hladina brzdovej kvapaliny vzadu (vizuálna kontrola)

Brzdová kvapalina, DOT4

 Hladina brzdovej kvapaliny vzadu (vizuálna kontrola)

Hladina brzdovej kvapaliny nesmie byť pod označením **MIN**.

Ak hladina brzdovej kvapaliny klesne pod dovolenú úroveň:

- Chybu dajte čo najskôr odstrániť v odbornej dielni, najlepšie u partnera BMW Motorrad.

## SPOJKA

### Kontrola funkcie spojky

- Páčku spojky stlačte.
  - » Musí byť citelný nárast sily pri silnejšom stláčaní.
- Ak nie je citelný nárast sily pri silnejšom stláčaní:
  - Spojku nechajte skontrolovať v odbornej dielni, najlepšie u partnera BMW Motorrad.

## Kontrola vôľe spojky

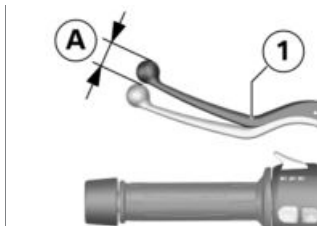

- Páčku spojky **1** viackrát stlačte až k zariadeniu na rukoväti.
- Ľahko stlačte páčku spojky **1**, kým nebudete cítiť odpor, pritom pozorujte vôľu spojky **A**.



Vôľa spojky

3...5 mm (na ručnej páčke vonku, volant v pozícii priameho smeru, pri studenom motore)

Ak vôľa spojky leží mimo tolerance:

- Nastavenie vôľe spojky (▣▣▣ 167).

## Nastavenie vôľe spojky

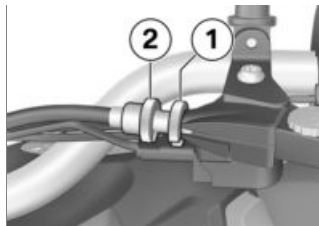

- Uvoľnite poistnú maticu **1**.
- Zväčšenie vôľe spojky: Nastavovaciu skrutku **2** zaskrutkujte do armatúry páčky.
- Zmenšenie vôľe spojky: Nastavovaciu skrutku **2** vyskrutkujte z armatúry páčky.



Vzdialenosť medzi poistnou maticou a maticou (merané vnútri) nesmie byť väčšia ako 14 mm.

Aby bolo nastavenie správnej vôľe spojky možné len vďaka ďalšiemu vyskrutkovaniu, obráťte sa na odbornú dielňu, najlepšie na niektorého partnera BMW Motorrad.

- Kontrola vôľe spojky (▣▣▣ 167).
- Dotiahnite poistnú maticu **1**, pritom pevne držte nastavovaciu skrutku **2**.

## CHLADIACA KVAPALINA

### Kontrola výšky hladiny chladiacej kvapaliny

- Motocykel odstavte, dbajte pri tom na rovný a pevný podklad.

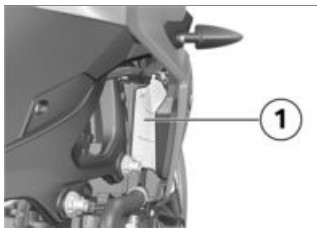

- Hladinu chladiacej kvapaliny odčítajte na vyrovnávacej nádrži 1. Smer pohľadu: Zozadu cez otvor do bočnej kapotáže.



 Požadovaný stav chladiacej kvapaliny

Medzi označením MIN – MAX na vyrovnávacej nádrži (Motor je studený)

Ak hladina chladiacej kvapaliny klesne pod dovolenú úroveň:

- Chladiacu kvapalinu doplňte.

### Doplnenie chladiacej kvapaliny

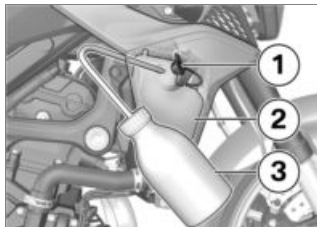

- Otvorte uzáver 1 vyrovnávacej nádržky 2.
- Chladiacu kvapalinu doplňte na požadovanú úroveň pomocou vhodnej nádoby alebo laboratórnej fľaše 3.
- Kontrola výšky hladiny chladiacej kvapaliny (→ 168).
- Uzáver 1 vyrovnávacej nádržky 2 uzavrite.

## PNEUMATIKY

### Kontrola tlaku vzduchu v pneumatikách



#### VAROVANIE

#### Nesprávny tlak vzduchu v pneumatikách

Zhoršené jazdné vlastnosti motocykla, zníženie životnosti pneumatík

- Zaisťujete správny tlak vzduchu v pneumatikách.



#### VAROVANIE

#### Samočinné otvorenie zvislo namontovaných ventilových vložiek pri vysokých rýchlostiach

Náhla strata plniaceho tlaku pneumatík

- Používajte ventilové čiapky s gumovým tesnením a dobre ich zaskrutkujte.
- Motocykel odstavte, dbajte pri tom na rovný a pevný podklad.
- Tlak vzduchu v pneumatikách skontrolujte podľa nasledujúcich údajov.



Tlak nahustenia prednej pneumatiky

2,5 bar (pri studenej pneumatike)



Tlak nahustenia zadnej pneumatiky

2,9 bar (pri studenej pneumatike)

Pri nedostatočnom tlaku vzduchu v pneumatikách:

- Tlak vzduchu v pneumatikách upravte.

### Kontrola hĺbky profilu pneumatík



#### VAROVANIE

#### Jazda na silne ojazdených pneumatikách

Nebezpečenstvo nehody kvôli zhoršeným jazdným vlastnostiam

- Prípadne pneumatiky vymeniť pred dosiahnutím zákonom predpísanej minimálnej hĺbky profilu.
  - Motocykel odstavte, dbajte pri tom na rovný a pevný podklad.
  - Hĺbku profilu pneumatiky odmerajte v hlavných ryhách profilu pomocou značiek opotrebovania.
-  Na každej pneumatike sú do hlavných drážok dezénu vyrazené značky stupňa opotrebovania. Ak je profil pneumatiky ojazdený až na úroveň značiek, je pneumatika

# 170 ÚDRŽBA

úplne opotrebovaná. Polohy značiek sú vyznačené na obvode pneumatiky, napr. písmenami TI, TWI alebo šípkou.

Pri dosiahnutí minimálnej hĺbky profilu:

- Príslušnú pneumatiku vymeňte.

---

## RÁFY

### Kontrola ráfov

- Motocykel odstavte, dbajte pri tom na rovný a pevný podklad.
- Ráfy vizuálne skontrolujte, či nie sú poškodené.
- Poškodené ráfy nechajte skontrolovať, príp. vymeniť v odbornej dielni, najlepšie u partnera BMW Motorrad.

---

## KOLESÁ

### Odporúčané pneumatiky

BMW Motorrad pre každú veľkosť pneumatiky testoval určité druhy pneumatík, ktoré boli odstupňované ako bezpečné. BMW Motorrad nemôže pri iných pneumatikách posúdiť ich vhodnosť, a preto nemôže zaručiť ich bezpečnosť.

BMW Motorrad odporúča používať iba pneumatiky, testované BMW Motorrad.

Podrobné informácie získate u vášho partnera

BMW Motorrad alebo na internete na [bmw-motorrad.com/service](http://bmw-motorrad.com/service)

### Vplyv veľkosti kolies na riadiace systémy podvozka

Veľkosti kolies hrajú pri riadiacich systémoch podvozku dôležitú úlohu. Najmä priemer a šírka kolies tvoria základ všetkých potrebných výpočtov v riadiacej jednotke. Zmena týchto veličín pri zmene kolies za iné než sériovo inštalované kolesá môže viesť k závažným zmenám komfortu regulácie týchto systémov.

Aj kolesá so snímačmi, potrebné na zisťovanie otáčok kolies, musia pasovať k inštalovaným riadiacim systémom a nesmú sa vymeniť.

Ak chcete na vašom motocykli vymeniť kolesá za iné, informujte sa o tom najprv v odbornej dielni, najlepšie u niektorého partnera BMW Motorrad. V niektorých prípadoch je možné údaje uložené v riadiacich jednotkách prispôbiť na nové veľkosti kolies.

## Demontáž predného kolesa

- Odstavte motocykel a dbajte pritom na rovný a pevný podklad.

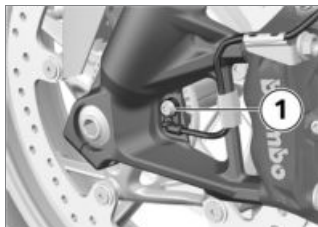

- Odmontujte skrutku 1 a vyberte snímač otáčok kolesa z otvoru.



- Kábel snímača otáčok kolesa vyberte z upevňovacích spôn 2 a 3.
- Upevňovacie skrutky 4 ľavého a pravého brzdového strmeňa vyskrutkujte.

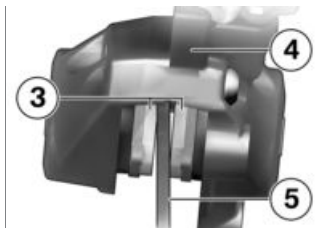

- Brzdové obloženia 3 mierne odtlačte od seba otáčavými pohybmi brzdového strmeňa 4 proti brzdovému kotúču 5.

### POZOR

**Použitie tvrdých predmetov alebo predmetov s ostrými hranami v blízkosti dielca**  
Poškodenie dielca

- Nepoškrabte dielce, príp. ich prelepte alebo zakryte.
- Oblasť ráfov oblepte, aby sa pri demontáži brzdových strmeňov nepoškriabali.

### POZOR

**Neželané stlačenie brzdových obložení**  
Poškodenie dielcov pri nasadení brzdového strmeňa alebo roztláčení brzdových obložení

- Pri uvoľnenom brzdovom strmeni neovládajte brzdú.

## 172 ÚDRŽBA

- Brzdové strmene smerom dozadu a von opatrne stiahnite z brzdových kotúčov.
- Motocykel postavte na vhodný pomocný stojan.
- Montáž stojana zadného kolesa (☞ 160).  
– s hlavným vyklápacím stojanom<sup>OV</sup>
- Motocykel odstavte na hlavný stojan, dbajte pri tom na rovný a pevný podklad.◁
- Motocykel vpredu nadvihnite, kým sa predné koleso voľne neotáča. Na zdvihnutie motocykla použite vhodný stojan predného kolesa.
- Montáž stojana predného kolesa (☞ 159).

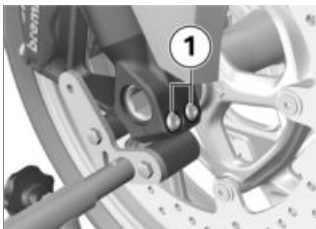

- Právě zvieracie skrutky hriadeľa **1** uvoľnite.

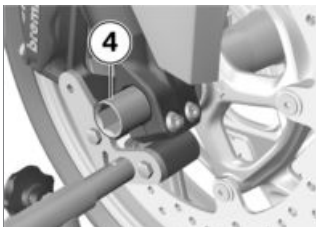

- Os **4** vymontujte; koleso pritom podprite.
- Tuk na hriadeli neodstraňujte.
- Predné koleso vykotúlajte smerom dopredu.

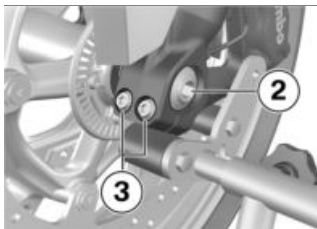

- Vyskrutkujte skrutku hriadeľa **2**.
- Ľavé zvieracie skrutky hriadeľa **3** uvoľnite.

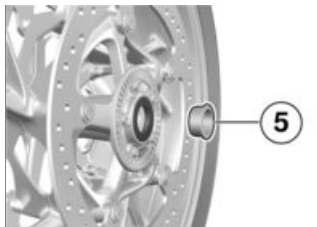

- Vymedzovacie puzdro **5** na ľavej strane vyberte z náboja kolesa.

### Montáž predného kolesa

#### VAROVANIE

##### Použitie kolesa nezodpovedajúceho sérii

Poruchy funkcie pri regulačných zásahoch ABS a ASC/DTC

- Dodržiavajte pokyny týkajúce sa vplyvu veľkosti kolies na riadiaci systém podvozka ABS a ASC/DTC na začiatku tejto kapitoly.

#### POZOR

##### Uťahovanie skrutkových spojov nesprávnym uťahovacím momentom

Poškodenie alebo uvoľnenie skrutkových spojov

- Uťahovacie momenty nechajte bezpodmienečne skontrolovať v odbornej dielni, najlepšie u partnera BMW Motorrad.

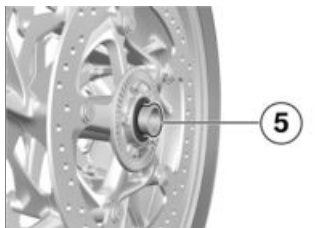

- Namažte behúň dištančného puzdra **5**.

 Mazivá

Unirex N3

- Dištančné puzdro **5** s nákrúžkom smerom von na ľavej strane nasuňte na náboja kolesa.

## POZOR

### Montáž predného kolesa proti smeru otáčania

Nebezpečenstvo nehody

- Dodržujte šípky smeru otáčania na pneumatikách alebo ráfikoch.

- Predné koleso zakotúlajte do vedenia predného kolesa.

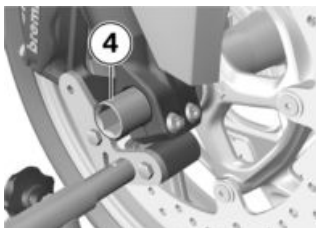

- Namažte zásuvný hriadeľ **4**.

## VAROVANIE

### Neodborná montáž zásuvného hriadeľa

Uvoľnenie predného kolesa

- Po upevnení brzdových strmeňov a uvoľnení odpruženej vidlice pevne utiahnite zásuvný hriadeľ a zovretie hriadeľa s ťahovacím momentom.

- Nadvihnite predné koleso a vložte zásuvný hriadeľ **4** až na doraz.

- Stojan predného kolesa odstráňte a vidlicu predného kolesa opakovane silno zatlačte. Nestláčajte pritom páčku ručnej brzdy.
- Montáž stojana predného kolesa (➡ 159).

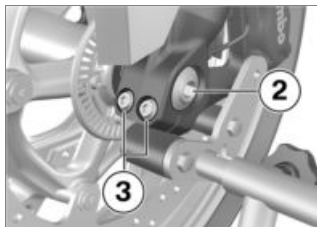

- Namontujte skrutku hriadeľa **2** s predpísaným ťahovacím momentom. Pritom kontrolujte zásuvný hriadeľ na pravej strane.



Skrutka hriadeľa v zásuvnom hriadeľi vpredu

50 Nm

- Ľavé zvieracie skrutky hriadeľa **3** utiahnite predpísaným ťahovacím momentom.



 Zovretie zásuvného hriadeľa

Poradie uťahovania: Skrutky utiahnite striedavo 6-krát

19 Nm



 Zovretie zásuvného hriadeľa

Poradie uťahovania: Skrutky utiahnite striedavo 6-krát

19 Nm



- Právě zvieracie skrutky hriadeľa **1** utiahnite predpísaným uťahovacím momentom.

- Nasadíte brzdové strmene vľavo a vpravo na brzdové kotúče.

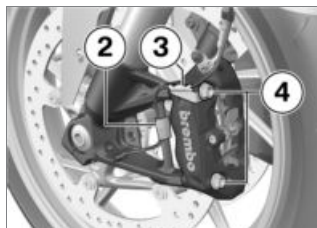

- Upevňovacie skrutky **4** ľavého a pravého brzdového strmeňa upevnite predpísaným uťahovacím momentom.

 Brzdový strmeň na teleskopickej vidlici

38 Nm

# 176 ÚDRŽBA

- Odstráňte nálepky na ráfe.



## VAROVANIE

### Nedoliehajúce brzdové obloženia na brzdový kotúč

Nebezpečenstvo nehody v dôsledku oneskoreného brzdového účinku.

- Pred začiatkom jazdy skontrolujte, či je nástup brzdového účinku bez oneskorenia.
- Brzdu niekoľkokrát stlačte, aby brzdové obloženia dosadli.
- Kábel snímača otáčok kolesa vložte do upevňovacích spôn **2** a **3**.



- Snímač otáčok kolesa nasadíte do otvoru a skrutku **1** upevníte predpísaným ťahovacím momentom.



Snímač otáčok kolesa  
vpredu na vidlici

Prostriedok na zaistenie skrutiek: mikrozapuzdrené

8 Nm

- Odstráňte stojan predného kolesa.

–bez hlavného vyklápacieho stojana<sup>OV</sup>

- Odstráňte pomocný stojan.
- Motocykel postavte na bočnú opierku.◁

### Demontáž zadného kolesa

- Motocykel postavte na vhodný pomocný stojan, pritom dbajte na rovný a pevný podklad.
- Montáž stojana zadného kolesa (→ 160).
- s hlavným vyklápacím stojanom<sup>OV</sup>
- Motocykel odstavte na hlavný stojan, dbajte pri tom na rovný a pevný podklad.◁

- Zadné koleso podložte, napríklad dreveným hranolom, tak, aby po vymontovaní zá-suvného hriadeľa nemohlo vypadnúť.

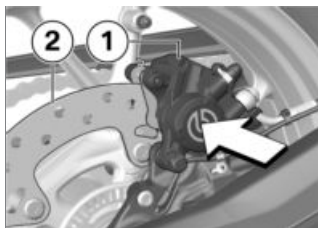

- Pritlačte strmeň brzdy **1** proti brzdovému kotúču **2**.
- » Piesty brzdy sú zatlačené napäť.

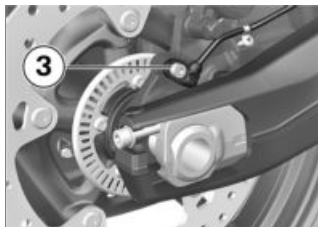

- Odmontujte skrutku **3** a vyberte snímač otáčok kolesa z otvoru.

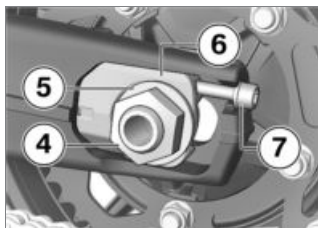

- Odmontujte axiálnu maticu **4** a podložku **5**.

- Uvoľnite nastavovacie skrutky **7** na oboch stranách.
- Odoberte napínač reťaze **6** a os čo možno najviac zasuňte dovnútra.

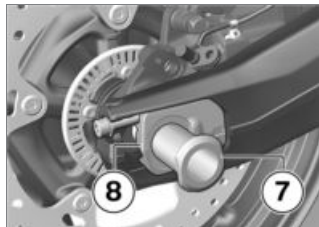

- Zásuvný hriadeľ **7** vyberte a odmontujte napínač reťaze **8**.



- Zadné koleso čo najviac vykotúlajte dopredu a reťaz **9** zložte z reťazového kolesa.



- Zadné koleso smerom dozadu vykotúľajte z výkyvnej vidlice, zároveň potiahnite držiak brzdového strmeňa **10** toľko dozadu, aby sa ráf zadného kolesa mohol vedľa neho presunúť.

 Reťazové koleso a dištančné puzdrá vľavo a vpravo sú v kolese voľné. Pri demontáži dávajte pozor, aby sa diely nepoškodili ani nestratili.

## Montáž zadného kolesa

### VAROVANIE

#### Použitie kolesa nezodpovedajúceho sérii

Poruchy funkcie pri regulačných zásahoch ABS a ASC/DTC

- Dodržiavajte pokyny týkajúce sa vplyvu veľkosti kolies na riadiaci systém podvozka ABS a ASC/DTC na začiatku tejto kapitoly.

### POZOR

#### Uťahovanie skrutkových spojov nesprávnym uťahovacím momentom

Poškodenie alebo uvoľnenie skrutkových spojov

- Uťahovacie momenty nechajte bezpodmienečne skontrolovať v odbornej dielni, najlepšie u partnera BMW Motorrad.
- Zadné koleso na podložení zakotúľajte do výkyvnej vidlice toľko, aby sa dal nasadiť držiak brzdového strmeňa.

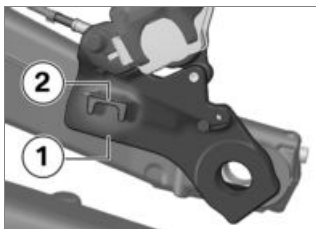

- Držiak brzdového strmeňa **1** nasadíte do vedenia **2**.



- Zadné koleso ďalej zakotúľajte do výkyvnej vidlice, súčasne posuňte dopredu držiak brzdového strmeňa **1**.



- Zadné koleso čo najviac vykotúľajte dopredu a reťaz **7** nasadíte na reťazové koleso.

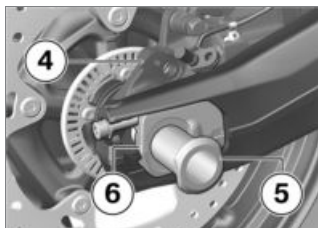

- Napínač reťaze vpravo **6** vložte do výkyvnej vidlice.

- Namažte zásuvný hriadeľ **5** a namontujte do držiaka brzdového strmeňa **4** a na zadné koleso.



Mazivá

Unirex N3

- Dávajte pozor na to, aby os zapadla do otvoru napínača reťaze.

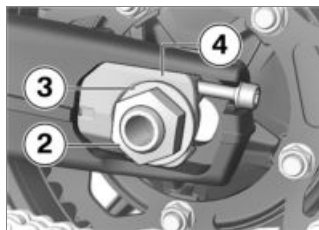

- Namontujte napínač reťaze vľavo **4**.
- Namontujte podložku **3** a axiálnu maticu **2**, avšak ešte nedoťahujte.

–bez hlavného vyklápacieho stojana<sup>OV</sup>

- Odstráňte pomocný stojan.<



- Snímač otáčok kola nasadíte do otvoru a skrutku **1** upevníte predpísaným uťahovacím momentom.



Snímač otáčok kola  
vzadu na držiaku brzdového strmeňa

Prostriedok na zaistenie skrutiek: mikrozapuzdrené

8 Nm



## VAROVANIE

### Nedoliehajúce brzdové obloženia na brzdový kotúč

Nebezpečenstvo nehody v dôsledku oneskoreného brzdového účinku.

- Pred začiatkom jazdy skontrolujte, či je nástup brzdového účinku bez oneskorenia.
- Po skončení práce brzdu niekoľkokrát stlačte, aby brzdové obloženia dosadli.

- Kontrola napnutia reťaze (→ 181).
- Nastavenie napnutia reťaze (→ 181).

## REŤAZ

### Mazanie reťaze



## POZOR

### Nedostatočné čistenie a mazanie hnacej reťaze

Zvýšené opotrebovanie

- Hnaciú reťaz pravidelne čistite a mažte.
- Hnaciú reťaz namažte pri každej 3. zastávke na čerpacej stanici.
- Po jazde za mokra alebo v prašnom a znečistenom prostredí sa premazanie musí vykonať skôr.
- Vypnite zapaľovanie a zaradte neutrál.
- Hnaciú reťaz vyčistite vhodným čistiacim prostriedkom, vysušte a naneste prostriedok na mazanie reťazi.
- Aby ste dosiahli vysoký kilometrický výkon reťaze, odporúča BMW Motorrad používať mazivo na reťaze BMW Motorrad alebo:



### Mazivá

Sprej na reťaz, kompatibilný s O-krúžkom

- Prebytočné mazivo zotrite.

### Kontrola napnutia reťaze

- Odstavte motocykel a dbajte pritom na rovný a pevný podklad.
- Zadné koleso otáčajte dovtedy, kým nedosiahnete miesto s najmenším previsom reťaze.

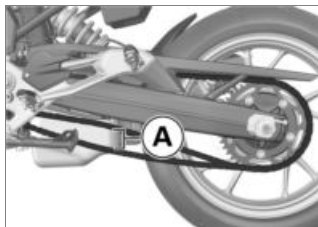

- Reťaz v strede medzi pastorkom a reťazovým kolesom potlačte nahor a nadol pomocou skrutkovača a odmerajte rozdiel **A**.



### Previs reťaze

35...45 mm (Nezapažené vozidlo na bočnom stojane)

–so znížením<sup>OV</sup>



### Previs reťaze

30...40 mm (Nezapažené vozidlo na bočnom stojane)◁

Ak odmeraná hodnota leží mimo dovolenej tolerancie:

- Nastavenie napnutia reťaze (→ 181).

### Nastavenie napnutia reťaze

- Odstavte motocykel a dbajte pritom na rovný a pevný podklad.

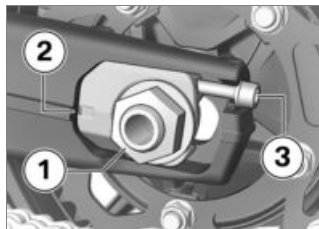

- Uvoľnite axiálnu maticu **1**.
- Pomocou nastavovacích skrutiek **3** vľavo a vpravo nastavte napnutie reťaze.
- Kontrola napnutia reťaze (→ 181).
- Dbajte na to, aby vľavo a vpravo bola nastavená rovnaká hodnota na stupnici **2**.
- Maticu nasúvacej osi **1** utiahnite predpísaným ťahovacím momentom.

## 182 ÚDRŽBA



Zásuvný hriadeľ zadného kolesa vo výkyvnej vidlici

Prostriedok na zaistenie skrutiek: mechanické

100 Nm



- Skontrolujte, či podložka **4** kompletne dolieha na hlavu skrutky **3** a v prípade potreby ju upravte.

### Kontrola opotrebovania

#### reťaze

#### Predpoklad

Napnutie reťaze je správne nastavené.

- Odstavte motocykel a dbajte pritom na rovný a pevný podklad.

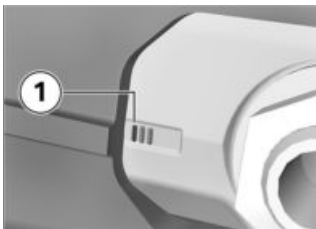

- Skontrolujte, či je úplne viditeľná tretia ryska značky **1**. Ak je tretia ryska značky **1** úplne viditeľná, skontrolujte dĺžku reťaze:
  - Zaraďte 1. stupeň.
  - Zadné koleso otáčajte v smere jazdy, kým sa reťaz nenapne.
- Zistite dĺžku reťaze cez stred 10 nitov pod výkyvnou vidlicou zadného kolesa.
- Zadné koleso otočte v smere jazdy a zistite dĺžku reťaze na 3 rôznych miestach.



prípustná dĺžka reťaze

max. 144 mm (merané cez **stred** desiatich nitov, ťah reťaze)

Ak reťaz dosiahla maximálnu prípustnú dĺžku:

- Obráťte sa na odbornú dielňu, najlepšie na partnera BMW Motorrad.

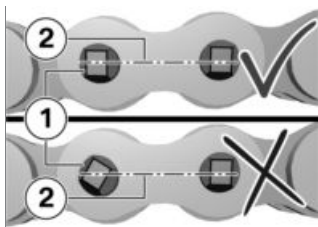

- Skontrolujte, či sa hlava nitu **1** neotočila.

Hlavy nitu sú súbežné s osou reťaze **2**.

- Nitovanie je v poriadku.

Ak sa otočila jedna alebo viac hláv nitu:

- Obráťte sa na odbornú dielňu, najlepšie na partnera BMW Motorrad.

## ŽIAROVKY

### Výmena LED žiaroviek



#### VAROVANIE

**Prehliadnutie vozidla v cestnej doprave výpadkom osvetlenia vozidla.**

Bezpečnostné riziko

- Chybné žiarovky podľa čo najskôr vymeňte. V tejto súvislosti sa obráťte na odbornú dielňu, najlepšie na niektorého partnera BMW Motorrad.

Všetky žiarovky vozidla sú LED žiarovky. Životnosť LED žiaroviek je vyššia ako predpokladaná životnosť vozidla. Ak je niektorá LED žiarovka chybná, obráťte sa na odbornú dielňu, najlepšie na niektorého partnera BMW Motorrad.

## POMOC PRI ŠTARTOVANÍ



#### UPOZORNENIE

**Kontakt s časťami zapalovacieho zariadenia pod napätím pri bežiacom motore**

Úraz elektrickým prúdom

- Pri bežiacom motore sa nedotýkajte žiadnych častí zapalovacieho zariadenia.



#### POZOR

**Príliš silný prúd pri pomocnom štartovaní motocykla**

Nebezpečenstvo požiaru káblov alebo poškodenia elektroniky vozidla

- Motorku núdzovo neštartujte cez zásuvku, ale výlučne cez póly akumulátora.

## POZOR

### Kontakt medzi pólovými svorkami pomocného štartovacieho kábla a vozidlom

Nebezpečenstvo skratu

- Používajte štartovacie káble s úplne izolovanými pólovými svorkami.

## POZOR

### Pomocné štartovanie s napätím väčším ako 12 V.

Poškodenie elektroniky vozidla

- Akumulátor vozidla, poskytujúceho prúd na štartovanie, musí mať napätie 12 V.
- Demontáž sedadla (▮▮▮ 85).
- Akumulátor pri cudzej pomoci pri štartovaní neodpájajte od palubnej siete.

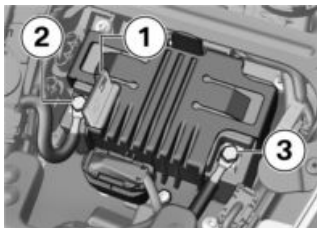

- Zatlačte zaistenie a vyklopte kryt kladného pólu **1**.

- Pomocou červeného štartovacieho kábla najprv prepojte kladný (+) pól vybitého akumulátora s kladným (+) pólom pomocného akumulátora (kladný pól na tomto vozidle: poloha **2**).
- Čierny štartovací kábel pripojte na záporný (-) pól pomocného akumulátora a potom na záporný (-) pól vybitého akumulátora (záporný pól na tomto vozidle: poloha **3**).
-  Alternatívne sa namiesto záporného (-) pólu akumulátora môže použiť aj skrutka pružiacej jednotky.
- Motor pomocného vozidla počas štartovania s cudzou pomocou nechajte bežať.
- Motor vozidla s vybitým akumulátorom štartujte obvyklým spôsobom, pri zlyhaní pokusu o naštartovanie zopakujte štartovanie až po niekoľkých minútach, aby ste šetřili štartér a pomocný akumulátor.
- Obidva motory pred odpojením káblov nechajte niekoľko minút bežať.
- Štartovacie káble odpojte najprv zo záporného a potom z kladného pólu.

 Na naštartovanie motora nepoužívajte nijaké štartovacie spreje alebo podobné pomocné prostriedky.

- Montáž sedadla (☞ 85).

## AKUMULÁTOR

### Pokyny na údržbu

Správne ošetrovanie, nabíjanie a skladovanie predlžuje životnosť akumulátora a je predpokladom pre uplatnenie prípadných nárokov vyplývajúcich zo záruky.

Na dosiahnutie dlhej životnosti akumulátora by ste mali dodržiavať nasledujúce body:

- Povrch akumulátora udržiavajte čistý a suchý.
- Akumulátor neotvárajte.
- Nedopĺňajte vodu.
- Pri nabíjaní akumulátora dodržiavajte pokyny na nabíjanie na nasledujúcich stranách.
- Akumulátor neprevracajte.

### POZOR

#### Vybíjanie pripojeného akumulátora elektronikou vozidla (napr. hodiny)

Hlboké vybitie akumulátora; tým sa vylúči záruka

- Pri prestávkach v používaní motocykla, dlhších ako 4 týždne, by sa mala k akumulátoru pripojiť nabíjačka na udržiavacie dobitie.

 BMW Motorrad vyvinul nabíjačku špeciálne prispôbenú elektronike vášho motocykla. S touto nabíjačkou môžete váš akumulátor udržiavať nabitý v pripojenom stave i pri dlhších prestávkach v jazde. Ďalšie informácie získate u vášho partnera BMW Motorrad.

#### Nabíjanie pripojeného akumulátora

- Prístroje pripojené do zásuviek odstráňte.

## POZOR

### **Nabíjanie pripojeného akumulátora na póloch akumulátora**

Poškodenie elektroniky vozidla

- Akumulátor pred nabíjaním odpojte na póloch akumulátora.

## POZOR

### **Nevhodné nabíjačky pripojené na zásuvku**

Poškodenie nabíjačky a elektroniky vozidla

- Použite vhodnú nabíjačku BMW. Vhodnú nabíjačku zakúpíte u partnera BMW Motorrad.

## POZOR

### **Nabíjanie úplne vybitého akumulátora prostredníctvom zásuvky alebo prídavnej zásuvky**

Poškodenie elektroniky motocykla

- Úplne vybitý akumulátor (napätie akumulátora nižšie ako 12 V, pri zapnutí zapalovania sa nerozsvietia kontrolky a multifunkčný displej) nabíjajte vždy priamo na póloch **odpojeného** akumulátora.

- Pripojený akumulátor nabíjajte cez zástrčku.

 Elektronika motocykla zistí, kedy je akumulátor úplne nabitý. V takomto prípade sa zásuvka odpojí.

- Dodržiavajte návod na používanie nabíjačky.

 Ak akumulátor nemôžete nabíjať cez zásuvku, použitá nabíjačka pravdepodobne nie je prispôbená elektronike vášho motocykla. V takomto prípade nabíjajte akumulátor priamo cez póly odpojeného akumulátora.

## Nabíjanie odpojeného akumulátora

- Akumulátor nabíjate vhodnou nabíjačkou.
- Dodržiavajte návod na používanie nabíjačky.
- Po nabití odpojte z pólov nabíjačky káblové svorky.

 Pri dlhších prestávkach sa akumulátor musí pravidelne dobíjať. Dodržiavajte pritom návod na používanie vášho akumulátora. Pred uvedením do prevádzky (začiatkom sezóny) sa akumulátor musí opäť úplne nabiť.

## Demontáž akumulátora

- Odstavte motocykel a dbajte pritom na rovný a pevný podklad.
- Demontáž sedadla (☞ 85). –s varovným systémom proti odcudzeniu (DWA)<sup>OV</sup>
- V prípade potreby vypnite varovné zariadenie proti odcudzeniu.◀
- Vypnite zapalovanie.

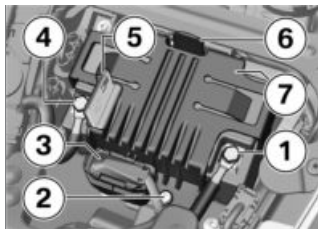

## POZOR

### Nesprávne odpojenie akumulátora

Nebezpečenstvo skratu

- Dodržte poradie odpájania.

- Najprv odpojte záporné vedenie akumulátora **1**.
- Zatlačte zaistenie a vyklopte kryt kladného pólu **5**.
- Potom odpojte kladné vedenie akumulátora **4**.
- Odpojte konektor **3**.
- Vyskrutkujte skrutku **2**.
- Zaistenie **6** krátko potlačte dozadu.
- Vyberte držiak akumulátora **7**.
- Akumulátor vyberte smerom nahor; ak to nejde, pomôžte si kývavými pohybmi.

## Montáž akumulátora

 Ak bolo vozidlo na dlhší čas odpojené od akumulátora, musí sa do združeného prístroja zapísať aktuálny dátum, aby sa zaručila riadna fun-

## 188 ÚDRŽBA

kcia indikácie servisnej prehlíadky.

- Vypnite zapalovanie.
- Akumulátor kladným pólom vpravo v smere jazdy vložte do priehradky.

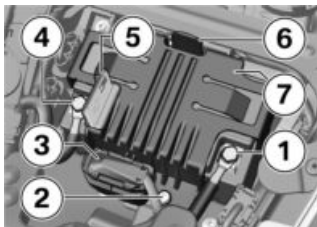

- Nasadíte držiak akumulátora 7. Držiak 6 počutelne zapadne.
- Zaskrutkujte skrutku 2.
- Pripojte konektor 3.
- Vyklopte kryt kladného pólu 5.



### POZOR

#### Neodborné napojenie batérie

Nebezpečenstvo skratu

- Dodržte postup montáže.
- Montáž kladného vedenia akumulátora 4.
- Zatvorte kryt kladného pólu 5.

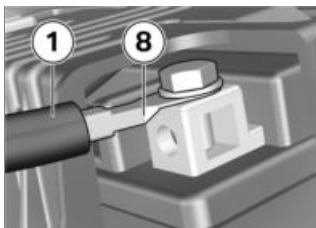

- Záporné vedenie 1 namontujte do vybratia 8.

–s varovným systémom proti odcudzeniu (DWA)<sup>OV</sup>

- V prípade potreby zapnite výstražné zariadenie proti odcudzeniu.◁
- Montáž sedadla (▣ 85).
- Nastavenie hodín (▣ 97).
- Nastavenie dátumu (▣ 96).

## POISTKY

### Výmena hlavnej poistky



### POZOR

#### Premostenie chybných poistiek

Nebezpečenstvo skratu a požiaru

- Nepremosťujte chybné poistky.
- Chybné poistky vymeňte za nové.

- Vypnite zapalovanie.

- Motocykel odstavte, dbajte pri tom na rovný a pevný podklad.
- Demontáž sedadla (▣▣▣ 85).

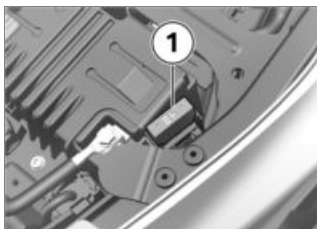

- Poškodenú poistku **1** vymeňte.

 Pri častých poruchách poistiek nechajte elektrickú sústavu skontrolovať v odbornej dielni, najlepšie u partnera BMW Motorrad.



hlavná poistka

40 A (Regulátor napätia)

- Montáž sedadla (▣▣▣ 85).

## Výmena poistiek

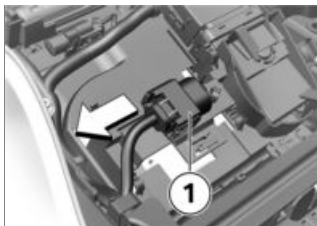

- Vypnite zapalovanie.
- Demontáž sedadla (▣▣▣ 85).
- Vytiahnite bezpečnostný box **1**.

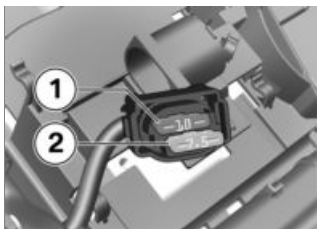

**POZOR**

### Premostenie chybných poistiek

Nebezpečenstvo skratu a požiaru

- Nepremosťujte chybné poistky.
- Chybné poistky vymeňte za nové.

- Poškodenú poistku **1** alebo **2** vymeňte podľa obsadenia.

# 190 ÚDRŽBA

 Pri častých poruchách poistiek nechajte elektrickú sústavu skontrolovať v odbornej dielni, najlepšie u partnera BMW Motorrad.



Poistková skrinka

10 A (Pozícia (v ráme) 1: združený prístroj, varovný systém proti od cudzeniu (DWA), zámok riadenia a zapalovania, krabica pre diagnostickú zástrčku, hlavné relé cievky)

7,5 A (Pozícia (v ráme) 2: ľavý kombinovaný spínač, kontrola tlaku v pneumatikách (RDC))

- Vložte bezpečnostný box.
- Montáž sedadla (▣▣▣ 85).

## DIAGNOSTICKÁ ZÁSTRČKA

### Uvoľnenie diagnostickej zástrčky



#### UPOZORNENIE

**Nesprávny postup pri od pájaní diagnostickej zástrčky pre diagnostiku On-Board**  
Funkčné poruchy vozidla

- Diagnostickú zástrčku nechajte odpojiť výlučne počas BMW Service odbornej dielni alebo inej autorizovanej osobe.
- Prácu nechajte vykonať zodpovedajúco vyškolený personál.
- Dodržiavajte ustanovenia výrobcu vozidla.

- Demontáž sedadla (▣▣▣ 85).

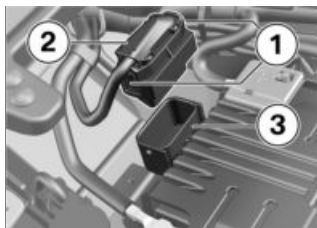

- Stlačte na oboch stranách zaistenia **1**.
- Uvoľnite diagnostickú zástrčku **2** z držiaka **3**.
- » Rozhranie diagnostického a informačného systému mô-

žete pripojiť na diagnostickú zástrčku **2**.

### Prípevnenie diagnostickej zástrčky

- Uvoľnenie rozhrania pre diagnostický a informačný systém.

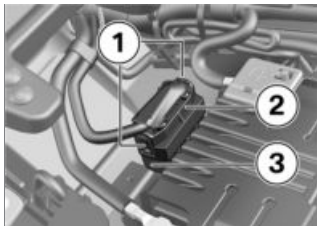

- Zasuňte diagnostickú zástrčku **2** do držiaka **3**.  
» Zaistenia **1** zaklapnú.
- Montáž sedadla (▮▮▮ 85).

**PRÍSLUŠENSTVO**

**10**

---

<b>VŠEOBECNÉ POKYNY</b>	<b>194</b>
<b>ZÁSUVKY</b>	<b>194</b>
<b>MÄKKÝ KUFOR</b>	<b>195</b>
<b>HORNÝ KUFOR</b>	<b>196</b>
<b>NAVIGAČNÝ SYSTÉM</b>	<b>198</b>

## VŠEOBECNÉ POKYNY



### UPOZORNENIE

#### Použitie cudzích produktov

Bezpečnostné riziko

- Spoločnosť BMW Motorrad nemôže pri každom cudzom výrobku posúdiť, či je možné použiť ho na vozidlách BMW bez bezpečnostného rizika. Nevzťahuje sa to ani na prípad, ak bolo udelené špecifické úradné povolenie v danej krajine. Takéto skúšky nemôžu vždy zohľadniť všetky podmienky používania na vozidlách BMW a preto sú sčasti nedostatočné.
- Používajte iba diely a príslušenstvo, ktoré sú schválené pre vaše vozidlo BMW.

Výrobca BMW skontroloval dielce a príslušenstvo z hľadiska bezpečnosti, funkcie a vhodnosti. BMW preberá záruku za výrobok. BMW neručí za neuvolnené dielce a príslušenstvo akéhokoľvek druhu. Pri všetkých zmenách dodržujte zákonné ustanovenia. Orientujte sa podľa Vyhlášky o cestnej premávke platnej vo vašej krajine.

Váš partner BMW Motorrad vám ponúka kvalifikované poradenstvo pri výbere originálnych BMW dielcov, príslušenstva a ostatných výrobkov. Viac informácií týkajúcich sa príslušenstva nájdete na stránke:

**[bmw-motorrad.com/equipment](http://bmw-motorrad.com/equipment)**

## ZÁSUVKY

Pokyny na používanie zásuviek:

### Automatické vypnutie

Zásuvky sa automaticky vypnú za nasledujúcich okolností:

- Pri príliš nízkom napätí akumulátora, aby sa zachovala schopnosť naštartovania vozidla.
- Pri prekročení maximálnej zaťažiteľnosti, uvedenej v technických údajoch.
- Počas štartovania.

### Používanie prídavných zariadení

Prídavné zariadenia pripojené do zásuviek sa smú zapínať iba pri zapnutom zapaľovaní. Ak sa potom zapaľovanie vypne, prídavné zariadenie ostane zapnuté. Po cca 15 minútach po vypnutí zapaľovania sa zásuvky na odľahčenie palubnej siete vypnú.

Elektronika vozidla pravdepodobne nedokáže rozpoznať prídavné zariadenia s malou spotrebou prúdu. V týchto prípadoch sa po vypnutí zapalovania zásuvky vypnú skôr.

### Uloženie káblov

Pri pokladaní káblov od zásuviek k prídavným zariadeniam dodržte toto:

- Káble nesmú obmedzovať vodiča.
- Káble nesmú obmedzovať doraz riadidiel a jazdné vlastnosti.
- Káble nesmú byť zaseknuté.

## MÄKKÝ KUFOR

### Montáž mäkkého kufra

- s držiakom kufra vľavo/vpravo<sup>OV</sup>
- s kufrom<sup>OP</sup>

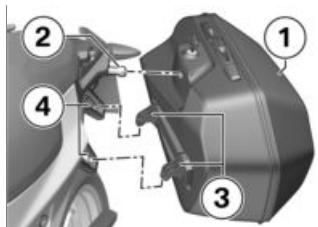

- Mäkký kufor **1** zaveste pomocou úchytiak **3** zhora do držiakov **4** a vložte do aretácie **2**.



- Otočte kľúč **1** proti smeru jazdy a zatlačte mäkký kufor do aretácie.
- » Mäkký kufor zapadne do aretácie.

### Demontáž mäkkého kufra

- s držiakom kufra vľavo/vpravo<sup>OV</sup>
- s kufrom<sup>OP</sup>



- Otočte kľúč **1** proti smeru jazdy.

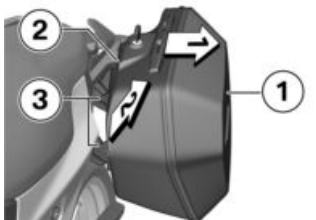

- Uvoľníte mäkký kufor **1** v smere šípky **1** z aretácie **2**. Potom zdvihnete mäkký kufor **1** v smere šípky **2** z úchytiak **3**.

## Maximálne zaťaženie a maximálna rýchlosť

- s držiakom kufrá vľavo/vpravo<sup>OV</sup>
- s kufrom<sup>OP</sup>

Dbajte na maximálne zaťaženie a maximálnu rýchlosť.



Maximálna rýchlosť pre jazdy s kufrom

max. 180 km/h



Zaťaženie na kufor

max. 5 kg

## HORNÝ KUFOR

### Otvorenie horného kufrá

- s horným kufrom<sup>OP</sup>
- s nosičom batožiny<sup>OP</sup>



- Kľúč v zámku horného kufrá otočte do polohy **1**.



- Zámok **1** potlačte dopredu.  
» Odomykacia páčka **2** vyskočí.
- Odomykaciu páčku **2** potiahnite úplne nahor a veko horného kufrá otvorte.

### Zamknutie horného kufra

- s horným kufrom <sup>OP</sup>
- s nosičom batožiny <sup>OP</sup>



- Odomykaciu páčku **1** potiahnite úplne nahor.
- Veko horného kufra zavrite a podržte. Dbajte na to, aby sa v kufri neprivilrel žiaden predmet.

 Horný kufr sa dá tiež zatvoriť, keď je zámok v polohe LOCK. Pred zatvorením horného kufra sa uistite, či kľúče nezostali v hornom kufri.



- Odomykaciu páčku **1** zatlačte nadol, kým nezapadne.

- Kľúč v zámku horného kufra otočte do polohy LOCK (ZAMKNÚŤ) a vytiahnite.

### Demontáž horného kufra

- s horným kufrom <sup>OP</sup>
- s nosičom batožiny <sup>OP</sup>



- Kľúč **1** otočte v smere pohybu hodinových ručičiek do polohy RELEASE.
- » Rukoväť vyskočí.



- Rukoväť **1** vyklopte úplne nahor.
- Kufr vzadu nadvihnite a snímte z nosiča.

# 198 PRÍSLUŠENSTVO

## Nasadenie horného kufra

- s horným kufrom <sup>OP</sup>
- s nosičom batožiny <sup>OP</sup>

- Rukoväť až na doraz vyklopte nahor.



- Kufor zaveste do nosiča. Dbajte na to, aby sa háky **1** bezpečne zavesili do príslušných úchyto **2**.



- Rukoväť **1** zatlačte nadol, kým nezapadne.
- Kľúč v zámku horného kufra otočte do polohy LOCK (ZAMKNÚŤ) a vytiahnite.

## Maximálne zaťaženie a maximálna rýchlosť

- s horným kufrom <sup>OP</sup>
- s nosičom batožiny <sup>OP</sup>

Dbajte na maximálne zaťaženie a maximálnu rýchlosť.

 Maximálna rýchlosť pri jazdách s naloženým horným kufrom

max. 180 km/h

 Zaťaženie horného kufra

max. 5 kg

## NAVIGAČNÝ SYSTÉM

- s prípravou pre navigačný systém <sup>OV</sup>

### Bezpečné upevnenie navigačného zariadenia

 Príprava pre navigáciu je vhodná od BMW Motorrad Navigator IV.

 Bezpečnostný systém pre Mount Cradle neposkytuje ochranu proti odcudzeniu. Po každej jazde odoberte navigačný systém a bezpečne ho uschovajte.

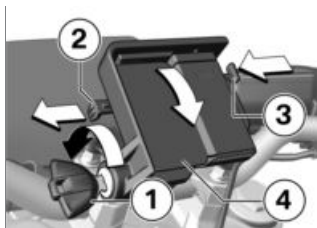

- Klúč zapalovania **1** otočte proti smeru pohybu hodinových ručičiek.
- Zaistenie blokovania **2** potiahnite **dol'ava**.
- Zatlačte blokovanie **3**.  
» Mount Cradle je odblokovaný a kryt **4** je možné odobrať dopredu otočným pohybom.

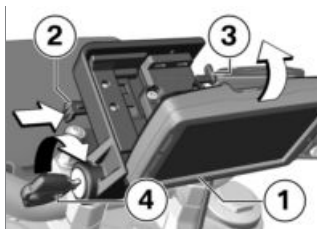

- Navigačný prístroj **1** nasadíte v dolnej časti a otočným pohybom vychýľte dozadu.  
» Navigačný prístroj sa počuteľne zaistí.
- Zaistenie blokovania **2** posuňte úplne **doprava**.  
» Blokovanie **3** je zaistené.

- Klúč zapalovania **4** otočte v smere pohybu hodinových ručičiek.  
» Navigačný prístroj je zaistený a môže sa vytiahnuť klúč od vozidla.

### Odobratie navigačného prístroja a namontovanie krytu



**POZOR**

#### Prach a nečistoty na kontaktoch Mount Cradle

Poškodenie kontaktov

- Po ukončení každej jazdy opäť namontujte kryt.

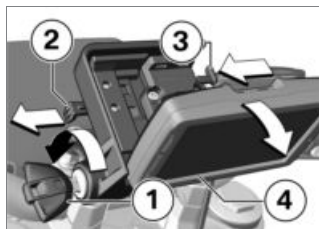

- Klúč zapalovania **1** otočte proti smeru pohybu hodinových ručičiek.
- Zaistenie blokovania **2** potiahnite úplne **dol'ava**.  
» Blokovanie **3** je odistené.
- Blokovanie **3** posuňte úplne **dol'ava**.  
» Navigačný prístroj **4** sa odblokuje.

## 200 PRÍSLUŠENSTVO

- Navigačný prístroj **4** odoberte sklopným pohybom nadol.

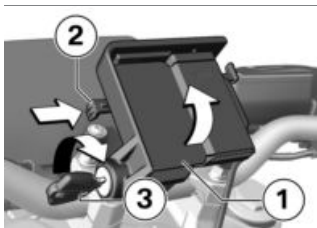

- Kryt **1** nasadíte v dolnej časti a otočným pohybom vychýľte nahor.
- » Kryt počuteľne zapadne.
- Zaistenie blokovanie **2** posuňte **doprava**.
- Kľúč zapalovania **3** otočte v smere pohybu hodinových ručičiek.
- » Kryt **1** je zaistený.

### Ovládanie navigačného systému

 Nasledujúci popis sa vzťahuje na BMW Motorrad Navigator V a BMW Motorrad Navigator VI. BMW Motorrad Navigator IV neponúka všetky opísané možnosti.

 Podporuje sa iba najnovšia verzia komunikačného systému BMW Motorrad. Prípadne je potrebná aktualizácia softvéru komunikačného systému BMW Motorrad.

V takomto prípade sa prosím obráťte na vášho partnera BMW Motorrad.

Ak je zabudované zariadenie BMW Motorrad Navigator a ovládanie je nastavené na Navigator (►► 93), môžete niektoré jeho funkcie ovládať priamo z riadidiel.

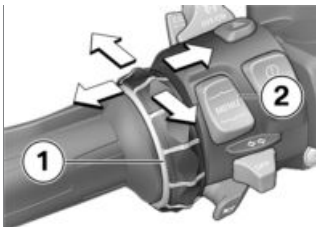

Ovládanie navigačného systému prebieha prostredníctvom ovládača Multi-Controller **1** a prepínacím tlačidlom MENU **2**.

### Otáčanie ovládača Multi-Controller **1** nahor a nadol

Na stránke kompasu a Mediaplayer: Zvýšenie, resp. zníženie hlasitosti cez Bluetooth pripojeného komunikačného systému BMW Motorrad.

V špeciálnom menu BMW: Voľba bodov menu.

### **Krátke naklonenie ovládača Multi-Controller 1 doľava a doprava**

Prepínanie medzi hlavnými stránkami zariadenia Navigator:

- Náhľad mapy
- Kompas
- Mediaplayer
- Špeciálna ponuka BMW
- Strana Môj motocykel

### **Dlhé naklonenie ovládača Multi-Controller 1 doľava a doprava**

Aktivovanie konkrétnych funkcií na displeji Navigator. Tieto funkcie sú označené šípkou vpravo alebo šípkou vľavo nad príslušným dotykovým poľom.



Funkciu vyvoláte dlhým zatlačením doprava.



Funkciu vyvoláte dlhým zatlačením doľava.

### **Stlačte prepínacie tlačidlo MENU 2 nadol**

Prepnite zameranie ovládania na zobrazenie Pure Ride.

Jednotlivo môžu byť ovládané nasledujúce funkcie:

### **Náhľad mapy**

- Otočenie nahor: zväčšenie výrezu mapy (Zoom in).
- Otočenie nadol: zmenšenie výrezu mapy (Zoom out).

### **Špeciálna ponuka BMW**

- Hovorenie: Zopakovanie posledného navigačného oznámenia.
- Bod cesty: Uloženie aktuálneho bodu cesty ako obľúbený.
- Domov: Spustí navigáciu na adresu domova (je sivé, ak nie je nastavená adresa domova).
- Tichý: Zapnutie, príp. vypnutie automatických navigačných hlásení (vyp.: na displeji sa v hornom riadku zobrazí prečiarknutý symbol pier). Navigačné hlásenia je možné naďalej ohlasovať prostredníctvom „hovorenia“. Všetky ostatné výstupy zvuku ostanú zapnuté.
- Vypnúť zobrazenie: Vypnúť displej.
- Zavolať domov: Zavolá na domáce telefónne číslo uložené v navigátore (zobrazené iba vtedy, ak je prepojený telefón).
- Obchádzka: Aktivuje funkciu obchádzky (zobrazené iba vtedy, ak je aktívna cesta).

## 202 PRÍSLUŠENSTVO

–Preskočiť: Preskočí nasledujúci bod cesty (zobrazené iba vtedy, ak cesta disponuje bodmi cesty).

### Môj motocykel

- Otočenie: zmení počet zobrazených údajov.
- Kliknutím na dátové pole na displeji sa otvorí ponuka na voľbu údajov.
- Hodnoty, ktoré sú k dispozícii pre voľbu, sú závislé od zabudovaného osobitného vybavenia.

 Funkcia Mediaplayer je k dispozícii len pri používaní prístroja Bluetooth podľa štandardu A2DP, napríklad komunikačného systému BMW Motorrad.

### Mediaplayer

- Dlhé stlačenie doľava: prehrávanie predchádzajúcej skladby.
- Dlhé stlačenie doprava: prehrávanie nasledujúcej skladby.
- Otáčanie zvyšuje, príp. znižuje hlasitosť komunikačného systému Bluetooth spojeného cez BMW Motorrad.

### Kontrolné a varovné hlásenia



Kontrolné a varovné hlásenia motocykla sa zobrazujú s príslušným symbolom **1** vľavo hore na náhľade mapy.

 Ak je spojený komunikačný systém BMW Motorrad, pri varovaní sa dodatočne prehrá tón upozornenia.

Pri viacerých aktívnych varovných hláseniach sa pod varovným trojuholníkom uvádza počet hlásení.

Kliknutím na varovný trojuholník sa pri viac ako jednom hlásení otvorí zoznam so všetkými varovnými hláseniami.

Ak sa zvolí niektoré hlásenie, zobrazia sa dodatočné informácie.

 Detailné informácie nie je možné zobraziť pre všetky varovania.

### **Osobitné funkcie**

Integráciou systému BMW Motorrad Navigator dochádza k odlišnostiam v niektorých opisoch v návode na obsluhu Navigatora.

### **Varovanie rezervy paliva**

Nastavenia ukazovateľa hladiny paliva nie sú dostupné, pretože varovanie o rezerve sa odovzdáva z vozidla do Navigatora. Ak je hlásenie aktívne, pri kliknutí na hlásenie sa zobrazia najbližšie sa nachádzajúce čerpace stanice.

### **Zobrazenie času a dátumu**

Časové zobrazenie a dátum sa z Navigatora prenášajú do motocykla. Na prevzatie času do displeja TFT sa musí dodatočne v menu *Settings, System settings, Date and time* aktivovať funkcia *GPS synchronisation*.

### **Bezpečnostné nastavenia**

BMW Motorrad Navigator V a BMW Motorrad Navigator VI je možné pomocou štvormiestneho PIN chrániť proti neoprávnenému používaniu (Garmin Lock). Ak sa táto funkcia aktivuje, pričom navigátor je nainštalovaný vo vozidle a zapalovanie je zapnuté, dostanete

otázku, či sa toto vozidlo má pridať do zoznamu zabezpečených vozidiel. Ak túto otázku potvrdíte pomocou „Áno“, Navigator uloží identifikačné číslo tohto vozidla.

Do pamäte je možné uložiť maximálne päť identifikačných čísiel vozidiel.

Ak sa následne Navigator zapnutím zapalovania zapne v niektorom z týchto vozidiel, zadávanie PIN už nie je potrebné.

Ak sa Navigator v zapnutom stave z vozidla vymontuje, potom sa z bezpečnostných dôvodov spustí zadanie PIN.

### **Jas obrazovky**

V nainštalovanom stave sa jas obrazovky zadáva cez motocykel. Manuálne zadávanie nie je potrebné.

Automatické nastavenie je možné na želanie vypnúť v Navigatore v nastaveniach displeja.

**OŠETROVANIE**

**11**

---

<b>PROSTRIEDKY NA OŠETROVANIE</b>	<b>206</b>
<b>UMÝVANIE VOZIDLA</b>	<b>206</b>
<b>ČISTENIE CHÚLOSTIVÝCH ČASTÍ VOZIDLA</b>	<b>207</b>
<b>OŠETROVANIE LAKU</b>	<b>208</b>
<b>KONZERVOVANIE</b>	<b>209</b>
<b>ODSTAVENIE MOTOCYKLA</b>	<b>209</b>
<b>UVEDENIE MOTOCYKLA DO PREVÁDZKY</b>	<b>209</b>

## PROSTRIEDKY NA OŠETROVANIE

BMW Motorrad odporúča používať prostriedky na čistenie a ošetrovanie, ktoré ste získali od vášho partnera BMW Motorrad. BMW Care Products obsahujú kontrolované suroviny, sú testované v laboratóriu a odskúšané v praxi a ponúkajú optimálne ošetrovanie a ochranu materiálov použitých vo vašom vozidle.



### POZOR

#### **Používanie nevhodných čistiacich a ošetrovacích prostriedkov**

Poškodenie dielcov vozidla

- Nepoužívajte rozpúšťadlá, ako nitroriedidlo, prostriedky na čistenie za studena, palivo a pod., ani čistiace prostriedky s obsahom alkoholu.



### POZOR

#### **Použitie silno kyslých alebo silno alkalických čistiacich prostriedkov**

Poškodenie dielcov vozidla

- Dodržiavajte pomer riedenia uvedený na obale čistiaceho prostriedku.
- Nepoužívajte silno kyslé ani silno alkalické čistiace prostriedky.

## UMÝVANIE VOZIDLA

BMW Motorrad odporúča pred umývaním vozidla odstrániť hmyz a zmäkčiť nepoddajné nečistoty z lakovaných častí odstraňovačom hmyzu BMW.

Aby sa zabránilo vytváraniu škvŕn, vozidlo neumývajte bezprostredne po silnom zohriatí slnečným žiarením alebo na priamom slnku.

Vidlice pravidelne čistite od nečistôt.

Najmä v zimných mesiacoch dbajte na častejšie umývanie. Na odstránenie posypovej soli opláchnite motocykel hneď po skončení jazdy studenou vodou.

**VAROVANIE**

**Vlhké brzdové kotúče a brzdové obloženia po umývaní vozidla, po prejazde cez vodu alebo pri daždi**

Znížený brzdny účinok, nebezpečenstvo nehody

- Brzdite včas, kým sa brzdové kotúče a brzdové obloženie nevysušia, resp. kým neuschnú pri brzdení.

**POZOR**

**Zosilnenie účinku soli pôsobením teplej vody**

Korózia

- Na odstraňovanie posypovej soli používajte iba studenú vodu.

**POZOR**

**Poškodenie v dôsledku príliš vysokého tlaku vody z vysokotlakovej čističky alebo paroprúdovej čističky**

Korózia alebo skrat, poškodenie nálepiek, tesnení, hydraulikkej brzdovej sústavy, elektrickej sústavy a sedadla.

- Vysokotlakové alebo paroprúdové čističe používajte s opatrnosťou.

## ČISTENIE CHŮLOSTIVÝCH ČASTÍ VOZIDLA

### Plasty

**POZOR**

**Použitie nevhodného čistiacieho prostriedku**

Poškodenie plastových povrchov

- Nepoužívajte čistiace prostriedky s obsahom alkoholu, rozpúšťadiel alebo abrazívnych látok.
- Nepoužívajte hubky na odstraňovanie hmyzu alebo hubky s tvrdými povrchmi.

### Diely kapotáže

Diely kapotáže čistite vodou a emulziou BMW Motorrad na ošetrovanie plastov.

### Čelné štíty a rozptyľovacie sklá z plastu

Špinu a hmyz odstráňte mäkkou špongiou a väčším množstvom vody.



Usadené nečistoty a hmyz zmäknúte priložením mokrej utierky.

## TFT displej

TFT displej čistite teplou vodou a bežným čistiacim prostriedkom. Nakoniec vysušte čistou handrou, napr. papierovou utierkou.

## Chróm

Pochrómované diely dôkladne umyte dostatočným množstvom vody a autošampónom série BMW Motorrad Care Products. To platí najmä pri pôsobení posypovej soli.

Na ďalšie ošetrovanie použite leštiaci prostriedok na kov BMW Motorrad.

## Chladič

Chladič pravidelne čistite, aby sa zabránilo prehriatiu motora v dôsledku nedostatočného chladenia.

Použite napríklad záhradnú hadicu s malým tlakom vody.



## POZOR

### Zohnutie lamiel chladiča

Poškodenie lamiel chladiča

- Pri čistení dbajte na to, aby sa nepokrivili chladiace lamely.

## Guma

Gumené časti ošetríte vodou alebo prostriedkom BMW na ošetrovanie gumených častí.



## POZOR

### Používanie silikónového spreja na ošetrovanie gumového tesnenia

Poškodenie gumového tesnenia

- Nepoužívajte žiadne silikónové spreje ani ošetrovacie prostriedky s obsahom silikónu.

## OŠETROVANIE LAKU

Dlhodobé pôsobenie látok poškodzujúcich lak vyžaduje pravidelné umývanie vozidla, najmä pri jeho používaní v prostredí s vysokým znečistením vzduchu alebo pri znečistení prírodnými látkami, napríklad živinicou zo stromov alebo peľom.

Mimoriadne agresívne látky ihneď odstráňte, pretože môžu spôsobiť zmeny alebo zafarbenie laku. Medzi ne patrí napr. vytečené palivo, olej, tuk, brzdová kvapalina a vtáčí trus. V takýchto prípadoch sa na konzervovanie odporúča čistiaci prostriedok

BMW Motorrad a následne autovosk BMW Motorrad. Nečistoty nalakovaného povrchu sa dajú po umytí vozidla veľmi dobre rozpoznať. Takéto miesta ihneď odstráňte technickým benzínom alebo alkoholom nanesenom na čistej utierke alebo chumáči vaty. BMW Motorrad odporúča odstraňovať flaky po asfalte odstraňovačom asfaltu BMW. Lak na záver na týchto miestach zakonzervujte.

---

## KONZERVOVANIE

Ak sa voda od laku už neodpudzuje, musí sa lak konzervovať. BMW Motorrad odporúča na konzervovanie laku použiť autovosk BMW Motorrad alebo prostriedky obsahujúce karnaubský vosk alebo syntetické vosky.

---

## ODSTAVENIE MOTOCYKLA

- Motocykel doplna natankujte.



Aditíva do paliva čistia miesto vstrekovania paliva a oblasť spaľovania. Aditíva do paliva by sa mali používať pri tankovaní palív nízkej kvality alebo pri dlhšej nečinnosti. Bližšie informácie získate u vášho partnera BMW Motorrad.

- Vyčistite motocykel.
- Demontáž akumulátora.
- Páku brzdy a spojky a uloženie bočného stojana nastriekajte vhodným mazivom.
- Holé a pochrómované časti potrite tukom (vazelínou) bez obsahu kyseliny.
- Motocykel odstavte v suchej miestnosti tak, aby boli obidve kolesá odľahčené (odporúčame použiť stojany predného a zadného kolesa ponúkané od BMW Motorrad).

---

## UVEDENIE MOTOCYKLA DO PREVÁDZKY

- Odstráňte vonkajšiu konzerváciu.
- Vyčistite motocykel.
- Namontujte akumulátor.
- Dodržiavanie kontrolného zoznamu (►► 123).

# TECHNICKÉ ÚDAJE

12

---

<b>TABUĽKA PORÚCH</b>	<b>212</b>
<b>SKRUTKOVÉ SPOJE</b>	<b>214</b>
<b>PALIVO F 900 R (0K11)</b>	<b>215</b>
<b>PALIVO F 900 R A2 (0K31)</b>	<b>216</b>
<b>MOTOROVÝ OLEJ</b>	<b>217</b>
<b>MOTOR F 900 R (0K11)</b>	<b>217</b>
<b>MOTOR F 900 R A2 (0K31)</b>	<b>218</b>
<b>SPOJKA</b>	<b>219</b>
<b>PREVODOVKA</b>	<b>219</b>
<b>POHON ZADNEJ NÁPRAVY</b>	<b>220</b>
<b>RÁM</b>	<b>220</b>
<b>PODVOZOK</b>	<b>220</b>
<b>BRZDY</b>	<b>221</b>
<b>KOLESÁ A PNEUMATIKY</b>	<b>222</b>
<b>ELEKTRIKA</b>	<b>223</b>
<b>VÝSTRAŽNÝ SYSTÉM PROTI ODCUDZENIU</b>	<b>224</b>
<b>ROZMERY</b>	<b>224</b>
<b>HMOTNOSTI</b>	<b>225</b>
<b>JAZDNÉ PARAMETRE</b>	<b>226</b>

## 212 TECHNICKÉ ÚDAJE

### TABUĽKA PORÚCH

Motor nenaskočí:

Príčina	Odstránenie
Vyklopený bočný stojan a zaradený rýchlostný stupeň	Zaradíte neutrál alebo vyklopte bočný stojan.
Zaradený rýchlostný stupeň a nestlačená spojka	Zaradíte neutrál alebo stlačte spojku.
Prázdna palivová nádrž	Natankujte.
Vybitý akumulátor	Nabíjanie pripojeného akumulátora.
Aktivovala sa ochrana proti prehriatiu štartéra. Štartér sa dá ovládať iba počas obmedzenej doby.	Nechajte štartér vychladnúť asi 1 minútu, kým nebude znovu k dispozícii.

Nevytvorí sa Bluetooth pripojenie.

Príčina	Odstránenie
Boli vykonané kroky potrebné na párovanie.	Informujte sa v návode na obsluhu komunikačného systému o krokoch, ktoré sú potrebné na párovanie.
Komunikačný systém sa napriek uskutočnenému párovaniu automaticky nepripojí.	Vypnite komunikačný systém prilby a po jednej až dvoch minútach opätovne pripojte.
V prilbe je uložených príliš veľa zariadení Bluetooth.	Vymažte všetky záznamy párovania v prilbe (pozri návod na obsluhu komunikačného systému).
V blízkosti sa nachádzajú ďalšie vozidlá so zariadeniami podporujúcimi Bluetooth.	Zabráňte súčasnému párovaniu s viacerými vozidlami.

Bluetooth pripojenie je rušené.

<b>Príčina</b>	<b>Odstránenie</b>
Bluetooth pripojenie k mobilnému koncovému zariadeniu je prerušené.	Vypnite úsporný režim.
Bluetooth pripojenie k prilbe je prerušené.	Vypnite komunikačný systém prilby a po jednej až dvoch minútach opätovne pripojte.
Nedá sa nastaviť hlasitosť v prilbe.	Vypnite komunikačný systém prilby a po jednej až dvoch minútach opätovne pripojte.

Telefónny zoznam sa nezobrazuje na TFT displeji.

<b>Príčina</b>	<b>Odstránenie</b>
Telefónny zoznam ešte nebol prenesený do vozidla.	Pri párovaní potvrdte prenos údajov z telefónu (☎ 108) na mobilnom koncovom zariadení.

Aktívne navádzanie na cieľ sa nezobrazuje na TFT displeji.

<b>Príčina</b>	<b>Odstránenie</b>
Navigácia z aplikácie BMW Motorrad Connected nebola prenesená.	Na pripojenom mobilnom koncovom zariadení vyvolajte aplikáciu BMW Motorrad Connected pred začiatkom jazdy.
Nedá sa spustiť navádzanie na cieľ.	Zabezpečte dátové pripojenie mobilného koncového zariadenia a skontrolujte materiál karty na mobilnom koncovom zariadení.

## 214 TECHNICKÉ ÚDAJE



### SKRUTKOVÉ SPOJE

Predné koleso	Hodnota	Platné
<b>Snímač otáčok kolesa vpredu na vidlici</b>		
M6 × 16, Výmena skrutky mikrozapuzdrené	8 Nm	
<b>Kryt predného kolesa na teleskopickej vidlici</b>		
M5 × 14, Výmena skrutky mikrozapuzdrené	2 Nm	
<b>Brzdový strmeň na teleskopickej vidlici</b>		
M10 × 65	38 Nm	
<b>Zovretie zásuvného hriadeľa</b>		
M 8 × 35	<b>Poradie utáhovania: Skrutky utiahnite striedavo 6-krát</b>	
	19 Nm	
<b>Skrutka hriadeľa v zásuvnom hriadeľi vpredu</b>		
M20 × 1,5	50 Nm	

Zadné koleso	Hodnota	Platné
<b>Snímač otáčok kolesa vzadu na držiaku brzdového strmeňa</b>		
M6 × 16, Výmena skrutky mikrozapuzdrené	8 Nm	
<b>Zásuvný hriadel' zadného kolesa vo výkyvnej vidlici</b>		
M24 × 1,5 mechanické	100 Nm	

Rameno zrkadla	Hodnota	Platné
<b>Zrkadlá (poistná matica) na upínacom prvku</b>		
M10 × 1,25	Ľavotočivý závit, 22 Nm	
<b>Adaptér na zvieracej konzole</b>		
M10 × 14 – 4,8	25 Nm	



### PALIVO F 900 R (OK11)

Odporúčaná kvalita paliva	 Super bezolovnatý (max. 15 % etanolu, E15)  95 ROZ/RON 90 AKI
–s bezolovnatým benzínom Normal <sup>OV</sup>	Normál bezolovnatý (riadený v závislosti od krajiny) (max. 15 % etanolu, E15) 91 ROZ/RON 87 AKI
Objem palivovej nádrže	cca 13 l
Množstvo rezervy paliva	cca 3,5 l

## 216 TECHNICKÉ ÚDAJE

Spotreba paliva	4,2 l/100 km, podľa WMTC
Emisia CO <sub>2</sub>	99 g/km, podľa WMTC
	99 g/km, podľa GB15744-2019
Norma o emisiách výfukových plynov	EU 5

### **PALIVO F 900 R A2 (0K31)**

Odporúčaná kvalita paliva	 Normál bezolovnatý (max. 15 % etanolu, E15)  91 ROZ/RON 87 AKI
–s bezolovnatým benzínom Normal <sup>OV</sup>	Normál bezolovnatý (riadený v závislosti od krajiny) (max. 15 % etanolu, E15) 91 ROZ/RON 87 AKI
Objem palivovej nádrže	cca 13 l
Množstvo rezervy paliva	cca 3,5 l
Spotreba paliva	4,2 l/100 km, podľa WMTC
Emisia CO <sub>2</sub>	99 g/km, podľa WMTC
	99 g/km, podľa GB15744-2019
Norma o emisiách výfukových plynov	EU 5

**MOTOROVÝ OLEJ**

Objem náplne motorového oleja	cca 3,0 l, s výmenou filtra
Špecifikácia	SAE 5W-40, API SL / JASO MA2, Aditíva (napr. na báze molybdénu) nie sú prípustné, pretože dochádza k napadnutiu konštrukčných dielov motora s povrchovou úpravou, BMW Motorrad odporúča olej BMW Motorrad ADVANTEC Ultimate.
Aditíva olejov	BMW Motorrad odporúča nepoužívať prísady do oleja, pretože môžu zhoršiť funkciu spojky. Kontaktujte partnera BMW Motorrad s dopytom na vhodný motorový olej pre váš motocykel.

**BMW recommends**  **ADVANTEC**  
ORIGINAL BMW ENGINE OIL

**MOTOR F 900 R (OK11)**

Umiestnenie čísla motora	Horná časť kľukovej skrine, blízko olejového výmenníka tepla
Typ motora	A24A09A
Druh motora	Vodou chladený 2-valcový štvortaktný motor so štyrmi ventilmi na valec ovládanými vlečnými pákami, dvomi hore ležiacimi vačkovými hriadeľmi a mazaním so suchou kľukovou skriňou

## 218 TECHNICKÉ ÚDAJE

Zdvihový objem	895 cm <sup>3</sup>
Vrtanie valcov	86 mm
Zdvih piesta	77 mm
Kompresný pomer	13,1:1
Menovitý výkon	77 kW, pri otáčkach: 8500 min <sup>-1</sup>
-s bezolovnatým benzínom Normal <sup>OV</sup>	73 kW, (riadené v závislosti od krajiny) pri otáčkach: 8500 min <sup>-1</sup>
Krútiaci moment	92 Nm, pri otáčkach: 6500 min <sup>-1</sup>
-s bezolovnatým benzínom Normal <sup>OV</sup>	88 Nm, (riadené v závislosti od krajiny) pri otáčkach: 6750 min <sup>-1</sup>
Maximálne otáčky	max. 9000 min <sup>-1</sup>
Otáčky vo voľnobehu	1250 <sup>±50</sup> min <sup>-1</sup> , Motor zohriaty na prevádzkovú teplotu

### MOTOR F 900 R A2 (0K31)

Umiestnenie čísla motora	Horná časť kľukovej skrine, blízko olejového výmenníka tepla
Typ motora	A24A09A
Druh motora	Vodou chladený 2-valcový štvortaktný motor so štyrmi ventilmi na valec ovládanými vlečnými pákami, dvomi hore ležiacimi vačkovými hriadelmi a mazaním so suchou kľuko- vou skriňou
Zdvihový objem	895 cm <sup>3</sup>
Vrtanie valcov	86 mm
Zdvih piesta	77 mm

Kompresný pomer	13,1:1
Menovitý výkon	70 kW, pri otáčkach: 8000 min <sup>-1</sup>
–s bezolovnatým benzínom Normal <sup>OV</sup>	73 kW, (riadené v závislosti od krajiny) pri otáčkach: 8500 min <sup>-1</sup>
Krútiaci moment	88 Nm, pri otáčkach: 6750 min <sup>-1</sup>
–s bezolovnatým benzínom Normal <sup>OV</sup>	88 Nm, (riadené v závislosti od krajiny) pri otáčkach: 6750 min <sup>-1</sup>
Maximálne otáčky	max. 9000 min <sup>-1</sup>
Otáčky vo voľnobehu	1250 <sup>±50</sup> min <sup>-1</sup> , Motor zohriaty na prevádzkovú teplotu

## SPOJKA

Druh spojky	Viackotúčový olejový kúpeľ (Anti Hopping)
-------------	--

## PREVODOVKA

Druh prevodovky	6-stupňová prevodovka so zu- bovou spojkou, integrovaná v bloku motora
Prevodové pomery	1,821, Primárny prevod 1:2,833, 1. stupeň 1:2,067, 2. rýchlostný stupeň 1:1,600, 3. rýchlostný stupeň 1:1,308, 4. rýchlostný stupeň 1:1,103, 5. rýchlostný stupeň 1:0,968, 6. rýchlostný stupeň

# 220 TECHNICKÉ ÚDAJE

## POHON ZADNEJ NÁPRAVY

Druh pohonu zadného kolesa	Reťazový pohon
Previs reťaze	35...45 mm, Nezaťažené vozidlo na bočnom stojane
–so znížením <sup>OV</sup>	30...40 mm, Nezaťažené vozidlo na bočnom stojane
prípustná dĺžka reťaze	max. 144 mm, merané cez <b>stred</b> desiatich nitov, ťah reťaze
Počet zubov pohonu zadného kolesa (Pastorček reťaze / reťazové koleso)	17/44
Sekundárny prevod	2,588

## RÁM

Druh rámu	Rám s ocelovým mostíkom v škrupinovej konštrukcii
Umiestnenie typového štítka	Rám zľava na hlave riadenia
Umiestnenie identifikačného čísla vozidla	Rám vpredu vpravo

## PODVOZOK

### Predné koleso

Druh zavesenia predného kolesa	Teleskopická vidlica
Dráha pruženia vpredu	135 mm, na prednom kolese
–so znížením <sup>OV</sup>	115 mm, na prednom kolese

**Zadné koleso**

Druh zavesenia zadného kolesa	Dvojramenná kyvná vidlica z liateho hliníka
Konštrukcia pruženia zadného kolesa	Centrálne pružinová jednotka s vinutou pružinou, nastaviteľným tlmením pri rozťahovaní tlmiča a predpätím pruženia
Dráha pružín na zadnom kolese	142 mm, na zadnom kolese
–so znížením <sup>OV</sup>	122 mm, na zadnom kolese

**BRZDY****Predné koleso**

Druh brzdy predného kolesa	Hydraulická dvojkotúčová brzda so štvorpiestovými radiálnymi brzdovými strmeňmi a plávajúco uloženými brzdovými kotúčmi
Materiál brzdového obloženia vpredu	Spekaný kov
Hrúbka brzdového kotúča vpredu	4,5 mm, Nový stav min. 4,0 mm, Hranica opotrebovania
Mŕtvy chod ovládania brzdy (Brzda predného kolesa)	0,7...1,7 mm, meraná na pieste

## 222 TECHNICKÉ ÚDAJE

### Zadné koleso

Druh brzdy zadného kolesa	Hydraulická kotúčová brzda s jednopiestovými plávajúcimi strmeňmi a pevným brzdovým kotúčom
Materiál brzdového obloženia vzadu	Organická
Hrúbka brzdového kotúča vzadu	5,0 mm, Nový stav min. 4,5 mm, Hranica opotrebovania
Vôľa pedálu nožnej brzdy	2,0...3,0 mm, Naprieč smeru jazdy medzi jazykom spínača brzdového svetla a platničkou stúpadla

### KOLESÁ A PNEUMATIKY

Odporúčané párovanie pneumatík	Prehľad aktuálnych schválení pneumatík dostanete u svojho partnera BMW Motorrad alebo nájdete na internete na stránke <a href="http://bmw-motorrad.com">bmw-motorrad.com</a> .
Kategória rýchlosti pneumatík vpredu/vzadu	W, minimálne je potrebné: 270 km/h

### Predné koleso

Druh predného kolesa	Liate hliníkové koleso
Veľkosť ráfu predného kolesa	3,50" × 17"
Označenie pneumatiky vpredu	120/70 ZR 17
Index zaťaženia pneumatík vpredu	58
Prípustná nevyváženosť predného kolesa	max. 5 g

**Zadné koleso**

Druh zadného kolesa	Liate hliníkové koleso
Veľkosť ráfu zadného kolesa	5,50" × 17"
Označenie pneumatiky vzadu	180/55 ZR 17
Index zaťaženia pneumatík vzadu	73
Prípustná nevyváženosť zadného kolesa	max. 5 g

**Tlak vzduchu v pneumatikách**

Tlak nahustenia prednej pneumatiky	2,5 bar, pri studenej pneumatike
Tlak nahustenia zadnej pneumatiky	2,9 bar, pri studenej pneumatike

**ELEKTRIKA**

hlavná poistka	40 A, Regulátor napätia
Poistková skrinka	10 A, Pozícia (v ráme) 1: združený prístroj, varovný systém proti odcudzeniu (DWA), záмок riadenia a zapalovania, krabica pre diagnostickú zástrčku, hlavné relé cievky 7,5 A, Pozícia (v ráme) 2: ľavý kombinovaný spínač, kontrola tlaku v pneumatikách (RDC)
Elektrická zaťažiteľnosť zásuviek	5 A

**Akumulátor**

Druh akumulátora	AGM akumulátor (Absorbent Glass Mat)
Menovité napätie akumulátora	12 V
Menovitá kapacita akumulátora	12 Ah

## 224 TECHNICKÉ ÚDAJE

Typ batérie (Pre kľúč s diaľkovým ovládaním Keyless Ride)	
–s Keyless Ride <sup>OV</sup>	CR 2032
<b>Zapaľovacie sviečky</b>	
Výrobca a označenie zapaľovacej sviečky	NGK LMAR9J-9E
<b>Žiarovky</b>	
Žiarovka diaľkového svetla	LED
Žiarovka tlmeného (stretávacieho) svetla	LED
Žiarovka obrysového svetla	LED
Žiarovka koncového/brzdového svetla	LED
Osvetlenie ŠPZ	Integrované v zadnom svetle
osvetľovací prostriedok pre smerové svetlá	LED

### VÝSTRAŽNÝ SYSTÉM PROTI ODCUDZENIU

Aktualizácia času pri uvedení do prevádzky	cca 30 s
Trvanie alarmu	cca 26 s
Typ batérie	CR 123 A

### ROZMERY

Dĺžka motocykla	2140 mm, nad zadným kolešom
–so znížením <sup>OV</sup>	2135 mm, nad zadným kolešom

Výška motocykla	1130 mm, nad združený prístroj, pri pohotovostnej hmotnosti DIN
–so znížením <sup>OV</sup>	1110 mm, nad združený prístroj, pri pohotovostnej hmotnosti DIN
Šírka motocykla	815 mm, pomocou ručnej páčky
Výška sedadla vodiča	815 mm, bez vodiča, pri pohotovostnej hmotnosti DIN
–s nízkym sedadlom <sup>OV</sup>	790 mm, bez vodiča, pri pohotovostnej hmotnosti DIN
–s extra vysokým sedadlom <sup>OV</sup>	865 mm, bez vodiča, pri pohotovostnej hmotnosti DIN
–so znížením <sup>OV</sup>	770 mm, bez vodiča, pri pohotovostnej hmotnosti DIN
Dĺžka rozkroku vodiča	1820 mm, bez vodiča, pri pohotovostnej hmotnosti DIN
–s nízkym sedadlom <sup>OV</sup>	1785 mm, bez vodiča, pri pohotovostnej hmotnosti DIN
–s extra vysokým sedadlom <sup>OV</sup>	1890 mm, bez vodiča, pri pohotovostnej hmotnosti DIN
–so znížením <sup>OV</sup>	1755 mm, bez vodiča, pri pohotovostnej hmotnosti DIN

## HMOTNOSTI

Pohotovostná hmotnosť vozidla	211 kg, pohotovostná hmotnosť DIN, pred jazdou 90 % natankovaný, bez OV
Zaťaženie kolesa vpredu pri pohotovostnej hmotnosti	106 kg
Prípustné zaťaženie kolesa vpredu	max. 180 kg

## 226 TECHNICKÉ ÚDAJE

Zaťaženie kolesa vzadu pri pohotovostnej hmotnosti	105 kg
Prípustné zaťaženie kolesa vzadu	max. 300 kg
Prípustná celková hmotnosť	430 kg
Maximálne zaťaženie	219 kg

### **JAZDNÉ PARAMETRE**

Maximálna rýchlosť	>200 km/h
--------------------	-----------



# **SERVISNÁ PRE- HLIADKA**

**13**

---

<b>BMW MOTORRAD SERVIS</b>	<b>230</b>
<b>SERVISNÁ HISTÓRIA BMW MOTORRAD</b>	<b>230</b>
<b>BMW MOTORRAD SLUŽBY MOBILITY</b>	<b>231</b>
<b>PRÁCE ÚDRŽBY</b>	<b>231</b>
<b>PLÁN ÚDRŽBY</b>	<b>233</b>
<b>POTVRDENIA O ÚDRŽBE</b>	<b>234</b>
<b>POTVRDENIA O SERVICE</b>	<b>248</b>

**BMW MOTORRAD SERVIS**

Prostredníctvom siete predajcov sa spoločnosť BMW Motorrad postará o váš motocykel vo viac než 100 krajinách sveta. Partneri BMW Motorrad majú k dispozícii technické informácie a technické know-how, aby mohli spoľahlivo vykonávať všetky údržbové a opravárenské práce na vašom motocykli BMW.

Najbližšieho partnera BMW Motorrad nájdete na našej internetovej stránke:

**[bmw-motorrad.com](http://bmw-motorrad.com)**

**VAROVANIE****Nesprávne vykonaná údržba a oprava**

Nebezpečenstvo nehody v dôsledku následnej škody

- BMW Motorrad odporúča nechať príslušné práce na motocykli vykonať v odbornej dielni, najlepšie u niektorého partnera BMW Motorrad.

Aby ste si zaistili, že bude váš motocykel BMW neustále v optimálnom stave, BMW Motorrad vám odporúča, aby ste dodržiavali intervaly

údržby predpísané pre váš motocykel.

Všetky vykonané práce súvisiace s údržbou a opravami si nechajte potvrdiť v kapitole Servis v tomto návode. Bezpodmienečným predpokladom pre poskytnutie pozáručného plnenia je doklad o pravidelnej údržbe.

O obsahu služieb servisu BMW sa môžete informovať u vášho partnera BMW Motorrad.

**SERVISNÁ HISTÓRIA  
BMW MOTORRAD****Zápisy**

Vykonané servisné práce sa zaznamenávajú do záznamov o údržbe. Zápisy ako napríklad servisná knižka sú dôkazom o pravidelnej údržbe.

Ak sa urobí zápis do elektronickej servisnej histórie vozidla, súvisiace servisné údaje sa uložia do centrálnych počítačových systémov spoločnosti BMW AG v Mníchove.

Údaje zadané do elektronickej servisnej histórie si môže po zmene majiteľa vozidla pozrieť aj jeho nový vlastník. Údaje zadané do elektronickej servisnej histórie si môže prezerať aj

partner BMW Motorrad alebo odborný servis.

### **Námietka**

Majiteľ vozidla môže u partnera BMW Motorrad alebo odborného servisu podať námietku voči zápisu v elektronickej servisnej histórii a s tým spojeným ukladaním údajov vo vozidle a prenosom údajov výrobcovi vozidla počas času jeho užívania ako vlastníka vozidla. Do elektronickej servisnej histórie vozidla sa potom nebude vykonávať žiaden zápis.

---

### **BMW MOTORRAD SLUŽBY MOBILITY**

Pri nových motocykloch BMW ste so službami mobility BMW Motorrad chránení v prípade poruchy prostredníctvom rôznych služieb (napr. mobilný servis, asistenčné služby v prípade porúch, spätná preprava vozidla). Informujte sa u svojho partnera BMW Motorrad, aké služby mobility ponúka.

---

### **PRÁCE ÚDRŽBY**

#### **BMW prehliadka pri odovzdaní**

BMW prehliadku pri odovzdaní vykoná váš partner BMW Motorrad skôr, než vám odovzdá vozidlo.

#### **Kontrola zábehu BMW**

Kontrola zábehu BMW sa musí vykonať medzi 500 km a 1 200 km.

#### **Servis BMW**

Servis BMW sa vykonáva raz za rok, rozsah servisu sa v závislosti od veku vozidla a odjazdených kilometrov môže meniť. Váš partner BMW Motorrad vám potvrdí vykonanie servisu a poznamená termín ďalšieho servisu.

V prípade vodičov s vysokým počtom odjazdených kilometrov za rok môže byť za určitých podmienok potrebné, aby si servisnú prehliadku nechali vykonať pred dohodnutým termínom. V takýchto prípadoch sa do servisnej knižky zároveň uvedie zodpovedajúci maximálny počet kilometrov. Ak sa tento počet kilometrov dosiahne pred termínom ďalšieho servisu, musí sa servis vykonať prednostne.

## 232      **SERVISNÁ PREHLIADKA**

Indikácia servisu na displeji vás upozorňuje približne jeden mesiac, resp. 1 000 km pred zadanými hodnotami na blížiaci sa termín servisnej prehliadky.

Viac informácií týkajúcich sa servisu nájdete na stránke:

**[bmw-motorrad.com/service](http://bmw-motorrad.com/service)**

Rozsah servisných činností pre vaše vozidlo zistíte v nasledujúcom pláne údržby:

## PLÁN ÚDRŽBY

	500 -1200 km 300 - 750 mls	10 000 km 6 000 mls	20 000 km 12 000 mls	30 000 km 18 000 mls	40 000 km 24 000 mls	50 000 km 30 000 mls	60 000 km 36 000 mls	70 000 km 42 000 mls	80 000 km 48 000 mls	90 000 km 54 000 mls	100 000 km 60 000 mls	12 months	24 months
①	X												
②												X	
③		X	X	X	X	X	X	X	X	X	X	X <sup>a</sup>	
④			X		X		X		X		X		
⑤			X		X		X		X		X		
⑥			X		X		X		X		X		
⑦				X			X			X			
⑧												X <sup>b</sup>	X <sup>b</sup>

- 1 BMW kontrola zábehu
- 2 BMW servis, štandardný rozsah
- 3 Výmena oleja v motore s filtrom
- 4 Kontrola vôle ventilov
- 5 Výmena všetkých zapaľovacích sviečok
- 6 Výmena vložky vzduchového filtra
- 7 Výmena oleja v teleskopick kej vidlici
- 8 Výmena brzdovej kvapaliny v celom systéme

<sup>a</sup> každý rok alebo každých 10 000 km (čo nastane skôr)

<sup>b</sup> prvýkrát po roku, potom každé dva roky

# 234      **SERVISNÁ PREHLIADKA**

---

## **POTVRDENIA O ÚDRŽBE**

### **BMW servis štandardný rozsah**

Ďalej uvedené sú činnosti servisu BMW v štandardnom rozsahu. Skutočný rozsah servisu platný pre vaše vozidlo, sa môže odlišovať.

- Vykonanie testu vozidla s diagnostickým systémom  
BMW Motorrad
- Kontrola výšky hladiny chladiacej kvapaliny
- Kontrola/nastavenie vôle spojky
- Kontrola opotrebovania brzdového obloženia a kotúčov vpredu
- Kontrola opotrebovania brzdového obloženia a kotúčov vzadu
- Kontrola hladiny brzdovej kvapaliny vpredu a vzadu
- Vizuálna kontrola brzdových vedení, brzdových hadičiek a prípojok
- Kontrola tlaku vzduchu a hĺbky profilu v pneumatikách
- Kontrola a mazanie reťazového pohonu
- Kontrola ľahkého chodu bočných opierok
- Kontrola ľahkého chodu hlavného stojana
- Kontrola ložiska hlavy riadenia
- Kontrola osvetlenia a signalizačného zariadenia
- Funkčný test potlačenia štartu motora
- Konečná kontrola a kontrola spôsobilosti pre cestnú premávku
- Nastavenie dátumu servisu a zostatkovej vzdialenosti pomocou diagnostického systému BMW Motorrad
- Kontrola stavu nabitia akumulátora
- BMW potvrdenie servisnej prehliadky v dokumentácii k vozidlu

**BMW prehliadka pri  
odovzdaní**

prebieha

dňa \_\_\_\_\_

Pečiatka, podpis

**Kontrola zábehu BMW  
prebieha**

dňa \_\_\_\_\_

pri km \_\_\_\_\_

Ďalší servis

najneskôr

dňa \_\_\_\_\_

alebo, ak sa dosiahne skôr

pri km \_\_\_\_\_

Pečiatka, podpis

**Servis BMW**

prebieha

dňa \_\_\_\_\_

pri km \_\_\_\_\_

Ďalší servis

najneskôr

dňa \_\_\_\_\_

alebo, ak sa dosiahne skôr

pri km \_\_\_\_\_

## Vykonaná práca

	Áno	Nie
Servis BMW	<input type="checkbox"/>	<input type="checkbox"/>
Výmena oleja v motore s filtrom	<input type="checkbox"/>	<input type="checkbox"/>
Kontrola vôle ventilov	<input type="checkbox"/>	<input type="checkbox"/>
Výmena všetkých zapalovacích sviečok	<input type="checkbox"/>	<input type="checkbox"/>
Výmena vložky vzduchového filtra	<input type="checkbox"/>	<input type="checkbox"/>
Výmena oleja v teleskopickej vidlici	<input type="checkbox"/>	<input type="checkbox"/>
Výmena brzdovej kvapaliny v celom systéme	<input type="checkbox"/>	<input type="checkbox"/>

Výstražné upozornenia

Pečiatka, podpis

**Servis BMW**

prebieha

dňa \_\_\_\_\_

pri km \_\_\_\_\_

Ďalší servis

najneskôr

dňa \_\_\_\_\_

alebo, ak sa dosiahne skôr

pri km \_\_\_\_\_

## Vykonaná práca

	Áno	Nie
Servis BMW	<input type="checkbox"/>	<input type="checkbox"/>
Výmena oleja v motore s filtrom	<input type="checkbox"/>	<input type="checkbox"/>
Kontrola vôle ventilov	<input type="checkbox"/>	<input type="checkbox"/>
Výmena všetkých zapalovacích sviečok	<input type="checkbox"/>	<input type="checkbox"/>
Výmena vložky vzduchového filtra	<input type="checkbox"/>	<input type="checkbox"/>
Výmena oleja v teleskopickej vidlici	<input type="checkbox"/>	<input type="checkbox"/>
Výmena brzdovej kvapaliny v celom systéme	<input type="checkbox"/>	<input type="checkbox"/>

Výstražné upozornenia

Pečiatka, podpis

**Servis BMW**

prebieha

dňa \_\_\_\_\_

pri km \_\_\_\_\_

Ďalší servis

najneskôr

dňa \_\_\_\_\_

alebo, ak sa dosiahne skôr

pri km \_\_\_\_\_

## Vykonaná práca

	Áno	Nie
Servis BMW	<input type="checkbox"/>	<input type="checkbox"/>
Výmena oleja v motore s filtrom	<input type="checkbox"/>	<input type="checkbox"/>
Kontrola vôle ventilov	<input type="checkbox"/>	<input type="checkbox"/>
Výmena všetkých zapalovacích sviečok	<input type="checkbox"/>	<input type="checkbox"/>
Výmena vložky vzduchového filtra	<input type="checkbox"/>	<input type="checkbox"/>
Výmena oleja v teleskopickej vidlici	<input type="checkbox"/>	<input type="checkbox"/>
Výmena brzdovej kvapaliny v celom systéme	<input type="checkbox"/>	<input type="checkbox"/>

Výstražné upozornenia

Pečiatka, podpis

**Servis BMW**

prebieha

dňa \_\_\_\_\_

pri km \_\_\_\_\_

Ďalší servis

najneskôr

dňa \_\_\_\_\_

alebo, ak sa dosiahne skôr

pri km \_\_\_\_\_

## Vykonaná práca

	Áno	Nie
Servis BMW	<input type="checkbox"/>	<input type="checkbox"/>
Výmena oleja v motore s filtrom	<input type="checkbox"/>	<input type="checkbox"/>
Kontrola vôle ventilov	<input type="checkbox"/>	<input type="checkbox"/>
Výmena všetkých zapalovacích sviečok	<input type="checkbox"/>	<input type="checkbox"/>
Výmena vložky vzduchového filtra	<input type="checkbox"/>	<input type="checkbox"/>
Výmena oleja v teleskopickej vidlici	<input type="checkbox"/>	<input type="checkbox"/>
Výmena brzdovej kvapaliny v celom systéme	<input type="checkbox"/>	<input type="checkbox"/>

Výstražné upozornenia

Pečiatka, podpis

**Servis BMW**

prebieha

dňa \_\_\_\_\_

pri km \_\_\_\_\_

Ďalší servis

najneskôr

dňa \_\_\_\_\_

alebo, ak sa dosiahne skôr

pri km \_\_\_\_\_

## Vykonaná práca

	Áno	Nie
Servis BMW	<input type="checkbox"/>	<input type="checkbox"/>
Výmena oleja v motore s filtrom	<input type="checkbox"/>	<input type="checkbox"/>
Kontrola vôle ventilov	<input type="checkbox"/>	<input type="checkbox"/>
Výmena všetkých zapalovacích sviečok	<input type="checkbox"/>	<input type="checkbox"/>
Výmena vložky vzduchového filtra	<input type="checkbox"/>	<input type="checkbox"/>
Výmena oleja v teleskopickej vidlici	<input type="checkbox"/>	<input type="checkbox"/>
Výmena brzdovej kvapaliny v celom systéme	<input type="checkbox"/>	<input type="checkbox"/>

Výstražné upozornenia

Pečiatka, podpis

**Servis BMW**

prebieha

dňa \_\_\_\_\_

pri km \_\_\_\_\_

Ďalší servis

najneskôr

dňa \_\_\_\_\_

alebo, ak sa dosiahne skôr

pri km \_\_\_\_\_

## Vykonaná práca

	Áno	Nie
Servis BMW	<input type="checkbox"/>	<input type="checkbox"/>
Výmena oleja v motore s filtrom	<input type="checkbox"/>	<input type="checkbox"/>
Kontrola vôle ventilov	<input type="checkbox"/>	<input type="checkbox"/>
Výmena všetkých zapalovacích sviečok	<input type="checkbox"/>	<input type="checkbox"/>
Výmena vložky vzduchového filtra	<input type="checkbox"/>	<input type="checkbox"/>
Výmena oleja v teleskopickej vidlici	<input type="checkbox"/>	<input type="checkbox"/>
Výmena brzdovej kvapaliny v celom systéme	<input type="checkbox"/>	<input type="checkbox"/>

Výstražné upozornenia

Pečiatka, podpis

# 242 SERVISNÁ PREHLIADKA

## Servis BMW

prebieha

dňa \_\_\_\_\_

pri km \_\_\_\_\_

Ďalší servis

najneskôr

dňa \_\_\_\_\_

alebo, ak sa dosiahne skôr

pri km \_\_\_\_\_

Vykonaná práca

	Áno	Nie
Servis BMW	<input type="checkbox"/>	<input type="checkbox"/>
Výmena oleja v motore s filtrom	<input type="checkbox"/>	<input type="checkbox"/>
Kontrola vôle ventilov	<input type="checkbox"/>	<input type="checkbox"/>
Výmena všetkých zapalovacích sviečok	<input type="checkbox"/>	<input type="checkbox"/>
Výmena vložky vzduchového filtra	<input type="checkbox"/>	<input type="checkbox"/>
Výmena oleja v teleskopickej vidlici	<input type="checkbox"/>	<input type="checkbox"/>
Výmena brzdovej kvapaliny v celom systéme	<input type="checkbox"/>	<input type="checkbox"/>

Výstražné upozornenia

Pečiatka, podpis

**Servis BMW**

prebieha

dňa \_\_\_\_\_

pri km \_\_\_\_\_

Ďalší servis

najneskôr

dňa \_\_\_\_\_

alebo, ak sa dosiahne skôr

pri km \_\_\_\_\_

## Vykonaná práca

	Áno	Nie
Servis BMW	<input type="checkbox"/>	<input type="checkbox"/>
Výmena oleja v motore s filtrom	<input type="checkbox"/>	<input type="checkbox"/>
Kontrola vôle ventilov	<input type="checkbox"/>	<input type="checkbox"/>
Výmena všetkých zapalovacích sviečok	<input type="checkbox"/>	<input type="checkbox"/>
Výmena vložky vzduchového filtra	<input type="checkbox"/>	<input type="checkbox"/>
Výmena oleja v teleskopickej vidlici	<input type="checkbox"/>	<input type="checkbox"/>
Výmena brzdovej kvapaliny v celom systéme	<input type="checkbox"/>	<input type="checkbox"/>

Výstražné upozornenia

Pečiatka, podpis

# 244 SERVISNÁ PREHLIADKA

## Servis BMW

prebieha

dňa \_\_\_\_\_

pri km \_\_\_\_\_

Ďalší servis

najneskôr

dňa \_\_\_\_\_

alebo, ak sa dosiahne skôr

pri km \_\_\_\_\_

Vykonaná práca

	Áno	Nie
Servis BMW	<input type="checkbox"/>	<input type="checkbox"/>
Výmena oleja v motore s filtrom	<input type="checkbox"/>	<input type="checkbox"/>
Kontrola vôle ventilov	<input type="checkbox"/>	<input type="checkbox"/>
Výmena všetkých zapalovacích sviečok	<input type="checkbox"/>	<input type="checkbox"/>
Výmena vložky vzduchového filtra	<input type="checkbox"/>	<input type="checkbox"/>
Výmena oleja v teleskopickej vidlici	<input type="checkbox"/>	<input type="checkbox"/>
Výmena brzdovej kvapaliny v celom systéme	<input type="checkbox"/>	<input type="checkbox"/>

Výstražné upozornenia

Pečiatka, podpis

**Servis BMW**

prebieha

dňa \_\_\_\_\_

pri km \_\_\_\_\_

Ďalší servis

najneskôr

dňa \_\_\_\_\_

alebo, ak sa dosiahne skôr

pri km \_\_\_\_\_

## Vykonaná práca

	Áno	Nie
Servis BMW	<input type="checkbox"/>	<input type="checkbox"/>
Výmena oleja v motore s filtrom	<input type="checkbox"/>	<input type="checkbox"/>
Kontrola vôle ventilov	<input type="checkbox"/>	<input type="checkbox"/>
Výmena všetkých zapalovacích sviečok	<input type="checkbox"/>	<input type="checkbox"/>
Výmena vložky vzduchového filtra	<input type="checkbox"/>	<input type="checkbox"/>
Výmena oleja v teleskopickej vidlici	<input type="checkbox"/>	<input type="checkbox"/>
Výmena brzdovej kvapaliny v celom systéme	<input type="checkbox"/>	<input type="checkbox"/>

Výstražné upozornenia

Pečiatka, podpis

**Servis BMW**

prebieha

dňa \_\_\_\_\_

pri km \_\_\_\_\_

Ďalší servis

najneskôr

dňa \_\_\_\_\_

alebo, ak sa dosiahne skôr

pri km \_\_\_\_\_

## Vykonaná práca

	Áno	Nie
Servis BMW	<input type="checkbox"/>	<input type="checkbox"/>
Výmena oleja v motore s filtrom	<input type="checkbox"/>	<input type="checkbox"/>
Kontrola vôle ventilov	<input type="checkbox"/>	<input type="checkbox"/>
Výmena všetkých zapalovacích sviečok	<input type="checkbox"/>	<input type="checkbox"/>
Výmena vložky vzduchového filtra	<input type="checkbox"/>	<input type="checkbox"/>
Výmena oleja v teleskopickej vidlici	<input type="checkbox"/>	<input type="checkbox"/>
Výmena brzdovej kvapaliny v celom systéme	<input type="checkbox"/>	<input type="checkbox"/>

Výstražné upozornenia

Pečiatka, podpis

**Servis BMW**

prebieha

dňa \_\_\_\_\_

pri km \_\_\_\_\_

Ďalší servis

najneskôr

dňa \_\_\_\_\_

alebo, ak sa dosiahne skôr

pri km \_\_\_\_\_

## Vykonaná práca

	Áno	Nie
Servis BMW	<input type="checkbox"/>	<input type="checkbox"/>
Výmena oleja v motore s filtrom	<input type="checkbox"/>	<input type="checkbox"/>
Kontrola vôle ventilov	<input type="checkbox"/>	<input type="checkbox"/>
Výmena všetkých zapalovacích sviečok	<input type="checkbox"/>	<input type="checkbox"/>
Výmena vložky vzduchového filtra	<input type="checkbox"/>	<input type="checkbox"/>
Výmena oleja v teleskopickej vidlici	<input type="checkbox"/>	<input type="checkbox"/>
Výmena brzdovej kvapaliny v celom systéme	<input type="checkbox"/>	<input type="checkbox"/>

Výstražné upozornenia

Pečiatka, podpis





<b>VYHLÁSENIE O ZHODE PRE ELEKTRONICKÝ IMOBILIZÉR</b>	<b>251</b>
<b>CERTIFIKÁT PRE ELEKTRONICKÝ IMOBILIZÉR</b>	<b>257</b>
<b>VYHLÁSENIE O ZHODE PRE KEYLESS RIDE</b>	<b>259</b>
<b>CERTIFIKÁT PRE KEYLESS RIDE</b>	<b>264</b>
<b>VYHLÁSENIE O ZHODE PRE REGULÁCIU TLAKU VZDUCHU V PNEUMATIKÁCH</b>	<b>268</b>
<b>CERTIFIKÁT PRE REGULÁCIU TLAKU VZDUCHU V PNEUMATIKÁCH</b>	<b>274</b>
<b>VYHLÁSENIE O ZHODE PRE TFT ZDRUŽENÝ PRÍSTROJ</b>	<b>275</b>
<b>CERTIFIKÁT PRE ZDRUŽENÝ PRÍSTROJ TFT</b>	<b>281</b>
<b>VYHLÁSENIE O ZHODE PRE INTELIGENTNÉ NÚDZOVÉ VOLANIE</b>	<b>284</b>
<b>VYHLÁSENIE O ZHODE PRE VÝSTRAŽNÉ ZARIADENIE PROTI KRÁDEŽI</b>	<b>290</b>

# Declaration of Conformity

## Radio equipment electronic immobiliser (EWS)

Simplified EU Declaration of Conformity acc. Radio Equipment Directive 2014/53/EU after 12.06.2016 and during transition period



### Technical information

Frequency Band: 134 kHz  
(Transponder: TMS37145 /  
TypeDST80, TMS3705  
Transponder Base Station IC)  
Output Power: 50 dB $\mu$ V/m

### Manufacturer and Address

Manufacturer: BECOM Electronics GmbH  
Adress: Technikerstraße 1,  
A-7442 Hochstraß

### Austria

Hiermit erklärt BECOM Electronics GmbH, dass der Funkanlagentyp EWS4 der Richtlinie 2014/53/EU entspricht. Der vollständige Text der EU-Konformitätserklärung ist unter der folgenden Internetadresse verfügbar: <http://www.becom.at/de/download/>

### Belgium

Le soussigné, BECOM Electronics GmbH, déclare que l'équipement radioélectrique du type EWS4 est conforme à la directive 2014/53/UE. Le texte complet de la déclaration UE de conformité est disponible à l'adresse internet suivante: <http://www.becom.at/de/download/>

### Bulgaria

С настоящото BECOM Electronics GmbH декларира, че този тип радиосъоръжение EWS4 е в съответствие с Директива 2014/53/ЕС. Цялостният текст на ЕС декларацията за съответствие може да се намери на следния интернет адрес: <http://www.becom.at/de/download/>

## **Cyprus**

Με την παρούσα ο/η BECOM Electronics GmbH, δηλώνει ότι ο ραδιοεξοπλισμός EWS4 πληροί την οδηγία 2014/53/ΕΕ.

Το πλήρες κείμενο της δήλωσης συμμόρφωσης ΕΕ διατίθεται στην ακόλουθη ιστοσελίδα στο διαδίκτυο: <http://www.becom.at/de/download/>

## **Czech Republic**

Tímto BECOM Electronics GmbH prohlašuje, že typ rádiového zařízení EWS4 je v souladu se směrnicí 2014/53/EU.

Úplné znění EU prohlášení o shodě je k dispozici na této internetové adrese:

<http://www.becom.at/de/download/>

## **Germany**

Hiermit erklärt BECOM Electronics GmbH, dass der Funkanlagentyp EWS4 der Richtlinie 2014/53/EU entspricht.

Der vollständige Text der EU-Konformitätserklärung ist unter der folgenden Internetadresse verfügbar: <http://www.becom.at/de/download/>

## **Denmark**

Hermed erklærer BECOM Electronics GmbH, at radioudstyrstypen EWS4 er i overensstemmelse med direktiv 2014/53/EU. EU-overensstemmelseserklæringens fulde tekst kan findes på følgende internetadresse: <http://www.becom.at/de/download/>

## **Estonia**

Käesolevaga deklareerib BECOM Electronics GmbH, et käesolev raadioseadme tüüp EWS4 vastab direktiivi 2014/53/EL nõuetele.

ELi vastavusdeklaratsiooni täielik tekst on kättesaadav järgmisel internetiaadressil: <http://www.becom.at/de/download/>

## **Spain**

Por la presente, BECOM Electronics GmbH declara que el tipo de equipo radioeléctrico EWS4 es conforme con la Directiva 2014/53/UE.

El texto completo de la declaración UE de conformidad está disponible en la dirección Internet siguiente: <http://www.becom.at/de/download/>

## **Finland**

BECOM Electronics GmbH vakuuttaa, että radiolaitetyyppi EWS4 on direktiivin 2014/53/EU mukainen.

EU-vaatimustenmukaisuusvakuutus on täysimittainen teksti on saatavilla seuraavassa internetosoitteessa:  
<http://www.becom.at/de/download/>

## **France**

Le soussigné, BECOM Electronics GmbH, déclare que l'équipement radioélectrique du type EWS4 est conforme à la directive 2014/53/UE. Le texte complet de la déclaration UE de conformité est disponible à l'adresse internet suivante : <http://www.becom.at/de/download/>

## **United Kingdom**

Hereby, BECOM Electronics GmbH declares that the radio equipment type EWS4 is in compliance with Directive 2014/53/EU  
The full text of the EU declaration of conformity is available at the following internet address: <http://www.becom.at/de/download/>

## **Greece**

Με την παρούσα ο/η BECOM Electronics GmbH, δηλώνει ότι ο ραδιοεξοπλισμός EWS4 πληροί την οδηγία 2014/53/ΕΕ.  
Το πλήρες κείμενο της δήλωσης συμμόρφωσης ΕΕ διατίθεται στην ακόλουθη ιστοσελίδα στο διαδίκτυο: <http://www.becom.at/de/download/>

## **Croatia**

BECOM Electronics GmbH ovime izjavljuje da je radijska oprema tipa EWS4 u skladu s Direktivom 2014/53/EU.  
Cjeloviti tekst EU izjave o sukladnosti dostupan je na sljedećoj internetskoj adresi: <http://www.becom.at/de/download/>

## **Hungary**

BECOM Electronics GmbH igazolja, hogy a EWS4 típusú rádióberendezés megfelel a 2014/53/EU irányelvnek.  
Az EU-megfelelőségi nyilatkozat teljes szövege elérhető a következő internetes címen: <http://www.becom.at/de/download/>

## **Ireland**

Hereby, BECOM Electronics GmbH declares that the radio equipment type EWS4 is in compliance with Directive 2014/53/EU.

The full text of the EU declaration of conformity is available at the following internet address: <http://www.becom.at/de/download/>

## **Italy**

Il fabbricante, BECOM Electronics GmbH, dichiara che il tipo di apparecchiatura radio EWS4 è conforme alla direttiva 2014/53/UE. Il testo completo della dichiarazione di conformità UE è disponibile al seguente indirizzo Internet: <http://www.becom.at/de/download/>

## **Lithuania**

Aš, BECOM Electronics GmbH, patvirtinu, kad radijo įrenginių tipas EWS4 atitinka Direktyvą 2014/53/ES.

Visas ES atitikties deklaracijos tekstas prieinamas šiuo interneto adresu: <http://www.becom.at/de/download/>

## **Luxembourg**

Le soussigné, BECOM Electronics GmbH, déclare que l'équipement radioélectrique du type EWS4 est conforme à la directive 2014/53/UE. Le texte complet de la déclaration UE de conformité est disponible à l'adresse internet suivante: <http://www.becom.at/de/download/>

## **Latvia**

Ar šo BECOM Electronics GmbH deklarē, ka radioiekārta EWS4 atbilst Direktīvai 2014/53/ES. Pilns ES atbilstības deklarācijas teksts ir pieejams šādā interneta vietnē: <http://www.becom.at/de/download/>

## **Malta**

B'dan, BECOM Electronics GmbH, niddikjara li dan it-tip ta' tagħmir tar-radju EWS4 huwa konformi mad-Direttiva 2014/53/UE. It-test kollu tad-dikjarazzjoni ta' konformità tal-UE huwa disponibbli f'dan l-indirizz tal-Internet li ġej: <http://www.becom.at/de/download/>

## **Netherlands**

Hierbij verklaar ik, BECOM Electronics GmbH, dat het type radioapparatuur EWS4 conform is met Richtlijn 2014/53/EU. De volledige tekst van de EU-conformiteitsverklaring kan worden geraadpleegd op het volgende internetadres: <http://www.becom.at/de/download/>

## **Poland**

BECOM Electronics GmbH niniejszym oświadcza, że typ urządzenia radiowego EWS4 jest zgodny z dyrektywą 2014/53/UE. Pełny tekst deklaracji zgodności UE jest dostępny pod następującym adresem internetowym: <http://www.becom.at/de/download/>

## **Portugal**

O(a) abaixo assinado(a) BECOM Electronics GmbH declara que o presente tipo de equipamento de rádio EWS4 está em conformidade com a Diretiva 2014/53/UE. O texto integral da declaração de conformidade está disponível no seguinte endereço de Internet: <http://www.becom.at/de/download/>

## **Romania**

Prin prezenta, BECOM Electronics GmbH declară că tipul de echipamente radio EWS4 este în conformitate cu Directiva 2014/53/UE. Textul integral al declarației UE de conformitate este disponibil la următoarea adresă internet: <http://www.becom.at/de/download/>

## **Sweden**

Härmed försäkrar BECOM Electronics GmbH att denna typ av radioutrustning EWS4 överensstämmer med direktiv 2014/53/EU. Den fullständiga texten till EU-försäkran om överensstämmelse finns på följande webbadress: <http://www.becom.at/de/download/>

## **Slovenia**

BECOM Electronics GmbH potrjuje, da je tip radijske opreme EWS4 skladen z Direktivo 2014/53/EU. Celotno besedilo izjave EU o skladnosti je na voljo na naslednjem spletnem naslovu: <http://www.becom.at/de/download/>

**Slovakia**

BECOM Electronics GmbH týmto vyhlasuje, že rádiové zariadenie typu EWS4 je v súlade so smernicou 2014/53/EÚ.

Úplné EÚ vyhlásenie o zhode je k dispozícii na tejto internetovej adrese:

<http://www.becom.at/de/download/>

## FCC Approval

### Ring aerial in the ignition switch



To verify the authorization of the ignition key, the electronic immobilizer exchanges information with the ignition key via the ring aerial.

This device complies with Part 15 of the FCC rules. Operation is subject to the following two conditions:

- (1) This device may not cause harmful interference, and
- (2) this device must accept any interference received, including interference that may cause undesired operation.

 Any changes or modifications not expressly approved by the party responsible for compliance could void the user's authority to operate the equipment. ◀

## Approbation de la FCC

### Antenne annulaire présente dans le commutateur d'allumage



Pour vérifier l'autorisation de la clé de contact, le système d'immobilisation électronique échange des informations avec la clé de contact via l'antenne annulaire.

Le présent dispositif est conforme à la partie 15 des règles de la FCC. Son utilisation est soumise aux deux conditions suivantes :

- (1) Le dispositif ne doit pas produire d'interférences nuisibles, et
- (2) le dispositif doit pouvoir accepter toutes les interférences extérieures, y compris celles qui pourraient provoquer une activation inopportune.



Toute modification qui n'aurait qui n'aurait pas été approuvée expressément par l'organisme responsable de l'homologation peut annuler l'autorisation accordée à l'utilisateur pour utiliser le dispositif. ◀

# Declaration of Conformity

## Radio equipment Keyless Ride

Simplified EU Declaration of Conformity acc. Radio Equipment Directive 2014/53/EU after 12.06.2016 and during transition period



## Technical information

Frequency band: 434,42 MHz  
Maximum Transmission Power:  
10 mW

## Manufacturer and Address

Manufacturer: Huf Hülsbeck & Fürst GmbH & Co. KG  
Address: Steeger Str. 17, 42551 Velbert, Germany

## Bългарски

С настоящото Huf Hülsbeck & Fürst GmbH & Co. KG декларира, че този тип радиосъоръжение HUF5750 е в съответствие с Директива 2014/53/ЕС. Цялостният текст на ЕС декларацията за съответствие може да се намери на следния интернет адрес: <http://www.huf-group.com/eudoc/>

## Česky

Tímto Huf Hülsbeck & Fürst GmbH & Co. KG prohlašuje, že typ rádiového zařízení HUF5750 je v souladu se směrnicí 2014/53/EU. Úplné znění EU prohlášení o shodě je k dispozici na této internetové adrese: <http://www.huf-group.com/eudoc>

## Dansk

Hermed erklærer Huf Hülsbeck & Fürst GmbH & Co. KG, at radioudstyrstypen HUF5750 er i overensstemmelse med direktiv 2014/53/EU. EU-overensstemmelseserklæringens fulde tekst kan findes på følgende internetadresse: <http://www.huf-group.com/eudoc>

## **Germany**

Hiermit erklärt Huf Hülsbeck & Fürst GmbH & Co. KG, dass der Funkanlagentyp HUF5750 der Richtlinie 2014/53/EU entspricht. Der vollständige Text der EU-Konformitätserklärung ist unter der folgenden Internetadresse verfügbar: <http://www.huf-group.com/eudoc>

## **Eesti**

Käesolevaga deklareerib Huf Hülsbeck & Fürst GmbH & Co. KG, et käesolev raadioseadme tüüp HUF5750 vastab direktiivi 2014/53/EL nõuetele. ELi vastavusdeklaratsiooni täielik tekst on kättesaadav järgmisel internetiaadressil: <http://www.huf-group.com/eudoc>

## **English**

Hereby, Huf Hülsbeck & Fürst GmbH & Co. KG declares that the radio equipment type HUF5750 is in compliance with Directive 2014/53/EU. The full text of the EU declaration of conformity is available at the following internet address: <http://www.huf-group.com/eudoc>

## **Español**

Por la presente, Huf Hülsbeck & Fürst GmbH & Co. KG declara que el tipo de equipo radioeléctrico HUF5750 es conforme con la Directiva 2014/53/UE. El texto completo de la declaración UE de conformidad está disponible en la dirección Internet siguiente: <http://www.huf-group.com/eudoc>

## **Français**

Le soussigné, Huf Hülsbeck & Fürst GmbH & Co. KG, déclare que l'équipement radioélectrique du type HUF5750 est conforme à la directive 2014/53/UE. Le texte complet de la déclaration UE de conformité est disponible à l'adresse internet suivante: <http://www.huf-group.com/eudoc>

## **Hrvatski**

Huf Hülsbeck & Fürst GmbH & Co. KG ovime izjavljuje da je radijska oprema tipa HUF5750 u skladu s Direktivom 2014/53/EU. Cjeloviti tekst EU izjave o sukladnosti dostupan je na sljedećoj internetskoj adresi: <http://www.huf-group.com/eudoc>

## Íslenska

Hér Hülsbeck & Fürst GmbH & Co. KG að radióbúnaður gerð HUF5750 tilskipunar 2014/53/EB samsvarandi.

The fullur texti af ESB-samræmisýfirlýsing er í boði á eftirfarandi veffang: <http://www.huf-group.com/eudoc>

## Italiano

Il fabbricante, Huf Hülsbeck & Fürst GmbH & Co. KG, dichiara che il tipo di apparecchiatura radio HUF5750 è conforme alla direttiva 2014/53/UE. Il testo completo della dichiarazione di conformità UE è disponibile al seguente indirizzo Internet: <http://www.huf-group.com/eudoc>

## Latviski

Ar šo Huf Hülsbeck & Fürst GmbH & Co. KG deklarē, ka radioiekārta HUF5750 atbilst Direktīvai 2014/53/ES. Pilns ES atbilstības deklarācijas teksts ir pieejams šādā interneta vietnē: <http://www.huf-group.com/eudoc>

## Lietuvių

Aš, Huf Hülsbeck & Fürst GmbH & Co. KG, patvirtinu, kad radijo įrenginių tipas HUF5750 atitinka Direktyvą 2014/53/ES. Visas ES atitikties deklaracijos tekstas prieinamas šiuo interneto adresu: <http://www.huf-group.com/eudoc>

## Magyar

Huf Hülsbeck & Fürst GmbH & Co. KG igazolja, hogy a HUF5750 típusú rádióberendezés megfelel a 2014/53/EU irányelvnek. Az EU-megfelelőségi nyilatkozat teljes szövege elérhető a következő internetes címen: <http://www.huf-group.com/eudoc>

## Malti

B'dan, Huf Hülsbeck & Fürst GmbH & Co. KG, niddikjara li dan it-tip ta' tagħmir tar-radju HUF5750 huwa konformi mad-Direttiva 2014/53/UE. It-test kollu tad-dikjarazzjoni ta' konformità tal-UE huwa disponibbli f'dan l-indirizz tal-Internet li ġej: <http://www.huf-group.com/eudoc>

## Nederlands

Hierbij verklaar ik, Huf Hülsbeck & Fürst GmbH & Co. KG, dat het type radioapparatuur HUF5750 conform is met Richtlijn 2014/53/EU. De volledige tekst van de EU-conformiteitsverklaring kan worden geraadpleegd op het volgende internetadres: <http://www.huf-group.com/eudoc>

## **Norsk**

Herved Huf Hülsbeck & Fürst GmbH & Co. KG at radioustyrstypen HUF5750 i direktiv 2014/53/EU tilsvarende. Den fullstendige teksten i EU-erklæring er tilgjengelig på følgende internettside: <http://www.huf-group.com/eudoc>

## **Polski**

Huf Hülsbeck & Fürst GmbH & Co. KG niniejszym oświadcza, że typ urządzenia radiowego HUF5750 jest zgodny z dyrektywą 2014/53/UE. Pełny tekst deklaracji zgodności UE jest dostępny pod następującym adresem internetowym: <http://www.huf-group.com/eudoc>

## **Português**

O(a) abaixo assinado(a) Huf Hülsbeck & Fürst GmbH & Co. KG declara que o presente tipo de equipamento de rádio HUF5750 está em conformidade com a Diretiva 2014/53/UE. O texto integral da declaração de conformidade está disponível no seguinte endereço de Internet: <http://www.huf-group.com/eudoc>

## **Românesc**

Prin prezenta, Huf Hülsbeck & Fürst GmbH & Co. KG declară că tipul de echipamente radio HUF5750 este în conformitate cu Directiva 2014/53/UE. Textul integral al declarației UE de conformitate este disponibil la următoarea adresă internet: <http://www.huf-group.com/eudoc>

## **Slovensko**

Huf Hülsbeck & Fürst GmbH & Co. KG potrjuje, da je tip radijske opreme HUF5750 skladen z Direktivo 2014/53/EU. Celotno besedilo izjave EU o skladnosti je na voljo na naslednjem spletnem naslovu: <http://www.huf-group.com/eudoc>

## **Slovensky**

Huf Hülsbeck & Fürst GmbH & Co. KG týmto vyhlasuje, že rádiové zariadenie typu HUF5750 je v súlade so smernicou 2014/53/EÚ. Úplné EÚ vyhlásenie o zhode je k dispozícii na tejto internetovej adrese: <http://www.huf-group.com/eudoc>

## **Suomi**

Huf Hülsbeck & Fürst GmbH & Co. KG vakuuttaa, että radiolaitetyyppi HUF5750 on direktiivin 2014/53/EU mukainen. EU-vaatimustenmukaisuusvakuutuksen täysimittainen teksti on saatavilla seuraavassa internetosoitteessa: <http://www.huf-group.com/eudoc>

## **Svenska**

Härmed försäkras Huf Hülsbeck & Fürst GmbH & Co. KG att denna typ av radioutrustning HUF5750 överensstämmer med direktiv 2014/53/EU. Den fullständiga texten till EU-försäkran om överensstämmelse finns på följande webbadress: <http://www.huf-group.com/eudoc>

## **Ελληνική**

Με την παρούσα ο/η Huf Hülsbeck & Fürst, δηλώνει ότι ο ραδιοεξοπλισμός HUF5750 πληροί την οδηγία 2014/53/ΕΕ. Το πλήρες κείμενο της δήλωσης συμμόρφωσης ΕΕ διατίθεται στην ακόλουθη ιστοσελίδα στο διαδίκτυο: <http://www.huf-group.com/eudoc>

## Certifications

### BMW Keyless Ride ID Device



#### USA, Canada:

Product name: BMW Keyless Ride ID  
Device FCC ID: YGOHUF5750  
IC: 4008C-HUF5750



Any changes or modifications not expressly approved by the party responsible for compliance could void the user's authority to operate the equipment.

#### Canada:

Operation is subject to the following two conditions:

- (1) This device may not cause harmful interference, and
- (2) this device must accept any interference received, including interference that may cause undesired operation.

**USA:**

This device complies with Part 15 of the FCC rules. Operation is subject to the following two conditions:

- (1) This device may not cause harmful interference, and
- (2) this device must accept any interference received, including interference that may cause undesired operation.

**Argentina:**

**CNC** COMISIÓN NACIONAL  
DE COMUNICACIONES

H-17115

# Declaration Of Conformity

We declare under our responsibility that the product

## **BMW Keyless Ride ID Device (Model: HUF5750)**

complies with the appropriate essential requirements of the article 3 of the R&TIE and the other relevant provisions, when used for its intended purpose. Applied Standards:

1. Health and safety requirements contained in article 3 (1) a)
  - EN 60950-1:2006+A11:2009+A1:2010+A12:2011; Information technology equipment-Safety
2. Protection requirements with respect to electromagnetic compatibility article 3 (1) b)
  - EN 301 489-1 (V1 .9.2, 09/2011 ), Electromagnetic compatibility and radio spectrum matters (ERM); Electromagnetic compatibility (EMC) standard for radio equipment and services; Part 1: Common technical requirements
  - EN 301 489-3 (V1.4.1, 08/2002) Electromagnetic compatibility and radio spectrum matters (ERM); Electromagnetic compatibility (EMC) standard for radio equipment and services; Part 3: Specific conditions for short range devices (SRD) operating on frequencies between 9 kHz and 40 GHz
3. Means of the efficient use of the radio frequency spectrum article 3 (2)
  - EN 300 220-1 & -2 (V2.4.1, 05/2012), electromagnetic compatibility and radio spectrum matters (ERM); Short range devices (SRD); Radio equipment to be used in the 25 MHz to 1000 MHz frequency range with power levels ranging up to 500 mW; Part 1: Technical characteristics and test methods. Part 2: Harmonized EN covering essential requirements under article 3.2 of the R&TIE directive

The product is labeled with the CE marking:

CE

Velbert, October 15<sup>th</sup>, 2013

---

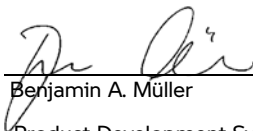

Benjamin A. Müller

Product Development Systems  
Car Access and Immobilization -  
Electronics Huf Hülsbeck & Fürst  
GmbH & Co. KG  
Steeger Straße 17, D-42551  
Velbert

# Declaration of Conformity

## Radio equipment tyre pressure control (RDC)

Simplified EU Declaration of Conformity acc. Radio Equipment Directive 2014/53/EU after 12.06.2016 and during transition period



## Technical information

Frequency Band: 433.895 -

433.945 MHz

Output Power: <10 mW e.r.p.

## Manufacturer and Address

Manufacturer: Schrader Electronics Ltd.

Address: Technology Park, Antrim, N. Ireland BT41 1QS, United Kingdom

## Austria

Hiermit erklärt Schrader Electronics Ltd., dass der Funkanlagentyp BC5A4 der Richtlinie

2014/53/EU entspricht.

Der vollständige Text der EU-Konformitätserklärung ist unter der folgenden Internetadresse verfügbar:

[http://www.tpmseuroshop.com/documents/declaration\\_conformities](http://www.tpmseuroshop.com/documents/declaration_conformities)

## Belgium

Le soussigné, Schrader Electronics Ltd., déclare que l'équipement radioélectrique du type BC5A4 est conforme à la directive 2014/53/UE.

Le texte complet de la déclaration UE de conformité est disponible à l'adresse internet suivante:

[http://www.tpmseuroshop.com/documents/declaration\\_conformities](http://www.tpmseuroshop.com/documents/declaration_conformities)

## **Cyprus**

Με την παρούσα ο/η Schrader Electronics Ltd., δηλώνει ότι ο ραδιοεξοπλισμός BC5A4 πληροί την οδηγία 2014/53/ΕΕ.

Το πλήρες κείμενο της δήλωσης συμμόρφωσης ΕΕ διατίθεται στην ακόλουθη ιστοσελίδα στο διαδίκτυο:

[http://www.tpmseuroshop.com/documents/declaration\\_conformities](http://www.tpmseuroshop.com/documents/declaration_conformities)

## **Czech Republic**

Tímto Schrader Electronics Ltd. prohlašuje, že typ rádiového zařízení BC5A4 je v souladu se směrnicí 2014/53/EU.

Úplné znění EU prohlášení o shodě je k dispozici na této internetové adrese:

[http://www.tpmseuroshop.com/documents/declaration\\_conformities](http://www.tpmseuroshop.com/documents/declaration_conformities)

## **Germany**

Hiermit erklärt Schrader Electronics Ltd., dass der Funkanlagentyp BC5A4 der Richtlinie 2014/53/EU entspricht. Der vollständige Text der EU-Konformitätserklärung ist unter der folgenden Internetadresse verfügbar:

[http://www.tpmseuroshop.com/documents/declaration\\_conformities](http://www.tpmseuroshop.com/documents/declaration_conformities)

## **Denmark**

Hermed erklærer Schrader Electronics Ltd., at radioudstyrstypen BC5A4 er i overensstemmelse med direktiv 2014/53/EU.

EU-overensstemmelseserklæringens fulde tekst kan findes på følgende internetadresse:

[http://www.tpmseuroshop.com/documents/declaration\\_conformities](http://www.tpmseuroshop.com/documents/declaration_conformities)

## **Estonia**

Käesolevaga deklareerib Schrader Electronics Ltd., et käesolev raadioseadme tüüp BC5A4 vastab direktiivi 2014/53/EL nõuetele.

ELi vastavusdeklaratsiooni täielik tekst on kättesaadav järgmisel internetiaadressil:

[http://www.tpmseuroshop.com/documents/declaration\\_conformities](http://www.tpmseuroshop.com/documents/declaration_conformities)

## **Spain**

Por la presente, Schrader Electronics Ltd. declara que el tipo de equipo radioeléctrico BC5A4 es conforme con la Directiva 2014/53/UE.

El texto completo de la declaración UE de conformidad está disponible en la dirección Internet siguiente:

[http://www.tpmseuroshop.com/documents/declaration\\_conformities](http://www.tpmseuroshop.com/documents/declaration_conformities)

## **Finland**

Schrader Electronics Ltd.  
vakuuttaa, että radiolaitetyyppi  
BC5A4 on direktiivin 2014/53/EU  
mukainen.

EU-  
vaatimustenmukaisuusvakuutukse  
n täysimittainen teksti on saatavilla  
seuraavassa internetosoitteessa:  
[http://www.tpmseuroshop.com/  
documents/  
declaration\\_conformities](http://www.tpmseuroshop.com/documents/declaration_conformities)

## **France**

Le soussigné, Schrader  
Electronics Ltd., déclare que  
l'équipement radioélectrique du  
type BC5A4 est conforme à la  
directive 2014/53/UE.  
Le texte complet de la déclaration  
UE de conformité est disponible à  
l'adresse internet suivante:  
[http://www.tpmseuroshop.com/  
documents/  
declaration\\_conformities](http://www.tpmseuroshop.com/documents/declaration_conformities)

## **United Kingdom**

Hereby, Schrader Electronics Ltd.  
declares that the radio equipment  
type BC5A4 is in compliance with  
Directive 2014/53/EU.  
The full text of the EU declaration  
of conformity is available at the  
following internet address: [http://  
www.tpmseuroshop.com/  
documents/  
declaration\\_conformities](http://www.tpmseuroshop.com/documents/declaration_conformities)

## **Greece**

Με την παρούσα ο/η Schrader  
Electronics Ltd., δηλώνει ότι ο  
ραδιοεξοπλισμός BC5A4 πληροί  
την οδηγία 2014/53/ΕΕ.  
Το πλήρες κείμενο της δήλωσης  
συμμόρφωσης ΕΕ διατίθεται στην  
ακόλουθη ιστοσελίδα στο  
διαδίκτυο:  
[http://www.tpmseuroshop.com/  
documents/  
declaration\\_conformities](http://www.tpmseuroshop.com/documents/declaration_conformities)

## **Croatia**

Schrader Electronics Ltd. ovime  
izjavljuje da je radijska oprema  
tipa BC5A4 u skladu s Direktivom  
2014/53/EU.  
Cjeloviti tekst EU izjave o  
sukladnosti dostupan je na  
sljedećoj internetskoj adresi:  
[http://www.tpmseuroshop.com/  
documents/  
declaration\\_conformities](http://www.tpmseuroshop.com/documents/declaration_conformities)

## **Hungary**

Schrader Electronics Ltd. igazolja,  
hogy a BC5A4 típusú  
rádióberendezés megfelel a  
2014/53/EU irányelvnek.  
Az EU-megfelelőségi nyilatkozat  
teljes szövege elérhető a  
következő internetes címen:  
[http://www.tpmseuroshop.com/  
documents/  
declaration\\_conformities](http://www.tpmseuroshop.com/documents/declaration_conformities)

## **Ireland**

Hereby, Schrader Electronics Ltd. declares that the radio equipment type BC5A4 is in compliance with Directive 2014/53/EU.

The full text of the EU declaration of conformity is available at the following internet address: [http://www.tpmseuroshop.com/documents/declaration\\_conformities](http://www.tpmseuroshop.com/documents/declaration_conformities)

## **Italy**

Il fabbricante, Schrader Electronics Ltd., dichiara che il tipo di apparecchiatura radio BC5A4 è conforme alla direttiva 2014/53/UE.

Il testo completo della dichiarazione di conformità UE è disponibile al seguente indirizzo Internet: [http://www.tpmseuroshop.com/documents/declaration\\_conformities](http://www.tpmseuroshop.com/documents/declaration_conformities)

## **Lithuania**

Aš, Schrader Electronics Ltd., patvirtinu, kad radijo įrenginių tipas BC5A4 atitinka Direktyvą 2014/53/ES.

Visas ES atitiktis deklaracijos tekstas prieinamas šiuo interneto adresu: [http://www.tpmseuroshop.com/documents/declaration\\_conformities](http://www.tpmseuroshop.com/documents/declaration_conformities)

## **Luxembourg**

Le soussigné, Schrader Electronics Ltd., déclare que l'équipement radioélectrique du type BC5A4 est conforme à la directive 2014/53/UE.

Le texte complet de la déclaration UE de conformité est disponible à l'adresse internet suivante: [http://www.tpmseuroshop.com/documents/declaration\\_conformities](http://www.tpmseuroshop.com/documents/declaration_conformities)

## **Latvia**

Ar šo Schrader Electronics Ltd. deklarē, ka radioiekārta BC5A4 atbilst Direktīvai 2014/53/ES. Pilns ES atbilstības deklarācijas teksts ir pieejams šādā interneta vietnē:

[http://www.tpmseuroshop.com/documents/declaration\\_conformities](http://www.tpmseuroshop.com/documents/declaration_conformities)

## **Malta**

B'dan, Schrader Electronics Ltd., niddikjara li dan it-tip ta' tagħmir tar-radju BC5A4 huwa konformi mad-Direttiva 2014/53/UE.

It-test kollu tad-dikjarazzjoni ta' konformità tal-UE huwa disponibbli f'dan l-indirizz tal-Internet li ġej: [http://www.tpmseuroshop.com/documents/declaration\\_conformities](http://www.tpmseuroshop.com/documents/declaration_conformities)

## **Netherlands**

Hierbij verklaar ik, Schrader Electronics Ltd., dat het type radioapparatuur BC5A4 conform is met Richtlijn 2014/53/EU. De volledige tekst van de EU-conformiteitsverklaring kan worden geraadpleegd op het volgende internetadres: [http://www.tpmseuroshop.com/documents/declaration\\_conformities](http://www.tpmseuroshop.com/documents/declaration_conformities)

## **Poland**

Schrader Electronics Ltd. niniejszym oświadcza, że typ urządzenia radiowego BC5A4 jest zgodny z dyrektywą 2014/53/EU. Pełny tekst deklaracji zgodności UE jest dostępny pod następującym adresem internetowym: [http://www.tpmseuroshop.com/documents/declaration\\_conformities](http://www.tpmseuroshop.com/documents/declaration_conformities)

## **Portugal**

O(a) abaixo assinado(a) Schrader Electronics Ltd. declara que o presente tipo de equipamento de rádio BC5A4 está em conformidade com a Diretiva 2014/53/EU. O texto integral da declaração de conformidade está disponível no seguinte endereço de Internet: [http://www.tpmseuroshop.com/documents/declaration\\_conformities](http://www.tpmseuroshop.com/documents/declaration_conformities)

## **Romania**

Prin prezenta, Schrader Electronics Ltd. declară că tipul de echipamente radio BC5A4 este în conformitate cu Directiva 2014/53/UE. Textul integral al declarației UE de conformitate este disponibil la următoarea adresă internet: [http://www.tpmseuroshop.com/documents/declaration\\_conformities](http://www.tpmseuroshop.com/documents/declaration_conformities)

## **Sweden**

Härmed försäkras Schrader Electronics Ltd. att denna typ av radioutrustning BC5A4 överensstämmer med direktiv 2014/53/EU. Den fullständiga texten till EU-försäkran om överensstämmelse finns på följande webbadress: [http://www.tpmseuroshop.com/documents/declaration\\_conformities](http://www.tpmseuroshop.com/documents/declaration_conformities)

## **Slovenia**

Schrader Electronics Ltd. potrjuje, da je tip radijske opreme BC5A4 skladen z Direktivo 2014/53/EU. Celotno besedilo izjave EU o skladnosti je na voljo na naslednjem spletnem naslovu: [http://www.tpmseuroshop.com/documents/declaration\\_conformities](http://www.tpmseuroshop.com/documents/declaration_conformities)

## **Slovakia**

Schrader Electronics Ltd. týmto vyhlasuje, že rádiové zariadenie typu BC5A4 je v súlade so smernicou 2014/53/EÚ.

Úplné EÚ vyhlásenie o zhode je k dispozícii na tejto internetovej adrese:

[http://www.tpmseuroshop.com/  
documents/  
declaration\\_conformities](http://www.tpmseuroshop.com/documents/declaration_conformities)

## **Bulgaria**

С настоящото Schrader Electronics Ltd. декларира, че този тип радиосъоръжение BC5A4 е в съответствие с Директива 2014/53/ЕС.

Цялостният текст на ЕС декларацията за съответствие може да се намери на следния интернет адрес:

[http://www.tpmseuroshop.com/  
documents/  
declaration\\_conformities](http://www.tpmseuroshop.com/documents/declaration_conformities)

# Certification Tire Pressure Control (TPC)

FCC ID: MRXBC54MA4  
IC: 2546A-BC54MA4

FCC ID: MRXBC5A4  
IC: 2546A-BC5A4

This device complies with Part 15 of the FCC Rules and with Industry Canada license-exempt RSS standard(s).

Operation is subject to the following two conditions:

- (1) This device may not cause harmful interference, and
- (2) This device must accept any interference received, including interference that may cause undesired operation.

**WARNING:** Changes or modifications not expressly approved by the party responsible for compliance could void the user's authority to operate the equipment. The term "IC:" before the radio certification number only signifies that Industry Canada technical specifications were met.

Le présent appareil est conforme aux CNR d'Industrie Canada applicables aux appareils radio exempts de licence. L'exploitation est autorisée aux deux conditions suivantes:

- (1) l'appareil ne doit pas produire de brouillage, et
- (2) l'utilisateur de l'appareil doit accepter tout brouillage radioélectrique subi, même si le brouillage est susceptible d'en compromettre le fonctionnement.

**WARNING:** Changes or modifications not expressly approved by the party responsible for compliance could void the user's authority to operate the equipment. The term "IC:" before the radio certification number only signifies that Industry Canada technical specifications were met.

# Declaration of Conformity

## Radio equipment TFT instrument cluster

Simplified EU Declaration of Conformity acc. Radio Equipment Directive 2014/53/EU after 12.06.2016 and during transition period



### Technical information

BT operating frq. Range:  
2402 – 2480 MHz  
BT version: 4.2 (no BTLE)  
BT output power: < 4 dBm  
WLAN operating frq. Range:  
2412 – 2462 MHz  
WLAN standards:  
IEEE 802.11 b/g/n  
WLAN output power: < 20 dBm

### Manufacturer and Address

Manufacturer:  
Robert Bosch Car Multimedia  
GmbH  
Address: Robert Bosch Str. 200,  
31139 Hildesheim, GERMANY

### Austria

Hiermit erklärt Robert Bosch Car Multimedia GmbH, dass der Funkanlagentyp ICC6.5in der Richtlinie 2014/53/EU entspricht. Der vollständige Text der EU-Konformitätserklärung ist unter der folgenden Internetadresse verfügbar: <http://cert.bosch-carmultimedia.net>

### Belgium

Le soussigné, Robert Bosch Car Multimedia GmbH, déclare que l'équipement radioélectrique du type ICC6.5in est conforme à la directive 2014/53/UE. Le texte complet de la déclaration UE de conformité est disponible à l'adresse internet suivante: <http://cert.bosch-carmultimedia.net>

### Bulgaria

С настоящото Robert Bosch Car Multimedia GmbH декларира, че този тип радиосъоръжение ICC6.5in е в съответствие с Директива 2014/53/ЕС. Цялостният текст на ЕС декларацията за съответствие може да се намери на следния интернет адрес: <http://cert.bosch-carmultimedia.net>

## **Cyprus**

Με την παρούσα ο/η Robert Bosch Car Multimedia GmbH, δηλώνει ότι ο ραδιοεξοπλισμός ICC6.5in πληροί την οδηγία 2014/53/EE. Το πλήρες κείμενο της δήλωσης συμμόρφωσης ΕΕ διατίθεται στην ακόλουθη ιστοσελίδα στο διαδίκτυο: <http://cert.bosch-carmultimedia.net>

## **Czech Republic**

Tímto Robert Bosch Car Multimedia GmbH prohlašuje, že typ rádiového zařízení ICC6.5in je v souladu se směrnicí 2014/53/EU. Úplné znění EU prohlášení o shodě je k dispozici na této internetové adrese: <http://cert.bosch-carmultimedia.net>

## **Germany**

Hiermit erklärt Robert Bosch Car Multimedia GmbH, dass der Funkanlagentyp ICC6.5in der Richtlinie 2014/53/EU entspricht. Der vollständige Text der EU-Konformitätserklärung ist unter der folgenden Internetadresse verfügbar: <http://cert.bosch-carmultimedia.net/>

## **Denmark**

Hermed erklærer Robert Bosch Car Multimedia GmbH, at radioudstyrstypen ICC6.5in er i overensstemmelse med direktiv 2014/53/EU. EU-overensstemmelseserklæringens fulde tekst kan findes på følgende internetadresse: <http://cert.bosch-carmultimedia.net>

## **Estonia**

Käesolevaga deklareerib Robert Bosch Car Multimedia GmbH, et käesolev raadioseadme tüüp ICC6.5in vastab direktiivi 2014/53/EL nõuetele. ELi vastavusdeklaratsiooni täielik tekst on kättesaadav järgmisel internetiaadressil: <http://cert.bosch-carmultimedia.net>

## **Spain**

Por la presente, Robert Bosch Car Multimedia GmbH declara que el tipo de equipo radioeléctrico ICC6.5in es conforme con la Directiva 2014/53/UE. El texto completo de la declaración UE de conformidad está disponible en la dirección Internet siguiente: <http://cert.bosch-carmultimedia.net>

## **Finland**

Robert Bosch Car Multimedia GmbH vakuuttaa, että radiolaitetyyppi ICC6.5in on direktiivin 2014/53/EU mukainen. EU-vaatimustenmukaisuusvakuutukseen täysimittainen teksti on saatavilla seuraavassa internetosoitteessa: <http://cert.bosch-carmultimedia.net>

## **France**

Le soussigné, Robert Bosch Car Multimedia GmbH, déclare que l'équipement radioélectrique du type ICC6.5in est conforme à la directive 2014/53/UE. Le texte complet de la déclaration UE de conformité est disponible à l'adresse internet suivante: <http://cert.bosch-carmultimedia.net>

## **United Kingdom**

Hereby, Robert Bosch Car Multimedia GmbH declares that the radio equipment type ICC6.5in is in compliance with Directive 2014/53/EU. The full text of the EU declaration of conformity is available at the following internet address: <http://cert.bosch-carmultimedia.net>

## **Greece**

Με την παρούσα ο/η Robert Bosch Car Multimedia GmbH, δηλώνει ότι ο ραδιοεξοπλισμός ICC6.5in πληροί την οδηγία 2014/53/ΕΕ. Το πλήρες κείμενο της δήλωσης συμμόρφωσης ΕΕ διατίθεται στην ακόλουθη ιστοσελίδα στο διαδίκτυο: <http://cert.bosch-carmultimedia.net>

## **Croatia**

Robert Bosch Car Multimedia GmbH ovime izjavljuje da je radijska oprema tipa ICC6.5in u skladu s Direktivom 2014/53/EU. Cjeloviti tekst EU izjave o sukladnosti dostupan je na sljedećoj internetskoj adresi: <http://cert.bosch-carmultimedia.net>

## **Hungary**

Robert Bosch Car Multimedia GmbH igazolja, hogy a ICC6.5in típusú rádióberendezés megfelel a 2014/53/EU irányelvnek. Az EU-megfelelőségi nyilatkozat teljes szövege elérhető a következő internetes címen: <http://cert.bosch-carmultimedia.net>

## **Ireland**

Hereby, Robert Bosch Car Multimedia GmbH declares that the radio equipment type ICC6.5in is in compliance with Directive 2014/53/EU. The full text of the EU declaration of conformity is available at the following internet address: <http://cert.bosch-carmultimedia.net>

## **Italy**

Il fabbricante, Robert Bosch Car Multimedia GmbH, dichiara che il tipo di apparecchiatura radio ICC6.5in è conforme alla direttiva 2014/53/UE.

Il testo completo della dichiarazione di conformità UE è disponibile al seguente indirizzo Internet: <http://cert.bosch-carmultimedia.net>

## **Lithuania**

Aš, Robert Bosch Car Multimedia GmbH, patvirtinu, kad radijo įrenginių tipas ICC6.5in atitinka Direktyvą 2014/53/ES.

Visas ES atitikties deklaracijos tekstas prieinamas šiuo interneto adresu: <http://cert.bosch-carmultimedia.net>

## **Luxembourg**

Le soussigné, Robert Bosch Car Multimedia GmbH, déclare que l'équipement radioélectrique du type ICC6.5in est conforme à la directive 2014/53/UE.

Le texte complet de la déclaration UE de conformité est disponible à l'adresse internet suivante: <http://cert.bosch-carmultimedia.net>

## **Latvia**

Ar šo Robert Bosch Car Multimedia GmbH deklarē, ka radioiekārta ICC6.5in atbilst Direktīvai 2014/53/ES.

Pilns ES atbilstības deklarācijas teksts ir pieejams šādā interneta vietnē: <http://cert.bosch-carmultimedia.net>

## **Malta**

B'dan, Robert Bosch Car Multimedia GmbH, niddikjara li dan it-tip ta' tagħmir tar-radju ICC6.5in huwa konformi mad-Direttiva 2014/53/UE.

It-test kollu tad-dikjarazzjoni ta' konformità tal-UE huwa disponibbli f'dan l-indirizz tal-Internet li ġej: <http://cert.bosch-carmultimedia.net>

## **Netherlands**

Hierbij verklaar ik, Robert Bosch Car Multimedia GmbH, dat het type radioapparatuur ICC6.5in conform is met Richtlijn 2014/53/EU.

De volledige tekst van de EU-conformiteitsverklaring kan worden geraadpleegd op het volgende internetadres: <http://cert.bosch-carmultimedia.net>

## **Poland**

Robert Bosch Car Multimedia GmbH niniejszym oświadcza, że typ urządzenia radiowego ICC6.5in jest zgodny z dyrektywą 2014/53/EU.

Pełny tekst deklaracji zgodności UE jest dostępny pod następującym adresem internetowym: <http://cert.bosch-carmultimedia.net>

## **Portugal**

O(a) abaixo assinado(a) Robert Bosch Car Multimedia GmbH declara que o presente tipo de equipamento de rádio ICC6.5in está em conformidade com a Diretiva 2014/53/EU.

O texto integral da declaração de conformidade está disponível no seguinte endereço de Internet: <http://cert.bosch-carmultimedia.net>

## **Romania**

Prin prezenta, Robert Bosch Car Multimedia GmbH declară că tipul de echipamente radio ICC6.5in este în conformitate cu Directiva 2014/53/UE.

Textul integral al declarației UE de conformitate este disponibil la următoarea adresă internet: <http://cert.bosch-carmultimedia.net>

## **Sweden**

Härmed försäkrar Robert Bosch Car Multimedia GmbH att denna typ av radioutrustning ICC6.5in överensstämmer med direktiv 2014/53/EU.

Den fullständiga texten till EU-försäkran om överensstämmelse finns på följande webbadress: <http://cert.bosch-carmultimedia.net>

## **Slovenia**

Robert Bosch Car Multimedia GmbH potrjuje, da je tip radijske opreme ICC6.5in skladen z Direktivo 2014/53/EU.

Celotno besedilo izjave EU o skladnosti je na voljo na naslednjem spletnem naslovu: <http://cert.bosch-carmultimedia.net>

**Slovakia**

Robert Bosch Car Multimedia GmbH týmto vyhlasuje, že rádiové zariadenie typu ICC6.5in je v súlade so smernicou 2014/53/EÚ. Úplné EÚ vyhlásenie o zhode je k dispozícii na tejto internetovej adrese: <http://cert.bosch-carmultimedia.net>

# Declaration of Conformity

## Radio equipment TFT instrument cluster

For all Countries without EU

### Technical information

BT operating frq. Range:

2402 – 2480 MHz

BT version: 4.2 (no BTLE)

BT output power: < 4 dBm

WLAN operating frq. Range:

2412 – 2462 MHz

WLAN standards:

IEEE 802.11 b/g/n

WLAN output power: < 20 dBm

### Manufacturer and Address

Manufacturer:

Robert Bosch Car Multimedia GmbH

Address: Robert Bosch Str. 200,  
31139 Hildesheim, GERMANY

### Turkey

Robert Bosch Car Multimedia

GmbH, ICC6.5in tipi telsiz

sisteminin 2014/53/EU

nolu yönetmeliğe uygun olduğunu

beyan eder. AB Uygunluk

Beyanı'nın tam metni, aşağıdaki

internet adresinden görülebilir:

[http://cert.bosch-](http://cert.bosch-carmultimedia.net)

[carmultimedia.net](http://cert.bosch-carmultimedia.net)

### Brazil

Este equipamento opera em caráter secundário, isto é, não tem direito a proteção contra interferência prejudicial, mesmo de estações do mesmo tipo, e não pode causar interferência a sistemas operando em caráter primário.

### Canada

This device complies with Industry Canada's licence-exempt RSSs and part 15 of the FCC Rules. Operation is subject to the following two conditions:

- (1) this device may not cause interference, and
- (2) this device must accept any interference, including interference that may cause undesired operation of the device.

Changes or modifications not expressly approved by the party responsible for compliance could void the user's authority to operate the equipment.

Le présent appareil est conforme aux CNR d'Industrie Canada applicables aux appareils radio exempts de licence. L'exploitation est autorisée aux deux conditions suivantes : (1) l'appareil ne doit pas produire de brouillage, et (2) l'appareil doit accepter tout brouillage radioélectrique subi, même si le brouillage est susceptible d'en compromettre le fonctionnement.

### **Korea**

적합성평가에 관한 고시  
R-CMM-RBR-ICC65IN  
상호 : Robert Bosch Car  
Multimedia GmbH모델명 :  
ICC6.5in  
기자재명칭 : 특정소출력 무선기  
기  
(무선데이터통신시스템용 무선기  
기)  
제조사 및 제조국가 : Robert  
Bosch Car Multimedia GmbH /  
포르투갈  
제조년월 : 제조년월로 표기  
이 기기는 업무용 환경에서 사용  
할 목적으로 적합성평가를 받은  
기기로서 가정용 환경에  
서 사용하는 경우 전파간섭의 우  
려가 있습니  
다.

### **Mexico**

La operación de este equipo está sujeta a las siguientes dos condiciones:

- (1) es posible que este equipo o dispositivo no cause interferencia perjudicial y
- (2) este equipo o dispositivo debe aceptar cualquier interferencia, incluyendo la que pueda causar su operación no deseada.

### **Taiwan, Republic of**

根據 NCC 低功率電波輻射性電機  
管理辦法 規定: 第十二條  
經型式認證合格之低功率射頻電  
機, 非經許可, 公司、商號或使用  
者均不得擅自變更頻率、加大功率  
或變更原設計之特性及功能。  
第十四條  
低功率射頻電機之使用不得影響飛  
航安全及干擾合法通信; 經發現有  
干擾現象時, 應立即停用, 並改善  
至無干擾時方得繼續使用。  
前項合法通信,  
指依電信法規定作業之無線電通  
信。  
低功率射頻電機須忍受合法通信或  
工業、科學及醫療用電波輻射性電  
機設備之干擾。

## **Thailand**

เครื่องโทรคมนาคมและอุปกรณ์ นี้

มีความสอดคล้องตามข้อกำหนดของ กทช.

(This telecommunication equipments is in compliance with NTC requirements)

## **United States (USA)**

This device complies with Industry Canada's licence-exempt RSSs and part 15 of the FCC Rules. Operation is subject to the following two conditions:

- (1) this device may not cause interference, and
- (2) this device must accept any interference, including interference that may cause undesired operation of the device.

Changes or modifications not expressly approved by the party responsible for compliance could void the user's authority to operate the equipment.

Le présent appareil est conforme aux CNR d'Industrie Canada applicables aux appareils radio exempts de licence. L'exploitation est autorisée aux deux conditions suivantes : (1) l'appareil ne doit pas produire de brouillage, et (2) l'appareil doit accepter tout brouillage radioélectrique subi, même si le brouillage est susceptible d'en compromettre le fonctionnement.

# Declaration of Conformity

## Radio equipment intelligent emergency call

Simplified EU Declaration of Conformity acc. Radio Equipment Directive 2014/53/EU after 12.06.2016 and during transition period



## Technical information

Antenna internal:

Frequency Band: 880 MHz - 915 MHz

Radiated Power [TRP]: < 22 dBm

Not accessible by user:

Frequency Band:  
1710 MHz - 1785 MHz

Radiated Power [TRP]: < 26 dBm

Frequency Band:  
1920 MHz - 1980 MHz

Radiated Power [TRP]: < 22 dBm

Frequency Band:  
880 MHz - 915 MHz

Radiated Power [TRP]: < 23 dBm

## Manufacturer and Address

Manufacturer:

Robert Bosch Car Multimedia GmbH

Adress: Robert Bosch Str. 200,  
31139 Hildesheim, GERMANY

## Austria

Hiermit erklärt Robert Bosch Car Multimedia GmbH, dass der Funkanlagentyp TPM E-CALL EU der Richtlinie 2014/53/EU entspricht.

Der vollständige Text der EU-Konformitätserklärung ist unter der folgenden Internetadresse verfügbar: <http://cert.bosch-carmultimedia.net/>

## Belgium

Le soussigné, Robert Bosch Car Multimedia GmbH, déclare que l'équipement radioélectrique du type TPM E-CALL EU est conforme à la directive 2014/53/UE.

Le texte complet de la déclaration UE de conformité est disponible à l'adresse internet suivante: <http://cert.bosch-carmultimedia.net>

## **Bulgaria**

С настоящото Robert Bosch Car Multimedia GmbH декларира, че този тип радиосъоръжение TPM E-CALL EU е в съответствие с Директива 2014/53/ЕС.

Цялостният текст на ЕС декларацията за съответствие може да се намери на следния интернет адрес: <http://cert.bosch-carmultimedia.net/>

## **Cyprus**

Με την παρούσα ο/η Robert Bosch Car Multimedia GmbH, δηλώνει ότι ο ραδιοεξοπλισμός TPM E-CALL EU πληροί την οδηγία 2014/53/ΕΕ. Το πλήρες κείμενο της δήλωσης συμμόρφωσης ΕΕ διατίθεται στην ακόλουθη ιστοσελίδα στο διαδίκτυο: <http://cert.bosch-carmultimedia.net/>

## **Czech Republic**

Tímto Robert Bosch Car Multimedia GmbH prohlašuje, že typ rádiového zařízení TPM E-CALL EU je v souladu se směrnici 2014/53/EU. Úplné znění EU prohlášení o shodě je k dispozici na této internetové adrese: <http://cert.bosch-carmultimedia.net>

## **Germany**

Hiermit erklärt Robert Bosch Car Multimedia GmbH, dass der Funkanlagentyp TPM E-CALL EU der Richtlinie 2014/53/EU entspricht.

Der vollständige Text der EU-Konformitätserklärung ist unter der folgenden Internetadresse verfügbar: <http://cert.bosch-carmultimedia.net>

## **Denmark**

Hermed erklærer Robert Bosch Car Multimedia GmbH, at radioudstyrstypen TPM E-CALL EU er i overensstemmelse med direktiv 2014/53/EU. EU-overensstemmelseserklæringens fulde tekst kan findes på følgende internetadresse: <http://cert.bosch-carmultimedia.net>

## **Estonia**

Käesolevaga deklareerib Robert Bosch Car Multimedia GmbH, et käesolev raadioseadme tüüp TPM E-CALL EU vastab direktiivi 2014/53/EL nõuetele. ELi vastavusdeklaratsiooni täielik tekst on kättesaadav järgmisel internetiaadressil: <http://cert.bosch-carmultimedia.net>

## **Spain**

Por la presente, Robert Bosch Car Multimedia GmbH declara que el tipo de equipo radioeléctrico TPM E-CALL EU es conforme con la Directiva 2014/53/UE.

El texto completo de la declaración UE de conformidad está disponible en la dirección Internet siguiente: <http://cert.bosch-carmultimedia.net>

## **Finland**

Robert Bosch Car Multimedia GmbH vakuuttaa, että radiolaitetyyppi TPM E-CALL EU on direktiivin 2014/53/EU mukainen.

EU-vaatimustenmukaisuusvakuutuksen täysimittainen teksti on saatavilla seuraavassa internetosoitteessa: <http://cert.bosch-carmultimedia.net>

## **France**

Le soussigné, Robert Bosch Car Multimedia GmbH, déclare que l'équipement radioélectrique du type TPM E-CALL EU est conforme à la directive 2014/53/UE.

Le texte complet de la déclaration UE de conformité est disponible à l'adresse internet suivante: <http://cert.bosch-carmultimedia.net>

## **United Kingdom**

Hereby, Robert Bosch Car Multimedia GmbH declares that the radio equipment type TPM E-CALL EU is in compliance with Directive 2014/53/EU.

The full text of the EU declaration of conformity is available at the following internet address: <http://cert.bosch-carmultimedia.net>

## **Greece**

Με την παρούσα ο/η Robert Bosch Car Multimedia GmbH, δηλώνει ότι ο ραδιοεξοπλισμός TPM E-CALL EU πληροί την οδηγία 2014/53/ΕΕ.

Το πλήρες κείμενο της δήλωσης συμμόρφωσης ΕΕ διατίθεται στην ακόλουθη ιστοσελίδα στο διαδίκτυο: <http://cert.bosch-carmultimedia.net>

## **Croatia**

Robert Bosch Car Multimedia GmbH ovime izjavljuje da je radijska oprema tipa TPM E-CALL EU u skladu s Direktivom 2014/53/EU.

Cjeloviti tekst EU izjave o sukladnosti dostupan je na sljedećoj internetskoj adresi: <http://cert.bosch-carmultimedia.net>

## **Hungary**

Robert Bosch Car Multimedia GmbH igazolja, hogy a TPM E-CALL EU típusú rádióberendezés megfelel a 2014/53/EU irányelvnek.

Az EU-megfelelőségi nyilatkozat teljes szövege elérhető a következő internetes címen: <http://cert.bosch-carmultimedia.net>

## **Ireland**

Hereby, Robert Bosch Car Multimedia GmbH declares that the radio equipment type TPM E-CALL EU is in compliance with Directive 2014/53/EU.

The full text of the EU declaration of conformity is available at the following internet address: <http://cert.bosch-carmultimedia.net>

## **Italy**

Il fabbricante, Robert Bosch Car Multimedia GmbH, dichiara che il tipo di apparecchiatura radio TPM E-CALL EU è conforme al direttiva 2014/53/UE.

Il testo completo della dichiarazione di conformità UE è disponibile al seguente indirizzo Internet: <http://cert.bosch-carmultimedia.net>

## **Lithuania**

Aš, Robert Bosch Car Multimedia GmbH, patvirtinu, kad radijo įrenginių tipas TPM E-CALL EU atitinka Direktyvą 2014/53/ES. Visas ES atitikties deklaracijos tekstas prieinamas šiuo interneto adresu: <http://cert.bosch-carmultimedia.net>

## **Luxembourg**

Le soussigné, Robert Bosch Car Multimedia GmbH, déclare que l'équipement radioélectrique du type TPM E-CALL EU est conforme à la directive 2014/53/UE.

Le texte complet de la déclaration UE de conformité est disponible à l'adresse internet suivante: <http://cert.bosch-carmultimedia.net>

## **Latvia**

Ar šo Robert Bosch Car Multimedia GmbH deklarē, ka radioiekārta TPM E-CALL EU atbilst Direktīvai 2014/53/ES. Pilns ES atbilstības deklarācijas teksts ir pieejams šādā interneta vietnē: <http://cert.bosch-carmultimedia.net>

## **Malta**

B'dan, Robert Bosch Car Multimedia GmbH, niddikjara li dan it-tip ta' tagħmir tar-radju TPM E-CALL EU huwa konformi mad-Direttiva

2014/53/UE.

It-test kollu tad-dikjarazzjoni ta' konformità tal-UE huwa disponibbli f'dan l-indirizz tal-Internet li ġej: <http://cert.bosch-carmultimedia.net>

## **Netherlands**

Hierbij verklaar ik, Robert Bosch Car Multimedia GmbH, dat het type radioapparatuur TPM E-CALL EU conform is met Richtlijn 2014/53/EU. De volledige tekst van de EU-conformiteitsverklaring kan worden geraadpleegd op het volgende internetadres: <http://cert.bosch-carmultimedia.net>

## **Poland**

Robert Bosch Car Multimedia GmbH niniejszym oświadcza, że typ urządzenia radiowego TPM E-CALL EU jest zgodny z dyrektywą 2014/53/UE. Pełny tekst deklaracji zgodności UE jest dostępny pod następującym adresem internetowym: <http://cert.bosch-carmultimedia.net>

## **Portugal**

O(a) abaixo assinado(a) Robert Bosch Car Multimedia GmbH declara que o presente tipo de equipamento de rádio TPM E-CALL EU está em conformidade com a Diretiva 2014/53/UE.

O texto integral da declaração de conformidade está disponível no seguinte endereço de Internet: <http://cert.bosch-carmultimedia.net>

## **Romania**

Prin prezenta, Robert Bosch Car Multimedia GmbH declară că tipul de echipamente radio TPM E-CALL EU este în conformitate cu Directiva 2014/53/UE.

Textul integral al declarației UE de conformitate este disponibil la următoarea adresă internet: <http://cert.bosch-carmultimedia.net>

## **Sweden**

Härmed försäkrar Robert Bosch Car Multimedia GmbH att denna typ av radioutrustning TPM E-CALL EU överensstämmer med direktiv 2014/53/EU.

Den fullständiga texten till EU-försäkran om överensstämmelse finns på följande webbadress: <http://cert.bosch-carmultimedia.net>

**Slovenia**

Robert Bosch Car Multimedia GmbH potrjuje, da je tip radijske opreme TPM E-CALL EU skladen z Direktivo 2014/53/EU.

Celotno besedilo izjave EU o skladnosti je na voljo na naslednjem spletnem naslovu: <http://cert.bosch-carmultimedia.net>

**Slovakia**

Robert Bosch Car Multimedia GmbH týmto vyhlasuje, že rádiové zariadenie typu TPM E-CALL EU je v súlade so smernicou 2014/53/EÚ. Úplné EÚ vyhlásenie o zhode je k dispozícii na tejto internetovej adrese: <http://cert.bosch-carmultimedia.net>

# Declaration of Conformity

## Radio equipment anti-theft alarm (DWA)

Simplified EU Declaration of Conformity acc. Radio Equipment Directive 2014/53/EU after 12.06.2016 and during transition period



### Technical information

Frequency Band:  
433.05-434.79 MHz  
Output Power: 10 mW e.r.p.

### Manufacturer and Address

Manufacturer: Meta System S.p.A.  
Address: Via Galimberti 5 42124  
Reggio Emilia - Italy

### Austria

Hiermit erklärt Meta System S.p.A., dass der Funkanlagentyp TXBMWMR der Richtlinie 2014/53/EU entspricht. Der vollständige Text der EU-Konformitätserklärung ist unter der folgenden Internetadresse verfügbar: <https://docs.metasystem.it/>

### Belgium

Le soussigné, Meta System S.p.A., déclare que l'équipement radioélectrique du type TXBMWMR est conforme à la directive 2014/53/UE. Le texte complet de la déclaration UE de conformité est disponible à l'adresse internet suivante: <https://docs.metasystem.it/>

### Bulgaria

С настоящото Meta System S.p.A. декларира, че този тип радиосъоръжение TXBMWMR е в съответствие с Директива 2014/53/ЕС. Цялостният текст на ЕС декларацията за съответствие може да се намери на следния интернет адрес: <https://docs.metasystem.it/>

### Cyprus

Με την παρούσα ο/η Meta System S.p.A., δηλώνει ότι ο ραδιοεξοπλισμός TXBMWMR πληροί την οδηγία 2014/53/ΕΕ. Το πλήρες κείμενο της δήλωσης συμμόρφωσης ΕΕ διατίθεται στην ακόλουθη ιστοσελίδα στο διαδίκτυο: <https://docs.metasystem.it/>

## **Czech Republic**

Tímto Meta System S.p.A. prohlašuje, že typ rádiového zařízení TXBMWMMR je v souladu se směrnicí 2014/53/EU. Úplné znění EU prohlášení o shodě je k dispozici na této internetové adrese:  
<https://docs.metasystem.it/>

## **Germany**

Hiermit erklärt Meta System S.p.A., dass der Funkanlagentyp TXBMWMMR der Richtlinie 2014/53/EU entspricht. Der vollständige Text der EU-Konformitätserklärung ist unter der folgenden Internetadresse verfügbar:  
<https://docs.metasystem.it/>

## **Denmark**

Hermed erklærer Meta System S.p.A., at radioudstyrstypen TXBMWMMR er i overensstemmelse med direktiv 2014/53/EU. EU-overensstemmelseserklæringens fulde tekst kan findes på følgende internetadresse:  
<https://docs.metasystem.it/>

## **Estonia**

Käesolevaga deklareerib Meta System S.p.A., et käesolev raadioseadme tüüp TXBMWMMR vastab direktiivi 2014/53/EL nõuetele. ELi vastavusdeklaratsiooni täielik tekst on kättesaadav järgmisel internetiaadressil: <https://docs.metasystem.it/>

## **Spain**

Por la presente, Meta System S.p.A. declara que el tipo de equipo radioeléctrico TXBMWMMR es conforme con la Directiva 2014/53/UE. El texto completo de la declaración UE de conformidad está disponible en la dirección Internet siguiente: <https://docs.metasystem.it/>

## **Finland**

Meta System S.p.A. vakuuttaa, että radiolaitetyyppi TXBMWMMR on direktiivin 2014/53/EU mukainen. EU-vaatimustenmukaisuusvakuutuksen täysimittainen teksti on saatavilla seuraavassa internetosoitteessa: <https://docs.metasystem.it/>

## France

Le soussigné, Meta System S.p.A., déclare que l'équipement radioélectrique du type TXBMWMMR est conforme à la directive 2014/53/UE

Le texte complet de la déclaration UE de conformité est disponible à l'adresse internet suivante : <https://docs.metasystem.it/>

## United Kingdom

Hereby, Meta System S.p.A. declares that the radio equipment type TXBMWMMR is in compliance with Directive 2014/53/EU. The full text of the EU declaration of conformity is available at the following internet address: <https://docs.metasystem.it/>

## Greece

Με την παρούσα ο/η Meta System S.p.A., δηλώνει ότι ο ραδιοεξοπλισμός TXBMWMMR πληροί την οδηγία 2014/53/ΕΕ. Το πλήρες κείμενο της δήλωσης συμμόρφωσης ΕΕ διατίθεται στην ακόλουθη ιστοσελίδα στο διαδίκτυο: <https://docs.metasystem.it/>

## Croatia

Meta System S.p.A. ovime izjavljuje da je radijska oprema tipa TXBMWMMR u skladu s Direktivom 2014/53/EU. Cjeloviti tekst EU izjave o sukladnosti dostupan je na sljedećoj internetskoj adresi: <https://docs.metasystem.it/>

## Hungary

Meta System S.p.A. igazolja, hogy a TXBMWMMR típusú rádióberendezés megfelel a 2014/53/EU irányelvnek. Az EU-megfelelőségi nyilatkozat teljes szövege elérhető a következő internetes címen: <https://docs.metasystem.it/>

## Ireland

Hereby, Meta System S.p.A. declares that the radio equipment type TXBMWMMR is in compliance with Directive 2014/53/EU. The full text of the EU declaration of conformity is available at the following internet address: <https://docs.metasystem.it/>

## Italy

Il fabbricante, Meta System S.p.A., dichiara che il tipo di apparecchiatura radio TXBMWMMR è conforme alla direttiva 2014/53/UE. Il testo completo della dichiarazione di conformità UE è disponibile al seguente indirizzo Internet: <https://docs.metasystem.it/>

## **Lithuania**

Aš, Meta System S.p.A., patvirtinu, kad radijo įrenginių tipas TXBMWMMR atitinka Direktyvą 2014/53/ES.

Visas ES atitikties deklaracijos tekstas prieinamas šiuo interneto adresu: <https://docs.metasystem.it/>

## **Luxembourg**

Le soussigné, Meta System S.p.A., déclare que l'équipement radioélectrique du type TXBMWMMR est conforme à la directive 2014/53/UE.

Le texte complet de la déclaration UE de conformité est disponible à l'adresse internet suivante: <https://docs.metasystem.it/>

## **Latvia**

Ar šo Meta System S.p.A. deklarē, ka radioiekārta TXBMWMMR atbilst Direktīvai 2014/53/ES.

Pilns ES atbilstības deklarācijas teksts ir pieejams šādā interneta vietnē: <https://docs.metasystem.it/>

## **Malta**

B'dan, Meta System S.p.A., niddikjara li dan it-tip ta' tagħmir tar-radju TXBMWMMR huwa konformi mad-Direttiva 2014/53/UE.

It-test kollu tad-dikjarazzjoni ta' konformità tal-UE huwa disponibbli f'dan l-indirizz tal-Internet li ġej: <https://docs.metasystem.it/>

## **Netherlands**

Hierbij verklaar ik, Meta System S.p.A., dat het type radioapparatuur TXBMWMMR conform is met Richtlijn 2014/53/EU.

De volledige tekst van de EU-conformiteitsverklaring kan worden geraadpleegd op het volgende internetadres: <https://docs.metasystem.it/>

## **Poland**

Meta System S.p.A. niniejszym oświadcza, że typ urządzenia radiowego TXBMWMMR jest zgodny z dyrektywą 2014/53/UE. Pełny tekst deklaracji zgodności UE jest dostępny pod następującym adresem internetowym: <https://docs.metasystem.it/>

## **Portugal**

O(a) abaixo assinado(a) Meta System S.p.A. declara que o presente tipo de equipamento de rádio TXBMWMMR está em conformidade com a Diretiva 2014/53/UE.

O texto integral da declaração de conformidade está disponível no seguinte endereço de Internet: <https://docs.metasystem.it/>

## **Romania**

Prin prezenta, Meta System S.p.A. declară că tipul de echipamente radio TXBMWMR este în conformitate cu Directiva 2014/53/UE. Textul integral al declarației UE de conformitate este disponibil la următoarea adresă internet: <https://docs.metasystem.it/>

## **Sweden**

Härmed försäkras Meta System S.p.A. att denna typ av radioutrustning TXBMWMR överensstämmer med direktiv 2014/53/EU. Den fullständiga texten till EU-försäkran om överensstämmelse finns på följande webbadress: <https://docs.metasystem.it/>

## **Slovenia**

Meta System S.p.A. potrjuje, da je tip radijske opreme TXBMWMR skladen z Direktivo 2014/53/EU. Celotno besedilo izjave EU o skladnosti je na voljo na naslednjem spletnem naslovu: <https://docs.metasystem.it/>

## **Slovakia**

Meta System S.p.A. týmto vyhlasuje, že rádiové zariadenie typu TXBMWMR je v súlade so smernicou 2014/53/EÚ. Úplné EÚ vyhlásenie o zhode je k dispozícii na tejto internetovej adrese: <https://docs.metasystem.it/>



# 296 VECNÝ REGISTER

- A**  
ABS  
Technické údaje – podrobnosti, 142  
Vlastná diagnostika, 125  
Zobrazenie, 49  
Adaptívne osvetlenie  
v zákrute, 154  
Technické údaje – podrobnosti, 154  
Aktualita, 6  
Akumulátor  
Demontáž, 187  
Montáž, 187  
Nabíjanie odpojeného akumulátora, 187  
Nabíjanie pripojeného akumulátora, 185  
Pokyny na údržbu, 185  
Technické údaje, 223  
Výstražná indikácia pre palubné napätie, 39, 40  
ASC  
Indikačná a varovná kontrolka, 50  
Ovládací prvok, 19  
Ovládanie, 70  
Technické údaje – podrobnosti, 145  
Vlastná diagnostika, 126  
asistent preadávania  
Jazda, 128  
Prevodový stupeň nenaprogramovaný, 53  
Technické údaje – podrobnosti, 152
- B**  
Batožina  
Pokyny na naloženie, 121  
Best Ever kolo, 80  
Bezpečnostné pokyny  
Na brzdenie, 130  
Na jazdu, 120  
Bluetooth, 98  
Párovanie, 98  
Brzdová kvapalina  
Kontrola výšky hladiny vpredu, 164  
Kontrola výšky hladiny vzadu, 165  
Nádržka vpredu, 17  
Nádržka vzadu, 17  
Brzdové obloženie  
Kontrola vpredu, 162  
Kontrola vzadu, 163  
Zábeh, 127  
Brzdy  
ABS Pro – podrobnosti, 144  
ABS Pro závislé od režimu jazdy, 131  
Bezpečnostné pokyny, 130  
kontrola funkcie, 162  
Kontrola funkcie, 162  
Nastavenie páčky brzdy, 114  
Technické údaje, 221
- C**  
Check-Control  
Dialógové okno, 31  
Zobrazenie, 31  
Chladiaca kvapalina  
Doplnenie, 168  
Kontrola výšky hladiny, 168  
Ukazovateľ hladiny, 17  
Varovná indikácia vysokej teploty, 42

**D**

- Denný svetlomet
  - Automatický denný svetlomet, 68
  - Manuálny denný svetlomet, 67

- Diagnostický konektor
  - Pripevnenie, 191
  - Umiestnenie na vozidle, 18
  - Uvoľnenie, 190

- Diaľkové ovládanie
  - Výmena akumulátora, 62

**DTC**

- Indikačná a varovná kontrolka, 50
- Ovládanie, 70
- Technické údaje – podrobnosti, 145
- Vlastná diagnostika, 126

**DWA**

- Technické údaje, 224

**Dynamic ESA**

- Ovládací prvok, 19
- Ovládanie, 71

**Dynamické riadenie brzdy, 150**

- Technické údaje – podrobnosti, 150

**E****Elektrika**

- Technické údaje, 223

**H****Hmotnosti**

- Tabuľka užitočného nákladu, 18
- Technické údaje, 225

**Hodiny**

- Nastavenie, 97

**Hodnoty**

- Zobrazenie, 31

**Horný kufor**

- Ovládanie, 196
- Húkačka, 19

**I**

- Identifikačné číslo vozidla
  - Umiestnenie na vozidle, 17

**Imobilizér**

- Rezervný kľúč, 63

**Indikácia otáčok, 22****Indikácia otáčok, 95****Indikácia rýchlosti, 22****Indikácia servisnej prehliadky, 53****Intervaly údržby, 231****J****Jazdné parametre**

- Technické údaje, 226

**K****Keyless Ride**

- Batéria kľúča s diaľkovým ovládaním je vybitá alebo strata kľúča s diaľkovým ovládaním, 61
- Odblokovanie uzáveru palivovej nádrže, 134, 135
- Uzamknutie zámku riadiadiel, 60
- Vypnutie zapalovania, 61
- Výstražné zobrazenie, 38, 39
- Zapnutie zapalovania, 60

**Kľúče, 58, 59****Kolesá**

- Demontáž predného kolesa, 171
- Demontáž zadného kolesa, 176
- Kontrola ráfov, 170
- Montáž predného kolesa, 173

# 298 VECNÝ REGISTER

Montáž zadného kolesa, 178  
Technické údaje, 222  
Zmena veľkosti, 170  
Kombinovaný spínač  
  Prehľad vľavo, 19  
  Prehľad vpravo, 20, 21  
Kontrola tlaku v pneumatikách  
  RDC  
  Zobrazenie, 44  
Kontrolky, 22  
  Prehľad, 26  
Krútiace momenty, 214  
Kufor, 195

**L**  
Laptimer, 79  
  Nastavenie, 79  
  Spustenie záznamu času, 79  
  Ukončenie záznamu času, 79

**M**  
Médiá  
  Ovládanie, 106  
Menu  
  Vyvolanie, 92  
Motocykel  
  Čistenie, 204  
  Odstavenie, 131, 209  
  Ošetrovanie, 204  
  Uvedenie do prevádzky, 209  
  Zaistenie, 137  
Motor, 43  
  Štartovanie, 124  
  Technické údaje, 217, 218  
  Varovná indikácia elektroniky motora, 43  
  Varovná kontrolka pre chybnú funkciu pohonu, 43  
  Varovná kontrolka pre riadenie motora, 44

Motorový olej  
  Doplnenie, 162  
  Kontrola výšky hladiny, 160  
  Mierka hladiny oleja, 16  
  Plniaci otvor, 16  
  Technické údaje, 217

**N**  
Napätie palubnej siete  
  Výstražné zobrazenie, 39, 40  
Navigácia  
  Ovládanie, 104  
Núdzové odistenie uzáveru  
  palivovej nádrže, 136, 137  
Núdzový vypínač  
  Ovládací prvok, 20, 21  
  Ovládanie, 63

**O**  
Odstavenie, 131  
Ohnisko ovládania  
  Výmena, 93  
Ošetrovanie  
  Chróm, 208  
  Konzervovanie laku, 209

**P**  
Pairing, 98  
Palivo  
  Kvalita paliva, 132  
  Tankovanie, 133  
  Tankovanie s Keyless  
  Ride, 134, 135  
  Technické údaje, 215, 216  
Palubné náradie  
  Umiestnenie na vozidle, 18  
Palubný počítač, 104  
Parkovacie svetlo, 67

- Pneumatiky
  - Kontrola hĺbky profilu, 169
  - Kontrola tlaku vzduchu v pneumatikách, 169
  - Odporúčanie, 170
  - Plniace tlaky, 223
  - Technické údaje, 222
  - Zábeh, 128
- Podvozok
  - Technické údaje, 220
- Pohon zadného kolesa
  - Technické údaje, 220
- Poistky
  - Umiestnenie na vozidle, 18
  - Výmena, 188
- Pomoc pri štartovaní, 183
- Potvrdenia o údržbe, 234
- Predpätie pruženia
  - Nastavenie, 114
  - Nastavovací prvok, 17
- Predvoľba režimu jazdy, 74
  - konfigurácia, 74
- Prehľad varovných indikácií, 33
- Prehľady
  - Indikačné a varovné kontrolky, 26
  - Kombinovaný spínač pravý, 20, 21
  - Ľavá strana vozidla, 16
  - Ľavý kombinovaný spínač, 19
  - Moje vozidlo, 101
  - Pravá strana vozidla, 17
  - Priestor pod sedadlom, 18
  - TFT displej, 27, 28
  - Združený prístroj, 22
- Preraďovanie
  - Odporúčanie preradenia prevodového stupňa nahor, 96
  - Signalizácia zaraďovania, 129
- Pre-Ride-Check, 124
- Prevodovka
  - Technické údaje, 219
- Príslušnosť
  - Všeobecné pokyny, 194
- Pure Ride
  - Prehľad, 27
- R**
- Rám
  - Technické údaje, 220
- RDC
  - Technické údaje – podrobnosti, 151
  - Výstražné zobrazenia, 46
- Regulácia brzdného účinku motora, 147
- Regulácia hĺbky
  - Obmedzenia, 120
- Reťaz
  - Kontrola opotrebovania, 182
  - Kontrola previsu, 181
  - Mazanie, 180
  - Nastavenie napnutia, 181
- Rezerva paliva
  - Dojazd, 96
  - Výstražné zobrazenie, 52
- Režim jazdy, 73
  - Nastavenie režimu jazdy PRO, 75
- Riadenie trakcie
  - ASC, 145
  - DTC, 145
- Rozmery
  - Technické údaje, 224

# 300 VECNÝ REGISTER

- S**
- Sedadlo
    - Blokovanie, 16
    - Demontáž, 85
    - Montáž, 85
  - Servisná prehliadka, 230
    - Servisná história, 230
  - Signalizácia zaraďovania, 80
    - Nastavenie, 80
    - zapnutie/vypnutie, 80
  - Skratky a symboly, 4
  - Skrutkové spoje, 214
  - Služby mobility, 231
  - Speed Limit Info
    - Zapnutie alebo vypnutie, 95
  - Spojka
    - Kontrola funkcie, 166
    - Kontrola vôle, 167
    - Nastavenie páčky spojky, 113
    - Nastavenie vôle, 167
    - Technické údaje, 219
  - Stavový riadok informácií pre vodiča
    - Nastavenie, 93, 94
  - Stojan predného kolesa
    - Montáž, 159
  - Stojan zadného kolesa
    - Montáž, 160
  - Svetelná signalizácia, 66
  - Svetlo
    - Adaptívne osvetlenie v zákrute, 154
    - Automatický denný svetlomet, 68
    - Manuálny denný svetlomet, 67
    - Obrysovú svetlo, 66
    - Ovládací prvok, 19
    - Ovládanie diaľkového svetla, 66
    - Ovládanie parkovacieho svetla, 67
    - Ovládanie svetelnej húkačky, 66
    - Stretávacie svetlo, 66
    - Svetelná signalizácia, 66
  - Svetlomet
    - Dosvit, 112
    - Nastavenie dosvitu, 113
  - Svietidlá
    - Technické údaje, 224
    - Varovná indikácia chyby žiarovky, 40
    - Výmena LED žiaroviek, 183
- Š**
- Štartovanie, 124
    - Ovládací prvok, 20, 21
- T**
- Tabuľka porúch, 212
  - Tankovanie, 133
    - Kvalita paliva, 132
    - S Keyless Ride, 134, 135
  - Technické údaje
    - Akumulátor, 223
    - Brzdy, 221
    - Elektrika, 223
    - Hmotnosti, 225
    - Jazdné parametre, 226
    - Kolesá a pneumatiky, 222
    - Motor, 217, 218
    - Motorový olej, 217
    - Normy, 5
    - Palivo, 215, 216
    - Podvozok, 220
    - Pohon zadnej nápravy, 220
    - Prevodovka, 219
    - Rám, 220
    - Rozmery, 224

- Spojka, 219
  - Všeobecné pokyny, 5
  - Výstražný systém proti odcudzeniu, 224
  - Zapaľovacie sviečky, 224
  - Žiarovky, 224
  - Telefón
    - Ovládanie, 107
  - Tempomat
    - Ovládanie, 76
  - Teplota okolia
    - Varovanie pred vonkajšou teplotou, 38
  - Teplota prostredia
    - Zobrazenie, 38
  - TFT displej, 22
    - Ovládací prvok, 19
    - Ovládanie, 92, 93
    - Prehľad, 27, 28
    - Výber zobrazenia, 89
  - Tiesňové volanie automaticky pri ľahkom páde, 65
    - automaticky pri ťažkom páde, 66
    - Jazyk, 64
    - Manuálne, 64
    - Ovládanie, 64
    - Pokyny, 11
  - tlmenie
    - Nastavovací prvok, 16
- U**
- Ukazovatele smeru
    - Ovládací prvok, 19
    - Ovládanie, 69
  - USB prípojka na nabíjanie
    - Umiestnenie na vozidle, 16
- Ú**
- Údržba
    - Plán údržby, 233
- V**
- Výbava, 5
  - Vyhrievané rukoväti
    - Ovládací prvok, 20, 21
    - Ovládanie, 84
  - Výrobný štítok
    - Umiestnenie na vozidle, 17
  - Výstražné indikácie, 43
    - ABS, 49
    - ASC, 50
    - ASC/DTC, 50
    - Elektronika motora, 43
    - Chyba žiarovky, 40
    - Moje vozidlo, 101
    - Napätie palubnej siete, 39, 40
    - Prevodový stupeň nenaprogramovaný, 53
    - RDC, 46
    - Rezerva paliva, 52
    - Riadenie motora, 44
    - Teplota chladiacej kvapaliny, 42
    - Varovanie pred vonkajšou teplotou, 38
    - Varovná kontrolka pre chybnú funkciu pohonu, 43
    - Výstražný systém proti odcudzeniu, 42
    - Zobrazenie, 31
  - Výstražné svetlá, 22
    - Ovládací prvok, 19
    - Ovládanie, 69
    - Prehľad, 26
  - Výstražné svetlá, porucha funkcie, pohon, 43

## 302 VECNÝ REGISTER

Výstražný systém proti

odcudzeniu

Kontrolka, 22

Ovládanie, 81

Výstražné zobrazenie, 42

### Z

Zábeh, 127

Zámok riadidiel

Zaistenie, 58

Zapaľovacie sviečky

Technické údaje, 224

Zapaľovanie

Vypnutie, 59

Zapnutie, 58

Zásuvka

Užitočné rady, 194

Združený prístroj

Prehľad, 22

Snímač jasů okolia, 22

Zrkadlá

Nastavenie, 112

V závislosti od rozsahu výbavy, príp. príslušenstva vášho vozidla, ale aj od špecifického miestneho vyhotovenia (predanú krajinu), sa môžu vyskytovať odchýlky od obrázkov a textov. Prípadné z toho vyplývajúce nároky nie je možné uplatniť.

Údaje o rozmeroch, hmotnostiach, spotrebe a výkone sa rozumejú s príslušnými toleranciami.

Zmeny konštrukcie, výbavy a príslušenstva sú vyhradené. Omyly sú vyhradené.

© 2020 Bayerische Motoren Werke Aktiengesellschaft  
80788 Mníchov, Nemecko  
Dotlač, aj čiastočná, iba s písomným súhlasom BMW Motorrad, Aftersales.  
Originálny návod na používanie vytlačený v Nemecku.

Dôležité údaje pre zastávku na tankovanie:

## Palivo

Odporúčaná kvalita paliva

**E5** Super bezolovnatý (max.  
15 % etanolu, E15)  
**E10** 95 ROZ/RON  
90 AKI

–s bezolovnatým benzínom Normal<sup>OV</sup>

Normál bezolovnatý (riadený v závislosti od krajiny) (max. 15 % etanolu, E15)  
91 ROZ/RON  
87 AKI

Odporúčaná kvalita paliva

F 900 R A2 (0K31): pozri kapitolu Technické údaje.

Objem palivovej nádrže

cca 13 l

Množstvo rezervy paliva

cca 3,5 l

## Tlak vzduchu v pneumatikách

Tlak nahustenia prednej pneumatiky

2,5 bar, pri studenej pneumatike

Tlak nahustenia zadnej pneumatiky

2,9 bar, pri studenej pneumatike

Ďalšie informácie o vašom motocykli nájdete na:  
[bmw-motorrad.com](http://bmw-motorrad.com)

**BMW recommends** **ADVANTEC**  
ORIGINAL BMW ENGINE OIL

Obj. číslo: 01 40 9 830 644  
05.2020, 2. vydanie, 75

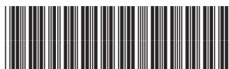

Huomioi seuraavat seikat käyttöohjeen lisäksi.

### VAROITUS

Auton avaimessa on nappiparisto. Paristot tai nappiparistot voivat joutua nieluun ja johtaa kahden tunnin sisällä vakaviin tai hengenvaarallisiin vammoihin, esim. sisäisiin palovammoihin tai syöpymävammoihin. Tämä aiheuttaa loukkaantumis- ja hengenvaaran. Säilytä auton avainta ja paristoja lasten ulottumattomissa. Jos epäilet, että paristo tai nappiparisto on nieltä tai se on joutunut kehon sisälle, käänny välittömästi lääkärin puoleen.

### HUOMAUTUS

Auton avaimen asetetut epäsoivat paristot voivat vaurioittaa auton avainta. Tämä aiheuttaa aineellisten vahinkojen vaaran. Vaihda tyhjän pariston tilalle vain jännitearvoltaan, kooltaan ja ominaisuuksiltaan vastaava paristo.

Oltre al libretto Uso e manutenzione, osservare quanto segue.

### AVVERTENZA

La chiave della vettura contiene come batteria una batteria a bottone. Le batterie o le batterie a bottone possono essere ingerite ed entro due ore causare lesioni gravi o mortali, ad es. dovute a ustioni o corrosioni interne. Sussiste il pericolo di lesioni o conseguenze letali. Tenere la chiave della vettura e le batterie fuori dalla portata dei bambini. Nel dubbio che una batteria o una batteria a bottone sia stata ingerita o si trovi in una parte del corpo, chiedere immediatamente aiuto medico.

### AVVISO

Batterie non adatte nella chiave della vettura possono danneggiare la chiave della vettura stessa. Sussiste il pericolo di danni materiali. Sostituire una batteria scarica soltanto con una batteria con la stessa tensione, la stessa dimensione e la stessa specifica.

Vær også oppmerksom på bruksanvisningen.

### ADVARSEL

Batteriet i bilnøkkelen er en knappecelle. Batterier eller knappceller kan svelges og forårsake alvorlig personskade eller død innen to timer, f.eks. som følge av indre forbrenninger eller etseskader. Fare for personskader eller livsfare. Oppbevar bilnøkklene og batteriene utilgjengelig for barn. Hvis du mistenker at et batteri eller en knappecelle er svelget eller befinner seg i noen del av kroppen, må du ringe lege straks.

### MERKNAD

Feil batterier i bilnøkkelen kan skade bilnøkkelen. Det er fare for materielle skader. Bytt ut utladet batteri kun med et batteri med samme spenning, størrelse og spesifikasjon.

Opřoč instrukcji obsługi przestrzegaj następujących zaleceń.

### OSTRZEŻENIE

W kluczu do pojazdu znajduje się bateria guzikowa. Baterie zwykłe i guzikowe mogą zostać połknięte i w przeciągu dwóch godzin doprowadzić do ciężkich lub śmiertelnych obrażeń, np. w wyniku wewnętrznych oparzeń lub oparzeń chemicznych. Istnieje niebezpieczeństwo odniesienia obrażeń oraz zagrożenie dla życia. Klucz do pojazdu i baterie trzymać poza zasięgiem dzieci. W przypadku podejrzenia, że bateria zwykła lub guzikowa została połknięta lub znajduje się w innej części ciała, bezwzględnie udać się po pomoc medyczną.

### WSKAZÓWKA

Niewłaściwa bateria może doprowadzić do uszkodzenia klucza do pojazdu. Istnieje niebezpieczeństwo strat materialnych. Rozładowaną baterię należy wymienić na baterię o takim samym napięciu, o tej samej wielkości i z taką samą specyfikacją.

Naast de handleiding ook het volgende in acht nemen.

### WAARSCHUWING

De voertuigsluutel heeft een knoopcel als accu. Accu's of knoopcellen kunnen worden ingeslikt en binnen twee uur tot ernstige of dodelijke letsels leiden, bijv. door verbrandingen. Er bestaat kans op letsel of levensgevaar. Voertuigsluutels en accu's buiten het bereik van kinderen bewaren. Onmiddellijk medische hulp inroepen bij een vermoeden dat een accu of knoopcel werd ingeslikt of zich in een lichaamsdeel bevindt.

### OPMERKING

Ongeschikte accu's in de voertuigsluutel kunnen de voertuigsluutel beschadigen. Er bestaat gevaar voor schade. De ontladen accu alleen door een accu met dezelfde spanning, dezelfde grootte en dezelfde specificaties vervangen.

Suplimentar față de manualul de utilizare, respectați următoarele.

#### **⚠️ AVERTIZARE**

Cheia autovehiculului conține o baterie sub forma unui element tip buton. Bateriile sau elementele tip buton pot fi înghițite și pot produce vătămări grave sau mortale în interval de două ore, de ex. prin provocarea de arsuri interne sau arsuri caustice. Există pericol de vătămare sau chiar pericol de moarte. Păstrați cheia autovehiculului și bateriile în locuri inaccesibile copiilor. Dacă aveți suspiciunea că o baterie sau un element tip buton a fost înghițit sau se află într-o parte a corpului, apelați imediat medicul.

#### **⚠️ INDICAȚIE**

Dacă în cheia autovehiculului se află baterii inadecvate, cheia autovehiculului poate suferi deteriorări. Există pericolul daunelor materiale. Înlocuiți bateria descărcată numai cu o baterie de aceeași tensiune, aceeași mărime și specificație identică.

Επιπρόσθετα στο εγχειρίδιο οδηγών προσέξτε τα παρακάτω.

#### **⚠️ ΠΡΟΕΙΔΟΠΟΙΗΣΗ**

Το κλειδί οχήματος περιέχει μια κομβίοδοχημης μπαταρία. Οι μπαταρίες ή οι κομβίοδοχημης μπαταρίες υπάρχουν κίνδυνος να καταποθούν και εντός δύο ωρών να οδηγήσουν σε σοβαρούς ή θανάσιμους τραυματισμούς, π.χ. εξαιτίας εσωτερικών εγκαυμάτων ή χημικών εγκαυμάτων. Υπάρχει κίνδυνος τραυματισμού ή θανάτου. Φυλάτε το κλειδί οχήματος και τις μπαταρίες μακριά από παιδιά. Αν υπάρχει υποψία κατάποσης μιας κομβίοδοχημης μπαταρίας ή μιας μπαταρίας ή ότι αυτή βρίσκεται μέσα σε κάποιο μέρος του σώματος, αναζητήστε άμεσα ιατρική βοήθεια.

#### **⚠️ Υπόδειξη**

Ακατάλληλες μπαταρίες μέσα στο κλειδί οχήματος μπορούν να προκαλέσουν ζημιά στο κλειδί οχήματος. Υπάρχει κίνδυνος υλικών ζημιών. Αντικαθιστάτε την αποφορτισμένη μπαταρία μόνο με μια μπαταρία ίδιας τάσης, ίδιου μεγέθους και ίδιων προδιαγραφών.

Kromě návodu k obsluze věnujte pozornost následujícímu.

#### **⚠️ VAROVÁNÍ**

Klíč vozidla obsahuje knoflíkový článěk jako baterii. Baterie nebo knoflíkové články lze spolknout a během dvou hodin může dojít k těžkému nebo smrtelnému zranění, např. v důsledku vnitřních popálenin nebo poleptání. Hrozí nebezpečí poranění nebo smrtelného úrazu. Klíč vozidla a baterie uchovávejte mimo dosah dětí. Při podezření na spolknutí baterie nebo knoflíkového článku nebo na jejich přítomnost v těle ihned zavolejte lékařskou pomoc.

#### **⚠️ UPOZORNĚNÍ**

Nevhodné baterie v klíči vozidla mohou klíč vozidla poškodit. Hrozí nebezpečí hmotných škod. Vybítenou baterii vyměňte pouze za baterii se stejným napětím, stejnými rozměry a stejnou specifikací.

Para além do manual do condutor, respeitar o seguinte.

#### **⚠️ ATENÇÃO**

Como bateria, a chave do veículo contém uma pilha tipo botão. As baterias ou as pilhas tipo botão podem ser engolidas e, dentro de duas horas, causar ferimentos graves ou até a morte devido a, por ex., queimaduras químicas internas. Existe risco de lesão ou risco de vida. Guardar a chave do veículo fora do alcance das crianças. Se suspeitar que uma bateria ou pilha tipo botão tenha sido engolida ou se encontra numa parte do corpo, entrar imediatamente em contacto com a assistência médica.

#### **⚠️ AVISO**

Baterias inadequadas na chave do veículo podem danificar a chave do veículo. Existe perigo de danos materiais. Substituir a bateria descarregada por uma bateria com a mesma tensão, do mesmo tamanho e da mesma especificação.

Beakta även följande om instruktionsboken.

#### **⚠️ VARNING**

Fordonsnyckeln innehåller en knappcell som batteri. Batterier eller knappceller kan sväljas och leda till allvarliga eller dödliga skador inom två timmar, t.ex. genom inre brännskador eller frätskador. Risk för personskador eller livsfara. Förvara fordonsnyckeln och batterierna utom räckhåll för barn. Om du misstänker att någon person har svält ett batteri eller en knappcell eller att den finns i en kroppsdel måste du omedelbart söka medicinsk hjälp.

#### **⚠️ ANVISNING**

Olämpliga batterier i fordonsnyckeln kan skada fordonsnyckeln. Risk för materiella skador. Ett urladat batteri får bara bytas ut mot ett batteri med samma spänning, storlek och specifikation.

A kezelési útmutató mellett vegye figyelembe a következőket.

#### FIGYELMEZTETÉS

A járműkulcs egy gombalemmel működik. Az elemek, illetve a gombalemek lenyelhetők, és két órán belül súlyos vagy halálos sérüléseket okozhatnak, például belső gyulladások vagy felmaródások okozásával. Sérülésveszély vagy életveszély áll fenn. A járműkulcsot és az elemeket gyermekektől távol kell tartani. Egy elem, illetve egy gombaleme lenyelésének gyanúja esetén, vagy ha az egy testrészbbe kerülne, azonnal kérjen orvosi segítséget.

#### MEGJEGYZÉS

Csak megfelelő gombalemekkel használja a járműkulcsot, különben a járműkulcs károsodhat. Anyagi kár veszélye áll fenn. A lemerült elemet csak azonos feszültségű, azonos méretű és azonos jellemzőkkel rendelkező elemmel helyettesítse.

Vær opmærksom på følgende ud over instruktionsbogen.

#### ADVARSEL

Bilnøglen inderholder et knapbatteri som batteri. Batterier eller knapbatterier kan sluges og i løbet af to timer føre til alvorlige eller dødelige kvæstelser, f.eks. indre forbrændinger eller ætsninger. Der er risiko for kvæstelse eller livsfare. Bilnøgler og batterier skal opbevares utilgængeligt for børn. Hvis der er mistanke om, at et batteri eller et knapbatteri er blevet slugt eller befinder sig i en kropsdel, skal lægen kontaktes omgående.

#### BEMÆRK

Uegnede batterier i bilnøglen kan beskadige bilnøglen. Der er risiko for materiel skade. Det afladede batteri må kun udskiftes med et batteri med samme spænding, størrelse og specifikationer.

Poleg navodil za uporabo upoštevajte še naslednje.

#### OPOZORILO

Avtomobilski ključ ima gumbasto celico kot baterijo. V primeru, če pride do zaužitja baterije ali gumbaste celice, lahko to v dveh urah povzroči resne telesne poškodbe ali smrt, npr. zaradi notranjih kemičnih opeklin. Obstaja nevarnost telesnih poškodb ali smrtna nevarnost. Avtomobilski ključ in baterije hranite zunaj dosega otrok. Če obstaja sum, da je prišlo do zaužitja baterije ali gumbaste celice ali da je v katerem koli delu telesa, takoj pokličite zdravniško pomoč.

#### OPOMBA

Neprimerno baterije v avtomobilskem ključu ga lahko poškodujejo. Obstaja nevarnost materialne škode. Izpraznjeno baterijo lahko zamenjate samo z baterijo enake napetosti, enake velikosti in istih tehničnih specifikacij.

Okrem návod na obsluhu rešpektujte aj nasledujúce pokyny.

#### VAROVANIE

Kľúč od vozidla obsahuje gombiková batériu. Hrozi prehltnutie batérie alebo gombikových batérií a v priebehu dvoch hodín vznik vážnych alebo smrteľných poranení, napr. vnútorné popáleniny alebo poleptania. Hrozi nebezpečenstvo zranenia alebo ohrozenie života. Kľúč od vozidla a batérie uchovávajte mimo dosahu detí. Pri podozrení na prehltnutie batérie alebo gombikovej batérie alebo na ich prítomnosť v niektorej časti tela okamžite vyhľadajte lekársku pomoc.

#### UPOZORNENIE

Nevhodné batérie v kľúči od vozidla ho môžu poškodiť. Hrozi nebezpečenstvo večných škôd. Vybíť batériu nahraďte batériou s rovnakým napätím, rovnakou veľkosťou a rovnakou špecifikáciou.

Please note the following in addition to the information provided in the Owner's Handbook.

**⚠ WARNING**

The battery inside the vehicle key is a button cell. Batteries or button cells can be swallowed, causing serious or even fatal injuries within two hours, e.g. due to internal burns or cauterisations. There is a danger of injury or danger to life. Keep vehicle keys and batteries out of the reach of children. Seek medical assistance immediately if you suspect that a battery or button cell has been swallowed or has got into a part of the body.

**⚠ NOTE**

Using unsuitable batteries in a vehicle key can damage the vehicle key. There is a risk of material damage. Discharged batteries should only ever be replaced with batteries of the same voltage, same size and same specification.

Respecter les consignes suivantes en plus de la notice d'utilisation

**⚠ AVERTISSEMENT**

La clé du véhicule contient une pile bouton. Les batteries ou piles boutons peuvent être avalées et provoquer des blessures graves voire mortelles dans les deux heures, par exemple par des brûlures internes ou des brûlures chimiques. Risque de blessures ou danger de mort. Tenir la clé du véhicule et les batteries hors de la portée des enfants. En cas de suspicion d'ingestion d'une batterie ou d'une pile bouton ou d'introduction dans une partie du corps, contacter immédiatement un médecin.

**⚠ REMARQUE**

L'insertion de batteries non conformes dans la clé du véhicule peut endommager cette dernière. Risque de dommages matériels. Remplacer la batterie déchargée uniquement par une batterie de tension, de taille et de spécification identiques.

Zusätzlich zur Betriebsanleitung folgendes beachten.

**⚠ WARNUNG**

Der Fahrzeugschlüssel enthält als Batterie eine Knopfzelle. Batterien oder Knopfzellen können verschluckt werden und innerhalb von zwei Stunden zu schweren oder tödlichen Verletzungen führen, z. B. durch innere Verbrennungen oder Verätzungen. Es besteht Verletzungsgefahr oder Lebensgefahr. Fahrzeugschlüssel und Batterien außerhalb der Reichweite von Kindern aufbewahren. Bei Verdacht, dass eine Batterie oder Knopfzelle verschluckt wurde oder sich in einem Körperteil befindet, sofort medizinische Hilfe rufen.

**⚠ HINWEIS**

Ungeeignete Batterien im Fahrzeugschlüssel können den Fahrzeugschlüssel beschädigen. Es besteht die Gefahr von Sachschäden. Die entladene Batterie nur durch eine Batterie mit gleicher Spannung, gleicher Größe und gleicher Spezifikation ersetzen.

Observar lo siguiente adicionalmente al manual de instrucciones.

**⚠ AVISO**

La llave del vehículo contiene una pila de botón a modo de batería. Las pilas o las pilas de botón pueden ser ingeridas y, en el plazo de dos horas, causar lesiones graves o mortales como, p. ej., por quemaduras o abrasiones internas. Existe peligro de lesionarse o peligro de muerte. Mantener la llave del vehículo y las pilas fuera del alcance de los niños. Si sospecha que se ha ingerido una pila o una pila de botón, o que se encuentra en una parte del cuerpo, busque asistencia médica de inmediato.

**⚠ INDICACIÓN**

Las pilas no adecuadas para la llave del vehículo pueden dañar la misma. Existe peligro de daños materiales. La pila descargada únicamente debe ser sustituida por una pila con la misma tensión, el mismo tamaño y las mismas especificaciones.

© 2020 Bayerische Motoren Werke

Aktiengesellschaft

Munich, Germany

Not to be reproduced, wholly or in part, without written permission from BMW AG, Munich.

Order No.: 01 40 9 831 840

12.2020

Printed on environmentally friendly paper, bleached without chlorine, suitable for recycling.

