



**BMW
MOTORRAD**

INSTRUCȚIUNI DE UTILIZARE

F 900 R



MAKE LIFE A RIDE

Date autovehicul

Model

Număr de identificare autovehicul

Număr culoare

Prima înmatriculare

Număr de înmatriculare

Date dealer

Persoana de contact service

Doamna/Domnul

Număr de telefon

Adresă dealer/Telefon (ștampila firmei)

BINE AȚI VENIT LA BMW

Ne bucurăm că ați ales un autovehicul BMW Motorrad și vă urăm bun venit în cercul conducătorilor BMW. Familiarizați-vă cu noul dumneavoastră autovehicul pentru a vă putea deplasa în siguranță în trafic.

Informații referitoare la acest manual de utilizare

Citiți acest manual de utilizare înainte de a porni noul dumneavoastră autovehicul BMW. Aici găsiți informații importante privind operarea autovehiculului, care vă vor permite să beneficiați în întregime avantajele tehnice ale motocicletei dumneavoastră BMW.

De asemenea, găsiți informații privind întreținerea și îngrijirea acestuia, siguranța la operare și în trafic, precum și privind menținerea optimă a valorii autovehiculului dumneavoastră.

Dacă într-o zi veți dori să vă vindeți motocicleta dumneavoastră BMW, vă rugăm să predați și manualul de utilizare împreună cu aceasta. Acestea constituie o componentă importantă a autovehiculului dumneavoastră.

Vă dorim să vă bucurați de motocicleta dumneavoastră BMW și să aveți parte de călătorii în siguranță

BMW Motorrad.

01 INDICAȚII GENERALE	2	03 INDICAȚII	26
Privire de ansamblu	4	Martori de control și avertizare	28
Prescurtări și simboluri	4	Display-ul TFT de pe ecranul Pure Ride	29
Dotare	5	Display-ul TFT de pe ecranul Meniu	30
Date tehnice	5	Display-ul TFT de pe ecranul Sport 1	31
Actualitate	6	Display-ul TFT de pe ecranul Sport 2	32
Surse de informare suplimentare	6	Martori de control	33
Certificate și licențe de operare	6		
Memorie de date	6	04 COMENZI	60
Sistem de apel de urgență inteligent	12	Dispozitiv de blocare a aprinderii și direcției	62
		Conectați aprinderea cu Keyless Ride	63
02 PREZENTĂRI GENERALE	16	Imobilizator electronic	67
Vedere de ansamblu stânga	18	EWS	67
Vedere de ansamblu dreapta	19	Comutator de oprire de urgență	68
Sub șa	20	Apelul de urgență inteligent	68
Comutatorul combinat din stânga	21	Lumină	70
Comutatorul combinat din dreapta	22	Lumina de zi	72
Comutatorul combinat din dreapta	23	Luminile de avarie	73
Tablou de bord	24	Semnalizatoare	74
		Controlul tracțiunii (ASC/DTC)	75
		Reglarea electronică a trenului de rulare (D-ESA)	76
		Modul de conducere	78

Modul de conducere		Pretensionarea arcurilor	124
PRO	81	Amortizare	125
Reglarea automată a vitezei	82		
Laptimer	84	07 CONDUCERE	128
Semnal luminos de comutare	86	Observații privind siguranța	130
Instalația de avertizare antifurt (DWA)	87	Verificare regulată	134
Control presiune anvelope (RDC)	90	Pornirea	134
Mânere încălzite	90	Rodaj	138
Șa	91	Comutare	139
		Semnal luminos de comutare	140
05 DISPLAY TFT	94	Frâne	141
Observații generale	96	Oprirea motocicletei	143
Principiu	97	Alimentarea cu carburant	144
Ecranul Pure Ride	104	Fixarea motocicletei în vederea transportului	149
Setări generale	105		
Bluetooth	107	08 TEHNICĂ ÎN DETALIU	152
Autovehiculul meu	111	Observații generale	154
Computer de bord	114	Sistem antiblocare (ABS)	154
Navigare	114	Controlul tracțiunii (ASC/DTC)	157
Media	117	Controlul dinamic al frânei motorului	159
Telefon	118	Dynamic ESA	160
Afișarea versiunii software	118	Modul de conducere	161
Afișarea informațiilor privind licența	118	Controlul dinamic al frânelor	163
06 REGLAREA	120		
Oglinzi	122		
Farurile	122		
Ambreiaj	123		
Frână	124		

Control presiune anvelope (RDC)	164
Sistemul de asistență la comutare	165
Farurile adaptive	167

09 ÎNTREȚINERE 168

Observații generale	170
Trusa de scule	170
Set de scule pentru service	171
Suportul pentru roata din față	171
Suportul pentru roata din spate	172
Ulei de motor	172
Sistem de frânare	174
Ambreiaj	179
Agentul de răcire	180
Anvelopele	181
Jante	182
Roți	182
Lanț	193
Corpurile de iluminare	196
Pornirea asistată	196
Bateria	198
Siguranțe	201
Priza de diagnoză	203

10 ACCESORII 204

Observații generale	206
Prize	206
Portbagaj moale	207
Topcase	208
Sistem de navigație	210

11 ÎNGRIJIRE 218

Produse de îngrijire	220
Spălarea autovehiculului	220
Curățarea componentelor delicate ale autovehiculului	221
Îngrijirea vopselei	223
Conservare	223
Staționarea motocicletei	223
Punerea în funcțiune a motocicletei	224

12 DATE TEHNICE 226

Tabel de defecțiuni	228
Îmbinări filetate	231
Carburantul	
F 900 R (0K11)	232
Carburantul	
F 900 R A2 (0K31)	233
Ulei de motor	233
Motorul	
F 900 R (0K11)	234
Motorul	
F 900 R A2 (0K31)	235
Ambreiaj	236
Cutia de viteze	236
Antrenare roată spate	236
Cadru	237
Trenul de rulare	237
Frâne	238
Roți și anvelope	238
Sistemul electric	239
Instalația de avertizare antifurt	241

Dimensiuni	241	Certificat pentru controlul presiunii din anvelope	290
Greutăți	242	Declarație de conformitate pentru tabloul de bord TFT	291
Valori de deplasare	243	Certificat pentru tabloul de bord TFT	297
<hr/>		Declarație de conformitate pentru funcția inteligentă de apelare de urgență	300
13 SERVICE	244	Declarație de conformitate pentru instalație de alarmă antifurt	306
Service		<hr/>	
BMW Motorrad	246	INDEX	312
Istoric lucrări de service			
BMW Motorrad	246		
Servicii de mobilitate			
BMW Motorrad	247		
Lucrări de întreținere	247		
Plan de întreținere	249		
Confirmări privind întreținerea	250		
Confirmări service	264		
<hr/>			
ANEXĂ	266		
Declarație de conformitate pentru imobilizatorul electronic	267		
Certificat pentru imobilizatorul electronic	273		
Declarație de conformitate pentru Keyless Ride	275		
Certificat pentru Keyless Ride	280		
Declarație de conformitate pentru controlul presiunii din anvelope	284		

INDICAȚII GENE- RALE

01

PRIVIRE DE ANSAMBLU	4
PRESCURTĂRI ȘI SIMBOLURI	4
DOTARE	5
DATE TEHNICE	5
ACTUALITATE	6
SURSE DE INFORMARE SUPLIMENTARE	6
CERTIFICATE ȘI LICENȚE DE OPERARE	6
MEMORIE DE DATE	6
SISTEM DE APEL DE URGENȚĂ INTELIGENT	12

4 INDICAȚII GENERALE

PRIVIRE DE ANSAMBLU

În capitolul 2 al acestui manual de utilizare găsiți o primă prezentare generală a motocicletei dumneavoastră. În capitolul „Service” sunt consemnate toate lucrările de întreținere și reparație efectuate. Dovada efectuării lucrărilor de întreținere este o condiție preliminară pentru soluționarea amiabilă a eventualelor reclamații. Dacă într-o zi veți dori să vă vindeți motocicletă BMW, vă rugăm să predați și manualul de utilizare; acestea constituie o componentă importantă a motocicletei dumneavoastră.

PRESCURTĂRI ȘI SIMBOLURI

 **PRECAUȚIE** Pericol cu grad de risc redus. Dacă nu este evitat, poate provoca o rănire de grad redus sau mediu.

 **AVERTISMENT** Pericol cu grad de risc mediu. Dacă nu este evitat, poate provoca decesul sau rănirea gravă.

 **PERICOL** Pericol cu un înalt grad de risc. Dacă nu este evitat, va provoca decesul sau rănirea gravă.

 **ATENȚIE** Indicații speciale și măsuri de precauție. Nerespectarea poate duce la avariarea vehiculului sau a accesoriilor și, astfel, la nerecunoașterea drepturilor de garanție.

 **NOTĂ** Indicații speciale pentru o manipulare mai bună în timpul proceselor de operare, control și reglaj, precum și în timpul lucrărilor de întreținere.

- Instrucțiune de acțiune.
- » Rezultatul unei acțiuni.
- ▣ Trimitere la o pagină cu informații adiționale.
- ◁ Marchează sfârșitul unei informații condiționate de accesorii resp. echipare.
-  Cuplu de strângere.
-  Date tehnice.
- LA Dotări în funcție de țară.

DS	Dotare specială. Deja din momentul producției motocicletelor, se ține seama de dotările speciale BMW Motorrad.
AS	Accesorii speciale. Puteți achiziționa accesoriile speciale BMW Motorrad prin intermediul partenerului dvs. BMW Motorrad în vederea unei echipări ulterioare.
ABS	Sistem de antiblocare.
D-ESA	Reglarea electronică a suspensiei.
DTC	Control dinamic al tracțiunii.
DWA	Instalație de alarmă anti-furt.
EWS	Imobilizator electronic.
RDC	Control presiune anvelope.

DOTARE

La achiziționarea motocicletei dumneavoastră BMW Motorrad ați optat pentru un model cu dotări individuale. Aceste instrucțiuni de utilizare descriu dotările speciale (DS) oferite

de BMW și accesoriile speciale (AS) alese. Vă rugăm să rețineți că sunt descrise și variante de dotare pe care este posibil să nu le fi ales dumneavoastră. Totodată, sunt posibile diferențe, specifice diferitelor țări, față de motocicletă prezentată. În cazul în care motocicletă dumneavoastră nu dispune de dotările descrise, găsiți descrierea acestora în instrucțiunile speciale.

DATE TEHNICE

Toate datele din manualul de utilizare privind dimensiunile, greutatea și performanțele au la bază reglementările DIN (Institutul german de normare - asociație înregistrată) și respectă reglementările privind toleranțele acestuia.

Datele și specificațiile tehnice din instrucțiunile de utilizare de față servesc drept puncte de referință. Datele specifice autovehiculului se pot abate de la acestea, de exemplu, ca urmare a dotărilor speciale alese, a variantei în funcție de țară sau a procedurii de măsurare specific țării. Pentru mai multe detalii privind valorile, consultați documentele de înmatriculare de la nivelul autovehiculu-

6 INDICAȚII GENERALE

lui sau adresați-vă partenerului BMW Motorrad sau unui alt partener de service calificat ori unui atelier specializat. Indicațiile din documentele autovehiculului au întotdeauna prioritate față de cele din acest manual de utilizare.

ACTUALITATE

Nivelul superior de siguranță și calitate al motocicletelor BMW este asigurat printr-o perfecționare continuă a construcției, dotării și a accesoriilor. Din acest motiv, pot rezulta eventuale diferențe între acest manual de utilizare și motocicletă dumneavoastră. BMW Motorrad nu poate exclude nici eventuale erori. De aceea, vă rugăm să înțelegeți faptul că din datele, imaginile și descrierile prezentate nu pot rezulta niciun fel de pretenții.

SURSE DE INFORMARE SUPPLEMENTARE

Partenerul BMW Motorrad

În cazul în care aveți întrebări, partenerul dumneavoastră BMW Motorrad vă stă întotdeauna la dispoziție.

Internet

Instrucțiunile de utilizare pentru autovehiculul dumneavoastră, instrucțiunile de operare și instalare pentru posibilele accesorii și informațiile generale privind BMW Motorrad, de exemplu, privind tehnologia, sunt disponibile pe bmw-motorrad.com/manuals.

CERTIFICATE ȘI LICENȚE DE OPERARE

Certificatele autovehiculului și licențele de operare oficiale pentru eventualele accesorii sunt disponibile la adresa bmw-motorrad.com/certification.

MEMORIE DE DATE

Informații generale

În autovehicul sunt montate unități electronice de comandă. Unitățile electronice de comandă prelucrează date; de exemplu, date recepționate, generate sau transferate între senzorii autovehiculului. Unele unități de comandă sunt necesare pentru funcționarea în siguranță a autovehiculului sau asistă șoferul în timpul deplasării, de exemplu, sistemele de asistență pentru șofer. De asemenea, unitățile

de comandă asigură funcții de confort, precum și funcții de informații și divertisment. Informațiile privind datele salvate sau transferate pot fi obținute de la producătorul autovehiculului, de exemplu, într-o broșură separată.

Date personale

Fiecare autovehicul este marcat în mod clar cu un număr de identificare al autovehiculului.

În funcție de țară, pe baza numărului de identificare al autovehiculului și al marcajului și cu ajutorul autorităților corespunzătoare, se poate afla proprietarul autovehiculului. De asemenea, pentru șofer sau proprietarul autovehiculului, există posibilități suplimentare de a reintroduce datele colectate de la nivelul autovehiculului, de exemplu, prin intermediul contului de ConnectedDrive utilizat.

Drepturi legate de protecția datelor

Conform legii aplicabile de protecție a datelor, utilizatorii autovehiculului au anumite drepturi față de producătorul autovehiculului sau firmele care se ocupă cu colectarea sau prelu-

crarea datelor cu caracter personal.

Utilizatorii autovehiculului au dreptul de a primi informații gratuite și cuprinzătoare privind autoritățile care salvează datele cu caracter personal ale utilizatorului autovehiculului.

Aceste autorități pot fi:

- Producătorul autovehiculului
- Partenerul de service calificat
- Atelierele specializate
- Furnizorul de servicii

Utilizatorii autovehiculelor pot solicita informații cu privire la datele cu caracter personal salvate, scopul utilizării datelor și proveniența acestora. Pentru a obține aceste informații, trebuie să fiți proprietar sau să prezentați o dovadă a utilizării.

Dreptul de a recepționa informații include și informațiile privind datele transmise către alte întreprinderi sau autorități. Pagina web a producătorului autovehiculului conține informații privind protecția datelor relevante la momentul respectiv. Aceste informații privind protecția datelor includ informații privind dreptul de ștergere sau corectare a datelor. De asemenea, producătorul autovehiculului pune la dispoziție pe internet datele sale de contact

8 INDICAȚII GENERALE

și pe cele ale persoanei responsabile cu protecția datelor.

Proprietarul autovehiculului poate permite unui partener BMW Motorrad, unui alt partener de service calificat sau unui atelier specializat să citească datele salvate în autovehicul, în schimbul unei taxe.

Citirea datelor autovehiculului se efectuează prin intermediul unei prize pentru diagnoza On-Board (OBD) prescrise legal, la nivelul autovehiculului.

Condiții legale privind divulgarea informațiilor

În contextul legislației aplicabile în vigoare, producătorul autovehiculului are obligația de a pune la dispoziția autorităților datele salvate. În măsura necesară, aceste date sunt puse la dispoziție în cazuri particulare, de exemplu, în cazul investigării unei infracțiuni.

În contextul legislației aplicabile în vigoare, autoritățile statale au dreptul de a citi datele de la nivelul autovehiculului, în cazuri particulare.

Datele de utilizare a autovehiculului

Unitățile de comandă prelucrează date pentru regimul de funcționare a autovehiculului. Printre acestea se numără, de exemplu:

- Mesaje de stare ale autovehiculului și ale componentelor individuale ale acestuia, de exemplu, turația roților, viteza roților, temporizarea la deplasare
- Condiții de mediu, de exemplu, temperatura

Datele sunt prelucrate exclusiv la nivelul autovehiculului și sunt, de obicei, temporare. Datele nu sunt utilizate după scurgerea timpului de funcționare.

Componentele electronice, de exemplu, unitățile de comandă, conțin componente pentru stocarea informațiilor tehnice. Informațiile privind starea autovehiculului, rezistența componentelor, evenimentele sau erorile pot fi salvate temporar sau permanent.

În general, aceste informații documentează starea unei componente, a unui modul, a unui sistem sau a mediului, de exemplu:

- Stările de funcționare ale componentelor sistemelor, de exemplu, nivelul de umplere, presiunea de umflare a anvelopelor
- Disfuncționalități și defecte ale componentelor importante ale sistemului, de exemplu, lumini și frâne
- Reacțiile autovehiculului în situații de rulare speciale, de exemplu, utilizarea sistemelor de reglare a stabilității autovehiculului
- Informații privind evenimentele care produc deteriorări ale autovehiculului

Datele sunt necesare pentru asigurarea funcțiilor unităților de comandă. În plus, acestea sunt utilizate pentru detectarea și remedierea disfuncționalităților, precum și pentru optimizarea funcțiilor autovehiculului de către producătorul autovehiculului.

Cele mai multe dintre aceste date sunt temporare și sunt prelucrate exclusiv la nivelul autovehiculului. În cazuri individuale, numai un procent mic al datelor este consemnat în memoria rezultatelor sau a erorilor. În cadrul serviciilor de revizie, de exemplu, reparații, procese de service, cereri de garanție și

măsuri de asigurare a calității, aceste informații tehnice pot fi citite la nivelul autovehiculului, împreună cu numărul de identificare al autovehiculului.

Informațiile pot fi citite de către un partener BMW Motorrad sau un alt partener de service calificat, sau de către un atelier de specialitate. Citirea se efectuează prin intermediul unei prize pentru diagnoză On-Board (OBD), prescrise legal, la nivelul autovehiculului.

Datele sunt colectate, prelucrate și utilizate de autoritatea respectivă din rețeaua de service. Datele documentează stările tehnice ale autovehiculului și ajută la identificarea erorilor, respectarea obligațiilor privind garanțiile și îmbunătățirea calității.

De asemenea, pe baza legii privind răspunderea pentru produse, producătorul are obligația de monitorizare a produsului. Pentru îndeplinirea acestei obligații, producătorul autovehiculului are nevoie de datele tehnice de la nivelul autovehiculului. Datele de la nivelul autovehiculului pot fi utilizate și pentru a verifica solicitările de utilizare a garanției din partea clienților, precum și garanția.

10 INDICAȚII GENERALE

Memoria de erori și a rezultatelor din autovehicul poate fi resetată de către un partener BMW Motorrad sau un alt partener de service calificat sau atelier specializat în cadrul lucrărilor de reparație sau service.

Introducerea și transferul de date în autovehicul

Informații generale

În funcție de dotare, setările de confort și individualizările pot fi salvate în autovehicul și pot fi modificate sau resetate în orice moment.

Printre acestea se numără, de exemplu:

- Setările poziției parbrizului
- Reglajele trenului de rulare

Dacă este cazul, datele pot fi introduse în sistemul de divertisment și comunicație al autovehiculului, de exemplu, prin intermediul unui smartphone.

În funcție de dotarea respectivă, acestea includ:

- Date multimedia, de exemplu, muzică pentru redare
- Datele din lista de contacte, pentru utilizarea împreună cu un sistem de comunicație sau un sistem de navigare integrat
- Destinații de navigare introduse

–Date privind utilizarea serviciilor de Internet. Aceste date pot fi salvate la nivel local în autovehicul sau sunt stocate pe un dispozitiv care a fost conectat la autovehicul, de exemplu, smartphone, stick USB, MP3 player. Datele salvate în acest autovehicul pot fi șterse în orice moment.

Transmiterea acestor date către un terț se realizează exclusiv la solicitarea personală, în cadrul folosirii serviciilor online. Acest lucru depinde de setările selectate la utilizarea serviciilor.

Conectarea terminalelor mobile

În funcție de dotare, dispozitivele mobile conectate la autovehicul, de exemplu, smartphone-uri, pot fi comandate prin intermediul elementelor de comandă ale autovehiculului. Figura și semnalul acustic aferente terminalului mobil pot fi redate de către sistemul multimedia. Simultan, la nivelul terminalului mobil sunt transmise anumite informații. În funcție de tipul conexiunii, printre acestea se numără, de exemplu, date privind poziția și alte informații generale referitoare la autovehicul. Acest lucru permite utilizarea optimă a apli-

cației selectate, de exemplu, navigare sau redarea muzicii. Modul de prelucrare ulterioară a datelor este determinat de către furnizorul aplicației utilizate la momentul respectiv. Gama de setări posibilă depinde de aplicația respectivă și de sistemul de operare al terminalului mobil.

Servicii

Informații generale

În cazul în care autovehiculul dispune de o conexiune la o rețea radio, este asigurat schimbul de date între autovehicul și alte sisteme. Conexiunea la rețeaua radio este asigurată prin intermediul unei unități de transmisie și recepție proprie autovehiculului sau a unui dispozitiv mobil introdus personal, de exemplu, un smartphone. Prin intermediul acestei conexiuni la rețeaua radio, se pot utiliza așa-numitele funcții online. Printre acestea se numără serviciile online și aplicațiile puse la dispoziție de producătorul autovehiculului sau de un alt ofertant.

Serviciile producătorului autovehiculului

În cazul serviciilor online ale producătorului autovehiculului, funcțiile respective sunt des-

crise pe pagina corespunzătoare, de exemplu, manualul de utilizare, pagina web a producătorului. Acolo sunt menționate și informațiile relevante privind protecția datelor. Pentru furnizarea serviciilor online, se pot utiliza date cu caracter personal. Schimbul de date se realizează prin intermediul unei conexiuni sigure, de exemplu, cu sistemele IT ale producătorului autovehiculului prevăzute în acest scop.

Colectarea, prelucrarea și utilizarea datelor cu caracter personal, care depășește limitele necesare furnizării serviciilor, se realizează exclusiv pe baza unei permisiuni legale, a unui acord contractual sau a unei aprobări. De asemenea, este posibilă dispunerea activării sau dezactivării complete a conexiunii de date. Sunt excluse funcțiile cu caracter statutar.

Servicii furnizate de alți ofertanți

În cadrul utilizării serviciilor online furnizate de alți ofertanți, aceste servicii sunt în responsabilitatea furnizorului respectiv și trebuie să respecte condițiile de protecție și utilizare a datelor. Producătorul autovehiculului nu deține controlul asupra

12 INDICAȚII GENERALE

conținuturilor schimbate. Informațiile privind tipul, volumul și scopul colectării și utilizării datelor cu caracter personal în cadrul serviciilor furnizate de terți pot fi dezvăluite furnizorului de servicii respectiv.

SISTEM DE APEL DE URGENȚĂ INTELIGENT

–cu apel de urgență inteligent^{DS}

Principiu

Sistemul inteligent de apel de urgență permite efectuarea apelurilor de urgență în mod manual sau automat, de exemplu, în cazul accidentelor. Apelurile de urgență sunt preluate de un centru pentru apeluri de urgență ales de producătorul autovehiculului.

Pentru informații privind utilizarea sistemului de apeluri de urgență inteligent și a funcțiilor acestuia, consultați „Apel de urgență inteligent”.

Temei juridic

Prelucrarea datelor cu caracter personal prin intermediul sistemului de apeluri de urgență inteligent corespunde următoarelor prescripții:

–Protecția datelor cu caracter personal: directiva 95/46/CE a Parlamentului European și a Consiliului.

–Protecția datelor cu caracter personal: directiva 2002/58/CE a Parlamentului European și a Consiliului.

Temeiul juridic pentru activarea și funcționarea sistemului de apeluri de urgență inteligent îl reprezintă contractul ConnectedRide încheiat pentru această funcție, precum și legile, dispozițiile și directivele corespunzătoare ale Parlamentului European și Consiliului European. Dispozițiile și directivele în cauză reglementează protecția persoanelor fizice în ceea ce privește prelucrarea datelor cu caracter personal.

Prelucrarea datelor cu caracter personal prin intermediul sistemului de apeluri de urgență inteligent corespunde directivei europene de protecție a datelor cu caracter personal.

Sistemul inteligent de apel de urgență prelucrează datele cu caracter personal numai la aprobarea proprietarului autovehiculului.

Sistemul inteligent de apel de urgență și alte servicii cu beneficii suplimentare pot prelucrea

datele cu caracter personal numai pe baza acordului exprimat în scris al persoanei afectate de prelucrarea datelor, de exemplu, proprietarul autovehiculului.

Cartelă SIM

Sistemul inteligent de apel de urgență este implementat prin intermediul cartelei SIM montate în autovehicul, prin sistemul de telefonie mobilă. Cartela SIM este conectată în permanență la rețeaua de telefonie mobilă, pentru a permite realizarea rapidă a unei conexiuni. În acest caz, informațiile aferente unui accident sunt transmise producătorului autovehiculului.

Îmbunătățirea calității

Datele transmise în cadrul unui apel de urgență sunt utilizate de producătorul autovehiculului și pentru îmbunătățirea calității produselor și serviciilor.

Determinarea poziției

Poziția autovehiculului poate fi determinată exclusiv de furnizorul de telefonie mobilă, pe baza celulei de telefonie mobilă. Pentru operatorul de rețea, nu este posibilă asocierea numărului de identificare al autovehiculului cu numărul de tele-

fon pentru cartela SIM montată. Asocierea numărului de identificare al autovehiculului cu numărul de telefon pentru cartela SIM introdusă poate fi realizată exclusiv de către producătorul autovehiculului.

Date de înregistrare a apelurilor de urgență

Datele de înregistrare ale apelurilor de urgență sunt salvate în memoria autovehiculului. Datele de înregistrare cele mai vechi sunt șterse la intervale regulate. Datele de înregistrare includ, de exemplu, informații privind ora și locația de la care este efectuat un apel de urgență. În cazuri excepționale, datele de înregistrare pot fi citite din memoria autovehiculului. În general, citirea datelor de înregistrare poate fi efectuată exclusiv pe baza unei hotărâri a Curții și numai în cazul în care aparatele corespunzătoare sunt conectate direct la autovehicul.

Apelul de urgență automat

Sistemul este conceput astfel încât, în cazul unui accident grav, identificat de senzorii din autovehicul, să se declanșeze în mod automat un apel de urgență.

14 INDICAȚII GENERALE

Informații trimise

În cazul efectuării unui apel de urgență de către sistemul de apeluri de urgență inteligent, la centrul pentru apeluri de urgență mandatat sunt transmise aceleași informații ca în cazul sistemului de apeluri de urgență eCall reglementat la centrul public de coordonare a intervențiilor.

De asemenea, prin intermediul sistemului inteligent de apeluri de urgență, sunt transmise următoarele informații suplimentare la o centrală pentru apeluri de urgență mandatată de către producătorul de autovehicule și, dacă este cazul, sunt transmise mai departe către centrul public de coordonare a serviciilor de intervenție:

- Informații privind accidentul, de exemplu, direcția impactului identificată de senzorii autovehiculului, pentru a facilita planurile operaționale ale echipelor de salvare.
- Datele de contact, de exemplu, numărul de telefon de pe cartela SIM introdusă și numărul de telefon al șoferului, în cazul în care sunt disponibile, pentru a stabili rapid contactul cu persoanele implicate în accident dacă este necesar.

Memorarea datelor

Datele privind un apel de urgență inițiat sunt stocate în memoria autovehiculului. Datele conțin informații referitoare la apelul de urgență, de exemplu, locația și ora apelului de urgență.

Înregistrările apelurilor de urgență sunt stocate de centrala pentru apeluri de urgență.

Înregistrările audio ale clienților sunt stocate timp de 24 de ore pentru eventualitatea în care trebuie analizate detaliile apelului de urgență. Apoi, înregistrările sunt șterse. Înregistrările audio ale angajaților centralei pentru apeluri de urgență sunt stocate timp de 24 de ore, în scopul verificării calității acestora.

Informații privind datele cu caracter personal

În cadrul unui apel de urgență inteligent, datele sunt prelucrate exclusiv în scopul furnizării de dovezi privind apelul de urgență. În conformitate cu obligațiile legale, producătorul autovehiculului furnizează informații despre datele prelucrate de acesta și, eventual, care nu au fost încă salvate.

PREZENTĂRI GE- NERALE

02

VEDERE DE ANSAMBLU STÂNGA	18
VEDERE DE ANSAMBLU DREAPTA	19
SUB ȘA	20
COMUTATORUL COMBINAT DIN STÂNGA	21
COMUTATORUL COMBINAT DIN DREAPTA	22
COMUTATORUL COMBINAT DIN DREAPTA	23
TABLOU DE BORD	24

18 PREZENTĂRI GENERALE

VEDERE DE ANSAMBLU STÂNGA

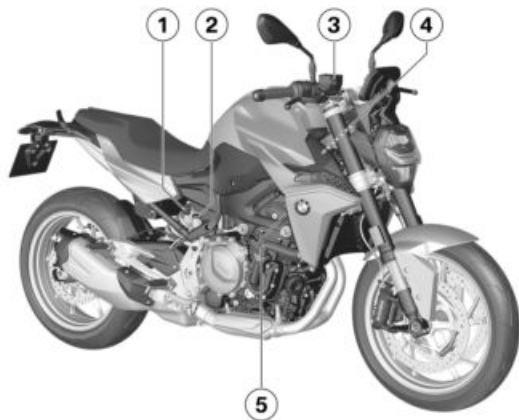

- 1 Priză (☛ 206)
- 2 Zăvor șa (☛ 91)
- 3 Reglarea amortizării
(☛ 125)
- 4 Orificiul de umplere cu ulei
și joja (☛ 172)

VEDERE DE ANSAMBLU DREAPTA

- 1** Reglarea pretensiunii arcurilor (☞ 124)
- 2** Rezervorul de lichid de frână pentru frâna roții din spate (☞ 178)
- 3** Rezervorul de lichid de frână pentru frâna roții din față (☞ 177)
- 4** Numărul de identificare al autovehiculului, plăcuța cu date tehnice (de pe capul coloanei de direcție)
- 5** Indicatorul nivelului de umplere cu agent de răcire (în spatele capitonajului lateral) (☞ 180)

20 PREZENTĂRI GENERALE

SUB ȘA

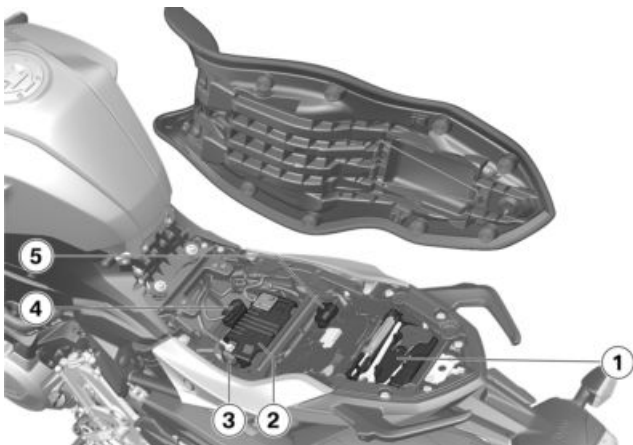

- 1 Trusa de scule (▮▮▮ 170)
- 2 Bateria (▮▮▮ 198)
- 3 Siguranță principală (▮▮▮ 201)
- 4 Priza de diagnoză (▮▮▮ 203)
- 5 Siguranțe (▮▮▮ 202)

COMUTATORUL COMBINAT DIN STÂNGA

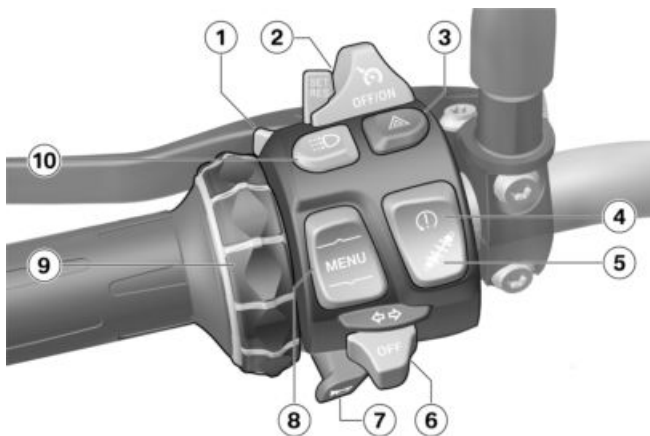

- 1 Faza lungă și avertizorul luminos (☛ 71)
- 2 Reglarea automată a vitezei (☛ 82)
- 3 Luminile de avarie (☛ 73)
- 4 ASC/DTC (☛ 75)
- 5 Dynamic ESA (☛ 76)
- 6 Semnalizatoare (☛ 74)
- 7 Claxonul
- 8 Tasta basculantă MENU (☛ 97)
- 9 Multi-Controller
Elemente de comandă (☛ 97)
- 10 Lumina de zi acționată manual (☛ 72)

22 PREZENTĂRI GENERALE

COMUTATORUL COMBINAT DIN DREAPTA



-cu apel de urgență inteligent^{DS}

- 1 Acționarea mânerelor încălzite (►►► 90)
- 2 Selectarea modului de conducere (►►► 80)
- 3 Comutatorul de oprire de urgență (►►► 68)
- 4 Tasta demarorului (►►► 134)
- 5 Tasta SOS
Apelul de urgență inteligent (►►► 68)

COMUTATORUL COMBINAT DIN DREAPTA

–fără apel de urgență inteligent^{DS}

- 1 Acționarea mânerelor încălzite (▮▮▮▶ 90)
- 2 Selectarea modului de conducere (▮▮▮▶ 80)
- 3 Comutatorul de oprire de urgență (▮▮▮▶ 68)
- 4 Tasta demarorului (▮▮▮▶ 134)

24 PREZENTĂRI GENERALE

TABLOU DE BORD

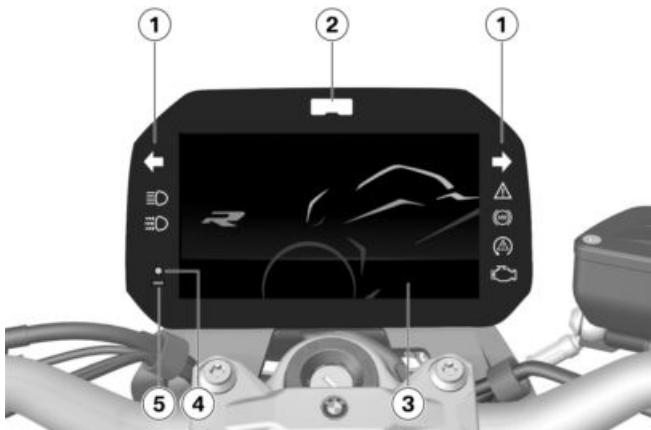

- 1 Martori de control și avertizare (→ 28)
- 2 Semnal luminos de comutare
- 3 Display TFT (→ 29)
(→ 30)
- 4 Diodă luminescentă DWA
(→ 88)
—cu Keyless Ride^{DS}
Martor de control pentru cheia cu telecomandă
(→ 64)
- 5 Fotodiodă (pentru adaptarea luminozității indicatoarelor de bord)

INDICAȚII

03

MARTORI DE CONTROL ȘI AVERTIZARE	28
DISPLAY-UL TFT DE PE ECRANUL PURE RIDE	29
DISPLAY-UL TFT DE PE ECRANUL MENU	30
DISPLAY-UL TFT DE PE ECRANUL SPORT 1	31
DISPLAY-UL TFT DE PE ECRANUL SPORT 2	32
MARTORI DE CONTROL	33

28 INDICAȚII

MARTORI DE CONTROL ȘI AVERTIZARE

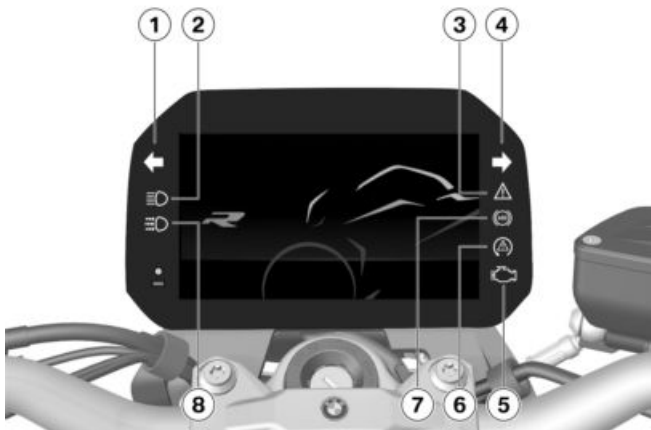

- 1 Semnalizatoare stânga (☞ 74)
- 2 Fază lungă (☞ 71)
- 3 Martori de avertizare generală (☞ 33)
- 4 Semnalizatoare dreapta (☞ 74)
- 5 Martori de avertizare privind disfuncționalitatea sistemului de transmisie (☞ 45)
- 6 ASC/DTC (☞ 53)
- 7 ABS (☞ 53)
- 8 Lumină de zi acționată manual (☞ 72)

DISPLAY-UL TFT DE PE ECRANUL PURE RIDE

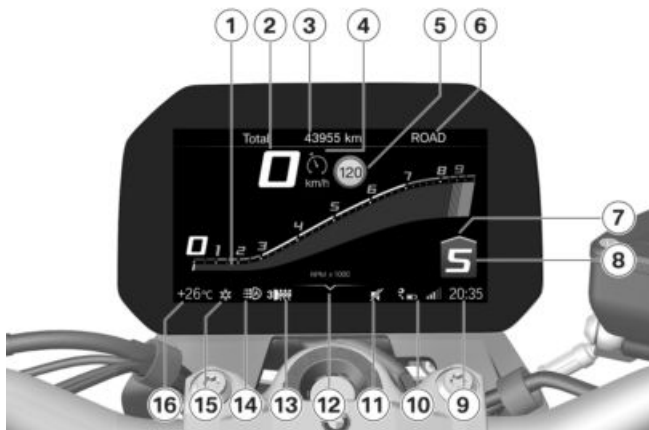

- | | |
|--|--|
| 1 Afișajul turației (►►► 104) | 10 Starea conexiunii (►►► 108) |
| 2 Indicatorul vitezei | 11 Modul silențios (►►► 105) |
| 3 Bara de stare cu informații pentru conducător (►►► 102) | 12 Asistența la operare |
| 4 Reglarea automată a vitezei (►►► 82) | 13 Treptele de încălzire a mânerelor (►►► 90) |
| 5 Speed Limit Info (►►► 104) | 14 Lumina de zi automată (►►► 73) |
| 6 Modul de conducere (►►► 78) | 15 Avertizare temperatură exterioară (►►► 40) |
| 7 Recomandare de comutare într-o treaptă superioară (►►► 105) | 16 Temperatura exterioară |
| 8 Indicatorul treptei de viteză, în poziția neutră se afișează „N” (mers în gol). | |
| 9 Ora (►►► 106) | |

30 INDICAȚII

DISPLAY-UL TFT DE PE ECRANUL MENUU

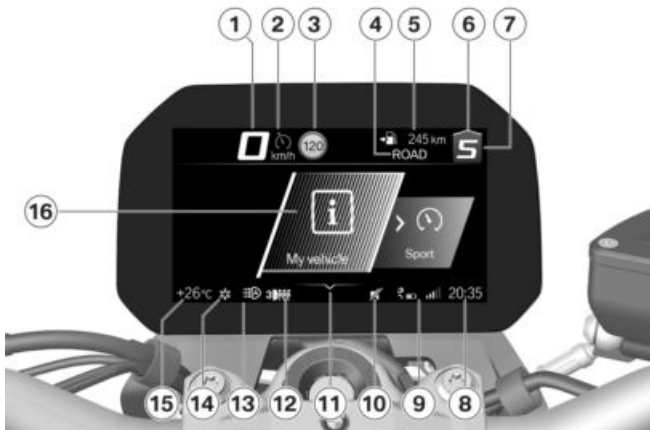

- 1 Indicatorul vitezei
- 2 Reglarea automată a vitezei (►►► 82)
- 3 Speed Limit Info (►►► 104)
- 4 Modul de conducere (►►► 78)
- 5 Bara de stare cu informații pentru conducător (►►► 102)
- 6 Recomandare de comutare într-o treaptă superioară (►►► 105)
- 7 Indicatorul treptei de viteză, în poziția neutră se afișează „N” (mers în gol).
- 8 Ora (►►► 106)
- 9 Starea conexiunii (►►► 108)
- 10 Modul silențios (►►► 105)
- 11 Asistența la operare
- 12 Treptele de încălzire a mânerelor (►►► 90)
- 13 Lumina de zi automată (►►► 73)
- 14 Avertizare temperatură exterioară (►►► 40)
- 15 Temperatura exterioară
- 16 Domeniul meniului

DISPLAY-UL TFT DE PE ECRANUL SPORT 1



–cu moduri de deplasare Pro^{DS}

- 1 Reducerea maximă a cuplului DTC
- 2 Reducere actuală a cuplului DTC
- 3 Afișajul turației
- 4 Decelerare maximă la frânare
- 5 Decelerare actuală la frânare
- 6 Poziție înclinată actuală
- 7 Poziție înclinată maximă
- 8 Unitatea pentru afișarea turației: 1000 rotații pe minut

32 INDICAȚII

DISPLAY-UL TFT DE PE ECRANUL SPORT 2



–cu moduri de deplasare Pro^{DS}

- 1 Reducerea maximă a cuplului DTC
- 2 Reducere actuală a cuplului DTC
- 3 Afișajul turației
- 4 Diferența dintre ultimul timp al turului și timpul de referință sau diferența dintre timpul actual al turului și timpul de referință
- 5 Timpul de referință: Cel mai rapid timp al unui tur salvat în prezent sau întotdeauna
- 6 Timp pe tur actual (→ 84)

- 7 Unitatea pentru afișarea turației: 1000 rotații pe minut
- 8 Asistență la operare

MARTORI DE CONTROL

Reprezentare

Avertismentele vor fi afișate prin intermediul martorului de avertizare corespunzător.

Avertismentele vor fi afișate prin intermediul martorului de avertizare generală în cadrul unei casete de dialog, pe display-ul TFT. În funcție de urgența avertismentului, martorul de avertizare generală se aprinde în galben sau roșu.

 Martorul de avertizare generală va fi afișat corespunzător celui mai urgent avertisment.

La paginile următoare găsiți o prezentare generală a avertismentelor posibile.



Indicator Check Control

Mesajele de pe display sunt reprezentate în mod diferit. În funcție de prioritate, sunt utilizate diverse culori și caractere:

- Indicatorul CHECK OK **1** afișat cu verde: niciun mesaj, valorile se află la un nivel optim.
- Un cerculeț alb cu „i” în interior **2**: informație.
- Un triunghi de avertizare de culoare galbenă **3**: mesaj de avertizare, valorile nu se află la un nivel optim.
- Un triunghi de semnalizare de culoare roșie **3**: mesaj de avertizare, valorile se află la un nivel critic

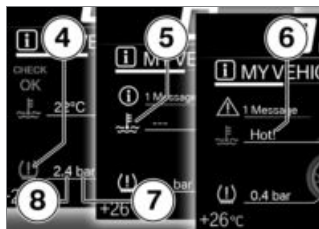

Afișarea valorilor

Simbolurile **4** sunt afișate în mod diferit. În funcție de evaluare, sunt utilizate diverse culori. De asemenea, în locul valorilor numerice **8** cu unități **7** pot fi afișate texte **6**:

Culoarea simbolului

- Verde: (OK) Valoarea actuală se află la un nivel optim.
- Albastru: (Cold!) Temperatura actuală este prea joasă.

34 INDICAȚII

- Galben: (Low! / High!) Valoarea actuală este prea scăzută sau prea ridicată.
- Roșu: (Hot! / High!) Temperatura sau valoarea actuală este prea ridicată.
- Alb: (---) Nu există nicio valoare validă. În locul valorii sunt afișate linii **5**.

 Evaluarea valorilor individuale este posibilă parțial numai începând de la o anumită durată a deplasării sau vitezei. În cazul în care o valoare de măsurare nu poate fi afișată încă din cauza condițiilor de măsurare neîndeplinite, în locul acestora sunt afișate linii ca substituent. În măsura în care nu există nicio valoare de măsurare validă, nu are loc nicio evaluare sub forma unui simbol colorat.



Caseta de dialog Check Control















Mesajele sunt emise sub forma unei casete de dialog Check Control **1**.















- În cazul în care există mai multe mesaje Check Control cu aceeași prioritate, mesajele sunt comutate în ordinea apariției până la confirmarea acestora.
- În cazul în care simbolul **2** este afișat în mod activ, acesta poate fi confirmat prin rabatarea spre stânga a aparatului de comandă Multi-Controller.
- Mesajele Check Control sunt anexate în mod dinamic sub forma unor file suplimentare la nivelul paginilor din meniul My vehicle (►► 99). Cât timp eroarea persistă, mesajul poate fi reacesat.

Vedere de ansamblu indicații de avertizare



















Martori de control și de avertizare	Text afișaj	Semnificație
	 se afișează.	Avertizare temperatură exterioară (→ 40)
 se aprinde galben.	 Remote key not in range.	Cheie cu telecomandă în afara domeniului de recepție (→ 40)
 se aprinde galben.	 Remote key battery at 50%.	Înlocuirea bateriei cheii cu telecomandă (→ 41)
	 Remote key battery weak.	
 se aprinde galben.	 se afișează cu galben.	Tensiune a rețelei de bord prea joasă (→ 41)
	 Vehicle voltage low.	
 se aprinde roșu.	 se afișează cu roșu.	Tensiune de alimentare bord critică (→ 42)
	 Vehicle voltage critical!	
 se aprinde roșu.	 se afișează cu roșu.	Tensiune de încărcare critică (→ 42)
	 Vehicle voltage critical!	
 se aprinde galben.	 Se afișează corpul de iluminare defect.	Defect al corpului de iluminare (→ 43)
 se aprinde intermitent galben.	 Se afișează corpul de iluminare defect.	

36 INDICAȚII







Martori de control și de avertizare	Text afișaj	Semnificație
	 Alarm system batt. capacity weak.	Bateria instalației de avertizare antifurt este aproape descărcată (▣▣▣ 44)
 se aprinde galben.	 Alarm system battery empty.	Bateria instalației de avertizare antifurt este descărcată (▣▣▣ 44)
 se aprinde roșu.	 Coolant temperature too high!	Temperatura agentului de răcire este prea ridicată (▣▣▣ 44)
 se aprinde.	 Engine!	Disfuncționalitate sistem de transmisie (▣▣▣ 45)
 se aprinde intermitent roșu.		Disfuncționalitate gravă a sistemului de transmisie (▣▣▣ 45)
 se aprinde intermitent.		
 se aprinde galben.	 No communication with engine control.	Sistem de comandă al motorului defect (▣▣▣ 46)
 se aprinde galben.	 Fault in the engine control.	Motor în regim de urgență (▣▣▣ 46)
 se aprinde intermitent roșu.	 Serious fault in the engine control!	Defecțiune gravă în sistemul de comandă a motorului (▣▣▣ 46)

Martori de control și de avertizare	Text afișaj	Semnificație
 se aprinde galben.	 se afișează cu galben.	Presiunea din anvelope în domeniul limită al toleranței admise (►►► 48)
	 Tyre pressure does not match setpoint	(►►► 48)
 se aprinde intermitent roșu.	 se afișează cu roșu.	Presiunea din anvelope în afara limitelor de toleranță admise (►►► 49)
	 Tyre pressure does not match setpoint	(►►► 49)
	 Tyre press. control. Loss of pressure.	
	 "----"	Eroare de transmitere (►►► 50)
 se aprinde galben.	 "----"	Senzor defect sau eroare de sistem (►►► 51)
 se aprinde galben.	 RDC sensor battery weak.	Bateria senzorului de presiune din anvelope este descărcată (►►► 51)
	 Drop sensor fault.	Senzor de cădere defect (►►► 51)
	 Emergency call failure.	Funcția de apelare de urgență este disponibilă în mod limitat (►►► 51)

38 INDICAȚII

Martori de control și de avertizare	Text afișaj	Semnificație
	 Side stand monitoring faulty.	Monitorizare cric lateral defectă (▣▣▣▣ 52)
 se aprinde intermitent.		Autodiagnoză ABS nefinalizată (▣▣▣▣ 52)
 se aprinde.	 Limited ABS availability!	Eroare ABS (▣▣▣▣ 52)
 se aprinde.	 ABS failure!	ABS defect (▣▣▣▣ 53)
 se aprinde.	 ABS Pro failure!	ABS Pro defect (▣▣▣▣ 53)
 se aprinde intermitent rapid.		Intervenție ASC/DTC (▣▣▣▣ 53)
 se aprinde intermitent lent.		Autodiagnoza ASC/DTC nu a fost finalizată (▣▣▣▣ 54)
 se aprinde.	 Off!	ASC/DTC deconectat (▣▣▣▣ 54)
	 Traction control deactivated.	
 se aprinde.	 Traction control limited!	ASC/DTC este disponibil în mod limitat (▣▣▣▣ 54)
 se aprinde.	 Traction control failure!	Eroare ASC/DTC (▣▣▣▣ 55)
 se aprinde galben.	 Spring strut adjustment faulty!	Eroare D-ESA (▣▣▣▣ 55)

Martori de control și de avertizare

	Text afișaj	Semnificație
	 Rezervă de carburant atinsă. Îndreptați-vă în cel mai scurt timp către o stație de alimentare	Rezervă de carburant atinsă (▣▣▣▣ 56)
	 se aprinde intermitent.	Treaptă nememorată (▣▣▣▣ 56)
 se aprinde intermitent în verde.		Instalație de semnalizare de avarie conectată (▣▣▣▣ 56)
 se aprinde intermitent în verde.		
	 se afișează cu alb.	Service scadent (▣▣▣▣ 57)
	Service due!	
 se aprinde galben.	 se afișează cu galben.	Termen de service depășit (▣▣▣▣ 57)
	Service overdue!	

40 INDICAȚII

Temperatură exterioară

Temperatura exterioară este afișată pe bara de stare a display-ului TFT.

Când autovehiculul staționează, căldura motorului poate influența rezultatele măsurării temperaturii exterioare. Dacă influența căldurii motorului devine prea mare, în locul valorii se vor afișa temporar linii.



În cazul în care temperatura exterioară scade sub următoarea valoare limită, există pericolul de formare a poleiului.



Valoare limită pentru temperatura exterioară

cca. 3 °C

Prima dată când temperatura scade sub această valoare, afișajul temperaturii exterioare și simbolul pentru cristale de gheață se aprinde intermitent în bara de stare a display-ului TFT.

Avertizare temperatură exterioară



se afișează.

Cauză posibilă:

Temperatura mediului ambiant măsurată la autovehicul este mai mică de 3 °C.



AVERTISMENT

Pericol de formare a poleiului chiar și la mai mult de 3 °C

Pericol de accident

- La temperaturi scăzute, trebuie să vă așteptați la polei îndeosebi pe poduri și în zonele umbrite ale șoselelor.

- Conduceți preventiv.

Cheie cu telecomandă în afara domeniului de recepție

—cu Keyless Ride^{DS}



se aprinde galben.



Remote key not in range. Not possible to switch on ignition again.

Cauză posibilă:

Comunicarea dintre cheia cu telecomandă și sistemul electronic al motorului este perturbată.

- Verificați bateria din cheia cu telecomandă.
- cu Keyless Ride^{DS}
- Înlocuiți bateria cheii cu telecomandă (→ 66).

42 INDICAȚII

Tensiune de alimentare bord critică

 se aprinde roșu.

 se afișează cu roșu.

 Vehicle voltage critical! Consumers were switched off. Check battery condition.

AVERTISMENT

Defectarea sistemelor vehiculului

Pericol de accident

- Nu continuați deplasarea.

Tensiunea de alimentare de la bord este critică. La continuarea deplasării, sistemul electronic al autovehiculului descarcă bateria.

Cauză posibilă:

Consumatori cu consum mare de curent, de exemplu, veste de încălzire în funcțiune, prea mulți consumatori aflați simultan în funcțiune sa'z'u baterie defectă.

- Deconectați consumatorii care nu sunt necesari sau separați-i de la rețeaua de bord.
- Dacă eroarea persistă sau dacă aceasta apare fără a exista consumatori conectați, solicitați cât mai curând posibil remedierea acesteia la un

atelier specializat, preferabil la un partener BMW Motorrad.

Tensiune de încărcare critică

 se aprinde roșu.

 se afișează cu roșu.

 Vehicle voltage critical! Battery is not being charged. Check battery status.

AVERTISMENT

Defectarea sistemelor vehiculului

Pericol de accident

- Nu continuați deplasarea.

Bateria nu se încarcă. La continuarea deplasării, sistemul electronic al autovehiculului descarcă bateria.

Cauză posibilă:

Generatorul, respectiv sistemul de acționare a generatorului este defect, bateria este defectă sau siguranța este arsă.

- Solicitați cât mai rapid remedierea erorii într-un atelier specializat, preferabil într-un atelier partener al BMW Motorrad.

Defect al corpului de iluminare

 se aprinde galben.

 Se afișează corpul de iluminare defect:

 High beam faulty!

 Front left turn indicator faulty!, respectiv Front right turn indicator faulty!

 Low-beam headlight faulty!

 Front side light faulty!

–cu lumină de zi^{DS}

 Daytime riding light faulty!<

 Tail light faulty!

 Brake light faulty!

 Rear left turn indicator faulty!, respectiv Rear right turn indicator faulty!

 Number plate light faulty!

–Have it checked by a specialist workshop.

 se aprinde intermitent galben.

 Se afișează corpul de iluminare defect:

 Active headlight faulty. Have it checked by a specialist workshop.



AVERTISMENT

Neobservarea autovehiculului în circulația pe drumurile publice din cauza defectării corpurilor de iluminat ale autovehiculului

Risc privind siguranța

- Înlocuiți cât mai repede corpurile de iluminat defecte, cel mai bine este să aveți la dvs. corpuri de iluminat de rezervă corespunzătoare.

Cauză posibilă:

Corp de iluminare defect.

- Localizați corpul de iluminare defect printr-un control vizual.
- Dispuneți înlocuirea completă a corpului de iluminat cu LED; în acest sens, adresați-vă unui atelier de specialitate, preferabil unui partener BMW Motorrad.

44 INDICAȚII

Bateria instalației de avertizare antifurt este aproape descărcată

–cu instalație de alarmă antifurt (DWA)^{DS}

 Alarm system batt. capacity weak. No restrictions. Make an appointment at a specialist workshop.

 Acest mesaj de eroare este afișat un timp scurt numai imediat după Pre-Ride-Check.

Cauză posibilă:

Bateria instalației de avertizare antifurt nu mai dispune de întreaga capacitate. Dacă bateria autovehiculului este deconectată, funcționarea instalației de avertizare antifurt mai este asigurată doar un timp limitat.

• Adresați-vă unui atelier de specialitate, preferabil unui partener BMW Motorrad.

Bateria instalației de avertizare antifurt este descărcată

–cu instalație de alarmă antifurt (DWA)^{DS}

 se aprinde galben.

 Alarm system battery empty. No independent alarm. Make an appointment at a specialist workshop.

 Acest mesaj de eroare este afișat un timp scurt numai imediat după Pre-Ride-Check.

Cauză posibilă:

Bateria instalației de avertizare antifurt nu mai are capacitate. Funcționarea instalației de avertizare antifurt nu mai este asigurată dacă bateria autovehiculului este deconectată.

• Adresați-vă unui atelier de specialitate, preferabil unui partener BMW Motorrad.

Temperatura agentului de răcire este prea ridicată

 se aprinde roșu.

 Coolant temperature too high! Check coolant level. Continue driving in part. load to cool down.

**ATENȚIE****Deplasarea cu motorul supraîncălzit**

Defecțiuni ale motorului

- Respectați neapărat măsurile enumerate mai jos.

Cauză posibilă:

Nivelul agentului de răcire este prea scăzut.

- Verificați nivelul agentului de răcire (☞ 180).

Dacă nivelul agentului de răcire este prea scăzut:

- Completare cu agent de răcire (☞ 181).

Cauză posibilă:

Temperatura agentului de răcire este prea ridicată.

- Dacă este posibil, conduceți în domeniul de sarcină parțială, pentru a permite răcirea motorului.
- În blocajele de trafic opriți motorul, însă lăsați aprinderea conectată, pentru ca ventilatorul radiatorului să rămână în funcțiune.
- Dacă temperatura agentului de răcire este în mod repetat prea ridicată, solicitați cât mai repede remedierea erorii într-un atelier specializat, preferabil într-un atelier partener al BMW Motorrad.

Disfuncționalitate sistem de transmisie

se aprinde.



Engine! Have it checked by a specialist workshop.

Cauză posibilă:

Unitatea de comandă a motorului a diagnosticat o defecțiune care influențează emisiile de noxe și/sau reduce puterea.

- Solicitați remedierea erorii într-un atelier specializat, preferabil într-un atelier partener al BMW Motorrad.
- » Continuarea deplasării este posibilă, emisia de noxe se situează peste valorile nominale.

Disfuncționalitate gravă a sistemului de transmisie

se aprinde intermitent roșu.



se aprinde intermitent.

Cauză posibilă:

Unitatea de comandă a motorului a diagnosticat o defecțiune care poate determina deteriorarea sistemului de evacuare a gazelor de eșapament.

- Solicitați cât mai rapid remedierea erorii într-un atelier specializat, preferabil

46 INDICAȚII

Într-un atelier partener al BMW Motorrad.

» Este posibilă continuarea deplasării, dar nu este recomandată.

Sistem de comandă al motorului defect



se aprinde galben.



No communication with engine control. Multiple sys. affected. Ride carefully to the next specialist workshop.

Motor în regim de urgență



se aprinde galben.



Fault in the engine control. Onward journey possible. Ride carefully to next specialist workshop.



AVERTISMENT

Comportament neobișnuit la deplasare în regim de urgență al motorului

Pericol de accident

- Evitați accelerarea puternică și manevrele de depășire.

Cauză posibilă:

Unitatea de comandă a motorului a diagnosticat o eroare.

În cazuri excepționale, motorul se oprește și nu mai poate fi pornit. În rest, motorul funcționează în regim de urgență.

- Este posibilă continuarea deplasării, însă este posibil ca puterea motorului să nu fie disponibilă la capacitatea obișnuită.
- Solicitați cât mai rapid remedierea erorii într-un atelier specializat, preferabil într-un atelier partener al BMW Motorrad.

Defecțiune gravă în sistemul de comandă a motorului



se aprinde intermitent roșu.



Serious fault in the engine control! Riding at mod. speed pos. Damage possible. Have checked by workshop.



AVERTISMENT

Deteriorarea motorului în cazul deplasării în regim de urgență

Pericol de accident

- Conduceți cu viteză redusă, evitați accelerarea puternică și manevrele de depășire.
- Dacă este posibil, dispuneți tractarea vehiculului și solicitați remedierea defecțiunii într-un atelier de specialitate, preferabil într-un atelier partener al BMW Motorrad.

Cauză posibilă:

Unitatea de comandă a motorului a diagnosticat o eroare care poate produce erori implicite grave. Motorul funcționează în regim de urgență.

- Evitați pe cât posibil domeniile de sarcini și turații mari.
 - Solicitați cât mai rapid remedierea erorii într-un atelier specializat, preferabil într-un atelier partener al BMW Motorrad.
- » Este posibilă continuarea deplasării, dar nu este recomandată.

Presiunea de umflare a anvelopelor

–cu control presiune anvelope (RDC)^{DS}

Pentru afișarea presiunii de umflare a anvelopelor, pe lângă fereastra de meniu MY VEHICLE și mesajele Check Control, există și fereastra TYRE PRES-SURE:

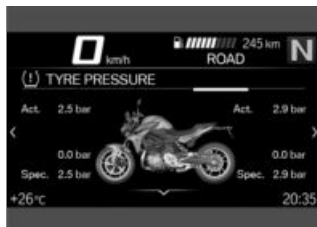

Valorile din stânga se referă la roata din față, valorile din dreapta se referă la roata din spate.

Deasupra presiunii nominale și reale de umflare a anvelopelor este afișată diferența de presiune.

Imediat după conectarea aprinderii se vor afișa numai liniile. Transmiterea valorilor aferente presiunii din anvelope va începe numai după ce următoarea viteză minimă este depășită pentru prima dată:

48 INDICAȚII



Senzorul RDC este inactiv

min 30 km/h (Senzorul RDC transmite un semnal către autovehicul numai după depășirea vitezei minime.)



Presiunile de umplere a anvelopelor sunt afișate pe display-ul TFT, cu valori compensate în funcție de temperatură, și se referă întotdeauna la următoarea temperatură a aerului din anvelope:

20 °C



Dacă, suplimentar, simbolul pentru anvelope este afișat cu galben sau roșu, este vorba despre o avertizare. Diferența de presiune este evidențiată prin intermediul unui semn de exclamare colorat identic.



Dacă valoarea critică se află în domeniul limită al toleranței admise, martorul de avertizare generală se aprinde suplimentar în galben.



Dacă valoarea determinată a presiunii de umflare a anvelopelor se află în afara toleranței admise, martorul de

avertizare generală luminează intermitent roșu.

Pentru informații suplimentare privind controlul presiunii din anvelope BMW Motorrad, consultați capitolul „Tehnică în detaliu” (▶▶▶ 164).

Presiunea din anvelope în domeniul limită al toleranței admise

—cu control presiune anvelope (RDC)^{DS}



se aprinde galben.



se afișează cu galben.



Tyre pressure does not match setpoint
Check tyre pressure.

Cauză posibilă:

Presiunea de umflare a anvelopelor măsurată se află în domeniul limită al intervalului de toleranță admis.

- Corecțaiți presiunea de umflare a anvelopelor.
- Înainte de reglarea presiunii de umflare a anvelopelor, aveți în vedere informațiile privind compensarea temperaturii și reglarea presiunii de umplere din capitolul Tehnică în detaliu:

- » Compensarea temperaturii (▮▮▮▮▶ 164)
- » Adaptarea presiunii din anvelope (▮▮▮▮▶ 165)
- » Pentru a afla care sunt presiunile nominale de umflare a anvelopelor, consultați:
 - Coperta din spate a manualului de utilizare
 - Panoul de bord de pe ecranul TYRE PRESSURE
 - Plăcuța cu informații de subsă

Presiunea din anvelope în afara limitelor de toleranță admise

–cu control presiune anvelope (RDC)^{DS}



se aprinde intermitent roșu.



se afișează cu roșu.



Tyre pressure does not match setpoint
Stop immediately! Check tyre pressure.



Tyre press. control.
Loss of pressure.
Stop immediately! Check tyre pressure.



AVERTISMENT

Presiunea din anvelope se află în afara limitelor de toleranță admise.

Pericol de accident, degradarea caracteristicilor de conducere ale vehiculului.

- Adaptați stilul de condus.

Cauză posibilă:

Presiunea de umflare a anvelopelor măsurată se află în afara intervalului de toleranță admis.

- Verificați anvelopele în privința deteriorărilor și a capacității de rulare.

În cazul în care este posibilă deplasarea în continuare cu anvelopele:

- Cu următoarea ocazie, corectați presiunea de umflare a anvelopelor.
- Înainte de reglarea presiunii de umflare a anvelopelor, aveți în vedere informațiile privind compensarea temperaturii și reglarea presiunii de umplere din capitolul Tehnică în detaliu:

» Compensarea temperaturii (▮▮▮▮▶ 164)

» Adaptarea presiunii din anvelope (▮▮▮▮▶ 165)

Senzor defect sau eroare de sistem

—cu control presiune anvelope (RDC)^{DS}



se aprinde galben.



"----"

Cauză posibilă:

Au fost montate roți fără senzori RDC.

- Reechipați cu un set de roți cu senzori RDC.

Cauză posibilă:

1 sau 2 senzori RDC sunt defecti sau există o eroare de sistem.

- Solicitați remedierea erorii într-un atelier specializat, preferabil într-un atelier partener al BMW Motorrad.

Bateria senzorului de presiune din anvelope este descărcată

—cu control presiune anvelope (RDC)^{DS}



se aprinde galben.



RDC sensor battery weak. Function limited. Have it checked by a specialist workshop.



Acest mesaj de eroare este afișat un timp scurt numai imediat după Pre-Ride-Check.

Cauză posibilă:

Bateria senzorului de presiune din anvelope nu mai dispune de întreaga capacitate. Funcționarea sistemului de control al presiunii din anvelope este asigurată numai pentru un interval de timp limitat.

- Adresați-vă unui atelier de specialitate, preferabil unui partener BMW Motorrad.

Senzor de cădere defect



Drop sensor faulty. Have it checked by a specialist workshop.

Cauză posibilă:

Senzorul de cădere este nefuncțional.

- Adresați-vă unui atelier de specialitate, preferabil unui partener BMW Motorrad.

Funcția de apelare de urgență este disponibilă în mod limitat

—cu apel de urgență inteligent^{DS}



Emergency call failure. Make an appointment at a specialist workshop.

într-un atelier partener al BMW Motorrad.

ABS defect



se aprinde.



ABS failure! Onward journey possible. Ride carefully to next specialist workshop.

Cauză posibilă:

Unitatea de comandă ABS a detectat o defecțiune.

- Este posibilă continuarea deplasării. Trebuie să se țină cont de faptul că funcția ABS nu este disponibilă. Acordați atenție informațiilor suplimentare cu privire la situațiile care pot duce la o defecțiune ABS (▶▶▶ 155).
- Solicitați cât mai rapid remedierea erorii într-un atelier specializat, preferabil într-un atelier partener al BMW Motorrad.

ABS Pro defect

–cu moduri de deplasare Pro^{DS}



se aprinde.



ABS Pro failure! Onward journey possible. Ride carefully to next specialist workshop.

Cauză posibilă:

Unitatea de comandă ABS Pro a detectat o eroare. Funcția ABS Pro nu este disponibilă. Funcția ABS este disponibilă în continuare în mod limitat. ABS asistă numai la frânarea la deplasarea înainte.

- Este posibilă continuarea deplasării. Acordați atenție informațiilor suplimentare cu privire la situațiile speciale care pot duce la apariția unui mesaj de eroare ABS Pro (▶▶▶ 155).
- Solicitați cât mai rapid remedierea erorii într-un atelier specializat, preferabil într-un atelier partener al BMW Motorrad.

Intervenție ASC/DTC



se aprinde intermitent rapid.

ASC/DTC a detectat o instabilitate la roata din spate și reduce cuplul. Martorul de control și avertizare se aprinde intermitent pentru mai mult timp decât durată intervenției ASC/DTC. Astfel, conducătorul are și după situația critică de rulare o confirmare optică cu privire la reglarea efectuată.

54 INDICAȚII

Autodiagnoza ASC/DTC nu a fost finalizată

 se aprinde intermitent lent.

Cauză posibilă:



Autodiagnoza ASC/DTC nu a fost finalizată

ASC/DTC nu este disponibil deoarece autodiagnoza nu a fost finalizată. (Pentru verificarea senzorilor roților, motocicletă trebuie să atingă o viteză minimă: min 5 km/h)

- Porniți încet. După câțiva metri, lumina de control și avertisment ASC/DTC trebuie să se stingă.

Lumina de control și avertisment ASC/DTC se aprinde intermitent:

- Adresați-vă unui atelier de specialitate, preferabil unui partener BMW Motorrad.

ASC/DTC deconectat



se aprinde.



Off!



Traction control deactivated.

Cauză posibilă:

Sistemul ASC/DTC a fost dezactivat de către șofer.

- Activați funcția ASC/DTC ( 76).

ASC/DTC este disponibil în mod limitat



se aprinde.



Traction control limited! Onward journey possible. Ride carefully to next specialist workshop.

Cauză posibilă:

Unitatea de comandă ASC/DTC a detectat o eroare.



ATENȚIE

Deteriorarea componentelor

Deteriorarea, de exemplu a senzorilor, cu funcții eronate rezultate în urma acestora

- Nu transportați obiecte sub șaua conducătorului, respectiv a pasagerului.
- Asigurați trusa de scule.
- Nu deteriorați senzorul de turație.
- Trebuie să se țină seama de faptul că funcția ASC/DTC este disponibilă doar limitat.
- Este posibilă continuarea deplasării. Acordați atenție informațiilor suplimentare cu pri-

vire la situațiile care pot duce la apariția unei erori ASC/DTC (▶▶▶ 158).

- Solicitați cât mai rapid remedierea erorii într-un atelier specializat, preferabil într-un atelier partener al BMW Motorrad.

Eroare ASC/DTC



se aprinde.



Traction control failure! Onward journey possible. Ride carefully to next specialist workshop.

Cauză posibilă:

Unitatea de comandă ASC/DTC a detectat o eroare.



ATENȚIE

Deteriorarea componentelor

Deteriorarea, de exemplu a senzorilor, cu funcții eronate rezultate în urma acesteia

- Nu transportați obiecte sub șaua conducătorului, respectiv a pasagerului.
- Asigurați trusa de scule.
- Nu deteriorați senzorul de turație.
- Trebuie să se țină cont de faptul că funcția ASC/DTC, precum și reglarea momentu-

lui de rotație al motorului nu sunt disponibile.

- Este posibilă continuarea deplasării. Acordați atenție informațiilor suplimentare cu privire la situațiile care pot duce la apariția unei erori ASC/DTC (▶▶▶ 158).
- Solicitați cât mai rapid remedierea erorii într-un atelier specializat, preferabil într-un atelier partener al BMW Motorrad.

Eroare D-ESA



se aprinde galben.



Spring strut adjustment faulty! Onward journey possible. Ride carefully to next specialist workshop.

Cauză posibilă:

Unitatea de comandă D-ESA a detectat o eroare. Cauzele pot fi amortizarea și/sau poziționarea arcului. Motocicleta poate fi frânată foarte puternic în această stare și este foarte inconfortabilă la condus, în special pe un carosabil nesatisfăcător. Alternativ, este posibil ca presiunea arcurilor să fie setată incorect.

- Solicitați cât mai rapid remedierea erorii într-un atelier specializat, preferabil

58 INDICAȚII

de preferință un partener
BMW Motorrad.

- » Se mențin siguranța de funcționare și siguranța în trafic a vehiculului.
- » Se asigură cea mai bună menținere a valorilor vehiculului.

COMENZI

04

DISPOZITIV DE BLOCARE A APRINDERII ȘI DIRECȚIEI	62
CONECTAȚI APRINDEREA CU KEYLESS RIDE	63
IMOBILIZATOR ELECTRONIC EWS	67
COMUTATOR DE OPRIRE DE URGENȚĂ	68
APELUL DE URGENȚĂ INTELIGENT	68
LUMINĂ	70
LUMINA DE ZI	72
LUMINILE DE AVARIE	73
SEMNALIZATOARE	74
CONTROLUL TRACȚIUNII (ASC/DTC)	75
REGLAREA ELECTRONICĂ A TRENULUI DE RULARE (D- ESA)	76
MODUL DE CONDUCERE	78
MODUL DE CONDUCERE PRO	81
REGLAREA AUTOMATĂ A VITEZEI	82
LAPTIMER	84
SEMNAL LUMINOS DE COMUTARE	86
INSTALAȚIA DE AVERTIZARE ANTIFURT (DWA)	87
CONTROL PRESIUNE ANVELOPE (RDC)	90
MÂNERE ÎNCĂLZITE	90
ȘA	91

- » Se efectuează autodiagnoza ASC. (▶▶▶ 137)
- » Se efectuează autodiagnoza DTC. (▶▶▶ 137)

Lumină de întâmpinare

- Conectați aprinderea.
- » Se aprinde scurt lumina de poziție.
- cu lumină de zi^{DS}
- » Se aprinde scurt lumina de zi.<

Deconectarea aprinderii

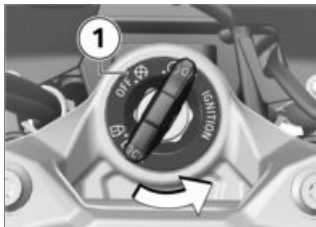

- Rotiți cheia în poziția 1.
- » Lumini dezactivate.
- » Dispozitivul de blocare a direcției nu este asigurat.
- » Puteți scoate cheia.
- » Este posibilă o funcționare limitată în timp a echipamentelor suplimentare.
- » Este posibilă încărcarea bateriei prin intermediul prizei de bord.

CONECTAȚI APRINDEREA CU KEYLESS RIDE

—cu Keyless Ride^{DS}

Cheia

 Martorul de control pentru cheia cu telecomandă se aprinde intermitent atât timp cât se execută căutarea cheii cu telecomandă.

După recunoașterea cheii cu telecomandă, respectiv a cheii de rezervă, acesta se stinge. În cazul nerecunoașterii cheii cu telecomandă, respectiv a cheii de rezervă, acesta luminează pentru scurt timp.

Primiți o cheie cu telecomandă, precum și o cheie de rezervă. În cazul pierderii cheii, vă rugăm să respectați instrucțiunile privind imobilizatorul electronic (EWS) (▶▶▶ 67).

Aprinderea, capacul rezervorului și instalația de avertizare antifurt sunt activate de cheia cu telecomandă. Zăvorul pentru șa, topcase-ul și portbagajul pot fi acționate manual.

 În cazul depășirii razei de acțiune a cheii cu telecomandă (de exemplu, în portbagaj sau topcase), autovehiculul nu poate fi pornit. Dacă lipsește în continuare cheia cu telecomandă, contac-

64 COMENZI

tul se decuplează după aproximativ 1,5 minute pentru a proteja bateria.

Este recomandat să păstrați asupra dumneavoastră cheia cu telecomandă (de exemplu, în buzunarul de la jachetă) și, alternativ, să aveți la dumneavoastră și cheia de rezervă.



Raza de acțiune a cheii cu telecomandă Keyless Ride

–cu Keyless Ride^{DS}

cca. 1 m<

Asigurarea dispozitivului de blocare a direcției

Condiție necesară

Ghidonul este virat la maxim în stânga. Cheia cu telecomandă este în domeniul de recepție.

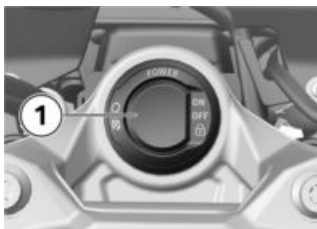

• iționat apăsată tasta **1**.

» Dispozitivul de blocare a direcției se blochează sonor.

» Aprinderea, luminile și toate circuitele funcțiilor sunt dezactivate.

• Pentru deblocarea butucului, apăsați scurt tasta **1**.

Conectarea aprinderii Condiție necesară

Cheia cu telecomandă este în domeniul de recepție.

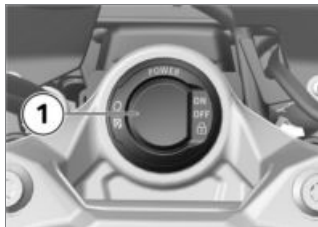

• Activarea aprinderii se poate realiza în două variante.

Varianta 1:

• Apăsați scurt tasta **1**.

» Lumina de poziție și toate circuitele funcțiilor sunt conectate.

–cu lumină de zi^{DS}

» Lumina de zi este conectată.<

» Se efectuează Pre-Ride-

Check. (▣▣▣ 135)

» Se efectuează autodiagnoza ABS. (▣▣▣ 136)

» Se efectuează autodiagnoza ASC. (▣▣▣ 137)

» Se efectuează autodiagnoza DTC. (▣▣▣ 137)

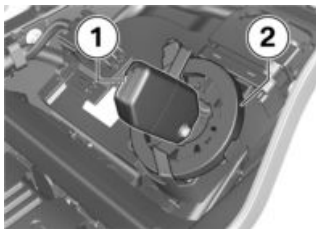

- Demontați șaua (▶▶▶ 91).
- Introduceți cheia de rezervă, respectiv cheia cu telecomandă descărcată rabată în poziție închisă **1** în antena circulară **2**.

i Cheia de rezervă, respectiv cheia cu telecomandă goală și închisă, trebuie **introdusă** în deschizătura antenei circulare.



Interval de timp în care ar trebui să pornească motorul. Apoi trebuie să aibă loc o nouă deblocare.

30 s

- » Se efectuează Pre-Ride-Check.
- Cheia a fost detectată.
- Motorul poate fi pornit.
- Porniți motorul (▶▶▶ 134).

Înlocuirea bateriei cheii cu telecomandă

Condiție necesară

Cheia cu telecomandă nu reacționează, deoarece bateria este slabă.



Remote key battery weak. Limited central locking function. Change battery.

- Schimbați bateria.

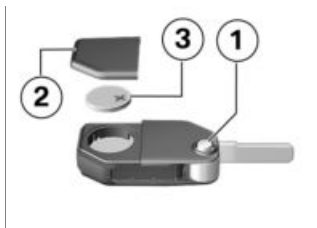

- Apăsăți butonul **1**.
- » Floarea cheii se deschide prin rabatare.
- Apăsăți în sus capacul **2** al bateriei.
- Demontați bateria **3**.
- Eliminați bateriile ca deșeu în conformitate cu reglementările legale, nu eliminați bateriile împreună cu deșeurile menajere.



ATENȚIE

Baterii necorespunzătoare sau montate incorect

Deteriorarea componentelor

- Utilizați bateria prescrisă.
- La introducerea bateriei, acordați atenție polarizării corecte.

- Introduceți noua baterie cu polul pozitiv în sus.



Tip baterie

Pentru cheia cu telecomandă
Keyless Ride

CR 2032

- Montați capacul **2** al bateriei.
 - » LED-ul roșu din panoul de bord se aprinde intermitent.
 - » Cheia cu telecomandă este din nou funcțională.

IMOBILIZATOR ELECTRONIC EWS

Sistemul electronic al motocicletei determină, prin intermediul unei antene circulare din contactorul de pornire/dispozitivul de blocare de la distanță, datele stocate în cheia autovehiculului. Abia după ce cheia autovehiculului a fost identificată ca fiind „autorizată”, uni-

tatea de comandă a motorului permite pornirea acestuia.



Dacă de cheia autovehiculului/cheia cu telecomandă folosită pentru pornire este legată și o cheie de rezervă, sistemul electronic poate să fie „iritat” și să nu permită pornirea motorului.

Păstrați întotdeauna cheia de rezervă separat de cheia autovehiculului/cheia cu telecomandă.

În cazul în care pierdeți o cheie de contact, puteți solicita blocarea acesteia prin intermediul partenerului BMW Motorrad de la nivel local. Pentru aceasta, trebuie să prezentați toate celelalte chei care aparțin motocicletei.

Motorul nu mai poate fi pornit cu o cheie a autovehiculului care a fost blocată, însă o cheie blocată poate fi din nou deblocată.

Cheile suplimentare pot fi procurate numai de la un partener al BMW Motorrad. Acesta este obligat să vă legitimeze, deoarece cheile autovehiculului constituie o parte a sistemului de siguranță.

COMUTATOR DE OPRIRE DE URGENȚĂ



- 1 Comutator de oprire de urgență



AVERTISMENT

Aționarea comutatorului Oprire de urgență pe parcursul deplasării

Pericol de cădere prin blocarea roții din spate

- Nu acționați comutatorul Oprire de urgență în timpul deplasării.

Cu ajutorul comutatorului de oprire de urgență, motorul poate fi oprit rapid și simplu.

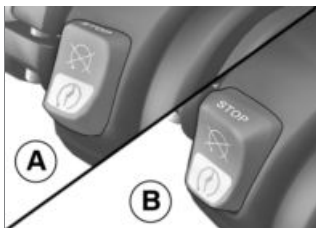

- A Motor oprit
B Poziție de funcționare

APELUL DE URGENȚĂ INTELI- GENT

—cu apel de urgență inteligent^{DS}

Apel de urgență prin intermediul BMW

Aționați tasta SOS numai în caz de urgență.

Chiar dacă un apel de urgență prin intermediul BMW nu este posibil, apelul de urgență poate fi efectuat către un număr de urgență public. Acest aspect depinde, printre altele, de rețeaua de telefonie mobilă și de prescripțiile naționale.

Din motive tehnice, apelul de urgență nu poate fi garantat în condiții nefavorabile ca, de exemplu, în zone fără recepție a semnalului de telefonie mobilă.

Limba apelului de urgență

Pentru fiecare vehicul este alocată o limbă, în funcție de piața pentru care este destinat. BMW Call Center va fi contactat în această limbă.

 Setarea limbii pentru efectuarea apelului de urgență se poate efectua numai de către un partener BMW Motorrad. Limba alocată vehiculului este diferită de limba de afișare selectată de șofer de la nivelul afișajului multifuncțional.

Efectuarea manuală a apelului de urgență

Condiție necesară

A survenit o situație de urgență. Autovehiculul staționează. Aprinderea este conectată.



- Rabatați capacul **1** în poziția deschisă.
- Apăsați scurt tasta SOS **2**.
» Se afișează perioada rămasă până la inițierea apelului de

urgență. Pe durata acestei perioade este posibilă întreruperea apelului de urgență.

- Acționați comutatorul de oprire de urgență pentru a opri motorul.
- Îndepărtați casca.
» După scurgerea perioadei automate de timp, se efectuează o conexiune vocală la BMW Call Center.

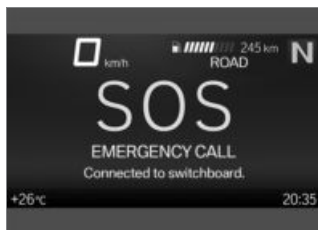

Conexiunea a fost realizată.



- Se emit informații pentru serviciile de salvare prin microfon **3** și difuzor **4**.

70 COMENZI

Apelul de urgență automat

După conectarea aprinderii, apelul de urgență inteligent este activat în mod automat și reacționează în cazul unei căderi.

Apel de urgență în cazul unei căderi ușoare

- S-a detectat o cădere sau o răsturnare ușoară.
 - » Se emite un ton de semnalizare.
 - » Se afișează perioada rămasă până la inițierea apelului de urgență. Pe durata acestei perioade este posibilă întreruperea apelului de urgență.
- Dacă este posibil, îndepărtați casca și opriți motorul.
 - » Se realizează o conexiune vocală cu BMW Call Center.

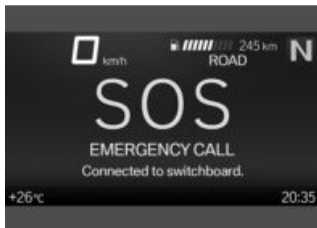

Conexiunea a fost realizată.



- Rabatați capacul **1** în poziția deschisă.
- Se emit informații pentru serviciile de salvare prin microfon **3** și difuzor **4**.

Apel de urgență în cazul unei căderi grave

- Sa detectat o cădere sau o răsturnare gravă.
 - » Apelul de urgență se efectuează automat fără întârziere.

LUMINĂ

Lumina de întâlnire și lumina de poziție

Lumina de poziție se conectează automat după conectarea aprinderii.

- Lumina de poziție solicită bateria. Conectați aprinderea doar pentru o perioadă de timp limitată.

Faza scurtă se conectează automat în următoarele condiții:

- După ce motorul a fost pornit.
- Când autovehiculul este împins cu aprinderea conectată.

 Dacă motorul este oprit, puteți activa lumina prin conectarea luminii de drum sau a semnalului luminos cu contactul pus.

– cu lumină de zi^{DS}

Peste zi, ca alternativă la lumina de întâlnire, poate fi cuplată lumina de zi.

Fază lungă și avertizor luminos

- Conectarea aprinderii (☞ 62).



- Apăsăți comutatorul **1** în față, pentru a conecta lumina de drum.
- Trageți comutatorul **1** spre spate, pentru a acționa semnalele luminoase.

Lumini de ghidare

- Deconectați aprinderea.



- Imediat după deconectarea aprinderii, deplasați comutatorul **1** înapoi și mențineți până când luminile de semnalizare exterioară se aprind.
- » Sistemul de iluminare al autovehiculului se aprinde timp de un minut și apoi se oprește în mod automat.
- Această funcție se poate utiliza, de exemplu, după oprirea autovehiculului, la iluminarea drumului până la ușa locuinței.

Lumină de parcare

- Deconectarea aprinderii (☞ 63).

72 COMENZI



- Imediat după deconectarea aprinderii, apăsați tasta **1** spre stânga și mențineți-o apăsată până când se conectează lumina de parcare.
- Conectați și deconectați din nou aprinderea, pentru a deconecta lumina de parcare.

LUMINA DE ZI

–cu lumină de zi^{DS}

Lumina de zi acționată manual

Condiție necesară

Sistemul automat pentru lumina de zi este oprit.



AVERTISMENT

Activarea luminii de zi pe întuneric.

Pericol de accident

- Nu utilizați lumina de zi pe întuneric.



În comparație cu lumina de întâlnire, lumina de zi este percepută mai bine de participanții la trafic din direcția

opusă. Astfel este îmbunătățită vizibilitatea pe timp de zi.

- Porniți motorul (▮▮▮ 134).
- Din meniul Settings, Vehicle settings, Lights dezactivați funcția Auto. daytime light. (Pentru informații detaliate referitoare la principiul de funcționare a multi-controlerului, consultați capitolul „Display-ul TFT (▮▮▮ 97)“.)



- Apăsați tasta **1** pentru a conecta lumina de zi.



Martorul de control pentru lumina de zi se aprinde.

- » Se deconectează faza scurtă și lumina de poziție din față.
- Pe întuneric sau în tuneluri: Apăsați din nou tasta **1** pentru a deconecta lumina de zi și pentru a conecta faza scurtă și lumina de poziție din față.



Dacă se conectează lumina de drum în timp ce este conectată lumina de zi, lu-

mina de zi se va deconecta în cca. 2 secunde și se vor conecta lumina de drum, lumina de întâlnire și lumina de poziție față.

Când se va deconecta din nou lumina de drum, lumina de zi nu se va reactiva automat, ci la nevoie aceasta trebuie reconectată manual.

Lumină de zi automată



AVERTISMENT

Lumina de zi automată nu înlocuiește estimarea personală a condițiilor de luminozitate

Pericol de accident

- În condiții de luminozitate scăzută, deconectați lumina de zi automată.



Comutarea dintre lumina de zi și cea de întâlnire, inclusiv lumina de poziție față, se poate efectua automat.

- În meniul Settings, Vehicle settings, Lights, activați funcția Auto. daytime light.



Martorul de control pentru lumina de zi automată se aprinde.

» Dacă luminozitatea ambiantă scade sub o anumită valoare,

faza scurtă se conectează automat (de exemplu, în tuneluri). Dacă se identifică suficientă lumină ambientală, se reconectează lumina de zi.



Dacă lumina de zi este activă, se aprinde lampa de control pentru lumina de zi.

Operarea manuală a luminii atunci când sistemul automat este conectat

- Dacă este acționată tasta luminii de zi, lumina de zi se va deconecta și se vor conecta lumina de întâlnire și lumina de poziție față (de ex. la intrarea în tuneluri, atunci când sistemul automat pentru lumina de zi reacționează cu întârziere din cauza luminozității ambientale).
- Dacă se acționează din nou tasta luminii de zi, se va reactiva lumina de zi automatizată, adică la atingerea luminozității ambientale necesare se va reconecta lumina de zi.

LUMINILE DE AVARIE

Aprinderea luminilor de avarie

- Conectați aprinderea.



Instalația de semnalizare de avarie solicită bateria. Conectați instalația de semnalizare de avarie doar pentru o perioadă de timp limitată.

74 COMENZI

 În cazul în care, în timp ce luminile de avarie sunt activate, este apăsat un buton de semnalizare, funcția de iluminare intermitentă înlocuiește funcția de avertizare prin iluminare intermitentă pe durata acționării. În cazul în care butonul de semnalizare nu mai este apăsat, funcția de avertizare prin iluminare intermitentă este din nou activă.



- Apăsați tasta **1** pentru a aprinde luminile de avarie.
» Aprinderea poate fi deconectată.
- Dacă este cazul, pentru a conecta instalația de semnalizare de avarie, conectați aprinderea și apăsați din nou tasta **1**.

SEMNALIZATOARE

Acționarea semnalizatoarelor

- Conectați aprinderea.



- Apăsați tasta **1** spre stânga, pentru a conecta semnalizatoarele stânga.
- Apăsați tasta **1** spre dreapta, pentru a conecta semnalizatoarele dreapta.
- Aduceți tasta **1** în poziție centrală, pentru a deconecta semnalizatoarele.

Semnalizare cu impuls



În cazul în care tasta **1** este apăsată spre dreapta sau stânga, semnalizatoarele sunt dezactivate automat atunci când sunt îndeplinite următoarele condiții:

- Viteza este mai mică de 30 km/h: După deplasarea pe o porțiune de drum de 50 m.
- Viteza este cuprinsă între 30 km/h și 100 km/h: După deplasarea pe o porțiune de drum cu viteză limitată sau la accelerare.
- Viteza este mai mare de 100 km/h: După iluminare intermitentă de cinci ori.

În cazul în care tasta **1** este menținută apăsată spre dreapta sau stânga pentru mai mult timp, semnalizatoarele sunt dezactivate automat după parcurgerea cu viteză limitată a porțiunii de drum.

CONTROLUL TRACȚIUNII (ASC/DTC)

Deconectarea funcției ASC/DTC

- Conectarea aprinderii (→ 62).



Funcția ASC/DTC poate fi dezactivată și în timpul deplasării.



- Mențineți apăsată tasta **1** până când martorul de control și avertisment ASC/DTC își modifică modul de indicare.

Imediat după acționarea tastei **1** se afișează starea sistemului ASC/DTC ON.



se aprinde.

Se afișează starea posibilă OFF! a sistemului ASC.

- Eliberați tasta **1** după comutarea stării sistemului ASC/DTC.



este aprins în continuare.

76 COMENZI

Noua stare a sistemului ASC/DTC OFF! este afișată pentru scurt timp.

» Funcția ASC/DTC este dezactivată.

Activarea funcției ASC/DTC

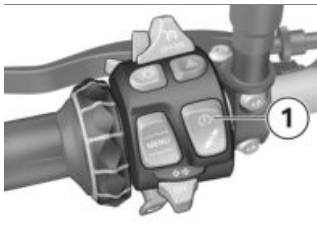

• Mențineți apăsată tasta **1** până când matorul de control și avertizare ASC/DTC își modifică modul de indicare. Imediat după acționarea tastei **1** se afișează starea sistemului ASC/DTC OFF!.

 se stinge, dacă autodiagnoza nu este încheiată, matorul începe să se aprindă intermitent.

Se afișează starea posibilă ON a sistemului ASC.

• Eliberați tasta **1** după comutarea stării.

 rămâne stins, respectiv se aprinde intermitent în continuare.

Noua stare a sistemului ASC/DTC ON este afișată pentru scurt timp.

» Funcția ASC/DTC este activată.

• Ca alternativă, se poate deconecta și reconecta aprinderea.

 În cazul în care, după deconectarea și reconectarea aprinderii și după deplasarea ulterioară la o viteză minimă, se aprinde matorul de control și avertizare ASC/DTC, înseamnă că există o defecțiune la sistemul ASC/DTC.

min 5 km/h

• Pentru informații detaliate referitoare la controlul tracțiunii ASC/DTC, consultați capitolul „Tehnică în detaliu” (►► 157).

REGLAREA ELECTRONICĂ A TRENULUI DE RULARE (D-ESA)

—cu Dynamic ESA^{DS}

Posibilități de reglare

Cu ajutorul reglării electronice a trenului de rulare Dynamic ESA puteți adapta în mod confortabil la carosabil amortizarea pe roata din spate. Aveți la dispoziție două reglaje

78 COMENZI

- Road: Amortizare pentru rulare confortabilă pe drumuri publice
- Dynamic: Amortizare pentru rulare dinamică pe drumuri publice



Pentru a regla pretensiunea arcurilor:

- Porniți motorul (▶▶▶ 134).
- Acționați în mod repetat tasta **1** până când se afișează setarea dorită.

 Pretensiunea arcurilor nu poate fi reglată în timpul deplasării.

Sunt posibile următoarele setări:



Regim solo



Regim solo cu bagaj



Regim de funcționare cu pasager (și bagaj)

Mesajul următor este afișat atunci când nu este posibilă efectuarea de setări: Load

adjustment only avail. stopped.

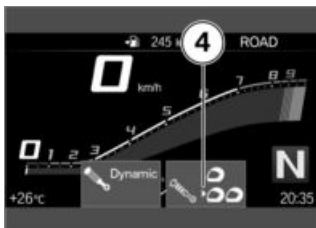

Se afișează săgeata de selecție **4**.

- » Săgeata de selecție **4** dispare după comutarea stării.
- Înainte de continuarea deplasării, așteptați procesul de reglaj.
- » Dacă tasta **1** nu este acționată mai mult timp, amortizarea și pretensiunea arcurilor vor fi reglate după cum este afișat.

MODUL DE CONDUCERE

Utilizarea modurilor de conducere

BMW Motorrad a conceput pentru motocicletă dumneavoastră scenarii de utilizare din care îl puteți alege pe cel mai adecvat situației în care vă aflați:

80 COMENZI

cere, este afișat mesajul: Action not possible. Max. number reached.

» Combinația modurilor de conducere din preselecția modului de conducere este menținută și după deconectarea aprinderii.

Selectarea modului de conducere

• Conectarea aprinderii (➡ 62).



• Apăsați tasta 1.



Modul de conducere activ 2 rulează în fundal și este afișat în fereastra pop-up 3. Asistența de orientare 4 afișează numărul

de moduri de conducere disponibile.



• Apăsați în mod repetat tasta 1 până când în fereastra pop-up se afișează modul de conducere dorit.

În funcție de modul de conducere, respectiv de configurația acestuia, intervenția sistemului de reglare a dinamicii de deplasare poate fi limitată.

Posibilele limitări sunt indicate printr-un mesaj pop-up, de exemplu, Warning! Delayed ABS and DTC control.. Pentru informații detaliate referitoare la sistemele de reglare a dinamicii de deplasare precum ABS și ASC/DTC, consultați capitolul „Tehnică în detaliu”.

—cu moduri de deplasare Pro^{DS}
» Disponibilitatea modurilor de conducere depinde de configurația individuală a preselecției modului de conducere.<

- » Când autovehiculul este oprit, modul de conducere selectat va fi activat după aproximativ 2 secunde.
- » Activarea noului mod de conducere în timpul deplasării se efectuează în următoarele condiții:
 - Maneta de accelerație se află în poziția de mers în gol.
 - Frâna nu este acționată.
 - Sistemul de reglare a vitezei este dezactivat.
- » Modul de conducere setat, împreună cu adaptările corespunzătoare pentru caracteristicile motorului, ABS, ASC/DTC și Dynamic ESA se va păstra și după deconectarea aprinderii.

MODUL DE CONDUCERE PRO

– cu moduri de deplasare Pro^{DS}

Posibilitate de setare

Modurile de deplasare PRO pot fi setate individual.

Configurarea modului de conducere DYNAMIC PRO

- Conectarea aprinderii (➡ 62).
- Accesați meniul Settings, Vehicle settings, Driving mode preselection.
- **Selectați și activați DYNAMIC PRO riding mode.**

- **Selectați și confirmați Configuration.**

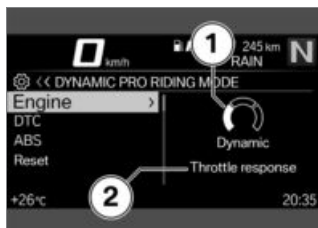

Este selectat sistemul Engine. Se afișează setarea actuală se afișează sub forma unei diagrame **1** însoțită de explicații referitoare la sistemul **2**.

- **Selectați sistemul și confirmați.**



Se pot răsfoi posibilele setări **3** și explicațiile **4** aferente acestora.

- **Setați sistemul.**
- » Sistemele Engine, DTC și ABS pot fi setate în același mod.
- Setările pot fi resetate la setările implicite:

82 COMENZI

- Resetați setările modului de conducere (☞ 82).

Resetarea setărilor modului de conducere

- Configurați DYNAMIC PRO riding mode (☞ 81).
 - Selectați și confirmați Reset.
- » Pentru DYNAMIC PRO riding mode sunt valabile următoarele setări implicite:
- DTC: DYNAMIC PRO
 - ABS: DYNAMIC
 - Engine: DYNAMIC

REGLAREA AUTOMATĂ A VITEZEI

-cu reglare a vitezei^{DS}

Afișaj în timpul reglării (sistemul Speed Limit Info nu este activ)

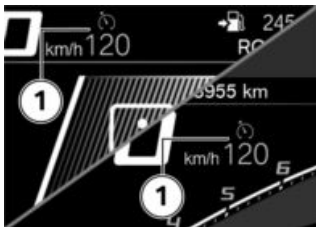

Simbolul **1** pentru sistemul de reglare a vitezei este afișat pe ecran Pure Ride și în bara de stare din partea superioară.

Afișaj în timpul reglării (sistemul Speed Limit Info este activ)



Simbolul **1** pentru sistemul de reglare a vitezei este afișat pe ecran Pure Ride și în bara de stare din partea superioară.

Conectarea reglării automate a vitezei

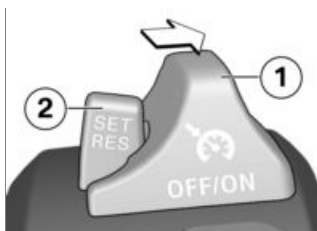

- Împingeți comutatorul **1** spre dreapta.
- » Tasta **2** este operabilă.

Stocarea vitezei în memorie



- Apăsați scurt tasta **1** în față.



Domeniul de reglare a vitezei

30...210 km/h



Martorul de control pentru sistemul de reglarea vitezei se aprinde.

- » Viteza momentană va fi menținută și memorată.

Accelerarea



- Apăsați scurt tasta **1** în față.
- » La fiecare acționare, viteza va fi mărită cu 1 km/h.
- Mențineți apăsată tasta **1** spre înainte.
- » Viteza va fi mărită continuu.

- » Dacă nu se mai acționează tasta **1**, viteza atinsă va fi menținută și memorată.

Decelerarea



- Apăsați scurt tasta **1** în spate.
- » La fiecare acționare, viteza va fi redusă cu 1 km/h.
- Mențineți apăsată tasta **1** spre înapoi.
- » Viteza va fi diminuată continuu.
- » Dacă nu se mai acționează tasta **1**, viteza atinsă va fi menținută și memorată.

Dezactivarea sistemului de reglare a vitezei

- Acționați frânela, ambreiajul sau maneta de accelerație (revenirea accelerației dincolo de poziția de bază) pentru a dezactiva sistemul de reglare a vitezei.
- » Martorul de control pentru sistemul de reglare a vitezei se stinge.

- tasta **1**, pentru a începe înregistrarea pentru următorul tur.
- » Datele pentru turul precedent al cursei vor fi memorate.
- » Timpul pentru turul actual reîncepe de la 00:00:00.
- » Timpul cronometrat al unui tur de cursă se afișează pentru *Disp. duration* reglabil înainte de comutarea la durata turului de cursă actual.
- » În cazul în care părăsiți modul de afișare în timpul unei înregistrări, înregistrarea continuă.

Finalizarea înregistrării timpului și administrarea timpilor

Condiție necesară

Se afișează Sport 2.

- Apăsați în jos tasta basculantă MENU.
- » Se afișează meniul LAPTIMER.
- Cu *Stop recording* se poate finaliza o înregistrare în curs.
- Cu *Laps* se pot accesa timpii tururilor și datele de deplasare actuale. Se pot salva 99 de tururi. În cazul în care nu au fost șterse tururi între timp, tururile ulterioare înlocuiesc primele tururi.
- Cu *Delete all laps* se pot șterge toate tururile.

- Cu *Reset Best Ever* se poate reseta cel mai bun tur (*Best Ever*) de la un anumit moment.

Reglarea contorului pentru curse

- Accesați meniul *Settings*, *Vehicle settings*, *Laptimer*.
- » Sunt posibile următoarele setări:
 - Debounce time*: În cazul în care au fost acționate avertizoarele luminoase, este posibilă acționarea ulterioară a acestora fără a influența măsurarea duratei turului.
 - Disp. duration*: În acest timp se afișează timpul cronometrat al unui tur, înainte de afișarea duratei actuale a turului.
 - Reference*: Selectarea timpului record afișat ca referință. *Best*: Cel mai bun timp pentru înregistrarea actuală sau *Best Ever*: Cel mai bun timp dintotdeauna.
 - Best lap in progress*: Atunci când este activată această funcție, nu se afișează diferența dintre durata ultimului tur și timpul de referință, ci diferența dintre durata actuală a turului și timpul de referință.

Cel mai bun tur dintotdeauna

Cel mai bun tur dintotdeauna (Best Ever) este cel mai rapid tur dintre toate tururile înregistrate și se actualizează atunci când se înregistrează un tur mai rapid.

Cel mai bun tur dintotdeauna rămâne memorat și atunci când sunt șterse tururile înregistrate. Astfel, cu altă ocazie, poate fi înregistrată o nouă cursă, care poate fi comparată cu cel mai bun tur din cursele precedente. Cel mai bun tur la un anumit moment poate fi șters în meniul LAPTIMER.

În cazul în care cel mai bun tur se referă la un tur înregistrat anterior, se afișează și numărul turului corespunzător. În cazul în care pentru cel mai bun tur nu există un număr al turului, acesta se referă la o înregistrare care a fost deja ștersă.

SEMNAL LUMINOS DE COMUTARE

Activarea și dezactivarea flash-ului de comutare

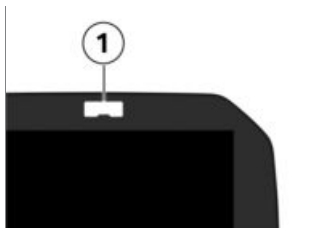

- Accesați meniul Settings, Vehicle settings.
- Activați sau dezactivați Shift light.

Reglarea flash-ului de comutare

- Activați funcția Shift light.
- Accesați meniul Settings, Vehicle settings, Configuration (la Shift light).
- » Sunt posibile următoarele setări:
 - Start RPM
 - End RPM
 - Brightness
 - Frequency. O frecvență de luminare intermitentă de 0 Hz corespunde unei lumini permanente.
- » Modificările privind luminozitatea și frecvența de iluminare intermitentă sunt semnalate

de flash-ul de comutare prin iluminare permanentă, respectiv intermitentă, pentru scurt timp.

INSTALAȚIA DE AVERTIZARE ANTIFURT (DWA)

Activare

—cu instalație de alarmă antifurt (DWA)^{DS}

- Conectarea aprinderii (▮▮▮ 62).
- Adaptați sistemul de alarmă (▮▮▮ 89).
- Deconectați aprinderea.
 - » Dacă este activată instalația de alarmă antifurt, după deconectarea aprinderii se activează automat instalația de alarmă antifurt.
 - » Sunt necesare cca. 30 de secunde pentru activare.
 - » Semnalizatoarele se aprind de două ori.
 - » Se emit două semnale sonore de confirmare (dacă au fost programate).
 - » Instalația de avertizare antifurt este activă.

—cu Keyless Ride^{DS}

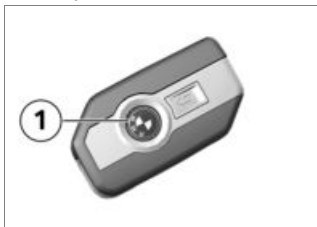

- Deconectați aprinderea.
- Acționați de două ori tasta **1** a cheii cu telecomandă.
 - » Sunt necesare cca. 30 de secunde pentru activare.
 - » Semnalizatoarele se aprind de două ori.
 - » Se emit două semnale sonore de confirmare (dacă au fost programate).
 - » Instalația de avertizare antifurt este activ.

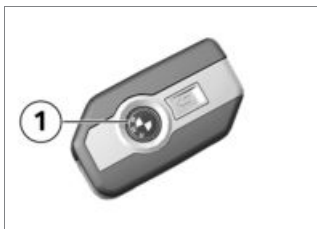

- Pentru a dezactiva senzorul de mișcare (de exemplu, dacă motocicletă este transportată cu o remorcă, iar mișcările puternice ar putea declanșa o alarmă), apăsați din nou

88 COMENZI

tasta **1** a telecomenzii în timpul fazei de activare.

- » Semnalizatorul se aprinde de trei ori.
- » Se emit trei semnale sonore de confirmare (dacă au fost programate).
- » Senzorul de mișcare este dezactivat.<

Semnal de alarmă

–cu instalație de alarmă anti-furt (DWA)^{DS}

Alarma DWA poate fi declanșată prin:

- Senzor de mișcare
- Încercarea de activare cu o cheie neautorizată a vehiculului.
- Deconectarea DWA de la bateria autovehiculului (bateria DWA preia alimentarea cu tensiune - numai semnal de alarmă, fără aprinderea semnalizatoarelor)

Dacă bateria DWA este descărcată, se mențin toate funcțiile, doar declanșarea alarmei nu mai este posibilă în cazul deconectării de la bateria autovehiculului.

Durata alarmei este de aproximativ 26 de secunde. În timpul alarmei, se emite un semnal de alarmă și semnalizatoarele se aprind intermitent. Tipul tonului de alarmă poate fi setat într-un atelier partener BMW Motorrad.

–cu Keyless Ride^{DS}

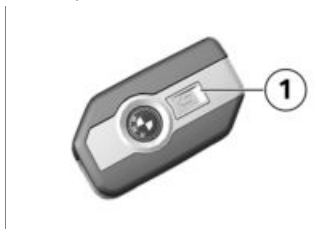

O alarmă declanșată poate fi anulată oricând prin acționarea tastei **1** de la cheia cu telecomandă, fără a dezactiva instalația de avertizare antifurt.

Dacă a fost declanșată o alarmă în absența șoferului, la cuplarea aprinderii, acest lucru va fi semnalat printr-un semnal de alarmă emis o singură dată. Apoi dioda luminiscentă DWA semnalează timp de un minut motivul alarmei.

90 COMENZI

» Sunt posibile următoarele setări:

- Adaptarea Warning signal
 - Activarea și dezactivarea Tilt sensor
 - Activarea și dezactivarea Arming tone
 - Activarea și dezactivarea Arm automatically
 - cu instalație de alarmă antifurt (DWA)^{DS}
- » Posibilități de reglare (▣▶ 90)◀

Posibilități de reglare

-cu instalație de alarmă antifurt (DWA)^{DS}

Warning signal: reglarea unui semnal de alarmă care crește și scade treptat sau a unui semnal de alarmă intermitent.

Tilt sensor: activarea senzorului de alarmă la înclinare în vederea monitorizării înclinării autovehiculului. Instalația de avertizare antifurt reacționează, de exemplu, în cazul furtului roții sau remorcării.

 La transportarea vehiculului, dezactivați activarea senzorului de înclinație, pentru a preveni declanșarea DWA.

Arming tone: semnal de alarmă de confirmare după activarea/dezactivarea DWA,

suplimentar față de aprinderea semnalizatoarelor.

Arm automatically: activarea automată a funcției de alarmă la deconectarea aprinderii.

CONTROL PRESIUNE ANVELOPE (RDC)

-cu control presiune anvelope (RDC)^{DS}

Conectarea sau deconectarea avertismentului privind presiunea nominală

- La atingerea presiunii minime din anvelope poate fi afișat un avertisment privind presiunea nominală.
- Accesați meniul Settings, Vehicle settings, RDC.
- Activați sau dezactivați Target pressure warn..

MÂNERE ÎNCĂLZITE

-cu mânere încălzite^{DS}

Aționarea mânerelor încălzite

- Porniți motorul (▣▶ 134).

 Mânerele încălzite sunt active numai când motorul funcționează.

 Consumul de curent crescut datorită mânerelor încălzite poate duce, în cazul deplasărilor cu turații reduse, la descărcarea bateriei. Dacă ba-

teria este încărcată insuficient, mânerele încălzite vor fi deconectate pentru a se menține capacitatea de pornire.

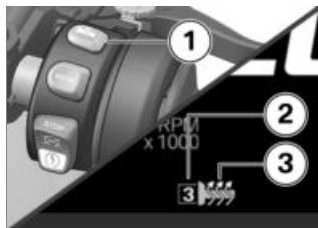

- Acționați tasta **1** în mod repetat, până când se afișează treapta de încălzire **2** dorită înaintea simbolului **3** aferent mânerelor încălzite.

Mânerile ghidonului pot fi încălzite în trei trepte. Puterea înaltă de încălzire servește la încălzirea rapidă a mânerelor; ulterior, este recomandată revenirea la o putere de încălzire mai mică.



Putere de încălzire înaltă



putere de încălzire medie



Putere de încălzire redusă

- » Dacă nu se mai efectuează modificări, este setată treapta de încălzire selectată.

- Pentru a dezactiva încălzirea mânerelor, apăsați tasta **1** până când simbolul aferent **3** nu mai este afișat pe display.

ȘA

Demontarea șeii

Condiție necesară

Motocicleta este parcată; asigurați-vă că suprafața este solidă și plană.

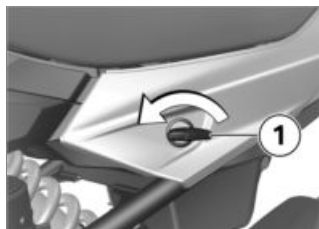

- Rotiți zăvorul pentru șa **1** în sens antiorar cu ajutorul cheii.
» Șaua este deblocată.

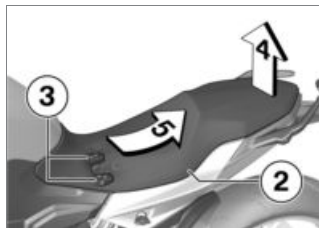

- Ridicați șaua **2** în direcția săgeții **4**.

92 COMENZI

- Trageți șaua **2** în direcția săgeții **5** din suport **3**.
- Așezați șaua **2** pe o suprafață curată.

Montarea șeii

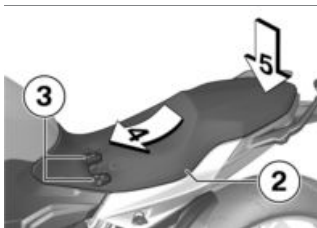

- Împingeți șaua **2** în direcția săgeții **4** pe suporturile **3**.
 - Apăsați cu putere șaua în direcția săgeții **5**.
- » Șaua se fixează sonor.

DISPLAY TFT

05

OBSERVAȚII GENERALE	96
PRINCIPIU	97
ECRANUL PURE RIDE	104
SETĂRI GENERALE	105
BLUETOOTH	107
AUTOVEHICULUL MEU	111
COMPUTER DE BORD	114
NAVIGARE	114
MEDIA	117
TELEFON	118
AFIȘAREA VERSIUNII SOFTWARE	118
AFIȘAREA INFORMAȚIILOR PRIVIND LICENȚA	118

păstrarea terminalului mobil deasupra rezervorului pentru carburant (de exemplu, în buzunarul jachetei).

 În funcție de tipul terminalelor mobile, volumul de funcții ale Connectivity poate fi limitat.

Aplicația BMW Motorrad Connected

Prin intermediul aplicației BMW Motorrad Connected pot fi accesate informații utile și referitoare la autovehicul. Pentru utilizarea anumitor funcții, de exemplu, navigație, aplicația trebuie să fie instalată pe terminalul mobil și conectată la display-ul TFT. Cu ajutorul aplicației, este inițializat sistemul de ghidare rutieră și este adaptată navigația.

 În cazul anumitor terminale mobile, de exemplu în cazul dispozitivelor cu sistem de operare iOS, înainte de utilizare, trebuie accesată aplicația BMW Motorrad Connected.

Actualitate

După tipărirea ediției pot surveni actualizări ale display-ului TFT. Din acest motiv, pot rezulta eventuale diferențe între prezentele instrucțiuni de utilizare și motocicletă dumneavoastră. Pentru cele mai noi informații, accesați:

bmw-motorrad.com/service

PRINCIPIU

Elemente de comandă

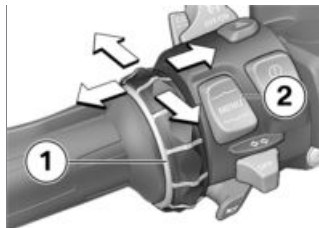

Comanda tuturor conținuturilor display-ului se realizează prin intermediul multi-controlerului **1** și al tastei basculante MENU **2**.

În funcție de context, sunt posibile următoarele funcții.

Funcțiile multi-controlerului Rotirea multi-controlerului în sus:

- Deplasați cursorul în direcție ascendentă în cadrul listelor.
- Efectuați setările.

98 DISPLAY TFT

–Creșteți intensitatea volumului.

Rotire multi-controlerului în jos:

- Deplasați cursorul în direcție descendentă în cadrul listelor.
- Efectuați setările.
- Reduceți intensitatea volumului.

Rabaterea multi-controlerului spre stânga:

- Activați funcția în funcție de mesajul Check Control.
- Activați funcția spre stânga sau spre înapoi.
- După efectuarea setărilor, reveniți la ecranul Meniu.
- În modul ecranul Meniu: Comutați la un nivel ierarhic superior.
- În meniul Autovehiculul meu: Derulați la următoarea fereastră de meniu.

Rabatați multi-controlerului spre dreapta:

- Confirmați selecția.
- Confirmați setările.
- Derulați la următoarea etapă de meniu.
- Derulați spre dreapta în cadrul listelor.
- În meniul Autovehiculul meu: Derulați la următoarea fereastră de meniu.

Funcții ale tastei basculante MENU



Indicațiile de navigație sunt afișate sub forma unui dialog, în cazul în care nu este accesat meniul *Navigation*. Utilizarea tastei basculante MENU este limitată temporar.

Apăsați scurt tasta MENU în sus:

- În modul ecranul Meniu: Comutați la un nivel ierarhic superior.
- Pe ecranul Pure Ride: Comutați la afișajul pentru bara de stare cu informații pentru conducător.

Apăsarea lungă a tastei MENU în sus:

- Pe ecranul Meniu: Deschideți ecranul Pure Ride.
- Pe ecranul Pure Ride: Comutați punctul focal de operare la navigator.

Apăsarea scurtă în jos a tastei MENU:

- Derulați la un nivel ierarhic inferior.
- Nicio funcție în cazul în care este atins nivelul ierarhic cel mai de jos.

Apăsarea lungă în jos a tastei MENU:

–comutarea înapoi la ultimul meniu accesat, după comutarea prealabilă a meniului prin apăsarea lungă în sus a tastei basculante MENU.

Indicații de operare în meniul principal

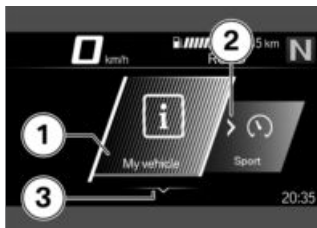

Indicațiile de operare indică eventualele interacțiuni posibile și tipul acestora.

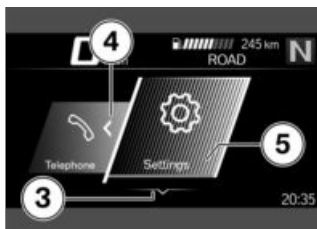

Semnificația indicațiilor de operare:

–Indicație de operare 1: Este atins capătul din stânga.

–Indicație de operare 2: Este posibilă derularea către dreapta.

–Indicație de operare 3: Este posibilă derularea în jos.

–Indicație de operare 4: Este posibilă derularea către stânga.

–Indicație de operare 5: Este atins capătul din dreapta.

Indicații de operare în cadrul submeniurilor

Suplimentar față de indicațiile de operare din meniul principal, există și alte indicații de operare, la nivelul submeniurilor.

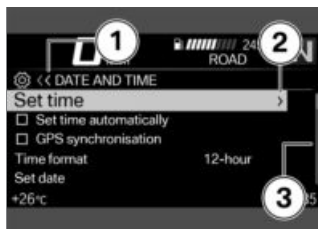

Semnificația indicațiilor de operare:

–Indicație de operare 1: Afișajul curent este structurat în cadrul unui meniu ierarhic. Numărul de simboluri indică până la trei niveluri ale submeniului. Culoarea simbolului se modifică în funcție de posi-

100 DISPLAY TFT

bilitatea de a reveni la un nivel superior.

- Indicație de operare **2**: Poate fi accesat un alt nivel de sub-meniu.
- Indicație de operare **3**: Există mai multe intrări decât se pot afișa.

Afișarea modului de vizualizare Pure Ride

- Apăsați lung tasta basculantă MENU în sus.

Activarea și dezactivarea funcțiilor



Anumite puncte de meniu sunt precedate de o căsuță. Această căsuță indică dacă funcția este activată sau dezactivată. Simbolurile operaționale de după punctele de meniu ilustrează acțiunea activată prin rabatarea scurtă a aparatului de comandă Multi-Controller.

Exemple pentru activare și dezactivare:

- Simbolul **1** indică faptul că funcția este activată.
- Simbolul **2** indică faptul că funcția este dezactivată.
- Simbolul **3** indică faptul că funcția poate fi dezactivată.
- Simbolul **4** indică faptul că funcția poate fi activată.

Accesarea meniului

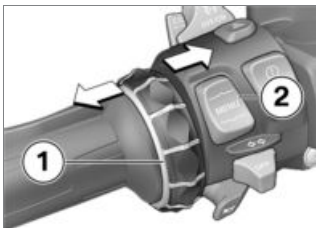

- Afișarea modului de vizualizare Pure Ride (100).
- Apăsați scurt tasta **2** în jos. Pot fi accesate următoarele meniuri:
 - My vehicle
 - Navigation
 - Media
 - Telephone
 - Settings
- Apăsați scurt aparatul de comandă Multi-Controller **1** spre dreapta, în mod repetat, până când este marcat punctul de meniu dorit.
- Apăsați scurt tasta **2** în jos.

 Meniul Settings poate fi accesat numai în timpul staționării.

Deplasarea cursorului în cadrul listelor

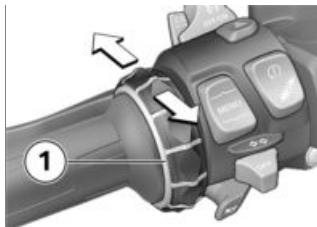

- Accesarea meniului (☰ 100).
- Pentru a deplasa cursorul în jos în cadrul listelor, rotiți aparatul de comandă Multi-Controller 1 în jos, până când este marcată intrarea dorită.
- Pentru a deplasa cursorul în sus în cadrul listelor, rotiți aparatul de comandă Multi-Controller 1 în sus, până când este marcată intrarea dorită.

Confirmarea selecției



- Selectați intrarea dorită.
- Apăsați scurt aparatul de comandă Multi-Controller 1 spre dreapta.

Accesarea ultimului meniu utilizat

- În modul de vizualizare Pure Ride: apăsați lung tasta basculantă MENU în jos.
 - » Este accesat ultimul meniu utilizat. Este selectată ultima intrare marcată.

Comutare punct focal de operare

–cu pregătire aparat de navigație^{DS}

În cazul în care Navigator este conectat, se poate comuta între operarea Navigator și a display-ului TFT.

102 DISPLAY TFT

Comutarea punctului focal de operare

—cu pregătire aparat de navigație^{DS}

- Fixați în siguranță dispozitivul de navigare (►► 211).
- Afișarea modului de vizualizare Pure Ride (►► 100).
- Apăsăți lung tasta basculantă MENU în sus.
 - » Punctul focal de operare comută la Navigator, respectiv display-ul TFT. În partea din stânga a barei de stare superioare este marcat dispozitivul activ respectiv. Acțiunile de operare se referă la aparatul activ, până la o nouă comutare a punctului focal de operare.
 - » Acționarea sistemului de navigare (►► 212)

Afișaje ale stării sistemului

Starea sistemului este afișată în partea inferioară a meniului, în cazul în care o funcție este activată sau dezactivată.

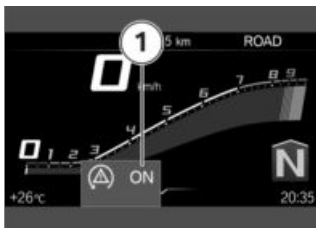

Exemplu pentru semnificația stărilor sistemului:

—Stare sistem **1**: funcția ASC/DTC este activată.

Comutarea afișajului pentru bara de stare cu informații pentru șofer

Condiție necesară

Autovehiculul staționează. Este afișat ecranul Pure Ride.

- Conectarea aprinderii (►► 62).
 - » În afișajul TFT vor fi puse la dispoziție de către calculatorul de bord (de ex. TRIP **1**) și calculatorul de bord de călătorie (de ex. TRIP **2**) toate informațiile necesare pentru exploatarea pe drumurile publice. Informațiile pot fi afișate în bara de stare superioară.
 - cu control presiune anvelope (RDC)^{DS}
 - » Suplimentar, pot fi afișate informații de la nivelul controlului presiunii anvelopelor.<

104 DISPLAY TFT

Efectuarea setărilor

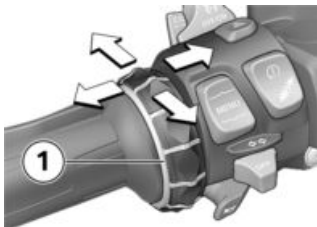

- Selectați și confirmați meniul de setări dorit.
 - Rotiți aparatul de comandă Multi-Controller **1** în jos, până când setarea dorită este marcată.
 - Când este disponibilă o indicație de operare, rabatați aparatul de comandă Multi-Controller **1** spre dreapta.
 - Dacă nu este disponibilă nicio indicație de operare, rabatați Multi-Controller-ul **1** spre stânga.
- » Setarea este memorată.

Conectarea sau deconectarea sistemului Speed Limit Info Condiție necesară

Autovehiculul este conectat la un dispozitiv mobil compatibil. Pe dispozitivul mobil este instalată aplicația BMW Motorrad Connected.

- Speed Limit Info afișează viteza maximă permisă în mod curent atât timp cât este

disponibil editorul materialului hărții din sistemul de navigare.

- Accesați meniul Settings, Display.
- Activați sau dezactivați Speed Limit Info.

ECRANUL PURE RIDE

Afișajul turației

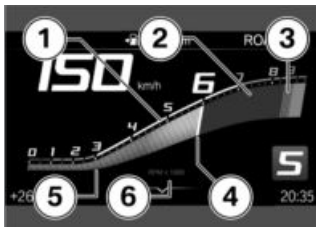

- 1** Scală
- 2** Domeniu de turații redus
- 3** Domeniu de turație ridicat/roșu
- 4** Indicator
- 5** Indicator secundar
- 6** Unitate pentru afișarea turației:
1000 de rotații pe minut

Autonomie

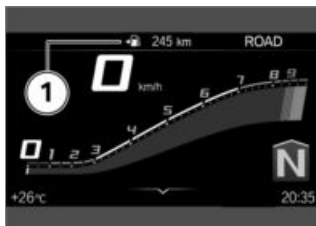

Autonomia **1** indică distanța care mai poate fi parcursă cu cantitatea de carburant rămasă. Calculul se efectuează pe baza consumului mediu și a cantității de carburant.

– Dacă autovehiculul este sprijinit pe cricul lateral, nu poate fi stabilită corect cantitatea de carburant, din cauza poziției înclinată. Din acest motiv, autonomia este recalculată numai cu cricul lateral rabatat în poziție închisă.

– După atingerea rezervei de carburant, autonomia va fi afișată împreună cu un avertisment.

– După alimentarea cu carburant, autonomia este recalculată, în cazul în care cantitatea de carburant este mai mare decât rezerva de carburant.

– În cazul autonomiei determinate, este vorba despre o valoare aproximativă.

Recomandare de comutare într-o treaptă superioară



Recomandarea de comutare într-o treaptă superioară în ecranul Pure Ride **1** sau în bara de stare **2** semnalizează cel mai bun moment pentru comutarea într-o treaptă superioară din punct de vedere economic.

SETĂRI GENERALE

Reglarea volumului

- Conectați casca șoferului și casca pasagerului (109).
- Creșterea intensității volumului: rotiți aparatul de comandă Multi-Controller în sus.
- Reducerea intensității volumului: rotiți aparatul de comandă Multi-Controller în jos.
- Activarea modului silențios: rotiți aparatul Multi-Controller în jos, la maxim.

106 DISPLAY TFT

Setarea datei

- Conectarea aprinderii (▣▣▣ 62).
- Accesați meniul Settings, System settings, Date and time, Set date.
- Setați Day, Month și Year.
- Confirmați setarea.

Setarea formatului datei

- Accesați meniul Settings, System settings, Date and time, Date format.
- Selectați setarea dorită.
- Confirmați setarea.

Setarea orei

- Conectarea aprinderii (▣▣▣ 62).
- Accesați meniul Settings, System settings, Date and time, Set time.
- Setați Hour și Minute.

Setarea formatului de afișare a orei

- Accesați meniul Settings, System settings, Date and time, Time format.
- Selectați setarea dorită.
- Confirmați setarea.

Activarea sau dezactivarea sincronizării GPS

—cu pregătire aparat de navigație^{DS}

- Accesați meniul Settings, System settings, Date and time.
- Activați sau dezactivați GPS synchronisation.

» În cazul în care este activată opțiunea corespunzătoare în Navigator, ora este preluată din Navigator.

» Funcții speciale (▣▣▣ 215)

Setarea unităților de măsură

- Accesați meniul Settings, System settings, Units.
- Pot fi setate următoarele unități de măsură:
- Viteză
 - Consum
 - Presiune
 - Temperatură

Setarea limbii

- Accesați meniul Settings, System settings, Language.

Pot fi setate următoarele limbi:

- Germană
- Engleză (UK)
- Engleză (SUA)
- Spaniolă
- Franceză
- Italiană
- Olandeză
- Poloneză
- Portugheză
- Turcă
- Rusă
- Ucraineană
- Chineză
- Japoneză
- Coreeană
- Tailandeză

Setarea luminozității

- Accesați meniul *Settings*, *Display*, *Brightness*.
- Setează luminozitatea.
- » Luminozitatea display-ului este redusă în cazul depășirii unei luminozități ambiante reglate la o anumită valoare.

Resetarea tuturor setărilor

- Toate setările din meniul *Settings* pot fi resetate la valorile din fabrică.
- Accesați meniul *Settings*.
- Selectați și confirmați *Reset all*.

Sunt resetate setările pentru următorul meniu:

- Vehicle settings
- System settings
- Connections
- Display
- Information

» Conexiunile Bluetooth existente nu se șterg.

BLUETOOTH

Tehnologie radio pentru imediata aporie

În funcție de țară, este posibil ca funcția Bluetooth să nu fie disponibilă.

În cazul Bluetooth, este vorba despre o tehnologie radio pe arie restrânsă. În calitate de Short Range Devices (transmițere cu rază de acțiune limitată), aparatele Bluetooth transmit în banda ISM (Industrial, Scientific and Medical Band), care nu necesită licență, între 2,402 GHz și 2,480 GHz. Ele pot fi utilizate pe plan mondial, fără să necesite autorizare. Deși Bluetooth este conceput să realizeze conexiuni cât se poate de fiabile la distanțe mici, sunt posibile defecțiuni, ca în cazul oricărei tehnologii radio. Conexiunile pot fi perturbate sau întrerupte temporar sau este posibilă chiar pierderea acestora. Îndeosebi atunci când funcționează mai multe aparate într-o rețea Bluetooth, nu se poate garanta în orice situație o funcționare fără probleme.

Posibile surse ale defecțiunii:

- câmpuri perturbatoare din cauza antenelor de emisie sau altor dispozitive similare.
- Aparate cu standard Bluetooth implementat eronat.
- Alte aparate compatibile Bluetooth aflate în aporie.

Pairing

Înainte ca între două dispozitive Bluetooth să se poată stabili o conexiune, acestea trebuie să se fi detectat reciproc. Acest proces de detectare reciprocă se numește „Asociere”. Odată detectate, aparatele vor fi memorate, astfel încât asocierea trebuie efectuată numai la primul contact.

 În cazul anumitor terminale mobile, de exemplu în cazul dispozitivelor cu sistem de operare iOS, înainte de utilizare, trebuie accesată aplicația BMW Motorrad Connected.

În cazul asocierii, display-ul TFT caută alte aparate compatibile Bluetooth din raza sa de recepție. Pentru ca un aparat să poată fi detectat, trebuie să fie îndeplinite următoarele condiții:

- funcția Bluetooth a aparatului trebuie să fie activă
- dispozitivul trebuie să fie „vizibil” pentru alte dispozitive
- în calitate de receptor, aparatul trebuie să susțină profilul A2DP
- alte aparate compatibile Bluetooth trebuie să fie decuplate (de ex. telefoane mobile și sisteme de navigație).

Vă rugăm să vă consultați manualul de utilizare a sistemului dumneavoastră de comunicație pentru a vă informa cu privire la etapele necesare în această privință.

Efectuarea asocierii

- Accesați meniul **Settings, Connections**.
 - » În meniul **CONNECTIONS** se pot configura, administra și șterge conexiuni Bluetooth. Se afișează următoarele conexiuni Bluetooth:
 - Mobile device
 - Rider's helmet
 - Passenger helm.
- Se afișează starea conexiunii pentru dispozitivele mobile.

Conectarea terminalului mobil

- Efectuați asocierea (▶▶▶ 108).
 - Activați funcția Bluetooth a terminalului mobil (vezi instrucțiunile de utilizare ale terminalului mobil).
 - Selectați și confirmați **Mobile device**.
 - Selectați și confirmați **Pair new mobile device**.
- Sunt căutate terminale mobile.



Simbolul Bluetooth de la nivelul barei de stare inferioare luminează intermitent în timpul asocierii.

Sunt afișate terminalele mobile vizibile.

- Selectați terminalul mobil și confirmați.
- Respectați indicațiile de pe terminalul mobil.
- Confirmați corectitudinea codului.

» Conexiunea se realizează, iar starea conexiunii este actualizată.

» În cazul în care conexiunea nu poate fi stabilită, vă poate ajuta tabelul de defecțiuni din capitolul „Date tehnice”.

(▶▶▶▶ 229)

» În funcție de tipul de terminal mobil, datele telefonice se transmit automat la vehicul.

» Date telefonice (▶▶▶▶ 118)

» În cazul în care agenda telefonică nu este afișată, vă poate ajuta tabelul de defecțiuni din capitolul „Date tehnice”.

(▶▶▶▶ 230)

» În cazul în care conexiunea Bluetooth nu funcționează conform așteptărilor, vă poate ajuta tabelul de defecțiuni din capitolul „Date tehnice”.

(▶▶▶▶ 229)

Conectarea căștii șoferului și căștii pasagerului

- Efectuați asocierea (▶▶▶▶ 108).

- Selectați și confirmați Rider's helmet respectiv Passenger helm..

- Vizualizați sistemul de comunicații al căștii.

- Selectați și confirmați Pair new rider's helmet, respectiv Pair new passenger helmet.

Sunt căutate căști.



Simbolul Bluetooth de la nivelul barei de stare inferioare luminează intermitent în timpul asocierii.

Sunt afișate căștile vizibile.

- Selectați și confirmați casca.

» Conexiunea se realizează, iar starea conexiunii este actualizată.

» În cazul în care conexiunea nu poate fi stabilită, vă poate ajuta tabelul de defecțiuni din capitolul „Date tehnice”.

(▶▶▶▶ 229)

» În cazul în care conexiunea Bluetooth nu funcționează conform așteptărilor, vă poate ajuta tabelul de defecțiuni din capitolul „Date tehnice”.

(▶▶▶▶ 229)

Ștergerea conexiunilor

- Accesați meniul Settings, Connections.

- Selectați Delete connections.

110 **DISPLAY TFT**

- Pentru a șterge o conexiune individuală, selectați conexiunea și confirmați.
- Pentru a șterge toate conexiunile, selectați `Delete all connections` și confirmați.

AUTOVEHICULUL MEU

Ecran de start

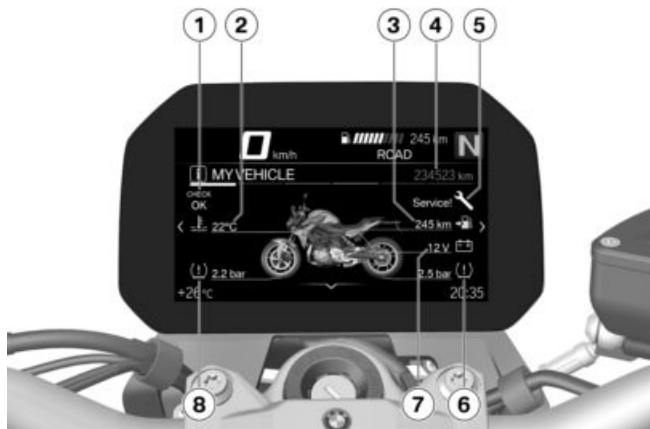

- 1 Indicatorul Check Control (►►► 33)
- 2 Temperatura agentului de răcire (►►► 44)
- 3 Autonomia (►►► 105)
- 4 Kilometraj total
- 5 Indicator de service (►►► 57)
- 6 Presiunea de umflare a anvelopei din spate (►►► 181)
- 7 Tensiunea de alimentare a bordului (►►► 198)
- 8 Presiunea de umflare a anvelopei din față (►►► 181)

112 DISPLAY TFT

Indicații de operare

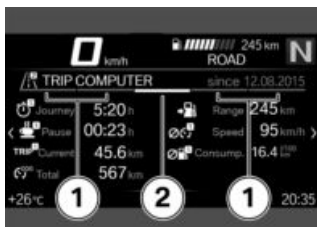

- Indicație de operare **1**: Cursor care indică cât de mult se poate derula spre stânga sau spre dreapta.
- Indicație de operare **2**: Cursor care indică poziția ferestrei de meniu curente.

Răsfoirea ferestrelor de meniu

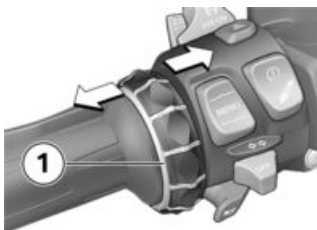

- Accesați meniul My vehicle.
- Pentru răsfoirea ferestrelor spre dreapta, apăsați scurt multi-controlerul **1** spre dreapta.
- Pentru răsfoirea ferestrelor spre stânga, apăsați scurt multi-controlerul **1** spre stânga.

Meniul Autovehiculul meu conține următoarele ferestre:

- MY VEHICLE
- ON-BOARD COMPUTER
- TRIP COMPUTER
- cu control presiune anvelope (RDC) DS
- TYRE PRESSURE<
- SERVICE REQUIREMENTS
- CC MESSAGE (dacă există)
- Informații mai detaliate privind presiunea de umflare a anvelopelor și mesajele Check Control sunt disponibile în capitolul „Afișaje” (▶▶▶ 33).

 Mesajele Check-Control sunt afișate dinamic, ca file suplimentare, pe tabelele din meniul My vehicle.

Computer de bord și computer de bord pentru călători

Ferestrele de meniu ON-BOARD COMPUTER și TRIP COMPUTER afișează date privind autovehiculul și deplasarea, cum ar fi, de exemplu, valorii medii.

Necesar de service

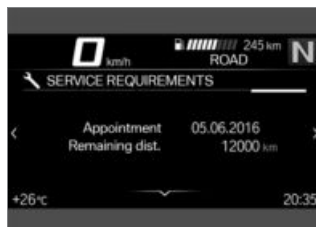

Dacă timpul rămas până la următorul service este mai scurt de o lună sau următorul service este scadent în mai puțin de 1000 km, se afișează un mesaj Check Control cu alb.

114 DISPLAY TFT

COMPUTER DE BORD

Accesarea computerului de bord

- Accesați meniul `My vehicle`.
- Derulați ferestrele spre dreapta până când se afișează fereastra de meniu `ON-BOARD COMPUTER`.

Resetarea computerului de bord

- Accesați computerul de bord (▣▶ 114).
- Apăsați în jos tasta basculantă `MENU`.
- Selectați și confirmați `Reset all values` sau `Reset individual values`.

Următoarele valori pot fi resetate individual:

- Break
- Journey
- Current (TRIP 1)
- Speed
- Consump.

Accesarea computerului de bord pentru călătorii

- Accesați computerul de bord (▣▶ 114).
- Derulați ferestrele spre dreapta până când se afișează fereastra de meniu `TRIP COMPUTER`.

Resetarea computerului de bord pentru călătorii

- Accesați computerul de bord pentru călătorii (▣▶ 114).
- Apăsați în jos tasta basculantă `MENU`.
- Selectați și confirmați `Autom. reset` sau `Reset all values`.
- » În cazul în care este selectat `Autom. reset` calculatorul de bord de călătorie se resetează automat atunci când au trecut minimum 6 ore de la dezactivarea aprinderii, iar data s-a modificat.

NAVIGARE

Avertizări



AVERTISMENT

Operarea unui smartphone în timpul deplasării, respectiv în timp ce motorul este pornit

Pericol de accident

- Trebuie respectate regulamentele valabile privind circulația rutieră.
- Nu este permisă utilizarea în timpul deplasării (cu excepția aplicațiilor care nu necesită utilizarea, precum telefonie prin intermediul sistemelor tip „mâini libere”).



AVERTISMENT

Distragerea atenției în trafic și pierderea controlului

Pericol de accident ca urmare a operării sistemelor informaționale integrate și a dispozitivelor de comunicație în timpul deplasării

- Operați aceste sisteme sau dispozitive numai în cazul în care situația din trafic permite acest lucru.
- Dacă este necesar, opriți și operați sistemele sau dispozitivele în timp ce vehiculul staționează.

Condiție preliminară

Motocicleta este conectată la un dispozitiv mobil compatibil.

Aplicația BMW Motorrad Connected este instalată pe terminalul mobil conectat.



În cazul anumitor terminale mobile, de exemplu în cazul dispozitivelor cu sistem de operare iOS, înainte de utilizare, trebuie accesată aplicația BMW Motorrad Connected.

Introducerea adresei de destinație

- Conectarea terminalului mobil (▶▶▶ 108).
- Accesați aplicația BMW Motorrad Connected și începeți ghidarea rutieră.
- De pe display-ul TFT accesați meniul *Navigation*.
 - » Se afișează ghidarea rutieră activă.
 - » În cazul în care sistemul de ghidare pe traseu activ nu este afișat, vă poate ajuta tabelul de defecțiuni din capitolul „Date tehnice”. (▶▶▶ 230)

Selectarea uneia dintre ultimele destinații

- Accesați meniul *Navigation*, *Recent destinations*.
- Selectați și confirmați destinația.
- Selectați *Start route guidance*.

Selectarea destinației din Favorite

- Meniul *FAVOURITES* prezintă toate destinațiile care au fost salvate ca favorite în aplicația BMW Motorrad Connected. Pe display-ul TFT nu se pot crea favorite noi.

116 DISPLAY TFT

- Accesați meniul Navigation, Favourites.
- Selectați și confirmați destinația.
- Selectați Start guidance.

Introducerea destinațiilor speciale

- Destinațiile speciale, de exemplu, obiective turistice, pot fi afișate pe o hartă.
- Accesați meniul Navigation, POIs.

Pot fi selectate următoarele locații:

- At current location
- At destination
- Along the route

- Selectați în ce loc doriți să se caute destinații speciale.

Poate fi selectată, de exemplu, următoarea destinație specială:

- Filling station

- Selectați destinația specială și confirmați.
- Selectați și confirmați Start route guidance.

Stabilirea criteriilor privind traseul

- Accesați meniul Navigation, Route criteria.

Pot fi selectate următoarele criterii:

- Route type
- Avoid

- Selectați Route type dorit.

- Activați și dezactivați Avoid dorit.

Numărul de rute ocolitoare setate este afișat în paranteze.

Finalizarea ghidării pe traseu

- Accesați meniul Navigation, Active route guidance.
- Selectați și confirmați End route guidance.

Activarea sau dezactivarea indicațiilor vocale

- Conectați casca șoferului și casca pasagerului (☞ 109).
- Traseul de navigare poate fi redat vocal de către un calculator. Pentru aceasta, Spoken instruction trebuie să fie activat.
- Accesați meniul Navigation, Active route guidance.
- Activați sau dezactivați Spoken instruction.

Repetarea ultimei indicații vocale

- Accesați meniul Navigation, Active route guidance.
- Selectați și confirmați Current instruction.

MEDIA

Condiție preliminară

Autovehiculul este conectată la un terminal mobil compatibil și o cască compatibilă.

Reglarea redării fișierelor muzicale

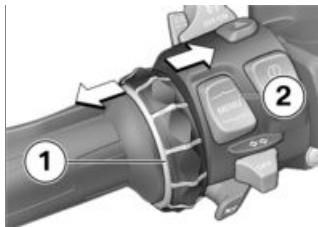

- Accesați meniul Media.

 BMW Motorrad recomandă ca, înainte de începerea deplasării, să setați la maximum volumul pentru media și convorbiri în terminalul mobil.

- Reglați volumul (🔊 105).
- Următorul cântec: rabatați scurt aparatul de comandă Multi-Controller **1** către dreapta.
- Ultimul cântec sau începutul cântecului curent: rabatați scurt aparatul de comandă Multi-Controller **1** către stânga.
- Derulare rapidă înainte: rabatați lung aparatul de co-

mandă Multi-Controller **1** către dreapta.

- Derulare rapidă înapoi: rabatați lung aparatul de comandă Multi-Controller **1** către stânga.
- Accesarea meniului contextual: apăsați în jos tasta **2**.

 În funcție de tipul terminalelor mobile, volumul de funcții ale Connectivity poate fi limitat.

- » În meniul contextual se pot utiliza următoarele funcții:
- Start playback sau Pause playback.
 - Pentru căutarea și redarea categoriei, selectați Now playing, All artists, All albums sau All tracks.
 - Selectați Playlists.

În submeniul Audio options puteți efectua următoarele setări:

- Activați sau dezactivați Shuffle.
- Selectați Repeat: Off, One (titlu actual) sau All.

TELEFON

Condiție preliminară

Autovehiculul este conectată la un terminal mobil compatibil și o cască compatibilă.

Efectuarea apelurilor telefonice

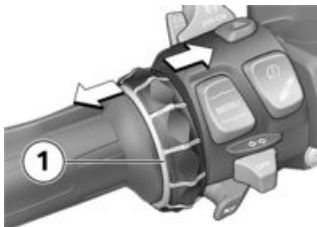

- Accesați meniul *Telephone*.
- Pentru acceptarea unui apel: rabatați Multi-Controller-ul **1** spre dreapta.
- Pentru respingerea unui apel: rabatați Multi-Controller-ul **1** spre stânga.
- Pentru finalizarea unei convorbiri: rabatați Multi-Controller-ul **1** spre stânga.

Mod silențios

În cazul unei convorbiri active, microfonul de la nivelul căștii poate fi setat în modul silențios.

Convorbire cu mai mulți participanți

În timpul unei convorbiri se poate prelua un al doilea apel. Primul apel va rămâne în așteptare. Numărul de apeluri active este afișat în meniul *Telephone*. Se poate comuta între două convorbiri.

Date telefonice

În funcție de tipul de dispozitiv de mobil, după asociere (☎▶ 108) se pot transmite automat datele telefonice la autovehicul.

Phone book: Lista de contacte salvată în dispozitivul mobil
Call list: Lista de apeluri realizate cu dispozitivul mobil
Favourites: Lista de favorite salvate în dispozitivul mobil

AFIȘAREA VERSIUNII SOFTWARE

- Accesați meniul *Settings*, *Information*, *Software version*.

AFIȘAREA INFORMAȚIILOR PRIVIND LICENȚA

- Accesați meniul *Settings*, *Information*, *Licences*.

REGLAREA

06

OGLINZI	122
FARURILE	122
AMBREIAJ	123
FRÂNĂ	124
PRETENSIONAREA ARCURILOR	124
AMORTIZARE	125

122 REGLAREA

OGLINZI

Reglarea oglinzilor



- Aduceți oglinzile în poziția dorită prin rotire.

Reglarea brațelor oglinzilor



- **1** Împingeți în sus capacul de protecție de pe îmbinarea filetată de pe brațul oglinzii.
- Desfaceți piulița **2**.
- Rotiți brațul oglinzii în poziția dorită.
- Strângeți piulița la cuplul specificat, ținând strâns brațul oglinzii.

 Oglindă (contrapiuliță)
pe piesa de fixare

22 Nm (Filet pe stânga)

- Împingeți capacul de protecție peste îmbinarea filetată.

FARURILE

Raza de acțiune a luminilor și pretensionarea arcurilor

De obicei, raza de acțiune a luminilor rămâne constantă prin reglarea pretensionării arcurilor la starea de încărcare.

Este posibil ca reglarea pretensionării arcurilor să nu fie suficientă numai în cazul unei încărcări prea mari. În această situație, raza de acțiune a luminilor trebuie adaptată în funcție de greutate.

 În cazul în care există dubii cu privire la raza de acțiune a farurilor, solicitați verificarea reglajului într-un atelier de specialitate, cel mai bine la un partener BMW Motorrad.

Reglarea razei de acțiune a luminilor



Dacă, din cauza gradului ridicat de încărcare, adaptarea pretenționării arcurilor se dovedește a fi insuficientă pentru evitarea orbirii traficului din sens opus:

- Efectuați reglarea pe înălțime a razei de acțiune a luminilor la șurubul de reglare **1** stânga și dreapta pentru ambele faruri.

Dacă motocicletă se va deplasa din nou cu încărcătură mai mică:

- Restabiliți reglarea de bază al farului.
- Desfaceți piulița **1**.
- Reglați farurile **2** rabatându-le ușor.
- Strângeți piulița **1**.

AMBREIAJ

Reglarea manetei de ambreiaj



AVERTISMENT

Reglarea manetei de ambreiaj în timpul deplasării

Pericol de accident

- Reglați maneta de ambreiaj când motocicletă staționează.

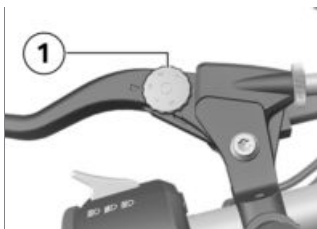

- Rotiți șurubul de reglaj **1** în sens orar pentru a mări distanța dintre maneta ambreiajului și mânerul ghidonului.
- Rotiți șurubul de reglaj **1** în sens antiorar pentru a micșora distanța dintre maneta ambreiajului și mânerul ghidonului.



Șurubul de reglaj poate fi rotit mai ușor dacă levierul de cuplare este apăsat către partea din față.

FRÂNĂ

Reglarea manetei de frână

AVERTISMENT

Poziție modificată a rezervorului cu lichid de frână

Aer în sistemul de frânare

- Nu deformați armătura ghidonului, respectiv ghidonul.

AVERTISMENT

Reglarea manetei de frână în timpul deplasării

Pericol de accident

- Reglați maneta de frână numai când motocicletă staționează.

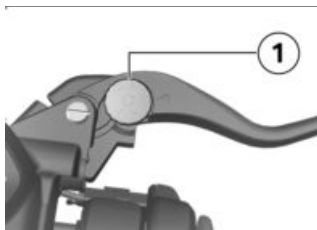

- Rotiți șurubul de reglaj **1** în sens contrar acelor de ceasornic pentru a mări distanța dintre maneta de frână și mânerul ghidonului.
- Rotiți șurubul de reglaj **1** în sensul acelor de ceasornic pentru a micșora distanța din-

tre maneta de frână și mânerul ghidonului.

 Șurubul de reglare poate fi rotit mai ușor dacă maneta de frână este apăsată spre înainte.

PRETENSIONAREA ARCURILOR

–fără Dynamic ESA^{DS}

Reglarea

Pretensionarea arcurilor de la roata spate trebuie adaptată la gradul de încărcare a motocicletei. O mărire a gradului de încărcare necesită creșterea pretensionării arcurilor, iar o greutate mai mică, o pretensionare redusă corespunzător.

Reglarea pretensionării arcurilor de la roata din spate

- Demontați șaua (▶▶▶ 91).
- Scoateți trusa de scule.

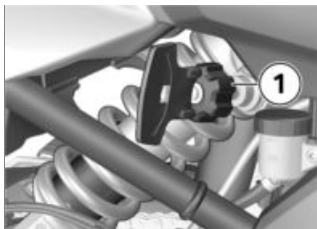

AVERTISMENT

Reglaje necorelate pentru pretensiunea arcurilor și amortizarea la bara amortizorului.

Comportament în deplasare înrăutățit.

- Adaptați amortizarea barei amortizorului la pretensionarea arcului.
- Pentru creșterea pretensionării arcurilor, rotiți roțița de reglare **1** în sens orar, cu ajutorul trusei de scule.
- Pentru reducerea pretensionării arcurilor, rotiți roțița de reglare **1** în sens antiorar, cu ajutorul trusei de scule.



Reglaj de bază al pretensiunii arcurilor spate

Rotiți în sens antiorar roțița de reglaj, până la opritor. (Regim solo fără încărcare)



Reglaj de bază al pretensiunii arcurilor spate

Rotiți roata de reglaj până la opritor în sens antiorar, apoi 20 de rotații în sens orar. (Regim solo cu încărcare)

Rotiți roata de reglaj în sensul acelor de ceasornic până la capăt de cursă. (Regim pasager și încărcare)

- Introduceți din nou trusa de scule.
- Montați șaua (►► 92).

AMORTIZARE

—fără Dynamic ESA^{DS}

Reglarea

Amortizarea trebuie adaptată la starea carosabilului și la pretensionarea arcurilor.

- Un carosabil care nu este plan necesită o amortizare mai slabă decât un carosabil plan.
- O mărire a pretensionării arcurilor necesită o amortizare mai dură, o reducere a pretensionării arcurilor, o amortizare mai slabă.

Reglarea amortizării de la roata din spate

- Parcați motocicleta, asigurându-vă că suprafața este solidă și plană.

126 REGLAREA



- Reglați amortizarea prin intermediul șurubului de reglaj **1**.



- Pentru creșterea amortizării, rotiți șurubul de reglare **1** în sens orar.
- Pentru reducerea amortizării, rotiți șurubul de reglare **1** în sens antiorar.

 Reglajul de bază al amortizării la roata din spate

Rotiți șurubul de reglaj în sensul acelor de ceasornic până la opritor, apoi 0,5 rotații înapoi. (Regim solo cu încărcare)

Rotiți șurubul de reglaj în sensul acelor de ceasornic până la opritor, apoi 0,25 rotații înapoi. (Regim pasager cu încărcare)

 Reglajul de bază al amortizării la roata din spate

Rotiți șurubul de reglaj în sensul acelor de ceasornic până la opritor, apoi 1,5 rotații înapoi. (Regim solo fără încărcare)

CONDUCERE

07

OBSERVAȚII PRIVIND ȘIGURANȚA	130
VERIFICARE REGULATĂ	134
PORNIREA	134
RODAJ	138
COMUTARE	139
SEMNAL LUMINOS DE COMUTARE	140
FRÂNE	141
OPRIREA MOTOCICLETEI	143
ALIMENTAREA CU CARBURANT	144
FIXAREA MOTOCICLETEI ÎN VEDEREA TRANSPORTU- LUI	149

OBSERVAȚII PRIVIND SIGURANȚA

Echiparea șoferului

Nicio deplasare fără îmbrăcămintea corespunzătoare! Purtați întotdeauna

- Cască
- Combinezon
- Mănuși
- Cizme

Acest lucru este valabil și pentru distanțe scurte și pentru orice anotimp. Partenerul BMW Motorrad de la nivel local vă va oferi consiliere și vă poate pune la dispoziție îmbrăcămintea adecvată pentru fiecare caz de utilizare.



AVERTISMENT

Tragerea materialelor textile, bagajelor sau centurilor nefixate în componentele rotative ale autovehiculului (roți, arbore cardanic)

Pericol de accident

- Asigurați-vă că materialele textile purtate lejer nu pot fi trase în componentele rotative ale autovehiculului.
- Țineți bagajele, precum și chingile și centurile de fixare, departe de componentele rotative ale autovehiculului.

Unghi de înclinare limitat

–cu poziționare la un nivel inferior^{DS}

Motocicletele cu un tren de rulare poziționat mai jos dispun de un unghi de înclinare și de o gardă la sol mai reduse decât motocicletele cu tren de rulare standard (consultați capitolul „Date tehnice”).



AVERTISMENT

La deplasarea în curbe cu motociclete cu o poziție mai joasă, unele piese ale vehiculului pot atinge solul mai repede decât în mod obișnuit.

Pericol de cădere

- Testați cu precauție libertatea la sol a motocicletei în poziția înclinată și adaptați modul de conducere la aceasta.

Testați unghiul de înclinare al motocicletei dumneavoastră în situații nepericuloase. La trecerea peste borduri sau alte obstacole similare, țineți cont de garda la sol limitată a auto-vehiculului dumneavoastră.

Prin așezarea mai joasă a motocicletei, deplasarea maximă pe verticală este mai scurtă. Consecința poate fi o posibilă limitare a confortului obișnuit în timpul deplasării. Îndeosebi în regimul cu pasager, pretensiunea arcurilor trebuie adaptată corespunzător.

Încărcarea corectă



AVERTISMENT

Afectarea stabilității de deplasare prin supraîncărcare și încărcare neuniformă

Pericol de cădere

- Nu depășiți greutatea totală admisă și respectați instrucțiunile de încărcare.

- Reglați pretensiunea arcurilor și amortizarea astfel încât să fie adaptate la greutatea totală.

–cu geantă^{AS}

- Aveți grijă ca volumul portbagajului să fie uniform pe stânga și pe dreapta.
- Asigurați-vă că greutatea este repartizată uniform pe partea stângă și pe partea dreaptă.
- Depozitați bagajele grele în partea de jos și în interiorul portbagajelor.
- Respectați gradul maxim de încărcare și viteza maximă, consultați de asemenea capitolul „Accesorii” (➡ 208).



Încărcarea per portbagaj

max 5 kg <

–cu topcase^{AS}

- Respectați gradul maxim de încărcare și viteza maximă,

132 CONDUCERE

consultați de asemenea capitolul „Accesorii” (▣▣▣▣ 210).



Încărcarea topcase

max 5 kg<

Viteză

În cazul deplasărilor cu viteză mare, diverse condiții marginale pot influența negativ comportamentul în deplasare al motocicletei dumneavoastră, de exemplu:

- reglajul greșit al sistemului de suspensie și amortizare
- sarcină distribuită neuniform
- îmbrăcămintă largă
- presiune prea redusă în anvelope
- profil defectuos al anvelopelor
- sisteme pentru bagaje montate cum ar fi portbagajul, topcase și rucsacul pentru rezervor.

Pericol de otrăvire

Gazele de eșapament conțin monoxid de carbon, care este inodor și incolor, dar toxic.



AVERTISMENT

Gaze de eșapament dăunătoare sănătății

Pericol de asfixiere

- Nu inhalați gaze de eșapament.
- Nu lăsați motorul să funcționeze în spații închise.



AVERTISMENT

Inhalarea vaporilor nocivi pentru sănătate

Afectarea sănătății

- Nu inhalați vaporii degajați de substanțele de lucru și materialele plastice.
- Utilizați autovehiculul numai în aer liber.

Pericol de arsuri



PRECAUȚIE

Încălzire puternică a motorului și instalației de eșapament în regimul de deplasare

Pericol de arsuri

- După parcarea vehiculului, aveți grijă ca nicio persoană, respectiv niciun obiect să nu atingă motorul și instalația de eșapament.

Catalizator

Dacă prin rateuri ajunge combustibil nears în catalizator, există pericolul supraîncălzirii și deteriorării.

Se vor respecta următoarele indicații:

- Nu vă deplasați până la golirea completă a rezervorului
- Nu lăsați motorul să funcționeze cu ștecherul pentru bujii scos
- În cazul rateurilor, opriți imediat motorul
- Alimentați numai cu combustibil fără plumb
- Respectați neapărat intervalele prevăzute pentru întrețineri.



ATENȚIE

Carburant nears în catalizator

Deteriorarea catalizatorului

- Respectați punctele enumerate pentru protejarea catalizatorului.

Pericol de supraîncălzire



ATENȚIE

Funcționare mai îndelungată a motorului în staționare

Supraîncălzire din cauza unei răcirii insuficiente, în cazuri extreme incendii la vehicul

- Nu lăsați motorul să funcționeze inutil în staționare.
- După pornirea motorului începeți imediat deplasarea.

Intervenții



ATENȚIE

Intervenții neautorizate la motocicletă (de ex. unitatea de comandă a motorului, clapetele de accelerație, ambreiajul)

Deteriorarea componentelor afectate, ieșirea din funcțiune a funcțiilor relevante pentru securitate, anularea garanției producătorului

- Nu efectuați niciun fel de intervenții.

VERIFICARE REGULATĂ

Respectarea borderoului de verificare

- Utilizați următoarea listă de verificare, pentru a vă controla motocicletă la intervale de timp regulate.

În cazul modificării stării de încărcare:

–fără Dynamic ESA^{DS}

- Reglați pretensionarea arcurilor de la roata din spate (▣▣▣ 124).

- Reglați amortizarea la roata din spate (▣▣▣ 125).<

–cu Dynamic ESA^{DS}

- Reglați trenul de rulare (▣▣▣ 77).<

Înainte de fiecare începere a deplasării:

- Verificați funcționarea sistemului de frânare.
- Verificați funcționarea sistemului de iluminare și a instalației de semnalizare.
- Verificați funcționarea ambreiajului (▣▣▣ 179).
- Verificarea adâncimii profilului anvelopelor (▣▣▣ 182).
- Verificați presiunea de umflare a anvelopelor (▣▣▣ 181).
- Verificați fixarea sigură a portbagajului și bagajului.

La fiecare a 3-a oprire pentru alimentarea cu carburant:

- Verificați nivelul uleiului de motor (▣▣▣ 172).
- Verificați grosimea plăcuțelor de frână din față (▣▣▣ 175).
- Verificați grosimea plăcuțelor de frână din spate (▣▣▣ 176).
- Verificați nivelul de lichid de frână din față (▣▣▣ 177).
- Verificați nivelul de lichid de frână pentru frâna roții din spate (▣▣▣ 178).
- Verificați nivelul agentului de răcire (▣▣▣ 180).
- Lubrifiați lanțul (▣▣▣ 193).
- Verificați tensionarea lanțului (▣▣▣ 193).

PORNIREA

Pornirea motorului



ATENȚIE

Lubrifierea transmisiei este suficientă numai când motorul este în funcțiune.

Deteriorări la transmisie

- Nu rulați motocicletă cu motorul oprit o perioadă mai îndelungată și nu o împingeți pe distanțe lungi.
- Conectarea aprinderii (▣▣▣ 62).
» Se efectuează Pre-Ride-Check. (▣▣▣ 135)

- » Se efectuează autodiagnoza ABS. (►► 136)
- » Se efectuează autodiagnoza DTC. (►► 137)
- Cuplați în treapta de mers în gol sau, dacă este cuplată o treaptă de viteză, trageți maneta de ambreiaj.

 Motocicleta nu poate fi pornită când cricul lateral este rabatat deschis și este cuplată o treaptă de viteză. Dacă motocicleta este pornită la mers în gol și apoi se cuplează o treaptă de viteză în timp ce cricul lateral este încă deschis, motorul se oprește.



- Apăsați tasta demarorului 1.

 Dacă tensiunea bateriei este insuficientă, procesul de pornire va fi întrerupt automat. Înainte de a încerca să porniți din nou, încărcați bateria sau solicitați pornirea asistată. Pentru informații detaliate, consultați capitolul Întreținerea din secțiunea Pornirea asistată.



Motorul pornește.

- » Dacă motorul nu pornește, vă poate ajuta următorul tabel de defecțiuni din capitolul „Date tehnice”. (►► 228)

Pre-Ride-Check

După conectarea aprinderii, panoul de bord efectuează un test al martorilor de control și avertizare prin intermediul așa-numitului „Pre-Ride-Check”. Testul va fi anulat dacă se pornește motorul înainte ca acesta să fie finalizat.

Faza 1

Toți martorii de control și avertizare sunt conectați. După o perioadă mai lungă de staționare a vehiculului, la inițierea sistemului este afișată o animație.

Faza 2

Martorul de avertizare generală se va modifica din roșu în galben.

Faza 3

Vor fi deconectați succesiv, în ordine inversă, toți martorii de control și avertizare care au fost conectați.

Martorul de avertizare privind disfuncționalitatea sistemului

136 CONDUCERE

de transmisie se stinge numai după 15 secunde.

În cazul în care unul dintre maratorii de control și avertizare nu a fost conectat:

- Solicitați cât mai rapid remedierea erorii într-un atelier specializat, preferabil într-un atelier partener al BMW Motorrad.

 În funcție de modul de conducere, respectiv de configurația acestuia, intervenția sistemului de reglare a dinamicii de deplasare poate fi limitată.

Posibilele limitări sunt indicate printr-un mesaj pop-up, de exemplu, Warning! Delayed ABS and DTC control.. Pentru informații detaliate referitoare la sistemele de reglare a dinamicii de deplasare precum ABS și ASC/DTC, consultați capitolul „Tehnică în detaliu”.

Autodiagnoza ABS

Este verificată starea de pregătire de funcționare a BMW Motorrad ABS prin autodiagnoză. Autodiagnoza pornește automat după conectarea aprinderii.

Faza 1

» Verificarea în staționare a componentelor de sistem care pot fi diagnosticate.

 Martorul de control și avertisment ABS se aprinde intermitent.

Faza 2

» Verificarea senzorilor de turație ai roților la pornirea de pe loc.

 Martorul de control și avertisment ABS se aprinde intermitent.

Autodiagnoza ABS a fost finalizată

» Martorul de control și avertisment ABS se stinge.



Autodiagnoza ABS nu a fost finalizată

ABS nu este disponibil deoarece autodiagnoza nu a fost finalizată. (Pentru verificarea senzorilor de turație a roților, motocicletă trebuie să atingă o viteză minimă: 5 km/h)

Dacă, după finalizarea autodiagnozei ABS, este afișată o eroare ABS:

- Este posibilă continuarea deplasării. Trebuie să se țină cont de faptul că funcția ABS nu este disponibilă.

- Solicitați cât mai rapid remedierea erorii într-un atelier specializat, preferabil într-un atelier partener al BMW Motorrad.

Autodiagnoza ASC

Este verificată starea de pregătire de funcționare a BMW Motorrad ASC prin autodiagnoză. Autodiagnoza se realizează automat prin conectarea aprinderii.

Faza 1

» Verificarea în staționare a componentelor de sistem care pot fi diagnosticate.



Martorul de control și avertisment ASC se aprinde intermitent lent.

Faza 2

» Verificarea în timpul deplasării a componentelor de sistem care pot fi diagnosticate.



Martorul de control și avertisment ASC se aprinde intermitent lent.

Autodiagnoza ASC a fost finalizată

» Martorul de control și avertisment ASC se stinge.

- Acordați atenție indicatoarelor tuturor martoarelor de control și avertisment.



Autodiagnoza ASC nu a fost finalizată

Sistemul ASC nu este disponibil deoarece autodiagnoza nu a fost finalizată. (Pentru verificarea senzorilor roților, motocicletă trebuie să atingă o viteză minimă: min 5 km/h)

Dacă, după finalizarea autodiagnozei ASC este afișată o defecțiune ASC:

- Este posibilă continuarea deplasării. Trebuie să se țină cont de faptul că funcția ASC nu este disponibilă.
- Solicitați cât mai rapid remedierea erorii într-un atelier specializat, preferabil într-un atelier partener al BMW Motorrad.

Autodiagnoza DTC

Este verificată starea de pregătire de funcționare a BMW Motorrad DTC prin autodiagnoză. Autodiagnoza se realizează automat prin conectarea aprinderii.

Faza 1

» Verificarea în staționare a componentelor de sistem care pot fi diagnosticate.



se aprinde intermitent lent.

Faza 2

» Verificarea la pornirea de pe loc a componentelor de sistem care pot fi diagnosticate.



se aprinde intermitent lent.

Autodiagnoză DTC încheiată

» Simbolul DTC nu va mai fi afișat.

- Acordați atenție indicatoarelor tuturor martorilor de control și avertizare.



Autodiagnoza DTC nu a fost finalizată

Funcția DTC nu este disponibilă, deoarece autodiagnoza nu a fost finalizată. (Pentru verificarea senzorilor de turație a roților, motocicletă trebuie să atingă o viteză minimă, cu motorul în funcțiune: min 5 km/h)

Dacă, după finalizarea autodiagnozei DTC, este afișată o eroare DTC:

- Este posibilă continuarea deplasării. Trebuie să se țină cont de faptul că funcția DTC nu este disponibilă sau este disponibilă doar limitat.
- Solicitați cât mai rapid remedierea erorii într-un

atelier specializat, preferabil într-un atelier partener al BMW Motorrad.

RODAJ

Motor

- Până la controlul rodajului, deplasați-vă cu domenii de sarcină și de turații foarte variabile, evitați deplasările mai lungi cu turație constantă.
- Alegeți trasee cu multe curbe și cu dealuri, pe cât posibil, evitați autostrăzile.
- Respectați turațiile de rodaj.



Turația de rodaj

<6500 min⁻¹ (Kilometraj 0...1200 km)

Fără sarcină totală (Kilometraj 0...1200 km)

- Respectați kilometrajul la care trebuie efectuat primul control al rodajului.



Kilometraj până la primul control al rodajului

500...1200 km

Plăcuțe de frână

Plăcuțele de frână noi trebuie rodite înainte de a atinge forța de frecare optimă. Efectul de frânare diminuat poate fi compensat prin apăsarea mai puternică pe maneta de frână.

**AVERTISMENT****Plăcuțe de frână noi**

Prelungirea distanței de frânare, pericol de accident
 • Frânați din timp.

Anvelope

Anvelopele noi au suprafața netedă. De aceea, printr-un mod de conducere precaut, ele trebuie rodite în diferite poziții înclinate, pentru a fi înăsprite. Abia în urma rodajului se realizează capacitatea totală de aderență a suprafeței de rulare.

**AVERTISMENT**

Pierderea aderenței anvelopelor noi pe carosabil umed și în poziții înclinate extreme

Pericol de accident
 • Conduceți cu precauție și evitați pantele extreme.

COMUTARE

–cu asistent de cuplare Pro^{DS}

Sistemul de asistență la comutare Pro



Din motive de siguranță, în cazul comutării într-o treaptă de viteză inferioară cu ajutorul sistemului de asistență la comutare Pro, reglarea auto-

mată a vitezei este dezactivată automat.

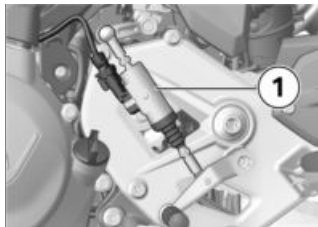

- Cuplați treptele de viteză ca de obicei, prin apăsarea cu piciorul a manetei schimbătorului de viteze.
- » Sistemul de asistență la comutare ajută conducătorul la cuplarea într-o treaptă de viteză superioară și inferioară, fără a fi necesară acționarea manetei de ambreiaj sau a manetei de accelerație.
- Nu este vorba de un sistem automat.
- conducătorul este o parte componentă importantă a sistemului și decide asupra momentului activării procesului de comutare.
- Senzorul **1** de la arborele de comandă detectează solicitarea de comutare și inițiază asistarea procesului de comutare.
- » În cazul deplasărilor constante cu trepte mici de viteză și tu-

140 CONDUCERE

rații ridicate, comutarea fără acționarea ambreiajului poate duce la reacții prea mari de alternanță a sarcinii.

- BMW Motorrad recomandă ca, pentru aceste situații de rulare, comutarea să se realizeze numai cu acționarea manetei de ambreiaj.
- Ar trebui evitată utilizarea sistemului de asistență la comutare Pro în domeniul limitatorului de turație.
- » În următoarele situații nu are loc o susținere a procesului de comutare:
 - Cu maneta de ambreiaj acționată.
 - Maneta schimbătorului de viteze nu se află în poziția inițială
 - La cuplarea într-o treaptă de viteză superioară cu clapeta de accelerație închisă (regim cu frână de motor), respectiv la decelerare.
 - La comutarea într-o treaptă de viteză inferioară, cu clapeta de accelerație deschisă, respectiv la accelerare.
- Pentru a putea efectua o altă schimbare a treptelor de viteză cu ajutorul sistemului de asistență la comutare Pro este necesar ca, după procesul de comutare, maneta schimbătorului de viteze să fie complet

eliberată. Pentru informații detaliate referitoare la sistemul de asistență la comutare, consultați Pro (►► 165).

SEMNAL LUMINOS DE COMUTARE

Funcționare

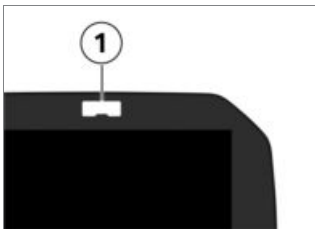

Semnalul luminos de comutare **1** indică conducătorului apropierea de o valoare a turației la care ar trebui să comute în următoarea treaptă de viteză superioară.

- Semnalul luminos de comutare se aprinde intermitent la frecvența setată: viteza de comutare va fi atinsă în scurt timp
- Semnalul luminos de comutare se stinge: viteza de comutare a fost atinsă

Pragurile de turații și modul de semnalizare luminoasă al semnalului luminos de comutare pot fi adaptate în meniul *Settings, Vehicle settings*, consultați și capitolul „Opera-re” (▶▶▶ 86).

FRÂNE

Cum se realizează cea mai mică distanță de frânare?

În timpul unui proces de frânare se modifică repartizarea dinamică a sarcinii între roata din față și spate. Cu cât este mai puternică frânarea, cu atât este mai mare sarcina pe roata din față. Cu cât este mai mare sarcina pe roată, cu atât poate fi transmisă mai multă forță de frânare.

Pentru a se realiza cea mai scurtă distanță de frânare, frâna roții din față trebuie acționată prompt și din ce în ce mai tare. Astfel va fi exploatată în mod optim mărirea dinamică a sarcinii pe roata din față. Concomitent ar trebui acționat și ambreiajul. În cazul „frânărilor violente”, exersate frecvent, la care presiunea de frânare este produsă cât se poate de repede și cu toată puterea, repartizarea dinamică a sarcinii nu poate ține pasul cu creșterea

decelerării, iar forța de frânare nu poate fi transmisă complet pe carosabil. Se poate ajunge la blocarea roții din față. Blocarea roții din față este împiedicată prin BMW Motorrad ABS.

Coborâri pe serpentine



AVERTISMENT

Frânare predominant cu frâna roții din spate la coborârea pantelor

Pierderea efectului de frânare, distrugerea frânelor prin supraîncălzire

- Utilizați frâna roții din față și a celei din spate, precum și frâna de motor.

Frâne ude și murdare

Umezeala și murdăria pe discurile și plăcuțele de frână duc la o degradare a efectului de frânare.

În următoarele situații trebuie să luați în calcul un efect de frânare întârziat sau redus:

- La deplasarea pe ploaie sau prin băltoace.
- După spălarea autovehiculului.
- La deplasarea pe carosabil acoperit cu sare pentru combaterea poleiului.

142 CONDUCERE

- După executarea unor lucrări la frâne, din cauza reziduurilor de ulei sau unsoare.
- La deplasarea pe carosabil murdar, respectiv pe terenuri accidentate.



AVERTISMENT

Efect de frânare înrăutățit datorită umezelii și murdăriei

Pericol de accident

- Ușcați, respectiv curățați frânele prin frânare, dacă este cazul, curățați.
- Frânați din timp, până când este atins din nou efectul complet de frânare.

ABS Pro

-cu moduri de deplasare Pro^{DS}

Limite fizice de rulare



AVERTISMENT

Frânarea în curbe

Pericol de prăbușire în ciuda ABS Pro

- O manieră de conducere adaptată ține întotdeauna de responsabilitatea conducătorului.
- Nu reduceți din nou oferta suplimentară de securitate printr-o manieră de conducere riscantă.

ABS Pro este disponibil în toate modurile de deplasare, cu excepția Dynamic PRO.

Căderea nu poate fi exclusă

Deși ABS Pro reprezintă un sprijin valoros pentru șofer și un plus enorm de siguranță la frânarea în poziție înclinată, acesta nu poate redefini în niciun caz limitele fizice de rulare. Ca și până acum, este în continuare posibil ca aceste limite să fie depășite prin estimări eronate sau greșeli în conducere. În cazuri extreme, acest lucru poate avea drept consecință chiar și o cădere.

Utilizarea pe drumurile publice

Pe drumurile publice, ABS Pro vă ajută să utilizați motocicletă în condiții de și mai mare siguranță. La frânarea ca urmare a unor pericole neașteptate în curbe, va fi prevenită blocarea și deraparea roților în cadrul limitelor fizice de rulare.

 ABS Pro nu a fost proiectat pentru creșterea performanțelor individuale de frânare în poziție înclinată.

OPRIREA MOTOCICLETEI

Cric lateral

- Opriți motorul.



ATENȚIE

Condiții de sol nesatisfăcătoare în zona reazemului

Deteriorarea componentelor prin răsturnare

- Aveți grijă ca zona reazemului să fie plană și solidă.



ATENȚIE

Încărcarea cricului lateral cu greutate suplimentară

Deteriorarea componentelor prin răsturnare

- Nu vă așezați pe vehicul când acesta este parcat pe cricul lateral.

- Rabatați cricul lateral și sprijiniți motocicletă.
- Dacă înclinația străzii permite, întoarceți ghidonul complet spre stânga.
- Pe străzi în pantă, așezați motocicletă în direcția „în sus” și cuplați prima treapta de viteză.

Cric central

—cu cric central^{DS}

- Opriți motorul.



ATENȚIE

Condiții de sol nesatisfăcătoare în zona reazemului

Deteriorarea componentelor prin răsturnare

- Aveți grijă ca zona reazemului să fie plană și solidă.

ATENȚIE

Plierea cricului central la mișcări prea puternice

Deteriorarea prin răsturnare a componentelor

- Nu vă așezați pe autovehicul când cricul central este rabatat deschis.

- Deschideți prin rabatare cricul central și ridicați motocicleta pe cric.

ALIMENTAREA CU CARBURANT

Calitatea carburantului Condiție necesară

Pentru un consum optim, carburantul nu trebuie să conțină sulf sau poate să conțină o cantitate cât mai mică posibil de sulf.

ATENȚIE

Alimentarea cu carburant cu plumb

Deteriorarea catalizatorului



- Nu alimentați carburant cu plumb sau carburant cu aditivi metalici (de ex. mangan sau fier).

- Respectați cota maximă de etanol a carburantului.

 Aditivii pentru carburant curăță sistemul de injecție cu carburant și zona de ardere. La alimentarea cu carburant de calitate inferioară sau în cazul staționărilor mai îndelungate, ar trebui să fie utilizați aditivi pentru carburant. Informații suplimentare puteți obține de la partenerul BMW Motorrad de la nivel local.

Calitatea recomandată a combustibilului F 900 R A2 (0K31)

Varianta A2 poate fi alimentată cu carburant de o calitate diferită. Informații detaliate găsiți în capitolul „Date tehnice”.

	Calitatea recomandată a carburantului
	Premium fără plumb (maximum 15% etanol, E15)
	95 ROZ/RON 90 AKI
	-cu benzină normală, fără plumb ^{DS}
	Normal fără plumb (comandat în funcție de țară) (maximum 15% etanol, E15) 91 ROZ/RON 87 AKI<

» Acordați atenție următoarelor simboluri de la nivelul capa-

cului rezervorului și coloanei pentru pompa de benzină:

E5

E10

Procesul de alimentare cu carburant

! AVERTISMENT

Carburantul este ușor inflamabil

Pericol de incendiu și de explozie

- În cazul tuturor lucrărilor la rezervorul de combustibil este interzis fumatul sau focul deschis.

! AVERTISMENT

Scurgerea carburantului prin dilatarea sub influența căldurii în cazul unui rezervor de carburant umplut excesiv

Pericol de cădere

- Nu umpleți excesiv rezervorul.

! ATENȚIE

Contactul carburantului cu suprafețele din material plastic

Deteriorarea suprafețelor (acestea devin neaspectuoase sau mate)

- Ștergeți imediat suprafețele din material plastic după contactul cu carburantul.
- Așezați motocicleta pe cricul lateral; asigurați-vă că suprafața este solidă și plană.
–cu cric central^{DS}
- Așezați motocicleta pe cricul central; asigurați-vă că suprafața este solidă și plană.<

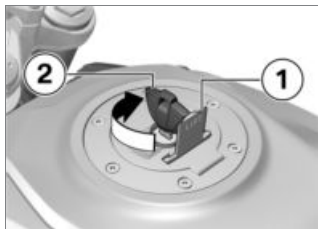

- Deschideți clapeta de protecție **1**.
- Deblocați capacul **2** al rezervorului de carburant rotind cheia în sens orar și rabatați-l în poziție deschisă.



- Alimentați cu carburant maximum până la marginea inferioară a ștuțului de alimentare.

 Dacă alimentarea se face după ce s-a ajuns la cantitatea de rezervă, cantitatea de alimentare care rezultă trebuie să fie mai mare decât cantitatea de rezervă, pentru ca noul nivel de umplere să fie identificat și martorul de control de rezervă să fie dezactivat.

 "Cantitatea de carburant utilă" indicată în datele tehnice este cantitatea de carburant care poate fi alimentată ulterior, dacă în prealabil rezervorul de carburant a rămas gol, deci motorul s-a oprit din cauza lipsei de carburant.



Capacitate rezervor

cca. 13 l



Cantitatea de rezervă de combustibil

cca. 3,5 l

- Închideți capacul rezervorului de carburant apăsând puternic pe acesta.
- Scoateți cheia autovehiculului și închideți clapeta de protecție.

Procesul de alimentare cu carburant

–cu Keyless Ride^{DS}

Condiție necesară

Dispozitivul de blocare a direcției este deblocat.



AVERTISMENT

Carburantul este ușor inflamabil

Pericol de incendiu și de explozie

- În cazul tuturor lucrărilor la rezervorul de combustibil este interzis fumatul sau focul deschis.

148 CONDUCERE

Varianta 2

–cu Keyless Ride^{DS}

Condiție necesară

După expirarea intervalului de post-funcționare

- Poziționați cheia cu telecomandă în zona de recepție.
- Trageți încet eclisa **1** în sus.
 - » Lampa de control pentru cheia cu telecomandă se aprinde intermitent atât timp cât se execută căutarea cheii cu telecomandă.
- Trageți din nou lent în sus eclisa **1** a capacului rezervorului.
 - » Deblocați capacul rezervorului.
- Deschideți complet capacul rezervorului.



- Alimentați cu carburant de calitate descrisă mai sus maximum până la marginea inferioară a ștuțului de alimentare.

 Dacă alimentarea se face după ce s-a ajuns la cantitatea de rezervă, cantitatea de

alimentare care rezultă trebuie să fie mai mare decât cantitatea de rezervă, pentru ca noul nivel de umplere să fie identificat și martorul de control de rezervă să fie dezactivat.

 "Cantitatea de carburant utilă" indicată în datele tehnice este cantitatea de carburant care poate fi alimentată ulterior, dacă în prealabil rezervorul de carburant a rămas gol, deci motorul s-a oprit din cauza lipsei de carburant.



Capacitate rezervor

cca. 13 l



Cantitatea de rezervă de combustibil

cca. 3,5 l

- Apăsăți în jos cu putere bușonul rezervorului de carburant.
 - » Capacul rezervorului se fixează sonor.
 - » Capacul rezervorului se blochează automat după expirarea intervalului de post-funcționare.
 - » Capacul fixat al rezervorului se blochează imediat în momentul asigurării dispozitivului de blocare a direcției sau la conectarea aprinderii.

Deschiderea sistemului de deblocare de urgență al capacului rezervorului

–cu Keyless Ride^{DS}

Capacul rezervorului nu poate fi închis.

- Solicitați cât mai repede remedierea defecțiunii într-un atelier de specialitate, preferabil într-un atelier partener al BMW Motorrad.

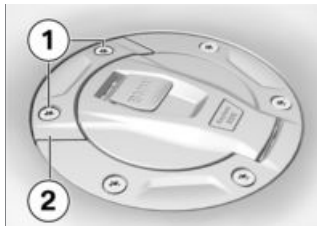

- Demontați șuruburile **1**.
- Scoateți sistemul de deblocare de urgență **2**.
- » Deblocați capacul rezervorului.
- Deschideți complet capacul rezervorului.
- Alimentați cu carburant (▣▣▣ 146).
- Închideți sistemul de deblocare de urgență al capacului rezervorului (▣▣▣ 149).

Închiderea sistemului de deblocare de urgență al capacului rezervorului

–cu Keyless Ride^{DS}

Condiție necesară

Capacul rezervorului este închis.

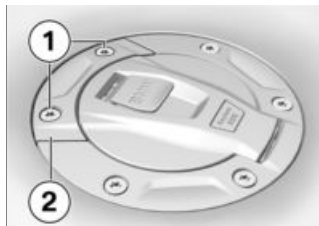

- Poziționați sistemul de deblocare de urgență **2**.
- Montați șuruburile **1**.

FIXAREA MOTOCICLETEI ÎN VEDEREA TRANSPORTULUI

- Protejați împotriva zgârierii toate componentele de-a lungul cărora trec chingile (utilizați, de exemplu, bandă adezivă sau lavete moi).



ATENȚIE

Răsturnarea laterală a vehiculului la ridicarea pe cric

Deteriorarea componentelor prin răsturnare

- Autovehiculul trebuie asigurat împotriva răsturnării laterale, cel mai bine cu sprijinul unei a doua persoane.
- Împingeți motocicleta pe suprafața de transport, nu o așezați pe cricul lateral sau cricul central.

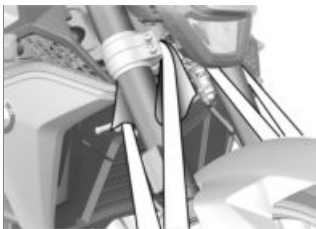

ATENȚIE

Înțepenirea unor componente

Deteriorarea componentelor

- Nu striviți prin prindere piese de tipul conductelor de frână sau fasciculelor de cabluri.
- Fixați chingile din față, de pe ambele părți, pe jugul inferior al furcii și tensionați-le.

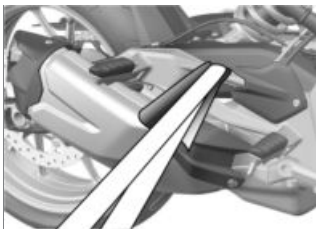

- În spate, fixați chingile în ambele părți la suporturile pentru picioare și tensionați-le.
- Tensionați uniform toate curelele de întindere.

TEHNICĂ ÎN DE- TALIU

08

OBSERVAȚII GENERALE	154
SISTEM ANTIBLOCARE (ABS)	154
CONTROLUL TRACȚIUNII (ASC/DTC)	157
CONTROLUL DINAMIC AL FRÂNEI MOTORULUI	159
DYNAMIC ESA	160
MODUL DE CONDUCERE	161
CONTROLUL DINAMIC AL FRÂNELOR	163
CONTROL PRESIUNE ANVELOPE (RDC)	164
SISTEMUL DE ASISTENȚĂ LA COMUTARE	165
FARURILE ADAPTIVE	167

OBSERVAȚII GENERALE

Mai multe informații pe tema Tehnică sunt disponibile la: bmw-motorrad.com/technology

SISTEM ANTIBLOCARE (ABS)

Cum funcționează ABS?

Forța maximă de frânare care poate fi transmisă pe șosea depinde, printre altele, de coeficientul de frecare al suprafeței șoselei. Criblura, gheața și zăpada, precum și șoselele ude, oferă un coeficient de frecare sensibil mai redus decât un strat de asfalt uscat și curat. Cu cât este mai redus coeficientul de frecare al șoselei, cu atât devine mai lungă distanța de frânare.

Dacă prin mărirea presiunii de frânare de către șofer se depășește forța de frânare maxim transmisibilă, roțile încep să se blocheze și se pierde stabilitatea în deplasare; există pericolul de cădere. Înainte de a apărea această situație, ABS intervine și adaptează presiunea de frânare la forța de frânare maxim transmisibilă, astfel încât roțile să se rotească în continuare și stabilitatea în deplasare să fie menținută, indiferent de natura șoselei.

Ce se întâmplă în cazul denivelărilor pe șosea?

Din cauza denivelărilor solului sau ale carosabilului, pe durate scurte se poate ajunge la pierderea contactului între anvelopă și suprafața carosabilului și astfel forța de frânare care poate fi transmisă să fie redusă la zero. Dacă se frânează în această situație, ABS trebuie să reducă presiunea de frânare, pentru a asigura stabilitatea de rulare la restabilirea contactului cu suprafața șoselei. În acest moment, ABS BMW Motorrad trebuie să pornească de la valori de frecare extrem de reduse (criblură, gheață, zăpadă), pentru ca roțile să se rotească în orice caz care poate fi imaginat și astfel să poată fi asigurată stabilitatea în deplasare. După identificarea condițiilor efective, sistemul reglează presiunea de frânare optimă.

Ridicarea roții din spate

În cazul unor decelerări puternice și rapide, în anumite condiții este posibil ca ABS BMW Motorrad să nu poată împiedica ridicarea roții din spate. În aceste cazuri, este posibilă și o răsturnare a motocicletei.



AVERTISMENT

Ridicarea roții din spate prin frânare puternică

Pericol de cădere

- La frânare puternică, țineți seama de faptul că controlul ABS nu vă poate feri în toate cazurile de ridicarea roții din spate.

Cum este conceput BMW Motorrad ABS?

În cadrul fizicii deplasării, BMW Motorrad ABS asigură stabilitatea de rulare pe orice suprafață.

De la viteze de peste 4 km/h, BMW Motorrad ABS poate, în cadrul fizicii deplasării, să asigure stabilitatea de rulare pe orice suprafață. La viteze mai mici, în funcție de sistem, BMW Motorrad ABS nu poate asigura susținere optimă pe toate suprafețele.

Sistemul nu este optimizat pentru solicitări speciale, care rezultă din condiții extreme de concurs pe terenuri accidentate sau pe piste de curse.

Situații deosebite

Pentru detectarea tendinței de blocare a roților, se vor compara, printre altele, turațiile roții față și a roții spate. Dacă, pe o perioadă mai lungă, se detectează valori care nu sunt plauzibile, din motive de siguranță, funcția ABS va fi dezactivată și va fi afișată o eroare ABS.

O condiție preliminară pentru mesajul de eroare este ca auto-diagnoza să fie finalizată.

Pe lângă problemele de la BMW Motorrad ABS, și condițiile neobișnuite de deplasare pot declanșa un mesaj de eroare:

- Deplasare pe roata din spate (wheelie) pentru un timp mai îndelungat.
- Roata din spate se rotește pe loc cu frâna roții din față trasă (burn out).
- Funcționare de încălzire pe un suport auxiliar la mers în gol sau cuplat într-o treaptă de viteză.
- Roata din spate se blochează pe o perioadă mai lungă prin frână de motor, de ex. la porniri pe un sol alunecos.

Dacă este afișat un mesaj de eroare din cauza unei stări de deplasare neobișnuite, funcția ABS poate fi reactivată prin

156 TEHNICĂ ÎN DETALIU

deconectarea și reconectarea aprinderii.

Care este rolul lucrărilor de întreținere regulate?



AVERTISMENT

Sistem de frânare fără întreținere efectuată regulat

Pericol de accident

- Pentru a vă asigura de faptul că BMW Motorrad ABS se află într-o stare optimă de întreținere, trebuie respectate neapărat intervalele de inspecție prescrise.

Rezerve pentru siguranță

ABS-ul BMW Motorrad nu trebuie să încurajeze adoptarea unui mod de conducere riscant, bazat pe existența unor distanțe de frânare mai scurte. El constituie, în primul rând, o rezervă de siguranță pentru situații de urgență.

Atenție la deplasarea în curbe! Frânarea în curbe este supusă unor legi fizice speciale de deplasare, care nu pot fi anulate nici de către sistemul ABS BMW Motorrad .

Perfecționarea ABS în ABS Pro

—cu moduri de deplasare Pro^{DS}

Până acum, BMW Motorrad ABS asigură un grad foarte înalt de siguranță la frânarea pe drum drept. Acum ABS Pro oferă mai multă siguranță și în cazul proceselor de frânare în curbe. ABS Pro împiedică blocarea roților, chiar și în situația unei acționări rapide a frânei. ABS Pro reduce modificările abrupte ale forței de comandă a direcției, mai ales în cazul frânărilor de panică, și astfel previne ridicarea nedorită a autovehiculului.

Controlul ABS

Din punct de vedere tehnic, ABS Pro adaptează controlul ABS la unghiul poziției înclinate a motocicletei, în funcție de respectiva situație de rulare. Pentru determinarea poziției înclinate a motocicletei se utilizează semnalele pentru rata de rulare și rata de girare, precum și accelerația transversală. Odată cu creșterea înclinării poziției, gradientul presiunii de frânare va fi limitat tot mai mult la începutul frânării. Prin aceasta, refacerea presiunii se realizează mai încet. Suplimen-

tar, modularea presiunii în domeniul controlului ABS se realizează mai uniform.

Avantajele pentru conducător

Avantajele ABS Pro pentru conducător sunt o reacție sensibilă, precum și o stabilitate mare la frânare și de rulare la cea mai bună decelerare posibilă, chiar și în curbe.

CONTROLUL TRACȚIUNII (ASC/DTC)

Cum funcționează controlul tracțiunii?

Controlul tracțiunii există în două configurații

- fără** luarea în considerare a poziției înclinate: controlul automat al stabilității ASC
- ASC este o funcție rudimentară care trebuie să prevină căderile.
- cu** luarea în considerare a poziției înclinate: controlul dinamic al stabilității DTC
- DTC efectuează în mod simplu și confortabil reglaje prin intermediul informațiilor privind pozițiile înclinate și accelerarea.

Controlul tracțiunii compară vitezele periferice ale roților din față și din spate. Din diferența de viteză rezultată se va determina patinarea și, astfel,

rezervele de stabilitate la roata spate. La depășirea limitei de patinare, cuplul motorului va fi adaptat prin intermediul sistemului de comandă al motorului. BMW Motorrad ASC/DTC este conceput ca un sistem de asistență pentru șofer și pentru funcționarea pe drumurile publice. În special în domeniile limită ale fizicii deplasării, șoferul influențează considerabil posibilitățile de control ale ASC/DTC (transferul greutății în curbe, încărcături nefixate). Sistemul nu este optimizat pentru solicitări speciale, care rezultă din condiții extreme de concurs pe terenuri accidentate sau pe piste de curse. Pentru aceste cazuri se poate deconecta BMW Motorrad ASC/DTC.



AVERTISMENT

Conducere riscantă

Pericol de accident, deși există ASC/DTC

- O manieră de conducere adaptată ține întotdeauna de responsabilitatea conducătorului.
- Nu reduceți din nou oferta suplimentară de securitate printr-o manieră de conducere riscantă.

Situații deosebite

Conform legilor fizicii, cu cât poziția este mai înclinată, cu atât va fi mai limitată capacitatea de accelerare. Astfel, la ieșirea din curbe foarte strânse, se poate ajunge la o accelerație redusă.

Pentru a detecta când roata din spate pierde aderența, respectiv când derapează lateral, printre altele, trebuie comparate turațiile roții din față și celei din spate și trebuie luată în considerare poziția înclinată la DTC comparativ cu ASC.

—cu moduri de deplasare Pro^{DS}
Dacă valorile pentru poziția înclinată sunt identificate ca fiind neplauzibile pentru mai mult timp, se va folosi o valoare de înlocuire pentru poziția înclinată, respectiv se va deconecta funcția DTC. În aceste cazuri se afișează o eroare DTC. O condiție preliminară pentru mesajul de eroare este ca autodiagnoza să fie finalizată.

În următoarele stări neobișnuite de deplasare poate interveni o deconectare automată a controlului tracțiunii BMW Motorrad.

Situații neobișnuite de deplasare:

- Deplasarea pe roata din spate (wheelie) pentru un timp mai îndelungat.
- Roata din spate se rotește pe loc cu frâna roții din față trasă (burn-out).
- Funcționare de încălzire pe un suport auxiliar la mers în gol sau cuplat într-o treaptă de viteză.



Viteza minimă pentru activarea DTC

min 5 km/h

–cu moduri de deplasare Pro^{DS}
Dacă roata din față pierde contactul cu solul la o accelerare extremă, DTC reduce cuplul motorului în modurile de conducere RAIN și ROAD până în momentul când roata din față atinge din nou solul.

În setarea DTC DYNAMIC sistemul de asistență la ridicarea roții din față permite wheelie-ul pentru scurt timp.

În modul de conducere DYNAMIC PRO, sistemul de asistență la ridicarea roții din față este dezactivat.

La ridicarea roții din față, BMW Motorrad recomandă să rotiți puțin înapoi maneta de accelerație pentru a reveni cât mai rapid posibil într-o stare stabilă de deplasare.

În modurile de conducere RAIN, ROAD și DYNAMIC, setarea DTC corespunde modului de conducere.

În modul de conducere DYNAMIC PRO, DTC poate fi setat diferit.

CONTROLUL DINAMIC AL FRÂNEI MOTORULUI

–cu moduri de deplasare Pro^{DS}

Cum funcționează controlul dinamic al frânei motorului?

Controlul dinamic al frânei motorului are sarcina de a evita în condiții de siguranță stările de deplasare instabile cauzate de un moment de rotație prea înalt la roata din spate. În funcție de calitatea carosabilului și de dinamica de deplasare, un moment de rotație prea înalt poate determina creșterea prea mare a patinării roții din spate și poate afecta stabilitatea de rulare. Controlul dinamic al frânei motorului limitează patinarea prea mare a roții din spate la o patinare intenționată sigură, dependentă de modul de conducere.

Cauzele patinării excesive a roții din spate:

- Deplasarea în regim cu frână de motor pe carosabil cu coeficient de frecare redus (de exemplu, frunze ude).
- Urmele de alunecare ale roții din spate la comutarea într-o treaptă de viteză inferioară.
- Frânare puternică în modul de deplasare sportiv.

Analog controlului tracțiunii BMW Motorrad DTC, controlul dinamic al frânei motorului compară vitezele periferice calculate ale roților de la turajțiile roților și raza anvelopelor de la roata din față și roata din spate. În funcție de diferența de viteză, controlul dinamic al frânei motorului poate determina patinarea și, în consecință, și rezerva de stabilitate a roții din spate.

Dacă patinarea depășește valoarea limită respectivă, cuplul motorului este crescut prin deschiderea ușoară a clapetei de accelerație. Patinarea este redusă, iar autovehiculul este stabilizat.

Efectul controlului dinamic al frânei motorului

- În modurile de conducere RAIN și ROAD: stabilitate maximă.
- cu moduri de deplasare Pro^{DS}
- În modurile de conducere DYNAMIC și DYNAMIC PRO: intervenție redusă a sistemului de reglare comparativ cu modurile de conducere RAIN și ROAD.

DYNAMIC ESA

—cu Dynamic ESA^{DS}

Funcția Dynamic ESA

Dynamic ESA detectează mișcările trenului de rulare printr-un senzor de nivel și reacționează prin adaptarea supapei de amortizare. Trenul de rulare va fi adaptat astfel la structura terenului.

Dynamic ESA se calibrează la intervale regulate pentru a asigura funcționarea corectă a sistemului.

Posibilități de reglare

Moduri de amortizare

- Road: Amortizare pentru rulare confortabilă pe drumuri publice
- Dynamic: Amortizare pentru rulare dinamică pe drumuri publice

Setările privind încărcarea

- Regimul fără pasager
- Regimul fără pasager, cu bagaj
- Regimul de funcționare cu pasager (și bagaj)

MODUL DE CONDUCERE

Selecție

Pentru a adapta motocicletă la starea carosabilului și la experiența de conducere dorită, se poate selecta unul din următoarele moduri de conducere:

Seria

–RAIN

–ROAD (mod standard)

–cu moduri de deplasare Pro^{DS}

Cu modurile de conducere Pro

–DYNAMIC

–DYNAMIC PRO

Pentru fiecare dintre aceste moduri de conducere există o setare caracteristică privind sistemele ABS, ASC/DTC, controlul dinamic al frânei motorului, precum și pentru accelerație.

–cu Dynamic ESA^{DS}

Dynamic ESA poate fi setat independent de modul de conducere selectat.

În fiecare mod de conducere, ASC/DTC poate fi dezactivat. Următoarele explicații se referă întotdeauna la sistemele de siguranță la conducere conectate.

Accelerația

- În modul de conducere RAIN : Reacția motorului este moale.
- În modul de conducere ROAD: Reacția motorului este optimă.
- În modul de conducere DYNAMIC: Reacția motorului este directă.
- În modul de conducere DYNAMIC PRO: Reacția motorului poate fi reglată individual.

ABS

- Sistemul de asistență la ridicarea roții din spate este activ în toate modurile de conducere, cu excepția reglării din fabrică a DYNAMIC PRO.
- În modul de deplasare DYNAMIC, asistentul de ridicare a roții din față are o acțiune redusă, pentru a obține un efect de frânare mai ridicat.
- În modul de conducere DYNAMIC PRO ABS-ul poate fi reglat diferit.

162 TEHNICĂ ÎN DETALIU

–cu moduri de deplasare Pro^{DS}

ABS Pro

- În modurile de conducere RAIN și ROAD, ABS Pro este disponibil la scară completă. Unghiul de înclinare pe care îl are motocicletă la frânarea în curbe va fi redus la minim.
- În modul de conducere DYNAMIC, ABS Pro este disponibil numai la rapoarte bune ale coeficientului de frecare. Asistența este redusă față de modul de conducere RAIN și ROAD pentru a se obține, în schimb, cel mai ridicat efect de frânare.
- În modul de conducere DYNAMIC PRO, ABS Pro este dezactivat în setarea din fabrică.

ASC

- ASC este reglat la modul de conducere pe șosea.
- În setarea ASC RAIN, intervenția ASC este realizată atât de devreme încât se atinge stabilitatea maximă de rulare.
- În setarea ASC ROAD, intervenția ASC este realizată mai târziu decât în modul de conducere RAIN. Pe cât posibil, trebuie să se evite întotdeauna ca roata din spate să piardă aderența.

–cu moduri de deplasare Pro^{DS}

DTC

Anvelope

- DTC este adaptat în toate modurile de conducere pe șosea cu anvelope rutiere.

Stabilitate la deplasare

- În setarea DTC RAIN, intervenția DTC este realizată atât de devreme încât se atinge stabilitatea maximă de rulare.
- În setarea DTC ROAD, intervenția DTC este realizată mai târziu decât în modul de conducere RAIN. Pe cât posibil, trebuie să se evite întotdeauna ca roata din spate să piardă aderența.
- În setările DTC RAIN și ROAD este prevenită ridicarea roții din spate.
- În setările DTC DYNAMIC, intervenția DTC are loc mai târziu decât în modul de deplasare ROAD, astfel încât sunt posibile drifturi ușoare la ieșirea din curbe și wheelie-uri de scurtă durată.

În setările DTC RAIN, ROAD și DYNAMIC, setarea DTC corespunde modului de conducere. În setarea DTC DYNAMIC PRO, DTC poate fi reglat în mod diferit.

Comutare

Modurile de conducere pot fi modificate în timpul staționării autovehiculului cu aprinderea conectată. Comutarea în timpul deplasării este posibilă în următoarele condiții:

- Nu există cuplu de transmisie la roata din spate.
- Nu există presiune de frânare în sistemul de frânare.

Pentru comutarea în timpul deplasării, trebuie efectuați următorii pași:

- Reduceți accelerația.
- Nu acționați maneta de frână.
- Dezactivați sistemul de reglare a vitezei.

Mai întâi se preselectează modul de conducere dorit. Comutarea are loc numai când sistemele vizate se află în starea necesară.

Afișarea meniului de selectare va fi ascunsă pe display numai după efectuarea comutării.

CONTROLUL DINAMIC AL FRÂNELOR

–cu moduri de deplasare Pro^{DS}

Funcția

Dynamic Brake Control

Funcția Dynamic Brake Control asistă conducătorul în cazul frânării de urgență.

Detectarea unei frânări de urgență

- O frânare de urgență este identificată prin acționarea rapidă și puternică a frânei roții din față.

Comportamentul în cazul unei frânări de urgență

- În cazul în care, la o viteză mai mare de 10 km/h, se efectuează o frânare de urgență, suplimentar față de funcția ABS este acționat și Dynamic Brake Control.

Comportamentul în cazul acționării accidentale a manetei de accelerație

- În cazul în care, în timpul unei frânări de urgență, maneta de accelerație este acționată accidental (poziție manetă > 5%), Dynamic Brake Control asigură efectul de frânare real prin, ignorând deschiderea manetei de accelerație. Este asigurată efectuarea frânării de urgență.
- În cazul în care, pe durata intervenției Dynamic Brake Control

164 TEHNICĂ ÎN DETALIU

acelerația este oprită (poziție manetă de accelerație < 5%), este restabilit cuplul motorului solicitat de către sistemul de frânare ABS.

—În cazul în care frânarea de urgență este finalizată, iar maneta de accelerație este în continuare acționată, Dynamic Brake Control reglează cuplul motorului la valoarea inițială, în funcție de dorința conducătorului.

CONTROL PRESIUNE ANVELOPE (RDC)

—cu control presiune anvelope (RDC)^{DS}

Funcționare

În fiecare dintre anvelope se găsește un senzor care măsoară temperatura aerului și presiunea de umflare din interior și trimite valorile la unitatea de comandă.

Senzorii sunt echipați cu un regulator centrifugal, care permite transmiterea valorilor măsurate abia după depășirea pentru prima dată a vitezei minime.

 Viteza minimă pentru transmiterea valorilor de măsurare RDC:

min 30 km/h

Înainte de prima recepție a presiunii de umflare a anvelopelor, pentru fiecare anvelopă se va afișa pe display „--”. După oprirea autovehiculului, senzorii mai transmit încă un anumit timp valorile măsurate.

 Durata transmiterii valorilor de măsurare după oprirea autovehiculului:

min 15 min

Dacă este integrată o unitate de comandă RDC, însă roțile nu dispun de senzori, va fi emis un mesaj de eroare.

Domenii de presiune de umflare a anvelopelor

Unitatea de comandă RDC face distincția între trei domenii de presiune de umflare, adaptate la autovehicul:

- Presiunea în limitele toleranței admise.
- Presiunea în domeniul limită al toleranței admise.
- Presiunea în afara limitelor toleranței admise.

Compensarea temperaturii

Presiunea de umflare a anvelopelor depinde de temperatură: ea crește odată cu creșterea temperaturii aerului din anvelope, respectiv scade când scade temperatura aerului din anvelope. Temperatura aerului

din anvelope depinde de temperatura din exterior, precum și de modul de conducere și de durata deplasării.

	Presiunile de umplere a anvelopelor sunt afișate pe display, cu valori compensate în funcție de temperatură, și se referă întotdeauna la următoarea temperatură a aerului din anvelope:
20 °C	

În aparatele de verificare a presiunii din anvelope, care sunt disponibile în stațiile de alimentare, nu are loc o compensare a temperaturii; presiunea de umflare a anvelopelor măsurată depinde de temperatura aerului din anvelope. Astfel că, de cele mai multe ori, valorile indicate de acestea nu vor coincide cu valorile afișate pe display.

Adaptarea presiunii din anvelope

Comparați valoarea RDC afișată pe display cu valoarea de pe partea din spate a copertii instrucțiunilor de utilizare. Abaterile dintre cele două valori trebuie compensate cu aparatul de măsurare a presiunii din anvelope la benzinărie.



Exemplu

Conform manualului de utilizare, presiunea de umflare a anvelopelor trebuie să prezinte următoarea valoare:

2,5 bar

Pe display este afișată următoarea valoare:

2,3 bar

Așadar, lipsesc:

0,2 bar

Aparatul de verificare de la stația de alimentare indică:

2,4 bar

Pentru a atinge presiunea corectă de umflare a anvelopelor, aceasta trebuie mărită la următoarea valoare:

2,6 bar

SISTEMUL DE ASISTENȚĂ LA COMUTARE

—cu asistent de cuplare Pro^{DS}

Sistem de asistență la comutare Pro

Autovehiculul dumneavoastră este dotat cu un sistem de asistență la comutare Pro creat pentru curse sportive, care a fost adaptat pentru utilizare în domeniul de agrement. Acesta permite cuplarea într-o treaptă superioară și inferioară fără ac-

166 TEHNICĂ ÎN DETALIU

ționarea ambreiajului sau a manetei de accelerație în aproape toate domeniile de sarcină și turație.

Avantaje

- 70-80 % din toate procesele de cuplare în timpul unei deplasări pot fi executate fără ambreiaj.
- Mișcare mai redusă între șofer și pasager datorită pauzelor de cuplare mai scurte.
- La accelerare nu trebuie închisă clapeta de accelerație.
- La decelerare și cuplare într-o treaptă inferioară (clapeta de accelerație închisă) are loc o adaptare a turației prin accelerare intermediară.
- Timpul de cuplare se reduce în raport cu un proces de cuplare cu acționarea ambreiajului.

Pentru detectarea dorinței de comutare, șoferul trebuie să acționeze normal până la rapid maneta schimbătorului de viteze, în prealabil neacționată, în sens opus forței arcului din dispozitivul de recuperare cu arc pentru o anumită „supracursă” și să-l mențină acționat până la încheierea procesului de cuplare. Nu este necesară creșterea în continuare a forței

de cuplare pe parcursul procesului de cuplare. După un proces de cuplare, schimbătorul de viteze trebuie eliberat complet, pentru a putea efectua o nouă schimbare a treptelor de viteză cu asistentul de cuplare Pro. Pentru procesele de cuplare cu sistemul de asistență la comutare Pro starea de încărcare respectivă (poziția manetei de accelerație) trebuie menținută constantă înainte și pe parcursul procesului de cuplare. O modificare a poziției manetei de accelerație pe parcursul procesului de cuplare poate duce la anularea funcției și/sau la cuplări greșite. Pentru procesele de cuplare cu acționarea ambreiajului, sistemul de asistență la comutare Pro este inactiv.

Comutare într-o treaptă inferioară

- Comutarea într-o treaptă inferioară este asistată până la atingerea turației maxime în treapta vizată. Astfel se evită o supraturație.



Turația maximă

max 9000 min⁻¹

Comutarea într-o treaptă superioară

- Comutarea într-o treaptă superioară este asistată până la atingerea turației de ralanti în treapta vizată.
- Astfel se previne o scădere sub turația de ralanti.



Turația de mers în gol

$1250 \pm 50 \text{ min}^{-1}$ (Motor încălzit la temperatura de funcționare)

- Deplasare în poziție înclinată ușor până la moderat.
- Viteza este mai mare de 10 km/h.
- Faza scurtă este conectată.

FARURILE ADAPTIVE

- cu lumină adaptivă de virare^{DS}

Funcționare

Pe lângă faza scurtă, faza lungă și lumina de zi, respectiv lumina de poziție, farul principal dispune de elemente separate cu LED-uri cu reflectoare proprii. Elementele cu LED-uri sunt conectate, în funcție de poziția înclinată, cu faza scurtă, pentru a îmbunătăți nivelul de iluminare a părții interioare a curbei. Farurile adaptive sunt optimizate pentru o poziție încinată ușor până la moderat. Farurile adaptive sunt activate în următoarele condiții:

ÎNTREȚINERE

09

OBSERVAȚII GENERALE	170
TRUSA DE SCULE	170
SET DE SCULE PENTRU SERVICE	171
SUPORTUL PENTRU ROATA DIN FAȚĂ	171
SUPORTUL PENTRU ROATA DIN SPĂTE	172
ULEI DE MOTOR	172
SISTEM DE FRÂNARE	174
AMBREIAJ	179
AGENTUL DE RĂCIRE	180
ANVELOPELE	181
JANTE	182
ROȚI	182
LANȚ	193
CORPURILE DE ILUMINARE	196
PORNIREA ASISTATĂ	196
BATERIA	198
SIGURANȚE	201
PRIZA DE DIAGNOZĂ	203

170 ÎNTREȚINERE

OBSERVAȚII GENERALE

În capitolul Întreținere sunt descrise lucrări de verificare și înlocuire a pieselor de uzură, care se efectuează cu eforturi scăzute.

Dacă la montaj trebuie să se țină seama de cupluri de strângere speciale, acestea sunt precizate. O prezentare generală a tuturor cuplurilor de strângere necesare este disponibilă în capitolul „Date tehnice”.

Pentru informații privind lucrările suplimentare de întreținere și reparație, consultați manualul de reparații corespunzător autovehiculului dumneavoastră, disponibil sub formă de DVD la partenerul BMW Motorrad de la nivel local.

Pentru efectuarea unora dintre lucrările descrise, sunt necesare scule speciale și cunoștințe tehnice de specialitate. Dacă aveți dubii, adresați-vă unui atelier de specialitate, preferabil partenerului BMW Motorrad de la nivel local.

TRUSA DE SCULE

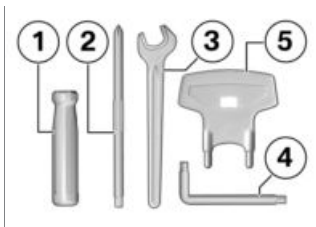

- 1** Mâner șurubelniță
- 2** Set capete șurubelniță detașabile cu lamă în cruce și dreaptă
 - Demontați bateria (☛ 200).
 - Reglați amortizarea la roata din spate (☛ 125).
- 3** Cheie fixă
 - Deschiderea cheii 14
 - Reglați brațele oglinzilor (☛ 122).
- 4** Cheie Torx T25/T30
 - T25 la partea scurtă, T30 la partea lungă
- 5** Cheie
 - Reglați pretensionarea arcurilor de la roata din spate (☛ 124).

SET DE SCULE PENTRU SERVICE

–cu set de unelte pentru service^{AS}

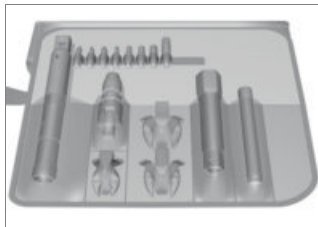

Pentru lucrări de service extinse (de exemplu, demontarea și montarea roților), BMW Motorrad vă pune la dispoziție un set de scule de service adecvat pentru motocicletă dumneavoastră. Acest set de scule poate fi achiziționat de la partenerul BMW Motorrad de la nivel local.

SUPORTUL PENTRU ROATA DIN FAȚĂ

Montarea suportului pentru roata din față

ATENȚIE

Utilizarea suportului BMW Motorrad pentru roata din față fără utilizarea suplimentară a cricului auxiliar

Deteriorarea componentelor prin răsturnare

- Înainte de a ridica motocicletă cu suportul pentru roata față BMW Motorrad, puneți motocicletă pe un suport auxiliar.

- Aveți grijă ca motocicletă să aibă o poziție sigură.
- Așezați motocicletă pe un suport auxiliar, BMW Motorrad recomandă suportul auxiliar BMW Motorrad.
- Montați suportul pentru roata din spate (➡ 172).

172 ÎNTREȚINERE



- Pentru descrierea modului corect de montare, consultați instrucțiunile aferente suportului pentru roata din față.
- BMW Motorrad oferă pentru fiecare autovehicul un suport de montare adecvat. Partenerul BMW Motorrad de la nivel local vă stă cu plăcere la dispoziție pentru a vă ajuta să alegeți suportul de montare corespunzător.

SUPORTUL PENTRU ROATA DIN SPATE

Montarea suportului pentru roata din spate



- Pentru descrierea modului corect de montare, consultați

instrucțiunile suportului pentru roata din spate.

- BMW Motorrad oferă pentru fiecare autovehicul un suport de montare adecvat. Partenerul BMW Motorrad de la nivel local vă stă cu plăcere la dispoziție pentru a vă ajuta să alegeți suportul de montare corespunzător.

ULEI DE MOTOR

Verificarea nivelului uleiului de motor



ATENȚIE

Interpretare greșită a cantității de umplere cu ulei, deoarece nivelul uleiului este dependent de temperatură (cu cât este mai mare temperatura, cu atât este mai mare nivelul uleiului)

Defecțiuni ale motorului

- Verificați nivelul de ulei numai după o deplasare mai lungă, respectiv când motorul este cald.
- Curățați zona orificiului de umplere cu ulei.
- Lăsați motorul să funcționeze în gol până când ventilatorul pornește, apoi lăsați-l să funcționeze încă un minut.
- Opriți motorul.

ATENȚIE

Răsturnare laterală a autovehiculului

Deteriorarea prin răsturnare a componentelor

- Autovehiculul trebuie asigurat împotriva răsturnării laterale, preferabil cu asistența unei a doua persoane.
- Țineți în poziție verticală motocicletă încălzită la temperatura de funcționare, având grijă ca baza să fie solidă și plană. BMW Motorrad recomandă utilizarea unui suport auxiliar adecvat. –cu cric central^{DS}
- Așezați motocicletă încălzită la temperatura de funcționare pe cricul central, având grijă ca baza să fie solidă și plană.<



- Așteptați cinci minute pentru ca uleiul să se colecteze în vana de ulei.
- Demontați joja **1**.

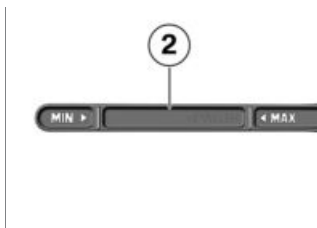

- Curățați indicatorul **2** cu o lavetă uscată
- Așezați joja pe orificiul de umplere, însă nu o montați.
- Scoateți joja și citiți nivelul de ulei.

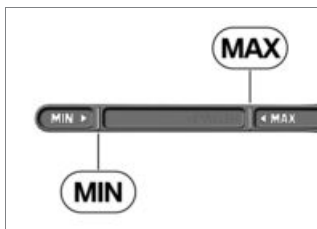

 Nivel nominal ulei de motor

Între marcajele **MIN** și **MAX**

 Cantitatea de completare cu ulei de motor

max 0,5 l (Diferența dintre MIN și MAX)

174 ÎNTREȚINERE

Dacă nivelul de ulei este sub marcajul MIN:

- Completați nivelul uleiului de motor (☞ 174).

Dacă nivelul de ulei este peste marcajul MAX:

- Solicitați corectarea nivelului de ulei într-un atelier specializat, preferabil într-un atelier partener al BMW Motorrad.

- Montați joja.

 În vederea protejării mediului înconjurător, BMW Motorrad recomandă să verificați ocazional uleiul de motor după deplasări de min. 50 km.

Completarea nivelului uleiului de motor

- Parcați motocicleta, asigurându-vă că suprafața este solidă și plană.
- Curățați zona orificiului de umplere.

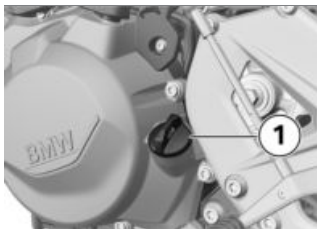

- Demontați joja 1.

ATENȚIE

Utilizarea de prea puțin, respectiv prea mult ulei de motor

Defecțiuni ale motorului

- Aveți grijă ca nivelul de ulei să fie cel corect.
- Completați cu ulei de motor până la nivelul nominal.
- Verificați nivelul uleiului de motor (☞ 172).
- Montați joja.

SISTEM DE FRÂNARE

Verificarea funcției de frânare

- Acționați maneta de frână.
 - » Trebuie să se simtă un punct de presiune distinct.
 - Acționați pedala de frână.
 - » Trebuie să se simtă un punct de presiune distinct.
- Dacă nu pot fi simțite puncte de presiune distincte:

ATENȚIE

Lucrări necorespunzătoare la sistemul de frânare

Periclitarea siguranței în funcționare a sistemului de frânare

- Solicitați efectuarea de către specialiști a tuturor lucrărilor la sistemul de frânare.

- Solicitați verificarea frânelor într-un atelier de specialitate, preferabil într-un atelier partener al BMW Motorrad.

Verificați grosimea plăcuțelor de frână din față

- Parcați motocicletă, asigurându-vă că suprafața este solidă și plană.



- Verificați vizual grosimea plăcuțelor de frână din stânga și dreapta. Direcția de privire: între roată și suspensia roții din față spre etrierul de frână 1.



 Limita de uzură a garniturii de frână față

min 1,0 mm (Numai garnitura de frecare fără placă suport. Marcajele de uzură, deci creștăturile, trebuie să fie vizibile clar.)

Dacă marcajele de uzură nu mai sunt vizibile clar:



AVERTISMENT

Depășirea inferioară a grosimii minime a plăcuțelor de frână

Efect de frânare diminuat, deteriorarea frânei

- Pentru a se asigura funcționarea corespunzătoare a sistemului de frânare, nu scădeți sub grosimea minimă a plăcuțelor de frână.

- Dispuneți înlocuirea plăcuțelor de frână într-un atelier specializat, preferabil într-un atelier partener al BMW Motorrad.

176 ÎNTREȚINERE

Verificarea grosimii plăcuțelor de frână din spate

- Parcați motocicletă, asigurându-vă că suprafața este solidă și plană.



- Verificați grosimea plăcuțelor de frână printr-un control vizual. Direcția de privire: din spate spre etrierul de frână **1**.



Limita de uzură a garniturii de frână spate

min 1,0 mm (Numai garnitura de frecare fără placă suport.)

Dacă plăcuțele de frână sunt uzate:



AVERTISMENT

Depășirea inferioară a grosimii minime a plăcuțelor de frână

Efect de frânare diminuat, deteriorarea frânei

- Pentru a se asigura funcționarea corespunzătoare a sistemului de frânare, nu scădeți sub grosimea minimă a plăcuțelor de frână.
- Înlocuiți plăcuțele de frână într-un atelier specializat, preferabil într-un atelier partener al BMW Motorrad .

Verificarea nivelului de lichid de frână din față

AVERTISMENT

Lichid de frână prea puțin sau murdar în rezervorul pentru lichid de frână

Putere de frânare considerabil redusă din cauza aerului, impurităților sau apei din sistemul de frânare

- Setează imediat regimul de deplasare până când defecțiunea este remediată.
- Verificați cu regularitate nivelul lichidului de frână.
- Aveți grijă ca, înainte de deschidere, capacul rezervorului pentru lichid de frână să fie curățat.
- Aveți grijă să utilizați numai lichid de frână dintr-un recipient sigilat.

–cu cric central^{DS}

- Așezați motocicleta pe cricul central; asigurați-vă că suprafața este solidă și plană.
- Așezați ghidonul în poziție dreaptă. ◀
- Țineți motocicleta în poziție verticală și asigurați-vă că suprafața este solidă și plană.
- Așezați ghidonul în poziție dreaptă.



- Citiți nivelul de umplere cu lichid de frână la rezervorul pentru lichid de frână față 1.

 Prin uzura plăcuțelor de frână, scade nivelul lichidului din rezervorul pentru lichid de frână.



 Nivelul lichidului de frână față

Lichid de frână, DOT4

Nivelul lichidului de frână nu trebuie să se afle sub marcajul MIN. (Rezervorul pentru lichid de frână orizontal, auto-vehiculul stă drept)

178 ÎNTREȚINERE

Dacă nivelul lichidului de frână a scăzut sub cel permis:

- Solicitați cât mai repede remedierea defecțiunii într-un atelier de specialitate, preferabil într-un atelier partener al BMW Motorrad.

Verificarea nivelului de lichid de frână pentru frâna roții din spate



AVERTISMENT

Lichid de frână prea puțin sau murdar în rezervorul pentru lichid de frână

Putere de frânare considerabil redusă din cauza aerului, impurităților sau apei din sistemul de frânare

- Setează imediat regimul de deplasare până când defecțiunea este remediată.
- Verificați cu regularitate nivelul lichidului de frână.
- Aveți grijă ca, înainte de deschidere, capacul rezervorului pentru lichid de frână să fie curățat.
- Aveți grijă să utilizați numai lichid de frână dintr-un recipient sigilat.
- Țineți motocicleta în poziție verticală și asigurați-vă că suprafața este solidă și plană.

—cu cric central^{DS}

- Așezați motocicleta pe cricul central; asigurați-vă că suprafața este solidă și plană.◀

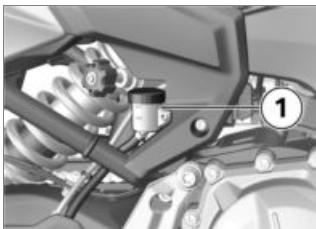

- Citiți nivelul lichidului de frână de la rezervorul de lichid de frână pentru frâna roții din spate **1**.



Prin uzura plăcuțelor de frână, scade nivelul lichidului din rezervorul pentru lichid de frână.



 Nivelul lichidului de frână spate (verificare vizuală)

Lichid de frână, DOT4

180 ÎNTREȚINERE

Reglarea jocului ambreiajului

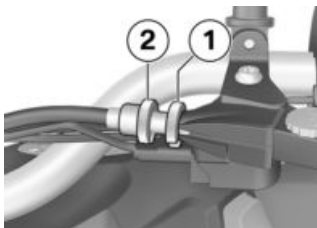

- Slăbiți contrapiulița **1**.
- Pentru a mări jocul ambreiajului: înșurubați șurubul de reglaj **2** în armătura de mână.
- Pentru a reduce jocul ambreiajului: deșurubați șurubul de reglaj **2** din armătura de mână.

 Distanța dintre contrapiuliță și piuliță (măsurată în interior) nu trebuie să fie mai mare de 14 mm.

În cazul în care reglarea jocului corect al ambreiajului este posibilă numai prin deșurubarea ulterioară, adresați-vă unui atelier de specialitate, preferabil unui partener BMW Motorrad.

- Verificați jocul ambreiajului (▶▶▶ 179).
- Strângeți contrapiulița **1**, ținând ferm șurubul de reglare **2**.

AGENTUL DE RĂCIRE

Verificați nivelul agentului de răcire

- Parcați motocicleta, asigurându-vă că suprafața este solidă și plană.

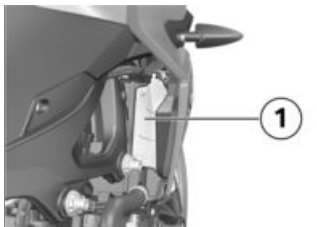

- Citiți nivelul agentului de răcire la vasul de expansiune **1**. Direcția de privit: din spate, spre orificiul din partea dreaptă a capitonajului lateral.

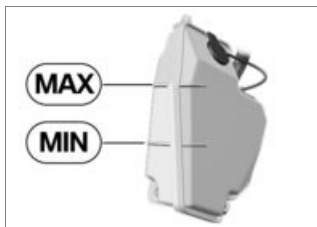

 Nivel nominal al agentului de răcire

Între marcajul MIN - MAX al vasului de expansiune (Motor rece)

Dacă nivelul agentului de răcire a scăzut sub cel permis:

- Completați nivelul agentului de răcire.

Completare cu agent de răcire

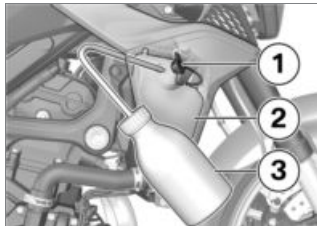

- Deschideți capacul **1** al vasului de expansiune **2**.
- Completați cu agent de răcire până la nivelul nominal utilizând un recipient adecvat, de exemplu, o sticlă de laborator **3**.
- Verificați nivelul agentului de răcire (→ 180).
- Închideți capacul **1** al vasului de expansiune **2**.

ANVELOPELE

Verificarea presiunii de umflare a anvelopelor

AVERTISMENT

Presiune incorectă în anvelope

Caracteristici de deplasare înrăutățite ale motocicletei, reducerea duratei de viață a anvelopelor

- Asigurați o presiune corectă în anvelope.

AVERTISMENT

Deschiderea autonomă a inserțiilor de supapă montate vertical, la viteze mari

Pierdere bruscă a presiunii din anvelope

- Utilizați capace ale supapelor cu inel de etanșare din cauciuc și înșurubați-le bine.

- Parcați motocicleta, asigurându-vă că suprafața este solidă și plană.
- Verificați presiunea din anvelope pe baza următoarelor date.



Presiune de umflare a anvelopei din față

2,5 bar (la anvelope reci)



Presiune de umflare a anvelopei din spate

2,9 bar (la anvelope reci)

Dacă presiunea din anvelope este insuficientă:

- Corecți presiunea de umflare a anvelopelor.

Verificarea adâncimii profilului anvelopelor



AVERTISMENT

Rularea cu anvelope foarte uzate

Pericol de accidente din cauza comportamentului în deplasare înrăutățit

- Dacă este cazul, înlocuiți anvelopele înainte de atingerea adâncimii minime a profilului, stabilită prin lege.
- Parcați motocicleta, asigurându-vă că suprafața este solidă și plană.
- Măsurați adâncimea profilului în șanțurile principale ale profilului cu ajutorul marcajelor de uzură.



Pe fiecare anvelopă sunt integrate marcaje de uzură în șanțurile principale ale profilului. Dacă profilul anvelopei a ajuns la nivelul marcajelor, anvelopa este complet uzată. Pozițiile

marcajelor sunt indicate pe marginea anvelopei, de ex. prin literele TI, TWI sau printr-o săgeată.

Dacă a fost atinsă adâncimea minimă a profilului:

- Înlocuiți anvelopele vizate.

JANTE

Verificarea jantelor

- Parcați motocicleta, asigurându-vă că suprafața este solidă și plană.
- Verificați locurile defecte ale jantelor prin control vizual.
- Solicitați verificarea jantelor deteriorate într-un atelier specializat și dacă este cazul, înlocuirea acestora, preferabil într-un atelier partener al BMW Motorrad.

ROȚI

Recomandare pentru anvelope

Pentru fiecare mărime de anvelope, anumite produse au fost testate de BMW Motorrad și clasificate drept corespunzătoare în privința siguranței în trafic. Pentru alte tipuri de anvelope, BMW Motorrad nu poate evalua dacă acestea sunt adecvate, deci nu poate garanta siguranța în trafic.

BMW Motorrad recomandă să folosiți numai anvelope care au fost testate de BMW Motorrad. Informații detaliate puteți obține de la partenerul BMW Motorrad de la nivel local sau de pe internet, accesând bmw-motorrad.com/service

Influența dimensiunilor roților asupra sistemelor de reglare a trenului de rulare

Mărimile roților dețin un rol esențial pentru sistemul de reglare a trenului de rulare. Diametrul și lățimea roților sunt stocate în unitatea de comandă și reprezintă baza pentru toate calculele necesare pe care aceasta le efectuează. O modificare a acestor mărimi, prin echiparea cu alte roți decât cele montate în serie, poate avea efecte serioase asupra comportamentului de control al acestor sisteme.

Și senzorii necesari identificării turației roții trebuie să fie adecvați sistemelor de control existente și nu pot fi înlocuiți. Dacă doriți să reechipați motocicletă dumneavoastră cu alt tip de roți, consultați-vă în prealabil cu reprezentantul unui atelier specializat, preferabil cu un partener BMW Motorrad. În unele cazuri, datele stocate în unită-

țile de comandă pot fi adaptate la noile mărimi ale roților.

Demontarea roții din față

- Parcați motocicletă, asigurându-vă că suprafața este solidă și plană.

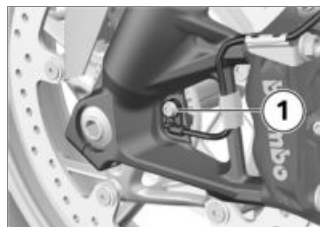

- Demontați șurubul 1 și scoateți senzorul de turație a roții din orificiu.



- Scoateți cablul pentru senzorul de turație a roții din clemele de prindere 2 și 3.
- Demontați șuruburile de fixare 4 din părțile stângă și dreaptă ale etrierului de frână.



- Depărtați puțin plăcuțele de frână **3** prin mișcări de rotație a etrierului de frână **4** către discul de frână **5**.

ATENȚIE

Utilizarea obiectelor dure sau cu muchii ascuțite în apropierea componentelor

Deteriorarea componentelor

- Nu zgâriați componentele; dacă este necesar, acoperiți-le cu material adeziv.
- Acoperiți cu un material adeziv porțiunile de jantă care ar putea fi zgâriate la demontarea etrierului de frână.

ATENȚIE

Comprimarea involuntară a plăcuțelor de frână

Deteriorarea componentelor la așezarea etrierului de frână sau la depărtarea plăcuțelor de frână

- Nu acționați frâna cu etrierul de frână desfăcut.
- Trageți cu atenție etrierul de frână de pe discurile de frână, către spate și în afară.
- Așezați motocicleta pe un suport auxiliar adecvat.
- Montați suportul pentru roata din spate (☞ 172).
–cu cric central^{DS}
- Așezați motocicleta pe cricul central; asigurați-vă că suprafața este solidă și plană.◁
- Ridicați puțin motocicleta în partea din față, până când roata din față se rotește liber. Pentru ridicarea motocicletei utilizați un suport adecvat pentru roata din față.
- Montați suportul pentru roata din față (☞ 171).

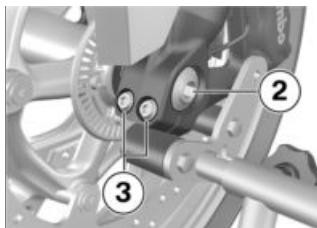

- Demontați șurubul axului **2**.
- Desfaceți șuruburile de fixare pe ax din stânga **3**.

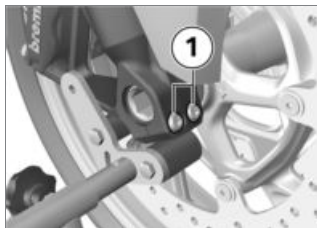

- Desfaceți șuruburile de fixare pe ax din dreapta **1**.

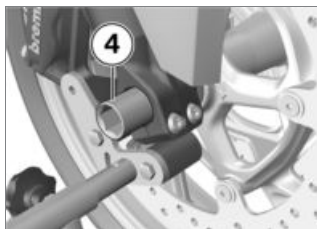

- Demontați axul **4**; în acest sens, sprijiniți roata.
- Nu îndepărtați vaselina de pe ax.

- Scoateți roata din față rulând-o spre înainte.

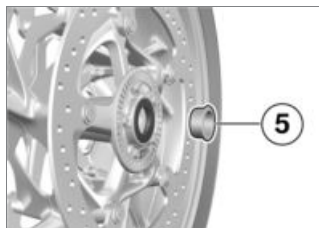

- Scoateți bucușa distanțieră **5** în partea stângă din butucul roții.

Montarea roții din față

AVERTISMENT

Utilizarea unei roți care nu corespunde celor de serie
Deranjamente în funcționare la intervențiile de control ale sistemelor ABS și ASC/DTC

- Respectați indicațiile de la începutul acestui capitol, privind influența mărimilor roților asupra sistemelor de control ale sistemului de rulare ABS și ASC/DTC.

ATENȚIE

Strângerea îmbinărilor filetate cu un cuplu de strângere greșit

Deteriorarea sau desfacerea îmbinărilor filetate

- Solicitați neapărat verificarea cuplurilor de strângere la un atelier de specialitate, preferabil într-un atelier partener al BMW Motorrad.

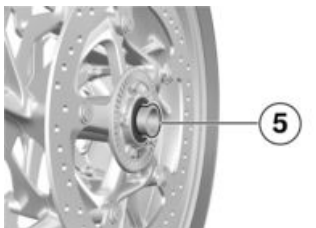

- Lubrifiați suprafața de rulare a bucșei de distanțare **5**.



Lubrifianți

Unirex N3

- Introduceți bucșa de distanțare **5** cu inelul de legătură spre exterior pe partea stângă a butucului roții.

ATENȚIE

Montarea roții față în sens opus direcției de deplasare

Pericol de accident

- Acordați atenție săgeților de direcție de deplasare de pe anvelopă sau jantă.
- Rulați roata din față în sus-pensia roții din față.

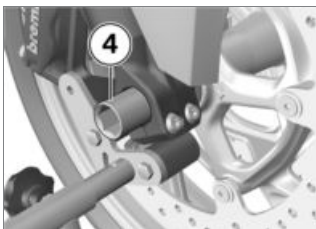

- Lubrifiați axul **4**.

AVERTISMENT

Montarea necorespunzătoare a axului

Slăbirea roții frontale

- După fixarea etrierelor de frână și detensionarea furcii suspensiei, strângeți axul și elementul de fixare a axului cu cuplul de strângere prevăzut.
- Ridicați roata din față și introduceți axul **4** până la opritor.

- Îndepărtați suportul pentru roata din față, apoi comprimați puternic de câteva ori furca roții din față. În acest timp, nu acționați maneta de frână.
- Montați suportul pentru roata din față (► 171).

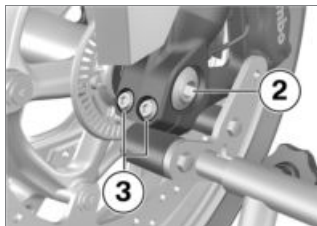

- Montați șurubul axului **2** cu cuplu de strângere. În acest timp, contrasprijiniți axul pe partea dreaptă.

 Șurub ax în axul față

50 Nm

- Strângeți șuruburile de fixare pe ax **3** din partea stângă cu cuplu de strângere.



 Fixarea axului

Sucesiunea de strângere:
Strângeți șuruburile de 6 ori
alternant

19 Nm



- Strângeți șuruburile de fixare pe ax **1** din dreapta cu cuplu de strângere.

188 ÎNTREȚINERE



Fixarea axului

Sucesiunea de strângere:
Strângeți șuruburile de 6 ori
alternant

19 Nm

- Așezați etrierele de frână din stânga și dreapta pe discurile de frână.



- Strângeți ferm la cuplul specificat șuruburile de fixare **4** din părțile stângă și dreaptă ale etrierului de frână.



Etrier de frână la furca
telescopică

38 Nm

- Îndepărtați materialele adezive de pe jante.



AVERTISMENT

Plăcuțe de frână care nu sunt așezate pe discul de frână

Pericol de accident din cauza efectului de frânare întârziat.

- Înainte de începerea deplasării, verificați instalarea fără întârziere a efectului de frânare.
- Acționați de mai multe ori frâna până când plăcuțele de frână se ating.
- Introduceți cablul pentru senzorul de turație a roții în clemele de prindere **2** și **3**.



- Introduceți senzorul de turație al roții în alezaj și strângeți ferm șurubul **1** la cuplul specificat.



Senzor de turație a roții
față la furcă

Agent de asigurare a șuruburilor: microcapsulat

8 Nm

- Scoateți suportul pentru roata din față.

—fără cric central^{DS}

- Îndepărtați suportul auxiliar.
- Așezați motocicleta pe cricul lateral.◀

Demontarea roții din spate

- Așezați motocicleta pe un suport auxiliar adecvat; având grijă ca suprafața să fie solidă și plană.

- Montați suportul pentru roata din spate (▶▶▶ 172).

—cu cric central^{DS}

- Așezați motocicleta pe cricul central; asigurați-vă că suprafața este solidă și plană.◀

- Sprijiniți roata din spate, de exemplu, cu un bloc de lemn, astfel încât să nu poată cădea după demontarea axului.

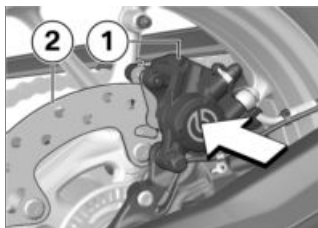

- Apăsați etrierul de frână **1** pe discul de frână **2**.
- » Pistoanele de frână sunt apăstate înapoi.

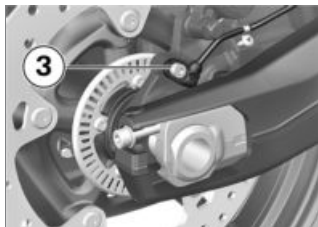

- Demontați șurubul **3** și scoateți senzorul de turație a roții din orificiu.

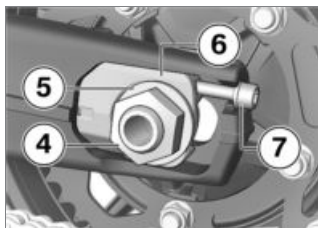

- Demontați piulița axului **4** și șaiba **5**.

190 ÎNTREȚINERE

- Desfaceți șuruburile de reglare **7** de pe ambele părți.
- Scoateți întinzătorul de lanț **6** și împingeți axul cât mai în față posibil.

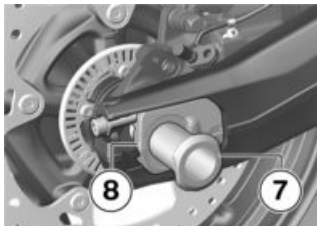

- Demontați axul **7** și scoateți întinzătorul de lanț **8**.



- Rulați spre înainte, pe cât posibil, roata din spate și scoateți lanțul **9** de pe roata de lanț.



- Rulați spre înapoi roata spate din balansier și trageți simultan suportul etrierului de frână **10** spre spate, astfel încât janta roții spate să poate fi trecută pe lângă acesta.

 Roata de lanț și bușeile distanțiere de pe partea stângă și dreaptă sunt introduse liber în roată. La demontare, aveți grijă să nu deteriorați sau să nu pierdeți aceste piese.

Montarea roții din spate

AVERTISMENT

Utilizarea unei roți care nu corespunde celor de serie

Deranjamente în funcționare la intervențiile de control ale sistemelor ABS și ASC/DTC

- Respectați indicațiile de la începutul acestui capitol, privind influența mărimilor roților asupra sistemelor de control ale sistemului de rulare ABS și ASC/DTC.

! ATENȚIE

Strângerea îmbinărilor filetate cu un cuplu de strângere greșit

Deteriorarea sau desfacerea îmbinărilor filetate

- Solicitați neapărat verificarea cuplurilor de strângere la un atelier de specialitate, preferabil într-un atelier partener al BMW Motorrad.
- Rulați roata din spate pe elementul de sprijin în balansier astfel încât să poată fi introdus suportul etrierului de frână.



- Introduceți suportul etrierului de frână **1** în ghidajul **2**.



- Rulați în continuare roata spate în balansier și, simultan, împingeți suportul etrierului de frână **1**.



- Rulați în față, pe cât posibil, roata din spate și așezați lanțul **7** pe roata de lanț.

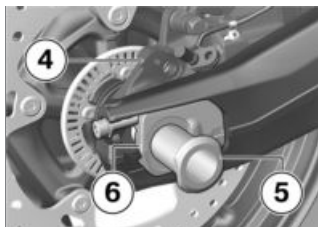

- Introduceți întinzătorul de lanț din dreapta **6** în balansier.

192 ÎNTREȚINERE

- Lubrifiați axul **5** și montați-l în suportul etrierului de frână **4** și în roata din spate.



Lubrifianți

Unirex N3

- Aveți grijă ca axul să intre în decupajul dispozitivului de tensionare a lanțului.

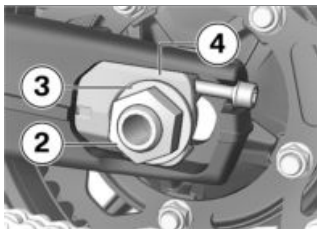

- Introduceți întinzătorul de lanț din stânga **4**.
- Montați șaiba **3** și piulița axului **2**, dar nu le strângeți încă.

—fără cric central^{DS}

- Îndepărtați suportul auxiliar.<



- Introduceți senzorul de turație al roții în alezaj și strângeți

ferm șurubul **1** la cuplul specificat.



Senzorul de turație a roților montat pe partea din spate a suportului etrierului de frână

Agent de asigurare a șuruburilor: microcapsulat

8 Nm



AVERTISMENT

Plăcuțe de frână care nu sunt așezate pe discul de frână

Pericol de accident din cauza efectului de frânare întârziat.

- Înainte de începerea deplasării, verificați instalarea fără întârziere a efectului de frânare.

- După finalizarea lucrărilor, acționați de mai multe ori frâna până când plăcuțele de frână se ating.
- Verificați tensionarea lanțului (→ 193).
- Reglați tensionarea lanțului (→ 194).

194 ÎNTREȚINERE

Reglarea tensionării lanțului

- Parcați motocicletă, asigurându-vă că suprafața este solidă și plană.

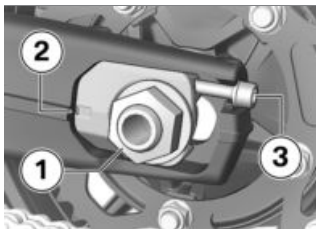

- Slăbiți piulița axului 1.
- Efectuați tensionarea lanțului cu șuruburile de reglare 3 din stânga și din dreapta.
- Verificați tensionarea lanțului (►►► 193).
- Aveți grijă ca în stânga și în dreapta să fie reglată aceeași valoare a scalei 2.
- Strângeți la cuplu piulița axului 1.



Ax roată spate în balansier

Agent de asigurare a șuruburilor: mecanic

100 Nm



- Verificați dacă șaiba suport 4 este poziționată complet pe capul de șurub 3 și corectați, dacă este cazul.

Verificarea uzurii lanțului Condiție necesară

Tensionarea lanțului este reglată corespunzător.

- Parcați motocicletă, asigurându-vă că suprafața este solidă și plană.

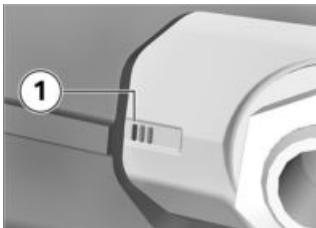

- Verificați dacă a treia linie de marcaj 1 este complet vizibilă.

În cazul în care a treia linie de marcaj **1** este complet vizibilă, verificați lungimea lanțului:

- Cuplați în prima treaptă de viteză.
- Rotiți roata din spate în direcția de deplasare până când lanțul este tensionat.
- Determinați lungimea lanțului peste mijlocul a 10 nituri, sub balansierul roții din spate.
- Rotiți roata din spate în direcția de deplasare și determinați lungimea lanțului în 3 puncte diferite.



Lungimea admisibilă a lanțului

max 144 mm (măsurat în **mijlocul** a 10 nituri, lanț sub tensiune)

Dacă lanțul a atins lungimea maxim admisibilă:

- Adresați-vă unui atelier de specialitate, preferabil unui partener BMW Motorrad.

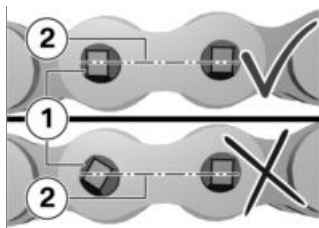

- Verificați dacă capul de nit **1** a fost rotit. Capetele niturilor sunt poziționate paralel cu linia mediană a lanțului **2**.
- Îmbinarea nituită este în regulă.

Dacă ați înșurubat unul sau mai multe capete de nit:

- Adresați-vă unui atelier de specialitate, preferabil unui partener BMW Motorrad.

CORPURILE DE ILUMINARE

Înlocuirea corpului de iluminat cu LED



AVERTISMENT

Neobservarea autovehiculului în circulația pe drumurile publice din cauza defectării corpurilor de iluminat ale autovehiculului

Risc privind siguranța

- Înlocuiți corpurile de iluminat defecte cât mai repede posibil. Pentru aceasta, adresați-vă unui atelier de specialitate, preferabil unui partener BMW Motorrad.

Toate corpurile de iluminare ale autovehiculului sunt dotate cu LED-uri. Durata de viață a corpurilor de iluminare cu LED-uri este mai mare decât durata de viață estimată a autovehiculului. În cazul în care un corp de iluminat cu LED este defect, adresați-vă unui atelier de specialitate, preferabil unui partener BMW Motorrad.

PORNIREA ASISTATĂ



PRECAUȚIE

Atingerea pieselor aflate sub tensiune ale sistemului de aprindere cu motorul în funcțiune

Electrocutare

- Când motorul funcționează, nu atingeți nicio piesă a instalației de aprindere.



ATENȚIE

Curent prea puternic la pornirea externă a motocicletei

Arderea cablurilor sau avarii la sistemul electronic al vehiculului

- Nu efectuați pornirea externă a motocicletei prin intermediul prizei, ci exclusiv pe la polii bateriei.



ATENȚIE

Contact între cleștii cablurilor de asistență la pornire și autovehicul

Pericol de scurtcircuit

- Utilizați cabluri de asistență la pornire cu cleștii complet izolați.



ATENȚIE

Pornire externă cu o tensiune mai mare de 12 V

Deteriorarea sistemului electronic al autovehiculului

- Bateria autovehiculului care oferă curent trebuie să aibă o tensiune de 12 V.

- Demontați șaua (►►► 91).
- Pentru pornirea externă, nu decuplați bateria de la rețeaua de bord.

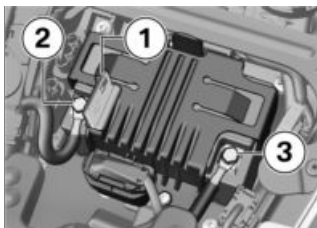

- Apăsați dispozitivul de blocare și rabatați capacul bornei pozitive **1**.
- Cu ajutorul cablului de pornire asistată de culoare roșie, cuplați mai întâi borna pozitivă a bateriei goale cu borna pozitivă a bateriei care cedează curent (borna pozitivă în acest autovehicul: poziția **2**).
- Conectați cablul pornire asistată de culoare neagră la borna negativă a bateriei

care cedează curent și apoi la borna negativă a bateriei goale (borna negativă în acest autovehicul: poziția **3**).



Ca alternativă la polul negativ al bateriei, se poate folosi și șurubul barei de amortizor.

- În timpul procesului de pornire asistată, lăsați să funcționeze motorul autovehiculului care asigură alimentarea cu energie electrică.
 - Porniți ca de obicei motorul autovehiculului cu bateria descărcată; în cazul în care nu reușiți, pentru a proteja demarorul și bateria care cedează curent, repetați încercarea de pornire numai după câteva minute.
 - Înainte de a desprinde cablurile de asistență la pornire, lăsați ambele motoare să funcționeze câteva minute.
 - Desfaceți cablurile de pornire asistată întâi de la borna negativă și apoi de la borna pozitivă.
-  Pentru pornirea motorului nu folosiți spray-uri de asistență la pornire sau alte mijloace auxiliare similare.
- Montați șaua (►►► 92).

BATERIA

Instrucțiuni de întreținere

Îngrijirea, încărcarea și depozitarea corecte măresc durata de viață a bateriei și constituie o condiție necesară pentru eventualele drepturi de garanție.

Pentru o durată de viață lungă a bateriei, trebuie respectate următoarele puncte:

- Păstrați suprafața bateriei curată și uscată.
- Nu deschideți bateria.
- Nu adăugați apă.
- Pentru încărcarea bateriei, respectați instrucțiunile de încărcare din paginile următoare.
- Nu răsturnați bateria.



ATENȚIE

Descărcarea bateriei conectate de către sistemul electronic al vehiculului (de ex. ceas)

Descărcare completă a bateriei, astfel excluderea de la drepturile de garanție

- În cazul unor pauze de rulare de peste 4 săptămâni: conectați la baterie un aparat de încărcare și menținere.



BMW Motorrad a creat un aparat de încărcare și menținere, adaptat special la sistemul electronic al motocicletei dvs. Cu acest aparat puteți menține gradul de încărcare a bateriei și în cazul pauzelor mai lungi de funcționare, cu bateria legată la borne. Informații suplimentare puteți obține de la partenerul dvs. BMW Motorrad.

Încărcarea bateriei conectate la borne

- Îndepărtați aparatele conectate la prize.



ATENȚIE

Încărcarea bateriei conectate la vehicul la poli bateriei

Deteriorarea sistemului electronic al autovehiculului

- Înainte de încărcare, desfaceți bateria de la poli.

**ATENȚIE****Încărcătoare neadecvate, conectate la o priză**

Avarierea încărcătorului și a sistemului electronic al vehiculului

- Utilizați încărcătoare BMW adecvate. Încărcătorul adecvat este disponibil la partenerul dvs. BMW Motorrad.

**ATENȚIE****Încărcați o baterie complet descărcată prin intermediul prizei sau a prizei secundare**

Avarierea sistemului electronic al vehiculului

- Încărcați întotdeauna o baterie descărcată complet (cu tensiunea bateriei mai mică de 12 V; atunci când aprinderea este pornită, martorii de control și display-ul multifuncțional rămân stinși) direct la polii bateriei **decuplate**.

- Încărcați bateriile legate la borne prin intermediul prizei.



Sistemul electronic al autovehiculului recunoaște momentul când bateria este încărcată complet. În acest caz, priza va fi deconectată.

- Respectați instrucțiunile de operare ale aparatului de încărcat.



În cazul în care nu puteți încărca bateria prin intermediul prizei, înseamnă că este posibil ca aparatul de încărcat folosit să nu fie potrivit pentru sistemul electronic al motocicletei dvs. În acest caz, vă rugăm să încărcați bateria direct la polurile bateriei desprinse de la borne.

încărcarea bateriei deconectate de la borne

- Încărcați bateria cu un aparat de încărcare adecvat.
- Respectați instrucțiunile de operare ale aparatului de încărcat.
- După încărcare deconectați clemele polilor încărcătorului de la polii bateriei.



În cazul unor pauze mai lungi de funcționare, bateria trebuie reîncărcată regulat. Pentru aceasta, respectați instrucțiunile de operare corespunzătoare bateriei dvs. Înainte de punerea în funcțiune, bateria trebuie din nou încărcată complet.

- Rabatați capacul polului pozitiv **5**.



ATENȚIE

Conectare improprie a bateriei

Pericol de scurtcircuit

- Respectați ordinea de montare.

- Montați cablul pozitiv al bateriei **4**.
- Închideți capacul polului pozitiv **5**.

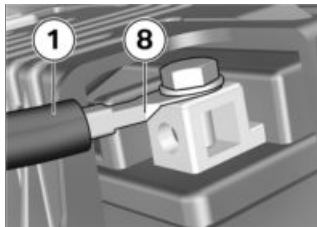

- Montați cablul negativ al bateriei **1** în direcția **8**.

–cu instalație de alarmă anti-furt (DWA)^{DS}

- Dacă este cazul, conectați instalația de avertizare antifurt.◀
- Montați șaua (▣▣▣ 92).
- Setați ora (▣▣▣ 106).
- Setați data (▣▣▣ 106).

SIGURANȚE

Înlocuirea siguranței principale



ATENȚIE

Șuntarea siguranțelor defecte

Pericol de scurtcircuit și incendiu

- Nu șuntați siguranțele defecte.
- Înlocuiți siguranțele defecte cu unele noi.

- Deconectați aprinderea.
- Parcați motocicletă, asigurându-vă că suprafața este solidă și plană.
- Demontați șaua (▣▣▣ 91).

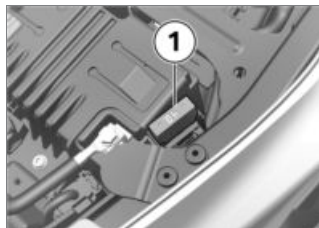

- Înlocuiți siguranța defectă **1**.



În cazul defectării frecvente a siguranțelor, solicitați verificarea instalației electrice într-un atelier de specialitate, preferabil într-un atelier partener al BMW Motorrad.

202 ÎNTREȚINERE



Siguranță principală

40 A (Regulator de tensiune)

- Montați șaua (▣▣▣ 92).

Înlocuirea siguranțelor

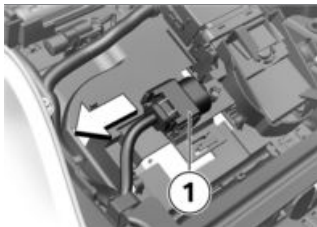

- Deconectați aprinderea.
- Demontați șaua (▣▣▣ 91).
- Scoateți cutia de siguranțe **1**.

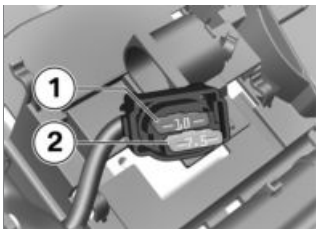

ATENȚIE

Șuntarea siguranțelor defecte

Pericol de scurtcircuit și incendiu

- Nu șuntați siguranțele defecte.
- Înlocuiți siguranțele defecte cu unele noi.

- Înlocuiți siguranța defectă **1** sau **2** conform alocării.



În cazul defectării frecvente a siguranțelor, solicitați verificarea instalației electrice într-un atelier de specialitate, preferabil într-un atelier partener al BMW Motorrad.



Cutie siguranțe

10 A (Loc de bransare 1: tablou de bord, instalație de alarmă antifurt, contact de prindere, port diagnoză, bobină releu principal)



Cutie siguranțe

7,5 A (Loc de branșare 2:
comutator combinat stânga,
control presiune din anvelope
(RDC))

- Introduceți cutia de siguranțe.
- Montați șaua (▣► 92).

PRIZA DE DIAGNOZĂ

Desprinderea fișei de diagnoză



PRECAUȚIE

Procedură greșită de decuplare a ștecherului de diagnoză pentru diagnoza On-Board

Defecțiuni funcționale ale vehiculului

- Ștecherul de diagnoză trebuie să fie decuplat numai de un atelier de specialitate sau de personal autorizat în timpul BMW Service.
- Dispuneți efectuarea lucrărilor de către personal corespunzător instruit.
- Respectați indicațiile producătorului vehiculului.

- Demontați șaua (▣► 91).

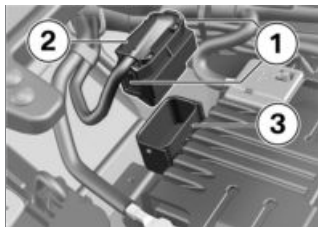

- Apăsați dispozitivele de blocare **1** de pe ambele părți.
- Desprindeți fișa de diagnoză **2** din suportul **3**.
- » Interfața pentru sistemul de diagnoză și informații poate fi conectată la fișa de diagnoză **2**.

Fixarea fișei de diagnoză

- Deconectați interfața pentru sistemul de diagnoză și informații.

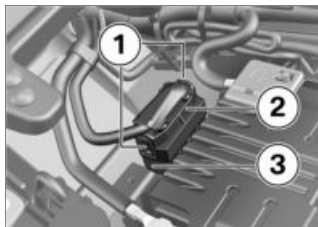

- Introduceți fișa de diagnoză **2** în suportul **3**.
- » Dispozitivele de blocare **1** se fixează.
- Montați șaua (▣► 92).

ACCESORII

10

OBSERVAȚII GENERALE	206
PRIZE	206
PORTBAGAJ MOALE	207
TOPCASE	208
SISTEM DE NAVIGAȚIE	210

OBSERVAȚII GENERALE



PRECAUȚIE

Utilizarea unor produse externe

Risc privind siguranța

- BMW Motorrad nu poate aprecia dacă poate fi utilizat la autovehiculele BMW orice produs extern fără să constituie un risc pentru siguranță. Acest lucru nu este asigurat nici dacă a fost eliberată o autorizare oficială, specifică țării respective. Asemenea verificări nu pot lua întotdeauna în calcul toate condițiile de exploatare a autovehiculelor BMW și, de aceea, sunt parțial insuficiente.
- Utilizați numai piese și accesorii care au fost aprobate de BMW pentru autovehiculul dvs.

Piese și accesoriile au fost verificate detaliat de BMW în privința siguranței, funcționării și eficienței. BMW își asumă responsabilitatea pentru produse. BMW nu își asumă răspunderea pentru piese și accesorii de orice fel, care nu au fost aprobate.

În cazul tuturor modificărilor, respectați prevederile legale.

Orientați-vă după reglementările privind traficul rutier din țara dumneavoastră.

Partenerul BMW Motorrad de la nivel local vă oferă consiliere calificată la alegerea pieselor și accesoriilor originale BMW și a altor produse.

Pentru mai multe informații privind accesoriile, accesați:

bmw-motorrad.com/equipment

PRIZE

Indicații cu privire la utilizarea prizelor:

Deconectare automată

Prizele sunt deconectate automat în următoarele condiții:

- Când tensiunea bateriei este prea redusă, pentru a se menține capacitatea de pornire a autovehiculului.
- În cazul depășirii sarcinii maxime admisibile specificate în datele tehnice.
- În timpul procesului de pornire.

Funcționarea echipamentelor auxiliare

Echipamentele auxiliare conectate la prize pot fi puse în funcțiune numai când aprinderea este conectată. Dacă ulterior aprinderea este deconectată,

echipamentul auxiliar rămâne în continuare în funcțiune. Prizele sunt deconectate la aproximativ 15 minute după decuplarea aprinderii, pentru descărcarea rețelei de bord.

Este posibil ca echipamentele auxiliare cu consum electric redus să nu fie detectate de sistemul electronic al autovehiculului. În aceste cazuri, prizele vor fi deconectate după scurt timp de la deconectarea aprinderii.

Poziționarea cablurilor

La poziționarea cablurilor de la prize la echipamentele auxiliare, acordați atenție următoarelor aspecte:

- Cablurile nu trebuie să îl stânjenească pe șofer.
- Cablurile nu trebuie să limiteze brucarea direcției și caracteristicile de conducere.
- Cablurile nu trebuie să se înțepenească.

PORTBAGAJ MOALE

Montarea portbagajului pentru excursii

- cu suport pentru geți stânga/dreapta^{DS}
- cu geantă^{AS}

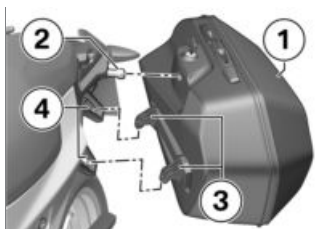

- Acroșați portbagajul moale **1** cu ciocurile de fixare **3** de sus în suporturile **4** și așezați-l pe mecanismul de blocare **2**.



- Rotiți cheia **1** în sens contrar direcției de deplasare și apăsați portbagajul moale în mecanismul de blocare.
- » Portbagajul moale se fixează în mecanismul de blocare.

Demontarea portbagajului moale

- cu suport pentru geți stânga/dreapta^{DS}
- cu geantă^{AS}



- Rotiți cheia **1** în sens contrar direcției de deplasare.

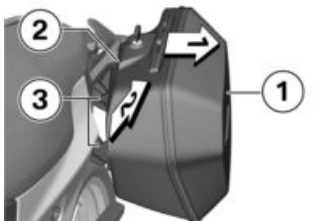

- Detașați portbagajul moale **1** în direcția săgeții **1** din mecanismul de blocare **2**. Apoi, ridicați portbagajul moale **1** în direcția săgeții **2** din ciocurile de fixare **3**.

Grad de încărcare și viteză maxime

- cu suport pentru geanți stânga/dreapta^{DS}
 - cu geantă^{AS}
- Respectați gradul de încărcare și viteza maxime.

	Viteza maximă pentru deplasări cu portbagaj
--	---

max 180 km/h

	Încărcarea per portbagaj
--	--------------------------

max 5 kg

TOPCASE

Deschiderea topcase-ului

- cu topcase^{AS}
- cu punte de bagaje^{AS}



- Răsuciți cheia în încuietoarea topcase-ului în poziția **1**.



- Apăsați cilindrul de închidere **1** în față.
- » Maneta de deblocare **2** se deschide brusc.
- Trageți complet în sus pârghia de deblocare **2** și deschideți capacul topcase-ului.

Închiderea topcase-ului

- cu topcase^{AS}
- cu punte de bagaje^{AS}



- Trageți complet în sus pârghia de deblocare **1**.
- Închideți capacul topcase și menționați-l. Aveți grijă să nu prindeți nimic în acesta.

 Topcase-ul poate fi de asemenea închis dacă închizătorul se află în poziția LOCK. În acest caz, cheia nu trebuie să se afle în topcase.



- Apăsați pârghia de deblocare **1** în jos, până când se fixează.
- Rotiți cheia în broasca topcase în poziția LOCK și scoateți-o.

Scoaterea topcase-ului

- cu topcase^{AS}
- cu punte de bagaje^{AS}

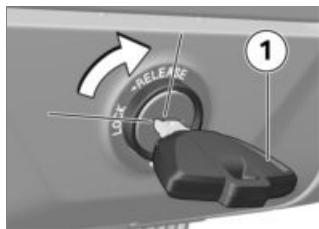

- Rotiți cheia **1** în sens orar în poziția RELEASE.
- » Mânerul va sări în afară.

210 ACCESORII



- Rabatați complet în sus mânerul **1**.
- Ridicați ușor topcase în partea din spate și îndepărtați-o de pe puntea de bagaje.

Montarea topcase-ului

- cu topcase^{AS}
- cu punte de bagaje^{AS}

- Rabatați în sus mânerul până la opritor.



- Acroșați topcase-ul în puntea de bagaje. Cârligele **1** trebuie să se fixeze ferm în elementele de prindere **2** corespunzătoare.



- Apăsăți în jos mânerul **1**, până când se fixează.
- Rotiți cheia în broasca topcase în poziția LOCK și scoateți-o.

Grad de încărcare și viteză maxime

- cu topcase^{AS}
 - cu punte de bagaje^{AS}
- Respectați gradul de încărcare și viteza maxime.

 Viteza maximă de deplasare cu Topcase încărcat

max 180 km/h

 Încărcarea topcase

max 5 kg

SISTEM DE NAVIGAȚIE

- cu pregătire aparat de navigație^{DS}

Fixarea în siguranță a dispozitivului de navigare

 Pregătirea pentru navigare este adaptată pentru sisteme începând cu BMW Motorrad Navigator IV.

 Sistemul de siguranță de la Mount Cradle nu oferă protecție împotriva furtului. După fiecare cursă de deplasare, scoateți sistemul de navigație și păstrați-l într-un loc sigur.

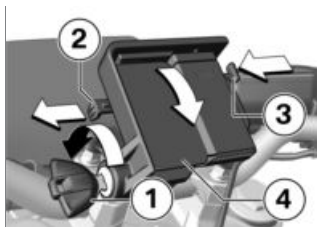

- Rotiți cheia de contact **1** în sens opus acelor de ceasornic.
- Trageți siguranța de blocare **2** spre **stânga**.
- Apăsați în interior dispozitivul de blocare **3**.
- » Mount Cradle este deblocat și capacul **4** poate fi scos în față cu o mișcare de rotație.

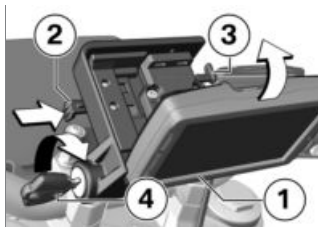

- Introduceți dispozitivul de navigație **1** în partea inferioară și rabatați-l spre spate printr-o mișcare de rotație.
- » Dispozitivul de navigare se fixează sonor.
- Împingeți siguranța de blocare **2** complet spre **dreapta**.
- » dispozitivul de blocare **3** este blocat.
- Rotiți cheia de contact **4** în sensul acelor de ceasornic.
- » Aparatul de navigație este asigurat și cheia de contact poate fi scoasă.

Demontarea aparatului de navigație și montarea capacului

ATENȚIE

Praf și murdărie pe contactele Mount Cradle

Avarierea contactelor

- După încheierea fiecărei călătorii, montați din nou capacul.

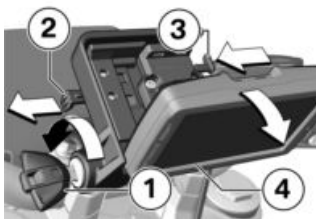

- Rotiți cheia de contact **1** în sens opus acelor de ceasornic.
- Trageți siguranța de blocare **2** complet spre **stânga**.
» Dispozitivul de blocare **3** se deblochează.
- Împingeți dispozitivul de blocare **3** complet spre **stânga**.
- » Aparatul de navigație **4** este deblocat.
- Scoateți aparatul de navigație **4** cu o mișcare de basculare în jos.

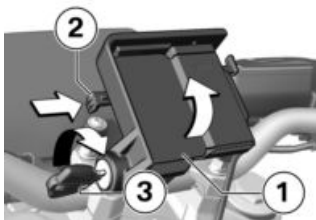

- Introduceți capacul **1** în zona inferioară și rabatați-l în sus printr-o mișcare de rotație.
» Capacul se fixează sonor.

- Împingeți siguranța de blocare **2** spre **dreapta**.
- Rotiți cheia de contact **3** în sensul acelor de ceasornic.
» Capacul **1** este asigurat.

Aționarea sistemului de navigare

 Următoarea descriere se referă la BMW Motorrad Navigator V și BMW Motorrad Navigator VI. BMW Motorrad Navigator IV nu oferă toate posibilitățile descrise.

 Este susținută doar cea mai recentă versiune a sistemului de comunicație BMW Motorrad. După caz, poate fi necesară o actualizare software pentru sistemul de comunicație BMW Motorrad. Vă rugăm adresați-vă în acest caz partenerului dvs. BMW Motorrad.

În cazul în care este montat instrumentul BMW Motorrad Navigator, iar punctul focal de operare comută la Navigator (101), anumite funcții ale acestuia pot fi operate direct de la ghidon.

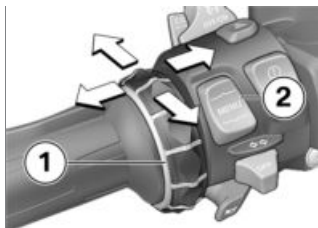

Operarea sistemului de navigare se realizează prin intermediul multi-controlerului **1** și al tastei basculante MENU **2**.

Rotirea multi-controlerului 1 în sus și în jos

În pagina busolei și a Mediaplayer: Măriți, respectiv reduceți volumul unui sistem de comunicație BMW Motorrad conectat prin Bluetooth.

În meniul special BMW: selecționați punctele de meniu.

Rabaterea scurtă a multi-controlerului 1 spre stânga și spre dreapta

Comutați între paginile principale ale instrumentului Navigator:

- Afișare hartă
- Busolă
- Mediaplayer
- Meniu special BMW
- Pagina Motocicleta mea

Rabaterea lungă a multi-controlerului 1 spre stânga și spre dreapta

Activați anumite funcții de pe display-ul Navigator. Aceste funcții sunt marcate cu săgeată spre dreapta sau săgeată spre stânga deasupra panoului tactil corespunzător.

 Funcția va fi declanșată prin acționare lungă spre dreapta.

 Funcția va fi declanșată prin acționare lungă spre stânga.

Apăsarea părții inferioare a tastei basculante MENU 2

Comutați punctul focal de operare la ecranul Pure Ride.

În particular pot fi operate următoarele funcții:

Afișare hartă

- Rotire în sus: mărire secțiune hartă (Zoom in).
- Rotire în jos: micșorare secțiune hartă (Zoom out).

Meniu special BMW

- Voce: repetarea ultimei informații de navigare.
- Punct traseu: salvare locație actuală ca punct favorit.
- Acasă: pornește sistemul de navigare către adresa de do-

214 ACCESORII

- miciliu (este estompat în gri atunci când nu este stabilită o adresă de domiciliu).
- Silențios: pornirea, respectiv oprirea anunțurilor de navigare automate (oprit: pe rândul cel mai de sus al display-ului este afișat un simbol sub formă de buze, tăiat). Anunțurile de navigare pot fi prezentate în continuare prin intermediul funcției „Voce”. Toate celelalte tipuri de redare a semnalului acustic rămân conectate.
 - Deconectarea ecranului: Deconectați display-ul.
 - Apelare acasă: Apelează numărul de acasă salvat în Navigator (afișat numai când este conectat un telefon).
 - Redirecționare: activează funcția de redirecționare (doar în fundal atunci când este activă o rută).
 - Omitere: Omite următorul punct intermediar (doar în fundal atunci când traseul prevede puncte intermediare).

Motocicleta mea

- Rotire: modifică numărul datelor afișate.
- Prin atingerea unui câmp de date de pe display se deschide un meniu pentru selecția datelor.

- Valorile care pot fi selectate depind de dotările speciale existente.



Funcția Mediaplayer este disponibilă numai la utilizarea unui aparat Bluetooth în conformitate cu standardul A2DP, de exemplu a unui sistem de comunicare BMW Motorrad.

Mediaplayer

- Acțiune lungă spre stânga: redarea titlului anterior.
- Acțiune lungă spre dreapta: redarea titlului următor.
- Prin rotire se mărește, respectiv se micșorează volumul unui sistem de comunicație BMW Motorrad conectat prin Bluetooth.

Mesaje de control și de avertizare



Mesajele de control și de avertizare ale motocicletei se afișează cu un simbol corespunzător **1** în stânga sus pe afișarea hărții.

 Dacă este conectat un sistem de comunicație BMW Motorrad, în cazul unei avertizări se aude suplimentar un ton indicator.

În cazul mai multor mesaje de avertizare active, numărul acestora este indicat sub triunghiul de avertizare.

Prin apăsare pe triunghiul de avertizare, în cazul în care există mai mult de o avertizare, se deschide o listă cu toate mesajele de avertizare.

În cazul selectării unui mesaj, se afișează informații suplimentare.

 Nu pot fi afișate informații detaliate pentru toate avertizările.

Funcții speciale

Integrarea sistemului BMW Motorrad Navigator duce la apariția unor abateri față de anumite descrieri din manualul de utilizare al sistemului Navigator.

Avertisment privind rezerva de carburant

Setările pentru indicatorul nivelului de carburant nu sunt disponibile deoarece avertismentul privind rezerva este transmis de la autovehicul către Navigator. În cazul în care mesajul este activ, prin apăsarea mesajului sunt afișate cele mai apropiate stații de alimentare.

Afișarea orei și a datei

Ora curentă și data sunt transmise de la Navigator la motocicletă. Suplimentar, pentru preluarea orei în afișajul TFT, în meniul Settings, System settings, Date and time trebuie activată funcția GPS synchronisation.

216 **ACCESORII**

Setări de siguranță

BMW Motorrad Navigator V și BMW Motorrad Navigator VI pot fi protejate împotriva operării neautorizate, cu ajutorul unui PIN din patru cifre (Garmin Lock). Dacă se activează această funcție atunci când navigatorul este montat în autovehicul și aprinderea este conectată, veți fi întrebat dacă doriți ca acest autovehicul să fie adăugat la lista autovehiculelor asigurate. În cazul în care confirmați cu „Da”, Navigator va memora numărul de identificare al acestui autovehicul. Pot fi memorate cel mult cinci numere de identificare ale autovehiculului.

Dacă ulterior Navigator va fi conectat într-unul din aceste autovehicule prin conectarea aprinderii, nu mai este necesară introducerea codului PIN.

Dacă Navigator este demontat în stare conectată din autovehicul, din motive de siguranță se va solicita codul PIN.

Luminozitatea ecranului

În stare montată, luminozitatea ecranului va fi determinată prin intermediul motocicletei. Nu este necesară introducerea manuală.

La cerere, setarea automată poate fi deconectată de la Navigator din cadrul setărilor display-ului.

ÎNGRIJIRE

11

PRODUSE DE ÎNGRIJIRE	220
SPĂLAREA AUTOVEHICULULUI	220
CURĂȚAREA COMPONENTELOR DELICATE ALE AUTO-VEHICULULUI	221
ÎNGRIJIREA VOPSELEI	223
CONSERVARE	223
STAȚIONAREA MOTOCICLETEI	223
PUNEREA ÎN FUNCȚIUNE A MOTOCICLETEI	224

PRODUSE DE ÎNGRIJIRE

BMW Motorrad recomandă utilizarea produselor de curățare și îngrijire pe care le puteți achiziționa la reprezentanța BMW Motorrad de la nivel local. BMW Care Products sunt verificate din punct de vedere al materialelor, testate în laborator și verificate în practică și oferă îngrijire și protecție optimă pentru materialele folosite în autovehiculul dumneavoastră.



ATENȚIE

Utilizarea unor agenți de curățare și de îngrijire neadecvați

Deteriorarea pieselor vehiculului

- Nu utilizați dizolvanți precum diluant pentru nitrolacuri, agenți de curățare la rece, combustibil sau alte produse similare și nici agenți de curățare care conțin alcool.



ATENȚIE

Utilizarea de produse de curățare puternic acide sau puternic alcaline

Deteriorarea pieselor vehiculului

- Țineți cont de raportul de diluție specificat pe ambalajul soluției de curățare.
- Nu utilizați produse de curățare puternic acide sau puternic alcaline.

SPĂLAREA AUTOVEHICULULUI

BMW Motorrad recomandă ca, înainte de spălarea autovehiculului, să înmuiți și să spălați cu agent de îndepărtare a insectelor BMW, insectele și alte murdării persistente de pe piețele vopsite.

Pentru a împiedica formarea petelor, nu spălați autovehiculul în soare sau imediat după ce a fost expus la soare puternic. Curățați cu regularitate piciorul cu furcă pentru a îndepărta murdăria de pe acesta. Mai ales în timpul lunilor de iarnă, aveți în vedere faptul că autovehiculul va fi spălat mai des.

Pentru a îndepărta sărurile anti-derapante, imediat după termi-

narea deplasării, spălați motocicletă cu apă rece.



AVERTISMENT

Discuri de frână și plăcuțele de frână umede după spălarea vehiculului, după trecerea prin apă sau pe ploaie

Efect de frânare înrăutățit, pericol de accident

- Frânați din timp, până când discurile de frână și plăcuțele de frână s-au uscat, respectiv au fost uscate prin frânare.



ATENȚIE

Amplificarea efectului sării din cauza apei calde

Coroziune

- Pentru îndepărtarea sărurilor antiderapante folosiți numai apă rece.



ATENȚIE

Avarii din cauza unei presiuni prea mari a apei din aparate de curățat cu înaltă presiune sau aparate cu jet de aburi

Coroziune sau scurtcircuit, deteriorări ale autocolantelor, avarii la garniturile de etanșare, la sistemul hidraulic de frânare, la sistemul electric și șa

- Folosiți cu precauție aparatele de curățat cu înaltă presiune sau cu aburi.

CURĂȚAREA COMPONENTELOR DELICATE ALE AUTOVEHICULULUI

Mase plastice



ATENȚIE

Utilizarea unor agenți de curățare neadecvați

Deteriorare a suprafețelor din material plastic

- Nu folosiți agenți de curățare cu conținut de alcool, cu conținut de solvenți sau abrazive.
- Nu folosiți bureți pentru îndepărtarea insectelor sau bureți cu suprafață dură.

222 ÎNGRIJIRE

Elemente de tapițerie

Curățați elementele de tapițerie utilizând apă și agent de curățare BMW Motorrad.

Parbrize și difuzoare optice din material plastic

Îndepărtați murdăria și insectele cu un burete moale și apă din abundență.



Înmuiiați murdăria persistentă și insectele, punând deasupra o lavetă udă.

Display TFT

Curățați afișajul TFT utilizând apă caldă și detergent. Apoi uscați-l cu o lavetă curată, de exemplu, o lavetă din hârtie.

Crom

Curățați cu atenție piesele cromate cu apă din abundență și soluție de curățare pentru motocicletă, din seria de produse de îngrijire BMW Motorrad Care Products. Acest lucru este valabil în special la acțiunea sării de combatere a poleiului. Pentru un tratament suplimentar, folosiți substanță de lustruire pentru metal BMW Motorrad.

Radiator

Curățați radiatorul regulat, pentru a evita o supraîncălzire a motorului din cauza unei răciri insuficiente.

Utilizați de exemplu, un furtun de grădină, cu presiune scăzută a apei.



ATENȚIE

Îndoirea lamelelor radiatorului

Deteriorarea lamelelor radiatorului

- La curățare, aveți grijă să nu îndoiiți lamelele radiatorului.

Cauciuc

Tratați piesele de cauciuc cu apă sau cu agent de îngrijire pentru cauciuc de la BMW.



ATENȚIE

Utilizarea spray-urilor cu silicon pentru îngrijirea cauciucurilor de etanșare

Deteriorarea cauciucurilor de etanșare

- Nu utilizați spray-uri cu silicon sau alți agenți de îngrijire care conțin silicon.

ÎNGRIJIREA VOPSELEI

Puteți preîntâmpina efectele de durată ale unor materiale care deteriorează vopseaua prin spălarea regulată a autovehiculului, mai ales dacă vă deplasați în zone cu poluare accentuată a aerului sau cu murdărie naturală, de exemplu, rășini sau polen.

Îndepărtați însă imediat substanțele deosebit de agresive, deoarece, în caz contrar, vopseaua se poate modifica sau decolora. Printre acestea se numără de exemplu, carburant, ulei, vaselină, lichid de frână scurs(e), precum și excremente de pasăre. În aceste caz, este recomandat agentul de curățare BMW Motorrad și, la final, agentul de lustruire BMW Motorrad pentru conservare.

Murdăriile de pe suprafețele vopsite pot fi detectate foarte bine după spălarea autovehiculului. Îndepărtați-le imediat cu o lavetă curată sau un tampon de vată curată, îmbibat(ă) cu benzină specială pentru curățare sau spirt. BMW Motorrad recomandă îndepărtarea petelor de gudron cu agent BMW pentru îndepărtarea gudronului. Ulte-

rior, conservați vopseaua de pe aceste porțiuni.

CONSERVARE

În cazul în care apa nu se mai scurge în picături de pe vopsea, aceasta trebuie conservată. Pentru conservarea vopselei, BMW Motorrad recomandă utilizarea agentului de lustruire pentru strălucire de la BMW Motorrad sau a agenților care conțin ceară de Carnauba sau ceară sintetică.

STAȚIONAREA MOTOCICLETEI

• Faceți plinul motocicletei.

 Aditivii pentru carburant curăță sistemul de injecție cu carburant și zona de ardere. La alimentarea cu carburant de calitate inferioară sau în cazul staționărilor mai îndelungate, ar trebui să fie utilizați aditivi pentru carburant. Informații suplimentare puteți obține de la partenerul BMW Motorrad de la nivel local.

- Curățați motocicleta.
- Demontați bateria.
- Pulverizați un lubrifiant adecvat pe maneta de frână și pe cea de ambreiaj și pe lagărul cricului lateral.

224 ÎNGRIJIRE

- Ungeți piesele fără strat de acoperire și pe cele cromate cu o unsoare fără acid (vase-lină).
- Parcați motocicletă într-o încăpăre uscată, astfel încât ambele roți să fie descărcate de sarcină (preferabil cu suporturile pentru roata din față și pentru roata din spate oferite de BMW Motorrad).

PUNEREA ÎN FUNCȚIUNE A MOTOCICLETEI

- Îndepărtați materialul de conservare externă.
- Curățați motocicletă.
- Montați bateria.
- Respectați borderoul de verificare (☞ 134).

DATE TEHNICE

12

TABEL DE DEFECȚIUNI	228
ÎMBINĂRI FILETATE	231
CARBURANTUL F 900 R (0K11)	232
CARBURANTUL F 900 R A2 (0K31)	233
ULEI DE MOTOR	233
MOTORUL F 900 R (0K11)	234
MOTORUL F 900 R A2 (0K31)	235
AMBREIAJ	236
CUTIA DE VITEZE	236
ANTRENARE ROATĂ SPATE	236
CADRU	237
TRENUL DE RULARE	237
FRÂNE	238
ROȚI ȘI ANVELOPE	238
SISTEMUL ELECTRIC	239
INSTALAȚIA DE AVERTIZARE ANTIFURT	241
DIMENSIUNI	241
GREUTĂȚI	242
VALORI DE DEPLASARE	243

TABEL DE DEFEȚIUNI

Motorul nu pornește:

Cauza	Remediere
Cricul lateral este deschis și este cuplată o treaptă de viteză	Cuplați pe regimul de mers în gol sau închideți prin rabatare cricul lateral.
Este cuplată o treaptă de viteză și ambreiajul nu este acționat	Comutați cutia de viteze la mers în gol sau acționați ambreiajul.
Rezervor de carburant gol	Alimentați cu carburant.
Baterie descărcată	Încărcați bateria legată la borne.
S-a declanșat protecția la supraîncălzire a demarorului. Demarorul poate fi acționat numai pe o perioadă limitată de timp.	Permiteți răcirea demarorului timp de aproximativ 1 minut, până când acesta este disponibil din nou.

Conexiunea Bluetooth nu poate fi stabilită.

Cauza	Remediere
Nu au fost efectuați toți pașii necesari pentru realizarea asocierii.	Informați-vă cu privire la pașii necesari pentru asociere în manualul de utilizare al sistemului de comunicație.
În ciuda asocierii finalizate cu succes, sistemul de comunicație nu se conectează automat.	Deconectați sistemul de comunicație al căștii și reconectați-l după unul până la două minute.
La nivelul căștii sunt stocate prea multe dispozitive Bluetooth.	Ștergeți toate intrările de asociere de la nivelul căștii (consultați instrucțiunile de utilizare ale sistemului de comunicație).
În apropiere se află alte vehicule cu dispozitive compatibile Bluetooth.	Evitați asocierea simultană cu mai multe vehicule.

Conexiunea Bluetooth este perturbată.

Cauza	Remediere
Conexiunea Bluetooth cu terminalul mobil este întreruptă.	Dezactivați modul de economisire a energiei.
Conexiunea Bluetooth cu casca este întreruptă.	Deconectați sistemul de comunicație al căștii și reconectați-l după unul până la două minute.
Intensitatea volumului de la nivelul căștii nu poate fi setată.	Deconectați sistemul de comunicație al căștii și reconectați-l după unul până la două minute.

230 DATE TEHNICE

Cartea de telefon nu este afișată la nivelul display-ului TFT.

Cauza	Remediere
Cartea de telefon nu a fost încă transferată la nivelul vehiculului.	La asocierea terminalului mobil, confirmați transferarea datelor telefonice (☰➔ 118).

Sistemul de ghidare rutieră activ nu este afișat la nivelul display-ului TFT.

Cauza	Remediere
Datele de navigație din aplicația BMW Motorrad Connected nu au fost transferate.	Înainte de a începe deplasarea, accesați aplicația BMW Motorrad Connected de pe terminalul mobil.
Sistemul de ghidare rutieră nu poate fi inițializat.	Asigurați conexiunea de date a terminalului mobil și verificați materialul cartografic de la nivelul terminalului mobil.

ÎMBINĂRI FILETATE

Roata din față	Valoare	Valabil
Senzor de turație a roții față la furcă		
M6 x 16, Înlocuirea șurubului microcapsulat	8 Nm	
Aripa din față de la furca telescopică		
M5 x 14, Înlocuirea șurubului microcapsulat	2 Nm	
Etrier de frână la furca telescopică		
M10 x 65	38 Nm	
Fixarea axului		
M8 x 35	Sucesiunea de strângere: Strângeți șuruburile de 6 ori alternant	
	19 Nm	
Șurub ax în axul față		
M20 x 1,5	50 Nm	



Roata din spate	Valoare	Valabil
Senzorul de turație a roților montat pe partea din spate a suportului etrierului de frână		
M6 x 16, Înlocuirea șurubului microcapsulat	8 Nm	

232 DATE TEHNICE



Roata din spate	Valoare	Valabil
Ax roată spate în balansier		
M24 x 1,5 mecanic	100 Nm	

Brațul oglinzii	Valoare	Valabil
Oglindă (contrapiuliță) pe piesa de fixare		
M10 x 1,25	Filet pe stânga, 22 Nm	
Adaptor pe dispozitiv de prindere		
M10 x 14 - 4,8	25 Nm	

CARBURANTUL F 900 R (0K11)

Calitatea recomandată a carburantului	 Premium fără plumb (maximum 15% etanol, E15)
	 95 ROZ/RON 90 AKI
-cu benzină normală, fără plumb ^{DS}	Normal fără plumb (comandat în funcție de țară) (maximum 15% etanol, E15) 91 ROZ/RON 87 AKI
Capacitate rezervor	cca. 13 l
Cantitatea de rezervă de combustibil	cca. 3,5 l
Consumul de carburant	4,2 l/100 km, conform WMTC
Emisii de CO ₂	99 g/km, conform WMTC
	99 g/km, conform GB15744-2019
Standardul de emisii	EU 5

CARBURANTUL F 900 R A2 (0K31)

Calitatea recomandată a carburantului	 Normal fără plumb (maximum 15% etanol, E15)  91 ROZ/RON 87 AKI
-cu benzină normală, fără plumb ^{DS}	Normal fără plumb (comandat în funcție de țară) (maximum 15% etanol, E15) 91 ROZ/RON 87 AKI
Capacitate rezervor	cca. 13 l
Cantitatea de rezervă de combustibil	cca. 3,5 l
Consumul de carburant	4,2 l/100 km, conform WMTC
Emisii de CO ₂	99 g/km, conform WMTC
	99 g/km, conform GB15744-2019
Standardul de emisii	EU 5

ULEI DE MOTOR

Cantitatea de umplere ulei de motor	cca. 3,0 l, cu înlocuirea filtrului
Specificație	SAE 5W-40, API SL / JASO MA2, Nu sunt admiși aditivii (de ex. pe bază de molibden), deoarece vor fi atacate acele componente ale motorului care sunt prevăzute cu strat de acoperire, BMW Motorrad recomandă uleiul BMW Motorrad ADVANTEC Ultimate.

234 DATE TEHNICE

Aditivi pentru ulei	BMW Motorrad vă recomandă să nu folosiți aditivi pentru ulei, deoarece aceștia ar putea influența negativ funcționarea ambreiajului. Solicitați informații dumneavoastră BMW Motorrad de la nivel local cu privire la uleiurile de motor adecvate motocicletei dumneavoastră.
---------------------	---

BMW recommends **ADVANTEC**
ORIGINAL BMW ENGINE OIL

MOTORUL F 900 R (0K11)

Locașul pentru seria motorului	Partea superioară a carterului motorului, în apropierea schimbătorului de căldură pentru ulei
Tipul motorului	A24A09A
Tipul constructiv al motorului	Motor în patru timpi cu 2 cilindri, cu răcire cu apă, cu patru supape pe cilindru acționate prin tchet, doi arbori cu came în partea de sus și ungere sub presiune cu carter uscat
Capacitate cilindrică	895 cm ³
Alezajul cilindrului	86 mm
Cursa pistonului	77 mm
Raport de compresie	13,1:1
Puterea nominală	77 kW, la turație: 8500 min ⁻¹
-cu benzină normală, fără plumb ^{DS}	73 kW, (comandat în funcție de țară) la turație: 8500 min ⁻¹
Cuplu	92 Nm, la turație: 6500 min ⁻¹
-cu benzină normală, fără plumb ^{DS}	88 Nm, (comandat în funcție de țară) la turație: 6750 min ⁻¹

Turația maximă	max 9000 min ⁻¹
Turația de mers în gol	1250 ^{±50} min ⁻¹ , Motor încălzit la temperatura de funcționare

MOTORUL F 900 R A2 (0K31)

Locașul pentru seria motorului	Partea superioară a carterului motorului, în apropierea schimbătorului de căldură pentru ulei
Tipul motorului	A24A09A
Tipul constructiv al motorului	Motor în patru timpi cu 2 cilindri, cu răcire cu apă, cu patru supape pe cilindru acționate prin tchet, doi arbori cu came în partea de sus și ungere sub presiune cu carter uscat
Capacitate cilindrică	895 cm ³
Alezajul cilindrului	86 mm
Cursa pistonului	77 mm
Raport de compresie	13,1:1
Puterea nominală	70 kW, la turație: 8000 min ⁻¹
-cu benzină normală, fără plumb ^{DS}	73 kW, (comandat în funcție de țară) la turație: 8500 min ⁻¹
Cuplu	88 Nm, la turație: 6750 min ⁻¹
-cu benzină normală, fără plumb ^{DS}	88 Nm, (comandat în funcție de țară) la turație: 6750 min ⁻¹
Turația maximă	max 9000 min ⁻¹
Turația de mers în gol	1250 ^{±50} min ⁻¹ , Motor încălzit la temperatura de funcționare

236 DATE TEHNICE

AMBREIAJ

Tipul constructiv al ambreiajului	Multidisc în baie de ulei (cu amortizare)
-----------------------------------	---

CUTIA DE VITEZE

Tipul constructiv al cutiei de viteze	Cutie de viteze cu 6 trepte, cu comutare cu gheară, integrată în carcasa motorului
Rapoarte de transmisie cutie de viteze	1,821, Raport de transmisie primar 1:2,833, Treapta 1 1:2,067, Treapta 2 1:1,600, Treapta 3 1:1,308, Treapta 4 1:1,103, Treapta 5 1:0,968, Treapta 6

ANTRENARE ROATĂ SPATE

Tipul constructiv al acționării roții spate	Mecanism de acționare
Săgeata lanțului	35...45 mm, Autovehicul neîncărcat pe cricul lateral
-cu poziționare la un nivel inferior ^{DS}	30...40 mm, Autovehicul neîncărcat pe cricul lateral
Lungimea admisibilă a lanțului	max 144 mm, măsurat în mijlocul a 10 nituri, lanț sub tensiune
Numărul de dinți la acționarea roții spate (Pinion de lanț / roata de lanț)	17/44
Raport de transmisie secundar	2,588

CADRU

Tip constructiv cadru	Cadru punte de oțel cu execuție tip cofraj
Loc de amplasare plăcuță de fabricație	Cadrul din față stânga de pe capul coloanei de direcție
Poziția numărului de identificare al autovehiculului	Cadru dreapta față

TRENUL DE RULARE**Roata din față**

Tip constructiv al suspensiei roata față	Furcă telescopică
Deplasarea maximă pe verticală roata față	135 mm, la roata din față
-cu poziționare la un nivel inferior ^{DS}	115 mm, la roata din față

Roata din spate

Tipul constructiv al suspensiei roții spate	Basculă cu două brațe din aluminiu turnat
Modelul constructiv al suspensiei spate	Bara amortizorului central cu arc elicoidal, amortizare de revenire reglabilă și pretensionarea arcurilor
Deplasarea maximă pe verticală a roții din spate	142 mm, la roata din spate
-cu poziționare la un nivel inferior ^{DS}	122 mm, la roata din spate

238 DATE TEHNICE

FRÂNE

Roata din față

Tipul constructiv al frânei roții din față	Frână cu discuri duble acționată hidraulic, cu etriere de frână radiale cu 4 pistoane și discuri de frână flotante
Material al plăcuțelor de frână din față	Metal sinterizat
Grosimea discurilor de frână față	4,5 mm, Stare nouă min 4,0 mm, Limita de uzură
Cursa liberă la acționarea frânei (Frâna roții din față)	0,7...1,7 mm, măsurată la nivelul pistoanelor

Roata din spate

Tipul constructiv al frânei roții din spate	Frână cu disc, acționată hidraulic cu etrier flotant cu 1 piston și disc de frână fix
Material al plăcuțelor de frână din spate	Organic
Grosimea discurilor de frână spate	5,0 mm, Stare nouă min 4,5 mm, Limita de uzură
Jocul de aerisire al pedalei de frână	2,0...3,0 mm, Transversal față de direcția de deplasare între maneta comutatorului luminii de frână și suportul pentru picioare

ROȚI ȘI ANVELOPE

Perechi de anvelope recomandate	O prezentare generală a anvelopelor aprobate în prezent este disponibilă la partenerul BMW Motorrad de la nivel local sau pe internet, accesând bmw-motorrad.com .
---------------------------------	--

Categorie de viteză anvelope față/spate	W, necesar minim: 270 km/h
---	----------------------------

Roata din față

Tip constructiv roata față	Roată turnată din aluminiu
Mărime jantă roata față	3,50" x 17"
Notația anvelopei față	120/70 ZR 17
Indicator de capacitate portantă anvelope față	58
Dezechilibru admisibil la roata față	max 5 g

Roata din spate

Tip constructiv roata spate	Roată turnată din aluminiu
Mărime jantă roata spate	5,50" x 17"
Notația anvelopei spate	180/55 ZR 17
Indicator de capacitate portantă anvelope spate	73
Dezechilibru admisibil la roata spate	max 5 g

Presiune de umflare a anvelopelor

Presiune de umflare a anvelopei din față	2,5 bar, la anvelope reci
Presiune de umflare a anvelopei din spate	2,9 bar, la anvelope reci

SISTEMUL ELECTRIC

Siguranță principală	40 A, Regulator de tensiune
----------------------	-----------------------------

240 DATE TEHNICE

Cutie siguranțe	10 A, Loc de branșare 1: tablou de bord , instalație de alarmă antifurt, contact de prindere, port diagnoză, bobină releu principal 7,5 A, Loc de branșare 2: comutator combinat stânga, control presiune din anvelope (RDC)
Capacitatea electrică a prizelor	5 A
Baterie	
Tip constructiv baterie	Baterie AGM (Absorbent Glass Mat)
Tensiune nominală baterie	12 V
Capacitate nominală baterie	12 Ah
Tip baterie (Pentru cheia cu telecomandă Keyless Ride)	
–cu Keyless Ride ^{DS}	CR 2032
Bujii	
Producător și denumire bujii	NGK LMAR9J-9E

Corpurile de iluminare

Elemente de iluminat pentru lumina de drum	LED
Elemente de iluminat pentru lumina de întâlnire	LED
Elemente de iluminare pentru lumina de poziție	LED
Elemente de iluminare pentru lămpi spate/de frână	LED
Corp de iluminat pentru plăcuța cu numărul de înmatriculare	Integrat în lumina spate
Corp de iluminare pentru lămpile de semnalizare	LED

INSTALAȚIA DE AVERTIZARE ANTIFURT

Țiimpul de activare la punerea în funcțiune	cca. 30 s
Durata alarmei	cca. 26 s
Țiipul bateriei	CR 123 A

DIMENSIUNI

Lungimea autovehiculului	2140 mm, peste roata din spate
-cu poziționare la un nivel inferior ^{DS}	2135 mm, peste roata din spate
Înălțimea autovehiculului	1130 mm, deasupra panoului de bord, la greutate netă DIN
-cu poziționare la un nivel inferior ^{DS}	1110 mm, deasupra panoului de bord, la greutate netă DIN
Lățimea autovehiculului	815 mm, prin manete

242 DATE TEHNICE

Înălțimea șei șoferului	815 mm, fără șofer, la greutate fără încărcătură DIN
-cu șa joasă ^{DS}	790 mm, fără șofer, la greutate fără încărcătură DIN
-cu șa extra înaltă ^{DS}	865 mm, fără șofer, la greutate fără încărcătură DIN
-cu poziționare la un nivel inferior ^{DS}	770 mm, fără șofer, la greutate fără încărcătură DIN
Lungimea arcului pasului șoferului	1820 mm, fără șofer, la greutate fără încărcătură DIN
-cu șa joasă ^{DS}	1785 mm, fără șofer, la greutate fără încărcătură DIN
-cu șa extra înaltă ^{DS}	1890 mm, fără șofer, la greutate fără încărcătură DIN
-cu poziționare la un nivel inferior ^{DS}	1755 mm, fără șofer, la greutate fără încărcătură DIN

GREUTĂȚI

Greutatea autovehiculului în stare neîncărcată	211 kg, Greutate fără încărcătură DIN, pregătit pentru deplasare alimentat cu carburant 90%, fără DS
Sarcina pe roata față la greutatea proprie	106 kg
Sarcina admisă pe roata față	max 180 kg
Sarcina pe roata spate la greutatea proprie	105 kg
Sarcina admisă pe roata spate	max 300 kg
Greutatea maxim admisibilă	430 kg
Grad maxim de încărcare	219 kg

VALORI DE DEPLASARE

Viteza maximă

>200 km/h

SERVICE

13

SERVICE BMW MOTORRAD	246
ISTORIC LUCRĂRI DE SERVICE BMW MOTORRAD	246
SERVICII DE MOBILITATE BMW MOTORRAD	247
LUCRĂRI DE ÎNTREȚINERE	247
PLAN DE ÎNTREȚINERE	249
CONFIRMĂRI PRIVIND ÎNTREȚINEREA	250
CONFIRMĂRI SERVICE	264

SERVICE BMW MOTORRAD

BMW Motorrad dispune de o rețea întinsă de reprezentanțe care vă vor îngriji motocicleta în peste 100 de țări din întreaga lume. Partenerii BMW Motorrad dispun de informațiile și competențele tehnice necesare pentru executarea fiabilă a tuturor lucrărilor de întreținere și reparație la motocicleta dumneavoastră BMW. Cel mai apropiat partener BMW Motorrad îl găsiți prin intermediul paginii noastre de internet la:

bmw-motorrad.com



AVERTISMENT

Lucrări de întreținere și de reparații executate necorespunzător

Pericol de accident prin pagube consecutive

- BMW Motorrad recomandă executarea lucrărilor corespunzătoare la motocicletă într-un atelier de specialitate, preferabil într-un atelier partener al BMW Motorrad.

Pentru a asigura faptul că motocicleta dumneavoastră BMW este întotdeauna într-o stare optimă, BMW Motorrad vă recomandă să respectați intervalele de întreținere prevăzute pentru motocicleta dumneavoastră.

Solicitați înscrierea și confirmarea în capitolul „Service” din acest manual a tuturor lucrărilor de întreținere și reparații executate. Pentru soluționarea amiabilă a eventualelor plângeri după perioada de garanție, este absolut necesar să existe dovada unei întrețineri regulate.

Vă puteți informa despre volumul serviciilor BMW la partenerul BMW Motorrad de la nivel local.

ISTORIC LUCRĂRI DE SERVICE BMW MOTORRAD

Intrări

Lucrările de întreținere efectuate sunt înregistrate în istoricul lucrărilor de întreținere. Intrările sunt listate sub forma unui caiet de service în care se păstrează evidența lucrărilor de întreținere efectuate la intervale regulate.

În cazul în care este înregistrată o intrare în istoricul de service în format electronic al autove-

hiculului, datele de service relevante sunt salvate în sistemele IT centrale ale BMW AG, München.

În cazul schimbării proprietarului autovehiculului, datele introduse în istoricul de service în format electronic pot fi vizualizate și de către noul proprietar al autovehiculului. Datele introduse în istoricul de service în format electronic pot fi vizualizate de un partener BMW Motorrad sau un atelier de specialitate.

Posibilitate de refuzare

Proprietarul autovehiculului poate refuza introducerea, de către un partener BMW Motorrad sau un atelier specializat, a datelor în istoricul de service în format electronic și salvarea aferentă a acestora în autovehicul, precum și transferul de date din perioada în care deține autovehiculul către producătorul autovehiculului. În acest caz, nu este introdusă nicio intrare în istoricul de service al autovehiculului în format electronic.

SERVICII DE MOBILITATE BMW MOTORRAD

Noile motociclete BMW dispun de serviciile de mobilitate BMW Motorrad în caz de pană, care vă protejează prin intermediul unor facilități diverse (de exemplu, service mobil, asistență în caz de pană, transportul autovehiculului). Pentru mai multe informații privind oferta de servicii de mobilitate, adresați-vă partenerului BMW Motorrad de la nivel local

LUCRĂRI DE ÎNTREȚINERE

Revizia la predare BMW

Revizia de predare BMW va fi efectuată de către partenerul BMW Motorrad de la nivel local înainte să vă predea autovehiculul.

Control rodaj BMW

Controlul rodajului BMW trebuie efectuat între 500 km și 1200 km.

BMW Service

BMW Service se va efectua o dată pe an; volumul lucrărilor de service poate varia în funcție de vechimea autovehiculului și de numărul de kilometri parcurși. Partenerul BMW Motorrad de la nivel local

248 SERVICE

va certifica service-ul efectuat și va înregistra termenul pentru următorul service.

Pentru conducătorii care parcurg mulți kilometri anual, în anumite condiții poate fi necesar să se prezinte pentru service chiar înaintea termenului înregistrat. Pentru aceste cazuri, în confirmarea de service se va trece, suplimentar, și un kilometraj maxim corespunzător. Dacă acest kilometraj este atins înainte de următorul termen de service, prezentarea pentru service trebuie efectuată anticipat.

Afișajul de service de pe display vă amintește de următorul termen de service cu aproximativ o lună, respectiv 1000 km înainte de datele introduse.

Mai multe informații pe tema „Service” sunt disponibile la:
bmw-motorrad.com/service

Volumul de lucrări de service necesar pentru autovehiculul dumneavoastră este disponibil în următorul plan de întreținere:

PLAN DE ÎNTREȚINERE

	500 -1200 km 300 - 750 mls	10 000 km 6 000 mls	20 000 km 12 000 mls	30 000 km 18 000 mls	40 000 km 24 000 mls	50 000 km 30 000 mls	60 000 km 36 000 mls	70 000 km 42 000 mls	80 000 km 48 000 mls	90 000 km 54 000 mls	100 000 km 60 000 mls	12 months	24 months
①	X												
②												X	
③		X	X	X	X	X	X	X	X	X	X	X ^a	
④			X		X		X		X		X		
⑤			X		X		X		X		X		
⑥			X		X		X		X		X		
⑦				X			X			X			
⑧												X ^b	X ^b

- 1 Controlul rodajului BMW
- 2 Pachet de service standard BMW
- 3 Înlocuirea uleiului și filtrului de la motor
- 4 Verificarea jocului supape-
lor
- 5 Înlocuirea tuturor bujiilor
- 6 Înlocuirea cartușului filtrului
de aer
- 7 Schimb de ulei în furca
telescopică
- 8 Înlocuirea lichidului de
frână din întregul sistem

^a anual sau la fiecare
10.000 km (în funcție
de care condiție este
îndeplinită prima)

^b prima dată după un an,
apoi la fiecare doi ani

CONFIRMĂRI PRIVIND ÎNTREȚINEREA

Volum standard de lucrări service BMW

În cele ce urmează, sunt enumerate activitățile aferente volumului standard de lucrări de service BMW. Volumul de service efectiv, relevant pentru vehiculul dumneavoastră, poate devia.

- Efectuarea testării autovehiculului cu ajutorul sistemului de diagnostică BMW Motorrad
- Verificați nivelul lichidului de răcire
- Verificarea/Reglarea jocului ambreiajului
- Verificarea uzurii plăcuțelor de frână și a discurilor de frână din față
- Verificarea uzurii plăcuțelor de frână și a discului de frână din spate
- Verificarea nivelului lichidului de frână pentru frâna roții din față și roții din spate
- Efectuarea controlului vizual al conductelor de frână, furtunurilor de frână și racordurilor
- Verificarea presiunii de umflare a anvelopelor și a adâncimii profilului
- Verificarea și lubrifierea sistemului de acționare cu lanț
- Verificarea ușurinței în mișcare a cricului lateral
- Verificarea ușurinței la funcționare a cricului central
- Verificarea lagărului capului coloanei de direcție
- Verificarea sistemului de iluminare și a instalației de semnalizare
- Testarea funcționării dispozitivului de reducere a zgomotului la pornirea motorului
- Efectuarea controlului final și verificarea siguranței în trafic
- Efectuarea setării datei de service și a distanței de parcurs rămase ajutorul sistemului de diagnostică BMW Motorrad
- Verificarea stării de încărcare a bateriei
- Confirmarea efectuării verificării de service BMW în documentația de bord

Revizia de predare BMW
efectuat

la _____

Ștampila și semnătura

Control rodaj BMW
efectuat

la _____

la KM _____

Următoarea lucrare de
service

cel mai târziu

la _____

sau dacă termenul este atins
mai devreme

la KM _____

Ștampila și semnătura

BMW Service

efectuat

la _____

la KM _____

Următoarea lucrare de

service

cel mai târziu

la _____

sau dacă termenul este

atins mai devreme

la KM _____

Lucrare efectuată

	Da	Nu
BMW Service	<input type="checkbox"/>	<input type="checkbox"/>
Schimb de ulei în motorul cu filtru	<input type="checkbox"/>	<input type="checkbox"/>
Verificare joc supape	<input type="checkbox"/>	<input type="checkbox"/>
Înlocuire toate bujiile de aprindere	<input type="checkbox"/>	<input type="checkbox"/>
Înlocuire cartuş filtru de aer	<input type="checkbox"/>	<input type="checkbox"/>
Schimb de ulei în furca telescopică	<input type="checkbox"/>	<input type="checkbox"/>
Schimbare lichid de frână în întregul sistem	<input type="checkbox"/>	<input type="checkbox"/>

Indicații

Ștampila și semnătura

BMW Service

efectuat

la _____

la KM _____

Următoarea lucrare de
service

cel mai târziu

la _____

sau dacă termenul este

atins mai devreme

la KM _____

Lucrare efectuată

	Da	Nu
BMW Service	<input type="checkbox"/>	<input type="checkbox"/>
Schimb de ulei în motorul cu filtru	<input type="checkbox"/>	<input type="checkbox"/>
Verificare joc supape	<input type="checkbox"/>	<input type="checkbox"/>
Înlocuire toate bujiile de aprindere	<input type="checkbox"/>	<input type="checkbox"/>
Înlocuire cartuș filtru de aer	<input type="checkbox"/>	<input type="checkbox"/>
Schimb de ulei în furca telescopică	<input type="checkbox"/>	<input type="checkbox"/>
Schimbare lichid de frână în întregul sistem	<input type="checkbox"/>	<input type="checkbox"/>

Indicații

Ștampila și semnătura

254 SERVICE

BMW Service

efectuat

la _____

la KM _____

Următoarea lucrare de

service

cel mai târziu

la _____

sau dacă termenul este

atins mai devreme

la KM _____

Lucrare efectuată

	Da	Nu
BMW Service	<input type="checkbox"/>	<input type="checkbox"/>
Schimb de ulei în motorul cu filtru	<input type="checkbox"/>	<input type="checkbox"/>
Verificare joc supape	<input type="checkbox"/>	<input type="checkbox"/>
Înlocuire toate bujiile de aprindere	<input type="checkbox"/>	<input type="checkbox"/>
Înlocuire cartuş filtru de aer	<input type="checkbox"/>	<input type="checkbox"/>
Schimb de ulei în furca telescopică	<input type="checkbox"/>	<input type="checkbox"/>
Schimbare lichid de frână în întregul sistem	<input type="checkbox"/>	<input type="checkbox"/>

Indicații

Ștampila și semnătura

BMW Service

efectuat

la _____

la KM _____

Următoarea lucrare deservice

cel mai târziu

la _____

sau dacă termenul este

atins mai devreme

la KM _____

Lucrare efectuată

	Da	Nu
BMW Service	<input type="checkbox"/>	<input type="checkbox"/>
Schimb de ulei în motorul cu filtru	<input type="checkbox"/>	<input type="checkbox"/>
Verificare joc supape	<input type="checkbox"/>	<input type="checkbox"/>
Înlocuire toate bujiile de aprindere	<input type="checkbox"/>	<input type="checkbox"/>
Înlocuire cartuș filtru de aer	<input type="checkbox"/>	<input type="checkbox"/>
Schimb de ulei în furca telescopică	<input type="checkbox"/>	<input type="checkbox"/>
Schimbare lichid de frână în întregul sistem	<input type="checkbox"/>	<input type="checkbox"/>

Indicații

Ștampila și semnătura

BMW Service

efectuat

la _____

la KM _____

Următoarea lucrare deservice

cel mai târziu

la _____

sau dacă termenul este

atins mai devreme

la KM _____

Lucrare efectuată

	Da	Nu
BMW Service	<input type="checkbox"/>	<input type="checkbox"/>
Schimb de ulei în motorul cu filtru	<input type="checkbox"/>	<input type="checkbox"/>
Verificare joc supape	<input type="checkbox"/>	<input type="checkbox"/>
Înlocuire toate bujiile de aprindere	<input type="checkbox"/>	<input type="checkbox"/>
Înlocuire cartuş filtru de aer	<input type="checkbox"/>	<input type="checkbox"/>
Schimb de ulei în furca telescopică	<input type="checkbox"/>	<input type="checkbox"/>
Schimbare lichid de frână în întregul sistem	<input type="checkbox"/>	<input type="checkbox"/>

Indicații

Ștampila și semnătura

BMW Service

efectuat

la _____

la KM _____

Următoarea lucrare de
service

cel mai târziu

la _____

sau dacă termenul este

atins mai devreme

la KM _____

Lucrare efectuată

	Da	Nu
BMW Service	<input type="checkbox"/>	<input type="checkbox"/>
Schimb de ulei în motorul cu filtru	<input type="checkbox"/>	<input type="checkbox"/>
Verificare joc supape	<input type="checkbox"/>	<input type="checkbox"/>
Înlocuire toate bujiile de aprindere	<input type="checkbox"/>	<input type="checkbox"/>
Înlocuire cartuș filtru de aer	<input type="checkbox"/>	<input type="checkbox"/>
Schimb de ulei în furca telescopică	<input type="checkbox"/>	<input type="checkbox"/>
Schimbare lichid de frână în întregul sistem	<input type="checkbox"/>	<input type="checkbox"/>

Indicații

Ștampila și semnătura

BMW Service

efectuat

la _____

la KM _____

Următoarea lucrare deservice

cel mai târziu

la _____

sau dacă termenul este

atins mai devreme

la KM _____

Lucrare efectuată

	Da	Nu
BMW Service	<input type="checkbox"/>	<input type="checkbox"/>
Schimb de ulei în motorul cu filtru	<input type="checkbox"/>	<input type="checkbox"/>
Verificare joc supape	<input type="checkbox"/>	<input type="checkbox"/>
Înlocuire toate bujiile de aprindere	<input type="checkbox"/>	<input type="checkbox"/>
Înlocuire cartuş filtru de aer	<input type="checkbox"/>	<input type="checkbox"/>
Schimb de ulei în furca telescopică	<input type="checkbox"/>	<input type="checkbox"/>
Schimbare lichid de frână în întregul sistem	<input type="checkbox"/>	<input type="checkbox"/>

Indicații

Ștampila și semnătura

BMW Service

efectuat

la _____

la KM _____

Următoarea lucrare deservice

cel mai târziu

la _____

sau dacă termenul este

atins mai devreme

la KM _____

Lucrare efectuată

	Da	Nu
BMW Service	<input type="checkbox"/>	<input type="checkbox"/>
Schimb de ulei în motorul cu filtru	<input type="checkbox"/>	<input type="checkbox"/>
Verificare joc supape	<input type="checkbox"/>	<input type="checkbox"/>
Înlocuire toate bujiile de aprindere	<input type="checkbox"/>	<input type="checkbox"/>
Înlocuire cartuș filtru de aer	<input type="checkbox"/>	<input type="checkbox"/>
Schimb de ulei în furca telescopică	<input type="checkbox"/>	<input type="checkbox"/>
Schimbare lichid de frână în întregul sistem	<input type="checkbox"/>	<input type="checkbox"/>

Indicații

Ștampila și semnătura

BMW Service

efectuat

la _____

la KM _____

Următoarea lucrare de

service

cel mai târziu

la _____

sau dacă termenul este

atins mai devreme

la KM _____

Lucrare efectuată

	Da	Nu
BMW Service	<input type="checkbox"/>	<input type="checkbox"/>
Schimb de ulei în motorul cu filtru	<input type="checkbox"/>	<input type="checkbox"/>
Verificare joc supape	<input type="checkbox"/>	<input type="checkbox"/>
Înlocuire toate bujiile de aprindere	<input type="checkbox"/>	<input type="checkbox"/>
Înlocuire cartuş filtru de aer	<input type="checkbox"/>	<input type="checkbox"/>
Schimb de ulei în furca telescopică	<input type="checkbox"/>	<input type="checkbox"/>
Schimbare lichid de frână în întregul sistem	<input type="checkbox"/>	<input type="checkbox"/>

Indicații

Ștampila și semnătura

BMW Service

efectuat

la _____

la KM _____

Următoarea lucrare de
service

cel mai târziu

la _____

sau dacă termenul este

atins mai devreme

la KM _____

Lucrare efectuată

	Da	Nu
BMW Service	<input type="checkbox"/>	<input type="checkbox"/>
Schimb de ulei în motorul cu filtru	<input type="checkbox"/>	<input type="checkbox"/>
Verificare joc supape	<input type="checkbox"/>	<input type="checkbox"/>
Înlocuire toate bujiile de aprindere	<input type="checkbox"/>	<input type="checkbox"/>
Înlocuire cartuș filtru de aer	<input type="checkbox"/>	<input type="checkbox"/>
Schimb de ulei în furca telescopică	<input type="checkbox"/>	<input type="checkbox"/>
Schimbare lichid de frână în întregul sistem	<input type="checkbox"/>	<input type="checkbox"/>

Indicații

Ștampila și semnătura

BMW Service

efectuat

la _____

la KM _____

Următoarea lucrare de

service

cel mai târziu

la _____

sau dacă termenul este

atins mai devreme

la KM _____

Lucrare efectuată

	Da	Nu
BMW Service	<input type="checkbox"/>	<input type="checkbox"/>
Schimb de ulei în motorul cu filtru	<input type="checkbox"/>	<input type="checkbox"/>
Verificare joc supape	<input type="checkbox"/>	<input type="checkbox"/>
Înlocuire toate bujiile de aprindere	<input type="checkbox"/>	<input type="checkbox"/>
Înlocuire cartuş filtru de aer	<input type="checkbox"/>	<input type="checkbox"/>
Schimb de ulei în furca telescopică	<input type="checkbox"/>	<input type="checkbox"/>
Schimbare lichid de frână în întregul sistem	<input type="checkbox"/>	<input type="checkbox"/>

Indicații

Ștampila și semnătura

BMW Service

efectuat

la _____

la KM _____

Următoarea lucrare deservice

cel mai târziu

la _____

sau dacă termenul este

atins mai devreme

la KM _____

Lucrare efectuată

	Da	Nu
BMW Service	<input type="checkbox"/>	<input type="checkbox"/>
Schimb de ulei în motorul cu filtru	<input type="checkbox"/>	<input type="checkbox"/>
Verificare joc supape	<input type="checkbox"/>	<input type="checkbox"/>
Înlocuire toate bujiile de aprindere	<input type="checkbox"/>	<input type="checkbox"/>
Înlocuire cartuș filtru de aer	<input type="checkbox"/>	<input type="checkbox"/>
Schimb de ulei în furca telescopică	<input type="checkbox"/>	<input type="checkbox"/>
Schimbare lichid de frână în întregul sistem	<input type="checkbox"/>	<input type="checkbox"/>

Indicații

Ștampila și semnătura

DECLARAȚIE DE CONFORMITATE PENTRU IMOBILIZATORUL ELECTRONIC	267
CERTIFICAT PENTRU IMOBILIZATORUL ELECTRONIC	273
DECLARAȚIE DE CONFORMITATE PENTRU KEYLESS RIDE	275
CERTIFICAT PENTRU KEYLESS RIDE	280
DECLARAȚIE DE CONFORMITATE PENTRU CONTROLUL PRESIUNII DIN ANVELOPE	284
CERTIFICAT PENTRU CONTROLUL PRESIUNII DIN ANVELOPE	290
DECLARAȚIE DE CONFORMITATE PENTRU TABLOUL DE BORD TFT	291
CERTIFICAT PENTRU TABLOUL DE BORD TFT	297
DECLARAȚIE DE CONFORMITATE PENTRU FUNCȚIA INTELIGENTĂ DE APELARE DE URGENȚĂ	300
DECLARAȚIE DE CONFORMITATE PENTRU INSTALAȚIE DE ALARMĂ ANTIFURT	306

Declaration of Conformity

Radio equipment electronic immobiliser (EWS)

Simplified EU Declaration of Conformity acc. Radio Equipment Directive 2014/53/EU after 12.06.2016 and during transition period



Technical information

Frequency Band: 134 kHz
(Transponder: TMS37145 /
TypeDST80, TMS3705
Transponder Base Station IC)
Output Power: 50 dB μ V/m

Manufacturer and Address

Manufacturer: BECOM Electronics GmbH
Adress: Technikerstraße 1,
A-7442 Hochstraß

Austria

Hiermit erklärt BECOM Electronics GmbH, dass der Funkanlagentyp EWS4 der Richtlinie 2014/53/EU entspricht. Der vollständige Text der EU-Konformitätserklärung ist unter der folgenden Internetadresse verfügbar: <http://www.becom.at/de/download/>

Belgium

Le soussigné, BECOM Electronics GmbH, déclare que l'équipement radioélectrique du type EWS4 est conforme à la directive 2014/53/UE. Le texte complet de la déclaration UE de conformité est disponible à l'adresse internet suivante: <http://www.becom.at/de/download/>

Bulgaria

С настоящото BECOM Electronics GmbH декларира, че този тип радиосъоръжение EWS4 е в съответствие с Директива 2014/53/ЕС. Цялостният текст на ЕС декларацията за съответствие може да се намери на следния интернет адрес: <http://www.becom.at/de/download/>

Cyprus

Με την παρούσα ο/η BECOM Electronics GmbH, δηλώνει ότι ο ραδιοεξοπλισμός EWS4 πληροί την οδηγία 2014/53/ΕΕ.

Το πλήρες κείμενο της δήλωσης συμμόρφωσης ΕΕ διατίθεται στην ακόλουθη ιστοσελίδα στο διαδίκτυο: <http://www.becom.at/de/download/>

Czech Republic

Tímto BECOM Electronics GmbH prohlašuje, že typ rádiového zařízení EWS4 je v souladu se směrnicí 2014/53/EU.

Úplné znění EU prohlášení o shodě je k dispozici na této internetové adrese:

<http://www.becom.at/de/download/>

Germany

Hiermit erklärt BECOM Electronics GmbH, dass der Funkanlagentyp EWS4 der Richtlinie 2014/53/EU entspricht.

Der vollständige Text der EU-Konformitätserklärung ist unter der folgenden Internetadresse verfügbar: <http://www.becom.at/de/download/>

Denmark

Hermed erklærer BECOM Electronics GmbH, at radioudstyrstypen EWS4 er i overensstemmelse med direktiv 2014/53/EU. EU-overensstemmelseserklæringens fulde tekst kan findes på følgende internetadresse: <http://www.becom.at/de/download/>

Estonia

Käesolevaga deklareerib BECOM Electronics GmbH, et käesolev raadioseadme tüüp EWS4 vastab direktiivi 2014/53/EL nõuetele.

ELi vastavusdeklaratsiooni täielik tekst on kättesaadav järgmisel internetiaadressil: <http://www.becom.at/de/download/>

Spain

Por la presente, BECOM Electronics GmbH declara que el tipo de equipo radioeléctrico EWS4 es conforme con la Directiva 2014/53/UE.

El texto completo de la declaración UE de conformidad está disponible en la dirección Internet siguiente: <http://www.becom.at/de/download/>

Finland

BECOM Electronics GmbH vakuuttaa, että radiolaitetyyppi EWS4 on direktiivin 2014/53/EU mukainen.

EU-vaatimustenmukaisuusvakuutus on täysimittainen teksti on saatavilla seuraavassa internetosoitteessa:
<http://www.becom.at/de/download/>

France

Le soussigné, BECOM Electronics GmbH, déclare que l'équipement radioélectrique du type EWS4 est conforme à la directive 2014/53/UE. Le texte complet de la déclaration UE de conformité est disponible à l'adresse internet suivante : <http://www.becom.at/de/download/>

United Kingdom

Hereby, BECOM Electronics GmbH declares that the radio equipment type EWS4 is in compliance with Directive 2014/53/EU
The full text of the EU declaration of conformity is available at the following internet address: <http://www.becom.at/de/download/>

Greece

Με την παρούσα ο/η BECOM Electronics GmbH, δηλώνει ότι ο ραδιοεξοπλισμός EWS4 πληροί την οδηγία 2014/53/ΕΕ.
Το πλήρες κείμενο της δήλωσης συμμόρφωσης ΕΕ διατίθεται στην ακόλουθη ιστοσελίδα στο διαδίκτυο: <http://www.becom.at/de/download/>

Croatia

BECOM Electronics GmbH ovime izjavljuje da je radijska oprema tipa EWS4 u skladu s Direktivom 2014/53/EU.
Cjeloviti tekst EU izjave o sukladnosti dostupan je na sljedećoj internetskoj adresi: <http://www.becom.at/de/download/>

Hungary

BECOM Electronics GmbH igazolja, hogy a EWS4 típusú rádióberendezés megfelel a 2014/53/EU irányelvnek.
Az EU-megfelelőségi nyilatkozat teljes szövege elérhető a következő internetes címen: <http://www.becom.at/de/download/>

Ireland

Hereby, BECOM Electronics GmbH declares that the radio equipment type EWS4 is in compliance with Directive 2014/53/EU.

The full text of the EU declaration of conformity is available at the following internet address: <http://www.becom.at/de/download/>

Italy

Il fabbricante, BECOM Electronics GmbH, dichiara che il tipo di apparecchiatura radio EWS4 è conforme alla direttiva 2014/53/UE. Il testo completo della dichiarazione di conformità UE è disponibile al seguente indirizzo Internet: <http://www.becom.at/de/download/>

Lithuania

Aš, BECOM Electronics GmbH, patvirtinu, kad radijo įrenginių tipas EWS4 atitinka Direktyvą 2014/53/ES.

Visas ES atitikties deklaracijos tekstas prieinamas šiuo interneto adresu: <http://www.becom.at/de/download/>

Luxembourg

Le soussigné, BECOM Electronics GmbH, déclare que l'équipement radioélectrique du type EWS4 est conforme à la directive 2014/53/UE. Le texte complet de la déclaration UE de conformité est disponible à l'adresse internet suivante: <http://www.becom.at/de/download/>

Latvia

Ar šo BECOM Electronics GmbH deklarē, ka radioiekārta EWS4 atbilst Direktīvai 2014/53/ES. Pilns ES atbilstības deklarācijas teksts ir pieejams šādā interneta vietnē: <http://www.becom.at/de/download/>

Malta

B'dan, BECOM Electronics GmbH, niddikjara li dan it-tip ta' tagħmir tar-radju EWS4 huwa konformi mad-Direttiva 2014/53/UE. It-test kollu tad-dikjarazzjoni ta' konformità tal-UE huwa disponibbli f'dan l-indirizz tal-Internet li ġej: <http://www.becom.at/de/download/>

Netherlands

Hierbij verklaar ik, BECOM Electronics GmbH, dat het type radioapparatuur EWS4 conform is met Richtlijn 2014/53/EU. De volledige tekst van de EU-conformiteitsverklaring kan worden geraadpleegd op het volgende internetadres: <http://www.becom.at/de/download/>

Poland

BECOM Electronics GmbH niniejszym oświadcza, że typ urządzenia radiowego EWS4 jest zgodny z dyrektywą 2014/53/UE. Pełny tekst deklaracji zgodności UE jest dostępny pod następującym adresem internetowym: <http://www.becom.at/de/download/>

Portugal

O(a) abaixo assinado(a) BECOM Electronics GmbH declara que o presente tipo de equipamento de rádio EWS4 está em conformidade com a Diretiva 2014/53/UE. O texto integral da declaração de conformidade está disponível no seguinte endereço de Internet: <http://www.becom.at/de/download/>

Romania

Prin prezenta, BECOM Electronics GmbH declară că tipul de echipamente radio EWS4 este în conformitate cu Directiva 2014/53/UE. Textul integral al declarației UE de conformitate este disponibil la următoarea adresă internet: <http://www.becom.at/de/download/>

Sweden

Härmed försäkras BECOM Electronics GmbH att denna typ av radioutrustning EWS4 överensstämmer med direktiv 2014/53/EU. Den fullständiga texten till EU-försäkran om överensstämmelse finns på följande webbadress: <http://www.becom.at/de/download/>

Slovenia

BECOM Electronics GmbH potrjuje, da je tip radijske opreme EWS4 skladen z Direktivo 2014/53/EU. Celotno besedilo izjave EU o skladnosti je na voljo na naslednjem spletnem naslovu: <http://www.becom.at/de/download/>

Slovakia

BECOM Electronics GmbH týmto vyhlasuje, že rádiové zariadenie typu EWS4 je v súlade so smernicou 2014/53/EÚ.

Úplné EÚ vyhlásenie o zhode je k dispozícii na tejto internetovej adrese:

<http://www.becom.at/de/download/>

FCC Approval

Ring aerial in the ignition switch



To verify the authorization of the ignition key, the electronic immobilizer exchanges information with the ignition key via the ring aerial.

This device complies with Part 15 of the FCC rules. Operation is subject to the following two conditions:

- (1) This device may not cause harmful interference, and
- (2) this device must accept any interference received, including interference that may cause undesired operation.

 Any changes or modifications not expressly approved by the party responsible for compliance could void the user's authority to operate the equipment. ◀

Approbation de la FCC

Antenne annulaire présente dans le commutateur d'allumage



Pour vérifier l'autorisation de la clé de contact, le système d'immobilisation électronique échange des informations avec la clé de contact via l'antenne annulaire.

Le présent dispositif est conforme à la partie 15 des règles de la FCC. Son utilisation est soumise aux deux conditions suivantes :

- (1) Le dispositif ne doit pas produire d'interférences nuisibles, et
- (2) le dispositif doit pouvoir accepter toutes les interférences extérieures, y compris celles qui pourraient provoquer une activation inopportune.



Toute modification qui n'aurait qui n'aurait pas été approuvée expressément par l'organisme responsable de l'homologation peut annuler l'autorisation accordée à l'utilisateur pour utiliser le dispositif. ◀

Declaration of Conformity

Radio equipment Keyless Ride

Simplified EU Declaration of Conformity acc. Radio Equipment Directive 2014/53/EU after 12.06.2016 and during transition period



Technical information

Frequency band: 434,42 MHz
Maximum Transmission Power:
10 mW

Manufacturer and Address

Manufacturer: Huf Hülsbeck & Fürst GmbH & Co. KG
Address: Steeger Str. 17, 42551 Velbert, Germany

Bългарски

С настоящото Huf Hülsbeck & Fürst GmbH & Co. KG декларира, че този тип радиосъоръжение HUF5750 е в съответствие с Директива 2014/53/ЕС. Цялостният текст на ЕС декларацията за съответствие може да се намери на следния интернет адрес: <http://www.huf-group.com/eudoc/>

Česky

Tímto Huf Hülsbeck & Fürst GmbH & Co. KG prohlašuje, že typ rádiového zařízení HUF5750 je v souladu se směrnicí 2014/53/EU. Úplné znění EU prohlášení o shodě je k dispozici na této internetové adrese: <http://www.huf-group.com/eudoc>

Dansk

Hermed erklærer Huf Hülsbeck & Fürst GmbH & Co. KG, at radioudstyrstypen HUF5750 er i overensstemmelse med direktiv 2014/53/EU. EU-overensstemmelseserklæringens fulde tekst kan findes på følgende internetadresse: <http://www.huf-group.com/eudoc>

Germany

Hiermit erklärt Huf Hülsbeck & Fürst GmbH & Co. KG, dass der Funkanlagentyp HUF5750 der Richtlinie 2014/53/EU entspricht. Der vollständige Text der EU-Konformitätserklärung ist unter der folgenden Internetadresse verfügbar: <http://www.huf-group.com/eudoc>

Eesti

Käesolevaga deklareerib Huf Hülsbeck & Fürst GmbH & Co. KG, et käesolev raadioseadme tüüp HUF5750 vastab direktiivi 2014/53/EL nõuetele. ELi vastavusdeklaratsiooni täielik tekst on kättesaadav järgmisel internetiaadressil: <http://www.huf-group.com/eudoc>

English

Hereby, Huf Hülsbeck & Fürst GmbH & Co. KG declares that the radio equipment type HUF5750 is in compliance with Directive 2014/53/EU. The full text of the EU declaration of conformity is available at the following internet address: <http://www.huf-group.com/eudoc>

Español

Por la presente, Huf Hülsbeck & Fürst GmbH & Co. KG declara que el tipo de equipo radioeléctrico HUF5750 es conforme con la Directiva 2014/53/UE. El texto completo de la declaración UE de conformidad está disponible en la dirección Internet siguiente: <http://www.huf-group.com/eudoc>

Français

Le soussigné, Huf Hülsbeck & Fürst GmbH & Co. KG, déclare que l'équipement radioélectrique du type HUF5750 est conforme à la directive 2014/53/UE. Le texte complet de la déclaration UE de conformité est disponible à l'adresse internet suivante: <http://www.huf-group.com/eudoc>

Hrvatski

Huf Hülsbeck & Fürst GmbH & Co. KG ovime izjavljuje da je radijska oprema tipa HUF5750 u skladu s Direktivom 2014/53/EU. Cjeloviti tekst EU izjave o sukladnosti dostupan je na sljedećoj internetskoj adresi: <http://www.huf-group.com/eudoc>

Íslenska

Hér Hülsbeck & Fürst GmbH & Co. KG að radióbúnaður gerð HUF5750 tilskipunar 2014/53/EB samsvarandi.

The fullur texti af ESB-samræmisýfirlýsing er í boði á eftirfarandi veffang: <http://www.huf-group.com/eudoc>

Italiano

Il fabbricante, Huf Hülsbeck & Fürst GmbH & Co. KG, dichiara che il tipo di apparecchiatura radio HUF5750 è conforme alla direttiva 2014/53/UE. Il testo completo della dichiarazione di conformità UE è disponibile al seguente indirizzo Internet: <http://www.huf-group.com/eudoc>

Latviski

Ar šo Huf Hülsbeck & Fürst GmbH & Co. KG deklarē, ka radioiekārta HUF5750 atbilst Direktīvai 2014/53/ES. Pilns ES atbilstības deklarācijas teksts ir pieejams šādā interneta vietnē: <http://www.huf-group.com/eudoc>

Lietuvių

Aš, Huf Hülsbeck & Fürst GmbH & Co. KG, patvirtinu, kad radijo įrenginių tipas HUF5750 atitinka Direktyvą 2014/53/ES. Visas ES atitikties deklaracijos tekstas prieinamas šiuo interneto adresu: <http://www.huf-group.com/eudoc>

Magyar

Huf Hülsbeck & Fürst GmbH & Co. KG igazolja, hogy a HUF5750 típusú rádióberendezés megfelel a 2014/53/EU irányelvnek. Az EU-megfelelőségi nyilatkozat teljes szövege elérhető a következő internetes címen: <http://www.huf-group.com/eudoc>

Malti

B'dan, Huf Hülsbeck & Fürst GmbH & Co. KG, niddikjara li dan it-tip ta' tagħmir tar-radju HUF5750 huwa konformi mad-Direttiva 2014/53/UE. It-test kollu tad-dikjarazzjoni ta' konformità tal-UE huwa disponibbli f'dan l-indirizz tal-Internet li ġej: <http://www.huf-group.com/eudoc>

Nederlands

Hierbij verklaar ik, Huf Hülsbeck & Fürst GmbH & Co. KG, dat het type radioapparatuur HUF5750 conform is met Richtlijn 2014/53/EU. De volledige tekst van de EU-conformiteitsverklaring kan worden geraadpleegd op het volgende internetadres: <http://www.huf-group.com/eudoc>

Norsk

Herved Huf Hülsbeck & Fürst GmbH & Co. KG at radioustyrstypen HUF5750 i direktiv 2014/53/EU tilsvarende. Den fullstendige teksten i EU-erklæring er tilgjengelig på følgende internetadresse: <http://www.huf-group.com/eudoc>

Polski

Huf Hülsbeck & Fürst GmbH & Co. KG niniejszym oświadcza, że typ urządzenia radiowego HUF5750 jest zgodny z dyrektywą 2014/53/UE. Pełny tekst deklaracji zgodności UE jest dostępny pod następującym adresem internetowym: <http://www.huf-group.com/eudoc>

Português

O(a) abaixo assinado(a) Huf Hülsbeck & Fürst GmbH & Co. KG declara que o presente tipo de equipamento de rádio HUF5750 está em conformidade com a Diretiva 2014/53/UE. O texto integral da declaração de conformidade está disponível no seguinte endereço de Internet: <http://www.huf-group.com/eudoc>

Românesc

Prin prezenta, Huf Hülsbeck & Fürst GmbH & Co. KG declară că tipul de echipamente radio HUF5750 este în conformitate cu Directiva 2014/53/UE. Textul integral al declarației UE de conformitate este disponibil la următoarea adresă internet: <http://www.huf-group.com/eudoc>

Slovensko

Huf Hülsbeck & Fürst GmbH & Co. KG potrjuje, da je tip radijske opreme HUF5750 skladen z Direktivo 2014/53/EU. Celotno besedilo izjave EU o skladnosti je na voljo na naslednjem spletnem naslovu: <http://www.huf-group.com/eudoc>

Slovensky

Huf Hülsbeck & Fürst GmbH & Co. KG týmto vyhlasuje, že rádiové zariadenie typu HUF5750 je v súlade so smernicou 2014/53/EÚ. Úplné EÚ vyhlásenie o zhode je k dispozícii na tejto internetovej adrese: <http://www.huf-group.com/eudoc>

Suomi

Huf Hülsbeck & Fürst GmbH & Co. KG vakuuttaa, että radiolaitetyyppi HUF5750 on direktiivin 2014/53/EU mukainen. EU-vaatimustenmukaisuusvakuutuksen täysimittainen teksti on saatavilla seuraavassa internetosoitteessa: <http://www.huf-group.com/eudoc>

Svenska

Härmed försäkras Huf Hülsbeck & Fürst GmbH & Co. KG att denna typ av radioutrustning HUF5750 överensstämmer med direktiv 2014/53/EU. Den fullständiga texten till EU-försäkran om överensstämmelse finns på följande webbadress: <http://www.huf-group.com/eudoc>

Ελληνική

Με την παρούσα ο/η Huf Hülsbeck & Fürst, δηλώνει ότι ο ραδιοεξοπλισμός HUF5750 πληροί την οδηγία 2014/53/ΕΕ. Το πλήρες κείμενο της δήλωσης συμμόρφωσης ΕΕ διατίθεται στην ακόλουθη ιστοσελίδα στο διαδίκτυο: <http://www.huf-group.com/eudoc>

Certifications

BMW Keyless Ride ID Device



USA, Canada:

Product name: BMW Keyless Ride ID
Device FCC ID: YGOHUF5750
IC: 4008C-HUF5750



Any changes or modifications not expressly approved by the party responsible for compliance could void the user's authority to operate the equipment.

Canada:

Operation is subject to the following two conditions:

- (1) This device may not cause harmful interference, and
- (2) this device must accept any interference received, including interference that may cause undesired operation.

USA:

This device complies with Part 15 of the FCC rules. Operation is subject to the following two conditions:

- (1) This device may not cause harmful interference, and
- (2) this device must accept any interference received, including interference that may cause undesired operation.

Argentina:

CNC COMISIÓN NACIONAL
DE COMUNICACIONES

H-17115

Declaration Of Conformity

We declare under our responsibility that the product

BMW Keyless Ride ID Device (Model: HUF5750)

complies with the appropriate essential requirements of the article 3 of the R&TIE and the other relevant provisions, when used for its intended purpose. Applied Standards:

1. Health and safety requirements contained in article 3 (1) a)
 - EN 60950-1:2006+A11:2009+A1:2010+A12:2011; Information technology equipment-Safety
2. Protection requirements with respect to electromagnetic compatibility article 3 (1) b)
 - EN 301 489-1 (V1 .9.2, 09/2011), Electromagnetic compatibility and radio spectrum matters (ERM); Electromagnetic compatibility (EMC) standard for radio equipment and services; Part 1: Common technical requirements
 - EN 301 489-3 (V1.4.1, 08/2002) Electromagnetic compatibility and radio spectrum matters (ERM); Electromagnetic compatibility (EMC) standard for radio equipment and services; Part 3: Specific conditions for short range devices (SRD) operating on frequencies between 9 kHz and 40 GHz
3. Means of the efficient use of the radio frequency spectrum article 3 (2)
 - EN 300 220-1 & -2 (V2.4.1, 05/2012), electromagnetic compatibility and radio spectrum matters (ERM); Short range devices (SRD); Radio equipment to be used in the 25 MHz to 1000 MHz frequency range with power levels ranging up to 500 mW; Part 1: Technical characteristics and test methods. Part 2: Harmonized EN covering essential requirements under article 3.2 of the R&TIE directive

The product is labeled with the CE marking:

CE

Velbert, October 15th, 2013

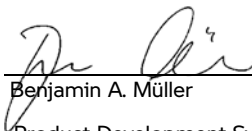

Benjamin A. Müller

Product Development Systems
Car Access and Immobilization -
Electronics Huf Hülsbeck & Fürst
GmbH & Co. KG
Steeger Straße 17, D-42551
Velbert

Declaration of Conformity

Radio equipment tyre pressure control (RDC)

Simplified EU Declaration of Conformity acc. Radio Equipment Directive 2014/53/EU after 12.06.2016 and during transition period



Technical information

Frequency Band: 433.895 -

433.945 MHz

Output Power: <10 mW e.r.p.

Manufacturer and Address

Manufacturer: Schrader Electronics Ltd.

Address: Technology Park, Antrim,
N. Ireland BT41 1QS,
United Kingdom

Austria

Hiermit erklärt Schrader Electronics Ltd., dass der Funkanlagentyp BC5A4 der Richtlinie

2014/53/EU entspricht.

Der vollständige Text der EU-Konformitätserklärung ist unter der folgenden Internetadresse verfügbar:

http://www.tpmseuroshop.com/documents/declaration_conformities

Belgium

Le soussigné, Schrader Electronics Ltd., déclare que l'équipement radioélectrique du type BC5A4 est conforme à la directive 2014/53/UE.

Le texte complet de la déclaration UE de conformité est disponible à l'adresse internet suivante:

http://www.tpmseuroshop.com/documents/declaration_conformities

Cyprus

Με την παρούσα ο/η Schrader Electronics Ltd., δηλώνει ότι ο ραδιοεξοπλισμός BC5A4 πληροί την οδηγία 2014/53/ΕΕ.

Το πλήρες κείμενο της δήλωσης συμμόρφωσης ΕΕ διατίθεται στην ακόλουθη ιστοσελίδα στο διαδίκτυο:

http://www.tpmseuroshop.com/documents/declaration_conformities

Czech Republic

Tímto Schrader Electronics Ltd. prohlašuje, že typ rádiového zařízení BC5A4 je v souladu se směrnicí 2014/53/EU.

Úplné znění EU prohlášení o shodě je k dispozici na této internetové adrese:

http://www.tpmseuroshop.com/documents/declaration_conformities

Germany

Hiermit erklärt Schrader Electronics Ltd., dass der Funkanlagentyp BC5A4 der Richtlinie 2014/53/EU entspricht. Der vollständige Text der EU-Konformitätserklärung ist unter der folgenden Internetadresse verfügbar:

http://www.tpmseuroshop.com/documents/declaration_conformities

Denmark

Hermed erklærer Schrader Electronics Ltd., at radioudstyrstypen BC5A4 er i overensstemmelse med direktiv 2014/53/EU.

EU-overensstemmelseserklæringens fulde tekst kan findes på følgende internetadresse:

http://www.tpmseuroshop.com/documents/declaration_conformities

Estonia

Käesolevaga deklareerib Schrader Electronics Ltd., et käesolev raadioseadme tüüp BC5A4 vastab direktiivi 2014/53/EL nõuetele.

ELi vastavusdeklaratsiooni täielik tekst on kättesaadav järgmisel internetiaadressil:

http://www.tpmseuroshop.com/documents/declaration_conformities

Spain

Por la presente, Schrader Electronics Ltd. declara que el tipo de equipo radioeléctrico BC5A4 es conforme con la Directiva 2014/53/UE.

El texto completo de la declaración UE de conformidad está disponible en la dirección Internet siguiente:

http://www.tpmseuroshop.com/documents/declaration_conformities

Finland

Schrader Electronics Ltd.
vakuuttaa, että radiolaitetyyppi
BC5A4 on direktiivin 2014/53/EU
mukainen.

EU-
vaatimustenmukaisuusvakuutukse
n täysimittainen teksti on saatavilla
seuraavassa internetosoitteessa:
[http://www.tpmseuroshop.com/
documents/
declaration_conformities](http://www.tpmseuroshop.com/documents/declaration_conformities)

France

Le soussigné, Schrader
Electronics Ltd., déclare que
l'équipement radioélectrique du
type BC5A4 est conforme à la
directive 2014/53/UE.
Le texte complet de la déclaration
UE de conformité est disponible à
l'adresse internet suivante:
[http://www.tpmseuroshop.com/
documents/
declaration_conformities](http://www.tpmseuroshop.com/documents/declaration_conformities)

United Kingdom

Hereby, Schrader Electronics Ltd.
declares that the radio equipment
type BC5A4 is in compliance with
Directive 2014/53/EU.
The full text of the EU declaration
of conformity is available at the
following internet address: [http://
www.tpmseuroshop.com/
documents/
declaration_conformities](http://www.tpmseuroshop.com/documents/declaration_conformities)

Greece

Με την παρούσα ο/η Schrader
Electronics Ltd., δηλώνει ότι ο
ραδιοεξοπλισμός BC5A4 πληροί
την οδηγία 2014/53/ΕΕ.
Το πλήρες κείμενο της δήλωσης
συμμόρφωσης ΕΕ διατίθεται στην
ακόλουθη ιστοσελίδα στο
διαδίκτυο:
[http://www.tpmseuroshop.com/
documents/
declaration_conformities](http://www.tpmseuroshop.com/documents/declaration_conformities)

Croatia

Schrader Electronics Ltd. ovime
izjavljuje da je radijska oprema
tipa BC5A4 u skladu s Direktivom
2014/53/EU.
Cjeloviti tekst EU izjave o
sukladnosti dostupan je na
sljedećoj internetskoj adresi:
[http://www.tpmseuroshop.com/
documents/
declaration_conformities](http://www.tpmseuroshop.com/documents/declaration_conformities)

Hungary

Schrader Electronics Ltd. igazolja,
hogy a BC5A4 típusú
rádióberendezés megfelel a
2014/53/EU irányelvnek.
Az EU-megfelelőségi nyilatkozat
teljes szövege elérhető a
következő internetes címen:
[http://www.tpmseuroshop.com/
documents/
declaration_conformities](http://www.tpmseuroshop.com/documents/declaration_conformities)

Ireland

Hereby, Schrader Electronics Ltd. declares that the radio equipment type BC5A4 is in compliance with Directive 2014/53/EU.

The full text of the EU declaration of conformity is available at the following internet address: http://www.tpmseuroshop.com/documents/declaration_conformities

Italy

Il fabbricante, Schrader Electronics Ltd., dichiara che il tipo di apparecchiatura radio BC5A4 è conforme alla direttiva 2014/53/UE.

Il testo completo della dichiarazione di conformità UE è disponibile al seguente indirizzo Internet: http://www.tpmseuroshop.com/documents/declaration_conformities

Lithuania

Aš, Schrader Electronics Ltd., patvirtinu, kad radijo įrenginių tipas BC5A4 atitinka Direktyvą 2014/53/ES.

Visas ES atitiktis deklaracijos tekstas prieinamas šiuo interneto adresu: http://www.tpmseuroshop.com/documents/declaration_conformities

Luxembourg

Le soussigné, Schrader Electronics Ltd., déclare que l'équipement radioélectrique du type BC5A4 est conforme à la directive 2014/53/UE.

Le texte complet de la déclaration UE de conformité est disponible à l'adresse internet suivante: http://www.tpmseuroshop.com/documents/declaration_conformities

Latvia

Ar šo Schrader Electronics Ltd. deklarē, ka radioiekārta BC5A4 atbilst Direktīvai 2014/53/ES. Pilns ES atbilstības deklarācijas teksts ir pieejams šādā interneta vietnē:

http://www.tpmseuroshop.com/documents/declaration_conformities

Malta

B'dan, Schrader Electronics Ltd., niddikjara li dan it-tip ta' tagħmir tar-radju BC5A4 huwa konformi mad-Direttiva 2014/53/UE.

It-test kollu tad-dikjarazzjoni ta' konformità tal-UE huwa disponibbli f'dan l-indirizz tal-Internet li ġej: http://www.tpmseuroshop.com/documents/declaration_conformities

Netherlands

Hierbij verklaar ik, Schrader Electronics Ltd., dat het type radioapparatuur BC5A4 conform is met Richtlijn 2014/53/EU. De volledige tekst van de EU-conformiteitsverklaring kan worden geraadpleegd op het volgende internetadres: http://www.tpmseuroshop.com/documents/declaration_conformities

Poland

Schrader Electronics Ltd. niniejszym oświadcza, że typ urządzenia radiowego BC5A4 jest zgodny z dyrektywą 2014/53/UE. Pełny tekst deklaracji zgodności UE jest dostępny pod następującym adresem internetowym: http://www.tpmseuroshop.com/documents/declaration_conformities

Portugal

O(a) abaixo assinado(a) Schrader Electronics Ltd. declara que o presente tipo de equipamento de rádio BC5A4 está em conformidade com a Diretiva 2014/53/UE. O texto integral da declaração de conformidade está disponível no seguinte endereço de Internet: http://www.tpmseuroshop.com/documents/declaration_conformities

Romania

Prin prezenta, Schrader Electronics Ltd. declară că tipul de echipamente radio BC5A4 este în conformitate cu Directiva 2014/53/UE. Textul integral al declarației UE de conformitate este disponibil la următoarea adresă internet: http://www.tpmseuroshop.com/documents/declaration_conformities

Sweden

Härmed försäkras Schrader Electronics Ltd. att denna typ av radioutrustning BC5A4 överensstämmer med direktiv 2014/53/EU. Den fullständiga texten till EU-försäkran om överensstämmelse finns på följande webbadress: http://www.tpmseuroshop.com/documents/declaration_conformities

Slovenia

Schrader Electronics Ltd. potrjuje, da je tip radijske opreme BC5A4 skladen z Direktivo 2014/53/EU. Celotno besedilo izjave EU o skladnosti je na voljo na naslednjem spletnem naslovu: http://www.tpmseuroshop.com/documents/declaration_conformities

Slovakia

Schrader Electronics Ltd. týmto vyhlasuje, že rádiové zariadenie typu BC5A4 je v súlade so smernicou 2014/53/EÚ.

Úplné EÚ vyhlásenie o zhode je k dispozícii na tejto internetovej adrese:

[http://www.tpmseuroshop.com/
documents/
declaration_conformities](http://www.tpmseuroshop.com/documents/declaration_conformities)

Bulgaria

С настоящото Schrader Electronics Ltd. декларира, че този тип радиосъоръжение BC5A4 е в съответствие с Директива 2014/53/ЕС.

Цялостният текст на ЕС декларацията за съответствие може да се намери на следния интернет адрес:

[http://www.tpmseuroshop.com/
documents/
declaration_conformities](http://www.tpmseuroshop.com/documents/declaration_conformities)

Certification Tire Pressure Control (TPC)

FCC ID: MRXBC54MA4
IC: 2546A-BC54MA4

FCC ID: MRXBC5A4
IC: 2546A-BC5A4

This device complies with Part 15 of the FCC Rules and with Industry Canada license-exempt RSS standard(s).

Operation is subject to the following two conditions:

- (1) This device may not cause harmful interference, and
- (2) This device must accept any interference received, including interference that may cause undesired operation.

WARNING: Changes or modifications not expressly approved by the party responsible for compliance could void the user's authority to operate the equipment. The term "IC:" before the radio certification number only signifies that Industry Canada technical specifications were met.

Le présent appareil est conforme aux CNR d'Industrie Canada applicables aux appareils radio exempts de licence. L'exploitation est autorisée aux deux conditions suivantes:

- (1) l'appareil ne doit pas produire de brouillage, et
- (2) l'utilisateur de l'appareil doit accepter tout brouillage radioélectrique subi, même si le brouillage est susceptible d'en compromettre le fonctionnement.

WARNING: Changes or modifications not expressly approved by the party responsible for compliance could void the user's authority to operate the equipment. The term "IC:" before the radio certification number only signifies that Industry Canada technical specifications were met.

Declaration of Conformity

Radio equipment TFT instrument cluster

Simplified EU Declaration of Conformity acc. Radio Equipment Directive 2014/53/EU after 12.06.2016 and during transition period



Technical information

BT operating frq. Range:
2402 – 2480 MHz
BT version: 4.2 (no BTLE)
BT output power: < 4 dBm
WLAN operating frq. Range:
2412 – 2462 MHz
WLAN standards:
IEEE 802.11 b/g/n
WLAN output power: < 20 dBm

Manufacturer and Address

Manufacturer:
Robert Bosch Car Multimedia
GmbH
Address: Robert Bosch Str. 200,
31139 Hildesheim, GERMANY

Austria

Hiermit erklärt Robert Bosch Car Multimedia GmbH, dass der Funkanlagentyp ICC6.5in der Richtlinie 2014/53/EU entspricht. Der vollständige Text der EU-Konformitätserklärung ist unter der folgenden Internetadresse verfügbar: <http://cert.bosch-carmultimedia.net>

Belgium

Le soussigné, Robert Bosch Car Multimedia GmbH, déclare que l'équipement radioélectrique du type ICC6.5in est conforme à la directive 2014/53/UE. Le texte complet de la déclaration UE de conformité est disponible à l'adresse internet suivante: <http://cert.bosch-carmultimedia.net>

Bulgaria

С настоящото Robert Bosch Car Multimedia GmbH декларира, че този тип радиосъоръжение ICC6.5in е в съответствие с Директива 2014/53/ЕС. Цялостният текст на ЕС декларацията за съответствие може да се намери на следния интернет адрес: <http://cert.bosch-carmultimedia.net>

Cyprus

Με την παρούσα ο/η Robert Bosch Car Multimedia GmbH, δηλώνει ότι ο ραδιοεξοπλισμός ICC6.5in πληροί την οδηγία 2014/53/EE. Το πλήρες κείμενο της δήλωσης συμμόρφωσης ΕΕ διατίθεται στην ακόλουθη ιστοσελίδα στο διαδίκτυο: <http://cert.bosch-carmultimedia.net>

Czech Republic

Tímto Robert Bosch Car Multimedia GmbH prohlašuje, že typ rádiového zařízení ICC6.5in je v souladu se směrnicí 2014/53/EU. Úplné znění EU prohlášení o shodě je k dispozici na této internetové adrese: <http://cert.bosch-carmultimedia.net>

Germany

Hiermit erklärt Robert Bosch Car Multimedia GmbH, dass der Funkanlagentyp ICC6.5in der Richtlinie 2014/53/EU entspricht. Der vollständige Text der EU-Konformitätserklärung ist unter der folgenden Internetadresse verfügbar: <http://cert.bosch-carmultimedia.net/>

Denmark

Hermed erklærer Robert Bosch Car Multimedia GmbH, at radioudstyrstypen ICC6.5in er i overensstemmelse med direktiv 2014/53/EU. EU-overensstemmelseserklæringens fulde tekst kan findes på følgende internetadresse: <http://cert.bosch-carmultimedia.net>

Estonia

Käesolevaga deklareerib Robert Bosch Car Multimedia GmbH, et käesolev raadioseadme tüüp ICC6.5in vastab direktiivi 2014/53/EL nõuetele. ELi vastavusdeklaratsiooni täielik tekst on kättesaadav järgmisel internetiaadressil: <http://cert.bosch-carmultimedia.net>

Spain

Por la presente, Robert Bosch Car Multimedia GmbH declara que el tipo de equipo radioeléctrico ICC6.5in es conforme con la Directiva 2014/53/UE. El texto completo de la declaración UE de conformidad está disponible en la dirección Internet siguiente: <http://cert.bosch-carmultimedia.net>

Finland

Robert Bosch Car Multimedia GmbH vakuuttaa, että radiolaitetyyppi ICC6.5in on direktiivin 2014/53/EU mukainen. EU-vaatimustenmukaisuusvakuutukseen täysimittainen teksti on saatavilla seuraavassa internetosoitteessa: <http://cert.bosch-carmultimedia.net>

France

Le soussigné, Robert Bosch Car Multimedia GmbH, déclare que l'équipement radioélectrique du type ICC6.5in est conforme à la directive 2014/53/UE. Le texte complet de la déclaration UE de conformité est disponible à l'adresse internet suivante: <http://cert.bosch-carmultimedia.net>

United Kingdom

Hereby, Robert Bosch Car Multimedia GmbH declares that the radio equipment type ICC6.5in is in compliance with Directive 2014/53/EU. The full text of the EU declaration of conformity is available at the following internet address: <http://cert.bosch-carmultimedia.net>

Greece

Με την παρούσα ο/η Robert Bosch Car Multimedia GmbH, δηλώνει ότι ο ραδιοεξοπλισμός ICC6.5in πληροί την οδηγία 2014/53/ΕΕ. Το πλήρες κείμενο της δήλωσης συμμόρφωσης ΕΕ διατίθεται στην ακόλουθη ιστοσελίδα στο διαδίκτυο: <http://cert.bosch-carmultimedia.net>

Croatia

Robert Bosch Car Multimedia GmbH ovime izjavljuje da je radijska oprema tipa ICC6.5in u skladu s Direktivom 2014/53/EU. Cjeloviti tekst EU izjave o sukladnosti dostupan je na sljedećoj internetskoj adresi: <http://cert.bosch-carmultimedia.net>

Hungary

Robert Bosch Car Multimedia GmbH igazolja, hogy a ICC6.5in típusú rádióberendezés megfelel a 2014/53/EU irányelvnek. Az EU-megfelelőségi nyilatkozat teljes szövege elérhető a következő internetes címen: <http://cert.bosch-carmultimedia.net>

Ireland

Hereby, Robert Bosch Car Multimedia GmbH declares that the radio equipment type ICC6.5in is in compliance with Directive 2014/53/EU. The full text of the EU declaration of conformity is available at the following internet address: <http://cert.bosch-carmultimedia.net>

Italy

Il fabbricante, Robert Bosch Car Multimedia GmbH, dichiara che il tipo di apparecchiatura radio ICC6.5in è conforme alla direttiva 2014/53/UE.

Il testo completo della dichiarazione di conformità UE è disponibile al seguente indirizzo Internet: <http://cert.bosch-carmultimedia.net>

Lithuania

Aš, Robert Bosch Car Multimedia GmbH, patvirtinu, kad radijo įrenginių tipas ICC6.5in atitinka Direktyvą 2014/53/ES.

Visas ES atitikties deklaracijos teksto prieinamas šiuo interneto adresu: <http://cert.bosch-carmultimedia.net>

Luxembourg

Le soussigné, Robert Bosch Car Multimedia GmbH, déclare que l'équipement radioélectrique du type ICC6.5in est conforme à la directive 2014/53/UE.

Le texte complet de la déclaration UE de conformité est disponible à l'adresse internet suivante: <http://cert.bosch-carmultimedia.net>

Latvia

Ar šo Robert Bosch Car Multimedia GmbH deklarē, ka radioiekārta ICC6.5in atbilst Direktīvai 2014/53/ES.

Pilns ES atbilstības deklarācijas teksts ir pieejams šādā interneta vietnē: <http://cert.bosch-carmultimedia.net>

Malta

B'dan, Robert Bosch Car Multimedia GmbH, niddikjara li dan it-tip ta' tagħmir tar-radju ICC6.5in huwa konformi mad-Direttiva 2014/53/UE.

It-test kollu tad-dikjarazzjoni ta' konformità tal-UE huwa disponibbli f'dan l-indirizz tal-Internet li ġej: <http://cert.bosch-carmultimedia.net>

Netherlands

Hierbij verklaar ik, Robert Bosch Car Multimedia GmbH, dat het type radioapparatuur ICC6.5in conform is met Richtlijn 2014/53/EU.

De volledige tekst van de EU-conformiteitsverklaring kan worden geraadpleegd op het volgende internetadres: <http://cert.bosch-carmultimedia.net>

Poland

Robert Bosch Car Multimedia GmbH niniejszym oświadcza, że typ urządzenia radiowego ICC6.5in jest zgodny z dyrektywą 2014/53/EU.

Pełny tekst deklaracji zgodności UE jest dostępny pod następującym adresem internetowym: <http://cert.bosch-carmultimedia.net>

Portugal

O(a) abaixo assinado(a) Robert Bosch Car Multimedia GmbH declara que o presente tipo de equipamento de rádio ICC6.5in está em conformidade com a Diretiva 2014/53/EU.

O texto integral da declaração de conformidade está disponível no seguinte endereço de Internet: <http://cert.bosch-carmultimedia.net>

Romania

Prin prezenta, Robert Bosch Car Multimedia GmbH declară că tipul de echipamente radio ICC6.5in este în conformitate cu Directiva 2014/53/UE.

Textul integral al declarației UE de conformitate este disponibil la următoarea adresă internet: <http://cert.bosch-carmultimedia.net>

Sweden

Härmed försäkrar Robert Bosch Car Multimedia GmbH att denna typ av radioutrustning ICC6.5in överensstämmer med direktiv 2014/53/EU.

Den fullständiga texten till EU-försäkran om överensstämmelse finns på följande webbadress: <http://cert.bosch-carmultimedia.net>

Slovenia

Robert Bosch Car Multimedia GmbH potrjuje, da je tip radijske opreme ICC6.5in skladen z Direktivo 2014/53/EU.

Celotno besedilo izjave EU o skladnosti je na voljo na naslednjem spletnem naslovu: <http://cert.bosch-carmultimedia.net>

Slovakia

Robert Bosch Car Multimedia GmbH týmto vyhlasuje, že rádiové zariadenie typu ICC6.5in je v súlade so smernicou 2014/53/EÚ. Úplné EÚ vyhlásenie o zhode je k dispozícii na tejto internetovej adrese: <http://cert.bosch-carmultimedia.net>

Declaration of Conformity

Radio equipment TFT instrument cluster

For all Countries without EU

Technical information

BT operating frq. Range:

2402 – 2480 MHz

BT version: 4.2 (no BTLE)

BT output power: < 4 dBm

WLAN operating frq. Range:

2412 – 2462 MHz

WLAN standards:

IEEE 802.11 b/g/n

WLAN output power: < 20 dBm

Manufacturer and Address

Manufacturer:

Robert Bosch Car Multimedia GmbH

Address: Robert Bosch Str. 200,
31139 Hildesheim, GERMANY

Turkey

Robert Bosch Car Multimedia

GmbH, ICC6.5in tipi telsiz

sisteminin 2014/53/EU

nolu yönetmeliğe uygun olduğunu

beyan eder. AB Uygunluk

Beyanı'nın tam metni, aşağıdaki

internet adresinden görülebilir:

[http://cert.bosch-](http://cert.bosch-carmultimedia.net)

[carmultimedia.net](http://cert.bosch-carmultimedia.net)

Brazil

Este equipamento opera em caráter secundário, isto é, não tem direito a proteção contra interferência prejudicial, mesmo de estações do mesmo tipo, e não pode causar interferência a sistemas operando em caráter primário.

Canada

This device complies with Industry Canada's licence-exempt RSSs and part 15 of the FCC Rules. Operation is subject to the following two conditions:

- (1) this device may not cause interference, and
- (2) this device must accept any interference, including interference that may cause undesired operation of the device.

Changes or modifications not expressly approved by the party responsible for compliance could void the user's authority to operate the equipment.

Le présent appareil est conforme aux CNR d'Industrie Canada applicables aux appareils radio exempts de licence. L'exploitation est autorisée aux deux conditions suivantes : (1) l'appareil ne doit pas produire de brouillage, et (2) l'appareil doit accepter tout brouillage radioélectrique subi, même si le brouillage est susceptible d'en compromettre le fonctionnement.

Korea

적합성평가에 관한 고시
R-CMM-RBR-ICC65IN
상호 : Robert Bosch Car
Multimedia GmbH모델명 :
ICC6.5in
기자재명칭 : 특정소출력 무선기
기
(무선데이터통신시스템용 무선기
기)
제조사 및 제조국가 : Robert
Bosch Car Multimedia GmbH /
포르투갈
제조년월 : 제조년월로 표기
이 기기는 업무용 환경에서 사용
할 목적으로 적합성평가를 받은
기기로서 가정용 환경에
서 사용하는 경우 전파간섭의 우
려가 있습니
다.

Mexico

La operación de este equipo está sujeta a las siguientes dos condiciones:

- (1) es posible que este equipo o dispositivo no cause interferencia perjudicial y
- (2) este equipo o dispositivo debe aceptar cualquier interferencia, incluyendo la que pueda causar su operación no deseada.

Taiwan, Republic of

根據 NCC 低功率電波輻射性電機
管理辦法 規定: 第十二條
經型式認證合格之低功率射頻電
機, 非經許可, 公司、商號或使用
者均不得擅自變更頻率、加大功率
或變更原設計之特性及功能。
第十四條
低功率射頻電機之使用不得影響飛
航安全及干擾合法通信; 經發現有
干擾現象時, 應立即停用, 並改善
至無干擾時方得繼續使用。
前項合法通信,
指依電信法規定作業之無線電通
信。
低功率射頻電機須忍受合法通信或
工業、科學及醫療用電波輻射性電
機設備之干擾。

Thailand

เครื่องโทรคมนาคมและอุปกรณ์ นี้

มีความสอดคล้องตามข้อกำหนดของ กทช.

(This telecommunication equipments is in compliance with NTC requirements)

United States (USA)

This device complies with Industry Canada's licence-exempt RSSs and part 15 of the FCC Rules. Operation is subject to the following two conditions:

- (1) this device may not cause interference, and
- (2) this device must accept any interference, including interference that may cause undesired operation of the device.

Changes or modifications not expressly approved by the party responsible for compliance could void the user's authority to operate the equipment.

Le présent appareil est conforme aux CNR d'Industrie Canada applicables aux appareils radio exempts de licence. L'exploitation est autorisée aux deux conditions suivantes : (1) l'appareil ne doit pas produire de brouillage, et (2) l'appareil doit accepter tout brouillage radioélectrique subi, même si le brouillage est susceptible d'en compromettre le fonctionnement.

Declaration of Conformity

Radio equipment intelligent emergency call

Simplified EU Declaration of Conformity acc. Radio Equipment Directive 2014/53/EU after 12.06.2016 and during transition period



Technical information

Antenna internal:

Frequency Band: 880 MHz - 915 MHz

Radiated Power [TRP]: < 22 dBm

Not accessible by user:

Frequency Band:
1710 MHz - 1785 MHz

Radiated Power [TRP]: < 26 dBm

Frequency Band:
1920 MHz - 1980 MHz

Radiated Power [TRP]: < 22 dBm

Frequency Band:
880 MHz - 915 MHz

Radiated Power [TRP]: < 23 dBm

Manufacturer and Address

Manufacturer:

Robert Bosch Car Multimedia GmbH

Adress: Robert Bosch Str. 200,
31139 Hildesheim, GERMANY

Austria

Hiermit erklärt Robert Bosch Car Multimedia GmbH, dass der Funkanlagentyp TPM E-CALL EU der Richtlinie 2014/53/EU entspricht.

Der vollständige Text der EU-Konformitätserklärung ist unter der folgenden Internetadresse verfügbar: <http://cert.bosch-carmultimedia.net/>

Belgium

Le soussigné, Robert Bosch Car Multimedia GmbH, déclare que l'équipement radioélectrique du type TPM E-CALL EU est conforme à la directive 2014/53/UE.

Le texte complet de la déclaration UE de conformité est disponible à l'adresse internet suivante: <http://cert.bosch-carmultimedia.net>

Bulgaria

С настоящото Robert Bosch Car Multimedia GmbH декларира, че този тип радиосъоръжение TPM E-CALL EU е в съответствие с Директива 2014/53/ЕС.

Цялостният текст на ЕС декларацията за съответствие може да се намери на следния интернет адрес: <http://cert.bosch-carmultimedia.net/>

Cyprus

Με την παρούσα ο/η Robert Bosch Car Multimedia GmbH, δηλώνει ότι ο ραδιοεξοπλισμός TPM E-CALL EU πληροί την οδηγία 2014/53/ΕΕ. Το πλήρες κείμενο της δήλωσης συμμόρφωσης ΕΕ διατίθεται στην ακόλουθη ιστοσελίδα στο διαδίκτυο: <http://cert.bosch-carmultimedia.net/>

Czech Republic

Tímto Robert Bosch Car Multimedia GmbH prohlašuje, že typ rádiového zařízení TPM E-CALL EU je v souladu se směrnicí 2014/53/EU. Úplné znění EU prohlášení o shodě je k dispozici na této internetové adrese: <http://cert.bosch-carmultimedia.net>

Germany

Hiermit erklärt Robert Bosch Car Multimedia GmbH, dass der Funkanlagentyp TPM E-CALL EU der Richtlinie 2014/53/EU entspricht.

Der vollständige Text der EU-Konformitätserklärung ist unter der folgenden Internetadresse verfügbar: <http://cert.bosch-carmultimedia.net>

Denmark

Hermed erklærer Robert Bosch Car Multimedia GmbH, at radioudstyrstypen TPM E-CALL EU er i overensstemmelse med direktiv 2014/53/EU. EU-overensstemmelseserklæringens fulde tekst kan findes på følgende internetadresse: <http://cert.bosch-carmultimedia.net>

Estonia

Käesolevaga deklareerib Robert Bosch Car Multimedia GmbH, et käesolev raadioseadme tüüp TPM E-CALL EU vastab direktiivi 2014/53/EL nõuetele. ELi vastavusdeklaratsiooni täielik tekst on kättesaadav järgmisel internetiaadressil: <http://cert.bosch-carmultimedia.net>

Spain

Por la presente, Robert Bosch Car Multimedia GmbH declara que el tipo de equipo radioeléctrico TPM E-CALL EU es conforme con la Directiva 2014/53/UE.

El texto completo de la declaración UE de conformidad está disponible en la dirección Internet siguiente: <http://cert.bosch-carmultimedia.net>

Finland

Robert Bosch Car Multimedia GmbH vakuuttaa, että radiolaitetyyppi TPM E-CALL EU on direktiivin 2014/53/EU mukainen.

EU-vaatimustenmukaisuusvakuutukseen täysimittainen teksti on saatavilla seuraavassa internetosoitteessa: <http://cert.bosch-carmultimedia.net>

France

Le soussigné, Robert Bosch Car Multimedia GmbH, déclare que l'équipement radioélectrique du type TPM E-CALL EU est conforme à la directive 2014/53/UE.

Le texte complet de la déclaration UE de conformité est disponible à l'adresse internet suivante: <http://cert.bosch-carmultimedia.net>

United Kingdom

Hereby, Robert Bosch Car Multimedia GmbH declares that the radio equipment type TPM E-CALL EU is in compliance with Directive 2014/53/EU.

The full text of the EU declaration of conformity is available at the following internet address: <http://cert.bosch-carmultimedia.net>

Greece

Με την παρούσα ο/η Robert Bosch Car Multimedia GmbH, δηλώνει ότι ο ραδιοεξοπλισμός TPM E-CALL EU πληροί την οδηγία 2014/53/ΕΕ.

Το πλήρες κείμενο της δήλωσης συμμόρφωσης ΕΕ διατίθεται στην ακόλουθη ιστοσελίδα στο διαδίκτυο: <http://cert.bosch-carmultimedia.net>

Croatia

Robert Bosch Car Multimedia GmbH ovime izjavljuje da je radijska oprema tipa TPM E-CALL EU u skladu s Direktivom 2014/53/EU.

Cjeloviti tekst EU izjave o sukladnosti dostupan je na sljedećoj internetskoj adresi: <http://cert.bosch-carmultimedia.net>

Hungary

Robert Bosch Car Multimedia GmbH igazolja, hogy a TPM E-CALL EU típusú rádióberendezés megfelel a 2014/53/EU irányelvnek.

Az EU-megfelelőségi nyilatkozat teljes szövege elérhető a következő internetes címen: <http://cert.bosch-carmultimedia.net>

Ireland

Hereby, Robert Bosch Car Multimedia GmbH declares that the radio equipment type TPM E-CALL EU is in compliance with Directive 2014/53/EU.

The full text of the EU declaration of conformity is available at the following internet address: <http://cert.bosch-carmultimedia.net>

Italy

Il fabbricante, Robert Bosch Car Multimedia GmbH, dichiara che il tipo di apparecchiatura radio TPM E-CALL EU è conforme al direttiva 2014/53/UE.

Il testo completo della dichiarazione di conformità UE è disponibile al seguente indirizzo Internet: <http://cert.bosch-carmultimedia.net>

Lithuania

Aš, Robert Bosch Car Multimedia GmbH, patvirtinu, kad radijo įrenginių tipas TPM E-CALL EU atitinka Direktyvą 2014/53/ES. Visas ES atitikties deklaracijos tekstas prieinamas šiuo interneto adresu: <http://cert.bosch-carmultimedia.net>

Luxembourg

Le soussigné, Robert Bosch Car Multimedia GmbH, déclare que l'équipement radioélectrique du type TPM E-CALL EU est conforme à la directive 2014/53/UE.

Le texte complet de la déclaration UE de conformité est disponible à l'adresse internet suivante: <http://cert.bosch-carmultimedia.net>

Latvia

Ar šo Robert Bosch Car Multimedia GmbH deklarē, ka radioiekārta TPM E-CALL EU atbilst Direktīvai 2014/53/ES. Pilns ES atbilstības deklarācijas teksts ir pieejams šādā interneta vietnē: <http://cert.bosch-carmultimedia.net>

Malta

B'dan, Robert Bosch Car Multimedia GmbH, niddikjara li dan it-tip ta' tagħmir tar-radju TPM E-CALL EU huwa konformi mad-Direttiva

2014/53/UE.

It-test kollu tad-dikjarazzjoni ta' konformità tal-UE huwa disponibbli f'dan l-indirizz tal-Internet li ġej: <http://cert.bosch-carmultimedia.net>

Netherlands

Hierbij verklaar ik, Robert Bosch Car Multimedia GmbH, dat het type radioapparatuur TPM E-CALL EU conform is met Richtlijn 2014/53/EU. De volledige tekst van de EU-conformiteitsverklaring kan worden geraadpleegd op het volgende internetadres: <http://cert.bosch-carmultimedia.net>

Poland

Robert Bosch Car Multimedia GmbH niniejszym oświadcza, że typ urządzenia radiowego TPM E-CALL EU jest zgodny z dyrektywą 2014/53/UE. Pełny tekst deklaracji zgodności UE jest dostępny pod następującym adresem internetowym: <http://cert.bosch-carmultimedia.net>

Portugal

O(a) abaixo assinado(a) Robert Bosch Car Multimedia GmbH declara que o presente tipo de equipamento de rádio TPM E-CALL EU está em conformidade com a Diretiva 2014/53/UE.

O texto integral da declaração de conformidade está disponível no seguinte endereço de Internet: <http://cert.bosch-carmultimedia.net>

Romania

Prin prezenta, Robert Bosch Car Multimedia GmbH declară că tipul de echipamente radio TPM E-CALL EU este în conformitate cu Directiva 2014/53/UE.

Textul integral al declarației UE de conformitate este disponibil la următoarea adresă internet: <http://cert.bosch-carmultimedia.net>

Sweden

Härmed försäkrar Robert Bosch Car Multimedia GmbH att denna typ av radioutrustning TPM E-CALL EU överensstämmer med direktiv 2014/53/EU.

Den fullständiga texten till EU-försäkran om överensstämmelse finns på följande webbadress: <http://cert.bosch-carmultimedia.net>

Slovenia

Robert Bosch Car Multimedia GmbH potrjuje, da je tip radijske opreme TPM E-CALL EU skladen z Direktivo 2014/53/EU.

Celotno besedilo izjave EU o skladnosti je na voljo na naslednjem spletnem naslovu: <http://cert.bosch-carmultimedia.net>

Slovakia

Robert Bosch Car Multimedia GmbH týmto vyhlasuje, že rádiové zariadenie typu TPM E-CALL EU je v súlade so smernicou 2014/53/EÚ. Úplné EÚ vyhlásenie o zhode je k dispozícii na tejto internetovej adrese: <http://cert.bosch-carmultimedia.net>

Declaration of Conformity

Radio equipment anti-theft alarm (DWA)

Simplified EU Declaration of Conformity acc. Radio Equipment Directive 2014/53/EU after 12.06.2016 and during transition period



Technical information

Frequency Band:
433.05-434.79 MHz
Output Power: 10 mW e.r.p.

Manufacturer and Address

Manufacturer: Meta System S.p.A.
Address: Via Galimberti 5 42124
Reggio Emilia - Italy

Austria

Hiermit erklärt Meta System S.p.A., dass der Funkanlagentyp TXBMWMR der Richtlinie 2014/53/EU entspricht. Der vollständige Text der EU-Konformitätserklärung ist unter der folgenden Internetadresse verfügbar: <https://docs.metasystem.it/>

Belgium

Le soussigné, Meta System S.p.A., déclare que l'équipement radioélectrique du type TXBMWMR est conforme à la directive 2014/53/UE. Le texte complet de la déclaration UE de conformité est disponible à l'adresse internet suivante: <https://docs.metasystem.it/>

Bulgaria

С настоящото Meta System S.p.A. декларира, че този тип радиосъоръжение TXBMWMR е в съответствие с Директива 2014/53/ЕС. Цялостният текст на ЕС декларацията за съответствие може да се намери на следния интернет адрес: <https://docs.metasystem.it/>

Cyprus

Με την παρούσα ο/η Meta System S.p.A., δηλώνει ότι ο ραδιοεξοπλισμός TXBMWMR πληροί την οδηγία 2014/53/ΕΕ. Το πλήρες κείμενο της δήλωσης συμμόρφωσης ΕΕ διατίθεται στην ακόλουθη ιστοσελίδα στο διαδίκτυο: <https://docs.metasystem.it/>

Czech Republic

Tímto Meta System S.p.A. prohlašuje, že typ rádiového zařízení TXBMWMMR je v souladu se směrnicí 2014/53/EU. Úplné znění EU prohlášení o shodě je k dispozici na této internetové adrese:
<https://docs.metasystem.it/>

Germany

Hiermit erklärt Meta System S.p.A., dass der Funkanlagentyp TXBMWMMR der Richtlinie 2014/53/EU entspricht. Der vollständige Text der EU-Konformitätserklärung ist unter der folgenden Internetadresse verfügbar:
<https://docs.metasystem.it/>

Denmark

Hermed erklærer Meta System S.p.A., at radioudstyrstypen TXBMWMMR er i overensstemmelse med direktiv 2014/53/EU. EU-overensstemmelseserklæringens fulde tekst kan findes på følgende internetadresse:
<https://docs.metasystem.it/>

Estonia

Käesolevaga deklareerib Meta System S.p.A., et käesolev raadioseadme tüüp TXBMWMMR vastab direktiivi 2014/53/EL nõuetele. ELi vastavusdeklaratsiooni täielik tekst on kättesaadav järgmisel internetiaadressil: <https://docs.metasystem.it/>

Spain

Por la presente, Meta System S.p.A. declara que el tipo de equipo radioeléctrico TXBMWMMR es conforme con la Directiva 2014/53/UE. El texto completo de la declaración UE de conformidad está disponible en la dirección Internet siguiente: <https://docs.metasystem.it/>

Finland

Meta System S.p.A. vakuuttaa, että radiolaitetyyppi TXBMWMMR on direktiivin 2014/53/EU mukainen. EU-vaatimustenmukaisuusvakuutuksen täysimittainen teksti on saatavilla seuraavassa internetosoitteessa: <https://docs.metasystem.it/>

France

Le soussigné, Meta System S.p.A., déclare que l'équipement radioélectrique du type TXBMWMMR est conforme à la directive 2014/53/UE

Le texte complet de la déclaration UE de conformité est disponible à l'adresse internet suivante : <https://docs.metasystem.it/>

United Kingdom

Hereby, Meta System S.p.A. declares that the radio equipment type TXBMWMMR is in compliance with Directive 2014/53/EU. The full text of the EU declaration of conformity is available at the following internet address: <https://docs.metasystem.it/>

Greece

Με την παρούσα ο/η Meta System S.p.A., δηλώνει ότι ο ραδιοεξοπλισμός TXBMWMMR πληροί την οδηγία 2014/53/ΕΕ. Το πλήρες κείμενο της δήλωσης συμμόρφωσης ΕΕ διατίθεται στην ακόλουθη ιστοσελίδα στο διαδίκτυο: <https://docs.metasystem.it/>

Croatia

Meta System S.p.A. ovime izjavljuje da je radijska oprema tipa TXBMWMMR u skladu s Direktivom 2014/53/EU. Cjeloviti tekst EU izjave o sukladnosti dostupan je na sljedećoj internetskoj adresi: <https://docs.metasystem.it/>

Hungary

Meta System S.p.A. igazolja, hogy a TXBMWMMR típusú rádióberendezés megfelel a 2014/53/EU irányelvnek. Az EU-megfelelőségi nyilatkozat teljes szövege elérhető a következő internetes címen: <https://docs.metasystem.it/>

Ireland

Hereby, Meta System S.p.A. declares that the radio equipment type TXBMWMMR is in compliance with Directive 2014/53/EU. The full text of the EU declaration of conformity is available at the following internet address: <https://docs.metasystem.it/>

Italy

Il fabbricante, Meta System S.p.A., dichiara che il tipo di apparecchiatura radio TXBMWMMR è conforme alla direttiva 2014/53/UE. Il testo completo della dichiarazione di conformità UE è disponibile al seguente indirizzo Internet: <https://docs.metasystem.it/>

Lithuania

Aš, Meta System S.p.A., patvirtinu, kad radijo įrenginių tipas TXBMWMMR atitinka Direktyvą 2014/53/ES.

Visas ES atitikties deklaracijos tekstas prieinamas šiuo interneto adresu: <https://docs.metasystem.it/>

Luxembourg

Le soussigné, Meta System S.p.A., déclare que l'équipement radioélectrique du type TXBMWMMR est conforme à la directive 2014/53/UE.

Le texte complet de la déclaration UE de conformité est disponible à l'adresse internet suivante: <https://docs.metasystem.it/>

Latvia

Ar šo Meta System S.p.A. deklarē, ka radioiekārta TXBMWMMR atbilst Direktīvai 2014/53/ES.

Pilns ES atbilstības deklarācijas teksts ir pieejams šādā interneta vietnē: <https://docs.metasystem.it/>

Malta

B'dan, Meta System S.p.A., niddikjara li dan it-tip ta' tagħmir tar-radju TXBMWMMR huwa konformi mad-Direttiva 2014/53/UE.

It-test kollu tad-dikjarazzjoni ta' konformità tal-UE huwa disponibbli f'dan l-indirizz tal-Internet li ġej: <https://docs.metasystem.it/>

Netherlands

Hierbij verklaar ik, Meta System S.p.A., dat het type radioapparatuur TXBMWMMR conform is met Richtlijn 2014/53/EU.

De volledige tekst van de EU-conformiteitsverklaring kan worden geraadpleegd op het volgende internetadres: <https://docs.metasystem.it/>

Poland

Meta System S.p.A. niniejszym oświadcza, że typ urządzenia radiowego TXBMWMMR jest zgodny z dyrektywą 2014/53/UE. Pełny tekst deklaracji zgodności UE jest dostępny pod następującym adresem internetowym: <https://docs.metasystem.it/>

Portugal

O(a) abaixo assinado(a) Meta System S.p.A. declara que o presente tipo de equipamento de rádio TXBMWMMR está em conformidade com a Diretiva 2014/53/UE.

O texto integral da declaração de conformidade está disponível no seguinte endereço de Internet: <https://docs.metasystem.it/>

Romania

Prin prezenta, Meta System S.p.A. declară că tipul de echipamente radio TXBMWMR este în conformitate cu Directiva 2014/53/UE. Textul integral al declarației UE de conformitate este disponibil la următoarea adresă internet: <https://docs.metasystem.it/>

Sweden

Härmed försäkras Meta System S.p.A. att denna typ av radioutrustning TXBMWMR överensstämmer med direktiv 2014/53/EU. Den fullständiga texten till EU-försäkran om överensstämmelse finns på följande webbadress: <https://docs.metasystem.it/>

Slovenia

Meta System S.p.A. potrjuje, da je tip radijske opreme TXBMWMR skladen z Direktivo 2014/53/EU. Celotno besedilo izjave EU o skladnosti je na voljo na naslednjem spletnem naslovu: <https://docs.metasystem.it/>

Slovakia

Meta System S.p.A. týmto vyhlasuje, že rádiové zariadenie typu TXBMWMR je v súlade so smernicou 2014/53/EÚ. Úplné EÚ vyhlásenie o zhode je k dispozícii na tejto internetovej adrese: <https://docs.metasystem.it/>

312 INDEX

- A**
ABS
Autodiagnoză, 136
Indicatoare, 52
Tehnică în detaliu, 154
Accesorii
observații generale, 206
Actualitate, 6
Afișaj de service, 57
Afișajul turației, 24
Afișajul turației, 104
Afișajul vitezei, 24
Alimentare cu carburant, 145
Calitatea carburantului, 144
cu Keyless Ride, 146, 147
Ambreiaj
Date tehnice, 236
Reglarea jocului, 180
Reglarea manetei de ambreiaj, 123
Verificarea funcționării, 179
Verificarea jocului, 179
Amortizare
Element de reglaj, 18
Antrenare roată spate
Date tehnice, 236
Anvelope
Date tehnice, 238
efectuarea rodajului, 139
Presiuni de umflare, 239
Recomandare, 182
Verificarea adâncimii profilului anvelopei, 181, 182
Verificarea presiunii de umplere, 181
Apel de urgență
automat la căderi grave, 70
automat la căderi ușoare, 70
Indicații, 12
Limbă, 69
manual, 69
operare, 68
Aprindere
conectare, 62
deconectare, 63
ASC
Autodiagnoză, 137
Element de comandă, 21
Martorul de control și avertizare, 53
operare, 75
Tehnică în detaliu, 157
Asistent comutare
Deplasarea, 139
Tehnică în detaliu, 165
Treaptă nememorată, 56
Asistență la pornire externă, 196
- B**
Bagaj
Instrucțiuni de încărcare, 131
Bara de stare Informații
conducător
reglare, 102, 103
Baterie
Date tehnice, 240
demonstrarea, 200
Instrucțiuni de întreținere, 198
Încărcarea bateriei conectate la borne, 198
încărcarea bateriei deconectate de la borne, 199
Martor de control pentru tensiunea de alimentare a bordului, 41, 42
montare, 200
Bluetooth, 107
Asociere, 108

- Bujii
 - Date tehnice, 240
- C**
- Cadru
 - Date tehnice, 237
- Calculator de bord, 114
- Carburant
 - alimentare cu carburant, 145
 - alimentare cu Keyless Ride, 146, 147
 - Calitatea carburantului, 144
 - Date tehnice, 232, 233
- Cel mai bun tur dintotdeauna, 86
- Check-Control
 - Afișaj, 33
 - Casetă de dialog, 33
- Cheie, 62, 63
- Claxon, 21
- Comutare
 - Recomandare de comutare într-o treaptă superioară, 105
 - Semnal luminos de comutare, 140
- Comutator de oprire de urgență
 - Element de comandă, 22, 23
 - operare, 68
- Confirmări privind întreținerea, 250
- Control presiune anvelope RDC
 - Indicator, 47
- Controlul tracțiunii
 - ASC, 157
 - DTC, 157
- Corp de iluminare
 - Date tehnice, 241
 - Indicatorul de avertizare pentru defecte ale corpurilor de iluminare, 43
 - Înlocuirea corpului de iluminat cu LED, 196
- Cupluri, 231
- Cutie de viteze
 - Date tehnice, 236
- D**
- Date tehnice
 - Ambreiaj, 236
 - Antrenare roată spate, 236
 - Baterie, 240
 - Bujii, 240
 - Cadru, 237
 - Carburantul, 232, 233
 - Corpurile de iluminare, 241
 - Cutie de viteze, 236
 - Dimensiuni, 241
 - Frâne, 238
 - Greutăți, 242
 - Instalația de avertizare antifurt, 241
 - Motorul, 234, 235
 - Norme, 5
 - Observații generale, 5
 - Roți și anvelope, 238
 - Sistemul electric, 239
 - Trenul de rulare, 237
 - Ulei de motor, 233
 - Valori de deplasare, 243
- Deblocarea de urgență a capacului rezervorului, 149
- Dimensiuni
 - Date tehnice, 241

314 INDEX

- Display TFT, 24
 - Element de comandă, 21
 - operare, 100, 101, 102
 - Privire de ansamblu, 29, 30
 - Selectarea indicatorului, 97
- Dispozitiv de blocare a direcției asigurare, 62
- Dotare, 5
- DTC
 - Autodiagnoza, 137
 - Martorul de control și avertizare, 53
 - operare, 75
 - Tehnică în detaliu, 157
- DWA
 - Date tehnice, 241
- Dynamic Brake Control, 163
 - Tehnică în detaliu, 163
- Dynamic ESA
 - Element de comandă, 21
 - operare, 76
- F**
- Far
 - Raza de acțiune a luminilor, 122
 - Reglarea razei de acțiune a luminilor, 123
- Farurile adaptive, 167
 - Tehnică în detaliu, 167
- Fișă de diagnoză desprindere, 203
 - fixare, 203
 - Poziția pe autovehicul, 20
- Flash de comutare, 86
 - conectare/deconectare, 86
 - reglare, 86
- Frâne
 - ABS Pro în detaliu, 156
 - ABS Pro în funcție de modul de deplasare, 142
 - Date tehnice, 238
 - Observații privind siguranța, 141
 - Reglarea manetei de frână, 124
 - Verificarea funcționării, 174
- G**
- Greutăți
 - Date tehnice, 242
 - Tabelul de sarcini, 20
- I**
- Imobilizator
 - Cheie de rezervă, 67
- Indicații de avertizare, 45
 - ABS, 52
 - ASC, 53
 - ASC/DTC, 53
 - Autovehiculul meu, 111
 - Avertizare temperatură exterioară, 40
 - Defect al corpului de iluminare, 43
 - Instalație de avertizare antifurt, 44
 - Martori de avertizare privind disfuncționalitatea sistemului de transmisie, 45
 - RDC, 48
 - Reprezentare, 33
 - Rezervă de carburant, 56
 - Sistem de comandă a motorului, 46
 - Sistemul electronic al motorului, 46

Temperatura agentului de răcire, 44
 Tensiunea rețelei de bord, 41, 42
 Treaptă nememorată, 56
 Informații privind limitele de viteză
 activare sau dezactivare, 104
 Instalație de alarmă antifurt
 Indicație de avertizare, 44
 Martor de control, 24
 operare, 87
 Intervale de întreținere, 247

Î

Îmbinări filetate, 231
 Îngrijire
 Conservarea vopselei, 223
 Crom, 222
 Întreținere
 Plan de întreținere, 249

K

Keyless Ride
 Asigurarea dispozitivului de blocare a direcției, 64
 Bateria cheii cu telecomandă este descărcată sau cheia cu telecomandă a fost pierdută, 65
 Conectarea aprinderii, 64
 Deblocarea capacului rezervorului, 146, 147
 Deconectarea aprinderii, 65
 Indicație de avertizare, 40, 41

L

Lanț
 lubrifiere, 193
 Reglarea săgeții, 194
 Verificarea săgeții, 193
 Verificarea uzurii, 194
 Laptimer, 84
 Finalizarea înregistrării timpului, 85
 Începerea înregistrării timpului, 84
 reglare, 85
 Lămpi de avarie
 Element de comandă, 21
 operare, 73
 Lămpi de avertizare, 24
 Privire de ansamblu, 28
 Lămpi de control, 24
 Privire de ansamblu, 28
 Lichid de frână
 Rezervor față, 19
 Rezervor spate, 19
 Verificarea nivelului de umplere față, 177
 Verificarea nivelului de umplere spate, 178
 Lichid de răcire
 completare, 181
 Indicator nivel de umplere, 19
 Indicatorul de avertizare pentru supratemperatură, 44
 Verificarea nivelului de umplere, 180
 Lumina de parcare, 71
 Lumina de zi
 lumină de zi acționată manual, 72
 lumină de zi automată, 73

316 INDEX

Lumină

- Element de comandă, 21
- Farurile adaptive, 167
- Lumină de întâlnire, 70
- Lumină de poziție, 70
- lumină de zi acționată manual, 72
- lumină de zi automată, 73
- Lumini de ghidare, 71
- Operarea luminii de drum, 71
- Operarea luminii de parcare, 71
- Operarea semnalelor luminoase, 71
- Lumini de ghidare, 71

M

- Manetă de comandă
- Prezentare generală dreapta, 22, 23
- Prezentare generală stânga, 21
- Martor de avertizare disfuncționalitate sistem de transmisie, 45
- Mânere încălzite
- Element de comandă, 22, 23
- operare, 90
- Media
- operare, 117
- Meniu
- selectare, 100
- Mod de deplasare, 78
- Setarea modului de conducere PRO, 81
- Motocicletă
- ancorare, 149
- curățarea, 218
- îngrijirea, 218
- oprirea, 143

- Punerea în funcțiune, 224
- staționarea, 223

Motor, 45

- Date tehnice, 234, 235
- Indicatorul de avertizare pentru sistemul electronic al motorului, 46
- Martor de control pentru comanda motorului, 46
- Martori de avertizare privind disfuncționalitatea sistemului de transmisie, 45
- pornirea, 134

N

- Navigație
- operare, 114
- Număr de identificare autovehicul
- Poziția pe autovehicul, 19

O

- Observații privind siguranța pentru deplasare, 130
- pentru frânare, 141
- Oglinzi
- reglarea, 122
- Ora
- reglare, 106

P

- Pairing, 108
- Parcare, 143
- Plăcuță de fabricație
- Poziția pe autovehicul, 19
- Plăcuțe de frână
- efectuarea rodajului, 138
- verificare față, 175
- verificare spate, 176

- Pornire, 134
 - Element de comandă, 22, 23
 - Port de încărcare USB
 - Poziția pe autovehicul, 18
 - Portbagaj, 207
 - Pre-Ride-Check, 135
 - Prescurtări și simboluri, 4
 - Preselectarea modului de conducere, 79
 - configurarea, 79
 - Pretensiunea arcurilor
 - Element de reglaj, 19
 - reglarea, 124
 - Prezentări generale
 - Autovehiculul meu, 111
 - Comutatorul combinat din dreapta, 22, 23
 - comutatorul combinat din stânga, 21
 - Display-ul TFT, 29, 30
 - Martori de control și avertizare, 28
 - partea dreaptă a autovehiculului, 19
 - partea stângă a autovehiculului, 18
 - sub șa, 20
 - Tablou de bord, 24
 - Priză
 - Recomandări de utilizare, 206
 - Punct focal de operare comutare, 101
 - Pure Ride
 - Privire de ansamblu, 29
- R**
- RDC
 - Indicații de avertizare, 48
 - Tehnică în detaliu, 164
 - Reglare viteză operare, 82
 - Reglarea adâncimii Restricții, 130
 - Reglarea momentului de rotație a motorului, 159
 - Rezervă de carburant Autonomie, 105
 - Indicație de avertizare, 56
 - Rodaj, 138
 - Roți
 - Date tehnice, 238
 - Demontarea roții din față, 183
 - Demontarea roții din spate, 189
 - Modificarea mărimii, 183
 - Montarea roții din față, 185
 - Montarea roții din spate, 190
 - Verificarea jantelor, 182
- S**
- Semnalizatoare
 - Element de comandă, 21
 - operare, 74
 - Service, 246
 - Istoric lucrări de service, 246
 - Servicii de mobilitate, 247
 - Siguranțe
 - înlocuirea, 201
 - Poziția pe autovehicul, 20
 - Sistem electric
 - Date tehnice, 239
 - Suport pentru roata din spate montarea, 172
 - Suport pentru roata față montarea, 171

318 INDEX



- Ș**
Șa
 Blocare, 18
 demonțarea, 91
 montarea, 91
- T**
Tabel de defecțiuni, 228
Tablou de bord
 Privire de ansamblu, 24
 Senzor luminozitate
 ambientală, 24
Telecomandă
 Înlocuirea bateriei, 66
Telefon
 operare, 118
Temperatura mediului ambiant
 Afișaj, 40
 Avertizare temperatură
 exterioară, 40
Tensiunea rețelei de bord
 Martor de control, 41, 42
Topcase
 operare, 208
Tren de rulare
 Date tehnice, 237
Trusa de scule
 Poziția pe autovehicul, 20
- U**
Ulei de motor
 completare, 174
 Date tehnice, 233
 Jojă nivel de ulei, 18
 Orificiu de umplere, 18
 Verificarea nivelului de
 umplere, 172
- V**
Valori
 Afișaj, 33
 Valori de deplasare
 Date tehnice, 243
 Vedere de ansamblu indicații
 de avertizare, 35

În funcție de gama de dotări sau accesorii a autovehiculului dumneavoastră, dar și în funcție de execuția specifică țării, pot să existe diferențe față de imagini sau texte. De aici nu pot deriva niciun fel de pretenții. Datele despre dimensiuni, greutate, consumuri și performanțe trebuie înțelese cu toleranțele corespunzătoare. Ne rezervăm dreptul la modificări în construcție, dotare și accesorii. Dreptul la erori rezervat.

© 2020 Bayerische Motoren Werke Aktiengesellschaft
80788 München, Germania
Reproducerea, chiar și în extras, numai cu acordul scris al BMW Motorrad, Aftersales.
Instrucțiuni de utilizare originale, tipărit în Germania.

Date importante pentru oprirea de alimentare:

Carburantul

Calitatea recomandată a carburantului	 Premium fără plumb (maximum 15% etanol, E15)
	 95 ROZ/RON 90 AKI

-cu benzină normală, fără plumb ^{DS}	Normal fără plumb (comandat în funcție de țară) (maximum 15% etanol, E15) 91 ROZ/RON 87 AKI
---	---

Calitatea recomandată a carburantului	F 900 R A2 (0K31): consultați capitolul „Date tehnice”.
---------------------------------------	---

Capacitate rezervor	cca. 13 l
---------------------	-----------

Cantitatea de rezervă de combustibil	cca. 3,5 l
--------------------------------------	------------

Presiune de umflare a anvelopelor

Presiune de umflare a anvelopei din față	2,5 bar, la anvelope reci
--	---------------------------

Presiune de umflare a anvelopei din spate	2,9 bar, la anvelope reci
---	---------------------------

Mai multe informații cu privire la vehiculul dv.
găsiți la: bmw-motorrad.com

BMW recommends **ADVANTEC**
ORIGINAL BMW ENGINE OIL

Nr. comandă: 01 40 9 830 641
05.2020, Ediția a 2-a, 45

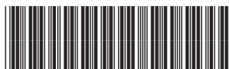

Huomioi seuraavat seikat käyttöohjeen lisäksi.

VAROITUS

Auton avaimessa on nappiparisto. Paristot tai nappiparistot voivat joutua nieluun ja johtaa kahden tunnin sisällä vakaviin tai hengenvaarallisiin vammoihin, esim. sisäisiin palovammoihin tai syöpymävammoihin. Tämä aiheuttaa loukkaantumis- ja hengenvaaran. Säilytä auton avainta ja paristoja lasten ulottumattomissa. Jos epäilet, että paristo tai nappiparisto on nieltä tai se on joutunut kehon sisälle, käänny välittömästi lääkärin puoleen.

HUOMAUTUS

Auton avaimen asetetut epäsoivat paristot voivat vaurioittaa auton avainta. Tämä aiheuttaa aineellisten vahinkojen vaaran. Vaihda tyhjän pariston tilalle vain jännitearvoltaan, kooltaan ja ominaisuuksiltaan vastaava paristo.

Oltre al libretto Uso e manutenzione, osservare quanto segue.

AVVERTENZA

La chiave della vettura contiene come batteria una batteria a bottone. Le batterie o le batterie a bottone possono essere ingerite ed entro due ore causare lesioni gravi o mortali, ad es. dovute a ustioni o corrosioni interne. Sussiste il pericolo di lesioni o conseguenze letali. Tenere la chiave della vettura e le batterie fuori dalla portata dei bambini. Nel dubbio che una batteria o una batteria a bottone sia stata ingerita o si trovi in una parte del corpo, chiedere immediatamente aiuto medico.

AVVISO

Batterie non adatte nella chiave della vettura possono danneggiare la chiave della vettura stessa. Sussiste il pericolo di danni materiali. Sostituire una batteria scarica soltanto con una batteria con la stessa tensione, la stessa dimensione e la stessa specifica.

Vær også oppmerksom på bruksanvisningen.

ADVARSEL

Batteriet i bilnøkkelen er en knappecelle. Batterier eller knappceller kan svelges og forårsake alvorlig personskade eller død innen to timer, f.eks. som følge av indre forbrenninger eller etseskader. Fare for personskader eller livsfare. Oppbevar bilnøkklene og batteriene utilgjengelig for barn. Hvis du mistenker at et batteri eller en knappecelle er svelget eller befinner seg i noen del av kroppen, må du ringe lege straks.

MERKNAD

Feil batterier i bilnøkkelen kan skade bilnøkkelen. Det er fare for materielle skader. Bytt ut utladet batteri kun med et batteri med samme spenning, størrelse og spesifikasjon.

Opórcz instrukcji obsługi przestrzegaj następujących zaleceń.

OSTRZEŻENIE

W kluczu do pojazdu znajduje się bateria guzikowa. Baterie zwykłe i guzikowe mogą zostać połknięte i w przeciągu dwóch godzin doprowadzić do ciężkich lub śmiertelnych obrażeń, np. w wyniku wewnętrznych oparzeń lub oparzeń chemicznych. Istnieje niebezpieczeństwo odniesienia obrażeń oraz zagrożenie dla życia. Klucz do pojazdu i baterie trzymać poza zasięgiem dzieci. W przypadku podejrzenia, że bateria zwykła lub guzikowa została połknięta lub znajduje się w innej części ciała, bezwzględnie udać się po pomoc medyczną.

WSKAZÓWKA

Niewłaściwa bateria może doprowadzić do uszkodzenia klucza do pojazdu. Istnieje niebezpieczeństwo strat materialnych. Rozładowaną baterię należy wymienić na baterię o takim samym napięciu, o tej samej wielkości i z taką samą specyfikacją.

Naast de handleiding ook het volgende in acht nemen.

WAARSCHUWING

De voertuigsluutel heeft een knoopcel als accu. Accu's of knoopcellen kunnen worden ingeslikt en binnen twee uur tot ernstige of dodelijke letsels leiden, bijv. door verbrandingen. Er bestaat kans op letsel of levensgevaar. Voertuigsluutels en accu's buiten het bereik van kinderen bewaren. Onmiddellijk medische hulp inroepen bij een vermoeden dat een accu of knoopcel werd ingeslikt of zich in een lichaamsdeel bevindt.

OPMERKING

Ongeschikte accu's in de voertuigsluutel kunnen de voertuigsluutel beschadigen. Er bestaat gevaar voor schade. De ontladen accu alleen door een accu met dezelfde spanning, dezelfde grootte en dezelfde specificaties vervangen.

Suplimentar față de manualul de utilizare, respectați următoarele.

⚠️ AVERTIZARE

Cheia autovehiculului conține o baterie sub forma unui element tip buton. Bateriile sau elementele tip buton pot fi înghițite și pot produce vătămări grave sau mortale în interval de două ore, de ex. prin provocarea de arsuri interne sau arsuri caustice. Există pericol de vătămare sau chiar pericol de moarte. Păstrați cheia autovehiculului și bateriile în locuri inaccesibile copiilor. Dacă aveți suspiciunea că o baterie sau un element tip buton a fost înghițit sau se află într-o parte a corpului, apelați imediat medicul.

⚠️ INDICAȚIE

Dacă în cheia autovehiculului se află baterii inadecvate, cheia autovehiculului poate suferi deteriorări. Există pericolul daunelor materiale. Înlocuiți bateria descărcată numai cu o baterie de aceeași tensiune, aceeași mărime și specificație identică.

Επιπρόσθετα στο εγχειρίδιο οδηγών προσέξτε τα παρακάτω.

⚠️ ΠΡΟΕΙΔΟΠΟΙΗΣΗ

To κλειδί οχήματος περιέχει μια κομβίοσχημη μπαταρία. Οι μπαταρίες ή οι κομβίοσχημες μπαταρίες υπάρχουν κίνδυνος να καταποθούν και εντός δύο ωρών να οδηγήσουν σε σοβαρούς ή θανάσιμους τραυματισμούς, π.χ. εξαιτίας εσωτερικών εγκαυμάτων ή χημικών εγκαυμάτων. Υπάρχει κίνδυνος τραυματισμού ή θανάτου. Φυλάτε το κλειδί οχήματος και τις μπαταρίες μακριά από παιδιά. Αν υπάρχει υποψία κατάποσης μιας κομβίοσχημης μπαταρίας ή μιας μπαταρίας ή ότι αυτή βρισκεται μέσα σε κάποιο μέρος του σώματος, αναζητήστε άμεσα ιατρική βοήθεια.

⚠️ Υπόδειξη

Ακατάλληλες μπαταρίες μέσα στο κλειδί οχήματος μπορούν να προκαλέσουν ζημιά στο κλειδί οχήματος. Υπάρχει κίνδυνος υλικών ζημιών. Αντικαθιστάτε την αποφορτισμένη μπαταρία μόνο με μια μπαταρία ίδιας τάσης, ίδιου μεγέθους και ίδιων προδιαγραφών.

Kromě návodu k obsluze věnujte pozornost následujícímu.

⚠️ VAROVÁNÍ

Klíč vozidla obsahuje knoflíkový článěk jako baterii. Baterie nebo knoflíkové články lze spolknout a během dvou hodin může dojít k těžkému nebo smrtelnému zranění, např. v důsledku vnitřních popálenin nebo poleptání. Hrozí nebezpečí poranění nebo smrtelného úrazu. Klíč vozidla a baterie uchovávejte mimo dosah dětí. Při podezření na spolknutí baterie nebo knoflíkového článku nebo na jejich přítomnost v těle ihned zavolejte lékařskou pomoc.

⚠️ UPOZORNĚNÍ

Nevhodné baterie v klíči vozidla mohou klíč vozidla poškodit. Hrozí nebezpečí hmotných škod. Vybítenou baterii vyměňte pouze za baterii se stejným napětím, stejnými rozměry a stejnou specifikací.

Para além do manual do condutor, respeitar o seguinte.

⚠️ ATENÇÃO

Como bateria, a chave do veículo contém uma pilha tipo botão. As baterias ou as pilhas tipo botão podem ser engolidas e, dentro de duas horas, causar ferimentos graves ou até a morte devido a, por ex., queimaduras químicas internas. Existe risco de lesão ou risco de vida. Guardar a chave do veículo fora do alcance das crianças. Se suspeitar que uma bateria ou pilha tipo botão tenha sido engolida ou se encontra numa parte do corpo, entrar imediatamente em contacto com a assistência médica.

⚠️ AVISO

Baterias inadequadas na chave do veículo podem danificar a chave do veículo. Existe perigo de danos materiais. Substituir a bateria descarregada por uma bateria com a mesma tensão, do mesmo tamanho e da mesma especificação.

Beakta även följande om instruktionsboken.

⚠️ VARNING

Fordonsnyckeln innehåller en knappcell som batteri. Batterier eller knappceller kan sväljas och leda till allvarliga eller dödliga skador inom två timmar, t.ex. genom inre brännskador eller frätskador. Risk för personskador eller livsfara. Förvara fordonsnyckeln och batterierna utom räckhåll för barn. Om du misstänker att någon person har svält ett batteri eller en knappcell eller att den finns i en kroppsdelen måste du omedelbart söka medicinsk hjälp.

⚠️ ANVISNING

Olämpliga batterier i fordonsnyckeln kan skada fordonsnyckeln. Risk för materiella skador. Ett urladdat batteri får bara bytas ut mot ett batteri med samma spänning, storlek och specifikation.

A kezelési útmutató mellett vegye figyelembe a következőket.

FIGYELMEZTETÉS

A járműkulcs egy gombellemmel működik. Az elemek, illetve a gombelemek lenyelhetők, és két órán belül súlyos vagy halálos sérüléseket okozhatnak, például belső gyulladások vagy felmaródások okozásával. Sérülésveszély vagy életveszély áll fenn. A járműkulcsot és az elemeket gyermekektől távol kell tartani. Egy elem, illetve egy gombelem lenyelésének gyanúja esetén, vagy ha az egy testrészebe kerülne, azonnal kérjen orvosi segítséget.

MEGJEGYZÉS

Csak megfelelő gombelemekkel használja a járműkulcsot, különben a járműkulcs károsodhat. Anyagi kár veszélye áll fenn. A lemerült elemet csak azonos feszültségű, azonos méretű és azonos jellemzőkkel rendelkező elemmel helyettesítse.

Vær opmærksom på følgende ud over instruktionsbogen.

ADVARSEL

Bilnøglen inderholder et knapbatteri som batteri. Batterier eller knapbatterier kan sluges og i løbet af to timer føre til alvorlige eller dødelige kvæstelser, f.eks. indre forbrændinger eller ætsninger. Der er risiko for kvæstelse eller livsfare. Bilnøgler og batterier skal opbevares utilgængeligt for børn. Hvis der er mistanke om, at et batteri eller et knapbatteri er blevet slugt eller befinder sig i en kropsdel, skal lægen kontaktes omgående.

BEMÆRK

Uegnede batterier i bilnøglen kan beskadige bilnøglen. Der er risiko for materiel skade. Det afladede batteri må kun udskiftes med et batteri med samme spænding, størrelse og specifikationer.

Poleg navodil za uporabo upoštevajte še naslednje.

OPOZORILO

Avtomobilski ključ ima gumbasto celico kot baterijo. V primeru, če pride do zaužitja baterije ali gumbaste celice, lahko to v dveh urah povzroči resne telesne poškodbe ali smrt, npr. zaradi notranjih kemičnih opeklin. Obstaja nevarnost telesnih poškodb ali smrtna nevarnost. Avtomobilski ključ in baterije hranite zunaj dosega otrok. Če obstaja sum, da je prišlo do zaužitja baterije ali gumbaste celice ali da je v katerem koli delu telesa, takoj pokličite zdravniško pomoč.

OPOMBA

Neprimerno baterije v avtomobilskem ključu ga lahko poškodujejo. Obstaja nevarnost materialne škode. Izpraznjeno baterijo lahko zamenjate samo z baterijo enake napetosti, enake velikosti in istih tehničnih specifikacij.

Okrem návod na obsluhu rešpektujte aj nasledujúce pokyny.

VAROVANIE

Kľúč od vozidla obsahuje gombiková batériu. Hrozí prehltnutie batérie alebo gombikových batérií a v priebehu dvoch hodín vznik vážnych alebo smrteľných poranení, napr. vnútorné popáleniny alebo poleptania. Hrozí nebezpečenstvo zranenia alebo ohrozenia života. Kľúč od vozidla a batérie uchovávajte mimo dosahu detí. Pri podozrení na prehltnutie batérie alebo gombikovej batérie alebo na ich prítomnosť v niektorej časti tela okamžite vyhľadajte lekársku pomoc.

UPOZORNENIE

Nevhodné batérie v kľúči od vozidla ho môžu poškodiť. Hrozí nebezpečenstvo večných škôd. Vybíť batériu nahraďte batériou s rovnakým napätím, rovnakou veľkosťou a rovnakou špecifikáciou.

Please note the following in addition to the information provided in the Owner's Handbook.

⚠ WARNING

The battery inside the vehicle key is a button cell. Batteries or button cells can be swallowed, causing serious or even fatal injuries within two hours, e.g. due to internal burns or cauterisations. There is a danger of injury or danger to life. Keep vehicle keys and batteries out of the reach of children. Seek medical assistance immediately if you suspect that a battery or button cell has been swallowed or has got into a part of the body.

⚠ NOTE

Using unsuitable batteries in a vehicle key can damage the vehicle key. There is a risk of material damage. Discharged batteries should only ever be replaced with batteries of the same voltage, same size and same specification.

Respecter les consignes suivantes en plus de la notice d'utilisation

⚠ AVERTISSEMENT

La clé du véhicule contient une pile bouton. Les batteries ou piles boutons peuvent être avalées et provoquer des blessures graves voire mortelles dans les deux heures, par exemple par des brûlures internes ou des brûlures chimiques. Risque de blessures ou danger de mort. Tenir la clé du véhicule et les batteries hors de la portée des enfants. En cas de suspicion d'ingestion d'une batterie ou d'une pile bouton ou d'introduction dans une partie du corps, contacter immédiatement un médecin.

⚠ REMARQUE

L'insertion de batteries non conformes dans la clé du véhicule peut endommager cette dernière. Risque de dommages matériels. Remplacer la batterie déchargée uniquement par une batterie de tension, de taille et de spécification identiques.

Zusätzlich zur Betriebsanleitung folgendes beachten.

⚠ WARNUNG

Der Fahrzeugschlüssel enthält als Batterie eine Knopfzelle. Batterien oder Knopfzellen können verschluckt werden und innerhalb von zwei Stunden zu schweren oder tödlichen Verletzungen führen, z. B. durch innere Verbrennungen oder Verätzungen. Es besteht Verletzungsgefahr oder Lebensgefahr. Fahrzeugschlüssel und Batterien außerhalb der Reichweite von Kindern aufbewahren. Bei Verdacht, dass eine Batterie oder Knopfzelle verschluckt wurde oder sich in einem Körperteil befindet, sofort medizinische Hilfe rufen.

⚠ HINWEIS

Ungeeignete Batterien im Fahrzeugschlüssel können den Fahrzeugschlüssel beschädigen. Es besteht die Gefahr von Sachschäden. Die entladene Batterie nur durch eine Batterie mit gleicher Spannung, gleicher Größe und gleicher Spezifikation ersetzen.

Observar lo siguiente adicionalmente al manual de instrucciones.

⚠ AVISO

La llave del vehículo contiene una pila de botón a modo de batería. Las pilas o las pilas de botón pueden ser ingeridas y, en el plazo de dos horas, causar lesiones graves o mortales como, p. ej., por quemaduras o abrasiones internas. Existe peligro de lesionarse o peligro de muerte. Mantener la llave del vehículo y las pilas fuera del alcance de los niños. Si sospecha que se ha ingerido una pila o una pila de botón, o que se encuentra en una parte del cuerpo, busque asistencia médica de inmediato.

⚠ INDICACIÓN

Las pilas no adecuadas para la llave del vehículo pueden dañar la misma. Existe peligro de daños materiales. La pila descargada únicamente debe ser sustituida por una pila con la misma tensión, el mismo tamaño y las mismas especificaciones.

© 2020 Bayerische Motoren Werke

Aktiengesellschaft

Munich, Germany

Not to be reproduced, wholly or in part, without written permission from BMW AG, Munich.

Order No.: 01 40 9 831 840

12.2020

Printed on environmentally friendly paper, bleached without chlorine, suitable for recycling.

