



**BMW  
MOTORRAD**

# **DRIFTSVEJLEDNING**

F 900 R



**MAKE LIFE A RIDE**

---

---

**Motorcykeldata**

Model

---

Motorcyklens identifikationsnummer

---

Farvenummer

---

Første indregistrering

---

Indregistreringsnummer for motorkøretøj

---

---

**Forhandlerdata**

Kontaktperson hos service

---

Fru/hr.

---

Telefonnummer

---

Forhandleradresse/telefon (firmastempel)

---

# VELKOMMEN HOS BMW

Det glæder os, at du har valgt en motorcykel fra BMW Motorrad, og vi byder dig hermed velkommen i kredsen af BMW førere. Gør dig fortrolig med dit nye motorkøretøj, så du kan bevæge dig sikkert i trafikken.

## **Om denne betjeningsvejledning**

Læs denne betjeningsvejledning, før du starter din nye BMW. Her finder du vigtige henvisninger om køretøjets betjening, som gør det muligt for dig at udnytte de tekniske fortrin ved din BMW fuldt ud.

Derudover får du informationer om service og pleje, der tjener til drifts- og trafiksikkerhed samt til at bevare dit motorkøretøjs værdi bedst muligt.

Skulle du en dag ønske at sælge din BMW, bedes du huske også at overdrage betjeningsvejledningen. Den er en vigtig bestanddel af din motorcykel.

God fornøjelse med din BMW samt god og sikker kørsel ønskes du af

BMW Motorrad.

---

## **01 GENERELLE HENVISNINGER**

Oversigt	4
Forkortelser og symboler	4
Udstyr	5
Tekniske data	5
Aktualitet	5
Yderligere informationskilder	6
Certifikater og standardtypegodkendelser	6
Datalager	6
Intelligent nødopkaldssystem	11

---

## **02 OVERSIGTER**

Helhedsbillede venstre	16
Helhedsbillede højre	17
Under sædet	18
Venstre kombikontakt	19
Højre kombikontakt	20
Højre kombikontakt	21
Instrumentkombination	22

---

## **03 VISNINGER**

Kontrol- og advarsel-lamper	26
TFT-display i visningen Pure Ride	27
TFT-display i visningen Menu	28
TFT-display i visningen Sport 1	29

TFT-display i visningen Sport 2	30
Kontrollamper	31

---

## **04 BETJENING**

Tændingsratlås	56
Tænding med Keyless Ride	57
Elektronisk startspærre EWS	60
Nødstopkontakt	61
Intelligent nødopkald	62
Lys	64
Kørelys	65
Katastrofeblink	66
Blinklys	67
Traktionskontrol (ASC/DTC)	68
Elektronisk affjedringsindstilling (D-ESA)	69
Køretilstand	71
Køretilstand PRO	73
Hastighedsregulering	74
Laptimer	76
Skiftelys	78
Tyverialarm (DWA)	79
Dæktrykskontrol (RDC)	81
Varmehåndtag	81
Sæde	82

---

## **05 TFT-DISPLAY**

Generelle henvisninger	86
Princip	87
Visning Pure Ride	94
Generelle indstillinger	95
Bluetooth	96

Mit motorkøretøj	100
Kørecomputer	103
Navigation	103
Medier	105
Telefon	106
Visning af softwareversion	107
Visning af licensinformationer	107

---

## 06 INDSTILLING 108

Spejl	110
Forlygte	110
Kobling	111
Bremse	111
Fjederforspænding	112
Dæmpning	113

---

## 07 KØRSEL 116

Sikkerhedsanvisninger	118
Regelmæssig kontrol	121
Start	121
Tilkøring	125
Gearskift	126
Skiftelys	127
Bremser	127
Parkering af motorcyklen	129
Tankning	130
Fastgørelse af motorcyklen ved transport	135

---

## 08 TEKNISKE DETALJER 136

Generelle henvisninger	138
Antiblokeringsystem (ABS)	138
Traktionskontrol (ASC/DTC)	141
Regulering af motorbremsemoment	142
Dynamic ESA	143
Køretilstand	144
Dynamic Brake Control	146
Dæktryksskontrol (RDC)	146
Koblingsassistent	148
Adaptivt kurvelys	149

---

## 09 SERVICE 150

Generelle henvisninger	152
Motorcyklens værktøj	152
Serviceværktøjssæt	153
Forhjulsløfter	153
Baghjulssander	154
Motorolie	154
Bremsesystem	156
Kobling	160
Kølervæske	161
Dæk	162
Fælge	163
Hjul	163
Kæde	173
Lyskilder	176
Starthjælp	176

Batteri	178	Motor	
Sikringer	181	F 900 R A2 (0K31)	210
Diagnosestikdåse	182	Kobling	211
		Gearkasse	211
<b>10 TILBEHØR</b>	<b>184</b>	Baghjulstræk	211
Generelle henvisninger	186	Ramme	212
Stikdåser	186	Chassis	212
Blød taske	187	Bremser	213
Topcase	188	Hjul og dæk	213
Navigationssystem	190	Elektrisk anlæg	214
		Tyverialarm	215
<b>11 PLEJE</b>	<b>196</b>	Mål	215
Plejemiddel	198	Vægt	216
Vask af motorcyklen	198	Køreværdier	217
Rengøring af sart køretøjsdele	199	<b>13 SERVICE</b>	<b>218</b>
Lakpleje	200	BMW Motorrad	
Konservering	201	Service	220
Driftsophør af motorcyklen	201	BMW Motorrad servicehistorik	220
Idrifttagning af motorcyklen	201	BMW Motorrad mobilitetsydelse	221
		Servicearbejde	221
<b>12 TEKNISKE DATA</b>	<b>202</b>	Serviceskema	223
Fejltabel	204	Servicebekræftelser	224
Forskrifter	206	Servicebekræftelser	238
Brændstof			
F 900 R (0K11)	207		
Brændstof			
F 900 R A2 (0K31)	208		
Motorolie	208		
Motor			
F 900 R (0K11)	209		

---

<b>TILLÆG</b>	<b>240</b>
<b>Overensstemmelse- serklæring for elek- tronisk startspærre</b>	<b>241</b>
<b>Certifikat for elektro- nisk startspærre</b>	<b>247</b>
<b>Overensstemmelse- serklæring for Key- less Ride</b>	<b>249</b>
<b>Certifikat for Key- less Ride</b>	<b>254</b>
<b>Overensstemmelse- serklæring for dæk- trykskontrol</b>	<b>258</b>
<b>Certifikat for dæk- trykskontrol</b>	<b>264</b>
<b>Overensstemmelse- serklæring for TFT- instrumentkombina- tion</b>	<b>265</b>
<b>Certifikat for TFT-in- strumentkombination</b>	<b>271</b>
<b>Overensstemmelse- serklæring for Intelli- gent nødopkald</b>	<b>274</b>
<b>Overensstemmelse- serklæring for tyveri- alarm</b>	<b>280</b>
<hr/> <b>STIKORDSREGISTER</b>	<hr/> <b>286</b>

# **GENERELLE HEN- VISNINGER**

**01**

---

<b>OVERSIGT</b>	<b>4</b>
<b>FORKORTELSER OG SYMBOLER</b>	<b>4</b>
<b>UDSTYR</b>	<b>5</b>
<b>TEKNISKE DATA</b>	<b>5</b>
<b>AKTUALITET</b>	<b>5</b>
<b>YDERLIGERE INFORMATIONSKILDER</b>	<b>6</b>
<b>CERTIFIKATER OG STANDARDTYPEGODKENDELSE</b>	<b>6</b>
<b>DATALAGER</b>	<b>6</b>
<b>INTELLIGENT NØDOPKALDSSYSTEM</b>	<b>11</b>



ABS	Antiblokeringsystem
D-ESA	Elektronisk affjedningsindstilling
DTC	Dynamisk traktionskontrol
DWA	Tyverialarm
EWS	Elektronisk startspærre
RDC	Dæktrykskontrol

---

## UDSTYR

Ved købet af din BMW Motorrad har du valgt en model med individuelt udstyr. Denne driftsvejledning beskriver det af BMW tilbudte ekstraudstyr (EU) og valgt ekstratilbehør (ET). Vi beder dig have forståelse for, at der også er beskrevet udstyrsvarianter, som du muligvis ikke har valgt. Landespecifikke afvigelser fra den viste model er ligeledes mulige.

Hvis din motorcykel har udstyr, der ikke er beskrevet, finder du en beskrivelse af det i en særskilt vejledning.

---

## TEKNISKE DATA

Alle mål-, vægt- og effektangivelser i betjeningsvejledningen vedrører DIN (Deutsches Institut für Normung e. V.) og overholder standardens toleranceforskrifter.

Tekniske data og specifikationer i denne betjeningsvejledning fungerer som holdpunkter. De køretøjsspecifikke data kan afvige herfra, f.eks. på grund af valgt ekstraudstyr, landespecifikke modeller eller landespecifikke målemetoder. Detaljerede værdier fremgår af godkendelsesdokumenterne, eller de kan oplyses hos din BMW Motorrad forhandler eller af et andet kvalificeret serviceværksted eller et fagværksted. Oplysningerne i køretøjspapirerne har altid fortrinsret over for oplysningerne i denne betjeningsvejledning.

---

## AKTUALITET

BMW motorcyklers høje sikkerheds- og kvalitetsniveau garanteres via en konstant videreudvikling inden for konstruktion, udstyr og tilbehør. På grund af dette kan der forekomme eventuelle afvigelser mellem denne betjeningsvejledning og din motorcykel. Ligeledes kan

## 6 GENERELLE HENVISNINGER

BMW Motorrad ikke udelukke fejl. Du bedes derfor have forståelse for, at der ikke kan uledes krav af oplysninger, illustrationer og beskrivelser.

---

### YDERLIGERE INFORMATIONSKILDER

#### **BMW Motorrad partner**

Spørgsmål besvares altid gerne af din BMW Motorrad partner.

#### **Internet**

Betjeningsvejledningen til din motorcykel, betjenings- og monteringsvejledninger til muligt tilbehør og generelle informationer om BMW Motorrad, f. eks. om teknik, er til rådighed på [www.bmw-motorrad.com/manuals](http://www.bmw-motorrad.com/manuals).

---

### CERTIFIKATER OG STAN- DARDTYPEGODKENDELSE

Certifikaterne til motorcyklen og de officielle godkendelser af muligt tilbehør er tilgængelige på [bmw-motorrad.com/certification](http://bmw-motorrad.com/certification).

---

### DATALAGER

#### **Generelt**

Der er monteret elektroniske styreenheder på motorcyklen. Elektroniske styreenheder behandler data, som de f. eks. modtager fra køretøjssensorer eller selv genererer, eller som udveksles indbyrdes. Nogle styreenheder er nødvendige, for at motorcyklen kan fungere sikkert, eller fordi de understøtter ved kørsel, f. eks. førerassistancesystemer. Derudover muliggør styreenheder komfort- eller infotainmentfunktioner. Det er muligt at få informationer om lagrede eller udvekslede data hos køretøjets producent, f. eks. via en separat brochure.

#### **Personrelation**

Hvert køretøj er mærket med et entydigt identifikationsnummer. Landeafhængigt kan køretøjets ejer findes ved hjælp af køretøjets identifikationsnummer, dets indregistreringsnummer og de pågældende myndigheder. Derudover er der andre muligheder for at relatere data registreret i køretøjet til føreren eller køretøjets ejer, f. eks. via den benyttede ConnectedDrive konto.

### **Databeskyttelsesrettigheder**

Køretøjsbrugere har i henhold til gældende databeskyttelsesret visse rettigheder over for køretøjets producent eller over for virksomheder, der indsamler eller behandler personlige data. Køretøjsbrugere har et gratis og omfattende oplysningskrav over for instanser, der lagrer personlige data om køretøjsbrugeren.

Disse instanser kan være:

- Køretøjets producent
- Kvalificerede serviceværksteder
- Fagværksteder
- Serviceudbydere

Køretøjsbrugere kan kræve oplysning om, hvilke personlige data der er lagret, hvilke formål data benyttes til, og hvor de stammer fra. For at få denne oplysning kræves en ejer- eller anvendelsesdokumentation. Oplysningskravet omfatter også informationer vedrørende data, der er overført til andre virksomheder eller instanser. Køretøjsproducentens hjemmeside indeholder de relevante databeskyttelses henvisninger. I disse databeskyttelses henvisninger er der informationer om ret til sletning eller berigtigelse af data. Producenten

af køretøjet oplyser også sine kontaktdata og databeskyttelsesrådgiverens kontaktdata på internettet.

Køretøjsejeren kan evt. mod betaling få udlæst de lagrede data i motorcyklen hos en BMW Motorrad forhandler eller en anden kvalificeret servicepartner eller et fagværksted. Udlæsningen af køretøjsdata sker via den lovbestemte stikdåse til On-Board-Diagnose (OBD) i køretøjet.

### **Lovmæssige krav til offentliggørelse af data**

Producenten af køretøjet er inden for rammerne af den gældende lovgivning forpligtet til at stille sine lagrede data til rådighed for myndighederne. Denne levering af data i det nødvendige omfang sker i enkelte tilfælde, f.eks. for at bidrage til opklaringen af en strafbar handling.

Statslige instanser er inden for rammerne af den gældende lovgivning bemyndigede til i enkelte tilfælde selv at udlæse data fra køretøjet.

## 8 GENERELLE HENVISNINGER

### Driftsdata i køretøjet

Styreenheder behandler data til drift af køretøjet.

Hertil hører f.eks.:

- Statusmeddelelser fra motorcyklen og dens enkelte komponenter, f.eks. hjulenes omdrejningstal, hjulomkredshastighed, bevægelsesforsinkelse
- Omgivelsestilstande, f.eks. temperatur

De behandlede data behandles kun i selve køretøjet og er som regel flygtige. Data lagres ikke ud over driftstiden.

Elektroniske komponenter, f.eks. styreenheder, indeholder dele til lagring af tekniske informationer. Der kan ske en midlertidig eller permanent lagring af informationer om køretøjstilstand, komponentbelastning, hændelser eller fejl.

Disse informationer dokumenterer generelt tilstanden på en komponent, et modul, et system eller i omgivelserne, f. eks.:

- Driftstilstande på systemkomponenter, f. eks. fyldstande, dæktryk
- Fejlfunktioner og defekter i vigtige systemkomponenter, f.eks. lys og bremses

- Køretøjets reaktioner i specielle køresituationer, f.eks. aktivering af systemer til kørestabilitetsregulering
- Informationer om køretøjsskadelige hændelser

Disse data er nødvendige for at kunne realisere styreenhedsfunktionerne. Derudover tjener de til identifikation og afhjælpning af fejlfunktioner samt optimering af køretøjsfunktioner udført af køretøjets producent. En stor del af disse data er flygtige og behandles kun i selve køretøjet. Kun en lille del af data gemmes årsagsrelateret i hændelses- eller fejlhukommelser.

Når der gøres brug af serviceydelser, f.eks. reparationer, serviceprocesser, garantitilfælde og kvalitetssikringsforanstaltninger, kan disse tekniske informationer udlæses fra køretøjet sammen med køretøjets identifikationsnummer.

Informationerne kan udlæses af en BMW Motorrad forhandler eller et andet kvalificeret serviceværksted eller et fagværksted. Ved udlæsningen benyttes den lovbestemte stikdåse til On-Board-Diagnose (OBD) i køretøjet.

Data indsamles, behandles og anvendes af de enkelte instanser i servicenetværket. Data dokumenterer tekniske tilstande i køretøjet og er en hjælp ved fejlfinding, overholdelse af garantiforpligtelser og ved kvalitetsforbedring. Derudover har producenten produktobservationspligter i henhold til produktansvarsløven. For at kunne opfylde disse pligter har køretøjsproducenten brug for tekniske data fra køretøjet. Data fra køretøjet kan også bruges til at kontrollere kundens garantikrav. Fejl- og hændeshukommelsen i køretøjet kan i forbindelse med reparations- eller servicearbejde nulstilles hos en BMW Motorrad forhandler eller et andet serviceværksted eller et fagværksted.

### **Dataindtastning og dataoverførsel i motorcyklen**

#### **Generelt**

Afhængigt af udstyr kan komfortindstillinger og individuelle tilpasninger i motorcyklen lagres og til enhver tid ændres eller nulstilles. Hertil hører f.eks.:

- Indstillinger af vindskærmspositionen
- Affjedringsindstillinger

Data kan evt. indlæses i motorcyklens entertainment- og kommunikationssystem, f. eks. via en smartphone.

Hertil hører, afhængigt af det pågældende udstyr:

- Multimediedata, som f.eks. musik til afspilning
- Adressebogsdata til anvendelse i forbindelse med et kommunikationssystem eller et integreret navigationssystem
- Indtastede navigationsmål
- Data om anvendelse af internettjenester. Disse data kan lagres lokalt i motorcyklen, eller de findes på en enhed, som er forbundet med motorcyklen, f. eks. smartphone, USB-stik, MP3-afspiller. Hvis disse data lagres i motorcyklen, kan de til enhver tid slettes.

En overførsel af disse data til tredjepart sker udelukkende efter personligt ønske i forbindelse med anvendelsen af online-tjenester. Dette er afhængigt af de valgte indstillinger ved anvendelsen af tjenesterne.

### **Integration af mobile terminaler**

## 10 GENERELLE HENVISNINGER

Afhængigt af udstyr kan man via motorcyklens betjeningselementer styre mobile terminaler, f.eks. smartphones, der er forbundet med motorcyklen. Herunder kan den mobile terminals billede og lyd udlæses via multimediesystemet. Samtidig overføres bestemte informationer til den mobile terminal. Afhængigt af typen af integration omfatter dette f.eks. positionsdata og andre generelle køretøjsinformationer. Dette muliggør en optimal udnyttelse af udvalgte apps, f.eks. navigation eller musikafspilning. Typen af den øvrige databehandling bestemmes af udbyderen af den anvendte app. Omfanget af de mulige indstillinger afhænger af den pågældende app og af den mobile terminals styresystem.

### Tjenester

#### Generelt

Har motorcyklen en kommunikationsnetforbindelse, er det med denne muligt at udveksle data mellem motorcyklen og andre systemer. Kommunikationsnetforbindelsen muliggøres via en sende- og modtageenhed på motorcyklen eller via personlige mobile terminaler, f. eks. smartphones. Via

denne kommunikationsnetforbindelse kan man benytte såkaldte online-funktioner. Hertil hører online-tjenester og apps, der stilles til rådighed af køretøjsproducenten eller af andre udbydere.

#### Køretøjsproducentens tjenester

Ved online-tjenester udbudt af køretøjsproducenten beskrives de pågældende funktioner på egnet sted, f. eks. producentens driftsvejledning eller hjemmeside. Her gives også de relevante databeskyttelsesretlige informationer. Til udførelsen af online-tjenester kan der anvendes personlige data. Dataudvekslingen sker via en sikker forbindelse, f.eks. med hertil beregnede IT-systemer hos køretøjsproducenten. En indsamling, behandling og anvendelse af personlige data, der er mere vidtgående end tilvejebringelsen af tjenester, sker udelukkende på basis af en juridisk tilladelse, en kontraktlig aftale eller på grundlag af et samtykke. Det er også muligt at få aktiveret eller deaktiveret hele dataforbindelsen. Undtaget herfra er lovbestemte funktioner.

#### Tjenester fra andre udbydere

Ved anvendelse af online-tjenester fra andre udbydere er disse tjenester omfattet af den pågældende udbyders ansvar og databeskyttelses- og anvendelsesbetingelser. Producenten af køretøjet har ingen indflydelse på det indhold, der udveksles i denne forbindelse. Informationer om art, omfang og formål med indsamling og anvendelse af personlige data i forbindelse med tredjeparts tjenester kan indhentes hos den pågældende tjenesteudbyder.

---

## **INTELLIGENT NØDOPKALDS-SYSTEM**

–med intelligent nødopkald<sup>EU</sup>

### **Princip**

Det intelligente nødopkaldssystem muliggør manuelle eller automatiske nødopkald, f.eks. ved ulykker. Nødopkaldene modtages af en nødcentral, der er bemyndiget af køretøjsproducenten. Informationer om drift af det intelligente nødopkaldssystem og dets funktioner, se "Intelligent nødopkald".

### **Retligt grundlag**

Behandlingen af personlige data via det intelligente nødopkaldssystem er i overensstemmelse med følgende forskrifter:

- Beskyttelse af personlige data: Europaparlamentets og Rådets direktiv 95/46/EF.
- Beskyttelse af personlige data: Europaparlamentets og Rådets direktiv 2002/58/EF.

Det retlige grundlag for det intelligente nødopkaldssystems aktivering og funktion er den indgåede ConnectedRide aftale for denne funktion samt de relevante love, forordninger og direktiver fra Europaparlamentet og Det Europæiske Råd. De pågældende forordninger og direktiver regulerer beskyttelsen af fysiske personer ved behandlingen af personlige data.

Behandlingen af personlige data ved hjælp af det intelligente nødopkaldssystem er i overensstemmelse med de europæiske direktiver til beskyttelse af personlige data. Det intelligente nødopkaldssystem behandler kun personlige data med samtykke fra køretøjsejeren.

## 12 GENERELLE HENVISNINGER

Det intelligente nødopkaldssystem og andre tjenester med ekstra nytteværdi må kun behandle personlige data på grundlag af et udtrykkeligt samtykke fra den person, der er berørt af databehandlingen, f. eks. køretøjsejeren.

### **SIM-kort**

Det intelligente nødopkaldssystem anvender mobilkommunikation via det SIM-kort, der er installeret i motorkøretøjet. SIM-kortet er permanent installeret i mobilnettet for hurtigt at kunne oprette forbindelse. I tilfælde af en nødsituation sendes dataene til køretøjsproducenten.

### **Forbedring af kvaliteten**

De data, der overføres ved et nødopkald, benyttes også af køretøjsproducenten til at forbedre produkt- og servicekvaliteten.

### **Positionsbestemmelse**

Motorkøretøjets position kan kun bestemmes af mobilnettets udbyder på basis af mobilnettet. Det er ikke muligt for netværksoperatøren at foretage en sammenkædning af køretøjets identifikationsnummer og det installerede SIM-korts telefonnummer. En sammenkædning

af køretøjets identifikationsnummer og det installerede SIM-korts telefonnummer kan kun foretages af køretøjsproducenten.

### **Nødopkaldenes logdata**

Nødopkaldenes logdata gemmes i et datalager tilhørende køretøjet. De ældste logdata slettes regelmæssigt. Logdata omfatter f.eks. informationer om, hvornår og hvor et nødopkald er foretaget. I undtagelsestilfælde kan logdata udlæses fra køretøjets hukommelse. Udlæsning af logdata sker som regel kun med retskendelse og er kun mulig, når de pågældende enheder tilsluttes direkte på motorkøretøjet.

### **Automatisk nødopkald**

Systemet er udformet, så der ved en tilstrækkeligt alvorlig ulykke, som registreres af sensorer i motorcyklen, automatisk udløses et nødopkald.

### **Sendte informationer**

Ved et nødopkald via det intelligente nødopkaldssystem sendes de samme informationer til den bemyndigede nødcentral, som det lovbestemte nødopkaldssystem eCall ville

sende til det offentlige redningskoordinationscenter. Derudover sender det intelligente nødopkaldssystem følgende ekstra informationer til en af køretøjsproducenten bemyndiget nødcentral, og om nødvendigt sendes informationerne videre til det offentlige redningskoordinationscenter:

- Ulykkedata, f.eks. den af køretøjssensorerne registrerede kollisionsretning, for at lette redningstjenestens indsatsplanlægning.
- Kontaktdata, som f.eks. det installerede SIM-korts telefonnummer og førerens telefonnummer, hvis det er tilgængeligt, for efter behov at muliggøre en hurtig kontakt til de implicerede i ulykken.

### **Datalagring**

Data til et udløst nødopkald lagres i motorkøretøjet. Disse data indeholder informationer om nødopkaldet, f.eks. sted og tid for nødopkaldet.

Lydoptagelserne fra nødopkaldssamtalen lagres hos nødcentralen.

Kundens lydoptagelser lagres i 24 timer, hvis der er detaljer i nødopkaldet, som skal analyseres. Derefter slettes lydoptagelserne. Nødcentralmedarbejde-

rens lydoptagelser lagres i 24 timer af hensyn til kvalitetssikringen.

### **Oplysning vedrørende personlige data**

De data, der er behandlet i forbindelse med det intelligente nødopkald, behandles udelukkende for at kunne udføre nødopkaldet. Producenten af motorkøretøjet giver inden for rammerne af den lovbestemte pligt oplysning om de af producenten behandlede data, som evt. stadig er lagret.

**OVERSIGTER**

**02**

---

<b>HELHEDSBILLEDE VENSTRE</b>	<b>16</b>
<b>HELHEDSBILLEDE HØJRE</b>	<b>17</b>
<b>UNDER SÆDET</b>	<b>18</b>
<b>VENSTRE KOMBIKONTAKT</b>	<b>19</b>
<b>HØJRE KOMBIKONTAKT</b>	<b>20</b>
<b>HØJRE KOMBIKONTAKT</b>	<b>21</b>
<b>INSTRUMENTKOMBINATION</b>	<b>22</b>

# 16 OVERSIGTER

## HELHEDSBILLEDE VENSTRE



- 1 Stikdåse (→ 186)
- 2 Sædelås (→ 82)
- 3 Justering af dæmpningen (→ 113)
- 4 Oliepåfyldningsåbning og oliemålepind (→ 154)

---

**HELHEDSBILLEDE HØJRE**

- 1 Indstilling af fjederfor-spænding (→ 112)
- 2 Bremsevæskebeholder bag (→ 159)
- 3 Bremsevæskebeholder foran (→ 158)
- 4 Motorcyklens identifikationsnummer, typeskilt (på kronrøret)
- 5 Kølervæske-niveauindikator (bag sidebeklædningen) (→ 161)

# 18 OVERSIGTER

## UNDER SÆDET

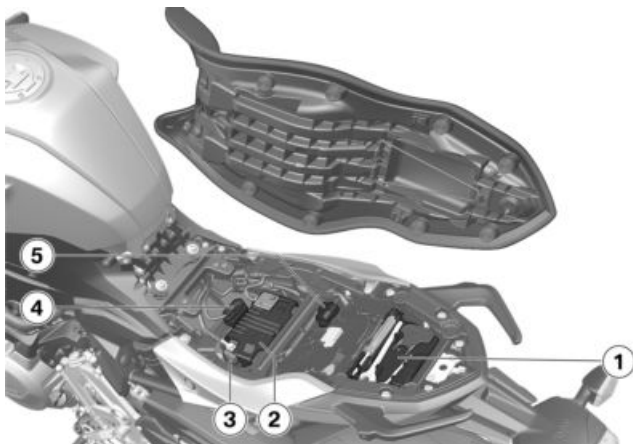

- 1 Motorcyklens værktøj  
(☞ 152)
- 2 Batteri (☞ 178)
- 3 Hovedsikring (☞ 181)
- 4 Diagnosestikdåse  
(☞ 182)
- 5 Sikringer (☞ 181)

## VENSTRE KOMBIKONTAKT

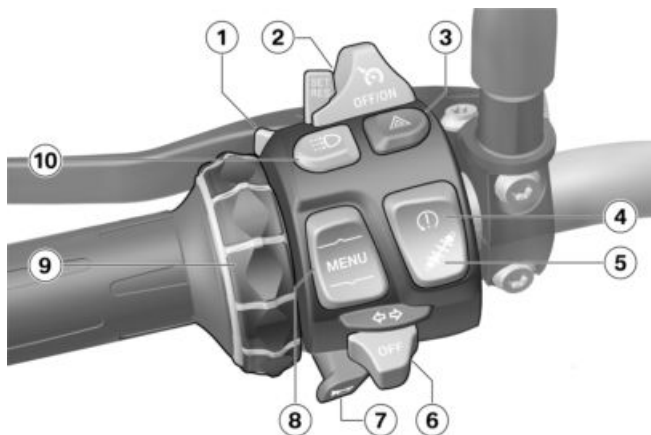

- 1 Fjernlys og overhalingslys (→ 64)
- 2 Hastighedsregulering (→ 75)
- 3 Katastrofeblink (→ 66)
- 4 ASC/DTC (→ 68)
- 5 Dynamic ESA (→ 69)
- 6 Blinklys (→ 67)
- 7 Horn
- 8 Vippekontakt MENU (→ 87)
- 9 Multi-Controller  
Betjeningslementer (→ 87)
- 10 Manuelt kørelæs (→ 65)

## 20 OVERSIGTER

### HØJRE KOMBIKONTAKT

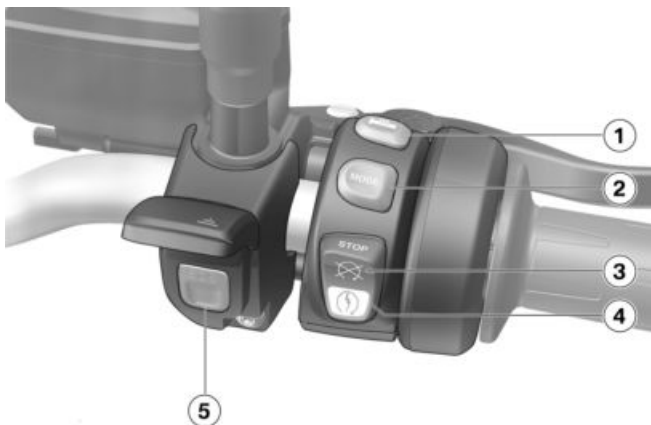

–med intelligent nødopkald<sup>EU</sup>

- 1 Betjening af varmhåndtag  
( 81)
- 2 Valg af køretilstand  
( 72)
- 3 Nødstopkontakt ( 61)
- 4 Startknap ( 121)
- 5 SOS-knap  
Intelligent nødopkald  
( 62)

## HØJRE KOMBIKONTAKT



–uden intelligent nødopkald<sup>EU</sup>

- 1 Betjening af varmhåndtag (→ 81)
- 2 Valg af køretilstand (→ 72)
- 3 Nødstopkontakt (→ 61)
- 4 Startknap (→ 121)

## 22 OVERSIGTER

### INSTRUMENTKOMBINATION

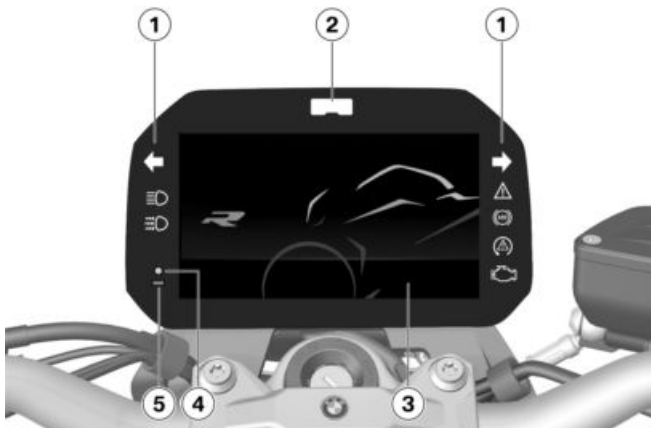

- 1 Kontrol- og advarselsslamper (→ 26)
- 2 Skiftelys
- 3 TFT-display (→ 27)  
(→ 28)
- 4 DWA-lysdiode (→ 79)  
–med Keyless Ride<sup>EU</sup>  
Kontrollampe for fjernbetjeningsnøgle (→ 58)
- 5 Fotodiode (til lysstyrketilpasning af instrumentbelysningen)



**VISNINGER**

**03**

---

<b>KONTROL- OG ADVARSELSLAMPER</b>	<b>26</b>
<b>TFT-DISPLAY I VISNINGEN PURE RIDE</b>	<b>27</b>
<b>TFT-DISPLAY I VISNINGEN MENU</b>	<b>28</b>
<b>TFT-DISPLAY I VISNINGEN SPORT 1</b>	<b>29</b>
<b>TFT-DISPLAY I VISNINGEN SPORT 2</b>	<b>30</b>
<b>KONTROLLAMPER</b>	<b>31</b>

## 26 VISNINGER

### KONTROL- OG ADVARSELSSLAMPER

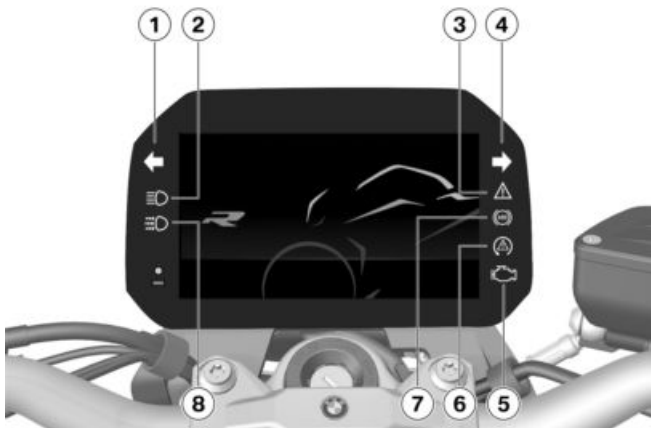

- 1 Venstre blinklys (→ 67)
- 2 Fjernlys (→ 64)
- 3 Generel advarselsslampe (→ 31)
- 4 Højre blinklys (→ 67)
- 5 Advarselsslampe fejlfunktion motor (→ 42)
- 6 ASC/DTC (→ 48)
- 7 ABS (→ 48)
- 8 Manuelt kørellys (→ 65)

## TFT-DISPLAY I VISNINGEN PURE RIDE

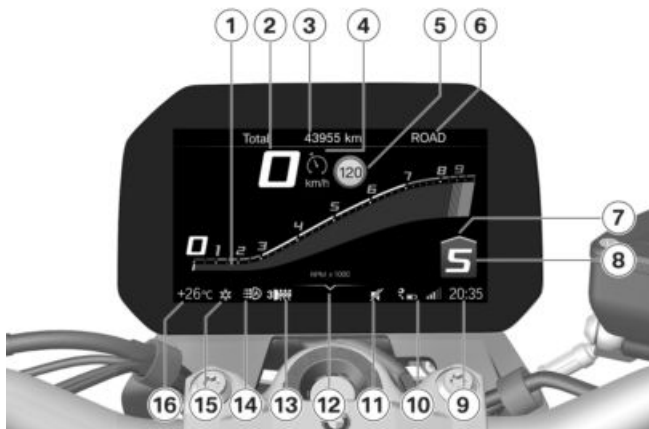

- |  |                                      |
|--|--------------------------------------|
| <b>1</b> Omdrejningstæller (☞ 94)                            | <b>13</b> Varmehåndtag trin (☞ 81)   |
| <b>2</b> Hastighedsvisning                                   | <b>14</b> Automatisk køreløys (☞ 66) |
| <b>3</b> Statuslinje førerinformation (☞ 92)                 | <b>15</b> Udetemperaturvarsel (☞ 37) |
| <b>4</b> Hastighedsregulering (☞ 75)                         | <b>16</b> Udetemperatur              |
| <b>5</b> Speed Limit Info (☞ 93)                             |                                      |
| <b>6</b> Køretilstand (☞ 71)                                 |                                      |
| <b>7</b> Anbefaling om skift til højere gear (☞ 95)          |                                      |
| <b>8</b> Gearvisning, i neutralstilling vises "N" (frigear). |                                      |
| <b>9</b> Ur (☞ 95)   |                                      |
| <b>10</b> Forbindelsesstatus (☞ 97)                          |                                      |
| <b>11</b> Lyd fra (☞ 95)                                     |                                      |
| <b>12</b> Betjeningshjælp                                    |                                      |

## 28 VISNINGER

### TFT-DISPLAY I VISNINGEN MENU

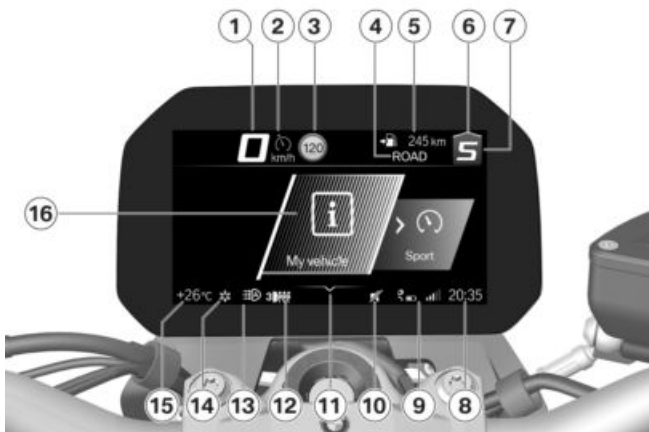

- |  |  |
|--|--|
| <b>1</b> Hastighedsvisning                                   | <b>13</b> Automatisk køreløys<br>(☰☑ 66) |
| <b>2</b> Hastighedsregulering<br>(☰☑ 75)                     | <b>14</b> Udetemperaturvarsel<br>(☰☑ 37) |
| <b>3</b> Speed Limit Info (☰☑ 93)                            | <b>15</b> Udetemperatur                  |
| <b>4</b> Køretilstand (☰☑ 71)                                | <b>16</b> Menuområde                     |
| <b>5</b> Statuslinje førerinformation<br>(☰☑ 92)             |  |
| <b>6</b> Anbefaling om skift til højere gear (☰☑ 95)         |  |
| <b>7</b> Gearvisning, i neutralstilling vises "N" (frigear). |  |
| <b>8</b> Ur (☰☑ 95)  |  |
| <b>9</b> Forbindelsesstatus (☰☑ 97)                          |  |
| <b>10</b> Lyd fra (☰☑ 95)                                    |  |
| <b>11</b> Betjeningshjælp                                    |  |
| <b>12</b> Varmehåndtag trin<br>(☰☑ 81)                       |  |

## TFT-DISPLAY I VISNINGEN SPORT 1

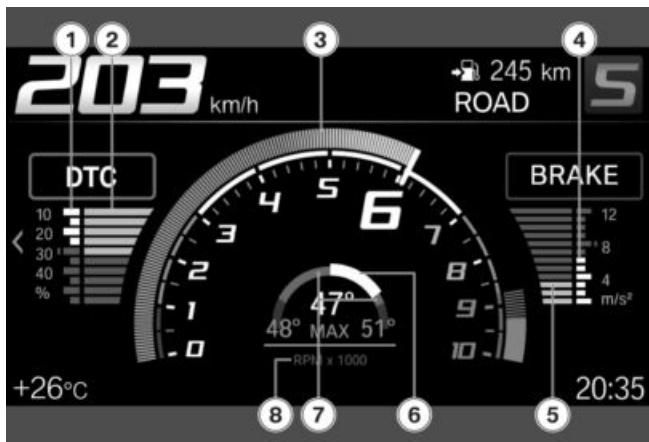

–med køremodi Pro<sup>EU</sup>

- 1 Maksimal DTC-momentreduktion
- 2 Aktuel DTC-momentreduktion
- 3 Omdrejningstæller
- 4 Maksimal nedbrensning
- 5 Aktuel nedbrensning
- 6 Aktuel skråstilling
- 7 Maksimal skråstilling
- 8 Enhed for visning af omdrejningstal: 1000 omdrejninger pr. minut

## 30 VISNINGER

### TFT-DISPLAY I VISNINGEN SPORT 2



–med køremodi Pro<sup>EU</sup>

- 1 Maksimal DTC-momentreduktion
- 2 Aktuel DTC-momentreduktion
- 3 Omdrejningstæller
- 4 Forskellen mellem sidste rundetid og referencetiden eller forskellen mellem den aktuelle rundetid og referencetiden
- 5 Referencetid: Den hurtigste af de aktuelt gemte runder eller den hurtigste gemte runde
- 6 Aktuel rundetid (→ 76)

- 7 Enhed for visning af omdrejningstal: 1000 omdrejninger pr. minut
- 8 Betjeningshjælp

## KONTROLLAMPER

### Gengivelse

Advarsler vises via den pågældende advarselslampe. Advarsler vises ved hjælp af den generelle advarselslampe i forbindelse med en dialog på TFT-displayet. Afhængigt af advarslens uopsættelighed lyser den generelle advarselslampe gult eller rødt.

 Den generelle advarselslampe vises i overensstemmelse med den mest påtrængende advarsel. En oversigt over de mulige advarsler finder du på de følgende sider.

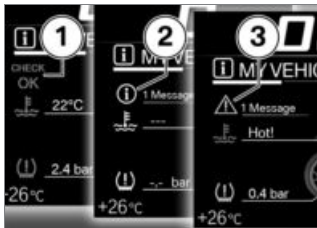

### Check-Control-visning

Meddelelserne på displayet vises på forskellige måder. Alt efter prioritet benyttes forskellige farver og tegn:

- Grøn CHECK OK **1**: Ingen meddelelse, værdier optimale.
- Hvid cirkel med lille "i" **2**: Information.
- Gul advarselstrekant **3**: Advarselsmeddelelse, værdi ikke optimal.
- Rød advarselstrekant **3**: Advarselsmeddelelse, værdi kritisk

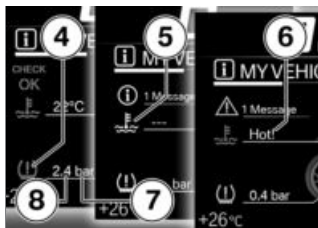

### Værdivisning

Symbolerne **4** er forskellige mht. visning. Alt efter vurdering benyttes forskellige farver. I stedet for numeriske værdier **8** med enheder **7** vises også tekster **6**:

### Symbolets farve

- Grøn: (OK) Aktuel værdi er optimal.
- Blå: (Cold!) Aktuel temperatur er for lav.
- Gul: (Low! / High!) Aktuel værdi er for lav eller for høj.
- Rød: (Hot! / High!) Aktuel temperatur eller værdi er for høj.

## 32 VISNINGER

–Hvid: (---) Der foreligger ingen gyldig værdi. I stedet for værdien vises der streger **5**.

 En vurdering af de enkelte værdier er til dels først mulig fra en bestemt køretid eller hastighed. Kan en måleværdi endnu ikke vises på grund af ikke-opfyldte målebetingelser, vises i stedet streger som pladsholdere. Så længe der ikke foreligger en gyldig måleværdi, sker der heller ingen vurdering i form af et farvet symbol.

–Vises symbolet **2** aktivt, kan man bekræfte ved at vippe multicontrolleren mod venstre.

–Check-control-meddelelser vedhæftes dynamisk på siderne i menuen *My vehicle* som ekstra faneblade ( 89). Så længe fejlen foreligger, kan meddelelsen hentes frem igen.

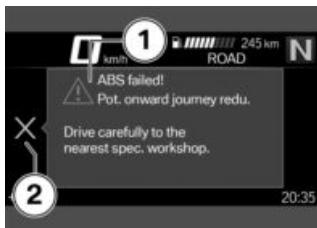























### Check-control-dialog





















Meddelelser udlæses som check-control-dialog **1**.



















–Foreligger der flere check-control-meddelelser med samme prioritet, skifter meddelelserne i samme rækkefølge som deres forekomst, indtil de bekræftes.

## Øversigt over advarselsvisninger















Kontrol- og advarselslamper	Displaytekst	Betydning
	 vises.	Udetemperaturvarsel (➡ 37)
 lyser gult.	 Remote key not in range.	Fjernbetjeningsnøgle uden for modtageområdet (➡ 37)
 lyser gult.	 Remote key battery at 50%.	Udskiftning af fjernbetjeningsnøglens batteri (➡ 38)
	 Remote key battery weak.	(➡ 38)
 lyser gult.	 vises gult.	Spænding i ledningsnet for lav (➡ 38)
	 Vehicle voltage low.	(➡ 38)
 lyser rødt.	 vises rødt.	Spænding i ledningsnet kritisk (➡ 38)
	 Vehicle voltage critical!	(➡ 38)
 lyser rødt.	 vises rødt.	Ladespænding kritisk (➡ 39)
	 Vehicle voltage critical!	
 lyser gult.	 Den defekte lyskilde vises.	Defekt lyskilde (➡ 39)
 blinker gult.	 Den defekte lyskilde vises.	
	 Alarm system batt. capacity weak.	DWA-batteri svagt (➡ 40)
 lyser gult.	 Alarm system battery empty.	DWA-batteri tomt (➡ 41)

## 34 VISNINGER

Kontrol- og advarselslamper	Displaytekst	Betydning
 lyser rødt.	 Coolant temperature too high!	Kølevæsketemperatur for høj (☞ 41)
 lyser.	 Engine!	Fejlfunktion motor (☞ 42)
 blinker rødt.		Alvorlig fejl-funktion motor (☞ 42)
 blinker.		
 lyser gult.	 No communication with engine control.	Motorstyring deaktiveret (☞ 42)
 lyser gult.	 Fault in the engine control.	Motor i nøddrift (☞ 42)
 blinker rødt.	 Serious fault in the engine control!	Alvorlig fejl i motorstyringen (☞ 43)
 lyser gult.	 vises gult.	Dæktryk i grænseområdet for den tilladte tolerance (☞ 44)
	 Tyre pressure does not match setpoint	
 blinker rødt.	 vises rødt.	Dæktryk uden for den tilladte tolerance (☞ 45)
	 Tyre pressure does not match setpoint	
	 Tyre press. control. Loss of pressure.	
	 "----"	Overføringsfejl (☞ 45)

Kontrol- og advarselsslamper	Displaytekst	Betydning
 lyser gult.	 "----"	Sensor defekt eller systemfejl (→ 46)
 lyser gult.	 RDC sensor battery weak.	Dæktrykssensorens batteri svagt (→ 46)
	 Drop sensor faulty.	Styrtssensor defekt (→ 47)
	 Emergency call failure.	Nødopkaldsfunktion begrænset tilgængelig (→ 47)
	 Side stand monitoring faulty.	Sidestøtteovervågning defekt (→ 47)
 blinker.		ABS-egendiagnose ikke afsluttet (→ 47)
 lyser.	 Limited ABS availability!	ABS-fejl (→ 47)
 lyser.	 ABS failure!	ABS faldet ud (→ 48)
 lyser.	 ABS Pro failure!	ABS Pro deaktiveret (→ 48)
 blinker hurtigt.		ASC/DTC-indgreb (→ 48)
 blinker langsomt.		ASC/DTC-egendiagnose ikke afsluttet (→ 49)
 lyser.	 Off!	ASC/DTC slået fra (→ 49)

## 36 VISNINGER

Kontrol- og advarselslamper	Displaytekst	Betydning
	 Traction control deactivated.	ASC/DTC slået fra (→ 49)
 lyser.	 Traction control limited!	ASC/DTC begrænset tilgængelig (→ 49)
 lyser.	 Traction control failure!	ASC/DTC-fejl (→ 50)
 lyser gult.	 Spring strut adjustment faulty!	D-ESA-fejl (→ 50)
	 Brændstofreserve nået. Kør til tankstation snart	Brændstofreserve nået (→ 51)
	 blinker.	Gear ikke indlært (→ 51)
 blinker grønt.		Katastrofeblink tændt (→ 51)
 blinker grønt.		
	 vises hvidt.	Tid til service (→ 52)
	Service due!	
 lyser gult.	 vises gult.	Servicetidspunkt overskredet (→ 52)
	Service overdue!	

## Udetemperatur

Udetemperaturen vises i TFT-displayets statuslinje. Når motorcyklen står stille, kan motorvarmen forfalske målingen af udetemperaturen. Hvis motorvarmens indflydelse bliver for stor, vises der midlertidigt streger i stedet for værdien.



Kommer udetemperaturen under følgende grænseværdi, er der fare for isglat føre.

	Grænseværdi for udetemperaturen
	ca. 3 °C

Ved første underskridelse af denne temperatur blinker udetemperaturvisningen samt et iskrystalsymbol i TFT-displayets statuslinje.

## Udetemperaturvarsel



vises.

Mulig årsag:

Den udetemperatur, der er målt ved motorcyklen, er under 3 °C.



## ADVARSEL

**Fare for isslag også over 3 °C**

Ulykkesfare

- Ved lav udetemperatur må der forventes glat føre på broer og i skyggede kørebaner.

- Kør forudseende.

## Fjernbetjeningsnøgle uden for modtageområdet

–med Keyless Ride<sup>EU</sup>



lyser gult.



Remote key not in range. Not possible to switch on ignition again.

Mulig årsag:

Kommunikationen mellem fjernbetjeningsnøgle og motor-elektronik er fejlbehæftet.

- Kontrollér batteriet i fjernbetjeningsnøglen. –med Keyless Ride<sup>EU</sup>
- Udskiftning af fjernbetjeningsnøglens batteri (☞ 60).
- Benyt reservenøglen til den videre kørsel. –med Keyless Ride<sup>EU</sup>
- Fjernbetjeningsnøglens batteri er afladet eller tab af fjernbetjeningsnøglen (☞ 59).

## 38 VISNINGER

- Skulle check-control-dialogen komme frem under kørsel, skal du bevare roen. Kørslen kan fortsættes, og motoren stoppes ikke.
- Få den defekte fjernbetjeningsnøgle udskiftet af en BMW Motorrad forhandler.

### Udskiftning af fjernbetjeningsnøglens batteri –med Keyless Ride<sup>EU</sup>

 lyser gult.

 Remote key battery at 50%. No functional impairment.

 Remote key battery weak. Limited central locking function. Change battery.

Mulig årsag:

- Fjernbetjeningsnøglens batteri har ikke længere den fulde kapacitet. Fjernbetjeningsnøglens funktion kan nu kun garanteres i et begrænset tidsrum.
- Udskiftning af fjernbetjeningsnøglens batteri (→ 60).

### Spænding i ledningsnet for lav

 lyser gult.

 vises gult.

 Vehicle voltage low. Switch off unnecessary consumers.

Spændingen i ledningsnettet er for lav. Ved viderekørsel vil motorcyklens elektronik aflade batteriet.

Mulig årsag:

Forbrugere med højt strømforbrug, f. eks. varmeveste i drift, for mange forbrugere i drift samtidigt, eller defekt batteri.

- Slå unødvendige forbrugere fra, eller afbryd dem fra ledningsnettet.
- Hvis fejlen stadig forekommer, eller forekommer uden tilsluttede forbrugere, skal du hurtigst muligt få et fagværksted til at rette fejlen, helst en BMW Motorrad forhandler.

### Spænding i ledningsnet kritisk

 lyser rødt.

 vises rødt.

 Vehicle voltage critical! Consumers were switched off. Check battery condition.

**ADVARSEL****Udfald af køretøjssystemer**

Ulykkesfare

- Kør ikke videre.

Spændingen i ledningsnettet er kritisk. Ved viderekørsel vil motorcyklens elektronik aflade batteriet.

Mulig årsag:

Forbrugere med højt strømforbrug, f. eks. varmeveste i drift, for mange forbrugere i drift samtidigt, eller defekt batteri.

- Slå unødvendige forbrugere fra, eller afbryd dem fra ledningsnettet.
- Hvis fejlen stadig forekommer, eller forekommer uden tilsluttede forbrugere, skal du hurtigst muligt få et fagværksted til at rette fejlen, helst en BMW Motorrad forhandler.

**Ladespænding kritisk**

lyser rødt.



vises rødt.



Vehicle voltage critical! Battery is not being charged. Check battery status.

**ADVARSEL****Udfald af køretøjssystemer**

Ulykkesfare

- Kør ikke videre.

Batteriet oplades ikke. Ved viderekørsel vil motorcyklens elektronik aflade batteriet.

Mulig årsag:

Generator hhv. generatorordrev defekt, batteri defekt eller sikring sprunget.

- Få fejlen afhjulpet hurtigst muligt af et fagværksted, helst af en BMW Motorrad forhandler.

**Defekt lyskilde**

lyser gult.



Den defekte lyskilde vises:



High beam faulty!



Front left turn indicator faulty! hhv. Front right turn indicator faulty!



Low-beam headlight faulty!





Front side light faulty!

## 40 VISNINGER

–med kørellys<sup>EU</sup>

 Daytime riding light faulty!◀

 Tail light faulty!

 Brake light faulty!

 Rear left turn indicator faulty! hhv. Rear right turn indicator faulty!

 Number plate light faulty!

–Have it checked by a specialist workshop.

 blinker gult.

 Den defekte lyskilde vises:

 Active headlight faulty. Have it checked by a specialist workshop.

### ADVARSEL

**Motorkøretøj overses i vejtrafikken på grund af svigtende lyskilder på motorkøretøjet**

Sikkerhedsrisiko

- Udskift defekte lyskilder hurtigst muligt, og medbring helst altid egnede reserve-lyskilder.

Mulig årsag:

Lyskilde defekt.

- Foretag en visuel inspektion, og find de defekte lyskilder.
- Få alle LED-lyskilder udskiftet, og kontakt i den forbindelse et fagværksted, helst en BMW Motorrad forhandler.

### **DWA-batteri svagt**

–med tyverialarm (DWA)<sup>EU</sup>

 Alarm system batt. capacity weak. No restrictions. Make an appointment at a specialist workshop.

 Denne fejlmeddelelse vises kortvarigt og kun i tilknytning til Pre-Ride-Check.

Mulig årsag:

Tyverialarmens batteri har ikke mere sin fulde kapacitet. Tyverialarmens funktion kan kun garanteres i et begrænset tidsrum, når køretøjsbatteriet er afbrudt.

- Kontakt et fagværksted, helst en BMW Motorrad forhandler.

### DWA-batteri tomt

–med tyverialarm (DWA)<sup>EU</sup>



lyser gult.



Alarm system battery empty. No independent alarm. Make an appointment at a specialist workshop.



Denne fejlmeddelelse vises kortvarigt og kun i tilknytning til Pre-Ride-Check.

Mulig årsag:

Tyverialarmens batteri er afladet. Tyverialarmens funktion er ikke længere garanteret, når køretøjsbatteriet er afbrudt.

- Kontakt et fagværksted, helst en BMW Motorrad forhandler.

### Køler væsketemperatur for høj



lyser rødt.



Coolant temperature too high! Check coolant level. Continue

driving in part. load to cool down.



**OBS**

### Kørsel med overophedet motor

Motorskade

- Vær altid opmærksom på nedenstående foranstaltninger.

Mulig årsag:

Køler væskestanden er for lav.

- Kontrol af køler væskestand (→ 161).

Ved for lav køler væskestand:

- Påfyldning af køler væske (→ 162).

Mulig årsag:

Køler væsketemperaturen er for høj.

- Kør så vidt muligt i dellastområdet for at afkøle motoren.
- Stands motoren, hvis du holder i kø, men lad tændingen være slået til, så kølerblæseren kan køre.
- Hvis køler væsketemperaturen ofte er for høj, skal du få fejlen afhjulpet hurtigst muligt af et fagværksted, helst af en BMW Motorrad forhandler.

## 42 VISNINGER

### Fejlfunktion motor



lyser.



Engine! Have it checked by a specialist workshop.

Mulig årsag:

Motorstyreenheden har diagnosticeret en fejl, der påvirker emissionen af forurenende stoffer og/eller reducerer ydelser.

- Få fejlen afhjulpet af et fagværksted, helst af en BMW Motorrad forhandler.  
» Man kan køre videre, emissionen af forurenende stoffer ligger over de nominelle værdier.

### Alvorlig fejlfunktion motor



blinker rødt.



blinker.

Mulig årsag:

Motorstyreenheden har diagnosticeret en fejl, der kan medføre beskadigelse af udstødningssystemet.

- Få fejlen afhjulpet hurtigst muligt af et fagværksted, helst af en BMW Motorrad forhandler.  
» Man kan køre videre, men det frarådes.

### Motorstyring deaktiveret



lyser gult.



No communication with engine control. Multiple sys. affected. Ride carefully to the next specialist workshop.

### Motor i nøddrift



lyser gult.



Fault in the engine control. Onward journey possible Ride carefully to next specialist workshop.



### ADVARSEL

**Usædvanlige køreegenskaber ved nøddrift af motoren**  
Ulykkesfare

- Undgå kraftige accelerationer og overhalingsmanøvrer.

Mulig årsag:

Motorstyreenheden har diagnosticeret en fejl. I undtagelsestilfælde går motoren i stå og kan ikke længere startes. Ellers kører motoren i nøddrift.

- Det er muligt at køre videre, men motoreffekten kan være reduceret.

- Få fejlen afhjulpet hurtigst muligt af et fagværksted, helst af en BMW Motorrad forhandler.

### Alvorlig fejl i motorstyringen



blinker rødt.



Serious fault in the engine control! Riding at mod. speed pos. Damage possible. Have checked by workshop.



### ADVARSEL

#### Beskadigelse af motoren ved nøddrift

Ulykkesfare

- Kør langsomt, undgå kraftige accelerationer og overhalingsmanøvrer.
- Få så vidt muligt motorkøretøjet afhentet, og få fejl afhjulpet af et fagværksted, helst af en BMW Motorrad partner.

Mulig årsag:

Motorstyreenheden har diagnosticeret en fejl, der kan føre til alvorlige følgeføj. Motoren er i nøddrift.

- Undgå så vidt muligt høje belastnings- og omdrejningstalsområder.
- Få fejlen afhjulpet hurtigst muligt af et fagværksted, helst

af en BMW Motorrad forhandler.

» Man kan køre videre, men det frarådes.

### Dæktryk

– med dæktryksskontrol (RDC)<sup>EU</sup>

Til visning af dæktryk findes der ud over menufeltet MY VEHICLE og check-control-mededelelserne også feltet TYRE PRESSURE:





Værdierne til venstre vedrører forhjulet, mens værdierne til højre refererer til baghjulet. Via faktisk og nominelt dæktryk vises trykdifferencen. Umiddelbart efter at tændingen er slået til, vises der kun streger. Overføringen af dæktrykværdier begynder først, efter at følgende minimumshastigheder er overskredet første gang:

## 44 VISNINGER

	RDC-sensor er ikke aktiv
min 30 km/h (Først efter overskridelse af min. hastigheden sender RDC-sensoren et signal til motorcyklen.)	
	Dæktrykkene vises temperaturkompenseret på TFT-displayet og refererer altid til følgende dæklufttemperatur:
20 °C	

 Hvis dæksymbolet desuden vises gult eller rødt, er der tale om en advarsel. Trykdifferencen fremhæves ved hjælp af et udråbstegn med samme farve.

 Ligger den pågældende værdi i grænseområdet for den tilladte tolerance, lyser den generelle advarselsslampe desuden gult.

 Ligger det bestemte dæktryk uden for den tilladte tolerance, blinker den generelle advarselsslampe rødt.

Se mere udførlige informationer om BMW Motorrad RDC i kapitlet "Tekniske detaljer" (▣▣▣▣ 146).

### Dæktryk i grænseområdet for den tilladte tolerance

–med dæktrykskontrol (RDC)<sup>EU</sup>

 lyser gult.

 vises gult.

 Tyre pressure does not match setpoint  
Check tyre pressure.

Mulig årsag:

Det målte dæktryk ligger i grænseområdet for den tilladte tolerance.

- Korrigér dæktrykket.
- Vær opmærksom på informationerne om temperaturkompensation og tryktilpasning i kapitlet Tekniske detaljer før tilpasning af dæktrykket:
  - » Temperaturkompensation (▣▣▣▣ 147)
  - » Tryktilpasning (▣▣▣▣ 147)
  - » De nominelle dæktryk findes følgende steder:
    - Bagside af betjeningsvejlednings omslag
    - Instrumentkombination i visningen TYRE PRESSURE
    - Skilt under sædet

## Dæktryk uden for den tilladte tolerance

–med dæktrykskontrol (RDC)<sup>EU</sup>



blinker rødt.



vises rødt.



Tyre pressure does not match setpoint  
Stop immediately! Check tyre pressure.



Tyre press. control. Loss of pressure.  
Stop immediately! Check tyre pressure.



### ADVARSEL

#### Dæktryk uden for den tilladte tolerance.

Ulykkesfare, forringelse af motorkøretøjets køreegenskaber.

- Tilpas køremåden.

Mulig årsag:

Det målte dæktryk ligger uden for den tilladte tolerance.

- Kontrollér dæk for skader og for køreegenskaber.

Er dækket stadig brugbart til kørsel:

- Korrigér dæktrykket næste gang, det er muligt.
- Vær opmærksom på informationerne om temperaturkom-

pensation og tryktilpasning i kapitlet Tekniske detaljer før tilpasning af dæktrykket:

» Temperaturkompensation

( 147)

» Tryktilpasning ( 147)

» De nominelle dæktryk findes følgende steder:

–Bagside af betjeningsvejledningens omslag

–Instrumentkombination i visningen TYRE PRESSURE

–Skilt under sædet

- Få dækkene kontrolleret for skader på et fagværksted, helst hos en BMW Motorrad forhandler.

Ved usikkerhed om dækkets køreegenskaber:

- Kør ikke videre.
- Kontakt vejhjælp.

### Overføringsfejl

–med dæktrykskontrol (RDC)<sup>EU</sup>



"----"

Mulig årsag:

Motorcyklen har ikke nået minimumshastigheden ( 146).



RDC-sensor er ikke aktiv

min 30 km/h (Først efter overskridelse af min. hastigheden sender RDC-sensoren et signal til motorcyklen.)

## 46 VISNINGER

- Hold øje med RDC-visning ved højere hastighed.

 Først når den generelle advarselsslampe også lyser, er der tale om en permanent fejl.

I dette tilfælde:

- Få fejlen afhjulpet af et fagværksted, helst af en BMW Motorrad forhandler.

Mulig årsag:

Radioforbindelsen til RDC-sensorerne er fejlbehæftet. Der er radiotekniske anlæg i omgivelserne, som forstyrrer forbindelsen mellem RDC-styreenheden og sensorerne.

- Hold øje med RDC-visningen i andre omgivelser.

 Først når den generelle advarselsslampe også lyser, er der tale om en permanent fejl.

I dette tilfælde:

- Få fejlen afhjulpet af et fagværksted, helst af en BMW Motorrad forhandler.

**Sensor defekt eller systemfejl**  
–med dæktrykskontrol (RDC)<sup>EU</sup>

 lyser gult.

 "----"

Mulig årsag:

Der er monteret hjul uden RDC-sensorer.

- Eftermontering af hjulsæt med RDC-sensorer.

Mulig årsag:

1 eller 2 RDC-sensorer er deaktiverede, eller der foreligger en systemfejl.

- Få fejlen afhjulpet af et fagværksted, helst af en BMW Motorrad forhandler.

**Dæktrykssensorens batteri svagt**

–med dæktrykskontrol (RDC)<sup>EU</sup>

 lyser gult.

 RDC sensor battery weak. Function limited. Have it checked by a specialist workshop.

 Denne fejlmeddelelse vises kortvarigt og kun i tilknytning til Pre-Ride-Check.

Mulig årsag:

Dæktrykssensorens batteri har ikke mere sin fulde kapacitet. Dæktrykssensorens funktion kan nu kun garanteres i et begrænset tidsrum.

- Kontakt et fagværksted, helst en BMW Motorrad forhandler.

**Styrtsensor defekt**

Drop sensor faulty. Have it checked by a specialist workshop.

Mulig årsag:

Styrtsensoren er uden funktion.

- Kontakt et fagværksted, helst en BMW Motorrad forhandler.

**Nødopkaldsfunktion  
begrænset tilgængelig**

–med intelligent nødopkald<sup>EU</sup>



Emergency call failure. Make an appointment at a specialist workshop.

Mulig årsag:

Nødopkaldet kan ikke etableres automatisk eller ikke via BMW.

- Vær opmærksom på informationer om betjening af det intelligente nødopkald fra side (→ 62).
- Kontakt et fagværksted, helst en BMW Motorrad forhandler.

**Sidestøtteovervågning defekt**

Side stand monitoring faulty. Onward journey possible. Engine stop. when stationary! Have checked by workshop.

Mulig årsag:

Sidestøttekontakten eller dens kabelføring er beskadiget. Ved underskridelse af en hastighed på 5 km/t stoppes motoren.

Kørslen kan ikke fortsættes.

- Kontakt et fagværksted, helst en BMW Motorrad forhandler.

**ABS-egendiagnose ikke afsluttet**

blinker.

Mulig årsag:

ABS-funktionen er ikke tilgængelig, da egendiagnosen ikke blev afsluttet. For at kontrollere hjulomdrejningstalsensorerne skal man køre nogle meter med motorcyklen.

- Sæt langsomt i gang. Det skal bemærkes, at ABS-funktionen ikke er til rådighed, før egendiagnosen er afsluttet.

**ABS-fejl**

lyser.



Limited ABS availability! Onward journey possible. Ride carefully to next specialist workshop.

## 48 VISNINGER

Mulig årsag:

ABS-styreenheden har registreret en fejl. ABS-funktionen er til rådighed i begrænset omfang.

- Man kan køre videre. Vær opmærksom på de mere udførlige informationer om særlige situationer, der kan medføre en ABS-fejlmelding (→ 139).
- Få fejlen afhjulpet hurtigst muligt af et fagværksted, helst af en BMW Motorrad forhandler.

### ABS faldet ud



lyser.

 ABS failure! Onward journey possible. Ride carefully to next specialist workshop.

Mulig årsag:

ABS-styreenheden har registreret en fejl.

- Man kan køre videre. Det skal bemærkes, at ABS-funktionen ikke er til rådighed. Vær opmærksom på de mere udførlige informationer om særlige situationer, der kan medføre ABS-fejlmeldinger (→ 139).
- Få fejlen afhjulpet hurtigst muligt af et fagværksted, helst af en BMW Motorrad forhandler.

### ABS Pro deaktiveret

–med køremodi Pro<sup>EU</sup>



lyser.



ABS Pro failure! Onward journey possible. Ride carefully to next specialist workshop.

Mulig årsag:

ABS Pro-styreenheden har registreret en fejl. ABS Pro-funktionen er ikke til rådighed. ABS-funktionen er stadig begrænset til rådighed. ABS understøtter kun ved bremsning under li-geudkørsel.

- Man kan køre videre. Vær opmærksom på de mere udførlige informationer om særlige situationer, der kan medføre en ABS Pro-fejlmelding (→ 139).
- Få fejlen afhjulpet hurtigst muligt af et fagværksted, helst af en BMW Motorrad forhandler.

### ASC/DTC-indgreb



blinker hurtigt.

ASC/DTC har registreret ustabilitet på baghjulet og reducerer drejningsmomentet. Kontrol- og advarselslampe blinker i længere tid, end ASC/DTC-indgrebet varer. Dermed

får føreren også efter den kritiske køresituation en optisk tilbagemelding om den udførte regulering.

### ASC/DTC-egendiagnose ikke afsluttet



blinker langsomt.

Mulig årsag:



ASC/DTC-egendiagnose ikke afsluttet

ASC/DTC er ikke tilgængelig, da egendiagnosen ikke blev afsluttet. (For kontrol af hjulomdrejningstalsensorerne skal motorcyklen opnå en minimumshastighed: min 5 km/h)

- Sæt langsomt i gang. Efter nogle meter skal ASC/DTC-kontrol- og advarselsslampen slukkes.
- Bliker ASC/DTC-kontrol- og advarselsslampen fortsat:
- Kontakt et fagværksted, helst en BMW Motorrad partner.

### ASC/DTC slået fra



lyser.



Off!



Traction control deactivated.

Mulig årsag:

ASC/DTC-systemet blev deaktiveret af føreren.

- Aktivering af ASC/DTC-funktion (→ 68).

### ASC/DTC begrænset tilgængelig



lyser.



Traction control limited! Onward journey possible. Ride carefully to next specialist workshop.

Mulig årsag:

ASC/DTC-styreenheden har registreret en fejl.



**OBS**

### Beskadigelse af komponenter

Beskadigelse af f.eks. sensorer med heraf resulterende fejlfunktioner

- Medtag ikke genstande under fører-/passagersædet.
- Husk at sikre motorcyklens værktøj.

- Pas på ikke at beskadige hastighedssensoren.

## 50 VISNINGER

- Det skal bemærkes, at ASC/DTC-funktionen kun er til rådighed i begrænset omfang.
- Viderekørsel mulig. Vær opmærksom på de mere udførlige informationer om situationer, der kan medføre en ASC/DTC-fejl (➡ 141).
- Få fejlen afhjulpet hurtigst muligt af et fagværksted, helst af en BMW Motorrad partner.

### ASC/DTC-fejl



lyser.



Traction control failure! Onward journey possible.

Ride carefully to next specialist workshop.

Mulig årsag:

ASC/DTC-styreenheden har registreret en fejl.



**OBS**

### Beskadigelse af komponenter

Beskadigelse af f.eks. sensorer med heraf resulterende fejlfunktioner

- Medtag ikke genstande under fører-/passagersædet.
- Husk at sikre motorcyklens værktøj.

- Pas på ikke at beskadige hastighedssensoren.
- Det skal bemærkes, at ASC/DTC-funktionen samt reguleringen af motorbremsemomentet ikke er til rådighed.
- Man kan køre videre. Vær opmærksom på de mere udførlige informationer om situationer, der kan medføre en ASC/DTC-fejl (➡ 141).
- Få fejlen afhjulpet hurtigst muligt af et fagværksted, helst af en BMW Motorrad forhandler.

### D-ESA-fejl



lyser gult.



Spring strut adjustment faulty! Onward journey possible. Ride carefully to next specialist workshop.

Mulig årsag:

D-ESA-styreenheden har registreret en fejl. Årsagen kan være dæmningen og/eller justeringen af fjederen. I denne tilstand er motorcyklen muligvis meget hårdt dæmpet og føles især ubekvem ved kørsel på dårlige vejbaner. Alternativt kan fjederforspændingen være indstillet forkert.

- Få fejlen afhjulpet hurtigst muligt af et fagværksted, helst

af en BMW Motorrad forhandler.

### Brændstofreserve nået



Brændstofreserve nået.  
Kør til tankstation snart.



### ADVARSEL

#### Uregelmæssig motorgang eller slukning af motoren på grund af brændstofmangel

Ulykkesfare, beskadigelse af katalysatoren

- Kør ikke brændstoftanken tom.

Mulig årsag:

Brændstoftanken indeholder maksimalt brændstofreserven.



Brændstofreserve-  
mængde

ca. 3,5 l

- Tankningsproces (☞ 131).

### Gear ikke indlært

–med koblingsassistent Pro<sup>EU</sup>



Gearvisningen blinker.  
Koblingsassistenten Pro er uden funktion.

Mulig årsag:

–med koblingsassistent Pro<sup>EU</sup>  
Gearsensoren er ikke fuldstændig indlært.

- Vælg frigear N, og lad motoren køre mindst 10 sekunder

ved stilstand for at indlære frigegaret.

- Skift alle gear med koblingsbetjening, og køр hver gang mindst 10 sekunder med det valgte gear.
- » Gearvisningen holder op med at blinke, når gearsensoren er indlært uden fejl.
- Når gearsensoren er fuldstændig indlært, fungerer koblingsassistenten Pro som beskrevet (☞ 148).
- Hvis indlæringsprocessen forløber uden det ønskede resultat, skal du få fejlen afhjulp af et fagværksted, helst af en BMW Motorrad forhandler.

### Katastrofeblink tændt



blinker grønt.



blinker grønt.

Mulig årsag:

Katastrofeblinket blev tændt af føreren.

- Betjening af katastrofeblink (☞ 66).

### Servicemelding



Er servicetidspunktet overskredet, lyser den generelle advarselsslampe gult, ud over dato-/kilometerangivelsen. Er servicetidspunktet overskredet, vises der en gul Check-

## 52 VISNINGER

Control-meddelelse. Desuden fremhæves visningerne for service, servicetidspunkt og resterende strækning i menufelterne MY VEHICLE og SERVICE REQUIREMENTS med udråbstegn.

 Hvis servicemeldingen allerede vises mere end en måned før servicedatoen, skal den dagsaktuelle dato indstilles på ny. Denne situation kan forekomme, hvis batteriet har været afbrudt.

### Tid til service

 vises hvidt.

Service due! Have service performed by a specialist workshop.

Mulig årsag:

Det er tid til service på grund af kørte kilometer eller dato.

- Få service udført regelmæssigt af et fagværksted, helst af en BMW Motorrad forhandler.
- » Motorcyklens drifts- og trafik-sikkerhed bevares.
- » Motorcyklens værdi bevares bedst muligt.

### Servicetidspunkt overskredet

 lyser gult.

 vises gult.

Service overdue! Have service performed by a specialist workshop.

Mulig årsag:

Servicetidspunktet er overskredet på grund af kørte kilometer eller dato.

- Få service udført regelmæssigt af et fagværksted, helst af en BMW Motorrad forhandler.
- » Motorcyklens drifts- og trafik-sikkerhed bevares.
- » Motorcyklens værdi bevares bedst muligt.



**BETJENING**

**04**

---

<b>TÆNDINGSRATLÅS</b>	<b>56</b>
<b>TÆNDING MED KEYLESS RIDE</b>	<b>57</b>
<b>ELEKTRONISK STARTSPÆRRE EWS</b>	<b>60</b>
<b>NØDSTOPKONTAKT</b>	<b>61</b>
<b>INTELLIGENT NØDOPKALD</b>	<b>62</b>
<b>LYS</b>	<b>64</b>
<b>KØRELYS</b>	<b>65</b>
<b>KATASTROFEBLINK</b>	<b>66</b>
<b>BLINKLYS</b>	<b>67</b>
<b>TRAKTIONSKONTROL (ASC/DTC)</b>	<b>68</b>
<b>ELEKTRONISK AFFJEDRINGSINDSTILLING (D-ESA)</b>	<b>69</b>
<b>KØRETILSTAND</b>	<b>71</b>
<b>KØRETILSTAND PRO</b>	<b>73</b>
<b>HASTIGHEDSREGULERING</b>	<b>74</b>
<b>LAPTIMER</b>	<b>76</b>
<b>SKIFTELYS</b>	<b>78</b>
<b>TYVERIALARM (DWA)</b>	<b>79</b>
<b>DÆKTRYKSKONTROL (RDC)</b>	<b>81</b>
<b>VARMEHÅNDTAG</b>	<b>81</b>
<b>SÆDE</b>	<b>82</b>

## 56 BETJENING

### TÆNDINGSRATLÅS

#### Tændingsnøgle

Du får to tændingsnøgler. Ved tab af nøgle bedes du være opmærksom på henvisningerne vedrørende den elektroniske startspærre EWS (→ 60).

Tændingslås, tankdæksel og sædelås aktiveres med den samme nøgle.

– med kufferter<sup>ET</sup>

– med topcase<sup>ET</sup>

Efter ønske kan taskerne og topcasen aktiveres med den samme nøgle. Kontakt i den forbindelse et fagværksted, helst en BMW Motorrad forhandler.

#### Sikring af ratlås

- Drej styret mod venstre.

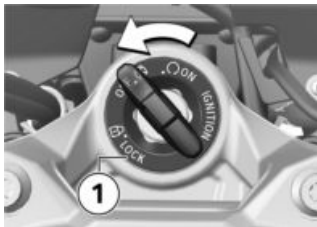

- Drej nøglen til position **1**, og bevæg samtidig styret et stykke.

- » Tænding, lys og alle funktionskredse slået fra.
- » Ratlåsen er sikret.
- » Nøglen kan trækkes ud.

#### Slå tændingen til

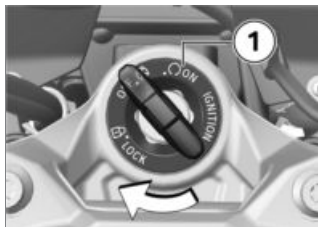

- Drej nøglen i position **1**.
  - » Positionsls og alle funktionskredse er aktiveret.
  - » Motoren kan startes.
  - » Pre-Ride-Check gennemføres. (→ 122)
  - » ABS-egendiagnose gennemføres. (→ 123)
  - » ASC-egendiagnose gennemføres. (→ 123)
  - » DTC-egendiagnose gennemføres. (→ 124)

#### Velkomstlys

- Slå tændingen til.
  - » Positionsls lyser kortvarigt. – med kørels<sup>EU</sup>
  - » Kørels lyser kortvarigt. <

## Slå tændingen fra

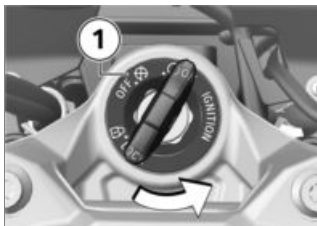

- Drej nøglen i position **1**.
- » Lys slukket.
- » Ratlåsen er ikke sikret.
- » Nøglen kan trækkes ud.
- » Mulighed for tidsmæssigt begrænset drift af ekstra apparater.
- » Batteriet kan oplades via stikdåsen på motorcyklen.

## TÆNDING MED KEYLESS RIDE

– med Keyless Ride<sup>EU</sup>

### Tændingsnøgle

 Kontrollampen for fjernbetjeningsnøglen blinker, så længe der søges efter fjernbetjeningsnøglen.

Hvis fjernbetjeningsnøglen eller reservenøglen registreres, slukkes den.

Hvis fjernbetjeningsnøglen eller reservenøglen ikke registreres, lyser den i kort tid.

Du får en fjernbetjeningsnøgle og en reservenøgle. Ved tab

af nøgle bedes du være opmærksom på henvisningerne vedrørende den elektroniske startspærre (EWS) (→ 60). Tænding, tankdæksel og tyverialarm aktiveres med fjernbetjeningsnøglen. Sædelås, topcase og tasker kan aktiveres manuelt.

 Ved overskridelse af fjernbetjeningsnøglen rækkevidde (f.eks. i kuffert eller topcase) kan motorkøretøjet ikke startes.

Hvis fjernbetjeningsnøglen stadig mangler, slås tændingen fra efter ca. 1,5 minutter for at skåne batteriet.

Det anbefales at have fjernbetjeningsnøglen på sig (f.eks. i en jakkelomme) og alternativt at medbringe reservenøglen.

	Rækkevidde af Keyless Ride-fjernbetjeningsnøgle
---	---

– med Keyless Ride<sup>EU</sup>

ca. 1 m ◀

## Sikring af ratlås Forudsætning

Styret er drejet mod venstre. Fjernbetjeningsnøglen er i modtageområdet.

## 58 BETJENING

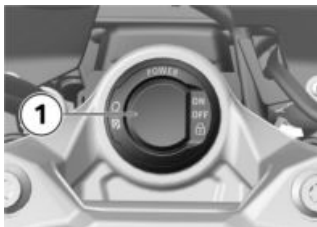

- Hold knappen **1** trykket ind.
  - » Ratlåsen låses hørbart.
  - » Tænding, lys og alle funktionskredse slået fra.
- Tryk kort på knappen **1** for at låse ratlåsen op.

### Slå tændingen til

#### Forudsætning

Fjernbetjeningsnøglen er i modtageområdet.

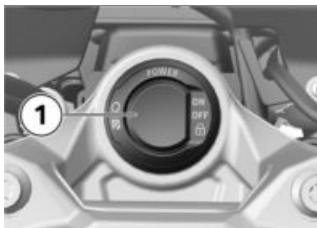

- Tændingen kan slås til på **to** måder.

#### Variant 1:

- Tryk kort på knappen **1**.
  - » Positionsls og alle funktionskredse er aktiveret.
- med kørellys<sup>EU</sup>
- » Kørelsyt er tændt.◁

- » Pre-Ride-Check gennemføres. (▮▮▮ 122)
- » ABS-egendiagnose gennemføres. (▮▮▮ 123)
- » ASC-egendiagnose gennemføres. (▮▮▮ 123)
- » DTC-egendiagnose gennemføres. (▮▮▮ 124)

#### Variant 2:

- Ratlåsen er sikret, hold knappen **1** trykket ind.
  - » Ratlåsen låses op.
  - » Positionsls og alle funktionskredse er aktiveret.
  - » Pre-Ride-Check gennemføres. (▮▮▮ 122)
  - » ABS-egendiagnose gennemføres. (▮▮▮ 123)
  - » ASC-egendiagnose gennemføres. (▮▮▮ 123)
  - » DTC-egendiagnose gennemføres. (▮▮▮ 124)

### Slå tændingen fra

#### Forudsætning

Fjernbetjeningsnøglen er i modtageområdet.



- Tændingen kan slås fra på **to** måder.

#### Variant 1:

- Tryk kort på knappen **1**.
  - » Lyset slukkes.
  - » Ratlåsen er ikke sikret.

#### Variant 2:

- Drej styret mod venstre.
- Hold knappen **1** trykket ind.
  - » Lyset slukkes.
  - » Ratlåsen låses.

#### Fjernbetjeningsnøglen batteri er afladet eller tab af fjernbetjeningsnøglen

- Ved tab af nøgle bedes du være opmærksom på henvisningerne vedrørende den elektroniske startspærre (**EWS**).
- Skulle du miste fjernbetjeningsnøglen under kørslen, kan du starte motorcyklen ved hjælp af reservenøglen.
- Hvis fjernbetjeningsnøglen batteri er afladet, kan motorcyklens startes, når man fører den sammenklappede fjernbe-

tjeningsnøgle ind i ringantennen under sædet.

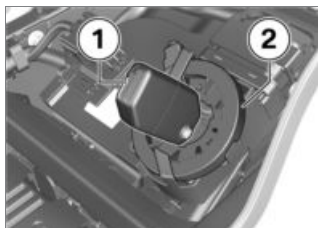

- Afmontering af sæde (►► 82).
- Før reservenøglen eller den afladete sammenklappede fjernbetjeningsnøgle **1** ind i ringantennen **2**.

 Reservenøglen og/eller den tomme lukkede fjernbetjeningsnøgle skal **dykke ind** i ringantennens åbning.

 Tidsrum, i hvilket motorstarten skal ske. Derefter skal en ny oplæsning finde sted.

30 s

- » Pre-Ride-Check gennemføres.
  - Nøglen blev registreret.
  - Motoren kan startes.
- Start motor (►► 121).

## 60 BETJENING

### Udskiftning af fjernbetjeningsnøgles batteri Forudsætning

Fjernbetjeningsnøglen reagerer ikke, fordi batteriet er svagt.

 Remote key battery weak. Limited central locking function. Change battery.

- Udskiftning af batteri.

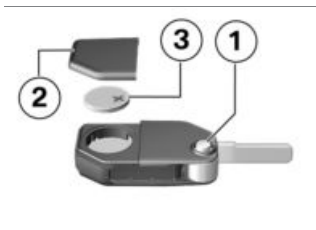

- Tryk på knappen **1**.  
» Nøglekammen klappes op.
- Tryk batteridækslet **2** opad.
- Afmonter batteriet **3**.
- Bortskaf det gamle batteri iht. lovens bestemmelser, og bortskaf aldrig batterier som husholdningsaffald.

### **OBS**

#### Uegnede eller ukorrekt isatte batterier

Komponentskade

- Brug foreskrevet batteri.
- Vær opmærksom på rigtig polaritet ved isætning af batteriet.

- Sæt det nye batteri i med pluspolen opad.

 Batteritype

Til Keyless Ride-fjernbetjeningsnøgle

CR 2032

- Sæt batteridækslet **2** på plads.  
» Den røde lysdiode i instrumentkombinationen blinker.  
» Fjernbetjeningsnøglen er igen funktionsklar.

### **ELEKTRONISK START-SPÆRRE EWS**

Elektronikken i motorcyklen registrerer de data, der er lagret i tændingsnøglen, via en ringantenne i tændingslåsen. Først når tændingsnøglen er genkendt som "berettiget", frigives motorstarten af motorstyreenheden.

 Hvis en ekstra tændingsnøgle er fastgjort til den tændingsnøgle/fjernbetjeningsnøgle, der benyttes til start, kan elektronikken blive "irriteret", så motorstarten ikke frigives. Opbevar altid den ekstra tændingsnøgle adskilt fra tændingsnøglen/fjernbetjeningsnøglen.

Hvis du skulle miste en tændingsnøgle, kan du få din BMW Motorrad forhandler til at spærre den. I så fald skal du medbringe alle andre nøgler, der hører til scooteren. Med en spærret tændingsnøgle kan motoren ikke længere startes, men det er muligt at genaktivere en tændingsnøgle. Ekstranøgler fås kun hos en BMW Motorrad forhandler. Forhandleren er forpligtet til at kontrollere din legitimation, da nøglerne er en del af et sikkerhedssystem.

## NØDSTOPKONTAKT



1 Nødstopkontakt

### ADVARSEL

#### Aktivering af nødstopkontakten under kørsel

Fare for styrt på grund af blokeret baghjul

- Aktivér ikke nødstopkontakten under kørsel.

Ved hjælp af nødstopkontakten kan motoren nemt stoppes i en fart.

## 62 BETJENING

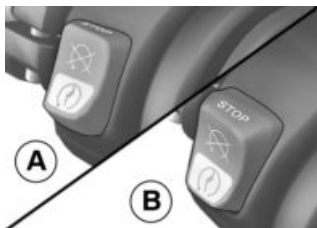

- A** Motor stoppet  
**B** Driftstilling

### INTELLIGENT NØDOPKALD

–med intelligent nødopkald<sup>EU</sup>

#### Nødopkald via BMW

Tryk kun på SOS-knappen i en nødsituation.

Selv om et nødopkald via BMW ikke er muligt, kan det ske, at der genereres et nødopkald til et offentligt nødopkaldsnummer. Dette afhænger blandt andet af det pågældende mobilnet og de nationale forskrifter.

Nødopkaldet kan af tekniske grunde ikke sikres under ugunstige betingelser, f.eks. i områder uden mobildækning.

#### Sprog til nødopkald

Hvert køretøj har, afhængigt af markedet som det er beregnet til, fået tildelt et sprog. BMW Call Center anvender dette sprog ved kontakt.

 Et skift af sprog til nødopkaldet kan kun foretages af BMW Motorrad partneren. Dette sprog, der er knyttet til motorkøretøjet, adskiller sig fra visningssprogene på multifunktionsdisplayet, som kan vælges af føreren.

#### Manuelt nødopkald

##### Forudsætning

Der er opstået en nødsituation. Motorcyklen står stille. Tændingen er slået til.



- Klap afdækningen **1** op.
- Tryk kort på SOS-knappen **2**.
  - » Tiden indtil afgivelse af nødopkaldet vises. Inden for denne tid er det muligt at afbryde nødopkaldet.
- Aktivér nødstopkontakten for at standse motoren.
- Tag hjelmen af.
  - » Efter udløb af tidsautomatikken oprettes der en taleforbindelse til BMW Call Center.

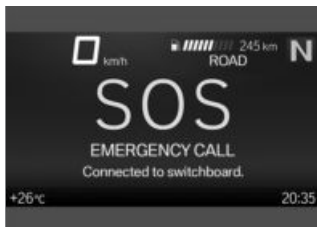

Forbindelsen blev oprettet.



- Send informationer til redningstjenesterne via mikrofon **3** og højttaler **4**.

### Automatisk nødopkald

Efter at tændingen er slået til, er det intelligente nødopkald automatisk aktivt og reagerer, hvis der sker et styrt.

### Nødopkald ved let styrt

- Et let styrt eller sammenstød registreres.
  - » En signaltone høres.
  - » Tiden indtil afgivelse af nødopkaldet vises. Inden for denne tid er det muligt at afbryde nødopkaldet.

- Hvis muligt, tag hjelmen af og stands motoren.

» Der oprettes en taleforbindelse til BMW Call Center.

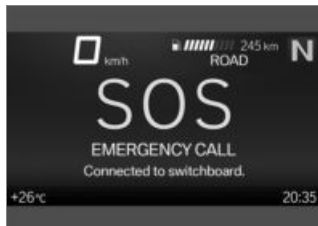

Forbindelsen blev oprettet.

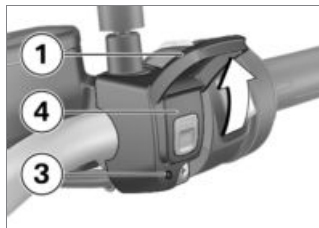

- Klap afdækningen **1** op.
- Send informationer til redningstjenesterne via mikrofon **3** og højttaler **4**.

### Nødopkald ved alvorligt styrt

- Et alvorligt styrt eller sammenstød registreres.
  - » Nødopkaldet foretages automatisk uden forsinkelse.

# 64 BETJENING

## LYS

### Nærlys og positionslys

Nærlyset tændes automatisk, efter at tændingen er slået til.

 Positionslyset belaster batteriet. Slå kun tændingen til i et begrænset tidsrum.

Nærlyset tændes automatisk under følgende betingelser:  
– Når motoren er blevet startet.  
– Når motorcyklen skubbes, mens tændingen er slået til.

 Du kan tænde lys med slukket motor, idet du med tændingen slået til tænder fjernlyset eller aktiverer overhalingsslyset.

– med kørellys<sup>EU</sup>

Om dagen kan kørelyset tændes som alternativ til nærlyset.

### Fjernlys og overhalingsslys

• Slå tændingen til (⇨ 56).



• Tryk kontakten **1** fremad for at tænde fjernlyset.

• Træk kontakten **1** bagud for at aktivere overhalingsslyset.

### Hjemmelys

• Slå tændingen fra.



• Umiddelbart efter at tændingen er slået fra, skal du trække kontakten **1** bagud og holde den, indtil hjemmelyset tændes.

» Motorcyklens belysning lyser i et minut og slukkes automatisk igen.

– Dette kan f. eks. bruges til at oplyse vejen hen til hoveddøren efter parkering af motorcyklen.

### Positionslys

• Slå tændingen fra (⇨ 57).



- Umiddelbart efter at tændingen er slået fra, trykkes knappen **1** mod venstre og holdes, indtil positionslyset tændes.
- Slå tændingen til og fra igen for at slukke positionslyset.

## KØRELYS

–med kørellys<sup>EU</sup>

### Manuelt kørellys Forudsætning

Kørelysautomatik er deaktiveret.



### ADVARSEL

#### Tænding af kørellys i mørke.

Ulykkesfare

- Brug ikke kørelys i mørke.



I forhold til nærlyset kan kørelys bedre opfattes af modkørende. Derved forbedres sigtbarheden om dagen.

- Start motor (➡ 121).
- Slå i menuen Settings, Vehicle settings, Lights funktionen Auto. daytime

light fra. (Yderligere oplysninger om multicontroleren, se kapitlet TFT-Display (➡ 87).)



- Tryk på knappen **1** for at tænde kørelys.



Kontrollampen for kørelys lyser.

- » Nærlyset og det forreste positionslys slukkes.
- I mørke eller i tunneler: Tryk på knappen **1** igen for at slukke kørelys og tænde nærlyset og det forreste positionslys.



Tændes fjernlyset med tændt kørelys, slukkes kørelys efter ca. 2 sekunder, og fjernlys, nærlys og forreste positionslys tændes. Slukkes fjernlyset igen, aktiveres kørelys ikke automatisk igen, men skal tændes igen manuelt efter behov.

# 66 BETJENING

## Automatisk kørellys



### ADVARSEL

**Det automatiske kørellys erstatter ikke den personlige vurdering af lysforholdene**

Risiko for ulykker

- Sluk det automatiske kørellys ved dårlige lysforhold.



Omskiftningen mellem kørellys og nærlys inklusive forreste positionslys kan ske automatisk.

- Slå i menuen *Settings*, *Vehicle settings*, *Lights* funktionen *Auto. daytime light* til.



Kontrollampen for det automatiske kørellys lyser.

» Kommer den omgivende lysstyrke under en bestemt værdi, tændes nærlyset automatisk (f.eks. i tunneler). Når der registreres en tilstrækkelig omgivende lysstyrke, tændes kørelyset igen.



Er kørelyset aktivt, lyser kontrollampen for kørellys.

## Manuel betjening af lyset ved tilkoblet automatik

– Hvis kørelysknappen aktiveres, slukkes kørelyset, og nærlyset og det forreste positionslys tændes (f.eks. ved kørsel ind i en tunnel, når kørelysautomatikken reagerer med forsinkelse på grund af den omgivende lysstyrke).

– Ved en ny aktivering af kørelysknappen aktiveres kørelysautomatikken igen, dvs. at kørelyset tændes igen, når den nødvendige omgivende lysstyrke er til stede.

## KATASTROFEBLINK

### Betjening af katastrofeblink

- Slå tændingen til.



Katastrofeblinket belaster batteriet. Slå kun katastrofeblinket til i et begrænset tidsrum.



Hvis man trykker på en blinklys-knap, mens advarselsblinket er aktiveret, erstatter blinklys-funktionen advarselsblinkets funktion, så længe man trykker på knappen. Når man slipper blinklysknappen, aktiveres advarselsblinkets funktion igen.



- Tryk på knappen **1** for at tænde katastrofeblinket.
- » Tændingen kan være slået fra.
- Slå om nødvendigt tændingen til, og tryk på knappen **1** igen for at slukke katastrofeblinket.

## BLINKLYS

### Betjening af blinklys

- Slå tændingen til.



- Tryk knappen **1** mod venstre for at tænde de venstre blinklys.
- Tryk knappen **1** mod højre for at tænde de højre blinklys.
- Sæt knappen **1** i midterstilling for at slukke blinklysene.

### Komfortblinklys



Hvis knappen **1** blev trykket mod højre eller venstre, slukkes blinklysene automatisk under følgende betingelser:

- Hastighed under 30 km/t: Efter 50 m vejstrækning.
- Hastighed mellem 30 km/t og 100 km/t: Efter hastighedsafhængig vejstrækning eller ved acceleration.
- Hastighed over 100 km/t: Efter fem gange blink.

Hvis knappen **1** blev trykket længere mod højre eller venstre, slukkes blinklysene kun automatisk, efter at den hastighedsafhængige vejstrækning er nået.

## 68 BETJENING

### TRAKTIONSKONTROL (ASC/DTC)

#### Deaktivering af ASC/DTC-funktion

- Slå tændingen til (→ 56).

 ASC/DTC-funktionen kan også slås fra under kørsel.



- Hold knappen **1** trykket ind, indtil ASC/DTC-kontrol- og advarselsslampen ændrer sin visning.

Straks efter, at man har trykket på knappen **1**, vises ASC/DTC-systemtilstanden ON.

 lyser.

Mulig ASC-systemtilstand OFF! vises.

- Slip knappen **1** efter omskiftning af ASC/DTC-systemtilstanden.

 lyser fortsat.

Den nye ASC/DTC-systemtilstand OFF! vises i kort tid.

» ASC/DTC-funktionen er slået fra.

#### Aktivering af ASC/DTC-funktion



- Hold knappen **1** trykket ind, indtil ASC/DTC-kontrol- og advarselsslampen ændrer sin visning.

Straks efter, at man har trykket på knappen **1**, vises ASC/DTC-systemtilstanden OFF!.

 slukkes, ved ikke-afsluttet egendiagnose begynder den at blinke.

Mulig ASC-systemtilstand ON vises.

- Slip knappen **1** efter omskiftning af status.

 forbliver slukket eller blinker fortsat.

Den nye ASC/DTC-systemtilstand ON vises i kort tid.

» ASC/DTC-funktionen er aktiveret.

- Alternativt kan tændingen slås fra og til igen.

 Hvis ASC/DTC-kontrol- og advarselsskiltet lyser, efter at tændingen er slået fra og til, og med efterfølgende kørsel over minimumshastigheden, foreligger der en ASC/DTC-fejl.

min 5 km/h

- For nærmere informationer om traktionskontrol ASC/DTC se kapitlet Tekniske detaljer (» 141).

## ELEKTRONISK AFFJEDRINGSINDSTILLING (D-ESA)

–med Dynamic ESA<sup>EU</sup>

### Indstillingsmuligheder

Med den elektroniske affjedringsindstilling Dynamic ESA kan du komfortabelt tilpasse dæmpningen på baghjulet til underlaget. Der findes to dæmpningsindstillinger og tre fjederforspændingstrin.

## Visning af affjedringsindstilling



- Slå tændingen til (» 56).
- Tryk kortvarigt på knappen **1** for at få vist den aktuelle indstilling.

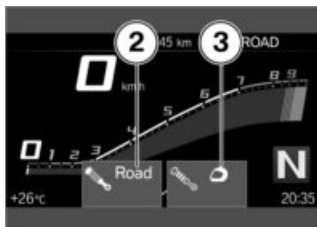

Affjedringsindstillingerne for dæmpning **2** og fjederforspænding **3** vises.

» Visningen forsvinder automatisk igen efter kort tid.

### Indstilling af chassis

- Slå tændingen til (» 56).

## 70 BETJENING



- Tryk kortvarigt på knappen **1** for at få vist den aktuelle indstilling.

For at indstille dæmpningen:

- Tryk kortvarigt på knappen **1** en eller flere gange, indtil den ønskede indstilling vises.

 Dæmpningen kan indstilles under kørslen.

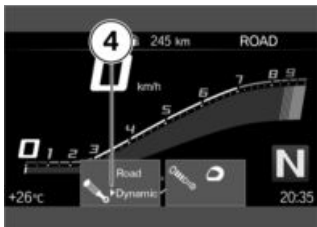

Valgpil **4** vises.

» Valgpil **4** forsvinder efter omskiftning af status. Følgende indstillinger er mulige:

- Road: Dæmpning til komfortabel kørsel på vej

-Dynamic: Dæmpning til dynamisk kørsel på vej





For at indstille fjederforspændingen:

- Start motor ( 121).
- Tryk på knappen **1** længe en eller flere gange, indtil den ønskede indstilling vises.

 Fjederforspændingen kan ikke indstilles under kørslen.

Følgende indstillinger er mulige:

-  Solokørsel
-  Solokørsel med bagage
-  Kørsel med passager (og bagage)

Følgende meddelelse udlæses, hvis det ikke er muligt at foretage indstilling: Load adjustment only avail. stop-ped.

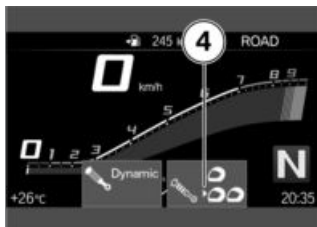

Valgpilen **4** vises.

- » Valgpilen **4** forsvinder efter omskiftning af status.
- Afvent indstillingen, før du kører videre.
- » Hvis knappen **1** ikke aktiveres i længere tid, indstilles dæmpning og fjederforspænding som vist.

## KØRETILSTAND

### Anvendelse af køretilstande

BMW Motorrad har til din motorcykel udviklet anvendelses-scenarier, hvorfra du kan vælge det, der passer til din situation:

#### Standard

- RAIN: Kørsel på regnvåd vejbane.
- ROAD: Kørsel på tør vejbane.

–med køremodi Pro<sup>EU</sup>

#### Med køretilstand Pro

- DYNAMIC: Dynamisk kørsel på tør vejbane.
- DYNAMIC PRO: Dynamisk kørsel på tør vejbane under

hensyntagen til indstillinger foretaget af føreren.

Til hvert af disse scenarier stilles det optimale samspil af motor karakteristisk, ABS-regulering og ASC/DTC-regulering til rådighed.

 Du finder nærmere information om de køretilstande, der kan vælges, i kapitlet Tekniske detaljer.

–med Dynamic ESA<sup>EU</sup>  
Også affjedringsindstillingerne kan tilpasses i det valgte scenarie.

### Forvalg af køretilstand

–med køremodi Pro<sup>EU</sup>  
Med funktionen Forvalg af køretilstande kan man sammensætte individuelt foretrukne køretilstande i et forvalg.

Der kan forvælges to op til maksimalt fire køretilstande.

Fabriksindstilling:

RAIN, ROAD, DYNAMIC og DYNAMIC PRO

### Konfiguration af forvalgte køretilstande

–med køremodi Pro<sup>EU</sup>

- Slå tændingen til (  56).
- Åbn menuen Settings, Vehicle settings, Driving mode preselection.

## 72 BETJENING

- Aktivér eller deaktivér køretilstande som forvalgte.
  - » Der kan vælges mellem de aktiverede køretilstande.
  - » Hvis der aktiveres mindre end to køretilstande, vises meddelelsen: Action not possible. Min. number reached.
  - » Hvis der aktiveres mere end fire køretilstande, vises meddelelsen: Action not possible. Max. number reached.
  - » Sammensætningen af køretilstande under forvalgte bibeholdes også efter, at tændingen er slået fra.

### Valg af køretilstand

- Slå tændingen til (→ 56).



- Tryk på knappen **1**.



Den aktive køretilstand **2** rykker i baggrunden og vises i pop-up vinduet **3**. Orienteringshjælpen **4** viser, hvor mange køretilstande der er til rådighed.



- Tryk på knappen **1** en eller flere gange, indtil den ønskede køretilstand vises i pop-up vinduet.

**i** Indgreb fra systemer til regulering af køredynamikken kan være begrænset afhængigt af køretilstanden eller konfigurationen heraf. Mulige begrænsninger vises med en pop-up-meddelelse, f. eks. Warning! Delayed ABS and DTC control..

Du finder nærmere information om systemer til regulering af køredynamikken såsom ABS og ASC/DTC i kapitlet "Tekniske detaljer".

- med køremodi Pro<sup>EU</sup>
- » Køretilstandenes tilgængelighed afhænger af den individuelle konfiguration af forvalgte køretilstande.<
- » Når motorcyklen står stille, aktiveres den valgte køretilstand efter ca. 2 sekunder.
- » Aktivering af den nye køretilstand under kørslen sker under følgende forudsætninger:
  - Gashåndtag i tomgangsstilling.
  - Bremse er ikke aktiveret.
  - Hastighedsregulering er deaktiveret.
- » Den indstillede køretilstand med tilsvarende tilpasninger af motorkarakteristik, ABS, ASC/DTC/ og Dynamic ESA bevares også, efter at tændingen er slået fra.

## KØRETILSTAND PRO

– med køremodi Pro<sup>EU</sup>

## Indstillingsmulighed

køretilstandene PRO kan indstilles individuelt.

## Konfiguration af køretilstanden DYNAMIC PRO

- Slå tændingen til (➡ 56).
- Åbn menuen Settings, Vehicle settings, Driving mode preselection.
- Vælg og aktivér DYNAMIC PRO riding mode.
- Vælg Configuration og bekræft.

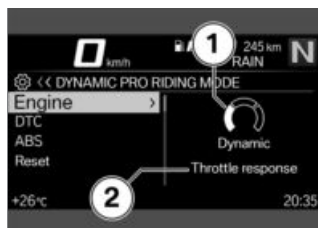

Systemet Engine er valgt. Den aktuelle indstilling vises som diagram 1 med forklaringer til systemet 2.

- Vælg system og bekræft.

## 74 BETJENING



De mulige indstillinger **3** og de tilhørende forklaringer **4** kan gennemblades.

- Indstilling af system.  
» Systemerne Engine, DTC og ABS kan indstilles på samme måde.
- Indstillingerne kan nulstilles til fabriksindstillinger:
- Nulstilling af indstillinger for køretilstand (→ 74).

### Nulstilling af indstillinger for køretilstand

- DYNAMIC PRO riding mode konfiguration (→ 73).
- Vælg Reset og bekræft.  
» For DYNAMIC PRO riding mode gælder følgende fabriksindstillinger:
  - DTC: DYNAMIC PRO
  - ABS: DYNAMIC
  - Engine: DYNAMIC

## HASTIGHEDSREGULERING

–mit Temporegelung<sup>EU</sup>

### Visning ved indstilling (Speed Limit Info ikke aktiv)

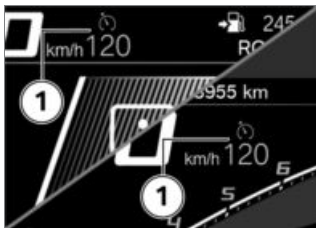

Symbolet **1** for hastighedsregulering ses i visningen Pure Ride og i den øverste statuslinje.

### Visning ved indstilling (Speed Limit Info aktiv)



Symbolet **1** for hastighedsregulering ses i visningen Pure Ride og i den øverste statuslinje.

## Aktivering af hastighedsregulering

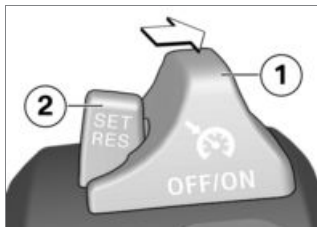

- Skub knappen **1** mod højre.
- » Knappen **2** kan betjenes.

## Gem hastighed



- Tryk kortvarigt knappen **1** fremad.



Indstillingsområde for hastighedsregulering

30...210 km/h



Kontrollampen for hastighedsregulering lyser.

- » Den netop kørte hastighed opretholdes og gemmes.

## Acceleration



- Tryk kortvarigt knappen **1** fremad.
- » Hastigheden forøges med 1 km/t for hver aktivering.
- Hold knappen **1** trykket fremad.
- » Hastigheden forøges trinløst.
- » Når knappen **1** ikke længere aktiveres, opretholdes og gemmes den opnåede hastighed.

## Hastighedsreduktion



- Tryk kortvarigt knappen **1** bagud.
- » Hastigheden nedsættes med 1 km/t for hver aktivering.

## 76 BETJENING

- Hold knappen **1** trykket bagud.
- » Hastigheden nedsættes trinløst.
- » Når knappen **1** ikke længere aktiveres, opretholdes og gemmes den opnåede hastighed.

### Deaktivering af hastighedsregulering

- Aktivér bremses, kobling eller gashåndtag (luk ned for gassen til over grundstilling) for at deaktivere hastighedsreguleringen.
- » Kontrollampen for hastighedsregulering slukkes.

### Genoptagelse af foregående hastighed



- Tryk kortvarigt knappen **1** bagud for at genoptage den gemte hastighed.

 Hastighedsreguleringen deaktiveres ikke, når man giver gas. Slipper man gashåndtaget, falder hastigheden kun til den lagrede værdi, selv

om man egentlig ønsker at nedsætte hastigheden yderligere.



Kontrollampen for hastighedsregulering lyser.

### Deaktivering af hastighedsregulering

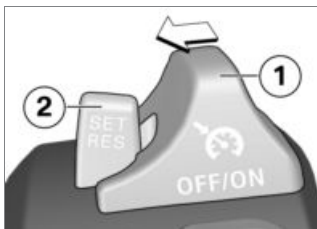

- Skub knappen **1** mod venstre.
- » Systemet er slået fra.
- » Knappen **2** er blokeret.

### LAPTIMER

–med køremodi Pro<sup>EU</sup>

#### Start tidsregistrering

- Åbn menuen *Sport*, og skift til visningen *Sport 2*.
- Start motor (➡ 121).



- Tryk på knappen **1**.
- » Tidsregistreringen kører.
- Hver gang du passerer start-/mållinjen, skal du trykke på knappen **1** igen for at starte registreringen af den næste runde på banen.
- » Data for den forrige runde på banen gemmes.
- » Tiden for den aktuelle runde starter igen ved 00:00:00.
- » Den stoppede tid for en runde på banen vises i et indstilleligt *Disp. duration*, før der skiftes til løbende tid for den aktuelle runde på banen.
- » Hvis visningstilstanden forlades under en registrering, fortsættes registreringen alligevel.

### Afslutning af tidsregistrering og administration af tider

#### Forudsætning

Sport 2 vises.

- Tryk på vippekontakten MENU forned.
- » Menuen **LAPTIMER** vises.

- En igangværende registrering kan afsluttes med *Stop recording*.
- Med *Laps* kan man få vist de aktuelle rundetider og køredata. Der kan gemmes 99 runder. Hvis ikke runderne slettes i mellemtiden, overskriver yderligere runder de første runder.
- Alle runder kan slettes med *Delete all laps*.
- Med *Reset Best Ever* kan den generelt bedste runde på banen (*Best Ever*) nulstilles.

### Indstilling af laptimer

- Åbn menuen *Settings*, *Vehicle settings*, *Laptimer*.
- » Følgende indstillinger er mulige:
  - Debounce time*: Hvis overhalingsblinket har været aktiveret, kan det aktiveres igen inden for dette tidsrum uden at påvirke målingen af rundetid.
  - Disp. duration*: Inden for dette tidsrum vises den stoppede tid for en runde, før den aktuelle rundetid vises.
  - Reference*: Valg af, hvilken bedste tid der vises som reference. *Best*: Bedste tid fra den aktuelle registrering eller

## 78 BETJENING

Best Ever: generelt bedste tid.

- Best lap in progress: Når denne funktion er aktiveret, vises forskellen mellem den aktuelle rundetid og referencetiden i stedet for forskellen mellem den seneste rundetid og referencetiden.

### Generelt bedste runde på banen

Den generelt bedste runde på banen (Best Ever) er den hurtigste af alle registrerede runder på banen, og den opdateres, så snart en hurtigere runde registreres.

Den generelt bedste runde forbliver gemt, selv når de gemte runder slettes. Således kan der på et andet tidspunkt registreres nye banetider, og man kan sammenligne med den bedste tidligere runde.

Den generelt bedste runde kan slettes i menuen LAPTIMER. Hvis den generelt bedste runde stammer fra en gemt registrering, vises det tilsvarende rundenummer også. Hvis ikke den generelt bedste runde har et rundenummer, stammer den fra en registrering, der allerede er slettet.

---

## SKIFTELYS

### Aktivering og deaktivering af skiftelys

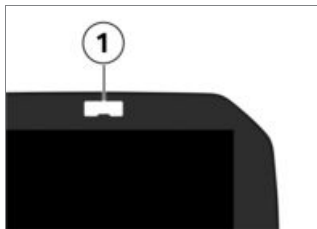

- Åbn menuen Settings, Vehicle settings.
- Aktivér eller deaktivér Shift light.

### Indstilling af skiftelys

- Aktivér funktionen Shift light.
  - Åbn menuen Settings, Vehicle settings, Configuration (under Shift light).
- » Følgende indstillinger er mulige:
- Start RPM
  - End RPM
  - Brightness
  - Frequency. En blinkefrekvens på 0 Hz svarer til konstant lys.
- » Ændringer i lysstyrke og blinkefrekvens vises ved at skiftelyset lyser eller blinker kortvarigt.

## TYVERIALARM (DWA)

### Aktivering

–med tyverialarm (DWA)<sup>EU</sup>

- Slå tændingen til (→ 56).
  - Tilpasning af tyverialarm (→ 81).
  - Slå tændingen fra.
    - » Hvis tyverialarmen er aktiveret, sker der en automatisk aktivering af tyverialarmen, efter at tændingen er slået fra.
    - » Aktiveringen tager ca. 30 sekunder.
    - » Blinklysene lyser to gange.
    - » Bekræftelsestonen høres to gange (hvis programmeret).
    - » Tyverialarmen er aktiv.
- med Keyless Ride<sup>EU</sup>

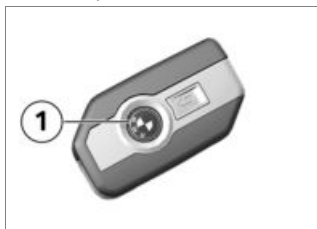

- Slå tændingen fra.
- Aktivér knappen **1** på fjernbetjeningsnøglen to gange.
  - » Aktiveringen tager ca. 30 sekunder.
  - » Blinklysene lyser to gange.
  - » Bekræftelsestonen høres to gange (hvis programmeret).
  - » Tyverialarmen er aktiv.



- For at deaktivere bevægelses-sensoren (f.eks. hvis motorcyklen transporteres med tog, og de kraftige bevægelser kunne udløse en alarm), skal du igen aktivere knappen **1** på fjernbetjeningsnøglen under aktiveringsfasen.
  - » Blinklysene lyser tre gange.
  - » Bekræftelsestonen høres tre gange (hvis programmeret).
  - » Bevægelsessensoren er deaktiveret.<

### Alarmsignal

–med tyverialarm (DWA)<sup>EU</sup>

DWA-alarmen kan udløses af:

- Bevægelsessensor
- Startforsøg med en uberettiget tændingsnøgle.
- Afbrydelse af DWA fra køretøjsbatteriet (DWA-batteri overtager strømforsyningen - kun alarmtone, blinklys begynder ikke at lyse)

## 80 BETJENING

Er DWA-batteriet afladet, bevares alle funktioner, kun alarmudløsning ved afbrydelse fra køretøjsbatteriet er ikke længere mulig.

Alarmens varighed er ca. 26 sekunder. Under alarmen lyder en alarmtone, og blinklysene blinker. Alarmtonens type kan indstilles af en BMW Motorrad forhandler.

–med Keyless Ride<sup>EU</sup>

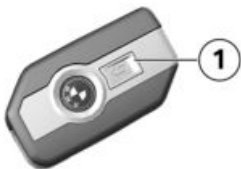

En udløst alarm kan til enhver tid afbrydes ved at aktivere fjernbetjeningsnøglens knap **1** uden at deaktivere tyverialarmen.

Hvis en alarm er udløst i førerens fravær, gøres der opmærksom på dette med en enkelt alarmtone, når tændingen slås til. Derefter signalerer DWA-lysdioden i et minut årsagen til alarmen.

### Lyssignaler på DWA-lysdiode:

- 1x blink: Bevægelsessensor 1
- 2x blink: Bevægelsessensor 2
- 3x blink: Tænding slået til med uberettiget tændingsnøgle
- 4x blink: Afbrydelse af tyverialarm fra køretøjsbatteriet
- 5x blink: Bevægelsessensor 3

### Deaktivering

–med tyverialarm (DWA)<sup>EU</sup>

- Slå tændingen til (▶▶▶▶▶ 56).
  - » Blinklysene lyser en gang.
  - » Bekræftelsestonen høres en gang (hvis programmeret).
  - » Tyverialarmen er deaktiveret.
- med Keyless Ride<sup>EU</sup>

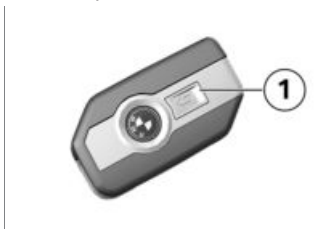

- Tryk en gang på knappen **1** på fjernbetjeningsnøglen.

 Hvis alarmfunktionen deaktiveres via fjernbetjeningsnøglen, og tændingen efterfølgende ikke slås til, vil alarmfunktionen ved programmeret "Aktivering efter tænding fra" automatisk blive aktiv igen efter 30 sekunder.

- » Blinklysene lyser en gang.
- » Bekræftelsestonen høres en gang (hvis programmeret).
- » Tyverialarmen er deaktiveret.◁

### Tilpasning af tyverialarm

- Slå tændingen til (▣▣▣ 56).
- Åbn menuen *Settings, Vehicle settings, Alarm system*.
- » Følgende indstillinger er mulige:
  - Tilpasning af *Warning signal*
  - Aktivering og deaktivering af *Tilt sensor*
  - Aktivering og deaktivering af *Arming tone*
  - Aktivering og deaktivering af *Arm automatically*
  - med tyverialarm (DWA)<sup>EU</sup>
  - » Indstillingsmuligheder (▣▣▣ 81)◁

### Indstillingsmuligheder

- med tyverialarm (DWA)<sup>EU</sup>

*Warning signal*: Indstil stigende og faldende eller intermitterende alarmltone.

*Tilt sensor*: Aktivér hældningsføleren for at overvåge motorcyklens hældning. Tyverialarm reagerer, f.eks. ved hjultryveri eller bugsering.



Deaktiver hældningsføleren ved transport af mo-

torkøretøjet for at forhindre, at tyverialarmen udløses.

*Arming tone*: Bekræftelsesalarmltone efter aktivering/deaktivering af DWA ud over, at blinklysene begynder at lyse.

*Arm automatically*: Automatisk aktivering af alarmlfunktion, når tændingen slås fra.

---

### DÆKTRYKSKONTROL (RDC)

- med dæktrykskontrol (RDC)<sup>EU</sup>

#### Aktivering eller deaktivering af advarsel om nominelt tryk

- Hvis dækkets minimumstryk er nået, kan der blive vist en advarsel om nominelt tryk.
- Åbn menuen *Settings, Vehicle settings, RDC*.
- Aktivér eller deaktiver *Target pressure warn..*

---

### VARMEHÅNDTAG

- med håndtagsvarmere<sup>EU</sup>

#### Betjening af varnehåndtag

- Start motor (▣▣▣ 121).



Håndtagsvarmerne er kun aktive, når motoren kører.



Det forøgede strømforbrug på grund af håndtagsvarmerne kan medføre, at batteriet aflades ved kørsel i det lave omdrejningstalsområde. Ved utilstrækkeligt opladet batteri slukkes hånd-

## 82 BETJENING

tagsvarmerne for at opretholde startevnen.

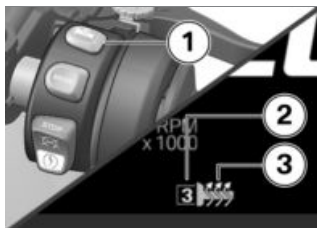

- Tryk på knappen **1** flere gange, indtil det ønskede varmetrin **2** vises foran varnehåndtagssymbolet **3**. Styrhåndtagene kan opvarmes i tre trin. Høj varmeeffekt anvendes til hurtig opvarmning af håndtagene, herefter bør man skifte til en lavere varmeeffekt.

 Høj varmeeffekt

 Mellem varmeeffekt

 Lav varmeeffekt

- » Hvis der ikke foretages flere ændringer, indstilles det valgte varmetrin.
- Varmehåndtagene slukkes ved at trykke på knappen **1** flere gange, indtil varnehåndtagssymbolet **3** forsvinder.

### SÆDE

#### Afmontering af sæde Forudsætning

Motorcyklen er parkeret, og man skal se efter, om underlaget er jævnt og fast.

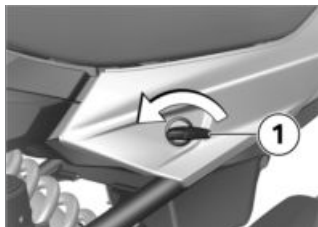

- Drej med tændingsnøglen sædelåsen **1** mod uret.  
» Sædet er frigjort.

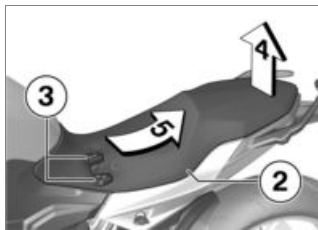

- Løft sædet **2** i pilens retning **4**.
- Træk sædet **2** i pilens retning **5** af holderen **3**.
- Læg sædet **2** på en ren flade.

## Montering af sæde

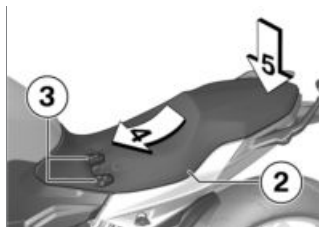

- Skub sædet **2** i pilens retning **4** imod holderen **3**.
  - Tryk sædet kraftigt i pilens retning **5**.
- » Sædet går tydeligt i indgreb.

**TFT-DISPLAY**

**05**

---

<b>GENERELLE HENVISNINGER</b>	<b>86</b>
<b>PRINCIP</b>	<b>87</b>
<b>VISNING PURE RIDE</b>	<b>94</b>
<b>GENERELLE INDSTILLINGER</b>	<b>95</b>
<b>BLUETOOTH</b>	<b>96</b>
<b>MIT MOTORKØRETØJ</b>	<b>100</b>
<b>KØRECOMPUTER</b>	<b>103</b>
<b>NAVIGATION</b>	<b>103</b>
<b>MEDIER</b>	<b>105</b>
<b>TELEFON</b>	<b>106</b>
<b>VISNING AF SOFTWAREVERSION</b>	<b>107</b>
<b>VISNING AF LICENSINFORMATIONER</b>	<b>107</b>

## GENERELLE HENVISNINGER

### Advarsler



#### ADVARSEL

#### Betjening af en smartphone under kørsel og/eller mens motoren er i gang

Ulykkesfare

- Den til enhver tid gældende færdselslov skal overholdes.
- Må ikke benyttes (bortset fra anvendelser uden betjening, som f.eks. håndfri telefon) under kørslen.



#### ADVARSEL

#### Manglende opmærksomhed på trafikken og kontroltab

Ulykkesfare ved betjening af integrerede informationssystemer og kommunikationseenheder under kørslen

- Betjen kun disse systemer eller enheder, når trafiksituationen tillader det.
- Stands efter behov, og betjen systemerne eller enhederne ved stilstand.

### Connectivity-funktioner

Connectivity-funktioner omfatter emnerne medier, telefoni og navigation. Connectivity-funktioner kan benyttes, når TFT-displayet er forbundet med en mobil terminal og en hjelm (▣▣▣▣ 97). Yderligere informationer om Connectivity-funktionerne under: **[bmw-motorrad.com/connectivity](http://bmw-motorrad.com/connectivity)**



Når brændstoftanken befinder sig mellem den mobile terminal og TFT-displayet, kan Bluetooth-forbindelsen være begrænset. BMW Motorrad anbefaler at opbevare den mobile terminal over brændstoftanken (f.eks. i en jakkelomme).



Afhængigt af den mobile terminal kan omfanget af Connectivity-funktionerne være begrænset.

### BMW Motorrad Connected App

Med BMW Motorrad Connected App kan du hente anvendelsesinformationer og køretøjsinformationer. For at kunne bruge visse funktioner, f.eks. navigation, skal app'en være installeret på den mobile terminal og være forbundet med TFT-displayet.

Med app'en kan man starte rutevejledningen og tilpasse navigationen.

 Ved nogle mobile terminaler, f.eks. med operativsystemet iOS, skal man før anvendelsen hente BMW Motorrad Connected App.

### Aktualitet

Efter redaktionens slutning kan der ske opdateringer af TFT-displayet. På grund af dette kan der forekomme eventuelle afvigelser mellem denne betjeningsvejledning og din motorcykel. Opdaterede informationer under:

**[bmw-motorrad.com/service](http://bmw-motorrad.com/service)**

## PRINCIP

### Betjeningselementer

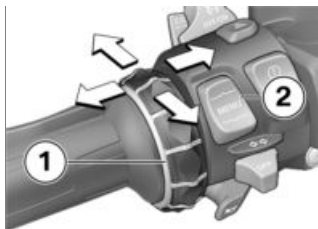

Betjeningen af alt displayets indhold sker via multicontrolleren **1** og vippekontakten **MENU 2**.

Afhængigt af konteksten er følgende funktioner mulige.

### Multicontrollerens funktioner

#### Drej multicontrolleren opad:

- Bevæg markøren opad i lister.
- Foretag indstillinger.
- Forøg lydstyrke.

#### Drej multicontrolleren nedad:

- Bevæg markøren nedad i lister.
- Foretag indstillinger.
- Nedsæt lydstyrke.

#### Vip multicontrolleren til venstre:

- Aktivering af funktion i henhold til check-control-meddelelserne.
- Aktivér funktionen til venstre eller tilbage.

## 88 TFT-DISPLAY

- Vend tilbage til visningen Menu efter indstillinger.
- I visningen Menu: Skift et hierarkiniveau opad.
- I menuen Mit motorkøretøj: Du skal bladre et menufelt videre.

### Vip multicontroller til højre:

- Bekræft valg.
- Bekræft indstillinger.
- Du skal bladre et menutrinn videre.
- Rul til højre i lister.
- I menuen Mit motorkøretøj: Du skal bladre et menufelt videre.

### Funktioner under MENU

 Navigationshenvi- sninger vises som dialog, når me- nuen Navigation ikke er åbnet. Betjeningen af vippe- afbryderen MENU med mo- mentfunktion er midlertidigt be- grænset.

### Tryk kort på MENU foroven:

- I visningen Menu: Skift et hierarkiniveau opad.
- I visningen Pure Ride: Skift visning for statuslinjen førerinfo- rmation.

### Tryk længe på MENU foroven:

- I visningen Menu: Åbn visnin- gen Pure Ride.

- I visningen Pure Ride: Skift betjeningsfokus til navigato- ren.

### Tryk kort på MENU forned:

- Skift et hierarkiniveau nedad.
- Ingen funktion, når nederste hierarkiniveau er nået.

### Tryk længe på MENU forned:

- Skift tilbage til den sidst åb- nede menu, efter at du forin- den har udført et menuskift med et langt tryk på vippe- kontakten MENU foroven.

### Betjeningsanvisninger i hovedmenuen

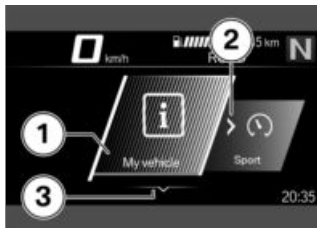

Om og hvilke interaktioner der er mulige, vises ved hjælp af betjeningsanvisninger.

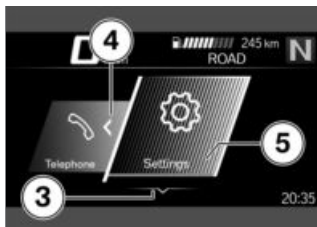

### Betjeningsanvisningernes betydning:

- Betjeningsanvisning 1: Den venstre ende er nået.
- Betjeningsanvisning 2: Der kan bladres mod højre.
- Betjeningsanvisning 3: Der kan bladres nedad.
- Betjeningsanvisning 4: Der kan bladres mod venstre.
- Betjeningsanvisning 5: Den højre ende er nået.

### Betjeningsanvisninger i undermenuer

Ud over betjeningsanvisningerne i hovedmenuen er der andre betjeningsanvisninger i undermenuer.

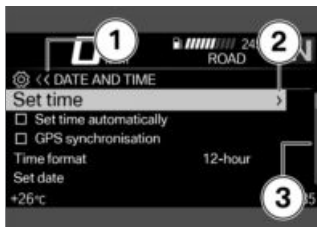

### Betjeningsanvisningernes betydning:

- Betjeningsanvisning 1: Den aktuelle visning befinder sig i en hierarkisk menu. Antal symboler viser op til tre undermenuer. Symbolets farve skifter afhængigt af, om der kan vendes tilbage opad.
- Betjeningsanvisning 2: Yderligere et undermenuniveau kan åbnes.
- Betjeningsanvisning 3: Der er flere registreringer, end der kan vises.

### Visning af Pure Ride

- Tryk længe foroven på vippeafbrøderen MENU.

## 90 TFT-DISPLAY

### Slå funktioner til og fra



Nogle menupunkter har en foranstillet boks. Boksen viser, om funktionen er aktiveret eller deaktiveret. Handlingssymboler efter menupunkterne anskueliggør, hvad man slår til/fra ved at vippe multicontrolleren kort mod højre.

#### Eksempler på deaktivering og aktivering:

- Symbolet **1** viser, at funktionen aktiveret.
- Symbolet **2** viser, at funktionen deaktiveret.
- Symbolet **3** viser, at funktionen kan slås fra.
- Symbolet **4** viser, at funktionen kan slås til.

### Åbning af menu

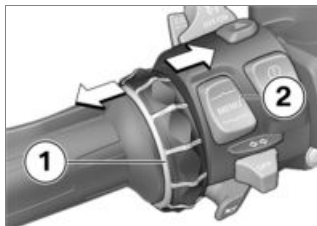

- Vis Pure Ride (→ 89).
  - Tryk knappen **2** kort nedad. Følgende menuer kan åbnes:
    - My vehicle
    - Navigation
    - Media
    - Telephone
    - Settings
  - Tryk multicontrolleren **1** kort mod højre flere gange, til det ønskede menupunkt er markeret.
  - Tryk knappen **2** kort nedad.
-  Menuen Settings kan kun åbnes ved stilstand.

## Bevægelse af markøren i lister

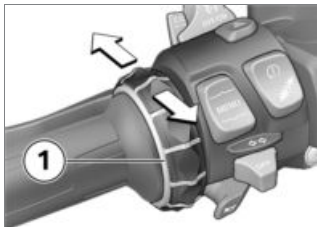

- Åbning af menu (☛ 90).
- Markøren bevæges nedad i lister ved at dreje multicontrolleren **1** nedad, indtil den ønskede registrering er markeret.
- Markøren bevæges opad i lister ved at dreje multicontrolleren **1** opad, indtil den ønskede registrering er markeret.

## Bekræftelse af valg

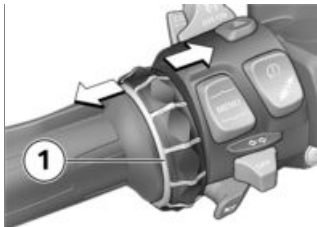

- Vælg ønsket registrering.
- Tryk multicontrolleren **1** kort mod højre.

## Åbning af sidst anvendte menu

- I visningen Pure Ride: Tryk længe foruden på vippeafbryderen MENU.
- » Den sidst anvendte menu åbnes. Den sidst markerede registrering er valgt.

## Skift betjeningsfokus

– med forberedelse til navigationssystem<sup>EU</sup>

Når Navigator er tilsluttet, kan der skiftes mellem betjening fra Navigator og TFT-display.

## Skift betjeningsfokus

– med forberedelse til navigationssystem<sup>EU</sup>

- Sikker fastgørelse af navigationsenheden (☛ 190).
- Vis Pure Ride (☛ 89).
- Tryk længe foroven på vippekontakten MENU.
- » Betjeningsfokus skifter til Navigator eller TFT-displayet. Til venstre i den øverste statuslinje er den pågældende aktive enhed markeret. Udført betjening vedrører den pågældende aktive enhed, indtil betjeningsfokus skiftes igen.
- » Betjening af navigationssystem (☛ 192)

## 92 TFT-DISPLAY

### Visninger systemtilstand

Systemtilstanden vises i det nederste menuområde, når en funktion er blevet aktiveret eller deaktiveret.

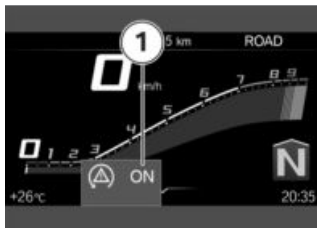

### Eksempel på betydningen af systemtilstande:

– Systemtilstand 1: ASC/DTC-funktion er aktiveret.

### Skift af visning for statuslinje førerinformation

#### Forudsætning

Motorcyklen står stille. Visningen Pure Ride vises.

- Slå tændingen til (➡ 56).
- » På TFT-displayet stilles alle informationer, der er nødvendige til kørsel på offentlig vej, til rådighed af kørecomputeren (f. eks. TRIP 1) og rejsecomputeren (f. eks. TRIP 2). Informationerne kan vises i den øverste statuslinje.

– med dæktrykskontrol (RDC)<sup>EU</sup>

- » Desuden kan der vises informationer fra dæktrykskontrollen. ◁
- Vælg indhold af statuslinje førerinformation (➡ 93).



- Tryk længe på knappen 1 for at få visningen Pure Ride.
- Tryk kort på knappen 1 en eller flere gange for at vælge værdi i den øverste statuslinje 2.

Følgende værdier kan vises:

- Samlet kilometertæller Total
- Triptæller 1 TRIP 1
- Triptæller 2 TRIP 2



Gennemsnitsforbrug 1



Gennemsnitsforbrug 2



Køretid 1



Køretid 2

-  Pausetid 1
-  Pausetid 2
-  Gennemsnitshastighed 1
-  Gennemsnitshastighed 2
-  Dæktryk
-  Brændstofmåler
-  Rækkevidde

### Vælg indhold af statuslinje førerinformation

- Åbn menuen `Settings`, `Display`, `Status line content`.
- Slå de ønskede visninger til.
- » Der kan skiftes mellem de ønskede visninger i statuslinjen førerinformation. Hvis der ikke er valgt visninger, vises kun rækkevidden.

### Foretag indstillinger

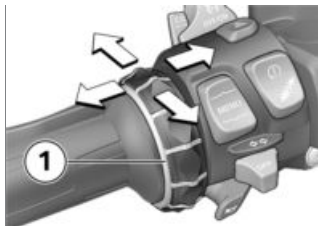

- Vælg den ønskede indstillingsmenu og bekræft.
- Drej multicontrolleren **1** nedad, indtil den ønskede indstilling er markeret.
- Vip multicontrolleren **1** mod højre, hvis der er en betjeningsanvisning.
- Vip multicontrolleren **1** mod venstre, hvis der ikke er en betjeningsanvisning.
- » Indstillingen er gemt.

### Slå Speed Limit Info til eller fra

#### Forudsætning

Motorcyklen er forbundet med en kompatibel mobil terminal. På den mobile terminal er BMW Motorrad Connected App installeret.

- `Speed Limit Info` viser den aktuelt tilladte maksimale hastighed, for så vidt at den stilles til rådighed i naviga-

## 94 TFT-DISPLAY

tionsudstyret af udgiveren af kortmaterialet.

- Åbn menuen Settings, Display.
- Aktivér eller deaktivér Speed Limit Info.

### VISNING PURE RIDE

#### Omdrejningstæller

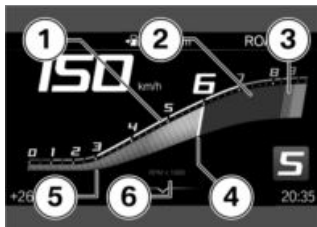

- 1 Skala
- 2 Lavt omdrejningstalsområde
- 3 Højt/rødt omdrejningstalsområde
- 4 Viser
- 5 Slæbeviser
- 6 Enhed for visning af omdrejningstal:  
1000 omdrejninger pr. minut

#### Rækkevidde

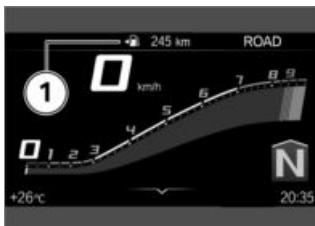

Rækkevidden **1** angiver, hvilken strækning der stadig kan køres med det resterende brændstof. Beregningen sker på grundlag af gennemsnitsforbruget og brændstofmængden.

- Hvis motorcyklen står på sidestøttebenet, kan brændstofmængden ikke bestemmes korrekt på grund af den skrå stilling. Derfor sker den nye beregning af rækkevidden kun med indklappet sidestøtteben.
- Rækkevidden udlæses sammen med en advarsel, efter at brændstofreserven er nået.
- Efter tankning beregnes rækkevidden på ny, såfremt brændstofmængden er større end brændstofreserven.
- Den bestemte rækkevidde er en tilnærmet værdi.

## Anbefaling om skift til højere gear



Anbefaling om skift til et højere gear i visningen Pure Ride **1** eller i statuslinjen **2** giver signal om det økonomisk bedste tidspunkt for skift til et højere gear.

## GENERELLE INDSTILLINGER

### Indstilling af lydstyrke

- Forbindelse af førerhjem og passagerhjem (⇒ 98).
- Forøgelse af lydstyrke: Drej multicontrolleren opad.
- Nedsættelse af lydstyrke: Drej multicontrolleren nedad.
- Støjspærring: Drej multicontrolleren helt ned.

### Indstilling af dato

- Slå tændingen til (⇒ 56).
- Åbn menuen Settings, System settings, Date and time, Set date.
- Indstil Day, Month og Year.
- Bekræft indstillingen.

### Indstilling af datoformat

- Åbn menuen Settings, System settings, Date and time, Date format.
- Vælg den ønskede indstilling.
- Bekræft indstillingen.

### Indstilling af ur

- Slå tændingen til (⇒ 56).
- Åbn menuen Settings, System settings, Date and time, Set time.
- Indstil Hour og Minute.

### Indstilling af klokkeslætsformat

- Åbn menuen Settings, System settings, Date and time, Time format.
- Vælg den ønskede indstilling.
- Bekræft indstillingen.

### Til- eller frakobling af GPS-synkronisering

–med forberedelse til navigationssystem<sup>EU</sup>

- Åbn menuen Settings, System settings, Date and time.
- Til- eller frakobl GPS synchronisation.
- » Når den pågældende option er aktiveret i Navigator, overtages klokkeslættet fra Navigator.
- » Specialfunktioner (⇒ 194)

## 96 TFT-DISPLAY

### Indstilling af måleenheder

- Åbn menuen `Settings, System settings, Units`. Følgende måleenheder kan indstilles:
  - Hastighed
  - Forbrug
  - Tryk
  - Temperatur

### Indstilling af sprog

- Åbn menuen `Settings, System settings, Language`. Følgende sprog kan indstilles:
  - Tysk
  - Engelsk (UK)
  - Engelsk (US)
  - Spansk
  - Fransk
  - Italiensk
  - Hollandsk
  - Polsk
  - Portugisisk
  - Tyrkisk
  - Russisk
  - Ukrainsk
  - Kinesisk
  - Japansk
  - Koreansk
  - Thailandsk

### Indstilling af lysstyrke

- Åbn menuen `Settings, Display, Brightness`.
- Indstilling af lysstyrke.
  - » Displayets lysstyrke reguleres til den indstillede værdi, når en defineret lysstyrke i omgivelserne underskrides.

### Nulstilling af alle indstillinger

- Alle indstillinger i menuen `Settings` kan nulstilles til fabriksindstillingerne.
- Åbn menuen `Settings`.
- Vælg `Reset all` og bekræft. Indstillingerne i følgende menuer nulstilles:
  - `Vehicle settings`
  - `System settings`
  - `Connections`
  - `Display`
  - `Information`
- » Eksisterende Bluetooth-forbindelser slettes ikke.

---

## BLUETOOTH

### Trådløs nærområdeteknologi

Bluetooth-funktionen tilbydes eventuelt ikke i visse lande.

Bluetooth er en trådløs nærområdeteknologi. Bluetooth-enheder sender som Short Range Devices (overføring med begrænset rækkevidde) inden for det licensfri ISM-bånd (Industrial, Scientific and Medical Band) mellem 2,402 GHz og 2,480 GHz. De må benyttes globalt uden tilladelse. Selvom Bluetooth er udformet til at oprette robuste forbindelser over korte afstande, kan der som ved enhver radioteknologi også forekomme fejl. Forbindelser kan blive ramt af fejl,

blive afbrudt midlertidigt eller være helt ude af drift. Især ved drift af flere enheder i et Bluetooth-netværk kan en fejlfri funktion ikke garanteres i enhver situation.

### Mulige fejlkilder:

- Støjfelter fra sendemaster og lignende.
- Enheder med forkert implementeret Bluetooth-standard.
- Yderligere Bluetooth-kompatible enheder i nærheden.

### Pairing

Før to Bluetooth-enheder kan opbygge en forbindelse med hinanden, skal de have registreret hinanden. Denne gensidige registreringsproces kaldes "parring". En gang registrerede enheder lagres, så parringen kun skal gennemføres ved den første kontakt.



Ved nogle mobile terminaler, f.eks. med operativsystemet iOS, skal man før anvendelsen hente BMW Motorrad Connected App.

Ved parringen søger TFT-displayet efter andre Bluetooth-kompatible enheder inden for sit modtageområde. For at en enhed kan registreres skal følgende betingelser være opfyldt:

- Enhedens Bluetooth-funktion skal være aktiveret
- Enheden skal være "synlig" for andre
- Enheden skal som modtager understøtte A2DP-profilen
- Andre Bluetooth-kompatible enheder skal være slukket (f.eks. mobiltelefoner og navigationssystemer).

Du kan finde information om de nødvendige trin i betjeningsvejledningen til dit kommunikationssystem.

### Parring

- Åbn menuen *Settings*, *Connections*.
  - » I menuen *CONNECTIONS* kan Bluetooth-forbindelser etableres, administreres og slettes. Følgende Bluetooth-forbindelser vises:
    - Mobile device
    - Rider's helmet
    - Passenger helm.
- Forbindelsesstatus for mobile terminaler vises.

### Forbindelse af mobil terminal

- Parring (☰➔ 97).
- Aktivér den mobile terminals Bluetooth-funktion (se betjeningsvejledning til den mobile terminal).
- Vælg *Mobile device* og bekræft.

## 98 TFT-DISPLAY

- Vælg `Pair new mobile device` og bekræft.

Der søges efter mobile terminaler.

 Bluetooth-symbolet blinker i den nederste statuslinje under parringen.

Synlige mobile terminaler vises.

- Vælg `mobil terminal`, og bekræft.
- Følg anvisningerne på den mobile terminal.
- Bekræft kodens overensstemmelse.
  - » Forbindelsen oprettes, og forbindelsesstatus opdateres.
  - » Skulle forbindelsen ikke blive oprettet, kan fejltabellen i kapitlet `Tekniske data hjælpe dig videre`. (» 204)
  - » Afhængigt af den mobile terminal overføres telefondata automatisk til motorcyklen.
    - » Telefondata (» 107)
    - » Skulle telefonbogen ikke blive vist, kan fejltabellen i kapitlet `Tekniske data hjælpe dig videre`. (» 205)
    - » Skulle Bluetooth-forbindelsen ikke fungere som forventet, kan fejltabellen i kapitlet `Tekniske data hjælpe dig videre`. (» 205)

### Forbindelse af førerhjelme og passagerhjelme

- Parring (» 97).
- Vælg `Rider's helmet` hhv. `Passenger helm.` og bekræft.
- Få vist hjelmens kommunikationssystem.
- Vælg `Pair new rider's helmet` hhv. `Pair new passeng. helmet` og bekræft.

Der søges efter hjelme.

 Bluetooth-symbolet blinker i den nederste statuslinje under parringen.

Synlige hjelme vises.

- Vælg `hjelme` og bekræft.
  - » Forbindelsen oprettes, og forbindelsesstatus opdateres.
  - » Skulle forbindelsen ikke blive oprettet, kan fejltabellen i kapitlet `Tekniske data hjælpe dig videre`. (» 204)
  - » Skulle Bluetooth-forbindelsen ikke fungere som forventet, kan fejltabellen i kapitlet `Tekniske data hjælpe dig videre`. (» 205)

### Sletning af forbindelser

- Åbn menuen `Settings, Connections`.
- Vælg `Delete connections`.

- For at slette en enkelt forbindelse skal du vælge forbindelsen og bekræfte.
- For at slette alle forbindelser skal du vælge `Delete all connections` og bekræfte.

# 100 TFT-DISPLAY

## MIT MOTORKØRETØJ

### Startbillede

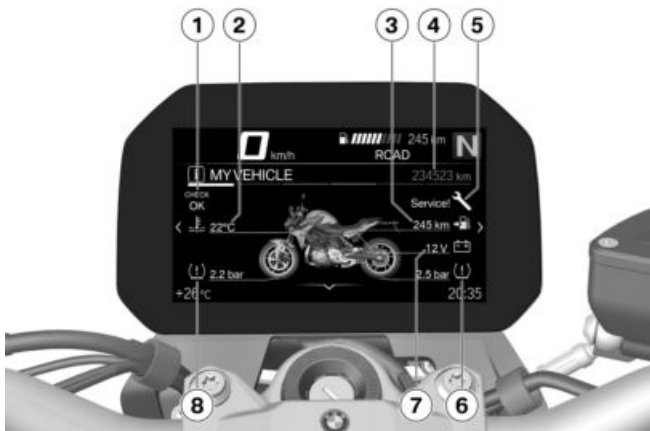

- 1 Check-Control-visning (⇒ 31)
- 2 Kølervæsketemperatur (⇒ 41)
- 3 Rækkevidde (⇒ 94)
- 4 Totalkilometer
- 5 Servicemelding (⇒ 51)
- 6 Dæktryk bag (⇒ 162)
- 7 Spænding i ledningsnet (⇒ 178)
- 8 Dæktryk foran (⇒ 162)

## Betjeningsanvisninger

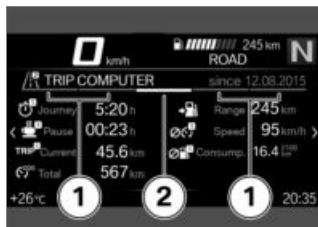

- Betjeningsanvisning 1: Fane som viser, hvor langt der kan bladres mod venstre eller højre.
- Betjeningsanvisning 2: Fane, som viser det aktuelle menufeltets position.

### Bladre i menufelter



- Åbn menuen My vehicle.
  - For at bladre mod højre trykkes multicontrolleren 1 kort mod højre.
  - For at bladre mod venstre trykkes multicontrolleren 1 kort mod venstre.
- Følgende felter findes i menuen Mit motorkøretøj:

- MY VEHICLE
- ON-BOARD COMPUTER
- TRIP COMPUTER
- med dæktrykskontrol (RDC)<sup>EU</sup>
- TYRE PRESSURE
- SERVICE REQUIREMENTS
- CC MESSAGE (hvis aktuelt)
- Nærmere informationer om dæktryk og Check-Control-meddelelser findes i kapitlet Visninger (31).

Check-Control-meddelelser tilføjes dynamisk som ekstra faneblade på menutavlerne i menuen My vehicle.

### Kørecomputer og rejsecomputer

Menufelterne ON-BOARD COMPUTER og TRIP COMPUTER viser køretøjs- og køredata som f. eks. gennemsnitsværdier.

### Servicebehov

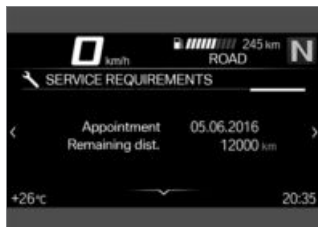

Ligger den resterende tid til næste service inden for en måned, eller er det tid til næste service inden for 1000 km, vi-

## **102 TFT-DISPLAY**

ses der en hvid Check-Control-meddelelse.

---

## KØRECOMPUTER

### Åbning af kørecomputeren

- Åbn menuen My vehicle.
- Du skal bladre mod højre, indtil menufeltet ON-BOARD COMPUTER vises.

### Nulstilling af kørecomputeren

- Åbning af kørecomputeren (☰➔ 103).
- Tryk på vippekontakten MENU forned.
- Vælg Reset all values eller Reset individual values og bekræft.

Følgende værdier kan nulstilles enkeltvis:

- Break
- Journey
- Current (TRIP 1)
- Speed
- Consump.

### Åbning af rejsecomputeren

- Åbning af kørecomputeren (☰➔ 103).
- Du skal bladre mod højre, indtil menufeltet TRIP COMPUTER vises.

### Nulstilling af rejsecomputeren

- Åbning af rejsecomputeren (☰➔ 103).
- Tryk på vippekontakten MENU forned.

- Vælg Autom. reset eller Reset all values og bekræft.
- » Er Autom. reset valgt, nulstilles rejsecomputeren automatisk, hvis der er gået mindst 6 timer, siden tændingen er slået fra, og datoen har ændret sig.

---

## NAVIGATION

### Advarsler



#### ADVARSEL

#### Betjening af en smartphone under kørsel og/eller mens motoren er i gang

Ulykkesfare

- Den til enhver tid gældende færdselslov skal overholdes.
- Må ikke benyttes (bortset fra anvendelser uden betjening, som f.eks. håndfri telefon) under kørslen.



## ADVARSEL

### Manglende opmærksomhed på trafikken og kontroltab

Ulykkesfare ved betjening af integrerede informationssystemer og kommunikationseenheder under kørslen

- Betjen kun disse systemer eller enheder, når trafiksituationen tillader det.
- Stands efter behov, og betjen systemerne eller enhederne ved stilstand.

### Forudsætning

Motorcyklen er forbundet med en kompatibel mobil terminal.

På den forbundne mobile terminal er BMW Motorrad Connected appen installeret.



Ved nogle mobile terminaler, f.eks. med operativsystemet iOS, skal man før anvendelsen hente BMW Motorrad Connected App.

### Indtastning af destinationsadresse

- Forbindelse af mobil terminal (▣▣▣▣▶ 97).
- Åbn BMW Motorrad Connected App, og start rutevejledning.

- Åbn menuen *Navigation* på TFT-displayet.
- » Aktiv rutevejledning vises.
- » Skulle den aktive rutevejledning ikke blive vist, kan fejltabelen i kapitlet *Tekniske data* hjælpe dig videre. (▣▣▣▶ 205)

### Valg af destination fra seneste destinationer

- Åbn menuen *Navigation*, *Recent destinations*.
- Vælg destination og bekræft.
- Vælg *Start route guidance*.

### Valg af destination fra favoritter

- Menuen *FAVOURITES* viser alle destinationer, der er lagret som favorit i BMW Motorrad Connected App. På TFT-displayet kan der ikke oprettes nye favoritter.
- Åbn menuen *Navigation*, *Favourites*.
- Vælg destination og bekræft.
- Vælg *Start guidance*.

### Indtastning af særlige destinationer

- Særlige destinationer, f.eks. seværdigheder, kan vises på kortet.
  - Åbn menuen *Navigation*, *POIs*.
- Følgende steder kan vælges:  
-At *current location*

- At destination
- Along the route
- Vælg, på hvilket sted de særlige destinationer søges. F.eks. kan følgende særlige destination vælges:
  - Filling station
- Vælg særlig destination og bekræft.
- Vælg Start route guidance og bekræft.

### Fastlæggelse af rutekriterier

- Åbn menuen Navigation, Route criteria.
- Følgende kriterier kan vælges:
- Route type
  - Avoid
  - Vælg ønsket Route type.
  - Slå ønsket Avoid til eller fra.
- Antallet af aktiverede undgåelser vises i parentes.

### Afslutning af rutevejledning

- Åbn menuen Navigation, Active route guidance.
- Vælg End route guidance og bekræft.

### Slå talehvisninger til eller fra

- Forbindelse af førerhjelm og passagerhjem (►► 98).
- Navigationen kan læses højt af en computerstemme. Her skal Spoken instruction være aktiveret.

- Åbn menuen Navigation, Active route guidance.
- Aktivér eller deaktivér Spoken instruction

### Gentagelse af sidste talehvisning

- Åbn menuen Navigation, Active route guidance.
- Vælg Current instruction og bekræft.

---

## MEDIER

### Forudsætning

Motorcyklen er forbundet med en kompatibel mobil terminal og en kompatibel hjelm.

### Styring af musikafspilning

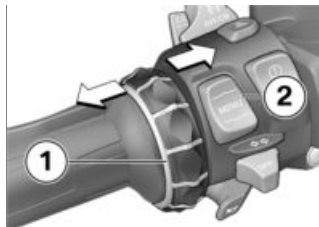

- Åbn menuen Media.
-  BMW Motorrad anbefaler at indstille lydstyrken for medier og samtaler på den mobile terminal til maksimum, før turen begynder.
- Indstil lydstyrke (►► 95).
- Næste titel: Vip multicontrol-leren **1** kort mod højre.

## 106 TFT-DISPLAY

- Sidste titel eller begyndelsen af den aktuelle titel: Vip multicontrolleren **1** kort mod venstre.
- Hurtig fremspoling: Vip multicontrolleren **1** længe mod højre.
- Hurtig tilbagespoling: Vip multicontrolleren **1** længe mod venstre.
- Åbning af kontekstmenu: Tryk knappen **2** nedad.

 Afhængigt af den mobile terminal kan omfanget af Connectivity-funktionerne være begrænset.

- » I kontekstmenuen kan følgende funktioner benyttes:
- Start playback eller Pause playback.
  - Til søgning eller afspilning skal du vælge kategorien Now playing, All artists, All albums eller All tracks.
  - Vælg Playlists.

I undermenuen Audio options kan du foretage følgende indstillinger:

- Aktivér eller deaktivér Shuffle.
- Vælg Repeat: Off, One (aktuel titel) eller All.

---

## TELEFON

### Forudsætning

Motorcyklen er forbundet med en kompatibel mobil terminal og en kompatibel hjelm.

### Telefonere

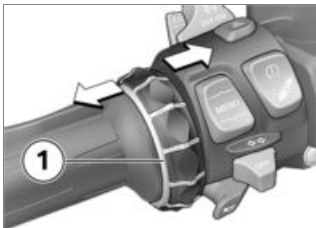

- Åbn menuen Telephone.
- Modtag opkald: Vip multicontrolleren **1** mod højre.
- Afvis opkald: Vip multicontrolleren **1** mod venstre.
- Afslut samtale: Vip multicontrolleren **1** mod venstre.

### Lyd fra

Ved aktive samtaler kan mikrofonen i hjelmen sættes på "mute".

### Samtaler med flere deltagere

Under en samtale kan et andet opkald modtages. Den første samtale holdes. Antallet af aktive opkald vises i menuen Telephone. Der kan skiftes mellem to samtaler.

**Telefondata**

Afhængigt af den mobile terminal overføres telefondata automatisk til motorcyklen efter parringen (☞ 97).

Phone book: Lister over kontakter, der er lagret i den mobile terminal

Call list: Liste over opkald med den mobile terminal

Favourites: Lister over favoritter, der er lagret i den mobile terminal

---

**VISNING AF SOFTWAREVERSION**

- Åbn menuen Settings, Information, Software version.

---

**VISNING AF LICENSINFORMATIONER**

- Åbn menuen Settings, Information, Licences.

**INDSTILLING**

**06**

---

<b>SPEJL</b>	<b>110</b>
<b>FORLYGTE</b>	<b>110</b>
<b>KOBLING</b>	<b>111</b>
<b>BREMSE</b>	<b>111</b>
<b>FJEDERFORSPÆNDING</b>	<b>112</b>
<b>DÆMPNING</b>	<b>113</b>

# 110 INDSTILLING

## SPEJL

### Indstilling af spejl



- Drej spejlet i den ønskede position.

### Indstilling af spejlarm

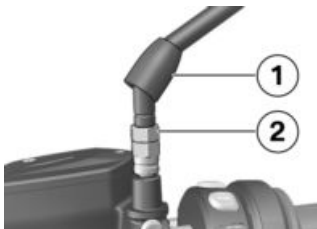

- Skub beskyttelseskappen **1** over forskrningen på spejlarmen op.
- Løsn møtrikken **2**.
- Drej spejlarmen i den ønskede position.
- Tilspænd møtrikken med moment, mens du holder fast i spejlarmen.

 Spejl (kontramøtrik) på klemmedel

22 Nm (Venstregevind)

- Skub beskyttelseskappen over forskrningen.

## FORLYGTE

### Lysvidde og fjederforspænding

Lysvidden forbliver som regel konstant på grund af fjederforspændingens tilpasning til belastningstilstanden.

Kun ved meget tung last kan tilpasningen af fjederforspændingen være utilstrækkelig. I så fald skal lysvidden tilpasses til vægten.

 Er der tvivl om den korrekte lysvidde, skal man lade indstillingen kontrollere af et fagværksted, helst af en BMW Motorrad partner.

### Indstilling af lysvidde



Hvis tilpasningen af fjederforspændingen ikke er tilstrækkelig stor for ikke at blænde modkørende på grund af tung last:

- Foretag højdeindstilling af lysvidden på justerskruen **1** i højre og venstre side for begge forlygter.

Når motorcyklen igen køres med mindre bagage:

- Gendannelse af forlygtens grundindstilling.
- Løsn møtrikken **1**.
- Indstil forlygten **2** ved at vippe den let.
- Spænd møtrikken **1**.

## KOBLING

### Indstilling af koblingsgreb



#### ADVARSEL

#### Indstilling af koblingsgrebet under kørsel

Ulykkesfare

- Indstil kun koblingsgrebet, mens motorcyklen står stille.

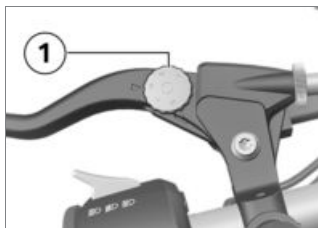

- Drej justerskruen **1** med uret for at øge afstanden mellem koblingsgrebet og styrgrebet.

- Drej justerskruen **1** mod uret for at reducere afstanden mellem koblingsgrebet og styrgrebet.



Justerskruen kan lettere drejes, når koblingsgrebet trykkes fremad.

## BREMSE

### Indstilling af bremsegreb



#### ADVARSEL

#### Ændret placering af bremsevæskebeholder

Luft i bremsesystemet

- Styrarmatur/styr må ikke vrides.



#### ADVARSEL

#### Indstilling af bremsegrebet under kørsel

Risiko for ulykker

- Indstil kun bremsegrebet, når motorcyklen holder stille.

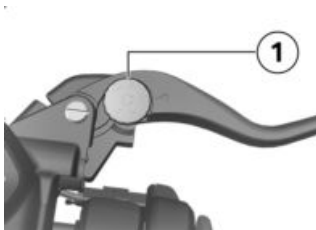

- Drej justerskruen **1** mod uret for at øge afstanden mellem bremsegrebet og styrgrebet.
- Drej justerskruen **1** med uret for at reducere afstanden mellem bremsegrebet og styrgrebet.

 Justerskruen kan lettere drejes, når bremsegrebet trykkes fremad.

## FJEDERFORSPÆNDING

–uden Dynamic ESA<sup>EU</sup>

### Indstilling

Fjederforspændingen på baghjulet skal tilpasses motorcyklens last. En forøgelse af belastningen kræver en forøgelse af fjederforspændingen, mens lavere vægt kræver en tilsvarende lavere fjederforspænding.

### Indstilling

#### af fjederforspænding på baghjulet

- Afmontering af sæde (► 82).
- Tag motorcyklens værktøj ud.



### ADVARSEL

#### Ikke-afstemte indstillinger af fjederforspænding og fjederbendæmpning.

Føringede køreegenskaber.

- Tilpas fjederbendæmpningen til fjederforspændingen.
- For at øge fjederforspændingen drejes indstillingshjulet **1** med uret med motorcyklens værktøj.
- For at reducere fjederforspændingen drejes indstillingshjulet **1** mod uret med motorcyklens værktøj.



Grundindstilling af fjederforspænding bag

Drej indstillingshjulet mod uret indtil anslag. (Solokørsel uden belastning)

Drej indstillingshjulet mod uret til anslaget, derefter 20 omgange med uret. (Solokørsel med belastning)



Grundindstilling af fjederforspænding bag

Drej indstillingshjulet med uret indtil anslag. (Passagerkørsel og belastning)

- Sæt motorcyklens værktøj på plads igen.
- Montering af sæde (→ 83).

## DÆMPNING

–uden Dynamic ESA<sup>EU</sup>

### Indstilling

Dæmpningen skal tilpasses til vejbanens beskaffenhed og fjederforspændingen.

- En ujævn vejbane kræver en blødere dæmpning end en jævn vejbane.
- En forøgelse af fjederforspændingen kræver en hårdere dæmpning, og en nedsettelse af fjederforspændingen kræver en blødere dæmpning.

### Indstilling af dæmpning på baghjulet

- Parkér motorcyklen og se efter, om underlaget er jævnt og fast.

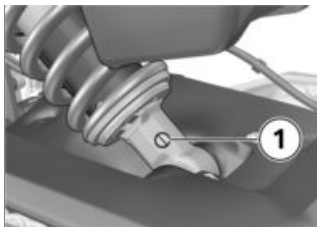

- Indstil dæmpningen med justerskruen **1**.



- For at forøge dæmpningen drejes justerskruen **1** med uret.
- For at reducere dæmpningen drejes justerskruen **1** mod uret.



Grundindstilling af baghjulsdæmpning

Drej justerskruen med uret indtil anslag, derefter 1,5 omgang tilbage. (Solokørsel uden belastning)

## 114 INDSTILLING



Grundindstilling af bag-  
hjulsdæmpning

Drej justerskruen med uret  
indtil anslag, derefter 0,5 om-  
gang tilbage. (Solokørsel  
med belastning)

Drej justerskruen med  
uret indtil anslag, derefter  
0,25 omgang tilbage. (Passa-  
gerkørsel med belastning)



**KØRSEL**

**07**

---

<b>SIKKERHEDSANVISNINGER</b>	<b>118</b>
<b>REGELMÆSSIG KONTROL</b>	<b>121</b>
<b>START</b>	<b>121</b>
<b>TILKØRING</b>	<b>125</b>
<b>GEARSKIFT</b>	<b>126</b>
<b>SKIFTELYS</b>	<b>127</b>
<b>BREMSER</b>	<b>127</b>
<b>PARKERING AF MOTORCYKLEN</b>	<b>129</b>
<b>TANKNING</b>	<b>130</b>
<b>FASTGØRELSE AF MOTORCYKLEN VED TRANSPORT</b>	<b>135</b>

## SIKKERHEDSANVISNINGER

### Førerudstyr

Ingen kørsel uden den rigtige beklædning! Vær altid iført

- Hjelm
- Dragt
- Handsker
- Støvler

Dette gælder også ved korte strækninger og uanset årstiden. Din BMW Motorrad forhandler rådgiver dig gerne og har den rigtige beklædning til ethvert formål.



### ADVARSEL

**Risiko for, at løst tøj, bagage eller remme kan blive trukket ind af uafskærmede roterende dele på motorcyklen (hjul, kardanaksel)**

Risiko for ulykker

- Man skal sikre sig, at løst tøj ikke kan blive trukket med ind af uafskærmede roterende dele på motorcyklen.
- Hold bagage og spænderemme væk fra uafskærmede roterende dele på motorcyklen.

### Begrænsede skrånningsegenskaber

–med sænkning<sup>EU</sup>

Motorcykler med sænket chassis har en mindre skrånings- og frihøjde end motorcykler med standard chassis (se kapitlet Tekniske data).



### ADVARSEL

**Ved kørsel i sving med lavt liggende motorcykler kan køretøjsdele komme i kontakt med underlaget tidligere end normalt.**

Fare for styrt

- Afprøv motorcyklens skrånningsegenskaber forsigtigt, og indstil køremåden herefter.

Test din motorcykels skrånningsegenskaber i ufarlige situationer. Tag hensyn til din motorcykels begrænsede frihøjde ved kørsel over kantsten og lignende forhindringer.

På grund af motorcyklens sænkning bliver fjedervandringen kortere. Dette kan medføre en begrænsning af den sædvanlige kørekødfort. Især ved passagerkørsel bør fjederforspændingen tilpasses.

## Korrekt lastning



### ADVARSEL

#### Forringet kørestabilitet på grund af overlæsning og uensartet belæsning

Fare for styrt

- Overskrid ikke den tilladte totalvægt, og følg læsseanvisningerne.
- Tilpas indstillingen af fjederforspænding og dæmpning til totalvægten.  
–med kufferter<sup>ET</sup>
- Sørg for ensartet volumen i venstre og højre taske.
- Sørg for ensartet vægtfordeling i venstre og højre side.
- Pak tung bagage nederst og inderst i tasken.
- Vær opmærksom på maksimal belastning og maks. hastighed, se også kapitlet Tilbehør (☛ 188).



Belæsning pr. kuffert

maks 5 kg<

–med topcase<sup>ET</sup>

- Vær opmærksom på maksimal belastning og maks. hastighed, se også kapitlet Tilbehør (☛ 190).



Belæsning af topcase

maks 5 kg<

### Hastighed

Ved kørsel med høj hastighed kan forskellige randbetingelser påvirke motorcyklens køreegenskaber negativt, f. eks.:

- forkert indstilling af fjeder- og dæmpningssystemet
- ujævnt fordelt last
- løs beklædning
- for lavt dæktryk
- slidte dæk
- monterede bagagesystemer såsom tasker, topcase og tankrygsæk.

### Forgiftningsfare

Udstødningsgasser indeholder den farveløse og lugtfri, men giftige kulilte.



### ADVARSEL

#### Sundhedsskadelige udstødningsgasser

Kvælningsfare

- Udstødningsgasser må ikke indåndes.
- Lad ikke motoren køre i lukkede rum.



## ADVARSEL

### Indånding af sundhedsskadelige luftpartikler

Sundhedsfare

- Undgå at indånde luftpartikler fra forbrugsstoffer og kunststoffer.
- Brug kun motorcyklen i det fri.

## Forbrændingsfare



## FORSIGTIG

### Kraftig opvarmning af motor og udstødningssystem under kørsel

Forbrændingsfare

- Sørg efter henstilling af motorkøretøjet for, at ingen personer/genstande kommer i berøring med motor og udstødningssystem.

## Katalysator

Hvis katalysatoren på grund af tændingsudsættelse får tilført uforbrændt brændstof, er der fare for overophedning og beskadigelse.

Følgende regler skal følges:

- Kør ikke brændstoftanken tom
- Lad ikke motoren køre med en tændrørshætte trukket af
- Stands motoren straks ved tændingsudsættelse
- Kør kun med blyfrit brændstof
- Overhold altid de fastsatte serviceintervaller.



## OBS

### Uforbrændt brændstof i katalysatoren

Beskadigelse af katalysatoren

- Vær opmærksom på de anførte punkter vedrørende beskyttelse af katalysatoren.

## Risiko for overophedning



## OBS

### Længere tids tomgang af motor

Overophedning på grund af utilstrækkelig køling, i ekstreme tilfælde køretøjsbrand

- Lad ikke motoren køre unødigt i tomgang.
- Begynd straks at køre efter start.

## Manipulationer



### Manipulationer på motorcyklen (f.eks. motorstyreenhed, gasspjæld, kobling)

Beskadigelse af de berørte komponenter, svigt af sikkerhedsrelevante funktioner, bortfald af garanti

- Udfør ikke manipulationer.

## REGELMÆSSIG KONTROL

### Vær opmærksom på tjeklisten

- Benyt den efterfølgende tjekliste til at kontrollere din motorcykel med regelmæssige intervaller.

### Ved ændring af belastningstilstanden:

–uden Dynamic ESA<sup>EU</sup>

- Indstilling af fjederforspænding på baghjulet (☞ 112).
- Indstilling af dæmpning på baghjulet (☞ 113).◁

–med Dynamic ESA<sup>EU</sup>

- Indstilling af chassis (☞ 69).◁

### Før hver kørselsstart:

- Kontrollér bremsesystemets funktion.
- Kontrollér funktionen på belysning og signalanlæg.
- Kontrol af koblingsfunktion (☞ 160).

- Kontrol af dækprofildybde (☞ 163).
- Kontrol af dæktryk (☞ 162).
- Kontrollér, at tasker og bagage er fastgjort forsvarligt.

### Ved hvert 3. tankstop:

- Kontrol af motoroliestand (☞ 154).
- Kontrol af bremsebelægnings tykkelse foran (☞ 156).
- Kontrol af bremsebelægnings tykkelse bag (☞ 157).
- Kontrol af bremsevæskestand foran (☞ 158).
- Kontrol af bremsevæskestand bag (☞ 159).
- Kontrol af kølervæskestand (☞ 161).
- Smøring af kæde (☞ 173).
- Kontrol af kædestramning (☞ 174).

## START

### Start motor



### Tilstrækkelig gearsføring kun med motoren i gang.

Gearskade

- Når motoren er slukket, må motorcyklen ikke rulle i længere tid eller skubbes over længere strækninger.
- Slå tændingen til (☞ 56).

## 122 KØRSEL

- » Pre-Ride-Check gennemføres. (☛ 122)
- » ABS-egendiagnose gennemføres. (☛ 123)
- » DTC-egendiagnose gennemføres. (☛ 124)
- Sæt i frigear, eller træk koblingen med valgt gear.

 Med udklappet sidestøtte og valgt gear kan motorcyklen ikke startes. Hvis man starter motorcyklen i tomgang og derefter vælger et gear med udklappet sidestøtte, går motoren i stå.



- Tryk på startknappen 1.

 Ved utilstrækkelig batterispænding afbrydes startprocessen automatisk. Oplad batteriet eller modtag starthjælp, før du foretager flere startforsøg. Se nærmere detaljer i kapitlet Service under Starthjælp.



Motoren starter.

- » Hvis ikke motoren starter, kan fejltabellen i kapitlet Tekniske data hjælpe dig videre. (☛ 204)

### Pre-Ride-Check

Efter at tændingen er slået til, udfører instrumentkombinationen en test af kontrol- og advarselslamperne – den såkaldte "Pre-Ride-Check". Testen afbrydes, hvis motoren startes, før testen er slut.

### Fase 1

Alle kontrol- og advarselslamper tændes.

Når motorcyklen har stået stille i længere tid, vises der en animation ved systemstart.

### Fase 2

Den generelle advarselsslampe skifter fra rød til gul.

### Fase 3

Alle tændte kontrol- og advarselslamper slukkes efter hinanden i omvendt rækkefølge.

Advarselsslampe for fejlfunktion på motor slukkes først efter 15 sekunder.

Hvis en af kontrol- og advarselsslamperne ikke blev tændt:

- Få fejlen afhjulpet hurtigst muligt af et fagværksted, helst af en BMW Motorrad forhandler.

 Indgreb fra systemer til regulering af køredynamikken kan være begrænset afhængigt af køretilstanden eller konfigurationen heraf. Mulige begrænsninger vises med en pop-up-meddelelse, f. eks. *Warning! Delayed ABS and DTC control..* Du finder nærmere information om systemer til regulering af køredynamikken såsom ABS og ASC/DTC i kapitlet "Tekniske detaljer".

### ABS-egendiagnose

Funktionen på BMW Motorrad ABS kontrolleres gennem egen-diagnosen. Egen-diagnosen starter automatisk, efter at tændingen er slået til.

#### Fase 1

» Kontrol af de diagnosticerbare systemkomponenter ved stilstand.

 ABS-kontrol- og advarselsslampen blinker.

#### Fase 2

» Kontrol af hjulomdrejningstalsensorerne ved igangsætning.

 ABS-kontrol- og advarselsslampen blinker.

### ABS-egendiagnose afsluttet

» ABS-kontrol- og advarselsslampen slukkes.

 ABS-egendiagnose ikke afsluttet

ABS er ikke tilgængelig, da egen-diagnosen ikke blev afsluttet. (For kontrol af hjulomdrejningstalsensorerne skal motorcyklen nå en minimumshastighed: 5 km/h)

Hvis der efter afslutning af ABS-egendiagnosen vises en ABS-fejl:

- Man kan køre videre. Det skal bemærkes, at ABS-funktionen ikke er til rådighed.
- Få fejlen afhjulpet hurtigst muligt af et fagværksted, helst af en BMW Motorrad forhandler.

### ASC-egendiagnose

Funktionen på BMW Motorrad ASC kontrolleres gennem egen-diagnosen. Egen-diagnosen sker automatisk, efter at tændingen er slået til.

# 124 KØRSEL

## Fase 1

» Kontrol af de systemkomponenter, der kan diagnosticeres, ved stilstand.



ASC-kontrol- og advarselsslampen blinker langsomt.

## Fase 2

» Kontrol af de systemkomponenter, der kan diagnosticeres, under kørsel.



ASC-kontrol- og advarselsslampen blinker langsomt.

## ASC-egendiagnose afsluttet

» ASC-kontrol- og advarselsslampen slukkes.

- Vær opmærksom på visningen fra alle kontrol- og advarselsslamper.



ASC-egendiagnose ikke afsluttet

ASC er ikke tilgængelig, da egendiagnosen ikke blev afsluttet. (For kontrol af hjulomdrejningstalsensorerne skal motorcyklen opnå en minimumshastighed: min 5 km/h)

Hvis der efter afslutning af ASC-egendiagnosen vises en ASC-fejl:

- Man kan køre videre. Det skal bemærkes, at ASC-funktionen ikke er til rådighed.
- Få fejlen afhjulpet hurtigst muligt af et fagværksted, helst af en BMW Motorrad forhandler.

## DTC-egendiagnose

Funktionen på BMW Motorrad DTC kontrolleres gennem egendiagnosen. Egendiagnosen sker automatisk, efter at tændingen er slået til.

## Fase 1

» Kontrol af de diagnosticerbare systemkomponenter ved stilstand.



blinker langsomt.

## Fase 2

» Kontrol af de diagnosticerbare systemkomponenter ved igangsætning.



blinker langsomt.

## DTC-egendiagnose afsluttet

» DTC-symbolet vises ikke mere.

- Vær opmærksom på visningen fra alle kontrol- og advarselsslamper.



DTC-egendiagnose ikke afsluttet

DTC-funktionen er ikke tilgængelig, da egendiagnosen ikke blev afsluttet. (For kontrol af hjulomdrejningstalsensorerne skal motorcyklen opnå en minimumshastighed med motoren i gang: min 5 km/h)

Hvis der efter afslutning af DTC-egendiagnosen vises en DTC-fejl:

- Man kan køre videre. Det skal bemærkes, at DTC-funktionen kun er til rådighed i begrænset omfang eller slet ikke.
- Få fejlen afhjulpel hurtigst muligt af et fagværksted, helst af en BMW Motorrad forhandler.

## TILKØRING

### Motor

- Kør i hyppigt skiftende belastnings- og omdrejningstalområder indtil tilkøringskontrollen, undgå længere ture med konstant omdrejningstal.
- Vælg så vidt muligt let kuperede vejstrækninger med mange sving, undgå om muligt motorveje.
- Vær opmærksom på tilkøringsomdrejningstal.



Tilkøringsomdrejningstal

<6500 min<sup>-1</sup> (Kilometertal 0...1200 km)

Undgå fuld belastning (Kilometertal 0...1200 km)

- Vær opmærksom på tilbagelagt afstand, hvorefter tilkøringskontrollen skal gennemføres.



Kørte kilometer indtil første tilkøringskontrol

500...1200 km

### Bremsebelægninger

Nye bremsebelægninger skal tilkøres, før de når deres optimale friktionskraft. Den nedsatte bremsevirkning kan udliges ved at trykke hårdere på bremsegrebene.



### ADVARSEL

#### Nye bremsebelægninger

Forlængelse af bremsevejen, ulykkesfare

- Brems i god tid.

### Dæk

Nye dæk har en glat overflade. De skal derfor gøres ru ved en afdæmpet køremåde og tilkøring i skiftende skråstillinger. Først ved tilkøring får slidbanerne deres fulde vejgreb.



## ADVARSEL

**Tab af vejgreb for nye dæk ved våd vejbane og i ekstreme skråstillinger**

Ulykkesfare

- Kør forudseende, og undgå ekstreme skråstillinger.

## GEARSKIFT

– med koblingsassistent Pro<sup>EU</sup>

### Koblingsassistent Pro

 Når der geares ned med koblingsassistenten Pro, deaktiveres hastighedsreguleringen automatisk af sikkerhedsgrunde.



- Vælg gear på sædvanlig måde via fodkraften på skiftearmen.
- » Koblingsassistenten understøtter føreren ved op- og nedgearing, uden at man samtidig skal aktivere koblingen eller gashåndtaget.
- Det drejer sig ikke om en automatisk funktion.

- Føreren er en vigtig del af systemet og beslutter, hvornår der skal skiftes.
- Sensoren **1** på skifteakslen registrerer skifteønsket og indleder understøtningen ved skiftet.
- » Ved konstant kørsel i lave gear med høje omdrejningstal kan gearskift uden koblingsbetjening medføre kraftige reaktioner ved belastnings-skift.
- BMW Motorrad anbefaler kun at skifte med koblingsbetjening i disse køresituationer.
- Anvendelse af koblingsassistenten Pro i omdrejningstalbegrænserens område bør undgås.
- » I følgende situationer er der ingen skifteunderstøtning:
  - Med aktiveret kobling.
  - Gearpedal ikke i udgangsstilling
  - Ved opgearing med lukket gasspjæld (kørsel i tomgang) eller ved forsinkelse.
  - Ved nedgearing med åbnet gasspjæld eller når man øger omdrejningstallet.
- For at kunne gennemføre yderligere et gearskift med koblingsassistenten Pro skal skiftearmen aflastes helt efter gearskiftet. Yderligere infor-

mation om koblingsassistenten Pro (☞ 148).

## SKIFTELYS

### Funktion

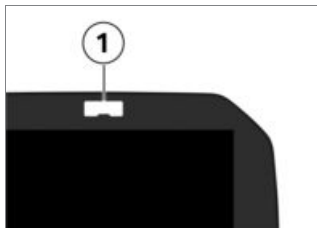

Skiftelyset **1** giver et signal til føreren, når det omdrejningstal nås, hvor der skal skiftes et gear op.

- Skiftelyset blinker med den indstillede frekvens: skifteomdrejningstallet opnås snart
- Skiftelyset slukkes: omdrejningstal for gearskift overskredet

Tærskelværdierne for omdrejningstal og skiftelysets reaktion kan tilpasses i menuen *Settings, Vehicle settings*, se også kapitlet *Betjening* (☞ 78).

## BREMSE

### Hvordan opnår man den korteste bremselængde?

Ved en opbremsning ændres den dynamiske belastningsfordeling mellem for- og baghjul. Jo kraftigere opbremsning, desto større belastning er der på forhjulet. Jo større hjulbelastning, desto mere bremsekraft kan der overføres.

For at opnå den korteste bremselængde skal forbremseren aktiveres hurtigt og stadig kraftigere. Derved udnyttes den dynamiske belastningsforøgelse på forhjulet optimalt. Samtidig bør koblingen også aktiveres. Ved den ofte trænede "fulde opbremsning", hvor bremsetrykket frembringes hurtigst muligt og med størst mulig kraft, kan den dynamiske belastningsfordeling ikke følge den stigende bremsning, og hele bremsekraften kan ikke overføres til vejbanen. Forhjulet kan blokere.

BMW Motorrad ABS forhindrer blokering af forhjulet.

## Nedkørsler i bjerge



### ADVARSEL

**Der skal hovedsageligt bremses med bagbremsen ved nedkørsler i bjerge**

Tab af bremsevirkning, ødelæggelse af bremses på grund af overophedning

- Brug for- og bagbremsen, og udnyt motorbremsen.

## Våde og tilsmudsede bremses

Fugt og smuds på bremse-skiver og bremsebelægnin-ger medfører en forringelse af bremsevirkningen.

I følgende situationer må der forventes en forsinket eller dår-ligere bremsevirkning:

- Ved kørsel i regn og gennem vandpytter.
- Efter en køretøjsvask.
- Ved kørsel på saltede veje.
- Efter arbejde på bremsesne på grund af olie- eller fedtres-ter.
- Ved kørsel på tilsmudsede vejbaner hhv. i terræn.



### ADVARSEL

**Forringet bremsevirkning på grund af fugt og snavs**  
Ulykkesfare

- Bremses bremses tørre/rene, rengør om nødvendigt.
- Brems i god tid, indtil den fulde bremsevirkning er opnået.

## ABS Pro

–med køremodi Pro<sup>EU</sup>

## Kørefysiske grænser



### ADVARSEL

**Bremning i sving**

Fare for styrt på trods af ABS Pro

- En tilpasset køremåde er altid førerens ansvar.
- Den ekstra sikkerhed må ikke begrænses på grund af risikobetonet kørsel.

ABS Pro er tilgængelig i alle køretilstande med undtagelse af Dynamic PRO.

## Styrt kan ikke udelukkes

Selv om ABS Pro og giver føreren en værdifuld understøtning og en enorm ekstra sikkerhed ved bremning i skråstilling, kan systemet på ingen måde omgå de kørefysiske grænser.

Det er fortsat muligt at overskride disse grænser ved fejl-vurderinger eller kørefejl. I ekstreme tilfælde kan dette også føre til et styrt.

### Anvendelse på offentlig vej

Til gengæld giver ABS Pro en mere sikker brug af motorcyklen på offentlig vej. Ved bremsning på grund af pludseligt opstående farer i sving forhindres hjulene i at blokere og skride ud inden for rammerne af de kørefysiske grænser.

 ABS Pro er ikke udviklet for at forbedre den individuelle bremseperformance i skråstilling.

## PARKERING AF MOTORCYKLEN

### Sidestøtteen

- Stop motoren.



**OBS**

### Dårlige underlagsforhold i støtteområdet

Komponentskader ved væltende motorkøretøj

- Sørg for, at underlaget er jævnt og fast i støtteområdet.



**OBS**

### Belastning af sidestøtten med ekstra vægt

Komponentskader ved væltende motorkøretøj

- Sid ikke på motorkøretøjet, når det er parkeret på sidestøtten.

- Klap sidestøttebenet ud, og stil motorcyklen.
- Hvis vejens hældning tillader det, skal man dreje styret helt mod venstre.
- På nedadskrånende veje skal du stille motorcyklen i retningen "op ad bakke" og vælge 1. gear.

### Centralstøtteen

–med vippestøtte<sup>EU</sup>

- Stop motoren.



**OBS**

### Dårlige underlagsforhold i støtteområdet

Komponentskader ved væltende motorkøretøj

- Sørg for, at underlaget er jævnt og fast i støtteområdet.



**OBS**

## Indklapning af hovedstanden ved kraftige bevægelser

Komponentskader ved væltende motorkøretøj

- Sid ikke på motorkøretøjet, når hovedstanden er klappet ud.

- Vip centralstøttebenet ned, og stil motorcyklen på det.

## TANKNING

### Brændstofkvalitet

#### Forudsætning

Brændstof skal så vidt muligt være svovlfrit eller have et lavt svovlindhold for at opnå et optimalt brændstofforbrug.



**OBS**

## Tankning af blyholdigt brændstof

Beskadigelse af katalysatoren

- Tank ikke blyholdigt brændstof eller brændstof med metalliske tilsætninger (f.eks. mangan eller jern).

- Overhold den maksimale ethanol-andel for brændstoffet.



Brændstofadditiver renser brændstofindsprøjtningen og forbrændingsområdet. Der skal anvendes brændstofaddi-

tiver, når der tankes brændstof af lavere kvalitet, eller hvis motorcyklen holder stille i længere tid. Få yderligere oplysninger hos din BMW Motorrad forhandler.



## Anbefalet brændstofkvalitet F 900 R A2 (OK31)

A2-varianten kan tankes med afvigende brændstofkvalitet. Vær opmærksom på de nærmere informationer i kapitlet "Tekniske data".

	Anbefalet brændstofkvalitet
	Super blyfri (maks. 15 % ethanol, E15)
	95 ROZ/RON 90 AKI
	- med normalbenzin blyfri <sup>EU</sup>
	Normal blyfri (afhængigt af det enkelte land) (maks. 15 % ethanol, E15) 91 ROZ/RON 87 AKI<

» Vær opmærksom på følgende symboler i tankdækslet og på benzinstanderen:



## Tankningsproces



### ADVARSEL

#### Brændstof er letantændeligt

Brand- og eksplosionsfare

- Rygning og åben ild forbudt ved alt arbejde på brændstoftanken.



### ADVARSEL

#### Udslip af brændstof på grund af udvidelse under varmepåvirkning ved overfyldt brændstoftank

Fare for styrt

- Overfyld ikke brændstoftanken.



### OBS

#### Kontakt mellem brændstof og kunststofoverflader

Beskadigelse af overfladerne (bliver mindre pæne eller matte)

- Rengør straks kunststofoverflader efter kontakt med brændstof.

- Stil motorcyklen på sidestøtten, og se efter, om underlaget er jævnt og fast.

–med vippestøtte<sup>EU</sup>

- Stil motorcyklen på centralstøtten, og se efter, om underlaget er jævnt og fast.◀

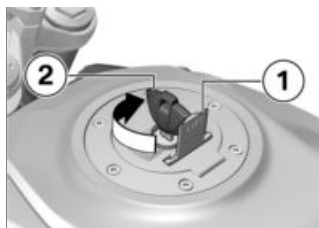

- Åbn beskyttelsesklappen 1.
- Lås brændstoftankens dæksel 2 op med uret med tændingsnøglen, og vip det op.



- Tank brændstof, maksimalt til underkanten af påfyldningsstudsens.





- Ved tankning efter underskrivelse af brændstofreserven skal den nye påfyldningsmængde være større end brændstofreserven, for at det nye påfyldningsniveau registreres.

## 132 KØRSEL

res, og brændstoflampen slukkes.

 Den angivne "Anvendelige brændstofpåfyldningsmængde" i de tekniske data er den brændstofmængde, der kan eftertankes, når brændstofftanken forinden er kørt tom, og motoren altså er gået i stå på grund af brændstofmangel.

 Tankindhold
ca. 13 l
 Brændstofreserve- mængde
ca. 3,5 l

- Luk brændstofftankens dæksel med et hårdt tryk.
- Træk tændingsnøglen ud, og luk beskyttelsesklappen.

### Tankningsproces

–med Keyless Ride<sup>EU</sup>

### Forudsætning

Ratlåsen er låst op.

### ADVARSEL

#### Brændstof er letantændeligt

- Brand- og eksplosionsfare
- Rygning og åben ild forbudt ved alt arbejde på brændstofftanken.

### ADVARSEL

#### Udslip af brændstof på grund af udvidelse under varmepåvirkning ved overfyldt brændstofftank

Fare for styrt

- Overfyld ikke brændstofftanken.

### OBS

#### Kontakt mellem brændstof og kunststofoverflader

Beskadigelse af overfladerne (bliver mindre pæne eller matte)

- Rengør straks kunststofoverflader efter kontakt med brændstof.
- Stil motorcyklen på sidestøttebenet, og se efter, om underlaget er jævnt og fast.
- med vippestøtte<sup>EU</sup>
- Stil motorcyklen på centralstøttebenet, og se efter, om underlaget er jævnt og fast.◀
- med Keyless Ride<sup>EU</sup>
- Slå tændingen fra (  58).

 Efter at tændingen er slået fra, kan tankdækslet inden for den fastsatte efterløbstid også åbnes, uden at fjernbetjeningsnøglen er i modtageområdet.



Efterløbstid til åbning af tankdæksel

2 min

- » Åbningen af tankdækslet kan ske i **2 varianter**:
- Inden for forsinkelsestiden.
  - Efter udløb af forsinkelsestiden.

### Variant 1

– med Keyless Ride<sup>EU</sup>

### Forudsætning

Inden for forsinkelsestiden



- Træk tankdækslets laske **1** langsomt opad.
- » Tankdæksel låst op.
- Åbn tankdækslet helt.

### Variant 2

– med Keyless Ride<sup>EU</sup>

### Forudsætning

Efter udløb af forsinkelsestiden

- Bring fjernbetjeningsnøglen ind i modtageområdet.
- Træk lasken **1** langsomt opad.

» Kontrollampen for fjernbetjeningsnøglen blinker, så længe der søges efter fjernbetjeningsnøglen.

- Træk igen tankdækslets laske **1** langsomt opad.
- » Tankdæksel låst op.
- Åbn tankdækslet helt.



- Tank brændstof af den ovenfor anførte kvalitet, maksimalt til underkanten af påfyldningsstuds.



Ved tankning efter underskridelse af brændstofreserven skal den nye påfyldningsmængde være større end brændstofreserven, for at det nye påfyldningsniveau registreres, og brændstoflampen slukkes.



Den angivne "Anvendelige brændstofpåfyldningsmængde" i de tekniske data er den brændstofmængde, der kan eftertankes, når brændstofftanken forinden er kørt tom, og

## 134 KØRSEL

motoren altså er gået i stå på grund af brændstofmangel.



Tankindhold

ca. 13 l



Brændstofreserve-  
mængde

ca. 3,5 l

- Tryk brændstoftankens tankdæksel hårdt nedad.
  - » Tankdækslet går hørbart i indgreb.
  - » Tankdækslet låses automatisk efter udløb af forsinkelsestiden.
  - » Tankdækslet, der er gået i indgreb, låses straks ved sikring af ratlåsen, eller når tændingen slås til.

### Åbning af tankdækslets nødoplåsning

–med Keyless Ride<sup>EU</sup>

Tankdækslet kan ikke åbnes.

- Få defekten afhjulpet hurtigst muligt af et fagværksted, helst af en BMW Motorrad forhandler.

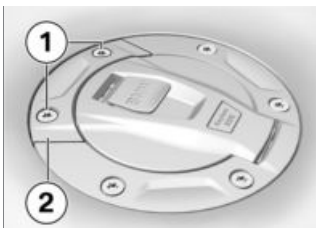

- Fjern skruerne **1**.
- Tag nødoplåsningen **2** af.
  - » Tankdæksel låst op.
- Åbn tankdækslet helt.
- Tankning (▮▮▮ 132).
- Lukning af tankdækslets nødoplåsning (▮▮▮ 134).

### Lukning af tankdækslets nødoplåsning

–med Keyless Ride<sup>EU</sup>

### Forudsætning

Tankdækslet er klappet i.

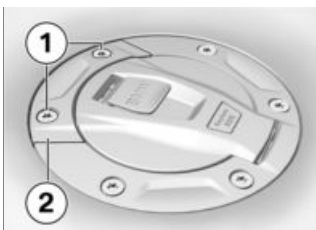

- Placér nødoplåsningen **2**.
- Montér skruerne **1**.

## FASTGØRELSE AF MOTORCYKLEN VED TRANSPORT

- Beskyt alle komponenter, hvor der føres spænderemme på langs (f. eks. med tape eller bløde klude) mod ridser.



### OBS

#### **Motorkøretøj kan vælte sideværts ved opklodsning**

Komponentskader ved væltende motorkøretøj

- Motorkøretøjet skal sikres mod at vælte til siden, helst med understøttelse fra en anden person.
- Skub motorcyklen op på transportfladen, og stil den ikke på sidestøttebenet eller centralstøttebenet.

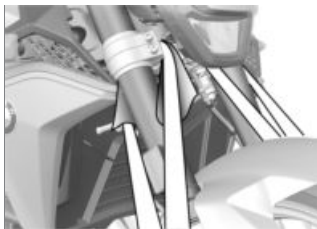

### OBS

#### **Fastklemning af komponenter**

Komponentskade

- Komponenter, som f.eks. bremseledninger eller ledningsnet, må ikke fastklemmes.
  - Læg fra begge sider spænderemme omkring nederste gaffelbro, og stram dem.
- 
- Fastgør spænderemme bagpå ved fodhvilerpladerne i begge sider, og stram dem.
  - Stram alle spænderemme ensartet.

# TEKNISKE DE- TALJER

08

---

<b>GENERELLE HENVISNINGER</b>	<b>138</b>
<b>ANTIBLOKERINGSSYSTEM (ABS)</b>	<b>138</b>
<b>TRAKTIONSKONTROL (ASC/DTC)</b>	<b>141</b>
<b>REGULERING AF MOTORBREMSEMOMENT</b>	<b>142</b>
<b>DYNAMIC ESA</b>	<b>143</b>
<b>KØRETILSTAND</b>	<b>144</b>
<b>DYNAMIC BRAKE CONTROL</b>	<b>146</b>
<b>DÆKTRYKSKONTROL (RDC)</b>	<b>146</b>
<b>KOBLINGSASSISTENT</b>	<b>148</b>
<b>ADAPTIVT KURVELYS</b>	<b>149</b>

---

## **GENERELLE HENVISNINGER**

Flere informationer om emnet teknik under:

**[bmw-motorrad.com/technik](http://bmw-motorrad.com/technik)**

---

## **ANTIBLOKERINGSSYSTEM (ABS)**

### **Hvordan fungerer ABS?**

Den bremsekraft, der maksimalt kan overføres til vejbanen, er blandt andet afhængig af vejbaneoverfladens friktionsværdi. Grus, is og sne samt våde vejbaner giver en væsentligt lavere friktionsværdi end en tør og ren asfaltoverflade. Jo dårligere vejbanens friktionsværdi er, desto større bliver bremselængden.

Hvis den maksimalt overførbare bremsekraft overskrides af føreren ved en forøgelse af bremsetrykket, begynder hjulene at blokere, kørestabiliteten går tabt, og der er risiko for et styrt. Før denne situation indtræffer, griber ABS ind og tilpasser bremsetrykket til den maksimalt overførbare bremsekraft, så hjulene fortsat roterer, og så kørestabiliteten opretholdes uafhængigt af vejbanens beskaffenhed.

### **Hvad sker der ved vejbaneujævnheder?**

På grund af riller eller ujævnheder i vejbanen kan der opstå kortvarigt kontakttab mellem dæk og vejbaneoverflade, og der kan ikke overføres bremsekraft. Bremses der i denne situation, skal ABS reducere bremsetrykket for at sikre kørestabiliteten ved genetablering af vejbanekontakten. På dette tidspunkt skal BMW Motorrad gå ud fra ekstremt lave friktionsværdier (grus, is, sne), så hjulene drejer i ethvert tænkeligt tilfælde, og kørestabiliteten dermed er sikret. Efter at de faktiske forhold er registreret, indregulerer systemet det optimale bremsetryk.

### **Baghjul, der løfter sig**

Ved meget kraftig og hurtig nedbremsning kan det ske, at BMW Motorrad ABS ikke kan forhindre, at baghjulet løfter sig. I disse tilfælde er der også risiko for, at motorcyklen vælter.



## ADVARSEL

### Baghjul løfter sig på grund af kraftig bremsning

Fare for styrt

- Ved kraftig bremsning må det forventes, at ABS-reguleringen ikke altid beskytter mod, at baghjulet løfter sig.

### Hvordan reguleres dette af BMW Motorrad ABS?

BMW Motorrad ABS sikrer kørestabiliteten på ethvert underlag inden for de kørefysiske rammer.

Fra en hastighed over 4 km/t kan BMW Motorrad ABS sikre kørestabiliteten på ethvert underlag inden for de kørefysiske rammer. Ved en lavere hastighed kan BMW Motorrad ABS systembetinget ikke understøtte optimalt på ethvert underlag.

Systemet er ikke optimeret til specielle krav, der opstår under ekstreme konkurrencebetingelser i terræn eller på racerbanen.

### Særlige situationer

For at registrerer hjulenes blokerings tendens sker der bl.a. en sammenligning af for- og baghjulets omdrejningstal. Hvis der over et længere tidsrum registreres uplausible værdier, slås ABS-funktionen af sikkerhedsgrunde fra, og der vises en ABS-fejl. Forudsætningen for en fejlmelding er en afsluttet egendiagnose.

Ud over fejl på BMW Motorrad ABS kan usædvanlige køretilstande også medføre en fejlmelding:

- Kørsel på baghjulet (wheelie) over et længere tidsrum.
- Baghjul, der drejer på stedet, mens forbremsen er trukket (burn out).
- Varmkøring på en vippe- eller hjælpestander i frigear eller med valgt gear.
- Blokeret baghjul over længere tidsrum på grund af motorbremse, f.eks. ved nedkørsel på glat underlag.

Kommer der en fejlmelding på grund af en usædvanlig køretilstand, kan ABS-funktionen aktiveres igen ved at slå tændingen fra og til.

## Hvad betyder regelmæssig service?



### ADVARSEL

#### Ikke regelmæssigt vedligeholdet bremsesystem

Ulykkesfare

- For at sikre at BMW Motorrad ABS er i en optimal vedligeholdelsesstand, skal de foreskrevne inspektionsintervaller altid overholdes.

### Bedre sikkerhed

BMW Motorrad ABS må ikke forlede føreren til en skødesløs køremåde i tillid til, at standselængderne er kortere. Det er først og fremmest en sikkerhedsreserve til nødsituationer. Vær forsigtig i sving! Nedbremsning i sving er underlagt særlige kørefysiske grænser, som BMW Motorrad ABS ikke kan ophæve.

### Videreudvikling af ABS til ABS Pro

—med køremodi Pro<sup>EU</sup>

Hidtil har BMW Motorrad ABS sørget for en høj grad af sikkerhed ved bremsning under ligeudkørsel. Nu giver ABS Pro også mere sikkerhed ved bremsning i sving. ABS Pro

forhindrer blokering af hjulene, selv ved hurtig bremseaktivering. ABS Pro reducerer pludselige styrekraftændringer, især ved panikbremsninger, og forebygger dermed uønskede "stoppies".

### ABS-regulering

Teknisk betragtet tilpasser ABS Pro ABS-reguleringen til motorcyklens skråningsvinkel, afhængigt af den pågældende køresituation. Til bestemmelse af motorcyklens skrånning benyttes signaler for rulning og drejning samt tværacceleration. Med tiltagende skrånning begrænses bremsetryk-gradienten ved bremsestart stadig mere. Herved sker trykopybygningen langsommere. Desuden bliver trykmodulationen i ABS-reguleringens område mere ensartet.

### Fordele for føreren

Fordelene for føreren ved ABS Pro er en følsom reaktion samt høj bremse- og kørestabilitet ved bedst mulig nedbremsning, også i sving.

## TRAKTIONSKONTROL (ASC/DTC)

### Hvordan fungerer traktionskontrollen?

Traktionskontrollen findes i to typer

- **Uden** hensyntagen til den skrå stilling: automatisk stabilitetskontrol ASC
- ASC er en rudimentær funktion, som skal forhindre styrt.
- **Med** hensyntagen til den skrå stilling: dynamisk traktionskontrol DTC
- DTC regulerer den ekstra skråstillings- og accelerationsinformation finere og mere bekvemt.

Traktionskontrollen sammenligner hjulomkredshastighederne på for- og baghjul. Ud fra hastighedsforskellen bestemmes slippet og dermed stabilitetsreserverne på baghjulet. Ved overskridelse af en slipgrænse tilpasses motordrejningsmomentet ved hjælp af motorstyringen.

BMW Motorrad ASC/DTC er udformet som assistancesystem for føreren og til drift på offentlige veje. Især i det kørefysiske grænseområde har føreren en væsentlig indflydelse på reguleringsmulighederne

med ASC/DTC (vægtforskydning i sving, løs last).

Systemet er ikke optimeret til specielle krav, der opstår under ekstreme konkurrencebetingelser i terræn eller på racerbanen. I disse tilfælde kan BMW Motorrad ASC/DTC slås fra.



### ADVARSEL

#### Risikobetonet kørsel

Ulykkesfare på trods af ASC/DTC

- En tilpasset køremåde er altid førerens ansvar.
- Den ekstra sikkerhed må ikke begrænses på grund af risikobetonet kørsel.

### Særlige situationer

Med tiltagende skråstilling begrænses accelerationsevnen stadig mere i overensstemmelse med fysikkens love. Ved kørsel ud af meget snævre sving kan accelerationen der- ved blive begrænset.

For at registrere hjulspin på baghjulet eller et baghjul, der skrider, sammenlignes blandt andet omdrejningstallene på for- og baghjul, og ved DTC over for ASC tages der højde for den skrå stilling.

## 142    **TEKNISKE DETALJER**

– med køremodi Pro<sup>EU</sup>

Hvis værdierne for skrå stilling over et længere tidsrum registreres som uplausible, benyttes der en erstatningsværdi for den skrå stilling, og/eller DTC slås fra. I disse tilfælde vises en DTC-fejl. Forudsætningen for en fejlmelding er en afsluttet egendiagnose.

Ved følgende usædvanlige køretilstande kan der ske en automatisk frakobling af BMW Motorrad traktionskontrol.

### **Usædvanlige køretilstande:**

- Kørsel på baghjulet (wheelie) over et længere tidsrum.
- Baghjul, der drejer på stedet, mens forbremsen er trukket (burn out).
- Varmkøring på en hjælpestander i frigear eller med valgt gear.



Min. hastighed til aktivering af DTC

min 5 km/h

– med køremodi Pro<sup>EU</sup>

Hvis forhjulet ved ekstrem acceleration mister kontakten til underlaget, vil DTC i køretilstandene RAIN og ROAD reducere motordrejningsmomentet, indtil forhjulet igen berører underlaget.

I DTC-indstillingen DYNAMIC tillader forhjulets hjulløftregistrering kortvarige wheelies. I køretilstanden DYNAMIC PRO er forhjulets hjulløftregistrering deaktiveret.

BMW Motorrad anbefaler at dreje gashåndtaget et stykke tilbage, hvis forhjulet løfter sig fra jorden, for hurtigst muligt at komme i en stabil køretilstand igen.

I køretilstandene RAIN, ROAD og DYNAMIC svarer DTC-indstillingen til køretilstanden. I køretilstanden DYNAMIC PRO kan DTC indstilles afvigende.

---

### **REGULERING AF MOTORBREMSEMOMENT**

– med køremodi Pro<sup>EU</sup>

#### **Hvordan fungerer reguleringen af motorbremsemomentet?**

Reguleringen af motorbremsemomentet hjælper til med at undgå ustabile køretilstande, som skyldes et for højt bremsemoment på baghjulet. Alt efter vejbanens beskaffenhed og køredynamikken kan et for højt bremsemoment forøge slippet på baghjulet ved fremdrift betydeligt og medføre ustabil kørsel. Reguleringen af motorbremsemomentet begrænser

et for højt slip på baghjulet til et sikkert ønsket slip afhængigt af tilstand.

### **Årsager til for højt slip på baghjulet:**

- Kørsel med motorbremse på vejbaner med lav friktionsværdi (f. eks. våde blade).
- Baghjulet hopper, når der geares ned.
- Hård opbremsning ved sportslig kørsel.

Analogt med traktionskontrollen BMW Motorrad DTC sammenligner reguleringen af motorbremsemomentet hjulomkredshastighederne på for- og baghjul beregnet ud fra hjulenes omdrejningstal og dækradius. På basis af hastighedsforskellen kan reguleringen af motorbremsemomentet beregne slippet og dermed stabilitetsreserven på baghjulet.

Hvis slippet overstiger den aktuelle grænseværdi, øges motoreffekten gennem en let åbning af gasspjældet. Slippet reduceres, og motorcyklen stabiliseres.

### **Sådan fungerer reguleringen af motorbremsemomentet**

- I køretilstandene RAIN og ROAD: Maksimal stabilitet.
- med køremodi Pro<sup>EU</sup>
- I køretilstandene DYNAMIC og DYNAMIC PRO: Reduceret indgreb ift. køretilstandene RAIN og ROAD.

---

### **DYNAMIC ESA**

- med Dynamic ESA<sup>EU</sup>

### **Funktion på Dynamic ESA**

Dynamic ESA registrerer bevægelserne i chassiset via en højdesensorer og reagerer på dem ved at tilpasse dæmperventilen. Chassiset tilpasses således til underlagets beskaffenhed. Dynamic ESA kalibreres med regelmæssige intervaller for at sikre, at systemets funktionsmåde er korrekt.

### **Indstillingsmuligheder Dæmpningstilstande**

- Road: Dæmpning til komfortabel kørsel på vej
- Dynamic: Dæmpning til dynamisk kørsel på vej

# 144    **TEKNISKE DETALJER**

## **Lastindstillinger**

- Solokørsel
- Solokørsel med bagage
- Kørsel med passager (og bagage)

---

## **KØRETILSTAND**

### **Valg**

For at tilpasse motorcyklen til vejbanens beskaffenhed og den ønskede køreoplevelse kan man vælge blandt følgende køretilstande:

### **Standard**

- RAIN
- ROAD (standard-tilstand)

–med køremodi Pro<sup>EU</sup>

### **Med køretilstand Pro**

- DYNAMIC
- DYNAMIC PRO

For hver af disse køretilstande er der en afstemt indstilling for systemerne ABS, ASC/DTC, regulering af motorbremsemoment og for gasresponsen.

–med Dynamic ESA<sup>EU</sup>

Dynamic ESA kan indstilles uafhængigt af den valgte køretilstand.

ASC/DTC kan deaktiveres i alle køretilstande. De følgende forklaringer vedrører altid de aktiverede køresikkerhedssystemer.

## **Gasrespons**

- I køretilstanden RAIN: Motorresponsen er jævn.
- I køretilstanden ROAD: Motorresponsen er optimal.
- I køretilstanden DYNAMIC: Motorresponsen er direkte.
- I køretilstanden DYNAMIC PRO: Motorresponsen kan indstilles individuelt.

## **ABS**

- Baghjulsøftregistreringen er aktiv i alle køretilstande undtagen i fabriksindstillingen af DYNAMIC PRO.
- I køretilstanden DYNAMIC er baghjulsøftregistreringen reduceret for at opnå en højere bremsevirkning.
- I køretilstanden DYNAMIC PRO kan ABS indstilles afvigende.

–med køremodi Pro<sup>EU</sup>

### **ABS Pro**

- I køretilstandene RAIN og ROAD er ABS Pro til rådighed i fuldt omfang. Opretnings-tendensen, som motorcyklen har ved bremsning i sving, reduceres til et minimum.
- I køretilstanden DYNAMIC er ABS Pro kun til rådighed ved godt vejgreb. Der understøttes i mindre grad i forhold til køretilstandene RAIN og

ROAD , og i stedet sigtes der efter at opnå den maksimalt mulige bremsevirkning.

- I køretilstanden DYNAMIC PRO er ABS Pro deaktiveret i fabriksindstillingen.

## ASC

- ASC er afstemt til kørsel på vej.
- I ASC-indstillingen RAIN sker indgrebet fra ASC så tidligt, at der opnås maksimal kørestabilitet.
- I ASC-indstillingen ROAD sker indgrebet fra ASC senere end i køretilstanden RAIN. Baghjulsslip undgås så vidt muligt altid.

-med køremodi Pro<sup>EU</sup>

## DTC

### Dæk

- DTC er i alle køretilstande afstemt til kørsel på vej med vejdæk.

## Kørestabilitet

- I DTC-indstillingen RAIN sker indgrebet fra DTC så tidligt, at der opnås maksimal kørestabilitet.
- I DTC-indstillingen ROAD sker indgrebet fra DTC senere end i køretilstanden RAIN. Baghjulsslip undgås så vidt muligt altid.

-I DTC-indstillingerne RAIN og ROAD forhindres, at forhjulet løfter sig.

- I DTC-indstillingen DYNAMIC griber DTC senere ind end i køretilstanden ROAD, så lette drifts er mulige ud af sving samt kortvarige wheelies.

I DTC-indstillingerne RAIN, ROAD og DYNAMIC svarer DTC-indstillingen til køretilstanden.

I DTC-indstillingen DYNAMIC PRO kan DTC indstilles afvigende.

## Omskiftning

- Køretilstande kan ændres, når motorcyklen står stille med tændingen slået til. Omskiftning under kørsel er muligt under følgende forudsætning:
- Intet drivmoment på baghjulet.
  - Intet bremsetryk i bremsesystemet.

For at kunne skifte under kørslen skal følgende trin udføres:

- Drej gashåndtaget tilbage.
- Aktivér ikke bremsegrebet.
- Deaktivering af hastighedsregulering.

## 146    **TEKNISKE DETALJER**

Den ønskede køretilstand forvælges i første omgang. Først når de pågældende systemer er i den nødvendige tilstand, sker omskiftningen.

Først efter omskiftningen af køretilstand skjules valgmenuen på displayet.

---

### **DYNAMIC BRAKE CONTROL**

– med køremodi Pro<sup>EU</sup>

#### **Funktion på**

#### **Dynamic Brake Control**

Funktionen på Dynamic Brake Control understøtter føreren ved en nødbremssning.

#### **Registrering af nødbremssning**

– En nødbremssning registreres, når forbremsen aktiveres hurtigt og kraftigt.

#### **Adfærd ved nødbremssning**

– Udføres en nødbremssning ved en hastighed over 10 km/t, aktiveres ud over ABS-funktionen også Dynamic Brake Control.

#### **Adfærd ved utilsigtet**

#### **aktivering af gashåndtaget**

– Hvis man ved en nødbremssning utilsigtet aktiverer gashåndtaget (håndtagstilling > 5 %), sikres den egentligt foranledigede bremsevirkning af Dynamic Brake Control, idet funktionen ignorerer

aktiveringen af gashåndtaget. Virkningen af nødbremssningen sikres.

- Hvis der under indgrebet fra Dynamic Brake Control lukkes for gassen (gashåndtagsstilling < 5 %), genetableres motormomentet krævet af ABS-bremsesystemet.
- Hvis nødbremssningen afsluttes, og gashåndtaget stadig er aktiveret, regulerer Dynamic Brake Control kontrolleret motormomentet tilbage til førerens ønske.

---

### **DÆKTRYKSKONTROL (RDC)**

– med dæktrykskontrol (RDC)<sup>EU</sup>

#### **Funktion**

I hvert dæk er der en sensor, som måler lufttemperaturen og trykket inde i dækket og sender værdierne til styreenheden. Sensorerne er udstyret med en centrifugalkraftregulator, som frigiver overføringen af måleværdier efter den første overskridelse af minimumshastigheden.



Min. hastighed for overføring af RDC-måleværdier:

min 30 km/h

Før dæktrykket er modtaget for første gang, vises der "--" på

displayet for hvert dæk. Efter køretøjets stilstand overfører sensorerne de målte værdier et stykke tid endnu.



Overføringstid for måleværdierne efter køretøjets stilstand:

min 15 min

Hvis der er monteret en RDC-styreenhed, men hjulene imidlertid ikke har sensorer, udlæses en fejlmelding.

### Dæktryksområder

RDC-styreenheden skelner mellem tre dæktryksområder, der er afstemt til motorcyklen:

- Dæktryk inden for den tilladte tolerance.
- Dæktryk i grænseområdet for den tilladte tolerance.
- Dæktryk uden for den tilladte tolerance.

### Temperaturkompensation

Dæktrykket er temperaturafhængigt: det tiltager ved stigende dæklufttemperatur og falder ved aftagende dæklufttemperatur. Dæklufttemperaturen afhænger af udetemperaturen og af køremåde og køretid.



Dæktrykkene vises temperaturkompenseret på displayet og refererer altid til følgende dæklufttemperatur:

20 °C

I dæktrykskontrolenhederne på tankstationerne sker der ingen temperaturkompensation, og det målte dæktryk er afhængigt af dæklufttemperaturen. Derfor vil de her viste værdier i de fleste tilfælde ikke stemme overens med de værdier, der vises på displayet.

### Tryktilpasning

Sammenlign RDC-værdien på displayet med værdien på bagsiden af betjeningsvejledningens omslag. De to værdiers afvigelse fra hinanden skal udliges med dæktryksmåleren på tankstationen.



Eksempel

Ifølge betjeningsvejledningen skal dæktrykket have følgende værdi:

2,5 bar

På displayet vises følgende værdi:

2,3 bar

Der mangler altså:

0,2 bar

## 148    **TEKNISKE DETALJER**



Eksempel

Kontrolenheden på tankstationen viser:

2,4 bar

For at opnå det korrekte dæktryk skal det forøges til følgende værdi:

2,6 bar

### **KOBLINGSASSISTENT**

–med koblingsassistent Pro<sup>EU</sup>

#### **Koblingsassistent Pro**

Din motorcykel er udstyret med koblingsassistenten Pro, der oprindeligt er udviklet til motorsport, og som er tilpasset til anvendelse inden for touringområdet. Den gør det muligt at skifte op og ned uden koblings- eller gashåndtagsbetjening i næsten alle belastnings- og omdrejningstalområder.

#### **Fordele**

- 70-80 % af alle gearskift under kørsel kan udføres uden kobling.
- Mindre bevægelse mellem fører og passager på grund af kortere skiftepauser.
- Ved acceleration skal gasspjældet ikke lukkes.
- Ved nedbremsning og tilbageskift (gasspjæld lukket) fore-

tages en omdrejningstalttilpasning via mellemgas.

- Skiftetiden reduceres i forhold til et gearskift med koblingsbetjening.

For registrering af skifteønske skal føreren i normalt til hurtigt tempo aktivere den før ikke-aktiverede gearpedal i den ønskede retning mod fjederakkumulatorens fjederkraft og holde den aktiveret, indtil gearskiftet er afsluttet. En yderligere forøgelse af skiftekræften under gearskiftet er ikke nødvendig. Efter et gearskift skal skiftearmen aflastes helt for at kunne gennemføre yderligere et gearskift med koblingsassistenten Pro. Ved gearskift med koblingsassistenten Pro skal belastningstilstanden (gashåndtagsstilling) holdes konstant før og under gearskiftet. En ændring af gashåndtagsstillingen under gearskift kan medføre afbrydelse af funktionen og/eller fejlskift. Ved gearskift med koblingsbetjening understøtter koblingsassistenten Pro ikke.

### Nedgearing

–Nedgearing understøttes, indtil det maksimale omdrejningstal i det ønskede gear er nået. En overacceleration undgås således.

	Maksimalt omdrejningstal
maks 9000 min <sup>-1</sup>	

### Opgearing

–Opgearing understøttes, indtil omdrejningstallet i det ønskede gear falder til tomgangshastighed.  
–En underskridelse af tomgangshastigheden undgås således.

	Tomgangshastighed
1250±50 min <sup>-1</sup> (Motor driftsvarm)	

gen af svinget indvendigt. Det adaptive kurvvelys er optimeret til let til moderat skråstilling. Det adaptive kurvvelys aktiveres under følgende forudsætninger:

- Kørsel i let til moderat skråstilling.
- Hastigheden er mere end 10 km/t.
- Nærlyset er tændt.

---

## ADAPTIVT KURVELYS

–med adaptivt kurvvelys<sup>EU</sup>

### Funktion

Ud over nærlys, fjernlys og kørellys hhv. positionslys har den primære forlygte separate LED-elementer med egne reflekterer. Alt efter skråstilling tændes LED-elementerne ud over nærlyset for at forbedre oplysnin-

**SERVICE**

**09**

---

<b>GENERELLE HENVISNINGER</b>	<b>152</b>
<b>MOTORCYKLENS VÆRKTØJ</b>	<b>152</b>
<b>SERVICEVÆRKTØJSSÆT</b>	<b>153</b>
<b>FORHJULSLØFTER</b>	<b>153</b>
<b>BAGHJULSSTANDER</b>	<b>154</b>
<b>MOTOROLIE</b>	<b>154</b>
<b>BREMSESYSTEM</b>	<b>156</b>
<b>KOBLING</b>	<b>160</b>
<b>KØLERVÆSKE</b>	<b>161</b>
<b>DÆK</b>	<b>162</b>
<b>FÆLGE</b>	<b>163</b>
<b>HJUL</b>	<b>163</b>
<b>KÆDE</b>	<b>173</b>
<b>LYSKILDER</b>	<b>176</b>
<b>STARTHJÆLP</b>	<b>176</b>
<b>BATTERI</b>	<b>178</b>
<b>SIKRINGER</b>	<b>181</b>
<b>DIAGNOSESTIKDÅSE</b>	<b>182</b>

## 152 SERVICE

### GENERELLE HENVISNINGER

I kapitlet Service beskrives arbejde i forbindelse med kontrol og udskiftning af sliddele, som kan udføres uden større besvær.

Hvis der ved monteringen skal tages højde for specielle tilspændingsmomenter, er disse anført. En oversigt over alle nødvendige tilspændingsmomenter finder du i kapitlet Tekniske data.

Informationer om mere vidtgående service- og reparationsarbejde finder du i reparationsvejledningen på dvd, som passer til din motorcykel, og som du kan få hos din BMW Motorrad forhandler.

For at kunne udføre noget af det beskrevne arbejde kræves specialværktøj og en velfunderet faglig viden. Hvis du er i tvivl, bedes du kontakte et fagværksted, helst din BMW Motorrad forhandler.

### MOTORCYKLENS VÆRKTØJ

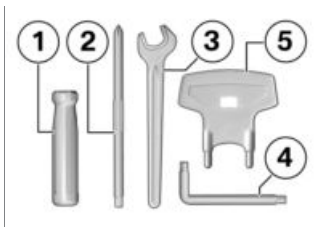

- 1** Skruetrækkergreb
- 2** Omskiftbar skruestrækkerindsats med krydskærv og lige kærv
  - Afmontering af batteri (►► 179).
  - Indstilling af dæmpning på baghjulet (►► 113).
- 3** Gaffelnøgle  
Nøglevidde 14
  - Indstilling af spejlarm (►► 110).
- 4** Torx-nøgle T25/T30  
T25 på den korte arm, T30 på den lange arm
- 5** Nøgle
  - Indstilling af fjederfor-spænding på baghjulet (►► 112).

## SERVICEVÆRKTØJSSÆT

–med serviceværktøjssæt<sup>ET</sup>

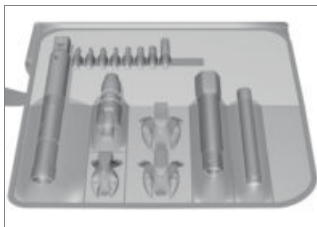

Til udvidede servicearbejder (f.eks. afmontering og montering af hjul) har BMW Motorrad sammensat et serviceværktøjssæt, der er afstemt efter din motorcykel. Værktøjssættet fås hos din BMW Motorrad partner.

## FORHJULSLØFTER

### Montering af forhjulsløfter



**OBS**

#### Anvendelse af BMW Motorrad forhjulsløfteren uden ekstra hjælpestand

Komponentskader ved væltende motorkøretøj

- Før løft med BMW Motorrad forhjulsløfteren skal motorcyklen stilles på en hjælpestand.

- Kontrollér, at motorcyklen står sikkert.
- Stil motorcyklen på en hjælpestander, BMW Motorrad anbefaler BMW Motorrad hjælpestanderen.
- Montering af baghjulstander (→ 154).



- Beskrivelsen af korrekt montering kan ses i vejledningen til forhjulsløfteren.
- BMW Motorrad tilbyder en passende montagestander til enhver motorcykel. Din BMW Motorrad forhandler kan hjælpe dig med at vælge en egnet montagestander.

# 154 SERVICE

## BAGHJULSSTANDER

### Montering af baghjulsstander



- Beskrivelsen af korrekt montering kan ses i vejledningen til baghjulsstanderen.
- BMW Motorrad tilbyder en passende montagestander til enhver motorcykel. Din BMW Motorrad forhandler kan hjælpe dig med at vælge en egnet montagestander.

## MOTOROLIE

### Kontrol af motoroliestand



**OBS**

**Fejlfortolkning af oliepåfyldningsmængden, da oliestanden er temperaturafhængig (jo højere temperatur, desto højere er oliestanden)**

Motorskade

- Kontrollér kun oliestanden efter længere tids kørsel / med varm motor.

- Rengør området omkring oliepåfyldningsåbningen.
- Lad motoren køre i tomgang, indtil blæseren starter, og lad den herefter køre videre i et minut.
- Stop motoren.



**OBS**

### Motorcyklen kan vælte til siden

Komponentskader, hvis motorcyklen vælter

- Motorcyklen skal sikres mod at vælte til siden, helst med hjælp fra en anden person, der støtter motorcyklen.
- Hold den driftsvarme motorcykel lodret, og se efter, om underlaget er jævnt og fast. BMW Motorrad anbefaler brug af en egnet hjælpestander.

- med vippestøtte<sup>EU</sup>
- Stil den driftsvarme motorcykel på centralstøttebenet, og se efter, om underlaget er jævnt og fast.◀



- Vent fem minutter, så olien samles i bundkarret.
- Tag oliemålepinden **1** ud.

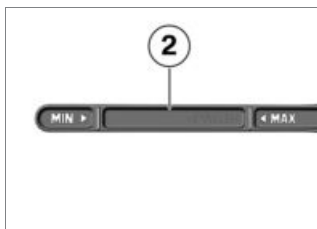

- Aftør måleområdet **2** med en tør klud
- Sæt oliemålepinden ind i oliepåfyldningsåbningen, men ikke helt i.
- Tag oliemålepinden ud, og aflæs oliestanden.

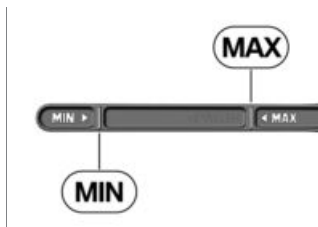

 Nominel motoroliestand

Mellem **MIN**- og **MAX**-markering

 Motorolie-efterfyldningsmængde

maks 0,5 l (Forskel mellem MIN og MAX)

Ved oliestand under MIN-markering:

- Påfyldning af motorolie (→ 156).

Ved oliestand over MAX-markering:

- Få oliestanden korrigeret af et fagværksted, helst af en BMW Motorrad forhandler.
- Sæt oliemålepinden i.

 For at aflaste miljøet anbefaler BMW Motorrad, at motorolien af og til kontrolleres efter en tur på min. 50 km.

## 156 SERVICE

### Påfyldning af motorolie

- Parkér motorcyklen og se efter, om underlaget er jævnt og fast.
- Rengør området omkring påfyldningsåbningen.

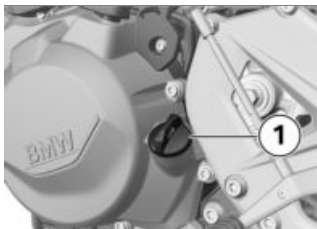

- Tag oliemålepinden **1** ud.



**OBS**

### Anvendelse af for lidt eller for meget motorolie

Motorskade

- Vær opmærksom på korrekt motoroliestand.
- Påfyld motorolie indtil det nominelle niveau.
- Kontrol af motoroliestand (→ 154).
- Sæt oliemålepinden i.

## BREMSESYSTEM

### Kontrol af bremsefunktion

- Aktivér bremsegrebet.
    - » Du skal kunne mærke et entydigt trykpunkt.
  - Aktivér fodbremsepedalen.
    - » Du skal kunne mærke et entydigt trykpunkt.
- Er der ingen mærkbare trykpunkter:



**OBS**

### Ukorrekte arbejder på bremsesystemet

Fare for bremsesystemets driftssikkerhed

- Få alle arbejder på bremsesystemet udført af fagfolk.
- Få bremserne kontrolleret af et fagværksted, helst af en BMW Motorrad forhandler.

### Kontrol af bremsebelægningens tykkelse foran

- Parkér motorcyklen og se efter, om underlaget er jævnt og fast.



- Foretag en visuel kontrol af bremsebelægningens tykkelse i venstre og højre side. Synsretning: igennem mellem hjul og forhjulsføring imod bremsekalibrene **1**.



 Bremsebelægningsslita-gegrænse foran

min 1,0 mm (Kun friktionsbelægning uden bæreplade. Slidmarkeringerne, dvs. noterne, skal kunne ses tydeligt.)

Hvis slidmarkeringerne ikke længere ses tydeligt:

## ADVARSEL

### Underskridelse af belægningens minimumstykkelse

Nedsat bremsevirkning, beskadigelse af bremsen

- For at kunne garantere bremsesystemets driftssikkerhed må belægningens minimumstykkelse ikke underskrides.
  - Få bremsebelægningerne udskiftet på et fagværksted, helst hos en BMW Motorrad forhandler.
- ### Kontrol af bremsebelægningens tykkelse bag
- Parkér motorcyklen og se efter, om underlaget er jævnt og fast.



- Foretag en visuel kontrol af bremsebelægningens tykkelse. Synsretning: bagfra imod bremsekalibren **1**.



Bremsebelægningsslitagegrænse bag

min 1,0 mm (Kun friktionsbelægning uden bæreplade.)

Hvis bremsebelægningerne er slidte:



## ADVARSEL

### Underskridelse af belægningens minimumstykkelser

Nedsat bremsevirkning, beskadigelse af bremsen

- For at kunne garantere bremsesystemets driftssikkerhed må belægningens minimumstykkelser ikke underskrides.

- Få bremsebelægningerne udskiftet af et fagværksted, helst af en BMW Motorrad forhandler.

## Kontrol af bremsevæskestand foran



## ADVARSEL

### For lidt eller tilsmudset bremsevæske i bremsevæskebeholderen

Væsentligt reduceret bremsekraft på grund af luft, urenheder eller vand i bremsesystemet

- Undlad straks al kørsel, indtil defekten er afhjulpet.
- Kontrollér bremsevæskestanden regelmæssigt.
- Sørg for, at bremsevæskebeholderens dæksel rengøres før åbning.
- Sørg for, at der kun anvendes bremsevæske fra en forsegleet beholder.

–med vippestøtte<sup>EU</sup>

- Stil motorcyklen på centralstøttebenet, og se efter, om underlaget er jævnt og fast.
- Bring styret i ligeudstilling.<
- Hold motorcyklen lodret, og se efter, om underlaget er jævnt og fast.
- Bring styret i ligeudstilling.



- Aflæs bremsevæskestanden på forreste bremsevæskebeholder **1**.

 På grund af slidet på bremsebelægningerne falder bremsevæskestanden i bremsevæskebeholderen.



Bremsevæskestand  
foran

Bremsevæske, DOT4

Bremsevæskestanden må ikke underskride MIN-mærkingen. (Bremsevæskebeholder vandret, motorcykel står lige)

Falder bremsevæskestanden under det tilladte niveau:

- Få defekten afhjulpet hurtigst muligt af et fagværksted, helst af en BMW Motorrad forhandler.

### Kontrol af bremsevæskestand bag

#### ADVARSEL

#### For lidt eller tilsmudset bremsevæske i bremsevæskebeholderen

Væsentligt reduceret bremsekraft på grund af luft, urenheder eller vand i bremsesystemet

- Undlad straks al kørsel, indtil defekten er afhjulpet.
- Kontrollér bremsevæskestanden regelmæssigt.
- Sørg for, at bremsevæskebeholderens dæksel rengøres før åbning.
- Sørg for, at der kun anvendes bremsevæske fra en forsegleet beholder.

- Hold motorcyklen lodret, og se efter, om underlaget er jævnt og fast.  
–med vippestøtte<sup>EU</sup>
- Stil motorcyklen på centralstøttebenet og se efter, om underlaget er jævnt og fast.<

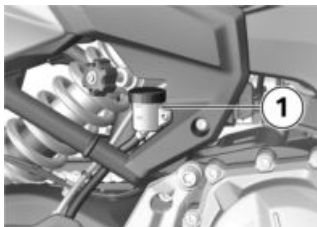

- Aflæs bremsevæskestanden på bagerste bremsevæskebeholder **1**.

 På grund af sliddet på bremsebelægningerne falder bremsevæskestanden i bremsevæskebeholderen.



Bremsevæskestand bag (visuel kontrol)

Bremsevæske, DOT4

Bremsevæskestanden må ikke underskride **MIN**-mærkingen.

Falder bremsevæskestanden under det tilladte niveau:

- Få defekten afhjulpet hurtigst muligt af et fagværksted, helst af en BMW Motorrad forhandler.

## KOBLING

### Kontrol af koblingsfunktion

- Aktivér koblingsgrebet.
- » Der skal kunne mærkes stigende kraft ved tiltagende aktivering.

Hvis ikke der mærkes stigende kraft ved tiltagende aktivering:

- Få koblingen kontrolleret af et fagværksted, helst af en BMW Motorrad forhandler.

### Kontrol af koblingsfrigang

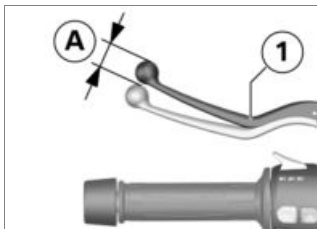

- Træk flere gange koblingsgrebet **1** ind mod anslaget på grebet.
- Træk en smule i koblingsgrebet **1**, indtil du mærker modstand, og læg mærke til koblingsgrebets frigang **A**.



3...5 mm (målt udvendigt på koblingsgrebet, styret i li-geudstilling, ved kold motor)

Hvis koblingsgrebets frigang er uden for tolerancen:

- Indstilling af koblingsfrigang (▮▮▮▮▶ 161).

### Indstilling af koblingsfrigang

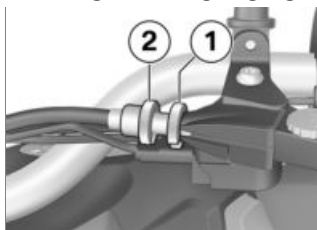

- Løsn kontramøtrikken **1**.
- For at forøge koblingsfrigangen: skru justerskruen **2** ind i armaturet.
- For at reducere koblingsfrigangen: skru justerskruen **2** ud af armaturet.

 Afstanden mellem kontramøtrik og møtrik (målt indvendigt) må ikke være større end 14 mm. Hvis det kun er muligt at indstille den rigtige koblingsfrigang ved at skrue længere ud, bedes du kontakte

et fagværksted, helst en BMW Motorrad partner.

- Kontrol af koblingsfrigang (▮▮▮▶ 160).
- Spænd kontramøtrikken **1**, hold her imod justerskruen **2**.

## KØLERVÆSKE

### Kontrol af kølervæskestand

- Parkér motorcyklen og se efter, om underlaget er jævnt og fast.

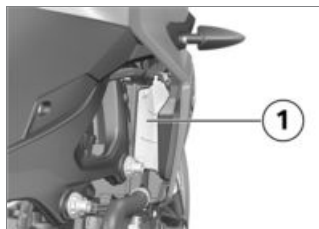

- Aflæs kølervæskestanden på ekspansionsbeholderen **1**. Synsretning: bagfra gennem åbningen i højre sidebeklædning.

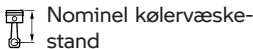

Nominel kølervæske-stand

Mellem MIN- og MAX-marke-  
ringen på ekspansionsbehol-  
deren (Motor kold)

Falder kølervæskestanden un-  
der det tilladte niveau:

- Påfyld kølervæske.

## Påfyldning af kølervæske

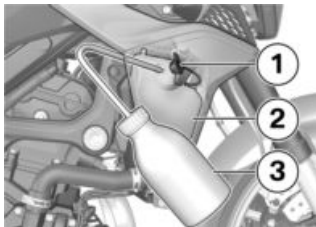

- Åbn dækslet **1** på ekspan-  
sionsbeholderen **2**.
- Påfyld kølervæske op til det  
nominelle niveau med en eg-  
net beholder, f. eks. en labo-  
ratorief flaske **3**.
- Kontrol af kølervæskestand  
(▶▶▶ 161).

- Luk dækslet **1** på ekspan-  
sionsbeholderen **2**.

## DÆK

### Kontrol af dæktryk



#### ADVARSEL

#### Ukorrekt dæktryk

Føringede køreegenskaber  
for motorcyklen, reduktion af  
dækkenes levetid

- Sørg for korrekt dæktryk.



#### ADVARSEL

#### Lodret monterede ventilind- satser åbner af sig selv ved høje hastigheder

Pludseligt tab af dæktryk

- Brug ventilkapper med gum-  
mitætningsring, og skru  
dem godt fast.

- Parkér motorcyklen, og se ef-  
ter, om underlaget er jævnt  
og fast.
- Kontrollér dæktrykket ud fra  
de efterfølgende data.



Dæktryk foran

2,5 bar (ved koldt dæk)



Dæktryk bag

2,9 bar (ved koldt dæk)

Ved utilstrækkeligt dæktryk:

- Korrigér dæktrykket.

### Kontrol af dækprofildybde



#### ADVARSEL

#### Kørsel med meget slidte dæk

Ulykkesfare på grund af forringede køreegenskaber

- Udskift om nødvendigt dæk, før den lovbestemte min. profildybde er nået.

- Parkér motorcyklen, og se efter, om underlaget er jævnt og fast.
- Mål dækprofilens dybde i hovedprofilrillerne med slidmarkeringer.



På hvert dæk er slidmarkeringer integreret i hovedprofilrillerne. Når dækprofilen er kørt ned til markeringernes niveau, er dækket helt nedslidt. Markeringernes positioner er angivet på dækkanten, f.eks. ved hjælp af bogstaverne TI, TWI eller med en pil.

Er minimumsprofildybden nået:

- Udskift det pågældende dæk.

---

## FÆLGE

### Kontrol af fælge

- Parkér motorcyklen, og se efter, om underlaget er jævnt og fast.
- Kontrollér fælgene visuelt for defekte steder.
- Få beskadigede fælge kontrolleret og om nødvendigt udskiftet af et fagværksted, helst af en BMW Motorrad forhandler.

---

## HJUL

### Anbefalede dæk

For hver dækstørrelse har BMW Motorrad testet bestemte dækfabrikater og bedømt dem som trafiksikre. Vedrørende andre dæk kan BMW Motorrad ikke bedømme egnetheden og derfor ikke garantere køresikkerheden. BMW Motorrad anbefaler, at man kun anvender dæk, som BMW Motorrad har testet. Du kan få omfattende oplysninger hos din BMW Motorrad forhandler eller på internettet under [bmw-motorrad.com/service](http://bmw-motorrad.com/service)

## 164 SERVICE

### Hjulstørrelsernes indflydelse på chassisreguleringssystemer

I forbindelse med chassisreguleringssystemer er hjulstørrelsen vigtig. Især hjulenes diameter og bredde er lagret i styreenheden som basis for alle nødvendige beregninger. En ændring af disse størrelser som følge af et skift til andre hjul end de standardmonterede kan påvirke disse systemers reguleringskomfort negativt.

Også de sensorringe, der er nødvendige til registrering af hjulenes omdrejningstal, skal passe til de monterede reguleringsystemer og må ikke udskiftes.

Hvis du monterer andre hjul på din motorcykel, skal du først drøfte dette med et fagværksted, helst med en BMW Motorrad forhandler. I nogle tilfælde kan de data, der er lagret i styreenhederne, tilpasses til de nye hjulstørrelser.

### Afmontering af forhjul

- Parkér motorcyklen og se efter, om underlaget er jævnt og fast.



- Afmonter skruen **1**, og tag hjulomdrejningstalsensoren ud af boringen.



- Tag kablet til hjulomdrejningstalsensoren ud af holdeklemmerne **2** og **3**.
- Fjern spændeskruerne **4** på venstre og højre bremsekaliber.



- Tryk bremsebelægningerne **3** et stykke fra hinanden ved at udføre drejebewægelser med bremsekalibren **4** mod bremseskiven **5**.

### **OBS**

#### **Anvendelse af hårde eller skarpkantede genstande i nærheden af dele**

##### Komponentskade

- Undgå at ridse delene, klæb dem om nødvendigt til, eller dæk dem af.
- Afklæb de fælgområder, der kan blive ridsede ved afmontering af bremsekalibrene.

### **OBS**

#### **Uønsket sammentrykning af bremsebelægningerne**

Komponentskade ved påsætning af bremsekalibren eller når bremsebelægningerne trykkes fra hinanden

- Aktivér ikke bremse med løsnet bremsekaliber.
- Træk forsigtigt bremsekalibrene bagud og væk fra bremseskiverne.
- Stil motorcyklen på en egnet hjælpestander.
- Montering af baghjulstander (→ 154).  
– med vippestøtte<sup>EU</sup>
- Stil motorcyklen på centralstøttebenet og se efter, om underlaget er jævnt og fast. <
- Løft motorcyklen foran, indtil forhjulet drejer frit. Brug en egnet forhjulsløfter til løft af motorcyklen.
- Montering af forhjulsløfter (→ 153).

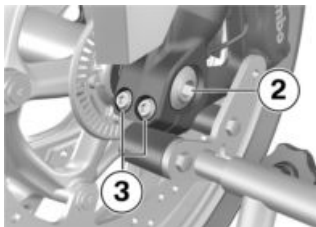

- Afmonter akselskruen **2**.
- Løsn venstre akselklem-skruer **3**.

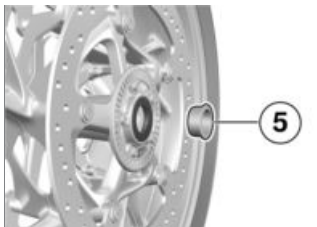

- Tag afstandsbøsningen **5** ud af hjulnavet i venstre side.

## Montering af forhjul

### ADVARSEL

**Anvendelse af et hjul, der ikke overholder standarden**  
Funktionsfejl ved reguleringsindgreb fra ABS og ASCDTC

- Vær opmærksom på henvisningerne vedrørende hjulstørrelsernes indflydelse på chassisreguleringssystemerne ABS og ASC/DTC i starten af dette kapitel.

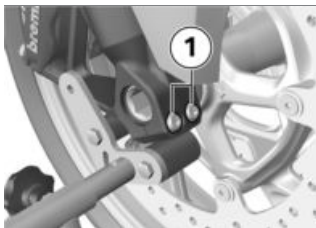

- Løsn højre akselklem-skruer **1**.

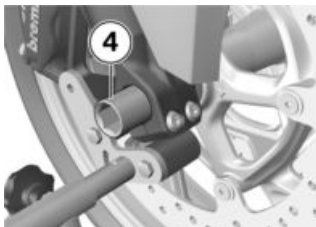

- Afmonter akslen **4**, understøt hjulet imens.
- Fjern ikke fedtet på akslen.
- Rul forhjulet væk fremad.

 **OBS**
**Tilspænding af forskruninger med forkert tilspændingsmoment**

Beskadigelse eller løsgørelse af forskruninger

- Tilspændingsmomenter skal altid kontrolleres af et fagværksted, helst af en BMW Motorrad partner.

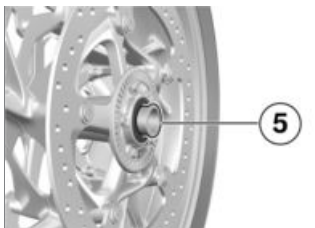

- Smør fladen på afstandsbøsningen **5**.



Smøremidler

Unirex N3

- Sæt afstandsbøsningen **5** med kraven udad i hjulnavet i venstre side.

 **OBS**
**Forhjulsmontage mod løberetningen**

Ulykkesfare

- Vær opmærksom på retningsspil på dæk eller fælg.
- Rul forhjulet ind i forhjulsføringen.

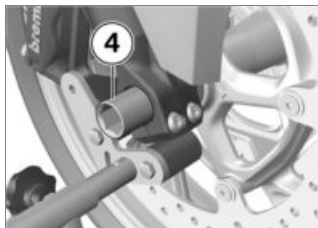

- Smør stikakslen **4**.

 **ADVARSEL**
**Forkert montering af stikakslen**

Forhjulet kan løsne sig

- Efter fastgørelse af bremsekaliberen og aflastning af forgaf lens affjedring skal stikakslen og akslens klemmebolte spændes med det foreskrevne tilspændingsmoment.
- Hæv forhjulet, og skub stikakslen **4** ind imod anslaget.

## 168 SERVICE

- Fjern forhjulsløfteren, og lad forgaflen fjedre ind hårdt flere gange. Her må håndbremsegrebet ikke aktiveres.
- Montering af forhjulsløfter (→ 153).

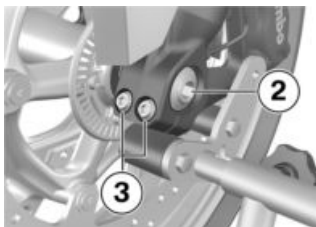

- Spænd akselskruen **2** med det foreskrevne tilspændingsmoment. Hold samtidig kontra på stikakslen i højre side.



Akselskrue i forreste stikaksel

50 Nm

- Spænd venstre akselklem-skruer **3** med det foreskrevne tilspændingsmoment.



Klemme til stikaksel

Tilspændingsrækkefølge:  
Spænd skruerne 6 gange  
skiftevist

19 Nm



- Spænd højre akselklem-skruer **1** med det foreskrevne tilspændingsmoment.



 Klemme til stikaksel

Tilspændingsrækkefølge:  
Spænd skruerne 6 gange  
skiftevist

19 Nm

- Sæt bremsekalibrene på bremsekiverne i venstre og højre side.

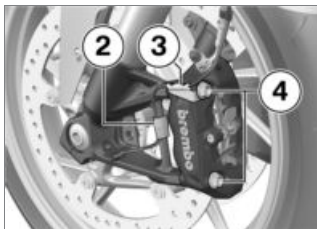

- Spænd spændeskruerne **4** på venstre og højre bremsekaliber med det foreskrevne tilspændingsmoment.

 Bremsekaliber på teleskopgaffel

38 Nm

- Fjern afklæbninger på fælgen.

### ADVARSEL

**Ikke-anliggende bremsebelægninger ved bremsekiven**  
Ulykkesfare på grund af forsinket bremsevirkning.

- Kontrollér før turens start, at bremsevirkningen indtræder uden forsinkelse.
- Aktivér bremsen flere gange, indtil bremsebelægningerne ligger imod.
- Sæt kablet til hjulomdrejningstalsensoren i holdeklemmerne **2** og **3**.



- Sæt hjulomdrejningstalsensoren ind i boringen, og fastgør den med skruen **1** med det foreskrevne tilspændingsmoment.

 Forreste hjulomdrejningstalsensor på gaffel

Skruesikringsmiddel: mikroindkapslet

# 170 SERVICE



Forreste hjulomdrejningstalsensor på gaffel

8 Nm

- Fjern forhjulssløfteren.

–uden vippestøtte<sup>EU</sup>

- Fjern hjælpestanderen.
- Stil motorcyklen på sidestøttebenet.◀

## Afmontering af baghjul

- Stil motorcyklen på en egnet hjælpestander, og se efter, om underlaget er jævnt og fast.
- Montering af baghjulstander (▶▶ 154).
- med vippestøtte<sup>EU</sup>
- Stil motorcyklen på centralstøttebenet og se efter, om underlaget er jævnt og fast.◀
- Læg f. eks en træklods under baghjulet, så hjulet ikke falder ned, når stikakslen afmonteres.

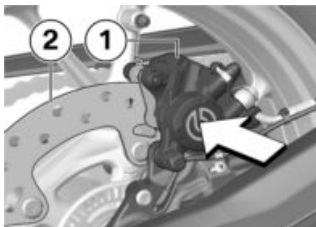

- Tryk bremsekaliberen **1** imod bremsekiven **2**.

» Bremsestemplerne er presset tilbage.

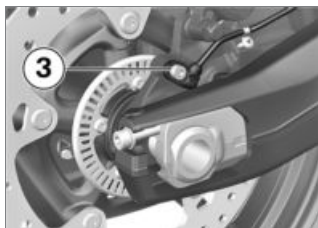

- Afmonter skruen **3**, og tag hjulomdrejningstalsensoren ud af boringen.

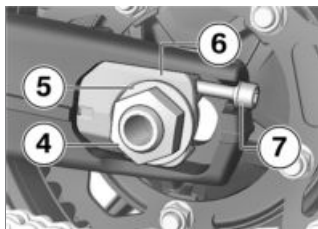

- Afmonter akselmøtrikken **4** og spændeskiven **5**.
- Løsn justerskruerne **7** i begge sider.
- Fjern kædestrammeren **6**, og skub akslen så langt frem, som muligt.

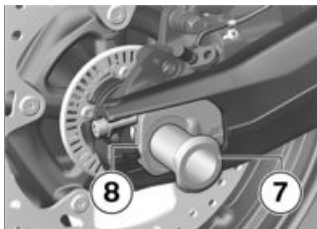

- Afmonter stikakslen **7**, og fjern kædestrammeren **8**.

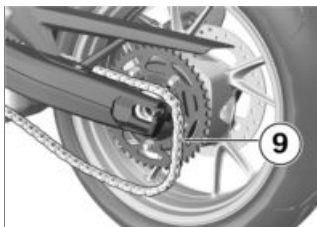

- Rul baghjulet så langt frem som muligt, og tag kæden **9** af kædehjulet.



- Rul baghjulet bagud af bagsvingeren, og træk samtidig bremsekaliberens holder **10**

så langt tilbage, at baghjulsfælgens kan føres forbi.

 Kædehjulet og afstands-bøsningerne til venstre og højre sidder løst i hjulet. Sørg ved afmontering for, at delene ikke beskadiges eller går tabt.

## Montering af baghjul

### ADVARSEL

#### Anvendelse af et hjul, der ikke overholder standarden

Funktionsfejl ved reguleringsindgreb fra ABS og ASCDTC

- Vær opmærksom på henvisningerne vedrørende hjulstørrelsernes indflydelse på chassisreguleringssystemerne ABS og ASC/DTC i starten af dette kapitel.

### OBS

#### Tilspænding af forskruninger med forkert tilspændingsmoment

Beskadigelse eller løsgørelse af forskruninger

- Tilspændingsmomenter skal altid kontrolleres af et fagværksted, helst af en BMW Motorrad partner.

## 172 SERVICE

- Rul baghjulet på understøtningen så langt ind i bagsvingeren, at bremsekaliberens holder kan sættes i.



- Sæt bremsekaliberens holder 1 ind i føringen 2.

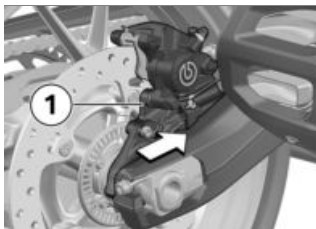

- Rul baghjulet længere ind i bagsvingeren, og skub samtidig bremsekaliberens holder 1 fremad.

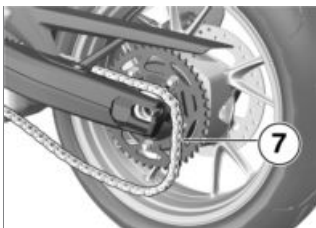

- Rul baghjulet så langt frem som muligt, og læg kæden 7 på kædehjulet.

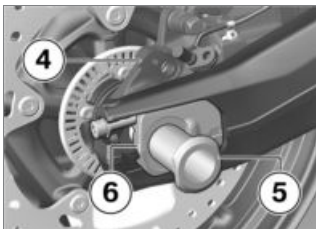

- Sæt højre kædestrammer 6 på svingarmen.
- Smør stikakslen 5, og før den gennem bremsekaliberens holder 4 og baghjulet.



Smøremidler

Unirex N3

- Kontrollér, at akslen passer ind i kædestrammerens udsparring.

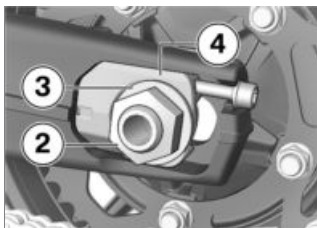

- Sæt venstre kædestrammer **4** på.
- Montér spændeskiven **3** og akselmøtrikken **2**, men spænd ikke møtrikken.

–uden vippestøtte<sup>EU</sup>

- Fjern hjælpestanderen.◁



- Sæt hjulomdrejningstalsensoren ind i boringen, og fastgør den med skruen **1** med det foreskrevne tilspændingsmoment.

 bagerste hjulomdrejningstalsensor på bremsekaliberens holder

Skruesikringsmiddel: mikro-indkapslet

 bagerste hjulomdrejningstalsensor på bremsekaliberens holder

8 Nm

### ADVARSEL

**Ikke-anliggende bremsebelægninger ved bremsekiven**  
Ulykkesfare på grund af forsinket bremsevirkning.

- Kontrollér før turens start, at bremsevirkningen indtræder uden forsinkelse.

- Efter endt arbejde skal du aktivere bremsen flere gange, indtil bremsebelægningerne ligger imod.
- Kontrol af kædestramning (▮▮▮▶ 174).
- Justering af kædestramning (▮▮▮▶ 174).

## KÆDE

### Smøring af kæde

### OBS

**Utilstrækkelig rengøring og smøring af trækkæden**

Forøget slitage

- Rengør og smør trækkæden regelmæssigt.

- Smør drivkæden ved hvert 3. tankstop.

## 174 SERVICE

- Smør oftere efter kørsel i vådt vejr eller i støv og smuds.
- Slå tændingen fra, og sæt motorcyklen i frigear.
- Rengør drivkæden med et egnet rengøringsmiddel, lad den tørre og påfør kædefedt.
- For at opnå længere levetid på kæden anbefaler BMW Motorrad, at man anvender BMW Motorrad kædesmøremiddel, eller:



Smøremidler

Kædespray, Kan anvendes på kæder med O-ringe

- Tør overskydende smøremiddel af.

### Kontrol af kædestramning

- Parkér motorcyklen og se efter, om underlaget er jævnt og fast.
- Drej baghjulet, indtil stedet, hvor kæden er mest stram, er nået.

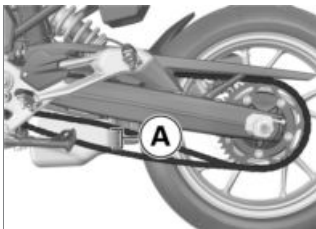

- Tryk med en skruetrækker kæden op og ned midt mellem forreste og bagerste tandhjul, og mål kædens udsving **A**.



Kædenedhæng

35...45 mm (Motorcykel ubelastet på sidestøtteben)

–med sænkning<sup>EU</sup>

30...40 mm (Motorcykel ubelastet på sidestøtteben) <

Hvis den målte værdi er uden for den tilladte tolerance:

- Justering af kædestramning (▮▮▮▮▶ 174).

### Justering af kædestramning

- Parkér motorcyklen og se efter, om underlaget er jævnt og fast.

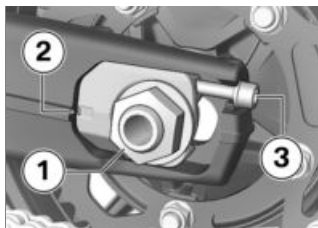

- Løsn akselmøtrikken **1**.
- Justér kædestramningen med venstre og højre justerings-skrue **3**.
- Kontrol af kædestramning (▣▣▣ 174).
- Kontrollér, at skalaværdien **2** er ens i venstre og højre side.
- Spænd stikakslens møtrik **1** med det foreskrevne tilspændingsmoment.



Baghjulets stikaksel i bagsvinger

Skruesikringsmiddel: Mekanisk

100 Nm



- Kontrollér, om spændeski-ven **4** ligger helt imod skrue-hovedet **3**, ret den evt. til.

### Kontrol af kædeslitage Forudsætning

Kæden er strammet korrekt.

- Parkér motorcyklen og se ef-ter, om underlaget er jævnt og fast.

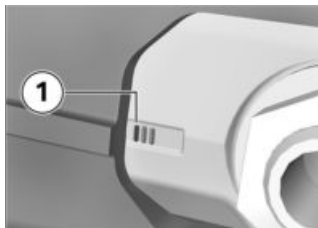

- Kontrollér, om den tredje mar-keringsstreg **1** er helt synlig. Hvis den tredje markerings-streg **1** er helt synlig, skal man kontrollere kædelængden:
  - Sæt motorcyklen i 1. gear.
  - Drej baghjulet i kørselsretnin-gen, indtil kæden er stram.

## 176 SERVICE

- Mål kædelængden i midten under bagsvingeren over 10 nitter.
- Drej baghjulet i kørselsretningen, og mål kædelængden tre forskellige steder.



Tilladt kædelængde

maks 144 mm (mål over **midten** over 10 nitter, træk på kæden)

Hvis kæden har nået den maksimalt tilladte længde:

- Kontakt et fagværksted, helst en BMW Motorrad forhandler.

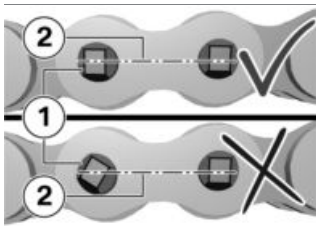

- Kontrollér, om et nittehoved **1** er blevet vredet. Nittehoveder er parallelle med kædens midterlinje **2**.
- Nitterne er ok.

Hvis et eller flere nittehoveder er blevet vredet:

- Kontakt et fagværksted, helst en BMW Motorrad forhandler.

## LYSKILDER

### Udskiftning af LED-lyskilder



#### ADVARSEL

**Køretøj overses i vejtrafikken på grund af svigtende lyskilder på køretøjet**

Sikkerhedsrisiko

- Få udskiftet defekte lyskilder hurtigst muligt. Kontakt i den forbindelse et fagværksted, helst en BMW Motorrad forhandler.

Alle køretøjets lyskilder er LED-lyskilder. LED-lyskildernes levetid er højere end køretøjets forventede levetid. Hvis en LED-lyskilde er defekt, skal du kontakte et fagværksted, helst en BMW Motorrad forhandler.

## STARTHJÆLP



#### FORSIGTIG

**Berøring af spændingsførende dele på tændingsanlægget, mens motoren kører**

Elektrisk stød

- Rør ikke ved tændingsanlæggets dele, mens motoren kører.

### OBS

#### For stærk strøm ved start af motorcyklen ved fremmed hjælp

Kabelbrand eller skader i køretøjets elektronik

- Start ikke motorcyklen ved fremmed hjælp via stikdåse, men udelukkende via batteripolerne.

### OBS

#### Kontakt mellem poltænger fra startkabel og motorkøretøj

Kortslutningsfare

- Brug startkabel med fuldt isolerede poltænger.

### OBS

#### Start ved fremmed hjælp med en spænding over 12 V

Beskadigelse af køretøjets elektronik

- Det strømgivende køretøjs batteri skal have en spænding på 12 V.
- Afmontering af sæde (☞ 82).
- Afbryd ikke batteriet fra ledningsnettet i forbindelse med start ved fremmed hjælp.

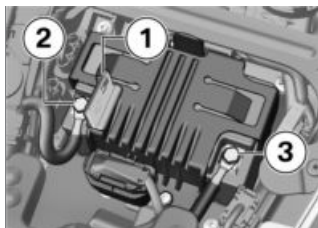

- Tryk låsen ind, og vip pluspolens afskærmning **1** op.
- Med det røde startkabel forbindes først det afladede batteris pluspol med det strømgivende batteris pluspol (pluspol på denne motorcykel: position **2**).
- Det sorte startkabel klemmes på det strømgivende batteris minuspol og derefter på det afladede batteris minuspol (minuspol på denne motorcykel: position **3**).

 Som alternativ til batteriets minuspol kan man også benytte fjederbenskruen.

- Lad motoren på det strømgivende køretøj køre under starthjælpsprocessen.
- Start motoren på køretøjet med afladet batteri som normalt. Hvis dette mislykkes, skal du vente nogle minutter med at gentage startforsøget for at beskytte starteren og det strømgivende batteri.

## 178 SERVICE

- Lad begge motorer køre nogle minutter, før du afbryder startkablerne.
  - Klem først startkablet af minus- og derefter af pluspolen.
-  Brug ikke startspray eller lignende hjælpemidler for at starte motoren.
- Montering af sæde (➡ 83).

### BATTERI

#### Serviceoplysninger

Korrekt pleje, opladning og opbevaring forlænger batteriets levetid og er en forudsætning for eventuelle garantikrav.

Følg anvisningerne nedenfor for at opnå en lang batterilevetid:

- Hold batterioverfladen ren og tør.
- Åbn ikke batteriet.
- Påfyld ikke vand.
- Overhold opladningsanvisningerne på de følgende sider ved opladning af batteriet.
- Stil ikke batteriet på hovedet.



#### OBS

#### Afladning af det forbundne batteri via køretøjets elektronik (f.eks. ur)

Dybdeafledning af batteri, derved udelukkelse af garanti-krav

- Ved kørepåuser på mere end 4 uger: Tilslut opladningsbevarer til batteriet.



BMW Motorrad har udviklet en opladningsbevarer, der er specielt afstemt efter din motorcykels elektronik. Med dette apparat kan du bevare dit batteris opladning, mens det er tilsluttet, også ved længere kørepåuser. Yderligere informationer får du hos din BMW Motorrad partner.

#### Opladning af tilsluttet batteri

- Fjern udstyr, der er tilsluttet på stikdåserne.



#### OBS

#### Opladning af det med motorkøretøjet forbundne batteri på batteripolerne

Beskadigelse af køretøjets elektronik

- Afbryd batteriet før opladning på batteripolerne.

**OBS****Uegnede opladere, der er tilsluttet til en stikdåse**

Beskadigelse af oplader og køretøjets elektronik

- Brug egnede BMW opladere. Den passende oplader fås hos din BMW Motorrad partner.

**OBS****Opladning af et fuldstændig afladet batteri via stikdåse eller ekstra stikdåse**

Beskadigelse af køretøjets elektronik

- Et fuldstændig afladet batteri (batterispænding mindre end 12 V, med tændingen slået til er kontrollamper og multifunktionsdisplay stadig slukket) skal altid oplades direkte på det **afbrudte** batteris poler.
  - Oplad det tilsluttede batteri via stikdåsen.
-  Køretøjets elektronik registrerer, om batteriet er helt opladet. I så fald slås stikdåsen fra.
- Følg betjeningsvejledningen til opladeren.

 Kan batteriet ikke oplades via stikdåsen, er den benyttede oplader muligvis ikke afstemt efter din motorcykels elektronik. I så fald skal du oplade batteriet direkte på batteriets poler, når det er adskilt fra motorkøretøjet.

**Opladning af afbrudt batteri**

- Oplad batteriet med en egnet oplader.
- Følg betjeningsvejledningen til opladeren.
- Efter endt opladning skal du løsne opladerens polklemmer fra batteripolerne.

 Ved længere kørepauser skal batteriet genoplades regelmæssigt. Vær i den forbindelse opmærksom på håndteringsanvisningen til dit batteri. Før idrifttagning skal batteriet igen oplades helt.

**Afmontering af batteri**

- Parkér motorcyklen og se efter, om underlaget er jævnt og fast.
- Afmontering af sæde (👉 82). –med tyverialarm (DWA)<sup>EU</sup>
- Slå om nødvendigt tyverialarmen fra.◀
- Slå tændingen fra.

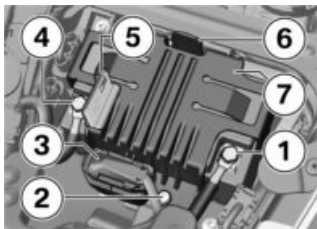

**OBS**

### Ukorrekt afbrydelse af batteriet

Kortslutningsfare

- Overhold afbrydelsesrækkefølgen.

- Tag først batteriets minusledning **1** af.
- Tryk låsen ind, og vip pluspolens afskærmning **5** op.
- Tag derefter batteriets plusledning **4** af.
- Afbryd stikket **3**.
- Afmonter skruen **2**.
- Tryk låsen **6** bagud.
- Tag batteriholderen **7** af.
- Træk batteriet opad og ud; vip batteriet, hvis det er vanskeligt at løfte det ud.

### Montering af batteri



Hvis motorkøretøjet har været afbrudt fra batteriet i længere tid, skal den aktuelle dato noteres i instrumentkom-

inationen for at sikre, at servicemeldingen fungerer korrekt.

- Slå tændingen fra.
- Sæt batteriet ind i batterirummet, pluspolen skal være mod højre set i kørselsretningen.

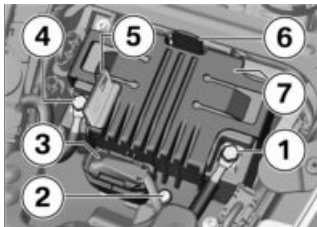

- Sæt batteriholderen **7** på. Holderen **6** går hørbart i indgreb.
- Monter skruen **2**.
- Tilslut stikket **3**.
- Vip pluspolens afskærmning **5** op.



**OBS**

### Ukorrekt forbindelse af batteriet

Kortslutningsfare

- Overhold monteringsrækkefølgen.

- Monter batteriets plusledning **4**.
- Luk pluspolens afskærmning **5**.

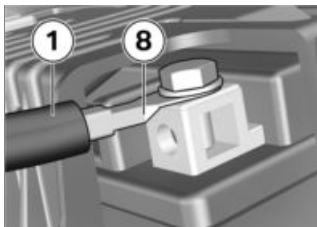

- Monter batteriets minusledning **1** i retningen **8**.

–med tyverialarm (DWA)<sup>EU</sup>

- Aktivér om nødvendigt tyverialarmen.◁
- Montering af sæde (⇨ 83).
- Indstil ur (⇨ 95).
- Indstil dato (⇨ 95).

## SIKRINGER

### Udskiftning af hovedsikring



**OBS**

#### Brokoblning af defekte sikringer

- Kortslutnings- og brandfare
- Brokobl ikke defekte sikringer.
  - Udskift defekte sikringer med nye sikringer.

- Slå tændingen fra.
- Parkér motorcyklen og se efter, om underlaget er jævnt og fast.
- Afmontering af sæde (⇨ 82).

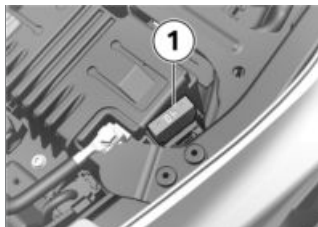

- Udskift den defekte sikring **1**.



Ved hyppige defekter skal det elektriske anlægs sikringer kontrolleres af et fagværksted, helst af en BMW Motorrad partner.



Hovedsikring

40 A (Spændingsregulator)

- Montering af sæde (⇨ 83).

### Udskiftning af sikringer

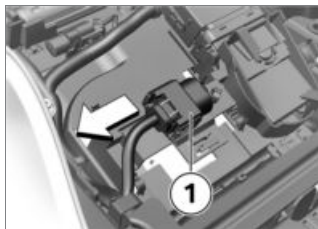

- Slå tændingen fra.
- Afmontering af sæde (⇨ 82).
- Tag sikringsboksen **1** ud.

## 182 SERVICE

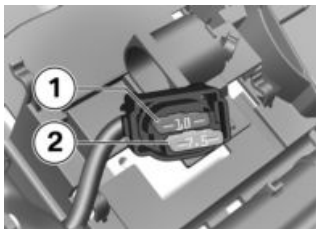

**OBS**

### Brokobløbing af defekte sikringer

Kortslutnings- og brandfare

- Brokoblø ikke defekte sikringer.
- Udskift defekte sikringer med nye sikringer.

- Udskift den defekte sikring **1** eller **2** med en med samme effekt.



Ved hyppige defekter skal det elektriske anlægs sikringer kontrolleres af et fagværksted, helst af en BMW Motorrad partner.



Sikringsboks

10 A (Stikplads 1: Instrumentkombination, tyverialarm (DWA), tændingslås, diagnosestikdåse, spole hovedrelæ)



Sikringsboks

7,5 A (Stikplads 2: Kombi-kontakt til venstre, dæktrykskontrol (RDC))

- Sæt sikringsboksen i.
- Montering af sæde (► 83).

## DIAGNOSESTIKDÅSE

### Løsgøre diagnosestikdåse



**FORSIGTIG**

### Forkert fremgangsmåde ved løsning af diagnosestikket til On-Board-Diagnose

Funktionsfejl på motorkøretøjet

- Diagnosestikket må kun løses under BMW Service, af et fagværksted eller af andre autoriserede personer.
  - Arbejdet skal udføres af personer med en relevant uddannelse.
  - Vær opmærksom på motorkøretøjsproducentens bestemmelser.
- Afmontering af sæde (► 82).

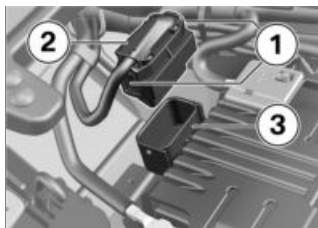

- Tryk på låsene **1** i begge sider.
- Løsn diagnosestikdåsen **2** fra holderen **3**.
- » Interfacet til diagnose- og informationssystemet kan sættes i diagnosestikdåsen **2**.

### Fastgørelse af diagnosestikdåse

- Afbryd interfacet til diagnose- og informationssystemet.

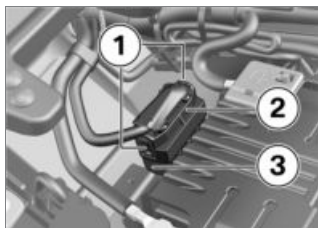

- Sæt diagnosestikdåsen **2** i holderen **3**.
- » Låsene **1** går i indgreb.
- Montering af sæde (►► 83).

**TILBEHØR**

**10**

---

<b>GENERELLE HENVISNINGER</b>	<b>186</b>
<b>STIKDÅSER</b>	<b>186</b>
<b>BLØD TASKE</b>	<b>187</b>
<b>TOPCASE</b>	<b>188</b>
<b>NAVIGATIONSSYSTEM</b>	<b>190</b>

## GENERELLE HENVISNINGER



### FORSIGTIG

#### Anvendelse af fremmede produkter

Sikkerhedsrisiko

- BMW Motorrad kan ikke for hvert enkelt fremmed produkt vurdere, om det kan benyttes til BMW motor-køretøjer uden sikkerhedsrisiko. Dette er heller ikke givet, når der er udstedt en national myndighedsgodkendelse. Sådanne kontroller kan ikke altid tage højde for alle anvendelsesbetingelser for BMW motorkøretøjer og er derfor til dels ikke tilstrækkelige.
- Brug kun dele og tilbehørsprodukter, der er frigivet til dit motorkøretøj af BMW.

Delene og tilbehøret er omhyggeligt kontrolleret af BMW med henblik på sikkerhed, funktion og egnethed. BMW påtager sig derfor et produktansvar. For ikke-godkendte dele og tilbehør af enhver art påtager BMW sig intet ansvar.

Vær opmærksom på lovens bestemmelser ved alle ændringer. Se bestemmelser vedrørende trafikgodkendelse i dit land.

Din BMW Motorrad forhandler tilbyder dig en kvalificeret rådgivning ved valg af originale BMW dele, tilbehør og andre produkter.

Flere informationer om emnet tilbehør under:

**[bmw-motorrad.com/equipment](http://bmw-motorrad.com/equipment)**

## STIKDÅSER

Henvisning vedr. brug af stikdåser:

### Automatisk afbrydelse

Stikdåserne afbrydes automatisk under følgende omstændigheder:

- Ved for lav batterispænding for at bevare motorcyklens startevne.
- Ved overskridelse af den maksimale belastning, der er angivet i de tekniske data.
- Når motorcyklen startes.

### Drift af ekstraudstyr

Ekstraudstyr, der er tilsluttet stikdåser, kan kun tages i drift, når tændingen er slået til. Når tændingen afbrydes, forbliver ekstraudstyret i drift. For at aflaste ledningsnettet afbrydes stikdåserne ca. 15 minutter efter, at tændingen er slået fra. Ekstraudstyr med lavt strømforbrug registreres muligvis ikke af køretøjets elektronik. I disse

tilfælde frakobles stikdåser allerede kort tid efter, at tændingen er slået fra.

### Kabelføring

Ved føring af kabler fra stikdåser til ekstraudstyr skal man være opmærksom på følgende:

- Kablerne må ikke genere føren.
- Kablerne må ikke hindre styreudsvinget eller køreegenskaberne.
- Kablerne må ikke kunne komme i klemme.

## BLØD TASKE

### Montering af blød taske

- med kuffertholder venstre/højre<sup>EU</sup>
- med kufferter<sup>ET</sup>

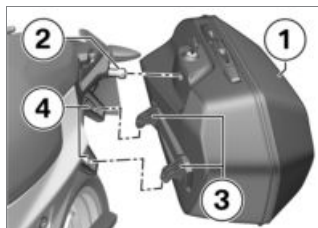

- Hægt den bløde taske **1** med holdefremspringene **3** på holderne **4** oppefra, og sæt den imod låsen **2**.



- Drej nøglen **1** imod kørselsretningen, og tryk den bløde taske ind i låsen.
- » Den bløde taske går i indgreb i låsen.

### Afmontering af blød taske

- med kuffertholder venstre/højre<sup>EU</sup>
- med kufferter<sup>ET</sup>



- Drej nøglen **1** imod kørselsretningen.

## 188 TILBEHØR

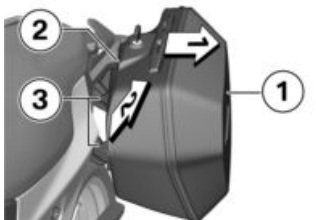

- Løsn den bløde taske **1** i pilens retning **1** fra låsen **2**. Løft herefter den bløde taske **1** i pilens retning **2** ud af holderfrempringene **3**.

### Maksimal belastning og maksimal hastighed

- med kuffertholder venstre/højre<sup>EU</sup>
- med kufferter<sup>ET</sup>

Vær opmærksom på maksimal belastning og maksimal hastighed.



Maksimal hastighed for ture med kufferter

maks 180 km/h



Belæsning pr. kuffert

maks 5 kg

### TOPCASE

#### Åbne topcase

- med topcase<sup>ET</sup>
- med bagagebro<sup>ET</sup>



- Drej nøglen i topcaselåsen i position **1**.



- Tryk låsecylinderen **1** fremad.  
» Oplåsningssarmen **2** springer op.
- Træk oplåsningssarmen **2** helt op, og åbn topcasens låg.

### Lukke topcase

- med topcase<sup>ET</sup>
- med bagagebro<sup>ET</sup>



- Træk oplåsningsarmen **1** helt op.
- Luk og hold topcaselåget. Sørg for, at indholdet ikke klemmes.

 Topcasen kan også lukkes, når låsen er i positionen LOCK. I så fald skal det sikres, at nøglen ikke er i topcasen.



- Tryk oplåsningsarmen **1** nedad, indtil den går i indgreb.
- Drej nøglen i topcaselåsen i position LOCK, og træk den ud.

### Afmontering af topcase

- med topcase<sup>ET</sup>
- med bagagebro<sup>ET</sup>



- Drej nøglen **1** med uret i positionen RELEASE.
- » Bæregrebet springer ud.



- Klap bæregrebet **1** helt op.
- Løft topcasen bagtil, og tag den af bagagebæreren.

### Montering af topcase

- med topcase<sup>ET</sup>
- med bagagebro<sup>ET</sup>

- Klap bæregrebet op til anslaget.

## 190 TILBEHØR



- Hægt topcasen fast i bagagebæreren. Sørg for, at krogene **1** griber sikkert fat i holderne **2**.



- Tryk bæregrebet **1** nedad, indtil det går i indgreb.
- Drej nøglen i topcaselåsen i position LOCK, og træk den ud.

### Maksimal belastning og maksimal hastighed

– med topcase<sup>ET</sup>

– med bagagebro<sup>ET</sup>

Vær opmærksom på maksimal belastning og maksimal hastighed.



Maksimal hastighed for ture med læsset topcase

maks 180 km/h



Belæsning af topcase

maks 5 kg

### NAVIGATIONSSYSTEM

– med forberedelse til navigationssystem<sup>EU</sup>

#### Sikker fastgørelse af navigationseenheden



Navigationforberedelsen er egnet fra og med BMW Motorrad Navigator IV.



Sikringssystemet til Mo-unt Cradle giver ingen beskyttelse mod tyveri. Efter hver tur bør navigationssystemet tages af og opbevares sikkert.

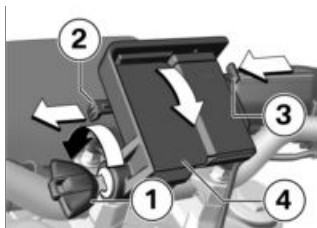

- Drej tændingsnøglen **1** mod uret.
- Træk spærresikringen **2** mod **venstre**.
- Tryk låsen **3** ind.
  - » Mount Cradle er låst op, og afdækningen **4** kan tages af fremefter med en drejebevægelse.

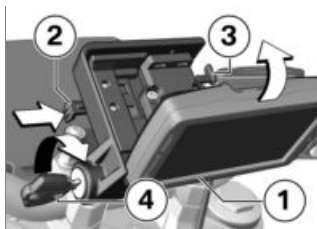

- Isæt navigationsenheden **1** i det nederste område, og sving den bagud med en drejebevægelse.
  - » Navigationsenheden går hørbart i indgreb.
- Skub spærresikringen **2** helt mod **højre**.
  - » Låsen **3** er spærret.

- Drej tændingsnøglen **4** med uret.
  - » Navigationsenheden er sikret, og tændingsnøglen kan trækkes ud.

### Afmontering af navigationsenhed og montering af afdækning



#### Støv og snavs på kontakter på Mount Cradle

Beskadigelse af kontakterne

- Sæt altid afdækningen på plads igen, når en tur er slut.

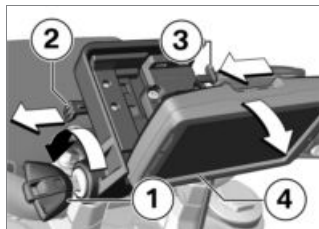

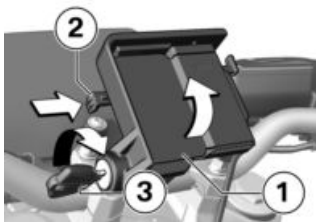

- Drej tændingsnøglen **1** mod uret.
- Træk spærresikringen **2** helt til **venstre**.
  - » Låsen **3** er frigjort.
- Skub låsen **3** helt til **venstre**.
  - » Navigationsenheden **4** låses op.
- Tag navigationsenheden **4** af nedefter med en vippebevægelse.



- Isæt afdækningen **1** i det nederste område, og sving den opad med en drejebævegelse.  
» Afdækningen går hørbart i indgreb.
- Skub spærresikringen **2** mod **højre**.
- Drej tændingsnøglen **3** med uret.  
» Afdækningen **1** er sikret.

### Betjening af navigationssystem

 Den følgende beskrivelse refererer til BMW Motorrad Navigator V og BMW Motorrad Navigator VI. BMW Motorrad Navigator IV omfatter ikke alle de beskrevne muligheder.

 Kun den nyeste version af BMW Motorrad kommunikationssystemet understøttes. En softwareopdatering for BMW Motorrad kommunikationssystemet kan være nødvendig. I så fald bedes du

kontakte din BMW Motorrad partner.

Når BMW Motorrad Navigator er monteret, og betjeningsfokus er skiftet til Navigator ( 91), kan nogle af dens funktioner betjenes direkte fra styret.

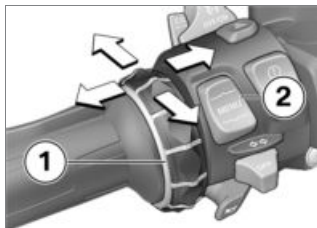

Betjeningen af navigationssystemet sker via multicontrolleren **1** og vippekontakten **MENU 2**.

### Drejning af multicontrolleren **1** opad og nedad

I kompas- og Mediaplayer-siden: Forøg eller nedsæt lydstyrken for et via Bluetooth forbundet BMW Motorrad kommunikationssystem. I BMW specialmenuen: Vælg menu punkter.

### Vip multicontrolleren 1 kort mod venstre og højre

Skift mellem hovedsiderne i Navigator:

- Kortvisning
- Kompas
- Mediaplayer
- BMW specialmenu
- Min motorcykel side

### Vip multicontrolleren 1 længe mod venstre og højre

Aktivering af bestemte funktioner på Navigator-displayet. Disse funktioner er mærket med højre pil eller venstre pil over det pågældende berøringsfelt.



Funktionen udløses ved lang aktivering mod højre.



Funktionen udløses ved lang aktivering mod venstre.

### Tryk på vippekontakten MENU 2 forned

Skift betjeningsfokus til visningen Pure Ride.

Følgende funktioner kan betjenes separat:

#### Kortvisning

- Drejning opad: Forstør kortudsnit (Zoom in).
- Drejning nedad: Formindsk kortudsnit (Zoom out).

### BMW specialmenu

- Tale: Gentag sidste talte navigationsbesked.
- Vejpunkt: Gem aktuel placering som favorit.
- Hjem: Starter navigation til hjemmeadressen (vises gråt, hvis ingen hjemmeadresse er indstillet).
- Mute: Slå automatiske navigationstalebeskeder fra/til (fra: på displayet vises et overstreget læbe-symbol i den øverste linje). Navigationstalebeskeder kan fortsat bekendtgøres via "Tale". Alle andre lydudlæsninger er stadig aktiveret.
- Slå visning fra: Slå display fra.
- Ringe hjem: Ringer til det hjemmenummer, der er gemt i navigator (vises kun, hvis en telefon er forbundet).
- Omkørsel: Aktiverer omkørselsfunktionen (vises kun, hvis en rute er aktiv).
- Overspringning: Overspringer det næste vejpunkt (vises kun, hvis ruten har vejpunkter).

### Min motorcykel

- Drejning: Ændrer antallet af viste data.
- Ved at trykke på et datafelt på displayet åbnes en menu til valg af data.

## 194 TILBEHØR

–De værdier, der kan vælges, er afhængige af det monterede ekstraudstyr.

 Funktionen Mediaplayer er kun til rådighed ved anvendelse af en Bluetooth-enhed iht. A2DP-standard, f.eks. et BMW Motorrad kommunikationssystem.

### Mediaplayer

- Lang aktivering mod venstre: Afspil foregående titel.
- Lang aktivering mod højre: Afspil næste titel.
- Ved drejning forøges/ nedsættes lydstyrken for et via Bluetooth forbundet BMW Motorrad kommunikationssystem.

### Kontrol- og advarselsmeddelelser



Motorcyklens kontrol- og advarselsmeddelelser vises med et tilsvarende symbol **1** foroven til venstre på kortvisningen.

 Hvis et BMW Motorrad kommunikationssystem er forbundet, vil der ved en advarsel også blive afspillet en henvisningstone.

Ved flere aktive advarselsmeddelelser angives antallet af meddelelser under advarselstrekanten.

Ved at trykke på advarselstrekanten åbnes en liste med alle advarselsmeddelelser, hvis der er mere end en meddelelse. Når man vælger en meddelelse, vises der yderligere informationer.

 Der kan ikke vises detaljerede informationer til alle advarslers.

### Specialfunktioner

Ved integration af BMW Motorrad Navigator opstår der afvigelser i nogle beskrivelser i betjeningsvejledningen til Navigator.

### Brændstofreserveadvarsel

Indstillingerne til brændstofmåleren er ikke tilgængelige, reserveadvarslen overføres fra motorcyklen til Navigator. Er meddelelsen aktiv, får du ved tryk på meddelelsen vist de nærmeste tankstationer.

### **Tidsvisning og dato**

Tidsvisning og dato overføres fra Navigator til motorcyklen. For at overtage klokkeslættet i TFT-displayet skal du desuden i menuen Settings, System settings, Date and time aktivere funktionen GPS synchronisation.

### **Sikkerhedsindstillinger**

BMW Motorrad Navigator V og BMW Motorrad Navigator VI kan beskyttes mod uvedkommende betjening ved hjælp af en firecifret PIN-kode (Garmin Lock). Hvis denne funktion aktiveres, men navigatoren er monteret på motorcyklen, og tændingen er slået til, bliver du spurgt, om dette motorkøretøj skal tilføjes til listen over sikrede motorkøretøjer. Hvis du bekræfter dette spørgsmål med "Ja", gemmer Navigator dette motorkøretøjs identifikationsnummer.

Der kan maksimalt gemmes fem køretøjsidentifikationsnumre.

Hvis Navigator efterfølgende aktiveres ved at slå tændingen til i et af disse motorkøretøjer, er en PIN-indtastning ikke mere nødvendig.

Hvis Navigator afmonteres fra motorkøretøjet i aktiveret

tilstand, startes en PIN-fore-spørgsel af sikkerhedsgrunde.

### **Skærmlysstyrke**

I monteret tilstand defineres skærmlysstyrken af motorcyklen. En manuel indtastning er ikke nødvendig.

Den automatiske indstilling kan efter ønske slås fra i Navigator i displayindstillingerne.

**PLEJE**

**11**

---

<b>PLEJEMIDDEL</b>	<b>198</b>
<b>VASK AF MOTORCYKLEN</b>	<b>198</b>
<b>RENGØRING AF SARTE KØRETØJSDELE</b>	<b>199</b>
<b>LAKPLEJE</b>	<b>200</b>
<b>KONSERVERING</b>	<b>201</b>
<b>DRIFTSOPHØR AF MOTORCYKLEN</b>	<b>201</b>
<b>IDRIFTTAGNING AF MOTORCYKLEN</b>	<b>201</b>

## PLEJEMIDDEL

BMW Motorrad anbefaler at bruge rengørings- og plejemidler, som fås hos din BMW Motorrad forhandler. BMW Care Products er materialeprøvede, laboratorietestede og afprøvet i praksis, og de giver optimal pleje og beskyttelse af de materialer, der er anvendt i din motorcykel.



### OBS

#### Anvendelse af uegnede rengørings- og plejemidler

Beskadigelse af køretøjsdele

- Brug ikke opløsningsmidler som f.eks. nitrofortynder, koldrensemidler, brændstof o.l. og ingen alkoholholdige rengøringsmidler.



### OBS

#### Anvendelse af stærkt syreholdige eller stærkt alkaliske rengøringsmidler

Beskadigelse af køretøjsdele

- Vær opmærksom for fortyndelsesforholdet på rengøringsmidlets emballage.
- Brug ikke stærkt syreholdige eller stærkt alkaliske rengøringsmidler.

## VASK AF MOTORCYKLEN

BMW Motorrad anbefaler at blødgøre og afvaske insekter og vanskeligt snavs på lakerede dele med BMW insektfjerner før vask af motorcyklen. For at forhindre pletdannelse bør motorcyklen ikke vaskes umiddelbart efter udsættelse for kraftigt sollys eller i solen. Rengør regelmæssigt gaffelbenene for urenheder.

Især i vintermånederne er det vigtigt, at motorcyklen vaskes oftere.

For at fjerne vejsalt skal motorcyklen rengøres med koldt vand, så snart turen er slut.



### ADVARSEL

#### Fugtige bremseskiver og bremsebelægninger efter vask af motorkøretøjet, efter kørsel gennem vand og ved regn

Forringet bremsevirkning, ulykkesfare

- Brems i god tid, indtil bremseskiverne og bremsebelægningerne er tørret af eller er bremset tørre.

**OBS**

**Forstækning af saltpåvirkningen på grund af varmt vand**

Korrosion

- Brug kun koldt vand til fjernelse af vejsalt.

**OBS**

**Skader på grund af højt vandtryk fra højtryksrensere eller damprensere**

Korrosion eller kortslutning, skader på mærkater, på pakninger, på det hydrauliske bremsesystem, på det elektriske anlæg og sædet

- Højtryks- eller damprensere skal anvendes med omtanke.

## RENGØRING AF SARTE KØRETØJSDELE

### Kunststoffer

**OBS**

**Anvendelse af uegnede rengøringsmidler**

Beskadigelse af kunststofoverflader

- Brug ikke alkoholholdige, opløsningsmiddelholdige eller skurende rengøringsmidler.
- Brug ikke insektsvampe eller svampe med hård overflade.

### Beklædningsdele

Rengør beklædningsdele med vand og BMW Motorrad rengøringsmiddel.

### Vindskærme og lygteglas af kunststof

Fjern smuds og insekter med en blød svamp og meget vand.



Blødgør vanskeligt snavs og insekter ved at lægge en våd klud på.

### TFT-display

TFT-displayet rengøres med varmt vand og opvaskemiddel. Tør det derefter af med en ren klud e.l., f.eks. et stykke køkkenrulle.

### Krom

Kromdele rengøres omhyggeligt med rigeligt vand og motorcykelrens fra plejeserien BMW Motorrad Care Products. Dette gælder især ved vejsalt-påvirkning.

Til yderligere behandling benyttes BMW Motorrad metalpolitur.

### Køler

Rengør køleren regelmæssigt for at forhindre overophedning af motoren på grund af utilstrækkelig køling.

Brug f.eks. en haveslange med lavt vandtryk.



**OBS**

#### Bøjning af kølerlameller

Beskadigelse af kølerlameller

- Sørg ved rengøring for, at kølerlamellerne ikke bøjes.

### Gummi

Behandl gummideler med vand eller BMW gummiplejemiddel.



**OBS**

#### Anvendelse af silikonespray til pleje af tætningsgummi

Beskadigelse af tætningsgummi

- Brug ikke silikonespray eller silikoneholdige plejemidler.

---

### LAKPLEJE

Langtidspåvirkninger fra laks-kadende stoffer forebygges med regelmæssig vask af motorcyklen, især hvis din motorcykel benyttes i områder med høj luftforurening eller naturlig forurening, f. eks. harpiks fra træer eller blomsterstøv. Særligt aggressive stoffer bør dog fjernes straks, da der ellers er risiko for forandring eller misfarvning af lakken. Hertil hører f.eks. spildt brændstof, olie, fedt, bremsevæske og fuglesekret. Her anbefaler vi BMW Motorrad rengøringsmiddel og derefter BMW Motorrad glanspolitur til konserveringen. Urenheder på lakoverfladen er lette at få øje på efter en køretøjsvask. De skal omgående fjernes med rensebenzin eller sprit på en ren klud eller en tot vat. BMW Motorrad anbefaler at fjerne tjærepletter med BMW tjærefjerner. Derefter skal lakken konserveres på disse steder.

---

## KONSERVERING

Når vand ikke længere perler af lakken, skal den konserveres. BMW Motorrad anbefaler, at man til lakkonserveringen benytter BMW Motorrad glanspolitur eller midler, som indeholder carnaubavoks eller syntetiske vokser.

---

## DRIFTSOPHØR AF MOTORCYKLEN

- Optank motorcyklen helt.



Brændstofadditiver renses brændstofindsprøjtningen og forbrændingsområdet. Der skal anvendes brændstofadditiver, når der tankes brændstof af lavere kvalitet, eller hvis motorcyklen holder stille i længere tid. Få yderligere oplysninger hos din BMW Motorrad forhandler.

- Rengør motorcyklen.
- Afmontér batteriet.
- Sprøjt bremse- og koblingsgreb og sidestøttelejrning med egnet smøremiddel.
- Påfør syrefrit fedt (vaseline) på blanke og forkromede dele.
- Stil motorcyklen i et tørt rum, så begge hjul er aflastet (helst med forhjuls- og baghjulsstandere fra BMW Motorrad).

---

## IDRIFTTAGNING AF MOTORCYKLEN

- Fjern udvendig konservering.
- Rengør motorcyklen.
- Montering af batteri.
- Vær opmærksom på tjeklisten (▣▣▣▣ 121).

# TEKNISKE DATA

12

---

<b>FEJLTABEL</b>	<b>204</b>
<b>FORSKRUNINGER</b>	<b>206</b>
<b>BRÆNDSTOF F 900 R (0K11)</b>	<b>207</b>
<b>BRÆNDSTOF F 900 R A2 (0K31)</b>	<b>208</b>
<b>MOTOROLIE</b>	<b>208</b>
<b>MOTOR F 900 R (0K11)</b>	<b>209</b>
<b>MOTOR F 900 R A2 (0K31)</b>	<b>210</b>
<b>KOBLING</b>	<b>211</b>
<b>GEARKASSE</b>	<b>211</b>
<b>BAGHJULSTRÆK</b>	<b>211</b>
<b>RAMME</b>	<b>212</b>
<b>CHASSIS</b>	<b>212</b>
<b>BREMSER</b>	<b>213</b>
<b>HJUL OG DÆK</b>	<b>213</b>
<b>ELEKTRISK ANLÆG</b>	<b>214</b>
<b>TYVERIALARM</b>	<b>215</b>
<b>MÅL</b>	<b>215</b>
<b>VÆGT</b>	<b>216</b>
<b>KØREVÆRDIER</b>	<b>217</b>

## 204    **TEKNISKE DATA**

---

### **FEJLTABEL**

Motoren starter ikke:

<b>Årsag</b>	<b>Afhjælpning</b>
Sidestøttebenen slået ud, og gear valgt	Sæt i frigear, eller vip sidestøttebenet ind.
Gear valgt, og kobling ikke aktiveret	Sæt i frigear, eller aktivér koblingen.
Brændstoftank tom	Tankning.
Batteri afladet	Opladning af tilsluttet batteri.
Overophedningsbeskyttelse for starter er aktiveret. Starteren kan kun aktiveres i et begrænset tidsrum.	Lad starteren køle af ca. 1 minut, før du aktiverer den igen.

Bluetooth-forbindelse ikke oprettet.

<b>Årsag</b>	<b>Afhjælpning</b>
Nødvendige trin til parringen blev ikke gennemført.	Find information om nødvendige trin til parringen i betjeningsvejledningen til kommunikationssystemet.
Kommunikationssystemet forbindes ikke automatisk på trods af den udførte parring.	Slå hjelmens kommunikationssystem fra, og forbind igen efter et til to minutter.
I hjelmen er der lagret for mange Bluetooth-enheder.	Slet alle parring-registreringer i hjelmen (se betjeningsvejledningen til kommunikationssystemet).
Der er flere køretøjer med Bluetooth-kompatible enheder i nærheden.	Undgå samtidig parring med flere køretøjer.

---

Bluetooth-forbindelsen er fejlbehæftet.

<b>Årsag</b>	<b>Afhjælpning</b>
Bluetooth-forbindelsen til den mobile terminal afbrydes.	Slå energisparetilstand fra.
Bluetooth-forbindelsen til hjelmen afbrydes.	Slå hjelmens kommunikationssystem fra, og forbind igen efter et til to minutter.
Lydstyrken i hjelmen kan ikke indstilles.	Slå hjelmens kommunikationssystem fra, og forbind igen efter et til to minutter.

Telefonbog vises ikke på TFT-displayet.

<b>Årsag</b>	<b>Afhjælpning</b>
Telefonbogen er endnu ikke overført til motorcyklen.	Bekræft overføringen af telefondata (☰➔ 107) på den mobile terminal ved parringen.

Aktiv rutevejledning vises ikke på TFT-displayet.

<b>Årsag</b>	<b>Afhjælpning</b>
Navigation fra BMW Motorrad Connected App blev ikke overført.	Åbn BMW Motorrad Connected app'en på den forbundne mobile terminal, før turen begynder.
Rutevejledning kan ikke startes.	Sørg for at sikre den mobile terminals dataforbindelse, og kontrollér kortmaterialet på den mobile terminal.

## 206      **TEKNISKE DATA**



### **FORSKRUNINGER**

<b>Forhjul</b>	<b>Værdi</b>	<b>Gyldig</b>
<b>Forreste hjulomdrejningstalsensor på gaffel</b>		
M6 x 16, Udskift skruen mikroindkapslet	8 Nm	
<b>Forskærm på teleskopgaffel</b>		
M5 x 14, Udskift skruen mikroindkapslet	2 Nm	
<b>Bremsekaliber på teleskopgaffel</b>		
M10 x 65	38 Nm	
<b>Klemme til stikaksel</b>		
M8 x 35	<b>Tilspændingsrækkefølge: Spænd skrueerne 6 gange skiftevist</b>	
	19 Nm	
<b>Akselskrue i forreste stikaksel</b>		
M20 x 1,5	50 Nm	
<b>Baghjul</b>	<b>Værdi</b>	<b>Gyldig</b>
<b>bagerste hjulomdrejningstalsensor på bremsekaliberens holder</b>		
M6 x 16, Udskift skruen mikroindkapslet	8 Nm	

Baghjul	Værdi	Gyldig
<b>Baghjulets stikaksel i bagsvinger</b>		
M24 x 1,5 Mekanisk	100 Nm	



Spejlarm	Værdi	Gyldig
<b>Spejl (kontramøtrik) på klemmedel</b>		
M10 x 1,25	Venstregevind, 22 Nm	
<b>Adapter på klembuk</b>		
M10 x 14 - 4,8	25 Nm	

### BRÆNDSTOF F 900 R (OK11)

Anbefalet brændstofkvalitet	 Super blyfri (maks. 15 % ethanol, E15)  95 ROZ/RON 90 AKI
-med normalbenzin blyfri <sup>EU</sup>	Normal blyfri (afhængigt af det enkelte land) (maks. 15 % ethanol, E15) 91 ROZ/RON 87 AKI
Tankindhold	ca. 13 l
Brændstofreservemængde	ca. 3,5 l
Brændstofforbrug	4,2 l/100 km, iht. WMTC
CO2-emission	99 g/km, iht. WMTC
	99 g/km, ifølge GB15744-2019
Udstødningsstandard	EU 5

# 208    **TEKNISKE DATA**

## **BRÆNDSTOF F 900 R A2 (0K31)**

Anbefalet brændstofkvalitet	 Normal blyfri (maks. 15 % ethanol, E15)  91 ROZ/RON 87 AKI
–med normalbenzin blyfri <sup>EU</sup>	Normal blyfri (afhængigt af det enkelte land) (maks. 15 % ethanol, E15) 91 ROZ/RON 87 AKI
Tankindhold	ca. 13 l
Brændstofreservemængde	ca. 3,5 l
Brændstofforbrug	4,2 l/100 km, iht. WMTC
CO2-emission	99 g/km, iht. WMTC
	99 g/km, ifølge GB15744-2019
Udstødningsstandard	EU 5

## **MOTOROLIE**

Motorolie-påfyldningsmængde	ca. 3,0 l, med filterskift
Specifikation	SAE 5W-40, API SL / JASO MA2, Additiver (f.eks. på molybdænbasis) er ikke tilladt, da beklædte motorkomponenter angribes, BMW Motorrad anbefaler BMW Motorrad ADVANTEC Ultimate olie.
Olieadditiver	BMW Motorrad anbefaler ikke brug af olieadditiver, da de kan forringe koblingsfunktionen. Spørg din BMW Motorrad forhandler om, hvilken motorolie der passer til din motorcykel.

**MOTOR F 900 R (0K11)**

Motornummerplacering	Øverst på krumtaphuset, i nærheden af olie-varmeveksleren
Motortype	A24A09A
Motorkonstruktionstype	Vandkølet 2-cylindret firetakt-smotor med fire vippearmsaktiverede ventiler pr. cylinder, to overliggende knastaksler og tørsumpsmøring
Slagvolumen	895 cm <sup>3</sup>
Cylinderboring	86 mm
Stempelvandring	77 mm
Kompressionsforhold	13,1:1
Nominel effekt	77 kW, ved omdrejningstal: 8500 min <sup>-1</sup>
–med normalbenzin blyfri <sup>EU</sup>	73 kW, (afhængigt af det enkelte land) ved omdrejningstal: 8500 min <sup>-1</sup>
Drejningsmoment	92 Nm, ved omdrejningstal: 6500 min <sup>-1</sup>
–med normalbenzin blyfri <sup>EU</sup>	88 Nm, (afhængigt af det enkelte land) ved omdrejningstal: 6750 min <sup>-1</sup>
Maksimalt omdrejningstal	maks 9000 min <sup>-1</sup>
Tomgangshastighed	1250 <sup>±50</sup> min <sup>-1</sup> , Motor driftsvarm

## 210      **TEKNISKE DATA**

### **MOTOR F 900 R A2 (0K31)**

Motornummerplacering	Øverst på krumtaphuset, i nærheden af olie-varmeveksleren
Motortype	A24A09A
Motorkonstruktionstype	Vandkølet 2-cylindret firetakt-smotor med fire vippearmsaktiverede ventiler pr. cylinder, to overliggende knastaksler og tørsumpsmøring
Slagvolumen	895 cm <sup>3</sup>
Cylinderboring	86 mm
Stempelvandring	77 mm
Kompressionsforhold	13,1:1
Nominel effekt	70 kW, ved omdrejningstal: 8000 min <sup>-1</sup>
–med normalbenzin blyfri <sup>EU</sup>	73 kW, (afhængigt af det enkelte land) ved omdrejningstal: 8500 min <sup>-1</sup>
Drejningsmoment	88 Nm, ved omdrejningstal: 6750 min <sup>-1</sup>
–med normalbenzin blyfri <sup>EU</sup>	88 Nm, (afhængigt af det enkelte land) ved omdrejningstal: 6750 min <sup>-1</sup>
Maksimalt omdrejningstal	maks 9000 min <sup>-1</sup>
Tomgangshastighed	1250 <sup>±50</sup> min <sup>-1</sup> , Motor driftsvarm

**KOBLING**

Koblingstype	Flerplade-oliebad Anti-Hopping
--------------	--------------------------------

**GEARKASSE**

Gearkassetype	6-trins gearkasse med kloskifte, indbygget i krumtaphuset
Gearudvekslinger	1,821, Primær udveksling 1:2,833, 1. gear 1:2,067, 2. gear 1:1,600, 3. gear 1:1,308, 4. gear 1:1,103, 5. gear 1:0,968, 6. gear

**BAGHJULSTRÆK**

Type baghjulstræk	Kædetræk
Kædenedhæng	35...45 mm, Motorcykel ubelastet på sidestøtteben
-med sænkning <sup>EU</sup>	30...40 mm, Motorcykel ubelastet på sidestøtteben
Tilladt kædelængde	maks 144 mm, mål over <b>midten</b> over 10 nitter, træk på kæden
Antal tænder på baghjulsdrev (Kædedrev/kædehjul)	17/44
Sekundærtransmission	2,588

## 212    **TEKNISKE DATA**

---

### **RAMME**

Rammetype	Gitterørramme af stål i skal-konstruktion
Typeskiltplacering	Ramme foran til venstre ved kronrør
Placering af motorkøretøjets identifikationsnummer	Ramme foran i højre side

---

### **CHASSIS**

#### **Forhjul**

Type forakselføring	Teleskopgaffel
Fjedervandring foran	135 mm, på forhjul
–med sænkning <sup>EU</sup>	115 mm, på forhjul

#### **Baghjul**

Type baghjulsføring	Toarmssvinger støbt i aluminium
Type baghjulsaffjedring	Centralfjederben med skru-fjeder, indstillelig træktrins-dæmpning og fjederforspænding
Fjedervandring på baghjulet	142 mm, på baghjulet
–med sænkning <sup>EU</sup>	122 mm, på baghjulet

**BREMSE****Forhjul**

Type forhjulsbremse	Hydraulisk aktiveret dobbeltskivebremse med 4-stempel-radialbremsekalibre og bremsekiver med svømmende lejring
Bremsebelægningsmateriale foran	Sintermetal
Bremseskivetykkelse foran	4,5 mm, Ny tilstand min 4,0 mm, Slidgrænse
Bremseaktiveringens frigang (Forhjulsbremse)	0,7...1,7 mm, målt på stemplet

**Baghjul**

Type baghjulsbremse	Hydraulisk aktiveret skivebremse med 1-stemplet flydende kaliber og fast bremse-skive
Bremsebelægningsmateriale bag	Organisk
Bremseskivetykkelse bag	5,0 mm, Ny tilstand min 4,5 mm, Slidgrænse
Fodbremsearmens snøftespil- lerum	2,0...3,0 mm, På tværs af kørselsretningen mellem stoplysaktivering og fodhvilerplade

**HJUL OG DÆK**

Anbefalede dækparringer	En oversigt over de aktuelt godkendte dæk fås hos din BMW Motorrad forhandler eller på internettet under <a href="http://bmw-motorrad.com">bmw-motorrad.com</a> .
Hastighedskategori dæk for/ bag	W, som minimum påkrævet: 270 km/h

## 214    **TEKNISKE DATA**

### **Forhjul**

Forhjulstype	Støbt aluminiumhjul
Forhjulsfælgstørrelse	3,50" x 17"
Dækbetegnelse foran	120/70 ZR 17
Belastningstal dæk foran	58
Tilladt forhjulsubalance	maks 5 g

### **Baghjul**

Baghjulstype	Støbt aluminiumhjul
Baghjulsfælgstørrelse	5,50" x 17"
Dækbetegnelse bag	180/55 ZR 17
Belastningstal dæk bag	73
Tilladt baghjulsubalance	maks 5 g

### **Dæktryk**

Dæktryk foran	2,5 bar, ved koldt dæk
Dæktryk bag	2,9 bar, ved koldt dæk

## **ELEKTRISK ANLÆG**

Hovedsikring	40 A, Spændingsregulator
Sikringsboks	10 A, Stikplads 1: Instrumentkombination, tyverialarm (DWA), tændingslås, diagnostikdåse, spole hovedrelæ 7,5 A, Stikplads 2: Kombikontakt til venstre, dæktrykskontrol (RDC)
Stikdåsernes elektriske belastningsevne	5 A

### **Batteri**

Batteritype	AGM-batteri (Absorbent Glass Mat)
Nominel batterispænding	12 V
Nominel batterikapacitet	12 Ah

Batteritype (Til Keyless Ride-fjernbetjeningsnøgle)	
–med Keyless Ride <sup>EU</sup>	CR 2032

**Tændrør**

Tændrørsproducent og -betegnelse	NGK LMAR9J-9E
----------------------------------	---------------

**Lyskilder**

Lyskilder til fjernlys	LED
Lyskilder til nærlys	LED
Lyskilder til positionslys	LED
Lyskilder til bag-/bremselys	LED
Lyskilde til nummerpladelys	integreret i baglygte
Lyskilder til blinklys	LED

**TYVERIALARM**

Aktiveringstid ved idrifttagning	ca. 30 s
Alarmvarighed	ca. 26 s
Batteritype	CR 123 A

**MÅL**

Køretøjslængde	2140 mm, over baghjulet
–med sænkning <sup>EU</sup>	2135 mm, over baghjulet
Køretøjets højde	1130 mm, over instrument-kombination, ved DIN-egen-vægt
–med sænkning <sup>EU</sup>	1110 mm, over instrument-kombination, ved DIN-egen-vægt
Køretøjets bredde	815 mm, over håndgreb

## 216      **TEKNISKE DATA**

Førersædehøjde	815 mm, uden fører, ved DIN-egenvægt
-med sæde, lavt <sup>EU</sup>	790 mm, uden fører, ved DIN-egenvægt
-med sæde, ekstra højt <sup>EU</sup>	865 mm, uden fører, ved DIN-egenvægt
-med sænkning <sup>EU</sup>	770 mm, uden fører, ved DIN-egenvægt
Førerskridtbuelængde	1820 mm, uden fører, ved DIN-egenvægt
-med sæde, lavt <sup>EU</sup>	1785 mm, uden fører, ved DIN-egenvægt
-med sæde, ekstra højt <sup>EU</sup>	1890 mm, uden fører, ved DIN-egenvægt
-med sænkning <sup>EU</sup>	1755 mm, uden fører, ved DIN-egenvægt

### **VÆGT**

Køretøjets egenvægt	211 kg, DIN-egenvægt, køreklar 90 % optanket, uden ekstraudstyr
Hjultryk foran ved køretøjets egenvægt	106 kg
Tilladt hjultryk foran	maks 180 kg
Hjultryk bag ved køretøjets egenvægt	105 kg
Tilladt hjultryk bag	maks 300 kg
Tilladt totalvægt	430 kg
Maksimal belæsning	219 kg

---

**KØREVÆRDIER**

---

Maksimal hastighed

>200 km/h

---

**SERVICE**

**13**

---

<b>BMW MOTORRAD SERVICE</b>	<b>220</b>
<b>BMW MOTORRAD SERVICEHISTORIK</b>	<b>220</b>
<b>BMW MOTORRAD MOBILITETSYDELSER</b>	<b>221</b>
<b>SERVICEARBEJDE</b>	<b>221</b>
<b>SERVICESKEMA</b>	<b>223</b>
<b>SERVICEBEKRÆFTELSER</b>	<b>224</b>
<b>SERVICEBEKRÆFTELSER</b>	<b>238</b>

### BMW MOTORRAD SERVICE

Via sit omfattende forhandler-netværk kan BMW Motorrad servicere dig og din motorcykel i over 100 lande på verdensplan. BMW Motorrad forhandlerne har de tekniske informationer og den tekniske knowhow, som er nødvendig for at kunne udføre alt service- og reparationsarbejde på din BMW korrekt.

Den nærmeste BMW Motorrad forhandler finder du via vores internetside under:

**[bmw-motorrad.com](http://bmw-motorrad.com)**



#### ADVARSEL

#### Ukorrekt udførte service- og reparationsarbejder

Ulykkesfare på grund af følgeskade

- BMW Motorrad anbefaler at lade de nødvendige arbejder på motorcyklen udføre af et fagværksted, helst af en BMW Motorrad partner.

For at sikre at din BMW altid er i den optimale tilstand, anbefaler BMW Motorrad dig at overholde de serviceintervaller, der er fastsat for din motorcykel.

Sørg for at få bekræftet alt udført service- og reparationsar-

bejde i kapitlet Service i denne vejledning. For at kunne opnå kulanceydelse efter garantiens udløb er det en ufravigelig forudsætning, at den regelmæssige service kan dokumenteres.

Indholdet af BMW Services kan oplyses af din BMW Motorrad forhandler.

### BMW MOTORRAD SERVICE-HISTORIK

#### Registreringer

Det gennemførte servicearbejde registreres i servicebeviserne. Registreringerne er ligesom et servicehæfte dokumentation for en regelmæssig service.

Når der sker en registrering i motorcyklens elektroniske servicehistorik, gemmes service-relevante data i de centrale IT-systemer hos BMW AG, München.

De registrerede data i den elektroniske servicehistorik kan efter et ejerskifte også ses af den nye køretøjsejer. En BMW Motorrad partner eller et fagværksted kan se de registrerede data i den elektroniske servicehistorik.

## Indsigelse

Køretøjsejeren kan over for en BMW Motorrad partner eller et fagværksted gøre indsigelse mod registreringen i den elektroniske servicehistorik og den dermed forbudne lagring af data i motorcyklen og dataoverførsel til køretøjsproducenten, der er relateret til hans/hendes tid som køretøjsejer. I så fald sker der ingen registrering i køretøjets elektroniske servicehistorik.

---

## BMW MOTORRAD MOBILITETS- TETSYDELSER

Ved nye BMW motorcykler er du i tilfælde af uheld sikret forskellige ydelser med BMW Motorrad mobilitetsydelser (f.eks. mobil service, vejhjælp, tilbagetransport af motorkøretøj).

Hos din BMW Motorrad forhandler kan du få oplysninger om, hvilke mobilitetsydelser der tilbydes.

---

## SERVICEARBEJDE

### BMW leveringseftersyn

BMW leveringseftersynet udføres af din BMW Motorrad forhandler, før køretøjet overdrages til dig.

### BMW tilkøringskontrol

BMW tilkøringskontrollen skal gennemføres mellem 500 km og 1200 km.

### BMW Service

BMW Service udføres en gang årligt, og omfanget af denne service kan variere, afhængigt af motorcyklens alder og kørte kilometer. Din BMW Motorrad forhandler bekræfter den udførte service og noterer tidspunktet for næste service. Førere, der kører mange kilometer om året, skal eventuelt møde op til service før det noterede tidspunkt. I disse tilfælde noteres også et tilsvarende maksimalt kilometertal i servicebekræftelsen. Hvis dette kilometertal nås før det næste servicetidspunkt, skal service rykkes frem.

Servicemeldingen på displayet minder dig om det forestående servicetidspunkt ca. en måned eller 1000 km før de noterede værdier.

## 222 SERVICE

Flere informationer om emnet service under:

**[bmw-motorrad.com/service](http://bmw-motorrad.com/service)**

Den nødvendige service på din motorcykel finder du i den efterfølgende serviceplan:

## SERVICESKEMA

	500 -1200 km 300 - 750 miles	10 000 km 6 000 miles	20 000 km 12 000 miles	30 000 km 18 000 miles	40 000 km 24 000 miles	50 000 km 30 000 miles	60 000 km 36 000 miles	70 000 km 42 000 miles	80 000 km 48 000 miles	90 000 km 54 000 miles	100 000 km 60 000 miles	12 months	24 months
①	X												
②												X	
③		X	X	X	X	X	X	X	X	X	X	X <sup>a</sup>	
④			X		X		X		X		X		
⑤			X		X		X		X		X		
⑥			X		X		X		X		X		
⑦				X			X			X			
⑧												X <sup>b</sup>	X <sup>b</sup>

- 1 BMW tilkøringskontrol
  - 2 BMW Service standardomfang
  - 3 Motorolieskift med filter
  - 4 Kontrol af ventilspillerum
  - 5 Udskiftning af alle tændrør
  - 6 Udskiftning af luftfilterindsats
  - 7 Olieskift i teleskopgaflen
  - 8 Skift af bremsevæske i hele systemet
- <sup>a</sup> årligt eller for hver 10000 km (hvad der først bliver relevant)
- <sup>b</sup> første gang efter et år, derefter hvert andet år

### SERVICEBEKRÆFTELSER

#### **BMW Service standardomfang**

Efterfølgende oplystes aktiviteterne i forbindelse med BMW Service standardomfanget. Det faktiske serviceomfang, der gælder for din motorcykel, kan afvige.

- Udfør en køretøjstest med BMW Motorrad diagnosesystem
- Kontrol af kølevæskestand
- Kontrol/indstilling af koblingsfrigang
- Kontrol af bremsebelægninger og bremseklapper foran for slitage
- Kontrol af bremsebelægninger og bremseklapper bag for slitage
- Kontrol af bremsevæskestanden for og bag
- Visuel kontrol af bremseledninger, bremseklapper og tilslutninger
- Kontrollér dæktryk og -profildybde
- Kontrol og smøring af kædetræk
- Kontrollér, om sidestøttebenet går let
- Kontrollér, at centralstøttebenet går let
- Kontrol af kronrørsløjer
- Kontrol af belysning og signalanlæg
- Funktionskontrol motorstart-undertrykkelse
- Slutkontrol og kontrol for trafiksikkerhed
- Fastsæt servicedato og resterende strækning med BMW Motorrad diagnosesystem
- Kontrollér batteriets ladetilstand
- Bekræft BMW service i motorcyklens dokumentation

**BMW leveringseftersyn**

gennemført

den \_\_\_\_\_

Stempel, underskrift

**BMW tilkøringskontrol**

gennemført

den \_\_\_\_\_

ved km \_\_\_\_\_

Næste service

senest

den \_\_\_\_\_

eller, hvis tidligere nået

ved km \_\_\_\_\_

Stempel, underskrift

## BMW Service

gennemført

den \_\_\_\_\_

ved km \_\_\_\_\_

## Næste service

senest

den \_\_\_\_\_

eller, hvis tidligere nået

ved km \_\_\_\_\_

## Gennemført arbejde

	Ja	Nej
BMW Service	<input type="checkbox"/>	<input type="checkbox"/>
Olieskift i motor med filter	<input type="checkbox"/>	<input type="checkbox"/>
Kontrol af ventilspillerum	<input type="checkbox"/>	<input type="checkbox"/>
Udskiftning af alle tændrør	<input type="checkbox"/>	<input type="checkbox"/>
Udskiftning af luftfilterindsats	<input type="checkbox"/>	<input type="checkbox"/>
Olieskift i teleskopgaffelen	<input type="checkbox"/>	<input type="checkbox"/>
Skift af bremsevæske i hele systemet	<input type="checkbox"/>	<input type="checkbox"/>

Henvisninger

Stempel, underskrift

**BMW Service**

gennemført

den \_\_\_\_\_

ved km \_\_\_\_\_

Næste service

senest

den \_\_\_\_\_

eller, hvis tidligere nået

ved km \_\_\_\_\_

## Gennemført arbejde

	Ja	Nej
BMW Service	<input type="checkbox"/>	<input type="checkbox"/>
Olieskift i motor med filter	<input type="checkbox"/>	<input type="checkbox"/>
Kontrol af ventilspillerum	<input type="checkbox"/>	<input type="checkbox"/>
Udskiftning af alle tændrør	<input type="checkbox"/>	<input type="checkbox"/>
Udskiftning af luftfilterindsats	<input type="checkbox"/>	<input type="checkbox"/>
Olieskift i teleskopgaffelen	<input type="checkbox"/>	<input type="checkbox"/>
Skift af bremsevæske i hele systemet	<input type="checkbox"/>	<input type="checkbox"/>

Henvisninger

Stempel, underskrift

## BMW Service

gennemført

den \_\_\_\_\_

ved km \_\_\_\_\_

### Næste service

senest

den \_\_\_\_\_

eller, hvis tidligere nået

ved km \_\_\_\_\_

### Gennemført arbejde

	Ja	Nej
BMW Service	<input type="checkbox"/>	<input type="checkbox"/>
Olieskift i motor med filter	<input type="checkbox"/>	<input type="checkbox"/>
Kontrol af ventilspillerum	<input type="checkbox"/>	<input type="checkbox"/>
Udskiftning af alle tændrør	<input type="checkbox"/>	<input type="checkbox"/>
Udskiftning af luftfilterindsats	<input type="checkbox"/>	<input type="checkbox"/>
Olieskift i teleskopgaffelen	<input type="checkbox"/>	<input type="checkbox"/>
Skift af bremsevæske i hele systemet	<input type="checkbox"/>	<input type="checkbox"/>

Henvisninger

Stempel, underskrift

**BMW Service**

gennemført

den \_\_\_\_\_

ved km \_\_\_\_\_

Næste service

senest

den \_\_\_\_\_

eller, hvis tidligere nået

ved km \_\_\_\_\_

## Gennemført arbejde

	Ja	Nej
BMW Service	<input type="checkbox"/>	<input type="checkbox"/>
Olieskift i motor med filter	<input type="checkbox"/>	<input type="checkbox"/>
Kontrol af ventilspillerum	<input type="checkbox"/>	<input type="checkbox"/>
Udskiftning af alle tændrør	<input type="checkbox"/>	<input type="checkbox"/>
Udskiftning af luftfilterindsats	<input type="checkbox"/>	<input type="checkbox"/>
Olieskift i teleskopgaffelen	<input type="checkbox"/>	<input type="checkbox"/>
Skift af bremsevæske i hele systemet	<input type="checkbox"/>	<input type="checkbox"/>

Henvisninger

Stempel, underskrift

## 230 SERVICE

### BMW Service

gennemført

den \_\_\_\_\_

ved km \_\_\_\_\_

### Næste service

senest

den \_\_\_\_\_

eller, hvis tidligere nået

ved km \_\_\_\_\_

### Gennemført arbejde

	Ja	Nej
BMW Service	<input type="checkbox"/>	<input type="checkbox"/>
Olieskift i motor med filter	<input type="checkbox"/>	<input type="checkbox"/>
Kontrol af ventilspillerum	<input type="checkbox"/>	<input type="checkbox"/>
Udskiftning af alle tændrør	<input type="checkbox"/>	<input type="checkbox"/>
Udskiftning af luftfilterindsats	<input type="checkbox"/>	<input type="checkbox"/>
Olieskift i teleskopgaffelen	<input type="checkbox"/>	<input type="checkbox"/>
Skift af bremsevæske i hele systemet	<input type="checkbox"/>	<input type="checkbox"/>

Henvisninger

Stempel, underskrift

**BMW Service**

gennemført

den \_\_\_\_\_

ved km \_\_\_\_\_

Næste service

senest

den \_\_\_\_\_

eller, hvis tidligere nået

ved km \_\_\_\_\_

## Gennemført arbejde

	Ja	Nej
BMW Service	<input type="checkbox"/>	<input type="checkbox"/>
Olieskift i motor med filter	<input type="checkbox"/>	<input type="checkbox"/>
Kontrol af ventilspillerum	<input type="checkbox"/>	<input type="checkbox"/>
Udskiftning af alle tændrør	<input type="checkbox"/>	<input type="checkbox"/>
Udskiftning af luftfilterindsats	<input type="checkbox"/>	<input type="checkbox"/>
Olieskift i teleskopgaffelen	<input type="checkbox"/>	<input type="checkbox"/>
Skift af bremsevæske i hele systemet	<input type="checkbox"/>	<input type="checkbox"/>

Henvisninger

Stempel, underskrift

## 232 SERVICE

### BMW Service

gennemført

den \_\_\_\_\_

ved km \_\_\_\_\_

### Næste service

senest

den \_\_\_\_\_

eller, hvis tidligere nået

ved km \_\_\_\_\_

### Gennemført arbejde

	Ja	Nej
BMW Service	<input type="checkbox"/>	<input type="checkbox"/>
Olieskift i motor med filter	<input type="checkbox"/>	<input type="checkbox"/>
Kontrol af ventilspillerum	<input type="checkbox"/>	<input type="checkbox"/>
Udskiftning af alle tændrør	<input type="checkbox"/>	<input type="checkbox"/>
Udskiftning af luftfilterindsats	<input type="checkbox"/>	<input type="checkbox"/>
Olieskift i teleskopgaffelen	<input type="checkbox"/>	<input type="checkbox"/>
Skift af bremsevæske i hele systemet	<input type="checkbox"/>	<input type="checkbox"/>

Henvisninger

Stempel, underskrift

**BMW Service**

gennemført

den \_\_\_\_\_

ved km \_\_\_\_\_

Næste service

senest

den \_\_\_\_\_

eller, hvis tidligere nået

ved km \_\_\_\_\_

## Gennemført arbejde

	Ja	Nej
BMW Service	<input type="checkbox"/>	<input type="checkbox"/>
Olieskift i motor med filter	<input type="checkbox"/>	<input type="checkbox"/>
Kontrol af ventilspillerum	<input type="checkbox"/>	<input type="checkbox"/>
Udskiftning af alle tændrør	<input type="checkbox"/>	<input type="checkbox"/>
Udskiftning af luftfilterindsats	<input type="checkbox"/>	<input type="checkbox"/>
Olieskift i teleskopgaffelen	<input type="checkbox"/>	<input type="checkbox"/>
Skift af bremsevæske i hele systemet	<input type="checkbox"/>	<input type="checkbox"/>

Henvisninger

Stempel, underskrift

## 234 SERVICE

### BMW Service

gennemført

den \_\_\_\_\_

ved km \_\_\_\_\_

### Næste service

senest

den \_\_\_\_\_

eller, hvis tidligere nået

ved km \_\_\_\_\_

### Gennemført arbejde

	Ja	Nej
BMW Service	<input type="checkbox"/>	<input type="checkbox"/>
Olieskift i motor med filter	<input type="checkbox"/>	<input type="checkbox"/>
Kontrol af ventilspillerum	<input type="checkbox"/>	<input type="checkbox"/>
Udskiftning af alle tændrør	<input type="checkbox"/>	<input type="checkbox"/>
Udskiftning af luftfilterindsats	<input type="checkbox"/>	<input type="checkbox"/>
Olieskift i teleskopgaffelen	<input type="checkbox"/>	<input type="checkbox"/>
Skift af bremsevæske i hele systemet	<input type="checkbox"/>	<input type="checkbox"/>

Henvisninger

Stempel, underskrift

**BMW Service**

gennemført

den \_\_\_\_\_

ved km \_\_\_\_\_

Næste service

senest

den \_\_\_\_\_

eller, hvis tidligere nået

ved km \_\_\_\_\_

## Gennemført arbejde

	Ja	Nej
BMW Service	<input type="checkbox"/>	<input type="checkbox"/>
Olieskift i motor med filter	<input type="checkbox"/>	<input type="checkbox"/>
Kontrol af ventilspillerum	<input type="checkbox"/>	<input type="checkbox"/>
Udskiftning af alle tændrør	<input type="checkbox"/>	<input type="checkbox"/>
Udskiftning af luftfilterindsats	<input type="checkbox"/>	<input type="checkbox"/>
Olieskift i teleskopgaffelen	<input type="checkbox"/>	<input type="checkbox"/>
Skift af bremsevæske i hele systemet	<input type="checkbox"/>	<input type="checkbox"/>

Henvisninger

Stempel, underskrift

## BMW Service

gennemført

den \_\_\_\_\_

ved km \_\_\_\_\_

### Næste service

senest

den \_\_\_\_\_

eller, hvis tidligere nået

ved km \_\_\_\_\_

### Gennemført arbejde

	Ja	Nej
BMW Service	<input type="checkbox"/>	<input type="checkbox"/>
Olieskift i motor med filter	<input type="checkbox"/>	<input type="checkbox"/>
Kontrol af ventilspillerum	<input type="checkbox"/>	<input type="checkbox"/>
Udskiftning af alle tændrør	<input type="checkbox"/>	<input type="checkbox"/>
Udskiftning af luftfilterindsats	<input type="checkbox"/>	<input type="checkbox"/>
Olieskift i teleskopgaffelen	<input type="checkbox"/>	<input type="checkbox"/>
Skift af bremsevæske i hele systemet	<input type="checkbox"/>	<input type="checkbox"/>

Henvisninger

Stempel, underskrift

**BMW Service**

gennemført

den \_\_\_\_\_

ved km \_\_\_\_\_

Næste service

senest

den \_\_\_\_\_

eller, hvis tidligere nået

ved km \_\_\_\_\_

## Gennemført arbejde

	Ja	Nej
BMW Service	<input type="checkbox"/>	<input type="checkbox"/>
Olieskift i motor med filter	<input type="checkbox"/>	<input type="checkbox"/>
Kontrol af ventilspillerum	<input type="checkbox"/>	<input type="checkbox"/>
Udskiftning af alle tændrør	<input type="checkbox"/>	<input type="checkbox"/>
Udskiftning af luftfilterindsats	<input type="checkbox"/>	<input type="checkbox"/>
Olieskift i teleskopgaffelen	<input type="checkbox"/>	<input type="checkbox"/>
Skift af bremsevæske i hele systemet	<input type="checkbox"/>	<input type="checkbox"/>

Henvisninger

Stempel, underskrift





<b>OVERENSSTEMMELSESERKLÆRING FOR ELEKTRO- NISK STARTSPÆRRE</b>	<b>241</b>
<b>CERTIFIKAT FOR ELEKTRONISK STARTSPÆRRE</b>	<b>247</b>
<b>OVERENSSTEMMELSESERKLÆRING FOR KEY- LESS RIDE</b>	<b>249</b>
<b>CERTIFIKAT FOR KEYLESS RIDE</b>	<b>254</b>
<b>OVERENSSTEMMELSESERKLÆRING FOR DÆKTRYKS- KONTROL</b>	<b>258</b>
<b>CERTIFIKAT FOR DÆKTRYKSKONTROL</b>	<b>264</b>
<b>OVERENSSTEMMELSESERKLÆRING FOR TFT-INSTRU- MENTKOMBINATION</b>	<b>265</b>
<b>CERTIFIKAT FOR TFT-INSTRUMENTKOMBINATION</b>	<b>271</b>
<b>OVERENSSTEMMELSESERKLÆRING FOR INTELLI- GENT NØDOPKALD</b>	<b>274</b>
<b>OVERENSSTEMMELSESERKLÆRING FOR TYVERIA- LARM</b>	<b>280</b>

# Declaration of Conformity

## Radio equipment electronic immobiliser (EWS)

Simplified EU Declaration of Conformity acc. Radio Equipment Directive 2014/53/EU after 12.06.2016 and during transition period



### Technical information

Frequency Band: 134 kHz  
(Transponder: TMS37145 /  
TypeDST80, TMS3705  
Transponder Base Station IC)  
Output Power: 50 dB $\mu$ V/m

### Manufacturer and Address

Manufacturer: BECOM Electronics GmbH  
Adress: Technikerstraße 1,  
A-7442 Hochstraß

### Austria

Hiermit erklärt BECOM Electronics GmbH, dass der Funkanlagentyp EWS4 der Richtlinie 2014/53/EU entspricht. Der vollständige Text der EU-Konformitätserklärung ist unter der folgenden Internetadresse verfügbar: <http://www.becom.at/de/download/>

### Belgium

Le soussigné, BECOM Electronics GmbH, déclare que l'équipement radioélectrique du type EWS4 est conforme à la directive 2014/53/UE. Le texte complet de la déclaration UE de conformité est disponible à l'adresse internet suivante: <http://www.becom.at/de/download/>

### Bulgaria

С настоящото BECOM Electronics GmbH декларира, че този тип радиосъоръжение EWS4 е в съответствие с Директива 2014/53/ЕС. Цялостният текст на ЕС декларацията за съответствие може да се намери на следния интернет адрес: <http://www.becom.at/de/download/>

## **Cyprus**

Με την παρούσα ο/η BECOM Electronics GmbH, δηλώνει ότι ο ραδιοεξοπλισμός EWS4 πληροί την οδηγία 2014/53/ΕΕ.

Το πλήρες κείμενο της δήλωσης συμμόρφωσης ΕΕ διατίθεται στην ακόλουθη ιστοσελίδα στο διαδίκτυο: <http://www.becom.at/de/download/>

## **Czech Republic**

Tímto BECOM Electronics GmbH prohlašuje, že typ rádiového zařízení EWS4 je v souladu se směrnicí 2014/53/EU.

Úplné znění EU prohlášení o shodě je k dispozici na této internetové adrese:

<http://www.becom.at/de/download/>

## **Germany**

Hiermit erklärt BECOM Electronics GmbH, dass der Funkanlagentyp EWS4 der Richtlinie 2014/53/EU entspricht.

Der vollständige Text der EU-Konformitätserklärung ist unter der folgenden Internetadresse verfügbar: <http://www.becom.at/de/download/>

## **Denmark**

Hermed erklærer BECOM Electronics GmbH, at radioudstyrstypen EWS4 er i overensstemmelse med direktiv 2014/53/EU. EU-overensstemmelseserklæringens fulde tekst kan findes på følgende internetadresse: <http://www.becom.at/de/download/>

## **Estonia**

Käesolevaga deklareerib BECOM Electronics GmbH, et käesolev raadioseadme tüüp EWS4 vastab direktiivi 2014/53/EL nõuetele.

ELi vastavusdeklaratsiooni täielik tekst on kättesaadav järgmisel internetiaadressil: <http://www.becom.at/de/download/>

## **Spain**

Por la presente, BECOM Electronics GmbH declara que el tipo de equipo radioeléctrico EWS4 es conforme con la Directiva 2014/53/UE.

El texto completo de la declaración UE de conformidad está disponible en la dirección Internet siguiente: <http://www.becom.at/de/download/>

## **Finland**

BECOM Electronics GmbH vakuuttaa, että radiolaitetyyppi EWS4 on direktiivin 2014/53/EU mukainen.

EU-vaatimustenmukaisuusvakuutus on täysimittainen teksti on saatavilla seuraavassa internetosoitteessa:  
<http://www.becom.at/de/download/>

## **France**

Le soussigné, BECOM Electronics GmbH, déclare que l'équipement radioélectrique du type EWS4 est conforme à la directive 2014/53/UE. Le texte complet de la déclaration UE de conformité est disponible à l'adresse internet suivante : <http://www.becom.at/de/download/>

## **United Kingdom**

Hereby, BECOM Electronics GmbH declares that the radio equipment type EWS4 is in compliance with Directive 2014/53/EU  
The full text of the EU declaration of conformity is available at the following internet address: <http://www.becom.at/de/download/>

## **Greece**

Με την παρούσα ο/η BECOM Electronics GmbH, δηλώνει ότι ο ραδιοεξοπλισμός EWS4 πληροί την οδηγία 2014/53/ΕΕ.  
Το πλήρες κείμενο της δήλωσης συμμόρφωσης ΕΕ διατίθεται στην ακόλουθη ιστοσελίδα στο διαδίκτυο: <http://www.becom.at/de/download/>

## **Croatia**

BECOM Electronics GmbH ovime izjavljuje da je radijska oprema tipa EWS4 u skladu s Direktivom 2014/53/EU.  
Cjeloviti tekst EU izjave o sukladnosti dostupan je na sljedećoj internetskoj adresi: <http://www.becom.at/de/download/>

## **Hungary**

BECOM Electronics GmbH igazolja, hogy a EWS4 típusú rádióberendezés megfelel a 2014/53/EU irányelvnek.  
Az EU-megfelelőségi nyilatkozat teljes szövege elérhető a következő internetes címen: <http://www.becom.at/de/download/>

## **Ireland**

Hereby, BECOM Electronics GmbH declares that the radio equipment type EWS4 is in compliance with Directive 2014/53/EU.

The full text of the EU declaration of conformity is available at the following internet address: <http://www.becom.at/de/download/>

## **Italy**

Il fabbricante, BECOM Electronics GmbH, dichiara che il tipo di apparecchiatura radio EWS4 è conforme alla direttiva 2014/53/UE. Il testo completo della dichiarazione di conformità UE è disponibile al seguente indirizzo Internet: <http://www.becom.at/de/download/>

## **Lithuania**

Aš, BECOM Electronics GmbH, patvirtinu, kad radijo įrenginių tipas EWS4 atitinka Direktyvą 2014/53/ES.

Visas ES atitikties deklaracijos tekstas prieinamas šiuo interneto adresu: <http://www.becom.at/de/download/>

## **Luxembourg**

Le soussigné, BECOM Electronics GmbH, déclare que l'équipement radioélectrique du type EWS4 est conforme à la directive 2014/53/UE. Le texte complet de la déclaration UE de conformité est disponible à l'adresse internet suivante: <http://www.becom.at/de/download/>

## **Latvia**

Ar šo BECOM Electronics GmbH deklarē, ka radioiekārta EWS4 atbilst Direktīvai 2014/53/ES. Pilns ES atbilstības deklarācijas teksts ir pieejams šādā interneta vietnē: <http://www.becom.at/de/download/>

## **Malta**

B'dan, BECOM Electronics GmbH, niddikjara li dan it-tip ta' tagħmir tar-radju EWS4 huwa konformi mad-Direttiva 2014/53/UE. It-test kollu tad-dikjarazzjoni ta' konformità tal-UE huwa disponibbli f'dan l-indirizz tal-Internet li ġej: <http://www.becom.at/de/download/>

## **Netherlands**

Hierbij verklaar ik, BECOM Electronics GmbH, dat het type radioapparatuur EWS4 conform is met Richtlijn 2014/53/EU. De volledige tekst van de EU-conformiteitsverklaring kan worden geraadpleegd op het volgende internetadres: <http://www.becom.at/de/download/>

## **Poland**

BECOM Electronics GmbH niniejszym oświadcza, że typ urządzenia radiowego EWS4 jest zgodny z dyrektywą 2014/53/UE. Pełny tekst deklaracji zgodności UE jest dostępny pod następującym adresem internetowym: <http://www.becom.at/de/download/>

## **Portugal**

O(a) abaixo assinado(a) BECOM Electronics GmbH declara que o presente tipo de equipamento de rádio EWS4 está em conformidade com a Diretiva 2014/53/UE. O texto integral da declaração de conformidade está disponível no seguinte endereço de Internet: <http://www.becom.at/de/download/>

## **Romania**

Prin prezenta, BECOM Electronics GmbH declară că tipul de echipamente radio EWS4 este în conformitate cu Directiva 2014/53/UE. Textul integral al declarației UE de conformitate este disponibil la următoarea adresă internet: <http://www.becom.at/de/download/>

## **Sweden**

Härmed försäkrar BECOM Electronics GmbH att denna typ av radioutrustning EWS4 överensstämmer med direktiv 2014/53/EU. Den fullständiga texten till EU-försäkran om överensstämmelse finns på följande webbadress: <http://www.becom.at/de/download/>

## **Slovenia**

BECOM Electronics GmbH potrjuje, da je tip radijske opreme EWS4 skladen z Direktivo 2014/53/EU. Celotno besedilo izjave EU o skladnosti je na voljo na naslednjem spletnem naslovu: <http://www.becom.at/de/download/>

**Slovakia**

BECOM Electronics GmbH týmto vyhlasuje, že rádiové zariadenie typu EWS4 je v súlade so smernicou 2014/53/EÚ.

Úplné EÚ vyhlásenie o zhode je k dispozícii na tejto internetovej adrese:

<http://www.becom.at/de/download/>

## FCC Approval

### Ring aerial in the ignition switch



To verify the authorization of the ignition key, the electronic immobilizer exchanges information with the ignition key via the ring aerial.

This device complies with Part 15 of the FCC rules. Operation is subject to the following two conditions:

- (1) This device may not cause harmful interference, and
- (2) this device must accept any interference received, including interference that may cause undesired operation.

 Any changes or modifications not expressly approved by the party responsible for compliance could void the user's authority to operate the equipment. ◀

## Approbation de la FCC

### Antenne annulaire présente dans le commutateur d'allumage



Pour vérifier l'autorisation de la clé de contact, le système d'immobilisation électronique échange des informations avec la clé de contact via l'antenne annulaire.

Le présent dispositif est conforme à la partie 15 des règles de la FCC. Son utilisation est soumise aux deux conditions suivantes :

- (1) Le dispositif ne doit pas produire d'interférences nuisibles, et
- (2) le dispositif doit pouvoir accepter toutes les interférences extérieures, y compris celles qui pourraient provoquer une activation inopportune.



Toute modification qui n'aurait qui n'aurait pas été approuvée expressément par l'organisme responsable de l'homologation peut annuler l'autorisation accordée à l'utilisateur pour utiliser le dispositif. ◀

# Declaration of Conformity

## Radio equipment Keyless Ride

Simplified EU Declaration of Conformity acc. Radio Equipment Directive 2014/53/EU after 12.06.2016 and during transition period



## Technical information

Frequency band: 434,42 MHz  
Maximum Transmission Power:  
10 mW

## Manufacturer and Address

Manufacturer: Huf Hülsbeck & Fürst GmbH & Co. KG  
Address: Steeger Str. 17, 42551 Velbert, Germany

## Bългарски

С настоящото Huf Hülsbeck & Fürst GmbH & Co. KG декларира, че този тип радиосъоръжение HUF5750 е в съответствие с Директива 2014/53/ЕС. Цялостният текст на ЕС декларацията за съответствие може да се намери на следния интернет адрес: <http://www.huf-group.com/eudoc/>

## Česky

Tímto Huf Hülsbeck & Fürst GmbH & Co. KG prohlašuje, že typ rádiového zařízení HUF5750 je v souladu se směrnicí 2014/53/EU. Úplné znění EU prohlášení o shodě je k dispozici na této internetové adrese: <http://www.huf-group.com/eudoc>

## Dansk

Hermed erklærer Huf Hülsbeck & Fürst GmbH & Co. KG, at radioudstyrstypen HUF5750 er i overensstemmelse med direktiv 2014/53/EU. EU-overensstemmelseserklæringens fulde tekst kan findes på følgende internetadresse: <http://www.huf-group.com/eudoc>

## **Germany**

Hiermit erklärt Huf Hülsbeck & Fürst GmbH & Co. KG, dass der Funkanlagentyp HUF5750 der Richtlinie 2014/53/EU entspricht. Der vollständige Text der EU-Konformitätserklärung ist unter der folgenden Internetadresse verfügbar: <http://www.huf-group.com/eudoc>

## **Eesti**

Käesolevaga deklareerib Huf Hülsbeck & Fürst GmbH & Co. KG, et käesolev raadioseadme tüüp HUF5750 vastab direktiivi 2014/53/EL nõuetele. ELi vastavusdeklaratsiooni täielik tekst on kättesaadav järgmisel internetiaadressil: <http://www.huf-group.com/eudoc>

## **English**

Hereby, Huf Hülsbeck & Fürst GmbH & Co. KG declares that the radio equipment type HUF5750 is in compliance with Directive 2014/53/EU. The full text of the EU declaration of conformity is available at the following internet address: <http://www.huf-group.com/eudoc>

## **Español**

Por la presente, Huf Hülsbeck & Fürst GmbH & Co. KG declara que el tipo de equipo radioeléctrico HUF5750 es conforme con la Directiva 2014/53/UE. El texto completo de la declaración UE de conformidad está disponible en la dirección Internet siguiente: <http://www.huf-group.com/eudoc>

## **Français**

Le soussigné, Huf Hülsbeck & Fürst GmbH & Co. KG, déclare que l'équipement radioélectrique du type HUF5750 est conforme à la directive 2014/53/UE. Le texte complet de la déclaration UE de conformité est disponible à l'adresse internet suivante: <http://www.huf-group.com/eudoc>

## **Hrvatski**

Huf Hülsbeck & Fürst GmbH & Co. KG ovime izjavljuje da je radijska oprema tipa HUF5750 u skladu s Direktivom 2014/53/EU. Cjeloviti tekst EU izjave o sukladnosti dostupan je na sljedećoj internetskoj adresi: <http://www.huf-group.com/eudoc>

## Íslenska

Hér Hülsbeck & Fürst GmbH & Co. KG að radióbúnaður gerð HUF5750 tilskipunar 2014/53/EB samsvarandi.

The fullur texti af ESB-samræmisýfirlýsing er í boði á eftirfarandi veffang: <http://www.huf-group.com/eudoc>

## Italiano

Il fabbricante, Huf Hülsbeck & Fürst GmbH & Co. KG, dichiara che il tipo di apparecchiatura radio HUF5750 è conforme alla direttiva 2014/53/UE. Il testo completo della dichiarazione di conformità UE è disponibile al seguente indirizzo Internet: <http://www.huf-group.com/eudoc>

## Latviski

Ar šo Huf Hülsbeck & Fürst GmbH & Co. KG deklarē, ka radioiekārta HUF5750 atbilst Direktīvai 2014/53/ES. Pilns ES atbilstības deklarācijas teksts ir pieejams šādā interneta vietnē: <http://www.huf-group.com/eudoc>

## Lietuvių

Aš, Huf Hülsbeck & Fürst GmbH & Co. KG, patvirtinu, kad radijo įrenginių tipas HUF5750 atitinka Direktyvą 2014/53/ES. Visas ES atitikties deklaracijos tekstas prieinamas šiuo interneto adresu: <http://www.huf-group.com/eudoc>

## Magyar

Huf Hülsbeck & Fürst GmbH & Co. KG igazolja, hogy a HUF5750 típusú rádióberendezés megfelel a 2014/53/EU irányelvnek. Az EU-megfelelőségi nyilatkozat teljes szövege elérhető a következő internetes címen: <http://www.huf-group.com/eudoc>

## Malti

B'dan, Huf Hülsbeck & Fürst GmbH & Co. KG, niddikjara li dan it-tip ta' tagħmir tar-radju HUF5750 huwa konformi mad-Direttiva 2014/53/UE. It-test kollu tad-dikjarazzjoni ta' konformità tal-UE huwa disponibbli f'dan l-indirizz tal-Internet li ġej: <http://www.huf-group.com/eudoc>

## Nederlands

Hierbij verklaar ik, Huf Hülsbeck & Fürst GmbH & Co. KG, dat het type radioapparatuur HUF5750 conform is met Richtlijn 2014/53/EU. De volledige tekst van de EU-conformiteitsverklaring kan worden geraadpleegd op het volgende internetadres: <http://www.huf-group.com/eudoc>

## **Norsk**

Herved Huf Hülsbeck & Fürst GmbH & Co. KG at radioustyrstypen HUF5750 i direktiv 2014/53/EU tilsvarende. Den fullstendige teksten i EU-erklæring er tilgjengelig på følgende internettsadresse: <http://www.huf-group.com/eudoc>

## **Polski**

Huf Hülsbeck & Fürst GmbH & Co. KG niniejszym oświadcza, że typ urządzenia radiowego HUF5750 jest zgodny z dyrektywą 2014/53/UE. Pełny tekst deklaracji zgodności UE jest dostępny pod następującym adresem internetowym: <http://www.huf-group.com/eudoc>

## **Português**

O(a) abaixo assinado(a) Huf Hülsbeck & Fürst GmbH & Co. KG declara que o presente tipo de equipamento de rádio HUF5750 está em conformidade com a Diretiva 2014/53/UE. O texto integral da declaração de conformidade está disponível no seguinte endereço de Internet: <http://www.huf-group.com/eudoc>

## **Românesc**

Prin prezenta, Huf Hülsbeck & Fürst GmbH & Co. KG declară că tipul de echipamente radio HUF5750 este în conformitate cu Directiva 2014/53/UE. Textul integral al declarației UE de conformitate este disponibil la următoarea adresă internet: <http://www.huf-group.com/eudoc>

## **Slovensko**

Huf Hülsbeck & Fürst GmbH & Co. KG potrjuje, da je tip radijske opreme HUF5750 skladen z Direktivo 2014/53/EU. Celotno besedilo izjave EU o skladnosti je na voljo na naslednjem spletnem naslovu: <http://www.huf-group.com/eudoc>

## **Slovensky**

Huf Hülsbeck & Fürst GmbH & Co. KG týmto vyhlasuje, že rádiové zariadenie typu HUF5750 je v súlade so smernicou 2014/53/EÚ. Úplné EÚ vyhlásenie o zhode je k dispozícii na tejto internetovej adrese: <http://www.huf-group.com/eudoc>

## **Suomi**

Huf Hülsbeck & Fürst GmbH & Co. KG vakuuttaa, että radiolaitetyyppi HUF5750 on direktiivin 2014/53/EU mukainen. EU-vaatimustenmukaisuusvakuutuksen täysimittainen teksti on saatavilla seuraavassa internetosoitteessa: <http://www.huf-group.com/eudoc>

## **Svenska**

Härmed försäkras Huf Hülsbeck & Fürst GmbH & Co. KG att denna typ av radioutrustning HUF5750 överensstämmer med direktiv 2014/53/EU. Den fullständiga texten till EU-försäkran om överensstämmelse finns på följande webbadress: <http://www.huf-group.com/eudoc>

## **Ελληνική**

Με την παρούσα ο/η Huf Hülsbeck & Fürst, δηλώνει ότι ο ραδιοεξοπλισμός HUF5750 πληροί την οδηγία 2014/53/ΕΕ. Το πλήρες κείμενο της δήλωσης συμμόρφωσης ΕΕ διατίθεται στην ακόλουθη ιστοσελίδα στο διαδίκτυο: <http://www.huf-group.com/eudoc>

## Certifications

### BMW Keyless Ride ID Device



#### USA, Canada:

Product name: BMW Keyless Ride ID  
Device FCC ID: YGOHUF5750  
IC: 4008C-HUF5750



Any changes or modifications not expressly approved by the party responsible for compliance could void the user's authority to operate the equipment.

#### Canada:

Operation is subject to the following two conditions:

- (1) This device may not cause harmful interference, and
- (2) this device must accept any interference received, including interference that may cause undesired operation.

**USA:**

This device complies with Part 15 of the FCC rules. Operation is subject to the following two conditions:

- (1) This device may not cause harmful interference, and
- (2) this device must accept any interference received, including interference that may cause undesired operation.

**Argentina:**

**CNC** COMISIÓN NACIONAL  
DE COMUNICACIONES

H-17115

# Declaration Of Conformity

We declare under our responsibility that the product

## **BMW Keyless Ride ID Device (Model: HUF5750)**

complies with the appropriate essential requirements of the article 3 of the R&TIE and the other relevant provisions, when used for its intended purpose. Applied Standards:

1. Health and safety requirements contained in article 3 (1) a)
  - EN 60950-1:2006+A11:2009+A1:2010+A12:2011; Information technology equipment-Safety
2. Protection requirements with respect to electromagnetic compatibility article 3 (1) b)
  - EN 301 489-1 (V1 .9.2, 09/2011 ), Electromagnetic compatibility and radio spectrum matters (ERM); Electromagnetic compatibility (EMC) standard for radio equipment and services; Part 1: Common technical requirements
  - EN 301 489-3 (V1.4.1, 08/2002) Electromagnetic compatibility and radio spectrum matters (ERM); Electromagnetic compatibility (EMC) standard for radio equipment and services; Part 3: Specific conditions for short range devices (SRD) operating on frequencies between 9 kHz and 40 GHz
3. Means of the efficient use of the radio frequency spectrum article 3 (2)
  - EN 300 220-1 & -2 (V2.4.1, 05/2012), electromagnetic compatibility and radio spectrum matters (ERM); Short range devices (SRD); Radio equipment to be used in the 25 MHz to 1000 MHz frequency range with power levels ranging up to 500 mW; Part 1: Technical characteristics and test methods. Part 2: Harmonized EN covering essential requirements under article 3.2 of the R&TIE directive

The product is labeled with the CE marking:

CE

Velbert, October 15<sup>th</sup>, 2013

---

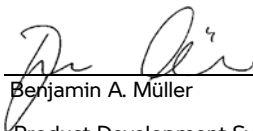

Benjamin A. Müller

Product Development Systems  
Car Access and Immobilization -  
Electronics Huf Hülsbeck & Fürst  
GmbH & Co. KG  
Steeger Straße 17, D-42551  
Velbert

# Declaration of Conformity

## Radio equipment tyre pressure control (RDC)

Simplified EU Declaration of Conformity acc. Radio Equipment Directive 2014/53/EU after 12.06.2016 and during transition period



## Technical information

Frequency Band: 433.895 -

433.945 MHz

Output Power: <10 mW e.r.p.

## Manufacturer and Address

Manufacturer: Schrader Electronics Ltd.

Address: Technology Park, Antrim,  
N. Ireland BT41 1QS,  
United Kingdom

## Austria

Hiermit erklärt Schrader Electronics Ltd., dass der Funkanlagentyp BC5A4 der Richtlinie

2014/53/EU entspricht.

Der vollständige Text der EU-Konformitätserklärung ist unter der folgenden Internetadresse verfügbar:

[http://www.tpmseuroshop.com/documents/declaration\\_conformities](http://www.tpmseuroshop.com/documents/declaration_conformities)

## Belgium

Le soussigné, Schrader Electronics Ltd., déclare que l'équipement radioélectrique du type BC5A4 est conforme à la directive 2014/53/UE.

Le texte complet de la déclaration UE de conformité est disponible à l'adresse internet suivante:

[http://www.tpmseuroshop.com/documents/declaration\\_conformities](http://www.tpmseuroshop.com/documents/declaration_conformities)

## **Cyprus**

Με την παρούσα ο/η Schrader Electronics Ltd., δηλώνει ότι ο ραδιοεξοπλισμός BC5A4 πληροί την οδηγία 2014/53/ΕΕ.

Το πλήρες κείμενο της δήλωσης συμμόρφωσης ΕΕ διατίθεται στην ακόλουθη ιστοσελίδα στο διαδίκτυο:

[http://www.tpmseuroshop.com/documents/declaration\\_conformities](http://www.tpmseuroshop.com/documents/declaration_conformities)

## **Czech Republic**

Tímto Schrader Electronics Ltd. prohlašuje, že typ rádiového zařízení BC5A4 je v souladu se směrnicí 2014/53/EU.

Úplné znění EU prohlášení o shodě je k dispozici na této internetové adrese:

[http://www.tpmseuroshop.com/documents/declaration\\_conformities](http://www.tpmseuroshop.com/documents/declaration_conformities)

## **Germany**

Hiermit erklärt Schrader Electronics Ltd., dass der Funkanlagentyp BC5A4 der Richtlinie 2014/53/EU entspricht. Der vollständige Text der EU-Konformitätserklärung ist unter der folgenden Internetadresse verfügbar:

[http://www.tpmseuroshop.com/documents/declaration\\_conformities](http://www.tpmseuroshop.com/documents/declaration_conformities)

## **Denmark**

Hermed erklærer Schrader Electronics Ltd., at radioudstyrstypen BC5A4 er i overensstemmelse med direktiv 2014/53/EU.

EU-overensstemmelseserklæringens fulde tekst kan findes på følgende internetadresse:

[http://www.tpmseuroshop.com/documents/declaration\\_conformities](http://www.tpmseuroshop.com/documents/declaration_conformities)

## **Estonia**

Käesolevaga deklareerib Schrader Electronics Ltd., et käesolev raadioseadme tüüp BC5A4 vastab direktiivi 2014/53/EL nõuetele.

ELi vastavusdeklaratsiooni täielik tekst on kättesaadav järgmisel internetiaadressil:

[http://www.tpmseuroshop.com/documents/declaration\\_conformities](http://www.tpmseuroshop.com/documents/declaration_conformities)

## **Spain**

Por la presente, Schrader Electronics Ltd. declara que el tipo de equipo radioeléctrico BC5A4 es conforme con la Directiva 2014/53/UE.

El texto completo de la declaración UE de conformidad está disponible en la dirección Internet siguiente:

[http://www.tpmseuroshop.com/documents/declaration\\_conformities](http://www.tpmseuroshop.com/documents/declaration_conformities)

## **Finland**

Schrader Electronics Ltd.  
vakuuttaa, että radiolaitetyyppi  
BC5A4 on direktiivin 2014/53/EU  
mukainen.

EU-  
vaatimustenmukaisuusvakuutukse  
n täysimittainen teksti on saatavilla  
seuraavassa internetosoitteessa:  
[http://www.tpmseuroshop.com/  
documents/  
declaration\\_conformities](http://www.tpmseuroshop.com/documents/declaration_conformities)

## **France**

Le soussigné, Schrader  
Electronics Ltd., déclare que  
l'équipement radioélectrique du  
type BC5A4 est conforme à la  
directive 2014/53/UE.  
Le texte complet de la déclaration  
UE de conformité est disponible à  
l'adresse internet suivante:  
[http://www.tpmseuroshop.com/  
documents/  
declaration\\_conformities](http://www.tpmseuroshop.com/documents/declaration_conformities)

## **United Kingdom**

Hereby, Schrader Electronics Ltd.  
declares that the radio equipment  
type BC5A4 is in compliance with  
Directive 2014/53/EU.  
The full text of the EU declaration  
of conformity is available at the  
following internet address: [http://  
www.tpmseuroshop.com/  
documents/  
declaration\\_conformities](http://www.tpmseuroshop.com/documents/declaration_conformities)

## **Greece**

Με την παρούσα ο/η Schrader  
Electronics Ltd., δηλώνει ότι ο  
ραδιοεξοπλισμός BC5A4 πληροί  
την οδηγία 2014/53/ΕΕ.  
Το πλήρες κείμενο της δήλωσης  
συμμόρφωσης ΕΕ διατίθεται στην  
ακόλουθη ιστοσελίδα στο  
διαδίκτυο:  
[http://www.tpmseuroshop.com/  
documents/  
declaration\\_conformities](http://www.tpmseuroshop.com/documents/declaration_conformities)

## **Croatia**

Schrader Electronics Ltd. ovime  
izjavljuje da je radijska oprema  
tipa BC5A4 u skladu s Direktivom  
2014/53/EU.  
Cjeloviti tekst EU izjave o  
sukladnosti dostupan je na  
sljedećoj internetskoj adresi:  
[http://www.tpmseuroshop.com/  
documents/  
declaration\\_conformities](http://www.tpmseuroshop.com/documents/declaration_conformities)

## **Hungary**

Schrader Electronics Ltd. igazolja,  
hogy a BC5A4 típusú  
rádióberendezés megfelel a  
2014/53/EU irányelvnek.  
Az EU-megfelelőségi nyilatkozat  
teljes szövege elérhető a  
következő internetes címen:  
[http://www.tpmseuroshop.com/  
documents/  
declaration\\_conformities](http://www.tpmseuroshop.com/documents/declaration_conformities)

## **Ireland**

Hereby, Schrader Electronics Ltd. declares that the radio equipment type BC5A4 is in compliance with Directive 2014/53/EU.

The full text of the EU declaration of conformity is available at the following internet address: [http://www.tpmseuroshop.com/documents/declaration\\_conformities](http://www.tpmseuroshop.com/documents/declaration_conformities)

## **Italy**

Il fabbricante, Schrader Electronics Ltd., dichiara che il tipo di apparecchiatura radio BC5A4 è conforme alla direttiva 2014/53/UE.

Il testo completo della dichiarazione di conformità UE è disponibile al seguente indirizzo Internet: [http://www.tpmseuroshop.com/documents/declaration\\_conformities](http://www.tpmseuroshop.com/documents/declaration_conformities)

## **Lithuania**

Aš, Schrader Electronics Ltd., patvirtinu, kad radijo įrenginių tipas BC5A4 atitinka Direktyvą 2014/53/ES.

Visas ES atitiktis deklaracijos tekstas prieinamas šiuo interneto adresu: [http://www.tpmseuroshop.com/documents/declaration\\_conformities](http://www.tpmseuroshop.com/documents/declaration_conformities)

## **Luxembourg**

Le soussigné, Schrader Electronics Ltd., déclare que l'équipement radioélectrique du type BC5A4 est conforme à la directive 2014/53/UE.

Le texte complet de la déclaration UE de conformité est disponible à l'adresse internet suivante: [http://www.tpmseuroshop.com/documents/declaration\\_conformities](http://www.tpmseuroshop.com/documents/declaration_conformities)

## **Latvia**

Ar šo Schrader Electronics Ltd. deklarē, ka radioiekārta BC5A4 atbilst Direktīvai 2014/53/ES. Pilns ES atbilstības deklarācijas teksts ir pieejams šādā interneta vietnē:

[http://www.tpmseuroshop.com/documents/declaration\\_conformities](http://www.tpmseuroshop.com/documents/declaration_conformities)

## **Malta**

B'dan, Schrader Electronics Ltd., niddikjara li dan it-tip ta' tagħmir tar-radju BC5A4 huwa konformi mad-Direttiva 2014/53/UE.

It-test kollu tad-dikjarazzjoni ta' konformità tal-UE huwa disponibbli f'dan l-indirizz tal-Internet li ġej: [http://www.tpmseuroshop.com/documents/declaration\\_conformities](http://www.tpmseuroshop.com/documents/declaration_conformities)

## **Netherlands**

Hierbij verklaar ik, Schrader Electronics Ltd., dat het type radioapparatuur BC5A4 conform is met Richtlijn 2014/53/EU. De volledige tekst van de EU-conformiteitsverklaring kan worden geraadpleegd op het volgende internetadres: [http://www.tpmseuroshop.com/documents/declaration\\_conformities](http://www.tpmseuroshop.com/documents/declaration_conformities)

## **Poland**

Schrader Electronics Ltd. niniejszym oświadcza, że typ urządzenia radiowego BC5A4 jest zgodny z dyrektywą 2014/53/EU. Pełny tekst deklaracji zgodności UE jest dostępny pod następującym adresem internetowym: [http://www.tpmseuroshop.com/documents/declaration\\_conformities](http://www.tpmseuroshop.com/documents/declaration_conformities)

## **Portugal**

O(a) abaixo assinado(a) Schrader Electronics Ltd. declara que o presente tipo de equipamento de rádio BC5A4 está em conformidade com a Diretiva 2014/53/EU. O texto integral da declaração de conformidade está disponível no seguinte endereço de Internet: [http://www.tpmseuroshop.com/documents/declaration\\_conformities](http://www.tpmseuroshop.com/documents/declaration_conformities)

## **Romania**

Prin prezenta, Schrader Electronics Ltd. declară că tipul de echipamente radio BC5A4 este în conformitate cu Directiva 2014/53/UE. Textul integral al declarației UE de conformitate este disponibil la următoarea adresă internet: [http://www.tpmseuroshop.com/documents/declaration\\_conformities](http://www.tpmseuroshop.com/documents/declaration_conformities)

## **Sweden**

Härmed försäkrar Schrader Electronics Ltd. att denna typ av radioutrustning BC5A4 överensstämmer med direktiv 2014/53/EU. Den fullständiga texten till EU-försäkran om överensstämmelse finns på följande webbadress: [http://www.tpmseuroshop.com/documents/declaration\\_conformities](http://www.tpmseuroshop.com/documents/declaration_conformities)

## **Slovenia**

Schrader Electronics Ltd. potrjuje, da je tip radijske opreme BC5A4 skladen z Direktivo 2014/53/EU. Celotno besedilo izjave EU o skladnosti je na voljo na naslednjem spletnem naslovu: [http://www.tpmseuroshop.com/documents/declaration\\_conformities](http://www.tpmseuroshop.com/documents/declaration_conformities)

## **Slovakia**

Schrader Electronics Ltd. týmto vyhlasuje, že rádiové zariadenie typu BC5A4 je v súlade so smernicou 2014/53/EÚ.

Úplné EÚ vyhlásenie o zhode je k dispozícii na tejto internetovej adrese:

[http://www.tpmseuroshop.com/  
documents/  
declaration\\_conformities](http://www.tpmseuroshop.com/documents/declaration_conformities)

## **Bulgaria**

С настоящото Schrader Electronics Ltd. декларира, че този тип радиосъоръжение BC5A4 е в съответствие с Директива 2014/53/ЕС.

Цялостният текст на ЕС декларацията за съответствие може да се намери на следния интернет адрес:

[http://www.tpmseuroshop.com/  
documents/  
declaration\\_conformities](http://www.tpmseuroshop.com/documents/declaration_conformities)

# Certification Tire Pressure Control (TPC)

FCC ID: MRXBC54MA4  
IC: 2546A-BC54MA4

FCC ID: MRXBC5A4  
IC: 2546A-BC5A4

This device complies with Part 15 of the FCC Rules and with Industry Canada license-exempt RSS standard(s).

Operation is subject to the following two conditions:

- (1) This device may not cause harmful interference, and
- (2) This device must accept any interference received, including interference that may cause undesired operation.

**WARNING:** Changes or modifications not expressly approved by the party responsible for compliance could void the user's authority to operate the equipment. The term "IC:" before the radio certification number only signifies that Industry Canada technical specifications were met.

Le présent appareil est conforme aux CNR d'Industrie Canada applicables aux appareils radio exempts de licence. L'exploitation est autorisée aux deux conditions suivantes:

- (1) l'appareil ne doit pas produire de brouillage, et
- (2) l'utilisateur de l'appareil doit accepter tout brouillage radioélectrique subi, même si le brouillage est susceptible d'en compromettre le fonctionnement.

**WARNING:** Changes or modifications not expressly approved by the party responsible for compliance could void the user's authority to operate the equipment. The term "IC:" before the radio certification number only signifies that Industry Canada technical specifications were met.

# Declaration of Conformity

## Radio equipment TFT instrument cluster

Simplified EU Declaration of Conformity acc. Radio Equipment Directive 2014/53/EU after 12.06.2016 and during transition period



### Technical information

BT operating frq. Range:  
2402 – 2480 MHz  
BT version: 4.2 (no BTLE)  
BT output power: < 4 dBm  
WLAN operating frq. Range:  
2412 – 2462 MHz  
WLAN standards:  
IEEE 802.11 b/g/n  
WLAN output power: < 20 dBm

### Manufacturer and Address

Manufacturer:  
Robert Bosch Car Multimedia  
GmbH  
Address: Robert Bosch Str. 200,  
31139 Hildesheim, GERMANY

### Austria

Hiermit erklärt Robert Bosch Car Multimedia GmbH, dass der Funkanlagentyp ICC6.5in der Richtlinie 2014/53/EU entspricht. Der vollständige Text der EU-Konformitätserklärung ist unter der folgenden Internetadresse verfügbar: <http://cert.bosch-carmultimedia.net>

### Belgium

Le soussigné, Robert Bosch Car Multimedia GmbH, déclare que l'équipement radioélectrique du type ICC6.5in est conforme à la directive 2014/53/UE. Le texte complet de la déclaration UE de conformité est disponible à l'adresse internet suivante: <http://cert.bosch-carmultimedia.net>

### Bulgaria

С настоящото Robert Bosch Car Multimedia GmbH декларира, че този тип радиосъоръжение ICC6.5in е в съответствие с Директива 2014/53/ЕС. Цялостният текст на ЕС декларацията за съответствие може да се намери на следния интернет адрес: <http://cert.bosch-carmultimedia.net>

## **Cyprus**

Με την παρούσα ο/η Robert Bosch Car Multimedia GmbH, δηλώνει ότι ο ραδιοεξοπλισμός ICC6.5in πληροί την οδηγία 2014/53/EE. Το πλήρες κείμενο της δήλωσης συμμόρφωσης ΕΕ διατίθεται στην ακόλουθη ιστοσελίδα στο διαδίκτυο: <http://cert.bosch-carmultimedia.net>

## **Czech Republic**

Tímto Robert Bosch Car Multimedia GmbH prohlašuje, že typ rádiového zařízení ICC6.5in je v souladu se směrnicí 2014/53/EU. Úplné znění EU prohlášení o shodě je k dispozici na této internetové adrese: <http://cert.bosch-carmultimedia.net>

## **Germany**

Hiermit erklärt Robert Bosch Car Multimedia GmbH, dass der Funkanlagentyp ICC6.5in der Richtlinie 2014/53/EU entspricht. Der vollständige Text der EU-Konformitätserklärung ist unter der folgenden Internetadresse verfügbar: <http://cert.bosch-carmultimedia.net/>

## **Denmark**

Hermed erklærer Robert Bosch Car Multimedia GmbH, at radioudstyrstypen ICC6.5in er i overensstemmelse med direktiv 2014/53/EU. EU-overensstemmelseserklæringens fulde tekst kan findes på følgende internetadresse: <http://cert.bosch-carmultimedia.net>

## **Estonia**

Käesolevaga deklareerib Robert Bosch Car Multimedia GmbH, et käesolev raadioseadme tüüp ICC6.5in vastab direktiivi 2014/53/EL nõuetele. ELi vastavusdeklaratsiooni täielik tekst on kättesaadav järgmisel internetiaadressil: <http://cert.bosch-carmultimedia.net>

## **Spain**

Por la presente, Robert Bosch Car Multimedia GmbH declara que el tipo de equipo radioeléctrico ICC6.5in es conforme con la Directiva 2014/53/UE. El texto completo de la declaración UE de conformidad está disponible en la dirección Internet siguiente: <http://cert.bosch-carmultimedia.net>

## **Finland**

Robert Bosch Car Multimedia GmbH vakuuttaa, että radiolaitetyyppi ICC6.5in on direktiivin 2014/53/EU mukainen. EU-vaatimustenmukaisuusvakuutukseen täysimittainen teksti on saatavilla seuraavassa internetosoitteessa: <http://cert.bosch-carmultimedia.net>

## **France**

Le soussigné, Robert Bosch Car Multimedia GmbH, déclare que l'équipement radioélectrique du type ICC6.5in est conforme à la directive 2014/53/UE. Le texte complet de la déclaration UE de conformité est disponible à l'adresse internet suivante: <http://cert.bosch-carmultimedia.net>

## **United Kingdom**

Hereby, Robert Bosch Car Multimedia GmbH declares that the radio equipment type ICC6.5in is in compliance with Directive 2014/53/EU. The full text of the EU declaration of conformity is available at the following internet address: <http://cert.bosch-carmultimedia.net>

## **Greece**

Με την παρούσα ο/η Robert Bosch Car Multimedia GmbH, δηλώνει ότι ο ραδιοεξοπλισμός ICC6.5in πληροί την οδηγία 2014/53/ΕΕ. Το πλήρες κείμενο της δήλωσης συμμόρφωσης ΕΕ διατίθεται στην ακόλουθη ιστοσελίδα στο διαδίκτυο: <http://cert.bosch-carmultimedia.net>

## **Croatia**

Robert Bosch Car Multimedia GmbH ovime izjavljuje da je radijska oprema tipa ICC6.5in u skladu s Direktivom 2014/53/EU. Cjeloviti tekst EU izjave o sukladnosti dostupan je na sljedećoj internetskoj adresi: <http://cert.bosch-carmultimedia.net>

## **Hungary**

Robert Bosch Car Multimedia GmbH igazolja, hogy a ICC6.5in típusú rádióberendezés megfelel a 2014/53/EU irányelvnek. Az EU-megfelelőségi nyilatkozat teljes szövege elérhető a következő internetes címen: <http://cert.bosch-carmultimedia.net>

## **Ireland**

Hereby, Robert Bosch Car Multimedia GmbH declares that the radio equipment type ICC6.5in is in compliance with Directive 2014/53/EU. The full text of the EU declaration of conformity is available at the following internet address: <http://cert.bosch-carmultimedia.net>

## **Italy**

Il fabbricante, Robert Bosch Car Multimedia GmbH, dichiara che il tipo di apparecchiatura radio ICC6.5in è conforme alla direttiva 2014/53/UE.

Il testo completo della dichiarazione di conformità UE è disponibile al seguente indirizzo Internet: <http://cert.bosch-carmultimedia.net>

## **Lithuania**

Aš, Robert Bosch Car Multimedia GmbH, patvirtinu, kad radijo įrenginių tipas ICC6.5in atitinka Direktyvą 2014/53/ES.

Visas ES atitikties deklaracijos teksto prieinamas šiuo interneto adresu: <http://cert.bosch-carmultimedia.net>

## **Luxembourg**

Le soussigné, Robert Bosch Car Multimedia GmbH, déclare que l'équipement radioélectrique du type ICC6.5in est conforme à la directive 2014/53/UE.

Le texte complet de la déclaration UE de conformité est disponible à l'adresse internet suivante: <http://cert.bosch-carmultimedia.net>

## **Latvia**

Ar šo Robert Bosch Car Multimedia GmbH deklarē, ka radioiekārta ICC6.5in atbilst Direktīvai 2014/53/ES.

Pilns ES atbilstības deklarācijas teksts ir pieejams šādā interneta vietnē: <http://cert.bosch-carmultimedia.net>

## **Malta**

B'dan, Robert Bosch Car Multimedia GmbH, niddikjara li dan it-tip ta' tagħmir tar-radju ICC6.5in huwa konformi mad-Direttiva 2014/53/UE.

It-test kollu tad-dikjarazzjoni ta' konformità tal-UE huwa disponibbli f'dan l-indirizz tal-Internet li ġej: <http://cert.bosch-carmultimedia.net>

## **Netherlands**

Hierbij verklaar ik, Robert Bosch Car Multimedia GmbH, dat het type radioapparatuur ICC6.5in conform is met Richtlijn 2014/53/EU.

De volledige tekst van de EU-conformiteitsverklaring kan worden geraadpleegd op het volgende internetadres: <http://cert.bosch-carmultimedia.net>

## **Poland**

Robert Bosch Car Multimedia GmbH niniejszym oświadcza, że typ urządzenia radiowego ICC6.5in jest zgodny z dyrektywą 2014/53/EU.

Pełny tekst deklaracji zgodności UE jest dostępny pod następującym adresem internetowym: <http://cert.bosch-carmultimedia.net>

## **Portugal**

O(a) abaixo assinado(a) Robert Bosch Car Multimedia GmbH declara que o presente tipo de equipamento de rádio ICC6.5in está em conformidade com a Diretiva 2014/53/EU.

O texto integral da declaração de conformidade está disponível no seguinte endereço de Internet: <http://cert.bosch-carmultimedia.net>

## **Romania**

Prin prezenta, Robert Bosch Car Multimedia GmbH declară că tipul de echipamente radio ICC6.5in este în conformitate cu Directiva 2014/53/UE.

Textul integral al declarației UE de conformitate este disponibil la următoarea adresă internet: <http://cert.bosch-carmultimedia.net>

## **Sweden**

Härmed försäkrar Robert Bosch Car Multimedia GmbH att denna typ av radioutrustning ICC6.5in överensstämmer med direktiv 2014/53/EU.

Den fullständiga texten till EU-försäkran om överensstämmelse finns på följande webbadress: <http://cert.bosch-carmultimedia.net>

## **Slovenia**

Robert Bosch Car Multimedia GmbH potrjuje, da je tip radijske opreme ICC6.5in skladen z Direktivo 2014/53/EU.

Celotno besedilo izjave EU o skladnosti je na voljo na naslednjem spletnem naslovu: <http://cert.bosch-carmultimedia.net>

**Slovakia**

Robert Bosch Car Multimedia GmbH týmto vyhlasuje, že rádiové zariadenie typu ICC6.5in je v súlade so smernicou 2014/53/EÚ. Úplné EÚ vyhlásenie o zhode je k dispozícii na tejto internetovej adrese: <http://cert.bosch-carmultimedia.net>

# Declaration of Conformity

## Radio equipment TFT instrument cluster

For all Countries without EU

### Technical information

BT operating frq. Range:

2402 – 2480 MHz

BT version: 4.2 (no BTLE)

BT output power: < 4 dBm

WLAN operating frq. Range:

2412 – 2462 MHz

WLAN standards:

IEEE 802.11 b/g/n

WLAN output power: < 20 dBm

### Manufacturer and Address

Manufacturer:

Robert Bosch Car Multimedia GmbH

Address: Robert Bosch Str. 200,  
31139 Hildesheim, GERMANY

### Turkey

Robert Bosch Car Multimedia

GmbH, ICC6.5in tipi telsiz

sisteminin 2014/53/EU

nolu yönetmeliğe uygun olduğunu

beyan eder. AB Uygunluk

Beyanı'nın tam metni, aşağıdaki

internet adresinden görülebilir:

[http://cert.bosch-](http://cert.bosch-carmultimedia.net)

[carmultimedia.net](http://cert.bosch-carmultimedia.net)

### Brazil

Este equipamento opera em caráter secundário, isto é, não tem direito a proteção contra interferência prejudicial, mesmo de estações do mesmo tipo, e não pode causar interferência a sistemas operando em caráter primário.

### Canada

This device complies with Industry Canada's licence-exempt RSSs and part 15 of the FCC Rules. Operation is subject to the following two conditions:

- (1) this device may not cause interference, and
- (2) this device must accept any interference, including interference that may cause undesired operation of the device.

Changes or modifications not expressly approved by the party responsible for compliance could void the user's authority to operate the equipment.

Le présent appareil est conforme aux CNR d'Industrie Canada applicables aux appareils radio exempts de licence. L'exploitation est autorisée aux deux conditions suivantes : (1) l'appareil ne doit pas produire de brouillage, et (2) l'appareil doit accepter tout brouillage radioélectrique subi, même si le brouillage est susceptible d'en compromettre le fonctionnement.

### **Korea**

적합성평가에 관한 고시  
R-CMM-RBR-ICC65IN  
상호 : Robert Bosch Car  
Multimedia GmbH 모델명 :  
ICC6.5in  
기자재명칭 : 특정소출력 무선기  
기  
(무선데이터통신시스템용 무선기  
기)  
제조사 및 제조국가 : Robert  
Bosch Car Multimedia GmbH /  
포르투갈  
제조년월 : 제조년월로 표기  
이 기기는 업무용 환경에서 사용  
할 목적으로 적합성평가를 받은  
기기로서 가정용 환경에  
서 사용하는 경우 전파간섭의 우  
려가 있습니다.

### **Mexico**

La operación de este equipo está sujeta a las siguientes dos condiciones:

- (1) es posible que este equipo o dispositivo no cause interferencia perjudicial y
- (2) este equipo o dispositivo debe aceptar cualquier interferencia, incluyendo la que pueda causar su operación no deseada.

### **Taiwan, Republic of**

根據 NCC 低功率電波輻射性電機  
管理辦法 規定: 第十二條  
經型式認證合格之低功率射頻電  
機, 非經許可, 公司、商號或使用  
者均不得擅自變更頻率、加大功率  
或變更原設計之特性及功能。  
第十四條  
低功率射頻電機之使用不得影響飛  
航安全及干擾合法通信; 經發現有  
干擾現象時, 應立即停用, 並改善  
至無干擾時方得繼續使用。  
前項合法通信,  
指依電信法規定作業之無線電通  
信。  
低功率射頻電機須忍受合法通信或  
工業、科學及醫療用電波輻射性電  
機設備之干擾。

## **Thailand**

เครื่องโทรคมนาคมและอุปกรณ์ นี้

มีความสอดคล้องตามข้อกำหนดของ กทช.

(This telecommunication equipments is in compliance with NTC requirements)

## **United States (USA)**

This device complies with Industry Canada's licence-exempt RSSs and part 15 of the FCC Rules. Operation is subject to the following two conditions:

- (1) this device may not cause interference, and
- (2) this device must accept any interference, including interference that may cause undesired operation of the device.

Changes or modifications not expressly approved by the party responsible for compliance could void the user's authority to operate the equipment.

Le présent appareil est conforme aux CNR d'Industrie Canada applicables aux appareils radio exempts de licence. L'exploitation est autorisée aux deux conditions suivantes : (1) l'appareil ne doit pas produire de brouillage, et (2) l'appareil doit accepter tout brouillage radioélectrique subi, même si le brouillage est susceptible d'en compromettre le fonctionnement.

# Declaration of Conformity

## Radio equipment intelligent emergency call

Simplified EU Declaration of Conformity acc. Radio Equipment Directive 2014/53/EU after 12.06.2016 and during transition period



## Technical information

Antenna internal:

Frequency Band: 880 MHz - 915 MHz

Radiated Power [TRP]: < 22 dBm

Not accessible by user:

Frequency Band:  
1710 MHz - 1785 MHz

Radiated Power [TRP]: < 26 dBm

Frequency Band:  
1920 MHz - 1980 MHz

Radiated Power [TRP]: < 22 dBm

Frequency Band:  
880 MHz - 915 MHz

Radiated Power [TRP]: < 23 dBm

## Manufacturer and Address

Manufacturer:

Robert Bosch Car Multimedia GmbH

Adress: Robert Bosch Str. 200,  
31139 Hildesheim, GERMANY

## Austria

Hiermit erklärt Robert Bosch Car Multimedia GmbH, dass der Funkanlagentyp TPM E-CALL EU der Richtlinie 2014/53/EU entspricht.

Der vollständige Text der EU-Konformitätserklärung ist unter der folgenden Internetadresse verfügbar: <http://cert.bosch-carmultimedia.net/>

## Belgium

Le soussigné, Robert Bosch Car Multimedia GmbH, déclare que l'équipement radioélectrique du type TPM E-CALL EU est conforme à la directive 2014/53/UE.

Le texte complet de la déclaration UE de conformité est disponible à l'adresse internet suivante: <http://cert.bosch-carmultimedia.net>

## **Bulgaria**

С настоящото Robert Bosch Car Multimedia GmbH декларира, че този тип радиосъоръжение TPM E-CALL EU е в съответствие с Директива 2014/53/ЕС.

Цялостният текст на ЕС декларацията за съответствие може да се намери на следния интернет адрес: <http://cert.bosch-carmultimedia.net/>

## **Cyprus**

Με την παρούσα ο/η Robert Bosch Car Multimedia GmbH, δηλώνει ότι ο ραδιοεξοπλισμός TPM E-CALL EU πληροί την οδηγία 2014/53/ΕΕ. Το πλήρες κείμενο της δήλωσης συμμόρφωσης ΕΕ διατίθεται στην ακόλουθη ιστοσελίδα στο διαδίκτυο: <http://cert.bosch-carmultimedia.net/>

## **Czech Republic**

Tímto Robert Bosch Car Multimedia GmbH prohlašuje, že typ rádiového zařízení TPM E-CALL EU je v souladu se směrnici 2014/53/EU. Úplné znění EU prohlášení o shodě je k dispozici na této internetové adrese: <http://cert.bosch-carmultimedia.net>

## **Germany**

Hiermit erklärt Robert Bosch Car Multimedia GmbH, dass der Funkanlagentyp TPM E-CALL EU der Richtlinie 2014/53/EU entspricht.

Der vollständige Text der EU-Konformitätserklärung ist unter der folgenden Internetadresse verfügbar: <http://cert.bosch-carmultimedia.net>

## **Denmark**

Hermed erklærer Robert Bosch Car Multimedia GmbH, at radioudstyrstypen TPM E-CALL EU er i overensstemmelse med direktiv 2014/53/EU. EU-overensstemmelseserklæringens fulde tekst kan findes på følgende internetadresse: <http://cert.bosch-carmultimedia.net>

## **Estonia**

Käesolevaga deklareerib Robert Bosch Car Multimedia GmbH, et käesolev raadioseadme tüüp TPM E-CALL EU vastab direktiivi 2014/53/EL nõuetele. ELi vastavusdeklaratsiooni täielik tekst on kättesaadav järgmisel internetiaadressil: <http://cert.bosch-carmultimedia.net>

## **Spain**

Por la presente, Robert Bosch Car Multimedia GmbH declara que el tipo de equipo radioeléctrico TPM E-CALL EU es conforme con la Directiva 2014/53/UE.

El texto completo de la declaración UE de conformidad está disponible en la dirección Internet siguiente: <http://cert.bosch-carmultimedia.net>

## **Finland**

Robert Bosch Car Multimedia GmbH vakuuttaa, että radiolaitetyyppi TPM E-CALL EU on direktiivin 2014/53/EU mukainen.

EU-vaatimustenmukaisuusvakuutuksen täysimittainen teksti on saatavilla seuraavassa internetosoitteessa: <http://cert.bosch-carmultimedia.net>

## **France**

Le soussigné, Robert Bosch Car Multimedia GmbH, déclare que l'équipement radioélectrique du type TPM E-CALL EU est conforme à la directive 2014/53/UE.

Le texte complet de la déclaration UE de conformité est disponible à l'adresse internet suivante: <http://cert.bosch-carmultimedia.net>

## **United Kingdom**

Hereby, Robert Bosch Car Multimedia GmbH declares that the radio equipment type TPM E-CALL EU is in compliance with Directive 2014/53/EU.

The full text of the EU declaration of conformity is available at the following internet address: <http://cert.bosch-carmultimedia.net>

## **Greece**

Με την παρούσα ο/η Robert Bosch Car Multimedia GmbH, δηλώνει ότι ο ραδιοεξοπλισμός TPM E-CALL EU πληροί την οδηγία 2014/53/ΕΕ.

Το πλήρες κείμενο της δήλωσης συμμόρφωσης ΕΕ διατίθεται στην ακόλουθη ιστοσελίδα στο διαδίκτυο: <http://cert.bosch-carmultimedia.net>

## **Croatia**

Robert Bosch Car Multimedia GmbH ovime izjavljuje da je radijska oprema tipa TPM E-CALL EU u skladu s Direktivom 2014/53/EU.

Cjeloviti tekst EU izjave o sukladnosti dostupan je na sljedećoj internetskoj adresi: <http://cert.bosch-carmultimedia.net>

## **Hungary**

Robert Bosch Car Multimedia GmbH igazolja, hogy a TPM E-CALL EU típusú rádióberendezés megfelel a 2014/53/EU irányelvnek.

Az EU-megfelelőségi nyilatkozat teljes szövege elérhető a következő internetes címen: <http://cert.bosch-carmultimedia.net>

## **Ireland**

Hereby, Robert Bosch Car Multimedia GmbH declares that the radio equipment type TPM E-CALL EU is in compliance with Directive 2014/53/EU.

The full text of the EU declaration of conformity is available at the following internet address: <http://cert.bosch-carmultimedia.net>

## **Italy**

Il fabbricante, Robert Bosch Car Multimedia GmbH, dichiara che il tipo di apparecchiatura radio TPM E-CALL EU è conforme al direttiva 2014/53/UE.

Il testo completo della dichiarazione di conformità UE è disponibile al seguente indirizzo Internet: <http://cert.bosch-carmultimedia.net>

## **Lithuania**

Aš, Robert Bosch Car Multimedia GmbH, patvirtinu, kad radijo įrenginių tipas TPM E-CALL EU atitinka Direktyvą 2014/53/ES. Visas ES atitikties deklaracijos tekstas prieinamas šiuo interneto adresu: <http://cert.bosch-carmultimedia.net>

## **Luxembourg**

Le soussigné, Robert Bosch Car Multimedia GmbH, déclare que l'équipement radioélectrique du type TPM E-CALL EU est conforme à la directive 2014/53/UE.

Le texte complet de la déclaration UE de conformité est disponible à l'adresse internet suivante: <http://cert.bosch-carmultimedia.net>

## **Latvia**

Ar šo Robert Bosch Car Multimedia GmbH deklarē, ka radioiekārta TPM E-CALL EU atbilst Direktīvai 2014/53/ES. Pilns ES atbilstības deklarācijas teksts ir pieejams šādā interneta vietnē: <http://cert.bosch-carmultimedia.net>

## **Malta**

B'dan, Robert Bosch Car Multimedia GmbH, niddikjara li dan it-tip ta' tagħmir tar-radju TPM E-CALL EU huwa konformi mad-Direttiva

2014/53/UE.

It-test kollu tad-dikjarazzjoni ta' konformità tal-UE huwa disponibbli f'dan l-indirizz tal-Internet li ġej: <http://cert.bosch-carmultimedia.net>

## **Netherlands**

Hierbij verklaar ik, Robert Bosch Car Multimedia GmbH, dat het type radioapparatuur TPM E-CALL EU conform is met Richtlijn 2014/53/EU. De volledige tekst van de EU-conformiteitsverklaring kan worden geraadpleegd op het volgende internetadres: <http://cert.bosch-carmultimedia.net>

## **Poland**

Robert Bosch Car Multimedia GmbH niniejszym oświadcza, że typ urządzenia radiowego TPM E-CALL EU jest zgodny z dyrektywą 2014/53/UE. Pełny tekst deklaracji zgodności UE jest dostępny pod następującym adresem internetowym: <http://cert.bosch-carmultimedia.net>

## **Portugal**

O(a) abaixo assinado(a) Robert Bosch Car Multimedia GmbH declara que o presente tipo de equipamento de rádio TPM E-CALL EU está em conformidade com a Diretiva 2014/53/UE.

O texto integral da declaração de conformidade está disponível no seguinte endereço de Internet: <http://cert.bosch-carmultimedia.net>

## **Romania**

Prin prezenta, Robert Bosch Car Multimedia GmbH declară că tipul de echipamente radio TPM E-CALL EU este în conformitate cu Directiva 2014/53/UE. Textul integral al declarației UE de conformitate este disponibil la următoarea adresă internet: <http://cert.bosch-carmultimedia.net>

## **Sweden**

Härmed försäkrar Robert Bosch Car Multimedia GmbH att denna typ av radioutrustning TPM E-CALL EU överensstämmer med direktiv 2014/53/EU.

Den fullständiga texten till EU-försäkran om överensstämmelse finns på följande webbadress: <http://cert.bosch-carmultimedia.net>

## **Slovenia**

Robert Bosch Car Multimedia GmbH potrjuje, da je tip radijske opreme TPM E-CALL EU skladen z Direktivo 2014/53/EU.

Celotno besedilo izjave EU o skladnosti je na voljo na naslednjem spletnem naslovu: <http://cert.bosch-carmultimedia.net>

## **Slovakia**

Robert Bosch Car Multimedia GmbH týmto vyhlasuje, že rádiové zariadenie typu TPM E-CALL EU je v súlade so smernicou 2014/53/EÚ. Úplné EÚ vyhlásenie o zhod je k dispozícii na tejto internetovej adrese: <http://cert.bosch-carmultimedia.net>

# Declaration of Conformity

## Radio equipment anti-theft alarm (DWA)

Simplified EU Declaration of Conformity acc. Radio Equipment Directive 2014/53/EU after 12.06.2016 and during transition period



## Technical information

Frequency Band:  
433.05-434.79 MHz  
Output Power: 10 mW e.r.p.

## Manufacturer and Address

Manufacturer: Meta System S.p.A.  
Address: Via Galimberti 5 42124  
Reggio Emilia - Italy

## Austria

Hiermit erklärt Meta System S.p.A., dass der Funkanlagentyp TXBMWMR der Richtlinie 2014/53/EU entspricht. Der vollständige Text der EU-Konformitätserklärung ist unter der folgenden Internetadresse verfügbar: <https://docs.metasystem.it/>

## Belgium

Le soussigné, Meta System S.p.A., déclare que l'équipement radioélectrique du type TXBMWMR est conforme à la directive 2014/53/UE. Le texte complet de la déclaration UE de conformité est disponible à l'adresse internet suivante: <https://docs.metasystem.it/>

## Bulgaria

С настоящото Meta System S.p.A. декларира, че този тип радиосъоръжение TXBMWMR е в съответствие с Директива 2014/53/ЕС. Цялостният текст на ЕС декларацията за съответствие може да се намери на следния интернет адрес: <https://docs.metasystem.it/>

## Cyprus

Με την παρούσα ο/η Meta System S.p.A., δηλώνει ότι ο ραδιοεξοπλισμός TXBMWMR πληροί την οδηγία 2014/53/ΕΕ. Το πλήρες κείμενο της δήλωσης συμμόρφωσης ΕΕ διατίθεται στην ακόλουθη ιστοσελίδα στο διαδίκτυο: <https://docs.metasystem.it/>

## **Czech Republic**

Tímto Meta System S.p.A. prohlašuje, že typ rádiového zařízení TXBMWMMR je v souladu se směrnicí 2014/53/EU. Úplné znění EU prohlášení o shodě je k dispozici na této internetové adrese:  
<https://docs.metasystem.it/>

## **Germany**

Hiermit erklärt Meta System S.p.A., dass der Funkanlagentyp TXBMWMMR der Richtlinie 2014/53/EU entspricht. Der vollständige Text der EU-Konformitätserklärung ist unter der folgenden Internetadresse verfügbar:  
<https://docs.metasystem.it/>

## **Denmark**

Hermed erklærer Meta System S.p.A., at radioudstyrstypen TXBMWMMR er i overensstemmelse med direktiv 2014/53/EU. EU-overensstemmelseserklæringens fulde tekst kan findes på følgende internetadresse:  
<https://docs.metasystem.it/>

## **Estonia**

Käesolevaga deklareerib Meta System S.p.A., et käesolev raadioseadme tüüp TXBMWMMR vastab direktiivi 2014/53/EL nõuetele. ELi vastavusdeklaratsiooni täielik tekst on kättesaadav järgmisel internetiaadressil: <https://docs.metasystem.it/>

## **Spain**

Por la presente, Meta System S.p.A. declara que el tipo de equipo radioeléctrico TXBMWMMR es conforme con la Directiva 2014/53/UE. El texto completo de la declaración UE de conformidad está disponible en la dirección Internet siguiente: <https://docs.metasystem.it/>

## **Finland**

Meta System S.p.A. vakuuttaa, että radiolaitetyyppi TXBMWMMR on direktiivin 2014/53/EU mukainen. EU-vaatimustenmukaisuusvakuutuksen täysimittainen teksti on saatavilla seuraavassa internetosoitteessa: <https://docs.metasystem.it/>

## France

Le soussigné, Meta System S.p.A., déclare que l'équipement radioélectrique du type TXBMWMMR est conforme à la directive 2014/53/UE

Le texte complet de la déclaration UE de conformité est disponible à l'adresse internet suivante : <https://docs.metasystem.it/>

## United Kingdom

Hereby, Meta System S.p.A. declares that the radio equipment type TXBMWMMR is in compliance with Directive 2014/53/EU. The full text of the EU declaration of conformity is available at the following internet address: <https://docs.metasystem.it/>

## Greece

Με την παρούσα ο/η Meta System S.p.A., δηλώνει ότι ο ραδιοεξοπλισμός TXBMWMMR πληροί την οδηγία 2014/53/ΕΕ. Το πλήρες κείμενο της δήλωσης συμμόρφωσης ΕΕ διατίθεται στην ακόλουθη ιστοσελίδα στο διαδίκτυο: <https://docs.metasystem.it/>

## Croatia

Meta System S.p.A. ovime izjavljuje da je radijska oprema tipa TXBMWMMR u skladu s Direktivom 2014/53/EU. Cjeloviti tekst EU izjave o sukladnosti dostupan je na sljedećoj internetskoj adresi: <https://docs.metasystem.it/>

## Hungary

Meta System S.p.A. igazolja, hogy a TXBMWMMR típusú rádióberendezés megfelel a 2014/53/EU irányelvnek. Az EU-megfelelőségi nyilatkozat teljes szövege elérhető a következő internetes címen: <https://docs.metasystem.it/>

## Ireland

Hereby, Meta System S.p.A. declares that the radio equipment type TXBMWMMR is in compliance with Directive 2014/53/EU. The full text of the EU declaration of conformity is available at the following internet address: <https://docs.metasystem.it/>

## Italy

Il fabbricante, Meta System S.p.A., dichiara che il tipo di apparecchiatura radio TXBMWMMR è conforme alla direttiva 2014/53/UE. Il testo completo della dichiarazione di conformità UE è disponibile al seguente indirizzo Internet: <https://docs.metasystem.it/>

## **Lithuania**

Aš, Meta System S.p.A., patvirtinu, kad radijo įrenginių tipas TXBMWMMR atitinka Direktyvą 2014/53/ES.

Visas ES atitikties deklaracijos tekstas prieinamas šiuo interneto adresu: <https://docs.metasystem.it/>

## **Luxembourg**

Le soussigné, Meta System S.p.A., déclare que l'équipement radioélectrique du type TXBMWMMR est conforme à la directive 2014/53/UE.

Le texte complet de la déclaration UE de conformité est disponible à l'adresse internet suivante: <https://docs.metasystem.it/>

## **Latvia**

Ar šo Meta System S.p.A. deklarē, ka radioiekārta TXBMWMMR atbilst Direktīvai 2014/53/ES.

Pilns ES atbilstības deklarācijas teksts ir pieejams šādā interneta vietnē: <https://docs.metasystem.it/>

## **Malta**

B'dan, Meta System S.p.A., niddikjara li dan it-tip ta' tagħmir tar-radju TXBMWMMR huwa konformi mad-Direttiva 2014/53/UE.

It-test kollu tad-dikjarazzjoni ta' konformità tal-UE huwa disponibbli f'dan l-indirizz tal-Internet li ġej: <https://docs.metasystem.it/>

## **Netherlands**

Hierbij verklaar ik, Meta System S.p.A., dat het type radioapparatuur TXBMWMMR conform is met Richtlijn 2014/53/EU.

De volledige tekst van de EU-conformiteitsverklaring kan worden geraadpleegd op het volgende internetadres: <https://docs.metasystem.it/>

## **Poland**

Meta System S.p.A. niniejszym oświadcza, że typ urządzenia radiowego TXBMWMMR jest zgodny z dyrektywą 2014/53/UE. Pełny tekst deklaracji zgodności UE jest dostępny pod następującym adresem internetowym: <https://docs.metasystem.it/>

## **Portugal**

O(a) abaixo assinado(a) Meta System S.p.A. declara que o presente tipo de equipamento de rádio TXBMWMMR está em conformidade com a Diretiva 2014/53/UE.

O texto integral da declaração de conformidade está disponível no seguinte endereço de Internet: <https://docs.metasystem.it/>

## **Romania**

Prin prezenta, Meta System S.p.A. declară că tipul de echipamente radio TXBMWMR este în conformitate cu Directiva 2014/53/UE. Textul integral al declarației UE de conformitate este disponibil la următoarea adresă internet: <https://docs.metasystem.it/>

## **Sweden**

Härmed försäkrar Meta System S.p.A. att denna typ av radioutrustning TXBMWMR överensstämmer med direktiv 2014/53/EU. Den fullständiga texten till EU-försäkran om överensstämmelse finns på följande webbadress: <https://docs.metasystem.it/>

## **Slovenia**

Meta System S.p.A. potrjuje, da je tip radijske opreme TXBMWMR skladen z Direktivo 2014/53/EU. Celotno besedilo izjave EU o skladnosti je na voljo na naslednjem spletnem naslovu: <https://docs.metasystem.it/>

## **Slovakia**

Meta System S.p.A. týmto vyhlasuje, že rádiové zariadenie typu TXBMWMR je v súlade so smernicou 2014/53/EÚ. Úplné EÚ vyhlásenie o zhode je k dispozícii na tejto internetovej adrese: <https://docs.metasystem.it/>



## 286 STIKORDSREGISTER

- A**  
ABS  
Egendiagnose, 123  
Tekniske detaljer, 138  
Visninger, 47  
Adaptivt kurvelys, 149  
Tekniske detaljer, 149  
Advarselslampe fejlfunktion  
motor, 42  
Advarselslamper, 22  
Oversigt, 26  
Advarselsvisninger, 42  
ABS, 47  
Advarselslampe fejlfunktion  
motor, 42  
ASC, 48  
ASC/DTC, 48  
Brændstofreserve, 51  
Defekt lyskilde, 39  
Gear ikke indlært, 51  
Gengivelse, 31  
Køler væsketemperatur, 41  
Mit motorkøretøj, 100  
Motorcyklens netspænding, 38, 39  
Motorelektronik, 42  
Motorstyring, 43  
RDC, 44  
Tyverialarm, 41  
Udetemperaturvarsel, 37  
Aktualitet, 5  
ASC  
betjening, 68  
Betjeningsselement, 19  
Egendiagnose, 123  
Kontrol- og advarselslampe, 48  
Tekniske detaljer, 141
- B**  
Bagage  
Anvisninger vedr. last, 119  
Baghjulstander  
Montering, 154  
Baghjulstræk  
Tekniske data, 211  
Batteri  
afmontering, 179  
Kontrollampe for spænding i ledningsnet, 38, 39  
montering, 180  
opladning af afbrudt batteri, 179  
opladning af tilsluttet batteri, 178  
Serviceoplysninger, 178  
Tekniske data, 214  
Best Ever-runde, 78  
Betjeningsfokus  
Skift, 91  
Blinklys  
betjening, 67  
Betjeningsselement, 19  
Bluetooth, 96  
Parring, 97  
Bremsebelægninger  
Kontrol bag, 157  
Kontrol foran, 156  
Tilkøring, 125  
Bremses/bremssning  
ABS Pro i detaljer, 140  
ABS Pro afhængigt af køretilstand, 128  
Indstilling af bremsegreb, 111  
Kontrol af funktion, 156  
Sikkerhedsanvisninger, 127  
Tekniske data, 213

- Bremsevæske
  - Beholder bag, 17
  - Beholder foran, 17
  - Kontrol af påfyldningsniveau bag, 159
  - Kontrol af påfyldningsniveau foran, 158
- Brændstof
  - Brændstofkvalitet, 130
  - Tankning, 131
  - Tankning med Keyless Ride, 132, 133
  - Tekniske data, 207, 208
- Brændstofreserve
  - Advarselsvisning, 51
  - Rækkevidde, 94
- C**
- Chassis
  - Tekniske data, 212
- Check-Control
  - Dialog, 31
  - Visning, 31
- D**
- Diagnosestik
  - Fastgørelse, 183
  - Løsgøre, 182
  - Position på motorcyklen, 18
- Drejningsmomenter, 206
- DTC
  - betjening, 68
  - Egendiagnose, 124
  - Kontrol- og advarselslampe, 48
  - Tekniske detaljer, 141
- DWA
  - Tekniske data, 215
- Dynamic Brake Control, 146
  - Tekniske detaljer, 146
- Dynamic ESA
  - betjening, 69
  - Betjeningsselement, 19
- Dæk
  - Anbefaling, 163
  - Dæktryk, 214
  - Kontrol af dæktryk, 162
  - Kontrol af profildybde, 162, 163
  - Tekniske data, 213
  - Tilkøring, 125
- Dæktrykskontrol RDC
  - Visning, 43
- Dæmpning
  - Indstillingselement, 16
- E**
- Ekstern starthjælp, 176
- Elektrisk anlæg
  - Tekniske data, 214
- F**
- Fejltabel, 204
- Fjederforspænding
  - indstilling, 112
  - Indstillingselement, 17
- Fjernbetjening
  - Udskiftning af batteri, 60
- Forhjulsløfter
  - Montering, 153
- Forkortelser og symboler, 4
- Forlygte
  - Indstilling af lysvidde, 110
  - Lysvidde, 110
- Forskrutninger, 206
- Forvalg af køretilstand, 71
  - konfiguration, 71
- G**
- Gearkasse
  - Tekniske data, 211

## 288 STIKORDSREGISTER

- Gearskifte
  - Anbefaling om skift til højere gear, 95
  - Skiftelys, 127
- H**
- Hastighedsregulering
  - betjening, 74
- Hastighedsvisning, 22
- Henstilling, 129
- Hjemmelys, 64
- Hjul
  - Afmontering af baghjul, 170
  - Afmontering af forhjul, 164
  - Kontrol af fælge, 163
  - Montering af baghjul, 171
  - Montering af forhjul, 166
  - Størrelsesændring, 164
  - Tekniske data, 213
- Horn, 19
- Håndtagsvarmere
  - betjening, 81
  - Betjeningselement, 20, 21
- I**
- Instrumentkombination
  - Oversigt, 22
  - Sensor for omgivende lysstyrke, 22
- K**
- Katastrofeblink
  - betjening, 66
  - Betjeningselement, 19
- Keyless Ride
  - Fjernbetjeningsnøglens batteri er afladet eller tab af fjernbetjeningsnøglen, 59
  - Kontrollampe, 37, 38
  - Oplåsning af tankdæksel, 132, 133
- Sikring af ratlås, 57
- Slå tændingen fra, 58
- Slå tændingen til, 58
- Kobling
  - Indstilling af frigang, 161
  - Indstilling af koblingsgreb, 111
  - Kontrol af frigang, 160
  - Kontrol af funktion, 160
  - Tekniske data, 211
- Koblingsassistent
  - Gear ikke indlært, 51
  - Kørsel, 126
  - Tekniske detaljer, 148
- Kombikontakt
  - Oversigt højre, 20, 21
  - Oversigt venstre, 19
- Kontrollamper, 22
  - Oversigt, 26
- Kuffertter, 187
- Kæde
  - Justering af kædestramning, 174
  - Kontrol af kædestramning, 174
  - Kontrol af slitage, 175
  - smøring, 173
- Kølevæske
  - Kontrol af påfyldningsniveau, 161
  - Kontrollampe for overtemperatur, 41
  - Niveauindikator, 17
  - Påfyldning, 162
- Kørecomputer, 103
- Kørellys
  - Automatisk kørellys, 66
  - Manuelt kørellys, 65

- Køremodus, 71
  - Indstilling af køretilstand PRO, 73
- Køreværdier
  - Tekniske data, 217
- L**
- Laptimer, 76
  - Afslut tidsregistrering, 77
  - indstilling, 77
  - Start tidsregistrering, 76
- Lys
  - Adaptivt kurvelys, 149
  - Aktivering af positionslys, 64
  - Automatisk kørellys, 66
  - Betjening af fjernlys, 64
  - Betjening af overhalingslys, 64
  - Betjeningselement, 19
  - Hjemmelys, 64
  - Manuelt kørellys, 65
  - Nærlys, 64
  - Positionslys, 64
- Lyskilde
  - Kontrollampe for defekt lyskilde, 39
  - Tekniske data, 215
  - Udskiftning af LED-lyskilder, 176
- M**
- Medier
  - betjening, 105
- Menu
  - Åbning, 90
- Mobilitetsydelse, 221
- Motor, 42
  - Advarselslampe fejlfunktion motor, 42
  - Kontrollampe for motorelektronik, 42
  - Kontrollampe for motorstyring, 43
  - start, 121
  - Tekniske data, 209, 210
- Motorcykel
  - driftsophør, 201
  - Fastsurring, 135
  - idrifttagning, 201
  - parkering, 129
  - Pleje, 196
  - rengøring, 196
- Motorcyklens netspænding
  - Kontrollampe, 38, 39
- Motorcyklens værktøj
  - Position på motorcyklen, 18
- Motorkøretøjets
  - identifikationsnummer
  - Position på motorcyklen, 17
- Motorolie
  - Kontrol af påfyldningsniveau, 154
  - Oliemålepind, 16
  - Påfyldning, 156
  - Påfyldningsåbning, 16
  - Tekniske data, 208
- Mål
  - Tekniske data, 215
- N**
- Navigation
  - betjening, 103

## 290 STIKORDSREGISTER

- Nødopkald
  - Automatisk ved alvorligt styrt, 63
  - Automatisk ved let styrt, 63
  - betjening, 62
  - Henvisninger, 11
  - Manuelt, 62
  - Sprog, 62
- Nødstopkontakt
  - betjening, 61
  - Betjeningselement, 20, 21
- Nøgle, 56, 57
- O**
- Omdrejningsviser, 22
  - Omdrejningstæller, 94
- Omgivelsestemperatur
  - Udetemperaturvarsel, 37
- Oversigt over advarselsvisninger, 33
- Oversigter
  - Højre kombikontakt, 20, 21
  - Højre køretøjsside, 17
  - Instrumentkombination, 22
  - Kontrol- og advarselslamper, 26
  - Mit motorkøretøj, 100
  - TFT-display, 27, 28
  - Under sædet, 18
  - Venstre kombikontakt, 19
  - Venstre køretøjsside, 16
- P**
- Pairing, 97
- Parkeringslys, 64
- Pleje
  - Krom, 200
  - Lakkonservering, 201
- Pre-Ride-Check, 122
- Pure Ride
  - Oversigt, 27
- R**
- Ramme
  - Tekniske data, 212
- RDC
  - Kontrollamper, 44
  - Tekniske detaljer, 146
- Regulering af motorbremsemoment, 142
- S**
- Service, 220
  - Servicehistorik, 220
  - Serviceskema, 223
- Servicebekræftelser, 224
- Serviceintervaller, 221
- Servicemelding, 51
- Sikkerhedsanvisninger vedr. bremsning, 127
- vedr. kørsel, 118
- Sikringer
  - Position på motorcyklen, 18
  - Udskiftning, 181
- Skiftelys, 78
  - aktivering/deaktivering, 78
  - indstilling, 78
- Speed Limit Info
  - aktivering eller deaktivering, 93
- Spejl
  - indstilling, 110
- Starte, 121
  - Betjeningselement, 20, 21
- Startspærre
  - Reservenøgle, 60
- Statuslinje førerinformation
  - indstilling, 92, 93
- Stikdåse
  - Anvendelsesoplysninger, 186

- Styrlås
  - Sikring, 56
- Sæde
  - afmontering, 82
  - Låsning, 16
  - montering, 82
- Sænkning
  - Begrænsninger, 118
- T**
- Tankdækslets nødoplåsning, 134
- Tankning, 131
  - Brændstofkvalitet, 130
  - med Keyless Ride, 132, 133
- Tekniske data
  - Baghjulstræk, 211
  - Batteri, 214
  - Bremser, 213
  - Brændstof, 207, 208
  - Chassis, 212
  - Elektrisk anlæg, 214
  - Gearkasse, 211
  - Generelle henvisninger, 5
  - Hjul og dæk, 213
  - Kobling, 211
  - Køreværdier, 217
  - Lyskilder, 215
  - Motor, 209, 210
  - Motorolie, 208
  - Mål, 215
  - Ramme, 212
  - Standarder, 5
  - Tyverialarm, 215
  - Tændrør, 215
  - Vægt, 216
- Telefon
  - betjening, 106
- TFT-display, 22
  - betjening, 90, 91, 92
  - Betjeningselement, 19
  - Oversigt, 27, 28
  - Valg af visning, 87
- Tilbehør
  - Generelle henvisninger, 186
- Tilkøring, 125
- Topcase
  - betjening, 188
- Traktionskontrol
  - ASC, 141
  - DTC, 141
- Typeskilt
  - Position på motorcyklen, 17
- Tyverialarm
  - Advarselsvisning, 41
  - betjening, 79
  - Kontrollampe, 22
- Tænding
  - aktivering, 56
  - deaktivering, 57
- Tændrør
  - Tekniske data, 215
- U**
- Udetemperatur
  - Visning, 37
- Udstyr, 5
- Ur
  - Indstilling, 95
- USB-ladestik
  - Position på motorcyklen, 16
- V**
- Vægte
  - Lasttabel, 18
  - Tekniske data, 216
- Værdier
  - Visning, 31

I afhængighed af dit køretøjs udstyrs-/tilbehørsomfang, men også ved landeudførelser, kan der forekomme afvigelser fra billed- og tekstudsagn. Eventuelle krav kan ikke udledes heraf. For mål-, vægt-, forbrugs- og effektangivelser gælder de sædvanlige tolerancer. Der tages forbehold for ændringer i konstruktion, udstyr og tilbehør. Der tages forbehold for fejl.

© 2020 Bayerische Motoren Werke Aktiengesellschaft  
80788 München, Tyskland  
Eftertryk, også i uddrag, kun med skriftlig tilladelse fra BMW Motorrad, Aftersales. Original driftsvejledning, trykt i Tyskland.

Vigtige data for tankstoppet:

---

## Brændstof

---

Anbefalet brændstofkvalitet

**E5** Super blyfri (maks. 15 %  
ethanol, E15)  
**E10** 95 ROZ/RON  
90 AKI

---

–med normalbenzin blyfri<sup>EU</sup>

Normal blyfri (afhængigt af det  
enkelte land) (maks. 15 % etha-  
nol, E15)  
91 ROZ/RON  
87 AKI

---

Anbefalet brændstofkvalitet

F 900 R A2 (0K31): se kapitlet  
Tekniske data.

---

Tankindhold

ca. 13 l

---

Brændstofreservemængde

ca. 3,5 l

---

## Dæktryk

---

Dæktryk foran

2,5 bar, ved koldt dæk

---

Dæktryk bag

2,9 bar, ved koldt dæk

---

Mere udførlige informationer om din motorcykel  
finder du på: [bmw-motorrad.com](http://bmw-motorrad.com)

**BMW recommends** **ADVANTEC**  
ORIGINAL BMW ENGINE OIL

Bestillingsnr.: 01 40 9 830 639  
05.2020, 2. oplag, 23



Huomioi seuraavat seikat käyttöohjeen lisäksi.

#### **VAROITUS**

Auton avaimessa on nappiparisto. Paristot tai nappiparistot voivat joutua nieluun ja johtaa kahden tunnin sisällä vakaviin tai hengenvaarallisiin vammoihin, esim. sisäisiin palovammoihin tai syöpymävammoihin. Tämä aiheuttaa loukkaantumis- ja hengenvaaran. Säilytä auton avainta ja paristoja lasten ulottumattomissa. Jos epäilet, että paristo tai nappiparisto on nieltä tai se on joutunut kehon sisälle, käänny välittömästi lääkärin puoleen.

#### **HUOMAUTUS**

Auton avaimen asetetut epäsoivat paristot voivat vaurioittaa auton avainta. Tämä aiheuttaa aineellisten vahinkojen vaaran. Vaihda tyhjän pariston tilalle vain jännitearvoltaan, kooltaan ja ominaisuuksiltaan vastaava paristo.

Oltre al libretto Uso e manutenzione, osservare quanto segue.

#### **AVVERTENZA**

La chiave della vettura contiene come batteria una batteria a bottone. Le batterie o le batterie a bottone possono essere ingerite ed entro due ore causare lesioni gravi o mortali, ad es. dovute a ustioni o corrosioni interne. Sussiste il pericolo di lesioni o conseguenze letali. Tenere la chiave della vettura e le batterie fuori dalla portata dei bambini. Nel dubbio che una batteria o una batteria a bottone sia stata ingerita o si trovi in una parte del corpo, chiedere immediatamente aiuto medico.

#### **AVVISO**

Batterie non adatte nella chiave della vettura possono danneggiare la chiave della vettura stessa. Sussiste il pericolo di danni materiali. Sostituire una batteria scarica soltanto con una batteria con la stessa tensione, la stessa dimensione e la stessa specifica.

Vær også oppmerksom på bruksanvisningen.

#### **ADVARSEL**

Batteriet i bilnøkkelen er en knappecelle. Batterier eller knappceller kan svelges og forårsake alvorlig personskade eller død innen to timer, f.eks. som følge av indre forbrenninger eller etseskader. Fare for personskader eller livsfare. Oppbevar bilnøkklene og batteriene utilgjengelig for barn. Hvis du mistenker at et batteri eller en knappecelle er svelget eller befinner seg i noen del av kroppen, må du ringe lege straks.

#### **MERKNAD**

Feil batterier i bilnøkkelen kan skade bilnøkkelen. Det er fare for materielle skader. Bytt ut utladet batteri kun med et batteri med samme spenning, størrelse og spesifikasjon.

Opřoč instrukcji obsługi przestrzegaj następujących zaleceń.

#### **OSTRZEŻENIE**

W kluczu do pojazdu znajduje się bateria guzikowa. Baterie zwykłe i guzikowe mogą zostać połknięte i w przeciągu dwóch godzin doprowadzić do ciężkich lub śmiertelnych obrażeń, np. w wyniku wewnętrznych oparzeń lub oparzeń chemicznych. Istnieje niebezpieczeństwo odniesienia obrażeń oraz zagrożenie dla życia. Klucz do pojazdu i baterie trzymać poza zasięgiem dzieci. W przypadku podejrzenia, że bateria zwykła lub guzikowa została połknięta lub znajduje się w innej części ciała, bezzwłocznie udać się po pomoc medyczną.

#### **WSKAZÓWKA**

Niewłaściwa bateria może doprowadzić do uszkodzenia klucza do pojazdu. Istnieje niebezpieczeństwo strat materialnych. Rozładowaną baterię należy wymienić na baterię o takim samym napięciu, o tej samej wielkości i z taką samą specyfikacją.

Naast de handleiding ook het volgende in acht nemen.

#### **WAARSCHUWING**

De voertuigsluutel heeft een knoopcel als accu. Accu's of knoopcellen kunnen worden ingeslikt en binnen twee uur tot ernstige of dodelijke letsels leiden, bijv. door verbrandingen. Er bestaat kans op letsel of levensgevaar. Voertuigsluutels en accu's buiten het bereik van kinderen bewaren. Onmiddellijk medische hulp inroepen bij een vermoeden dat een accu of knoopcel werd ingeslikt of zich in een lichaamsdeel bevindt.

#### **OPMERKING**

Ongeschikte accu's in de voertuigsluutel kunnen de voertuigsluutel beschadigen. Er bestaat gevaar voor schade. De ontladen accu alleen door een accu met dezelfde spanning, dezelfde grootte en dezelfde specificaties vervangen.

Suplimentar față de manualul de utilizare, respectați următoarele.

#### **⚠️ AVERTIZARE**

Cheia autovehiculului conține o baterie sub forma unui element tip buton. Bateriile sau elementele tip buton pot fi înghițite și pot produce vătămări grave sau mortale în interval de două ore, de ex. prin provocarea de arsuri interne sau arsuri caustice. Există pericol de vătămare sau chiar pericol de moarte. Păstrați cheia autovehiculului și bateriile în locuri inaccesibile copiilor. Dacă aveți suspiciunea că o baterie sau un element tip buton a fost înghițit sau se află într-o parte a corpului, apelați imediat medicul.

#### **⚠️ INDICAȚIE**

Dacă în cheia autovehiculului se află baterii inadecvate, cheia autovehiculului poate suferi deteriorări. Există pericolul daunelor materiale. Înlocuiți bateria descărcată numai cu o baterie de aceeași tensiune, aceeași mărime și specificație identică.

Επιπρόσθετα στο εγχειρίδιο οδηγών προσέξτε τα παρακάτω.

#### **⚠️ PROEIDPOIHSH**

To κλειδί οχήματος περιέχει μια κομβίοσχημη μπαταρία. Οι μπαταρίες ή οι κομβίοσχημες μπαταρίες υπάρχουν κίνδυνος να καταποθούν και εντός δύο ωρών να οδηγήσουν σε σοβαρούς ή θανάσιμους τραυματισμούς, π.χ. εξαιτίας εσωτερικών εγκαυμάτων ή χημικών εγκαυμάτων. Υπάρχει κίνδυνος τραυματισμού ή θανάτου. Φυλάτε το κλειδί οχήματος και τις μπαταρίες μακριά από παιδιά. Αν υπάρχει υποψία κατάποσης μιας κομβίοσχημης μπαταρίας ή μιας μπαταρίας ή ότι αυτή βρισκείται μέσα σε κάποιο μέρος του σώματος, αναζητήστε άμεσα ιατρική βοήθεια.

#### **⚠️ Υπόδειξη**

Ακατάλληλες μπαταρίες μέσα στο κλειδί οχήματος μπορούν να προκαλέσουν ζημιά στο κλειδί οχήματος. Υπάρχει κίνδυνος υλικών ζημιών. Αντικαθιστάτε την αποφορτισμένη μπαταρία μόνο με μια μπαταρία ίδιας τάσης, ίδιου μεγέθους και ίδιων προδιαγραφών.

Kromě návodu k obsluze věnujte pozornost následujícímu.

#### **⚠️ VAROVÁNÍ**

Klíč vozidla obsahuje knoflíkový článěk jako baterii. Baterie nebo knoflíkové články lze spolknout a během dvou hodin může dojít k těžkému nebo smrtelnému zranění, např. v důsledku vnitřních popálenin nebo poleptání. Hrozí nebezpečí poranění nebo smrtelného úrazu. Klíč vozidla a baterie uchovávejte mimo dosah dětí. Při podezření na spolknutí baterie nebo knoflíkového článku nebo na jejich přítomnost v těle ihned zavolejte lékařskou pomoc.

#### **⚠️ UPOZORNĚNÍ**

Nevhodné baterie v klíči vozidla mohou klíč vozidla poškodit. Hrozí nebezpečí hmotných škod. Vybítenou baterii vyměňte pouze za baterii se stejným napětím, stejnými rozměry a stejnou specifikací.

Para além do manual do condutor, respeitar o seguinte.

#### **⚠️ ATENÇÃO**

Como bateria, a chave do veículo contém uma pilha tipo botão. As baterias ou as pilhas tipo botão podem ser engolidas e, dentro de duas horas, causar ferimentos graves ou até a morte devido a, por ex., queimaduras químicas internas. Existe risco de lesão ou risco de vida. Guardar a chave do veículo fora do alcance das crianças. Se suspeitar que uma bateria ou pilha tipo botão tenha sido engolida ou se encontra numa parte do corpo, entrar imediatamente em contacto com a assistência médica.

#### **⚠️ AVISO**

Baterias inadequadas na chave do veículo podem danificar a chave do veículo. Existe perigo de danos materiais. Substituir a bateria descarregada por uma bateria com a mesma tensão, do mesmo tamanho e da mesma especificação.

Beakta även följande om instruktionsboken.

#### **⚠️ VARNING**

Fordonsnyckeln innehåller en knappcell som batteri. Batterier eller knappceller kan sväljas och leda till allvarliga eller dödliga skador inom två timmar, t.ex. genom inre brännskador eller frätskador. Risk för personskador eller livsfara. Förvara fordonsnyckeln och batterierna utom räckhåll för barn. Om du misstänker att någon person har svält ett batteri eller en knappcell eller att den finns i en kroppsdelen måste du omedelbart söka medicinsk hjälp.

#### **⚠️ ANVISNING**

Olämpliga batterier i fordonsnyckeln kan skada fordonsnyckeln. Risk för materiella skador. Ett urladdat batteri får bara bytas ut mot ett batteri med samma spänning, storlek och specifikation.

A kezelési útmutató mellett vegye figyelembe a következőket.

#### FIGYELMEZTETÉS

A járműkulcs egy gombalemmel működik. Az elemek, illetve a gombaelemek lenyelhetők, és két órán belül súlyos vagy halálos sérüléseket okozhatnak, például belső gyulladások vagy felmaródások okozásával. Sérülésveszély vagy életveszély áll fenn. A járműkulcsot és az elemeket gyermekektől távol kell tartani. Egy elem, illetve egy gombaelem lenyelésének gyanúja esetén, vagy ha az egy testrészbbe kerülne, azonnal kérjen orvosi segítséget.

#### MEGJEGYZÉS

Csak megfelelő gombaelemekkel használja a járműkulcsot, különben a járműkulcs károsodhat. Anyagi kár veszélye áll fenn. A lemerült elemet csak azonos feszültségű, azonos méretű és azonos jellemzőkkel rendelkező elemmel helyettesítse.

Vær opmærksom på følgende ud over instruktionsbogen.

#### ADVARSEL

Bilnøglen inderholder et knapbatteri som batteri. Batterier eller knapbatterier kan sluges og i løbet af to timer føre til alvorlige eller dødelige kvæstelser, f.eks. indre forbrændinger eller ætsninger. Der er risiko for kvæstelse eller livsfare. Bilnøgler og batterier skal opbevares utilgængeligt for børn. Hvis der er mistanke om, at et batteri eller et knapbatteri er blevet slugt eller befinder sig i en kropsdel, skal lægen kontaktes omgående.

#### BEMÆRK

Uegnede batterier i bilnøglen kan beskadige bilnøglen. Der er risiko for materiel skade. Det afladede batteri må kun udskiftes med et batteri med samme spænding, størrelse og specifikationer.

Poleg navodil za uporabo upoštevajte še naslednje.

#### OPOZORILO

Avtomobilski ključ ima gumbasto celico kot baterijo. V primeru, če pride do zaužitja baterije ali gumbaste celice, lahko to v dveh urah povzroči resne telesne poškodbe ali smrt, npr. zaradi notranjih kemičnih opeklin. Obstaja nevarnost telesnih poškodb ali smrtna nevarnost. Avtomobilski ključ in baterije hranite zunaj dosega otrok. Če obstaja sum, da je prišlo do zaužitja baterije ali gumbaste celice ali da je v katerem koli delu telesa, takoj pokličite zdravniško pomoč.

#### OPOMBA

Neprimerno baterije v avtomobilskem ključu ga lahko poškodujejo. Obstaja nevarnost materialne škode. Izpraznjeno baterijo lahko zamenjate samo z baterijo enake napetosti, enake velikosti in istih tehničnih specifikacij.

Okrem návod na obsluhu rešpektujte aj nasledujúce pokyny.

#### VAROVANIE

Kľúč od vozidla obsahuje gombikovú batériu. Hrozi prehltnutie batérie alebo gombikových batérií a v priebehu dvoch hodín vznik vážnych alebo smrteľných poranení, napr. vnútorné popáleniny alebo poleptania. Hrozi nebezpečenstvo zranenia alebo ohrozenie života. Kľúč od vozidla a batérie uchovávajte mimo dosahu detí. Pri podozrení na prehltnutie batérie alebo gombikovej batérie alebo na ich prítomnosť v niektorej časti tela okamžite vyhľadajte lekársku pomoc.

#### UPOZORNENIE

Nevhodné batérie v kľúči od vozidla ho môžu poškodiť. Hrozi nebezpečenstvo večných škôd. Vybíť batériu nahraďte batériou s rovnakým napätím, rovnakou veľkosťou a rovnakou špecifikáciou.

Please note the following in addition to the information provided in the Owner's Handbook.

**⚠ WARNING**

The battery inside the vehicle key is a button cell. Batteries or button cells can be swallowed, causing serious or even fatal injuries within two hours, e.g. due to internal burns or cauterisations. There is a danger of injury or danger to life. Keep vehicle keys and batteries out of the reach of children. Seek medical assistance immediately if you suspect that a battery or button cell has been swallowed or has got into a part of the body.

**⚠ NOTE**

Using unsuitable batteries in a vehicle key can damage the vehicle key. There is a risk of material damage. Discharged batteries should only ever be replaced with batteries of the same voltage, same size and same specification.

Respecter les consignes suivantes en plus de la notice d'utilisation

**⚠ AVERTISSEMENT**

La clé du véhicule contient une pile bouton. Les batteries ou piles boutons peuvent être avalées et provoquer des blessures graves voire mortelles dans les deux heures, par exemple par des brûlures internes ou des brûlures chimiques. Risque de blessures ou danger de mort. Tenir la clé du véhicule et les batteries hors de la portée des enfants. En cas de suspicion d'ingestion d'une batterie ou d'une pile bouton ou d'introduction dans une partie du corps, contacter immédiatement un médecin.

**⚠ REMARQUE**

L'insertion de batteries non conformes dans la clé du véhicule peut endommager cette dernière. Risque de dommages matériels. Remplacer la batterie déchargée uniquement par une batterie de tension, de taille et de spécification identiques.

Zusätzlich zur Betriebsanleitung folgendes beachten.

**⚠ WARNUNG**

Der Fahrzeugschlüssel enthält als Batterie eine Knopfzelle. Batterien oder Knopfzellen können verschluckt werden und innerhalb von zwei Stunden zu schweren oder tödlichen Verletzungen führen, z. B. durch innere Verbrennungen oder Verätzungen. Es besteht Verletzungsgefahr oder Lebensgefahr. Fahrzeugschlüssel und Batterien außerhalb der Reichweite von Kindern aufbewahren. Bei Verdacht, dass eine Batterie oder Knopfzelle verschluckt wurde oder sich in einem Körperteil befindet, sofort medizinische Hilfe rufen.

**⚠ HINWEIS**

Ungeeignete Batterien im Fahrzeugschlüssel können den Fahrzeugschlüssel beschädigen. Es besteht die Gefahr von Sachschäden. Die entladene Batterie nur durch eine Batterie mit gleicher Spannung, gleicher Größe und gleicher Spezifikation ersetzen.

Observar lo siguiente adicionalmente al manual de instrucciones.

**⚠ AVISO**

La llave del vehículo contiene una pila de botón a modo de batería. Las pilas o las pilas de botón pueden ser ingeridas y, en el plazo de dos horas, causar lesiones graves o mortales como, p. ej., por quemaduras o abrasiones internas. Existe peligro de lesionarse o peligro de muerte. Mantener la llave del vehículo y las pilas fuera del alcance de los niños. Si sospecha que se ha ingerido una pila o una pila de botón, o que se encuentra en una parte del cuerpo, busque asistencia médica de inmediato.

**⚠ INDICACIÓN**

Las pilas no adecuadas para la llave del vehículo pueden dañar la misma. Existe peligro de daños materiales. La pila descargada únicamente debe ser sustituida por una pila con la misma tensión, el mismo tamaño y las mismas especificaciones.

© 2020 Bayerische Motoren Werke

Aktiengesellschaft

Munich, Germany

Not to be reproduced, wholly or in part, without written permission from BMW AG, Munich.

Order No.: 01 40 9 831 840

12.2020

Printed on environmentally friendly paper, bleached without chlorine, suitable for recycling.

