



**BMW  
MOTORRAD**

# **USO E MANUTENZIONE**

## **F 900 R**



**MAKE LIFE A RIDE**

---

---

**Dati del veicolo**

Modello

---

Numero d'identificazione della moto

---

Numero colore

---

Prima immatricolazione

---

Targa

---

---

**Dati del Concessionario**

Referente del Servizio Assistenza

---

Sig.ra/Sig.

---

Numero di telefono

---

Indirizzo del Concessionario/telefono (timbro della ditta)

---

# BENVENUTO ALLA BMW

Ci congratuliamo con Lei per la Sua scelta: acquistando un veicolo BMW Motorrad è entrato a far parte della cerchia dei motociclisti e delle motocicliste BMW. Le consigliamo di acquisire familiarità con il Suo nuovo veicolo per potersi muovere con sicurezza nel traffico stradale.

## **Su queste istruzioni d'uso**

Legga il presente libretto di uso e manutenzione prima di avviare la Sua nuova BMW. Vi sono riportate importanti indicazioni sui comandi del veicolo che Le permetteranno di sfruttare appieno i vantaggi tecnici della Sua BMW.

Inoltre vi sono riportate informazioni sulla manutenzione e cura del veicolo, utili per la sicurezza d'esercizio e nel traffico nonché per il mantenimento del massimo valore del veicolo nel tempo.

Se un giorno desiderasse vendere la sua BMW, non dimentichi di consegnare anche il libretto di uso e manutenzione. È un componente importante del veicolo.

Buon divertimento con la Sua BMW: Le auguriamo un viaggio piacevole e sicuro

BMW Motorrad.

<b>01 AVVERTENZE GENERALI</b>	<b>2</b>	<b>03 INDICAZIONI</b>	<b>26</b>
Schema generale	4	Spie di controllo e di avvertimento	28
Abbreviazioni e simboli	4	Display TFT nella schermata Pure Ride	29
Equipaggiamento	5	Display TFT nella schermata Menu	30
Dati tecnici	5	Display TFT nella schermata Sport 1	31
Attualità	6	Display TFT nella schermata Sport 2	32
Fonti di informazione supplementari	6	Spie di avvertimento	33
Certificati e permessi di circolazione	6		
Memoria dati	6	<b>04 AZIONAMENTO</b>	<b>60</b>
Sistema intelligente per le chiamate d'emergenza	12	Interruttore di accensione bloccasterzo	62
<b>02 PANORAMICHE</b>	<b>16</b>	Accensione con Keyless Ride	63
Vista generale da sinistra	18	Immobilizzatore elettronico EWS	67
Vista generale da destra	19	Interruttore arresto d'emergenza	68
Sotto la sella	20	Chiamata di emergenza intelligente	68
Interruttore combinato sinistro	21	Luci	71
Interruttore combinato destro	22	Luce diurna	72
Interruttore combinato destro	23	Impianto lampeggio d'emergenza	74
Strumentazione combinata	24	Indicatori di direzione	74
		Controllo della trazione (ASC/DTC)	75
		Regolazione elettronica delle sospensioni (D-ESA)	76
		Modalità di marcia	79

Modalità di marcia		Freno	124
PRO	81	Precarico molla	124
Regolazione della velocità	82	Ammortizzazione	125
Laptimer	85		
Spia di cambio marcia	87	<b>07 GUIDA</b>	<b>128</b>
Impianto antifurto (DWA)	88	Avvertenze di sicurezza	130
Controllo della pressione degli pneumatici (RDC)	91	Controllo regolare	133
Manopole riscaldabili	91	Avviamento	134
Sella	92	Rodaggio	138
		Cambio di marcia	138
<b>05 DISPLAY TFT</b>	<b>94</b>	Spia di cambio marcia	140
Avvertenze generali	96	Freni	140
Principio	97	Arrestare la moto	142
Schermata Pure Ride	104	Fare rifornimento di carburante	143
Impostazioni generali	105	Fissaggio della moto per il trasporto	149
Bluetooth	107		
Il mio veicolo	110	<b>08 ASPETTI TECNICI</b>	
Computer di bordo	113	<b>NEI DETTAGLI</b>	<b>152</b>
Navigazione	113	Avvertenze generali	154
Media	116	Sistema antibloccaggio (ABS)	154
Telefono	117	Controllo della trazione (ASC/DTC)	157
Visualizzazione della versione software	117	Regolazione del momento di decelerazione del motore	159
Visualizzazione delle informazioni sulla licenza	118	Dynamic ESA	160
		Modalità di marcia	161
<b>06 REGOLAZIONE</b>	<b>120</b>	Controllo dinamico dei freni	163
Specchietti	122		
Fari	122		
Frizione	123		

Controllo della pressione degli pneumatici (RDC)	164
Assistente cambio	166
Luce di curva adattativa	167

---

## **09 MANUTENZIONE** 168

Avvertenze generali	170
Attrezzi di bordo	170
Kit di attrezzi di assistenza	171
Cavalletto ruota anteriore	171
Cavalletto ruota posteriore	172
Olio motore	172
Sistema frenante	174
Frizione	179
Liquido di raffreddamento	180
Pneumatici	181
Cerchi	182
Ruote	183
Catena	193
Mezzo luminescente	196
Avviamento esterno	197
Batteria	198
Fusibili	202
Presa diagnostica	204

---

## **10 ACCESSORI** 206

Avvertenze generali	208
Prese di corrente	208
Valigetta semirigida	209

Topcase	210
Sistema di navigazione	213

---

## **11 CURA** 220

Prodotti per la cura	222
Lavaggio del veicolo	222
Pulizia di parti sensibili del veicolo	223
Cura della vernice	224
Protezione	225
Mettere fuori servizio la moto	225
Mettere in funzione la moto	225

---

## **12 DATI TECNICI** 226

Tabella dei guasti	228
Collegamenti a vite	231
CarburanteF 900 R (0K11)	233
CarburanteF 900 R A2 (0K31)	233
Olio motore	234
MotoreF 900 R (0K11)	234
MotoreF 900 R A2 (0K31)	235
Frizione	236
Cambio	237
Trazione posteriore	237
Telaio	238
Assetto	238
Freni	239
Ruote e pneumatici	239

<b>Impianto elettrico</b>	<b>241</b>	<b>Dichiarazione di conformità per controllo della pressione degli pneumatici</b>	<b>286</b>
<b>Impianto antifurto</b>	<b>242</b>	<b>Certificato per controllo della pressione pneumatici</b>	<b>292</b>
<b>Dimensioni</b>	<b>242</b>	<b>Dichiarazione di conformità per strumentazione combinata TFT</b>	<b>293</b>
<b>Pesi</b>	<b>243</b>	<b>Certificato per strumentazione combinata TFT</b>	<b>299</b>
<b>Prestazioni</b>	<b>244</b>	<b>Dichiarazione di conformità per chiamata di emergenza intelligente</b>	<b>302</b>
<hr/>		<b>Dichiarazione di conformità per impianto antifurto</b>	<b>308</b>
<b>13 ASSISTENZA</b>	<b>246</b>	<hr/>	
<b>Assistenza</b>		<b>INDICE ANALITICO</b>	<b>314</b>
<b>BMW Motorrad Libretto elettronico dei tagliandi</b>	<b>248</b>		
<b>BMW Motorrad Servizi di mobilità</b>	<b>248</b>		
<b>BMW Motorrad Lavori di manutenzione</b>	<b>249</b>		
<b>Schema di manutenzione</b>	<b>249</b>		
<b>Conferme di manutenzione</b>	<b>251</b>		
<b>Conferme di service</b>	<b>252</b>		
	<b>266</b>		
<hr/>			
<b>APPENDICE</b>	<b>268</b>		
<b>Dichiarazione di conformità per immobilizzatore elettronico</b>	<b>269</b>		
<b>Certificato per immobilizzatore elettronico</b>	<b>275</b>		
<b>Dichiarazione di conformità per Keyless Ride</b>	<b>277</b>		
<b>Certificato per Keyless Ride</b>	<b>282</b>		

# **AVVERTENZE GENERALI**

**01**

---

<b>SCHEMA GENERALE</b>	<b>4</b>
<b>ABBREVIAZIONI E SIMBOLI</b>	<b>4</b>
<b>EQUIPAGGIAMENTO</b>	<b>5</b>
<b>DATI TECNICI</b>	<b>5</b>
<b>ATTUALITÀ</b>	<b>6</b>
<b>FONTI DI INFORMAZIONE SUPPLEMENTARI</b>	<b>6</b>
<b>CERTIFICATI E PERMESSI DI CIRCOLAZIONE</b>	<b>6</b>
<b>MEMORIA DATI</b>	<b>6</b>
<b>SISTEMA INTELLIGENTE PER LE CHIAMATE D'EMER- GENZA</b>	<b>12</b>

## 4 AVVERTENZE GENERALI

### SCHEMA GENERALE

Il capitolo 2 del presente libretto di uso e manutenzione offre una panoramica della moto. Nel capitolo Service si documentano tutti gli interventi di manutenzione e riparazione eseguiti. La documentazione dei lavori di manutenzione eseguiti è condizione indispensabile per le prestazioni in correntezza.

Se un giorno desiderasse vendere la sua BMW, non dimentichi di consegnare anche il libretto di uso a manutenzione; è un componente importante della sua moto.

### ABBREVIAZIONI E SIMBOLI



 **ATTENZIONE** Pericolo con livello di rischio basso. La mancata prevenzione può causare un infortunio lieve o moderato.

 **AVVERTENZA** Pericolo con medio grado di rischio. La mancata prevenzione può causare morte o infortunio grave.

 **PERICOLO** Pericolo con elevato livello di rischio. La mancata prevenzione causa morte o infortunio grave.

 **ATTENZIONE** Avvertenze e misure precauzionali particolari. La mancata osservanza può comportare un danneggiamento del veicolo o degli accessori e la conseguente decadenza della garanzia.

 **AVVISO** Avvertenze particolari per la migliore gestione nelle procedure di azionamento, controllo e regolazione nonché negli interventi di manutenzione.

- Istruzioni sull'attività
- » Risultato di un intervento.
- ▬▶ Rimando ad una pagina con informazioni dettagliate.
- < Contraddistingue la fine di un'informazione legata ad un accessorio o ad uno specifico equipaggiamento.
-  Coppia di serraggio.
-  Dati tecnici.
- LA Equipaggiamento specifico per paese.

- ES** Equipaggiamento speciale.  
Gli equipaggiamenti speciali BMW Motorrad vengono montati già in fase di produzione dei veicoli.
- AS** Accessori speciali.  
Gli accessori speciali di BMW Motorrad possono essere acquistati e montati a posteriori presso il Concessionario BMW Motorrad.
- ABS** Sistema antibloccaggio.
- D-ESA** Regolazione elettronica delle sospensioni.
- DTC** Dynamic Traction Control.
- DWA** Impianto antifurto.
- EWS** Immobilizzatore elettronico.
- RDC** Controllo della pressione dei pneumatici.

---

## EQUIPAGGIAMENTO

Acquistando la Sua BMW Motorrad ha scelto per un modello con allestimento personalizzato. Queste istruzioni d'uso descrivono gli equipaggiamenti speciali (ES) offerti da BMW e gli accessori speciali (AS) scelti. Ovviamente qui vengono descritte anche varianti di allestimento che Lei probabilmente non ha scelto. Sono inoltre possibili differenze specifiche per Paese rispetto alla moto illustrata in figura. Se la sua moto comprende equipaggiamenti non descritti, troverà la loro descrizione in un'istruzione separata.

---

## DATI TECNICI

Tutti i dati relativi a dimensioni, pesi e prestazioni contenuti nel libretto d'uso e manutenzione fanno riferimento al DIN (Deutsches Institut für Normung e. V. - Istituto tedesco per la standardizzazione) e rispettano le prescrizioni per le tolleranze da esso prescritte.

I dati tecnici e le specifiche in queste istruzioni d'uso hanno la funzione di indicazioni. I dati specifici per il veicolo possono differire, ad es. in base agli equipaggiamenti speciali

## 6 AVVERTENZE GENERALI

scelti, dalla versione nazionale o dalla procedura di misurazione specifica del Paese. I valori dettagliati sono reperibili nei documenti di omologazione o possono essere richiesti al proprio concessionario BMW Motorrad, a un altro concessionario qualificato o a un'officina specializzata. Le indicazioni nei documenti di circolazione hanno sempre priorità rispetto alle indicazioni in queste istruzioni d'uso.

---

### ATTUALITÀ

L'elevato livello di sicurezza e qualità delle moto BMW è garantito da una costante evoluzione nella progettazione, nell'equipaggiamento e negli accessori. Questo può comportare divergenze tra il presente libretto di uso e Manutenzione e la Sua moto. BMW Motorrad non può escludere la presenza di errori. Siamo certi che Lei comprenderà, pertanto, che i dati, le figure e le descrizioni qui riportati non possono costituire fondamento per qualsiasi rivendicazione.

---

### FONTI DI INFORMAZIONE SUPPLEMENTARI

#### Concessionaria BMW Motorrad

La sua concessionaria BMW Motorrad è disponibile in ogni momento per rispondere ad eventuali domande.

#### Internet

Le istruzioni d'uso del suo veicolo, il libretto di uso e manutenzione, le istruzioni di montaggio dei possibili accessori e le informazioni generali su BMW Motorrad, ad es. sulla tecnica, sono disponibili al sito [bmw-motorrad.com/manuals](http://bmw-motorrad.com/manuals).

---

### CERTIFICATI E PERMESSI DI CIRCOLAZIONE

I certificati per il veicolo e i permessi di circolazione ufficiali per i possibili accessori sono disponibili al sito [bmw-motorrad.com/certification](http://bmw-motorrad.com/certification).

---

### MEMORIA DATI

#### Generalità

Nel veicolo sono montate delle centraline elettroniche. Queste elaborano i dati raccolti, auto-generati o scambiati tra loro, ad esempio, dai sensori del veicolo. Alcune centraline sono necessarie per un funziona-

mento in sicurezza del veicolo o supportano durante la guida, ad es. i sistemi di assistenza alla guida. Inoltre le centraline consentono l'utilizzo di funzioni per il comfort e l'Infotainment. Le informazioni sui dati memorizzati o scambiati possono essere richieste al costruttore del veicolo, ad esempio tramite una brochure separata.

### **Riferimento alla persona**

Ogni veicolo è contraddistinto da un numero d'identificazione univoco. A seconda del Paese è possibile, con l'aiuto del numero d'identificazione veicolo, della targa e delle autorità preposte, risalire al proprietario del veicolo. Vi sono inoltre altri modi per risalire al pilota o al proprietario del veicolo con i dati ricavati dal veicolo, ad esempio tramite l'account ConnectedDrive utilizzato.

### **Diritti di tutela dei dati**

Secondo il diritto di tutela dei dati in vigore, gli utenti del veicolo hanno determinati diritti nei confronti del costruttore del veicolo o nei confronti delle aziende che rilevano o elaborano dati personali. Gli utenti del veicolo hanno diritto a ricevere informazioni

complete e gratuite riguardanti i centri che memorizzano i dati personali degli utenti dei veicoli.

Questi centri possono essere:

- Costruttore del veicolo
- Officina autorizzata qualificata
- Officine specializzate
- Gestori di servizi

Gli utenti del veicolo possono richiedere informazioni su quali dati personali sono stati memorizzati e a quale scopo tali dati verranno utilizzati e da dove hanno origine. Per ottenere tali informazioni è necessario un documento di proprietà o di utilizzo.

La richiesta di informazioni comprende anche quelle relative ai dati che sono stati trasmessi ad altre aziende o centri.

La pagina web del costruttore del veicolo contiene le avvertenze sulla tutela dei dati applicabili ogni volta. Queste avvertenze sulla tutela dei dati contengono informazioni sul diritto di cancellazione o correzione dei dati. Il costruttore del veicolo mette a disposizione su Internet i propri dati di contatto e quelli della persona incaricata della protezione dei dati.

## 8 AVVERTENZE GENERALI

Il proprietario del veicolo può, eventualmente a pagamento, far leggere i dati memorizzati nel veicolo presso una concessionaria BMW Motorrad o un'altra officina autorizzata qualificata o un'officina specializzata. La lettura dei dati del veicolo viene effettuata attraverso la presa della diagnosi on-board (OBD) prescritta dalla legge nel veicolo.

### **Requisiti di legge per la divulgazione dei dati**

Il costruttore del veicolo è tenuto, nel quadro delle leggi vigenti, a mettere a disposizione delle autorità i dati memorizzati in suo possesso. La messa a disposizione dei dati nella misura necessaria avviene in singoli casi, ad es. per fare luce su un reato.

Le autorità statali sono autorizzate, nel quadro delle leggi vigenti, a leggere, nel singolo caso, autonomamente i dati ricavati dal veicolo.

### **Dati d'esercizio nel veicolo**

Le centraline elaborano i dati per il funzionamento del veicolo.

Tra questi vi sono, ad esempio:

- messaggi di stato del veicolo e dei suoi singoli componenti, ad es. numero di giri delle ruote, velocità delle ruote, decelerazione del movimento
- condizioni ambientali, ad es. temperatura

I dati elaborati vengono elaborati solo nel veicolo stesso e di norma sono volatili. I dati non vengono memorizzati oltre il periodo di esercizio.

I componenti elettronici, ad es. le centraline, contengono componenti per la memorizzazione delle informazioni tecniche. È possibile memorizzare temporaneamente o permanentemente informazioni sulle condizioni del veicolo, sulla sollecitazione dei componenti, sugli eventi o sui guasti.

Queste informazioni documentano in generale la condizione di un componente, di un modulo, di un sistema o dell'ambiente, ad esempio:

- stati di funzionamento dei componenti del sistema, ad es. livelli di riempimento, pressione di gonfiaggio degli pneumatici
- malfunzionamenti e difetti in componenti importanti del sistema, ad es. luci e freni

- reazioni del veicolo in speciali situazioni di marcia, ad es. inserimento dei sistemi di regolazione della stabilità di marcia
- informazioni su eventi dannosi per il veicolo

I dati sono necessari per l'esecuzione delle funzioni della centralina. Servono inoltre per il riconoscimento e la risoluzione dei malfunzionamenti e per l'ottimizzazione delle funzioni del veicolo da parte del costruttore del veicolo.

La maggior parte di questi dati è volatile e viene elaborata solo nel veicolo stesso. Solo una piccola parte dei dati viene registrata, a seconda della causa, nelle memorie eventi o difetti. Se vengono eseguiti dei servizi di assistenza, ad es. riparazioni, processi di assistenza, casi di garanzia e misure finalizzate a garantire la qualità, queste informazioni tecniche possono essere lette dal veicolo insieme al numero d'identificazione veicolo.

La lettura delle informazioni può essere eseguita da una concessionaria BMW Motorrad o da un'altra officina autorizzata qualificata o da un'officina specializzata. Per effettuare la

lettura viene utilizzata la presa per la diagnosi on-board (OBD) prescritta dalla legge nel veicolo.

I dati vengono rilevati, elaborati e utilizzati dai rispettivi centri della rete di concessionarie. I dati documentano le condizioni tecniche del veicolo, aiutano a rilevare i guasti, a rispettare gli obblighi di garanzia e a migliorare la qualità.

Il costruttore, inoltre, ha obblighi di monitoraggio del prodotto derivanti dal diritto sulla responsabilità da prodotto. Per rispettare questi obblighi il costruttore del veicolo ha bisogno dei dati tecnici ricavati dal veicolo. Il dati ricavati dal veicolo possono essere utilizzati anche per controllare le richieste di garanzia da parte del cliente. Le memorie difetti ed eventi nel veicolo possono essere resettate nell'ambito di una riparazione o degli interventi di assistenza presso una concessionaria BMW Motorrad o un'altra officina autorizzata qualificata o un'officina specializzata.

## 10 AVVERTENZE GENERALI

### Inserimento e trasmissione dei dati nel veicolo

#### Generalità

A seconda dell'equipaggiamento è possibile memorizzare, modificare in qualsiasi momento o resettare le impostazioni comfort e le personalizzazioni.

Tra questi vi sono, ad esempio:

- regolazioni della posizione del parabrezza
- regolazioni delle sospensioni

Se necessario, i dati possono essere immessi nel sistema di Entertainment e di comunicazione del veicolo, ad es. tramite uno smartphone.

Tra questi vi sono, a seconda del rispettivo allestimento:

- dati multimediali, come musica per la riproduzione
- dati della rubrica per l'utilizzo in combinazione con un sistema di comunicazione o con un sistema di navigazione integrato
- mete del viaggio inserite
- dati sull'utilizzo dei servizi Internet. Questi dati possono essere memorizzati in locale sul veicolo o trovarsi su un dispositivo che è stato collegato al veicolo, ad es. smartphone, penna USB, lettore MP3. Se questi dati vengono memoriz-

zati nel veicolo, è possibile cancellarli in qualsiasi momento.

La trasmissione di questi dati a terzi avviene esclusivamente dietro richiesta personale nell'ambito di utilizzo dei servizi online. Questo dipende dalle impostazioni selezionate per l'utilizzo dei servizi.

#### Integrazione di dispositivi portatili

A seconda dell'equipaggiamento è possibile controllare i dispositivi portatili collegati al veicolo, ad es. uno smartphone, attraverso i comandi del veicolo.

È possibile trasmettere l'immagine e l'audio del dispositivo portatile tramite il sistema multimediale. Allo stesso tempo determinate informazioni vengono trasmesse al dispositivo portatile. A seconda del tipo di integrazione, si tratta, ad esempio, di dati di posizione e altre informazioni generali sul veicolo. Questo consente l'utilizzo ottimale delle app selezionate, ad es. navigazione o riproduzione musicale.

Il tipo di elaborazione ulteriore dei dati viene determinato dal fornitore della relativa app utilizzata. Il numero delle possibili

impostazioni dipende dalla rispettiva app e dal sistema operativo del dispositivo portatile.

## **Servizi**

### **Generalità**

Se il veicolo dispone di un collegamento alla rete di telefonia mobile, questo consente lo scambio di dati tra il veicolo e altri sistemi. Il collegamento alla rete di telefonia mobile è possibile attraverso un'unità ricetrasmittente propria del veicolo o attraverso i dispositivi portatili personali, ad es. gli smartphone. Questo collegamento alla rete di telefonia mobile consente di utilizzare le cosiddette funzioni online. Tra questi si trovano i servizi online e le app messi a disposizione dal costruttore del veicolo o da altri fornitori.

### **Servizi del costruttore del veicolo**

Nel caso dei servizi online del costruttore del veicolo le rispettive funzioni vengono descritte in documenti adatti, ad es. istruzioni d'uso, pagina web del costruttore. Qui vengono fornite anche informazioni importanti sulla tutela dei dati. Per utilizzare i servizi online possono essere utilizzati dei dati personali. Lo scambio dei

dati avviene attraverso una connessione sicura, ad es. con i sistemi IT appositamente predisposti del costruttore del veicolo.

Il rilevamento, il trattamento e l'utilizzo di dati personali derivanti dalla messa a disposizione dei servizi vengono effettuati esclusivamente sulla base di un permesso di legge, un accordo contrattuale o di un consenso. È anche possibile far attivare o disattivare l'intero collegamento dati. Fanno eccezione le funzioni prescritte dalla legge.

### **Servizi di altri fornitori**

In caso di utilizzo di servizi online di altri fornitori, questi sono sotto la responsabilità del rispettivo fornitore, così come la tutela dei dati e le condizioni di utilizzo. Il costruttore del veicolo non ha controllo sui contenuti scambiati in questo tipo di servizi. Informazioni sul tipo, l'entità e lo scopo del rilevamento e utilizzo dei dati personali all'interno di servizi di terzi possono essere richieste dal rispettivo fornitore di servizi.

## 12 AVVERTENZE GENERALI

### **SISTEMA INTELLIGENTE PER LE CHIAMATE D'EMERGENZA**

–con chiamata di emergenza intelligente<sup>ES</sup>

#### **Principio**

Il sistema intelligente per le chiamate d'emergenza consente di effettuare chiamate di emergenza manuali o automatiche, ad es. in caso di incidenti. Le chiamate di emergenza vengono ricevute dal centralino del servizio d'emergenza incaricato dal costruttore del veicolo. Per informazioni sul funzionamento del sistema intelligente per le chiamate d'emergenza e le sue funzioni vedere "Chiamata di emergenza intelligente".

#### **Fondamento giuridico**

Il trattamento dei dati personali attraverso il sistema intelligente per le chiamate d'emergenza è conforme alle seguenti norme:

–Tutela dei dati personali: direttiva 95/46/CE del Parlamento Europeo e del Consiglio.

–Tutela dei dati personali: direttiva 2002/58/CE del Parlamento Europeo e del Consiglio.

I fondamenti giuridici per l'attivazione e il funzionamento del sistema intelligente per le chiamate d'emergenza sono: il contratto ConnectedRide stipulato per questa funzione e le rispettive leggi, regolamenti e direttive del Parlamento Europeo e del Consiglio Europeo. I regolamenti e le direttive in questione regolano la tutela delle persone fisiche per quanto riguarda il trattamento dei dati personali.

Il trattamento dei dati personali attraverso il sistema intelligente per le chiamate d'emergenza è conforme alle direttive europee sulla tutela dei dati personali. Il sistema intelligente per le chiamate d'emergenza elabora i dati personali solo previo consenso del proprietario del veicolo.

Il sistema intelligente per le chiamate d'emergenza e gli altri servizi a valore aggiunto possono elaborare i dati personali solo sulla base del consenso esplicito della persona interessata dal trattamento dei

dati, ad es. il proprietario del veicolo.

### **Scheda SIM**

Il sistema intelligente per le chiamate d'emergenza avviene tramite la scheda SIM per telefonia mobile montata nel veicolo. La scheda SIM è registrata in modo permanente alla rete di telefonia mobile per permettere una rapida generazione del collegamento. In caso di emergenza i dati vengono inviati al costruttore del veicolo.

### **Miglioramento della qualità**

I dati trasmessi durante una chiamata di emergenza vengono utilizzati dal costruttore del veicolo anche per migliorare la qualità dei prodotti e dei servizi.

### **Rilevamento dell'ubicazione**

La posizione del veicolo può essere determinata sulla base delle celle della rete di telefonia mobile esclusivamente dal provider della rete. Il gestore della rete non può associare il numero d'identificazione veicolo al numero di telefono della scheda SIM montata. Solo il costruttore del veicolo può associare i numeri d'identifica-

zione veicolo ai numeri di telefono della scheda SIM montata.

### **Dati di registro delle chiamate di emergenza**

I dati di registro delle chiamate di emergenza vengono memorizzati in una memoria del veicolo. I dati di registro più vecchi vengono cancellati regolarmente. I dati di registro comprendono, ad esempio, informazioni su quando e dove è stata attivata una chiamata di emergenza. In casi eccezionali è possibile leggere i dati di registro dalla memoria del veicolo. Di solito la lettura dei dati di registro avviene solo dietro autorizzazione del tribunale ed è possibile solo se gli appositi dispositivi vengono collegati direttamente al veicolo.

### **Chiamata di emergenza automatica**

Il sistema è concepito in modo tale che, se i sensori nel veicolo riconoscono un incidente particolarmente grave, venga automaticamente attivata una chiamata di emergenza.

## 14 AVVERTENZE GENERALI

### Informazioni inviate

Durante una chiamata di emergenza attraverso il sistema intelligente per le chiamate d'emergenza al centralino del servizio d'emergenza incaricato vengono trasmesse le stesse informazioni inviate dal sistema eCall prescritto per legge alla centrale operativa pubblica. Inoltre il sistema intelligente per le chiamate d'emergenza invia a un centralino del servizio d'emergenza incaricato dal costruttore del veicolo ed eventualmente alla centrale operativa pubblica le seguenti informazioni aggiuntive:

- I dati dell'incidente, ad es. la direzione dell'urto rilevata dai sensori del veicolo per facilitare il piano operativo dei soccorritori.
- I dati di contatto, come ad es. il numero di telefono della scheda SIM montata e il numero di telefono del pilota, se disponibile, per consentire, in caso di necessità, un rapido contatto con le persone coinvolte nell'incidente.

### Memorizzazione dei dati

I dati relativi a una chiamata di emergenza attivata vengono memorizzati nel veicolo. I dati contengono informazioni sulla chiamata di emergenza, ad es. il luogo e l'ora della chiamata. Le registrazioni audio della chiamata di emergenza vengono memorizzate dal centralino del servizio d'emergenza. Le registrazioni audio del cliente vengono memorizzate per 24 ore, qualora fosse necessario analizzare i dettagli della chiamata di emergenza. Dopodiché le registrazioni audio vengono cancellate. Le registrazioni audio del dipendente del centralino del servizio d'emergenza vengono memorizzate per 24 ore come assicurazione di qualità.

### Informazioni relative ai dati personali

I dati elaborati nel quadro della chiamata di emergenza intelligente vengono elaborati esclusivamente per l'esecuzione della chiamata di emergenza. Il costruttore del veicolo trasmette, nel rispetto degli obblighi di legge, un'informazione sui dati da lui elaborati ed eventualmente ancora memorizzati.



**PANORAMICHE**

**02**

---

<b>VISTA GENERALE DA SINISTRA</b>	<b>18</b>
<b>VISTA GENERALE DA DESTRA</b>	<b>19</b>
<b>SOTTO LA SELLA</b>	<b>20</b>
<b>INTERRUTTORE COMBINATO SINISTRO</b>	<b>21</b>
<b>INTERRUTTORE COMBINATO DESTRO</b>	<b>22</b>
<b>INTERRUTTORE COMBINATO DESTRO</b>	<b>23</b>
<b>STRUMENTAZIONE COMBINATA</b>	<b>24</b>

## 18 PANORAMICHE

### VISTA GENERALE DA SINISTRA

---

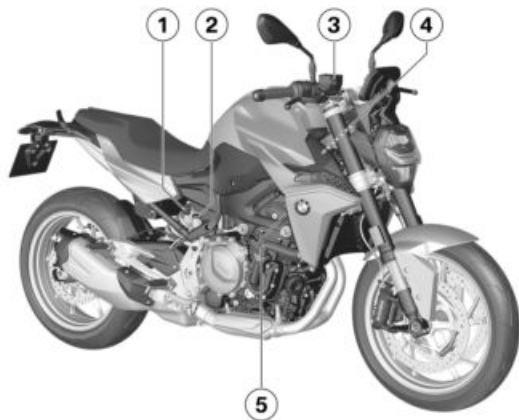

- 1 Presa (☞ 208)
- 2 Serratura della sella (☞ 92)
- 3 Regolazione dell'ammortizzazione (☞ 125)
- 4 Apertura di riempimento olio e astina di misura del livello dell'olio (☞ 172)

**VISTA GENERALE DA DESTRA**

- 1** Regolazione del precarico molla (►►► 124)
- 2** Serbatoio del liquido freni, lato posteriore (►►► 178)
- 3** Serbatoio del liquido freni, lato anteriore (►►► 177)
- 4** Numero d'identificazione veicolo, targhetta (sulla testa dello sterzo)
- 5** Indicatore di livello del liquido di raffreddamento (dietro la carena laterale) (►►► 180)

## 20 PANORAMICHE

### SOTTO LA SELLA

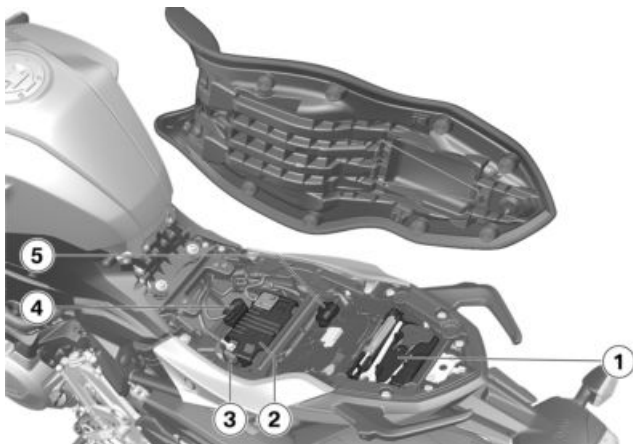

- 1 Attrezzi di bordo (☞ 170)
- 2 Batteria (☞ 198)
- 3 Fusibile principale (☞ 202)
- 4 Presa diagnostica (☞ 204)
- 5 Fusibili (☞ 202)

## INTERRUTTORE COMBINATO SINISTRO

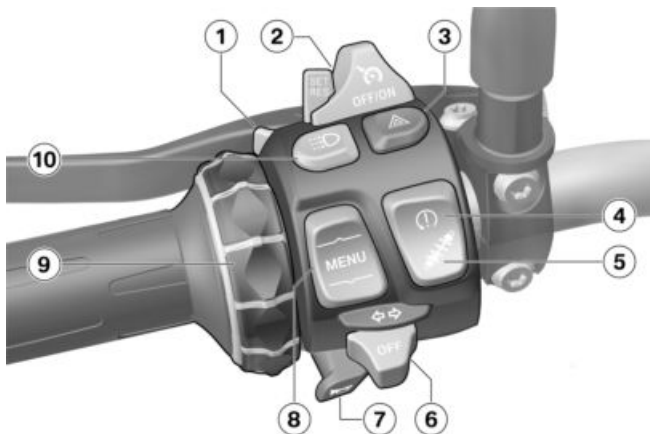

- |  |   |
|--|---|
| <p><b>1</b> Luce abbagliante e lampeggio faro (☛ 71)</p> <p><b>2</b> Regolazione della velocità (☛ 83)</p> <p><b>3</b> Impianto lampeggio d'emergenza (☛ 74)</p> <p><b>4</b> ASC/DTC (☛ 75)</p> <p><b>5</b> Dynamic ESA (☛ 77)</p> <p><b>6</b> Indicatori di direzione (☛ 74)</p> <p><b>7</b> Avvisatore acustico</p> <p><b>8</b> Tasto a bilico MENU (☛ 97)</p> <p><b>9</b> Multi-Controller<br/>Elementi di comando (☛ 97)</p> | <p><b>10</b> Luce diurna manuale (☛ 72)</p> |
|--|---|

## 22 PANORAMICHE

### INTERRUTTORE COMBINATO DESTRO



–con chiamata di emergenza intelligente<sup>ES</sup>

- 1 Usare le manopole riscaldate (▣▣▣ 91)
- 2 Selezione della modalità di marcia (▣▣▣ 80)
- 3 Interruttore arresto d'emergenza (▣▣▣ 68)
- 4 Tasto dello starter (▣▣▣ 134)
- 5 Tasto SOS  
Chiamata di emergenza intelligente (▣▣▣ 68)

**INTERRUTTORE COMBINATO DESTRO**

–senza chiamata di emergenza intelligente<sup>ES</sup>

- 1** Usare le manopole riscaldate (►► 91)
- 2** Selezione della modalità di marcia (►► 80)
- 3** Interruttore arresto d'emergenza (►► 68)
- 4** Tasto dello starter (►► 134)

## 24 PANORAMICHE

### STRUMENTAZIONE COMBINATA

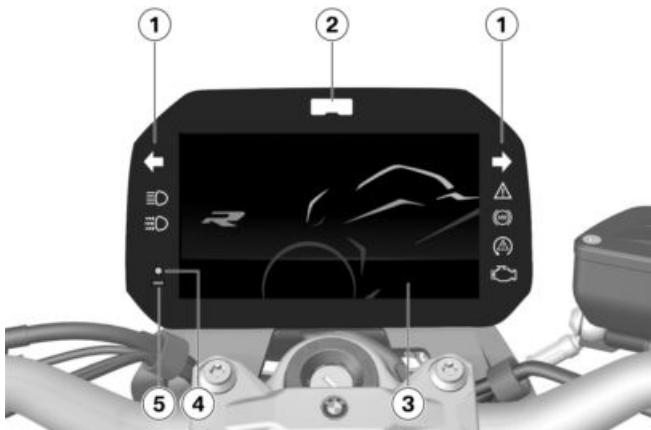

- 1 Spie di controllo e di avvertimento (►►► 28)
- 2 Spia di cambio marcia
- 3 Display TFT (►►► 29)  
(►►► 30)
- 4 Diodo luminoso DWA  
(►►► 89)  
–con Keyless Ride<sup>ES</sup>  
Spia di controllo per la  
chiave radiocomando  
(►►► 64)
- 5 Fotosensore (per adattare  
la luminosità dell'illumi-  
nazione della strumenta-  
zione)



**INDICAZIONI**

**03**

---

<b>SPIE DI CONTROLLO E DI AVVERTIMENTO</b>	<b>28</b>
<b>DISPLAY TFT NELLA SCHERMATA PURE RIDE</b>	<b>29</b>
<b>DISPLAY TFT NELLA SCHERMATA MENU</b>	<b>30</b>
<b>DISPLAY TFT NELLA SCHERMATA SPORT 1</b>	<b>31</b>
<b>DISPLAY TFT NELLA SCHERMATA SPORT 2</b>	<b>32</b>
<b>SPIE DI AVVERTIMENTO</b>	<b>33</b>

## 28 INDICAZIONI

### SPIE DI CONTROLLO E DI AVVERTIMENTO

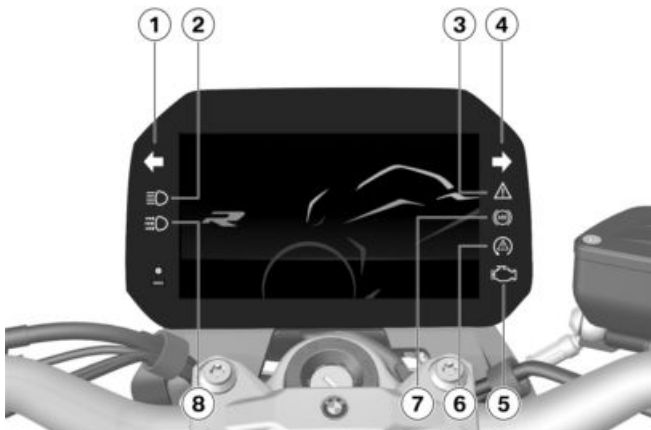

- 1 Indicatore di direzione sinistro (►►► 74)
- 2 Luci abbaglianti (►►► 71)
- 3 Spia di avvertimento generale (►►► 33)
- 4 Indicatore di direzione destro (►►► 74)
- 5 Spia di avvertimento malfunzionamento propulsore (►►► 45)
- 6 ASC/DTC (►►► 53)
- 7 ABS (►►► 53)
- 8 Luce diurna manuale (►►► 72)

## DISPLAY TFT NELLA SCHERMATA PURE RIDE

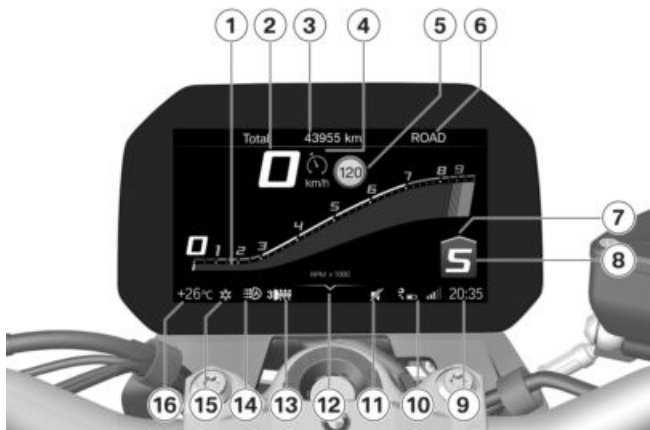

- |   |   |
|---|---|
| <b>1</b> Indicazione numero di giri (►►► 104)                                       | <b>10</b> Stato della connessione (►►► 108)         |
| <b>2</b> Indicatore di velocità   | <b>11</b> Commutazione in mute (►►► 105)            |
| <b>3</b> Riga di stato Info guidatore (►►► 102)                                     | <b>12</b> Messaggio di aiuto                        |
| <b>4</b> Regolazione della velocità (►►► 83)  | <b>13</b> Stadi riscaldamento manopole (►►► 91)     |
| <b>5</b> Speed Limit Info (►►► 103)   | <b>14</b> Luce diurna automatica (►►► 73)           |
| <b>6</b> Modalità di marcia (►►► 79)  | <b>15</b> Avvertimento temperatura esterna (►►► 40) |
| <b>7</b> Indicazione di cambiare marcia (►►► 105)                                   | <b>16</b> Temperatura esterna                       |
| <b>8</b> Per l'indicazione della posizione di folle viene visualizzato "N" (folle). |   |
| <b>9</b> Orologio (►►► 105)   |   |

## 30 INDICAZIONI

### DISPLAY TFT NELLA SCHERMATA MENU

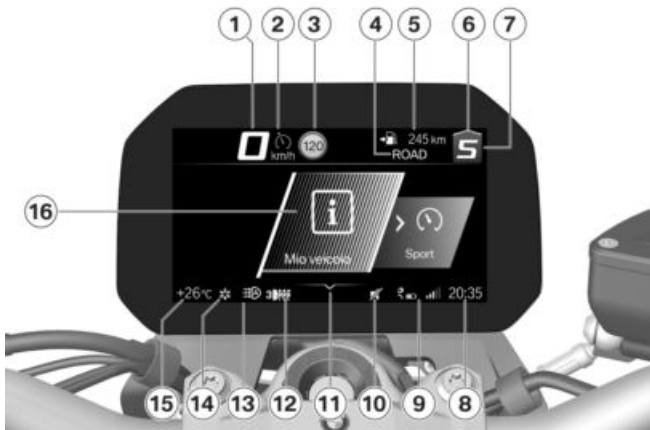

- |   |   |
|---|---|
| <b>1</b> Indicatore di velocità   | <b>10</b> Commutazione in mute (►►► 105)            |
| <b>2</b> Regolazione della velocità (►►► 83)  | <b>11</b> Messaggio di aiuto                        |
| <b>3</b> Speed Limit Info (►►► 103)   | <b>12</b> Stadi riscaldamento manopole (►►► 91)     |
| <b>4</b> Modalità di marcia (►►► 79)  | <b>13</b> Luce diurna automatica (►►► 73)           |
| <b>5</b> Riga di stato Info guidatore (►►► 102)                                     | <b>14</b> Avvertimento temperatura esterna (►►► 40) |
| <b>6</b> Indicazione di cambiare marcia (►►► 105)                                   | <b>15</b> Temperatura esterna                       |
| <b>7</b> Per l'indicazione della posizione di folle viene visualizzato "N" (folle). | <b>16</b> Area menu                                 |
| <b>8</b> Orologio (►►► 105)   |   |
| <b>9</b> Stato della connessione (►►► 108)  |   |

**DISPLAY TFT NELLA SCHERMATA SPORT 1**

–con modalità di marcia Pro<sup>ES</sup>

- 1** Riduzione massima del numero di giri da parte del DTC
- 2** Attuale riduzione del numero di giri da parte del DTC
- 3** Indicazione numero di giri
- 4** Decelerazione massima
- 5** Decelerazione attuale
- 6** Inclinazione attuale
- 7** Inclinazione massima
- 8** Unità dell'indicatore numero di giri: 1000 giri al minuto

## 32 INDICAZIONI

### DISPLAY TFT NELLA SCHERMATA SPORT 2



–con modalità di marcia Pro<sup>ES</sup>

- 1 Riduzione massima del numero di giri da parte del DTC
- 2 Attuale riduzione del numero di giri da parte del DTC
- 3 Indicazione numero di giri
- 4 Differenza tra ultimo tempo sul giro e tempo di riferimento o differenza tra tempo sul giro attuale e tempo di riferimento

- 5 Tempo di riferimento: più veloce dei giri attualmente memorizzati o più veloce di qualsiasi giro mai memorizzato
- 6 Tempo sul giro attuale (☞ 85)
- 7 Unità dell'indicatore numero di giri: 1000 giri al minuto
- 8 Messaggio di aiuto

## SPIE DI AVVERTIMENTO

### Visualizzazione

Gli avvertimenti vengono visualizzati sopra la spia corrispondente.

Gli avvertimenti vengono segnalati attraverso la spia di avvertimento generale e una casella di dialogo nel display TFT. In base al livello di urgenza dell'avvertimento, la spia di avvertimento generale lampeggia con luce rossa o gialla.

 La spia di avvertimento generale si accende in base all'avvertimento di maggiore urgenza. Una panoramica dei possibili avvertimenti è riportata nelle pagine successive.

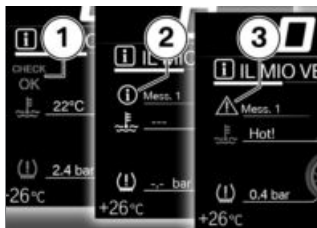

### Indicatore Check Control

I messaggi nel display vengono visualizzati in modi diversi. A seconda della priorità vengono utilizzati colori e simboli diversi:

- CHECK OK **1** verde: nessun messaggio, valore ottimale.
- Cerchio bianco con una piccola "i" **2**: informazione.
- Triangolo di emergenza **3** giallo: messaggio di avvertimento, valore non ottimale.
- Triangolo di emergenza **3** rosso: messaggio di avvertimento, valore critico

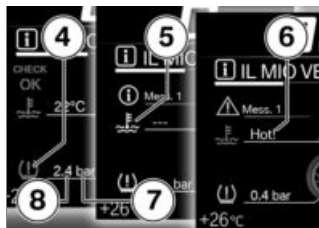

### Indicazione dei valori

I simboli **4** vengono visualizzati in modi diversi. A seconda della valutazione vengono utilizzati colori diversi. Al posto dei valori numerici **8** con le rispettive unità **7** vengono visualizzati anche dei messaggi di testo **6**:  
**Colore del simbolo**

- Verde: (OK) il valore attuale è ottimale.
- Blu: (Cold!) La temperatura attuale è troppo bassa.
- Giallo: (Low! / High!) Il valore attuale è troppo basso o troppo alto.

## 34 INDICAZIONI

- Rosso: (Hot! / High!) Il valore o la temperatura attuale è troppo alto.
- Bianco: (---) Non vi sono valori validi. Al posto del valore vengono visualizzati dei trattini 5.

 La valutazione dei singoli valori talvolta è possibile solo a partire da un certo chilometraggio o una certa velocità. Se, a causa delle condizioni di misura non soddisfatte, non è ancora possibile visualizzare un valore di misura, al suo posto vengono visualizzati dei trattini. Finché non è presente un valore di misura valido, non viene eseguita alcuna valutazione segnalata da un simbolo colorato.

- Se sono presenti più messaggi di Check Control con la stessa priorità, vengono visualizzati nell'ordine con cui compaiono, passando al successivo una volta confermati.
- Se il simbolo **2** viene visualizzato attivo, è possibile confermarlo premendo il Multi-Controller verso sinistra.
- I messaggi di Check Control vengono aggiunti in modo dinamico come schede supplementari alle schermate del menu *Mio veicolo* ( 99). Fino a quando un difetto è presente, è sempre possibile richiamare il messaggio corrispondente.









### Casella di dialogo Check Control

















I messaggi vengono visualizzati in forma di casella di dialogo Check Control 1.

## Schema generale delle spie di avvertimento

















Spie di controllo e avvertimento	Indicazione di testo	Significato
	 viene visualizzato.	Avvertimento temperatura esterna (☞ 40)
 si accende con luce gialla.	 Ch. radiocom. fuori zona ricez.	Chiave radiocomando fuori dall'area di ricezione (☞ 40)
 si accende con luce gialla.	 Batt. ch. radiocomando al 50%.	Sostituzione della batteria della chiave radiocomando (☞ 41)
	 Batteria ch. radiocomando scarsa.	
 si accende con luce gialla.	 viene visualizzato in giallo.	Tensione della rete di bordo troppo bassa (☞ 41)
	 Tensione rete di bordo bassa.	
 si accende con luce rossa.	 viene visualizzato in rosso.	Tensione della rete di bordo critica (☞ 42)
	 Tensione rete di bordo critica!	
 si accende con luce rossa.	 viene visualizzato in rosso.	Tensione di carica critica (☞ 42)
	 Tensione rete di bordo critica!	











## 36 INDICAZIONI

Spie di controllo e avvertimento	Indicazione di testo	Significato
 si accende con luce gialla.	 Viene visualizzata la sorgente luminosa difettosa.	Difetto sorgente luminosa (►►► 43)
 lampeggia in giallo.	 Viene visualizzata la sorgente luminosa difettosa.	
	 Capacità batteria imp. antif. debole.	Batteria impianto antifurto parzialmente scarica (►►► 44)
 si accende con luce gialla.	 Scaricare batteria impianto antifurto.	Batteria impianto antifurto scarica (►►► 44)
 si accende con luce rossa.	 Temp. liq. raffr. troppo alta!	Temperatura del liquido di raffreddamento troppo alta (►►► 44)
 si accende.	 Motore!	Malfunzionamento propulsore (►►► 45)
 lampeggia in rosso.		Grave malfunzionamento propulsore (►►► 45)
 lampeggia.		
 si accende con luce gialla.	 Nessuna comunicaz. con gestione motore.	Guasto alla gestione del motore (►►► 46)
 si accende con luce gialla.	 Difetto nella gestione motore.	Motore nel funzionamento di emergenza (►►► 46)

Spie di controllo e avvertimento	Indicazione di testo	Significato
 lampeggia in rosso.	 Difetto grave nella gestione del motore!	Difetto grave nella gestione del motore (►►► 46)
 si accende con luce gialla.	 viene visualizzato in giallo.	Pressione di gonfiaggio degli pneumatici ai limiti della tolleranza ammessa. (►►► 48)
 lampeggia in rosso.	 Press. gonf. pneum. non al valore nom.	Pressione di gonfiaggio degli pneumatici fuori dalla tolleranza ammessa. (►►► 49)
 lampeggia in rosso.	 viene visualizzato in rosso.  Press. gonf. pneum. non al valore nom.	Pressione di gonfiaggio degli pneumatici fuori dalla tolleranza ammessa. (►►► 49)
 lampeggia in rosso.	 Contr. press. pneum. Perdita di press.	Disturbo di trasmissione (►►► 50)
 si accende con luce gialla.	 "----"	Sensore difettoso o errore di sistema (►►► 51)
 si accende con luce gialla.	 Batteria sensori RDC scarsa.	Batteria del sensore della pressione di gonfiaggio degli pneumatici quasi scarica (►►► 51)
 lampeggia in rosso.	 Sensore cadute difettoso.	Sensore di rilevamento caduta difettoso (►►► 51)

## 38 INDICAZIONI

Spie di controllo e avvertimento	Indicazione di testo	Significato
	 Ch. d'emergenza non possibile.	Funzione di chiamata di emergenza limitata (→ 52)
	 Controllo cavalletto laterale.	Difetto al controllo del cavalletto laterale (→ 52)
 lampeggia.		Autodiagnosi ABS non completata (→ 52)
 si accende.	 ABS limitato!	Guasto ABS (→ 52)
 si accende.	 ABS guasto!	Guasto all'ABS (→ 53)
 si accende.	 ABS Pro guasto!	Guasto all'ABS Pro (→ 53)
 lampeggia rapidamente.		Intervento ASC/DTC (→ 53)
 lampeggia lentamente.		Autodiagnosi ASC/DTC non completata (→ 54)
 si accende.	 Off!	ASC/DTC disattivato (→ 54)
	 Controllo trazione disattivato.	
 si accende.	 Controllo trazione limitato!	ASC/DTC limitato (→ 54)

Spie di controllo e avvertimento	Indicazione di testo	Significato
	si accende.	
Controllo trazione guasto!	Errore ASC/DTC (☞ 55)	
	si accende con luce gialla.	
Reg. ammortizzatori difettosa!	Errore D-ESA (☞ 55)	
	Riserva carb. raggiunta. Fermarsi alla stazione di servizio più vicina	Riserva carburante (☞ 56)
	lampeggia.	Marcia non appresa (☞ 56)
	lampeggia in verde.	Impianto lampeggio d'emergenza attivato (☞ 57)
	lampeggia in verde.	
	viene visualizzato in bianco.	Service in scadenza (☞ 57)
Service in scadenza!		Scadenza superata (☞ 58)
	si accende con luce gialla.	Service in ritardo!

## 40 INDICAZIONI

### Temperatura esterna

La temperatura esterna viene visualizzata nella riga di stato del display TFT.

A veicolo fermo, il calore del motore può falsare la misurazione della temperatura esterna. Se il calore del motore influisce eccessivamente, al posto del valore vengono temporaneamente visualizzati dei trattini.



Se la temperatura esterna scende al di sotto del seguente valore limite, vi è il pericolo di formazione di ghiaccio.



Valore limite per la temperatura esterna

circa 3 °C

La prima volta che si scende al di sotto di questa temperatura, l'indicazione temperatura esterna nella riga di stato del display TFT lampeggia insieme al simbolo del cristallo di ghiaccio.

### Avvertimento temperatura esterna



viene visualizzato.

Causa possibile:

La temperatura ambiente misurata sul veicolo è inferiore a 3 °C.



### AVVERTENZA

#### Pericolo di ghiaccio anche oltre i 3 °C

Pericolo d'incidente

- Qualora all'esterno la temperatura sia bassa, occorre tener conto dei ponti e dei tratti stradali non esposti al sole e quindi gelati.

- Guidare con prudenza.

#### Chiave radiocomando fuori dall'area di ricezione

–con Keyless Ride<sup>ES</sup>



si accende con luce gialla.



Ch. radiocom. fuori zona ricez. Riaccensione del quadro non possibile.

Causa possibile:

La comunicazione tra chiave radiocomando ed elettronica motore è disturbata.

- Controllare la batteria nella chiave radiocomando.
- con Keyless Ride<sup>ES</sup>
- Sostituzione della batteria della chiave radiocomando (►►► 66).

- Per proseguire utilizzare la chiave di riserva.  
– con Keyless Ride<sup>ES</sup>
- La batteria della chiave radiocomando è scarica o la chiave radiocomando è stata persa (➡ 65).
- Se durante la marcia viene visualizzata la casella di dialogo Check-Control, mantenere la calma. La marcia può proseguire, il motore non si spegne.
- Far sostituire la chiave radiocomando difettosa da un concessionario BMW Motorrad.

### Sostituzione della batteria della chiave radiocomando

– con Keyless Ride<sup>ES</sup>



si accende con luce gialla.



Batt. ch. radiocomando al 50%. Nessuna restrizione di funzionamento.



Batteria ch. radiocomando scarsa. Chiusura centralizzata limitata. Sostituire la batteria.

Causa possibile:

- La batteria della chiave radiocomando non è più completamente carica. Il funzionamento della chiave radioco-

mando è garantito solo per un periodo limitato.

- Sostituzione della batteria della chiave radiocomando (➡ 66).

### Tensione della rete di bordo troppo bassa



si accende con luce gialla.



viene visualizzato in giallo.



Tensione rete di bordo bassa.

Disattivare le utenze non necessarie.

La tensione della rete di bordo è insufficiente. Proseguendo la marcia, l'elettronica del veicolo scarica la batteria.

Causa possibile:

Utenze con elevato consumo di corrente, ad es. gilet termici in funzione, troppe utenze in funzione contemporaneamente o batteria difettosa.

- Spegnere le utenze non necessarie o scollegarle dalla rete di bordo.
- Se il difetto persiste, o se si verifica quando non ci sono utenze collegate, far eliminare al più presto il difetto da un'officina specializzata, preferibilmente da un Concessionario BMW Motorrad.

## 42 INDICAZIONI

### Tensione della rete di bordo critica



si accende con luce rossa.



viene visualizzato in rosso.



Tensione rete di bordo critica!

Le utenze sono state disattivate. Contr. stato batteria.



#### AVVERTENZA

#### Guasto dei sistemi del veicolo

Pericolo d'incidente

- Non proseguire la marcia.

La tensione della rete di bordo è critica. Proseguendo la marcia, l'elettronica del veicolo scarica la batteria.

Causa possibile:

Utenze con elevato consumo di corrente, ad es. gilet termici in funzione, troppe utenze in funzione contemporaneamente o batteria difettosa.

- Spegnere le utenze non necessarie o scollegarle dalla rete di bordo.
- Se il difetto persiste, o se si verifica quando non ci sono utenze collegate, far eliminare al più presto il difetto da un'officina specializzata,

preferibilmente da un Concessionario BMW Motorrad.

### Tensione di carica critica



si accende con luce rossa.



viene visualizzato in rosso.



Tensione rete di bordo critica!

Battery is not being charged. Check battery status.



#### AVVERTENZA

#### Guasto dei sistemi del veicolo

Pericolo d'incidente

- Non proseguire la marcia.

La batteria non si carica. Proseguendo la marcia, l'elettronica del veicolo scarica la batteria.

Causa possibile:

Alternatore o trasmissione dell'alternatore difettosi, batteria difettosa o fusibile del regolatore dell'alternatore bruciato.

- Far eliminare al più presto il difetto da un'officina specializzata, preferibilmente da un Concessionario BMW Motorrad.

**Difetto sorgente luminosa**

 si accende con luce gialla.

 Viene visualizzata la sorgente luminosa difettosa:

 Luce abb. difett.!

 Indic. direz. ant. sin. difettoso! o. Indic. direz. ant. des. difettoso!

 Luce anabb. difett.!

 Luce di posizione anteriore difettosa!

-con luce diurna<sup>ES</sup>

 Luce diurna difett.!<

 Luce posteriore difettosa!

 Luce stop difettosa!

 Indic. direz. post. sin. difettoso! o. Indic. direz. post. des. difettoso!

 Luce targa difettosa!

-Far controllare a officina specializzata.

 lampeggia in giallo.

 Viene visualizzata la sorgente luminosa difettosa:

 Faro attivo difettoso. Far controllare a officina specializzata.

**AVVERTENZA**

**Mancata individuazione del veicolo nel traffico stradale a causa di un guasto delle sorgenti luminose sul veicolo**

Rischio per la sicurezza

- Sostituire il più presto possibile i punti luce difettosi, preferibilmente conservare sempre a bordo dei punti luce di riserva.

Causa possibile:

Sorgente luminosa difettosa.

- Scoprire eventuali sorgenti luminose difettose attraverso un controllo visivo.
- Far sostituire l'intera sorgente luminosa a LED, a tal fine rivolgersi a un'officina specializzata, preferibilmente a un Concessionario BMW Motorrad.

## 44 INDICAZIONI

### Batteria impianto antifurto parzialmente scarica

–con impianto antifurto (DWA)<sup>ES</sup>

 Capacità batteria imp. antif. debole. Nessuna limitazione. Fissare un appuntamento con off. specializzata.

 Questo messaggio d'errore viene visualizzato brevemente solo dopo il Pre-Ride-Check.

Causa possibile:

La batteria dell'impianto antifurto non dispone più della capacità completa. Il funzionamento dell'impianto antifurto con la batteria del veicolo scollegata, è garantito solo per un periodo di tempo limitato.

- Rivolgersi ad un'officina specializzata, preferibilmente a un Concessionario BMW Motorrad.

### Batteria impianto antifurto scarica

–con impianto antifurto (DWA)<sup>ES</sup>

 si accende con luce gialla.

 Scaricare batteria impianto antifurto. Nessun allarme autonomo.

Fissare un appuntamento con off. specializzata.

 Questo messaggio d'errore viene visualizzato brevemente solo dopo il Pre-Ride-Check.

Causa possibile:

La batteria dell'impianto antifurto è del tutto priva di capacità. Non è più garantito il funzionamento dell'impianto antifurto (DWA) con la batteria del veicolo scollegata.

- Rivolgersi ad un'officina specializzata, preferibilmente a un Concessionario BMW Motorrad.

### Temperatura del liquido di raffreddamento troppo alta

 si accende con luce rossa.

 Temp. liq. raffr. troppo alta! Contr. liv. liq. raffr. Proseguire a carico parziale per raffreddare.

### ATTENZIONE

#### Guidare con motore surriscaldato

Danni al motore

- Prestare tassativamente attenzione alle misure sotto riportate.

Causa possibile:

Il livello del liquido di raffreddamento è troppo basso.

- Controllo del livello del liquido di raffreddamento (▣▶ 180).

In caso di livello del liquido di raffreddamento insufficiente:

- Rabboccare il liquido di raffreddamento (▣▶ 181).

Causa possibile:

La temperatura del liquido di raffreddamento è troppo alta.

- Se possibile procedere a carico parziale per raffreddare il motore.
- In coda spegnere il motore, ma lasciare l'accensione inserita, in modo che il ventilatore del radiatore rimanga in funzione.
- Se la temperatura del liquido di raffreddamento aumenta spesso in modo eccessivo, far eliminare il difetto il più presto possibile da un'officina specializzata, preferibilmente da un Concessionario BMW Motorrad.

### **Malfunzionamento propulsore**



si accende.



Motore! Far controllare a officina specializzata.

Causa possibile:

La centralina di gestione motore ha diagnosticato un difetto che si ripercuote sulle emissioni di sostanze nocive e/o riduce la potenza.

- Far eliminare l'anomalia da un'officina specializzata, preferibilmente da un Concessionario BMW Motorrad.
- » Proseguire la marcia è possibile, le emissioni di sostanze nocive rimangono sopra i valori nominali.

### **Grave malfunzionamento propulsore**



lampeggia in rosso.



lampeggia.

Causa possibile:

La centralina del motore ha diagnosticato un errore che può portare al danneggiamento del sistema dei gas di scarico.

- Far eliminare al più presto il difetto da un'officina specializzata, preferibilmente da un Concessionario BMW Motorrad.
- » Sebbene sia possibile proseguire, tuttavia non è consigliato.

## 46 INDICAZIONI

### Guasto alla gestione del motore



si accende con luce gialla.



Nessuna comunicazione con gestione motore. Diversi sistemi coinvolti. Recarsi all'officina specializzata più vicina.

### Motore nel funzionamento di emergenza



si accende con luce gialla.



Difetto nella gestione motore. Poss. proseguire lentamente. Recarsi all'officina specializzata più vicina.



### AVVERTENZA

#### Comportamento su strada insolito con funzionamento di emergenza del motore

Pericolo d'incidente

- Evitare forti accelerazioni e manovre di sorpasso.

Causa possibile:

La centralina del motore ha diagnosticato un difetto. In casi eccezionali, il motore si spegne e non può più essere riavviato. Altrimenti gira in funzionamento d'emergenza.

- È possibile proseguire la marcia, ma la potenza del motore non è disponibile come al solito.
- Far eliminare al più presto il difetto da un'officina specializzata, preferibilmente da un Concessionario BMW Motorrad.

### Difetto grave nella gestione del motore



lampeggia in rosso.



Difetto grave nella gestione del motore! Poss. proseguire lentamente. Possibili danni. Contr. in off. spec.



### AVVERTENZA

#### Danni al motore nel funzionamento di emergenza

Pericolo d'incidente

- Marciare lentamente, evitare forti accelerazioni e manovre di sorpasso.
- Se possibile, far venire a prendere il veicolo e far eliminare l'anomalia da un'officina specializzata, preferibilmente da un Concessionario BMW Motorrad.

Causa possibile:

La centralina del motore ha diagnosticato un errore che può portare a gravi guasti conseguenti. Motore nel funzionamento di emergenza.

- Evitare il più possibile intervalli di carico e di regime elevati.
  - Far eliminare al più presto il difetto da un'officina specializzata, preferibilmente da un Concessionario BMW Motorrad.
- » Sebbene sia possibile proseguire, tuttavia non è consigliato.

### Pressione di gonfiaggio degli pneumatici

–con controllo della pressione degli pneumatici (RDC)<sup>ES</sup>

Per indicare le pressioni di gonfiaggio degli pneumatici, oltre al pannello di menu IL MIO VEICOLO e ai messaggi di Check-Control è presente anche il pannello PRESS. GONF. PNEUM.:

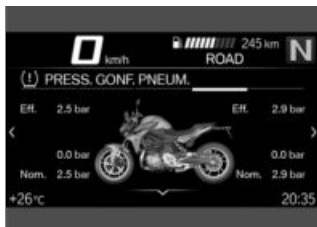

I valori a sinistra si riferiscono alla ruota anteriore, quelli a destra alla ruota posteriore.

La differenza di pressione del gonfiaggio degli pneumatici visualizzata deriva dal confronto tra pressione effettiva e pressione nominale.

Subito dopo l'accensione del quadro vengono visualizzati solo dei trattini. La trasmissione dei valori delle pressioni degli pneumatici inizia solo dopo aver superato per la prima volta la seguente velocità minima:



Il sensore RDC non è attivo

min. 30 km/h (Il sensore RDC invia il proprio segnale al veicolo solo dopo il superamento della velocità minima.)

## 48 INDICAZIONI



Le pressioni di gonfiaggio degli pneumatici visualizzate nel display TFT sono compensate in base alla temperatura e si riferiscono sempre alla seguente temperatura dell'aria interna degli pneumatici:

20 °C



Se il simbolo dello pneumatico viene visualizzato di colore giallo o rosso, si tratta di un avvertimento. La differenza di pressione viene evidenziata da un punto esclamativo dello stesso colore.



Se il valore critico rientra nel campo di tolleranza ammesso, si accende anche la spia di avvertimento generale di colore giallo.



Se la pressione di gonfiaggio degli pneumatici rilevata è al di fuori della tolleranza ammessa, la spia di avvertimento generale lampeggia di colore rosso.

Per ulteriori informazioni sull'RDC di BMW Motorrad, vedere il capitolo Aspetti tecnici nei dettagli (►►► 164).

### **Pressione di gonfiaggio degli pneumatici ai limiti della tolleranza ammessa.**

– con controllo della pressione degli pneumatici (RDC)<sup>ES</sup>



si accende con luce gialla.



viene visualizzato in giallo.



Press. gonf. pneum.  
non al valore nom.  
Control. press. gonf.  
pneum.

**Causa possibile:**

La pressione di gonfiaggio degli pneumatici misurata rientra nel limite di tolleranza ammesso.

- Correggere la pressione di gonfiaggio degli pneumatici.
- Prima di adattare la pressione di gonfiaggio degli pneumatici, leggere le informazioni sulla compensazione della temperatura e sull'adattamento della pressione di gonfiaggio nel capitolo Aspetti tecnici nei dettagli:
  - » Compensazione della temperatura (►►► 165)
  - » Adattamento della pressione di gonfiaggio (►►► 165)
  - » Le pressioni nominali di gonfiaggio degli pneumatici sono disponibili nei seguenti punti:

- Retro del libretto di uso e manutenzione
- Strumentazione combinata nella schermata PRESS. GONF. PNEUM.
- Targhetta di segnalazione sotto la sella

### **Pressione di gonfiaggio degli pneumatici fuori dalla tolleranza ammessa.**

- con controllo della pressione degli pneumatici (RDC)<sup>ES</sup>



lampeggia in rosso.



viene visualizzato in rosso.



Press. gonf. pneum. non al valore nom.

Arrestarsi subito!  
Control. press. gonf. pneum.



Contr. press. pneum. Perdita

di press. Arrestarsi subito! Control. press. gonf. pneum.



### **AVVERTENZA**

#### **Pressione di gonfiaggio degli pneumatici fuori dalla tolleranza ammessa.**

Pericolo d'incidente, peggioramento delle caratteristiche di marcia del veicolo.

- Adattare lo stile di guida.

Causa possibile:

La pressione di gonfiaggio degli pneumatici misurata è al di fuori della tolleranza ammessa.

- Controllare eventuali danni agli pneumatici e il comportamento su strada.

Se lo pneumatico può ancora essere usato su strada:

- Alla prima occasione correggere la pressione di gonfiaggio degli pneumatici.
- Prima di adattare la pressione di gonfiaggio degli pneumatici, leggere le informazioni sulla compensazione della temperatura e sull'adattamento della pressione di gonfiaggio nel capitolo Aspetti tecnici nei dettagli:
  - » Compensazione della temperatura (☞ 165)
  - » Adattamento della pressione di gonfiaggio (☞ 165)

## 50 INDICAZIONI

» Le pressioni nominali di gonfiaggio degli pneumatici sono disponibili nei seguenti punti:

–Retro del libretto di uso e manutenzione

–Strumentazione combinata nella schermata **PRESS.**  
**GONF. PNEUM.**

–Targhetta di segnalazione sotto la sella

• Far controllare al più presto gli pneumatici per eventuali danni presso un'officina specializzata, preferibilmente un Concessionario BMW Motorrad.

In caso di incertezze sul comportamento su strada dello pneumatico:

- Non proseguire la marcia.
- Informare il soccorso stradale.

### Disturbo di trasmissione

–con controllo della pressione degli pneumatici (RDC)<sup>ES</sup>



"---"

Causa possibile:

Il veicolo non ha raggiunto la velocità minima (►► 164).



Il sensore RDC non è attivo

min. 30 km/h (Il sensore RDC invia il proprio segnale al veicolo solo dopo il superamento della velocità minima.)

• Osservare l'indicatore RDC a velocità elevate.



Solo se si accende anche la spia di avvertimento generale si tratta di un'anomalia permanente.

In tal caso:

• Far eliminare l'anomalia da un'officina specializzata, preferibilmente da un Concessionario BMW Motorrad.

Causa possibile:

Il collegamento radio con i sensori RDC è disturbato. Nelle vicinanze si trovano degli impianti di radiotrasmissione che disturbano il collegamento radio tra la centralina RDC e i sensori.

• Osservare l'indicatore RDC in altri luoghi.



Solo se si accende anche la spia di avvertimento generale si tratta di un'anomalia permanente.

In tal caso:

• Far eliminare l'anomalia da un'officina specializzata, preferibilmente da un Concessionario BMW Motorrad.

### Sensore difettoso o errore di sistema

–con controllo della pressione degli pneumatici (RDC)<sup>ES</sup>



si accende con luce gialla.



"----"

Causa possibile:

Sono montate ruote senza sensori RDC.

- Postmontare la coppia di ruote con sensori RDC.

Causa possibile:

1 o 2 sensori RDC sono guasti o è presente un errore di sistema.

- Far eliminare l'anomalia da un'officina specializzata, preferibilmente da un Concessionario BMW Motorrad.

### Batteria del sensore della pressione di gonfiaggio degli pneumatici quasi scarica

–con controllo della pressione degli pneumatici (RDC)<sup>ES</sup>



si accende con luce gialla.



Batteria sensori RDC scarsa. Funzionamento limitato. Far controllare a officina specializzata.



Questo messaggio d'errore viene visualizzato brevemente solo dopo il Pre-Ride-Check.

Causa possibile:

La batteria del sensore della pressione di gonfiaggio degli pneumatici non è più completamente carica. Il funzionamento del controllo della pressione di gonfiaggio degli pneumatici è garantito solo per un periodo limitato.

- Rivolgersi ad un'officina specializzata, preferibilmente a un Concessionario BMW Motorrad.

### Sensore di rilevamento caduta difettoso



Sensore cadute difettoso. Far controllare a officina specializzata.

Causa possibile:

Il sensore inclinazione ruote non funziona.

- Rivolgersi ad un'officina specializzata, preferibilmente a un Concessionario BMW Motorrad.

## 52 INDICAZIONI

### Funzione di chiamata di emergenza limitata

–con chiamata di emergenza intelligente<sup>ES</sup>

 Ch. d'emergenza non possibile. Fissare un appuntamento con off. specializzata.

Causa possibile:

Non è possibile eseguire una chiamata di emergenza in automatico o tramite BMW.

- Consultare le informazioni per eseguire una chiamata di emergenza intelligente a pagina (➔ 68).
- Rivolgersi ad un'officina specializzata, preferibilmente a un Concessionario BMW Motorrad.

### Difetto al controllo del cavalletto laterale

 Controllo cavalletto laterale. Proseguire lentam. Arresto motore da fermo! Controllare in off. spec.

Causa possibile:

L'interruttore cavalletto laterale o il relativo cablaggio sono danneggiati. Il motore viene spento scendendo al di sotto di 5 km/h. La marcia non può proseguire.

- Rivolgersi ad un'officina specializzata, preferibilmente a un Concessionario BMW Motorrad.

### Autodiagnosi ABS non completata

 lampeggia.

Causa possibile:

La funzione ABS non è disponibile, perché l'autodiagnosi non è stata ultimata. Per effettuare il controllo dei sensori ruota, la moto deve percorrere alcuni metri.

- Partire lentamente. Occorre tener presente che la funzione ABS non sarà disponibile fino alla conclusione dell'autodiagnosi.

### Guasto ABS

 si accende.

 ABS limitato! Poss. proseguire lent. Recarsi all'officina specializz. più vicina.

Causa possibile:

La centralina ABS ha rilevato un difetto. La disponibilità della funzione ABS è limitata.

- È possibile proseguire la marcia. Prestare attenzione alle informazioni dettagliate sulle situazioni particolari che pos-

sono causare un malfunzionamento dell'ABS (►► 155).

- Far eliminare al più presto il difetto da un'officina specializzata, preferibilmente da un Concessionario BMW Motorrad.

### Guasto all'ABS



si accende.



ABS guasto! Poss. proseguire lent. Recarsi all'officina specializz. più vicina.

Causa possibile:

La centralina ABS ha rilevato un errore.

- È possibile proseguire la marcia. Tenere presente che la funzione ABS non è disponibile. Prestare attenzione alle informazioni dettagliate sulle situazioni particolari che possono portare a segnalazioni di difetti ABS (►► 155).
- Far eliminare al più presto il difetto da un'officina specializzata, preferibilmente da un Concessionario BMW Motorrad.

### Guasto all'ABS Pro

–con modalità di marcia Pro<sup>ES</sup>



si accende.



ABS Pro guasto! Poss. proseguire lent. Recarsi all'officina specializz. più vicina.

Causa possibile:

La centralina ABS Pro ha rilevato un difetto. La funzione ABS Pro non è disponibile. La funzione ABS è ancora disponibile in modo limitato. L'ABS interviene solo durante le frenate in rettilineo.

- È possibile proseguire la marcia. Prestare attenzione alle informazioni dettagliate sulle situazioni particolari che possono causare un malfunzionamento dell'ABS Pro (►► 155).
- Far eliminare al più presto il difetto da un'officina specializzata, preferibilmente da un Concessionario BMW Motorrad.

### Intervento ASC/DTC



lampeggia rapidamente. L'ASC/DTC ha rilevato un'instabilità nella ruota posteriore e riduce la coppia. La spia di controllo e avvertimento lampeggia più a lungo dell'in-

## 54 INDICAZIONI

tervento dell'ASC/DTC. In questo modo il pilota riceve, anche dopo una situazione critica di marcia, una conferma ottica dell'avvenuta regolazione.

### Autodiagnosi ASC/DTC non completata

 lampeggia lentamente.

Causa possibile:



Autodiagnosi ASC/DTC non completata

L'ASC/DTC non è disponibile, perché l'autodiagnosi non è stata conclusa. (Per effettuare il controllo dei sensori ruota, la moto deve raggiungere una velocità minima: min. 5 km/h)

- Partire lentamente. Dopo aver percorso alcuni metri la spia di controllo e avvertimento ASC/DTC deve spegnersi.

Se la spia di controllo e avvertimento ASC/DTC continua a lampeggiare:

- Rivolgersi ad un'officina specializzata, preferibilmente ad un Concessionario BMW Motorrad.

### ASC/DTC disattivato



si accende.



Off!



Controllo trazione disattivato.

Causa possibile:

Il sistema ASC/DTC è stato disinserito dal pilota.

- Attivazione della funzione ASC/DTC (☛ 76).

### ASC/DTC limitato



si accende.



Controllo trazione limitato! Poss. proseguire lent. Recarsi all'officina specializz. più vicina.

Causa possibile:

La centralina ASC/DTC ha rilevato un difetto.



### ATTENZIONE

#### Danneggiamento dei componenti

Danneggiamento, ad esempio, dei sensori con i malfunzionamenti che ne derivano

- Non trasportare oggetti sotto la sella del guidatore o del passeggero.
- Fissare gli attrezzi di bordo.

- Non danneggiare il sensore velocità di rotazione.
- Tenere presente che la funzione ASC/DTC è disponibile solo limitatamente.
- È possibile proseguire la marcia. Prestare attenzione alle informazioni dettagliate sulle situazioni che possono causare un malfunzionamento dell'ASC/DTC (►►► 158).
- Far eliminare al più presto il difetto da un'officina specializzata, preferibilmente da un Concessionario BMW Motorrad.

### Errore ASC/DTC



si accende.



Controllo trazione guasto! Poss. proseguire lent. Recarsi all'officina specializz. più vicina.

Causa possibile:

La centralina ASC/DTC ha rilevato un difetto.



### ATTENZIONE

#### Danneggiamento dei componenti

Danneggiamento, ad esempio, dei sensori con i malfunzionamenti che ne derivano

- Non trasportare oggetti sotto la sella del guidatore o del passeggero.
- Fissare gli attrezzi di bordo.
- Non danneggiare il sensore velocità di rotazione.
- Tenere presente che la funzione ASC/DTC e la regolazione del momento di decelerazione del motore non sono disponibili.
- È possibile proseguire la marcia. Prestare attenzione alle informazioni dettagliate sulle situazioni che possono causare un malfunzionamento dell'ASC/DTC (►►► 158).
- Far eliminare al più presto il difetto da un'officina specializzata, preferibilmente da un Concessionario BMW Motorrad.

### Errore D-ESA



si accende con luce gialla.

## 56 INDICAZIONI

 Reg. ammortizzatori difettosa! Poss. proseguire lent. Recarsi all'officina specializz. più vicina.

Causa possibile:

La centralina D-ESA ha rilevato un difetto. La causa può essere da ricercare nell'ammortizzazione e/o nella regolazione della molla. In questo stato le sospensioni della moto potrebbero essere molto rigide, per cui la sua guida può risultare poco confortevole, in particolare su piani stradali sconnessi. Alternativamente è possibile che il precarico molla sia regolato male.

- Far eliminare al più presto il difetto da un'officina specializzata, preferibilmente da un Concessionario BMW Motorrad.

### Riserva carburante

 Riserva carb. raggiunta. Fermarsi alla stazione di servizio più vicina.



### AVVERTENZA

#### Funzionamento irregolare del motore o spegnimento del motore a causa di mancanza carburante

Pericolo d'incidente, danneggiamento del catalizzatore

- Non lasciare svuotare il serbatoio carburante.

Causa possibile:

Nel serbatoio carburante è ancora presente, come massimo, la riserva.



Riserva di carburante

circa 3,5 l

- Procedura di rifornimento (144).

### Marcia non appresa

—con assistente cambio Pro<sup>ES</sup>

 L'indicazione della marcia lampeggia. L'assistente cambio Pro non funziona.

Causa possibile:

—con assistente cambio Pro<sup>ES</sup>  
Non è stato effettuato completamente l'apprendimento del sensore cambio.

- Avviare il motore al minimo N e da fermo farlo girare per almeno 10 secondi per effettuare l'apprendimento del minimo.

- Innestare tutte le marce azionando la frizione e marciare con ciascuna marcia per almeno 10 secondi.
- » L'indicazione della marcia smette di lampeggiare una volta che è stato effettuato correttamente l'apprendimento del sensore cambio.
- Quando è completato l'apprendimento del sensore cambio, l'assistente cambio Pro funziona come descritto (►►► 166).
- Se la procedura di apprendimento non si conclude con successo, far eliminare l'anomalia da un'officina specializzata, preferibilmente da un Concessionario BMW Motorrad.

### Impianto lampeggio d'emergenza attivato



lampeggia in verde.



lampeggia in verde.

Causa possibile:

L'impianto lampeggio d'emergenza è stato attivato dal guidatore.

- Azionamento dei lampeggiatori di emergenza (►►► 74).

### Indicatore Service



Al superamento della scadenza del Service, in aggiunta all'indicazione della data o del chilometraggio si accende anche la spia di avvertimento generale gialla.

Se è stata superata la scadenza del service viene visualizzato un messaggio di Check-Control giallo. Inoltre le indicazioni relative a service, appuntamento per service e percorso residuo nei pannelli di menu **IL MIO VEICOLO** e **NECESS. MANUTENZ.** vengono visualizzate con il punto esclamativo.



Se l'indicazione di manutenzione appare già più di un mese prima della data prevista per la manutenzione, è necessario impostare nuovamente la data aggiornata. Questa situazione può verificarsi se i morsetti della batteria sono stati scollegati.

### Service in scadenza



viene visualizzato in bianco.

Service in scadenza! Far eseguire il service da un'officina specializ.

## 58 INDICAZIONI

Causa possibile:

Il service è in scadenza per via del chilometraggio o della data.

- Far eseguire regolarmente il service da un'officina specializzata, preferibilmente da un concessionario BMW Motorrad.
- » La sicurezza d'esercizio e nel traffico del veicolo rimane invariata.
- » Viene garantito il miglior mantenimento nel tempo possibile del valore del veicolo.

### Scadenza superata



si accende con luce gialla.



viene visualizzato in giallo.

Service in ritardo! Far eseguire il service da un'officina specializ.

Causa possibile:

Il service è in ritardo per via del chilometraggio o della data.

- Far eseguire regolarmente il service da un'officina specializzata, preferibilmente da un concessionario BMW Motorrad.
- » La sicurezza d'esercizio e nel traffico del veicolo rimane invariata.
- » Viene garantito il miglior mantenimento nel tempo possibile del valore del veicolo.



**AZIONAMENTO**

**04**

---

<b>INTERRUTTORE DI ACCENSIONE BLOCCASTERZO</b>	<b>62</b>
<b>ACCENSIONE CON KEYLESS RIDE</b>	<b>63</b>
<b>IMMOBILIZZATORE ELETTRONICO EWS</b>	<b>67</b>
<b>INTERRUTTORE ARRESTO D'EMERGENZA</b>	<b>68</b>
<b>CHIAMATA DI EMERGENZA INTELLIGENTE</b>	<b>68</b>
<b>LUCI</b>	<b>71</b>
<b>LUCE DIURNA</b>	<b>72</b>
<b>IMPIANTO LAMPEGGIO D'EMERGENZA</b>	<b>74</b>
<b>INDICATORI DI DIREZIONE</b>	<b>74</b>
<b>CONTROLLO DELLA TRAZIONE (ASC/DTC)</b>	<b>75</b>
<b>REGOLAZIONE ELETTRONICA DELLE SOSPENSIONI (D- ESA)</b>	<b>76</b>
<b>MODALITÀ DI MARCIA</b>	<b>79</b>
<b>MODALITÀ DI MARCIA PRO</b>	<b>81</b>
<b>REGOLAZIONE DELLA VELOCITÀ</b>	<b>82</b>
<b>LAPTIMER</b>	<b>85</b>
<b>SPIA DI CAMBIO MARCIA</b>	<b>87</b>
<b>IMPIANTO ANTIFURTO (DWA)</b>	<b>88</b>
<b>CONTROLLO DELLA PRESSIONE DEGLI PNEUMATICI (RDC)</b>	<b>91</b>
<b>MANOPOLE RISCALDABILI</b>	<b>91</b>
<b>SELLA</b>	<b>92</b>

## 62 AZIONAMENTO

### INTERRUTTORE DI ACCENSIONE BLOCCASTERZO

#### Chiave del veicolo

Vengono fornite due chiavi d'accensione.

In caso di smarrimento della chiave, prestare attenzione alle avvertenze sull'immobilizzatore elettronico EWS (►►► 67).

L'interruttore dell'accensione, il tappo del serbatoio e la serratura della sella si azionano con la stessa chiave.

–con valigie<sup>AS</sup>

–con topcase<sup>AS</sup>

Su richiesta, la stessa chiave può essere usata anche per le valigie e il topcase. Rivolgersi ad un'officina specializzata, preferibilmente ad un Concessionario BMW Motorrad.

#### Bloccare il bloccasterzo

- Ruotare il manubrio completamente verso sinistra.



- Girare la chiave in posizione **1** spostando leggermente il manubrio.
- » Accensione, luci e tutti i circuiti di funzionamento disinseriti.
- » Bloccasterzo bloccato.
- » È possibile estrarre la chiave.

#### Inserire l'accensione

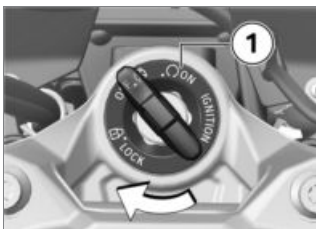

- Girare la chiave in posizione **1**.
- » Luce di posizione e tutti i circuiti di funzionamento inseriti.
- » È possibile avviare il motore.
- » Pre-Ride-Check in esecuzione. (►►► 135)
- » Viene eseguita l'autodiagnosi ABS. (►►► 135)

- » Viene eseguita l'autodiagnosi ASC. (►►► 136)
- » Viene eseguita l'autodiagnosi DTC. (►►► 137)

### Luce di cortesia

- Inserire l'accensione.
- » La luce di posizione si accende per breve tempo.  
–con luce diurna<sup>ES</sup>
- » La luce diurna si accende per breve tempo.<

### Disinserire l'accensione

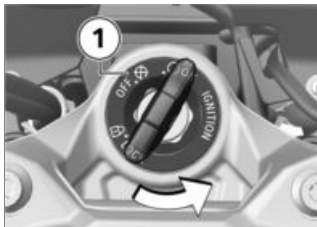

- Girare la chiave in posizione **1**.
- » Luce spenta.
- » Bloccasterzo non bloccato.
- » È possibile estrarre la chiave.
- » Il funzionamento di apparecchi supplementari è possibile, ma per un periodo limitato.
- » Possibilità di ricarica della batteria attraverso la presa elettrica di bordo.

## ACCENSIONE CON KEYLESS RIDE

–con Keyless Ride<sup>ES</sup>

### Chiave del veicolo

 La spia di controllo per la chiave radiocomando lampeggia per tutto il tempo necessario alla ricerca della chiave radiocomando.

Se la chiave radio o la chiave di riserva viene riconosciuta, si spegne.

Se la chiave radio o la chiave di riserva non viene riconosciuta, lampeggia per breve tempo.

Vengono fornite una chiave radiocomando ed una chiave di riserva. In caso di smarrimento della chiave, prestare attenzione alle avvertenze sull'immobilizzatore elettronico (EWS) (►►► 67).

L'accensione, il tappo del serbatoio e l'impianto antifurto vengono attivati con la chiave radiocomando. La serratura della sella, il topcase e le valigie si possono azionare manualmente.

 In caso di superamento della portata della chiave radiocomando (ad es. nella valigia o nel topcase) non è possibile avviare il veicolo. Se la chiave radiocomando

## 64 AZIONAMENTO

continua a non essere presente, l'accensione si disinserisce dopo circa 1,5 minuti per proteggere la batteria.

Si raccomanda di tenere vicino la chiave radiocomando (ad es. nella tasca della giacca) ed in alternativa portare con sé la chiave di riserva.



Distanza raggiunta dalla chiave radiocomando  
Keyless Ride

—con Keyless Ride<sup>ES</sup>

circa 1 m<

### Bloccare il bloccasterzo

#### Condizione

Il manubrio è sterzato verso sinistra. La chiave radiocomando è nel campo di ricezione.

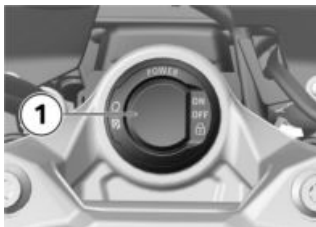

- Tenere premuto il tasto **1**.
- » Il bloccasterzo si blocca in modo percettibile.
- » Accensione, luci e tutti i circuiti di funzionamento disinseriti.

- Per sbloccare il bloccasterzo, premere brevemente il tasto **1**.

### Inserire l'accensione Condizione

La chiave radiocomando è nel campo di ricezione.

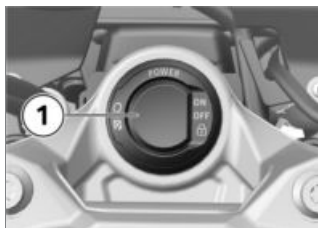

- L'accensione può essere attivata in **due** modi.

#### Versione 1:

- Premere brevemente il tasto **1**.
- » La luce di posizione e tutti i circuiti di funzionamento sono inseriti.
- con luce diurna<sup>ES</sup>
- » La luce diurna è inserita.<
- » Pre-Ride-Check in esecuzione. (■■■▶ 135)
- » Viene eseguita l'autodiagnosi ABS. (■■■▶ 135)
- » Viene eseguita l'autodiagnosi ASC. (■■■▶ 136)
- » Viene eseguita l'autodiagnosi DTC. (■■▶ 137)

**Versione 2:**

- Il bloccasterzo è bloccato, tenere premuto il tasto **1**.
- » Il bloccasterzo si sblocca.
- » Luce di posizione e tutti i circuiti di funzionamento inseriti.
- » Pre-Ride-Check in esecuzione. (►►► 135)
- » Viene eseguita l'autodiagnosi ABS. (►►► 135)
- » Viene eseguita l'autodiagnosi ASC. (►►► 136)
- » Viene eseguita l'autodiagnosi DTC. (►►► 137)

**Disinserire l'accensione  
Condizione**

La chiave radiocomando è nel campo di ricezione.

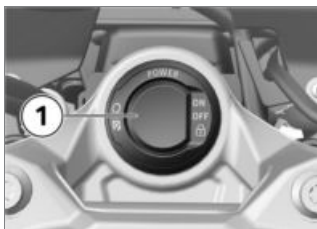

- La disattivazione dell'accensione può avvenire in **due** varianti.

**Variante 1:**

- Premere brevemente il tasto **1**.
- » La luce si spegne.
- » Il bloccasterzo è sbloccato.

**Variante 2:**

- Ruotare il manubrio completamente verso sinistra.
- Tenere premuto il tasto **1**.
- » La luce si spegne.
- » Il bloccasterzo si blocca.

**La batteria della chiave radiocomando è scarica o la chiave radiocomando è stata persa**

- In caso di smarrimento della chiave, prestare attenzione alle avvertenze sull'immobilizzatore elettronico (**EWS**).
- Se si dovesse smarrire la chiave radiocomando durante la marcia, è possibile avviare il veicolo utilizzando la chiave di riserva.
- Se la batteria della chiave radiocomando dovesse essere scarica, è possibile avviare il veicolo semplicemente inserendo la chiave radiocomando ripiegata nell'antenna ad anello sotto la sella.

## 66 AZIONAMENTO

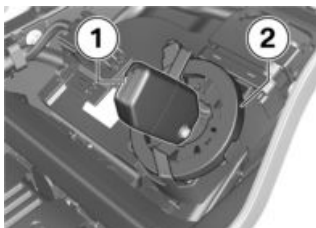

- Smontaggio della sella (►►► 92).
- Inserire la chiave di riserva o la chiave radiocomando scarica ripiegata **1** nell'antenna ad anello **2**.

 La chiave di riserva o la chiave radiocomando vuota chiusa deve **inserirsi** completamente nell'apertura dell'antenna ad anello.



Periodo in cui deve avvenire l'avviamento del motore. Dopodiché è necessario effettuare un nuovo sbloccaggio.

30 s

- » Pre-Ride-Check in esecuzione.
- La chiave è stata riconosciuta.
- È possibile avviare il motore.
- Avviamento del motore (►►► 134).

### Sostituzione della batteria della chiave radiocomando

#### Condizione

La chiave radiocomando non reagisce perché la batteria non è sufficientemente carica.



Batteria ch. radiocomando scarsa. Chiusura centralizzata limitata. Sostituire la batteria.

- Sostituire la batteria.

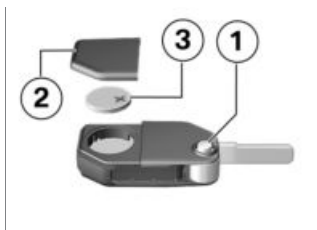

- Premere il pulsante **1**.
- » L'ingegno della chiave si apre.
- Tirare verso l'alto il coperchio della batteria **2**.
- Smontare la batteria **3**.
- Smaltire la vecchia batteria come previsto dalle norme di legge; non gettare la batteria nei rifiuti domestici.



## ATTENZIONE

### Batterie non adatte o inserite in modo non corretto

Componente danneggiato

- Impiegare la batteria prescritta.
- Inserendo la batteria prestare attenzione alla polarità corretta.

- Inserire la nuova batteria con il polo positivo rivolto verso l'alto.



Tipo batteria

Per chiave radiocomando  
Keyless Ride

CR 2032

- Montare il coperchio della batteria **2**.
- » Il LED rosso nella strumentazione combinata lampeggia.
- » La chiave radiocomando è nuovamente pronta a funzionare.

## IMMOBILIZZATORE ELETTRONICO EWS

L'elettronica nella moto rileva, tramite un'antenna ad anello nell'interruttore dell'accensione/blocchetto radiocomando, i dati registrati nella chiave d'accensione. Solo se la chiave d'accensione è stata riconosciuta

"abilitata", la centralina di gestione motore consente di avviare il motore.



Se alla chiave d'accensione/chave radiocomando utilizzata per l'avviamento è fissata un'altra chiave d'accensione, ciò può "irritare" l'elettronica e l'avviamento del motore non viene abilitato. Conservare le altre chiavi d'accensione sempre separate dalla chiave d'accensione/chave radiocomando.

Se viene smarrita una chiave veicolo, questa può essere disabilitata rivolgendosi al Concessionario BMW Motorrad di fiducia. A tal fine occorre portare con sé tutte le altre chiavi della moto.

Con una chiave d'accensione bloccata non è più possibile avviare il motore; una chiave d'accensione bloccata, tuttavia, può essere nuovamente riabilitata.

Le chiavi supplementari sono reperibili solo presso un Concessionario BMW Motorrad. La concessionaria è tenuta a verificare la legittimità dell'acquisto, poiché le chiavi d'accensione fanno parte di un sistema di sicurezza.

## 68 AZIONAMENTO

### INTERRUTTORE ARRESTO D'EMERGENZA



- 1 Interruttore arresto d'emergenza



#### AVVERTENZA

**Azionare l'interruttore arresto d'emergenza durante la marcia**

Pericolo di caduta per bloccaggio ruota posteriore

- Non azionare l'interruttore arresto d'emergenza durante la marcia.

Con l'ausilio dell'interruttore di arresto d'emergenza, il motore può essere spento rapidamente senza difficoltà.

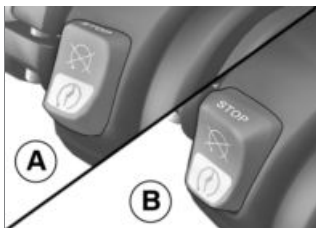

- A Motore disinserito  
B Posizione di esercizio

### CHIAMATA DI EMERGENZA INTELLIGENTE

—con chiamata di emergenza intelligente<sup>ES</sup>

#### Chiamata di emergenza tramite BMW

Premere il tasto SOS solo in caso di emergenza.

Anche se non è possibile effettuare una chiamata di emergenza tramite BMW, è comunque possibile che "parta" una chiamata di emergenza a un numero di emergenza pubblico. Questo dipende, tra l'altro, dalla rete di telefonia mobile del cliente e dalle norme nazionali. Per motivi tecnici, in condizioni avverse la chiamata di emergenza non può essere garantita, ad es. in zone non coperte dalla rete di telefonia mobile.

## Lingua della chiamata di emergenza

A ogni veicolo è associata una lingua, a seconda del mercato a cui era stato destinato. Il BMW Call Center risponde in questa lingua.

 Una commutazione della lingua per la chiamata d'emergenza può essere eseguita solamente dal partner BMW Motorrad. Questa lingua assegnata al veicolo si differenzia dalle lingue selezionabili dal conducente nel display multifunzione.

## Chiamata di emergenza manuale

### Condizione

Si è presentato un caso di emergenza. La moto è ferma. L'accensione è inserita.



- Aprire la copertura **1**.
- Premere brevemente il tasto SOS **2**.

» Viene visualizzato il tempo sino al lancio della chiamata di emergenza. Durante questo intervallo di tempo è possibile interrompere la chiamata di emergenza.

- Azionare l'interruttore di arresto d'emergenza per spegnere il motore.
  - Togliere il casco.
- » Allo scadere del timer viene instaurato un collegamento vocale con il BMW Call Center.

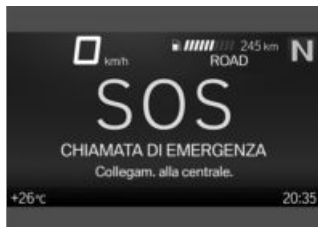

Il collegamento è stato instaurato.



- Attraverso il microfono **3** e l'altoparlante **4** è possibile

## 70 AZIONAMENTO

trasmettere le informazioni per i servizi di soccorso.

### **Chiamata di emergenza automatica**

Dopo l'inserimento dell'accensione la chiamata di emergenza intelligente è automaticamente attiva e reagisce se si verifica una caduta.

### **Chiamata d'emergenza in caso di leggera caduta**

- È stata riconosciuta una caduta o un impatto lieve.
  - » Viene emesso un segnale acustico.
  - » Viene visualizzato il tempo sino al lancio della chiamata di emergenza. Durante questo intervallo di tempo è possibile interrompere la chiamata di emergenza.
- Se possibile togliere il casco e spegnere il motore.
  - » Viene creato un collegamento vocale con il BMW Call Center.

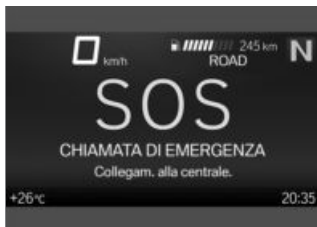

Il collegamento è stato instaurato.



- Aprire la copertura **1**.
- Attraverso il microfono **3** e l'altoparlante **4** è possibile trasmettere le informazioni per i servizi di soccorso.

### **Chiamata d'emergenza in caso di pesante caduta**

- È stata riconosciuta una caduta pesante o un urto pesante.
  - » La chiamata d'emergenza viene trasmessa automaticamente senza ritardi.

## LUCI

### Luci anabbaglianti e di posizione

La luce di posizione si accende automaticamente inserendo l'accensione.

 Le luci di posizione sollecitano la batteria. Inserire l'accensione solo per breve tempo.

La luce anabbagliante si attiva automaticamente nelle seguenti condizioni:

- Se è stato avviato il motore.
- Se il veicolo viene spostato con quadro acceso.

 A motore spento è possibile accendere le luci attivando la luce abbagliante o azionando il lampeggio fari ad accensione inserita.

–con luce diurna<sup>ES</sup>

In alternativa all'anabbagliante, si può inserire la luce diurna.

### Luci abbagliante e lampeggio fari

- Inserire l'accensione (➡ 62).



- Premere in avanti l'interruttore **1** per accendere la luce abbagliante.
- Tirare indietro l'interruttore **1** per azionare il lampeggio.

### Luci coming home

- Disinserire l'accensione.



- Subito dopo aver spento il quadro, tirare indietro l'interruttore **1** e tenerlo in tale posizione fino all'accensione della luce coming home.
  - » Le luci del veicolo si accendono per un minuto e quindi si spengono automaticamente.
- Questo può ad esempio essere utile dopo l'arresto del

## 72 AZIONAMENTO

veicolo, per illuminare il percorso fino alla porta di casa.

### Luce di parcheggio

- Disinserire l'accensione (►►► 63).



- Subito dopo aver spento il quadro, premere il tasto **1** verso sinistra e tenerlo premuto fino all'accensione della luce di parcheggio.
- Inserire e disinserire nuovamente l'accensione per disinserire la luce di parcheggio.

### LUCE DIURNA

—con luce diurna<sup>ES</sup>

#### Luce diurna manuale Condizione

Il funzionamento automatico della luce diurna è disattivato.



### AVVERTENZA

#### Accensione della luce diurna al buio.

Pericolo d'incidente

- Non utilizzare la luce diurna al buio.



La luce diurna può essere percepita meglio rispetto all'anabbagliante dagli utenti della strada che viaggiano in senso opposto. Di conseguenza migliora la visibilità di giorno.

- Avviamento del motore (►►► 134).
- Nel menu Impostazioni, Impostazioni veicolo, Luce, disattivare la funzione Funz autom luce diurna. (Per informazioni più dettagliate sul principio del Multi-Controller, vedere il capitolo Display TFT (►►► 97).)



- Premere il tasto **1** per attivare la luce diurna.



La spia di controllo della luce diurna si accende.

- » La luce anabbagliante e la luce di posizione anteriore vengono spente.
- Al buio o nelle gallerie: premere di nuovo il tasto **1** per spegnere la luce diurna e accendere la luce anabbagliante e la luce di posizione anteriore.



Se a luce diurna accesa viene attivata la luce abbagliante, dopo circa 2 secondi la luce diurna viene spenta e vengono accese la luce abbagliante, la luce anabbagliante e la luce di posizione anteriore. Se l'abbagliante viene nuovamente spento, la luce diurna non viene riattivata automaticamente, ma se necessario deve essere riaccesa manualmente.

### Luce diurna automatica



#### AVVERTENZA

**La luce di marcia automatica non sostituisce la valutazione personale della luminosità**

Pericolo d'incidente

- Disinserire la luce di marcia automatica in caso di cattiva luminosità.



Il passaggio tra luce diurna e luce anabbagliante incl. luce di posizione anteriore può avvenire in automatico.

- Nel menu Impostazioni, Impostazioni veicolo, Luce, attivare la funzione Funz autom luce diurna.



La spia di controllo della luce diurna automatica si accende.

- » Se la luminosità ambientale scende sotto un determinato valore la luce anabbagliante viene automaticamente attivata (es. nei tunnel). Se viene riconosciuta una luminosità ambiente sufficiente la luce diurna viene riaccesa.



Se la luce diurna è attiva, la spia di controllo della luce diurna è accesa.

### Comando manuale della luce con dispositivo automatico inserito

- Se viene azionato il tasto della luce diurna, la luce diurna viene disattivata, mentre vengono accesi il faro abbagliante e la luce di posizione anteriore (ad esempio all'ingresso nei tunnel, quando la luce diurna automatica reagisce in

## 74 AZIONAMENTO

modo ritardato a causa della luminosità ambientale).

–Se il tasto della luce diurna viene nuovamente azionato, la luce diurna automatica viene riattivata, ossia la luce diurna viene riaccesa al raggiungimento della luminosità ambiente necessaria.

### IMPIANTO LAMPEGGIO D'EMERGENZA

#### Azionamento dei lampeggiatori di emergenza

- Inserire l'accensione.

 L'impianto lampeggiatori di emergenza sollecita la batteria. Attivare l'impianto lampeggiatori di emergenza solo per un intervallo di tempo limitato.

 Se con l'impianto lampeggio di emergenza acceso viene premuto un tasto degli indicatori di direzione, per la durata dell'azionamento la funzione di segnalazione sostituisce la funzione di lampeggio d'emergenza. Quando il tasto degli indicatori di direzione non viene più premuto, si riattiva la funzione di lampeggio d'emergenza.



- Premere il tasto **1** per accendere l'impianto lampeggio d'emergenza.
- » È possibile disinserire l'accensione.
- Per disattivare l'impianto lampeggio d'emergenza, se necessario accendere il quadro e premere nuovamente il tasto **1**.

### INDICATORI DI DIREZIONE

#### Azionare gli indicatori di direzione

- Inserire l'accensione.



- Premere il tasto **1** verso sinistra per accendere l'indicatore di direzione sinistro.

- Premere il tasto **1** verso destra per accendere l'indicatore di direzione destro.
- Premere il tasto **1** in posizione centrale per spegnere l'indicatore di direzione.

### Lampeggiatore comfort



Se il tasto **1** è stato premuto verso destra o verso sinistra, gli indicatori di direzione si spengono automaticamente nelle seguenti condizioni:

- velocità inferiore a 30 km/h: dopo un tratto di 50 m.
- velocità tra 30 e 100 km/h: dopo un tratto di strada in funzione della velocità o in accelerazione.
- velocità superiore a 100 km/h: dopo cinque lampeggi.

Se il tasto **1** è stato premuto verso destra o verso sinistra per un tempo più lungo, gli indicatori di direzione si spengono ancora automaticamente

dopo aver percorso il tratto in funzione della velocità.

### CONTROLLO DELLA TRAZIONE (ASC/DTC)

#### Disattivazione della funzione ASC/DTC

- Inserire l'accensione (☛ 62).



La funzione ASC/DTC può essere spenta anche durante la marcia.



- Tenere premuto il tasto **1** finché la spia di controllo e avvertimento ASC/DTC non modifica la propria indicazione. Subito dopo aver premuto il tasto **1** viene visualizzato lo stato ON del sistema ASC/DTC.



si accende.

Viene visualizzato il possibile stato sistema ASC OFF!.

- Rilasciare il tasto **1** dopo la commutazione dello stato del sistema ASC/DTC.

## 76 AZIONAMENTO

 rimane accesa.

Il nuovo stato del sistema ASC/DTC OFF! viene visualizzato per breve tempo.

» La funzione ASC/DTC è disattivata.

### Attivazione della funzione ASC/DTC



- Tenere premuto il tasto **1** finché la spia di controllo e avvertimento ASC/DTC non modifica la propria indicazione. Subito dopo aver premuto il tasto **1** viene visualizzato lo stato OFF! del sistema ASC/DTC.

 si spegne, se l'autodiagnostica non è stata completata inizia a lampeggiare.

Viene visualizzato il possibile stato sistema ASC ON.

- Rilasciare il tasto **1** dopo la commutazione dello stato.

 rimane spenta o continua a lampeggiare.

Il nuovo stato del sistema ASC/DTC ON viene visualizzato per breve tempo.

» La funzione ASC/DTC è attivata.

- In alternativa, è anche possibile disinserire e reinserire l'accensione.

 Se dopo lo spegnimento e l'inserimento dell'accensione e la successiva marcia con la seguente velocità minima, la spia di controllo e avvertimento ASC/DTC rimane accesa, significa che è presente un guasto dell'ASC/DTC.

min. 5 km/h

- Per ulteriori informazioni sul controllo della trazione ASC/DTC vedere il capitolo Aspetti tecnici nei dettagli (➔ 157).

### REGOLAZIONE ELETTRONICA DELLE SOSPENSIONI (D-ESA)

—con Dynamic ESA<sup>ES</sup>

## Regolazioni possibili

La regolazione elettronica delle sospensioni Dynamic ESA consente di adattare in modo confortevole gli ammortizzatori sulla ruota posteriore alle condizioni del terreno. Sono disponibili due regolazioni dell'ammortizzazione e tre livelli di precarico della molla.

## Visualizzazione della regolazione dell'assetto



- Inserire l'accensione (➡ 62).
- Azionare brevemente il tasto **1** per visualizzare l'impostazione attuale.

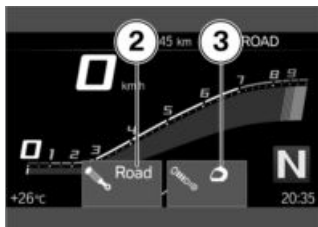

Le regolazioni delle sospensioni per ammortizzazione **2** e precarico molla **3** vengono visualizzate.

» L'indicazione scompare di nuovo automaticamente dopo un breve lasso di tempo.

## Regolazione delle sospensioni

- Inserire l'accensione (➡ 62).



- Azionare brevemente il tasto **1** per visualizzare l'impostazione attuale.

Per regolare lo smorzamento:

- Azionare brevemente più volte il tasto **1** fino a visualizzare l'impostazione desiderata.

## 78 AZIONAMENTO

 L'ammortizzazione può essere regolata durante la marcia.

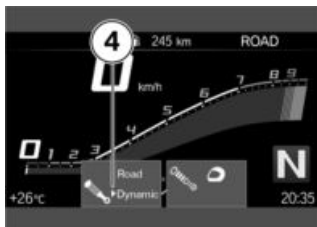

Viene visualizzata la freccia di selezione **4**.

» La freccia di selezione **4** scompare dopo la commutazione dello stato.

Sono possibili le seguenti regolazioni:

- Road: ammortizzazione per guida confortevole su strada
- Dynamic: ammortizzazione per guida dinamica su strada





Per regolare il precarico molle:

- Avviamento del motore (→ 134).
- Azionare a lungo più volte il tasto **1** fino a visualizzare l'impostazione desiderata.

 Il precarico molle non può essere regolato durante la marcia.

Sono possibili le seguenti regolazioni:

-  Marcia con solo pilota
-  Funzionamento con solo pilota e bagaglio
-  Funzionamento con passeggero (e bagaglio)

Se la regolazione non è possibile, viene visualizzato il seguente messaggio: Regolaz. carico solo a veicolo fermo.

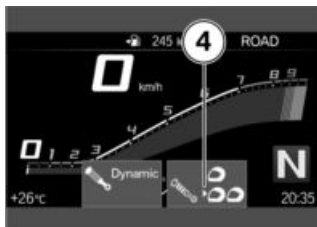

Viene visualizzata la freccia di selezione **4**.

- » La freccia di selezione **4** scompare dopo la commutazione dello stato.
- Prima di proseguire attendere che si completi la procedura di regolazione.
- » Se il tasto **1** non viene azionato per un periodo prolungato di tempo, lo smorzamento e il precarico molle vengono regolati come indicato.

## MODALITÀ DI MARCIA

### Utilizzo delle modalità di marcia

BMW Motorrad ha sviluppato per la moto diversi scenari di utilizzo tra cui poter scegliere il più adatto alla rispettiva situazione:

### Di serie

- RAIN: guida su fondo bagnato.
- ROAD: Guida su fondo asciutto.

–con modalità di marcia Pro<sup>ES</sup>

### Con modalità di marcia Pro

- DYNAMIC: Guida dinamica su fondo asciutto.
- DYNAMIC PRO: Guida dinamica su fondo asciutto tenendo conto delle impostazioni del pilota.

Per ognuno di questi scenari viene messa a disposizione la relativa combinazione ottimale di caratteristiche del motore, regolazione ABS, regolazione ASC/DTC.



Ulteriori informazioni sulle modalità di marcia selezionabili si trovano nel capitolo Aspetti tecnici nei dettagli.

–con Dynamic ESA<sup>ES</sup>

Anche le regolazioni delle sospensioni si adattano allo scenario scelto.

### Preselezione della modalità di marcia

–con modalità di marcia Pro<sup>ES</sup>

Con l'aiuto della preselezione della modalità di marcia, le modalità di marcia preferite si possono raggruppare in una preselezione personalizzata.

## 80 AZIONAMENTO

Alla preselezione della modalità di marcia si possono aggiungere da due fino a quattro modalità di marcia.

Impostazione di fabbrica: RAIN, ROAD, DYNAMIC e DYNAMIC PRO

### Configurazione della preselezione della modalità di marcia

—con modalità di marcia Pro<sup>ES</sup>

- Inserire l'accensione (➡ 62).
- Richiamare i menu Impostazioni, Impostazioni veicolo, Selezione modalità guida.
- Attivare o disattivare le modalità di marcia per la preselezione della modalità di marcia.
  - » Le modalità di marcia attivate sono disponibili per la selezione.
  - » Se vengono attivate meno di due modalità di marcia, appare il messaggio: Azione non possibile. Raggiunto numero min.
  - » Se vengono attivate più di quattro modalità di marcia, appare il messaggio: Azione non possibile. Raggiunto numero max.
  - » Il raggruppamento delle modalità di marcia nella preselezione della modalità di marcia rimane disponibile anche

dopo lo spegnimento dell'accensione.

### Selezione della modalità di marcia

- Inserire l'accensione (➡ 62).



- Premere il tasto 1.



La modalità di marcia attiva **2** si sposta in sottofondo e viene visualizzata nel pop-up **3**. La guida **4** mostra le modalità di marcia a disposizione.



- Premere più volte il tasto **1** fino a quando non viene visualizzata nel pop-up la modalità di marcia desiderata.

 A seconda della modalità di marcia e/o della sua configurazione, l'intervento dei sistemi di regolazione della dinamica di marcia può essere limitato.

Possibili limitazioni vengono visualizzate con un messaggio pop-up, ad es. *Attenzione! Impostazione ABS e DTC..*

Ulteriori informazioni sui sistemi di regolazione della dinamica di marcia come ABS e ASC/DTC si trovano nel capitolo Aspetti tecnici nei dettagli.

– con modalità di marcia Pro<sup>ES</sup>

- » La disponibilità delle modalità di marcia dipende dalla configurazione personalizzata della preselezione della modalità di marcia. <

» Con il veicolo fermo la modalità di marcia selezionata viene attivata dopo circa 2 secondi.

» La nuova modalità di marcia con veicolo in funzione si attiva nel rispetto dei seguenti presupposti:

– La manopola acceleratore è in posizione di folle.

– Il freno non è azionato.

– La regolazione della velocità è disattivata.

» La modalità di marcia impostata con i relativi adeguamenti della caratteristica motore, ABS, ASC/DTC e Dynamic ESA viene mantenuta anche dopo il disinserimento dell'accensione.

---

## MODALITÀ DI MARCIA PRO

– con modalità di marcia Pro<sup>ES</sup>

### Possibilità di regolazione

Le modalità di marcia PRO possono essere regolate individualmente.

### Configurazione della modalità di marcia DYNAMIC PRO

- Inserire l'accensione (☛ 62).
- Richiamare i menu Impostazioni, Impostazioni veicolo, Selezione modalità guida.

## 82 AZIONAMENTO

- Selezionare e attivare Modalità DYNAMIC PRO.
- Selezionare Configurazione e confermare.

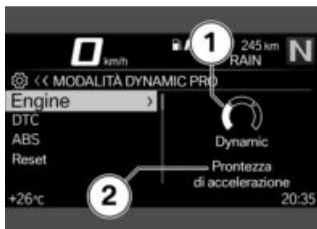

Viene selezionato il sistema Engine. L'impostazione attuale viene visualizzata come diagramma 1 con spiegazioni sul sistema 2.

- Selezionare il sistema e confermare.



È possibile sfogliare le possibili regolazioni 3 e le relative spiegazioni 4.

- Regolare il sistema.
- » I sistemi Engine, DTC e ABS possono essere regolati allo stesso modo.

- Le impostazioni possono essere ripristinate alle impostazioni di fabbrica:
- Reset delle impostazioni delle modalità di marcia (►► 82).

### Reset delle impostazioni delle modalità di marcia

- Configurazione Modalità DYNAMIC PRO (►► 81).
- Selezionare Reset e confermare.
- » Le impostazioni di fabbrica di Modalità DYNAMIC PRO sono le seguenti:
  - DTC: DYNAMIC PRO
  - ABS: DYNAMIC
  - Engine: DYNAMIC

### REGOLAZIONE DELLA VELOCITÀ

- con regolazione della velocità<sup>ES</sup>

### Indicazione in caso di impostazione (riconoscimento segnaletica stradale non attivo)

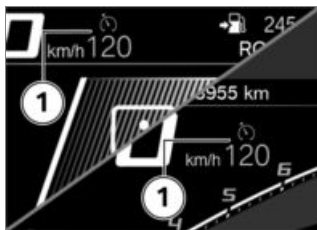

Il simbolo **1** del regolatore della velocità di marcia viene visualizzato nella schermata Pure Ride e nella riga di stato in alto.

### Indicazione in caso di impostazione (riconoscimento segnaletica stradale attivo)



Il simbolo **1** del regolatore della velocità di marcia viene visualizzato nella schermata Pure Ride e nella riga di stato in alto.

### Inserimento della regolazione della velocità

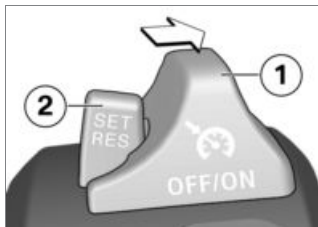

- Spingere l'interruttore **1** verso destra.
- » Il tasto **2** è utilizzabile.

### Memorizzare la velocità

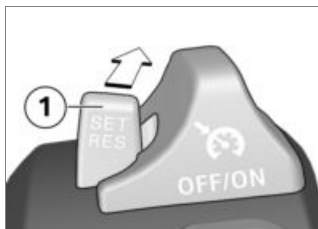

- Premere brevemente il tasto **1** in avanti.

 Campo di regolazione del regolatore della velocità

30...210 km/h

-  La spia di controllo del regolatore della velocità si accende.

## 84 AZIONAMENTO

» La velocità a cui si è viaggiato fino a quel momento viene mantenuta e memorizzata.

### Accelerazione

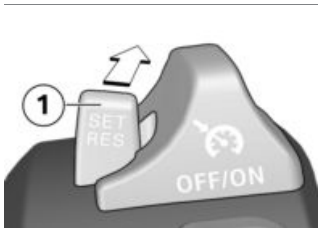

- Premere brevemente il tasto **1** in avanti.
- » La velocità viene aumentata di 1 km/h ad ogni azionamento.
- Tenere premuto in avanti il tasto **1**.
- » La velocità viene aumentata con una progressione continua.
- » Se il tasto **1** viene rilasciato, la velocità raggiunta viene mantenuta e memorizzata.

### Decelerare



- Premere brevemente indietro il tasto **1**.
- » La velocità viene diminuita di 1 km/h ad ogni azionamento.
- Tenere premuto indietro il tasto **1**.
- » La velocità viene ridotta con una progressione continua.
- » Se il tasto **1** viene rilasciato, la velocità raggiunta viene mantenuta e memorizzata.

### Disattivazione del regolatore della velocità

- Azionare i freni, la frizione o la manopola dell'acceleratore (decelerare fin oltre la posizione base) per disattivare il regolatore della velocità.
- » La spia di controllo del regolatore della velocità si spegne.

## Reimpostare le velocità precedente



- Premere brevemente indietro il tasto **1** per richiamare la velocità memorizzata.

 Accelerando, la regolazione della velocità non viene disattivata. Se la maniglia acceleratore viene rilasciata, la velocità scende solo fino al valore memorizzato, anche se in realtà si ha intenzione di ridurre ulteriormente la velocità.

 La spia di controllo del regolatore della velocità si accende.

## Disinserimento della regolazione della velocità

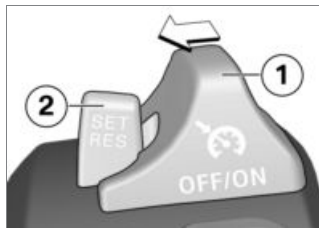

- Spingere l'interruttore **1** verso sinistra.
  - » Il sistema viene disattivato.
  - » Il tasto **2** è bloccato.

## LAPTIMER

– con modalità di marcia Pro<sup>ES</sup>

### Avviare il rilevamento del tempo

- Richiamare il menu *Sport* e passare all'indicazione Sport 2.
- Avviamento del motore ( 134).



- Premere il tasto **1**.

## 86 AZIONAMENTO

- » Il rilevamento dei tempi è attivo.
- Ogni qualvolta si supera la linea di partenza/traguardo premere nuovamente il tasto **1** per avviare la registrazione del giro successivo.
- » I dati del giro precedente vengono memorizzati.
- » Il tempo del giro in corso riparte da 00:00:00.
- » Il tempo fermato di un giro viene visualizzato per un *Durata visual.* impostabile, prima di passare al tempo sul giro in corso.
- » Se durante una registrazione si esce dalla modalità di indicazione, la registrazione continua comunque.

### **Interruzione del rilevamento dei tempi e gestione dei tempi**

#### **Condizione**

Viene visualizzata l'indicazione Sport 2.

- Premere il tasto a bilico MENU verso il basso.
- » Viene visualizzato il menu LAPTIMER.
- Termina registrazione consente di interrompere una registrazione in corso.
- Giri consente di richiamare i tempi sul giro e i dati di guida attuali. Possono essere me-

morizzati 99 giri. Se nel frattempo i giri non vengono cancellati, i primi giri vengono sovrascritti.

- Cancella tutti i giri consente di cancellare tutti i giri.
- Reset Best Ever consente di azzerare il miglior tempo sul giro di sempre (Best Ever).

### **Regolazione del Laptimer**

- Richiamare i menu Impostazioni, Impostazioni veicolo, Laptimer.
- » Sono possibili le seguenti regolazioni:
  - Tempo rimbalzo: se è stato attivato il lampeggio abbaglianti, è possibile riattivarlo entro questo periodo di tempo senza influenzare la rilevazione del tempo sul giro.
  - Durata visual.: per questo lasso di tempo viene visualizzato il tempo fermato di un giro, prima che venga visualizzato il tempo sul giro attuale.
  - Riferimento: scelta del miglior tempo da visualizzare come riferimento. Best: miglior tempo della registrazione in corso oppure Best Ever:

miglior tempo misurato di sempre.

- Best lap in progress: quando questa funzione è attiva, non viene visualizzata la differenza tra ultimo tempo sul giro e tempo di riferimento, bensì la differenza tra tempo sul giro attuale e tempo di riferimento.

### Il miglior giro di sempre

Il migliore giro di sempre (Best Ever) è il giro di pista più veloce tra tutti quelli registrati e viene aggiornato non appena viene registrato un giro più veloce.

Il miglior giro di sempre resta memorizzato anche quando vengono cancellati i giri registrati. In questo modo, in un momento successivo, è possibile registrare una nuova corsa e confrontarla con il miglior giro della corsa precedente. Il miglior giro di sempre può essere cancellato nel menu LAPTIMER.

Se il miglior giro di sempre proviene da una registrazione memorizzata, viene visualizzato anche il numero di giro corrispondente. Se al miglior giro di sempre non è associato un numero di giro, deriva da una registrazione già cancellata.

## SPIA DI CAMBIO MARCIA

### Attivazione e disattivazione della spia di cambio marcia

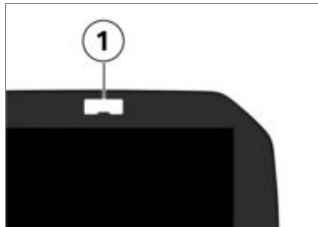

- Richiamare i menu Impostazioni, Impostazioni veicolo.
- Attivare o disattivare Spia cambio marcia.

### Regolazione della spia di cambio marcia

- Attivare la funzione Spia cambio marcia.
- Richiamare il menu Impostazioni, Impostazioni veicolo, Configurazione (sotto Spia cambio marcia).
- » Sono possibili le seguenti regolazioni:
  - Regime avviam.
  - Regime massimo
  - Luminosità
  - Frequenza. una frequenza di lampeggiamento di 0 Hz corrisponde a una luce fissa.
  - » I cambiamenti di luminosità e di frequenza di lampeggia-

## 88 AZIONAMENTO

mento vengono resi noti dalla spia di cambio attraverso un'accensione/un lampeggio rapidi.

### IMPIANTO ANTIFURTO (DWA)

#### Attivazione

–con impianto antifurto (DWA)<sup>ES</sup>

- Inserire l'accensione (▮▮▮ 62).
  - Adattamento dell'impianto antifurto (▮▮▮ 90).
  - Disinserire l'accensione.
    - » Se il DWA è attivato, dopo lo spegnimento dell'accensione avviene un'attivazione automatica del DWA.
    - » L'attivazione richiede circa 30 secondi.
    - » Gli indicatori di direzione lampeggiano due volte.
    - » Il tono di conferma suona due volte (se programmato).
    - » L'impianto antifurto è attivo.
- con Keyless Ride<sup>ES</sup>



- Disinserire l'accensione.

- Azionare due volte il tasto **1** della chiave radiocomando.
  - » L'attivazione richiede circa 30 secondi.
  - » Gli indicatori di direzione lampeggiano due volte.
  - » Il tono di conferma suona due volte (se programmato).
  - » L'impianto antifurto è attivo.

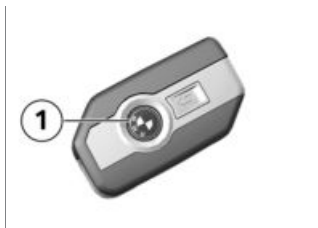

- Per disattivare il sensore di movimento (ad es. se si trasporta la moto su di un treno, i cui movimenti bruschi potrebbero attivare l'allarme), durante la fase di attivazione azionare nuovamente il tasto **1** della chiave radiocomando.
  - » Gli indicatori di direzione lampeggiano tre volte.
  - » Il tono di conferma viene emesso tre volte (se programmato).
  - » Il sensore di movimento è disattivato.<

### Segnale di allarme

–con impianto antifurto (DWA)<sup>ES</sup>

L'allarme DWA può essere attivato da:

- Sensore di movimento
- Tentativo di accensione con una chiave non autorizzata.
- Stacco del DWA dalla batteria del veicolo (la batteria del DWA alimenta corrente - solo suono di allarme, nessuna accensione degli indicatori di direzione)

Se la batteria del DWA è scarica, vengono mantenute attive tutte le funzioni, tranne l'attivazione dell'allarme in caso di separazione della batteria del veicolo.

La durata dell'allarme è di circa 26 secondi. Durante l'allarme risuona una allarme acustico e gli indicatori di direzione lampeggiano. Il tipo di tono di allarme può essere impostato da un concessionario BMW Motorrad.

–con Keyless Ride<sup>ES</sup>

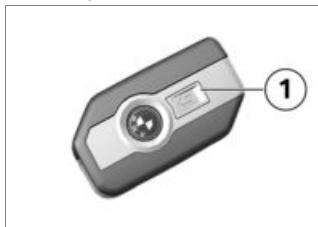

Un allarme attivato può essere interrotto in qualunque momento premendo il tasto **1** della chiave telecomando, senza disattivare l'impianto antifurto.

Se un allarme è stato attivato in assenza del pilota, questo viene segnalato da un singolo suono di allarme all'accensione del quadro. Poi il LED DWA segnala per un minuto il motivo dell'allarme.

#### Segnali luminosi sul diodo luminoso DWA:

- 1 lampeggio: sensore di movimento 1
- 2 lampeggi: sensore di movimento 2
- 3 lampeggi: accensione inserita con chiave di accensione non autorizzata
- 4 lampeggi: stacco dell'impianto antifurto dalla batteria del veicolo

## 90 AZIONAMENTO

-5 lampeggi: sensore di movimento 3

### Disattivazione

-con impianto antifurto (DWA)<sup>ES</sup>

- Inserire l'accensione (▣▣▣ 62).
  - » I lampeggianti si accendono una volta.
  - » Il tono di conferma suona una volta (se programmato).
  - » L'impianto antifurto è disattivato.
- con Keyless Ride<sup>ES</sup>

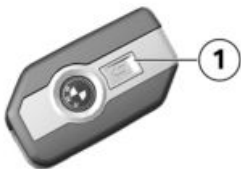

- Premere una volta il tasto 1 della chiave radiocomando.

 Se viene disattivata la funzione di allarme attraverso la chiave radiocomando e dopodiché non viene acceso il quadro, la funzione di allarme si riattiva automaticamente dopo 30 secondi se è programmata "Attivazione dopo lo spegnimento del quadro".

- » I lampeggianti si accendono una volta.

- » Il tono di conferma suona una volta (se programmato).
- » L'impianto antifurto è disattivato.◁

### Adattamento dell'impianto antifurto

- Inserire l'accensione (▣▣▣ 62).
  - Richiamare i menu Impostazioni, Impostazioni veicolo, Impianto antifurto.
  - » Sono possibili le seguenti regolazioni:
    - Programmare Segn. avvert.
    - Attivare e disattivare Inclino metro
    - Attivare e disattivare Segnale acust. focus
    - Attivare e disattivare Focus autom.
- con impianto antifurto (DWA)<sup>ES</sup>
- » Regolazioni possibili (▣▣▣ 90)◁

### Regolazioni possibili

-con impianto antifurto (DWA)<sup>ES</sup>

Segn. avvert.: impostare una tonalità dell'allarme crescente, calante o intermittente.  
Inclinometro: attivare il sensore di inclinazione per controllare l'inclinazione del veicolo. Il DWA reagisce, ad esempio, in caso di furto delle ruote o di tentativo di traino.

 Durante il trasporto del veicolo, disattivare il sensore di inclinazione per evitare che l'impianto antifurto si attivi.

Segnale acust. focus: tonalità di conferma dell'allarme dopo l'attivazione/disattivazione del DWA insieme all'accensione degli indicatori di direzione.

Focus autom.: attivazione automatica della funzione di allarme allo spegnimento del quadro.

## CONTROLLO DELLA PRESSIONE DEGLI PNEUMATICI (RDC)

–con controllo della pressione degli pneumatici (RDC)<sup>ES</sup>

### Attivare o disattivare l'avvertimento pressione nominale

- Al raggiungimento della pressione minima dello pneumatico, può essere visualizzato un avviso pressione di taratura.
- Richiamare i menu Impostazioni, Impostazioni veicolo, RDC.
- Attivare o disattivare Avv. press. nomin..

## MANOPOLE RISCALDABILI

–con manopole riscaldabili<sup>ES</sup>

### Usare le manopole riscaldate

- Avviamento del motore  134).

 Le manopole riscaldabili sono attive solo con motore in funzione.

 Le manopole riscaldabili determinano un elevato consumo di corrente che, a basso regime, può provocare lo scaricamento della batteria. Se la batteria non è sufficientemente carica, le manopole riscaldabili vengono disattivate al fine di preservare la capacità di avviamento.

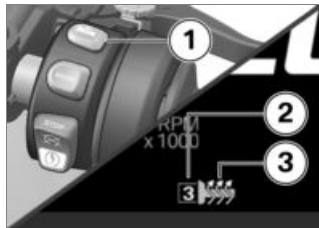



- Premere il tasto **1** più volte fino a visualizzare il livello di riscaldamento desiderato **2** davanti al simbolo della manopola riscaldabile **3**.

Le manopole del manubrio possono essere riscaldate in tre livelli. La capacità di riscal-

## 92 AZIONAMENTO

damento elevata serve a riscaldare rapidamente le manopole, poi si deve ritornare a uno dei livelli inferiori.

 elevata capacità di riscaldamento

 media capacità di riscaldamento

 bassa capacità di riscaldamento

» Se non si effettuano più modifiche, viene impostato lo stadio di riscaldamento selezionato.

• Per spegnere la manopola riscaldabile, premere più volte il tasto **1** fino a quando il simbolo delle manopole riscaldabili **3** non è più visualizzato sul display.



- Con la chiave d'accensione girare la serratura della sella **1** in senso antiorario.
- » La sella è sbloccata.

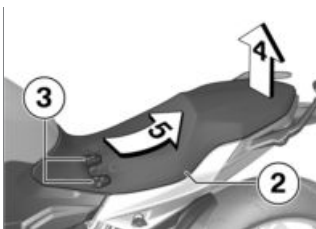

### SELLA

#### Smontaggio della sella

#### Condizione

La moto è ferma, assicurandosi che si trovi su un terreno piano e solido.

- Sollevare la sella **2** in direzione della freccia **4**.
- Tirare la sella **2** in direzione della freccia **5** fuori dal supporto **3**.
- Posare la sella **2** su una superficie pulita.

## Montaggio della sella

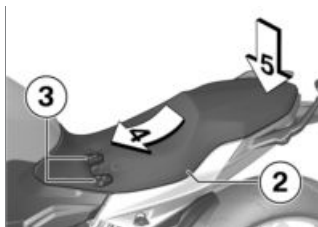

- Spingere la sella **2** in direzione della freccia **4** sui supporti **3**.
  - Premere con forza la sella in direzione della freccia **5**.
- » La sella deve bloccarsi in modo udibile.

**DISPLAY TFT**

**05**

---

<b>AVVERTENZE GENERALI</b>	<b>96</b>
<b>PRINCIPIO</b>	<b>97</b>
<b>SCHERMATA PURE RIDE</b>	<b>104</b>
<b>IMPOSTAZIONI GENERALI</b>	<b>105</b>
<b>BLUETOOTH</b>	<b>107</b>
<b>IL MIO VEICOLO</b>	<b>110</b>
<b>COMPUTER DI BORDO</b>	<b>113</b>
<b>NAVIGAZIONE</b>	<b>113</b>
<b>MEDIA</b>	<b>116</b>
<b>TELEFONO</b>	<b>117</b>
<b>VISUALIZZAZIONE DELLA VERSIONE SOFTWARE</b>	<b>117</b>
<b>VISUALIZZAZIONE DELLE INFORMAZIONI SULLA LICENZA</b>	<b>118</b>

## AVVERTENZE GENERALI

### Avvertenze



#### AVVERTENZA

##### Uso di uno smartphone durante la marcia o a motore acceso

Pericolo d'incidente

- Rispettare il codice della strada.
- È vietato l'utilizzo (ad eccezione di applicazioni senza attività di comando, come ad es. la telefonia tramite impianto vivavoce) durante la marcia.



#### AVVERTENZA

##### Distrazione dal traffico e perdita del controllo

Pericolo d'incidente dovuto all'utilizzo di sistemi d'informazione e dispositivi di comunicazione integrati durante la marcia

- Utilizzare questi sistemi o dispositivi solo se la situazione del traffico lo permette.
- Se necessario, fermarsi e utilizzare i sistemi o i dispositivi a veicolo fermo.

## Funzioni Connectivity

Le funzioni Connectivity comprendono gli argomenti Media, Telefonia e Navigazione. Le funzioni Connectivity possono essere utilizzate quando il display TFT è collegato a un dispositivo portatile e a un casco (►► 107). Per maggiori informazioni sulle funzioni Connectivity visitare: **[bmw-motorrad.com/connectivity](http://bmw-motorrad.com/connectivity)**



Se il serbatoio del carburante si trova tra il dispositivo portatile e il display TFT, il collegamento Bluetooth può essere limitato. BMW Motorrad consiglia di tenere il dispositivo portatile al di sopra del serbatoio del carburante (ad es. nella tasca della giacca).



A seconda del dispositivo portatile, è possibile che le funzioni Connectivity siano limitate.

## App BMW Motorrad Connected

L'app BMW Motorrad Connected consente di richiamare informazioni sull'utilizzo e sul veicolo. Per utilizzare alcune funzioni, ad es. la navigazione, l'app deve essere installata sul dispositivo portatile collegato al display TFT. Tramite

l'app viene avviato l'autopilota e viene adattata la navigazione.

 Nel caso di alcuni dispositivi portatili, ad es. con sistema operativo iOS, è necessario richiamare l'app BMW Motorrad Connected prima dell'uso.

### Attualità

Il display TFT potrebbe ricevere aggiornamenti successivamente alla messa in stampa delle presenti istruzioni. Questo può comportare divergenze tra il presente libretto di uso e Manutenzione e la Sua moto. Per informazioni aggiornate visitare:

**[bmw-motorrad.com/service](http://bmw-motorrad.com/service)**

## PRINCIPIO

### Elementi di comando

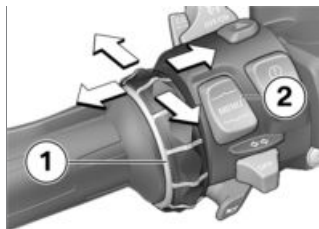

Tutti i contenuti del display possono essere comandati tramite il Multi-Controller **1** e il tasto a bilico MENU **2**.

A seconda del contesto vengono consentite le seguenti funzioni.

### Funzioni del Multi-Controller Rotazione del Multi-Controller verso l'alto:

- Spostare il cursore verso l'alto all'interno degli elenchi.
- Configurare le impostazioni.
- Aumentare il volume.

### Rotazione del Multi-Controller verso il basso:

- Spostare il cursore verso il basso all'interno degli elenchi.
- Configurare le impostazioni.
- Abbassare il volume.

## 98 DISPLAY TFT

### **Pressione del Multi-Controller verso sinistra:**

- Azionare la funzione come da messaggi di Check-Control.
- Attivare o disattivare la funzione premendo verso sinistra.
- Ritornare alla schermata Menu dopo aver effettuato le impostazioni.
- Nella schermata Menu: passare al livello gerarchico superiore.
- Nel menu Il mio veicolo: scorrere un pannello di menu.

### **Pressione del Multi-Controller verso destra:**

- Confermare la selezione.
- Confermare le impostazioni.
- Scorrere un passo del menu.
- Spostarsi negli elenchi verso destra.
- Nel menu Il mio veicolo: scorrere un pannello di menu.

### **Funzioni del tasto a bilico MENU**



Se non si richiama il menu Navigazione, le indicazioni di navigazione vengono visualizzate sotto forma di casella di dialogo. Il comando del tasto a bilico MENU è temporaneamente sospeso.

### **Premere brevemente MENU verso l'alto:**

- Nella schermata Menu: passare al livello gerarchico superiore.
- Nella schermata Pure Ride: commutare l'indicazione della riga di stato Info guidatore.

### **Premere a lungo MENU verso l'alto:**

- Nella schermata Menu: aprire la schermata Pure Ride.
- Nella schermata Pure Ride: impostare la modalità di comando sul navigatore.

### **Premere brevemente MENU verso il basso:**

- Passare al livello gerarchico inferiore.
- Nessuna azione una volta raggiunto il livello gerarchico più basso.

### **Premere a lungo MENU verso il basso:**

- Tornare nell'ultimo menu richiamato, dopo che in precedenza era stato effettuato un cambio di menu premendo a lungo il tasto a bilico MENU verso l'alto.

## Indicazioni d'uso nel menu di avvio

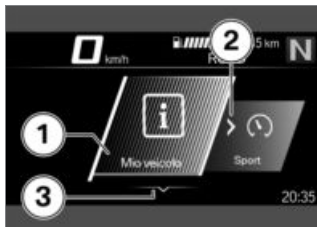

Le indicazioni d'uso indicano se e quali interazioni siano possibili.

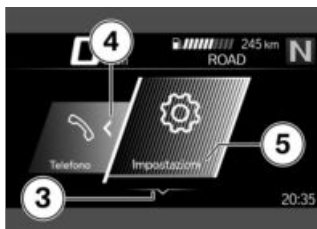

## Significato delle indicazioni d'uso:

- Indicazione d'uso **1**: è stata raggiunta l'estremità sinistra.
- Indicazione d'uso **2**: è possibile scorrere verso destra.
- Indicazione d'uso **3**: è possibile scorrere verso il basso.
- Indicazione d'uso **4**: è possibile scorrere verso sinistra.
- Indicazione d'uso **5**: è stata raggiunta l'estremità destra.

## Indicazioni d'uso nei sottomenu

Oltre alle indicazioni d'uso nel menu di avvio, sono disponibili altre indicazioni d'uso nei sottomenu.



## Significato delle indicazioni d'uso:

- Indicazione d'uso **1**: l'indicazione attuale si trova in un menu gerarchico. Il numero dei simboli indica fino a tre livelli di sottomenu. Il colore del simbolo varia in base alla possibilità o meno di tornare al livello precedente.
- Indicazione d'uso **2**: è possibile richiamare altri livelli di sottomenu.
- Indicazione d'uso **3**: sono disponibili altre voci oltre a quelle visualizzate.

# 100 DISPLAY TFT

## Visualizzazione della schermata Pure Ride

- Premere a lungo il tasto a bilico MENU in alto.

## Attivazione e disattivazione delle funzioni



Davanti ad alcune voci di menu è presente una casella. La casella mostra se questa funzione è attivata o disattivata. I simboli di azione a destra delle voci di menu mostrano ciò che è possibile fare premendo brevemente il Multi-Controller verso destra.

### Esempi di attivazione e disattivazione:

- Il simbolo **1** indica che la funzione è attivata.
- Il simbolo **2** indica che la funzione è disattivata.
- Il simbolo **3** indica che è possibile disattivare questa funzione.
- Il simbolo **4** indica che è possibile attivare questa funzione.

## Richiamo del menu

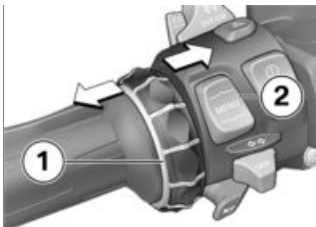

- Visualizzazione della schermata Pure Ride (100).
- Premere brevemente il tasto **2** verso il basso.

È possibile richiamare i seguenti menu:

- Mio veicolo
  - Navigazione
  - Media
  - Telefono
  - Impostazioni
- Premere brevemente più volte il Multi-Controller **1** verso destra fino a evidenziare la voce di menu desiderata.
  - Premere brevemente il tasto **2** verso il basso.

 Il menu Impostazioni può essere richiamato solo a veicolo fermo.

## Movimento del cursore all'interno degli elenchi

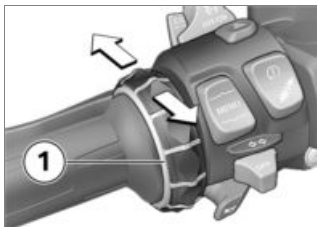

- Richiamo del menu (☰➔ 100).
- Per spostare il cursore verso il basso all'interno degli elenchi, ruotare il Multi-Controller **1** verso il basso fino a evidenziare la voce desiderata.
- Per spostare il cursore verso l'alto all'interno degli elenchi, ruotare il Multi-Controller **1** verso l'alto fino a evidenziare la voce desiderata.

## Conferma della selezione



- Selezionare la voce desiderata.
- Premere brevemente il Multi-Controller **1** verso destra.

## Richiamo dell'ultimo menu utilizzato

- Nella schermata Pure Ride: premere a lungo il tasto a bilico MENU verso il basso.
- » Viene richiamato l'ultimo menu utilizzato. È selezionata l'ultima voce evidenziata.

## Impostazione della modalità di comando

– con predisposizione per sistema di navigazione<sup>ES</sup>

Se il Navigator è collegato, è possibile impostare la modalità di comando sul Navigator o sul display TFT.

## Impostazione della modalità di comando

– con predisposizione per sistema di navigazione<sup>ES</sup>

- Fissaggio sicuro del navigatore (☰➔ 213).
- Visualizzazione della schermata Pure Ride (☰➔ 100).
- Premere a lungo il tasto a bilico MENU in alto.
- » La modalità di comando viene impostata sul Navigator o sul display TFT. Il dispositivo attivo è indicato nella riga di stato in alto a sinistra. I comandi vengono effettuati sul dispositivo attivo fino a quando non viene nuova-

## 102 DISPLAY TFT

mente impostata la modalità di comando.

» Attivazione del sistema di navigazione (▣▣▣▣ 214)

### Indicazioni sullo stato sistema

Se è stata attivata o disattivata una funzione, nell'area menu in basso viene visualizzato lo stato sistema.

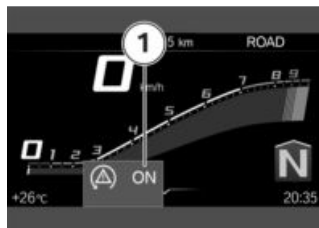

### Esempio di significato degli stati sistema:

– Stato sistema **1**: la funzione ASC/DTC è attivata.

### Commutazione dell'indicazione della riga di stato Info guidatore

#### Condizione

La moto è ferma. Viene visualizzata la schermata Pure Ride.

- Inserire l'accensione (▣▣▣▣ 62).
- » Nel display TFT il computer di bordo (ad es. TRIP **1**) e il computer di bordo di viaggio (ad es. TRIP **2**) mettono a disposizione tutte le informazioni necessarie per l'impiego

su strade pubbliche. Le informazioni possono essere visualizzate nella riga di stato in alto.











– con controllo della pressione degli pneumatici (RDC)<sup>ES</sup>

» Possono essere visualizzate anche informazioni dal controllo della pressione degli pneumatici.◁

• Selezione del contenuto della riga di stato Info guidatore (▣▣▣▣ 103).



- Premere a lungo il tasto **1** per visualizzare la schermata Pure Ride.
- Premere brevemente il tasto **1** per selezionare il valore nella riga di stato **2** in alto. Possono essere visualizzati i seguenti valori:
  - Contachilometri totale Total
  - Chilometraggio parziale 1 TRIP 1
  - Chilometraggio parziale 2 TRIP 2

-  Consumo medio 1
-  Consumo medio 2
-  Tempo di percorrenza 1
-  Tempo di percorrenza 2
-  Durata della pausa 1
-  Durata della pausa 2
-  Velocità media 1
-  Velocità media 2
-  Pressione di gonfiaggio dei pneumatici
-  Indicatore livello del carburante
-  Autonomia

### Selezione del contenuto della riga di stato Info guidatore

- Richiamare i menu Impostazioni, Visualizzazione, Cont. riga stato.
- Attivare le indicazioni desiderate.
- » È possibile commutare tra le indicazioni desiderate nella riga di stato Info guidatore. Se non vi sono indicazioni se-

lezionate, viene visualizzata solo l'autonomia.

### Configurare le impostazioni

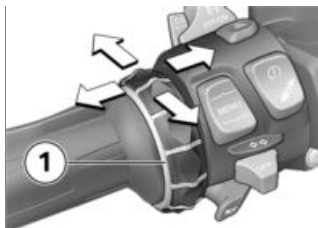

- Selezionare il menu delle impostazioni desiderato e confermare.
- Ruotare il Multi-Controller **1** verso il basso fino a evidenziare l'impostazione desiderata.
- Se è presente un'indicazione d'uso, premere il Multi-Controller **1** verso destra.
- Se non sono presenti indicazioni d'uso, premere il Multi-Controller **1** verso sinistra.
- » L'impostazione è memorizzata.

### Attivazione o disattivazione del riconoscimento segnaletica stradale Condizione

Il veicolo è collegato a un dispositivo portatile compatibile. Sul dispositivo portatile è installata l'app BMW Motorrad Connected.

## 104 DISPLAY TFT

- Speed Limit Info indica la velocità massima consentita al momento, se il fornitore del materiale cartografico utilizzato nel navigatore ha messo a disposizione tale dato.
- Richiamare i menu Impostazioni, Visualizzazione.
- Attivare o disattivare Speed Limit Info.

### SCHERMATA PURE RIDE

#### Indicazione numero di giri

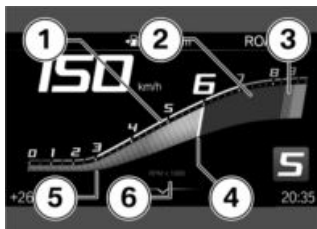

- 1 Scala
- 2 Campo di velocità inferiore
- 3 Campo di velocità superiore / rosso
- 4 Indicatore
- 5 Indicatore a barra colorata
- 6 Unità dell'indicatore numero di giri:  
1000 giri al minuto

#### Autonomia



L'autonomia **1** indica quanta strada è possibile percorrere con il carburante rimanente.

Il calcolo si effettua in base al consumo medio e alla quantità di carburante.

–Se la moto è appoggiata sul cavalletto laterale, il quantitativo di carburante residuo può non essere rilevato correttamente per l'inclinazione del serbatoio. Per questo motivo l'autonomia viene ricalcolata solo con cavalletto laterale chiuso.

–Al raggiungimento della riserva carburante vengono visualizzati l'autonomia residua e un avvertimento corrispondente.

–Dopo il rifornimento l'autonomia viene ricalcolata a condizione che la quantità di carburante superi il valore della riserva carburante.

–L'autonomia rilevata è un valore approssimativo.

### Indicazione di cambiare marcia



L'indicazione di cambiare marcia nella vista **1** o nella riga di stato **2** segnala il momento più conveniente per passare alla marcia superiore.

## IMPOSTAZIONI GENERALI

### Regolazione del volume

- Collegamento del casco del pilota al casco del passeggero (▮▮▮▮ 109).
- Aumentare il volume: Ruotare il Multi-Controller verso l'alto.
- Abbassare il volume: Ruotare il Multi-Controller verso il basso.
- Commutare su mute: ruotare il Multi-Controller completamente verso il basso.

### Impostazione della data

- Inserire l'accensione (▮▮▮▮ 62).
- Richiamare i menu Impostazioni, Impostazioni di sistema, Data e ora, Impostare la data.
- Impostare Giorno, Mese e Anno.
- Confermare l'impostazione.

### Impostazione del formato data

- Richiamare i menu Impostazioni, Impostazioni di sistema, Data e ora, Formato data.
- Scegliere l'impostazione desiderata.
- Confermare l'impostazione.

### Regolare l'ora

- Inserire l'accensione (▮▮▮▮ 62).
- Richiamare i menu Impostazioni, Impostazioni di sistema, Data e ora, Regolare l'ora.
- Impostare Ore e Minuti.

### Impostazione del formato ora

- Richiamare i menu Impostazioni, Impostazioni di sistema, Data e ora, Formato ora.
- Scegliere l'impostazione desiderata.
- Confermare l'impostazione.

## 106 DISPLAY TFT

### Attivazione o disattivazione della sincronizzazione GPS

– con predisposizione per sistema di navigazione<sup>ES</sup>

- Richiamare i menu Impostazioni, Impostazioni di sistema, Data e ora.
- Attivare o disattivare Sincronizzazione GPS.
- » Quando è attivata l'opzione corrispondente nel Navigator viene visualizzata l'ora del Navigator.
- » Funzioni speciali (☰➔ 217)

### Impostazione dell'unità di misura

- Richiamare i menu Impostazioni, Impostazioni di sistema, Unità.

È possibile impostare le seguenti unità di misura:

- Velocità
- Consumo
- Pressione
- Temperatura

### Impostazione della lingua

- Richiamare i menu Impostazioni, Impostazioni di sistema, Lingua.

È possibile impostare le seguenti lingue:

- Tedesco
- Inglese (UK)
- Inglese (US)
- Spagnolo

- Francese
- Italiano
- Olandese
- Polacco
- Portoghese
- Turco
- Russo
- Ucraino
- Cinese
- Giapponese
- Coreano
- Thaiandese

### Regolazione della luminosità

- Richiamare i menu Impostazioni, Visualizzazione, Luminosità.
- Regolazione della luminosità.
- » Se la luminosità ambientale scende al di sotto di un valore predefinito, la luminosità del display viene attenuata al valore impostato.

### Reset di tutte le impostazioni

- Tutte le impostazioni nel menu Impostazioni possono essere ripristinate alle impostazioni di fabbrica.
  - Richiamare il menu Impostazioni.
  - Selezionare Resetta tutto e confermare.
- Vengono resettate le impostazioni dei seguenti menu:
- Impostazioni veicolo
  - Impostazioni di sistema
  - Collegamenti

- Visualizzazione
- Informazioni

» I collegamenti Bluetooth esistenti non vengono cancellati.

---

## BLUETOOTH

### Tecnologia radio a corto raggio

Talvolta la funzione Bluetooth non è disponibile a seconda del Paese.

Il Bluetooth è una tecnologia radio a corto raggio. Gli apparecchi Bluetooth trasmettono come Short Range Devices (apparecchi a corto raggio con trasmissione a portata limitata) in una banda di frequenza ISM (Industriale, Scientifica e Medica) che non richiede licenza tra i 2,402 GHz e i 2,480 GHz. Essi possono funzionare in tutto il mondo senza obbligo di autorizzazione.

Benché Bluetooth sia predisposto per creare collegamenti a corta distanza il più possibile efficienti, può essere soggetto ad anomalie, come qualsiasi tecnologia radio. I collegamenti possono essere disturbati, interrotti temporaneamente o anche andare completamente perduti. In particolare, se sono diversi i dispositivi ad essere

utilizzati in una rete Bluetooth, non è sempre possibile garantire un funzionamento perfetto in qualsiasi situazione.

### Possibili interferenze:

- Campi d'interferenza dovuti a ripetitori e simili.
- Apparecchi con standard Bluetooth implementato in modo errato.
- Presenza nelle vicinanze di altri apparecchi che supportano lo standard Bluetooth.

### Pairing

Prima che due dispositivi Bluetooth possano instaurare un collegamento, devono riconoscersi a vicenda. Questa procedura di reciproco riconoscimento è denominata "Pairing". Una volta riconosciuti, gli apparecchi rimangono memorizzati, cosicché il pairing si rende necessario solo una prima volta.



Nel caso di alcuni dispositivi portatili, ad es. con sistema operativo iOS, è necessario richiamare l'app BMW Motorrad Connected prima dell'uso.

## 108 DISPLAY TFT

Durante il pairing il display TFT cerca altri dispositivi compatibili con la tecnologia Bluetooth all'interno della propria zona di ricezione. Per poter riconoscere un dispositivo devono essere soddisfatte le seguenti condizioni:

- la funzione Bluetooth del dispositivo deve essere attivata
- il dispositivo deve essere "visibile" agli altri dispositivi
- il dispositivo, in quanto ricevitore, deve supportare il profilo A2DP
- altri apparecchi con capacità di collegamento Bluetooth devono essere disinseriti (ad es. cellulari e sistemi di navigazione).

Consultando il Libretto Uso e manutenzione del sistema di comunicazione informarsi sui passi necessari.

### Esecuzione Pairing

- Richiamare i menu *Impostazioni*, *Collegamenti*.
- » Nel menu *COLLEGAMENTI* è possibile impostare, gestire ed eliminare i collegamenti Bluetooth. Vengono visualizzati i seguenti collegamenti Bluetooth:
  - Disp. mobile
  - Casco

-Casco pass.

Viene visualizzato lo stato della connessione per i dispositivi portatili.

### Collegamento del dispositivo portatile

- Esecuzione Pairing (▣▶ 108).
- Attivare la funzione Bluetooth del dispositivo portatile (vedere le istruzioni d'uso del dispositivo portatile).
- Selezionare *Disp. mobile* e confermare.
- Selezionare *Coll. nuovo disp. mobile* e confermare.

Vengono cercati i dispositivi portatili.



Durante il pairing il simbolo Bluetooth lampeggia nella riga di stato in basso.

Vengono visualizzati i dispositivi portatili disponibili.

- Selezionare il dispositivo portatile e confermare.
- Prestare attenzione alle istruzioni sul dispositivo portatile.
- Verificare che i codici corrispondano.
- » Viene stabilito il collegamento e viene aggiornato lo stato della connessione.
- » Se non è possibile stabilire il collegamento, può essere

- d'aiuto la tabella dei guasti nel capitolo Dati tecnici. (▣▣▣▣ 229)
- » A seconda del dispositivo portatile, i dati del telefono vengono automaticamente trasferiti al veicolo.
  - » Dati del telefono (▣▣▣▣ 117)
  - » Se la rubrica telefonica non viene visualizzata, può essere d'aiuto la tabella dei guasti nel capitolo Dati tecnici. (▣▣▣▣ 230)
  - » Se il collegamento Bluetooth non funziona come previsto, può essere d'aiuto la tabella dei guasti nel capitolo Dati tecnici. (▣▣▣▣ 229)

### **Collegamento del casco del pilota al casco del passeggero**

- Esecuzione Pairing (▣▣▣▣ 108).
- Selezionare Casco o Casco pass. e confermare.
- Visualizzare il sistema di comunicazione del casco.
- Selezionare Collegare nuovo casco o Coll. nuovo casco pass. e confermare.

Vengono cercati i caschi.



Durante il pairing il simbolo Bluetooth lampeggia nella riga di stato in basso.

Vengono visualizzati i caschi disponibili.

- Selezionare il casco e confermare.

- » Viene stabilito il collegamento e viene aggiornato lo stato della connessione.
- » Se non è possibile stabilire il collegamento, può essere d'aiuto la tabella dei guasti nel capitolo Dati tecnici. (▣▣▣▣ 229)
- » Se il collegamento Bluetooth non funziona come previsto, può essere d'aiuto la tabella dei guasti nel capitolo Dati tecnici. (▣▣▣▣ 229)

### **Eliminazione dei collegamenti**

- Richiamare i menu Impostazioni, Collegamenti.
- Selezionare Elim. collegamenti.
- Per eliminare un singolo collegamento, selezionarlo e confermare.
- Per eliminare tutti i collegamenti, selezionare Elim. tutti collegamenti e confermare.

# 110 DISPLAY TFT

## IL MIO VEICOLO

### Videata iniziale

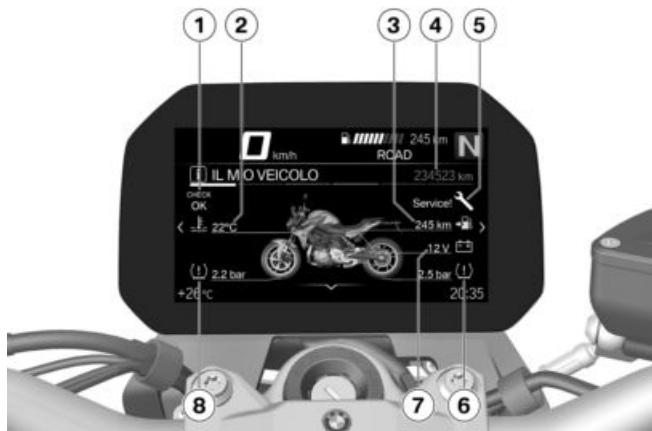

- 1 Indicatore Check Control (►►► 33)
- 2 Temperatura liquido di raffreddamento (►►► 44)
- 3 Autonomia (►►► 104)
- 4 Chilometraggio totale
- 5 Indicatore Service (►►► 57)
- 6 Pressione di gonfiaggio dello pneumatico posteriore (►►► 181)
- 7 Tensione rete di bordo (►►► 198)
- 8 Pressione di gonfiaggio dello pneumatico anteriore (►►► 181)

## Indicazioni d'uso



- Indicazione d'uso **1**: schede che mostrano fin dove è possibile scorrere verso destra o sinistra.
- Indicazione d'uso **2**: scheda che mostra la posizione dell'attuale pannello di menu.

## Scorrimento tra i pannelli di menu

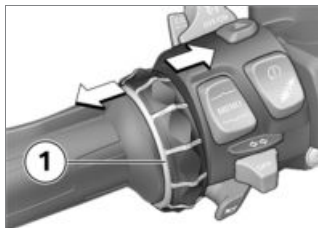

- Richiamare il menu **Mio veicolo**.
- Per scorrere verso destra, premere brevemente il Multi-Controller **1** verso destra.
- Per scorrere verso sinistra, premere brevemente il Multi-Controller **1** verso sinistra.

Il menu **Il mio veicolo** contiene i seguenti pannelli:

- IL MIO VEICOLO
- COMP. BORDO
- COMP. VIAGGIO
- con controllo della pressione degli pneumatici (RDC)<sup>ES</sup>
- PRESS. GONF. PNEUM. <
- NECESS. MANUTENZ.
- MESS. CHECK-CONTROL (se presente)
- Per informazioni più dettagliate sulla pressione di gonfiaggio degli pneumatici e sui messaggi di Check-Control, vedere il capitolo **Indicazioni** (➔ 33).

 I messaggi Check Control vengono allegati in modo dinamico, come schede aggiuntive, alle tavole nel menu **Mio veicolo**.

## Computer di bordo e computer di bordo di viaggio

I pannelli di menu **COMP. BORDO** e **COMP. VIAGGIO** mostrano i dati di viaggio e del veicolo, come ad es. i valori medi.

## 112 DISPLAY TFT

Necess. manutenz.



Se al service successivo non rimane più di un mese o è previsto entro 1000 km, viene visualizzato un messaggio di Check-Control bianco.

---

## COMPUTER DI BORDO

### Richiamo del computer di bordo

- Richiamare il menu Mio veicolo.
- Scorrere verso destra fino a visualizzare il pannello di menu COMP. BORDO.

### Reset del computer di bordo

- Richiamo del computer di bordo (☰➔ 113).
- Premere il tasto a bilico MENU verso il basso.
- Selezionare **Resetta tutti i valori** o **Resetta singoli valori** e confermare.

È possibile resettare singolarmente i seguenti valori:

- Pausa
- T.perc.
- Attuale (TRIP 1)
- Vel.
- Cons.

### Richiamo del computer di bordo di viaggio

- Richiamo del computer di bordo (☰➔ 113).
- Scorrere verso destra fino a visualizzare il pannello di menu COMP. VIAGGIO.

### Reset del computer di bordo di viaggio

- Richiamo del computer di bordo di viaggio (☰➔ 113).

- Premere il tasto a bilico MENU verso il basso.
- Selezionare **Reseta automatico** o **Resetta tutti i valori** e confermare.
- » Se è selezionato **Reseta automatico**, il computer di bordo di viaggio si resetta automaticamente se dallo spegnimento del quadro sono trascorse almeno 6 ore e la data è cambiata.

---

## NAVIGAZIONE

### Avvertenze



#### AVVERTENZA

#### Uso di uno smartphone durante la marcia o a motore acceso

Pericolo d'incidente

- Rispettare il codice della strada.
- È vietato l'utilizzo (ad eccezione di applicazioni senza attività di comando, come ad es. la telefonia tramite impianto vivavoce) durante la marcia.



## AVVERTENZA

### **Distrazione dal traffico e perdita del controllo**

Pericolo d'incidente dovuto all'utilizzo di sistemi d'informazione e dispositivi di comunicazione integrati durante la marcia

- Utilizzare questi sistemi o dispositivi solo se la situazione del traffico lo permette.
- Se necessario, fermarsi e utilizzare i sistemi o i dispositivi a veicolo fermo.

### **Presupposto**

Il veicolo è collegato a un dispositivo portatile compatibile.

Sul dispositivo portatile collegato è installata l'app BMW Motorrad Connected.



Nel caso di alcuni dispositivi portatili, ad es. con sistema operativo iOS, è necessario richiamare l'app BMW Motorrad Connected prima dell'uso.

### **Inserimento dell'indirizzo di destinazione**

- Collegamento del dispositivo portatile (➡ 108).
- Richiamare l'app BMW Motorrad Con-

nected e avviare la guida a destinazione.

- Richiamare il menu **Navigazione** nel display TFT.
- » Viene visualizzata la guida a destinazione attiva.
- » Se l'autopilota attivo non viene visualizzato, può essere d'aiuto la tabella dei guasti nel capitolo **Dati tecnici**. (➡ 230)

### **Selezione della destinazione tra le ultime destinazioni**

- Richiamare i menu **Navigazione**, **Ultime destinazioni**.
- Selezionare la destinazione e confermare.
- Selezionare **Avvio guida a destin..**

### **Selezione della destinazione tra i Preferiti**

- Il menu **PREFERITI** mostra tutte le destinazioni memorizzate tra i Preferiti nell'app BMW Motorrad Connected. Sul display TFT non è possibile aggiungere nessuna nuova voce ai Preferiti.
- Richiamare i menu **Navigazione**, **Preferiti**.
- Selezionare la destinazione e confermare.
- Selezionare **Avvio navigazione**.

### **Inserimento delle destinazioni speciali**

- È possibile visualizzare le destinazioni speciali, ad es. le attrazioni turistiche, sulla cartina.
- Richiamare i menu Navigazione, POIs.

È possibile selezionare i seguenti luoghi:

- All'ubicaz. attuale
- A destinazione
- Lungo il percorso

- Selezionare in quale luogo cercare le destinazioni speciali.

Ad es. è possibile selezionare la seguente destinazione speciale:

- Stazione di servizio
- Selezionare la destinazione speciale e confermare.
- Selezionare Avvio guida a destinaz. e confermare.

### **Definizione dei criteri del percorso**

- Richiamare i menu Navigazione, Criteri percorso.

È possibile selezionare i seguenti criteri:

- Tipo di percorso
- Esclusioni
- Selezionare la Tipo di percorso desiderata.

- Attivare o disattivare le Esclusioni desiderate.
- Il numero di esclusioni inserite viene visualizzato tra parentesi.

### **Terminare guida a dest.**

- Richiamare i menu Navigazione, Guida a destinaz. attiva.
- Selezionare Terminare guida a dest. e confermare.

### **Attivazione o disattivazione delle indicazioni vocali**

- Collegamento del casco del pilota al casco del passeggero (☞ 109).
- Le indicazioni di navigazione possono essere lette dalla voce del computer. In questo caso è necessario attivare le Indicazioni vocali.
- Richiamare i menu Navigazione, Guida a destinaz. attiva.
- Attivare o disattivare Indicazioni vocali.

### **Ripetizione dell'ultima indicazione vocale**

- Richiamare i menu Navigazione, Guida a destinaz. attiva.
- Selezionare Ind. vocale più recente e confermare.

## MEDIA

### Presupposto

Il veicolo è collegato a un dispositivo portatile compatibile e a un casco compatibile.

### Comando della riproduzione musicale

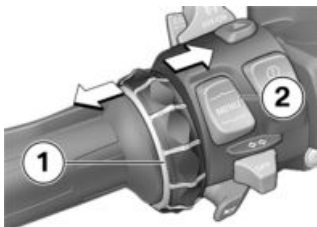

- Richiamare il menu Media.
- BMW Motorrad consiglia di regolare al massimo il volume dei mezzi multimediali e della voce nel dispositivo portatile prima della partenza.
- Regolazione del volume (►►► 105).
- Titolo successivo: Premere brevemente il Multi-Controller **1** verso destra.
- Ultimo titolo o inizio del titolo attuale: Premere brevemente il Multi-Controller **1** verso sinistra.
- Avanzamento veloce: Premere a lungo il Multi-Controller **1** verso destra.

- Riavvolgimento veloce: Premere a lungo il Multi-Controller **1** verso sinistra.
- Richiamo del menu contestuale: premere il tasto **2** verso il basso.

 A seconda del dispositivo portatile, è possibile che le funzioni Connectivity siano limitate.

» Nel menu contestuale è possibile utilizzare le seguenti funzioni:

- Riproduzione o Pausa.
- Per la ricerca e la riproduzione selezionare la categoria Riproduzione attuale, Tutti gli interpreti, Tutti gli album o Tutti i titoli.
- Selezionare Elenchi di riproduzione.

Nel sottomenu Impostazioni audio è possibile regolare le seguenti impostazioni:

- Attivare o disattivare Riprod. casuale.
- Ripetere: Selezionare Off, Uno (titolo attuale) o Tutti.

---

## TELEFONO

### Presupposto

Il veicolo è collegato a un dispositivo portatile compatibile e a un casco compatibile.

### Telefonare

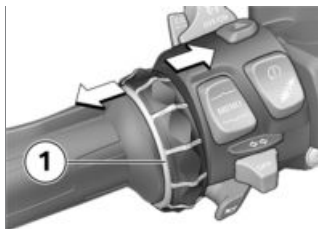

- Richiamare il menu Telefono.
- Accettare la chiamata: premere il Multi-Controller **1** verso destra.
- Rifiutare la chiamata: premere il Multi-Controller **1** verso sinistra.
- Terminare la conversazione: premere il Multi-Controller **1** verso sinistra.

### Commutazione in muto

In caso di telefonate attive, è possibile disattivare il microfono nel casco.

### Telefonate con più interlocutori

Mentre è in corso una telefonata, è possibile ricevere una seconda chiamata. La prima telefonata non viene interrotta. Il numero di chiamate attive viene visualizzato nel menu Telefono. È possibile passare da una telefonata a un'altra.

### Dati del telefono

A seconda del dispositivo portatile, dopo il pairing (►► 107) i dati del telefono vengono automaticamente trasferiti al veicolo.

Rubrica telefonica: elenco dei contatti memorizzati sul dispositivo portatile  
 Elenco chiamate: elenco delle chiamate effettuate con il dispositivo portatile  
 Preferiti: elenco dei Preferiti memorizzati sul dispositivo portatile

---

## VISUALIZZAZIONE DELLA VERSIONE SOFTWARE

- Richiamare i menu Impostazioni, Informazioni, Versione del software.

---

## **VISUALIZZAZIONE DELLE INFORMAZIONI SULLA LI- CENZA**

- Richiamare i menu Impo-  
stazioni, Informazioni,  
Licenze.



**REGOLAZIONE**

**06**

---

<b>SPECCHIETTI</b>	<b>122</b>
<b>FARI</b>	<b>122</b>
<b>FRIZIONE</b>	<b>123</b>
<b>FRENO</b>	<b>124</b>
<b>PRECARICO MOLLA</b>	<b>124</b>
<b>AMMORTIZZAZIONE</b>	<b>125</b>

# 122 REGOLAZIONE

## SPECCHIETTI

### Regolazione degli specchietti



- Ruotare lo specchietto fino a portarlo nella posizione desiderata.

### Regolare il braccio dello specchietto

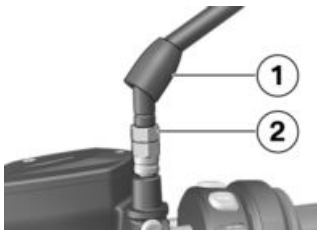

- Spingere verso l'alto il cappuccio protettivo **1** sopra il collegamento a vite sul braccio dello specchietto.
- Allentare il dado **2**.
- Ruotare il braccio dello specchietto nella posizione desiderata.
- Serrare il dado alla coppia prescritta e fissare il braccio dello specchietto.

 Specchietto (contro-dado) su elemento di serraggio

22 Nm (Filettatura sinistrorsa)

- Spingere il cappuccio protettivo sul collegamento a vite.

## FARI

### Profondità del fascio luminoso e precarico molla

La profondità del fascio luminoso rimane di solito costante grazie all'adattamento del precarico molla alla condizione di carico.

Solo in caso di carico elevato l'adattamento del precarico molla potrebbe non essere sufficiente. In questo caso la profondità del fascio luminoso deve essere adattata in base al peso.

 In caso di dubbi sulla corretta profondità del faro, far controllare la regolazione da un'officina specializzata, preferibilmente ad un Concessionario BMW Motorrad.

## Regolazione dell'assetto fari



Se in presenza di un carico elevato l'adattamento del precarico molle non basta per non abbagliare il traffico in senso opposto:

- Effettuare la regolazione dell'altezza dell'assetto fari con la vite di registro **1** a sinistra e destra per entrambi i fari.

Se la motocicletta torna a essere guidata con un basso carico:

- Ripristinare l'impostazione base del faro.
- Allentare il dado **1**.
- Regolare il faro **2** inclinandolo leggermente.
- Serrare il dado **1**.

## FRIZIONE

### Regolazione della leva della frizione



#### AVVERTENZA

#### Regolazione della leva della frizione durante la marcia

Pericolo d'incidente

- Regolare la leva della frizione a moto ferma.



- Ruotare la vite di registro **1** in senso orario per aumentare la distanza tra leva della frizione e la manopola manubrio.
- Ruotare la vite di registro **1** in senso orario per ridurre la distanza tra leva della frizione e la manopola manubrio.



È possibile ruotare leggermente la vite di registro quando la leva della frizione viene premuta in avanti.

## FRENO

### Registrazione leva del freno

#### AVVERTENZA

#### Posizione modificata del serbatoio del liquido dei freni

- Aria nell'impianto frenante
- Non ruotare il gruppo di comando sul manubrio o il manubrio stesso.

#### AVVERTENZA

#### Regolazione della leva del freno durante la marcia

- Pericolo d'incidente
- Regolare la leva del freno solo a motore fermo.

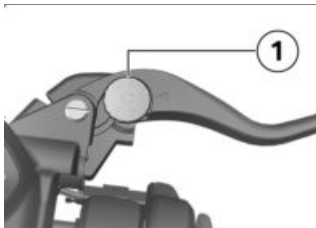

- Ruotare la vite di registro **1** in senso antiorario per aumentare la distanza tra la leva del freno e la manopola manubrio.
- Ruotare la vite di registro **1** in senso orario per ridurre la

distanza tra la leva del freno e la manopola manubrio.

-  La vite di registro può essere ruotata più facilmente se la leva del freno viene spinta in avanti.

## PRECARICO MOLLA

–senza Dynamic ESA<sup>ES</sup>

### Regolazione

Il precarico molle della ruota posteriore deve essere adattato al carico presente sulla moto. L'aumento del carico richiede l'aumento del precarico molle, mentre un peso ridotto un precarico corrispondente inferiore.

### Regolare il precarico molle sulla ruota posteriore

- Smontaggio della sella (→ 92).
- Tirare fuori l'attrezzo di bordo.

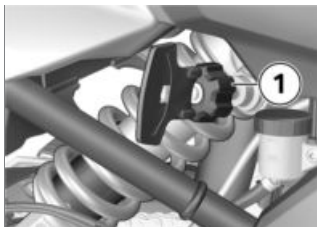

### AVVERTENZA

#### Regolazioni non sintonizzate di precarico molle e smorzamento ammortizzatore.

Peggioramento del comportamento su strada.

- Adattare lo smorzamento dell'ammortizzatore al precarico molle.
- Per aumentare il precarico della molla, ruotare la manopola di registro **1** in senso orario servendosi dell'attrezzo di bordo.
- Per ridurre il precarico della molla, ruotare la manopola di registro **1** in senso antiorario servendosi dell'attrezzo di bordo.

 Regolazione base del precarico molle posteriore

Ruotare la manopola di registro in senso antiorario fino alla battuta d'arresto. (Solo pilota senza carico)

Ruotare la manopola di registro fino alla battuta d'arresto in senso antiorario, poi ruotarla di 20 giri in senso orario. (Solo pilota con carico)

Ruotare la manopola di regolazione in senso orario fino in battuta. (Marcia con passeggero e carico)

- Inserire nuovamente l'attrezzo di bordo.
- Montaggio della sella (→ 93).

## AMMORTIZZAZIONE

–senza Dynamic ESA<sup>ES</sup>

### Regolazione

L'ammortizzazione deve essere adattata allo stato del fondo stradale e al precarico molle.

–Un fondo stradale irregolare richiede un'ammortizzazione più morbida, rispetto ad un fondo stradale in piano.

–L'aumento del precarico molle richiede un'ammortizzazione più rigida, mentre la diminuzione del precarico molle

## 126 REGOLAZIONE

un'ammortizzazione più morbida.

### Regolare l'ammortizzazione sulla ruota posteriore

- Arrestare la moto, prestando attenzione che il terreno sia in piano e solido.



- Regolare l'ammortizzazione tramite la vite di registro **1**.



- Per aumentare l'ammortizzazione, ruotare la vite di registro **1** in senso orario.
- Per ridurre l'ammortizzazione, ruotare la vite di registro **1** in senso antiorario.



Registrazione base dell'ammortizzazione ruota posteriore

Ruotare la vite di registro fino alla battuta in senso orario, poi ruotarla di 1,5 giri in senso antiorario. (Solo pilota senza carico)

Ruotare la vite di registro fino alla battuta in senso orario, poi ruotarla di 0,5 giri in senso antiorario. (Solo pilota con carico)

Ruotare la vite di registro fino alla battuta d'arresto in senso orario, poi ruotarla di 0,25 giri in senso antiorario. (Con passeggero e carico)



**GUIDA**

**07**

---

<b>AVVERTENZE DI SICUREZZA</b>	<b>130</b>
<b>CONTROLLO REGOLARE</b>	<b>133</b>
<b>AVVIAMENTO</b>	<b>134</b>
<b>RODAGGIO</b>	<b>138</b>
<b>CAMBIO DI MARCIA</b>	<b>138</b>
<b>SPIA DI CAMBIO MARCIA</b>	<b>140</b>
<b>FRENI</b>	<b>140</b>
<b>ARRESTARE LA MOTO</b>	<b>142</b>
<b>FARE RIFORNIMENTO DI CARBURANTE</b>	<b>143</b>
<b>FISSAGGIO DELLA MOTO PER IL TRASPORTO</b>	<b>149</b>

## AVVERTENZE DI SICUREZZA

### Equipaggiamento per motociclista

Non guidare mai senza indossare l'abbigliamento corretto!

Indossare sempre

- Casco
- Tuta
- Guanti
- Stivali

Questo vale anche per i brevi percorsi e in tutte le stagioni dell'anno. Il Concessionario BMW Motorrad di fiducia è a Sua completa disposizione ed è in possesso dell'abbigliamento corretto per qualsiasi scopo.



### AVVERTENZA

**Penetrazione di tessuti, cinghie o bagagli staccati all'interno di parti rotanti scoperte del veicolo (ruote, albero cardanico)**

Pericolo d'incidente

- Assicurarsi che i tessuti indossati non aderenti non si infilino nelle parti rotanti scoperte del veicolo.
- Tenere lontani i bagagli e le cinghie di fissaggio/ancoraggio dalle parti rotanti scoperte del veicolo.

**Libertà di inclinazione limitata**  
-con assetto ribassato<sup>ES</sup>

Le moto con assetto ribassato dispongono di un'inclinazione e di un'altezza libera dal suolo inferiore rispetto a quelle con assetto standard (vedere capitolo Dati tecnici).



### AVVERTENZA

**In curva, nelle moto con assetto ribassato, le parti del veicolo possono toccare terra prima del solito.**

Pericolo di caduta

- Testare con cautela la libertà di inclinazione della moto, adattando di conseguenza lo stile di guida.

Provare l'inclinazione della moto in situazioni non pericolose. Quando si sale su marciapiedi e ostacoli simili considerare l'altezza libera dal suolo limitata della moto.

Con il ribassamento della moto si riduce l'escursione del molleggio. La conseguenza può essere una possibile limitazione dell'usuale comfort di marcia. Il precarico molle dovrebbe essere adattato soprattutto quando si viaggia con un passeggero.

## Caricamento corretto della moto



### AVVERTENZA

#### Stabilità di marcia compromessa per sovraccarico e carico irregolare

Pericolo di caduta

- Non superare il peso totale ammesso e prestare attenzione alle avvertenze sul carico.
- Adattare la regolazione del precarico molle e dell'ammortizzazione al peso complessivo.
  - con valigie<sup>AS</sup>
- Verificare che il volume delle valigie sia uniforme sui due lati.
- Verificare che il peso sia ripartito uniformemente a sinistra e a destra.
- Posizionare verso il basso e l'interno i bagagli pesanti nelle valigie.
- Osservare il carico massimo e la velocità massima, vedere anche il capitolo Accessori (▣▣▣▣▶ 210).



Carico per ciascuna valigia

max 5 kg◁

– con topcase<sup>AS</sup>

- Osservare il carico massimo e la velocità massima, vedere anche il capitolo Accessori (▣▣▣▣▶ 213).



Carico del Topcase

max 5 kg◁

### Velocità

Guidando ad alta velocità, diverse condizioni concomitanti possono influenzare negativamente il comportamento di marcia della moto:

- Regolazione errata delle sospensioni e degli ammortizzatori
- Carico non ripartito in modo uniforme
- Carenatura allentata
- Pressione pneumatici troppo bassa
- Battistrada usurato
- Sistemi portabagagli montati sulla moto (valigia, topcase e borsa da serbatoio).

### Pericolo di avvelenamento

I gas di scarico contengono monossido di carbonio, un gas incolore e inodore, ma tossico.



## AVVERTENZA

### Gas di scarico nocivi per la salute

Pericolo di asfissia

- Non inalare i gas di scarico.
- Non far girare il motore in ambienti chiusi.



## AVVERTENZA

### Inalazione di esalazioni nocive per la salute

Danno alla salute

- Non inalare le esalazioni di materiali di esercizio e plastiche.
- Utilizzare il veicolo solamente all'aperto.

### Pericolo di scottature



## ATTENZIONE

### Forte surriscaldamento di motore e impianto di scarico durante la marcia

Pericolo di ustione

- Dopo lo spegnimento del veicolo, occorre prestare attenzione che nessuna persona o nessun oggetto tocchi il motore e l'impianto di scarico.

## Catalizzatore

Se, a causa di una mancata accensione, al catalizzatore viene condotto carburante incombusto, sussiste il pericolo di surriscaldamento e di danni.

Rispettare le seguenti prescrizioni:

- Non lasciare svuotare completamente il serbatoio carburante
- Non far girare il motore con il cappuccio delle candele sfilato
- In caso di irregolarità di accensione, spegnere immediatamente il motore
- Rifornire solo carburante senza piombo
- Rispettare assolutamente agli intervalli di manutenzione previsti.



## ATTENZIONE

### Carburante incombusto nel catalizzatore

Danneggiamento del catalizzatore

- Prestare attenzione ai punti indicati per la protezione del catalizzatore.

## Pericolo di surriscaldamento



### ATTENZIONE

#### Motore acceso troppo a lungo con moto ferma

Surriscaldamento causato da raffreddamento insufficiente, in casi estremi la moto può incendiarsi.

- Non far girare inutilmente il motore a moto ferma.
- Partire subito dopo l'avviamento.

## Manipolazioni



### ATTENZIONE

#### Manipolazioni della moto (ad es. a centralina motore, valvole a farfalla o frizione)

Danneggiamento dei componenti coinvolti, avaria delle funzioni rilevanti per la sicurezza, perdita della garanzia

- Non effettuare manipolazioni.

## CONTROLLO REGOLARE

### Prestare attenzione alla check list

- Utilizzare la seguente check list per controllare a intervalli regolari la vostra moto.

### In caso di variazione della condizione di carico:

–senza Dynamic ESA<sup>ES</sup>

- Regolare il precarico molle sulla ruota posteriore (▣▣▣▣ 124).

- Regolare l'ammortizzazione sulla ruota posteriore (▣▣▣▣ 126).<

–con Dynamic ESA<sup>ES</sup>

- Regolazione delle sospensioni (▣▣▣▣ 77).<

### Prima di ogni spostamento:

- Controllare la funzione dell'impianto frenante.
- Controllare la funzione dell'illuminazione e dell'impianto di segnalazione.
- Controllare il funzionamento della frizione (▣▣▣▣ 179).
- Controllare la profondità del battistrada (▣▣▣▣ 182).
- Controllo della pressione degli pneumatici (▣▣▣▣ 181).
- Controllare che valigie e bagaglio siano fissati saldamente.

### Ogni tre soste di rifornimento:

- Controllo del livello dell'olio motore (▣▣▣▣ 172).
- Controllare lo spessore delle pastiglie freno anteriore (▣▣▣▣ 175).

## 134 GUIDA

- Controllare lo spessore delle pastiglie freno posteriore (►►► 176).
- Controllare il livello del liquido freno anteriore (►►► 177).
- Controllare il livello del liquido freno posteriore (►►► 178).
- Controllo del livello del liquido di raffreddamento (►►► 180).
- Lubrificazione della catena (►►► 193).
- Controllare la tensione della catena (►►► 194).

### AVVIAMENTO

#### Avviamento del motore



#### ATTENZIONE

#### Lubrificazione del cambio sufficiente con motore in funzione.

Danni al cambio

- Non far avanzare la moto a motore spento per un lungo periodo né spingerla a mano per lunghi tratti.
- Inserire l'accensione (►►► 62).
- » Pre-Ride-Check in esecuzione. (►►► 135)
- » Viene eseguita l'autodiagnosi ABS. (►►► 135)
- » Viene eseguita l'autodiagnosi DTC. (►►► 137)
- Portare il cambio in folle o tirare la frizione con marcia innestata.



Con cavalletto laterale aperto e marcia innestata non è possibile avviare la moto. Se il motore viene avviato in folle e se si innesta successivamente una marcia con cavalletto laterale aperto, il motore si spegne.



- Azionare il tasto del motorino di avviamento 1.



In caso di tensione batteria insufficiente, il processo di avviamento viene interrotto automaticamente. Prima di ulteriori tentativi di avviamento, ricaricare la batteria o farsi aiutare ad avviare il motore tramite cavi di avviamento o simili. Per maggiori dettagli, consultare il capitolo Manutenzione ordinaria, alla voce Avviamento ausiliario.



Il motore si avvia.

» Se il motore non si avvia, può essere d'aiuto la tabella dei guasti contenuta nel capitolo Dati tecnici. (►►► 228)

### Pre-Ride-Check

All'accensione del quadro, la strumentazione combinata esegue un test delle spie, il cosiddetto "Pre-Ride-Check". Il test viene interrotto, se il motore viene avviato prima che il test sia terminato.

#### Fase 1

Tutte le spie di controllo e di avvertimento vengono accese. Dopo un periodo di fermo prolungato del veicolo, all'avvio del sistema viene visualizzata un'animazione.

#### Fase 2

La spia di avvertimento generale passa da rossa a gialla.

#### Fase 3

Tutte le spie di controllo e di avvertimento vengono spente una dopo l'altra in ordine inverso.

La spia di avvertimento malfunzionamento gruppo motore si spegne solo dopo 15 secondi.

Se una delle spie di controllo e di avvertimento non si è accesa:

- Far eliminare al più presto il difetto da un'officina specializzata, preferibilmente da un Concessionario BMW Motorrad.



A seconda della modalità di marcia e/o della sua configurazione, l'intervento dei sistemi di regolazione della dinamica di marcia può essere limitato.

Possibili limitazioni vengono visualizzate con un messaggio pop-up, ad es. **Attenzione!** Impostazione ABS e DTC..

Ulteriori informazioni sui sistemi di regolazione della dinamica di marcia come ABS e ASC/DTC si trovano nel capitolo Aspetti tecnici nei dettagli.

### Autodiagnosi ABS

L'operatività del sistema BMW Motorrad ABS viene verificata mediante l'autodiagnosi. L'autodiagnosi inizia automaticamente dopo l'inserimento dell'accensione.

## Fase 1

» Controllo dei componenti del sistema diagnosticabili a veicolo fermo.



La spia di controllo e avvertimento dell'ABS lampeggia.

## Fase 2

» Controllo dei sensori del numero di giri della ruota durante la fase di partenza.



La spia di controllo e avvertimento dell'ABS lampeggia.

## Autodiagnosi ABS completata

» La spia di avvertimento e di controllo ABS si spegne.



Autodiagnosi ABS non completata

L'ABS non è disponibile, perché l'autodiagnosi non è stata conclusa. (Per effettuare il controllo dei sensori numero di giri della ruota, la moto deve raggiungere una velocità minima: 5 km/h)

Se al termine dell'autodiagnosi ABS compare un difetto ABS:

- È possibile proseguire la marcia. Tenere presente che la funzione ABS non è disponibile.
- Far eliminare al più presto il difetto da un'officina

specializzata, preferibilmente da un Concessionario BMW Motorrad.

## Autodiagnosi ASC

L'operatività del sistema BMW Motorrad ASC viene verificata mediante l'autodiagnosi. L'autodiagnosi viene effettuata automaticamente dopo l'inserimento dell'accensione.

## Fase 1

» Controllo a moto ferma dei componenti del sistema diagnosticabili.



La spia di controllo e avvertimento ASC lampeggia lentamente.

## Fase 2

» Controllo dei componenti del sistema diagnosticabili durante la marcia.



La spia di controllo e avvertimento ASC lampeggia lentamente.

## Autodiagnosi ASC completata

» La spia di avvertimento e di controllo ASC si spegne.

- Prestare attenzione alle indicazioni fornite da tutte le spie di controllo e di avvertimento.



Autodiagnosi ASC non  
completata

L'ASC non è disponibile, perché l'autodiagnosi non è stata conclusa. (Per effettuare il controllo dei sensori ruota, la moto deve raggiungere una velocità minima: min. 5 km/h)

Se al termine dell'autodiagnosi ASC compare un difetto ABC:

- È possibile proseguire la marcia. Tenere presente che la funzione ASC non è disponibile.
- Far eliminare al più presto il difetto da un'officina specializzata, preferibilmente da un Concessionario BMW Motorrad.

### Autodiagnosi DTC

L'operatività del sistema BMW Motorrad DTC viene verificata mediante l'autodiagnosi. L'autodiagnosi viene effettuata automaticamente dopo l'inserimento dell'accensione.

#### Fase 1

» Controllo dei componenti del sistema diagnosticabili a veicolo fermo.



lampeggia lentamente.

#### Fase 2

» Controllo dei componenti del sistema diagnosticabili durante la fase di partenza.



lampeggia lentamente.

#### Autodiagnosi DTC conclusa

» Il simbolo DTC non viene più visualizzato.

- Prestare attenzione alle indicazioni fornite da tutte le spie di controllo e di avvertimento.



Autodiagnosi DTC non  
completata

La funzione DTC non è disponibile, perché l'autodiagnosi non è stata conclusa. (Per controllare i sensori numero di giri della ruota, la moto deve raggiungere una velocità minima con motore in funzione: min. 5 km/h)



Se al termine dell'autodiagnosi DTC compare un difetto DTC:

- È possibile proseguire la marcia. Tenere presente che la funzione DTC è disponibile solo limitatamente o non lo è affatto.
- Far eliminare al più presto il difetto da un'officina specializzata, preferibilmente da un Concessionario BMW Motorrad.

## RODAGGIO

### Motore

- Fino al controllo in rodaggio guidare variando frequentemente i settori di carico e di regime ed evitare lunghi viaggi a regime costante.
- Preferire percorsi leggermente collinosi e tortuosi, evitando possibilmente le autostrade.
- Prestare attenzione ai regimi di rodaggio.

 Regime di rodaggio
<6500 min <sup>-1</sup> (Chilometraggio 0...1200 km)
Non richiedere piena potenza (Chilometraggio 0...1200 km)
• Fare attenzione al chilometraggio al quale è previsto il controllo rodaggio.
 Chilometraggio fino al primo controllo rodaggio
500...1200 km

### Pastiglie freni

Le pastiglie freno nuove devono essere rodiate prima che raggiungano la loro forza d'attrito ottimale. La riduzione dell'effetto frenante può essere compensata da una maggiore pressione sulla leva del freno.



### AVVERTENZA

#### Pastiglie freni nuove

Aumento dello spazio di arresto, pericolo d'incidente

- Azionare i freni tempestivamente.

### Pneumatici

I pneumatici nuovi hanno una superficie liscia. Devono essere pertanto irruviditi durante il rodaggio, guidando con cautela e con inclinazioni diverse. Solo con il rodaggio si ottiene la completa aderenza del battistrada.



### AVVERTENZA

#### Perdita di aderenza dei pneumatici nuovi in caso di carreggiata bagnata e in posizioni inclinate estreme

Pericolo d'incidente

- Guidare con prudenza ed evitare posizioni inclinate estreme.

## CAMBIO DI MARCIA

—con assistente cambio Pro<sup>ES</sup>

### Assistente cambio Pro



Quando si scala di marcia con l'assistenza al cambio marcia Pro, per motivi di sicurezza la regolazione della

velocità viene disattivata in automatico.

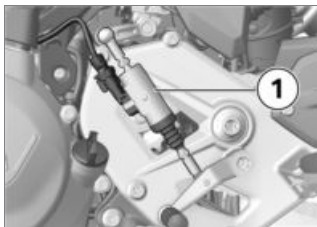

- Inserire le marce nel modo usuale premendo con il piede la leva del cambio.
- » L'assistente cambio supporta il pilota quando devono essere innestate le marce, senza che debbano essere azionate la frizione oppure la manopola dell'acceleratore.
- Non si tratta di un dispositivo automatico.
- Il pilota rappresenta un elemento fondamentale del sistema e decide in merito al momento in cui deve avvenire il cambio di marcia.
- Il sensore **1** sull'albero di comando del cambio riconosce la marcia desiderata e avvia l'assistenza al cambio.
- » Durante i percorsi costanti con bassi rapporti e numeri di giri elevati, cambiare rapporto senza azionare la frizione può portare a forti reazioni alle variazioni di carico.
- BMW Motorrad consiglia in queste situazioni di marcia di cambiare rapporto solo azionando la frizione.
- Si deve evitare l'uso dell'assistente cambio Pro nel campo del limitatore del numero di giri.
- » Nelle seguenti situazioni non si verifica alcuna assistenza al cambio:
  - Con frizione azionata.
  - Leva del cambio non in posizione di partenza
  - Durante il passaggio al rapporto superiore con la valvola a farfalla chiusa (fase di rilascio) e/o durante un rallentamento.
  - Durante il passaggio a una marcia inferiore con valvola a farfalla aperta o durante un'accelerazione.
- Per poter eseguire un ulteriore cambio di marcia con l'assistente cambio Pro, dopo la cambiata rilasciare completamente la leva del cambio. Per ulteriori informazioni sull'assistenza al cambio marcia Pro (►► 166).

## SPIA DI CAMBIO MARCIA

### Funzione

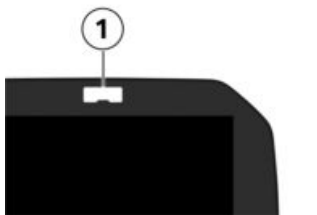

La spia di cambio marcia **1** segnala al pilota l'avvicinamento al numero di giri a cui dovrebbe innestare la marcia superiore.

- La spia di cambio marcia lampeggia alla frequenza impostata: si sta per raggiungere il numero di giri per il cambio marcia
- La spia di cambio marcia si spegne: il numero di giri per il cambio marcia è stato raggiunto

Le soglie del numero di giri e il comportamento della spia di cambio marcia possono essere adattati nel menu *Impostazioni*, *Impostazioni veicolo*, vedere anche il capitolo *Comando* (☛ 87).

## FRENI

### Com'è possibile ottenere lo spazio di frenata più breve?

In fase di frenata la distribuzione dinamica dei pesi tra la ruota anteriore e la ruota posteriore è soggetta a variazioni. Quanto più forte è la frenata, tanto maggiore è il carico gravante sulla ruota anteriore. Quanto più elevato è il carico sulla ruota, tanto maggiore è la forza frenante che può essere trasmessa.

Per ottenere il minore spazio di frenata, occorre azionare ininterrottamente il freno ruota anteriore, con una forza che s'intensifica progressivamente. Ciò consente di sfruttare, nel migliore dei modi, l'aumento dinamico del carico sulla ruota anteriore. Contemporaneamente dovrebbe essere azionata anche la frizione. In caso di "frenata brusca", che è spesso oggetto di esercitazioni, nella quale la pressione dei freni viene prodotta il più rapidamente possibile e con la massima forza, la distribuzione dinamica dei pesi non può seguire l'incremento della decelerazione e la forza frenante non viene trasferita completamente

al fondo stradale. La ruota anteriore può bloccarsi. Il BMW Motorrad ABS impedisce il bloccaggio della ruota anteriore.

### Percorsi in discesa



#### AVVERTENZA

##### Prevalenza delle frenate con freno posteriore in discesa

Perdita di effetto frenante, danneggiamento irreparabile dei freni a causa del surriscaldamento

- Impiegare il freno anteriore e posteriore e utilizzare il freno motore.

### Freni bagnati e sporchi

Dischi e pastiglie freno bagnati e sporchi peggiorano l'effetto frenante.

Nelle seguenti situazioni occorre tener conto di un effetto frenante ridotto o peggiore:

- Nella marcia sotto la pioggia su tratti melmosi.
- Dopo il lavaggio del veicolo.
- Nella marcia su strade in cui è stato cosparso del sale.
- In seguito ad interventi sui freni a causa di residui d'olio o grasso.
- Nella marcia su tratti sporchi o fuoristrada.



#### AVVERTENZA

##### Peggioramento dell'effetto frenante dovuto al fondo stradale bagnato e sporco

Pericolo d'incidente

- Frenare a secco o su superfici pulite, event. pulire i freni.
- Frenare in anticipo fino a raggiungere nuovamente l'effetto frenante totale.

### ABS Pro

– con modalità di marcia Pro<sup>ES</sup>

### Limiti fisici di guida



#### AVVERTENZA

##### Frenata in curva

Pericolo di caduta nonostante ABS Pro

- Rimane comunque sempre responsabilità del pilota uno stile di guida appropriato.
- Non annullare il surplus di sicurezza con una guida rischiosa.

ABS Pro è disponibile in tutte le modalità di marcia, tranne Dynamic PRO.

### Caduta non escludibile

Sebbene l'ABS Pro offra un supporto valido e rappresenti un enorme bonus in termini di sicurezza per il pilota durante le frenate in curva, esso non può in nessun modo ridefinire i limiti fisici. È ancora possibile superare questi limiti a causa di errate valutazioni o errori di guida. In casi estremi questo può comportare anche una caduta.

### Impiego su strade pubbliche

L'ABS Pro consente un utilizzo ancora più sicuro della moto su strade pubbliche. In frenata, a causa di pericoli inattesi in curva, il bloccaggio e lo slittamento delle ruote sono inibiti entro i limiti fisici di guida.



L'ABS Pro non è stato sviluppato per valorizzare le prestazioni in singole frenate in curva.

---

## ARRESTARE LA MOTO

### Cavalletto laterale

- Spegnerne il motore.



### ATTENZIONE

#### Cattive condizioni del terreno nella zona del cavalletto

Danni ai componenti causati dalla caduta

- Verificare che il cavalletto poggi in piano e su terreno compatto.



### ATTENZIONE

#### Carico del cavalletto laterale con peso aggiuntivo

Danni ai componenti causati dalla caduta

- Non sedersi sul veicolo quando è appoggiato al cavalletto laterale.
- Aprire il cavalletto laterale ed arrestare la moto.
- Se l'inclinazione del fondo stradale lo consente, sterzare il manubrio verso sinistra.
- Nelle strade in discesa posizionare la moto rivolta verso la salita e inserire la 1<sup>a</sup> marcia.

**Cavalletto centrale**

–con cavalletto centrale<sup>ES</sup>

- Spegnere il motore.

**ATTENZIONE****Cattive condizioni del terreno nella zona del cavalletto**

Danni ai componenti causati dalla caduta

- Verificare che il cavalletto poggi in piano e su terreno compatto.

**ATTENZIONE****Chiusura del cavalletto centrale in caso di movimenti forti**

Danni ai componenti causati dalla caduta

- Non sedersi sul mezzo quando il cavalletto centrale è aperto.

- Aprire il cavalletto centrale e farvi poggiare la moto.

**FARE RIFORNIMENTO DI CARBURANTE****Qualità del carburante  
Condizione**

Per garantire un consumo ottimale, il carburante deve essere privo di zolfo o contenerne il minimo possibile.

**ATTENZIONE****Rifornimento di carburante contenente piombo**

Danneggiamento del catalizzatore

- Non utilizzare per il rifornimento carburante con piombo o altro combustibile contenente additivi metallici (ad es. manganese o ferro).

- Fare attenzione alla quantità massima di etanolo nel carburante.



Gli additivi per carburanti puliscono l'iniezione del carburante e l'area della combustione. Facendo rifornimento con carburanti di bassa qualità o in caso di tempi di fermo prolungati, si consiglia l'utilizzo di additivi per carburanti. Per maggiori informazioni, consultare il partner BMW Motorrad.

## 144 GUIDA



### Qualità del carburante raccomandata

#### F 900 R A2 (OK31)

Con la variante A2 si può fare rifornimento con carburante di qualità diversa. Ulteriori informazioni nel capitolo Dati tecnici.



Qualità di carburante raccomandata



Super senza piombo (max. 15% etanolo,



E15)  
95 ROZ/RON  
90 AKI

– con benzina normale senza piombo<sup>ES</sup>

Normale senza piombo (comandato in base al Paese)  
(max. 15% etanolo, E15)  
91 ROZ/RON  
87 AKI◀

» Fare attenzione ai seguenti simboli nel tappo del serbatoio e sulla colonnina di rifornimento:



### Procedura di rifornimento



#### AVVERTENZA

#### Il carburante è facilmente infiammabile

Pericolo di incendio ed esplosione

- Nell'effettuare qualunque operazione non fumare e non avvicinare fiamme o scintille al serbatoio.



#### AVVERTENZA

#### Perdita di carburante causata da espansione per esposizione al calore con serbatoio del carburante riempito oltre il livello massimo

Pericolo di caduta

- Non rifornire eccessivamente il serbatoio carburante.



#### ATTENZIONE

#### Contatto di carburante con superfici in plastica

Danneggiamento delle superfici (perdono la qualità estetica o si opacizzano)

- Dopo il contatto con il carburante pulire subito le superfici in plastica.

- Posizionare la moto sul cavalletto laterale, prestando attenzione che il terreno sia in piano e solido.
- con cavalletto centrale<sup>ES</sup>
- Posizionare la moto sul cavalletto centrale, prestando attenzione che il terreno sia in piano e solido.◁

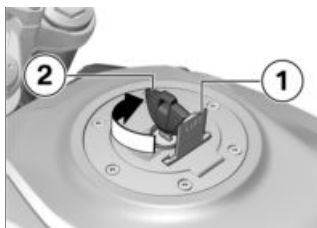



- Aprire il coperchio di protezione **1**.
- Sbloccare il tappo **2** del serbatoio del carburante ruotando la chiave d'accensione in senso orario e rimuoverlo.



- Effettuare il rifornimento di carburante, al massimo fino al

bordo inferiore del bocchettone di riempimento.

 Se si effettua il rifornimento quando ci si trova in riserva, la quantità di riempimento che si immette deve essere maggiore della riserva carburante in modo che il nuovo livello di riempimento venga riconosciuto e la spia della riserva venga spenta.

 La "quantità utile di carburante" indicata nei dati tecnici è la quantità di carburante che deve essere rabboccata se in precedenza il serbatoio è stato svuotato completamente, ossia il motore si è spento per mancanza di carburante.



Capacità del serbatoio

circa 13 l



Riserva di carburante

circa 3,5 l

- Chiudere il tappo del serbatoio carburante esercitando una forte pressione.
- Estrarre la chiave d'accensione e chiudere lo sportello di protezione.

# 146 GUIDA

## Procedura di rifornimento

–con Keyless Ride<sup>ES</sup>

### Condizione

Il bloccasterzo è sbloccato.



### AVVERTENZA

#### Il carburante è facilmente infiammabile

Pericolo di incendio ed esplosione

- Nell'effettuare qualunque operazione non fumare e non avvicinare fiamme o scintille al serbatoio.



### AVVERTENZA

#### Perdita di carburante causata da espansione per esposizione al calore con serbatoio del carburante riempito oltre il livello massimo

Pericolo di caduta

- Non rifornire eccessivamente il serbatoio carburante.



### ATTENZIONE

#### Contatto di carburante con superfici in plastica

Danneggiamento delle superfici (perdono la qualità estetica o si opacizzano)

- Dopo il contatto con il carburante pulire subito le superfici in plastica.

- Posizionare la moto sul cavalletto laterale, prestando attenzione che il terreno sia in piano e solido.

–con cavalletto centrale<sup>ES</sup>

- Posizionare la moto sul cavalletto centrale, prestando attenzione che il terreno sia in piano e solido.<

–con Keyless Ride<sup>ES</sup>

- Disinserire l'accensione (☰▶ 65).



Dopo aver disinserito l'accensione è possibile aprire il tappo del serbatoio entro il tempo residuo di funzionamento stabilito, anche senza chiave radiocomando nel campo di ricezione.



Tempo di disattivazione per l'apertura del tappo del serbatoio

2 min

- » Il tappo del serbatoio può essere aperto in **due modi**:
- Entro il tempo di disattivazione.
- Trascorso il tempo di disattivazione.

### Variante 1

– con Keyless Ride<sup>ES</sup>

### Condizione

Entro il tempo di disattivazione

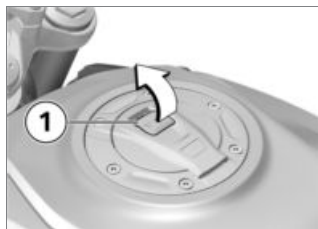

- Tirare lentamente verso l'alto la linguetta **1** del tappo del serbatoio.
- » Tappo del serbatoio sbloccato.
- Aprire completamente il tappo del serbatoio.

### Versione 2

– con Keyless Ride<sup>ES</sup>

### Condizione

Dopo il tempo di disattivazione

- Portare la chiave radiocomando nella zona di ricezione.
- Tirare lentamente verso l'alto la linguetta **1**.

- » La spia di controllo per la chiave radiocomando lampeggia per tutto il tempo necessario alla ricerca della chiave radiocomando.
- Tirare di nuovo lentamente verso l'alto la linguetta **1** del tappo del serbatoio.
- » Tappo del serbatoio sbloccato.
- Aprire completamente il tappo del serbatoio.



- Rifornire al massimo carburante della qualità indicata in alto fino al bordo inferiore della bocchetta di riempimento.

 Se si effettua il rifornimento quando ci si trova in riserva, la quantità di riempimento che si immette deve essere maggiore della riserva carburante in modo che il nuovo livello di riempimento venga riconosciuto e la spia della riserva venga spenta.

 La "quantità utile di carburante" indicata nei dati tecnici è la quantità di carburante che deve essere rabboccata se in precedenza il serbatoio è stato svuotato completamente, ossia il motore si è spento per mancanza di carburante.



Capacità del serbatoio

circa 13 l



Riserva di carburante

circa 3,5 l

- Premere verso il basso il tappo del serbatoio carburante esercitando forza.
- » Il tappo del serbatoio scatta percettibilmente in sede.
- » Il tappo del serbatoio si blocca automaticamente dopo il tempo di disattivazione.
- » Il tappo del serbatoio innestato si blocca immediatamente alla messa in sicurezza del bloccasterzo o all'inserimento dell'accensione.

## Apertura dello sbloccaggio di emergenza del sportello del serbatoio

–con Keyless Ride<sup>ES</sup>

Impossibile aprire lo sportello del serbatoio.

- Far eliminare al più presto l'anomalia da un'officina specializzata, preferibilmente da un Concessionario BMW Motorrad.

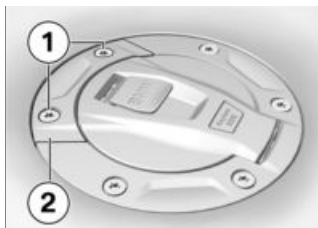

- Togliere le viti **1**.
- Rimuovere lo sbloccaggio di emergenza **2**.
- » Tappo del serbatoio sbloccato.
- Aprire completamente il tappo del serbatoio.
- Fare rifornimento di carburante (➡ 146).
- Chiusura dello sbloccaggio di emergenza del sportello del serbatoio (➡ 149).

## Chiusura dello sbloccaggio di emergenza del sportello del serbatoio

–con Keyless Ride<sup>ES</sup>

### Condizione

Tappo del serbatoio sbloccato.

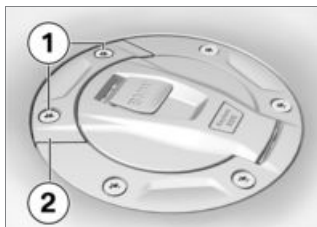

- Posizionare lo sbloccaggio di emergenza **2**.
- Applicare le viti **1**.

## FISSAGGIO DELLA MOTO PER IL TRASPORTO

- Proteggere tutti i componenti sui quali passano le cinghie di fissaggio (ad esempio con del nastro adesivo o uno straccio morbido).



### ATTENZIONE

#### Ribaltamento laterale del veicolo nel posizionarlo

Danni ai componenti causati dalla caduta

- Assicurare la moto dal ribaltamento laterale, meglio se con l'aiuto di una seconda persona.
- Spingere la moto sulla superficie di trasporto, non posizionarla sul cavalletto laterale o centrale.

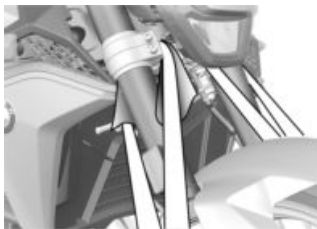

## ATTENZIONE

### Schiacciamento di componenti

Componente danneggiato

- Non schiacciare mai componenti come ad es. tubazioni freni o fasci di cavi.
- Assicurare le cinghie di fissaggio anteriori su entrambi i lati dell'elemento triangolare inferiore e tenderle.



- Ancorare posteriormente le cinghie di fissaggio sui predellini e tenderle.
- Tendere uniformemente tutte le cinghie di fissaggio.



**ASPETTI TECNICI  
NEI DETTAGLI**

**08**

---

<b>AVVERTENZE GENERALI</b>	<b>154</b>
<b>SISTEMA ANTIBLOCCAGGIO (ABS)</b>	<b>154</b>
<b>CONTROLLO DELLA TRAZIONE (ASC/DTC)</b>	<b>157</b>
<b>REGOLAZIONE DEL MOMENTO DI DECELERAZIONE DEL MOTORE</b>	<b>159</b>
<b>DYNAMIC ESA</b>	<b>160</b>
<b>MODALITÀ DI MARCIA</b>	<b>161</b>
<b>CONTROLLO DINAMICO DEI FRENI</b>	<b>163</b>
<b>CONTROLLO DELLA PRESSIONE DEGLI PNEUMATICI (RDC)</b>	<b>164</b>
<b>ASSISTENTE CAMBIO</b>	<b>166</b>
<b>LUCE DI CURVA ADATTATIVA</b>	<b>167</b>

---

## AVVERTENZE GENERALI

Per ulteriori informazioni sulla tecnica visitare:

**[bmw-motorrad.com/technology](http://bmw-motorrad.com/technology)**

---

## SISTEMA ANTIBLOCCAGGIO (ABS)

### Come funziona l'ABS?

La massima forza frenante trasferibile sul fondo stradale varia, tra l'altro, in funzione del coefficiente d'attrito della superficie del fondo stradale. La presenza di pietrisco, ghiaccio, neve o acqua sul fondo stradale determina un coefficiente d'attrito notevolmente peggiore rispetto a quello offerto da un manto d'asfalto pulito e asciutto. Quanto inferiore è il coefficiente d'attrito del fondo stradale, tanto maggiore risulterà lo spazio di frenata. Se a causa dell'aumento di pressione impresso dal pilota viene superata la forza frenante massima trasferibile, le ruote iniziano a bloccarsi e ciò determina una perdita della stabilità di marcia; la moto rischia di cadere. Prima che si verifichi questa situazione interviene l'ABS, il quale adegua la pressione frenante alla massima forza frenante trasferibile, in

modo tale che le ruote continuino a girare e venga mantenuta la stabilità di marcia indipendentemente dalle caratteristiche del fondo stradale.

### Che cosa accade in presenza di irregolarità del fondo stradale?

In presenza di ondulazioni o irregolarità del manto stradale può verificarsi una breve perdita di contatto tra il pneumatico e la superficie del fondo stradale; tale perdita di contatto riduce a zero la forza frenante trasferibile. Se in una simile situazione il guidatore aziona il freno, l'ABS deve ridurre la pressione frenante al fine di garantire stabilità di marcia una volta ripristinato il contatto con la strada. A questo punto, l'ABS BMW Motorrad deve ipotizzare coefficienti d'attrito estremamente bassi (pietrisco, ghiaccio, neve), affinché le ruote possano girare in qualsiasi situazione immaginabile e venga garantita la stabilità di marcia. Dopo il riconoscimento delle condizioni effettive, il sistema regola la pressione frenante ottimale.

## Sollevamento della ruota posteriore

In caso di decelerazioni molto forti e rapide è possibile che, in certe circostanze, l'ABS BMW Motorrad non riesca ad impedire il sollevamento della ruota posteriore. In tal caso è altrettanto possibile che la moto si ribalti.



### AVVERTENZA

#### Sollevamento della ruota posteriore causato da frenata intensa

Pericolo di caduta

- In frenate intense si tenga presente che la regolazione ABS non può evitare sempre il sollevamento della ruota posteriore.

## Com'è progettato l'ABS BMW Motorrad?

L'ABS di BMW Motorrad garantisce la stabilità di marcia su qualsiasi terreno, entro i limiti della fisica.

A partire da velocità superiori ai 4 km/h l'BMW Motorrad ABS garantisce la stabilità di marcia su qualsiasi terreno, entro i limiti della fisica. A velocità più basse l'BMW Motorrad ABS,

per le sue caratteristiche di sistema, non può fornire un supporto ottimale su qualsiasi terreno.

Il sistema non è ottimizzato per le esigenze speciali che si presentano in condizioni atmosferiche estreme durante la marcia fuoristrada o sui circuiti sportivi.

## Situazioni particolari

Per il riconoscimento della tendenza al bloccaggio delle ruote vengono, tra l'altro, confrontati i numeri di giri della ruota anteriore e della ruota posteriore. Qualora vengano rilevati valori non plausibili per un periodo prolungato, per motivi di sicurezza la funzione ABS viene disinserita con conseguente segnalazione di un difetto ABS. Condizione indispensabile per una segnalazione di errore è che si sia conclusa l'autodiagnosi. Oltre agli eventuali problemi del sistema BMW Motorrad ABS, anche condizioni di marcia insolite possono determinare una segnalazione di errore:

## 156 ASPETTI TECNICI NEI DETTAGLI

- Guida sulla ruota posteriore (wheely) per un periodo prolungato.
- Ruota posteriore che gira sul posto con il freno ruota anteriore tirato (burn out).
- Fase di riscaldamento sul cavalletto centrale o ausiliario al regime del minimo o con la marcia innestata.
- Ruota posteriore bloccata dal freno motore per un tempo prolungato, ad esempio su fondi sdruciolevoli.

Se si presenta una segnalazione di difetto a causa di una situazione insolita, la funzione ABS può essere riattivata disinserendo e reinserendo l'accensione.

### **A cosa serve una manutenzione regolare?**



#### **AVVERTENZA**

#### **Impianto frenante non regolarmente mantenuto**

Pericolo d'incidente

- Al fine di garantire che il BMW Motorrad ABS si trovi in perfette condizioni di manutenzione, è necessario rispettare scrupolosamente gli intervalli d'ispezione prescritti.

#### **Riserve di sicurezza**

L'ABS BMW Motorrad non deve indurre ad affidarsi a uno stile di guida avventato, con spazi di frenata troppo corti. Si tratta principalmente di una riserva di sicurezza per le situazioni d'emergenza. Attenzione in curva! La frenatura in curva deve sottostare a determinati limiti fisici di guida che anche l'ABS BMW Motorrad non è in grado di eliminare.

#### **Rielaborazione dell'ABS rispetto all'ABS Pro**

-con modalità di marcia Pro<sup>ES</sup>

Finora il BMW Motorrad ABS aveva principalmente il compito di garantire la sicurezza durante le frenate in rettilineo. Ora l'ABS Pro offre maggiore sicurezza anche nelle frenate in curva. L'ABS Pro impedisce il bloccaggio delle ruote anche in caso di rapido azionamento dei freni. L'ABS Pro riduce, in particolare quando si effettuano rapide manovre di frenata, cambiamenti improvvisi nella forza di sterzata e impedisce quindi che la moto si impenni in maniera fortuita.

## Controllo dell'ABS

Tecnicamente parlando, l'ABS Pro adatta il controllo dell'ABS all'angolo di inclinazione della moto a seconda della rispettiva situazione di marcia. Per determinare l'angolo di inclinazione della moto, il sistema utilizza i segnali di rullaggio, di imbardata e di accelerazione trasversale. Man mano che aumenta l'angolo d'inclinazione, il gradiente della pressione dei freni viene sempre più limitato all'inizio della frenata. Ciò significa che l'aumento della pressione viene rallentato. Inoltre, la modulazione di pressione entro i limiti di controllo dell'ABS avviene in maniera più regolare.

## Vantaggi per il motociclista

Grazie all'ABS Pro il motociclista può approfittare di una risposta sensibile e di un alto livello di stabilità di frenata e di marcia, oltre che della migliore decelerazione possibile anche in curva.

---

## CONTROLLO DELLA TRAZIONE (ASC/DTC)

### Come funziona il controllo della trazione?

Il controllo trazione è disponibile in due versioni

- **che non** tiene conto della posizione inclinata: controllo automatico di stabilità ASC
- ASC è una funzione rudimentale, che deve impedire le cadute.

- **che** tiene conto della posizione inclinata: controllo dinamico di trazione DTC

- Il DTC esegue una regolazione più precisa e confortevole con informazioni di inclinazione e accelerazione supplementari.

Il controllo della trazione confronta le velocità periferiche della ruota anteriore e di quella posteriore. Dalla differenza di velocità derivano lo slittamento e, di conseguenza, le riserve di stabilità sulla ruota posteriore. Al superamento del limite di slittamento la centralina motore adatta la coppia erogata dal motore.

Il BMW Motorrad ASC/DTC è un sistema di assistenza per il pilota ed è concepito per la guida su strade pubbliche. Soprattutto entro i limiti fisici della guida, il pilota influisce

## 158 ASPETTI TECNICI NEI DETTAGLI

sensibilmente sulle possibilità di regolazione dell'ASC/DTC (spostamento del peso in curva, carico malfermo).

Il sistema non è ottimizzato per le esigenze speciali che si presentano in condizioni atmosferiche estreme durante la marcia fuoristrada o sui circuiti sportivi. Per questi casi è prevista la possibilità di disinserire il BMW Motorrad ASC/DTC.



### AVVERTENZA

#### Guida rischiosa

Pericolo d'incidente nonostante il ASCDTC

- Rimane comunque sempre responsabilità del pilota uno stile di guida appropriato.
- Non annullare il surplus di sicurezza con una guida rischiosa.

#### Situazioni particolari

Con l'aumento dell'inclinazione la capacità di accelerazione è sempre più limitata per effetto di leggi fisiche. In uscita da curve molto strette, l'accelerazione può risultare ridotta.

Per riconoscere la rotazione a vuoto o lo slittamento della ruota posteriore si confrontano, tra l'altro, i regimi della ruota anteriore e della ruota posteriore e, per quanto riguarda DTC rispetto ad ASC, l'inclinazione.

–con modalità di marcia Pro<sup>ES</sup>  
Se questi valori vengono riconosciuti come non plausibili per un periodo di tempo rilevante, viene utilizzato un valore sostitutivo per l'inclinazione o viene disattivato il DTC. In questi casi viene visualizzato un errore DTC. Condizione indispensabile per una segnalazione di errore è che si sia conclusa l'autodiagnosi.

Quando si verificano le condizioni di marcia particolari sotto elencate, si può verificare una disattivazione automatica del controllo della trazione BMW Motorrad.

#### Condizioni di marcia particolari:

- Guida sulla ruota posteriore (wheely) per un periodo prolungato.
- Ruota posteriore che gira sul posto con il freno ruota anteriore tirato (burn out).
- Fase di riscaldamento su un cavalletto ausiliario a regime

minimo o con marcia innestata.

	Velocità minima per l'attivazione del DTC
min. 5 km/h	

–con modalità di marcia Pro<sup>ES</sup>

Se durante un'accelerazione estrema la ruota anteriore perde contatto con il suolo, il DTC riduce la coppia motore nelle modalità di marcia RAIN e ROAD fino a quando la ruota anteriore non tocca di nuovo il suolo.

Nell'impostazione DTC

DYNAMIC il riconoscimento di perdita di contatto della ruota anteriore consente brevi impennate.

Nella modalità di marcia DYNAMIC PRO il riconoscimento di perdita di contatto della ruota anteriore è disattivato.

In caso di sollevamento della ruota anteriore, BMW Motorrad consiglia di rilasciare leggermente la manopola dell'acceleratore per riportarsi il più rapidamente possibile in una condizione di marcia stabile.

Nelle modalità di marcia RAIN, ROAD e DYNAMIC, l'impostazione del DTC corrisponde alla modalità di marcia.

Nella modalità di marcia DYNAMIC PRO, il DTC può essere impostato in modo diverso.

---

## REGOLAZIONE DEL MOMENTO DI DECELERAZIONE DEL MOTORE

–con modalità di marcia Pro<sup>ES</sup>

### Come funziona la regolazione del momento di decelerazione del motore?

La regolazione del momento di decelerazione del motore ha il compito di evitare in modo sicuro condizioni di marcia instabili, dovute a un momento di decelerazione troppo alto della ruota posteriore. A seconda dello stato del fondo stradale e della dinamica di marcia, un momento di decelerazione troppo alto può far aumentare notevolmente lo slittamento della ruota posteriore e pregiudicare la stabilità del veicolo. La regolazione del momento di decelerazione del motore riduce lo slittamento eccessivo della ruota posteriore in modo sicuro, così che lo slittamento sia funzionale alla modalità di marcia del veicolo.

## 160 ASPETTI TECNICI NEI DETTAGLI

### **Cause di uno slittamento eccessivo della ruota posteriore:**

- Marcia in fase di rilascio su fondo stradale con basso valore d'attrito (ad es. foglie bagnate).
- Saltellamento della ruota posteriore quando si inseriscono marce basse.
- Frenata brusca con stile di guida sportivo.

Analogamente al controllo di trazione DTC BMW Motorrad, la regolazione del momento di decelerazione del motore confronta le velocità periferiche delle ruote anteriore e posteriore calcolate in base al numero di giri delle ruote e al raggio dello pneumatico. Dalla differenza di velocità, la regolazione del momento di decelerazione del motore può stabilire lo slittamento e quindi la riserva di stabilità sulla ruota posteriore. Se lo slittamento supera il valore limite, la coppia del motore viene aumentata aprendo leggermente le valvole a farfalla. Lo slittamento si riduce e il veicolo si stabilizza.

### **Effetto della regolazione del momento di decelerazione del motore**

- Nelle modalità di marcia RAIN e ROAD: massima stabilità.
- con modalità di marcia Pro<sup>ES</sup>
- Nelle modalità di marcia DYNAMIC e DYNAMIC PRO: intervento ridotto rispetto alle modalità di marcia RAIN e ROAD.

---

### **DYNAMIC ESA**

- con Dynamic ESA<sup>ES</sup>

### **Funzione del Dynamic ESA**

Dynamic ESA riconosce tramite un sensore di altezza i movimenti nel telaio e reagisce adattando la valvola dell'ammortizzatore. Le sospensioni vengono quindi adeguate alla conformazione del suolo. Il Dynamic ESA si autocalibra a intervalli regolari per garantire il principio di funzionamento corretto del sistema.

### **Regolazioni possibili**

#### **Modalità di ammortizzazione**

- Road: ammortizzazione per guida confortevole su strada

- Dynamic: ammortizzazione per guida dinamica su strada

### **Impostazioni del carico**

- Marcia con solo pilota
- Funzionamento con solo pilota e bagaglio
- Funzionamento con passeggero (e bagaglio)

---

## **MODALITÀ DI MARCIA**

### **Selezione**

Per adattare la moto allo stato del fondo stradale e all'esperienza di guida desiderata, si possono selezionare le seguenti modalità di marcia:

### **Di serie**

- RAIN
- ROAD (modalità standard)
- con modalità di marcia Pro<sup>ES</sup>

### **Con modalità di marcia Pro**

- DYNAMIC
- DYNAMIC PRO

In ognuna di queste modalità di marcia i sistemi ABS, ASC/DTC, la regolazione del momento di decelerazione motore e la prontezza ai comandi dell'acceleratore hanno un setting specifico.

- con Dynamic ESA<sup>ES</sup>  
Dynamic ESA può essere regolato indipendentemente dalla modalità di marcia scelta.

In ogni modalità di marcia è possibile disinserire l'ASC/DTC. Le seguenti spiegazioni si riferiscono sempre ai sistemi di sicurezza di marcia attivi.

### **Prontezza ai comandi dell'acceleratore**

- Nella modalità di marcia RAIN: la risposta del motore è morbida.
- Nella modalità di marcia ROAD: la risposta del motore è ottimale.
- Nella modalità di marcia DYNAMIC: la risposta del motore è diretta.
- Nella modalità di marcia DYNAMIC PRO: la risposta del motore può essere regolata personalmente.

### **ABS**

- Il riconoscimento di perdita di contatto della ruota posteriore è attivo in tutte le modalità di marcia tranne che nelle impostazioni di fabbrica di DYNAMIC PRO.
- Nella modalità di marcia DYNAMIC il riconoscimento di perdita di contatto della ruota posteriore è ridotto per

## 162 ASPETTI TECNICI NEI DETTAGLI

ottenere un maggiore effetto frenante.

- Nella modalità di marcia DYNAMIC PRO l'ABS può essere regolato in modo diverso.

-con modalità di marcia Pro<sup>ES</sup>

### **ABS Pro**

-Nelle modalità di marcia RAIN e ROAD, l'ABS Pro è disponibile in tutta la sua funzionalità. L'inclinazione che la moto assume frenando in curva viene ridotta al minimo.

-Nella modalità di marcia DYNAMIC, l'ABS Pro è disponibile solo con buoni coefficienti d'attrito. L'intervento è ridotto rispetto alle modalità di marcia RAIN e ROAD ed è calibrato per ottenere il massimo effetto frenante.

-Nella modalità di marcia DYNAMIC PRO nelle impostazioni di fabbrica ABS Pro è disattivato.

### **ASC**

-ASC è tarato per l'uso su strada.

-Nell'impostazione RAIN dell'ASC l'intervento dell'ASC avviene con l'anticipo necessario a garantire la massima stabilità di marcia.

-Nell'impostazione ROAD dell'ASC l'intervento dell'ASC viene posticipato rispetto alla modalità di marcia RAIN. Viene sempre per quanto possibile impedito che la ruota posteriore giri a vuoto.

-con modalità di marcia Pro<sup>ES</sup>

### **DTC**

#### **Pneumatici**

-DTC è tarato per l'uso su strada con pneumatici stradali in tutte le modalità di marcia.

#### **Stabilità di marcia**

-Nell'impostazione RAIN del DTC l'intervento del DTC avviene con l'anticipo necessario a garantire la massima stabilità di marcia.

-Nell'impostazione ROAD del DTC l'intervento del DTC viene posticipato rispetto alla modalità di marcia RAIN. Viene sempre per quanto possibile impedito che la ruota posteriore giri a vuoto.

-Nelle impostazioni RAIN e ROAD del DTC viene evitato il sollevamento della ruota anteriore.

-Nell'impostazione DYNAMIC del DTC l'intervento del DTC viene posticipato rispetto alla modalità di marcia ROAD in modo da consentire leggere

derapate all'uscita delle curve e brevi impennate.

Nelle impostazioni RAIN, ROAD e DYNAMIC del DTC l'impostazione del DTC corrisponde alla modalità di marcia.

Nell'impostazione DYNAMIC PRO del DTC, il DTC può essere regolato in modo diverso.

### **Commutazione**

Le modalità di marcia possono essere modificate quando il veicolo è fermo con quadro acceso. Una commutazione durante la marcia è possibile nel rispetto delle seguenti condizioni necessarie:

- Nessuna coppia motrice sulla ruota posteriore.
- Pressione nel sistema frenante assente.

Per effettuare una commutazione durante la marcia, si devono eseguire i seguenti passi:

- Decelerare.
- Non azionare la leva del freno.
- Disattivare il regolatore della velocità.

La modalità di marcia desiderata viene dapprima preselezionata. Solo quando i sistemi pertinenti si trovano nello stato richiesto, avviene il cambiamento.

Solo in seguito al cambiamento della modalità di marcia il menu di selezione scompare dal display.

---

## **CONTROLLO DINAMICO DEI FRENI**

– con modalità di marcia Pro<sup>ES</sup>

### **Funzione del Dynamic Brake Control**

La funzione del Dynamic Brake Control aiuta il pilota in caso di frenata di emergenza.

#### **Riconoscimento di una frenata di emergenza**

- Viene riconosciuta una frenata di emergenza quando il freno della ruota anteriore viene azionato in modo rapido e deciso.

#### **Comportamento in caso di frenata di emergenza**

- Se a una velocità superiore a 10 km/h si effettua una frenata di emergenza, oltre alla funzione ABS, interviene il Dynamic Brake Control.

#### **Comportamento in caso di azionamento involontario della manopola acceleratore**

- Se, durante una frenata di emergenza, per sbaglio viene azionata la manopola acceleratore (posizione della manopola > 5%), l'effetto

## 164 ASPETTI TECNICI NEI DETTAGLI

frenante effettivamente comandato viene assicurato dal Dynamic Brake Control che ignora l'apertura della maniglia acceleratore.

L'effetto della frenata di emergenza viene assicurato.

–Se durante l'intervento del Dynamic Brake Control il gas viene chiuso (posizione della manopola acceleratore < 5%), viene ripristinata la coppia del motore richiesta dal sistema frenante ABS.

–Se la frenata di emergenza viene terminata e la manopola acceleratore rimane azionata, il Dynamic Brake Control regola la coppia del motore in modo controllato adeguandola al comando del guidatore.

### CONTROLLO DELLA PRESSIONE DEGLI PNEUMATICI (RDC)

–con controllo della pressione degli pneumatici (RDC)<sup>ES</sup>

#### Funzione

Negli pneumatici è presente un sensore che rileva la temperatura dell'aria e la pressione interna trasmettendo questi valori alla centralina.

I sensori sono dotati di un regolatore centrifugo che con-

sente la trasmissione dei valori di misura solo dopo aver superato per la prima volta la velocità minima.



Velocità minima per la trasmissione dei valori di misura dell'RDC:

min. 30 km/h

Prima della ricezione iniziale della pressione di gonfiaggio degli pneumatici, nel display viene visualizzato "--" per ogni pneumatico. All'arresto del veicolo i sensori trasmettono ancora per qualche tempo i valori misurati.



Durata della trasmissione dei valori di misura dopo l'arresto del veicolo:

min. 15 min

Se è montata una centralina RDC, ma le ruote sono prive di sensori, viene emessa una segnalazione difetti.

### Intervalli di pressione pneumatici

La centralina RDC distingue tre intervalli di pressione aria tarati sul veicolo:

- Pressione entro tolleranza.
- Pressione ai limiti di tolleranza.
- Pressione fuori tolleranza.

### Compensazione della temperatura

La pressione di gonfiaggio degli pneumatici dipende dalla temperatura: aumenta all'aumentare della temperatura degli pneumatici e diminuisce al diminuire della temperatura. La temperatura dell'aria interna degli pneumatici è subordinata alla temperatura esterna nonché allo stile di guida ed alla durata del tragitto.



Le pressioni di gonfiaggio degli pneumatici visualizzate nel display sono compensate in base alla temperatura e si riferiscono sempre alla seguente temperatura dell'aria interna degli pneumatici:

20 °C

Negli apparecchi di controllo della pressione dell'aria nelle stazioni di servizio non ha luogo alcuna compensazione della temperatura: la pressione di gonfiaggio misurata dipende dalla temperatura dell'aria all'interno degli pneumatici stessi. Per questo i valori misurati

nelle stazioni di servizio spesso non corrispondono a quelli visualizzati nel display.

### Adattamento della pressione di gonfiaggio

Confrontare il valore RDC nel display con il valore sul retro del libretto di uso e manutenzione. Lo scostamento dei due valori deve essere compensato con il manometro pneumatici nella stazione di servizio.



Esempio

Secondo il libretto di uso e manutenzione la pressione di gonfiaggio degli pneumatici deve corrispondere al seguente valore:

2,5 bar

Nel display viene visualizzato il seguente valore:

2,3 bar

Quindi mancano:

0,2 bar

Il manometro della stazione di servizio indica:

2,4 bar

Per generare la corretta pressione di gonfiaggio degli pneumatici, questa deve essere aumentata al seguente valore:

 Esempio
2,6 bar

## ASSISTENTE CAMBIO

–con assistente cambio Pro<sup>ES</sup>

### Assistente cambio Pro

Il Suo veicolo è equipaggiato con l'assistente cambio Pro originariamente sviluppato per l'ambiente delle corse e che è stato successivamente adeguato all'utilizzo per diporto. Esso consente di innestare la marcia superiore o inferiore senza azionamento della frizione o della manopola dell'acceleratore in quasi tutti i range di carico ed i numeri di giri.

### Vantaggi

- 70-80% di tutti i cambi marcia durante un tragitto possono essere eseguiti senza frizione.
- Minore movimento tra pilota e passeggero grazie a pause di commutazione più brevi.
- In fase di accelerazione la valvola a farfalla non dev'essere chiusa.
- In fase di rallentamento e di inserimento di marce inferiori (valvola a farfalla chiusa) con la doppietta viene eseguito un

adeguamento del numero di giri.

- Il tempo di commutazione viene ridotto in funzione di un processo di cambio marce con azionamento della frizione.

Perché venga riconosciuta la volontà di cambiare marcia, il pilota deve azionare, con modalità da normale a rapida, la leva del cambio, sino a quel momento rimasta inattiva, contro la reazione elastica dell'accumulatore a molla per una determinata "extracorsa" nella direzione desiderata e tenerla azionata fino alla conclusione della cambiata. Non è necessario aumentare ulteriormente la forza durante la cambiata. Al fine di poter eseguire un ulteriore cambio di marcia con l'assistente cambio Pro, in seguito alla commutazione è necessario che la leva del cambio venga completamente scaricata. Durante i cambi di marcia con l'assistente cambio Pro, è necessario che il rispettivo carico (posizione della manopola acceleratore) venga mantenuto costante prima e durante la commutazione in questione. Modificare la posizione della manopola dell'acceleratore du-

rante la cambiata può interrompere la funzione e/o causare cambi di marcia errati. Nel caso di cambi di marcia con azionamento della frizione non viene fornito alcun supporto da parte dell'assistente cambio Pro.

### Inserimento di marce basse

–L'inserimento di marce basse viene supportato fino al raggiungimento del numero massimo di giri nella marcia desiderata. In questo modo è possibile evitare che il motore vada fuori giri.



Regime massimo

max 9000 min<sup>-1</sup>

### Inserimento di marce alte

–L'inserimento a marcia superiore viene supportato fino al raggiungimento del regime di minimo nella marcia desiderata.  
–Si evita così un superamento sotto al regime di minimo.



Regime del minimo

1250<sup>±50</sup> min<sup>-1</sup> (Motore a temperatura di esercizio)

## LUCE DI CURVA ADATTATIVA

–con luce di curva adattativa<sup>ES</sup>

### Funzione

Oltre all'anabbagliante, all'abbagliante e alla luce diurna, o alla luce di posizione, il faro dispone di elementi LED separati con riflettori propri. Gli elementi LED vengono accesi supplementarmente in base all'inclinazione, per migliorare l'illuminazione della parte interna della curva. La luce di curva adattativa è ottimizzata per inclinazioni laterali da lievi a moderate.

La luce di curva adattativa viene attivata alle seguenti condizioni:

- Marcia con inclinazione laterale da lieve a moderata.
- La velocità è superiore a 10 km/h.
- La luce anabbagliante è accesa.

**MANUTENZIONE**

**09**

---

<b>AVVERTENZE GENERALI</b>	<b>170</b>
<b>ATTREZZI DI BORDO</b>	<b>170</b>
<b>KIT DI ATTREZZI DI ASSISTENZA</b>	<b>171</b>
<b>CAVALLETTO RUOTA ANTERIORE</b>	<b>171</b>
<b>CAVALLETTO RUOTA POSTERIORE</b>	<b>172</b>
<b>OLIO MOTORE</b>	<b>172</b>
<b>SISTEMA FRENANTE</b>	<b>174</b>
<b>FRIZIONE</b>	<b>179</b>
<b>LIQUIDO DI RAFFREDDAMENTO</b>	<b>180</b>
<b>PNEUMATICI</b>	<b>181</b>
<b>CERCHI</b>	<b>182</b>
<b>RUOTE</b>	<b>183</b>
<b>CATENA</b>	<b>193</b>
<b>MEZZO LUMINESCENTE</b>	<b>196</b>
<b>AVVIAMENTO ESTERNO</b>	<b>197</b>
<b>BATTERIA</b>	<b>198</b>
<b>FUSIBILI</b>	<b>202</b>
<b>PRESA DIAGNOSTICA</b>	<b>204</b>

# 170 MANUTENZIONE

## AVVERTENZE GENERALI

Nel capitolo Manutenzione sono descritte le operazioni di controllo e sostituzione di parti usurate eseguibili in modo economico.

Se, durante il montaggio, occorre tenere conto di speciali coppie di serraggio, anche queste sono indicate. Nel capitolo Dati tecnici è presente una panoramica di tutte le coppie di serraggio necessarie.

Le informazioni complete relative agli interventi di manutenzione e riparazione sono disponibili nelle Istruzioni per le riparazioni su DVD specifiche per il modello di veicolo acquistato, che possono essere richieste presso il Concessionario BMW Motorrad di fiducia.

Per eseguire alcuni degli interventi descritti sono necessari attrezzi speciali ed una perfetta conoscenza tecnica. In caso di dubbi, rivolgersi ad un'officina specializzata, preferibilmente al proprio Concessionario BMW Motorrad.

## ATTREZZI DI BORDO



- 1** Impugnatura cacciavite
- 2** Inserto cacciavite reversibile con punta a croce e punta piatta  
–Smontare la batteria (►► 200).  
–Regolare l'ammortizzazione sulla ruota posteriore (►► 126).
- 3** Chiave fissa Apertura 14  
–Regolare il braccio dello specchietto (►► 122).
- 4** Chiave Torx T25/T30 T25 a stelo corto, T30 a stelo lungo
- 5** Tipo  
–Regolare il precarico molle sulla ruota posteriore (►► 124).

## KIT DI ATTREZZI DI ASSISTENZA

–con kit di attrezzi di assistenza<sup>AS</sup>

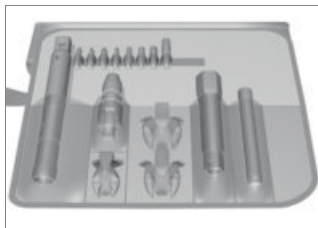

Per gli interventi di assistenza estesi (ad es. montaggio e smontaggio delle ruote) BMW Motorrad ha assemblato un kit di attrezzi di assistenza su misura per la sua moto. Questo kit di attrezzi è disponibile presso il concessionario BMW Motorrad.

## CAVALLETTO RUOTA ANTERIORE

Montare il cavalletto ruota anteriore

### ATTENZIONE

#### Utilizzo del cavalletto ruota anteriore BMW Motorrad senza ulteriore cavalletto ausiliario

Danni ai componenti causati dalla caduta

- Prima di sollevare la moto con il cavalletto ruota anteriore BMW Motorrad, posizionarla su un cavalletto ausiliario.
- Prestare attenzione che la moto appoggi in modo sicuro.
- Posizionare la moto su un cavalletto ausiliario, BMW Motorrad consiglia il cavalletto ausiliario BMW Motorrad.
- Montare il cavalletto della ruota posteriore (➡ 172).

## 172 MANUTENZIONE



- Per una descrizione del montaggio corretto, vedere le istruzioni relative al cavalletto ruota anteriore.
- BMW Motorrad offre un cavalletto di montaggio adatto per ogni veicolo. Il concessionario BMW Motorrad offre assistenza nella scelta del cavalletto di montaggio adatto.

### CAVALLETTO RUOTA POSTERIORE

#### Montare il cavalletto della ruota posteriore



- Per una descrizione del montaggio corretto, vedere le

istruzioni relative al cavalletto ruota posteriore.

- BMW Motorrad offre un cavalletto di montaggio adatto per ogni veicolo. Il concessionario BMW Motorrad offre assistenza nella scelta del cavalletto di montaggio adatto.

### OLIO MOTORE

#### Controllo del livello dell'olio motore



#### ATTENZIONE

**False interpretazioni del riempimento d'olio, poiché il livello dell'olio dipende dalla temperatura (quanto maggiore è la temperatura, tanto più alto è il livello dell'olio)**

Danni al motore

- Controllare il livello dell'olio solo dopo un lungo viaggio o a motore caldo.
- Pulire la zona dell'apertura di rifornimento olio.
- Far girare il motore al minimo, fino ad avviare il ventilatore, successivamente farlo girare ancora per un minuto.
- Spegnere il motore.



## ATTENZIONE

### Pendolamento laterale del veicolo

Danni ai componenti causati dalla caduta

- Bloccare il veicolo per evitarne il pendolamento, meglio se con l'aiuto di una seconda persona.
  - Tenere la moto in posizione verticale a temperatura d'esercizio assicurandosi che il terreno sia in piano e solido. BMW Motorrad raccomanda di utilizzare un cavalletto ausiliario idoneo.
- con cavalletto centrale<sup>ES</sup>
- Posizionare la moto a temperatura di esercizio sul cavalletto centrale, prestando attenzione che il terreno sia in piano e solido.<



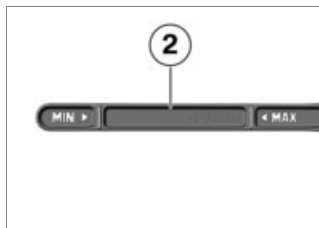

- Attendere cinque minuti, in modo da poter raccogliere l'olio nella coppa.

- Togliere l'astina di misura del livello dell'olio **1**.

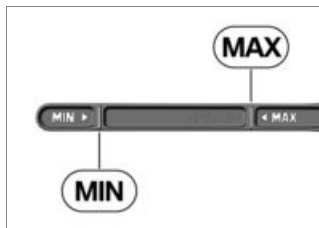

- Pulire il campo di misura **2** con un panno asciutto
- Inserire l'astina di misura del livello dell'olio nell'apertura di riempimento olio, senza tuttavia montare.
- Estrarre l'astina di misura del livello dell'olio e leggere il livello.



 Livello nominale olio motore

Tra le tacche **MIN** e **MAX**

# 174 MANUTENZIONE



Quantità di rabbocco  
olio motore

max 0,5 l (Differenza tra MIN  
e MAX)

In caso di livello dell'olio al di  
sotto del segno di minimo:

- Rabbocco dell'olio motore  
(►►► 174).

In caso di livello dell'olio al di  
sopra del segno di livello mas-  
simo:

- Far correggere il livello dell'o-  
lio da un'officina specializzata,  
preferibilmente da un Conces-  
sionario BMW Motorrad.
- Reinscrivere l'astina di misura  
del livello dell'olio.



Per ridurre l'impatto am-  
bientale, BMW Motorrad  
consiglia di controllare l'olio  
motore periodicamente dopo  
una marcia di min. 50 km.

## Rabbocco dell'olio motore

- Arrestare la moto, prestando  
attenzione che il terreno sia in  
piano e solido.
- Pulire la zona della bocchetta  
di rifornimento.



- Togliere l'astina di misura del  
livello dell'olio **1**.



## ATTENZIONE

### Utilizzo di troppo o insuffi- ciente olio motore

Danni al motore

- Verificare che il livello dell'o-  
lio motore sia corretto.
- Rabboccare l'olio motore fino  
al livello nominale.
- Controllo del livello dell'olio  
motore (►►► 172).
- Reinscrivere l'astina di misura  
del livello dell'olio.

## SISTEMA FRENANTE

### Controllare il funzionamento dei freni

- Azionare la leva del freno.  
» Si deve percepire una chiara  
resistenza.
- Premere il pedale del freno.  
» Si deve percepire una chiara  
resistenza.

Se non si percepiscono punti di resistenza evidenti:

### **ATTENZIONE**

#### **Lavori impropri all'impianto frenante**

Rischio per la sicurezza dell'impianto frenante

- Far eseguire tutti i lavori all'impianto frenante da personale specializzato.
  - Far controllare al più presto i freni presso un'officina specializzata, preferibilmente da un Concessionario BMW Motorrad.
- Controllare lo spessore delle pastiglie freno anteriore**
- Arrestare la moto, prestando attenzione che il terreno sia in piano e solido.



- Con un controllo visivo verificare lo spessore delle pastiglie freno sinistra e destra. Direzione di osservazione: tra

la ruota e la forcella anteriore fino alle pinze freni **1**.



 Limite di usura delle pastiglie freno anteriore

min. 1,0 mm (Solo guarnizione d'attrito senza piastra portante. I contrassegni di usura, ovvero le scanalature, devono essere chiaramente visibili.)

Se i contrassegni d'usura non sono più visibili:

### **AVVERTENZA**

#### **Spessore minimo della guarnizione sotto il consentito**

Effetto frenante ridotto, danneggiamento del freno

- Per garantire la sicurezza di esercizio dell'impianto frenante, non scendere al di sotto dello spessore minimo delle pastiglie.
- Far sostituire le pastiglie del freno presso un'officina

## 176 MANUTENZIONE

specializzata, preferibilmente un Concessionario BMW Motorrad.

### Controllare lo spessore delle pastiglie freno posteriore

- Arrestare la moto, prestando attenzione che il terreno sia in piano e solido.



- Controllare lo spessore delle pastiglie effettuando un controllo visivo. Direzione di osservazione: da dietro sulla pinza freno **1**.



Limite di usura delle pastiglie freno posteriore

min. 1,0 mm (Solo guarnizione d'attrito senza piastra portante.)

Se le pastiglie freno sono consumate:



### AVVERTENZA

#### Spessore minimo della guarnizione sotto il consentito

Effetto frenante ridotto, danneggiamento del freno

- Per garantire la sicurezza di esercizio dell'impianto frenante, non scendere al di sotto dello spessore minimo delle pastiglie.

- Far sostituire le pastiglie dei freni da un'officina specializzata, preferibilmente da un concessionario BMW Motorrad .

## Controllare il livello del liquido freno anteriore



### AVVERTENZA

#### Liquido freni insufficiente o sporco nel serbatoio del liquido freni

Efficienza di frenata notevolmente ridotta a causa della presenza di aria, sporco o acqua nell'impianto frenante

- Interrompere subito la marcia fino all'eliminazione del difetto.
- Controllare regolarmente il livello del liquido freni.
- Fare attenzione che il coperchio del serbatoio del liquido freni venga pulito prima dell'apertura.
- Fare attenzione che venga utilizzato soltanto liquido freni proveniente da un recipiente sigillato.

–con cavalletto centrale<sup>ES</sup>

- Posizionare la moto sul cavalletto centrale, prestando attenzione che il terreno sia in piano e solido.
- Portare il manubrio in posizione di marcia rettilinea.◁
- Tenere la moto in posizione verticale, prestando attenzione che il terreno sia in piano e solido.

- Portare il manubrio in posizione di marcia rettilinea.



- Leggere il livello del liquido freni sul serbatoio anteriore 1.



L'usura delle pastiglie dei freni provoca l'abbassamento del livello del liquido freni nel relativo serbatoio.



Livello del liquido freno anteriore

#### Liquido dei freni, DOT4

Il livello del liquido freni non deve rimanere al di sotto della tacca MIN. (Serbatoio del liquido dei freni orizzontale, veicolo fermo in posizione verticale)

# 178 MANUTENZIONE

Se il livello del liquido freni si abbassa sotto il valore ammesso:

- Far eliminare al più presto l'anomalia da un'officina specializzata, preferibilmente da un Concessionario BMW Motorrad.

## Controllare il livello del liquido freno posteriore

### AVVERTENZA

#### Liquido freni insufficiente o sporco nel serbatoio del liquido freni

Efficienza di frenata notevolmente ridotta a causa della presenza di aria, sporco o acqua nell'impianto frenante

- Interrompere subito la marcia fino all'eliminazione del difetto.
  - Controllare regolarmente il livello del liquido freni.
  - Fare attenzione che il coperchio del serbatoio del liquido freni venga pulito prima dell'apertura.
  - Fare attenzione che venga utilizzato soltanto liquido freni proveniente da un recipiente sigillato.
- Tenere la moto in posizione verticale, prestando attenzione

che il terreno sia in piano e solido.

- con cavalletto centrale<sup>ES</sup>
- Posizionare la moto sul cavalletto centrale, prestando attenzione che il terreno sia in piano e solido.◀

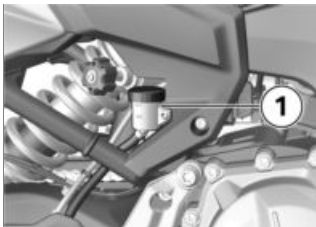

- Leggere il livello del liquido freni sul serbatoio posteriore 1.

 L'usura delle pastiglie dei freni provoca l'abbassamento del livello del liquido freni nel relativo serbatoio.



 Livello liquido freno posteriore (controllo visivo)

Liquido dei freni, DOT4



Livello liquido freno posteriore (controllo visivo)

Il livello del liquido freni non deve scendere al di sotto della tacca **MIN**.

Se il livello del liquido freni si abbassa sotto il valore ammesso:

- Far eliminare al più presto l'anomalia da un'officina specializzata, preferibilmente da un Concessionario BMW Motorrad.

## FRIZIONE

### Controllare il funzionamento della frizione

- Azionare la leva della frizione.  
» Si deve percepire un aumento della forza all'aumentare dell'azionamento.

Se non si percepisce tale aumento della forza all'aumentare dell'azionamento:

- Far controllare la frizione da un'officina specializzata, preferibilmente da un Concessionario BMW Motorrad.

### Controllo del gioco della frizione

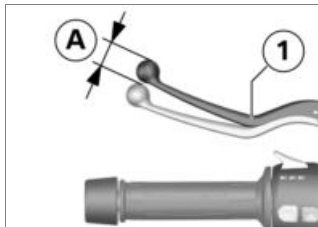

- Azionare più volte la leva della frizione **1** fino a battuta sulla maniglia.
- Azionare leggermente la leva della frizione **1**, fino a percepire una resistenza, osservando il gioco della frizione **A**.



Gioco cavo della frizione

3...5 mm (sulla leva a mano esterna, manubrio in posizione di marcia rettilinea, a motore freddo)

Se il gioco è fuori tolleranza:

- Regolazione gioco della frizione (➡ 180).

## 180 MANUTENZIONE

### Regolazione gioco della frizione

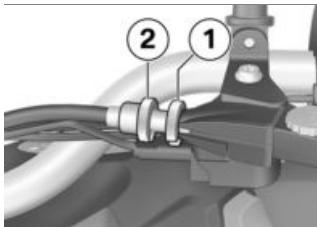

- Allentare il controdado **1**.
- Per aumentare il gioco della frizione: avvitare la vite di registro **2** nel gruppo di comando manopola.
- Per ridurre il gioco della frizione: svitare la vite di registro **2** dal gruppo di comando manopola.

 La distanza tra il controdado e la testa della vite (misurata internamente) non deve maggiore di 14 mm. Se la corretta regolazione del gioco della frizione è possibile solo svitando ulteriormente la vite, rivolgersi a un'officina specializzata, preferibilmente a un concessionario BMW Motorrad.

- Controllo del gioco della frizione (☛ 179).
- Serrare il controdado **1** e bloccare la vite di registro **2**.

### LIQUIDO DI RAFFREDDAMENTO

#### Controllo del livello del liquido di raffreddamento

- Arrestare la moto, prestando attenzione che il terreno sia in piano e solido.

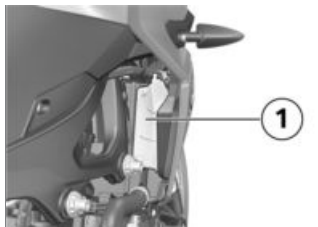

- Leggere il livello del liquido di raffreddamento sul serbatoio di compensazione **1**. Direzione di osservazione: da dietro, attraverso l'apertura nella carena laterale destra.



Livello nominale del liquido di raffreddamento

Fra tacca MIN e MAX nel serbatoio di compensazione (Motore freddo)

Se il livello del liquido di raffreddamento si abbassa sotto il valore ammesso:

- Rabboccare il liquido di raffreddamento.

### Rabboccare il liquido di raffreddamento

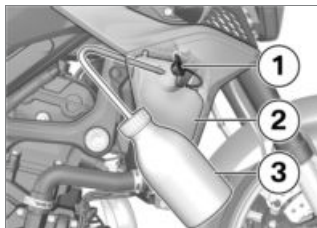

- Aprire il tappo **1** del serbatoio di compensazione **2**.
- Rabboccare il liquido di raffreddamento fino a raggiungere il livello nominale con un

contenitore adatto, ad es. una bottiglia da laboratorio **3**.

- Controllo del livello del liquido di raffreddamento (→ 180).
- Chiudere il tappo **1** del serbatoio di compensazione **2**.

## PNEUMATICI

### Controllo della pressione degli pneumatici



#### AVVERTENZA

#### Pressione di gonfiaggio dei pneumatici non corretta

Caratteristiche di marcia della moto peggiorate, riduzione della durata dei pneumatici

- Assicurarsi che la pressione dei pneumatici sia sempre corretta.



#### AVVERTENZA

#### Alle alte velocità, apertura automatica degli elementi di tenuta valvola a montaggio verticale.

Perdita improvvisa della pressione di gonfiaggio degli pneumatici

- Utilizzare tappi valvola con guarnizione ad anello in gomma serrati a fondo.

## 182 MANUTENZIONE

- Arrestare la moto, prestando attenzione che il terreno sia in piano e solido.
- Controllare la pressione di gonfiaggio degli pneumatici in base ai seguenti dati.

 Pressione di gonfiaggio dello pneumatico anteriore
2,5 bar (a pneumatico freddo)

 Pressione di gonfiaggio dello pneumatico posteriore
2,9 bar (a pneumatico freddo)

Con pressione di gonfiaggio degli pneumatici insufficiente:

- Correggere la pressione di gonfiaggio degli pneumatici.

### Controllare la profondità del battistrada



#### AVVERTENZA

#### Viaggiare con pneumatici notevolmente consumati

Pericolo d'incidente dovuto a comportamento su strada peggiorato

- Se necessario, sostituire i pneumatici prima di raggiungere lo spessore minimo prescritto del battistrada.

- Arrestare la moto, prestando attenzione che il terreno sia in piano e solido.
- Misurare la profondità del battistrada in corrispondenza delle gole principali con i contrassegni d'usura.



Su ciascun pneumatico vengono integrate delle tacche di usura nelle scanalature principali del battistrada. Se il battistrada scende al livello dei contrassegni, il pneumatico è completamente usurato. Le posizioni dei contrassegni sono identificate sul bordo del pneumatico, ad es. dalle lettere TI, TWI o da una freccia.

Se è stata raggiunta la profondità minima del battistrada:

- Sostituire lo pneumatico interessato.

### CERCHI

#### Controllo dei cerchi

- Arrestare la moto, prestando attenzione che il terreno sia in piano e solido.
- Controllare se sui cerchi sono visibili punti difettosi.
- Far controllare i cerchi danneggiati da un'officina specializzata ed eventualmente farli sostituire,

preferibilmente da un Concessionario BMW Motorrad.

## **RUOTE**

### **Pneumatici raccomandati**

Per ogni dimensione di pneumatico, BMW Motorrad ha testato determinate marche classificandole come sicure. Per altri pneumatici BMW Motorrad non può valutare l'idoneità e quindi non può rispondere della sicurezza di marcia.

BMW Motorrad raccomanda di utilizzare solo pneumatici testati da BMW Motorrad.

Per ulteriori informazioni contattare il concessionario BMW Motorrad o visitare le pagine Internet all'indirizzo [bmw-motorrad.com/service](http://bmw-motorrad.com/service)

### **Influenza delle dimensioni delle ruote sui sistemi di regolazione dell'assetto**

Le dimensioni degli pneumatici hanno un ruolo fondamentale per i sistemi di regolazione dell'assetto. In particolare il diametro e la larghezza delle ruote sono memorizzati nella centralina come base di tutti i calcoli necessari. Una variazione di queste dimensioni dovuta al riequipaggiamento con altre ruote montate rispetto a quelle di serie può comportare effetti

che incidono sul comfort di regolazione di questi sistemi.

Anche le ruote foniche necessarie per il rilevamento del numero di giri delle ruote devono essere adatte ai sistemi di regolazione montati e non devono essere sostituite.

Se si desidera riallestire la propria moto con altre ruote, rivolgersi dapprima ad un'officina specializzata, preferibilmente ad un Concessionario BMW Motorrad. In alcuni casi i dati memorizzati nelle centraline possono essere adattati alle nuove dimensioni delle ruote.

### **Smontaggio della ruota anteriore**

- Arrestare la moto, prestando attenzione che il terreno sia in piano e solido.

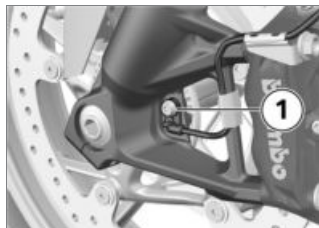

- Togliere la vite **1** e rimuovere il sensore numero di giri della ruota dal foro.

## 184 MANUTENZIONE



- Rimuovere il cavo del sensore numero di giri della ruota dalle graffette **2** e **3**.
- Smontare le viti di fissaggio **4** della pinza freno sinistra e destra.



- Allontanare leggermente l'una dall'altra le pastiglie freno **3** ruotando la pinza freno **4** contro il disco del freno **5**.

### **ATTENZIONE**

#### **Utilizzo di oggetti duri o spigolosi vicino al componente**

- Componente danneggiato
- Non graffiare i componenti, se necessario proteggerli con nastro adesivo o coprirli.

- Proteggere con nastro adesivo le parti del cerchio, che si potrebbero graffiare smontando le pinze freno.

### **ATTENZIONE**

#### **Compressione indesiderata delle pastiglie del freno**

Danni ai componenti nell'applicare la pinza del freno o nel comprimere le pastiglie del freno

- Non azionare il freno con pinza freno staccata.
- Tirare indietro e verso l'esterno con cautela le pinze freno dai dischi freno.
- Posizionare la moto su un cavalletto ausiliario idoneo.
- Montare il cavalletto della ruota posteriore (➡ 172).  
– con cavalletto centrale<sup>ES</sup>
- Posizionare la moto sul cavalletto centrale, prestando attenzione che il terreno sia in piano e solido.◁

- Sollevare la parte anteriore della moto, finché la ruota anteriore possa girare liberamente. Per sollevare la moto utilizzare un cavalletto ruota anteriore idoneo.
- Montare il cavalletto ruota anteriore (▣► 171).

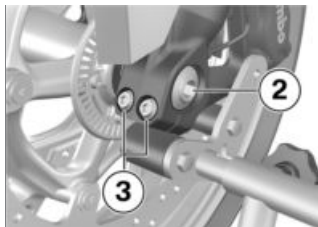

- Smontare la vite dell'asse **2**.
- Rimuovere le viti di bloccaggio asse **3** a sinistra.

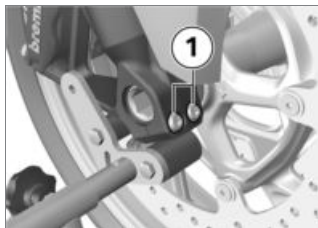

- Rimuovere le viti di bloccaggio asse **1** a destra.

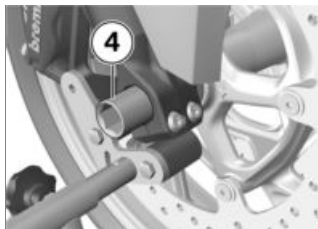

- Smontare l'asse **4** sostenendo la ruota.
- Non rimuovere il grasso dall'asse.
- Far rotolare in avanti la ruota anteriore.

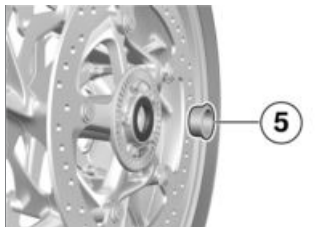

- Rimuovere la boccola distanziatrice **5** dal lato sinistro del mozzo ruota.

# 186 MANUTENZIONE

## Montaggio della ruota anteriore

### AVVERTENZA

**Utilizzo di una ruota non corrispondente alla serie**  
Malfunzionamenti in caso di interventi di regolazione di ABS e ASC/DTC.

- Prestare attenzione alle avvertenze sull'influenza delle dimensioni delle ruote sul sistema di regolazione dell'assetto ABS e ASC/DTC all'inizio di questo capitolo.

### ATTENZIONE

**Serraggio di collegamenti a vite con coppia di serraggio errata**

- Danneggiamento o allentamento dei collegamenti a vite
- Far controllare tassativamente le coppie di serraggio da un'officina specializzata, preferibilmente da un Concessionario BMW Motorrad.

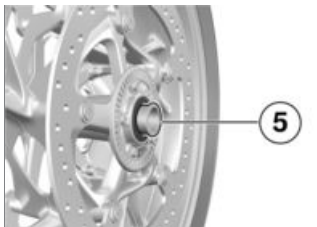

- Lubrificare la superficie di scorrimento della boccola distanziatrice **5**.



Lubrificante

Unirex N3

- Innestare la boccola distanziatrice **5** con il collare verso l'esterno sul lato sinistro del mozzo ruota.

### ATTENZIONE

**Montaggio ruota anteriore contro il senso di rotazione**

Pericolo d'incidente

- Attenersi alle frecce del senso di rotazione riportate sul pneumatico o sul cerchio.
- Far rotolare la ruota anteriore nella guida ruota.

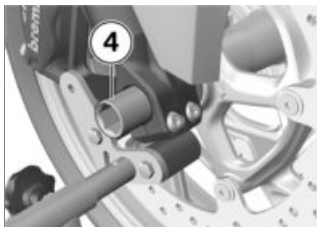

- Lubrificare l'asse flottante **4**.



### AVVERTENZA

#### Montaggio improprio dell'asse flottante

Allentamento della ruota anteriore

- Dopo aver fissato le pinze freni e allentato la forcella, serrare l'asse flottante e il bloccaggio asse alla coppia di serraggio prescritta.
- Sollevare la ruota anteriore e inserire l'asse flottante **4** fino a battuta.
- Rimuovere il cavalletto ruota anteriore e molleggiare più volte con forza la forcella della ruota anteriore. Nel far questo non azionare la leva manuale del freno.
- Montare il cavalletto ruota anteriore (➡ 171).

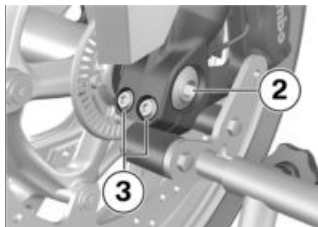

- Serrare la vite dell'asse **2** alla coppia prescritta. Trattenere l'asse flottante sul lato destro.



Vite asse nell'asse flottante anteriore

50 Nm

- Serrare le viti di bloccaggio asse **3** a sinistra alla coppia prescritta.



Bloccaggio dell'asse flottante

Sequenza di serraggio: serrare a fondo le viti per 6 volte alternativamente

19 Nm

## 188 MANUTENZIONE



- Serrare le viti di bloccaggio asse **1** a destra alla coppia prescritta.



 Bloccaggio dell'asse flottante

Sequenza di serraggio: serrare a fondo le viti per 6 volte alternativamente

19 Nm

- Appoggiare la pinza freno a sinistra e a destra sul disco del freno.



- Stringere le viti di fissaggio **4** della pinza freno sinistra e destra alla coppia.

 Pinza freno su forcella telescopica

38 Nm

- Rimuovere gli adesivi dal cerchio.



### AVVERTENZA

#### Pastiglie del freno non accostate al disco del freno

Pericolo d'incidente a causa di effetto frenante ritardato.

- Prima di iniziare la marcia assicurarsi che l'effetto frenante intervenga senza ritardo.
- Azionare ripetutamente il freno finché le pastiglie dei freni risultano accostate.
- Inserire il cavo del sensore numero di giri della ruota nelle graffette **2** e **3**.



- Inserire il sensore numero di giri della ruota nel foro e stringere la vite **1** alla coppia.



Trasduttore del numero di giri della ruota anteriore su forcella

Sigillante per viti: Microincapsulato

8 Nm

- Rimuovere il cavalletto ruota anteriore.

–senza cavalletto centrale<sup>ES</sup>

- Rimuovere il cavalletto ausiliario.
- Posizionare la moto sul cavalletto laterale.<

### Smontaggio della ruota posteriore

- Posizionare la moto sul cavalletto ausiliario adatto, prestando attenzione che il terreno sia in piano e solido.
- Montare il cavalletto della ruota posteriore (▣► 172).

–con cavalletto centrale<sup>ES</sup>

- Posizionare la moto sul cavalletto centrale, prestando attenzione che il terreno sia in piano e solido.<
- Supportare la ruota posteriore, ad esempio con un ceppo di legno, in modo tale da impedirne la caduta dopo lo smontaggio dell'asse flottante.

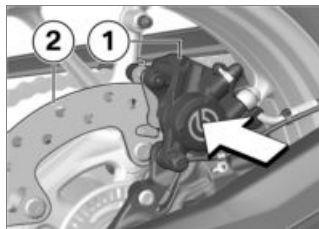

- Premere la pinza freno **1** contro il disco del freno **2**.  
» I pistoncini del freno vengono arretrati.

## 190 MANUTENZIONE

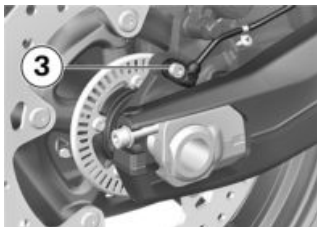

- Togliere la vite **3** e rimuovere il sensore numero di giri della ruota dal foro.

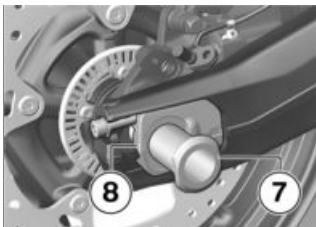

- Smontare l'asse flottante **7** e rimuovere il tendicatena **8**.

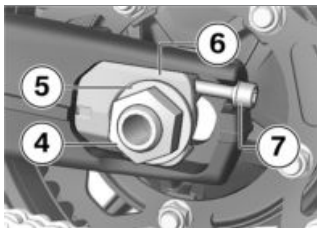

- Togliere il dado dell'asse **4** e la rondella **5**.
- Allentare le viti di registro **7** su entrambi i lati.
- Rimuovere il tendicatena **6** e spingere il più possibile l'assale in avanti.



- Far ruotare la ruota posteriore il più possibile in avanti ed estrarre la catena **9** dalla corona dentata.



- Far ruotare indietro la ruota posteriore, contemporaneamente tirare indietro il sup-

porto della pinza freno **10** in modo tale che il cerchio della ruota possa passarli accanto.

 La corona dentata e le boccole distanziatrici sinistra e destra si innestano nella ruota senza fissarsi in essa. Allo smontaggio, prestare attenzione a non danneggiare o perdere queste parti.

### Montaggio della ruota posteriore

#### AVVERTENZA

#### Utilizzo di una ruota non corrispondente alla serie

Malfunzionamenti in caso di interventi di regolazione di ABS e ASC/DTC.

- Prestare attenzione alle avvertenze sull'influenza delle dimensioni delle ruote sul sistema di regolazione dell'assetto ABS e ASC/DTC all'inizio di questo capitolo.

#### ATTENZIONE

#### Serraggio di collegamenti a vite con coppia di serraggio errata

Danneggiamento o allentamento dei collegamenti a vite

- Far controllare tassativamente le coppie di serraggio da un'officina specializzata, preferibilmente da un Concessionario BMW Motorrad.

- Far ruotare nel forcellone la ruota posteriore insieme al blocco di supporto fino a poter inserire il supporto della pinza freno.



- Inserire il supporto della pinza del freno **1** nella guida **2**.

## 192 MANUTENZIONE



- Continuare a far ruotare la ruota posteriore nel forcellone, spingendo contemporaneamente in avanti il supporto della pinza freno **1**.

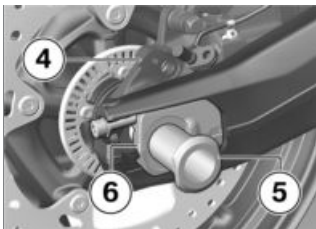

- Inserire il tendicatena a destra **6** nel forcellone.
- Lubrificare l'asse flottante **5** e inserirlo nel supporto della pinza del freno **4** e nella ruota posteriore.

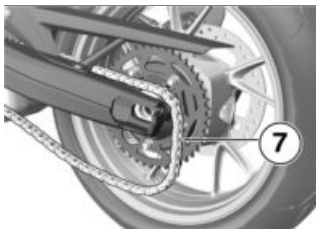

- Far ruotare la ruota posteriore il più possibile in avanti e posare la catena **7** sulla corona dentata.



Lubrificante

Unirex N3

- Assicurarsi che l'asse si inserisca nell'incavo del tendicatena.

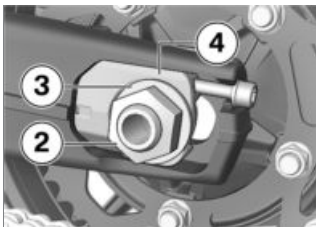

- Inserire il tendicatena a sinistra **4**.
- Montare la rondella **3** e il dado dell'asse **2** senza serrarli ancora.

–senza cavalletto centrale<sup>ES</sup>

- Rimuovere il cavalletto ausiliario.◁



- Inserire il sensore numero di giri della ruota nel foro e stringere la vite **1** alla coppia.



Trasduttore del numero di giri della ruota posteriore su supporto pinza del freno

Sigillante per viti: Microincapsulato

8 Nm



### AVVERTENZA

#### Pastiglie del freno non accostate al disco del freno

Pericolo d'incidente a causa di effetto frenante ritardato.

- Prima di iniziare la marcia assicurarsi che l'effetto frenante intervenga senza ritardo.

- Al termine dei lavori, azionare ripetutamente il freno finché

le pastiglie dei freni risultano accostate.

- Controllare la tensione della catena (▣▣▣ 194).
- Regolazione della tensione della catena (▣▣▣ 194).

## CATENA

### Lubrificazione della catena



#### ATTENZIONE

#### Pulizia e lubrificazione insufficiente della catena di comando

Usura elevata

- Pulire e lubrificare regolarmente la catena di trasmissione.
- Lubrificare la catena di comando ogni 3 soste di rifornimento.
- Dopo la marcia su fondi bagnati o polverosi e sporchi, effettuare la lubrificazione come prescritto.
- Spegnerne l'accensione e inserire il minimo.
- Pulire la catena di comando con un detergente adatto, asciugarla e applicare il lubrificante per catena.
- Per ottenere una lunga durata della catena BMW Motorrad raccomanda di utilizzare il lu-

## 194 MANUTENZIONE

brificante speciale per catene BMW Motorrad oppure:

 Lubrificante

Spray per catena, Non dannoso per O-Ring

- Asportare il lubrificante in eccesso.

### Controllare la tensione della catena

- Arrestare la moto, prestando attenzione che il terreno sia in piano e solido.
- Girare la ruota posteriore fino a raggiungere il punto con la tensione catena più piccola.

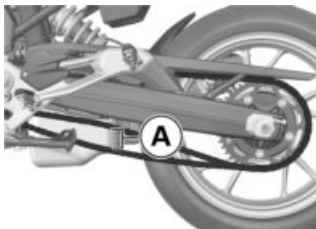

- Con un cacciavite premere verso l'alto e verso il basso la catena nel punto centrale tra il pignone e la corona dentata e misurare la differenza **A**.

 Inflessione catena

35...45 mm (Moto esente da sollecitazioni sul cavalletto laterale)

– con assetto ribassato<sup>ES</sup>

30...40 mm (Moto esente da sollecitazioni sul cavalletto laterale)◁

Se il valore rilevato è fuori tolleranza:

- Regolazione della tensione della catena (▣▣▣ 194).

### Regolazione della tensione della catena

- Arrestare la moto, prestando attenzione che il terreno sia in piano e solido.

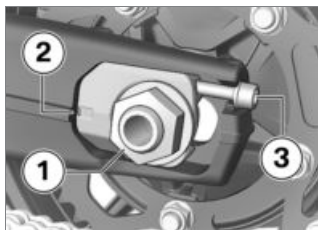

- Allentare il dado del perno mozzo **1**.
- Con le viti di registro **3** sinistra e destra regolare la tensione della catena.
- Controllare la tensione della catena (▣▣▣ 194).

- Verificare che a sinistra e a destra la regolazione sia effettuata sullo stesso valore di scala **2**.
- Serrare il dado del perno mozzo **1** alla coppia prescritta.

 Asse flottante ruota posteriore nel braccio oscillante

Sigillante per viti: meccanico  
100 Nm



- Controllare che la rondella **4** sia completamente appoggiata alla testa della vite **3** ed eventualmente correggerne la posizione.

### Controllare l'usura della catena

#### Condizione

La tensione della catena è regolata correttamente.

- Arrestare la moto, prestando attenzione che il terreno sia in piano e solido.

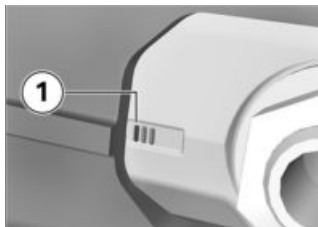

- Controllare se la terza linea di marcatura **1** è completamente visibile.

Se la terza linea di marcatura **1** è completamente visibile, controllare la lunghezza della catena:

- Inserire la 1<sup>a</sup> marcia.
- Ruotare la ruota posteriore in direzione di marcia fino a tendere la catena.
- Rilevare la lunghezza della catena sotto il forcellone posteriore a metà dei 10 rivetti.
- Ruotare la ruota posteriore in direzione di marcia e rilevare la lunghezza della catena in 3 punti diversi.

 Lunghezza della catena ammessa

max 144 mm (misurato rispetto al **centro** di 10 rivetti, con catena tesa)

Se la catena ha raggiunto la lunghezza massima ammessa:

- Rivolgersi ad un'officina specializzata, preferibilmente a un Concessionario BMW Motorrad.

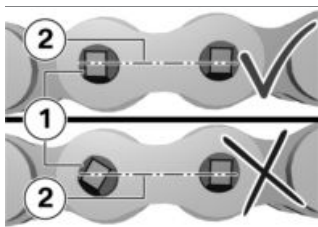

- Controllare se la testa del rivetto **1** si è piegata. Le teste dei rivetti sono parallele alla linea centrale della catena **2**.

- La rivettatura è in ordine.

Una o più teste del rivetto si sono piegate:

- Rivolgersi ad un'officina specializzata, preferibilmente a un Concessionario BMW Motorrad.

## MEZZO LUMINESCENTE

### Sostituzione della sorgente luminosa a LED

#### AVVERTENZA

**Mancata individuazione del veicolo nel traffico stradale a causa di un guasto delle sorgenti luminose sul veicolo**

Rischio per la sicurezza

- Sostituire il più rapidamente possibile il punto luce guasto. Rivolgersi ad un'officina specializzata, preferibilmente ad un Concessionario BMW Motorrad.

Tutte le sorgenti luminose del veicolo sono sorgenti luminose a LED. La durata delle sorgenti luminose a LED è più lunga della vita utile del veicolo. In caso di guasto di una sorgente luminosa a LED, rivolgersi a un'officina specializzata, preferibilmente ad un Concessionario BMW Motorrad.

## AVVIAMENTO ESTERNO

### ATTENZIONE

**Contatto con componenti sotto tensione dell'impianto d'accensione a motore acceso**

Scossa elettrica

- Con motore in funzione non toccare componenti dell'impianto d'accensione.

### ATTENZIONE

**Corrente troppo elevata avviando esternamente la moto**

Incendio dei cavi o danni nell'elettronica del veicolo

- Non avviare esternamente la moto tramite la presa, bensì esclusivamente utilizzando i poli della batteria.

### ATTENZIONE

**Contatto tra le pinze polari dei cavi d'avviamento ausiliario e il veicolo**

Pericolo di cortocircuito

- Utilizzare cavi d'avviamento ausiliario con pinze polari completamente isolate.

### ATTENZIONE

**Avviamento con batteria esterna con una tensione maggiore di 12 V**

Danneggiamento dell'elettronica del veicolo

- La batteria del veicolo di soccorso deve avere una tensione di 12 V.
- Smontaggio della sella (→ 92).
- Per effettuare l'avviamento di emergenza, non scollegare la batteria dalla rete di bordo.

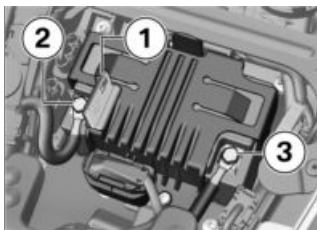

- Comprimerne il fermo di bloccaggio e aprire la copertura del polo positivo **1**.
- Con il cavo ausiliario di avviamento rosso collegare per prima cosa il polo positivo della batteria scarica al polo positivo della batteria di soccorso (polo positivo su questo veicolo: posizione **2**).

- Collegare il cavo ausiliario di avviamento nero al polo negativo della batteria di soccorso e quindi al polo negativo della batteria scarica (polo negativo su questo veicolo: posizione **3**).

 In alternativa al polo negativo della batteria può essere utilizzata anche la vite dell'ammortizzatore.

- Durante l'avviamento, tenere in funzione il motore del veicolo che fornisce corrente.
- Avviare il motore del veicolo con batteria scarica nel modo usuale; in caso di mancato avviamento, ripetere il tentativo solo dopo alcuni minuti, per proteggere il motorino di avviamento e la batteria di soccorso.
- Lasciare girare i due motori per alcuni minuti prima di scollegare il cavo ausiliario di avviamento.
- Scollegare i cavi dell'avviamento esterno prima dal polo negativo, quindi dal polo positivo.

 Per avviare il motore, non utilizzare spray per avviamento esterno o rimedi simili.

- Montaggio della sella (☛ 93).

## BATTERIA

### Avvertenze di manutenzione

Cura, carica e conservazione corrette aumentano la durata della batteria e sono indispensabili per eventuali prestazioni in garanzia.

Per prolungare la vita utile della batteria attenersi ai seguenti punti:

- Tenere la superficie della batteria pulita e asciutta.
- Non aprire la batteria.
- Non rabboccare acqua.
- Per caricare la batteria, rispettare le istruzioni riportate nelle pagine seguenti.
- Non capovolgere la batteria.



### ATTENZIONE

#### Scaricamento della batteria collegata dovuto all'elettronica del veicolo (ad es. orologio)

Batteria completamente scarica, fa decadere i diritti di garanzia

- In caso di mancato utilizzo per periodi superiori a 4 settimane: collegare il caricabatterie di mantenimento carica alla batteria.

 BMW Motorrad ha sviluppato un caricabatterie di mantenimento specifico per l'elettronica della Sua moto. Grazie a questo apparecchio si potrà conservare la carica della batteria anche dopo lunghi periodi di inattività con la batteria collegata. Per ulteriori informazioni rivolgersi al Concessionario BMW Motorrad di fiducia.

#### **Carica della batteria collegata**

- Rimuovere gli apparecchi collegati alle prese.



#### **ATTENZIONE**

#### **Carica della batteria collegata al veicolo dai poli della batteria**

Danneggiamento dell'elettronica del veicolo

- Prima della carica, scollegare la batteria dai poli batteria.



#### **ATTENZIONE**

#### **Carica-batterie inadatti collegati a una presa**

Danneggiamento del carica-batteria e dell'elettronica del veicolo

- Utilizzare il carica-batteria BMW. Il carica-batteria adatto è reperibile presso il Concessionario BMW Motorrad di fiducia.



#### **ATTENZIONE**

#### **Carica di una batteria del veicolo completamente scarica attraverso una presa o una presa supplementare**

Danni all'elettronica del veicolo

- Caricare sempre una batteria completamente scarica (tensione batteria inferiore a 12 V, all'accensione le spie di controllo e il display multifunzione rimangono spenti) direttamente ai poli della batteria **scollegata**.

- Caricare la batteria collegata mediante la presa.



L'elettronica del veicolo riconosce quando la batteria è completamente carica. In tal caso la presa si disinserisce.

## 200 MANUTENZIONE

- Prestare attenzione alle Istruzioni d'uso del carica-batteria.

 Se risulta essere impossibile caricare la batteria tramite la presa, probabilmente il carica-batteria utilizzato non è adatto all'elettronica della Sua moto. In questo caso caricare la batteria del veicolo direttamente dai poli della batteria scollegata dal veicolo.

### Carica della batteria staccata

- Caricare la batteria con un apposito caricabatteria.
- Prestare attenzione alle Istruzioni d'uso del carica-batteria.
- Dopo la carica staccare i morsetti del carica-batteria dai poli della batteria.

 In caso di fermo veicolo prolungato la batteria deve essere ricaricata ad intervalli regolari. Prestare attenzione alle prescrizioni per il trattamento della batteria. Ricaricare completamente la batteria prima di mettere in funzione la moto.

### Smontare la batteria

- Arrestare la moto, prestando attenzione che il terreno sia in piano e solido.
- Smontaggio della sella (▣▣▣▣ 92).

- con impianto antifurto (DWA)<sup>ES</sup>
- Se necessario, disinserire l'impianto antifurto.◁
- Disinserire l'accensione.

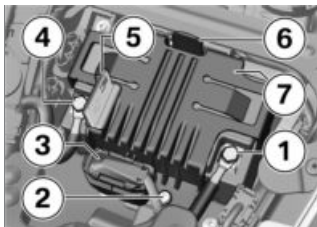

### ATTENZIONE

#### Scollamento improprio della batteria

Pericolo di cortocircuito

- Attenersi alla sequenza di scollegamento.

- Per primo staccare il cavo negativo della batteria **1**.
- Comprimerne il fermo di bloccaggio e aprire la copertura del polo positivo **5**.
- Quindi staccare il cavo positivo della batteria **4**.
- Scollegare la spina **3**.
- Rimuovere la vite **2**.
- Premere indietro il bloccaggio **6**.
- Rimuovere il supporto batteria **7**.

- Estrarre la batteria dall'alto, ruotandola in caso di difficoltà.

### Montare la batteria

 Se il veicolo è stato scollegato dalla batteria per un periodo di tempo prolungato, occorre inserire la data corrente nella strumentazione combinata al fine di garantire il corretto funzionamento dell'indicazione di ispezione.

- Disinserire l'accensione.
- Posizionare la batteria nel vano batteria con il polo positivo a destra in direzione di marcia.

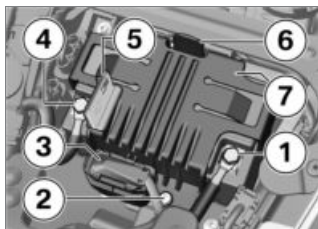

- Montare il supporto batteria **7**. Il supporto **6** scatta in sede in modo percettibile.
- Avvitare la vite **2**.
- Collegare la spina **3**.
- Aprire la copertura del polo positivo **5**.



### ATTENZIONE

#### Batteria collegata impropriamente

Pericolo di cortocircuito

- Rispettare l'ordine di montaggio.

- Collegare il cavo positivo della batteria **4**.
- Chiudere la copertura del polo positivo **5**.

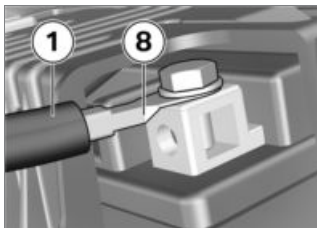

- Collegare il cavo negativo della batteria **1** nella direzione **8**.

– con impianto antifurto (DWA)<sup>ES</sup>

- Eventualmente attivare l'impianto antifurto.◀
- Montaggio della sella (▶▶▶ 93).
- Regolare l'ora (▶▶▶ 105).
- Impostazione della data (▶▶▶ 105).

# 202 MANUTENZIONE

## FUSIBILI

### Sostituzione del fusibile principale

#### **ATTENZIONE**

#### **Bypass fusibili difettosi**

Pericolo di cortocircuito e incendio

- Mai bypassare fusibili difettosi.
- Sostituire i fusibili guasti con fusibili nuovi.
- Disinserire l'accensione.
- Arrestare la moto, prestando attenzione che il terreno sia in piano e solido.
- Smontaggio della sella (➡ 92).

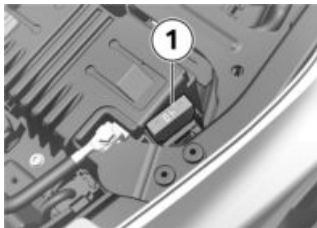

- Sostituire il fusibile difettoso **1**.

 In caso di frequenti guasti ai fusibili, far controllare l'impianto elettrico da un'officina specializzata, preferibil-

mente da un Concessionario BMW Motorrad.

 Fusibile principale

40 A (Regolatore della tensione)

- Montaggio della sella (➡ 93).

### Sostituzione dei fusibili

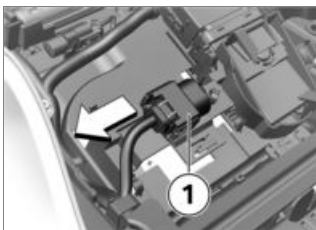

- Disinserire l'accensione.
- Smontaggio della sella (➡ 92).
- Estrarre il box fusibili **1**.

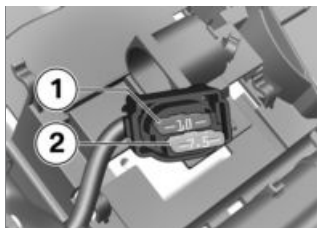

### ATTENZIONE

#### **Bypass fusibili difettosi**

Pericolo di cortocircuito e incendio

- Mai bypassare fusibili difettosi.
- Sostituire i fusibili guasti con fusibili nuovi.

- Sostituire il fusibile difettoso **1** o **2** a seconda del valore di quello vecchio.

 In caso di frequenti guasti ai fusibili, far controllare l'impianto elettrico da un'officina specializzata, preferibilmente da un Concessionario BMW Motorrad.



Box fusibili

10 A (Preso 1: strumentazione combinata, impianto antifurto (DWA), interruttore dell'accensione, presa di diagnosi, bobina del relè principale)

7,5 A (Slot 2: interruttore combinato sinistro, controllo pressione pneumatici (RDC))

- Inserire il box fusibili.
- Montaggio della sella (►► 93).

## PRESA DIAGNOSTICA

### Distacco della presa diagnostica

#### ATTENZIONE

#### Procedura errata durante lo scollegamento della presa diagnostica per la diagnosi on-board

Difetti di funzionamento del veicolo

- Fare scollegare la presa diagnostica esclusivamente durante il BMW Service da un'officina specializzata o da altre persone autorizzate.
  - Fare effettuare il lavoro da personale appositamente istruito.
  - Attenersi alle indicazioni del costruttore del veicolo.
- Smontaggio della sella (►► 92).

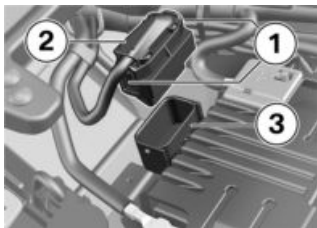

- Premere i bloccaggi 1 su entrambi i lati.

- Staccare la presa diagnostica 2 dal supporto 3.
  - » L'interfaccia verso il sistema di diagnosi e di informazione può essere collegata alla presa diagnostica 2.

### Fissaggio della presa diagnostica

- Scollegare l'interfaccia per il sistema di diagnosi e di informazione.

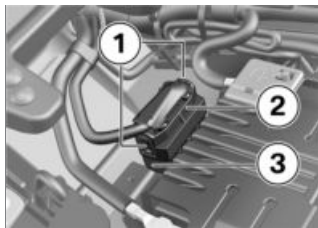

- Inserire la presa diagnostica 2 nel supporto 3.
  - » I bloccaggi 1 si agganciano.
- Montaggio della sella (►► 93).



**ACCESSORI**

**10**

---

<b>AVVERTENZE GENERALI</b>	<b>208</b>
<b>PRESE DI CORRENTE</b>	<b>208</b>
<b>VALIGETTA SEMIRIGIDA</b>	<b>209</b>
<b>TOPCASE</b>	<b>210</b>
<b>SISTEMA DI NAVIGAZIONE</b>	<b>213</b>

## AVVERTENZE GENERALI



### ATTENZIONE

#### Impiego di prodotti non approvati

Rischio per la sicurezza

- BMW Motorrad non può valutare per ogni prodotto esterno se esso può essere impiegato nei veicoli BMW senza rischi per la sicurezza. Ciò non è comunque dato anche in presenza di un'approvazione ufficiale di autorità nazionali. Le prove impiegate in questi casi non possono sempre tenere conto di tutte le condizioni d'esercizio dei veicoli BMW e quindi talvolta sono insufficienti.
- Utilizzi soltanto ricambi e accessori approvati da BMW per il Suo veicolo.

I componenti e gli accessori sono stati testati da BMW riguardo a sicurezza, funzionamento e idoneità. BMW, pertanto, si assume la responsabilità di prodotto. BMW non si assume alcuna responsabilità per componenti e accessori non approvati.

Per tutte le modifiche occorre tenere conto delle disposizioni

di legge. Attenersi al regolamento sulle immatricolazioni (StVZO) del proprio Paese. La concessionaria BMW Motorrad offre una consulenza qualificata nella scelta dei ricambi, degli accessori e degli altri prodotti BMW.

Per ulteriori informazioni sull'argomento visitare:

**[bmw-motorrad.com/equipment](http://bmw-motorrad.com/equipment)**

## PRESE DI CORRENTE

Avvertenze sull'uso delle prese:

### Disinserimento automatico

Nelle seguenti condizioni le prese vengono disattivate automaticamente:

- In caso di tensione batteria troppo bassa per mantenere la capacità di avviamento del veicolo.
- In caso di superamento del carico massimo indicato nei dati tecnici.
- Durante la procedura di avviamento.

### Funzionamento di apparecchi supplementari

I dispositivi supplementari collegati alle prese possono essere messi in funzione solo con quadro acceso. Se successivamente il quadro viene spento,

il dispositivo supplementare rimane attivo. Le prese vengono disattivate circa 15 minuti dopo lo spegnimento del quadro per ridurre il carico sulla rete di bordo.

È possibile che gli apparecchi supplementari con un ridotto consumo di corrente non vengano riconosciuti dall'elettronica del veicolo. In questi casi le prese vengono spente poco dopo che è stata disinserita l'accensione.

### Posa dei cavi

Durante la posa dei cavi dalle prese agli apparecchi supplementari, prestare attenzione a quanto segue:

- I cavi non devono intralciare il guidatore.
- I cavi non devono limitare la sterzata e le caratteristiche di marcia.
- I cavi non devono potersi incastrare.

---

## VALIGETTA SEMIRIGIDA

### Montaggio della valigetta semirigida

- con portaborse sinistro/destro<sup>ES</sup>
- con valigie<sup>AS</sup>

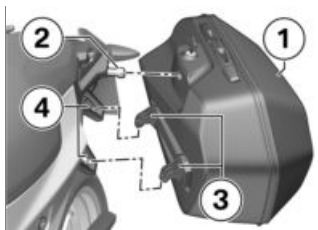

- Agganciare la valigetta semirigida **1** con i naselli d'arresto **3** dall'alto nei supporti **4** e applicarla sul dispositivo di arresto **2**.



- Girare la chiave **1** in senso antiorario e premere la valigetta semirigida nel dispositivo di arresto.
- » La valigetta scatta nel dispositivo di arresto.

## 210 ACCESSORI

### Rimozione della valigetta semirigida

- con portaborse sinistro/destro<sup>ES</sup>
- con valigie<sup>AS</sup>



- Girare la chiave **1** in senso antiorario.

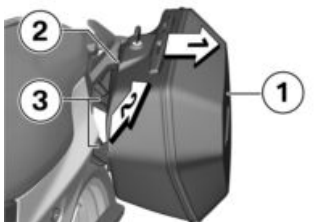

- Staccare la valigetta semirigida **1** in direzione della freccia **1** dal dispositivo d'arresto **2**. Successivamente sollevare la valigetta semirigida **1** in direzione della freccia **2** fuori dai naselli d'arresto **3**.

### Carico massimo e velocità massima

- con portaborse sinistro/destro<sup>ES</sup>
- con valigie<sup>AS</sup>

Prestare attenzione al carico massimo e alla velocità massima.



Velocità massima per viaggi con valigia

max 180 km/h



Carico per ciascuna valigia

max 5 kg

### TOPCASE

#### Apertura del topcase

- con topcase<sup>AS</sup>
- con ponte portapacchi<sup>AS</sup>



- Girare la chiave nella serratura del topcase in posizione **1**.



- Premere in avanti il cilindro serratura **1**.
- » La leva di sbloccaggio **2** si apre con uno scatto.
- Tirare completamente verso l'alto la leva di sbloccaggio **2** e aprire il coperchio topcase.

### Chiusura del topcase

- con topcase<sup>AS</sup>
- con ponte portapacchi<sup>AS</sup>



- Tirare completamente verso l'alto la leva di sbloccaggio **1**.
- Chiudere il coperchio topcase ed esercitarvi pressione. Durante questa operazione, accertarsi che nessun elemento contenuto nella valigia rimanga incastrato.

 Il topcase può essere chiuso anche quando la serratura si trova in posizione LOCK. In questo caso è necessario assicurarsi che la chiave non si trovi all'interno del topcase.



- Premere verso il basso la leva di sbloccaggio **1** fino a bloccarla.
- Ruotare la chiave nella serratura del topcase in posizione LOCK e sfilarla.

### Rimozione del topcase

- con topcase<sup>AS</sup>
- con ponte portapacchi<sup>AS</sup>

## 212 ACCESSORI



- Girare la chiave **1** in senso orario in posizione **RELEASE**.  
» La maniglia di sostegno si apre all'esterno.



- Ribaltare la maniglia di sostegno **1** completamente verso l'alto.
- Sollevare il topcase dalla zona posteriore ed estrarlo dal ponte portapacchi.

### Montare il topcase

– con topcase<sup>AS</sup>

– con ponte portapacchi<sup>AS</sup>

- Sollevare la maniglia di sostegno fino all'arresto.



- Agganciare il topcase nel ponte portapacchi. Accertarsi che i ganci **1** si inseriscano correttamente nelle sedi **2** corrispondenti.



- Premere la maniglia **1** verso il basso fino a farla scattare in sede.
- Ruotare la chiave nella serratura del topcase in posizione **LOCK** e sfilarla.

## Carico massimo e velocità massima

–con topcase<sup>AS</sup>

–con ponte portapacchi<sup>AS</sup>

Prestare attenzione al carico massimo e alla velocità massima.



Velocità massima per viaggi con topcase carico

max 180 km/h



Carico del Topcase

max 5 kg

## SISTEMA DI NAVIGAZIONE

–con predisposizione per sistema di navigazione<sup>ES</sup>

### Fissaggio sicuro del navigatore

 La predisposizione per navigatore è adatta a partire dal BMW Motorrad Navigator IV.

 Il sistema di protezione del Mount Cradle non offre alcuna sicurezza antifurto. Al termine di ogni viaggio rimuovere il sistema di navigazione e riporlo al sicuro.

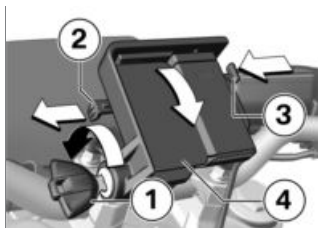

- Girare la chiave d'accensione **1** in senso antiorario.
- Tirare la sicura di bloccaggio **2** verso **sinistra**.
- Comprimere il fermo di bloccaggio **3**.
- » Il Mount Cradle è sbloccato e la copertura **4** può essere tolta ruotandola in avanti.



- Inserire il navigatore **1** dal lato inferiore e ruotarlo all'indietro.
- » Il navigatore deve bloccarsi in modo udibile.
- Spingere la sicura di bloccaggio **2** completamente verso **destra**.
- » Il fermo di bloccaggio **3** è bloccato.

## 214 ACCESSORI

- Girare la chiave d'accensione **4** in senso orario.
- » Il navigatore è fissato ed è possibile estrarre la chiave d'accensione.

### Togliere il navigatore e montare la copertura



#### ATTENZIONE

#### Polvere e sporcizia sui contatti del Mount Cradle.

Danneggiamento dei contatti.

- Al termine di ogni viaggio rimontare la copertura.

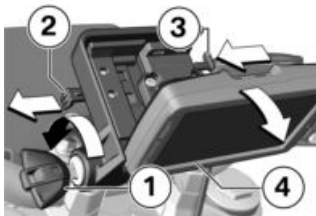

- Girare la chiave d'accensione **1** in senso antiorario.
- Tirare la sicura di bloccaggio **2** completamente verso **sinistra**.
- » Il fermo di bloccaggio **3** è sbloccato.
- Spingere il fermo di bloccaggio **3** completamente verso **sinistra**.
- » Il navigatore **4** si sblocca.

- Togliere il navigatore **4** ribaltandolo verso il basso.

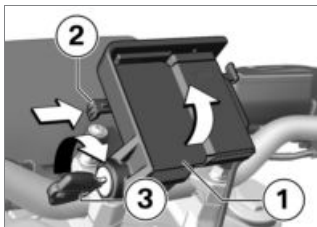

- Inserire la copertura **1** dal lato inferiore e ruotarla in avanti.
- » La copertura scatta in sede in modo percepibile.
- Spingere la sicura di bloccaggio **2** verso **destra**.
- Girare la chiave d'accensione **3** in senso orario.
- » La copertura **1** è bloccata.

### Attivazione del sistema di navigazione

 La descrizione di seguito si riferisce al BMW Motorrad Navigator V e al BMW Motorrad Navigator VI. Il BMW Motorrad Navigator IV non offre tutte le possibilità descritte.

 Viene supportata soltanto l'ultima versione del sistema di comunicazione BMW Motorrad. Event. è necessario un aggiornamento del software per il sistema di co-

municazione BMW Motorrad. In questo caso rivolgersi al Concessionario BMW Motorrad di fiducia.

Se è montato il BMW Motorrad Navigator e la modalità di comando è impostata sul Navigator (►► 101), è possibile comandare alcune funzioni direttamente dal manubrio.

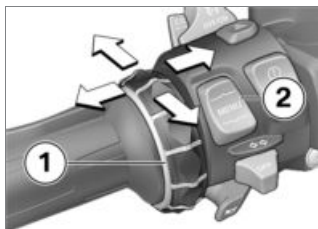

Il comando del sistema di navigazione viene effettuato tramite il Multi-Controller **1** e il tasto a bilico MENU **2**.

### **Ruotare il Multi-Controller 1 verso l'alto e verso il basso**

Nella schermata della bussola e del Mediaplayer: alzare o abbassare il volume di un sistema di comunicazione BMW Motorrad collegato tramite Bluetooth.

Nel menu speciale BMW: selezionare le voci di menu.

### **Premere brevemente il Multi-Controller 1 verso sinistra e verso destra**

Scorrere tra le schermate principali del Navigator:

- Visualizzazione cartina
- Bussola
- Mediaplayer
- BMW Menu speciale
- Pagina La mia moto

### **Premere a lungo il Multi-Controller 1 verso sinistra e verso destra**

Attivare determinate funzioni sul display del Navigator. Queste funzioni sono contrassegnate con una freccia a destra o una freccia a sinistra sopra il touchpad corrispondente.



La funzione viene attivata mediante un lungo azionamento a destra.



La funzione viene attivata mediante un lungo azionamento lungo a sinistra.

### **Premere il tasto a bilico MENU 2 in basso**

Impostare la modalità di comando sulla schermata Pure Ride.

## 216 ACCESSORI

Nel dettaglio è possibile attivare le seguenti funzioni:

### **Visualizzazione cartina**

- Rotazione verso l'alto: ingrandire la sezione della cartina (Zoom in).
- Rotazione verso il basso: ridurre la sezione della cartina (Zoom out).

### **BMW Menu speciale**

- Parla: ripetere l'ultima istruzione di navigazione.
- Waypoint: salvare la posizione attuale tra i preferiti.
- Verso casa: la navigazione si avvia verso l'indirizzo di casa (questa funzione è inattiva se non è impostato alcun indirizzo di casa).
- Commutazione in mute: disinserimento o inserimento automatico degli annunci della navigazione (OFF: nella riga più alto del display viene visualizzato un simbolo con una "x" sulla bocca). Gli annunci della navigazione possono ancora essere richiamati con la voce "Parla". Tutte le altre emissioni acustiche rimangono inserite.
- Disinserisci indicazione: spegnere il display.
- Chiama casa: chiama il numero di telefono di casa memorizzato nel navigatore (vi-

sualizzato solo se è collegato un telefono).

- Devia: attiva la funzione deviazione (visualizzato solo se è attivo un percorso).
- Salta: salta il waypoint successivo (visualizzato solo se è disponibile il percorso tramite waypoint).

### **La mia moto**

- Rotazione: modifica il numero di dati visualizzati.
- Premendo brevemente un campo di dati sul display, si apre un menu di selezione dati.
- I valori disponibili per la selezione dipendono dagli equipaggiamenti speciali montati.



La funzione MediaPlayer è disponibile solo in caso di utilizzo di un dispositivo Bluetooth conforme allo standard A2DP, ad es. un sistema di comunicazione BMW Motorrad.

### **MediaPlayer**

- Azionamento lungo verso sinistra: riproduzione del titolo precedente.
- Azionamento lungo verso destra: riproduzione del titolo successivo.
- La rotazione aumenta o riduce il volume di un sistema di co-

municazione BMW Motorrad collegato via Bluetooth.

## Messaggi di controllo e avvertimento



I messaggi di controllo e avvertimento della moto sono visualizzati con un apposito simbolo **1** in alto a sinistra sulla visualizzazione cartina.

 Se è collegato un sistema di comunicazione BMW Motorrad, in caso di avvertimento viene inoltre riprodotto un segnale di allarme.

In caso di diversi messaggi di avvertimento attivi, il numero dei messaggi viene indicato sotto il triangolo di emergenza. Premendo il triangolo di emergenza, in presenza di più di un messaggio si apre un elenco con tutti i messaggi di avvertimento.

Se si seleziona un messaggio, vengono visualizzate informazioni supplementari.

 Non per tutti gli avvertimenti possono essere visualizzate informazioni dettagliate.

## Funzioni speciali

Con l'integrazione del Navigator BMW Motorrad si hanno variazioni per alcune delle descrizioni presenti sul libretto di uso e manutenzione del Navigator.

## Avvertimento di riserva carburante

Le impostazioni per l'indicatore livello del carburante non sono disponibili poiché la spia della riserva viene trasmessa dal veicolo al Navigator. Se il messaggio è attivo, premendo su di esso vengono visualizzate le stazioni di servizio più vicine.

## Indicazione di data e ora

L'indicazione di data e ora viene trasmessa dal Navigator alla moto. Per la visualizzazione dell'ora nel display TFT deve inoltre essere attivata nel menu Impostazioni, Impostazioni di sistema, Data e ora la funzione Sincronizzazione GPS.

## 218 ACCESSORI

### **Regolazioni di sicurezza**

Il BMW Motorrad Navigator V e il BMW Motorrad Navigator VI possono essere protetti con un PIN a quattro cifre da attivazioni non autorizzate (Garmin Lock). Se questa funzione viene attivata mentre il navigatore è montato sul veicolo e l'accensione è inserita, vi verrà chiesto se questo veicolo deve essere aggiunto all'elenco dei veicoli protetti. Rispondere "Sì" alla domanda, in modo che il Navigator memorizzi il numero d'identificazione del veicolo. Possono essere memorizzati al massimo cinque numeri di identificazione veicolo.

Se all'accensione del quadro il Navigator è attivato in uno di questi veicoli, non viene richiesto l'inserimento del PIN.

Se il Navigator viene staccato a veicolo acceso, per motivi di sicurezza viene avviata un richiesta codice PIN.

### **Luminosità dello schermo**

Nello stato di montaggio la luminosità dello schermo viene preimpostata dalla moto. Non è necessario modificarla manualmente.

L'impostazione automatica può essere eventualmente disatti-

vata nel Navigator, nelle impostazioni del display.



**CURA**

**11**

---

<b>PRODOTTI PER LA CURA</b>	<b>222</b>
<b>LAVAGGIO DEL VEICOLO</b>	<b>222</b>
<b>PULIZIA DI PARTI SENSIBILI DEL VEICOLO</b>	<b>223</b>
<b>CURA DELLA VERNICE</b>	<b>224</b>
<b>PROTEZIONE</b>	<b>225</b>
<b>METTERE FUORI SERVIZIO LA MOTO</b>	<b>225</b>
<b>METTERE IN FUNZIONE LA MOTO</b>	<b>225</b>

### PRODOTTI PER LA CURA

BMW Motorrad raccomanda di utilizzare prodotti per la pulizia e la cura forniti dal Concessionario BMW Motorrad di fiducia. I BMW Care Products sono testati a livello di materiali, in laboratorio e nell'uso pratico e sono la scelta migliore per curare e proteggere i materiali utilizzati sul vostro veicolo.



#### ATTENZIONE

##### Utilizzo di prodotto per la pulizia e la cura non adatto

Danneggiamento di parti del veicolo

- Non utilizzare solventi come diluenti alla nitro, detersivi a freddo, carburante e simili, nonché detersivi a base alcolica.



#### ATTENZIONE

##### Utilizzo di detersivi altamente acidi o alcalini

Danneggiamento di parti del veicolo

- Seguire le indicazioni di diluizione riportate sulla confezione.
- Non utilizzare detersivi altamente acidi o alcalini.

### LAVAGGIO DEL VEICOLO

BMW Motorrad raccomanda, prima di lavare il veicolo, di bagnare accuratamente e asportare gli insetti e lo sporco ostinato dalle parti verniciate con un detersivo per insetti BMW. Per evitare che si formino chiazze, non lavare il veicolo direttamente al sole o subito dopo averlo esposto al sole. Pulire regolarmente le forcelle dagli imbrattamenti.

In particolare, durante i mesi invernali prestare attenzione a lavare frequentemente il veicolo.

Per eliminare il sale antigelo, pulire immediatamente la moto al termine del viaggio con acqua fredda.



#### AVVERTENZA

##### Dischi e pastiglie freni con umidità dopo il lavaggio del veicolo, dopo il passaggio in pozze d'acqua o viaggiando sotto la pioggia

Effetto frenante peggiorato, pericolo d'incidente

- Azionare tempestivamente i freni, finché i dischi e le pastiglie non si sono asciugati con il vento di marcia o frenando.

**ATTENZIONE****Rafforzamento dell'effetto sale causato da acqua calda**

Corrosione

- Per eliminare il sale antigelo utilizzare solo acqua fredda.

**ATTENZIONE****Danneggiamenti causati da elevata pressione dell'acqua di idropulitrici o lance a vapore**

Corrosione o cortocircuito, danneggiamenti a etichette adesive, guarnizioni, impianto frenante idraulico, impianto elettrico e sella

- Utilizzare idropulitrici o lance a vapore con prudenza.

**PULIZIA DI PARTI SENSIBILI DEL VEICOLO****Materiale plastico****ATTENZIONE****Impiego di detergente non adatto**

Danneggiamento di superfici in plastica

- Non utilizzare detersivi a base alcolica, con solvente o abrasivi.
- Non utilizzare spugne per insetti o spugne con superfici dure.

**Componenti della carena**

Pulire i componenti della carena con acqua e detergente BMW Motorrad.

**Parabrezza e vetri diffusori in plastica**

Rimuovere lo sporco e gli insetti con una spugna morbida e abbondante acqua.



Ammorbidire lo sporco ostinato e i residui di insetti applicandovi un panno bagnato.

## 224 CURA

### Display TFT

Pulire il display TFT con acqua calda e detergente. Quindi asciugare con un panno pulito, per es. un panno di carta.

### Cromo

Pulire accuratamente le cromature con abbondante acqua e detergente per moto della serie BMW Motorrad Care Products. Questo vale soprattutto per i depositi di sale antigelo. Per una migliore protezione, utilizzare il lucidante per metalli BMW Motorrad.

### Radiatore

Pulire regolarmente il radiatore per evitare che il motore si surriscaldi a causa di un raffreddamento insufficiente. Utilizzare ad es. una manichetta a bassa pressione.



### ATTENZIONE

#### Piegatura delle alette del radiatore

Danneggiamento delle alette del radiatore

- Pulendo prestare attenzione a non piegare le lamelle del radiatore.

### Gomma

Trattare le parti in gomma con acqua o con prodotti appositi BMW.



### ATTENZIONE

#### Utilizzo di spray al silicone per la cura di gomme di tenuta

Danneggiamento delle gomme di tenuta

- Non impiegare spray al silicone o altri prodotti a base siliconica.

### CURA DELLA VERNICE

Lavare regolarmente il veicolo previene gli effetti a lungo termine dei materiali dannosi per la vernice, in particolare se il veicolo viaggia in zone ad alto inquinamento atmosferico o con sporcizia di origine naturale, ad es. resina o polline. In particolare, eliminare immediatamente le sostanze aggressive per evitare il rischio di modificare e scolorire la vernice. Tra queste vi sono, ad es. spruzzi di carburante, olio, grasso, liquido freni ed escrementi degli uccelli. In questo caso si raccomanda l'uso del detergente BMW Motorrad e poi del

lucidante BMW Motorrad per la conservazione.

È possibile riconoscere facilmente la presenza di impurità sulla superficie verniciata dopo aver lavato il veicolo. Eliminare immediatamente tali impurità utilizzando un panno pulito o un batuffolo di cotone imbevuto di benzina per vernici o alcol. BMW Motorrad raccomanda di eliminare le macchie di catrame con il solvente per catrame BMW. Successivamente, proteggere la vernice in questi punti.

---

## PROTEZIONE

Quando l'acqua non forma più delle gocce sulla vernice, questa deve essere trattata con un conservante.

Per la conservazione della vernice BMW Motorrad raccomanda di utilizzare il lucidante BMW Motorrad o prodotti che contengono cera di carnauba o cere sintetiche.

---

## METTERE FUORI SERVIZIO LA MOTO

- Fare il pieno alla moto.



Gli additivi per carburanti puliscono l'iniezione del carburante e l'area della combustione. Facendo rifornimento

con carburanti di bassa qualità o in caso di tempi di fermo prolungati, si consiglia l'utilizzo di additivi per carburanti. Per maggiori informazioni, consultare il partner BMW Motorrad.

- Pulire la moto.
- Smontare la batteria.
- Spruzzare un lubrificante adatto sulla leva del freno, sulla leva della frizione e sul supporto del cavalletto laterale.
- Trattare le parti a nudo e cromate con grasso non acido (vaselina).
- Sistemare la moto in un posto asciutto in modo che entrambe le ruote siano scariche (preferibilmente sul cavalletto ruota anteriore e sul cavalletto ruota posteriore offerti da BMW Motorrad).

---

## METTERE IN FUNZIONE LA MOTO

- Rimuovere la cera esterna.
- Pulire la moto.
- Montare la batteria.
- Prestare attenzione alla check list (➡ 133).

**DATI TECNICI**

**12**

---

<b>TABELLA DEI GUASTI</b>	<b>228</b>
<b>COLLEGAMENTI A VITE</b>	<b>231</b>
<b>CARBURANTEF 900 R (0K11)</b>	<b>233</b>
<b>CARBURANTEF 900 R A2 (0K31)</b>	<b>233</b>
<b>OLIO MOTORE</b>	<b>234</b>
<b>MOTOREF 900 R (0K11)</b>	<b>234</b>
<b>MOTOREF 900 R A2 (0K31)</b>	<b>235</b>
<b>FRIZIONE</b>	<b>236</b>
<b>CAMBIO</b>	<b>237</b>
<b>TRAZIONE POSTERIORE</b>	<b>237</b>
<b>TELAIO</b>	<b>238</b>
<b>ASSETTO</b>	<b>238</b>
<b>FRENI</b>	<b>239</b>
<b>RUOTE E PNEUMATICI</b>	<b>239</b>
<b>IMPIANTO ELETTRICO</b>	<b>241</b>
<b>IMPIANTO ANTIFURTO</b>	<b>242</b>
<b>DIMENSIONI</b>	<b>242</b>
<b>PESI</b>	<b>243</b>
<b>PRESTAZIONI</b>	<b>244</b>

---

### TABELLA DEI GUASTI

Il motore non si avvia:

<b>Causa</b>	<b>Eliminazione</b>
Cavalletto laterale aperto e marcia innestata	Inserire la folle o chiudere il cavalletto laterale.
Marcia innestata e frizione non azionata	Portare il cambio in folle o azionare la frizione.
Serbatoio carburante vuoto	Fare rifornimento di carburante.
Batteria scarica	Caricare la batteria in condizione collegata.
La protezione da surriscaldamento del motorino d'avviamento si è attivata. È possibile azionare il motorino d'avviamento solo per un tempo limitato.	Lasciare raffreddare il motorino d'avviamento per ca. 1 minuto, sino a che non è di nuovo disponibile.

---

Non è possibile stabilire il collegamento Bluetooth.

<b>Causa</b>	<b>Eliminazione</b>
Non sono state seguite le istruzioni necessarie per il pairing.	Fare riferimento alle istruzioni necessarie per il pairing nelle istruzioni d'uso del sistema di comunicazione.
Nonostante il pairing, il sistema di comunicazione non viene collegato automaticamente.	Disattivare il sistema di comunicazione del casco e ricollegarlo dopo uno/due minuti.
Nel casco sono memorizzati troppi dispositivi Bluetooth.	Cancellare tutte le registrazioni di pairing nel casco (vedere le istruzioni d'uso del sistema di comunicazione).
Nelle vicinanze sono presenti altri veicoli con dispositivi compatibili con la tecnologia Bluetooth.	Evitare di eseguire il pairing in contemporanea con più veicoli.

Il collegamento Bluetooth è disturbato.

<b>Causa</b>	<b>Eliminazione</b>
Il collegamento Bluetooth con il dispositivo portatile viene interrotto.	Disattivare la modalità di risparmio energetico.
Il collegamento Bluetooth con il casco viene interrotto.	Disattivare il sistema di comunicazione del casco e ricollegarlo dopo uno/due minuti.
Non è possibile regolare il volume nel casco.	Disattivare il sistema di comunicazione del casco e ricollegarlo dopo uno/due minuti.

## 230 DATI TECNICI

La rubrica telefonica non viene visualizzata nel display TFT.

<b>Causa</b>	<b>Eliminazione</b>
La rubrica telefonica non è stata ancora trasferita sul veicolo.	Durante il pairing, verificare sul dispositivo portatile il trasferimento dei dati del telefono (☛ 117).

L'autopilota attivo non viene visualizzato nel display TFT.

<b>Causa</b>	<b>Eliminazione</b>
Non sono state trasferite le indicazioni di navigazione dall'app BMW Motorrad Connected.	Richiamare l'app BMW Motorrad Connected sul dispositivo portatile collegato prima della partenza.
Non si riesce ad avviare l'autopilota.	Verificare il collegamento dati del dispositivo portatile e controllare i dati della cartina sul dispositivo portatile.



**COLLEGAMENTI A VITE**

<b>Ruota anteriore</b>	<b>Valore</b>	<b>Valida</b>
<b>Trasduttore del numero di giri della ruota anteriore su forcella</b>		
M6 x 16, Sostituzione della vite Microincapsulato	8 Nm	
<b>Parafango anteriore su forcella telescopica</b>		
M5 x 14, Sostituzione della vite Microincapsulato	2 Nm	
<b>Pinza freno su forcella telescopica</b>		
M10 x 65	38 Nm	
<b>Bloccaggio dell'asse flottante</b>		
M8 x 35	<b>Sequenza di serraggio: serrare a fondo le viti per 6 volte alternativamente</b>	
	19 Nm	
<b>Vite asse nell'asse flottante anteriore</b>		
M20 x 1,5	50 Nm	



## 232 DATI TECNICI

<b>Ruota posteriore</b>	<b>Valore</b>	<b>Valida</b>
<b>Trasduttore del numero di giri della ruota posteriore su supporto pinza del freno</b>		
M6 x 16, Sostituzione della vite Microincapsulato	8 Nm	
<b>Asse flottante ruota posteriore nel braccio oscillante</b>		
M24 x 1,5 meccanico	100 Nm	
<b>Braccio dello specchietto</b>	<b>Valore</b>	<b>Valida</b>
<b>Specchietto (contro-dado) su elemento di serraggio</b>		
M10 x 1,25	Filettatura sinistrorsa, 22 Nm	
<b>Adattatore su fermo</b>		
M10 x 14 - 4,8	25 Nm	

**CARBURANTEF 900 R (0K11)**

Qualità di carburante raccomandata	 Super senza piombo (max. 15% etanolo, E15)  95 ROZ/RON 90 AKI
-con benzina normale senza piombo <sup>ES</sup>	Normale senza piombo (comandato in base al Paese) (max. 15% etanolo, E15) 91 ROZ/RON 87 AKI
Capacità del serbatoio	circa 13 l
Riserva di carburante	circa 3,5 l
Consumo di carburante	4,2 l/100 km, secondo il ciclo WMTC
Emissioni di CO <sub>2</sub>	99 g/km, secondo il ciclo WMTC
	99 g/km, secondo GB15744-2019
Normativa sui gas di scarico	EU 5

**CARBURANTEF 900 R A2 (0K31)**

Qualità di carburante raccomandata	 Normale senza piombo (max. 15% etanolo, E15)  91 ROZ/RON 87 AKI
-con benzina normale senza piombo <sup>ES</sup>	Normale senza piombo (comandato in base al Paese) (max. 15% etanolo, E15) 91 ROZ/RON 87 AKI
Capacità del serbatoio	circa 13 l
Riserva di carburante	circa 3,5 l
Consumo di carburante	4,2 l/100 km, secondo il ciclo WMTC

## 234 DATI TECNICI

Emissioni di CO2	99 g/km, secondo il ciclo WMTc
	99 g/km, secondo GB15744-2019
Normativa sui gas di scarico	EU 5

### OLIO MOTORE

Quantità di rifornimento olio motore	circa 3,0 l, con sostituzione del filtro
Specifica	SAE 5W-40, API SL / JASO MA2, Gli additivi (ad es. a base di molibdeno) non sono ammessi, poiché aggrediscono il rivestimento dei componenti del motore, BMW Motorrad consiglia l'olio BMW Motorrad ADVANTEC Ultimate.
Additivi per olio	BMW Motorrad sconsiglia l'uso di additivi per olio, poiché possono pregiudicare il funzionamento della frizione. Rivolgersi al proprio concessionario BMW Motorrad per ricevere l'olio motore adatto per la propria moto.

**BMW recommends** **ADVANTEC**  
ORIGINAL BMW ENGINE OIL

### MOTOREF 900 R (0K11)

Sede del numero motore	Parte superiore del basamento, vicino alla scambiatore di calore dell'olio
Tipo di motore	A24A09A

Struttura del motore	Motore bicilindrico a quattro tempi raffreddato ad acqua con quattro valvole per cilindro azionate da bilancieri, due alberi a camme in testa e lubrificazione a carter secco
Cilindrata	895 cm <sup>3</sup>
Alesaggio	86 mm
Corsa del pistone	77 mm
Rapporto di compressione	13,1:1
Potenza nominale	77 kW, Al regime di: 8500 min <sup>-1</sup>
-con benzina normale senza piombo <sup>ES</sup>	73 kW, (comandato in base al Paese) al regime di: 8500 min <sup>-1</sup>
Coppia	92 Nm, Al regime di: 6500 min <sup>-1</sup>
-con benzina normale senza piombo <sup>ES</sup>	88 Nm, (comandato in base al Paese) al regime di: 6750 min <sup>-1</sup>
Regime massimo	max 9000 min <sup>-1</sup>
Regime del minimo	1250 <sup>±50</sup> min <sup>-1</sup> , Motore a temperatura di esercizio

### **MOTOREF 900 R A2 (OK31)**

Sede del numero motore	Parte superiore del basamento, vicino alla scambiatore di calore dell'olio
Tipo di motore	A24A09A

## 236 DATI TECNICI

Struttura del motore	Motore bicilindrico a quattro tempi raffreddato ad acqua con quattro valvole per cilindro azionate da bilancieri, due alberi a camme in testa e lubrificazione a carter secco
Cilindrata	895 cm <sup>3</sup>
Alesaggio	86 mm
Corsa del pistone	77 mm
Rapporto di compressione	13,1:1
Potenza nominale	70 kW, Al regime di: 8000 min <sup>-1</sup>
-con benzina normale senza piombo <sup>ES</sup>	73 kW, (comandato in base al Paese) al regime di: 8500 min <sup>-1</sup>
Coppia	88 Nm, Al regime di: 6750 min <sup>-1</sup>
-con benzina normale senza piombo <sup>ES</sup>	88 Nm, (comandato in base al Paese) al regime di: 6750 min <sup>-1</sup>
Regime massimo	max 9000 min <sup>-1</sup>
Regime del minimo	1250 <sup>±50</sup> min <sup>-1</sup> , Motore a temperatura di esercizio

### FRIZIONE

Tipo di frizione	A dischi multipli in bagno d'olio (anti hopping)
------------------	--

**CAMBIO**

Tipo di cambio	Cambio manuale a 6 marce azionato a branche integrato nel corpo motore
Rapporto del cambio	1,821, Rapporto primario 1:2,833, 1 <sup>a</sup> marcia 1:2,067, 2 <sup>a</sup> marcia 1:1,600, 3 <sup>a</sup> marcia 1:1,308, 4 <sup>a</sup> marcia 1:1,103, 5 <sup>a</sup> marcia 1:0,968, 6 <sup>a</sup> marcia

**TRAZIONE POSTERIORE**

Struttura della trazione posteriore	Trasmissione a catena
Inflessione catena	35...45 mm, Moto esente da sollecitazioni sul cavalletto laterale
-con assetto ribassato <sup>ES</sup>	30...40 mm, Moto esente da sollecitazioni sul cavalletto laterale
Lunghezza della catena ammessa	max 144 mm, misurato rispetto al <b>centro</b> di 10 rivetti, con catena tesa
Numero di denti gruppo trazione posteriore (Pignone / Ingranaggio catena)	17/44
Rapporto di trasmissione secondario	2,588

## 238 DATI TECNICI

### TELAIO

Struttura del telaio	Telaio ponticello in acciaio a guscio
Alloggiamento targhetta di identificazione	telaio, davanti a sinistra sulla testa dello sterzo
Sede del numero d'identificazione della moto	Telaio lato anteriore destro

### ASSETTO

#### Ruota anteriore

Struttura della guida ruota anteriore	Forcella telescopica
Deflessione anteriore	135 mm, sulla ruota anteriore
-con assetto ribassato <sup>ES</sup>	115 mm, sulla ruota anteriore

#### Ruota posteriore

Struttura della guida ruota posteriore	Braccio oscillante doppio in alluminio fuso
Struttura della sospensione ruota posteriore	Ammortizzatore centrale con molla elicoidale, ammortizzazione in estensione regolabile e precarico molla
Deflessione sulla ruota posteriore	142 mm, sulla ruota posteriore
-con assetto ribassato <sup>ES</sup>	122 mm, sulla ruota posteriore

---

**FRENI**

---

**Ruota anteriore**

Struttura del freno anteriore	Freno a doppio disco a comando idraulico, con pinze radiali a 4 pistoncini e dischi freno su supporto flottante
Materiale delle pastiglie freno anteriori	Metallo sinterizzato
Spessore del disco freno anteriore	4,5 mm, A nuovo min. 4,0 mm, Limite d'usura
Corsa a vuoto dell'azionamento freno (Freno ruota anteriore)	0,7...1,7 mm, misurato sul pistone

**Ruota posteriore**

Struttura del freno posteriore	Freno a disco a comando idraulico, a pinza flottante con 1 pistoncini e disco freno fisso
Materiale della guarnizione del freno posteriore	In materiale organico
Spessore del disco freno posteriore	5,0 mm, A nuovo min. 4,5 mm, Limite d'usura
Gioco della leva del pedale freno	2,0...3,0 mm, Trasversale alla direzione di marcia tra comando interruttore luci stop e predellino

---

**RUOTE E PNEUMATICI**

---

Abbinamenti di pneumatici raccomandati	Una vista d'insieme degli pneumatici attualmente approvati è disponibile presso i concessionari BMW Motorrad o su Internet al sito <a href="http://bmw-motorrad.com">bmw-motorrad.com</a> .
--	---

---

## 240 DATI TECNICI

Categoria velocità pneumatici anteriore/posteriore	W, almeno necessari: 270 km/h
<b>Ruota anteriore</b>	
Tipo di ruota anteriore	Cerchio in fusione di alluminio
Dimensioni del cerchio ruota anteriore	3,50" x 17"
Denominazione pneumatico anteriore	120/70 ZR 17
Indice di portanza pneumatico anteriore	58
Squilibrio ruota anteriore ammesso	max 5 g
<b>Ruota posteriore</b>	
Tipo di ruota posteriore	Cerchio in fusione di alluminio
Dimensioni del cerchio ruota posteriore	5,50" x 17"
Denominazione pneumatico posteriore	180/55 ZR 17
Indice di portanza pneumatico posteriore	73
Squilibrio ruota posteriore ammesso	max 5 g
<b>Pressione di gonfiaggio dei pneumatici</b>	
Pressione di gonfiaggio dello pneumatico anteriore	2,5 bar, a pneumatico freddo
Pressione di gonfiaggio dello pneumatico posteriore	2,9 bar, a pneumatico freddo

**IMPIANTO ELETTRICO**

Fusibile principale	40 A, Regolatore della tensione
Box fusibili	10 A, Presa 1: strumentazione combinata, impianto antifurto (DWA), interruttore dell'accensione, presa di diagnosi, bobina del relè principale 7,5 A, Slot 2: interruttore combinato sinistro, controllo pressione pneumatici (RDC)
Carico elettrico tollerato dalle prese di corrente	5 A
<b>Batteria</b>	
Tipo di cambio	Batteria AGM (Absorbent Glass Mat)
Tensione nominale della batteria	12 V
Capacità nominale della batteria	12 Ah
Tipo batteria (Per chiave radio-comando Keyless Ride)	
-con Keyless Ride <sup>ES</sup>	CR 2032
<b>Candele</b>	
Casa produttrice e denominazione candele	NGK LMAR9J-9E

## 242 DATI TECNICI

### Mezzo luminescente

Fonte luminosa per luce abbagliante	LED
Punto luce per la luce anabbagliante	LED
Sorgente luminosa per	LED
Sorgente luminosa per luce posteriore/luce di arresto	LED
Punto luce per illuminazione targa	Integrato nel gruppo ottico posteriore
Luci per gli indicatori di direzione	LED

### IMPIANTO ANTIFURTO

Tempo di attivazione alla messa in funzione	circa 30 s
Durata allarme	circa 26 s
Tipo batteria	CR 123 A

### DIMENSIONI

Lunghezza del veicolo	2140 mm, sino alla ruota posteriore
-con assetto ribassato <sup>ES</sup>	2135 mm, sino alla ruota posteriore
Altezza del veicolo	1130 mm, sopra il quadro strumenti, con massa a vuoto DIN
-con assetto ribassato <sup>ES</sup>	1110 mm, sopra il quadro strumenti, con massa a vuoto DIN
Larghezza del veicolo	815 mm, mediante leva a mano

Altezza sella del pilota	815 mm, senza pilota, con peso a vuoto DIN
-con sella bassa <sup>ES</sup>	790 mm, senza pilota, con peso a vuoto DIN
-con sella extra alta <sup>ES</sup>	865 mm, senza pilota, con peso a vuoto DIN
-con assetto ribassato <sup>ES</sup>	770 mm, senza pilota, con peso a vuoto DIN
Lunghezza curva del cavallo	1820 mm, senza pilota, con peso a vuoto DIN
-con sella bassa <sup>ES</sup>	1785 mm, senza pilota, con peso a vuoto DIN
-con sella extra alta <sup>ES</sup>	1890 mm, senza pilota, con peso a vuoto DIN
-con assetto ribassato <sup>ES</sup>	1755 mm, senza pilota, con peso a vuoto DIN

## PESI

Massa a vuoto del veicolo	211 kg, Peso a vuoto DIN, in ordine di marcia con serbatoio al 90%, senza equipaggiamento speciale
Carico ruota anteriore con peso a vuoto	106 kg
Carico consentito ruota anteriore	max 180 kg
Carico ruota posteriore con peso a vuoto	105 kg
Carico consentito ruota posteriore	max 300 kg
Peso totale consentito	430 kg
Carico massimo	219 kg

## 244 DATI TECNICI

---

### PRESTAZIONI

---

Velocità massima

>200 km/h

---



**ASSISTENZA**

**13**

---

<b>ASSISTENZA BMW MOTORRAD</b>	<b>248</b>
<b>LIBRETTO ELETTRONICO DEI TAGLIANDI BMW MOTORRAD</b>	<b>248</b>
<b>SERVIZI DI MOBILITÀ BMW MOTORRAD</b>	<b>249</b>
<b>LAVORI DI MANUTENZIONE</b>	<b>249</b>
<b>SCHEMA DI MANUTENZIONE</b>	<b>251</b>
<b>CONFERME DI MANUTENZIONE</b>	<b>252</b>
<b>CONFERME DI SERVICE</b>	<b>266</b>

## ASSISTENZA

### BMW MOTORRAD

La rete capillare di concessionarie di BMW Motorrad è pronta ad aiutarLa in oltre 100 Paesi in tutto il mondo. I Concessionari BMW Motorrad dispongono delle informazioni tecniche e del know-how tecnico necessari per svolgere in modo affidabile tutti i lavori di manutenzione e riparazione sulla Sua BMW.

Per trovare il concessionario BMW Motorrad più vicino consultare il seguente sito internet: [bmw-motorrad.com](http://bmw-motorrad.com)



### AVVERTENZA

#### Esecuzione errata dei lavori di manutenzione e riparazione

Pericolo d'incidente a causa di danni derivati

- BMW Motorrad raccomanda di fare eseguire gli interventi sulla moto da un'officina specializzata, preferibilmente da un Concessionario BMW Motorrad.

Affinché la Sua BMW sia sempre in condizioni ottimali, BMW Motorrad consiglia di rispettare sempre gli intervalli di manutenzione previsti per la moto.

Far confermare l'esecuzione di tutti gli interventi di manutenzione e riparazione nel capitolo Servizio Assistenza del presente libretto. Per ottenere prestazioni in correttezza dopo il periodo di garanzia, occorre documentare la regolare manutenzione della moto.

Sui contenuti del BMW Service è possibile informarsi presso il Concessionario BMW Motorrad di fiducia.

### LIBRETTO ELETTRONICO DEI TAGLIANDI BMW MOTORRAD

#### Registrazioni

I lavori di manutenzione effettuati vengono registrati nei certificati di manutenzione. Le registrazioni solo la prova di una manutenzione regolare, come il libretto di servizio.

Se viene eseguita una registrazione nel libretto elettronico dei tagliandi del veicolo, i dati rilevanti dal punto di vista dell'assistenza vengono memorizzati

nel sistema IT centrale di BMW AG a Monaco.

Dopo un passaggio di proprietà i dati registrati nel libretto elettronico dei tagliandi possono essere visualizzati anche dal nuovo proprietario del veicolo. Una concessionaria o un'officina specializzata BMW Motorrad possono visualizzare i dati registrati nel libretto elettronico dei tagliandi.

### **Opposizione**

Presso una concessionaria o un'officina specializzata BMW Motorrad il proprietario del veicolo può opporsi alla registrazione nel libretto elettronico dei tagliandi con la correlata memorizzazione dei dati nel veicolo e la loro trasmissione al costruttore del veicolo in riferimento al suo periodo di proprietario. In seguito non viene eseguita una registrazione nel libretto elettronico dei tagliandi del veicolo.

---

## **SERVIZI DI MOBILITÀ BMW MOTORRAD**

Alle moto BMW nuove, i servizi di mobilità BMW Motorrad garantiscono, in caso di panne, diverse prestazioni (ad es. Mobile Service BMW, soccorso stradale, trasporto del veicolo). Informarsi presso il concessionario BMW Motorrad sui servizi di mobilità offerti.

---

## **LAVORI DI MANUTENZIONE**

### **Controllo gratuito preconsegna BMW**

Il controllo gratuito preconsegna BMW viene eseguito dal Suo concessionario BMW Motorrad prima della consegna del veicolo.

### **Controllo in rodaggio BMW**

Il controllo rodaggio BMW va effettuato tra i 500 km e i 1200 km.

### **Servizio BMW**

Il Servizio BMW viene eseguito una volta l'anno, la sua entità può variare in funzione dell'età della moto e dei chilometri percorsi. Il Concessionario BMW Motorrad di fiducia conferma nel libretto l'esecuzione del servizio e vi annota la data del servizio successivo.

## 250 ASSISTENZA

Per i piloti che percorrono molti chilometri all'anno può talvolta rendersi necessario eseguire il servizio prima della scadenza annotata. In questi casi nella conferma dei lavori di assistenza si annota il chilometraggio massimo percorribile. Se si raggiunge questo chilometraggio prima del service successivo, questo deve essere anticipato.

L'indicazione di ispezione nel display ricorda l'approssimarsi dell'appuntamento per service con un anticipo di circa un mese o 1000 km.

Per ulteriori informazioni sul Service visitare:  
**[bmw-motorrad.com/service](http://bmw-motorrad.com/service)**

Le operazioni di manutenzione necessarie al veicolo sono riportate nello schema di manutenzione seguente:

## SCHEMA DI MANUTENZIONE

	500 -1200 km 300 - 750 mls	10 000 km 6 000 mls	20 000 km 12 000 mls	30 000 km 18 000 mls	40 000 km 24 000 mls	50 000 km 30 000 mls	60 000 km 36 000 mls	70 000 km 42 000 mls	80 000 km 48 000 mls	90 000 km 54 000 mls	100 000 km 60 000 mls	12 months	24 months
①	X												
②												X	
③		X	X	X	X	X	X	X	X	X	X	X <sup>a</sup>	
④			X		X		X		X		X		
⑤			X		X		X		X		X		
⑥			X		X		X		X		X		
⑦				X			X			X			
⑧												X <sup>b</sup>	X <sup>b</sup>

- 1 BMW Controllo rodaggio
- 2 Operazioni di service standard BMW
- 3 Cambio dell'olio nel motore con filtro
- 4 Controllo del gioco delle valvole
- 5 Sostituzione di tutte le candele
- 6 Sostituzione dell'elemento filtrante del filtro dell'aria
- 7 Cambio dell'olio nella forcella telescopica
- 8 Sostituzione del liquido freni nell'intero sistema

- <sup>a</sup> una volta all'anno o ogni 10000 km (quello che si verifica prima)
- <sup>b</sup> la prima volta dopo un anno, quindi ogni due anni

### CONFERME DI MANUTENZIONE

#### Operazioni standard del service BMW

Di seguito vengono elencate le attività contenute previste dalle operazioni standard del service BMW. Le operazioni di service effettivamente necessarie per il Suo veicolo possono scostare da quelle qui elencate.

- Eseguire il test del veicolo con il sistema di diagnosi BMW Motorrad
- Controllo del livello del liquido di raffreddamento
- Controllo/regolazione gioco della frizione
- Controllo dello stato di usura delle pastiglie del freno e dei dischi del freno anteriori
- Controllo dell'usura delle pastiglie del freno e del disco del freno
- Controllo del livello liquido freni anteriore e posteriore
- Controllo visivo di tubazioni, tubi flessibili e collegamenti dei freni
- Controllo della pressione di gonfiaggio degli pneumatici e della profondità del battistrada
- Controllo e lubrificazione del comando a catena
- Controllare la libertà di movimento del cavalletto laterale
- Controllo della libertà di movimento del cavalletto centrale
- Controllo cuscinetto testa sterzo
- Controllo dell'illuminazione e dell'impianto di segnalazione
- Controllo di funzionamento compressione avviamento del motore
- Controllo finale e controllo dell'idoneità alla circolazione
- Impostare la data del service e il percorso residuo con il sistema di diagnosi BMW Motorrad
- Controllo dello stato di carica della batteria del veicolo
- Conferma del service BMW nella documentazione di bordo

**Controllo gratuito  
preconsegna BMW**

eseguito

AM \_\_\_\_\_

Timbro, firma

**Controllo rodaggio BMW**

eseguito

AM \_\_\_\_\_

a km \_\_\_\_\_

Service successivo

al più tardi

AM \_\_\_\_\_

oppure se raggiunto prima

a km \_\_\_\_\_

Timbro, firma

## Servizio BMW

eseguito

AM \_\_\_\_\_

a km \_\_\_\_\_

### Service successivo

al più tardi

AM \_\_\_\_\_

oppure se raggiunto prima

a km \_\_\_\_\_

Lavoro eseguito

	Si	No
Servizio BMW	<input type="checkbox"/>	<input type="checkbox"/>
Cambio olio nel motore con filtro	<input type="checkbox"/>	<input type="checkbox"/>
Controllare il gioco valvole	<input type="checkbox"/>	<input type="checkbox"/>
Sostituzione di tutte le candele	<input type="checkbox"/>	<input type="checkbox"/>
Sostituzione cartuccia filtro aria	<input type="checkbox"/>	<input type="checkbox"/>
Cambio olio nella forcella telescopica	<input type="checkbox"/>	<input type="checkbox"/>
Cambiare il liquido freni in tutto l'impianto	<input type="checkbox"/>	<input type="checkbox"/>

Avvertenze

Timbro, firma

**Servizio BMW**

eseguito

AM \_\_\_\_\_

a km \_\_\_\_\_

Service successivo

al più tardi

AM \_\_\_\_\_

oppure se raggiunto prima

a km \_\_\_\_\_

## Lavoro eseguito

	Si	No
Servizio BMW	<input type="checkbox"/>	<input type="checkbox"/>
Cambio olio nel motore con filtro	<input type="checkbox"/>	<input type="checkbox"/>
Controllare il gioco valvole	<input type="checkbox"/>	<input type="checkbox"/>
Sostituzione di tutte le candele	<input type="checkbox"/>	<input type="checkbox"/>
Sostituzione cartuccia filtro aria	<input type="checkbox"/>	<input type="checkbox"/>
Cambio olio nella forcella telescopica	<input type="checkbox"/>	<input type="checkbox"/>
Cambiare il liquido freni in tutto l'impianto	<input type="checkbox"/>	<input type="checkbox"/>

Avvertenze

Timbro, firma

## Servizio BMW

eseguito

AM \_\_\_\_\_

a km \_\_\_\_\_

### Service successivo

al più tardi

AM \_\_\_\_\_

oppure se raggiunto prima

a km \_\_\_\_\_

Lavoro eseguito

	Si	No
Servizio BMW	<input type="checkbox"/>	<input type="checkbox"/>
Cambio olio nel motore con filtro	<input type="checkbox"/>	<input type="checkbox"/>
Controllare il gioco valvole	<input type="checkbox"/>	<input type="checkbox"/>
Sostituzione di tutte le candele	<input type="checkbox"/>	<input type="checkbox"/>
Sostituzione cartuccia filtro aria	<input type="checkbox"/>	<input type="checkbox"/>
Cambio olio nella forcella telescopica	<input type="checkbox"/>	<input type="checkbox"/>
Cambiare il liquido freni in tutto l'impianto	<input type="checkbox"/>	<input type="checkbox"/>

Avvertenze

Timbro, firma

**Servizio BMW**

eseguito

AM \_\_\_\_\_

a km \_\_\_\_\_

Service successivo

al più tardi

AM \_\_\_\_\_

oppure se raggiunto prima

a km \_\_\_\_\_

## Lavoro eseguito

	Si	No
Servizio BMW	<input type="checkbox"/>	<input type="checkbox"/>
Cambio olio nel motore con filtro	<input type="checkbox"/>	<input type="checkbox"/>
Controllare il gioco valvole	<input type="checkbox"/>	<input type="checkbox"/>
Sostituzione di tutte le candele	<input type="checkbox"/>	<input type="checkbox"/>
Sostituzione cartuccia filtro aria	<input type="checkbox"/>	<input type="checkbox"/>
Cambio olio nella forcella telescopica	<input type="checkbox"/>	<input type="checkbox"/>
Cambiare il liquido freni in tutto l'impianto	<input type="checkbox"/>	<input type="checkbox"/>

Avvertenze

Timbro, firma

## Servizio BMW

eseguito

AM \_\_\_\_\_

a km \_\_\_\_\_

### Service successivo

al più tardi

AM \_\_\_\_\_

oppure se raggiunto prima

a km \_\_\_\_\_

Lavoro eseguito

	Si	No
Servizio BMW	<input type="checkbox"/>	<input type="checkbox"/>
Cambio olio nel motore con filtro	<input type="checkbox"/>	<input type="checkbox"/>
Controllare il gioco valvole	<input type="checkbox"/>	<input type="checkbox"/>
Sostituzione di tutte le candele	<input type="checkbox"/>	<input type="checkbox"/>
Sostituzione cartuccia filtro aria	<input type="checkbox"/>	<input type="checkbox"/>
Cambio olio nella forcella telescopica	<input type="checkbox"/>	<input type="checkbox"/>
Cambiare il liquido freni in tutto l'impianto	<input type="checkbox"/>	<input type="checkbox"/>

Avvertenze

Timbro, firma

**Servizio BMW**

eseguito

AM \_\_\_\_\_

a km \_\_\_\_\_

Service successivo

al più tardi

AM \_\_\_\_\_

oppure se raggiunto prima

a km \_\_\_\_\_

## Lavoro eseguito

	Si	No
Servizio BMW	<input type="checkbox"/>	<input type="checkbox"/>
Cambio olio nel motore con filtro	<input type="checkbox"/>	<input type="checkbox"/>
Controllare il gioco valvole	<input type="checkbox"/>	<input type="checkbox"/>
Sostituzione di tutte le candele	<input type="checkbox"/>	<input type="checkbox"/>
Sostituzione cartuccia filtro aria	<input type="checkbox"/>	<input type="checkbox"/>
Cambio olio nella forcella telescopica	<input type="checkbox"/>	<input type="checkbox"/>
Cambiare il liquido freni in tutto l'impianto	<input type="checkbox"/>	<input type="checkbox"/>

Avvertenze

Timbro, firma

## Servizio BMW

eseguito

AM \_\_\_\_\_

a km \_\_\_\_\_

### Service successivo

al più tardi

AM \_\_\_\_\_

oppure se raggiunto prima

a km \_\_\_\_\_

Lavoro eseguito

	Si	No
Servizio BMW	<input type="checkbox"/>	<input type="checkbox"/>
Cambio olio nel motore con filtro	<input type="checkbox"/>	<input type="checkbox"/>
Controllare il gioco valvole	<input type="checkbox"/>	<input type="checkbox"/>
Sostituzione di tutte le candele	<input type="checkbox"/>	<input type="checkbox"/>
Sostituzione cartuccia filtro aria	<input type="checkbox"/>	<input type="checkbox"/>
Cambio olio nella forcella telescopica	<input type="checkbox"/>	<input type="checkbox"/>
Cambiare il liquido freni in tutto l'impianto	<input type="checkbox"/>	<input type="checkbox"/>

Avvertenze

Timbro, firma

**Servizio BMW**

eseguito

AM \_\_\_\_\_

a km \_\_\_\_\_

Service successivo

al più tardi

AM \_\_\_\_\_

oppure se raggiunto prima

a km \_\_\_\_\_

Lavoro eseguito

	Si	No
Servizio BMW	<input type="checkbox"/>	<input type="checkbox"/>
Cambio olio nel motore con filtro	<input type="checkbox"/>	<input type="checkbox"/>
Controllare il gioco valvole	<input type="checkbox"/>	<input type="checkbox"/>
Sostituzione di tutte le candele	<input type="checkbox"/>	<input type="checkbox"/>
Sostituzione cartuccia filtro aria	<input type="checkbox"/>	<input type="checkbox"/>
Cambio olio nella forcella telescopica	<input type="checkbox"/>	<input type="checkbox"/>
Cambiare il liquido freni in tutto l'impianto	<input type="checkbox"/>	<input type="checkbox"/>

Avvertenze

Timbro, firma

## Servizio BMW

eseguito

AM \_\_\_\_\_

a km \_\_\_\_\_

### Service successivo

al più tardi

AM \_\_\_\_\_

oppure se raggiunto prima

a km \_\_\_\_\_

Lavoro eseguito

	Si	No
Servizio BMW	<input type="checkbox"/>	<input type="checkbox"/>
Cambio olio nel motore con filtro	<input type="checkbox"/>	<input type="checkbox"/>
Controllare il gioco valvole	<input type="checkbox"/>	<input type="checkbox"/>
Sostituzione di tutte le candele	<input type="checkbox"/>	<input type="checkbox"/>
Sostituzione cartuccia filtro aria	<input type="checkbox"/>	<input type="checkbox"/>
Cambio olio nella forcella telescopica	<input type="checkbox"/>	<input type="checkbox"/>
Cambiare il liquido freni in tutto l'impianto	<input type="checkbox"/>	<input type="checkbox"/>

Avvertenze

Timbro, firma

**Servizio BMW**

eseguito

AM \_\_\_\_\_

a km \_\_\_\_\_

Service successivo

al più tardi

AM \_\_\_\_\_

oppure se raggiunto prima

a km \_\_\_\_\_

## Lavoro eseguito

	Si	No
Servizio BMW	<input type="checkbox"/>	<input type="checkbox"/>
Cambio olio nel motore con filtro	<input type="checkbox"/>	<input type="checkbox"/>
Controllare il gioco valvole	<input type="checkbox"/>	<input type="checkbox"/>
Sostituzione di tutte le candele	<input type="checkbox"/>	<input type="checkbox"/>
Sostituzione cartuccia filtro aria	<input type="checkbox"/>	<input type="checkbox"/>
Cambio olio nella forcella telescopica	<input type="checkbox"/>	<input type="checkbox"/>
Cambiare il liquido freni in tutto l'impianto	<input type="checkbox"/>	<input type="checkbox"/>

Avvertenze

Timbro, firma

## Servizio BMW

eseguito

AM \_\_\_\_\_

a km \_\_\_\_\_

### Service successivo

al più tardi

AM \_\_\_\_\_

oppure se raggiunto prima

a km \_\_\_\_\_

Lavoro eseguito

	Si	No
Servizio BMW	<input type="checkbox"/>	<input type="checkbox"/>
Cambio olio nel motore con filtro	<input type="checkbox"/>	<input type="checkbox"/>
Controllare il gioco valvole	<input type="checkbox"/>	<input type="checkbox"/>
Sostituzione di tutte le candele	<input type="checkbox"/>	<input type="checkbox"/>
Sostituzione cartuccia filtro aria	<input type="checkbox"/>	<input type="checkbox"/>
Cambio olio nella forcella telescopica	<input type="checkbox"/>	<input type="checkbox"/>
Cambiare il liquido freni in tutto l'impianto	<input type="checkbox"/>	<input type="checkbox"/>

Avvertenze

Timbro, firma

**Servizio BMW**

eseguito

AM \_\_\_\_\_

a km \_\_\_\_\_

Service successivo

al più tardi

AM \_\_\_\_\_

oppure se raggiunto prima

a km \_\_\_\_\_

## Lavoro eseguito

	Si	No
Servizio BMW	<input type="checkbox"/>	<input type="checkbox"/>
Cambio olio nel motore con filtro	<input type="checkbox"/>	<input type="checkbox"/>
Controllare il gioco valvole	<input type="checkbox"/>	<input type="checkbox"/>
Sostituzione di tutte le candele	<input type="checkbox"/>	<input type="checkbox"/>
Sostituzione cartuccia filtro aria	<input type="checkbox"/>	<input type="checkbox"/>
Cambio olio nella forcella telescopica	<input type="checkbox"/>	<input type="checkbox"/>
Cambiare il liquido freni in tutto l'impianto	<input type="checkbox"/>	<input type="checkbox"/>

Avvertenze

Timbro, firma





<b>DICHIARAZIONE DI CONFORMITÀ PER IMMOBILIZZATORE ELETTRONICO</b>	<b>269</b>
<b>CERTIFICATO PER IMMOBILIZZATORE ELETTRONICO</b>	<b>275</b>
<b>DICHIARAZIONE DI CONFORMITÀ PER KEYLESS RIDE</b>	<b>277</b>
<b>CERTIFICATO PER KEYLESS RIDE</b>	<b>282</b>
<b>DICHIARAZIONE DI CONFORMITÀ PER CONTROLLO DELLA PRESSIONE DEGLI PNEUMATICI</b>	<b>286</b>
<b>CERTIFICATO PER CONTROLLO DELLA PRESSIONE PNEUMATICI</b>	<b>292</b>
<b>DICHIARAZIONE DI CONFORMITÀ PER STRUMENTAZIONE COMBINATA TFT</b>	<b>293</b>
<b>CERTIFICATO PER STRUMENTAZIONE COMBINATA TFT</b>	<b>299</b>
<b>DICHIARAZIONE DI CONFORMITÀ PER CHIAMATA DI EMERGENZA INTELLIGENTE</b>	<b>302</b>
<b>DICHIARAZIONE DI CONFORMITÀ PER IMPIANTO ANTIFURTO</b>	<b>308</b>

# Declaration of Conformity

## Radio equipment electronic immobiliser (EWS)

Simplified EU Declaration of Conformity acc. Radio Equipment Directive 2014/53/EU after 12.06.2016 and during transition period



### Technical information

Frequency Band: 134 kHz  
(Transponder: TMS37145 /  
TypeDST80, TMS3705  
Transponder Base Station IC)  
Output Power: 50 dB $\mu$ V/m

### Manufacturer and Address

Manufacturer: BECOM Electronics GmbH  
Adress: Technikerstraße 1,  
A-7442 Hochstraß

### Austria

Hiermit erklärt BECOM Electronics GmbH, dass der Funkanlagentyp EWS4 der Richtlinie 2014/53/EU entspricht. Der vollständige Text der EU-Konformitätserklärung ist unter der folgenden Internetadresse verfügbar: <http://www.becom.at/de/download/>

### Belgium

Le soussigné, BECOM Electronics GmbH, déclare que l'équipement radioélectrique du type EWS4 est conforme à la directive 2014/53/UE. Le texte complet de la déclaration UE de conformité est disponible à l'adresse internet suivante: <http://www.becom.at/de/download/>

### Bulgaria

С настоящото BECOM Electronics GmbH декларира, че този тип радиосъоръжение EWS4 е в съответствие с Директива 2014/53/ЕС. Цялостният текст на ЕС декларацията за съответствие може да се намери на следния интернет адрес: <http://www.becom.at/de/download/>

## **Cyprus**

Με την παρούσα ο/η BECOM Electronics GmbH, δηλώνει ότι ο ραδιοεξοπλισμός EWS4 πληροί την οδηγία 2014/53/ΕΕ.

Το πλήρες κείμενο της δήλωσης συμμόρφωσης ΕΕ διατίθεται στην ακόλουθη ιστοσελίδα στο διαδίκτυο: <http://www.becom.at/de/download/>

## **Czech Republic**

Tímto BECOM Electronics GmbH prohlašuje, že typ rádiového zařízení EWS4 je v souladu se směrnicí 2014/53/EU.

Úplné znění EU prohlášení o shodě je k dispozici na této internetové adrese:

<http://www.becom.at/de/download/>

## **Germany**

Hiermit erklärt BECOM Electronics GmbH, dass der Funkanlagentyp EWS4 der Richtlinie 2014/53/EU entspricht.

Der vollständige Text der EU-Konformitätserklärung ist unter der folgenden Internetadresse verfügbar: <http://www.becom.at/de/download/>

## **Denmark**

Hermed erklærer BECOM Electronics GmbH, at radioudstyrstypen EWS4 er i overensstemmelse med direktiv 2014/53/EU. EU-overensstemmelseserklæringens fulde tekst kan findes på følgende internetadresse: <http://www.becom.at/de/download/>

## **Estonia**

Käesolevaga deklareerib BECOM Electronics GmbH, et käesolev raadioseadme tüüp EWS4 vastab direktiivi 2014/53/EL nõuetele.

ELi vastavusdeklaratsiooni täielik tekst on kättesaadav järgmisel internetiaadressil: <http://www.becom.at/de/download/>

## **Spain**

Por la presente, BECOM Electronics GmbH declara que el tipo de equipo radioeléctrico EWS4 es conforme con la Directiva 2014/53/UE.

El texto completo de la declaración UE de conformidad está disponible en la dirección Internet siguiente: <http://www.becom.at/de/download/>

## **Finland**

BECOM Electronics GmbH vakuuttaa, että radiolaitetyyppi EWS4 on direktiivin 2014/53/EU mukainen.

EU-vaatimustenmukaisuusvakuutus on täysimittainen teksti on saatavilla seuraavassa internetosoitteessa:  
<http://www.becom.at/de/download/>

## **France**

Le soussigné, BECOM Electronics GmbH, déclare que l'équipement radioélectrique du type EWS4 est conforme à la directive 2014/53/UE. Le texte complet de la déclaration UE de conformité est disponible à l'adresse internet suivante : <http://www.becom.at/de/download/>

## **United Kingdom**

Hereby, BECOM Electronics GmbH declares that the radio equipment type EWS4 is in compliance with Directive 2014/53/EU  
The full text of the EU declaration of conformity is available at the following internet address: <http://www.becom.at/de/download/>

## **Greece**

Με την παρούσα ο/η BECOM Electronics GmbH, δηλώνει ότι ο ραδιοεξοπλισμός EWS4 πληροί την οδηγία 2014/53/ΕΕ.  
Το πλήρες κείμενο της δήλωσης συμμόρφωσης ΕΕ διατίθεται στην ακόλουθη ιστοσελίδα στο διαδίκτυο: <http://www.becom.at/de/download/>

## **Croatia**

BECOM Electronics GmbH ovime izjavljuje da je radijska oprema tipa EWS4 u skladu s Direktivom 2014/53/EU.  
Cjeloviti tekst EU izjave o sukladnosti dostupan je na sljedećoj internetskoj adresi: <http://www.becom.at/de/download/>

## **Hungary**

BECOM Electronics GmbH igazolja, hogy a EWS4 típusú rádióberendezés megfelel a 2014/53/EU irányelvnek.  
Az EU-megfelelőségi nyilatkozat teljes szövege elérhető a következő internetes címen: <http://www.becom.at/de/download/>

## **Ireland**

Hereby, BECOM Electronics GmbH declares that the radio equipment type EWS4 is in compliance with Directive 2014/53/EU.

The full text of the EU declaration of conformity is available at the following internet address: <http://www.becom.at/de/download/>

## **Italy**

Il fabbricante, BECOM Electronics GmbH, dichiara che il tipo di apparecchiatura radio EWS4 è conforme alla direttiva 2014/53/UE. Il testo completo della dichiarazione di conformità UE è disponibile al seguente indirizzo Internet: <http://www.becom.at/de/download/>

## **Lithuania**

Aš, BECOM Electronics GmbH, patvirtinu, kad radijo įrenginių tipas EWS4 atitinka Direktyvą 2014/53/ES.

Visas ES atitikties deklaracijos tekstas prieinamas šiuo interneto adresu: <http://www.becom.at/de/download/>

## **Luxembourg**

Le soussigné, BECOM Electronics GmbH, déclare que l'équipement radioélectrique du type EWS4 est conforme à la directive 2014/53/UE. Le texte complet de la déclaration UE de conformité est disponible à l'adresse internet suivante: <http://www.becom.at/de/download/>

## **Latvia**

Ar šo BECOM Electronics GmbH deklarē, ka radioiekārta EWS4 atbilst Direktīvai 2014/53/ES. Pilns ES atbilstības deklarācijas teksts ir pieejams šādā interneta vietnē: <http://www.becom.at/de/download/>

## **Malta**

B'dan, BECOM Electronics GmbH, niddikjara li dan it-tip ta' tagħmir tar-radju EWS4 huwa konformi mad-Direttiva 2014/53/UE. It-test kollu tad-dikjarazzjoni ta' konformità tal-UE huwa disponibbli f'dan l-indirizz tal-Internet li ġej: <http://www.becom.at/de/download/>

## **Netherlands**

Hierbij verklaar ik, BECOM Electronics GmbH, dat het type radioapparatuur EWS4 conform is met Richtlijn 2014/53/EU. De volledige tekst van de EU-conformiteitsverklaring kan worden geraadpleegd op het volgende internetadres: <http://www.becom.at/de/download/>

## **Poland**

BECOM Electronics GmbH niniejszym oświadcza, że typ urządzenia radiowego EWS4 jest zgodny z dyrektywą 2014/53/UE. Pełny tekst deklaracji zgodności UE jest dostępny pod następującym adresem internetowym: <http://www.becom.at/de/download/>

## **Portugal**

O(a) abaixo assinado(a) BECOM Electronics GmbH declara que o presente tipo de equipamento de rádio EWS4 está em conformidade com a Diretiva 2014/53/UE. O texto integral da declaração de conformidade está disponível no seguinte endereço de Internet: <http://www.becom.at/de/download/>

## **Romania**

Prin prezenta, BECOM Electronics GmbH declară că tipul de echipamente radio EWS4 este în conformitate cu Directiva 2014/53/UE. Textul integral al declarației UE de conformitate este disponibil la următoarea adresă internet: <http://www.becom.at/de/download/>

## **Sweden**

Härmed försäkras BECOM Electronics GmbH att denna typ av radioutrustning EWS4 överensstämmer med direktiv 2014/53/EU. Den fullständiga texten till EU-försäkran om överensstämmelse finns på följande webbadress: <http://www.becom.at/de/download/>

## **Slovenia**

BECOM Electronics GmbH potrjuje, da je tip radijske opreme EWS4 skladen z Direktivo 2014/53/EU. Celotno besedilo izjave EU o skladnosti je na voljo na naslednjem spletnem naslovu: <http://www.becom.at/de/download/>

**Slovakia**

BECOM Electronics GmbH týmto vyhlasuje, že rádiové zariadenie typu EWS4 je v súlade so smernicou 2014/53/EÚ.

Úplné EÚ vyhlásenie o zhode je k dispozícii na tejto internetovej adrese:

<http://www.becom.at/de/download/>

## FCC Approval

### Ring aerial in the ignition switch



To verify the authorization of the ignition key, the electronic immobilizer exchanges information with the ignition key via the ring aerial.

This device complies with Part 15 of the FCC rules. Operation is subject to the following two conditions:

- (1) This device may not cause harmful interference, and
- (2) this device must accept any interference received, including interference that may cause undesired operation.

 Any changes or modifications not expressly approved by the party responsible for compliance could void the user's authority to operate the equipment. ◀

## Approbation de la FCC

### Antenne annulaire présente dans le commutateur d'allumage



Pour vérifier l'autorisation de la clé de contact, le système d'immobilisation électronique échange des informations avec la clé de contact via l'antenne annulaire.

Le présent dispositif est conforme à la partie 15 des règles de la FCC. Son utilisation est soumise aux deux conditions suivantes :

- (1) Le dispositif ne doit pas produire d'interférences nuisibles, et
- (2) le dispositif doit pouvoir accepter toutes les interférences extérieures, y compris celles qui pourraient provoquer une activation inopportune.



Toute modification qui n'aurait qui n'aurait pas été approuvée expressément par l'organisme responsable de l'homologation peut annuler l'autorisation accordée à l'utilisateur pour utiliser le dispositif. ◀

# Declaration of Conformity

## Radio equipment Keyless Ride

Simplified EU Declaration of Conformity acc. Radio Equipment Directive 2014/53/EU after 12.06.2016 and during transition period



## Technical information

Frequency band: 434,42 MHz  
Maximum Transmission Power:  
10 mW

## Manufacturer and Address

Manufacturer: Huf Hülsbeck & Fürst GmbH & Co. KG  
Address: Steeger Str. 17, 42551 Velbert, Germany

## Bългарски

С настоящото Huf Hülsbeck & Fürst GmbH & Co. KG декларира, че този тип радиосъоръжение HUF5750 е в съответствие с Директива 2014/53/ЕС. Цялостният текст на ЕС декларацията за съответствие може да се намери на следния интернет адрес: <http://www.huf-group.com/eudoc/>

## Česky

Tímto Huf Hülsbeck & Fürst GmbH & Co. KG prohlašuje, že typ rádiového zařízení HUF5750 je v souladu se směrnicí 2014/53/EU. Úplné znění EU prohlášení o shodě je k dispozici na této internetové adrese: <http://www.huf-group.com/eudoc>

## Dansk

Hermed erklærer Huf Hülsbeck & Fürst GmbH & Co. KG, at radioudstyrstypen HUF5750 er i overensstemmelse med direktiv 2014/53/EU. EU-overensstemmelseserklæringens fulde tekst kan findes på følgende internetadresse: <http://www.huf-group.com/eudoc>

## **Germany**

Hiermit erklärt Huf Hülsbeck & Fürst GmbH & Co. KG, dass der Funkanlagentyp HUF5750 der Richtlinie 2014/53/EU entspricht. Der vollständige Text der EU-Konformitätserklärung ist unter der folgenden Internetadresse verfügbar: <http://www.huf-group.com/eudoc>

## **Eesti**

Käesolevaga deklareerib Huf Hülsbeck & Fürst GmbH & Co. KG, et käesolev raadioseadme tüüp HUF5750 vastab direktiivi 2014/53/EL nõuetele. ELi vastavusdeklaratsiooni täielik tekst on kättesaadav järgmisel internetiaadressil: <http://www.huf-group.com/eudoc>

## **English**

Hereby, Huf Hülsbeck & Fürst GmbH & Co. KG declares that the radio equipment type HUF5750 is in compliance with Directive 2014/53/EU. The full text of the EU declaration of conformity is available at the following internet address: <http://www.huf-group.com/eudoc>

## **Español**

Por la presente, Huf Hülsbeck & Fürst GmbH & Co. KG declara que el tipo de equipo radioeléctrico HUF5750 es conforme con la Directiva 2014/53/UE. El texto completo de la declaración UE de conformidad está disponible en la dirección Internet siguiente: <http://www.huf-group.com/eudoc>

## **Français**

Le soussigné, Huf Hülsbeck & Fürst GmbH & Co. KG, déclare que l'équipement radioélectrique du type HUF5750 est conforme à la directive 2014/53/UE. Le texte complet de la déclaration UE de conformité est disponible à l'adresse internet suivante: <http://www.huf-group.com/eudoc>

## **Hrvatski**

Huf Hülsbeck & Fürst GmbH & Co. KG ovime izjavljuje da je radijska oprema tipa HUF5750 u skladu s Direktivom 2014/53/EU. Cjeloviti tekst EU izjave o sukladnosti dostupan je na sljedećoj internetskoj adresi: <http://www.huf-group.com/eudoc>

## Íslenska

Hér Hülsbeck & Fürst GmbH & Co. KG að radióbúnaður gerð HUF5750 tilskipunar 2014/53/EB samsvarandi.

The fullur texti af ESB-samræmisýfirlýsing er í boði á eftirfarandi veffang: <http://www.huf-group.com/eudoc>

## Italiano

Il fabbricante, Huf Hülsbeck & Fürst GmbH & Co. KG, dichiara che il tipo di apparecchiatura radio HUF5750 è conforme alla direttiva 2014/53/UE. Il testo completo della dichiarazione di conformità UE è disponibile al seguente indirizzo Internet: <http://www.huf-group.com/eudoc>

## Latviski

Ar šo Huf Hülsbeck & Fürst GmbH & Co. KG deklarē, ka radioiekārta HUF5750 atbilst Direktīvai 2014/53/ES. Pilns ES atbilstības deklarācijas teksts ir pieejams šādā interneta vietnē: <http://www.huf-group.com/eudoc>

## Lietuvių

Aš, Huf Hülsbeck & Fürst GmbH & Co. KG, patvirtinu, kad radijo įrenginių tipas HUF5750 atitinka Direktyvą 2014/53/ES. Visas ES atitikties deklaracijos tekstas prieinamas šiuo interneto adresu: <http://www.huf-group.com/eudoc>

## Magyar

Huf Hülsbeck & Fürst GmbH & Co. KG igazolja, hogy a HUF5750 típusú rádióberendezés megfelel a 2014/53/EU irányelvnek. Az EU-megfelelőségi nyilatkozat teljes szövege elérhető a következő internetes címen: <http://www.huf-group.com/eudoc>

## Malti

B'dan, Huf Hülsbeck & Fürst GmbH & Co. KG, niddikjara li dan it-tip ta' tagħmir tar-radju HUF5750 huwa konformi mad-Direttiva 2014/53/UE. It-test kollu tad-dikjarazzjoni ta' konformità tal-UE huwa disponibbli f'dan l-indirizz tal-Internet li ġej: <http://www.huf-group.com/eudoc>

## Nederlands

Hierbij verklaar ik, Huf Hülsbeck & Fürst GmbH & Co. KG, dat het type radioapparatuur HUF5750 conform is met Richtlijn 2014/53/EU. De volledige tekst van de EU-conformiteitsverklaring kan worden geraadpleegd op het volgende internetadres: <http://www.huf-group.com/eudoc>

## **Norsk**

Herved Huf Hülsbeck & Fürst GmbH & Co. KG at radioustyrstypen HUF5750 i direktiv 2014/53/EU tilsvarende. Den fullstendige teksten i EU-erklæring er tilgjengelig på følgende internettsadresse: <http://www.huf-group.com/eudoc>

## **Polski**

Huf Hülsbeck & Fürst GmbH & Co. KG niniejszym oświadcza, że typ urządzenia radiowego HUF5750 jest zgodny z dyrektywą 2014/53/UE. Pełny tekst deklaracji zgodności UE jest dostępny pod następującym adresem internetowym: <http://www.huf-group.com/eudoc>

## **Português**

O(a) abaixo assinado(a) Huf Hülsbeck & Fürst GmbH & Co. KG declara que o presente tipo de equipamento de rádio HUF5750 está em conformidade com a Diretiva 2014/53/UE. O texto integral da declaração de conformidade está disponível no seguinte endereço de Internet: <http://www.huf-group.com/eudoc>

## **Românesc**

Prin prezenta, Huf Hülsbeck & Fürst GmbH & Co. KG declară că tipul de echipamente radio HUF5750 este în conformitate cu Directiva 2014/53/UE. Textul integral al declarației UE de conformitate este disponibil la următoarea adresă internet: <http://www.huf-group.com/eudoc>

## **Slovensko**

Huf Hülsbeck & Fürst GmbH & Co. KG potrjuje, da je tip radijske opreme HUF5750 skladen z Direktivo 2014/53/EU. Celotno besedilo izjave EU o skladnosti je na voljo na naslednjem spletnem naslovu: <http://www.huf-group.com/eudoc>

## **Slovensky**

Huf Hülsbeck & Fürst GmbH & Co. KG týmto vyhlasuje, že rádiové zariadenie typu HUF5750 je v súlade so smernicou 2014/53/EÚ. Úplné EÚ vyhlásenie o zhode je k dispozícii na tejto internetovej adrese: <http://www.huf-group.com/eudoc>

## **Suomi**

Huf Hülsbeck & Fürst GmbH & Co. KG vakuuttaa, että radiolaitetyyppi HUF5750 on direktiivin 2014/53/EU mukainen. EU-vaatimustenmukaisuusvakuutuksen täysimittainen teksti on saatavilla seuraavassa internetosoitteessa: <http://www.huf-group.com/eudoc>

## **Svenska**

Härmed försäkras Huf Hülsbeck & Fürst GmbH & Co. KG att denna typ av radioutrustning HUF5750 överensstämmer med direktiv 2014/53/EU. Den fullständiga texten till EU-försäkran om överensstämmelse finns på följande webbadress: <http://www.huf-group.com/eudoc>

## **Ελληνική**

Με την παρούσα ο/η Huf Hülsbeck & Fürst, δηλώνει ότι ο ραδιοεξοπλισμός HUF5750 πληροί την οδηγία 2014/53/ΕΕ. Το πλήρες κείμενο της δήλωσης συμμόρφωσης ΕΕ διατίθεται στην ακόλουθη ιστοσελίδα στο διαδίκτυο: <http://www.huf-group.com/eudoc>

## Certifications

### BMW Keyless Ride ID Device



#### USA, Canada:

Product name: BMW Keyless Ride ID  
Device FCC ID: YGOHUF5750  
IC: 4008C-HUF5750



Any changes or modifications not expressly approved by the party responsible for compliance could void the user's authority to operate the equipment.

#### Canada:

Operation is subject to the following two conditions:

- (1) This device may not cause harmful interference, and
- (2) this device must accept any interference received, including interference that may cause undesired operation.

**USA:**

This device complies with Part 15 of the FCC rules. Operation is subject to the following two conditions:

- (1) This device may not cause harmful interference, and
- (2) this device must accept any interference received, including interference that may cause undesired operation.

**Argentina:**

**CNC** COMISIÓN NACIONAL  
DE COMUNICACIONES

H-17115

# Declaration Of Conformity

We declare under our responsibility that the product

## **BMW Keyless Ride ID Device (Model: HUF5750)**

complies with the appropriate essential requirements of the article 3 of the R&TIE and the other relevant provisions, when used for its intended purpose. Applied Standards:

1. Health and safety requirements contained in article 3 (1) a)
  - EN 60950-1:2006+A11:2009+A1:2010+A12:2011; Information technology equipment-Safety
2. Protection requirements with respect to electromagnetic compatibility article 3 (1) b)
  - EN 301 489-1 (V1 .9.2, 09/2011 ), Electromagnetic compatibility and radio spectrum matters (ERM); Electromagnetic compatibility (EMC) standard for radio equipment and services; Part 1: Common technical requirements
  - EN 301 489-3 (V1.4.1, 08/2002) Electromagnetic compatibility and radio spectrum matters (ERM); Electromagnetic compatibility (EMC) standard for radio equipment and services; Part 3: Specific conditions for short range devices (SRD) operating on frequencies between 9 kHz and 40 GHz
3. Means of the efficient use of the radio frequency spectrum article 3 (2)
  - EN 300 220-1 & -2 (V2.4.1, 05/2012), electromagnetic compatibility and radio spectrum matters (ERM); Short range devices (SRD); Radio equipment to be used in the 25 MHz to 1000 MHz frequency range with power levels ranging up to 500 mW; Part 1: Technical characteristics and test methods. Part 2: Harmonized EN covering essential requirements under article 3.2 of the R&TIE directive

The product is labeled with the CE marking:

CE

Velbert, October 15<sup>th</sup>, 2013

---

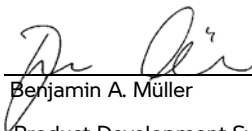

Benjamin A. Müller

Product Development Systems  
Car Access and Immobilization -  
Electronics Huf Hülsbeck & Fürst  
GmbH & Co. KG  
Steeger Straße 17, D-42551  
Velbert

# Declaration of Conformity

## Radio equipment tyre pressure control (RDC)

Simplified EU Declaration of Conformity acc. Radio Equipment Directive 2014/53/EU after 12.06.2016 and during transition period



## Technical information

Frequency Band: 433.895 -

433.945 MHz

Output Power: <10 mW e.r.p.

## Manufacturer and Address

Manufacturer: Schrader Electronics Ltd.

Address: Technology Park, Antrim,  
N. Ireland BT41 1QS,  
United Kingdom

## Austria

Hiermit erklärt Schrader Electronics Ltd., dass der Funkanlagentyp BC5A4 der Richtlinie

2014/53/EU entspricht.

Der vollständige Text der EU-Konformitätserklärung ist unter der folgenden Internetadresse verfügbar:

[http://www.tpmseuroshop.com/documents/declaration\\_conformities](http://www.tpmseuroshop.com/documents/declaration_conformities)

## Belgium

Le soussigné, Schrader Electronics Ltd., déclare que l'équipement radioélectrique du type BC5A4 est conforme à la directive 2014/53/UE.

Le texte complet de la déclaration UE de conformité est disponible à l'adresse internet suivante:

[http://www.tpmseuroshop.com/documents/declaration\\_conformities](http://www.tpmseuroshop.com/documents/declaration_conformities)

## **Cyprus**

Με την παρούσα ο/η Schrader Electronics Ltd., δηλώνει ότι ο ραδιοεξοπλισμός BC5A4 πληροί την οδηγία 2014/53/ΕΕ.

Το πλήρες κείμενο της δήλωσης συμμόρφωσης ΕΕ διατίθεται στην ακόλουθη ιστοσελίδα στο διαδίκτυο:

[http://www.tpmseuroshop.com/documents/declaration\\_conformities](http://www.tpmseuroshop.com/documents/declaration_conformities)

## **Czech Republic**

Tímto Schrader Electronics Ltd. prohlašuje, že typ rádiového zařízení BC5A4 je v souladu se směrnicí 2014/53/EU.

Úplné znění EU prohlášení o shodě je k dispozici na této internetové adrese:

[http://www.tpmseuroshop.com/documents/declaration\\_conformities](http://www.tpmseuroshop.com/documents/declaration_conformities)

## **Germany**

Hiermit erklärt Schrader Electronics Ltd., dass der Funkanlagentyp BC5A4 der Richtlinie 2014/53/EU entspricht. Der vollständige Text der EU-Konformitätserklärung ist unter der folgenden Internetadresse verfügbar:

[http://www.tpmseuroshop.com/documents/declaration\\_conformities](http://www.tpmseuroshop.com/documents/declaration_conformities)

## **Denmark**

Hermed erklærer Schrader Electronics Ltd., at radioudstyrstypen BC5A4 er i overensstemmelse med direktiv 2014/53/EU.

EU-overensstemmelseserklæringens fulde tekst kan findes på følgende internetadresse:

[http://www.tpmseuroshop.com/documents/declaration\\_conformities](http://www.tpmseuroshop.com/documents/declaration_conformities)

## **Estonia**

Käesolevaga deklareerib Schrader Electronics Ltd., et käesolev raadioseadme tüüp BC5A4 vastab direktiivi 2014/53/EL nõuetele.

ELi vastavusdeklaratsiooni täielik tekst on kättesaadav järgmisel internetiaadressil:

[http://www.tpmseuroshop.com/documents/declaration\\_conformities](http://www.tpmseuroshop.com/documents/declaration_conformities)

## **Spain**

Por la presente, Schrader Electronics Ltd. declara que el tipo de equipo radioeléctrico BC5A4 es conforme con la Directiva 2014/53/UE.

El texto completo de la declaración UE de conformidad está disponible en la dirección Internet siguiente:

[http://www.tpmseuroshop.com/documents/declaration\\_conformities](http://www.tpmseuroshop.com/documents/declaration_conformities)

## **Finland**

Schrader Electronics Ltd.  
vakuuttaa, että radiolaitetyyppi  
BC5A4 on direktiivin 2014/53/EU  
mukainen.

EU-  
vaatimustenmukaisuusvakuutukse  
n täysimittainen teksti on saatavilla  
seuraavassa internetosoitteessa:  
[http://www.tpmseuroshop.com/  
documents/  
declaration\\_conformities](http://www.tpmseuroshop.com/documents/declaration_conformities)

## **France**

Le soussigné, Schrader  
Electronics Ltd., déclare que  
l'équipement radioélectrique du  
type BC5A4 est conforme à la  
directive 2014/53/UE.  
Le texte complet de la déclaration  
UE de conformité est disponible à  
l'adresse internet suivante:  
[http://www.tpmseuroshop.com/  
documents/  
declaration\\_conformities](http://www.tpmseuroshop.com/documents/declaration_conformities)

## **United Kingdom**

Hereby, Schrader Electronics Ltd.  
declares that the radio equipment  
type BC5A4 is in compliance with  
Directive 2014/53/EU.  
The full text of the EU declaration  
of conformity is available at the  
following internet address: [http://  
www.tpmseuroshop.com/  
documents/  
declaration\\_conformities](http://www.tpmseuroshop.com/documents/declaration_conformities)

## **Greece**

Με την παρούσα ο/η Schrader  
Electronics Ltd., δηλώνει ότι ο  
ραδιοεξοπλισμός BC5A4 πληροί  
την οδηγία 2014/53/ΕΕ.  
Το πλήρες κείμενο της δήλωσης  
συμμόρφωσης ΕΕ διατίθεται στην  
ακόλουθη ιστοσελίδα στο  
διαδίκτυο:  
[http://www.tpmseuroshop.com/  
documents/  
declaration\\_conformities](http://www.tpmseuroshop.com/documents/declaration_conformities)

## **Croatia**

Schrader Electronics Ltd. ovime  
izjavljuje da je radijska oprema  
tipa BC5A4 u skladu s Direktivom  
2014/53/EU.  
Cjeloviti tekst EU izjave o  
sukladnosti dostupan je na  
sljedećoj internetskoj adresi:  
[http://www.tpmseuroshop.com/  
documents/  
declaration\\_conformities](http://www.tpmseuroshop.com/documents/declaration_conformities)

## **Hungary**

Schrader Electronics Ltd. igazolja,  
hogy a BC5A4 típusú  
rádióberendezés megfelel a  
2014/53/EU irányelvnek.  
Az EU-megfelelőségi nyilatkozat  
teljes szövege elérhető a  
következő internetes címen:  
[http://www.tpmseuroshop.com/  
documents/  
declaration\\_conformities](http://www.tpmseuroshop.com/documents/declaration_conformities)

## **Ireland**

Hereby, Schrader Electronics Ltd. declares that the radio equipment type BC5A4 is in compliance with Directive 2014/53/EU.

The full text of the EU declaration of conformity is available at the following internet address: [http://www.tpmseuroshop.com/documents/declaration\\_conformities](http://www.tpmseuroshop.com/documents/declaration_conformities)

## **Italy**

Il fabbricante, Schrader Electronics Ltd., dichiara che il tipo di apparecchiatura radio BC5A4 è conforme alla direttiva 2014/53/UE.

Il testo completo della dichiarazione di conformità UE è disponibile al seguente indirizzo Internet: [http://www.tpmseuroshop.com/documents/declaration\\_conformities](http://www.tpmseuroshop.com/documents/declaration_conformities)

## **Lithuania**

Aš, Schrader Electronics Ltd., patvirtinu, kad radijo įrenginių tipas BC5A4 atitinka Direktyvą 2014/53/ES.

Visas ES atitiktis deklaracijos tekstas prieinamas šiuo interneto adresu: [http://www.tpmseuroshop.com/documents/declaration\\_conformities](http://www.tpmseuroshop.com/documents/declaration_conformities)

## **Luxembourg**

Le soussigné, Schrader Electronics Ltd., déclare que l'équipement radioélectrique du type BC5A4 est conforme à la directive 2014/53/UE.

Le texte complet de la déclaration UE de conformité est disponible à l'adresse internet suivante: [http://www.tpmseuroshop.com/documents/declaration\\_conformities](http://www.tpmseuroshop.com/documents/declaration_conformities)

## **Latvia**

Ar šo Schrader Electronics Ltd. deklarē, ka radioiekārta BC5A4 atbilst Direktīvai 2014/53/ES. Pilns ES atbilstības deklarācijas teksts ir pieejams šādā interneta vietnē:

[http://www.tpmseuroshop.com/documents/declaration\\_conformities](http://www.tpmseuroshop.com/documents/declaration_conformities)

## **Malta**

B'dan, Schrader Electronics Ltd., niddikjara li dan it-tip ta' tagħmir tar-radju BC5A4 huwa konformi mad-Direttiva 2014/53/UE.

It-test kollu tad-dikjarazzjoni ta' konformità tal-UE huwa disponibbli f'dan l-indirizz tal-Internet li ġej: [http://www.tpmseuroshop.com/documents/declaration\\_conformities](http://www.tpmseuroshop.com/documents/declaration_conformities)

## **Netherlands**

Hierbij verklaar ik, Schrader Electronics Ltd., dat het type radioapparatuur BC5A4 conform is met Richtlijn 2014/53/EU. De volledige tekst van de EU-conformiteitsverklaring kan worden geraadpleegd op het volgende internetadres: [http://www.tpmseuroshop.com/documents/declaration\\_conformities](http://www.tpmseuroshop.com/documents/declaration_conformities)

## **Poland**

Schrader Electronics Ltd. niniejszym oświadcza, że typ urządzenia radiowego BC5A4 jest zgodny z dyrektywą 2014/53/EU. Pełny tekst deklaracji zgodności UE jest dostępny pod następującym adresem internetowym: [http://www.tpmseuroshop.com/documents/declaration\\_conformities](http://www.tpmseuroshop.com/documents/declaration_conformities)

## **Portugal**

O(a) abaixo assinado(a) Schrader Electronics Ltd. declara que o presente tipo de equipamento de rádio BC5A4 está em conformidade com a Diretiva 2014/53/EU. O texto integral da declaração de conformidade está disponível no seguinte endereço de Internet: [http://www.tpmseuroshop.com/documents/declaration\\_conformities](http://www.tpmseuroshop.com/documents/declaration_conformities)

## **Romania**

Prin prezenta, Schrader Electronics Ltd. declară că tipul de echipamente radio BC5A4 este în conformitate cu Directiva 2014/53/UE. Textul integral al declarației UE de conformitate este disponibil la următoarea adresă internet: [http://www.tpmseuroshop.com/documents/declaration\\_conformities](http://www.tpmseuroshop.com/documents/declaration_conformities)

## **Sweden**

Härmed försäkras Schrader Electronics Ltd. att denna typ av radioutrustning BC5A4 överensstämmer med direktiv 2014/53/EU. Den fullständiga texten till EU-försäkran om överensstämmelse finns på följande webbadress: [http://www.tpmseuroshop.com/documents/declaration\\_conformities](http://www.tpmseuroshop.com/documents/declaration_conformities)

## **Slovenia**

Schrader Electronics Ltd. potrjuje, da je tip radijske opreme BC5A4 skladen z Direktivo 2014/53/EU. Celotno besedilo izjave EU o skladnosti je na voljo na naslednjem spletnem naslovu: [http://www.tpmseuroshop.com/documents/declaration\\_conformities](http://www.tpmseuroshop.com/documents/declaration_conformities)

## **Slovakia**

Schrader Electronics Ltd. týmto vyhlasuje, že rádiové zariadenie typu BC5A4 je v súlade so smernicou 2014/53/EÚ.

Úplné EÚ vyhlásenie o zhode je k dispozícii na tejto internetovej adrese:

[http://www.tpmseuroshop.com/  
documents/  
declaration\\_conformities](http://www.tpmseuroshop.com/documents/declaration_conformities)

## **Bulgaria**

С настоящото Schrader Electronics Ltd. декларира, че този тип радиосъоръжение BC5A4 е в съответствие с Директива 2014/53/ЕС.

Цялостният текст на ЕС декларацията за съответствие може да се намери на следния интернет адрес:

[http://www.tpmseuroshop.com/  
documents/  
declaration\\_conformities](http://www.tpmseuroshop.com/documents/declaration_conformities)

# Certification Tire Pressure Control (TPC)

FCC ID: MRXBC54MA4  
IC: 2546A-BC54MA4

FCC ID: MRXBC5A4  
IC: 2546A-BC5A4

This device complies with Part 15 of the FCC Rules and with Industry Canada license-exempt RSS standard(s).

Operation is subject to the following two conditions:

- (1) This device may not cause harmful interference, and
- (2) This device must accept any interference received, including interference that may cause undesired operation.

**WARNING:** Changes or modifications not expressly approved by the party responsible for compliance could void the user's authority to operate the equipment. The term "IC:" before the radio certification number only signifies that Industry Canada technical specifications were met.

Le présent appareil est conforme aux CNR d'Industrie Canada applicables aux appareils radio exempts de licence. L'exploitation est autorisée aux deux conditions suivantes:

- (1) l'appareil ne doit pas produire de brouillage, et
- (2) l'utilisateur de l'appareil doit accepter tout brouillage radioélectrique subi, même si le brouillage est susceptible d'en compromettre le fonctionnement.

**WARNING:** Changes or modifications not expressly approved by the party responsible for compliance could void the user's authority to operate the equipment. The term "IC:" before the radio certification number only signifies that Industry Canada technical specifications were met.

# Declaration of Conformity

## Radio equipment TFT instrument cluster

Simplified EU Declaration of Conformity acc. Radio Equipment Directive 2014/53/EU after 12.06.2016 and during transition period



### Technical information

BT operating frq. Range:  
2402 – 2480 MHz  
BT version: 4.2 (no BTLE)  
BT output power: < 4 dBm  
WLAN operating frq. Range:  
2412 – 2462 MHz  
WLAN standards:  
IEEE 802.11 b/g/n  
WLAN output power: < 20 dBm

### Manufacturer and Address

Manufacturer:  
Robert Bosch Car Multimedia  
GmbH  
Address: Robert Bosch Str. 200,  
31139 Hildesheim, GERMANY

### Austria

Hiermit erklärt Robert Bosch Car Multimedia GmbH, dass der Funkanlagentyp ICC6.5in der Richtlinie 2014/53/EU entspricht. Der vollständige Text der EU-Konformitätserklärung ist unter der folgenden Internetadresse verfügbar: <http://cert.bosch-carmultimedia.net>

### Belgium

Le soussigné, Robert Bosch Car Multimedia GmbH, déclare que l'équipement radioélectrique du type ICC6.5in est conforme à la directive 2014/53/UE. Le texte complet de la déclaration UE de conformité est disponible à l'adresse internet suivante: <http://cert.bosch-carmultimedia.net>

### Bulgaria

С настоящото Robert Bosch Car Multimedia GmbH декларира, че този тип радиосъоръжение ICC6.5in е в съответствие с Директива 2014/53/ЕС. Цялостният текст на ЕС декларацията за съответствие може да се намери на следния интернет адрес: <http://cert.bosch-carmultimedia.net>

## **Cyprus**

Με την παρούσα ο/η Robert Bosch Car Multimedia GmbH, δηλώνει ότι ο ραδιοεξοπλισμός ICC6.5in πληροί την οδηγία 2014/53/EE. Το πλήρες κείμενο της δήλωσης συμμόρφωσης ΕΕ διατίθεται στην ακόλουθη ιστοσελίδα στο διαδίκτυο: <http://cert.bosch-carmultimedia.net>

## **Czech Republic**

Tímto Robert Bosch Car Multimedia GmbH prohlašuje, že typ rádiového zařízení ICC6.5in je v souladu se směrnicí 2014/53/EU. Úplné znění EU prohlášení o shodě je k dispozici na této internetové adrese: <http://cert.bosch-carmultimedia.net>

## **Germany**

Hiermit erklärt Robert Bosch Car Multimedia GmbH, dass der Funkanlagentyp ICC6.5in der Richtlinie 2014/53/EU entspricht. Der vollständige Text der EU-Konformitätserklärung ist unter der folgenden Internetadresse verfügbar: <http://cert.bosch-carmultimedia.net/>

## **Denmark**

Hermed erklærer Robert Bosch Car Multimedia GmbH, at radioudstyrstypen ICC6.5in er i overensstemmelse med direktiv 2014/53/EU. EU-overensstemmelseserklæringens fulde tekst kan findes på følgende internetadresse: <http://cert.bosch-carmultimedia.net>

## **Estonia**

Käesolevaga deklareerib Robert Bosch Car Multimedia GmbH, et käesolev raadioseadme tüüp ICC6.5in vastab direktiivi 2014/53/EL nõuetele. ELi vastavusdeklaratsiooni täielik tekst on kättesaadav järgmisel internetiaadressil: <http://cert.bosch-carmultimedia.net>

## **Spain**

Por la presente, Robert Bosch Car Multimedia GmbH declara que el tipo de equipo radioeléctrico ICC6.5in es conforme con la Directiva 2014/53/UE. El texto completo de la declaración UE de conformidad está disponible en la dirección Internet siguiente: <http://cert.bosch-carmultimedia.net>

## **Finland**

Robert Bosch Car Multimedia GmbH vakuuttaa, että radiolaitetyyppi ICC6.5in on direktiivin 2014/53/EU mukainen. EU-vaatimustenmukaisuusvakuutukseen täysimittainen teksti on saatavilla seuraavassa internetosoitteessa: <http://cert.bosch-carmultimedia.net>

## **France**

Le soussigné, Robert Bosch Car Multimedia GmbH, déclare que l'équipement radioélectrique du type ICC6.5in est conforme à la directive 2014/53/UE. Le texte complet de la déclaration UE de conformité est disponible à l'adresse internet suivante: <http://cert.bosch-carmultimedia.net>

## **United Kingdom**

Hereby, Robert Bosch Car Multimedia GmbH declares that the radio equipment type ICC6.5in is in compliance with Directive 2014/53/EU. The full text of the EU declaration of conformity is available at the following internet address: <http://cert.bosch-carmultimedia.net>

## **Greece**

Με την παρούσα ο/η Robert Bosch Car Multimedia GmbH, δηλώνει ότι ο ραδιοεξοπλισμός ICC6.5in πληροί την οδηγία 2014/53/ΕΕ. Το πλήρες κείμενο της δήλωσης συμμόρφωσης ΕΕ διατίθεται στην ακόλουθη ιστοσελίδα στο διαδίκτυο: <http://cert.bosch-carmultimedia.net>

## **Croatia**

Robert Bosch Car Multimedia GmbH ovime izjavljuje da je radijska oprema tipa ICC6.5in u skladu s Direktivom 2014/53/EU. Cjeloviti tekst EU izjave o sukladnosti dostupan je na sljedećoj internetskoj adresi: <http://cert.bosch-carmultimedia.net>

## **Hungary**

Robert Bosch Car Multimedia GmbH igazolja, hogy a ICC6.5in típusú rádióberendezés megfelel a 2014/53/EU irányelvnek. Az EU-megfelelőségi nyilatkozat teljes szövege elérhető a következő internetes címen: <http://cert.bosch-carmultimedia.net>

## **Ireland**

Hereby, Robert Bosch Car Multimedia GmbH declares that the radio equipment type ICC6.5in is in compliance with Directive 2014/53/EU. The full text of the EU declaration of conformity is available at the following internet address: <http://cert.bosch-carmultimedia.net>

## **Italy**

Il fabbricante, Robert Bosch Car Multimedia GmbH, dichiara che il tipo di apparecchiatura radio ICC6.5in è conforme alla direttiva 2014/53/UE.

Il testo completo della dichiarazione di conformità UE è disponibile al seguente indirizzo Internet: <http://cert.bosch-carmultimedia.net>

## **Lithuania**

Aš, Robert Bosch Car Multimedia GmbH, patvirtinu, kad radijo įrenginių tipas ICC6.5in atitinka Direktyvą 2014/53/ES.

Visas ES atitikties deklaracijos teksto prieinamas šiuo interneto adresu: <http://cert.bosch-carmultimedia.net>

## **Luxembourg**

Le soussigné, Robert Bosch Car Multimedia GmbH, déclare que l'équipement radioélectrique du type ICC6.5in est conforme à la directive 2014/53/UE.

Le texte complet de la déclaration UE de conformité est disponible à l'adresse internet suivante: <http://cert.bosch-carmultimedia.net>

## **Latvia**

Ar šo Robert Bosch Car Multimedia GmbH deklarē, ka radioiekārta ICC6.5in atbilst Direktīvai 2014/53/ES.

Pilns ES atbilstības deklarācijas teksts ir pieejams šādā interneta vietnē: <http://cert.bosch-carmultimedia.net>

## **Malta**

B'dan, Robert Bosch Car Multimedia GmbH, niddikjara li dan it-tip ta' tagħmir tar-radju ICC6.5in huwa konformi mad-Direttiva 2014/53/UE.

It-test kollu tad-dikjarazzjoni ta' konformità tal-UE huwa disponibbli f'dan l-indirizz tal-Internet li ġej: <http://cert.bosch-carmultimedia.net>

## **Netherlands**

Hierbij verklaar ik, Robert Bosch Car Multimedia GmbH, dat het type radioapparatuur ICC6.5in conform is met Richtlijn 2014/53/EU.

De volledige tekst van de EU-conformiteitsverklaring kan worden geraadpleegd op het volgende internetadres: <http://cert.bosch-carmultimedia.net>

## **Poland**

Robert Bosch Car Multimedia GmbH niniejszym oświadcza, że typ urządzenia radiowego ICC6.5in jest zgodny z dyrektywą 2014/53/EU.

Pełny tekst deklaracji zgodności UE jest dostępny pod następującym adresem internetowym: <http://cert.bosch-carmultimedia.net>

## **Portugal**

O(a) abaixo assinado(a) Robert Bosch Car Multimedia GmbH declara que o presente tipo de equipamento de rádio ICC6.5in está em conformidade com a Diretiva 2014/53/EU.

O texto integral da declaração de conformidade está disponível no seguinte endereço de Internet: <http://cert.bosch-carmultimedia.net>

## **Romania**

Prin prezenta, Robert Bosch Car Multimedia GmbH declară că tipul de echipamente radio ICC6.5in este în conformitate cu Directiva 2014/53/UE.

Textul integral al declarației UE de conformitate este disponibil la următoarea adresă internet: <http://cert.bosch-carmultimedia.net>

## **Sweden**

Härmed försäkrar Robert Bosch Car Multimedia GmbH att denna typ av radioutrustning ICC6.5in överensstämmer med direktiv 2014/53/EU.

Den fullständiga texten till EU-försäkran om överensstämmelse finns på följande webbadress: <http://cert.bosch-carmultimedia.net>

## **Slovenia**

Robert Bosch Car Multimedia GmbH potrjuje, da je tip radijske opreme ICC6.5in skladen z Direktivo 2014/53/EU.

Celotno besedilo izjave EU o skladnosti je na voljo na naslednjem spletnem naslovu: <http://cert.bosch-carmultimedia.net>

**Slovakia**

Robert Bosch Car Multimedia GmbH týmto vyhlasuje, že rádiové zariadenie typu ICC6.5in je v súlade so smernicou 2014/53/EÚ. Úplné EÚ vyhlásenie o zhode je k dispozícii na tejto internetovej adrese: <http://cert.bosch-carmultimedia.net>

# Declaration of Conformity

## Radio equipment TFT instrument cluster

For all Countries without EU

### Technical information

BT operating frq. Range:

2402 – 2480 MHz

BT version: 4.2 (no BTLE)

BT output power: < 4 dBm

WLAN operating frq. Range:

2412 – 2462 MHz

WLAN standards:

IEEE 802.11 b/g/n

WLAN output power: < 20 dBm

### Manufacturer and Address

Manufacturer:

Robert Bosch Car Multimedia GmbH

Address: Robert Bosch Str. 200,  
31139 Hildesheim, GERMANY

### Turkey

Robert Bosch Car Multimedia

GmbH, ICC6.5in tipi telsiz

sisteminin 2014/53/EU

nolu yönetmeliğe uygun olduğunu

beyan eder. AB Uygunluk

Beyanı'nın tam metni, aşağıdaki

internet adresinden görülebilir:

[http://cert.bosch-](http://cert.bosch-carmultimedia.net)

[carmultimedia.net](http://cert.bosch-carmultimedia.net)

### Brazil

Este equipamento opera em caráter secundário, isto é, não tem direito a proteção contra interferência prejudicial, mesmo de estações do mesmo tipo, e não pode causar interferência a sistemas operando em caráter primário.

### Canada

This device complies with Industry Canada's licence-exempt RSSs and part 15 of the FCC Rules. Operation is subject to the following two conditions:

- (1) this device may not cause interference, and
- (2) this device must accept any interference, including interference that may cause undesired operation of the device.

Changes or modifications not expressly approved by the party responsible for compliance could void the user's authority to operate the equipment.

Le présent appareil est conforme aux CNR d'Industrie Canada applicables aux appareils radio exempts de licence. L'exploitation est autorisée aux deux conditions suivantes : (1) l'appareil ne doit pas produire de brouillage, et (2) l'appareil doit accepter tout brouillage radioélectrique subi, même si le brouillage est susceptible d'en compromettre le fonctionnement.

### **Korea**

적합성평가에 관한 고시  
R-CMM-RBR-ICC65IN  
상호 : Robert Bosch Car  
Multimedia GmbH모델명 :  
ICC6.5in  
기자재명칭 : 특정소출력 무선기  
기  
(무선데이터통신시스템용 무선기  
기)  
제조사 및 제조국가 : Robert  
Bosch Car Multimedia GmbH /  
포르투갈  
제조년월 : 제조년월로 표기  
이 기기는 업무용 환경에서 사용  
할 목적으로 적합성평가를 받은  
기기로서 가정용 환경에  
서 사용하는 경우 전파간섭의 우  
려가 있습니  
다.

### **Mexico**

La operación de este equipo está sujeta a las siguientes dos condiciones:

- (1) es posible que este equipo o dispositivo no cause interferencia perjudicial y
- (2) este equipo o dispositivo debe aceptar cualquier interferencia, incluyendo la que pueda causar su operación no deseada.

### **Taiwan, Republic of**

根據 NCC 低功率電波輻射性電機  
管理辦法 規定: 第十二條  
經型式認證合格之低功率射頻電  
機, 非經許可, 公司、商號或使用  
者均不得擅自變更頻率、加大功率  
或變更原設計之特性及功能。  
第十四條  
低功率射頻電機之使用不得影響飛  
航安全及干擾合法通信; 經發現有  
干擾現象時, 應立即停用, 並改善  
至無干擾時方得繼續使用。  
前項合法通信,  
指依電信法規定作業之無線電通  
信。  
低功率射頻電機須忍受合法通信或  
工業、科學及醫療用電波輻射性電  
機設備之干擾。

## **Thailand**

เครื่องโทรคมนาคมและอุปกรณ์ นี้

มีความสอดคล้องตามข้อกำหนดของ กทช.

(This telecommunication equipments is in compliance with NTC requirements)

## **United States (USA)**

This device complies with Industry Canada's licence-exempt RSSs and part 15 of the FCC Rules. Operation is subject to the following two conditions:

- (1) this device may not cause interference, and
- (2) this device must accept any interference, including interference that may cause undesired operation of the device.

Changes or modifications not expressly approved by the party responsible for compliance could void the user's authority to operate the equipment.

Le présent appareil est conforme aux CNR d'Industrie Canada applicables aux appareils radio exempts de licence. L'exploitation est autorisée aux deux conditions suivantes : (1) l'appareil ne doit pas produire de brouillage, et (2) l'appareil doit accepter tout brouillage radioélectrique subi, même si le brouillage est susceptible d'en compromettre le fonctionnement.

# Declaration of Conformity

## Radio equipment intelligent emergency call

Simplified EU Declaration of Conformity acc. Radio Equipment Directive 2014/53/EU after 12.06.2016 and during transition period



### Technical information

Antenna internal:

Frequency Band: 880 MHz - 915 MHz

Radiated Power [TRP]: < 22 dBm

Not accessible by user:

Frequency Band:  
1710 MHz - 1785 MHz

Radiated Power [TRP]: < 26 dBm

Frequency Band:  
1920 MHz - 1980 MHz

Radiated Power [TRP]: < 22 dBm

Frequency Band:  
880 MHz - 915 MHz

Radiated Power [TRP]: < 23 dBm

## Manufacturer and Address

Manufacturer:

Robert Bosch Car Multimedia GmbH

Adress: Robert Bosch Str. 200,  
31139 Hildesheim, GERMANY

### Austria

Hiermit erklärt Robert Bosch Car Multimedia GmbH, dass der Funkanlagentyp TPM E-CALL EU der Richtlinie 2014/53/EU entspricht.

Der vollständige Text der EU-Konformitätserklärung ist unter der folgenden Internetadresse verfügbar: <http://cert.bosch-carmultimedia.net/>

### Belgium

Le soussigné, Robert Bosch Car Multimedia GmbH, déclare que l'équipement radioélectrique du type TPM E-CALL EU est conforme à la directive 2014/53/UE.

Le texte complet de la déclaration UE de conformité est disponible à l'adresse internet suivante: <http://cert.bosch-carmultimedia.net>

## **Bulgaria**

С настоящото Robert Bosch Car Multimedia GmbH декларира, че този тип радиосъоръжение TPM E-CALL EU е в съответствие с Директива 2014/53/ЕС.

Цялостният текст на ЕС декларацията за съответствие може да се намери на следния интернет адрес: <http://cert.bosch-carmultimedia.net/>

## **Cyprus**

Με την παρούσα ο/η Robert Bosch Car Multimedia GmbH, δηλώνει ότι ο ραδιοεξοπλισμός TPM E-CALL EU πληροί την οδηγία 2014/53/ΕΕ. Το πλήρες κείμενο της δήλωσης συμμόρφωσης ΕΕ διατίθεται στην ακόλουθη ιστοσελίδα στο διαδίκτυο: <http://cert.bosch-carmultimedia.net/>

## **Czech Republic**

Tímto Robert Bosch Car Multimedia GmbH prohlašuje, že typ rádiového zařízení TPM E-CALL EU je v souladu se směrnicí 2014/53/EU. Úplné znění EU prohlášení o shodě je k dispozici na této internetové adrese: <http://cert.bosch-carmultimedia.net>

## **Germany**

Hiermit erklärt Robert Bosch Car Multimedia GmbH, dass der Funkanlagentyp TPM E-CALL EU der Richtlinie 2014/53/EU entspricht.

Der vollständige Text der EU-Konformitätserklärung ist unter der folgenden Internetadresse verfügbar: <http://cert.bosch-carmultimedia.net>

## **Denmark**

Hermed erklærer Robert Bosch Car Multimedia GmbH, at radioudstyrstypen TPM E-CALL EU er i overensstemmelse med direktiv 2014/53/EU. EU-overensstemmelseserklæringens fulde tekst kan findes på følgende internetadresse: <http://cert.bosch-carmultimedia.net>

## **Estonia**

Käesolevaga deklareerib Robert Bosch Car Multimedia GmbH, et käesolev raadioseadme tüüp TPM E-CALL EU vastab direktiivi 2014/53/EL nõuetele. ELi vastavusdeklaratsiooni täielik tekst on kättesaadav järgmisel internetiaadressil: <http://cert.bosch-carmultimedia.net>

## **Spain**

Por la presente, Robert Bosch Car Multimedia GmbH declara que el tipo de equipo radioeléctrico TPM E-CALL EU es conforme con la Directiva 2014/53/UE.

El texto completo de la declaración UE de conformidad está disponible en la dirección Internet siguiente: <http://cert.bosch-carmultimedia.net>

## **Finland**

Robert Bosch Car Multimedia GmbH vakuuttaa, että radiolaitetyyppi TPM E-CALL EU on direktiivin 2014/53/EU mukainen.

EU-vaatimustenmukaisuusvakuutuksen täysimittainen teksti on saatavilla seuraavassa internetosoitteessa: <http://cert.bosch-carmultimedia.net>

## **France**

Le soussigné, Robert Bosch Car Multimedia GmbH, déclare que l'équipement radioélectrique du type TPM E-CALL EU est conforme à la directive 2014/53/UE.

Le texte complet de la déclaration UE de conformité est disponible à l'adresse internet suivante: <http://cert.bosch-carmultimedia.net>

## **United Kingdom**

Hereby, Robert Bosch Car Multimedia GmbH declares that the radio equipment type TPM E-CALL EU is in compliance with Directive 2014/53/EU.

The full text of the EU declaration of conformity is available at the following internet address: <http://cert.bosch-carmultimedia.net>

## **Greece**

Με την παρούσα ο/η Robert Bosch Car Multimedia GmbH, δηλώνει ότι ο ραδιοεξοπλισμός TPM E-CALL EU πληροί την οδηγία 2014/53/ΕΕ.

Το πλήρες κείμενο της δήλωσης συμμόρφωσης ΕΕ διατίθεται στην ακόλουθη ιστοσελίδα στο διαδίκτυο: <http://cert.bosch-carmultimedia.net>

## **Croatia**

Robert Bosch Car Multimedia GmbH ovime izjavljuje da je radijska oprema tipa TPM E-CALL EU u skladu s Direktivom 2014/53/EU.

Cjeloviti tekst EU izjave o sukladnosti dostupan je na sljedećoj internetskoj adresi: <http://cert.bosch-carmultimedia.net>

## **Hungary**

Robert Bosch Car Multimedia GmbH igazolja, hogy a TPM E-CALL EU típusú rádióberendezés megfelel a 2014/53/EU irányelvnek.

Az EU-megfelelőségi nyilatkozat teljes szövege elérhető a következő internetes címen: <http://cert.bosch-carmultimedia.net>

## **Ireland**

Hereby, Robert Bosch Car Multimedia GmbH declares that the radio equipment type TPM E-CALL EU is in compliance with Directive 2014/53/EU.

The full text of the EU declaration of conformity is available at the following internet address: <http://cert.bosch-carmultimedia.net>

## **Italy**

Il fabbricante, Robert Bosch Car Multimedia GmbH, dichiara che il tipo di apparecchiatura radio TPM E-CALL EU è conforme al direttiva 2014/53/UE.

Il testo completo della dichiarazione di conformità UE è disponibile al seguente indirizzo Internet: <http://cert.bosch-carmultimedia.net>

## **Lithuania**

Aš, Robert Bosch Car Multimedia GmbH, patvirtinu, kad radijo įrenginių tipas TPM E-CALL EU atitinka Direktyvą 2014/53/ES. Visas ES atitikties deklaracijos tekstas prieinamas šiuo interneto adresu: <http://cert.bosch-carmultimedia.net>

## **Luxembourg**

Le soussigné, Robert Bosch Car Multimedia GmbH, déclare que l'équipement radioélectrique du type TPM E-CALL EU est conforme à la directive 2014/53/UE.

Le texte complet de la déclaration UE de conformité est disponible à l'adresse internet suivante: <http://cert.bosch-carmultimedia.net>

## **Latvia**

Ar šo Robert Bosch Car Multimedia GmbH deklarē, ka radioiekārta TPM E-CALL EU atbilst Direktīvai 2014/53/ES. Pilns ES atbilstības deklarācijas teksts ir pieejams šādā interneta vietnē: <http://cert.bosch-carmultimedia.net>

## **Malta**

B'dan, Robert Bosch Car Multimedia GmbH, niddikjara li dan it-tip ta' tagħmir tar-radju TPM E-CALL EU huwa konformi mad-Direttiva

2014/53/UE.

It-test kollu tad-dikjarazzjoni ta' konformità tal-UE huwa disponibbli f'dan l-indirizz tal-Internet li ġej: <http://cert.bosch-carmultimedia.net>

## **Netherlands**

Hierbij verklaar ik, Robert Bosch Car Multimedia GmbH, dat het type radioapparatuur TPM E-CALL EU conform is met Richtlijn 2014/53/EU. De volledige tekst van de EU-conformiteitsverklaring kan worden geraadpleegd op het volgende internetadres: <http://cert.bosch-carmultimedia.net>

## **Poland**

Robert Bosch Car Multimedia GmbH niniejszym oświadcza, że typ urządzenia radiowego TPM E-CALL EU jest zgodny z dyrektywą 2014/53/UE. Pełny tekst deklaracji zgodności UE jest dostępny pod następującym adresem internetowym: <http://cert.bosch-carmultimedia.net>

## **Portugal**

O(a) abaixo assinado(a) Robert Bosch Car Multimedia GmbH declara que o presente tipo de equipamento de rádio TPM E-CALL EU está em conformidade com a Diretiva 2014/53/UE.

O texto integral da declaração de conformidade está disponível no seguinte endereço de Internet: <http://cert.bosch-carmultimedia.net>

## **Romania**

Prin prezenta, Robert Bosch Car Multimedia GmbH declară că tipul de echipamente radio TPM E-CALL EU este în conformitate cu Directiva 2014/53/UE. Textul integral al declarației UE de conformitate este disponibil la următoarea adresă internet: <http://cert.bosch-carmultimedia.net>

## **Sweden**

Härmed försäkrar Robert Bosch Car Multimedia GmbH att denna typ av radioutrustning TPM E-CALL EU överensstämmer med direktiv 2014/53/EU.

Den fullständiga texten till EU-försäkran om överensstämmelse finns på följande webbadress: <http://cert.bosch-carmultimedia.net>

## **Slovenia**

Robert Bosch Car Multimedia GmbH potrjuje, da je tip radijske opreme TPM E-CALL EU skladen z Direktivo 2014/53/EU.

Celotno besedilo izjave EU o skladnosti je na voljo na naslednjem spletnem naslovu: <http://cert.bosch-carmultimedia.net>

## **Slovakia**

Robert Bosch Car Multimedia GmbH týmto vyhlasuje, že rádiové zariadenie typu TPM E-CALL EU je v súlade so smernicou 2014/53/EÚ. Úplné EÚ vyhlásenie o zhod je k dispozícii na tejto internetovej adrese: <http://cert.bosch-carmultimedia.net>

# Declaration of Conformity

## Radio equipment anti-theft alarm (DWA)

Simplified EU Declaration of Conformity acc. Radio Equipment Directive 2014/53/EU after 12.06.2016 and during transition period



### Technical information

Frequency Band:  
433.05-434.79 MHz  
Output Power: 10 mW e.r.p.

### Manufacturer and Address

Manufacturer: Meta System S.p.A.  
Address: Via Galimberti 5 42124  
Reggio Emilia - Italy

### Austria

Hiermit erklärt Meta System S.p.A., dass der Funkanlagentyp TXBMWMR der Richtlinie 2014/53/EU entspricht. Der vollständige Text der EU-Konformitätserklärung ist unter der folgenden Internetadresse verfügbar: <https://docs.metasystem.it/>

### Belgium

Le soussigné, Meta System S.p.A., déclare que l'équipement radioélectrique du type TXBMWMR est conforme à la directive 2014/53/UE. Le texte complet de la déclaration UE de conformité est disponible à l'adresse internet suivante: <https://docs.metasystem.it/>

### Bulgaria

С настоящото Meta System S.p.A. декларира, че този тип радиосъоръжение TXBMWMR е в съответствие с Директива 2014/53/ЕС. Цялостният текст на ЕС декларацията за съответствие може да се намери на следния интернет адрес: <https://docs.metasystem.it/>

### Cyprus

Με την παρούσα ο/η Meta System S.p.A., δηλώνει ότι ο ραδιοεξοπλισμός TXBMWMR πληροί την οδηγία 2014/53/ΕΕ. Το πλήρες κείμενο της δήλωσης συμμόρφωσης ΕΕ διατίθεται στην ακόλουθη ιστοσελίδα στο διαδίκτυο: <https://docs.metasystem.it/>

## **Czech Republic**

Tímto Meta System S.p.A. prohlašuje, že typ rádiového zařízení TXBMWMMR je v souladu se směrnicí 2014/53/EU. Úplné znění EU prohlášení o shodě je k dispozici na této internetové adrese:  
<https://docs.metasystem.it/>

## **Germany**

Hiermit erklärt Meta System S.p.A., dass der Funkanlagentyp TXBMWMMR der Richtlinie 2014/53/EU entspricht. Der vollständige Text der EU-Konformitätserklärung ist unter der folgenden Internetadresse verfügbar:  
<https://docs.metasystem.it/>

## **Denmark**

Hermed erklærer Meta System S.p.A., at radioudstyrstypen TXBMWMMR er i overensstemmelse med direktiv 2014/53/EU. EU-overensstemmelseserklæringens fulde tekst kan findes på følgende internetadresse:  
<https://docs.metasystem.it/>

## **Estonia**

Käesolevaga deklareerib Meta System S.p.A., et käesolev raadioseadme tüüp TXBMWMMR vastab direktiivi 2014/53/EL nõuetele. ELi vastavusdeklaratsiooni täielik tekst on kättesaadav järgmisel internetiaadressil: <https://docs.metasystem.it/>

## **Spain**

Por la presente, Meta System S.p.A. declara que el tipo de equipo radioeléctrico TXBMWMMR es conforme con la Directiva 2014/53/UE. El texto completo de la declaración UE de conformidad está disponible en la dirección Internet siguiente: <https://docs.metasystem.it/>

## **Finland**

Meta System S.p.A. vakuuttaa, että radiolaitetyyppi TXBMWMMR on direktiivin 2014/53/EU mukainen. EU-vaatimustenmukaisuusvakuutuksen täysimittainen teksti on saatavilla seuraavassa internetosoitteessa: <https://docs.metasystem.it/>

## France

Le soussigné, Meta System S.p.A., déclare que l'équipement radioélectrique du type TXBMWMMR est conforme à la directive 2014/53/UE

Le texte complet de la déclaration UE de conformité est disponible à l'adresse internet suivante : <https://docs.metasystem.it/>

## United Kingdom

Hereby, Meta System S.p.A. declares that the radio equipment type TXBMWMMR is in compliance with Directive 2014/53/EU. The full text of the EU declaration of conformity is available at the following internet address: <https://docs.metasystem.it/>

## Greece

Με την παρούσα ο/η Meta System S.p.A., δηλώνει ότι ο ραδιοεξοπλισμός TXBMWMMR πληροί την οδηγία 2014/53/ΕΕ. Το πλήρες κείμενο της δήλωσης συμμόρφωσης ΕΕ διατίθεται στην ακόλουθη ιστοσελίδα στο διαδίκτυο: <https://docs.metasystem.it/>

## Croatia

Meta System S.p.A. ovime izjavljuje da je radijska oprema tipa TXBMWMMR u skladu s Direktivom 2014/53/EU. Cjeloviti tekst EU izjave o sukladnosti dostupan je na sljedećoj internetskoj adresi: <https://docs.metasystem.it/>

## Hungary

Meta System S.p.A. igazolja, hogy a TXBMWMMR típusú rádióberendezés megfelel a 2014/53/EU irányelvnek. Az EU-megfelelőségi nyilatkozat teljes szövege elérhető a következő internetes címen: <https://docs.metasystem.it/>

## Ireland

Hereby, Meta System S.p.A. declares that the radio equipment type TXBMWMMR is in compliance with Directive 2014/53/EU. The full text of the EU declaration of conformity is available at the following internet address: <https://docs.metasystem.it/>

## Italy

Il fabbricante, Meta System S.p.A., dichiara che il tipo di apparecchiatura radio TXBMWMMR è conforme alla direttiva 2014/53/UE. Il testo completo della dichiarazione di conformità UE è disponibile al seguente indirizzo Internet: <https://docs.metasystem.it/>

## **Lithuania**

Aš, Meta System S.p.A., patvirtinu, kad radijo įrenginių tipas TXBMWMMR atitinka Direktyvą 2014/53/ES.

Visas ES atitikties deklaracijos tekstas prieinamas šiuo interneto adresu: <https://docs.metasystem.it/>

## **Luxembourg**

Le soussigné, Meta System S.p.A., déclare que l'équipement radioélectrique du type TXBMWMMR est conforme à la directive 2014/53/UE.

Le texte complet de la déclaration UE de conformité est disponible à l'adresse internet suivante: <https://docs.metasystem.it/>

## **Latvia**

Ar šo Meta System S.p.A. deklarē, ka radioiekārta TXBMWMMR atbilst Direktīvai 2014/53/ES.

Pilns ES atbilstības deklarācijas teksts ir pieejams šādā interneta vietnē: <https://docs.metasystem.it/>

## **Malta**

B'dan, Meta System S.p.A., niddikjara li dan it-tip ta' tagħmir tar-radju TXBMWMMR huwa konformi mad-Direttiva 2014/53/UE.

It-test kollu tad-dikjarazzjoni ta' konformità tal-UE huwa disponibbli f'dan l-indirizz tal-Internet li ġej: <https://docs.metasystem.it/>

## **Netherlands**

Hierbij verklaar ik, Meta System S.p.A., dat het type radioapparatuur TXBMWMMR conform is met Richtlijn 2014/53/EU.

De volledige tekst van de EU-conformiteitsverklaring kan worden geraadpleegd op het volgende internetadres: <https://docs.metasystem.it/>

## **Poland**

Meta System S.p.A. niniejszym oświadcza, że typ urządzenia radiowego TXBMWMMR jest zgodny z dyrektywą 2014/53/UE. Pełny tekst deklaracji zgodności UE jest dostępny pod następującym adresem internetowym: <https://docs.metasystem.it/>

## **Portugal**

O(a) abaixo assinado(a) Meta System S.p.A. declara que o presente tipo de equipamento de rádio TXBMWMMR está em conformidade com a Diretiva 2014/53/UE.

O texto integral da declaração de conformidade está disponível no seguinte endereço de Internet: <https://docs.metasystem.it/>

## **Romania**

Prin prezenta, Meta System S.p.A. declară că tipul de echipamente radio TXBMWMR este în conformitate cu Directiva 2014/53/UE. Textul integral al declarației UE de conformitate este disponibil la următoarea adresă internet: <https://docs.metasystem.it/>

## **Sweden**

Härmed försäkras Meta System S.p.A. att denna typ av radioutrustning TXBMWMR överensstämmer med direktiv 2014/53/EU. Den fullständiga texten till EU-försäkran om överensstämmelse finns på följande webbadress: <https://docs.metasystem.it/>

## **Slovenia**

Meta System S.p.A. potrjuje, da je tip radijske opreme TXBMWMR skladen z Direktivo 2014/53/EU. Celotno besedilo izjave EU o skladnosti je na voljo na naslednjem spletnem naslovu: <https://docs.metasystem.it/>

## **Slovakia**

Meta System S.p.A. týmto vyhlasuje, že rádiové zariadenie typu TXBMWMR je v súlade so smernicou 2014/53/EÚ. Úplné EÚ vyhlásenie o zhode je k dispozícii na tejto internetovej adrese: <https://docs.metasystem.it/>



## 314 INDICE ANALITICO

- A**  
Abbreviazioni e simboli, 4  
ABS  
Aspetti tecnici nei dettagli, 154  
Autodiagnosi, 135  
Indicazioni, 52  
Accensione  
Accensione, 62  
Spegnimento, 63  
Accessori  
Avvertenze generali, 208  
Ammortizzazione  
Elemento di registro, 18  
Arresto, 142  
ASC  
Aspetti tecnici nei dettagli, 157  
Autodiagnosi, 136  
Azionamento, 75  
Elemento di comando, 21  
Spia di controllo e di avvertimento, 53  
Assistente cambio  
Aspetti tecnici nei dettagli, 166  
Guida, 138  
Marcia non appresa, 56  
Attrezzi di bordo  
Posizionamento sul veicolo, 20  
Attualità, 6  
Avvertenze di sicurezza per frenare, 140  
Per la guida, 130  
Avviamento, 134  
Elemento di comando, 22, 23  
Avvisatore acustico, 21
- B**  
Bagaglio  
Avvertenze per il carico, 131  
Batteria  
Avvertenze di manutenzione, 198  
Carica della batteria collegata, 199  
carica della batteria staccata, 200  
Dati tecnici, 241  
Montaggio, 201  
Spia di controllo della tensione della rete di bordo, 41, 42  
Stacco, 200  
Bloccasterzo  
Bloccaggio, 62  
Bluetooth, 107  
Pairing, 107
- C**  
Cambio  
Dati tecnici, 237  
Cambio di marcia  
Indicazione di cambiare marcia, 105  
Spia di cambio marcia, 140  
Candele  
Dati tecnici, 241  
Carburante  
Dati tecnici, 233  
Qualità del carburante, 143  
Rifornimento, 144  
rifornimento con Keyless Ride, 146, 147

- Catena
  - Controllo della tensione, 194
  - Lubrificazione, 193
  - Regolazione della flessione, 194
  - Verificare l'usura, 195
- Cavalletto ruota anteriore
  - Montaggio, 171
- Cavalletto ruota posteriore
  - Montaggio, 172
- Check-Control
  - Casella di dialogo, 33
  - Indicatore, 33
- Chiamata di emergenza
  - automaticamente in caso di leggera caduta, 70
  - automaticamente in caso di pesante caduta, 70
  - Avvertenze, 12
  - Azionamento, 68
  - Lingua, 69
  - manuale, 69
- Chiave centrale
  - Sostituzione della batteria, 66
- Collegamenti a vite, 231
- Collegamento per la ricarica
  - USB
  - Posizionamento sul veicolo, 18
- Computer di bordo, 113
- Conferme di manutenzione, 252
- Controllo della trazione
  - ASC, 157
  - DTC, 157
- Controllo dinamico dei freni, 163
  - Aspetti tecnici nei dettagli, 163
- Controllo pressione degli pneumatici RDC
  - Indicatore, 47
- Coppie di serraggio, 231
- Cura
  - Cromo, 224
  - Trattamento conservante della vernice, 225
- D**
- Dati tecnici
  - Assetto, 238
  - Avvertenze generali, 5
  - Batteria, 241
  - Cambio, 237
  - Candele, 241
  - Carburante, 233
  - Dimensioni, 242
  - Freni, 239
  - Frizione, 236
  - Impianto antifurto, 242
  - Impianto elettrico, 241
  - Mezzo luminescente, 242
  - Motore, 234, 235
  - Norme, 5
  - Olio motore, 234
  - Pesi, 243
  - Prestazioni, 244
  - Ruote e pneumatici, 239
  - Telaio, 238
  - Trazione posteriore, 237
- Dimensioni
  - Dati tecnici, 242
- Display TFT, 24
  - Azionamento, 100, 101, 102
  - Elemento di comando, 21
  - Schema generale, 29, 30
  - Selezionare le indicazioni, 97
- Dispositivo di avviamento ausiliario esterno, 197

## 316 INDICE ANALITICO

### DTC

- Aspetti tecnici nei dettagli, 157
- Autodiagnosi, 137
- Azionamento, 75
- Spia di controllo e di avvertimento, 53

### DWA

- Dati tecnici, 242

### Dynamic ESA

- Azionamento, 76
- Elemento di comando, 21

### E

- Equipaggiamento, 5

### F

- Fare rifornimento di carburante, 144
- con Keyless Ride, 146, 147
- Qualità del carburante, 143

### Fari

- Profondità del fascio luminoso, 122
- Regolazione dell'assetto fari, 123

### Freni

- ABS Pro nel dettaglio, 156
- ABS Pro in funzione alla modalità di marcia, 141
- Avvertenze di sicurezza, 140
- Controllo del funzionamento, 174
- Dati tecnici, 239
- Registrazione leva del freno, 124

### Frizione

- Controllare il gioco, 179
- Controllo del funzionamento, 179
- Dati tecnici, 236
- Regolare il gioco, 180
- Regolazione della leva della frizione, 123

### Fusibili

- Posizionamento sul veicolo, 20
- Sostituzione, 202

### G

- Giro Best Ever, 87

### I

#### Immobilizzatore

- Chiave di riserva, 67

#### Impianto antifurto

- Azionamento, 88
- Spia di avvertimento, 44
- Spia di controllo, 24

#### Impianto elettrico

- Dati tecnici, 241

#### Impianto lampeggio

- d'emergenza
- Azionamento, 74
- Elemento di comando, 21

#### Indicatore di velocità, 24

#### Indicatore Service, 57

#### Indicatori di direzione

- Azionamento, 74
- Elemento di comando, 21

#### Indicazione numero di giri, 24

- Indicazione numero di giri, 104

#### Interruttore arresto

- d'emergenza
- Azionamento, 68
- Elemento di comando, 22, 23

- Interruttore combinato
  - Panoramica a destra, 22, 23
  - Panoramica a sinistra, 21
- Intervalli di manutenzione, 249

**K**

- Keyless Ride
  - Bloccare il bloccasterzo, 64
  - Disinserire l'accensione, 65
  - Inserire l'accensione, 64
  - La batteria della chiave radiocomando è scarica o la chiave radiocomando è stata persa, 65
  - Sbloccaggio del tappo del serbatoio, 146, 147
  - Spia di avvertimento, 40, 41

**L**

- Laptimer, 85
  - Avviare il rilevamento del tempo, 85
  - Regolazione, 86
  - Terminare il rilevamento del tempo, 86

**Liquido dei freni**

- Controllo del livello di riempimento anteriore, 177
- Controllo del livello di riempimento posteriore, 178
- Serbatoio anteriore, 19
- Serbatoio posteriore, 19

**Liquido di raffreddamento**

- Controllo del livello di riempimento, 180
- Indicazione del livello, 19
- Rabbocco, 181
- Spia di avvertimento
  - temperatura eccessiva, 44
- Luce coming home, 71
- Luce di curva adattativa, 167
  - Aspetti tecnici nei dettagli, 167
- Luce di parcheggio, 72
- Luce diurna
  - luce diurna automatica, 73
  - luce diurna manuale, 72

**Luci**

- Azionamento della luce di parcheggio, 72
- Azionamento dell'abbagliante, 71
- Azionamento dell'avvisatore ottico, 71
- Elemento di comando, 21
- Luce anabbagliante, 71
- Luce coming home, 71
- Luce di curva adattativa, 167
- Luce di posizione, 71
  - luce diurna automatica, 73
  - luce diurna manuale, 72

**M**

- Manopole riscaldabili
  - Azionamento, 91
  - Elemento di comando, 22, 23
- Manutenzione
  - Schema di manutenzione, 251
- Media
  - Azionamento, 116

# 318      **INDICE ANALITICO**

## Menu

Richiamo, 100

## Mezzo luminescente

Dati tecnici, 242

Sostituzione della sorgente

luminosa a LED, 196

Spia di avvertimento sorgente

luminosa difettosa, 43

## Modalità di comando

Sostituzione, 101

## Modalità di marcia, 79

Impostazione della modalità

di marcia PRO, 81

## Moto

Arresto, 142

Cura, 220

Fissaggio, 149

Messa fuori servizio, 225

Messa in funzione, 225

Pulizia, 220

## Motore, 45

Avviamento, 134

Dati tecnici, 234, 235

Spia di avvertimento malfun-

zionamento propulsore, 45

Spia di avvertimento per

elettronica del motore, 46

Spia di avvertimento per la

gestione del motore, 46

## **N**

### Navigazione

Azionamento, 113

Numero d'identificazione della

moto

Posizionamento sul

veicolo, 19

## **O**

### Olio motore

Apertura riempimento olio, 18

Astina di misura del livello

dell'olio, 18

Controllo del livello di

riempimento, 172

Dati tecnici, 234

Rabbocco, 174

### Orologio

Regolazione, 105

## **P**

Pairing, 107

### Panoramiche

Display TFT, 29, 30

Il mio veicolo, 110

Interruttore combinato

destro, 22, 23

Interruttore combinato

sinistro, 21

Lato destro del veicolo, 19

Lato sinistro del veicolo, 18

Sotto la sella, 20

Spie di controllo e di

avvertimento, 28

Strumentazione combi-

nata, 24

### Pastiglie freni

Controllo della parte

anteriore, 175

Controllo nella parte

posteriore, 176

Rodaggio, 138

### Pesi

Dati tecnici, 243

Tabella di carico, 20

- Pneumatici
  - Controllo della pressione di gonfiaggio degli pneumatici, 181
  - Controllo della profondità del battistrada, 181, 182
  - Dati tecnici, 239
  - Pressione di gonfiaggio dei pneumatici, 240
  - Raccomandazione, 183
  - Rodaggio, 138
- Prearico molla
  - Elemento di registro, 19
  - Regolazione, 124
- Pre-Ride-Check, 135
- Presa
  - Istruzioni per l'uso, 208
- Presa diagnostica
  - Distacco, 204
  - Fissaggio, 204
  - Posizionamento sul veicolo, 20
- Preselezione della modalità di marcia, 79
  - Configurazione, 80
- Prestazioni
  - Dati tecnici, 244
- Pure Ride
  - Schema generale, 29
- R**
- RDC
  - Aspetti tecnici nei dettagli, 164
  - Spie di avvertimento, 48
- Regolazione coppia in fase di rilascio, 159
- Regolazione della velocità
  - Azionamento, 82
- Ribassamento
  - Limitazioni, 130
- Riconoscimento segnaletica stradale
  - Attivazione o disattivazione, 103
- Riga di stato Info guidatore
  - Regolazione, 102, 103
- Riserva carburante
  - Autonomia, 104
  - Spia di avvertimento, 56
- Rodaggio, 138
- Ruote
  - Controllo dei cerchi, 182
  - Dati tecnici, 239
  - Modifica dimensioni, 183
  - Montaggio della ruota anteriore, 186
  - Montaggio della ruota posteriore, 191
  - Smontaggio della ruota anteriore, 183
  - Smontaggio della ruota posteriore, 189
- S**
- Sbloccaggio di emergenza del sportello del serbatoio, 148, 149
- Schema generale delle spie di avvertimento, 35
- Sella
  - Arresto, 18
  - Riattacco, 92
  - Stacco, 92
- Service, 248
  - Libretto elettronico dei tagliandi, 248
- Servizi di mobilità, 249

## 320 INDICE ANALITICO

- Specchietti
  - Regolazione, 122
- Spia di avvertimento malfunzionamento motore, 45
- Spia di cambio marcia, 87
  - accensione/spegnimento, 87
  - Regolazione, 87
- Spie di avvertimento, 24, 45
  - ABS, 52
  - ASC, 53
  - ASC/DTC, 53
  - Avvertimento temperatura esterna, 40
  - Centralina motore, 46
  - Difetto sorgente luminosa, 43
  - Elettronica del motore, 46
  - Il mio veicolo, 110
  - Impianto antifurto, 44
  - Marcia non appresa, 56
  - RDC, 48
  - Riserva carburante, 56
  - Schema generale, 28
  - Spia di avvertimento malfunzionamento propulsore, 45
  - Temperatura liquido di raffreddamento, 44
  - Tensione rete di bordo, 41, 42
  - Visualizzazione, 33
- Spie di controllo, 24
  - Schema generale, 28
- Strumentazione combinata
  - Schema generale, 24
  - Sensore di luminosità ambiente, 24
- T**
  - Tabella dei guasti, 228
  - Targhetta
    - Posizionamento sul veicolo, 19
  - Telaio
    - Dati tecnici, 238
  - Telefono
    - Azionamento, 117
  - Temperatura ambiente
    - Avvertimento temperatura esterna, 40
  - Temperatura esterna
    - Indicatore, 40
  - Tensione rete di bordo
    - Spia di avvertimento, 41, 42
  - Tipo, 62, 63
  - Topcase
    - Azionamento, 210
  - Trazione posteriore
    - Dati tecnici, 237
- V**
  - Valigie, 209
  - Valori
    - Indicatore, 33

A seconda dell'equipaggiamento e degli accessori scelti per il Suo veicolo, ma anche in funzione delle versioni per i diversi Paesi, possono verificarsi scostamenti rispetto a quanto riportato nelle figure o nel testo. Ciò non dà diritto ad alcuna rivendicazione.

Le indicazioni di misure, pesi, consumi e prestazioni sono da intendersi con le relative tolleranze.

Con riserva di modifiche costruttive, di equipaggiamento e degli accessori.

Salvo errori ed omissioni.

© 2020 Bayerische Motoren  
Werke Aktiengesellschaft  
80788 Monaco di Baviera,  
Germania

Ristampa, anche parziale, solo  
con l'autorizzazione scritta di  
BMW Motorrad, Aftersales.  
Libretto di uso e manutenzione  
originale, stampato in Germania.

Dati importanti per la sosta di rifornimento carburante:

---

## Carburante

---

Qualità di carburante raccomandata



Super senza piombo (max. 15% etanolo, E15)



95 ROZ/RON  
90 AKI

---

–con benzina normale senza piombo<sup>ES</sup>

Normale senza piombo (comandato in base al Paese) (max. 15% etanolo, E15)  
91 ROZ/RON  
87 AKI

---

Qualità di carburante raccomandata

F 900 R A2 (0K31): vedere il capitolo Dati tecnici.

---

Capacità del serbatoio

circa 13 l

---

Riserva di carburante

circa 3,5 l

---

## Pressione di gonfiaggio dei pneumatici

---

Pressione di gonfiaggio dello pneumatico anteriore

2,5 bar, a pneumatico freddo

---

Pressione di gonfiaggio dello pneumatico posteriore

2,9 bar, a pneumatico freddo

---

Per ulteriori informazioni riguardanti il vostro veicolo, visitate: [bmw-motorrad.com](http://bmw-motorrad.com)

**BMW recommends** **ADVANTEC**  
ORIGINAL BMW ENGINE OIL

N. d'ordinazione: 01 40 9 830 624  
05.2020, 2<sup>a</sup> edizione, 04

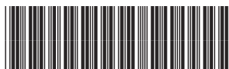

Huomioi seuraavat seikat käyttöohjeen lisäksi.

#### VAROITUS

Auton avaimessa on nappiparisto. Paristot tai nappiparistot voivat joutua nieluun ja johtaa kahden tunnin sisällä vakaviin tai hengenvaarallisiin vammoihin, esim. sisäisiin palovammoihin tai syöpymävammoihin. Tämä aiheuttaa loukkaantumis- ja hengenvaaran. Säilytä auton avainta ja paristoja lasten ulottumattomissa. Jos epäilet, että paristo tai nappiparisto on nieltä tai se on joutunut kehon sisälle, käänny välittömästi lääkärin puoleen.

#### HUOMAUTUS

Auton avaimen asetetut epäsoivat paristot voivat vaurioittaa auton avainta. Tämä aiheuttaa aineellisten vahinkojen vaaran. Vaihda tyhjän pariston tilalle vain jännitearvoltaan, kooltaan ja ominaisuuksiltaan vastaava paristo.

Oltre al libretto Uso e manutenzione, osservare quanto segue.

#### AVVERTENZA

La chiave della vettura contiene come batteria una batteria a bottone. Le batterie o le batterie a bottone possono essere ingerite ed entro due ore causare lesioni gravi o mortali, ad es. dovute a ustioni o corrosioni interne. Sussiste il pericolo di lesioni o conseguenze letali. Tenere la chiave della vettura e le batterie fuori dalla portata dei bambini. Nel dubbio che una batteria o una batteria a bottone sia stata ingerita o si trovi in una parte del corpo, chiedere immediatamente aiuto medico.

#### AVVISO

Batterie non adatte nella chiave della vettura possono danneggiare la chiave della vettura stessa. Sussiste il pericolo di danni materiali. Sostituire una batteria scarica soltanto con una batteria con la stessa tensione, la stessa dimensione e la stessa specifica.

Vær også oppmerksom på bruksanvisningen.

#### ADVARSEL

Batteriet i bilnøkkelen er en knappecelle. Batterier eller knappceller kan svelges og forårsake alvorlig personskade eller død innen to timer, f.eks. som følge av indre forbrenninger eller etseskader. Fare for personskader eller livsfare. Oppbevar bilnøkklene og batteriene utilgjengelig for barn. Hvis du mistenker at et batteri eller en knappecelle er svelget eller befinner seg i noen del av kroppen, må du ringe lege straks.

#### MERKNAD

Feil batterier i bilnøkkelen kan skade bilnøkkelen. Det er fare for materielle skader. Bytt ut utladet batteri kun med et batteri med samme spenning, størrelse og spesifikasjon.

Opórcz instrukcji obsługi przestrzegaj następujących zaleceń.

#### OSTRZEŻENIE

W kluczu do pojazdu znajduje się bateria guzikowa. Baterie zwykłe i guzikowe mogą zostać połknięte i w przeciągu dwóch godzin doprowadzić do ciężkich lub śmiertelnych obrażeń, np. w wyniku wewnętrznych oparzeń lub oparzeń chemicznych. Istnieje niebezpieczeństwo odniesienia obrażeń oraz zagrożenie dla życia. Klucz do pojazdu i baterie trzymać poza zasięgiem dzieci. W przypadku podejrzenia, że bateria zwykła lub guzikowa została połknięta lub znajduje się w innej części ciała, bezwzględnie udać się po pomoc medyczną.

#### WSKAZÓWKA

Niewłaściwa bateria może doprowadzić do uszkodzenia klucza do pojazdu. Istnieje niebezpieczeństwo strat materialnych. Rozładowaną baterię należy wymienić na baterię o takim samym napięciu, o tej samej wielkości i z taką samą specyfikacją.

Naast de handleiding ook het volgende in acht nemen.

#### WAARSCHUWING

De voertuigsluutel heeft een knoopcel als accu. Accu's of knoopcellen kunnen worden ingeslikt en binnen twee uur tot ernstige of dodelijke letsels leiden, bijv. door verbrandingen. Er bestaat kans op letsel of levensgevaar. Voertuigsluutels en accu's buiten het bereik van kinderen bewaren. Onmiddellijk medische hulp inroepen bij een vermoeden dat een accu of knoopcel werd ingeslikt of zich in een lichaamsdeel bevindt.

#### OPMERKING

Ongeschikte accu's in de voertuigsluutel kunnen de voertuigsluutel beschadigen. Er bestaat gevaar voor schade. De ontladen accu alleen door een accu met dezelfde spanning, dezelfde grootte en dezelfde specificaties vervangen.

Suplimentar față de manualul de utilizare, respectați următoarele.

#### **⚠️ AVERTIZARE**

Cheia autovehiculului conține o baterie sub forma unui element tip buton. Bateriile sau elementele tip buton pot fi înghițite și pot produce vătămări grave sau mortale în interval de două ore, de ex. prin provocarea de arsuri interne sau arsuri caustice. Există pericol de vătămare sau chiar pericol de moarte. Păstrați cheia autovehiculului și bateriile în locuri inaccesibile copiilor. Dacă aveți suspiciunea că o baterie sau un element tip buton a fost înghițit sau se află într-o parte a corpului, apălați imediat medicul.

#### **⚠️ INDICAȚIE**

Dacă în cheia autovehiculului se află baterii inadecvate, cheia autovehiculului poate suferi deteriorări. Există pericolul daunelor materiale. Înlocuiți bateria descărcată numai cu o baterie de aceeași tensiune, aceeași mărime și specificație identică.

Επιπρόσθετα στο εγχειρίδιο οδηγών προσέξτε τα παρακάτω.

#### **⚠️ PROEIDPOIHSH**

To κλειδί οχήματος περιέχει μια κομβίοσχημη μπαταρία. Οι μπαταρίες ή οι κομβίοσχημες μπαταρίες υπάρχουν κίνδυνος να καταποθούν και εντός δύο ωρών να οδηγήσουν σε σοβαρούς ή θανάσιμους τραυματισμούς, π.χ. εξαιτίας εσωτερικών εγκαυμάτων ή χημικών εγκαυμάτων. Υπάρχει κίνδυνος τραυματισμού ή θανάτου. Φυλάτε το κλειδί οχήματος και τις μπαταρίες μακριά από παιδιά. Αν υπάρχει υποψία κατάποσης μιας κομβίοσχημης μπαταρίας ή μιας μπαταρίας ή ότι αυτή βρισκεται μέσα σε κάποιο μέρος του σώματος, αναζητήστε άμεσα ιατρική βοήθεια.

#### **⚠️ Υπόδειξη**

Ακατάλληλες μπαταρίες μέσα στο κλειδί οχήματος μπορούν να προκαλέσουν ζημιά στο κλειδί οχήματος. Υπάρχει κίνδυνος υλικών ζημιών. Αντικαθιστάτε την αποφορτισμένη μπαταρία μόνο με μια μπαταρία ίδιας τάσης, ίδιου μεγέθους και ίδιων προδιαγραφών.

Kromě návodu k obsluze věnujte pozornost následujícímu.

#### **⚠️ VAROVÁNÍ**

Klíč vozidla obsahuje knoflíkový článěk jako baterii. Baterie nebo knoflíkové články lze spolknout a během dvou hodin může dojít k těžkému nebo smrtelnému zranění, např. v důsledku vnitřních popálenin nebo poleptání. Hrozí nebezpečí poranění nebo smrtelného úrazu. Klíč vozidla a baterie uchovávejte mimo dosah dětí. Při podezření na spolknutí baterie nebo knoflíkového článku nebo na jejich přítomnost v těle ihned zavolejte lékařskou pomoc.

#### **⚠️ UPOZORNĚNÍ**

Nevhodné baterie v klíči vozidla mohou klíč vozidla poškodit. Hrozí nebezpečí hmotných škod. Vybítenou baterii vyměňte pouze za baterii se stejným napětím, stejnými rozměry a stejnou specifikací.

Para além do manual do condutor, respeitar o seguinte.

#### **⚠️ ATENÇÃO**

Como bateria, a chave do veículo contém uma pilha tipo botão. As baterias ou as pilhas tipo botão podem ser engolidas e, dentro de duas horas, causar ferimentos graves ou até a morte devido a, por ex., queimaduras químicas internas. Existe risco de lesão ou risco de vida. Guardar a chave do veículo fora do alcance das crianças. Se suspeitar que uma bateria ou pilha tipo botão tenha sido engolida ou se encontra numa parte do corpo, entrar imediatamente em contacto com a assistência médica.

#### **⚠️ AVISO**

Baterias inadequadas na chave do veículo podem danificar a chave do veículo. Existe perigo de danos materiais. Substituir a bateria descarregada por uma bateria com a mesma tensão, do mesmo tamanho e da mesma especificação.

Beakta även följande om instruktionsboken.

#### **⚠️ VARNING**

Fordonsnyckeln innehåller en knappcell som batteri. Batterier eller knappceller kan sväljas och leda till allvarliga eller dödliga skador inom två timmar, t.ex. genom inre brännskador eller frätskador. Risk för personskador eller livsfara. Förvara fordonsnyckeln och batterierna utom räckhåll för barn. Om du misstänker att någon person har svält ett batteri eller en knappcell eller att den finns i en kroppsdelen måste du omedelbart söka medicinsk hjälp.

#### **⚠️ ANVISNING**

Olämpliga batterier i fordonsnyckeln kan skada fordonsnyckeln. Risk för materiella skador. Ett urladdat batteri får bara bytas ut mot ett batteri med samma spänning, storlek och specifikation.

A kezelési útmutató mellett vegye figyelembe a következőket.

#### FIGYELMEZTETÉS

A járműkulcs egy gombalemmel működik. Az elemek, illetve a gombalemegek lenyelhetők, és két órán belül súlyos vagy halálos sérüléseket okozhatnak, például belső gyulladások vagy felmaródások okozásával. Sérülésveszély vagy életveszély áll fenn. A járműkulcsot és az elemeket gyermekektől távol kell tartani. Egy elem, illetve egy gombaleme lenyelésének gyanúja esetén, vagy ha az egy testrészbbe kerülne, azonnal kérjen orvosi segítséget.

#### MEGJEGYZÉS

Csak megfelelő gombalemekekkel használja a járműkulcsot, különben a járműkulcs károsodhat. Anyagi kár veszélye áll fenn. A lemerült elemet csak azonos feszültségű, azonos méretű és azonos jellemzőkkel rendelkező elemmel helyettesítse.

Vær opmærksom på følgende ud over instruktionsbogen.

#### ADVARSEL

Bilnøglen inderholder et knapbatteri som batteri. Batterier eller knapbatterier kan sluges og i løbet af to timer føre til alvorlige eller dødelige kvæstelser, f.eks. indre forbrændinger eller ætsninger. Der er risiko for kvæstelse eller livsfare. Bilnøgler og batterier skal opbevares utilgængeligt for børn. Hvis der er mistanke om, at et batteri eller et knapbatteri er blevet slugt eller befinder sig i en kropsdel, skal lægen kontaktes omgående.

#### BEMÆRK

Uegnede batterier i bilnøglen kan beskadige bilnøglen. Der er risiko for materiel skade. Det afladede batteri må kun udskiftes med et batteri med samme spænding, størrelse og specifikationer.

Poleg navodil za uporabo upoštevajte še naslednje.

#### OPOZORILO

Avtomobilski ključ ima gumbasto celico kot baterijo. V primeru, če pride do zaužitja baterije ali gumbaste celice, lahko to v dveh urah povzroči resne telesne poškodbe ali smrt, npr. zaradi notranjih kemičnih opeklin. Obstaja nevarnost telesnih poškodb ali smrtna nevarnost. Avtomobilski ključ in baterije hranite zunaj dosega otrok. Če obstaja sum, da je prišlo do zaužitja baterije ali gumbaste celice ali da je v katerem koli delu telesa, takoj pokličite zdravniško pomoč.

#### OPOMBA

Neprimerno baterije v avtomobilskem ključu ga lahko poškodujejo. Obstaja nevarnost materialne škode. Izpraznjeno baterijo lahko zamenjate samo z baterijo enake napetosti, enake velikosti in istih tehničnih specifikacij.

Okrem návod na obsluhu rešpektujte aj nasledujúce pokyny.

#### VAROVANIE

Kľúč od vozidla obsahuje gombikovú batériu. Hrozi prehltnutie batérie alebo gombikových batérií a v priebehu dvoch hodín vznik vážnych alebo smrteľných poranení, napr. vnútorné popáleniny alebo poleptania. Hrozi nebezpečenstvo zranenia alebo ohrozenie života. Kľúč od vozidla a batérie uchovávajte mimo dosahu detí. Pri podozrení na prehltnutie batérie alebo gombikovej batérie alebo na ich prítomnosť v niektorej časti tela okamžite vyhľadajte lekársku pomoc.

#### UPOZORNENIE

Nevhodné batérie v kľúči od vozidla ho môžu poškodiť. Hrozi nebezpečenstvo večných škôd. Vybíť batériu nahraďte batériou s rovnakým napätím, rovnakou veľkosťou a rovnakou špecifikáciou.

Please note the following in addition to the information provided in the Owner's Handbook.

**⚠ WARNING**

The battery inside the vehicle key is a button cell. Batteries or button cells can be swallowed, causing serious or even fatal injuries within two hours, e.g. due to internal burns or cauterisations. There is a danger of injury or danger to life. Keep vehicle keys and batteries out of the reach of children. Seek medical assistance immediately if you suspect that a battery or button cell has been swallowed or has got into a part of the body.

**⚠ NOTE**

Using unsuitable batteries in a vehicle key can damage the vehicle key. There is a risk of material damage. Discharged batteries should only ever be replaced with batteries of the same voltage, same size and same specification.

Respecter les consignes suivantes en plus de la notice d'utilisation

**⚠ AVERTISSEMENT**

La clé du véhicule contient une pile bouton. Les batteries ou piles boutons peuvent être avalées et provoquer des blessures graves voire mortelles dans les deux heures, par exemple par des brûlures internes ou des brûlures chimiques. Risque de blessures ou danger de mort. Tenir la clé du véhicule et les batteries hors de la portée des enfants. En cas de suspicion d'ingestion d'une batterie ou d'une pile bouton ou d'introduction dans une partie du corps, contacter immédiatement un médecin.

**⚠ REMARQUE**

L'insertion de batteries non conformes dans la clé du véhicule peut endommager cette dernière. Risque de dommages matériels. Remplacer la batterie déchargée uniquement par une batterie de tension, de taille et de spécification identiques.

Zusätzlich zur Betriebsanleitung folgendes beachten.

**⚠ WARNUNG**

Der Fahrzeugschlüssel enthält als Batterie eine Knopfzelle. Batterien oder Knopfzellen können verschluckt werden und innerhalb von zwei Stunden zu schweren oder tödlichen Verletzungen führen, z. B. durch innere Verbrennungen oder Verätzungen. Es besteht Verletzungsgefahr oder Lebensgefahr. Fahrzeugschlüssel und Batterien außerhalb der Reichweite von Kindern aufbewahren. Bei Verdacht, dass eine Batterie oder Knopfzelle verschluckt wurde oder sich in einem Körperteil befindet, sofort medizinische Hilfe rufen.

**⚠ HINWEIS**

Ungeeignete Batterien im Fahrzeugschlüssel können den Fahrzeugschlüssel beschädigen. Es besteht die Gefahr von Sachschäden. Die entladene Batterie nur durch eine Batterie mit gleicher Spannung, gleicher Größe und gleicher Spezifikation ersetzen.

Observar lo siguiente adicionalmente al manual de instrucciones.

**⚠ AVISO**

La llave del vehículo contiene una pila de botón a modo de batería. Las pilas o las pilas de botón pueden ser ingeridas y, en el plazo de dos horas, causar lesiones graves o mortales como, p. ej., por quemaduras o abrasiones internas. Existe peligro de lesionarse o peligro de muerte. Mantener la llave del vehículo y las pilas fuera del alcance de los niños. Si sospecha que se ha ingerido una pila o una pila de botón, o que se encuentra en una parte del cuerpo, busque asistencia médica de inmediato.

**⚠ INDICACIÓN**

Las pilas no adecuadas para la llave del vehículo pueden dañar la misma. Existe peligro de daños materiales. La pila descargada únicamente debe ser sustituida por una pila con la misma tensión, el mismo tamaño y las mismas especificaciones.

© 2020 Bayerische Motoren Werke

Aktiengesellschaft

Munich, Germany

Not to be reproduced, wholly or in part, without written permission from BMW AG, Munich.

Order No.: 01 40 9 831 840

12.2020

Printed on environmentally friendly paper, bleached without chlorine, suitable for recycling.

