

# Livret de bord

## F 800 ST



BMW Motorrad



The Ultimate Riding  
Machine

## Données moto/concessionnaire

### Données de la moto

---

Modèle

---

Numéro de châssis

---

Code couleur

---

Première immatriculation

---

Numéro d'immatriculation

### Données du concessionnaire

---

Interlocuteur au service après-vente

---

Madame/Monsieur

---

Numéro de téléphone

---

Adresse du concessionnaire/Téléphone (cachet de la société)

## **Bienvenue chez BMW**

Nous vous félicitons d'avoir porté votre choix sur une moto BMW et vous souhaitons la bienvenue dans le cercle des pilotes de BMW.

Familiarisez-vous avec votre nouvelle moto afin d'être en mesure de vous déplacer en toute sécurité sur les routes. Veuillez prendre le temps de lire ce livret de bord avant de partir avec votre nouvelle BMW. Vous y trouverez des indications importantes pour l'utilisation de votre moto qui vous aideront à exploiter pleinement les avantages techniques de votre BMW.

Vous obtiendrez par ailleurs des informations sur l'entretien et la maintenance qui vous permettront d'optimiser la fiabilité, la sécurité et

la valeur de revente de votre moto.

Votre concessionnaire BMW Motorrad se fera un plaisir de vous conseiller et de répondre à toutes les questions que vous pourriez lui poser au sujet de votre moto.

Nous vous souhaitons beaucoup de plaisir au guidon de votre BMW ainsi que bonne route

BMW Motorrad.

## Table des matières

Utilisez aussi l'index alphabétique situé à la fin de ce livret de bord pour trouver un sujet défini.

### 1 Remarques

<b>générales</b> .....	<b>5</b>
Vue d'ensemble .....	6
Abréviations et symboles .....	6
Équipement .....	7
Caractéristiques techniques .....	7
Mise à jour .....	7
<b>2 Vues d'ensemble</b> .....	<b>9</b>
Vue d'ensemble côté gauche .....	11
Vue d'ensemble côté droit .....	13
Sous la selle .....	14
Sous le couvercle du compartiment de la batterie .....	15

Commodo côté gauche .....	16
Commodo côté droit .....	17
Combiné d'instruments .....	18
Projecteur .....	20
<b>3 Affichages</b> .....	<b>21</b>
Ecran multifonctions .....	22
Voyants et témoins .....	24
Affichages de fonction (EO) .....	25
Voyants d'alerte généraux .....	25
Affichages d'avertissement RDC <sup>EO</sup> .....	31
Affichages d'avertissement ABS <sup>EO</sup> .....	35

<b>4 Utilisation</b> .....	<b>39</b>
Serrure de contact et antivol de direction .....	40
Antidémarrage électronique (EWS) .....	41
Signal de détresse .....	42
Compteur kilométrique .....	43
Montre .....	44
Alerte de régime .....	45
Contrôle de la pression des pneus RDC <sup>EO</sup> .....	46
Ordinateur de bord <sup>EO</sup> .....	46
Coupe-circuit .....	51
Chauffage des poignées <sup>EO</sup> .....	52
Embrayage .....	52
Frein .....	53
Eclairage .....	53
Projecteur .....	55
Clignotants .....	56
Selle pilote et selle passager .....	57
Support pour casque .....	58
Rétroviseurs .....	59

Précharge des ressorts .....	59	<b>7 Maintenance .....</b>	<b>89</b>	<b>8 Entretien .....</b>	<b>121</b>
Amortisseur .....	60	Indications générales ....	90	Produits d'entretien .....	122
Pneus.....	61	Jeu d'entretien d'outillage de bord .....	90	Lavage de la moto .....	122
<b>5 Conduite .....</b>	<b>63</b>	Huile moteur .....	91	Nettoyage des pièces sensibles de la moto ....	123
Consignes de sécurité ...	64	Système de freinage, généralités .....	92	Entretien de la peinture .....	124
Check-list .....	66	Plaquettes de frein.....	93	Conservation .....	124
Démarrage .....	66	Liquide de frein .....	95	Immobilisation de la moto.....	124
Rodage .....	69	Liquide de refroidissement .....	97	Mise en service de la moto.....	125
Arrêt de la moto .....	70	Embrayage .....	99	<b>9 Caractéristiques techniques .....</b>	<b>127</b>
Remplissage du réservoir .....	71	Pneus.....	100	Tableau des anomalies .....	128
Contrôle de la pression des pneus <sup>EO</sup> .....	73	Jantes .....	100	Vissages .....	129
Système de freinage, généralités .....	74	Roues .....	100	Moteur .....	130
Système de freinage avec ABS BMW Motorrad <sup>EO</sup> ...	75	Support de roue avant .....	107	Performances .....	132
<b>6 Accessoires .....</b>	<b>79</b>	Support de roue arrière .....	108	Embrayage .....	132
Indications générales ....	80	Ampoules .....	109	Boîte de vitesses .....	133
Prise électrique.....	80	Dépannage avec des câbles de démarrage ...	116	Couple conique .....	134
Bagages .....	81	Batterie .....	117	Partie cycle .....	134
Valise <sup>AO</sup> .....	82			Freins .....	135
Topcase <sup>AO</sup> .....	85			Jantes et pneus .....	135

Système électrique .....	136
Cadre .....	138
Dimensions .....	138
Poids .....	139
<b>10 Service .....</b>	<b>141</b>
BMW Motorrad	
Service .....	142
Qualité BMW Motorrad	
Service .....	142
BMW Motorrad Service	
Card - Dépannage sur	
site .....	143
Réseau BMW Motorrad	
Service .....	143
Travaux de	
maintenance .....	143
Plans de	
maintenance .....	144
Attestations de	
maintenance .....	145
Attestations de	
Service .....	150

## Remarques générales

Vue d'ensemble .....	6
Abréviations et symboles .....	6
Équipement .....	7
Caractéristiques techniques .....	7
Mise à jour .....	7

## Vue d'ensemble

Vous trouverez une vue d'ensemble de votre moto au chapitre 2 de ce livret de bord.

Le chapitre 10 contient le récapitulatif de toutes les travaux de maintenance et de réparation effectués. La justification de l'exécution des travaux de maintenance est une condition préalable à toute prestation fournie à titre commercial.

Si vous souhaitez un jour revendre votre BMW, n'oubliez pas de remettre aussi ce livret de bord qui est un élément important de votre moto.

## Abréviations et symboles



Caractérise des indications d'avertissement, que vous devriez impérativement respecter pour votre

sécurité, pour la sécurité des autres et pour préserver votre véhicule contre les endommagements.



Consignes particulières permettant d'améliorer les opérations de commande, de contrôle, de réglage et d'entretien.



Caractérise la fin d'une consigne.



Instruction d'opération.



Résultat d'une opération.



Renvoi à une page contenant des informations supplémentaires.



Caractérise la fin d'une information dépendant des accessoires ou de l'équipement.



Couple de serrage.



Donnée technique.



Équipement optionnel. Les équipements optionnels BMW que vous avez souhaités sont déjà pris en compte lors de la production de votre moto.

AO Accessoires optionnels.  
Vous pouvez vous procurer les accessoires optionnels BMW auprès de votre concessionnaire BMW Motorrad et lui en confier le montage.

EWS Antidémarrage électronique.

ABS Système antiblocage.

RDC Contrôle de la pression de gonflage des pneus.

DWA Alarme antivol.

## Équipement

En achetant votre BMW, vous avez choisi un modèle disposant d'un équipement personnalisé. Ce livret de bord

décrit les équipements optionnels (EO) et accessoires optionnels (AO) proposés par BMW. Vous comprendrez donc que ce livret décrit aussi des variantes d'équipement que vous n'avez peut-être pas choisies. De même, des différences spécifiques selon le pays peuvent exister par rapport au modèle illustré. Si votre BMW dispose d'équipements qui ne sont pas décrits dans ce livret de bord, vous trouverez la description de leurs fonctions dans une notice d'utilisation particulière.

## Caractéristiques techniques

Toutes les indications de dimensions, poids et puissance, figurant dans ce livret de bord, se réfèrent à la norme DIN (Deutsche

Institut für Normung e. V.) et respectent les tolérances prévues de cette norme. Des écarts sont possibles dans les versions de certains pays.

## Mise à jour

Le haut niveau de sécurité et de qualité des motos BMW est garanti par un perfectionnement permanent dans la conception, les équipements et les accessoires. Des différences éventuelles peuvent ainsi exister entre ce livret de bord et votre moto. BMW Motorrad ne peut pas non plus exclure toute possibilité d'erreur. Vous comprendrez ainsi que nul ne pourra se prévaloir des indications, illustrations et descriptions de ce livret à l'appui de revendications juridiques de quelque nature que ce soit.



## Vues d'ensemble

Vue d'ensemble côté gauche ..	11
Vue d'ensemble côté droit .....	13
Sous la selle .....	14
Sous le couvercle du compartiment de la batterie ....	15
Commodo côté gauche .....	16
Commodo côté droit.....	17
Combiné d'instruments .....	18
Projecteur.....	20



## Vue d'ensemble côté gauche

- 1 Réglage de la portée de l'éclairage en dessous du combiné d'instruments (⇒ 55)
- 2 Serrure de la selle (⇒ 57)
- 3 Orifice de remplissage de l'huile moteur et jauge à huile (⇒ 91)

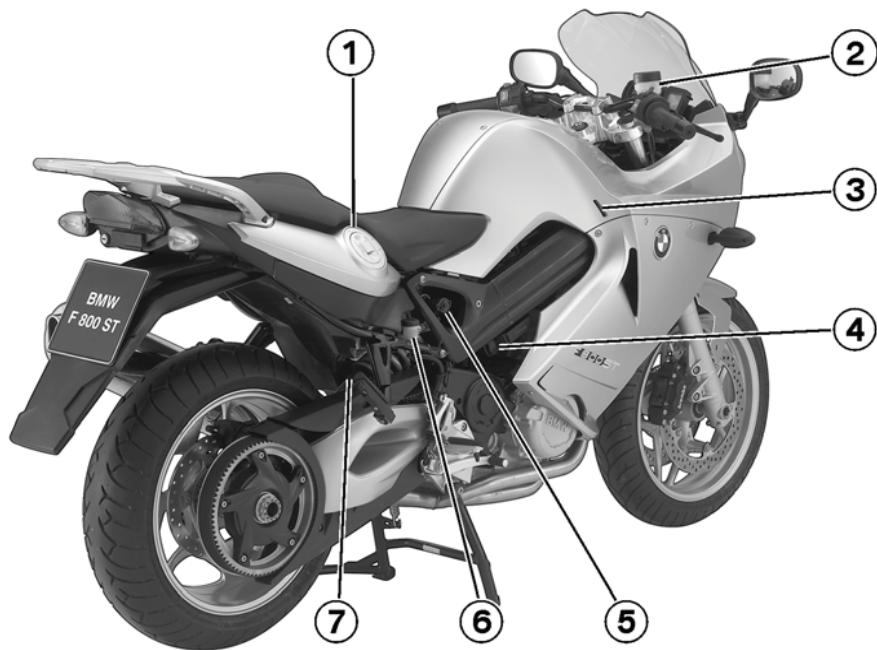

## Vue d'ensemble côté droit

- 1 Orifice de remplissage du réservoir d'essence (⇒ 71)
- 2 Réservoir de liquide de frein avant (⇒ 95)
- 3 Affichage du niveau du liquide de refroidissement (⇒ 97)
- 4 Prise électrique (⇒ 80)
- 5 Réglage de la précharge du ressort arrière (⇒ 59)
- 6 Réservoir de liquide de frein arrière (⇒ 96)
- 7 Réglage de l'amortisseur arrière (⇒ 60)

## Sous la selle

- 1 Tableau de pression des pneus
- 2 Lame de tournevis Torx 25 / cruciforme
- 3 Manche de tournevis
- 4 Livret de bord
- 5 Support pour casque (→ 58)
- 6 Rangement du kit de premiers secours (AO)
- 7 Jeu d'entretien d'outillage de bord (→ 90)
- 8 Outil pour le réglage de la précharge des ressorts (→ 59)

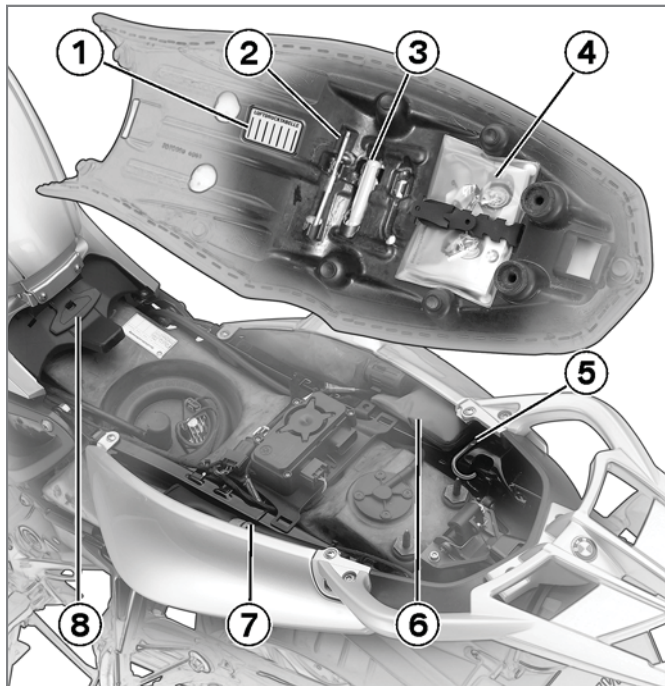

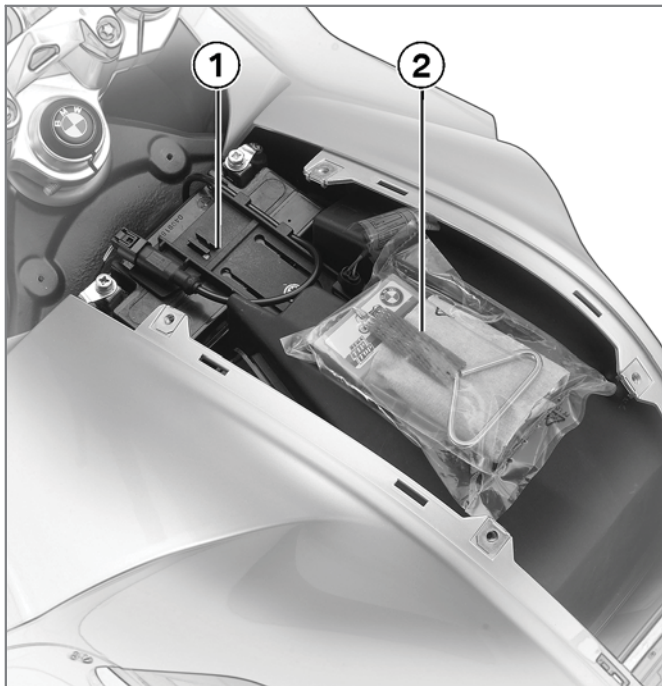

## Sous le couvercle du compartiment de la batterie

- 1 Batterie (→ 117)
- 2 Rangement du kit anti-crevaisson (AO)

## Commodo côté gauche

- 1 Touche INFO pour ordinateur de bord,<sup>EO</sup> (➔ 46)
- 2 Touche de l'avertisseur sonore
- 3 Touche clignotant gauche (➔ 56), Touche feux de détresse (➔ 42)
- 4 Commutateur du feu de route et d'appel de phare (➔ 54)

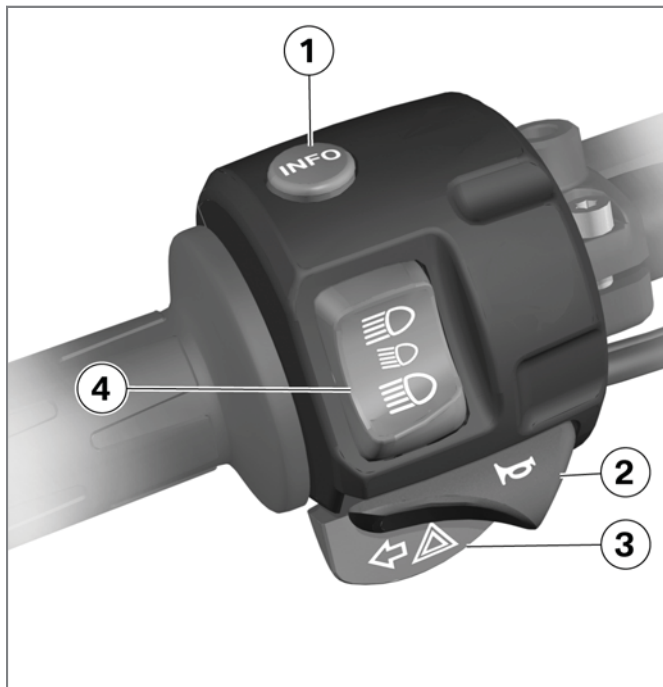



## Commodo côté droit

- 1 Coupe-circuit (➡ 51)
- 2 Touche du démarreur (➡ 67)
- 3 Chauffage des poignées<sup>EO</sup> (➡ 52)
- 4 Touche clignotant droit (➡ 56), Touche feux de détresse (➡ 42)
- 5 Touche d'arrêt des clignotants (➡ 57), Touche désactivation feux de détresse (➡ 43)

## Combiné d'instruments

- 1 Voyants et témoins (➔ 25)
- 2 Compteur de vitesse
- 3 Commande horloge (➔ 44), Commande chronomètre<sup>EO</sup> (➔ 49)
- 4 Ecran multifonctions (➔ 22)
- 5 Utilisation du compteur kilométrique (➔ 43), Commande chronomètre<sup>EO</sup> (➔ 49)
- 6 Témoin de l'alarme anti-ivol (EO), Capteur d'éclairage du combiné d'instruments, Affichage avertissement vitesse de rotation
- 7 Compte-tours

▶ L'éclairage du combiné d'instruments est équi-

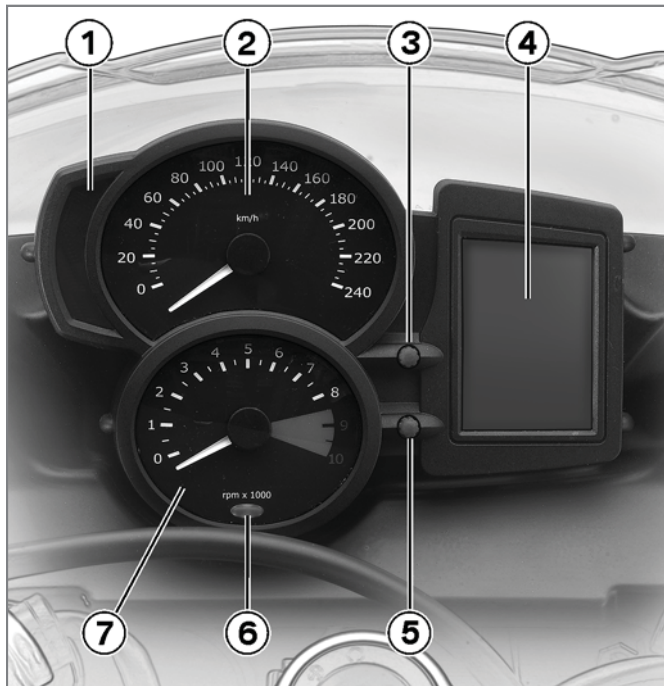

pé d'une inversion jour/nuit  
automatique.◀

## Projecteur

- 1 Feu de croisement
- 2 Feu de route
- 3 Feu de position

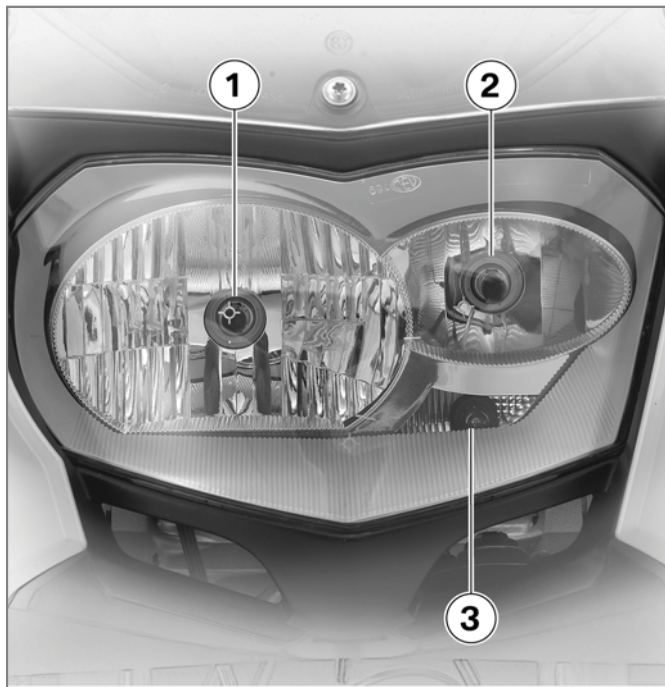

## Affichages

Ecran multifonctions .....	22
Voyants et témoins .....	24
Affichages de fonction (EO) ....	25
Voyants d'alerte généraux .....	25
Affichages d'avertissement RDC <sup>EO</sup> .....	31
Affichages d'avertissement ABS <sup>EO</sup> .....	35

## Écran multifonctions

- 1 Zone réservée aux affichages d'alerte (➔ 25)
- 2 Montre (➔ 44)
- 3 Affichage compteur kilométrique (➔ 43), Affichage chronomètre<sup>EO</sup> (➔ 49), Affichage RDCE<sup>EO</sup> (➔ 46)
- 4 Zone d'affichage de l'ordinateur de bord<sup>EO</sup> (➔ 47)
- 5 Affichage de la température du liquide de refroidissement (EO) (➔ 25)
- 6 Indicateur du rapport engagé (EO) (➔ 25)
- 7 Affichage de la quantité de carburant (EO) (➔ 25)
- 8 Utilisation du compteur kilométrique (➔ 43), Commande chronomètre<sup>EO</sup> (➔ 49)
- 9



- 9** Commande horloge (⇒ 44), Commande chronomètre<sup>EO</sup> (⇒ 49)

## Voyants et témoins

- 1 Témoin des clignotants droits
- 2 Témoin de point mort
- 3 Témoin des clignotants gauches
- 4 Témoin du feu de route
- 5 Voyant d'alerte général
- 6 Voyant d'alerte de réserve de carburant
- 7 Voyant d'alerte de pression d'huile moteur
- 8 Voyant d'alerte ABS (EO)

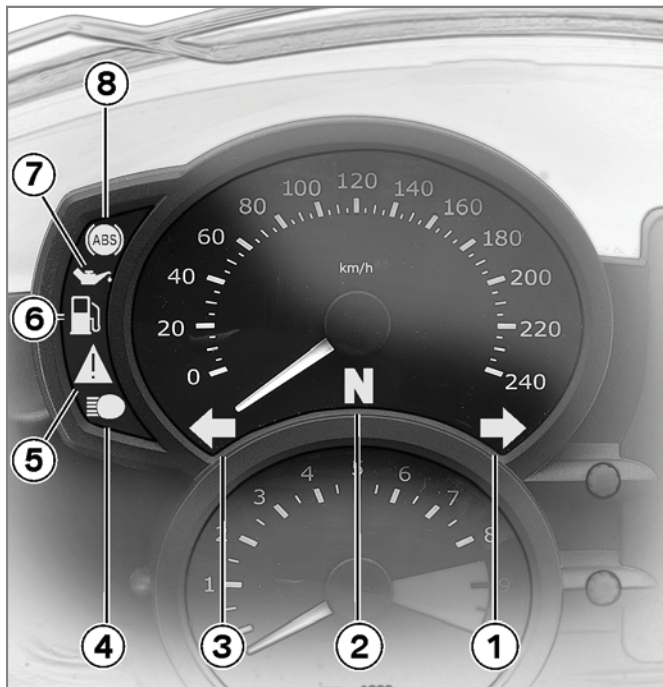

## Affichages de fonction (EO)

### Niveau d'essence

 Les barres transversales situées au-dessus du symbole de pompe à essence indiquent la quantité de carburant restante.

La barre transversale supérieure plus grande représente environ le tiers de la capacité du réservoir. Le volume restant est représenté en détail par plusieurs barres plus petites.

### Rapport

**N** Le rapport engagé s'affiche.

Si aucun rapport n'est engagé, l'indicateur de rapport affiche N et le témoin de point mort s'allume également.

## Température du liquide de refroidissement

 Les barres transversales situées au-dessus du symbole de température indiquent la valeur de la température du moteur.

## Voyants d'alerte généraux

### Représentation

Les avertissements sont signalés par des voyants ou par des messages et des symboles qui sont affichés sur le visuel multifonctions ; pour certains avertissements le voyant général s'allume en plus en rouge ou en jaune.

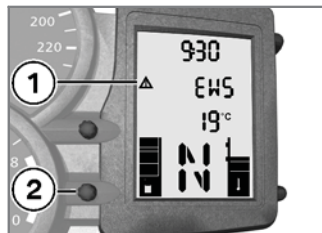

Les indications d'avertissement sont représentées au niveau de l'affichage du compteur kilométrique, précédées par un triangle d'avertissement **1**.











Si plusieurs avertissements sont présents, tous les voyants et symboles correspondants sont affichés. Les indications d'avertissement peuvent être affichées au moyen de la touche du compteur kilométrique **2**, en alternance avec les compteurs kilométriques. Le voyant général est affiché

avec l'avertissement le plus important.

## Aperçu des voyants d'avertissement

### Représentation

### Signification

	S'allume en jaune		Est affiché avec l'indication EWS	EWS actif (➡ 28)
	Allumé			Réserve d'essence atteinte (➡ 28)
	S'allume en jaune		S'affiche	Electronique moteur (➡ 28)
	Clignote			Pression d'huile moteur insuffisante (➡ 29)
	S'allume en jaune		Est affiché avec l'indication LAMP	Ampoule défectueuse (➡ 29)
	S'allume en jaune		Est affiché avec l'indication DWA	Pile de l'alarme antivol (EO) vide (➡ 30)
			L'indicateur de température clignote	Avertisseur de verglas (équipement optionnel) (➡ 30)

**EWS actif**

Le voyant général s'allume en jaune.



Est affiché avec l'indication EWS.

La clé utilisée n'est pas autorisée pour le démarrage ou la communication entre la clé et l'électronique moteur est perturbée.

- Enlever toute autre clé de la moto se trouvant sur la clé de contact.
- Utiliser la clé de rechange.
- Faire remplacer la clé défectueuse de préférence par un concessionnaire BMW Motorrad.

**Réserve d'essence atteinte**

Le voyant réserve d'essence est allumé.



Tout manque d'essence peut provoquer des ratés de combustion et le calage inattendu du moteur. Les ratés de combustion peuvent endommager le catalyseur, le calage inattendu du moteur peut provoquer des accidents.

Ne pas rouler jusqu'à ce que le réservoir d'essence soit vide. ◀



L'autonomie résiduelle estimée est affichée. ◀

Le réservoir d'essence contient encore au maximum la réserve d'essence.



Volume de réserve d'essence

- 4 l

- Remplissage du réservoir (➡ 71)

**Electronique moteur**

Le voyant général s'allume en jaune.



Le symbole de l'électronique moteur s'affiche.



Le moteur se trouve en mode de secours. Seule une puissance de moteur réduite est probablement disponible, ce qui peut conduire à des situations de conduite dangereuses, notamment lors des manoeuvres de dépassement.

Adapter le style de conduite à la possible puissance de moteur réduite. ◀

Le boîtier électronique moteur a diagnostiqué un défaut. Dans des cas exceptionnels, le moteur cale et ne peut plus démarrer. Sinon, le moteur passe en mode de fonctionnement dégradé.

- Il est possible de poursuivre la route, la puissance du moteur peut toutefois ne pas être disponible de façon habituelle.
- Faire éliminer le défaut dès que possible par un atelier spécialisé, de préférence par un concessionnaire BMW Motorrad.

### Pression d'huile moteur insuffisante



Le voyant pression d'huile moteur clignote.

La pression d'huile dans le circuit de lubrification est trop faible.



L'avertissement de pression d'huile moteur insuffisante ne remplit pas la fonction d'un témoin de niveau d'huile. Le niveau d'huile moteur correct ne peut être vérifié qu'avec la jauge d'huile. ◀

L'origine de l'alerte d'une pression d'huile moteur insuffisante peut être un niveau d'huile moteur trop bas.

- Contrôle du niveau d'huile moteur (➡ 91)

Si le niveau d'huile est trop bas :

- Appoint d'huile moteur (➡ 92)

En cas d'alerte de pression d'huile moteur insuffisante, bien que le niveau d'huile moteur soit correct :



En plus du niveau d'huile moteur insuffisant, d'autres problèmes affectant le moteur peuvent provoquer l'avertissement de pression d'huile moteur insuffisante. Poursuivre la route peut dans ce cas entraîner des avaries de moteur.

Ne pas poursuivre la route lorsque cette alerte apparaît,

même si le niveau d'huile moteur est correct. ◀

- Ne pas poursuivre la route.
- Faire éliminer le défaut dès que possible par un atelier spécialisé, de préférence par un concessionnaire BMW Motorrad.

### Ampoule défectueuse



Le voyant général s'allume en jaune.



Est affiché avec l'indication LAMP.



La défaillance d'une lampe sur la moto représente un risque pour la sécurité car le pilote et la machine peuvent facilement ne pas être vus par les autres usagers de la route. Remplacer les lampes défectueuses le plus rapidement possible, emporter de préfé-

rence toujours des lampes de réserve correspondantes. ◀

Ampoule de feu de route, de feu de position, de feu arrière, de feu stop ou de clignotant défectueuse.

- Effectuer un contrôle visuel pour identifier l'ampoule défectueuse.
- Remplacement de l'ampoule du feu de croisement / du feu de route (➡ 110)
- Remplacement de l'ampoule du feu de position (➡ 112)
- Remplacement des ampoules du feu stop et du feu arrière (➡ 113)
- Remplacement des ampoules de clignotant avant et arrière (➡ 114)

### Pile de l'alarme antivol (EO) vide



Le voyant général s'allume en jaune.



Est affiché avec l'indication DWA.



Ce message de défaut est uniquement affiché brièvement à la suite du Pre-Ride-Check. Il peut ensuite être appelé alternativement avec les compteurs kilométriques. ◀

La pile de l'alarme antivol est vide. Elle ne possède plus une capacité suffisante. Le dispositif d'alarme antivol n'est plus opérationnel quand la batterie de la moto est débranchée.

- Prendre contact avec un atelier spécialisé, de préférence avec un concessionnaire BMW Motorrad.

### Avertisseur de verglas (équipement optionnel)

L'indicateur de température clignote.

La température extérieure mesurée sur la moto est inférieure à 3 °C.



L'avertisseur de verglas n'exclut pas le fait que le verglas peut déjà apparaître même si la température mesurée est supérieure à 3 °C. Dans le cas de températures extérieures basses, toujours conduire de façon prévoyante, notamment sur les ponts et les chaussées à l'ombre. ◀

- Rouler de façon prévoyante.

## Affichages d'avertissement RDCE<sup>EO</sup>

### Représentation

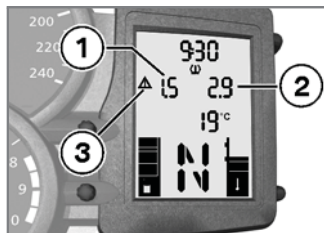

La pression de gonflage de la roue avant **1** et la pression de gonflage de la roue arrière **2** sont affichées précédées d'un triangle d'avertissement **3**. La pression de gonflage critique clignote. En fonction de l'ampleur de la perte de la pression de gonflage, le voyant général est allumé en jaune ou clignote en rouge (➡ 73).

## Aperçu des voyants d'avertissement

## Représentation

## Signification



S'allume en jaune



La pression de gonflage critique clignote

Pression de gonflage de pneu dans la zone limite de la tolérance admissible. (➡ 33)



Clignote en rouge



La pression de gonflage critique clignote

Pression de gonflage de pneu en dehors de la tolérance admissible. (➡ 33)

-- ou - - - - est affiché

Dérangement de transmission (➡ 34)



S'allume en jaune



Est affiché avec l'indication -- ou - - - -.

Capteur défectueux ou erreur système (➡ 34)



S'allume en jaune



Est affiché avec l'indication RdC.

Pile du capteur de pression de gonflage de pneu faible (➡ 35)

## Pression de gonflage de pneu dans la zone limite de la tolérance admissible.



Le voyant général s'allume en jaune.



La pression de gonflage critique clignote.

La pression de gonflage de pneu mesurée se trouve dans la zone limite de la tolérance admissible.

- Corriger la pression de gonflage de pneu conformément aux indications figurant au dos de la couverture du livret de bord.



Les indications de pression figurant au dos de la couverture se rapportent à une température de l'air dans le pneu de 20 °C. Pour pouvoir adapter la pression de gonflage avec d'autres températures de pneu, procédez comme suit :

Calculez la différence entre la valeur de consigne conformément au livret de bord et la valeur déterminée par le système RDC (contrôle de la pression de gonflage des pneus). Modifiez la pression de gonflage du pneu selon cette différence, à l'aide d'un appareil de contrôle de la pression de gonflage disponible dans les stations-services. ◀

## Pression de gonflage de pneu en dehors de la tolérance admissible.



Le voyant d'alerte général clignote.



La pression de gonflage critique clignote.

La pression de gonflage de pneu mesurée se trouve en dehors de la tolérance admissible.

- Contrôler si le pneu est endommagé et s'il est apte à rouler.

Si le pneu est encore en mesure de rouler :



Une mauvaise pression de gonflage des pneus détériore la tenue de route de la moto.

Adapter impérativement le style de conduite à la pression de gonflage des pneus incorrecte. ◀

- Corriger la pression de gonflage du pneu à la prochaine occasion.
- Faire vérifier par un atelier spécialisé si le pneu est endommagé, de préférence par un partenaire BMW Motorrad.

En cas de doute sur l'aptitude à rouler du pneu :

- Ne pas poursuivre la route.

- Contacter le service de dépannage.
- Faire vérifier par un atelier spécialisé si le pneu est endommagé, de préférence par un partenaire BMW Motorrad.

### Dérangement de transmission

-- ou - - - - est affiché.

La vitesse de la moto n'a pas dépassé le seuil d'env. 30 km/h. Les capteurs RDC envoient seulement leur signal à partir d'une vitesse supérieure à ce seuil (➡ 73).

- Observer l'affichage RDC à des vitesses plus élevées. Il s'agit seulement d'un dérangement permanent si le voyant général s'allume additionnellement. Dans ce cas :
- Faire éliminer le défaut par un atelier spécialisé, de pré-

férence par un concessionnaire BMW Motorrad.

La liaison radio avec les capteurs RDC est en dérangement. Cause possible : présence d'installations radio-techniques à proximité, parasitant la liaison entre le boîtier électronique RDC et les capteurs.

- Observer l'affichage RDC dans un autre environnement. Il s'agit seulement d'un dérangement permanent si le voyant général s'allume additionnellement. Dans ce cas :
- Faire éliminer le défaut par un atelier spécialisé, de préférence par un concessionnaire BMW Motorrad.

### Capteur défectueux ou erreur système



Le voyant général s'allume en jaune.



Est affiché avec l'indication -- ou - - - -.

Des pneus sans capteurs RDC sont montés.

- Post-équiper le jeu de roues avec des capteurs RDC.

Un ou deux capteurs RDC sont tombés en panne.

- Faire éliminer le défaut par un atelier spécialisé, de préférence par un concessionnaire BMW Motorrad.

Il y a présence d'une erreur système.

- Faire éliminer le défaut par un atelier spécialisé, de préférence par un concessionnaire BMW Motorrad.

## Pile du capteur de pression de gonflage de pneu faible



Le voyant général s'allume en jaune.



Est affiché avec l'indication RdC.



Ce message de défaut est uniquement affiché brièvement à la suite du Pre-Ride-Check. Il peut ensuite être appelé alternativement avec les compteurs kilométriques. ◀

La pile du capteur de pression de gonflage de pneu n'a plus sa pleine capacité. Le fonctionnement du contrôle de la pression de gonflage de pneu n'est plus garantie que sur une période limitée.

- Prendre contact avec un atelier spécialisé, de préférence avec un concessionnaire BMW Motorrad.

## Affichages d'avertissement ABSE0

### Représentation



Les problèmes ABS sont signalés par le voyant ABS. Le voyant d'alerte peut être allumé en permanence ou clignoter.

## Aperçu des voyants d'avertissement

### Représentation



Clignote



Allumé

### Signification

Autodiagnostic pas terminé (➡ 37)

Défaut ABS (➡ 37)

### Autodiagnostic pas terminé



Le voyant d'alerte ABS clignote.

La fonction ABS n'est pas disponible car l'autodiagnostic n'est pas terminé. Pour le contrôle des capteurs de roue, la moto doit rouler quelques mètres.

- Démarrer lentement. N'oubliez pas que la fonction ABS n'est pas disponible tant que l'autodiagnostic n'est pas terminé.

### Défaut ABS



Le voyant ABS s'allume.

Le boîtier électronique ABS a décelé un défaut. La fonction ABS n'est pas disponible.

- Il est possible de poursuivre sa route. N'oubliez toutefois pas que vous ne disposez pas de la fonction ABS.

Tenir compte des informations plus détaillées sur les situations susceptibles de conduire à un défaut ABS (➡ 77).

- Faire éliminer le défaut dès que possible par un atelier spécialisé, de préférence par un concessionnaire BMW Motorrad.



## Utilisation

Serrure de contact et antivol de direction .....	40	Projecteur.....	55
Antidémarrage électronique (EWS).....	41	Clignotants.....	56
Signal de détresse.....	42	Selle pilote et selle passager ...	57
Compteur kilométrique .....	43	Support pour casque .....	58
Montre.....	44	Rétroviseurs .....	59
Alerte de régime.....	45	Précharge des ressorts .....	59
Contrôle de la pression des pneus RDC <sup>EO</sup> .....	46	Amortisseur .....	60
Ordinateur de bord <sup>EO</sup> .....	46	Pneus.....	61
Coupe-circuit .....	51		
Chauffage des poignées <sup>EO</sup> .....	52		
Embrayage.....	52		
Frein.....	53		
Eclairage.....	53		

## Serrure de contact et antivol de direction

### Clé de la moto

Vous recevez une clé principale et une clé de réserve. En cas de perte de clé, veuillez suivre les indications concernant l'antidémarrage électronique EWS (➡ 41).

▶ La serrure de contact/antivol de direction, la serrure du réservoir et la serrure de la selle sont actionnées avec la même clé. En option, les valises (AO) et le topcase (AO) peuvent être intégrés au système de fermeture à clé unique.◀

### Mise du contact



- Tourner la clé en position **1**.
  - » Le feu de position et tous les circuits fonctionnels sont alimentés.
  - » Il est possible de démarrer le moteur.
  - » Le Pre-Ride Check est effectué. (➡ 67)

avec EO Système antiblocage de roue (ABS):

- Tourner la clé en position **1**.
  - » En plus des points mentionnés ci-dessus, l'autodiag-

nostic de l'ABS s'effectue. (➡ 68)◀

### Coupure du contact

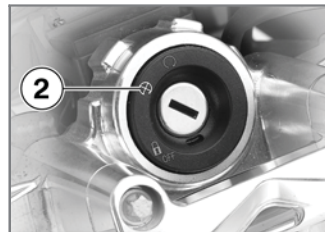

- Tourner la clé en position **2**.
  - » Eclairage éteint.
  - » Antivol de direction non bloqué.
  - » La clé peut être retirée.
  - » La durée de fonctionnement des accessoires peut être limitée.
  - » Charge de la batterie possible par la prise de bord.

## Blocage de l'antivol de direction



- Braquer le guidon vers la gauche.
- Tourner la clé en position **3** tout en bougeant légèrement le guidon.
  - » Contact d'allumage, éclairage et tous circuits fonctionnels hors circuit.
  - » Antivol de direction bloqué.
  - » La clé peut être retirée.

## Antidémarrage électronique (EWS)

### Sécurité antivol

L'antidémarrage électronique accroît la sécurité antivol de votre BMW Motorrad sans avoir à régler ou activer de système. Il empêche de pouvoir mettre le moteur en marche sans la clé appartenant à la moto. Vous pouvez aussi faire bloquer l'utilisation de certaines clés par votre concessionnaire BMW Motorrad, par exemple celle d'une clé que vous avez perdue. Il n'est plus possible de mettre le moteur en marche avec une clé bloquée.

### Électronique dans la clé

Un composant électronique a été intégré dans la clé. L'électronique de la moto échange avec l'électronique

de la clé des signaux spécifiques à chaque moto et variables en continu par l'intermédiaire de l'antenne circulaire intégrée à la serrure de contact. Ce n'est qu'à partir du moment où la clé a été reconnue comme étant "valable" que le boîtier électronique moteur autorise le démarrage du moteur.

▶ Si une clé de réserve est accrochée à la clé de contact utilisée pour le démarrage, l'électronique peut être "irritée" et le démarrage du moteur n'est pas autorisé. L'avertissement EWS apparaît sur l'écran multifonction. Gardez toujours la clé de réserve séparément de la clé de contact.◀

## Clé de recharge et clé supplémentaire

Des clés de recharge ou des clés supplémentaires ne peuvent être obtenues qu'auprès d'un concessionnaire BMW Motorrad. Celui-ci est tenu de contrôler votre légitimité car les clés font partie d'un système de sécurité. Si vous voulez faire bloquer une clé perdue, vous devez apporter toutes les autres clés appartenant à la moto pour effectuer le blocage. Une fois bloquée, la clé ne peut plus être débloquée.

## Signal de détresse Allumage des feux de détresse

- Mettre le contact.

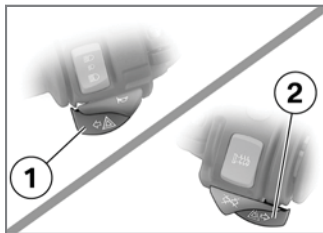

- Actionner simultanément les touches du clignotant gauche **1** et du clignotant droit **2**.

▶ Les feux de détresse sollicitent la batterie. N'allumer les feux de détresse que pendant un temps limité. ◀

▶ Si une touche des clignotants est actionnée lorsque le contact est mis, la fonction des clignotants remplace celle des feux de détresse pendant la durée de l'actionnement. La fonction

des feux de détresse redevient active lorsque la touche des clignotants n'est plus actionnée. ◀

- » Feux de détresse en marche.
- » Les témoins des clignotants gauches et droits clignotent.
- Couper le contact.
- » Les feux de détresse restent allumés.
- » Les témoins des clignotants gauches et droits s'éteignent.

## Extinction des feux de détresse



- Actionner la touche d'arrêt des clignotants **1**.
- » Feux de détresse éteints.

## Compteur kilométrique

### Sélectionner l'affichage

- Mettre le contact.

▶ Après avoir mis le contact, l'état du dernier compteur kilométrique affiché avant d'avoir coupé le contact

apparaît toujours sur le visuel multifonctions. ◀



- Passer si nécessaire du chronomètre au compteur kilométrique avec la touche de la montre **1**.
- Appuyer chaque fois brièvement sur la touche du compteur kilométrique **2**.

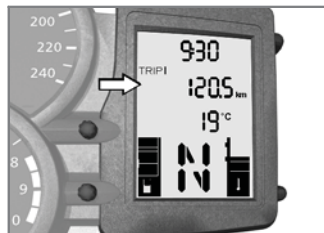

A partir de la valeur actuelle, les paramètres ci-dessous sont affichés dans l'ordre suivant dans le champ d'affichage du compteur kilométrique :

- Kilométrage total
- Kilométrage journalier 1 (trajet I)
- Kilométrage journalier 2 (trajet II)
- Pression de gonflage des pneus (équipement optionnel)
- Indications d'avertissement le cas échéant

## Remise à zéro du totalisateur journalier

- Mettre le contact.
- Sélectionner le totalisateur journalier souhaité.



- Maintenir la touche du compteur kilométrique **2** appuyée jusqu'à ce que l'affichage soit remis à zéro.
- » Le totalisateur journalier est remis à zéro.

## Montre

### Régler la montre

 Le réglage de la montre en roulant peut provoquer des accidents. Ne régler la montre sur la moto qu'à l'arrêt. ◀

- Mettre le contact.

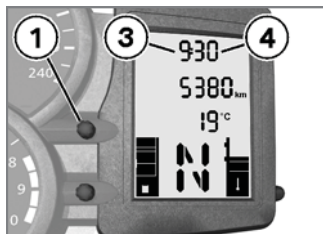

- Actionner la touche **1** pendant plus de 2 secondes.
- » Le nombre des heures **3** se met à clignoter.
- Appuyer brièvement sur la touche **1**.

- » Les heures augmentent à chaque pression.
- Actionner la touche **1** pendant plus de 2 secondes.
- » Le nombre des minutes **4** se met à clignoter.
- Appuyer brièvement sur la touche **1**.
- » Les minutes augmentent à chaque pression.
- Actionner la touche **1** pendant plus de 2 secondes.
- » Réglage terminé.

## Alerte de régime

### Représentation



L'alerte de régime signale au pilote que la plage rouge de régime est atteinte. Le témoin de l'alarme antivol **1** clignote alors en rouge.

Le signal reste présent jusqu'à ce qu'un rapport supérieur soit engagé ou que le régime soit diminué. Le pilote peut activer ou désactiver l'alerte.

## Activer l'alerte de régime



- Appuyer simultanément sur la touche **1** et la touche **2** et les maintenir appuyées jusqu'à ce que l'affichage change.
  - » FLASH (allumage du témoin) et ON ou OFF apparaissent.
- Appuyer sur la touche **1** jusqu'à ce que l'affichage souhaité apparaisse.
  - » ON : alerte de régime activée.
  - » OFF : alerte de régime désactivée.

- Pour confirmer, appuyer simultanément sur la touche **1** et la touche **2** et maintenir les touches appuyées jusqu'à ce que l'affichage change.
  - » Les réglages sont repris et le dernier affichage apparaît.
  - » Sans confirmation, le dernier réglage est conservé.

## Contrôle de la pression des pneus RDCE<sup>EO</sup>

### Sélection de l'affichage RDC



- Actionner la touche **2** jusqu'à ce que les pressions de gonflage des pneus soient affichées.

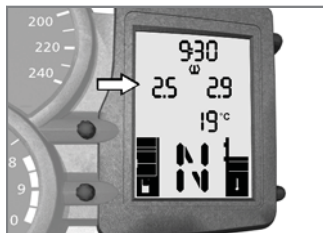

Les pressions de gonflage des pneus sont affichées alternativement avec l'affichage kilométrique. La valeur de gauche indique la pression de gonflage de la roue avant et la valeur de droite celle de la roue arrière. -- -- est affiché directement après la mise du contact d'allumage, étant donné que la transmission des valeurs de pression de gonflage commence seulement à partir d'une vitesse supérieure à 30 km/h.



Symbolise l'affichage de la pression de gonflage des pneus.

### Ordinateur de bord<sup>EO</sup>

#### Sélection de l'affichage

- Mettre le contact.



- Actionner respectivement une fois la touche INFO **1**.



## Température ambiante



L'affichage de la température ambiante **3** est uniquement active lorsque le moteur est en marche, sinon -- est affiché.

Si la température ambiante chute sous 3 °C, l'indicateur de température clignote pour signaler une possibilité de formation de verglas. Lorsque la température descend pour la première fois en dessous de cette valeur, l'écran passe automatiquement sur l'affichage de la température quel que

soit le réglage. Cette indication clignote jusqu'à ce qu'un autre affichage soit sélectionné.

## Vitesse moyenne

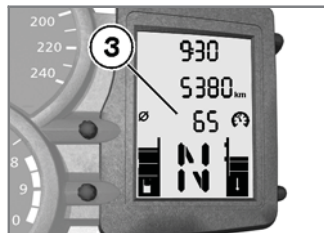

Le temps écoulé depuis la dernière remise à zéro est pris en compte pour le calcul de la vitesse moyenne **3**. Les interruptions de trajet, au cours desquelles le moteur a été coupé, ne sont pas prises en compte.

A partir de la valeur actuelle, les paramètres ci-dessous sont affichés dans l'ordre suivant dans le champ d'affichage de l'ordinateur de bord :

- Température ambiante
- Vitesse moyenne
- Consommation moyenne
- Autonomie

## Remise à zéro de la vitesse moyenne



- Actionner la touche INFO **1** jusqu'à ce que l'écran affiche la vitesse moyenne.
  - Maintenir la touche INFO pressée jusqu'à ce que la vitesse moyenne soit remise à zéro.
- » L'affichage indique - - - .

## Consommation moyenne

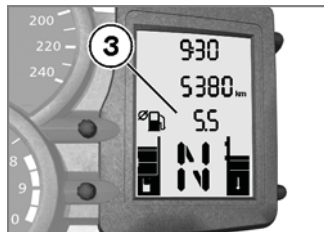

Le calcul de la consommation moyenne **3** prend en compte la quantité d'essence consommée depuis la dernière remise à zéro ainsi que les kilomètres parcourus depuis.

## Remise à zéro de la consommation moyenne



- Actionner la touche INFO **1** jusqu'à ce que l'écran affiche la consommation moyenne.
  - Maintenir la touche INFO pressée jusqu'à ce que la consommation moyenne soit remise à zéro.
- » L'affichage indique - - - .

## Autonomie

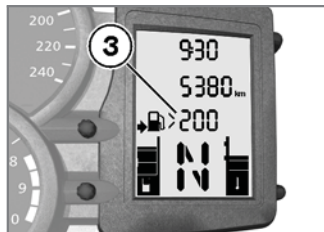

L'autonomie **3** indique la distance qui peut encore être parcourue avec la quantité restante de carburant. Le calcul s'effectue à partir de la consommation moyenne mémorisée pour cela et du niveau de carburant. La consommation moyenne utilisée pour le calcul s'adapte plus lentement à une modification du style de conduite qu'à celle qui peut être affichée.

Lorsque le réservoir d'essence est entièrement rempli,

le volume d'essence ne peut pas être déterminé avec précision. Une autonomie minimale est indiquée dans cette zone, repérée par le symbole >. L'autonomie sera représentée de façon plus précise dès que le niveau de remplissage d'essence pourra être déterminé avec précision.

Lors du ravitaillement en carburant, la quantité d'essence ajoutée n'est enregistrée par l'ordinateur de bord que si elle est de plusieurs litres.

▶ L'autonomie déterminée constitue une valeur approximative. BMW Motorrad recommande par conséquent de ne pas chercher à atteindre l'autonomie restante indiquée jusqu'au dernier kilomètre. ◀

## Chronomètre

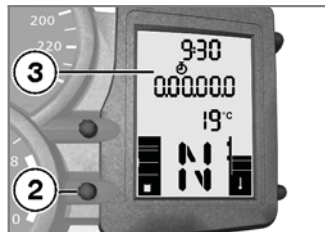

Le chronomètre **3** peut être affiché à la place du compteur kilométrique. Les heures, les minutes, les secondes et les 1/10 de secondes sont séparés par des points.

Lorsque le chronomètre est utilisé comme Lap-Timer, la touche INFO qui se trouve sur le commodo peut être utilisée à la place de la touche **2**. Si le chronomètre est utilisé par l'intermédiaire de la touche INFO, l'ordinateur de

bord doit être utilisé par l'intermédiaire de la touche **2**. Le chronomètre tourne en arrière-plan si le compteur kilométrique est affiché entre-temps. Il continue également de tourner si le contact est coupé entre-temps.

### Activer le chronomètre



- Passer du chronomètre au compteur kilométrique ou inversement avec la touche **1**.

### Utiliser le chronomètre



- Appuyer sur la touche **2** alors que le chronomètre est arrêté.
  - » Le chronomètre démarre à partir du temps affiché et compte en 1/10 de seconde.
- Appuyer sur la touche **2** alors que le chronomètre tourne.
  - » Le chronomètre affiche le temps écoulé.
- Maintenir la touche **2** appuyée jusqu'à ce que l'affichage indique zéro.

» Le chronomètre affiche 0.00.00.0.

### Utiliser le chronomètre comme Lap-Timer



- Appuyer simultanément sur la touche **1** et la touche **2** et les maintenir appuyées jusqu'à ce que l'affichage change.
  - » FLASH (affichage de l'alerte de régime) et ON ou OFF apparaissent.
- Actionner la touche **2**.
  - » LAP (Lap-Timer) et ON ou OFF apparaissent.

- Actionner la touche **1** jusqu'à ce que l'état souhaité soit affiché.
  - » ON : utilisation du chronomètre par l'intermédiaire de la touche INFO du commodo.
  - » OFF : utilisation du chronomètre par l'intermédiaire de la touche **2** du combiné d'instruments.
- Pour confirmer, appuyer simultanément sur la touche **1** et la touche **2** et maintenir les touches appuyées jusqu'à ce que l'affichage change.
  - » Les réglages sont repris et le dernier affichage apparaît.
  - » Sans confirmation, le dernier réglage est conservé.

## Coupe-circuit



**1** Bouton coupe-circuit

**⚠** L'actionnement du coupe-circuit en cours de route risque de provoquer le blocage de la roue arrière et donc la chute. Ne pas actionner le bouton coupe-circuit en roulant. ◀

Le moteur peut être arrêté rapidement et facilement à l'aide du bouton coupe-circuit.

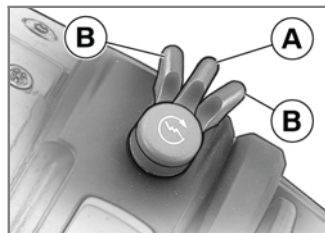

**A** Position route.  
**B** Moteur coupé

**▶** Le moteur ne peut démarrer qu'en position route. ◀

## Chauffage des poignées<sup>EO</sup>



**1** Commutateur de chauffage des poignées

Les poignées du guidon peuvent être chauffées à deux degrés. Le chauffage des poignées n'est actif que si le moteur tourne.

⚠ La consommation électrique accrue par le chauffage des poignées peut provoquer la décharge de la batterie en conduite à bas régimes. Si la batterie

est insuffisamment chargée, le chauffage des poignées est coupé afin de maintenir la capacité de démarrage.◀

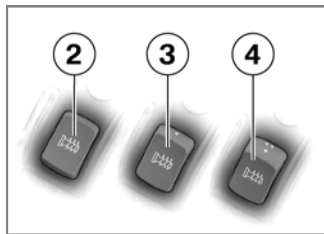

- 2** Chauffage éteint
- 3** Puissance de chauffage 50 % (un point visible)
- 4** Puissance de chauffage 100 % (trois points visibles).

## Embrayage

### Réglage de la manette d'embrayage

⚠ Le réglage de la manette d'embrayage pendant la route peut conduire à des accidents.

Ne régler la manette d'embrayage qu'avec moto à l'arrêt.◀

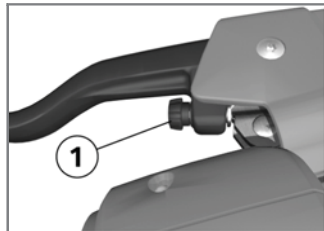

- Tourner la vis de réglage **1** dans le sens des aiguilles d'une montre.

▶ La vis de réglage dispose de crans et peut être tournée plus facilement si vous poussez en même temps la manette d'embrayage en avant. ◀

- » La distance augmente entre la poignée du guidon et la manette d'embrayage.
- Tourner la vis de réglage **1** dans le sens contraire des aiguilles d'une montre.
- » La distance diminue entre la poignée du guidon et la manette d'embrayage.

## Frein

### Réglage de la manette de frein

⚠ De l'air peut s'infiltrer dans le système de freinage si la position du réservoir de liquide de frein est modifiée.

Ne pas tourner le bloc de

commande au guidon ni le guidon. ◀

⚠ Le réglage de la manette de frein pendant la route peut conduire à des accidents.

Ne régler la manette de frein qu'avec moto à l'arrêt. ◀

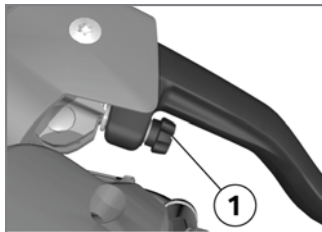

- Tourner la vis de réglage **1** dans le sens des aiguilles d'une montre.

▶ La vis de réglage dispose de crans et peut être tournée plus facilement si vous poussez en même

temps la manette de frein en avant. ◀

- » La distance augmente entre la poignée du guidon et la manette de frein.
- Tourner la vis de réglage **1** dans le sens contraire des aiguilles d'une montre.
- » La distance diminue entre la poignée du guidon et la manette de frein.

## Eclairage

### Allumage du feu de position

Le feu de position s'allume automatiquement à la mise du contact sous tension.

▶ Le feu de position sollicite la batterie. Ne mettez le contact que pendant une durée limitée. ◀

## Allumage du feu de croisement

Le feu de croisement s'allume automatiquement après le démarrage du moteur.

## Allumage du feu de route



- Basculer le commutateur du feu de route **1** vers le haut.

▢ Le moteur étant coupé, vous pouvez allumer les feux en mettant le contact puis en enclenchant le feu de route ou en actionnant l'avertisseur optique. ◀

- » Feu de route allumé.
- Basculer le commutateur du feu de route **1** en position médiane.
- » Feu de route éteint.
- Basculer le commutateur du feu de route **1** vers le bas.
- » Le feu de route est allumé pendant la durée de l'actionnement (avertisseur optique/appele de phare).

## Allumage du feu de parking

- Couper le contact.

▢ Le feu de parking ne peut être allumé que juste après avoir coupé le contact. ◀



- Actionner la touche du clignotant gauche **1** jusqu'à ce que le feu de parking soit allumé.

## Extinction du feu de parking

- Couper et remettre le contact d'allumage.
- » Feu de parking éteint.

## Projecteur

### Réglage du projecteur circulation à droite/gauche

Dans les pays où le côté de circulation diffère de celui du pays d'immatriculation de la moto, le faisceau de croisement asymétrique éblouit les usagers venant en sens inverse.

Faites régler le projecteur en conséquence par un atelier spécialisé, de préférence par un concessionnaire BMW Motorrad.

 Les bandes adhésives du commerce endommagent le verre diffuseur en plastique.

Pour ne pas endommager les diffuseurs en plastique, s'adresser à un atelier spécialisé, de préférence à

un concessionnaire BMW Motorrad. ◀

### Portée de l'éclairage et précharge du ressort

La portée de l'éclairage reste en général constante grâce à l'adaptation de la précharge du ressort en fonction de la charge.

Il peut arriver que l'adaptation de la précharge du ressort ne soit pas suffisante uniquement dans le cas où la charge est très importante. Dans ce cas la portée de l'éclairage doit être adaptée au poids.

 Si vous avez des doutes sur le réglage de base correct du projecteur, adressez-vous à un atelier spécialisé, de préférence à un concessionnaire BMW Motorrad. ◀

## Réglage de la portée de l'éclairage

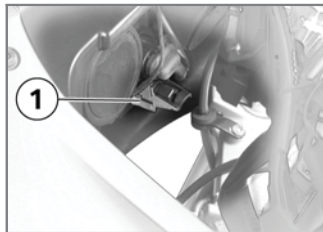

### 1 Réglage de la portée de l'éclairage

Pour ne pas éblouir les usagers qui circulent en sens inverse, corriger en cas de charge élevée le réglage du projecteur en agissant sur le levier de basculement.

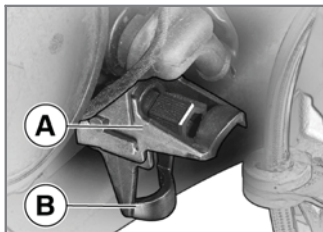

- A** Position neutre  
**B** Position pour une charge élevée

## Clignotants

### Allumage des clignotants de gauche

- Mettre le contact.

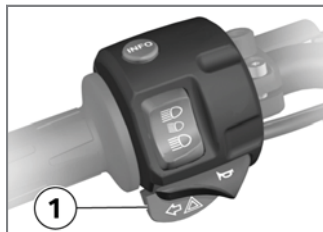

- Actionner la touche des clignotants gauches **1**.
  - » Clignotants de gauche allumés.
  - » Le témoin des clignotants de gauche clignote.

### Allumer les clignotants de droite

- Mettre le contact.



- Actionner la touche des clignotants droits **2**.
  - » Clignotants de droite allumés.
  - » Le témoin des clignotants de droite clignote.

## Extinction des clignotants



- Actionner la touche d'arrêt des clignotants **3**.

▷ Après env. dix secondes, ou env. 200 m, les clignotants s'éteignent automatiquement. ◀

- » Clignotants éteints.
- » Témoins des clignotants éteints.

## Selle pilote et selle passager

### Dépose de la selle

- Arrêter la moto à un endroit où le sol est plan et ferme.

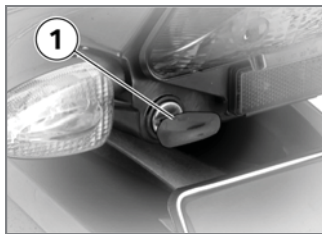

- Tourner la serrure de la selle **1** dans le sens contraire des aiguilles d'une montre à l'aide de la clé de la moto, et la maintenir en position.

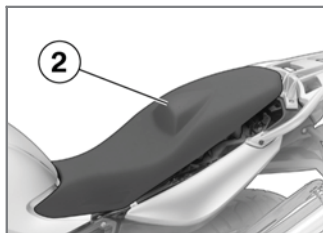

- Soulever la selle **2** à l'arrière et relâcher la clé.
- Retirer la selle.
- Poser la selle sur une surface propre avec le côté où l'on assoit tourné vers le bas.

## Repose de la selle

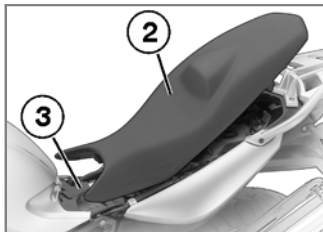

- Insérer la selle **2** dans le support **3**, vers l'avant.
- Appuyer fermement sur la partie arrière de la selle.
- » La selle s'enclenche de façon audible.

## Support pour casque

### Support pour casque sous la selle

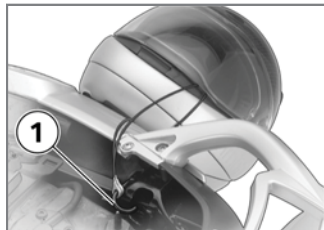

Le support pour casque **1** se trouve en dessous de la selle. Un casque peut y être fixé avec le câble acier disponible en option.

### Utilisation du support pour casque

- Arrêter la moto à un endroit où le sol est plan et ferme.
- Dépose de la selle (➡ 57)

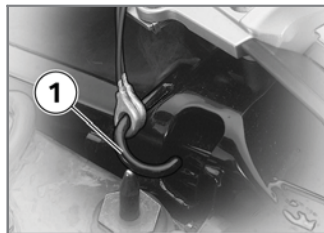

**!** La boucle du casque peut rayer le carénage. Faire attention à la position de la boucle du casque en l'accrochant. ◀

- Passer le câble acier disponible en option par le casque et glisser les œillets du câble sur le support pour casque **1**.
- Repose de la selle (➡ 58)

## Rétroviseurs

### Réglage des rétroviseurs

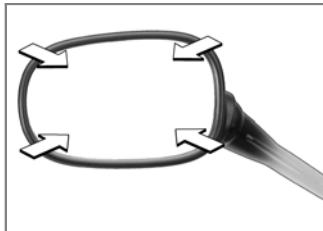

- Amener le rétroviseur à la position souhaitée par une légère pression dans les coins.

## Précharge des ressorts

### Précharge des ressorts et poids

La précharge du ressort de la roue arrière doit être adaptée au chargement de la moto. Une augmentation du char-

gement impose une augmentation de la précharge des ressorts, moins de poids une diminution correspondante de la précharge des ressorts.

### Réglage de la précharge du ressort de la roue arrière

 Les réglages non cohérents de la précharge du ressort et de l'amortisseur arrière dégradent le comportement routier de votre moto. Adapter l'amortissement à la précharge du ressort. ◀

- Arrêter la moto à un endroit où le sol est plan et ferme.



- Pour augmenter la précharge du ressort, tourner la molette dans le sens des aiguilles d'une montre avec l'outil de bord **1** prévu à cet effet.
- Pour diminuer la précharge du ressort, tourner la molette dans le sens inverse des aiguilles d'une montre avec l'outil de bord **1** prévu à cet effet.

 Réglage de base de la précharge des ressorts

- Tourner la vis de réglage dans le sens inverse des aiguilles d'une montre jusqu'en butée, puis revenir de 12 clics (Réservoirs pleins, avec pilote 85 kg)

## Amortisseur

### Amortissement et précharge des ressorts

L'amortissement doit être adapté à la précharge du ressort. Une augmentation de la précharge du ressort impose un amortissement plus dur, une diminution de la précharge du ressort un amortissement plus souple.

### Réglage de l'amortissement de la roue arrière

 Les réglages non adaptés de la précharge des ressorts et des amortisseurs dégradent le comportement routier de la moto.

Adapter l'amortissement à la précharge des ressorts. ◀

- Arrêter la moto à un endroit où le sol est plan et ferme.

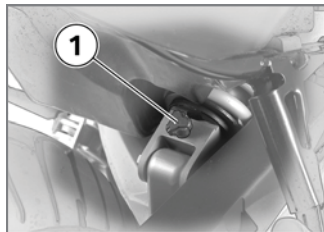

- Régler l'amortisseur de roue arrière avec la vis de réglage **1**.

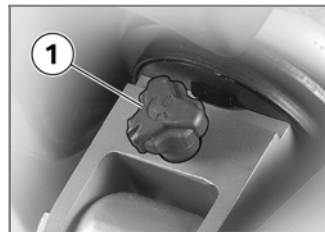

- Pour augmenter l'amortissement, tourner la vis de réglage **1** dans le sens des aiguilles d'une montre.
- Pour diminuer l'amortissement, tourner la vis de réglage **1** dans le sens inverse des aiguilles d'une montre.



Réglage de base de l'amortissement de la roue arrière

- Tourner la vis de réglage dans le sens des aiguilles d'une montre jusqu'en butée, puis revenir de 1 1/2 tour (Réservoirs pleins, avec pilote 85 kg)

## Pneus

### Contrôle de la pression des pneus



Une mauvaise pression de gonflage des pneus détériore la tenue de route de la moto et peut provoquer des accidents.

Vérifier la pression correcte des pneus. ◀



Sous l'effet de la force centrifuge, les valves ont tendance à se desser-

rer toutes seules à grande vitesse !

Afin d'éviter toute perte subite de pression dans les pneus, utiliser sur la roue arrière un capuchon de valve métallique muni d'un joint caoutchouc et bien le visser. ◀



Une pression incorrecte des pneus réduit la durée de vie des pneus.

Vérifier la pression correcte des pneus. ◀

- Contrôler la pression des pneus en se référant aux données suivantes.



Pression du pneu avant

– 2,5 bar (utilisation en solo, pneus froids)

– 2,5 bar (utilisation en duo et/ou avec charge, pneus froids)



Pression du pneu arrière

– 2,8 bar (utilisation en solo, pneus froids)

– 2,8 bar (utilisation en duo et/ou avec charge, pneus froids)

Si la pression des pneus est insuffisante :

- Corriger la pression des pneus.



## Conduite

Consignes de sécurité .....	64
Check-list .....	66
Démarrage .....	66
Rodage .....	69
Arrêt de la moto .....	70
Remplissage du réservoir .....	71
Contrôle de la pression des pneus <sup>EO</sup> .....	73
Système de freinage, généralités .....	74
Système de freinage avec ABS BMW Motorrad <sup>EO</sup> .....	75

## Consignes de sécurité

### Equipements du pilote

Ne roulez jamais sans avoir revêtu la bonne tenue ! Portez toujours

- Un casque,
- Une combinaison,
- Des gants,
- Des bottes.

Même pour les petits trajets et quelle que soit la saison. Votre concessionnaire BMW Motorrad se fera un plaisir de vous conseiller et de vous proposer la bonne tenue pour chaque usage.

### Vitesse

Différents facteurs peuvent influencer négativement le comportement de la moto à grande vitesse :

- Réglage des ressorts et amortisseurs
- Chargement mal réparti
- Carénage desserré
- Pression des pneus trop faible
- Pneus en mauvais état
- Etc.

### Bien équilibrer la charge



Une surcharge ou une charge mal équilibrée peut dégrader la stabilité de la moto.

Ne pas dépasser le poids total admissible et respecter les consignes de chargement. ◀

### Alcool et drogues



La moindre quantité d'alcool ou de drogue peut entraver considérablement la capacité de perception, de jugement et de décision ainsi que les réflexes. La prise

de médicaments peut encore amplifier cette dégradation.

Ne pas rouler après avoir absorbé de l'alcool, des drogues et/ou des médicaments. ◀

### Risque d'asphyxie

Les gaz d'échappement contiennent du monoxyde de carbone incolore, inodore, mais très toxique.



L'inhalation des gaz d'échappement est nocive et peut entraîner le coma ou la mort.

Ne pas inhaler les gaz d'échappement. Ne pas laisser tourner le moteur dans des locaux fermés. ◀

## Haute tension

 Le contact avec des pièces sous tension du système d'allumage lorsque le moteur tourne risque de provoquer des décharges électriques.

Ne pas toucher les pièces du système d'allumage lorsque le moteur est en marche. ◀

## Catalyseur

Risque de surchauffe et de dommage si de l'essence non brûlée parvient au catalyseur à la suite de ratés d'allumage. C'est pourquoi les points suivants doivent être respectés :

- Ne pas rouler jusqu'à ce que le réservoir d'essence soit vide.
- Ne pas faire tourner le moteur avec un embout de bougie débranché.

- Arrêter immédiatement le moteur s'il a des ratés.
- Utiliser uniquement de l'essence sans plomb.
- Respecter impérativement les intervalles d'entretien prévus.

 L'essence imbrûlée détruit le catalyseur. Respecter les points mentionnés pour protéger le catalyseur. ◀

## Risque d'incendie

Des températures élevées apparaissent au niveau de l'échappement.

 Si des matériaux facilement inflammables (par exemple foin, feuilles, herbe, vêtement et bagages etc.) entrent en contact avec l'échappement très chaud, ils peuvent s'enflammer. Faire attention à ce qu'au-

cun matériau facilement inflammable n'entre en contact avec le système d'échappement très chaud. ◀

 Si le moteur tourne de façon prolongée à l'arrêt de la moto, le refroidissement n'est pas suffisant et peut provoquer une surchauffe. La moto risque de prendre feu dans des cas extrêmes. Ne pas faire tourner le moteur inutilement à l'arrêt. Partir immédiatement après le démarrage. ◀

## Manipulation du boîtier électronique moteur

 Une manipulation du boîtier de l'appareillage électronique du moteur peut conduire à des endommagements de la moto et par conséquent à des accidents. Ne pas manipuler le boîtier de

l'appareillage électronique du moteur. ◀



La manipulation du boîtier électronique moteur peut provoquer une charge mécanique pour laquelle les composants de la moto ne sont pas conçus. La garantie ne couvre pas les dommages pouvant en résulter. Ne pas manipuler le boîtier électronique moteur. ◀

## Check-list

Utilisez la check-list suivante pour vérifier les fonctions importantes, réglages et limites d'usure avant chaque départ.

- Fonctionnement des freins
- Niveaux du liquide de frein à l'avant et à l'arrière
- Fonctionnement de l'embrayage
- Réglage des amortisseurs et précharge des ressorts

- Profondeur de sculpture et pression des pneus
- Fixation sûre des valises et des bagages

A intervalles réguliers :

- Niveau d'huile moteur (à chaque plein d'essence)
- Usure des garnitures d'embrayage (tous les trois pleins d'essence)

## Démarrage

### Béquille latérale

Il est impossible de faire démarrer la moto lorsque la béquille latérale est sortie et qu'une vitesse est engagée. Si vous démarrez la moto au point mort et engagez ensuite un rapport alors que la béquille latérale est sortie, le moteur cale.

## Boîte de vitesses

La moto peut démarrer au point mort ou avec un rapport engagé si l'embrayage est actionné. Actionner l'embrayage après avoir mis le contact ; le moteur ne peut sinon pas être démarré. Au point mort, le témoin de point mort s'allume en vert et l'indicateur de rapport engagé affiche **N** sur l'écran multifonctions.

## Mise en marche du moteur

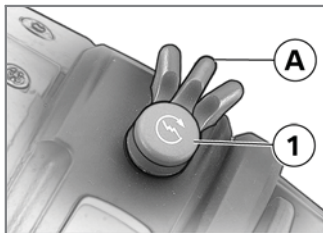

- Placer le coupe-circuit **1** en position route **A**.

 La lubrification de la boîte de vitesses n'est assurée que quand le moteur tourne. En cas de lubrification insuffisante, la boîte de vitesses risque de subir de graves dommages.

Ne pas faire rouler longtemps la moto avec le moteur arrêté et ne pas pousser la moto sur de longues distances.◀

- Mettre le contact.
  - » Le Pre-Ride Check est effectué. (➡ 67)

avec EO Système antiblocage de roue (ABS):

- Mettre le contact.
  - » Le Pre-Ride Check est effectué. (➡ 67)
  - » L'autodiagnostic ABS est effectué. (➡ 68)◀



- Actionner la touche du démarreur **1**.

 A très basses températures, il peut s'avérer nécessaire d'actionner la poignée de gaz lors du démarrage. Si la température ambiante est inférieure à 0 °C, débrayer après avoir mis le contact.◀

 Si la tension de la batterie est insuffisante, le démarrage est automatiquement interrompu. Avant toute nouvelle tentative de démarrage, charger la batterie ou demander une aide pour démarrer.◀

- » Le moteur démarre.
- » Si le moteur ne démarre pas, rechercher une aide dans le tableau des anomalies au chapitre "Caractéristiques techniques". (➡ 128)

## Pre-Ride Check

Une fois le contact mis, le combiné d'instruments effec-

tue un test des indicateurs ainsi que des témoins et des voyants d'alerte. Le Pre-Ride-Check est interrompu au moment où le moteur est démarré.

### Phase 1

Les aiguilles du compte-tours et du compteur de vitesse vont jusqu'en butée.

- » En même temps, les témoins et les voyants d'avertissement suivants doivent s'allumer l'un après l'autre :
  - Témoin du feu de route et témoin des clignotants gauches
  - Voyant d'alerte général (en jaune) et témoin de point mort
  - Voyant d'alerte de carburant et témoin des clignotants droits
  - Voyant d'alerte de pression d'huile

- » avec l'option BMW Motorrad ABS :
  - Voyant ABS

### Phase 2



Le voyant d'alerte générale passe de l'orange au rouge.

### Phase 3

Les aiguilles du compte-tours et du compteur de vitesse reviennent à zéro. En même temps, les témoins et les voyants d'alerte suivants doivent s'éteindre l'un après l'autre (dans l'ordre inverse de l'allumage). Le voyant d'alerte de pression d'huile moteur ne s'éteint qu'au moment où la pression d'huile nécessaire après le démarrage du moteur est établie.

Si une des aiguilles ne bouge pas ou si un des témoins ou voyants d'alerte ne s'allume pas :



Au cas où l'un des voyants ne peut pas être activé, certaines anomalies de fonctionnement risquent de ne pas être signalées. Vérifier que tous les témoins et tous les voyants s'allument. ◀

- Faire éliminer le défaut dès que possible par un atelier spécialisé, de préférence par un concessionnaire BMW Motorrad.

### Autodiagnostic ABS<sup>EO</sup>

La disponibilité de l'ABS BMW Motorrad est contrôlée au cours de l'autodiagnostic. L'autodiagnostic s'effectue automatiquement une fois le contact mis. Pour le contrôle

des capteurs de roue, la moto doit rouler quelques mètres.

### Phase 1

» Contrôle à l'arrêt des composants système aptes au diagnostic.



Le voyant d'alerte ABS clignote.

### Phase 2

» Contrôle des capteurs de roue au démarrage.



Le voyant d'alerte ABS clignote.

### Autodiagnostic de l'ABS terminé

» Le voyant ABS s'éteint.

Si un défaut ABS apparaît à la fin de l'autodiagnostic ABS :

- Il est possible de poursuivre sa route. N'oubliez toutefois pas que vous ne disposez pas de la fonction ABS.

- Faire éliminer le défaut dès que possible par un atelier spécialisé, de préférence par un concessionnaire BMW Motorrad.

## Rodage

### Les premiers 1000 km

- Varier souvent les plages de charge et les régimes au cours du rodage.
- Choisir des trajets sinueux et avec de légères pentes, éviter autant que possible les autoroutes.



Le moteur s'use prématurément si les régimes de rodage sont dépassés. Respecter les régimes de rodage spécifiés. ◀

- Ne pas dépasser les régimes de rodage.



Régime de rodage

– 5000 min<sup>-1</sup>

- Pas d'accélération à fond.
- Éviter les bas régimes à pleine charge.
- Faire effectuer la première inspection après 500 - 1200 km.

### Plaquettes de frein

Comme les pneus, les plaquettes de frein neuves doivent faire l'objet d'un rodage. Elles acquièrent leur coefficient de friction optimal au bout d'env. 500 km. Il est possible de compenser la réduction de l'efficacité des freins en appuyant un peu plus fermement sur le levier de frein.

 Des garnitures de frein neuves peuvent allonger considérablement la distance de freinage.

Freiner prématurément. ◀

## Pneus

Les pneus neufs ont une surface lisse. Il est donc nécessaire de les roder à vitesse modérée en faisant varier l'inclinaison de la moto. Les pneus doivent être rodés avant d'offrir une adhérence parfaite.

 Des pneus neufs n'ont pas encore la pleine adhérence ; dans des positions inclinées extrêmes, il y a risque d'accident.

Eviter les positions inclinées extrêmes. ◀

## Arrêt de la moto

### Mise de la moto sur la béquille latérale

 La stabilité de la moto n'est pas garantie si le revêtement du sol est mauvais.

Faire attention à ce que le sol soit plan et stable dans la zone de la béquille. ◀

- Couper le moteur.
- Actionner le frein avant.
- Redresser la moto et l'équilibrer.
- Déployer la béquille latérale sur le côté jusqu'en butée avec le pied gauche.

 La béquille latérale est uniquement conçue pour supporter le poids de la moto. Ne pas s'asseoir sur la moto lorsque la béquille latérale est sortie. ◀

- Incliner lentement la moto sur la béquille latérale, la délester et descendre de la moto par la gauche.
- Braquer le guidon à fond sur la gauche ou sur la droite.
- Contrôler la stabilité de la moto.

 En côte, garer la moto dans le sens de la montée et engager la 1<sup>ère</sup> vitesse. ◀

### Retrait de la béquille latérale

- Déverrouiller l'antivol de direction.
- Saisir le guidon des deux mains depuis le côté gauche.
- Actionner le frein avant.
- Passer la jambe droite par dessus la selle tout en redressant la moto.

- Redresser la moto et l'équilibrer.

 Lorsque la moto roule, une béquille latérale sortie peut s'accrocher au sol et provoquer une chute.

Rentrer la béquille latérale avant de mettre la moto en mouvement. ◀

- S'asseoir et replier la béquille latérale avec le pied gauche.

### Mise de la moto sur la béquille centrale<sup>EO</sup>

 La stabilité de la moto n'est pas garantie si le revêtement du sol est mauvais.

Faire attention à ce que le sol soit plan et stable dans la zone de la béquille. ◀

- Couper le moteur.

- Descendre en gardant la main gauche sur la poignée gauche du guidon.
- Avec la main droite, saisir la poignée du passager ou le cadre arrière.
- Poser le pied droit sur la patte de la béquille centrale puis pousser la béquille centrale vers le bas jusqu'à ce que les patins touchent le sol.
- Porter tout son poids sur la béquille centrale et tirer en même temps la moto vers l'arrière.

 La béquille centrale peut rentrer à la suite d'un mouvement trop important et provoquer la chute de la moto.

Ne pas s'asseoir sur la moto lorsque la béquille centrale est sortie. ◀

- Contrôler la stabilité de la moto.

### Retrait de la béquille centrale<sup>EO</sup>

- Déverrouiller l'antivol de direction.
- Main gauche sur la poignée gauche du guidon.
- Avec la main droite, saisir la poignée du passager ou le cadre arrière.
- Dégager la moto de la béquille centrale en la poussant en avant.
- Contrôler si la béquille centrale est complètement rentrée.

### Remplissage du réservoir

 L'essence est facilement inflammable. Un feu à proximité du réservoir d'es-

sence peut provoquer un incendie ou une explosion.

Ne pas fumer et ne pas approcher de flamme nue de la moto lors de toutes les interventions sur le réservoir d'essence. ◀

**!** L'essence se dilate sous l'influence de la chaleur. Si le réservoir est trop rempli, de l'essence peut s'échapper et parvenir sur la roue arrière. Avec un risque de chute en conséquence.

Faire le plein au maximum jusqu'au bord inférieur de la tubulure de remplissage. ◀

**!** Le carburant attaque les surfaces en plastique. Celles-ci prennent alors une apparence mate et disgracieuse.

Si du carburant coule sur les surfaces en plastique, l'essuyer immédiatement. ◀

**!** Les carburants contenant du plomb détruisent le catalyseur !

Utiliser uniquement un carburant sans plomb. ◀

- Arrêter la moto à un endroit où le sol est plan et ferme.





- Ouvrir la trappe de protection.
- Ouvrir le bouchon du réservoir d'essence en tournant la clé de contact dans le sens contraire des aiguilles d'une montre.

- Remplir l'essence selon la qualité indiquée ci-dessous, au maximum jusqu'au bord inférieur de la tubulure de remplissage.

**▷** Les valeurs nominales de puissance et de consommation se réfèrent à la qualité d'essence préconisée. ◀

	Qualité d'essence recommandée
– Supercarburant sans plomb (95 RON / 85 MON)	
avec EO Essence ordinaire sans plomb (RON 91):	
– Essence ordinaire (91 RON / 82,5 MON) ◀	

	Quantité d'essence utile
	- 16 l
	Volume de réserve d'essence
	- 4 l

- Fermer le bouchon du réservoir d'essence en appuyant vigoureusement dessus.
- Retirer la clé et refermer la trappe de protection.

## Contrôle de la pression des pneus<sup>EO</sup>

### Fonction

Les pneus sont pourvus d'un capteur mesurant la température de l'air et la pression de gonflage, et envoyant ces données au boîtier électronique.

Les capteurs sont équipés d'un régulateur centrifuge qui valide seulement la transmission des valeurs de mesure à partir d'une vitesse d'env. 30 km/h. Avant la première réception de la pression de gonflage des pneus, -- est affiché sur le visuel pour chaque pneu. Après l'immobilisation de la moto, les capteurs transmettent encore les valeurs mesurées pendant env. 15 minutes. Le boîtier électronique peut gérer jusqu'à quatre capteurs, et par conséquent deux jeux de roues avec capteurs RDC peuvent être utilisés. Un message de défaut est délivré si un boîtier électronique RDC est monté et que les roues ne sont pas équipées de capteurs.

## Compensation thermique

Les pressions de gonflage des pneus sont représentées sur le visuel multifonctions de façon compensées en température ; elles se rapportent à une température de l'air dans le pneu de 20 °C. Etant donné que les appareils de contrôle de la pression de gonflage utilisés dans les station-services affichent une pression de gonflage des pneus dépendant de la température, dans la plupart des cas cette pression ne correspond pas aux valeurs affichées sur le visuel multifonctions.

## Plages de pression de gonflage

Le boîtier électronique RDC distingue trois plages de pression de gonflage adaptées à la moto :

- Pression de gonflage à l'intérieur de la tolérance admissible.
- Pression de gonflage dans la zone limite de la tolérance admissible.
- Pression de gonflage en dehors de la tolérance admissible.

## Système de freinage, généralités

### Conduite dans les cols

 Si vous freinez exclusivement de l'arrière dans les descentes des cols, il y a un risque de perte de l'efficacité des freins. Dans des conditions extrêmes, une surchauffe peut provoquer l'endommagement des freins. Actionner le frein avant et le frein arrière, et utiliser le frein moteur. ◀

### Freins mouillés

 Après un lavage de la moto, une traversée de gué ou sous la pluie, les freins peuvent réagir avec un léger retard en raison de l'humidité à la surface des disques et des plaquettes de frein. Frein prématurément jusqu'à ce que les freins soient séchés. ◀

### Sel de déneigement sur les freins

 En présence de sel de déneigement sur la chaussée, les freins risquent d'entrer en action avec un léger retard lorsque l'on n'a pas eu à freiner pendant un laps de temps assez long. Freiner prématurément jusqu'à ce que la couche de sel déposés sur les disques et

garnitures de frein soit éliminée par le freinage. ◀

### Huile ou graisse sur les freins

 Un dépôt d'huile et de graisse sur les disques et garnitures de frein réduit considérablement l'efficacité des freins.

Notamment après les travaux de maintenance et de réparation, faire attention à ce que les disques et garnitures de frein ne comportent pas d'huile ni de graisse. ◀

### Freins encrassés

 Sur des chemins de terre ou des routes boueuses, les freins risquent d'entrer en action avec un léger retard en raison de l'encrassement des disques et des garnitures de frein. Frein prématurément jusqu'à

ce que les freins soient nettoyés par le freinage. ◀



La conduite sur des routes non stabilisées ou encrassées provoque une augmentation de l'usure des plaquettes de frein.

Contrôler l'épaisseur des plaquettes de frein plus souvent et remplacer les plaquettes à temps. ◀

## **Système de freinage avec ABS BMW Motorrad<sup>EO</sup>**

### **Comment fonctionne l'ABS ?**

La force de freinage maximale transmissible à la chaussée dépend entre autres de l'adhérence de la chaussée. Le gravier, la glace, la neige ou encore une chaussée humide offrent une bien plus mauvaise adhérence que l'as-

phalte sec et propre. Moins l'adhérence est bonne, plus la distance de freinage s'allonge.

Si la force de freinage maximale transmissible est dépassée par une augmentation de la pression de freinage exercée par le pilote, les roues commencent à se bloquer, la moto n'est plus stable sur sa trajectoire et peut tomber. L'ABS intervient avant qu'une telle situation n'arrive en dosant la pression de freinage en fonction de la force de freinage maximale transmissible. Les roues peuvent ainsi continuer de tourner et la moto reste stable sur sa trajectoire, indépendamment de la nature de la chaussée.

## **Que se passe-t-il en cas d'inégalités de la chaussée ?**

Les ondulations et les inégalités de la chaussée peuvent entraîner une brève perte de contact entre les pneus et la chaussée au point que la force de freinage transmissible peut être nulle. Lors d'un freinage dans cette situation, l'ABS doit réduire la pression de freinage de façon à préserver la stabilité directionnelle de la moto au moment où le contact avec la chaussée se rétablit. A ce moment précis, l'ABS BMW Motorrad se base sur une chaussée à très faible coefficient d'adhérence (gravier, glace, neige) pour être sûr que les roues continuent dans tous les cas de tourner, une nécessité pour garantir une bonne tenue de route.

Après analyse des conditions réelles, le système règle la pression de freinage optimale.

### **Comment arriver à la distance de freinage la plus courte ?**

Lors d'un freinage, la répartition dynamique de la charge entre la roue avant et la roue arrière se modifie. Plus le freinage est puissant, plus la charge appliquée sur la roue avant est élevée. Plus la charge appliquée sur la roue est élevée, plus la force de freinage transmise peut être grande.

Pour arriver à la distance de freinage la plus courte, le frein avant doit être actionné rapidement en augmentant progressivement l'effort exercé. Cela permet d'exploiter de manière optimale l'augmentation dynamique de la charge

sur la roue avant. Simultanément, l'embrayage doit également être actionné. Dans le cas des nombreux "freinages en force" d'entraînement au cours desquels la pression de freinage doit être établie le plus rapidement possible et avec le maximum de force, la répartition dynamique de la charge n'arrive pas à suivre l'augmentation de la décélération et la force de freinage n'est pas entièrement transmise à la chaussée. Pour que la roue avant ne se bloque pas, l'ABS doit intervenir et diminuer la pression de freinage. La distance de freinage augmente alors.

### **Réserves de sécurité**

Le BMW Motorrad ABS ne doit pas vous amener à rouler de façon déraisonnée et à prendre plus de risques sous

prétexte de distances de freinage plus courtes. Il sert en premier lieu de réserve de sécurité pour les situations d'urgence.

Attention dans les virages ! Le freinage dans les virages obéit aux lois immuables de la physique, le BMW Motorrad ABS ne permet pas d'y déroger.

### **Soulèvement de la roue arrière**

Si l'adhérence est importante entre le pneu et la route, le blocage de la roue avant ne se produit que tardivement ou pas du tout même lors d'un freinage puissant. En conséquence, la régulation ABS ne doit intervenir que tardivement ou pas du tout. Dans un tel cas, la roue arrière peut se soulever et provoquer un retournement de la moto.



Un freinage puissant peut provoquer le soulèvement de la roue arrière. Lors du freinage, tenir compte du fait que la régulation ABS ne peut pas empêcher dans tous les cas le décolllement de la roue arrière.◀

### **Comment est conçu le BMW Motorrad ABS ?**

L'ABS BMW Motorrad préserve la tenue de route dans les limites de la physique, quel que soit la nature de la chaussée. Le système n'est pas optimisé pour les exigences spéciales telles que celles qui doivent être satisfaites dans les conditions extrêmes de la compétition en tout-terrain ou sur circuit.

### **Situations particulières**

Pour détecter la tendance au blocage des roues, l'électronique compare notamment les vitesses de rotation des roues avant et arrière. En cas de détection de valeurs non plausibles pendant une durée prolongée, l'électronique désactive pour des raisons de sécurité la fonction ABS et signale à l'affichage un message de défaut ABS. Il est nécessaire pour qu'il y ait affichage d'un message de défaut que l'autodiagnostic soit terminé.

En l'absence de dysfonctionnement du système ABS BMW Motorrad, certaines conditions d'utilisation inhabituelles de la moto peuvent également donner lieu à l'affichage d'un message de défaut.

### **Conditions d'utilisation inhabituelles :**

- Conduite sur roue arrière (wheeling) pendant une durée assez longue.
- Patinage sur place de la roue arrière en actionnant le frein avant (burn out)
- Echauffement du moteur sur béquille centrale ou auxiliaire, au ralenti ou avec un rapport engagé.
- Blocage prolongé de la roue arrière, p. ex. dans les descentes en tout-terrain.

En cas d'affichage d'un message de défaut dans l'une des situations précitées, il suffit pour réactiver la fonction ABS de couper puis de remettre le contact d'allumage.

## Quel rôle une maintenance régulière peut-elle jouer ?



Un système est aussi bon que son état de maintenance le lui permet.

Afin de s'assurer que le système BMW Motorrad ABS se trouve dans un état de maintenance optimal, il convient de respecter impérativement les intervalles d'inspection.◀

## Accessoires

Indications générales .....	80
Prise électrique .....	80
Bagages .....	81
Valise <sup>AO</sup> .....	82
Topcase <sup>AO</sup> .....	85

## Indications générales

BMW Motorrad recommande d'utiliser pour votre moto les pièces et accessoires qui ont été homologués par BMW dans ce but.

Vous trouverez auprès de votre concessionnaire BMW Motorrad des pièces et des accessoires d'origine BMW, divers produits homologués par BMW ainsi qu'un conseil qualifié et privilégié.

La sécurité, la fiabilité et le fonctionnement de ces pièces et produits ont été contrôlés par BMW. BMW assume pour vous la responsabilité du produit.

Par ailleurs, BMW ne peut accorder aucune garantie sur les pièces ou accessoires de toute nature non homologués par ses services.



BMW Motorrad n'est pas en mesure de juger pour chaque produit d'une autre marque s'il peut ou non être utilisé sur une moto BMW sans risques pour la sécurité. Cette garantie n'existe pas même si un agrément officiel a été accordé pour le pays considéré. De tels tests ne peuvent pas toujours tenir compte de l'ensemble des conditions de mise en œuvre sur les motos BMW et s'avèrent donc en partie insuffisants.

Utilisez exclusivement les pièces et accessoires qui ont été homologués par BMW pour votre moto. ◀

Observez la législation en vigueur lors de toutes modifications. Veuillez respecter les dispositions du code de la route.

## Prise électrique Capacité de charge

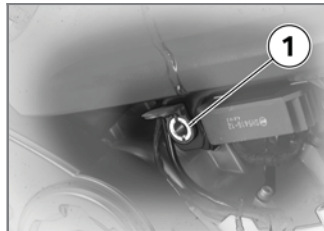

La prise électrique **1** est automatiquement mise hors circuit lorsque la tension de la batterie est trop faible et si la charge maximale admissible est dépassée.

### Utilisation d'accessoires

Les accessoires ne peuvent être mis en service que si le contact est mis. Si le contact est ensuite coupé, l'accessoire reste en marche. Environ 15 minutes après la cou-

pure du contact et/ou pendant la phase de démarrage, la prise de bord est mise hors circuit afin de délester le réseau de bord.

## Pose des câbles

Les câbles allant de la prise de courant à l'accessoire doivent être posés de façon à ce qu'ils

- Ne gênent pas le pilote,
- Ne restreignent ou n'entravent pas le braquage du guidon et le comportement de la moto,
- Ne puissent pas se coincer.

 Les câbles posés de façon non conforme peuvent gêner le pilote. Poser les câbles comme décrit ci-dessus. ◀

## Bagages

### Bien équilibrer la charge

 Une surcharge ou une charge mal équilibrée peut dégrader la stabilité de la moto.

Ne pas dépasser le poids total admissible et respecter les consignes de chargement. ◀

- Adapter la précharge des ressorts, l'amortissement et la pression de gonflage au poids total.
- Veiller à ce que les volumes des valises gauche et droite soient semblables.
- Bien répartir la charge entre la gauche et la droite.
- Placer les objets lourds en bas et à l'intérieur.
- Charger les valises gauche et droite de 8 kg au maximum chacune.

- Charger la sacoche de réservoir à 5 kg au maximum.
- Charger le Topcase à 5 kg au maximum.

### Arrimage des bagages

- Dépose de la selle (➡ 57)

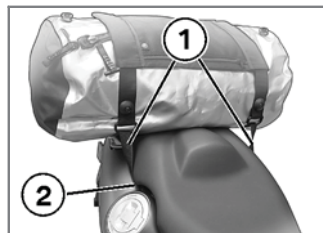

- Passer la sangle à bagages **1** sous la selle au niveau **2** de l'orifice de remplissage du réservoir de carburant. Veiller à ce que la sangle se trouve devant les traverses qui se trouvent sur la face inférieure de la selle.

- Reposer de la selle (➔ 58)
- Passer la sangle à bagages dans la zone prévue sur les bagages jusqu'au porte-bagages.

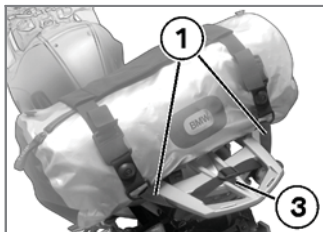

- Tirer la sangle à bagages **1** par le porte-bagages **3** et l'accrocher.
- Contrôler que les bagages sont bien maintenus.

## ValiseAO

### Levier de déverrouillage

Un levier de déverrouillage se trouve de chaque côté, à gauche et à droite de la serrure de la valise.

Le levier gris portant l'inscription OPEN sert à ouvrir et à fermer les valises.

Le levier noir portant l'inscription RELEASE sert à déposer et à poser les valises.

### Ouverture de la valise



- Tourner le barillet de la serrure **1** sur la position OPEN.

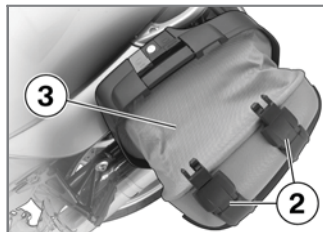

- Tirer le levier de déverrouillage gris (OPEN) vers le haut.
  - » Les sangles de retenue **2** s'ouvrent.
- Tirer de nouveau le levier de déverrouillage gris (OPEN) vers le haut.
- Dégager le couvercle de la valise **3** du dispositif de verrouillage.
  - » Valise complètement ouverte.

## Fermer la valise

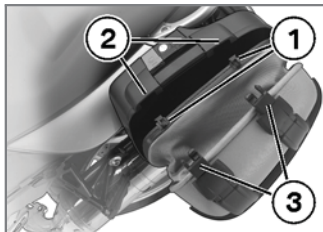

- Enfoncer les fermetures **1** du couvercle de la valise dans le dispositif de verrouillage **2**.
  - » Les fermetures s'encliquettent de façon audible.
- Enfoncer les fermetures **3** des sangles de retenue dans les dispositifs de verrouillage **2**.
  - » Les fermetures s'encliquettent de façon audible.

## Modification du volume des valises

- Fermer le couvercle de la valise.



- Pousser les sangles de retenue **2** vers l'extérieur et les tirer vers le haut.
  - » Le volume maximal est réglé.



- Boucler les sangles de retenue **2**.
- Appuyer le couvercle de la valise contre le corps de la valise.
  - » Le volume de la valise est adapté à son contenu.

## Dépose des valises

- Tourner le barillet de la serrure dans la direction RELEASE.
- Tirer le levier de déverrouillage noir (RELEASE) vers le haut.

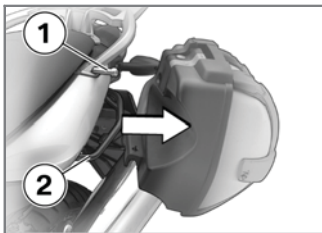

- Tirer la valise en dehors du dispositif de fixation supérieur **1**.
- Soulever la valise pour la décrocher du dispositif de fixation inférieur **2**.

## Poser les valises

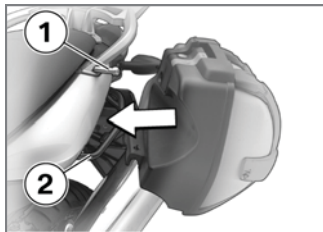

- Accrocher la valise au dispositif de fixation inférieur **2**.
  - Tirer le levier de déverrouillage noir (RELEASE) vers le haut.
  - Pousser la valise dans le dispositif de fixation supérieur **1**.
  - Pousser le levier de déverrouillage noir (RELEASE) vers le bas.
- » La valise est emboîtée.
- Verrouiller la valise.
  - Contrôler que la valise est bien fixée.

## Sécurité de fixation

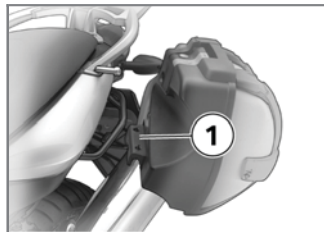

Si une valise est branlante ou ne peut être posée qu'avec difficulté, elle doit être adaptée du point de vue distance entre la fixation supérieure et la fixation inférieure. Le support inférieur **1** qui se trouve sur la valise peut pour cela être réglé en hauteur.

## Adaptation des valises

- Ouvrir la valise.

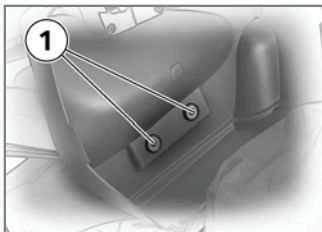

- Desserrer les vis **1**.
- Régler la hauteur de l'attache.
- Serrer les vis **1**.

## Topcase<sup>AO</sup>

### Ouvrir le topcase

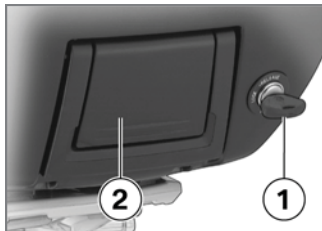

- Tourner le barillet de la serrure **1** sur la position OPEN.
- Appuyer sur le barillet de la serrure.
- » Le levier de verrouillage **2** sort d'un coup.



- Relever entièrement le levier de verrouillage **2**.
- Ouvrir le couvercle.

### Fermeture du topcase



- Relever entièrement le levier de verrouillage **2**.

- Fermer le couvercle et appuyer dessus. Faire attention à ne pas coincer ni écraser le contenu.
- Abaisser le levier de déverrouillage **2**.
- » Le levier se verrouille de manière audible.



- Tourner le barillet de la serrure **1** sur la position LOCK.
- » Topcase fermé.

## Dépose du topcase



- Tourner le barillet de la serrure dans la direction RELEASE.
- » La poignée de transport **3** sort d'un coup.
- Relever complètement la poignée de transport **3**.
- Soulever l'arrière du topcase et retirer celui-ci de la plaque-support.

## Pose du topcase

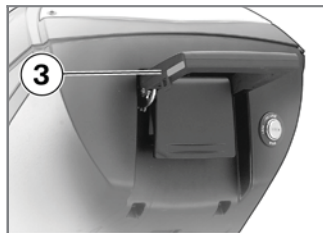

- Relever complètement la poignée de transport **3**.

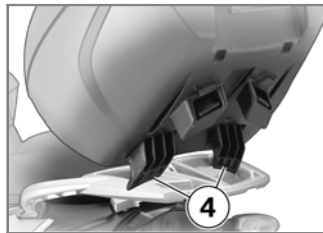

- Accrocher le topcase dans la plaque porte-bagages. Veiller à ce que les cro-

chets **4** s'emboîtent correctement dans les fixations correspondantes.



- Abaisser complètement la poignée de transport **3**.  
» La poignée de transport se verrouille de manière audible.



## Maintenance

Indications générales .....	90	Dépannage avec des câbles de démarrage .....	116
Jeu d'entretien d'outillage de bord .....	90	Batterie .....	117
Huile moteur .....	91		
Système de freinage, généralités .....	92		
Plaquettes de frein .....	93		
Liquide de frein.....	95		
Liquide de refroidissement.....	97		
Embrayage.....	99		
Pneus.....	100		
Jantes .....	100		
Roues .....	100		
Support de roue avant .....	107		
Support de roue arrière .....	108		
Ampoules .....	109		

## Indications générales

Le chapitre "Maintenance" décrit des travaux de contrôle et de remplacement des pièces d'usure pouvant être facilement réalisées.

Si des couples de serrage spécifiques doivent être respectés, ceux-ci sont également mentionnés. Vous trouverez une liste de tous les couples de serrage nécessaires dans le chapitre "Caractéristiques techniques". Vous trouverez des informations sur des travaux de maintenance et de réparation plus poussés dans le manuel de réparation sur CD-ROM (RepROM) que vous pouvez vous procurer auprès de votre concessionnaire BMW Motorrad.

## Jeu d'entretien d'outillage de bord

Pour vos travaux complémentaires, votre partenaire BMW Motorrad vous propose un jeu d'entretien d'outillage de bord.

Vous trouverez des informations sur l'exécution de ces travaux dans le manuel de réparation sur CD-ROM que vous pouvez également vous procurer auprès de votre partenaire BMW Motorrad.

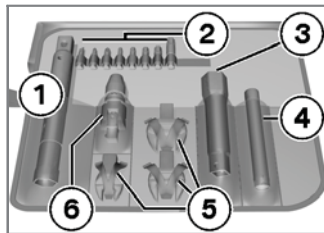

### 1 Porte-outil extractible

- Logement de tous les outils via adaptateur
- avec adaptateur 3/8" amovible

### 2 1/4" bits

- 5x torx
- 2x lame cruciforme
- 1x fente

### 3 3/8" clé pour vis à six-pans creux de 22

- Dépose et pose de l'axe de roue avant

#### 4 Lampe de poche

- Technique LED

#### 5 Clé enfichable

- 3x clé à fourche, différentes largeurs sur plats

#### 6 Adaptateur bits

- Logement 1/4" bits

#### Clé à fourche supplémentaire de 13

- Dépose et pose du support de silencieux final

### Huile moteur

#### Contrôle du niveau d'huile moteur



Une quantité insuffisante d'huile moteur risque de provoquer le serrage du moteur et un accident en conséquence.

Faire attention à ce que le

niveau d'huile moteur soit correct. ◀



Le niveau d'huile dépend de la température de l'huile. Plus l'huile est chaude, plus le niveau d'huile est élevé dans le réservoir. Contrôlez le niveau d'huile moteur juste après un long trajet. ◀

- Arrêter la moto à chaud en position droite en veillant à ce que le sol soit plan et ferme.

avec EO Béquille centrale:

- Mettre la moto à température de service en appui sur la béquille centrale en veillant à ce qu'elle se trouve sur un sol plan et ferme. ◀
- Laisser tourner le moteur au ralenti, jusqu'à ce que le ventilateur démarre, puis le

laisser tourner pendant une minute supplémentaire.

- Nettoyer la zone de l'orifice de remplissage de l'huile.

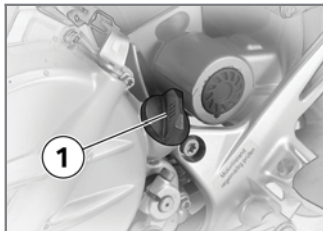

- Dévisser le bouchon de l'orifice de remplissage de l'huile **1** en le tournant dans le sens inverse des aiguilles d'une montre.

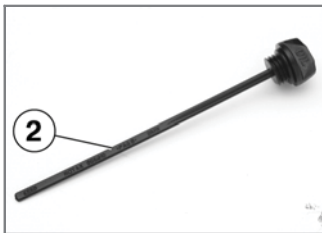

- Nettoyer la jauge à huile **2** avec un chiffon sec
- Mettre la jauge à huile en place dans l'orifice de remplissage de l'huile.
- Retirer la jauge et noter le niveau d'huile.



Niveau de consigne  
huile moteur

– entre les repères MIN et  
MAX de la jauge à huile

Si le niveau d'huile se situe en dessous du repère MIN :

- Faire l'appoint d'huile moteur.

Si le niveau d'huile se situe au-dessus du repère MAX :

- Faire corriger le niveau d'huile par un atelier spécialisé, de préférence par un concessionnaire BMW Motorrad .

### Appoint d'huile moteur

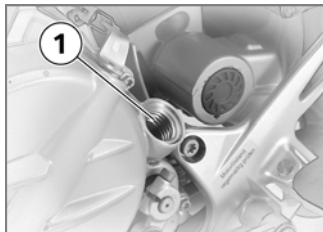

- Verser l'huile par l'orifice de remplissage **1** jusqu'au niveau prescrit.

## Système de freinage, généralités

### Sécurité de freinage

Le fonctionnement parfait du système de freinage est une condition fondamentale de la sécurité routière de votre moto.

Ne roulez pas avec votre moto si vous doutez de l'efficacité des freins.

Confiez dans ce cas le contrôle du système de freinage à un atelier spécialisé, de préférence à un concessionnaire BMW Motorrad.



Toute opération non conforme met en danger la fiabilité du système de freinage.

Confier toutes les interventions sur le système de freinage à un atelier spécialisé,

de préférence à un concessionnaire BMW Motorrad. ◀

## Contrôler le fonctionnement des freins

- Actionner la manette du frein à main.
  - » Un point dur doit être nettement perceptible.
- Actionner la pédale de frein.
  - » Un point dur doit être nettement perceptible.

Si aucun point de résistance n'est nettement perceptible :

- Faire vérifier les freins par un atelier spécialisé, de préférence par un concessionnaire BMW Motorrad.

## Plaquettes de frein

### Contrôle de l'épaisseur des plaquettes de frein avant



Une épaisseur de plaquette inférieure au seuil minimal réduit la puissance de freinage et provoque dans certaines conditions une détérioration du frein.

Pour garantir la fiabilité du système de freinage, ne pas descendre en dessous de l'épaisseur minimale de plaquette. ◀

- Arrêter la moto à un endroit où le sol est plan et ferme.



- Effectuer un contrôle visuel de l'épaisseur des plaquettes de frein à gauche et à droite. Sens de regard : entre la roue et le tube de fourche en direction de l'étrier de frein.

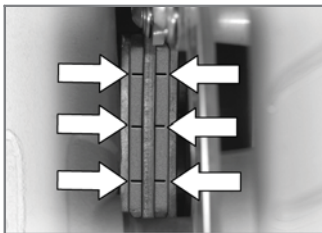

 Limite d'usure des plaquettes de frein avant

- 1 mm (Uniquement garniture de friction sans plateau support)
- Les repères d'usure (rainures) doivent être nettement visibles.

Si les repères d'usure ne sont plus nettement visibles :

- Faire remplacer les plaquettes de frein par un atelier spécialisé, de préfé-

rence par un concessionnaire BMW Motorrad.

### Contrôle de l'épaisseur des plaquettes de frein arrière



Une épaisseur de plaque inférieure au seuil minimal réduit la puissance de freinage et provoque dans certaines conditions une détérioration du frein.

Pour garantir la fiabilité du système de freinage, ne pas descendre en dessous de l'épaisseur minimale de plaque. ◀

- Arrêter la moto à un endroit où le sol est plan et ferme.

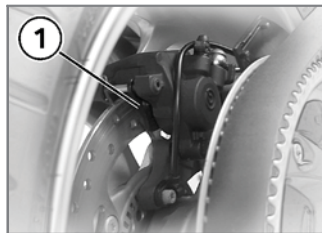

- Effectuer un contrôle visuel de l'épaisseur des plaquettes de frein **1** depuis l'arrière.

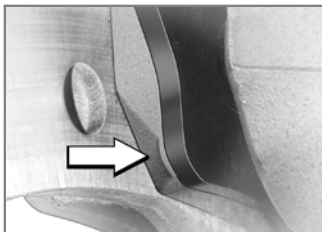

 Limite d'usure des  
 plaquettes de frein ar-  
 rière

– 1 mm (Uniquement garniture de friction sans plateau support)

– Les témoins d'usure doivent être nettement visibles.

Si le témoin d'usure n'est plus nettement visible :

- Faire remplacer les plaquettes de frein par un atelier spécialisé, de préfé-

rence par un concessionnaire BMW Motorrad .

## Liquide de frein

### Contrôle du niveau du liquide de frein avant

 Si le niveau de liquide de frein est trop faible dans le réservoir, de l'air peut pénétrer dans le système de freinage. La puissance de freinage est alors considérablement réduite. Contrôler régulièrement le niveau de liquide de frein.◀

- Mettre la moto en position droite en veillant à ce que le sol soit plan et ferme.
- Mettre le guidon en ligne droite.

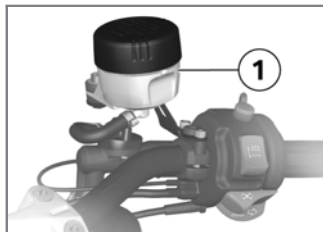

- Relever le niveau du liquide de frein sur le réservoir de liquide de frein avant **1**.

 Le niveau du liquide de frein baisse dans le réservoir sous l'effet de l'usure des plaquettes de frein.◀



Niveau du liquide de frein avant

– Liquide de frein DOT4

– Le niveau du liquide de frein ne doit pas descendre en dessous du repère MIN.

Si le niveau du liquide de frein descend en dessous du niveau autorisé :

- Faire éliminer le défaut dès que possible par un atelier spécialisé, de préférence

par un concessionnaire BMW Motorrad.

## Contrôle du niveau du liquide de frein arrière



Si le niveau de liquide de frein est trop faible dans le réservoir, de l'air peut pénétrer dans le système de freinage. La puissance de freinage est alors considérablement réduite.

Contrôler régulièrement le niveau de liquide de frein.◀

- Mettre la moto en position droite en veillant à ce que le sol soit plan et ferme.

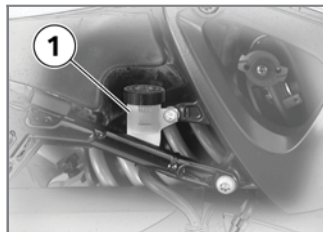

- Relever le niveau du liquide de frein sur le réservoir de liquide de frein arrière **1**.



Le niveau du liquide de frein baisse dans le réservoir sous l'effet de l'usure des plaquettes de frein.◀



 Niveau du liquide de frein arrière

- Liquide de frein DOT4
- Le niveau du liquide de frein ne doit pas descendre en dessous du repère MIN.

Si le niveau du liquide de frein descend en dessous du niveau autorisé :

- Faire éliminer le défaut dès que possible par un atelier spécialisé, de préférence

par un concessionnaire BMW Motorrad.

## Liquide de refroidissement

### Contrôle du niveau de liquide de refroidissement

- Arrêter la moto à un endroit où le sol est plan et ferme.

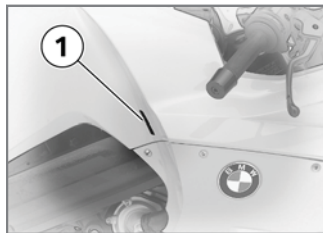

- Contrôler le niveau du liquide de refroidissement sur l'échelle **1** qui se trouve sur le réservoir de liquide de refroidissement.

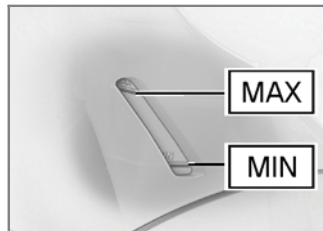

 Liquide de refroidissement niveau de consigne

- entre repères MIN et MAX sur le vase d'expansion

Si le niveau du liquide de refroidissement est trop bas :

- Faire l'appoint de liquide de refroidissement.

### Appoint de liquide de refroidissement

- Dépose de la selle (➡ 57)

- Dépose du couvercle du compartiment de la batterie (→ 119)

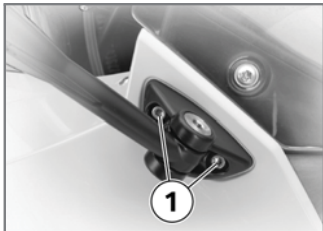

- Enlever les vis **1** de fixation du rétroviseur droit.
- Enlever le rétroviseur.

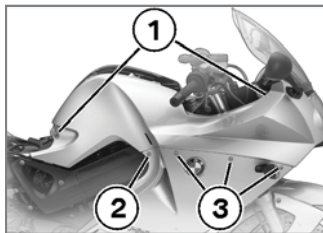

- Enlever les deux vis **1**.
- Enlever la vis courte **2**.
- Enlever les trois vis **3**
- Enlever le flanc de carénage par le haut.

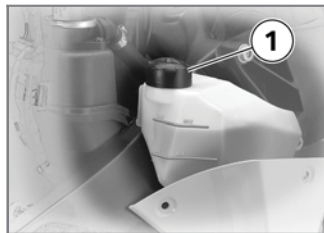

- Ouvrir le bouchon de l'orifice de remplissage du liquide de refroidissement **1** en le tournant dans le sens inverse des aiguilles d'une montre.
- Verser du liquide de refroidissement jusqu'à ce que le niveau atteigne le niveau de consigne.
- Fermer le bouchon de l'orifice de remplissage du liquide de refroidissement en le tournant dans le sens des aiguilles d'une montre.

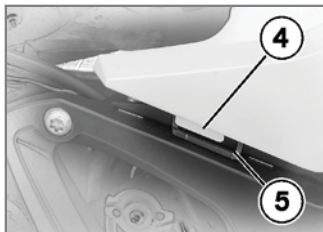

- Glisser la partie latérale derrière le flanc de carénage inférieur en veillant à ce que le guide **4** de la partie latérale s'emboîte dans l'évidement **5**.

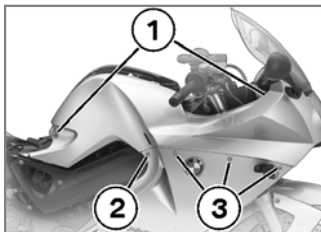

- Poser les trois vis **3**
- Poser la vis courte **2**.
- Poser les deux vis **1**

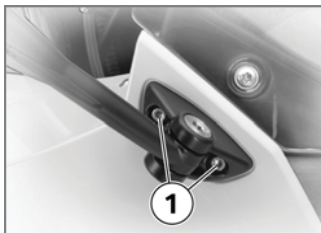

- Mettre le rétroviseur en place.
- Poser les vis **1**.

- Pose du couvercle du compartiment de la batterie (➔ 119)
- Repose de la selle (➔ 58)

## Embrayage

### Contrôle du fonctionnement de l'embrayage

- Actionner la manette d'embrayage.
    - » Un point dur doit être nettement perceptible.
- Si un point dur n'est pas nettement perceptible :
- Faire vérifier l'embrayage par un atelier spécialisé, de préférence par un concessionnaire BMW Motorrad.

## Pneus

### Contrôle de la profondeur de sculpture des pneus



Le comportement routier de la moto peut être influencé négativement dès l'atteinte de la profondeur de sculpture minimale prescrite par la loi.

Faire remplacer les pneus déjà avant l'atteinte de la profondeur de sculpture minimale. ◀

- Arrêter la moto à un endroit où le sol est plan et ferme.
- Mesurer la profondeur de sculpture des pneus dans les rainures principales comportant des témoins d'usure.

 Vous trouverez sur chaque pneu des repères d'usure intégrés

dans les rainures principales de la sculpture. Si le profil du pneu atteint le niveau de ces repères, le pneu est entièrement usé. Les positions de ces repères sont repérées sur le flanc du pneu, par exemple par les lettres TI, TWI ou par une flèche. ◀

Si la sculpture du pneu n'atteint plus la profondeur minimale prescrite :

- Remplacer le pneu.

## Jantes

### Contrôle des jantes

- Arrêter la moto à un endroit où le sol est plan et ferme.
- Vérifier par un contrôle visuel si les jantes présentent des zones défectueuses.
- Faire contrôler et remplacer au besoin les jantes endommagées par un atelier spécialisé, de préférence par

un concessionnaire BMW Motorrad.

## Roues

### Jantes et pneus homologués

Des pneus de certaines marques ont été testés par BMW Motorrad dans chaque taille, classée aptes à la sécurité routière et homologués. BMW Motorrad ne peut pas juger de l'aptitude des jantes et des pneus non homologués à être montés sur la moto et ne peut par conséquent pas garantir dans ce cas la sécurité de la moto.

Utilisez uniquement les jantes et pneus qui ont été homologués par BMW Motorrad pour votre type de moto.

Pour de plus amples informations, adressez-vous à votre

concessionnaire BMW Motorrad ou visitez le site Internet "www.bmw-motorrad.com".

## Autocollant RDCE<sup>EO</sup>

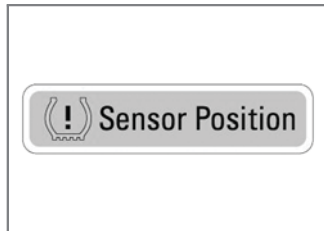



 En cas de démontage de pneu incorrecte, les capteurs RDC (système de contrôle de gonflage des pneus) peuvent être endommagés. Informer votre partenaire BMW Motorrad ou l'atelier spécialisé que la roue est équipée d'un capteur RDC. ◀

Dans le cas de motos équipées avec le système RDC, un autocollant correspondant se trouve sur la jante au niveau de la position du capteur RDC. Lors du changement de pneu, il convient de faire attention de ne pas endommager le capteur RDC. Informer votre partenaire BMW Motorrad ou l'atelier spécialisé de la présence du capteur RDC. ◀

## Dépose de la roue avant

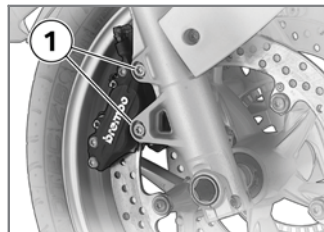
- Placer la moto sur une béquille auxiliaire ; BMW Motorrad recommande le support de roue arrière BMW Motorrad.
- Montage du support de roue arrière (➡ 109) avec EO Béquille centrale:
- Mettre la moto sur la béquille centrale. ◀



-  A l'état déposé, les plaquettes de frein peuvent être comprimées au point de ne plus pouvoir être positionnées sur le disque de frein au remontage.
- Ne pas actionner la manette de frein tant que les étriers de frein sont déposés. ◀
- Enlever les vis de fixation **1** des étriers de frein à gauche et à droite.

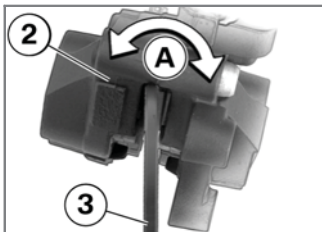

- Ecarter légèrement les plaquettes de frein dans l'étrier de frein **2** en effectuant des mouvements de rotation **A** contre les disques de frein **3**.
- A l'aide d'un ruban adhésif, protéger les zones de la jante qui risqueraient d'être rayées lors de la dépose des étriers de frein.
- Dégager avec précaution les étriers des disques de frein vers l'arrière et vers l'extérieur.

avec EO Système antiblocage de roue (ABS):

- En retirant l'étrier de frein gauche, veiller à ne pas endommager le câble du capteur ABS.<
- Soulever la moto à l'avant jusqu'à ce que la roue avant tourne librement. Pour soulever la moto, BMW Motorrad recommande d'utiliser le support de roue avant BMW Motorrad.
- Montage du support de roue avant (➔ 107)

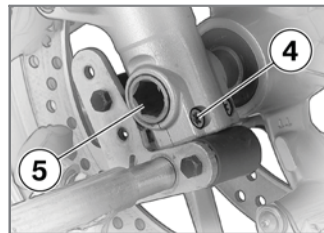

- Détacher la vis de blocage de l'axe **4**.
- Déposer l'axe de roue **5** tout en soutenant la roue.
- Sortir la roue avant en la faisant rouler vers l'avant.

avec EO Système antiblocage de roue (ABS):

- Veiller lors du dégagement de la roue à ne pas endommager le capteur ABS situé du côté gauche.<

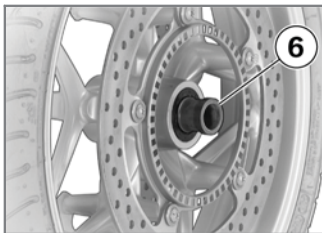

- Dégager du côté gauche la douille entretoise **6** du moyeu de roue.

### Pose de la roue avant

 Toute vis serrée à un couple erroné peut se détacher ou endommager le raccord vissé.

Faire impérativement contrôler les couples de serrage par un atelier spécialisé, de préférence par un concessionnaire BMW Motorrad. ◀

 Au cours des opérations suivantes, certaines pièces du frein avant, en particulier du BMW Motorrad ABS, peuvent être endommagées.

Faire attention à n'endommager aucune pièce du système de freinage, notamment le capteur ABS avec le câble et la couronne du capteur ABS. ◀

 La roue avant doit être montée dans le bon sens de rotation.

Faire attention aux flèches indiquant le sens de rotation sur le pneu ou sur la jante. ◀

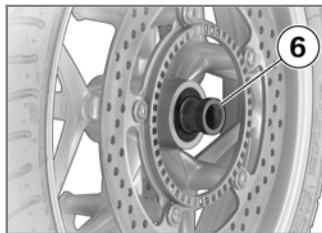

- Enfiler du côté gauche la douille entretoise **6** sur le moyeu de roue.
- Introduire la roue avant dans la fourche avant en la faisant rouler.

avec EO Système antiblocage de roue (ABS):

- Faire attention au capteur ABS sur le côté gauche en faisant rouler la roue pour la remettre en place. ◀

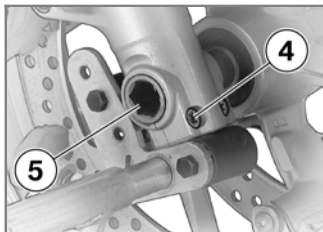

- Soulever la roue avant et monter l'axe de roue **5** en respectant le couple prescrit.



Axe de roue dans le support de l'axe

– 50 Nm

- Serrer la vis de blocage **4** au couple prescrit.



Blocage de l'axe de roue

– 20 Nm

- Enlever le support de roue avant.
- Placer les étriers de frein sur les disques de frein, avec EO Système antiblocage de roue (ABS):

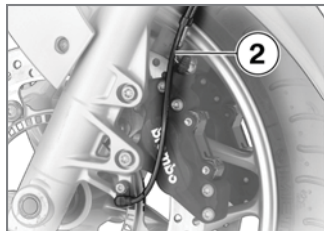

**!** Le câble du capteur ABS peut être utilisé par frottement sur le disque de frein. Veiller à ce que le câble du capteur ABS passe au plus près du guidage de la roue avant. ◀

- Poser le câble du capteur ABS **2** comme représenté sur la figure. ◀

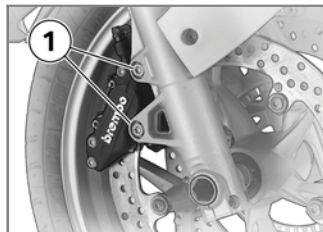

- Poser les vis de fixation **1**.



Etrier de frein sur fourreau

– 30 Nm

- Enlever les rubans de protection sur la jante.
- Actionner plusieurs fois la manette de frein afin d'amener les plaquettes en contact avec le disque.
- Retirer le support de roue arrière au cas où il a préalablement été monté.

## Dépose de la roue arrière

- Placer la moto sur une béquille auxiliaire ; BMW Motorrad recommande le support de roue arrière BMW Motorrad.
- Montage du support de roue arrière (➔ 109) avec EO Béquille centrale:
- Mettre la moto sur la béquille centrale.◁

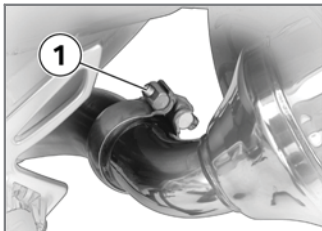

- Desserrer la vis **1** qui se trouve sur le silencieux.
- Ne pas enlever la graisse du joint sur le collier.

- Soutenir le collecteur d'échappement avec objet approprié (une cale en bois, par exemple).



- Enlever la vis **2** du support du silencieux arrière sur le repose-pied passager.

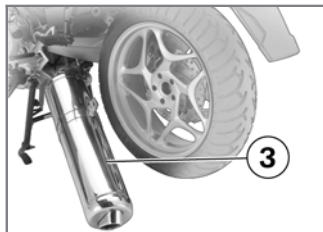

- Tourner le silencieux **3** vers le bas et de poser.
- Engager le premier rapport.

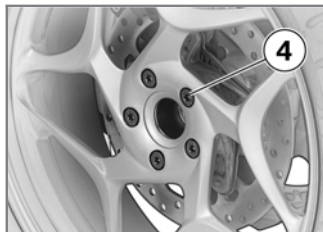

- Enlever les vis de fixation **4** de la roue arrière tout en soutenant la roue.

- Poser la roue arrière sur le sol.
- Sortir la roue arrière en la faisant rouler vers l'arrière.

## Poser la roue arrière

 Toute vis serrée à un couple erroné peut se détacher ou endommager le raccord vissé.

Faire impérativement contrôler les couples de serrage par un atelier spécialisé, de préférence par un concessionnaire BMW Motorrad. ◀

- Faire rouler la roue arrière jusque contre le support de roue arrière.
- Positionner la roue arrière sur le support de roue arrière.

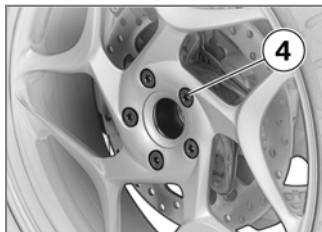

- Serrer les vis de roue **4** en diagonale au couple prescrit.



Roue arrière sur arbre d'entraînement

- 60 Nm

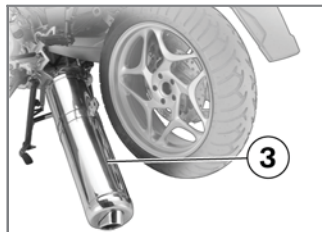

- Tourner le silencieux arrière **3** dans sa position initiale.



- Poser la vis **2** du support du silencieux arrière sur le

repose-pied du passager, toutefois sans la serrer.

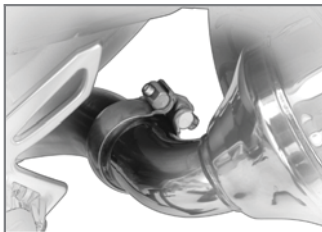

- Serrer le collier sur le silencieux arrière au couple prescrit.



Silencieux sur collecteur

– 35 Nm



- Serrer la vis **2** du support du silencieux arrière sur le repose-pied passager au couple prescrit.



Silencieux sur cadre arrière

– 19 Nm

## Support de roue avant

### Utilisation

Pour faciliter et rendre plus sûr le remplacement de la roue avant, BMW Motorrad propose un support de roue

avant. Vous pouvez vous procurer ce support (référence d'outil spécial 36 3 970) auprès de votre concessionnaire BMW Motorrad.



Le support de roue avant BMW Motorrad n'est pas conçu pour une utilisation sans la béquille centrale ou une béquille auxiliaire. En cas d'utilisation exclusive du support de roue avant, la moto risque de tomber.

Avant de la soulever avec le support de roue avant BMW Motorrad, mettre la moto sur la béquille centrale ou sur une béquille auxiliaire. ◀

## Montage du support de roue avant

- Placer la moto sur une béquille auxiliaire ; BMW Motorrad recommande le sup-

port de roue arrière BMW Motorrad.

- Montage du support de roue arrière (➔ 109) avec EO Béquille centrale:
- Mettre la moto sur la béquille centrale.◁

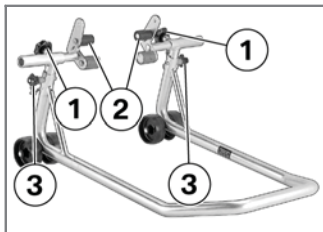

- Desserrer les vis de réglage **1**.
- Ecarter les deux axes **2** jusqu'à ce que la fourche avant puisse passer entre.
- Régler la hauteur souhaitée pour le support de roue

avant à l'aide des broches de fixation **3**.

- Centrer le support de roue avant par rapport à la roue avant et le pousser sur l'axe avant.

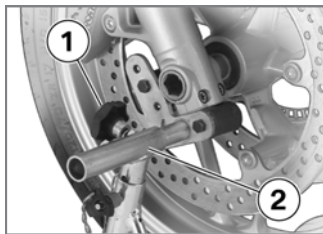

- Positionner les deux axes **2** de façon à bien soutenir la fourche avant.
- Serrer les vis de réglage **1**.



- Pour soulever la moto, abaisser sans à-coups le support de roue avant.

## Support de roue arrière

### Support de roue arrière

Afin de pouvoir aussi travailler en toute sécurité sur les motos sans béquille centrale, BMW Motorrad propose un support de roue arrière. Vous pouvez vous procurer ce support (référence d'outil spécial 36 3 980) auprès de votre

concessionnaire BMW Motorrad.

## Montage du support de roue arrière

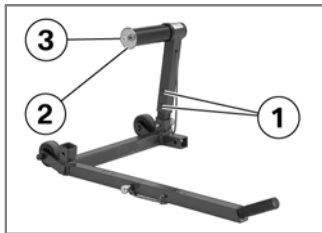

- Régler la hauteur souhaitée pour le support de roue arrière à l'aide des vis **1**.
- Enlever la rondelle de sécurité **2** en appuyant sur le bouton de déverrouillage **3**.



- Pousser le support de roue arrière par la droite dans l'axe de roue arrière.
- Emboîter la rondelle de sécurité par la gauche en appuyant sur le bouton de déverrouillage.
- Poser la main gauche sur la poignée de maintien passager, la main droite sur le levier du support de roue arrière **4**.



- Redresser la moto, abaisser simultanément le levier jusqu'à ce que la moto soit en position verticale.
- Abaisser le levier jusqu'au sol.

## Ampoules

### Indications générales

La défaillance d'une ampoule vous est signalée sur l'écran multifonctions par un affichage d'alerte.



La défaillance d'une lampe sur la moto représente un risque pour

la sécurité car le pilote et la machine peuvent facilement ne pas être vus par les autres usagers de la route.

Remplacer les lampes défectueuses le plus rapidement possible, emporter de préférence toujours des lampes de réserve correspondantes.◀

 L'ampoule est sous pression, des blessures sont possibles en cas d'endommagement.

Porter des lunettes et gants de protection pour changer les lampes.◀

 Vous trouverez au chapitre "Caractéristiques techniques" un récapitulatif des types d'ampoules montés sur votre moto.◀

 Ne jamais toucher le verre des nouvelles ampoules avec les doigts. Monter les ampoules en

utilisant un chiffon propre et sec. Les huiles et graisses présentes sur la peau et les doigts altèrent la dissipation thermique. Une surchauffe et de ce fait une faible durée de vie des ampoules en sont les conséquences.◀

### Remplacement de l'ampoule du feu de croisement / du feu de route

 Toute moto qui serait mal positionnée risque de tomber au cours des opérations suivantes. Faire attention à ce que la moto soit stable.◀

- Arrêter la moto à un endroit où le sol est plan et ferme.
- Couper le contact.

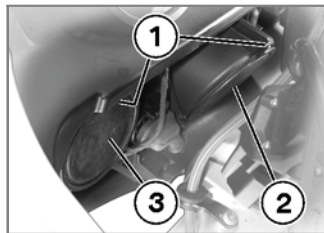

- Retirer le cache **2** (feu de croisement) ou le cache **3** (feu de route) en tirant sur le levier **1**.

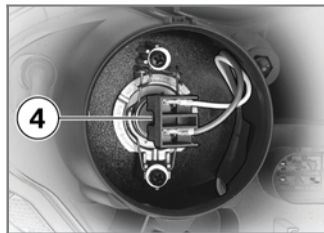

- Débrancher la fiche **4**.

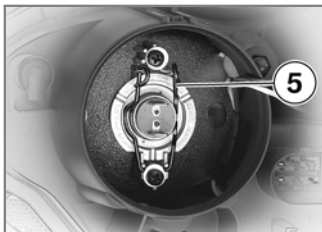

- Détacher les étriers élastiques **5** et les basculer de côté.

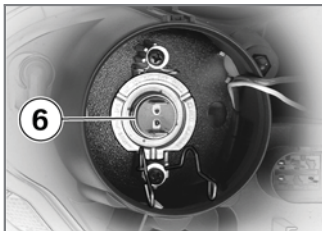

- Déposer l'ampoule **6**.
- Remplacer l'ampoule défectueuse.

	Ampoule du feu de route
- H7 / 12 V / 55 W	
	Ampoule du feu de croisement
- H7 / 12 V / 55 W	

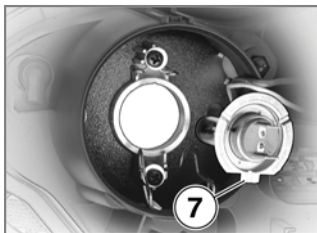

- Mettre en place l'ampoule en veillant au positionnement correct de l'ergot **7** (feu de route : en bas / feu de croisement : en haut) et

à ce que l'ampoule s'emboîte correctement.

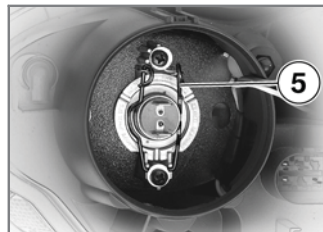

- Fermer et verrouiller les étriers **5**.

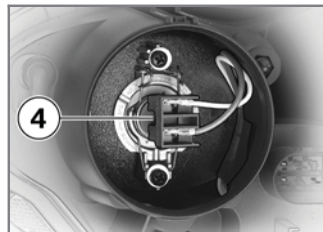

- Brancher le connecteur **4**.

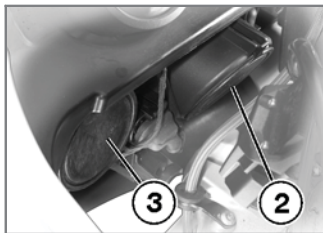

- Poser le cache **2** (feu de croisement) ou le cache **3** (feu de route).

## Remplacement de l'ampoule du feu de position

**⚠** Toute moto qui serait mal positionnée risque de tomber au cours des opérations suivantes.

Faire attention à ce que la moto soit stable. ◀

- Arrêter la moto à un endroit où le sol est plan et ferme.
- Couper le contact.

▶ Braquer le guidon sur la gauche pour améliorer l'accessibilité. ◀

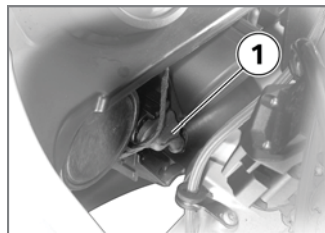

- Retirer le capuchon **1**.

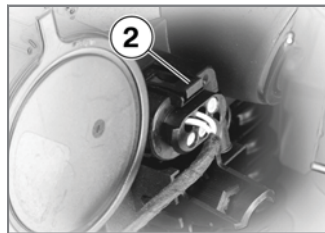

- Débrancher le connecteur **2**.



- Déposer la douille d'ampoule **3** en tournant dans le sens inverse des aiguilles d'une montre.

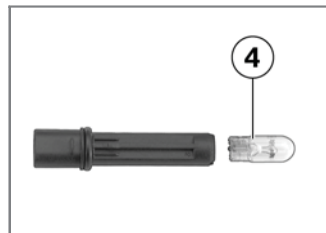

- Retirer l'ampoule **4** de la douille.

- Remplacer l'ampoule défectueuse.

 Ampoule de feu de position

- W5W / 12 V / 5 W



- Mettre en place la douille **3** en tournant dans le sens horaire.

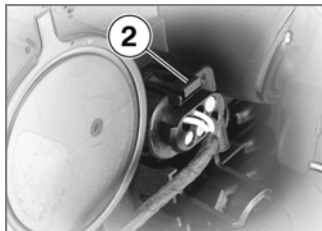

- Brancher le connecteur **2**.

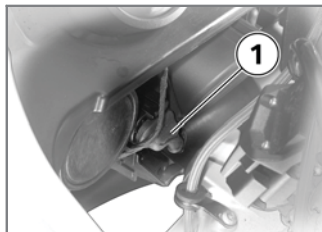

- Remonter le capuchon **1**.

### Remplacement des ampoules du feu stop et du feu arrière

 Toute moto qui serait mal positionnée risque de tomber au cours des opérations suivantes. Faire attention à ce que la moto soit stable.◀

- Arrêter la moto à un endroit où le sol est plan et ferme.
- Couper le contact.

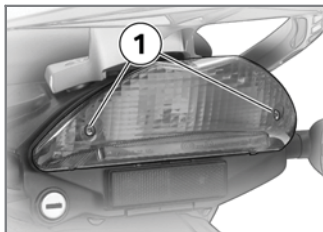

- Enlever les vis **1**.
- Tirer le boîtier du feu vers l'arrière.

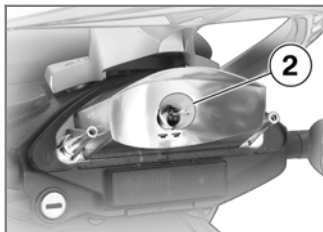

- Enfoncer l'ampoule **2** dans la douille et la déposer en la tournant dans le sens

contraire des aiguilles d'une montre.

- Remplacer l'ampoule défectueuse.

 Ampoule du feu arrière / feu de stop

– P21/5W / 12 V / 5...21 W

- Utiliser un chiffon propre et sec pour saisir la nouvelle ampoule.

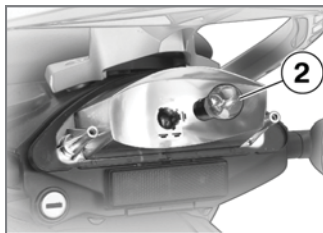

- Insérer l'ampoule **2** dans la douille et la monter en la tournant dans le sens des aiguilles d'une montre.

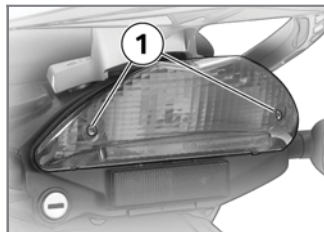

- Fixer le boîtier du feu avec les vis **1**.

## Remplacement des ampoules de clignotant avant et arrière

 Toute moto qui serait mal positionnée risque de tomber au cours des opérations suivantes.

Faire attention à ce que la moto soit stable. ◀

- Arrêter la moto à un endroit où le sol est plan et ferme.



- Enlever la vis **1**.



- Retirer le verre diffuseur du boîtier du rétroviseur du côté de la vis.

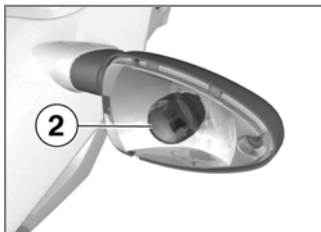

- Déposer l'ampoule **2** du boîtier du feu en la tournant dans le sens contraire des aiguilles d'une montre.
- Remplacer l'ampoule défectueuse.

 Ampoule des clignotants avant
– R10W / 12 V / 10 W
avec EO Clignotants blancs:
– RY10W / 12 V / 10 W<

 Ampoule de clignotant arrière
– R10W / 12 V / 10 W
avec EO Clignotants blancs:
– RY10W / 12 V / 10 W<

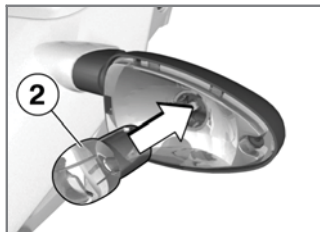

- Monter l'ampoule **2** dans le boîtier du feu en la tournant dans le sens des aiguilles d'une montre.

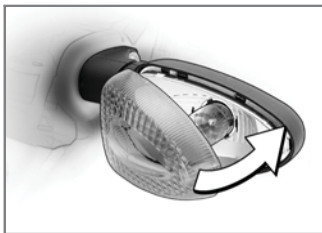

- Engager le verre diffuseur dans le boîtier du feu , en commençant du côté moto, et le fermer.



- Poser la vis **1**.

## Dépannage avec des câbles de démarrage

**⚠** La capacité de charge des câbles électriques en direction de la prise de bord ne permet pas de démarrer la moto à partir d'une source externe. Un courant trop intense peut entraîner la brûlure du câble ou endommager l'électronique de la moto.

Ne pas utiliser la prise de courant pour démarrer la moto à partir d'une source externe.◀

**⚠** Le contact avec des pièces sous tension du système d'allumage lorsque le moteur tourne risque de provoquer des décharges électriques.

Ne pas toucher les pièces du système d'allumage lorsque le moteur est en marche.◀

**⚠** Tout contact involontaire entre les pinces polaires des câbles de démarrage et la moto risque de provoquer des courts-circuits. Utiliser uniquement des câbles de démarrage dont les pinces polaires sont totalement isolées.◀

**⚠** L'aide au démarrage à partir d'une source de tension supérieure à 12 V risque d'endommager l'électronique de la moto. La batterie de la moto fournissant le courant doit avoir une tension de 12 V.◀

- Dépose de la selle (⇒ 57)
- Dépose du couvercle du compartiment de la batterie (⇒ 119)
- Ne pas déconnecter la batterie du réseau de bord pour démarrer à l'aide de câbles de démarrage bran-

chés sur une source externe.

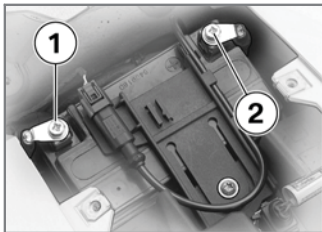

- Faire tourner le moteur du véhicule donneur pendant la procédure d'aide au démarrage.
- A l'aide du câble de dépannage rouge, relier tout d'abord le pôle positif **2** de la batterie déchargée au pôle positif de la batterie de dépannage.
- A l'aide du câble de démarrage noir, relier le pôle négatif de la batterie de dé-

pannage au pôle négatif **1** de la batterie déchargée.

- Pour la mise en marche du moteur du véhicule dont la batterie est déchargée, procéder de la manière habituelle ; en cas d'échec, effectuer une nouvelle tentative de démarrage seulement au bout de quelques minutes pour ménager le démarreur et la batterie de dépannage.
- Laisser tourner les deux moteurs quelques minutes avant de les déconnecter.
- Débrancher les câbles de dépannage, d'abord du pôle négatif **1** puis du pôle positif **2**.

▶ Pour mettre le moteur en marche, ne pas utiliser de sprays de démarrage ou de produits similaires. ◀

- Pose du couvercle du compartiment de la batterie (➡ 119)
- Repose de la selle (➡ 58)

## Batterie

### Consignes d'entretien

L'entretien, la charge et le stockage conformes accroissent la durée de vie de la batterie et conditionnent tout recours éventuel à la garantie.

Vous devez tenir compte des points suivants pour assurer une durée de vie élevée de la batterie :

- Maintenir la surface de la batterie propre et sèche.
- Ne pas ouvrir la batterie.
- Ne pas ajouter d'eau.
- Pour charger la batterie, respecter impérativement les instructions des pages suivantes.

– Ne pas mettre la batterie tête en bas.

 Si la batterie est branchée, l'électronique de bord (montre, etc.) décharge la batterie. Cela peut provoquer une décharge profonde de la batterie. Dans ce cas, le droit à garantie expire. En cas d'immobilisation pendant plus de quatre semaines, débrancher la batterie de la moto ou brancher un chargeur de maintien sur la batterie.◀

 BMW Motorrad a développé un appareil de maintien de la charge spécialement conçu pour l'électronique de votre moto. Cet appareil vous permet de préserver la charge de la batterie branchée, même pendant des périodes d'immobilisation prolongée.

Pour de plus amples informations, adressez-vous à votre concessionnaire BMW Motorrad.◀

## Charger la batterie branchée

 La charge effectuée directement sur les bornes de la batterie branchée peut endommager le circuit électronique de la moto. Débrancher la batterie au préalable pour effectuer la charge sur les bornes de la batterie.◀

 La charge de la batterie par la prise de bord est possible uniquement avec des chargeurs appropriés. Des chargeurs inappropriés peuvent détériorer les circuits électroniques de la moto. Utiliser les chargeurs BMW portant la référence 71 60

7 688 864 (220 V) ou 71 60 7 688 865 (110 V). En cas de doute, effectuer la charge directement sur les bornes de la batterie débranchée.◀

 Si les témoins et l'écran multifonction restent éteints alors que le contact est mis, la batterie est totalement déchargée. La charge d'une batterie entièrement déchargée, effectuée par la prise de bord, peut endommager l'électronique de la moto.

Toujours charger une batterie entièrement déchargée directement sur les bornes de la batterie débranchée.◀

- La batterie étant connectée, la charger via la prise électrique.
- Suivre la notice d'utilisation du chargeur.

▷ L'électronique de la moto détecte la charge complète de la batterie. Dans ce cas, la prise de bord est coupée.◀

### Charger la batterie à l'état déconnecté

- Charger la batterie à l'aide d'un chargeur approprié.
- Suivre la notice d'utilisation du chargeur.
- Une fois la charge terminée, déconnecter les bornes du chargeur des bornes de la batterie

▷ En cas d'immobilisation prolongée, la batterie doit être rechargée à intervalles réguliers. Suivez pour cela les consignes de traitement de votre batterie. La batterie doit être entièrement rechargée avant toute remise en service.◀

### Dépose du couvercle du compartiment de la batterie

- Dépose de la selle (⇒ 57)

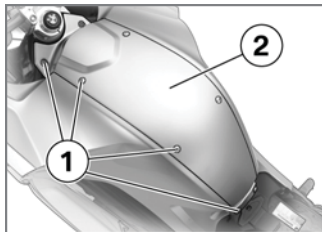

- Enlever les quatre vis **1** à gauche et à droite et le couvercle du compartiment de la batterie **2**.

### Pose du couvercle du compartiment de la batterie

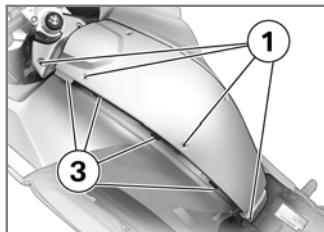

- Mettre le couvercle du compartiment de la batterie en place dans les guides **3** à gauche et à droite.
- Poser les quatre vis **1** à gauche et à droite.
- Reprise de la selle (⇒ 58)

### Dépose de la batterie

- Arrêter la moto à un endroit où le sol est plan et ferme.
- Dépose de la selle (⇒ 57)

- Dépose du couvercle du compartiment de la batterie (⇒ 119)
- Couper le contact.

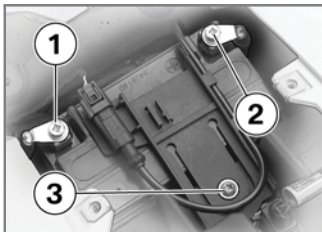

**⚠** Un ordre incorrect de débranchement augmente le risque de court-circuit.

Respecter l'ordre impérativement.◀

- D'abord débrancher le câble négatif de la batterie **1**.
- Enlever ensuite le câble positif **2**.

- Enlever la vis **3** et retirer l'étrier de retenue de la batterie.
- Dégager la batterie par le haut ; en cas de difficulté, faire basculer la batterie alternativement dans les deux sens.

### Pose de la batterie

- Arrêter la moto à un endroit où le sol est plan et ferme.
- Couper le contact.
- Mettre en place la batterie dans son compartiment avec la borne plus du côté droit, vu dans le sens de la marche.

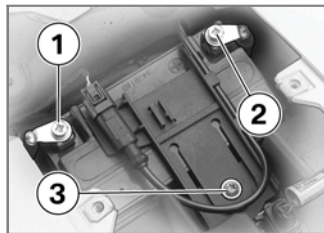

- Glisser l'étrier de maintien au-dessus de la batterie et le fixer avec la vis **3**.

**⚠** Un ordre de montage incorrect augmente le risque de court-circuit. Respecter l'ordre impérativement.◀

- Brancher le câble positif **2**.
- Raccorder le câble négatif **1**.
- Pose du couvercle du compartiment de la batterie (⇒ 119)
- Reprise de la selle (⇒ 58)
- Régler la montre (⇒ 44)

## Entretien

Produits d'entretien.....	122
Lavage de la moto.....	122
Nettoyage des pièces sensibles de la moto .....	123
Entretien de la peinture .....	124
Conservation.....	124
Immobilisation de la moto.....	124
Mise en service de la moto....	125

## Produits d'entretien

BMW Motorrad recommande d'utiliser les produits de nettoyage et d'entretien que vous pouvez vous procurer auprès de votre concessionnaire BMW Motorrad. Les produits "BMW CareProducts" sont contrôlés en fonction des matériaux, testés en laboratoire et essayés dans la pratique, et offrent une protection optimale aux matériaux mis en oeuvre sur votre moto.

 L'utilisation de produits de nettoyage et d'entretien inappropriés peut engendrer des détériorations sur les pièces de la moto.

Ne pas utiliser de solvants tels que diluants nitrés, détergent à froid, essence etc. ni de détergents contenant de l'alcool pour le nettoyage. ◀

## Lavage de la moto

BMW Motorrad recommande de détremper les insectes et les traces tenaces sur les pièces peintes avec un détachant BMW pour insectes avant le lavage de la moto, puis de laver.

Pour empêcher toute formation de taches, ne pas laver la moto en plein soleil ou juste après une exposition prolongée aux rayons du soleil. Notamment au cours de la saison froide, veiller à laver plus fréquemment la moto. Pour éliminer le sel de déneigement, nettoyer la moto à l'eau froide aussitôt à la fin du trajet.

 Après un lavage de la moto, une traversée de gué ou sous la pluie, les freins peuvent réagir avec un léger retard en raison de

l'humidité à la surface des disques et des plaquettes de frein.

Frein prématurément jusqu'à ce que les freins soient séchés. ◀

 L'eau chaude renforce l'effet du sel.

Utiliser uniquement de l'eau froide pour éliminer le sel de déneigement. ◀

 L'eau sous haute pression des nettoyeurs à jet de vapeur peut endommager les joints, le système de freinage hydraulique, l'installation électrique et la selle.

Ne pas utiliser d'appareil à jet de vapeur ou à haute pression. ◀

## Nettoyage des pièces sensibles de la moto

### Matières synthétiques

Nettoyer les pièces en matière synthétique à l'eau en utilisant l'émulsion d'entretien BMW pour matières synthétiques. Les éléments suivants sont notamment concernés :

- Bulles
- Glaces de projecteurs en plastique
- Glace de protection du combiné d'instruments
- Pièces noires non peintes

 Si des pièces plastiques sont nettoyées avec des détergents inappropriés, leur surface risque d'être endommagée.

Ne pas utiliser de détergents abrasifs ou contenant de l'alcool ou des solvants

pour nettoyer les pièces plastiques.

Les éponges pour insectes ou les éponges dont la surface est dure peuvent également rayer la surface. ◀

 Détrempez les saletés tenaces et les insectes écrasés en appliquant un chiffon humide. ◀

### Bulle

Enlever la saleté et les traces d'insectes avec beaucoup d'eau et une éponge douce.

 L'essence et les solvants chimiques attaquent le matériau du pare-brise ; le pare-brise devient opaque ou mat.

Ne pas utiliser de produit de nettoyage. ◀

## Chromes

Nettoyer les pièces chromées avec soin, notamment pour éliminer le sel de déneigement, avec beaucoup d'eau et à l'aide du shampoing auto BMW. Utilisez du produit de polissage pour chrome pour effectuer un traitement complémentaire.

### Radiateur

Nettoyez le radiateur à intervalles réguliers pour empêcher toute surchauffe du moteur qui serait due à un refroidissement insuffisant.

Utilisez par exemple un tuyau d'arrosage du jardin avec peu de pression.

 Les ailettes du radiateur peuvent être facilement déformées.

Faire attention à ne pas défor-

mer les ailettes en nettoyant le radiateur. ◀

## Caoutchouc

Traiter les pièces en caoutchouc à l'eau ou en utilisant le produit d'entretien pour caoutchouc BMW.



L'utilisation de sprays au silicone pour l'entretien des joints caoutchouc peut les endommager.

Ne pas utiliser de sprays au silicone ni d'autres produits d'entretien contenant du silicone. ◀

## Entretien de la peinture

Un lavage régulier de la moto prévient toute action durable des substances attaquant la peinture, notamment si vous roulez dans des régions où l'air est fortement pollué ou

en cas d'encrassement naturel dû à la résine des arbres ou au pollen par exemple. Eliminer toutefois immédiatement les substances particulièrement agressives, car elles pourraient entraîner une altération ou une décoloration de la peinture. Parmi ces substances, citons l'essence, l'huile, la graisse, le liquide de frein ainsi que les déjections d'oiseaux. Nous recommandons ici le produit de polissage auto BMW ou un nettoyant pour peinture BMW. Les saletés sur les surfaces peintes sont nettement visibles après un lavage de la moto. Traiter immédiatement de telles zones avec de l'essence de nettoyage ou du white-spirit appliqué sur un chiffon propre ou un tampon d'ouate. BMW Motorrad recommande d'éliminer

les taches de goudron avec un détachant goudron BMW. Traiter ensuite la peinture à ces endroits.

## Conservation

BMW Motorrad recommande d'utiliser de la cire automobile BMW ou des produits contenant des cires synthétiques ou de carnauba pour conserver la peinture.

Vous pouvez constater que la peinture a besoin d'un traitement de conservation au fait que l'eau ne perle plus.

## Immobilisation de la moto

- Nettoyer la moto.
- Déposer la batterie.
- Pulvériser un lubrifiant approprié sur les manettes de frein et d'embrayage, ainsi que sur les paliers de la

béquille latérale et, si nécessaire, de la béquille centrale.

- Appliquer de la graisse non acide (vaseline) sur les pièces métalliques et chromées.
- Ranger la moto dans un local sec de façon à ce que les deux roues soient délestées.

 Avant d'immobiliser la moto, faire vidanger l'huile moteur et remplacer le filtre à huile par un atelier spécialisé, de préférence par un concessionnaire BMW Motorrad. Combiner les opérations d'immobilisation/mise en service avec un entretien ou une inspection.◀

## Mise en service de la moto

- Enlever le produit de protection extérieure.
- Nettoyer la moto.
- Monter la batterie en ordre de marche.
- Avant de prendre la route : parcourir la check-list.



## **Caractéristiques techniques**

Tableau des anomalies .....	128
Vissages .....	129
Moteur .....	130
Performances .....	132
Embrayage .....	132
Boîte de vitesses .....	133
Couple conique .....	134
Partie cycle .....	134
Freins .....	135
Jantes et pneus .....	135
Système électrique .....	136
Cadre .....	138
Dimensions .....	138
Poids .....	139

## Tableau des anomalies

Le moteur ne démarre pas ou difficilement

<b>Cause</b>	<b>Suppression</b>
Coupe-circuit actionné.	Coupe-circuit en position route.
Béquille latérale sortie et rapport engagé.	Rentrer la béquille latérale (⇒ 66).
Rapport engagé et embrayage en prise.	Mettre la boîte de vitesses au point mort ou débrayer (⇒ 66).
Embrayage actionné avec le contact coupé	D'abord mettre le contact, puis débrayer.
Réservoir d'essence vide.	Remplissage du réservoir (⇒ 71)
Batterie insuffisamment chargée.	Charger la batterie branchée (⇒ 118)

## Vissages

<b>Roue avant</b>	<b>Valeur</b>	<b>Valable</b>
<b>Blocage de l'axe de roue</b>		
M8 x 40	20 Nm	
<b>Axe de roue dans le support de l'axe</b>		
M24 x 1,5	50 Nm	
<b>Etrier de frein sur fourreau</b>		
M10 x 35 10.9	30 Nm	
<b>Roue arrière</b>	<b>Valeur</b>	<b>Valable</b>
<b>Roue arrière sur arbre d'entraînement</b>		
M10 x 1,25	60 Nm	
<b>Silencieux sur collecteur</b>		
M8 x 60 10.9	35 Nm	
<b>Silencieux sur cadre arrière</b>		
M8 x 35	19 Nm	

## Moteur

Type de moteur	Moteur bicylindre à 4 temps, arbre à cames en tête entraîné par chaîne, 4 soupapes commandées par culbuteurs, bielle de compensation, refroidissement par liquide des cylindres et de la culasse, pompe à liquide de refroidissement intégrée, boîte de vitesses à 6 rapports et graissage à carter sec
Cylindrée effective	798 cm <sup>3</sup>
Alésage	82 mm
Course	75,6 mm
Taux de compression	12 : 1
Puissance nominale	62,5 kW, au régime de: 8000 min <sup>-1</sup>
avec EO Essence ordinaire sans plomb (RON 91):	61 kW, au régime de: 8000 min <sup>-1</sup>
avec EO Réduction de puissance:	25 kW, au régime de: 7000 min <sup>-1</sup>
Couple maximal	86 Nm, au régime de: 5800 min <sup>-1</sup>
avec EO Essence ordinaire sans plomb (RON 91):	83 Nm, au régime de: 5800 min <sup>-1</sup>
avec EO Réduction de puissance:	55 Nm, au régime de: 3500 min <sup>-1</sup>

Régime de ralenti	1250 $\pm$ 50 min <sup>-1</sup>
<b>Essence</b>	
Qualité d'essence recommandée	Supercarburant sans plomb (95 RON / 85 MON)
avec EO Essence ordinaire sans plomb (RON 91):	Essence ordinaire (91 RON / 82,5 MON)
Quantité d'essence utile	16 l
Volume de réserve d'essence	4 l
<b>Huile moteur</b>	
Quantité de remplissage huile moteur	3 l, Avec remplacement du filtre
	0,3 l, en cas de dépose du couvercle du compartiment de bras oscillant, en plus
Lubrifiant	Huile moteur 15W-40
Huile moteur, quantité d'appoint	0,3 l, Différence entre MIN et MAX
Qualités d'huile	Avec les huiles moteur minérales des catégories API SF à SH, BMW Motorrad recommande de ne pas utiliser d'additifs de lubrification, car ceux-ci pourraient nuire au bon fonctionnement de l'embrayage. Demandez conseil auprès de votre concessionnaire BMW Motorrad sur les huiles moteur adaptées à votre moto.

**Classes de viscosité admissibles**

SAE 10 W-40	≥-20 °C, pour usage à basses températures
SAE 15 W-40	≥-10 °C

**Performances**

Vitesse maximale	>200 km/h
avec EO Réduction de puissance:	155 km/h

**Embrayage**

Type de l'embrayage	Embrayage multidisque à bain d'huile
---------------------	--------------------------------------

## Boîte de vitesses

Type de la boîte de vitesses	Boîte de vitesses à 6 rapports à engagement par crabots intégrée au carter-moteur
<b>Rapports de démultiplication</b>	
Démultiplications de la boîte de vitesses	1,943 (35/68 dents), Démultiplication primaire 1:2,462 (13/32 dents), 1er rapport 1:1,750 (16/28 dents), 2e rapport 1:1,381 (21/29 dents), 3e rapport 1:1,174 (23/27 dents), 4e rapport 1:1,042 (24/25 dents), 5e rapport 1:0,960 (25/24 dents), 6e rapport

## Couple conique

Type d'entraînement de la roue arrière	Entraînement par courroie avec amortissement des à-coups dans son propre carter
--	---

## Partie cycle

Type du guidage de la roue avant	Fourche avant
Débattement total du guidage de la roue avant	140 mm, sur la roue
Type de suspension arrière	Jambe de suspension arrière articulée directement avec amortissement échelonné réglable en continu
Débattement total de la roue arrière	140 mm, sur la roue

## Freins

Type de frein avant	Frein à deux disques à commande hydraulique avec étriers fixes à 4 pistons et disques de frein flottants sur paliers
Matériau des plaquettes de frein avant	Métal fritté
Type de frein de roue arrière	Frein à commande hydraulique avec étrier flottant à 1 pistons et disque fixe
Matériau de garniture de frein arrière	Métal fritté

## Jantes et pneus

Type de roue avant	Fonte d'aluminium, MT H2
Dimensions jante de roue avant	3,5" x 17"
Désignation du pneu avant	120/70 ZR 17
Type de roue arrière	Fonte d'aluminium, MT H2
Dimensions de jante de roue arrière	5,5" x 17"
Désignation du pneu arrière	180/55 ZR 17

### Pression de gonflage des pneus

Pression du pneu avant	2,5 bar, utilisation en solo, pneus froids 2,5 bar, utilisation en duo et/ou avec charge, pneus froids
Pression du pneu arrière	2,8 bar, utilisation en solo, pneus froids 2,8 bar, utilisation en duo et/ou avec charge, pneus froids

### Système électrique

Capacité de charge de la prise de courant	5 A, une prise de courant
Fusibles	Tous les circuits électriques sont protégés électroniquement. Si un circuit électrique a été coupé par le fusible électronique et si le défaut déclencheur a été supprimé, le circuit électrique est de nouveau actif après la mise du contact.

### Batterie

Type de la batterie	Batterie AGM (Absorbent Glass Mat)
Tension nominale de la batterie	12 V
Capacité nominale de la batterie	14 Ah

**Bougies d'allumage**

Marque et désignation des bougies	NGK DCPR 8 E
Ecartement des électrodes des bougies	0,9 <sup>±0</sup> mm, Etat neuf
	1,2 mm, Limite d'usure

**Ampoules**

Ampoule du feu de route	H7 / 12 V / 55 W
Ampoule du feu de croisement	H7 / 12 V / 55 W
Ampoule de feu de position	W5W / 12 V / 5 W
Ampoule du feu arrière / feu de stop	P21/5W / 12 V / 5...21 W
Ampoule des clignotants avant	R10W / 12 V / 10 W
avec EO Clignotants blancs:	RY10W / 12 V / 10 W
Ampoule de clignotant arrière	R10W / 12 V / 10 W
avec EO Clignotants blancs:	RY10W / 12 V / 10 W

## Cadre

Type de cadre	Cadre fermé en aluminium (Deltabox)
Disposition de la plaque constructeur	Tête de direction côté droit
Disposition du numéro de châssis	Tête de direction côté droit

## Dimensions

Longueur de la moto	2195 mm
Hauteur de la moto (jusqu'au bord supérieur de la bulle)	1225 mm
Largeur de la moto (au-dessus des rétroviseurs)	860 mm
Hauteur de la selle pilote	820 mm, sans pilote, au poids à vide mentionné
avec EO Selle double basse:	790 mm, sans pilote, au poids à vide mentionné

## Poids

Poids à vide	204 kg, en ordre de marche, réservoir plein à 90 %, sans option
Poids total autorisé	405 kg
Chargement maximal	201 kg



## **Service**

BMW Motorrad Service .....	142
Qualité BMW Motorrad Service .....	142
BMW Motorrad Service Card - Dépannage sur site .....	143
Réseau BMW Motorrad Service .....	143
Travaux de maintenance .....	143
Plans de maintenance .....	144
Attestations de maintenance .....	145
Attestations de Service .....	150

## BMW Motorrad Service

Une technique évoluée exige des méthodes de maintenance et de réparation spécialement adaptées.



Tout entretien ou réparation mal exécuté peut provoquer des dommages consécutifs et entraîne des risques liés à la sécurité.

BMW Motorrad recommande de confier les travaux correspondants à un atelier spécialisé, de préférence un concessionnaire BMW Motorrad. ◀

Vous pouvez vous renseigner auprès de votre concessionnaire BMW Motorrad sur les travaux à effectuer pour l'entretien, l'inspection et l'inspection annuelle.

Faites attester l'exécution de tous les travaux de mainte-

nance et de réparation au chapitre "Service" de ce livret. Votre concessionnaire BMW Motorrad dispose de toutes les informations techniques actuelles et possède le savoir-faire technique requis. BMW Motorrad vous recommande de vous adresser à votre concessionnaire BMW Motorrad pour toutes les questions que vous pourriez vous poser au sujet de votre moto.

### Qualité BMW Motorrad Service

BMW Motorrad n'est pas seulement synonyme d'une bonne qualité de finition et d'une grande fiabilité, mais aussi d'une excellente qualité de service après-vente.

Afin de vous assurer que votre BMW se trouve toujours dans un état optimal, BMW

Motorrad vous recommande d'effectuer les travaux de maintenance prévus pour votre moto ou, de préférence, de confier leur exécution à votre concessionnaire BMW Motorrad. L'attestation d'une maintenance régulièrement effectuée est une condition incontournable pour une demande d'extension de garantie, après l'expiration de la garantie.

De plus, l'usure progresse souvent très lentement, presque imperceptiblement. Le personnel d'atelier de votre concessionnaire BMW Motorrad connaît votre moto en détail et peut intervenir avant que de petits riens se transforment en gros soucis. En définitive, vous économiserez du temps et de l'argent car vous éviterez des réparations coûteuses.

## **BMW Motorrad Service Card - Dépannage sur site**

Avec toutes les nouvelles motos BMW, vous êtes couverts par la BMW Motorrad Service Card qui vous offre en cas de panne une multitude de prestations telles que le dépannage, le transport de la moto etc. (divergences possibles dans certains pays). En cas de panne, veuillez contacter le Service Mobile de BMW Motorrad. Nos spécialistes seront à votre écoute pour vous apporter conseil et assistance.

Vous trouverez dans les brochures "Service Kontakt / Service Contact" des adresses importantes spécifiques à chaque pays ainsi que les numéros d'appel et des informations sur le

Service Mobile et le réseau des concessionnaires.

## **Réseau BMW Motorrad Service**

Grâce à son réseau de service, couvrant l'ensemble du territoire, BMW Motorrad assure l'assistance pour vous et votre moto dans plus de 100 pays du monde. Rien qu'en Allemagne, près de 200 concessionnaires BMW Motorrad sont à votre entière disposition.

Vous trouverez toutes les informations sur le réseau international des concessionnaires dans la brochure "Service Contact Europe" ou "Service Contact Afrique, Amérique, Asie, Australie, Océanie".

## **Travaux de maintenance**

### **Intervalles**

Les travaux de maintenance sont effectués à la fois en fonction du temps écoulé et du kilométrage.

### **Contrôle après rodage BMW**

Le contrôle après rodage BMW doit être effectué entre 500 km et 1 200 km.

### **Inspection annuelle BMW**

Certains travaux de maintenance doivent être effectués au moins une fois par an. A cela s'ajoutent des travaux en fonction du kilométrage parcouru.

## Entretien BMW

Après les premiers 10 000 km puis tous les 20 000 km (30 000 km, 50 000 km, 70 000 km...), si ce kilométrage est atteint avant l'échéance annuelle.

## Inspection BMW

Après les premiers 20 000 km puis tous les 20 000 km (40 000 km, 60 000 km, 80 000 km...), si ce kilométrage est atteint avant l'échéance annuelle.

## Plans de maintenance

Le plan de maintenance de votre moto dépend de son équipement, de son âge et de son kilométrage. Votre concessionnaire BMW Motorrاد vous fournira volontiers un plan de maintenance actualisé.

## Attestations de maintenance

### Contrôle à la remise BMW

Effectué dans les règles  
selon les spécifications  
de l'usine.

\_\_\_\_\_  
Date, cachet, signature

### Contrôle après rodage BMW

Effectué dans les règles  
selon les spécifications  
de l'usine.

à km \_\_\_\_\_

Liquide de frein neuf

\_\_\_\_\_  
Date, cachet, signature

**Service BMW**

- Inspection annuelle BMW
- Entretien BMW
- Inspection BMW

Effectué dans les règles selon les spécifications de l'usine.

à km \_\_\_\_\_

- Liquide de frein neuf

\_\_\_\_\_  
Date, cachet, signature

**Service BMW**

- Inspection annuelle BMW
- Entretien BMW
- Inspection BMW

Effectué dans les règles selon les spécifications de l'usine.

à km \_\_\_\_\_

- Liquide de frein neuf

\_\_\_\_\_  
Date, cachet, signature

**Service BMW**

- Inspection annuelle BMW
- Entretien BMW
- Inspection BMW

Effectué dans les règles selon les spécifications de l'usine.

à km \_\_\_\_\_

- Liquide de frein neuf

\_\_\_\_\_  
Date, cachet, signature

### Service BMW

- Inspection annuelle BMW
- Entretien BMW
- Inspection BMW

Effectué dans les règles selon les spécifications de l'usine.

à km \_\_\_\_\_

- Liquide de frein neuf

\_\_\_\_\_  
Date, cachet, signature

### Service BMW

- Inspection annuelle BMW
- Entretien BMW
- Inspection BMW

Effectué dans les règles selon les spécifications de l'usine.

à km \_\_\_\_\_

- Liquide de frein neuf

\_\_\_\_\_  
Date, cachet, signature

### Service BMW

- Inspection annuelle BMW
- Entretien BMW
- Inspection BMW

Effectué dans les règles selon les spécifications de l'usine.

à km \_\_\_\_\_

- Liquide de frein neuf

\_\_\_\_\_  
Date, cachet, signature

**Service BMW**

- Inspection annuelle BMW
- Entretien BMW
- Inspection BMW

Effectué dans les règles selon les spécifications de l'usine.

à km \_\_\_\_\_

- Liquide de frein neuf

\_\_\_\_\_  
Date, cachet, signature

**Service BMW**

- Inspection annuelle BMW
- Entretien BMW
- Inspection BMW

Effectué dans les règles selon les spécifications de l'usine.

à km \_\_\_\_\_

- Liquide de frein neuf

\_\_\_\_\_  
Date, cachet, signature

**Service BMW**

- Inspection annuelle BMW
- Entretien BMW
- Inspection BMW

Effectué dans les règles selon les spécifications de l'usine.

à km \_\_\_\_\_

- Liquide de frein neuf

\_\_\_\_\_  
Date, cachet, signature

### Service BMW

- Inspection annuelle BMW
- Entretien BMW
- Inspection BMW

Effectué dans les règles selon les spécifications de l'usine.

à km \_\_\_\_\_

- Liquide de frein neuf

\_\_\_\_\_  
Date, cachet, signature

### Service BMW

- Inspection annuelle BMW
- Entretien BMW
- Inspection BMW

Effectué dans les règles selon les spécifications de l'usine.

à km \_\_\_\_\_

- Liquide de frein neuf

\_\_\_\_\_  
Date, cachet, signature

### Service BMW

- Inspection annuelle BMW
- Entretien BMW
- Inspection BMW

Effectué dans les règles selon les spécifications de l'usine.

à km \_\_\_\_\_

- Liquide de frein neuf

\_\_\_\_\_  
Date, cachet, signature





**A**

Abréviations et symboles, 6

ABS

Voyant, 24

Accessoires

Indications générales, 80

Affichages d'alerte

Représentation, 25

Alarme antivol, 18

Alerte de régime, 45

Activation, 45

Affichage, 18

Allumage

Coupure du contact, 40

Mise du contact, 40

Amortissement arrière

Réglage, 13, 60

Ampoules

Affichage d'alerte de défaut d'ampoule, 29

Caractéristiques techniques, 137

Feu de croisement, 20

Feu de position, 20

Feu de route, 20

Indications générales, 109

Remplacement d'une ampoule de clignotant arrière, 114

Remplacement d'une ampoule de clignotant avant, 114

Remplacement de l'ampoule du feu de croisement, 110

Remplacement de l'ampoule du feu de position, 112

Remplacement de l'ampoule du feu de route, 110

Remplacement des ampoules du feu stop et du feu arrière, 113

Antidémarrage

Affichage d'alerte, 28

Antivol de direction, 41

Aperçu des voyants d'avertissement, 27, 32, 36

Arrêt, 70

Attestations de maintenance, 145

Autonomie, 49

Avertisseur optique, 16

Avertisseur sonore, 16

**B**

Bagages

Arrimage, 81

Bien équilibrer la charge, 81

Batterie, 15

Caractéristiques techniques, 136

Charge de la batterie branchée, 118

Charge de la batterie à l'état déconnecté, 119

Consignes d'entretien, 117

Dépose, 119

Dépose des couvercles, 119

Montage, 120

Pose des couvercles, 119

- Bougies d'allumage
  - Caractéristiques techniques, 137
- Boîte de vitesses
  - Au démarrage, 66
  - Caractéristiques techniques, 133
- Béquille latérale
  - Au démarrage, 66
  - Mise sur béquille latérale, 70
  - Retrait de la béquille latérale, 70
- C**
- Cadre
  - Caractéristiques techniques, 138
- Caractéristiques techniques
  - Ampoules, 137
  - Batterie, 136
  - Bougies d'allumage, 137
  - Boîte de vitesses, 133
  - Cadre, 138
  - Couple conique, 134
  - Dimensions, 138
  - Embrayage, 132
  - Essence, 4, 131
  - Freins, 135
  - Huile moteur, 131
  - Jantes et pneus, 135
  - Moteur, 130
  - Normes, 7
  - Partie cycle, 134
  - Poids, 139
  - Système électrique, 136
- Chauffage des poignées, 17, 52
- Check-list, 66
- Chronomètre, 18, 22, 49
  - Activation, 50
  - Comme Lap-Timer, 50
  - Utilisation, 50
- Clignotants
  - Coupure du contact, 17, 57
  - Côté droit, 17, 56
  - Côté gauche, 16, 56
  - Témoin, 24
- Clé, 40
  - Clé de rechange et clé supplémentaire, 42
- Combiné d'instruments
  - Capteur de luminosité, 18
  - Vue d'ensemble, 18
- Commodos
  - Vue d'ensemble côté droit, 17
  - Vue d'ensemble côté gauche, 16
- Compte-tours, 18
- Compteur de vitesse, 18
- Compteur kilométrique
  - Remise à zéro, 44
  - Sélectionner l'affichage, 43
  - Zone d'affichage, 22
- Consignes de sécurité, 64
  - Bien équilibrer la charge, 64
  - Frein, 74
- Contrôle de la pression des pneus
  - Affichages d'alerte, 31
  - Autocollant sur la jante, 101
- Coupe-circuit, 17, 51

- Couple conique
  - Caractéristiques techniques, 134
- Couples, 129

**D**

- Dimensions
  - Caractéristiques techniques, 138
- Démarrage, 66
- Démarreur, 17
- Dépannage avec des câbles de démarrage, 116

**E**

- Eclairage
  - Allumage du feu de croisement, 54
  - Allumage du feu de parking, 54
  - Allumage du feu de position, 53
  - Allumage du feu de route, 54
  - Extinction du feu de parking, 54

- Réglage de la portée de l'éclairage, 11, 55
- Ecran multifonctions, 18
- Embrayage
  - Caractéristiques techniques, 132
  - Contrôle du fonctionnement, 99
  - Réglage de la manette d'embrayage, 52
- Entretien, 121
  - Indications générales, 90
  - Intervalles, 143
- Équipement, 7
- Essence
  - Affichage d'alerte de réserve d'essence, 28
  - Caractéristiques techniques, 4, 131
  - Faire le plein, 71
  - Jauge à carburant, 22, 25
  - Voyant, 24

**EWS**

- Affichage d'alerte, 28
- Description du fonctionnement, 41
- Sécurité antivol, 41

**F**

- Feu de croisement, 20
- Feu de position, 20
- Feu de route, 16, 20
  - Témoin, 24
- Freins
  - Caractéristiques techniques, 135
  - Consignes de sécurité, 74
  - Contrôler le fonctionnement, 93
  - Réservoir arrière, 13
  - Réservoir avant, 13
- Fusibles, 136

## H

- Huile moteur
  - Affichage d'alerte de pression d'huile moteur, 29
  - Caractéristiques techniques, 131
  - Contrôle du niveau, 91
  - Echelle graduée, 11
  - Orifice de remplissage, 11
  - Voyant, 24

## I

- Immobilisation, 124
- Indicateur de rapport, 22, 25

## K

- Kit anticrevaison
  - Rangement, 15

## L

- Liquide de frein
  - Contrôle du niveau de liquide à l'arrière, 96
  - Contrôle du niveau de liquide à l'avant, 95

## Liquide de refroidissement

- Affichage, 13
- Appoint, 97
- Contrôle du niveau, 97
- Indicateur de température, 22, 25
- Livret de bord, 14

## M

- Manette de frein
  - Réglage de la manette de frein, 53
- Mise en service, 125
- Mise à jour, 7
- Montre, 22
  - Réglage, 18, 44

## Moteur

- Affichage d'alerte de l'électronique moteur, 28
- Caractéristiques techniques, 130
- Démarrage, 66

## Moto

- Arrêt, 70
- Entretien, 121
- Immobilisation, 124

- Mise en service, 125
- Nettoyage, 121
- Vue d'ensemble côté droit, 13
- Vue d'ensemble côté gauche, 11

## N

- Nettoyage, 121

## O

- Ordinateur de bord, 16
  - Activer le chronomètre, 50
  - Autonomie, 49
  - Chronomètre, 49
  - Consommation moyenne, 48
  - Programmation de l'utilisation du chronomètre, 50
  - Remise à zéro de la consommation moyenne, 48
  - Remise à zéro de la vitesse moyenne, 48
  - Sélection de l'affichage, 46
  - Température ambiante, 47

- Utiliser le chronomètre, 50
- Vitesse moyenne, 47
- Outillage de bord, 14
  - Jeu d'entretien, 90

**P**

- Partie cycle
  - Caractéristiques techniques, 134
- Plaquettes de frein
  - Contrôle à l'arrière, 94
  - Contrôle à l'avant, 93
  - Rodage, 69
- Pneus
  - Caractéristiques techniques, 135
  - Contrôle de la pression de gonflage, 61
  - Contrôle de la profondeur de sculpture, 100
  - Pneus homologués, 100
  - Pression de gonflage, 4, 136
  - Rodage, 70

**Poids**

- Caractéristiques techniques, 139

**Point mort**

- Témoin, 24

**Pre-Ride Check, 67****Prise électrique, 13, 80****Projecteur**

- Réglage circulation à droite/gauche, 55
- Réglage de la portée de l'éclairage, 55

**Précharge des ressorts**

- Réglage, 59

**Précharge du ressort arrière**

- Clé de réglage, 14
- Réglage, 13, 59

**R**

- Remplissage du réservoir, 71
- Rodage, 69

**Roues**

- Caractéristiques techniques, 135
- Dépose de la roue arrière, 105
- Dépose de la roue avant, 101
- Pose de la roue avant, 103
- Poser la roue arrière, 106
- Réserve
  - Affichage d'alerte, 28
- Rétroviseurs
  - Réglage, 59

**S**

- Selle, 14
  - Dépose, 57
- Serrure de la selle, 11
- Service, 142
- Service Card, 143
- Signal de détresse, 16
  - Coupure du contact, 43
  - Mise du contact, 42
- Support de roue arrière, 108
- Support de roue avant, 107
- Support pour casque, 14

Symbole d'alerte  
Plages d'affichage, 22  
Système électrique  
Caractéristiques techniques, 136

Réglage, 83  
Voyant d'alerte général, 24  
Voyants, 18  
Vue d'ensemble, 24

## **T**

Tableau des anomalies, 128  
Topcase  
Dépose, 86  
Fermeture, 85  
Ouverture, 85  
Pose, 86  
Trousse premiers secours  
Rangement, 14  
Témoins, 18  
Vue d'ensemble, 24

## **V**

Valise  
Adaptation, 84  
Dépose, 83  
Fermeture, 83  
Ouverture, 82  
Pose, 84

Les illustrations et les textes peuvent différer selon l'équipement, les accessoires ou la version de votre moto en fonction du pays. Aucun droit ne peut en découler.

Les indications de dimensions, poids, consommation et performances sont soumises aux tolérances usuelles.

Sous réserve de modifications au niveau de la conception, de l'équipement et des accessoires.

Sous réserve d'erreurs.

© 2006 BMW Motorrad

Toute reproduction, même partielle, est interdite sans l'autorisation écrite de BMW Motorrad, After Sales.

Printed in Germany.

Données importantes pour faire le plein.

---

**Livret de bord**

---

Qualité d'essence recommandée	Supercarburant sans plomb (95 RON / 85 MON)
avec EO Essence ordinaire sans plomb (RON 91):	Essence ordinaire (91 RON / 82,5 MON)
Quantité d'essence utile	16 l
Volume de réserve d'essence	4 l

---

**Livret de bord**

---

Pression du pneu avant	2,5 bar, utilisation en solo, pneus froids 2,5 bar, utilisation en duo et/ ou avec charge, pneus froids
Pression du pneu arrière	2,8 bar, utilisation en solo, pneus froids 2,8 bar, utilisation en duo et/ ou avec charge, pneus froids

---

BMW recommends 

Référence : 01 42 7 706 192  
06.2006, 2ème édition



**D**

Bei Fahrzeugen mit der Sonderausstattung „Tieferlegung“ gelten folgende abweichende technische Daten:

Sitzhöhe mit SA niedrige Sitzbank	790 mm 760 mm
Gesamtfederweg am Vorderrad	104 mm
Gesamtfederweg am Hinterrad	104 mm
Grundeinstellung Federvor- spannung hinten (S. 55)	4 Klicks (statt 12 Klicks)

Die Schräglagenfreiheit reduziert sich um 3,5°.

**GB****USA**

For motorcycles with the "lowering" optional equipment, the following differing technical data apply:

Height of seat with low seat OE	31 in (790 mm) 30 in (760 mm)
Total spring travel at front wheel	4 in (104 mm)
Total spring travel at rear wheel	4 in (104 mm)
Basic setting for spring preload at rear (Pg. 55)	4 clicks (instead of 12 clicks)

The clearance in the inclined position is reduced by 3.5°.

**F**

Sur les véhicules dotés de l'équipement optionnel « Ligne surbaissée », les caractéristiques techniques suivantes sont différentes :

Hauteur d'assise avec option selle surbaissée	790 mm 760 mm
Course totale de débattement de suspension de la roue avant	104 mm
Course totale de débattement de suspension de la roue arrière	104 mm
Réglage de base du tarage de la suspension arrière (p. 60)	4 clics (au lieu de 12 clics)

En fonction de la garde au sol réduite, l'angle limite d'inclinaison est réduit de 3,5°.

**E**

Para los vehículos con el equipo opcional «Rebajado», los datos técnicos válidos son los siguientes:

Altura del asiento con EO asiento bajo	790 mm 760 mm
Carrera total de muelle en la rueda delantera	104 mm
Carrera total de muelle en la rueda trasera	104 mm
Ajuste básico del pretensado de muelle trasero (pág. 57)	4 clics (en vez de 12 clics)

La libertad de inclinación se reduce en 3,5°.

**I**

Per i veicoli con equipaggiamento speciale «Regolazione della profondità» valgono i seguenti dati tecnici fra loro divergenti:

Altezza sella con equipaggiamento speciale SA Sella bassa	790 mm 760 mm
Corsa complessiva della molla su ruota anteriore	104 mm

Corsa complessiva della molla su ruota posteriore	104 mm
Regolazione di base del precarico molle posteriore (pag. 57)	4 clic (anziché 12)

Riduzione dell'angolo di inclinazione a 3,5°.

**S**

För motorcyklar med extrautrustning "sänkning" gäller följande avvikande tekniska data:

Sitshöjd med FE låg sits	790 mm 760 mm
Total fjädringsväg vid framhjulet	104 mm
Total fjädringsväg vid bakhjulet	104 mm
Grundinställning fjäderförspänning bak (sid 54)	4 spärrlägen (i stället för 12)

Snedlägesvinkeln reduceras med 3,5°.

**NL**

Bij motorfietsen met de speciale uitrusting "Verlaging" gelden de volgende afwijkende technische gegevens:

Zithoogte met SU lage buddyseat	790 mm 760 mm
Totale veerweg voorwiel	104 mm
Totale veerweg achterwiel	104 mm
Basisinstelling veervoorspanning achter (pag. 55)	4 klikken (i.p.v. 12 klikken)

De grondspeling in bochten wordt met 3,5° verminderd.

**P**

Nos veículos com o equipamento extra "Posição mais baixa", aplicam-se os seguintes dados técnicos divergentes:

Altura do banco com SA Assento baixo	790 mm 760 mm
Curso total da mola na roda dianteira	104 mm

Curso total da mola na roda traseira	104 mm
Ajuste básico da tensão prévia da mola traseira (cons. 57)	4 cliques (em vez de 12 cliques)

A liberdade de inclinação reduz-se em 3,5°.

**J**

ローダウン仕様（オプション）車両の場合のテクニカルデータは、以下のようになります：

シート高 オプションローシート	790 mm 760 mm
総スプリングトラベル（フロントホイールで）	104 mm
総スプリングトラベル（リヤホイールで）	104 mm
リヤスプリングプリロードの基本設定（p54）	4 クリック（12 クリックではない）

最大許容バンク角が 3.5° 減少します。

**PL**

Dla pojazdów z opcją wyposażenia "Obniżenie zawieszenia" obowiązują następujące różnice w danych technicznych:

Wysokość siedzenia z OW niskie siedzenie	790 mm 760 mm
Całkowity skok amortyzatora na przednim kole	104 mm
Całkowity skok amortyzatora na tylnym kole	104 mm
Podstawowe ustawienie wstępnego naciągu sprężyny z tyłu (str. 55)	4 kliknięcia (zamiast 12 kliknięć)

Wolna przestrzeń nachylenia zredukowana zostaje o 3,5°.

**GR**

Σε μοτοσυκλέτες με τον προαιρετικό εξοπλισμό "Διάταξη χαμηλώματος" ισχύουν τα εξής αποκλίνοντα τεχνικά στοιχεία:

Ύψος σέλας με SA χαμηλή σέλα	790 mm 760 mm
------------------------------	------------------

Συνολική διαδρομή ανάρτησης μπροστινού τροχού	104 mm
Συνολική διαδρομή ανάρτησης πίσω τροχού	104 mm
Βασική ρύθμιση προφόρτισης ελατηρίου πίσω (σελ. 57)	4 κλικ (αντί 12 κλικ)

Το όριο κλίσης μειώνεται κατά 3,5°.

**FIN**

Moottoripyörässä, jossa on lisävaruste "Madallus", ovat voimassa seuraavat tekniset tiedot:

Istuinkorkeus kun lisävaruste matala istuin	790 mm 760 mm
Kokonaisjoustomatka edessä	104 mm
Kokonaisjoustomatka takana	104 mm
Takajousen esijännityksen perussäätö (s. 54)	4 naksahdusta (12 naksahduksen sijaan)

Kallistuskulma pienenee 3,5°.