



**BMW
MOTORRAD**

INSTRUÇÕES DE OPERAÇÃO

CE 02



MAKE LIFE A RIDE

Dados do veículo

Modelo

Número de identificação do veículo

Código da cor

Primeira matriculação

Chapa da matrícula

Dados do concessionário

Funcionário do Serviço

Senhora/Senhor

Número de telefone

Endereço do concessionário/telefone (carimbo da empresa)

A SUA BMW.

Agradecemos a sua preferência por um veículo da BMW Motorrad e damos-lhe as boas-vindas ao círculo de condutores BMW. Familiarize-se com o seu novo veículo, para que possa movimentar-se com segurança no trânsito.

Sobre estas instruções de operação

Leia estas instruções de utilização, antes de colocar a sua nova BMW em marcha. Aqui encontrará indicações importantes relativamente à operação do veículo, que lhe permitirão aproveitar ao máximo todas as vantagens técnicas da sua BMW.

Para além disso, obtém informações relativas à manutenção e conservação, que contribuem para a segurança de funcionamento e na estrada, assim como para a preservação do valor do seu veículo.

Se no futuro pretender vender a sua BMW, lembre-se de entregar também as instruções de utilização. São uma parte importante do seu veículo.

Uma boa experiência com a sua BMW, bem como uma viagem segura e agradável, é o que lhe deseja a

BMW Motorrad.

01 INDICAÇÕES GERAIS	2	03 INDICAÇÕES	24
Organização de conteúdos	4	Vista RIDE	26
Abreviaturas e símbolos	4	Vista PURE RIDE	27
Equipamento	5	Vista Menu	28
Dados técnicos	5	Vista Carregar	29
Atualidade	6	Indicações de propulsão	30
Fontes de informação adicionais	6	Luzes de controlo	30
Certificados e licenças de circulação	6	04 PAINEL DE INSTRUMENTOS	52
Memória de dados	6	Indicações gerais	54
Bluetooth	12	Elementos operacionais	54
02 VISÃO GERAL	14	Vista RIDE e PURE RIDE	55
Vista de conjunto, lado esquerdo	16	Ajustes gerais	56
Vista de conjunto, lado direito	17	Modo de poupança de energia	58
Vista de conjunto em cima	18	Indicações de display de duas bateria de tração	59
Por baixo do selim com duas baterias de acionamento	19	Indicações de display de uma bateria de tração	61
Por baixo do selim com uma bateria de tração	20	05 MANUSEAMENTO	64
Interruptor multifunções à esquerda	21	Modo Pronto a funcionar	66
Interruptor multifunções à direita	22	Interruptor de emergência	71
Painel de instrumentos	23	Marcha-atrás	71
		Iluminação	72
		Modo de condução	74

Sistema de alarme anti-rroubo (DWA)	75	Conduzir a eParkourer	105
Aquecimento dos punhos	78	Acamar	108
Porta de carregamento USB	79	Travões	109
ConnectedRide Control Selim	81	Desligar a eParkourer para o transporte	110
	82		111
06 AJUSTE	84	09 TECNOLOGIA EM PORMENOR	114
Retrovisor	86	Indicações gerais	116
Farol	86	Sistema de travagem antibloqueio (ABS)	116
Travão	87	Controlo automático de estabilidade (ASC)	119
Tensão prévia da mola	88	Controlo de estabilidade da regeneração (RSC)	120
07 BMW EPOWER	90	Modo de condução	120
Princípio	92		
Indicações gerais	92	10 MANUTENÇÃO	122
Carregador	94	Indicações gerais	124
Bateria de tração processo de carga	95	Conjunto de ferramentas padrão	125
	97	Sistema de travões	125
08 CONDUZIR	100	Pneus	129
Instruções de segurança	102	Jantes e pneus	129
Observar a lista de verificação	104	Meio de iluminação	131
Antes do início de cada viagem	104	Bateria de 12 V	131
A cada 10.º processo de carregamento	104	Fusíveis	134
Estabelecer prontidão para marcha	104	Tomada de diagnóstico	135

11 ACESSÓRIOS	138	Chassis	157
Indicações gerais	140	Travões	158
Porta de carregamento USB	140	Rodas e pneus	159
Top-case	140	Sistema elétrico	160
Equipamento extra	142	Sistema de alarme antirroubo	160
		Dimensões	160
		Pesos CE 02 (0C71)	161
		Pesos CE 02 AM (0C81)	161
		Valores de condução CE 02 (0C71)	162
		Valores de condução CE 02 AM (0C81)	162
12 CONSERVAÇÃO	144		
Produtos de conservação	146		
Lavagem do veículo	146		
Limpeza de peças sensíveis do veículo	148		
Conservação da pintura	149		
Conservação	150		
Imobilizar a eParkou- rer	150		
Colocar a eParkou- rer em funcionamento	150		
13 DADOS TÉCNICOS	152		
Tabela de avarias	154		
Carregar CE 02 (0C71)	154		
Carregar CE 02 AM (0C81)	155		
Acionamento CE 02 (0C71)	156		
Acionamento CE 02 AM (0C81)	157		
Diferencial da roda traseira	157		
Quadro	157		
		14 SAV	164
		Reciclagem	166
		Ser- viço BMW Motorrad	166
		Histórico de serviço BMW Motorrad	167
		Serviços de mobilidade BMW Motorrad	167
		Trabalhos de manutenção	168
		Plano de manutenção	169
		Controlo de rodagem BMW Motorrad	170
		Confirmações de manutenção	171
		Confirmações de re- paração	183

ANEXO **186**

Declaration of Con-
formity **187**

Regulamento relativo
às baterias **190**

ÍNDICE REMISSIVO **192**

INDICAÇÕES GERAIS

01

ORGANIZAÇÃO DE CONTEÚDOS	4
ABREVIATURAS E SÍMBOLOS	4
EQUIPAMENTO	5
DADOS TÉCNICOS	5
ATUALIDADE	6
FONTES DE INFORMAÇÃO ADICIONAIS	6
CERTIFICADOS E LICENÇAS DE CIRCULAÇÃO	6
MEMÓRIA DE DADOS	6
BLUETOOTH	12

4 INDICAÇÕES GERAIS

ORGANIZAÇÃO DE CONTEÚDOS

Ao elaborarmos estas instruções de utilização, tentámos organizar toda a informação de modo a facilitar a sua consulta. A forma mais rápida de localizar um determinado tópico ou artigo será através do índice. Se, contudo, preferir começar por ter uma visão geral da sua eParkourer, pode encontrá-la no 2º capítulo. No capítulo SAV são documentados todos os trabalhos de manutenção e de reparação executados. O comprovativo dos trabalhos de manutenção realizados é condição fundamental para prestação de serviços gratuitos.

ABREVIATURAS E SÍMBOLOS

 **CUIDADO** Perigo com grau de risco baixo. A inobservância pode causar ferimentos ligeiros ou graves.

 **ATENÇÃO** Perigo com grau de risco médio. A inobservância pode causar a morte ou ferimentos graves.

 **PERIGO** Perigo com grau de risco elevado. A inobservância dá origem a morte ou ferimentos graves.

 **ATENÇÃO** Indicações especiais e medidas de precaução. A não observação pode levar a danos no veículo ou acessório e, deste modo, levar ao cancelamento da garantia.

 Avisos especiais visam um melhor manuseamento em processos de comando, controlo e ajuste, assim como em trabalhos de conservação.

• Instruções de ação.

» Resultado de uma ação.

 Remete para uma página com informações mais pormenorizadas.

 Identifica o fim de uma informação dependente dos acessórios ou do tipo de equipamento.

 Binário de aperto.

 Dados técnicos.

LA Versão nacional.

- SA Equipamento especial. Os equipamentos extra BMW Motorrad já são montados durante a produção dos veículos.
- SZ Equipamento extra. O equipamento extra BMW Motorrad pode ser adquirido e reequipado através do seu concessionário BMW Motorrad.
- ABS Sistema antibloqueio das rodas em travagem.
- ASC Controlo automático de estabilidade.
- DWA Sistema de alarme antirroubo.
- EWS Imobilizador eletrónico.
- RSC Controlo de estabilidade durante a regeneração.

EQUIPAMENTO

Ao comprar a sua eParkourer, decidiu-se por um modelo com um equipamento individual. Estas instruções de utilização descrevem os equipamentos opcionais (SA) disponibilizados

pela BMW e equipamento extra (SZ) selecionado. Pedimos a sua compreensão para o facto de também estarem descritas versões do equipamento que, possivelmente, não selecionou. Também se pode dar o caso de o veículo ilustrado divergir de país para país. Se a sua eParkourer possuir equipamentos não descritos nestas instruções de utilização, então estes âmbitos estão descritos numa instruções de utilização específicas.

DADOS TÉCNICOS

Todas as indicações de medida, peso e potência nas instruções de utilização referem-se ao DIN (Deutsches Institut für Normung e. V.) e respeitam as respetivas tolerâncias. Os dados técnicos e as especificações nestas instruções de utilização servem de pontos de referência. Os dados específicos do veículo podem divergir, p. ex., devido aos equipamentos opcionais selecionados, à versão de país ou aos processos de medição específicos de cada país. Os valores detalhados podem ser consultados nos documentos de homologação ou no seu concessionário

6 INDICAÇÕES GERAIS

BMW Motorrad ou outro parceiro de serviço qualificado ou numa oficina especializada. As indicações contidas nos documentos do veículo são sempre prioritárias relativamente às indicações contidas nestas instruções de utilização.

ATUALIDADE

O elevado nível de segurança e de qualidade dos veículos BMW é assegurado por um contínuo desenvolvimento na construção, no equipamento e nos acessórios. Nessa medida, poderá haver eventuais divergências entre estas instruções de utilização e o seu veículo. A BMW Motorrad também não exclui a possibilidade de erros ou omissões. Pedimos, portanto, a sua compreensão para o facto de não serem possíveis quaisquer reivindicações relativas a indicações, figuras e figuras contidas neste Manual.

FONTES DE INFORMAÇÃO ADICIONAIS

Concessionário BMW Motorrad

O seu concessionário BMW Motorrad está sempre ao seu dispor para lhe esclarecer quaisquer dúvidas.

Internet

As instruções de utilização do seu veículo, instruções de operação e montagem de possíveis acessórios e informações gerais sobre a BMW Motorrad, p. ex. de cariz técnico, encontram-se disponíveis em bmw-motorrad.com/manuals.

CERTIFICADOS E LICENÇAS DE CIRCULAÇÃO

Os certificados do veículo e as licenças de circulação geral para os acessórios possíveis encontram-se disponíveis em bmw-motorrad.com/certification.

MEMÓRIA DE DADOS

Generalidades

No veículo encontram-se instaladas unidades de comando eletrónicas. As unidades de comando eletrónicas processam dados, que receberam, p. ex., dos sensores do veículo, que as próprias unidades geraram ou que sejam objeto de troca interna. Algumas unidades de comando são necessárias para o funcionamento seguro do veículo ou servem de auxílio durante a condução, p. ex., sistemas de assistência. Além

disso, as unidades de comando permitem o uso de funções de conforto ou de infotainment.

As informações relativas a dados memorizados ou trocados poderão ser obtidas junto do fabricante do veículo, p. ex., através de uma brochura separada.

Associação ao proprietário

Cada veículo está identificado com um número de identificação do veículo inequívoco. Dependendo do país, é possível determinar o proprietário do veículo com base no número de identificação do veículo, na chapa da matrícula e mediante consulta das autoridades competentes. Além disso, existem ainda outras opções para, com base nos dados recolhidos no veículo, determinar o condutor ou o proprietário do veículo, p. ex., através da conta ConnectedDrive utilizada.

Direitos de proteção de dados

De acordo com a lei da proteção de dados pessoais, os utilizadores de veículos têm determinados direitos em relação ao fabricante do veículo ou a empresas que recolham ou processem dados pessoais.

Os utilizadores de veículos, enquanto titulares do registo, têm direito de acesso gratuito e abrangente perante as entidades que memorizam dados pessoais do utilizador do veículo.

Entre outras, estas entidades são:

- Fabricante do veículo
- Parceiro BMW Motorrad qualificado
- Oficinas especializadas
- Prestadores de serviços

Os utilizadores de veículos têm direito a obter determinadas informações: quais os dados pessoais que foram memorizados, para que finalidade são usados os dados e qual a origem dos mesmos. Para obter esta informação, é necessário um comprovativo de propriedade ou de utilização.

O direito de acesso também inclui informações relativas aos dados que tenham sido enviados a outras empresas ou entidades.

A página web do fabricante do veículo contém a respetiva política de privacidade aplicável. Esta política de privacidade contém informações relativas ao direito de solicitar a eliminação ou a retificação de dados.

8 INDICAÇÕES GERAIS

O fabricante do veículo também disponibiliza na internet os seus dados de contacto e os do responsável pela protecção de dados.

O proprietário do veículo pode solicitar a leitura dos dados memorizados no veículo junto de um concessionário BMW Motorrad ou uma oficina especializada, eventualmente, mediante o pagamento de uma taxa.

A leitura dos dados do veículo é efetuada através da tomada de diagnóstico de 12 V (OBD) prescrita por lei no veículo.

Requisitos legais para a divulgação de dados

No âmbito da legislação vigente, o fabricante do veículo tem o dever de disponibilizar às autoridades os dados memorizados na sua base de dados. Esta disponibilização de dados na medida em que seja necessária ocorre em casos isolados, p. ex., para esclarecer delitos.

No âmbito da legislação vigente, as entidades públicas têm o direito de efetuar a leitura dos dados do veículo em casos isolados.

Dados operacionais no veículo

Para a operação do veículo, as unidades de comando processam dados.

Estes incluem, p. ex.:

- Mensagens de estado do veículo e dos seus componentes individuais, p. ex., rotações da roda, velocidade circunferencial da roda, abrandamento do movimento
- Condições ambientais, p. ex., temperatura

Os dados processados são processados somente no próprio veículo e, por norma, são voláteis. Os dados não continuam memorizados depois de findo o período de funcionamento. Os componentes eletrónicos, p. ex., as unidades de comando, contêm componentes destinados à memorização de informações técnicas. É possível memorizar temporária ou permanentemente informações sobre o estado do veículo, o desgaste dos componentes, eventos ou erros.

De uma forma geral, estas informações documentam o estado de um componente, um módulo, um sistema ou do ambiente, p. ex.:

- Estados operacionais dos componentes do sistema, p. ex., níveis de enchimento, pressão de enchimento dos pneus
- Falhas de funcionamento e avarias nos componentes importantes do sistema, p. ex., luzes e travões
- Reações do veículo em situações de marcha especiais, p. ex., utilização dos sistemas de dinâmica de marcha
- Informações sobre eventos que danifiquem o veículo

Os dados são necessários para a execução das funções das unidades de comando. Para além disso, servem para a deteção e eliminação de falhas de funcionamento, assim como a otimização das funções do veículo por parte do fabricante do veículo.

A maior parte destes dados é volátil e só é processada no próprio veículo. Apenas uma pequena parte dos dados é memorizada nas memórias de eventos ou erros, dependendo da ocasião.

Caso sejam solicitados serviços de manutenção, p. ex., reparações, processos de manutenção, acionamentos de garantias e medidas de garantia da qua-

lidade, estas informações técnicas podem ser lidas do veículo juntamente com o número de identificação do veículo.

A leitura das informações pode ser efetuada por um concessionário BMW Motorrad ou uma oficina especializada. Para a leitura, é usada a tomada de diagnóstico de 12 V (OBD) prescrita por lei no veículo.

Os dados são recolhidos, processados e usados pelas respetivas entidades da rede de concessionários. Os dados documentam estados técnicos do veículo, auxiliam na localização de falhas, no cumprimento de deveres ao abrigo da garantia e no melhoramento da qualidade. Além disso, o fabricante tem deveres de controlo do produto ao abrigo da lei sobre responsabilidade pelos produtos. Para cumprir estes deveres, o fabricante do veículo necessita dos dados técnicos do veículo. Os dados do veículo também podem ser usados para verificar as reivindicações do cliente ao abrigo da garantia legal e da garantia do fabricante.

As memórias de falhas e eventos no veículo podem ser repostas no âmbito de reparações ou de trabalhos de ma-

10 INDICAÇÕES GERAIS

nutenção num concessionário BMW Motorrad ou oficina especializada.

Introdução e transferência de dados no veículo

Generalidades

Dependendo do equipamento, é possível memorizar ajustes de conforto e personalizações e alterar ou repô-los a qualquer momento.

Os dados podem, eventualmente, ser importados para os sistemas de entretenimento e comunicação do veículo, p. ex., através de um smartphone.

Dependendo do respetivo equipamento, estes incluem:

- Dados de multimédia, como música para reprodução
- Dados do livro de endereços para utilização conjunta com um sistema de comunicação ou um sistema de navegação integrado
- Destinos introduzidos
- Dados sobre a utilização de serviços de internet. Estes dados podem ser memorizados localmente no veículo ou encontram-se num dispositivo, que foi conectado ao veículo, p. ex., smartphone, caneta USB, leitor de MP3. Caso ocorra uma memorização destes dados no veículo,

estes podem ser apagados a qualquer momento.

Uma transmissão destes dados a terceiros só ocorre mediante pedido pessoal no âmbito da utilização de serviços online. Isto depende dos ajustes selecionados para a utilização dos serviços.

Integração de unidades terminais móveis

Dependendo do equipamento, é possível controlar as unidades terminais móveis conectadas ao veículo, p. ex., smartphones, através dos elementos operacionais do veículo.

Neste contexto, a imagem e o som da unidade terminal móvel podem ser reproduzidos através do sistema multimédia. Ao mesmo tempo, são transmitidas determinadas informações à unidade terminal móvel. Dependendo do tipo de integração, estas incluem, p. ex., dados de posicionamento e outras informações gerais do veículo. Isto viabiliza a utilização ideal de determinadas Apps, p. ex., navegação ou reprodução de áudio.

O tipo do processamento de dados subsequente é determi-

nado pelo fornecedor da respetiva app em uso. O âmbito dos ajustes possíveis depende da respetiva App e do sistema operativo da unidade terminal móvel.

Serviços

Generalidades

Se o veículo possuir uma ligação à rede de radiocomunicação, este viabiliza a troca de dados entre o veículo e outros sistemas. A ligação à rede de radiocomunicação é viabilizada através de uma unidade emissora e recetora própria do veículo ou de unidades terminais móveis do proprietário, p. ex., smartphones. Através desta ligação à rede de radiocomunicação, é possível usar as chamadas funções online. Estas incluem serviços online e apps, que são disponibilizados pelo fabricante do veículo ou outros fornecedores.

Serviços do fabricante do veículo

No caso dos serviços online do fabricante do veículo, as respetivas funções são descritas num documento adequado, p. ex., nas instruções de operação, na página web do fabricante. Nestes documentos também

são indicadas as informações relevantes sobre a proteção de dados. Para a prestação de serviços online, é possível que sejam utilizados dados pessoais. A troca de dados decorre através de uma ligação segura, p. ex., com os sistemas de TI do fabricante do veículo previstas para esse fim.

A recolha, o processamento e a utilização de dados pessoais, que excedam a disponibilização de serviços, têm lugar apenas mediante permissão legal, acordo contratual ou consentimento. Também é possível solicitar a ativação ou desativação de toda a ligação de dados, com a exceção de funções prescritas por lei.

Serviços de outros fornecedores

No caso de utilização de serviços online de outros fornecedores, estes serviços são da responsabilidade do fornecedor e estão sujeitos à política de privacidade e às condições de uso do mesmo. O fabricante do veículo não tem qualquer influência sobre os conteúdos partilhados. As informações sobre tipo, âmbito e finalidade da recolha e do uso de dados pes-

12 INDICAÇÕES GERAIS

soais no âmbito de serviços de terceiros podem ser consultadas junto do respetivo operador.

BLUETOOTH

No caso do sistema Bluetooth, trata-se de uma tecnologia rádio de cobertura local. Os dispositivos Bluetooth, como Short Range Devices (transmissão com alcance limitado), emitem na banda de frequências ISM (banda Industrial, Scientific and Medical) isenta de licenciamento entre 2,402...2,480 GHz. Eles podem ser utilizados a nível mundial sem necessidade de licenciamento.

Embora a tecnologia Bluetooth esteja concebida para, tanto quanto possível, estabelecer ligações de curto alcance robustas, é possível que ocorram interferências, como acontece com qualquer tecnologia rádio. Ligações podem sofrer interferências, ser interrompidas por breves instantes ou mesmo desaparecer por completo. Especialmente no caso em que vários dispositivos são operados numa rede Bluetooth, não é possível garantir, em todas as

situações, um funcionamento isento de problemas.

Possíveis fontes de perturbação:

- Campos interferentes devido a postos de transmissão e equipamentos similares.
- Dispositivos com norma de rádio Bluetooth implementada incorretamente.
- Dispositivos compatíveis com Bluetooth nas proximidades.
- Blindagem através de metais ou corpos.

VISÃO GERAL

02

VISTA DE CONJUNTO, LADO ESQUERDO	16
VISTA DE CONJUNTO, LADO DIREITO	17
VISTA DE CONJUNTO EM CIMA	18
POR BAIXO DO SELIM COM DUAS BATERIAS DE ACIONAMENTO	19
POR BAIXO DO SELIM COM UMA BATERIA DE TRAÇÃO	20
INTERRUPTOR MULTIFUNÇÕES À ESQUERDA	21
INTERRUPTOR MULTIFUNÇÕES À DIREITA	22
PAINEL DE INSTRUMENTOS	23

16 VISÃO GERAL

VISTA DE CONJUNTO, LADO ESQUERDO

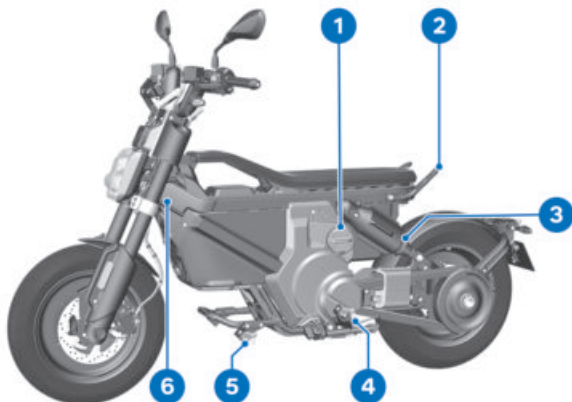

- 1 Tomada de carregamento (⇒ 97)
- 2 Pega do acompanhante
- 3 Ajustar a tensão prévia da mola no conjunto mola/amortecedor (⇒ 88)
- 4 Poisa-pés do acompanhante
- 5 Poisa-pés do motociclista
- 6 Placa de características (na cabeça de direção)

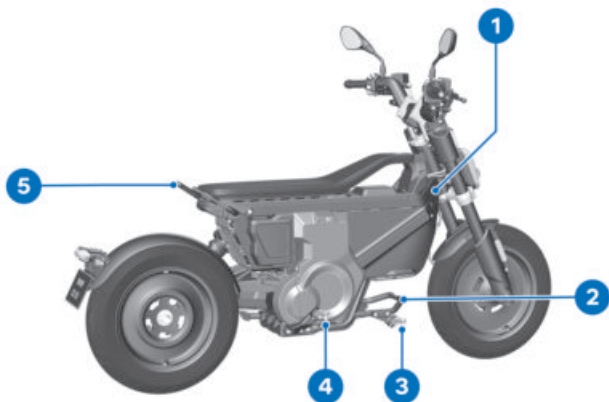
VISTA DE CONJUNTO, LADO DIREITO

- 1 Número de identificação do veículo
- 2 Suporte do poisa-pés do motociclista (☞ 102)
- 3 Poisa-pés do motociclista
- 4 Poisa-pés do acompanhante
- 5 Pega do acompanhante

18 VISÃO GERAL

VISTA DE CONJUNTO EM CIMA

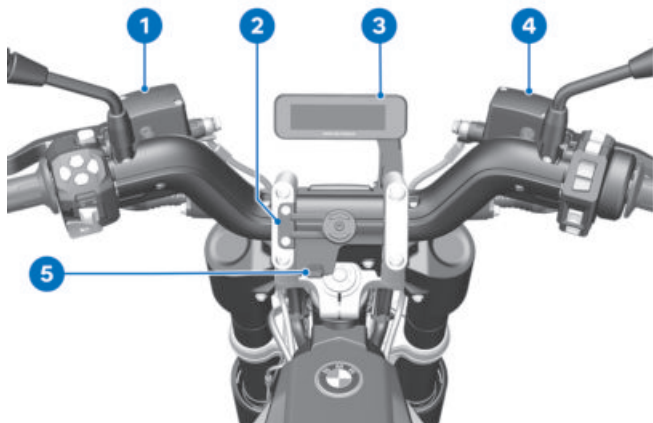

- 1 Depósito de compensação do óleo de travões para o travão traseiro (⇒ 127)
- 2 Suporte para smartphone (⇒ 81)
- 3 Painel de instrumentos (⇒ 55)
- 4 Depósito de compensação do óleo de travões para o travão dianteiro (⇒ 127)
- 5 Tomada USB-C (⇒ 79)

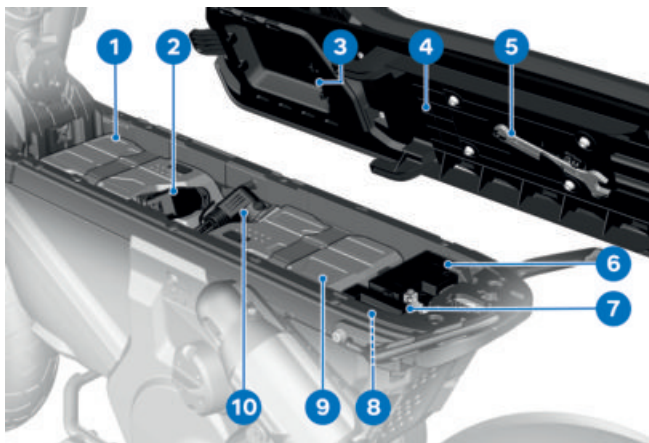
POR BAIXO DO SELIM COM DUAS BATERIAS DE ACIONAMENTO

- 1 Bateria de tração dianteira
- 2 Ficha da bateria de tração dianteira
- 3 Porta-objetos para estojo de primeiros socorros
- 4 Selim (→ 82)
- 5 Ferramenta de bordo (→ 125)
- 6 Bateria de 12 V (→ 131)
- 7 Fusíveis (→ 134)
- 8 Tomada de diagnóstico (→ 135)
- 9 Bateria de tração traseira
- 10 Ficha da bateria de tração traseira

20 VISÃO GERAL

POR BAIXO DO SELIM COM UMA BATERIA DE TRAÇÃO

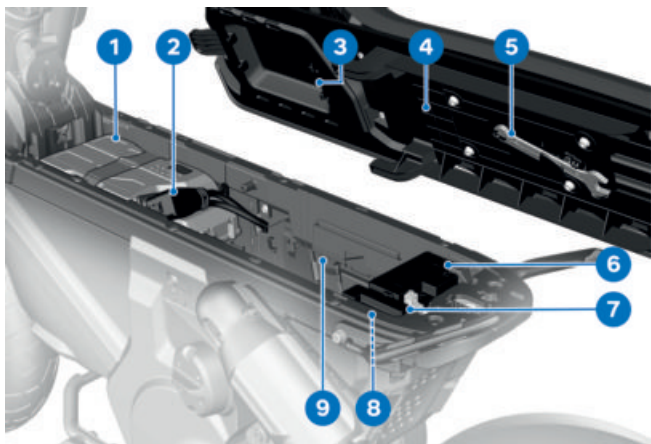

- 1 Bateria de tração dianteira
- 2 Ficha da bateria de tração dianteira
- 3 Porta-objetos para estojo de primeiros socorros
- 4 Selim (→ 82)
- 5 Ferramenta de bordo (→ 125)
- 6 Bateria de 12 V (→ 131)
- 7 Fusíveis (→ 134)
- 8 Tomada de diagnóstico (→ 135)
- 9 Compartimento de ar-rumo

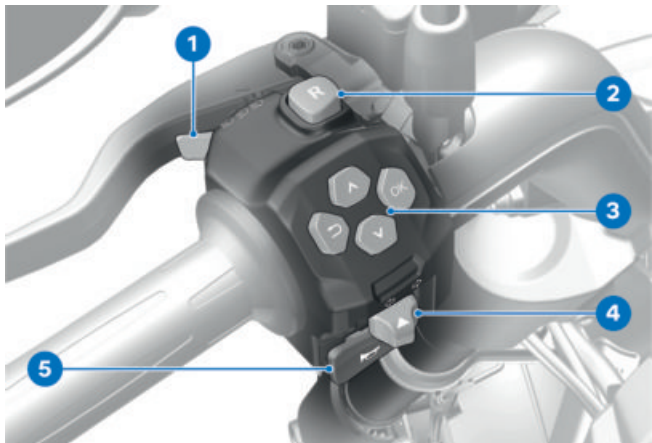
INTERRUPTOR MULTIFUNÇÕES À ESQUERDA

- 1** Luz de máximos e sinal de luzes (☞ 72)
- 2** Auxílio de marcha-atrás (☞ 71)
- 3** Campo de teclas (☞ 54)
- 4** Indicadores de mudança de direção (☞ 74)
- 5** Buzina

22 VISÃO GERAL

INTERRUPTOR MULTIFUNÇÕES À DIREITA

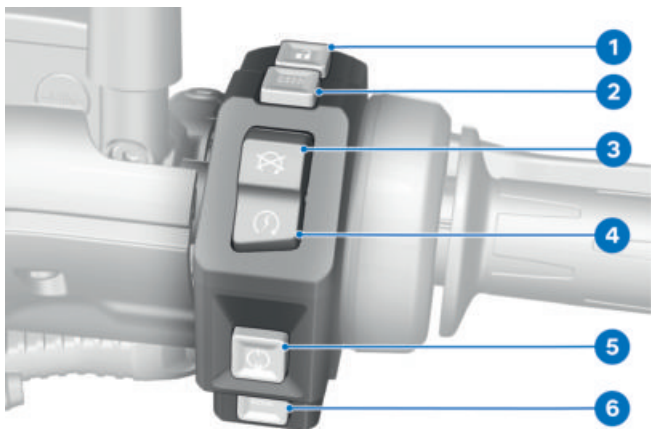

- 1 Destrancamento do banco (⇒ 82)
- 2 Aquecimento dos punhos (⇒ 79)
- 3 Interruptor de desativação de emergência (⇒ 71)
- 4 Tecla do motor de arranque (⇒ 106)
- 5 Modo Pronto a funcionar (⇒ 67)
- 6 Modo de condução (⇒ 74)

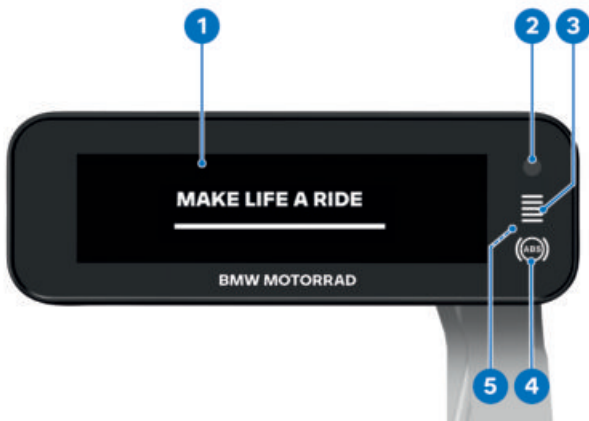
PAINEL DE INSTRUMENTOS

- 1** Display
- 2** LED de carregamento (⇒ 98)
- 3** LED DWA (⇒ 75)
Luz de controlo para o comando à distância via sinal de rádio (⇒ 66)
- 4** Luz de advertência do ABS (⇒ 104)
- 5** Sensor fotoelétrico (para a adaptação da luminosidade da iluminação dos instrumentos)

INDICAÇÕES

03

VISTA RIDE	26
VISTA PURE RIDE	27
VISTA MENU	28
VISTA CARREGAR	29
INDICAÇÕES DE PROPULSÃO	30
LUZES DE CONTROLO	30

26 INDICAÇÕES

VISTA RIDE

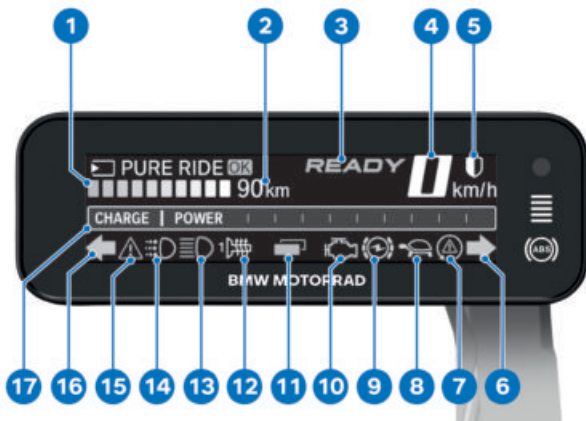

- | | |
|---------------------------------------------------------|-----------------------------------------------------------|
| 1 Estado de carga da bateria (⇒ 59) (⇒ 61) | 10 Luz de aviso de falha funcional do acionamento |
| 2 Autonomia | 11 Mudar foco de operação (⇒ 82) |
| 3 Indicação da prontidão para marcha (⇒ 105) | 12 Punhos aquecíveis (⇒ 79) |
| 4 Velocímetro | 13 Luz de máximos (⇒ 72) |
| 5 Modo de poupança de energia (⇒ 58) | 14 Luz de condução diurna (⇒ 74) |
| 6 Indicador de mudança de direção direito (⇒ 74) | 15 Luz de aviso geral |
| 7 ASC (⇒ 104) | 16 Indicador de mudança de direção esquerdo (⇒ 74) |
| 8 Limitação da potência (⇒ 30) | 17 Indicação de propulsão (⇒ 30) |
| 9 Limitação da regeneração (⇒ 30) | |

VISTA PURE RIDE

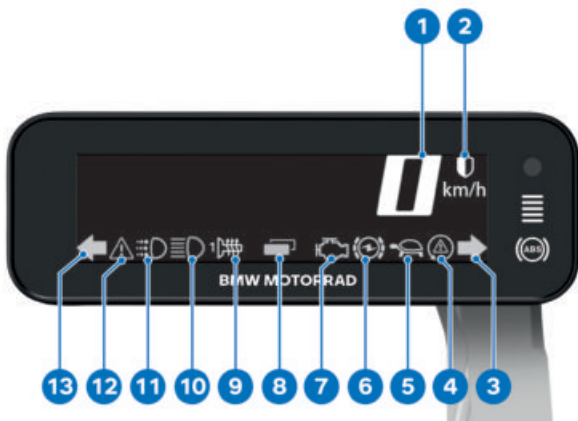

- | | |
|----------------------------------------------------------|------------------------------------------------------------|
| 1 Velocímetro | 10 Luz de máximos (►► 72) |
| 2 Modo de poupança de energia (►► 58) | 11 Luz de condução diurna (►► 74) |
| 3 Indicador de mudança de direção direito (►► 74) | 12 Luz de aviso geral |
| 4 ASC (►► 104) | 13 Indicador de mudança de direção esquerdo (►► 74) |
| 5 Limitação da potência (►► 30) | |
| 6 Limitação da regeneração (►► 30) | |
| 7 Luz de aviso de falha funcional do acionamento | |
| 8 Mudar foco de operação (►► 82) | |
| 9 Punhos aquecíveis (►► 79) | |

28 INDICAÇÕES

VISTA MENU

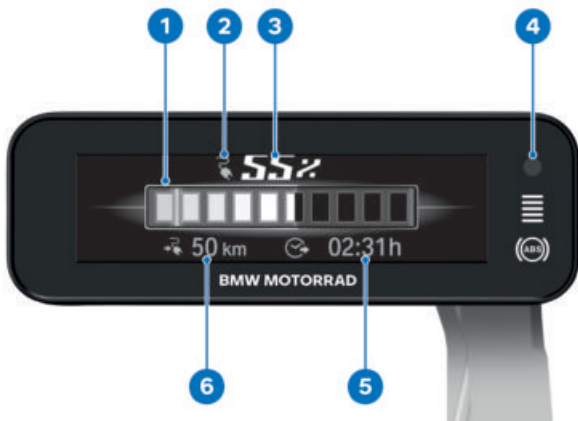

- 1 Seleção de menu
- 2 Nível de menu
- 3 Indicação da prontidão para marcha
- 4 Velocímetro

VISTA CARREGAR

- 1 Nível de enchimento das baterias (|||| 59) (|||| 61)
- 2 Estado da ficha de carregamento
- 3 Estado da carga
- 4 LED de carregamento
- 5 Prognóstico do tempo de carga
- 6 Prognóstico da autonomia

30 INDICAÇÕES

INDICAÇÕES DE PROPULSÃO

Indicação de propulsão

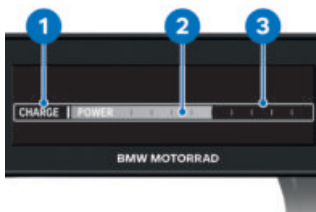

Área 1: Binário de regeneração. Não disponível no modo de condução SURF.

Área 2: Binário atual de regeneração ou de propulsão.

Área 3: Reserva do binário do motor.

Limitações

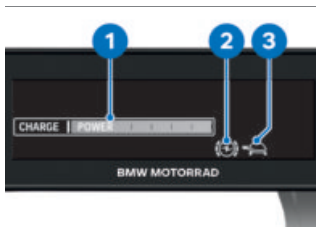

Área 1: Um binário do motor encurtado indica que a potência está limitada.

Símbolo 2: A regeneração de energia está fortemente limitada. (►►► 107)

Símbolo 3: modo de poupança de energia, estado de carga crítico, erro de propulsão e sobrecarga condicionada pela meio envolvente são possíveis causas para a potência limitada.

LUZES DE CONTROLO

Representação

Avisos e informações são exibidos através das respetivas luzes de aviso e surgem por enquanto durante 30 segundos na vista atualmente selecionada. Se surgirem várias mensagens em simultâneo, estas estão ordenadas por prioridade, até serem confirmadas através da tecla VOLTAR ou OK.

Se existirem avisos ou informações, estes podem ser visualizados na vista RIDE.



A cor da luz de aviso geral é indicada de acordo com o aviso mais urgente.

Pode encontrar uma visão geral sobre os possíveis avisos e informações nas páginas seguintes.

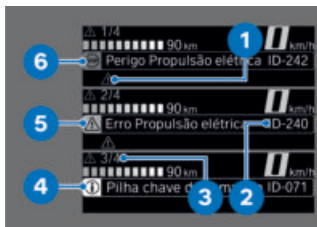

Display na vista dos avisos

As mensagens no visor são apresentadas de forma distinta. Dependendo da respetiva prioridade, são usados cores e símbolos diferentes:

- Luz de aviso geral **1**: vermelha ou amarela de acordo com a máxima urgência da mensagem.
- ID de erro **2**: para a identificação exata da mensagem.
- Quantidade de mensagens **3**.
- Círculo branco com um pequeno "i" **4**: informação.
- Triângulo de sinalização amarelo **5**: mensagem de advertência.
- "STOP" **6** vermelho: mensagem de advertência crítica, não prosseguir a marcha.



Temperatura de propulsão

Os símbolos são apresentados de forma distinta. Consoante a classificação, são usadas cores diferentes:

Cor do símbolo















- Branco: (COLD) **1** Temperatura atual demasiado baixa.
- Cinzentos: (---) **2** Não existem indicações relativas a este valor.
- Branco: (OK) **3** Temperatura atual situa-se no intervalo ideal.
- Branco: (HOT!) **4** Temperatura atual demasiado elevada.
- Vermelho: (HOT!) **4** Temperatura atual perigosamente elevada.

 Em parte, a análise dos valores específicos só é possível a partir de uma certa duração de viagem ou a partir de uma determinada velocidade. Se um valor medido não puder ser apresentado por ainda não estarem cum-















32 INDICAÇÕES





















pridos todos os requisitos para a medição, são apresentados tracinhos em vez do valor. Enquanto não estiver disponível nenhum valor medido válido, também não é efetuada nenhuma classificação em forma de um símbolo da respetiva cor.

Visão geral dos indicadores de advertência



















Luzes de controle e de advertência	Texto de informação	Significado
 pisca regularmente.		Autodiagnóstico do ABS não concluído (→ 38)
 pisca.		Autodiagnóstico do ASC não concluído (→ 38)
 pisca rapidamente.		Intervenção do ASC (→ 38)
 acende a amarelo.	 EWS Erro ID030	Erro no imobilizador eletrônico (→ 38)
 acende a amarelo.	 Erro ABS ID051	Falha total do ABS (→ 39)
 acende-se.		
 acende a amarelo.	 Erro ABS ID052	Erro do ABS (→ 39)
 acende-se.		
 acende a amarelo.	 Erro Chave de comando ID060	Chave de comando fora da zona de recepção (→ 39)
 acende a amarelo.	 Erro Chave de comando ID061	Keyless Ride avariado (→ 40)













34 INDICAÇÕES

Luzes de controle e de advertência	Texto de informação	Significado
 acende a amarelo.	 Pilha chave de comando ID070	Substituir a pilha da chave de comando (▣▣▣ 40)
	 Pilha chave de comando ID071	Estado da bateria 50 % (▣▣▣ 40)
 acende a amarelo.	 Erro Bateria DWA ID080	Bateria DWA descarregada (▣▣▣ 41)
	 Bateria DWA fraca ID081	Bateria DWA fraca (▣▣▣ 41)
 acende a amarelo.	 Erro DWA ID082	DWA avariado (▣▣▣ 41)
	 é apresentado a branco. Serviço iminente ID090	Serviço vincendo (▣▣▣ 42)
 acende a amarelo.	 é apresentado a amarelo. Serviço vencido ID091	Serviço agendado ultrapassado (▣▣▣ 42)
 acende a amarelo.	 É apresentada a lâmpada com defeito ID110-ID125	Lâmpada com defeito (▣▣▣ 42)
 acende a amarelo.	 É exibida a iluminação do veículo que falhou ID117/ID126	Comando das luzes indisponível (▣▣▣ 43)

Luzes de controle e de advertência	Texto de informação	Significado
 acende a amarelo.	 Erro Motor ID150	Falha de funcionamento do motor (⇒ 43)
 acende a amarelo.	 Erro Propulsão ID151	Falha de funcionamento do motor (⇒ 44)
 acende a amarelo.	 Erro Propulsão ID151	Falha de funcionamento do motor (⇒ 44)
 pisca a amarelo.	 Erro Motor ID152	Falha de funcionamento do motor (⇒ 44)
 acende a amarelo.	 Erro Descanso lateral ID170	Falha de funcionamento da monitorização do descanso lateral (⇒ 44)
 acende a amarelo.	 Erro Descanso lateral ID220	Falha de funcionamento da monitorização do descanso lateral (⇒ 44)
 acende a amarelo.	 Erro Controle de tração ID221	ASC limitado (⇒ 45)
 acende a amarelo.	 Erro Controle de tração ID221	ASC limitado (⇒ 45)
 acende a amarelo.	 Erro Controle de tração ID222	ASC avariado (⇒ 45)
 acende a amarelo.	 Erro Controle de tração ID222	ASC avariado (⇒ 45)

36 INDICAÇÕES

Luzes de controle e de advertência	Texto de informação	Significado
 acende a amarelo.	 Erro Propulsão elétrica ID223	Regeneração de energia limitada (☞ 46)
 acende a amarelo.  acende a amarelo.	 Erro Propulsão elétrica ID230	Erro de comunicação no sistema eletrônico das máquinas elétricas (☞ 46)
 acende a amarelo.	 Erro Sist. carregamento ID231	Erro no sistema de carregamento (☞ 46)
 acende a amarelo.	 Estado de carga baixo ID232	Estado de carga reduzido (☞ 47)
 acende a amarelo.  acende a amarelo.	 Estado de carga crítico ID233	Estado de carga crítico (☞ 47)
 acende a amarelo.	 Erro Propulsão elétrica ID240	Falha de funcionamento do motor (☞ 47)
 acende a amarelo.  acende a amarelo.	 Erro Propulsão elétrica ID241	Erro no acionamento elétrico: potência reduzida (☞ 48)
 pisca a vermelho.	 Perigo Propulsão elétrica ID242	Falha funcional grave do acionamento (☞ 48)

Luzes de controle e de advertência	Texto de informação	Significado
 acende a amarelo.	 Tensão rede bordo crítica. ID260	Tensão da rede de bordo crítica (→ 48)
 acende a vermelho.	 12 V Tensão carga crit. ID270	Tensão da bateria crítica (→ 49)
 acende a amarelo.	 Proteção antirroubo ID340	Proteção anti-roubo (→ 49)
	 Temperatura Prop. elétrica ID357	Temperatura da propulsão elétrica (→ 49)
 acende a vermelho.	 Erro motor elét. muito quente ID358	Propulsão elétrica, temperatura crítica (→ 49)
	 Desligue para carregar ID359	Desligar a prontidão de funcionamento para iniciar o processo de carregamento (→ 50)
 acende a amarelo.	 Carga! Baterias de tração ID360	Estado de carga das baterias de acionamento é diferente (→ 50)

38 INDICAÇÕES

Autodiagnóstico do ABS não concluído



pisca.

Causa possível:



Autodiagnóstico do ABS não concluído

A função ABS não está disponível, pois o autodiagnóstico não foi concluído. (Para verificar o sensor de rotações da roda, a moto tem de atingir uma velocidade mínima: mín. 5 km/h)

- Iniciar lentamente a marcha. Deve ter-se em conta que a função ABS não está disponível até que o autodiagnóstico seja concluído.

Autodiagnóstico do ASC não concluído



pisca.

Causa possível:



Autodiagnóstico do ASC não concluído

O ASC não se encontra disponível visto que o autodiagnóstico não foi concluído. (Para verificar os sensores de rotações das rodas, o veículo tem de atingir uma velocidade mínima: mín. 5 km/h)

- Iniciar lentamente a marcha. Deve ter-se em conta que até à conclusão do autodiagnóstico, a função ASC não está disponível.

Intervenção do ASC



pisca rapidamente.

Causa possível:

O ASC identificou uma instabilidade na roda traseira e reduz o binário.

A luz de controlo e de aviso fica a piscar mais tempo do que a intervenção do ASC. Deste modo, mesmo depois de resolvida a situação de condução crítica, o condutor recebe uma confirmação ótica relativamente à regulação efetuada.

- Pode continuar viagem. Conduzir com precaução.

Erro no imobilizador eletrónico



acende a amarelo.



EWS Erro ID030

Causa possível:

A chave de ignição utilizada não está autorizada para a colocação em marcha ou existe uma anomalia na comunicação

entre a chave de ignição e o sistema eletrónico do motor.

- Remover chaves de ignição adicionais, presas no porta-chaves.
- Utilizar segunda chave de ignição.
- Mandar substituir a chave de ignição com defeito, de preferência num concessionário BMW Motorrad.

Falha total do ABS



acende a amarelo.



acende-se.



Erro ABS ID051

Causa possível:

A unidade de comando do ABS identificou um erro. A função ABS não está disponível.

- Pode continuar viagem. Ter em atenção informações mais detalhadas sobre situações especiais que podem dar azo à apresentação de um registo de falha do ABS (→ 117).
- Mandar eliminar o erro o mais rapidamente possível numa oficina especializada, de preferência num concessionário BMW Motorrad.

Erro do ABS



acende a amarelo.



acende-se.



Erro ABS ID052

Causa possível:

A unidade de comando do ABS identificou um erro. A função ABS está disponível com algumas restrições.

- Pode continuar viagem. Ter em atenção informações mais detalhadas sobre situações especiais que podem dar azo à apresentação de um registo de falha do ABS (→ 117).
- Mandar eliminar o erro o mais rapidamente possível numa oficina especializada, de preferência num concessionário BMW Motorrad.

Chave de comando fora da zona de receção



acende a amarelo.



Erro Chave de comando ID060

40 INDICAÇÕES

Causa possível:

A comunicação entre a chave de comando e o sistema eletrônico do motor está perturbada.

- Verificar a pilha na chave de comando.
- Substituir a pilha da chave de comando. (►►► 69)
- Utilizar a chave sobresselente para a viagem restante.
- A pilha da chave de comando está descarregada ou perda da chave de comando. (►►► 68)
- Se o diálogo do Check-Control surgir durante a viagem, mantenha a calma. Pode prosseguir a viagem, a prontidão operacional não desliga.
- Mandar substituir a chave de comando com anomalia num concessionário BMW Motorrad.

Keyless Ride avariado



acende a amarelo.



Erro Chave de comando ID061

Causa possível:

A unidade de comando Keyless Ride diagnosticou um erro de comunicação.

- Não desligar o motor. Procurar o mais breve possível uma oficina especializada, de preferência um concessionário BMW Motorrad.
- » O arranque do motor com Keyless Ride já não pode ser ligado.
- » O DWA já não pode ser ativado.

Substituir a pilha da chave de comando



acende a amarelo.



Pilha chave de comando ID070

Causa possível:

- A pilha da chave de comando já não possui a sua capacidade total. O funcionamento da chave de comando já só é assegurado durante um período limitado.
- Substituir a pilha da chave de comando. (►►► 69)

Estado da bateria 50 %



Pilha chave de comando ID071

Causa possível:

- O estado da pilha da chave de comando situa-se nos 50 %. O funcionamento da chave de comando ainda não está limitado.
- » Substituir a pilha da chave de comando atempadamente.
- Substituir a pilha da chave de comando. (▶▶▶ 69)

Bateria DWA descarregada

–com sistema de alarme antirroubo (DWA)^{SZ}



acende a amarelo.



Erro Bateria DWA
ID080

Causa possível:

A bateria DWA esgotou a sua capacidade. A função do DWA mantém-se. O disparo de alarme em caso de separação da bateria do veículo já não é possível.

- Procurar uma oficina especializada, de preferência um concessionário BMW Motorrad.

Bateria DWA fraca

–com sistema de alarme antirroubo (DWA)^{SZ}



Bateria DWA fraca
ID081



Esta mensagem de falha é apresentada durante um curto período de tempo, somente após a Pre-Ride-Check.

Causa possível:

A bateria DWA já não possui a sua capacidade total.

- Tenha em atenção que o funcionamento do DWA com a bateria do veículo desligada só é garantido por um período limitado.
- Procurar uma oficina especializada, de preferência um concessionário BMW Motorrad.

DWA avariado

–com sistema de alarme antirroubo (DWA)^{SZ}



acende a amarelo.



Erro DWA ID082

Causa possível:

A unidade de comando DWA diagnosticou um erro de comunicação.

- Tenha em atenção que já não é possível ativar nem desativar o sistema de alarme antirroubo (DWA).
- » Possibilidade de falso alarme.
- Procurar uma oficina especializada, de preferência um concessionário BMW Motorrad.

42 INDICAÇÕES

Serviço vincendo



é apresentado a branco.

Serviço iminente ID090

Causa possível:

É necessário efetuar a manutenção por ter sido alcançada a quilometragem ou data para a manutenção.

- Mandar efetuar o serviço regularmente numa oficina especializada, de preferência num concessionário BMW Motorrad.
- » A segurança de funcionamento e a segurança na estrada do veículo mantêm-se.
- » É assegurada a melhor preservação possível do valor do veículo.

Serviço agendado ultrapassado



acende a amarelo.



é apresentado a amarelo.

Serviço vencido ID091

Causa possível:

É necessário efetuar a manutenção por ter sido ultrapassada a quilometragem ou a data para a manutenção.

- Mandar efetuar o serviço regularmente numa oficina especializada, de prefe-

rência num concessionário BMW Motorrad.

- » A segurança de funcionamento e a segurança na estrada do veículo mantêm-se.
- » É assegurada a melhor preservação possível do valor do veículo.

Lâmpada com defeito



acende a amarelo.



É apresentada a lâmpada com defeito ID110-

ID125:

- Erro Luz de presença ID110
- Erro Luz de médios ID112
- Erro Luz de máximos ID113
- Erro Luz condução diurna ID114
- Erro Pisca-pisca dianteiro (à esquerda) ID115, Erro Pisca dianteiro (à direita) ID116
- Erro Luz traseira ID121
- Erro Luz de travão ID122
- Erro Luz da matrícula ID123
- Erro pisca-pisca traseiro (à esquerda) ID124, Erro pisca-pisca traseiro (à direita) ID125

**ATENÇÃO****Veículo não é visto no trânsito devido a falha das lâmpadas no veículo**

Risco de segurança

- Substituir o mais rápido possível lâmpadas defeituosas. Para o efeito, dirija-se a uma oficina especializada, de preferência a um concessionário BMW Motorrad.

Causa possível:

Lâmpada com defeito

- Encontrar a lâmpada defeituosa através de uma inspeção visual.
- Mandar substituir as luzes LED na totalidade. Para o efeito, dirija-se a uma oficina especializada, de preferência a um concessionário BMW Motorrad.

Comando das luzes indisponível

acende a amarelo.



É exibida a iluminação do veículo que falhou

ID117/ID126:

-Erro Luz dianteira
ID117

-Erro Luz traseira ID126

**ATENÇÃO****Veículo não é visto no trânsito devido a falha da iluminação do veículo**

Risco de segurança

- Mandar eliminar o erro o mais rapidamente possível numa oficina especializada, de preferência num concessionário BMW Motorrad.

A iluminação do veículo está parcial ou totalmente indisponível.

Causa possível:

O comando das luzes diagnosticou um erro de comunicação.

- Mandar eliminar o erro o mais rapidamente possível numa oficina especializada, de preferência num concessionário BMW Motorrad.

Falha de funcionamento do motor

acende a amarelo.



Erro Motor ID150

44 INDICAÇÕES

Causa possível:

A unidade de comando de acionamento diagnosticou um erro.

- Mandar eliminar o erro numa oficina especializada, de preferência num concessionário BMW Motorrad.

Falha de funcionamento do motor

 acende a amarelo.

 acende a amarelo.

 Erro Propulsão ID151

Causa possível:

A comunicação relativa ao comando da propulsão falhou.

- Mandar eliminar o erro numa oficina especializada, de preferência num concessionário BMW Motorrad.

Falha de funcionamento do motor

 pisca a amarelo.

 Erro Motor ID152

Causa possível:

A unidade de comando de acionamento diagnosticou um erro.

- Mandar eliminar o erro numa oficina especializada, de preferência num concessionário BMW Motorrad.

Falha de funcionamento da monitorização do descanso lateral

 acende a amarelo.

 Erro Descanso lateral ID170

Causa possível:

 Interruptor do descanso lateral ou cablagem danificada

O motor é desligado quando se desce abaixo da velocidade mínima. A viagem pode não pode ser prosseguida.

mín. 5 km/h

- Procurar uma oficina especializada, de preferência um concessionário BMW Motorrad.

Falha de funcionamento da monitorização do descanso lateral

 acende a amarelo.



Erro Descanso lateral ID220

Causa possível:



Interruptor do descanso lateral ou cablagem danificada

O motor é desligado quando se desce abaixo da velocidade mínima. A viagem pode não poder ser prosseguida.

mín. 5 km/h

- Procurar uma oficina especializada, de preferência um concessionário BMW Motorrad.

ASC limitado



acende a amarelo.



acende a amarelo.



Erro Controlo de tração ID221

Causa possível:

A unidade de gestão do motor detetou um erro ASC.

- Não danificar o sensor da velocidade angular.
- Deve ter-se em conta que a função ASC está apenas disponível com restrições.
- Pode continuar viagem. Ter em atenção informações mais detalhadas sobre situações que podem dar azo a uma falha do ASC (►► 119).

- Mandar eliminar o erro o mais rapidamente possível numa oficina especializada, de preferência num concessionário BMW Motorrad.

ASC avariado



acende a amarelo.



acende a amarelo.



Erro Controlo de tração ID222

Causa possível:

A unidade de gestão do motor detetou um erro ASC.

- Não danificar o sensor da velocidade angular.
- Deve ter-se em conta que a função ASC está apenas disponível com restrições.
- Pode continuar viagem. Ter em atenção informações mais detalhadas sobre situações que podem dar azo a uma falha do ASC (►► 119).
- Mandar eliminar o erro o mais rapidamente possível numa oficina especializada, de preferência num concessionário BMW Motorrad.

46 INDICAÇÕES

Regeneração de energia limitada

 acende a amarelo.

 Erro Propulsão elétrica ID223

Causa possível:

Regeneração de energia é limitada.

- Mandar eliminar o erro numa oficina especializada, de preferência num concessionário BMW Motorrad.

Erro de comunicação no sistema eletrónico das máquinas elétricas

 acende a amarelo.

 acende a amarelo.

 Erro Propulsão elétrica ID230

Causa possível:

O sistema eletrónico das máquinas elétricas diagnosticou um erro de comunicação.

- Mandar eliminar o erro o mais rapidamente possível numa oficina especializada, de preferência num concessionário BMW Motorrad.

Erro no sistema de carregamento

 acende a amarelo.

 Erro Sist. carregamento ID231

Causa possível:

Através de um erro na eParkourer, ocorreu uma interrupção do processo de carregamento ou não foi possível iniciar o processo de carregamento.

- Desligue o cabo de carregamento.
- Aguardar dois minutos.
- Encaixar o cabo de carregamento.
- » É iniciada uma nova tentativa de carregamento.
- Se ocorrer de novo, procurar uma oficina especializada, de preferência um concessionário BMW Motorrad.

Causa possível:

Se ocorrer um erro durante a marcha: o conversor DC/DC está defeituoso e a bateria de 12 V pode ser recarregada.

- Mandar eliminar o erro o mais rapidamente possível numa oficina especializada, de preferência num concessionário BMW Motorrad.

» É possível prosseguir a marcha até que a bateria esteja completamente descarregada, no entanto, isso não é recomendado.

Estado de carga reduzido



acende a amarelo.



Estado de carga baixo ID232

Causa possível:

O estado de carga da bateria é reduzido.

• Carregar a eParkourer.

Estado de carga crítico



acende a amarelo.



acende a amarelo.



Estado de carga crítico ID233



ATENÇÃO

Comportamento de marcha invulgar no regime de emergência do motor elétrico

Perigo de acidente

• Evitar fortes acelerações e manobras de ultrapassagem.

Causa possível:

O estado de carga do veículo é crítico.

• Carregar a eParkourer.

Falha de funcionamento do motor



acende a amarelo.



Erro Propulsão elétrica ID240



ATENÇÃO

Comportamento de marcha invulgar no regime de emergência do motor elétrico

Perigo de acidente

• Evitar fortes acelerações e manobras de ultrapassagem.

Causa possível:

A unidade de comando de acionamento diagnosticou um erro.

• Mandar eliminar o erro numa oficina especializada, de preferência num concessionário BMW Motorrad.

» Pode continuar viagem. A máxima potência de propulsão está reduzida.

48 INDICAÇÕES

Erro no acionamento elétrico: potência reduzida



acende a amarelo.



acende a amarelo.



Erro Propulsão elétrica ID241



ATENÇÃO

Comportamento de marcha invulgar no regime de emergência do motor elétrico

Perigo de acidente

- Evitar fortes acelerações e manobras de ultrapassagem.

Causa possível:

A unidade de comando de acionamento diagnosticou um erro.

- Mandar eliminar o erro numa oficina especializada, de preferência num concessionário BMW Motorrad.
- » Pode continuar viagem. A máxima potência de propulsão está reduzida.

Falha funcional grave do acionamento



pisca a vermelho.



Perigo Propulsão elétrica ID242

Causa possível:

Foi detetado um erro grave no sistema de acionamento. Pode ocorrer um comportamento de marcha irregular. Continuar viagem pode dar origem a danos.

- Parar imediatamente.
- Procurar uma oficina especializada, de preferência um concessionário BMW Motorrad.

Tensão da rede de bordo crítica



acende a amarelo.



Tensão rede bordo crítica. ID260

Causa possível:

Consumidor com elevado consumo de energia elétrica, demasiados consumidores simultaneamente em funcionamento ou bateria com defeito.

- Desligar os consumidores que não são necessários ou separar da rede de bordo.
- Se o erro persistir ou ocorrer sem consumidores conectados, mandar reparar o erro o mais rápido possível numa oficina especializada, de preferência num concessionário BMW Motorrad.

Tensão da bateria crítica

acende a vermelho.

12 V Tensão carga
crit. ID270**ATENÇÃO****Falha total dos sistemas do veículo**

Perigo de acidente

- Não prosseguir a marcha.

A bateria não é carregada. A eletrónica do veículo descarrega a bateria.

Causa possível:

Falha de funcionamento do conversor DC/DC, bateria com defeito ou fusível queimado.

- Mandar eliminar o erro o mais rapidamente possível numa oficina especializada, de preferência num concessionário BMW Motorrad.

Proteção anti-roubo

acende a amarelo.

Proteção antirroubo
ID340

Causa possível:

O número de série do painel de instrumentos não coincide com o número de série memorizado na unidade de comando.

- Procurar uma oficina especializada, de preferência um concessionário BMW Motorrad.

Temperatura da propulsão elétricaTemperatura Prop.
elétrica ID357

Causa possível:

A temperatura de acionamento é demasiado elevada ou demasiado baixa.

- Pode continuar viagem. A máxima potência de propulsão está reduzida.

Propulsão elétrica, temperatura crítica

acende a vermelho.

Erro motor elét.
muito quente ID358

Causa possível:

A temperatura de propulsão é crítica.

- Parar com cuidado e desligar a eParkourer, até o sistema de acionamento ter arrefecido.
- Se o acionamento sobreaquecer frequentemente, mandar

50 INDICAÇÕES

eliminar o erro o mais rapidamente possível numa oficina especializada, de preferência num concessionário BMW Motorrad.

Desligar a prontidão de funcionamento para iniciar o processo de carregamento

 Desligue para carregar ID359

Para que o processo de carregamento possa ser iniciado é necessário desligar a prontidão de funcionamento.

Estado de carga das baterias de acionamento é diferente

 acende a amarelo.

 Carga! Baterias de tração ID360

A unidade de comando de acionamento mediu um estado de carga diferente nas baterias de acionamento. A potência é limitada. A bateria de acionamento mais carregada é descarregada até que o estado de carga das bateria de acionamento seja de novo igual.

PAINEL DE INSTRUMENTOS

04

INDICAÇÕES GERAIS	54
ELEMENTOS OPERACIONAIS	54
VISTA RIDE E PURE RIDE	55
AJUSTES GERAIS	56
MODO DE POUPANÇA DE ENERGIA	58
INDICAÇÕES DE DISPLAY DE DUAS BATERIA DE TRA- ÇÃO	59
INDICAÇÕES DE DISPLAY DE UMA BATERIA DE TRA- ÇÃO	61

54 PAINEL DE INSTRUMENTOS

INDICAÇÕES GERAIS

Advertências

ATENÇÃO

Manuseamento de um smartphone durante a marcha

Perigo de acidente

- Observe o respetivo código da estrada em vigor.
- Durante a marcha não utilize nenhum smartphone. Com exceção das aplicações sem necessidade de manuseamento, como, p. ex., telefonema através do sistema de mãos-livres.

ATENÇÃO

Distração das condições do trânsito e perda de controlo

Perigo de acidente devido à utilização de sistemas de informação integrados e dispositivos de comunicação durante a viagem

- Por isso, use estes sistemas ou dispositivos só quando a situação do trânsito o permitir.
- Se for necessário, pare e use os sistemas e dispositivos com o veículo parado.

ELEMENTOS OPERACIONAIS

Campo de teclas

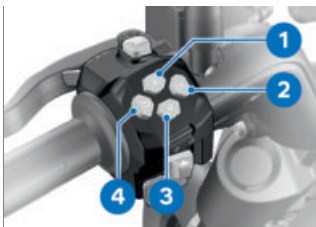

Dependendo do contexto, são possíveis as seguintes funções.

Premir a tecla SETA PARA CIMA 1:

–Em listas, deslocar o cursor para cima.

Manter premida a tecla SETA PARA CIMA 1:

–Mudar para o início da lista.

Premir a tecla OK 2:

–Confirmar a seleção.

Manter a tecla OK 2 premida:

–Repor os valores do computador de bordo a zero.

Premir a tecla SETA PARA BAIXO 3:

–Em listas, deslocar o cursor para baixo.

Manter premida a tecla SETA PARA BAIXO 3:

–Mudar para o fim da lista.

Premir a tecla VOLTAR 4:

–Abandonar o menu selecionado.

Manter premida a tecla VOLTAR 4:

–Mudar o foco de operação.
(→ 82)

Símbolos no display



O símbolo **1** indica que a seleção pode ser confirmada com a tecla OK.



O símbolo **2** indica em que nível se está a navegar no computador de bordo.

O símbolo **3** indica que existem outros níveis de menu.

VISTA RIDE E PURE RIDE

Vista RIDE

Depois de ativar a prontidão operacional surge a vista RIDE.

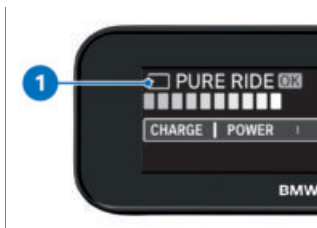

Conteúdos da área **1**:
PURE RIDE, computador de bordo, mensagens e SETUP.

56 PAINEL DE INSTRUMENTOS

- Acionar: premir tecla OK.
- Navegar: SETA PARA CIMA, SETA PARA BAIXO.
- Saltar para a seleção **SETUP**: Pressão prolongada SETA PARA BAIXO.
- Saltar para a seleção **PURE RIDE**: Pressão prolongada SETA PARA CIMA.

O menu **SETUP** só pode ser operado com o veículo parado.

Reset do computador de bordo

Requisito

Está selecionada a vista **RIDE**.

- Selecionar valor com as teclas SETA PARA CIMA ou SETA PARA BAIXO.
- » Podem ser repostos os seguintes valores:



Viagem 1



Consumo



Velocidade

- Repor o valor selecionado premindo prolongadamente o botão OK.

Aceder à vista **PURE RIDE** Requisito

Está selecionada a vista **RIDE**.

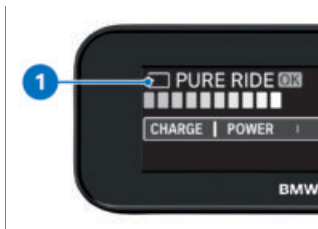

- Selecionar **PURE RIDE 1** com os botões SETA PARA CIMA ou SETA PARA BAIXO.
- Premir o botão OK.
- » A vista **PURE RIDE** apresenta a prontidão operacional e a velocidade.
- Para mudar para a vista **RIDE**, premir qualquer botão.

AJUSTES GERAIS

Efetuar configurações do sistema

- Aceder ao menu **SETUP**, **SISTEMA**.
- » Podem ser efetuadas as seguintes configurações:
 - Data & Hora
 - Idioma
 - Unidades
- Selecionar os ajustes pretendidos.
- Confirmar os ajustes.

Ajustar computador de bordo

- Aceder ao menu SETUP, IN-DICAÇÃO, Computador de bordo.

» Poderão ser apresentados os seguintes valores:



Viagem 1



Viagem A (é repostado automaticamente se, depois de desligar a eParkourer tiverem passado pelo menis 6 horas e a data tiver mudado)



Consumo



Velocidade



Temperatura motor



Estado de carga



Hora

- Selecionar ou desselecionar valores.
- Confirmar o ajuste.

Exibir Informação de serviço

- Aceder ao menu SETUP, SERVIÇO.
- Indicar Data e Dist.remanescente.

- Mandar realizar mais cedo um serviço agendado num concessionário BMW Motorrad.

Repor Setup

- Aceder ao menu SETUP, RE-SET.
- Confirmar para repor os ajustes de fábrica.

Ajuste da luminosidade do display

A luminosidade do display é controlada automaticamente através do fotodíodo.

Acéder a informações

- Aceder ao menu SETUP, SISTEMA, Informações.
- » É possível seleccionar entre as seguintes informações:
 - SW Version CCP
 - SW Version Cluster
 - Informação Bateria
- Selecionar as informações pretendidas.

Ligar um dispositivo terminal móvel

Requisito

No dispositivo terminal móvel está instalada a aplicação BMW Motorrad Connected.

- Ativar a prontidão operacional. (►► 67)
- Aceder ao menu SETUP, SISTEMA.

58 PAINEL DE INSTRUMENTOS

- Aceder a Ligações e ligar Bluetooth.
- Selecionar Ligar novo dispositivo.
 - » É exibido o tempo restante para ligar o dispositivo terminal móvel.
- Ativar a função Bluetooth do dispositivo terminal móvel (consultar as instruções de operação do dispositivo terminal móvel).
- Aceder à BMW Motorrad Connected App.
- Ligar o novo dispositivo na aplicação BMW Motorrad Connected.
- Selecionar e emparelhar o dispositivo BMW_CR_Control.
 - » É estabelecida a ligação Bluetooth.
- Para ligar um dispositivo já acoplado, ligue Bluetooth – com pacote Highline^{SA}
- Mudar o foco de operação. (▣▣▣▣ 82)◀

MODO DE POUPANÇA DE ENERGIA

Ajustar modo de poupança de energia

 O modo de poupança de energia apenas está disponível em veículos com duas baterias de acionamento.

- Aceder ao menu SETUP, VEÍCULO, Modo economia energia.
- Ligar ou desligar o modo de poupança de energia.

Exibir modo de poupança de energia

Se o modo de poupança de energia estiver ativo surge o seguinte símbolo:



Modo de poupança de energia

A eParkourer move-se com energia otimizada e não está disponível o binário total do motor.

Além disso, surge a seguinte luz de aviso:



Potência limitada

Lembrete do modo de poupança de energia

No caso de um estado de carga reduzido surge uma mensagem para mudar para o modo de poupança de energia. A mudança para o modo de poupança de energia poderá ser confirmado ou rejeitado através do campo de teclas. (▣▣▣▣ 54)

INDICAÇÕES DE DISPLAY DE DUAS BATERIA DE TRAÇÃO

Estados de bateria com duas baterias de acionamento

A eParkourer descarrega sincronamente as duas baterias de acionamento. O estado de carga é exibido na vista *RIDE*.

Em caso de desvios do funcionamento normal, a barra de carregamento divide-se no display. A barra de carregamento superior apresenta o estado da bateria de tração dianteira, a barra de carregamento inferior apresenta o estado da bateria de tração traseira.

Funcionamento normal

O estado de carga das duas baterias de acionamento é igual.

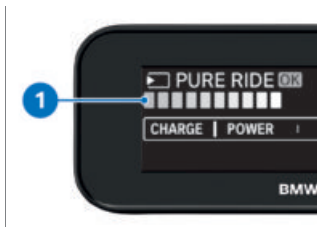

- As baterias de acionamento **1** descarregam de forma síncrona.
- O eParkourer está operacional.
- A autonomia e potência são normais.

Diferentes estados de carga nas baterias de acionamento

O estado de carga das baterias de acionamento é diferente.

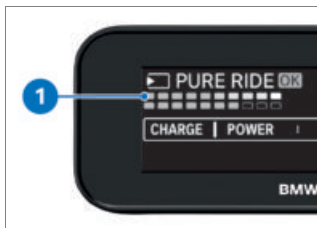

- A potência é limitada.
- Uma bateria de acionamento **1** mais carregada é descarregada até que o estado de carga das baterias de acionamento seja de novo igual.

60 PAINEL DE INSTRUMENTOS

No display surge uma mensagem. (►► 30)

Falha das baterias de acionamento

Uma ou ambas as baterias de acionamento não estão acessíveis.

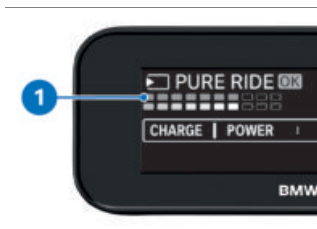

–Não é possível aceder a uma bateria de acionamento **1** apresentada a cinzento.

Uma bateria afetada:

- A potência é limitada.
- A autonomia prevista é adaptada.

As duas baterias afetadas:

- O eParkourer não pode ser iniciado.

No display surge uma mensagem. (►► 30)

Falha nas baterias de acionamento

Pelo menos uma das baterias de acionamento detetou uma falha.

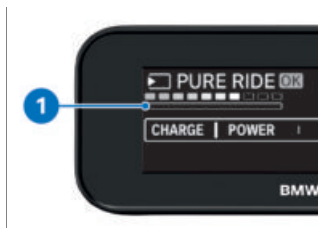

–Não é possível ativar a bateria de acionamento **1** assinalada a amarelo.

Uma bateria afetada:

- A potência é limitada.
- A autonomia prevista reduz-se.

As duas baterias afetadas:

- O eParkourer não pode ser iniciado.

No display surge uma mensagem. (►► 30)

Baterias de acionamento em falta

Pelo menos uma bateria de tração não está instalada ou conectada.

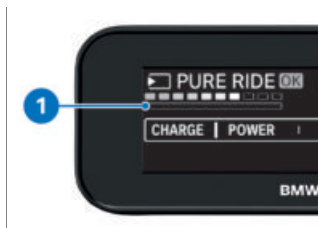

- Uma bateria de acionamento **1** assinalada a cinzento não está instalada ou conectada.
- Não pode ser colocada em funcionamento em qualquer caso.

No display surge uma mensagem. (→ 30)

INDICAÇÕES DE DISPLAY DE UMA BATERIA DE TRAÇÃO

Estados da bateria com uma bateria de tração

O estado de carga é exibido na vista *RIDE*.

O estado da bateria de tração é apresentado no display.

Estado normal

É apresentado o estado de carga da bateria de tração.

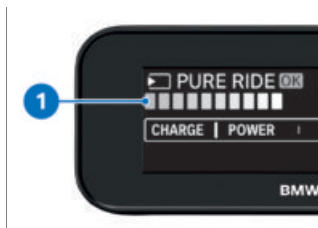

- Estado da bateria **1** normal.
- A eParkourer está operacional.

Falha da bateria de tração
a bateria de tração não está acessível.

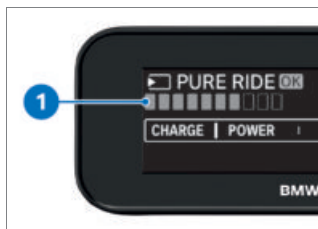

- Não é possível aceder a uma bateria de acionamento **1** apresentada a cinzento.
- A eParkourer não pode ser iniciada.

No display surge uma mensagem. (→ 30)

62 PAINEL DE INSTRUMENTOS

Falha na bateria de tração

A bateria de tração detetou uma falha.

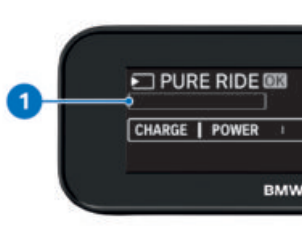

– Não é possível ativar a bateria de acionamento **1** assinalada a amarelo.

– O eParkourer não pode ser iniciado.

No display surge uma mensagem. (☞ 30)

Bateria de tração em falta

A bateria de tração não está instalada ou conectada.

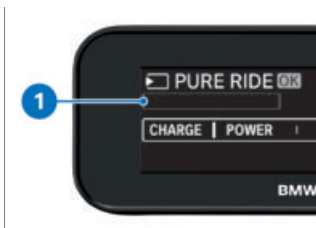

– Uma bateria de acionamento **1** assinalada a cinzento não está instalada ou conectada.

– Não é possível o funcionamento do veículo.

– O eParkourer não pode ser iniciado.

No display surge uma mensagem. (☞ 30)

MANUSEA- MENTO

05

MODO PRONTO A FUNCIONAR	66
INTERRUPTOR DE EMERGÊNCIA	71
MARCHA-ATRÁS	71
ILUMINAÇÃO	72
MODO DE CONDUÇÃO	74
SISTEMA DE ALARME ANTIRROUBO (DWA)	75
AQUECIMENTO DOS PUNHOS	78
PORTA DE CARREGAMENTO USB	79
CONNECTEDRIDE CONTROL	81
SELIM	82

66 MANUSEAMENTO

MODO PRONTO A FUNCIONAR

Chave de ignição

A eParkourer é fornecida com uma chave de comando e uma chave sobresselente. Em caso de perda de chave, observe as indicações relativas ao imobilizador eletrónico (EWS) (▮▮▮▮ 68).

 Ao ser ultrapassado o alcance da chave de comando (p. ex., no saco lateral ou Top-case), deixa de ser possível colocar o veículo a trabalhar.

Se a chave de comando falhar, a prontidão operacional é desligada após aprox. 1,5 minutos para proteger a bateria.

Recomenda-se que traga a chave de comando consigo (por ex., no bolso do casaco) e que, em alternativa, se faça acompanhar da chave sobresselente.

 Autonomia do comando à distância via sinal de rádio Keyless Ride

cerca de 1 m

Depois de ligar a prontidão de funcionamento (▮▮▮▮ 67), o estado da ligação é indicado atra-

vés de uma luz de controlo no painel de instrumentos.



- Luz de controlo **1** a piscar: a procurar pela chave de comando.
- Luz de controlo **1** acesa: a chave de comando ou chave sobresselente não foi reconhecida.
- Luz de controlo **1** a piscar lentamente: a chave de comando não foi autorizada. Mover a chave de comando e ligar de novo a prontidão de funcionamento (▮▮▮▮ 67).
- Luz de controlo **1** apaga-se: chave de comando ou chave sobresselente reconhecida e autorizada.

Trancar o bloqueio da direção Requisito

Virar o guiador para o lado esquerdo. A chave de comando encontra-se na zona de receção.



- Manter a tecla **1** premida.
 - » Bloqueio da direção tranca de forma audível.
 - » Prontidão operacional, luzes e todos os circuitos funcionais desligados.
- Para destrancar o bloqueio da direção, premir a tecla **1** por breves instantes.

Ativar a prontidão operacional

Requisito

A chave de comando encontra-se na zona de receção.



- A ativação da prontidão operacional pode ocorrer em **duas** variantes.

Variante 1:

- Premir brevemente a tecla **1**.
 - » A luz de presença e todos os circuitos funcionais estão ligados.
 - » A luz de condução diurna está acesa.

Variante 2:

- O bloqueio da direção está fixado, manter a tecla **1** premida.
 - » O bloqueio da direção é destrancado.
 - » Luz de presença e todos os circuitos funcionais ligados.
 - » A luz de condução diurna está acesa.

Desativar o modo Pronto a funcionar

Requisito

A chave de comando encontra-se na zona de receção.



- A desativação da prontidão operacional pode ocorrer em **duas** variantes.

68 MANUSEAMENTO

Variante 1:

- Premir brevemente a tecla **1**.
 - » A luz é desligada.
 - » O bloqueio da direção não está protegido.

Variante 2:

- Virar o guiador para a esquerda.
- Manter a tecla **1** premida.
 - » A luz é desligada.
 - » O bloqueio da direção é trancado.

Imobilizador eletrônico (EWS)

O sistema eletrônico no eParkourer determina os dados registados na chave de ignição através de uma antena circular na fechadura radioelétrica. Só quando esta chave tiver sido identificada como "Autorizada" é que a unidade de gestão do motor autoriza a prontidão para marcha.

 Se estiver outra chave de comando junto à chave de comando utilizada para a colocação em marcha, o sistema eletrônico pode ficar "confundido" e a prontidão para marcha não é autorizada.

Guarde as chaves de comando sempre separadas uma da outra.

Se perder uma chave do veículo, poderá mandar bloqueá-la no seu concessionário BMW Motorrad.

Para o efeito, tem de ter consigo todas as chaves de ignição pertencentes à eParkourer. Não é possível colocar a máquina elétrica em funcionamento com uma chave bloqueada; no entanto, é possível voltar a desbloquear uma chave bloqueada.

As chaves sobresselentes só podem ser obtidas através de um Concessionário BMW Motorrad. Este é responsável pela comprovação da sua legitimação, visto que as chaves fazem parte de um sistema de segurança.

A pilha da chave de comando está descarregada ou perda da chave de comando



- Em caso de perda de chave, observe as indicações relati-

vas ao imobilizador eletrónico (EWS).

- Se, durante a viagem, perder a chave de comando, a eParkourer pode ser colocada a trabalhar através da utilização da chave sobresselente.
- Se a pilha da chave de comando **2** estiver descarregada, a eParkourer pode ser colocada a trabalhar através do posicionamento da chave de comando junto da antena **3**.
- Encostar a chave sobresselente **1** ou a chave de comando descarregada **2** junto da cobertura na fenda por baixo do selim, à altura da antena **3**.



Período durante o qual tem de ocorrer o arranque do motor. Depois disso, tem de ocorrer um novo des-trancamento.

30 s

- » A realizar Pre-Ride-Check.
- Foi detetada uma chave de comando.
- Ativar a prontidão operacional. (→ 67)

Verificar a tensão da bateria da chave de comando



A tensão da bateria da chave de comando é indicada através da cor do LED **2**.

- Premir a tecla **1**.
- » O LED acende a verde: Tensão da bateria normal
- » O LED acende a laranja: Tensão da bateria reduzida
- » O LED acende a vermelho: Tensão da bateria crítica

Se o LED acender a vermelho será necessário substituir a bateria da chave de comando.

- Substituir a pilha da chave de comando. (→ 69)

Substituir a pilha da chave de comando

Se, ao premir uma tecla de forma breve ou prolongada, a chave de comando não reagir:

- A pilha do comando à distância via sinal de rádio não possui a sua capacidade total.

70 MANUSEAMENTO



Pilha chave de comando ID070



PERIGO

Ingestão de uma bateria

Risco de lesões e de vida

- Uma chave de ignição possui uma pilha tipo botão como bateria. As baterias ou pilhas tipo botão podem ser engolidas e, no intervalo de duas horas, causar lesões graves ou fatais, p. ex., devido a queimaduras ou corrosão dos órgãos internos.
 - Guardar a chave de ignição e as baterias fora do alcance de crianças.
 - Caso se suspeite de que foi ingerida uma bateria ou pilha tipo botão ou de que estas estão inseridas em alguma parte do corpo, deve procurar-se imediatamente ajuda médica.
- Substituir a pilha.



- Premir o botão **3**.
» A chave abre-se.
- Pressionar a tampa da pilha **1** para cima.
- Desmontar a bateria **2**.
- Eliminar pilha antiga de acordo com os requisitos legais; não deitar a pilha para o lixo doméstico.



ATENÇÃO

Pilhas inadequadas ou inseridas de forma inadequada

Danos nos componentes

- Utilizar a bateria prescrita.
 - Ao colocar a pilha prestar atenção à polaridade correta.
- Inserir a pilha nova com polo positivo para cima.



Modelo de bateria

Para a chave de comando
Keyless Ride

CR 2032

- Montar a tampa da pilha **1**.
- » O LED vermelho pisca no painel de instrumentos.
- » A chave de comando está novamente operacional.

INTERRUPTOR DE EMERGÊNCIA



1 Interruptor de emergência

O interruptor de emergência **1** permite desligar o sistema de acionamento de modo rápido.



- A** eParkourer operacional
- B** Sistema de acionamento desligado

MARÇA-ATRÁS

Operar marcha-atrás



ATENÇÃO

Fraca perceptibilidade na condução elétrica.

Perigo de acidente

- Na condução elétrica, ter em atenção que os peões e outros utentes da via não percebem o veículo, como habitualmente, devido à falta de ruído de funcionamento de motor.
- Conduzir com especial atenção.

- Ligar o estado de prontidão para marcha. (▶▶▶ 106)



- Manter a tecla **1** premida durante todo o tempo da marcha-atrás.



- A validação é apresentada no visor através de um R com um símbolo de seta **1** para baixo.
- Acionar o punho do acelerador E com cuidado e conduzir em marcha-atrás.
- » A eParkourer move-se no máximo com 3 km/h para trás.



- Durante a marcha-atrás, o símbolo de seta **1** expande-se com o aumento da velocidade.

ILUMINAÇÃO

Luz de médios e luz de presença

A luz de presença liga automaticamente, assim que a eParkourer estiver pronta a funcionar. Em seguida, a luz de presença continua acesa durante um breve período de tempo.

A luz de médios liga automaticamente, assim que a eParkourer estiver pronta para a marcha.

Durante o dia, em vez da luz de médios pode ser ativado o comando automático da luz de condução diurna no menu SETUP. (→ 74)

Luz de máximos e sinal de luzes

- Ativar a prontidão operacional. (→ 67)



- Empurrar o interruptor **1** para a frente, para ligar a luz de máximos.
- Puxar o interruptor **1** para trás, para acionar o sinal de luzes.

Retardamento do apagamento das luzes

- Desativar a prontidão operacional.



- Imediatamente após o desligar da prontidão operacional, puxar o interruptor **1** para trás e manter puxado até que acendam as luzes de acompanhamento até casa.
- » As luzes do veículo acendem-se por um minuto e depois

voltam a apagar-se automaticamente.

– Esta função pode ser usada, por ex., depois de desligar o veículo, para iluminação do caminho até à porta de casa.

Luz de estacionamento

Requisito

O indicador de mudança de direção está desativado.

- Desativar a prontidão operacional. (→ 67)



- Logo após a desativação da prontidão operacional, pressionar a tecla **1** para a esquerda, até que a luz de estacionamento ligue.
- Ativar e voltar a desativar o modo Pronto a funcionar, para desligar a luz de estacionamento.
- Após terminar a situação de estacionamento, premir a tecla **1**, de forma a desativar o indicador de mudança de direção.

74 MANUSEAMENTO

Luz de condução diurna automática

 A comutação entre luz de condução diurna e luz de médios, luz de presença incluída, pode ser realizada automaticamente.

ATENÇÃO

A luz de condução diurna automática não substitui a obrigatoriedade de avaliar as condições de luminosidade pessoalmente

Perigo de acidente

- Desligar a luz de condução diurna automática em caso de más condições de luz.
- No menu **SETUP, VEÍCULO**, Luz, ativar a função Automático.
- » Sempre que a luminosidade ambiente for inferior a um valor predeterminado, a luz de médios é automaticamente ligada (em túneis, por exemplo). Sempre que voltar a ser detetada uma luminosidade ambiente suficientemente forte, a luz de condução diurna volta a ser ligada.



Se a luz de condução diurna estiver ativa,

acende-se a luz de controlo para a luz de condução diurna.

Operar os indicadores de mudança de direção

- Ativar a prontidão operacional. (►►► 67)

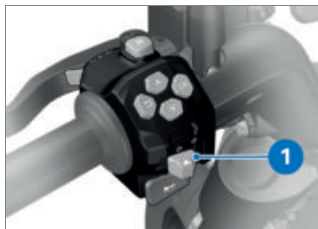

- Premir a tecla **1** para a esquerda para ligar o indicador de mudança de direção esquerdo.
- Premir a tecla **1** para a direita para ligar o indicador de mudança de direção direito.
- Premir a tecla **1** para desligar os indicadores de mudança de direção.

MODO DE CONDUÇÃO

Utilização dos modos de condução

A BMW Motorrad desenvolveu para a sua eParkourer três modos de condução, que apresentam as seguintes características:

- FLOW: condução confortável; regeneração normal através da desaceleração do veículo.
- SURF: condução dinâmica; regeneração inativa.
- com pacote Highline^{SA}
- FLASH: condução dinâmica; regeneração mais elevada devido a uma desaceleração mais forte do veículo.

Para cada um destes cenários é disponibilizada a respetiva conjugação ideal de curva característica do motor, regulação do ASC e controlo de estabilidade durante a regeneração (RSC).

Selecionar o modo de condução

- Ativar a prontidão operacional. (☞ 67)



- Premir o botão MODE 1.

 No capítulo Tecnologia em pormenor poderá encontrar informações porme-

norizadas sobre os modos de condução selecionados.

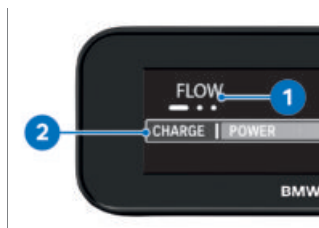

Surge um pop-up 1. O modo de condução e a respetiva apresentação da indicação de propulsão 2 mudam para a seleção.

SISTEMA DE ALARME ANTIRROUBO (DWA)

- com sistema de alarme antirroubo (DWA)^{SZ}

Ativação automática

- Ativar a prontidão operacional. (☞ 67)
- Adaptar o DWA. (☞ 78)
- Desativar a prontidão operacional. (☞ 67)
- » Se o Automático DWA estiver ativado, depois de a ignição ser desligada, há uma ativação automática do DWA.
- » A ativação necessita de aprox. 30 segundos.
- » Os indicadores de mudança de direção acendem-se duas vezes.

76 MANUSEAMENTO

- » O som de confirmação soa duas vezes (se ativado).
- » O DWA está ativo.

Ativação com chave de comando

- Desativar a prontidão operacional. (►► 67)



- Premir uma vez a tecla **1** da chave de comando.
 - » A ativação necessita de aprox. 30 segundos.
 - » Os indicadores de mudança de direção acendem-se duas vezes.
 - » O som de confirmação soa duas vezes (se ativado).
 - » O DWA está ativo.

Ativar o modo de transporte

- Se a eParkourer for transportada num comboio ou reboque, movimentos fortes podem acionar um alarme. Para ativar o modo de transporte, premir novamente o botão **1** da chave de comando durante o ponto de ativação.

- Em alternativa, o modo de transporte pode ser ativado no menu **SETUP, VEÍCULO, Alarme antirroubo (DWA), Modo de transporte.** (►► 78)
 - » Os indicadores de mudança de direção acendem-se três vezes.
 - » O som de confirmação soa três vezes (se ativado).
 - » O modo de transporte está ativado.

Sinal de alarme

O alarme DWA pode ser acionado através de:

- Sensor de movimentos
- Tentativa de ligação com uma chave de ignição não autorizada.
- Separação do DWA da bateria do veículo (a bateria do DWA assume a alimentação elétrica - apenas som de alarme, os indicadores de mudança de direção não acendem)

Se a pilha do DWA estiver descarregada, todas as funções permanecem operacionais, apenas deixando de ser possível o disparo de alarme caso ocorra uma separação da ligação à bateria do veículo.

A duração do alarme é de aprox. 26 segundos. Durante o alarme é audível um som de alarme e os indicadores de mudança de direção piscam. O tipo de som do alarme pode ser regulado por um concessionário BMW Motorrad.



Um alarme disparado pode ser interrompido a qualquer momento premindo a tecla **1** da chave de comando, sem desativar o DWA.

Se, na ausência do condutor, tiver sido disparado um alarme, tal será sinalizado através de um único som de alarme ao ligar a prontidão operacional. A seguir, o LED DWA sinaliza, durante um minuto, o motivo para o alarme.

Sinais de luz na luz de controle:

- Piscar 1x: Sensor de movimento 1
- Piscar 2x: Sensor de movimento 2
- Piscar 3x: prontidão operacional ligada com chave de ignição não autorizada
- Piscar 4x: separação do DWA da bateria do veículo
- Piscar 5x: Sensor de movimento 3

Desativação

 Se a função de alarme for desativada através da chave de comando e, em seguida, não for ativado modo Pronto a funcionar, a função de alarme volta a ficar automaticamente ativa após aprox. 30 segundos, desde que a Automático esteja ligada.

- Ativar a prontidão operacional. (→ 67)

78 MANUSEAMENTO



- Alternativa: premir uma vez o botão **1** da chave de comando.
- » Os indicadores de mudança de direção acendem-se uma vez.
- » O som de confirmação soa uma vez (se ativado).
- » O DWA está desligado.

Adaptar o DWA

- Ativar a prontidão operacional. (☰➔ 67)
- Aceder ao menu **SETUP**, **VEÍCULO**, **Alarme antirroubo (DWA)**.
- » São possíveis os seguintes ajustes:
 - Ligar e desligar **Modo de transporte**.
 - Ligar e desligar **Sinal**.
 - Ligar e desligar **Automático**.
 - Adaptar **Som de alarme**.
- » Possibilidades de ajuste (☰➔ 78)

Possibilidades de ajuste

Som de alarme: ajustar o som de alarme de intensidade crescente ou decrescente ou intermitente.

Modo de transporte: Ativar o modo de transporte. No modo de transporte, a inclinação do veículo deixa de ser monitorizada.

 **Ao transportar o veículo,** desativar o sensor de inclinação, para impedir que o DWA dispare.

Sinal: som de alarme de confirmação após a ativação/desativação do DWA como complemento ao acendimento dos indicadores de mudança de direção.

Automático: Ativação automática da função de alarme ao desligar a ignição.

AQUECIMENTO DOS PUNHOS

Aquecimento dos punhos não instalado

 Não estando instalado o aquecimento dos punhos, se for acionada a tecla prevista para o efeito, surge uma mensagem no display que indica que a função não se encontra disponível.

Operar os punhos aquecíveis

–com pacote Highline^{SA}

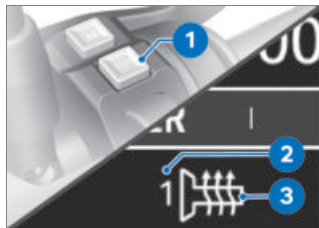

 Os punhos aquecíveis só estão ativos se estiver ligada a prontidão para condução.

- Ligar o estado de prontidão para marcha. (▶▶▶ 106)



- Premir a tecla **1** tantas vezes quanto necessárias, até que seja apresentado o nível de aquecimento pretendido **2** antes do símbolo do punho aquecível **3**.

Os punhos do guidador podem ser aquecidos em três níveis:

-  Potência de aquecimento baixa
-  Potência de aquecimento média
-  Potência de aquecimento elevada

» O nível de aquecimento elevado serve para aquecer rapidamente os punhos; depois

disso, é necessário voltar a mudar para 1.º nível.

- » O nível de aquecimento selecionado é ajustado se não forem efetuadas mais alterações.
- Para desligar os punhos aquecíveis, premir a tecla **1** tantas vezes quantas as necessárias até que o símbolo do punho aquecível **3** seja ocultado.

PORTA DE CARREGAMENTO USB

Indicações sobre a utilização da tomada de carregamento USB

ATENÇÃO

Limitação do ângulo de viragem e perigo de incêndio devido a cabos mal colocados

Redução da segurança de marcha

- Não enrolar os cabos no guidador, prestar atenção à liberdade de movimento do guidador.
- Ao colocar o cabo, prestar atenção para que o cabo não fique a tocar em componentes quentes.

ATENÇÃO

Vibrações durante a marcha

Danificação de telemóveis alojados

- Garantir que o telemóvel alojado é adequado para ser utilizado no veículo. Para o efeito, consultar o fabricante em relação às restrições de utilização e respeitar as mesmas.



Corrente de carga

Trata-se de uma tomada de carregamento USB-C de 5 V **1**, que disponibiliza no máximo 3 A de corrente de carga (15 W de potência de carregamento).

Desativação automática

A tomada de carregamento USB é desligada ao exceder a capacidade de carga máxima.

Ligação de dispositivos elétricos

Os dispositivos ligados à tomada de carregamento USB só podem ser colocados em funcionamento com a prontidão operacional ativada. Para aliviar a rede de bordo, a tomada de carregamento USB é desligada 60 segundos após desativar a prontidão operacional.

Para proteger o dispositivo conectado, este deveria ser desconectado ao conduzir com chuva.

Se não estiver conectado nenhum dispositivo, a tampa deve estar fechada para evitar que fique suja.

Disposição dos cabos

Ao efetuar a disposição dos cabos da tomada de carregamento USB para um dispositivo adicional, prestar atenção ao seguinte:

- O cabo não podem estorvar o motociclista.
- O cabo não podem limitar o ângulo de viragem nem as características de condução.
- O cabo não pode ter a possibilidade de ficar entalado.

CONNECTEDRIDE CONTROL

–com pacote Highline^{SA}

Fixar o smartphone no suporte



ATENÇÃO

Vibrações durante a marcha

Danificação de telemóveis alojados

- Garantir que o telemóvel alojado é adequado para ser utilizado no veículo. Para o efeito, consultar o fabricante em relação às restrições de utilização e respeitar as mesmas.

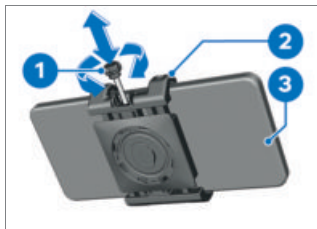

- Puxar a roda de ajuste **1** para fora do suporte **2**.
- Rodar a roda de ajuste **1** no sentido contrário ao dos ponteiros do relógio para abrir o suporte **2**.
- Colocar o smartphone **3** ao centro no suporte **2**.

- Rodar a roda de ajuste **1** no sentido dos ponteiros do relógio para fechar o suporte **2**.
 - » O smartphone está preso no suporte.
- Inserir a roda de ajuste **1** no suporte **2**.

Aplicar suporte para smartphone

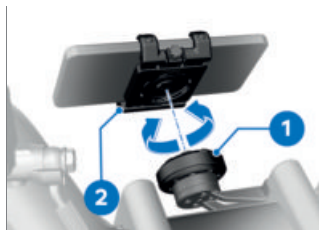

- Colocar suporte para smartphone **2** na placa base snap-in **1**.
- Rodar o suporte para smartphone **2** por 90°.
- » O suporte para smartphone engata na placa base snap-in.
- Respeite as indicações referentes ao carregamento na porta de carregamento USB (→ 79).

82 MANUSEAMENTO

Mudar o foco de operação

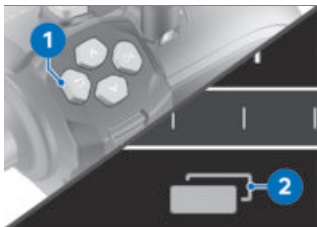

- Ligar um dispositivo terminal móvel. (►►► 57)
- Manter premida a tecla VOL-TAR 1, de modo a mudar o foco de operação entre o visor e o dispositivo terminal móvel.
 - » A aplicação BMW Motorrad Connected pode ser operada através do campo de teclas.
 - » O atual foco de operação é indicado através do símbolo 2.



- Premir o botão 1 para desbloquear o selim.

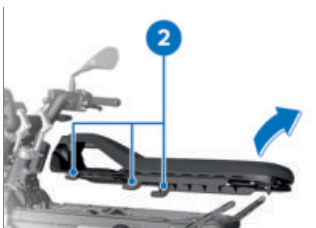

- Levantar o selim na zona da mola de bloqueio e puxar para trás. Nessa ocasião, prestar atenção às saliências de posicionamento 2.
- Desativar a prontidão operacional.

SELIM

Desmontar o selim

Requisito

A prontidão operacional está ativada.

Com a bateria de 12 V descarregada, desbloquear o selim

Estando descarregada a bateria de 12 V, a prontidão operacional pode ser restabelecida recarregando a bateria de 12

V através de uma alimentação externa. (☞ 132)

Ligar a prontidão operacional e desbloquear o selim.

Montar o selim

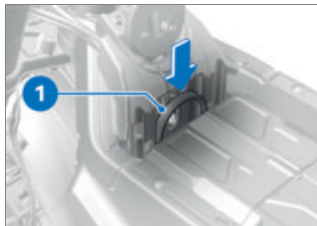

- Dobrar a patilha de fixação **1** para dentro.

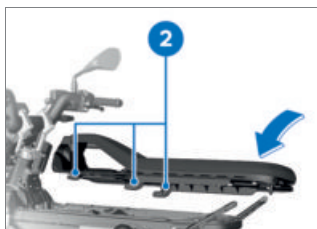

- Posicionar o selim e empurrar para a frente, para dentro das saliências de posicionamento **2**.
- Pressionar o selim para baixo na zona da mola de bloqueio.
 - » O selim bloqueia de forma audível.

AJUSTE

06

RETROVISOR	86
FAROL	86
TRAVÃO	87
TENSÃO PRÉVIA DA MOLA	88

86 AJUSTE

RETROVISOR

Ajustar os retrovisores



- Colocar o retrovisor na posição desejada, pressionando-o ligeiramente no bordo.

 Se a faixa de regulação do espelho não for suficiente para uma orientação correta, deve adaptar-se a posição do braço do retrovisor.

Ajustar o braço do retrovisor



- Empurrar a capa de proteção **1** para cima, sobre o aparafusamento no braço do retrovisor.
- Soltar a porca **2** com a ferramenta de bordo.

- Rodar o braço do retrovisor **3** para a posição pretendida.
- Apertar a porca **2** com binário, nessa ocasião, segurar o braço do retrovisor **3**.

 Retrovisor (contraporca) ao adaptador

M10 x 1,25

22 Nm (Rosca à esquerda)

- Empurrar a capa de proteção **1** para trás, sobre a porca **2**.

FAROL

Alcance dos faróis e tensão prévia da mola

Por regra, o alcance dos faróis permanece constante graças à adaptação da tensão prévia da mola ao estado de carga.

 Se houver dúvidas quanto ao alcance correto dos faróis, mande verificar o ajuste numa oficina especializada, de preferência num concessionário BMW Motorrad.

Corrigir o ajuste da altura dos faróis

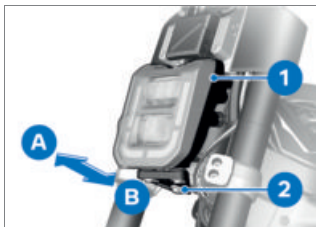

Em caso de elevada carga é necessário adaptar a tensão prévia da mola, de modo a não encanear o transito a circular em sentido contrário. Se a adaptação da tensão prévia da mola não for suficiente, é necessário corrigir adicionalmente o alcance dos faróis no farol.

- Afrouxar o parafuso **2** e ajustar o alcance do farol **1** basculando no sentido **A** ou **B**.
- Apertar o parafuso **2**.



Suporte do farol na ponte da forqueta telescópica

8 Nm

TRAVÃO

Ajustar a manete do travão de mão



ATENÇÃO

Ajuste da manete do travão durante a marcha

Perigo de acidente

- Ajustar a manete do travão apenas com o veículo imobilizado.



- Girar a roda de ajuste **1** para a posição pretendida.
- » Possibilidades de ajuste:
 - Posição 1: Distância mínima entre o punho do guiador e a manete do travão
 - Posição 5: Distância máxima entre o punho do guiador e a manete do travão

88 AJUSTE

TENSÃO PRÉVIA DA MOLA

Ajuste

A tensão prévia da mola na roda traseira deve ser adaptada à carga. Um aumento da carga exige um aumento da tensão prévia da mola e uma diminuição do peso exige uma diminuição correspondente da tensão prévia da mola.

Efeitos da tensão prévia da mola no comportamento de marcha.

O objetivo do ajuste é colocar a eParkourer na posição de condução através do ajuste da tensão prévia da mola, na qual a geometria da direção e do quadro, como, por exemplo, o ângulo da cabeça da direção atinge os valores previstos. Se o ajuste da tensão prévia da mola resultar numa posição de condução diferente, o comportamento de marcha altera-se.

Tensão prévia da mola no amortecedor demasiado baixa

- Posição de condução traseira baixa.
- A altura do banco e o centro de gravidade são reduzidos.
- O ângulo da cabeça da direção e o caster criam uma estabilidade excessiva.

- O comportamento de marcha parece difícil de controlar nas curvas.
- O amortecedor pode bloquear quando existe uma compressão máxima em lombas ou pisos irregulares.

Tensão prévia da mola no amortecedor demasiado alta

- Posição de condução traseira elevada.
- A altura do banco e o centro de gravidade estão elevados.
- O ângulo da cabeça da direção e o caster criam uma estabilidade reduzida.
- O comportamento de marcha é mais ágil nas curvas, mas menos estável.
- A roda traseira pode perder o contacto com a faixa de rolagem devido a lombas ou pisos irregulares.

Ajustar a tensão prévia da mola no conjunto mola/amortecedor

- Colocar a eParkourer em posição de descanso, certificando-se de que o piso é plano e firme.

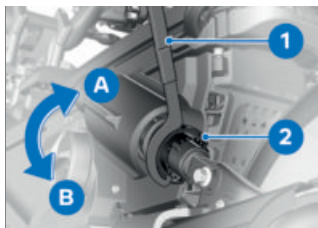

- Para aumentar a tensão prévia da mola da unidade de ajuste **2**, rodar com a ferramenta de bordo **1** no sentido da seta **A**.
- Para reduzir a tensão prévia da mola da unidade de ajuste **2**, rodar com a ferramenta de bordo **1** no sentido da seta **B**.



- De acordo com a carga, selecionar o entalhe **1** ou **2**.

 Configuração básica da pré-carga da mola traseira

Segundo entalhe (Marcha só com condutor sem carga)

 Configuração básica da pré-carga da mola traseira

Quarto entalhe (Marcha só com condutor e com carga)

Quarto entalhe (Utilização com pendura e com carga)

BMW EPOWER

07

PRINCÍPIO	92
INDICAÇÕES GERAIS	92
CARREGADOR	94
BATERIA DE TRAÇÃO	95
PROCESSO DE CARGA	97

PRINCÍPIO

A bateria de acionamento alimenta a máquina elétrica com energia. A bateria de acionamento é carregada através de tomadas domésticas comuns, por exemplo, em habitações.

Regeneração de energia

 A regeneração está ativa em todos os modos de condução exceto SURF.

Durante a viagem, a bateria de tração é carregada através da regeneração de energia. A regeneração de energia garante que, durante a desaceleração, se perca especialmente pouca energia. Durante a desaceleração do veículo, a máquina elétrica assume a função de um alternador e converte, parcialmente, a energia libertada pelo movimento em corrente elétrica. Deste modo, a bateria de tração é, parcialmente, recarregada, de forma a permitir a autonomia máxima. Este carregamento poderá ocorrer durante a marcha com o punho do acelerador em posição fechada ou no funcionamento de regeneração.

A regeneração é indicada na zona CHARGE. Uma condução

preditiva e uma redução atempada da velocidade resultam numa recuperação de energia ideal.

Para mais informações sobre a regeneração de energia através da desaceleração, consultar o capítulo "Conduzir" (107).

INDICAÇÕES GERAIS



PERIGO

Manuseamento incorreto de corrente elétrica

Risco de ferimentos ou danos materiais, por ex., devido a choque elétrico ou incêndio

- Respeitar as instruções de segurança.



ATENÇÃO

Falta verificação do carregador antes da colocação em funcionamento

Danos materiais e solicitação excessiva da rede elétrica

- Antes do primeiro processo de carga, mandar um eletrícista verificar o carregador no local de carregamento.

**ATENÇÃO****Estado deficiente do carregador**

Perigo de incêndio devido, por ex., a contactos gastos ou danos

- Utilizar o carregador apenas em bom estado.

**PERIGO****Limpeza inadequada da tomada de carregamento**

Risco de ferimentos ou danos materiais, por ex., devido a choque elétrico ou incêndio

- Mandar efetuar a limpeza apenas por pessoal devidamente qualificado.



Para carregar a bateria de tração, utilizar uma tomada doméstica em conformidade com as normas, com ligação à terra, através de um disjuntor de corrente de falha.

Comportamento após um acidente**CUIDADO****Saída de líquido da bateria de acionamento**

Perigo de queimaduras químicas

- Não tocar nos líquidos que saem da bateria de acionamento.

Caso tenha um acidente com o seu veículo, devem ser tomadas as seguintes medidas de segurança relativamente à bateria de tração:

- Proteger o local do acidente.
- Informar imediatamente as equipas de socorro, a polícia ou os bombeiros de que se trata de um veículo com propulsão elétrica.
- Desativar a prontidão operacional.
- Não inalar os gases que escapam da bateria de tração, eventualmente, manter-se afastado do veículo.

CARREGADOR

PERIGO

Utilização de um carregador danificado

Risco de ferimentos ou danos materiais, por ex., devido a choque elétrico ou incêndio

- Não utilizar um carregador danificado.
- Colocar um carregador danificado (caixa ou cabo) imediatamente fora de serviço.

ATENÇÃO

Corrosão e sujidade nas ligações

Perigo de incêndio

- A tomada de carregamento deve ser sempre protegida de humidade e sujidade com a capa de proteção.
- Verificar regularmente a tomada de carregamento no veículo e as ligações do carregador quanto a sujidade e corrosão.

ATENÇÃO

Condições ambientais extremas

Risco de danificação

- Proteger o carregador de condições ambientais ou climáticas extremas, como chuva forte, granizo e calor extremo.

ATENÇÃO

Utilização incorreta do carregador

Risco de danos materiais, por ex., devido a incêndio do cabo

- Utilizar o carregador apenas para o carregamento do veículo.
- Conectar o carregador apenas nas tomadas domésticas com disjuntor.
- Não prolongar o carregador através de cabos ou adaptadores.

 A abertura do carregador origina a destruição e a perda da garantia. Mandar efetuar uma reparação do carregador ou uma substituição de componentes (cabo de ligação, cabo de carregamento, partes da caixa) numa oficina espe-

cializada, de preferência num concessionário BMW Motorrad.

Consoante a versão de país são necessários e encontram-se disponíveis no âmbito de fornecimento diferentes carregadores.

Consoante a versão do veículo, o carregador pode ser guardado no compartimento da bateria de tração.

BATERIA DE TRAÇÃO

Duas baterias de acionamento

A eParkourer só pode ser utilizada nas seguintes condições:

- Com a quantidade correta de baterias de acionamento conectadas
- Estando a ficha instalada corretamente

Uma bateria de acionamento

A eParkourer só pode ser utilizada nas seguintes condições:

- Com a quantidade correta de baterias de acionamento conectadas
- Com a bateria de acionamento na posição correta no compartimento dianteiro da bateria
- Estando a ficha e ficha cega instaladas corretamente

Indicações referentes à bateria de acionamento

 A abertura da bateria de tração origina a destruição e a perda da garantia.

 Sobreaquecimentos da bateria de tração têm influência sobre o tempo de vida útil.

A bateria de tração foi desenvolvida para temperaturas ambiente até 50 °C.

 A utilização ideal do veículo situa-se no intervalo de temperatura entre 10 °C e 40 °C.

Em caso de temperatura extremamente baixa, o veículo deixa de poder ser utilizado.

 Não deixar o veículo imobilizado durante um período de tempo mais prolongado com um estado da carga reduzido.

Antes de uma fase de imobilização prolongada, garantir com ajuda da indicação do estado de carga que a bateria de tração está carregada entre 30 % e 50 %. No caso de uma descarga total, a bateria de acionamento é danificada.

96 BMW EPOWER

 A exposição prolongada da bateria de acionamento a temperaturas ambiente inferiores a $-20\text{ }^{\circ}\text{C}$ ou superiores a $45\text{ }^{\circ}\text{C}$ pode provocar danos.

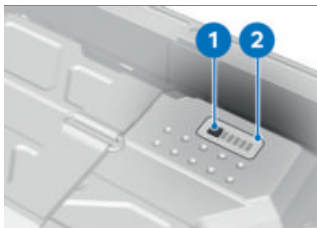

Indicação do estado de carga

O estado de carga da bateria de tração pode ser indicado de dois modos.

- Na bateria de acionamento: pressionando a tecla **1** será exibido o estado de carga no display de barras **2**.
- Indicação do estado de carga no display (|||||➔ 59)

Modo de baixo consumo da bateria de tração

Se o estado de carga baixar para um valor crítico, a bateria de acionamento será colocada no modo de baixo consumo para a proteger.

No modo de baixo consumo não é possível estabelecer a prontidão de funcionamento.

Iniciando o processo de carregamento será restabelecido o estado normal.

Recomendações para a conservação da bateria de tração

Para garantir uma utilização e vida útil ideal da bateria de tração devem observar-se as seguintes recomendações:

- Carregar diretamente uma bateria de tração descarregada
- O estado de carga ideal, em caso de utilização regular da eParkourer varia entre os 20 % e 80 %.
- Em caso de tempo de imobilização mais longo da eParkourer, p. ex., no Inverno, é necessário garantir um estado de carga entre 30 % e 50 %.
- Em caso de armazenamento prolongado da eParkourer, a temperatura ambiente ideal varia entre $0\text{ }^{\circ}\text{C}$ e $25\text{ }^{\circ}\text{C}$.

PROCESSO DE CARGA

Antes do carregamento





PERIGO

Incumprimento das instruções de segurança da ligação à rede elétrica

Risco de ferimentos ou danos materiais, por ex., devido a choque elétrico ou incêndio

- Respeitar as instruções de segurança da respetiva ligação à rede elétrica.

 O processo de carregamento pode ser parado a qualquer momento e prosseguido posteriormente, para, eventualmente, utilizar entretanto outros consumidores na ligação à corrente ou para evitar um consumo de energia simultâneo de vários consumidores.

 No caso de temperaturas exteriores extremas, o processo de carregamento fica mais lento para efeitos de proteção da bateria de tração.

 O carregamento da bateria de tração não funciona a temperaturas inferiores a 0 °C ou superiores 50 °C.

Iniciar o processo de carga

- Desativar a prontidão operacional. (►► 67)

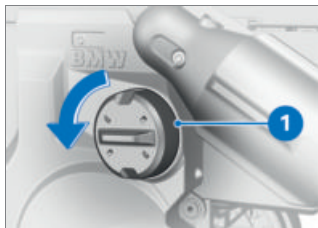

- Rodar a tampa da tomada de carregamento **1** no sentido da seta e retirar.
- Retirar a capa de proteção do conector de carregamento.
- Ligar o carregador à tomada doméstica.



- Ligar o cabo de carregamento **1** à tomada de carregamento **2**.
- » Prestar atenção ao bloqueio correto do cabo de carregamento.

98 BMW EPOWER



O LED de carregamento **1** pisca.

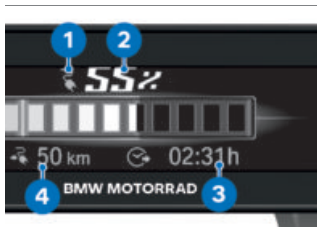

Surge o símbolo **1** referente ao estado da deteção de ficha. É exibido o estado de carga **2**. O prognóstico do tempo de carregamento **3** indica por quanto tempo é necessário carregar a eParkourer para carregar a bateria de acionamento por completo. O prognóstico da autonomia **4** indica a autonomia atualmente presumida. Após algum tempo, o visor muda automaticamente para o modo de standby. O processo de carregamento prossegue. Premindo

a tecla de seta ativa-se de novo o visor.

» O processo de carregamento inicia-se. O LED de carregamento pisca a azul.

O processo de carregamento não inicia.

- Assegurar a alimentação elétrica do carregador.
 - Separar o carregador do veículo e voltar a encaixar passados dez segundos.
- » Se o erro persistir:
- Mandar eliminar o erro o mais rapidamente possível numa oficina especializada, de preferência num concessionário BMW Motorrad.

Indicações durante o processo de carregamento

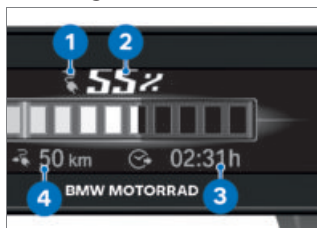

Estado da carga

- Deteção do conector **1**
- Estado de carga **2**
- Prognóstico do tempo de carga **3**

–Prognóstico da autonomia 4

Após algum tempo, o visor é colocado em modo de standby. O processo de carregamento prossegue.



LED de carregamento

Com o cabo de carregamento conectado, o LED de carregamento 1 mostra o estado do processo de carregamento.

–O LED de carregamento pisca a azul: a carregar a bateria de tração

–LED de carregamento está inativo: bateria de acionamento totalmente carregada ou processo de carregamento interrompido

Terminar o processo de carga

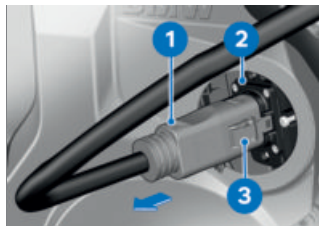

- Pressionar a tecla de desbloqueio 3 e extrair o cabo de carregamento 1 da tomada de carregamento 2 em eParkourer.

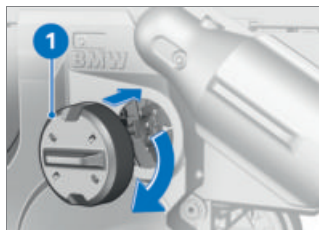

- Colocar a tampa da tomada de carregamento 1 e bloquear no sentido da seta.
- Extrair o carregador da tomada doméstica.
- Aplicar a capa de proteção no conector de carregamento.
- Guardar o carregador.

CONDUZIR

08

INSTRUÇÕES DE SEGURANÇA	102
OBSERVAR A LISTA DE VERIFICAÇÃO	104
ANTES DO INÍCIO DE CADA VIAGEM	104
A CADA 10.º PROCESSO DE CARREGAMENTO	104
ESTABELECEER PRONTIDÃO PARA MARCHA	104
CONDUZIR A EPARKOURER	105
ACAMAR	108
TRAVÕES	109
DESLIGAR A EPARKOURER	110
FIXAR A EPARKOURER PARA O TRANSPORTE	111

INSTRUÇÕES DE SEGURANÇA

Equipamento do condutor

Não se deve conduzir sem o vestuário adequado! Use sempre

- Capacete
- Fato
- Luvas
- Botas

Isto também é válido para trajetos curtos e qualquer estação do ano. O seu concessionário BMW Motorrad terá todo o prazer em o aconselhar, tendo ainda a peça de vestuário certa para cada tipo de utilização.

ATENÇÃO

Têxteis, peças de bagagem ou cintos soltos podem ser colhidos e puxados para dentro de componentes do veículo abertos e a rodar (rodas, veio de transmissão)

Perigo de acidente

- Garantir que têxteis soltos não possam ser colhidos/puxados para dentro de componentes do veículo abertos e a rodar.
- Manter as peças de bagagem, bem como, cintos de fixação e de amarrar afastados de componentes do veículo abertos e a rodar.

Carga transportada

ATENÇÃO

Estabilidade de marcha prejudicada por sobrecarga e carga desigual

Perigo de queda

- Não exceder o peso máximo autorizado e observar as indicações de carga.
- Adaptar o ajuste da tensão prévia da mola e da pressão de pneus ao peso bruto.

– com Top-case Light^{SZ}

- Observar a carga máxima da Top-case.



Carga útil da Topcase

máx. 5 kg◁

– com bolsa traseira^{SZ}

- Respeitar a carga útil máxima da mala traseira.



Carga útil da bolsa traseira

máx. 5 kg◁

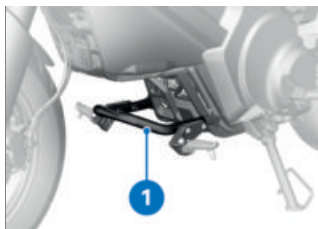

- Não utilizar o suporte do poisa-pés do motociclista 1 para guardar bagagem.

Velocidade

Ao conduzir a velocidades elevadas, o comportamento de marcha da eParkourer pode ser negativamente influenciado por diversas condições periféricas:

- Ajuste do sistema de molas e de amortecedores
- Distribuição desigual da carga
- Carenagem solta
- Pressão dos pneus insuficiente
- Perfil do pneu gasto
- Sistemas de bagagem montados, como por exemplo Top-case

Perigo de intoxicação



ATENÇÃO

Inalação de vapores nocivos para a saúde

Efeito nocivo para a saúde

- Não inalar vapores de matérias de consumo e plásticos.
- Utilizar o veículo apenas ao ar livre.

Manipulações



ATENÇÃO

Manipulações no veículo

Danificação dos componentes afetados, falha total de funções relevantes em termos de segurança. No caso de danos resultantes de manipulações, perde-se o direito à garantia.

- Não efetuar quaisquer manipulações.

104 CONDUZIR

OBSERVAR A LISTA DE VERIFICAÇÃO

- Utilize a lista de verificação seguinte para verificar a sua eParkourer em, intervalos regulares.

ANTES DO INÍCIO DE CADA VIAGEM

Requisito

Antes do início de cada viagem:

- Verificar o estado de carga da bateria de tração.
- Verificar a função do sistema de travões.
- Verificar a função da iluminação e do sistema de sinalização.
- Verificar a profundidade de perfil dos pneus. (▣▣▣▣ 130)
- Verificar a pressão dos pneus. (▣▣▣▣ 129)
- Verificar a fixação segura da Top-case e da bagagem.

A CADA 10.º PROCESSO DE CARREGAMENTO

Requisito

A cada 10.º processo de carregamento:

- Verificar a espessura das pastilhas do travão dianteiro. (▣▣▣▣ 125)

- Verificar a espessura das pastilhas do travão traseiro. (▣▣▣▣ 126)
- Verificar o nível do óleo dos travões dianteiro e traseiro. (▣▣▣▣ 127)

ESTABELECEER PRONTIDÃO PARA MARCHA

Pre-Ride-Check e autodiagnóstico

Depois de a ignição ser ligada, o painel de instrumentos realiza um teste aos elementos de indicação, assim como às luzes de controlo e de aviso. Durante o Pre-Ride-Check, todos as luzes de controlo e de aviso acendem temporariamente.

» O autodiagnóstico verifica a operacionalidade do BMW Motorrad ABS, assim como do BMW Motorrad ASC.



pisca.



pisca lentamente.

» As luzes de controlo e de aviso apagam-se depois de atingir a velocidade de marcha de 5 km/h.

» O autodiagnóstico está concluído.

Se for exibida uma mensagem de erro após a conclusão do autodiagnóstico:

- Mandar eliminar o erro o mais rapidamente possível numa oficina especializada, de preferência num concessionário BMW Motorrad.

eParkourer pronta a funcionar

Após a execução dos Pre-Ride-Check e autodiagnósticos, a eParkourer está pronta a funcionar com todos os consumidores de corrente.

 Para proteger a bateria de 12 V, utilizar os consumidores de corrente ativos apenas enquanto for necessário e desligar a operacionalidade.

CONDUZIR A ePARKOURER

eParkourer operacional



A eParkourer está pronta para ser conduzida se, ao acionar o travão da roda dianteira ou traseira, for premida a tecla do motor de arranque **1**. A indicação de propulsão **3** torna-se visível e é exibida **READY** **2**. Todos os sistemas estão operacionais. Ao premir o interruptor de emergência, a eParkourer deixa de estar operacional.

 O débito e o consumo de potência são influenciados a baixas temperaturas.

 Em casos excepcionais é possível que a bateria de tração aqueça fortemente com o veículo imobilizado (p.ex. no caso de temperaturas exteriores extremas e incidência solar direta). Em caso de bateria de tração sobreaquecida, a eParkourer não está preparada para marcha.

106 CONDUZIR

 Temperaturas muito elevadas influenciam o tempo de vida útil dos elementos da bateria. Se a bateria de alta voltagem sobreaquecer durante a viagem, a potência de propulsão é progressivamente reduzida para arrefecer a bateria de tração. A indicação de performance POWER no painel de instrumentos regride nessa ocasião. Se a temperatura continuar a aumentar, desligar a eParkourer até a bateria de acionamento ter arrefecido. No caso da indicação de performance cair para 0, a eParkourer não está pronta para a marcha e o veículo é imobilizado.

Ligar o estado de prontidão para marcha

- Ativar a prontidão operacional. (▣▣▣▣▶ 67)
- » São realizados o Pre-Ride-Check e o autodiagnóstico. (▣▣▣▣▶ 104)
- Acionar o travão.



- Premir a tecla Start **1**.

 Com o descanso lateral desdobrado não é possível estabelecer a prontidão para condução. Se o descanso lateral for desdobrado com a prontidão para condução ligada, a prontidão para condução é cancelada.

 Se o selim não estiver totalmente bloqueado surge uma mensagem.

- » A eParkourer está pronta para a marcha.
- » Se a eParkourer não estiver pronta para a marcha, a tabela de avarias poderá ajudar. (▣▣▣▣▶ 154)

Conduzir com ePOWER



ATENÇÃO

Fraca perceptibilidade na condução elétrica.

Perigo de acidente

- Na condução elétrica, ter em atenção que os peões e outros utentes da via não percebem o veículo, como habitualmente, devido à falta de ruído de funcionamento de motor.
- Conduzir com especial atenção.

Regeneração de energia através da desaceleração



A regeneração está ativa em todos os modos de condução exceto SURF.

A bateria de tração volta a ser carregada parcialmente através da regeneração de energia. Na desaceleração, a máquina elétrica atua como um alternador e converte a energia do movimento em energia elétrica.

A desaceleração depende do modo de condução e da posição do punho do acelerador elétrico. Quanto menor o acionamento do punho do acelerador elétrico, maior a desaceleração. Neste contexto, a

energia é recuperada e a bateria de tração é recarregada. Se o punho do acelerador elétrico não for acionado de todo, a desaceleração é idêntica a uma ligeira travagem.

A energia pode ser recuperada, se estiverem cumpridas as seguintes condições:

- A eParkourer está em movimento e a velocidade é maior que cerca de 5 km/h

Se a regeneração estiver limitada surge a seguinte luz de aviso:



Nas seguintes situações não é possível regenerar a energia:

- A bateria de tração tem uma temperatura muito baixa ou muito elevada. No inverno ou verão é possível que após o arranque, a regeneração de energia não se encontre disponível temporariamente.
- A bateria de tração está completamente carregada.

ATENÇÃO

Sem a regeneração de energia não existe também qualquer efeito de travagem da propulsão elétrica. O veículo poderia ter uma distância de travagem superior à habitual.

Perigo de acidente

- Estar sempre apto para travar.

Situações de marcha para desaceleração

Se durante a condução for previsível um processo de desaceleração, este pode ser utilizado para a regeneração de energia. A título de exemplo, as seguintes situações de marcha podem ser adequadas para o efeito:

- desaceleração num trajeto sem descidas de forte inclinação
- desaceleração antes de um semáforo vermelho

Evitar travagens tardias ou fortes. Alternativamente, desacelerar a eParkourer através da regeneração de energia.

ACAMAR

Pastilhas dos travões

É necessário assegurar o aca-
mamento das pastilhas de tra-
vão novas para que estas alcan-
cem a força de fricção ideal.
O efeito de travagem reduzido
pode ser compensado por uma
maior pressão sobre as mane-
tes do travão.

ATENÇÃO

Novas pastilhas de travão

Prolongamento da distância
de travagem, perigo de aci-
dente

- Travar atempadamente.

Pneus

Os pneus novos possuem uma
superfície lisa. Devem ser tor-
nados ásperos durante a ro-
dagem, conduzindo-se com
os cuidados necessários e in-
clinações diferentes. Só com
a rodagem é que se atinge a
aderência total da superfície de
contacto.

**ATENÇÃO**

Perda de aderência de pneus novos em caso de faixa de rodagem molhada e em condições de inclinação extrema

Perigo de acidente

- Conduzir com especial precaução e evitar inclinações extremas.

TRAVÕES

Como é possível obter a menor distância de travagem?

**ATENÇÃO**

Roda traseira a bloquear devido a travagem acentuada

Perigo de queda

- Como a função do sistema de travagem antibloqueio (ABS) só está ativa na roda dianteira, evitar abrandamento acentuado com o travão traseiro, para evitar o bloqueio da roda traseira.

Durante uma travagem, a dinâmica da distribuição da carga entre a roda dianteira e a roda traseira modifica-se. Quanto mais forte for a desaceleração, maior será a carga sobre a roda dianteira. Quanto maior

a carga sobre a roda, maior é a força de travagem que pode ser transmitida.

Para se conseguir a menor distância de travagem, o travão dianteiro tem de ser acionado de modo continuado e com uma força cada vez maior. Deste modo, aproveita-se adequadamente o aumento dinâmico de carga na roda dianteira. Se a pressão de travagem for aplicada repentinamente com elevada pressão, a distribuição dinâmica da carga não consegue acompanhar o aumento da desaceleração e a força de travagem não consegue ser totalmente transferida para a faixa de rodagem.

Descidas acentuadas**ATENÇÃO**

Travar exclusivamente com o travão da roda traseira em descidas acentuadas.

Perda da eficácia de travagem. Destruição dos travões devido a sobreaquecimento.

- Utilizar o travão dianteiro e traseiro e a regeneração de energia.

110 CONDUZIR

Para mais informações sobre a regeneração de energia, consultar o capítulo "Tecnologia em pormenor" a partir da página (120).

Travões molhados e sujos

ATENÇÃO

Eficácia de travagem deteriorada devido a humidade e sujidade

Perigo de acidente

- Secar os travões ou limpá-los por travagem; se necessário, limpar.
- Travar atempadamente, até ao restabelecimento da total eficácia de travagem.

Humidade e sujidade nos discos e nas pastilhas de travão levam a uma diminuição do efeito de travagem.

Nas seguintes situações, deve contar-se com um efeito de travagem retardado ou deficiente:

- Ao conduzir à chuva e através de poças.
- Após uma lavagem do veículo.
- Ao conduzir em estradas com sal.
- Após trabalhos nos travões devido a resíduos de óleo ou massa lubrificante.

- Ao conduzir em faixas de rotação sujas ou em todo o terreno.

DESLIGAR A EPARKOURER

Descanso lateral

- Desligar o estado de prontidão para marcha.

ATENÇÃO

Más condições do solo na zona do descanso

Danos no componente devido a queda

- Na zona do descanso, prestar atenção a um piso firme e plano.
- Desdobrar o descanso lateral e colocar a eParkourer em posição de descanso.

ATENÇÃO

Carregamento do descanso lateral com peso adicional

Danos no componente devido a queda

- Não deve sentar-se no veículo quando ele está pousado sobre o descanso lateral.
- Virar o guiador para a esquerda.

FIXAR A EPARKOURER PARA O TRANSPORTE

- Proteger contra arranhões todos os componentes pelos quais passem cintas de fixação (por ex., com fita adesiva).



⚠️ ATENÇÃO

Veículo tomba de lado ao acavalar

Danos no componente devido a queda

- Segurar o veículo de modo a não poder tombar para o lado, de preferência, com auxílio de uma segunda pessoa.
- Empurrar a eParkourer para a superfície de transporte, não colocar sobre o descanso lateral.

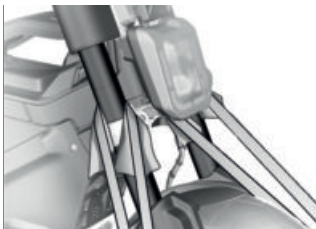

⚠️ ATENÇÃO

Aprisionamento dos componentes

Danos nos componentes

- Não entalar os componentes como, por exemplo, chicotes de cabos.
- Aplicar as cintas de retenção à frente de ambos os lados sobre a ponte inferior da forqueta telescópica e esticá-las.



- Fixar as cintas de retenção atrás, de ambos os lados, entre a pega do acompanhante e o quadro.

112 CONDUZIR

- Esticar uniformemente todas as cintas de retenção, de modo que a eParkourer fique firmemente segura.

TECNOLOGIA EM PORMENOR

09

INDICAÇÕES GERAIS	116
SISTEMA DE TRAVAGEM ANTIBLOQUEIO (ABS)	116
CONTROLO AUTOMÁTICO DE ESTABILIDADE (ASC)	119
CONTROLO DE ESTABILIDADE DA REGENERAÇÃO (RSC)	120
MODO DE CONDUÇÃO	120

INDICAÇÕES GERAIS

Mais informações sobre o tema Tecnologia encontram-se disponíveis em bmw-motorrad.com/technik.

SISTEMA DE TRAVAGEM ANTI-BLOQUEIO (ABS)

Como funciona o ABS?

 A função ABS na eParkourer só está disponível na roda dianteira.

A força de travagem máxima que pode ser transmitida para a faixa de rodagem depende, entre outros, do coeficiente de atrito do piso. Brita, gelo e neve, bem como faixas de rodagem molhadas, oferecem um coeficiente de atrito consideravelmente pior do que um tapete de asfalto seco e limpo. Quanto pior o coeficiente de atrito da faixa de rodagem, tanto maior será a distância de travagem.

Se for excedida a força de travagem máxima transmissível quando o motociclista aumenta a pressão de travagem, as rodas começam a bloquear e perde-se a estabilidade de marcha; existe o perigo de queda. Antes que surja uma situação deste tipo, o ABS in-

tervém e adapta a pressão de travagem à máxima força de travagem transmissível, fazendo com que as rodas continuem a rodar e a estabilidade de marcha seja mantida, independentemente das condições da faixa de rodagem.

O que sucede em caso de irregularidades na faixa de rodagem?

Devido a ondulações ou irregularidades na faixa de rodagem o pneu pode perder momentaneamente o contacto com a superfície da faixa de rodagem, podendo diminuir a força de travagem transmissível até zero. Caso se trave nesta situação, o ABS tem de reduzir a pressão de travagem, de modo a assegurar a estabilidade de marcha quando é restabelecido o contacto com a faixa de rodagem. Nesse momento, o BMW Motorrad ABS tem de partir de coeficientes de atrito extremamente baixos (brita, gelo, neve), para que as rodas girem em todas as situações imagináveis e para que seja assegurada a estabilidade de marcha. Depois de identificar as circunstâncias reais, o sis-

tema regula a pressão de travagem ideal.

Levantamento da roda traseira

No caso de desacelerações muito fortes e rápidas, em certas circunstâncias, é possível que o BMW Motorrad ABS não consiga evitar que a roda traseira levante. Nestes casos, também é possível um capotamento da eParkourer.



ATENÇÃO

Levantamento da roda traseira devido a uma forte travagem

Perigo de queda

- Ao travar com força deve ter em conta que a regulação do ABS nem sempre protege contra um levantamento da roda traseira.

Como está configurado o BMW Motorrad ABS?

Dentro dos limites físicos da condução, o BMW Motorrad ABS assegura a estabilidade de marcha em todos os pisos.

A partir de velocidades acima dos 4 km/h, no âmbito da física aplicada à condução, o BMW Motorrad ABS consegue assegurar a estabilidade de marcha em todos os pisos. A velocidades mais baixas, o BMW Motorrad ABS, condicionado pelo sistema, não consegue prestar uma assistência ideal em todos os pisos.

O sistema não está otimizado para solicitações especiais resultantes de condições extremas de competição em todo-o-terreno ou na pista de corridas.

Situações específicas

Para reconhecer a tendência para bloqueio da roda dianteira são avaliadas diferentes valores de condução. Se forem reconhecidos valores não plausíveis durante um período mais longo, a função ABS é desativada por razões de segurança e é indicado um erro ABS. O requisito para a apresentação de um registo de falha é que o autodiagnóstico tenha sido concluído.

Para além de problemas no BMW Motorrad ABS, também estado de marcha invulgares podem dar origem a uma mensagem de falha:

118 TECNOLOGIA EM PORMENOR

- Conduzir durante um período de tempo longo sobre a roda traseira (cavalinho).
- Roda traseira a rodar sem sair do sítio com o travão dianteiro acionado (queimar pneu - "burn out").
- Roda traseira a bloquear durante um longo período de tempo devido à travagem com o motor, p. ex., ao conduzir em superfícies escorregadias.

Se, devido a um estado de marcha invulgar, for apresentado um registo de falha, a função ABS pode voltar a ser reativada, bastando, para isso, desligar e ligar de novo a prontidão operacional.

Qual o papel de uma manutenção periódica?



ATENÇÃO

Sistema de travões não sujeito a manutenções regulares

Perigo de acidente

- Para assegurar que o BMW Motorrad ABS se encontra num estado de manutenção perfeito, é absolutamente necessário respeitar os intervalos de inspeção prescritos.

Reservas para a segurança

O BMW Motorrad ABS não deve encorajar um modo de condução imprudente, confiando em distâncias de travagem mais curtas. Acima de tudo, é uma reserva de segurança para emergências. Cuidado nas curvas! A travagem nas curvas está sujeita às leis da física, que nem o BMW Motorrad ABS consegue evitar.

CONTROLO AUTOMÁTICO DE ESTABILIDADE (ASC)

Como funciona o controlo automático de estabilidade?

O controlo automático de estabilidade compara as velocidades circunferenciais das rodas dianteira e traseira. A partir da diferença de velocidades, determina a patinagem e, deste modo, as reservas de estabilidade na roda traseira. Quando é excedido um limite de patinagem, o binário do motor é adaptado através da gestão do motor.

O BMW Motorrad ASC foi concebido como sistema de assistência ao condutor e para a utilização em vias públicas. É sobretudo na faixa limite da física aplicada à condução que o condutor exerce uma influência clara sobre as possibilidades de regulação do ASC (deslocação do peso em curvas, carga solta).

ATENÇÃO

Condução perigosa

Perigo de acidente apesar do ASC.

- O condutor é sempre responsável por adotar um modo de condução adaptado às condições.
- Não deve colocar em causa a segurança adicional proporcionada por este sistema, conduzindo de forma arriscada.

Situações específicas

Para identificar uma roda traseira a patinar ou a derrapar, comparam-se, entre outros, as rotações da roda dianteira e traseira.

Nos seguintes estados de marcha invulgares pode ocorrer uma desativação automática do BMW Motorrad ASC.

Condições de marcha invulgares:

- Conduzir durante um período de tempo longo sobre a roda traseira (cavalinho).
- Roda traseira a rodar sem sair do sítio com o travão dianteiro acionado (queimar pneu - "burn out").

CONTROLO DE ESTABILIDADE DA REGENERAÇÃO (RSC)

Como funciona o controlo de estabilidade da regeneração?

O controlo de estabilidade da regeneração tem a tarefa de evitar, de forma segura, estados de marcha instáveis, condicionados por um binário de regeneração demasiado elevado na roda traseira. Um binário de regeneração demasiado elevado pode, consoante as características da faixa de rodagem e a dinâmica de condução, fazer aumentar muito a patinagem na roda traseira, influenciando a estabilidade de condução. O controlo de estabilidade da regeneração limita uma patinagem demasiado elevada na roda traseira para uma patinagem segura, em função do modo.

Causas para uma patinagem demasiado elevada na roda traseira:

- Condução no funcionamento de regeneração em faixa de rodagem com baixo coeficiente de atrito (p. ex., folhas molhadas).
- Travagem dura em modo de condução desportivo.

De modo análogo ao controlo de tração BMW Motorrad ASC, o controlo de estabilidade durante a regeneração compara as velocidades circunferenciais da roda dianteira e da roda traseira calculadas a partir dos números de rotações das rodas e do raio dos pneus. A partir da diferença de velocidades, o controlo de estabilidade da regeneração consegue determinar a patinagem e, com isso, a reserva de estabilidade na roda traseira.

Se a patinagem ultrapassar o respetivo valor limite, o binário de binário de regeneração é reduzido. A patinagem é reduzida e a eParkourer é estabilizada.

Atuação do controlo de estabilidade da regeneração

– Em todos os modos de condução: estabilidade máxima.

MODO DE CONDUÇÃO

Seleção

Para adaptar a eParkourer às características da faixa de rodagem e à sensação de condução pretendida, poderá selecionar de entre os seguintes modos de condução:

Série

- FLOW
- SURF

- com pacote Highline^{SA}
- FLASH

Para cada um destes modos de condução existe uma configuração predefinida para os sistemas ABS, ASC, o controlo de estabilidade durante a regeneração, assim como a resposta na aceleração e regeneração.

Resposta na aceleração

- No modo de condução FLOW: resposta suave na aceleração.
- No modo de condução SURF: resposta direta na aceleração.
- com pacote Highline^{SA}
- No modo de condução FLASH: resposta direta na aceleração.

Regeneração de energia

- No modo de condução FLOW: Regeneração de energia normal através da desaceleração do veículo.
- No modo de condução SURF: A regeneração está inativa; nenhuma desaceleração do veículo através da regeneração.

- com pacote Highline^{SA}
- No modo de condução FLASH: Regeneração de energia mais elevada através de uma maior desaceleração do veículo.

ABS

- Em todos os modos de condução, o ABS está ajustado para a condução em estrada.

ASC**Pneus**

- Em todos os modos de condução, o ASC está ajustado para a utilização em estrada com pneus de estrada.

Estabilidade de marcha

- Em todos os modos de condução, a intervenção do ASC ocorre com a antecipação suficiente para se conseguir alcançar a estabilidade máxima de condução.
- Em todos os modos de condução evita-se sempre a patinagem da roda traseira.

Comutação

Os modos de condução pode ser alterados com o veículo parado, estando ativa a prontidão operacional, ou durante a marcha (▣▶ 75).

MANUTENÇÃO

10

INDICAÇÕES GERAIS	124
CONJUNTO DE FERRAMENTAS PADRÃO	125
SISTEMA DE TRAVÕES	125
PNEUS	129
JANTES E PNEUS	129
MEIO DE ILUMINAÇÃO	131
BATERIA DE 12 V	131
FUSÍVEIS	134
TOMADA DE DIAGNÓSTICO	135

INDICAÇÕES GERAIS

No capítulo Manutenção, são descritos trabalhos para a verificação e substituição de peças de desgaste que devem ser efetuados com poucos esforços.

Se for necessário considerar binários de aperto específicos durante a montagem, estes são indicados. No capítulo Dados técnicos, encontrará uma visão geral de todos os binários de aperto necessários.

Para executar alguns dos trabalhos descritos, são necessárias ferramentas especiais e conhecimentos sólidos sobre o assunto. Em caso de dúvida, procurar uma oficina especializada, de preferência um concessionário BMW Motorrad.

Parafusos microencapsulados

O microencapsulamento é uma fixação química da rosca. Neste caso, através de uma cola, é criada uma união firme entre o parafuso e a porca ou componente. Por conseguinte, os parafusos microencapsulados são apenas adequados para uma utilização única.

Independentemente da desmontagem ou montagem, o orifício roscado tem de ser sempre limpo. Após a desmontagem é necessário limpar a cola da rosca interior. Para a montagem é necessário utilizar um novo parafuso microencapsulado. Antes da desmontagem, garantir que está disponível a ferramenta adequada para a limpeza da rosca e um parafuso de substituição. Se o trabalho for realizado de forma incorreta, a função de segurança do parafuso poderá deixar de estar garantida, colocando-o a si em perigo!

Cinta de cabos descartável

Esporadicamente, os cabos e as linhas estão fixos com cintas de cabos descartáveis. Para, durante a desmontagem, evitar danos no cabos e nas linhas, tem de ser utilizada uma ferramenta adequada, p. ex. alicate de corte.

Na remontagem, os cabos e linhas soltos têm de ser fixados com novas cintas de cabos descartáveis.

Os ressaltos devem ser aparados com um alicate para cintas de cabos.

CONJUNTO DE FERRAMENTAS PADRÃO

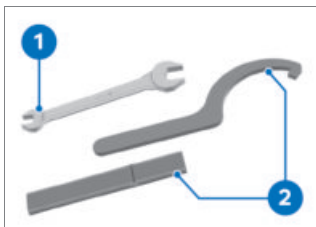

- 1** Chave de bocas
Abertura da chave 10/
14 mm
–Ajustar o braço do retrovisor. (⇒ 86)
–Corrigir o ajuste da altura dos faróis. (⇒ 87)
- 2** Chave de gancho
–Ajustar a tensão prévia da mola no amortecedor. (⇒ 88)

SISTEMA DE TRAVÕES

Verificar o funcionamento dos travões

- Acionar a manete de travão direita.
 - » É perceptível um ponto de resistência claro.
- Acionar a manete do travão esquerda.
 - » É perceptível um ponto de resistência claro.

Se não forem perceptíveis quaisquer pontos de resistência claros, ou se for possível empurrar a eParkourer:

- Mandar verificar os travões numa oficina especializada, de preferência num concessionário BMW Motorrad.

Verificar a espessura das pastilhas do travão dianteiro

- Colocar a eParkourer em posição de descanso, certificando-se de que o piso é plano e firme.

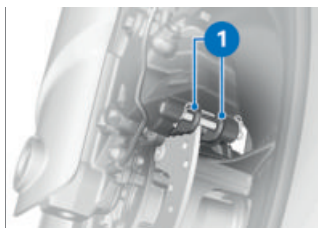

- Através de uma inspeção visual, verificar a espessura das pastilhas interiores e exteriores dos travões. Sentido de observação: pelo lado de trás, em direção às pastilhas de travão **1**.



Limite de desgaste da pastilha do travão dianteiro

mín. 1,4 mm (Apenas revestimento de fricção sem placa de suporte. Os indicadores de desgaste (ranhuras) têm de estar nitidamente visíveis.)

Se os indicadores de desgaste, ou seja, as ranhuras, já não estiverem nitidamente visíveis:

ATENÇÃO

Descer do nível da espessura mínima do revestimento

Efeito de travagem reduzido, danos nos travões

- Para garantir a segurança de funcionamento do sistema de travões, a espessura mínima das pastilhas não deve ser inferior ao exigido.

- Mandar substituir as pastilhas do travão numa ofi-

cina especializada, de preferência num concessionário BMW Motorrad.

- A BMW Motorrad recomenda a montagem apenas de pastilhas de travão originais.

Verificar a espessura das pastilhas do travão traseiro

- Colocar a eParkourer em posição de descanso, certificando-se de que o piso é plano e firme.

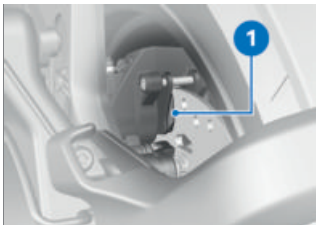

- Verificar a espessura das pastilhas dos travões através de uma inspeção visual. Sentido de observação: de trás, em direção à pinça do travão **1**.

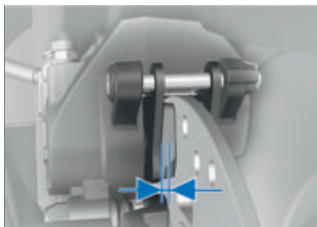

 Limite de desgaste da pastilha do travão traseiro

mín. 1,3 mm (Apenas revestimento de fricção sem placa de suporte)

Quando os indicadores de desgaste forem alcançados:

ATENÇÃO

Descer do nível da espessura mínima do revestimento

Efeito de travagem reduzido, danos nos travões

- Para garantir a segurança de funcionamento do sistema de travões, a espessura mínima das pastilhas não deve ser inferior ao exigido.
- Mandar substituir as pastilhas do travão numa oficina especializada, de preferência num concessionário BMW Motorrad.

- A BMW Motorrad recomenda a montagem apenas de pastilhas de travão originais.

Verificar o nível do óleo dos travões dianteiro e traseiro

- O nível do óleo dos travões pode ser verificado nos óculos de inspeção dos depósitos de compensação do óleo de travões. O depósito de compensação do óleo de travões do travão dianteiro encontra-se do lado direito, o depósito de compensação do óleo de travões do travão traseiro encontra-se do lado esquerdo.

ATENÇÃO

Óleo de travões insuficiente ou sujo no depósito de compensação do óleo de travões

Eficácia de travagem consideravelmente reduzida devido a ar, sujidades ou água no sistema de travões

- Desativar imediatamente o regime de condução até a anomalia estar reparada.
 - Verificar regularmente o nível do óleo dos travões.
 - Garantir que a tampa do depósito de compensação do óleo de travões é limpa antes de abrir.
 - Garantir que apenas é utilizado óleo dos travões proveniente de um recipiente selado.
-
- Colocar a eParkourer em posição de descanso, certificando-se de que o piso é plano e firme.
 - Orientar o guiador de forma a que o depósito de compensação do óleo de travões fique na horizontal.

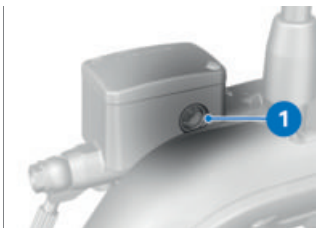

- Ler o nível do óleo dos travões no óculo de inspeção **1** do depósito de compensação esquerdo ou direito do óleo de travões.

 Devido ao desgaste das pastilhas de travão, o nível do óleo dos travões baixa no reservatório do óleo dos travões.



Nível do óleo dos travões

Óleo dos travões, DOT4



Nível do óleo dos travões

O nível do óleo dos travões não deve descer abaixo da marca **MIN.** (Depósito de compensação do óleo de travões horizontal)

Se o nível do óleo dos travões descer abaixo do nível permitido:

- Mandar eliminar o defeito o mais rapidamente possível numa oficina especializada, de preferência num concessionário BMW Motorrad.

PNEUS

Verificar a pressão dos pneus



ATENÇÃO

Pressão incorreta dos pneus.

Características de condução deterioradas do veículo. Redução do tempo de vida útil dos pneus.

- Certificar-se que a pressão dos pneus está correta.



ATENÇÃO

A elevadas velocidades, abertura espontânea de interiores de válvula montados na vertical.

Perda súbita de pressão dos pneus

- Utilizar tampas de válvula com O-Ring e apertar bem.
- Verificar a pressão dos pneus com base nos seguintes dados.



Pressão de enchimento do pneu dianteiro

1,8 bar (com o pneu frio)



Pressão de enchimento do pneu traseiro

1,8 bar (com o pneu frio)

No caso de pressão dos pneus insuficiente:

- Corrigir a pressão dos pneus.

JANTES E PNEUS

Verificar as jantes

- Colocar a eParkourer em posição de descanso, certificando-se de que o piso é plano e firme.
- Por meio de uma inspeção visual, verificar se existem danos nas jantes.
- Mandar verificar as jantes danificadas numa oficina

130 MANUTENÇÃO

especializada, de preferência num concessionário BMW Motorrad.

Verificar a profundidade do perfil do pneu



ATENÇÃO

Condução com pneus muito gastos

Perigo de acidente devido a um comportamento de marcha degradado

- Eventualmente, substituir os pneus antes de estes atingirem a profundidade mínima do perfil estipulada por lei.
- Colocar a eParkourer em posição de descanso, certificando-se de que o piso é plano e firme.
- Medir a profundidade de perfil dos pneus nas ranhuras principais do perfil com marcas de desgaste.



Cada pneu tem marcas de desgaste integradas nas ranhuras principais do seu perfil. Se o perfil do pneu tiver diminuído até ao nível das marcas, significa que o pneu está completamente gasto. As posições das marcas estão assinaladas no bordo do pneu, p.

ex. através das letras TI, TWI ou de uma seta.

Se a profundidade mínima do perfil for alcançada:

- Substituir o pneu afetado.

Recomendação de pneus

Para cada dimensão de pneu, a BMW Motorrad testou e classificou como seguras para o trânsito determinadas marcas de pneus. Para outros pneus, a BMW Motorrad não pode analisar se os mesmos são adequados, não podendo, por isso, garantir a segurança de circulação.

A BMW Motorrad aconselha que apenas sejam utilizados pneus testados pela BMW Motorrad.

Poderá obter informações detalhadas junto do seu concessionário BMW Motorrad.

MEIO DE ILUMINAÇÃO

Substituir as lâmpadas LED



ATENÇÃO

Veículo não é visto no trânsito devido a falha das lâmpadas no veículo

Risco de segurança

- Substituir o mais rápido possível lâmpadas defeituosas. Para o efeito, dirija-se a uma oficina especializada, de preferência a um concessionário BMW Motorrad.

Todas as lâmpadas da eParkourer são lâmpadas LED. O tempo de vida útil das lâmpadas LED é superior ao tempo de vida útil presumível do veículo. Caso uma lâmpada LED esteja defeituosa, dirija-se a uma oficina especializada, de preferência, um concessionário BMW Motorrad.

BATERIA DE 12 V

Indicações gerais

A conservação, a carga e o armazenamento adequados aumentam a vida útil da bateria de 12 V e são essenciais para eventuais reivindicações ou reclamações ao abrigo da garantia.

Para se conseguir uma longa duração da bateria de 12 V, devem observar-se os seguintes pontos:

- Manter a superfície da bateria limpa e seca.
- Para efetuar o carregamento da bateria, cumprir as indicações de carga que se encontram nas páginas seguintes.
- Nunca colocar a bateria de pernas para o ar.

Função de recarregamento

Caso se desça abaixo do limite definido do estado de carga da bateria de 12 V, será ativada a função de recarregamento. A bateria de 12 V é então recarregada através do conversor DC/DC pela bateria de tração. Garante-se assim um estado de carga suficiente da bateria de 12 V.

A função de recarregamento está ativa nas seguintes situações:

- Durante a marcha: a bateria de 12 V é recarregada em caso de necessidade.
- Durante o processo de carga: Para além da bateria de tração, também a bateria de 12 V é recarregada.
- Durante fases de imobilização: Se necessário, a bateria de

132 MANUTENÇÃO

12 V é recarregada através da bateria de tração.

Se o estado de carga da bateria de tração descer abaixo de um limite crítico, a bateria de 12 V não pode ser recarregada. Para que, em caso de necessidade, a função de recarregamento possa ser sempre ativada, é necessário que esteja garantido um estado de carga suficiente da bateria de tração.

Carregar a bateria de 12 V

Verificar se a bateria de 12 V está completamente descarregada:

- Ativar a prontidão operacional. (►►► 67)
- » Observar o display:
 - Se, com a prontidão operacional ativa, o display permanecer desligado, isso significa que a bateria está totalmente descarregada. A bateria de 12 V tem de ser carregada através da alimentação externa.
 - Se o display ligar, a bateria de 12 V ainda não está totalmente descarregada. A bateria de 12 V pode ser carregada através da bateria de acionamento.

- Desativar a prontidão operacional. (►►► 67)

Carregar a bateria de 12 V através de alimentação externa

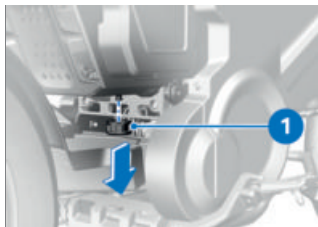

- Retirar a tampa 1.



- Ligar a bateria de 12 V a um carregador adequado no terminal do positivo da bateria 2 e do parafuso 1.
- Observar as instruções de operação do carregador.
- Depois de terminado o carregamento, soltar os bornes terminais do carregador dos suportes.

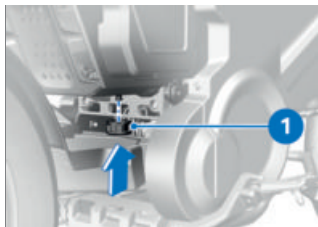

- Montar a cobertura **1**.

Substituir a bateria de 12 V

- Desativar a prontidão operacional.
- Colocar a eParkourer em posição de descanso, certificando-se de que o piso é plano e firme.
- Desmontar o selim (→ 82)

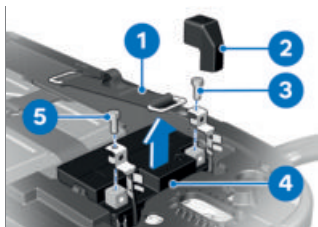

- Soltar a cinta tensora em borracha **1**.

ATENÇÃO

Separação incorreta da bateria

Perigo de curto-circuito

- Respeitar a ordem de desmontagem.
- Desmontar o parafuso **5** e soltar o cabo do negativo da bateria.
- Retirar a tampa do polo positivo **2**, desmontar o parafuso **3** e soltar o cabo do positivo da bateria.
- Retirar a bateria de 12 V **4** da fixação da bateria.

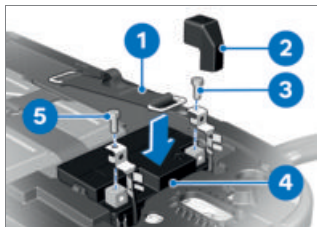

- Montar a bateria de 12 V **4** na respectiva fixação
- Montar a cinta tensora em borracha **1** na bateria de 12 V **4**.

134 MANUTENÇÃO

ATENÇÃO

Conexão incorreta da bateria

Perigo de curto-circuito

- Cumprir ordem de montagem.
- Posicionar o cabo do positivo da bateria e montar o parafuso **3**.
- Posicionar a tampa do polo positivo **2** e garantir que assenta corretamente.
- Posicionar o cabo do negativo da bateria e montar o parafuso **5**.
- Montar o assento. (⇒ 83)

preferência num concessionário BMW Motorrad.

- Desativar a prontidão operacional.
- Colocar a eParkourer em posição de descanso, certificando-se de que o piso é plano e firme.
- Desmontar o selim (⇒ 82)

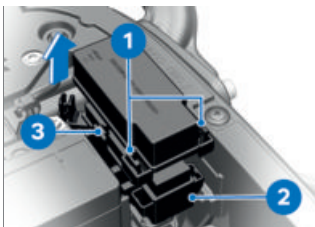

FUSÍVEIS

Substituir os fusíveis

ATENÇÃO

Ligação em ponte de fusíveis defeituosos

Perigo de curto-circuito e de incêndio

- Não ligar em ponte fusíveis defeituosos.
- Substituir os fusíveis defeituosos por novos.

- Soltar os engates **1** e **3**, nessa ocasião, desmontar a cobertura da caixa de fusíveis **2** para cima.
- Substituir o fusível defeituoso de acordo com o respetivo esquema de ocupação dos fusíveis.

 Em caso de avaria frequente dos fusíveis, mandar verificar o sistema elétrico numa oficina especializada, de

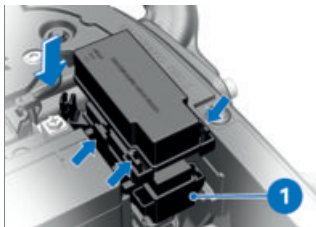

- Montar a cobertura da caixa de fusíveis **1** a partir de cima.
» Prestar atenção ao engate correto da cobertura.
- Montar o assento. (▶▶▶ 83)

Ocupação dos fusíveis

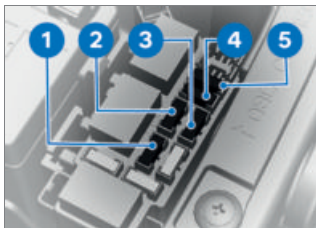

- 1** 30 A
Fusível principal
- 2** 10 A
Iluminação
Keyless Ride
- 3** 20 A
Bateria de 12 V, alimentação externa
- 4** 10 A
ABS

- 5** 5 A
Painel de instrumentos
Sistema de alarme anti-roubo
Tomada de diagnóstico

TOMADA DE DIAGNÓSTICO

Soltar a tomada de diagnóstico



CUIDADO

Procedimento errado ao soltar a tomada de diagnóstico para o diagnóstico On-Board

Perturbações de funcionamento do veículo

- Mandar soltar a tomada de diagnóstico apenas durante o Serviço BMW Motorrad numa oficina especializada ou por um outra pessoa autorizada.
- Mandar efetuar o trabalho por uma pessoa com formação correspondente.
- Cumprir as especificações do fabricante do veículo.

136 MANUTENÇÃO



- Soltar a caixa de fusíveis **1** do bloqueio **3** e puxar para cima, para fora do suporte **2**, inclinar para o lado e pousar.



- Encaixar a ficha de diagnóstico **1** no suporte **2**.
» Os bloqueios **2** engatam de ambos os lados.



- Soltar a ficha de diagnóstico **1** com os bloqueios **2** para fora do suporte **3**.
» A interface para o Sistema de Diagnóstico e Informação pode ser conectada à ficha de diagnóstico **1**.

Fixar a tomada de diagnóstico

- Desconectar a interface para o Sistema de Diagnóstico e Informação.



- Montar a caixa de fusíveis **1** no suporte **2**.
» O bloqueio **3** engata.

ACESSÓRIOS

11

INDICAÇÕES GERAIS	140
PORTA DE CARREGAMENTO USB	140
TOP-CASE	140
EQUIPAMENTO EXTRA	142

INDICAÇÕES GERAIS



CUIDADO

Utilização de produtos de origem alheia

Risco de segurança

- A BMW Motorrad não pode testar todos os produtos de outras marcas, para verificar se podem ser utilizados nos veículos BMW sem colocar em risco a segurança. Isto não é assegurado mesmo que tenha sido atribuída uma autorização legal nacionalmente específica. Os testes realizados não podem considerar todas as condições de utilização dos veículos BMW e, portanto, às vezes não são suficientes.
- Utilize apenas peças e acessórios autorizados pela BMW para o seu veículo.

As peças e acessórios foram exaustivamente testados pela BMW quanto a segurança, funcionamento e compatibilidade. Por conseguinte, a BMW assume a responsabilidade pelo produto. A BMW não assume qualquer responsabilidade por qualquer tipo de peças e acessórios não autorizados.

Observe as regulamentações legais aplicáveis a todas as modificações. Oriente-se pelo regulamento alemão relativo à admissão à circulação rodoviária (StVZO).

O seu concessionário BMW Motorrad oferece-lhe um aconselhamento qualificado na escolha de peças, acessórios e outros produtos originais da BMW.

Mais informações sobre o tema Acessórios em:

bmw-motorrad.com/equipment

PORTA DE CARREGAMENTO USB

Informações sobre a utilização da tomada de carregamento USB, consultar o capítulo "Manuseamento". (▶▶▶ 79)

TOP-CASE

–com Top-case Light^{SZ}

Abrir a Top-case Light

- Rodar a chave para a posição vertical.



Na posição horizontal da chave, as manetes de desbloqueio estão bloqueadas.



- Pressionar a alavanca de desbloqueio **2** no sentido da seta.
- Abrir a tampa da Top-case **1**.

Fechar a Top-case Light

- Rodar a chave para a posição vertical.

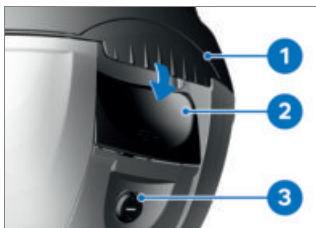

- Fechar a tampa da Top-case **1**. Prestar atenção para que nenhum conteúdo fique entalado e a alavanca de desbloqueio **2** engate.
- Rodar a chave na fechadura da Top-case **3** para a posição horizontal e retirar.
- » As manetes de desbloqueio estão bloqueadas. A Top-case não pode ser aberta nem retirada do adaptador.

Retirar a Top-case Light

- Rodar a chave para a posição vertical.

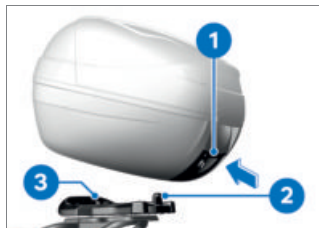

- Pressionar a alavanca de desbloqueio **1** no sentido da seta.
- Elevar a parte de trás da Top-case e retirar para fora do gancho **2** do adaptador **3**.

Montar a Top-case Light



ATENÇÃO

Topcase fixada de forma incorreta

Redução da segurança de marcha

- A Topcase não deve abanar e tem de estar fixa, sem folgas.
- Rodar a chave para a posição vertical.

142 ACESSÓRIOS



BMW Motorrad Care Products, espaço de arrumo têxtil. Pode encontrar todos os equipamentos extra da BMW Motorrad na nossa página web: bmw-motorrad.com.

- Introduzir a base **5** na ranhura **4**.
- Colocar o suporte **6** no gancho **2**.
- Prestar atenção para que a alavanca de desbloqueio **1** engate e a Top-case fique bem fixa no adaptador **3**.
- Para bloquear as manetes de desbloqueio, rodar a chave para a posição vertical e retirar.

Carga máxima



Carga útil da Topcase

–com Top-case Light^{SZ}

máx. 5 kg◁

EQUIPAMENTO EXTRA

Equipamento extra disponível

O seu concessionário BMW Motorrad oferece-lhe um aconselhamento qualificado na escolha de acessórios originais BMW Motorrad e outros produtos, como, p. ex.,

CONSERVAÇÃO

12

PRODUTOS DE CONSERVAÇÃO	146
LAVAGEM DO VEÍCULO	146
LIMPEZA DE PEÇAS SENSÍVEIS DO VEÍCULO	148
CONSERVAÇÃO DA PINTURA	149
CONSERVAÇÃO	150
IMOBILIZAR A EPARKOURER	150
COLOCAR A EPARKOURER EM FUNCIONAMENTO	150

PRODUTOS DE CONSERVAÇÃO

ATENÇÃO

Utilização de produtos de limpeza e de conservação inadequados

Danificação de componentes do veículo

- Não utilizar solventes como nitrodiluentes, produtos de limpeza a frio, combustível e semelhantes, nem produtos de limpeza com álcool.

ATENÇÃO

Utilização de produtos de limpeza muito ácidos ou muito alcalinos

Danificação de componentes do veículo

- Observar a razão de diluição constante na embalagem dos produtos de limpeza.
- Não utilizar produtos de limpeza muito ácidos ou muito alcalinos.

relação aos materiais, testados em laboratórios e experimentados na prática, oferecendo uma conservação e proteção ideais para os materiais utilizados no seu veículo.

LAVAGEM DO VEÍCULO

ATENÇÃO

Discos e pastilhas de travão húmidos após a lavagem do veículo, após a passagem por água ou em caso de chuva

Efeito de travagem deteriorado, perigo de acidente

- Travar precocemente, até os discos e pastilhas dos travões estarem secos ou terem sido secos por travagem.

A BMW Motorrad recomenda a utilização de produtos de limpeza e de conservação disponíveis no seu concessionário BMW Motorrad. Os BMW Care Products foram verificados em

ATENÇÃO
Danos devido a elevada pressão da água de equipamentos de limpeza a alta pressão ou equipamentos a jato de vapor

Corrosão ou curto-circuito, danos em autocolantes, vedantes, no sistema hidráulico de travões, no sistema elétrico e no assento.

- Utilizar com precaução equipamentos de alta pressão ou a jato de vapor.

Antes de efetuar a lavagem do veículo, a BMW Motorrad recomenda que os insetos e a sujidade resistente nos componentes pintados sejam amolecidos utilizando um removedor de insetos BMW.

Para evitar a formação de nós, não lavar o veículo ao sol nem imediatamente após uma forte radiação solar.

Limpar regularmente a sujidade das pernas da forqueta.

O veículo deve ser lavado com mais frequência, em particular, durante os meses de inverno e em caso de condução em estradas com sal.

ATENÇÃO
Intensificação do efeito do sal através de água quente

Corrosão

- Utilizar apenas água fria para remover sedimentos de sal utilizados nas estradas para degelar.

Para remover sedimentos de sal para degelar utilizado nas estradas, limpar o veículo e, eventualmente, componentes adicionais com água fria imediatamente após o final da viagem.



Após conduzir à chuva, com elevada humidade atmosférica ou após lavar o veículo pode surgir condensação no interior do farol. Nessa ocasião, o farol pode embaçar temporariamente. Caso se acumule permanentemente humidade no farol, dirija-se a uma oficina especializada, de preferência a um concessionário BMW Motorrad.

LIMPEZA DE PEÇAS SENSÍVEIS DO VEÍCULO

Materiais plásticos

ATENÇÃO

Utilização de produtos de limpeza inadequados

Danificação das superfícies de plástico

- Nunca utilizar produtos de limpeza com álcool ou solventes, nem produtos de limpeza abrasivos.
- Não utilizar esponjas removedoras de insetos ou com superfície dura.

Limpar as peças de plástico com água e emulsão de conservação para materiais plásticos BMW. Isto refere-se particularmente a:

- Para-brisas e defletores de vento
- Vidros difusores de plástico
- Vidro de cobertura do painel de instrumentos
- Peças pretas, por pintar

 Amolecer a sujidade resistente e os insetos, colocando um pano húmido por cima destes.

Painel de instrumentos

Limpar o painel de instrumentos com água quente e detergente da louça. Em seguida, secar com um pano limpo, p. ex., com um lenço de papel.

Cromados

Limpar as partes cromadas cuidadosamente com bastante água e produto de limpeza para motos da gama de produtos de conservação BMW Care Products. Isto aplica-se especialmente no caso de contacto com sal.

Para um tratamento adicional, utilize o polimento de alto brilho BMW Motorrad.

Entrada de ar



Limpar regularmente a entrada de ar **1**. Garante-se deste modo a refrigeração suficiente por ar da bateria de tração.

Borracha



ATENÇÃO

Utilização de sprays de silicone para a conservação de borracha de vedação

Danificação das borrachas de vedação

- Não utilizar sprays de silicone nem outros produtos de conservação que contêm silicone.

Tratar as peças de borracha com água ou produto de conservação da borracha BMW.

CONSERVAÇÃO DA PINTURA



ATENÇÃO

Danos na pintura causados por produto de polimento de metais

Risco de danificação

- Não tratar as tintas e tintas cromadas com produto de polimento de metais.

Uma lavagem regular do veículo previne que substâncias prejudiciais à pintura atuem de forma prolongada, particularmente se o veículo for conduzido em zonas com uma elevada poluição atmosférica ou

contaminantes naturais, p. ex., resina das árvores ou pólen. No entanto, devem remover-se de imediato os materiais particularmente agressivos, de contrário poderão surgir alterações ou descolorações da pintura. Destes materiais fazem parte, p. ex., combustível derramado, óleo, massa lubrificante, óleo dos travões, bem como excrementos de aves. Neste caso, recomenda-se o uso do produto de limpeza BMW Motorrad e, em seguida, o produto de polimento de alto brilho BMW Motorrad para fins de conservação.

Sujidades na superfície pintada são particularmente fáceis de reconhecer após uma lavagem do veículo. Remover imediatamente estas sujidades com benzina ou álcool etílico num pano ou num bocado de algodão limpo. A BMW Motorrad recomenda que se eliminem as manchas de alcatrão com removedor de alcatrão BMW. A seguir, efetuar a conservação da pintura nestes pontos.

DADOS TÉCNICOS

13

TABELA DE AVARIAS	154
CARREGAR CE 02 (0C71)	154
CARREGAR CE 02 AM (0C81)	155
ACIONAMENTO CE 02 (0C71)	156
ACIONAMENTO CE 02 AM (0C81)	157
DIFERENCIAL DA RODA TRASEIRA	157
QUADRO	157
CHASSIS	157
TRAVÕES	158
RODAS E PNEUS	159
SISTEMA ELÉTRICO	160
SISTEMA DE ALARME ANTIRROUBO	160
DIMENSÕES	160
PESOS CE 02 (0C71)	161
PESOS CE 02 AM (0C81)	161
VALORES DE CONDUÇÃO CE 02 (0C71)	162
VALORES DE CONDUÇÃO CE 02 AM (0C81)	162

154 DADOS TÉCNICOS

TABELA DE AVARIAS

Não é possível ativar o estado de prontidão para marcha:

Causa	Reparação
O descanso lateral está desdobrado	Recolher o descanso lateral.
Arranque sem acionamento dos travões	Durante o arranque, acionar uma manete do travão.
Bateria de 12 V vazia	Carregar a bateria de 12 V. (☛ 132)
Temperatura da bateria de acionamento	Temperatura da bateria de acionamento demasiado elevada ou demasiado baixa. (☛ 95)

CARREGAR CE 02 (OC71)

Capacidade total da bateria de acionamento	4,6 kWh
Teor energético líquido da bateria de acionamento	3,9 kWh

Duração da carga

Duração da carga	Em função da tensão de rede, da infraestrutura de carregamento, do carregador, da temperatura e dos consumidores ativos da rede de bordo, pode eventualmente ser alcançada uma corrente de carga mais baixa, o que dá origem a tempos de carregamento mais longos.
Tempo de carregamento da bateria de acionamento	220 min, Carga a 80% 312 min, Carga a 100 %
Tempo de carregamento da bateria de acionamento com carregador rápido	
-com carregador rápido ^{SA}	140 min, Carga a 80% 210 min, Carga a 100 %

CARREGAR CE 02 AM (0C81)

Capacidade total da bateria de acionamento	2,3 kWh
Teor energético líquido da bateria de acionamento	1,9 kWh

156 DADOS TÉCNICOS

Duração da carga	
Duração da carga	Em função da tensão de rede, da infraestrutura de carregamento, do carregador, da temperatura e dos consumidores ativos da rede de bordo, pode eventualmente ser alcançada uma corrente de carga mais baixa, o que dá origem a tempos de carregamento mais longos.
Tempo de carregamento da bateria de acionamento	115 min, 80% de carregamento 182 min, 100% de carregamento

ACIONAMENTO CE 02 (0C71)

Posição do número do motor	Flange do motor
Tipo de motor	JA0S06A
Tipo de motor	Máquina síncrona
Potência nominal contínua	6,5 kW
Potência máxima	11 kW, a um número de rotações de: 5000 min ⁻¹
Binário	55 Nm, a um número de rotações de: 1000 min ⁻¹
Número de rotações máximo	máx. 7200 min ⁻¹

ACIONAMENTO CE 02 AM (0C81)

Posição do número do motor	Flange do motor
Tipo de motor	JA0S06A
Tipo de motor	Máquina síncrona
Potência nominal contínua	3,2 kW
- Long Range	3,9 kW
Potência máxima	4 kW, a um número de rotações de: 2000 min ⁻¹
Binário	45 Nm, a um número de rotações de: 500 min ⁻¹
Número de rotações máximo	máx. 3500 min ⁻¹

DIFERENCIAL DA RODA TRASEIRA

Tipo de construção do diferencial da roda traseira	Acionamento por correia dentada
----------------------------------------------------	---------------------------------

QUADRO

Posição da placa de características	Quadro dianteiro esquerdo por trás da pré-instalação do guiador
Localização do número de identificação do veículo	Quadro dianteiro direito na cabeça de direção

CHASSIS**Roda dianteira**

Tipo de construção da guia de roda dianteira	Forquilha telescópica Upside-Down
Curso de amortecimento dianteiro	129 mm, na roda dianteira

158 DADOS TÉCNICOS

Roda traseira	
Tipo de construção da guia da roda traseira	Braço oscilante simples de alumínio fundido
Curso da mola na roda traseira	102 mm, na roda traseira
Configuração básica da pré-carga da mola traseira	Segundo entalhe, Marcha só com condutor sem carga Quarto entalhe, Marcha só com condutor e com carga Quarto entalhe, Utilização com pendura e com carga

TRAVÕES

Roda dianteira	
Tipo de construção do travão da roda dianteira	Travão de um disco, rígido, diâmetro de 239 mm, pinça flutuante de 2 êmbolos
Material das pastilhas de travão dianteiras	Metal sinterizado
Espessura do disco do travão dianteiro	4 mm, Estado novo mín. 3,5 mm, Limite de desgaste

Roda traseira	
Tipo de construção do travão traseiro	Travão de um disco, rígido, diâmetro de 220 mm, pinça flutuante de 1 êmbolo
Material da pastilha do travão traseira	Orgânico
Espessura do disco do travão traseiro	4 mm, Estado novo mín. 3,5 mm, Limite de desgaste

RODAS E PNEUS

Categoria de velocidade do pneu dianteiro/traseiro	S
Roda dianteira	
Dimensão da jante da roda dianteira	2,5x14
Designação do pneu dianteiro	120/80-14
Código de limite de carga do pneu dianteiro	58
Desequilíbrio da roda dianteira permitido	máx. 10 g
Roda traseira	
Dimensão da jante da roda traseira	3,5x14
Designação do pneu traseiro	150/70-14
Código de limite de carga do pneu traseiro	66
Desequilíbrio permitido da roda traseira	máx. 10 g
Pressões de enchimento dos pneus	
Pressão de enchimento do pneu dianteiro	1,8 bar, com o pneu frio
Pressão de enchimento do pneu traseiro	1,8 bar, com o pneu frio

160 DADOS TÉCNICOS

SISTEMA ELÉTRICO

Fusível 1	30 A, Fusível principal
Fusível 2	10 A, Iluminação, Keyless Ride
Fusível 3	20 A, Bateria de 12 V, alimentação externa
Fusível 4	10 A, ABS
Fusível 5	5 A, DWA, ficha de diagnóstico, painel de instrumentos

Bateria

Tipo de bateria	Bateria AGM (Absorbent Glass Mat), isenta de manutenção
Tensão nominal da bateria	12 V
Capacidade da bateria	5 Ah

Meio de iluminação

Todas as lâmpadas	LED
-------------------	-----

SISTEMA DE ALARME ANTIRROUBO

Modelo de bateria (Para a chave de comando Keyless Ride)	CR 2032
----------------------------------------------------------	---------

DIMENSÕES

Comprimento do veículo	1970 mm, sobre o suporte da chapa de matrícula, com peso do veículo em vazio
Altura do veículo	1140 mm, sem retrovisor, com peso em vazio DIN
Largura do veículo	845 mm, sem componentes adicionais 837 mm, com manete

Altura do assento do condutor	750 ⁺¹⁰ ₋₅ mm, sem condutor; em peso em vazio DIN
Comprimento de arco das pernas do condutor, de calcanhar a calcanhar	1720 ^{±20} mm, com peso em vazio DIN; sem motociclista a calcanhar

PESOS CE 02 (0C71)

Peso do veículo em vazio	132 kg, Peso em vazio, pronto a iniciar a marcha, sem SA
Peso máximo autorizado	312 kg
Carga máxima	180 kg, (com bateria adicional)
Carga útil da Topcase	
-com Top-case Light ^{SZ}	máx. 5 kg
Carga útil da bolsa traseira	
-com bolsa traseira ^{SZ}	máx. 5 kg

PESOS CE 02 AM (0C81)

Peso do veículo em vazio	119 kg, Peso em vazio, pronto a iniciar a marcha, sem SA
Peso máximo autorizado	312 kg
Carga máxima	193 kg
Carga útil da Topcase	
-com Top-case Light ^{SZ}	máx. 5 kg
Carga útil da bolsa traseira	
-com bolsa traseira ^{SZ}	máx. 5 kg

162 DADOS TÉCNICOS

VALORES DE CONDUÇÃO CE 02 (0C71)

Velocidade máxima	95 km/h
Autonomia	95 km, de acordo com o WMTC

VALORES DE CONDUÇÃO CE 02 AM (0C81)

Velocidade máxima	45 km/h
Autonomia	45 km, de acordo com o WMTC
- Long Range	95 km, de acordo com o WMTC

SAV

14

RECICLAGEM	166
SERVIÇO BMW MOTORRAD	166
HISTÓRICO DE SERVIÇO BMW MOTORRAD	167
SERVIÇOS DE MOBILIDADE BMW MOTORRAD	167
TRABALHOS DE MANUTENÇÃO	168
PLANO DE MANUTENÇÃO	169
CONTROLO DE RODAGEM BMW MOTORRAD	170
CONFIRMAÇÕES DE MANUTENÇÃO	171
CONFIRMAÇÕES DE REPARAÇÃO	183

RECICLAGEM

Eliminação de um veículo

Quando o veículo atinge o fim de ciclo da vida útil, a BMW Motorrad recomenda que este seja entregue num local de recolha indicado pelo fabricante.

Para a recolha e reciclagem em geral são válidos os respetivos requisitos legais nacionais. Pode encontrar informações sobre a reciclagem e sustentabilidade nas páginas de Internet do fabricante específicas do país. Pode solicitar informações adicionais no seu concessionário BMW Motorrad ou num outro Ponto de Serviço Autorizado ou numa oficina especializada.

SERVIÇO BMW MOTORRAD

Através da sua rede de concessionários com cobertura total, a BMW Motorrad acompanha-o a si e ao seu veículo em mais de 100 países do mundo. Os concessionários BMW Motorrad dispõem das informações técnicas e do know-how técnico para realizar de forma fiável todos os trabalhos de manutenção e de reparação na sua eParkourer.

Pode encontrar o concessionário BMW Motorrad mais próximo na nossa página da internet em: **bmw-motorrad.com**.

 **ATENÇÃO**

Trabalhos de manutenção e de reparação incorretamente realizados

Perigo de acidentes devido a danos consequentes

- A BMW Motorrad recomenda que mande efetuar os respetivos trabalhos na moto numa oficina especializada, de preferência num concessionário BMW Motorrad.

Para garantir que o seu BMW esta sempre em perfeito estado, a BMW Motorrad recomenda-lhe o cumprimento dos intervalos de manutenção previstos para o seu veículo. Mande confirmar todos os trabalhos de manutenção e de reparação efetuados no capítulo SAV deste manual. A comprovação da manutenção periódica é um pré-requisito indispensável para a prestação de serviços gratuitos fora do prazo de garantia.

Pode informar-se relativamente aos conteúdos dos Serviços BMW Motorrad junto do seu concessionário BMW Motorrad.

HISTÓRICO DE SERVIÇO BMW MOTORRAD

Registos

Os trabalhos de manutenção efetuados são registados no comprovativo de manutenção. Os registos figuram como uma caderneta de manutenção, ou seja, como comprovativo da manutenção regular.

Quando é feito um registo no histórico de serviço do veículo, os dados relevantes em matéria de serviço são memorizados nos sistemas de TI centrais da BMW.

Após uma mudança de proprietário do veículo, os dados registados na caderneta de manutenção eletrónica também podem ser consultados pelo novo proprietário do veículo. Um concessionário BMW Motorrad ou uma oficina especializada, pode visualizar os dados registados no histórico de serviço.

Oposição

O proprietário do veículo pode opor-se, junto de um concessionário BMW Motorrad ou de uma oficina especializada, ao registo no histórico de serviço, incluindo a respetiva memorização dos dados no veículo e a transferência dos dados para o fabricante do veículo, relativamente ao seu tempo como proprietário do veículo. Em resultado desta oposição, não é feito qualquer registo na caderneta de manutenção eletrónica do veículo.

SERVIÇOS DE MOBILIDADE BMW MOTORRAD

Na sua nova eParkourer, com o serviço de mobilidade BMW Motorrad está protegido por diversos serviços em caso de avaria (p. ex., serviço móvel, serviço de assistência em viagem, repatriamento do veículo).

Informe-se junto do seu concessionário BMW Motorrad, sobre quais os serviços de mobilidade disponibilizados.

TRABALHOS DE MANUTENÇÃO

Verificação aquando da entrega ao cliente BMW

A verificação aquando da entrega ao cliente BMW é efetuada pelo seu concessionário BMW Motorrad, antes de este lhe entregar o veículo.

Controlo de rodagem BMW

O controlo de rodagem BMW deverá ser efetuado entre os 800 km e os 1200 km.

Serviço BMW Motorrad

O serviço BMW Motorrad é efetuado a cada dois anos, podendo o âmbito do serviço variar em função da idade do veículo e dos trajetos percorridos. O seu concessionário BMW Motorrad confirma-lhe o serviço realizado e regista a data para o próximo serviço. Para condutores com trajetos anuais elevados, pode, em certas circunstâncias, ser necessário efetuar o serviço antes da data registada. Para estes casos, no ato da confirmação do serviço, é registado, adicionalmente, um trajeto máximo correspondente. Se este trajeto for alcançado antes do próximo

serviço agendado, será necessário antecipar um serviço.

Aprox. um mês ou 1000 km antes de se atingirem os valores registados, a indicação de serviço no display lembra-o do serviço agendado que se aproxima.

Mais informações sobre o tema Serviço de Assistência em: **bmw-motorrad.com/service**

Poderá encontrar os âmbitos de manutenção necessários para o seu veículo no plano de manutenção seguinte. As atividades indicadas vencem nas quilometragens indicadas ou nos intervalos indicados.

PLANO DE MANUTENÇÃO

	800 -1200 km 500 - 750 mls	10 000 km 6 000 mls	20 000 km 12 000 mls	30 000 km 18 000 mls	40 000 km 24 000 mls	50 000 km 30 000 mls	60 000 km 36 000 mls	70 000 km 42 000 mls	80 000 km 48 000 mls	90 000 km 54 000 mls	100 000 km 60 000 mls	12 months	24 months
1	X												
2		X	X	X	X	X	X	X	X	X	X		X ^a
3	X	X	X	X		X	X	X		X	X		
4	X	X	X	X		X	X	X		X	X		
5			X		X		X		X		X		
6					X				X				
7					X				X				
8													X

- 1 BMW Motorrad Controlo de rodagem
 - 2 Âmbito normal do serviço BMW Motorrad
 - 3 Verificar a tensão da correia primária
 - 4 Verificar a tensão da correia secundária
 - 5 Mudança de óleo na forquilha telescópica
 - 6 Substituir a correia primária
 - 7 Substituir a correia secundária
 - 8 Mudar o óleo dos travões em todo o sistema
- ^a de dois em dois anos ou a cada 10000 km (o que ocorrer primeiro)

CONTROLO DE RODAGEM BMW MOTORRAD

Controlo de rodagem BMW Motorrad

A seguir são listadas as atividades do controlo de rodagem BMW Motorrad. Os âmbitos de manutenção efetivos, que se aplicam ao seu veículo, podem divergir.

- Efetuar o teste ao veículo através do sistema de diagnóstico BMW Motorrad
- Verificar o nível do óleo do travão dianteiro/traseiro
- Verificar a tensão da correia primária
- Verificar a tensão da correia primária.
- Verificar a pressão e a profundidade de perfil dos pneus
- Verificar o apoio superior da direção
- Verificar a iluminação e o sistema de sinalização
- Teste de funcionamento da autorização de arranque
- Inspeção final e verificação da segurança na estrada
- Definir a data do serviço e a distância remanescente com o sistema de diagnóstico BMW Motorrad
- Efetuar o teste ao veículo através do sistema de diagnóstico BMW Motorrad
- Confirmar o serviço BMW Motorrad na literatura de bordo

CONFIRMAÇÕES DE MANUTENÇÃO

Âmbito normal da BMW Motorrad Service

De seguida, serão listadas as atividades de reparação do âmbito normal da BMW Motorrad Service. O âmbito de manutenção efetivamente adequado para o seu veículo pode divergir.

- Efetuar o teste ao veículo através do sistema de diagnóstico BMW Motorrad
- Inspeção visual dos tubos do travão, tubos flexíveis do travão e ligações
- Verificar as pastilhas de travão e o disco de travão dianteiros em relação a desgaste
- Verificar as pastilhas do travão e o disco do travão traseiro em relação a desgaste
- Verificar o nível do óleo do travão dianteiro/traseiro
- Verificar o apoio superior da direção
- Verificar a suavidade de movimento do descanso lateral
- Verificar a entrada de ar, se necessário, limpar/substituir
- Verificar a pressão e a profundidade de perfil dos pneus
- Verificar a iluminação e o sistema de sinalização
- Teste de funcionamento da autorização de arranque
- Inspeção final e verificação da segurança na estrada
- Efetuar o teste ao veículo através do sistema de diagnóstico BMW Motorrad
- Definir a data do serviço e a distância remanescente com o sistema de diagnóstico BMW Motorrad
- Verificar o estado de carga da bateria
- Confirmar o serviço BMW na literatura de bordo

**Verificação aquando
da entrega ao cliente
BMW Motorrad**

realizado

no dia _____

Carimbo, assinatura

**Controlo de rodagem
BMW Motorrad**

realizado

no dia _____

aos km _____

Próximo serviço

mais tardar

no dia _____

ou, caso seja atingida antes

aos km _____

Carimbo, assinatura

BMW Motorrad Service

realizado

no dia _____

aos km _____

Próximo serviço

mais tardar

no dia _____

ou, caso seja atingida

antes

aos km _____

Trabalho realizado

	Sim	Não
BMW Motorrad Service	<input type="checkbox"/>	<input type="checkbox"/>
Verificar a tensão da correia primária	<input type="checkbox"/>	<input type="checkbox"/>
Verificar a tensão da correia secundária	<input type="checkbox"/>	<input type="checkbox"/>
Mudança de óleo na forquilha telescópica	<input type="checkbox"/>	<input type="checkbox"/>
Substituir a correia primária	<input type="checkbox"/>	<input type="checkbox"/>
Substituir a correia secundária	<input type="checkbox"/>	<input type="checkbox"/>
Mudar o óleo dos travões em todo o sistema	<input type="checkbox"/>	<input type="checkbox"/>

Indicações

Carimbo, assinatura

BMW Motorrad Service

realizado

no dia _____

aos km _____

Próximo serviço

mais tardar

no dia _____

ou, caso seja atingida

antes

aos km _____

Trabalho realizado

	Sim	Não
BMW Motorrad Service	<input type="checkbox"/>	<input type="checkbox"/>
Verificar a tensão da correia primária	<input type="checkbox"/>	<input type="checkbox"/>
Verificar a tensão da correia secundária	<input type="checkbox"/>	<input type="checkbox"/>
Mudança de óleo na forquilha telescópica	<input type="checkbox"/>	<input type="checkbox"/>
Substituir a correia primária	<input type="checkbox"/>	<input type="checkbox"/>
Substituir a correia secundária	<input type="checkbox"/>	<input type="checkbox"/>
Mudar o óleo dos travões em todo o sistema	<input type="checkbox"/>	<input type="checkbox"/>

Indicações

Carimbo, assinatura

BMW Motorrad Service

realizado

no dia _____

aos km _____

Próximo serviço

mais tardar

no dia _____

ou, caso seja atingida

antes

aos km _____

Trabalho realizado

	Sim	Não
BMW Motorrad Service	<input type="checkbox"/>	<input type="checkbox"/>
Verificar a tensão da correia primária	<input type="checkbox"/>	<input type="checkbox"/>
Verificar a tensão da correia secundária	<input type="checkbox"/>	<input type="checkbox"/>
Mudança de óleo na forquilha telescópica	<input type="checkbox"/>	<input type="checkbox"/>
Substituir a correia primária	<input type="checkbox"/>	<input type="checkbox"/>
Substituir a correia secundária	<input type="checkbox"/>	<input type="checkbox"/>
Mudar o óleo dos travões em todo o sistema	<input type="checkbox"/>	<input type="checkbox"/>

Indicações

Carimbo, assinatura

BMW Motorrad Service

realizado

no dia _____

aos km _____

Próximo serviço

mais tardar

no dia _____

ou, caso seja atingida

antes

aos km _____

Trabalho realizado

	Sim	Não
BMW Motorrad Service	<input type="checkbox"/>	<input type="checkbox"/>
Verificar a tensão da correia primária	<input type="checkbox"/>	<input type="checkbox"/>
Verificar a tensão da correia secundária	<input type="checkbox"/>	<input type="checkbox"/>
Mudança de óleo na forquilha telescópica	<input type="checkbox"/>	<input type="checkbox"/>
Substituir a correia primária	<input type="checkbox"/>	<input type="checkbox"/>
Substituir a correia secundária	<input type="checkbox"/>	<input type="checkbox"/>
Mudar o óleo dos travões em todo o sistema	<input type="checkbox"/>	<input type="checkbox"/>

Indicações

Carimbo, assinatura

BMW Motorrad Service

realizado

no dia _____

aos km _____

Próximo serviço

mais tardar

no dia _____

ou, caso seja atingida

antes

aos km _____

Trabalho realizado

	Sim	Não
BMW Motorrad Service	<input type="checkbox"/>	<input type="checkbox"/>
Verificar a tensão da correia primária	<input type="checkbox"/>	<input type="checkbox"/>
Verificar a tensão da correia secundária	<input type="checkbox"/>	<input type="checkbox"/>
Mudança de óleo na forquilha telescópica	<input type="checkbox"/>	<input type="checkbox"/>
Substituir a correia primária	<input type="checkbox"/>	<input type="checkbox"/>
Substituir a correia secundária	<input type="checkbox"/>	<input type="checkbox"/>
Mudar o óleo dos travões em todo o sistema	<input type="checkbox"/>	<input type="checkbox"/>

Indicações

Carimbo, assinatura

BMW Motorrad Service

realizado

no dia _____

aos km _____

Próximo serviço

mais tardar

no dia _____

ou, caso seja atingida

antes

aos km _____

Trabalho realizado

	Sim	Não
BMW Motorrad Service	<input type="checkbox"/>	<input type="checkbox"/>
Verificar a tensão da correia primária	<input type="checkbox"/>	<input type="checkbox"/>
Verificar a tensão da correia secundária	<input type="checkbox"/>	<input type="checkbox"/>
Mudança de óleo na forquilha telescópica	<input type="checkbox"/>	<input type="checkbox"/>
Substituir a correia primária	<input type="checkbox"/>	<input type="checkbox"/>
Substituir a correia secundária	<input type="checkbox"/>	<input type="checkbox"/>
Mudar o óleo dos travões em todo o sistema	<input type="checkbox"/>	<input type="checkbox"/>

Indicações

Carimbo, assinatura

BMW Motorrad Service

realizado

no dia _____

aos km _____

Próximo serviço

mais tardar

no dia _____

ou, caso seja atingida

antes

aos km _____

Trabalho realizado

	Sim	Não
BMW Motorrad Service	<input type="checkbox"/>	<input type="checkbox"/>
Verificar a tensão da correia primária	<input type="checkbox"/>	<input type="checkbox"/>
Verificar a tensão da correia secundária	<input type="checkbox"/>	<input type="checkbox"/>
Mudança de óleo na forquilha telescópica	<input type="checkbox"/>	<input type="checkbox"/>
Substituir a correia primária	<input type="checkbox"/>	<input type="checkbox"/>
Substituir a correia secundária	<input type="checkbox"/>	<input type="checkbox"/>
Mudar o óleo dos travões em todo o sistema	<input type="checkbox"/>	<input type="checkbox"/>

Indicações

Carimbo, assinatura

BMW Motorrad Service

realizado

no dia _____

aos km _____

Próximo serviço

mais tardar

no dia _____

ou, caso seja atingida

antes

aos km _____

Trabalho realizado

	Sim	Não
BMW Motorrad Service	<input type="checkbox"/>	<input type="checkbox"/>
Verificar a tensão da correia primária	<input type="checkbox"/>	<input type="checkbox"/>
Verificar a tensão da correia secundária	<input type="checkbox"/>	<input type="checkbox"/>
Mudança de óleo na forquilha telescópica	<input type="checkbox"/>	<input type="checkbox"/>
Substituir a correia primária	<input type="checkbox"/>	<input type="checkbox"/>
Substituir a correia secundária	<input type="checkbox"/>	<input type="checkbox"/>
Mudar o óleo dos travões em todo o sistema	<input type="checkbox"/>	<input type="checkbox"/>

Indicações

Carimbo, assinatura

BMW Motorrad Service

realizado

no dia _____

aos km _____

Próximo serviço

mais tardar

no dia _____

ou, caso seja atingida

antes

aos km _____

Trabalho realizado

	Sim	Não
BMW Motorrad Service	<input type="checkbox"/>	<input type="checkbox"/>
Verificar a tensão da correia primária	<input type="checkbox"/>	<input type="checkbox"/>
Verificar a tensão da correia secundária	<input type="checkbox"/>	<input type="checkbox"/>
Mudança de óleo na forquilha telescópica	<input type="checkbox"/>	<input type="checkbox"/>
Substituir a correia primária	<input type="checkbox"/>	<input type="checkbox"/>
Substituir a correia secundária	<input type="checkbox"/>	<input type="checkbox"/>
Mudar o óleo dos travões em todo o sistema	<input type="checkbox"/>	<input type="checkbox"/>

Indicações

Carimbo, assinatura

BMW Motorrad Service

realizado

no dia _____

aos km _____

Próximo serviço

mais tardar

no dia _____

ou, caso seja atingida

antes

aos km _____

Trabalho realizado

	Sim	Não
BMW Motorrad Service	<input type="checkbox"/>	<input type="checkbox"/>
Verificar a tensão da correia primária	<input type="checkbox"/>	<input type="checkbox"/>
Verificar a tensão da correia secundária	<input type="checkbox"/>	<input type="checkbox"/>
Mudança de óleo na forquilha telescópica	<input type="checkbox"/>	<input type="checkbox"/>
Substituir a correia primária	<input type="checkbox"/>	<input type="checkbox"/>
Substituir a correia secundária	<input type="checkbox"/>	<input type="checkbox"/>
Mudar o óleo dos travões em todo o sistema	<input type="checkbox"/>	<input type="checkbox"/>

Indicações

Carimbo, assinatura

DECLARATION OF CONFORMITY	187
REGULAMENTO RELATIVO ÀS BATERIAS	190



DECLARATION OF CONFORMITY

Manufacturer

Bayerische Motoren Werke Aktiengesellschaft
Petuelring 130, 80809 Munich, Germany

Simplified EU Declaration of Conformity according to EU RED (2014/53/EU).



O(a) abaixo assinado(a) BMW AG declara que os tipos de equipamento de rádio estão em conformidade com a Diretiva 2014/53/UE. O texto integral da declaração de conformidade está disponível no seguinte endereço de Internet: bmw-motorrad.com/certification

Technical information

Radio equipment	Component	Frequency band	Output/ Transmission Power
EWS4	EWS	134 kHz	50 dB μ V/m
HUF5794	Keyless Ride	433.92 MHz	10 mW
HUF8485	Keyless Ride	134.45 kHz	42 dB μ V/m
ZB001	Keyless Ride	134.5 kHz	allowed 66 dB μ V/m @ 10m
ZB002	Keyless Ride	433.92 MHz	max. 10 dBm e.r.p
TXBMWMR	DWA 8	433.05 MHz - 434.79 MHz	18.8 dBm
RDC3	RDC	433.92 MHz	< 13 mW

188 ANEXO

Radio equipment	Component	Frequency band	Output/ Transmission Power
Wus Moto gen 3	RDC	433.05 MHz - 434.79 MHz	< 10 mW e.r.p.
MC24- MA4	RDC		
WCA Motorrad- Lades- taufach	Charging compartment	110 kHz - 115 kHz	< 6 W
ICC6.5in	Instrument Cluster	Bluetooth: 2402 MHz - 2480 MHz WLAN: 2412 MHz - 2462 MHz	Bluetooth: < 4 dBm WLAN: < 20 dBm
ICC65V2	Instrument Cluster	Bluetooth: 2400 MHz - 2480 MHz WLAN: 2400 MHz - 2480 MHz	Bluetooth: < 10 mW WLAN: < 100 mW
ICC10in	Instrument Cluster	Bluetooth: 2402 MHz - 2480 MHz WLAN: 2402 MHz - 2472 MHz	Bluetooth: < 4 dBm WLAN: < 14 dBm
MR- Re14FCR	ACC	76 - 77 GHz	Peak max. 32 dBm Nom max. 27 dBm
ARS513	Front radar	77 GHz	Peak max. 30 dBm
SRR521	Rear radar	77 GHz	Peak max. 30 dBm

Radio equipment	Component	Frequency band	Output/Transmission Power
TL1P22	Intelligent emergency call	832 MHz - 862 MHz 880 MHz - 915 MHz 1710 MHz - 1785 MHz 1920 MHz - 1980 MHz 2500 MHz - 2570 MHz 2570 MHz - 2620 MHz GNSS: 1559 MHz - 1610 MHz	23 dBm 33 dBm 30 dBm 24 dBm 23 dBm 23 dBm
TL1M-23NE	Intelligent emergency call	703 MHz - 748 MHz 832 MHz - 862 MHz 880 MHz - 915 MHz 1710 MHz - 1785 MHz 1920 MHz - 1980 MHz 2300 MHz - 2400 MHz 2500 MHz - 2570 MHz 2570 MHz - 2620 MHz GNSS: 1559 MHz - 1610 MHz	23 dBm 23 dBm 33 dBm 30 dBm 24 dBm 23 dBm 23 dBm 23 dBm
MCR001	Audio system		
ZB005	Keyless Ride Main Unit	134.5 kHz 433.92 MHz	< 66 dB μ A/m
ZB006	Keyless Ride Active Key	134.5 kHz 433.92 MHz	< 10 mW e.r.p.
LIN2B-TLE Gateway	Instrument Cluster	2400 MHz - 2483.5 MHz	< 3 dBm

190 ANEXO

REGULAMENTO RELATIVO ÀS BATERIAS

Normalmente, as baterias estão sujeitas ao regulamento relativo às baterias 2023/1542/EU. As informações ao consumidor sobre as baterias podem ser encontradas nas secções correspondentes deste manual.

As baterias estão integradas nos seguintes componentes:

Technical information

Compo- nente	Código de	Contacto
Sensor RDC	17109	LID TECHNOLOGIES, 3 rue Giotto, 31520 Ramonville, Saint Agne, França E-mail: contact@lid.tech www.lid.tech
Chave KLR	HUF5794	Huf Hülsbeck & Fürst GmbH & Co. KG, Steeger Str.17, 42551 Velbert, Alemanha E-mail: info@huf-group.com www.huf-group.com
Chave KLR	ZB002	ZADI S.p.A., Via Carlo Marx 138, 41012 Carpi (MO), Itália E-mail: info@zadi.com www.zadi.com
Chave KLR	ZB006	ZADI S.p.A., Via Carlo Marx, 138 41012 Carpi (MO), Itália E-mail: info@zadi.com www.zadi.com
DWA8 ECU	DWA8	Meta System S.p.A, Via Tancredi Ga- limberti 5, 42124 Reggio Emilia, Itália www.metasystemcorporation.com
DWA8 RC	TXBMWMR	Meta System S.p.A, Via Tancredi Ga- limberti 5, 42124 Reggio Emilia, Itália www.metasystemcorporation.com

Compo- nente	Código de	Contacto
DWA9	DWA9	Bury Sp. z o.o., ul. Wojska Polskiego 4, 39-300 Mielec, Polónia E-mail: info@bury.com www.bury.com

192 ÍNDICE REMISSIVO

- A**
Abreviaturas e símbolos, 4
ABS
Luzes de controlo, 38, 39
Tecnologia em pormenor, 116
Acionamento
Luzes de controlo, 49
Altura do farol
ajustar, 87
ASC
Luzes de controlo, 38, 45
Tecnologia em pormenor, 119
- B**
Bagagem, 102
Bateria
Luzes de controlo, 49
Posição no veículo, 19, 20
Bateria de 12 V
Carregar, 131, 132
carregar, alimentação externa, 131
Dados técnicos, 160
Função de recarregamento, 131
indicações gerais, 131
Luzes de controlo, 48
Posição no veículo, 19, 20
Substituir, 131
Bateria de acionamento
Indicações de display, 59, 60, 61, 62
Bluetooth
ligar, 57
Buzina, 21
- C**
Carregar
Bateria de tração, 95
Carregador, 94
Luzes de controlo, 46, 47
Modo Pronto a funcionar, 50
processo de carga, 97, 99
Chassis
Dados técnicos, 157
Chave, 66
Chave de comando
Informação, 40
Luzes de controlo, 39, 40
Substituir a pilha, 69
Check Control, 30
Computador de bordo
ajustar, 57
Confirmações de manutenção, 171
Conservação
Conservação da pintura, 150
Cromados, 148
Lavagem do veículo, 146
Produtos de conservação, 146
Consumo médio
Repor, 56
Conta-quilómetros parcial
Repor, 56
- D**
Dados técnicos
Sistema de alarme antirroubo, 160
Diferencial da roda traseira
Dados técnicos, 157
Dimensões
Dados técnicos, 160

- Display
 - Elementos operacionais, 54
 - Exibir modo de poupança de energia, 58
 - Indicação de propulsão, 30
 - Lembrete do modo de poupança de energia, 58
 - Luminosidade do display, 57
 - Painel de instrumentos, 18
 - Sensor da luminosidade ambiente, 23
 - Visão geral Carregar, 29
 - Visão geral do menu, 28
 - Visão geral PURE RIDE, 27
 - Visão geral RIDE, 26
 - Vista RIDE, 55
- DWA
 - Luz de controlo, 23
 - Luzes de controlo, 41
- E**
- eParkourer
 - colocar em posição de descanso, 110
 - prender, 111
- EWS
 - imobilizador eletrónico, 38
- F**
- Farol
 - Alcance dos faróis, 86
- Fazer a rodagem, 108
- Ferramenta de bordo
 - Conteúdo, 125
 - Posição no veículo, 19, 20
- Ficha de carregamento
 - Posição no veículo, à esquerda, 16
- Ficha de diagnóstico
 - fixar, 136
 - Posição no veículo, 19, 20
 - soltar, 135
- Foco de operação
 - mudar, 82
- Fusíveis
 - Ocupação dos fusíveis, 135
 - Posição no veículo, 19, 20
 - Substituir, 134
- I**
- Imobilizador, 68
 - EWS Indicador de advertência, 38
- Indicações de carga, 102
- Indicações de segurança para conduzir, 102
 - para o travão, 109
- Indicadores de mudança de direção, 74
 - Elemento operacional, 21
- Instrumento combinado
 - Sensor da luminosidade ambiente, 23
 - Visão geral, 18, 23
- Interruptor de emergência
 - Elemento operacional, 22
 - Operar, 71
- Interruptor multifunções
 - Visão geral, lado direito, 22
 - Visão geral, lado esquerdo, 21
- Intervalos de manutenção, 168
- K**
- Keyless Ride
 - Bateria descarregada, 68
 - Dispositivo de comando, 17

194 ÍNDICE REMISSIVO

- Imobilizador eletrónico (EWS), 68
- Informação, 40
- Luzes de controlo, 39, 40
- Perda da chave de comando, 68
- Trancar o bloqueio da direção, 66
- Kit de primeiros socorros
- Posição no veículo, 19, 20
- L**
- Lista de verificação, 104
- Luz de condução diurna
 - luz de condução diurna automática, 74
- Luz de máximos
 - Elemento operacional, 21
- Luzes
 - luz de condução diurna automática, 74
 - Luz de estacionamento, 73
 - Luz de máximos, 72
 - Luz de médios, 72
 - Luz de presença, 72
 - Retardamento do apagamento das luzes, 73
 - Sinal de luzes, 72
- Luzes de aviso
 - Painel de instrumentos, 23
- Luzes de controlo
 - ABS, 38, 39
 - ASC, 38, 45
 - Bateria de 12 V, 48
 - Carregar, 46, 47
 - Comando das luzes indisponível, 43
 - Descanso lateral, 44
 - Estado da carga, 47
 - EWS, 38
 - Gestão do motor, 48
 - Imobilizador eletrónico EWS, 38
 - Keyless Ride, 39, 40
 - Lâmpada com defeito, 42
 - Luz de aviso de falha funcional do acionamento, 47
 - Painel de instrumentos, 23
 - Potência, 48
 - Regeneração de energia, 46
 - Representação, 30
 - Serviço, 42
 - Sistema de alarme antirroubo, 41
 - Sistema eletrónico das máquinas elétricas, 46
 - Tensão da rede de bordo, 49
- M**
- Marcha-atrás
 - Elemento operacional, 21
 - Operar, 71
- Meio de iluminação
 - Dados técnicos, 160
 - Luzes de controlo, 42, 43
 - Substituir, 131
- Modo de condução, 74
 - ajustar, 74
 - Elemento operacional, 22
 - Seleção do modo de condução, 75
 - Tecnologia em pormenor, 120
- Modo de poupança de energia, 58
- Modo Pronto a funcionar, 67

N

Número de identificação do veículo, 17

Ó

Óleo dos travões

Depósito, 18

Verificar o nível de enchimento, 127

P

Pastilhas dos travões rodagem, 108

Verificar, 125, 126

Pega do pendura

Posição no veículo, à direita, 17

Posição no veículo, à esquerda, 16

Placa de características, 16

Plano de manutenção, 169

Pneus

Pressões de enchimento, 159

Recomendações, 130 rodagem, 108

Verificar a pressão dos pneus, 129

Verificar a profundidade do perfil, 129, 130

Poisa-pés

Posição no veículo, à direita, 17

Posição no veículo, à esquerda, 16

Poisa-pés do acompanhante

Posição no veículo, à direita, 17

Posição no veículo, à esquerda, 16

Porta de carregamento USB

Operar, 79

Posição no veículo, 18

Potência

Limitação, 30

Luzes de controlo, 48

Pre-Ride-Check, 104

Processo de carga

colocar em marcha, 97
terminar, 99

Prontidão para marcha

Elemento operacional, 22
estabelecer, 104

Indicação, 105

ligar, 106

Punhos aquecíveis, 78

Elemento operacional, 22

Q

Quadro

Dados técnicos, 157

R

Reciclagem, 166

Regeneração de energia

Limitação, 30

Luzes de controlo, 46

Retrovisores, 86

Rodas

Dados técnicos, 159

Verificar as jantes, 129

RSC, 120

196 ÍNDICE REMISSIVO

- S**
Selim
 desmontar, 82
 montar, 82
Serviço, 166
 Histórico de manutenção, 167
 Luzes de controlo, 42
Serviços de mobilidade, 167
SETUP
 Repor, 57
Sistema de alarme antirroubo
 Dados técnicos, 160
 Operar, 75
Sistema elétrico
 Dados técnicos, 160
Suporte para smartphone
 Operar, 81
 Posição no veículo, 18
- T**
Tabela de avarias, 154
Tabela de carga, 16
Telefone
 ligar, 57
Tensão da rede de bordo, 49
Tensão prévia da mola
 ajustar, 88
 Elemento de ajuste
 traseiro, 16
Topcase, 140
Transporte, 111
Travões
 Ajustar a manete, 87
 Dados técnicos, 158
 Instruções de segurança, 109
 Verificar o funcionamento, 125
- V**
Veículo
 Colocar em funcionamento, 150
 Conservar, 144
 imobilizar, 150
 Limpar, 144
Velocidade média
 Repor, 56
Visão geral dos indicadores de advertência, 33
Visões gerais
 Interruptor multifunções direito, 22
 Interruptor multifunções esquerdo, 21
 Lado direito do veículo, 17
 Lado esquerdo do veículo, 16
 Painel de instrumentos, 18, 23
 Por baixo do selim, 19, 20
 Vista Carregar, 29
 Vista Menu, 28
 Vista PURE RIDE, 27
 Vista RIDE, 26

Em função do equipamento ou dos acessórios do seu veículo, e também em caso de versões nacionais, podem surgir divergências em relação às informações indicadas nas imagens/textos. Esse facto não dá direito a quaisquer reivindicações.

As indicações de dimensões, peso, consumo e potência entendem-se como incluindo as tolerâncias correspondentes. O fabricante reserva-se o direito a introduzir alterações na construção, no equipamento e nos acessórios.

Salvaguardam-se eventuais erros e/ou omissões.

© 2024 Bayerische Motoren Werke Aktiengesellschaft
80788 Munique, Alemanha
A cópia, mesmo que parcial, só pode ser feita depois de obtida autorização por escrito do departamento After Sales da BMW Motorrad.
Instruções de utilização originais, impresso na Alemanha.

Dados importantes:

Duração da carga

Duração da carga	Em função da tensão de rede, da infraestrutura de carregamento, do carregador, da temperatura e dos consumidores ativos da rede de bordo, pode eventualmente ser alcançada uma corrente de carga mais baixa, o que dá origem a tempos de carregamento mais longos.
------------------	--------------------------------------------------------------------------------------------------------------------------------------------------------------------------------------------------------------------------------------------------------------------

Tempo de carregamento da bateria de acionamento	220 min, Carga a 80% 312 min, Carga a 100 %
-------------------------------------------------	------------------------------------------------

Tempo de carregamento da bateria de acionamento com carregador rápido

–com carregador rápido ^{SA}	140 min, Carga a 80% 210 min, Carga a 100 %
--------------------------------------	------------------------------------------------

Pressões de enchimento dos pneus

Pressão de enchimento do pneu dianteiro	1,8 bar, com o pneu frio
-----------------------------------------	--------------------------

Pressão de enchimento do pneu traseiro	1,8 bar, com o pneu frio
----------------------------------------	--------------------------

Pode encontrar mais informações sobre o seu veículo em: [bmw-motorrad.com](https://www.bmw-motorrad.com)

