



**BMW
MOTORRAD**

KEZELÉSI ÚTMUTATÓ CE 04



MAKE LIFE A RIDE

Gépjármű adatai

Modell

Jármű azonosítószáma

Színkód

Első forgalomba helyezés időpontja

Hatósági rendszám

Kereskedő adatai

Kapcsolattartó a szervizben

Úr/Úrhölgy

Telefonszám

Kereskedő címe/telefonszáma (cégbélyegző)

AZ ÖN BMW- JE.

Örömeinkre szolgál, hogy a BMW Motorrad járművét választotta, és köszöntjük a BMW-t vezetőik táborában. Ismerkedjen meg új járművével, hogy biztonságosan vehessen vele részt a közlekedésben.

A kezelési útmutatóval kapcsolatos tudnivalók

Az új BMW elindítása előtt olvassa el ezt a kezelési útmutatót. Itt található meg a jármű kezelésével kapcsolatos fontos tudnivalókat, amelyeket megismerve a BMW-je által kínált műszaki előnyöket teljesen kiaknázhhatja.

Itt talál információkat a karbantartásról és az ápolási feladatokról, az üzemeltetési és a közlekedésbiztonságról, valamint arról, hogy miként őrizheti meg legjobban gépjárművének értékét.

Ha egy napon eladja BMW motorkerékpárját, ne felejtse el átadni a kezelési útmutatót is, hiszen az motorkerékpárjának fontos tartozéka.

A BMW-je használatához sok örömet, valamint kellemes és biztonságos utat kíván Önnek a

BMW Motorrad.

01 ÁLTALÁNOS INFORMÁCIÓK	2	TFT-kijelző töltés nézetben	29
Tájékozódás	4	Figyelmeztető jelzések	30
Rövidítések és szimbólumok	4	04 KEZELÉS	60
Felszereltség	5	Üzemkész állapot	62
Műszaki adatok	6	Vészleállító kapcsoló	66
Aktualitás	6	Intelligens segélyhívás	66
További információforrások	6	Hátramenet	69
Tanúsítványok és üzemeltetési engedélyek	7	Világítás	70
Adattároló	7	Vezetési üzemmód	75
Intelligens segélyhívó rendszer	12	Riasztóberendezés (DWA)	76
02 ÁTTEKINTÉS	16	Abronsnyomás-ellenőrző rendszer (RDC)	79
Bal oldali teljes nézet	18	Fűtés	79
Jobb oldali teljes nézet	19	Tárolórekesz	80
Bal oldali kombinált kapcsoló	20	Sisaktartó	83
Jobb oldali kombinált kapcsoló	21	05 TFT KIJELEZŐ	84
Jobb oldali kombinált kapcsoló	22	Általános tudnivalók	86
Műszereztség	23	Alapelv	87
03 KIJELEZÉSEK	24	Pure Ride nézet	94
Ellenőrző és figyelmeztető lámpák	26	Pure nézet	95
TFT kijelző a Pure Ride nézetben	27	Osztott képernyő	95
TFT kijelző a Nézet menüben	28	Általános beállítások	96
		Bluetooth	97
		WLAN	100
		Járművem	101
		Fedélzeti számítógép	104
		Navigáció	105
		Média	108
		Telefon	109
		Szoftververzió megjelenítése	109

Licencinformációk megjelenítése	110
---------------------------------	-----

06 BEÁLLÍTÁS	112
---------------------	------------

Tükrök	114
Fényszóró	114
Rugó-előfeszítés	115

07 BMW EPOWER	118
----------------------	------------

Alapelv	120
Általános tudnivalók	120
Töltőkábel	122
Feltöltési folyamat	124

08 MOTOROZÁS	132
---------------------	------------

Biztonsági tudnivalók	134
Az ellenőrzőlista áttekintése	135
Minden elindulás előtt	136
Minden 10. feltöltési folyamatnál	136
A menetkész állapot bekapcsolása	136
Az E-Scooter vezete	139
tése	139
Bejáratás	141
Fékek	142
E-Scooter leparkolása	143
E-Scooter rögzítése szállításhoz	144

09 MŰSZAKI RÉSZLETEK	146
-----------------------------	------------

Általános tudnivalók	148
Blokkolásgátló rendszer (ABS)	148
Vonóerő-szabályozás (ASC/DTC)	151
Rekuperáció-menetszabályozó (RSC)	153
Vezetési üzemmód	153
Dinamikus fékszabályozás	155
Abronsnyomás-ellenőrző rendszer (RDC)	156
Adaptív kanyarkövető fényszóró	157

10 KARBANTARTÁS	160
------------------------	------------

Általános tudnivalók	162
Normál szerszámkészlet	163
Fékrendszer	163
Hűtőfolyadék	167
Gumiabroncsok	168
Felnik és gumiabroncsok	169
Izzók	170
Burkolati elemek	170
Akkumulátor	172
Biztosítékok	176
Diagnosztika csatlakozójzata	178

11 FELSZERELÉSEK 180

Általános tudnivalók	182
Konnektorok	182
Topcase doboz	183

12 ÁPOLÁS 188

Ápolószerek	190
A gépjármű mosása	190
Kényes alkatrészek tisztítása	192
Fényezés ápolása	193
Állagmegőrzés	193
E-Scooter leállítása hosszabb időre	194
E-Scooter üzembe helyezése	194

13 MŰSZAKI ADATOK 196

Hibakeresési táblázat	198
Töltés	201
Hajtás	202
Sebességváltó	202
Hátsókerék-hajtás	202
Váz	203
Futómű	203
Fékek	203
Kerekek és gumiabroncsok	204
Villamosság	205
Riasztóberendezés	206
Méretek	207
Tömegadatok	207
Menetteljesítmény	208

14 SZERVIZ 210

Újrahasznosítás	212
BMW Motorrad szerviz	212
BMW Motorrad szerviztörténet	213
BMW Motorrad Mobilítási szolgáltatások	213
Karbantartás	214
Karbantartási terv	215
BMW Motorrad bejáratás utáni ellenőrzés	216
Karbantartási munkák igazolása	217
Szervizek igazolása	229

15 TANÚSÍTVÁNY 232

BMW CE 04 Battery Certificate a nagyfeszültségű cellamodulokkal kapcsolatos szolgáltatásokhoz és feltételekhez	234
--	-----

FÜGGELÉK 238

Declaration of Conformity	239
---------------------------	-----

TÁRGYMUTATÓ 242

ÁLTALÁNOS INFORMÁCIÓK

01

TÁJÉKOZÓDÁS	4
RÖVIDÍTÉSEK ÉS SZIMBÓLUMOK	4
FELSZERELTSÉG	5
MŰSZAKI ADATOK	6
AKTUALITÁS	6
TOVÁBBI INFORMÁCIÓFORRÁSOK	6
TANÚSÍTVÁNYOK ÉS ÜZEMELTETÉSI ENGEDÉLYEK	7
ADATTÁROLÓ	7
INTELLIGENS SEGÉLYHÍVÓ RENDSZER	12

4 ÁLTALÁNOS INFORMÁCIÓK

TÁJÉKOZÓDÁS

Kezelési útmutatónk elkészítésénél fontos szempont volt az átláthatóság. A speciális témakörök a leggyorsabban az útmutató végén található tárgymutató alapján található meg. A 2. fejezet áttekintést nyújt az E-scooterről. A Szerviz című fejezetben kell dokumentálni az összes elvégzett karbantartási és javítási munkát. A karbantartási munkák végrehajtásának igazolása előfeltétele a gratísz teljesítéseknek.

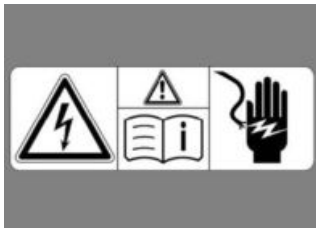



Figyelmeztető táblák a jármű alkatrészein

A jármű alkatrészein elhelyezett figyelmeztető táblák arra hívják fel a figyelmet, hogy a nagyfeszültségű komponensek vagy a nagyfeszültségű technológia szakszerűtlen használata esetén fennáll az áramütés miatt bekövetkező életveszélyes sérülések veszélye.

RÖVIDÍTÉSEK ÉS SZIMBÓLUMOK

 **VIGYÁZAT** Alacsony kockázatú veszély. Ezek el nem kerülése kisebb vagy mérsékelt sérüléshez vezethet.

 **FIGYELMEZTETÉS** Közepes kockázatú veszély. Ezek el nem kerülése halálhoz vagy súlyos sérüléshez vezethet.

 **VESZÉLY** Magas kockázatú veszély. Ezek el nem kerülése halálhoz vagy súlyos sérüléshez vezet.

 **FIGYELEM** Különleges utasítások és óvintézkedések. Ezek figyelmen kívül hagyása a jármű vagy tartozékok károsodásához vezethet, ezáltal a jótállás elvesztését vonhatja maga után.

 Különleges, a kezelési, ellenőrzési és beállítási folyamatok, valamint a jármű ápolásának hatékonyabb elvégzését segítő megjegyzések.

- Tevékenységleírás.
- » Tevékenység eredménye.
- ▣ Hivatkozás egy további információkat tartalmazó oldalra.

◁ Adott tartozékoktól, illetve felszereltségtől függően érvényes információ végét jelöli.



Meghúzási nyomaték.



Műszaki adatok.

LA Ország szerinti felszereltség.

GY Extra felszereltség. A BMW Motorrad extra felszereltségeket már a gépjármű gyártása során beépítik.

U Extra tartozékok. BMW Motorrad BMW extra tartozékok beszerzése és utólagos beszerelése BMW Motorrad Márkaszervizben lehetséges.

ABS Blokkolásgátló rendszer.

ASC Automatikus stabilitásvezérlés.

DTC Dinamikus Vonóerőszabályozás.

DWA Riasztó.

EWS Elektronikus indításgátló.

RDC Abroncsnyomás-ellenőrző.

RSC Rekuperáció-menetszabályozó

FELSZERELTSÉG

E-Scooter motorkerékpárja vásárlásakor egyéni felszereltséggel rendelkező modellt választott. Ez a Kezelési útmutató leírja a BMW által kínált extra felszereltségeket (GY) és bizonyos utólagos kiegészítő felszereléseket (U). Felhívjuk a figyelmét arra, hogy olyan felszereltségi szintek leírása is szerepel az útmutatóban, amelyeket Ön nem kért. Az itt ábrázolt járműköz képest előfordulhatnak országspecifikus eltérések is. Ha E-Scooter motorkerékpárja olyan felszerelést is tartalmaz, amely leírását a jelen használati útmutató nem tartalmazza, annak leírása egy külön használati útmutatóban található.

6 ÁLTALÁNOS INFORMÁCIÓK

MŰSZAKI ADATOK

A kezelési útmutatóban található minden méret-, tömeg- és teljesítményadat mérése a Német Szabványügyi Intézet (Deutsches Institut für Normung e.V., DIN) szabványai szerint történt, és az azokban megadott tűréseknek felel meg.

A jelen kezelési útmutatóban feltüntetett műszaki adatok és specifikációk támpontként szolgálnak. A járműspecifikus adatok ettől eltérhetnek, pl. a kiválasztott extra felszereltségek, különböző országokba szánt modellek vagy országspecifikus mérési eljárások miatt. A részletezett értékek az engedélyezési dokumentumokban tekinthetők meg, illetve egy BMW Motorrad márkaszervizben, egy másik minősített szervizpartnernél vagy szakszervizben lehet utánuk érdeklődni. A járműdokumentumokban szereplő adatok mindig elsőbbséget élveznek a jelen kezelési útmutatóban szereplő adatokkal szemben.

AKTUALITÁS

A BMW E-Scooter-einek magas biztonsági és minőségi színvonalát a konstrukció, a felszereltség és a tartozékok folyamatos fejlesztésével biztosítja. Ebből adódóan előfordulhatnak eltérések ezen kezelési útmutató és az Ön járműve között. A BMW Motorrad az esetleges tévedéseket sem tudja kizárni. Ezért felhívjuk szíves figyelmét, hogy az itt közölt adatok, ábrák és leírások alapján semmilyen követelésre nem tarthat jogot.

TOVÁBBI INFORMÁCIÓFORRÁSOK

BMW Motorrad márkaszerviz

A BMW Motorrad márkaszerviz mindenkor készségesen áll rendelkezésre kérdések esetén.

Internet

Járműve kezelési útmutatója, a lehetséges tartozékok kezelési és beszerelési útmutatói, valamint a BMW Motorrad általános információi, pl. műszaki adatok, a **bmw-motorrad.com/manuals** címen állnak rendelkezésre.

TANÚSÍTVÁNYOK ÉS ÜZEMELTETÉSI ENGEDÉLYEK

A jármű tanúsítványai és a lehetséges tartozékok hivatalos üzemeltetési engedélyei a **bmw-motorrad.com/certification** címen állnak rendelkezésre.

ADATTÁROLO

Általános információk

A járműbe elektronikus vezérlőkészülékek vannak beépítve. Az elektronikus vezérlőkészülékek azokat az adatokat dolgozzák fel, amelyeket Ön pl. a járműérezékelőkről fogad, maga hoz létre, vagy mással kicserél. Bizonyos vezérlőkészülékek a jármű biztonságos működéséhez szükségesek, illetve menet közben nyújtanak segítséget, pl. a járműasszisztencia-rendszerek. Ezenkívül komfort- és Infotainment funkciókat is biztosítanak.

A tárolt vagy kicserélt adatokra vonatkozó információk a jármű gyártójától szerezhetők be, például egy külön prospektusban.

Személyes vonatkozások

Minden járművet egyértelmű járműazonosító szám jelöl. Országtól függően a járműazonosító szám, a rendszám és a megfelelő hatóságok információi alapján a jármű tulajdonosa meghatározható. Ezenkívül további lehetőségek is adódnak a járműben gyűjtött adatok alapján a vezető vagy a járműtulajdonos személyének megállapítására, például a használt ConnectedDrive Account segítségével.

Adatvédelmi jogok

A járműhasználók a hatályos adatvédelmi jogszabályok értelmében bizonyos jogokkal rendelkeznek a járműgyártóval vagy a vállalattal szemben, akik a személyes adatok összegyűjtését és feldolgozását végzik. A járműhasználóknak ingyenes és széles körű tájékoztatáshoz való joguk van azokkal a partnerekkel szemben, amelyek a járműhasználók személyes adatait tárolják. Ezek a partnerek a következők lehetnek:

8 ÁLTALÁNOS INFORMÁCIÓK

- járműgyártók
- minősített szervizpartnerek
- szakszervezetek
- szolgáltatók

A járműhasználók tájékoztatást kérhetnek arról, mely személyes adatok tárolására került sor, milyen célra lettek felhasználva az adatok és honnan származnak.

Az adott információ megszerzéséhez a tulajdonos engedélyére vagy használati igazolásra van szükség.

A tájékoztatáshoz való jog magában foglal bizonyos információkat, így azokat az adatokat is, amelyek más vállalatok vagy partnerek birtokába jutottak.

A járműgyártó weboldala tartalmazza a mindenkor alkalmazandó adatvédelmi nyilatkozatokat. Ezek az adatvédelmi nyilatkozatok magukban foglalják az adatok törlésére vagy helyesbítésére vonatkozó információkat. A járműgyártó az interneten a saját és adatvédelmi megbízottjának kapcsolattartási adatait is rendelkezésre bocsátja.

A járműtulajdonosnak egy BMW Motorrad márkaszervizben, egy másik minősített szervizpartnernél vagy szakszervizben adott esetben, díjfizetés

ellenében joga van a járműben tárolt adatok kiolvasását igényelni.

A járműadatok kiolvasása a jármű fedélzeti diagnosztikájának (OBD) jogszabályban előírt csatlakozóaljzatán keresztül történik.

Az adatok közzétételének jogszabályban foglalt követelményei

A járműgyártó a hatályos jogszabályok keretében köteles a nála tárolt adatokat a hatóságok rendelkezésére bocsátani. Az adatok szükséges mértékben való rendelkezésre bocsátására egyedi esetekben kerül sor, pl. bűntény tisztázásánál. Az állami szervek a hatályos jogszabályok keretében, egyedi esetekben jogosultak a járműadatok kiolvasására.

Üzemi adatok a járműben

A jármű üzemeltetése érdekében a vezérlőkészülékek adatokat dolgoznak fel.

Ide tartoznak pl.:

- a jármű állapotüzenei és egyedi komponensei, pl. kerék fordulatszáma, kerék kerületi sebessége, mozgáskésleltetés

–környezetei állapotok, pl. hőmérséklet

A feldolgozandó adatok feldolgozására kizárólag magában a járműben kerül sor. Rendszerint felületes adatokról van szó. Az adatok az üzemidőn túl nem tárolhatók.

Az elektronikus alkatrészek – pl. vezérlőkészülékek – műszaki információk tárolására szolgáló komponenseket tartalmaznak. A járműállapotra, alkatrész-igénybevételre, eseményekre vagy hibákra vonatkozó információk időleges vagy tartós tárolására van lehetőség. Ezek az információk általában az alkatrész, modul, rendszer vagy környezet állapotának dokumentálására hivatottak, pl.:

- rendszerkomponensek üzemiállapotai, pl. folyadékszintek, abroncsnyomás
- a fontos rendszerkomponensek – pl. világítás és fékek – hibás működése és meghibásodása
- a jármű viselkedése különleges közlekedési helyzetekben, pl. menetstabilizáló rendszerek alkalmazása
- a járművet károsító eseményekkel kapcsolatos információk

Az adatok a vezérlőkészülékek funkcióinak biztosításához szükségesek. Ezenkívül a hibás működés felismerésére és elhárítására, továbbá a járműfunkciók járműgyártó általi optimalizálására szolgálnak.

Az adatok nagy része felületes adat, feldolgozásuk magában a járműben történik. Az adatoknak csak elenyésző részét tárolja a rendszer eseti alapon esemény- vagy hibatárolóban. Szolgáltatások (pl. javítások, szervizfolyamatok, garanciális esetek és minőségbiztosítási intézkedések) igénybevétele esetén ezek a műszaki információk a járműazonosító számmal együtt olvashatók ki a járműből.

Az információk kiolvasását egy BMW Motorrad márkaszerviz, egy másik minősített szervizpartner vagy szakszerviz végezheti. A kiolvasáshoz a jármű fedélzeti diagnosztikájának (OBD) jogszabályban előírt csatlakozóaljzata használatos.

Az adatokat a szervizhálózat mindenkori partnerei gyűjtik össze, dolgozzák fel és használják. Az adatok dokumentálják a jármű műszaki állapotait, segítenek a hiba megtalálásában, a garanciális kötelezettségek

10 ÁLTALÁNOS INFORMÁCIÓK

betartásában és a minőség javításában.

Ezenkívül a gyártóra a termék-felelősségi jogszabályok termékellenőrzési kötelezettséget írnak elő. Az adott kötelezettségek teljesítéséhez a járműgyártónak szüksége van a jármű műszaki adataira. A járműadatok az ügyfél szavatossági és jótállási igényeinek vizsgálatára is használhatók.

A jármű hiba- és eseménytárolói javítási és szervizmunkálatok keretében egy BMW Motorrad márkaszervizben, egy másik minősített szervizpartnernél vagy szakszervizben visszaállíthatók.

Adatbevitel és -átvitel a járműben

Általános információk

Felszereltségtől függően a jármű komfortbeállításai és személyre szabott megoldásai tárolhatók, illetőleg mindenkor módosíthatók vagy visszaállíthatók.

Az adatok szükség esetén betáplálhatók a jármű szórakoztató és kommunikációs rendszerébe, pl. okostelefon segítségével.

Ide tartoznak a mindenkori felszereltségtől függően:

- multimédiás adatok, pl. lejátszandó zene
- címkönyvadatok kommunikációs rendszerrel vagy beépített navigációs rendszerrel való használatra
- megadott navigációs célok
- internetes szolgáltatások keretében használandó adatok. Ezek az adatok lokálisan, a járműben, illetve a járművel összekötött készüléken (pl. okostelefon, USB-meghajtó, MP3-lejátszó) található. Ha az adatok tárolása a járműben történik, akkor ezek az adatok bármikor törölhetők.

Az adatok külső személyek részére történő továbbítása kizárólag egyéni kívánság alapján történik online szolgáltatások használata keretében. Ez a szolgáltatások használata során a kiválasztott beállításoktól függ.

Végfelhasználói

mobilkészülékek használata

Felszereltségtől függően a járművel összekapcsolt végfelhasználói mobilkészülékek (pl. okostelefonok) a jármű kezelőelemeinek segítségével vezérelhetők.

A végfelhasználói mobilkészülékeknél a képet és a hangot

multimédiás rendszer szolgáltatja. A végfelhasználói mobilkészülékre egyúttal bizonyos információk át is vihetők. Az alkalmazás típusától függően ide tartoznak pl. a pozícióadatok és további általános járműinformációk. Ezáltal lehetővé válik a kiválasztott alkalmazások – pl. navigáció vagy zenelejátszás – optimális használata.

A további adatfeldolgozás típusát a mindenkor használt alkalmazás szolgáltatója határozza meg. A lehetséges beállítások körét a mindenkori alkalmazás és a végfelhasználói mobilkészülék operációs rendszere szabja meg.

Szolgáltatások

Általános információk

Ha a jármű rendelkezik rádiókapcsolattal, az lehetővé teszi a jármű és további rendszerek közötti adatcserét. A rádiókapcsolatot a jármű saját adó- és vevőegysége vagy a személyesen alkalmazott végfelhasználói mobilkészülékek (pl. okostelefon) biztosítják. Az említett rádiókapcsolaton keresztül ún. online funkciók használatára nyílik lehetőség. Ide tartoznak a járműgyártó vagy egyéb szolgáltatók által elérhetővé tett

online szolgáltatások és alkalmazások.

A járműgyártó szolgáltatásai

A járműgyártó online szolgáltatásai kapcsán a megfelelő hely mindenkori funkcióinak jellemzésére kell gondolni, pl. kezelési útmutató, a gyártó weboldala. Itt az adatvédelmi jogokkal kapcsolatos releváns információk is megtalálhatók. Az online szolgáltatások nyújtása személyes adatok használatával párosul. Az adatcsere biztonságos kapcsolaton, pl. a járműgyártó adott célra kialakított IT rendszerein keresztül történik.

A szolgáltatásnyújtásból kiinduló vizsgálat, a személyes adatok feldolgozása és használata kizárólag jogszabály által előírt engedélyen, szerződéses megállapodáson vagy beleegyezésen alapul. A teljes adatkapcsolat aktiválására, ill. inaktíválására is lehetőség van. Kivételt képeznek ez alól a törvény által kötelezően előírt funkciók.

12 ÁLTALÁNOS INFORMÁCIÓK

Egyéb szolgáltatók által nyújtott szolgáltatások

Az egyéb szolgáltatók által nyújtott online szolgáltatások használata során ezek a szolgáltatások a mindenkori szolgáltató felelősségi körébe tartoznak, és az adatvédelmi és használati feltételek vonatkoznak rájuk. A folyamat során kicserélt tartalomra a járműgyártó nincs befolyással. A személyes adatok összegyűjtésének és használatának típusára, terjedelmére és céljára vonatkozó információkról harmadik fél szolgáltatásainak keretében a mindenkori szolgáltatónál lehet tudomást szerezni.

INTELLIGENS SEGÉLYHÍVÓ RENDSZER

–intelligens segélyhívással^{GY}

Alapelv

Az intelligens segélyhívó rendszer manuális vagy automatikus segélyhívásokat tesz lehetővé, pl. ha baleset történik.

A segélyhívásokat a járműgyártó által megbízott segélyhívó központok fogadják.

Az intelligens segélyhívó rendszer és funkcióinak üzemeltetésével kapcsolatos bővebb infor-

mációkért lásd a Kezelés című fejezetet (☞ 67).

Jogi alapok

A személyes adatok intelligens segélyhívó rendszeren keresztül történő feldolgozása megfelel az alábbi előírásoknak:

- Személyes adatok védelme: az Európai Parlament és a Tanács 95/46/EK irányelve.
- Személyes adatok védelme: az Európai Parlament és a Tanács 2002/58/EK irányelve.

Az intelligens segélyhívó rendszer aktiválásának és működésének jogi alapját az adott működés kapcsán megkötött ConnectedRide szerződés, valamint az Európai Parlament és a Tanács megfelelő törvényei, rendeletei és irányelvei képezik. A vonatkozó rendeletek és irányelvek a természetes személyek védelmének szabályozására szolgálnak a személyes adatok feldolgozása során. A személyes adatok intelligens segélyhívó rendszeren keresztül történő feldolgozása megfelel a személyes adatok védelméről szóló európai irányelveknek. Az intelligens segélyhívó rendszer csak a járműtulajdonos

jóváhagyásával dolgoz fel személyes adatokat.

Az intelligens segélyhívó rendszer és a további előnyöket biztosító egyéb szolgáltatások a személyes adatokat kizárólag az adatfeldolgozással érintett személyek (pl. járműtulajdonos) kifejezett beleegyezésével dolgozhatják fel.

SIM kártya

Az intelligens segélyhívó rendszer a járműbe épített SIM kártyával, mobilhálózattal építették ki. A SIM kártya a gyors kapcsolat megteremtése érdekében tartósan be van jelentkezve a mobilhálózatra. Az adatokat a rendszer vészhelyzet esetén továbbítja a járműgyártónak.

Minőségjavítás

A segélyhívás során átvitt adatokat a járműgyártó a termék és szolgáltatás minőségének javítására is felhasználja.

Pozíciómeghatározás

A jármű pozíciója a mobilcellákon keresztül kizárólag a mobilhálózat szolgáltatója határozhatja meg. A járműazonosító szám és a beépített SIM kártyához tartozó telefonszám összekapcsolása a hálózatüzemeltető számára nem lehetséges. A

járműazonosító szám és a beépített SIM kártyához tartozó telefonszám közötti kapcsolatot kizárólag a járműgyártó tudja megteremteni.

A segélyhívások naplóadatai

A segélyhívások naplóadatai a jármű memóriájában tárolhatók. A rendszer a régebbi naplóadatokat rendszeresen törli. A naplóadatok többek között arra vonatkozóan tárolnak információkat, hogy mikor és hol lett küldve segélyhívás. A naplóadatok kivételes esetben a jármű memóriájából is kiolvashatók. A naplóadatok kiolvasása rendszerint bírósági határozattal és csak akkor lehetséges, ha a megfelelő készülékek közvetlenül csatlakoztatva vannak a járműhöz.

Automatikus segélyhívás

A rendszer úgy lett tervezve, hogy egy hasonló súlyú, a jármű érzékelői által észlelt baleset bekövetkezése esetén automatikusan segélyhívást vált ki.

Küldött információk

Segélyhívás esetén a rendszer az intelligens segélyhívó rendszeren keresztül ugyanazokat az információkat továbbítja a megbízott segélyhívó közpon-

14 ÁLTALÁNOS INFORMÁCIÓK

tokba, amelyeket az előírt eCall segélyhívó rendszer a mentést koordináló nyilvános központba. Ezenkívül az intelligens segélyhívó rendszeren keresztül a következő kiegészítő információk jutnak el a járműgyártó által megbízott segélyhívó központba és adott esetben a mentést koordináló nyilvános központba:

- balesettel kapcsolatos információk, pl. a járműérzékelők által felismert ütközési irány a mentőszemélyzet beavatkozási tervének megkönnyítésére.
- kapcsolattartási adatok, pl. a beépített SIM kártyákhoz tartozó telefonszám és a vezető telefonszáma, ha rendelkezésre áll, szükség esetén a balesetben részes személyekkel való gyors kapcsolatfelvétellel érdekében.

Adattárolás

A kiváltott segélyhívás adatainak tárolása a járműben történik. Az adatok segélyhívási információkat hordoznak, pl. a segélyhívás helye és ideje.

A segélyhívásról készült hangfelvételeket a segélyhívó központ tárolja.

Az ügyfél hangfelvételeit a rendszer 24 órán keresztül tárolja, ha a segélyhívás részleteinek elemzése indokolt. Ezután a rendszer törli a hangfelvételeket. A segélyhívó központ munkatársai által készített hangfelvételeket a rendszer minőségbiztosítási célokra 24 órán keresztül tárolja.

Tájékoztatás a személyes adatokkal kapcsolatban

Az intelligens segélyhívás keretében feldolgozott adatok kizárólag segélyhívással kapcsolatban dolgozhatók fel. A járműgyártó jogszabályi kötelezettsége okán tájékoztatást ad az általa feldolgozott és adott esetben még tárolt adatokról.

ÁTTEKINTÉS

02

BAL OLDALI TELJES NÉZET	18
JOBB OLDALI TELJES NÉZET	19
BAL OLDALI KOMBINÁLT KAPCSOLÓ	20
JOBB OLDALI KOMBINÁLT KAPCSOLÓ	21
JOBB OLDALI KOMBINÁLT KAPCSOLÓ	22
MŰSZEREGYSÉG	23

18 ÁTTEKINTÉS

BAL OLDALI TELJES NÉZET



- 1** Az első burkolat alatt:
Diagnosztika csatlakozó-
aljzata (☞ 178)
Világítótávolság beállítása
(☞ 114)
Hűtőfolyadék-tartály
(☞ 167)
Fedélzeti szerszámkészlet,
Torx T25 (☞ 163)
- 2** Hátsókerék-fékfolyadék-
tartály (☞ 165)
- 3** Utaskapaszkodó
- 4** Rugó-előfeszítés beállítása
a rugóstagon (☞ 115)
- 5** Utaslábtartó
- 6** Vezetői lábtartó

JOBB OLDALI TELJES NÉZET

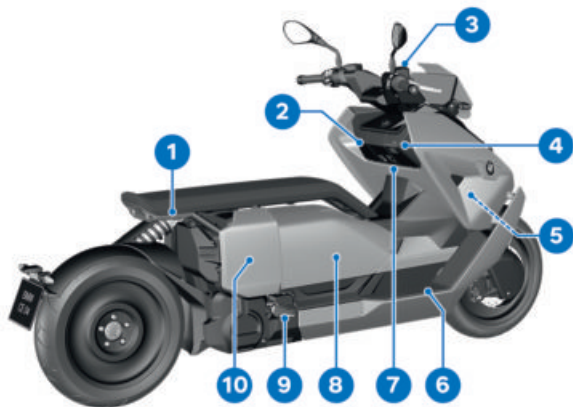

- | | |
|---|---|
| <p>1 Utaskapaszkodó</p> <p>2 Tárolórekesz (☛ 80)</p> <p>3 Az első fék fékfolyadékartálya (☛ 165)</p> <p>4 Tárolórekesz (☛ 125)</p> <p>5 Jármű-azonosítószám (a fő vázon jobb oldalon elől alul)
Típus tábla (a vázon elől jobb oldalon a kormány nyakon)</p> <p>6 Vezetői lábtartó</p> <p>7 12 V-os csatlakozóaljzat</p> | <p>8 Sisaktartó (☛ 83)
Fedélzeti szerszám a rugóelőfeszítéshez (☛ 163)
Terhelhetőségi táblázat és gumiabroncsnyomástáblázat (a sisaktartó fedelének belső oldalán)</p> <p>9 Utaslábtartó</p> <p>10 Az oldalburkolat mögött:
Akkumulátor (☛ 172)
Biztosítékok (☛ 177)</p> |
|---|---|

20 ÁTTEKINTÉS

BAL OLDALI KOMBINÁLT KAPCSOLÓ



- 1 Távolsági fényszóró és fénykürt (☛ 70)
- 2 Vészvillogó (☛ 74)
- 3 Kedvenc gombok (☛ 93)
- 4 Hátramenet (☛ 69)
- 5 Irányjelző (☛ 74)
- 6 Kürt
- 7 MENU billenőgomb
- 8 Multi-Controller vezérlő
- 9 Nappali menetfény (☛ 71)

JOBB OLDALI KOMBINÁLT KAPCSOLÓ

–intelligens segélyhívással^{GY}

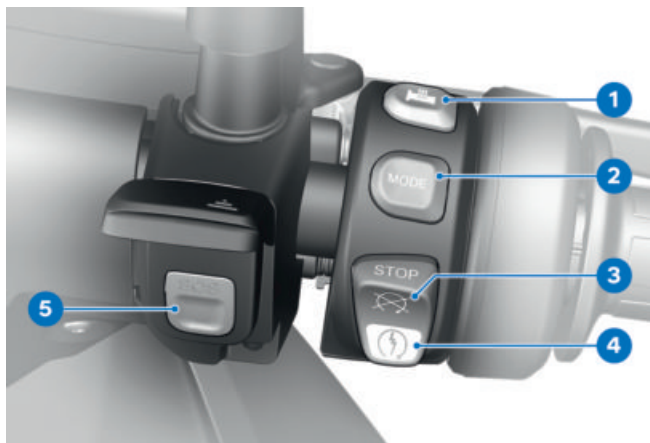

- 1 Fűtés (☰➔ 79)
- 2 Vezetési üzemmód (☰➔ 75)
- 3 Vészleállító kapcsoló (☰➔ 66)
- 4 Indítógomb (☰➔ 139)
- 5 SOS gomb
Intelligens segélyhívás (☰➔ 67)

22 ÁTTEKINTÉS

JOBB OLDALI KOMBINÁLT KAPCSOLÓ

–intelligens segélyhívás nélkül^{GY}

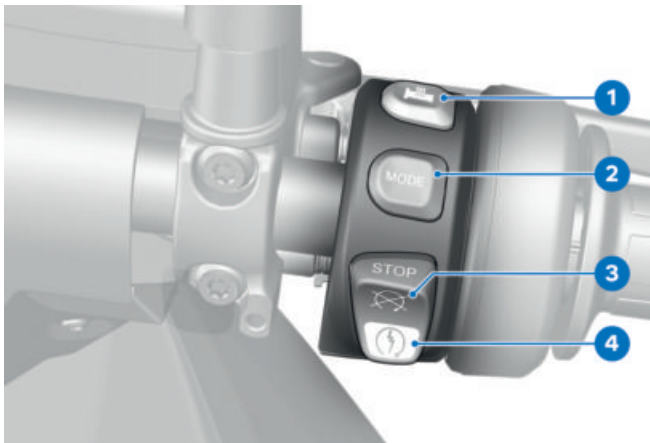

- 1 Fűtés (☞ 79)
- 2 Vezetési üzemmód (☞ 75)
- 3 Vészleállító kapcsoló (☞ 66)
- 4 Indítógomb (☞ 139)

MŰSZEREGYSÉG

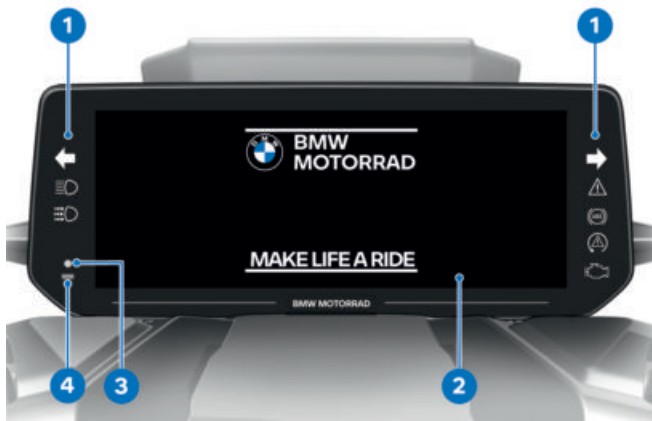

- 1 Ellenőrző és figyelmeztető lámpák (☛ 26)
- 2 TFT kijelző (☛ 27)
(☛ 28)
- 3 Riasztóberendezés (DWA) LED-je
-riasztóberendezéssel (DWA)^{GY}
Riasztási hangjelzés (☛ 77)
Távírányítós kulcs ellenőrző lámpája
Kapcsolja be az üzembesz állapotot. (☛ 63)
- 4 Fotodióda (műszerfal-világítás fényerejének állításához)

KIJELZÉSEK

03

ELLENŐRZŐ ÉS FIGYELMEZTETŐ LÁMPÁK	26
TFT KIJELZŐ A PURE RIDE NÉZETBEN	27
TFT KIJELZŐ A NÉZET MENÜBEN	28
TFT-KIJELZŐ TÖLTÉS NÉZETBEN	29
FIGYELMEZTETŐ JELZÉSEK	30

26 KIJELZÉSEK

ELLENŐRZŐ ÉS FIGYELMEZTETŐ LÁMPÁK



- 1 Bal oldali irányjelző (☛ 74)
- 2 Távolsági fényszórók (☛ 70)
- 3 Általános figyelmeztető lámpa (☛ 30)
- 4 Jobb oldali irányjelző (☛ 74)
- 5 Hajtás meghibásodására figyelmeztető lámpa
Hajtás meghibásodása (☛ 42)
- 6 ASC (☛ 50)
-Pro üzemmódokkal^{GY}
DTC (☛ 50)
- 7 ABS (☛ 56)
- 8 Manuális nappali menetfény (☛ 71)

TFT KIJELEZŐ A PURE RIDE NÉZETBEN

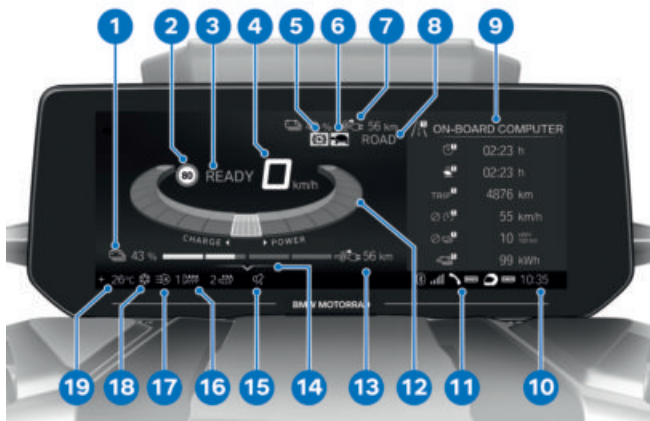

- | | |
|---|--|
| 1 Akkumulátor töltöttsége (☰ 95) | 11 Kapcsolat állapot (☰ 99) |
| 2 Speed Limit Info (☰ 93) | 12 Hajtáskijelző (☰ 94) |
| 3 Menetkész állapot kijelzése (☰ 139) | 13 Hatótávolság (☰ 95) |
| 4 Sebességekijelző | 14 Kezelő segéd |
| 5 Rekuperációkorlátozás (☰ 94) | 15 Némítás (☰ 96) |
| 6 Teljesítménykorlátozás (☰ 94) | 16 Fűtés (☰ 79) |
| 7 Vezetői információk állapotsor (☰ 91) | 17 Automatikus nappali menetfény (☰ 72) |
| 8 Vezetési üzemmód (☰ 75) | 18 Külső hőmérséklet-figyelmeztetés (☰ 39) |
| 9 Osztott képernyő (☰ 95) | 19 Külső hőmérséklet |
| 10 Óra (☰ 96) | |

28 KIJELZÉSEK

TFT KIJELZŐ A NÉZET MENÜBEN

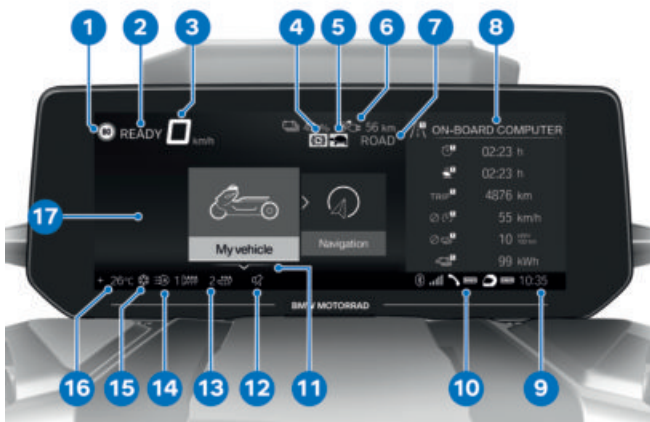

- | | | | |
|---|--|----|---|
| 1 | Speed Limit Info (☛ 93) | 10 | Kapcsolat állapot (☛ 99) |
| 2 | Menetkész állapot kijelzése
Az üzemkész állapot bekapcsolása. (☛ 139) | 11 | Kezelő segéd |
| 3 | Sebességekijelző | 12 | Némítás (☛ 96) |
| 4 | Rekuperációkorlátozás (☛ 94) | 13 | Fűtés (☛ 79) |
| 5 | Teljesítménykorlátozás (☛ 94) | 14 | Automatikus nappali menetfény (☛ 72) |
| 6 | Vezetői információk állapotsor (☛ 91) | 15 | Külső hőmérséklet-figyelmeztetés (☛ 39) |
| 7 | Vezetési üzemmód (☛ 75) | 16 | Külső hőmérséklet |
| 8 | Osztott képernyő (☛ 95) | 17 | Menü megjelenítési területe |
| 9 | Óra (☛ 96) | | |

TFT-KIJELZŐ TÖLTÉS NÉZETBEN

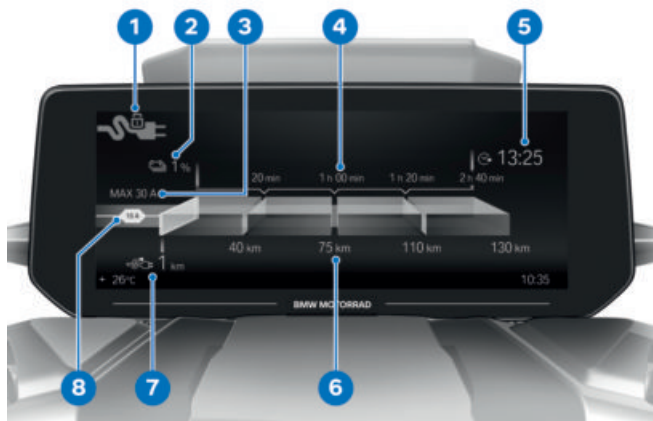

- 1 A töltőcsatlakozó állapota
- 2 Töltöttségi szint
- 3 Maximális rendelkezésre álló töltőáram
- 4 Töltési idő előrejelzése
- 5 A 100%-os töltöttség célidőpontja
- 6 Hatótávolság-előrejelzés
- 7 Hatótávolság
- 8 Aktív töltőáram-korlátozás

30 KIJELZÉSEK

FIGYELMEZTETŐ JELZÉSEK

Megjelenítés

A figyelmeztetéseket a megfelelő figyelmeztető lámpák jelzik. A figyelmeztetéseket az általános figyelmeztető lámpa jelzi a párbeszédrel együtt a TFT kijelzőn. A figyelmeztetés sürgősségétől függően az általános figyelmeztető lámpa sárga vagy piros fénnel világít.

 Az általános figyelmeztetőfény a legfontosabb figyelmeztetésnek megfelelően jelenik meg.

Az összes lehetséges figyelmeztetés áttekintését a következő oldalakon találja.



Check-Control kijelző

A képernyőn megjelenő üzenetek különböző módon vannak ábrázolva, prioritás szerint különböző színek és jelek használatával:

- Zöld CHECK OK **1**: Nincs üzenet, optimális értékek.
- Fehér kör kis "i" betűvel **2**: információ.
- Sárga figyelmeztető háromszög **3**: figyelmeztető jelzés, az érték nem optimális.
- Piros figyelmeztető háromszög **3**: figyelmeztető jelzés, az érték kritikus



Érték kijelző

A szimbólumok **4** különböző módon vannak ábrázolva. Az értékelésüktől függően különböző színeket alkalmaztak. A numerikus értékek **8** és mértékegységek **7** helyett szövegek **6** is megjelennek a kijelzőn:

A szimbólum színe

- Zöld: (OK) az aktuális érték optimális.
- Kék: (Cold!) Az aktuális hőmérséklet alacsony.

- Sárga: (Low! /High!) az aktuális érték túl alacsony vagy túl magas.
- Piros: (Hot!/High!) az aktuális hőmérséklet vagy érték túl magas.
- Fehér: (---) Nincs érvényes érték. Az érték helyett **5** csíkok jelennek meg.

 Az egyes értékek értékelés részben csak az út bizonyos időtartamától és bizonyos sebességtől lehetséges. Ha egy mérési érték a nem teljesült mérési feltételek miatt még nem teljesülhet, helykitöltőként csíkok vannak ábrázolva. Amíg nincs érvényes mérési érték, nem történik meg az értékelés sem színes szimbólum formájában.

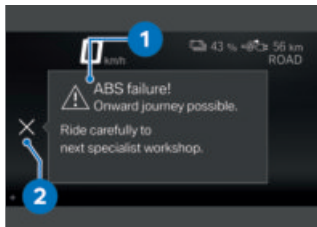















Check-Control párbeszéd

Az üzenetek kiadása az **1** jelű Check-Control párbeszédben történik.

- Ha több azonos prioritású Check-Control üzenet van, az üzenetek addig váltakoznak a fellépés sorrendjében, míg azok nem kerülnek nyugtáztatásra.
- Ha a szimbólum **2** aktívan jelenik meg, a multifunkciós vezérlő balra billentésével lehet nyugtázni.
- A Check-Control üzenetek kiegészítő fülként dinamikusan hozzáadódnak a *My vehicle* menüben lévő oldalakhoz (☰➔ 89). Amíg fennáll a hiba, az üzenet ismételten megnyitható.

32 KIJELZÉSEK



















Figyelmeztető jelzések áttekintése

Ellenőrző és figyelmeztető lámpák	Kijelzőszöveg	Értelmezésük
	 jelenik meg.	Külső hőmérséklet-figyelmeztetés (☞ 39)
 sárga fénnel világít.	 Remote key not in range.	Távírányítós kulcs a vételi körzetén kívül van (☞ 39)
 sárga fénnel világít.	 Keyless Ride failure	A Keyless Ride meghibásodott (☞ 40)
 sárga fénnel világít.	 Remote key battery at 50%.	Cseréljen elemet a távírányítós kulcsban (☞ 40)
	 Remote key battery weak.	
 sárga fénnel világít.	 Jelzi a meghibásodott izzót.	Izzóhiba (☞ 40)
 sárga fénnel világít.	 Light control failure!	A világítás vezérlése meghibásodott (☞ 41)
	 Alarm system batt. capacity weak.	Riasztóberendezés akkumulátorának töltöttsége alacsony (☞ 42)
	 Alarm system battery empty.	A riasztóberendezés eleme lemerült (☞ 42)
	 Alarm system failure	A DWA meghibásodott (☞ 42)

Ellenőrző és figyelmeztető lámpák

Kijelzőszöveg

Értelmezésük

















	világít.	 Engine!	Hajtás meghibásodása (►►► 42)
	piros fényel villog.	 Serious fault in the engine control!	Hajtás súlyos meghibásodása (►►► 43)
	villog.		
	sárga fényel világít.	 No communication with drive electronics.	Kommunikációs hiba a hajtáselektronikában (►►► 43)
	világít.		
	sárga fényel világít.	 Insulation fault in HV system.	Szigetelési hiba a nagyfeszültségű rendszerben (►►► 43)
	piros fényel világít.	 Insulation fault in HV system.	Súlyos szigetelési hiba a nagyfeszültségű rendszerben (►►► 44)
		 Charge level low.	Alacsony töltöttségi szint (►►► 44)
	sárga fényel világít.	 Charge level critical.	Kritikus töltöttségi szint (►►► 44)
		 világít.	
	sárga fényel világít.	 Fault in e-Drive: Power reduced.	Hiba az E-hajtásban: Teljesítménykorlátozás (►►► 44)

34 KIJELZÉSEK

Ellenőrző és figyelmeztető lámpák

Kijelzőszöveg

















Értelmezésük

	 világít.	Hiba az E-hajtásban: Teljesítménykorlátozás (☞ 44)
 sárga fénnyel világít.	 Fault in e-Drive.	A nagyfeszültségű rendszert nem lehet bekapcsolni vagy kikapcsolni (☞ 45)
 sárga fénnyel világít.	 Fault in e-Drive.	Hiba az elektromos hajtásban (☞ 45)
 sárga fénnyel világít.	 Cable lock damaged.	Csatlakozórekeszelés üzemzavar (☞ 45)
 piros fénnyel villog.	 Serious fault in e-Drive!	Súlyos hiba az elektromos hajtásban (☞ 46)
 sárga fénnyel világít.	 Drive system too hot: Power reduced.	A hajtásrendszer túlmelegedett (☞ 46)
 sárga fénnyel világít.	 Charging interruption Chrg sys overheated.	A töltőrendszer túlmelegedett (☞ 47)
 sárga fénnyel világít.	 Recuperation limited.	Az energia-visszanyerés korlátozottan működik (☞ 47)
	 világít.	(☞ 47)

















Ellenőrző és figyelmeztető lámpák

Kijelzőszöveg

Értelmezésük

	sárga fénnyel világít.	 Service disconnect pulled.	A nagyfeszültségű biztonsági csatlakozó le van választva (☞ 47)
		 Chg. target not reached Chg. power reduced	Korlátozott töltőtéljesítmény (☞ 47)
	sárga fénnyel világít.	 Fault in the charging infrastructure.	Hiba a töltőinfrastruktúrában (☞ 48)
	sárga fénnyel világít.	 Charging system fault.	Hiba a töltőrendszerben (☞ 48)
	sárga fénnyel világít.	 On-board battery status.	Fedélzeti akkumulátor állapot (12 voltos akkumulátor) (☞ 49)
	sárga fénnyel világít.	 sárgán jelenik meg.	Túl alacsony a fedélzeti elektromos rendszer feszültsége (☞ 49)
		 Vehicle voltage low.	
	sárga fénnyel világít.	 sárgán jelenik meg.	A fedélzeti feszültség kritikus (☞ 49)
		 Vehicle voltage critical!	
	gyorsan villog.		ASC/DTC-beavatkozás (☞ 50)

















36 KIJELZÉSEK

Ellenőrző és figyelmeztető lámpák	Kijelzőszöveg	Értelmezésük
 sárga fénnnyel világít.	 Traction control limited!	Az ASC/DTC korlátozottan áll rendelkezésre (☞ 50)
 világít.		
 sárga fénnnyel világít.	 Traction control systems failed!	A ASC/DTC meghibásodott (☞ 50)
 világít.		
 sárga fénnnyel világít.	 sárgán jelenik meg.	Az abroncsnyomás a megengedett tűréshatáron belül van (☞ 52)
	 Tyre pressure does not match setpoint	
 piros fénnnyel villog.	 pirosan jelenik meg.	Az abroncsnyomás a megengedett tűréshatáron kívül van (☞ 52)
	 Tyre pressure does not match setpoint	
	 Tyre press. control. Loss of pressure.	
	 "----"	Adattovábbítási zavar (☞ 53)
 sárga fénnnyel világít.	 "----"	Az érzékelő hibás vagy rendszerhiba történt (☞ 54)







Ellenőrző és figyelmeztető lámpák

Kijelzőszöveg

Értelmezésük

	sárga fényvel világít.	 RDC sensor battery weak.	Gyenge az abroncsnyomás-érzékelő akkumulátora (☛ 54)
	sárga fényvel világít.	 Tyre pressure check failure!	A gumiabroncsnyomás-ellenőrzés (RDC) meghibásodott (☛ 55)
	sárga fényvel világít.	 Emergency call system restricted.	A segélyhívás funkció korlátozottan elérhető (☛ 55)
	sárga fényvel világít.	 Emergency call system error.	A vészhívás funkció meghibásodott (☛ 55)
	sárga fényvel világít.	 Side stand monitoring fault.	Oldaltámasz-felügyelet meghibásodott (☛ 56)
	szabályosan villog.		ABS-ön diagnosztika nem fejeződött be (☛ 56)
	sárga fényvel világít.	 Limited ABS availability!	ABS-hiba (☛ 56)
	világít.		
	sárga fényvel világít.	 ABS failure!	ABS meghibásodott (☛ 56)
	világít.		

38 KIJELZÉSEK

Ellenőrző és figyelmeztető lámpák	Kijelzőszöveg	Értelmezésük
 sárga fényelvilágít.	 ABS Pro failure!	ABS Pro meghibásodott (→ 57)
 világít.	 fehéren jelenik meg.	Szerviz esedékes (→ 58)
	Service due!	
 sárga fényelvilágít.	 sárgán jelenik meg.	A szervizidőpont elmúlt (→ 58)
	Service overdue!	

Külső hőmérséklet

A külső hőmérséklet a TFT kijelző állapotsorában jelenik meg.

Álló jármű esetén a motor által leadott hő befolyásolhatja a külső hőmérséklet mérését. Amennyiben a motor hőmérsékletének hatása túl nagy, ideiglenesen csíkok jelennek meg az érték helyett.



kb. 3 °C határérték alatti külső hőmérséklet esetén fennáll a jégképződés veszélye. Amikor a hőmérséklet először esik ez alá az érték alá, a TFT kijelző állapotsorában villog a külsőhőmérséklet-érzékelő a jégkristály szimbólummal együtt.

Külső hőmérséklet-figyelmeztetés



jelenik meg.

Lehetséges ok:



A járművön mért külső hőmérséklet alacsonyabb a következőnél:

kb. 3 °C



FIGYELMEZTETÉS

Tükörjég okozta veszély kb. 3 °C

Balesetveszély

- Alacsonyabb hőmérsékleteknél a hidakon és az árnyékos útszakaszokon mindig számítani kell jegesedésre.

- Óvatosan vezessen.

Távírányítós kulcs a vételi körzetén kívül van



sárga fénnel világít.



Remote key not in range. Not possible to switch on ignition again.

Lehetséges ok:

A távírányítós kulcs és a motor elektronikája közötti kapcsolatban zavar lépett fel.

- Ellenőrizze az akkumulátort a távírányítós kulcsban.
- Cseréljen elemet a távírányítós kulcsban. (→ 65)
- Az út hátralévő részében használja a pótkulcsot.
- A távírányítós kulcs elemének lemerülése vagy a távírányítós kulcs elvesztése. (→ 64)
- Ha menet közben megjelenik a Check-Control párbeszédablak, őrizze meg nyugalmát. Az

40 KIJELZÉSEK

út folytatható, a jármű menetkész állapota nem kapcsol ki.

- A meghibásodott távirányítós kulcsot cseréltesse ki egy BMW Motorrad márkaszervízben.

A Keyless Ride meghibásodott

 sárga fénnel világít.

 Keyless Ride failure
Do not stop the engine. It may not be possible to restart the engine.

Lehetséges ok:

A Keyless Ride vezérlőkészüléke kommunikációs hibát diagnosztizált.

- Ne kapcsolja ki az üzembeszállapotot. A lehető leghamarabb forduljon egy szakszervízhez, mi azt ajánljuk, hogy egy BMW Motorrad partnerhez.
- » A Keyless Ride funkcióval nem kapcsolható be a menetkész állapot.
- » A DWA nem aktiválható.

Cseréljen elemet a távirányítós kulcsban

 sárga fénnel világít.

 Remote key battery at 50%. No functional impairment.

 Remote key battery weak. Function limited. Change battery.

Lehetséges ok:

- A távirányítós kulcs elemének töltöttségi szintje alacsony. A távirányítós kulcs működése csak korlátozott ideig biztosított.
- Cseréljen elemet a távirányítós kulcsban. (→ 65)

Izzóhiba

 sárga fénnel világít.

 Jelzi a meghibásodott izzót:

 High beam faulty!

 Front left turn indicator faulty! ill.
Front right turn indicator faulty!

 Low-beam headlight faulty!

 Front side light faulty!

-nappali menetfénnel^{GY}

 Daytime riding light faulty!◀

 Tail light faulty!

 Brake light faulty!

 Rear left turn indicator faulty! ill. Rear right turn indicator faulty!

 Number plate light faulty!

–Have it checked by a specialist workshop.

FIGYELMEZTETÉS

A közlekedés résztvevői nem veszik észre a járművet a jármű meghibásodott világítása miatt

Biztonsági kockázat

- A kiégett izzókat a lehető leggyorsabban cserélje ki. A legjobb, ha minden útra visz magával pótizzókat.

Lehetséges ok:

Egy vagy több izzó meghibásodott.

- Szemrevételezéssel keresse meg a meghibásodott izzót.
- Teljesen cseréltesse ki a LED-izzókat minősített szervizközpontban, a legcélszerűbb, ha egy BMW Motorrad márkaszervizhez fordul.

A világítás vezérlése meghibásodott

 sárga fénnnyel világít.

 Light control failure! Have it checked by a specialist workshop.

FIGYELMEZTETÉS

A közlekedés többi résztvevője nem veszi észre a járművet a járművilágítás meghibásodása miatt

Biztonsági kockázat

- A hibát a lehető leggyorsabban ki kell javíttatni minősített szervizközpontban, a legcélszerűbb, ha egy BMW Motorrad márkaszervizhez fordul.

A jármű világítása részben vagy teljesen meghibásodott.

Lehetséges ok:

A világításvezérlés kommunikációs hibát diagnosztizált.

- A hibát a lehető leggyorsabban ki kell javíttatni minősített szervizközpontban, a legcélszerűbb, ha egy BMW Motorrad márkaszervizhez fordul.

42 KIJELZÉSEK

Riasztóberendezés akkumulátorának töltöttsége alacsony

–riasztóberendezéssel
(DWA)^{GY}

 Alarm system batt. capacity weak. No restrictions. Make an appointment at a specialist workshop.

 Ez a hibaüzenet csak rövid időre jelenik meg a Pre-Ride-Check-hez kapcsolódóan.

Lehetséges ok:

A riasztóberendezés akkumulátora nincs teljesen feltöltve. A riasztó csak korlátozott ideig működik, ha le van kötve a gépjármű akkumulátora.

- Forduljon minősített szervizközponthoz, a legcélszerűbb, ha egy BMW Motorrad márkaszervizhez fordul.

A riasztóberendezés eleme lemerült

–riasztóberendezéssel
(DWA)^{GY}

 Alarm system battery empty. No independent alarm. Make an appointment at a specialist workshop.

 Ez a hibaüzenet csak rövid időre jelenik meg a Pre-Ride-Check-hez kapcsolódóan.

Lehetséges ok:

A riasztóberendezés akkumulátora lemerült. A riasztó nem működik, ha le van kötve a gépjármű akkumulátora.

- Forduljon minősített szervizközponthoz, a legcélszerűbb, ha egy BMW Motorrad márkaszervizhez fordul.

A DWA meghibásodott

 Alarm system failure. Have it checked by a specialist workshop.

Lehetséges ok:

A DWA vezérlőkészüléke kommunikációs hibát diagnosztizált.

- Forduljon minősített szervizközponthoz, a legcélszerűbb, ha egy BMW Motorrad márkaszervizhez fordul.

» A DWA nem aktiválható vagy deaktiválható.

» Téves riasztás lehetséges.

Hajtás meghibásodása

 világít.

 Engine! Have it checked by a specialist workshop.

Lehetséges ok:

A motorvezérlő hibát észlelt.

- A hibát ki kell javítani minősített szervizközpontban, a legcélszerűbb, ha BMW Motorrad márkaszervizhez fordul.

» Tovább tud haladni.

Hajtás súlyos meghibásodása



piros fénnel villog.



villog.



Serious fault in the engine control! Riding at mod. speed pos. Damage possible. Have checked by workshop.

Lehetséges ok:

A motorvezérlés olyan hibát észlelt, amely a hajtáskomponensek károsodását okozhatja.

- A hibát a lehető leggyorsabban ki kell javíttatni minősített szervizközpontban, a legcélszerűbb, ha egy BMW Motorrad márkaszervizhez fordul.

» Tovább tud haladni, ez azonban nem javasolt.

Kommunikációs hiba a hajtáselektronikában



sárga fénnel világít.



világít.



No communication with drive electronics. Multiple systems affected. Have them checked by a specialist workshop.

Lehetséges ok:

A hajtáselektronika kommunikációs hibát diagnosztizált.

- A hibát a lehető leggyorsabban ki kell javíttatni minősített szervizközpontban, a legcélszerűbb, ha egy BMW Motorrad márkaszervizhez fordul.

Szigetelési hiba a nagyfeszültségű rendszerben



sárga fénnel világít.



Insulation fault in HV system. Limited onward journey possible. Drive carefully to the nearest specialist garage.

Lehetséges ok:

A rendszer egy szigetelésihibát érzékelt. Egy nagyfeszültségű kábel vagy egy nagyfeszültségű komponens megsérült.

- Ha a nagyfeszültségű rendszeren módosítást vagy beavat-

44 KIJELZÉSEK

kozást kell végezni, azzal kizárólag BMW Motorrad partnert bízson meg, ahol megfelelően képzett munkatársak állnak rendelkezésére.

Súlyos szigetelési hiba a nagyfeszültségű rendszerben

 piros fényel világít.

 Insulation fault in HV system. Engine restart not possible after engine stop. Find a workshop immediately.

Lehetséges ok:

A rendszer egy súlyos szigetelésihibát érzékelt. Egy nagyfeszültségű kábel vagy egy nagyfeszültségű komponens megsérült. Megállás után a járművel nem lehet továbbhaladni. A járműben károk keletkezhetnek.

- Forduljon sürgősen BMW Motorrad partnerhez, ahol megfelelően képzett munkatársak állnak rendelkezésére.

Alacsony töltöttségi szint

 Charge level low. Travel to charging station.

Lehetséges ok:

A jármű töltöttségi szintje alacsony.

- Keressen fel egy töltőállomást és töltsen fel a járművet.

Kritikus töltöttségi szint

 sárga fényel világít.

 Charge level critical. Power reduced. Travel to charging station.

 világít.



FIGYELMEZTETÉS

Szokatlan menetviselkedés az elektromos hajtás vészüzem módjában

Balesetveszély

- Kerülje az erős gyorsításokat és az előzési manővereket.

Hiba az E-hajtásban: Teljesítménykorlátozás

 sárga fényel világít.

 Fault in e-Drive: Power reduced. Limited onward journey possible. Drive carefully to nearest specialist garage.

A töltőrendszer túlmelegedett

sárga fényel világít.



Charging interruption Chrg sys overheated. Check coolant level. If this occurs again, have it checked by a specialist workshop.

Lehetséges ok:

Túl alacsony a hűtőfolyadékszint.

- Ellenőrizze a hűtőfolyadék szintjét. (→ 167)

Amennyiben túl alacsony a hűtőfolyadékszint:

- Várjon, amíg a hajtás és a hűtőrendszer lehül.
- Hűtőfolyadék utántöltése (→ 168).
- Ha ez ismét előfordul, a hűtőrendszert ellenőriztesse szakaszervizben, a legcélszerűbb, ha BMW Motorrad márkaszervizhez fordul.

Az energia-visszanyerés korlátozottan működik

sárga fényel világít.



Recuperation limited. Limited onward journey possible. Drive carefully to near-

rest specialist workshop.



világít.

Forduljon minősített szervizközponthoz, a legcélszerűbb, ha egy BMW Motorrad márkaszervizhez fordul.

A nagyfeszültségű biztonsági csatlakozó le van választva

sárga fényel világít.



Service disconnect pulled. Not ready to start. Have it checked by a specialist workshop.

Forduljon minősített szervizközponthoz, a legcélszerűbb, ha egy BMW Motorrad márkaszervizhez fordul.

Korlátozott töltőtöljesítmény

Chg. target not reached Chg. power reduced Check charge level. More details in the Rider's Manual.

Lehetséges ok:

A jármű nem tölt teljes teljesítménnyel.

- Ellenőrizze a hőmérsékletet, a töltőinfrastruktúrát és a töltőkábelt.

48 KIJELZÉSEK

Lehetséges ok:

A töltési folyamat 90% alatti töltöttségnél megszakadt.

- Ellenőrizze a töltöttséget.

Hiba a töltőinfrastruktúrában



sárga fénnel világít.



Fault in the charging infrastructure. Check the charging cable and mains connection or use another mains connection.

Lehetséges ok:

A töltőinfrastruktúra hibája miatt megszakadt a töltési folyamat, és a töltési folyamatot nem lehetett újraindítani.

- Ellenőrizze a töltőkábelt és a hálózati csatlakozót, adott esetben használjon másik hálózati csatlakozót.

Hiba a töltőrendszerben



sárga fénnel világít.



Charging system fault. Charging not possible. Drive carefully to the nearest specialist workshop.

Lehetséges ok:

A jármű hibája miatt megszakadt a töltési folyamat, és a töltési folyamatot nem lehetett újraindítani. Hibás a DC/DC-átalakító.

- Kapcsolja be az üzemmész állapotot.
- Húzza ki a töltőkábelt.
- Várjon 2 percre.
- » A jármű elaludt.
- Kapcsolja ki az üzemmész állapotot.
- Dugja be a töltőkábelt.
- » A rendszer ismét megkísérel a töltést.
- Ha ez ismét előfordul, forduljon egy szakszervizhez, a legcélszerűbb, ha egy BMW Motorrad márkaszervizhez fordul.

Lehetséges ok:

Ha a hiba menet közben lép fel: A DC/DC-átalakító hibás, és a 12 voltos akkumulátor utántöltése nem működik.

- A hibát a lehető leggyorsabban ki kell javíttatni minősített szervizközpontban, a legcélszerűbb, ha egy BMW Motorrad márkaszervizhez fordul.
- » Tovább tud haladni míg az akkumulátor teljesen lemerül, ez azonban nem javasolt.

Fedélzeti akkumulátor állapot (12 voltos akkumulátor)



sárga fénnel világít.



On-board battery status. No restrictions. Have it checked by a specialist workshop.

Lehetséges ok:

A fedélzeti hálózat akkumulátora nem tudja megtartani a feszültséget, és a lehető leghamarabb ki kell cserélni

- Forduljon minősített szervizközponthoz, a legcélszerűbb, ha egy BMW Motorrad márkaszervizhez fordul.

Túl alacsony a fedélzeti elektromos rendszer feszültsége



sárga fénnel világít.



sárgán jelenik meg.



Vehicle voltage low. Switch off unnecessary consumers.

Lehetséges ok:

Túl sok fogyasztó van bekapcsolva.

- Töltse fel a 12 V-os akkumulátort. (→ 173)

Ha a rendszer már nem tölti fel teljesen a 12 voltos akkumulátort:

- Forduljon minősített szervizközponthoz, a legcélszerűbb, ha egy BMW Motorrad márkaszervizhez fordul.

A fedélzeti feszültség kritikus



sárga fénnel világít.



sárgán jelenik meg.



Vehicle voltage critical! Consumers were switched off. Check battery condition. vagy Battery is not being charged. Check battery status.

A 12 voltos akkumulátorban már nincs elegendő feszültség a fogyasztók táplálásához.

Lehetséges ok:

Túl sok fogyasztó van bekapcsolva.

- Töltse fel a 12 V-os akkumulátort. (→ 173)

Ha a rendszer már nem tölti fel teljesen a 12 voltos akkumulátort:

- Forduljon minősített szervizközponthoz, a legcélszerűbb, ha egy BMW Motorrad márkaszervizhez fordul.

50 KIJELZÉSEK

ASC/DTC-beavatkozás



gyorsan villog.

Lehetséges ok:

Az ASC/DTC rendszer instabilitást érzékelt a hátsó keréken, ezért csökkenti a forgatónyomatékokot.

Az ellenőrző és figyelmeztető lámpa az ASC/DTC-beavatkozás időtartamánál hosszabb ideig villog. Ezáltal a vezető a kritikus menethelyzet után vizuális visszajelzést kap a beavatkozásról.

- Tovább tud haladni. Óvatosan vezessen.

Az ASC/DTC korlátozottan áll rendelkezésre



sárga fénnel világít.



világít.

 Traction control limited! Onward journey possible. Ride carefully to next specialist workshop.

Lehetséges ok:

Az ASC/DTC-vezérlő hibát észlelt.

- Vegye figyelembe, hogy az ASC/DTC-funkció csak korlátozottan áll rendelkezésre.

- Tovább tud haladni. Vegye figyelembe a további információkat azokkal a szituációkkal kapcsolatban, amelyek ASC/DTC-hibához vezethetnek (→ 152).
- A hibát a lehető leggyorsabban ki kell javíttatni minősített szervizközpontban, a legcélszerűbb, ha egy BMW Motorrad márkaszervizhez fordul.

A ASC/DTC meghibásodott



sárga fénnel világít.



világít.



Traction control systems failed!

Limited onward journey possible. Drive carefully to the nearest workshop.

Lehetséges ok:

Az ASC/DTC-vezérlő hibát észlelt.

- A fordulatszám-érzékelőt ne tegye tönkre.
- Vegye figyelembe, hogy az ASC/DTC-funkció nem, vagy csak korlátozottan áll rendelkezésre.
- Tovább tud haladni. Vegye figyelembe a további információkat azokkal a szituáció-

ókkal kapcsolatban, amelyek ASC/DTC-hibához vezethetnek (▶▶▶ 152).

- A hibát a lehető leggyorsabban ki kell javíttatni minősített szervizközpontban, a legcélszerűbb, ha egy BMW Motorrad márkaszervizhez fordul.

Abronsnyomás



–abroncsnyomás ellenőrző rendszerrel (RDC)^{GY}

Az abroncsnyomás kijelzésére a MY VEHICLE menütablán és Check-Control üzeneteken kívül a TYRE PRESSURE tábla is rendelkezésre áll:



A bal oldali értékek az első kerékre, a jobb oldali értékek a hátsó kerékre vonatkoznak. Ha a tényleges és előírt abroncsnyomáson kívül a nyomáskülönbség is megjelenik. Közvetlenül az üzemmész állapot bekapcsolása után csak csíkok jelennek meg. Az ab-

roncsnyomás-értékek átvitele csak akkor kezdődik meg, ha a jármű először átlépte az alábbi legkisebb sebességet:

	Az RDC érzékelő nem aktív
	min. 30 km/h (Csak a minimális sebesség túllépése után küld az RDC-érezkelő jelet a járműnek.)
	Az abroncsnyomások a TFT kijelzőn hőmérséklet-kompenzációval jelennek meg, és mindig a következő abroncslevegő-hőmérsékletre vonatkoznak:
	20 °C

 Ha ezen kívül még a sárga vagy piros gumiabroncs szimbólum is megjelenik, figyelmeztetésről van szó. A nyomáskülönbség szintén színes felkiáltójellel van kiemelve.

 Ha az adott érték eltérése a megengedett tűréshatáron belül van, akkor emellett az általános figyelmeztető lámpa sárga színnel világít.

52 KIJELZÉSEK

 Ha a mért abroncsnyomás a megengedett tűréshatáron kívülre esik, az általános figyelmeztető lámpa piros fénnel villog.

További információkat a BMW Motorrad RDC vonatkozásában "A technikáról részletesen" c. fejezetben a  156) oldaltól találhat.

Az abroncsnyomás a megengedett tűréshatáron belül van

 sárga fénnel világít.

 sárgán jelenik meg.

 Tyre pressure does not match setpoint
Check tyre pressure.

Lehetséges ok:

- A mért abroncsnyomás az engedélyezett tűréshatáron van.
- Korrigálja az abroncsnyomást.
- Az abroncsnyomás beállítása előtt vegye figyelembe a hőmérséklet-kompenzációra és az abroncsnyomás kiegyenlítésére vonatkozó információkat a „Műszaki részletek” című fejezetben:

-abroncsnyomás ellenőrző rendszerrel (RDC)^{GY}

» Hőmérséklet-kompenzáció  156) <

-abroncsnyomás ellenőrző rendszerrel (RDC)^{GY}

» Abroncsnyomás kiigazítása  157) <

» Az előírt abroncsnyomások az alábbi helyeken találhatóak:

-A kezelési útmutató hátoldala

-Műszeregység TYRE PRES-SURE nézetben

-Figyelmeztető tábla a sisaktartó fedelének belső oldalán

Az abroncsnyomás a megengedett tűréshatáron kívül van

 piros fénnel villog.

 pirosan jelenik meg.

 Tyre pressure does not match setpoint
Stop immediately! Check tyre pressure.

 Tyre press. control. Loss of pressure. Stop immediately!
Check tyre pressure.



FIGYELMEZTETÉS

Az abroncsnyomás a megengedett tűréshatáron kívül van.

Balesetveszély, a jármű menettulajdonságainak romlása.

- A vezetési stílus körülményekhez való igazítása.

Lehetséges ok:

A mért abroncsnyomás az engedélyezett tűrésen kívül esik.

- Ellenőrizze, nem sérültek-e az abroncsok, és tovább lehet-e velük haladni.

Amennyiben az abronccsal még tovább lehet haladni:

- A következő lehetőségnél állítsa be az abroncsnyomást megfelelő értékűre.
- Az abroncsnyomás beállítása előtt vegye figyelembe a hőmérséklet-kompenzációra és az abroncsnyomás kiegyenlítésére vonatkozó információkat a „Műszaki részletek” című fejezetben:

– abroncsnyomás ellenőrző rendszerrel (RDC)^{GY}

- » Hőmérséklet-kompenzáció (▶▶▶ 156)◀

– abroncsnyomás ellenőrző rendszerrel (RDC)^{GY}

- » Abroncsnyomás kiigazítása (▶▶▶ 157)◀

- » Az előírt abroncsnyomások az alábbi helyeken találhatók:

– A kezelési útmutató hátoldala

– Műszeregység TYRE PRESSURE nézetben

- Az abroncsokat ellenőriztesse minősített szervizközpontban, a legcélszerűbb, ha BMW Motorrad márkaszervizhez fordul.

Amennyiben nem biztos benne, hogy az abronccsal tovább lehet haladni:

- Ne haladjon tovább.
- Lépjen kapcsolatba az autómentőkkel.

Adattovábbítási zavar



"----"

Lehetséges ok:

A jármű a minimális sebességet nem érte el (▶▶▶ 156).



Az RDC érzékelő nem aktív

min. 30 km/h (Csak a minimális sebesség túllépése után küld az RDC-érezkelő jelet a járműnek.)

- Nagyobb sebesség esetén figyelje az RDC-kijelzőt.

54 KIJELZÉSEK

 Tartós zavar csak abban az esetben lépett fel, ha az általános figyelmeztető lámpa is világít.

Ebben az esetben:

- A hibát ki kell javítani minősített szervizközpontban, a legcélszerűbb, ha BMW Motorrad márkaszervizhez fordul.

Lehetséges ok:

Zavar az RDC-érzékelők rádiókapcsolatában. A közelben olyan rádiótechnikai eszközök találhatóak, amelyek megzavarják az RDC-vezérlőkészülék és az érzékelők közötti kapcsolatot.

- Nézze meg, mit mutat az RDC-kijelző, ha már tovább haladt.

 Tartós zavar csak abban az esetben lépett fel, ha az általános figyelmeztető lámpa is világít.

Ebben az esetben:

- A hibát ki kell javítani minősített szervizközpontban, a legcélszerűbb, ha BMW Motorrad márkaszervizhez fordul.

Az érzékelő hibás vagy rendszerhiba történt

 sárga fénnel világít.

 "----"

Lehetséges ok:

RDC-érzékelők nélküli kerekek lettek beépítve.

- Szereljen be helyettük RDC-érzékelőkkel ellátott kerekeket.

Lehetséges ok:

1 vagy 2 RDC-érzékelő meghibásodott, vagy rendszerhiba történt.

- A hibát ki kell javítani minősített szervizközpontban, a legcélszerűbb, ha BMW Motorrad márkaszervizhez fordul.

Gyenge az abroncsnyomás-érzékelő akkumulátora

 sárga fénnel világít.

 RDC sensor battery weak. Function limited. Have it checked by a specialist workshop.

 Ez a hibaüzenet csak rövid időre jelenik meg a Pre-Ride-Check-hez kapcsolódóan.

Lehetséges ok:

Az abroncsnyomás-érzékelő elemének töltöttségi szintje alacsony. Az abroncsnyomás-ellenőrzés működése már csak korlátozott ideig biztosított.

56 KIJELZÉSEK

Oldaltámasz-felügyelet meghiúsult



sárga fényel világít.



Side stand monitoring faulty. Engine stop at low speed! Have it checked by a specialist workshop.

Lehetséges ok:

Az oldaltámasz-kapcsoló vagy annak kábelezése sérült. Az elektromos gép leáll, ha a jármű sebessége 5 km/h alá csökken, és az utat nem lehet folytatni.

- Forduljon minősített szervizközponthoz, a legcélszerűbb, ha egy BMW Motorrad márkaszervizhez fordul.

ABS-önndiagnosztika nem fejeződött be



villog.

Lehetséges ok:



Az ABS-önndiagnosztika nem fejeződött be

Az ABS-funkció nem áll rendelkezésre, mert az önndiagnosztika nem fejeződött be. (A kerékérzékelők ellenőrzéséhez az E-Scooternek el kell érnie a minimális sebességet: min. 5 km/h)

- Lassan induljon el. Vegye figyelembe, hogy az önndiagnosztika befejezéséig az ABS funkció nem áll rendelkezésre.

ABS-hiba



sárga fényel világít.



világít.



Limited ABS availability! Onward journey possible. Ride carefully to next specialist workshop.

Lehetséges ok:

Az ABS-vezérlő hibát észlelt. Az ABS funkció részben áll rendelkezésre.

- Tovább tud haladni. Vegye figyelembe az esetlegesen ABS-hibaüzenethez vezető különleges helyzetekkel kapcsolatos információkat (149).
- A hibát a lehető leggyorsabban ki kell javíttatni minősített szervizközpontban, a legcélszerűbb, ha egy BMW Motorrad márkaszervizhez fordul.

ABS meghiúsult



sárga fényel világít.



világít.



ABS failure! Onward journey possible. Ride carefully to next specialist workshop.

Lehetséges ok:

Az ABS-vezérlő hibát észlelt. Az ABS funkció nem áll rendelkezésre.

- Tovább tud haladni. Vegye figyelembe az esetlegesen ABS-hibaüzenethez vezető különleges helyzetekkel kapcsolatos információkat (☛ 149).
- A hibát a lehető leggyorsabban ki kell javíttatni minősített szervizközpontban, a legcélszerűbb, ha egy BMW Motorrad márkaszervizhez fordul.

ABS Pro meghibásodott



sárga fénnel világít.



világít.



ABS Pro failure! Onward journey possible. Ride carefully to next specialist workshop.

Lehetséges ok:

–Pro üzemmódokkal^{GY}

Az ABS Pro vezérlőkészülék hibát észlelt. Az ABS Pro funkció nem áll rendelkezésre. Az ABS funkció továbbra is rendelkezésre áll. Az ABS csak egyenes haladás közben végzett fékezéskor támogatott.

- Tovább tud haladni. Vegye figyelembe az esetlegesen ABS Pro-hibákhoz vezető különleges helyzetekkel kapcsolatos további információkat (☛ 149).
- A hibát a lehető leggyorsabban ki kell javíttatni minősített szervizközpontban, a legcélszerűbb, ha egy BMW Motorrad márkaszervizhez fordul.

Szervizkijelző



Ha a szerviz időpontja elmúlt, a dátum- és a kilométer-kijelző mellett az általános figyelmeztető lámpa is sárga fénnel világít.

Ha a szerviz időpontja elmúlt, megjelenik egy sárga színű Check-Control üzenet. Ezenkívül a szerviz, a szervizidőpont és a hátralévő távolság kijelzései a(z) MY VEHICLE és SERVICE REQUIREMENTS me-

58 KIJELZÉSEK

nütáblákon felkiáltójellel vannak kiemelve.

 Ha a szervizkielző a szervizelés időpontja előtt több mint egy hónappal megjelenik, akkor újra be kell állítani az aktuális dátumot. Ez akkor fordulhat elő, ha leválasztotta az akkumulátort.

Szerviz esedékes

 fehérén jelenik meg.

Service due! Have service performed by a specialist workshop.
Lehetséges ok:

A szervizelés a futásteljesítmény vagy a dátum alapján esedékes.

- A szervizelést egy szak-szervizben, lehetőleg egy BMW Motorrad partnernél, rendszeresen el kell végezteni.
- » Így fennmarad a jármű üzemes közlekedésbiztonsága.
- » Biztosítva van a jármű lehető legjobb értékállandósága.

A szervizidőpont elmúlt

 sárga fénnel világít.

 sárgán jelenik meg.

Service overdue! Have service performed by a specialist workshop.

Lehetséges ok:

A szervizelés a futásteljesítmény vagy a dátum alapján régen esedékes.

- A szervizelést egy szak-szervizben, lehetőleg egy BMW Motorrad partnernél, rendszeresen el kell végezteni.
- » Így fennmarad a jármű üzemes közlekedésbiztonsága.
- » Biztosítva van a jármű lehető legjobb értékállandósága.

KEZELÉS

04

ÜZEMKÉSZ ÁLLAPOT	62
VÉSZLEÁLLÍTÓ KAPCSOLÓ	66
INTELLIGENS SEGÉLYHÍVÁS	66
HÁTRAMENET	69
VILÁGÍTÁS	70
VEZETÉSI ÜZEMMÓD	75
RIASZTÓBERENDEZÉS (DWA)	76
ABRONCSNYOMÁS-ELLENŐRZŐ RENDSZER (RDC)	79
FŰTÉS	79
TÁROLÓREKESZ	80
SISAKTARTÓ	83

62 KEZELÉS

ÜZEMKÉSZ ÁLLAPOT

Járműkulcs

 A távirányítós kulcs ellenőrző lámpája addig villog, amíg keresi a távirányítós kulcsot.

Ha felismeri a távirányítós, ill. pótkulcsot, akkor kialszik a fény.

Ha nem ismeri fel a távirányítós, ill. pótkulcsot, akkor rövid ideig világít.

Egy távirányítós kulcsot és egy pótkulcsot kap. A kulcs elvesztése esetén kövesse az elektronikus indításgátló (EWS) (▶▶▶ 64) útmutatóját.

Az üzembesz állapottól és a riasztóberendezést a távirányítós kulcs vezérli. A tárolórekeszek és a Topcase doboz zárjai manuálisan működtethetők.

 A távirányítós kulcs hatótávolságán kívülről (pl. a csomagtartódobozban vagy a Topcase-ben) a jármű nem indítható.

Ha a távirányítós kulcs továbbra is hiányzik, az üzembesz állapot az akkumulátor kímélése érdekében mintegy 1,5 perc elteltével kikapcsol.

Ajánljuk, hogy a távirányítós kulcsot hordja magánál (pl. kabátzsebben), és szükség ese-

tére a pótkulcsot is tartsa magánál.



A Keyless Ride távirányítós kulcs hatótávolsága

kb. 1 m

Zárja le a kormányzarat

Előfeltétel

A kormány balra ütközésig el van fordítva. A távirányítós kulcs a vételi körzetben van.



- Tartsa nyomva az **1** jelű gombot.
- » A kormányzár hallhatóan berendezel.
- » Az üzembesz állapot, a világítás és minden funkció áramköre ki van kapcsolva.
- A kormányzár kireteszeléséhez nyomja meg röviden az **1** jelű gombot.

64 KEZELÉS

2. változat:

- Forgassa ütközésig balra a kormányt.
- Tartsa nyomva az **1** jelű gombot.
- » A világítás kikapcsol.
- » A kormányzár bereteszel.

Elektronikus indításgátló EWS

Az E-Scooter elektronikája a távirányítású zárban található gyűrűantennán keresztül beolvassa a járműkulcsban rögzített adatokat. A motorvezérlő csak akkor engedélyezi az üzemkészen állapotot, ha a kulcs „jogosultságának” ellenőrzése sikeresen megtörtént.

 Ha az indításhoz használt távirányítós kulcshoz másik távirányítós kulcs is rögzítve van, előfordulhat, hogy az elektronika ettől "megzavarodik", és nem engedélyezi a menetkészen állapotot.

A távirányítós kulcsokat mindig egymástól elkülönítve tárolja.

Ha elveszít egy járműkulcsot, akkor azt a BMW Motorrad Márkaszervize segítségével leltíltathatja.

Az ehhez az E-Scooterhez tartozó összes többi járműkulcsot magával kell vinnie. A leltíltott kulccsal az elektromos gép többé nem indítható be, a leltí-

tott kulcsot azonban újra lehet engedélyeztetni.

Tartalék kulcsok csak a BMW Motorrad márkaszervizein keresztül szerezhetőek be. A szerviz köteles ellenőrizni a jogosultságát, mivel a kulcsok egy biztonsági rendszer részét képezik.

A távirányítós kulcs elemének lemerülése vagy a távirányítós kulcs elvesztése

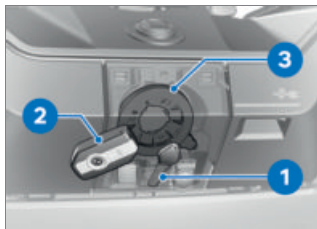

- A kulcs elvesztése esetén kövesse az elektronikus indításgátló (**EWS**) útmutatóját.
- Ha menet közben esetleg elvesztené a távirányítós kulcsot, a tartalék kulccsal a jármű elindítható.
- Ha a távirányítós kulcs eleme lemerült, akkor a tárolórekesz fedele és a töltőrekesz fedele közötti burkolatot a távirányítós kulccsal megérintve a jármű elindítható.
- A tartalék kulcsot **1**, ill. a lemerült távirányítós kulcsot **2**

a tárolórekesz fedele és a töltőrekesz fedele közötti burkolatnál tartsa az antenna **3** magasságában.

 Az időintervallum, amelyen belül a menetkész állapot rendelkezésre állhat. Ezt követően újra ki kell nyitni.

30 s

- » Pre-Ride-Check végrehajtása.
- A rendszer felismerte a rádiós kulcsot.
- Az elektromos gép elindítható.
- Kapcsolja be az üzemkész állapotot. (▶▶▶ 63)

Cseréljen elemet a távirányítós kulcsban

Ha rövid vagy hosszú nyomásra a távirányítós kulcs nem reagál:

- A távirányítós kulcs elemének nincs meg a teljes kapacitása.



Remote key battery weak. Function limited. Change battery.

VESZÉLY

Elem lenyelése

Sérülés- vagy életveszély

- A járműkulcsban található elem típusa gombelem. Az elemek vagy gombelemek lenyelhetők, ami 2 órán belül súlyos vagy halálos sérüléseket okozhat, pl. belső égést vagy marást.
- A járműkulcsot és az elemeket gyermekektől elzárva tárolja.
- Ha fennáll a gyanúja annak, hogy az elemet vagy gombelemet lenyelte, vagy az valamilyen testrészébe került, azonnal hívjon orvosi segítséget.

- Cserélje ki az elemet.

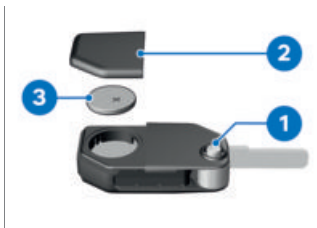

- Nyomja meg a gombot **1**.
- » A kulcstoll kinyílik.
- Nyomja fel az elemtartó fedelét **2**.

66 KEZELÉS

- Szerelje ki az elemet **3**.
- A lemerült elemet a törvényi előírásoknak megfelelően ártalmatlanítsa, és ne dobja a háztartási hulladékba.



FIGYELEM

Nem megfelelő, vagy szakszerűtlenül beszerelt elemek
Alkatrészkárok

- Az előírt típusú akkumulátort használja.
 - Az akkumulátor behelyezésénél ügyeljen a megfelelő polaritásra.
- Az új elemet a pozitív pólusával felfelé helyezze be.



Akkumulátortípus

Keyless Ride távirányítós kulcshoz

CR 2032

- Helyezze vissza az elemtartó fedelét **2**.
- » A vörös LED villog a műszeregységen.
- » A távirányítós kulcs ismét használatra kész.

VÉSZLEÁLLÍTÓ KAPCSOLÓ



- 1** Vészleállító kapcsoló
A vészleállító kapcsolóval **1** gyorsan ki lehet kapcsolni az elektromos hajtást.



- A** Az elektromos hajtás ki van kapcsolva
B E-Scooter menetkész

INTELLIGENS SEGÉLYHÍVÁS

–intelligens segélyhívással^{GY}

Segélyhívás a BMW-n keresztül

Az SOS gombot csak vészhelyzetben nyomja meg.

A segélyhívás technikai okok miatt kedvezőtlen körülmények esetén nem biztosítható, pl. mobiltelefonos vételi lehetőség nélküli területeken.

Segélyhívás közben a jármű pozíciója, a kiválasztott nyelv és az esetleges balesettel kapcsolatos adatok továbbításra kerülnek a BMW részére (▶▶ 12).

Kedvezőtlen körülmények esetén az adatátvitel korlátozott lehet és késedelem előfordulhat. Ez a segélyhívás késedelmes feldolgozását okozhatja.

Ha nem lehet segélyhívást kezdeményezni a BMW-n keresztül, akkor is megvalósítható a segélyhívás egy nyilvános szám felhívásával. Ez egyebek között az adott mobilhálózattól és a nemzeti előírásoktól függ.

Segélyhívás nyelve

Minden járműhöz rendeltetési piacától függően egy nyelv van hozzárendelve. Ezen a nyelven jelentkezik a BMW Call Center.



A segélyhívás nyelvének átállítását csak a BMW Motorrad partner végezheti. Ez a járműhöz

hozzárendelt nyelv különbözik a vezető által a TFT kijelzőn kiválasztható kijelzési nyelvektől.

Kézi segélyhívás Előfeltétel

Vészhelyzet következett be. A jármű áll. Az üzemműködés állapot be van kapcsolva.



- Hajtsa fel a fedelet **1**.
- Nyomja meg röviden a **2** jelű SOS gombot.

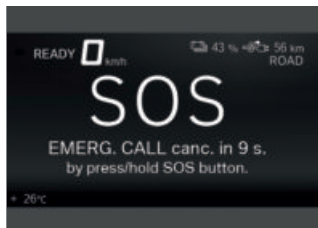

A segélyhívás indításáig hátralévő idő látható. Fenti idő alatt lehetséges a segélyhívás megszakítása.

68 KEZELÉS

- Segélyhívás megszakítása:
Tartsa nyomva két másodpercig az SOS gombot **2**.
- Nyomja meg a vészleállító kapcsolót a jármű üzemkész állapotának kikapcsolásához.
- Vegye le a sisakot.
» Az időautomatika leteltével beszédkapcsolat jön létre a BMW Call Center rel.

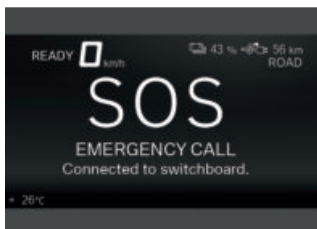

A kapcsolat létrejött.



- A mikrofon **3** és a hangszóró **4** segítségével közölje az információkat a mentőszolgálattal.

Automatikus

Az üzemkész állapot bekapcsolása után az intelligens segélyhívás automatikusan aktívá válik és reagál, ha bukás következik be.

Segélyhívás kisebb esésnél

- Kisebb esés vagy ütközés észlelhető.
» Hangjelzés hallható.

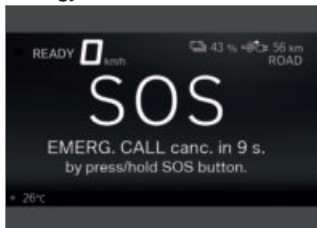

A segélyhívás indításáig hátralévő idő látható. Fenti idő alatt lehetséges a segélyhívás megszakítása.

- Segélyhívás megszakítása:
Tartsa nyomva nyolc másodpercig az SOS gombot.
- Ha lehetséges, vegye le a sisakot és kapcsolja ki az elektromos gépet.
» Beszédkapcsolat jön létre a hívó és a BMW Call Center között.

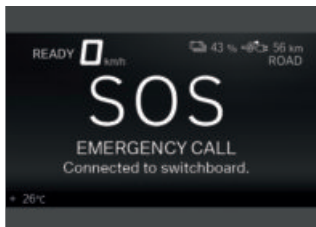

A kapcsolat létrejött.



- Hajtsa fel a fedelet **1**.
- A mikrofon **3** és a hangszóró **4** segítségével közölje az információkat a mentőszolgálattal.

Segélyhívás súlyos esésnél

- Súlyos esés vagy ütközés észlelhető.
- » A segélyhívás késleltetés nélkül automatikusan megtörténik.

HÁTRAMENET

A hátramenet használata

FIGYELMEZTETÉS

Nem megfelelő észlelés elektromos üzemmódban.

Balesetveszély

- Elektromos üzemmódban ügyeljen arra, hogy a gyalogosok és a közlekedés többi résztvevője az E-Scootert a motorzajok hiánya miatt nem a megszokott módon képesek észlelni.
- Vezessen különösen körültekintően.
- Az üzemi állapot bekapcsolása. (→ 139)



- Hátramenet közben végig tartsa lenyomva a(z) **1** gombot.

70 KEZELÉS

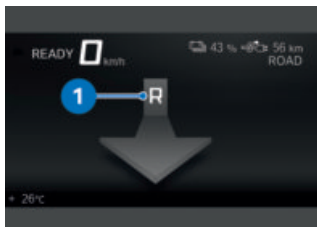

- Az engedélyezést a kijelzőn egy R szimbólum és egy lefelé mutató nyíl **1** mutatja.
- Óvatosan tekerje el az E-gázmarkolatot, és tolasson.
 - » Az E-Scooter maximum 3 km/h sebességgel mozog hátrafelé.



- Tolatás közben megjelenik a(z) **1** nyíl szimbólum.

VILÁGÍTÁS

Tompított fény és helyzetjelző

A helyzetjelző automatikusan bekapcsol, ha az E-Scooter üzemkés. Utána a helyzetjelző még egy kis ideig világít.

A tompított világítás automatikusan bekapcsol, ha az E-Scooter menetkés.

–nappali menetfényvel^{GY}
Napközben a tompított fény helyett a nappali menetfény is használható.

Távolsági fényszóró és fénykürt

- Kapcsolja be az üzemkés állapotot. (☛ 63)



- A távolsági fényszóró bekapcsolásához nyomja előre az **1** jelű kapcsolót.
- A fénykürt működtetéséhez húzza hátra az **1** jelű kapcsolót.

Helyzetjelzők

- Kapcsolja ki az üzemkész állapotot.



- Közvetlenül az üzemkész állapot kikapcsolása után nyomja hátra, majd tartsa úgy az **1** gombot, amíg a helyzetjelzők be nem kapcsolnak.

» A járművilágítás egy percig működik, majd automatikusan újra kikapcsol.

– Ez jól használható például a jármű leállításakor a ház ajtajáig vezető út megvilágítására.

Parkolófény

- Kapcsolja ki az üzemkész állapotot. (☛ 63)



- Közvetlenül az üzemkész állapot kikapcsolása után nyomja balra, majd tartsa úgy az **1** jelű gombot, amíg a parkolófény be nem kapcsol.
- A parkolófény kikapcsolásához kapcsolja be, majd újra ki az üzemkész állapotot.

Nappali menetfény használata

– nappali menetfényel^{GY}

- Az üzemkész állapot bekapcsolása. (☛ 139)



- A nappali menetfény bekapcsolásához és a tompított fény kikapcsolásához nyomja meg az **1** jelű gombot.

72 KEZELÉS

 Megjelenik a nappali menetfény szimbólum.

- Sötétedéskor, vagy alagutakban: A nappali menetfény kikapcsolásához és a tompított fény bekapcsolásához nyomja meg ismét az **1** jelű gombot.

 A szembejövők jobban észreveszik a nappali menetfényt, mint a tompított fényt. Emiatt napközben javul a jármű láthatósága.

Automatikus nappali menetfény

–nappali menetfényrel^{GY}

 Az átkapcsolás a nappali menetfény és a tompított fény között, beleértve az első helyzetjelzőt, automatikusan történhet.



FIGYELMEZTETÉS

Az automatikus nappali menetfény nem helyettesíti a fényviszonyok vezető általi felmérését

Balesetveszély

- Leromlott fényviszonyok között kapcsolja ki az automatikus nappali menetfényt.
- Kapcsolja be a `Settings`, `Vehicle settings`,

`Lights` menüben a `Auto. daytime light` funkciót.



Az automatikus nappali menetfény ellenőrző lámpája világít.

» Ha a környező fényerő egy bizonyos érték alá esik, a tompított fény automatikusan bekapcsol (pl. alagútban). Ha a környező fényerő megint elégséges, megint a nappali menetfény kapcsol be.



Ha a nappali menetfény működik, a nappali menetfény ellenőrző lámpája világít.

A fény manuális kezelése bekapcsolt automatika esetén

–nappali menetfényrel^{GY}

Ha megnyomja a nappali menetfény gombját, a nappali menetfény kikapcsolódik, a tompított fényszóró és az első helyzetjelző pedig bekapcsolódik (pl. alagútba hajtáskor, amikor a nappali menetfény automatika a környezeti fényerő miatt késleltetve reagál).

Ha a nappali menetfény automatikáját ismét lenyomja, a nappali menetfény automatika újból aktívá válik, vagyis a megfelelő környezeti fényerő elérésével a nappali fény ismét bekapcsol.

Automatikus nappali menetfény

–nappali menetfényvel^{GY}

 Az átkapcsolás a nappali menetfény és a tompított fény között, beleértve az első helyzetjelzőt, automatikusan történhet.



FIGYELMEZTETÉS

Az automatikus nappali menetfény nem helyettesíti a fényviszonyok vezető általi felmérését

Balesetveszély

- Leromlott fényviszonyok között kapcsolja ki az automatikus nappali menetfényt.

- Kapcsolja be a Settings, Vehicle settings, Lights menüben a Auto. daytime light funkciót.



Az automatikus nappali menetfény ellenőrző lámpája világít.

- » Ha a környező fényerő egy bizonyos érték alá esik, a tompított fény automatikusan bekapcsol (pl. alagútban). Ha a környező fényerő megint elégséges, megint a nappali menetfény kapcsol be.



Ha a nappali menetfény működik, a nappali menetfény ellenőrző lámpája világít.

Automatikus nappali menetfény

–nappali menetfényvel^{GY}

 Az átkapcsolás a nappali menetfény és a tompított fény között, beleértve az első helyzetjelzőt, automatikusan történhet.



FIGYELMEZTETÉS

Az automatikus nappali menetfény nem helyettesíti a fényviszonyok vezető általi felmérését

Balesetveszély

- Leromlott fényviszonyok között kapcsolja ki az automatikus nappali menetfényt.

- Kapcsolja be a Settings, Vehicle settings, Lights menüben a Auto. daytime light funkciót.



Az automatikus nappali menetfény ellenőrző lámpája világít.

- » Ha a környező fényerő egy bizonyos érték alá esik, a tompított fény automatikusan bekapcsol (pl. alagútban). Ha a környező fényerő megint

74 KEZELÉS

elégéséges, megint a nappali menetfény kapcsol be.

 Ha a nappali menetfény működik, a nappali menetfény ellenőrző lámpája világít.

Vészvillogó használata

- Kapcsolja be az üzemkész állapotot. (☛ 63)

 A vészvillogó terheli az akkumulátort. A vészvillogót csak rövid időre kapcsolja be.

 Ha a vészvillogó be van kapcsolva, és megnyomja az egyik irányjelzőgombot, akkor a vészvillogó helyett az irányjelző villog, amíg fel nem engedi a gombot. Amint abahagyja az irányjelzőgomb lenyomását, újra bekapcsol a vészvillogó funkció.



- A vészvillogó bekapcsolásához nyomja meg a(z) **1** jelű gombot.
 - » Kikapcsolhatja az üzemkész állapotot.

- A vészvillogó kikapcsolásához kapcsolja be az üzemkész állapotot, és ismételten nyomja meg az **1** jelű gombot.

Irányjelzők használata

- Kapcsolja be az üzemkész állapotot. (☛ 63)
- Nyissa meg az *Settings*, *Vehicle settings*, *Lights* menüt.
- *Comfort turn indicator* be- és kikapcsolása.



- A bal oldali irányjelző bekapcsolásához nyomja balra az **1** jelű gombot.
- A jobb oldali irányjelző bekapcsolásához nyomja jobbra az **1** jelű gombot.
- Az irányjelző kikapcsolásához nyomja meg az **1** jelű gombot.
 - » Ha a komfort irányjelző be van kapcsolva, az irányjelzők a sebességfüggő útszakasz elérése után automatikusan kikapcsolnak.

VEZETÉSI ÜZEMMÓD

Az üzemmódok használata

A BMW Motorrad olyan használati scénáriókat fejlesztett ki az E-scooterhez, amelyek közül mindig a leginkább megfelelő választhatja:

- ECO: hatótávolságra optimalizált vezetés.
- RAIN: Utazás esőnedves úton.
- ROAD: Utazás száraz úton.
- Pro üzemmódokkal^{GY}
- DYNAMIC: Dinamikus vezetés száraz úton.

Mindegyik használati scénárió esetén biztosított a motor-karakterisztika, az ASC/DTC szabályozás és a rekuperációmenetstabilizáló (RSC) tökéletes összhangja.

Állítsa be a vezetési üzemmódot

- Kapcsolja be az üzemműszál állapotot. (▶▶▶ 63)



- Nyomja meg a gombot **1**.

 A kiválasztható üzemmódookról további információkat a „Műszaki részletek” című fejezetben talál.

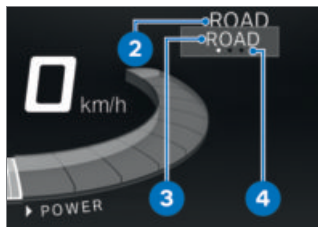

Az aktív üzemmód **2** háttérbe szorul, és a rendszer megjeleníti az első kiválasztható üzemmódot **3**. A tájékoztatási segéd **4** megjeleníti, hogy hány vezetési mód áll rendelkezésre.

76 KEZELÉS



- Nyomja meg a(z) **1** gombot annyiszor, míg a kijelölőnyíl mellett meg nem jelenik a kívánt vezetési üzemmód.
 - » A kiválasztott üzemmód körülbelül 2 másodperc elteltével aktiválódik.

RIASZTÓBERENDEZÉS (DWA)

–riasztóberendezéssel (DWA)^{GY}

Aktiválás

- Kapcsolja be az üzembesz állapotot. (☛ 63)
- Állítsa be a riasztóberendezést. (☛ 78)



- Kapcsolja ki az üzembesz állapotot.
- Nyomja meg kétszer a távirányítós kulcson található **1** gombot.
 - » Az aktiválás körülbelül 30 másodpercig tart.
 - » Az irányjelzők kétszer felvillannak.
 - » Kétszer megszólal a visszajelző hangjelzés (ha be van kapcsolva).
 - » A riasztóberendezés aktív.

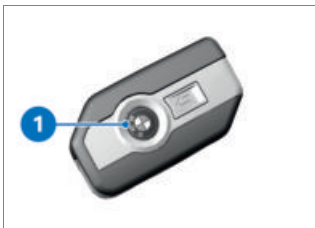

- A dőlésérzékelő inaktiválásához (pl. akkor, ha az E-scootert vasúton szállítják, és az erős mozgások riasztást váltathatnának ki), az aktiválási fá-

zis során nyomja meg újra a távirányítós kulcson található **1** gombot.

- » Az irányjelzők háromszor felvillannak.
- » Háromszor megszólal a visszaigazoló hangjelzés (ha be van programozva).
- » A dőlésérzékelő nem aktív.

Riasztási hangjelzés

A DWA riasztását a következők aktiválhatják:

- Dőlésérzékelő
- Bekapcsolási kísérlet jogosulatlan járműkulccsal.
- A DWA leválasztása a jármű akkumulátoráról (DWA akkumulátora átveszi az áramellátást – csak hangjelzéses riasztás, az irányjelzők nem villognak)

 Ha a távirányítós kulcs a vételi tartományban van, a dőlésérzékelő által kiváltott riasztás inaktív.

Ha a DWA akkumulátora lemerül, minden funkció működőképes marad, egyedül a jármű akkumulátoráról való leválasztás esetén nem riaszt a berendezés.

A riasztás körülbelül 26 másodpercig tart. A riasztás során egy hangjelzés hallható, és villognak az irányjelzők. A riasztási hang jellegét egy BMW Motorrad márkaszerviz tudja beállítani.



A kiváltott riasztás bármikor megszakítható a távirányítós kulcson található **1** jelű gomb megnyomásával anélkül, hogy deaktiválná a riasztót.

Amennyiben a vezető távollétében riasztás történt, az üzemműködés állapot bekapcsolásakor a riasztási hang egyszeri megszólalása figyelmeztet erre. Ezután a DWA LED-je egy percig jelzi a riasztás okát.

Az ellenőrző lámpa fényjelzései:

- 1x villan fel: 1. dőlésérzékelő
- 2x villan fel: 2. dőlésérzékelő
- 3x villan fel: Az üzemműködés állapotot nem jogosult kulccsal kapcsolták be

78 KEZELÉS

- 4x villan fel: A riasztóberendezés leválasztása a jármű akkumulátoráról
- 5x villan fel: 3. dőlésérzékelő

Kikapcsolás

1. változat:

- Vészleállító kapcsoló üzemi állapotban.
- Kapcsolja be az üzemi állapotot. (☛ 63)
- » Az irányjelzők egyszer felvilágnak.
- » Egyszer megszólal a visszajelző hangjelzés (ha be van kapcsolva).
- » A riasztóberendezés ki van kapcsolva.



2. változat:

- Nyomja meg egyszer a távirányítós kulcs gombját 1.

 Ha a riasztó funkciót kikapcsolják a távirányítós kulccsal és ezután a járművet nem kapcsolják üzemi állapotba, akkor a riasztó funkció kb. 30 másodperc után auto-

matikusan ismét aktiválódik, ha a(z) Arm automatically be van kapcsolva.

- » Az irányjelzők egyszer felvilágnak.
- » Egyszer megszólal a visszajelző hangjelzés (ha be van kapcsolva).
- » A riasztóberendezés ki van kapcsolva.

Riasztóberendezés beállítása

- Kapcsolja be az üzemi állapotot. (☛ 63)
- Nyissa meg az Settings, Vehicle settings, Alarm system menüt.
- » Az alábbi beállítások adhatók meg:
 - A Warning signal beállítása
 - Tilt sensor be- és kikapcsolása
 - Arming tone be- és kikapcsolása
 - Arm automatically be- és kikapcsolása
- » Beállítási módok (☛ 78)

Beállítási módok

Warning signal: Emelkedő-csökkenő vagy szaggatott riasztási hang beállítása.

Tilt sensor: Dőlésérzékelő aktiválása a jármű dőlésének felügyeletéhez. A riasztóberen-

80 KEZELÉS

- » A magas fűtési fokozat a markolat gyors felfűtésére szolgál. A felfűtés után ajánlott vissza kapcsolni az 1. fokozatba.
- » Ha nem eszközöl további változtatást, a rendszer beállítja a kiválasztott hőfokozatot.
- A markolatfűtés kikapcsolásához nyomja meg annyiszor az **1** jelű gombot, amíg a fűtött markolatot jelző szimbólum **3** el nem tűnik.

A fűtés használata

– markolatfűtéssel^{GY}

– ülésfűtéssel^{GY}

 A fűtött markolatok és az ülésfűtés csak akkor működnek, ha a jármű üzemkész állapotba van kapcsolva.

- Az üzemkész állapot bekapcsolása. (☰➔ 139)



- Nyomja meg az **1** jelű gombot.
- » Megnyílik a HEATING menü.

- Válassza ki a Grip heating vagy Seat heating menüpontot.
- Válassza ki és nyugtázza a kívánt fűtési fokozatot.
- » A kiválasztott fűtési fokozat megjelenik a kijelző bal oldalán a **2** jelű fűtésszimbólumok mellett.
- Nyomja meg az **1** jelű gombot a HEATING menü bezárásához.
- A fűtés ki-, ill. bekapcsolásához az előzetesen kiválasztott fűtési fokozatokkal nyomja hosszan az **1** jelű gombot.

 A beállított fűtési fokozatokat az üzemkész állapot kikapcsolása után is megőrzi a rendszer.

TÁROLÓREKESZ

Tárolórekesz használata

Előfeltétel

A jármű üzemkész állapotba van kapcsolva.



FIGYELEM

Különösen nyáron lehet magas a hőmérséklet a tárolórekeszekben

A tárolt tárgyak, különösen elektronikus készülékek, pl.: mobiltelefonok károsodása

- Nyáron ne tegyen nagy melegre érzékeny tárgyakat a tárolórekeszbe.
- A lehetséges használati korlátozásokkal kapcsolatban érdeklődjön a gyártónál és vegye figyelembe az általa megadottakat.



FIGYELEM

Vibráció menet közben

A tárolt mobiltelefonok károsodása

- Győződjön meg arról, hogy a tárolt mobiltelefon alkalmas a motorkerékpáron való használatra. Az ezzel kapcsolatos használati korlátozásokról érdeklődjön a gyártónál és vegye figyelembe az általa megadottakat.



- Nyissa ki a tárolórekesz fedelét **1** a gomb **2** megnyomásával.
- » A nyitott tárolórekesz-fedélre nem szabad tárgyakat elhelyezni.
- A becsukáshoz nyomja rá a tárolórekesz fedelét **1** határozottan a zárszerkezetre.

Szellőzés

A megfelelő levegőáramlás biztosítása érdekében 35 °C hőmérséklet felett bekapcsol egy ventilátor a tárolórekeszben. Amint a tárolórekesz hőmérséklete 30 °C alá csökken, a ventilátor kikapcsol.

Okostelefon töltése Előfeltétel

A jármű üzemmész állapotba van kapcsolva.

- Nyissa ki a tárolórekeszt.

82 KEZELÉS



- Az okostelefont **2** helyezze be kijelzővel felfelé a nyílásba **1**.
» Az okostelefon rögzítése megtörtént.



- Csukja be a tárolórekesz fedelét **4**.

A használattal kapcsolatos megjegyzések

A tárolórekesz maximum 158 mm x 78 mm x 10 mm méretű okostelefonok tárolására alkalmas. Azokhoz a kis méretű mobiltelefonokhoz, amelyek adott esetben nem rögzíthetők a tartóban, a BMW Motorrad a BMW Motorrad okostelefontartó táskát ajánlja.

Töltőáram

Az USB-C-csatlakozójzat 5 V feszültséggel üzemel, és maximum 1,5 A töltőáram (maximum 7,5 W töltési teljesítmény) biztosítására képes.



- A töltőkábelt csatlakoztassa az okostelefonhoz **2** és az USB-C-csatlakozóhoz **3**.

 A BMW Motorrad a BMW Motorrad USB-kábel használatát ajánlja az okostelefonok tárolórekeszben történő töltéséhez. A kereskedelemben kapható töltőkábelek számára adott esetben nem elegendő a tárolórekeszben rendelkezésre álló hely, így azok megsérülhetnek.

SISAKTARTÓ

A sisaktartó használata

- Kapcsolja be az üzemkész állapotot.

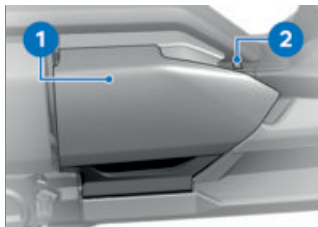

- Nyissa ki a sisaktartó fedelét **1** a gombbal **2**.

 A tárolórekesz világítása az üzemkész állapot bekapcsolásakor kapcsol be. Az üzemkész állapot kikapcsolása után a tárolórekesz világítása még egy kis ideig világít.



A sisaktartó terhelhetősége

max. 8 kg

- » A nyitott sisaktartó-fedélre nem szabad tárgyakat elhelyezni.
- A becsukáshoz kezét a sisaktartó fedelének **1** közepére helyezve nyomja rá azt határozottan a zárszerkezetre.
- » A sisaktartó-fedél hallhatóan bereteszeli a két zárhoroggal.

A sisaktartó vészkiretészése

- Szerelje le a burkolat oldalsó részét. (☛ 171)

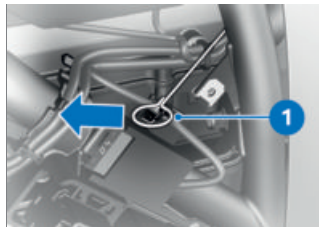

- Adott esetben húzza a fület **1** a nyíl irányába a fedélzeti szárszám segítségével.
- » A sisaktartó ki van reteszelve.
- Szerelje fel az oldalburkolatot. (☛ 172)

TFT KIJELZŐ

05

ÁLTALÁNOS TUDNIVALÓK	86
ALAPELV	87
PURE RIDE NÉZET	94
PURE NÉZET	95
OSZTOTT KÉPERNYŐ	95
ÁLTALÁNOS BEÁLLÍTÁSOK	96
BLUETOOTH	97
WLAN	100
JÁRMŰVEM	101
FEDÉLZETI SZÁMÍTÓGÉP	104
NAVIGÁCIÓ	105
MÉDIA	108
TELEFON	109
SZOFTVERVERZIÓ MEGJELENÍTÉSE	109
LICENCINFORMÁCIÓK MEGJELENÍTÉSE	110

ÁLTALÁNOS TUDNIVALÓK

Figyelmeztetés



FIGYELMEZTETÉS

Okostelefon használata vezetés közben

Balesetveszély

- Vegye figyelembe a mindenkori érvényes közlekedési szabályokat.
- Ne használjon mobiltelefont vezetés közben. Kivéve a telefon kezelését nem igénylő alkalmazásokat, mint pl. a kihangosítón keresztüli telefonálás.



FIGYELMEZTETÉS

A figyelem elterelése a forgalmi helyzetről és ellenőrzés hiánya

Az integrált információs rendszerek és kommunikációs

eszközök menet közbeni kezelése miatti balesetveszély

- Ezeket a rendszereket vagy eszközöket csak akkor kezelje, ha a közlekedési helyzet ezt lehetővé teszi.
- Szükség esetén álljon meg és álló helyzetben kezelje a rendszereket vagy eszközöket.

Connectivity funkciók

Connectivity funkciók média, telefonálás és navigáció témákat tartalmaznak. Connectivity-funkciók akkor használhatók, ha a TFT-kijelző össze van kapcsolva egy mobilkészülékkel és bukósisakkal (☞ 98). Több információ a Connectivity-funkciókkal kapcsolatban:

bmw-motorrad.com/connectivity



A végfelhasználói mobilkészüléktől függően a Connectivity funkciók terjedelme korlátozva lehet.

BMW Motorrad Connected App

A BMW Motorrad Connected alkalmazás segítségével a használatra és a járműre vonatkozó információk nyithatók meg. Egyes funkciók, pl. a navigáció használatához telepíteni kell az alkalmazást a mobilkészülékre és össze kell kapcsolni a TFT-kijelzővel. Az alkalmazással elindul az úti célra vezetés és módosítható a navigáció.



Egyes, pl. iOS operációs rendszerrel felszerelt végfelhasználói mobilkészüléknél a BMW Motorrad Connected al-

kalmazás használatát meg kell nyitni.

Aktualitás

A szerkesztés lezárása után a TFT-kijelző frissítései lehetségesek. Ebből adódóan előfordulhatnak eltérések ezen kezelési útmutató és az Ön járműve között. Frissített információkat itt talál: **bmw-motorrad.com/service**.

ALAPELV

Kezelőelemek

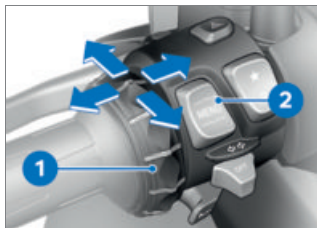

A kijelző összes tartalmát a Multi-Controller vezérlővel **1** és a billenőkapcsolóval **MENU 2** lehet kezelni.

A kontextustól függően az alábbi funkciók lehetségesek.

A multifunkciós vezérlő funkciói

A multifunkciós vezérlő felfelé forgatása:

- Vigye a kurzort felfele a listában.
- Végezze el a beállításokat.
- Növelje a hangerőt.

A multifunkciós vezérlő lefelé forgatása:

- Vigye a kurzort lefele a listában.
- Végezze el a beállításokat.
- Csökkentse a hangerőt.

A multifunkciós vezérlő balra billentése:

- A kezelési visszajelzésnek megfelelően a funkció indítása.
- A balra vagy vissza funkció indítása.
- A beállítások után visszatérés a Menü nézetbe.
- A Nézet menüben: Egy szinttel felfelé léptetés.
- A *My vehicle* menüben: Továbblapozás egy menüoldallal.
- A Pure Ride nézetben: váltás az osztott képernyő előzőleg megjelenített nézetére.

88 TFT KIJELZŐ

A multifunkciós vezérlő jobbra billentése:

- A kezelési visszajelzésnek megfelelően a funkció indítása.
- Kiválasztás nyugtázása.
- Beállítások nyugtázása.
- Egy menüléppel tovább lapozás.
- A listákban jobbra görgetés.
- A My vehicle menüben: Továbblapozás egy menüoldallal.
- A Pure Ride nézetben: váltás az osztott képernyő következő megjelenített nézetére.

A MENU billenőkapcsoló funkciói

 A navigációs utasítások párbeszédés formában jelennek meg, ha a Navigation menü nincs megnyitva. A MENU billentyű kezelése ideiglenesen korlátozott.

MENU-t nyomja meg röviden felfelé:

- A Nézet menüben: Egy szinttel felfelé léptetés.
- A Pure (Ride) nézetben: kijelzés váltása az állapotsorban.

MENU nyomja hosszan felfele:

- A Nézet menüben: nyissa meg a Pure Ride nézetet.

MENU nyomja röviden lefele:

- Váltás egy hierarchia szinttel lefele.
- Az alsó hierarchia szint elérésakor nincs funkció.

MENU nyomja hosszan lefele:

- Váltson vissza az utoljára megnyitott menübe, miután végrehajtotta a menüváltást a MENU jelű billenőkapcsoló felső részének hosszú megnyomásával.

Kezelési utasítások a főmenüben



A kezelési utasításokban megtalálható, hogy lehetséges-e és milyen kommunikációk lehetségesek.

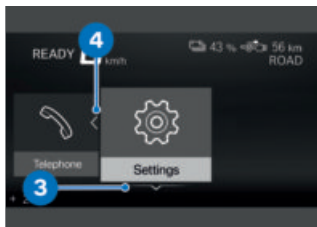

A kezelési utasítások jelentése:

- Kezelési utasítás **1**: A bal vég-helyzet elérve.
- Kezelési utasítás **2**: Jobbra lehet lapozni.
- Kezelési utasítás **3**: Lefelé lehet lapozni.
- Kezelési utasítás **4**: Balra lehet lapozni.

Kezelési utasítások az almenükben

A főmenüben lévő kezelési utasítások kiegészítéseként az almenükben további kezelési utasítások találhatóak.

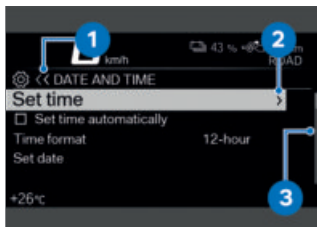

A kezelési utasítások jelentése:

- Kezelési utasítás **1**: Az aktuális kijelzés hierarchikus menüben található. Szimbólum jelenti az almenü szintet. Két szimbólum mutatja a kettő vagy több almenü szintet. A szimbólum szint attól függően változik, hogy felfele vissza lehet-e lépni.
- Kezelési utasítás **2**: További almenüszint hívható elő.
- Kezelési utasítás **3**: Több bejegyzés van, mint amennyi megjeleníthető.

90 TFT KIJELZŐ

A funkciók be- és kikapcsolása

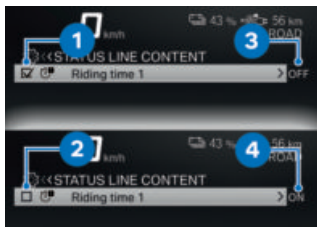

Néhány menüpont előtt négyzet van elhelyezve. A négyzet azt mutatja, hogy a funkció be vagy ki van kapcsolva. A műveletek szimbólumainak menüpontok szerinti megjelenítése, amit a multifunkciós vezérlő rövid jobbra billentésével lehet kapcsolni.

Példák a ki- és bekapcsolásra:

- A **1** szimbólum mutatja, hogy a funkció be van kapcsolva.
- A **2** szimbólum mutatja, hogy a funkció ki van kapcsolva.
- A **3** szimbólum mutatja, hogy a funkció kikapcsolható.
- A **4** szimbólum mutatja, hogy a funkció bekapcsolható.

A Pure (Ride) nézet megjelenítése

- Nyomja a MENU billentyűt hosszan felfele.

Menü megnyitása

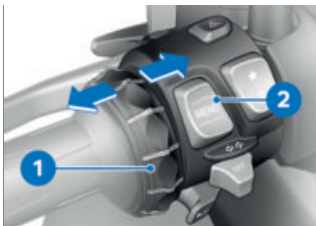

- Jelenítse meg a Pure (Ride) nézetet. (☰➔ 90)
- Röviden nyomja lefelé a **2** jelű gombot.

Az alábbi menük nyithatók meg:

- My vehicle
- Navigation
- Media
- Telephone
- Settings

- Röviden nyomja többször jobbra a Multi-Controller vezérlőt **1**, amíg a kijelölés a kívánt menüpontra nem kerül.
- Röviden nyomja lefelé a **2** jelű gombot.

 Az **Settings** menü csak álló helyzetben nyitható meg.

A kurzor mozgatása a listákban

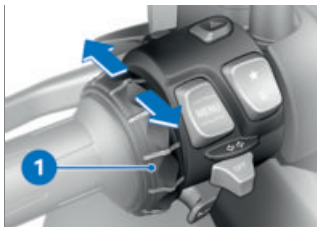

- Nyissa meg a menüt. (☰ 90)
- A kurzor listákban lefelé mozgatásához, forgassa lefelé a Multi-Controller vezérlőt **1**, amíg a kijelölés a kívánt elemre nem kerül.
- A kurzor listákban felfelé mozgatásához, forgassa felfelé a Multi-Controller vezérlőt **1**, amíg a kijelölés a kívánt elemre nem kerül.

Kiválasztás nyugtázása

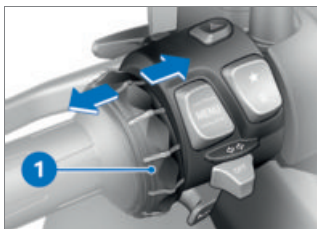

- Válassza ki a kívánt bejegyzést.
- Nyomja a Multi-Controller vezérlőt **1** röviden jobbra.

Az utoljára használt menü megnyitás

- A Pure Ride nézetben: Nyomja hosszan alul a MENU gombot.
- » Megnyílik az utoljára használt menü. Az utoljára kijelölt bejegyzés van kiválasztva.

Kijelzés váltása az állapotsorban

Előfeltétel

A jármű áll. A Pure (Ride) nézet jelenik meg.









- Kapcsolja be az üzemmész állapotot. (☰ 63)
- » A fedélzeti számítógép (pl. TRIP **1**) és úti fedélzeti számítógép (pl. TRIP **2**) minden közúti használathoz szükséges információja megjelenik a TFT-kijelzőn. Az információk a felső állapotsorban jeleníthetők meg.
- abroncsnyomás ellenőrző rendszerrel (RDC)^{GY}
- » Kiegészítésként megjeleníthetők az abroncsnyomás-ellenőrző információ is.<
- Válassza ki a felső állapotsor tartalmát. (☰ 92)

92 TFT KIJELZŐ





- Hosszan nyomja az **1** gombot a Pure Ride nézet megjelenítéséhez.
- Röviden nyomja az **1** gombot az érték **2** felső állapot sorban kiválasztásához.

Az alábbi értékek jeleníthetők meg:

-  Total distance
-  Current distance 1
-  Current distance 2
-  Consumption 1 (átlag)
-  Consumption 2 (átlag)
-  Recuper. 1
-  Recuper. 2
-  Riding time 1

-  Riding time 2
-  Break 1
-  Break 2
-  Speed 1 (átlag)
-  Speed 2 (átlag)
- abroncsnyomás ellenőrző rendszerrel (RDC)^{GY}
-  Tyre pressure◀

A felső állapot sor tartalmának kiválasztása

- Nyissa meg az Settings, Display, Status line content menüt.
- Kívánt kijelzők bekapcsolása.
 - » A felső állapot sorban a kiválasztott kijelzők között lehet váltani. Ha nincsenek kiválasztva kijelzők, csak az akkumulátor állapota és hatótávolság jelenik meg:
-  Akkumulátor töltöttsége
-  Hatótávolság

A beállítások elvégzése

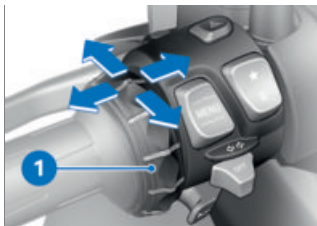

- Válassza ki a kívánt beállítási menüt és nyugtázza.
 - Forgassa a Multi-Controller vezérlőt **1** lefelé a kívánt beállítás kijelöléséig.
 - Ha van kezelési utasítás, bilentse a Multi-Controller vezérlőt **1** jobbra.
 - Ha nincs kezelési utasítás, bilentse a Multi-Controller vezérlőt **1** balra.
- » A beállítás tárolva van.

A Speed Limit Info be- vagy kikapcsolása

Előfeltétel

A jármű össze van kapcsolva egy kompatibilis végfelhasználói mobilkészülékkel. A végfelhasználói mobilkészüléken telepítve van a BMW Motorrad Connected alkalmazás.

- A(z) Speed Limit Info az aktuálisan megengedett legnagyobb sebességet mutatja, ha ezt a térképanyag kiadója

a navigációban rendelkezésre bocsátja.

- Nyissa meg a Settings, Display menüt.
- Speed Limit Info be- és kikapcsolása.

Kedvenc gombok



- Válassza ki a(z) Settings, System settings, Favourite button, Star menüben.
 - Válassza ki a kívánt funkciót, vagy Not assigned-t.
- » A(z) **1** gomb minden működtetése a kívánt funkciót hívja le.

94 TFT KIJELZŐ

PURE RIDE NÉZET

Hajtáskijelző



- 1 Rekuperálási nyomatéktartomány
- 2 Aktuális rekuperálási vagy hajtónyomaték
- 3 Hajtás nyomatéktartomány

Korlátozások



A jelölés **1** azt mutatja, hogy az energia-visszanyerés korlátozottan működik.

A jelölés **4** azt mutatja, hogy a teljesítmény korlátozva van.

A korlátozásokkal kapcsolatban a következő szimbólumok je-

lenhetnek meg a kijelzőn jobb oldalon felül:

2-es szimbólum: Az energia-visszanyerés erősen korlátozottan működik.

3-as szimbólum: A teljesítmény erősen korlátozva van.

A korlátozásoknak különböző okai lehetnek. A korlátozás okáról az **1-es** vagy **4-es** jelölés színe ad tájékoztatást:

- Szürke: a vezetési üzemmód által meghatározott korlátozás
- Sárga: a rendszer által meghatározott korlátozások, pl. a hőmérséklet, az akkumulátor töltöttsége, tartós terhelés vagy rendszerhiba miatt.

 Túl nagy tartós terhelés esetén a rendszer ideiglenesen korlátozza a rendelkezésre álló teljesítményt, megelőzve ezzel az akkumulátor korai elöregedését.

Hatótávolság és az akkumulátor töltöttsége



A hatótávolság **2** azt adja meg, hogy az akkumulátor jelenlegi töltöttségével **1** még mekkora útszakaszt lehet megtenni.

PURE NÉZET

Kijelző



Ha a jármű nem menetkés, akkor a(z) Pure Ride nézet helyett a(z) Pure jelenik meg a kijelzőn. A rendszer kijelzi az akkumulátor töltöttségi állapotát **1** és a hatótávolságot **2**.

OSZTOTT KÉPERNYŐ

Az osztott kijelző bekapcsolása és a kijelzett ablak kiválasztása

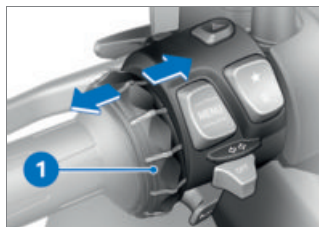

- Jelenítse meg a Pure (Ride) nézetet. (III 90)
- Nyomja röviden jobbra vagy balra a Multi-Controller **1** vezérlőt annyiszor, hogy megjelenjen a kívánt ablak.
- Alternatív megoldás: Az utoljára kiválasztott ablak ismételt megjelenítéséhez az osztott képernyőn nyomja hosszan jobbra a Multi-Controller **1** vezérlőt.

Az alábbi kijelzések választhatók ki:

- ON-BOARD COMPUTER
- TRIP COMPUTER
- Navigation
- MEDIA

» A kiválasztott kijelzés a üzemkés állapot kikapcsolása után is érvényes marad.

96 TFT KIJELZŐ

Az osztott képernyő kikapcsolása

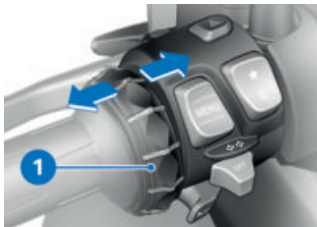

- Jelenítse meg a Pure (Ride) nézetet. (☞ 90)
- Nyomja röviden balra a Multi-Controller¹ vezérlőt annyiszor, hogy eltűnjön az osztott képernyő.
- Alternatív megoldás: Nyomja hosszan balra a Multi-Controller¹ vezérlőt.

ÁLTALÁNOS BEÁLLÍTÁSOK

A hangerő beállítása

- Kapcsolja össze a vezetői bukósíkat és utas bukósíkat. (☞ 99)
- A hangerő növelése: Forgassa a Multi-Controller vezérlőt felfelé.
- A hangerő csökkentése: Forgassa a Multi-Controller vezérlőt lefelé.
- Némítás: Forgassa a Multi-Controller teljesen vezérlőt lefelé.

» Némításkor a rendszer szünetelteti a média lejátszását.

Dátum beállítása

- Kapcsolja be az üzemműködési állapotot. (☞ 63)
- Nyissa meg az Settings, System settings, Date and time, Set date menüt.
- Day, Month és Year állítsa be.
- Beállítások nyugtázása.

Dátum formátumának beállítása

- Nyissa meg az Settings, System settings, Date and time, Date format menüt.
- Válassza ki a kívánt beállítást.
- Beállítások nyugtázása.

Óra beállítása

- Kapcsolja be az üzemműködési állapotot. (☞ 63)
- Nyissa meg az Settings, System settings, Date and time, Set time menüt.
- Hour és Minute beállítása.

Idő formátumának beállítása

- Nyissa meg az Settings, System settings, Date and time, Time format menüt.
- Válassza ki a kívánt beállítást.
- Beállítások nyugtázása.

Mértékegységek beállítása

- Nyissa meg az Settings, System settings, Units menüt.

Az alábbi mértékegységek állíthatók be:

- abroncsnyomás ellenőrző rendszerrel (RDC)^{GY}
- Nyomás<
- Hőmérséklet
- Sebesség
- Fogyasztás

Nyelv beállítása

- Nyissa meg az Settings, System settings, Language menüt.

Az alábbi nyelvek állíthatók be:

- Német
- Angol (UK)
- Angol (US)
- Spanyol
- Francia
- Olasz
- Holland
- Lengyel
- Portugál (Brazília)
- Portugál (Portugália)
- Török
- Orosz
- Ukrán
- Kínai
- Japán
- Koreai
- Thaiföldi
- Román

Fényerő beállítása

- Nyissa meg az Settings, Display, Brightness menüt.
- Állítsa be a fényerőt.
 - » A kijelző fényereje egy meghatározott érték alatti környezeti fényviszonyoknál a beállított értékre csökken.

Minden beállítás nullázása

- Az Settings menüben minden beállítás visszaállítható.
- Nyissa meg a(z) Settings menüt.
- Válassza ki és nyugtázza: Reset all.

Az alábbi menük beállításai visszaállításra kerülnek:

- Vehicle settings
- System settings
- Connections
- Display
- Information

- » Meglévő Bluetooth-kapcsolatok nem kerülnek törlésre.

BLUETOOTH

Közeli rádiófrekvenciás technológia

A Bluetooth egy közeli rádiófrekvenciás technológia. A Bluetooth-eszközök rövid hatótávolságú eszközként sugároznak a 2,402...2,480 GHz közötti sza-

98 TFT KIJELZŐ

bad ISM-frekvenciatartományban (ISM: ipari, tudományos és orvosi célú). Ez a frekvenciatartomány az egész világon engedélymentesen használható. Noha kialakítása alapján a Bluetooth képes a rövid hatótávolságon belüli megbízható kapcsolatok létrehozására, az egyéb vezeték nélküli technológiákhoz hasonlóan itt is felléphetnek zavarok. Előfordulhat, hogy egy kapcsolat zavarjelet kap, így rövid időre vagy akár teljesen megszakad. Különösen akkor nem garantálható a zavartalan működés, ha több eszköz működik egyetlen Bluetooth-hálózatba kapcsolva.

Lehetséges zavarforrások:

- Villanyoszlopok és hasonló műtárgyak okozta elektromágneses zavarok.
- Készülékek hibásan implementált Bluetooth-szabvánnyal.
- Közelben található egyéb Bluetooth-eszközök.
- Fémek vagy egyéb testek árnyékoló hatása.

Pairing

Mielőtt két Bluetooth-eszköz egymással kapcsolatot épít fel, kölcsönösen fel kell ismerniük egymást. Ez a kölcsönös felismerési művelet a "párosítás". Az egyszer már felismert eszközök adatait a készülék menti, így csak az első kapcsolatfelvétel alkalmával van szükség párosításra.



Egyes, pl. iOS operációs rendszerrel felszerelt végfelhasználói mobilkészüléknél a BMW Motorrad Connected alkalmazás használatát meg kell nyitni.

Párosításkor a TFT kijelző más Bluetooth-képes eszközöket keres a vételi hatótávolságon belül. Az eszközök felismeréséhez az alábbi feltételeknek kell teljesülniük:

- Az eszköz Bluetooth-funkciója legyen bekapcsolva
- Az eszköz legyen "látható" más eszközök számára
- Az egyéb Bluetooth-képes eszközök legyenek kikapcsolva (pl. mobiltelefonok és navigációs rendszerek).

A fentiekhez szükséges lépésekről kérjük, tájékozódjon a kommunikációs rendszer kezelési útmutatójából.

- Bukósisak kommunikációs rendszerének láthatóvá tétele.
- Válassza ki és nyugtázza a következőt: Pair new rider's helmet-, ill. Pair new passeng. helmet.

Bukósisakok keresése folyamatban van.

 villog a párosítás alatt az alsó státuszszorban.

Megjelennek a látható bukósisakok.

- Válassza ki és nyugtázza a bukósisakot.
- » A kapcsolat létrejön és a kapcsolat állapota frissítve.
- » Ha a kapcsolat nem jön létre, a hibakeresési táblázat segíthet a probléma megoldásában. (☞ 198)
- » Ha a Bluetooth-kapcsolat nem megfelelően működik, a hibakeresési táblázat segíthet a probléma megoldásában. (☞ 199)

Kapcsolatok törlése

- Nyissa meg a Settings, Connections menüt.
- Válassza a Delete connections lehetőséget.
- Egy kapcsolat külön törléséhez válassza ki és nyugtázza a kapcsolatot.

- Az összes kapcsolat törléséhez válassza ki és nyugtázza az Delete all connections-t.

WLAN

WLAN-kapcsolat

A mobilkészülék és a TFT-kijelző között a térkép nézet átvitelére a rendszer WLAN-kapcsolatot használ. Az összes funkció használatához a mobilkészüléken aktiválni kell a WLAN-kapcsolatot. A WLAN aktiválásával kapcsolatos információkat a mobiltelefon kezelési útmutatójában találja meg. A helyi adottságoktól függően, pl. ha sok WLAN-hálózat van a közelben, a kapcsolat átmenetileg korlátozott lehet, vagy megszakadhat.

JÁRMŰVEM KEZDŐ KÉP



- 1 Check-Control kijelző
Megjelenítés (☛ 30)
- 2 Hűtőfolyadék-hőmérséklet
állapot (☛ 46)
- 3 Hatótávolság (☛ 95)
- 4 Összegző kilométer-szám-
láló
- 5 Szervizkijelző (☛ 57)
- 6 Hátsó gumiabroncsnyo-
más (☛ 51)
- 7 Nagyfeszültségű akkumu-
látor hőmérséklet állapot
- 8 Első gumiabroncsnyomás
(☛ 51)

102 TFT KIJELZŐ

Kezelési utasítások

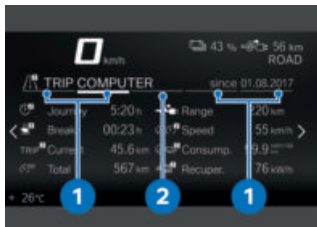

- Kezelési utasítás 1: Fülek, melyek mutatják, hogy hányat lehet balra ill. jobbra lapozni.
- Kezelési utasítás 2: Fül, mely az aktuális menütábla pozícióját mutatja.

Lapozás a menütáblákon

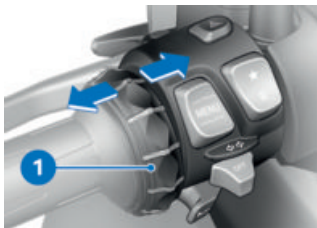

- Nyissa meg a(z) My vehicle menüt.
- A jobbra lapozáshoz nyomja röviden jobbra a Multi-Controller 1 vezérlőt.
- A balra lapozáshoz nyomja röviden balra a Multi-Controller 1 vezérlőt.

A(z) My vehicle menü a következő táblákat tartalmazza:

- MY VEHICLE
- ON-BOARD COMPUTER
- TRIP COMPUTER
- abroncsnyomás ellenőrző rendszerrel (RDC)^{GY}
- TYRE PRESSURE◀
- SERVICE REQUIREMENTS
- CC MESSAGE (ha van ilyen)

- Az abroncsnyomásra és Check-Control üzenetekre vonatkozó részletes információk a „Kijelzők” fejezetben található.

 A Check-Control üzenetek kiegészítő fülként dinamikusan hozzáadódnak a My vehicle menüben lévő oldalakhoz.

Fedélzeti számítógép és úti fedélzeti számítógép

A ON-BOARD COMPUTER menütábla és a TRIP COMPUTER mutatják pl. a jármű- és a menetadatok átlagértékét.

Szerviz szükséges

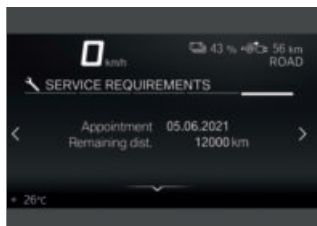

Ha a következő szerviz időpontjáig hátralévő idő kevesebb mint egy hónap, vagy a szerviz 1000 kilométeren belül esedékes, megjelenik egy fehér színű Check-Control üzenet.

FEDÉLZETI SZÁMÍTÓGÉP

Fedélzeti számítógép megnyitása

- Nyissa meg a(z) My vehicle menüt.
- Lapozzon jobbra, amíg a ON-BOARD COMPUTER menütábla meg nem jelenik.
- » Alternatívaként a fedélzeti számítógép az osztott képernyőn is megjeleníthető.
- Kapcsolja be az osztott kijelzőt és válassza ki a kijelzett ablakot. (☛ 95)

Fedélzeti számítógép visszaállítása

- Nyissa meg a fedélzeti számítógépet. (☛ 104)
- Nyomja a MENU billentyűt lefele.
- Válassza ki és nyugtázza a következőt: Reset all values vagy Reset individual values.

Az alábbi értékek egyenként állíthatók vissza:



Journey



Current



Speed



Consump.



Recuper. 1

Úti fedélzeti számítógép megnyitása

- Nyissa meg a fedélzeti számítógépet. (☛ 104)
- Lapozzon jobbra, amíg a TRIP COMPUTER menütábla meg nem jelenik.
- » Alternatívaként az úti fedélzeti számítógép az osztott képernyőn is megjeleníthető.
- Kapcsolja be az osztott kijelzőt és válassza ki a kijelzett ablakot. (☛ 95)

Úti fedélzeti számítógép visszaállítása

- Nyissa meg az úti fedélzeti számítógépet. (☛ 104)
- Nyomja a MENU billentyűt lefele.
- Válassza ki és nyugtázza a következőt: Autom. reset vagy Reset all values.
- » A(z) Autom. reset kiválasztása esetén a fedélzeti számítógép automatikusan visszaáll, ha az üzembesz állapot kikapcsolása után legalább 6 óra eltelt, és a dátum megváltozott.

NAVIGÁCIÓ

Figyelmeztetés



FIGYELMEZTETÉS

Okostelefon használata vezetés közben

Balesetveszély

- Vegye figyelembe a mindenkori érvényes közlekedési szabályokat.
- Ne használjon mobiltelefont vezetés közben. Kivéve a telefon kezelését nem igénylő alkalmazásokat, mint pl. a kihangosítón keresztüli telefonálás.



FIGYELMEZTETÉS

A figyelem elterelése a forgalmi helyzetről és ellenőrzés hiánya

Az integrált információs rendszerek és kommunikációs eszközök menet közbeni kezelése miatti balesetveszély

- Ezeket a rendszereket vagy eszközöket csak akkor kezelje, ha a közlekedési helyzet ezt lehetővé teszi.
- Szükség esetén álljon meg és álló helyzetben kezelje a rendszereket vagy eszközöket.

Előfeltétel

A jármű Bluetooth-on keresztül össze van kapcsolva egy kompatibilis végfelhasználói mobilkészülékkel.

Az összekapcsolt végfelhasználói mobilkészüléken telepítve van a BMW Motorrad Connected alkalmazás.



Egyes, pl. iOS operációs rendszerrel felszerelt végfelhasználói mobilkészüléknél a BMW Motorrad Connected alkalmazás használatát meg kell nyitni.

Térképnézet megjelenítése

Előfeltétel

A Bluetooth-kapcsolattal csatlakoztatott mobiltelefonon aktívva van a WLAN.

- Kapcsolja össze a végfelhasználói mobilkészüléket. (☞ 99)
- Nyissa meg a BMW Motorrad Connected alkalmazást.
- Nyissa meg a(z) Navigation menüt.



Ha az osztott képernyőben a NAVIGATION nézet van kiválasztva és a NAVIGATION menü meg van nyitva, akkor a rendszer automatikusan kilép az osztott képernyős né-

106 TFT KIJELZŐ

zetből, és az egész TFT-kijelzőn a navigáció látható.

Cél címének megadása

- Kapcsolja össze a végfelhasználói mobilkészüléket. (☞ 99)
- BMW Motorrad Connected alkalmazás megnyitása és úti célra vezetés indítása.
- A TFT kijelzőn a Navigation menü megnyitása.
 - » Megjelenik az aktív úti célra vezetés.
 - Ha a mobilkészüléken nem aktív a WLAN, a célra vezetés az irányt nyilakkal mutató navigációként jelenik meg.
 - » Ha az aktív úti célra vezetés nem jelenik meg, a hibakeresési táblázat segíthet a probléma megoldásában. (☞ 199)

Cél kiválasztása a legutóbbi célok közül

- Nyissa meg a Navigation, Recent destinations menüt.
- Válassza ki és nyugtázza a célt.
- Válassza a Start route guidance lehetőséget.

A cél kiválasztása a kedvencekből

- A FAVOURITES menü minden célt megjelenít, amit a BMW Motorrad Connected al-

kalmazás a kedvencek között tárol. A TFT-kijelzőn nem hozzáférhető új kedvencek.

- Nyissa meg a Navigation, Favourites menüt.
- Válassza ki és nyugtázza a célt.
- Válassza a Start guidance lehetőséget.

Különleges célok megadása

- Különleges célok, pl. nevezetességek megjeleníthetők a térképen.
- Nyissa meg a Navigation, POIs menüt.

A következő helyek választhatók:

-At current location

-At destination

-Along the route

- Válassza ki, hogy hol keresi a különleges célokat.

Pl. az alábbi különleges cél választható:

-Filling station

- Válassza ki és nyugtázza a különleges célt.

- Válassza ki és nyugtázza: Start route guidance.

Útvonal-kritériumok meghatározása

- Nyissa meg a Navigation, Route criteria menüt.

A következő kritériumok választhatók:

-Route type

-Avoid

- Kívánt Route type kiválasztása.
- Kívánt Avoid be- és kikapcsolása.

A bekapcsolt kerülők száma zárójelben jelenik meg.

Útvonal-információ megjelenítése

- Nyissa meg a(z) Navigation, Settings menüt, majd válassza ki a(z) Route info menüpontot.

A következő lehetőségek választhatók:

-Dest.

-Waypoint

- A kívánt lehetőség kiválasztása.
- » A fennmaradó távolságot és időt kijelzi a rendszer.

Úti célra vezetés szerkesztése

- Nyissa meg a Navigation, New destination menüt.

A következő célok közül választhat:

-Recent destinations

-Favourites

-POIs

- Cél kiválasztása a három célkategória közül.

- Válassza ki a Change route guidance lehetőséget a cél beviteli menüpontban.
- A kívánt cél állomásként történő hozzáadásához válassza ki a Add as waypoint lehetőséget.
- Az aktuális cél módosításához válassza ki a Start guidance lehetőséget.

Fejezze be az úti célra vezetést

- Nyissa meg a Navigation, Active route guidance menüt.
- Válassza ki és erősítse meg a következőt: End route guidance, vagy döntse a Multi-Controllert balra.

Hangutasítások be- és kikapcsolása

- Kapcsolja össze a vezetői bukósisakot és utas bukósisakot. (▶▶▶ 99)
- A navigációt számítógépes hang olvashatja fel. Ehhez be kell kapcsolni a Spoken instruction-t.
- Nyissa meg a Navigation, Active route guidance menüt.
- Spoken instruction be- és kikapcsolása.

108 TFT KIJELZŐ

Az utolsó hangutasítás megismétlése

- Nyissa meg a Navigation, Active route guidance menüt.
- Válassza ki és nyugtázza: Current instruction.

MÉDIA

Előfeltétel

A jármű össze van kapcsolva egy kompatibilis végfelhasználói mobilkészülékkel és egy kompatibilis bukósisakkal.

Zenelejátszás vezérlése

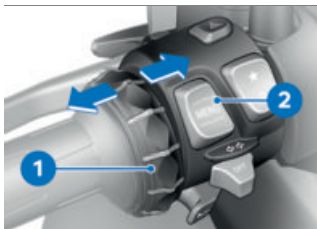

- Nyissa meg a(z) Media menüt.
-  A BMW Motorrad azt javasolja, hogy az indulás előtt állítsa be a médiumok és a beszélgetés maximális hangerőjét a végfelhasználói mobilkészüléken.
- Állítsa be a hangerőt. (☛ 96)

- Következő zeneszám: Bil-lentse a Multi-Controller **1** vezérlőt röviden jobbra.
- Utolsó zeneszám vagy az aktuális zeneszám vége: Bil-lentse a Multi-Controller vezérlőt **1** röviden balra.
- Helyi menü előhívása: Nyomja lefelé a **2** jelű gombot.

 A végfelhasználói mobilkészüléktől függően a Connectivity funkciók terjedelme korlátozva lehet.

- » A helyi menüben a következő funkciók használhatók:
 - Playback vagy Pause.
 - A kategória kereséséhez és lejátszásához válassza a Now playing, All artists, All albums vagy All tracks lehetőséget.
 - Playlists kiválasztása.

A Audio settings almenüben a következő beállításokat adhatja meg:

- Shuffle be- és kikapcsolása.
- Repeat: Off, One (aktuális cím) vagy All kiválasztása.

- » Ha a lejátszási lista nem jelenik meg a TFT-kijelzőn, a hibakeresési táblázat segíthet a probléma megoldásában. (☛ 200)

TELEFON

Előfeltétel

A jármű össze van kapcsolva egy kompatibilis végfelhasználói mobilkészülékkel és egy kompatibilis bukósisakkal.

Telefonálás

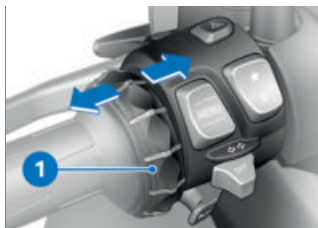

- Nyissa meg a(z) Telephone menüt.

 Bejövő hívásnál megnyílik egy felugró ablak.

- Hívás fogadása: Billentse jobbra a Multi-Controller vezérlőt **1**.
- Hívás elutasítása: Billentse balra a Multi-Controller vezérlőt **1**.
- Beszélgetés befejezése: Billentse balra a Multi-Controller vezérlőt **1**.

Némítás

Aktív beszélgetéseknél a bukósisakban lévő mikrofon lenémíthető.

Beszélgetések több résztvevővel

Beszélgetés alatt fogadható második hívás. A rendszer tartja az első beszélgetést. Az aktív hívások száma a Telephone menüben jelenik meg. Két beszélgetés között lehet váltani.

Telefon adatok

A végfelhasználói mobilkészülettől függően a párosítás után (☰ 98) a telefon adatok átvitelre kerülnek a járműhöz.

Phone book: A végfelhasználói mobilkészülékben tárolt kapcsolatok jegyzéke

Call list: A végfelhasználói mobilkészülékkel folytatott hívások jegyzéke

Favourites: A végfelhasználói mobilkészülékben tárolt kedvencek jegyzéke

SZOFTVERVERZIÓ MEGJELENÍTÉSE

- Nyissa meg az Settings, Information, Software version menüt.

110 TFT KIJELEZŐ

LICENCINFORMÁCIÓK MEGJELENÍTÉSE

- Nyissa meg az Settings, Information, Licences menüt.

BEÁLLÍTÁS

06

TÜKRÖK	114
FÉNYSZÓRÓ	114
RUGÓ-ELŐFESZÍTÉS	115

114 BEÁLLÍTÁS

TÜKRÖK

Tükrök beállítása



- A tükröket a peremnél enyhén megnyomva állítsa a kívánt pozícióba.

 Amennyiben a tükör beállítási tartománya nem elegendő a tükör megfelelő elhelyezéséhez, a tükrőtartó kar állását módosítani kell.

Tükrőtartó kar beállítása



- Tolja fel a tükrőtartó karon a csavart takaró védőburkolatot **1**.
- Lazítsa meg az **2** anyát egy megfelelő szerszámmal.

- A tükrőtartó kart forgassa a kívánt helyzetbe.
- Fogja meg a tükrőtartó kart, és a(z) **2** anyát húzza meg a megadott nyomatékkal.



Bal tükör (ellenanya) az adapteren

M10

22 Nm (Balmenetes)

- Tolja a védőburkolatot **1** a csavarra.

FÉNYSZÓRÓ

Világítótávolság és rugó-előfeszítés

A világítótávolság általában nem változik, mivel a rugó-előfeszítés igazodik a terheléshez. Ha a fényszórómagasság beállításával kapcsolatban kétségei vannak, forduljon egy BMW Motorrad partnerhez.

Világítótávolság beállítása

- Szerelje le az elülső burkolatot. (→ 170)

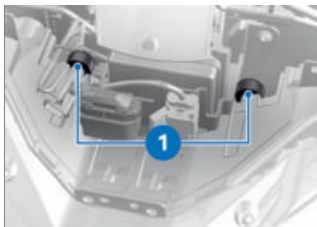

Nagyobb terhelés esetén a rugó-előfeszítést be kell állítani, hogy ne vakítsa a szembejövő forgalmat. Ha a rugó-előfeszítés beállítása nem elegendő, akkor kiegészítőleg a fényszóró beállításával kell korrigálni a világítási távolságot.

- Állítsa be a világítási távolságot az **1** jelű beállítócsavarral.
- Szerelje fel az elülső burkolatot. (→ 171)

Ha az E-Scooter-t ismét kisebb terheléssel használják:

- A fényszórók alapbeállítását lehetőleg szakszervizben kell elvégeztetni, a legcélszerűbb, ha BMW Motorrad Márkaszervizhez fordul.

RUGÓ-ELŐFESZÍTÉS

Beállítás

A hátsó kerék rugó-előfeszítését a E-Scooter robogó terheléséhez kell igazítani. A megnövelt terhelés nagyobb rugó-előfeszítést igényel, míg alacsonyabb szállított tömeg esetén kisebb rugó-előfeszítés is elegendő.

Rugó-előfeszítés beállítása a rugóstagon

- Állítsa le az E-Scooter motor-kerékpárt, ügyelve arra, hogy sík és szilárd felületen álljon.

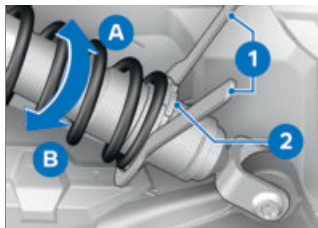

- Lazítsa meg az ellenanyát **2**.
- A rugó-előfeszítés növeléséhez az állítógyűrűt csavarja a szerszámkészletben található **1** jelű szerszám segítségével a(z) **A** jelű nyíl irányába.
- A rugó-előfeszítés növeléséhez az állítógyűrűt csavarja a szerszámkészletben található **1** jelű szerszám se-

116 BEÁLLÍTÁS

gítségével a(z) **B** jelű nyíl irányába.

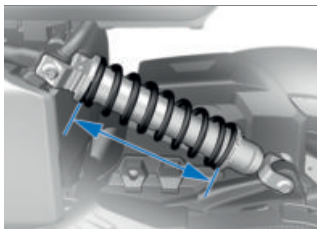

Hátsó rugó-előfeszítés
alapbeállítása

A rugóút alaphelyzetben
257,5 mm (85 kg-os
vezetővel)

A rugóút alaphelyzetben
257,5 mm (Egyszemélyes
használat csomagok nélkül)

A rugóút alaphelyzetben
247,5 mm (Egyszemélyes
használat csomagokkal)

A rugóút alaphelyzetben
227,5 mm (Kétszemélyes
használat csomagokkal)

- Húzza meg a(z) **2** jelű ellena-nyát.

BMW EPOWER

07

ALAPELV	120
ÁLTALÁNOS TUDNIVALÓK	120
TÖLTŐKÁBEL	122
FELTÖLTÉSI FOLYAMAT	124

ALAPELV

A járművet az elektromos hajtásrendszerének köszönhetően teljesen emissziómentesen lehet üzemeltetni.

A speciális nagyfeszültségű akkumulátor látja el az elektromos gépet energiával.

A nagy forgatónyomatékú elektromos gép dinamikus menettulajdonságokat biztosít minden menethelyzetben, mint pl. elindulásakor, gyorsításakor vagy nagyobb sebességeknél.

A nagyfeszültségű akkumulátort egy töltőkábellel lehet feltölteni, pl. parkolás közben, valamint menet közben energia-visszanyeréssel tölthető.

A speciális áramcsatlakozók segítségével a jármű különösen gyorsan feltölthető. De fel lehet tölteni a szokásos háztartási csatlakozóaljzatokról is, pl. lakóházaknál.

Energia-visszanyerés

Menet közben az energia-visszanyerés tölti a nagyfeszültségű akkumulátort. Az energia-visszanyerés biztosítja, hogy lassítás közben különösen kevés energia vesszen el. A jármű lassításakor az elektromos gép generátorként működik, és részben vagy teljesen

elektromos árammá alakítja át a felszabaduló energiát. Így a rendszer részben feltölti a nagyfeszültségű akkumulátort, hogy lehetséges legyen a maximális hatótávolság elérése. Ez a töltés menet közben a gázkar zár állásánál, illetve rekuperáció üzemmódban működik.

A lassítás közbeni energia-visszanyeréssel kapcsolatban a Vezetés című fejezet (140) tartalmaz további információkat.

A műszeregységen a jelölés a CHARGE tartományban található. Az előrelátó vezetési stílus és a sebesség megfelelő időben történő csökkentése fontos a jármű energia-visszanyerésének optimális használatához.

ÁLTALÁNOS TUDNIVALÓK



VESZÉLY

Az elektromos áram szakszerűtlen kezelése.

Pl. áramütés vagy tüzeset okozta személyi sérülések vagy anyagi károk.

- Vegye figyelembe a biztonsági előírásokat.

**FIGYELEM****A töltőberendezés hibás ellenőrzése üzembe helyezés előtt**

Anyagi károk és az elektromos hálózati áram túlzott mértékű igénybevétele

- Az első töltési folyamat előtt ellenőriztesse a töltőberendezést a töltési helyen villamossági szakemberrel.

**VIGYÁZAT****A töltőállomáson elhelyezett utasítások figyelmen kívül hagyása**

Pl. áramütés vagy tüzeset okozta személyi sérülés vagy anyagi kár

- Vegye figyelembe a töltőállomáson elhelyezett utasításokat.

**FIGYELEM****A töltőberendezés nem megfelelő állapota**

Pl. elhasználódott érintkezők vagy károsodások okozta tűzveszély

- A töltőberendezést csak kifogástalan állapotban használja.

**VESZÉLY****A töltőcsatlakozó szakszerűtlen tisztítása.**

Pl. áramütés vagy tüzeset okozta személyi sérülések vagy anyagi károk.

- A tisztítást csak megfelelő képzésben részesített személyzettel végeztesse.



Az E-Scooter-t nem szabad hosszabb időre alacsony töltöttség mellett leállítani.

Mielőtt hosszabb időre leállítaná a járművet, ellenőrizze a töltöttségjelzőn, hogy a nagyfeszültségű akkumulátor teljesen fel van-e töltve. Túlzott mértékű mélykisülés esetén a nagyfeszültségű akkumulátor károsodik.



Ha a hatótávolság 30 km alatt van, töltse fel a nagyfeszültségű akkumulátort, különben az elektromos hajtás teljesítménye érezhetően lecsökkenhet.

Viselkedés baleset után

VESZÉLY

Nagyfeszültségű vezetékek érintése baleset után.

Áramütés okozta életveszély.

- Baleset után ne érintse meg a nagyfeszültségű komponenseket, például a narancs-sárga színű nagyfeszültségű vezetékeket vagy a szabadon fekvő nagyfeszültségű vezetékekkel érintkező részeket.

VIGYÁZAT

Folyadék lép ki a nagyfeszültségű akkumulátorból

Mérgezés veszélye

- Ne érjen hozzá a nagyfeszültségű akkumulátorból kilépő folyadékokhoz.

Ha Ön balesetet szenvedne a járművel, akkor a következő kiegészítő biztonsági intézkedésekre van szükség a nagyfeszültségű rendszerrel kapcsolatban:

- Biztosítani kell a baleset helyszínét.
- A mentést végzőket, a rendőrséget és a tűzoltókat azonnal tájékoztatni kell arról, hogy

egy nagyfeszültségű rendszerrel van szó.

- Kapcsolja ki az üzemmész állapotot.
- Ne lélegezze be a nagyfeszültségű akkumulátorból távozó gázokat, adott esetben tartson megfelelő távolságot a járműtől.

TÖLTŐKÁBEL

VESZÉLY

Nem jóváhagyott töltőkábel használata.

Személyi sérülések és anyagi károk, pl. kábeltűz miatt.

- A töltéshez csak jóváhagyott töltőkábeleket és töltőálmásokat használjon.
- A jóváhagyott töltőkábelekkel kapcsolatban a szervizpartnereknél kaphat információt.

**FIGYELEM****A töltőkábel szakszerűtlen használata**

Pl. kábeltűz okozta anyagi károk

- A töltőkábelt csak az E-Scooter töltéséhez használja.
- Ne hosszabbítsa meg a töltőkábelt kábellel vagy adapterrel.

**VESZÉLY****Sérült töltőkábel használata.**

Pl. áramütés vagy tüzeset okozta személyi sérülések vagy anyagi károk.

- Ne használjon sérült töltőkábelt.
- A sérült töltőkábelt (burkolatot vagy kábelt) haladéktalanul üzemem kívül kell helyezni.



A töltőkábel komponenseinek kinyitása üzemzavarhoz és a garancia elvesztéséhez vezet. A töltőkábel javítására vagy a komponensek (csatlakozó, tengelykapcsoló vagy In-cable Modul) cseréjére csak a gyártónál van lehetőség.



A töltőcsatlakozót a védősapkával kell védeni a nedvességtől és a szennyeződésektől.

Az országspecifikus kialakításától függően különböző töltőkábelekre lehet szükség, melyek mellékelt tartozékok.

A töltőkábel a sisaktartóban tárolható.

Alternatívaként használhatja egy töltőállomás helyhez rögzített kábelét.

Standard töltőkábel

A standard töltőkábellel a védővezetékekkel rendelkező háztartási csatlakozóaljzatokon keresztül is feltölthető a jármű.

A háztartási csatlakozóaljzat áramcsatlakozóján a feltöltés váltóárammal történik.

Figyelembe kell venni a standard töltőkábel részletes kezelési útmutatóját:

www.apativ.com/online-manual

A standard töltőkábel kijelzései

A standard töltőkábel négy LED segítségével jelzi ki az állapotot.

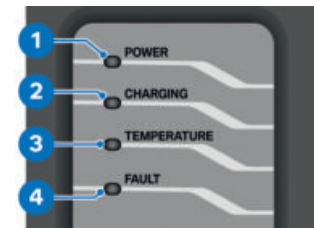

- 1: Áramellátás egy háztartási csatlakozóaljzatból vagy egy töltőállomásból
- 2: Töltéskijelző
- 3: Hőmérséklet-ellenőrzés
- 4: Hiba a háztartási csatlakozóaljzatban, ill. a töltőállomásban, vagy a töltőegységben

FELTÖLTÉSI FOLYAMAT

Feltöltés előtt



VESZÉLY

Az elektromos hálózati csatlakozásra vonatkozó biztonsági utasítások figyelmen kívül hagyása.

Pl. áramütés vagy tüzeset okozta személyi sérülések vagy anyagi károk.

- Vegye figyelembe a mindenkori elektromos hálózati csatlakozásra vonatkozó biztonsági utasításokat.



FIGYELEM

A villamos hálózathoz nem megfelelően beállított töltőáram

Tűzveszély pl. a háztartási csatlakozóaljzat túlmelegedése vagy a villamos hálózat túlterhelése miatt

- A háztartási csatlakozóaljzatokról végzett töltés előtt ellenőrizni kell a maximális terhelhetőséget, és be kell állítani a töltőáram korlátozást a villamos hálózathoz.



A töltési folyamat minden esetben megállítható, és egy későbbi időpontban folytatható annak érdekében, hogy időközben, adott esetben más fogyasztók is csatlakozhassanak az elektromos hálózathoz, vagy több fogyasztó egyidejű magas teljesítményfelvételének elkerülésére.



Ha a töltési folyamat megszakad, pl. egy átmeneti áramszünet miatt, a töltési folyamat automatikusan folytatódik, ha újra van áram. A 2 percnél hosszabb megszakadások esetén a töltési folyamat nem folytatódik automatikusan.

i Extrém külső hőmérsékleteknél a nagyfeszültségű akkumulátor védelmének érdekében lassabb a töltési folyamat.

i A standard töltőkábel nem működik, ha a hőmérséklet $-32\text{ }^{\circ}\text{C}$ alatt van. A töltőkábelt a töltési folyamat előtt $-32\text{ }^{\circ}\text{C}$ és $40\text{ }^{\circ}\text{C}$ közötti környezeti hőmérsékleten kell tárolni.

A töltőrekesz használata



- Nyissa ki a töltőrekesz fedelét **1** a **2** fogantyúval.
- » A nyitott töltőrekesz-fedélre nem szabad tárgyakat elhelyezni.
- A becsukáshoz nyomja rá a töltőrekesz fedelét **1** határozottan a zárszerkezetre.

Töltőáram beállítása

- Kapcsolja be az üzemműködés állapotot. (▶▶▶ 63)
- Állítsa be a töltőáramot aSettings, Vehicle settings, Charging

settings, Charging curr. limit menüben.

i Ha a háztartási csatlakozóján vagy a töltőállomáson eltérő töltőáram áll rendelkezésre, akkor a rendszer mindig az alacsonyabb töltőárammal tölt.

A töltési folyamat elindítása

- Kapcsolja ki az üzemműködés állapotot. (▶▶▶ 63)
- » A töltési folyamat csak az üzemi készenlét kikapcsolt állapotában indul el. Ha az üzemi készenlét a töltési folyamat közben újra bekapcsol, a töltési folyamat megszakad.
- Nyissa ki a töltőrekeszt.

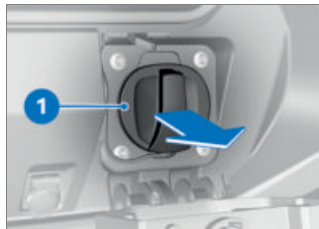

- Vegye le a töltőcsatlakozó **1** jelű fedelét.
- Vegye le a védőburkolatot a töltőcsatlakozóról.

FIGYELEM

A villamos hálózathoz nem megfelelően beállított töltőáram

Tűzveszély pl. a háztartási csatlakozóaljzat túlmelegedése vagy a villamos hálózat túlterhelése miatt

- A háztartási csatlakozóaljzatokról végzett töltés előtt ellenőrizni kell a maximális terhelhetőséget, és be kell állítani a töltőáram korlátozást a villamos hálózathoz.

- Mielőtt először saját háztartási csatlakozóaljzatról, vagy idegen háztartási csatlakozóaljzatról töltené a járművet, meg kell határozni a csatlakozóaljzatok áramerősségét, pl. egy villanyszerelő segítségével.

Ha a töltőáram áramerőssége nem ismert, akkor a töltőáram korlátozását a legalacsonyabb fokozatra kell beállítani.

- » Gyári beállításnál a töltőáram korlátozása 6 A töltőáramra van beállítva.

- Adott esetben állítsa be a töltőáram korlátozását a(z) Settings, Vehicle settings, Charging settings, Charging current limit menüben.

 Ha a háztartási csatlakozóaljzaton vagy a töltőállomáson eltérő töltőáram áll rendelkezésre, akkor a rendszer mindig az alacsonyabb töltőárammal tölt.

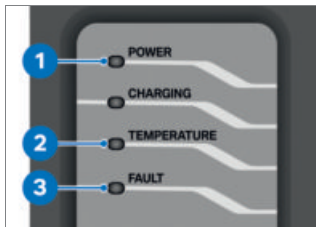

- Adott esetben csatlakoztassa a standard töltőkábelt a háztartási csatlakozóaljzatra, illetve a Mode3 töltőkábelt a töltőállomásra. Ha a töltést töltőállomáson végzi, vegye figyelembe a töltőállomáson feltüntetett utasításokat.
- » A standard töltőkábel automatikusan végrehajtja az összes szükséges ellenőrzési lépést. Ha eközben a(z) **1** jelű LED fényel világít, az ellenőrzés sikeresnek bizonyult. Ha a LED **2 3** világít vagy villog, az ellenőrzés nem sikerült, és a töltési folyamat nem indítható el, illetve a töltőkábelt nem szabad a járműhöz csatlakoztatni. Az alábbi ellenőrzési

lépések végrehajtására kerül sor:

- A háztartási csatlakozó ellenőrzése, hogy megfelelően van-e vezetékhez
- Védővezetékes kapcsolat meglétének ellenőrzése
- A szabályszerű töltés feltételeinek ellenőrzése
 - » Az állapotkijelzők / hibaüzenetek a "Kijelzők" című fejezetben vannak felsorolva. Ha a rendszer hibaüzeneteket küld, a hibák a következő módon háríthatók el:
- Válassza le a standard töltőkábelt az áramellátásról, ehhez húzza ki a háztartási csatlakozóaljzattól a dugóját.
- 10 másodperc elteltével újra csatlakoztassa a csatlakozót.
 - » A standard töltőkábel károsodására utaló kritikus hibákat nem lehet korrigálni. Ezek közé a hibák közé tartoznak a következők:
- A relé kopása (a készülék tartós hibája)
- A hőmérséklet-érzékelő meghibásodása
- Negatív hibaáramteszt

VESZÉLY

Sérült töltőkábel használata.

Pl. áramütés vagy tüzeset okozta személyi sérülések vagy anyagi károk.

- Ne használjon sérült töltőkábelt.
- A sérült töltőkábelt (burkolatot vagy kábelt) haladéktalanul üzemem kívül kell helyezni.
- A hibát a lehető leggyorsabban hárítsa el egy BMW Motorrad márkaszervizzel.



- Csatlakoztassa a töltőkábelt **2** a töltőcsatlakozóhoz **1**.
- » A rendszer elektromosan reseteli a töltőkábelt, ha az üzembesz állapot ki van kapcsolva, ill. a jármű töltése folyamatban van.

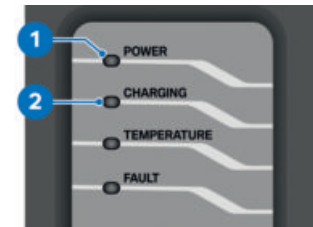

• Ügyeljen a töltőkábelen szereplő jelzésekre.

» A standard töltőkábel automatikusan végrehajtja az összes szükséges ellenőrzési lépést. Ha a LED **1** világít, és a LED **2** villog, akkor az ellenőrzés eredményes volt, és a jármű töltése folyamatban van.



Ha a jármű üzemkész állapotba van kapcsolva, megjelenik a következő megjegyzés: **2**. A(z) **1** szimbólum azt jelzi, hogy a töltőkábel csatlakoztatva van, de a töltési folyamat még nem indult el. Kiválaszthat egy töltőáramkorlátozást, vagy közvetlenül el-

indíthatja a töltési folyamatot, ha kikapcsolja a járművet.

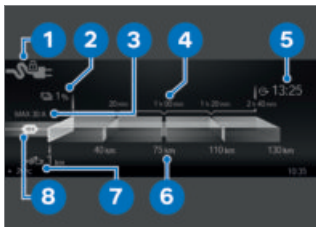

Megjelenik a csatlakozófelismerés állapotát jelző szimbólum: **1**. A rendszer kijelzi a töltöttségi állapotot **2** és a hatótávolságot **7**. A töltési idő előrejelzése **4** a hatótávolság előrejelzésével **6** összefüggésben megadja, hogy mennyi ideig kell tölteni a járművet ahhoz, hogy elérjen egy meghatározott előre látható hatótávolságot. A céldőpont **5** azt adja meg, hogy mikorra éri el a jármű a 100 % töltöttséget. A céldőpontot a rendszer mindig a járművön beállított idő alapján adja meg. Az aktív töltőáramhatár **8** mellett megjelenik a maximális rendelkezésre álló töltőáram-erősség **3** ha az infrastruktúra nagyobb áramot tud biztosítani, mint ami a beállításokban ki van választva. Egy idő után a kijelző automatikusan Stand-by-Modus (energi-

atarakékos mód) üzemmódra vált. A töltési folyamat folytatódik

–gyorstöltőkészülékkel^{GY}

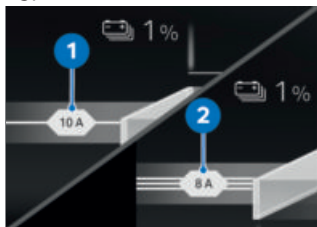

A kijelzőn látható, hogy egyfázisú **1** vagy háromfázisú **2** töltés van-e folyamatban.◀

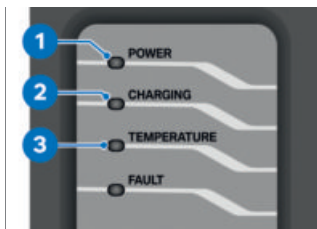

- Ügyeljen a töltőkábelben szereplő jelzésekre.
- » Ha a LED-ek **1** és **3** világítanak, akkor a töltés túl magas hőmérséklet miatt megszakadt – ha kiegészítőleg a LED **2** villog, akkor a jármű töltése lassan folytatódik. Ha a LED-ek **1** és **3** világítanak, akkor a töltés a hálózati csat-

lakozó túl magas hőmérséklete miatt megszakadt. Az alábbi ellenőrzési lépések végrehajtására kerül sor:

- Védővezetékes kapcsolat meglétének ellenőrzése
- A szabályszerű töltés feltételeinek ellenőrzése
- Az aktuális töltési szint újbóli megjelenítéséhez nyomja meg röviden a MENU gombot.
- » Ha a töltési idő hosszabb, mint az elvárt, akkor ellenőrizze a töltőáram-korlátozás beállítását.

A feltöltési folyamat befejezése

Előfeltétel

A feltöltési folyamat befejezésénél feltétlenül tartsa be a következő lépések sorrendjét.

Előfeltétel

Ha a töltést töltőállomáson végzi, a töltőkábel lehúzása előtt fejezze be a töltési folyamatot.

- Kapcsolja be az üzemkész állapotot.
- » Az E-Scooter kireteszelve a töltőkábelt.

130 BMW EPOWER



- Húzza le a töltőkábelt **2** az E-Scooter töltőcsatlakozójáról **1**.



- Helyezze fel a töltőcsatlakozó **1** jelű fedelét.
- Adott esetben húzza le a standard töltőkábelt a háztartási csatlakozóaljzatról, illetve a Mode3 töltőkábelt a töltőállomásról.
- Helyezze fel a védőburkolatot a töltőcsatlakozóra.
- Helyezze el a standard töltőkábelt a sisaktartóban, vagy tegye vissza a helyére a töltőállomás rögzített töltőkábelét.

A töltőcsatlakozó vészkireteszelése

- Szerelje le az elülső burkolatot. (☛ 170)

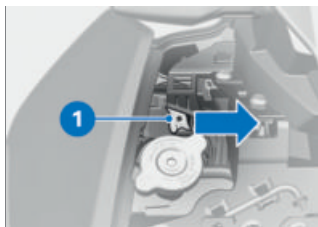

- Nyomja a vészkireteszelő kart **1**, adott esetben egy megfelelő segédeszköz segítségével, a nyíl irányába.
» A töltőcsatlakozó ki van reteszelve.
- Szerelje fel az elülső burkolatot. (☛ 171)

MOTOROZÁS

08

BIZTONSÁGI TUDNIVALÓK	134
AZ ELLENŐRZŐLISTA ÁTTEKINTÉSE	135
MINDEN ELINDULÁS ELŐTT	136
MINDEN 10. FELTÖLTÉSI FOLYAMATNÁL	136
A MENETKÉSZ ÁLLAPOT BEKAPCSOLÁSA	136
AZ E-SCOOTER VEZETÉSE	139
BEJÁRATÁS	141
FÉKEK	142
E-SCOOTER LEPARKOLÁSA	143
E-SCOOTER RÖGZÍTÉSE SZÁLLÍTÁSHOZ	144

BIZTONSÁGI TUDNIVALÓK

Módosítások



FIGYELEM

Módosítások az E-Scooteren

Az érintett alkatrészek károsodása, biztonsági szempontból lényeges funkciók kiesése. A módosításokra visszavezethető károkra nem érvényesíthető szavatossági igény.

- Ne módosítsa a motorkerékpárt.

Ruházati felszerelés

Megfelelő ruházat nélkül ne motorozzon! Viseljen mindig

- Bukósisak
- Ruházat
- Kesztyű
- Csizma

Ez tetszőlegesen rövid úton és minden évszakban követendő. Az BMW Motorrad partnere szívesen segít Önnek az alkalmazási célhoz megfelelő ruházat kiválasztásában.



FIGYELMEZTETÉS

Laza, lelógó ruhadarabok, csomagok vagy szíjak/pántok/hevederek beakadása burkolatlan, forgó járműrészekbe (kerekek, hajtótengely)

Balesetveszély

- Győződjön meg arról, hogy nincs olyan laza, lelógó ruhadarab, amely beakadhat burkolatlan, forgó járműrészekbe.
- Tartsa távol a csomagokat, valamint a gumi- és racsnis hevedereket a burkolatlan, forgó járműrészekről.

Terhelés



FIGYELMEZTETÉS

A túlterhelés és az egyenlőtlenül elosztott terhelés hátrányosan befolyásolja a menetstabilitást

Bukásveszély

- A megengedhető össztömeget ne lépje túl, és ügyeljen a terheléssel kapcsolatos megjegyzések betartására.
- A rugó-előfeszítést és a gumibroncsnyomást az össz-

tömegnek megfelelően kell beállítani.

- Ne lépje túl a sisaktartó maximális megengedett terhelését.



A sisaktartó terhelhető-
sége

max. 8 kg

– Topcase dobozzal^U

- Ne lépje túl a topcase maximális megengedett terhelését.



Topcase doboz terhe-
lése

max. 5 kg◁

Sebesség

Magas sebességgel történő haladásnál egyes körülmények negatívan befolyásolhatják a E-Scooter viselkedését:

- A rugó- és csillapítórendszer beállításai
- nem egyenletesen elosztott terhelés
- laza öltözet
- túl alacsony gumibroncsnyomás
- nem megfelelő abroncsprofil
- a felszerelt csomagtartó-rendszerek, mint pl. a Topcase

Mérgezési veszély



FIGYELMEZTETÉS

Egészségkárosító hatású pára/gázok/gőzök belélegzése

Egészség-károsodás

- Ne lélegezze be az üzemaanyagokból és műanyagokból felszabaduló párat/gázokat/gőzöket.
- Csak kültéren használja a járművet.

Módosítások



FIGYELEM

Módosítások az E-Scooteren

Az érintett alkatrészek károsodása, biztonsági szempontból lényeges funkciók kiesése. A módosításokra visszavezethető károkra nem érvényesíthető szavatossági igény.

- Ne módosítsa a motorkerékpárt.

AZ ELLENŐRZŐLISTA ÁTTEKINTÉSE

- A következő ellenőrzőlista segítségével rendszeresen ellenőrizze az E-scooterjét.

MINDEN ELINDULÁS ELŐTT

Előfeltétel

Minden elindulás előtt:

- Ellenőrizze a nagyfeszültségű akkumulátor töltési állapotát.
- A fékrendszer működésének ellenőrzése.
- A világítás és a jelzőberendezés működésének ellenőrzése.
- Ellenőrizze az abroncsok profilmélységét. (☞ 169)
- Ellenőrizze az abroncsnyomást. (☞ 168)
- Ellenőrizze a Topcase és csomagok biztos rögzítését.

MINDEN 10. FELTÖLTÉSI FOLYAMATNÁL

Előfeltétel

Minden 10. feltöltési folyamatnál:

- Ellenőrizze az első fékbetét vastagságát. (☞ 163)
- Ellenőrizze a hátsó fékbetét vastagságát. (☞ 164)
- Ellenőrizze az első- és a hátsókerékfék fékfolyadék szintjét. (☞ 165)

A MENETKÉSZ ÁLLAPOT BEKAPCSOLÁSA

Pre-Ride-Check

Az üzembeszállás állapot bekapcsolása után a műszeregység teszteli az ellenőrző és figyelmeztető lámpákat – ez az úgynevezett „Pre-Ride-Check”. A rendszer megszakítja az ellenőrzést, ha a járművet a vége előtt menetekész állapotba kapcsolják.

1. szakasz

Az összes ellenőrző és figyelmeztető lámpa bekapcsol. A jármű hosszabb ideig tartó álló helyzete után a rendszerindításakor animáció jelenik meg.

2. szakasz

Az általános figyelmeztető lámpa vörösről sárga színűre vált.

3. szakasz

Ugyanakkor mindegyik világító ellenőrző és figyelmeztető lámpa kikapcsol, mégpedig a bekapcsolással ellentétes sorrendben.

A hajtás meghibásodására figyelmeztető lámpa 15 másodperc után kialszik.

Ha az ellenőrző és figyelmeztető lámpák valamelyike nem világít:

- A hibát a lehető leggyorsabban ki kell javíttatni minősített szervizközpontban, a legcélszerűbb, ha egy BMW Motorrad márkaszervizhez fordul.

 Az üzemmódtól, ill. annak konfigurációjától függően előfordulhat, hogy a menetdinamikai rendszerek korlátozottan avatkoznak be.

Az esetleges korlátozás felugró üzenet formájában jelenik meg (pl. Warning! ABS & DTC setting.).

A menetdinamikai rendszerekkel, így pl. az ABS-szel és a DTC-vel kapcsolatban további tájékoztatást a „Műszaki részletek” című fejezetben talál.

ABS-önndiagnosztika

Az önndiagnosztika ellenőrzi a BMW Motorrad ABS megfelelő működőképességét. Az önndiagnosztikát automatikusan végrehajtja a rendszer az üzembeszállapot bekapcsolása után.

1. szakasz

- » A rendszer álló helyzetben ellenőrzi a rendszerkomponenseket.

 villog.

2. szakasz

- » A rendszer elindulásakor ellenőrzi a rendszerkomponenseket.
- Az ABS-önndiagnosztika befejeződött. A ABS szimbólum kialszik.
- Ügyeljen az ellenőrző és figyelmeztető lámpákra.



Az ABS-önndiagnosztika nem fejeződött be

Az ABS-funkció nem áll rendelkezésre, mert az önndiagnosztika nem fejeződött be. (A kerékérzékelők ellenőrzéséhez az E-Scooternek el kell érnie a minimális sebességet: min. 5 km/h)

Amennyiben az ABS-önndiagnosztika befejezése után a rendszer az ABS meghibásodását jelzi:

- Tovább tud haladni. Vegye figyelembe, hogy a ABS funkció csak korlátozottan, vagy egyáltalán nem áll rendelkezésre.
- A hibát a lehető leggyorsabban hártassa el egy BMW Motorrad márkaszervizzel.

138 MOTOROZÁS

ASC/DTC-öndiagnosztika

Az öndiagnosztika ellenőrzi a BMW Motorrad ASC/DTC megfelelő működőképességét. Az öndiagnosztikát automatikusan végrehajtja a rendszer az üzemkész állapot bekapcsolása után.

1. szakasz

» Az álló helyzetben diagnosztizálható rendszeremek ellenőrzése.



lassan villog.

2. szakasz

» A menet közben diagnosztizálható rendszeremek ellenőrzése.



lassan villog.

ASC/DTC-öndiagnosztika befejeződött

» A ASC/DTC szimbólum kialszik.

• Ügyeljen a figyelmeztető és ellenőrző lámpákra.



Az ASC/DTC öndiagnosztika nem fejeződött be

A kerékfordulatszám-érzékelők ellenőrzéséhez az E-Scooter-nek bekapcsolt menetkész állapotban el kell érnie egy minimális sebességet:

min. 5 km/h

Amennyiben a ASC/DTC-öndiagnosztika befejezése után a rendszer a ASC/DTC meghibásodását jelzi:

- Tovább tud haladni. Vegye figyelembe, hogy az ASC/DTC-funkció nem áll rendelkezésre.
- A hibát a lehető leggyorsabban ki kell javíttatni minősített szervizközpontban, a legcélszerűbb, ha egy BMW Motorrad márkaszervizhez fordul.

Az E-Scooter üzemkész

A Pre-Ride-Check és az ABS-öndiagnosztika elvégzése után az E-Scooter az összes áramfogyasztójával üzemkész.



A 12 V-os akkumulátor kímélése érdekében csak annyi ideig használjon aktív fogyasztókat ameddig feltétlenül szükséges, és kapcsolja ki az üzemi készenléteket.

AZ E-SCOOTER VEZETÉSE

E-Scooter menetkész



Az E-Scooter akkor menetkész, ha behúzott fék mellett megnyomják az indítógombot. Megjelenik a hajtás kijelzése és a READY felirat. Minden rendszer üzemkész. A vészleállító kapcsoló megnyomása után az E-Scooter többé nem menetkész.

i Az alacsony hőmérséklet negatívan befolyásolja a teljesítményleadást és -felvételt.

i Különleges esetekben előfordulhat, hogy a nagyfeszültségű akkumulátor az álló járműben túlmelegszik (extrém külső hőmérsékletek, közvetlen napsugárzás). Ha a nagyfeszültségű akkumulátor túlmelegedett, az E-Scooter nem üzemkész.

i A nagyon magas hőmérsékletek (35 °C fölött) hátrányosan befolyásolják az akkumulátorcellák élettartamát. Ha a nagyfeszültségű akkumulátor menet közben túlmelegedik, akkor a rendszer lépésenként csökkenti a hajtás teljesítményét, hogy a nagyfeszültségű akkumulátor le tudjon hűlni. A műszeregységben a POWER teljesítménykijelzőn jelzett érték ilyenkor csökken. Ha a hőmérséklet továbbra is emelkedik, állítsa le a járművet, és várja meg, hogy a nagyfeszültségű akkumulátor lehűljön. Ha a teljesítménykijelző leesik a 0 értékre, akkor az E-Scooter nem üzemkész, és a jármű leáll.

Az üzemkész állapot bekapcsolása

- Kapcsolja be az üzemkész állapotot. (☛ 63)
- » Pre-Ride-Check végrehajtása. (☛ 136)
- » ABS-ön diagnosztika folyamatban. (☛ 137)
- » ASC/DTC-ön diagnosztika folyamatban. (☛ 138)
- Működtesse a féket.



- Nyomja meg az indítógombot **1**.

 Ha az oldaltámasz ki van hajtva, a járművet nem lehet üzemkész állapotba kapcsolni. Ha a jármű üzemkész állapotba van kapcsolva és kihajtják az oldaltámaszt, az üzemkész állapot kikapcsol.

- » Az E-Scooter üzemkész.
- » Ha az E-Scooter nem menetkész, a hibakeresési táblázat segíthet a probléma megoldásában. (▶▶▶ 198)

Vezetés ezzel: ePOWER

FIGYELMEZTETÉS

Nem megfelelő észlelés elektromos üzemmódban.

Balesetveszély

- Elektromos üzemmódban ügyeljen arra, hogy a gyalogosok és a közlekedés többi résztvevője az E-Scootert a motorzajok hiánya miatt nem a megszokott módon képesek észlelni.
- Vezessen különösen körültekintően.

Energia-visszanyerés lassítással

Az energia-visszanyerés részben feltölti a nagyfeszültségű akkumulátort. Az elektromos gép lassításkor generátorként működik, és a mozgási energiát elektromos energiává alakítja át.

A lassulás függ a vezetési üzemmódtól, és az E-gázkar állásától. Minél kevésbé van elfordítva az E-gázkar, annál nagyobb a lassulás. Közben a rendszer energiát nyer vissza, és tölti a nagyfeszültségű akkumulátort. Ha az E-gázkar egyáltalán nincs elfordítva, a

lassulás finom fékezésnek felel meg.

A rendszer akkor tud energiát visszanyerni, ha teljesülnek a következő feltételek:

- Az E-Scooter mozog.
- A sebesség nagyobb, mint kb. 5 km/h.

A rendszer nem tud energiát visszanyerni a következő helyzetekben:

- A nagyfeszültségű akkumulátor teljesen fel van töltve.
- A nagyfeszültségű akkumulátor hőmérséklete nagyon alacsony, vagy nagyon magas. Télen vagy nyáron előfordulhat, hogy indulás után átmenetileg nem áll rendelkezésre az energia-visszanyerés.



FIGYELMEZTETÉS

Energia-visszanyerés nélkül az elektromotoros hajtás sem fejt ki fékhatást. Az E-Scooter a megszokott módon továbbgurulhat.

Balesetveszély

- Mindenkor álljon készen a fékezésre.

Menetsituációk lassításhoz

Ha menet közben előre látható egy lassítási folyamat, akkor azt energia visszanyerésére lehet

használni. Példaként felsorolunk olyan helyzeteket, amik alkalmasak lehetnek erre:

- Lassítás egy lejtős szakaszon
- Lassítás egy piros lámpa előtt

Kerülje a késői vagy erős fékezést. Helyette lassítsa a járművet az energia visszanyerésével.

BEJÁRATÁS

Fékbetétek

Az új fékbetéteket be kell jártni az optimális súrlódási tényezőjük eléréséhez. A lecsökkenő fékhatás a fékkar erősebb meghúzásával ellensúlyozható.



FIGYELMEZTETÉS

Új fékbetétek

Hosszabb fékút, balesetveszély

- Fékezzen a szokásosnál hamarabb.

Gumiabroncsok

Az új gumiabroncsok felülete sima. Ezért a bejáratás ideje alatt a gumiabroncsok felületét a motor óvatos, különböző mértékű bedöntésével fel kell durvítani. A futófelület csak a bejáratás segítségével éri el a teljes tapadóképességét.



FIGYELMEZTETÉS

A tapadás elvesztése nedves úton és extrém bedöntési szögeknél

Balesetveszély

- Óvatosan vezessen, és ne döntse be nagyon a motor-kerékpárt.

FÉKEK

Hogyan érheti el a legrövidebb fékutat?

Fékezés során megváltozik a dinamikus tehereloszlás az első és a hátsó kerék között. Minél erősebb a fékezés, annál több teher kerül az első kerékre. Minél nagyobb a kerék terhelése, annál több fékerő átvitele lehetséges.

A legrövidebb fékút eléréséhez az elsőkerékféket gyorsan, egyre fokozódó erővel kell behúzni. Ez által az első kerék dinamikus terhelésének megnövekedése optimálisan kihasználható. Ha a lehető leggyorsabban teljes erővel hozzák létre a féknyomást, a dinamikus terheléselosztó nem tudja követni a lassulás növekedését, és nem tudja átvinni a teljes fékerőt az úttestre.

Völgymenetben



FIGYELMEZTETÉS

Kizárólag a hátsó fék használata lejtőn haladva.

A fékhatás csökken. A fékek tönkremenetele túlmelegedés miatt.

- Lejtőkön használja az első- és hátsókerékfékeket, valamint az energia-visszanyerést is.

További információkat az energia-visszanyeréssel kapcsolatban "A technikáról részletesen" c. fejezetben a (153) oldalról találhat.

Nedves és szennyezett fékek

A féktárcsákra és fékbetétekre kerülő nedvesség és szennyeződések a fékhatás romlásához vezetnek.

A következő helyzetekben késletetett vagy rosszabb hatásfokú fékhatással kell számolni:

- Esőben vagy pocsolványokon való áthajtáskor.
- A gépjármű mosása után.
- Útszóró sóval felszórt utcákon történő motorozáskor.
- A fékeken végzett munka után az esetleges olaj- vagy zsírszennyeződések miatt.

–Szennyezett útpályán vagy te-
repen való haladáskor.



FIGYELMEZTETÉS

Rossz fékhatás nedvesség és kosz miatt

Balesetveszély

- Fékezze a fékeket szárazra, illetve tisztára, szükség ese-
tén tisztítsa meg azokat.
- A szokásosnál hamarabb
fékezzen, amíg újra rendel-
kezésre nem áll a teljes fék-
hatás.

E-SCOOTER LEPARKOLÁSA

Oldaltámasz

- Kapcsolja ki az üzemkész álla-
potot.



FIGYELEM

Rossz talajviszonyok a tá- masz letámasztási helyén

Alkatrészek sérülhetnek meg
felborulás miatt

- Ügyeljen arra, hogy a támasz
sík és szilárd felületen álljon.
- Hajtsa ki az oldaltámaszt, és
támassza le a(z) E-Scooter-t.
- » Az oldaltámasz kihajtásakor
a rendszer automatikusan
működteti a rögzítőféket. A

rögzítőfék megakadályozza a
jármű elgurulását.



FIGYELEM

Az oldaltámasz túlterhelése kiegészítő súllyal

Alkatrészek sérülhetnek meg
felborulás miatt

- Ne üljön a járműre, ha az
oldaltámaszra van leállítva.
- Forgassa ütközésig balra a
kormányt.
- Kapcsolja ki az üzemkész álla-
potot.

Főállvány

–középállvánnyal^{GY}



FIGYELEM

Rossz talajviszonyok a tá- masz letámasztási helyén

Alkatrészek sérülhetnek meg
felborulás miatt

- Ügyeljen arra, hogy a támasz
sík és szilárd felületen álljon.



FIGYELEM

A főállvány behajlása túl erős mozgásoknál

Alkatrészek károsodása felbo-
rulás következtében

- Kihajtott főállványnál ne ül-
jön a gépjárműre.

144 MOTOROZÁS

- Hajtsa ki a középállványt, és támassza le a(z) E-Scooter-t. Ehhez a(z) E-Scooter-t kizárólag az utaskapaszkodóknál, vagy a topcase tartóján található fogantyúk segítségével emelje meg.

E-SCOOTER RÖGZÍTÉSE SZÁLLÍTÁSHOZ

- Minden olyan alkatrészt óvjon a megkarcolástól, amelyen keresztülvezeti a spanifereket (például ragasztószalaggal).



FIGYELEM

A jármű oldalra borul felbontásakor

Alkatrészek sérülhetnek meg felborulás miatt

- Gondoskodjon a jármű oldalirányú megbillenésének megakadályozásáról; a legjobb, ha egy másik személy megtámasztja.

- Az E-Scooter-t tolja a szállítófelületre, és ne állítsa az oldal-támaszra vagy a főállványra.

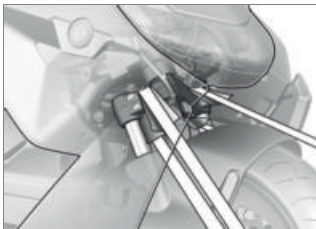

FIGYELEM

Alkatrészek beszorítása

Alkatrészkárok

- Ne csípje be az egyes alkatrészeket, mint például fékvezetékeket vagy vezetékkötegeket.
- Arakományrögzítő-hevedereket elől mindkét oldalon vezesse át az alsó villahíd fölött és feszítse meg.



- Feszítse meg a feszítőhevedert hátul jobb oldalon a láb-tartó tartólemezen.

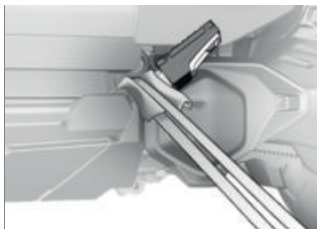

- Feszítse meg a feszítőhevedert hátul bal oldalon a láb-tartó tartólemezen.
- Minden spanifert egyenletesen feszítsen meg, a E-Scooter-nek minél erősebben berugó-zott állapotba kell kerülnie.

MŰSZAKI RÉSZLETEK

09

ÁLTALÁNOS TUDNIVALÓK	148
BLOKKOLÁSGÁTLÓ RENDSZER (ABS)	148
VONÓERŐ-SZABÁLYOZÁS (ASC/DTC)	151
REKUPERÁCIÓ-MENETSTABILIZÁLÓ (RSC)	153
VEZETÉSI ÜZEMMÓD	153
DINAMIKUS FÉKSZABÁLYOZÁS	155
ABRONCSNYOMÁS-ELLENŐRZŐ RENDSZER (RDC)	156
ADAPTÍV KANYARKÖVETŐ FÉNYSZÓRÓ	157

ÁLTALÁNOS TUDNIVALÓK

A műszaki megoldásokkal kapcsolatos bővebb felvilágosítás: bmw-motorrad.com/technik.

BLOKKOLÁSGÁTLÓ RENDSZER (ABS)

Hogyan működik az ABS?

Az útpályára átvitt fékerő többek között a pálya felületének tapadásától függ. A sóder, a jég, a hó, valamint a nedves útburkolat sokkal alacsonyabb tapadást biztosít a tiszta és száraz aszfaltburkolatnál. Minél rosszabb az útpálya tapadása, annál hosszabb lesz a fékút. Ha a vezető a féknyomás növelése közben meghaladja a maximálisan átadható fékerőt, a kerekek blokkolni kezdenek, és elveszik a menetstabilitás; ezért ilyenkor fennáll a bukás veszélye. Mielőtt ez bekövetkezne, az ABS rendszer beavatkozik. A féknyomást a maximálisan átadható fékerőre korlátozza, így a kerekek tovább forognak és a menetstabilitás megmarad.

Mi történik, ha egyenetlen az útpálya?

Az úthibák és -egyenetlenségek miatt a kerék és az útpálya közötti kapcsolat rövid időre megszakadhat, ezért az átadható fékerő akár nullára is csökkenhet. Ha ebben a helyzetben fékez, az ABS rendszernek a féknyomást csökkentenie kell, hogy biztosítani tudja a menetstabilitást, amikor a kerék újra érinti az útpályát. Az újbóli érintkezés pillanatáig a BMW Motorrad ABS extrém alacsony tapadási értékkel (mint sóder, jég vagy hó esetén) számol, hogy a kerekek minden lehetséges esetben tovább forogjanak, és a menetstabilitás biztosítva legyen. A tényleges körülmények érzékelésekor a rendszer beállítja a megfelelő féknyomást.

A hátsó kerék megemelkedése

Nagyon erős és gyors fékezéseknél előfordulhat, hogy a BMW Motorrad nem tudja megakadályozni a hátsó kerék elemelkedését a földtől. Ilyen esetekben előfordulhat, hogy fejre áll az E-Scooter.



FIGYELMEZTETÉS

A hátsó kerék felemelkedik erős fékezéskor

Bukásveszély

- Fékezéskor számoljon azazal, hogy az ABS-szabályozás nem mindig tudja megakadályozni a hátsó kerék felemelkedését.

Mire szolgál a BMW Motorrad ABS?

A BMW Motorrad ABS a fizika határain belül biztosítja a menetstabilitást minden útfelületen.

4 km/h feletti sebesség esetén a BMW Motorrad ABS a fizika határain belül biztosítja a menetstabilitást minden útfelületen. Alacsonyabb sebesség esetén a BMW Motorrad ABS rendszertől függően nem minden útfelületen képes az optimális támogatásra.

A rendszer nem olyan különleges elvárásokhoz lett optimalizálva, amelyek terepversenyeken vagy versenypályákon merülhetnek fel.

Különleges helyzetek

A kerekek blokkolási hajlamanak érzékeléséhez többek között az első és hátsó kerék fordulatszám-viszonyát veszi alapul a rendszer. Ha a rendszer huzamosabb ideig valószínűtlen értékeket mér, akkor biztonsági okokból kikapcsolja az ABS funkciót, és ABS hibát jelez. A hibajelzés csak akkor jelenik meg, ha lezárult az öndiagnosztika folyamata.

A BMW Motorrad ABS problémáin túl a szokatlan menethelyzetek is okozhatnak hibajelzést:

- Egykerekezés hátsó keréken (wheelie) hosszabb időn keresztül.
- Egy helyben forgó hátsó kerék behúzott elsőkerék mellett (burn out).
- A motorfék által hosszabb ideig blokkolt hátsó kerék, például csúszós útfelületen való haladáskor.

Ha valamely szokatlan menethelyzet hibajelzést okoz, az ABS funkciót az üzembesz állapot ki- és bekapcsolásával újra aktiválhatja.

Milyen szerepe van a rendszeres karbantartásnak?



FIGYELMEZTETÉS

A fékrendszer rendszeres karbantartásának elhanyagolása

Balesetveszély

- A BMW Motorrad ABS optimálisan karbantartott műszaki állapotának biztosításához mindenképp be kell tartani az előírt ellenőrzési intervallumokat.

Biztonsági tartalékok

A BMW Motorrad ABS által biztosított rövidebb fékútkakba vetett bizalma miatt ne kezdjen könnyelműen vezetni. A rendszer elsősorban vészhelyzetek elkerülésére szánt biztonsági tartalék.

Legyen óvatos a kanyarokban! A kanyarban végrehajtott fékezéskor olyan sajátos menetfizikai törvények érvényesek, amiket a BMW Motorrad ABS sem tud megváltoztatni.

Az ABS továbbfejlesztése az ABS Pro

–Pro üzemmódokkal^{GY}

Eddig a BMW Motorrad ABS biztosított nagyon magas szintű biztonságot az egyenes haladás közben végzett fékezéseknél a motorkerékpárokban. Most az ABS Pro a kanyarokban végzett fékezéseknél is több biztonságot kínál. Az ABS Pro megakadályozza a kerekek blokkolását akkor is, ha hirtelen működtek a fékeket. Az ABS Pro főleg vészfékezésnél csökkenti a kormányzási erő hirtelen változásait és így a jármű nem kívánt felegyenesedését.

ABS-szabályozás

Műszaki szempontból nézve az ABS Pro a mindenkorri menethelyzettől függően az E-Scooter bedöntési szögéhez igazítja az ABS szabályozását. Az E-Scooter bedöntési mértékének meghatározásához a rendszer a dőlési mértékének és az elfordulási szög mértékének, valamint a keresztgyorsulásnak jeleit használja.

A bedöntés növekedésével a rendszer a féknyomás gradienst egyre jobban korlátozza a fékezés kezdetekor. Így a nyomás lassabban épül fel. Ezen

kívül a nyomás modulációja egyenletesebb az ABS-szabályozás tartományában.

Előnyök a vezető számára

Az ABS Pro a következő előnyöket kínálja a vezető számára: érzékeny működés, valamint nagy fokú fékezési és menetstabilitás a lehető legnagyobb lassulás mellett, a kanyarokban is.

VONÓERŐ-SZABÁLYOZÁS (ASC/DTC)

Hogyan működik a vonóerő-szabályozás?

A vonóerő-szabályozás kétféle kivitelben létezik

- A bedőlés **figyelembe vétele nélkül**: automatikus menetszabályozó ASC
- Az ASC egy kiegészítő funkció, amelynek célja a bukás megakadályozása.
- A bedőlés **figyelembe vételével**: dinamikus vonóerő-szabályozás DTC
- A DTC a kiegészítő döntött helyzet és gyorsítási információval finomabban és kényelmesebben szabályoz.

A vonóerő-szabályozás összehasonlítja az első és a hátsó kerék kerületi sebességeit. A sebességkülönbség alapján

számítja ki a hátsó kerék csúszásának mértékét, és ebből a stabilitási tartalékait. A csúszási határ átlépése esetén a rendszer le szabályozza a motor által leadott forgatónyomatékat a motorvezérlés segítségével. A BMW Motorrad ASC/DTC egy, a vezető támogató rendszer, amely közutakon való használatra lett kifejlesztve. A vezető különösen a fizikai határok közelében (súlypontáthelyezés kanyarokban, nem megfelelően rögzített csomagok) befolyásolja jelentős mértékben az ASC/DTC rendszer szabályozási lehetőségeit.



FIGYELMEZTETÉS

Kockázatos vezetés

Balesetveszély az ASC/DTC ellenére

- Mindig a vezető felelőssége a megfelelő vezetési stílus megválasztása.
- A rendszer nyújtotta nagyobb biztonságot ne rontsa le gondatlan vezetéssel.

152 MŰSZAKI RÉSZLETEK

Különleges helyzetek

Minél jobban bedönti a motort, a fizika törvényeinek megfelelően annál jobban csökken a gyorsulási képessége. A nagyon éles kanyarokból kijövet ezért előfordulhat, hogy csak lassabban tud kigyorsítani.

A hátsó kerék kipörgésének, illetve megcsúszásának érzékeléséhez többek között az első és hátsó kerekek fordulatszámának viszonyát, illetve DTC esetén (az ASC-vel szemben) a kerekek bedöntését veszi alapul a rendszer.

–Pro üzemmódokkal^{GY}

Ha a rendszer huzamosabb ideig valószerűtlen értékeket mér, akkor a bedöntés mértékét egy helyettesítő értékkel veszi figyelembe, illetve kapcsolja a DTC funkciót. Ilyen esetekben a rendszer DTC-hibát jelez. A hibajelzés csak akkor jelenik meg, ha lezárult az öndiagnosztika folyamata. Az alábbi szokatlan menethelyzetek a BMW Motorrad vonóerő-szabályozás automatikus kikapcsolását eredményezhetik.

Szokatlan menethelyzetek:

- Egykerekezés hátsó keréken (wheelie) hosszabb időn keresztül.
- Egy helyben forgó hátsó kerék behúzott elsőkerékhéj mellett (burn out).
- Bemelegítés motoremelőn



A DTC aktiválásához szükséges minimális sebesség

min. 5 km/h

–Pro üzemmódokkal^{GY}

Ha az első kerék szélsőséges gyorsításnál elveszti a kapcsolatot a talajjal, a DTC minden üzemmódban addig csökkenti a motor forgatónyomatékát, amíg az első kerék le nem ér a talajra.

A BMW Motorrad az első kerék felemelkedésekor azt tanácsolja, hogy engedje kissé vissza a gázmarkolatot, hogy a lehető leggyorsabban stabil menethelyzetbe kerüljön.

A ECO üzemmódban az DTC beállítása a ROAD üzemmód beállításának felel meg.

RAIN, ROAD és DYNAMIC vezetési módokban a DTC beállítás megfelel a vezetési üzemmódnak.

REKUPERÁCIÓ-MENETSTABILIZÁLÓ (RSC)

Hogyan működik a rekuperáció-menetstabilizáló?

A rekuperáció-menetstabilizáló feladata a hátsó keréken fellépő túl nagy rekuperációs nyomaték miatti instabil járműállapotok elkerülése. Az útpálya állapotától és a menetdinamikától függően a túl nagy rekuperációs nyomaték jelentősen megnövelheti a hátsó kerék csúszását, és csökkentheti a menetstabilitást. A rekuperáció-menetstabilizáló a hátsó kerék túlzott csúszását egy biztonságos, üzemmódtól függő csúszási célértékre korlátozza.

A hátsó kerék túlzott mértékű kipörgésének okai:

- Vezetés rekuperáló üzemben alacsony súrlódási tényezőjű úttesten (pl. nedves lombon).
- Hirtelen fékezés sportos vezetési stílusnál.

A rekuperáció-menetstabilizáló a BMW Motorrad DTC kipörgésgátló rendszeréhez hasonlóan összehasonlítja az első és a hátsó kerék fordulatszámából és sugarából kiszámított kerületi sebességét. A rekuperáció-menetstabilizáló a fordulatszám-különbség alapján

kiszámítja a hátsó kerék csúszásának mértékét, és ebből a stabilitási tartalékait.

Ha a csúszás a mindenkori határérték fölé nő, a rendszer csökkenti a rekuperáció nyomatékát. A csúszás csökken, és a gépjármű stabilizálódik.

A rekuperáció-menetstabilizáló hatása

- ECO RAIN és ROAD vezetési üzemmódban: maximális stabilitás.
- Pro üzemmódokkal^{GY}
- DYNAMIC vezetési üzemmódban: a RAIN és a ROAD üzemmódtól eltérően korlátozott beavatkozás.

VEZETÉSI ÜZEMMÓD

Kiválasztás

Az E-Scooternek az útviszonyokhoz és a kívánt utazási élményhez történő igazításához a következő vezetési módok választhatók:

Széria

- ECO
- RAIN
- ROAD (alapértelmezett üzemmód)

154 MŰSZAKI RÉSZLETEK

–Pro üzemmódokkal^{GY}

Pro üzemmódokkal

–DYNAMIC

Az ABS és DTC rendszerhez, a rekuperáció-menetstabilizálóhoz, valamint a gázreakcióhoz és az energia-visszanyeréshez minden üzemmódban egy adott beállítás tartozik.

Gázadás

–ECO vezetési üzemmódban: visszafogott gázreakció és csökkentett forgatónyomaték.

–RAIN üzemmódban: finom gázreakció.

–ROAD üzemmódban: kiegyensúlyozott gázreakció.

–Pro üzemmódokkal^{GY}

–DYNAMIC üzemmódban: közvetlen gázreakció.

Energia-visszanyerés

–RAIN és ROAD üzemmódban: közepes energia-visszanyerés a jármű lassulásából.

–ECO üzemmódban: maximális energia-visszanyerés a jármű lassulásából.

–Pro üzemmódokkal^{GY}

–DYNAMIC üzemmódban: maximális energia-visszanyerés a jármű lassulásából.

ABS

–A hátsó kerék megemelkedésének érzékelője mindegyik üzemmódban aktív.

–ECORAIN, ROAD és DYNAMIC vezetési üzemmódban az ABS közúti használatra van beállítva.

–Pro üzemmódokkal^{GY}

ABS Pro

–Az ABS Pro minden üzemmódban teljes körűen rendelkezésre áll. Az E-Scooter felegyenesedési hajlama kanyarban fékezéskor minimálisra csökken.

DTC

Abroncsozás

–A DTC minden vezetési üzemmódban a közúti abroncsokhoz, és közúti használatra van beállítva.

Menetstabilitás

–RAIN üzemmódban a DTC olyan gyorsan avatkozik be, hogy maximális menetstabilitás érhető el.

–Az ECO és a ROAD üzemmódban a DTC később avatkozik be, mint a RAIN üzem-

módban. A hátsó kerék kipörgését lehetőleg mindig kerülni kell.

- DYNAMIC üzemmódban a DTC később avatkozik be, mint a ROAD üzemmódban. A hátsó kerék kipörgését lehetőleg mindig kerülni kell.
- A rendszer minden üzemmódban megakadályozza az első kerék felemelkedését.

Átkapcsolás

A vezetési üzemmódokat álló helyzetben bekapcsolt üzemmódban állapotonál, vagy menet közben lehet módosítani.

A rendszer először csak a kívánt üzemmód előválasztását végzi el. Csak az érintett rendszerek szükséges állapotba kerülése után történik meg az üzemmód átkapcsolása.

Csak az üzemmód átkapcsolása után tűnik el a kiválasztómenü a kijelzőről.

ECO üzemmód

Az ECO üzemmódban a jármű maximális lassításból származó energia-visszanyerésre van beállítva, korlátozott gyorsulás mellett. Az ECO üzemmódot a maximális hatótávolság eléréséhez tervezték.

DINAMIKUS FÉKSZABÁLYOZÁS

-Pro üzemmódokkal^{GY}

A Dynamic Brake Control működése

A Dynamic Brake Control funkció segíti a vezetőt vészfékezés esetén.

Vészfékezés felismerése

-Vészfékezés akkor kerül felismerésre, ha az elsőkerékféket gyorsan és erősen működtetik.

Viselkedés vészfékezés esetén

-Ha min. 10 km/h feletti sebesség esetén vészfékezésre kerül sor, az ABS mellett a Dynamic Brake Control is működésbe lép.

Viselkedés az E-gázkar véletlenszerű használatára esetén

-Ha vészfékezéskor véletlenül működtetik az E-gázkart (a kar állása > 5%), a Dynamic Brake Control biztosítja a ténylegesen igényelt fékhatást, mert ilyenkor figyelmen kívül hagyja az E-gázkar elfordítását. A vészfékezés működése biztosított.

-Ha a Dynamic Brake Control beavatkozása közben elveszik a gázt (gázkar állása < 5%),

156 MŰSZAKI RÉSZLETEK

visszaáll az ABS fékrendszer által szabályozott motornyomaték.

- Ha a vészfékezés véget ért és a gázkar még mindig működte van, a Dynamic Brake Control ellenőrzöttén visszaállítja az elektromos gép nyomatékát a vezető igényének megfelelően.

ABRONCSNYOMÁS-ELLENŐRZŐ RENDSZER (RDC)

- abroncsnyomás ellenőrző rendszerrel (RDC)^{GY}

Funkció

Minden abroncsban található egy érzékelő, amely az abroncs belsejében érvényes hőmérsékletet és légnyomást méri, és az adatokat a vezérlőkészülékbe továbbítja.

Az érzékelők röpsúlyos szabályzóval vannak felszerelve, amelyek a minimális sebesség első átlépésétől kezdve engedélyezik a mérési adatok átvitelét.



Az RDC mérési értékek átviteléhez szükséges minimális sebesség:

min. 30 km/h

Az abroncsnyomás első vétele előtt mindkét abroncshoz a következő felirat jelenik meg a kijelzőn: „--”. Miután megállt a

járművel, az érzékelők még egy ideig közvetítik a mért értékeket.



A mérési értékek átviteli idejének hossza a jármű leállítása után:

min. 15 min

Ha a jármű rendelkezik RDC vezérlővel, az abroncsokba azonban nincsenek érzékelők építve, a rendszer hibát jelez.

Gumiabroncs

nyomástartományai

Az RDC-vezérlőkészülék három abroncsnyomás-tartományt különböztet meg, amelyek a járműhöz vannak hangolva:

- A nyomás a megengedett túrérszáron belül van.
- A nyomás a megengedett túrérszáron van.
- A nyomás a megengedett túrérszáron kívülre esik.

Hőmérséklet-kompenzáció

Az abroncsnyomás a hőmérséklettől függ: az abroncsban lévő levegő hőmérsékletének emelkedésével nő, csökkenésével pedig csökken. Az abroncsban lévő levegő hőmérséklete függ a környezeti hőmérséklettől, valamint a vezetési stílustól és az út időtartamától is.

	Az abroncsnyomások a TFT kijelzőn hőmérséklet-kompenzációval jelennek meg, és mindig a következő abroncslevegő-hőmérsékletre vonatkoznak:
	20 °C

Mivel a benzinkutakon található légnyomásmérőkben nincs hőmérséklet-kompenzáció, ezért az ezekkel mért nyomás függ az abroncsban lévő levegő hőmérsékletétől. Ezért az ott kijelzett értékek legtöbbször nem egyeznek meg a TFT kijelzőn megjelenő értékekkel.

Abroncsnyomás kiigazítása

Hasonlítsa össze a TFT kijelzőn az RDC rendszer által megjelenített értéket a kezelési útmutató hátoldalán megadott értékkel. A két érték közötti eltérést a benzinkutakon megtalálható, abroncsnyomásmérővel ellátott kompresszorral ki kell egyenlíteni.

	Példa
	A kezelési útmutató szerint a következő abroncsnyomásértékeket kell alkalmazni:
	2,5 bar

	Példa
	A TFT kijelzőn a következő érték jelenik meg:
	2,3 bar
	Hiányzik tehát:
	0,2 bar
	A benzinkúton található nyomásmérő által jelzett érték:
	2,4 bar
	A helyes abroncsnyomás biztosításához ezt a következő értékre kell felemelni:
	2,6 bar

ADAPTÍV KANYARKÖVETŐ FÉNYSZÓRÓ

–adaptív kanyarkövető fényszóróval^{GY}

Hogyan működik az adaptív kanyarvilágítás?

A főfényszóróba szériában beépített tompított egység két reflektorból áll, amelyekben LED-ek hozzák létre a tompított fényt. Az első kerék és a hátsó kerék felfüggesztésén található szabadmagasság-érzékelők adatokat szolgáltatnak a fényszóró vetítési távolságának folyamatos szabályozásához. Egyenesen haladó járműnél a világítás a menet- és terhelési állapotoktól függetlenül a bólin-

158 MŰSZAKI RÉSZLETEK

tási szög kiegyenlítésével mindig az optimális, előre beállított tartományt világítja meg. Ha a jármű fel van szerelve adaptív kanyarvilágítással, akkor a tompított egység a jármű dőlésszögétől függően elfordul egy tengelyen, és kiegyenlíti a jármű oldalirányú dőlésszögét. Az elfordulási szög $70^\circ (\pm 35^\circ)$. A bólintási szög kiegyenlítése mellett ezáltal a tompított fényoszóró dőlési helyzete is kiegyenlítődik. A két mozgás együttesen a kanyar megvilágítását eredményezi. Ezek együtt azt eredményezik, hogy kanyarban haladva az úttestet jelentősen jobban világítják meg a lámpák, így lényegesen megnő az aktív menetbiztonság.

KARBANTARTÁS

10

ÁLTALÁNOS TUDNIVALÓK	162
NORMÁL SZERSZÁMKÉSZLET	163
FÉKRENDSZER	163
HŰTŐFOLYADÉK	167
GUMIABRONCSOK	168
FELNIK ÉS GUMIABRONCSOK	169
IZZÓK	170
BURKOLATI ELEMÉK	170
AKKUMULÁTOR	172
BIZTOSÍTÉKOK	176
DIAGNOSZTIKA CSATLAKOZÓALJZATA	178

ÁLTALÁNOS TUDNIVALÓK

A Karbantartás című fejezetben azon kopó alkatrészek ellenőrzésének és cseréjének leírását találja, amelyek kisebb ráfordítással is végrehajthatók.

Ha a beszerelés során adott meghúzási nyomatékokat kell betartani, a leírás ezeket az értékeket is tartalmazza. Az összes szükséges nyomaték áttekintését megtalálja a "Műszaki adatok" című fejezetben.

Mikrokapszulás csavarok

A mikrokapszulázás egy vegyi menetbiztosítás. Ennél a megoldásnál egy ragasztó szilárd kötést hoz létre a csavar és az anya, vagy egy alkatrész között. A mikrokapszulás csavarokat ezért csak egyszer szabad felhasználni.

A kiszereles után a belső menetből ki kell tisztítani a ragasztót. Összeszereléskor új mikrokapszulás csavart kell használni. Ezért minden kiszereles előtt bizonyosodjon meg arról, hogy rendelkezik a menet tisztítósághoz szükséges szerszámmal és egy új csavarral. Nem szakember munkavégzés esetén a csavar biztosító funkciója nem biztosított, így Ön veszélybe kerülhet!

Néhány itt leírt munka elvégzéséhez speciális szerszámokra és alapos szaktudásra van szükség. Amennyiben kétségei merülnek fel, forduljon szakszervizhez. A legcélszerűbb, ha egy BMW Motorrad márkaszervizhez fordul.



VESZÉLY

Szakemberűtlenül elvégzett karbantartási és javítási munkák.

Életveszély áramütés miatt.

- Néhány itt nem leírt munka elvégzéséhez speciális szerszámokra és alapos szaktudásra van szükség.
- Csak olyan munkákat végezzen el, amelyeknek a leírását ez a fejezet tartalmazza. Az itt leírt munkákat csak akkor szabad elvégezni, ha az üzemkész állapot ki van kapcsolva. Kétségek esetén forduljon szakszervizhez, a legcélszerűbb, ha egy BMW Motorrad márkaszervizhez fordul.

**VESZÉLY****A nagyfeszültségű rendszeren végzett munkák.**

Életveszély

- A jármű nagyfeszültségű rendszere egy önmagába záródó rendszer. A biztonság garantált egészen addig, míg a műszaki komponenseken nem történik munkavégzés.
- A nagyfeszültségű rendszeren csak a BMW Motorrad-márkaszerviz által megfelelő képzésben részesített személyzet végezhet munkát és hajthat végre módosítást!

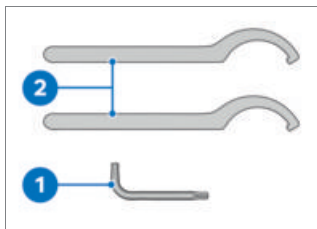
NORMÁL SZERSZÁMKÉSZLET

- 1 Torx kulcs T25
–Szerelje ki a burkolati elemeket.
- 2 Körmöskulcsok

- 2 –Állítsa be a rugó-előfeszítést a rugóstagon. (→ 115)

FÉKRENDSZER**Fék működésének ellenőrzése**

- Működtesse a jobb oldali fékkart.
 - » Érezhető egy egyértelmű nyomáspont.
- Működtesse a bal oldali fékkart.
 - » Érezhető egy egyértelmű nyomáspont.
- A rögzítőfék ellenőrzéséhez hajtsa fel az oldaltámaszt, és tolja előre-hátra a(z) E-Scooter motorkerékpárt.
 - » A(z) E-Scooter-t nem lehet tolni.

Amennyiben nem érzékelhetők egyértelmű nyomáspontok, illetve a Scooter eltolható:

- Ellenőriztesse a fékeket egy BMW Motorrad partnernél.

Első fékbetét vastagságának ellenőrzése

- Állítsa le az E-Scootert, ügyelve arra, hogy sík és szilárd felületen álljon.

164 KARBANTARTÁS



- Szemrevételezéssel ellenőrizze a fékbetétek vastagságát a jobb és a bal oldalon. Ábrázolt nézet: az 1 jelű fékbetétek hátulról.

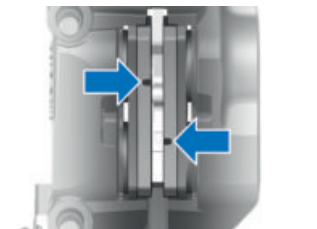

Fékbetétkopási határ
elől

min. 5,6 mm (dörzsbetét tartólemezzel)

Ha a kopásjelek, azaz hornyok már nem vehetők ki egyértelműen:



FIGYELMEZTETÉS

A betétek vékonyabbak a megengedett minimális vastagságnál

Csökkentett fékhatás, fék károsodik

- A fékberendezés üzembiztonságának megőrzése érdekében a fékbetét ne legyen vékonyabb az előírtnál.
 - Cseréltesse ki a fékbetéteket minősített szervizközpontban, a legcélszerűbb, ha egy BMW Motorrad márkaszervizhez fordul.
 - A BMW Motorrad csak eredeti fékbetétek beszerelését javasolja.
- #### Hátsó fékbetét vastagságának ellenőrzése
- Állítsa le az E-Scooter motorkerékpárt, ügyelve arra, hogy sík és szilárd felületen álljon.

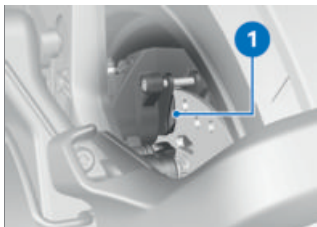

- Szemrevételezéssel ellenőrizze a fékbetétek vastagságát. Ábrázolt nézet: hátulról a féknyeregre **1**.

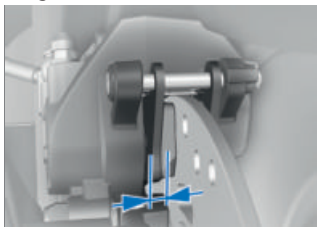

Fékbetétkopási határ
hátul

min. 4,5 mm (dörzsbetét tartólemezzel)

A kopásjelzők elérése esetén:



FIGYELMEZTETÉS

A betétek vékonyabbak a megengedett minimális vastagságnál

Csökkentett fékhatás, fék károsodik

- A fékberendezés üzembiztonságának megőrzése érdekében a fékbetét ne legyen vékonyabb az előírtnál.
- Cseréltesse ki a fékbetéteket minősített szervizközpontban, a legcélszerűbb, ha egy BMW Motorrad márkaszervizhez fordul.
- A BMW Motorrad csak eredeti fékbetétek beszerelését javasolja.

Az első- és a hátsókerékfék fékfolyadékszintjének ellenőrzése

- A fékfolyadék szintjét a fékfolyadéktartályok kémlelőablakaiban lehet ellenőrizni. Az első fék fékfolyadéktartálya a jobb oldalon, a hátsó fék fékfolyadéktartálya a bal oldalon található.

166 KARBANTARTÁS

FIGYELMEZTETÉS

Túl kevés vagy szennyezett fékfolyadék a fékfolyadéktartályban

Jelentősen csökkent fékteljesítmény a fékrendszerben lévő levegő, szennyeződések vagy víz miatt

- Ne közlekedjen a járművel a hiba elhárításáig.
 - Ellenőrizze rendszeresen a fékfolyadék szintjét.
 - Kinyitás előtt mindig tisztítsa meg a fékfolyadéktartály fedelét.
 - Lezárt tartályban tárolt fékfolyadékot használjon.
- Állítsa le az E-Scooter motor-kerékpárt, ügyelve arra, hogy sík és szilárd felületen álljon.
 - Állítsa úgy a kormányt, hogy a fékfolyadéktartály vízszintes helyzetben legyen.



- Olvassa le a fékfolyadékszintet a bal, ill. a jobb oldali fékfolyadéktartály **1** jelű kémlelőablakán.

 A fékbetétek kopása következtében a fékfolyadéktartályban csökken a fékfolyadék szintje.



Fékfolyadékszint

Fékfolyadék, DOT4

A fékfolyadékszint nem lehet alacsonyabb a **MIN** jelzésnél. (Vízszintesen elhelyezkedő fékfolyadéktartály)

Ha a megengedett szint alá csökken a fékfolyadékszint:

- A hibát a lehető leggyorsabban ki kell javítani minősített szervizközpontban, a legcélszerűbb, ha egy BMW Motorrad márkaszervizhez fordul.

HŰTŐFOLYADÉK

A hűtőfolyadékszint ellenőrzése

- Állítsa le az E-Scooter motor-kerékpárt, ügyelve arra, hogy sík és szilárd felületen álljon.
- Szerelje le az elülső burkolatot. (☛ 170)

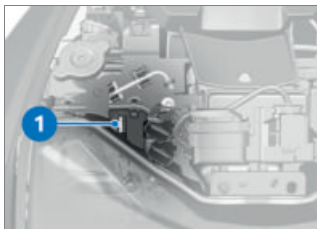

- Szemrevételezéssel ellenőrizze a hűtőfolyadék szintjét **1**.



 Hűtőfolyadék előírt szintje a kiegyenlítőtartályban

A **MIN**- és **MAX**- jelölés között (hideg hűtőkörnél)

Ha a megengedett szint alá csökken a hűtőfolyadékszint:

- A lehető leggyorsabban pótolja a hiányzó hűtőfolyadékot, vagy töltesse fel egy BMW Motorrad partnerrel.
- Szerelje fel az elülső burkolatot. (☛ 171)

168 KARBANTARTÁS

Hűtőfolyadék utántöltése

FIGYELMEZTETÉS

A hűtő fedelének nyitása

Égési sérülés veszélye

- Ne nyissa ki a hűtő fedelét, ha az forró.
- A hűtőfolyadékszintet kizárólag a kiegyenlítőtartálynál ellenőrizze, és adott esetben ott töltsse után a hűtőfolyadékot.

- Szerelje le az elülső burkolatot. (☞ 170)
- Várjon, amíg a hajtás és a hűtőrendszer lehül.

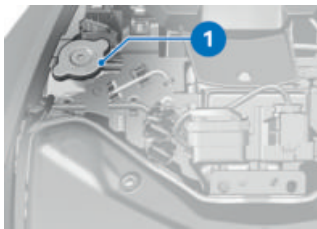

- Nyissa ki az **1** jelű fedelet.
- Töltsön utána hűtőfolyadékot az előírt szintig.

 Hűtőfolyadék fagyállósága

min. -25 °C

 Hűtőfolyadék utántöltési mennyisége

0,07 l

- Ellenőrizze a hűtőfolyadék szintjét. (☞ 167)
- Zárja vissza a kiegyenlítő tartály fedelét.
- Szerelje fel az elülső burkolatot. (☞ 171)

GUMIABRONCSOK

Abronsnyomás ellenőrzése

FIGYELMEZTETÉS

Nem megfelelő gumiabroncsnyomás.

A Scooter nem kielégítő metnettulajdonságai. A gumiabroncsok élettartamának csökkenése.

- Ellenőrizze, hogy megfelelő-e a gumiabroncsnyomás.



FIGYELMEZTETÉS

A függőlegesen beépített szelepbetétek önmaguktól kinyílnak nagy sebességnél

Az abroncsnyomás hirtelen lecsökken

- Csak gumi tömítőgyűrűvel ellátott szelepsapkákat használjon és gondosan húzza meg őket.

- Ellenőrizze a keréknyomást a következő adatok alapján.

	Elülső gumiabroncsnyomás
	2,3 bar (Egyszemélyes használat, hideg gumiabronccsal)
	2,3 bar (Kétszemélyes használat csomagokkal, hideg gumiabroncsokkal)
	Hátsó gumiabroncsnyomás
	2,5 bar (Egyszemélyes használat, hideg gumiabronccsal)
	2,5 bar (Kétszemélyes használat csomagokkal, hideg gumiabroncsokkal)

Elégtelen keréknyomás esetén:

- Korrigálja az abroncsnyomást.

FELNIK ÉS GUMIABRONCSOK

Felnik ellenőrzése

- Állítsa le az E-Scooter motor-kerékpárt, ügyelve arra, hogy sík és szilárd felületen álljon.
- Szemrevételezéssel ellenőrizze, hogy a felnik nem sérültek-e.
- A sérült felniket ellenőriztesse, és szükség esetén cseréltesse ki egy BMW Motorrad partnernél.

Abroncs profilmélységének ellenőrzése



FIGYELMEZTETÉS

Közlekedés erősen kopott abroncsokkal

Balesetveszély rosszabb úttartás miatt

- Adott esetben cserélje ki a gumiabroncsokat még azelőtt, hogy elérnék a törvényileg engedélyezett minimális profilmélységet.

- Állítsa le az E-Scooter motor-kerékpárt, ügyelve arra, hogy sík és szilárd felületen álljon.
- Az abroncs profilmélységét a kopásjelekkel ellátott fő profilcsatornában mérje le.



Minden gumiabroncon kopásjelek vannak a fő profilhornyokba építve. Ha a gumiabroncs profilmélysége a kopásjelek szintjéig csökkent, akkor az abroncs teljesen elkopott. A jelzések helye az abroncs oldalán jelölve van, például a TI vagy TWI betűk, illetve egy nyíl segítségével.

Ha elérte a minimális profilmélységet:

- Cserélje ki az érintett abroncsot.

170 KARBANTARTÁS

Ajánlott gumiabroncs

A BMW Motorrad minden abroncsméretben tesztelt és biztonságosan használhatóan nyilvánított bizonyos abroncsgyártmányokat. Más gumiabroncsok alkalmasságát a BMW Motorrad nem tudja megítélni, így azok biztonságos használhatóságáért nem vállal felelősséget.

A BMW Motorrad azt tanácsolja, hogy csak olyan gumiabroncsokat használjon, amelyeket a BMW Motorrad letesztelt. Részletes tájékoztatásért forduljon BMW Motorrad márkaszervizhez.

IZZÓK

LED-izzók cseréje



FIGYELMEZTETÉS

A közlekedés résztvevői nem veszik észre a járművet a jármű meghibásodott világítása miatt

Biztonsági kockázat

- A kiégett izzókat a lehető leggyorsabban cserélje ki. Ilyen esetben forduljon szakaszervizhez, a legcélszerűbb, ha BMW Motorrad márkaszervizhez fordul.

A jármű összes izzója LED-izzó. A LED-izzók élettartama hosszabb, mint a feltételezett járműé. Ha egy LED-izzó meghibásodott, forduljon szakaszervizhez, a legcélszerűbb, ha egy BMW Motorrad márkaszervizhez fordul.

BURKOLATI ELEMÉK

Elülső burkolat leszerelése



- Húzza előrefelé az első burkolatot **1** az erre szolgáló fogantyúnál fogva középen a szélvédő alatt.
- Oldja ki az első burkolatot **1** a reteszelésekből **2**.
- Szerelje ki előrefelé az első burkolatot **1**.

Elülső burkolat felszerelése

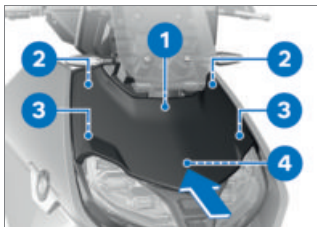

- Helyezze fel az első burkolatot **1** és állítsa be a nyíl irányának megfelelően.
- Fűzze be az első burkolat **1** vezetőit **3** és **4**.
- Óvatosan nyomva pattintsa be az első burkolatot **1** a bepattanó kötésekre **2**.

Burkolat oldalsó részének leszerelése



- Csavarja ki a csavart **2**.
- Szerelje le az oldalburkolatot **1**.

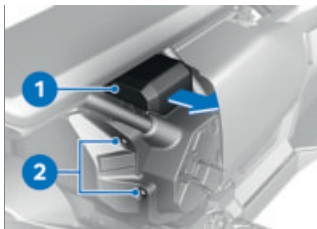

- Szerelje ki az akkumulátorburkolatot **1** a nyíl irányában.
- Csavarja ki a csavarokat **2**.

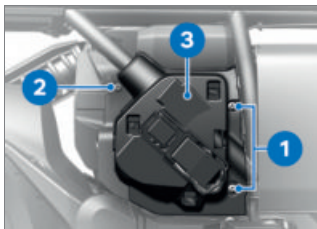

- Csavarja ki a csavarokat **1**.
- Nyomja vissza a burkolatelemet és szerelje ki a csavart **2**.
- Szerelje le az **3** jelű fedelet.

172 KARBANTARTÁS

Oldalburkolat felszerelése

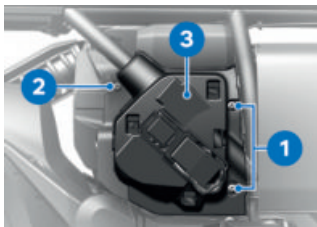

- Helyezze fel a burkolatot **3**.
- Nyomja vissza a burkolatele-
met és szerelje be a csavart **2**.
- Csavarja be a csavarokat **1**.

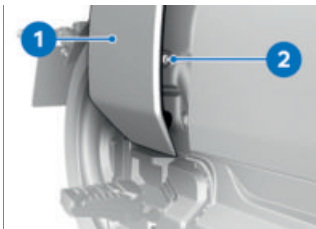

- Rögzítse az oldalburkolatot **1**
a reteszelésekkel.
- Csavarja be a csavart **2**.

AKKUMULÁTOR

Általános tudnivalók

A szakszerű ápolás, töltés és tárolás növeli a 12 voltos akku-
mulátor élettartamát és előfel-
tétele az esetleges garanciális
igények érvényesítésének.

A 12 voltos akkumulátor
hosszú élettartamának
biztosításához ügyeljen a
követezőkre:

- Csavarja be a csavarokat **2**.
- Helyezze megfelelő helyzetbe
az akkumulátorburkolatot **1**.
- Nyomva tolja az akkumulátor-
burkolatot **1** felülről a nyíl irá-
nyában, a reteszelésnek hall-
hatóan be kell reteszelnie.
- Ellenőrizze, hogy az akkumu-
látorburkolat **1** megfelelően
rögzítve van-e.

- Az akkumulátor felületét tartsa
tisztán és szárazon.
- Az akkumulátor töltésekor ve-
gye figyelembe a következő
oldalakon ismertetett, töltéssel
kapcsolatos megjegyzéseket.
- Ne fordítsa fel az akkumulá-
tort.

Utántöltés funkció

Ha a 12 voltos akkumulátor töltöttsége egy meghatározott határ alá csökken, a rendszer aktiválja az utántöltés funkciót. Ilyenkor a rendszer a DC/DC-átalakítón keresztül a nagyfeszültségű akkumulátorból tölti a 12 voltos akkumulátort. Így biztosított a 12 voltos akkumulátor megfelelő töltöttsége.

Az utántöltés funkció a következő helyzetekben aktív:

- Menet közben: A rendszer szükség esetén utántölti a 12 voltos akkumulátort.
- Töltési folyamat közben: A rendszer a nagyfeszültségű akkumulátor mellett tölti a 12 voltos akkumulátort is.
- Állás közben: A rendszer 2 naponta ellenőrzi a 12 voltos akkumulátort, és ha szükséges, feltölti. A töltés közben a ventilátortól és a hűtőszivattyútól zajok hallatszódnak.

Ha egy hosszabb leállítás közben háromnál többször kellett utántölteni a 12 voltos akkumulátort, az üzemkész állapot bekapcsolásakor megjelenik a(z) `On-board battery status. No restrictions. Have it checked by a specialist`

`workshop.` üzenet. További információkat a "Kijelzések" fejezetben talál.

Ha a nagyfeszültségű akkumulátor töltöttsége egy kritikus határ alá esik, akkor a 12 voltos akkumulátor utántöltése nem lehetséges. Annak érdekében, hogy az utántöltés funkció szükség esetén mindig működni tudjon, mindig biztosítani kell a nagyfeszültségű akkumulátor megfelelő töltöttségét.

12 V-os akkumulátor töltése



FIGYELEM

A csatlakoztatott 12 V-os akkumulátor töltése az akkumulátor pólusainál

A jármű elektronikus rendszerei károsodnak

- A 12 V-os akkumulátor töltése előtt válassza le az akkumulátor pólusait.



FIGYELEM

Teljesen lemerült 12 V-os akkumulátor töltése a 12 V-os dugaszolóaljzaton keresztül.

A jármű elektronikus rendszerei károsodnak

- A teljesen lemerült 12 V-os akkumulátort (akkumulátorfeszültség kisebb, mint 12 V, bekapcsolt gyújtásnál az ellenőrzőlámpák és a többfunkciós kijelző kialszik) mindig közvetlenül a **leválasztott** akkumulátor pólusairól töltsé.



FIGYELEM

Csatlakozóaljzatra csatlakoztatott, nem megfelelő töltőkészülék

A töltőkészülék és a jármű elektromos rendszerei károsodnak

- Használjon megfelelő BMW töltőkészüléket. A megfelelő töltőkészülék a BMW Motorrad Márkaszer-vízben szerezhető be.
- Az akkumulátort csatlakoztatott állapotában a csatlakozóaljzaton keresztül töltsé.



A gépjármű elektronikai rendszere felismeri, ha teljesen fel van töltve az akkumulátor. Ebben az esetben lekapcsolja a konnektort.

- Kövesse a töltőkészülék használati útmutatóját.



Ha az akkumulátor nem tölthető a csatlakozóaljzaton keresztül, a felhasznált akkumulátortöltő valószínűleg nem az Ön E-Scootere elektronikájának megfelelően van kialakítva. Ebben az esetben végezze a töltést közvetlenül a járműről leválasztott akkumulátor pólusain keresztül.

Az E-Scooter nem menetkész és nem is üzemkész. Ellenőrizze, hogy a 12 voltos akkumulátor teljesen lemerült-e:

- Kapcsolja be az üzemkész állapotot. (►► 63)
- » Figyelje a TFT-kijelző viselkedését:
 - Ha a TFT-kijelző bekapcsolt üzemkész állapotnál teljesen kikapcsolva marad, akkor az akkumulátor teljesen lemerült. A leválasztott 12 voltos akkumulátort közvetlenül a pólusainál kell feltölteni.
 - Ha a TFT-kijelző bekapcsol, a 12 voltos akkumulátor még nem merült le teljesen. A

csatlakoztatott 12 voltos akkumulátort a 12 voltos csatlakozójzaton keresztül is fel lehet tölteni.

- Kapcsolja ki az üzemkész állapotot. (→ 63)

Leválasztott akkumulátor töltése

- Az akkumulátort megfelelő töltőkészülékkel tölts fel.
- Kövesse a töltőkészülék használati útmutatóját.
- A töltés befejezése után válassza le a töltőkészülék csatlakozósaruit az akkumulátor-sarukról.

A 12 V-os akkumulátor cseréje

–riasztóberendezéssel (DWA)^{GY}

- Adott esetben kapcsolja ki a riasztóberendezést.◁
- Kapcsolja ki az üzemkész állapotot.
- Szerelje le a burkolat oldalsó részét. (→ 171)

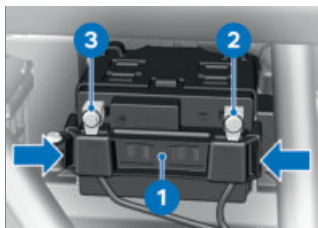

- Nyomja össze a tartókenygyelt **1** a bal és a jobb oldalon a kapcsoknál, és vegye le.



FIGYELEM

Az akkumulátor szakszerűtlen leválasztása

Rövidzárlat veszélye

- Tartsa be a lekötés megfelelő sorrendjét.
- Szerelje ki a csavart **2** és oldja az akkumulátor negatív vezetékét.
- Szerelje ki a csavart **3** és oldja oldalra az akkumulátor pozitív vezetékét.
- Vegye ki a 12 voltos akkumulátort az akkumulátortartóból.
- Helyezze be a 12 voltos akkumulátort az akkumulátortartóba.

176 KARBANTARTÁS

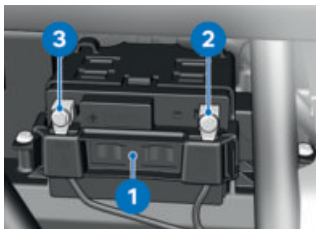

- Szerelje be a 12 voltos akkumulátor tartókengyelét **1**.

FIGYELEM

Az akkumulátor szakszerűtlen csatlakoztatása

Rövidzárlat veszélye

- Tartsa be a beszerelés megfelelő sorrendjét.
- Helyezze fel az akkumulátor pozitív kábelét, majd csavarja be a csavart **3**.
- Helyezze fel az akkumulátor negatív kábelét, majd csavarja be a csavart **2**.
- Szerelje fel az oldalburkolatot. (→ 172)

BIZTOSÍTÉKOK

Főbiztosíték cseréje

FIGYELEM

Hibás biztosítékok áthidalása

Rövidzárlat veszélye és tűzveszély

- Ne próbálja áthidalni a sérült biztosítékokat.
- A hibás biztosítékokat cserélje ki új biztosítékokra.
- Kapcsolja ki az üzembeszállapotot.
- Állítsa le az E-Scooter motor-kerékpárt, ügyelve arra, hogy sík és szilárd felületen álljon.
- Szerelje le a burkolat oldalsó részét. (→ 171)

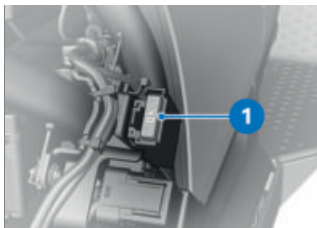

- Cserélje ki a hibás biztosítékot **1**.

 A biztosítékok gyakori meghibásodása esetén az elektromos rendszert vizsgálta meg szakszerű-

vizben, a legcélszerűbb, ha BMW Motorrad Márkaszerviz-hez fordul.



Főbiztosíték

40 A (Főbiztosíték)

- Szerelje fel az oldalburkolatot. (→ 172)

Biztosítékok cseréje

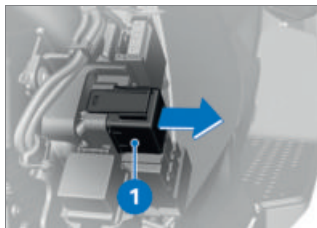

- Kapcsolja ki az üzemműködés állapotot.
- Szerelje le a burkolat oldalsó részét. (→ 171)
- Válassza le a biztosítékdobozt **1**.

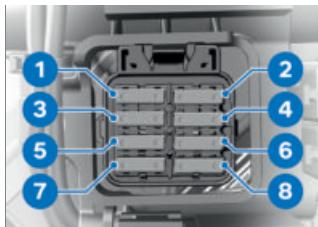

FIGYELEM

Hibás biztosítékok áthidalása

Rövidzárlat veszélye és tűzveszély

- Ne próbálja áthidalni a sérült biztosítékokat.
- A hibás biztosítékokat cserélje ki új biztosítékokra.

- Cserélje ki az **1 - 8** jelű hibás biztosítékot a kapcsolási rajz alapján.









A biztosítékok gyakori meghibásodása esetén az elektromos rendszert vizsgálta meg szakszervizben, a legcélszerűbb, ha BMW Motorrad Márkaszerviz-hez fordul.



1. biztosíték

15 A (Hajtáselektronika, relé
30g kapocs)

178 KARBANTARTÁS

 2. biztosíték
7,5 A (30b kapocs, hajtáselektronika, ABS, érzékelődoboz, ülésfűtés, USB-töltőrekesz, RDC, tárolórekeszek)
 3. biztosíték
10 A (Hajtáselektronika)
 4. biztosíték
7,5 A (30 kapocs, leválasztórelé 30b kapocs, riasztó, gyújtáskapcsoló, műszeregység, fedélzeti töltő, OBD-csatlakozó)
 5. biztosíték
7,5 A (30C kapocs, bal kombinált kapcsoló, Service Disconnect, hajtáselektronika, fedélzeti töltő)
 6. biztosíték
Szabad
 7. biztosíték
Szabad

 8. biztosíték
Szabad

- Helyezze vissza a biztosítékdobozt.
- Szerelje fel az oldalburkolatot. (☞ 172)

DIAGNOSZTIKA CSATLAKOZÓALJZATA

Diagnosztika csatlakozó leszerelése



VIGYÁZAT

A fedélzeti diagnosztika csatlakozóaljzatának nem megfelelő kiszerezése

A jármű működési zavarai

- A diagnosztikacsatlakozót csak a BMW Motorrad szerviz keretében szereltesse ki minősített szervizközpontban vagy egyéb felhatalmazással rendelkező személlyel.
 - A munkát csak megfelelően képzett személlyel végeztesse.
 - Vegye figyelembe a járműgyártó előírásait.
- Szerelje le az elülső burkolatot. (☞ 170)

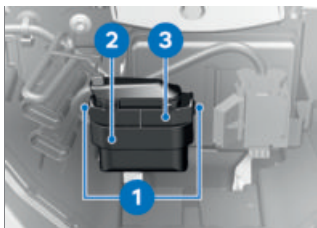

- Szerelje fel az elülső burkolatot. (☞ 171)

- Nyomja be mindkét oldalon a reteszeket **1**.
 - Húzza ki a diagnosztikai csatlakozót **2** a tartóból **3**.
- » A diagnosztikai és informatikai rendszer interfész a **2** jelű diagnosztika csatlakozóra csatlakoztatható.

Diagnosztikai csatlakozó rögzítése

- Vegye le a diagnosztikai és informatikai rendszer interfészét.

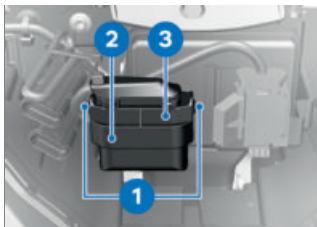

- Csatlakoztassa a diagnosztikai csatlakozót **2** a tartóba **3**.
- » A **1** jelű reteszelések mindkét oldalon bereteszelnék.

FELSZERELÉSEK

11

ÁLTALÁNOS TUDNIVALÓK	182
KONNEKTOROK	182
TOPCASE DOBOZ	183

ÁLTALÁNOS TUDNIVALÓK



VIGYÁZAT

Nem eredeti termékek használata

Biztonsági kockázat

- A BMW Motorrad vállalatnak nincs lehetősége minden gyártó termékeinek bevizsgálására, hogy azok biztonsági kockázatok nélkül használhatóak-e a BMW motorkerékpárokkal. Ezt akkor sem tudja garantálni, ha a terméket az illetékes hatóság engedélyezte az adott országban. A hatósági vizsgálatok nem tudják mindig figyelembe venni a BMW járművek használata során felmerülő összes körülményt, ezért egyes esetekben nem kielégítőek.
- Csak azokat az alkatrészeket és tartozékokat használja, amelyeket a BMW jóváhagyott a járműhöz.

Az alkatrészeket és tartozékokat a BMW alapos biztonsági, funkció- és alkalmassági teszteknek vetette alá. A BMW ezért felelősséget vállal a termékekért. A nem jóváhagyott alkatrészekért és egyéb tarto-

zékokért a BMW semmilyen felelősséget nem vállal.

A motorkerékpár minden esetleges módosítása esetén tartsa be a törvényi előírásokat. Tájékozódjon országa forgalomba helyezéssel kapcsolatos jogszabályairól.

Az Ön BMW Motorrad partnere minőségi tanácsadással szolgál az eredeti BMW alkatrészek, tartozékok és egyéb termékek kiválasztásához.

Tartozékokkal kapcsolatos bővebb felvilágosítás:

bmw-motorrad.com/equipment

KONNEKTOROK

Elektromos készülékek csatlakoztatása

- A konnektorról üzemeltetett készülékeket csak bekapcsolt üzemkész állapot esetén lehet üzemeltetni.
- A csatlakozóaljzatok a jármű menetkész állapotának kikapcsolása után csak 60 másodpercen át kapnak áramot.

Kiegészítő készülékek használata

A 12 V-os csatlakozóaljzatok használata közben a rendszer nem felügyeli az akkumulátor töltöttségi szintjét. Ha a kiegészítő

szító készülékek hosszabb időn keresztül, a nagyfeszültségű tároló bekapcsolása nélkül működnek, a 12 voltos akkumulátor teljesen lemerülhet. Ebben az esetben nem garantáljuk, hogy a E-Scooter üzemkész állapota bekapcsolható lesz.

Kábelezés

- A konnektoroktól a kiegészítő készülékekhez vezető kábeleket úgy kell elvezetni, hogy ne akadályozzák a vezetőt.
- A kábelezés ne korlátozza a kormány mozgathatóságát és ne rontson a menettulajdonságokon.
- A kábeleknek nem szabad becsípődniük.

TOPCASE DOBOZ

-Topcase dobozzal^U

Topcase doboz kinyitása

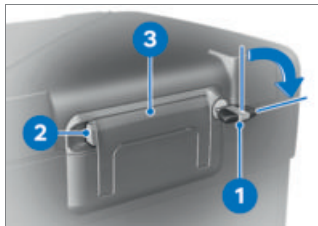

- Fordítsa el az **1** jelű kulcsot az óramutató járásával megegyező irányba.

- Tartsa nyomva az **2** jelű sárga reteszelést, és hajtsa fel a **3** jelű fogantyút.



- Nyomja előre az **1** jelű sárga gombot, és ezzel egyidejűleg nyissa ki a Topcase doboz fedelét.

A Topcase doboz térfogatának beállítása

- Nyissa ki a Topcase dobozt, és üritse ki.



- Pattintsa be a(z) **1** jelű elforgatható tartót a elülső végállásban nagyobb térfogat beállításához.
- Pattintsa be a(z) **1** jelű elforgatható tartót a hátsó végáll-

184 FELSZERELÉSEK

lásban kisebb térfogat beállításához.

- Cszukja be a Topcase dobozt.



Topcase űrtartalma

25...35 l

Topcase doboz bezárása

- Erőteljes nyomó mozdulattal zárja be a Topcase doboz fedelét.



FIGYELEM

A fogantyú behajtása reteszelt csomagtartózárral esetén

A reteszelőfül károsodása

- Ezért a fogantyú behajtása előtt ellenőrizze, hogy a Topcase doboz zárja a menetirányra merőlegesen áll-e.
- Hajtsa le az 1 jelű fogantyút.
 - » A fogantyú hallható kattánással a helyére pattan.

- Forgassa el az 2 jelű kulcsot az óramutató járásával ellentétes irányba, majd húzza ki.

Topcase doboz leszerelése



- Fordítsa el az 1 jelű kulcsot az óramutató járásával megegyező irányba.
- Tartsa nyomva az 2 jelű sárga reteszelést, és hajtsa fel a 3 jelű fogantyút.



- Húzza hátra az 1 jelű piros kart.
- » Az 2 jelű reteszelőfedél felugrik.
- Hajtsa fel teljesen a reteszelőfedelet.

- Vegye ki a Topcase dobozt a fogantyúnál fogva a tartóból.

Topcase doboz felszerelése



- Húzza hátra az **1** jelű piros kart.
- » Az **2** jelű reteszelőfedél felugrik.
- Hajtsa fel teljesen a reteszelőfedelet.



- Akassza be a Topcase dobozt a Topcase doboz tartólemézének elülső tartóiba (**1**).
- Nyomja a Topcase dobozt hátul a Topcase doboz tartólemézére.



- Nyomja előre az **1** jelű reteszelőfedelet, míg ellenállást nem érez.
- Ezután nyomja előre egyszerre a reteszelőfedelet és az **2** jelű piros kioldókart.
- » A reteszelőfedél bepattan.



FIGYELEM

A fogantyú behajtása reteszelt csomagtartózár esetén

A reteszelőfül károsodása

- Ezért a fogantyú behajtása előtt ellenőrizze, hogy a csomagtartódoboz zárja a menetirányra merőlegesen áll-e.

186 FELSZERELÉSEK

- Hajtsa le az **1** jelű fogantyút.
» A fogantyú hallható kattánással a helyére pattan.
- Forgassa el az **2** jelű kulcsot az óramutató járásával ellentétes irányba, majd húzza ki.

Legnagyobb megengedett terhelés

 Topcase doboz terhelése
-Topcase dobozzal ^U
max. 5 kg<

ÁPOLÁS

12

ÁPOLÓSZEREK	190
A GÉPJÁRMŰ MOSÁSA	190
KÉNYES ALKATRÉSZEK TISZTÍTÁSA	192
FÉNYEZÉS ÁPOLÁSA	193
ÁLLAGMEGŐRZÉS	193
E-SCOOTER LEÁLLÍTÁSA HOSSZABB IDŐRE	194
E-SCOOTER ÜZEMBE HELYEZÉSE	194

ÁPOLÓSZEREK

A BMW Motorrad azt tanácsolja, hogy a BMW Motorrad márkaszervizben beszerezhető tisztító- és ápolószereket használja. A BMW Care Products termékek bevizsgált hatóanyagú, laboratóriumi teszteken átesett és a gyakorlatban is kipróbált készítmények, amelyek optimális ápolást és védelmet kínálnak a gépjárművében felhasznált anyagok számára.



FIGYELEM

Nem megfelelő tisztító- és ápolószerek használata

A jármű alkatrészei károsodnak

- Ne használjon oldószereket, például nitrohígítót, hideg zsíroidót, üzemanyagot és ezekhez hasonlókat, valamint ne használjon alkoholtartalmú tisztítókat sem.



FIGYELEM

Erősen savas vagy erősen lúgos tisztítók használata

A jármű alkatrészei károsodnak

- Vegye figyelembe a tisztítószert csomagolásán feltüntetett hígítási arányt.
- Ne használjon erősen savas vagy erősen lúgos tisztítószert.

A GÉPJÁRMŰ MOSÁSA

A BMW Motorrad azt tanácsolja, hogy a gépjármű mosása előtt a lakkozott felületeken lévő rovarokat és egyéb makacs szennyeződésekkel áztassa fel, majd mossa le a BMW rovareltávolító segítségével.

A foltosodás elkerülése érdekében ne mossa a gépjárművet a napon, vagy közvetlenül azután, hogy erős napsugárzásnak volt kitéve.

Rendszeresen tisztítsa meg a villaszármakat a szennyeződésektől.

Különösen a téli hónapok alatt, és a tengerparti utakon való közlekedés esetén ügyeljen a gépjármű gyakori mosására.

Az útszóró só eltávolításához a járművet és az adott esetben arra utólag felszerelt kiegészítőket közvetlenül a használat után tisztítsa meg hideg vízzel.

 Eső után, ha nagy a levegő páratartalma, vagy ha a jármű lemosását követően indul útnak, a fényszóró belsőjében páralecsapódás lehet. A fényszóró ilyenkor átmenetileg bepárásodhat. Amennyiben tartósan folyadék gyűlne össze a fényszóróban, forduljon egy minősített szervizközpont-hoz, mi azt ajánljuk, hogy egy BMW Motorrad partnerhez.



FIGYELMEZTETÉS

Nedves féktárcsák és fékbetétek a jármű mosása és vízben történő áthajtás után, vagy esőben

Roszbabb fékhatás, balesetveszély

- A szokásosnál hamarabb fékezzen, amíg a féktárcsák és fékbetétek megszáradnak vagy amíg szárazra nem fekezi őket.



FIGYELEM

A só hatásának felerősítése meleg vízzel

Korrózió

- A sólerakódások eltávolításához csak hideg vizet használjon.



FIGYELEM

Károsodások a nagynyomású mosóberendezések vagy gőzborotvák túl nagy nyomása miatt

Korrózió vagy rövidzárlat, károsodás a címkékben, tömítésekben, a hidraulikus fékrendszerben, az elektromos rendszerben és az ülésen

- Nagynyomású vagy gőzszugeteges készülékeket csak körültekintően használjon.

KÉNYES ALKATRÉSZEK TISZTÍTÁSA

Műanyagok



FIGYELEM

Nem megfelelő tisztítószerek használata

Műanyagfelületek sérülése

- Ne használjon alkoholtartalmú vagy oldószertartalmú tisztítószereket, illetve sűrűsítőszereket sem.
- Ne használjon rovareltávolító szivacsot, vagy egyéb kemény felületű szivacsokat.

A műanyag elemeket vízzel és BMW műanyagápoló emulzióval tisztítsa. Ez különösen a következőket érinti:

- Szélvédők és szélterelő
- Műanyag fényszórólencse
- A műszeregység fedőüvege
- Fekete, nem fényezett alkatrészek



Egy nedves törülköző segítségével lazítsa fel a makacs szennyeződéseket és a rovarokat.



Tisztítás kizárólag vízzel és szivaccsal.



Ne alkalmazzon kémiai tisztítószereket.

TFT kijelző

A TFT-kijelző tisztításához használjon meleg vizet és mosogatószeret. Tisztítás után szárítsa meg egy tiszta kendővel, pl. papírtörülővel.

Króm

A krómozott részeket bő vízzel és BMW Motorrad Care Products motorkerékpár-tisztítóval tisztítsa. Ez különösen a só kelte hatásokra vonatkozik. Kiegészítő kezelésként használjon BMW Motorrad fémpolitúrt.

Hűtő

Az elektromos gép elégtelen hűtés miatt fellépő túlmelegedésének elkerülése érdekében tisztítsa meg rendszeresen a hűtőt.

Ehhez használhat például kis víznyomású kerti locsolócsövet.



FIGYELEM

Hűtőlamellák elhajlítása

A hűtő lamellái megsérülnek

- A hűtő tisztításakor ügyeljen arra, hogy a hűtőlamellákat ne hajlítsa el.

Gumi

A gumialkatrészeket vízzel vagy BMW gumiápolóval kezelje.



FIGYELEM

Szilikonspray használata a tömítőgumik ápolásához

A tömítőgumi károsodik

- Ne használjon szilikonsprayt vagy szilikontartalmú ápolószert.

FÉNYEZÉS ÁPOLÁSA

A fényezést károsító anyagok hosszú távú hatását gyakori mosással előzheti meg. Ez különösen akkor fontos, ha gépjárművével erősen szennyezett levegőjű vagy természetes szennyeződésekkel (pl. fenyőgyantával vagy virággporral) telített területeken járt.

A különlegesen káros anyagokat távolítsa el azonnal, különben a fényezés megváltozását vagy elszíneződését okozhatják. Ilyenek például a kifolyt üzemanyag, az olaj, a zsír, a fékfolyadék vagy a madárürülék. Ezekben az esetekben BMW Motorrad tisztítószer vagy BMW Motorrad fénypolitúr használata ajánlott az állagmegőrzéshez.

A fényezés szennyeződései a gépjármű mosása után különösen könnyen észrevehetőek. Ezeket a területeket alaposan tisztítsa meg tisztítóbenzinbe vagy denaturált szeszbe mártott törülköző vagy vattapamacs segítségével. A BMW Motorrad azt ajánlja, hogy a kátrányfoltok eltávolításához használjon BMW kátrányeltávolítót. Végül végezze el a fényezés állagmegővését ezeken a területeken.



FIGYELEM

A lakkozás sérülése fémpolitúr használata következtében

Károsodások veszélye

- A fényezést és krómfényezést ne kezelje fémpolitúrral.

ÁLLAGMEGŐRZÉS

Ha már nem pereg le a fényezésről a víz, el kell végezni az állagmegőrzést.

A BMW Motorrad azt tanácsolja, hogy a fényezés ápolásához BMW Motorrad fénypolitúrt vagy olyan ápolószert használjon, amely karnaubaviaszt vagy szintetikus viaszt tartalmaz.

MŰSZAKI ADATOK

13

HIBAKERESÉSI TÁBLÁZAT	198
TÖLTÉS	201
HAJTÁS	202
SEBESSÉGVÁLTÓ	202
HÁTSÓKERÉK-HAJTÁS	202
VÁZ	203
FUTÓMŰ	203
FÉKEK	203
KEREKEK ÉS GUMIABRONCSOK	204
VILLAMOSSÁG	205
RIASZTÓBERENDEZÉS	206
MÉRETEK	207
TÖMEGADATOK	207
MENETTELJESÍTMÉNY	208

HIBAKERESÉSI TÁBLÁZAT

A menetkész állapotot nem lehet bekapcsolni:

Ok	Elhárítás
Az oldaltámasz ki van hajtva	Hajtsa vissza az oldaltámaszt.
Indítás fékműködtetés nélkül	Indításnál működtesse az egyik fékkart.
12 V-os akkumulátor lemerült	Töltse fel a 12 V-os akkumulátort. (▶▶▶ 173)

Nem jön létre a Bluetooth-kapcsolat.

Ok	Elhárítás
A párosításhoz szükséges lépések nem voltak végrehajtva.	A párosításhoz szükséges lépésekről tájékozódjon a kommunikációs rendszer kezelési útmutatójában.
A kommunikációs rendszer a párosítás ellenére nem kapcsolódik automatikusan.	A bukósisak kommunikációs rendszerének kikapcsolása és 1-2 perc múlva ismét összekapcsolása.
A bukósisakban túl sok Bluetooth-eszköz van tárolva.	Minden párosítási adat törlése a bukósisakban (lásd kommunikációs rendszer kezelési útmutatóját).
A közelben további Bluetooth-képes eszközzel felszerelt járművek találhatóak.	Kerülje a hasonló célú párosítást több járművel.

Bluetooth-kapcsolat zavart.

Ok	Elhárítás
Bluetooth-kapcsolat megszakad a mobilkészülékkel.	Energiatakarékos üzemmód kikapcsolása.
Bluetooth-kapcsolat a bukósisakkal megszakad.	A bukósisak kommunikációs rendszerének kikapcsolása és 1-2 perc múlva ismét összekapcsolása.
A bukósisakban a hangerő nem állítható be.	A bukósisak kommunikációs rendszerének kikapcsolása és 1-2 perc múlva ismét összekapcsolása.

A telefonkönyv nem jelenik meg a TFT kijelzőn.

Ok	Elhárítás
A telefonkönyv még nem volt továbbítva a járműhöz.	A mobilkészülékkel párosításnál a telefonadatok továbbításának (☞ 109) jóváhagyása.

Az aktív úti célra vezetés nem jelenik meg a TFT kijelzőn.

Ok	Elhárítás
A navigáció a BMW Motorrad Connected alkalmazásból nem volt továbbítva.	Az összekapcsolt végfelhasználói mobilkészüléken a BMW Motorrad Connected alkalmazás felhívása indulás előtt.
Az úti célra vezetés nem indítható.	A végfelhasználói mobilkészülék adatkapcsolatának biztosítása és a térkép anyag ellenőrzése a végfelhasználói mobilkészüléken.

200 MŰSZAKI ADATOK

A lejátszási lista nem jelenik meg a TFT-kijelzőn.

Ok

Elhárítás





A mobilkészüléken túl sok szám van a lejátszási listában.

Csökkentse a zeneszámok mennyiségét a mobilkészülék lejátszási listájában.

TÖLTÉS

Nagyfeszültségű tároló teljes kapacitása	60,6 Ah
A nagyfeszültségű akkumulátor nettó energiataralma	8,5 kWh
–teljesítménykorlátozással ^{GY}	6,2 kWh
Útmutató a töltési időhöz	A töltési időre vonatkozó adatok feltétele, hogy a töltés a megadott töltőárammal történik. A hőmérséklet, a választott töltőinfrastruktúra, a töltőkábel és a töltőáramkorlátozás miatt nőhet a töltési idő.

Töltés ideje

Nagyfeszültségű tároló töltési ideje standard töltőkábelrel	 210 min, 80%-os töltés töltőáramnál: 10 A 260 min, 100%-os töltés töltőáramnál: 10 A
–teljesítménykorlátozással ^{GY}	 145 min, 80%-os töltés töltőáramnál: 10 A 200 min, 100%-os töltés töltőáramnál: 10 A
Nagyfeszültségű tároló töltési ideje Mode3-töltőkábelrel	
–gyorstöltőkészülékkel ^{GY}	 65 min, 80%-os töltés töltőáramnál: 30 A 100 min, 100%-os töltés töltőáramnál: 30 A
–gyorstöltőkészülékkel ^{GY} –teljesítménykorlátozással ^{GY}	 50 min, 80%-os töltés töltőáramnál: 30 A 70 min, 100%-os töltés töltőáramnál: 30 A

202 MŰSZAKI ADATOK

HAJTÁS

Motorszám helye	A motorház alsó oldala
Motortípus	IA0P06A
Motortípus	Szinkrongép
-gyorstöltőkészülékkel ^{GY}	Szinkrongép (3 fázisú, állandó gerjesztésű)
Névleges állandó teljesítmény	15 kW
-teljesítménykorlátozással ^{GY}	11 kW
Legnagyobb teljesítmény	31 kW, a következő fordulatszámnál:: 4900 min ⁻¹
-teljesítménykorlátozással ^{GY}	23 kW, a következő fordulatszámnál:: 4000 min ⁻¹
Forgatónyomaték	62 Nm, a következő fordulatszámnál:: 1500 min ⁻¹
Legmagasabb fordulatszám	max. 12300 min ⁻¹

SEBESSÉGVÁLTÓ

Sebességváltó típusa	Motorházba integrált 1 fokozatú sebességváltó
----------------------	---

HÁTSÓKERÉK-HAJTÁS

Hátsókerék-hajtás típusa	Színhajtás
Hátsókerék-felfüggesztés típusa	Egykaros könnyűfém-öntvény lengővilla excenteren keresztül beállítható hátsókerék-tengellyel

VÁZ

Váztípus	Acél dupla bölcsováz
Típusábra helye	Jobb első váz a kormányagyon
Jármű azonosítószámának helye	Az előlő vázon jobb oldalon alul

FUTÓMŰ**Első kerék**

Elsőkerék-felfüggesztés típusa	Teleszkópvilla
Rugóút elöl	110 mm, az első keréken

Hátsó kerék

Hátsókerék-rugózás típusa	Közvetlenül csatlakoztatott rugóstag beállítható rugó-előfeszítéssel
Rugóút a hátsó keréken	92 mm, a hátsó keréken

FÉKEK**Első kerék**

Elsőkerékfék típusa	Kettős tárcsafék, merev, átmérő: 265 mm, 4 dugattyús, rögzített nyereg
Fékbetét anyaga elöl	Szerves
Féktárcsavastagság elöl	5 mm, Új állapot min. 4,5 mm, Kopási határ
A fék holtjátéka (Elsőkerékfék)	0,7...3,4 mm, a dugattyún

204 MŰSZAKI ADATOK

Hátsó kerék

Hátsókerékfék típusa	Egytárcsás fék, átmérő 265 mm, 1 dugattyús úszónyereg
Fékbetét anyaga hátul	Szerves
Féktárcsavastagság hátul	5 mm, Új állapot min. 4,5 mm, Kopási határ

KEREKEK ÉS GUMIABRONCSOK

Ajánlott gumiabroncs-párosítá- sok	A jóváhagyott gumiabroncsok legfrissebb listájáért forduljon BMW Motorrad partnerhez.
Az első és hátsó gumiabron- csok sebességindexe	H, minimálisan szükséges: 210 km/h

Első kerék

Első kerék típusa	Alumíniumöntvény kerék
Első felni mérete	3,50" x 15"
Elülső gumiabroncs méretjelö- lése	120/70 R 15
Az első abroncsok terhelési indexe	56
Első kerék megengedett kie- gyensúlyozatlansága	max. 5 g

Hátsó kerék	
Hátsó kerék típusa	Alumíniumöntvény kerék
Hátsó felni mérete	4,50" x 15"
Hátsó gumiabroncs méretjelölése	160/60 R 15
A hátsó gumiabroncsok terhelési indexe	67
Hátsó kerék megengedett kiegyensúlyozatlansága	max. 5 g
Abronsnyomások	
Elülső gumiabroncsnyomás	2,3 bar, Egyszemélyes használat, hideg gumiabronccsal 2,3 bar, Kétszemélyes használat csomagokkal, hideg gumiabroncsokkal
Hátsó gumiabroncsnyomás	2,5 bar, Egyszemélyes használat, hideg gumiabronccsal 2,5 bar, Kétszemélyes használat csomagokkal, hideg gumiabroncsokkal

VILLAMOSSÁG

Konnektorok terhelhetősége	max. 5 A, valamennyi konnektor összesen
Főbiztosíték	40 A, Főbiztosíték
1. biztosíték	15 A, Hajtáselektronika, relé 30g kapocs
2. biztosíték	7,5 A, 30b kapocs, hajtáselektronika, ABS, érzékelődoboz, ülésfűtés, USB-töltőrekesz, RDC, tárolórekeszek
3. biztosíték	10 A, Hajtáselektronika

206 MŰSZAKI ADATOK

4. biztosíték	7,5 A, 30 kapocs, leválasztó-relé 30b kapocs, riasztó, gyújtáskapcsoló, műszeregység, fedélzeti töltő, OBD-csatlakozó
5. biztosíték	7,5 A, 30C kapocs, bal kombinált kapcsoló, Service Disconnect, hajtáselektronika, fedélzeti töltő
6. biztosíték	Szabad
7. biztosíték	Szabad
8. biztosíték	Szabad

Akkumulátor

Akkumulátor típusa	AGM akkumulátor (Absorbent Glass Mat), karbantartásmentes
Akkumulátor névleges feszültsége	12 V
Akkumulátor névleges kapacitása	5 Ah

Izzók

Minden izzó	LED
-------------	-----

RIASZTÓBERENDEZÉS

–riasztóberendezéssel (DWA)^{GY}

Aktiválási időtartam üzembe helyezéskor	kb. 30 s
Riasztás időtartama	kb. 26 s
Akkumulátor típusa	CR 123 A

MÉRETEK

Járműhossz	2285 mm, a rendszám tartó fölött
Járműmagasság	1150 mm, szélvédőig, DIN szerinti terheletlen tömeg esetén
–magas szélvédővel ^{GY}	1315 mm, szélvédőig, DIN szerinti terheletlen tömeg esetén
Járműszélesség	855 mm, tükrökkel 820 mm, a kormányvégsúlyok fölött
Vezetőülés magassága	780 mm, vezető nélkül, DIN szerinti terheletlen tömeg esetén
–Backrest komfortüléssel ^{GY}	800 mm, vezető nélkül, DIN szerinti terheletlen tömeg esetén
Motorkerékpár-vezető lábának belső ívhosszúsága	1810 mm, vezető nélkül, DIN szerinti terheletlen tömeg esetén
–Backrest komfortüléssel ^{GY}	1856 mm, vezető nélkül, DIN szerinti terheletlen tömeg esetén

TÖMEGADATOK

A jármű terheletlen tömege	231 kg, DIN szerinti terheletlen tömeg, GY nélkül
Első kerékterhelés üres tömeg esetén	119 kg
Megengedett össztömeg	410 kg

208 MŰSZAKI ADATOK

Hátsó kerékterhelés üres tömeg esetén	112 kg
Maximális terhelés	179 kg
Topcase doboz terhelése	
–Topcase dobozzal ^U	max. 5 kg
A sisaktartó terhelhetősége	max. 8 kg
A softbag terhelése	max. 5 kg

MENETTELJESÍTMÉNY

Legnagyobb sebesség	120 km/h
Hatótávolság	130 km, WMTC szerint
–teljesítménykorlátozással ^{GY}	100 km, WMTC szerint

SZERVIZ

14

ÚJRAHASZNOSÍTÁS	212
BMW MOTORRAD SZERVIZ	212
BMW MOTORRAD SZERVIZTÖRTÉNET	213
BMW MOTORRAD MOBILITÁSI SZOLGÁLTATÁSOK	213
KARBANTARTÁS	214
KARBANTARTÁSI TERV	215
BMW MOTORRAD BEJÁRATÁS UTÁNI ELLENŐRZÉS	216
KARBANTARTÁSI MUNKÁK IGAZOLÁSA	217
SZERVIZEK IGAZOLÁSA	229

ÚJRAHASZNOSÍTÁS

A jármű kiselejtezése

A BMW Motorrad azt javasolja, hogy élettartama végén a járművet adja le a gyártó által ajánlott valamelyik visszagyűjtő ponton.

A visszagyűjtéssel és a hulladékok ártalmatlanításával kapcsolatban az adott országban hatályos jogi rendelkezéseket kell figyelembe venni. A hulladékok ártalmatlanításával és a fenntarthatósággal kapcsolatos tájékoztatás megtalálható a gyártó adott országra vonatkozó honlapján. További tájékoztatásért forduljon a legközelebbi BMW Motorrad partnerhez, illetve valamely másik minősített szervizpartnerhez vagy szakszervizhez.

BMW MOTORRAD SZERVIZ

Teljes lefedettségű kereskedői hálózatán keresztül a BMW Motorrad a világ több mint száz országában gondoskodik Önről és E-Scooteréről. A BMW Motorrad márkaszervizek rendelkeznek a megfelelő műszaki információkkal és tudással ahhoz, hogy BMW járművén minden karbantartási és javítási munkát

megbízhatóan végre tudjanak hajtani.

A legközelebbi BMW Motorrad képviselőt megtalálhatja a weboldalunkon a következő linken: **bmw-motorrad.com**.



FIGYELMEZTETÉS

Szakszerűtlenül elvégzett karbantartási és javítási munkák

Balesetveszély az ezekből származó károsodások miatt

- A BMW Motorrad ezért azt tanácsolja, hogy a E-Scooter motorkerékpárján elvégzendő munkákat szakszerűbben, a legcélszerűbb, ha BMW Motorrad Márkaszervizben végezteti el.

Annak biztosításához, hogy BMW járműve folyamatosan a legjobb állapotban legyen, a BMW Motorrad az E-Scooterre vonatkozó javasolt karbantartási időket betartását tanácsolja. Rögzíttesse az összes karbantartási és javítási munkát ezen útmutató Szerviz című fejezetében. A garanciális időszak lejártá utáni méltányossági teljesítések elengedhetetlen felté-

tele a rendszeres karbantartás igazolása.

A BMW Motorrad szervizek tartalmával kapcsolatban a BMW Motorrad partnerektől kérhet információkat.

BMW MOTORRAD SZERVIZ-TÖRTÉNET

Bejegyzések

Az elvégzett karbantartási munkák nyilvántartása a karbantartási igazolásban történik. A bejegyzések – a szerviznaplóhoz hasonlóan – a rendszeres karbantartás bizonyítékai.

Ha a jármű elektronikus szerviztörténetébe egy bejegyzés kerül, a szervizelés szempontjából fontos adatok a BMW AG München központi informatikai rendszerein lesznek elmentve.

Az elektronikus szerviztörténetbe bevitt adatokat adott esetben az új járműtulajdonos is megtekintheti. A BMW Motorrad márkaszerviz vagy minősített szervizközpont megtekintheti az elektronikus szerviztörténetbe bevitt adatokat.

Adatközlés és -továbbítás ellenzése

A járműtulajdonos egy BMW Motorrad márkaszervizben vagy minősített szervizközpontban ellenezheti az elektronikus szerviztörténetbe való bejegyzéseket a hozzájuk kapcsolódó tárolt járműadatokkal, valamint a járműgyártó felé történő adattovábbítást a járműtulajdonosként eltöltött időre vonatkoztatva. Ekkor a jármű elektronikus szerviztörténetébe nem kerül bejegyzés.

BMW MOTORRAD MOBILITÁSI SZOLGÁLTATÁSOK

Új BMW E-Scooterek meghibásodása esetén a BMW Motorrad mobilitási szolgáltatás különböző szolgáltatásokat biztosít (például mobilszerviz, autómentés, járműelszállítás).

A kínált mobilitási szolgáltatásokról BMW Motorrad Márkaszervizben tájékozódhat.

KARBANTARTÁS

BMW átadáskori áttekintés

A BMW átadáskori áttekintést a BMW Motorrad márkaszerviz végzi, mielőtt átadná Önnek a járművet.

BMW bejáratás utáni ellenőrzés

A BMW bejáratás utáni ellenőrzés az első 500 és 1200 km megtétele között esedékes.

BMW Motorrad szerviz

A BMW Motorrad szervizt 24 havonta vagy 10000 km után (amelyik előbb bekövetkezik) kell elvégezni. A szerviz terjedelme a jármű korától, illetve futásteljesítményétől függően változhat. BMW Motorrad márkaszervize igazolja a szerviz elvégzését, valamint bejegyzi a következő szerviz időpontját.

Magas évi futásteljesítmény esetén bizonyos körülmények között szükség lehet a bejegyzett időpontnál korábbi szervizre is. Ezekben az esetekben a szerviztanúsítványba bejegyzik a megfelelő maximális futásteljesítményt is. Ha ezt a futásteljesítményt a megadott szervizidőpont előtt éri el, a szervizt korábban kell elvégezni.

Szervizzel kapcsolatos bővebb felvilágosítás:

bmw-motorrad.com/service

A járművére érvényes szervizintervallumokat az alábbi karbantartási tervben találja:

KARBANTARTÁSI TERV

	500-1200 km 300 - 750 mls	10 000 km 6 000 mls	20 000 km 12 000 mls	30 000 km 18 000 mls	40 000 km 24 000 mls	50 000 km 30 000 mls	60 000 km 36 000 mls	70 000 km 42 000 mls	80 000 km 48 000 mls	90 000 km 54 000 mls	100 000 km 60 000 mls	12 months	24 months
1	X												
2		X	X	X	X	X	X	X	X	X	X		X ^a
3					X				X				
4													X
5	X				X				X				

- 1 BMW Motorrad bejáratás utáni ellenőrzés
 - 2 BMW Motorrad szerviz-csomag standard tartalma
 - 3 A szíj cseréje
 - 4 Fékfolyadék cseréje a teljes rendszerben
 - 5 Hajtóműolaj cseréje
- ^a 2 évente vagy 10000 km-enként (amelyik előbb következik)

BMW MOTORRAD BEJÁRATÁS UTÁNI ELLENŐRZÉS

BMW Motorrad bejáratás utáni ellenőrzés

Alább olvasható a BMW Motorrad bejáratás utáni ellenőrzés során elvégzendő munkák ismertetése. Előfordulhat, hogy az Ön járműve által igényelt, ténylegesen elvégzendő karbantartási munkák köre eltér ettől.

- Szervizdátum és hátralévő távolság beállítása
- Járműteszt végrehajtása a BMW diagnosztikai rendszerrel
- Elülső/hátsó fékfolyadékszint ellenőrzése
- Az oldaltámasz kenése és a rögzítőfék működtetőhuzaljának ellenőrzése
- Rögzítőfékhuzal vezetésének kenése, valamint a rögzítőfék tartóerejének és alapbeállításának ellenőrzése
- Külső szíjburkolat leszerelése
- Hajtóműolaj cseréje
- Szíjfeszeség vizsgálata
- Külső szíjburkolat felszerelése
- Hűtőfolyadék-elegy ellenőrzése
- Gumiabroncsnyomás és -profilmélység ellenőrzése
- Kormánycsapágó ellenőrzése
- A világítás és a jelzőberendezés ellenőrzése
- Az indításengedélyezés működésének ellenőrzése
- Végellenőrzés és közlekedésbiztonság ellenőrzése
- Járműteszt végrehajtása a BMW diagnosztikai rendszerrel
- A BMW szerviz jóváhagyása a fedélzeti szervizkönyvben

KARBANTARTÁSI MUNKÁK IGAZOLÁSA

BMW Motorrad szervizcsomag standard tartalma

A következőkben a BMW Motorrad szervizcsomag standard tartalmának tevékenységeit soroljuk fel. Az Ön járművére vonatkozó tényleges szervizterjedelem eltérhet ettől.

- Az akkumulátor töltöttségének ellenőrzése
- A fékvezetékek, féktömlők és csatlakozások ellenőrzése szemrevételezéssel
- Fékfolyadék cseréje a teljes rendszerben
- Elülső/hátsó fékfolyadékszint ellenőrzése
- Elülső fékbetétek és féktárcsák kopásának ellenőrzése
- Hátsó fékbetétek és féktárcsák kopásának ellenőrzése
- Az oldaltámasz kenése és a rögzítőfék működtetőhuzaljának ellenőrzése
- Rögzítőfékhuzal vezetésének kenése, valamint a rögzítőfék tartóerejének és alapbeállításának ellenőrzése
- A szíj cseréje
- Hajtóműolaj cseréje
- Kormánycsapágó ellenőrzése
- Hűtőfolyadék-elegy ellenőrzése
- Gumiabroncsnyomás és -profilmélység ellenőrzése
- A világítás és a jelzőberendezés ellenőrzése
- Az indításengedélyezés működésének ellenőrzése
- Végellenőrzés és közlekedésbiztonság ellenőrzése
- Járműteszt végrehajtása a BMW Motorrad diagnosztikai rendszerrel
- Járműteszt végrehajtása a BMW diagnosztikai rendszerrel
- Szervizdátum és hátralévő távolság beállítása a BMW Motorrad diagnosztikai rendszer segítségével
- A BMW Motorrad szerviz jóváhagyása a fedélzeti szervizkönyvben

BMW Motorrad átadáskori áttekintés

elvégezve

dátuma _____

Bélyegző, aláírás

BMW Motorrad bejáratás utáni ellenőrzés

elvégezve

dátuma _____

A következő kilométerállásnál: _____

Következő szerviz

legkésőbb

dátuma _____

vagy, ha korábban eléri

A következő kilométerállásnál: _____

Bélyegző, aláírás

BMW Motorrad szervizcsomag

elvégezve

dátuma _____

A következő kilométerállás-
nál: _____

Következő szerviz

legkésőbb

dátuma _____

vagy, ha korábban eléri

A következő kilométerállás-
nál: _____

Elvégzett munka

BMW Motorrad szervizcsomag

Igen Nem

Szíj cseréje

Fékfolyadék cseréje a teljes rendszerben

Hajtóműolaj csere

Tudnivalók

Bélyegző, aláírás

BMW Motorrad szervizcsomag

elvégezve

dátuma _____

A következő kilométerállás-
nál: _____

Következő szerviz

legkésőbb

dátuma _____

vagy, ha korábban eléri

A következő kilométerállás-
nál: _____

Elvégzett munka

BMW Motorrad szervizcsomag

Igen Nem

Szíj cseréje

Fékfolyadék cseréje a teljes rendszerben

Hajtóműolaj csere

Tudnivalók

Bélyegző, aláírás

BMW Motorrad szervizcsomag

elvégezve

dátuma _____

A következő kilométerállás-
nál: _____

Következő szerviz

legkésőbb

dátuma _____

vagy, ha korábban eléri

A következő kilométerállás-
nál: _____

Elvégzett munka

BMW Motorrad szervizcsomag

Igen Nem

Szíj cseréje

Fékfolyadék cseréje a teljes rendszerben

Hajtóműolaj csere

Tudnivalók

Bélyegző, aláírás

BMW Motorrad szervizcsomag

elvégezve

dátuma _____

A következő kilométerállás-
nál: _____

Következő szerviz

legkésőbb

dátuma _____

vagy, ha korábban eléri

A következő kilométerállás-
nál: _____

Elvégzett munka

BMW Motorrad szervizcsomag

Igen Nem

Szűj cseréje

Fékfolyadék cseréje a teljes rendszerben

Hajtóműolaj csere

Tudnivalók

Bélyegző, aláírás

BMW Motorrad szervizcsomag

elvégezve

dátuma _____

A következő kilométerállás-
nál: _____

Következő szerviz

legkésőbb

dátuma _____

vagy, ha korábban eléri

A következő kilométerállás-
nál: _____

Elvégzett munka

	Igen	Nem
BMW Motorrad szervizcsomag	<input type="checkbox"/>	<input type="checkbox"/>
Szíj cseréje	<input type="checkbox"/>	<input type="checkbox"/>
Fékfolyadék cseréje a teljes rendszerben	<input type="checkbox"/>	<input type="checkbox"/>
Hajtóműolaj csere	<input type="checkbox"/>	<input type="checkbox"/>

Tudnivalók

Bélyegző, aláírás

BMW Motorrad szervizcsomag

elvégezve

dátuma _____

A következő kilométerállás-
nál: _____

Következő szerviz

legkésőbb

dátuma _____

vagy, ha korábban eléri

A következő kilométerállás-
nál: _____

Elvégzett munka

BMW Motorrad szervizcsomag

Igen Nem

Szíj cseréje

Fékfolyadék cseréje a teljes rendszerben

Hajtóműolaj csere

Tudnivalók

Bélyegző, aláírás

BMW Motorrad szervizcsomag

elvégezve

dátuma _____

A következő kilométerállás-
nál: _____

Következő szerviz

legkésőbb

dátuma _____

vagy, ha korábban eléri

A következő kilométerállás-
nál: _____

Elvégzett munka

	Igen	Nem
BMW Motorrad szervizcsomag	<input type="checkbox"/>	<input type="checkbox"/>
Szíj cseréje	<input type="checkbox"/>	<input type="checkbox"/>
Fékfolyadék cseréje a teljes rendszerben	<input type="checkbox"/>	<input type="checkbox"/>
Hajtóműolaj csere	<input type="checkbox"/>	<input type="checkbox"/>

Tudnivalók

Bélyegző, aláírás

BMW Motorrad szervizcsomag

elvégezve

dátuma _____

A következő kilométerállás-
nál: _____

Következő szerviz

legkésőbb

dátuma _____

vagy, ha korábban eléri

A következő kilométerállás-
nál: _____

Elvégzett munka

BMW Motorrad szervizcsomag

Igen Nem

Szíj cseréje

Fékfolyadék cseréje a teljes rendszerben

Hajtóműolaj csere

Tudnivalók

Bélyegző, aláírás

BMW Motorrad szervizcsomag

elvégezve

dátuma _____

A következő kilométerállás-
nál: _____

Következő szerviz

legkésőbb

dátuma _____

vagy, ha korábban eléri

A következő kilométerállás-
nál: _____

Elvégzett munka

BMW Motorrad szervizcsomag

Igen Nem

Szíj cseréje

Fékfolyadék cseréje a teljes rendszerben

Hajtóműolaj csere

Tudnivalók

Bélyegző, aláírás

BMW Motorrad szervizcsomag

elvégezve

dátuma _____

A következő kilométerállásnál: _____

Következő szerviz

legkésőbb

dátuma _____

vagy, ha korábban eléri

A következő kilométerállásnál: _____

Elvégzett munka

BMW Motorrad szervizcsomag

Igen Nem

Szíj cseréje

Fékfolyadék cseréje a teljes rendszerben

Hajtóműolaj csere

Tudnivalók

Bélyegző, aláírás

TANÚSÍTVÁNY

15

234 TANÚSÍTVÁNY

BMW CE 04 BATTERY CERTIFICATE A NAGYFESZÜLT-SÉGŰ CELLAMODULOKKAL KAPCSOLATOS SZOLGÁLTÁSOKHOZ ÉS FELTÉTELEKHEZ

Az értékesítő BMW Motorrad partner egy BMW CE 04 új jármű vásárlójának a nagyfeszültségű cellamodulokra vonatkozóan az értékesítési feltételeknek megfelelő, a BMW CE 04 új járművek gyártási hibáira vonatkozó igényeken felül a következő szolgáltatási nyilatkozatban foglaltakat kínálja:

1. Az BMW CE 04 új jármű nagyfeszültségű cellamoduljaira vonatkozó BMW CE 04 Battery Certificate a BMW CE 04 új jármű első 40000 km kilométerére vonatkozik, és a futásteljesítménytől függetlenül a BMW CE 04 új jármű első kiszállításától vagy üzembe helyezésétől számított 5 év eltelte után véget ér, ahol az az időpont a mérvadó, ami hamarabb bekövetkezik ("A tanúsítvány érvényessége").

2. A tanúsítvány érvényességén belül a vevő kérheti a nagyfeszültségű cellamodulban bekövetkező gyártási hibák ingyenes elhárítását.

3. Ha a tanúsítvány érvényességi idején belül egy BMW CE 04 jármű szállítására van szükség a nagyfeszültségű cellamodulok gyári hibája miatt, akkor a vevőnek megtérítjük a szállítás költségét a legközelebbi BMW CE 04 szervizműhelyig.

4. Egy lítium-ion nagyfeszültségű akkumulátor kapacitása műszaki okokból csökken a használati időtartam alatt (természetes kopás). Ha a tanúsítvány érvényességi idején belül egy BMW Motorrad partnernél végzett kapacitásmérés során kiderül, hogy az akkumulátor nettó kapacitása a BMW CE 04 új jármű kiszállításkori kapacitásának 70 %-a alá csökkent, akkor a 70 % alatti rész túlzott kapacitásvesztést jelent. Ezt a túlzott kapacitásvesztést a vevő számára költségmentesen megjavítjuk.

5. A vevő az ebben a BMW CE 04 Battery Certificate dokumentumban található szolgáltatási nyilatkozatot érvényesítheti annál a BMW Motorrad partnernél, amelyik eladta a járművet, valamint azoknál a BMW Motorrad partnereknél, akik a CE 04 forgalmazási piacokon* működnek.

6. A BMW CE 04 Battery Certificate szolgáltatási nyilatkozat teljesítésének feltétele, hogy a szervizeket a gyártó által előírt intervallumokon belül elvégezzék, és hogy a szervizek kerekein belül elvégezzék a nagyfeszültségű cellamodulokon a szükséges ellenőrzéseket, és adott esetben javításokat. A szolgáltatási nyilatkozat tárgya nem érvényesíthető, ha a nagyfeszültségű cellamodulok hibája vagy a túlzott mértékű kapacitásvesztés baleseti károokra vezethető vissza, vagy azért keletkezett, mert

–a BMW CE 04 járművet olyan körülmények mellett üzemeltették, amire a homologizációja nem érvényes (pl. az első kiszállítás országától eltérő olyan országban, ahol mások

a homologizáció feltételei), vagy

- a BMW CE 04 járművet szakszerűtlenül használták vagy túlterhelték, pl. motorsportversenyeken, vagy
- a BMW CE 04 járműbe olyan alkatrészeket építettek be, amelyek használatát a gyártó nem hagyta jóvá, vagy a BMW CE 04 járművet, vagy annak alkatrészeit (pl. a szoftvert) a gyártó által nem jóváhagyott módon módosították, vagy
- a BMW CE 04 jármű kezelésére, karbantartására és ápolására vonatkozó előírásokat (különösen az üzemeltetési útmutatóban találhatóakat) nem tartották be, vagy
- a nagyfeszültségű akkumulátort felnyitották, vagy eltávolították a BMW CE 04 járműből.

7. Ez a BMW CE 04 Battery Certificate az új BMW CE 04 járművek értékesítési feltételeinek kiegészítő alkotórésze. Az új BMW CE 04 járművek értékesítési feltételeiben található szolgáltatási nyilatkozatokat az ebben a BMW CE 04 Battery Certificate dokumentumban található

236 TANÚSÍTVÁNY

szolgáltatási nyilatkozatok nem érintik.

8. A BMW CE 04 tulajdonosának változása nem érinti a BMW CE 04 Battery Certificate szolgáltatási nyilatkozatait.

* Az értékesítési piacok a következők: Andorra, Belgium, Kína, Németország, Franciaország, Nagy-Britannia, Írország, Olaszország, Japán, Korea, Lichtenstein, Luxemburg, Monaco, Hollandia, Ausztria, Portugália, Oroszország, San Marino, Svájc, Spanyolország, USA.

DECLARATION OF CONFORMITY

Manufacturer

Bayerische Motoren Werke Aktiengesellschaft
 Petuelring 130, 80809 Munich, Germany

BMW AG igazolja, hogy a rádióberendezések megfelelnek a 2014/53/EU irányelvnek. Az EU-megfelelőségi nyilatkozat teljes szövege elérhető a következő internetes címen:

bmw-motorrad.com/certification



Simplified EU Declaration of Conformity according to EU RED (2014/53/EU).

Technical information

Radio equipment	Component	Frequency band	Output/Transmission Power
EWS4	EWS	134 kHz	50 dB μ V/m
HUF5750	Keyless Ride	434,42 MHz	10 mW
HUF8465	Keyless Ride	134,45 kHz	42 dB μ V/m
HUF5794	Keyless Ride	433,92 MHz	10 mW
HUF8485	Keyless Ride	134,45 kHz	42 dB μ V/m

Radio equipment	Component	Frequency band	Output/Transmission Power
ZB001	Keyless Ride	134.5 kHz	allowed 66 dB μ A/ m@ 10m
ZB002	Keyless Ride	433.92 MHz	max. 10 dBm e.r.p
TXBMWMR	DWA	433.05 MHz - 434.79 MHz	18,8 dBm
RDC3	RDC	433.92 MHz	<13 mW
Wus Moto gen 3	RDC	433,05 MHz - 434,79 MHz	<10 mW e.r.p.
MC24- MA4	RDC		
WCA Motorrad- Ladesta- ufach	Charging compart- ment	110 kHz - 115 kHz	< 6 W
ICC6.5in	Instru- ment Cluster	Bluetooth: 2402 MHz - 2480 MHz WLAN: 2412 MHz - 2462 MHz	Bluetooth: < 4 dBm WLAN: < 20 dBm
ICC10in	Instru- ment Cluster	Bluetooth: 2402 MHz - 2480 MHz WLAN: 2402 MHz - 2472 MHz	Bluetooth: < +4 dBm WLAN: < +14 dBm
MRR e14FCR	ACC	76 - 77 GHz	Peak max. 32 dBm Nom max. 27 dBm

Radio equipment	Component	Frequency band	Output/Transmission Power
TL1P22	Intelligent emergency call	832 MHz - 862 MHz 880 MHz - 915 MHz 1710 MHz - 1785 MHz 1920 MHz - 1980 MHz 2500 MHz - 2570 MHz 2570 MHz - 2620 MHz GNSS: 1559 MHz-1610 MHz	23 dBm 33 dBm 30 dBm 24 dBm 23 dBm 23 dBm
MCR001	Audio system		

242 TÁRGYMUTATÓ

- 1**
- 12 V-os akkumulátor
 - Általános tudnivalók, 172
 - csere, 175
 - Elhelyezkedés a járművön, 19
 - Figyelmeztető jelzések, 49
 - Műszaki adatok, 206
 - töltés, 173, 175
 - Utántöltés funkció, 173
- 12 V-os csatlakozóaljzat
 - Elhelyezkedés a járművön, 19
 - Használattal kapcsolatos megjegyzések, 182
- A**
- ABS
 - Figyelmeztető jelzések, 56, 57
 - Műszaki részletek, 148
 - Öndiagnosztika, 137
- Adaptív kanyarvilágítás, 157
- ASC
 - Figyelmeztető jelzések, 50
 - Műszaki részletek, 151
 - Öndiagnosztika, 138
- Á**
- Ápolás
 - A gépjármű mosása, 190
 - Ápolószerek, 190
 - Fényezés konzerválása, 193
 - Króm, 192
- Áttekintés
 - Bal oldali kombinált kapcsoló, 20
 - Ellenőrző és figyelmeztető lámpák, 26
 - jármű bal oldala, 18
 - jármű jobb oldala, 19
 - Járművem, 101
 - jobb kombinált kapcsoló, 21, 22
 - Műszeregység, 23
 - TFT kijelző a Nézet menüben, 28
 - TFT kijelző a Pure Ride nézetben, 27
 - TFT-kijelző töltés nézetben, 29
- B**
- Bejáratás, 141
- Biztonsági tudnivalók a fékhez, 142
 - menet közben, 134
- Biztosítékok
 - csere, 176
 - Elhelyezkedés a járművön, 19
- Bluetooth, 97
- Burkolat
 - Elülső burkolat, 170, 171
 - Oldalburkolat, 171, 172
- C**
- Check-Control, 30
- Csomag, 134
- D**
- Diagnosztika csatlakozó
 - Elhelyezkedés a járművön, 18
 - leszerelés, 178
 - rögztítés, 179
- Dinamikus fékszabályozás, 155
- DTC
 - Figyelmeztető jelzések, 50
 - Műszaki részletek, 151

DWA

- Ellenőrző lámpa, 23
- Figyelmeztető jelzések, 42
- használat, 76
- Műszaki adatok, 206

E**Ellenőrző lámpák**

- Áttekintés, 26
- Műszeregység, 23

Ellenőrzőlista, 135**Energia-visszanyerés**

- Figyelmeztető jelzések, 47
- Korlátozás, 94

E-Scooter

- ápolás, 188
- leállítási hosszabb időre, 194
- lekötözés, 144
- leparkolás, 143
- tisztítás, 188
- üzembe helyezés, 194

F**Fedélzeti számítógép, 104****Fékbetétek**

- bejáratás, 141
- ellenőrzése, 163, 164

Fékek

- ABS Pro részletesen, 150
- Biztonsági tudnivalók, 142
- Működés ellenőrzése, 163
- Műszaki adatok, 203

Fékfolyadék

- Folyadékszint ellenőrzése, 165
- Tartály, 18, 19

Felső állapotsor, 91**Feltöltési folyamat**

- befejezés, 129
- indítás, 125

Fényszóró, 114**Figyelmeztető jelzések**

- 12 V-os akkumulátor, 49

A világítás vezérlése meghibásodott, 41**ABS, 56, 57****ASC, 50****DTC, 50****Elektromos hajtás, 45, 46****Energia-visszanyerés, 47****Hajtás meghibásodására****figyelmeztető lámpa, 42****Hajtáselektronika, 43****Hűtőfolyadék, 46, 47****Izzóhiba, 40****Járművem, 101****Keyless Ride, 39, 40****Külső hőmérséklet-****figyelmeztetés, 39****Megjelenítés, 30****Motorvezérlés, 43****Nagyfeszültségű rendszer, 43,****44, 45, 47****Oldaltámasz, 56****RDC, 51, 52, 53, 54, 55****Riasztóberendezés, 42****Segélyhívás, 55****Szerviz, 58****Szigetelési hiba, 43, 44****Teljesítmény, 44****Töltés, 44, 45, 47, 48****Töltöttségi szint, 44****Figyelmeztető jelzések****áttekintése, 32**

244 TÁRGYMUTATÓ

Figyelmeztető lámpák

Áttekintés, 26

Műszeregység, 23

Futómű, 203

Fűtött markolatok, 79

G

Gumiabroncsok

Abroncsnyomás ellenőrzése, 168

Ajánlások, 170

bejáratás, 141

Nyomások, 205

Profilmélység ellenőrzése, 169

H

Hajtás, 202

Hajtás meghibásodására figyelmeztető lámpa, 42

Hajtáskijelző, 94

Hatótávolság, 95

Hátramenet

használat, 69

Kezelőszerv, 20

Hátsókerék-hajtás, 202

Hibakeresési táblázat, 198

Hűtőfolyadék

Figyelmeztető jelzések, 46, 47

Folyadékszint ellenőrzése, 167

Tartály, 18

utántöltés, 168

I

Indításgátló, 64

Irányjelző, 74

Kezelőszerv, 20

Izzók

csere, 170

Figyelmeztető jelzések, 40

Műszaki adatok, 206

J

Jármű azonosítószáma, 19

K

Karbantartási időközök, 214

Karbantartási munkák

igazolása, 217

Karbantartási terv, 215

Kedvenc gomb

Funkciók hozzárendelése, 93

Kezelőszerv, 20

Kerekek

Felnik ellenőrzése, 169

Műszaki adatok, 204

Keyless Ride

Az elem lemerült vagy a távirányítós kulcs elveszett, 64

Elektronikus indításgátló

EWS, 64

Figyelmeztető jelzések, 39, 40

Zárja le a kormányzarat, 62

Kombinált kapcsoló

Bal oldali áttekintés, 20

Jobb oldali áttekintés, 21, 22

Környezeti hőmérséklet, 39

Kulcs, 62

Külső hőmérséklet, 39

Kürt, 20

M

Média, 108

Menetkész állapot

bekapcsolás, 136, 139

Kezelőszerv, 21, 22

Kijelző, 139
 Menetteljesítmény, 208
 Menü, 90
 Méretek, 207
 Mobilitási szolgáltatások, 213
 Műszeregység
 Áttekintés, 23
 Környezetifény-érzékelő, 23

N

Nagyfeszültségű akkumulátor
 Műszaki adatok, 201
 Töltöttségi szint, 95
 Nagyfeszültségű rendszer, 43,
 44, 45, 47
 Nappali menetfény
 Automatikus nappali
 menetfény, 72, 73
 használat, 71
 Kezelőszerv, 20
 Navigáció, 105

O

Osztott képernyő, 95, 96

Ó

Óra, 96

P

Pairing, 98
 Pre-Ride-Check, 136
 Pure, 95
 Pure Ride
 Áttekintés, 27
 Nézet, 94

R

RDC
 Figyelmeztető jelzések, 51,
 52, 53, 54, 55
 Műszaki részletek, 156
 Rövidítések és szimbólumok, 4
 RSC, 153
 Rugó-előfeszítés
 beállítás, 115
 Hátsó beállítóelem, 18

S

Sebességváltó, 202
 Segélyhívás
 automatikus, 68, 69
 Figyelmeztető jelzések, 55
 Kezelőszerv, 21
 manuális, 67
 Nyelv, 67
 Tudnivalók, 12
 Sisaktartó
 Elhelyezkedés a járművön, 19
 használat, 83
 Vésznyitás, 83
 Speed Limit információ, 93
 Szállítás, 144
 Szerszámkészlet
 Elhelyezkedés a járművön
 (körmöskulcs), 19
 Elhelyezkedés a járművön
 (Torx T25), 18
 Tartalom, 163
 Szerviz
 BMW Motorrad szerviz, 212
 Figyelmeztető jelzések, 58
 Szerviztörténet, 213
 Szervizkijelző, 57

246 TÁRGYMUTATÓ

T

- Tárolórekesz
 - Elhelyezkedés a járművön, 19
 - használat, 80
- Távírányítós kulcs
 - Elem cseréje, 65
 - Figyelmeztető jelzések, 39, 40
- Telefon, 109
- Teljesítmény
 - Figyelmeztető jelzések, 44
 - Korlátozás, 94
- Terheléssel kapcsolatos megjegyzések, 134
- Terhelhetőségi táblázat, 19
- TFT kijelző
 - felső állapotsor, 91
 - használat, 91
 - Kezelőelemek, 87
 - Menü áttekintés, 28
 - Műszeregység, 23
 - Osztott képernyő, 95
 - Pure Ride áttekintése, 27
 - Töltés áttekintés, 29
- Típustábla, 19
- Topcase doboz, 183
- Töltés
 - Áttekintés, 29
 - feltöltési folyamatnál, 125, 129
 - Figyelmeztető jelzések, 44, 45, 47, 48
 - Műszaki adatok, 201
 - Töltőáram, 125
 - Töltőkábel, 122
 - Töltöttségi szint, 95
- Tömegadatok, 207
- Tükrök, 114

U

- Utaslábtartó
 - Elhelyezkedés a járművön, bal oldal, 18
 - Elhelyezkedés a járművön, jobb oldal, 19
- Utasoldali kapaszkodó
 - Elhelyezkedés a járművön, bal oldal, 18
 - Elhelyezkedés a járművön, jobb oldal, 19
- Ülésfűtés, 79
- Üzemi készenlét, 63
- Üzem mód
 - beállítás, 75
 - Műszaki részletek, 153

Ú

- Újrahasznosítás, 212

V

- Váz, 203
- Vészleállító kapcsoló
 - használat, 66
 - Kezelőszerv, 21, 22
- Vészvillogó, 74
 - Kezelőszerv, 20
- Világítás
 - Adaptív kanyarkövető fényoszóró, 157
 - Automatikus nappali menetfény, 72, 73
 - Fénykürt, 70
 - Helyzetjelző, 70
 - Helyzetjelzők, 71
 - Kezelőszerv, 20
 - Nappali menetfény, 71
 - Parkolófény, 71

Távolsági fényszórók, 70
Tompított fény, 70
Világítótávolság
beállítás, 114
Beállítóelemek, 18
Villamosság, 205

W

WLAN, 100

Járműve felszereltségétől, illetve tartozékaitól függően még az azonos országba szánt kivitelek esetében is eltérések mutatkozhatnak a képeken bemutatottakhoz és a leírtakhoz képest. Ezek az eltérések semmilyen követelésre nem jogosítanak.

A méret-, tömeg- és teljesítményadatok a vonatkozó tűrésekkel együtt értendők.

A konstrukció, a felszereltség és a tartozékok változtatásának joga fenntartva.

Tévedés joga fenntartva.

© 2022 Bayerische Motoren Werke Aktiengesellschaft
80788 München, Németország
Utánnymás – még kivonatolisan is – csak a BMW Motorrad Aftersales részlegének írásos engedélyével történhet.
Eredeti kezelési útmutató, a nyomtatás Németországban készült.

Fontos adatok:

Töltés ideje

Nagyfeszültségű tároló töltési ideje standard töltőkábellel



210 min, 80%-os töltés töltőáramnál: 10 A
260 min, 100%-os töltés töltőáramnál: 10 A

–teljesítménykorlátozással^{GY}



145 min, 80%-os töltés töltőáramnál: 10 A
200 min, 100%-os töltés töltőáramnál: 10 A

Nagyfeszültségű tároló töltési ideje Mode3-töltőkábellel

–gyorstöltőkészülékkel^{GY}



65 min, 80%-os töltés töltőáramnál: 30 A
100 min, 100%-os töltés töltőáramnál: 30 A

–gyorstöltőkészülékkel^{GY}

–teljesítménykorlátozással^{GY}



50 min, 80%-os töltés töltőáramnál: 30 A
70 min, 100%-os töltés töltőáramnál: 30 A

Abronsnyomások

Elülső gumiabroncsnyomás

2,3 bar, Egyszemélyes használat, hideg gumiabronccsal
2,3 bar, Kétszemélyes használat csomagokkal, hideg gumiabroncsokkal

Hátsó gumiabroncsnyomás

2,5 bar, Egyszemélyes használat, hideg gumiabronccsal
2,5 bar, Kétszemélyes használat csomagokkal, hideg gumiabroncsokkal

A járművével kapcsolatos további információkat a következő weboldalon talál: bmw-motorrad.com

