



**BMW  
MOTORRAD**

# РЪКОВОДСТВО ЗА ЕКСПЛОАТАЦИЯ CE 04



**MAKE LIFE A RIDE**

---

---

**Данни за превозното средство**

Модел

---

Идентификационен номер на превозното средство

---

Номер на цвета

---

Първа регистрация

---

Полицейска регистрация

---

---

**Данни за дилъра**

Лице за контакт в сервиза

---

Г-жа/г-н

---

Телефонен номер

---

Адрес на дилъра/телефон (фирмен печат)

---

# ВАШЕ BMW.

Радваме се, че сте се решили да закупите превозно средство от BMW Motorrad и ви приветстваме в кръга на шофьорите на BMW. Запознайте се със своето ново превозно средство, за да шофирате безопасно в пътното движение.

## **Относно това ръководство за експлоатация**

Прочетете това ръководство за експлоатация, преди да стартирате Вашия нов BMW. Тук ще откриете важни указания относно управлението на превозното средство, които ще ви позволят да се възползвате напълно от техническите предимства на вашето BMW.

Освен това ще получите информация относно техническото обслужване и поддръжката, които ще спомогнат за безопасността на работа и пътната безопасност, както и за възможно най-доброто запазване на стойността на Вашето превозно средство.

Ако някой ден решите да продадете Вашия BMW, не забравяйте да предоставите и ръководството за експлоатация. То е важна неделима част от Вашето превозно средство.

Много радост от Вашия BMW, както и успешно и безопасно пътуване, Ви пожелава

BMW Motorrad.

<b>01 ОБЩИ УКАЗАНИЯ</b>	<b>2</b>	<b>03 ИНДИКАЦИИ</b>	<b>26</b>
Ориентация	4	Контролни и сигнални лампи	28
Съкращения и символи	4	TFT дисплей в изглед Pure Ride	29
Оборудване	5	TFT дисплей в изглед Меню	30
Технически данни	6	TFT дисплей в изглед зареждане	31
Актуалност	6	Предупредителни сигнализации	32
Допълнителни източници на информация	6		
Сертификати и оперативни разрешения	7	<b>04 ОБСЛУЖВАНЕ</b>	<b>64</b>
Устройство за запамятуване на данни	7	Готовност за работа	66
Интелигентна система за спешно повикване	12	Превключвател за аварийно изключване	71
		Интелигентно спешно повикване	71
<b>02 ПРЕГЛЕДИ</b>	<b>16</b>	Движение на заден ход	74
Общ изглед отляво	18	Осветление	75
Общ изглед отдясно	19	Режим на движение	80
Комбиниран превключвател вляво	21	Аларма против кражба (DWA)	81
Комбиниран превключвател вдясно	22	Контрол на налягането на гумите (RDC)	84
Комбиниран превключвател вдясно	23	Отопление	85
Комбинация от инструменти	24	Отделение за вещи	86
		Отделение за каска	88
		<b>05 TFT ДИСПЛЕЙ</b>	<b>90</b>
		Общи указания	92
		Принцип	93
		Изглед Pure Ride	100

Изглед Pure	101	<b>08 ШОФИРАНЕ</b>	138
Разделен екран	101	Указания за безо- пасност	140
Общи настройки	102	Обърнете внимание на чеклиста	141
Bluetooth	104	Преди всяко пъту- ване	142
WLAN	106	При всеки 10- ти. Процес на зареждане	142
Моето превозно средство	108	Създаване готов- ност за движение	142
Бордови компютър	111	Каране на електри- чески скутер	145
Навигация	112	Разработка	148
Медия	115	Спирачки	148
Телефон	116	Е-Scooter паркиране	149
Покажете версията на софтуера	117	Закрепете Е-Scooter за транспортиране	151
Покажете лицензи- онната информация	117		
<hr/>			
<b>06 НАСТРОЙКА</b>	118	<b>09 ТЕХНИЧЕСКИ ПОДРОБНОСТИ</b>	154
Огледало	120	Общи указания	156
Фар	120	Антиблокираща сис- тема (ABS)	156
Предварително об- тягане на пружината	121	Контрол на сцепле- нието (ASC/DTC)	159
<hr/>			
<b>07 BMW EPOWER</b>	124	Рекулперация конт- рол на стабилността (RSC)	161
Принцип	126	Режим на движение	162
Общи указания	127	Динамичен спира- чен контрол	164
Кабел за зареждане	129	Контрол на наляга- нето в гумите (RDC)	165
Процес на зареж- дане	130		

Адаптивна завиваща светлина	166	Консервиране	204
<b>10 ПОДДРЪЖКА</b>	<b>168</b>	E-Scooter консервация	204
Общи указания	170	E-Scooter въвеждане в експлоатация	205
Стандартен комплект инструменти	171	<b>13 ТЕХНИЧЕСКИ ДАННИ</b>	<b>206</b>
Спирачна система	171	Таблица с повреди	208
Охлаждащ агент	175	Зареждане	211
Гуми	176	Задвижване	212
Джанти и гуми	177	Скоростна кутия	213
Крушка	178	Задвижване на задното колело	213
Части по обшивката	179	Рамка	213
Акумулатор	181	Ходова част	214
Предпазители	184	Спирачки	214
Диагностичен контакт	187	Колела и гуми	215
<b>11 ПРИНАДЛЕЖНОСТИ</b>	<b>190</b>	Електрическа част	216
Общи указания	192	Алармена система	218
Контакти	192	Размери	218
Горна кутия	193	Тегла	219
<b>12 ГРИЖА</b>	<b>198</b>	Характеристики	219
Средства за поддръжка	200	<b>14 СЕРВИЗИРАНЕ</b>	<b>220</b>
Измиване на превозното средство	200	Рециклиране	222
Почистване на чувствителни части на превозното средство	202	BMW Motorrad Сервизиране	222
Поддръжка на боята	203	Сервизна история	223
		BMW Motorrad	223
		Услуга за мобилност	223
		BMW Motorrad	223
		Дейности по поддръжката	224

План за техническо обслужване	225
Първа входна проверка на BMW мотоциклет	226
Потвърждения на поддръжката	227
Сервизни потвърждения	240

---

<b>15 СЕРТИФИКАТ</b>	<b>242</b>
----------------------	------------

<b>BMW CE 04 Battery Certificate за клетъчните модули за високо напрежение мощности и условия</b>	<b>244</b>
---	------------

---

<b>ПРИЛОЖЕНИЕ</b>	<b>248</b>
-------------------	------------

<b>Declaration of Conformity</b>	<b>249</b>
--------------------------------------	------------

---

<b>КАТАЛОГ С КЛЮЧОВИ ДУМИ</b>	<b>252</b>
-------------------------------	------------

# ОБЩИ УКАЗАНИЯ

01

---

<b>ОРИЕНТАЦИЯ</b>	<b>4</b>
<b>СЪКРАЩЕНИЯ И СИМВОЛИ</b>	<b>4</b>
<b>ОБОРУДВАНЕ</b>	<b>5</b>
<b>ТЕХНИЧЕСКИ ДАННИ</b>	<b>6</b>
<b>АКТУАЛНОСТ</b>	<b>6</b>
<b>ДОПЪЛНИТЕЛНИ ИЗТОЧНИЦИ НА ИНФОРМАЦИЯ</b>	<b>6</b>
<b>СЕРТИФИКАТИ И ОПЕРАТИВНИ РАЗРЕШЕНИЯ</b>	<b>7</b>
<b>УСТРОЙСТВО ЗА ЗАПАМЕТЯВАНЕ НА ДАННИ</b>	<b>7</b>
<b>ИНТЕЛИГЕНТНА СИСТЕМА ЗА СПЕШНО ПОВИК- ВАНЕ</b>	<b>12</b>

## 4 ОБЩИ УКАЗАНИЯ

### ОРИЕНТАЦИЯ

Ние сме заложили на бързото ориентиране в настоящото ръководство за експлоатация. Специални теми ще намерите най-бързо с помощта на подробния указател по ключови думи в края. Ако желаете първо да добиете обща представа за Вашия електрически скутер, то ще го намерите в глава 2. В глава "Сервизно обслужване" са документирани всички извършени дейности по техническо обслужване и ремонт. Доказването на извършените дейности по поддръжката е предпоставка за следгаранционната поддръжка.





### Предупредителни табели по части на превозното средство

Предупредителните табели по части на превозното средство обръщат внимание на това, че неправилното използване

на високоволтова технология или високоволтови компоненти може да доведе до животозастрашаващо нараняване от токов удар.

### СЪКРАЩЕНИЯ И СИМВОЛИ





 **ПРЕДПАЗЛИВОСТ** Заплаха с ниска степен на риск. Ако не се избегне, може да се стигне до дребно или средно нараняване.

 **ПРЕДУПРЕЖДЕНИЕ** Заплаха със средна степен на риск. Ако не се избегне, може да се стигне до смърт или тежко нараняване.

 **ОПАСНОСТ** Заплаха с висока степен на риск. Ако не се избегне, се стига до смърт или тежко нараняване.

 **ВНИМАНИЕ** Специални указания и предпазни мерки. Неспазването може да доведе до повреда на превозното средство или допълнителните принадлежности и по този начин и до прекратяване на гаранцията.

 Специални указания за по-добро извършване на процедурите по използване, контрол и настройка, както и за поддръжката.

- Инструкция за дейност.
- » Резултат от дейност.
-  Препратка към страница с допълнителна информация.
-  Посочва края на информация, отнасяща се до аксесоари или оборудване.
-  Момент на затягане.
-  Технически данни.
- LA Оборудване за определена държава.
- SA Специално оборудване.  
Специалната окомплектовка на BMW Motorrad е интегрирана още при производството на превозното средство.
- SZ Специални аксесоари.  
Специалните аксесоари за BMW Motorrad могат да се набавят и оборудват от вашия партньор на BMW Motorrad.
- ABS Антиблокираща система.
- ASC Автоматичен контрол на стабилността.
- DTC Динамичен тракшън контрол.
- DWA Аларма против кражба.
- EWS Електронен имобилайзер.
- RDC Контрол на налягането в гумите.
- RSC Контрол на стабилността на рекулперацията

---

## ОБОРУДВАНЕ

При закупуване на Вашия E-Scooter Вие сте избрали модел с индивидуално оборудване. Настоящото ръководство за експлоатация описва предлаганите от BMW допълнителни оборудвания (SA) и избраните специални аксесоари (SZ). Проявете разбиране за това, че тук са описани и вариантите на оборудване, които Вие е възможно да нямате. Също така са възможни и отклонения спрямо показаното превозно средство, обусловени от спе-

## 6 ОБЩИ УКАЗАНИЯ

цификите на конкретната държава.

Ако Вашият E-Scooter съдържа оборудване, което не е описано в настоящото ръководство за експлоатация, то е включено в отделно ръководство за експлоатация.

---

### ТЕХНИЧЕСКИ ДАННИ

Всички данни за размери, тегло и мощност в ръководството за експлоатация се отнасят до немския институт за стандартизация е. В (DIN) и включват неговите предписания за толеранс.

Техническите данни и спецификации в това ръководство за експлоатация служат като насоки. Специфичните за превозното средство данни могат да се различават от това, напр. поради избрани специални оборудвания, варианти за различни държави или специфични за държавата измервателни методи. Подробни стойности могат да се намерят в регистрационните документи и на указателната табелка на превозното средство или да се поискат при Вашия партньор на BMW Motorrad или при друг оторизиран сервизен партньор или сервиз. Данните в доку-

ментите на превозното средство са с предимство спрямо данните в това ръководство за експлоатация.

---

### АКТУАЛНОСТ

Високото ниво на безопасност и качество на BMW E-Scooter се гарантира от постоянното усъвършенстване на конструкцията, оборудването и принадлежностите. Поради това могат да се получат евентуални отклонения между настоящото ръководство за експлоатация и Вашето превозно средство. Грешки също BMW Motorrad не могат да бъдат изключени. Ето защо проявете разбиране, че данните, фигурите и описанията не могат да станат повод за предявяване на искове.

---

### ДОПЪЛНИТЕЛНИ ИЗТОЧНИЦИ НА ИНФОРМАЦИЯ

#### Партньор на BMW Motorrad

Вашият партньор на BMW Motorrad с удоволствие ще отговори на въпроси по всяко време.

#### Интернет

Ръководството за експлоатация за Вашето превозно средство, ръководствата за използване и

монтаж на възможните принадлежности и общата информация за BMW Motorrad, напр. за технологията, са на разположение на [bmw-motorrad.com/manuals](http://bmw-motorrad.com/manuals).

---

## **СЕРТИФИКАТИ И ОПЕРАТИВНИ РАЗРЕШЕНИЯ**

Сертификатите за превозното средство и служебните разрешения за работа за възможните принадлежности са на разположение на

[bmw-motorrad.com/certification](http://bmw-motorrad.com/certification).

---

## **УСТРОЙСТВО ЗА ЗАПАМЕТЯВАНЕ НА ДАННИ**

### **Общи положения**

В превозното средство са монтирани електронни контролери. Електронните контролери обработват данните, които получават например от сензорите на превозното средство, генерират сами или обменят помежду си. Някои контролери са необходими за безопасното функциониране на превозното средство или подпомагат при шофиране, напр. системи за асистирание на водача. Освен това контролерите позволяват функциите за комфорт и за информация и забавление.

Информация за запаметените или обменени данни може да бъде получена от производителя на превозното средство, напр. чрез отделна брошура.

### **Персонална идентификация**

Всяко превозно средство е обозначено с уникален идентификационен номер. В зависимост от държавата може да бъде установен собственикът на превозното средство с помощта на идентификационния номер на превозното средство, регистрационния номер и съответните институции. Освен това има още възможности, за да се свържат създадените данни с водача или със собственика на превозното средство, напр. чрез използвания акаунт за ConnectedDrive.

### **Права за защита на данните**

Съгласно валидното законодателство за защита на данните ползвателите на превозното средство имат определени права спрямо производителя на превозното средство, който създава или обработва лични данни.

Ползвателите на превозното средство имат право на безплатна и всеобхватна инфор-

## 8 ОБЩИ УКАЗАНИЯ

мация относно организации, които съхраняват лични данни за ползвателя на превозното средство.

Тези организации могат да бъдат:

- Производител на превозното средство
- Квалифицирани сервизни партньори
- Сервизи
- Сервизен доставчик

Ползвателите на превозното средство трябва да поискат информация какви лични данни се съхраняват, с каква цел се използват и откъде произлизат те. За получаване на тази информация е необходимо удостоверение за притежание или ползване.

Заявяването на информация обхваща и информация относно данни, които се предават на други предприятия или организации.

Уеб страницата на производителя на превозното средство съдържа съответно приложимите сертификати за защита на данните. В тези сертификати за защита на данните се съдържа информация за правото на изтриване или промяна на данни. Производителят на пре-

возното средство предоставя в интернет и данните си за контакт и тези на отговорниците по защита на личните данни.

При необходимост собственикът на превозното средство може срещу заплащане да прочете запамените в превозното средство данни при партньор на BMW Motorrad или при оторизиран сервизен партньор или сервиз.

Прочитането на данните на превозното средство се извършва чрез законово определения щекер за on-board диагностика (OBD) в превозното средство.

### **Законови изисквания за публикуване на данни**

Производителят на превозното средство е задължен в рамките на валидното законодателство да предоставя съхраняваните при него данни на властите.

Това предоставяне на данни в необходимия обхват се извършва в отделни случаи, напр. за разкриване на престъпление.

Държавните институции са оторизирани в рамките на валидното законодателство в отделни случаи да четат данни от превозното средство.

## Експлоатационни данни в превозното средство

За работата на превозното средство контролерите обработват данни.

Към това спадат напр.:

- Съобщения за статуса на превозното средство и на отделните му компоненти, напр. обороти на колелата, скорост на обиколка на колелата, забавяне на движението
- Околни условия, напр. температура

Обработените данни се обработват само в самото превозно средство и обикновено са временни. Данните не се запамятват извън експлоатационното време.

Електронни компоненти, напр. контролери, съдържат компоненти за съхраняване на техническа информация. Те могат да съхраняват временно или постоянно информация за състоянието на превозното средство, натоварването на компонентите, събития или грешки.

Тази информация обикновено документира състоянието на даден компонент, модул, система или на околната среда, напр.:

- Работни състояния на системни компоненти, напр. нива на пълнене, налягане в гумите
- Неизправности и дефекти във важни системни компоненти, напр. светлини и спирачки
- Реакции на превозното средство в специални ситуации при пътуване, напр. използване на системите за стабилност
- Информация за събития, увреждащи превозното средство

Данните са необходими за осигуряване на функциите на контролерите. Освен това те служат за откриване и отстраняване на неизправности, както и за оптимизиране на функциите на превозното средство от производителя му.

Голяма част от тези данни е временна и се обработва само в превозното средство. Само една малка част от данните се съхранява при необходимост в паметта за събития или грешки.

Ако се използват сервизни услуги, напр. ремонти, сервизни процеси, гаранционни искове и действия по осигуряване на качеството, тази техническа

## 10 ОБЩИ УКАЗАНИЯ

информация, заедно с идентификационния номер на превозното средство, може да бъде прочетена от превозното средство.

Прочитането на информацията може да се извърши при партньор на BMW Motorrad или при оторизиран сервизен партньор или сервиз. За прочитане се използва законово предписания щекер за on-board диагностика (OBD) в превозното средство.

Данните се създават, обработват и използват от съответните организации на сервизната мрежа. Данните документират техническото състояние на превозното средство, помагат при откриването на грешки, при спазването на гаранционните задължения и при подобряване на качеството.

Освен това производителят има задължения за мониторинг на продуктите, произтичащи от закона за продуктовата гаранция. За изпълнение на тези задължения производителят се нуждае от техническите данни на превозното средство. Данните от превозното средство могат да се използват и за проверка на гаранционни искове на клиента.

Паметта за грешки и за неизправности в превозното средство може да се нулира в рамките на ремонт или сервизни работи при партньор на BMW Motorrad или при оторизиран сервизен партньор или сервиз.

### **Въвеждане и прехвърляне на данни в превозното средство**

#### **Общи положения**

В зависимост от оборудването настройките за комфорт и индивидуализациите могат да бъдат запазени в превозното средство и да бъдат променени или нулирани по всяко време.

Данните могат при необходимост да бъдат изпратени в системата за забавление и комуникация на превозното средство, напр. чрез смартфон.

В зависимост от съответното оборудване към това спадат:

- Мултимедийни данни, като музика за възпроизвеждане
- Данни от списъка с контакти за използване в комбинация с комуникационна система или с интегрирана навигационна система
- Въведени навигационни цели

— Данни за използването на интернет услуги. Тези данни могат да бъдат запазени локално в превозното средство или да се намират в устройство, свързано с превозното средство, напр. смартфон, USB стик, MP3 плейър. Ако се извърши запазване на тези данни в превозното средство, те могат да бъдат изтрети по всяко време.

Предаването на тези данни към трети лица се извършва единствено по лично желание в рамките на използването на онлайн услуги. Това зависи от избраните настройки при използването на услугите.

### **Свързване на мобилни устройства**

В зависимост от оборудването може свързани с превозното средство мобилни устройства да бъдат управлявани чрез управляващите елементи на превозното средство.

При това могат да се предават снимки и аудио от мобилното устройство чрез мултимедийната система. Едновременно с това се прехвърля определена информация към мобилното устройство. В зависимост от

вида на свързването към това спадат например данни за позицията и друга обща информация за превозното средство. Това позволява оптималното използване на избрани приложения, напр. навигация или възпроизвеждане на музика. Видът на допълнителната обработка на данни се определя от доставчика на съответното използвано приложение. Обхватът на възможните настройки зависи от съответното приложение и от операционната система на мобилното устройство.

### **Услуги**

#### **Общи положения**

Ако превозното средство разполага с безжично свързване, то позволява обмена на данни между превозното средство и други системи. Безжичното свързване е възможно чрез собствен модул за изпращане и приемане на превозното средство или чрез лично поставено мобилно устройство, напр. смартфон. Чрез това безжично свързване могат да се използват така наречените онлайн функции. Към това принадлежат онлайн услуги и приложения, които са предоставени от производителя на

## 12 ОБЩИ УКАЗАНИЯ

превозното средство или от други доставчици.

### **Услуги на производителя на превозното средство**

При онлайн услуги на производителя на превозното средство съответните функции са описани на подходящо място, напр. в ръководство за експлоатация, уеб страница на производителя. Там е дадена и информацията, свързана със законите за защита на данните. За предотвратяване на онлайн услуги могат да се използват лични данни. Обменът на данни се извършва чрез защитена връзка, напр. с предвидените за целта ИТ системи на производителя на превозното средство.

Създаването, обработката и използването на лични данни, произтичащи от предоставянето на услуги, се извършват единствено на базата на законно разрешение, договорено споразумение или съгласие. Възможно е и да се активира или деактивира цялата връзка за данни. Това изключва изискванията от закона функции.

### **Услуги на други доставчици**

При използване на онлайн услуги на други доставчици отговорността и условията за защита на данните и за използването се поемат от доставчика. Производителят на превозното средство няма влияние над обмененото при това съдържание. Информация за вида, обхвата и целта на създаването и използването на лични данни в рамките на услуги от трети лица може да бъде получена при съответния доставчик на услуга.

---

### **ИНТЕЛИГЕНТНА СИСТЕМА ЗА СПЕШНО ПОВИКВАНЕ**

—с интелигентно спешно повикване<sup>SA</sup>

#### **Принцип**

Интелигентната система за спешно повикване позволява ръчни или автоматични спешни повиквания, напр. при злополуки.

Спешните повиквания се поемат от центала за спешни повиквания, която е наета от производителя на превозното средство.

За повече информация за работата на интелигентната система за спешно повикване и

нейните функции вижте глава "Обслужване" (III► 71).

### **Правни основания**

Обработката на лични данни чрез интелигентната система за спешни повиквания съответства на следните разпоредби:

- Защита на лични данни: Директива 95/46/ЕО на Европейския парламент и на Европейския съвет.
- Защита на лични данни: Директива 2002/58/ЕО на Европейския парламент и на Европейския съвет.

Правните основания за активиране и функциониране на интелигентната система за спешно повикване са сключеният договор за ConnectedRide за тази функция, както и съответните закони, регламенти и директиви на Европейския парламент и на Европейския съвет. Въпросните регламенти и директиви регулират защитата на физически лица при обработка на лични данни.

Обработката на лични данни чрез интелигентната система за спешни повиквания съответства на европейските директиви за защита на лични данни.

Интелигентната система за спешни повиквания обработва лични данни само със съгласието на собственика на превозното средство.

Интелигентната система за спешни повиквания и други услуги с допълнителни предимства могат да обработват лични данни само на основание на изричното съгласие на засегнатото от обработката на данни лице, напр. на собственика на превозното средство.

### **SIM карта**

Интелигентната система за спешни повиквания работи чрез монтираната в превозното средство SIM карта по мобилна мрежа. SIM картата е включена постоянно в мобилната мрежа, за да позволи бързо свързване. При спешен случай данните се изпращат към производителя на превозното средство.

### **Подобряване на качеството**

Предаваните при спешно повикване данни се използват от производителя на превозното средство и за подобряване на качеството на продуктите и услугите.

## 14 ОБЩИ УКАЗАНИЯ

### **Определяне на позицията**

Позицията на превозното средство може да бъде определена на базата на мобилните клетки единствено от доставчика на мобилната мрежа. За оператора на мрежата не е възможно свързването на идентификационния номер на превозното средство и на телефонния номер на вградената SIM карта. Свързването на идентификационния номер на превозното средство и на телефонния номер на вградените SIM карти може да се направи единствено от производителя на превозното средство.

### **Регистрационни данни на спешните повиквания**

Регистрационните данни на спешните повиквания се съхраняват в памет на превозното средство. Най-старите регистрационни данни се изтриват регулярно. Регистрационните данни включват например информация относно това кога и къде е направено спешно повикване. Регистрационните данни могат да бъдат прочетени от паметта на превозното средство в изключителни случаи. Обикновено прочитането на регистрационните данни се

извършва само със съдебна заповед и е възможно само ако съответните устройства са свързани директно към превозното средство.

### **Автоматично аварийно повикване**

Системата е създадена така, че при инцидент със съответната тежест, установена чрез сензори в превозното средство, автоматично да се задейства спешно повикване.

### **Изпращана информация**

При спешно повикване чрез интелигентната система за спешно повикване се предава към наетата централа за спешни повиквания същата информация, каквато и при законоустановената система за спешно повикване eCall към държавната спешна помощ. Освен това чрез интелигентната система за спешно повикване следната допълнителна информация се изпраща към наета от производителя на превозното средство централа за спешни повиквания и при необходимост се препраща към държавната спешна помощ:

- Данни за инцидент, напр. разпознатата от сензорите на превозното средство посока на удара, за да се улесни планирането на спасителните екипи.
- Данни за контакт, напр. телефонният номер на вградената SIM карта и телефонният номер на водача, ако е наличен, за да се улесни при нужда бърз контакт с участниците в инцидента.

### **Съхранение на данни**

Данните за задействано спешно повикване се запамятват в превозното средство. Данните съдържат информация за спешното повикване, напр. място и време на спешното повикване.

Аудио записи на разговора на спешното повикване се съхраняват при централата за спешни повиквания.

Аудио записи на клиента се съхраняват за 24 часа, в случай че е необходимо да се анализират подробности за спешното повикване. След това аудио записите се изтриват. Аудио записите на служителите на централата за спешни повиквания се съхра-

няват 24 часа с цел осигуряване на качеството.

### **Информация за личните данни**

Обработваните в рамките на интелигентното спешно повикване данни се обработват единствено за извършване на спешното повикване. Производителят на превозното средство публикува в рамките на законовото си задължение информация относно обработваните и евентуално съхраняваните от него данни.

**ПРЕГЛЕДИ**

**02**

---

<b>ОБЩ ИЗГЛЕД ОТЛЯВО</b>	<b>18</b>
<b>ОБЩ ИЗГЛЕД ОТДЯСНО</b>	<b>19</b>
<b>КОМБИНИРАН ПРЕВКЛЮЧВАТЕЛ ВЛЯВО</b>	<b>21</b>
<b>КОМБИНИРАН ПРЕВКЛЮЧВАТЕЛ ВДЯСНО</b>	<b>22</b>
<b>КОМБИНИРАН ПРЕВКЛЮЧВАТЕЛ ВДЯСНО</b>	<b>23</b>
<b>КОМБИНАЦИЯ ОТ ИНСТРУМЕНТИ</b>	<b>24</b>

# 18 ПРЕГЛЕДИ

## ОБЩ ИЗГЛЕД ОТЛЯВО



- 1** Отзад на предната прес-тилка:  
Диагностичен щекер (☛ 187)  
Регулиране на радиуса на осветяване (☛ 120)  
Резервоар за охлаждащ агент (☛ 175)  
Бордови инструмент Torx T25 (☛ 171)
- 2** Резервоар за спирачна течност за спирачката на задното колело (☛ 173)
- 3** Дръжка за пътник
- 4** Регулирайте предварителното обтягане на амортизатора (☛ 121)
- 5** Опора за краката на пътника
- 6** Стъпенка за водача

## ОБЩ ИЗГЛЕД ОТДЯСНО

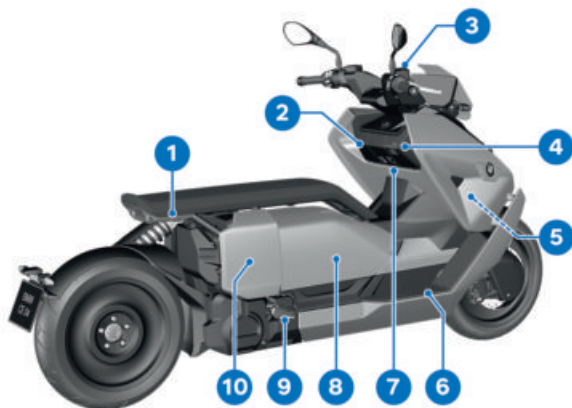

- |   |   |
|---|---|
| <p><b>1</b> Дръжка за пътник</p> <p><b>2</b> Отделение за вещи (►►► 86)</p> <p><b>3</b> Резервоар за спирачна течност за спирачката на предното колело (►►► 173)</p> <p><b>4</b> Товарно отделение (►►► 131)</p> <p><b>5</b> Идентификационен номер на превозното средство (главна рамка отпред вдясно отдолу)<br/>Фабрична табелка (на рамката отпред вдясно на кормилната глава)</p> <p><b>6</b> Стъпенка за водача</p> | <p><b>7</b> контакт 12 V</p> <p><b>8</b> Отделение за каска (►►► 88)<br/>Бордови инструмент за предварително обтягане на амортизьора (►►► 171)<br/>Таблица за натоварването и налягането на гумите (от вътрешната страна на капака на отделението за каска)</p> <p><b>9</b> Опора за краката на пътника</p> |
|---|---|

## 20 ПРЕГЛЕДИ

**10** Зад страницната облицовка:

Акумулатор (☛ 181)

Предпазители (☛ 185)

**КОМБИНИРАН ПРЕВКЛЮЧВАТЕЛ ВЛЯВО**

- 1 Дълга светлина и светлинен клаксон (☛ 75)
- 2 Аварийни светлини (☛ 79)
- 3 Предпочитани бутони (☛ 99)
- 4 Движение на заден ход (☛ 74)
- 5 Мигачи (☛ 79)
- 6 Клаксон
- 7 Двупозиционен клавиш МЕНЮ
- 8 Мултиконтролер
- 9 Дневна светлина (☛ 76)

## 22 ПРЕГЛЕДИ

### КОМБИНИРАН ПРЕВКЛЮЧВАТЕЛ ВДЯСНО

— с интелигентно спешно повикване<sup>SA</sup>

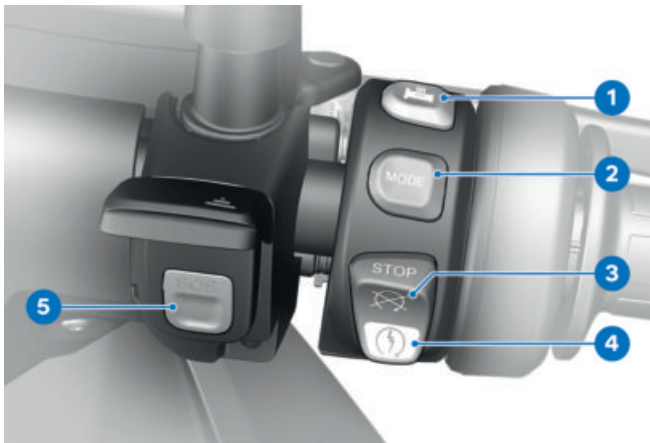

- 1 Отопление (▣▣▣ 85)
- 2 Режим на движение (▣▣▣ 80)
- 3 Превключвател за аварийно изключване (▣▣▣ 71)
- 4 Бутон за старт (▣▣▣ 145)
- 5 Бутон SOS  
Интелигентно спешно повикване (▣▣▣ 71)

## КОМБИНИРАН ПРЕВКЛЮЧВАТЕЛ ВДЯСНО

— без интелигентно спешно повикване<sup>SA</sup>

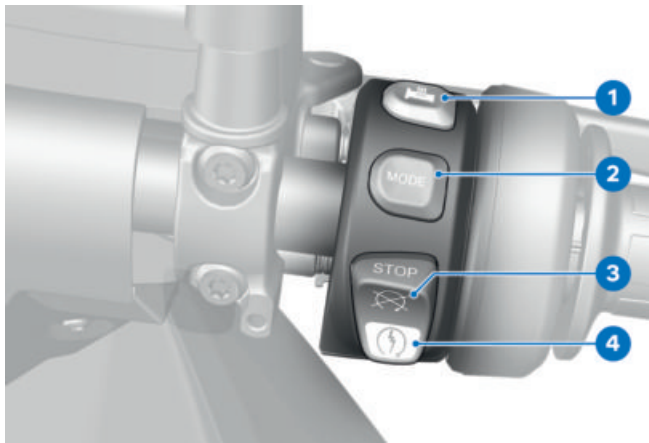

- 1 Отопление (▮▮▮ 85)
- 2 Режим на движение (▮▮▮ 80)
- 3 Превключвател за аварийно изключване (▮▮▮ 71)
- 4 Бутон за старт (▮▮▮ 145)

## 24 ПРЕГЛЕДИ

### КОМБИНАЦИЯ ОТ ИНСТРУМЕНТИ

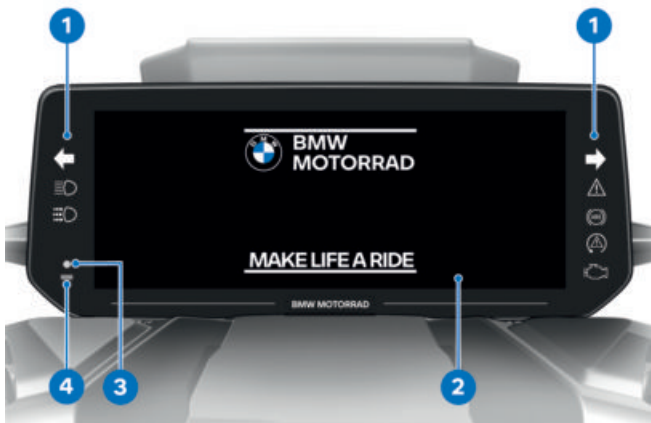

- 1 Контролни и сигнални лампи (☞ 28)
- 2 TFT дисплей (☞ 29)  
(☞ 30)
- 3 DWA светодиод  
с аларма против кражба (DWA)<sup>SA</sup>  
Алармен сигнал (☞ 82)  
Контролна лампичка за  
ключа с дистанционно  
управление  
Включване на запалва-  
нето. (☞ 67)
- 4 Фотодиод (за регулиране  
на яркостта на осветява-  
нето на инструментите)



**ИНДИКАЦИИ**

**03**

---

<b>КОНТРОЛНИ И СИГНАЛНИ ЛАМПИ</b>	<b>28</b>
<b>TFT ДИСПЛЕЙ В ИЗГЛЕД PURE RIDE</b>	<b>29</b>
<b>TFT ДИСПЛЕЙ В ИЗГЛЕД МЕНЮ</b>	<b>30</b>
<b>TFT ДИСПЛЕЙ В ИЗГЛЕД ЗАРЕЖДАНЕ</b>	<b>31</b>
<b>ПРЕДУПРЕДИТЕЛНИ СИГНАЛИЗАЦИИ</b>	<b>32</b>

## 28 ИНДИКАЦИИ

### КОНТРОЛНИ И СИГНАЛНИ ЛАМПИ

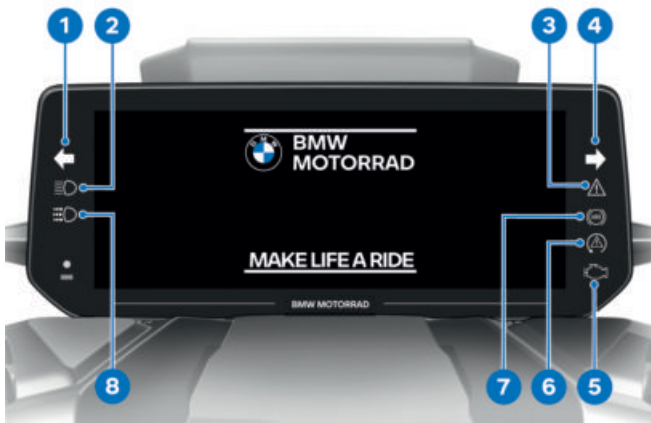

- 1 Мигач ляв (→ 79)
- 2 Дълга светлина (→ 75)
- 3 Обща сигнална лампа (→ 32)
- 4 Мигач десен (→ 79)
- 5 Сигнална лампа грешна функция задвижване  
Грешна функция задвижване (→ 45)
- 6 ASC (→ 52)  
с режими на движение Pro<sup>SA</sup>  
DTC (→ 52)
- 7 ABS (→ 60)
- 8 Ръчна дневна светлина (→ 76)

## TFT ДИСПЛЕЙ В ИЗГЛЕД PURE RIDE

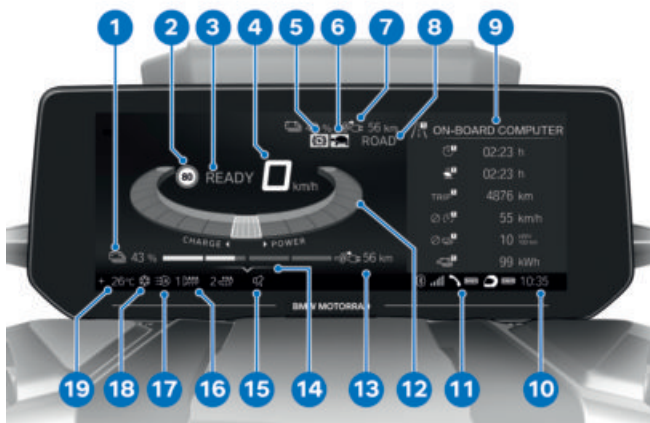

- |  |   |
|--|---|
| <b>1</b> Степен на зареждане акумулатор (▬▬▬ 101)        | <b>10</b> Час (▬▬▬ 102)                                 |
| <b>2</b> Информация Speed Limit (▬▬▬ 99)                 | <b>11</b> Статус на връзката (▬▬▬ 105)                  |
| <b>3</b> Индикация за готовността за шофиране (▬▬▬ 145)  | <b>12</b> Индикация за задвижване (▬▬▬ 100)             |
| <b>4</b> Километраж                                      | <b>13</b> Диапазон (▬▬▬ 101)                            |
| <b>5</b> Ограничение рекуперация (▬▬▬ 100)               | <b>14</b> Помощ при обслужване                          |
| <b>6</b> Ограничение на мощност (▬▬▬ 100)                | <b>15</b> Заглушаване (▬▬▬ 102)                         |
| <b>7</b> Ред за статус за информация за шофьора (▬▬▬ 97) | <b>16</b> Отопление (▬▬▬ 85)                            |
| <b>8</b> Режим на движение (▬▬▬ 80)                      | <b>17</b> Автоматична дневна светлина (▬▬▬ 77)          |
| <b>9</b> Разделен екран (▬▬▬ 101)                        | <b>18</b> Предупреждение за външна температура (▬▬▬ 41) |
|  | <b>19</b> Външна температура                            |

# 30 ИНДИКАЦИИ

## TFT ДИСПЛЕЙ В ИЗГЛЕД МЕНЮ

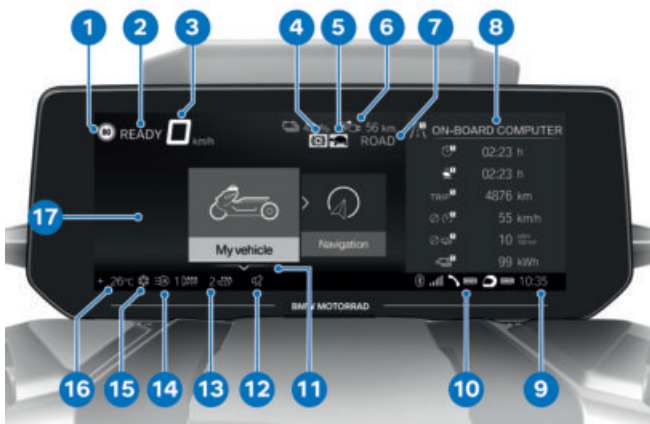

- |   |  |
|---|--|
| <b>1</b> Информация Speed Limit (■■■■ 99)   | <b>9</b> Час (■■■■ 102)                                  |
| <b>2</b> Индикация за готовността за шофиране<br>Включете готовността за управление. (■■■■ 145) | <b>10</b> Статус на връзката (■■■■ 105)                  |
| <b>3</b> Километраж   | <b>11</b> Помощ при обслужване                           |
| <b>4</b> Ограничение рекуперация (■■■■ 100)   | <b>12</b> Заглушаване (■■■■ 102)                         |
| <b>5</b> Ограничение на мощност (■■■■ 100)  | <b>13</b> Отопление (■■■■ 85)                            |
| <b>6</b> Ред за статус за информация за шофьора (■■■■ 97)                                       | <b>14</b> Автоматична дневна светлина (■■■■ 77)          |
| <b>7</b> Режим на движение (■■■■ 80)  | <b>15</b> Предупреждение за външна температура (■■■■ 41) |
| <b>8</b> Разделен екран (■■■■ 101)  | <b>16</b> Външна температура                             |
|   | <b>17</b> Област от меню                                 |

## TFT ДИСПЛЕЙ В ИЗГЛЕД ЗАРЕЖДАНЕ

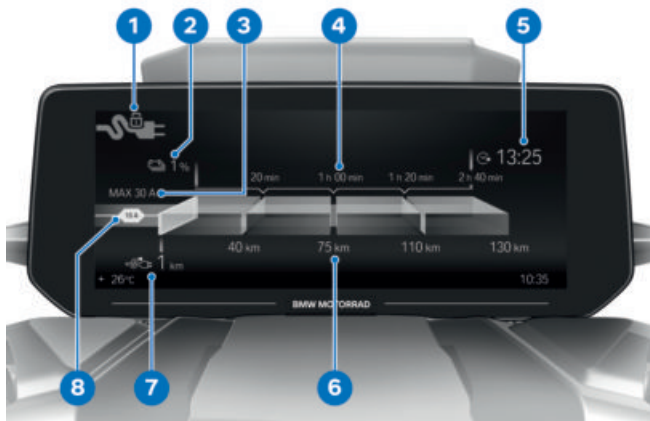

- 1 Статус заряден щекер
- 2 Състояние на зареждане
- 3 Максимална налична стойност на заряден ток
- 4 Прогноза на време за зареждане
- 5 Целево време за 100% заряд
- 6 Прогноза за пробег
- 7 Диапазон
- 8 Активно ограничение заряден ток

## 32 ИНДИКАЦИИ

### ПРЕДУПРЕДИТЕЛНИ СИГНАЛИЗАЦИИ

#### Визуализация

Предупрежденията се показват със съответната предупредителна лампичка.

Предупрежденията се показват чрез общата сигнална лампа в комбинация с диалог на TFT дисплея. В зависимост от важността на предупреждението общата сигнална лампа свети в червено или в жълто.

 Общата сигнална лампа се показва съгласно най-важното предупреждение. Преглед на възможните предупреждения ще намерите на следните страници.



#### Индикация Check-Control

Съобщенията на дисплея се различават във визуализацията. Според приоритета се използват различни цветове и знаци:

- Зелена ОТМЕТКА ОК **1**: Няма съобщение, стойностите са оптимални.
- Бял кръг с малко "i" **2**: Информация.
- Жълт предупредителен триъгълник **3**: Предупредително съобщение, стойността не е оптимална.
- Червен предупредителен триъгълник **3**: Предупредително съобщение, стойността е критична



#### Индикация на стойности

Символите **4** се различават във визуализацията. Според оценката се използват различни цветове. Вместо цифрови стойности **8** с мерни единици **7** в индикацията се показват текстове **6**:

#### Цвят на символа

- Зелен: (OK) Актуалната стойност е оптимална.
- Син: (Cold!) Актуалната температура е ниска.

– Жълт: (Low!/High!) Актуалната стойност е твърде ниска или твърде висока.

– Червен: (Hot!/High!) Актуалната температура или стойност е твърде висока.

– Бял: (---) Няма валидна стойност. Вместо стойността се показват черти **5**.

 Оценката на отделните стойности е възможна частично едва от определен период на движение или скорост нататък. Ако поради неизпълнени условия за измерване все още не може да бъде показана измерена стойност, вместо това се показват черти на нейно място. Ако няма валидна измерена стойност, не се извършва и оценка под формата на цветен символ.

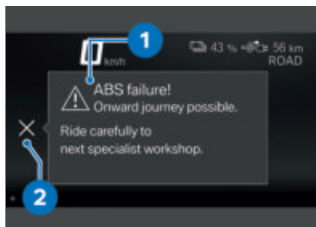





### Диалогов прозорец Check-Control

















Съобщенията се дават като диалогов прозорец Check-Control **1**.

- Ако има няколко съобщения Check-Control с еднакъв приоритет, съобщенията се сменят по реда на възникването си, докато не бъдат квитирани.
- Ако символът **2** е представен активен, можете да квитирате като наклоните мултиконтролера наляво.
- Съобщенията Check-Control се прилагат динамично като допълнителни етикети отстранени в менюто My vehicle ( 95). Докато грешката съществува, съобщението може да бъде извикано отново.



## 34 ИНДИКАЦИИ



















### Преглед на предупредителната сигнализация

Контролни и предупредителни лампички	Текст на дисплея	Значение
	 се показва.	Предупреждение за външна температура (▣▣▣▣ 41)
 СВЕТИ В ЖЪЛТО.	 Remote key not in range.	Ключ с дистанционно управление извън обхват (▣▣▣▣ 41)
 СВЕТИ В ЖЪЛТО.	 Keyless Ride failure	Keyless Ride извън строя (▣▣▣▣ 42)
 СВЕТИ В ЖЪЛТО.	 Remote key battery at 50%.	Сменете батерията на ключа с дистанционно управление (▣▣▣▣ 42)
	 Remote key battery weak.	
 СВЕТИ В ЖЪЛТО.	 Показва се дефектната крушка.	Дефектна крушка (▣▣▣▣ 43)
 СВЕТИ В ЖЪЛТО.	 Light control failure!	Управление на светлините нефункциониращо (▣▣▣▣ 43)
	 Alarm system batt. capacity weak.	Акумулаторът на алармената система е слаб (▣▣▣▣ 44)
	 Alarm system battery empty.	Акумулаторът на алармената система е изтощен (▣▣▣▣ 44)
	 Alarm system failure	DWA извън строя (▣▣▣▣ 45)

















Контролни и предупредителни лампички	Текст на дисплея	Значение
 свети.	 Engine!	Грешна функция задвижване (➡ 45)
 мига в червено.	 Serious fault in the engine control!	Тежка грешна функция на задвижването (➡ 45)
 мига.		
 свети в жълто.	 No communication with drive electronics.	Грешка в комуникацията в електромашинна електроника (➡ 46)
 свети.		
 свети в жълто.	 Insulation fault in HV system.	Грешка в изолацията на високоволтовата система (➡ 46)
 свети в червено.	 Insulation fault in HV system.	Тежка грешка в изолацията на високоволтовата система (➡ 46)
	 Charge level low.	Ниво на зареждане ниско (➡ 47)
 свети в жълто.	 Charge level critical.	Степен на зареждане критична
	 свети.	(➡ 47)



















## 36 ИНДИКАЦИИ

Контролни и предупредителни лампички	Текст на дисплея	Значение
 СВЕТИ В ЖЪЛТО.	 Fault in e-Drive: Power reduced.	Грешка в електрическото задвижване: Намалена мощност (▣▣▣➔ 47)
 СВЕТИ В ЖЪЛТО.	 СВЕТИ.  Fault in e-Drive.	Високоволтовата система не може да се включва или изключва (▣▣▣➔ 47)
 СВЕТИ В ЖЪЛТО.	 Fault in e-Drive.	Грешка в електрическото задвижване (▣▣▣➔ 48)
 СВЕТИ В ЖЪЛТО.	 Cable lock damaged.	Блокиращ щекер повреден (▣▣▣➔ 48)
 МИГА В ЧЕРВЕНО.	 Serious fault in e-Drive!	Тежка грешка в електрическото задвижване (▣▣▣➔ 48)
 СВЕТИ В ЖЪЛТО.	 Drive system too hot: Power reduced.	Задвижващият блок е твърде горещ (▣▣▣➔ 49)
 СВЕТИ В ЖЪЛТО.	 Charging interruption Chrg sys overheated.	Система за зареждане прегряла (▣▣▣➔ 49)
 СВЕТИ В ЖЪЛТО.	 Recuperation limited.  СВЕТИ.	Рекуперация на енергия ограничена (▣▣▣➔ 50)



Контролни и предупредителни лампички	Текст на дисплея	Значение
 СВЕТИ В ЖЪЛТО.	 Service disconnect pulled.	Високоволтов предпазен щекер разединен (➡ 50)
	 Chg. target not reached Chg. power reduced	Намалена мощност на зареждане (➡ 50)
 СВЕТИ В ЖЪЛТО.	 Fault in the charging infrastructure.	Грешка в инфраструктурата на зареждане (➡ 50)
 СВЕТИ В ЖЪЛТО.	 Charging system fault.	Грешка в системата за зареждане (➡ 51)
 СВЕТИ В ЖЪЛТО.	 On-board battery status.	Състояние батерия на бордовата мрежа (12 V акумулатор) (➡ 51)
 СВЕТИ В ЖЪЛТО.	 се показва в жълто.	Ниско напрежение на бордовата мрежа (➡ 52)
	 Vehicle voltage low.	
 СВЕТИ В ЖЪЛТО.	 се показва в жълто.	Критично напрежение на бордовата мрежа (➡ 52)
	 Vehicle voltage critical!	
 мига бързо.		ASC/DTC намеса (➡ 52)
 СВЕТИ В ЖЪЛТО.	 Traction control limited!	ASC/DTC е в ограничена готовност (➡ 53)

## 38 ИНДИКАЦИИ

Контролни и предупредителни лампички	Текст на дисплея	Значение
 свети.		ASC/DTC е в ограничена готовност (▣▣▣ 53)
 свети в жълто.	 Traction control systems failed!	ASC/DTC извън строя (▣▣▣ 53)
 свети.		
 свети в жълто.	 се показва в жълто.	Налягане в гумите е в граничната зона на допустимия толеранс (▣▣▣ 55)
	 Tyre pressure does not match setpoint	
 мига в червено.	 се показва в червено.	Налягането на гумите е извън допустимия толеранс (▣▣▣ 55)
	 Tyre pressure does not match setpoint	
	 Tyre press. control. Loss of pressure.	
	 "----"	Повреда при прехвърлянето (▣▣▣ 56)
 свети в жълто.	 "----"	Дефектен сензор или системна грешка (▣▣▣ 57)
 свети в жълто.	 RDC sensor battery weak.	Акумулаторът на сензора за налягането в гумите е слаб (▣▣▣ 57)

Контролни и предупредителни лампички	Текст на дисплея	Значение
 СВЕТИ В ЖЪЛТО.	 Tyre pressure check failure!	Контрол на налягането на гумите (RDC) извън строя (▬▬▬ 58)
 СВЕТИ В ЖЪЛТО.	 Emergency call system restricted.	Функция за спешна помощ в ограничена готовност (▬▬▬ 58)
 СВЕТИ В ЖЪЛТО.	 Emergency call system error.	Функция за спешна помощ е извън строя (▬▬▬ 58)
 СВЕТИ В ЖЪЛТО.	 Side stand monitoring faulty.	Мониторингът на страничната опора е дефектен (▬▬▬ 59)
 мига равномерно.		Самодиагностиката на ABS системата не е завършена (▬▬▬ 59)
 СВЕТИ В ЖЪЛТО.	 Limited ABS availability!	ABS грешка (▬▬▬ 59)
 СВЕТИ.		
 СВЕТИ В ЖЪЛТО.	 ABS failure!	ABS нефункциониращ (▬▬▬ 60)
 СВЕТИ.		
 СВЕТИ В ЖЪЛТО.	 ABS Pro failure!	ABS Pro нефункциониращ (▬▬▬ 60)
 СВЕТИ.		

## 40 ИНДИКАЦИИ

Контролни и предупредителни лампички	Текст на дисплея	Значение
	 се показва в бяло. Service due!	Необходимо е сервизиране (→ 61)
 свети в жълто.	 се показва в жълто. Service overdue!	Срокът за сервиз е превишен (→ 61)

## Външна температура

Външната температура се показва на лентата на състоянието на TFT дисплея.

При паркирано превозно средство топлината от двигателя може да причини неправилно измерването на външната температура. Ако влиянието на топлината от двигателя е твърде голямо, то временно се показват черти вместо стойности.



Ако външната температура падне под граничната стойност от пригл. 3 °C, съществува опасност от образуване на поледица.

При първоначалното падане под тази температура на лентата на състоянието на TFT дисплея започва да мига индикацията на външната температура заедно със символ на снежинка.

## Предупреждение за външна температура



се показва.

Възможна причина:



Измерената при превозното средство външна температура е под:

пригл. 3 °C



## ПРЕДУПРЕЖДЕНИЕ

### Опасност от поледица и върху пригл. 3 °C

Опасност от инцидент

- При ниска външна температура трябва да се внимава за поледица на мостове и сенчести участъци от пътното платно.

- Карайте внимателно.

### Ключ с дистанционно управление извън обхват



свети в жълто.



Remote key not in range. Not possible to switch on ignition again.

Възможна причина:

Комуникацията между ключа с дистанционно управление и електрониката на двигателя е нарушена.

- Проверете батерията в ключа с дистанционно управление.

## 42 ИНДИКАЦИИ

- Сменете батерията на ключа дистанционно управление. (▣▣▣ 69)
- Използвайте резервния ключ за оставащото пътуване.
- Батерията на ключа дистанционно управление е изтощена или ключът дистанционно управление е загубен. (▣▣▣ 69)
- Ако по време на пътуването се появи диалоговият прозорец Check-Control, запазете спокойствие. Пътуването може да бъде продължено, готовността за движение не се изключва.
- Сменете дефектния ключ с дистанционно управление при партньор на BMW Motorrad.

### Keyless Ride извън строя



свети в жълто.



Keyless Ride failure  
Do not stop the engine. It may not be poss. to restart the engine.

Възможна причина:

Keyless Ride блокът за управление е диагностицирал грешка в комуникацията.

- Не изключвайте готовността за движение. Възможно най-бързо посетете специализи-

ран сервиз, най-добре в партньор на BMW Motorrad.

- » Готовността за движение с Keyless Ride вече не може да бъде включена.
- » DWA вече не може да се активира.

### Сменете батерията на ключа с дистанционно управление



свети в жълто.



Remote key battery at 50%. No functional impairment.



Remote key battery weak. Function limited. Change battery.

Възможна причина:

- Батерията на ключа с дистанционно управление вече няма пълен капацитет. Функцията на ключа с дистанционно управление е гарантирана само за ограничен период от време.
- Сменете батерията на ключа дистанционно управление. (▣▣▣ 69)

## Дефектна крушка



СВЕТИ В ЖЪЛТО.



Показва се дефектната крушка:



High beam faulty!



Front left turn indicator faulty!  
респ. Front right turn indicator faulty!



Low-beam headlight faulty!



Front side light faulty!

– с дневна светлина<sup>SA</sup>



Daytime riding light faulty! <



Tail light faulty!



Brake light faulty!



Rear left turn indicator faulty!  
респ. Rear right turn indicator faulty!



Number plate light faulty!

– Have it checked by a specialist workshop.



## ПРЕДУПРЕЖДЕНИЕ

**Превозното средство остава незабелязвано в трафика поради повреда на крушката на превозното средство**

Риск за безопасността

- Възможно най-бързо сменете дефектните крушки, най-добре винаги носете със себе си съответните резервни крушки.

Възможна причина:

Една или повече крушки са дефектни.

- Чрез визуален контрол открийте дефектната крушка.
- Възлагайте смяната на LED крушките заедно, за целта се обърнете към специализиран сервис, най-добре към партньор на BMW Motorrad.

## Управление на светлините нефункциониращо



СВЕТИ В ЖЪЛТО.



Light control failure! Have it checked by a specialist workshop.

## 44 ИНДИКАЦИИ



### ПРЕДУПРЕЖДЕНИЕ

#### Незабелязване на автомобила в уличното движение поради повреда на осветлението на автомобила

Риск за сигурността

- Отстранете възможно най-бързо грешката в специализиран сервиз, най-добре в партньор на BMW Motorrad.

Осветлението на превозното средство е извън строя частично или напълно.

Възможна причина:

Управлението на светлините е диагностицирало грешка в комуникацията.

- Отстранете възможно най-бързо грешката в специализиран сервиз, най-добре в партньор на BMW Motorrad.

#### Акумулаторът на алармената система е слаб

—с аларма против кражба (DWA)<sup>SA</sup>



Alarm system batt. capacity weak. No restrictions. Make an appointment at a specialist workshop.



Това съобщение за грешка се показва за кратко само в началото на Pre-Ride-Check.

Възможна причина:

Акумулаторът на алармената система вече няма пълен капацитет. Функцията на алармената система при откачен акумулатор на превозното средство се гарантира само за ограничен период от време.

- Обърнете се към специализиран сервиз, най-добре към партньор на BMW Motorrad.

#### Акумулаторът на алармената система е изтощен

—с аларма против кражба (DWA)<sup>SA</sup>



Alarm system battery empty. No independent alarm.

Make an appointment at a specialist workshop.



Това съобщение за грешка се показва за кратко само в началото на Pre-Ride-Check.

Възможна причина:

Акумулаторът на алармената система вече няма капацитет. Функцията на алармената система вече не се гарантира при откачен акумулатор на превозното средство.

- Обърнете се към специализиран сервиз, най-добре към партньор на BMW Motorrad.

### DWA извън строя



Alarm system failure  
Have it checked by a specialist workshop.

Възможна причина:

DWA блокът за управление е диагностицирал грешка в комуникацията.

- Обърнете се към специализиран сервиз, най-добре към партньор на BMW Motorrad.
- » DWA вече не може да се активира или деактивира.
- » Възможна грешна аларма.

### Грешна функция задвижване



свети.



Engine! Have it checked by a specialist workshop.

Възможна причина:

Блокът за управление на двигателя е диагностицирал повреда.

- Отстранете грешката в специализиран сервиз, най-добре в партньор на BMW Motorrad.
- » Продължаването на пътуването е възможно.

### Тежка грешна функция на задвижването



мига в червено.



мига.



Serious fault in the engine control! Riding at mod. speed pos. Damage possible. Have checked by workshop.

Възможна причина:

Блокът за управление на двигателя е диагностицирал грешка, която може да доведе до повреда на компоненти на задвижването.

- Отстранете възможно най-бързо грешката в специализиран сервиз, най-добре в партньор на BMW Motorrad.
- » Може да продължите да карате, но все пак не е препоръчително.

## 46 ИНДИКАЦИИ

### Грешка в комуникацията в електромашинна електроника



свети в жълто.



свети.



No communication with drive electronics. Multiple systems affected. Have them checked by a specialist workshop.

Възможна причина:

Електромашинната електроника е диагностицирала грешка в комуникацията.

- Отстранете възможно най-бързо грешката в специализиран сервиз, най-добре в партньор на BMW Motorrad.

### Грешка в изолацията на високоволтовата система



свети в жълто.



Insulation fault in HV system. Limited onward journey possible. Drive carefully to the nearest specialist garage.

Възможна причина:

Беше открита грешка в изолацията. Високоволтов кабел. или високоволтов компонент беше повреден.

- Промени и работи по високоволтовата система се извършват само от BMW Motorrad партньор със съответно обучен персонал.

### Тежка грешка в изолацията на високоволтовата система



свети в червено.



Insulation fault in HV system. Engine restart not possible after engine stop. Find a workshop immediately.

Възможна причина:

Беше открита тежка грешка в изолацията. Високоволтов кабел. или високоволтов компонент беше повреден. След приключване на пътуването не е възможен повторен старт. Могат да възникнат щети по превозното средство.

- Обърнете се веднага към BMW Motorrad партньор със съответно обучен персонал.

**Ниво на зареждане ниско**

 Charge level low. Travel to charging station.

Възможна причина:

Състоянието на зареждане на превозното средство е ниско.

- Отидете до станция за зареждане и заредете превозното средство.

**Степен на зареждане критична**

 СВЕТИ В ЖЪЛТО.

 Charge level critical. Power reduced. Travel to charging station.

 СВЕТИ.

** ПРЕДУПРЕЖДЕНИЕ****Необичайно поведение на пътя при аварийен режим на електрическото задвижване**

Опасност от злополука

- Избягвайте силно ускорение и изпреварване.

**Грешка в електрическото задвижване: Намалена мощност**

 СВЕТИ В ЖЪЛТО.

 Fault in e-Drive: Power reduced. Limited onward journey possible. Drive carefully to nearest specialist garage.

 СВЕТИ.

** ПРЕДУПРЕЖДЕНИЕ****Необичайно поведение на пътя при аварийен режим на електрическото задвижване**

Опасност от злополука

- Избягвайте силно ускорение и изпреварване.

Обърнете се към специализиран сервис, най-добре към партньор на BMW Motorrad.

**Високоволтовата система не може да се включва или изключва**

 СВЕТИ В ЖЪЛТО.

 Fault in e-Drive. Have it checked by a specialist workshop.



## Задвижващият блок е твърде горещ



свети в жълто.



Drive system too hot: Power reduced. Limited onward journey possible.

Възможна причина:

Нивото на охлаждащ агент е твърде ниско.

- Проверете нивото на антифриза. (▣► 175)

При твърде ниско ниво на охлаждащото средство:

- Оставете задвижването и охлаждащата система да се охладят.
- Доливане на охлаждащ агент (▣► 176).
- Възложете проверка на охлаждащителната система при повторно изтичане в специализиран сервиз, най-добре партньор на BMW Motorrad.

Възможна причина:

В задвижването или охлаждащителната система беше разпозната висока температура.

- Ако е възможно, оставете двигателя да работи в средния диапазон на обороти, за да се охлади.

- Ако температурата на задвижващия блок по-често става твърде висока, повредата трябва да се отстрани възможно най-бързо от специализиран сервиз, най-добре от BMW Motorrad партньор.

## Система за зареждане прегряла



свети в жълто.



Charging interruption

Chrg sys overheated. Check coolant level. If this occurs again, have it checked by a specialist workshop.

Възможна причина:

Нивото на охлаждащ агент е твърде ниско.

- Проверете нивото на антифриза. (▣► 175)

При твърде ниско ниво на охлаждащото средство:

- Оставете задвижването и охлаждащата система да се охладят.
- Доливане на охлаждащ агент (▣► 176).
- Възложете проверка на охлаждащителната система при повторно изтичане в специализи-

## 50 ИНДИКАЦИИ

ран сервиз, най-добре партньор на BMW Motorrad.

### Рекуперация на енергия ограничена

 СВЕТИ В ЖЪЛТО.

 Recuperation limited. Limited onward journey possible. Drive carefully to nearest specialist workshop.

 СВЕТИ.

Обърнете се към специализиран сервиз, най-добре към партньор на BMW Motorrad.

### Високоволтов предпазен щекер разединен

 СВЕТИ В ЖЪЛТО.

 Service disconnect pulled. Not ready to start. Have it checked by a specialist workshop.

Обърнете се към специализиран сервиз, най-добре към партньор на BMW Motorrad.

### Намалена мощност на зареждане

 Chg. target not reached Chg. power reduced Check charge level. More details in the Rider's Manual.

Възможна причина:

Превозното средство не зарежда с пълна мощност.

- Проверете температурата, инфраструктурата на зареждане и кабела за зареждане.

Възможна причина:

Процесът на зареждане беше прекъснат при степен на зареждане от 90 %.

- Проверете степента на зареждане.

### Грешка в инфраструктурата на зареждане

 СВЕТИ В ЖЪЛТО.

 Fault in the charging infrastructure. Check the charging cable and mains connection or use another mains connection.

Възможна причина:

Поради грешка в инфраструктурата на зареждане се стигна до прекъсване на процеса на зареждане или процесът на зареждане не можа да стартира.

- Проверете кабела за зареждане и свързването в мрежа, при нужда използвайте друго свързване в мрежа.

### Грешка в системата за зареждане



свети в жълто.



Charging system fault. Charging not possible. Drive carefully to the nearest specialist workshop.

Възможна причина:

Поради грешка в превозното средство се стигна до прекъсване на зареждането или процесът на зареждане не можа да стартира. Преобразувателят DC/DC е дефектен.

- Включване на запалването.
- Издърпайте кабела за зареждане.
- 2 минути изчакване.
- » Превозното средство е включено.
- Изключете запалването.
- Пъхнете кабела за зареждане.

» Стартира повторният опит за зареждане.

- Ако се появи отново се обърнете към специализиран сервиз, най-добре към партньор на BMW Motorrad.

Възможна причина:

Ако по време на шофиране се появи грешка: Преобразувателят DC/DC е дефектен и 12 V акумулатор не може да се зареди допълнително.

- Отстранете възможно най-бързо грешката в специализиран сервиз, най-добре в партньор на BMW Motorrad.
- » Може да продължите да карате, но все пак не е препоръчително.

### Състояние батерия на бордовата мрежа (12 V акумулатор)



свети в жълто.



On-board battery status. No restrictions. Have it checked by a specialist workshop.

## 52 ИНДИКАЦИИ

Възможна причина:

Батерията на бордовата мрежа не задържа повече напрежение и трябва да бъде сменена възможно най-бързо.

- Обърнете се към специализиран сервиз, най-добре към партньор на BMW Motorrad.

### Ниско напрежение на бордовата мрежа



свети в жълто.



се показва в жълто.



Vehicle voltage low. Switch off unnecessary consumers.

Възможна причина:

Включени са твърде много консуматори.

- Заредете 12 V акумулатор. (→ 182)

Ако 12 V акумулатор не се зарежда напълно:

- Обърнете се към специализиран сервиз, най-добре към партньор на BMW Motorrad.

### Критично напрежение на бордовата мрежа



свети в жълто.



се показва в жълто.



Vehicle voltage critical! Consumers were switched off. Check battery condition. или Battery is not being charged. Check battery status.

12 V акумулаторът няма повече достатъчно напрежение, за да снабдява всички консуматори.

Възможна причина:

Включени са твърде много консуматори.

- Заредете 12 V акумулатор. (→ 182)

Ако 12 V акумулатор не се зарежда напълно:

- Обърнете се към специализиран сервиз, най-добре към партньор на BMW Motorrad.

### ASC/DTC намеса



мига бързо.

Възможна причина:

ASC/DTC системата е открила нестабилност на задното колело и е намалила въртящия момент.

Контролната и предупредителна лампа мига по-продължително от ASC/DTC-времето.

раенето на намесата. Така водачът и след критичната ситуация има оптично съобщение за извършеното регулиране.

- Продължаването на пътуването е възможно. Карайте внимателно.

### **ASC/DTC е в ограничена готовност**



свети в жълто.



свети.



Traction control limited! Onward journey possible. Ride carefully to next specialist workshop.

Възможна причина:

Контролният уред ASC/DTC е разпознал грешка.

- Трябва да се има предвид, че ASC/DTC функцията не е активна само ограничено.
- Продължаването на пътуването е възможно. Обърнете внимание на допълнителната информация за ситуациите, които могат да доведат до грешка в ASC/DTC (▶▶▶ 160).
- Отстранете възможно най-бързо грешката в специализиран сервис, най-добре в партньор на BMW Motorrad.

### **ASC/DTC извън строя**



свети в жълто.



свети.



Traction control systems failed!

Limited onward journey possible. Drive carefully to the nearest workshop.

Възможна причина:

Контролният уред ASC/DTC е разпознал грешка.

- Не повреждайте датчика за ъглова скорост.
- Трябва да се внимава за това, че ASC/DTC функцията е на разположение само в ограничена степен или изобщо не е на разположение.
- Продължаването на пътуването е възможно. Обърнете внимание на допълнителната информация за ситуациите, които могат да доведат до грешка в ASC/DTC (▶▶▶ 160).
- Отстранете възможно най-бързо грешката в специализиран сервис, най-добре в партньор на BMW Motorrad.

## 54 ИНДИКАЦИИ

### Налягане на гумите

— с контрол на налягането на гумите (RDC)<sup>SA</sup>

За индикацията на наляганята в гумите до панела на менюто MY VEHICLE и на съобщени-ята на Check-Control има панел TYRE PRESSURE:



Левите стойности се отнасят за предното колело, десните стойности – за задното колело. Чрез действителното и зададеното налягане на гумите се показва разликата в наляганя-ята.

Непосредствено след включване на запалването се показват само чертички. Прехвърлянето на стойностите на налягането на гумите започва едва след първото надхвърляне на следната минимална скорост:



RDC сензорът не е ак-  
тивен

мин. 30 км/ч (Едва след надх-върляне на минималната ско-рост RDC сензорът изпраща сигнала си към превозното средство.)



Наляганята в гумите се показват на TFT дисплея с температурна компенсация и винаги се отнасят до следната температура на въздуха в гумите:

20 °C



Ако допълнително се покаже символът за гуми в жълто или в червено, става въпрос за предупреждение. Разликата в наляганята се подчертава с оцветен в същия цвят удивителен знак.



Ако съответната стойност се намира в граничния диапазон на допустимост, общата сигнална лампа допълнително свети в жълто.



Ако установеното налягане на гумите е извън допустимия толеранс, то общата сигнална лампа мига в червено.

За допълнителна информация към BMW Motorrad RDC виж. глава "Технически подробности" от страница (▮▮▮ 165).

### Налягане в гумите е в граничната зона на допустимия толеранс



свети в жълто.



се показва в жълто.



Tyre pressure does not match setpoint  
Check tyre pressure.

Възможна причина:

Измереното налягане на гумите е в граничния диапазон на допустимия толеранс.

- Корижирайте налягането на гумите.
- Преди адаптиране налягането на гумите обърнете внимание на информацията за температурната компенсация и адаптирането на налягането в глава „Технически подробности“:

▮ с контрол на налягането на гумите (RDC)<sup>SA</sup>

» Температурна компенсация (▮▮▮ 165)◁

▮ с контрол на налягането на гумите (RDC)<sup>SA</sup>

» Нагласяне на налягането (▮▮▮ 166)◁

» Зададените налягания на гумите могат да се намерят на следните места:

▮ Задна корица на ръководството за експлоатация

▮ Арматурно табло в изгледа TYRE PRESSURE

▮ Указателна табела от вътрешната страна на капака на отделието за каска

### Налягането на гумите е извън допустимия толеранс



мига в червено.



се показва в червено.



Tyre pressure does not match setpoint  
Stop immediately! Check tyre pressure.



Tyre press. control.  
Loss of pressure.  
Stop immediately! Check tyre pressure.





RDC сензорът не е активен

мин. 30 км/ч (Едва след надхвърляне на минималната скорост RDC сензорът изпраща сигнала си към превозното средство.)

- Следете RDC индикацията при по-висока скорост.



Едва ако допълнително светне и общата сигнална лампа, може да се касае за трайна повреда.

В този случай:

- Отстранете грешката в специализиран сервиз, най-добре в партньор на BMW Motorrad.

Възможна причина:

Радиовръзката към RDC сензорите е повредена. В околността има радио-технически съоръжения, които пречат на връзката между контролния блок на RDC и сензорите.

- Наблюдавайте RDC индикацията на друго място.



Едва ако допълнително светне и общата сигнална лампа, може да се касае за трайна повреда.

В този случай:

- Отстранете грешката в специализиран сервиз, най-добре в партньор на BMW Motorrad.

## Дефектен сензор или системна грешка



свети в жълто.



"----"

Възможна причина:

Поставени са колела без RDC сензор.

- Оборудвайте комплекта на колелото с RDC сензори.

Възможна причина:

1 или 2 RDC сензора са повредени или има системна грешка.

- Отстранете грешката в специализиран сервиз, най-добре в партньор на BMW Motorrad.

## Акумулаторът на сензора за налягането в гумите е слаб



свети в жълто.



RDC sensor battery weak. Function limited. Have it checked by a specialist workshop.



Това съобщение за грешка се показва за кратко само в началото на Pre-Ride-Check.

## 58 ИНДИКАЦИИ

Възможна причина:

Батерията на сензора за налягането на гумите вече не е с пълния си капацитет. Функцията на контрола на налягането на гумите е гарантирана само за ограничен период от време.

- Обърнете се към специализиран сервиз, най-добре към партньор на BMW Motorrad.

### Контрол на налягането на гумите (RDC) извън строя

—с контрол на налягането на гумите (RDC)<sup>SA</sup>

 свети в жълто.

 Tyre pressure check failure! Function limited. Have it checked by a specialist workshop.

Възможна причина:

Контролният уред RDC е диагностицирал грешка в комуникацията.

- Обърнете се към специализиран сервиз, най-добре към партньор на BMW Motorrad.

» Предупреждения за налягане на гумите не са налични.

### Функция за спешна помощ в ограничена готовност

—с интелигентно спешно повикване<sup>SA</sup>

 свети в жълто.

 Emergency call system restricted. If this occurs again, have the vehicle checked by a specialist workshop.

Възможна причина:

Повикването на спешна помощ не може да бъде направено автоматично или чрез BMW.

- Обърнете внимание на информацията за управление на интелигентното повикване на спешна помощ от страница. (→ 71)
- Обърнете се към специализиран сервиз, най-добре към партньор на BMW Motorrad.

### Функция за спешна помощ е извън строя

—с интелигентно спешно повикване<sup>SA</sup>

 свети в жълто.

 Emergency call system error. Make

an appointment at a specialist workshop.

Възможна причина:

Блокът за управление на системата за спешно повикване е диагностицирала грешка. Функцията за спешно повикване е извън строя.

- Имайте предвид, че спешното повикване не може да се извърши.
- Обърнете се към специализиран сервиз, най-добре към партньор на BMW Motorrad.

### Мониторингът на страничната опора е дефектен



свети в жълто.



Side stand monitoring faulty. Engine stop at low speed! Have it checked by a specialist workshop.

Възможна причина:

Превключвателят на страничната опора или окабеляването му са повредени. Електрическата машина се изключва при преминаване под 5 км/ч и пътуването не може да се продължи.

- Обърнете се към специализиран сервиз, най-добре към партньор на BMW Motorrad.

### Самодиагностиката на ABS системата не е завършена



мига.

Възможна причина:



Самодиагностиката на ABS системата не е завършена

ABS функцията не е на разположение, тъй като самодиагностиката не е приключила. (За проверка на сензорите за оборотите на колелата E-Scooter трябва да достигне минимална скорост: мин. 5 км/ч)

- Тръгнете бавно. Да се има предвид, че до приключването на самодиагностиката ABS функцията не е на разположение.

### ABS грешка



свети в жълто.



свети.



Limited ABS availability!

Onward journey possible.

## 60 ИНДИКАЦИИ

Ride carefully to next specialist workshop.

Възможна причина:

Контролерът на ABS е регистрирал грешка. Функцията ABS е ограничено на разположение.

- Продължаването на пътуването е възможно. Следете допълнителната информация за особени ситуации, които биха могли да доведат до съобщения за грешка на ABS (▮▮▮▮▶ 157).
- Отстранете възможно най-бързо грешката в специализиран сервиз, най-добре в партньор на BMW Motorrad.

### ABS нефункциониращ



свети в жълто.



свети.



ABS failure! Onward journey possible.

Ride carefully to next specialist workshop.

Възможна причина:

Контролерът на ABS е регистрирал грешка. Функцията ABS не е на разположение.

- Продължаването на пътуването е възможно. Следете допълнителната информация

за особени ситуации, които биха могли да доведат до съобщения за грешка на ABS (▮▮▮▶ 157).

- Отстранете възможно най-бързо грешката в специализиран сервиз, най-добре в партньор на BMW Motorrad.

### ABS Pro нефункциониращ



свети в жълто.



свети.



ABS Pro failure!

Onward journey possible. Ride carefully to next specialist workshop.

Възможна причина:

—с режими на движение Pro<sup>SA</sup>  
Контролерът на ABS Pro е регистрирал грешка. ABS Pro функцията не е активна. ABS функцията продължава да е на разположение. ABS помага само при спиране при движение на право.

- Продължаването на пътуването е възможно. Следете допълнителните съобщения за особени ситуации, които биха могли да доведат до съобщения за грешка на ABS Pro (▮▮▮▶ 157)..

- Отстранете възможно най-бързо грешката в специализиран сервис, най-добре в партньор на BMW Motorrad.

### Сервизна индикация



Ако времето за сервизиране е просрочено, допълнително към индикацията за дата, респ. изминато разстояние светва в жълто общата сигнална лампа.

Ако времето за сервизиране е просрочено, се показва жълто съобщение Check-Control. Допълнително в панелите на менюто MY VEHICLE и SERVICE REQUIREMENTS са подчертани с удивителен знак индикациите за сервизиране, датата за сервизиране и оставащото разстояние.



Ако сервизната индикация се появи повече от месец преди датата за сервизиране, трябва да се настрои наново актуалната дата. Тази ситуация може да възникне, ако акумулаторът е бил разкачен.

### Необходимо е сервизиране



се показва в бяло.

*Service due! Have service performed by a specialist workshop.*  
Възможна причина:

Дошло е време за сервизно обслужване поради изминати километри или дата.

- Възлагайте извършването на периодично сервизно обслужване в специализиран сервис, най-добре при партньор на BMW Motorrad.
- » Безопасността при работа и движение на превозното средство се запазват.
- » Възможно най-добрите показатели на превозното средство се гарантират.

### Срокът за сервиз е превишен



свети в жълто.



се показва в жълто.

*Service overdue! Have service performed by a specialist workshop.*  
Възможна причина:

- Надхвърлено е времето за сервизно обслужване поради изминати километри или дата.
- Възлагайте извършването на периодично сервизно обслужване в специализиран

## 62 ИНДИКАЦИИ

сервиз, най-добре при партньор на BMW Motorrad.

- » Безопасността при работа и движение на превозното средство се запазват.
- » Възможно най-добрите показатели на превозното средство се гарантират.



**ОБСЛУЖВАНЕ**

**04**

---

<b>ГОТОВНОСТ ЗА РАБОТА</b>	<b>66</b>
<b>ПРЕВКЛЮЧВАТЕЛ ЗА АВАРИЙНО ИЗКЛЮЧВАНЕ</b>	<b>71</b>
<b>ИНТЕЛИГЕНТНО СПЕШНО ПОВИКВАНЕ</b>	<b>71</b>
<b>ДВИЖЕНИЕ НА ЗАДЕН ХОД</b>	<b>74</b>
<b>ОСВЕТЛЕНИЕ</b>	<b>75</b>
<b>РЕЖИМ НА ДВИЖЕНИЕ</b>	<b>80</b>
<b>АЛАРМА ПРОТИВ КРАЖБА (DWA)</b>	<b>81</b>
<b>КОНТРОЛ НА НАЛЯГАНЕТО НА ГУМИТЕ (RDC)</b>	<b>84</b>
<b>ОТОПЛЕНИЕ</b>	<b>85</b>
<b>ОТДЕЛЕНИЕ ЗА ВЕЩИ</b>	<b>86</b>
<b>ОТДЕЛЕНИЕ ЗА КАСКА</b>	<b>88</b>

## 66 ОБСЛУЖВАНЕ

### ГОТОВНОСТ ЗА РАБОТА

#### Ключ на превозното средство

 Контролната лампичка за ключа с дистанционно управление мига докато се търси ключа с дистанционно управление.

Когато ключът с дистанционно управление, респ. резервният ключ се разпознае, тя угасва. Когато ключът с дистанционно управление, респ. резервният ключ не се разпознае, тя свети за кратко време.

Вие получавате един ключ с дистанционно управление, както и един резервен ключ. При загуба на ключ спазвайте указанията за електронния имобилайзер (EWS) (▶▶▶ 68).

Запалването и алармената система се управляват с ключа с дистанционно управление. Ключалката на отделението за вещи и горната кутия могат да се обслужват ръчно.

 При надхвърляне на пробег на ключа с дистанционно управление (напр. в багажника или горната кутия) превозното средство не може да бъде стартирано. Ако ключът с дистанционно уп-

равление продължи да липсва, запалването се изключва след ок. 1,5 минути, за да щади акумулатора.

Препоръчва се да носите ключа с дистанционно управление директно в себе си (например в джоба на якето), а като алтернатива да носите резервния ключ.



Обхват на Keyless Ride ключа с дистанционно управление

прибл. 1 м

#### Обезопасете блокажа на кормилото Предпоставка

Кормилото е завъртяно в посока наляво. Ключът с дистанционно управление се намира в обхвата за приемане.



- Задръжте натиснат бутон **1**.  
» Блокажът на кормилото се заключва с щракване.

- » Готовността за работа, светлините и всички функционални вериги са изключени.
- За отключване на блокировката на кормилото натиснете бутон **1** за кратко.

### **Включете запалването** **Предпоставка**

Ключът с дистанционно управление се намира в обхвата за приемане.



- Включването на запалването може да се извърши в **два** варианта.

#### **Вариант 1:**

- Натиснете за кратко бутон **1**.
- » Габаритните светлини и всички функционални вериги са включени.
- с дневна светлина<sup>SA</sup>
- » Дневната светлина е включена.<
- » Pre-Ride-Check се извършва. (▣▶▶ 142)

- » Изпълнява се ABS самодиагностика. (▣▶▶ 143)

#### **Вариант 2:**

- Блокажът на кормилото е подсигурен, задръжте натиснат бутон **1**.
- » Блокажът на кормилото се отключва.
- » Габаритните светлини и всички функционални вериги са включени.
- с дневна светлина<sup>SA</sup>
- » Дневната светлина е включена.<
- » Pre-Ride-Check се извършва. (▣▶▶ 142)
- » Изпълнява се ABS самодиагностика. (▣▶▶ 143)

### **Изключване на запалването** **Предпоставка**

Ключът с дистанционно управление се намира в обхвата за приемане.

## 68 ОБСЛУЖВАНЕ



- Изключването на запалването може да се извърши в **два** варианта.

### Вариант 1:

- Натиснете за кратко бутон **1**.
- » Светлините се изключват.
- » Ключалката на стартера не е обезопасена.

### Вариант 2:

- Завъртете кормилото наляво.
- Задръжте натиснат бутон **1**.
- » Светлините се изключват.
- » Ключалката на стартера се блокира.

### Електронен имобилайзер EWS

Електрониката в електрическия скутер чрез пръстеновидна антена в ключалката с дистанционно управление на кормилото разпознава заложените в ключа на превозното средство данни. Едва след като ключът бъде разпознат като „оторизиран“, блокът за управление на

двигателя разрешава стартирането на двигателя.

 Ако друг ключ с дистанционно управление е закрепен към използвания за стартиране ключ, електрониката може да се "раздразни" и готовността за управление няма да се разреши.

Съхранявайте ключовете с дистанционно управление винаги отделно един от друг.

При загубване на ключ за превозното средство може да поискате той да бъде блокиран от Вашия партньор на BMW Motorrad.

За целта трябва да вземете със себе си и всички други принадлежащи към електрическия скутер ключове. С блокиран ключ електродвигателят вече не може да се стартира, обаче блокираният ключ може отново да се освободи.

Резервни ключове може да се получат само при партньор на BMW Motorrad. Той е длъжен да провери вашата легитимация, тъй като ключовете са част от системата за безопасност.

## Батерията на ключа с дистанционно управление е изтощена или ключът с дистанционно управление е загубен

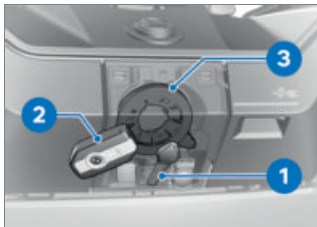

- При загуба на ключ спазвайте указанията за електронния имобилайзер (EWS).
- Ако по време на пътуване загубите ключа с дистанционно управление, превозното средство може да се запали с помощта на резервния ключ.
- Ако батерията на ключа с дистанционно управление е изтощена, превозното средство може да бъде стартирано с докосване с ключа с дистанционно управление на капака между капака на отделениято за вещи и капака на товарното отделение.
- Задръжте резервния ключ **1** или изтощения ключ с дистанционно управление **2** на капака между капака на отделениято за вещи и капака на

товарното отделение на височината на антената **3**.

 Период, в който може да се създаде готовността за шофиране. След това трябва да се извърши повторно деблокиране.

30 сек

- » Pre-Ride-Check се извършва.
- Ключът с дистанционно е разпознат.
- Електрическата машина може да се стартира.
- Включване на запалването. (→ 67)

## Сменете батерията на ключа с дистанционно управление

Ако ключът с дистанционно управление не реагира при задействане на бутон с кратък или продължителен натиск:

- Батерията на ключа с дистанционно управление вече няма пълен капацитет.



Remote key battery weak. Function limited. Change battery.

## 70 ОБСЛУЖВАНЕ

### ОПАСНОСТ

#### Поглъщане на батерия

Опасност от нараняване и опасност за живота

- Ключът на автомобила съдържа бутонна батерия. Батериите или бутонните батерии могат да се погълнат и в рамките на два часа да доведат до тежки или смъртоносни наранявания, напр. поради вътрешни изгаряния или раздразнения.
- Съхранявайте ключа на автомобила и батериите извън обсега на деца.
- При подозрение, че батерия или бутонна батерия е била погълната или се намира в част от тялото, веднага потърсете медицинска помощ.

- Сменете батерията.

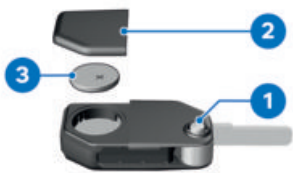

- Натиснете копчето **1**.

» Металната част на ключа се отваря.

- Натиснете капачето на батерията **2** нагоре.
- Демонтирайте батерията **3**.
- Изхвърлете старата батерия съгласно законовите разпоредби, не я изхвърляйте при битовите отпадъци.

### ВНИМАНИЕ

#### Неподходящи или неправилно поставени акумулатори

Повреда на компонент

- Използвайте предписания акумулатор.
  - При поставяне на акумулатора внимавайте за правилното разполагане на полюсите.
- Поставете новата батерия с положителния полюс нагоре.

 Тип акумулатор

За ключ с дистанционно управление Keyless Ride  
CR 2032

- Монтирайте капачето на батерията **2**.
- » Червеният светодиод в комбинацията от инструменти мига.

» Ключът с дистанционно управление отново е готов за работа.

## ПРЕВКЛЮЧВАТЕЛ ЗА АВАРИЙНО ИЗКЛЮЧВАНЕ



**1** Превключвател за аварийно изключване

С помощта на прекъсвача за аварийно спиране **1** електрическото задвижване може бързо да се изключи.



**A** Електрическо задвижване изключено

**B** E-Scooter готов за шофиране

## ИНТЕЛИГЕНТНО СПЕШНО ПОВИКВАНЕ

—с интелигентно спешно повикване<sup>SA</sup>

### Спешно повикване чрез BMW

Натискайте бутона SOS само в аварийни ситуации.

Поради технически причини повикването на спешна помощ не може да се гарантира при неблагоприятни условия, като напр. в области без обхват на мобилните мрежи.

По време на спешно повикване се предават позицията на автомобила, избраният език и евентуални данни за произшествието BMW (▶▶▶ 12). При неблагоприятни условия преносът на данни може да бъде ограничен или забавен. Това може да доведе до забавена обработка на спешното повикване.

Дори и когато не е възможно спешно повикване чрез BMW, може да се извърши спешно повикване към обществен номер за спешни случаи. Това, наред с останалото, зависи от съответната мобилна мрежа и националните разпоредби.

## 72 ОБСЛУЖВАНЕ

### Език за спешно повикване

На всяко превозно средство, в зависимост от пазара, за който е предназначено, е зададен език. На този език отговаря BMW Call Center.

 Превключване на езика за повикване на спешна помощ може да се извърши само от партньор на BMW Motorrad. Зададеният за това превозно средство език се различава от избираемите от водача езици за показанията на TFT дисплея.

### Ръчно аварийно повикване

#### Предпоставка

Възникна аварийна ситуация. Превозното средство е неподвижно. Запалването е включено.



- Отворете капака **1**.
- Натиснете за кратко бутон **SOS 2**.



Времето до изключването на повикването на спешна помощ се показва. През това време е възможно прекъсване на повикването на спешна помощ.

- Отмяна на спешно повикване: Натиснете и задръжте бутона **SOS 2** за две секунди.
  - Натиснете превключвателя за аварийно изключване, за да изключите готовността за движение.
  - Свалете каската.
- » След изтичане на автоматично зададеното време се осъществява гласова връзка с BMW Call Center.

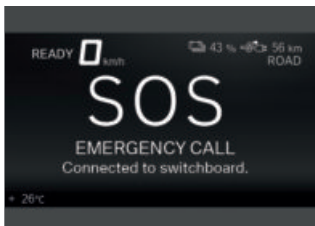

Връзката беше осъществена.



- С помощта на микрофона **3** и високоговорителя **4** предайте информация за спасителните служби.

### Автоматично

След включване на запалването интелигентното повикване на спешна помощ е активно автоматично и реагира, когато възникне падане.

### Аварийно повикване при лек сблъсък

- Разпознат е лек сблъсък или удар.
- » Прозвучава звуков сигнал.

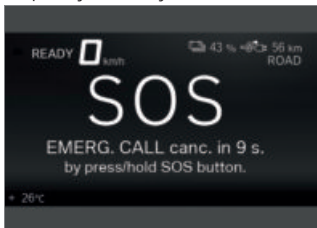

Времето до изключването на повикването на спешна помощ

се показва. През това време е възможно прекъсване на повикването на спешна помощ.

- Прекъсване на аварийно повикване: Задръжте натиснат бутон SOS за две секунди.
- Ако е възможно, свалете каската и изключете електрическата машина.
- » Осъществява се гласова връзка с BMW Call Center.

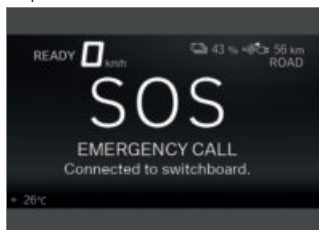

Връзката беше осъществена.



- Отворете капака **1**.
- С помощта на микрофона **3** и високоговорителя **4** предайте информация за спасителните служби.

## 74 ОБСЛУЖВАНЕ

### Направете спешно повикване при тежко падане

- Разпознат е силен сблъсък или удар.
- » Повикването на спешна помощ се осъществява автоматично без изчакване.



### ДВИЖЕНИЕ НА ЗАДЕН ХОД

#### Управлявайте движението на заден ход



#### ПРЕДУПРЕЖДЕНИЕ

Липса на обичайния шум при шофиране на електрическо превозно средство.

Опасност от злополука

- При шофиране на електрическо превозно средство имайте предвид, че пешеходците и останалите участници в движението няма да чуват E-Scooter поради липса на обичайния шум на двигателя.
  - Шофирайте с повишено внимание.
- Включете готовността за управление. (▶▶▶ 145)

- Дръжте бутона **1** натиснат по време на цялото движение на заден ход.



- Освобождането се показва на дисплея чрез R със символ на стрелка **1**, насочена надолу.
- Внимателно натиснете електронната ръкохватка за газ и карайте на заден ход.
- » E-Scooter се движи максимално с 3 км/ч назад.



- Символът на стрелката светва **1** при движение на заден ход.

## ОСВЕТЛЕНИЕ

### Къси и габаритни светлини

Габаритната светлина се включва автоматично, когато E-Scooter е готов за работа. След това габаритната светлина продължава да свети за кратко.

Късата светлина се включва автоматично, когато E-Scooter е готов за работа.

— с дневна светлина<sup>SA</sup>

През деня алтернативно към късите светлини може да се включват дневните светлини.

### Дълга светлина и светлинен клаксон

- Включване на запалването.  
(▶▶▶ 67)



- Натиснете превключвателя **1** напред, за да включите дългите светлини.
- Издърпайте превключвателя **1** назад, за да включите светлинния сигнал.

### Функция за забавено изключване на светлините

- Изключване запалване.



- Непосредствено след изключване на запалването изтеглете превключвателя **1** назад и го задръжте, докато функцията за забавено изключване на светлините не се включи.

## 76 ОБСЛУЖВАНЕ

» Осветлението на превозното средство работи за една минута, след което се изключва автоматично.

– Това може да се използва напр. след паркиране на превозното средство за осветяване на пътя до входната врата.

### Светлина за паркиране

- Изключване запалване. (▶▶▶ 67)



- Натиснете клавиш **1** наляво непосредствено след изключването на запалването и го задръжте, докато светлината за паркиране не се включи.
- Включете и отново изключете запалването, за да изключите светлината за паркиране.

### Използвайте дневни светлини

– с дневна светлина<sup>SA</sup>

- Включете готовността за управление. (▶▶▶ 145)



- Натиснете клавиш **1**, за да включите дневната светлина и да изключите късите светлини.



Символът за дневна светлина се показва.

- В тъмнина или в тунел: Натиснете клавиш **1** отново, за да изключите дневната светлина и да включите късите светлини.



Дневната светлина в сравнение с късите светлини се възприема по-добре от насрещното движение. Така се подобрява видимостта през деня.

## Автоматична дневна светлина

—с дневна светлина<sup>SA</sup>

 Превключването от дневни на къси светлини, вкл. на предните габаритни светлини, става автоматично.



### ПРЕДУПРЕЖДЕНИЕ

#### Автоматичният дневен фар не замества личната преценка на осветеността

Опасност от злополука

- Автоматичният дневен фар да се изключва при лоша осветеност.

- В менюто `Settings`, `Vehicle settings`, `Lights` включете функцията `Auto. daytime light`.



Контролната крушка за автоматичната дневна светлина свети.

» Ако яркостта на околната среда спадне под една определена стойност, автоматично се включват късите светлини (напр. в тунели). При разпознаване на достатъчна осветеност на заобикалящата среда дневната светлина се включва отново.



Ако дневната светлина е активна, свети контролната лампичка за дневна светлина.

## Ръчно управление на светлините при включен автоматичен режим

—с дневна светлина<sup>SA</sup>

При задействане на бутона за дневните светлини, се изключват дневните светлини и се включват късите и предните габаритни светлини (напр. при влизане в тунели, когато автоматиката за дневните светлини реагира със закъснение въз основа на яркостта на околната среда).

При повторно задействане на бутона за дневните светлини, отново се активира автоматиката за дневната светлина, т. е. дневните светлини се включват отново при постигане на необходимата яркост на околната среда.

## Автоматична дневна светлина

—с дневна светлина<sup>SA</sup>



Превключването от дневни на къси светлини, вкл. на предните габаритни светлини, става автоматично.

### ПРЕДУПРЕЖДЕНИЕ

#### **Автоматичният дневен фар не замества личната преценка на осветеността**

Опасност от злополука

- Автоматичният дневен фар да се изключва при лоша осветеност.

- В менюто *Settings*, *Vehicle settings*, *Lights* включете функцията *Auto. daytime light*.



Контролната крушка за автоматичната дневна светлина свети.

- » Ако яркостта на околната среда спадне под една определена стойност, автоматично се включват късите светлини (напр. в тунели). При разпознаване на достатъчна осветеност на заобикалящата среда дневната светлина се включва отново.



Ако дневната светлина е активна, свети контролната лампичка за дневна светлина.

### **Автоматична дневна светлина**

— с дневна светлина<sup>SA</sup>



Превключването от дневни на къси светлини, вкл. на предните габаритни светлини, става автоматично.

### ПРЕДУПРЕЖДЕНИЕ

#### **Автоматичният дневен фар не замества личната преценка на осветеността**

Опасност от злополука

- Автоматичният дневен фар да се изключва при лоша осветеност.

- В менюто *Settings*, *Vehicle settings*, *Lights* включете функцията *Auto. daytime light*.



Контролната крушка за автоматичната дневна светлина свети.

- » Ако яркостта на околната среда спадне под една определена стойност, автоматично се включват късите светлини (напр. в тунели). При разпознаване на достатъчна осветеност на заобикалящата среда дневната светлина се включва отново.



Ако дневната светлина е активна, свети контролната лампичка за дневна светлина.

### Използвайте аварийни светлини

- Включване на запалването. (▣▣▣ 67)



Аварийните светлини на-товарват акумулатора. Включвайте аварийните светлини само за ограничен период от време.



Ако при включени аварийни светлини бъде натиснат бутон за мигачите, функцията на мигача замества функцията на аварийните светлини за времето на натискането. След като бутонът за мигача бъде отпуснат, аварийните светлини се активират отново.



- Натиснете бутона **1**, за да включите аварийните светлини.
- » Готовността за работа може да се изключи.
- Включете оперативната готовност и натиснете отново бутона **1**, за да изключите аварийните светлини.

### Използвайте мигачи

- Включване на запалването. (▣▣▣ 67)
- Извикайте меню Settings, Vehicle settings, Lights.
- Включете или изключете Comfort turn indicator.



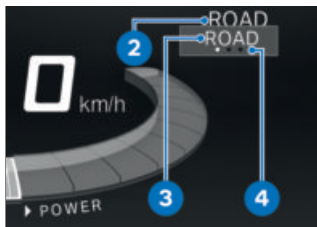

Активният режим на движение **2** се връща на заден фон и се показва първият избираем режим на движение **3**. Помощта при ориентиране **4** указва колко режима на движение са налични.



- Натиснете бутона **1** многократно, докато желаният режим на шофиране се покаже до стрелката за избор.
- » Избраният режим на движение се активира след около 2 секунди.

## АЛАРМА ПРОТИВ КРАЖБА (DWA)

—с аларма против кражба (DWA)<sup>SA</sup>

### Активиране

- Включване на запалването. (→ 67)
- Адаптирайте предупредителната система срещу кражба. (→ 84)



- Изключване запалване.
- Натиснете два пъти клавиша **1** на ключа с дистанционно управление.
  - » Активирането изисква припл. 30 секунди.
  - » Мигачите светват два пъти.
  - » Тонът за потвърждаване прозвучава два пъти (ако е програмиран).
  - » Алармената система е активна.

## 82 ОБСЛУЖВАНЕ



- За да деактивирате сензора за наклон (например, ако електронният скутер се транспортира с влак и силните движения могат да задействат аларма), натиснете отново радио бутона **1** по време на фазата на активиране.
  - » Мигачите светват три пъти.
  - » Тонът за потвърждаване прозвучава три пъти (ако е програмиран).
  - » Сензорът за наклон е деактивиран.

### Алармен сигнал

DWA алармата може да се пусне чрез:

- Сензор за наклон
- Опит за включване с неоторизиран ключ за превозното средство.
- Откачане на DWA от автомобилния акумулатор (акумулаторът на DWA поема електрозахранването – само звук

на алармата, без светене на мигачите)

 Ако ключът дистанционно управление се намира в зоната на приемане, активирана от сензора за наклон аларма се потиска.

Ако акумулаторът на DWA е изтощен, всички функции се запазват, но сработването на алармата при отделяне от акумулатора на превозното средство не е възможно.

Времетраенето на алармата възлиза на ок. 26 секунди. По време на алармата прозвучава звук на алармата и мигачите мигат. Видът на алармения тон може да се регулира от партньор на BMW Motorrad.

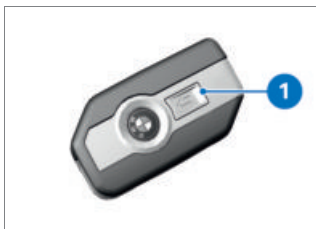

Сработила аларма може да бъде прекъсната по всяко време с натискане на клавиша **1** на ключа с дистанционно управление, без





## ОТОПЛЕНИЕ

### Използване на нагреваемите дръжки

- с нагреваеми дръжки<sup>SA</sup>
- без отопление на седалката<sup>SA</sup>



 Отопляемите дръжки са активни само при включена готовност за шофиране.

- Включете готовността за управление. (►► 145)



- Натискайте клавиш **1**, докато не се покаже желаната степен на отопление **2** пред символа за нагреваеми дръжки **3**.

Дръжките на кормилото могат да се нагряват на три степени:

-  Ниска нагревателна мощност
-  Средна нагревателна мощност
-  Висока нагревателна мощност

- » Високата степен служи за бързо загреване на дръжките, след това трябва да се превключи на първа степен.
- » Ако не се извършват повече промени, се регулира избраната степен на отопление.
- За да изключите нагреваемите дръжки, натискайте клавиша **1**, докато не изbledнее напълно символът за нагреваеми дръжки **3**.

### Използвайте отоплението

- с нагреваеми дръжки<sup>SA</sup>
- с отопление на седалката<sup>SA</sup>

 Отопляемите дръжки и отоплението на седалката са активни само при включена готовност за шофиране.

- Включете готовността за управление. (►► 145)



- Натиснете клавиш **1**.
- » Меню HEATING се отваря.

## 86 ОБСЛУЖВАНЕ

- Изберете Grip heating или Seat heating.
- Изберете и потвърдете желаната степен на нагряване.
  - » Избраната степен на нагряване ще се покаже на дисплея вляво до символите за нагряване **2**.
- Натиснете клавиш **1**, за да затворите менюто HEATING.
- За да изключите, респ. отново да включите отоплението с предварително избраните степени на нагряване, натиснете за дълго клавиша **1**.

 Настроените степени на нагряване остават запазени и след изключване на запалването.

---

### ОТДЕЛЕНИЕ ЗА ВЕЩИ

#### Използване на отделениято за вещи

##### Предпоставка

Запалването включено.



### ВНИМАНИЕ

#### Високи температури в отделенията за съхранение, особено през лятото

Повреда на поставените там предмети, особено на електронни устройства като напр. мобилни телефони

- През лятото не поставяйте чувствителни към топлина предмети в отделениято за съхранение.
- Попитайте производителя за възможни ограничения при употребата и ги спазвайте.



### ВНИМАНИЕ

#### Вибрации по време на движение

Повреда на поставените там мобилни телефони

- Уверете се, че поставеният там мобилен телефон е подходящ за използване на мотоциклета. За целта попитайте производителя за ограниченията при употребата и ги спазвайте.



- Отворете капака на отделението за вещи **1** чрез натискане на бутона **2**.
- » Отвореният капак на отделението за съхранение не е подходящ за съхранение на предмети.
- За затваряне на капака на отделението за вещи **1** натиснете здраво в застопоряването.

### Проветрение

За да се осигури достатъчно циркулация на въздуха при температура от 35 °C в отделението за съхранение се включва вентилатор. Вентилаторът отново се изключва, когато температурата в отделението за съхранение спадне под 30 °C.

### Зареждане на смартфона Предпоставка

Запалването включено.

- Отворете отделението за съхранение.



- Поставете смартфона **2** с дисплея нагоре в шейната **1**.
- » Смартфонът е закрепен.



- Свържете кабела за зареждане със смартфона **2** и USB-C присъединяването **3**.

 BMW Motorrad препоръчва използването на BMW Motorrad USB кабел за зареждане на смартфони в отделението за вещи. Наличните

## 88 ОБСЛУЖВАНЕ

в търговската мрежа кабели за зареждане е възможно да нямат достатъчно място в отделението за вещи и могат да се повредят.



- Затворете капака на отделението за вещи **4**.

### Указания за използване

Отделението за съхранение е подходящо за смартфони с размери до максимум 158 мм x 78 мм x 10 мм. За малки мобилни телефони, които е възможно да не се фиксират от държача, BMW Motorrad препоръчва използването на джоб за смартфон на BMW Motorrad.

### Заряден ток

Става дума за 5 V USB-C заряден контакт, който предоставя максимум 1,5 A заряден ток (зарядна мощност максимум 7,5 W).

## ОТДЕЛЕНИЕ ЗА КАСКА

### Извършете обслужване на отделението за каска

- Включване на запалването.

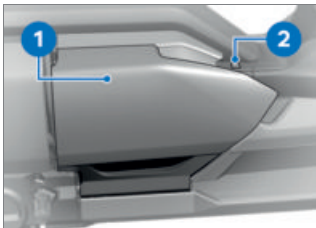

- Отворете капака на отделението за каска **1** с клавиш **2**.

 Осветлението на отделението за съхранение се включва чрез включване на запалването.

След изключване на запалването осветлението на отделението за съхранение остава да свети още за кратко време.



Дозареждане на отделението за каска

макс. 8 кг

- » Отвореният капак на отделението за каска не е подходящ за съхранение на предмети.
- За затваряне на капака на отделението за каска **1** натиснете здраво в блокиращите механизми.

- » Капакът на отделението за каска щраква с двете заключващи куки.

### **Аварийно отключване на отделението за каска**

- Демонтирайте страничната обшивка. (▮▮▮▶ 179)

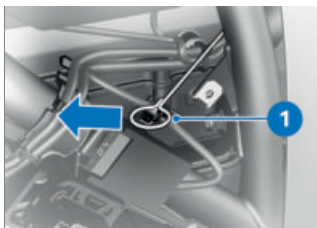

- Издърпайте планка **1** при нужда с помощта на бордовия инструмент по посока на стрелката.
- » Отделение за каска отключено.
- Монтирайте страничната обшивка. (▮▮▮▶ 180)

**TFT ДИСПЛЕЙ**

**05**

---

<b>ОБЩИ УКАЗАНИЯ</b>	<b>92</b>
<b>ПРИНЦИП</b>	<b>93</b>
<b>ИЗГЛЕД PURE RIDE</b>	<b>100</b>
<b>ИЗГЛЕД PURE</b>	<b>101</b>
<b>РАЗДЕЛЕН ЕКРАН</b>	<b>101</b>
<b>ОБЩИ НАСТРОЙКИ</b>	<b>102</b>
<b>BLUETOOTH</b>	<b>104</b>
<b>WLAN</b>	<b>106</b>
<b>МОЕТО ПРЕВОЗНО СРЕДСТВО</b>	<b>108</b>
<b>БОРДОВИ КОМПЮТЪР</b>	<b>111</b>
<b>НАВИГАЦИЯ</b>	<b>112</b>
<b>МЕДИЯ</b>	<b>115</b>
<b>ТЕЛЕФОН</b>	<b>116</b>
<b>ПОКАЖЕТЕ ВЕРСИЯТА НА СОФТУЕРА</b>	<b>117</b>
<b>ПОКАЖЕТЕ ЛИЦЕНЗИОННАТА ИНФОРМАЦИЯ</b>	<b>117</b>

## ОБЩИ УКАЗАНИЯ

### Предупредителни указания

#### ПРЕДУПРЕЖДЕНИЕ

##### **Използване на смартфон по време на пътуване**

Опасност от инцидент

- Спазвайте съответно действащия правилник за движение по пътищата.
- Не използвайте смартфон по време на пътуване. Изключения са приложения без обслужване, като напр. телефония през система „свободни ръце“.

#### ПРЕДУПРЕЖДЕНИЕ

##### **Разсейване от случващото се на пътя и загуба на контрол**

Опасност от злополука поради управление на интегрираните информационни системи и комуникационните устройства по време на движение

- Използвайте тези системи или устройства само ако ситуацията на пътя го позволява.
- При необходимост спрете и използвайте системите или устройствата в спряло положение.

#### **Функции Connectivity**

Функциите Connectivity обхващат темите медии, телефония и навигация. Функциите Connectivity могат да се използват, ако TFT дисплеят е свързан с мобилно устройство и каска (→ 104). Повече информация за функциите Connectivity на

**[bmw-motorrad.com/  
connectivity](http://bmw-motorrad.com/connectivity)**

 В зависимост от мобилното устройство може да е ограничен обхватът на функциите Connectivity.

### **BMW Motorrad Connected App**

С BMW Motorrad Connected App можете да получите информация за използването и за мотоциклета. За да използвате някои от функциите, напр. навигацията, трябва да инсталирате приложението на мобилно устройство и да го свържете с TFTдисплея. С приложението стартирате направляването до целта и нагласяте навигацията.

 При някои мобилни устройства, напр. с операционна система iOS, трябва преди използването да бъде извикано BMW Motorrad Connected App.

### **Актуалност**

След завършване на редакцията може да се стигне до актуализации на TFTдисплея. Поради това могат да се получат евентуални отклонения между настоящото ръководство за експлоатация и Вашето превозно средство. Актуализираната инфор-

мация е на разположение на [bmw-motorrad.com/service](http://bmw-motorrad.com/service).

## **ПРИНЦИП**

### **Елементи за управление**

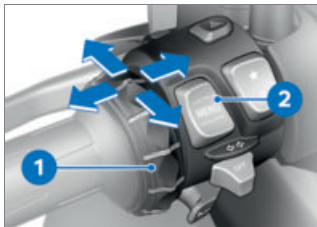

Управлението на цялото съдържание на дисплея се осъществява чрез мултиконтролера **1** и клавишния бутон MENU **2**.

В зависимост от контекста са възможни следните функции.

### **Функции на**

#### **мултиконтролера**

#### **Завъртете мултиконтролера нагоре:**

- Придвигнете курсора нагоре в списъка.
- Извършете настройки.
- Повишете силата на звука.

#### **Завъртете мултиконтролера надолу:**

- Придвигнете курсора надолу в списъците.
- Извършете настройки.
- Намалете силата на звука.

## 94 TFT ДИСПЛЕЙ

### Накланяне на мултиконтролера наляво:

- Задействане на функция в съответствие със съобщението от управлението.
- Задействайте функция наляво или назад.
- След настройките се върнете към изглед Меню.
- В изглед Меню: Преминете едно йерархично ниво нагоре.
- В меню *My vehicle*: Прелистете още едно поле на менюто.
- В изглед *Pure Ride*: Прелистете към предишната индикация за разделен екран.

### Наклонете мултиконтролера надясно:

- Задействане на функция в съответствие със съобщението от управлението.
- Потвърдете избора.
- Потвърдете настройките.
- Прелистете още една стъпка от менюто.
- Превъртете в списъка надясно.
- В меню *My vehicle*: Прелистете още едно поле на менюто.
- В изглед *Pure Ride*: Прелистете към следващата индикация за разделен екран.

### Функции на клавишния бутон MENU



Навигационните указания се показват като диалог, ако не е извикано менюто *Navigation*. Управлението на клавишния бутон MENU временно е ограничено.

#### Натиснете за кратко MENU нагоре:

- В изглед Меню: Преминете едно йерархично ниво нагоре.
- В изглед *Pure (Ride)*: Смяна на индикацията за лентата на състоянието.

#### Натиснете продължително MENU нагоре:

- В изглед Меню: Отворете изглед *Pure Ride*.

#### Натиснете за кратко MENU надолу:

- Преминете едно йерархично ниво надолу.
- Няма функция, когато е достигнато най-долното йерархично ниво.

#### Натиснете продължително MENU надолу:

- Върнете се назад към последно извиканото меню, след като преди това е извършена смяна на менюто чрез продължително натискане на клавишния бутон MENU горе.

## Указания за експлоатация в главното меню

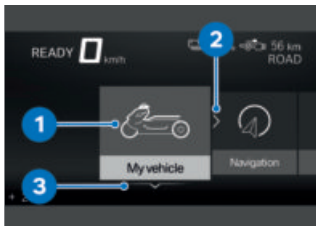

Дали и какви взаимодействия са възможни, се показва чрез указанията за експлоатация.

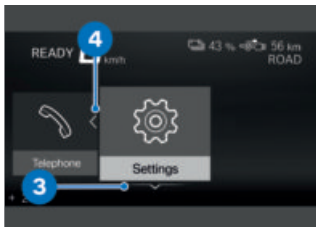

## Значение на указанията за експлоатация:

- Указание за експлоатация **1**: Достигнат е левият край.
- Указание за експлоатация **2**: Може да се прелисти надясно.
- Указание за експлоатация **3**: Може да се прелисти надолу.
- Указание за експлоатация **4**: Може да се прелисти наляво.

## Указания за експлоатация в подменютата

В допълнение към указанията за експлоатация в главното меню, в подменютата има още указания за експлоатация.

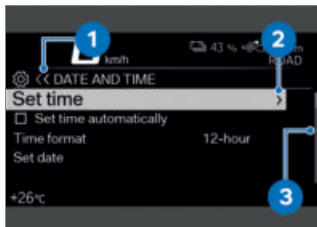

## Значение на указанията за експлоатация:

- Указание за експлоатация **1**: Актуалната индикация се намира в йерархично меню. Символ показва нивото на подменютото. Два символа указват две или повече нива на подменютото. Цветът на символа се сменя в зависимост от това дали можете да се върнете нагоре.
- Указание за експлоатация **2**: Можете да извикате още едно ниво на подменю.
- Указание за експлоатация **3**: Има повече записи, отколкото могат да бъдат показани.

# 96 TFT ДИСПЛЕЙ

## Включване и изключване на функции

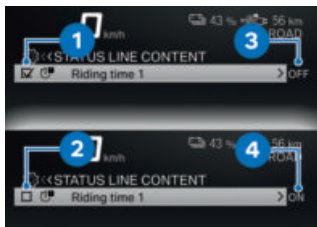

Пред някои от точките на менюто има кутийка/квадратче. Кутийката показва дали функцията е включена или изключена. Символите за действие след точките от менюто поясняват какво се превключва чрез кратко накланяне на мултиконтролера надясно.

### Примери за включване и изключване:

- Символ **1** показва, че функцията е включена.
- Символ **2** показва, че функцията е изключена.
- Символ **3** показва, че функцията може да бъде изключена.
- Символ **4** показва, че функцията може да бъде включена.

### Показване на изглед Pure (Ride)

- Натиснете продължително клавишния MENU нагоре.

## Извикване на меню

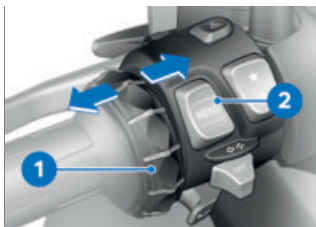

- Покажете изглед Pure (Ride). (☰➔ 96)
  - Натиснете за кратко бутон **2** надолу. Могат да бъдат извикани следните менюта:
    - My vehicle
    - Navigation
    - Media
    - Telephone
    - Settings
  - Натиснете за кратко няколко пъти мултиконтролера **1** надясно, докато не се маркира желаната точка от менюто.
  - Натиснете за кратко бутон **2** надолу.
-  Менюто Settings може да бъде извикано само в спряло положение.

## Преместване на курсора в списъците

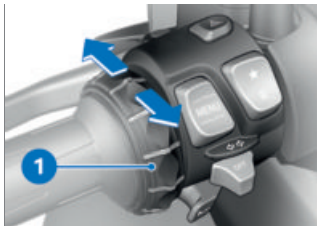

- Извикайте менюто. (▬▬▬▶ 96)
- За да преместите курсора надолу в списъците, завъртете мултиконтролера **1** надолу, докато не се маркира желаният запис.
- За да преместите курсора надолу в списъците, завъртете мултиконтролера **1** нагоре, докато не се маркира желаният запис.

## Потвърждаване на избора

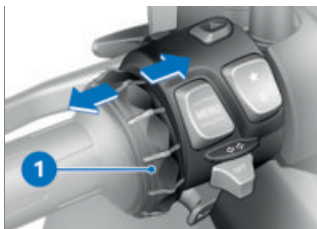

- Изберете желания запис.
- Натиснете за кратко мултиконтролера **1** надясно.

## Извикайте последно използваното меню

- В изглед Pure Ride: Натиснете продължително двупозиционния клавиш MENU надолу.
- » Извиква се последно използваното меню. Избран е последно маркираният запис.

## Сменете индикацията за лентата на състоянието Предпоставка

Превозното средство е неподвижно. Показва се изгледът Pure (Ride).

- Включване на запалването. (▬▬▬▶ 67)
- » На TFT дисплея е на разположение цялата необходима информация от бордовия компютър за движение по обществените пътища (напр. TRIP **1**) и от бордовия компютър за пътуване (напр. TRIP **2**). Информацията може да бъде показана на горната лента на състоянието.
- ▬с контрол на налягането на гумите (RDC)<sup>SA</sup>
- » Допълнително може да бъде показана информация от контрола на налягането в гумите.

◀







## 98 TFT ДИСПЛЕЙ









- Изберете съдържание на горната лента на състоянието.  
(▣▣▣▣ 98)



- Натиснете продължително бутон **1**, за да покажете изгледа Pure Ride.
- Натиснете за кратко бутона **1**, за да изберете стойността на горната лента на състоянието **2**.

Следните стойности могат да се покажат:

-  Total distance
-  Current distance 1
-  Current distance 2
-  Consumption 1 (средно)
-  Consumption 2 (средно)
-  Recuper. 1

-  Recuper. 2
-  Riding time 1
-  Riding time 2
-  Break 1
-  Break 2
-  Speed 1 (средно)
-  Speed 2 (средно)
- с контрол на налягането на гумите (RDC)<sup>SA</sup>
-  Tyre pressure<

### Избиране на съдържание на горната лента на състоянието

- Извикайте меню Settings, Display, Status line content.
- Включете желаните индикации.
  - » В горната лента за състоянието може да се превключва между избраните индикации. Ако не са избрани никакви индикации, се показват степената на зареждане на акумулатор и пробегата:



Степен на зареждане акумулатор



Диапазон

## Извършване на настройки

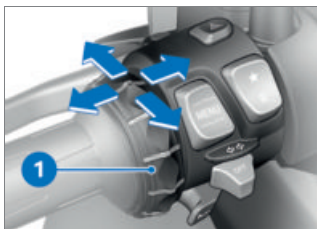

- Изберете желаното меню с настройки и потвърдете.
  - Завъртете мултиконтролера **1** надолу, докато не се маркира желаната настройка.
  - Когато е налично указание за управление, наклонете мултиконтролера **1** надясно.
  - Когато е налично указание за управление, наклонете мултиконтролера **1** наляво.
- » Настройката е запазена.

## Включете или изключете Speed Limit Info

### Предпоставка

Мотоциклетът е свързан със съвместимо мобилно устройство. На мобилното устройство е инсталирано приложението BMW Motorrad Connected App.

- Speed Limit Info показва актуално разрешената максимална скорост, доколкото тя се предоставя в навигацията от издателя на картовия материал.
- Извикайте меню Settings, Display.
- Включете или изключете Speed Limit Info.

## Предпочитани бутони



- Изберете в меню Settings, System settings, Favourite button, Star.
  - Изберете желаната функция или. Not assigned.
- » Всяко натискане на бутона **1** извиква избраната функция.

# 100 TFT ДИСПЛЕЙ

## ИЗГЛЕД PURE RIDE

### Индикация за задвижване



- 1 Зона рекуперационен момент
- 2 Актуален момент на рекуперация и задвижване
- 3 Зона момент на задвижване

### Ограничения



Маркировката **1** показва, че рекуперацията на енергия е ограничена.

Маркировката **4** показва, че мощността е ограничена.

Във връзка с ограниченията горе вдясно на дисплея могат

да се появят следните символи:

Символ **2**: Рекуперацията на енергия е силно ограничена.

Символ **3**: Мощността е силно ограничена.

Ограниченията могат да имат различни причини. Причината за ограничението се съобщава посредством цвета на маркиране **1** или **4**:

— Сив: посредством ограничение, обусловено от режима на шофиране

— Жълт: Системни ограничения напр. посредством температура, ниво заряд на акумулатора, трайно натоварване или системни грешки.

 Временното ограничение на наличната мощност при твърде високо трайно натоварване предотвратява предсрочно стареене на акумулатора.

## Пробег и степен на заряд на акумулатор



Пробегът **2** указва, каква отсечка може да се измине с настоящата степен на заряд на акумулатор **1** още.

## ИЗГЛЕД PURE

### Индикация

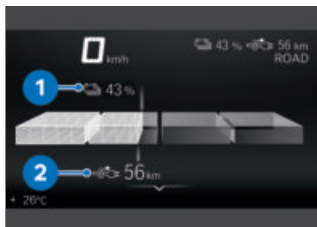

Ако автомобилът не е готов за шофиране, вместо изглед Pure Ride се появява изглед Pure на дисплея.

Показват се нивото на зареждане на батерията **1** и пробегът **2**.

## РАЗДЕЛЕН ЕКРАН

### Включване на разделения екран и изберете индикация

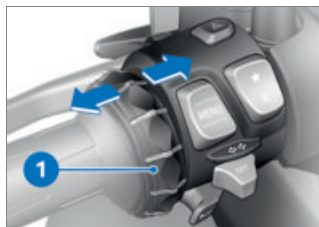

- Покажете изглед Pure (Ride). (III 96)
- Multi-Controller **1** Натискайте надясно или наляво дотогава, докато желаната индикация не се появи.
- Алтернативно: Multi-Controller **1** Натиснете за дълго надясно, за да се върнете към последно избраната индикация в разделения екран.

Изборът на следните индикации може да се отмени:

- ON-BOARD COMPUTER
- TRIP COMPUTER
- Navigation
- MEDIA

» Избраната индикация се запазва и след изключване на запалването.

# 102 TFT ДИСПЛЕЙ

## Изключване на разделения екран

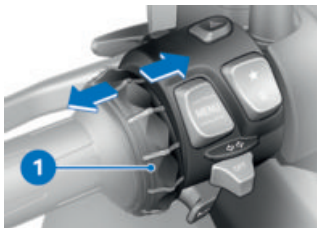

- Покажете изглед Pure (Ride). (▮▮▮▮▶ 96)
- Multi-Controller **1** Натискайте за кратко наляво дотогава, докато разделеният екран не се скрие.
- Алтернативно: Multi-Controller **1** Натискайте дълго наляво.

---

## ОБЩИ НАСТРОЙКИ

### Настройка на силата на звука

- Свържете каските на водача и на пътника. (▮▮▮▮▶ 106)
- Повишете силата на звука: Завъртете мултиконтролера нагоре.
- Намалете силата на звука: Завъртете мултиконтролера надолу.
- Включване на тих тежим: Завъртете мултиконтролера надолу докрай.

» При заглушаване възпроизвеждането на медии се спира на пауза.

### Настройте датата

- Включване на запалването. (▮▮▮▶ 67)
- Извикайте меню `SettingsSystem settingsDate and time, Set date.`
- Настройте Day, Month и Year.
- Потвърдете настройката.

### Настройте формата на датата

- Извикайте меню `SettingsSystem settingsDate and time, Date format.`
- Изберете желаната настройка.
- Потвърдете настройката.

### Настройте часовника

- Включване на запалването. (▮▮▮▶ 67)
- Извикайте меню `SettingsSystem settingsDate and time, Set time.`
- Настройте Hour и Minute.

## Настройте формата на часа

- Извикайте меню `SettingsSystem settingsDate and time, Time format.`
- Изберете желаната настройка.
- Потвърдете настройката.

## Настройте мерните единици

- Извикайте меню `Settings, System settings, Units.` Могат да бъдат настроени следните мерни единици:
  - с контрол на налягането на гумите (RDC)<sup>SA</sup>
  - Налягане◀
  - Температура
  - Скорост
  - Разход

## Настройте език

- Извикайте меню `Settings, System settings, Language.` Могат да бъдат настроени следните езици:
  - Немски
  - Английски (UK)
  - Английски (US)
  - Испански
  - Френски
  - Италиански
  - Холандски

- Полски
- Португалски (Бразилия)
- Португалски (Португалия)
- Турски
- Руски
- Украински
- Китайски
- Японски
- Корейски
- Тайландски
- Румънски

## Настройте яркостта

- Извикайте меню `Settings, Display, Brightness.`
- Настройте яркостта.
  - » Яркостта на дисплея ще се затъмни при преминаване под дефинирана яркост на околната среда с настроена стойност.

## Нулирайте всички настройки

- Всички настройки могат да бъдат нулирани до фабричните настройки в менюто `Settings.`
  - Извикайте меню `Settings.`
  - Изберете `Reset all` и потвърдете.
- Нулират се настройките на следните менюта:
- `Vehicle settings`
  - `System settings`

–Connections

–Display

–Information

» Не се изтриват съществуващи Bluetooth връзки.

---

## BLUETOOTH

### Радиотехнология в близък диапазон

При Bluetooth става дума за радио технология в близък диапазон. Bluetooth устройствата предават като Short Range Devices (предаване с ограничен обхват) в свободния от лиценз ISM-диапазон (Industrial, Scientific and Medical Band/промишлен, научен и медицински диапазон) между 2,402...2,480 ГХц. Те могат да се използват по целия свят без разрешително.

Въпреки че Bluetooth е предвиден за изготвяне на възможно най-здрави свързвания през къси разстояния, както и при всяка радио технология са възможни смущения. Свързванията могат да се смущават или кратковременно да се прекъсват, а също и съвсем да се загубват. По-специално когато няколко уреда се използват в една Bluetooth мрежа, не във

всяка ситуация може да се гарантира безупречна работа.

### Възможни източници на смущения:

–Поleta на смущение от предавателни стълбове и др.

–Уреди с погрешно приложен Bluetooth стандарт.

–Намиращи се в близост други Bluetooth съвместими уреди.

–Покриване от метали или тела.

### Pairing

Преди две устройства с Bluetooth да могат да изградят свързване един с друг, те трябва взаимно да са се разпознали. Тази процедура на взаимно разпознаване се нарича „сдвояване“.

Разпознатите веднъж уреди се запаметяват, така че сдвояването трябва да се извършва само при първоначален контакт.



При някои мобилни устройства, напр. с операционна система iOS, трябва преди използването да бъде извикано BMW Motorrad Connected App.

При сдвояване TFT дисплеят търси в рамките на своя обхват други Bluetooth съвместими уреди. За да може даден уред да се разпознае, трябва да са изпълнени следните условия:

- Bluetooth функцията на уреда трябва да е активирана
- уредът трябва да е "видим" за другите
- другите Bluetooth съвместими уреди трябва да са изключени (напр. мобилни телефони и навигационни системи).

Моля, информирайте се в ръководството за експлоатация на Вашата комуникационна система за необходимите за това стъпки.

### Извършване на сдвояване

- Извикайте меню *Settings, Connections*.
  - » В менюто *CONNECTIONS* могат да се настройват, управляват и изтриват Bluetooth връзки. Показват се следните Bluetooth връзки:
    - *Mobile device*
    - *Rider's helmet*
    - *Passenger helm.*
- Показва се статусът на връзката за мобилни устройства.

### Свържете мобилни устройства

- Извършете сдвояване. (▶▶▶ 105)
  - Активирайте Bluetooth функцията на мобилното устройство (вижте ръководството за използване на мобилното устройство).
  - Изберете *Mobile device* и потвърдете.
  - Изберете *Pair new mobile device* и потвърдете.
- Търсят се мобилни крайни устройства.



мига по време на сдвояването на долната лента на състоянието.

Показват се видимите мобилни устройства.

- Изберете мобилно устройство и потвърдете.
- Обърнете внимание на инструкциите на мобилното устройство.
- Потвърдете съответствието на кода.
- » Връзката се създава и се актуализира статусът на връзката.
- » Ако не се създаде връзка, може да помогне таблицата с повреди. (▶▶▶ 208)

## 106 TFT ДИСПЛЕЙ

- » В зависимост от мобилното устройство телефонните данни се прехвърлят автоматично към превозното средство.
- » Телефонни данни (▣▣▣ 117)
- » Ако не се показва телефонният указател, може да помогне таблицата с повреди. (▣▣▣ 209)
- » Ако Bluetooth връзката не работи според очакванията, таблицата за повреди може да помогне. (▣▣▣ 209)

### Свържете каските на водача и на пасажера

- Извършете сдвояване. (▣▣▣ 105)
- Изберете Rider's helmet или Passenger helm. и потвърдете.
- Визуализирайте комуникационната система на каската.
- Изберете Pair new rider's helmet или Pair new passeng. helmet и потвърдете.

Търсят се каски.

 мига по време на сдвояването на долната лента на състоянието.

Показват се видимите каски.

- Изберете каска и потвърдете.

- » Връзката се създава и се актуализира статусът на връзката.
- » Ако не се създаде връзка, може да помогне таблицата с повреди. (▣▣▣ 208)
- » Ако Bluetooth връзката не работи според очакванията, таблицата за повреди може да помогне. (▣▣▣ 209)

### Изтрийте връзки

- Извикайте меню Settings, Connections.
- Изберете Delete connections.
- За да изтриете отделна връзка, изберете я и потвърдете.
- За да изтриете всички връзки, изберете Delete all connections и потвърдете.

---

### WLAN

#### WLAN връзка

За предаване на картовия изглед от мобилен телефон на TFT дисплея се използва WLAN връзка. За да може да се използва пълната функционалност, WLAN трябва да се активира на мобилния телефон. Повече информация за активирането на WLAN можете да получите от

ръководството за обслужване на мобилния телефон.

Според локалните особености напр. висок брой WLAN мрежи може да се стигне временно до ограничения и прекъсвания на връзката.

# 108 TFT ДИСПЛЕЙ

## МОЕТО ПРЕВОЗНО СРЕДСТВО СТАРТОВ ЕКРАН



- 1 Индикация Check-Control  
Визуализация (➡ 32)
- 2 Статус температура охлаждащ агент (➡ 49)
- 3 Диапазон (➡ 101)
- 4 Одометър
- 5 Сервизна индикация (➡ 61)
- 6 Налягане на гумите отзад (➡ 54)
- 7 Статус температура високоволтов акумулатор
- 8 Налягане на гумите отпред (➡ 54)

## Указание за експлоатация

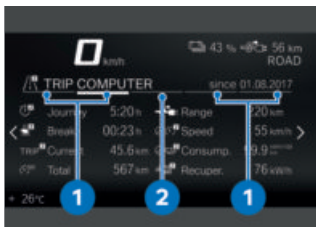

- Указание за експлоатация **1**: Етикети, които показват колко наляво или надясно можете да прелистите.
- Указание за експлоатация **2**: Етикет, който показва позицията на актуалното поле на менюто.

## Прелистване в панелите на менюто

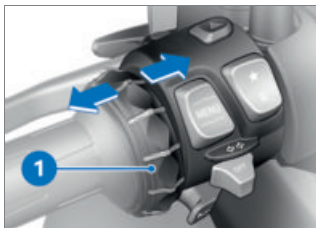

- Извикайте меню My vehicle.
- За да прелистите надясно, натиснете за кратко мулти-контролера **1** надясно.

- За да прелистите наляво, натиснете за кратко мулти-контролера **1** наляво.

Следните панели се съдържат в менюто My vehicle:

- MY VEHICLE
- ON-BOARD COMPUTER
- TRIP COMPUTER
- с контрол на налягането на гумите (RDC)<sup>SA</sup>
- TYRE PRESSURE <
- SERVICE REQUIREMENTS
- CC MESSAGE (ако е налично)

- По-подробна информация за налягането на гумите и за съобщенията Check-Control ще намерите в глава „Индикации“.



Съобщенията за грешка се прикачат динамично като допълнителни раздели към плочките от менюто в меню My vehicle.

## Бордов компютър и бордов компютър за пътуването

Панелите на менюто ON-BOARD COMPUTER и TRIP COMPUTER показват данни за превозното средство и за пътуването, напр. средни стойности.

# 110 TFT ДИСПЛЕЙ

## Необходимост от сервизиране

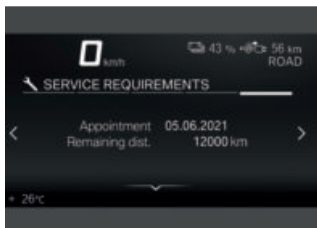

Ако оставащото време до следващото сервизиране изтича в рамките на един месец или ако следващото сервизиране е необходимо в рамките на 1000 km, се показва бяло съобщение Check-Control.

## БОРДОВИ КОМПЮТЪР

### Извършете извикване на бордовия компютър

- Извикайте меню `My vehicle`.
- Прелистете надясно, докато не се покаже панелът на менюто `ON-BOARD COMPUTER`.
- » Алтернативно бордовият компютър може да се покаже и на разделения екран.
- Включете разделения екран и изберете индикация. (▣▣▣▣ 101)

### Нулирайте бордовия компютър

- Извикайте бордовия компютър. (▣▣▣▣ 111)
- Натиснете клавишния бутон `MENU` надолу.
- Изберете и потвърдете `Reset all values` или `Reset individual values`.

Следните стойности могат да бъдат нулирани отделно:



Journey



Current



Speed



Consump.



Recuper. 1

### Извършете извикване на бордови компютър за пътуване

- Извикайте бордовия компютър. (▣▣▣▣ 111)
- Прелистете надясно, докато не се покаже панелът на менюто `TRIP COMPUTER`.
- » Алтернативно бордовият компютър за пътуване може да се покаже и на разделения екран.
- Включете разделения екран и изберете индикация. (▣▣▣▣ 101)

### Нулирайте бордовия компютър за пътуване

- Извикайте бордовия компютър за пътуване. (▣▣▣▣ 111)
- Натиснете клавишния бутон `MENU` надолу.
- Изберете и потвърдете `Autom. reset` или `Reset all values`.
- » Ако е избран `Autom. reset`, бордовият компютър за пътуване се нулира автоматично, ако след изключване на запалването са минали най-малко 6 часа и датата се е променила.

## НАВИГАЦИЯ

### Предупредителни указания

#### ПРЕДУПРЕЖДЕНИЕ

##### Използване на смартфон по време на пътуване

Опасност от инцидент

- Спазвайте съответно действащия правилник за движение по пътищата.
- Не използвайте смартфон по време на пътуване. Изключения са приложения без обслужване, като напр. телефония през система „свободни ръце“.

#### ПРЕДУПРЕЖДЕНИЕ

##### Разсейване от случващото се на пътя и загуба на контрол

Опасност от злополука поради управление на интегрираните информационни системи и комуникационните устройства по време на движение

- Използвайте тези системи или устройства само ако ситуацията на пътя го позволява.
- При необходимост спрете и използвайте системите или устройствата в спряло положение.

### Предпоставка

Превозното средство е свързано със съвместимо мобилно устройство през Bluetooth.

На свързаното мобилно устройство е инсталирано BMW Motorrad Connected App.

 При някои мобилни устройства, напр. с операционна система iOS, трябва преди използването да бъде извикано BMW Motorrad Connected App.

## Показване на изгледа за карти

### Предпоставка

Върху сдвоения през Bluetooth мобилен телефон е активиран WLAN.

- Свържете крайно мобилно устройство. (▣▣▣ 105)
- Извикайте BMW Motorrad Connected App.
- Извикайте меню Navigation.

 Ако изглед NAVIGATION е избран в разделения екран и допълнително се извика меню NAVIGATION, изгледът на разделения екран автоматично се прекратява и се показва навигацията на целия TFT дисплей.

### Въвеждане на адрес на целта

- Свържете крайно мобилно устройство. (▣▣▣ 105)
- Извикайте приложението BMW Motorrad Connected и стартирайте направляването до цел.
- На TFT дисплея извикайте меню Navigation.
- » Активното направляване до цел се показва.
- Ако на мобилното устройство не е активиран WLAN, насоч-

ването към целта се показва като навигация със стрелки.

» Ако активното направляване до цел не се показва, може да помогне таблицата с повреди. (▣▣▣ 209)

### Изберете цел от последните цели

- Извикайте меню Navigation, Recent destinations.
- Изберете цел и потвърдете.
- Изберете Start route guidance.

### Изберете цел от Предпочитани

- Менюто FAVOURITES показва всички цели, които са запаметени в приложението BMW Motorrad Connected като Предпочитани. На TFT дисплея не могат да се заявят нови предпочитания.
- Извикайте меню Navigation, Favourites.
- Изберете цел и потвърдете.
- Изберете Start guidance.

### Въведете специални цели

- Върху картата могат да се показват специални цели, напр. забележителности.

## 114 TFT ДИСПЛЕЙ

- Извикайте меню  
Navigation, POIs.

Могат да бъдат избрани следните места:

- At current location
- At destination
- Along the route

- Изберете на кое място да се търсят специалните цели.

Може да бъде избрана напр. следната специална цел:

- Filling station

- Изберете специална цел и потвърдете.

- Изберете Start route guidance и потвърдете.

### Определете критерии за маршрута

- Извикайте меню  
Navigation, Route criteria.

Могат да бъдат избрани следните критерии:

- Route type
- Avoid

- Изберете желаната Route type.

- Включете или изключете желаните Avoid.

Броят на включените отбягвания се показва в скоби.

### Показване на информацията за маршрута

- Извикайте меню  
Navigation, Settings,  
след това изберете точка от менюто Route info.

Може да се избира между следните опции:

- Dest.
- Waypoint

- Изберете желаната опция.

» Показват се оставащите дистанция и време.

### Обработка на направляването

- Извикайте меню  
Navigation, New destination.

Може да се избира от следните цели:

- Recent destinations
- Favourites
- POIs

- Изберете цел от една от трите категории цели.

- Изберете Change route guidance в запис на целта.

- Изберете Add as waypoint, за да добавите избраната цел като точка от пътя.

- Изберете Start guidance, за да опишете актуалната цел.

## Приключете направляване до цел

- Извикайте меню Navigation, Active route guidance.
- Изберете End route guidance и потвърдете или наклонете наляво мултиконтролера.

## Включете или изключете гласови указания

- Свържете каските на водача и на пътника. (▶▶▶ 106)
- Навигацията може да бъде прочетена от компютърен глас. За целта трябва да са включени Spoken instruction.
- Извикайте меню Navigation, Active route guidance.
- Включете или изключете Spoken instruction.

## Повторете последното гласово указание

- Извикайте меню Navigation, Active route guidance.
- Изберете Current instruction и потвърдете.

## МЕДИЯ

### Предпоставка

Мотоциклетът е свързан със съвместимо мобилно устройство и със съвместима каска.

### Управляване на възпроизвеждането на музика

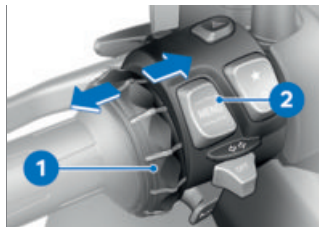

- Извикайте меню Media.

 BMW Motorrad препоръчва преди потегляне да настроите силата на звука за медии и разговори в мобилното устройство на максимум.

- Настройте силата на звука. (▶▶▶ 102)
- Следващо заглавие: Наклонете за кратко мултиконтролера **1** надясно.
- Последно заглавие или начало на текущото заглавие: Наклонете за кратко мултиконтролера **1** наляво.



## Заглушаване

При активни разговори може да бъде заглушен микрофонът в каската.

## Разговори с няколко участници

По време на разговор може да бъде прието второ повикване. Първият разговор се задържа. Броят на активните повиквания се показва в менюто Telephone. Може да се превключва между два разговора.

## Телефонни данни

В зависимост от мобилното устройство след сдвояването (☰➔ 104) телефонните данни се прехвърлят автоматично към превозното средство.

Phone book: списък на запаметените в мобилното устройство контакти

Call list: списък на повикванията с мобилното устройство

Favourites: списък на запаметените в мобилното устройство предпочитания

---

## ПОКАЖЕТЕ ВЕРСИЯТА НА СОФТУЕРА

- Извикайте меню Settings, Information, Software version.

---

## ПОКАЖЕТЕ ЛИЦЕНЗИОННАТА ИНФОРМАЦИЯ

- Извикайте меню Settings, Information, Licences.

**НАСТРОЙКА**

**06**

---

<b>ОГЛЕДАЛО</b>	<b>120</b>
<b>ФАР</b>	<b>120</b>
<b>ПРЕДВАРИТЕЛНО ОБТЯГАНЕ НА ПРУЖИНАТА</b>	<b>121</b>







## 122 НАСТРОЙКА

сока на движение, указана със стрелката **A**.

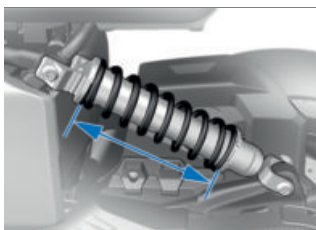
- За да намалите предварителното напрежение на пружината, използвайте бордовия инструмент **1** и завъртете регулиращия пръстен по посока на движение, указана със стрелката **B**.



 Основна настройка на предварителното обтягане на пружината отзад

Дължина на пружината в основна настройка 227,5 мм (Режим със спътник с натоварване)

- Затегнете контрагайката **2**.

 Основна настройка на предварителното обтягане на пружината отзад

Дължина на пружината в основна настройка 257,5 мм (с водач 85 кг)

Дължина на пружината в основна настройка 257,5 мм (Автономен режим на работа без натоварване)

Дължина на пружината в основна настройка 247,5 мм (Автономен режим на работа с натоварване)



**BMW EPOWER**

**07**

---

<b>ПРИНЦИП</b>	<b>126</b>
<b>ОБЩИ УКАЗАНИЯ</b>	<b>127</b>
<b>КАБЕЛ ЗА ЗАРЕЖДАНЕ</b>	<b>129</b>
<b>ПРОЦЕС НА ЗАРЕЖДАНЕ</b>	<b>130</b>

## ПРИНЦИП

Превозното средство може да работи напълно без емисии благодарение на електрическата си система за задвижване. Специалният високоволтов акумулатор захранва електрическата машина с енергия. Във всички ситуации на шофиране, като напр. при потегляне, ускоряване или при високи скорости електрическата машина с висок въртящ момент осигурява динамични характеристики на движение. Високоволтовият акумулатор се зарежда чрез кабел за зареждане, напр. при паркиране или по време на движение чрез рекуперация на енергия. Зареждането може да стане особено бързо чрез специално свързване към източници на ток. Но и зареждане чрез обикновени битови контакти, напр. в жилищни сгради също е възможно.

## Рекуперация на енергия

По време на движение високоволтовият акумулатор се зарежда чрез рекуперация на енергия. Рекуперацията на енергия се грижи за това, при забавяне да се губи съв-

сем малко енергия. При забавяне на превозното средство електрическата машина поема функцията на генератор и преобразува частично или напълно енергията, освободена от движението, в електрически ток.

По този начин високоволтовият акумулатор отчасти отново се зарежда, за да позволи максимален пробег. Това зареждане може да се извърши по време на движение със затворена ръкохватка на газта или в режим на рекуперация.

Повече информация за рекуперация на енергия чрез забавяне вж. глава "Шофиране" (▣▶ 146).

Маркировката в арматурното табло се намира в област CHARGE. Предпазливото шофиране и навременното намаляване на скоростта са важни, за да се използва оптимално рекуперацията на енергията на превозното средство.

## ОБЩИ УКАЗАНИЯ



### ОПАСНОСТ

#### Неправилна работа с електрически ток.

Телесни повреди или материални щети вследствие напр. на токов удар или пожар.

- Следвайте предписанията за безопасност.



### ВНИМАНИЕ

#### Пропускане на проверката на зарядното устройство преди пускане в експлоатация

Материални щети и претоварване на електрическата мрежа

- Преди първия процес на зареждане възложете на електротехник извършване на проверка на вашето зарядно устройство на мястото на зареждане.



### ПРЕДПАЗЛИВОСТ

#### Неспазване на указанията на зарядната станция

Телесни повреди или материални щети вследствие напр. на токов удар или пожар

- Спазвайте указанията на зарядната станция.



### ВНИМАНИЕ

#### Неизправно състояние на зарядното устройство

Опасност от пожар напр. вследствие на износени контакти или повреди

- Използвайте зарядното устройство само в изправно състояние.



### ОПАСНОСТ

#### Неправилно почистване на присъединяването за зареждане.

Телесни повреди или материални щети вследствие напр. на токов удар или пожар.

- Възлагайте почистването само на обучени за целта лица.

 E-Scooter не оставяйте за дълъг период от време с твърде ниска степен на зареждане.

Преди по-дълъг период на престой се уверете с помощта на индикацията на степента на зареждане, че високоволтовият акумулатор е напълно зареден. При прекомерно дълбоко разреждане високоволтовият акумулатор ще се повреди.

 При запас на хода под 30 км заредете високоволтовия акумулатор, иначе мощността на електрическото задвижване може значително да намалее.

## Поведение след злополука

### ОПАСНОСТ

#### **Докосване на високоволтови проводници след произшествие.**

Опасност за живота вследствие на токов удар.

- След произшествие не пипайте високоволтовите компоненти, като например оранжевите високоволтови проводници или части, които са в контакт с високоволтови проводници.

### ПРЕДПАЗЛИВОСТ

#### **Изтичаща течност от високоволтовия акумулатор**

Опасност от химическо изгаряне

- Не докосвайте течности, които изтичат от високоволтовия акумулатор.

Ако попаднете в злополука с превозното си средство, трябва да се спазват следните допълнителни мерки за безопасност по отношение на високоволтовата система:

- Обезопасяване на мястото на злополука.
- Веднага информирайте спасителните служби, полиция или пожарна за това, че се касае за превозно средство с високоволтова система.
- Изключване запалване.
- Не вдъшвайте изтичащи газове от високоволтовия акумулатор, ако е необходимо, дръжте се на разстояние от превозното средство.

## КАБЕЛ ЗА ЗАРЕЖДАНЕ



### ОПАСНОСТ

#### Употреба на неодобвени кабели за зареждане.

Нараняване на хора или материални щети, напр. от електрически пожар.

- За зареждане използвайте само одобрени кабели за зареждане и станции за зареждане.
- Поискайте информация за одобрените кабели при Service Partner.



### ВНИМАНИЕ

#### Неправилна употреба на кабела за зареждане

Материални щети напр. вследствие на пожар на кабела

- Използвайте кабела за зареждане само за зареждане на E-Scooter.
- Не удължавайте кабела за зареждане с помощта на кабел или адаптер.



### ОПАСНОСТ

#### Използване на повредени кабели за зареждане.

Телесни повреди или материални щети вследствие напр. на токов удар или пожар.

- Не използвайте повредени кабели за зареждане.
- Незабавно извеждайте от експлоатация повредените кабели за зареждане (корпус или кабел).



Отварянето на компонентите на кабела за зареждане води до разрушаване и невалидност на гаранцията. Ремонтът на кабела за зареждане или смяна на компонентите (щепсел, куплунг или Incable Modul) са възможни само при производителя.



Зарядният контакт трябва да се пази от влага и замърсяване с предпазната капачка.

В зависимост от изпълнението на превозното средство за определена държава се необходими различни кабели за зареждане и се съдържат в обема на доставка.

# 130 BMW EPOWER

Кабелът за зареждане може да бъде прибран в отделението за каска.

Алтернативно може да се използва постоянно инсталиран кабел на зарядна станция.

## Стандартен кабел за зареждане

Със стандартния кабел за зареждане може да се извършва зареждане в битови контакти със защитен проводник. При свързване към битов контакт се извършва зареждане с променлив ток.

Трябва да се спазва подробното ръководство за експлоатация на стандартния кабел за зареждане:

[www.aptiv.com/online-manual](http://www.aptiv.com/online-manual)

## Индикации на стандартния кабел за зареждане

Стандартният кабел за зареждане показва състоянието чрез четири светодиода.

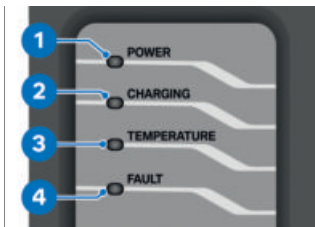

- 1: Електрозахранване от битовия контакт или зарядна станция
- 2: Индикация за зареждане
- 3: Температурен контрол
- 4: Грешки от битовия контакт или зарядната станция или зарядна единица

## ПРОЦЕС НА ЗАРЕЖДАНЕ

### Преди зареждането



### ОПАСНОСТ

**Неспазване на указанията за безопасност за присъединяване към електрическата мрежа.**

Телесни повреди или материални щети вследствие напр. на токов удар или пожар.

- Спазвайте указанията за безопасност за съответното присъединяване към електрическата мрежа.



## ВНИМАНИЕ

### Няма съгласуване на зарядния ток с електрическата мрежа

Опасност от пожар напр. чрез прегряване на битовия контакт или пренатоварване на електрическата мрежа

- Преди зареждане в битови контакти проверете максималната им товарносимост и съгласувайте ограничението на зарядния ток към електрическата мрежа.



Процесът на зареждане може да бъде спрян по всяко време и да продължи по-късно, напр. с цел междувременно включване на други консуматори към електрическата връзка или с цел предотвратяване на едновременната висока консумация на мощност от няколко консуматора.



Ако процесът на зареждане бъде прекъснат, напр. от временно спиране на тока, след прекъсването процесът на зареждане автоматично продължава. При прекъсвания за повече от 2 минути процесът на зареждане не продължава автоматично.



При екстремни външни температури процесът на зареждане се забавя за защита на високоволтовия акумулатор.



Стандартният кабел за зареждане не функционира при температури под  $-32\text{ }^{\circ}\text{C}$ . Съхранявайте кабела за зареждане преди процеса на зареждане на място с температура на околната среда между  $-32\text{ }^{\circ}\text{C}$  и  $40\text{ }^{\circ}\text{C}$ .

### Извършете обслужване на товарното отделение



- Отворете капака на товарното отделение **1** с дръжката **2**.
- » Отвореният капак на товарното отделение не е подходящ за съхранение на предмети.
- За да затворите капака на багажното отделение **1**, натиснете силно блокиращия механизъм.



разрешената стойност на заряден ток е неизвестна, задайте ограничението на заряден ток на най-ниската степен.

- » Като фабрична настройка ограничението на заряден ток е настроено на 6 А заряден ток.
- Настройка ограничението на заряден ток, в този случай в менюто Settings, Vehicle settings, Charging settings, Charging curr. limit.

 Ако от битовия контакт или зарядната станция е наличен различен заряден ток, се зарежда със съответно по-ниският заряден ток.

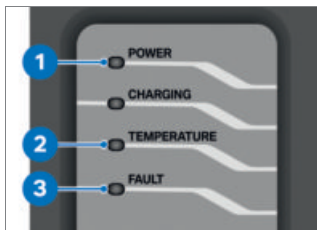

- Евентуално свържете стандартния кабел за зареждане към битовия контакт или свържете кабела за зареждане на Mode3 към зарядната станция. Ако

зареждането се извършва на зарядна станция, следете указанията на зарядната станция.

- » Стандартният кабел за зареждане извършва всички необходими стъпки за проверка автоматично. Ако при това светодиода **1** светне в зелено, проверката е била успешна. Ако светне или мига светодиод **2** или **3**, проверката не е била успешна и процесът на зареждане не може да започне, съответно кабелът за зареждане не трябва да се свързва с превозното средство. Извършват се следните стъпки за проверка:

- Проверка на битовия контакт за неправилно окабеляване

- Проверка за налично свързване на защитен проводник

- Проверка на задължителните условия за правилно зареждане

- » Индикациите за състоянието/сообщенията за грешка са изброени в глава "Индикации". Ако се появят съобщения за грешка, те могат да бъдат нулирани по следния начин:

- Разединете стандартния кабел за зареждане от зарядната станция с напрежение чрез

## 134 BMW EPOWER

изтегляне на щепсела от битовия контакт.

- След 10 секунди включете щекера отново.
- » Критичните грешки, които показват повреда на стандартния кабел за зареждане, не се нулират. Към тези грешки спадат:
  - Залепнало реле (устройството е трайно дефектно)
  - Температурният датчик е дефектен
  - Проверката за утечен ток е отрицателна



### ОПАСНОСТ

#### Използване на повредени кабели за зареждане.

Телесни повреди или материални щети вследствие напр. на токов удар или пожар.

- Не използвайте повредени кабели за зареждане.
- Незабавно извеждайте от експлоатация повредените кабели за зареждане (корпус или кабел).
- Възможно най-бързо възложете отстраняването на грешката на партньор на BMW Motorrad.



- Свържете кабела за зареждане **2** със заряден контакт **1**.
- » Кабелът за зареждане блокира електрически, когато запалването е изключено или превозното средство се зарежда.

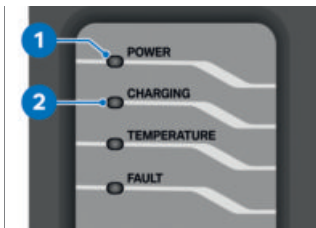

- Следете индикациите на кабела за зареждане.
- » Стандартният кабел за зареждане извършва всички необходими стъпки за проверка автоматично. Ако свети светодиод **1** и мига светодиод **2**, проверката е била успешна и превозното средство се зарежда.

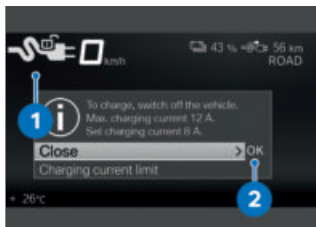

Съобщението се появява, когато устройството **2** е готово за работа. Символът **1** показва, че кабелът за зареждане е свързан, но зареждането все още не е започнало. Можете да изберете ограничение на зарядния ток или да стартирате директно процеса на зареждане като изключите превозното средство.

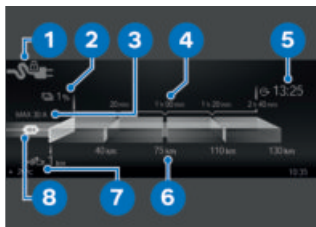

Появява се символ **1** за състоянието на откриване на щепсела. Показват се състоянието на зареждане **2** и пробегът **7**. Във връзка с прогнозата за обхват **4** прогнозата за времето за зареждане показва

колко време трябва да се зарежда автомобилът **6**, за да достигне определен очакван пробег. Целевото време **5** показва кога превозното средство е достигнало заряд от 100%. Целевото време винаги се основава на часа, зададен в превозното средство. В допълнение към ограничението на активния ток на зареждане **8** максималният наличен ток на зареждане **3** също се показва, ако инфраструктурата предлага по-висок ток от избрания в менюто с настройки. След известно време дисплеят автоматично ще се превключи в Stand-by-Modus (режим за пестене на енергия). Процесът на зареждане продължава

с устройство за бързо зареждане<sup>SA</sup>

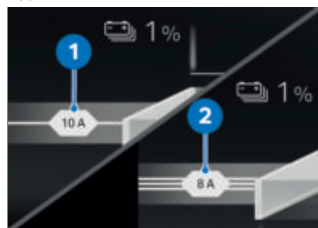

Дисплеят показва дали зареждането е еднофазно **1** или трифазно **2**.◀

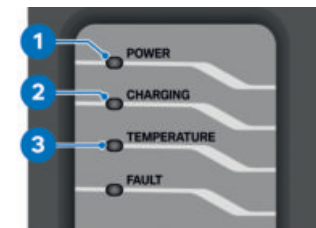

- Следете индикациите на кабела за зареждане.
- » Ако светят светодиоди **1** и **3** зареждането прекъсва поради твърде висока температура, мига ли допълнително светодиод **2** превозното средство бавно продължава да се зарежда. Свети ли светодиод **1** и мига ли светодиод **3**, зареждането прекъсва поради твърде висока температура в мрежовия контакт. Извършват се следните стъпки за проверка:
  - Проверка за налично свързване на защитен проводник
  - Проверка на задължителните условия за правилно зареждане
- За повторно показване на текущата степен на зареждане, натиснете бутона MENU за кратко.
- » Ако времето за зареждане е по-дълго от очакваното, про-

верете ограничение заряден ток.

## Завършете процеса на зареждане

### Предпоставка

При завършване процеса на зареждане задължително спазвайте последователността на следващите стъпки.

### Предпоставка

Ако се извършва зареждане на зарядна станция, преди изваждане на кабела за зареждане завършете процеса на зареждане от зарядната станция.

- Включване на запалването.
- » Кабелът за зареждане на електрическия скутер е отключен.



- Изтеглете кабела за зареждане **2** от зарядния контакт **1** на E-Scooter.

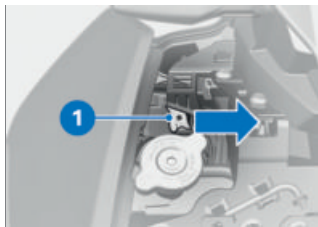

- Поставете капака на зарядния контакт **1**.
- Еwentуално изтеглете стандартния кабел за зареждане от битовия контакт или извадете кабела за зареждане на Mode3 от зарядната станция.
- Поставете предпазната капачка върху щекера за зареждане.
- Приберете стандартния кабел за зареждане в отделението за каска или поставете неподвижно монтирания на зарядната станция кабел за зареждане на предвиденото за целта място.
- Натиснете лоста за аварийно освобождаване **1** евентуално с помощта на подходящо помощно средство по посока на стрелката.
  - » Заряден щекер освободен.
- Монтирайте предната прес-тилка. (☛ 179)

### **Аварийно освобождаване на заряден щекер**

- Демонтиране на предна прес-тилка. (☛ 179)

**ШОФИРАНЕ**

**08**

---

<b>УКАЗАНИЯ ЗА БЕЗОПАСНОСТ</b>	<b>140</b>
<b>ОБЪРНЕТЕ ВНИМАНИЕ НА ЧЕКЛИСТА</b>	<b>141</b>
<b>ПРЕДИ ВСЯКО ПЪТУВАНЕ</b>	<b>142</b>
<b>ПРИ ВСЕКИ 10-ТИ. ПРОЦЕС НА ЗАРЕЖДАНЕ</b>	<b>142</b>
<b>СЪЗДАВАНЕ ГОТОВНОСТ ЗА ДВИЖЕНИЕ</b>	<b>142</b>
<b>КАРАНЕ НА ЕЛЕКТРИЧЕСКИ СКУТЕР</b>	<b>145</b>
<b>РАЗРАБОТКА</b>	<b>148</b>
<b>СПИРАЧКИ</b>	<b>148</b>
<b>E-SCOOTER ПАРКИРАНЕ</b>	<b>149</b>
<b>ЗАКРЕПЕТЕ E-SCOOTER ЗА ТРАНСПОРТИРАНЕ</b>	<b>151</b>

## УКАЗАНИЯ ЗА БЕЗОПАСНОСТ

### Манипулации



#### ВНИМАНИЕ

#### Манипулации по E-Scooter

Повреда на засегнатите компоненти, изключване на имащи отношение към сигурността функции.

Гаранцията отпада в случай на щети, дължащи се на манипулации.

- Не извършвайте манипулации.

### Шофьорско оборудване

Не пътувайте без правилното облекло! Винаги носете

- Каска
- Костюм
- Ръкавици
- Ботуши

Това важи и за кратките отсечки, както и за всеки годишен сезон. Вашият партньор на BMW Motorrad ще ви посъветва с удоволствие и ще ви предложи правилното облекло за всякакви цели.



#### ПРЕДУПРЕЖДЕНИЕ

**Захващане на свободно висящи дрехи, части багаж или колани в откритите въртящи се части на превозното средство (колела, шарнирен вал)**

Опасност от злополука

- Уверете се, че никакви свободно висящи дрехи не могат да се захванат от откритите въртящи се части на превозното средство.
- Частите багаж и коланите за затягане и закрепване да се пазят далеч от откритите въртящи се части на превозното средство.

### Извършете натоварване



#### ПРЕДУПРЕЖДЕНИЕ

**Влошена стабилност при движение поради претоварване и неравномерно натоварване**

Опасност от падане

- Допустимото общо тегло не трябва да се превишава и указанията за натоварване трябва да се спазват.

- Нагласете настройката на предварителното обтягане

на пружината и налягането на гумите според общото тегло.

- Съблюдавайте максималното натоварване на отделението за каска.



Дозареждане на отделението за каска

макс. 8 кг

– с горна кутия<sup>SZ</sup>

- Съблюдавайте максималното натоварване на горната кутия.



Натоварване на горната кутия

макс. 5 кг<

## Скорост

При пътувания с висока скорост различни гранични условия могат да повлияят негативно на поведението на пътя на E-Scooter:

- Настройка на системата на пружинната и амортизираща система
- Неравно разпределено натоварване
- Отпуснато облекло
- Твърде ниско налягане в гумите
- Лош профил на гумите
- Монтирани системи за багаж като например горна кутия

## Опасност от отравяне



### ПРЕДУПРЕЖДЕНИЕ

#### Вдишване на вредни за здравето изпарения

Увреждане на здравето

- Не вдишвайте изпаренията от работни вещества и пластмаси.
- Използвайте превозното средство само на открито.

## Манипулации



### ВНИМАНИЕ

#### Манипулации по E-Scooter

Повреда на засегнатите компоненти, изключване на имащи отношение към сигурността функции.

Гаранцията отпада в случай на щети, дължащи се на манипулации.

- Не извършвайте манипулации.

## ОБЪРНЕТЕ ВНИМАНИЕ НА ЧЕКЛИСТА

- Използвайте долния списък за проверка, за да проверявате Вашия електрически скутер на редовни интервали.

---

## ПРЕДИ ВСЯКО ПЪТУВАНЕ

### Предпоставка

#### Преди всяко пътуване:

- Проверете степента на зареждане на високоволтовия акумулатор.
- Проверете функцията на спирачната система.
- Проверете функцията на осветлението и сигналната уредба.
- Проверете дълбочината на профила на гумите. (▣▣▣▶ 177)
- Проверете налягането на гумите. (▣▣▣▶ 176)
- Проверете безопасното фиксиране на горната кутия и на багажа.

---

## ПРИ ВСЕКИ 10-ТИ. ПРОЦЕС НА ЗАРЕЖДАНЕ

### Предпоставка

#### При всеки 10-ти. Процес на зареждане:

- Проверете дебелината на спирачните накладки отпред. (▣▣▣▶ 172)
- Проверете дебелината на спирачните накладки отзад. (▣▣▣▶ 172)
- Проверете нивото на спирачна течност на спирачката на предното и задното колело. (▣▣▣▶ 173)

---

## СЪЗДАВАНЕ ГОТОВНОСТ ЗА ДВИЖЕНИЕ

### Pre-Ride-Check

След включване на запалването арматурното табло извършва тест на контролните и сигнални лампи чрез така наречения "Pre-Ride-Check". Тестът се прекъсва, ако преди края му се стартира двигателя.

#### Фаза 1

Включват се всички контролни и сигнални лампи.

След продължителен престой на превозното средство при старта на системата се показва анимация.

#### Фаза 2

Общата сигнална лампа сменя цвета си от червен на жълт.

#### Фаза 3

Една след друга в обратна последователност се изключват всички включени контролни и сигнални лампи.

Сигналната лампа за грешна функция на задвижването изгасва след 15 секунди.

Ако някоя от контролните и сигнални лампи не е включена:

- Отстранете възможно най-бързо грешката в специализиран сервис, най-добре в партньор на BMW Motorrad.

 Според режима на движение, респ. неговата конфигурация намесата на системите за регулиране на динамиката на движение може да се ограничи.

Възможните ограничения се показват от изскачащо съобщение, напр. Warning! ABS & DTC setting.

Повече информация за системите за регулиране на динамиката на движение като ABS и DTC ще откриете в глава "Технически подробности".

## Самодиагностика на ABS системата

Функционалната готовност на BMW Motorrad ABS системата се проверява със самодиагностика. Самодиагностиката се извършва автоматично след включване на запалването.

### Фаза 1

» Компонентите на системата се проверяват на място.

 мига.

### Фаза 2

» Компонентите на системата се проверяват при потегляне.

– Самодиагностиката на ABS системата е завършена. ABS символът не се показва повече.

- Следете индикацията на всички контролни и сигнални лампи.

 Самодиагностиката на ABS системата не е завършена

ABS функцията не е на разположение, тъй като самодиагностиката не е приключила. (За проверка на сензорите за оборотите на колелата E-Scooter трябва да достигне минимална скорост: мин. 5 км/ч)

Ако след приключването на самодиагностиката на ABS се покаже ABS грешка:

- Продължаването на пътуването е възможно. Трябва да се внимава за това, че ABS функцията не е на разположение или е на разположение само в ограничена степен.
- Възможно най-бързо възложете отстраняването

# 144 ШОФИРАНЕ

на грешката на партньор на BMW Motorrad.

## Самодиагностика на ASC/DTC системата

Функционалната готовност на BMW Motorrad ASC/DTC системата се проверява със самодиагностика. Самодиагностиката се извършва автоматично след включване на запалването.

### Фаза 1

» Проверка на диагностицируемите компоненти на системата на място.



мига бавно.

### Фаза 2

» Проверка на диагностицируемите компоненти на системата при потегляне.



мига бавно.

## ASC/DTC самодиагностика завършена

» ASC/DTC символът не се показва повече.

- Следете индикацията на всички предупредителни и контролни лампички.



Самодиагностиката на ASC/DTC системата не е завършена

За проверка на сензорите за оборотите на колелата E-Scooter трябва да достигне минимална скорост при работещ двигател:

мин. 5 км/ч

Ако след приключването на самодиагностиката на ASC/DTC се покаже ASC/DTC грешка:

- Продължаването на пътуването е възможно. Да се има предвид, че ASC/DTC функцията не е активна.
- Отстранете възможно най-бързо грешката в специализиран сервиз, най-добре в партньор на BMW Motorrad.

## E-Scooter е в готовност за работа

След провеждане на Pre-Ride-Check и ABS-самодиагностика E-Scooter е готов за работа с всички консуматори на електроенергия.



За да предпазите 12 V акумулатор, използвайте активни електрически консуматори само ако е задължително необходимо и изключвайте режима на изчакване.

## КАРАНЕ НА ЕЛЕКТРИЧЕСКИ СКУТЕР

### Е-Scooter готов за шофиране



Е-Scooter е готов за шофиране, щом при натискане на спирачка се натисне бутон за старт. Индикацията за задвижване се вижда и се показва **READY**. Всички системи са готови за работа. С натискане на прекъсвача за аварийно спиране Е-Scooter вече не е готов за шофиране.

 При ниски температури се влошават отдаването и приемането на мощност.

 В изключителни случаи е възможно високоволтовият акумулатор силно да загрее при спряло превозно средство (напр. при екстремни външни температури и директна слънчева светлина). При прегрят високоволтов акумула-

тор Е-Scooter не е в готовност за движение.

 Много високите температури (над 35 °C) влошават експлоатационния живот на акумулаторните клетки. Ако по време на пътуване високоволтовият акумулатор прегрее, мощността на задвижване постепенно намалява, за да се охлади високоволтовият акумулатор. Индикацията за мощността **POWER** на арматурното табло се връща назад. Ако температурата продължава да се покачва, спрете превозното средство, докато високоволтовият акумулатор се охлади. Ако индикацията за мощността падне на 0, Е-Scooter не е в готовност за движение и превозното средство спира.

### Включете готовността за шофиране

- Включване на запалването. (▣▣▣ 67)
- » Pre-Ride-Check се извършва. (▣▣▣ 142)
- » Изпълнява се ABS самодиагностика. (▣▣▣ 143)
- » Изпълнява се ASC/DTC самодиагностика. (▣▣▣ 144)
- Задействайте спирачката.



- Натиснете бутона за стартиране **1**.

 При разтворена странична опора не може да се създаде готовност за шофиране. Ако при включена готовност за шофиране се разтвори страничната опора, готовността за шофиране се прекратява.

» E-Scooter е готов за шофиране.

» Ако E-Scooter не е готов за движение, може да помогне таблицата са повреди. (▶▶▶ 208)

## Шофиране с ePOWER

### ПРЕДУПРЕЖДЕНИЕ

**Липса на обичайния шум при шофиране на електрическо превозно средство.**

Опасност от злополука

- При шофиране на електрическо превозно средство имайте предвид, че пешеходците и останалите участници в движението няма да чуват E-Scooter поради липса на обичайния шум на двигателя.
- Шофирайте с повишено внимание.

### **Рекулерация на енергия чрез забавяне**

Високоволтовият акумулатор се зарежда отново отчасти чрез рекулерация на енергия. При забавяне електрическата машина действа като генератор и преобразува кинетичната енергия в електрическа. Забавянето зависи от режим на движение и позицията на електронната ръкохватка за газта. Колкото по-малко е задействането на електронната ръкохватка за газта, толкова по-голямо е забавянето. При

това се рекуперира енергия и високоволтовият акумулатор се зарежда. Ако електронната ръкохватка не се натиска изобщо, забавянето е подобно на леко спиране.

Енергията може да се рекуперира, ако са изпълнени следните условия:

- E-Scooter е в движение.
- Скоростта е по-висока от пригл. 5 км/ч.

В следните ситуации не може да се рекуперира енергия:

- Високоволтовият акумулатор е напълно зареден.
- Високоволтовият акумулатор е с много ниска или много висока температура. През зимата или лятото е възможно рекуперирането на енергия временно да не е на разположение след стартиране.



## ПРЕДУПРЕЖДЕНИЕ

**Без рекуперация на енергия не е налице и спиратно действие на електрическото задвижване. E-Scooter може да продължи да се движи както обикновено.**

Опасност от злополука

- Бъдете винаги готови да спрете.

## Ситуации на шофиране за забавяне

Ако при шофиране има обозрим процес на забавяне, той може да се използва за рекуперация на енергия. Следните примерни ситуации при шофиране може да са подходящи за това:

- Забавяне при отсечка с наклон
- Забавяне пред червен светофар

Избягвайте късно или тежко спиране. Вместо това забавете превозното средство чрез рекуперация на енергия.

## РАЗРАБОТКА

### Спирачни накладки

Новите спирачни накладки трябва да се разработят преди да достигнат оптимална сила на триене. Намаленото действие на спирачката може да бъде компенсирано чрез по-силно натискане на спирачния лост.



### ПРЕДУПРЕЖДЕНИЕ

#### Нови спирачни накладки

Удължаване на спирачния път, опасност от злополука

- Спирайте по-рано.

### Гуми

Новите гуми имат гладка повърхност. Те трябва да се разработят чрез внимателно каране със смяна на посоките. Едва след разработката се постига пълно прилепване на повърхността.



### ПРЕДУПРЕЖДЕНИЕ

#### Загуба на сцепление на нови гуми при мокро пътно платно и при екстремно наклонени положения

Опасност от злополука

- Шофирайте внимателно и избягвайте екстремно наклонени положения.

## СПИРАЧКИ

### Как се постига най-късия спирачен път?

При процедура по спиране разпределението на тежестта се променя динамично между предното и задното колело. Колкото по-силно е спирането, толкова повече натоварване има върху предното колело. Колкото по-голямо е натоварването на колелото, толкова по-голяма спирачна сила може да се предаде.

За да се достигне най-късия спирачен път, спирачката на предното колело трябва да се натиска рязко и все по-силно. Така динамичното увеличаване на натоварването върху предното колело се използва по оптимален начин. Ако спирачното налягане се приложи

внезапно и с голямо налягане, не може да последва динамичното разпределяне на тежестта и спирачната сила не може да се предаде напълно на пътното платно.

### Спускания по планински проходи



#### ПРЕДУПРЕЖДЕНИЕ

**Спиране само със спирачката на задното колело при спускания по планински проходи.**

Загуба на спирачна сила.  
Повреждане на спирачките поради прегряване.

- Активирайте спирачките на предното и задното колело и използвайте рекулерация на енергия.

За повече информация относно рекулерацията на енергия вижте глава "Технически подробности" от стр. (▶▶▶ 162).

### Мокри и замърсени спирачки

Влагата и мръсотията по спирачните дискове и спирачните накладки водят до влошаване на спирачното действие.

В следните ситуации трябва да се отчита забавено или влошено спирачно действие:

- При пътувания в дъжд и през локви.
- След измиване на превозното средство.
- При пътувания върху обработени със сол улици.
- След дейности по спирачките поради остатъци от масло или грес.
- При пътувания по замърсени пътни платна, респ. по неасфалтирани пътища.



#### ПРЕДУПРЕЖДЕНИЕ

**Влошено спирачно действие поради влага и мръсотия**

Опасност от злополука

- Подсушете и при нужда почистете спирачките.
- Спирайте по-рано докато не се достигне пълното спирачно действие.

### E-SCOOTER ПАРКИРАНЕ

#### Странична опора

- Изключете готовността за шофиране.



## ВНИМАНИЕ

### Лоши почвени условия в зоната на стойката

Повреда на компонент поради падане

- Внимавайте в зоната на стойката земята да е равна и стабилна.
- Разгънете и поставете страничната стойка E-Scooter.
- » С разгъване на страничната опора автоматично се задейства ръчната спирачка. Тя предотвратява претъркалянето на превозното средство.



## ВНИМАНИЕ

### Натоварване на страничната опора с допълнително тегло

Повреда на компонент поради падане

- Не сядайте върху превозното средство, ако то е поставено на страничната опора.
- Завъртете кормилото наляво.

## Стойка

— със стойка<sup>SA</sup>

- Изключете готовността за шофиране.



## ВНИМАНИЕ

### Лоши почвени условия в зоната на стойката

Повреда на компонент поради падане

- Внимавайте в зоната на стойката земята да е равна и стабилна.



## ВНИМАНИЕ

### Прибиране на основната стойка при силни движения

Щета по компонент поради падане

- При изкарана странична опора не сядайте върху превозното средство.
- Разгънете и повдигнете основната стойка E-Scooter. Повдигайте E-Scooter само за дръжките за захващане на пътника или за дръжките на горния държач на кутията.

## ЗАКРЕПЕТЕ E-SCOOTER ЗА ТРАНСПОРТИРАНЕ

- Защитете от надраскване всички компоненти, през които се прекарват обтягащи колани (напр. със самозалепваща лента).



### ВНИМАНИЕ

#### Странично обръщане на превозното средство при повдигане на стойка

Повреда на компонент поради падане

- Обезопасете превозното средство срещу странично преобръщане, най-добре с подпиране от второ лице.
- Избутайте E-Scooter върху транспортната платформа и не го поставяйте на страничната опора или стойката.

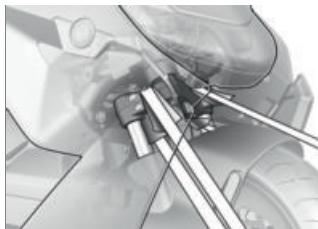

### ВНИМАНИЕ

#### Защипване на компоненти

Повреда на компонент

- Не захващайте компоненти като напр. спиращи линии или кабелни щрангове.
- Поставете обтягащите колани отпред от двете страни на долния вилков мост и ги затегнете.



- Закрепете обтягащия колан отзад отдясно за монтажната планка на опората за краката.

## 152 ШОФИРАНЕ



- Закрепете обтягачия колан отзад отляво за монтажната планка на опората за краката.
- Обтегнете всички колани за укрепване равномерно, E-Scooter трябва да е притиснат възможно най-силно.



# ТЕХНИЧЕСКИ ПОДРОБНОСТИ

09

---

<b>ОБЩИ УКАЗАНИЯ</b>	<b>156</b>
<b>АНТИБЛОКИРАЩА СИСТЕМА (ABS)</b>	<b>156</b>
<b>КОНТРОЛ НА СЦЕПЛЕНИЕТО (ASC/DTC)</b>	<b>159</b>
<b>РЕКУПЕРАЦИЯ КОНТРОЛ НА СТАБИЛНОСТТА (RSC)</b>	<b>161</b>
<b>РЕЖИМ НА ДВИЖЕНИЕ</b>	<b>162</b>
<b>ДИНАМИЧЕН СПИРАЧЕН КОНТРОЛ</b>	<b>164</b>
<b>КОНТРОЛ НА НАЛЯГАНЕТО В ГУМИТЕ (RDC)</b>	<b>165</b>
<b>АДАПТИВНА ЗАВИВАЩА СВЕТЛИНА</b>	<b>166</b>

---

## ОБЩИ УКАЗАНИЯ

Повече информация на тема "Техника" на адрес [bmw-motorrad.com/technik](http://bmw-motorrad.com/technik).

---

## АНТИБЛОКИРАЩА СИСТЕМА (ABS)

### Как функционира ABS системата?

Максимално предаваната върху пътното платно спирачна сила зависи от коефициента на триене на повърхността на платното. Чакълът, ледът и снегът, както и мокрите пътни платна предлагат много по-лоша стойност на триене от сухото и чистото асфалтово покритие. Колкото по-лош е коефициентът на триене на пътното платно, толкова по-дълъг е спирачния път. Ако при увеличен спирачен натиск от страна на водача максимално предаваната спирачна сила се превишава, колелата започват да блокират и стабилността на пътя се губи; налице е опасност от падане. Преди да настъпи тази ситуация, ABS системата сработва и спирачният натиск се напасва към максимално предаваната спирачна сила, така че колелата да продължат да се въртят и стабилността на пътя да остане

независима от даденостите на пътното платно.

### Както става при неравности по пътното платно?

При нагънат терен или неравности по пътното платно може за кратко да се стигне до загуба на контакт между гумата и повърхността на платното и преносимата спирачна сила да спадне до нула. Ако при тази ситуация се спре, ABS трябва да редуцира спирачния натиск, за да се гарантира стабилността на движение при възстановяването на контакта с пътното платно. В този момент системата BMW Motorrad ABS трябва да изхожда от екстремно ниски стойности на триене (чакъл, лед, сняг), за да се въртят ходовите колела при всякаква възможна ситуация и така да се гарантира стабилността на движение. След откриването на фактическите обстоятелства системата регулира оптималния спирачен натиск.

## Повдигане на задното колело

При много силни и бързи колебания при определени обстоятелства е възможно ABS системата на BMW Motorrad да не е в състояние да предотврати повдигането на задното колело. В тези случаи е възможно и преобръщането на електрическия скутер.



### ПРЕДУПРЕЖДЕНИЕ

#### Повдигане на задното колело поради рязко спиране

Опасност от падане

- При рязко спиране имайте предвид, че ABS-системата против блокиране на колелата не винаги предпазва от повдигане на задното колело.

## Как е изчислена BMW Motorrad ABS системата?

Системата BMW Motorrad ABS гарантира в рамките на физиката на движение стабилността на пътя на всякаква повърхност.

При скорости над 4 км/ч BMW Motorrad ABS в рамките на физиката на движението може да гарантира стабилност при движение върху всяка настилка. При по-ниски скорости BMW Motorrad ABS може да не успее да осигури оптимална подкрепа при всякакви настилки.

Системата не е оптимизирана за специални изисквания, които могат да възникнат при екстремни състезателни условия по неасфалтирани пътища или по състезателни отсечки.

## Специални ситуации

За откриване на склонността към блокиране на колелата наред с другото се сравняват оборотите на предното и задното колело. Ако в рамките на по-продължителен период от време се открият неправдоподобни стойности, поради съображения за сигурност ABS функцията се изключва и се показва грешка в ABS системата. Предпоставка за съобщение за грешка е приключената самодиагностика.

Наред с проблемите по BMW Motorrad ABS необичайните режими на движение

могат да доведат и до съобщение за грешка:

- Каране на задно колело (Wheelie) за по-продължителен период от време.
- Въртящо се на място задно колело при натисната спирачка на предното колело (Burn Out).
- Блокирано за по-дълъг период от време с двигателната спирачка задно колело, например при спускане по хлъзгава настилка.

Ако в резултат от необичаен режим на движение се стигне до съобщение за грешка, ABS функцията може да се активира отново чрез изключване и включване на запалването.

## Каква роля играе редовното техническо обслужване?



### ПРЕДУПРЕЖДЕНИЕ

#### Нередовно поддържана спирачна система

Опасност от злополука

- За да се гарантира, че BMW Motorrad ABS системата се намира в оптимално състояние на поддръжка, трябва непременно да се спазват предписаните интервали на инспекция.

## Резерви за безопасността

Системата BMW Motorrad ABS не трябва да води до лекомислен начин на шофиране поради преобладаване в кратките спирачни пътища. На първо място това е резерв за безопасност за аварийни ситуации.

Внимание в завои! Спирането в завои се подчинява на особени физични закони за движението, които и BMW Motorrad ABS система не може да отстрани.

## Нова разработка на ABS до ABS Pro

– с режими на движение Pro<sup>SA</sup>

Досега BMW Motorrad ABS се грижеше за много голяма степен на безопасност при спиране при движение направо. Сега ABS Pro предлага повече безопасност също при спирания в завои. ABS Pro предотвратява, дори при бързо задействане на спирачките, блокирането на колелата. ABS Pro намалява, особено при аварийни спирания, резки промени на управляващата сила и по този начин нежеланото изправяне на превозното средство.

## ABS регулиране

Технически разглеждано, ABS Pro напасва ABS регулирането, в зависимост от съответната пътна ситуация, към ъгъла на накланяне на електрическия скутер. За определяне на наклоненото положение на електрическия скутер се използват сигнали за скоростта на въртене и отклонение, както и напречното ускорение.

С увеличаващо се наклонено положение градиентът на спирачното налягане при началото на спиране все повече се ограничава. По този начин нарастването на налягането се извършва по-бавно. Освен това модулацията на налягането в областта на ABS регулирането се извършва по-равномерно.

## Предимства за водача

Предимствата на ABS Pro за водача са по-чувствителна реакция, както и по-голяма стабилност при спиране и движение с възможно най-добро забавяне, включително и в завои.

## КОНТРОЛ НА СЦЕПЛЕНИЕТО (ASC/DTC)

### Как функционира контролът на сцеплението?

Тракшън контрол има в две форми

- **без** отчитане на наклонено положение: автоматичен контрол на стабилността ASC
- ASC е елементарна функция, която трябва да предотврати падане.
- **с** отчитане на наклонено положение: динамичен тракшън контрол DTC
- DTC осигурява по-fino и комфортно регулиране чрез допълнителна информация относно наклона и ускорението.

Контролът на сцеплението сравнява скоростта на предното и задното колело. От разликата в скоростта се изчислява буксуването и съответно запасите от стабилност на задното колело. При преминаване на лимита от буксуване въртящият момент на двигателя се напасва към управлението на двигателя.

BMW Motorrad ASC/DTC е замислена като система за асистирание на водача и за използване по обществени пътища. Специално в граничния диапа-

# 160 ТЕХНИЧЕСКИ ПОДРОБНОСТИ

зон на физиката на движение водачът видимо усеща възможностите на диапазона за регулиране на ASC/DTC системата (разпределяне на теглото при завои, незакрепен товар).



## ПРЕДУПРЕЖДЕНИЕ

### Рисковано каране

Опасност от злополука въпреки ASC/DTC

- Подходящият начин на шофиране остава винаги отговорност на шофьора.
- Не ограничавайте допълнителното предложение за безопасност чрез рисковано каране.

### Специални ситуации

С увеличаване на наклоненото положение съгласно физичните закони способността за ускорение се ограничава все по-силно. Така при излизане от много остри завои може да се стигне до намалено ускорение.

За да се открие превъртащо, респ. пързаящо се задно колело, преди всичко се сравняват оборотите на предното и задното колело и при DTC спрямо ASC се взема предвид наклоненото положение.

—с режими на движение Pro<sup>SA</sup>  
Ако стойностите за наклонено положение се разпознаят като неправилни за по-дълъг период от време, то се използва заменяща стойност за наклоненото положение, респективно се изключва DTC. В тези случаи се показва DTC грешка. Предпоставка за съобщение за грешка е приключената самодиагностика.

При следните необичайни състояния на шофиране може да се стигне до автоматично изключване на BMW Motorrad тракшън контрола.

### Необичайни режими на шофиране:

- Каране на задно колело (Wheelie) за по-продължителен период от време.
- Въртящо се на място задно колело при натисната спирачка на предното колело (Burn Out).
- Загряване върху помощна стойка



Минимална скорост за активиране на DTC

мин. 5 км/ч

—с режими на движение Pro<sup>SA</sup>  
Ако при екстремно ускорение предното колело загуби контакт със земята, системата DTC намалява въртящия момент на двигателя във всички режими на движение, докато предното колело докосне отново земята.

BMW Motorrad препоръчва при повдигане на предното колело да се завърти назад електронната ръкохватка за газ, за да може възможно най-бързо да се стигне до стабилен режим на движение.

В режим на движение ESO DTC настройката отговаря на режим на движение ROAD.

В режимите на движение RAIN, ROAD и DYNAMIC настройката на DTC съответства на режима на движение.

---

## РЕКУПЕРАЦИЯ КОНТРОЛ НА СТАБИЛНОСТТА (RSC)

### Как функционира рекулперация контрол на стабилността?

Рекулперацията контрол на стабилността има за задача да избягва сигурно нестабилните режими на движение, обусловени от твърде висок момент на съпротивление на зад-

ното колело. Според пътното платно и динамиката на движение твърде висок рекулперационен въртящ момент може да увеличи силно буксуването на задното колело и да влоши стабилността. Рекулперацията на контрол на стабилността ограничава твърде голямото буксуване по задното колело до сигурно, зависимо от режима целенасочено буксуване.

### Причини за твърде буксуване на задното колело:

- Движение в режим на рекулперация по пътното платно с нисък коефициент на триене (напр. мокра шума).
- Твърдо спиране при спортно шофиране.

Аналогично на контрола на сцеплението BMW Motorrad DTC рекулперацията на контрол на стабилността сравнява изчислените от оборотите на колелата и радиуса на гумите скорости на завъртане на предното и задно колело. От разликата в скоростта рекулперацията на контрол на стабилността може да установи буксуването и по този начин запаса от стабилност при задното колело.

## 162 ТЕХНИЧЕСКИ ПОДРОБНОСТИ

Ако буксуването надвишава съответната гранична стойност, въртящият момент на рекулперация намалява. Буксуването се намалява и превозното средство се стабилизира.

### Действие на рекулперация контрол на стабилността

– В режимите на движение ECO, RAIN и ROAD: Максимална стабилност.

– с режими на движение Pro<sup>SA</sup>

– В режим на движение DYNAMIC: Редуцирана спрямо режими на движение RAIN и ROAD намеса в регулирането.

---

### РЕЖИМ НА ДВИЖЕНИЕ

#### Избор

За да се адаптира електрическият скутер към състоянието на пътната настилка и желаното изживяване от пътуването, може да се избира между следните режими на движение:

#### Серия

– ECO

– RAIN

– ROAD (стандартен режим)

– с режими на движение Pro<sup>SA</sup>

#### С режими на движение Pro

– DYNAMIC

За всеки от тези режими на движение има определена настройка за системите ABS, DTC, регулирането на момента на буксуване на двигателя, както и за ускоряването и рекулперация на енергия.

#### Подаване на газ

– В режим на движение ECO: сдържано подаване на газ и редуциран въртящ момент.

– В режим на движение RAIN: меко подаване на газ.

– В режим на движение ROAD: оптимално подаване на газ.

– с режими на движение Pro<sup>SA</sup>

– В режим на движение DYNAMIC: директно подаване на газ.

#### Рекулперация на енергия

– В режими на движение RAIN и ROAD: средна рекулперация на енергия чрез забавяне на превозното средство.

– В режим на движение ECO: максимална рекулперация на енергия чрез забавяне на превозното средство.

- с режими на движение Pro<sup>SA</sup>
- В режим на движение DYNAMIC: максимална рекуперация на енергия чрез забавяне на превозното средство.

## ABS

- Разпознаването на повдигане на задното колело е активно във всички режими на движение.
- В режимите на движение ECO, RAIN, ROAD и DYNAMIC ABS е настроен за движение по асфалт.

- с режими на движение Pro<sup>SA</sup>

## ABS Pro

- ABS Pro е на разположение във всички режими на движение в пълен обхват. Компенсираният наклон, който E-Scooter ще има при натискане на спирачка в завои, ще се намали до минимум.

## DTC

### Гуми

- DTC е съгласувано с движението по пътищата с гуми за пътища във всички режими на движение.

## Стабилност на движение

- В режим на движение RAIN намесата на DTC се извършва толкова рано, че да се постигне максимална стабилност на движение.
- В режим на движение ECO и ROAD намесата на DTC се извършва по-късно отколкото в режим на движение RAIN. Избягва се буксуване на задното колело винаги, когато е възможно.
- В режим на движение DYNAMIC намесата на DTC се извършва по-късно, отколкото в режим на движение ROAD. Избягва се буксуване на задното колело винаги, когато е възможно.
- Във всички режими на движение се предотвратява повдигането на предното колело.

## Превключване

Режимите на движение могат да се променят, когато автомобилът е на място с включена експлоатационна готовност или по време на пътуване.

Първо се избира желаният режим на движение. Превключването се извършва едва след като съответните системи се

намират в необходимото състояние.

Едва след превключването на режима на движение менюто за избор се затъмнява на дисплея.

## **ECO режим**

В режим ECO се постига максимална рекуперация на енергия чрез забавяне на превозното средство при ограничено ускоряване. Режим ECO е изчислен за максимален пробег.

---

## **ДИНАМИЧЕН СПИРАЧЕН КОНТРОЛ**

— с режими на движение Pro<sup>SA</sup>

### **Функция на Dynamic Brake Control**

Функцията на Dynamic Brake Control подпомага водача при спиране при опасност.

### **Разпознаване на спиране при опасност**

— Спиране при опасност се разпознава, когато предната спирачка бъде задействана бързо и силно.

### **Поведение при спиране при опасност**

— Ако при скорост над мин. 10 км/ч се извърши спиране при опасност, допълнително

към функцията ABS-действа и Dynamic Brake Control.

### **Поведение при случайно задействане на електронната ръкохватка за газ**

— Ако при спиране при опасност случайно се задейства електронната ръкохватка за газта (позиция на ръкохватката > 5%), действително задействието спиращо действие се гарантира от Dynamic Brake Control, като се игнорира отвората на електронната ръкохватка за газта. Действието на спирането при опасност се гарантира.

— Ако по време на намесата на Dynamic Brake Control се затвори газта (позиция на ръкохватката за газта < 5%), заявеният от спирачната система ABS момент на двигателя се възстановява.

— Ако спиране при опасност бъде прекратено и електронната ръкохватка за газта все още е задействана, Dynamic Brake Control връща момента на електрическата машина контролирано към желанието на водача.

## КОНТРОЛ НА НАЛЯГАНЕТО В ГУМИТЕ (RDC)

— с контрол на налягането на гумите (RDC)<sup>SA</sup>

### Функция

В гумите се намира по един сензор, който измерва температурата на въздуха и налягането във вътрешността на гумата и изпраща данните до блока за управление.

Сензорите са оборудвани с центробежен регулатор, който освобождава предаването на стойностите след първоначалното превишаване на минималната скорост.



Минимална скорост за предаване на RDC стойности при измерване:

мин. 30 км/ч

Преди първоначалното приемане на налягането на гумите на дисплея за всяка гума се показва "--". След спиране на превозното средство сензорите предават още известно време измерените стойности.



Продължителност на предаване на стойностите при измерване след спиране на превозното средство:

мин. 15 мин

Ако е вграден RDC блок за управление, без колелата да са оборудвани със сензори, се генерира съобщение за грешка.

### Зони на налягане в гумите

RDC блокът за управление различава три съгласувани с превозното средство зони на налягане напълване:

- Налягането е в рамките на допустимия толеранс.
- Налягането е в граничния диапазон на допустимия толеранс.
- Налягането е извън рамките на допустимия толеранс.

### Температурна компенсация

налягането на гумите зависи от температурата: то нараства при увеличаване на температурата на гумите и съответно спада при спадане на температурата на гумите. Температурата в гумите зависи от външната температура и от начина на и продължителността на шофиране.

	<p>Наляганията в гумите се показват на TFT дисплея с температурна компенсация и винаги се отнасят до следната температура на въздуха в гумите:</p>
<p>20 °C</p>	

В манометрите на бензиностанциите не се извършва температурна компенсация, измереното налягане в гумите зависи от температурата на въздуха в гумите. Поради това показваните там стойности в повечето случаи не съвпадат със стойностите, показвани на TFT дисплея.

### Нагласяне на налягането

Сравнете RDC стойността на TFT дисплея със стойността, посочена на задната корица на ръководството за експлоатация. Отклонението на двете стойности една от друга трябва да се изравни с манометър на бензиностанцията.

	<p>Пример</p> <p>Съгласно ръководството за експлоатация налягането в гумите трябва да има следната стойност:</p>
<p>2,5 бара</p>	

	<p>Пример</p>
<p>На TFT дисплея се показва следната стойност:</p>	
<p>2,3 бара</p>	
<p>Липсват:</p>	
<p>0,2 бара</p>	
<p>Манометърът на бензиностанцията показва:</p>	
<p>2,4 бара</p>	
<p>За да се възстанови правилното налягане в гумите, то трябва да се увеличи до следната стойност:</p>	
<p>2,6 бара</p>	

## АДАПТИВНА ЗАВИВАЩА СВЕТЛИНА

–с адаптивна светлина при завиване<sup>SA</sup>

### Как функционира адаптивната светлина за завои?

Серийно вградения модул за къси светлини в главния фар се състои от два рефлектора, които генерират чрез LED къса светлина. Сензорите за ниво в окачването на предното и задното колело дават данни за перманентното регулиране на светенето. Чрез изравняването светлината при движение напред независимо от състо-

янието на движение и натоварване винаги осветява оптималната настроена област. С адаптивната светлина за завой модулът на късите светлини допълнително в зависимост от скосеното положение се върти около ос и компенсира ъгъла на завъртане на превозното средство. Ъгълът на завъртане възлиза на  $70^\circ (\pm 35^\circ)$ .

Късата светлина така допълнително към изравняването във вертикала получава и изравняване за скосено положение. Двете движения се припокриват, така че да има осветяване в завоя. От това се получават значително подобро осветяване на пътното платно при движение в завой и съответно огромно нарастване на активната безопасност при движение.

**ПОДДРЪЖКА**

**10**

---

<b>ОБЩИ УКАЗАНИЯ</b>	<b>170</b>
<b>СТАНДАРТЕН КОМПЛЕКТ ИНСТРУМЕНТИ</b>	<b>171</b>
<b>СПИРАЧНА СИСТЕМА</b>	<b>171</b>
<b>ОХЛАЖДАЩ АГЕНТ</b>	<b>175</b>
<b>ГУМИ</b>	<b>176</b>
<b>ДЖАНТИ И ГУМИ</b>	<b>177</b>
<b>КРУШКА</b>	<b>178</b>
<b>ЧАСТИ ПО ОБШИВКАТА</b>	<b>179</b>
<b>АКУМУЛАТОР</b>	<b>181</b>
<b>ПРЕДПАЗИТЕЛИ</b>	<b>184</b>
<b>ДИАГНОСТИЧЕН КОНТАКТ</b>	<b>187</b>

## ОБЩИ УКАЗАНИЯ

В глава „Поддръжка“ са описани всички дейности за проверка и смяна на износващите се части, които се извършват лесно.

Ако при монтажа са предвидени специални моменти на затягане, то те са посочени. Преглед на всички необходими моменти на затягане ще намерите в глава „Технически данни“.

### Микрокапсуловани болтове

Микрокапсуловането е химично подсигуриране на резбата. При това чрез лепило се изготвя трайно свързване между болта и гайката или компонента. Ето защо микрокапсулованите болтове са подходящи само за еднократно използване.

След демонтажа вътрешната резба трябва да се почисти от лепилото. При монтажа трябва да се използва нов микрокапсулован болт. Ето защо преди демонтаж се уверявайте, че имате подходящ инструмент за почистване на резбата и резервен болт. При неправилна работа обезопасителната функция на болта вече не се гаран-

тира и можете да се изложите на опасност!

За извършването на някои от описаните дейности са необходими специални инструменти и задълбочени експертни познания. При съмнения се обръщайте към специализиран сервиз, най-добре към партньор на BMW Motorrad.



### ОПАСНОСТ

#### Неправилно извършени дейности по техническо обслужване и ремонт.

Опасност за живота при токов удар.

- За извършване на дейности, които не са описани тук са необходими специални инструменти и задълбочени експертни познания.
- Извършвайте само дейности, които са описани в тази глава. Извършвайте описаните дейности само при изключено запалване. При съмнение се обърнете към специализиран сервиз, най-добре към BMW Motorrad партньор.



## ОПАСНОСТ

### Работи по високоволтовата система.

Опасност за живота

- Високоволтовата система на превозното средство представлява самостоятелна система. Безопасността е гарантирана, ако не се извършват работи по техническите компоненти.
- Възлагайте извършването на изменения и работи по високоволтовата система само на партньор на BMW Motorrad със съответно обучен персонал.

## СТАНДАРТЕН КОМПЛЕКТ ИНСТРУМЕНТИ

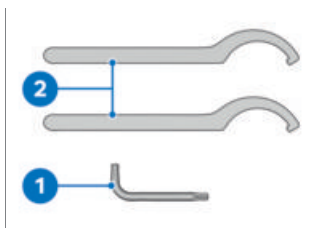

### 1 Торх ключ T25

- Демонтирайте частите по обшивката.

### 2 Ключ за кръгли шлицови гайки

- Регулирайте предварителното напрежение на пружината на койловъра. (▶▶▶ 121)

## СПИРАЧНА СИСТЕМА

### Проверете спирачната функция

- Задействайте десния спирачен лост.
    - » Усеца се еднозначна точка на притискане.
  - Задействайте левия спирачен лост.
    - » Усеца се еднозначна точка на притискане.
  - За да проверите ръчната спирачка, разгънете страничната стойка и плъзнете E-Scooter напред-назад.
    - » E-Scooter не може да бъде преместен.
- Ако не се усещат точки на натиск, респ. ако Scooter може да се избутва:
- Проверете спирачките от BMW Motorrad партньор.

## 172 ПОДДРЪЖКА

### Проверка на дебелината на спирачните накладки отпред

- Паркирайте на равна и стабилна повърхност. електрическият скутер.



- Проверете визуално дебелината на спирачните накладки вляво и вдясно. Посока на погледа: отзад към спирачните накладки **1**.

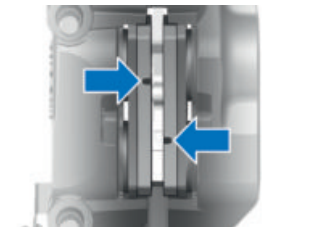

Граница на износване на спирачните накладки отпред

мин. 5,6 мм (Функционно покритие с опорна плоча)

Ако маркировките за износване, т.е. жлебовете, не са ясно видими:



### ПРЕДУПРЕЖДЕНИЕ

#### Преминаване под минималната дебелина на накладките

Намалено спирачно действие, повреда на спирачката

- За да гарантирате работната сигурност на спирачната система, не допускате преминаване под минималната дебелина на накладките.

- Подменете спирачните накладки в специализиран сервис, най-добре от BMW Motorrad партньор.
- BMW Motorrad препоръчва да се монтират само оригинални спирачни накладки.

#### Проверка на дебелината на спирачните накладки отзад

- Паркирайте E-Scooter на равна и стабилна повърхност.

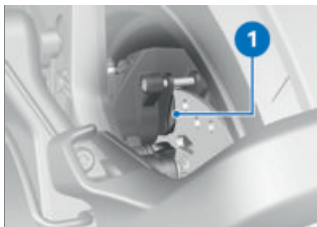

- Проверете визуално дебелината на спирачните накладки. Посока на погледа: отзад към спирачната скоба **1**.

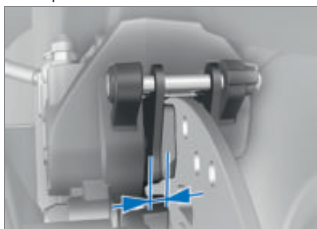

 Граница на износване на спирачните накладки отзад

мин. 4,5 мм (Фринкционно покритие с опорна плоча)

Ако са достигнати маркировките за износване:

## ПРЕДУПРЕЖДЕНИЕ

### Преминаване под минималната дебелина на накладките

Намалено спирачно действие, повреда на спирачката

- За да гарантирате работната сигурност на спирачната система, не допускате преминаване под минималната дебелина на накладките.

- Подменете спирачните накладки в специализиран сервис, най-добре от BMW Motorrad партньор.
- BMW Motorrad препоръчва да се монтират само оригинални спирачни накладки.

### Проверете нивото на спирачна течност на спирачката на предното и задното колело

- Нивото на спирачна течност може да се проверява върху визьорите на резервоара за спирачна течност. Резервоарът за спирачна течност за спирачката на предното колело се намира вдясно, резервоарът за спирачна течност за спирачката на задното колело се намира вляво.

## ПРЕДУПРЕЖДЕНИЕ

### Твърде малко или замърсена спирачна течност в резервоара за спирачна течност

Значително намалена спирачна мощност поради въздух, замърсявания или вода в спирачната система

- Веднага прекратете движението докато не се отстрани дефекта.
  - Редовно проверявайте нивото на спирачна течност.
  - Обръщайте внимание преди отваряне капакът на резервоара за спирачна течност да се почиства.
  - Обръщайте внимание да се използва спирачна течност само от запечатан контейнер.
- Паркирайте E-Scooter на равна и стабилна повърхност.
  - Центрирайте кормилото така, че резервоарът за спирачна течност да е в хоризонтално положение.



- Отчетете нивото на спирачна течност на прозорчето за инспекция **1** на левия, респ. десния резервоар за спирачна течност.

 Чрез износването на спирачните накладки нивото на спирачната течност в резервоара за спирачна течност спада.



Ниво на спирачна течност

Спирачна течност, DOT4



Ниво на спирачна течност

Нивото на спирачната течност не трябва да е под маркировката **MIN**. (Контейнер за спирачна течност във водоравно положение)

Ако нивото на спирачна течност спадне под разрешеното ниво:

- Отстранете възможно най-бързо дефекта в специализиран сервис, най-добре от BMW Motorrad партньор.

## ОХЛАЖДАЩ АГЕНТ

### Проверете нивото на антифриза

- Паркирайте E-Scooter на равна и стабилна повърхност.
- Демонтиране на предна пресилка. (☞ 179)

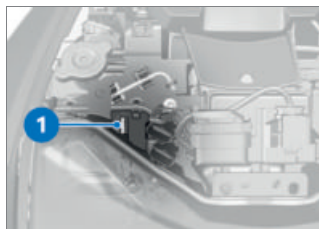

- Проверете визуално нивото на охлаждащ агент **1**.



Зададено ниво на охлаждащия агент в изравнителния съд

Между маркировките **MIN**- и **MAX**- (при студен кръг на охладителя)

Ако нивото на антифриза спадне под допустимото ниво:

- Възможно най-бързо допълнете охлаждащ агент или оставете на BMW Motorrad партньор.
- Монтирайте предната пресилка. (☞ 179)

# 176 ПОДДРЪЖКА

## Доливане на охлаждащ агент

### ПРЕДУПРЕЖДЕНИЕ

#### Отваряне на капачката на радиатора

Опасност от изгаряне

- Не отваряйте капачката на радиатора в горещо състояние.
  - Проверявайте нивото на охлаждащо средство и при нужда допълвайте само в изравнителния съд.
- 
- Демонтиране на предна прес-тилка. (►►► 179)
  - Оставете задвижването и охлаждащата система да се охладят.

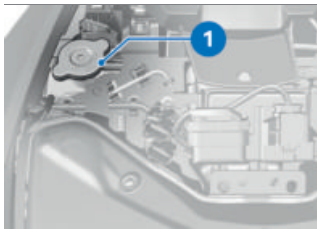

- Отворете ключалката **1**.
- Долейте антифриз до нормалното ниво.



Антифриз устойчивост на замръзване

мин. -25 °C



Количество на доливане на охлаждащ агент

0,07 л

- Проверете нивото на антифриза. (►►► 175)
- Затворете ключалката на изравнителния съд.
- Монтирайте предната прес-тилка. (►►► 179)

## ГУМИ

### Проверете налягането на гумите



ПРЕДУПРЕЖДЕНИЕ

#### Неправилно налягане в гумите.

Влошени характеристики на шофиране на Scooter. Понижаване на експлоатационния живот на гумите.

- Гарантирайте правилното налягане на гумите.



## ПРЕДУПРЕЖДЕНИЕ

### Самостоятелно отваряне на отвесно монтираните вентилни гнезда при високи скорости.

Внезапна загуба на налягане в гумите.

- Използвайте капачета за винтилите с гумен уплътнителен пръстен и завинтете добре.
- Проверете налягането на гумите на базата на следните данни.



Налягане в гумите отпред

2,3 бара (Използване от един човек, при студена гума)

2,3 бара (Режим със спътник с натоварване; при студени гуми)



Налягане в гумите отзад

2,5 бара (Използване от един човек, при студена гума)

2,5 бара (Режим със спътник с натоварване; при студени гуми)

При недостатъчно налягане на гумите:

- Коригирайте налягането на гумите.

## ДЖАНТИ И ГУМИ

### Проверка на джантите

- Паркирайте E-Scooter на равна и стабилна повърхност.
- Проверете джантите визуално за дефектни места.
- Проверете повредените джанти от BMW Motorrad партньор и ги сменете, ако е необходимо.

### Проверете дълбочината на профила на гумите



## ПРЕДУПРЕЖДЕНИЕ

### Движение със силно износени гуми

Опасност от злополука поради влошено поведение на пътя

- При нужда сменете гумите преди достигане на законно предписаната минимална дълбочина на профила.

- Паркирайте E-Scooter на равна и стабилна повърхност.

## 178 ПОДДРЪЖКА

- Измерете дълбочината на профила на гумите в главните профилни жлебове с маркировката за износването.



На всяка гума са интегрирани индикатори за износване на протектора, разположени в дъното на каналите. Ако профилът на гумата е паднал до нивото на маркировките, гумата е напълно износена. Позициите на маркиранията са обозначени на ръба на гумата, напр. с буквите TI, TWI или със стрелка.

Ако минималната дълбочина на профилите е достигната:

- Сменете износената гума.

### Препоръка за гумите

За всеки размер гуми са тествани определени марки гуми от BMW Motorrad и са категоризирани като безопасни. За други гуми BMW Motorrad не може да прецени неприспособността и съответно не може да гарантира сигурността по време на движение.

BMW Motorrad препоръчва използването само на гуми, които са тествани от BMW Motorrad.

Изчерпателна информация ще получите от Вашия BMW Motorrad партньор.

### КРУШКА

#### Смяна на LED крушка



#### ПРЕДУПРЕЖДЕНИЕ

**Превозното средство остава незабелязвано в трафика поради неизправност на крушката на превозното средство**

Риск за безопасността

- Сменяйте възможно най-бързо дефектните крушки. Обърнете се за тази цел към специализиран сервиз, най-добре към партньор на BMW Motorrad.

Всички крушки на мотоциклета са LED крушки. Животът на LED крушките е по-дълъг от очаквания живот на мотоциклета. Ако дадена LED крушка е дефектна, се обърнете към специализиран сервиз, най-добре към партньор на BMW Motorrad.

## ЧАСТИ ПО ОБШИВКАТА

### Демонтиране на предна престилка



- Издърпайте предната престилка **1** с предвидената за това дръжка под предното стъкло напред.
- Освободете предната престилка **1** от фиксаторите **2**.
- Демонтирайте предната престилка **1** напред.

### Монтирайте предната престилка

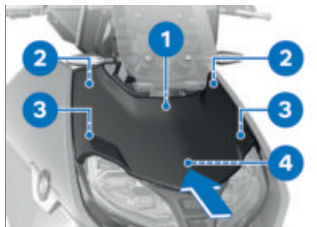

- Поставете предната престилка **1** по посока на стрелката.

- Вкарайте предната престилка **1** с водачи **3** и **4**.
- Закачете предната престилка **1** с лек натиск в скобите. **2**.

### Демонтиране на странична облицовка

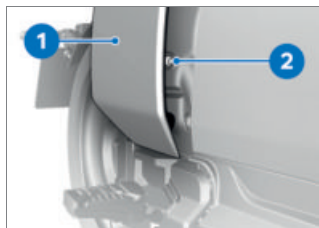

- Демонтирайте винтовете **2**.
- Демонтирайте страничната облицовка **1**.

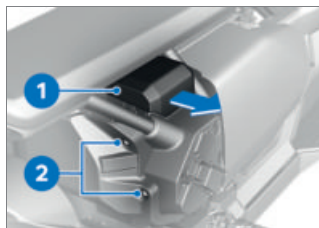

- Демонтирайте капака на акумулатора **1** по посока на стрелката.
- Демонтирайте **2** винтовете.

## 180 ПОДДРЪЖКА

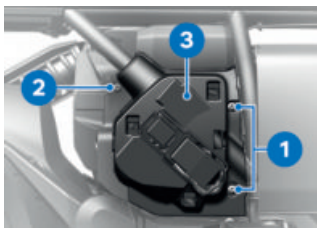

- Демонтирайте **1** винтовете.
- Натиснете назад елемента от облицовката и демонтирайте болта **2**.
- Демонтирайте капака **3**.

### Монтаж на странична облицовка

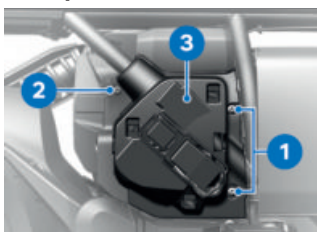

- Поставете капак **3**.
- Натиснете назад елемента от облицовката и монтирайте болта **2**.
- Монтирайте **1** винтовете.



- Монтирайте **2** винтовете.
- Позиционирайте капака на акумулатора **1**.
- Натиснете капака на акумулатора **1** с натиск отгоре по посока на стрелката, фиксаторът трябва да щракне отчетливо.
- Проверете капака на акумулатора **1** за правилно фиксиране.

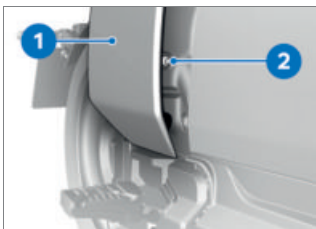

- Фиксирайте с щракване страничната облицовка **1** с фиксаторите.
- Монтирайте **2** винта.

## АКУМУЛАТОР

### Общи указания

Подходящата грижа, натоварване и съхранение удължават живота на 12 V акумулатор и са предпоставка за евентуални гаранционни претенции.

За да се постигне дълъг живот на 12 V акумулатор, трябва да спазвате следните точки:

- Пазете повърхността на акумулатора чиста и суха.
- За зареждане на акумулатора спазвайте указанията за зареждане на следващите страници.
- Не обръщайте акумулатора обратно.

### Функция за презареждане

Ако степента на зареждане на 12 V акумулатор падне под определен праг, се активира функцията за презареждане. 12 V акумулатор се зарежда допълнително от високоволтовия акумулатор чрез преобразувателя DC/DC. По този начин се гарантира достатъчна степен на зареждане на 12 V акумулатор.

### Функцията презареждане е активна в следните ситуации:

- По време на пътуване: При необходимост 12 V акумулатор се презарежда..
- При процес на зареждане: 12 V акумулатор се презарежда допълнително към високоволтовия акумулатор.
- По време на фази на престой: На всеки 2 дни се проверява степента на зареждане на 12 V акумулатор и при нужда се презарежда. При презареждане може да се чуват шумове от вентилатор и помпа за хладилен агент.

Ако по време на по-дълга фаза на престой 12 V акумулатор е трябвало да бъде презареден три пъти подред, при включване на запалването се появява. *On-board battery status. No restrictions. Have it checked by a specialist workshop..* Повече информация в глава "Индикации". Ако степента на зареждане на високоволтовия акумулатор падне под критичен праг, 12 V акумулатор не може да бъде презареден. За да може да бъде винаги активна функцията

## 182 ПОДДРЪЖКА

презареждане, трябва да се гарантира достатъчна степен на зареждане на високоволтовия акумулатор.

### Заредете 12 V акумулатор

#### ВНИМАНИЕ

##### **Зареждане на свързания 12 V акумулатор чрез полюсите на акумулатора**

Повреда на електрониката на превозното средство

- Разединете 12 V акумулатор от полюсите преди зареждането.

#### ВНИМАНИЕ

##### **Зареждане на напълно разреден акумулатор 12 V чрез контакт 12 V**

Повреда на електрониката на превозното средство

- Винаги зареждайте напълно изтощен 12 V акумулатор (напрежение на акумулатора по-малко от 12 V, при включено запалване контролните лампи и многофункционалният дисплей остават изключени) директно към полюсите на **откачания** акумулатор.

#### ВНИМАНИЕ

##### **Свързани към контакт неподходящи зарядни устройства**

Повреда на зарядното устройство и електрониката на превозното средство

- Да се използват подходящи зарядни устройства на BMW. Подходящото зарядно устройство можете да намерите при вашия партньор на BMW Motorrad.

- Заредете свързания към клемите акумулатор през контакта.

 Електрониката на превозното средство разпознава когато акумулаторът е напълно зареден. В този случай контактът се изключва.

- Спазвайте ръководството за обслужване на зарядното устройство.

 Ако акумулаторът не може да се зарежда през контакта, използваното зарядно устройство е възможно да не е съгласувано с електрониката на Вашия E-Scooter. В този случай зареждайте акумулатора директно към полюсите на

разкачения от превозното средство акумулатор.

E-Scooter не е готов нито за движение, нито за работа. Проверете дали 12 V акумулатор е напълно разреден:

- Включване на запалването. (▮▮▮ 67)
- » Обърнете внимание на TFT дисплей:
  - Ако при включено запалване TFT дисплея остане изключен, акумулаторът е напълно разреден. Разединеният 12 V акумулатор трябва да бъде зареден директно за полюсите.
  - Ако се включи TFT дисплей. 12 V акумулатор още не е напълно разреден. Свързаният 12 V акумулатор може да се зареди чрез контакт 12 V.
- Изключване запалване. (▮▮▮ 67)

### Зареждане на разкачен акумулатор

- Заредете акумулатора с подходящо зарядно устройство.
- Спазвайте ръководството за обслужване на зарядното устройство.
- След приключване на зареждането разкачете клемите на

зарядното устройство от полюсите на акумулатора.

### Сменете 12 V акумулатор

- с аларма против кражба (DWA) SA
- При нужда изключете алармената система. ◀
- Изключване запалване.
- Демонтирайте страничната обшивка. (▮▮▮ 179)

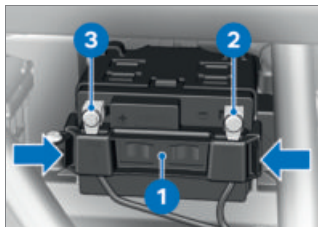

- Натиснете едновременно крепежните скоби **1** отляво и отдясно на скобите и ги извадете.



### ВНИМАНИЕ

#### Неправилно отделяне на акумулатора

Опасност от късо съединение

- Спазвайте последователността на разделяне.

## 184 ПОДДРЪЖКА

- Отстранете винта **2** и разхлабете отрицателния проводник на батерията.
- Отстранете винта **3** и разхлабете положителния проводник на батерията.
- Извадете 12 V акумулатор от скобата за фиксиране на акумулатора.
- Избутайте 12 V акумулатор в скобата за фиксиране на акумулатор.

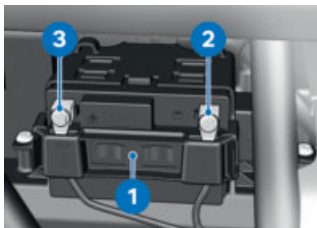

- Инсталирайте крепежната скоба **1** на 12 V акумулатор.

### **ВНИМАНИЕ**

#### **Неправилно свързване на акумулатора**

Опасност от късо съединение

- Спазвайте последователността на монтажа.

- Поставете положителния проводник на акумулатора и монтирайте винта **3**.
- Поставете отрицателния проводник на акумулатора и монтирайте винта **2**.
- Монтирайте страничната обшивка. (▮▮▮ 180)

## **ПРЕДПАЗИТЕЛИ**

### **Смяна на главния предпазител**

#### **ВНИМАНИЕ**

#### **Замостяване на дефектни предпазител**

Късо съединение и опасност от пожар

- Не шунтирайте дефектни предпазител.
- Смяна на дефектни предпазител с нови.

- Изключване запалване.
- Паркирайте E-Scooter на равна и стабилна повърхност.
- Демонтирайте страничната обшивка. (▮▮▮ 179)

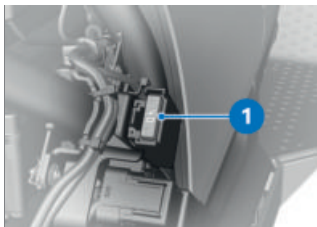

- Сменете дефектния предпазител **1**.

 При чест дефект на предпазителите проверете електрическата инсталация в специализиран сервиз, най-добре партньор на BMW Motorrad.



Главен предпазител

40 А (Главен предпазител)

- Монтирайте страничната обшивка. (▣▣▣ 180)

### Смяна на предпазителите

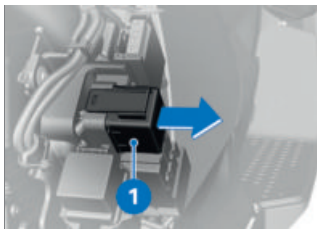

- Изключване запалване.

- Демонтирайте страничната обшивка. (▣▣▣ 179)
- Изтеглете кутията с предпазителите **1**.

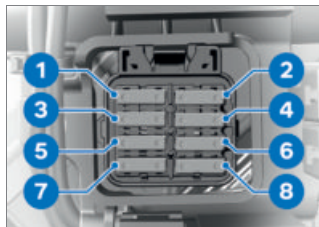

### ВНИМАНИЕ

#### Замостяване на дефектни предпазител

Късо съединение и опасност от пожар

- Не шунтирайте дефектни предпазителите.
- Смяна на дефектни предпазителите с нови.

- Заменете дефектния предпазител **1 - 8** съгласно заданието.



При чест дефект на предпазителите проверете електрическата инсталация в специализиран сервиз, най-добре партньор на BMW Motorrad.

# 186 ПОДДРЪЖКА

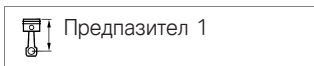

15 А (Електромашинна електроника, реле клема)

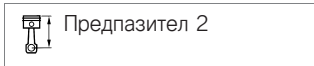

7,5 А (Клема 30b, електроника на задвижването, ABS, сензорна кутия, отопление на седалка, USB отделение за зареждане, RDC, отделения за съхранение)

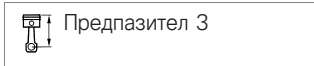

10 А (Електромашинна електроника)

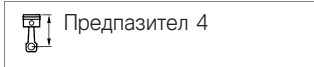

7,5 А (Клема 30, разделително реле клема 30b, алармена система, ключалка на стартера, арматурно табло, On Board Charger, диагностичен щекер)

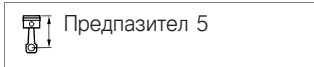

7,5 А (Клема 30С, превключвател отляво, високоволтов предпазен щекер, електромашинна електроника)

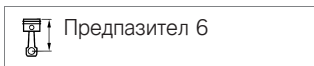

Не се използва

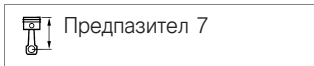

Не се използва

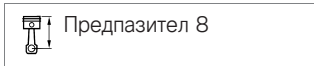

Не се използва

- Поставете кутията с предпазителите.
- Монтирайте страничната обшивка. (▣▣▣▶ 180)

## ДИАГНОСТИЧЕН КОНТАКТ

### Освободете диагностичния щекер



#### ПРЕДПАЗЛИВОСТ

#### Грешна процедура при освобождаване на диагностичния щекер за бордова диагностика

Функционални повреди на превозното средство

- Осигурявайте освобождаване на диагностичния щекер само по време на BMW Motorrad сервизиране от специализиран сервиз или други оторизирани лица.
- Работата да се извършва от съответно обучен персонал.
- Спазвайте заданията на производителя на превозни средства.

- Демонтиране на предна престилка. (►► 179)

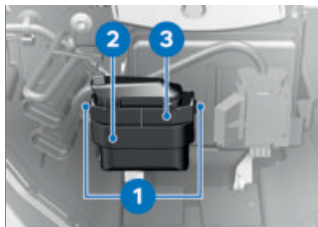

- Натиснете блокиращите механизми **1** от двете страни.
- Освободете диагностичния щекер **2** от държача **3**.
  - » Интерфейсът за диагностичната и информационна система може да бъде свързан на диагностичния щекер **2**.

#### Закрепете диагностичен щекер

- Разкачете интерфейса за диагностичната и информационна система.

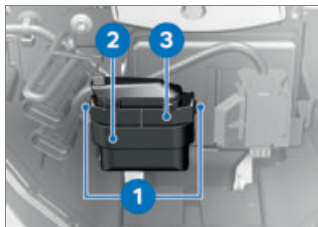

- Пъхнете диагностичния контакт **2** в държача **3**.
  - » Блокиращите механизми **1** се фиксират от двете страни.

## 188 ПОДДРЪЖКА

- Монтирайте предната прес-тилка. (▣▣▣▣▶ 179)



# ПРИНАДЛЕЖ- НОСТИ

1 1

---

<b>ОБЩИ УКАЗАНИЯ</b>	<b>192</b>
<b>КОНТАКТИ</b>	<b>192</b>
<b>ГОРНА КУТИЯ</b>	<b>193</b>

## ОБЩИ УКАЗАНИЯ



### ПРЕДПАЗЛИВОСТ

#### Използване на чужди продукти

Риск за безопасността

- BMW Motorrad не може да прецени за всеки чужд продукт, дали може да се използва при BMW превозни средства без риск за безопасността. Такова разрешение не се дава дори и когато е издадено специфично за дадената държава административно разрешително. Такива тестове не винаги могат да се съобразят с всички условия на използване за BMW превозни средства и поради това не са напълно достатъчни.
- Използвайте само части и аксесоари, които са одобрени от BMW за вашето превозно средство.

Частите и допълнителните продукти са проверени щателно от BMW за безопасност, функциониране и пригодност. Следователно BMW поема отговорност за продуктите. За неодобрени части и допълнителни продукти

от всякакъв тип BMW не поема отговорност.

При всякакви промени спазвайте законовите разпоредби. Ориентирайте се по наредбата за движение по пътищата на вашата държава.

Вашият партньор на BMW Motorrad ще Ви предложи компетентна консултация при избора на оригинални части, принадлежности и други продукти BMW.

Повече информация на тема „Аксесоари“ ще откриете на:

**[bmw-motorrad.com/equipment](http://bmw-motorrad.com/equipment)**

## КОНТАКТИ

### Свързване на електрически уреди

- Свързаните към контактите уреди могат да се въвеждат в експлоатация само при запалване.
- Само 60 секунди след изключване на готовността за движение контактите са захранени с ток.

### Работа на допълнителни уреди

По време на използването на един или няколко 12 V контакта не се извършва контрол на капацитета на акумулатора.

Ако допълнителни уреди се използват за по-дълъг период от време, без високоволтовият акумулатор да е включен, може да се стигне до пълно изтощаване на 12 V акумулатор. Готовността за работа на E-Scooter тогава вече не се гарантира.

### Поставяне на кабелите

- Кабелите от контактните кутии до допълнителните уреди трябва да са положени така че да не възпрепятстват водача.
- Полагането на кабелите не трябва да ограничава завъртането на управляващите колела и динамичните свойства.
- Кабелите не трябва да се захващат с клеми.

### ГОРНА КУТИЯ

- с горна кутия<sup>SZ</sup>

### Отваряне на горната кутия

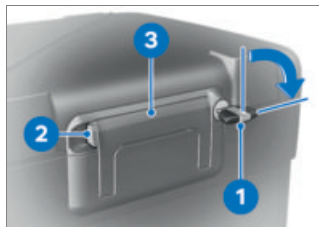

- Завъртете ключа **1** по посока на часовниковата стрелка.
- Задръжте натиснат жълтият блокиращ механизъм **2** и разгънете дръжката за носене **3**.



- Натиснете жълтия клавиш **1** напред, едновременно с това отворете капака на горната кутия.

### Регулирайте обема на горната кутия

- Отворете и изпразнете горната кутия.

# 194 ПРИНАДЛЕЖНОСТИ



- Фиксирайте шарнирния лост **1** в предното крайно положение, за да получите по-големия обем.
- Включете въртящия се лост **1** в крайна задна позиция, за да настроите по-малкия обем.
- Затворете горната кутия.



Обем горна кутия

25...35 л

## Затворете горната кутия

- Затворете капака на горната кутия със силен натиск.



## ВНИМАНИЕ

### Затваряне на дръжката при заключена ключалка на багажника

Повреда на езичето за заключване

- Преди затварянето на дръжката внимавайте ключалката на горната кутия да е отворено.

- Сгънете дръжката за носене **1**.
  - » Дръжката за носене се фиксира с отчетливо щракване.
- Завъртете ключа **2** обратно на часовниковата стрелка и го извадете.

### Сваляне на горната кутия

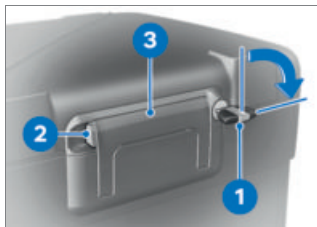

- Завъртете ключа **1** по посока на часовниковата стрелка.
- Задръжте натиснат жълтият блокиращ механизъм **2** и разгънете дръжката за носене **3**.



- Изтеглете червения лост **1** назад.
- » Заклучващият капак **2** изскача.
- Отворете заключващия капак напълно.
- Извадете горната кутия с дръжката за носене от дръжката.

### Сваляне на горната кутия



- Изтеглете червения лост **1** назад.
- » Заклучващият капак **2** изскача.
- Отворете заключващия капак напълно.



- Закачете горната кутия в предните дръжачи **1** на пластината за закрепването.
- Натиснете горната кутия отзад върху задържащата пластината на горната кутия.



- Натиснете надолу заключващия капак **1** до поява на съпротивление.
- След това едновременно натиснете напред заключващия капак и червения лост за освобождаване **2**.
- » Заключващият капак се фиксира с щракване.

## ВНИМАНИЕ

### **Затваряне на дръжката при заключена ключалка на багажника**

Повреда на езичето за заключване

- Преди затварянето на дръжката внимавайте ключалката на багажника да е напреки на посоката на движение.

- Сгънете дръжката за носене **1**.
- » Дръжката за носене се фиксира с отчетливо щракване.
- Завъртете ключа **2** обратно на часовниковата стрелка и го извадете.

### **Максимално натоварване**



Натоварване на горната кутия

—с горна кутия<sup>SZ</sup>

макс. 5 кг<



**ГРИЖА**

**12**

---

<b>СРЕДСТВА ЗА ПОДДРЪЖКА</b>	<b>200</b>
<b>ИЗМИВАНЕ НА ПРЕВОЗНОТО СРЕДСТВО</b>	<b>200</b>
<b>ПОЧИСТВАНЕ НА ЧУВСТВТЕЛНИ ЧАСТИ НА ПРЕВОЗНОТО СРЕДСТВО</b>	<b>202</b>
<b>ПОДДРЪЖКА НА БОЯТА</b>	<b>203</b>
<b>КОНСЕРВИРАНЕ</b>	<b>204</b>
<b>E-SCOOTER КОНСЕРВАЦИЯ</b>	<b>204</b>
<b>E-SCOOTER ВЪВЕЖДАНЕ В ЕКСПЛОАТАЦИЯ</b>	<b>205</b>

## СРЕДСТВА ЗА ПОДДРЪЖКА

BMW Motorrad препоръчва използването на средства за почистване и поддръжка, които сте закупили от партньор на BMW Motorrad. BMW Care Products са проверени, лабораторно тествани и наложени в практиката и предлагат оптимална грижа и защита за материалите, използвани във Вашето превозно средство.



### ВНИМАНИЕ

#### Използване на неподходящи почистващи средства и средства за поддръжка

Повреда на частите на превозното средство

- Не използвайте разтворители като азотни разреждители, препарати за студено почистване, гориво и други, както и съдържащи алкохол почистващи средства.



### ВНИМАНИЕ

#### Използване на силно киселинни или алкални почистващи средства

Повреда на частите на превозното средство

- Спазвайте съотношението на разреждане върху опаковката на почистващото средство.
- Не използвайте силно киселинни или силно алкални почистващи средства.

## ИЗМИВАНЕ НА ПРЕВОЗНОТО СРЕДСТВО

BMW Motorrad препоръчва преди измиването на превозното средство насекомите и твърдите замърсявания върху лакираните части да се размекнат с препарат за отстраняване на насекоми на BMW и да се измият.

За да се предотврати образуването на петна, не мийте превозното средство непосредствено след силно нагряване от слънцето или при силна слънчева светлина.

Почиствайте вилките редовно от замърсявания.

Особено през зимните месеци и при шофиране по крайб-

режни пътища се уверете, че автомобилът се мие по-често. За да отстраните отлаганията на сол, веднага след края на пътуването почиствайте със студена вода превозното средство и евентуално допълнителното оборудване.



След шофиране в дъжд, при висока влажност на въздуха или след миене на превозното средство вътре във фара може да се образува конденз. Фарът може да се запоти временно. Ако трайно се събира влага във фара, се обърнете към специализиран сервиз, най-добре към партньор на BMW Motorrad.



### ПРЕДУПРЕЖДЕНИЕ

**Мокри спирачни дискове и накладки след измиване на превозното средство, след пътуване в мокри условия или при дъжд**

Влошено спирачно действие, опасност от злополука

- Натискайте спирачките своевременно, докато спирачните дискове или накладки не изсъхнат.



### ВНИМАНИЕ

**Подсилване на въздействието на солта поради топла вода**

Корозия

- За отстраняване на отлагания на сол използвайте само студена вода.



### ВНИМАНИЕ

**Повреди вследствие на високо налягане на водата от водоструйки или пароструйки**

Корозия или късо съединение, повреди по стикерите, по уплътненията, по хидравличната спирачна система, по електрическата част и седалката

- Използвайте водоструйки или пароструйки внимателно.

## ПОЧИСТВАНЕ НА ЧУВСТВИТЕЛНИ ЧАСТИ НА ПРЕВОЗНОТО СРЕДСТВО

### Пластмаси



#### ВНИМАНИЕ

#### Използване на неподходящо почистващо средство

Повреда на пластмасовите повърхности

- Не използвайте съдържащи алкохол, разтворители или агресивни почистващи препарати.
- Не използвайте порести гъби и гъби с твърда повърхност.

Пластмасовите части да се почистват с вода и емулсия на BMW за поддръжка на пластмаси. По-конкретно са засегнати:

- предното стъкло и въздухоотклонителя
- стъклата на фаровете от пластмаса
- стъкло на комбинацията от инструменти
- Черни, nelaкирани части



Размеквайте твърдата мръсотия и насекомите

чрез поставяне на мокра кърпа отгоре.



Почистване само с вода и гъба.



Не използвайте химически почистващи средства.

### TFT дисплей

Почиствайте TFT дисплея с топла вода и почистващ препарат. След това подсушавайте с чиста кърпа, напр. хартиена кърпа.

### Хром

Почистете внимателно хромираните части с достатъчно вода и почистващ препарат за мотоциклети от серията за поддръжка BMW Motorrad Care Products. Това важи особено при въздействие на сол.

За допълнително третиране използвайте метална политура BMW Motorrad.

### Радиатор

Почиствайте редовно охладителя, за да предотвратявате прегряването на електрическата машина поради недостатъчно охлаждане.

Използвайте напр. градински маркуч с ниско налягане на водата.



### ВНИМАНИЕ

#### Огъване на ламели на радиатора

Повреждане на ламелите на радиатора

- При почистване внимавайте да не извивате ламелите на радиатора.

#### Гума

Третирайте гумените части с вода или препарат за поддръжка на гума на BMW.



### ВНИМАНИЕ

#### Използване на силиконов спрей за поддръжка на гумените уплътнения

Повреда на гумените уплътнения

- Не използвайте силиконов спрей или други, съдържащи силикон, средства за поддръжка.

## ПОДДРЪЖКА НА БОЯТА

Дългосрочните въздействия на вредящи на боята вещества трябва да се избягват чрез редовно измиване на превозното средство, особено ако Вашето превозно средство се намира в области с високо замърсяване на въздуха или естествено замърсяване, например дървесна смола или цветен прашец.

Особено агресивните вещества отстранявайте незабавно, в противен случай може да се стигне до промени по лаковото покритие или оцветяването.

Към това спадат напр. преляло гориво, масло, грес, спирачна течност, както и птичи секрет.

Тук се препоръчва почистващ препарат BMW Motorrad и след това гланцова политура BMW Motorrad за консервиране.

Замърсяванията по лаковата повърхност могат да се разпознаят особено добре след измиване на превозното средство. Такива места трябва да се отстраняват незабавно с бензин за почистване или със спирт върху чиста кърпа или парче вата. BMW Motorrad препоръчва петна от смола да



- Напръскайте лоста на спирачките, лагерите на стойката и на страничните опори с подходяща смазка.
- Консервирайте небоядисаните и хромираните части с некиселинна смазка (вазелин).
- Паркирайте E-Scooter в сухо помещение, така че и двете колела да са освободени.

---

### **E-SCOOTER ВЪВЕЖДАНЕ В ЕКСПЛОАТАЦИЯ**

- Отстранете външното консервиране.
- Почистете E-Scooter.
- Списък за проверка. (▣▶ 141)

# ТЕХНИЧЕСКИ ДАНИИ

13

---

<b>ТАБЛИЦА С ПОВРЕДИ</b>	<b>208</b>
<b>ЗАРЕЖДАНЕ</b>	<b>211</b>
<b>ЗАДВИЖВАНЕ</b>	<b>212</b>
<b>СКОРОСТНА КУТИЯ</b>	<b>213</b>
<b>ЗАДВИЖВАНЕ НА ЗАДНОТО КОЛЕЛО</b>	<b>213</b>
<b>РАМКА</b>	<b>213</b>
<b>ХОДОВА ЧАСТ</b>	<b>214</b>
<b>СПИРАЧКИ</b>	<b>214</b>
<b>КОЛЕЛА И ГУМИ</b>	<b>215</b>
<b>ЕЛЕКТРИЧЕСКА ЧАСТ</b>	<b>216</b>
<b>АЛАРМЕНА СИСТЕМА</b>	<b>218</b>
<b>РАЗМЕРИ</b>	<b>218</b>
<b>ТЕГЛА</b>	<b>219</b>
<b>ХАРАКТЕРИСТИКИ</b>	<b>219</b>



Bluetooth връзката е нарушена.

<b>Причина</b>	<b>Отстраняване</b>
Bluetooth връзката към мобилното устройство е прекъсната.	Изключете режима на икономия на енергия.
Bluetooth връзката към каската е прекъсната.	Изключете комуникационната система на каската и отново я свържете след една-две минути.
Силата на звука в каската не може да бъде настроена.	Изключете комуникационната система на каската и отново я свържете след една-две минути.

Телефонният указател не се показва на TFT дисплея.

<b>Причина</b>	<b>Отстраняване</b>
Телефонният указател все още не е прехвърлен на превозното средство.	При сдвояване на мобилното устройство потвърдете прехвърлянето на телефонните данни (☰➔ 117).

Активно направляване до целта не се показва на TFT дисплея.

<b>Причина</b>	<b>Отстраняване</b>
Навигацията не е прехвърлена от BMW Motorrad Connected App.	Извикайте BMW Motorrad Connected App на свързаното мобилно устройство преди потегляне.
Направляването до целта не може да бъде стартирано.	Осигурете връзка за данни на мобилното устройство и проверете картите на мобилното устройство.

## 210 ТЕХНИЧЕСКИ ДАННИ

Списъкът за предаване не се показва на TFT дисплея.





<b>Причина</b>	<b>Отстраняване</b>
На мобилното устройство има твърде много заглавия в списъка за възпроизвеждане.	Намалете броя на заглавията в списъка за възпроизвеждане на мобилното устройство.

**ЗАРЕЖДАНЕ**

Общ капацитет на високоволтовия акумулатор	60,6 Ач
Нетно енергийно съдържание на батерия с високо напрежение	8,5 кВтг
с намаляване на мощността <sup>SA</sup>	6,2 кВтг
Указание време за зареждане	Данните на времето за зареждане показват, че се зарежда с посочения заряден ток. Температури и избраната инфраструктура на зареждане, кабел за зареждане и ограничение на заряден ток могат да удължат времето на зареждане.

## 212 ТЕХНИЧЕСКИ ДАННИ

### Време за зареждане

Продължителност на зареждането на високоволтовия акумулатор със стандартен кабел	 210 мин, 80% заряд при заряден ток: 10 A 260 мин, 100% заряд при заряден ток: 10 A
—с намаляване на мощността <sup>SA</sup>	 145 мин, 80% заряд при заряден ток: 10 A 200 мин, 100% заряд при заряден ток: 10 A
Продължителност на зареждането на високоволтовия акумулатор с кабел за зареждане Mode3	
—с устройство за бързо зареждане <sup>SA</sup>	 65 мин, 80% заряд при заряден ток: 30 A 100 мин, 100% заряд при заряден ток: 30 A
—с устройство за бързо зареждане <sup>SA</sup> —с намаляване на мощността <sup>SA</sup>	 50 мин, 80% заряд при заряден ток: 30 A 70 мин, 100% заряд при заряден ток: 30 A

### ЗАДВИЖВАНЕ

Поставка на номера на двигателя	Долна страна корпус на двигател
Тип двигател	IA0P06A
Конструкция на двигателя	Синхронна машина
—с устройство за бързо зареждане <sup>SA</sup>	Синхронна машина (3-фазен, постоянно възбуден)

Номинална непрекъснатата мощност	15 кВт
–с намаляване на мощността <sup>SA</sup>	11 кВт
Максимална мощност	31 кВт, при обороти: 4900 мин <sup>-1</sup>
–с намаляване на мощността <sup>SA</sup>	23 кВт, при обороти: 4000 мин <sup>-1</sup>
Въртящ момент	62 Нм, при обороти: 1500 мин <sup>-1</sup>
Максимални обороти	макс. 12300 мин <sup>-1</sup>

### СКОРОСТНА КУТИЯ

Конструкция на скоростната кутия	1- степенна скоростна кутия, интегрирана в корпуса на двигателя
----------------------------------	---

### ЗАДВИЖВАНЕ НА ЗАДНОТО КОЛЕЛО

Конструкция на задвижването на задното колело	Ремъчно задвижване
Конструкция на водача на задното колело	Единичен лост от олекотена метална сплав с регулируем през ексцентрик мост на задното колело

### РАМКА

Конструкция на рамката	Стоманена рамка с двоен контур
Място за заводската табелка	Рамка отпред вдясно до кормилната глава

## 214 ТЕХНИЧЕСКИ ДАННИ

Положение на идентификационния номер на превозното средство	Главна рамка отпред вдясно отдолу
---	-----------------------------------

### ХОДОВА ЧАСТ

#### Предно колело

Конструкция на водача на предното колело	Телескопична вилка
Ход на амортисьора отпред	110 мм, на предното колело

#### Задно колело

Конструкция на амортисьора на задното колело	Директно свързана амортисьорна стойка с регулируемо предварително обтягане на пружината
Ход на амортисьора на задното колело	92 мм, на задното колело

### СПИРАЧКИ

#### Предно колело

Конструкция на спирачката на предното колело	Двудискова спирачка, неподвижна, диаметър 265 мм, 4-цилиндров фиксиран апарат
Материал на спирачните накладки отпред	Органично
Дебелина на спирачните накладки отпред	5 мм, Ново състояние мин. 4,5 мм, Граница на износване
Празен ход на задействането на спирачката (Спирачка на предното колело)	0,7...3,4 мм, на буталото

**Задно колело**

Конструкция на спирачката на задното колело	Еднодискова спирачка, диаметър 265 мм, 1-бутално плаващо седло
Материал на спирачните накладки отзад	Органично
Дебелина на спирачните накладки отзад	5 мм, Ново състояние мин. 4,5 мм, Граница на износване

**КОЛЕЛА И ГУМИ**

Препоръчителни комплекти гуми	Преглед на актуалните разрешения за гумите ще получите от Вашия BMW Motorrad партньор.
Скоростна категория гума отпред/отзад	H, най-малко нужно: 210 км/ч

**Предно колело**

Конструкция на предното колело	Алуминиево лято колело
Размер на джантата на предното колело	3,50" x 15"
Обозначение на гумата отпред	120/70 R 15
Индекс за товароносимост гума отпред	56
Допустим дисбаланс на предното колело	макс. 5 г

## 216 ТЕХНИЧЕСКИ ДАННИ

### Задно колело

Конструкция на задното колело	Алуминиево лято колело
Размер на джантата на задното колело	4,50" x 15"
Обозначение на гумата отзад	160/60 R 15
Индекс за товароносимост гума отзад	67
Допустим дисбаланс на задното колело	макс. 5 г

### Налягания в гумите

Налягане в гумите отпред	2,3 бара, Използване от един човек, при студена гума 2,3 бара, Режим със спътник с натоварване; при студени гуми
Налягане в гумите отзад	2,5 бара, Използване от един човек, при студена гума 2,5 бара, Режим със спътник с натоварване; при студени гуми

### ЕЛЕКТРИЧЕСКА ЧАСТ

Капацитет на електрическо натоварване на контактите	макс. 5 А, всички контакти заедно
Главен предпазител	40 А, Главен предпазител
Предпазител 1	15 А, Електромашинна електроника, реле клема
Предпазител 2	7,5 А, Клема 30b, електроника на задвижването, ABS, сензорна кутия, отопление на седалка, USB отделение за зареждане, RDC, отделения за съхранение

Предпазител 3	10 А, Електромашинна електроника
Предпазител 4	7,5 А, Клема 30, разделително реле клема 30b, алармена система, ключалка на стартера, арматурно табло, On Board Charger, диагностичен щекер
Предпазител 5	7,5 А, Клема 30С, превключвател отляво, високоволтов предпазен щекер, електромашинна електроника
Предпазител 6	Не се използва
Предпазител 7	Не се използва
Предпазител 8	Не се използва

### **Акумулатор**

Модел на акумулатора	AGM акумулатор (Absorbent Glass Mat), неизискващ поддръжка
Номинално напрежение на акумулатора	12 В
Номинален капацитет на акумулатора	5 Ач

### **Крушка**

Всички крушки	Светодиод
---------------	-----------

# 218 ТЕХНИЧЕСКИ ДАННИ

## АЛАРМЕНА СИСТЕМА

–с аларма против кражба (DWA)<sup>SA</sup>

Време на активиране при въвеждането в експлоатация	прибл. 30 сек
Времетраене на алармата	прибл. 26 сек
Вид на акумулатора	CR 123 A

## РАЗМЕРИ

Дължина на автомобила	2285 мм, чрез стойка на регистрационния номер
Височина на превозното средство	1150 мм, през предното стъкло, при тегло без товар по DIN
–с вдигнато предно стъкло <sup>SA</sup>	1315 мм, през предното стъкло, при тегло без товар по DIN
Ширина на превозното средство	855 мм, с огледало 820 мм, с тежести на кормилото
Височина на шофьорската седалка	780 мм, без водач, при собствено тегло на превозно средство DIN
–с комфортна седалка Backrest <sup>SA</sup>	800 мм, без водач, при собствено тегло на превозно средство DIN
Дъга на краката на шофьора	1810 мм, без шофьор, при собствено тегло на превозно средство по DIN
–с комфортна седалка Backrest <sup>SA</sup>	1856 мм, без шофьор, при собствено тегло на превозно средство по DIN

**ТЕГЛА**

Тегло на превозното средство в празно състояние	231 кг, Празно тегло по DIN, без специално оборудване
Натоварване на колелото отпред при тегло без товар	119 кг
Допустимо общо тегло	410 кг
Натоварване на колелото отзад при тегло без товар	112 кг
Максимално натоварване	179 кг
Натоварване на горната кутия	
–с горна кутия <sup>SZ</sup>	макс. 5 кг
Дозареждане на отделениято за каска	макс. 8 кг
Мека чанта за багаж	макс. 5 кг

**ХАРАКТЕРИСТИКИ**

Максимална скорост	120 км/ч
Възможен пробег	130 км, според WMTC
–с намаляване на мощността <sup>SA</sup>	100 км, според WMTC

**СЕРВИЗИРАНЕ**

**14**

---

<b>РЕЦИКЛИРАНЕ</b>	<b>222</b>
<b>BMW MOTORRAD СЕРВИЗИРАНЕ</b>	<b>222</b>
<b>СЕРВИЗНА ИСТОРИЯ BMW MOTORRAD</b>	<b>223</b>
<b>УСЛУГА ЗА МОБИЛНОСТ BMW MOTORRAD</b>	<b>223</b>
<b>ДЕЙНОСТИ ПО ПОДДРЪЖКАТА</b>	<b>224</b>
<b>ПЛАН ЗА ТЕХНИЧЕСКО ОБСЛУЖВАНЕ</b>	<b>225</b>
<b>ПЪРВА ВХОДНА ПРОВЕРКА НА BMW МОТОЦИК- ЛЕТ</b>	<b>226</b>
<b>ПОТВЪРЖДЕНИЯ НА ПОДДРЪЖКАТА</b>	<b>227</b>
<b>СЕРВИЗНИ ПОТВЪРЖДЕНИЯ</b>	<b>240</b>

## РЕЦИКЛИРАНЕ

### Службата по изхвърляне на превозното средство като отпадък

BMW Motorrad препоръчва, в края на жизнения му цикъл превозното средство да бъде предадено на посочен от производителя пункт за връщане обратно на превозни средства. Като цяло за връщане обратно и рециклиране се прилагат съответните национални законови разпоредби. Информация за рециклирането и устойчивостта на околната среда може да бъде намерена на уебсайта на производителя за конкретната държава. Допълнителна информация може да се поиска от Вашия партньор BMW Motorrad или от друг квалифициран сервизен партньор или от специализирана сервизна работилница.

## BMW MOTORRAD СЕРВИЗИРАНЕ

Чрез широката си дилърска мрежа BMW Motorrad ще се погрижи за Вас и за Вашия електрически скутер в над 100 държави по света. Партньорите от BMW Motorrad разполагат с техническа информация

и техническо ноу-хау, за да извършват надеждно по Вашия BMW всички работи по поддръжката и ремонта.

Най-близкият партньор на BMW Motorrad ще намерите чрез нашата Интернет страница на адрес:

**[bmw-motorrad.com](http://bmw-motorrad.com)**.



### ПРЕДУПРЕЖДЕНИЕ

#### Неправилно извършени дейности по техническото обслужване и ремонта

Опасност от злополука поради последващи щети

- BMW Motorrad препоръчва съответните дейности по вашия E-Scooter да се извършват в специализиран сервиз, най-добре от партньор на BMW Motorrad.

За да се гарантира, че Вашето BMW винаги се намира в оптимално състояние, BMW Motorrad Ви препоръчва да спазвате предвидените за Вашия електрически скутер интервали за поддръжка. Осигурявайте потвърждение за всички извършвани дейности по поддръжката и ремонта в глава "Сервиз" в това ръководство. За следгаранционна

поддръжка след изтичането на гаранцията като задължителна предпоставка е необходимо наличието на доказателство за редовна поддръжка.

За подробности относно BMW Motorrad сервизите можете да се информирате при Вашия партньор на BMW Motorrad.

---

## **СЕРВИЗНА ИСТОРИЯ BMW MOTORRAD**

### **Записи**

Извършените дейности по поддръжката се записват в сертификатите за поддръжка. Записите са доказателство за редовна поддръжка подобно на сервизна книжка.

Ако се извърши запис в електронната сервизна история на превозното средство, свързаните със сервизирането данни се запамятват в централната ИТ система на BMW AG, Мюнхен.

Въведените в електронната сервизна история данни могат да се виждат и от новия собственик при смяна на собствеността на превозното средство. Даден партньор на BMW Motorrad или сервиз може да види въведените

в електронната сервизна история данни.

### **Възражение**

Собственикът на превозното средство може да възрази при партньор на BMW Motorrad или в сервиз срещу записа в електронната сервизна история и свързаното с това съхранение на данните в превозното средство и срещу предаването на данни към производителя на превозното средство за времето му като собственик на превозното средство. Тогава не се извършва запис в електронната история на превозното средство.

---

## **УСЛУГА ЗА МОБИЛНОСТ BMW MOTORRAD**

При нови електрически скутери BMW сте подsigурени с услугите за мобилност на BMW Motorrad в случай на повреда чрез различни услуги (напр. мобилен сервиз, помощ при повреда, обратно транспортиране на превозното средство).

Информирайте се при вашия партньор на BMW Motorrad относно това, какви мобилни дейности се предлагат.

### ДЕЙНОСТИ ПО ПОД- ДРЪЖКАТА

#### **BMW преглед при предаване**

BMW прегледът при предаването се извършва от вашия партньор на BMW Motorrad преди той да ви предаде превозното средство.

#### **BMW контрол на разработката**

BMW контрол на разработката трябва да се извърши между 500 км и 1200 км.

#### **BMW Motorrad Сервизиране**

Сервизирането от страна на BMW Motorrad се провежда на всеки 24 месеца или на всеки 10000 км (което възникне първо). Обхватът на сервизирането може да варира в зависимост от възрастта на превозното средство и изминатото разстояние. Вашият партньор BMW Motorrad Ви потвърждава извършения сервиз и внася датата на следващия сервиз.

За шофьори, които изминават много километри на година, може при определени обстоятелства да е нужно още преди посочената дата да посетят сервиза. За тези случаи в пот-

върждението за сервиз допълнително се вписва съответното максимално разстояние. Ако това максимално разстояние се достигне преди следващата дата за сервиз, то трябва да се посети сервиза предварително.

Повече информация на тема „Сервизно обслужване“ ще откриете на:

**[bmw-motorrad.com/service](http://bmw-motorrad.com/service)**

Необходимият за Вашето превозно средство обхват на сервизно обслужване ще откриете в следващия план за техническо обслужване:

## ПЛАН ЗА ТЕХНИЧЕСКО ОБСЛУЖВАНЕ

	500 -1200 km 300 - 750 mls	10 000 km 6 000 mls	20 000 km 12 000 mls	30 000 km 18 000 mls	40 000 km 24 000 mls	50 000 km 30 000 mls	60 000 km 36 000 mls	70 000 km 42 000 mls	80 000 km 48 000 mls	90 000 km 54 000 mls	100 000 km 60 000 mls	12 months	24 months
1	X												
2		X	X	X	X	X	X	X	X	X	X		X <sup>a</sup>
3					X				X				
4													X
5	X				X				X				

- 1 BMW Motorrad контрол на разработката
  - 2 BMW Motorrad стандартен сервизен обхват
  - 3 Смяна на ремък
  - 4 Смяна на спирачната течност в цялата система
  - 5 Смяна на трансмисионното масло
- <sup>a</sup> на всеки две години или на всеки 10000 km (което настъпи първо)

---

### ПЪРВА ВХОДНА ПРОВЕРКА НА BMW МОТОЦИКЛЕТ

#### Първа входна проверка на BMW мотоциклет

По-долу са изброени дейностите на първата входна проверка на BMW мотоциклета. Действителният обхват на поддръжката, приложим за Вашето превозно средство, може да варира.

- Определяне на дата за сервизиране и остатъчен пробег
- Извършете тест на превозното средство с BMW диагностична система
- Проверка на нивото на спирачна течност отпред/отзад
- Смазване на страничната опора и проверете бронираното жило на ръчната спирачка
- Смазване на лагера на бронираното жило на ръчната спирачка и проверете основната настройка и задържането на ръчната спирачка
- Демонтирайте външния капак на ремъка
- Смяна на трансмисионното масло
- Проверете обтягането на ремъка
- Монтирайте външния капак на ремъка
- Проверете състава на охлаждащата течност
- Проверете налягането в гумите и дълбочината на протекторния рисунък
- Проверка на лагера на кормилната глава
- Проверете осветлението и сигналната уредба
- Тест за функционалност освобождаване при старт
- Краен контрол и проверка за пътна сигурност
- Извършете тест на превозното средство с BMW диагностична система
- Потвърдете сервизното обслужване BMW в бордовата документация

---

## ПОТВЪРЖДЕНИЯ НА ПОДДРЪЖКАТА

### **BMW Motorrad Service** стандартен обхват

По-долу са изброени дейностите от стандартния обхват на BMW Motorrad Service. Действително отнасящият се за вашето превозно средство сервизен обхват може да се различава.

- Проверете състоянието на зареждане на акумулатора
- Визуален контрол на спирачните тръбопроводи, спирачните маркучи и връзките
- Смяна на спирачната течност в цялата система
- Проверка на нивото на спирачна течност отпред/отзад
- Проверете за износване спирачните накладки и спирачните дискове отпред
- Проверете спирачните накладки и спирачния диск отзад за износване
- Смазване на страничната опора и проверете бронираното жило на ръчната спирачка
- Смазване на лагера на бронираното жило на ръчната спирачка и проверете основната настройка и задържането на ръчната спирачка
- Смяна на ремък
- Смяна на трансмисионното масло
- Проверка на лагера на кормилната глава
- Проверете състава на охлаждащата течност
- Проверете налягането в гумите и дълбочината на протекторния рисунък
- Проверете осветлението и сигналната уредба
- Тест за функционалност освобождаване при старт
- Краен контрол и проверка за пътна сигурност
- Извършете тест на превозното средство с BMW Motorrad диагностична система
- Извършете тест на превозното средство с BMW диагностична система
- Задайте дата за сервизно обслужване и остатъчен пробег чрез диагностичната система на BMW Motorrad

## 228 СЕРВИЗИРАНЕ

— Потвърдете сервизното обслужване BMW Motorrad в бордовата документация

**BMW Motorrad, преглед  
при предаване**

извършен

на \_\_\_\_\_

Печат, подпис

**Първа входна проверка  
на BMW мотоциклет**

извършен

на \_\_\_\_\_

при км \_\_\_\_\_

Следващ сервиз

най-късно

на \_\_\_\_\_

или ако настъпи по-рано

при км \_\_\_\_\_

Печат, подпис

## **BMW Motorrad сервиз**

извършен

на \_\_\_\_\_

при км. \_\_\_\_\_

Следващ сервиз

най-късно

на \_\_\_\_\_

или ако настъпи по-рано

при км. \_\_\_\_\_

Извършена дейност

	Да	Не
BMW Motorrad сервиз	<input type="checkbox"/>	<input type="checkbox"/>
Смяна на ремък	<input type="checkbox"/>	<input type="checkbox"/>
Смяна на течност за спирачки в цялата система	<input type="checkbox"/>	<input type="checkbox"/>
Смяна на масло за предавки	<input type="checkbox"/>	<input type="checkbox"/>

Указания

Печат, подпис

**BMW Motorrad сервис**

извършен

на \_\_\_\_\_

при км \_\_\_\_\_

Следващ сервис

най-късно

на \_\_\_\_\_

или ако настъпи по-рано

при км \_\_\_\_\_

Извършена дейност

	Да	Не
BMW Motorrad сервис	<input type="checkbox"/>	<input type="checkbox"/>
Смяна на ремък	<input type="checkbox"/>	<input type="checkbox"/>
Смяна на течност за спирачки в цялата система	<input type="checkbox"/>	<input type="checkbox"/>
Смяна на масло за предавки	<input type="checkbox"/>	<input type="checkbox"/>

Указания

Печат, подпис

## **BMW Motorrad сервиз**

извършен

на \_\_\_\_\_

при км. \_\_\_\_\_

### Следващ сервиз

най-късно

на \_\_\_\_\_

или ако настъпи по-рано

при км. \_\_\_\_\_

Извършена дейност

	Да	Не
BMW Motorrad сервиз	<input type="checkbox"/>	<input type="checkbox"/>
Смяна на ремък	<input type="checkbox"/>	<input type="checkbox"/>
Смяна на течност за спирачки в цялата система	<input type="checkbox"/>	<input type="checkbox"/>
Смяна на масло за предавки	<input type="checkbox"/>	<input type="checkbox"/>

Указания

Печат, подпис

**BMW Motorrad сервис**

извършен

на \_\_\_\_\_

при км \_\_\_\_\_

Следващ сервис

най-късно

на \_\_\_\_\_

или ако настъпи по-рано

при км \_\_\_\_\_

Извършена дейност

	Да	Не
BMW Motorrad сервис	<input type="checkbox"/>	<input type="checkbox"/>
Смяна на ремък	<input type="checkbox"/>	<input type="checkbox"/>
Смяна на течност за спирачки в цялата система	<input type="checkbox"/>	<input type="checkbox"/>
Смяна на масло за предавки	<input type="checkbox"/>	<input type="checkbox"/>

Указания

Печат, подпис

## **BMW Motorrad сервиз**

извършен

на \_\_\_\_\_

при км. \_\_\_\_\_

### Следващ сервиз

най-късно

на \_\_\_\_\_

или ако настъпи по-рано

при км. \_\_\_\_\_

Извършена дейност

	Да	Не
BMW Motorrad сервиз	<input type="checkbox"/>	<input type="checkbox"/>
Смяна на ремък	<input type="checkbox"/>	<input type="checkbox"/>
Смяна на течност за спирачки в цялата система	<input type="checkbox"/>	<input type="checkbox"/>
Смяна на масло за предавки	<input type="checkbox"/>	<input type="checkbox"/>

Указания

Печат, подпис

**BMW Motorrad сервис**

извършен

на \_\_\_\_\_

при км \_\_\_\_\_

Следващ сервис

най-късно

на \_\_\_\_\_

или ако настъпи по-рано

при км \_\_\_\_\_

Извършена дейност

	Да	Не
BMW Motorrad сервис	<input type="checkbox"/>	<input type="checkbox"/>
Смяна на ремък	<input type="checkbox"/>	<input type="checkbox"/>
Смяна на течност за спирачки в цялата система	<input type="checkbox"/>	<input type="checkbox"/>
Смяна на масло за предавки	<input type="checkbox"/>	<input type="checkbox"/>

Указания

Печат, подпис

## **BMW Motorrad сервиз**

извършен

на \_\_\_\_\_

при км. \_\_\_\_\_

### Следващ сервиз

най-късно

на \_\_\_\_\_

или ако настъпи по-рано

при км. \_\_\_\_\_

Извършена дейност

	Да	Не
BMW Motorrad сервиз	<input type="checkbox"/>	<input type="checkbox"/>
Смяна на ремък	<input type="checkbox"/>	<input type="checkbox"/>
Смяна на течност за спирачки в цялата система	<input type="checkbox"/>	<input type="checkbox"/>
Смяна на масло за предавки	<input type="checkbox"/>	<input type="checkbox"/>

Указания

Печат, подпис

**BMW Motorrad сервис**

извършен

на \_\_\_\_\_

при км \_\_\_\_\_

Следващ сервис

най-късно

на \_\_\_\_\_

или ако настъпи по-рано

при км \_\_\_\_\_

Извършена дейност

	Да	Не
BMW Motorrad сервис	<input type="checkbox"/>	<input type="checkbox"/>
Смяна на ремък	<input type="checkbox"/>	<input type="checkbox"/>
Смяна на течност за спирачки в цялата система	<input type="checkbox"/>	<input type="checkbox"/>
Смяна на масло за предавки	<input type="checkbox"/>	<input type="checkbox"/>

Указания

Печат, подпис

**BMW Motorrad сервиз**

извършен

на \_\_\_\_\_

при км. \_\_\_\_\_

Следващ сервиз

най-късно

на \_\_\_\_\_

или ако настъпи по-рано

при км. \_\_\_\_\_

Извършена дейност

	Да	Не
BMW Motorrad сервиз	<input type="checkbox"/>	<input type="checkbox"/>
Смяна на ремък	<input type="checkbox"/>	<input type="checkbox"/>
Смяна на течност за спирачки в цялата система	<input type="checkbox"/>	<input type="checkbox"/>
Смяна на масло за предавки	<input type="checkbox"/>	<input type="checkbox"/>

Указания

Печат, подпис

**BMW Motorrad сервис**

извършен

на \_\_\_\_\_

при км \_\_\_\_\_

Следващ сервис

най-късно

на \_\_\_\_\_

или ако настъпи по-рано

при км \_\_\_\_\_

Извършена дейност

	Да	Не
BMW Motorrad сервис	<input type="checkbox"/>	<input type="checkbox"/>
Смяна на ремък	<input type="checkbox"/>	<input type="checkbox"/>
Смяна на течност за спирачки в цялата система	<input type="checkbox"/>	<input type="checkbox"/>
Смяна на масло за предавки	<input type="checkbox"/>	<input type="checkbox"/>

Указания

Печат, подпис





**СЕРТИФИКАТ**

**15**



## 244 СЕРТИФИКАТ

### **BMW CE 04 BATTERY CERTIFICATE ЗА КЛЕТЪЧНИТЕ МОДУЛИ ЗА ВИСОКО НАПРЕЖЕНИЕ МОЩНОСТИ И УСЛОВИЯ**

Извършващият продажба партньор BMW Motorrad предоставя на купувача BMW CE 04 ново превозно средство с оглед на клетъчните модули за високо напрежение в допълнение към претенциите за материални дефекти според условията за продажба на нови BMW CE 04 превозни средства следните ангажименти за изпълнение:

**1.** BMW CE 04 Battery Certificate за клетъчните модули за високо напрежение на BMW CE 04 ново превозно средство е валиден за първите 40000 км на BMW CE 04 ново превозно средство и завършва, независимо от изминатите километри, не по-късно от пет години след първата доставка или първата регистрация на BMW CE 04 новото превозно средство, което от двете е по-рано ("период на сертификата").

**2.** В рамките на срока на сертификата купувачът може да поиска безплатно отстраняване на дефект в клетъчните модули за високо напрежение.

**3.** Ако в рамките на срока на сертификата поради съществен дефект в клетъчните модули за високо напрежение се наложи изтегляне на BMW CE 04, на купувача ще бъдат възстановени разходите, необходими за тегленето му на буксир до най-близкия сервиз на BMW CE 04.

**4.** По технически причини капацитетът на литиево-йонен високоволтов акумулатор пада по време на срока на експлоатация (естествено износване). Ако измерването на капацитет при партньор BMW Motorrad в рамките на срока на сертификата покаже, че нетният капацитет на акумулатора е спаднал под 70% от първоначалната стойност, при доставяне на BMW CE 04 новото превозно средство, този дял под 70% представлява прекомерна загуба на капацитет. Тази прекомерна загуба на капацитет се елиминира безплатно за купувача.

**5.** Купувачът може да предяви претенции за ангажиментите си за изпълнение от този BMW CE 04 Battery Certificate при продаващият партньор BMW Motorrad, както и с всеки партньор BMW Motorrad в CE 04 пазари за дистрибуция\*.

**6.** Ангажиментите за изпълнение от BMW CE 04 Battery Certificate са предпоставка за това, проверките да се извършват в посочените от производителя интервали и повторните проверки и евент. подобрения в рамките на тези проверки на клетъчните модули за високо напрежение. Ангажиментите за изпълнение не съществуват, ако дефект по клетъчните модули за високо напрежение или прекомерна загуба на капацитет доведе до щети, причинени от катастрофа или е възникнала поради това, че

- BMW CE 04 превозното средство е експлоатирано при условия, за които не е одобрено (напр. в държава, различна от първоначалното място за доставка с различни условия за одобрение), или
- BMW CE 04 превозното средство е било реторирано

неправилно или прекалено много, напр. в състезания по автомобилен спорт, или

- в BMW CE 04 превозно средство са монтирани части, чиято употреба не е одобрена от производителя или че превозното средство BMW CE 04 или части от него (напр. софтуер) са променени по начин, който не е одобрен от производителя, или

- не са спазени разпоредбите за работа, техническо обслужване и грижи за BMW CE 04 превозното средство (по-специално в съответствие с инструкциите за експлоатация) или
- високоволтовият акумулатор е отворен или е отстранен от BMW CE 04 превозно средство.

**7.** Този BMW CE 04 Battery Certificate е допълнителна част от условията за продажба за нови BMW CE 04 превозни средства. Ангажименти за изпълнение и претенции според условията на продажбите на нови BMW CE 04 превозни средства остават незасегнати от ангажиментите за изпъл-

## 246 СЕРТИФИКАТ

нение от този BMW CE 04  
Battery Certificate.

**8.** Промяната на собствеността на BMW CE 04 превозно средство не засяга ангажиментите за изпълнение от BMW CE 04 Battery Certificate.

\* Пазарите за дистрибуция са:  
Андора, Белгия, Китай, Германия, Франция, Великобритания, Ейре, Италия, Япония, Корея, Лихтенщайн, Люксембург, Монако, Нидерландия, Австрия, Португалия, Русия, Сан Марино, Швейцария, Испания, САЩ.





## DECLARATION OF CONFORMITY

### Manufacturer

Bayerische Motoren Werke Aktiengesellschaft  
Petuelring 130, 80809 Munich, Germany

С настоящото BMW AG декларира, че типовете радиооборудване отговарят на Директива 2014/53/ЕС. Цялостният текст на ЕС декларацията за съответствие може да се намери на следния интернет адрес: **[bmw-motorrad.com/certification](http://bmw-motorrad.com/certification)**



### Simplified EU Declaration of Conformity according to EU RED (2014/53/EU).

#### Technical information

Radio equipment	Component	Frequency band	Output/ Transmission Power
EWS4	EWS	134 kHz	50 dB $\mu$ V/m
HUF5750	Keyless Ride	434,42 MHz	10 mW
HUF8465	Keyless Ride	134,45 kHz	42 dB $\mu$ V/m
HUF5794	Keyless Ride	433,92 MHz	10 mW
HUF8485	Keyless Ride	134,45 kHz	42 dB $\mu$ V/m

## 250 ПРИЛОЖЕНИЕ

Radio equipment	Component	Frequency band	Output/ Transmission Power
ZB001	Keyless Ride	134.5 kHz	allowed 66 dB $\mu$ A/ m@ 10m
ZB002	Keyless Ride	433.92 MHz	max. 10 dBm e.r.p
TXBMWMP	DWA	433.05 MHz - 434.79 MHz	18,8 dBm
RDC3	RDC	433.92 MHz	<13 mW
Wus Moto gen 3	RDC	433,05 MHz - 434,79 MHz	<10 mW e.r.p.
MC24MA4	RDC		
WCA Motorrad- Ladestaufach	Charging compartment	110 kHz - 115 kHz	< 6 W
ICC6.5in	Instrument Cluster	Bluetooth: 2402 MHz - 2480 MHz WLAN: 2412 MHz - 2462 MHz	Bluetooth: < 4 dBm WLAN: < 20 dBm
ICC10in	Instrument Cluster	Bluetooth: 2402 MHz - 2480 MHz WLAN: 2402 MHz - 2472 MHz	Bluetooth: < +4 dBm WLAN: < +14 dBm
MRR e14FCR	ACC	76 - 77 GHz	Peak max. 32 dBm Nom max. 27 dBm

Radio equipment	Component	Frequency band	Output/Transmission Power
TL1P22	Intelligent emergency call	832 MHz - 862 MHz 880 MHz - 915 MHz 1710 MHz - 1785 MHz 1920 MHz - 1980 MHz 2500 MHz - 2570 MHz 2570 MHz - 2620 MHz GNSS: 1559 MHz-1610 MHz	23 dBm 33 dBm 30 dBm 24 dBm 23 dBm 23 dBm
MCR001	Audio system		

# 252 КАТАЛОГ С КЛЮЧОВИ ДУМИ

- 1**
  - 12 V батерия
    - зареждане, 182, 183
    - общи указания, 181
    - Позиция в превозното средство, 19
    - Предупредителни сигнализа-ции, 51, 52
    - смяна, 183
    - Технически данни, 217
    - Функция за презареж-дане, 181
  - 12 V контакт
    - Позиция в превозното средство, 19
    - Указания за използване, 192
- A**
  - ABS
    - Предупредителни сигнализа-ции, 59, 60
    - Самодиагностика, 143
    - Технически подробности, 156
  - ASC
    - Предупредителни сигнализа-ции, 52, 53
    - Самодиагностика, 144
    - Технически подробности, 159
  - Аварийни светлини, 79
    - Елемент на управление, 21
- B**
  - Bluetooth, 104
- C**
  - Check-Control, 32
- D**
  - DTC
    - Предупредителни сигнализа-ции, 52, 53
    - Технически подробности, 159
  - DWA
    - Контролна лампичка, 24
    - обслужване, 81
    - Предупредителни сигнализа-ции, 44, 45
    - Технически данни, 218
- K**
  - Keyless Ride
    - Акумулаторът е изтощен или е изгубен ключа с дистанционно управление, 69
    - Електронен имобилайзер EWS, 68
    - Обезопасете блокажа на кормилото, 66
    - Предупредителни сигнализа-ции, 41, 42
- P**
  - Pairing, 104
  - Pre-Ride-Check, 142
  - Pure, 101
  - Pure Ride
    - Изглед, 100
    - Преглед, 29
- R**
  - RDC
    - Предупредителни сигнализа-ции, 54, 55, 56, 57, 58
    - Технически подробности, 165
  - RSC, 161

**T**

- TFT дисплей
  - Горна лента на състоянието, 97
  - Елементи за управление, 93
  - Комбинация от инструменти, 24
  - обслужване, 97
  - Преглед зареждане, 31
  - Преглед меню, 30
  - Преглед на Pure Ride, 29
  - Разделен екран, 101

**W**

- WLAN, 106

**A**

- Аварийно повикване
  - автоматично, 73, 74
  - Език, 72
  - Елемент на управление, 22
  - Предупредителни сигнализациии, 58
  - ръчно, 72
  - Указания, 12
- адаптивно осветяване в завои, 166
- Антифриз
  - доливане, 176
  - Предупредителни сигнализациии, 49
  - Проверка на нивото, 175
  - Резервоар, 18

**Б**

- Багаж, 140

- Бордови инструмент
  - Местоположение в превозното средство (гаечен ключ), 19
  - Местоположение на превозното средство (Torx T25), 18
  - Съдържание, 171
- Бордови компютър, 111

**B**

- Високоволтов акумулатор
  - Състояние на зареждане, 101
  - Технически данни, 211
- Високоволтова система, 46, 47, 50
- Възможен пробег, 101

**G**

- Горна кутия, 193
- Готовност за работа, 67
- Готовност за управление
  - включване, 145
  - възстановяване, 142
- Елемент на управление, 22, 23
- Индикация, 145
- Грижа
  - Измиване на превозното средство, 200
  - Консервиране на лака, 204
  - Средства за поддръжка, 200
  - Хром, 202

## 254 КАТАЛОГ С КЛЮЧОВИ ДУМИ

### Гуми

- Налягания, 216
- Препоръки, 178
- прибиране, 148
- Проверка на дълбочината на профила, 177
- Проверка на налягането в гумата, 176

### Д

- Движение на заден ход
- Елемент на управление, 21
- обслужване, 74
- Диагностичен щекер
- закрепване, 187
- освобождаване, 187
- Позиция в превозното средство, 18
- Динамичен спирачен контрол, 164
- Дневна светлина
- автоматична дневна светлина, 77, 78
- Елемент на управление, 21
- обслужване, 76
- Дръжка за пътника
- Местоположение в превозното средство вдясно, 19
- Местоположение в превозното средство вляво, 18

### Е

- Електрическа част, 216
- Електрически скутер
- въвеждане в експлоатация, 205
- консервиране, 204

- паркиране, 149
- поддръжка, 198
- почистване, 198
- Транспортиране, 151

### З

- Задвижване, 212
- Задвижване на задното колело, 213
- Зареждане
- Заряден ток, 132
- Кабел за зареждане, 129
- Преглед, 31
- Предупредителни сигнализациии, 47, 48, 49, 50, 51
- Процес на зареждане, 132, 136
- Състояние на зареждане, 101
- Технически данни, 211

### И

- Идентификационен номер на превозното средство, 19
- Имобилайзер, 68
- Индикация задвижване, 100
- Интервали на поддръжка, 224
- Информация за ограничението на скоростта, 99

### К

- Клаксон, 21
- Ключ, 66
- Ключ с радиоуправление
- Предупредителни сигнализациии, 41, 42
- Смяна на батерията, 69

**Колела**

- Проверка на джантите, 177
- Технически данни, 215

**Комбинация от инструменти**

- Преглед, 24
- Сензор за осветеността на околната среда, 24

**Комбиниран превключвател**

- Преглед отдясно, 22, 23
- Преглед отляво, 21

**Контролни лампички**

- Комбинация от инструменти, 24
- Преглед, 28

**Крушка**

- Предупредителни сигнализаци, 43
- смяна, 178
- Технически данни, 217

**Л****Лента на състоянието горе, 97****Любими бутони**

- Елемент на управление, 21
- Задаване на функции, 99

**М****Медии, 115****Меню, 96****Мигачи, 79**

- Елемент на управление, 21

**Мобилни дейности, 223****Мощност**

- Ограничение, 100
- Предупредителни сигнализаци, 47

**Н****Навигация, 112****Нагреваеми дръжки, 85****О****Обшивка**

- Предна престилка, 179
- Странична обшивка, 179, 180

**Огледало, 120****Окачване, 214****Опори за краката на пътника**

- Местоположение в превозното средство вдясно, 19
- Местоположение в превозното средство вляво, 18

**отделение за вещи**

- обслужване, 86
- Позиция в превозното средство, 19

**Отделение за каска**

- Аварийно освобождаване, 89
- обслужване, 88
- Позиция в превозното средство, 19

**Отопление на седалката, 85****П****План за техническо обслужване, 225****Потвърждения на поддръжката, 227**

## 256 КАТАЛОГ С КЛЮЧОВИ ДУМИ

- Превключвател за аварийно изключване
  - Елемент на управление, 22, 23
  - обслужване, 71
- Преглед на предупредителната сигнализация, 34
- Прегледи
  - TFT дисплей в изглед Pure Ride, 29
  - TFT дисплей в изглед зареждане, 31
  - TFT дисплей в изглед Меню, 30
  - десен комбиниран превключвател, 22, 23
  - дясна страна на превозното средство, 19
  - Комбинация от инструменти, 24
  - Контролни и сигнални лампи, 28
  - ляв комбиниран превключвател, 21
  - лява страна на превозното средство, 18
  - Моето превозно средство, 108
- Предварително обтягане на пружината
  - Настройване, 121
  - Регулиращ елемент отзад, 18
- Предпазители
  - Позиция в превозното средство, 19
  - смяна, 184
- Предупредителна лампичка за грешна функция на задвижването, 45
- Предупредителни лампи
  - Комбинация от инструменти, 24
  - Преглед, 28
- Предупредителни сигнализации
  - 12 V акумулатор, 51, 52
  - ABS, 59, 60
  - ASC, 52, 53
  - DTC, 52, 53
  - Keyless Ride, 41, 42
  - RDC, 54, 55, 56, 57, 58
  - Аварийно повикване, 58
  - Алармена система, 44, 45
  - Антифриз, 49
  - Визуализация, 32
  - Високоволтова система, 46, 47, 50
  - Грешка на изолацията, 46
  - Дефектна крушка, 43
  - Електрическо задвижване, 48
  - Електромашинна електроника, 46
  - Зареждане, 47, 48, 49, 50, 51
  - Моето превозно средство, 108
  - Мощност, 47
  - Предупреждение за външна температура, 41

- Рекулперация на енергия, 50
  - Сервизиране, 61
  - Сигнална лампа грешна функция задвижване, 45
  - Странична опора, 59
  - Състояние на зареждане, 47
  - Управление на двигателя, 45
  - Управление на светлините нефункциониращо, 43
  - Процес на зареждане завършване, 136
  - стартирание, 132
- Р**
- радиус на осветяване
    - Елементи за настройка, 18
    - Настройване, 120
  - Разделен екран, 101, 102
  - Размери, 218
  - Разработка, 148
  - Рамка, 213
  - Режим на движение
    - Настройване, 80
    - Технически подробности, 162
  - Рекулперация на спирачна енергия
    - Ограничение, 100
    - Предупредителни сигнализа-ции, 50
  - Рециклиране, 222
- С**
- Светлина
    - автоматична дневна светлина, 77, 78
    - Адаптивна завиваща светлина, 166
  - Габаритни светлини, 75
  - Дневна светлина, 76
  - Дълга светлина, 75
  - Елемент на управление, 21
  - Къси светлини, 75
  - Светлина за паркиране, 76
  - Светлинен сигнал, 75
  - Функция за забавено изключване на светлините, 75
  - Сервизиране
    - BMW Motorrad Сервизи-ране, 222
    - Предупредителни сигнализа-ции, 61
    - Сервизна история, 223
  - Сервизна индикация, 61
  - Скоростна кутия, 213
  - Спиране
    - ABS Pro в детайли, 158
    - Проверка на функция, 171
    - Проверка на функцията, 171
    - Технически данни, 214
    - Указания за безопасност, 148
  - Спирачна течност
    - Проверка на нивото, 173
    - Резервоар, 18, 19
  - Спирачни накладки прибиране, 148
  - проверка, 172
  - Съкращения и символи, 4
- Т**
- Табелка с техническите характеристики, 19
  - Таблица за натоварването, 19
  - Таблица с повреди, 208

## 258 КАТАЛОГ С КЛЮЧОВИ ДУМИ

Тегла, 219

Телефон, 116

Температура на околната  
среда, 41

Транспорт, 151

### **У**

Указания за безопасност  
за шофиране, 140

към спирачката, 148

Указания за натоварване, 140

### **Ф**

Фар, 120

### **Х**

Характеристики, 219

### **Ч**

Час, 102

Чеклист, 141

В зависимост от обхвата на оборудването, респ. на аксесоарите на вашето превозно средство, но и при специфични за дадена държава изпълнения, може да има отклонения от снимките и текстовете. Никакви претенции не могат да се пораждат от това.

Данните за размери, тегло, разход и мощност трябва да се разбират като включващи съответните толеранси.

Запазва се правото на промени в конструкцията, оборудването и аксесоарите.

Не са изключени грешки.

© 2022 Bayerische Motoren  
Werke Aktiengesellschaft

80788 Мюнхен, Германия

Препечатването, дори и  
частично, е разрешено само

с писмено разрешение от  
BMW Motorrad, Aftersales.

Оригинално ръководство за  
експлоатация, отпечатан в Гер-  
мания.

Важни данни:

## Време за зареждане

Продължителност на зареждането на високоволтовия акумулатор със стандартен кабел



210 мин, 80% заряд при заряден ток: 10 A  
260 мин, 100% заряд при заряден ток: 10 A

–с намаляване на мощността<sup>SA</sup>



145 мин, 80% заряд при заряден ток: 10 A  
200 мин, 100% заряд при заряден ток: 10 A

Продължителност на зареждането на високоволтовия акумулатор с кабел за зареждане Mode3

–с устройство за бързо зареждане<sup>SA</sup>



65 мин, 80% заряд при заряден ток: 30 A  
100 мин, 100% заряд при заряден ток: 30 A

–с устройство за бързо зареждане<sup>SA</sup>



50 мин, 80% заряд при заряден ток: 30 A  
70 мин, 100% заряд при заряден ток: 30 A

–с намаляване на мощността<sup>SA</sup>

## Налягания в гумите

Налягане в гумите отпред

2,3 бара, Използване от един човек, при студена гума  
2,3 бара, Режим със спътник с натоварване; при студени гуми

Налягане в гумите отзад

2,5 бара, Използване от един човек, при студена гума  
2,5 бара, Режим със спътник с натоварване; при студени гуми

Допълнителна информация за всичко, свързано с Вашето превозно средство, ще намерите на: [bmw-motorrad.com](http://bmw-motorrad.com)

