



**BMW
MOTORRAD**

DRIFTSVEJLEDNING CE 04



MAKE LIFE A RIDE

Motorcykeldata

Model

Motorcyklens identifikationsnummer

Farvenummer

Første indregistrering

Indregistreringsnummer for motorkøretøj

Forhandlerdata

Kontaktperson hos service

Fru/hr.

Telefonnummer

Forhandleradresse/telefon (firmastempel)

DIN BMW.

Det glæder os, at du har valgt en motorcykel fra BMW Motorrad, og vi byder dig hermed velkommen i kredsen af BMW førere. Gør dig fortrolig med dit nye motorkøretøj, så du kan bevæge dig sikkert i trafikken.

Om denne betjeningsvejledning

Læs denne betjeningsvejledning, før du starter din nye BMW. Her finder du vigtige henvisninger om køretøjets betjening, som gør det muligt for dig at udnytte de tekniske fortrin ved din BMW fuldt ud.

Derudover får du informationer om service og pleje, der tjener til drifts- og trafiksikkerhed samt til at bevare dit motorkøretøjs værdi bedst muligt.

Skulle du en dag ønske at sælge din BMW, bedes du huske også at overdrage betjeningsvejledningen. Den er en vigtig bestanddel af din motorcykel.

God fornøjelse med din BMW samt god og sikker kørsel ønskes du af

BMW Motorrad.

01 GENERELLE HENVISNINGER	2	04 BETJENING	54
Orientering	4	Klartilstand	56
Forkortelser og symboler	4	Nødstopkontakt	60
Udstyr	5	Intelligent nødopkald	60
Tekniske data	5	Bakning	63
Aktualitet	6	Belysning	64
Yderligere informationskilder	6	Køretilstand	68
Certifikater og standardtypegodkendelser	6	Tyverialarm (DWA)	69
Datalager	6	Dæktrykskontrol (RDC)	72
Intelligent nødopkaldssystem	11	Varme	72
		Opbevaringsrum	73
		Hjelmrum	75
02 OVERSIGTER	14	05 TFT-DISPLAY	78
Helhedsbillede venstre	16	Generelle henvisninger	80
Helhedsbillede højre	17	Princip	81
Venstre kombikontakt	18	Visning Pure Ride	87
Højre kombikontakt	19	Visning Pure	88
Højre kombikontakt	20	Splitscreen	89
Instrumentkombination	21	Generelle indstillinger	89
		Bluetooth	91
		WLAN	93
		Mit motorkøretøj	94
		Kørecomputer	97
		Navigation	98
		Medier	100
		Telefon	101
		Visning af softwareversion	102
		Visning af licensinformationer	102
03 VISNINGER	22		
Kontrol- og advarselslamper	24		
TFT-display i visningen Pure Ride	25		
TFT-display i visningen Menu	26		
TFT-display i visningen Opladning	27		
Advarselsvisninger	28		

06 INDSTILLING	104	09 TEKNISKE DETALJER	138
Spejl	106	Generelle henvisninger	140
Forlygte	106	Antiblokeringsystem (ABS)	140
Fjederforspænding	107	Traktionskontrol (ASC/DTC)	143
07 BMW EPOWER	110	Rekuperation-stabilitetskontrol (RSC)	144
Princip	112	Køretilstand	145
Generelle henvisninger	112	Dynamic Brake Control	146
Ladekabel	114	Dæktryksskontrol (RDC)	147
Opladningsproces	116	Adaptivt kurvelys	149
08 KØRSEL	124	10 SERVICE	150
Sikkerhedsanvisninger	126	Generelle henvisninger	152
Vær opmærksom på tjekliste	127	Standardværktøjssæt	153
Før hver kørselsstart	128	Bremsesystem	153
Ved hver 10. Opladningsproces	128	Kølevæske	156
Etablering af klartilstand	128	Dæk	158
Kørsel med E-scooter	130	Følge og dæk	158
Tilkøring	132	Lyskilder	159
Bremser	133	Beklædningsdele	160
Parkering af E-Scooter	134	Batteri	162
Fastgørelse af E-Scooter til transport	135	Sikringer	165
		Diagnosestik	167

11 TILBEHØR	168	14 SERVICE	196
Generelle henvisninger	170	Genbrug	198
Stikdåser	170	BMW Motorrad	198
Topcase	171	Service	198
		BMW Motorrad servicehistorik	199
12 PLEJE	176	BMW Motorrad mobilitetsydelser	199
Plejemiddel	178	Servicearbejde	199
Vask af motorkøretøj	178	Serviceskema	201
Rengøring af sarte køretøjsdele	179	BMW Motorrad tilkørringskontrol	202
Lakpleje	180	Servicebekræftelser	203
Konservering	181	Servicebekræftelser	215
Driftsophør af E-Scooter	181		
Idrifttagning af E-Scooter	182	15 CERTIFIKAT	218
		BMW CE 04 Battery Certificate for højvolt-cellemodulers effekt og betingelser	220
13 TEKNISKE DATA	184		
Fejltabel	186	TILLÆG	222
Opladning	189	Declaration of Conformity	223
Motor	190		
Gearkasse	190	STIKORDSREGISTER	226
Baghjulstræk	190		
Ramme	191		
Chassis	191		
Bremser	191		
Hjul og dæk	192		
Elektrisk anlæg	193		
Tyverialarm	194		
Mål	194		
Vægt	195		
Køreværdier	195		

GENERELLE HENVISNINGER

01

ORIENTERING	4
FORKORTELSER OG SYMBOLER	4
UDSTYR	5
TEKNISKE DATA	5
AKTUALITET	6
YDERLIGERE INFORMATIONSKILDER	6
CERTIFIKATER OG STANDARDTYPEGODKENDELSER	6
DATALAGER	6
INTELLIGENT NØDOPKALDSSYSTEM	11

4 GENERELLE HENVISNINGER

ORIENTERING

Vi har lagt vægt på, at denne betjeningsvejledning skal være overskuelig. Særlige emner finder du hurtigst via det udførlige stikordsregister i slutningen. Hvis du først vil danne dig et overblik over din E-scooter, finder du det i 2. kapitel. I kapitlet "Service" dokumenteres alt udført service- og reparationsarbejde. Dokumentationen for det udførte servicearbejde er en forudsætning for kulanceydelser.

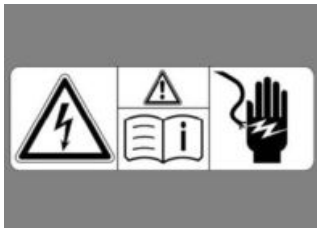



Advarselsskilte på køretøjsdele

Advarselsskiltene på køretøjsdelene gør opmærksom på, at der ved ukorrekt brug af højvoltageknikken eller højvoltagekomponenterne er fare for at blive livsfarligt kvæstet som følge af elektrisk stød.

FORKORTELSER OG SYMBOLER

 **FORSIGTIG** Faremoment med lav risikograd. Ikke-undgåelse kan medføre mindre eller moderat kvæstelse.



 **ADVARSEL** Faremoment med middel risikograd. Ikke-undgåelse kan medføre død eller alvorlig kvæstelse.

 **FARE** Faremoment med høj risikograd. Ikke-undgåelse medfører død eller alvorlig kvæstelse.

 **OBS** Særlige henvisninger og sikkerhedsforanstaltninger. Tilsidesættelse kan medføre beskadigelse af motorkøretøjet eller tilbehøret og således føre til garantiudelukkelse.

 Særlige henvisninger for bedre håndtering ved betjenings-, kontrol- og indstillingsopgaver samt plejearbejder.

- Aktivitetsanvisning.
- » Resultat af en aktivitet.
- ▮➔ Henvisning til en side med mere udførlige informationer.

	Angiver slutningen af en tilbehørs-/udstyrsafhængig information.
	Tilspændingsmoment.
	Tekniske data.
LU	Landeudførelse
EU	Ekstraudstyr BMW Motorrad ekstraudstyr monteres allerede ved produktion af motorkøretøjerne.
ET	Ekstratilbehør BMW Motorrad ekstratilbehør kan rekvireres via din BMW Motorrad partner og eftermonteres.
ABS	Antiblokeringsystem
ASC	Automatisk stabilitetskontrol
DTC	Dynamisk traktionskontrol
DWA	Tyverialarm
EWS	Elektronisk startspærre
RDC	Dæktrykskontrol
RSC	Rekuperation-stabilitetskontrol

UDSTYR

Ved købet af din E-Scooter har du valgt en model med individuelt udstyr. Denne betjeningsvejledning beskriver det ekstraudstyr (EU) og udvalgte ekstra tilbehør (ET), som BMW tilbyder. Vi beder dig have forståelse for, at der også er beskrevet udstyrsvarianter, som du muligvis ikke har valgt. Landespecifikke afvigelser fra den vist model er ligeledes mulige. Hvis din E-Scooter har udstyr, som ikke er beskrevet i denne betjeningsvejledning, så er omfanget heraf beskrevet i en særskilt betjeningsvejledning.

TEKNISKE DATA

Alle mål-, vægt- og effektangivelser i betjeningsvejledningen angives iht. DIN (Deutsches Institut für Normung e. V.) og overholder standardens toleranceforskrifter.

Tekniske data og specifikationer i denne betjeningsvejledning fungerer som referencepunkter. De køretøjsspecifikke data kan afvige herfra, f.eks. på grund af valgt ekstraudstyr, landespecifikke modeller eller landespecifikke målemetoder. Detaljerede værdier fremgår af

6 GENERELLE HENVISNINGER

godkendelsesdokumenterne, eller de kan oplyses hos din BMW Motorrad forhandler eller af et andet kvalificeret serviceværksted eller et fagværksted. Oplysningerne i køretøjspapirerne har altid fortrinsret frem for oplysningerne i denne betjeningsvejledning.

AKTUALITET

BMW E-Scooterhøje sikkerheds- og kvalitetsniveau garanteres via en konstant videreudvikling inden for konstruktion, udstyr og tilbehør. Heraf kan der opstå eventuelle afvigelser mellem denne betjeningsvejledning og dit køretøj. Ligeledes kan BMW Motorrad ikke udelukke fejl. Du bedes derfor have forståelse for, at der ikke kan udledes krav af oplysninger, illustrationer og beskrivelser.

YDERLIGERE INFORMATIONSKILDER

BMW Motorrad partner

Spørgsmål besvares altid gerne af din BMW Motorrad partner.

Internet

Betjeningsvejledningen til din motorcykel, betjenings- og monteringsvejledninger til muligt tilbehør og generelle informationer om BMW Motorrad, f. eks. om teknik, er til rådighed på **bmw-motorrad.com/manuals**.

CERTIFIKATER OG STANDARDTYPEGODKENDELSER

Certifikaterne vedrørende motorcyklen og standardtypegodkendelsen af muligt tilbehør findes under **bmw-motorrad.com/certification**.

DATALAGER

Generelt

Der er monteret elektroniske styreenheder på motorcyklen. Elektroniske styreenheder behandler data, som de f. eks. modtager fra køretøjssensorer eller selv genererer, eller som udveksles indbyrdes. Nogle styreenheder er nødvendige, for at motorcyklen kan fungere sikkert, eller fordi de understøtter ved kørsel, f. eks. førerassistancesystemer. Derudover muliggør styreenheder komfort- eller infotainmentfunktioner.

Det er muligt at få informationer om lagrede eller udvekslede data hos køretøjets producent, f. eks. via en separat brochure.

Personrelation

Hvert køretøj er mærket med et entydigt identifikationsnummer. Landeafhængigt kan køretøjets ejer findes ved hjælp af køretøjets identifikationsnummer, dets indregistreringsnummer og de pågældende myndigheder. Derudover er der andre muligheder for at relatere data registreret i køretøjet til føreren eller køretøjets ejer, f. eks. via den benyttede ConnectedDrive konto.

Databeskyttelsesrettigheder

Køretøjsbrugere har i henhold til gældende databeskyttelsesret visse rettigheder over for køretøjets producent eller over for virksomheder, der indsamler eller behandler personlige data. Køretøjsbrugere har et gratis og omfattende oplysningskrav over for instanser, der lagrer personlige data om køretøjsbrugeren.

Disse instanser kan være:

- Køretøjets producent
- Kvalificerede serviceværksteder
- Fagværksteder
- Serviceudbydere

Køretøjsbrugere kan kræve oplysning om, hvilke personlige data der er lagret, hvilke formål data benyttes til, og hvor de stammer fra. For at få denne oplysning kræves en ejer- eller anvendelsesdokumentation.

Oplysningskravet omfatter også informationer vedrørende data, der er overført til andre virksomheder eller instanser.

Køretøjsproducentens hjemmeside indeholder de relevante databeskyttelses henvisninger.

I disse databeskyttelses henvisninger er der informationer om ret til sletning eller berigtigelse af data. Producenten af køretøjet oplyser også sine kontaktdata og databeskyttelsesrådgiverens kontaktdata på internettet.

Køretøjssejeren kan evt. mod betaling få udlæst de lagrede data i motorcyklen hos en BMW Motorrad forhandler eller en anden kvalificeret servicepartner eller et fagværksted. Udlæsningen af køretøjsdata sker via den lovpligtige stikdåse

8 GENERELLE HENVISNINGER

til On-Board-Diagnose (OBD) i køretøjet.

Lovmæssige krav til offentliggørelse af data

Producenten af køretøjet er inden for rammerne af den gældende lovgivning forpligtet til at stille sine lagrede data til rådighed for myndighederne. Denne levering af data i det nødvendige omfang sker i enkelte tilfælde, f.eks. for at bidrage til opklaringen af en strafbar handling.

Statslige instanser er inden for rammerne af den gældende lovgivning bemyndigede til i enkelte tilfælde selv at udlæse data fra køretøjet.

Driftsdata på motorcyklen

Styreenheder behandler data til drift af motorcyklen.

Hertil hører f.eks.:

- Statusmeddelelser fra motorcyklen og dens enkelte komponenter, f. eks. hjulenes omdrejningstal, hjulomkredshastighed, bevægelsesforsinkelser
- Omgivelsestilstande, f.eks. temperatur

De behandlede data behandles kun i selve køretøjet og er som

regel flygtige. Data lagres ikke ud over driftstiden.

Elektroniske komponenter, f.eks. styreenheder, indeholder dele til lagring af tekniske informationer. Der kan ske en midlertidig eller permanent lagring af informationer om køretøjstilstand, komponentbelastning, hændelser eller fejl.

Disse informationer dokumenterer generelt tilstanden på en komponent, et modul, et system eller i omgivelserne, f. eks.:

- Driftstilstande på systemkomponenter, f. eks. fyldstande, dæktryk
- Fejlfunktioner og defekter i vigtige systemkomponenter, f.eks. lys og bremses
- Motorcyklens reaktioner i specielle køresituationer, f.eks. aktivering af systemer til kørestabilitetsregulering
- Informationer om køretøjskaddende hændelser

Disse data er nødvendige for at kunne realisere styreenhedens funktioner. Derudover tjener de til identifikation og afhjælpning af fejlfunktioner samt optimering af køretøjsfunktioner udført af køretøjets producent. En stor del af disse data er flygtige og behandles kun i

selve køretøjet. Kun en lille del af data gemmes årsagsrelateret i hændelses- eller fejlhukommelser.

Når der gøres brug af serviceydelser, f.eks. reparationer, serviceprocesser, garantitilfælde og kvalitetssikringsforanstaltninger, kan disse tekniske informationer udlæses fra køretøjet sammen med køretøjets identifikationsnummer.

Informationerne kan udlæses af en BMW Motorrad forhandler eller et andet kvalificeret serviceværksted eller et fagværksted. Ved udlæsningen benyttes den lovpligtige stikdåse til On-Board-Diagnose (OBD) i køretøjet.

Data indsamles, behandles og anvendes af de enkelte instanser i servicenetværket.

Data dokumenterer tekniske tilstande i køretøjet og er en hjælp ved fejlfinding, overholdelse af garantiforpligtelser og ved kvalitetsforbedring.

Derudover har producenten produktobservationspligter i henhold til produktansvarsloven. For at kunne opfylde disse pligter har køretøjsproducenten brug for tekniske data fra køretøjet. Data fra køretøjet kan

også bruges til at kontrollere kundens garantikrav. Fejl- og hændeshukommelsen i køretøjet kan i forbindelse med reparations- eller servicearbejde nulstilles hos en BMW Motorrad forhandler eller et andet serviceværksted eller et fagværksted.

Dataindtastning og dataoverførsel på motorcyklen

Generelt

Afhængigt af udstyr kan komfortindstillinger og individuelle tilpasninger på motorcyklen lagres og til enhver tid ændres eller nulstilles.

Data kan evt. indlæses i motorcyklens entertainment- og kommunikationssystem, f. eks. via en smartphone.

Hertil hører, afhængigt af det pågældende udstyr:

- Multimediedata, som f.eks. musik til afspilning
- Adressebogsdata til anvendelse i forbindelse med et kommunikationssystem eller et integreret navigationssystem
- Indtastede navigationsmål
- Data om anvendelse af internettjenester. Disse data kan lagres lokalt i motorcyklen, eller de findes på en enhed,

10 GENERELLE HENVISNINGER

som er forbundet med motorcyklen, f. eks. smartphone, USB-stik, MP3-afspiller. Hvis disse data lagres i motorcyklen, kan de til enhver tid slettes.

En overførsel af disse data til tredjepart sker udelukkende efter personligt ønske i forbindelse med anvendelsen af online-tjenester. Dette er afhængigt af de valgte indstillinger ved anvendelsen af tjenesterne.

Integration af mobile terminaler

Afhængigt af udstyr kan man via motorcyklens betjeningselementer styre mobile terminaler, f. eks. smartphones, der er forbundet med motorcyklen. Herunder kan den mobile terminals billede og lyd udlæses via multimediesystemet. Samtidig overføres bestemte informationer til den mobile terminal. Afhængigt af typen af integration omfatter dette f.eks. positionsdata og andre generelle køretøjsinformationer. Dette muliggør en optimal udnyttelse af udvalgte apps, f.eks. navigation eller musikafspilning. Typen af den øvrige databehandling bestemmes af udbyderen af den anvendte app.

Omfanget af de mulige indstillinger afhænger af den pågældende app og af den mobile terminals styresystem.

Tjenester

Generelt

Har motorcyklen en kommunikationsnetforbindelse, er det med denne muligt at udveksle data mellem motorcyklen og andre systemer. Kommunikationsnetforbindelsen muliggøres via en sende- og modtageenhed på motorcyklen eller via personlige mobile terminaler, f. eks. smartphones. Via denne kommunikationsnetforbindelse kan man benytte såkaldte online-funktioner. Hertil hører online-tjenester og apps, der stilles til rådighed af køretøjsproducenten eller af andre udbydere.

Køretøjsproducentens tjenester

Ved online-tjenester udbudt af køretøjsproducenten beskrives de pågældende funktioner på egnet sted, f. eks. producentens betjeningsvejledning eller hjemmeside. Her gives også de relevante databeskyttelsesretlige informationer. Til udførelsen af online-tjenester kan der anvendes personlige data.

Dataudvekslingen sker via en sikker forbindelse, f.eks. med hertil beregnede IT-systemer hos køretøjsproducenten.

En indsamling, behandling og anvendelse af personlige data, der er mere vidtgående end tilvejebringelsen af tjenester, sker udelukkende på basis af en juridisk tilladelse, en kontraktlig aftale eller på grundlag af et samtykke. Det er også muligt at få aktiveret eller deaktiveret hele dataforbindelsen. Undtaget herfra er lovbestemte funktioner.

Tjenester fra andre udbydere

Ved anvendelse af online-tjenester fra andre udbydere er disse tjenester omfattet af den pågældende udbyders ansvar og databeskyttelses- og anvendelsesbetingelser. Producenten af køretøjet har ingen indflydelse på det indhold, der udveksles i denne forbindelse. Informationer om art, omfang og formål med indsamling og anvendelse af personlige data i forbindelse med tredjeparts tjenester kan indhentes hos den pågældende tjenesteudbyder.

INTELLIGENT NØDOPKALDS-SYSTEM

– med intelligent nødopkald^{EU}

Princip

Det intelligente nødopkaldssystem muliggør manuelle eller automatiske nødopkald, f.eks. ved ulykker.

Nødopkaldene modtages af en nødcentral, der er bemyndiget af køretøjsproducenten.

Nærmere informationer om drift af det intelligente nødopkaldssystem og dets funktioner, se kapitlet "Betjening" (III► 60).

Retligt grundlag

Behandlingen af personlige data via det intelligente nødopkaldssystem er i overensstemmelse med følgende forskrifter:

- Beskyttelse af personlige data: Europaparlamentets og Rådets direktiv 95/46/EF.
- Beskyttelse af personlige data: Europaparlamentets og Rådets direktiv 2002/58/EF.

Det retlige grundlag for det intelligente nødopkaldssystems aktivering og funktion er den indgåede ConnectedRide aftale for denne funktion samt de re-

12 GENERELLE HENVISNINGER

levante love, forordninger og direktiver fra Europaparlamentet og Det Europæiske Råd. De pågældende forordninger og direktiver regulerer beskyttelsen af fysiske personer ved behandlingen af personlige data.

Behandlingen af personlige data ved hjælp af det intelligente nødopkaldssystem er i overensstemmelse med de europæiske direktiver til beskyttelse af personlige data.

Det intelligente nødopkaldssystem behandler kun personlige data med samtykke fra køretøjsejeren.

Det intelligente nødopkaldssystem og andre tjenester med ekstra nytteværdi må kun behandle personlige data på grundlag af et udtrykkeligt samtykke fra den person, der er berørt af databehandlingen, f. eks. køretøjsejeren.

SIM-kort

Det intelligente nødopkaldssystem anvender mobilkommunikation via det SIM-kort, der er installeret i motorkøretøjet. SIM-kortet er permanent installeret i mobilnettet for hurtigt at kunne oprette forbindelse. I tilfælde af en nødsituation sen-

des dataene til køretøjsproducenten.

Forbedring af kvaliteten

De data, der overføres ved et nødopkald, benyttes også af køretøjsproducenten til at forbedre produkt- og servicekvaliteten.

Positionsbestemmelse

Køretøjets position kan kun bestemmes af mobilnettets udbyder på basis af mobilnettet. Det er ikke muligt for netværksoperatøren at foretage en sammenkædning af køretøjets identifikationsnummer og det installerede SIM-korts telefonnummer. En sammenkædning af køretøjets identifikationsnummer og det installerede SIM-korts telefonnummer kan kun foretages af køretøjsproducenten.

Nødopkaldenes logdata

Nødopkaldenes logdata gemmes i et datalager tilhørende køretøjet. De ældste logdata slettes regelmæssigt. Logdata omfatter f.eks. informationer om, hvornår og hvor et nødopkald er foretaget. I undtagelsestilfælde kan logdata udlæses fra køretøjets datalager. Udlæsning af logdata sker

som regel kun med retskendelse og er kun mulig, når de pågældende enheder tilsluttes direkte på køretøjet.

Automatisk nødopkald

Systemet er udformet, så der ved en tilstrækkeligt alvorlig ulykke, som registreres af sensorer i køretøjet, automatisk udløses et nødopkald.

Sendte informationer

Ved et nødopkald via det intelligente nødopkaldssystem sendes de samme informationer til den bemyndigede nødcentral, som det lovbestemte nødopkaldssystem eCall ville sende til det offentlige redningskoordinationscenter.

Derudover sender det intelligente nødopkaldssystem følgende ekstra informationer til en af køretøjsproducenten bemyndiget nødcentral, og om nødvendigt sendes informationerne videre til det offentlige redningskoordinationscenter:

- Ulykkedata, f.eks. den af køretøjssensorerne registrerede kollisionsretning, for at lette redningstjenestens indsatsplanlægning.
- Kontaktdata, som f.eks. det installerede SIM-korts telefonnummer og førerens te-

lefonnummer, hvis det er tilgængeligt, for efter behov at muliggøre en hurtig kontakt til de implicerede i ulykken.

Datalagring

Data til et udløst nødopkald lagres i motorkøretøjet. Disse data indeholder informationer om nødopkaldet, f.eks. sted og tid for nødopkaldet.

Lydoptagelserne fra nødopkaldssamtalen lagres hos nødcentralen.

Kundens lydoptagelser lagres i 24 timer, hvis der er detaljer i nødopkaldet, som skal analyseres. Derefter slettes lydoptagelserne. Nødcentralmedarbejderens lydoptagelser lagres i 24 timer af hensyn til kvalitetssikringen.

Oplysning vedrørende personlige data

De data, der er behandlet i forbindelse med det intelligente nødopkald, behandles udelukkende for at kunne udføre nødopkaldet. Producenten af motorkøretøjet giver inden for rammerne af den lovbestemte pligt oplysning om de af producenten behandlede data, som evt. stadig er lagret.

OVERSIGTER

02

HELHEDSBILLEDE VENSTRE	16
HELHEDSBILLEDE HØJRE	17
VENSTRE KOMBIKONTAKT	18
HØJRE KOMBIKONTAKT	19
HØJRE KOMBIKONTAKT	20
INSTRUMENTKOMBINATION	21

16 OVERSIGTER

HELHEDSBILLEDE VENSTRE



- 1 Bag frontbeklædningen:
Diagnosestik (☛ 167)
Indstilling af lysvidde
(☛ 106)
Kølevæskebeholder
(☛ 156)
Køretøjets værktøj
Torx T25 (☛ 153)
- 2 Bremsevæskebeholder til
bagbremsen (☛ 155)
- 3 Passagerholdegreb
- 4 Indstilling af fjederfor-
spænding på fjederbenet
(☛ 107)
- 5 Passagerfodhviler
- 6 Passagertrinbræt

HELHEDSBILLEDE HØJRE

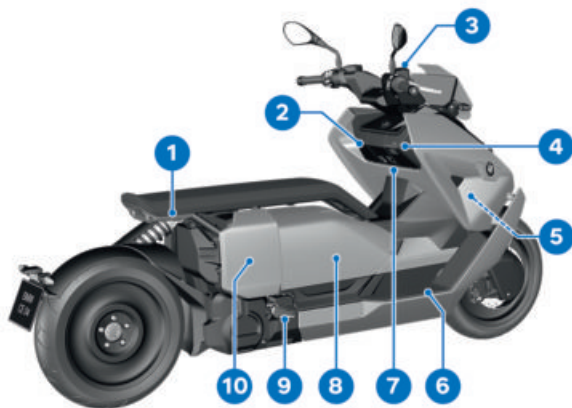

- | | |
|--|--|
| <p>1 Passagerholdegreb</p> <p>2 Opbevaringsrum (→ 73)</p> <p>3 Bremsvæskebeholder til forbremsen (→ 155)</p> <p>4 Laderum (→ 116)</p> <p>5 Køretøjets identifikationsnummer (hovedramme forrest i højre side forenden)
Typeskilt (ramme foran til højre på styrehoved)</p> <p>6 Passagertrinbræt</p> <p>7 12 V-stikdåse</p> | <p>8 Hjelmrum (→ 75)
Køretøjets værktøj til fjederforspænding (→ 153)
Lasttabel og dæktrykstabel (på inderside af hjelmrummets klap)</p> <p>9 Passagerfodhviler</p> <p>10 Bag sidebeklædningen:
Batteri (→ 162)
Sikringer (→ 165)</p> |
|--|--|

18 OVERSIGTER

VENSTRE KOMBIKONTAKT



- 1 Fjernlys og overhalingsblink (→ 64)
- 2 Katastrofeblink (→ 67)
- 3 Favoritknap (→ 87)
- 4 Bakning (→ 63)
- 5 Blinklys (→ 68)
- 6 Horn
- 7 Vippekontakt MENU
- 8 Multicontroller
- 9 Kørellys (→ 65)

HØJRE KOMBIKONTAKT

– med intelligent nødopkald^{EU}

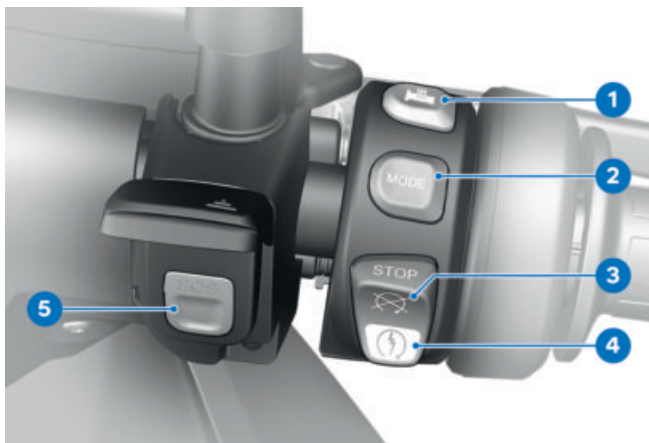

- 1 Varme (☰➔ 72)
- 2 Køretilstand (☰➔ 68)
- 3 Nødstopkontakt (☰➔ 60)
- 4 Startknap (☰➔ 131)
- 5 SOS-knap
Intelligent nødopkald
(☰➔ 60)

20 OVERSIGTER

HØJRE KOMBIKONTAKT

–uden intelligent nødopkald^{EU}

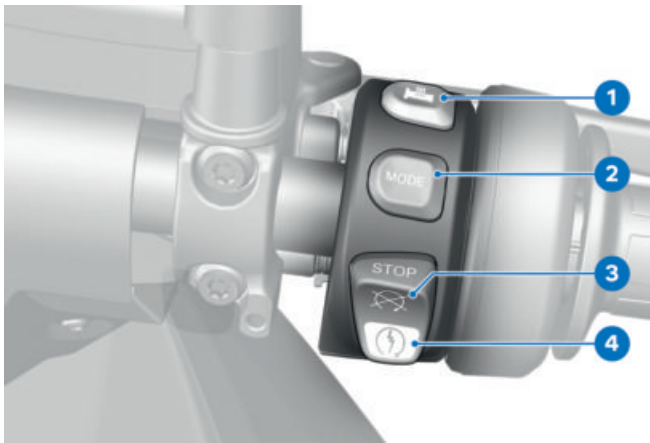

- 1 Varme (→ 72)
- 2 Køretilstand (→ 68)
- 3 Nødstopkontakt (→ 60)
- 4 Startknap (→ 131)

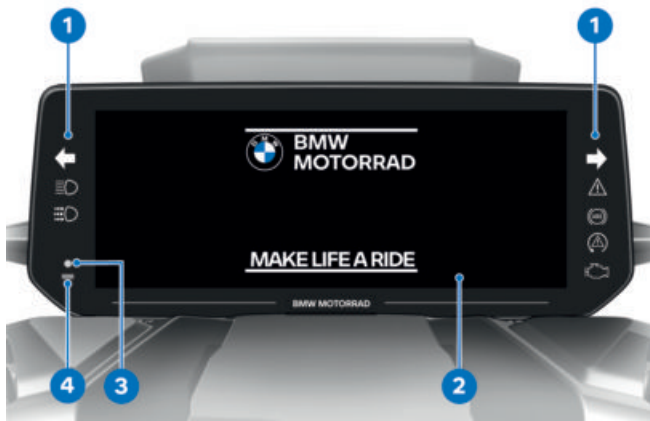
INSTRUMENTKOMBINATION

- 1** Kontrol- og advarselsslamper (➡ 24)
- 2** TFT-display (➡ 25)
(➡ 26)
- 3** Tyverialarm-lysdioder med tyverialarm (DWA)^{EU}
Alarmsignal (➡ 70)
Kontrollampe for fjernbetjeningsnøgle
Slå klartilstand til.
(➡ 56)
- 4** Fotodiode (til lysstyrketilpasning af instrumentbelysningen)

VISNINGER

03

KONTROL- OG ADVARSELSLAMPER	24
TFT-DISPLAY I VISNINGEN PURE RIDE	25
TFT-DISPLAY I VISNINGEN MENU	26
TFT-DISPLAY I VISNINGEN OPLADNING	27
ADVARSELSVISNINGER	28



24 VISNINGER

KONTROL- OG ADVARSELSLAMPER

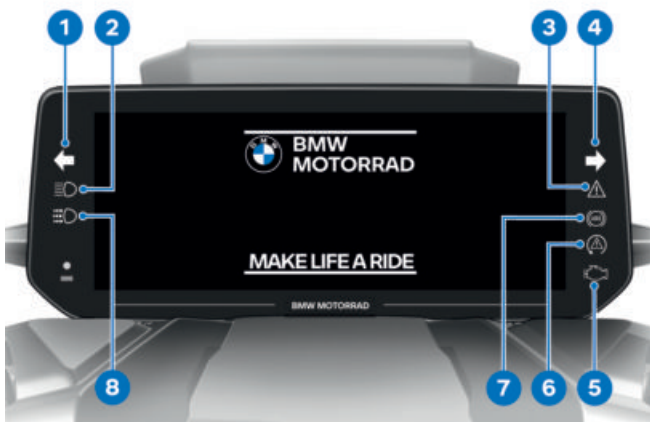

- 1 Venstre blinklys (→ 68)
- 2 Fjernlys (→ 64)
- 3 Generel advarselsslampe (→ 28)
- 4 Højre blinklys (→ 68)
- 5 Advarselsslampe fejlfunktion motor
Fejlfunktion motor (→ 39)
- 6 ASC (→ 45)
–med køremodi Pro^{EU}
DTC (→ 45)
- 7 ABS (→ 52)
- 8 Manuelt kørellys (→ 65)

TFT-DISPLAY I VISNINGEN PURE RIDE

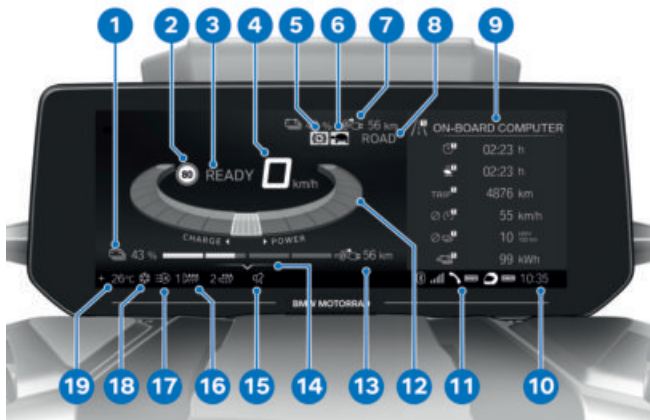

- | | |
|---|--------------------------------------|
| 1 Batteriladetilstand (☰ 88) | 11 Forbindelsesstatus (☰ 92) |
| 2 Speed Limit Info (☰ 86) | 12 Motorvisning (☰ 87) |
| 3 Visning af køreklar tilstand (☰ 131) | 13 Rækkevidde (☰ 88) |
| 4 Hastighedsvisning | 14 Betjeningshjælp |
| 5 Rekuperationsbegrænsning (☰ 87) | 15 Lyd fra (☰ 89) |
| 6 Effektbegrænsning (☰ 87) | 16 Varme (☰ 72) |
| 7 Statuslinje førerinformation (☰ 85) | 17 Automatisk kørelys (☰ 65) |
| 8 Køretilstand (☰ 68) | 18 Udetemperaturvarsel (☰ 36) |
| 9 Splitscreen (☰ 89) | 19 Udetemperatur |
| 10 Ur (☰ 90) | |

26 VISNINGER

TFT-DISPLAY I VISNINGEN MENU

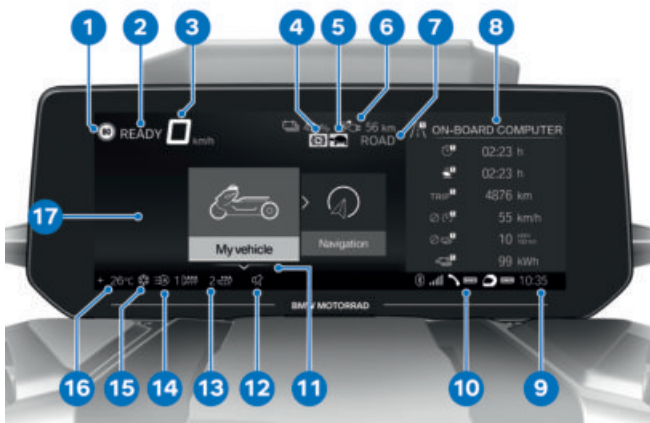

- | | |
|--|---|
| 1 Speed Limit Info (→ 86) | 11 Betjeningshjælp |
| 2 Visning af køreklar tilstand
Slå køreklar tilstand til.
(→ 131) | 12 Lyd fra (→ 89) |
| 3 Hastighedsvisning | 13 Varme (→ 72) |
| 4 Rekuperationsbegrænsning
(→ 87) | 14 Automatisk kørelys
(→ 65) |
| 5 Effektbegrænsning
(→ 87) | 15 Udetemperaturvarsel
(→ 36) |
| 6 Statuslinje førerinformation
(→ 85) | 16 Udetemperatur |
| 7 Køretilstand (→ 68) | 17 Menuområde |
| 8 Splitscreen (→ 89) | |
| 9 Ur (→ 90) | |
| 10 Forbindelsesstatus
(→ 92) | |

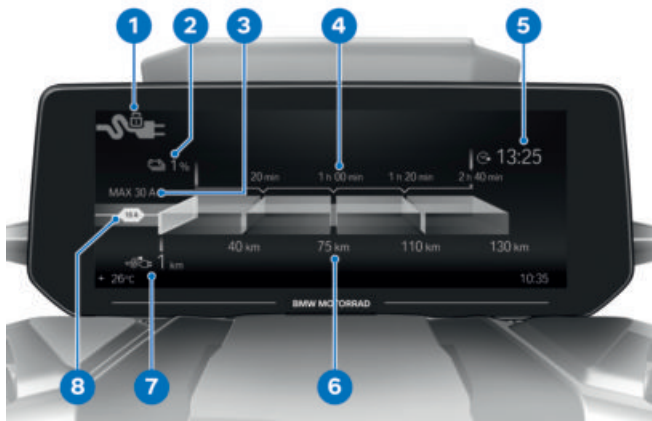
TFT-DISPLAY I VISNINGEN OPLADNING

- 1 Status ladestik
- 2 Ladetilstand
- 3 Maksimalt tilgængelig ladestrømstyrke
- 4 Ladetidsprognose
- 5 Målklokkeslæt for 100 % opladning
- 6 Rækkeviddeprognose
- 7 Rækkevidde
- 8 Aktiv ladestrømsbegrænsning

28 VISNINGER

ADVARSELSVISNINGER

Gengivelse

Advarsler vises via den pågældende advarsel lampe.

Advarsler vises ved hjælp af den generelle advarsel lampe i forbindelse med en dialog på TFT-displayet. Afhængigt af advarslens uopsættelighed lyser den generelle advarsel lampe gult eller rødt.

 Den generelle advarsel lampe vises i overensstemmelse med den mest påtrængende advarsel.

En oversigt over de mulige advarsler finder du på de følgende sider.

- Grøn CHECK OK **1**: Ingen meddelelse, værdier optimale.
- Hvid cirkel med lille "i" **2**: Information.
- Gul advarselstrekant **3**: Advarselmeddelelse, værdi ikke optimal.
- Rød advarselstrekant **3**: Advarselmeddelelse, værdi kritisk



Værdivisning

Symbolerne **4** er forskellige mht. visning. Alt efter vurdering benyttes forskellige farver. I stedet for numeriske værdier **8** med enheder **7** vises også tekster **6**:

Symbolets farve

- Grøn: (OK) Aktuel værdi er optimal.
- Blå: (Cold!) Aktuel temperatur er lav.
- Gul: (Low!/High!) Aktuel værdi er for lav eller for høj.



Check-Control-visning

Meddelelserne på displayet vises på forskellige måder. Alt efter prioritet benyttes forskellige farver og tegn:

- Rød: (Hot!/High!) Aktuel temperatur eller værdi er for høj.
- Hvid: (---) Der foreligger ingen gyldig værdi. I stedet for værdien vises der streger **5**.

 En vurdering af de enkelte værdier er til dels først mulig fra en bestemt køretid eller hastighed. Kan en måleværdi endnu ikke vises på grund af ikke-opfyldte målebetingelser, vises i stedet streger som pladsholdere. Så længe der ikke foreligger en gyldig måleværdi, sker der heller ingen vurdering i form af et farvet symbol.

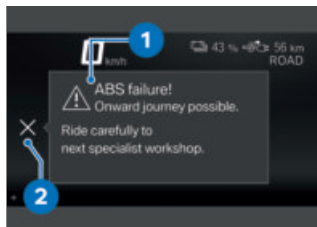

Check-control-dialog

Meddelelser udlæses som check-control-dialog **1**.





















- Foreligger der flere check-control-meddelelser med samme prioritet, skifter meddelelserne i samme ræk-























følge som deres forekomst, indtil de bekræftes.

- Vises symbolet **2** aktivt, kan man kvittere ved at vippe multicontrolleren mod venstre.
- Check-control-meddelelser vedhæftes dynamisk på siderne i menuen *My vehicle* som ekstra faneblade ( 83). Så længe fejlen foreligger, kan meddelelsen hentes frem igen.























30 VISNINGER



















Oversigt over advarselsvisninger

Kontrol- og advarselslamper	Displaytekst	Betydning
	 vises.	Udetemperaturvarsel (☞ 36)
 lyser gult.	 Remote key not in range.	Fjernbetjeningsnøgle uden for modtageområdet (☞ 36)
 lyser gult.	 Keyless Ride failure	Keyless Ride deaktiveret (☞ 37)
 lyser gult.	 Remote key battery at 50%.	Udskiftning af fjernbetjeningsnøglens batteri (☞ 37)
	 Remote key battery weak.	(☞ 37)
 lyser gult.	 Den defekte lyskilde vises.	Defekt lyskilde (☞ 37)
 lyser gult.	 Light control failure!	Styring af lys defekt (☞ 38)
	 Alarm system batt. capacity weak.	Tyverialarmbatteri svagt (☞ 38)
	 Alarm system battery empty.	Tyverialarmbatteri tomt (☞ 39)
	 Alarm system failure	DWA deaktiveret (☞ 39)
 lyser.	 Engine!	Fejlfunktion motor (☞ 39)
 blinker rødt.	 Serious fault in the engine control!	Alvorlig fejlfunktion motor (☞ 39)
 blinker.		



















Kontrol- og advarsel lamper	Displaytekst	Betydning
 lyser gult.	 No communication with drive electronics.	Kommunikationsfejl i drivelektronikken (→ 40)
 lyser.		
 lyser gult.	 Insulation fault in HV system.	Isolationsfejl i højvoltsystemet (→ 40)
 lyser rødt.	 Insulation fault in HV system.	Alvorlig isolationsfejl i højvoltsystemet (→ 40)
	 Charge level low.	Ladetilstand lav (→ 41)
 lyser gult.	 Charge level critical.	Ladetilstand kritisk (→ 41)
	 lyser.	
 lyser gult.	 Fault in e-Drive: Power reduced.	Fejl i E-drevet: Effekt reduceret (→ 41)
	 lyser.	
 lyser gult.	 Fault in e-Drive.	Højvoltsystem kan ikke slås til eller fra (→ 41)
 lyser gult.	 Fault in e-Drive.	Fejl i elmotoren (→ 42)
 lyser gult.	 Cable lock damaged.	Fejl i konnektorlås (→ 42)
 blinker rødt.	 Serious fault in e-Drive!	Alvorlig fejl i elmotoren (→ 42)



32 VISNINGER

Kontrol- og advarselslamper	Displaytekst	Betydning
 lyser gult.	 Drive system too hot: Power reduced.	Drivsystem for varmt (→ 42)
 lyser gult.	 Charging interruption Chrg sys overheated.	Ladesystem overophedet (→ 43)
 lyser gult.	 Recuperation limited.	Energigenvinding begrænset (→ 43)
	 lyser.	
 lyser gult.	 Service disconnect pulled.	Højvoltage-sikkerhedsstik afbrudt (→ 43)
	 Chg. target not reached Chg. power reduced	Reduceret ladeeffekt (→ 43)
 lyser gult.	 Fault in the charging infrastructure.	Fejl i ladeinfrastruktur (→ 44)
 lyser gult.	 Charging system fault.	Fejl i ladesystemet (→ 44)
 lyser gult.	 On-board battery status.	Tilstand ledningsnetbatteri (12 V batteri) (→ 44)
 lyser gult.	 vises gult.	Lav spænding i ledningsnet (→ 45)
	 Vehicle voltage low.	
 lyser gult.	 vises gult.	Spænding i ledningsnet kritisk (→ 45)
	 Vehicle voltage critical!	

Kontrol- og advarselslamper	Displaytekst	Betydning
 blinker hurtigt.		ASC/DTC-indgreb (→ 45)
 lyser gult.	 Traction control limited!	ASC/DTC begrænset tilgængelig (→ 46)
 lyser.		
 lyser gult.	 Traction control systems failed!	ASC/DTC deaktiveret (→ 46)
 lyser.		
 lyser gult.	 vises gult.	Dæktryk i grænseområdet for den tilladte tolerance (→ 47)
	 Tyre pressure does not match setpoint	
 blinker rødt.	 vises rødt.	Dæktryk uden for den tilladte tolerance (→ 48)
	 Tyre pressure does not match setpoint	
	 Tyre press. control. Loss of pressure.	
	 "----"	Overføringsfejl (→ 49)
 lyser gult.	 "----"	Sensor defekt eller systemfejl (→ 49)
 lyser gult.	 RDC sensor battery weak.	Dæktrykssensorens batteri svagt (→ 50)

34 VISNINGER

Kontrol- og advarselslamper	Displaytekst	Betydning
 lyser gult.	 Tyre pressure check failure!	Dæktrykskontrol (RDC) deaktiveret (→ 50)
 lyser gult.	 Emergency call system restricted.	Nødopkaldsfunktion begrænset tilgængelig (→ 50)
 lyser gult.	 Emergency call system error.	Nødopkaldsfunktion faldet ud (→ 51)
 lyser gult.	 Side stand monitoring faulty.	Sidestøtteovervågning defekt (→ 51)
 blinker regelmæssigt.		ABS-egendiagnose ikke afsluttet (→ 51)
 lyser gult.	 Limited ABS availability!	ABS-fejl (→ 51)
 lyser.		
 lyser gult.	 ABS failure!	ABS deaktiveret (→ 52)
 lyser.		
 lyser gult.	 ABS Pro failure!	ABS Pro deaktiveret (→ 52)
 lyser.		
	 vises hvidt.	Tid til service (→ 53)
	Service due!	

Kontrol- og advarselsslamper	Displaytekst	Betydning
 lyser gult.	 vises gult.	Servicetidspunkt overskredet ( 53)
	Service over- due!	

36 VISNINGER

Udetemperatur

Udetemperaturen vises i TFT-displayets statuslinje.

Når motorcyklen står stille, kan motorvarmen forfalske målingen af udetemperaturen. Hvis motorvarmens indflydelse bliver for stor, vises der midlertidigt streger i stedet for værdien.



Kommer udetemperaturen under grænseværdien på ca. 3 °C, er der fare for isglat føre.

Ved første underskridelse af denne temperatur blinker udetemperaturvisningen samt et iskrystalsymbol i TFT-displayets statuslinje.

Udetemperaturvarsel



vises.

Mulig årsag:



Den udetemperatur, der er målt på motorkøretøjet, er mindre end:

ca. 3 °C



ADVARSEL

Fare for islag også over ca. 3 °C

Risiko for ulykker

- Ved lav udetemperatur må der forventes glat føre på broer og i skyggede vejba-neområder.

- Kør forudseende.

Fjernbetjeningsnøgle uden for modtageområdet



lyser gult.



Remote key not in range. Not possible to switch on ignition again.

Mulig årsag:

Kommunikationen mellem fjernbetjeningsnøgle og moto-relektronik er fejlbehæftet.

- Kontrollér batteriet i fjernbetjeningsnøglen.
- Udskiftning af fjernbetjeningsnøglens batteri. (→ 59)
- Benyt reservenøglen til den videre kørsel.
- Fjernbetjeningsnøglens batteri er tomt eller tab af fjernbetjeningsnøglen. (→ 58)
- Skulle Check-Control-dialogen komme frem under kørsel, skal du bevare roen. Kørslen

kan fortsættes, køreklar tilstand deaktiveres ikke.

- Få den defekte fjernbetjeningsnøgle udskiftet af en BMW Motorrad forhandler.

Keyless Ride deaktiveret

 lyser gult.

 Keyless Ride failure Do not stop the engine. It may not be poss. to restart the engine.

Mulig årsag:

Keyless Ride styreenheden har diagnosticeret en kommunikationsfejl.

- Lad være med at deaktivere køreklar tilstand. Kontakt hurtigst muligt et fagværksted, helst en BMW Motorrad forhandler.
- » Køreklar tilstand kan ikke længere aktiveres med Keyless Ride.
- » DWA kan ikke længere aktiveres.

Udskiftning af fjernbetjeningsnøglen batteri

 lyser gult.

 Remote key battery at 50%. No functional impairment.

 Remote key battery weak. Function limited. Change battery.

Mulig årsag:

- Fjernbetjeningsnøglen batteri har ikke længere den fulde kapacitet. Fjernbetjeningsnøglen funktion kan nu kun garanteres i et begrænset tidsrum.
- Udskiftning af fjernbetjeningsnøglen batteri. (→ 59)

Defekt lyskilde

 lyser gult.

 Den defekte lyskilde vises:

 High beam faulty!

 Front left turn indicator faulty! hhv. Front right turn indicator faulty!

 Low-beam headlight faulty!

 Front side light faulty!

–med køreløys^{EU}

 Daytime riding light faulty!◁

 Tail light faulty!

38 VISNINGER

 Brake light faulty!

 Rear left turn indicator faulty! hhv. Rear right turn indicator faulty!

 Number plate light faulty!

–Have it checked by a specialist workshop.

ADVARSEL

Motorkøretøj overses i vejtrafikken på grund af svigtende lyskilder på motorkøretøjet

Sikkerhedsrisiko

- Udskift defekte lyskilder hurtigst muligt, og medbring helst altid egnede reserve-lyskilder.

Mulig årsag:

En eller flere lyskilder er defekte.

- Foretag en visuel inspektion, og find de defekte lyskilder.
- Få alle LED-lyskilder udskiftet, og kontakt i den forbindelse et fagværksted, helst en BMW Motorrad forhandler.

Styring af lys defekt

 lyser gult.

 Light control failure! Have it checked by a specialist workshop.

ADVARSEL

Motorcyklen kan blive overset i trafikken på grund af defekt belysning på motorcyklen

Sikkerhedsrisiko

- Få fejlen afhjulpel hurtigst muligt af et fagværksted, helst af en BMW Motorrad forhandler.

Motorcyklens belysning er delvist eller fuldstændig defekt. Mulig årsag:

Lys-styringen har diagnosticeret en kommunikationsfejl.

- Få fejlen afhjulpel hurtigst muligt af et fagværksted, helst af en BMW Motorrad forhandler.

Tyverialarmbatteri svagt

–med tyverialarm (DWA)^{EU}

 Alarm system batt. capacity weak. No restrictions. Make an

appointment at a specialist workshop.

 Denne fejlmeddelelse vises kortvarigt og kun i tilknytning til Pre-Ride-Check.

Mulig årsag:

Tyverialarmens batteri har ikke mere sin fulde kapacitet. Tyverialarmens funktion kan kun garanteres i et begrænset tidsrum, når køretøjsbatteriet er afbrudt.

- Kontakt et fagværksted, helst en BMW Motorrad forhandler.

Tyverialarmbatteri tomt

–med tyverialarm (DWA)^{EU}

 Alarm system battery empty. No independent alarm. Make an appointment at a specialist workshop.

 Denne fejlmeddelelse vises kortvarigt og kun i tilknytning til Pre-Ride-Check.

Mulig årsag:

Tyverialarmens batteri har ikke mere kapacitet. Tyverialarmens funktion er ikke længere garanteret, når køretøjsbatteriet er afbrudt.

- Kontakt et fagværksted, helst en BMW Motorrad forhandler.

DWA deaktiveret

 Alarm system failure. Have it checked by a specialist workshop.

Mulig årsag:

DWA styreenheden har diagnosticeret en kommunikationsfejl.

- Kontakt et fagværksted, helst en BMW Motorrad forhandler.
- » DWA kan ikke længere aktiveres eller deaktiveres.
- » Fejllarm mulig.

Fejlfunktion motor

 lyser.

 Engine! Have it checked by a specialist workshop.

Mulig årsag:

Motorstyreenheden har diagnosticeret en fejl.

- Få fejlen afhjulpet af et fagværksted, helst af en BMW Motorrad forhandler.
- » Viderekørsel mulig.

Alvorlig fejlfunktion motor

 blinker rødt.

 blinker.

 Serious fault in the engine control! Riding at mod. speed pos.

40 VISNINGER

Damage possible. Have checked by workshop.

Mulig årsag:

Motorstyreenheden har diagnosticeret en fejl, der kan medføre beskadigelse af drivkomponenter.

- Få fejlen afhjulpnet hurtigst muligt af et fagværksted, helst af en BMW Motorrad forhandler.

» Man kan køre videre, men det frarådes.

Kommunikationsfejl i drivelektronikken

 lyser gult.

 lyser.

 No communication with drive electronics. Multiple systems affected. Have them checked by a specialist workshop.

Mulig årsag:

Drivelektronikken har diagnosticeret en kommunikationsfejl.

- Få fejlen afhjulpnet hurtigst muligt af et fagværksted, helst af en BMW Motorrad forhandler.

Isolationsfejl i højvoltsystemet

 lyser gult.

 Insulation fault in HV system. Limited onward journey possible. Drive carefully to the nearest specialist garage.

Mulig årsag:

Der er registreret en isolationsfejl. Et højvoltagekabel eller en højvoltagekomponent er beskadiget.

- Ændringer og arbejde på højvoltsystemet må kun udføres af en BMW Motorrad forhandler med uddannet personale.

Alvorlig isolationsfejl i højvoltsystemet

 lyser rødt.

 Insulation fault in HV system. Engine restart not possible after engine stop. Find a workshop immediately.

Mulig årsag:

Der er registreret en alvorlig isolationsfejl. Et højvoltagekabel eller en højvoltagekomponent er beskadiget. Efter afslutning af kørslen er det ikke muligt at genstarte køretøjet. Der kan opstå skader på køretøjet.

- Kontakt straks en BMW Motorrad forhandler med uddannet personale.

Ladetilstand lav

 Charge level low. Travel to charging station.

Mulig årsag:

Køretøjets ladetilstand er lav.

- Kør til ladestation, og oplad køretøj.

Ladetilstand kritisk

 lyser gult.

 Charge level critical. Power reduced. Travel to charging station.

 lyser.



ADVARSEL

Usædvanlige køreegenskaber ved nøddrift af elmotoren

Risiko for ulykker

- Undgå kraftige accelerationer og overhalingsmanøvrer.

Fejl i E-drevet: Effekt reduceret

 lyser gult.

 Fault in e-Drive: Power reduced. Limited onward journey possible. Drive carefully to nearest specialist garage.

 lyser.



ADVARSEL

Usædvanlige køreegenskaber ved nøddrift af elmotoren

Risiko for ulykker

- Undgå kraftige accelerationer og overhalingsmanøvrer.

Kontakt et fagværksted, helst en BMW Motorrad forhandler.

Højvoltsystem kan ikke slås til eller fra

 lyser gult.

 Fault in e-Drive. Have it checked by a specialist workshop.

42 VISNINGER

Mulig årsag:

Højvoltsystemet kan ikke slås til eller fra.

- Kontakt et fagværksted, helst en BMW Motorrad forhandler.

Fejl i elmotoren

 lyser gult.

 Fault in e-Drive. Limited onward journey possible. Drive carefully to nearest specialist garage.

Kontakt et fagværksted, helst en BMW Motorrad forhandler.

Fejl i konnektoriås

 lyser gult.

 Cable lock damaged. Reconnect the cable. If this occurs again, contact a specialist workshop.

Mulig årsag:

Ladekabel kan ikke oplåses.

- Nødoplåsning af ladestik. (→ 121)

Mulig årsag:

Ladekabel kan ikke låses.

- Sæt kablet helt i.
- Hvis fejlen fortsætter: Kontakt et fagværksted, helst en BMW Motorrad forhandler.

Alvorlig fejl i elmotoren

 blinker rødt.

 Serious fault in e-Drive! Stop immediately! Have it checked by a specialist workshop.

Mulig årsag:

Der er registreret en alvorlig fejl i elmotoren. Uregelmæssige køreegenskaber kan forekomme. Viderekørsel kan føre til skader på køretøjet.

- Stands straks.
- Kontakt et fagværksted, helst en BMW Motorrad forhandler.

Drivsystem for varmt

 lyser gult.

 Drive system too hot: Power reduced. Limited onward journey possible.

Mulig årsag:

Kølevæskestanden er for lav.

- Kontrollér kølevæskestanden. (→ 156)

Ved for lav kølevæskestand:

- Lad motor og kølesystem køle af.
- Påfyldning af kølevæske (→ 157).
- Ved gentagen forekomst: Få kølesystemet kontrolleret af

et fagværksted, helst af en BMW Motorrad forhandler.

Mulig årsag:

Der blev registreret en høj temperatur i motoren eller kølesystemet.

- Kør så vidt muligt i dellastområdet for at afkøle drivsystemet.
- Hvis drivsystemets temperatur ofte er for høj, skal du få fejlen afhjulpnet hurtigst muligt på et fagværksted, helst hos en BMW Motorrad forhandler.

Ladesystem overophedet

 lyser gult.

 Charging interruption Chrg sys overheated. Check coolant level. If this occurs again, have it checked by a specialist workshop.

Mulig årsag:

Kølevæskestanden er for lav.

- Kontrollér kølevæskestanden. (→ 156)

Ved for lav kølevæskestand:

- Lad motor og kølesystem køle af.
- Påfyldning af kølevæske (→ 157).
- Ved gentagen forekomst: Få kølesystemet kontrolleret af

et fagværksted, helst af en BMW Motorrad forhandler.

Energigenvinding begrænset

 lyser gult.

 Recuperation limited. Limited onward journey possible. Drive carefully to nearest specialist workshop.

 lyser.

Kontakt et fagværksted, helst en BMW Motorrad forhandler.

Højvolt-sikkerhedsstik afbrudt

 lyser gult.

 Service disconnect pulled. Not ready to start. Have it checked by a specialist workshop.

Kontakt et fagværksted, helst en BMW Motorrad forhandler.

Reduceret ladeeffekt

 Chg. target not reached Chg. power reduced Check charge level. More details in the Rider's Manual.

44 VISNINGER

Mulig årsag:

Køretøjet oplader ikke med fuld effekt.

- Kontrollér temperatur, ladeinfrastruktur og ladekabel.

Mulig årsag:

Ladeprocessen blev afbrudt ved en ladetilstand på under 90 %.

- Kontrollér ladetilstand.

Fejl i ladeinfrastruktur



lyser gult.



Fault in the charging infrastructure. Check the charging cable and mains connection or use another mains connection.

Mulig årsag:

På grund af en fejl i ladeinfrastrukturen er der sket en ladeafbrydelse, eller ladeprocessen kunne ikke startes.

- Kontrollér ladekabel og nettilslutning, brug evt. en anden nettilslutning.

Fejl i ladesystemet



lyser gult.



Charging system fault. Charging not possible. Drive carefully to the nearest specialist workshop.

Mulig årsag:

På grund af en fejl på køretøjet er der sket en ladeafbrydelse, eller ladeprocessen kunne ikke startes. DC/DC-omformeren er defekt.

- Slå klartilstand til.
- Træk ladekablet af.
- Vent 2 minutter.
 - » Ingen reaktion på køretøjet.
- Slå klartilstand fra.
- Sæt ladekablet i.
 - » Nyt ladeforsøg startes.
- Ved gentagen forekomst:
 - Kontakt et fagværksted, helst en BMW Motorrad forhandler.

Mulig årsag:

Hvis fejl forekommer under kørsel: DC/DC-omformeren er defekt, og 12 V batteriet kan ikke efteroplades.

- Få fejlen afhjulpet hurtigst muligt af et fagværksted, helst af en BMW Motorrad forhandler.
 - » Man kan køre videre, til batteriet er helt afladet, men det frarådes.

Tilstand ledningsnetbatteri (12 V batteri)



lyser gult.

 On-board battery status. No restrictions. Have it checked by a specialist workshop.

Mulig årsag:

Ledningsnetbatteriet kan ikke mere holde spændingen og bør udskiftes hurtigst muligt.

- Kontakt et fagværksted, helst en BMW Motorrad forhandler.

Lav spænding i ledningsnet

 lyser gult.

 vises gult.

 Vehicle voltage low. Switch off unnecessary consumers.

Mulig årsag:

Der er tilsluttet for mange forbrugere.

- Opladning af 12-V-batteri. (→ 162)

Hvis 12 V batteriet ikke mere oplades helt:

- Kontakt et fagværksted, helst en BMW Motorrad forhandler.

Spænding i ledningsnet kritisk

 lyser gult.

 vises gult.

 Vehicle voltage critical! Consumers were switched off. Check battery condition. eller Battery is not being charged. Check battery status.

12 V batteriet har ikke mere tilstrækkelig spænding til at forsyne alle forbrugere.

Mulig årsag:

Der er tilsluttet for mange forbrugere.

- Opladning af 12-V-batteri. (→ 162)

Hvis 12 V batteriet ikke mere oplades helt:

- Kontakt et fagværksted, helst en BMW Motorrad forhandler.

ASC/DTC-indgreb

 blinker hurtigt.

Mulig årsag:

ASC/DTC har registreret ustabilitet på baghjulet og reducerer drejningsmomentet.

Kontrol- og advarselsslampen blinker i længere tid, end ASC/DTC-indgrebet varer. Dermed får føreren også efter den kritiske køresituation en optisk

46 VISNINGER

tilbage melding om den udførte regulering.

- Man kan køre videre. Kør forudseende.

ASC/DTC begrænset tilgængelig



lyser gult.



lyser.

 Traction control limited! Onward journey possible. Ride carefully to next specialist workshop.

Mulig årsag:

ASC/DTC-styreenheden har registreret en fejl.

- Det skal bemærkes, at ASC/DTC-funktionen kun er til rådighed i begrænset omfang.
- Viderekørsel mulig. Vær opmærksom på de mere udførlige informationer om situationer, der kan medføre en ASC/DTC-fejl (→ 143).
- Få fejlen afhjulpnet hurtigst muligt af et fagværksted, helst af en BMW Motorrad forhandler.

ASC/DTC deaktiveret



lyser gult.



lyser.

 Traction control systems failed! Limited onward journey possible. Drive carefully to the nearest workshop.

Mulig årsag:

ASC/DTC-styreenheden har registreret en fejl.

- Pas på ikke at beskadige hastighedssensoren.
- Det skal bemærkes, at ASC/DTC-funktionen ikke er til rådighed eller kun er til rådighed i begrænset omfang.
- Man kan køre videre. Vær opmærksom på de mere udførlige informationer om situationer, der kan medføre en ASC/DTC-fejl (→ 143).
- Få fejlen afhjulpnet hurtigst muligt af et fagværksted, helst af en BMW Motorrad forhandler.

Dæktryk

—med dæktryksskontrol (RDC)^{EU}

Til visning af dæktryk findes der ud over menufeltet MY VEHICLE og check-control-medickelelserne også feltet TYRE PRESSURE:



Værdierne til venstre vedrører forhjulet, mens værdierne til højre refererer til baghjulet. Via faktisk og nominelt dæktryk vises trykdifferencen.

Umiddelbart efter at klartilstanden er slået til, vises der kun streger. Overføringen af dæktrykværdier begynder først, efter at følgende minimumshastigheder er overskredet første gang:



RDC-sensor er ikke aktiv

min 30 km/h (Først efter overskridelse af min. hastigheden sender RDC-sensoren et signal til motorcyklen.)



Dæktrykkene vises temperaturkompenseret på TFT-displayet og refererer altid til følgende dæklufttemperatur:

20 °C



Hvis dæksymbolet desuden vises gult eller rødt, er der tale om en advarsel. Trykdifferencen fremhæves ved hjælp af et udråbstegn med samme farve.



Ligger den pågældende værdi i grænseområdet for den tilladte tolerance, lyser den generelle advarselsslampe desuden gult.



Ligger det bestemte dæktryk uden for den tilladte tolerance, blinker den generelle advarselsslampe rødt.

Yderligere informationer om BMW Motorrad RDC findes i kapitlet "Tekniske detaljer" fra side (114) 147).

Dæktryk i grænseområdet for den tilladte tolerance



lyser gult.

48 VISNINGER

 vises gult.

 Tyre pressure does not match setpoint
Check tyre pressure.

Mulig årsag:

Det målte dæktryk ligger i grænseområdet for den tilladte tolerance.

- Korrigér dæktryk.
- Vær opmærksom på informationerne om temperaturkompensation og tryktilpasning i kapitlet "Tekniske detaljer" før tilpasning af dæktrykket:

– med dæktrykskontrol (RDC)^{EU}

» Temperaturkompensation
( 148)◁

– med dæktrykskontrol (RDC)^{EU}

» Tryktilpasning ( 148)◁

» De nominelle dæktryk findes følgende steder:

- Bagside af betjeningsvejledningens omslag
- Kombiinstrument i visningen TYRE PRESSURE
- Skilt på inderside af hjelmrummets klap

Dæktryk uden for den tilladte tolerance

 blinker rødt.

 vises rødt.

 Tyre pressure does not match setpoint
Stop immediately! Check tyre pressure.

 Tyre press. control. Loss of pressure.
Stop immediately! Check tyre pressure.



ADVARSEL

Dæktryk uden for den tilladte tolerance.

Ulykkesfare, forringelse af motorkøretøjets køreegenskaber.

- Tilpas køremåden.

Mulig årsag:

Det målte dæktryk ligger uden for den tilladte tolerance.

- Kontrollér dæk for skader og for køreegenskaber.

Er dækket stadig brugbart til kørsel:

- Korrigér dæktrykket næste gang, det er muligt.
- Vær opmærksom på informationerne om temperaturkompensation og tryktilpasning i kapitlet "Tekniske detaljer" før tilpasning af dæktrykket:

– med dæktryksskontrol (RDC)^{EU}

» Temperaturkompensation
( 148)◁

– med dæktryksskontrol (RDC)^{EU}

» Tryktilpasning ( 148)◁

» De nominelle dæktryk findes følgende steder:

– Bagside af betjeningsvejled-
ningens omslag

– Kombiinstrument i visningen
TYRE PRESSURE

• Få dækkene kontrolleret for
skader på et fagværksted,
helst hos en BMW Motorrad
forhandler.

Ved usikkerhed om dækkets
køreegenskaber:

- Køør ikke videre.
- Kontakt vejhjælp.

Overføringsfejl



"----"

Mulig årsag:

Motorcyklen har ikke nået mini-
mumshastigheden ( 147).



RDC-sensor er ikke aktiv

min 30 km/h (Først efter
overskridelse af min. hastig-
heden sender RDC-sensoren
et signal til motorcyklen.)

- Hold øje med RDC-visning
ved højere hastighed.



Først når den generelle
advarselslampe også lyser,
er der tale om en permanent
fejl.

I dette tilfælde:

- Få fejlen afhjulpet af et
fagværksted, helst af en
BMW Motorrad forhandler.

Mulig årsag:

Radioforbindelsen til RDC-sen-
sorerne er ramt af fejl. Der er
radiotekniske anlæg i omgivel-
serne, som forstyrrer forbindel-
sen mellem RDC-styreenheden
og sensorerne.

- Hold øje med RDC-visningen i
andre omgivelser.



Først når den generelle
advarselslampe også lyser,
er der tale om en permanent
fejl.

I dette tilfælde:

- Få fejlen afhjulpet af et
fagværksted, helst af en
BMW Motorrad forhandler.

Sensor defekt eller systemfejl



lyser gult.



"----"

50 VISNINGER

Mulig årsag:

Der er monteret hjul uden RDC-sensorer.

- Eftermontering af hjulsæt med RDC-sensorer.

Mulig årsag:

1 eller 2 RDC-sensorer er faldet ud, eller der foreligger en systemfejl.

- Få fejlen afhjulpet af et fagværksted, helst af en BMW Motorrad forhandler.

Dæktrykssensorens batteri svagt

 lyser gult.

 RDC sensor battery weak. Function limited. Have it checked by a specialist workshop.

 Denne fejlmeddelelse vises kortvarigt og kun i tilknytning til Pre-Ride-Check.

Mulig årsag:

Dæktrykssensorens batteri har ikke mere sin fulde kapacitet. Dæktrykskontrollens funktion kan nu kun garanteres i et begrænset tidsrum.

- Kontakt et fagværksted, helst en BMW Motorrad forhandler.

Dæktryksskontrol (RDC) deaktiveret

–med dæktryksskontrol (RDC)^{EU}

 lyser gult.

 Tyre pressure check failure! Function limited. Have it checked by a specialist workshop.

Mulig årsag:

RDC-styreenheden har diagnosticeret en kommunikationsfejl.

- Kontakt et fagværksted, helst en BMW Motorrad forhandler.
- » Dæktryk-advarsler ikke tilgængelige.

Nødopkaldsfunktion begrænset tilgængelig

–med intelligent nødopkald^{EU}

 lyser gult.

 Emergency call system restricted. If this occurs again, have the vehicle checked by a specialist workshop.

Mulig årsag:

Nødopkaldet kan ikke etableres automatisk eller ikke via BMW.

- Vær opmærksom på informationer om betjening af det

intelligente nødopkald fra side (→ 60).

- Kontakt et fagværksted, helst en BMW Motorrad forhandler.

Nødopkaldsfunktion faldet ud

– med intelligent nødopkald^{EU}



lyser gult.



Emergency call system error. Make an appointment at a specialist workshop.

Mulig årsag:

Nødopkaldssystemets styreenhed har diagnosticeret en fejl. Nødopkaldsfunktionen er faldet ud.

- Bemærk, at nødopkaldet ikke kan foretages.
- Kontakt et fagværksted, helst en BMW Motorrad forhandler.

Sidestøtteovervågning defekt



lyser gult.



Side stand monitoring faulty. Engine stop at low speed! Have it checked by a specialist workshop.

Mulig årsag:

Sidestøttekontakten eller dens kabelføring er beskadiget. Ved underskridelse af en hastighed på 5 km/t stoppes elmaskinen, og kørslen kan ikke fortsættes.

- Kontakt et fagværksted, helst en BMW Motorrad forhandler.

ABS-egendiagnose ikke afsluttet



blinker.

Mulig årsag:



ABS-egendiagnose ikke afsluttet

ABS-funktionen er ikke tilgængelig, da egendiagnosen ikke blev afsluttet. (For kontrol af hjulomdrejningstalsensorerne skal din E-Scooter opnå en minimumshastighed: min 5 km/t)

- Sæt langsomt i gang. Det skal bemærkes, at ABS-funktionen ikke er til rådighed, indtil egendiagnosen er afsluttet.

ABS-fejl



lyser gult.



lyser.

52 VISNINGER

 Limited ABS availability! Onward journey possible. Ride carefully to next specialist workshop.

Mulig årsag:

ABS-styreenheden har registreret en fejl. ABS-funktionen er til rådighed i begrænset omfang.

- Viderekørsel mulig. Vær opmærksom på de mere udførlige informationer om særlige situationer, der kan medføre en ABS-fejlmelding (141).
- Få fejlen afhjulpet hurtigst muligt af et fagværksted, helst af en BMW Motorrad forhandler.

ABS deaktiveret

 lyser gult.

 lyser.

 ABS failure! Onward journey possible. Ride carefully to next specialist workshop.

Mulig årsag:

ABS-styreenheden har registreret en fejl. ABS-funktionen er ikke til rådighed.

- Viderekørsel mulig. Vær opmærksom på de mere udførlige informationer om særlige

situationer, der kan medføre en ABS-fejlmelding (141).

- Få fejlen afhjulpet hurtigst muligt af et fagværksted, helst af en BMW Motorrad forhandler.

ABS Pro deaktiveret

 lyser gult.

 lyser.

 ABS Pro failure! Onward journey possible. Ride carefully to next specialist workshop.

Mulig årsag:

– med køremodi Pro^{EU}

ABS Pro-styreenheden har registreret en fejl. ABS Pro-funktionen er ikke til rådighed. ABS-funktionen er stadig til rådighed. ABS understøtter kun ved bremsning under ligeudkørsel.

- Viderekørsel mulig. Vær opmærksom på de mere udførlige informationer om særlige situationer, der kan medføre en ABS Pro-fejlmelding (141).
- Få fejlen afhjulpet hurtigst muligt af et fagværksted, helst af en BMW Motorrad forhandler.

Service melding



Er servicetidspunktet overskredet, lyser den generelle advarselsslampe gult, ud over dato-/kilometerangivelsen.

Er servicetidspunktet overskredet, vises der en gul Check-Control-meddelelse. Desuden fremhæves visningerne for service, servicetidspunkt og resterende strækning i menufelterne MY VEHICLE og SERVICE REQUIREMENTS med udråbstegn.



Hvis servicemeldingen allerede vises mere end en måned før servicedatoen, skal den dagsaktuelle dato indstilles på ny. Denne situation kan forekomme, hvis batteriet har været afbrudt.

Tid til service



vises hvidt.

Service due! Have service performed by a specialist workshop.

Mulig årsag:

Det er tid til service på grund af kørte kilometer eller dato.

- Få service udført regelmæssigt af et fagværksted, helst af en BMW Motorrad forhandler.

» Motorcyklens drifts- og trafik-sikkerhed bevares.

» Motorcyklens værdi bevares bedst muligt.

Servicetidspunkt overskredet



lyser gult.



vises gult.

Service overdue! Have service performed by a specialist workshop.

Mulig årsag:

Servicetidspunktet er overskredet på grund af kørte kilometer eller dato.

- Få service udført regelmæssigt af et fagværksted, helst af en BMW Motorrad forhandler.

» Motorcyklens drifts- og trafik-sikkerhed bevares.

» Motorcyklens værdi bevares bedst muligt.

BETJENING

04

KLARTILSTAND	56
NØDSTOPKONTAKT	60
INTELLIGENT NØDOPKALD	60
BAKNING	63
BELYSNING	64
KØRETILSTAND	68
TYVERIALARM (DWA)	69
DÆKTRYKSKONTROL (RDC)	72
VARME	72
OPBEVARINGSRUM	73
HJELMRUM	75

56 BETJENING

KLARTILSTAND

Tændingsnøgle

 Kontrollampen for fjernbetjeningsnøglen blinker, så længe der søges efter fjernbetjeningsnøglen.

Hvis fjernbetjeningsnøglen eller reservenøglen registreres, slukkes den.

Hvis fjernbetjeningsnøglen eller reservenøglen ikke registreres, lyser den i kort tid.

Du får en fjernbetjeningsnøgle og en reservenøgle. Ved tab af nøgle bedes du være opmærksom på henvisningerne vedrørende den elektroniske startspærre (EWS) ( 57). Klartilstand og tyverialarm aktiveres med fjernbetjeningsnøglen. Opbevaringsrumslåse og topcase kan aktiveres manuelt.

 Ved overskridelse af fjernbetjeningsnøglens rækkevidde (f.eks. i kuffert eller topcase) kan motorkøretøjet ikke startes.

Hvis fjernbetjeningsnøglen stadig mangler, slås klartilstanden fra efter ca. 1,5 minutter for at skåne batteriet.

Det anbefales at have fjernbetjeningsnøglen på sig (f.eks. i en jakkelomme) og alternativt at medbringe reservenøglen.

 Rækkevidde af Keyless Ride-fjernbetjeningsnøgle

ca. 1 m

Sikring af styrlås

Forudsætning

Styret er drejet mod venstre. Fjernbetjeningsnøglen er i modtageområdet.



- Hold knappen **1** trykket ind.
 - » Styrlåsen låses hørbart.
 - » Klartilstand, lys og alle funktionskredse slået fra.
- Tryk kort på knappen **1** for at låse styrlåsen op.

Slå klartilstand til

Forudsætning

Fjernbetjeningsnøglen er i modtageområdet.



- Klartilstanden kan slås til på **to** måder.

Variant 1:

- Tryk kort på knappen **1**.
 - » Positionsls og alle funktionskredse er slået til.
 - med kørellys^{EU}
 - » Kørelyset er tændt.◁
 - » Pre-Ride-Check gennemføres. (▮▮▮ 128)
 - » ABS-egendiagnose gennemføres. (▮▮▮ 129)

Variant 2:

- Styrlås er sikret, hold knappen **1** trykket ind.
 - » Styrlås låses op.
 - » Positionsls og alle funktionskredse slået til.
 - med kørellys^{EU}
 - » Kørelyset er tændt.◁
 - » Pre-Ride-Check gennemføres. (▮▮▮ 128)
 - » ABS-egendiagnose gennemføres. (▮▮▮ 129)

Slå klartilstand fra Forudsætning

Fjernbetjeningsnøglen er i modtageområdet.



- Klartilstanden kan slås fra på **to** måder.

Variant 1:

- Tryk kort på knappen **1**.
 - » Lyset slukkes.
 - » Styrlåsen er ikke sikret.

Variant 2:

- Drej styret mod venstre.
- Hold knappen **1** trykket ind.
 - » Lyset slukkes.
 - » Styrlåsen låses.

Elektronisk startspærre EWS

Elektronikken i E-scooteren registrerer de data, der er lagret i tændingsnøglen, via en ringantenne i tændingslåsen. Først når denne nøgle er genkendt som "berettiget", frigives køreklar tilstand af motorstyreenheden.

58 BETJENING

 Hvis en ekstra fjernbetjeningsnøgle er fastgjort til den fjernbetjeningsnøgle, der benyttes til start, kan elektronikken blive "irriteret", så køreklar tilstand ikke frigives. Opbevar altid fjernbetjeningsnøglerne adskilt.

Ved tab af en tændingsnøgle kan du få din BMW Motorrad forhandler til at spærre den. I så fald skal du medbringe alle andre tændingsnøgler, der hører til E-scooteren. Med en spærret nøgle kan elmaskinen ikke længere startes, men det er muligt at genaktivere en spærret nøgle. Ekstranøgler fås kun hos en BMW Motorrad forhandler. Denne er forpligtet til at kontrollere din legitimation, da nøglerne er en del af et sikkerhedssystem.

Fjernbetjeningsnøglens batteri er tomt eller tab af fjernbetjeningsnøglen

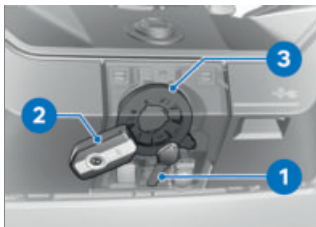

- Ved tab af nøgle bedes du være opmærksom på henvisningerne vedrørende den elektroniske startspærre (**EWS**).
- Skulle du miste fjernbetjeningsnøglen under kørslen, kan du starte køretøjet ved hjælp af reservenøglen.
- Skulle fjernbetjeningsnøglens batteri være afladet, kan køretøjet startes ved at berøre afdækningen mellem opbevaringsrumsklap og pakkerumsklap med fjernbetjeningsnøglen.
- Hold reservenøglen **1** eller fjernbetjeningsnøglen **2** med afladet batteri mod afdækningen mellem opbevaringsrumsklap og pakkerumsklap i niveau med antennen **3**.



Tidsrum, i hvilket den køreklare tilstand kan etableres. Derefter skal en y oplåsning finde sted.

30 s

- » Pre-Ride-Check gennemføres.
- Fjernbetjeningsnøglen blev registreret.
- Elmaskinen kan startes.
- Slå klartilstand til. (►► 56)

Udskiftning af fjernbetjeningsnøgles batteri

Reagerer fjernbetjeningsnøglen ikke ved et kort eller langt tryk på en knap:

- Fjernbetjeningsnøgles batteri har ikke den fulde kapacitet.



Remote key battery weak. Function limited. Change battery.



FARE

Hvis man kommer til at sluge et batteri

Risiko for tilskadekomst eller livsfare

- Tændingsnøgles batteri er et knapbatteri. Man kan komme til at sluge et knapbatteri, hvilket inden for to timer medfører alvorlig eller dødelig tilskadekomst, f. eks. på grund af indvortes forbrændinger eller ætsninger.
- Opbevar tændingsnøgler og batterier utilgængeligt for børn.
- Hvis der er mistanke om, at en person har slugt/indtaget et knapbatteri, skal man straks søge lægehjælp.

- Udskift batteriet.

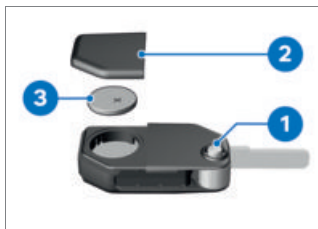

- Tryk på knappen **1**.
- » Nøglekam klappes op.
- Tryk batteridækslet **2** opad.

60 BETJENING

- Afmonter batteriet **3**.
- Bortskaf det gamle batteri iht. lovens bestemmelser, og bortskaf aldrig batterier som husholdningsaffald.



OBS

Uegnede eller ukorrekt isatte batterier

Komponentskade

- Brug foreskrevet batteri.
- Vær opmærksom på rigtig polaritet ved isætning af batteriet.

- Isæt det nye batteri med pluspolen opad.



Batteritype

Til Keyless Ride-fjernbetjeningsnøgle

CR 2032

- Sæt batteridækslet **2** på plads.
- » Den røde lysdiode i kombiinstrumentet blinker.
- » Fjernbetjeningsnøglen er igen funktionsklar.

NØDSTOPKONTAKT



1 Nødstopkontakt

Ved hjælp af nødstopkontakten **1** kan elmotoren hurtigt slås fra.



A Elmotor slået fra

B E-Scooter køreklar

INTELLIGENT NØDOPKALD

– med intelligent nødopkald^{EU}

Nødopkald via BMW

Tryk kun på SOS-knappen i en nødsituation.

Nødopkaldet kan af tekniske grunde ikke sikres under ugun-

stige betingelser, f.eks. i områder uden mobildækning.

Under et nødopkald overføres køretøjets position, det valgte sprog og eventuelle oplysninger om uheldet til BMW (►► 11).

Under ugunstige forhold kan dataoverførslen være begrænset eller ske med forsinkelse. Dette kan resultere i forsinket håndtering af nødopkaldet.

Selv om et nødopkald via BMW ikke er muligt, kan det ske, at der genereres et nødopkald til et offentligt nødopkaldsnummer. Dette afhænger blandt andet af det pågældende mobilnet og de nationale forskrifter.

Sprog til nødopkald

Hvert køretøj har, afhængigt af markedet som det er beregnet til, fået tildelt et sprog. BMW Call Center anvender dette sprog ved kontakt.

 Et skift af sprog til nødopkaldet kan kun foretages af BMW Motorrad partneren. Dette sprog, der er knyttet til motorkøretøjet, adskiller sig fra visningssprogene på TFT-displayet, som kan vælges af føreren.

Manuelt nødopkald

Forudsætning

Der er opstået en nødsituation. Motorcyklen står stille. Klartilstanden er slået til.



- Klap afdækningen **1** op.
- Tryk kort på SOS-knappen **2**.



Tiden indtil afgivelse af nødopkaldet vises. Inden for denne tid er det muligt at afbryde nødopkaldet.

- Afbrydelse af nødopkald: Hold SOS-knappen **2** trykket ned i to sekunder.
- Aktivér nødstopkontakten for at slå køreklar tilstand fra.
- Tag hjelmen af.

62 BETJENING

» Efter udløb af tidsautomatikken oprettes der en taleforbindelse til BMW Call Center.

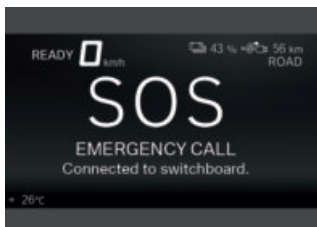

Forbindelsen blev oprettet.



• Send informationer til redningstjenesterne via mikrofon **3** og højttaler **4**.

Automatisk

Efter at klartilstanden er slået til, er det intelligente nødopkald automatisk aktivt og reagerer, hvis der sker et styrt.

Nødopkald ved let styrt

- Et let styrt eller sammenstød registreres.
- » En signaltone høres.

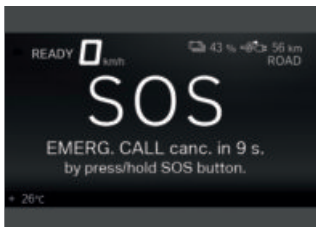

Tiden indtil afgivelse af nødopkaldet vises. Inden for denne tid er det muligt at afbryde nødopkaldet.

- Afbrydelse af nødopkald: Hold SOS-knappen trykket ned i to sekunder.
- Hvis muligt, tag hjelmen af og sluk elmaskinen.
- » Der oprettes en taleforbindelse til BMW Call Center.

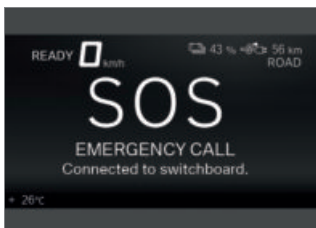

Forbindelsen blev oprettet.



- Klap afdækningen **1** op.
- Send informationer til redningstjenesterne via mikrofon **3** og højttaler **4**.

Nødopkald ved alvorligt styrt

- Et alvorligt styrt eller sammenstød registreres.
- » Nødopkaldet foretages automatisk uden forsinkelse.

BAKNING

Betjening af bakning



ADVARSEL

Dårlig synlighed/hørbarhed ved elektrisk kørsel.

Risiko for ulykker

- Vær ved elektrisk kørsel opmærksom på, at fodgængere og andre trafikanter på grund af manglende motorlyd ikke hører en E-Scooter som normalt.
- Udvis større opmærksomhed ved kørsel.

- Slå køreklar tilstand til. (→ 131)



- Hold knappen **1** trykket ind under hele bakningen.



- Frigivelsen vises på displayet ved hjælp af et R med et pile-symbol nedad **1**.
- Aktivér forsigtigt E-gashåndtaget, og bak.
- » Din E-Scooter bevæger sig bagud med maksimalt 3 km/h.

64 BETJENING



- Under bakning lyser pilesymbolet 1.

BELYSNING

Nærlys og positionslys

Positionslyset tændes automatisk, så snart din E-Scooter er driftsklar. Derefter lyser positionslyset videre i kort tid.

Nærlyset tændes automatisk, så snart din E-Scooter er køreklar.

– med kørelys^{EU}

Om dagen kan kørelyset tændes som alternativ til nærlyset.

Fjernlys og overhalingsblink

- Slå klartilstand til. (▶▶▶ 56)



- Tryk kontakten 1 fremad for at tænde fjernlyset.
- Træk kontakten 1 bagud for at aktivere overhalingsblinket.

Hjemmelys

- Slå klartilstand fra.



- Umiddelbart efter at klartilstanden er slået fra, skal du trække kontakten 1 bagud og holde den, indtil hjemmelyset tændes.
 - » Køretøjets belysning lyser i et minut og slukkes automatisk igen.
- Dette kan f. eks. bruges til at oplyse vejen hen til hoveddø-

ren efter parkering af motorcyklen.

Parkeringslys

- Slå klartilstand fra. (→ 57)



- Umiddelbart efter at køreklar tilstand er slået fra, trykkes knappen **1** mod venstre og holdes, indtil positionslyset tændes.
- Slå klartilstand til og fra igen for at slukke positionslyset.

Betjening af kørelys

– med kørelys^{EU}

- Slå køreklar tilstand til. (→ 131)



- Aktivér knappen **1** for at tænde kørelyset og slukke nærlyset.



Kørelyssymbolet vises.

- Ved mørke eller i en tunnel: Aktivér knappen **1** en gang til for at slukke kørelyset og tænde nærlyset.



I forhold til nærlyset kan kørelyset bedre opfattes af modkørende. Derved forbedres sigtbarheden om dagen.

Automatisk kørelys

– med kørelys^{EU}



Omskiftningen mellem kørelys og nærlys inklusive positionslys kan ske automatisk.

ADVARSEL

Det automatiske kørellys erstatter ikke den personlige vurdering af lysforholdene

Risiko for ulykker

- Sluk det automatiske kørellys ved dårlige lysforhold.

- Slå i menuen `Settings`, `Vehicle settings`, `Lights` funktionen `Auto. daytime light` til.



Kontrollampen for det automatiske kørellys lyser.

- » Kommer den omgivende lysstyrke under en bestemt værdi, tændes nærlyset automatisk (f.eks. i tunneler). Når der registreres en tilstrækkelig omgivende lysstyrke, tændes kørelyset igen.



Er kørelyset aktivt, lyser kontrollampen for kørellys.

Manuel betjening af lyset ved tilkoblet automatik

–med kørelys^{EU}

Hvis der trykkes på kørelysknappen, slukkes kørelyset, og nærlyset og det forreste positionslys tændes (f.eks. ved kørsel ind i en tunnel, når kørelysautomatikken reagerer

med forsinkelse på grund af den omgivende lysstyrke). Ved en ny aktivering af kørelysknappen aktiveres kørelysautomatikken igen, dvs. at kørelyset tændes igen, når den nødvendige omgivende lysstyrke er til stede.

Automatisk kørellys

–med kørelys^{EU}



Omskiftningen mellem kørellys og nærlys inklusive positionslys kan ske automatisk.

ADVARSEL

Det automatiske kørellys erstatter ikke den personlige vurdering af lysforholdene

Risiko for ulykker

- Sluk det automatiske kørellys ved dårlige lysforhold.

- Slå i menuen `Settings`, `Vehicle settings`, `Lights` funktionen `Auto. daytime light` til.



Kontrollampen for det automatiske kørellys lyser.

- » Kommer den omgivende lysstyrke under en bestemt værdi, tændes nærlyset automatisk (f.eks. i tunneler). Når der registreres en

tilstrækkelig omgivende lysstyrke, tændes kørelyset igen.

 Er kørelyset aktivt, lyser kontrollampen for kørelyset.

Automatisk kørelys

– med kørelys^{EU}

 Omskiftningen mellem kørelys og nærlys inklusive positionslys kan ske automatisk.



ADVARSEL

Det automatiske kørelys erstatter ikke den personlige vurdering af lysforholdene

Risiko for ulykker

- Sluk det automatiske kørelys ved dårlige lysforhold.

- Slå i menuen Settings, Vehicle settings, Lights funktionen Auto. daytime light til.

 Kontrollampen for det automatiske kørelys lyser.

- » Kommer den omgivende lysstyrke under en bestemt værdi, tændes nærlyset automatisk (f.eks. i tunneler). Når der registreres en tilstrækkelig omgivende lysstyrke, tændes kørelyset igen.



Er kørelyset aktivt, lyser kontrollampen for kørelyset.

Betjening af katastrofeblink

- Slå klartilstand til. (☛ 56)

 Katastrofeblinket belaster batteriet. Slå kun katastrofeblinket til i et begrænset tidsrum.

 Hvis man trykker på en blinklysknap, mens advarselsblinket er aktiveret, erstatter blinklys-funktionen advarselsblinkets funktion, så længe man trykker på knappen. Når man slipper blinklysknappen, aktiveres advarselsblinkets funktion igen.



- Tryk på knappen **1** for at tænde katastrofeblinket.
- » Klartilstand kan slås fra.
- Slå klartilstand til, og tryk på knappen **1** igen for at slukke katastrofeblinket.

68 BETJENING

Betjening af blinklys

- Slå klartilstand til. (►► 56)
- Åbn menuen Settings, Vehicle settings, Lights.
- Slå Comfort turn indicator til eller fra.



- Tryk knappen **1** mod venstre for at tænde de venstre blinklys.
 - Tryk knappen **1** mod højre for at tænde de højre blinklys.
 - Tryk på knappen **1** for at slukke blinklyset.
- » Hvis komfortblinklyset er tændt, slukker det automatisk, når den hastighedsafhængige strækning er nået.

KØREILSTAND

Anvendelse af køretilstande

BMW Motorrad har til din E-scooter udviklet anvendelses-scenarier, hvorfra du kan vælge det, der passer til din situation:

- ECO: Rækkeviddeoptimeret kørsel.
 - RAIN: Kørsel på regnvåd vejbane.
 - ROAD: Kørsel på tør vejbane.
- med køremodi Pro^{EU}
- DYNAMIC: Dynamisk kørsel på tør vejbane.

Til hvert af disse scenarier stilles det optimale samspil af motor karakteristisk, ASC/DTC-regulering og rekuperation-stabilitetskontrol (RSC) til rådighed.

Indstilling af køretilstand

- Slå klartilstand til. (►► 56)



- Tryk på knappen **1**.

 Du finder nærmere information om de køretilstande, der kan vælges, i kapitlet Tekniske detaljer.

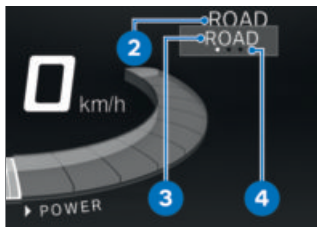

Den aktive køretilstand **2** rykker i baggrunden, og den første valgbare køretilstand **3** vises. Orienteringshjælpen **4** viser, hvor mange køretilstande der er til rådighed.



- Tryk på knappen **1** en eller flere gange, indtil valgpilen for den ønskede køretilstand vises.
- » Den valgte køretilstand aktiveres efter ca. 2 sekunder.

TYVERIALARM (DWA)

–med tyverialarm (DWA)^{EU}

Aktivering

- Slå klartilstand til. (☞ 56)
- Tilpasning af tyverialarm. (☞ 71)

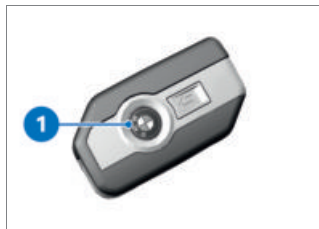

- Slå klartilstand fra.
- Aktivér knappen **1** på fjernbetjeningsnøglen to gange.
 - » Aktiveringen tager ca. 30 sekunder.
 - » Blinklysene lyser to gange.
 - » Bekræftelsestonen høres to gange (hvis programmeret).
 - » DWA/tyverialarmen er aktiv.

70 BETJENING



- For at deaktivere hældnings-sensoren (f.eks. hvis E-scooteren transporteres med tog, og de kraftige bevægelser kunne udløse en alarm), skal du igen trykke på knappen **1** på fjernbetjeningsnøglen i aktiveringsfasen.
 - » Blinklysene lyser tre gange.
 - » Bekræftelsestonen høres tre gange (hvis programmeret).
 - » Hældningsføleren er deaktiveret.

Alarmsignal

- DWA-alarmen kan udløses af:
- Hældningsføler
 - Startforsøg med en uberettiget tændingsnøgle.
 - Afbrydelse af DWA fra køretøjsbatteriet (DWA-batteri overtager strømforsyningen - kun alarmtone, blinklys begynder ikke at lyse)

 Hvis den trådløse nøgle befinder sig inden for modtageområdet, undertryk-

kes en alarm, som udlæses af hældningssensoren.

Er DWA-batteriet afladet, bevares alle funktioner, kun alarmudløsning ved afbrydelse fra køretøjsbatteriet er ikke længere mulig.

Alarmens varighed er ca. 26 sekunder. Under alarmen lyder en alarmtone, og blinklysene blinker. Alarmtonens type kan indstilles af en BMW Motorrad forhandler.

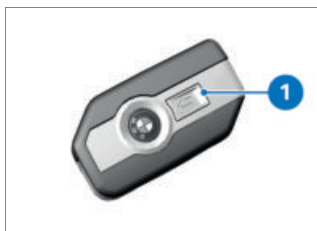

En udløst alarm kan til enhver tid afbrydes ved at aktivere fjernbetjeningsnøglen knap **1** uden at deaktivere tyverialarmen.

Hvis en alarm er udløst i førerens fravær, gøres der opmærksom på dette med en enkelt alarmtone, når klartilstanden slås til. Derefter signalerer DWA-lysdioden i et minut årsagen til alarmen.

Kontrollampens lyssignaler:

- 1x blink: Hældningsføler 1
- 2x blink: Hældningsføler 2
- 3x blink: Klartilstand slået til med uberettiget tændingsnøgle
- 4x blink: Afbrydelse af tyverialarm fra køretøjsbatteriet
- 5x blink: Hældningsføler 3

Deaktivering**Variant 1:**

- Nødstopkontakt i driftsstilling.
- Slå klartilstand til. (☛ 56)
 - » Blinklysene lyser en gang.
 - » Bekræftelsestonen høres en gang (hvis programmeret).
 - » Tyverialarmen er deaktiveret.

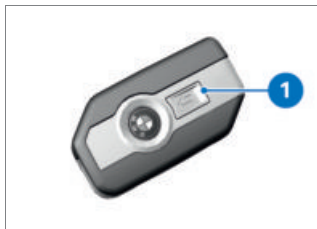
**Variant 2:**

- Tryk på knappen 1 på fjernbetjeningsnøglen én gang.

 Hvis alarmfunktionen deaktiveres via fjernbetjeningsnøglen, og klartilstand ikke slås til efterfølgende, bliver alarmfunktionen automatisk aktiv igen efter ca. 30 sekunder,

såfremt Arm automatically er slået til.

- » Blinklysene lyser en gang.
- » Bekræftelsestonen høres en gang (hvis programmeret).
- » Tyverialarmen er deaktiveret.

Tilpasning af tyverialarm

- Slå klartilstand til. (☛ 56)
- Åbn menuen Settings, Vehicle settings, Alarm system.
 - » Følgende indstillinger er mulige:
 - Tilpasning af Warning signal
 - Aktivering og deaktivering af Tilt sensor
 - Aktivering og deaktivering af Arming tone
 - Aktivering og deaktivering af Arm automatically
 - » Indstillingsmuligheder (☛ 71)

Indstillingsmuligheder

Warning signal: Indstil stigende og faldende eller intermitterende alarmtone.

Tilt sensor: Aktivér hældningsføleren for at overvåge køretøjets hældning. Tyverialarm reagerer, f.eks. ved hjultryveri eller bugsering.

 Deaktiver hældningsføleren ved transport af køre-

72 BETJENING

tøjet for at forhindre, at DWA udløses.

Arming tone: Bekræftelsesalarmtone efter aktivering/deaktivering af DWA ud over, at blinklysene begynder at lyse.

Arm automatically: Automatisk aktivering af alarmfunktionen, når klartilstanden slås fra.

DÆKTRYKSKONTROL (RDC)

– med dæktrykskontrol (RDC)^{EU}

Aktivering eller deaktivering af advarsel om nominelt tryk

- Hvis dækkets min-tryk opnås, kan der blive vist en advarsel om nominelt tryk.
- Åbn menuen *Settings*, *Vehicle settings*, *RDC*.
- Slå *Target pressure warn.* til eller fra.

VARME

Betjening af varnehåndtag

– med håndtagsvarmere^{EU}
– uden sædevarme^{EU}

 Håndtagsvarmerne er kun aktive, når klartilstanden er slået til.

- Slå køreklar tilstand til.
( 131)



- Tryk på knappen **1** en eller flere gange, indtil det ønskede varmetrin **2** vises foran varnehåndtagssymbolet **3**.

Styrgrebene kan opvarmes i tre trin:

 Lav varmeeffekt

 Mellem varmeeffekt

 Høj varmeeffekt

» Det høje varmetrin benyttes til hurtig opvarmning af håndtagene, derefter bør man skifte tilbage til det 1. trin.

» Hvis der ikke foretages flere ændringer, indstilles det valgte varmetrin.

- Varmehåndtagene slukkes ved at trykke på knappen **1** en eller flere gange, indtil varnehåndtagssymbolet **3** forsvinder.

Aktivering af varme

- med håndtagsvarmere^{EU}
- med sædevarme^{EU}

 Håndtagsvarmerne og sædevarmen er kun aktive, når klartilstanden er slået til.

- Slå køreklar tilstand til.
( 131)



- Tryk på knappen **1**.
» Menuen HEATING åbnes.
- Vælg Grip heating eller Seat heating.
- Vælg og bekræft det ønskede varmetrin.
- » Det valgte varmetrin vises på displayet til venstre for varmesymbolerne **2**.
- Tryk på knappen **1** for at lukke menuen HEATING.
- Tryk i lang tid på knappen **1** for at deaktivere varmen eller for at aktivere den igen med forrige valgte varmetrin.

 De indstillede varmetrin bevares, også efter at klartilstanden er slået fra.

OPBEVARINGSRUM

Betjening af opbevaringsrum Forudsætning

Klartilstand slået til.

OBS

Især høj temperatur i opbevaringsrummene om sommeren

Beskadigelse af opbevarede genstande, især af elektroniske enheder såsom mobiltelefoner

- Læg ikke varmefølsomme genstande i opbevaringsrummene om sommeren.
- Spørg producenten om mulige begrænsninger for brugen, og følg anvisningerne.

74 BETJENING



OBS

Vibrationer under kørsel

Skader på opbevarede mobiltelefoner

- Sørg for, at opbevarede mobiltelefoner er egnede til brug på motorcyklen. Spørg producenten om mulige begrænsninger for brugen, og følg anvisningerne.



- Åbn opbevaringsrummets klap **1** ved at trykke på knappen **2**.
 - » Den åbnede opbevaringsrumsklap er ikke egnet som opbevaringsplads til genstande.
- Tryk med et fast tryk på låsen for at lukke opbevaringsrummets klap **1**.

Ventilation

I opbevaringsrummet startes en blæser fra en temperatur på 35 °C for at sikre tilstrækkelig luftcirkulation. Blæseren deaktiveres igen, så snart temperaturen i opbevaringsrummet er under 30 °C.

Opladning af smartphone

Forudsætning

Klartilstand slået til.

- Åbn opbevaringsrummet.



- Sæt smartphone **2** med displayet opad i slidsen **1**.
 - » Smartphonen er fastgjort.



- Forbind ladekablet med smartphone **2** og USB-C-tilslutning **3**.

 BMW Motorrad anbefaler brug af BMW Motorrad USB-kablet til opladning af smartphones i opbevaringsrummet. Gængse ladekabler kan eventuelt ikke være i opbevaringsrummet og kan blive beskadiget.



- Luk opbevaringsrummets klap **4**.

Henvisning vedr. brug

Opbevaringsrummet er egnet til smartphones med dimensioner indtil maksimalt 158 mm x 78 mm x 10 mm. Til små mobiltelefoner, som evt. ikke kan fastholdes i holderen, anbefaler BMW Motorrad anvendelsen af BMW Motorrad smartphoneta-sken.

Ladestrøm

Der er tale om et 5 V USB-C-ladestik, der leverer maks. 1,5 A ladestrøm (ladeeffekt maks. 7,5 W) .

HJELMRUM

Betjening af hjelmrum

- Slå klartilstand til.

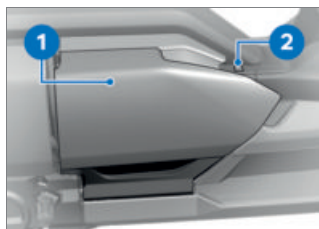

- Åbn hjelmrumsklappen **1** med knappen **2**.

 Belysningen til opbevaringsrummet tændes ved at slå klartilstanden til. Efter at klartilstanden er slået

76 BETJENING

fra, lyser opbevaringsrummets belysning stadig i kort tid.



Last i hjelmrum

maks 8 kg

- » Den åbnede hjelmrumsklap er ikke egnet som opbevaringsplads til genstande.
- For at lukke trykkes hjelmrumsklappen **1** midtfor med et fast tryk ind i låsene.
- » Hjelmrumsklappen går hørbart i indgreb med begge låsekrege.

Nødoplåsning af hjelmrum

- Afmontering af sidebeklædning. (☞ 160)

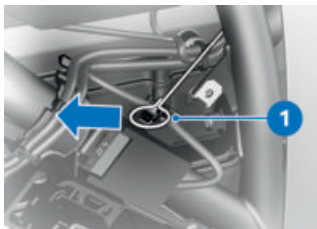

- Træk i givet fald lasken **1** i pilens retning ved hjælp af køretøjets værktøj.
- » Hjelmrum låst op.
- Montering af sidebeklædning. (☞ 161)

TFT-DISPLAY

05

GENERELLE HENVISNINGER	80
PRINCIP	81
VISNING PURE RIDE	87
VISNING PURE	88
SPLITSCREEN	89
GENERELLE INDSTILLINGER	89
BLUETOOTH	91
WLAN	93
MIT MOTORKØRETØJ	94
KØRECOMPUTER	97
NAVIGATION	98
MEDIER	100
TELEFON	101
VISNING AF SOFTWAREVERSION	102
VISNING AF LICENSINFORMATIONER	102

80 TFT-DISPLAY

GENERELLE HENVISNINGER

Advarsler



ADVARSEL

Betjening af en smartphone under kørsel

Risiko for ulykker

- Overhold den til enhver tid gældende færdselslov.
- Brug ikke en smartphone under kørsel. Undtaget herfra er anvendelser uden betjening, som f.eks. telefoni via håndfri telefon.



ADVARSEL

Manglende opmærksomhed på trafikken og kontroltab

Ulykkesfare ved betjening af integrerede informationssystemer og kommunikationseenheder under kørslen

- Betjen kun disse systemer eller enheder, når trafiksituationen tillader det.
- Stands efter behov, og betjen systemerne eller enhederne ved stilstand.

Connectivity-funktioner

Connectivity-funktioner omfatter emnerne medier, telefoni og navigation. Connectivity-funktioner kan benyttes, når TFT-displayet er forbundet med en mobil terminal og en hjelm (☛ 91). Yderligere informationer om Connectivity-funktionerne under:

bmw-motorrad.com/connectivity



Afhængigt af den mobile terminal kan omfanget af Connectivity-funktionerne være begrænset.

BMW Motorrad Connected App

Med BMW Motorrad Connected App kan du hente anvendelsesinformationer og køretøjsinformationer. For at kunne bruge visse funktioner, f.eks. navigation, skal app'en være installeret på den mobile terminal og være forbundet med TFT-displayet. Med app'en kan man starte rutevejledningen og tilpasse navigationen.

 Ved nogle mobile terminaler, f.eks. med operativsystemet iOS, skal man før anvendelsen hente BMW Motorrad Connected App.

Aktualitet

Efter redaktionens slutning kan der ske opdateringer af TFT-displayet. Heraf kan der opstå eventuelle afvigelser mellem denne betjeningsvejledning og dit køretøj. Opdaterede informationer er tilgængelige under **bmw-motorrad.com/service**.

PRINCIP

Betjeningselementer

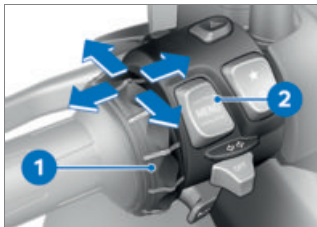

Betjeningen af alt displayets indhold sker via multicontrolleren **1** og vippeafbryderen MENU **2**.

Afhængigt af konteksten er følgende funktioner mulige.

Multicontrollerens funktioner

Drej multicontrolleren opad:

- Bevæg markøren opad i lister.
- Foretag indstillinger.
- Forøg lydstyrke.

Drej multicontrolleren nedad:

- Bevæg markøren nedad i lister.
- Foretag indstillinger.
- Nedsæt lydstyrke.

Vip multicontrolleren mod venstre:

- Udløs funktionen i overensstemmelse med betjeningsstilbagemeldingen.
- Aktivér funktionen til venstre eller tilbage.
- Vend tilbage til visningen Menu efter indstillinger.
- I visningen Menu: Skift et hierarkiniveau opad.
- I menuen *My vehicle*: Du skal bladre et menufelt videre.
- I visningen Pure Ride: Du skal bladre tilbage til forrige split-screen-visning.

Vip multicontroller mod højre:

- Udløs funktionen i overensstemmelse med betjeningsstilbagemeldingen.
- Bekræft valg.
- Bekræft indstillinger.
- Du skal bladre et menutrinn videre.

82 TFT-DISPLAY

- Rul til højre i lister.
- I menuen *My vehicle*: Du skal bladre et menufelt videre.
- I visningen *Pure Ride*: Du skal bladre tilbage til næste split-screen-visning.

Funktioner under MENU

 Navigationshenvi- sninger vises som dialog, når me- nuen *Navigation* ikke er åbnet. Betjeningen af vippe- afbryderen MENU med mo- mentfunktion er midlertidigt be- grænset.

Tryk kort på MENU foroven:

- I visningen *Menu*: Skift et hier- arkniveau opad.
- I visningen *Pure (Ride)*: Skift af visning for statuslinjen.

Tryk længe på MENU foroven:

- I visningen *Menu*: Åbn visnin- gen *Pure Ride*.

Tryk kort på MENU forned:

- Skift et hierarkniveau nedad.
- Ingen funktion, når nederste hierarkniveau er nået.

Tryk længe på MENU forned:

- Skift tilbage til den sidst åb- nede menu, efter at du forin- den har udført et menuskift med et langt tryk på vippe- kontakten MENU foroven.

Betjeningsanvisninger i hovedmenuen

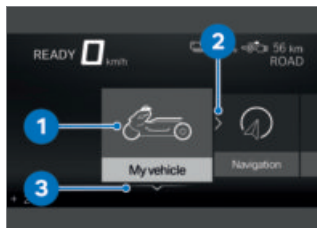

Om og hvilke interaktioner der er mulige, vises ved hjælp af betjeningsanvisninger.

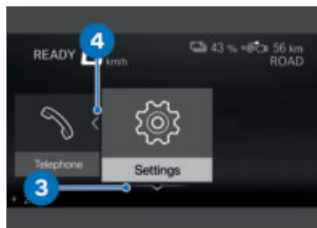

Betjeningsanvisningernes betydning:

- Betjeningsanvisning **1**: Den venstre ende er nået.
- Betjeningsanvisning **2**: Der kan bladres mod højre.
- Betjeningsanvisning **3**: Der kan bladres nedad.
- Betjeningsanvisning **4**: Der kan bladres mod venstre.

Betjeningsanvisninger i undermenuer

Ud over betjeningsanvisningerne i hovedmenuen er der andre betjeningsanvisninger i undermenuer.

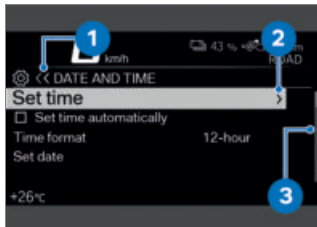

Betjeningsanvisningernes betydning:

- Betjeningsanvisning **1**: Den aktuelle visning befinder sig i en hierarkisk menu. Et symbol viser et undermenuniveau. To symboler henviser til to eller flere undermenuniveauer. Symbolets farve skifter afhængigt af, om der kan vendes tilbage opad.
- Betjeningsanvisning **2**: Yderligere et undermenuniveau kan åbnes.
- Betjeningsanvisning **3**: Der er flere registreringer, end der kan vises.

Slå funktioner til og fra

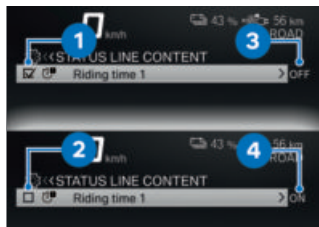

Nogle menupunkter har en foranstillet boks. Boksen viser, om funktionen er slået til eller fra. Handlingssymboler efter menupunkterne viser, hvad man slår til/fra ved at vippe multicontroleren kort mod højre.

Eksempler på aktivering og deaktivering:

- Symbolet **1** viser, at funktionen er aktiveret.
- Symbolet **2** viser, at funktionen er deaktiveret.
- Symbolet **3** viser, at funktionen kan slås fra.
- Symbolet **4** viser, at funktionen kan slås til.

Visning af Pure (Ride)

- Tryk med langt tryk foroven på vippekontakten MENU.

84 TFT-DISPLAY

Åbning af menu

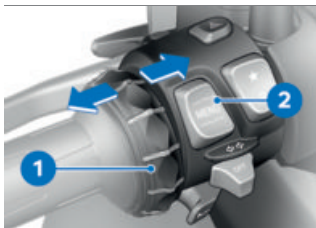

- Visning af Pure (Ride). (☰ 83)
 - Tryk knappen **2** kort nedad. Følgende menuer kan åbnes:
 - My vehicle
 - Navigation
 - Media
 - Telephone
 - Settings
 - Tryk multicontrolleren **1** kort mod højre flere gange, til det ønskede menupunkt er markeret.
 - Tryk knappen **2** kort nedad.
-  Menuen Settings kan kun åbnes ved stilstand.

Bevægelse af markøren i lister

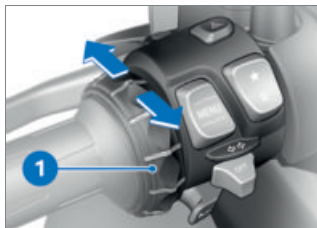

- Åbning af menu. (☰ 84)
- Markøren bevæges nedad i lister ved at dreje multicontrolleren **1** nedad, indtil den ønskede registrering er markeret.
- Markøren bevæges opad i lister ved at dreje multicontrolleren **1** opad, indtil den ønskede registrering er markeret.

Bekræftelse af valg

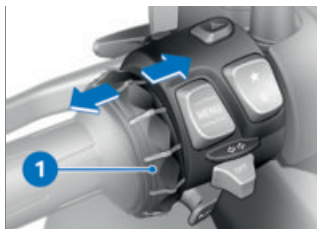

- Vælg ønsket registrering.
- Tryk multicontrolleren **1** kort mod højre.

Åbning af sidst anvendte menu

- I visningen Pure Ride: Tryk med et langt tryk på vippekontakten MENU forned.
 - » Den sidst anvendte menu åbnes. Den sidst markerede registrering er valgt.

Skift af visning for statuslinjen Forudsætning









Motorcyklen står stille. Visningen Pure (Ride) vises.

- Slå klartilstand til. (⇒ 56)
 - » På TFT-displayet stilles alle informationer, der er nødvendige til kørsel på offentlig vej, til rådighed af kørecomputeren (f.eks. TRIP 1) og rejsecomputeren (f.eks. TRIP 2). Informationerne kan vises i den øverste statuslinje. – med dæktrykskontrol (RDC)^{EU}
 - » Desuden kan der vises informationer fra dæktrykskontrollen. ◀
- Vælg indhold af øverste statuslinje. (⇒ 86)



- Tryk længe på knappen 1 for at få visningen Pure Ride.
- Tryk kort på knappen 1 en eller flere gange for at vælge værdi i den øverste statuslinje 2.

Følgende værdier kan vises:

-  Total distance
-  Current distance 1
-  Current distance 2
-  Consumption 1 (gennemsnit)
-  Consumption 2 (gennemsnit)
-  Recuper. 1
-  Recuper. 2
-  Riding time 1

86 TFT-DISPLAY



Riding time 2



Break 1



Break 2



Speed 1 (gennemsnit)



Speed 2 (gennemsnit)

—med dæktrykskontrol (RDC) EU



Tyre pressure <

Vælg indhold af øverste statuslinje

- Åbn menuen Settings, Display, Status line content.
- Slå de ønskede visninger til.
 - » Der kan skiftes mellem de ønskede visninger i den øverste statuslinje. Hvis der ikke er valgt visninger, vises batteriladetilstanden og rækkevidden:



Batteriladetilstand



Rækkevidde

Foretagelse af indstillinger

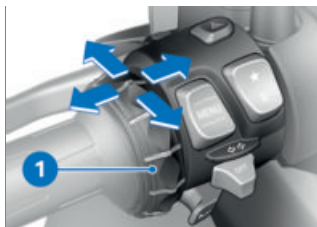

- Vælg den ønskede indstillingsmenu og bekræft.
- Drej multicontrolleren **1** nedad, indtil den ønskede indstilling er markeret.
- Vip multicontrolleren **1** mod højre, hvis der er en betjeningsanvisning.
- Vip multicontrolleren **1** mod venstre, hvis der ikke er en betjeningsanvisning.
 - » Indstillingen er gemt.

Slå Speed Limit Info til eller fra

Forudsætning

Motorcyklen er forbundet med en kompatibel mobil terminal. På den mobile terminal er BMW Motorrad Connected App installeret.

- Speed Limit Info viser den aktuelt tilladte maksimale hastighed, for så vidt at den stilles til rådighed i naviga-

tionsudstyret af udgiveren af kortmaterialet.

- Åbn menuen Settings, Display.
- Slå Speed Limit Info til eller fra.

Favoritknap



- Vælg i menuen Settings, System settings, Favorite button, Star.
 - Vælg den ønskede funktion eller Not assigned.
- » Hver aktivering af knappen **1** aktiverer den valgte funktion.

VISNING PURE RIDE

Motorvisning



- 1 Område rekuperationsmoment
- 2 Aktuelt rekuperations- eller drivmoment
- 3 Område drivmoment

Begrænsninger



Markeringen **1** viser, at energigivningen er begrænset. Markeringen **4** viser, at effekten er begrænset.

I forbindelse med begrænsninger kan følgende symboler blive vist foroven til højre på displayet:

88 TFT-DISPLAY

Symbol **2**: Energigenvindingen er stærkt begrænset.

Symbol **3**: Effekten er stærkt begrænset.

Begrænsninger kan have forskellige årsager. Årsagen til begrænsningen vises med farven på markeringen **1** eller **4**:

– Grå: begrænsning på grund af køretilstand

– Gul: Systembegrænsninger f.eks. på grund af temperatur, batteriladetilstand, kontant belastning eller systemfejl.

 Når den kontinuerlige belastning bliver for høj, sikrer den midlertidige begrænsning af den tilgængelige effekt, at batteriet ikke aldres for hurtigt.

Rækkevidde og batteriladetilstand



Rækkevidden **2** angiver, hvilken vejstrækning der stadig kan køres med den aktuelle batteriladetilstand **1**.

VISNING PURE

Visning

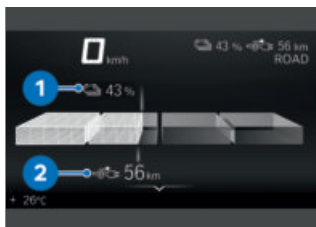

Hvis køretøjet ikke er køreklart, ses i stedet for visningen Pure Ride visningen Pure på displayet.

Batteriladetilstanden **1** og rækkevidden **2** vises.

SPLITSCREEN

Aktivering af splitscreen og valg af visning

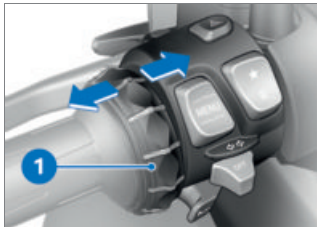

- Visning af Pure (Ride). (☞ 83)
- Multi-Controller **1** trykkes flere gange kortvarigt mod højre eller venstre, indtil den ønskede visning vises.
- Alternativ: Multi-Controller **1** trykkes mod højre og holdes der i længere tid for at gå tilbage til seneste valgte visning i splitscreen.

Følgende visninger kan fravælg:

- ON-BOARD COMPUTER
- TRIP COMPUTER
- Navigation
- MEDIA

» Den valgte visning bevares, også efter at klartilstanden er slået fra.

Deaktivering af splitscreen

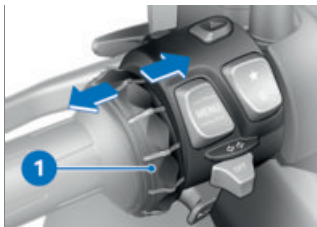

- Visning af Pure (Ride). (☞ 83)
- Multi-Controller **1** trykkes kortvarigt mod venstre flere gange, indtil splitscreen forsvinder.
- Alternativ: Multi-Controller **1** trykkes mod venstre og holdes der i længere tid.

GENERELLE INDSTILLINGER

Indstilling af lydstyrke

- Forbindelse af førerhjelme og passagerhjelme. (☞ 93)
- Forøg lydstyrke: Drej multicontrolleren opad.
- Nedsæt lydstyrke: Drej multicontrolleren nedad.
- Mute: Drej multicontrolleren helt ned.
- » Når lyden er slået fra, sættes medieafspilningen på pause.

90 TFT-DISPLAY

Indstilling af dato

- Slå klartilstand til. (☰➔ 56)
- Åbn menuen Settings, System settings, Date and time, Set date.
- Indstil Day, Month og Year.
- Bekræft indstillingen.

Indstilling af datoformat

- Åbn menuen Settings, System settings, Date and time, Date format.
- Vælg den ønskede indstilling.
- Bekræft indstillingen.

Indstilling af ur

- Slå klartilstand til. (☰➔ 56)
- Åbn menuen Settings, System settings, Date and time, Set time.
- Indstil Hour og Minute.

Indstil klokkeslætsformat

- Åbn menuen Settings, System settings, Date and time, Time format.
- Vælg den ønskede indstilling.
- Bekræft indstillingen.

Indstilling af måleenheder

- Åbn menuen Settings, System settings, Units.
- Følgende måleenheder kan indstilles:
- med dæktrykskontrol (RDC)^{EU}
 - Tryk◀
 - Temperatur

–Hastighed

–Forbrug

Indstilling af sprog

- Åbn menuen Settings, System settings, Language.
- Følgende sprog kan indstilles:
- Tysk
 - Engelsk (UK)
 - Engelsk (US)
 - Spansk
 - Fransk
 - Italiensk
 - Hollandsk
 - Polsk
 - Portugisisk (Brasilien)
 - Portugisisk (Portugal)
 - Tyrkisk
 - Russisk
 - Ukrainsk
 - Kinesisk
 - Japansk
 - Koreansk
 - Thailandsk
 - Rumænsk

Indstilling af lysstyrke

- Åbn menuen Settings, Display, Brightness.
 - Indstilling af lysstyrke.
- » Displayets lysstyrke reguleres til den indstillede værdi, når en defineret lysstyrke i omgivelserne underskrides.

Nulstilling af alle indstillinger

- Alle indstillinger i menuen Settings kan nulstilles til fabriksindstillingerne.
 - Åbn menuen Settings.
 - Vælg **Reset all** og bekræft. Indstillingerne i følgende menuer nulstilles:
 - Vehicle settings
 - System settings
 - Connections
 - Display
 - Information
- » Eksisterende Bluetooth-forbindelser slettes ikke.

BLUETOOTH

Trådløs nærområdeteknologi

Bluetooth er en trådløs nærområdeteknologi. Bluetooth-enheder sender som Short Range Devices (overføring med begrænset rækkevidde) inden for det licensfri ISM-bånd (Industrial, Scientific and Medical Band) mellem 2,402...2,480 GHz. De må benyttes globalt uden tilladelse. Selvom Bluetooth er udformet til at oprette robuste forbindelser over korte afstande, kan der som ved enhver radioteknologi også forekomme fejl. Forbindelser kan blive ramt af fejl, blive afbrudt midlertidigt eller

være helt ude af drift. Især ved drift af flere enheder i et Bluetooth-netværk kan en fejlfri funktion ikke garanteres i enhver situation.

Mulige fejlkilder:

- Støjfelter fra sendemaster og lignende.
- Enheder med forkert implementeret Bluetooth-standard.
- Yderligere Bluetooth-kompatible enheder i nærheden.
- Afskærmning på grund af metal eller genstande.

Pairing

Før to Bluetooth-enheder kan opbygge en forbindelse med hinanden, skal de have registreret hinanden. Denne gensidige registreringsproces kaldes "parring". En gang registrerede enheder lagres, så parringen kun skal gennemføres ved den første kontakt.



Ved nogle mobile terminaler, f.eks. med operativsystemet iOS, skal man før anvendelsen hente BMW Motorrad Connected App.

92 TFT-DISPLAY

Ved parringen søger TFT-displayet efter andre Bluetooth-kompatible enheder inden for sit modtageområde. For at en enhed kan registreres skal følgende betingelser være opfyldt:

- Enhedens Bluetooth-funktion skal være aktiveret
- Enheden skal være "synlig" for andre
- Andre Bluetooth-kompatible enheder skal være slukket (f.eks. mobiltelefoner og navigationssystemer).

Du kan finde information om de nødvendige trin i betjeningsvejledningen til dit kommunikationssystem.

Parring

- Åbn menuen *Settings, Connections*.
 - » I menuen *CONNECTIONS* kan Bluetooth-forbindelser etableres, administreres og slettes. Følgende Bluetooth-forbindelser vises:
 - Mobile device*
 - Rider's helmet*
 - Passenger helm.*
- Forbindelsesstatus for mobile terminaler vises.

Forbindelse af mobil terminal

- Parring. (» 92)
- Aktivér den mobile terminals Bluetooth-funktion (se betjeningsvejledning til den mobile terminal).
- Vælg *Mobile device* og bekræft.
- Vælg *Pair new mobile device* og bekræft.

Der søges efter mobile terminaler.



blinker i den nederste statuslinje under parringen.

Synlige mobile terminaler vises.

- Vælg mobil terminal, og bekræft.
- Følg anvisningerne på den mobile terminal.
- Bekræft kodens overensstemmelse.
 - » Forbindelsen oprettes, og forbindelsesstatus opdateres.
 - » Skulle forbindelsen ikke blive oprettet, kan fejltabellen hjælpe dig videre. (» 186)
 - » Afhængigt af den mobile terminal overføres telefondata automatisk til motorcyklen.
 - » Telefondata (» 102)
 - » Skulle telefonbogen ikke blive vist, kan fejltabellen hjælpe dig videre. (» 187)
 - » Skulle Bluetooth-forbindelsen ikke fungere som forventet,

kan fejltabellen hjælpe dig videre. (☞ 187)

Forbindelse af førerhjelme og passagerhjelme

- Parringer. (☞ 92)
- Vælg Rider's helmet hhv. Passenger helm. og bekræft.
- Få vist hjelmens kommunikationssystem.
- Vælg Pair new rider's helmet hhv. Pair new passeng. helmet og bekræft.

Der søges efter hjelme.



blinker i den nederste statuslinje under parringen.

Synlige hjelme vises.

- Vælg hjelm og bekræft.
- » Forbindelsen oprettes, og forbindelsesstatus opdateres.
- » Skulle forbindelsen ikke blive oprettet, kan fejltabellen hjælpe dig videre. (☞ 186)
- » Skulle Bluetooth-forbindelsen ikke fungere som forventet, kan fejltabellen hjælpe dig videre. (☞ 187)

Sletning af forbindelser

- Åbn menuen Settings, Connections.
- Vælg Delete connections.

- For at slette en enkelt forbindelse skal du vælge forbindelsen og bekræfte.
- For at slette alle forbindelser skal du vælge Delete all connections og bekræfte.

WLAN

WLAN-forbindelse

Der anvendes en WLAN-forbindelse til transmission af kortvisningen fra en mobiltelefon til TFT-displayet. For at kunne udnytte alle funktioner skal WLAN aktiveres på mobiltelefonen. Du kan se flere oplysninger om aktivering af WLAN i mobiltelefonens betjeningsvejledning. Alt efter lokale forhold, f. eks. et stort antal WLAN-netværk, kan der forbigående forekomme begrænsninger og afbrudt forbindelse.

94 TFT-DISPLAY

MIT MOTORKØRETØJ

STARTBILLEDE

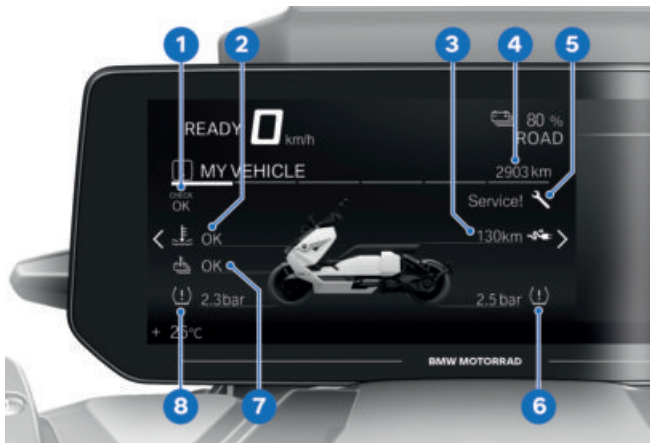

- 1 Check-Control-visning
Gengivelse (➡ 28)
- 2 Status temperatur kølevæ-
ske (➡ 42)
- 3 Rækkevidde (➡ 88)
- 4 Kilometertæller total
- 5 Servicemelding (➡ 53)
- 6 Dæktryk bag (➡ 46)
- 7 Status temperatur højvolt-
batteri
- 8 Dæktryk foran (➡ 46)

Betjeningsanvisninger

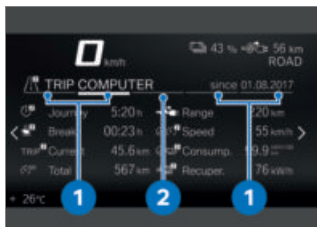

- Betjeningsanvisning 1: Fanner som viser, hvor langt der kan bladres mod venstre eller højre.
- Betjeningsanvisning 2: Fane, som viser det aktuelle menufeltets position.

Bladre i menufelter

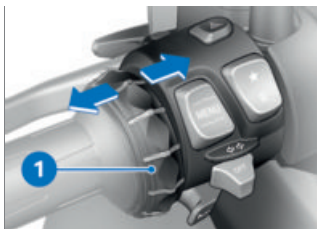

- Åbn menuen My vehicle.
- For at bladre mod højre trykkes multicontrolleren 1 kort mod højre.
- For at bladre mod venstre trykkes multicontrolleren 1 kort mod venstre.

Der findes følgende felter i menuen My vehicle:

- MY VEHICLE
 - ON-BOARD COMPUTER
 - TRIP COMPUTER
 - med dæktryksskontrol (RDC) EU
 - TYRE PRESSURE
 - SERVICE REQUIREMENTS
 - CC MESSAGE (hvis aktuelt)
 - Nærmere informationer om dæktryk og Check-Control-meddelelser findes i kapitlet "Visninger".
-  Check-Control-meddelelser tilføjes dynamisk som ekstra faneblade på menutavlerne i menuen My vehicle.

Kørecomputer og rejsecomputer

Menufelterne ON-BOARD COMPUTER og TRIP COMPUTER viser køretøjs- og køredata som f.eks. gennemsnitsværdier.

Servicebehov

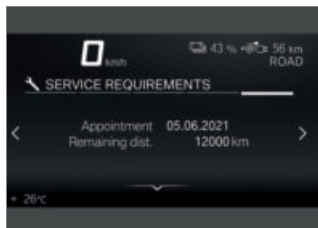

Ligger den resterende tid til næste service inden for en må-

96 TFT-DISPLAY

ned, eller er det tid til næste service inden for 1000 km, vises der en hvid Check-Control-meddelelse.

KØRECOMPUTER

Åbning af kørecomputeren

- Åbn menuen `My vehicle`.
- Man skal bladre mod højre, indtil menufeltet `ON-BOARD COMPUTER` vises.
- » Alternativt kan kørecomputeren også vises på splitscreen.
- Aktivering af splitscreen og valg af visning. (▣▣▣ 89)

Nulstilling af kørecomputeren

- Åbning af kørecomputeren. (▣▣▣ 97)
- Tryk på vippekontakten `MENU` forned.
- Vælg `Reset all values` eller `Reset individual values` og bekræft.

Følgende værdier kan nulstilles enkeltvis:



Journey



Current



Speed



Consump.



Recuper. 1

Åbning af rejsecomputeren

- Åbning af kørecomputeren. (▣▣▣ 97)
- Man skal bladre mod højre, indtil menufeltet `TRIP COMPUTER` vises.
- » Alternativt kan rejsecomputeren også vises på splitscreen.
- Aktivering af splitscreen og valg af visning. (▣▣▣ 89)

Nulstilling af rejsecomputeren

- Åbning af rejsecomputeren. (▣▣▣ 97)
- Tryk på vippekontakten `MENU` forned.
- Vælg `Autom. reset` eller `Reset all values` og bekræft.
- » Er `Autom. reset` valgt, nulstilles rejsecomputeren automatisk, hvis der er gået mindst 6 timer, siden klartilstanden er slået fra, og datoen har ændret sig.

NAVIGATION

Advarsler



ADVARSEL

Betjening af en smartphone under kørsel

Risiko for ulykker

- Overhold den til enhver tid gældende færdselslov.
- Brug ikke en smartphone under kørsel. Undtaget herfra er anvendelser uden betjening, som f.eks. telefoni via håndfri telefon.



ADVARSEL

Manglende opmærksomhed på trafikken og kontroltab

Ulykkesfare ved betjening af integrerede informationssystemer og kommunikationseenheder under kørslen

- Betjen kun disse systemer eller enheder, når trafiksituationen tillader det.
- Stands efter behov, og betjen systemerne eller enhederne ved stilstand.

Forudsætning

Motorcyklen er forbundet med en kompatibel mobil terminal via Bluetooth.

På den forbundne mobile terminal er BMW Motorrad Connected appen installeret.



Ved nogle mobile terminaler, f.eks. med operativsystemet iOS, skal man før anvendelsen hente BMW Motorrad Connected App.

Få vist kortvisning

Forudsætning

WLAN er aktiveret på den mobiltelefon, der er parret via Bluetooth.

- Forbindelse af mobil terminal. (→ 92)
- Åbn BMW Motorrad Connected App.
- Åbn menuen *Navigation*.



Hvis visningen *NAVIGATION* er valgt på *split-screen*, og hvis menuen *NAVIGATION* samtidig åbnes, afsluttes *split-screen*-visningen automatisk, og navigationen vises på hele TFT-displayet.

Indtastning af destinationsadresse

- Forbindelse af mobil terminal. (▣▣▣▣ 92)
- Åbn BMW Motorrad Connected App, og start rutevejledning.
- Åbn menuen *Navigation* på TFT-displayet.
 - » Aktiv rutevejledning vises.
 - Hvis ikke *WLAN* er aktiveret på den mobile terminal, vises rutevejledningen som pilenavigation.
 - » Skulle den aktive rutevejledning ikke blive vist, kan fejltabellen hjælpe dig videre. (▣▣▣▣ 187)

Valg af destination fra seneste destinationer

- Åbn menuen *Navigation*, *Recent destinations*.
- Vælg destination og bekræft.
- Vælg *Start route guidance*.

Valg af destination fra favoritter

- Menuen *FAVOURITES* viser alle destinationer, der er lagret som favorit i BMW Motorrad Connected App. På TFT-displayet kan der ikke oprettes nye favoritter.

- Åbn menuen *Navigation*, *Favourites*.
- Vælg destination og bekræft.
- Vælg *Start guidance*.

Indtastning af særlige destinationer

- Særlige destinationer, f.eks. seværdigheder, kan vises på kortet.
- Åbn menuen *Navigation*, *POIs*.

Følgende steder kan vælges:

- *At current location*
- *At destination*
- *Along the route*
- Vælg, på hvilket sted de særlige destinationer søges. F. eks. kan følgende særlige destination vælges:
 - *Filling station*
- Vælg særlig destination og bekræft.
- Vælg *Start route guidance* og bekræft.

Fastlæggelse af rutekriterier

- Åbn menuen *Navigation*, *Route criteria*.
- Følgende kriterier kan vælges:
- *Route type*
 - *Avoid*
 - Vælg ønsket *Route type*.
 - Slå ønsket *Avoid* til eller fra. Antallet af aktiverede undgåede elementer vises i parentes.

100 TFT-DISPLAY

Vis ruteinfo

- Åbn menuen Navigation, Settings, og vælg herefter menupunktet Route info.

Du kan vælge mellem følgende indstillinger:

-Dest.

-Waypoint

- Vælg ønsket indstilling.
» Den resterende afstand og tid vises.

Rediger rutevejledning

- Åbn menuen Navigation, New destination.

Du kan vælge fra følgende destinationer:

-Recent destinations

-Favourites

-POIs

- Vælg destinationen fra en af de tre destinationskategorier.
- Vælg Change route guidance i destinationsindstillingen.
- Vælg Add as waypoint for at tilføje den valgte destination som vejpunkt.
- Vælg Start guidance for at overskrive den aktuelle destination.

Afslutning af rutevejledning

- Åbn menuen Navigation, Active route guidance.
- Vælg og bekræft End route guidance, eller vip multicontrolleren mod venstre.

Slå talehenvisninger til eller fra

- Forbindelse af førerhjelm og passagerhjem. (☰➔ 93)
- Navigationen kan læses højt af en computerstemme. Her skal Spoken instruction være aktiveret.
- Åbn menuen Navigation, Active route guidance.
- Slå Spoken instruction til eller fra.

Gentagelse af sidste talehenvisning

- Åbn menuen Navigation, Active route guidance.
- Vælg Current instruction og bekræft.

MEDIER

Forudsætning

Motorcyklen er forbundet med en kompatibel mobil terminal og en kompatibel hjelm.

Styring af musikafspilning

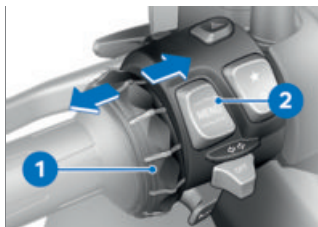

- Åbn menuen Media.

 BMW Motorrad anbefaler at indstille lydstyrken for medier og samtaler på den mobile terminal til maksimum, før turen begynder.

- Indstilling af lydstyrke. (►► 89)
- Næste titel: Vip multicontrolleren **1** kortvarigt mod højre.
- Sidste titel eller begyndelsen af den aktuelle titel: Vip multicontrolleren **1** kortvarigt mod venstre.
- Åbning af kontekstmenu: Tryk knappen **2** nedad.

 Afhængigt af den mobile terminal kan omfanget af Connectivity-funktionerne være begrænset.

- » I kontekstmenuen kan følgende funktioner benyttes:
 - Playback eller Pause.
 - Til søgning eller afspilning skal du vælge kategorien Now playing, All artists,

All albums eller All tracks.

- Vælg Playlists.

I undermenuen Audio settings kan du foretage følgende indstillinger:

- Slå Shuffle til eller fra.
- Vælg Repeat: Off, One (aktuel titel) eller All.

» Skulle afspilningslisten ikke blive vist på TFT-displayet, kan fejltabellen hjælpe dig videre. (►► 188)

TELEFON

Forudsætning

Motorcyklen er forbundet med en kompatibel mobil terminal og en kompatibel hjelm.

Telefonere

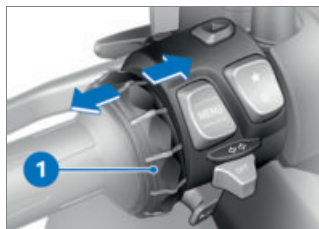

- Åbn menuen Telephone.

 Der åbnes et pop-up vindue ved indgående opkald.

102 TFT-DISPLAY

- Modtage opkald: Vip multi-controlleren **1** mod højre.
- Afvis opkald: Vip multicontrol-leren **1** mod venstre.
- Afslut samtale: Vip multicontrol-leren **1** mod venstre.

Lyd fra

Ved aktive samtaler kan mikrofonen i hjelmen sættes på "mute".

Samtaler med flere deltagere

Under en samtale kan et andet opkald modtages. Den første samtale holdes. Antallet af aktive opkald vises i menuen Telephone. Der kan skiftes mellem to samtaler.

Telefondata

Afhængigt af den mobile terminal overføres telefondata automatisk til motorcyklen efter parringen (☰➔ 91).

Phone book: Lister over kontakter, der er lagret i den mobile terminal

Call list: Liste over opkald med den mobile terminal

Favourites: Lister over favoritter, der er lagret i den mobile terminal

VISNING AF SOFTWAREVERSION

- Åbn menuen Settings, Information, Software version.

VISNING AF LICENSINFORMATIONER

- Åbn menuen Settings, Information, Licences.

INDSTILLING

06

SPEJL	106
FORLYGTE	106
FJEDERFORSPÆNDING	107

SPEJL

Indstilling af spejl



- Drej spejlet i den ønskede position med et let tryk på kanten.

 Hvis spejlets indstillingsområde ikke er tilstrækkeligt til at opnå en korrekt indstilling, skal spejlarmens position justeres.

Indstilling af spejlarm



- Skub beskyttelseskappen **1** over forskruingen på spejlarmen op.
- Løsn møtrikken **2** med egnet værktøj.

- Drej spejlarmen i den ønskede position.
- Tilspænd møtrikken **2** med moment, mens du holder fast i spejlarmen.



Venstre spejl (kontramøtrik) på adapter

M10

22 Nm (Venstregevind)

- Skub beskyttelseskappen **1** over forskruingen.

FORLYGTE

Lysvidde og fjederforspænding

Lysvidden forbliver som regel konstant på grund af fjederforspændingens tilpasning til belastningstilstanden.

Ved tvivl om den korrekte lysviddeindstilling bedes du kontakte en BMW Motorrad forhandler.

Indstilling af lysvidde

- Afmontering af frontbeklædning. (→ 160)

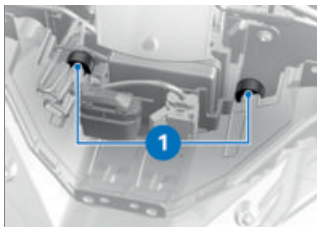

Ved tung last skal fjederforspændingen tilpasses for ikke at blænde modkørende. Skulle tilpasningen af fjederforspændingen ikke være tilstrækkeligt stor, skal lysvidden desuden tilpasses på forlygten.

- Indstil lysvidden med justeringskruerne **1**.
- Montering af frontbeklædning. (→ 160)

Når E-scooteren igen køres med lille last:

- Få et fagværksted til at sætte forlygten tilbage i grundindstilling, helst en BMW Motorrad forhandler.

FJEDERFORSPÆNDING

Indstilling

Fjederforspændingen på baghjulet skal tilpasses lasten på E-Scooter. En forøgelse af belæsningen kræver en forøgelse af fjederforspændingen, mens

lavere vægt kræver en tilsvarende lavere fjederforspænding.

Indstilling af fjederforspænding på fjederbenet

- Parkér E-Scooter på et jævnt og fast underlag.

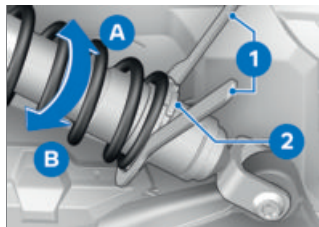

- Løsn kontramøtrikken **2**.
- For at forøge fjederforspændingen drejes indstillingsringen med værktøjet **1** i pilens retning **A**.
- For at reducere fjederforspændingen drejes indstillingsringen med værktøjet **1** i pilens retning **B**.

108 INDSTILLING

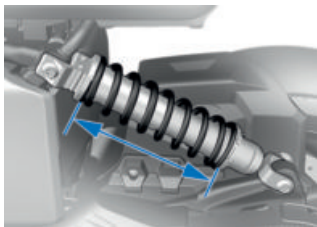

Grundindstilling af fjederforspænding bag

Fjederlængde i grundindstilling 257,5 mm (med fører 85 kg)

Fjederlængde i grundindstilling 257,5 mm (Solokørsel uden belastning)

Fjederlængde i grundindstilling 247,5 mm (Solokørsel med belastning)

Fjederlængde i grundindstilling 227,5 mm (Passagerkørsel med belastning)

- Spænd kontramøtrikken **2**.

BMW EPOWER

07

PRINCIP	112
GENERELLE HENVISNINGER	112
LADEKABEL	114
OPLADNINGSPROCES	116

PRINCIP

Køretøjet kan takket være sit elektriske drivsystem bruges fuldstændig emissionsfrit.

Det specielle højvoltbatteri forsyner elmaskinen med energi. I alle køresituationer, som f.eks. igangsætning, acceleration eller ved højere hastigheder sørger elmaskinen med sit høje drejningsmoment for dynamiske køreegenskaber.

Højvoltbatteriet oplades via et ladekabel, f.eks. ved parkering, eller under kørsel via energigenvinding.

Opladningen kan ske særlig hurtigt via specielle eltilslutninger. Men det også muligt at oplade via normale husholdningsstikdåser, f.eks. ved beboelsesbygninger.

Energigenvinding

Højvoltbatteriet oplades under kørsel ved hjælp af energigenvinding. Energigenvindingen sørger for, at kun meget lidt energi går tabt ved deceleration. Ved deceleration af køretøjet fungerer elmaskinen på samme måde som en generator og omdanner den frigjorte bevægelsesenergi helt eller delvis til elektrisk strøm. Derved genoplades højvoltbatteriet del-

vis for at muliggøre den maksimale rækkevidde. Denne opladning kan ske under kørsel med lukket gashåndtagsstilling / i rekuperationsdrift.

For nærmere oplysninger om energigenvinding ved deceleration se kapitlet "Kørsel" (☛ 131).

Markeringen i kombiinstrumentet befinder sig i området CHARGE. Det er vigtigt at køre forudseende og reducere hastigheden i tide for at udnytte køretøjets energigenvinding optimalt.

GENERELLE HENVISNINGER



FARE

Ukorrekt håndtering af elektrisk strøm.

Person- eller materielle skader, f.eks. på grund af elektrisk stød eller brand.

- Overhold sikkerhedsforskrifter.

 **OBS****Manglende kontrol af ladeanordningen før idrifttagning**

Materiel skade og overbelastning af elnettet

- Før den første opladningsproces skal din ladeanordning kontrolleres på opladningsstedet af en elektriker.

 **FORSIGTIG****Tilsidesættelse af anvisninger på ladestationen**

Person- eller materiel skade, f.eks. på grund af elektrisk stød eller brand

- Følg anvisningerne på ladestationen.

 **OBS****Ladeanordning i dårlig tilstand**

Brandfare, f.eks. på grund af slidte kontakter eller beskadigelser

- Brug kun ladeanordningen i fejlfri tilstand.

 **FARE****Ukorrekt rengøring af ladetilslutningen.**

Person- eller materiel skade, f.eks. på grund af elektrisk stød eller brand.

- Rengøring må kun foretages af uddannede personer.

 Lad ikke E-Scooter stå parkeret i længere tid med for lav ladetilstand. Før længere tids stilstand skal du ved hjælp af ladetilstandsindikatoren sikre, at højvoltagebatteriet er fuldt opladet. Ved for stor dybdeafledning beskadiges højvoltagebatteriet.

 Ved en rækkevidde under 30 km skal højvoltagebatteriet oplades, ellers kan elmotorens effekt forringes mærkbart.

Adfærd efter en ulykke **FARE****Berøring af højvoltageledninger efter en ulykke.**

Livsfare ved elektrisk stød.

- Rør ikke ved højvoltagekomponenter efter en ulykke, f.eks. orange højvoltageledninger eller dele, der har kontakt til fritliggende højvoltageledninger.



FORSIGTIG

Udslip af væske fra højvoltage batteriet

Ættningsfare

- Rør ikke ved væsker, der siver ud af højvoltagebatteriet.

Skulle du komme ud for en ulykke med dit køretøj, skal du være opmærksom på følgende ekstra sikkerhedsforanstaltninger i forbindelse med højvoltage-systemet:

- Sørg for at sikre ulykkestedet.
- Informer straks redningstjeneste, politi eller brandvæsen om, at det drejer sig om et køretøj med højvoltage-system.
- Slå klartilstand fra.
- Indånd ikke udsivende gasser fra højvoltagebatteriet, og hold i givet fald afstand til køretøjet.

LADEKABEL



FARE

Anvendelse af ikke-frigivne ladekabler.

Person- eller materiel skade, f.eks. ved kabelbrand.

- Brug kun frigivne ladekabler og ladestationer til opladningen.
- Indhent oplysninger om frigivne kabler hos servicepartnere.



OBS

Ukorrekt anvendelse af ladekablet

Materiel skade, f.eks. ved kabelbrand

- Brug kun ladekablet til opladning af din E-Scooter.
- Forlæng ikke ladekablet ved hjælp af kabler eller adaptere.

**FARE****Anvendelse af beskadigede ladekabler.**

Person- eller materiel skade, f.eks. på grund af elektrisk stød eller brand.

- Brug ikke beskadigede ladekabler.
- Et beskadiget ladekabel (hus eller kabel) skal straks tages ud af drift.



Åbning af ladekabelkomponenterne medfører ødelæggelse og tab af garanti. Reparation af ladekablet eller udskiftning af komponenter (stik, kobling eller Incable Modul) er kun muligt hos producenten.



Ladetilslutningen skal beskyttes mod fugt og snavs med beskyttelseskappen.

Afhængigt af landeudførelse skal der bruges forskellige ladekabler, som medfølger ved levering.

Ladekablet kan pakkes ned i hjelmrummet.

Alternativt benyttes et fast installeret kabel på en ladestation.

Standardladekabel

Med standardladekablet kan opladning ske på husholdningsstikdåser med jordledning. På en husholdningsstikdåses eltilslutning oplades der med vekselstrøm.

Den udførlige betjeningsvejledning til standardladekablet skal iagttages:

www.apativ.com/online-manual

Standardladekablets visninger

Standardladekablet viser status via fire lysdioder.

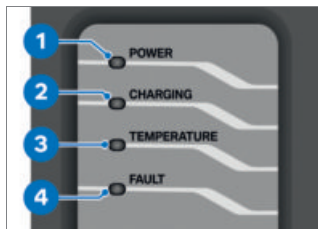

- 1:** Strømforsyning fra husholdningsstikdåsen/ladestationen
- 2:** Ladevisning
- 3:** Temperaturovervågning
- 4:** Fejl fra husholdningsstikdåsen eller fra ladestationen eller ladeenheden

OPLADNINGSPROCES

Før opladning



FARE

Tilsidesættelse af sikkerhedsanvisninger for elnettilslutningen.

Person- eller materiel skade, f.eks. på grund af elektrisk stød eller brand.

- Vær opmærksom på sikkerhedsanvisningerne for den pågældende elnettilslutning.



OBS

Ingen tilpasning af ladestrømmen til elnettet

Brandfare, f.eks. ved overopledning af husholdningsstikdåsen eller overbelastning af elnettet

- Før opladning på husholdningsstikdåser skal du kontrollere deres maksimale belastningsevne og tilpasse ladestrømsbegrænsningen til elnettet.

 Opladningsprocessen kan til enhver tid standses og fortsættes på et senere tidspunkt for evt. at kunne benytte andre forbrugere på eltilslutningen i mellemtiden eller for at

undgå et samtidigt højt effektforbrug på flere forbrugere.



Hvis opladningsprocessen afbrydes, f.eks. på grund af et midlertidigt strømsvigt, fortsættes opladningsprocessen automatisk efter afbrydelsen. Ved afbrydelser på over 2 minutter fortsættes opladningsprocessen ikke automatisk.



Ved ekstreme udetemperaturer sker opladningen langsommere for at beskytte højvoltbatteriet.



Standardladekablet fungerer ikke ved temperaturer under -32°C . Opbevar ladekablet på et sted med en omgivelsestemperatur mellem -32°C og 40°C før opladning.

Betjening af pakkerum



- Åbn pakkerumsklappen **1** med grebet **2**.
» Den åbnede pakkerumsklap er ikke egnet som opbevaringsplads til genstande.

- Tryk med et fast tryk pakkerumklappen **1** ind i låsen for at lukke.

Indstilling af ladestrøm

- Slå klartilstand til. (☛ 56)
- Indstil ladestrømmen i menuen Settings, Vehicle settings, Charging settings, Charging current limit.

 Hvis en afvigende ladestrøm er tilgængelig fra husholdningsstikdåsen eller ladestationen, oplades der med den lavere ladestrøm.

Start af opladningsproces

- Slå klartilstand fra. (☛ 57)
- » Først når klartilstanden er slået fra, startes opladningsprocessen. Hvis klartilstanden slås til igen under ladeprocessen, afbrydes ladeprocessen.
- Åbn laderummet.

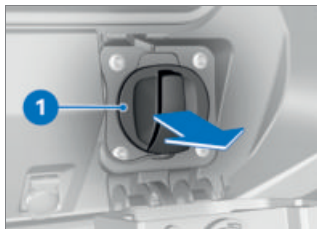

- Tag ladetilslutningsdækslet **1** af.

- Tag beskyttelsesklappen af ladestikket.



OBS

Ingen tilpasning af ladestrømmen til elnettet

Brandfare, f.eks. ved overophedning af husholdningsstikdåsen eller overbelastning af elnettet

- Før opladning på husholdningsstikdåser skal du kontrollere deres maksimale belastningsevne og tilpasse ladestrømsbegrænsningen til elnettet.
- Før den første opladning på egen husholdningsstikdåse samt ved opladning på en fremmed husholdningsstikdåse skal den tilladte ladestrømstyrke bestemmes, f.eks. af en elektriker. Hvis den tilladte ladestrømstyrke er ukendt, skal ladestrømsbegrænsningen indstilles på det laveste trin.
- » Som fabriksindstilling er ladestrømsbegrænsningen indstillet til 6 A ladestrøm.
- Indstil i givet fald ladestrømsbegrænsningen i menuen Settings, Vehicle settings, Charging set-

118 BMW EPOWER

tings, Charging curr. limit.

 Hvis en afvigende lade-strøm er tilgængelig fra husholdningsstikdåsen eller ladestationen, oplades der med den lavere lade strøm.

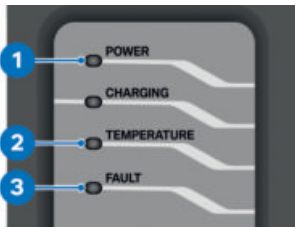

• Tilslut i givet fald standard-ladekabel på husholdningsstikdåsen eller Mode3-ladekabel på ladestationen. Ved opladning på en ladestation skal anvisningerne på ladestationen følges.

» Standardladekablet udfører automatisk alle nødvendige kontroltrin. Lyser lysdioden **1** herved, var kontrollen vellykket. Lyser eller blinker lysdioden **2** eller **3**, var kontrollen ikke vellykket, og ladeprocessen kan ikke starte, og ladekablet må ikke forbindes med køretøjet. Følgende kontroltrin gennemføres:

- Kontrol af husholdningsstikdåsen for forkert ledningsføring
- Kontrol for eksisterende jordforbindelse
- Kontrol af forudsætninger for korrekt ladning
- » Statusvisninger / fejlmeddelelser er oplyst i kapitlet "Visninger". Skulle der komme fejlmeddelelser, kan de nulstilles på følgende måde:
 - Afbryd standardladekablet fra spændingsforsyningen ved at trække stikket ud af husholdningsstikdåsen.
 - Sæt stikket i igen efter 10 sekunder.
 - » Kritiske fejl, der angiver en beskadigelse af standardladekablet, nulstilles ikke. Til disse fejl hører:
 - Relæ sammensvejsset (produkt vedvarende defekt)
 - Temperatursensor defekt
 - Fejlstrømstest negativ

**FARE****Anvendelse af beskadigede ladekabler.**

Person- eller materiel skade, f.eks. på grund af elektrisk stød eller brand.

- Brug ikke beskadigede ladekabler.
- Et beskadiget ladekabel (hus eller kabel) skal straks tages ud af drift.
- Lad en BMW Motorrad forhandler afhjælpe fejlen hurtigst muligt.



- Tilslut ladekablet **2** på ladetilslutningen **1**.
- » Ladekablet låses elektrisk, når klartilstanden er slået fra eller køretøjet oplades.

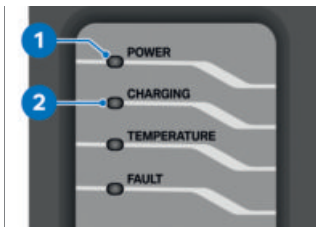

- Vær opmærksom på visningerne på ladekablet.
- » Standardladekabel udfører automatisk alle nødvendige kontroltrin. Lyser lysdioden **1**, og blinker lysdioden **2**, var kontrollen vellykket, og køretøjet lades.

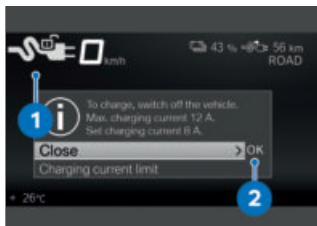

Når klartilstanden er slået til, vises oplysningen **2**. Symbolet **1** angiver, at ladekablet er tilsuttet, men ladeprocessen endnu ikke er startet. Du kan vælge en ladestrømsbegrænsning eller starte direkte med ladeprocessen, idet du slår køretøjet fra.

120 BMW EPOWER

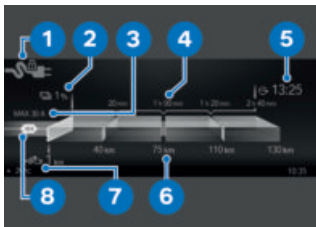

Symbolet **1** for stikregistreringens tilstand vises. Ladetilstanden **2** og rækkevidden **7** vises. Ladetidsprognosen **4** angiver i forbindelse med rækkeviddeprognosen **6**, hvor længe køretøjet skal oplades for at nå en bestemt forventet rækkevidde. Målklokkeslættet **5** angiver, hvornår køretøjet har nået en opladning på 100 %. Målklokkeslættet orienterer sig altid efter det klokkeslæt, der er indstillet i køretøjet. Ud over den aktive ladestrømgrænse **8** vises også den maksimalt tilladte ladestrømstyrke **3**, hvis infrastrukturen tilbyder en større strømstyrke, end der er valgt i indstillingsmenuen. Efter et stykke tid skifter displayet automatisk til Stand-by-Modus (energisparetilstand). Ladeprocessen fortsættes

–med hurtiglader^{EU}



På displayet vises, om der oplades enfaset **1** eller trefaset **2**.◀

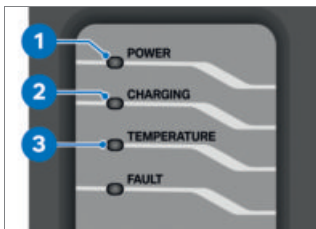

- Vær opmærksom på visningerne på ladekablet.
 - » Lyser lysdioderne **1** og **3**, afbrydes opladningen på grund af for høj temperatur – blinker lysdioden **2** desuden, lades køretøjet langsomt videre. Lyser lysdioden **1**, og blinker lysdioden **3**, afbrydes opladningen på grund af for høj temperatur i netstikket. Følgende kontroltrin gennemføres:
 - Kontrol for eksisterende jordforbindelse

- Kontrol af forudsætninger for korrekt ladning
- Tryk kort på MENU-knappen for at få vist den aktuelle ladetilstand.
- » Kontrollér den indstillede ladestrømsbegrænsning, hvis ladetiden er længere end forventet.

Afslutning af opladningsproces

Forudsætning

Ved afslutning af opladningsprocessen skal rækkefølgen i følgende trin altid overholdes.

Forudsætning

Ved opladning på en ladestation skal opladningsprocessen afsluttes på ladestationen, før ladekablet trækkes af.

- Slå klartilstand til.
- » Ladekablet er oplåst på E-scooteren.



- Træk ladekablet **2** af ladetilslutningen **1** på E-Scooter.



- Sæt ladetilslutningsdækslet **1** på.
- Træk i givet fald standardladekabel på husholdningsstikdåsen eller Mode3-ladekabel på ladestationen af.
- Sæt beskyttelseskappen på ladesticket.
- Pak standardladekablet ned i hjelmrummet, eller fastgør et fast installeret ladekabel på en ladestation på det dertil beregnede sted.

Nødoplåsning af ladestik

- Afmontering af frontbeklædning. (→ 160)

122 BMW EPOWER

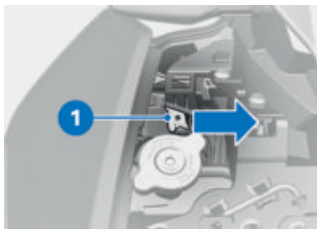

- Tryk i givet fald nødoplåsningsarmen **1** i pilens retning ved hjælp af et egnet hjælpemiddel.
- » Ladestik oplåst.
- Montering af frontbeklædning. (▮▮▮▮▶ 160)

KØRSEL

08

SIKKERHEDSANVISNINGER	126
VÆR OPMÆRKSOM PÅ TJEKLISTE	127
FØR HVER KØRSELSSTART	128
VED HVER 10. OPLADNINGSPROCES	128
ETABLERING AF KLARTILSTAND	128
KØRSEL MED E-SCOOTER	130
TILKØRING	132
BREMSER	133
PARKERING AF E-SCOOTER	134
FASTGØRELSE AF E-SCOOTER TIL TRANSPORT	135

SIKKERHEDSANVISNINGER

Manipulationer



OBS

Manipulationer på E-Scooter

Beskadigelse af de berørte komponenter, svigt af sikkerhedsrelevante funktioner. Ved skader, der kan henføres til manipulationer, bortfalder garantien.

- Udfør ikke manipulationer.

Førerudstyr

Ingen kørsel uden den rigtige beklædning! Vær altid iført

- Hjelm
- Dragt
- Handsker
- Støvler

Dette gælder også ved korte strækninger og uanset årstiden. Din BMW Motorrad forhandler rådgiver dig gerne og har den rigtige beklædning til ethvert formål.



ADVARSEL

Risiko for, at løst tøj, bagage eller remme kan blive trukket ind af uafskærmede roterende dele på motorcyklen (hjul, kardanaksel)

Risiko for ulykker

- Man skal sikre sig, at løst tøj ikke kan blive trukket med ind af uafskærmede roterende dele på motorcyklen.
- Hold bagage og spænderemme væk fra uafskærmede roterende dele på motorcyklen.

Last



ADVARSEL

Forringet kørestabilitet på grund af overlæsning og uensartet belæsning

Fare for styrt

- Overskrid ikke den tilladte totalvægt, og følg læseanvisningerne.
- Tilpas indstillingen af fjederforspænding og dæktryk til totalvægten.
- Vær opmærksom på maksimal last i hjelmrummet.

 Last i hjelmrum
maks 8 kg

– med topcase^{ET}

- Vær opmærksom på maksimal last i topcase.

 Belæsning af topcase
maks 5 kg

Hastighed

Ved kørsel med høj hastighed kan forskellige randbetingelser påvirke E-Scooter køreegenskaberne negativt:

- Indstilling af fjeder- og dæmpningssystemet
- Ujævnt fordelt last
- Løs beklædning
- For lavt dæktryk
- Slidte dæk
- Monterede bagagesystemer som f.eks. topcase

Forgiftningsfare



Indånding af sundhedsskadelige luftpartikler

Sundhedsfare

- Undgå at indånde luftpartikler fra forbrugsstoffer og kunststoffer.
- Brug kun motorcyklen i det fri.

Manipulationer



Manipulationer på E-Scooter

Beskadigelse af de berørte komponenter, svigt af sikkerhedsrelevante funktioner. Ved skader, der kan henføres til manipulationer, bortfalder garantien.

- Udfør ikke manipulationer.

VÆR OPMÆRKSOM PÅ TJEKLISTE

- Benyt den efterfølgende tjekliste til at kontrollere din E-scooter med regelmæssige intervaller.

FØR HVER KØRSELSSTART

Forudsætning

Før hver kørselsstart:

- Kontrollér højvoltagebatteriets ladetilstand.
- Kontrollér bremsesystemets funktion.
- Kontrol af funktionen på belysning og signalanlæg.
- Kontrol af dækprofildybde. (☞ 158)
- Kontrol af dæktryk. (☞ 158)
- Kontrollér, at topcase og bagage er fastgjort forsvarligt.

VED HVER 10. OPLADNINGSPROCES

Forudsætning

Ved hver 10. opladningsproces:

- Kontrol af bremsebelægnings tykkelse foran. (☞ 153)
- Kontrol af bremsebelægnings tykkelse bag. (☞ 154)
- Kontrol af bremsevæskestand for- og bagbremse. (☞ 155)

ETABLERING AF KLARTILSTAND

Pre-Ride-Check

Efter at klartilstanden er slået til, udfører kombiinstrumentet en test af kontrol- og advarsel-lamperne – den såkaldte "Pre-Ride-Check". Testen afbrydes, hvis klartilstand slås til, før testen er slut.

Fase 1

Alle kontrol- og advarsel-lamper tændes.

Når motorcyklen har stået stille i længere tid, vises der en animation ved systemstart.

Fase 2

Den generelle advarsel-lampe skifter fra rød til gul.

Fase 3

Alle tændte kontrol- og advarsel-lamper slukkes efter hinanden i omvendt rækkefølge.

Advarsel-lampen for fejlfunktion på motor slukkes først efter 15 sekunder.

Hvis en af kontrol- og advarsel-lamperne ikke blev tændt:

- Få fejlen afhjulpet hurtigst muligt af et fagværksted, helst af en BMW Motorrad forhandler.



Indgreb fra systemer til regulering af køredynamikken kan være begrænset afhængigt af køretilstanden eller konfigurationen heraf.

Mulige begrænsninger vises med en pop-up-meddelelse, f. eks. **Warning! ABS & DTC setting.**

Du finder nærmere information om systemer til regulering af køredynamikken såsom ABS og DTC i kapitlet Tekniske detaljer.

ABS-egendiagnose

Funktionen på BMW Motorrad ABS kontrolleres gennem egen-diagnosen. Egendiagnosen sker automatisk, efter at klartilstanden er slået til.

Fase 1

» Systemkomponenter kontrolleres ved stilstand.



blinker.

Fase 2

» Systemkomponenter kontrolleres ved igangsætning.

– ABS-egendiagnose afsluttet. ABS-symbolet vises ikke mere.

- Vær opmærksom på visningen fra alle kontrol- og advarselsslamper.



ABS-egendiagnose ikke afsluttet

ABS-funktionen er ikke tilgængelig, da egendiagnosen ikke blev afsluttet. (For kontrol af hjulomdrejningstalsensorerne skal din E-Scooter opnå en minimumshastighed: min 5 km/h)

Hvis der efter afslutning af ABS-egendiagnosen vises en ABS-fejl:

- Viderekørsel mulig. Det skal bemærkes, at ABS-funktionen kun er til rådighed i begrænset omfang eller slet ikke.
- Lad en BMW Motorrad forhandler afhjælpe fejlen hurtigst muligt.

ASC/DTC-egendiagnose

Funktionen på BMW Motorrad ASC/DTC kontrolleres gennem egendiagnosen. Egendiagnosen sker automatisk, efter at klartilstanden er slået til.

Fase 1

» Kontrol af de diagnosticerbare systemkomponenter ved stilstand.

130 KØRSEL



blinker langsomt.

Fase 2

» Kontrol af de diagnosticerbare systemkomponenter ved igangsætning.



blinker langsomt.

ASC/DTC-egendiagnose afsluttet

» ASC/DTC-symbolet vises ikke mere.

- Vær opmærksom på visningen fra alle advarsels- og kontrollamper.



ASC/DTC-egendiagnose ikke afsluttet

For kontrol af hjulomdrejningstalsensorerne skal din E-Scooter opnå en minimumshastighed med aktiveret køreklar tilstand:

min 5 km/h

Hvis der efter afslutning af ASC/DTC-egendiagnosen vises en ASC/DTC-fejl:

- Man kan køre videre. Det skal bemærkes, at ASC/DTC-funktionen ikke er til rådighed.
- Få fejlen afhjulpet hurtigst muligt af et fagværksted, helst af en BMW Motorrad forhandler.

E-Scooter driftsklar

Efter gennemførelse af Pre-Ride-Checks og ABS-egendiagnosen er E-Scooter med alle strømforbrugere driftsklar.



For at skåne 12 V batteriet bør aktive strømforbrugere altid kun benyttes så længe, som det er absolut nødvendigt, og klartilstand slås fra.

KØRSEL MED E-SCOOTER

E-Scooter køreklar



Din E-Scooter er køreklar, når der ved aktivering af bremsen trykkes på startknappen. Motorvisningen bliver synlig, og READY vises. Alle systemer er klar til drift. Ved tryk på nødstopkontakten er E-Scooter ikke længere køreklar.



Ved lave temperaturer påvirkes effektafgivelsen og -optagelsen.

 Undtagelsesvis kan det forekomme, at højvoltbatteriet på det parkerede køretøj opvarmes kraftigt (f.eks. ved ekstreme udetemperaturer og i direkte sollys). Ved overophedet højvoltbatteri er din E-Scooter ikke køreklar.

 Meget høje temperaturer (over 35 °C) forkorter battericellernes levetid. Ved overophedning af højvoltbatteriet under kørsel reduceres driveffekten trinvis for at afkøle højvoltbatteriet. Herved går effektindikatoren POWER i kombiinstrumentet tilbage. Hvis temperaturen stiger yderligere, skal du parkere køretøjet, indtil højvoltbatteriet er afkølet. Skulle effektindikatoren falde til 0, er din E-Scooter ikke køreklar, og køretøjet går i stå.

Slå køreklar tilstand til

- Slå klartilstand til. (➡ 56)
- » Pre-Ride-Check gennemføres. (➡ 128)
- » ABS-egendiagnose gennemføres. (➡ 129)
- » ASC/DTC-egendiagnose gennemføres. (➡ 129)
- Aktivér bremsen.



- Tryk på startknappen 1.

 Ved udklappet sidestøtteben kan klartilstanden ikke etableres. Hvis sidestøttebenet klappes ud med klartilstanden slået til, ophæves klartilstanden.

» Din E-Scooter er køreklar.

» Hvis E-Scooter ikke er køreklar, kan fejltabellen hjælpe dig videre. (➡ 186)

Kørsel med ePOWER



ADVARSEL

Dårlig synlighed/hørbarhed ved elektrisk kørsel.

Risiko for ulykker

- Vær ved elektrisk kørsel opmærksom på, at fodgængere og andre trafikanter på grund af manglende motorlyd ikke hører en E-Scooter som normalt.
- Udvis større opmærksomhed ved kørsel.

Energigenvinding ved deceleration

Højvoltbatteriet oplades delvis igen ved hjælp af energigenvinding. Ved deceleration fungerer elmotoren som en generator og omdanner bevægelsesenergien til elektrisk energi.

Decelerationen er afhængig af køretilstanden og af E-gashåndtagets stilling. Jo svagere aktivering af E-gashåndtaget, desto større deceleration. Her ved genvindes energi, og højvoltbatteriet oplades. Aktiveres E-gashåndtaget slet ikke, minder decelerationen om en svag opbremsning.

Energi kan genvindes, når følgende betingelser er opfyldt:

- E-Scooter er i bevægelse.
- Hastighed højere end ca. 5 km/h.

Energi kan ikke genvindes i følgende situationer:

- Højvoltbatteriet er helt opladet.
- Højvoltbatteriet har en meget lav eller meget høj temperatur. Om vinteren eller om sommeren er det muligt, at energigenvindingen efter start midlertidigt ikke er til rådighed.



ADVARSEL

Uden energigenvinding vil elmotoren heller ikke have en bremsevirkning. Din E-Scooter kan evt. rulle længere end normalt.

Risiko for ulykker

- Vær altid klar til at bremse.

Køresituationer for deceleration

Når en deceleration kan forventes under kørsel, kan den udnyttes til energigenvinding. Følgende eksempler på køresituationer kan være egnede hertil:

- Deceleration på en strækning med fald
- Deceleration før rødt i et lyskryds

Undgå sen eller kraftig bremsning. Lad i stedet køretøjet decelerere ved hjælp af energigenvindingen.

TILKØRING

Bremsebelægninger

Nye bremsebelægninger skal tilkøres, før de når deres optimale friktionskraft. Den nedsatte bremsevirkning kan udliges ved at trykke hårdere på bremsegrebene.

**ADVARSEL****Nye bremsebelægninger**

Forlængelse af bremsevejen, ulykkesfare

- Brems i god tid.

Dæk

Nye dæk har en glat overflade. De skal derfor gøres ru ved en afdæmpet køremåde og tilkøring i skiftende skrånstillinger. Først ved tilkøring får slidbanerne deres fulde vejgreb.

**ADVARSEL****Tab af vejgreb for nye dæk ved våd vejbane og i ekstreme skrånstillinger**

Ulykkesfare

- Kør forudseende, og undgå ekstreme skrånstillinger.

BREMSER**Hvordan opnår man den korteste bremselængde?**

Ved en opbremsning ændres belastningsfordelingen dynamisk mellem for- og baghjul. Jo kraftigere opbremsning, desto større belastning er der på forhjulet. Jo større hjulbelastning, desto mere bremsekraft kan der overføres.

For at opnå den korteste bremselængde skal forbremsen aktiveres hurtigt og stadig kraftigere. Derved udnyttes den dynamiske belastningsforøgelse på forhjulet optimalt. Hvis bremsetrykket indledes pludselig og med højt tryk, kan den dynamiske belastningsfordeling ikke følge den stigende bremsning, og hele bremsekraften kan ikke overføres til vejbanen.

Nedkørsler i bjerge**ADVARSEL****Kun bremsning med baghjulsbremsen ved nedkørsler på bjergpas.**

Tab af bremsevirkning. Ødelæggelse af bremses på grund af overophedning.

- Brug for- og bagbremse, og udnyt energigenvinding.

Yderligere informationer om energigenvinding findes i kapitlet "Tekniske detaljer" fra side (114) 145).

134 KØRSEL

Våde og tilsmudsede bremses

Fugt og snavs på bremseskiver og bremsebelægninger medfører en forringelse af bremsevirkningen.

I følgende situationer må der forventes en forsinket eller dårligere bremsevirkning:

- Ved kørsel i regn og gennem vandpytter.
- Efter en køretøjsvask.
- Ved kørsel på saltede veje.
- Efter arbejde på bremserne på grund af olie- eller fedtrest.
- Ved kørsel på tilsmudsede vejbaner og/eller i terræn.



ADVARSEL

Forringet bremsevirkning på grund af fugt og snavs

Ulykkesfare

- Brems bremserne tørre/rene, rengør om nødvendigt.
- Brems i god tid, indtil den fulde bremsevirkning er opnået.

PARKERING AF E-SCOOTER

Sidestøtteben

- Slå køreklar tilstand fra.



OBS

Dårlige underlagsforhold i støtteområdet

Komponentskader ved væltende motorkøretøj

- Sørg for, at underlaget er jævnt og fast i støtteområdet.
- Klap sidestøttebenet ud, og parkér din E-Scooter.
- » Ved udklapning af sidestøttebenet aktiveres parkeringsbremsen automatisk. Den forhindrer, at køretøjet ruller væk.
- Drej styret mod venstre.



OBS

Belastning af sidestøtten med ekstra vægt

Komponentskader ved væltende motorkøretøj

- Sid ikke på motorkøretøjet, når det er parkeret på sidestøtten.

Centralstøtteben

- med vippestøtte^{EU}

- Slå køreklar tilstand fra.

**OBS****Dårlige underlagsforhold i støtteområdet**

Komponentskader ved væltende motorkøretøj

- Sørg for, at underlaget er jævnt og fast i støtteområdet.

**OBS****Indklapning af hovedstanden ved kraftige bevægelser**

Komponentskader ved væltende motorkøretøj

- Sid ikke på motorkøretøjet, når hovedstanden er klappet ud.

**OBS****Motorkøretøj kan vælte sideværts ved opklodsning**

Komponentskader ved væltende motorkøretøj

- Motorkøretøjet skal sikres mod at vælte til siden, helst med understøttelse fra en anden person.

- Klap centralstøttebenet ud, og stil din E-Scooter på det. Løft herunder kun E-Scooter i passagerholdegrebene eller holdegrebene på topcaseholderen.

- Skub E-Scooter op på transportfladen, og stil den ikke på sidestøttebenet eller på centralstøttebenet.

FASTGØRELSE AF E-SCOOTER TIL TRANSPORT

- Beskyt komponenter mod ridser, hvis der føres spænderemme langs dem (f.eks. med tape).

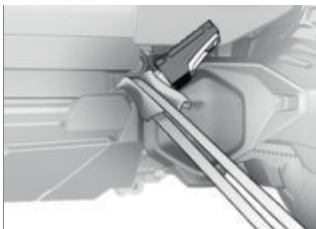
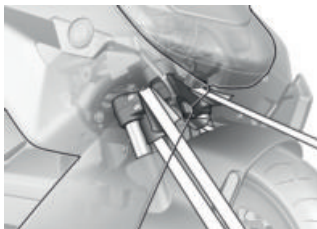

OBS

Fastklemning af komponenter

Komponentskade

- Komponenter, som f.eks. bremseledninger eller ledningsnet, må ikke fastklemmes.
- Læg fra begge sider spænderemme omkring nederste gaffelbro, og stram dem.



- Fastgør spænderem bagest til venstre på fodhvilerens holdeplade.
- Stram alle spænderemme ensartet, E-Scooter skal fjedre mest muligt ned.

- Fastgør spænderem bagest til højre på fodhvilerens holdeplade.

TEKNISKE DETALJER

09

GENERELLE HENVISNINGER	140
ANTIBLOKERINGSSYSTEM (ABS)	140
TRAKTIONSKONTROL (ASC/DTC)	143
REKUPERATION-STABILITETSKONTROL (RSC)	144
KØRETILSTAND	145
DYNAMIC BRAKE CONTROL	146
DÆKTRYKSKONTROL (RDC)	147
ADAPTIVT KURVELYS	149

GENERELLE HENVISNINGER

Flere informationer om emnet teknik under bmw-motorrad.com/technik.

ANTIBLOKERINGSSYSTEM (ABS)

Hvordan fungerer ABS?

Den bremsekraft, der maksimalt kan overføres til vejbanen, er blandt andet afhængig af vejbaneoverfladens friktionsværdi. Grus, is og sne samt våde vejbaner giver en væsentligt lavere friktionsværdi end en tør og ren asfaltoverflade. Jo dårligere vejbanens friktionsværdi er, desto større bliver bremselængden.

Hvis den maksimalt overførbare bremsekraft overskrides af føreren ved en forøgelse af bremsetrykket, begynder hjulene at blokere, og kørestabiliteten mistes; der er risiko for et styrt. Før denne situation indtræffer, griber ABS ind og tilpasser bremsetrykket til den maksimalt overførbare bremsekraft, så hjulene fortsat roterer, og så kørestabiliteten opretholdes uafhængigt af vejbanens beskaffenhed.

Hvad sker der ved vejbaneujævnheder?

På grund af riller eller ujævnheder i vejbanen kan der opstå kortvarigt kontakttab mellem dæk og vejbaneoverflade, og der kan ikke overføres bremsekraft. Bremses der i denne situation, skal ABS reducere bremsetrykket for at sikre kørestabiliteten ved genetablering af vejbanekontakten. På dette tidspunkt skal BMW Motorrad gå ud fra ekstremt lave friktionsværdier (grus, is, sne), så hjulene drejer i ethvert tænkeligt tilfælde, og kørestabiliteten dermed er sikret. Efter at de faktiske forhold er registreret, indregulerer systemet det optimale bremsetryk.

Baghjul, der løfter sig

Ved meget kraftig og hurtig nedbremsning kan det ske, at BMW Motorrad ABS ikke kan forhindre, at baghjulet løfter sig. I disse tilfælde er der også risiko for, at E-scooteren vælter.



ADVARSEL

Baghjul løfter sig på grund af kraftig bremsning

Fare for styrt

- Ved kraftig bremsning må det forventes, at ABS-reguleringen ikke altid beskytter mod, at baghjulet løfter sig.

Hvordan er BMW Motorrad ABS udformet?

BMW Motorrad ABS sikrer kørestabiliteten på ethvert underlag inden for de kørefysiske rammer.

Fra en hastighed over 4 km/t kan BMW Motorrad ABS sikre kørestabiliteten på ethvert underlag inden for de kørefysiske rammer. Ved en lavere hastighed kan BMW Motorrad ABS systembetinget ikke understøtte optimalt på ethvert underlag.

Systemet er ikke optimeret til specielle krav, der opstår under ekstreme konkurrencebetingelser i terræn eller på racerbanen.

Særlige situationer

For at registrerer hjulenes blokeringsændens sker der bl.a. en sammenligning af for- og baghjulets omdrejningstal. Hvis der over et længere tidsrum registreres uplausible værdier, slås ABS-funktionen af sikkerhedsgrunde fra, og der vises en ABS-fejl. Forudsætningen for en fejlmeddelelse er en afsluttet egendiagnose.

Ud over problemer på BMW Motorrad ABS kan usædvanlige køretilstande også medføre en fejlmeddelelse:

- Kørsel på baghjulet (wheelie) over et længere tidsrum.
- Baghjul, der drejer på stedet, mens forbremseren er trukket (burn out).
- Blokeret baghjul over længere tidsrum på grund af motorbremse, f.eks. ved nedkørsel på glat underlag.

Hvis der dannes en fejlmeddelelse på grund af en usædvanlig køretilstand, kan ABS-funktionen aktiveres igen ved at slå klartilstanden fra og til.

142 **TEKNISKE DETALJER**

Hvilken rolle spiller en regelmæssig service?



ADVARSEL

Ikke regelmæssigt vedligeholdte bremsesystem

Ulykkesfare

- For at sikre at BMW Motorrad ABS er i en optimal vedligeholdelsesstand, skal de foreskrevne inspektionsintervaller altid overholdes.

Bedre sikkerhed

BMW Motorrad ABS må ikke forlede føreren til en skødesløs køremåde i tillid til, at standselængderne er kortere. Det er først og fremmest en sikkerhedsreserve til nødsituationer. Vær forsigtig i sving! Nedbremsning i sving er underlagt særlige kørefysiske grænser, som BMW Motorrad ABS ikke kan ophæve.

Videreudvikling af ABS til ABS Pro

– med køremodi Pro^{EU}

Hidtil har BMW Motorrad ABS sørget for en høj grad af sikkerhed ved bremsning under ligeudkørsel. Nu giver ABS Pro også mere sikkerhed ved bremsning i sving. ABS Pro

forhindrer blokering af hjulene, selv ved hurtig bremseaktivering. ABS Pro reducerer pludselige styrekraftændringer, især ved panikbremsninger, og forebygger dermed uønskede "stoppies".

ABS-regulering

Teknisk betragtet tilpasser ABS Pro ABS-reguleringen til E-scooterens skråstillingsvinkel, afhængigt af den pågældende køresituation. Til bestemmelse af E-scooterens skråstilling benyttes signaler for rulning og drejning samt tværacceleration. Med tiltagende skråstilling begrænses bremsetryk-gradienten ved bremsestart stadig mere. Herved sker trykopybygningen langsommere. Desuden bliver trykmodulationen i ABS-reguleringens område mere ensartet.

Fordele for føreren

Fordelene for føreren ved ABS Pro er en følsom reaktion samt høj bremse- og kørestabilitet ved bedst mulig nedbremsning, også i sving.

TRAKTIONSKONTROL (ASC/DTC)

Hvordan fungerer traktionskontrollen?

Traktionskontrollen findes i to typer

- **Uden** hensyntagen til den skrå stilling: automatisk stabilitetskontrol ASC
- ASC er en rudimentær funktion, som skal forhindre styrt.
- **Med** hensyntagen til den skrå stilling: dynamisk traktionskontrol DTC
- DTC regulerer den ekstra skråstillings- og accelerationsinformation mere præcist og bekvemt.

Traktionskontrollen sammenligner hjulomkredshastighederne på for- og baghjul. Ud fra hastighedsforskellen bestemmes slippet og dermed stabilitetsreserverne på baghjulet. Ved overskridelse af en slipgrænse tilpasses motordrejningsmomentet ved hjælp af motorstyringen.

BMW Motorrad ASC/DTC er udformet som assistancesystem for føreren og til kørsel på offentlig vej. Især i det kørefysiske grænseområde har føreren en væsentlig indflydelse på reguleringsmulighederne

med ASC/DTC (vægtforskydning i sving, løs last).



ADVARSEL

Risikobetonet kørsel

Ulykkesfare på trods af ASC/DTC

- En tilpasset køremåde er altid førerens ansvar.
- Den ekstra sikkerhed må ikke begrænses på grund af risikobetonet kørsel.

Særlige situationer

Med tiltagende skråstilling begrænses accelerationsevnen stadig mere i overensstemmelse med fysikkens love. Ved kørsel ud af meget snævre sving kan accelerationen der- ved blive begrænset.

For at registrere hjulspin på baghjulet eller et baghjul, der skrider, sammenlignes blandt andet omdrejningstallene på for- og baghjul, og ved DTC over for ASC tages der højde for den skrå stilling.

– med køremodi Pro^{EU}

Hvis værdierne for skrå stilling over et længere tidsrum registreres som uplausible, benyttes der en erstatningsværdi for den skrå stilling, og/eller DTC

144 **TEKNISKE DETALJER**

slås fra. I disse tilfælde vises en DTC-fejl. Forudsætningen for en fejlmeddelelse er en afsluttet egendiagnose.

Ved følgende usædvanlige køretilstande kan der ske en automatisk frakobling af BMW Motorrad traktionskontrol.

Usædvanlige køretilstande:

- Kørsel på baghjulet (wheelie) over et længere tidsrum.
- Baghjul, der drejer på stedet, mens forbremseren er trukket (burn out).
- Varmkøring på en hjælpestander



Min. hastighed til aktivering af DTC

min 5 km/h

–med køremodi Pro^{EU}

Hvis forhjulet ved ekstrem acceleration mister kontakten til underlaget, reducerer DTC motorens drejningsmoment i alle køretilstande, indtil forhjulet igen berører underlaget. BMW Motorrad anbefaler at dreje E-gashåndtaget et stykke tilbage, hvis forhjulet løfter sig fra jorden, for hurtigst muligt at komme i en stabil køretilstand igen.

I køretilstanden ECO svarer DTC-indstillingen til køretilstanden ROAD.

I køretilstandene RAIN, ROAD og DYNAMIC svarer DTC-indstillingen til køretilstanden.

REKUPERATION-STABILITETSKONTROL (RSC)

Hvordan fungerer rekuperation-stabilitetskontrollen?

Rekuperation-stabilitetskontrollen hjælper til med at undgå ustabile køretilstande, som skyldes et for højt rekuperationsmoment på baghjulet. Alt efter vejbanens beskaffenhed og køredynamikken kan et for højt rekuperationsmoment forøge slippet på baghjulet betydeligt og medføre ustabil kørsel. Rekuperation-stabilitetskontrollen begrænser et for højt slip på baghjulet til et sikkert ønsket slip afhængigt af tilstand.

Årsager til for højt slip på baghjulet:

- Kørsel med rekuperation på vejbaner med lav friktionsværdi (f. eks. våde blade).
- Hård opbremsning ved sportslig kørsel.

Analogt med traktionskontrollen BMW Motorrad DTC sammenligner rekuperation-stabili-

tetskontrollen hjulomkredshastighederne på for- og baghjul beregnet ud fra hjulenes omdrejningstal og dækradius. På basis af hastighedsforskellen kan rekuperation-stabilitetskontrollen beregne slippet og dermed stabilitetsreserven på baghjulet.

Overstiger slippet den pågældende grænseværdi, reduceres rekuperationsmomentet. Slippet reduceres, og motorcyklen stabiliseres.

Virkning af rekuperation-stabilitetskontrol

–I køretilstandene ECO, RAIN og ROAD: Maksimal stabilitet.

–med køremodi Pro^{EU}

–I køretilstanden DYNAMIC: Reduceret indgreb ift. køretilstandene RAIN og ROAD.

KØRETILSTAND

Valg

For at tilpasse E-scooteren til vejbanens beskaffenhed og den ønskede køreoplevelse kan man vælge blandt følgende køretilstande:

Serie

–ECO

–RAIN

–ROAD (standard-tilstand)

–med køremodi Pro^{EU}

Med Pro-køretilstande

–DYNAMIC

For hver af disse køretilstande er der en afstemt indstilling for systemerne ABS, DTC, rekuperation-stabilitetskontrol og for gasrespons og energigenvinding.

Gasrespons

–I køretilstanden ECO: mindre kraftig gasrespons og reduceret drejningsmoment.

–I køretilstanden RAIN: jævn gasrespons.

–I køretilstanden ROAD: optimal gasrespons.

–med køremodi Pro^{EU}

–I køretilstanden DYNAMIC: direkte gasrespons.

Energigenvinding

–I køretilstandene RAIN og ROAD: middel energigenvinding ved deceleration af køretøjet.

–I køretilstanden ECO: maksimal energigenvinding ved deceleration af køretøjet.

146 **TEKNISKE DETALJER**

- med køremodi Pro^{EU}
- I køretilstanden DYNAMIC: maksimal energigenvinding ved deceleration af køretøjet.

ABS

- Baghjulsløftregistreringen er aktiv i alle køretilstande.
- I køretilstandene ECO, RAIN, ROAD og DYNAMIC er ABS afstemt til kørsel på vej.

- med køremodi Pro^{EU}

ABS Pro

- I alle køretilstande er ABS Pro fuldt ud tilgængelig. Opretningstendensen, som din E-Scooter har ved bremsning i sving, reduceres til et minimum.

DTC

Dæk

- I alle køretilstande DTC er afstemt til kørsel på vej med vejdek.

Kørestabilitet

- I køretilstanden RAIN griber DTC så tidligt ind, at maksimal kørestabilitet opnås.
- I køretilstandene ECO og ROAD sker indgrebet fra DTC senere end i køretilstanden RAIN. Baghjulsslip undgås så vidt muligt altid.
- I køretilstanden DYNAMIC griber DTC senere ind end i

køretilstanden ROAD. Baghjulsslip undgås så vidt muligt altid.

- I alle køretilstande forhindres det, at forhjulet løfter sig.

Omskiftning

Køretilstande kan ændres ved stilstand med klartilstanden slået til eller under kørsel.

Den ønskede køretilstand vælges i første omgang. Først når de pågældende systemer er i den nødvendige tilstand, sker omskiftningen.

Først efter omskiftningen af køretilstand skjules valgmenuen på displayet.

ECO-tilstand

I ECO-tilstanden opnås en maksimal energigenvinding gennem forsinkelse af køretøjet ved en begrænset acceleration. ECO-tilstanden er udformet til en maksimal rækkevidde.

DYNAMIC BRAKE CONTROL

- med køremodi Pro^{EU}

Funktion på Dynamic Brake Control

Funktionen på Dynamic Brake Control understøtter føreren ved en farebremsning.

Registrering af farebremsning

– En farebremsning registreres, når forbremseren aktiveres hurtigt og kraftigt.

Adfærd ved farebremsning

– Udføres en farebremsning ved en hastighed over min 10 km/h aktiveres ud over ABS-funktionen også Dynamic Brake Control.

Adfærd ved utilsigtet aktivering af E-gashåndtaget

– Hvis man ved en farebremsning utilsigtet aktiverer E-gashåndtaget (håndtagstilling > 5 %), sikres den egentligt foranledigede bremsevirkning af Dynamic Brake Control, idet funktionen ignorerer aktiveringen af E-gashåndtaget. Virkningen af farebremsningen sikres.

– Hvis der under indgrebet fra Dynamic Brake Control lukkes for gassen (gashåndtagstilling < 5 %), genetableres motormomentet krævet af ABS-bremsesystemet.

– Hvis farebremsningen afsluttes, og el-gashåndtaget sta-

dig er aktiveret, regulerer Dynamic Brake Control kontrolleret elektromotorens moment tilbage til førerens ønske.

DÆKTRYKSKONTROL (RDC)

– med dæktryksskontrol (RDC)^{EU}

Funktion

I hvert dæk er der en sensor, som måler lufttemperaturen og trykket inde i dækket og sender værdierne til styreenheden. Sensorerne er udstyret med en centrifugalkraftregulator, som frigiver overføringen af måleværdier efter den første overskridelse af minimumshastigheden.

 Min. hastighed for overføring af RDC-måleværdier:

min 30 km/h

Før dæktrykket er modtaget for første gang, vises der "--" på displayet for hvert dæk. Efter køretøjets stilstand overfører sensorerne de målte værdier et stykke tid endnu.

 Overføringstid for måleværdierne efter køretøjets stilstand:

min 15 min

148 **TEKNISKE DETALJER**

Hvis der er monteret en RDC-styreenhed, men hjulene imidlertid ikke har sensorer, udlæses en fejlmeddelelse.

Dæktryksområder

RDC-styreenheden skelner mellem tre dæktryksområder, der er afstemt til køretøjet:

- Dæktryk inden for den tilladte tolerance.
- Dæktryk i grænseområdet for den tilladte tolerance.
- Dæktryk uden for den tilladte tolerance.

Temperaturkompensation

Dæktrykket er temperaturafhængigt: det tiltager ved stigende dæklufttemperatur og falder ved aftagende dæklufttemperatur. Dæklufttemperaturen afhænger af udetemperaturen og af køremåde og køretid.



Dæktrykkene vises temperaturkompenseret på TFT-displayet og refererer altid til følgende dæklufttemperatur:

20 °C

I dæktrykskontrolenhederne på tankstationerne sker der ingen temperaturkompensation, og det målte dæktryk er afhængigt af dæklufttemperaturen. Derfor vil de her viste værdier i

de fleste tilfælde ikke stemme overens med de værdier, der vises på TFT-displayet.

Tryktilpasning

Sammenlign RDC-værdien på TFT-displayet med værdien på bagsiden af betjeningsvejledningens omslag. De to værdiers afvigelse fra hinanden skal udlignes med dæktryksmåleren på tankstationen.



Eksempel

Ifølge betjeningsvejledningen skal dæktrykket have følgende værdi:

2,5 bar

På TFT-displayet vises følgende værdi:

2,3 bar

Der mangler altså:

0,2 bar

Kontrolenheden på tankstationen viser:

2,4 bar

For at opnå det korrekte dæktryk skal det forøges til følgende værdi:

2,6 bar

ADAPTIVT KURVELYS

– med adaptivt kurvelys^{EU}

Hvordan fungerer adaptivt kurvelys?

Den standard-monterede nærlys-enhed i forlygten består af to reflektorer, der danner nærlys med LED. Højdesensorer på for- og baghjulsophæng leverer data til den konstante regulering af lysvidden. Gennem niveauidigningen er lyset altid i det optimale, forindstillede område ved ligeudkørsel, uafhængigt af køretilstand og mængden af bagage. Med adaptivt kurvelys drejes nærlyset endvidere over en akse afhængigt af skråstillingen og udligner motorcyklens rullevinkel. Drejevinklen er $70^\circ (\pm 35^\circ)$.

Ud over niveauidigningen udlignes endvidere skråstillingen på nærlyset under kørsel. De to bevægelser overlapper, så lyset peger indad i kurven. Dette giver en betydeligt bedre oplysning af kørebanen i sving og således en væsentligt højere køresikkerhed.

SERVICE

10

GENERELLE HENVISNINGER	152
STANDARDVÆRKTØJSSÆT	153
BREMSESYSTEM	153
KØLEVÆSKE	156
DÆK	158
FÆLGE OG DÆK	158
LYSKILDER	159
BEKLÆDNINGSDLE	160
BATTERI	162
SIKRINGER	165
DIAGNOSESTIK	167

GENERELLE HENVISNINGER

I kapitlet "Service" beskrives arbejde i forbindelse med kontrol og udskiftning af sliddele, som kan udføres uden større besvær.

Hvis der ved monteringen skal tages højde for specielle tilspændingsmomenter, er disse anført. En oversigt over alle nødvendige tilspændingsmomenter finder du i kapitlet "Tekniske data".

Mikroindkapslede skruer

Mikroindkapsling er en kemisk gevindsikring. Derved etableres en fast forbindelse mellem skrue og møtrik eller komponent med et klæbemiddel. Mikroindkapslede skruer må således kun bruges en gang. Efter afmontering skal det indvendige gevind rengøres for klæbemiddel. Ved montering skal der anvendes en ny mikroindkapslet skrue. Du skal derfor før afmonteringen kontrollere, at du har egnet værktøj til rengøring af gevindet og en ny skrue. Hvis arbejdet udføres forkert, kan skruens sikringsfunktion ikke længere garanteres, hvilket kan medføre farlige situationer!

For at kunne udføre noget af det beskrevne arbejde kræves specialværktøj og en velfunderet faglig viden. Hvis du er i tvivl, bedes du kontakte et fagværksted, helst din BMW Motorrad forhandler.



FARE

Ukorrekt gennemført service- og reparationsarbejde.

Livsfare ved elektrisk stød.

- For at kunne udføre arbejde, som ikke er beskrevet her, kræves specialværktøj og en velfunderet faglig viden.
- Udfør kun arbejde, som er beskrevet i dette kapitel. Udfør kun det beskrevne arbejde med klartilstanden slået fra. Kontakt et fagværksted i tilfælde af tvivl, helst en BMW Motorrad forhandler.

**FARE****Arbejde på højvoltsystemet.**

Livsfare

- Køretøjets højvoltsystem er et separat lukket system. Sikkerheden er garanteret, så længe der ikke arbejdes på de tekniske komponenter.
- Ændringer og arbejde på højvoltsystemet må kun udføres af en BMW Motorrad forhandler med uddannet personale.

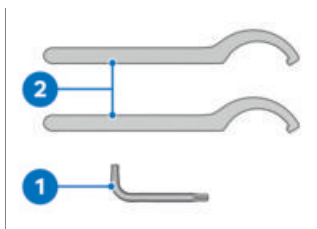
STANDARDVÆRKTØJSSÆT

- 1 Torx-nøgle T25
-Afmontage af beklædningsdele.
- 2 Hagenøgle
-Indstilling af fjederfor-spænding på fjederbe-net. (→ 107)

BREMSESYSTEM**Kontrol af bremsefunktion**

- Træk i højre bremsegreb.
 - » Der kan mærkes et entydigt trykpunkt.
- Træk i venstre bremsegreb.
 - » Der kan mærkes et entydigt trykpunkt.
- For at kontrollere parkeringsbremsen skal man klappe sidestøttebenet ud og forsøge at skubbe E-Scooter frem og tilbage.
 - » E-Scooter kan ikke skubbes. Hvis der ikke mærkes tydelige trykpunkter, eller hvis scooteren kan skubbes:
- Lad en BMW Motorrad forhandler kontrollere bremsene.

Kontrol af bremsebelægningens tykkelse foran

- Parkér din E-scooter på et jævnt og fast underlag.



- Foretag en visuel kontrol af bremsebelægningens tykkelse i venstre og højre side. Synsretning: bagfra imod bremsebelægningerne **1**.

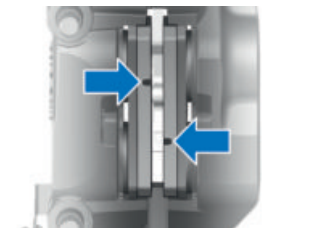

Bremsebelægningsslitagegrænse foran

min 5,6 mm (Friktionsbelægning med bæreplade)

Hvis slidmarkeringerne, dvs. noterne, ikke længere ses tydeligt:



ADVARSEL

Underskridelse af belægningens minimumstykkelse

Nedsat bremsevirkning, beskadigelse af bremsen

- For at kunne garantere bremsesystemets driftssikkerhed må belægningens minimumstykkelse ikke underskrides.
 - Få bremsebelægningerne udskiftet af et fagværksted, helst af en BMW Motorrad forhandler.
 - BMW Motorrad anbefaler, at man kun monterer originale bremsebelægninger.
- ### Kontrol af bremsebelægningens tykkelse bag
- Parkér E-Scooter på et jævnt og fast underlag.

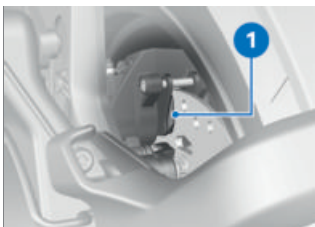

- Foretag en visuel kontrol af bremsebelægningens tyk-

kelse. Synsretning: bagfra imod bremsekaliberen 1.

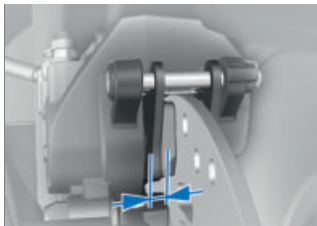

Bremsebelægningsslitagegrænse bag

min 4,5 mm (Friktionsbelægning med bæreplade)

Hvis slidmarkeringerne er nået:



ADVARSEL

Underskridelse af belægningens minimumstykkelse

Nedsat bremsevirkning, beskadigelse af bremsen

- For at kunne garantere bremsesystemets driftssikkerhed må belægningens minimumstykkelse ikke underskrides.

- Få bremsebelægningerne udskiftet af et fagværksted, helst af en BMW Motorrad forhandler.
- BMW Motorrad anbefaler, at man kun monterer originale bremsebelægninger.

Kontrol af bremsevæskestand for- og bagbremse

- Bremsevæskestanden kan kontrolleres ved bremsevæskebeholdernes skueglas. Bremsevæskebeholderen til forbremsen sidder i højre side, bremsevæskebeholderen til bagbremsen sidder i venstre side.



ADVARSEL

For lidt eller tilsmudset bremsevæske i bremsevæskebeholderen

Væsentligt reduceret bremsekraft på grund af luft, urenheder eller vand i bremsesystemet

- Undlad straks al kørsel, indtil defekten er afhjulpet.
- Kontrollér bremsevæskestanden regelmæssigt.
- Sørg for, at bremsevæskebeholderens dæksel rengøres før åbning.
- Sørg for, at der kun anvendes bremsevæske fra en forsegleet beholder.
- Parkér E-Scooter på et jævnt og fast underlag.
- Stil styret sådan, at bremsevæskebeholderen står vandret.

156 SERVICE



- Kontrollér bremsevæskestanden ved skueglasset **1** på venstre hhv. højre bremsevæskebeholder.

 På grund af sliddet på bremsebelæggingerne falder bremsevæskestanden i bremsevæskebeholderen.



Bremsevæskestand

Bremsevæske, DOT4

Bremsevæskestanden må ikke underskride **MIN**-markeringen. (Bremsevæskebeholder vandret)

Falder bremsevæskestanden under det tilladte niveau:

- Få defekten afhjulpet hurtigst muligt af et fagværksted, helst af en BMW Motorrad forhandler.

KØLEVÆSKESKE

Kontrol af kølevæskestand

- Parkér E-Scooter på et jævnt og fast underlag.
- Afmontering af frontbeklædning. (→ 160)

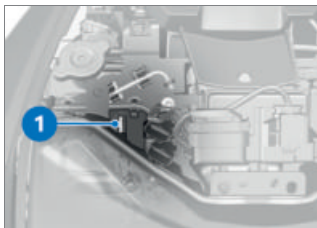

- Foretag en visuel kontrol af kølevæskestanden **1**.



 Nominel kølevæske-stand i ekspansionsbeholder

Mellem **MIN**- og **MAX**-markering (Ved koldt kølekredsløb)

Hvis kølevæskestanden falder til under det tilladte niveau:

- Efterfyld kølevæske hurtigst muligt, eller lad en BMW Motorrad forhandler foretage påfyldning.
- Montering af frontbeklædning. (▮▮▮ 160)

Påfyldning af kølevæske



ADVARSEL

Åbning af kølerdækslet

Forbrændingsfare

- Åbn aldrig kølerdækslet, hvis det er varmt.
- Aflæs udelukkende kølevæskestanden på ekspansionsbeholderen, og efterfyld om nødvendigt.

- Afmontering af frontbeklædning. (▮▮▮ 160)
- Lad motor og kølesystem køle af.

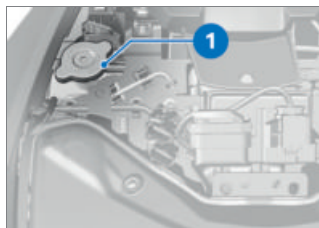

- Åbn lukningen **1**.
- Påfyld kølevæske indtil det nominelle niveau.



Kølevæske frostsikring

min -25 °C



Efterfyldningsmængde kølevæske

0,07 l

- Kontrollér kølevæskestanden. (▮▮▮ 156)
- Luk dækslet på ekspansionsbeholderen.
- Montering af frontbeklædning. (▮▮▮ 160)

DÆK

Kontrol af dæktryk

ADVARSEL

Ukorrekt dæktryk.

Forringede køreegenskaber for din Scooter. Reduktion af dækkenes levetid.

- Sørg for korrekt dæktryk.

ADVARSEL

Lodret monterede ventilindsatser åbner af sig selv ved høje hastigheder

Pludseligt tab af dæktryk

- Brug ventilkapper med gummitætningsring, og skru dem godt fast.
- Kontrollér dæktrykket ud fra de efterfølgende data.



Dæktryk foran

2,3 bar (Solokørsel, med kolde dæk)

2,3 bar (Kørsel med passager og bagage, med kolde dæk)



Dæktryk bag

2,5 bar (Solokørsel, med kolde dæk)



Dæktryk bag

2,5 bar (Kørsel med passager og bagage, med kolde dæk)

Ved utilstrækkeligt dæktryk:

- Korrigér dæktrykket.

FÆLGE OG DÆK

Kontrol af fælge

- Parkér E-Scooter på et jævnt og fast underlag.
- Kontrollér fælgene visuelt for defekte steder.
- Lad en BMW Motorrad forhandler kontrollere og om nødvendigt udskifte de beskadigede fælge.

Kontrol af dækprofildybde



ADVARSEL

Kørsel med meget slidte dæk

Ulykkesfare på grund af forringede køreegenskaber

- Udskift om nødvendigt dæk, før den lovbestemte min. profildybde er nået.
- Parkér E-Scooter på et jævnt og fast underlag.

- Mål dækprofilens dybde i hovedprofilrillerne med slidmarkeringer.



På hvert dæk er slidmarkeringer integreret i hovedprofilrillerne. Når dækprofilen er kørt ned til markeringernes niveau, er dækket helt nedslidt. Markeringernes positioner er angivet på dækkanten, f.eks. ved hjælp af bogstaverne TI, TWI eller med en pil.

Er minimumsprofildybden nået:

- Udskift det pågældende dæk.

Anbefalede dæk

For hver dækstørrelse har BMW Motorrad testet bestemte dækfabrikater og bedømt dem som trafiksikre. Vedrørende andre dæk kan BMW Motorrad ikke bedømme egnetheden og derfor ikke garantere køresikkerheden. BMW Motorrad anbefaler, at man kun anvender dæk, som BMW Motorrad har testet. Få yderligere oplysninger hos din BMW Motorradforhandler.

LYSKILDER

Udskiftning af LED-lyskilder



ADVARSEL

Køretøj overses i vejtrafikken på grund af svigtende lyskilder på køretøjet

Sikkerhedsrisiko

- Få udskiftet defekte lyskilder hurtigst muligt. Kontakt i den forbindelse et fagværksted, helst en BMW Motorrad forhandler.

Alle køretøjets lyskilder er LED-lyskilder. LED-lyskildernes levetid er højere end køretøjets forventede levetid. Hvis en LED-lyskilde er defekt, skal du kontakte et fagværksted, helst en BMW Motorrad forhandler.

160 SERVICE

BEKLÆDNINGSEDELE

Afmontering af frontbeklædning



- Træk frontbeklædningen **1** fremad i midten under vindskærmen i det dertil beregnede greb.
- Løsn frontbeklædningen **1** fra låsene **2**.
- Afmonter frontbeklædningen **1** fremefter.

Montering af frontbeklædning

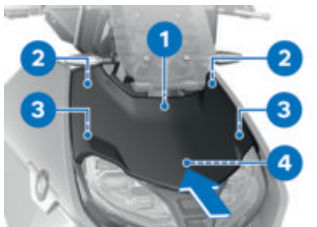

- Påsæt frontbeklædningen **1**, og positionér i pilens retning.
- Indfør frontbeklædningen **1** med føringerne **3** og **4**.

- Indsæt frontbeklædningen **1** i clipsene **2** med et let tryk.

Afmontering af sidebeklædning



- Afmonter skruen **2**.
- Afmonter sidebeklædningen **1**.



- Afmonter batteriafdækningen **1** i pilens retning.
- Afmonter skrueerne **2**.

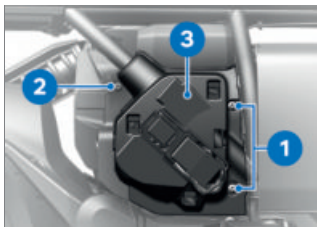

- Afmonter skruerne **1**.
- Tryk beklædningsdelen tilbage, og afmonter skruen **2**.
- Fjern afdækningen **3**.

Montering af sidebeklædning

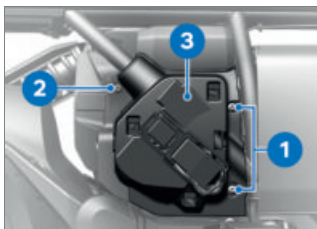

- Påsæt afdækningen **3**.
- Tryk beklædningsdelen tilbage, og monter skruen **2**.
- Monter skruerne **1**.



- Monter skruerne **2**.
- Positionér batteriafdækningen **1**.
- Skub batteriafdækningen **1** med tryk fra oven i pilens retning, så låsen går hørbart i indgreb.
- Kontrollér, at batteriafdækningen **1** sidder ordentligt fast.

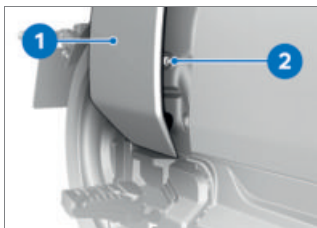

- Lad sidebeklædningen **1** gå i indgreb med låsene.
- Monter skruen **2**.

BATTERI

Generelle henvisninger

Korrekt pleje, opladning og opbevaring forlænger 12 V batteriets levetid og er en forudsætning for eventuelle garantikrav. For at opnå en lang levetid for 12 V batteriet bør du bemærke følgende punkter:

- Hold batterioverfladen ren og tør.
- Overhold opladningsanvisningerne på de følgende sider ved opladning af batteriet.
- Stil ikke batteriet på hovedet.

Efterladefunktion

Hvis en defineret tærskel for 12 V batteriet underskrides, aktiveres efterladefunktionen. 12 V batteriet efteroplades i så fald fra højvoltbatteriet via DC/DC-omformeren. Herved sikres en tilstrækkelig ladetilstand for 12 V batteriet.

Efterladefunktionen er aktiv i følgende situationer:

- Under kørsel: 12 V batteriet efteroplades ved behov.
- Ved opladningsprocessen: 12 V batteriet efteroplades også ud over højvoltbatteriet.
- I stilstandsperioder: Hver 2. dag kontrolleres 12 V batteriets ladetilstand, og efteropladning sker ved behov. Ved

efteropladning kan der evt. høres lyde fra blæser og kølevæskepumpe.

Hvis 12 V batteriet under en længere stilstandsfasen skal efteroplades tre gange i træk, vises `On-board battery status. No restrictions. Have it checked by a specialist workshop.`, når klartilstanden slås til. Yderligere oplysninger i kapitlet "Visninger".

Hvis højvoltbatteriets ladetilstand kommer under en kritisk tærskel, kan 12 V batteriet ikke efteroplades. For at efterladefunktionen altid kan aktiveres ved behov, skal der sikres en tilstrækkelig ladetilstand for højvoltbatteriet.

Opladning af 12 V batteri



OBS

Opladning af det tilsluttede 12 V batteri på batteripolerne

Beskadigelse af køretøjets elektronik

- Afbryd 12 V batteriet før opladning på batteripolerne.

**OBS**

Opladning af et fuldstændig afladet 12 V batteri via 12 V stikdåsen

Beskadigelse af køretøjets elektronik

- Et fuldstændig afladet 12 V batteri (batterispænding mindre end 12 V, med tændingen slået til er kontrol-lamper og multifunktionsdisplay stadig slukket) skal altid oplades direkte på det **afbrudte** batteris poler.

**OBS**

Uegnede opladere, der er tilsluttet til en stikdåse

Beskadigelse af oplader og køretøjets elektronik

- Brug egnede BMW opladere. Den passende oplader fås hos din BMW Motorrad partner.

- Oplad det tilsluttede batteri via stikdåsen.



Køretøjets elektronik registrerer, om batteriet er helt opladet. I så fald slås stikdåsen fra.

- Følg betjeningsvejledningen til opladeren.



Kan batteriet ikke oplades via stikdåsen, er den benyttede oplader muligvis ikke afstemt efter din E-scooters elektronik. I så fald skal du oplade batteriet direkte på batteriets poler, når det er adskilt fra motorkøretøjet.

Din E-Scooter er hverken køre- eller driftsklar. Kontrollér, om 12 V batteriet er helt afladet:

- Slå klartilstand til. (☐➔ 56)

» Vær opmærksom på TFT-display:

- Hvis TFT-displayet stadig er slukket, når klartilstand er slået til, er batteriet helt afladet. Det afbrudte 12 V batteri skal oplades direkte ved polerne.
- Hvis TFT-displayet tændes, er 12 V batteriet ikke helt afladet. Det tilsluttede 12 V batteri kan oplades via 12 V stikdåsen.

- Slå klartilstand fra. (☐➔ 57)

Opladning af afbrudt batteri

- Oplad batteriet med en egnet oplader.
- Følg betjeningsvejledningen til opladeren.
- Løsn opladerens polklemmer fra batteripolerne, når opladningen er afsluttet.

164 SERVICE

Udskiftning af 12 V batteri

– med tyverialarm (DWA)^{EU}

- Slå om nødvendigt tyverialarmen fra. ◀
- Slå klartilstand fra.
- Afmontering af sidebeklædning. (▮▮▮ 160)

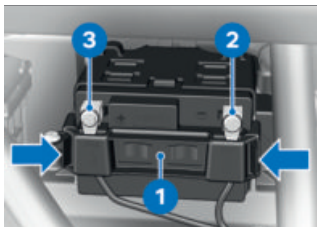

- Tryk holdebøjlen **1** sammen til venstre og højre ved klemmerne, og afmonter den.



OBS

Ukorrekt afbrydelse af batteriet

Kortslutningsfare

- Overhold afbrydelsesrækkefølgen.
- Fjern skruen **2** og afbryd batteriets minusledning.
- Fjern skruen **3** og afbryd batteriets plusledning.
- Tag 12 V batteriet ud af batteriholderen.

- Skub 12 V batteriet ind i batteriholderen.

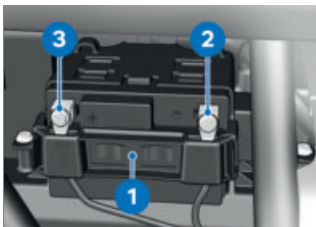

- Monter holdebøjlen **1** på 12 V batteriet.



OBS

Ukorrekt forbindelse af batteriet

Kortslutningsfare

- Overhold monteringsrækkefølgen.
- Positionér batteriets plusledning, og monter skruen **3**.
- Positionér batteriets minusledning, og monter skruen **2**.
- Montering af sidebeklædning. (▮▮▮ 161)

SIKRINGER

Udskiftning af hovedsikring



Brokobløbing af defekte sikringer

- Kortslutnings- og brandfare
- Brokoblø ikke defekte sikringer.
- Udskift defekte sikringer med nye sikringer.

- Slå klartilstand fra.
- Parkér E-Scooter på et jævnt og fast underlag.
- Afmontering af sidebeklædning. (➡ 160)

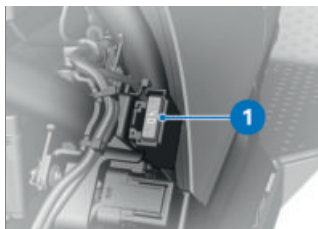

- Udskift den defekte sikring **1**.

 Ved hyppige defekter skal det elektriske anlægs sikringer kontrolleres af et fagværksted, helst af en BMW Motorrad partner.



40 A (Hovedsikring)

- Montering af sidebeklædning. (➡ 161)

Udskiftning af sikringer

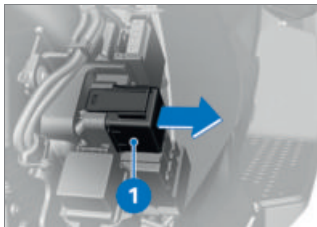

- Slå klartilstand fra.
- Afmontering af sidebeklædning. (➡ 160)
- Tag sikringsboksen **1** ud.

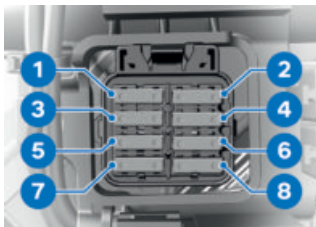

OBS

Brokobling af defekte sikringer

Kortslutnings- og brandfare

- Brokobl ikke defekte sikringer.
- Udskift defekte sikringer med nye sikringer.

- Udskift defekt sikring **1 - 8** med en med samme effekt.



Ved hyppige defekter skal det elektriske anlægs sikringer kontrolleres af et fagværksted, helst af en BMW Motorrad partner.



Sikring 1

15 A (Drivelektronik, relæ kl. 30g)



Sikring 2

7,5 A (Kl. 30b, drivelektronik, ABS, sensorboks, sædevarme, USB-laderum, RDC, opbevaringsrum)



Sikring 3

10 A (Drivelektronik)



Sikring 4

7,5 A (Kl. 30, afskæringsrelæ kl. 30b, tyverialarm, tændingslås, kombiinstrument, On Board Charger, OBD-stik)



Sikring 5

7,5 A (Kl. 30C, kombikontakt venstre, Service Disconnect, drivelektronik, On Board Charger)



Sikring 6

Anvendes ikke



Sikring 7

Anvendes ikke



Sikring 8

Anvendes ikke

- Sæt sikringsboksen i.
- Montering af sidebeklædning. (▮▮▮ 161)

DIAGNOSESTIK

Løsning af diagnosestik



FORSIGTIG

Forkert fremgangsmåde ved løsning af diagnosestikket til On-Board-Diagnose

Funktionsfejl på motorcyklen

- Diagnosestikdåsen må kun afbrydes af et fagværksted eller af andre autoriserede personer i forbindelse med BMW Motorrad service.
 - Arbejdet skal udføres af personer med en relevant uddannelse.
 - Vær opmærksom på motor-køretøjsproducentens bestemmelser.
- Afmontering af frontbeklædning. (▮▮▮ 160)

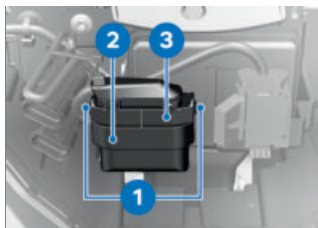

- Tryk på låsene **1** i begge sider.
- Løsn diagnosestikket **2** fra holderen **3**.
- » Interfacet til diagnose- og informationssystemet kan sættes på diagnosestikket **2**.

Fastgørelse af diagnosestik

- Afbryd interfacet til diagnose- og informationssystemet.

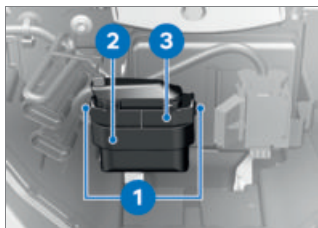

- Sæt diagnosestikket **2** i holderen **3**.
- » Låsene **1** går i indgreb på begge sider.
- Montering af frontbeklædning. (▮▮▮ 160)

TILBEHØR

11

GENERELLE HENVISNINGER	170
STIKDÅSER	170
TOPCASE	171

GENERELLE HENVISNINGER



FORSIGTIG

Anvendelse af fremmede produkter

Sikkerhedsrisiko

- BMW Motorrad kan ikke for hvert enkelt fremmed produkt vurdere, om det kan benyttes til BMW motor-køretøjer uden sikkerhedsrisiko. Dette er heller ikke givet, når der er udstedt en national myndighedsgodkendelse. Sådanne kontroller kan ikke altid tage højde for alle anvendelsesbetingelser for BMW motorkøretøjer og er derfor til dels ikke tilstrækkelige.
- Brug kun dele og tilbehørsprodukter, der er frigivet til dit motorkøretøj af BMW.

Delene og tilbehøret er omhyggeligt kontrolleret af BMW med henblik på sikkerhed, funktion og egnethed. BMW påtager sig derfor et produktansvar. For ikke-godkendte dele og tilbehør af enhver art påtager BMW sig intet ansvar.

Vær opmærksom på lovens bestemmelser ved alle ændringer.

Se bestemmelser vedrørende trafikgodkendelse i dit land. Din BMW Motorrad forhandler tilbyder dig en kvalificeret rådgivning ved valg af originale BMW dele, tilbehør og andre produkter.

Flere informationer om emnet tilbehør under:

bmw-motorrad.com/equipment

STIKDÅSER

Tilslutning af elektriske apparater

- Apparatet, der er tilsluttet stikdåser, kan kun tages i drift, når klartilstanden er slået til.
- Stikdåserne forsynes kun med strøm i 60 sekunder, efter at klartilstanden er blevet deaktiveret.

Drift af ekstraudstyr

Når der anvendes 12 V stikdåser, overvågens batterikapaciteten ikke. Hvis ekstraapparater bruges i en længere periode, uden at højvoltagebatteriet er tilkoblet, kan der ske en fuldstændig afladning af 12 V batteriet. Herefter kan din E-Scootermuligvis ikke længere sættes i klartilstand.

Kabelføring

- Kablerne fra stikdåser til ekstra apparater skal føres, så de ikke generer føreren.
- Kabelføringen må ikke begrænse styruddslaget og køreegenskaberne.
- Kablerne må ikke komme i klemme.

TOPCASE

-med topcase^{ET}

Åbning af topcase



- Drej nøglen **1** med uret.
- Hold den gule lås **2** trykket ind, og klap bæregrebet **3** op.



- Tryk den gule knap **1** fremad, og åbn samtidig topcaselåget.

Justering af topcasevolumen

- Åbn og tøm topcasen.



- Lad svingarmen **1** gå i indgreb i den forreste slutposition for at få større volumen.
- Lad svingarmen **1** gå i indgreb i den bageste slutposition for at få mindre volumen.
- Luk topcasen.



Volumen Topcase

25...35 l

172 TILBEHØR

Lukning af topcase

- Luk topcaselåget med et hårdt tryk.



OBS

Indklapning af bæregrebet med låst kuffertlås

Beskadigelse af låselasken

- Før indklapning af bæregrebet skal det sikres, at topcaselåsen står lodret.
- Klap bæregrebet **1** i.
 - » Bæregrebet går hørbart i indgreb.
- Drej nøglen **2** mod uret, og træk den ud.

Afmontering af topcase



- Drej nøglen **1** med uret.
- Hold den gule lås **2** trykket ind, og klap bæregrebet **3** op.



- Træk den røde arm **1** bagud.
 - » Låseklappen **2** springer op.
- Klap låseklappen helt op.
- Tag topcasen ud af holderen i bæregrebet.

Montering af topcase



- Træk den røde arm **1** bagud.
» Låseklappen **2** springer op.
- Klap låseklappen helt op.



- Fastgør topcasen i de forreste holdere **1** på topcaseholdepladen.
- Tryk topcasen på topcaseholdepladen bagtil.



- Tryk låseklappen **1** fremad, indtil der er modstand.
- Tryk derefter låseklappen og den røde oplåsingsarm **2** fremad samtidig.
» Låseklappen går i indgreb.



OBS

Indklapning af bæregrebet med låst kuffertlås

Beskadigelse af låselasken

- Før indklapning af bæregrebet skal det sikres, at kuffertlåsen står på tværs af køreretningen.

- Klap bæregrebet **1** i.

174 TILBEHØR

- » Bæregrebet går hørbart i indgreb.
- Drej nøglen **2** mod uret, og træk den ud.

Maksimal belæsning



Belæsning af topcase

– med topcase^{ET}

maks 5 kg◁

PLEJE

12

PLEJEMIDDEL	178
VASK AF MOTORKØRETØJ	178
RENGØRING AF SARTE KØRETØJSDELE	179
LAKPLEJE	180
KONSERVERING	181
DRIFTSOPHØR AF E-SCOOTER	181
IDRIFTTAGNING AF E-SCOOTER	182

PLEJEMIDDEL

BMW Motorrad anbefaler at bruge rengørings- og plejemidler, som fås hos din BMW Motorrad forhandler. BMW Care Products er materialeprøvede, laboratorietestede og afprøvet i praksis, og de giver optimal pleje og beskyttelse af de materialer, der er anvendt på din motorcykel.



OBS

Anvendelse af uegnede rengørings- og plejemidler

Beskadigelse af køretøjsdele

- Brug ikke opløsningsmidler som f.eks. nitrofortynder, koldrensemidler, brændstof o.l. og ingen alkoholholdige rengøringsmidler.



OBS

Anvendelse af stærkt syreholdige eller stærkt alkaliske rengøringsmidler

Beskadigelse af køretøjsdele

- Vær opmærksom for fortynelsesforholdet på rengøringsmidlets emballage.
- Brug ikke stærkt syreholdige eller stærkt alkaliske rengøringsmidler.

VASK AF MOTORKØRETØJ

BMW Motorrad anbefaler at blødgøre og afvaske insekter og vanskeligt smuds på lake-rede dele med BMW insektfjerner før vask af motorcyklen. For at forhindre pletdannelse bør motorkøretøjet ikke vaskes umiddelbart efter udsættelse for kraftigt sollys eller i solen. Rengør regelmæssigt gaffelbenene for urenheder.

Især i vintermånederne og ved kørsel på kystnære veje er det vigtigt, at motorkøretøjet vaskes oftere.

For at fjerne saltaflejringer skal motorcyklen og eventuelle monterede dele rengøres med koldt vand, så snart turen er slut.



Efter kørsel i regn, ved høj luftfugtighed eller efter vask af motorcyklen kan der dannes kondens inden i forlygten. I den forbindelse kan forlygten kortvarigt være dugget. Hvis der samles fugt i forlygten, som ikke forsvinder igen, skal du kontakte et fagværksted, helst en BMW Motorrad-partner.

**ADVARSEL**

Fugtige bremseskiver og bremsebelægninger efter vask af motorkøretøjet, efter kørsel gennem vand og ved regn

Forringet bremsevirkning, ulykkesfare

- Brems i god tid, indtil bremse-skiverne og bremsebe-lægningerne er tørret af eller er bremset tørre.

**OBS**

Forstækning af saltpåvirkningen på grund af varmt vand

Korrosion

- Brug kun koldt vand til fjernelse af saltaflejringer.

**OBS**

Skader på grund af højt vandtryk fra højtryksrensere eller damprensere

Korrosion eller kortslutning, skader på mærkater, på pakninger, på det hydrauliske bremsesystem, på det elektriske anlæg og sædet

- Højtryks- eller damprensere skal anvendes med omtanke.

RENGØRING AF SARTE KØRETØJSDELE**Kunststof****OBS**

Anvendelse af uegnede rengøringsmidler

Beskadigelse af kunststofoverflader

- Brug ikke alkoholholdige, opløsningsmiddelholdige eller skurende rengøringsmidler.
- Brug ikke insektsvampe eller svampe med hård overflade.

Rengør kunststof-dele med vand og BMW kunststof-plejeemulsion. Dette gælder især:

- Vindskaerme og vindafvisere
- Lygteglas af kunststof
- Dækglas på instrumentkombinationen
- Sorte, ulakerede dele



Blødgør vanskeligt snavs og insekter ved at lægge en våd klud på.



Rengøring kun med vand og svamp.



Brug ikke kemiske rengøringsmidler.

180 PLEJE

TFT-display

TFT-displayet rengøres med varmt vand og opvaskemiddel. Tør det derefter af med en ren klud e.l., f.eks. et stykke køkkenrulle.

Krom

Rengør kromdele omhyggeligt med rigeligt vand og motorcykelrens fra plejeserien BMW Motorrad Care Products. Dette gælder især, når delene udsættes for salt.

Til yderligere behandling benyttes BMW Motorrad metalpolitur.

Køler

Rengør køleren regelmæssigt for at forhindre overophedning af elmaskinen på grund af utilstrækkelig køling.

Brug f.eks. en haveslange med lavt vandtryk.



OBS

Bøjning af kølerlameller

Beskadigelse af kølerlameller

- Sørg ved rengøring for, at kølerlamellerne ikke bøjes.

Gummi

Gummidele skal behandles med vand eller BMW gum-miplejemiddel.



OBS

Anvendelse af silikonespray til pleje af tætningsgummi

Beskadigelse af tætningsgummi

- Brug ikke silikonespray eller silikoneholdige plejemidler.

LAKPLEJE

Langtidspåvirkninger fra laks-kadende stoffer forebygges med regelmæssig vask af motorcyklen, især hvis din motorcykel benyttes i områder med høj luftforurening eller naturlig forurening, f. eks. harpiks fra træer eller blomsterstøv.

Særligt aggressive stoffer bør dog fjernes straks, da der ellers er risiko for forandring eller misfarvning af lakken. Hertil hører f.eks. spildt brændstof, olie, fedt, bremsevæske og fuglesekret. Her anbefaler vi BMW Motorrad rengøringsmiddel og derefter BMW Motorrad glanspolitur til konserveringen. Urenheder på lakoverfladen er lette at få øje på efter en køretøjsvask. De skal omgående

fjernes med rensbenzin eller sprit på en ren klud eller en tot vat. BMW Motorrad anbefaler at fjerne tjærepletter med BMW tjærefjerner. Derefter skal lakken konserveres på disse steder.

**OBS****Lakskader som følge af metalpolitur**

Fare for beskadigelse

- Lak og kromlak må ikke behandles med metalpolitur.

KONSERVERING

Når vand ikke længere perler af lakken, skal den konserveres. BMW Motorrad anbefaler, at man til lakkonserveringen benytter BMW Motorrad glanspolitur eller midler, som indeholder carnaubavoks eller syntetisk voks.



Kromlak må ikke konserveres med krompolitur.

Brug kun de midler, som BMW Motorrad har anbefalet.

DRIFTSOPHØR AF E-SCOOTER**OBS****Beskadigelse af højvoltbatteriet ved for kraftig afladning**

Fare for beskadigelse

- Før længere tids stilstand i op til fire uger skal det sikres, at højvoltbatteriet er fuldt opladet.
- Kontrollér ladetilstanden regelmæssigt, og oplad evt. højvoltbatteriet.
- Lad ikke køretøjet stå parkeret i længere tid med en lav ladetilstand.



Lad ikke køretøjet stå parkeret mere end 14 dage, hvis den elektriske rækkevidde er mindre end 10 km.

- Rengør E-scooteren.
- Start af opladningsproces. (☛ 117)
- Sprøjt bremsegreb, vippestøtte- og sidestøttelejrning med egnet smøremiddel.
- Konservér blanke og forkromede dele med syrefrit fedt (vaseline).

182 PLEJE

- Stil E-Scooter i et tørt rum, så begge hjul er aflastet.

IDRIFTTAGNING AF E-SCOOTER

- Fjern udvendig konservering.
- E-Scooter rengøring.
- Tjekliste. (▣▣▣▶ 127)

TEKNISKE DATA

13

FEJLTABEL	186
OPLADNING	189
MOTOR	190
GEARKASSE	190
BAGHJULSTRÆK	190
RAMME	191
CHASSIS	191
BREMSER	191
HJUL OG DÆK	192
ELEKTRISK ANLÆG	193
TYVERIALARM	194
MÅL	194
VÆGT	195
KØREVÆRDIER	195

FEJLTABEL

Køreklar tilstand kan ikke slås til:

Årsag	Afhjælpning
Sidestøttebenet klappet ud	Klap sidestøttebenet ind.
Start uden bremseaktivering	Aktivér et bremsegreb ved start.
12 V batteri tomt	Opladning af 12-V-batteri. ( 162)

Bluetooth-forbindelse ikke oprettet.

Årsag	Afhjælpning
Nødvendige trin til parringen blev ikke gennemført.	Find information om nødvendige trin til parringen i betjeningsvejledningen til kommunikationssystemet.
Kommunikationssystemet forbindes ikke automatisk på trods af den udførte parring.	Slå hjelmens kommunikationssystem fra, og forbind igen efter et til to minutter.
Der er lagret for mange Bluetooth-enheder i hjelmen.	Slet alle parring-registreringer i hjelmen (se betjeningsvejledningen til kommunikationssystemet).
Der er flere køretøjer med Bluetooth-kompatible enheder i nærheden.	Undgå samtidig parring med flere køretøjer.

Bluetooth-forbindelse er fejlbehæftet.

Årsag	Afhjælpning
Bluetooth-forbindelsen til den mobile terminal afbrydes.	Slå energisparetilstand fra.
Bluetooth-forbindelsen til hjelmen afbrydes.	Slå hjelmens kommunikationssystem fra, og forbind igen efter et til to minutter.
Lydstyrken i hjelmen kan ikke indstilles.	Slå hjelmens kommunikationssystem fra, og forbind igen efter et til to minutter.

Telefonbog vises ikke på TFT-displayet.

Årsag	Afhjælpning
Telefonbogen er endnu ikke overført til motorcyklen.	Bekræft overføringen af telefondata (☐➔ 102) på den mobile terminal ved parringen.

Aktiv rutevejledning vises ikke på TFT-displayet.

Årsag	Afhjælpning
Navigation fra BMW Motorrad Connected App blev ikke overført.	Åbn BMW Motorrad Connected app'en på den forbundne mobile terminal, før turen begynder.
Rutevejledning kan ikke startes.	Sørg for at sikre den mobile terminals dataforbindelse, og kontrollér kortmaterialet på den mobile terminal.

188 **TEKNISKE DATA**





Afspilningslisten vises ikke på TFT-displayet.

Årsag	Afhjælpning
Der er for mange numre på afspilningslisten i den mobile terminal.	Reducér antal numre på afspilningslisten i den mobile terminal.

OPLADNING

Højvoltbatteriets samlede kapacitet	60,6 Ah
Netto energiindhold, højvoltsbatteri	8,5 kWh
–med effektreduktion ^{EU}	6,2 kWh
Henvisning ladetid	Angivelserne om ladetid forudsætter, at der oplades med den nævnte ladestrøm. Temperaturer og den valgte ladeinfrastruktur, ladekabel og ladestrømsbegrænsning kan forlænge ladetiden.

Ladetid

Ladetid for højvoltbatteriet med standardladekabel	 210 min, 80 % ladning ved ladestrøm: 10 A 260 min, 100 % ladning ved ladestrøm: 10 A
–med effektreduktion ^{EU}	 145 min, 80 % ladning ved ladestrøm: 10 A 200 min, 100 % ladning ved ladestrøm: 10 A
Ladetid for højvoltbatteriet med Mode3-ladekabel	
–med hurtiglader ^{EU}	 65 min, 80 % ladning ved ladestrøm: 30 A 100 min, 100 % ladning ved ladestrøm: 30 A
–med hurtiglader ^{EU} –med effektreduktion ^{EU}	 50 min, 80 % ladning ved ladestrøm: 30 A 70 min, 100 % ladning ved ladestrøm: 30 A

190 **TEKNISKE DATA**

MOTOR

Motornummerplacering	Underside motorhus
Motortype	IA0P06A
Motorkonstruktionstype	Synkronmaskine
–med hurtiglader ^{EU}	Synkronmaskine (3-faset, permanent exciteret)
Konstant nominel ydelse	15 kW
–med effektreduktion ^{EU}	11 kW
Maksimal ydelse	31 kW, ved omdrejningstal: 4900 min ⁻¹
–med effektreduktion ^{EU}	23 kW, ved omdrejningstal: 4000 min ⁻¹
Drejningsmoment	62 Nm, ved omdrejningstal: 1500 min ⁻¹
Maksimalt omdrejningstal	maks 12300 min ⁻¹

GEARKASSE

Gearkassetype	1-trins gearkasse, indbygget i motorhuset
---------------	---

BAGHJULSTRÆK

Type baghjulstræk	Remtræk
Type baghjulsføring	Enarms støbt letmetalvinge med baghjulsaksel, der kan indstilles via excenter

RAMME

Rammetype	Stål-dobbeltsløjferamme
Typeskiltplacering	Ramme foran til højre på styrehoved
Placering af motorkøretøjets identifikationsnummer	Hovedramme forrest i højre side forneden

CHASSIS**Forhjul**

Type forakselføring	Teleskopgaffel
Fjedervandring foran	110 mm, på forhjul

Baghjul

Type baghjulsaffjedring	Direkte styret fjederben med justerbar fjederforspænding
Fjedervandring på baghjulet	92 mm, på baghjulet

BREMSER**Forhjul**

Type forhjulsbremse	Dobbelt skivebremse, fast, diameter 265 mm, 4-stemplet fast kaliber
Bremsebelægningsmateriale foran	Organisk
Bremseskivetykkelse foran	5 mm, Ny tilstand min 4,5 mm, Slidgrænse
Bremseaktiveringens frigang (Forhjulsbremse)	0,7...3,4 mm, på stemplet

192 **TEKNISKE DATA**

Baghjul	
Type baghjulsbremse	Enkelt skivebremse, diameter 265 mm, 1-stemplet flydende kaliber
Bremsebelægningsmateriale bag	Organisk
Bremseskivetykkelse bag	5 mm, Ny tilstand min 4,5 mm, Slidgrænse

HJUL OG DÆK

Anbefalede dækparringer	En oversigt over de aktuelt godkendte dæk fås hos din BMW Motorrad forhandler.
Hastighedskategori dæk for/bag	H, som minimum påkrævet: 210 km/h

Forhjul

Forhjulstype	Støbt aluminiumhjul
Forhjulsfælgstørrelse	3,50" x 15"
Dækbetegnelse foran	120/70 R 15
Belastningstal dæk foran	56
Tilladt forhjulsubalance	maks 5 g

Baghjul

Baghjulstype	Støbt aluminiumhjul
Baghjulsfælgstørrelse	4,50" x 15"
Dækbetegnelse bag	160/60 R 15
Belastningstal dæk bag	67
Tilladt baghjulsubalance	maks 5 g

Dæktryk	
Dæktryk foran	2,3 bar, Solokørsel, med kolde dæk 2,3 bar, Kørsel med passager og bagage, med kolde dæk
Dæktryk bag	2,5 bar, Solokørsel, med kolde dæk 2,5 bar, Kørsel med passager og bagage, med kolde dæk

ELEKTRISK ANLÆG

Stikdåsernes elektriske belastningsevne	maks 5 A, alle stikdåser samlet
Hovedsikring	40 A, Hovedsikring
Sikring 1	15 A, Drivelektronik, relæ kl. 30g
Sikring 2	7,5 A, Kl. 30b, drivelektronik, ABS, sensorboks, sædevarme, USB-laderum, RDC, opbevaringsrum
Sikring 3	10 A, Drivelektronik
Sikring 4	7,5 A, Kl. 30, afskæringsrelæ kl. 30b, tyverialarm, tændingsslås, kombiinstrument, On Board Charger, OBD-stik
Sikring 5	7,5 A, Kl. 30C, kombikontakt venstre, Service Disconnect, drivelektronik, On Board Charger
Sikring 6	Anvendes ikke
Sikring 7	Anvendes ikke
Sikring 8	Anvendes ikke

194 **TEKNISKE DATA**

Batteri

Batteritype	AGM-batteri (Absorbent Glass Mat), vedligeholdelsesfrit
Nominel batterispænding	12 V
Nominel batterikapacitet	5 Ah

Lyskilde

Alle lyskilder	LED
----------------	-----

TYVERIALARM

– med tyverialarm (DWA)^{EU}

Aktiveringstid ved idrifttagning	ca. 30 s
Alarmvarighed	ca. 26 s
Batteritype	CR 123 A

MÅL

Køretøjslængde	2285 mm, over nummerpladeholder
Køretøjets højde	1150 mm, over vindskærm, ved DIN-egenvægt
– med høj vindskærm ^{EU}	1315 mm, over vindskærm, ved DIN-egenvægt
Køretøjets bredde	855 mm, med spejle 820 mm, over styrvægte
Førersædehøjde	780 mm, uden fører, ved DIN-egenvægt
– med komfortsæde Backrest ^{EU}	800 mm, uden fører, ved DIN-egenvægt
Førerskridtuelængde	1810 mm, uden fører, ved DIN-egenvægt
– med komfortsæde Backrest ^{EU}	1856 mm, uden fører, ved DIN-egenvægt

VÆGT

Køretøjets egenvægt	231 kg, DIN-egenvægt, uden ekstraudstyr
Hjultryk foran ved køretøjets egenvægt	119 kg
Tilladt totalvægt	410 kg
Hjultryk bag ved køretøjets egenvægt	112 kg
Maksimal belæsning	179 kg
Belæsning af topcase	
–med topcase ^{ET}	maks 5 kg
Last i hjelmrum	maks 8 kg
Last, softbag	maks 5 kg

KØREVÆRDIER

Maksimal hastighed	120 km/h
Rækkevidde	130 km, Ifølge WMTC
–med effektreduktion ^{EU}	100 km, Ifølge WMTC

SERVICE

14

GENBRUG	198
BMW MOTORRAD SERVICE	198
BMW MOTORRAD SERVICEHISTORIK	199
BMW MOTORRAD MOBILITETSYDELSER	199
SERVICEARBEJDE	199
SERVICSKEMA	201
BMW MOTORRAD TILKØRINGSKONTROL	202
SERVICEBEKRÆFTELSE	203
SERVICEBEKRÆFTELSE	215

GENBRUG

Bortskaffelse af et køretøj

BMW Motorrad anbefaler, at køretøjet efter endt levetid indleveres til et modtagested udpeget af producenten.

Vedrørende modtagelse og genanvendelse gælder lovbestemmelserne i det enkelte land. Informationer om genanvendelse og bæredygtighed kan ses på producentens landespecifikke internetsider. Du kan få yderligere information hos din BMW Motorrad forhandler eller på et andet kvalificeret serviceværksted eller et fagværksted.

BMW MOTORRAD SERVICE

Via sit omfattende forhandler-netværk kan BMW Motorrad servicere dig og din E-scooter i over 100 lande på verdensplan. BMW Motorrad forhandlerne har de tekniske informationer og den tekniske knowhow, som er nødvendig for at kunne udføre alt service- og reparationsarbejde på din BMW korrekt. Den nærmeste BMW Motorrad forhandler finder du via vores internetside under: **bmw-motorrad.com**.



ADVARSEL

Ukorrekt udførte service- og reparationsarbejder

Ulykkesfare på grund af følgeskade

- BMW Motorrad anbefaler, at man får det nødvendige arbejde på E-Scooter udført af et fagværksted, helst af en BMW Motorrad forhandler.

For at sikre at din BMW altid er i den optimale tilstand, anbefaler BMW Motorrad dig at overholde de serviceintervaller, der er fastsat for din E-scooter. Sørg for at få bekræftet alt udført service- og reparationsarbejde i kapitlet "Service" i denne vejledning. For at kunne opnå kulanceydelse efter garantiens udløb er det en ufravigelig forudsætning, at den regelmæssige service kan dokumenteres.

Indholdet af BMW Motorrad Services kan oplyses af din BMW Motorrad forhandler.

BMW MOTORRAD SERVICE-HISTORIK

Registreringer

Det gennemførte servicearbejde registreres i servicebeviserne. Registreringerne er ligesom et servicehæfte dokumentation for en regelmæssig service.

Når der sker en registrering i motorcyklens elektroniske servicehistorik, gemmes service-relevante data i de centrale IT-systemer hos BMW AG, München.

De registrerede data i den elektroniske servicehistorik kan efter et ejerskifte også ses af den nye køretøjsejer. En BMW Motorrad forhandler eller et fagværksted kan se de registrerede data i den elektroniske servicehistorik.

Indsigelse

Køretøjsejeren kan over for en BMW Motorrad forhandler eller et fagværksted gøre indsigelse mod registreringen i den elektroniske servicehistorik og den dermed forbudne lagring af data i motorkøretøjet og dataoverførsel til køretøjsproducenten, der er relateret til hans/hendes tid som køretøjsejer. I så fald sker der ingen registre-

ring i motorkøretøjets elektroniske servicehistorik.

BMW MOTORRAD MOBILITETS- TETSYDELSER

Ved nye BMW E-scootere er du i tilfælde af uheld sikret forskellige ydelser med BMW Motorrad mobilitetsydelser (f.eks. mobil service, vejhjælp, tilbagetransport af motorkøretøj).

Hos din BMW Motorrad forhandler kan du få oplysninger om, hvilke mobilitetsydelser der tilbydes.

SERVICEARBEJDE

BMW leveringseftersyn

BMW leveringseftersynet udføres af din BMW Motorrad forhandler, før køretøjet overdrages til dig.

BMW tilkøringskontrol

BMW tilkøringskontrollen skal gennemføres mellem 500 km og 1200 km.

BMW Motorrad Service

BMW Motorrad service udføres hver 24. måned eller hver 10000 km (afhængigt af hvad der kommer først). Service-omfanget kan variere, afhængigt af motorcyklens alder og kørte kilometer. Din

200 SERVICE

BMW Motorrad forhandler bekræfter den udførte service og noterer tidspunktet for næste service.

Førere, der kører mange kilometer om året, skal eventuelt møde op til service før det noterede tidspunkt. I disse tilfælde noteres også et tilsvarende maksimalt kilometertal i servicebekræftelsen. Hvis dette kilometertal nås før det næste servicetidspunkt, skal service rykkes frem.

Flere informationer om emnet service under:

bmw-motorrad.com/service

Den nødvendige service på dit køretøj finder du i den efterfølgende serviceplan:

SERVICESKEMA

	50 000 - 120 000 km 300 - 750 mls	10 000 km 6 000 mls	20 000 km 12 000 mls	30 000 km 18 000 mls	40 000 km 24 000 mls	50 000 km 30 000 mls	60 000 km 36 000 mls	70 000 km 42 000 mls	80 000 km 48 000 mls	90 000 km 54 000 mls	100 000 km 60 000 mls	12 months	24 months
1	X												
2		X	X	X	X	X	X	X	X	X	X		X ^a
3					X				X				
4													X
5	X				X				X				

- 1 BMW Motorrad tilkøringskontrol
 - 2 BMW Motorrad Service standardomfang
 - 3 Udsiftning af rem
 - 4 Skift af bremsevæske i hele systemet
 - 5 Skift af gearolie
- ^a hvert andet år eller for hver 10000 km (alt efter hvad der først bliver relevant)

BMW MOTORRAD TILKØRINGSKONTROL

BMW Motorrad tilkøringskontrol

Nedenfor oplistes arbejdet i forbindelse med BMW Motorrad tilkøringskontrol. Den service, der skal udføres på din motorcykel, kan afvige fra dette.

- Fastsættelse af servicedato og resterende strækning
- Udfør en køretøjstest med BMW diagnosesystem
- Kontrol af bremsevæskestand for/bag
- Smøring af sidestøtteben og kontrol af bowdentræk til parkeringsbremse
- Smøring af lejring parkeringsbremsens bowdenkabel samt kontrol af parkeringsbremsens grundindstilling og funktion
- Afmontage af udvendigt dæksel på motorhus
- Skift af gearolie
- Kontrol af remstramning
- Montering af udvendigt dæksel på motorhus
- Kontrol af kølemidlets sammensætning
- Kontrollér dæktryk og -profildybde
- Kontrol af kronrørslejer
- Kontrol af belysning og signalanlæg
- Funktionsprøve startfrigivelse
- Slutkontrol og kontrol for trafiksikkerhed
- Udfør en køretøjstest med BMW diagnosesystem
- Bekræft BMW service i motorcyklens dokumentation

SERVICEBEKRÆFTelser

BMW Motorrad Service standardomfang

Efterfølgende oplystes aktiviteterne i forbindelse med BMW Service standardomfanget. Det faktiske serviceomfang, der gælder for din motorcykel, kan afvige.

- Kontrol af batteriets ladetilstand
- Visuel kontrol af bremseledninger, bremseklapper og tilslutninger
- Skift af bremsevæske i hele systemet
- Kontrol af bremsevæskestand for/bag
- Kontrol af bremsebelægninger og bremseklapper foran for slitage
- Kontrol af bremsebelægninger og bremseklapper bag for slitage
- Smøring af sidestøtten og kontrol af bowdentræk til parkeringsbremse
- Smøring af lejringsbremseens bowdenkabel samt kontrol af parkeringsbremseens grundindstilling og funktion
- Udskiftning af rem
- Skift af gearolie
- Kontrol af kronrørslæjer
- Kontrol af kølemidlets sammensætning
- Kontrollér dæktryk og -profildybde
- Kontrol af belysning og signalanlæg
- Funktionsprøve startfrigivelse
- Slutkontrol og kontrol for trafiksikkerhed
- Udfør en køretøjstest med BMW Motorrad diagnosesystem
- Udfør en køretøjstest med BMW diagnosesystem
- Fastsæt servicedato og resterende strækning med BMW Motorrad diagnosesystem
- Bekræft BMW Motorrad service i motorcyklens dokumentation

204 SERVICE

BMW Motorrad leveringseftersyn

gennemført

den _____

Stempel, underskrift

BMW Motorrad tilkøringskontrol

gennemført

den _____

ved km _____

Næste service

senest

den _____

eller, hvis tidligere nået

ved km _____

Stempel, underskrift

BMW Motorrad Service

gennemført

den _____

ved km _____

Næste service

senest

den _____

eller, hvis tidligere nået

ved km _____

Gennemført arbejde

	Ja	Nej
BMW Motorrad Service	<input type="checkbox"/>	<input type="checkbox"/>
Udskiftning af rem	<input type="checkbox"/>	<input type="checkbox"/>
Skift af bremsevæske i hele systemet	<input type="checkbox"/>	<input type="checkbox"/>
Skift af gearolie	<input type="checkbox"/>	<input type="checkbox"/>

Henvisninger

Stempel, underskrift

BMW Motorrad Service

gennemført

den _____

ved km _____

Næste service

senest

den _____

eller, hvis tidligere nået

ved km _____

Gennemført arbejde

BMW Motorrad Service

Udskiftning af rem

Skift af bremsevæske i hele systemet

Skift af gearolie

Ja Nej

Henvisninger

Stempel, underskrift

BMW Motorrad Service

gennemført

den _____

ved km _____

Næste service

senest

den _____

eller, hvis tidligere nået

ved km _____

Gennemført arbejde

	Ja	Nej
BMW Motorrad Service	<input type="checkbox"/>	<input type="checkbox"/>
Udskiftning af rem	<input type="checkbox"/>	<input type="checkbox"/>
Skift af bremsevæske i hele systemet	<input type="checkbox"/>	<input type="checkbox"/>
Skift af gearolie	<input type="checkbox"/>	<input type="checkbox"/>

Henvisninger

Stempel, underskrift

BMW Motorrad Service

gennemført

den _____

ved km _____

Næste service

senest

den _____

eller, hvis tidligere nået

ved km _____

Gennemført arbejde

BMW Motorrad Service

Udskiftning af rem

Skift af bremsevæske i hele systemet

Skift af gearolie

Ja Nej

Henvisninger

Stempel, underskrift

BMW Motorrad Service

gennemført

den _____

ved km _____

Næste service

senest

den _____

eller, hvis tidligere nået

ved km _____

Gennemført arbejde

	Ja	Nej
BMW Motorrad Service	<input type="checkbox"/>	<input type="checkbox"/>
Udskiftning af rem	<input type="checkbox"/>	<input type="checkbox"/>
Skift af bremsevæske i hele systemet	<input type="checkbox"/>	<input type="checkbox"/>
Skift af gearolie	<input type="checkbox"/>	<input type="checkbox"/>

Henvisninger

Stempel, underskrift

210 SERVICE

BMW Motorrad Service

gennemført

den _____

ved km _____

Næste service

senest

den _____

eller, hvis tidligere nået

ved km _____

Gennemført arbejde

BMW Motorrad Service

Ja Nej

Udskiftning af rem

Skift af bremsevæske i hele systemet

Skift af gearolie

Henvisninger

Stempel, underskrift

BMW Motorrad Service

gennemført

den _____

ved km _____

Næste service

senest

den _____

eller, hvis tidligere nået

ved km _____

Gennemført arbejde

	Ja	Nej
BMW Motorrad Service	<input type="checkbox"/>	<input type="checkbox"/>
Udskiftning af rem	<input type="checkbox"/>	<input type="checkbox"/>
Skift af bremsevæske i hele systemet	<input type="checkbox"/>	<input type="checkbox"/>
Skift af gearolie	<input type="checkbox"/>	<input type="checkbox"/>

Henvisninger

Stempel, underskrift

212 SERVICE

BMW Motorrad Service

gennemført

den _____

ved km _____

Næste service

senest

den _____

eller, hvis tidligere nået

ved km _____

Gennemført arbejde

BMW Motorrad Service

Udskiftning af rem

Skift af bremsevæske i hele systemet

Skift af gearolie

Ja Nej

Henvisninger

Stempel, underskrift

BMW Motorrad Service

gennemført

den _____

ved km _____

Næste service

senest

den _____

eller, hvis tidligere nået

ved km _____

Gennemført arbejde

BMW Motorrad Service

Ja Nej

Udskiftning af rem

Skift af bremsevæske i hele systemet

Skift af gearolie

Henvisninger

Stempel, underskrift

214 SERVICE

BMW Motorrad Service

gennemført

den _____

ved km _____

Næste service

senest

den _____

eller, hvis tidligere nået

ved km _____

Gennemført arbejde

BMW Motorrad Service

Udskiftning af rem

Skift af bremsevæske i hele systemet

Skift af gearolie

Ja Nej

Henvisninger

Stempel, underskrift

CERTIFIKAT

15

220 CERTIFIKAT

BMW CE 04 BATTERY CERTIFICATE FOR HØJVOLT-CELLEMODULERS EFFEKT OG BETINGELSER

Den sælgende BMW Motorrad forhandler giver køberen af en ny BMW CE 04 følgende ydelstilsagn med henblik på højvoltage-cellemodulerne som supplement til kravene på grund af tingsmangler iht. salgsbetingelserne for nye BMW CE 04 køretøjer:

- 1.** BMW CE 04 Battery Certificate for højvoltage-cellemodulerne på den nye BMW CE 04 gælder for de første 40000 km med den nye BMW CE 04 og ophører, uafhængigt af de kørte kilometer, senest fem år efter den første levering eller første indregistrering af den nye BMW CE 04, idet det første tidspunkt er gældende ("Certifikatstidsrum").
- 2.** Inden for certifikatstidsrummet kan køberen kræve gratis afhjælpning af en tingsmangel på højvoltage-cellemodulerne.
- 3.** Hvis en bugsering af BMW CE 04 køretøjet inden for certifikatstidsrummet bliver nødvendig på grund af en tingsmangel ved højvoltage-cellemodulerne, får køberen erstattet de nødvendige omkostninger ved bugseringen til det nærmeste BMW CE 04 serviceværksted.
- 4.** Et lithium-ion højvoltagebatteris kapacitet falder teknisk betinget i løbet af anvendelsestiden (naturlig slitage). Viser en kapacitetsmåling hos en BMW Motorrad forhandler inden for certifikatstidsrummet, at batteriets nettokapacitet er faldet til under 70 % af den oprindelige værdi ved udlevering af det nye BMW CE 04 køretøj, udgør denne under 70 % liggende andel et for stort kapacitetstab. Dette for store kapacitetstab afhjælpes gratis for køberen.
- 5.** Køberen kan gøre ydelstilsagnene fra dette BMW CE 04 Battery Certificate gældende over for den sælgende BMW Motorrad forhandler samt enhver BMW Motorrad forhandler på CE 04 afsætningsmarkederne*.

6. Ydelsestilsagnene fra BMW CE 04 Battery Certificate forudsætter, at eftersyn foretages med de af producenten fastsatte intervaller, og kontroller og evt. udbedringer i forbindelse med disse eftersyn udføres på højvolt-cellemodulerne. Ydelsestilsagnene gælder ikke, for så vidt at en tingsmangel på højvolt-cellemodulerne eller et for stort kapacitetstab skyldes ulykkesskader eller er opstået ved, at

- BMW CE 04 køretøjet er benyttet under betingelser, som det ikke var homologeret til (f.eks. i et fra første udleveringssted afvigende land med afvigende homologationsbetingelser), eller
- BMW CE 04 køretøjet er behandlet ukorrekt eller er overbelastet, f.eks. ved motorsportskonkurrencer, eller
- der i BMW CE 04 køretøjet er monteret dele, hvis anvendelse producenten ikke har godkendt, eller BMW CE 04 køretøjet eller dele heraf (f.eks. software) er ændret på en måde, der ikke er godkendt af producenten, eller

- forskrifterne om behandling, vedligeholdelse og pleje af BMW CE 04 køretøjet (især iht. betjeningsvejledningen) ikke er overholdt, eller
- højvoltbatteriet er blevet åbnet eller fjernet fra BMW CE 04 køretøjet.

7. Dette BMW CE 04 Battery Certificate er en supplerende del af salgsbetingelserne for nye BMW CE 04 køretøjer. Ydelsestilsagn og krav i henhold til salgsbetingelserne for nye BMW CE 04 køretøjer berøres ikke af ydelsestilsagnene fra dette BMW CE 04 Battery Certificate.

8. Ved en overdragelse af ejendomsretten til BMW CE 04 køretøjet berøres ydelsestilsagnene fra BMW CE 04 Battery Certificate ikke.

* Afsætningsmarkederne er: Andorra, Belgien, Kina, Tyskland, Frankrig, Storbritannien, Irland, Italien, Japan, Korea, Liechtenstein, Luxembourg, Monaco, Nederlandene, Østrig, Portugal, Rusland, San Marino, Schweiz, Spanien, USA.

DECLARATION OF CONFORMITY

Manufacturer

Bayerische Motoren Werke Aktiengesellschaft
Petuelring 130, 80809 Munich, Germany

Hereby, BMW AG declares that the radio equipment components listed below are in compliance with Directive 2014/53/EU and with Radio Equipment Regulations 2017 of the United Kingdom. The full text of the EU/UK declarations of conformity are available at the following internet address:
bmw-motorrad.com/certification



Simplified EU Declaration of Conformity according to EU RED (2014/53/EU).

Technical information

Radio equipment	Component	Frequency band	Output/Transmission Power
EWS4	EWS	134 kHz	50 dB μ V/m
HUF5750	Keyless Ride	434,42 MHz	10 mW
HUF8465	Keyless Ride	134,45 kHz	42 dB μ V/m
HUF5794	Keyless Ride	433,92 MHz	10 mW
HUF8485	Keyless Ride	134,45 kHz	42 dB μ V/m

224 TILLÆG

Radio equipment	Component	Frequency band	Output/ Transmission Power
ZB001	Keyless Ride	134.5 kHz	allowed 66 dB μ A/ m@ 10m
ZB002	Keyless Ride	433.92 MHz	max. 10 dBm e.r.p
TXBMWMR	DWA	433.05 MHz - 434.79 MHz	18,8 dBm
RDC3	RDC	433.92 MHz	<13 mW
Wus Moto gen 3	RDC	433,05 MHz - 434,79 MHz	<10 mW e.r.p.
MC24- MA4	RDC		
WCA Motorrad- La- destau- fach	Charging compartment	110 kHz - 115 kHz	< 6 W
ICC6.5in	Instrument Cluster	Bluetooth: 2402 MHz - 2480 MHz WLAN: 2412 MHz - 2462 MHz	Bluetooth: < 4 dBm WLAN: < 20 dBm
ICC10in	Instrument Cluster	Bluetooth: 2402 MHz - 2480 MHz WLAN: 2402 MHz - 2472 MHz	Bluetooth: < +4 dBm WLAN: < +14 dBm
MRR e14FCR	ACC	76 - 77 GHz	Peak max. 32 dBm Nom max. 27 dBm

Radio equipment	Component	Frequency band	Output/Transmission Power
TL1P22	Intelligent emergency call	832 MHz - 862 MHz 880 MHz - 915 MHz 1710 MHz - 1785 MHz 1920 MHz - 1980 MHz 2500 MHz - 2570 MHz 2570 MHz - 2620 MHz GNSS: 1559 MHz-1610 MHz	23 dBm 33 dBm 30 dBm 24 dBm 23 dBm 23 dBm
MCR001	Audio system		

226 STIKORDSREGISTER

- 1**
- 12 V batteri
 - Advarselsvisninger, 44, 45
 - Efterladefunktion, 162
 - Generelle henvisninger, 162
 - opladning, 162, 163
 - Position på motorcyklen, 17
 - Tekniske data, 194
 - Udskiftning, 164
- 12 V stikdåse
 - Anvendelsesoplysninger, 170
 - Position på motorcyklen, 17
- A**
- ABS
 - Advarselsvisninger, 51, 52
 - Egendiagnose, 129
 - Tekniske detaljer, 140
- Adaptivt kurvelys, 149
- Advarselslampe fejlfunktion motor, 39
- Advarselslamper
 - Instrumentkombination, 21
 - Oversigt, 24
- Advarselsvisninger
 - 12 V batteri, 44, 45
 - ABS, 51, 52
 - Advarselslampe fejlfunktion motor, 39
 - ASC, 45, 46
 - Defekt lyskilde, 37
 - Drivelektronik, 40
 - DTC, 45, 46
 - Effekt, 41
 - Elmotor, 42
 - Energigenvinding, 43
 - Gengivelse, 28
 - Højvoltsystem, 40, 41, 43
 - Isolationsfejl, 40
 - Keyless Ride, 36, 37
 - Kølevæske, 42, 43
 - Ladetilstand, 41
 - Mit motorkøretøj, 94
 - Motorstyring, 39
 - Nødopkald, 50, 51
 - Opladning, 41, 42, 43, 44
 - RDC, 46, 47, 48, 49, 50
 - Service, 53
 - Sidestøtteben, 51
 - Styring af lys defekt, 38
 - Tyverialarm, 38, 39
 - Udetemperaturvarsel, 36
- Anvisninger vedr. last, 126
- ASC
 - Advarselsvisninger, 45, 46
 - Egendiagnose, 129
 - Tekniske detaljer, 143
- B**
- Bagage, 126
- Baghjulstræk, 190
- Bakning
 - betjening, 63
 - Betjeningselement, 18
- Beklædning
 - Frontbeklædning, 160
 - Sidebeklædning, 160, 161
- Blinklys, 68
 - Betjeningselement, 18
- Bluetooth, 91
- Bremsebelægninger
 - kontrol, 153, 154
 - Tilkøring, 132
- Bremser/bremssning
 - ABS Pro i detaljer, 142
 - Kontrol af funktion, 153
 - Sikkerhedsanvisninger, 133
 - Tekniske data, 191

Bremsevæske
Beholder, 16, 17
Kontrol af påfyldningsniveau, 155

C

Chassis, 191
Check-Control, 28

D

Diagnosestik
Fastgørelse, 167
løsne, 167
Position på motorcyklen, 16

DTC

Advarselsvisninger, 45, 46
Tekniske detaljer, 143

DWA

Advarselsvisninger, 38, 39
betjening, 69
Kontrollampe, 21
Tekniske data, 194

Dynamic Brake Control, 146,
147

Dæk

Anbefalinger, 159
Kontrol af dæktryk, 158
Kontrol af profildybde, 158
Påfyldningstryk, 193
Tilkøring, 133

E

Effekt
Advarselsvisninger, 41
Begrænsning, 87
Elektrisk anlæg, 193
Energigenvinding
Advarselsvisninger, 43
Begrænsning, 87

E-scooter

Driftsophør, 181
Fastsurring, 135
idrifftagning, 182
parkering, 134
Pleje, 176
Rengøring, 176

F

Favoritknop

Betjeningsselement, 18
Tildeling af funktioner, 87

Fejltabel, 186

Fjederforspænding

indstilling, 107
Indstillingselement bag, 16

Fjernbetjeningsnøgle

Advarselsvisninger, 36, 37
Udskiftning af batteri, 59

Forkortelser og symboler, 4

Forlygte, 106

G

Gearkasse, 190

Genbrug, 198

H

Hjelmrum

betjening, 75
Nødoplåsning, 76
Position på motorcyklen, 17

Hjul

Kontrol af fælde, 158
Tekniske data, 192

Horn, 18

228 STIKORDSREGISTER

Højvolt-batteri

Ladetilstand, 88

Tekniske data, 189

Højvoltsystem, 40, 41, 43

Håndtagsvarmere, 72

I

Instrumentkombination

Oversigt, 21

Sensor for omgivende

lysstyrke, 21

K

Katastrofeblink, 67

Betjeningsselement, 18

Keyless Ride

Advarselsvisninger, 36, 37

Batteri afladet eller fjernbetje-

ningsnøgle mistet, 58

Elektronisk startspærre

EWS, 57

Sikring af styrlås, 56

Klartilstand, 56, 57

Kombikontakt

Oversigt højre, 19, 20

Oversigt venstre, 18

Kontrollamper

Instrumentkombination, 21

Oversigt, 24

Kølevæske

Advarselsvisninger, 42, 43

Beholder, 16

Kontrol af påfyldningsni-

veau, 156

Påfyldning, 157

Kørecomputer, 97

Køreklar tilstand

Betjeningsselement, 19, 20

etablering, 128

slå til, 131

Visning, 130

Kørelys

Automatisk kørelys, 65, 66,

67

betjening, 65

Betjeningsselement, 18

Køremodus

indstilling, 68

Tekniske detaljer, 145

Køreværdier, 195

L

Lasttabel, 17

Lys

Adaptivt kurvelys, 149

Automatisk kørelys, 65, 66,

67

Betjeningsselement, 18

Fjernlys, 64

Hjemmelys, 64

Kørelys, 65

Nærlys, 64

Overhalingsblink, 64

Parkeringslys, 65

Positionlys, 64

Lyskilde

Advarselsvisninger, 37

Tekniske data, 194

Udskiftning, 159

Lysvidde

indstilling, 106

Justeringsselementer, 16

M

- Medier, 100
- Menu, 84
- Mobilitetsydelse, 199
- Motor, 190
- Motorcyklens værktøj
 - Indhold, 153
 - Position på motorkøretøjet (hagenøgle), 17
 - Position på motorkøretøjet (Torx T25), 16
- Motorkøretøjets identifikationsnummer, 17
- Motorvisning, 87
- Mål, 194

N

- Navigation, 98
- Nødopkald
 - Advarselsvisninger, 50, 51
 - automatisk, 62, 63
 - Betjeningselement, 19
 - Henvisninger, 11
 - Manuelt, 61
 - Sprog, 61
- Nødstopkontakt
 - betjening, 60
 - Betjeningselement, 19, 20
- Nøgle, 56

O

- Omgivelsestemperatur, 36
- Opbevaringsrum
 - betjening, 73
 - Position på motorcyklen, 17
- Opladning
 - Advarselsvisninger, 41, 42, 43, 44
 - Ladekabel, 114

- Ladestrøm, 117
- Ladetilstand, 88
- Opladningsproces, 117, 121
- Oversigt, 27
- Tekniske data, 189

- Opladningsproces
 - afslutning, 121
 - start, 117
- Oversigt over advarselsvisninger, 30
- Oversigter
 - Højre kombikontakt, 19, 20
 - Højre køretøjsside, 17
 - Instrumentkombination, 21
 - Kontrol- og advarselslamper, 24
 - Mit motorkøretøj, 94
 - TFT-display i visningen
 - Menu, 26
 - TFT-display i visningen
 - Opladning, 27
 - TFT-display i visningen
 - Pure Ride, 25
 - Venstre kombikontakt, 18
 - Venstre køretøjsside, 16

P

- Pairing, 91
- Passagerfodhviler
 - Position på motorkøretøjet, højre, 17
 - Position på motorkøretøjet, venstre, 16
- Passager-holdegreb
 - Position på motorkøretøjet, højre, 17
 - Position på motorkøretøjet, venstre, 16

230 STIKORDSREGISTER

Pleje
Krom, 180
Lakkonservering, 181
Plejemiddel, 178
Vask af motorkøretøj, 178
Pre-Ride-Check, 128
Pure, 88
Pure Ride
Oversigt, 25
Visning, 87

R

Ramme, 191
RDC
Advarselsvisninger, 46, 47,
48, 49, 50
Tekniske detaljer, 147
RSC, 144
Rækkevidde, 88

S

Service
Advarselsvisninger, 53
BMW Motorrad Service, 198
Servicehistorik, 199
Servicebekræftelser, 203
Serviceintervaller, 199
Servicemelding, 53
Serviceskema, 201
Sikkerhedsanvisninger
Vedr. bremses, 133
vedr. kørsel, 126
Sikringer
Position på motorcyklen, 17
Udskiftning, 165
Speed Limit Info, 86
Spejl, 106
Splitsscreen, 89
Startspærre, 57

Statuslinje foroven, 85
Sædevarme, 72

T

Telefon, 101
TFT-display
betjening, 84
Betjeningselementer, 81
Instrumentkombination, 21
Oversigt menu, 26
Oversigt opladning, 27
Oversigt Pure Ride, 25
Splitsscreen, 89
Øverste statuslinje, 85
Tilkøring, 132
Tjekliste, 127
Topcase, 171
Transport, 135
Typeskilt, 17

U

Udetemperatur, 36
Ur, 90

V

Vægte, 195

W

WLAN, 93

I afhængighed af dit køretøjs udstyrs-/tilbehørsomfang, men også ved landeudførelser, kan der forekomme afvigelser fra billed- og tekstudsagn. Eventuelle krav kan ikke udledes heraf. For mål-, vægt-, forbrugs- og effektangivelser gælder de sædvanlige tolerancer. Der tages forbehold for ændringer i konstruktion, udstyr og tilbehør. Der tages forbehold for fejl.

© 2022 Bayerische Motoren Werke Aktiengesellschaft
80788 München, Tyskland
Eftertryk, også i uddrag, kun med skriftlig tilladelse fra BMW Motorrad, Aftersales.
Original driftsvejledning, trykt i Tyskland.

Vigtige data:

Ladetid

Ladetid for højvoltbatteriet med standardladekabel



210 min, 80 % ladning ved ladestrøm: 10 A
260 min, 100 % ladning ved ladestrøm: 10 A

–med effektreduktion^{EU}



145 min, 80 % ladning ved ladestrøm: 10 A
200 min, 100 % ladning ved ladestrøm: 10 A

Ladetid for højvoltbatteriet med Mode3-ladecabel

–med hurtiglader^{EU}



65 min, 80 % ladning ved ladestrøm: 30 A
100 min, 100 % ladning ved ladestrøm: 30 A

–med hurtiglader^{EU}

–med effektreduktion^{EU}



50 min, 80 % ladning ved ladestrøm: 30 A
70 min, 100 % ladning ved ladestrøm: 30 A

Dæktryk

Dæktryk foran

2,3 bar, Solokørsel, med kolde dæk

2,3 bar, Kørsel med passager og bagage, med kolde dæk

Dæktryk bag

2,5 bar, Solokørsel, med kolde dæk

2,5 bar, Kørsel med passager og bagage, med kolde dæk

Du kan finde yderligere oplysninger om køretøjet her: [bmw-motorrad.com](https://www.bmw-motorrad.com)

