



**BMW
MOTORRAD**

KULLANIM KILAVUZU CE 04



MAKE LIFE A RIDE

Motosiklet bilgileri

Model

Şase numarası

Renk numarası

Trafiğe çıkış tarihi

Plaka

Bayi bilgileri

Serviste irtibat kurulacak kişi

Bayan/Bay

Telefon numarası

Bayi adresi/Telefon (firma kaşesi)

BMW'NİZ.

Bir BMW Motorrad araç almaya karar vermeniz bizi çok mutlu etti; BMW sürücüleri arasına hoş geldiniz. Trafikte güvenle hareket edebilmeniz için yeni aracınızı tanıyın.

Bu çalıştırma kılavuzu hakkında

Yeni BMW'nizi çalıştırmadan önce bu çalıştırma kılavuzunu okuyun. Kılavuzda, aracın kullanımına dair BMW'nizin teknik avantajlarından tamamen yararlanmanızı sağlayacak önemli bilgiler bulunur.

Ayrıca güvenli kullanım, güvenli yolculuk ve aracınızın değerinin en iyi şekilde korunmasını sağlayan bakım ve koruma bilgileri de mevcuttur.

Bir gün BMW'nizi satmak isterseniz, yeni kullanıcıya çalıştırma kılavuzunu da teslim etmeyi unutmayın. Kılavuz, aracınızın önemli bir parçasıdır.

Size BMW'niz ile iyi eğlenceler, keyifli ve güvenli yolculuklar dileriz

BMW Motorrad.

01 GENEL BİLGİLER 2

Yönlendirme	4
Kısaltmalar ve semboller	4
Donanım	5
Teknik bilgiler	5
Geçerlilik	6
İlave bilgi kaynakları	6
Sertifika ve işletim izinleri	6
Veri hafızası	6
Akıllı acil çağrı sistemi	11

02 GENEL BAKIŞ 14

Genel görünüş - sol taraf	16
Genel görünüş sağ taraf	17
Gidon donanımı, sol	18
Sağ kombi şalter	19
Sağ kombi şalter	20
Gösterge grubu	21

03 GÖSTERGELER 22

Kontrol ve uyarı lambaları	24
Pure Ride görünümünde TFT ekran	25
Menü görünümünde TFT ekran	26
Şarj görünümünde TFT ekranı	27
Kontrol lambaları	28

04 KULLANIM 56

Kullanıma hazır olma durumu	58
Acil kapatma şalteri	62
Akıllı acil durum araması	62
Geri sürüş	65
Aydınlatma	66
Sürüş modu	70
Hırsızlık alarm sistemi (DWA)	72
Lastik basıncı kontrolü (RDC)	75
Kalorifer	75
Eşya gözü	76
Kask bölmesi	78

05 TFT EKRANI 80

Genel bilgiler	82
Prensip	83
Pure Ride görünümü	90
Pure görünümü	91
Bölünmüş ekran	91
Genel ayarlar	92
Bluetooth	93
WLAN	95
Aracım	97
Araç bilgisayarı	100
Navigasyon	101
Medya	104
Telefon	104
Yazılım sürümü görüntülenmelidir	105
Lisans bilgileri görüntülenmelidir	105

06 AYARLAMA	106	09 AYRINTILI TEKNİK BİLGİLER	140
Ayna	108	Genel bilgiler	142
Far	108	Anti blokaj sistemi (ABS)	142
Yay ön gerilimi	109	Çekiş kontrolü (ASC/DTC)	145
07 BMW EPOWER	112	Enerji geri kazanımı denge kontrolü (RSC)	146
Prensip	114	Sürüş modu	147
Genel bilgiler	114	Dinamik fren kontrolü	149
Şarj kablosu	116	Lastik basıncı kontrolü (RDC)	149
Şarj işlemi	118	Adaptif farlar	151
08 SÜRÜŞ	126	10 BAKIM	152
Güvenlik uyarıları	128	Genel bilgiler	154
Kontrol listesi dikkate alınmalıdır	129	Standart alet takımı	155
Her sürüşe başlama öncesinde	130	Fren sistemi	155
her 10. Şarj işlemi	130	Soğutma sıvısı	159
Sürüşe hazır olma durumunun oluşturulması	130	Lastik	160
E-Scooter sürüşü	132	Jantlar ve lastikler	161
Rodaj	135	Işık kaynağı	162
Frenler	135	Kaplama kısımları	162
E-Scooter durdurma	136	Akümülatör	164
E-Scooter'ın taşıma için sabitlenmesi	137	Sigortalar	168
		Diyagnoz soketi	170
		11 AKSESUARLAR	172
		Genel bilgiler	174
		Soket girişleri	174
		Arka çanta	175

12 KORUYUCU BAKIM 180

Bakım ürünleri	182
Araç yıkama	182
Hassas araç parçalarının temizlenmesi	183
Boyamanın bakımı	185
Dış etkenlerden koruma	185
E-Scooter'ın kullanımından kaldırılması	186
E-Scooter işleme alınması	186

13 TEKNİK BİLGİLER 188

Arıza tablosu	190
şarj edilmesi	192
Tahrik	193
Şanzıman	193
Arkadan tahrik	193
Şasi	194
Yürüyen aksam	194
Frenler	194
Tekerlekler ve lastikler	195
Elektrik sistemi	196
Hırsızlık alarm sistemi	197
Ölçüler	197
Ağırlıklar	198
Sürüş değerleri	198

14 SERVİS 200

Geri dönüşüm	202
BMW Motorrad yetkili servisi	202
BMW Motorrad servis geçmişi	203
BMW Motorrad mobilite hizmetleri	203
Bakım çalışmalarını	203
Bakım planı	205
BMW Motorrad teslimat öncesi bakımı	206
Bakım onayları	207
Servis onayları	219

15 SERTİFİKA 222

Yüksek gerilim hücre modülü hizmetleri ve koşulları için BMW CE 04 Battery Certificate	224
--	-----

EK 226

Declaration of Conformity	227
---------------------------	-----

ALFABETİK İNDEKS 230

GENEL BİLGİLER

01

YÖNLENDİRME	4
KISALTMALAR VE SEMBOLLER	4
DONANIM	5
TEKNİK BİLGİLER	5
GEÇERLİLİK	6
İLAVE BİLGİ KAYNAKLARI	6
SERTİFİKA VE İŞLETİM İZİNLERİ	6
VERİ HAFİZASI	6
AKILLI ACIL ÇAĞRI SİSTEMİ	11

4 GENEL BİLGİLER

YÖNLENDİRME

Bu işletim kılavuzunda iyi biçimde yönlendirilmenize büyük önem verdik. Belirli konuları bulmanın en hızlı yolu, sondaki kapsamlı anahtar kelime dizisini kullanmaktır. Eğer önce E-Scooter'ınızla ilgili genel bilgileri edinmek istiyorsanız bunları 2. bölümde bulabilirsiniz. "Servis" bölümünde tüm bakım ve onarım çalışmaları belgelenir. Yürütülen bakım çalışmalarının belgelenmesi, iyi niyet hizmetleri için ön koşuldur.

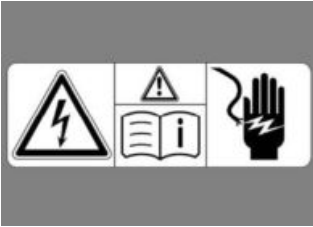

Araç parçaları üzerindeki uyarı işaretleri

Araç parçaları üzerindeki uyarı işaretleri, yüksek gerilim tekniğinin veya yüksek gerilim bileşenlerinin uygunsuz kullanımının elektrik çarpmasından kaynaklanan hayati tehlike oluşturan yaralanmalara yol açabileceğini gösterir.

KISALTMALAR VE SEMBOLLER

⚠ DİKKAT Düşük risk dereceli tehlike. Uyulmaması hafif veya orta dereceli yaralanmalara neden olabilir.

⚠ UYARI Orta risk dereceli tehlike. Uyulmaması ağır yaralanmalara veya ölüme neden olabilir.

⚠ TEHLİKE Yüksek risk dereceli tehlike. Uyulmaması yaralanmalara veya ölüme neden olur.

⚠ DİKKAT Özel uyarılar ve tedbir önlemleri. Uyulmaması araçta veya aksesuarlarında hasara ve garantinin geçersiz olmasına neden olabilir.

i Motosikletinizin çalışması, muayenesi, bakım ve ayar prosedürlerine ilişkin özel bilgiler.

- İşlem uyarısı.
- » İşlem sonucu.
- ▮ İlgili konunun ayrıntılı bilgilerinin bulunduğu sayfa numarasını belirtir.
- ◁ Aksesuarla veya donanıyla ilgili bir bilginin bitişi gösterir.



Sıkma torku.



Teknik bilgiler.

LA

Ülke donanımı.

ÖD

Özel donanım.
BMW Motorrad özel donanımları araçlara önceden üretim aşamasında monte edilir.

ÖA

Özel aksesuar.
BMW Motorrad özel aksesuarlarını bir BMW Motorrad yetkili servisinden temin edebilir ve motosikletinize monte ettirebilirsiniz.

ABS

Anti blokaj fren sistemi.

ASC

Otomatik denge kontrolü.

DTC

Dinamik çekiş kontrolü.

DWA

Hırsızlık alarm sistemi.

EWS

Elektronik çalıştırma engeli.

RDC

Lastik basıncı kontrolü.

RSC

Geri kazanım denge kontrolü

DONANIM

E-Scooter satın alırken, kendi kişisel isteklerinize uygun donanıma sahip bir modeli seçtiniz. Bu kullanım kılavuzunda BMW tarafından sunulan özel donanımlar (ÖD) ve bazı özel aksesuarlar (ÖA) açıklanmaktadır. Kılavuzda, muhtemelen sizin seçmemiş olduğunuz başka donanım özelliklerinin de açıklanmış olmasını anlayışla karşılamamızı rica ediyoruz. Bu sebeple gösterilen araca göre ülkeye bağlı bazı sapmalar olabilir.

E-Scooter'ınızda bu kullanım kılavuzunda açıklanmayan donanımların mevcut olması halinde, bu kapsamlar ayrı ve özel bir kılavuzda açıklanmaktadır.

TEKNİK BİLGİLER

İşletim kılavuzundaki tüm ölçü, ağırlık ve güç bilgileri DIN (Alman Standartları Enstitüsü) uyarınca belirtilmiştir ve tolerans talimatlarına uygundur.

Bu kullanım kılavuzunda teknik bilgiler ve spesifikasyonlar ipucu görevi görür. Araca özgü veriler bunlardan sapma gösterebilir, örn. seçilen özel donanıma, ülkeye özgü araca ya da ülkeye özgü ölçme yön-

6 GENEL BİLGİLER

temlerine bağılı olarak. Ayrıntılı deęerler onay belgelerinde bulunabilir veya BMW Motorrad yetkili servisinden veya dięer bir nitelikli yetkili servisten veya bir uzman servisten temin edilebilir. Ara ruhsatlarındaki bilgiler daima bu kullanım kılavuzundaki verilere karşı öncelik sahibidir.

GEERLİLİK

BMW E-Scooter'ların yüksek güvenlik ve kalite seviyesi, tasarımında, donanımında ve aksesuar bileşenlerinde yapılan sürekli geliştirme çalışmalarıyla sağlanır. Bu nedenle kullanım kılavuzu ile satın almış olduğunuz araç arasında muhtemelen sapsmalar olabilir. Yanlışıklar da BMW Motorrad hesaba katılmamalıdır. Bu kılavuzdaki veriler, resimler veya tanımlamalardan dolayı herhangi bir hukuksal talepte bulunulamayacağını anlayışla karşılamınızı rica ederiz.

İLAVE BİLGİ KAYNAKLARI

BMW Motorrad Satış Ortağı

BMW Motorrad Ortağınız sorularınızı her zaman memnuniyetle karşılayacaktır.

İnternet

Aracınızın işletim kılavuzu, olası aksesuarlar için kullanım ve montaj talimatları ve BMW Motorrad genel bilgileri (örn. Teknik hakkında) bmw-motorrad.com/manuals altında mevcuttur.

SERTİFİKA VE İŞLETİM İZİNLERİ

Araca ait sertifikalar ve olası aksesuarlar için resmi işletim izinleri

bmw-motorrad.com/certification altında mevcuttur.

VERİ HAFİZASI

Genel

Araca kontrol üniteleri monte edilmiştir. Kontrol üniteleri örneğın araç sensörlerinden aldıkları, kendi oluşturdukları ya da birbiri arasında deęıştirdikleri verileri işler. Bazı kontrol üniteleri aracın güvenli şekilde çalışması için gereklidir ve sürüş esnasında destek sunar, örn. sürücü asistanı sistemleri. Ayrıca kontrol üniteleri konfor ya da Bilgi-Eğlence fonksiyonlarını mümkün kılar.

Kaydedilen ya da bilgi alışverişinde elde edilen verilere ilişkin bilgiler araç üreticisinden elde

edilebilir, örn. ayrı bir broşür aracılığıyla.

Kişiyeye özel

Her bir araca belirli bir şase numarası verilmiştir. Ülkeye bağlı olarak şase numarası, plaka ve ilgili kurumlar yardımıyla araç sahibi tespit edilebilir. Ayrıca araç verilerini örn. kullanılan ConnectedDrive kullanıcı hesabı üzerinden sürücüyü ya da araç sahibini tespit etme olanağı da mevcuttur.

Verilerin korunması hakkı

Araç kullanıcılar, aracın üretici firması ile kişisel verileri toplayan ve işleyen şirkete karşı verilerin korunmasına ilişkin geçerli hak uyarınca belirlenen haklara sahiptir.

Araç kullanıcılar, kendilerine ait kişisel verileri kaydeden kişi ve kurumlara karşı ücretsiz ve kapsamlı şekilde bilgi alma hakkına sahiptir.

Bu kişi ve kurumlara örnek olarak:

- Aracın üretici firması
- Kalifiye Servis Ortağı
- Uzman atölyeler
- Servis sağlayıcısı

Araç kullanıcıları hangi kişisel verilerin kaydedilmiş olduğuna, verilerin hangi amaçla kullanıl-

dığına ve verilerin kaynağına ilişkin bilgi isteyebilir. Bu bilgilerin talep edilmesi için araç sahibinin kendisinin ya da kullanım belgesinin olması gerekir. Bilgi talebi diğer şirketlere, kişi ya da kurumlara aktarılan verilere ilişkin bilgileri de kapsamaktadır.

Aracın üretici firmasının web sayfası uygulanabilir tüm veri koruma bilgilerini içerir. Bu veri koruma bilgilerinin içerisinde verilerin silinmesi ya da düzenlenmesi hakkına ilişkin bilgiler de bulunur. Aracın üretici firması, kendi iletişim bilgileri ile verilerin korunmasıyla görevlendirilmiş kişi ya da kurumun iletişim bilgilerini internete paylaşır.

Araç sahibi bir BMW Motorrad Ortağında, başka kalifiye bir Servis Ortağında ya da uzman bir atölyede gerekirse ücret karşılığında verilerin okunmasına izin verebilir.

Araç verilerinin okunması, araçtaki yasal olarak öngörülen diyagnoz soketi (OBD) üzerinden gerçekleşir.

8 GENEL BİLGİLER

Verilerin açığa çıkarılmasına ilişkin yasal gereklilikler

Aracın üretici firması geçerli hak çerçevesinde kendisinde kayıtlı olan verileri makamlara sunmakla yükümlüdür. İlgili kapsam içerisinde verilerin sunulması münferit durumlarda işlenen suçun açığa kavuşturulması için gerçekleşir.

Devlete bağlı kişi ve kurumlar, geçerli hak çerçevesinde münferit durumlarda verileri araştıran kendisi okuması konusunda yetkilidir.

Araçtaki işletim bilgileri

Aracın işletimi için kontrol üniteleri verileri işler.

Bu verilere örneğin şunlar dahildir:

- Aracın ve münferit bileşenlerinin durum raporları (örn tekerlek devri, tekerlek çevresi hızı, hareket gecikmesi) dahildir
- Çevre koşulları, örn. sıcaklık

İşlenen veriler yalnızca aracın kendisinde işlenir ve genellikle geçicidir. Çalışma süresi sona erdikten sonra veriler kaydedilmez.

Elektronik parçalarda, örn. kontrol üniteleri, teknik bilgilerin kaydedilmesi için bileşenler bulunur. Aracın durumuna, parça

zorlama, vakalara ya da hatalara ilişkin bilgiler geçici ya da kalıcı olarak kaydedilebilir.

Bu bilgiler genel olarak bir parçanın, modülün, sistemin ya da çevrenin durumunu belirler, örn.:

- Sistem parçalarının işletim durumları, örn. dolum seviyeleri, lastik şişirme basıncı
- Önemli sistem parçalarındaki hatalı fonksiyonlar ve arızalar, örn. aydınlatma ve fren
- Özel sürüş durumlarında aracın reaksiyonları, örn. sürüş dengesi kontrol sistemlerinin kullanılması
- Araçta arızaya neden olacak vakalara ilişkin bilgiler

Veriler, kontrol ünitesi fonksiyonlarının sunulması için gereklidir. Ayrıca hatalı fonksiyonların tespit edilmesi ve giderilmesi ile araç fonksiyonlarının aracın üretici firma tarafından iyileştirilmesine yardımcı olur.

Bu verilerin büyük bir kısmı geçicidir ve yalnızca aracın kendisinde işlenebilir. Verilerin yalnızca küçük bir kısmı duruma bağlı olarak vaka ya da arıza kayıtları için kaydedilir.

Örneğin onarımlar, servis süreçleri, garanti durumları ve kalite güvencesi önlemleri gibi servis

hizmetlerinin talep edilmesi halinde, bu teknik bilgiler şase numarasıyla birlikte araçtan okunabilir.

Bilgilerin okunması

BMW Motorrad Ortağı, başka kalifiye bir Servis Ortağı ya da uzman atölye tarafından gerçekleştirilebilir. Okuma için araçtaki yasal olarak öngörülen diyagnoz soketi (OBD) kullanılır. Veriler bayi ağının ilgili bölümü tarafından toplanır, işlenir ve kullanılır. Veriler aracın teknik durumlarını belgeler; arıza bulmaya, garanti yükümlülüklerine riayet etmeye ve kalite iyileştirmelerinde yardımcı olur.

Ayrıca üretici firmanın ürün sorumluluğu hakkına dayanan ürün gözetleme yükümlüğü bulunur. Bu yükümlülüklerin yerine getirilmesi için aracın üretici firması araçtaki teknik verilere ihtiyaç duyar. Bunun yanında müşterinin garanti ile ilgili taleplerini kontrol etmek için de araçtaki verilere ihtiyaç duyulabilir.

Onarım ya da servis işleri kapsamında araçtaki hata ve vaka hafızası, BMW Motorrad Ortağı, başka kalifiye bir Servis Ortağı ya da uzman bir atölye tarafından sıfırlanabilir.

Araçtaki veri girişi ve veri transferi

Genel

Donanıma bağlı olarak araçtaki konfor ayarları ve bireysel tercihler kaydedilebilir, istendiği zaman değiştirilebilir veya sıfırlanabilir.

Veriler gerekirse örn. bir akıllı telefon üzerinden aracın eğlence ve iletişim sistemine aktarılabilir.

İlgili donanımın araçta mevcut olması halinde bu sisteme şunlar dahildir:

- Multimedya verileri, oynatılacak müzik gibi
- Bir iletişim sistemi ya da entegre navigasyon sistemiyle bağlantılı olarak kullanmak için adres defteri verileri
- Kaydedilen gidilecek yerler
- İnternet hizmetlerinin kullanılmasıyla oluşan veriler. Bu veriler aracınıza yerel olarak kaydedilebilir ya da araca bağlanan bir cihazda bulunur, örn. akıllı telefon, USB belleği, MP3 çalar. Araçta bir veri kaydedildiğinde bu veri istendiği zaman silinebilir.

Bu verilerin aktarılması yalnızca kişinin isteği üzerine online hizmetlerin kullanılmasıyla gerçekleşir. Bu durum hizmetlerin

10 GENEL BİLGİLER

kullanılması esnasında seçilen ayarlamalara bağlıdır.

Mobil son cihazların dahil edilmesi

Donanıma bağlı olarak akıllı telefon gibi araca bağlanan mobil son cihazlar aracın kumanda elemanı üzerinden kontrol edilebilir.

Bu esnada mobil son cihazın görüntüsü ve sesi multimedya sistemi üzerinden verilebilir. Aynı zamanda mobil son cihaza belirli bilgiler transfer edilir. Dahil etme türüne bağlı olarak bu bilgilere pozisyon verileri ve diğer genel araç bilgileri de dahildir. Bu durum seçilen uygulamanın optimum şekilde kullanılmasını sağlar, örn. navigasyon ya da ses dinleme.

Devamındaki veri işleme türü kullanılan ilgili App'in sunucusu tarafından belirlenir. Olası ayarların kapsamı ilgili App'e ve mobil son cihazın işletim sistemine bağlıdır.

Hizmetler

Genel

Araçta telsiz bağlantısı bulunuyorsa, bu bağlantı verilerin araç ve diğer sistemler arasında aktarılmasını sağlar. Telsiz bağlantısı aracın kendi gönderim ve alım ünitesi aracılığıyla ya da

akıllı telefon gibi kişisel olarak eklenen mobil son cihaz üzerinden etkin hane gelir. Bu telsiz bağlantısı üzerinden online fonksiyonlar kullanılabilir. Buna aracın üretici firması ya da diğer sunucu tarafından sunulan online hizmetler ve App'ler de dahil.

Araç üreticisinin hizmetleri

Araç üreticisinin çevrimiçi hizmetlerinde ilgili fonksiyonlar uygun yerlerde açıklanmıştır, örn. çalıştırma kılavuzu, üreticinin web sayfası. Burada verilerin korunmasıyla alakalı bilgiler de verilir. Online hizmetlerin sunulması için kişisel veriler kullanılabilir. Bilgi alışverişi örn. araç üreticisinin bunun için öngörülen BT sistemleri gibi emniyetli bir bağlantı üzerinden gerçekleşir.

Hizmetlerin hazırlanması kapsamı dışında kişisel verilerin toplanması, işlenmesi ve kullanılması; yalnızca yasal bir izin ve sözleşmeli bir uzlaşma temelinde ya da gönüllük esasına dayanarak gerçekleşir. Veri bağlantısının tamamını aktive etmek ve devre dışı bırakmak da mümkündür. Bu noktada yasal olarak öngörülen fonksiyonlar hariç bırakılır.

Diğer sunucuların hizmetleri

Diğer sunucuların online hizmetlerin kullanılması durumunda bu hizmetler, ilgili sunucunun sorumluluğuna dahildir ve veri koruma ile veri kullanım koşullarına tabidir. Bu esnada aktarılan içeriklerde aracın üretici firmasının bir etkisi yoktur. Üçüncü tarafların hizmetleri çerçevesinde kişisel verileri toplama ve kullanma türü, kapsamı ve amacı üzerine bilgiler için ilgili hizmet sunucusunu deneyimlemiş olmak gerekebilir.

AKILLI ACIL ÇAĞRI SİSTEMİ

–akıllı acil durum araması ^{ÖD} ile

Prensip

Akıllı acil çağrı sistemi ör. kazalarda manuel veya otomatik acil durum aramalarını mümkün kılar.

Acil durum çağrıları araç üreticisi tarafından yetkilendirilen acil durum çağrı merkezi tarafından alınır.

Akıllı acil çağrı sisteminin ve fonksiyonlarının kullanılmasına ilişkin bilgiler için bkz. bölüm "Kullanım" (63).

Yasal dayanak

Kişisel verilerin akıllı acil çağrı sistemi üzerinden işlenmesi aşağıdaki yönetmeliklere uygundur:

- Kişisel verilerin korunması: Avrupa Parlamentosu ve Konseyi'nin 95/46/AT yönetmeliği.
- Kişisel verilerin korunması: Avrupa Parlamentosu ve Konseyi'nin 2002/58/AT yönetmeliği.

Akıllı acil çağrı sisteminin aktive edilmesi ve fonksiyonuna ilişkin yasal dayanaklar; bu fonksiyon için yapılan ConnectedRide sözleşmesi ile Avrupa Parlamentosu ve Avrupa Konseyi'nin yasaları, düzenlemeleri ve yönetmelikleridir.

İlgili düzenleme ve yönetmelikler kişisel verilerin işlenmesi sırasında gerçek kişileri korur. Akıllı acil çağrı sistemi ile kişisel verilerin işlenmesi, kişisel verilerin işlenmesine ilişkin Avrupa yönetmeliklerine uygundur. Akıllı acil çağrı sistemi yalnızca araç sahibinin onaylaması durumunda kişisel verileri işler. Akıllı acil çağrı sistemi ve ilave avantajları bulunan diğer hizmetler, kişisel verileri yalnızca verilerin işlenmesi ile ilgili ki-

12 GENEL BİLGİLER

şinin açık şekilde onayı olması halinde işleyebilir, ör. araç sahipleri.

SIM kartı

Akıllı acil çağrı sistemi, araca takılan SIM kartı üzerinden mobil yayın ile gerçekleştirilir. Bağlantının hızlı şekilde kurulmasını sağlamak için SIM kartı daima mobil telefon ağında olmalıdır. Acil durum oluşması durumunda veriler araç üreticisine gönderilir.

Kalitenin iyileştirilmesi

Acil durum çağrısı esnasında aktarılan veriler aracın üretici firması tarafından ürün ve hizmet kalitesinin iyileştirilmesi için de kullanılır.

Konum tespiti

Aracın konumu yalnızca mobil telefon ağının sunucusu tarafından belirlenebilir. Hizmet sunucusu için şase numarası ile takılan SIM kartının telefon numarasının bağlantısı mümkün değildir. Yalnızca aracın üretici firması tarafından şase numarası ile takılan SIM kartının telefon numarasının bağlantısı gerçekleştirilebilir.

Acil durum çağrılarının günlük verileri

Acil durum çağrılarının günlük verileri aracın bir belleğine kaydedilir. En eski günlük verileri düzenli aralıklarla silinir. Günlük verileri ör. acil durum çağrısının ne zaman ve nerede yapıldığına ilişkin bilgileri kapsar. Günlük verileri nadir durumlarda araç belleğinden okunabilir. Günlük verilerinin okunması genellikle mahkeme kararıyla ve ilgili cihazların doğrudan araca bağlanmış olması halinde gerçekleştirilir.

Otomatik acil durum araması

Sistem ehemmiyeti araçtaki sensörler tarafından algılanan bir kaza anında bir acil durum çağrısının devreye sokulacağı şekilde yapılandırılmıştır.

Gönderilen bilgiler

Akıllı acil çağrı sistemi tarafından yapılan bir acil durum çağrısında örneğin yasal acil çağrı sistemi eCall tarafından yasal kurtarma ekiplerine iletilen bilgilerin aynı yetkili acil durum çağrı merkezine iletilir. Ayrıca akıllı acil çağrı sistemi ile araç üreticisi tarafından yetkilendirilen acil durum çağrı merkezlerinden birine aşağıdaki

bilgiler gönderilir ve gerekirse yasal kurtarma ekiplerine iletilir:

- Kurtarma ekiplerinin iş planlamasını kolaylaştırmak için araç sensörleri tarafından algılanan çarpma yönü gibi kaza verileri.
- Gerektiğinde kazaya iştirak edenlere hızlı iletişimi mümkün kılmak için takılan SIM kartının telefon numarası ve mevcut olması halinde sürücünün telefon numarası gibi iletişim bilgileri.

Veri kaydı

Devreye sokulmuş bir acil durum çağrısına ilişkin veriler araçta kaydedilir. Veriler acil durum çağrısına ilişkin bilgiler içerir, ör. acil durum çağrısının yeri ve zamanı.

Acil çağrı görüşmelerinin ses kayıtları acil durum çağrı merkezinde kaydedilir.

Müşterinin ses kayıtları acil durum çağrısına ilişkin ayrıntıların analiz edilmesi ihtimaliyle 24 saat boyunca kaydedilir. Ardından ses kayıtları silinir. Acil durum çağrı merkezi çalışanlarının ses kayıtları kalite güvencesi nedeniyle 24 saat süreyle kayıtlı kalır.

Kişisel verilere ilişkin bilgiler

Akıllı acil durum araması çerçevesinde işlenen veriler yalnızca acil durum çağrılarının toplanması için işlenir. Aracın üretici firması yasal yükümlülüğü kapsamında kendisinin işlediği ve gerekirse kaydettiği verilere ilişkin bir bilgi paylaşır.

GENEL BAKIŞ

02

GENEL GÖRÜNÜŞ - SOL TARAF	16
GENEL GÖRÜNÜŞ SAĞ TARAF	17
GIDON DONANIMI, SOL	18
SAĞ KOMBI ŞALTER	19
SAĞ KOMBI ŞALTER	20
GÖSTERGE GRUBU	21

16 GENEL BAKIŞ

GENEL GÖRÜNÜŞ - SOL TARAF



- 1 Ön kareajın arkasında:
Diyagnoz soketi (→ 170)
Işık mesafesi ayarı
(→ 108)
Soğutma sıvısı haznesi
(→ 159)
Araç el aleti Torx T25
(→ 155)
- 2 Arka fren için fren
hidroliği genişleme kabı
(→ 157)
- 3 Yolcu tutma kolu
- 4 Amortisör kovanındaki yay
ön geriliminin ayarlanması
(→ 109)
- 5 Yolcu ayak dayama yeri
- 6 Sürücü basamağı

GENEL GÖRÜNÜŞ SAĞ TARAF

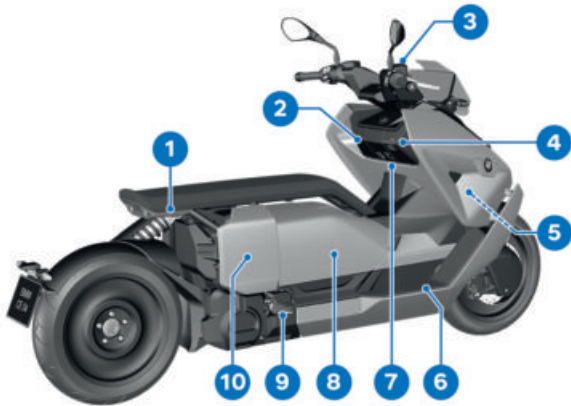

- | | |
|---|---|
| <p>1 Yolcu tutma kolu</p> <p>2 Eşya gözü (☛ 76)</p> <p>3 Ön fren için fren hidroliği genişleme kabı (☛ 157)</p> <p>4 Yükleme bölgesi (☛ 118)</p> <p>5 Araç tanımlama numarası (ana çerçeve sağ önde altta)
Tip etiketi (gidon başlığındaki sağ ön çerçeve)</p> <p>6 Sürücü basamağı</p> <p>7 12 V soket girişi</p> | <p>8 Kask bölgesi (☛ 78)
Yay ön gerilimi için araç el aleti (☛ 155)
Yük tablosu ve lastik hava basıncı tablosu (kask bölgesi kapağının iç tarafında)</p> <p>9 Yolcu ayak dayama yeri</p> <p>10 Yan bölüm kaplamasının arkasında:
Akümülatör (☛ 164)
Sigortalar (☛ 168)</p> |
|---|---|

18 GENEL BAKIŞ

GIDON DONANIMI, SOL



- 1 Uzun far ve selektör (→ 66)
- 2 Dörtlü flaşör sistemi (→ 69)
- 3 Favori tuşu (→ 89)
- 4 Geri sürüş (→ 65)
- 5 Sinyal lambası (→ 70)
- 6 Korna
- 7 Menü devirmeli tuşu
- 8 Çoklu kontrolör
- 9 Gündüz farı (→ 67)

SAĞ KOMBI ŞALTER

–akıllı acil durum araması^{ÖD} ile

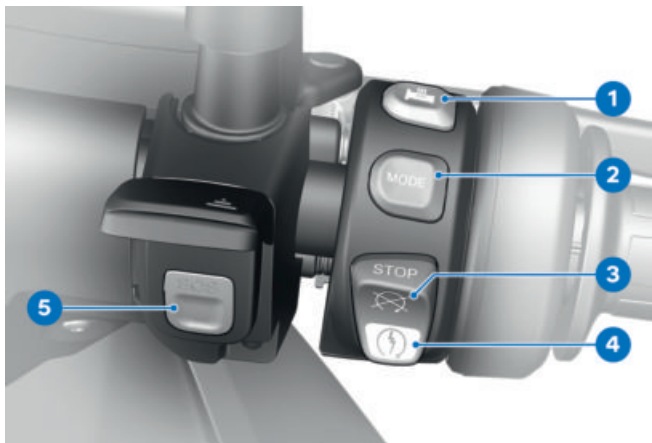

- 1 Kalorifer (→ 75)
- 2 Sürüş modu (→ 71)
- 3 Acil kapatma şalteri
(→ 62)
- 4 Marş motoru tuşu
(→ 133)
- 5 SOS tuşu
Akıllı acil durum araması
(→ 63)

20 GENEL BAKIŞ

SAĞ KOMBI ŞALTER

–akıllı acil durum araması ^{ÖD} olmadan

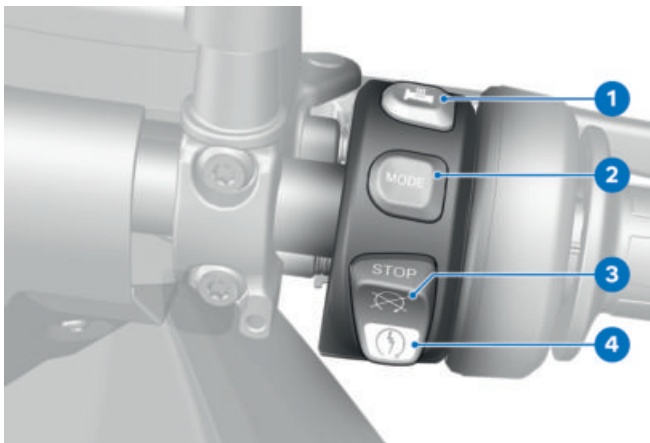

- 1 Kalorifer (⇒ 75)
- 2 Sürüş modu (⇒ 71)
- 3 Acil kapatma şalteri (⇒ 62)
- 4 Marş motoru tuşu (⇒ 133)

GÖSTERGE GRUBU

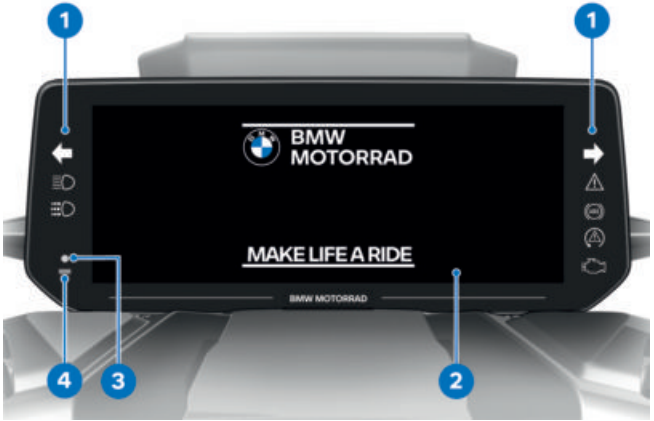

- 1 Kontrol ve uyarı lambaları (►►► 24)
- 2 TFT ekranı (►►► 25)
(►►► 26)
- 3 DWA ikaz ışığı
-Alarm sistemi (DWA) ÖD
ile
Alarm sinyali (►►► 72)
Uzaktan kumandalı anahtar kontrol lambası
Kullanıma hazır olma durumunu açın. (►►► 59)
- 4 Foto sensör (gösterge aydınlatması parlaklık ayarı için)

GÖSTERGELER

03

KONTROL VE UYARI LAMBALARI	24
PURE RIDE GÖRÜNÜMÜNDE TFT EKRANI	25
MENÜ GÖRÜNÜMÜNDE TFT EKRANI	26
ŞARJ GÖRÜNÜMÜNDE TFT EKRANI	27
KONTROL LAMBALARI	28

24 GÖSTERGELER

KONTROL VE UYARI LAMBALARI



- 1 Sol sinyal lambası (→ 70)
- 2 Uzun far (→ 66)
- 3 Genel uyarı lambası (→ 28)
- 4 Sağ sinyal lambası (→ 70)
- 5 Motor hatalı fonksiyonu uyarı lambası
Motor hatalı fonksiyonu (→ 39)
- 6 ASC (→ 46)
-sürüş modları Pro^{ÖD} ile
DTC (→ 46)
- 7 ABS (→ 52)
- 8 Manuel gündüz farı (→ 67)

PURE RIDE GÖRÜNÜMÜNDE TFT EKRANI

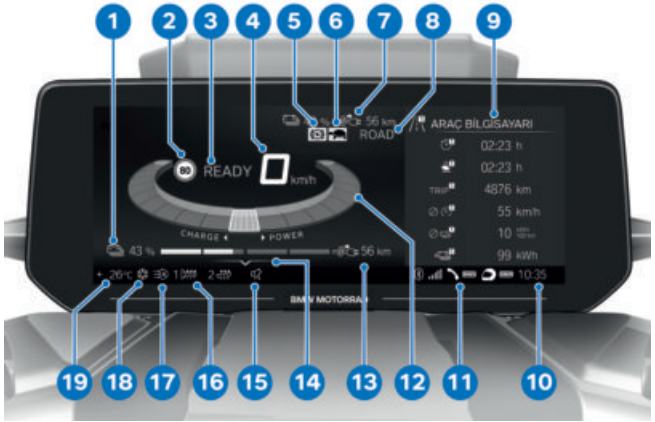

- | | |
|---|--------------------------------|
| 1 Akü şarj seviyesi (⇒ 90) | 14 Kullanım yardımı |
| 2 Speed Limit Info (⇒ 89) | 15 Ses kapatma (⇒ 92) |
| 3 Sürüşe hazır olma durumu göstergesi (⇒ 133) | 16 Kalorifer (⇒ 75) |
| 4 Takometre | 17 Otomatik gündüz farı (⇒ 68) |
| 5 Enerji geri kazanımı kısıtlaması (⇒ 90) | 18 Buzlanma ikazı (⇒ 36) |
| 6 Güç kısıtlaması (⇒ 90) | 19 Dış sıcaklık |
| 7 Sürücü bilgisi durum satır (⇒ 87) | |
| 8 Sürüş modu (⇒ 70) | |
| 9 Bölünmüş ekran (⇒ 91) | |
| 10 Saat (⇒ 92) | |
| 11 Bağlantı durumu (⇒ 94) | |
| 12 Tahrik göstergesi (⇒ 90) | |
| 13 Menzil (⇒ 90) | |

26 GÖSTERGELER

MENÜ GÖRÜNÜMÜNDE TFT EKRANI



- 1 Speed Limit Info (→ 89)
- 2 Sürüşe hazır olma durumu göstergesi
Sürüşe hazır olma durumunu açın. (→ 133)
- 3 Takometre
- 4 Enerji geri kazanımı kısıtlaması (→ 90)
- 5 Güç kısıtlaması (→ 90)
- 6 Sürücü bilgisi durum satırı (→ 87)
- 7 Sürüş modu (→ 70)
- 8 Bölünmüş ekran (→ 91)
- 9 Saat (→ 92)
- 10 Bağlantı durumu (→ 94)
- 11 Kullanım yardımı
- 12 Ses kapatma (→ 92)
- 13 Kalorifer (→ 75)
- 14 Otomatik gündüz farı (→ 68)
- 15 Buzlanma ikazı (→ 36)
- 16 Dış sıcaklık
- 17 Menü bölümü

ŞARJ GÖRÜNÜMÜNDE TFT EKRANI

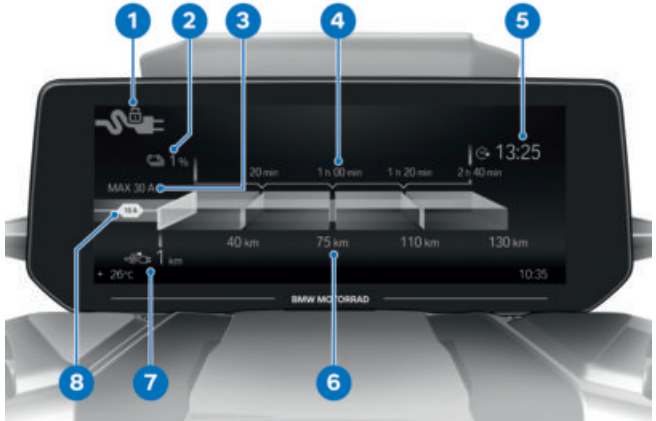

- 1 Şarj soketinin durumu
- 2 Şarj durumu
- 3 Maksimum kullanılabilir şarj akım düzeyi
- 4 Şarj süresi tahmini
- 5 % 100 şarj için hedef saat
- 6 Menzil tahmini
- 7 Menzil
- 8 Aktif şarj akımı sınırlaması

28 GÖSTERGELER

KONTROL LAMBALARI

Ekran gösterimi

Uyarılar ilgili uyarı lambalarıyla gösterilir.

Uyarılar, genel ikaz ışıkları ve TFT ekranındaki bir iletişim penceresi ile birlikte görüntülenir. Uyarının aciliyetine göre genel ikaz ışığı kırmızı veya sarı yanar.

 Genel ikaz lambası en acil uyarıya uygun biçimde gösterilir.

Olası uyarılara genel bakışı sonraki sayfalarda bulabilirsiniz.



Check Control göstergesi

Ekrandaki mesajların gösterimleri birbirlerinden farklıdır. Mesajların önceliğine göre farklı renkler ve işaretler kullanılır:

- Yeşil: KONTROL TAMAM **1**: Mesaj yok, değerler optimum.
- Küçük "i" içeren beyaz daire **2**: Bilgi.

- Sarı uyarı üçgeni **3**: İkaz bildirimi, değer optimum değil.
- Kırmızı uyarı üçgeni **3**: İkaz bildirimi, değer kritik



Değer göstergesi

Sembollerin **4** gösterimleri farklıdır. Değerlendirmeye göre farklı renkler kullanılır. Sayısal değerler **8** ve birimler **7** yerine metinler **6** de gösterilir:

Sembol rengi

- Yeşil: (OK) Güncel değer optimum.
- Mavi: (Soğk!) Güncel sıcaklık çok düşük.
- Sarı: (Düşk/Yksk!) Güncel değer çok düşük veya çok yüksek.
- Kırmızı: (Sick!/Yksk!) Güncel sıcaklık veya değer çok yüksek.
- Beyaz: (---) Geçerli bir değer yok. Değer yerine tire işaretleri **5** gösterilir.

 Münferit değerlerin değerlendirilmesi, kısmen belirli bir sürüş süresinden veya hızından itibaren mümkündür. Ölçüm koşullarının yerine getirilmemesi nedeniyle, ölçülen değer görüntülenemiyorsa yer tutucu olarak tire işaretleri görüntülenir. Geçerli ölçülen değer mevcut değilse, renkli sembol şeklinde bir değerlendirme yapılmaz.

olarak Aracım menüsündeki sayfalara eklenir (→ 85). Hata devam ettiği sürece mesaj tekrar çağnabilir.

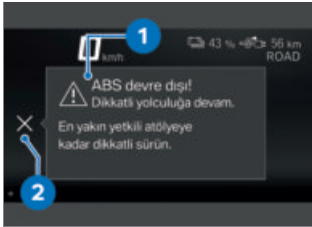

Check-Control iletişim penceresi

Mesajlar Check-Control iletişim penceresi **1** olarak görüntülenir.



– Aynı önceliğe sahip birden çok CC mesajı mevcutsa, mesajlar onaylanana kadar ortaya çıkma zamanlarına göre sırayla görüntülenir.

– **2** sembolü aktif olarak görüntüleniyorsa, çoklu kontrolör sola yatırılarak onaylama işlemi yapılabilir.

– Check Control mesajları, dinamik şekilde ek sekmeler

30 GÖSTERGELER



















İkaz göstergeleri genel bakış

Kontrol ve ikaz ışıkları	Gösterge metni	Anlam
	 gösterilir.	Buzlanma ikazı ( 36)
 sarı yanar.	 Uz kumandalı ahtr. erişim msf. değil.	Uzaktan kumanda anahtarı çekiş alanı dışında ( 36)
 sarı yanar.	 Keyless Ride devre dışı!	Keyless Ride devre dışı ( 37)
 sarı yanar.	 Uz kumanda ahtr. akü durumu %50.	Uzaktan kumanda anahtarı pilinin değiştirilmesi ( 37)
	 Uzaktan kumandalı anahtarın aküsü zayıf	( 37)
 sarı yanar.	 Anzalı ışık kaynağı gösterilir.	Işık kaynağı arızası ( 37)
 sarı yanar.	 Aydınlatma kontrolü devre dışı!	Aydınlatma kontrolü devre dışı ( 38)
	 DWA aküsü zayıf.	DWA akümülatörü güçsüz ( 38)
	 DWA aküsü boşalmış.	DWA akümülatörü boş ( 39)
	 DWA devre dışı.	DWA devre dışı ( 39)
 yanar.	 Motor!	Motor hatalı fonksiyonu ( 39)
 kırmızı yanıp söner.	 Motor kontrolünde ciddi hata!	Ciddi tahrik sistemi hatalı fonksiyonu ( 39)

















Kontrol ve ikaz ışıkları	Gösterge metni	Anlam
 yanıp söner.		Ciddi tahrik sistemi hatalı fonksiyonu (▣▣▣ 39)
 sarı yanar.	 Tahrik elektroniği ile iletişim yok.	Elektrikli motor elektroniğinde iletişim hatası (▣▣▣ 40)
 yanar.		
 sarı yanar.	 Yüks. gerilim sisteminde izolasyon hatası.	Yüksek voltajlı sistemde izolasyon hatası (▣▣▣ 40)
 kırmızı yanar.	 Yüks. gerilim sisteminde izolasyon hatası.	Yüksek voltajlı sistemde ciddi izolasyon hatası (▣▣▣ 40)
	 Şarj durumu düşük	Şarj seviyesi düşük (▣▣▣ 41)
 sarı yanar.	 Şarj durumu kritik.	Şarj durumu kritik (▣▣▣ 41)
	 yanar.	
 sarı yanar.	 E-Tahrikte hata: Güç azaltıldı.	Elektrikli tahrikte hata: Güç azaltıldı (▣▣▣ 41)
	 yanar.	
 sarı yanar.	 Elektrikli tahrikte hata.	Yüksek voltajlı sistem açılmıyor veya kapatılmıyor (▣▣▣ 42)
 sarı yanar.	 Elektrikli tahrikte hata.	Elektrikli tahrikte arıza (▣▣▣ 42)















32 GÖSTERGELER

Kontrol ve ikaz ışıkları	Gösterge metni	Anlam
 sarı yanar.	 Konnektör kilitlenmesi bozuk.	Soket emniyet kilitli arızalı (→ 42)
 kırmızı yanıp söner.	 Elektrikli tahrikte ciddi hata!	Elektrikli tahrikte ciddi arıza (→ 42)
 sarı yanar.	 Tahrik sist. çok sıcak: Güç azaltıldı.	Tahrik sistemi çok sıcak (→ 42)
 sarı yanar.	 Şarj iptali Şarj sistemi aşırı ısındı.	Şarj sistemi aşırı ısındı (→ 43)
 sarı yanar.	 Enerji geri kazanımı başarısız oldu.	Enerji geri kazanımı kısıtlı (→ 43)
	 yanar.	
 sarı yanar.	 Yüksek gerilim sigorta fişi çekildi.	Yüksek gerilim emniyet şalteri ayrıldı (→ 44)
	 Şarj hedefine varılmadı. Şarj gücü azaltıldı.	Azaltılmış şarj gücü (→ 44)
 sarı yanar.	 Şarj altyapısında arıza.	Şarj altyapısında hata (→ 44)
 sarı yanar.	 Şarj sisteminde arıza.	Şarj sisteminde hata (→ 44)
 sarı yanar.	 Araç şebeke bataryası durumu.	Araç akümülatörü durumu (12-V akümülatörü) (→ 45)

Kontrol ve ikaz ışıkları	Gösterge metni	Anlam
 sarı yanar.	 sarı renkte gösterilir.	Araç elektrik gerilimi düşük (▣▣▣ 45)
	 Araç elektrik gerilimi düşük.	
 sarı yanar.	 sarı renkte gösterilir.	Araç elektrik gerilimi kritik (▣▣▣ 45)
	 Araç elektrik gerilimi kritik!	
 hızlı yanıp söner.		ASC/DTC müdahalesi (▣▣▣ 46)
 sarı yanar.	 Çekiş kontrolü sınırlı!	ASC/DTC kısıtlı şekilde kullanılabilir (▣▣▣ 46)
 yanar.		
 sarı yanar.	 Çekiş düzenleme sistemi devre dışı!	ASC/DTC devre dışı (▣▣▣ 46)
 yanar.		
 sarı yanar.	 sarı renkte gösterilir.	Lastik basıncı, izin verilen toleransın sınır değerlerinde (▣▣▣ 48)
	 Lastik basıncı nom. değere uymuyor.	
 kırmızı yanıp söner.	 kırmızı renkte gösterilir.	Lastik basıncı, izin verilen toleransın dışında (▣▣▣ 48)
	 Lastik basıncı nom. değere uymuyor.	

34 GÖSTERGELER

Kontrol ve ikaz ışıkları	Gösterge metni	Anlam
	 Lastik bsnc.kontrolü Basınç kaybı.	Lastik basıncı, izin verilen toleransın dışında (☞ 48)
	 "----"	Aktarım arızası (☞ 49)
 sarı yanar.	 "----"	Sensör arızalı veya sistem arızası mevcut (☞ 50)
 sarı yanar.	 RDC sensörlerinin aküsü zayıf.	Lastik basıncı sensörü akümülatörü zayıf (☞ 50)
 sarı yanar.	 Lastik basıncı kontrolü devre dışı!	Lastik basıncı kontrolü (RDC) devre dışı (☞ 51)
 sarı yanar.	 Acil arama sistemi sınırlandırıldı.	Acil durum çağrısı fonksiyonu sınırlı olarak kullanılabilir (☞ 51)
 sarı yanar.	 Acil arama sist.hatası.	Acil çağrı fonksiyonu devre dışı (☞ 51)
 sarı yanar.	 Yan destek arızası denetimi.	Yan destek denetlemesi arızalı (☞ 51)
 düzenli aralıklarla yanıp söner.		ABS kendi kendini diyagnoz etme tamamlanmadı (☞ 52)
 sarı yanar.	 ABS sınırlı kullanılabilir!	ABS arızası (☞ 52)

Kontrol ve ikaz ışıkları	Gösterge metni	Anlam
 yanar.		ABS arızası ( 52)
 san yanar.	 ABS devre dışı!	ABS devre dışı ( 52)
 yanar.		
 san yanar.	 ABS Pro devre dışı!	ABS Pro devre dışı ( 53)
 yanar.		
	 beyaz renkte gösterilir.	Servis zamanı geldi ( 53)
	Servis zamanı geldi!	
 san yanar.	 san renkte gösterilir.	Servis tarihi aşıldı ( 54)
	Servis zamanı geçti!	

36 GÖSTERGELER

Dış sıcaklık

Dış sıcaklık TFT ekranının durum satırında gösterilir.

Araç sabitken motor ısısı dış sıcaklığı ölçümünün hatalı olmasına neden olabilir. Motor ısısının etkisi çok fazla olursa, geçici olarak değerler yerine çizgiler gösterilir.



Dış sıcaklık yakl. 3 °C sınır değerinin altına düşerse, kaygan buz oluşumu tehlikesi ortaya çıkar.

Bu sıcaklığın altına ilk kez düştüğünde TFT ekranının durum satırında dış sıcaklık göstergesi buz kristali simgesi ile birlikte yanıp söner.

Buzlanma ikazı



gösterilir.

Olası neden:



Araçta ölçülen dış sıcaklık şunun altında:

yakl. 3 °C



UYARI

üzerinde de gizli buzlanma tehlikesi yakl. 3 °C

Kaza tehlikesi

• Düşük dış sıcaklıkta, köprülerde ve yolun gölgeli bölgelerinde buzlanma olabilir.

• Dikkatli sürün.

Uzaktan kumanda anahtar çekiş alanı dışında



san yanar.



Uzk.kumandalı ahtr. erişim msf. değil. Ateşlemenin yeniden açılması mümkün değil.

Olası neden:

Uzaktan kumanda anahtar ile motor elektroniği arasındaki iletişim bozuk.

- Uzaktan kumanda anahtarının pili kontrol edilmelidir.
- Uzaktan kumanda anahtar pili değiştirilmelidir. (→ 61)
- Diğer yolculuklar için yedek anahtar kullanın.
- Uzaktan kumanda anahtarının pili bitmiş ya da uzaktan kumanda anahtar kayıp. (→ 60)
- Sürüş sırasında Check-Control iletişim penceresi görünülürse, sakın olun. Sürüş devam edilebilir, sürüş hazır

olma durumu devre dışı kal-
maz.

- Arızalı uzaktan kumanda anahtarını BMW Motorrad yetkili servisinde değiştirilmelidir.

Keyless Ride devre dışı



sarı yanar.



Keyless Ride devre dışı! Motoru durdurmayın. Belki motor tekrar çalıştırılmaz.

Olası neden:

Keyless Ride kontrol ünitesi bir iletişim hatası teşhis etti.

- Sürüş hazır olma durumunu kapatmayın. Mümkün olan en kısa sürede uzman bir servisi, tercihen bir BMW Motorrad yetkili servisini ziyaret edin.
- » Sürüş hazır olma durumu artık Keyless Ride ile açılmaz.
- » DWA etkinleştirilemez.

Uzaktan kumanda anahtar pilinin değiştirilmesi



sarı yanar.



Uzk.kumanda ahtr. akü durumu %50. Fonksiyon sınırlaması yok.



Uzaktan kumandalı anahtarın aküsü za-

yıf Fonksiyon sınırlı. Aküyü değiştirin.

Olası neden:

- Uzaktan kumanda anahtar pili tam kapasiteye sahip değildir. Uzaktan kumanda anahtar sadece sınırlı bir süre daha çalışabilir.
- Uzaktan kumanda anahtar pili değiştirilmelidir. (►► 61)

Işık kaynağı arızası



sarı yanar.



Arızalı ışık kaynağı gösterilir:



Uzun far arızalı!



Sol ön sinyal lambası arızalı! veya Sağ ön sinyal lambası arızalı!



Kısa far arızalı!



Ön park ışığı arızalı!

-Gündüz fan^{ÖD} ile



Gündüz farı arızalı!





Arka aydınlatma arızalı!



Fren lambası arızalı!

38 GÖSTERGELER

 Sol arka sinyal lambası arızalı! veya Sağ arka sinyal lambası arızalı!

 Plaka aydınlatması arızalı!

-Yetkili atölyeye kontrol ettirin.

UYARI

Araçtaki lambanın devre dışı kalması nedeniyle aracın trafikte görülmemesi

Güvenlik riski

- Arızalı ampulleri mümkün olan en kısa sürede değiştirilmeli ve her zaman yedek ampuller bulundurulmalıdır.

Olası neden:

Bir veya birden çok ışık kaynağı arızalı.

- Arızalı ampulü gözle kontrol ederek bulun.
- LED ışık kaynağını tamamen değiştirin, bunun için başta BMW Motorrad servis ortağı olmak üzere uzman bir atölyeye başvurun.

Aydınlatma kontrolü devre dışı

 sarı yanar.

 Aydınlatma kontrolü devre dışı! Yetkili atölyeye kontrol ettirin.

UYARI

Araç aydınlatma sisteminin arızalanması nedeniyle aracın trafikte gözden kaçması

Güvenlik riski

- Hatalar mümkün olan en kısa sürede bir uzman servis, tercihen BMW Motorrad yetkili servisi tarafından giderilmelidir.

Araç aydınlatması kısmen veya tamamen devre dışı kaldı.

Olası neden:

Aydınlatma kontrolü bir iletişim hatasını teşhis etti.

- Arzanın giderilmesi için mümkün olan en kısa sürede uzman bir servise, tercihen BMW Motorrad yetkili servisine başvurun.

DWA akümülatörü güçsüz

-Alarm sistemi (DWA)^{ÖD} ile

 DWA aküsü zayıf. Sınırlama yok. Yetkili atölyeden randevu alın.

 Bu hata/arıza mesajı, yalnızca Pre-Ride-Check ile

bağlantılı olarak kısa süre gösterilir.

Olası neden:

DWA akümülatörü artık tam kapasiteye sahip değil. DWA'nın fonksiyonu, akümülatör söküldükten sonra sadece belirli bir zaman için mevcuttur.

- Uzman bir servise, tercihen BMW Motorrad yetkili servisine başvurun.

DWA akümülatörü boş

-Alarm sistemi (DWA) ^{ÖD} ile



DWA aküsü boşalmış. Bağımsız alarm değil. Yetkili atölyeden randevu alın.



Bu hata/arıza mesajı, yalnızca Pre-Ride-Check ile bağlantılı olarak kısa süre gösterilir.

Olası neden:

DWA akümülatörü dolu değil. Hırsızlık alarm sisteminin fonksiyonu, araç akümülatörü söküldükten sonra sağlanamaz.

- Uzman bir servise, tercihen BMW Motorrad yetkili servisine başvurun.

DWA devre dışı



DWA devre dışı. Yetkili atölyeye kontrol ettirin.

Olası neden:

DWA kontrol ünitesi bir iletişim hatası teşhis etti.

- Uzman bir servise, tercihen BMW Motorrad yetkili servisine başvurun.
- » DWA artık etkinleştirilemez veya artık etkinliği kaldırılmaz.
- » Yanlış alarm mümkün.

Motor hatah fonksiyonu



yanar.



Motor! Yetkili atölyeye kontrol ettirin.

Olası neden:

Motor kontrol ünitesi bir arıza durumunu teşhis etti.

- Arızanın giderilmesi için uzman bir servise, tercihen BMW Motorrad yetkili servisine başvurun.
- » Sürüş devam edilebilir.

Ciddi tahrik sistemi hatah fonksiyonu



kırmızı yanıp söner.



yanıp söner.



Motor kontrolünde ciddi hata! Dikkatli yolculuğa devam. Hangersarlar olabilir. Uzman

40 GÖSTERGELER

atölyede kontrol ettirin.

Olası neden:

Motor kontrol ünitesi, tahrik bileşenlerine zarar verebilecek bir arıza teşhis etti.

- Arzanın giderilmesi için mümkün olan en kısa sürede uzman bir servise, tercihen BMW Motorrad yetkili servisine başvurun.

» Sürüş devam edilebilir, ama önerilmez.

Elektrikli motor elektroniğinde iletişim hatası



yanar.



yanar.



Tahrik elektroniği ile iletişim yok.

Birçok sistem etkilendi. Servise kontrol ettirin.

Olası neden:

Elektrikli motor elektroniği bir iletişim hatasını teşhis etti.

- Arzanın giderilmesi için mümkün olan en kısa sürede uzman bir servise, tercihen BMW Motorrad yetkili servisine başvurun.

Yüksek voltajlı sistemde izolasyon hatası



yanar.



Yüks. gerilim sisteminde izolasyon hatası. Temkinlice sürüşe devam etmek mümkün. Dikkatlice en yakın servise sürün.

Olası neden:

Bir izolasyon hatası algılandı. Yüksek gerilim kablosu veya yüksek gerilim bileşeni hasar görmüş.

- Yüksek voltajlı sistemdeki değişiklikler ve çalışmalar sadece uygun şekilde eğitilmiş personele sahip bir BMW Motorrad yetkili servisi tarafından gerçekleştirilmelidir.

Yüksek voltajlı sistemde ciddi izolasyon hatası



kırmızı yanar.



Yüks. gerilim sisteminde izolasyon hatası. Motor durduktan sonra yeniden çalıştırılmaz. Hemen servise gidin.

Olası neden:

Ciddi bir izolasyon hatası algılandı. Yüksek gerilim kablosu veya yüksek gerilim bileşeni hasar görmüş. Yolculuk sona erdikten sonra araç yeniden çalıştırılmaz. Araçta hasar meydana gelebilir.

- Hemen uygun şekilde eğitilmiş personele sahip bir BMW Motorrad yetkili servisi ile iletişime geçin.

Şarj seviyesi düşük

 Şarj durumu düşük
Şarj istasyonuna gidin.

Olası neden:

- Araçın şarj seviyesi düşük.
- Şarj istasyonuna sürün ve aracı şarj edin.

Şarj durumu kritik

 şarj yanar.

 Şarj durumu kritik.
Güç azaltıldı. Şarj istasyonuna sürün.

 yanar.

UYARI

Elektrikli tahriki acil işletme sırasında olağan dışı sürüş tutumu

Kaza tehlikesi

- Ciddi ivmelenmelerden ve sollama manevralarından kaçının.

Elektrikli tahrikte hata: Güç azaltıldı

 şarj yanar.

 E-Tahrikte hata: Güç azaltıldı. Temkinli bir biçimde sürüşe devam etmek mümkün. Dikkatlice en yakın uzman servise sürün.

 yanar.

UYARI

Elektrikli tahriki acil işletme sırasında olağan dışı sürüş tutumu

Kaza tehlikesi

- Ciddi ivmelenmelerden ve sollama manevralarından kaçının.

Uzman bir servise, tercihen BMW Motorrad yetkili servisine başvurun.

42 GÖSTERGELER

Yüksek voltajlı sistem açılmıyor veya kapatılmıyor

 sarı yanar.

 Elektrikli tahrikte hata. Servise kontrol ettirin.

Olası neden:

Yüksek voltajlı sistem açılmıyor veya kapatılmıyor.

- Uzman bir servise, tercihen BMW Motorrad yetkili servisine başvurun.

Elektrikli tahrikte arıza

 sarı yanar.

 Elektrikli tahrikte hata. Ölçülü bir sürüş mümkün. Dikkatli biçimde en yakın servise sürün.

Uzman bir servise, tercihen BMW Motorrad yetkili servisine başvurun.

Soket emniyet kilidi arızalı

 sarı yanar.

 Konnektör kilitlemesi bozuk. Kabloyu yeniden takın. Sorun devam ederse servisle irtibata geçin.

Olası neden:

Şarj kablosunun kilidi açılmıyor.

- Şarj soketini acil durumda serbest bırakın. (→ 124)

Olası neden:

Şarj kablosu kilitlenemiyor.

- Kabloyu tamamen takın.
- Arıza devam ederse uzman bir servise, tercihen BMW Motorrad yetkili servisine başvurun.

Elektrikli tahrikte ciddi arıza

 kırmızı yanıp söner.

 Elektrikli tahrikte ciddi hata! Hemen durun! Servise kontrol ettirin.

Olası neden:

Elektrikli tahrikte ciddi bir arıza algılandı. Düzensiz sürüş tutumu meydana gelebilir. Sürüş devam etmek araca zarar verebilir.

- Hemen durun.
- Uzman bir servise, tercihen BMW Motorrad yetkili servisine başvurun.

Tahrik sistemi çok sıcak

 sarı yanar.



Tahrik sist. çok sıcak: Güç azaltıldı. Dikkatlice sürüş mümkün.

Olası neden:

Soğutma sıvısı seviyesi çok düşük.

- Soğutma sıvısı seviyesi kontrol edilmelidir. (→ 159)

Soğutma sıvısı seviyesi çok düşük olduğunda:

- Tahriğin ve soğutma sisteminin soğumasını bekleyin.
- Soğutma sıvısı ilave edilmesi (→ 160).
- Tekrar ortaya çıkarsa soğutma sistemi, tercihen bir BMW Motorrad Servisi veya uzman bir servis atölyesi tarafından kontrol edilmelidir.

Olası neden:

Tahrik sisteminde veya soğutma sisteminde yüksek bir sıcaklık algılandı.

- Tahrik sisteminin soğutulması için, mümkünse kısmi yük bölgesinde sürüş yapılmalıdır.
- Tahrik sıcaklığı sıklıkla çok yüksek ise, arızanın en kısa zamanda bir uzman servis, tercihen bir BMW Motorrad yetkili Servisi tarafından giderilmesini sağlayın.

Şarj sistemi aşırı ısındı



şarj yanar.



Şarj iptali Şarj sistemi aşırı

ısındı. Soğutma maddesi durumunu kontrol edin. Sorun tekrar ederse servise kontrol ettirin.

Olası neden:

Soğutma sıvısı seviyesi çok düşük.

- Soğutma sıvısı seviyesi kontrol edilmelidir. (→ 159)

Soğutma sıvısı seviyesi çok düşük olduğunda:

- Tahriğin ve soğutma sisteminin soğumasını bekleyin.
- Soğutma sıvısı ilave edilmesi (→ 160).
- Tekrar ortaya çıkarsa soğutma sistemi, tercihen bir BMW Motorrad Servisi veya uzman bir servis atölyesi tarafından kontrol edilmelidir.

Enerji geri kazanımı kısıtlı



şarj yanar.



Enerji geri kazanımı başarısız oldu. Ölçülü bir sürüş mümkün.

Dikkatli biçimde en yakın servise gidin.

44 GÖSTERGELER



yanar.

Uzman bir servise, tercihen BMW Motorrad yetkili servisine başvurun.

Yüksek gerilim emniyet şalteri ayrıldı



sarı yanar.

 Yüksek gerilim sigorta fişi çekildi. Sürüşe hazır değil. Servise control ettirin.

Uzman bir servise, tercihen BMW Motorrad yetkili servisine başvurun.

Azaltılmış şarj gücü



Şarj hedefine varılmadı. Şarj gücü azaltıldı. Şarj durumunu kontrol edin. Daha fazla bilgi işletim kılavuzunda.

Olası neden:

Araç tam güçte şarj olmuyor.

- Sıcaklığı, şarj altyapısını ve şarj kablosunu kontrol edin.

Olası neden:

Şarj seviyesi % 90'ın altına düşüğünde şarj işlemi iptal edildi.

- Şarj durumunu kontrol edin.

Şarj altyapısında hata



sarı yanar.



Şarj altyapısında arıza. Şarj kablosunu ve şebeke bağlantısını kontrol edin veya başka şeb.bağl.kullanın.

Olası neden:

Şarj altyapısında bir arıza nedeniyle şarj işlemi durduruldu veya şarj işlemi başlatılmadı.

- Şarj kablosunu ve şebeke bağlantısını kontrol edin, gerekirse farklı bir şebeke bağlantısı kullanın.

Şarj sisteminde hata



sarı yanar.



Şarj sisteminde arıza. Şarj mümkün değil. Dikkatlice en yakın yetkili servise sürün.

Olası neden:

Araçtaki bir arıza nedeniyle şarj işlemi durduruldu veya şarj işlemi başlatılmadı. DC/DC dönüştürücü arızalı.

- Kullanıma hazır olma durumunu açın.
- Şarj kablosunu çekin.
- 2 dakika bekleyin.

- » Araç uyku moduna alındı.
- Kullanıma hazır olma durumunu kapatın.
- Şarj kablosunu takın.
- » Şarj etme denemesini yeniden başlatın.
- Yeniden ortaya çıkarsa uzman bir servise, tercihen BMW Motorrad yetkili servisine başvurun.

Olası neden:

Sürüş sırasında hata ortaya çıkarsa: DC/DC dönüştürücü arızalıdır ve 12 V akümülatör şarj edilemez.

- Arızanın giderilmesi için mümkün olan en kısa sürede uzman bir servise, tercihen BMW Motorrad yetkili servisine başvurun.
- » Akümülatör tamamen boşalana kadar sürüşe devam edilebilir, ama önerilmez.

Araç akümülatörü durumu (12-V akümülatörü)

 san yanar.

 Araç şebeke bataryası durumu. Kısıtlama yok. Servise kontrol ettirin.

Olası neden:

Araç akümülatörü artık gerilim sağlayamaz ve mümkün olan en kısa sürede değiştirilmelidir.

- Uzman bir servise, tercihen BMW Motorrad yetkili servisine başvurun.

Araç elektrik gerilimi düşük

 san yanar.

 san renkte gösterilir.

 Araç elektrik gerilimi düşük. Gereksiz tüketici devresini kesin.

Olası neden:

Çok fazla tüketici açık.

- 12-V akümülatörünü şarj edin. (→ 165)

12 V akümülatörü artık tam olarak şarj edilemiyorsa:

- Uzman bir servise, tercihen BMW Motorrad yetkili servisine başvurun.

Araç elektrik gerilimi kritik

 san yanar.

 san renkte gösterilir.

 Araç elektrik gerilimi kritik! Tüketiciler kapatıldı. Akü durumunu kontrol edin.

46 GÖSTERGELER

veya Batarya şarj edilemiyor. Durumunu kontrol edin.

12-V akümülatörü artık tüm tüketicileri beslemek için yeterli voltaja sahip değil.

Olası neden:

Çok fazla tüketici açık.

- 12-V akümülatörünü şarj edin. (→ 165)

12 V akümülatörü artık tam olarak şarj edilemiyorsa:

- Uzman bir servise, tercihen BMW Motorrad yetkili servisine başvurun.

ASC/DTC müdahalesi



hızlı yanıp söner.

Olası neden:

ASC/DTC sistemi arka tekerlekte bir dengesizlik algıladı ve torku düşürüyor.

Kontrol ve uyarı lambası ASC/DTC müdahalesinin sürdüğünden daha uzun yanıp söner. Sürecü bu sayede, kritik bir sürüş durumu sonrasında da ayarın başarıyla gerçekleştirildiğini gösteren bir optik onay alır.

- Sürüş devam edilebilir. Dikkatli sürün.

ASC/DTC kısıtlı şekilde kullanılabilir



sanı yanar.



yanar.



Çekiş kontrolü sınırlı! Dikkatli yolculuğa devam. En yakın yetkili atölyeye kadar dikkatli sürün.

Olası neden:

ASC/DTC kontrol ünitesi bir hata tespit etti.

- ASC/DTC fonksiyonunun yalnızca kısıtlı şekilde kullanılabilir olduğu dikkate alınmalıdır.
- Sürüş devam edilebilir. ASC/DTC anzasına neden olabilecek durumlarla ilgili ayrıntılı bilgileri dikkate alın (→ 145).
- Anzanın giderilmesi için mümkün olan en kısa sürede uzman bir servise, tercihen BMW Motorrad yetkili servisine başvurun.

ASC/DTC devre dışı



sanı yanar.



yanar.



Çekiş düzenleme sistemi devre dışı! Ölçülü bir sürüş mümkün.

Dikkatli biçimde en yakın servise sürün.

Olası neden:

ASC/DTC kontrol ünitesi bir hata tespit etti.

- Dönüş oranı sezicisine hasar vermeyin.
- ASC/DTC fonksiyonunun kullanılamaz veya kısıtlı olarak kullanılabilir olduğu dikkate alınmalıdır.
- Sürüşü devam edilebilir. ASC/DTC anzasına neden olabilecek durumlarla ilgili ayrıntılı bilgileri dikkate alın (►► 145).
- Arzanın giderilmesi için mümkün olan en kısa sürede uzman bir servise, tercihen BMW Motorrad yetkili servisine başvurun.

Lastik basıncı

–Lastik basıncı kontrolü (RDC) ^{ÖD} ile

Lastik şişirme basınçlarının göstergesi için ARACIM menü listesi ve Check Control mesajlarının yanında LASTİK BASINCI paneli bulunur:



Sol taraftaki değerler ön tekerlekle, sağ taraftaki değerler ise arka tekerlekle ilgilidir.

Gerçek ve nominal lastik dolum basıncının üzerinde ilgili basınç farkı gösterilir.

Kullanıma hazır olma durumu açıldıktan hemen sonra yalnızca çizgiler gösterilir. Lastik basınç değerinin aktarımı ancak aşağıdaki asgari hızın aşılmasından sonra başlar:



RDC sensörü aktif değil

min 30 km/h (RDC sensörü ancak asgari hız sınırını aşıldıktan sonra araca bir sinyal gönderir.)





Lastik basınçları, TFT ekranında sıcaklık dengemeli bir şekilde gösterilir ve her zaman aşağıdaki lastik havası sıcaklığı için geçerlidir:

20 °C

48 GÖSTERGELER

 Ek olarak sarı ya da kırmızı renkte lastik sembolü gösterilirse, bir uyarı söz konusudur. Basınç farkı da aynı şekilde renkli bir ünlem işareti ile vurgulanır.

 İlgili değer izin verilen tolerans bölgesinin sınır değerleri içinde yer alıyorsa, ek olarak genel ikaz ışığı da sarı yanar.

 Belirlenen lastik basıncı izin verilen toleransın dışındaysa, genel ikaz ışığı kırmızı yanıp söner.

BMW Motorrad RDC'ye ilişkin ayrıntılı bilgi için bkz. bölüm "Ayrıntılı teknik bilgiler" sayfa başlangıcı (149).

Lastik basıncı, izin verilen toleransın sınır değerlerinde

 sarı yanar.

 sarı renkte gösterilir.

 Lastik basıncı nom. değere uymuyor. Lastik basıncını kontrol edin.

Olası neden:

Ölçülen lastik şişirme basıncı, izin verilen tolerans aralığının sınır değerinde.

- Lastik dolum basıncını düzeltin.
- Lastik dolum basıncı ayarlanmadan önce "Ayrıntılı teknik bilgiler" bölümündeki sıcaklık dengelemesi ve dolum basıncı uyarı bilgilerine dikkat edin:
 - Lastik basıncı kontrolü (RDC) ^{ÖD} ile
 - » Sıcaklık dengelemesi (150)

- ◁
- Lastik basıncı kontrolü (RDC) ^{ÖD} ile
- » Lastik basıncı uyarlaması (150)◁
- » Nominal lastik dolum basınçlarını şu konumlarda bulabilirsiniz:
 - İşletim kılavuzunun arka sayfası
 - Gösterge grubu LASTİK BASINCI görünümünde
 - Kask bölmesi kapağının iç tarafındaki uyarı işareti

Lastik basıncı, izin verilen toleransın dışında

 kırmızı yanıp söner.

 kırmızı renkte gösterilir.



Lastik basıncı nom.değere uymuyor. Hemen durun! Lastik basıncını kontrol edin.



Lastik basıncı kontrolü Basınç kaybı. Hemen durun! Lastik basıncını kontrol edin.



UYARI

Lastik basıncı, izin verilen toleransın dışında.

Kaza tehlikesi, aracın sürüş karakteristiğinin kötüleşmesi.

- Sürüş tipini uyarlayın.

Olası neden:

Ölçülen lastik basıncı izin verilen toleransın dışında.

- Lastikler, hasarlar ve sürüş tutumu bakımından kontrol edin.

Lastik hala sürülebilir durumda ise:

- İlk fırsatta lastik basıncını düzeltin.
- Lastik dolun basıncı ayarlanmadan önce "Ayrıntılı teknik bilgiler" bölümündeki sıcaklık dengelemesi ve dolun basıncı ayarı bilgilerine dikkat edin:

-Lastik basıncı kontrolü (RDC) ^{ÖD} ile

- » Sıcaklık dengelemesi (150) <

-Lastik basıncı kontrolü (RDC) ^{ÖD} ile

- » Lastik basıncı uyarlaması (150) <

» Nominal lastik dolun basınçlarını şu konumlarda bulabilirsiniz:

-İşletim kılavuzunun arka sayfası

-Gösterge grubu LASTİK BASINCI görünümünde

- Lastiklerin uzman bir servis tarafından, tercihen bir BMW Motorrad yetkili servisi tarafından kontrol edilmesini sağlayın.

Lastiklerin sürüş tutumundan şüphe duyuluyorsa:

- Sürüşü devam etmeyin.
- Yol yardımı hizmetini bilgilendirin.

Aktarım arzısı



"---"

Olası neden:

Araç, asgari hıza ulaşmadı (149).



RDC sensörü aktif değil

min 30 km/h (RDC sensörü ancak asgari hız sınırı aşıldıktan sonra araca bir sinyal gönderir.)

50 GÖSTERGELER

- Yüksek hızda RDC göstergesini izleyin.

 Sadece ilave olarak genel ikaz ışığı yandığında, kalıcı bir arıza söz konusudur.

Bu durumda:

- Arızanın giderilmesi için uzman bir servise, tercihen BMW Motorrad yetkili servisine başvurun.

Olası neden:

RDC sensörlerine telsiz bağlantısı arızalı. Çevrede RDC kontrol ünitesi ile sensörler arasındaki bağlantının arızalanmasına neden olan, kablosuz sistemler mevcut.

- Başka bir çevrede RDC göstergesini izleyin.

 Sadece ilave olarak genel ikaz ışığı yandığında, kalıcı bir arıza söz konusudur.

Bu durumda:

- Arızanın giderilmesi için uzman bir servise, tercihen BMW Motorrad yetkili servisine başvurun.

Sensör arızalı veya sistem arızası mevcut

 sarı yanar.

 "----"

Olası neden:

RDC sezicileri olmayan tekerlekler takılmış.

- Tekerleklerle RDC sezicileri takın.

Olası neden:

1 veya 2 RDC sensörü devre dışı kalmış veya bir sistem arızası mevcut.

- Arızanın giderilmesi için uzman bir servise, tercihen BMW Motorrad yetkili servisine başvurun.

Lastik basıncı sensörü akümülatörü zayıf

 sarı yanar.

 RDC sensörlerinin aküsü zayıf. Fonksiyon sınırlı. Yetkili atölyeye kontrol ettirin.

 Bu hata/arıza mesajı, yalnızca Pre-Ride-Check ile bağlantılı olarak kısa süre gösterilir.

Olası neden:

Lastik hava basıncı sensörünün pili artık tam kapasiteye sahip değil. Lastik hava basıncı kontrolü fonksiyonu sadece sınırlı bir süre daha kullanılabilir.

- Uzman bir servise, tercihen BMW Motorrad yetkili servisine başvurun.

Lastik basıncı kontrolü (RDC) devre dışı

- Lastik basıncı kontrolü (RDC) ^{ÖD} ile



sanı yazar.



Lastik basıncı kontrolü devre dışı! Fonksiyon sınırlı. Yetkili atölyeye kontrol ettirin.

Olası neden:

Lastik basıncı kontrol ünitesi bir iletişim hatası teşhis etti.

- Uzman bir servise, tercihen BMW Motorrad yetkili servisine başvurun.
- » Lastik şişirme basıncı uyarıları mevcut değil.

Acil durum çağrısı fonksiyonu sınırlı olarak kullanılabilir

- akıllı acil durum araması ^{ÖD} ile



sanı yazar.



Acil arama sistemi sınırlandırıldı. Bu durum devam ederse uzman bir servise kontrol ettirin.

Olası neden:

Acil durum çağrısı otomatik olarak veya BMW üzerinden yapılamaz.

- Akıllı acil durum araması kullanımını ile ilgili olarak sayfa (III 63) ve sonrasında yer alan bilgiler dikkate alınmalıdır.
- Uzman bir servise, tercihen BMW Motorrad yetkili servisine başvurun.

Acil çağrı fonksiyonu devre dışı

- akıllı acil durum araması ^{ÖD} ile



sanı yazar.



Acil arama sist.hatası. Yetkili atölyeden randevu alın.

Olası neden:

Acil çağrı sisteminin kontrol ünitesi bir hata tespit etti. Acil çağrı fonksiyonu devre dışı.

- Acil çağrı yapılamayacağına dikkate alın.
- Uzman bir servise, tercihen BMW Motorrad yetkili servisine başvurun.

Yan destek denetlemesi arızalı



sanı yazar.

52 GÖSTERGELER

 Yan destek arızası denetimi. Düşük hızda motor durması! Servise kontrol ettirin. Olası neden:

Yan sehpa şalteri veya şalterin kablo sistemi hasar görmüş. Hız 5 km/sa'nın altına düştüğünde elektrikli motor kapanır ve sürüşe devam edilemez.

- Uzman bir servise, tercihen BMW Motorrad yetkili servisine başvurun.

ABS kendi kendini diyagnoz etme tamamlanmadı

 yanıp söner.

Olası neden:

 ABS kendi kendini diyagnoz etme tamamlanmadı

Kendi kendini diyagnoz etme tamamlanmadığı için ABS fonksiyonu kullanılamaz. (Tekerek sezicilerinin kontrolü için E-Scooter asgari hıza ulaşmalıdır: min 5 km/h)

- Motosikleti yavaşça hareket ettirin. Kendi kendine diyagnoz etme tamamlanmadan önce ABS fonksiyonunun mevcut olmadığını unutmayın.

ABS arızası

 sanı yanar.

 yanar.

 ABS sınırlı kullanılabilir! Dikkatli yolculuğa devam. En yakın yetkili atölyeye kadar dikkatli sürün.

Olası neden:

ABS kontrol ünitesi bir arıza algıladı. ABS fonksiyonu sınırlı olarak kullanılabilir.

- Sürüşe devam edilebilir. Bir ABS arıza kodu kaydına neden olabilecek özel durumlarla ilgili ayrıntılı bilgileri dikkate alın (143).
- Anzanın giderilmesi için mümkün olan en kısa sürede uzman bir servise, tercihen BMW Motorrad yetkili servisine başvurun.

ABS devre dışı

 sanı yanar.

 yanar.

 ABS devre dışı! Dikkatli yolculuğa devam. En yakın yetkili atölyeye kadar dikkatli sürün.

Olası neden:

ABS kontrol ünitesi bir arıza algıladı. ABS fonksiyonu kullanılmıyor.

- Sürüş devam edilebilir. Bir ABS arıza kodu kaydına neden olabilecek özel durumlarla ilgili ayrıntılı bilgileri dikkate alın (→ 143).
- Arızanın giderilmesi için mümkün olan en kısa sürede uzman bir servise, tercihen BMW Motorrad yetkili servisine başvurun.

ABS Pro devre dışı



yanar.



yanar.



ABS Pro devre dışı!

Dikkatli yolculuğa devam. En yakın yetkili atölyeye kadar dikkatli sürün.

Olası neden:

-Sürüş modları Pro^{ÖD} ile ABS Pro kontrol ünitesi bir arıza algıladı. ABS Pro fonksiyonu kullanılamaz. ABS fonksiyonu mevcut olmaya devam eder. ABS sadece düz sürüşlerdeki frenleme sırasında destek sağlar.

- Sürüş devam edilebilir. Bir ABS Pro arıza kodu kaydına

neden olabilecek özel durumlarla ilgili ayrıntılı bilgileri dikkate alın (→ 143).

- Arızanın giderilmesi için mümkün olan en kısa sürede uzman bir servise, tercihen BMW Motorrad yetkili servisine başvurun.

Servis göstergesi



Servis zamanı aşılsa, tarih veya mesafe bilgisine ek olarak genel uyarı lambası da yanar.

Servis zamanı aşılsa, sarı bir Check Control mesajı görüntülenir. Ayrıca ARACIM ve SERVIS GEREKSİNİMİ menü panolarında servis, servis randevusu ve kalan yol mesafesi göstergeleri ünlem işaretleri ile vurgulanır.



Servis göstergesi servis tarihine bir aydan fazla süre varken ekrana geliyorsa, günün tarihi tekrar ayarlanmalıdır. Bu durum akümülatör kutup başı ayrılmışsa meydana gelebilir.

Servis zamanı geldi



beyaz renkte gösterilir.

Servis zamanı geldi! Servisi uzman bir atölyede gerçekleştirin.

54 GÖSTERGELER

Olası neden:

Kat edilen km veya tarih bakımından servis zamanı geldi.

- Servis çalışmalarının düzenli olarak bir uzman servis, tercihen bir BMW Motorrad yetkili servisi tarafından yapılmasını sağlayın.
- » Aracın çalışma ve trafik güvenliği korunur.
- » Aracın değerinin en iyi şekilde korunması sağlanır.

Servis tarihi aşıldı



sarı yanar.



sarı renkte gösterilir.

Servis zamanı geçti!

Servisi uzman bir atölyede gerçekleştirin.

Olası neden:

Sürülen kilometre veya tarih ile bağlantılı servis zamanı geldi.

- Servis çalışmalarının düzenli olarak bir uzman servis, tercihen bir BMW Motorrad yetkili servisi tarafından yapılmasını sağlayın.
- » Aracın çalışma ve trafik güvenliği korunur.
- » Aracın değerinin en iyi şekilde korunması sağlanır.

KULLANIM

04

KULLANIMA HAZIR OLMA DURUMU	58
ACIL KAPATMA ŐALTERI	62
AKILLI ACIL DURUM ARAMASI	62
GERI SÜRÜŐ	65
AYDINLATMA	66
SÜRÜŐ MODU	70
HIRSIZLIK ALARM SISTEMI (DWA)	72
LASTIK BASINCI KONTROLÜ (RDC)	75
KALORIFER	75
EŐYA GÖZÜ	76
KASK BÖLMESI	78

58 KULLANIM

KULLANIMA HAZIR OLMA DURUMU

Motosiklet anahtar

 Uzaktan kumandalı anahtar arandığı sürece uzaktan kumandalı anahtar ikaz ışığı yanıp söner.

Uzaktan kumandalı anahtar veya yedek anahtar algılandığında söner.

Uzaktan kumandalı anahtar veya yedek anahtar algılanmadığında kısa süre yanar.

Teslimatta bir uzaktan kumanda anahtar ve bir yedek anahtar teslim edilir. Anahtar kaybolduğunda elektronik çalıştırma engeli (EWS) (🔊 60) bilgilerini dikkate alın. Kullanıma hazır olma durumu ve hırsızlık alarm sistemi uzaktan kumanda anahtar ile kumanda edilir. Eşya gözü kilitleri ve Topcase manuel olarak kumanda edilebilir.

 Uzaktan kumanda anahtarının menzili (örneğin çantada veya üst topcase nedeniyle) aşılırsa, araç çalıştıramaz. Uzaktan kumandalı anahtarın uzakta olması devam etmesi durumunda, akümülatörü korumak için kullanıma hazır olma durumu yakl. 1,5 dakika sonra kapatılır.

Uzaktan kumandalı anahtar yanınızda taşımanız (örneğin ceket cebinde) ve alternatif olarak yedek anahtar yanınıza almanız önerilir.



Keyless Ride uzaktan kumandalı anahtar erişim mesafesi

yakl. 1 m

Gidon kilidinin kilitlenmesi

Ön koşul

Gidon sol yöne dayanmıştır. Uzaktan kumanda anahtar alıcı bölümünde.



- **1** butonunu basılı tutun.
- » Gidon kilidi duyulacak şekilde kilitlenir.
- » Kullanıma hazır olma durumu, farlar ve tüm fonksiyon devreleri kapalı konumdadır.
- Gidon kilidini açmak için **1** butonuna kısaca basın.

Çalışmaya hazır durumunu açma

Ön koşul

Uzaktan kumanda anahtarı alıcı bölümünde.



- Kullanıma hazır olma durumunun açılması **iki** şekilde yapılabilir.

Varyant 1:

- Tuşa **1** kısa süreli basılmalıdır.
 - » Park ışığı ve tüm fonksiyon devreleri açık konumdadır.
- Gündüz fan^{ÖD} ile
 - » Gündüz fanı açık.<
 - » Pre-Ride-Check gerçekleştiriliyor. (►► 130)
 - » ABS kendi kendini diyagnoz etme yürütülüyor. (►► 131)

Varyant 2:

- Gidon kilidi kilitlenir, tuşa **1** basılı tutulmalıdır.
 - » Gidon kilidi açılıyor.
 - » Park ışığı ve tüm fonksiyon devreleri açık konumdadır.

- Gündüz fan^{ÖD} ile
 - » Gündüz fanı açık.<
 - » Pre-Ride-Check gerçekleştiriliyor. (►► 130)
 - » ABS kendi kendini diyagnoz etme yürütülüyor. (►► 131)

Kullanıma hazır olma durumunun kapatılması

Ön koşul

Uzaktan kumanda anahtarı alıcı bölümünde.

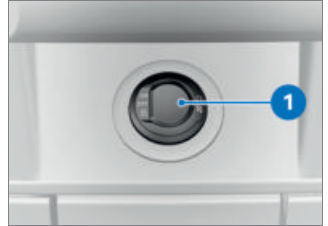

- Kullanıma hazır olma durumunun kapatılması **iki** şekilde yapılabilir.

Varyant 1:

- Tuşa **1** kısa süreli basılmalıdır.
 - » Far kapatılır.
 - » Gidon kilitli değil.

Varyant 2:

- Gidon sonuna kadar sola döndürülmelidir.
 - **1** butonunu basılı tutun.
 - » Far kapatılır.
 - » Gidon kilitlenir.

60 KULLANIM

Elektronik alıřtırma engeli EWS

E-Scooter'daki elektronik sistemi, telsiz kilitteki bir dairesel anten zerinden, kontak anahtarında kayıtlı olan verileri tespit eder. Motor kontrol, ancak bu anahtar "yetkilendirildikten" sonra srře hazır olma durumuna izin verir.

 alıřtırmak iin kullanılan uzaktan kumanda anahtarına bařka bir uzaktan kumanda anahtarını takılıysa, elektronik aksamı "řařırabilir" ve aracın srře hazır olma durumu serbest bırakılmaz.

Her zaman uzaktan kumanda anahtarlarını birbirinden ayrı tutun.

Ara anahtarını kaybedilirse bu anahtarın BMW Motorrad ServicePartner'inizde bloke ettirebilirsiniz.

Bunun iin E-Scooter'a ait diđer tm kontak anahtarlarını yanınızda getirmelisiniz. Bloke edilmiř bir anahtarla elektrikli motor alıřtırılmaz, ancak bloke edilmiř bir anahtar tekrar etkinleřtirilebilir.

Yedek anahtarları sadece bir BMW Motorrad yetkili servisinden temin edebilirsiniz. Anahtarlar entegre gvenlik siste-

minin bir parası olduđu iin bayi, yedek ve ekstra anahtarlar iin yapılan btn bařvuruların geerliliđini kontrol etmekle ykmldr.

Uzaktan kumanda anahtarının pili bitmiř ya da uzaktan kumanda anahtarını kayıp

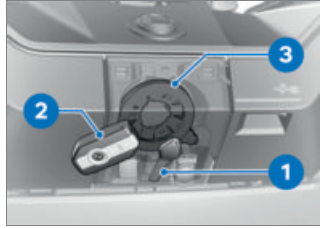

- Anahtar kaybolduđunda, elektronik alıřtırma engeli (**EWS**) uyarıları dikkate alınmalıdır.
- Srř esnasında uzaktan kumanda anahtarını kaybettiđinizde yedek anahtar yardımıyla aracı alıřtırmamız mmkndr.
- Uzaktan kumanda anahtarının pili bitmiřse, ara, uzaktan kumanda anahtarını eřya saklama blmesi kapađı ile ykleme blmesi kapađı arasındaki kapađa temas ettirilerek alıřtırılabilir.
- Yedek anahtarını **1** veya boř uzaktan kumanda anahtarını **2** anten yksekliliđinde eřya saklama blmesi kapađı ile yk-

leme bölmesi kapağı arasın-
daki kapağa **3** tutun.



Sürüş hazır olma duru-
munun oluşturulabileceği
dönem. Bu süre sonunda ye-
niden kilit açılmalıdır.

30 s

» Pre-Ride-Check gerçekleştirili-
yor.

- Uzaktan kumandalı anahtar algılandı.
- Elektrikli motor çalıştırılabilir.
- Kullanıma hazır olma duru-
munu açın. (☞ 59)

Uzaktan kumanda anahtar pilinın değiştirilmesi

Uzaktan kumanda anahtar,
kısa ya da uzun tuş basmalarına tepki vermiyorsa:

- Uzaktan kumanda anahtarının pili tam kapasiteye sahip değildir.



Uzaktan kumandalı
anahtarın aküsü za-
yılı Fonksiyon sınırlı.
Aküyü değiştirin.



TEHLİKE

Bir pilin yutulması

Yaralanma tehlikesi veya ha-
yati tehlike

- Bir kontak anahtar, pil ola-
rak bir düğme pil içerir. Pil-
ler veya düğme piller yutu-
labilir ve bu durum iki saat
içinde ağır veya ölümcül ya-
ralanmalara neden olabi-
bilir, örn. içten yanmalar veya
kimyasal yanıklar nedeniyle.
- Kontak anahtar ve piller,
çocukların ulaşamayacağı bir
yerde saklanmalıdır.
- Bir pil veya düğme pilin yu-
tulduğundan veya vücudun
bir kısmının içinde olduğun-
dan şüphelenilmesi halinde
derhal doktora başvurulmalı-
dır.

- Pili değiştirin.

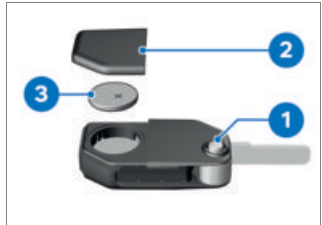

- Düğmeye **1** basın.
- » Anahtar ucu açılır.

62 KULLANIM

- Pil kapağını **2** yukarıya doğru bastırın.
- Pili **3** çıkarın.
- Eski pil yasal düzenlemelere uygun olarak imha edilmeli, evdeki çöplere atılmamalıdır.



DİKKAT

Uygunsuz veya usulüne uygun olmayan biçimde yerleştirilmiş akümülatörler

Yapı parçası hasarı

- Bu amaçla tanımlanmış akümülatörleri kullanın.
- Akümülatörün yerleştirilmesi sırasında kutupların doğru olmasına dikkat edin.

- Yeni pili, artı kutbu yukarı bacak şeklide takın.



Akümlatör tipi

Keyless Ride uzaktan kumanda anahtarı için

CR 2032

- Pil kapağını **2** takın.
- » Gösterge grubundaki kırmızı LED yanıp söner.
- » Uzaktan kumandalı anahtar tekrar çalışır halde.

ACIL KAPATMA ŞALTERİ



1 Acil kapatma şalteri

Elektrikli tahrik, acil kapatma şalteri **1** kullanılarak hızlı bir şekilde kapatılabilir.



A Elektrikli tahrik kapalı

B E-Scooter sürüşe hazır

AKILLI ACIL DURUM ARAMASI

–akıllı acil durum araması ^{ÖD} ile

BMW üzerinden acil durum çağırısı

SOS butonuna sadece acil durumlarda basın.

Acil durum çağırısı, teknik nedenlerden dolayı ör. mobil yayın alımı olmayan bölgeler gibi uygun olmayan koşullarda sağlanamaz.

Bir acil arama sırasında, aracın konumu, seçilen dil ve varsa kaza verileri BMW hedefine aktarılmalıdır (►► 11). Olumsuz koşullar altında, veri aktarımı kısıtlanabilir veya gecikebilir. Bu, acil durum aramasının işlenmesinde gecikmeye neden olabilir. BMW üzerinden acil durum çağırısı yapılamadığında dahi kamusal bir acil durum arama numarasına acil durum çağırısı yapılabilir. Bu ilgili mobil telefon ağına ve ulusal yönetmeliklere bağlıdır.

Acil durum çağırısı dili

Tüm motosikletlere kullanılacağı pazara göre bir dil atanmıştır. BMW Call Center atanan bu dilde yanıt verir.

 Acil durum çağırısı için dil değişikliği yalnızca BMW Motorrad partneri tarafından yapılabilir. Araç için belirlenen bu dil, TFT ekranında sürücü tarafından tercih edi-

lebilecek gösterge dillerinden farklıdır.

Manüel acil durum çağırısı

Ön koşul

Bir acil durum meydana geldi. Motosiklet duruyor. Kullanıma hazır olma durumu açılır.



- Kapağı **1** açın.
- SOS tuşuna **2** kısa süreyle basın.

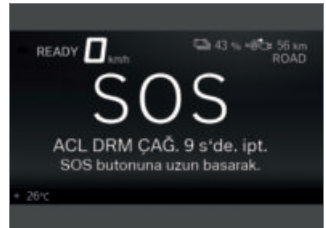

Acil durum çağırısı gerçekleşene kadar olan süre gösterilir. Bu süre içerisinde acil durum çağırısının iptal edilmesi mümkündür.

64 KULLANIM

- Acil aramanın iptal edilmesi: SOS tuşuna **2** iki saniye boyunca basılı tutun.
 - Sürüşe hazır olma durumunu kapatmak için acil kapatma şalterine basın.
 - Kaskı çıkarın.
- » Kronometrenin bitmesinden sonra BMW Call Center'a bir görüşme bağlantısı kurulur.



Bağlantı oluşturulmuştur.



- Mikrofon **3** ve hoparlör **4** üzerinden ilk yardım hizmeti bilgileri paylaşılabilir.

Otomatik

Kullanıma hazır olma durumunu açtıktan sonra akıllı acil durum araması otomatik etkin hale gelir ve bir düşme olduğunda tepki verir.

Hafif düşmede acil durum çağırısı

- Hafif bir düşme ya da çarpma algılandı.

» Bir sinyal sesi duyulur.



Acil durum çağırısı gerçekleşene kadar olan süre gösterilir. Bu süre içerisinde acil durum çağırısının iptal edilmesi mümkündür.

- Acil aramanın iptal edilmesi: SOS tuşuna iki saniye boyunca basılı tutun.
 - Mümkünse kaskı çıkarın ve elektrikli motoru durdurun.
- » BMW Call Center ile bir görüşme bağlantısı kurulur.



Bağlantı oluşturulmuştur.



- Kapağı **1** açın.
- Mikrofon **3** ve hoparlör **4** üzerinden ilk yardım hizmeti bilgileri paylaşılabilir.

Şiddetli düşmede acil durum çağrısı

- Şiddetli bir düşme ya da çarpma algılandı.
- » Acil durum çağrısı bir gecikme olmadan otomatik gerçekleşir.

GERİ SÜRÜŞ

Ger i sürüşün kullanılması



UYARI

Elektrikli sürüşte farkedilebilirlik düşüktür.

Kaza tehlikesi

- Elektrikli sürüş sırasında motor sesi olmadığı için yayaların ve diğer trafik katılımcılarının E-Scooter'ı her zamanki kadar fark etmeyeceklerine dikkat edin.
- Çok dikkatli sürün.

- Sürüşe hazır olma durumunu açın. (→ 133)



- Tüm geri sürüş boyunca tuşa **1** basılı tutun.

66 KULLANIM



- Serbest bırakma, ekranda aşağıyı R gösteren bir ok sembolü ile 1 gösterilir.
- E-gaz kolunu dikkatlice kullanın ve aracı geri sürün.
- » Geri sürüşte E-Scooter maksimum 3 km/h ile hareket eder.



- Geri sürüş sırasında ok sembolü 1 yanar.

AYDINLATMA

Kısa far ve park ışığı

Park ışığı, E-Scooter kullanıma hazır olur olmaz otomatik olarak açılır. Park ışığı kısa bir süre daha yanmaya devam eder.

Kısa far, E-Scooter sürüşe hazır olur olmaz otomatik olarak açılır.

–Gündüz farı^{ÖD} ile Gündüzleri kısa fara alternatif olarak gündüz farı da açılabilir.

Uzun far ve selektör

- Kullanıma hazır olma durumunu açın. (→ 59)



- Uzun farı açmak için 1 şalterini öne doğru bastırın.
- Selektörü çalıştırmak için 1 şalterini arkaya doğru çekin.

Refakatçi aydınlatma sistemleri

- Kullanıma hazır olma durumunu kapatın.



- Kullanıma hazır olma durumu kapatıldıktan hemen sonra, gecikmeli ön far kapatma özelliği açılana kadar şalteri **1** arkaya doğru çekin ve tutun.
- » Araç aydınlatması bir dakika süreyle yanar ve otomatik olarak kapanır.
- Bu, örn. aracı park ettikten sonra ev kapısına kadar olan yolu aydınlatmak için kullanılabilir.

Park ışığı

- Kullanıma hazır olma durumunu kapatın. (☞ 59)



- Kullanıma hazır olma durumu kapatıldıktan hemen sonra,

park ışığı açılana kadar tuşu **1** sola bastırın ve basılı tutun.

- Park lambasını kapatmak için kullanıma hazır olma durumunu açın ve tekrar kapatın.

Gündüz farının kullanımı

-Gündüz fan^{ÖD} ile

- Sürüşe hazır olma durumunu açın. (☞ 133)



- Gündüz farlarını açmak ve kısa far kapatmak için tuşa **1** basın.

 Gündüz farları sembolü gösterilir.

- Karanlıkta veya tünelde: Gündüz farlarını kapatmak ve kısa far açmak için tuşa **1** yeniden basın.

 Gündüz fan kısa fara göre karşıdan gelen trafik tarafından daha iyi görülebilir. Böylece gündüz görünürlüğü artırılmış olur.

68 KULLANIM

Otomatik gündüz fanı

–Gündüz fanı^{ÖD} ile

 Park ışıkları da dahil olmak üzere, gündüz fanı ile kısa far arasında geçiş otomatik olarak gerçekleştirilir.

UYARI

Otomatik gündüz farları, aydınlatma koşullarına dair kişisel değerlendirmenin yerini almaz

Kaza tehlikesi

- Kötü aydınlatma koşullarında otomatik gündüz farlarını kapatın.

- Ayarlar, Araç ayarları, Aydınlatma menüsünde Gündüz fanı otomatiği fonksiyonunu açın.

 Otomatik gündüz fanı için ikaz ışığı yanar.

» Ortam aydınlığı belirli bir değerin altına düşerse otomatik olarak kısa far açılır (örneğin tünellerde). Yeterli bir ortam aydınlığı algılanırsa gündüz fanı yeniden devreye girer.

 Gündüz fanı aktifse, gündüz fanı ikaz ışığı yanar.

Otomatik açıkken ışığın manüel olarak kullanılması

–Gündüz fanı^{ÖD} ile

Gündüz fanı butonuna basılırsa gündüz fanı kapatılır ve kısa far ile ön park ışığı açılır (örneğin tünele giriş sırasında, gündüz fanı otomatiği ortam aydınlığı nedeniyle gecikmeli olarak tepki verir).

Gündüz fanı butonuna yeniden basılırsa gündüz fanı otomatiği yeniden devreye girer, yani gündüz fanı gerekli ortam aydınlığına ulaşıldığında yeniden açılır.

Otomatik gündüz fanı

–Gündüz fanı^{ÖD} ile

 Park ışıkları da dahil olmak üzere, gündüz fanı ile kısa far arasında geçiş otomatik olarak gerçekleştirilir.

UYARI

Otomatik gündüz farları, aydınlatma koşullarına dair kişisel değerlendirmenin yerini almaz

Kaza tehlikesi

- Kötü aydınlatma koşullarında otomatik gündüz farlarını kapatın.

- Ayarlar, Araç ayarları, Aydınlatma menüsünde

Gündüz farı otomatiği fonksiyonunu açın.



Otomatik gündüz farı için ikaz ışığı yanar.

» Ortam aydınlığı belirli bir değerin altına düşerse otomatik olarak kısa far açılır (örneğin tünellerde). Yeterli bir ortam aydınlığı algılanırsa gündüz farı yeniden devreye girer.



Gündüz farı aktifse, gündüz farı ikaz ışığı yanar.

Otomatik gündüz farı

–Gündüz farı ^{ÖD} ile



Park ışıkları da dahil olmak üzere, gündüz farı ile kısa far arasında geçiş otomatik olarak gerçekleştirilir.



UYARI

Otomatik gündüz farları, aydınlatma koşullarına dair kişisel değerlendirmenin yerini almaz

Kaza tehlikesi

- Kötü aydınlatma koşullarında otomatik gündüz farlarını kapatın.

- Ayarlar, Araç ayarları, Aydınlatma menüsünde Gündüz farı otomatiği fonksiyonunu açın.



Otomatik gündüz farı için ikaz ışığı yanar.

» Ortam aydınlığı belirli bir değerin altına düşerse otomatik olarak kısa far açılır (örneğin tünellerde). Yeterli bir ortam aydınlığı algılanırsa gündüz farı yeniden devreye girer.



Gündüz farı aktifse, gündüz farı ikaz ışığı yanar.

Dörtlü flaşör sisteminin kullanılması

- Kullanıma hazır olma durumunu açın. (→ 59)



Dörtlü flaşör akümülatörü zayıftır. Dörtlü flaşörü sadece sınırlı bir süre açık tutun.



Dörtlü flaşör sistemi açık haldeyken bir sinyal lambası düğmesine basılırsa, sinyal fonksiyonu basılma süresi boyunca dörtlü flaşör fonksiyonuna geçer. Sinyal lambası düğmesine basılmadığı anda dörtlü flaşör fonksiyonu yeniden aktif olur.

70 KULLANIM



- Dörtlü flaşör sistemini açmak için tuşa **1** basın.
» Kullanıma hazır olma durumu kapatılabilir.
- Dörtlü flaşör sistemini kapatmak için kullanıma hazır olma durumunu açın ve tuşa **1** yeniden basın.

Sinyal lambasının kullanılması

- Kullanıma hazır olma durumunu açın. (☰➔ 59)
- Ayarlar, Araç ayarları, Aydınlatma menüsünü çağırın.
- Konfor sinyali açılmalı veya kapatılmalıdır.

- Sol sinyal lambasını açmak için tuşu **1** sola bastırın.
- Sağ sinyal lambasını açmak için tuşu **1** sağa bastırın.
- Sinyal lambasını kapatmak için tuşa **1** basın.
» Konfor sinyali açıldığında sinyal lambası, hıza bağlı mesafeye ulaşıldığında otomatik olarak kapanır.

SÜRÜŞ MODU

Sürüş modlarının kullanılması

BMW Motorrad E-Scooter'ınız için kendi durumunuza uygun olanı seçebileceğiniz kullanım senaryoları geliştirmiştir:

- ECO: Menzil optimizasyonlu sürüşler.
- RAIN: Yağmurun ıslattığı yollarda sürüş.
- ROAD: Kuru yollarda sürüş.

- Sürüş modları Pro^{ÖD} ile
- DYNAMIC: Kuru yollardaki dinamik sürüşler için.

Bu senaryonun her biri için motor karakteristiğinin, ASC/DTC kontrolünün ve enerji geri kazanımı denge kontrolünün (RSC) optimum şekilde birlikte çalıştığı bir durum sağlanır.

Sürüş modu ayarlanmalıdır

- Kullanıma hazır olma durumunu açın. (➡ 59)



- Tuşa **1** basın.

i Seçilebilir sürüş modları hakkında daha detaylı bilgiyi Ayrıntılı teknik bilgiler içinde bulabilirsiniz.

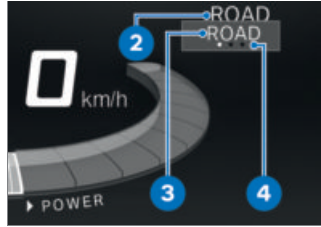

Aktif sürüş modu **2** arka plana geçer ve seçilebilen ilk sürüş modu **3** gösterilir. Yönlendirme yardımı **4**, kaç tane sürüş modunun kullanılabilir olduğunu görüntüler.



- Seçim okunun yanında istenen sürüş modu gösterilene kadar tuşa **1** gereken sıklıkta basın.
- » Seçilen sürüş modu yakl. 2 saniye sonra etkinleştirilir.

72 KULLANIM

HIRSIZLIK ALARM SİSTEMİ (DWA)

– Alarm sistemi (DWA) ÖD ile

Devreye alma

- Kullanıma hazır olma durumunu açın. (→ 59)
- Hırsızlık alarm sistemi ayarlanmalıdır. (→ 74)



- Kullanıma hazır olma durumunu kapatın.
- Uzaktan kumandalı anahtarın **1** butonuna basın.
 - » Devreye alma için yaklaşık 30 saniye gereklidir.
 - » Sinyal lambası iki defa yanıp söner.
 - » Onay sesi iki defa duyulur (programlanmışsa).
 - » Hırsızlık alarm sistemi aktiftir.



- Eğim alarmını devre dışı bırakmak için (ör. E-Scooter trende taşınırken kuvvetli hareketlerin alarm tetikleyebileceği durumlarda), etkinleştirme safhası boyunca uzaktan kumanda anahtarının tuşuna **1** yeniden basın.
 - » Sinyal lambaları üç defa yanıp söner.
 - » Onay sesi üç defa duyulur (programlanmışsa).
 - » Eğim sensörü devre dışıdır.

Alarm sinyali

DWA alarmını aşağıdakiler tetikleyebilir:

- Eğim sensörü
- Yetkisiz araç anahtar ile çalıştırma denemesi.
- DWA sisteminin araç akümülatöründen ayrılması (DWA akümülatörü akım beslemesini devralır; yalnızca alarm sesi duyulur, sinyal lambaları yanmaz)

 Uzaktan kumandalı anahtar çekiş alanında ise, eğim sensörü tarafından tetiklenen bir alarm sinyali bastırılır.

DWA akümülatörü boşalmışsa, tüm fonksiyonlar korunur ancak araç akümülatörünün ayrılması durumunda alarm tetikleme artık mümkün olmaz.

Alarm sinyali süresi yaklaşık 26 saniyedir. Alarm sırasında bir alarm sesi duyulur ve sinyal lambası yanıp söner. Alarm sesinin türü bir BMW Motorrad yetkili servisi tarafından ayarlanabilir.

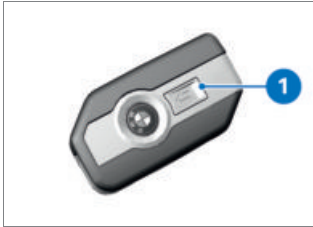

Devreye sokulan bir alarm, DWA devre dışı bırakılmadan uzaktan kumanda anahtarının tuşuna **1** basılarak her zaman iptal edilebilir.

Sürücü yokken bir alarm sinyali tetiklendiyse, kullanıma hazır olma durumu açıldıktan sonra bir defa duyulan bir alarm sesi ile bu konuda bilgi verilir. Ardından DWA LED'i bir dakika süreyle alarm nedenini belirtir.

Kontrol lambasındaki ışık sinyalleri:

- 1x yanıp sönmeye: Eğim alarmı 1
- 2x yanıp sönmeye: Eğim alarmı 2
- 3x yanıp sönmeye: Yetkisiz bir araç anahtarıyla kullanıma hazır olma durumu açıldı
- 4x yanıp sönmeye: DWA sisteminin araç akümülatöründen ayrılması
- 5x yanıp sönmeye: Eğim alarmı 3

Devre dışı bırakma

Varyant 1:

- Acil kapatma düğmesini çalıştırma konumunda.
- Kullanıma hazır olma durumunu açın. (►► 59)
- » Sinyal lambası bir defa yanıp söner.
- » Teyit sesi bir defa duyulur (programlanmışsa).
- » DWA kapalı.

74 KULLANIM



Varyant 2:

- Uzaktan kumanda anahtarının tuşuna **1** bir kez basın.

i Alarm fonksiyonunun uzaktan kumanda anahtarı üzerinden devre dışı bırakılması ve ardından kullanıma hazır olma durumunun açılmaması halinde, Otomatik devreye alma açıldığında, alarm fonksiyonu yakl. 30 saniye sonra yeniden otomatik olarak devreye girer.

- » Sinyal lambası bir defa yanıp söner.
- » Teyit sesi bir defa duyulur (programlanmışsa).
- » DWA kapalı.

Hırsızlık alarm sisteminin ayarlanması

- Kullanıma hazır olma durumunu açın. (► 59)
- Ayarlar, Araç ayarları, DWA menüsünü çağırın.
- » Aşağıdaki ayarlar mümkündür:
 - İkaz sinyali ayarlama

- Eğim sezicisi açma ve kapatma
- Devreye al. Sesi açma ve kapatma
- Otomatik devreye alma açma ve kapatma
- » Ayar seçenekleri (► 74)

Ayar seçenekleri

İkaz sinyali: Şiddeti artan ve azalan veya fasıllı alarm sesini ayarlama.

Eğim sezicisi: Aracın eğimini denetlemek için eğim sensörü etkinleştirilir. DWA örn. tekerlek hırsızlığında ya da çekme esnasında tepki verir.

i DWA'nın devreye girmesini önlemek için aracı taşıma sırasında eğim sensörü devre dışı bırakılmalıdır.

Devreye al. Sesi: DWA'nın devreye alınması/devreden çıkarılmasının sonrasında sinyal lambasının yanmasına ilave olarak onay alarm sesi.

Otomatik devreye alma: Kullanıma hazır olma durumu kapatıldığında alarm fonksiyonunun otomatik olarak aktive edilmesi.

LASTİK BASINCI KONTROLÜ (RDC)

–Lastik basıncı kontrolü (RDC) ^{ÖD} ile

Hedef basınç uyarısının açılması veya kapatılması

- Minimum lastik basıncına ulaşırsa, hedef basınç uyarısı görüntülenebilir.
- Ayarlar, Araç ayarları, RDC menüsünü çağırın.
- Nominal basınç uyarısı açılmalı veya kapatılmalıdır.

KALORİFER

Isıtmah tutamakları kullanma

–Elcik ısıtmaları ^{ÖD} ile
–Sele ısıtması ^{ÖD} olmadan

 Elcik ısıtması sadece araç sürüşe hazır olduğunda etkindir.

- Sürüşe hazır olma durumunu açın. (☞ 133)





- İstenen ısıtma kademesi **2**, elcik ısıtması sembolünün **3**

önünde görüntülenene kadar **1** tuşuna gereken sıklıkta basın.

Elcikler üç kademede ısıtılabilir:

 Düşük ısıtma gücü

 Orta ısıtma gücü

 Yüksek ısıtma gücü

» Yüksek ısıtma kademesi, elciklerin hızlıca ısıtılması için kullanılır, ardından tekrar **1**. kademeye getirilmelidir.

» Başka değişiklik yapılmazsa seçilen ısıtma kademesi ayarlanır.

- Elcik ısıtmalarını kapatmak için, elcik ısıtması sembolü **3** kaybolana kadar **1** tuşuna gereken sıklıkta basın.

Isıtmının kullanılması

–Elcik ısıtmaları ^{ÖD} ile
–Sele ısıtması ^{ÖD} ile

 Elcik ısıtması ve koltuk ısıtması sadece araç sürüşe hazır olduğunda etkindir.

- Sürüşe hazır olma durumunu açın. (☞ 133)

76 KULLANIM



- Butona **1** basın.
» ISITMA menüsü açılır.
- Tutamak ısıtması veya Koltuk ısıtması seçilmelidir.
- İstenen ısıtma kademesi seçilmeli ve onaylanmalıdır.
» Seçilen ısıtma kademesi ekranın solunda, ısıtma sembollerinin yanında **2** gösterilir.
- Tuşa **1** basılmalı ve menü ISITMA kapatılmalıdır.
- Isıtmayı kapatmak veya önceden seçilmiş ısıtma kademesiyle tekrar açmak için tuşa **1** uzun süreli basılmalıdır.

 Ayarlanan ısıtma kademesi kullanıma hazır olma durumu kapatıldıktan sonra da korunur.

EŞYA GÖZÜ

Eşya gözü kullanımı

Ön koşul

Kullanıma hazır olma durumu açıldı.

DİKKAT

Özellikle yaz mevsiminde saklama gözlerinde yüksek sıcaklık

Saklanan nesnelere, özellikle cep telefonu gibi elektronik cihazlarda hasar

- Yaz mevsiminde, eşya gözüne ısıya duyarlı nesnelere koymayın.
- Olası kullanım kısıtlamaları hakkında üreticiden bilgin alın ve bu bilgilere uyun.

DİKKAT

Sürüş sırasındaki titreşimler

Saklanan cep telefonlarında hasar

- Saklanan cep telefonunun motosiklette kullanım için uygun olduğundan emin olun. Bunun için kullanım kısıtlamaları hakkında üreticiden bilgin alın ve bu bilgilere uyun.

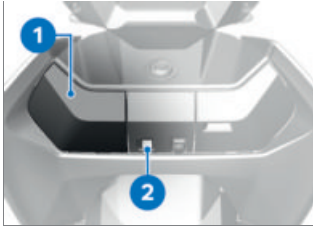

- Eşya gözü kapağı **1** tuşa basmak suretiyle **2** açılır.
- » Açık eşya saklama bölmesi kapağı, nesnelere saklamak için uygun değildir.
- Eşya gözü kapağını **1** kapatmak için, kilide sıkıca bastırın.

Havalandırma

Yeterli hava sirkülasyonu sağlamak için, eşya gözündeki 35 °C sıcaklık değerinden itibaren bir fan açılır. Eşya gözündeki sıcaklık 30 °C değerinin altına düştüğünde, fan tekrar kapatılır.

Akıllı telefon şarj edilmelidir

Ön koşul

Kullanıma hazır olma durumu açıldı.

- Eşya gözünü açın.



- Akıllı telefon **2** ekranı yukarı bakacak şekilde kızığa **1** yerleştirilir.
- » Akıllı telefon sabitlenmiştir.



- Şarj kablosu, akıllı telefona **2** ve USB-C bağlantısına **3** takılır.



BMW Motorrad, BMW Motorrad USB kablosunun, akıllı telefonları eşya gözünde şarj etmek için kullanılmasını önerir. Piyasada bulunan şarj kabloları için, eşya gözünde yeterli alan olmayabilir ve bu kablolar hasar görebilir.

78 KULLANIM



- Eşya saklama bölmesi kapağını **4** kapatın.

Kullanım talimatları

Eşya gözü, maksimum 158 mm x 78 mm x 10 mm boyutuna kadar olan akıllı telefonlar için uygundur. Tutucuyla sabitlenemeyen küçük mobil telefonlar için BMW Motorrad, BMW Motorrad akıllı telefon çantasının kullanılmasını önerir.

Şarj akımı

Burada, maksimum 1,5 A şarj akımı (şarj gücü maksimum 7,5 W) sağlayan bir 5 V USB-C şarj bağlantısı söz konusudur.

KASK BÖLMESİ

Kask bölümünün kullanımı

- Kullanıma hazır olma durumunu açın.

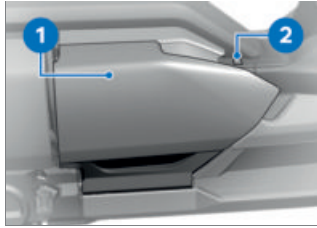

- Kask bölümü kapağını **1** tuşla **2** açın.



Eşya gözünün aydınlatması, kullanıma hazır olma durumu açıldığında devreye girer.

Eşya gözünün aydınlatması, kullanıma hazır olma durumunun kapatılmasından sonra da bir süre yanar.



Kask bölümü yükleme

maks 8 kg

- » Açık kask bölümü kapağı, nesnelere saklamak için uygun değildir.
- Kask bölümü kapağını **1** kapatmak için ortadan kilitlere sıkıca bastırın.
- » Kask bölümü kapağı, her iki kilit kancasıyla da duyulabilir bir şekilde yerine oturur.

Kask bölmesinin acil durumda açılması

- Yan paneli sökün. (→ 163)

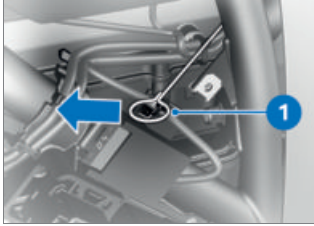

- Gerekirse tırnağı **1** araç el aletiyle ok yönünde çekin.
» Kask bölmesinin kilidi açıldı.
- Yan paneli monte edin.
(→ 164)

TFT EKRANI

05

GENEL BİLGİLER	82
PRENSİP	83
PURE RIDE GÖRÜNÜMÜ	90
PURE GÖRÜNÜMÜ	91
BÖLÜNmüş EKİRAN	91
GENEL AYARLAR	92
BLUETOOTH	93
WLAN	95
ARACIM	97
ARAÇ BİLGİSAYARI	100
NAVİGASYON	101
MEDYA	104
TELEFON	104
YAZILIM SÜRÜMÜ GÖRÜNTÜLENMELİDİR	105
LİSANS BİLGİLERİ GÖRÜNTÜLENMELİDİR	105

GENEL BİLGİLER

Uyarı notları



UYARI

Sürüş sırasında akıllı telefon kullanımı

Kaza tehlikesi

- O anada geçerli olan trafik kurallarına uyulmalıdır.
- Sürüş sırasında akıllı telefon kullanılmamalıdır. Elle işlem yapılmayan uygulamalar, örneğin eller serbest telefon kullanımı, bu kuralın dışındadır.



UYARI

Trafikte olup bitenleri fark etmeme ve kontrol kaybı

Sürüş sırasında entegre bilgi sistemi ve iletişim cihazları kullanımını nedeniyle kaza tehlikesi

- Bu sistemleri veya cihazları sadece trafik durumu elverişliyse kullanın.
- Gerekirse durun ve sistemleri veya cihazları durma halindeyken kullanın.

Connectivity fonksiyonları

Connectivity fonksiyonları kapsamında medya, telefon ve navigasyon yer alır. Connectivity fonksiyonları, TFT ekranı bir mobil son cihaza ve kaska bağlandığında kullanılabilir (94). Connectivity fonksiyonları ile ilgili ayrıntılı bilgi için bkz.:

bmw-motorrad.com/connectivity



Mobil son cihaza bağlı olarak Connectivity fonksiyonlarının kapsamı sınırlı olabilir.

BMW Motorrad Connected App

BMW Motorrad Connected App ile, kullanım ve araç bilgileri çağrılabilir. Navigasyon gibi bazı fonksiyonların kullanılabilmesi için, uygulamanın bir mobil son cihaza yüklenmiş ve cihazın TFT ekranına bağlanmış olması gerekir. Uygulama ile hedefe yönlendirme başlatılır ve navigasyon uyarıları.



Örneğin işletim sistemi iOS olan bazı mobil son cihazlarda, kullanımdan önce BMW Motorrad Connected uygulamasının çağrılması gerekir.

Geçerlilik

Redaksiyon tamamlandıktan sonra TFT ekranında güncellemeler olabilir. Bu nedenle kullanım kılavuzu ile satın almış olduğunuz araç arasında muhtemelen sapmalar olabilir. Güncellenmiş bilgiler bmw-motorrad.com/service altında mevcuttur.

PRENSİP

Kumanda elemanları

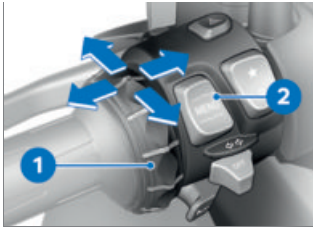

Ekrandaki tüm içeriklere yönelik kumanda işlemleri çoklu kontrol birimi **1** ve devirmeli tuş **MENU 2** üzerinden gerçekleştirilebilir.

Bağlama göre aşağıdaki fonksiyonlar mevcut olabilir.

Çoklu kontrolör fonksiyonları Çoklu kontrolörün yukarıya çevrilmesi:

- İmleci liste yukarıya hareket ettirin.
- Ayarları yapın.

- Ses şiddetini yükseltin.

Çoklu kontrolörün aşağıya çevrilmesi:

- İmleci liste aşağıya hareket ettirin.
- Ayarları yapın.
- Ses şiddetini azaltın.

Çoklu kontrolörün sola yatırılması:

- Kullanım geri bildirimine uygun olarak fonksiyonu devreye sokun.
- Fonksiyonu sola veya geriye doğru devreye sokun.
- Ayarlardan sonra Menü görünümüne geri dönün.
- Menü görünümünde: Bir üst düzey hiyerarşiye geçin.
- Aracım menüsünde: Bir menü panosu kadar ilerleyin.
- Pure Ride görünümünde: Önceki bölünmüş ekran görüntüsüne gidin.

Çoklu kontrolörün sağa yatırılması:

- Kullanım geri bildirimine uygun olarak fonksiyonu devreye sokun.
- Seçimi onaylayın.
- Ayarları onaylayın.
- Bir menü adımı kadar ilerleyin.
- Listelerde sağa doğru kaydırma yapın.

84 TFT EKRANI

- Aracım menüsünde: Bir menü panosu kadar ilerleyin.
- Pure Ride görünümünde: Sonraki bölünmüş ekran görüntüsüne gidin.

MENU devirmeli tuş fonksiyonları

 Navigasyon menüsü çağrılmadığında navigasyon uyarıları diyalog olarak gösterilir. MENU devirmeli tuşunun kullanımı geçici olarak kısıtlanmıştır.

MENU tuşunun kısa süreyle yukarıya bastırılması:

- Menü görünümünde: Bir üst düzey hiyerarşiye geçin.
- Pure (Ride)görünümünde: Durum satır göstergesi değiştirilmelidir.

MENU tuşunun uzun süreyle yukarıya bastırılması:

- Menü görünümünde: Pure Ride görünümü açılmalıdır.

MENU tuşunun kısa süreyle aşağıya bastırılması:

- Aşağıya bir alt düzey hiyerarşiye geçin.
- En son hiyerarşi düzeyine ulaştıysanız fonksiyon çalışmaz.

MENU tuşunun uzun süreyle aşağıya bastırılması:

- Üstteki MENU devirmeli tuşuna uzun süre basarak bir menü değiştirme yapmadan önce, en son çağırdığınız menüye dönün.

Başlangıç menüsündeki kullanım bilgileri

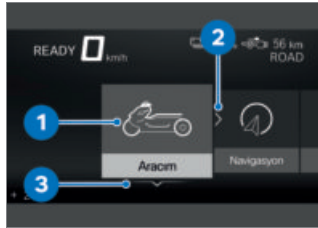

Ortaya çıkabilecek durumda ve gerçekleştirilebilecek işlemler kullanım bilgileri aracılığıyla gösterilir.

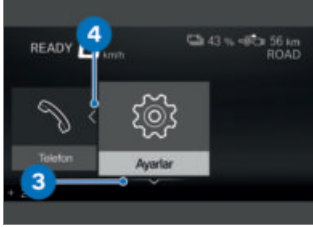

Kullanım bilgilerinin anlamları:

- Kullanım bilgileri 1: Solda sona ulaşıldı.
- Kullanım bilgileri 2: Sağa doğru gidilebilir.
- Kullanım bilgileri 3: Aşağı doğru gidilebilir.
- Kullanım bilgileri 4: Sola doğru gidilebilir.

Alt menülerdeki kullanım bilgileri

Başlangıç menüsündeki kullanım bilgilerine ek olarak alt menülerde de başka kullanım bilgileri mevcuttur.



Kullanım bilgilerinin anlamları:

- Kullanım bilgileri 1: Güncel gösterge hiyerarşik bir menü içinde yer alıyor. Alt menü düzeyi bir sembol ile gösterilir. İki sembol, iki veya daha fazla alt menü düzeyinin olduğunu gösterir. Sembolün rengi, yukarı yönde geri dönüş olabileme durumuna bağlı olarak değişir.
- Kullanım bilgileri 2: Başka bir alt düzey menü çağrılabilir.
- Kullanım bilgileri 3: Görüntülenebilecek olandan fazla kayıt mevcut.

86 TFT EKRANI

Fonksiyonların açılması ve kapatılması



Bazı menü noktalarının önünde bir kutucuk yer alır. Kutucuk, fonksiyonun açık veya kapalı durumda olduğunu gösterir. Menü noktalarından sonra, çoklu kontrolör kısa süreyle yatırıldığında sağa doğru geçen işlem sembolleri yer alır.

Kapatma ve açma örnekleri:

- İlgili **1** sembolü, fonksiyonun açık durumda olduğunu gösterir.
- İlgili **2** sembolü, fonksiyonun kapalı durumda olduğunu gösterir.
- 3** sembolü, fonksiyonun kapatılabileceğini gösterir.
- 4** sembolü, fonksiyonun açılabileceğini gösterir.

Pure (Ride) görünümünün görüntülenmesi

- MENU devirmeli tuşunu yukarı doğru uzun süre bastırın.

Menünün çağrılması

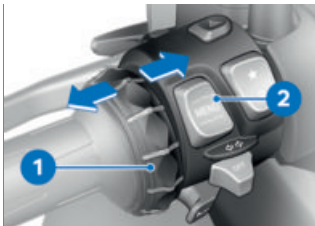

- Pure (Ride) görünümü görüntülenmelidir. (☰➔ 86)
- Tuşu **2** kısa süreyle aşağıya bastırın.

Aşağıdaki menüler çağrılabilir:

- Aracım
- Navigasyon
- Medya
- Telefon
- Ayarlar

- İsteddiğiniz menü noktası seçilene kadar çoklu kontrolörü **1** birkaç kez kısa süreyle aşağıya bastırın.
- Tuşu **2** kısa süreyle aşağıya bastırın.

 Ayarlar menüsü yalnızca motosiklet dururken çağrılabilir.

İmlecin listede gezdirilmesi

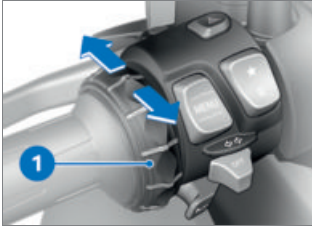

- Menü çağrılmalıdır. (☛ 86)
- İmleci listede aşağıya hareket ettirmek için, istediğiniz kayıt seçilene kadar çoklu kontrolörü **1** aşağıya çevirin.
- İmleci listede yukarıya hareket ettirmek için, istediğiniz kayıt seçilene kadar çoklu kontrolörü **1** yukarıya çevirin.

Seçimin onaylanması

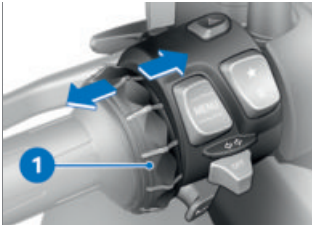

- İstediğiniz kaydı seçin.
- Çoklu kontrolörü **1** kısa süreyle sağa bastırın.

Son kullanılan menünün çağırılması

- Pure Ride görünümünde: Devirmeli tuşa MENU uzun süreli aşağı yönde basılmalıdır.
- » Son kullanılan menü çağılır. Son işaretlenen kayıt seçilir.

Durum satırı göstergesinin değiştirilmesi

Ön koşul

Motosiklet duruyor. Pure (Ride) görünümü gösterilir.

- Kullanıma hazır olma durumunu açın. (☛ 59)
- » TFT ekranında, halka açık yollarda kullanım için gerekli tüm bilgiler araç bilgisayarından (örneğin TRIP **1**) ve yol bilgisayarından (örneğin TRIP **2**) kullanıma sunulur. Bilgiler üst durum satırında görüntülenebilir.
- Lastik basıncı kontrolü (RDC) ^{ÖD} ile
- » Ayrıca lastik basıncı kontrolü bilgileri de görüntülenebilir. ◁
- Üst durum satırı içeriği seçilmelidir. (☛ 88)

88 TFT EKRANI



• Pure Ride görünümünü görüntülemek için tuşa **1** uzun süreyle basın.

• Üst durum satırındaki **2** değeri seçmek için tuşa **1** her seferinde kısa süreyle basın.

Aşağıdaki değerler gösterilebilir:



Toplam mesafe



Güncel mesafe 1



Güncel mesafe 2



Tüketim 1 (Ortalama)



Tüketim 2 (Ortalama)



Geri kazanım 1



Geri kazanım 2



Sürüş süresi 1



Sürüş süresi 2



Mola 1



Mola 2



Hız 1 (Ortalama)



Hız 2 (Ortalama)



-Lastik basıncı kontrolü (RDC) ^{ÖD} ile



Lastik basıncı <

Üst durum satırı içeriğinin seçilmesi

• Ayarlar, Gösterge, Durum satırı içeriği menüsünü çağırın.

• İsteddiğiniz göstergeleri açın.

» Üst durum satırında seçilen göstergeler arasında geçiş yapılabilir. Hiçbir gösterge seçilmemişse, akü şarj seviyesi ve menzil gösterilir:



Akü şarj seviyesi



Menzil

Ayarların yapılması



- İstediğiniz ayar menüsünü seçin ve onaylayın.
 - İstediğiniz ayar seçilene kadar çoklu kontrolörü **1** aşağıya çevirin.
 - Kullanım bilgileri mevcutsa çoklu kontrolörü **1** sağa yatırın.
 - Kullanım bilgileri mevcut değilse çoklu kontrolörü **1** sola yatırın.
- » Ayar kaydedilir.

Speed Limit Info'nun açılması veya kapatılması

Ön koşul

Araç, uyumlu bir mobil son cihaz ile bağlantılı durumda. Mobil son cihazda BMW Motorrad Connected uygulaması yüklüdür.

- Speed Limit Info, navigasyondaki harita malzemesi yayıncısı tarafından sunulduğu sürece, anlık olarak izin verilen azami hızı gösterir.

- Ayarlar ve Gösterge menülerini çağırın.
- Speed Limit Info açılmalı veya kapatılmalıdır.

Favori tuşu



- Menüde Ayarlar, Sistem ayarları, Favori tuşu, Yıldız seçilmelidir.
 - İstediğiniz fonksiyon veya Atanmadı seçeneğini seçin.
- » Tuşa **1** her basıldığında seçilen fonksiyonu çağırır.

90 TFT EKRANI

PURE RIDE GÖRÜNÜMÜ

Tahrik göstergesi

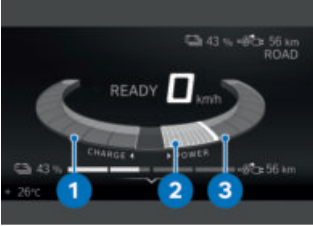

- 1 Enerji geri kazanım torku aralığı
- 2 Güncel enerji geri kazanımı veya tahrik torku
- 3 Tahrik torku aralığı

Sınırlamalar

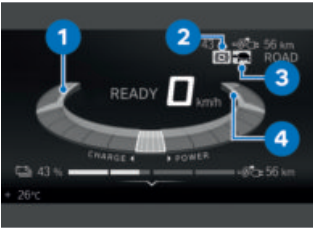

İşaret 1, enerji geri kazanımının kısıtlı olduğunu gösterir. İşaret 4, gücün kısıtlı olduğunu gösterir.

Kısıtlamalarla bağlantılı olarak, ekranın sağ üst köşesinde aşağıdaki semboller görünebilir:

Sembol 2: Enerji geri kazanımı ciddi şekilde kısıtlıdır.

Sembol 3: Güç ciddi şekilde kısıtlıdır.

Kısıtlamaların farklı nedenleri olabilir. Kısıtlamanın nedeni, işaretleme rengiyle 1 veya 4 ile gösterilir:

- Gri: Sürüş modu nedeniyle kısıtlama
- Sarı: Örn. sıcaklık, akümülatör şarj durumu, devamlı yük veya sistem arızası nedeniyle sistem sınırlamaları.

 Devamlı yüksek yüklerde mevcut gücün geçici olarak kısıtlanması bataryanın zamanından önce eskimesini önler.

Menzil ve akü şarj seviyesi



Menzil 2, kalan şarj durumuyla 1 daha ne kadar yol gidilebileceğini gösterir.

PURE GÖRÜNÜMÜ

Gösterge

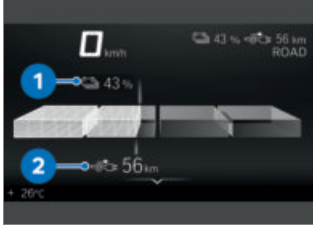

Araç sürüşe hazır değilse, ekranda görünüm Pure Ride yerine görünüm Pure görüntülenir. Şarj durumu **1** ve menzil **2** görüntülenir.

BÖLÜNMÜŞ EKRAN

Bölünmüş ekran açılmalı ve gösterge seçilmelidir

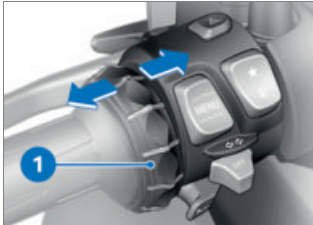

- Pure (Ride) görünümünü görüntülenmelidir. (►► 86)
- Multi-Controller **1** istenen gösterge görünene kadar kısa süreli arka arkaya sağa veya sola bastırılmalıdır.

- Alternatif: Multi-Controller **1** bölünmüş ekranda son seçilen göstergeye geri dönmek için uzun süreli sağa doğru bastırılmalıdır.

Aşağıdaki göstergeler seçilebilir:

- ARAÇ BİLGİSAYARI
- YOL BİLGİSAYARI
- Navigasyon
- MEDYA

» Seçilen gösterge, kullanıma hazır olma durumu kapatıldıktan sonra bile korunur.

Bölünmüş ekran kapatılmalıdır

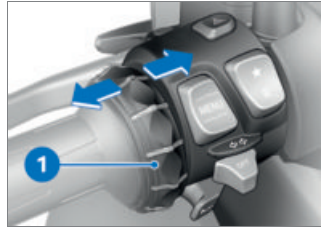

- Pure (Ride) görünümünü görüntülenmelidir. (►► 86)
- Multi-Controller **1** seçeneğine, bölünmüş ekran gizlenene kadar arka arkaya sola doğru kısa süreli basılmalıdır.
- Alternatif: Multi-Controller **1** uzun süreli sola bastırılmalıdır.

GENEL AYARLAR

Ses şiddetinin ayarlanması

- Sürücü kaskı ve artçı kaskı bağlanmalıdır. (☞ 95)
 - Ses seviyesini yükseltin: Çoklu kontrolörü yukarıya çevirin.
 - Ses seviyesini azaltın: Çoklu kontrolörü aşağıya çevirin.
 - Sesi kapatın: Çoklu kontrolörü tamamen aşağıya çevirin.
- » Ses kapatıldığında, medya oynatma duraklatılır.

Tarihi ayarlayın

- Kullanıma hazır olma durumunu açın. (☞ 59)
- Ayarlar, Sistem ayarları, Tarih ve saat ve Tarihi ayarla menülerini çağırın.
- Gün, Ay ve Yıl'ı ayarlayın.
- Ayarı onaylayın.

Tarih formatı ayarlanmalıdır

- Ayarlar, Sistem ayarları, Tarih ve saat ve Tarih biçimi menülerini çağırın.
- İsteddiğiniz ayarı seçin.
- Ayarı onaylayın.

Saatin ayarlanması

- Kullanıma hazır olma durumunu açın. (☞ 59)
- Ayarlar, Sistem ayarları, Tarih ve saat ve

Saati ayarla menülerini çağırın.

- Saat ve Dakika ayarlaması yapın.

Saat formatı ayarlanmalıdır

- Ayarlar, Sistem ayarları, Tarih ve saat ve Saat biçimi menülerini çağırın.
- İsteddiğiniz ayarı seçin.
- Ayarı onaylayın.

Ölçü birimleri ayarlanmalıdır

- Ayarlar, Sistem ayarları, Birimler menüsünü çağırın.

Aşağıdaki ölçü birimleri ayarlanabilir:

- Lastik basıncı kontrolü (RDC) ^{ÖD} ile
- Basıncı <
- Sıcaklık
- Hız
- Tüketim

Dil ayarlanmalıdır

- Ayarlar, Sistem ayarları, Dil menüsünü çağırın.

Şu diller ayarlanabilir:

- Almanca
- İngilizce (Büyük Britanya)
- İngilizce (ABD)
- İspanyolca
- Fransızca
- İtalyanca
- Felemenkçe

- Lehçe
- Portekizce (Brezilya)
- Portekizce (Portekiz)
- Türkçe
- Rusça
- Ukraynaca
- Çince
- Japonca
- Korece
- Tayca
- Rumence

Parlaklık ayarlanmalıdır

- Ayarlar, Gösterge, Aydınlanlık ayarı menüsünü çağırın.
- Parlaklık ayarlanmalıdır.
- » Ekranın parlaklığı, tanımlanan ortam parlaklığının altında kalındığında ayarlanan bir değere kısılır.

Tüm ayarlar sıfırlanmalıdır

- Ayarlar menüsündeki tüm ayarlar fabrika ayarlarına sıfırlanabilir.
- Ayarlar menüsü çağrılmalıdır.
- Tümünü sıfırla seçin ve teyit edin.

Aşağıdaki menülerin ayarları sıfırlanır:

- Araç ayarları
- Sistem ayarları
- Bağlantılar
- Gösterge

-Bilgiler

- » Mevcut Bluetooth bağlantıları silinmez.

BLUETOOTH

Kısa mesafe radyo teknolojisi

Bluetooth yakın menzilli bir radyo sinyali teknolojisidir. Kısa menzilli cihazlar olarak Bluetooth cihazları (sınırlı erişim mesafesi ile iletim) lisanssız ISM frekans bandında (Industrial, Scientific and Medical Band) 2,402...2,480 GHz arasında sinyal gönderir. Tüm dünyada izin almadan kullanılabilirler. Bluetooth kısa mesafelerde mümkün olduğunca sağlam bağlantılar kurmak üzere tasarlanmış olsa da tüm diğer radyo sinyali teknolojileri gibi arızalar oluşması mümkündür. Bağlantılarda hatalar olabilir veya kısa süreli kesintiler olabilir ya da bağlantı tamamen kopabilir. Özellikle birden çok cihaz bir Bluetooth ağında işletildiğinde her durumda sorunsuz işletim garanti edilemez.

Olası arıza kaynakları:

- İstasyon kuleleri veya benzerleri nedeniyle oluşan parazit alanları.

94 TFT EKRANI

- Hatalı uygulanmış Bluetooth standardına sahip cihazlar.
- Yakınlarda bulunan Bluetooth uyumlu cihazlar.
- Metal veya yabancı cisimler nedeniyle engelleme.

Pairing

İki Bluetooth cihazının karşılıklı bir bağlantı kurulması için birbirlerini karşılıklı olarak tanımasını gereklidir. Bu karşılıklı tanıma işlemine "Pairing" (eşleşme) adı verilir. Bir defa tanıyan cihazlar hafızaya kaydedilir, böylece eşleşmenin sadece ilk kontak sırasında yürütülmesi yeterlidir.

 Örneğin işletim sistemi iOS olan bazı mobil son cihazlarda, kullanımdan önce BMW Motorrad Connected uygulamasının çağrılması gerekir.

Eşleştirme sırasında TFT ekranı, kendi frekans aralığı içindeki diğer Bluetooth uyumlu cihazları arar. Bir cihazın tanınabilmesi için aşağıdaki koşulların yerine getirilmesi gereklidir:

- Cihazın Bluetooth fonksiyonu aktive edilmiş olmalıdır
- Cihaz diğer cihazlar için "görünür" olmalıdır
- Diğer Bluetooth uyumlu cihazlar kapatılmalıdır (örneğin

mobil telefonlar ve navigasyon sistemleri).

İletişim sisteminizin çalıştırma kılavuzundan gerekli adımları öğrenin.

Pairing yapılmalıdır

• **Ayarlar ve Bağlantılar** menülerini çağırın.

» **BAĞLANTILAR** menüsünde Bluetooth bağlantıları düzenlenebilir, yönetilebilir ve silinebilir. Şu Bluetooth bağlantıları gösterilir:

- Mobil cihaz
- Sürücü kaskı
- Yolcu kaskı

Mobil son cihazlar için bağlantı durumu görüntülenir.

Mobil son cihaz bağlanmalıdır

- Pairing yapılmalıdır. (☰➔ 94)
 - Mobil son cihazın Bluetooth fonksiyonunu devreye alın (bkz. Mobil son cihazın çalıştırma kılavuzu).
 - Mobil cihaz seçin ve teyit edin.
 - Yeni mobil cihaz bağla seçin ve teyit edin.
- Mobil son cihazlar aranır.



Pairing sırasında alt durum satırında yanıp söner.

Görünen mobil son cihazlar gösterilir.

- Mobil son cihazı seçin ve onaylayın.
- Mobil son cihazdaki talimatlara dikkat edin.
- Kodların uyuştüğundan emin olun.
- » Bağlantı kuruldu ve bağlantı durumu güncellendi.
- » Bağlantı oluşturulamazsa, arıza tablosu yardımcı olabilir. (►►► 190)
- » Mobil son cihaza bağlı olarak telefon verileri otomatik olarak motosiklete aktarılır.
- » Telefon verileri (►►► 105)
- » Telefon rehberi görüntülenmezse, arıza tablosu yardımcı olabilir. (►►► 191)
- » Bluetooth bağlantısı beklenmediği gibi çalışmıyorsa arıza tablosu yardımcı olabilir. (►►► 191)

Sürücü kaskı ve artçı kaskı bağlanmalıdır

- Pairing yapılmalıdır. (►►► 94)
- Sürücü kaskı veya Yolcu kaskı seçilmeli ve onaylanmalıdır.
- Kask iletişim sistemini görünür hale getirin.
- Yeni sürücü kaskı bağla veya Yeni yolcu kaskı bağla seçilmeli ve onaylanmalıdır.

Kasklar aranır.



Pairing sırasında alt durum satırında yanıp söner.

Görünen kasklar gösterilir.

- Kaskı seçin ve onaylayın.
- » Bağlantı kuruldu ve bağlantı durumu güncellendi.
- » Bağlantı oluşturulamazsa, arıza tablosu yardımcı olabilir. (►►► 190)
- » Bluetooth bağlantısı beklenmediği gibi çalışmıyorsa arıza tablosu yardımcı olabilir. (►►► 191)

Bağlantılar silinmelidir

- Ayarlar ve Bağlantılar menülerini çağırın.
- Bağlantıları sil seçin.
- Bir bağlantıyı münferit olarak silmek için bağlantıyı seçin ve onaylayın.
- Tüm bağlantıları silmek için, Tüm bağlantıları sil seçin ve onaylayın.

WLAN

WLAN bağlantısı

Harita görünümünü bir cep telefonundan TFT ekrana aktarmak için bir WLAN bağlantısı kullanılır. Tüm işlevleri kullanabilmek için, cep telefonunda WLAN'ın etkinleştirilmesi gerekir. WLAN'ın etkinleştirilmesi hakkında daha fazla bilgi için,

96 TFT EKRANI

lütfen cep telefonunun kullanım talimatlarına bakın.

Yerel koşullara bağlı olarak, örneğin çok sayıda WLAN ağı, geçici kısıtlamalar ve bağlantı kesilmeleri olabilir.

ARACIM

BAŞLANGIÇ EKRANI



- 1 Check Control göstergesi
Ekran gösterimi (►►► 28)
- 2 Durum soğutma suyu sıcaklığı (►►► 42)
- 3 Menzil (►►► 90)
- 4 Toplam sürüş mesafesi sayacı
- 5 Servis göstergesi (►►► 53)
- 6 Arka lastik basıncı (►►► 47)
- 7 Yüksek gerilim bataryası sıcaklık durumu
- 8 Ön lastik basıncı (►►► 47)

98 TFT EKRANI

Kullanım bilgileri



- Kullanım bilgileri 1: Sola veya sağa ne kadar ilerlenebileceğini gösteren sekmeler.
- Kullanım bilgileri 2: Güncel menü panosu pozisyonunu gösteren sekme.

Menü panolarında gezinilmelidir

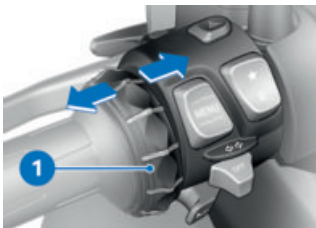

- Aracım menüsü çağrılmalıdır.
- Sağa doğru ilerlemek için çoklu kontrolör 1 kısa süreli sağa bastırılmalıdır.
- Sola doğru ilerlemek için çoklu kontrolör 1 kısa süreli sola bastırılmalıdır.

Menü Aracım aşağıdaki tabloları içerir:

- ARACIM
- ARAÇ BİLGİSAYARI
- YOL BİLGİSAYARI
- Lastik basıncı kontrolü (RDC) ^{ÖD} ile
- LASTİK BASINCI
- SERVİS GEREKSİNİMİ
- CHECK CONTROL MESAJI (mevcutsa)

- Lastik şişirme basıncına ve Check Control mesajına ilişkin ayrıntılı bilgileri "Göstergeler" bölümünde bulabilirsiniz.

 Check Control mesajları, ek bir sekme halinde dinamik olarak Aracım menüsündeki menü karolarına eklenir.

Araç bilgisayarı ve yol bilgisayarı

ARAÇ BİLGİSAYARI ve YOL BİLGİSAYARI menü listeleri, örneğin ortalama değerler gibi araç ve sürüş verilerini gösterir.

Servis ihtiyacı



Sonraki servis için bir aydan daha kısa bir süre kalmışsa ya da sonraki servisin 1000 km sonra yapılması gerekiyorsa, beyaz bir Check Control mesajı görüntülenir.

ARAÇ BİLGİSAYARI

Araç bilgisayarının çağırılması

- Aracım menüsü çağırılmalıdır.
- ARAÇ BİLGİSAYARI menü paneli görüntülenene kadar, sağa doğru kaydırın.
» Alternatif olarak, araç bilgisayarı bölünmüş ekranda da görüntülenebilir.
- Bölünmüş ekran açılmalı ve gösterge seçilmelidir. (☛ 91)

Araç bilgisayarının sıfırlanması

- Araç bilgisayarı çağırılmalıdır. (☛ 100)
- MENU devirmeli tuşunu aşağıya doğru bastırın.
- Tüm değerleri sıfırla veya Münferit değerleri sıfırla seçimini yapın ve onaylayın.

Aşağıdaki değerler münferit olarak sıfırlanabilir:



Yolculuk



Güncel



Hız



Tüketim



Geri kazanım 1

Yol bilgisayarının çağırılması

- Araç bilgisayarı çağırılmalıdır. (☛ 100)
- YOL BİLGİSAYARI menü paneli görüntülenene kadar, sağa doğru kaydırın.
» Alternatif olarak, yol bilgisayarı bölünmüş ekranda da görüntülenebilir.
- Bölünmüş ekran açılmalı ve gösterge seçilmelidir. (☛ 91)

Yol bilgisayarının sıfırlanması

- Yol bilgisayarı çağırılmalıdır. (☛ 100)
- MENU devirmeli tuşunu aşağıya doğru bastırın.
- Otomatik sıfırla veya Tüm değerleri sıfırla seçimini yapın ve onaylayın.
» Otomatik sıfırla seçilmişse, kullanıma hazır olma durumunun kapatılmasından en az 6 saat sonra ve tarih değiştiğinde yol bilgisayarı otomatik olarak sıfırlanır.

NAVIGASYON

Uyanı notları



UYARI

Sürüş sırasında akıllı telefon kullanımı

Kaza tehlikesi

- O anada geçerli olan trafik kurallarına uyulmalıdır.
- Sürüş sırasında akıllı telefon kullanılmamalıdır. Elle işlem yapılmayan uygulamalar, örneğin eller serbest telefon kullanımı, bu kuralın dışındadır.



UYARI

Trafikte olup bitenleri fark etmeme ve kontrol kaybı

Sürüş sırasında entegre bilgi sistemi ve iletişim cihazları kullanımını nedeniyle kaza tehlikesi

- Bu sistemleri veya cihazları sadece trafik durumu elverişliyse kullanın.
- Gerekirse durun ve sistemleri veya cihazları durma halindeyken kullanın.

Koşul

Araç, uyumlu bir mobil son cihaz ile Bluetooth üzerinden bağlantılı durumda.

Bağlı mobil son cihazda BMW Motorrad Connected uygulaması yüklü durumda.



Örneğin işletim sistemi iOS olan bazı mobil son cihazlarda, kullanımdan önce BMW Motorrad Connected uygulamasının çağrılması gerekir.

Harita görünümünün gösterilmesi

Ön koşul

WLAN, Bluetooth üzerinden bağlanan mobil telefonda etkinleştirildi.

- Mobil son cihaz bağlanmalıdır. (→ 94)
- BMW Motorrad Connected uygulaması çağrılmalıdır.
- Navigasyon menüsü çağrılmalıdır.



Bölünmüş ekranda NAVI-GASYON görünümü seçilir ve NAVIGASYON menüsü çağrılırsa, bölünmüş ekran görünümü otomatik olarak sonlandırılır ve navigasyon TFT ekranının tamamında görüntülenir.

102 TFT EKRANI

Hedef adres girilmelidir

- Mobil son cihaz bağlanmalıdır. (☞ 94)
- BMW Motorrad Connected uygulamasını çağırın ve hedefe yönlendirme özelliğini çalıştırın.
- TFT ekranında Navigasyon menüsünü çağırın.
 - » Aktif hedefe yönlendirme gösterilir.
 - Mobil son cihazda WLAN etkinleştirilmediyse, hedefe yönlendirme "ok navigasyonu" olarak görüntülenir.
 - » Aktif hedefe yönlendirme görüntülenmezse, arıza tablosu yardımcı olabilir. (☞ 191)

Son hedeflerden hedef seçilmelidir

- Navigasyon ve Son hedefler menülerini çağırın.
- Hedefi seçin ve onaylayın.
- Hedefe yönlendir. başlat seçin.

Favorilerden hedef seçilmelidir

- FAVORİLER menüsü, BMW Motorrad Connected uygulamasında Favori olarak kaydedilen tüm hedefleri gösterir. TFT ekranına yeni favoriler eklenemez.
- Navigasyon ve Favoriler menülerini çağırın.

- Hedefi seçin ve onaylayın.
- Hdf.yönlend.başlat seçin.

Özel hedefler girilmelidir

- Özel hedefler, örn. görülecek yerler haritada gösterilebilir.
 - Navigasyon ve POI'ler menülerini çağırın.
- Aşağıdaki yerler seçilebilir:
- Bulunulan yerde
 - Hedef yerde
 - Güzergah boyunca
 - Özel hedeflerin aranacağı lokasyonu seçin.

Örneğin aşağıdaki özel hedef seçilebilir:

- Benzin istasyonu
- Özel hedefi seçin ve onaylayın.
- Hedefe yönlendir. başlat seçin ve teyit edin.

Rota kriterleri belirlenmelidir

- Navigasyon ve Güzergah kriterleri menülerini çağırın.

Aşağıdaki kriterler seçilebilir:

- Güzergah tipi
 - Kaçınmalar
 - İstenen Güzergah tipi seçilmelidir.
 - İstenen Kaçınmalar açılmalı veya kapatılmalıdır.
- Kaçınılacak öğelerin sayısı parantez içinde gösterilir.

Rota bilgilerini göster

- Navigasyon, Ayarlamalar menüsü çağrılmalı, ardından Rota bilgisi menü noktası seçilmelidir.

Aşağıdaki seçenekler arasından seçim yapabilirsiniz:

-Hedef

-Geçiş nokt.

- İstenen seçenek seçilmelidir.
- » Kalan mesafe ve süre görüntülenir.

Hedefe yönlendirmeyi düzenle

- Navigasyon ve Yeni hedef menülerini çağırın.

Aşağıdaki hedefler arasından seçim yapabilirsiniz:

-Son hedefler

-Favoriler

-POI'ler

- Üç hedef kategorisinden birinden bir hedef seçilmelidir.
- Hedef girişte Kılavuz düzenleme seçilmelidir.
- Seçilen hedefi bir yol noktası olarak eklemek için Geçiş noktası olarak ekle seçilmelidir.
- Geçerli hedefin üzerine yazmak için Hdf.yönlend.başlat seçilmelidir.

Hedefe yönlendirme sonlandırılmalıdır

- Navigasyon ve Aktif hedefe yönlendirme menülerini çağırın.
- Hedefe yönlend. sonlandır seçeneğini seçin ve onaylayın veya çoklu kontrolörü sola yatırın.

Konuşma uyarıları açılmalıdır veya kapatılmalıdır

- Sürücü kaskı ve artçı kaskı bağlanmalıdır. (☞ 95)
- Navigasyon bilgisayar sesi tarafından okunabilir. Bunun için Konuşma uyarıları açık olmalıdır.
- Navigasyon ve Aktif hedefe yönlendirme menülerini çağırın.
- Konuşma uyarıları açılmalı veya kapatılmalıdır.

Son konuşma uyarısı tekrarlanmalıdır

- Navigasyon ve Aktif hedefe yönlendirme menülerini çağırın.
- Güncel konuşma uyarısını seçin ve teyit edin.

MEDYA

Koşul

Araç, uyumlu bir mobil son cihaz ve uyumlu bir kask ile bağlantılı durumda.

Ses dinleme kontrol edilmelidir

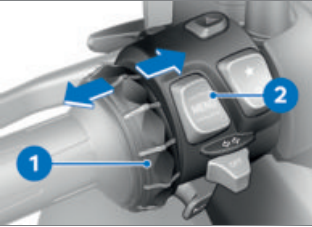

• Medya menüsü çağrılmalıdır.

i BMW Motorrad yolculuk öncesinde mobil son cihazlardaki medya ve konuşma için ses şiddetini maksimum seviyeye ayarlamanızı önermektedir.

• Ses şiddeti ayarlanmalıdır. (☞ 92)

• Sonraki parça: Çoklu kontrol birimini **1** kısa süreli sağa eğin.

• Son parça veya güncel parçanın başlangıcı: Çoklu kontrol birimini **1** kısa süreli sola eğin.

• İçerik menüsünün çağrılması: Tuşu **2** aşağı bastırın.

i Mobil son cihaza bağlı olarak Connectivity fonksiyonlarının kapsamı sınırlı olabilir.

» İçerik menüsünde aşağıdaki fonksiyonlar kullanılabilir:

-Çal veya Durdur.

-Arama ve oynatma için Mevcut çalma, Tüm yorumcular, Tüm albümler ya da Tüm parçalar kategorisini seçin.

-Çalma listeleri seçin.

Ses Ayarları alt menüsünde şu ayarları gerçekleştirebilirsiniz:

-Karışık çal açılmalı veya kapatılmalıdır.

-Tekrarla: Kapalı, Bu şarkı (güncel parça) ya da Tümü seçin.

» Oynatma listesi TFT ekranda görüntülenmezse, arıza tablosu yardımcı olabilir. (☞ 191)

TELEFON

Koşul

Araç, uyumlu bir mobil son cihaz ve uyumlu bir kask ile bağlantılı durumda.

Telefon edilmelidir



- Telefon menüsü çağrılmamıştır.



Gelen çağrıda bir Pop-up açılır.

- Telefon çağrısını kabul etme: Çoklu kontrol birimini **1** sağa eğin.
- Telefon çağrısını reddetme: Çoklu kontrol birimini **1** sola eğin.
- Görüşmeyi sonlandırma: Çoklu kontrol birimini **1** sola eğin.

Ses kapatma

Aktif görüşmeler sırasında kasktaki mikrofonun sesi kapatılabilir.

Birden fazla katılımcı ile görüşme

Bir görüşme esnasında ikinci bir telefon çağrısı alınabilir. İlk görüşme beklemeye alınır. Aktif aramaların sayısı Telefon menüsünde gösterilir. İki görüşme arasında geçiş yapılabilir.

Telefon verileri

Mobil son cihaza bağlı olarak Pairing (►► 94) sonrasında telefon verileri otomatik olarak araca aktarılır.

Telefon rehberi: Mobil son cihaza kaydedilen kişilerin listesi

Arama listesi: Mobil son cihazdaki aramaların listesi

Favoriler: Mobil son cihaza kaydedilen favorilerin listesi

YAZILIM SÜRÜMÜ GÖRÜNTÜLENMELİDİR

- Ayarlar, Bilgiler, Yazılım durumu menüsünü çağırın.

LİSANS BİLGİLERİ GÖRÜNTÜLENMELİDİR

- Ayarlar, Bilgiler, Lisanslar menüsünü çağırın.

AYARLAMA

06

AYNA	108
FAR	108
YAY ÖN GERİLİMİ	109

AYNA

Aynaların ayarlanması



- Aynaları kenarından hafifçe bastırarak istenilen pozisyona getirin.

 Aynanın ayar aralığı, doğru bir ayarlama için yeterli olmadığında ayna kolunun pozisyonu ayarlanmalıdır.

Ayna kolunun ayarlanması



- Koruyucu tapa **1** vida bağlantısı üzerinden ayna kolunun üzerine itilmelidir.
- Somunu **2** uygun bir aletle sökün.
- Ayna kolunu istenilen pozisyona getirin.

- Somunu **2** torkla sıkın, bu esnada ayna kolunu sabit tutun.

 Sol ayna (kontra somun) adaptöre

M10

22 Nm (Sol dişli)

- Koruyucu tapa **1** vida bağlantısının üzerine itilmelidir.

FAR

Far yüksekliği ve yay ön gerilimi

Far yüksekliği genelde yay ön geriliminin yoğunluk durumuna ayarlanması ile sabit kalır. Doğru far yüksekliği ayarı hakkında herhangi bir şüpheniz varsa, bir BMW Motorrad yetkili servisine başvurun.

Far yüksekliğinin ayarlanması

- Ön karenağı sökün. (162)

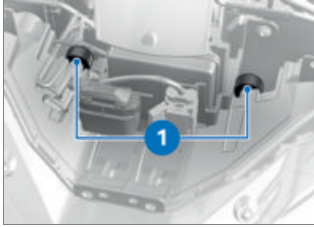

Araç ağır yüklüyse, yay ön gerilimi karşıdan gelen trafiğin gözünü kamaştırılmayacak şekilde ayarlanmalıdır. Yay ön geriliminin ayarlanması yeterli değilse, far üzerindeki far yüksekliği de düzeltilmelidir.

- Far yüksekliği ayar vidalarından **1** ayarlanmalıdır.
- Ön karenağı monte edin.
(→ 163)

E-scooter daha düşük bir yük ile tekrar sürülürse:

- Farın ana ayarlarının servis tarafından yeniden oluşturulabilmesi için bir BMW Motorrad servisi tarafından kontrol edilmesini sağlayın.

YAY ÖN GERİLİMİ

Ayarlama

Arka tekerlekteki yay ön gerilimi, E-Scooter yüküne göre ayarlanmalıdır. Yük artarsa yay ön yükünün de artması gerekir,

yük azalırsa düşük bir yay ön yükü yeterlidir.

Amortisör kovanındaki yay ön geriliminin ayarlanması

- E-Scooter'ı durdurun, bu arada zeminin düz ve sağlam olmasına dikkat edin.

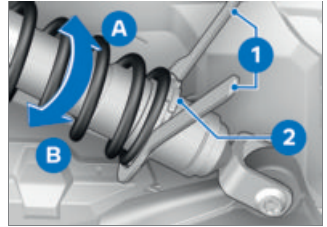

- Kontra somunu **2** sökün.
- Yay ön geriliminin artırılması için ayar halkasını araç el aleti **1** ile ok yönünde **A** çevirin.
- Yay ön geriliminin azaltılması için ayar halkasını araç el aleti **1** ile ok yönünde **B** çevirin.

110 AYARLAMA

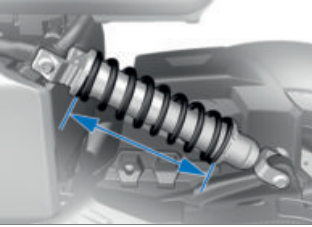

Arka yay ön gerilimi ana ayarı

Ana ayarda yay uzunluğu
257,5 mm (Sürücü 85 kg ile)

Ana ayarda yay uzunluğu
257,5 mm (Yük olmaksızın
sadece sürücü)

Ana ayarda yay uzunluğu
247,5 mm (Yük ile sadece
sürücü)

Ana ayarda yay uzunluğu
227,5 mm (Yük ile yolcu ve
sürücü)

- Kontra somununu **2** sıkın.

BMW EPOWER

07

PRENSIP	114
GENEL BİLGİLER	114
ŞARJ KABLOSU	116
ŞARJ İŞLEMİ	118

PRENSIP

Elektrikli tahrik sistemi sayesinde araç tamamen emisyon-suz olarak çalıştırılabilir.

Özel yüksek gerilim bataryası, elektrikli motoru enerji ile besler.

Kalkış, hızlanma gibi tüm sürüş durumlarında veya daha yüksek hızlarda, yüksek torklu elektrikli motor dinamik sürüş özellikleri sağlar.

Yüksek gerilim bataryası bir şarj kablosuyla, örn. park ederken veya sürüş sırasında enerji geri kazanımıyla şarj edilir.

Şarj işlemi, özel güç kaynakları kullanılarak özellikle hızlı bir şekilde yapılabilir. Ancak aynı zamanda örn. konut binalarındaki yaygın ev prizleriyle şarj etmek de mümkündür.

Enerji geri kazanımı

Yüksek gerilim bataryası, sürüş sırasında enerji geri kazanımı ile şarj edilir. Enerji geri kazanımı, yavaşlarken özellikle çok az enerjinin kaybolmasını sağlar. Araç yavaşladığında, elektrikli motor bir jeneratör işlevini üstlenir ve hareketle açığa çıkan enerjinin bir kısmını veya tamamını elektrik akımına dönüştürür. Bu, maksimum menzili sağlamak için yüksek gerilim

bataryasını kısmen şarj eder. Bu şarj, gaz kelebeği kapalıyken veya enerji geri kazanımı işletiminde gerçekleştirilebilir.

Yavaşlama yoluyla enerji geri kazanımı hakkında daha fazla bilgi için bkz. bölüm "Sürüş" (134).

Gösterge grubundaki işaret CHARGE bölgesindedir. Aracın enerji geri kazanımından en iyi şekilde yararlanmak için öngörülür sürüş ve hızın zamanında azaltılması önemlidir.

GENEL BİLGİLER



TEHLİKE

Elektrik akımıyla usulüne uygun olmayan şekilde çalışılması.

Örn. elektrik çarpması veya yangın nedeniyle yaralanma veya maddi hasarlar.

- Güvenlik yönetmeliklerine uyulmalıdır.



DİKKAT

Çalıştırmadan önce şarj tertibatının kontrol edilmemesi

Maddi hasar ve elektrik şebekesinin aşırı yüklenmesi

- İlk şarj işleminden önce kendi şarj tertibatınızı şarj yerinde uzman bir elektronikçiye kontrol ettirin.



DİKKAT

Şarj istasyonundaki uyanlara uyulmaması

Örn. elektrik çarpması veya yangın nedeniyle yaralanma veya maddi hasar

- Şarj istasyonundaki uyanlara uyulmalıdır.



DİKKAT

Şarj tertibatının kusurlu durumda olması

Örn. aşınan kontaklar veya hasar nedeniyle yanma tehlikesi

- Şarj tertibatı sadece sorunsuz haldeyken kullanılmalıdır.



TEHLİKE

Şarj prizinin usulüne uygun olmayan şekilde temizlenmesi.

Örn. elektrik çarpması veya yanık nedeniyle yaralanma veya maddi hasar.

- Temizlik, sadece gerekli eğitimi almış kişilere yaptırılmadır.



E-Scooter uzun bir süre düşük şarj durumunda bırakılmamalıdır.

Uzun süre kullanılmadan durabilmesi için, yüksek gerilim bataryasının tamamen şarj olduğundan emin olmak amacıyla için şarj durumu göstergesini kullanın. Aşırı derin deşarj durumunda yüksek gerilim bataryası hasar görür.



Menzilin, 30 km seviyesinin altında olması halinde, yüksek gerilim bataryası şarj edilmelidir, yoksa elektrikli tahrikin gücü belirgin ölçüde düşer.

Bir kazadan sonra davranış



TEHLİKE

Bir kaza sonrasında yüksek gerilim hatlarına temas edilmesi.

Elektrik çarpması nedeniyle hayati tehlike.

- Bir kazanın ardından örneğin turuncu renkli yüksek gerilim hatları veya açık yüksek gerilim hatlarına temas eden parçalar gibi yüksek gerilim bileşenlerine temas edilmemelidir.



DİKKAT

Yüksek gerilim bataryasından sıvı sızıyor

Kimyasal yanık tehlikesi

- Yüksek gerilim bataryasından sızan sıvılara dokunmayın.

Aracınızla bir kaza yaparsanız, yüksek voltajlı sistemle ilgili olarak aşağıdaki ek güvenlik önlemlerine uyulmalıdır:

- Kaza mahallini emniyete alın.
- Kurtarma ekibine, polise veya itfaiyeye aracın yüksek voltajlı sisteme sahip bir araç olduğunu hemen bildirin.

- Kullanıma hazır olma durumunu kapatın.
- Yüksek gerilim bataryasından sızan gazları solumayın, gerekirse araçla aranızdaki mesafeyi koruyun.

ŞARJ KABLOSU



TEHLİKE

Onaylanmamış şarj kablolarının kullanılması.

Örneğin kablo yanması, kişisel yaralanmalara veya maddî hasara neden olabilir.

- Şarj yapmak için sadece onaylı şarj kablolarını ve şarj istasyonlarını kullanın.
- Onaylı kablolar hakkında bilgi, servis ortaklarından alınabilir.



DİKKAT

Şarj kablosunun usulüne uygun olmayan şekilde kullanılması

Örn. kablo yanığı nedeniyle maddî hasar

- Şarj kablosu, sadece E-Scoter'ın şarj edilmesi için kullanılmalıdır.
- Şarj kablosu, başka kablolar veya adaptörlerle uzatılmamalıdır.



TEHLİKE

Hasarlı şarj kablosu kullanılması.

Örn. elektrik çarpması veya yangın nedeniyle yaralanma veya maddi hasar.

- Hasarlı şarj kabloları kullanılmamalıdır.
- Hasar görmüş bir şarj kablosu (muhafaza veya kablo) derhal işletimden alınmalıdır.



Şarj kablosu bileşenlerinin açılması zarar görmelerine ve garantinin kaybına neden olur. Şarj kablosunun onarılması veya bileşenlerin (soket, debriyaj veya Incable Modul) değiştirilmesi, sadece üretici tarafından yapılabilir.



Şarj bağlantısı, koruyucu tapa ile neme ve kirlenmeye karşı korunmalıdır.

Ülke versiyonuna bağlı olarak farklı şarj kabloları gereklidir ve teslimat kapsamına dahildir.

Şarj kablosu kask bölmesinde saklanabilir.

Alternatif olarak, bir şarj istasyonunun kalıcı olarak takılmış kablosunu kullanın.

Standart şarj kablosu

Standart şarj kablosu ile koruyucu iletken bulunan ev prizlerinden şarj işlemi yapılabilir. Bir ev prizinin güç kaynağında dalgalı akım ile şarj edilir.

Standart şarj kablosu için ayrıntılı kullanım talimatlarına uyulmalıdır:

www.aptiv.com/online-manual

Standart şarj kablosunun göstergeleri

Standart şarj kablosu, durumu dört LED aracılığıyla gösterir.

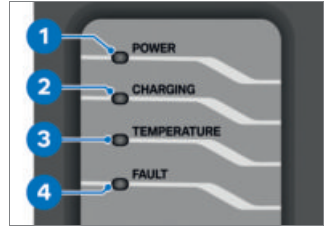

- 1: Ev prizinden veya şarj istasyonundan akım beslemesi
- 2: Şarj göstergesi
- 3: Sıcaklık denetimi
- 4: Ev prizinde veya şarj istasyonunda veya şarj ünitesinde hata

ŞARJ İŞLEMİ

Şarj etmeden önce

TEHLİKE

Elektrik şebekesi bağlantısının güvenlik uyarılarına uyulmaması.

Örn. elektrik çarpması veya yangın nedeniyle yaralanma veya maddi hasar.

- İlgili akım şebekesi bağlantısının güvenlik uyarılarına uyulmalıdır.

DİKKAT

Şarj akımı elektrik şebekesine uyarlanmaması

Yangın tehlikesi, örn. ev prizinin aşırı ısınması veya elektrik şebekesinin aşırı yüklenmesi nedeniyle

- Ev prizlerinde şarj yapmadan önce, bu prizlerin maksimum yüklenebilirlik kontrol edilmeli ve şarj akımı sınırlaması şebekeye göre ayarlanmalıdır.

 Şarj işlemi, arada güç kaynağında başka tüketiciler kullanmak veya aynı anda birden fazla tüketicinin yüksek güç tüketmesini önlemek için her zaman duraklatılarak daha

sonra yeniden devam ettirilebilir.

 Şarj işlemi kesintiye uğrarsa, örn. geçici bir elektrik kesintisi meydana gelirse, kesintiden sonra şarj işlemi otomatik olarak devam eder. Elektrik kesintisinin 2 dakikadan daha uzun sürmesi durumunda, şarj işlemi otomatik olarak devam etmez.

 Aşırı dış sıcaklıklarda, yüksek gerilim bataryasının korunması için, şarj işlemi yavaşlar.

 Standart şarj kablosu, -32 °C seviyesinin altındaki sıcaklıklarda çalışmaz. Şarj işleminden önce şarj kablosu, ortam sıcaklığı -32 °C ile 40 °C aralığında olan bir yerde muhafaza edilmelidir.

Yükleme bölmesinin kullanılması



- Yükleme bölümü kapağını **1** tutamak ile **2** açın.

- » Açık yükleme bölmesi kapağı, nesnelere saklamak için uygun değildir.
- Yükleme bölmesi kapağını **1** kapatmak için, kilide sıkıca bastırın.

Şarj akımını ayarlama

- Kullanıma hazır olma durumunu açın. (☛ 59)
- Ayarlar, Araç ayarları, Şarj ayarları, Şarj akımı sınırlama. menüsünden şarj akımını ayarlayın..



Ev prizinden veya şarj istasyonundan farklı bir şarj akımı mevcutsa, daha düşük şarj akımı kullanılır.

Şarj işlemi başlatma

- Kullanıma hazır olma durumunu kapatın. (☛ 59)
- » Şarj işlemi ancak kullanıma hazır olma durumu kapatıldıgında başlar. Şarj işlemi esnasında kullanıma hazır olma durumu yeniden açılırsa, şarj işlemi iptal edilir.
- Yükleme bölmesini açın.

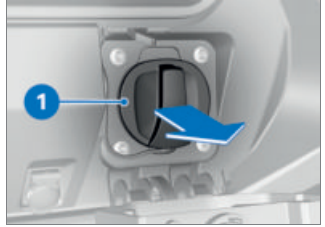

- Şarj prizi kapağını **1** çıkarın.
- Şarj soketindeki koruyucu taptayı çıkarın.



DİKKAT

Şarj akımı elektrik şebekesine uyarlanmaması

Yangın tehlikesi, örn. ev prizinin aşırı ısınması veya elektrik şebekesinin aşırı yüklenmesi nedeniyle

- Ev prizlerinde şarj yapmadan önce, bu prizlerin maksimum yüklenebilirlik kontrol edilmeli ve şarj akımı sınırlaması şebekeye göre ayarlanmalıdır.

- Kendi prizinizde ilk kez şarj etmeden önce ve diğer ev prizlerinde şarj ederken izin verilen şarj akımı düzeyini belirleyin, örn. kalifiye bir elektrikçi tarafından. İzin verilen şarj akım düzeyi bilinmiyorsa, şarj akımı sınırlamasını en düşük seviyeye ayarlayın.

120 BMW EPOWER

» Şarj akımı sınırlaması fabrika ayarı olarak 6 A şarj akımına ayarlanmıştır.

- Gerekirse Ayarlar, Araç ayarları, Şarj ayarları, Şarj akımı sınırlama menüsünden şarj akımı sınırlamasını ayarlayın.

 Ev prizinden veya şarj istasyonundan farklı bir şarj akımı mevcutsa, daha düşük şarj akımı kullanılır.

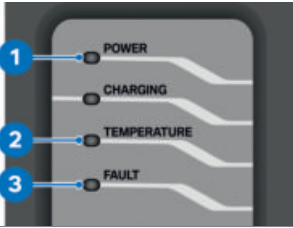

- Gerekirse ev prizindeki standart şarj kablosunu ya da şarj istasyonundaki Mode3 şarj kablosunu bağlayın. Bir şarj istasyonunda şarj ediliyorsa, şarj istasyonundaki talimatları dikkate alın.

» Standart şarj kablosu gerekli tüm test adımlarını otomatik olarak gerçekleştirir. LED'in 1 yanması, testin başarılı olduğu anlamına gelir. LED 2 veya 3, kırmızı yanarsa ya da yanıp sönerse kontrol başarılı değil-

dir, şarj işlemi başlayamaz ve şarj kablosu araca bağlanmamalıdır. Aşağıdaki test adımları gerçekleştirilir:

- Ev prizinin yanlış kablo sistemi bakımından kontrolü
- Koruyucu iletken bağlantısının mevcut olup olmaması bakımından kontrol
- Doğru bir şarj işlemi için koşulların kontrolü
- » Durum gösterimleri / hata/arıza mesajları "Gösterge-ler" bölümünde listelenmiştir. Hata/arıza mesajları oluşursa şu şekilde sıfırlanabilir:
- Standart şarj kablosunu fişi ev prizinden çekerek gerilim beslemesinden ayırın.
- Fişi 10 saniye sonra yeniden takın.
- » Standart şarj kablosunun hasarını gösteren kritik hatalar sıfırlanmaz. Bu hatalara şunlar dahildir:
- Röleye kaynak yapılmış (cihaz kalıcı olarak arızalı)
- Sıcaklık sezicisi arızalı
- Hatalı akım testi negatif



TEHLİKE

Hasarlı şarj kablosu kullanılması.

Örn. elektrik çarpması veya yangın nedeniyle yaralanma veya maddi hasar.

- Hasarlı şarj kabloları kullanılmamalıdır.
- Hasar görmüş bir şarj kablosu (muhafaza veya kablo) derhal işletimden alınmalıdır.

- Hatanın mümkün olan en kısa sürede bir BMW Motorrad servis ortağı tarafından giderilmesini sağlayın.



- Şarj kablosunu **2** şarj prizine **1** bağlayın.
- » Şarj kablosu, kullanıma hazır olma durumundayken veya araç şarj olurken elektriksel olarak kilitlenir.

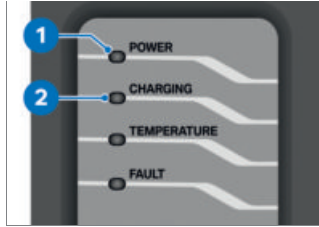

- Şarj kablosundaki göstergelere dikkat edin.
- » Standart şarj kablosu gerekli tüm test adımlarını otomatik olarak gerçekleştirir. LED **1** yanıyor ve LED **2** yanıp sönüyorsa test başarılı olmuştur ve araç şarj olmaktadır.



- Çalışmaya hazır olma durumu açıldığında mesaj **2** görünür. Sembol **1** şarj kablosunun bağlı olduğunu ancak şarj işleminin henüz çalıştırılmadığını gösterir. Bir şarj akımı sınırlaması seçebilir veya aracı kapatarak doğrudan şarj işlemini başlatabilirsiniz.

122 BMW EPOWER

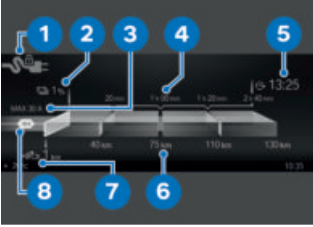

Şarj soketi algılaması durumu için sembol **1** görünür. Şarj durumu **2** ve menzil **7** görüntülenir. Menzil tahmini **4** ile bağlantılı olarak, şarj süresi tahmini **6** belirli bir tahmini menzile ulaşmak için aracın ne kadar süre şarj edilmesi gerektiğini gösterir. Araç %100 şarja ulaştığında hedef saat **5** görüntülenir. Hedef saat her zaman araçta ayarlanan saate bağlıdır. Aktif şarj akımı limitine **8** ek olarak, altyapının ayarlar menüsünde seçili olandan daha yüksek bir akım sunması durumunda mevcut maksimum şarj akımı **3** da görüntülenir. Bir süre sonra ekran otomatik olarak Stand-by-Modus (enerji tasarruf moduna) geçer. Şarj işlemi devam eder

-hızlı şarj cihazı^{ÖD} ile

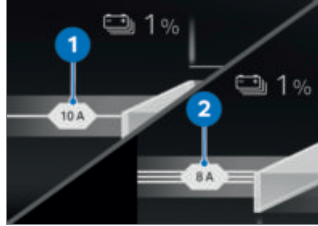

Ekranında, şarjın tek fazlı **1** m yoksa üç fazlı **2** m olduğu gösterilir.<

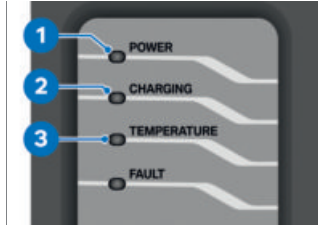

- Şarj kablosundaki göstergelere dikkat edin.
- » LED'ler **1** ve **3** yanarsa ve sıcaklık çok yüksek olduğu için şarj kesilirse - LED **2** de yanıp söner, araç şarjı yavaş biçimde devam eder. LED **1** yanar ve LED **3** yanıp sönerse, elektrik fişindeki aşırı sıcaklık nedeniyle şarj kesintiye uğramıştır. Aşağıdaki test adımları gerçekleştirilir:

- Koruyucu iletken bağlantısının mevcut olup olmaması bakımından kontrol
- Doğru bir şarj işlemi için koşulların kontrolü
- Güncel şarj durumunu yeniden göstermek için MENU tuşuna kısaca basın.
- » Şarj süresi beklenenden uzunsa, ayarlanmış şarj akımı sınırlamasını kontrol edin.

Şarj işleminin sonlandırılması

Ön koşul

Şarj işlemi sonlandırılırken mutlaka aşağıdaki adımların sırasına dikkat edilmelidir.

Ön koşul

Bir şarj istasyonunda şarj ediliyorsa, şarj kablosunu çekmeden önce şarj istasyonundaki şarj işlemini sonlandırın.

- Kullanıma hazır olma durumunu açın.
- » E-scooter'da şarj kablosunun kilidi açılır.

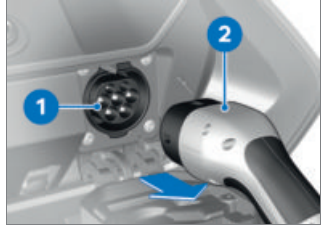

- Şarj kablosunu 2 E-Scooter'da bulunan şarj prizinden 1 çekin.



- Şarj prizi kapağını 1 yerleştirin.
- Gerekirse ev prizindeki standart kabloyu ya da şarj istasyonundaki Mode3 şarj kablosunu çekin.
- Koruyucu tapayı şarj soketine yerleştirin.
- Standart şarj kablosunu kask bölmesinde saklayın veya bir şarj istasyonuna sabit şekilde takılan şarj kablosunu bunun için öngörülen yere takın.

124 BMW EPOWER

Şarj soketinin acil durumda serbest bırakılması

- Ön karenaşı sökün. (→ 162)

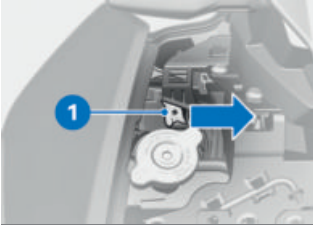

- Gerekirse, acil durum serbest bırakma kolunu **1** ok yönünde bastırmak için uygun bir alet kullanın.
- » Şarj soketinin kilidi açıldı.
- Ön karenaşı monte edin. (→ 163)

SÜRÜŞ

08

GÜVENLİK UYARILARI	128
KONTROL LİSTESİ DIKKATE ALINMALIDIR	129
HER SÜRÜŞE BAŞLAMA ÖNCESİNDE	130
HER 10. ŞARJ İŞLEMİ	130
SÜRÜŞE HAZIR OLMA DURUMUNUN OLUŞTURULMASI	130
E-SCOOTER SÜRÜŞÜ	132
RODAJ	135
FRENLER	135
E-SCOOTER DURDURMA	136
E-SCOOTER'İN TAŞIMA İÇİN SABİTLENMESİ	137

GÜVENLİK UYARILARI

Ayarların değiştirilmesi

DİKKAT

E-Scooter ayarlarında deęişiklik

İlgili yapı elemanlarında hasar, güvenlikle ilişkili fonksiyonlar devre dışı. Ayarlarda deęişiklik yapılmasından kaynaklanan hasarlarda garanti geçerli değildir.

- Ayarlarda deęişiklik yapmayın.

Sürücü donanımı

Üzerinizde doğru kıyafet olmadan sürüş yapmayın! Her zaman

- Kask
- Kıyafet
- Eldiven
- Çizme

Bu, kısa mesafeli sürüşler ve her mevsim için geçerlidir. BMW Motorrad bayiniz bu konularda size memnuniyetle yardımcı olacak ve amacınıza uygun kıyafeti seçmeniz için size tavsiyelerde bulunacaktır.

UYARI

Gevşek kumaşlar, bagajlar veya kayışların açıkta çalışsan, dönen araç parçalarına (tekerlekler, kardan mili) çekilmesi

Kaza tehlikesi

- Gevşek aşınmış kumaşların açıkta çalışsan, dönen araç parçalarına çekilemediğinden emin olun.
- Bagajı ve bağlama ve germe kayışlarını açıkta çalışsan, dönen araç parçalarından uzak tutun.

Yükleme

UYARI

Aşırı yük ve dengesiz yüklemenin nedeniyle sürüş stabilitesinin zayıflaması

Düşme tehlikesi

- İzin verilen toplam ağırlık aşılmamalıdır ve yüklem bilgileri dikkate alınmalıdır.
- Yay ön gerilimi ve lastik şişirme basıncı ayarlarını toplam ağırlığa göre yapın.
- Kask bölmesinin maksimum yüküne dikkat edin.



Kask bölmesi yükleme

maks 8 kg

–Topcase^{ÖA} ile

- Arka çantanın maksimum yüküne dikkat edin.

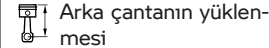

Arka çantanın yüklenmesi

maks 5 kg

Hız

E-Scooter'ınızı yüksek hızda sürüyorsanız, çeşitli koşullar motosikletinizin sürüş tutumunu olumsuz etkileyebilir:

- Süspansiyon ve sönümleme sistemlerinin ayarı
- Dengesiz dağılmış yük
- Bol giysiler
- Çok düşük lastik basıncı
- Kötü lastik profili
- Topcase gibi ekli bagaj sistemleri

Zehirlenme tehlikesi



UYARI

Sağlığa zararlı buharlaşmaların solunması

Sağlığa zarar verme

- İşletme malzemelerinin ve plastiklerin buharlaşmalarını solumayın.
- Aracı yalnızca açık havada kullanın.

Ayarların değiştirilmesi



DIKKAT

E-Scooter ayarlarında değişiklik

İlgili yapı elemanlarında hasar, güvenlikle ilişkili fonksiyonlar devre dışı. Ayarlarda değişiklik yapılmasından kaynaklanan hasarlarda garanti geçerli değildir.

- Ayarlarda değişiklik yapmayın.

KONTROL LİSTESİ DIKKATE ALINMALIDIR

- E-Scooter'ınızda düzenli aralıklarla gerçekleştireceğiniz kontroller için aşağıdaki kontrol listesini kullanın.

HER SÜRÜŞE BAŞLAMA ÖNCESİNDE

Ön koşul

Her sürüşe başlama öncesinde:

- Yüksek gerilim bataryasının şarj durumunu kontrol edin.
- Fren sistemi fonksiyonu kontrol edilmelidir.
- Aydınlatma ve sinyal sistemi fonksiyonunu kontrol edin.
- Lastik profili derinliğini kontrol edin. (►►► 161)
- Lastik şişirme basıncını kontrol edin. (►►► 160)
- Arka çantanın ve bagajın emniyetli şekilde oturduğunu kontrol edin.

HER 10. ŞARJ İŞLEMİ

Ön koşul

her 10. Şarj işlemi:

- Ön fren balatası kalınlığı kontrol edilmelidir. (►►► 155)
- Arka fren balatası kalınlığı kontrol edilmelidir. (►►► 156)
- Ön ve arka fren hidroliği seviyelerini kontrol edin. (►►► 157)

SÜRÜŞE HAZIR OLMA DURUMUNUN OLUŞTURULMASI

Pre-Ride-Check

Gösterge grubu, kullanıma hazır olma durumu açıldıktan sonra "Pre-Ride-Check" olarak adlandırılan kontrol ve uyarı lambaları testini uygular. Test sonlanmadan önce sürüşe hazır olma durumu açılırsa, test yanda kesilir.

Faz 1

Tüm ikaz ışıkları açılır. Araç uzun süre durduğunda, sistem başlatılırken bir animasyon gösterilir.

Faz 2

Genel uyarı lambası kırmızıdan sarıya döner.

Faz 3

Açık olan tüm kontrol ve uyarı lambaları arka arkaya ters sırada kapatılır.

Motor hatalı fonksiyonu uyarı lambası ancak 15 saniye sonra söner.

İkaz ışıklarından biri açılmazsa:

- Arzının giderilmesi için mümkün olan en kısa sürede uzman bir servise, tercihen BMW Motorrad yetkili servisine başvurun.



Sürüş moduna veya konfigürasyonuna bağlı olarak, sürüş dinamiği kontrol sistemlerinin müdahalesi kısıtlanabilir. Olası kısıtlamalar bir açılır mesajla belirtilir, örneğin **Dikkat! ABS ve DTC uyarı**. görüntülenir.

ABS ve DTC gibi sürüş dinamiği kontrol sistemleri hakkında daha detaylı bilgiyi Ayrıntılı teknik bilgiler içinde bulabilirsiniz.

ABS kendi kendini diyagnoz etme

BMW Motorrad ABS sisteminin çalışmaya hazır olup olmadığı kendi kendini diyagnoz etme ile kontrol edilir. Sistemin kendi kendini diyagnoz etme uygulaması, kullanıma hazır olma durumu açıldıktan sonra otomatik olarak gerçekleşir.

Faz 1

» Araç dururken sistem bileşenleri kontrol edilir.



yamp söner.

Faz 2

» Sistem bileşenleri kalkış sırasında kontrol edilir.

– ABS kendi kendini diyagnoz etme tamamlandı. ABS sembolü artık gösterilmez.

- Tüm kontrol ve uyarı lambası göstergelerine dikkat edilmelidir.



ABS kendi kendini diyagnoz etme tamamlanmadı

Kendi kendini diyagnoz etme tamamlanmadığı için ABS fonksiyonu kullanılamaz. (Tekerlek sezicilerinin kontrolü için E-Scooter asgari hıza ulaşmalıdır: min 5 km/h)

ABS kendi kendini diyagnoz etme işlemi tamamlandıktan sonra bir ABS arzası görüntülenirse:

- Sürüşe devam edilebilir. ABS fonksiyonunun kullanılamaz veya kısıtlı olarak kullanılabilir olduğu dikkate alınmalıdır.
- Hatanın mümkün olan en kısa sürede bir BMW Motorrad servis ortağı tarafından giderilmesini sağlayın.

ASC/DTC kendi kendini diyagnoz etme

BMW Motorrad ASC/DTC sisteminin çalışmaya hazır olup olmadığı kendi kendini diyagnoz etme ile kontrol edilir. Sistemin kendi kendini diyagnoz etme uygulaması, kullanıma hazır olma durumu açıldıktan sonra otomatik olarak gerçekleşir.

132 SÜRÜŞ

Faz 1

» Araç hareket etmediğinde diyagnoz edilebilir sistem parçalarının kontrolü.



yavaş yanıp söner.

Faz 2

» Kalkışta diyagnoz edilebilir sistem parçalarının kontrolü.



yavaş yanıp söner.

ASC/DTC kendi kendini diyagnoz etme tamamlandı

» ASC/DTC sembolü artık gösterilmez.

- Tüm ikaz ve kontrol ışıklarının göstergelerine dikkat edilmelidir.



ASC/DTC kendi kendini diyagnoz etme tamamlanmadı

Tekerlek hız sensörlerini kontrol etmek için E-Scooter sürüşe hazır olma durumu açıkken asgari hıza ulaşmalıdır:

min 5 km/h

ASC/DTC kendi kendini diyagnoz etme işlemi tamamlandıktan sonra bir ASC/DTC arızası görüntülenirse:

- Sürüşe devam edilebilir. ASC/DTC fonksiyonun kullanılamaz

durumda olduğu dikkate alınmalıdır.

- Arzanın giderilmesi için mümkün olan en kısa sürede uzman bir servise, tercihen BMW Motorrad yetkili servisine başvurun.

E-Scooter kullanıma hazır

Pre-Ride-Check ve ABS kendi kendini diyagnoz etme işlemi gerçekleştirildikten sonra, E-Scooter tüm güç tüketicileri ile çalışmaya hazırdır.



12-V akümülatörünü korumak için etkin akım tüketicilerini yalnızca mutlaka gerekli olduğu sürece kullanın ve çalışmaya hazır durumu kapatın.

E-SCOOTER SÜRÜŞÜ

E-Scooter sürüşe hazır



Fren devreye sokulduğunda marş düğmesine basılırsa E-Scooter sürüşe hazırdır. Tahrik göstergesi belirir ve READY görünür. Tüm sistemler çalışmaya hazırdır. Acil kapatma şalterine

basıldığında E-Scooter artık sürüşe hazır değildir.

i Düşük sıcaklıklarda, performans ve güç tüketimi etkilenir.

i İstisnai durumlarda, araç dururken de yüksek gerilim bataryasının çok ısınması mümkündür (örn. dış sıcaklıkların aşırı yüksek ve doğrudan güneş ışığı altında olma durumlarında). Yüksek gerilim bataryasının aşırı ısınması halinde, E-Scooter sürüşe hazır değildir.

i Çok yüksek sıcaklıklar (> 35 °C) akümülatör hücrelerinin kullanım ömrünü olumsuz yönde etkiler. Sürüş sırasında yüksek gerilim bataryasının aşırı ısınması halinde, yüksek gerilim bataryasının tahrik gücü kademeli olarak düşürülür. Bu sırada gösterge grubundaki güç göstergesi POWER de geriye gider. Sıcaklığın yükselmeyi sürdürmesi halinde, yüksek gerilim bataryası soğuyana kadar araç park edilmelidir. Güç göstergesinin 0'a düşmesi halinde, E-Scooter sürüşe hazır değildir ve araç durur.

Sürüşe hazır olma durumunun açılması

- Kullanıma hazır olma durumunu açın. (☛ 59)
- » Pre-Ride-Check gerçekleştiriliyor. (☛ 130)
- » ABS kendi kendini diyagnoz etme yürütülüyor. (☛ 131)
- » ASC/DTC kendi kendini diyagnoz etme yürütülüyor. (☛ 131)
- Frene basın.



- Marş butonuna **1** basın.

i Yan destek dışarı katlandığında, sürüşe hazır olma durumu oluşturulamaz. Araç sürüşe hazırken yan desteğin açılması halinde, aracın sürüşe hazır olma durumu kaldırılır.

- » E-Scooter sürüşe hazır.
- » E-Scooter sürüşe hazır değilse arıza tablosu yardımcı olabilir. (☛ 190)

ePOWER ile yolculuk



UYARI

Elektrikli sürüşte farkedilebilirlik düşüktür.

Kaza tehlikesi

- Elektrikli sürüş sırasında motor sesi olmadığı için yayaların ve diğer trafik katılımcılarının E-Scooter'ı her zamanki kadar fark etmeyeceklerine dikkat edin.
- Çok dikkatli sürün.

Yavaşlama yoluyla enerji geri kazanımı

Yüksek gerilim bataryası, sürüş sırasında enerji geri kazanımı ile kısmen şarj edilir. Yavaşlarken, elektrikli motor bir jeneratör gibi davranır ve kinetik enerjiyi elektrik enerjisine dönüştürür.

Yavaşlama, sürüş moduna ve e-gaz kolunun konumuna bağlıdır. E-gaz kolunu ne kadar az çalıştırırsanız, yavaşlama o kadar büyük olur. Bu sırada enerji geri kazanılır ve yüksek gerilim bataryası şarj edilir. E-gaz kolu hiç çalıştırılmazsa, yavaşlama hafif frenlemeye benzer.

Aşağıdaki koşullar yerine getirildiğinde enerji geri kazanılabilir:

- E-Scooter hareket halindedir.
- Hızı yakl. 5 km/h değerinden daha yüksektir.

Aşağıdaki durumlarda enerji geri kazanılamaz:

- Yüksek gerilim bataryası tamamen şarj olmuştur.
- Yüksek gerilim bataryası çok düşük veya çok yüksek sıcaklığa sahiptir. Kış veya yaz aylarında, başlatıldıktan sonra enerji geri kazanımının geçici olarak yapılamaması mümkündür.



UYARI

Enerji geri kazanımı olmadığı anda elektrikli tahrikin frenleme etkisi de olmaz. E-Scooter, her zamanki gibi ataletinde gitmeye devam edebilir.

Kaza tehlikesi

- Her zaman fren yapmaya hazır olun.

Yavaşlama için sürüş durumları

Sürüş sırasında bir yavaşlama süreci öngörülebilirse, bu enerji geri kazanımı için kullanılabilir. Aşağıdaki örnek sürüş durumları bunun için uygun olabilir:

–Yokuş aşağı bir mesafede yavaşlama

–Kırmızı ışık öncesi yavaşlama

Geç veya sert fren yapmaktan kaçının. Bunun yerine, enerji geri kazanımını kullanarak aracı yavaşlatın.

RODAJ

Fren balataları

Yeni fren balataları optimum sürtünme kuvvetine ulaşmadan önce balataların rodajı yapılmalıdır. Azaltılmış fren etkisi, fren koluna daha güçlü basılarak dengelenebilir.



UYARI

Yeni fren balataları

Fren mesafesinin uzaması, kaza tehlikesi

- Önceden fren yapınız.

Lastik

Yeni lastikler düz bir yüzeye sahiptir. Lastikler, çeşitli açılarda sınırlı bir sürüş tarzı ile bu düzgün yüzeyler pürüzlendirilmelidir. Bu rodaj sonucunda lastikler, azami yol tutuşuna ulaşır.



UYARI

Islak yolda ve aşırı eğimli yerlerde yeni lastiklerde yol tutuş kaybı

Kaza tehlikesi

- İhtiyatlı sürün ve aşırı eğimli konumlardan kaçınınız.

FRENLER

En kısa fren mesafesine nasıl ulaşılır?

Bir frenleme esnasında ön ve arka tekerlek arasındaki yük dağılımı dinamik şekilde değişir. Frenleme ne kadar kuvvetliyse, ön tekerleğe o kadar fazla yük biner. Tekerlek yükü ne kadar fazlaysa, o kadar fazla fren kuvveti aktarılabilir.

En kısa fren mesafesine ulaşmak için ön frene sıkça ve gitgide artan bir güçle basılmamalıdır. Bu sayede ön tekerlekteki dinamik yük artışı optimum şekilde kullanılır. Fren basıncı darbeler halinde ve yüksek basınçla uygulanırsa dinamik yük dağılımı yavaşlamadaki artışı takip edemez ve fren kuvveti tam olarak yola aktarılamaz.

Eğim inışı



UYARI

Eğim inişlerinde sadece arka fren kullanılarak frenleme.

Fren etkisi kaybı. Aşırı ısınma nedeniyle frenlerde hasar.

- Ön ve arka freni kullanarak enerji geri kazanımından yararlanın.

Enerji geri kazanımı hakkında daha fazla bilgi için bkz. bölüm "Ayrıntılı teknik bilgiler" sayfa başlangıcı (→ 147).

Islak ve kirli frenler

Fren disklerinde ve fren baltalarında ıslaklık ve kir olması frenleme etkisinde kötüleşmeye neden olur.

Şu durumlarda frenleme etkisinin gecikeceği veya kötüleşeceği göz önünde bulundurulmalıdır:

- Yağmurda ve su birikintilerde sürüşlerde.
- Motosiklet yıkandıktan sonra.
- Tuz serpilmiş yollardaki sürüşlerde.
- Frenler üzerinde çalıştıktan sonra yağ ve gres artıklarından dolayı.
- Kirli yollardaki veya arazideki sürüşlerde.



UYARI

Islaklık ve kirden dolayı kötüleşen frenleme etkisi

Kaza tehlikesi

- Frenleri fren yaparak kurutun veya temizleyin, gerekirse manuel temizleyin.
- Tam fren gücüne tekrar ulaşana kadar erken frenleme yapın.

E-SCOOTER DURDURMA

Yan destek

- Sürüşe hazır olma durumunu kapatın.



DİKKAT

Motosiklet ayağının dayandığı zeminin kötü olması

Düşme nedeniyle yapı parçalarında hasar

- Sehpa alanını zemininin düz ve sağlam olmasına dikkat edin.
- Yan desteği açın ve E-Scooter üstüne bırakın.
- » Yan destek açıldığında park freni otomatik olarak devreye girer. Aracın kaymasını engeller.



DİKKAT

Ek ağırlık ile yan desteklere binen yük

Düşme nedeniyle yapı parçalarında hasar

- Yan destek park konumundayken aracın üzerine oturulmamalıdır.

- Gidon sonuna kadar sola döndürülmelidir.

Ana ayak

–Ayak ^{ÖD} ile

- Sürüşe hazır olma durumunu kapatın.



DİKKAT

Motosiklet ayağının dayanacağı zeminin kötü olması

Düşme nedeniyle yapı parçalarında hasar

- Sehpa alanını zemininin düz ve sağlam olmasına dikkat edin.



DİKKAT

Yoğun hareketlerde ana sehpanın katlanması

Düşme nedeniyle parça hasarı

- Ana sehpa katlanmışken aracın üzerine oturulmamalıdır.

- Ana sehpayı açın ve E-Scooter ayağa alın. Bunu yaparken E-Scooter yalnızca arka yolcu tutamaklarından veya Topcase tutucudaki tavan tutamaklarından kaldırın.

E-SCOOTER'IN TAŞIMA İÇİN SABİTLENMESİ

- Yük bağlama lastiklerini ile temas eden tüm parçaları çizilmeye karşı korumaya alın (ör. yapışkan bant ile).



DİKKAT

Kriko ile kaldırma sırasında aracın yana devrilmesi

Düşme nedeniyle yapı parçalarında hasar

- Aracı yana doğru devrilmeye karşı emniyete alın, bunun için en iyi yöntem ikinci bir kişiden yardım almaktır.

138 SÜRÜŞ

- E-Scooter'ı taşıma bölgesine itin, yan destek veya destek çubuğu üzerine getirmeyin.

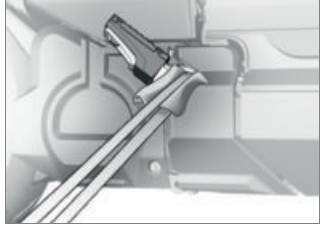
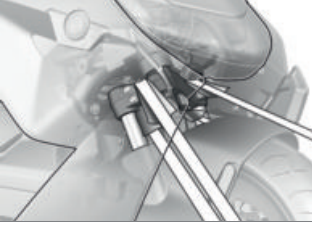

- Yük bağlama lastiklerinin arka sağ kısmını ayak dayama yerinin tutucu plakasına sabitleyin.

! DİKKAT

Yapı elemanlarının sıkışması

Yapı parçası hasarı

- Fren boruları veya kablo grupları gibi parçaları sıkıştırmayın.



- Ön yük bağlama lastiklerini her iki yandan alt kayar boru köprüsünün üzerine yerleştirin ve gerin.

- Yük bağlama lastiklerinin arka sol kısmını ayak dayama yerinin tutucu plakasına sabitleyin.
- Tüm tespit kayışlarını eşit biçimde gerin, E-Scooter olabildiğince sıkıştırılmış olmalıdır.

AYRINTILI TEKNİK BİLGİLER

09

GENEL BİLGİLER	142
ANTI BLOKAJ SİSTEMİ (ABS)	142
ÇEKİŞ KONTROLÜ (ASC/DTC)	145
ENERJİ GERİ KAZANIMI DENGE KONTROLÜ (RSC)	146
SÜRÜŞ MODU	147
DİNAMİK FREN KONTROLÜ	149
LASTİK BASINCI KONTROLÜ (RDC)	149
ADAPTİF FARLAR	151

GENEL BİLGİLER

Teknik konusunda daha fazla bilgi

bmw-motorrad.com/teknik altında bulunabilir.

ANTI BLOKAJ SİSTEMİ (ABS)

ABS nasıl çalışır?

Yola aktarılabilen azami fren kuvveti başka etkenlerin yanı sıra yol yüzeyindeki sürtünme katsayısına da bağlıdır. Çakıl, buz, kar ve ıslak yollar, kuru ve temiz asfalt yollara kıyasla daha kötü bir sürtünme katsayısına sahiptir. Yolun sürtünme katsayısı ne kadar kötüyse, fren mesafesi o kadar uzar.

Sürücü tarafından fren basıncı artırıldığında aktarılabilir azami fren kuvveti aşılsa, tekerlekler bloke olmaya başlar ve sürüş stabilitesi yok olur; devrilme riski söz konusudur; Devrilme riski söz konusudur. Bu durum yaşanmadan önce ABS sistemi devreye girer ve tekerlekler dönmeye devam edecek ve sürüş dengesi yoldan bağımsız olarak korunacak şekilde fren basıncını aktarılabilir azami fren kuvvetine göre ayarlar.

Yol bozuk olduğunda ne olur?

Yoldaki engebeler ve bozukluklardan dolayı lastik ile yol yüzeyi arasında kısa süreli temas kaybı yaşanabilir ve aktarılan fren kuvveti sıfıra kadar düşebilir. Bu durumda fren yapılırsa, yolla temas sağlandığında sürüş stabilitesini tekrar sağlamak için ABS sistemi fren basıncını düşürmelidir. Bu noktada BMW Motorrad ABS, sürtünme katsayılarının oldukça düşük olduğundan varsayımla hareket etmek zorundadır (çakıl, buz, kar); böylece çekiş tekerlekleri her durumda dönebilir ve dolayısıyla sürüş stabilitesi garanti edilebilir. Gerçek durum algılandıktan sonra sistem tekrardan optimum fren basıncını ayarlar.

Arka tekerleğin yer temasının kesilmesi

Kuvvetli ve ani frenlemeler yapılırken bazı durumlarda BMW Motorrad ABS sistemi arka tekerleğin yerle temasını kaybetmesini önleyemez. Bu durumda E-Scooter'ın takla atması da mümkündür.



UYARI

Güçlü frenleme nedeniyle arka tekerleğin yerden kesilmesi

Düşme tehlikesi

- Güçlü bir frenleme yaparken ABS ayarlama işleminin her durumda, arka tekerleğin havalanmasını önleyemediğini unutmayın.

BMW Motorrad ABS sistemi nasıl çalışır?

BMW Motorrad ABS sistemi fizik sınırları içerisinde her zeminde sürüş dengesini sağlar.

4 km/sa üzerindeki hızlardan itibaren, BMW Motorrad ABS sistemi, sürüş fiziği çerçevesinde herhangi bir yüzeyde sürüş stabilitesini sağlayabilir. Daha düşük hızlarda, BMW Motorrad ABS sistemi tüm yüzeylerde optimum desteği veremez.

Bu sistem, arazide veya yarış pistinde yarışma koşulları altında ortaya çıkan özel ihtiyaçlar için optimize edilmemiştir.

Özel durumlar

Tekerleklerin bloke olmaya eğilimini tespit etmek için ayrıca ön ve arka tekerleğin devir sayıları karşılaştırılır. Uzun bir süre boyunca tutarsız değerler algılanırsa, güvenlik nedenlerinden dolayı ABS fonksiyonu kapatılır ve bir ABS arızası gösterilir. Bir arıza mesajı verilmesi için koşul, kendi kendine diyagnoz işleminin tamamlanmasıdır.

BMW Motorrad ABS sistemindeki problemlerin yanı sıra, olağan dışı sürüş durumları da bir hata/arıza mesajına neden olabilir:

- Uzun süre arka tekerlek üzerinde sürüş (tek tekerlek).
- Ön fren devredeyken arka tekerleğe patinaj yaptırmak (Burn Out).
- Uzun süre boyunca motor freniyle bloke edilen arka tekerlek, örn. kaygan zeminlerde.

Alışılmadık sürüş durumlarının birinden dolayı bir arıza mesajı meydana gelirse, kullanıma hazır olma durumu kapatılıp açılarak ABS fonksiyonu tekrar etkinleştirilebilir.

Düzenli bakımın önemi nedir?



UYARI

Düzenli bakımı yapılmamış fren sistemi

Kaza tehlikesi

- BMW Motorrad ABS sisteminin her zaman en uygun bakım durumunda olmasını sağlamak için, öngörülen bakım aralıklarına mutlaka uyulmalıdır.

Güvenlik rezervleri

BMW Motorrad ABS özelliği, fren mesafelerini kısaltması nedeniyle daha özensiz bir sürüş gerçekleştirilmesine neden olmamalıdır. Bu fonksiyon, her şeyden önce acil durumlarda kullanılmak üzere tasarlanmış bir güvenlik özelliğidir.

Virajlarda dikkat! Virajlardaki frenlemeler sırasında, BMW Motorrad ABS tarafından bile ortadan kaldırılamayacak fizik kanunları geçerlidir.

ABS fonksiyonunun ABS Pro fonksiyonuna geliştirilmesi

–Sürüş modları Pro^{ÖD} ile

Şimdiye kadar BMW Motorrad, ABS ile düz sürüşte frenleme sırasında büyük ölçüde güvenlik sunuyordu. Şimdi ABS Pro virajlardaki frenleme sırasında da daha fazla güvenlik sunuyor. ABS Pro, hızlı frenleme durumunda tekerleklerin bloke olmasını engeller. ABS Pro özellikle panik halinde frenlemlerde tutarsız direksiyon kuvveti değişikliklerini ve buna bağlı olarak aracın istem dışı doğrulmasını azaltır.

ABS kontrolü

Teknik açıdan bakıldığında ABS Pro ABS kontrolünü, ilgili sürüş durumuna bağlı olarak, E-Scooter'ın eğiklik durumu açısına göre ayarlar. E-Scooter'ın eğiklik durumunu belirlemek için kayma ve savrulma oranı ve çapraz hızlanma sinyallerini kullanır.

Eğiklik durumu arttığında fren basıncı gradyanı frenleme başlangıcında her zaman daha fazla sınırlanır. Böylece basınç oluşumu yavaşlar. Ayrıca ABS kontrolü alanında basınç modülasyonu da dengeli hale gelir.

Sürücü için avantajlar

ABS Pro'nun sürücüye sağladığı avantaj, virajlarda bile hassas bir tepki ve yüksek bir frenleme ve sürüş stabilitesini mümkün olan en iyi gecikmeyle sunmasıdır.

ÇEKİŞ KONTROLÜ (ASC/DTC)

Çekiş kontrolü nasıl çalışır?

- Çekiş gücü için iki adet karakteristik özellik mevcuttur
- eğimi hesaba **katmadan**: Otomatik denge kontrolü ASC
 - ASC, eğri konumu engellemek için tasarlanmış temel bir fonksiyondur.
 - eğimi hesaba **katarak**: Dinamik çekiş kontrolü DTC
 - DTC, ilave eğik konum ve ivmelenme bilgileri sayesinde daha ayrıntılı ve rahat bir şekilde düzenleme yapar.

Çekiş kontrolü, ön ve arka tekerleğin tekerlek çevresi hızlarını karşılaştırır. Aradaki hız farkından ilgili kayma değeri ve dolayısıyla arka tekerlekteki denge payı belirlenir. Bir kayma sınırının aşılması durumunda, motor kontrolü tarafından motor torku ayarlanır.

BMW Motorrad ASC/DTC, trafiğe açık yollarda gerçekleştirilen sürüşlerde sürücüleri

desteklemek amacıyla asistan sistemi olarak tasarlanmıştır. Özellikle fizik yasalarının sınırlarında, sürücü ASC/DTC sisteminin kontrol olanaklarından kesin biçimde etkilenir (virajlarda ağırlık değişimi, gevşek yük).



UYARI

Riskli sürüş

ASC/DTC olmasına rağmen kaza tehlikesi

- Uygun bir sürüş tipine uyum her zaman sürücünün sorumluluğundadır.
- Sunulan ek güvenlik özelliklerini riskli sürüşle sınırlamayın.

Özel durumlar

Fizik kurallarına göre eğim arttıkça hızlanma kapasitesi daha fazla sınırlanır. Çok dar virajlardan bu nedenle daha düşük bir hızlanma söz konusu olabilir.

Patinaj yapan veya kayan bir arka tekerleğin algılanması için ön ve arka tekerlek devir sayıları karşılaştırılır ve DTC'de ASC'nin aksine eğik konum dik-kate alınır.

146 AYRINTILI TEKNİK BİLGİLER

–Sürüş modları Pro^{ÖD} ile Bu eđik konum deęerlerinin uzun bir süre boyunca anlamsız olduęu algılanırsa, eđik konum için yedek bir deęer kullanılır veya DTC devre dıřı bırakılır. Bu durumda bir DTC arzası gösterilir. Bir arıza mesajı verilmesi için kořul, kendi kendine diyagnoz iřleminin tamamlanmasıdır.

Ařaęıdaki olaęan dıřı sürüş durumlarında BMW Motorrad çek-iř kontrolünün otomatik olarak kapatılması söz konusu olabilir.

Olaęan dıřı sürüş durumları:

- Uzun süre arka tekerlek üzerinde sürüş (tek tekerlek).
- Ön fren devredeyken arka tekerleęe patinaj yaptırmak (Burn Out).
- Yardımcı sehpa üzerinde motoru ısıtma



DTC fonksiyonunun devreye alınması için gereken asgari hız

min 5 km/h

–Sürüş modları Pro^{ÖD} ile Ařını hızlanma durumunda ön tekerlek yerle temasını yitirirse, ön tekerlek tekrar yere temas edene kadar DTC tüm sürüş modlarında motor torkunu düşürür.

BMW Motorrad ön tekerlek kalktıęında, e-gazın biraz kesilmesini önerir. Böylece en kısa sürede tekrar dengeli bir sürüş durumu elde edilir.

ECO sürüş modunda DTC ayarı ilgili ROAD sürüş moduna uygundur.

RAIN, ROAD ve DYNAMIC sürüş modlarında DTC ayarı sürüş moduna uygun olur.

ENERJİ GERİ KAZANIMI DENGELİ KONTROLÜ (RSC)

Enerji geri kazanımı dengeli kontrolü nasıl çalıřır?

Enerji geri kazanımı dengeli kontrolünün görevi, arka tekerlekteki çok yüksek bir enerji geri kazanımı momentinden kaynaklanan dengesiz sürüş kořullarından kaçınmaktır. Yol durumuna ve sürüş dinamięine baęlı olarak, çok yüksek bir enerji geri kazanımı momenti, arka tekerlekteki kaymayı arttırabilir ve sürüş dengesini bozabilir. Enerji geri kazanımı dengeli kontrolü, arka tekerlekteki yüksek kaymayı güvenli, moda baęlı bir kontrollü kayma ile sınırlar.

Arka tekerlekteki yüksek kaymanın nedenleri:

- Sürtünme katsayısı düşük olan yolda enerji geri kazanımı modunda araç sürüşü (örneğin ıslak yapraklar).
- Sportif sürüş tipinde sert frenleme.

BMW Motorrad DTC çekiş kontrolüne benzer şekilde, enerji geri kazanımı denge kontrolü ile, tekerlek devir sayıları ve tekerlek çapına bakılarak hesaplanan ön ve arka tekerleğin tekerlek çevresi hızlarını karşılaştırır. Enerji geri kazanımı denge kontrolü ilgili hız farkından, kaymayı ve arka tekerlekteki denge rezervini belirleyebilir.

Kayma ilgili sınır değerini aşarsa, enerji geri kazanım torku azalır. Kayma azaltılır ve araç dengelenir.

Enerji geri kazanımı denge kontrolünün etkisi

- ECO, RAIN ve ROAD sürüş modlarında: Maksimum stabilize.

- Sürüş modları Pro^{ÖD} ile
- DYNAMIC sürüş modunda: RAIN ve ROAD sürüş modlarına kıyasla azaltılmış müdahale.

SÜRÜŞ MODU

Seçim

E-Scooter'ı yol durumuna ve istenilen sürüş deneyimine uyarlamak için aşağıdaki sürüş modları seçilebilir:

Standart

- ECO
- RAIN
- ROAD (standart mod)
- Sürüş modları Pro^{ÖD} ile
- Pro sürüş modları ile**
- DYNAMIC

Bu sürüş modlarının her birinde ABS, DTC sistemleri, enerji geri kazanımı denge kontrolü, gaz yeme durumu ve enerji geri kazanımı için belirlenen bir ayar vardır.

Gaz yeme durumu

- ECO sürüş modunda: Çekingengaz yeme durumu ve azaltılmış tork.
- RAIN sürüş modunda: Yumuşak gaz tepkisi.
- ROAD sürüş modunda: Optimum gaz tepkisi.

148 AYRINTILI TEKNİK BİLGİLER

- Sürüş modları Pro^{ÖD} ile
- DYNAMIC sürüş modunda: Doğrudan gaz tepkisi.

Enerji geri kazanımı

- RAIN ve ROAD sürüş modlarında: Aracı yavaşlatarak orta düzeyde enerji geri kazanımı.
- ECO sürüş modunda: Aracı yavaşlatarak maksimum enerji geri kazanımı.
- Sürüş modları Pro^{ÖD} ile
- DYNAMIC sürüş modunda: Aracı yavaşlatarak maksimum enerji geri kazanımı.

ABS

- Arka tekerlek kalkma algılaması tüm sürüş modlarında etkindir.
- ECO, RAIN, ROAD ve DYNAMIC sürüş modlarında ABS asfalt yolda kullanıma uyarlanmıştır.

- Sürüş modları Pro^{ÖD} ile

ABS Pro

- ABS Pro tüm sürüş modlarında tam kapsamlı olarak kullanılabilir. E-Scooter'ın virajlarda sahip olduğu kalkış eğimi, minimum değere düşürülür.

DTC

Lastikler

- DTC tüm sürüş modlarında asfalt yol lastikleriyle yol sürüşüne göre ayarlanmıştır.

Sürüş stabilitesi

- RAIN sürüş modunda DTC müdahalesi, maksimum sürüş stabilitesinin sağlanacağı şekilde erken gerçekleşir.
- RAIN sürüş modunda, DTC müdahalesi ECO ve ROAD sürüş modlarından daha geç gerçekleşir. Arka tekerleğin boşa dönmesi mümkün olduğunca engellenir.
- DYNAMIC sürüş modunda DTC müdahalesi, ROAD sürüş moduna kıyasla daha geç gerçekleşir. Arka tekerleğin boşa dönmesi mümkün olduğunca engellenir.
- Tüm sürüş modlarında ön tekerleğin kaldırılması engellenir.

Değiştirme

- Sürüş modları kullanıma hazır olma durumu açıksa araç dururken veya sürüş sırasında değiştirilebilir.

İstenen sürüş modu için önce ön seçim yapılır. Ancak ilgili sistemler gerekli duruma ulaştığında değiştirme gerçekleşir. Sürüş modunun değiştirilmesinden sonra ekrandaki seçim menüsü kapatılır.

ECO modu

ECO modunda, araç kısıtlı ivmelenme ile yavaşlatılarak maksimum enerji geri kazanımı sağlanır. ECO modu maksimum menzil için tasarlanmıştır.

DINAMİK FREN KONTROLÜ

–Sürüş modları Pro^{ÖD} ile

Dynamic Brake Control fonksiyonu

Dynamic Brake Control fonksiyonu, tehlike durum frenlemesi sırasında sürücüyü destekler.

Bir tehlike durum frenlemesinin algılanması

–Ön frene hızlı ve güçlü şekilde basılırsa, bir tehlike durum frenlemesi algılanır.

Tehlike durum frenlemesindeki davranış

–min 10 km/h üzerindeki bir hızda tehlike durum frenlemesi yapılırsa, ABS fonksiyonuna ek olarak Dynamic Brake Control fonksiyonu da etki eder.

E-gaz koluna istemeden basma durumunda tutum

- Tehlike durum frenlemesi esnasında istemeden e-gaz koluna basılırsa (kol konumu > % 5), asıl uygulanan fren etkisi Dynamic Brake Control tarafından, e-gaz kolu açıklığı yok sayılarak emniyete alınır. Tehlike durum frenlemesi etkisi sağlanır.
- Dynamic Brake Control müdahalesi esnasında gaz kapatılırsa (gaz kolu konumu < % 5), ABS fren sistemi tarafından talep edilen motor torku yeniden oluşturulur.
- Tehlike durum frenlemesi sonlanmışsa ve e-gaz koluna hala basılıyorsa, Dynamic Brake Control elektrikli motor torkunu kontrollü şekilde yeniden sürücünün isteğine göre ayarlar.

LASTİK BASINCI KONTROLÜ (RDC)

–Lastik basıncı kontrolü (RDC)^{ÖD} ile

Fonksiyon

Lastiklerin içinde hava sıcaklığını ve hava basıncını ölçen ve bunu kontrol ünitesine gönderen bir sezici bulunur.

150 AYRINTILI TEKNİK BİLGİLER

Sensörler, asgari hızın ilk kez aşılmasından sonra ölçüm değerlerinin aktarılmasını etkinleştiren bir santrifüj kuvveti regülatörüne sahiptir.

	RDC ölçüm değerlerinin aktarılması için asgari hız:
min 30 km/h	

Lastik basıncı ilk defa alınmadan önce ekranda her lastik için "--" gösterilir. Motosiklet durduktan sonra seziciler bir süre daha ölçülen değerleri aktarır.

	Araç durduktan sonra ölçülen değerlerin aktarma süresi:
min 15 min	

RDC kontrol ünitesi monte edilmiş olmasına rağmen tekerleklerde sensör mevcut değilse bir hata/arıza mesajı verilir.

Lastik basıncı aralıkları

RDC kontrol ünitesi, motosiklete göre ayarlanmış üç lastik basıncı aralığını ayırt eder:

- İzin verilen tolerans dahilindeki lastik basıncı.
- İzin verilen toleransın sınıır değerindeki lastik basıncı.
- İzin verilen toleransın dışındaki lastik basıncı.

Sıcaklık dengelemesi

Lastik basıncı sıcaklığa bağlıdır: Lastik hava sıcaklığı arttığında artar veya lastik hava sıcaklığında düştüğünde azalır. Lastik havası sıcaklığı, dış sıcaklığa ve sürüş tipi ile sürüş süresine bağlıdır.

	Lastik basınçları, TFT ekranında sıcaklık dengelemeli bir şekilde gösterilir ve her zaman aşağıdaki lastik havası sıcaklığı için geçerlidir:
20 °C	

Benzin istasyonlarındaki hava basıncı kontrol cihazlarında sıcaklık dengelemesi yapılmaz, ölçülen lastik basıncı lastik havası sıcaklığına bağlıdır. Bu nedenle burada gösterilen değerler çoğu kez TFT ekranında gösterilen değerlerle aynı olmaz.

Lastik basıncı uyarlaması

TFT ekranındaki RDC değerini, kullanım kılavuzunun arka kapak sayfasındaki değerle karşılaştırın. İki değer arasındaki farklar benzin istasyonundaki tekerlek lastik havası basınç ölçme cihazıyla eşitlenmelidir.

 Örnek
Kullanım kılavuzuna göre lastik basıncı aşağıdaki değerde olmalıdır:
2,5 bar
TFT ekranında aşağıdaki değer gösterilir:
2,3 bar
Yani aşağıdakiler eksik:
0,2 bar
Benzin istasyonundaki test cihazında gösterilen:
2,4 bar
Doğru lastik basıncını ayarlamak için lastik basıncı, aşağıdaki değere yükseltilmelidir:
2,6 bar

alanı aydınlatır. Adaptif viraj farı ile kısa far ünitesi, eğik duruş açısına bağlı olarak bir eksen etrafında döner ve aracın tekerlek açısını dengeler. Dönme açısı 70°'dir ($\pm 35^\circ$).

Kısa far bu şekilde eğim dengelemesine ek olarak, sürülen eğik konum dengelemesini de öğrenir. Her iki hareket de üst üste bindirilir, böylece virajda optimum aydınlatma sağlanır. Bu, viraj sürüşlerinde yolun önemli ölçüde daha iyi aydınlatılmasına ve dolayısıyla aktif sürüş güvenliğinde büyük bir kazanıma neden olur.

ADAPTİF FARLAR

– Adaptif farlar ^{ÖD} ile

Adaptif viraj farı nasıl çalışır?

Ana fardaki standart entegre kısa far ünitesi, LED teknolojisi sayesinde kısa farı oluşturan iki reflektörden oluşur. Ön ve arka tekerlek süspansiyonundaki yükseklik seviyesi sensörleri, sürekli far yüksekliği ayarı için ilgili verileri gönderir. Eğim dengelemesi sayesinde far, düz sürüş sırasında, sürüş ve yük durumundan bağımsız olarak, her zaman ön ayarlı optimum

BAKIM

10

GENEL BİLGİLER	154
STANDART ALET TAKIMI	155
FREN SİSTEMİ	155
SOĞUTMA SİSTEMİ	159
LASTİK	160
JANTLAR VE LASTİKLER	161
IŞIK KAYNAĞI	162
KAPLAMA KISIMLARI	162
AKÜMÜLATÖR	164
SİGORTALAR	168
DIYAGNOZ SOKETİ	170

GENEL BİLGİLER

"Bakım" bölümünde, aşınma parçalarının fazla masraf gerektirmeden nasıl kontrol edilip değiştirileceği açıklanmıştır. Eğer montaj için belirli sıkma torkları gerekiyorsa, bunlar belirtilmiştir. Sıkma torkları ile ilgili tüm gerekli bilgileri "Teknik bilgiler" bölümünde bulabilirsiniz.

Mikro kapsüllü vidalar

Mikro kapsülleme, kimyasal bir diş emniyetidir. Burada bir yapıştırıcı tarafından vida ile somun veya bileşen arasında sağlam bir bağlantı oluşturulur. Mikro kapsüllü vidalar bu nedenle sadece tek kullanımlıdır. Söküldükten sonra iç vida dışı yapışkandan arındırılmalıdır. Takma sırasında yeni bir mikro kapsüllü vida kullanılmalıdır. Sökmeden önce vida dişini ve yedek vidayı temizlemek için uygun aletlere sahip olduğunuzdan emin olun. Vida düzgün şekilde çalışmazsa, vidanın sabitleme işlevi artık garanti edilemez, bu da sizi tehlikeye sokar!

Bazı açıklanan çalışmaların yürütülmesi için özel aletler ve temel teknik bilgiler gereklidir. Emin olmadığınız durumlarda bir uzman servise, tercihen BMW Motorrad yetkili servisine başvurun.



TEHLİKE

Usulüne uygun şekilde yapılmamış bakım ve onarım işlemleri.

Elektrik çarpması, hayati tehlike yaratabilir.

- Burada açıklanmamış olan çalışmalar yürütmek için, özel aletler ve köklü uzmanlık bilgisi gereklidir.
- Sadece bu bölümde açıklanmış olan çalışmalar yürütülmelidir. Açıklanmış olan işler, kullanıma hazır olma durumu kapatılmışken yürütülmelidir. Herhangi bir konuda kuşku kalması halinde, en iyisi bir BMW Motorrad iş ortağının uzman servisi ile iletişime geçmektir.



TEHLİKE

Yüksek gerilim sistemi üzerinde çalışma.

Hayati tehlike

- Aracın yüksek gerilim sistemi, kendi içinde kapalı bir sistemdir. Teknik bileşenler üzerinde herhangi bir işlem yapılmadığı sürece güvenlidir.
- Yüksek gerilim sistemi üzerinde yapılacak değişiklikler ve işlemler sadece gerekli eğitimi almış personeli bulan bir BMW Motorrad servis partnerine yaptırılmalıdır.

STANDART ALET TAKIMI

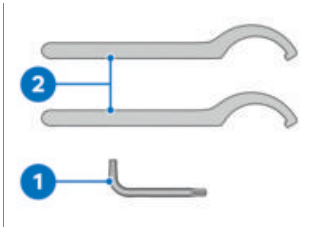

- 1 Torx anahtar T25
–Kaplama kısımlarının sökülmesi.
- 2 Kanca ağızlı anahtar

- 2 –Amortisör kovanındaki yay ön gerilimini ayarlayın. (→ 109)

FREN SİSTEMİ

Fren fonksiyonu kontrolü

- Sağ park freni koluna basın.
 - » Baskı noktası belirgin olarak hissediliyor.
- Sol park freni koluna basın.
 - » Baskı noktası belirgin olarak hissediliyor.
- Park frenini kontrol etmek için yan desteği açın ve E-Scooter ileri geri kaydırın.
 - » E-Scooter hareket ettirilemez. Belirgin basınç noktaları hissedilmiyorsa veya Scooter itilebiliyorsa:
- Frenleri bir BMW Motorrad yetkili servisine kontrol ettirin.

Ön fren balata kalınlığı kontrolü

- E-Scooter'ı durdurun, bu arada zeminin düz ve sağlam olmasına dikkat edin.

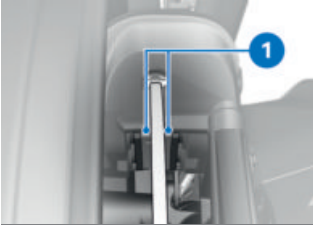

- Sol ve sağ fren balatası kalınlığını gözle kontrol edin. Bakış yönü: Arkadan fren balatalarına **1**.

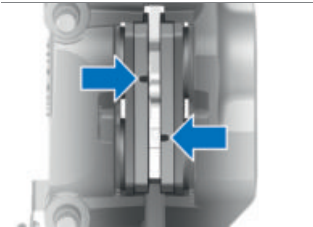

 Ön fren balatası aşınma sınırı

min 5,6 mm (Taşıyıcı plakalı sürtünme balatası)

Aşınma işaretleri, yani girintiler, açıkça görülebilir değilse:

UYARI

Asgari balata kalınlığının altına düşülmesi

Azalmış frenleme etkisi, fren hasarı

- Fren sisteminin işletme güvenliğini sağlamak için asgari balata kalınlığının altına düşülmemelidir.

- Fren balatalarının bir uzman servis, tercihen bir BMW Motorrad yetkili servisi tarafından değiştirilmesi sağlanmalıdır.

- BMW Motorrad, yalnızca orijinal fren balatalarının monte edilmesini önerir.

Arka fren balata kalınlığı kontrolü

- E-Scooter'ı durdurun, bu arada zeminin düz ve sağlam olmasına dikkat edin.

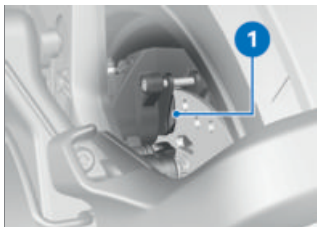

- Fren balata kalınlığını gözle kontrol edin. Bakış yönü: Arkadan fren kaliperine **1**.

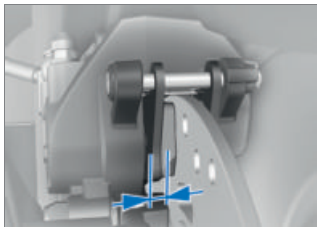

Arka fren balatası
aşınma sınırı

min 4,5 mm (Taşıyıcı plakalı
sürtünme balatası)

Aşınma işaretlerine ulaşıldıysa:



UYARI

Asgari balata kalınlığının altına düşülmesi

Azalmış frenleme etkisi, fren hasarı

- Fren sisteminin işletme güvenliğini sağlamak için asgari balata kalınlığının altına düşülmemelidir.
 - Fren balatalarının bir uzman servis, tercihen bir BMW Motorrad yetkili servisi tarafından değiştirilmesi sağlanmalıdır.
 - BMW Motorrad, yalnızca orijinal fren balatalarının monte edilmesini önerir.
- ### Ön ve arka fren hidroliği seviyeleri kontrol edilmelidir
- Fren hidroliği seviyesi, fren hidroliği kabındaki kontrol gözleri kullanılarak kontrol edilebilir. Ön frene yönelik fren hidroliği kabı sağda, arka frene yönelik fren hidroliği kabı solda bulunur.

UYARI

Fren hidroliđi kabındaki fren hidroliđi kirlı veya fren hidroliđi seviyesi çok dűşűk

Fren sistemindeki hava, kir veya su nedeniyle fren gűcűnde ciddi azalma

- Sűrűş modunu arıza giderilene kadar derhal ayarlayın.
- Fren hidroliđi seviyesi dűzenli olarak kontrol edilmelidir.
- Fren hidroliđi kabının kapagını aıımadan 2nce kapagın temizlenmiş olduđundan emin olun.
- Fren hidroliđinin ađzı műhűrlű bir kaptan kullanıldıđından emin olun.

- E-Scooter'ı durdurun, bu arada zeminin dűz ve sađlam olmasına dikkat edin.
- Gidonu, fren hidroliđi kabı yatay konuma gelecek biıimde ayarlayın.



- Sol veya sađ fren hidroliđi kabının kontrol g2zűndeki **1** fren hidroliđi seviyesini okuyun.

-  Fren balatası aşındıđında fren hidroliđi kabındaki fren hidroliđi seviyesi dűşűr.



Fren hidroliđi seviyesi

Fren hidroliđi, DOT4

Fren hidroliđi seviyesi **MIN** iřaretinin altına inmemelidir.
(Fren hidroliđi kabı yatay)

Fren hidroliği seviyesi, müsaade edilen seviyenin altına inerse:

- Arzanın en kısa sürede bir uzman servis, tercihen bir BMW Motorrad ortağı tarafından giderilmesi sağlanmalıdır.

SOĞUTMA SIVISI

Soğutma sıvısı seviyesinin kontrolü

- E-Scooter'ı durdurun, bu arada zeminin düz ve sağlam olmasına dikkat edin.
- Ön karenci sökün. (→ 162)

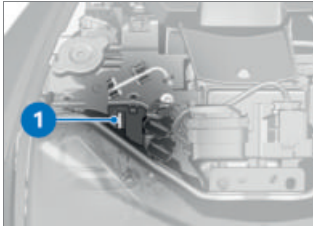

- **1** soğutma sıvısı seviyesini gözle kontrol edin.

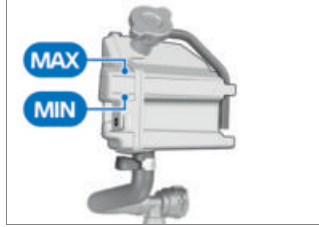

 Genleşme kabında soğutma sıvısı nominal değeri

MIN- ve **MAX-** işaretleri arasında (soğutma devresi soğuk olduğunda)

Soğutma sıvısı seviyesi müsaade edilen seviyenin altına inerse:

- Soğutma sıvısını olabildiğince çabuk doldurun veya bir BMW Motorrad yetkili servisine doldurtun.
- Ön karenci monte edin. (→ 163)

160 BAKIM

Soğutma sıvısı ilave edilmesi



UYARI

Radyatör kilidinin açılması

Yanma tehlikesi

- Radyatör kilidi, sıcakken açılmamalıdır.
- Soğutma sıvısı seviyesi, sadece genleşme kabından kontrol edilmeli ve gerekirse soğutma sıvısı ilave edilmelidir.

- Ön karenci sökün. (→ 162)
- Tahriğin ve soğutma sisteminin soğumasını bekleyin.

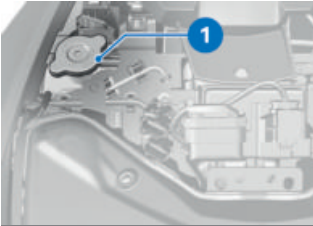

- Kapağı **1** açın.
- Soğutma sıvısını nominal seviyeye kadar doldurun.



Soğutma sıvısı donma koruması

min -25 °C



Soğutma sıvısı ilave do-lum miktarı

0,07 l

- Soğutma sıvısı seviyesi kontrol edilmelidir. (→ 159)
- Genleşme kabının kapağını kapatın.
- Ön karenci monte edin. (→ 163)

LASTİK

Lastik şişirme basıncı kontrol edilmelidir



UYARI

Yanlış lastik hava basıncı.

Scooter'ın sürüş özellikleri kötüleşir. Lastiklerin kullanım ömrü azalır.

- Lastik basıncının doğru olduğundan emin olun.



UYARI

Yüksek hızlarda dikey olarak monte edilmiş valf takımlarının kendiliğinden açılması

Ani lastik hava basıncı kaybı



- Lastik contalı supap başlıkları kullanın ve iyice sıkın.

- Lastik basıncını, aşağıdaki verilere göre kontrol edin.



Ön lastik basıncı

2,3 bar (Solo sürüş, lastik soğukken)

	Ön lastik basıncı
	2,3 bar (Yüklü yolcu ile sürüş, lastik soğukken)
	Arka lastik basıncı
	2,5 bar (Solo sürüş, lastik soğukken)
	2,5 bar (Yüklü yolcu ile sürüş, lastik soğukken)

Yetersiz lastik basıncında:

- Lastik dolum basıncını düzeltin.

JANTLAR VE LASTİKLER

Jant kontrolü

- E-Scooter'ı durdurun, bu arada zeminin düz ve sağlam olmasına dikkat edin.
- Jantlarda arızalı bölgelerin olup olmadığını gözle kontrol edin.
- Bir BMW Motorrad yetkili servisine hasarlı jantları kontrol ettirin ve gerekirse değiştirin.

Lastik profil derinliği kontrolü



UYARI

Çok aşınmış lastiklerle sürüş

Daha kötü sürüş tutumu nedeniyle kaza tehlikesi

- Gerekirse lastiklerinizi, yasal olarak belirlenmiş minimum profil derinliğine ulaşmadan yeniletin.

- E-Scooter'ı durdurun, bu arada zeminin düz ve sağlam olmasına dikkat edin.
- Lastik profil derinliğini aşınma göstergeleri ile beraber ana profil girintilerinin içinde ölçün.



Her lastikteki temel profil yivlerine aşınma göstergeleri entegre edilmiştir. Lastik profili, aşınma göstergesinin seviyesine düşmüşse, lastik tamamen aşınmıştır. Göstergelerin pozisyonları T1, TW1 veya ok ile lastik kenarında işaretlenmiştir.

Asgari profil derinliğine ulaşılmışsa:

- İlgili lastiği değiştirin.

162 BAKIM

Lastik önerisi

Belli lastik markalarının her lastik ebadı BMW Motorrad tarafından test edilmiş ve trafik için güvenli olarak sınıflandırılmıştır. Başka lastikler için BMW Motorrad uygunluğu değerlendirilemez ve bu nedenle sürüş emniyetini garanti edemez.

BMW Motorrad, yalnızca BMW Motorrad tarafından test edilen lastiklerin kullanılmasını önerir.

Ayrıntılı bilgileri BMW Motorrad yetkili servisinden edinebilirsiniz.

İŞIK KAYNAĞI

LED ışık kaynağını değiştirme



UYARI

Araçtaki lambanın devre dışı kalması nedeniyle aracın trafikte görülmemesi

Güvenlik riski

- Bozuk ışık kaynaklarını en kısa sürede değiştirin. Bir atölyeye başvurun, en iyisi bir BMW Motorrad Service-Partner'ine gidin.

Aracın tüm ışık kaynakları LED ışık kaynağıdır. LED ışık kaynaklarının kullanım ömrü kabul edilen araç ömründen daha uzundur. LED ışık kaynağının arızalı olması halinde başta BMW Motorrad servis ortağı olmak üzere uzman bir atölyeye başvurun.

KAPLAMA KISIMLARI

Ön karenajın sökülmesi



- Ön camın altında ortada sağlanan kolu kullanarak ön karenajı **1** öne doğru çekin.
- Ön karenajı **1** kilit tertibatlarından **2** sökün.
- Ön karenajı **1** öne doğru sökün.

Ön karenejin montajı

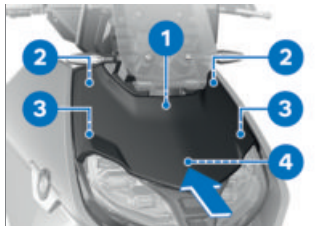

- Ön karenejı **1** takın ve ok yönünde konumlandırın.
- Ön karenejı **1** kılavuzlar **3** ve **4** ile geçirin.
- Ön karenejı **1** hafif basınçla klipslere **2** tutturun.

Yan panellerin sökülmesi



- Vidayı **2** sökün.
- Yan paneli **1** sökün.

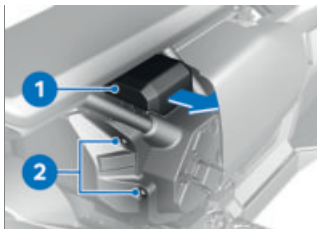

- Akümülatör kapağı **1** ok yönünde sökün.
- Vidaları **2** sökün.

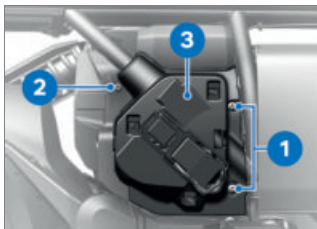

- Vidaları **1** sökün.
- Kaplama kısmını geri bastırın ve civatayı **2** sökün.
- Kapağı **3** sökün.

164 BAKIM

Yan bölüm kaplamasını monte etme

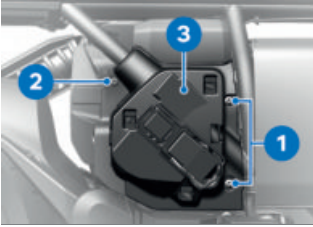

- Kapağı **3** takın.
- Kaplama kısmını geri bastırın ve cıvatayı **2** monte edin.
- Vidaları **1** takın.



- Vidaları **2** takın.
- Akümülatör kapağını **1** konumlandırın.
- Akümülatör kapağını **1** yukarıdan ok yönünde bastırarak itin, kilit duyulur şekilde yerine oturmalıdır.
- Akümülatör kapağının **1** sıkıca oturduğunu kontrol edin.

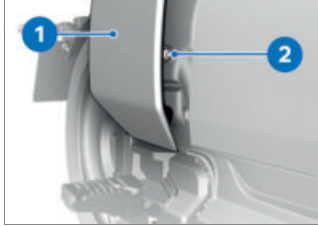

- Yan paneli **1** kilit tertibatlarıyla kilitleyin.
- Vidayı **2** takın.

AKÜMÜLATÖR

Genel bilgiler

Bakım, şarj ve depolama işlemlerinin usulüne uygun gerçekleştirilmesi, 12 V akümülatörünün kullanım ömrünü uzatır ve garanti kapsamının korunması için ön koşuldur.

12 V akümülatörünün kullanım ömrünü uzatmak için aşağıdaki noktalara dikkat edilmelidir:

- Akümülatörün üst yüzeyi temiz ve kuru olmalıdır.
- Akümülatörü şarj etmek için aşağıdaki sayfalardaki şarj bilgilerini dikkate alın.
- Akümülatörü baş aşağı koymayın.

Yeniden şarj fonksiyonu

12 V akümülatörün şarj seviyesi belirlenen eşğin altına düşerse, yeniden şarj fonksiyonu etkinleştirilir. 12 V akümülatör daha sonra DC/DC dönüştürücü aracılığıyla yüksek voltajlı aküden yeniden şarj edilir. Bu, 12 V akümülatörün yeterince şarj olmasını sağlar.

Yeniden şarj fonksiyonu

aşağıdaki durumlarda etkindir:

- Sürüş sırasında: 12 V akümülatörü gerekirse yeniden şarj edilir.
- Şarj işlemi sırasında: Yüksek voltajlı aküye ek olarak 12 V akümülatörü şarj edilir.
- Duruş aşamalarında: 12 V akümülatörün şarj durumu 2 günde bir kontrol edilir ve gerekirse yeniden şarj edilir. Yeniden şarj sırasında fanın ve soğutma sıvısı pompasından sesler duyulabilir.

12-V akümülatörün daha uzun bir bekleme evresinde arka arkaya üç kez şarj edilmesi gerekiyorsa, kullanıma hazır olma durumu açıldığında Araç şebeke bataryası durumu. Kısıtlama yok. Servise kontrol ettirin. görünür. "Göstergeler" bölümünde daha fazla bilgi bulunabilir.

Yüksek voltajlı akünün şarj seviyesi kritik eşğin altına düşerse, 12 V akümülatörü yeniden şarj edilemez. Şarj etme fonksiyonunun gerektiğinde her zaman etkinleştirilebilmesi için yüksek voltajlı akü yeterli bir şarj seviyesine sahip olmalıdır.

12-V akümülatörünün şarj edilmesi



DİKKAT

Bağlı haldeki 12-V akümülatörünü kutuplarından şarj etme

Araç elektroniğinde hasar

- Şarj etmeden önce 12-V akümülatörünü akümülatör kutuplarından ayırın.



DİKKAT

Tamamen deşarj olmuş bir 12 V akümülatörünü 12 V soket girişi üzerinden şarj etme

Araç elektroniğinde hasar

- Tamamen deşarj olmuş 12 V akümülatörünü (12 V altındaki akümülatör geriliminde, ateşleme açıkken ikaz ışıkları ve çok fonksiyonlu ekran daima kapalı kahr) daima doğrudan **ayrılmış** akümülatörün kutuplarından şarj edin.



DİKKAT

Bir soket girişine bağlanmış, uygun olmayan şarj cihazları

Şarj cihazında ve araç elektroniğinde hasar

- Uygun BMW şarj cihazı kullanın. Uygun şarj cihazını BMW Motorrad servis partnerinizden alabilirsiniz.

- Bağlı olan akümülatör soket girişi üzerinden şarj edilmelidir.



Motosiklet elektrik sistemi, akümülatörün ne zaman tamamen dolduğunu algılar.

Bu durumda soket devre dışı bırakılır.

- Şarj cihazının çalıştırma kılavuzunu dikkate alın.



Akümülatör güç kaynağıyla şarj edilemiyorsa, kullanılan şarj cihazı E-Scooter'ınızın elektroniğiyle uyumlu olmayabilir. Bu durumda akümülatörü doğrudan araçtan ayrılan akümülatörün kutuplarından şarj edin.

E-Scooter ne sürüşe hazır ne de kullanıma hazır durumda. 12 V akümülatörünün tamamen boşalıp boşalmadığını kontrol edin:

- Kullanıma hazır olma durumunu açın. (☛ 59)

» TFT ekrana dikkat edin:

–Kullanıma hazır olma durumu açıkken TFT ekranı kapalı ise, akümülatör tamamen boşalmıştır. Ayrılan 12 V akümülatörü doğrudan kutuplardan şarj edilmelidir.

–TFT ekranı açıksa, 12 V akümülatörü henüz tamamen boşalmamıştır. Bağlı 12 V akümülatörü , 12 V soket girişi üzerinden şarj edilebilir.

- Kullanıma hazır olma durumunu kapatın. (☛ 59)

Ayrılmış akümülatörün yüklenmesi

- Aküyü uygun bir şarj cihazı ile şarj edin.
- Şarj cihazının çalıştırma kılavuzunu dikkate alın.
- Şarj işlemi bittikten sonra şarj cihazı penselerini akümülatör kutuplarından ayırın.

12-V akümülatörün değiştirilmesi

- Alarm sistemi (DWA) ÖD ile
- Gerekirse alarm sistemini kapatın. ◁
- Kullanıma hazır olma durumunu kapatın.
- Yan paneli sökün. (→ 163)

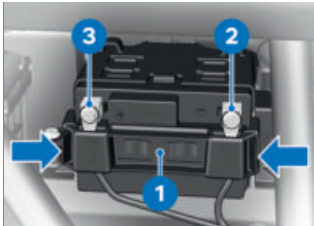

- Kıskaçın sağ ve solundaki tutucu parçaları **1** birbirine bastırın ve çıkarn.

⚠ DİKKAT

Akümülatörün uygun olmayan şekilde ayrılması

Kısa devre tehlikesi

- Ayırma adımlarının sırasına uyun.

- Vidayı **2** sökün ve akümülatör eksi kutup kablosunu çözün.
- Vidayı **3** sökün ve akümülatör artı kutup kablosunu çözün.
- 12-V akümülatörü akümülatör tutucusundan çıkarn.
- 12-V akümülatörünü akümülatör tutucusuna itin.

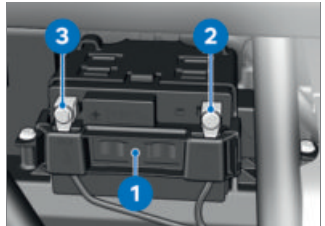

- Tutucu parçayı **1** 12-V akümülatörüne monte edin.

⚠ DİKKAT

Akümülatörün uygun olmayan şekilde bağlanması

Kısa devre tehlikesi

- Montaj adımlarının sırasına uyun.

168 BAKIM

- Akümülatör artı kutup kablosunu konumlandırın ve vidayı **3** monte edin.
- Akümülatör eksi kutup kablosunu konumlandırın ve vidayı **2** monte edin.
- Yan paneli monte edin. (→ 164)

SIGORTALAR

Ana sigortanın değiştirilmesi



DİKKAT

Anızlı sigortaların köprülenmesi

- Kısa devre ve yangın tehlikesi
- Anızlı sigortalar köprülenmemelidir.
 - Anızlı sigortalar yeni sigortalarla değiştirilmelidir.

- Kullanıma hazır olma durumunu kapatın.
- E-Scooter'ı durdurun, bu arada zeminin düz ve sağlam olmasına dikkat edin.
- Yan paneli sökün. (→ 163)

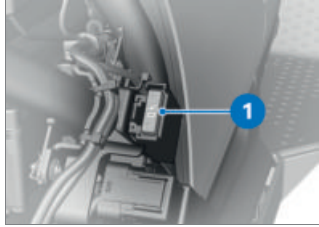

- Anızlı sigortayı **1** değiştirin.



Sigortalarda sık arıza oluşması durumunda, elektrik sisteminizi bir yetkili atölyede veya tercihen bir BMW Motorrad servisinde kontrol ettirin.



Ana sigorta

40 A (Ana sigorta)

- Yan paneli monte edin. (→ 164)

Sigortaların değiştirilmesi

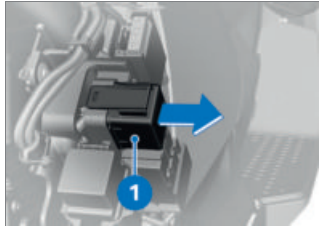

- Kullanıma hazır olma durumunu kapatın.
- Yan paneli sökün. (→ 163)

- Sigorta kutusunu **1** çekin.

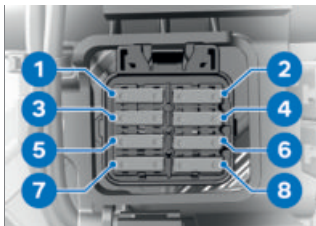

DİKKAT

Anızalı sigortalarn köprülenmesi

Kısa devre ve yangın tehlikesi

- Anızalı sigortalar köprülenmemelidir.
- Anızalı sigortalar yeni sigortalarla deęiştirilmelidir.

- Anızalı sigortayı **1 - 8** yerleşime göre deęiştirin.



Sigortalarda sık anıza oluşması durumunda, elektrik sistemini bir yetkili atölyede veya tercihen bir BMW Motorrad servisinde kontrol ettirin.



Sigorta 1

15 A (Elektrikli motor elektronięi, röle terminali 30g)



Sigorta 2

7,5 A (Terminal 30b, elektrikli motor elektronięi, ABS, sensör kutusu, koltuk ısıtması, USB şarj bölmesi, RDC, eşya gözleri)



Sigorta 3

10 A (Elektrikli motor elektronięi)



Sigorta 4

7,5 A (Terminal 30, kesme rölesi terminal 30b, hırsızlık alarm sistemi, kontak kilidi, gösterge grubu, On Board Charger, diyagnoz soketi)



Sigorta 5

7,5 A (Terminal 30C, sol kombi şalter, yüksek gerilim emniyet şalteri, Elektrikli motor elektronięi, On Board Charger)



Sigorta 6

Kullanılmıyor



Sigorta 7

Kullanılmıyor

170 BAKIM



Sigorta 8

Kullanılmıyor

- Sigorta kutusunu yerleştirin.
- Yan paneli monte edin.
(►►► 164)

DIYAGNOZ SOKETİ

Diyagnoz soketi sökülmelidir



DİKKAT

Araç üstü diyagnoz için diyagnoz soketinin sökülmesi sırasında hatalı davranış

Araçın fonksiyon arızaları

- Diyagnoz soketi sadece BMW Motorrad servisi sırasında bir uzman veya başka bir yetkili personel tarafından sökülmelidir.
 - İlgili çalışmalar yeterli eğitime sahip personel tarafından yürütülmelidir.
 - Araç üreticisinin talimatlarına dikkat edilmelidir.
- Ön karenci sökün. (►►► 162)

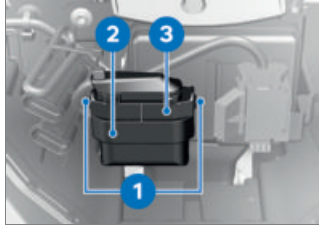

- Kilitleri **1** her iki taraftan bas-tırın.
- Diyagnoz soketini **2** braket-ten **3** sökün.
- » Diyagnoz ve bilgi sistemi ara-birimi ilgili diyagnoz soke-tine **2** takılabilir.

Diyagnoz soketi sabitlenmelidir

- Diyagnoz ve bilgi sistemi ara-birimi çıkarılmalıdır.

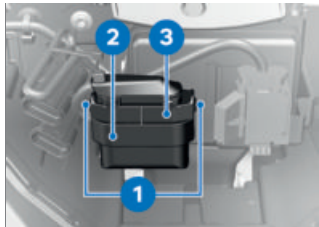

- Diyagnoz soketini **2** brakete **3** takın.
- » Kilitler **1** her iki tarafta yerine oturur.
- Ön karenci monte edin.
(►►► 163)

AKSESUARLAR

1 1

GENEL BİLGİLER	174
SOKET GİRİŞLERİ	174
ARKA ÇANTA	175

GENEL BİLGİLER



DİKKAT

Orijinal olmayan ürün kullanımı

Güvenlik riski

- BMW Motorrad, her yabancı ürünün, BMW araçlarında güvenlik riski taşımadan kullanılıp kullanılmayacağı yargısında bulunamaz. Bu, ülkeye özgü resmi dairelerin müsaadesi olması durumunda dahi verilmemektedir. Bu tip kontroller BMW araçların tüm kullanım koşullarını her zaman göz önünde bulunduramaz ve dolayısı ile kısmen de olsa yetersizdir.
- Aracınızda sadece BMW tarafından onaylanmış parça ve aksesuarlar kullanın.

Parçalar ve aksesuar ürünleri BMW tarafından güvenlik, fonksiyon ve uygunluk bakımından ayrıntılı şekilde kontrol edilmiştir. Bu nedenle ürün sorumluluğunu BMW üstlenir. Her türdeki onay verilmeyen parça ve aksesuar ürünleri için BMW hiçbir sorumluluk üstlenmez.

Yapılan tüm değişikliklerde yasal talimatlara dikkat edin. Bu değişikliklerin, ülkenizdeki trafik

yasalarına uygun olup olmadığını kontrol edin.

BMW Motorrad yetkili servisiniz orijinal BMW parçaların, aksesuarların ve diğer ürünlerin seçiminde size nitelikli bir danışmanlık hizmeti sunar.

Aksesuarlar konusunda daha fazla bilgi için:

bmw-motorrad.com/equipment

SOKET GİRİŞLERİ

Elektrikli cihaz bağlantısı

- Soket girişlerine bağlanan cihazlar sadece kullanıma hazır olma durumu açıkken çalıştırılabilir.
- Soket girişleri, kullanıma hazır olma durumu kapatıldıktan sonra sadece 60 saniye boyunca akımla beslenir.

İlave cihazların kullanımı

12 V soket girişlerinin kullanımı sırasında akümülatör kapasitesi denetlenmez. Yüksek gerilim bataryası devreye alınmadan uzun bir süre ilave cihazlar çalıştırılması halinde 12 V akümülatörü tamamen deşarj olabilir. Bu durumda E-Scooter'ın kullanıma hazır olma durumu artık sağlanamaz.

Kablo yerleşimi

- Soketten ilave cihazlara kadarkı kabloların yerleştirilmesinde sürücüyü engellememesine dikkat edilmesi gerekir.
- Kablo yerleşimi gidonun açısını ve sürüş karakteristiğini sınırlamamalıdır.
- Kablolar sıkışmamalıdır.

ARKA ÇANTA

-Topcase ÖA ile

Arka çantanın açılması



- Anahtarı **1** saat dönüş yönünde çevirin.
- Sarı kilidi **2** basılı tutun ve taşıma kulpunu **3** dışarı doğru açın.



- Sarı **1** butonunu öne doğru bastırın, aynı anda arka çanta kapağını açın.

Arka çanta hacminin ayarlanması

- Arka çantayı açın ve boşaltın.



- Daha büyük hacim ayarlamak için döner kolu **1** üst son konuma oturtun.
- Daha küçük hacim ayarlamak için döner kolu **1** alt son konuma oturtun.
- Arka çantayı kapatın.

 Topcase hacmi

25...35 l

176 AKSESUARLAR

Arka çantanın kapatılması

- Arka çanta kapağını kuvvetlice bastırarak kapatın.



! DİKKAT

Çanta kilidi kilitliken taşıma kolunun kapatılması

Tespit parçasında hasar

- Taşıma kolunu kapatmadan önce arka çanta kilidinin yatay konumda durmasına dikkat edin.
- Taşıyıcı kulbu **1** kapatın.
 - » Taşıyıcı kulp duyulur şekilde yerine oturur.
- Anahtar **2** saat dönüş yönünün tersine çevirin ve çekin.

Arka çantanın çıkarılması

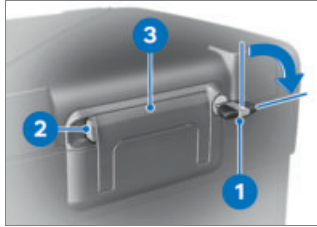

- Anahtar **1** saat dönüş yönünde çevirin.
- Sarı kilidi **2** basılı tutun ve taşıma kulpunu **3** dışarı doğru açın.



- Kırmızı kolu **1** arkaya doğru çekin.
- » Kilit klapesinin **2** yayı kurtulur.
- Kilit klapesini tamamen açın.
- Arka çantayı, taşıyıcı kulbundaki braketten çıkartın.

Arka çantanın takılması



- Kırmızı kolu **1** arkaya doğru çekin.
- » Kilit klapesinin **2** yayı kurtulur.
- Kilit klapesini tamamen açın.

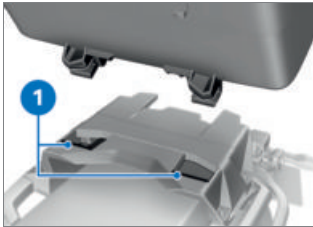

- Arka çantayı, arka çanta tutma plakasının ön bölümündeki braketlere **1** asın.
- Arka çantayı, arka çanta tutma plakasına arkadan bastırın.



- Kilit klapesini **1** direnç hissedene kadar öne doğru bastırın.
- Ardından kilit klapesini ve kırmızı açma kolunu **2** aynı anda öne doğru bastırın.
- » Kilit klapesi yerine oturur.



⚠ DİKKAT

Çanta kilidi kilitliyken taşıma kolunun kapatılması

Tespit parçasında hasar

- Taşıma kolunu kapatmadan önce çanta kilidinin sürüş yönüne enlemesine durmasına dikkat edin.

178 AKSESUARLAR

- Taşıyıcı kulbu **1** kapatın.
» Taşıyıcı kulp duyulur şekilde yerine oturur.
- Anahtar **2** saat dönüş yönünün tersine çevirin ve çekin.

Azami yükleme



Arka çantanın yüklenmesi

-Topcase^{ÖA} ile

maks 5 kg◁

KORUYUCU BAKIM

12

BAKIM ÜRÜNLERİ	182
ARAÇ YIKAMA	182
HASSAS ARAÇ PARÇALARININ TEMİZLENMESİ	183
BOYANIN BAKIMI	185
DIŞ ETKENLERDEN KORUMA	185
E-SCOOTER'IN KULLANIMDAN KALDIRILMASI	186
E-SCOOTER İŞLETİME ALINMASI	186

BAKIM ÜRÜNLERİ

BMW Motorrad, ilgili BMW Motorrad yetkili servisinden alabileceğiniz temizleme ve bakım ürünlerini kullanmanızı önerir. BMW Care Products ürünlerinin malzeme testi, laboratuvar testi ve saha testi yapılmıştır ve aracınızda kullanılan malzemeler için optimum bakım ve koruma sunar.



DİKKAT

Uygun olmayan temizleme ve bakım maddesi kullanımı

Araç parçalarında hasar

- Nitro inceltici, soğuk temizleyici, yakıt vb. çözücü maddeler ve alkol içeren temizleyiciler kullanmayın.



DİKKAT

Yüksek asidik ve yüksek alkalik temizleme maddelerinin kullanımı

Araç parçalarında hasar

- Temizleme maddesinin ambalajındaki seyreltme oranı dikkate alınmalıdır.
- Yüksek asidik ve yüksek alkalik temizleme maddelerinin kullanılmamalıdır.

ARAÇ YIKAMA

BMW Motorrad boyalı kısımlara yapışmış böcekler ve zor çıkan lekeler için motosikletinizi yıkamadan önce lekeleri BMW böcek temizleyicisiyle önce yumuşatıp sonra yıkamanızı önerir.

Leke oluşumunu önlemek için aracınızı kuvvetli güneş ışığı altında kaldıktan hemen sonra veya güneşin altında yıkamaktan kaçınınız.

Süspansiyon çatalı düzenli olarak kirlerden arındırılmalıdır.

Özellikle kış aylarında ve kıyı kenarlarında sürüşler için aracınızı daha sık yıkayınız.

Tuz birikintilerini temizlemek için, aracı ve gerekirse montaj parçalarını sürüş bitiminde derhal soğuk su ile yıkayınız.



Yağmurda, yüksek nem oranında veya aracı yıkadıktan sonraki sürüşlerde farın iç kısmında yoğunlaşma meydana gelebilir. Far geçici olarak buğulanabilir. Farda kalıcı olarak nem birikirse, sorunun hemen giderilebilmesi için bir uzman servise, tercihen bir BMW Motorrad yetkili servisine başvurulmalıdır.



UYARI

Araç yıkandıktan, su birikintilerinin içinden geçildikten veya yağmur altında sürüş yapıldıktan sonra ıslak fren diskleri ve balataları

Kötüleşen frenleme etkisi, kaza tehlikesi

- Fren diskleri ve fren balataları kuruyana kadar veya frenleyerek kurutulana kadar erken frenleme yapın.



DİKKAT

Sıcak su nedeniyle tuz etkisinin güçlenmesi

Korozyon

- Tuz tortularını temizlemek için sadece soğuk su kullanın.



DİKKAT

Yüksek basınçlı temizleyicilerin veya buhar jeti cihazlarının yüksek su basıncı nedeniyle hasarlar

Korozyon veya kısa devre, stikerlerde, contalarda, hidrolik fren sisteminde, elektrik sisteminde ve arka koltuk oturma bölgesinde hasarlar

- Yüksek basınçlı cihazlar veya buhar jeti cihazları kullanılmamalıdır.

HASSAS ARAÇ PARÇALARININ TEMİZLENMESİ

Plastik kısımlar



DİKKAT

Uygun olmayan temizleme maddesi kullanımı

Plastik yüzeylerde hasar

- Alkol, çözücü madde veya aşındırıcı içeren temizleyiciler kullanmayın.
- Aynı zamanda sinek temizleyici süngerler ile üst yüzeyi sert olan süngerler, çiziklerin oluşmasına neden olabilir.

Plastik parçaları su ve BMW plastik temizleme solüsyonu ile temizleyin. İlgili parçalar:

184 KORUYUCU BAKIM

- Ön cam ve rüzgarlık
- Plastik far mercekleri
- Gösterge grubunun cam ka-
pağı
- Siyah, boyanmamış parçalar



Zor çıkan lekeleri ve böcekleri, üzerine ıslak bir bez koyarak yumuşatın.



Sadece su ve sünger ile temizleyin.



Kimyasal temizleme maddesi kullanmayın.

TFT ekranı

TFT ekranı ılık su ve deterjanla temizleyin. Ardından temiz bir bezle (örn. kağıt havlu) kurula-
yın.

Krom

Krom parçaları bolca su ve BMW Motorrad Care Products bakım serisi motosiklet temizleyicisi ile dikkatli biçimde temizleyin. Bu durum özellikle de tuz etkisi için geçerlidir.

İlave işlemler için

BMW Motorrad metal cilası kullanın.

Radyatör

Yetersiz soğutma nedeniyle oluşabilen elektrikli motor aşınmalarını önlemek için radyatörü düzenli bir şekilde temizleyin.

Örneğin az basınçlı bir bahçe hortumu kullanınız.



DİKKAT

Radyatör peteklerinin bükülmesi

Radyatör peteklerinde hasar

- Temizlik sırasında radyatör peteklerinin bükülmemesine dikkat edin.

Lastik

Lastik parçalarda su veya BMW lastik koruyucu ürün uygulayın.



DİKKAT

Lastik contalarının bakımı için silikon sprey kullanımı

Lastik contalarda hasar

- Silikon sprey veya silikon içeren bakım maddesi kullanmayın.

BOYANIN BAKIMI

Motosikletinizle hava kirliliğinin veya boyaya hasar veren ağaç reçinesi veya çiçek tozları gibi doğal kirleticilerin yoğun olduğu bölgelerde sürüşler gerçekleştiriyorsanız, boya için zararlı bu maddelerin uzun vadede bozucu etki yapmaması için motosikletinizin düzenli olarak yıkanması gerekir.

Özellikle aşındırıcı maddeleri hemen temizleyin, yoksa boya bozulabilir veya renk değişimi olabilir. Bunlar örn. taşan yakıt, yağ, gres, fren hidroliği ve kuş pisliği olabilir. Burada BMW Motorrad temizleme maddeleri ve ardından BMW Motorrad koruma için ince cila kullanılması önerilir. Boya üst yüzeyinin kirliliği, motosiklet yıkandıktan sonra iyice belli olur. Bu gibi yüzeyleri temiz bir bez veya pamuk üzerine temizleme benzini veya ispirto dökerek hemen temizleyin. BMW Motorrad, zift lekelerinin BMW zift temizleyici ile temizlenmesini önerir. Ardından bu kısımlardaki boyayı dış etkenlere karşı korumaya alın.



DİKKAT

Metal cilası nedeniyle boya hasarı

Hasar verme tehlikesi

- Boya ve krom kaplama üzerinde metal cilası ile işlem yapmayın.

DIŞ ETKENLERDEN KORUMA

Artık su boyadan akıp gitmiyorsa, boyanın korunması gerekir.

BMW Motorrad, boya koruma işlemleri için BMW Motorrad ince cila, carnauba mumu ya da sentetik mumlar içeren maddelerin kullanılmasını önerir.



Krom boyalar krom cila ile muhafaza edilmemelidir. Sadece BMW Motorrad tarafından önerilen ürünleri kullanın.

E-SCOOTER'IN KULLANIM-DAN KALDIRILMASI



DİKKAT

Aşırı elektrostatik deşarj nedeniyle yüksek gerilim bataryasında hasar oluşabilir

Hasar verme tehlikesi

- Dört haftaya kadar daha uzun bir süre kullanılmadan durmadan önce, yüksek gerilim bataryasının tam olarak şarj edildiğinden emin olun.
- Şarj durumunu düzenli aralıklarla kontrol edin ve gerekirse yüksek gerilim bataryasını şarj edin.
- Araç uzun bir süre düşük şarj durumunda bırakılmamalıdır.

- Parlak ve krom kaplı parçalara asitsiz yağ (vazelin) sürülmelidir.
- E-Scooter lastiklere yük binmeyecek şekilde, kuru bir ortamda tutun.

E-SCOOTER İŞLETİME ALINMASI

- Dış korumayı temizleyin.
- E-Scooter'ı temizleyin.
- Kontrol listesi. (119 129)



E-menzil < 10 km ise, araç 14 günden daha uzun bir süre park edilmemelidir.

- E-Scooter temizlenmelidir.
- Şarj işlemini çalıştırın. (119 119)
- Fren koluna, orta sehpayı ve yan destek yatağına uygun bir yağlama maddesi püskürtün.

TEKNIK BİLGİLER

13

ARIZA TABLOSU	190
ŞARJ EDİLMESİ	192
TAHRİK	193
ŞANZİMAN	193
ARKADAN TAHRİK	193
ŞASI	194
YÜRÜYEN AKSAM	194
FRENLER	194
TEKERLEKLER VE LASTİKLER	195
ELEKTRİK SİSTEMİ	196
HİRSİZLİK ALARM SİSTEMİ	197
ÖLÇÜLER	197
AĞIRLIKLAR	198
SÜRÜŞ DEĞERLERİ	198

Bluetooth bağlantısı arızalı.

Sebepe	Giderme
Mobil son cihazın Bluetooth bağlantısı kesik.	Enerji tasarruf modunu kapatın.
Kaskın Bluetooth bağlantısı kesik.	Kaskın iletişim sistemini kapatın ve bir-iki dakika sonra tekrar bağlayın.
Kasktaki ses şiddeti ayarlanamıyor.	Kaskın iletişim sistemini kapatın ve bir-iki dakika sonra tekrar bağlayın.

Telefon rehberi TFT ekranında gösterilmiyor.

Sebepe	Giderme
Telefon rehberi henüz araca aktarılmadı.	Mobil son cihazdaki Pairing sırasında, telefon verilerinin aktarılması (105) işlemini onaylayın.

Aktif hedefe yönlendirme TFT ekranında gösterilmiyor.

Sebepe	Giderme
Navigasyon BMW Motorrad Connected uygulamasından aktarılması.	Sürüşe başlamadan önce bağlı mobil son cihazda BMW Motorrad Connected uygulamasını çağırın.
Hedefe yönlendirme başlatılmıyor.	Mobil son cihazda veri bağlantısı olduğundan emin olun ve mobil son cihazdaki harita verilerini kontrol edin.

Oynatma listesi TFT ekranda gösterilmiyor.





Sebepe	Giderme
Mobil cihazdaki oynatma listesinde çok fazla parça var.	Mobil cihazdan oynatma listesindeki parça sayısını azaltın.

192 TEKNİK BİLGİLER

ŞARJ EDİLMESİ

Yüksek gerilim bataryasının toplam kapasitesi	60,6 Ah
Yüksek gerilim bataryasının net enerji kapasitesi	8,5 kWh
-Güç azaltımı ^{ÖD} ile	6,2 kWh
Şarj süresi bilgisi	Şarj süresi ile ilgili bilgiler, şarjın belirtilen şarj akımı ile gerçekleştirildiğini varsayar. Sıcaklıklar ve seçilen şarj altyapısı, şarj kabloları ve şarj akımı kısıtlaması şarj süresini uzatabilir.

Şarj süresi

Yüksek gerilim bataryasının standart şarj kablosuyla şarj süresi	 210 min, Şarj akımında %80 şarj: 10 A 260 min, Şarj akımında %100 şarj: 10 A
-Güç azaltımı ^{ÖD} ile	 145 min, Şarj akımında %80 şarj: 10 A 200 min, Şarj akımında %100 şarj: 10 A
Yüksek gerilim bataryasının Mode3 şarj kablosuyla şarj süresi	
-hızlı şarj cihazı ^{ÖD} ile	 65 min, Şarj akımında %80 şarj: 30 A 100 min, Şarj akımında %100 şarj: 30 A
-hızlı şarj cihazı ^{ÖD} ile -Güç azaltımı ^{ÖD} ile	 50 min, Şarj akımında %80 şarj: 30 A 70 min, Şarj akımında %100 şarj: 30 A

TAHRİK

Motor numarası yeri	Motor gövdesinin alt tarafı
Motor tipi	IA0P06A
Motor yapı şekli	Senkron makine
-hızlı şarj cihazı ^{ÖD} ile	Senkron makine (3 fazlı, kalıcı mıknatıs tahrik)
Nominal sürekli performans	15 kW
-Güç azaltımı ^{ÖD} ile	11 kW
Maksimum performans	31 kW, motor devir sayısı: 4900 min ⁻¹
-Güç azaltımı ^{ÖD} ile	23 kW, motor devir sayısı: 4000 min ⁻¹
Tork	62 Nm, motor devir sayısı: 1500 min ⁻¹
Azami devir sayısı	maks 12300 min ⁻¹

ŞANZİMAN

Şanzıman tipi	Motor gövdesine entegre edilmiş 1 ileri vitesli şanzıman
---------------	--

ARKADAN TAHRİK

Arka tekerlek tahriğinin yapı türü	Kayış tahriki
Arka tekerlek kılavuzunun yapı türü	Eksantrik üzerinden ayarlanabilen arka aksa sahip tek kollu hafif metal yapı döküm salıncak

194 TEKNİK BİLGİLER

ŞASI

Şase tipi	Çelik çift taşlanmış çerçeve
Tip etiketinin yeri	Gidon başlığındaki sağ ön çerçeve
Şase numarasının yeri	Alt sağ ön ana çerçeve

YÜRÜYEN AKSAM

Ön tekerlek

Ön tekerlek kılavuzunun yapı türü	Teleskopik çatal
Ön esneme mesafesi	110 mm, Ön tekerlekte

Arka tekerlek

Arka tekerlek yayının yapı türü	Ayarlanabilir yay ön gerilimi ile doğrudan yön verilen amortisör kovanı
Arka tekerlekteki esneme mesafesi	92 mm, Arka tekerlekte

FRENLER

Ön tekerlek

Ön fren yapı türü	Çift diskli fren, sert, çap 265 mm, 4 piston fren kaliperi
Ön fren balatası malzemesi	Organik
Ön fren diski kalınlığı	5 mm, Yeni durum min 4,5 mm, Aşınma sınırı
Frenleme boşluğu (Ön fren)	0,7...3,4 mm, pistonda

Arka tekerlek

Arka fren yapı türü	Tek diskli fren, çap 265 mm, 1 pistonlu hareketli kaliper
Arka fren balatası malzemesi	Organik
Arka fren diski kalınlığı	5 mm, Yeni durum min 4,5 mm, Aşınma sınırı

TEKERLEKLER VE LASTİKLER

Önerilen lastik eşleştirmeleri	Güncel lastik onaylarına ilişkin genel bakışı BMW Motorrad yetkili servisinden bulabilirsiniz.
Ön/arka lastik hız kategorisi	H, asgari gereklilik: 210 km/h

Ön tekerlek

Ön tekerlek tipi	Alüminyum döküm tekerlek
Ön tekerlek jant boyutu	3,50" x 15"
Ön lastik tanımı	120/70 R 15
Ön lastik taşıma kapasitesi tanımlama sayısı	56
İzin verilen ön tekerlek balanssızlığı	maks 5 g

Arka tekerlek

Arka tekerlek tipi	Alüminyum döküm tekerlek
Arka tekerlek jant boyutu	4,50" x 15"
Arka lastik tanımı	160/60 R 15
Arka lastik taşıma kapasitesi tanımlama sayısı	67
İzin verilen arka tekerlek balanssızlığı	maks 5 g

196 TEKNİK BİLGİLER

Lastik basınçları	
Ön lastik basıncı	2,3 bar, Solo sürüş, lastik soğukken 2,3 bar, Yüklü yolcu ile sürüş, lastik soğukken
Arka lastik basıncı	2,5 bar, Solo sürüş, lastik soğukken 2,5 bar, Yüklü yolcu ile sürüş, lastik soğukken

ELEKTRİK SİSTEMİ

Soket girişlerinden alınabilecek akım değeri	maks 5 A, tüm soket girişleri toplam
Ana sigorta	40 A, Ana sigorta
Sigorta 1	15 A, Elektrikli motor elektroniği, röle terminali 30g
Sigorta 2	7,5 A, Terminal 30b, elektrikli motor elektroniği, ABS, sensör kutusu, koltuk ısıtması, USB şarj bölmesi, RDC, eşya gözleri
Sigorta 3	10 A, Elektrikli motor elektroniği
Sigorta 4	7,5 A, Terminal 30, kesme rölesi terminal 30b, hırsızlık alarm sistemi, kontak kilidi, gösterge grubu, On Board Charger, diyagnoz soketi
Sigorta 5	7,5 A, Terminal 30C, sol kombi şalter, yüksek gerilim emniyet şalteri, Elektrikli motor elektroniği, On Board Charger
Sigorta 6	Kullanılmıyor
Sigorta 7	Kullanılmıyor

Sigorta 8	Kullanılmıyor
Akümülatör	
Akü tipi	AGM akümülatör (Absorbent Glass Mat), bakım gerektirmez
Akü gerilimi	12 V
Nominal akü kapasitesi	5 Ah
Işık kaynağı	
Tüm aydınlatmalar	LED

HIRSIZLIK ALARM SİSTEMİ

–Alarm sistemi (DWA)^{ÖD} ile

Çalıştırma sırasında aktifleş-tirme süresi	yakl. 30 s
Alarm süresi	yakl. 26 s
Akümlatör tipi	CR 123 A

ÖLÇÜLER

Araç uzunluğu	2285 mm, Plaka altlığı üzerinden
Araç yüksekliği	1150 mm, Ön cam üzerinden, DIN aracın boş ağırlığında
–Yüksek ön cam ^{ÖD} ile	1315 mm, Ön cam üzerinden, DIN aracın boş ağırlığında
Araç genişliği	855 mm, Ayna ile 820 mm, gidon ağırlıkları üzerinde
Sürücü sele yüksekliği	780 mm, Sürücüsüz, DIN boş ağırlıkta
–konforlu sele Backrest ^{ÖD} ile	800 mm, Sürücüsüz, DIN boş ağırlıkta

198 TEKNİK BİLGİLER

Sürücü iç bacak eğrisi uzunluğu	1810 mm, Sürücüsüz, DIN boş ağırlıkta
-konforlu sele Backrest ^{ÖD} ile	1856 mm, Sürücüsüz, DIN boş ağırlıkta

AĞIRLIKLAR

Aracın boş ağırlığı	231 kg, DIN boş ağırlığı, ÖD olmadan
Boş ağırlıkta ön tekerlek yükü	119 kg
İzin verilen toplam ağırlık	410 kg
Boş ağırlıkta arka tekerlek yükü	112 kg
Azami yükleme	179 kg
Arka çantanın yüklenmesi	
-Topcase ^{ÖA} ile	maks 5 kg
Kask bölmesi yükleme	maks 8 kg
Softbag yükü	maks 5 kg

SÜRÜŞ DEĞERLERİ

Azami hız	120 km/h
Menzil	130 km, WMTC uyarınca
-Güç azaltımı ^{ÖD} ile	100 km, WMTC uyarınca

SERVIS

14

GERİ DÖNÜŞÜM	202
BMW MOTORRAD YETKİLİ SERVİSİ	202
BMW MOTORRAD SERVİS GEÇMİŞİ	203
BMW MOTORRAD MOBİLİTE HİZMETLERİ	203
BAKIM ÇALIŞMALARI	203
BAKIM PLANI	205
BMW MOTORRAD TESLİMAT ÖNCESİ BAKIMI	206
BAKIM ONAYLARI	207
SERVİS ONAYLARI	219

GERİ DÖNÜŞÜM

Bir aracın imha edilmesi

BMW Motorrad, aracın, kullanım ömrü sona erdiğinde, üretici tarafından belirtilen bir geri alım noktasına teslim edilmesini önerir.

İadeler ve geri dönüşüm için genel olarak ilgili ulusal yasal hükümler geçerlidir. Geri dönüşüm ve sürdürülebilirlik ile ilgili bilgiler, üreticinin ülkeye özgü internet sayfalarında bulunabilir. Ayrıntılı bilgileri BMW Motorrad yetkili servisinden veya başka bir kalifiye yetkili servisten veya bir uzman servisten edebilirsiniz.

BMW MOTORRAD YETKİLİ SERVİSİ

BMW Motorrad, 100'ün üzerinde ülkeye yayılmış geniş bayi ağı ile size ve E-Scooter'ınıza hizmet verir. BMW Motorrad yetkili servisleri, BMW aracınız üzerinde bakım ve onarım işlemlerini yapmak için gerekli tüm teknik bilgiye ve tecrübeye sahiptir.

En yakın BMW Motorrad yetkili servisini şu internet sayfasında bulabilirsiniz:

bmw-motorrad.com.



UYARI

Uygun şekilde yapılmayan bakım ve onarım çalışmaları
Bağlantılı hasar nedeniyle kaza tehlikesi

- BMW Motorrad, E-Scooter'ınız üzerinde yapılması gereken işlemlerin yetkili bir servis tarafından, ama en iyisi bir BMW Motorrad servis partneri tarafından yapılmasını önerir.

BMW'nizin her zaman optimum durumda olmasını sağlamak için BMW Motorrad, E-Scooter'ınız için öngörülen bakım aralıklarına uymanızı önerir.

Motosikletinizde yapılan tüm bakım ve onarım işlemlerini, bu çalıştırma kılavuzunda bulunan "Servis" bölümünde onaylatın. Garanti süresi tamamlandıktan sonra motosikletinizin iyi niyet garantisi kapsamında olabilmesi için düzenli bakımlarının yapılmış olması gerekir.

BMW Motorrad hizmetlerinin içerikleri hakkında BMW Motorrad yetkili servisinden bilgi alabilirsiniz.

BMW MOTORRAD SERVIS GEÇMİŞİ

Girdiler

Gerçekleştirilen bakım çalışmaları bakım belgesine girilir. Girdiler, servis defterinde olduğu gibi düzenli bakımın kanıtı niteliğindedir.

Aracın elektronik servis defterine bir kayıt girilirse, servisle ilgili veriler BMW AG, Münih şirketinin merkezi IT sistemlerine kaydedilir.

Elektronik servis defterine kaydedilen veriler araç sahibinin değişmesi durumunda yeni araç sahibi tarafından da görülebilir. BMW Motorrad Ortağı ya da uzman atölye elektronik servis defterine kayıtlı verileri görebilir.

İtiraz

Araç sahibi, BMW Motorrad Ortağında ya da uzman atölyede elektronik servis defterindeki girdiye ve bu girdinin araçta kaydedilmesine, ayrıca kendinin araç sahibi olduğu dönemde araç üreticisine yapılan veri transferine itiraz edebilir. Bu durumda aracın elektronik servis defterine başka bir kayıt girilmez.

BMW MOTORRAD MOBİLİTE HİZMETLERİ

Yeni BMW E-Scooter'larda, BMW Motorrad mobilite hizmetleri sayesinde arıza durumunda çeşitli hizmetler (örn. BMW Acil Servis, yol yardımı, araç iade nakliyesi) ile emniyete alınır.

BMW Motorrad yetkili servisinde hangi mobilite hizmetlerinin sunulduğunu öğrenin.

BAKIM ÇALIŞMALARI

BMW teslimat öncesi kontrolü

BMW teslimat öncesi kontrolü BMW Motorrad Yetkili Servisi tarafından, motosiklet size teslim edilmeden önce yapılır.

BMW rodaj kontrolü

BMW rodaj kontrolü, 500 km ve 1200 km arasında yapılmalıdır.

BMW Motorrad yetkili servisi

BMW Motorrad Servisi, her 10000 km veya 24 ayda bir (hangisi önce gerçekleşirse) uygulanır. Servislerin kapsamı aracın yaşına ve sürüş mesafesine göre değişiklik gösterebilir. BMW Motorrad yetkili servisiniz, verilen hizmeti sizin için onaylar ve sonraki servisin tarihini kaydeder.

204 SERVIS

Yıllık yüksek kilometre yapan sürücüler için duruma göre, girilen tarihten önce servise gelmeleri gerekebilir. Bu durumlar için servis onayında, ayrıca azami bir sürüş mesafesi değeri girilir. Bu mesafeye bir sonraki servis randevusundan önce ulaşırsa, erken bir servis yapılması gerekir.

Servis konusunda daha fazla bilgi için:

bmw-motorrad.com/service

Aracınızda gerçekleştirilmesi gereken bakım kapsamlarını aşağıdaki bakım planında bulabilirsiniz:

BAKIM PLANI

	500 -1200 km 300 - 750 mls	10 000 km 6 000 mls	20 000 km 12 000 mls	30 000 km 18 000 mls	40 000 km 24 000 mls	50 000 km 30 000 mls	60 000 km 36 000 mls	70 000 km 42 000 mls	80 000 km 48 000 mls	90 000 km 54 000 mls	100 000 km 60 000 mls	12 months	24 months
1	X												
2		X	X	X	X	X	X	X	X	X	X		X ^a
3					X				X				
4													X
5	X				X				X				

- 1 BMW Motorrad teslimat öncesi bakım
 - 2 BMW Motorrad standart servis kapsamı
 - 3 Kayışın değiştirilmesi
 - 4 Komple sistemde fren hidroliğinin değiştirilmesi
 - 5 Şanzıman yağının değiştirilmesi
- ^a Her iki yılda bir veya her 10000 km'de (hangisi önce gerçekleşirse)

BMW MOTORRAD TESLİMAT ÖNCESİ BAKIMI

BMW Motorrad teslimat öncesi bakımı

Aşağıda BMW Motorrad teslimat öncesi bakım kapsamındaki işlemler listelenmiştir. Aracınız için geçerli olan gerçek bakım kapsamı değişiklik gösterebilir.

- Servis tarihi ve kalan yol mesafesini belirleme
- BMW diyagnoz sistemi ile araç testi yapılmalıdır
- Ön/arka fren hidroliği seviyesini kontrol etme
- Yan desteğin yağlanması ve park freni için kumanda telinin kontrol edilmesi
- Park freni kumanda teli yatağının yağlanması ve ana ayar ile park freni tutma etkisinin kontrol edilmesi
- Dış kayış kapağının sökülmesi
- Şanzıman yağının değiştirilmesi
- Kayış gergisinin kontrol edilmesi
- Dış kayış kapağının monte edilmesi
- Soğutma sıvısı bileşiminin kontrol edilmesi
- Lastik şişirme basıncı ve lastik dış derinliği kontrol edilmelidir
- Gidon başı yatağının kontrol edilmesi
- Aydınlatma ve sinyal sistemi kontrol edilmelidir
- Fonksiyon kontrolü ilk çalıştırma onayı
- Son kontrol yapılmalı ve trafik güvenliği kontrol edilmelidir
- BMW diyagnoz sistemi ile araç testi yapılmalıdır
- BMW Servisini araç kitaplarında onaylayın

BAKIM ONAYLARI

BMW Motorrad Service standart kapsam

Aşağıda, BMW Motorrad Service standart kapsamındaki onarım işlemleri listelenmiştir. Aracınız ile ilgili gerçek bakım kapsamı farklı olabilir.

- Akümülatör şarj durumu kontrol edilmelidir
- Fren boruları, fren hortumları ve bağlantılar gözle kontrol edilmelidir
- Komple sistemde fren hidroliğinin değiştirilmesi
- Ön/arka fren hidroliği seviyesini kontrol etme
- Ön fren balatalarının ve fren disklerinin aşınma bakımından kontrol edilmesi
- Arka fren balatalarındaki ve fren diskindeki aşınma durumunun kontrol edilmesi
- Yan desteğin yağlanması ve park freni için kumanda telinin kontrol edilmesi
- Park freni kumanda teli yatağının yağlanması ve ana ayar ile park freni tutma etkisinin kontrol edilmesi
- Kayışın değiştirilmesi
- Şanzıman yağının değiştirilmesi
- Gidon başı yatağının kontrol edilmesi
- Soğutma sıvısı bileşiminin kontrol edilmesi
- Lastik şişirme basıncı ve lastik dış derinliği kontrol edilmelidir
- Aydınlatma ve sinyal sistemi kontrol edilmelidir
- Fonksiyon kontrolü ilk çalıştırma onayı
- Son kontrol yapılmalı ve trafik güvenliği kontrol edilmelidir
- BMW Motorrad diyagnoz sistemi ile araç testi yapılmalıdır
- BMW diyagnoz sistemi ile araç testi yapılmalıdır
- BMW Motorrad diyagnoz sistemi ile servis tarihi ve kalan yol mesafesi ayarlanmalıdır
- BMW Motorrad Servisini araç kitaplarında onaylayın

208 SERVIS

BMW Motorrad teslimat öncesi kontrol

yapıldı

yapılan yer. _____

Mühür, imza

BMW Motorrad teslimat öncesi bakımı

yapıldı

yapılan yer. _____

yapılan km. _____

Sonraki servis

en geç

yapılan yer. _____

ya da daha erken ulaşırsa

yapılan km. _____

Mühür, imza

BMW Motorrad Service

yapıldı

yapılan yer _____

yapılan km _____

Sonraki servis

en geç

yapılan yer _____

ya da daha erken ulaşırsa

yapılan km _____

Yapılan iş

	Evet	Ha- yır
BMW Motorrad Service	<input type="checkbox"/>	<input type="checkbox"/>
Kayışın değiştirilmesi	<input type="checkbox"/>	<input type="checkbox"/>
Tüm sistemde fren hidroliğinin değiştirilmesi	<input type="checkbox"/>	<input type="checkbox"/>
Şanzıman yağının değiştirilmesi	<input type="checkbox"/>	<input type="checkbox"/>

Bilgiler

Mühür, imza

210 SERVIS

BMW Motorrad Service

yapıldı

yapılan yer _____

yapılan km _____

Sonraki servis

en geç

yapılan yer _____

ya da daha erken ulaşırsa

yapılan km _____

Yapılan iş

BMW Motorrad Service

Kayışın değiştirilmesi

Tüm sistemde fren hidroliğinin değiştirilmesi

Şanzıman yağının değiştirilmesi

Evet

Ha-
yır

Bilgiler

Mühür, imza

BMW Motorrad Service

yapıldı

yapılan yer _____

yapılan km _____

Sonraki servis

en geç

yapılan yer _____

ya da daha erken ulaşırsa

yapılan km _____

Yapılan iş

	Evet	Ha- yır
BMW Motorrad Service	<input type="checkbox"/>	<input type="checkbox"/>
Kayışın değiştirilmesi	<input type="checkbox"/>	<input type="checkbox"/>
Tüm sistemde fren hidroliğinin değiştirilmesi	<input type="checkbox"/>	<input type="checkbox"/>
Şanzıman yağının değiştirilmesi	<input type="checkbox"/>	<input type="checkbox"/>

Bilgiler

Mühür, imza

212 SERVIS

BMW Motorrad Service

yapıldı

yapılan yer _____

yapılan km _____

Sonraki servis

en geç

yapılan yer _____

ya da daha erken ulaşırsa

yapılan km _____

Yapılan iş

BMW Motorrad Service

Evet

Ha-
yır

Kayışın değiştirilmesi

Tüm sistemde fren hidroliğinin değiştirilmesi

Şanzıman yağının değiştirilmesi

Bilgiler

Mühür, imza

BMW Motorrad Service

yapıldı

yapılan yer _____

yapılan km _____

Sonraki servis

en geç

yapılan yer _____

ya da daha erken ulaşırsa

yapılan km _____

Yapılan iş

	Evet	Ha- yır
BMW Motorrad Service	<input type="checkbox"/>	<input type="checkbox"/>
Kayışın değiştirilmesi	<input type="checkbox"/>	<input type="checkbox"/>
Tüm sistemde fren hidroliğinin değiştirilmesi	<input type="checkbox"/>	<input type="checkbox"/>
Şanzıman yağının değiştirilmesi	<input type="checkbox"/>	<input type="checkbox"/>

Bilgiler

Mühür, imza

BMW Motorrad Service

yapıldı

yapılan yer _____

yapılan km _____

Sonraki servis

en geç

yapılan yer _____

ya da daha erken ulaşırsa

yapılan km _____

Yapılan iş

BMW Motorrad Service

Kayışın değiştirilmesi

Tüm sistemde fren hidroliğinin değiştirilmesi

Şanzıman yağının değiştirilmesi

Evet

Ha-
yır

Bilgiler

Mühür, imza

BMW Motorrad Service

yapıldı

yapılan yer _____

yapılan km _____

Sonraki servis

en geç

yapılan yer _____

ya da daha erken ulaşırsa

yapılan km _____

Yapılan iş

	Evet	Ha- yır
BMW Motorrad Service	<input type="checkbox"/>	<input type="checkbox"/>
Kayışın değiştirilmesi	<input type="checkbox"/>	<input type="checkbox"/>
Tüm sistemde fren hidroliğinin değiştirilmesi	<input type="checkbox"/>	<input type="checkbox"/>
Şanzıman yağının değiştirilmesi	<input type="checkbox"/>	<input type="checkbox"/>

Bilgiler

Mühür, imza

BMW Motorrad Service

yapıldı

yapılan yer _____

yapılan km _____

Sonraki servis

en geç

yapılan yer _____

ya da daha erken ulaşırsa

yapılan km _____

Yapılan iş

BMW Motorrad Service

Kayışın değiştirilmesi

Tüm sistemde fren hidroliğinin değiştirilmesi

Şanzıman yağının değiştirilmesi

Evet

Ha-
yır

Bilgiler

Mühür, imza

BMW Motorrad Service

yapıldı

yapılan yer _____

yapılan km _____

Sonraki servis

en geç

yapılan yer _____

ya da daha erken ulaşırsa

yapılan km _____

Yapılan iş

	Evet	Ha- yır
BMW Motorrad Service	<input type="checkbox"/>	<input type="checkbox"/>
Kayışın değiştirilmesi	<input type="checkbox"/>	<input type="checkbox"/>
Tüm sistemde fren hidroliğinin değiştirilmesi	<input type="checkbox"/>	<input type="checkbox"/>
Şanzıman yağının değiştirilmesi	<input type="checkbox"/>	<input type="checkbox"/>

Bilgiler

Mühür, imza

BMW Motorrad Service

yapıldı

yapılan yer _____

yapılan km _____

Sonraki servis

en geç

yapılan yer _____

ya da daha erken ulaşırsa

yapılan km _____

Yapılan iş

BMW Motorrad Service

Kayışın değiştirilmesi

Tüm sistemde fren hidroliğinin değiştirilmesi

Şanzıman yağının değiştirilmesi

Evet

Ha-
yır

Bilgiler

Mühür, imza

SERTIFIKA

15

YÜKSEK GERİLİM HÜCRE MODÜLÜ HİZMETLERİ VE KOŞULLARI İÇİN BMW CE 04 BATTERY CERTIFICATE

Satışı yapan BMW Motorrad ortağı, yeni bir BMW CE 04 aracın alıcısına, yeni BMW CE 04 araçların satış koşullarına göre malzeme kusurları iddialarına ek olarak yüksek gerilim hücre modülleriyle ilgili olarak aşağıdaki performans taahhütlerini verir:

1. Bu, yeni BMW CE 04 aracın ilk 40000 km'si için yeni BMW CE 04 aracın yüksek voltajlı hücre modülleri için BMW CE 04 Battery Certificate geçerlidir ve kat edilen kilometreye bakılmaksızın, yeni BMW CE 04 aracın ilk teslimatından veya ilk tescilinden en geç beş yıl sonra (hangisi önce sona ererse) sona erer ("sertifika dönemi").

2. Sertifika süresi içinde alıcı, yüksek gerilim hücre modüllerindeki bir malzeme kusurunun ücretsiz olarak giderilmesini talep edebilir.

3. Yüksek gerilim hücre modüllerindeki bir malzeme kusuru nedeniyle BMW CE 04 aracının sertifika süresi içinde çekilmesi gerekiyorsa, en yakın BMW CE 04 servise çekilmesi için gerekli masraflar alıcıya geri ödenecektir.

4. Teknik nedenlerle, bir lityum iyon yüksek voltajlı akünün kapasitesi hizmet ömrü boyunca azalır (doğal aşınma ve yıpranma). Sertifika süresi içinde bir BMW Motorrad ortağıyla yapılan kapasite ölçümü, net akü kapasitesinin yeni BMW CE 04 aracın teslim edildiğindeki orijinal değerinin %70'inin altına düştüğünü gösteriyorsa, %70'in altındaki bu oran aşırı kapasite kaybını ifade eder. Bu aşırı kapasite kaybı alıcı için ücretsiz olarak ortadan kaldırılır.

5. Alıcı, BMW Motorrad satış ortağının yanı sıra CE 04 satış pazarlarındaki* her bir BMW Motorrad ortaktan da bu BMW CE 04 Battery Certificate performans taahhütlerinin yerine getirilmesini talep edebilir.

- 6.** BMW CE 04 Battery Certificate performans taahhütleri, denetimlerin üretici tarafından belirtilen aralıkla yapılmasını ve bu denetimler kapsamında yüksek gerilim hücre modüllerinde denetimlerin ve gerekirse yeniden çalışmaların yapılmasını gerektirmektedir. Yüksek gerilim hücre modüllerinde maddi bir kusur veya aşırı kapasite kaybı, kaza hasarından kaynaklanıyorsa veya aşağıdakilerden kaynaklanıyorsa performans taahhütleri geçersiz hale gelir
- BMW CE 04 araç, homologe olmadığı koşullar altında çalıştırıldıysa (örneğin, farklı homologasyon koşullarına sahip ilk teslimat yeri dışında bir ülkede) veya
 - BMW CE 04 araç uygunsuz şekilde örn. motor sporları yarışmalarında kullanılmış veya aşırı kullanılmışsa veya
 - BMW CE 04 araca üretici tarafından kullanılması onaylanmamış parçalar takılmışsa veya BMW CE 04 araç veya parçaları (örneğin yazılım) üretici tarafından onaylanmayan bir şekilde değiştirilmişse
 - BMW CE 04 aracın kullanımı, bakımı ve bakımı ile ilgili düzenlemelere (özellikle çalış-

tırma talimatlarına uygun olarak) uyulmadığı veya

- yüksek voltajlı akü açıldıysa veya BMW CE 04 araçtan çıkarıldıysa.

7. Bu BMW CE 04 Battery Certificate, yeni BMW CE 04 araçlar için satış koşullarının tamamlayıcı bir parçasıdır. Yeni BMW CE 04 araçlar için satış koşullarındaki performans taahhütleri ve talepler, bu BMW CE 04 Battery Certificate'ten kaynaklanan performans taahhütlerinden etkilenmez.

8. BMW CE 04 aracın mülkiyetinin değişmesi BMW CE 04 Battery Certificate performans taahhütlerini etkilemez.

* Satış pazarları şunlardır: Andorra, Belçika, Çin, Almanya, Fransa, Büyük Britanya, İrlanda, İtalya, Japonya, Kore, Liechtenstein, Lüksemburg, Monako, Hollanda, Avusturya, Portekiz, Rusya, San Marino, İsviçre, İspanya, ABD.

DECLARATION OF CONFORMITY

Manufacturer

Bayerische Motoren Werke Aktiengesellschaft
Petuelring 130, 80809 Munich, Germany

İşbu beyanla, BMW Motorrad radyo ekipmanı tipinin, Directive 2014/53/AB yonergesine uyduğunu ilan eder. AB uyumluluk ilanın tam metnine (Declaration of Conformity) aşağıdaki internet adresinden ulaşılabilir: **bmw-motorrad.com/certification**



Simplified EU Declaration of Conformity according to EU RED (2014/53/EU).

Technical information

Radio equipment	Component	Frequency band	Output/Transmission Power
EWS4	EWS	134 kHz	50 dBµV/m
HUF-5750	Keyless Ride	434,42 MHz	10 mW
HUF-8465	Keyless Ride	134,45 kHz	42 dBµV/m
HUF-5794	Keyless Ride	433,92 MHz	10 mW
HUF-8485	Keyless Ride	134,45 kHz	42 dBµV/m

Radio equipment	Component	Frequency band	Output/ Transmission Power
ZB001	Keyless Ride	134.5 kHz	allowed 66 dB μ A/ m@ 10m
ZB002	Keyless Ride	433.92 MHz	max. 10 dBm e.r.p
TXBM-WMR	DWA	433.05 MHz - 434.79 MHz	18,8 dBm
RDC3	RDC	433.92 MHz	<13 mW
Wus Moto gen 3	RDC	433,05 MHz - 434,79 MHz	<10 mW e.r.p.
MC24-MA4	RDC		
WCA Motorrad-Ladestafach	Charging compartment	110 kHz - 115 kHz	< 6 W
ICC6.5in	Instrument Cluster	Bluetooth: 2402 MHz - 2480 MHz WLAN: 2412 MHz - 2462 MHz	Bluetooth: < 4 dBm WLAN: < 20 dBm
ICC10in	Instrument Cluster	Bluetooth: 2402 MHz - 2480 MHz WLAN: 2402 MHz - 2472 MHz	Bluetooth: < +4 dBm WLAN: < +14 dBm
MRR e14FCR	ACC	76 - 77 GHz	Peak max. 32 dBm Nom max. 27 dBm

Radio equipment	Component	Frequency band	Output/Transmission Power
TL1P22	Intelligent emergency call	832 MHz - 862 MHz 880 MHz - 915 MHz 1710 MHz - 1785 MHz 1920 MHz - 1980 MHz 2500 MHz - 2570 MHz 2570 MHz - 2620 MHz GNSS: 1559 MHz-1610 MHz	23 dBm 33 dBm 30 dBm 24 dBm 23 dBm 23 dBm
MCR001	Audio system		

230 ALFABETİK İNDEKS

- 1**
12 V soket girişi
Araçtaki konumu, 17
Kullanım uyarıları, 174
12-V akümülatörü
Araçtaki konumu, 17
değiştirme, 167
Genel bilgiler, 164
Kontrol lambaları, 45
şarj edilmesi, 165, 167
Teknik bilgiler, 197
Yeniden şarj fonksiyonu, 165
- A**
ABS
Ayrıntılı teknik bilgiler, 142
Kendi kendini diyagnoz etme, 131
Kontrol lambaları, 52, 53
Acil durum çağırısı
Bilgiler, 11
Dil, 63
Kontrol lambaları, 51
Kumanda elemanı, 19
manüel, 63
otomatik, 64, 65
Acil kapatma şalteri
Kullanım, 62
Kumanda elemanı, 19, 20
Adaptif farlar, 151
Ağırlıklar, 198
Anahtar, 58
Araç bilgisayarını, 100
Araç el aletleri
Araçtaki konumu (kanca tipi anahtar), 17
Araçtaki konumu (Torx T25), 16
İçindekiler, 155
Arıza tablosu, 190
Arka çanta, 175
Arka tekerlek tahriki, 193
ASC
Ayrıntılı teknik bilgiler, 145
Kendi kendini diyagnoz etme, 131
Kontrol lambaları, 46
Aydınlatma
Adaptif farlar, 151
Gündüz farı, 67
Kısa far, 66
Kumanda elemanı, 18
Otomatik gündüz farı, 68, 69
Park ışığı, 67
Park lambası, 66
Refakatçi aydınlatma sistemleri, 66
Selektör, 66
Uzun far, 66
Ayna, 108
- B**
Bagaj, 128
Bakım
Araç yıkama, 182
Bakım ürünleri, 182
Boya koruma, 185
Krom, 184
Bakım aralıkları, 203
Bakım onayları, 207
Bakım planı, 205
Bluetooth, 93
Bölünmüş ekran, 91
- C**
Check-Control, 28

Ç

Çalışmaya hazır durumu, 59

D

Dinamik fren kontrolü, 149

Dış sıcaklık, 36

Diyagnoz soketi

Araçtaki konumu, 16

Sabitleme, 170

Sökme, 170

Dörtlü flaşör sistemi, 69

Kumanda elemanı, 18

DTC

Ayrıntılı teknik bilgiler, 145

Kontrol lambaları, 46

DWA

Kontrol lambaları, 38, 39

Kontrol lambası, 21

Kullanım, 72

Teknik bilgiler, 197

E

Elcik ısıtılmaları, 75

Elektrik sistemi, 196

Elektronik çalıştırma engeli
(EWS), 60

Enerji geri kazanımı

Kısıtlama, 90

Kontrol lambaları, 43

E-Scooter

bakım, 180

Durdurma, 136

İşletime alma, 186

kullanımdan kaldırma, 186

sabitleme, 137

temizleme, 180

Eşya gözü

Araçtaki konumu, 17

Kullanım, 76

F

Far, 108

Favori tuşları

Fonksiyonların atanması, 89

Kumanda elemanı, 18

Fren balataları

Kontrol, 155, 156

rodaj, 135

Fren hidroliği

Dolum seviyesi kontrolü, 157

Kap, 16, 17

Frenler

ABS Pro ayrıntıları, 144

Fonksiyon kontrolü, 155

Güvenlik uyarıları, 135

Teknik bilgiler, 194

G

Genel bakış

Aracım, 97

Aracın sağ tarafı, 17

Aracın sol tarafı, 16

Gösterge grubu, 21

Kontrol ve uyarı lambaları, 24

Menü görünümünde TFT

ekranı, 26

Pure Ride görünümünde TFT

ekranı, 25

Sağ gidon donanımı, 19, 20

Sol gidon donanımı, 18

Şarj görünümünde TFT

ekranı, 27

Geri dönüşüm, 202

Geri sürüş

Kullanım, 65

Kumanda elemanı, 18

Gösterge paneli

Genel bakış, 21

Ortam aydınlığı sensörü, 21

232 ALFABETİK İNDEKS

Güç

Kısıtlama, 90

Kontrol lambaları, 41

Gündüz farı

Kullanım, 67

Kumanda elemanı, 18

Otomatik gündüz farı, 68, 69

Güvenlik uyarıları

Fren için, 135

Sürüş için, 128

I

İkaz göstergeleri genel

bakış, 30

Işık kaynağı

değiştirme, 162

Kontrol lambaları, 37

Teknik bilgiler, 197

Işık mesafesi

Ayar elemanları, 16

Ayarlama, 108

K

Kaplama

Ön karenej, 162, 163

Yan bölüm kaplaması, 163,

164

Kask bölmesi

Acil kullanım, 79

Araçtaki konumu, 17

Kullanım, 78

Keyless Ride

Elektronik çalıştırma engeli

EWS, 60

Gidon kilidinin kilitlemesi, 58

Kontrol lambaları, 36, 37

Pil bitmiş veya uzaktan

kumanda anahtarı kayıp, 60

Kısaltmalar ve semboller, 4

Kontrol lambaları

12-V akümülatörü, 45

ABS, 52, 53

Acil durum çağırısı, 51

Aracım, 97

ASC, 46

Aydınlatma kontrolü devre

dışı, 38

Buzlanma ikazı, 36

DTC, 46

Ekran gösterimi, 28

Elektrikli motor elektroniği, 40

Elektrikli tahrik, 42

Enerji geri kazanımı, 43

Genel bakış, 24

Gösterge grubu, 21

Güç, 41

Hırsızlık alarm sistemi, 38, 39

Işık kaynağı arızası, 37

İzolasyon hatası, 40

Keyless Ride, 36, 37

Motor hatalı fonksiyonu uyarı

lambası, 39

Motor kontrolü, 39

RDC, 47, 48, 49, 50, 51

Servis, 53, 54

Soğutma sıvısı, 42, 43

Şarj durumu, 41

şarj edilmesi, 41, 42, 43, 44

Yan destek, 51

Yüksek voltajlı sistem, 40, 42,

44

Kontrol listesi, 129

Korna, 18

L

- Lastik
 - Dolum basıncı kontrolü, 160
 - Dolum basınçları, 196
 - Lastik profil derinliği kontrolü, 161
 - Öneriler, 162
 - rodaj, 135

M

- Medya, 104
- Menü, 86
- Menzil, 90
- Mobilite hizmetleri, 203
- Motor hatalı fonksiyon uyarı lambası, 39

N

- Nakliye, 137
- Navigasyon, 101

O

- Ortam sıcaklığı, 36
- Ölçüler, 197

P

- Pairing, 94
- Poliüretan, 91
- Pre-Ride-Check, 130
- Pure Ride
 - Genel bakış, 25
 - Görünüm, 90

R

- RDC
 - Ayrıntılı teknik bilgiler, 149
 - Kontrol lambaları, 47, 48, 49, 50, 51
- Rodaj, 135
- RSC, 146

S

- Saat, 92
- Sele ısıtması, 75
- Servis
 - BMW Motorrad yetkili servisi, 202
 - Kontrol lambaları, 53, 54
 - Servis geçmişi, 203
- Servis göstergesi, 53
- Sigortalar
 - Araçtaki konumu, 17
 - değiştirme, 168
- Sinyal lambası, 70
 - Kumanda elemanı, 18
- Soğutma sıvısı
 - Dolum seviyesi kontrolü, 159
 - ilave etme, 160
- Kap, 16
 - Kontrol lambaları, 42, 43
- Sürüş değerleri, 198
- Sürüş modu
 - Ayarlama, 70
 - Ayrıntılı teknik bilgiler, 147
- Sürüş hazır olma durumu
 - açma, 133
 - Gösterge, 132
 - Kumanda elemanı, 19, 20
 - üret, 130

Ş

- Şalter
 - Genel bakış sağ taraf, 19, 20
 - Sol taraf genel bakış, 18
- Şanzıman, 193
- Şarj etme
 - Genel bakış, 27
 - Kontrol lambaları, 41, 42, 43, 44
 - Şarj akımı, 119

234 ALFABETİK İNDEKS

Şarj durumu, 90
Şarj işlemi, 119, 123
Şarj kablosu, 116
Teknik bilgiler, 192
Şarj işlemi
çalıştırma, 119
Sonlandırma, 123
Şase numarası, 17
Şasi, 194

T

Tahrik, 193
Tahrik göstergesi, 90
Tekerlekler
Jant kontrolü, 161
Teknik bilgiler, 195
Telefon, 104
TFT ekranı
Bölünmüş ekran, 91
Genel bakış menüsü, 26
Genel bakış Pure Ride, 25
Gösterge grubu, 21
Kullanım, 87
Kumanda elemanları, 83
Şarja genel bakış, 27
Üst durum satır, 87
Tip etiketi, 17
Trafik İşareti Bilgisi, 89

U

Uyarı lambaları
Genel bakış, 24
Gösterge grubu, 21
Uzaktan kumandalı anahtar
Kontrol lambaları, 36, 37
Pilin değiştirilmesi, 61
Üst durum satır, 87

W

WLAN, 95

Y

Yay ön gerilimi
Ayar elemanı arka, 16
Ayarlama, 109
Yolcu ayak dayama yerleri
Araçtaki konumu, sağ, 17
Araçtaki konumu, sol, 16
Yolcu tutamağı
Araçtaki konumu, sağ, 17
Araçtaki konumu, sol, 16
Yükleme tablosu, 17
Yükleme uyarıları, 128
Yüksek gerilim bataryası
Şarj durumu, 90
Teknik bilgiler, 192
Yüksek voltajlı sistem, 40, 42,
44
Yürüyen aksam, 194

Motosikletinizin donanım veya aksesuar kapsamına ve ayrıca ülke modellerine baęlı olarak da resim ve metin bilgilerinde bazı farklılıklar söz konusu olabilir. Bunlara dayanarak herhangi bir hak talep edilemez.

Ölçü, aęırlık, tüketim ve güç verileri küçük farklılıklar görülebilir.

Konstrüksiyon, donanım ve aksesuar üzerinde deęişiklik yapma hakkı saklıdır.

Hatalar bağlayıcı deęildir.

© 2022 Bayerische Motoren Werke Aktiengesellschaft
80788 Münih, Almanya

Kısmen dahi olsa yeniden basılması ancak BMW Motorrad, Satış Sonrası Hizmetler Departmanı'nın yazılı izni ile mümkündür.

Orijinal kullanım kılavuzu, Almanya'da basılmıştır.

Önemli veriler:

Şarj süresi

Yüksek gerilim bataryasının standart şarj kablosuyla şarj süresi



210 min, Şarj akımında
%80 şarj: 10 A
260 min, Şarj akımında
%100 şarj: 10 A

–güç azaltımı^{ÖD} ile



145 min, Şarj akımında
%80 şarj: 10 A
200 min, Şarj akımında
%100 şarj: 10 A

Yüksek gerilim bataryasının Mode3 şarj kablosuyla şarj süresi

–hızlı şarj cihazı^{ÖD} ile



65 min, Şarj akımında
%80 şarj: 30 A
100 min, Şarj akımında
%100 şarj: 30 A

–hızlı şarj cihazı^{ÖD} ile

–güç azaltımı^{ÖD} ile



50 min, Şarj akımında
%80 şarj: 30 A
70 min, Şarj akımında
%100 şarj: 30 A

Lastik basınçları

Ön lastik basıncı

2,3 bar, Solo sürüş, lastik soğukken
2,3 bar, Yüklü yolcu ile sürüş, lastik soğukken

Arka lastik basıncı

2,5 bar, Solo sürüş, lastik soğukken
2,5 bar, Yüklü yolcu ile sürüş, lastik soğukken

Aracınızla ilgili daha fazla bilgiyi burada bulabilirsiniz: bmw-motorrad.com

