



**BMW
MOTORRAD**

РУКОВОДСТВО ПО ЭКСПЛУАТАЦИИ И ОБСЛУЖИВАНИЮ CE 04



MAKE LIFE A RIDE

Данные мотоцикла

Модель

Идентификационный номер т/с

Цветовой индекс

Первая регистрация

Номерной знак

Данные дилера

Контактное лицо сервисной службы

Г-н/г-жа

Номер телефона

Адрес дилера/телефон (печать фирмы)

ВАШ BMW.

Поздравляем вас с приобретением транспортного средства производства компании BMW Motorrad и сердечно приветствуем вас в кругу водителей BMW. Чем лучше вы изучите ваше новое транспортное средство, тем увереннее будете чувствовать себя на дороге.

О данном руководстве по эксплуатации

Прежде чем завести двигатель своего нового BMW, прочтите данное руководство по эксплуатации. В нем вы найдете важные указания по управлению, которые позволят вам в полной мере использовать все технические преимущества вашего мотоцикла BMW.

Здесь также приведены сведения по уходу за мотоциклом, направленные на поддержание его эксплуатационной надежности, безопасности и сохранения высоких потребительских свойств.

Если однажды вы решите продать свой BMW, не забудьте передать новому владельцу руководство по эксплуатации. Оно является важной составной частью мотоцикла.

Пусть BMW приносит вам только радость. Мы также желаем вам приятной и безаварийной езды

BMW Motorrad.

01 ОБЩИЕ УКАЗАНИЯ	2	Окно зарядки на TFT-дисплее	27
Поиск нужной информации	4	Предупреждения	28
Сокращения и символы	4	04 ПОЛЬЗОВАНИЕ	60
Комплектация	6	Режим готовности к эксплуатации	62
Технические характеристики	6	Аварийный выключатель	67
Актуальность	7	Движение задним ходом	67
Дополнительные источники информации	7	Световые приборы	68
Сертификаты и разрешения на эксплуатацию	7	Режим движения	73
Запоминающее устройство	7	Система охранной сигнализации (DWA)	75
		Система контроля давления в шинах (RDC)	78
02 ОБЗОРНАЯ ИНФОРМАЦИЯ	14	Обогрев	78
Общий вид слева	16	Вещевой отсек	80
Общий вид справа	17	Отделение для шлема	82
Левый комбинированный выключатель	18	05 TFT-ДИСПЛЕЙ	84
Правый комбинированный выключатель	19	Общие указания	86
Панель приборов	20	Принцип действия	87
		Вид Pure Ride	94
03 ИНДИКАЦИЯ	22	Вид Pure	95
Контрольные и сигнальные лампы	24	Многозэкранный режим	95
Окно Pure Ride на TFT-дисплее	25	Общие настройки	96
Главное меню на TFT-дисплее	26	Bluetooth	98
		WLAN	100
		Мой мотоцикл	102
		Бортовой компьютер	105

Навигация	106	Движение на электрическом скутере	139
Медиа	109	Обкатка	142
Телефон	110	Тормозная система	142
Просмотрите версию программного обеспечения	111	Постановка E-Scooter на стоянку	143
Просмотрите информацию о лицензии	111	Закрепите скутер E-Scooter для транспортировки	145
<hr/>		<hr/>	
06 РЕГУЛИРОВКА	112	09 ПОДРОБНОЕ ОПИСАНИЕ СИСТЕМЫ	148
Зеркала	114	Общие указания	150
Фара	114	Антиблокировочная система (ABS)	150
Предварительное напряжение пружины	115	Система регулировки тяги (ASC/DTC)	153
<hr/>		<hr/>	
07 BMW EPOWER	118	Контроль устойчивости при регенерации (RSC)	156
Принцип действия	120	Режим движения	157
Общие указания	121	Система динамического контроля за торможением (DBC)	159
Зарядный кабель	123	Система контроля давления в шинах (RDC)	159
Зарядка	124	Адаптивный поворотный свет	161
<hr/>		<hr/>	
08 ВОЖДЕНИЕ	132		
Указания по технике безопасности	134		
Соблюдение контрольного перечня	135		
Перед каждым началом движения	136		
При каждом 10-м зарядке	136		
Готовность к движению	136		

10 ТЕХОБСЛУЖИ- ВАНИЕ

Общие указания	166
Стандартный комплект инструментов	167
Тормозная система	168
Охлаждающая жидкость	171
Шины	173
Диски и шины	174
Осветительные приборы	175
Детали облицовки	175
Аккумуляторная батарея	177
Предохранители	182
Штекер бортовой системы диагностики	184

11 ПРИНАДЛЕ- ЖНОСТИ

Общие указания	188
Розетки	188
Топкейс	189

12 УХОД

Средства по уходу	196
Мойка мотоцикла	196
Чистка деталей, чувствительных к повреждениям	198
Уход за лакокрасочным покрытием	199

Консервация	200
Подготовка скутера E-Scooter к длительному хранению	200
Введите E-Scooter в эксплуатацию	201

13 ТЕХНИЧЕСКИЕ ДАННЫЕ

Таблица неисправностей	204
Зарядка	207
Привод	208
Коробка передач	209
Задний редуктор	209
Рама	209
Ходовая часть	210
Тормозная система	210
Колеса и шины	211
Электрооборудование	212
Система охранной сигнализации	214
Размеры	214
Массы	215
Параметры движения	215

14 СЛУЖБА СЕРВИСА	216	ПРИЛОЖЕНИЕ	244
Утилизация	218	Сертификат электронной противоугонной системы	245
Сервисное обслуживание		Certificate for	248
BMW Motorrad	218	Keyless Ride	248
История сервисного обслуживания		Certificate for	250
BMW Motorrad	219	Keyless Ride	250
Услуги		Certificate for	252
BMW Motorrad		Keyless Ride	254
по обеспечению альтернативной		Сертификат	
мобильности	219	системы контроля	
Работы по техническому обслуживанию		давления в шинах	256
	220	Сертификат комбинации инструментов	
План ТО	221	на тонкопленочных транзисторах	257
Контроль		Сертификат ЕАС	261
BMW Motorrad			
после обкатки	222		
Подтверждения технического обслуживания		АЛФАВИТНЫЙ УКАЗАТЕЛЬ	262
	223		
Подтверждения сервисного обслуживания	236		
15 СЕРТИФИКАТ	238		
BMW CE 04			
Battery Certificate			
на высоковольтные ячеечные модули, услуги и условия	240		

ОБЩИЕ УКАЗАНИЯ

01

ПОИСК НУЖНОЙ ИНФОРМАЦИИ	4
СОКРАЩЕНИЯ И СИМВОЛЫ	4
КОМПЛЕКТАЦИЯ	6
ТЕХНИЧЕСКИЕ ХАРАКТЕРИСТИКИ	6
АКТУАЛЬНОСТЬ	7
ДОПОЛНИТЕЛЬНЫЕ ИСТОЧНИКИ ИНФОРМАЦИИ	7
СЕРТИФИКАТЫ И РАЗРЕШЕНИЯ НА ЭКСПЛУАТАЦИЮ	7
ЗАПОМИНАЮЩЕЕ УСТРОЙСТВО	7

4 ОБЩИЕ УКАЗАНИЯ

ПОИСК НУЖНОЙ ИНФОРМАЦИИ

При составлении данного руководства по эксплуатации мы старались максимально облегчить поиск нужной информации. Для поиска определенных тем мы рекомендуем вам пользоваться подробным алфавитным указателем, помещенным в конце данного руководства. Общие сведения о вашем электрическом скутере содержатся в главе 2 данного руководства по эксплуатации. Проведение любых работ по ремонту и техническому обслуживанию документируется в главе «Сервисное обслуживание». Подтверждение выполненных работ по техническому обслуживанию является необходимым условием для куланц-обслуживания.





Предупреждающие этикетки на деталях транспортного средства

Предупреждающие этикетки на деталях транспортного средства обращают ваше внимание на то, что при ненадлежащем использовании высоковольтного оборудования или высоковольтных компонентов возникает опасность для жизни из-за возможного поражения электрическим током.

СОКРАЩЕНИЯ И СИМВОЛЫ



 **ОСТОРОЖНО** Низкий уровень опасности. Несоблюдение мер предосторожности может привести к травмам легкой и средней тяжести.

 **ПРЕДОСТЕРЕЖЕНИЕ** Средний уровень опасности. Несоблюдение мер предосторожности может привести к тяжелой травме или смертельному исходу.

 **ОПАСНО** Высокий уровень опасности. Несоблюдение мер предосторожности ведет к тяжелой травме или смертельному исходу.

 **ВНИМАНИЕ** Особые указания и меры предосторожности. Несоблюдение этих мер может привести к повреждению транспортного средства или принадлежностей, из-за чего гарантийные обязательства потеряют свою силу.

 Особые инструкции и рекомендации по управлению, контролю, регулировке и уходу.

- Указание к действию.
- » Результат действия.
-  Ссылка на страницу с дополнительной информацией.
- ◁ Обозначает конец информации, касающейся комплектации и принадлежностей.
-  Момент затяжки.
-  Технические характеристики.

LA	Комплектация для конкретной страны.
SA	Дополнительное оборудование. Заказанные вами элементы дополнительного оборудования BMW Motorrad устанавливаются на мотоцикл в процессе его сборки на заводе.
SZ	Специальные принадлежности. Специальные принадлежности BMW Motorrad можно заказать и установить у официальных дилеров BMW Motorrad.
ABS	Антиблокировочная система.
ASC	Автоматическая система контроля стабильности.
DTC	Система динамической регулировки тяги.
DWA	Система охранной сигнализации.
EWS	Электронная противогонная система.

6 ОБЩИЕ УКАЗАНИЯ

- RDC Система контроля давления воздуха в шинах.
- RSC Контроль устойчивости в режиме рекуперации

КОМПЛЕКТАЦИЯ

При покупке E-Scooter вы выбираете конкретную модель с индивидуальным оснащением. В данном руководстве по эксплуатации описываются специальные комплектации (SA) и некоторые специальные принадлежности (SZ), предлагаемые BMW. Просим отнестись с пониманием к тому, что в нем описываются также те элементы комплектации, которые могут отсутствовать на вашем мотоцикле. Также возможны расхождения с изображенными транспортными средствами, что обусловлено различиями в экспортном исполнении.

При наличии в вашем скутере E-Scooter оснащения, описание которого не приводится в данном руководстве по эксплуатации и обслуживанию, смотрите соответствующее описание в отдельном

руководстве по эксплуатации и обслуживанию.

ТЕХНИЧЕСКИЕ ХАРАКТЕРИСТИКИ

Все данные о размерах, массе и мощности в данном руководстве по эксплуатации соответствуют стандартам DIN (Немецкий институт стандартизации) и содержащихся в них предписаниях по допускам.

Технические характеристики и спецификации в данном руководстве по эксплуатации и обслуживанию используются в качестве исходных данных. Специфические для конкретного транспортного средства данные могут от них отличаться, например, по причине выбранного дополнительного оборудования, экспортного исполнения или особых национальных способов измерения. Подробные значения можно найти в регистрационных документах транспортного средства или запросить у вашего партнера BMW Motorrad, другого квалифицированного сервисного партнера или специализированной СТО. Данные в документах на транспортное средство всегда имеют приоритет перед данными в этом

руководстве по эксплуатации и обслуживанию.

АКТУАЛЬНОСТЬ

Высокий уровень безопасности и качества скутеров BMW E-Scooter обеспечивается постоянным совершенствованием их конструкции, оборудования и принадлежностей. Это может стать причиной расхождений между текстом данного руководства и оснащением вашего транспортного средства. BMW Motorrad также не исключает возможность ошибок. В связи с этим мы просим вас иметь в виду, что содержащиеся в руководстве сведения, иллюстрации и описания не могут служить основанием для предъявления претензий юридического характера.

ДОПОЛНИТЕЛЬНЫЕ ИСТОЧНИКИ ИНФОРМАЦИИ

Дилеры BMW Motorrad

Дилер BMW Motorrad в любое время охотно ответит на ваши вопросы.

Интернет

Руководство по эксплуатации и обслуживанию вашего транспортного средства, руководства по управлению

и установке возможных принадлежностей и общую информацию о BMW Motorrad, например о системах мотоцикла, можно найти на bmw-motorrad.com/manuals.

СЕРТИФИКАТЫ И РАЗРЕШЕНИЯ НА ЭКСПЛУАТАЦИЮ

Сертификат для транспортного средства и официальные разрешения на эксплуатацию принадлежностей можно скачать на bmw-motorrad.com/certification.

ЗАПОМИНАЮЩЕЕ УСТРОЙСТВО

Общая информация

В транспортном средстве установлены блоки управления. Блоки управления обрабатывают данные, которые они, например, получают от датчиков транспортного средства, генерируют сами или которыми обмениваются между собой. Некоторые блоки управления требуются для надежного функционирования транспортного средства или оказания поддержки во время поездки, например системы помощи водителю. Кроме того, блоки

8 ОБЩИЕ УКАЗАНИЯ

управления обеспечивают комфорт или передачу информационно-развлекательных данных. Информацию о сохраненных или поступивших/отправленных данных можно получить у изготовителя транспортного средства, например в отдельной брошюре.

Привязка данных мотоцикла к владельцу

У каждого транспортного средства имеется уникальный идентификационный номер. В зависимости от конкретной страны с помощью идентификационного номера транспортного средства, номерного знака и соответствующих административных органов можно определить владельца транспортного средства. Кроме того, имеются и другие возможности связать сохраненные в транспортном средстве данные с водителем или владельцем транспортного средства, например через использованную учетную запись ConnectedDrive.

Политика конфиденциальности

Лица, использующие транспортные средства, согласно действующему закону о защите данных обладают определен-

ными правами по отношению к изготовителю транспортного средства или компаниям, которые получают или обрабатывают персональные данные. Лица, использующие транспортные средства, обладают правом на получение бесплатной и исчерпывающей информации по отношению к организациям, которые сохраняют их персональные данные.

Таковыми организациями могут быть:

- Изготовитель транспортного средства
- Квалифицированный сервисный партнер
- Специализированные СТО
- Поставщики услуг

Лица, использующие транспортные средства, имеют право потребовать информацию о том, какие персональные данные были сохранены, в каких целях используются данные и откуда получены данные. Для получения этих сведений требуется соответствующий документ, подтверждающий право владения или пользования транспортным средством.

Право на получение информации распространяется также

на данные, которые были переданы другим компаниям или организациям.

Веб-страница изготовителя транспортного средства содержит соответствующие указания о защите данных. В этих указаниях о защите данных содержится информация о праве на удаление или исправление данных. Изготовитель транспортного средства также предоставляет в Интернете свои контактные данные и контактные данные своего сотрудника, ответственного за вопросы защиты информации. Владелец транспортного средства может поручить дилеру BMW Motorrad, другому квалифицированному сервисному партнеру или СТО на платной основе считать сохраненные в транспортном средстве данные.

Считывание данных транспортного средства выполняется через предписываемый законом диагностический разъем (OBD) в транспортном средстве.

Предусмотренные законом требования по разглашению информации

Изготовитель транспортного средства в рамках действу-

ющего права обязан предоставлять сохраненные у него данные соответствующим организациям. Подобное предоставление информации в требуемом объеме выполняется в отдельных случаях, например для выяснения обстоятельств уголовно-наказуемого деяния. Государственные органы в рамках действующего законодательства имеют право на самостоятельное считывание данных из транспортного средства.

Эксплуатационные данные в транспортном средстве

Для эксплуатации транспортного средства блоки управления обрабатывают соответствующую информацию.

Например:

- Сообщения о статусе транспортного средства и его отдельных компонентов, например угловая скорость колеса, окружная скорость колеса, замедление движения
- Состояния окружающей среды, например температура

Подлежащие обработке данные обрабатываются только непосредственно в самом транспортном средстве и являются, как правило, кратковремен-

10 ОБЩИЕ УКАЗАНИЯ

ными. Данные не сохраняются на период времени, превышающий продолжительность эксплуатации.

Электронные детали, например блоки управления, содержат компоненты для сохранения технической информации. Возможно временное или длительное сохранение информации о состоянии транспортного средства, нагрузке на детали, событиях или неисправностях.

Подобная информация документирует в целом состояние детали, модуля, системы или окружающей среды, напр.:

- Рабочие состояния компонентов системы, например уровни наполнения, давление в шинах
- Нарушение функционирования и неисправности в важных компонентах системы, например системе освещения и тормозной системе
- Реакции транспортного средства в особых дорожных ситуациях, например при использовании систем управления динамикой движения
- Информация о событиях, вызывающих повреждения транспортного средства

Данные требуются для выполнения функций блоков управления. Кроме того, они используются для распознавания и устранения нарушения функционирования, а также для оптимизации функций транспортного средства его изготовителем.

Большая часть этих данных являются кратковременными и перерабатывается непосредственно в транспортном средстве. Лишь небольшая часть данных в случае необходимости сохраняется в ЗУ событий или неисправностей.

В случае обращения по поводу сервисных услуг, например ремонта, сервисных процессов, гарантийных случаев и мероприятий по обеспечению качества, эта техническая информация вместе с идентификационным номером транспортного средства может быть считана из транспортного средства.

Считывание информации может выполняться партнером BMW Motorrad, другим квалифицированным сервисным партнером или специализированной СТО. Для считывания используется предписываемый законом диагностический

разъем (OBD) в транспортном средстве.

Данные поступают от соответствующих пунктов сети дилеров, обрабатываются и используются. Данные документируют технические состояния транспортного средства, помогают при поиске неисправностей, соблюдении гарантийных обязательств и при мероприятиях по улучшению качества.

Кроме того у изготовителя имеются обязательства по мониторингу технических характеристик изделий в соответствии с гарантией. Для выполнения данных обязательств изготовителю требуются технические характеристики из транспортного средства. Эти данные могут быть использованы также для проверки претензий клиента на гарантию.

Сброс ЗУ неисправностей и событий в транспортном средстве возможен в рамках ремонта или сервисных работ у дилера BMW Motorrad, другого квалифицированного сервисного партнера или на специализированной СТО.

Ввод и передача данных в транспортном средстве

Общая информация

В зависимости от комплектации настройки функций комфорта и индивидуальных параметров можно сохранить в транспортном средстве и в любой момент изменить или сбросить.

При необходимости данные могут быть размещены в развлекательно-коммуникационной системе транспортного средства, например через смартфон.

К их числу в зависимости от комплектации относятся:

- Мультимедийные данные, такие как музыка для воспроизведения
- Данные адресной книги для использования в сочетании с коммуникационной системой или интегрированной системой навигации
- Введенные цели поездки
- Данные об использовании служб Интернета. Эти данные могут быть сохранены локально в транспортном средстве или же находятся на устройстве, подключенном к транспортному средству, например смартфоне, USB-на-

12 ОБЩИЕ УКАЗАНИЯ

копителе, MP3-плеере. Если эти данные сохраняются в транспортном средстве, их в любой момент можно удалить.

Передача этих данных третьей стороне выполняется исключительно по собственному желанию в рамках использования услуг в режиме реального времени. Это зависит от выбранных настроек при использовании услуг.

Интегрирование мобильных конечных устройств

Подключенными к транспортному средству мобильными конечными устройствами, например смартфонами, можно управлять с помощью органов управления транспортного средства в зависимости от оснащения.

При этом изображение и звук мобильного конечного устройства могут выводиться с помощью мультимедийной системы. Одновременно в мобильное устройство передается определенная информация. В зависимости от вида интегрирования к ней также относятся, например, данные местонахождения и другие общие данные транспортного средства. Это обес-

печивает оптимальное использование выбранных мобильных приложений, например навигации или воспроизведения музыки.

Вид дальнейшей обработки данных определяется поставщиком соответствующего используемого мобильного приложения. Объем возможных настроек зависит от соответствующего мобильного приложения и операционной системы мобильного конечного устройства.

Сервисы

Общая информация

Если транспортное средство располагает подключением к радиосети, это позволяет обмен данными между транспортным средством и другими системами. Подключение к радиосети обеспечивается собственным приемо-передающим устройством транспортного средства или персональными мобильными конечными устройствами, например смартфонами. Через это соединение с радиосетью можно использовать так называемые онлайн-функции. К их числу относятся услуги в режиме реального времени и мобильные прило-

жения, предоставляемые изготовителем транспортного средства или другими поставщиками.

Услуги производителя транспортного средства

Функции услуг в режиме реального времени от изготовителя транспортного средства описываются в соответствующих местах, например в руководстве по эксплуатации и обслуживанию, на веб-странице изготовителя. Там приводится также релевантная информация о защите данных. Для предоставления услуг в режиме реального времени могут использоваться персональные данные. Обмен данными осуществляется по безопасному соединению, например с помощью предназначенных для этого IT-систем изготовителя транспортного средства.

Выходящие за рамки предоставления услуг сбор, обработка и использование персональных данных осуществляются исключительно на основе законного разрешения, договорного соглашения или предварительного согласия. Можно активировать или деактивировать весь канал передачи данных. Исключением явля-

ются предписываемые законом функции.

Услуги других поставщиков

При использовании услуг в режиме реального времени других поставщиков данные услуги относятся к сфере ответственности и условиям защиты данных и использования соответствующего поставщика. Изготовитель транспортного средства не оказывает какого-либо влияния на содержание обмениваемых данных. Информацию о виде, объеме и цели сбора и использования персональных данных в рамках услуг третьих поставщиков можно получить у соответствующего провайдера.

ОБЗОРНАЯ ИНФОРМАЦИЯ

02

ОБЩИЙ ВИД СЛЕВА	16
ОБЩИЙ ВИД СПРАВА	17
ЛЕВЫЙ КОМБИНИРОВАННЫЙ ВЫКЛЮЧАТЕЛЬ	18
ПРАВЫЙ КОМБИНИРОВАННЫЙ ВЫКЛЮЧАТЕЛЬ	19
ПАНЕЛЬ ПРИБОРОВ	20

16 ОБЗОРНАЯ ИНФОРМАЦИЯ

ОБЩИЙ ВИД СЛЕВА



- | | | | |
|----------|---|----------|---|
| 1 | За передней обшивкой:
Штекер бортовой системы диагностики (☛ 184)
Система регулировки угла наклона фары (☛ 115)
Бачок с охлаждающей жидкостью (☛ 171)
Набор инструментов Torx T25 (☛ 167) | 4 | Отрегулируйте предварительное напряжение пружины амортизационной стойки (☛ 115) |
| 2 | Бачок гидравлического тормозного привода заднего колеса (☛ 170) | 5 | Упор для ноги пассажира |
| 3 | Поручень пассажира | 6 | Подножка водителя |

ОБЩИЙ ВИД СПРАВА

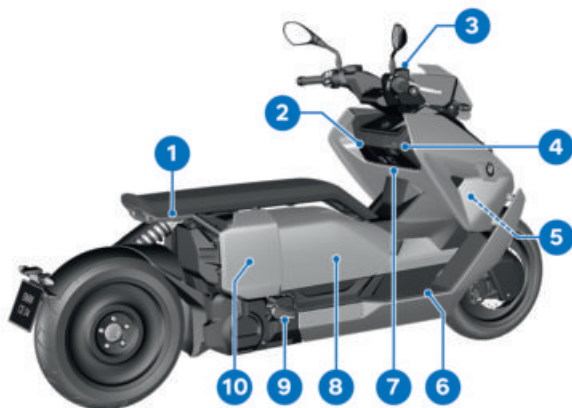

- | | |
|--|---|
| <p>1 Поручень пассажира</p> <p>2 Вещевой отсек (☛ 80)</p> <p>3 Бачок гидравлического тормозного привода переднего колеса (☛ 170)</p> <p>4 Зарядный отсек (☛ 125)</p> <p>5 Идентификационный номер транспортного средства (передняя часть основной рамы справа внизу)
Заводская табличка (рама спереди справа на головке руля)</p> <p>6 Подножка водителя</p> <p>7 Розетка на 12 В</p> | <p>8 Отделение для шлема (☛ 82)
Набор инструментов для предварительного напряжения пружины (☛ 167)
Таблица загрузки и таблица значений давления воздуха в шинах (на внутренней стороне крышки отделения для шлема)</p> <p>9 Упор для ноги пассажира</p> <p>10 За боковой облицовкой:
Аккумуляторная батарея (☛ 177)
Предохранители (☛ 182)</p> |
|--|---|

18 ОБЗОРНАЯ ИНФОРМАЦИЯ

ЛЕВЫЙ КОМБИНИРОВАННЫЙ ВЫКЛЮЧАТЕЛЬ

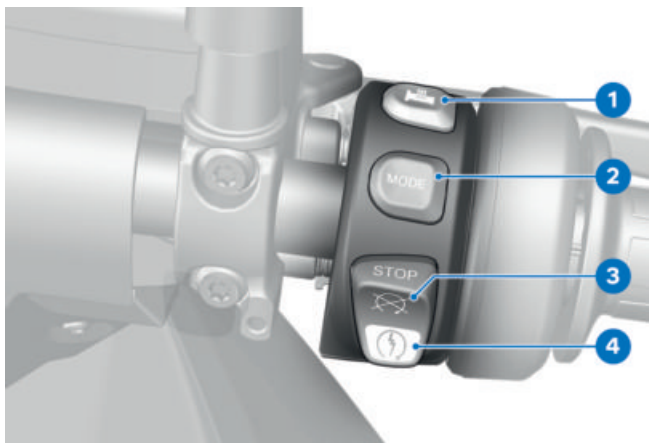

- | | |
|---|--------------------------------------|
| 1 Дальний свет и световой сигнал (☛ 69) | 9 Дневные ходовые огни (☛ 70) |
| 2 Аварийная световая сигнализация (☛ 72) | |
| 3 Кнопки быстрого доступа (☛ 93) | |
| 4 Движение задним ходом (☛ 67) | |
| 5 Указатели поворота (☛ 73) | |
| 6 Сирена | |
| 7 Двухпозиционная клавиша MENU | |
| 8 Многофункциональный контроллер | |

ПРАВЫЙ КОМБИНИРОВАННЫЙ ВЫКЛЮЧАТЕЛЬ

- 1 Обогрев (☞ 78)
- 2 Режим движения (☞ 74)
- 3 Аварийный выключатель (☞ 67)
- 4 Кнопка стартера (☞ 140)

20 ОБЗОРНАЯ ИНФОРМАЦИЯ

ПАНЕЛЬ ПРИБОРОВ

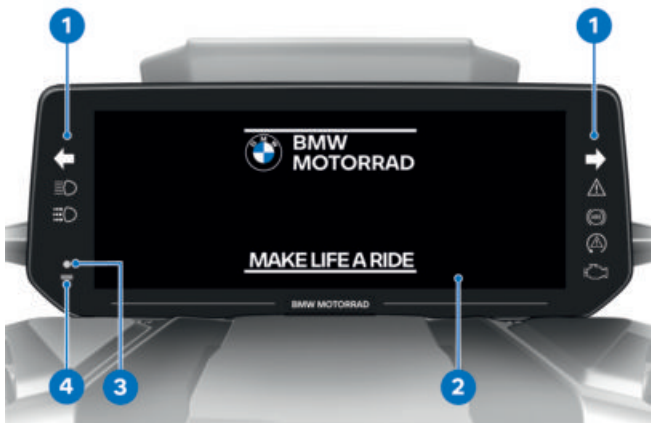

- 1** Контрольные и сигнальные лампы (☞ 24)
- 2** TFT-дисплей (☞ 25)
(☞ 26)
- 3** Светодиод DWA
—с системой охранной сигнализации (DWA)^{SA}
Сигнал тревоги (☞ 75)
Контрольная лампа радиоключа
Включите режим готовности к эксплуатации.
(☞ 63)
- 4** Фотодатчик (автоматически регулирует яркость подсветки приборной панели)

ИНДИКАЦИЯ

03

КОНТРОЛЬНЫЕ И СИГНАЛЬНЫЕ ЛАМПЫ	24
ОКНО PURE RIDE НА TFT-ДИСПЛЕЕ	25
ГЛАВНОЕ МЕНЮ НА TFT-ДИСПЛЕЕ	26
ОКНО ЗАРЯДКИ НА TFT-ДИСПЛЕЕ	27
ПРЕДУПРЕЖДЕНИЯ	28

24 ИНДИКАЦИЯ

КОНТРОЛЬНЫЕ И СИГНАЛЬНЫЕ ЛАМПЫ

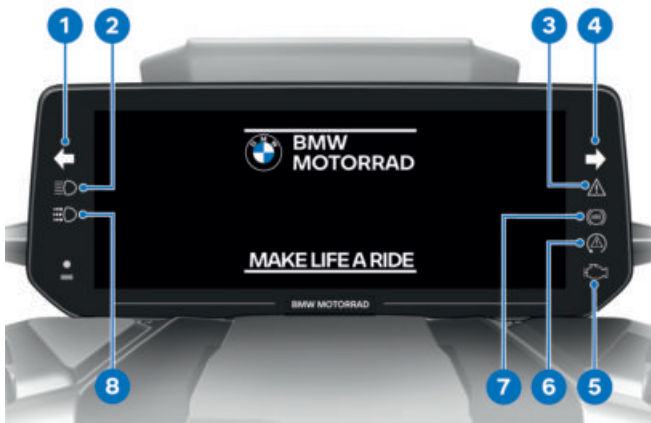

- 1 Левые указатели поворота (☞ 73)
- 2 Дальний свет (☞ 69)
- 3 Общая сигнальная лампа (☞ 28)
- 4 Правые указатели поворота (☞ 73)
- 5 Сигнальная лампа сбоя в работе привода
Сбой системы привода (☞ 42)
- 6 ASC (☞ 50)
с режимами движения Pro^{SA}
DTC (☞ 50)
- 7 ABS (☞ 57)
- 8 Ручное включение дневных ходовых огней (☞ 70)

ОКНО PURE RIDE НА TFT-ДИСПЛЕЕ

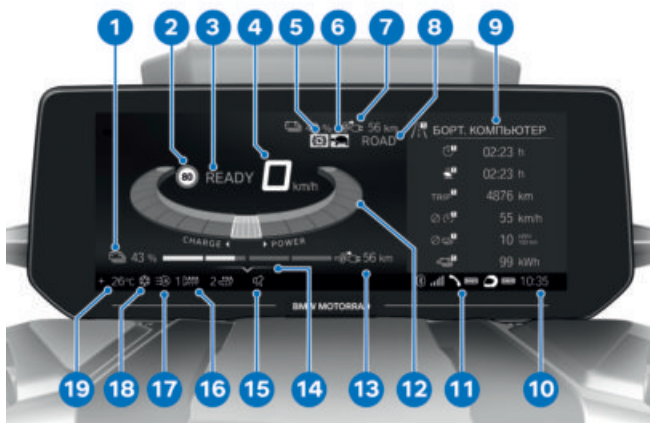

- | | |
|---|--|
| 1 Степень заряда АКБ (☰ 95) | 10 Часы (☰ 96) |
| 2 Speed Limit Info (☰ 93) | 11 Состояние соединения (☰ 99) |
| 3 Индикация готовности к движению (☰ 140) | 12 Индикатор привода (☰ 94) |
| 4 Спидометр | 13 Запас хода (☰ 95) |
| 5 Ограничение регенерации (☰ 94) | 14 Справка по управлению |
| 6 Ограничение мощности (☰ 94) | 15 Отключение звука (☰ 96) |
| 7 Строка состояния с информацией для водителя (☰ 91) | 16 Обогрев (☰ 78) |
| 8 Режим движения (☰ 73) | 17 Автоматические дневные ходовые огни (☰ 70) |
| 9 Многоэкранный режим (☰ 95) | 18 Предупреждение о гололеде (☰ 38) |
| | 19 Наружная температура |

26 ИНДИКАЦИЯ

ГЛАВНОЕ МЕНЮ НА TFT-ДИСПЛЕЕ

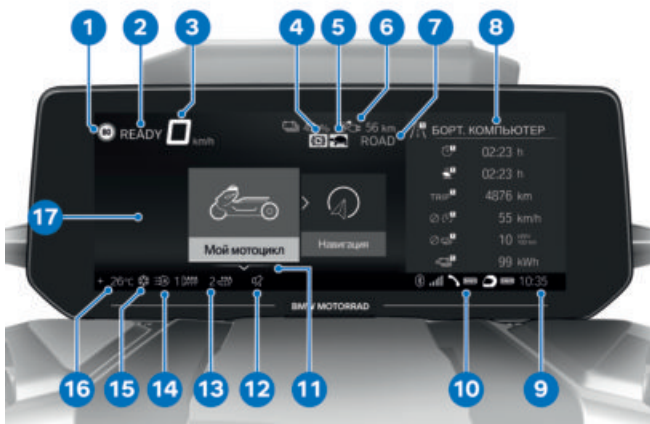

- | | |
|--|---|
| 1 Speed Limit Info (☰➔ 93) | 9 Часы (☰➔ 96) |
| 2 Индикация готовности к движению
Включите режим готовности к движению. (☰➔ 140) | 10 Состояние соединения (☰➔ 99) |
| 3 Спидометр | 11 Справка по управлению |
| 4 Ограничение регенерации (☰➔ 94) | 12 Отключение звука (☰➔ 96) |
| 5 Ограничение мощности (☰➔ 94) | 13 Обогрев (☰➔ 78) |
| 6 Строка состояния с информацией для водителя (☰➔ 91) | 14 Автоматические дневные ходовые огни (☰➔ 70) |
| 7 Режим движения (☰➔ 73) | 15 Предупреждение о гололеде (☰➔ 38) |
| 8 Многоэкранный режим (☰➔ 95) | 16 Наружная температура |
| | 17 Область меню |

ОКНО ЗАРЯДКИ НА TFT-ДИСПЛЕЕ

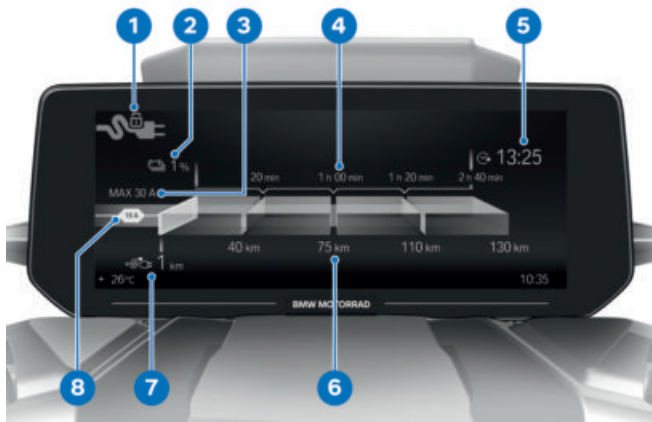

- 1 Статус зарядного штекера
- 2 Степень заряда
- 3 Максимальная доступная сила зарядного тока
- 4 Прогноз времени зарядки
- 5 Время достижения 100%-й зарядки
- 6 Прогноз запаса хода
- 7 Запас хода
- 8 Активное ограничение зарядного тока

28 ИНДИКАЦИЯ

ПРЕДУПРЕЖДЕНИЯ

Способ отображения

Предупреждения отображаются с помощью соответствующей сигнальной лампы.

Предупреждения отображаются при помощи общей сигнальной лампы в сочетании с появляющимся диалоговым окном на TFT-дисплее. В зависимости от степени важности предупреждения общая сигнальная лампа загорается желтым или красным цветом.

 Общая сигнальная лампа показывает в первую очередь самое важное предупреждение.

Перечень возможных предупреждений приводится на следующих страницах.



Индикация системы контроля параметров

Сообщения на дисплее отличаются по виду. В зависимости от приоритета используются различные цвета и символы:

- Зеленый символ СHECK OK **1**: сообщений нет, значения оптимальные.
- Белый круг с буквой «i» внутри **2**: информация.
- Желтый знак аварийной остановки **3**: предупреждающее сообщение, значение неоптимальное.
- Красный знак аварийной остановки **3**: предупреждающее сообщение, значение критическое



Отображение значений

Символы **4** отличаются по виду. В зависимости от оценки используются различные цвета. Вместо числовых значений **8** с единицами измерения **7** для индикации также используются тексты **6**:

Цвет символа

- Зеленый: (OK) текущее значение оптимальное.
- Синий: (Cold!) текущая температура низкая.
- Желтый: (Low!/High!) текущее значение слишком низкое или слишком высокое.
- Красный: (Hot!/High!) текущая температура или значение слишком высокое.
- Белый: (---) действительное значение отсутствует. Вместо значения отображаются штрихи **5**.

 Анализ отдельных значений частично становится возможен только после опре-

деленной скорости или продолжительности езды. Если измеряемое значение вследствие невыполненных условий измерения временно отображаться не может, на его месте будут отображаться штрихи. До тех пор, пока не будет получено действительное измеренное значение, анализ с результатом в форме цветного символа выполняться не будет.

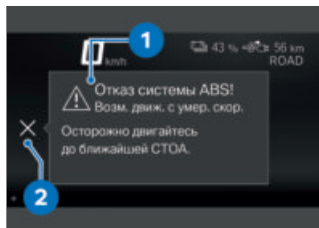

Диалоговое окно системы контроля параметров

Сообщения выводятся в диалоговом окне **1** системы контроля параметров транспортного средства.

- Если имеется несколько сообщений с одинаковым приоритетом, то они будут чередоваться в порядке своего появления, пока не будут квитированы.
- Если отображается активный символ **2**, квитирование

30 ИНДИКАЦИЯ



можно выполнить, отклонив мультиконтроллер влево.

















- Поступающие сообщения системы контроля параметров выводятся на дополнительных страницах в меню Мой мотоцикл (☰➔ 89). Пока неисправность сохраняется, сообщение можно вызвать повторно.

Обзор предупреждений















Контрольные и сигнальные лампы	Текстовая индикация	Значение
	 показывается на дисплее.	Предупреждение о гололедице (→ 38)
 горит желтым цветом.	 Радиоключ не в зоне действия.	Радиоключ вне зоны приема (→ 38)
 горит желтым цветом.	 Отказ системы Keyless Ride!	Отказ Keyless Ride (→ 39)
 горит желтым цветом.	 Заряд эл.питания радиоключа ок. 50 %.	Замена батареи радиоключа (→ 39)
	 Элемент питания радиоключа разряжен.	
 горит желтым цветом.	 Показывается неисправный осветительный прибор.	Неисправность осветительного прибора (→ 39)
 горит желтым цветом.	 Отказ системы управл. освещением!	Отказ системы управления светом (→ 40)
	 Емкость АКБ DWA низкая.	Плохое состояние батареи DWA (→ 41)
	 АКБ DWA разряжена.	Батарея DWA разряжена (→ 41)
	 Отказ системы DWA.	Отказ DWA (→ 42)

32 ИНДИКАЦИЯ

Контрольные и сигнальные лампы	Текстовая индикация	Значение
 горит непрерывно.	 Двигатель!	Сбой системы привода (▶▶▶ 42)
 мигает красным цветом.	 Серьезная ошибка в сист. управ. двиг!	Серьезный сбой системы привода (▶▶▶ 42)
 мигает.		
 горит желтым цветом.	 Нет связи с электронной привода.	Нарушение связи в электромашиной электронике (▶▶▶ 43)
 горит непрерывно.		
 горит желтым цветом.	 Дефект изоляции в в/вольтной системе.	Повреждение изоляции в высоковольтной системе (▶▶▶ 43)
 горит красным цветом.	 Э/привод: дефект изоляции в/в системы.	Тяжелое повреждение изоляции в высоковольтной системе (▶▶▶ 43)
	 Низк. уровень заряда.	Низкая степень заряда (▶▶▶ 44)
 горит желтым цветом.	 Критич. уровень заряда.	Критическая степень заряда (▶▶▶ 44)
	 горит непрерывно.	
 горит желтым цветом.	 Отказ э/привода: мощность снижена.	Ошибка в электроприводе: Снижена мощность (▶▶▶ 44)

Контрольные и сигнальные лампы	Текстовая индикация	Значение
	 горит непрерывно.	Ошибка в электроприводе: Снижена мощность (▶▶▶ 44)
 горит желтым цветом.	 Отказ электропривода.	Высоковольтная система не подключается или не отключается (▶▶▶ 44)
 горит желтым цветом.	 Отказ электропривода.	Ошибка в электроприводе (▶▶▶ 45)
 горит желтым цветом.	 Зар. кабель не блокир. Зарядка невозможна	Неисправен фиксатор разъема (▶▶▶ 45)
 мигает красным цветом.	 Полный отказ электропривода!	Серьезная неисправность в электроприводе (▶▶▶ 45)
 горит желтым цветом.	 Перегрев привода: мощность снижена.	Система привода слишком горячая (▶▶▶ 46)
 горит желтым цветом.	 Сбой зарядки Перегрев системы.	Перегрев системы зарядки (▶▶▶ 46)
 горит желтым цветом.	 Рекуперации энергии ограничена.	Регенерация энергии торможения ограничена (▶▶▶ 47)
	 горит непрерывно.	



34 ИНДИКАЦИЯ

Контрольные и сигнальные лампы	Текстовая индикация	Значение
 горит желтым цветом.	 В/вольтный предохранитель отсоединен.	Отсоединен высоковольтный предохранительный штекер (▶▶▶ 47)
	 Заряд не достигнут. Зарядная мощность снижена	Пониженная зарядная мощность (▶▶▶ 47)
 горит желтым цветом.	 Неиспр. в зарядной инфраструктуре.	Неисправность в зарядной инфраструктуре (▶▶▶ 47)
 горит желтым цветом.	 Неиспр. сист. зарядки.	Неисправность в системе зарядки (▶▶▶ 48)
 горит желтым цветом.	 Состояние АКБ бортовой сети.	Состояние аккумуляторной батареи бортовой сети (аккумуляторная батарея 12 В) (▶▶▶ 48)
 горит желтым цветом.	 отображается желтым цветом.	Низкое напряжение в бортовой сети (▶▶▶ 49)
	 Низкое напряжение бортовой сети.	
 горит желтым цветом.	 отображается желтым цветом.	Критическое напряжение в бортовой сети (▶▶▶ 49)
	 Напряж. борт. сети дост. критич. уровня!	

Контрольные и сигнальные лампы	Текстовая индикация	Значение
	часто мигает.	Вмешательство системы ASC/DTC (▶▶▶ 50)
	горит желтым цветом.	
	Функции контроля тяги ограничены!	Система ASC/DTC доступна с ограничениями (▶▶▶ 50)
	горит непрерывно.	
	горит желтым цветом.	
	Отказ систем регулировки тяги!	Отказ ASC/DTC (▶▶▶ 50)
	горит непрерывно.	
	горит желтым цветом.	
	горит желтым цветом.	Давление в шинах в предельном диапазоне допуска (▶▶▶ 52)
	горит желтым цветом.	
	Давление в шинах не соотв. зад. зн.	
	мигает красным цветом.	
	горит красным цветом.	Давление в шинах за пределами допустимого диапазона (▶▶▶ 53)
	горит красным цветом.	
	Давление в шинах не соотв. зад. зн.	
	горит красным цветом.	
	Сис. контр. дав. в шин Потеря давления	
	«---»	
		Нарушение передачи (▶▶▶ 54)

36 ИНДИКАЦИЯ

Контрольные и сигнальные лампы	Текстовая индикация	Значение
 горит желтым цветом.	 «----»	Неисправность датчика или системная ошибка (▣▣▣▣ 55)
 горит желтым цветом.	 Низк. заряд эл. пит. датчиков RDC.	Слабый заряд батареи датчика давления в шинах (▣▣▣▣ 55)
 горит желтым цветом.	 Отказ сист. контроля давления в шинах!	Система контроля давления в шинах (RDC) вышла из строя (▣▣▣▣ 55)
 горит желтым цветом.	 Не работает контроль боковой подставки.	Неисправен контроль боковой подставки (▣▣▣▣ 56)
 мигает регулярно.		Самодиагностика ABS не завершена (▣▣▣▣ 56)
 горит желтым цветом.	 ABS доступна в огр. режиме!	Неисправность системы ABS (▣▣▣▣ 56)
 горит непрерывно.		
 горит желтым цветом.	 Отказ системы ABS!	ABS вышла из строя (▣▣▣▣ 57)
 горит непрерывно.		
 горит желтым цветом.	 Отказ системы ABS Pro!	Отказ системы ABS Pro (▣▣▣▣ 57)

Контрольные и сигнальные лампы	Текстовая индикация	Значение
	горит непрерывно.	Отказ системы ABS Pro (→ 57)
	горит белым цветом. Пройдите сервисное обслуживание!	Срок выполнения техобслуживания (→ 58)
	горит желтым цветом.	Пропущен срок ТО (→ 58)
	Срок сервисного обслуж. прошел!	

38 ИНДИКАЦИЯ

Наружная температура

Наружная температура отображается в строке статуса на TFT-дисплее.

При стоящем т/с выделяемое двигателем тепло может стать причиной искажения результатов измерения наружной температуры. Если влияние выделяемого двигателем тепла становится слишком большим, временно вместо значения отображаются черточки.

 Если температура наружного воздуха опускается ниже предельного значения прим. 3 °С, возникает опасность образования наледи. При первом падении температуры ниже этого значения в строке статуса на TFT-дисплее начинает мигать индикация температуры наружного воздуха вместе с символом снежинки.

Предупреждение о гололеде

 показывается на дисплее.

Возможная причина:



Измеренная на мотоцикле температура наружного воздуха составляет менее:

прим. 3 °С



ПРЕДОСТЕРЕЖЕНИЕ

Опасность обледенения также при прим. 3 °С

Опасность аварии

- При низкой температуре наружного воздуха будьте осторожны на мостах и затененных участках дорог – опасность обледенения.

- Продолжайте движение, соблюдая осторожность.

Радиоключ вне зоны приема



горит желтым цветом.



Радиоключ не в зоне действия. Повторное включение зажигания невозможно.

Возможная причина:

Нарушение связи между радиоключом и электронной системой управления двигателем.

- Проверьте батарейку в радиоключе.

- Замените батарейку радиоключа. (▣► 65)
- Для продолжения поездки воспользуйтесь запасным ключом.
- Батарейка радиоключа разряжена или радиоключ потерян. (▣► 64)
- Если во время поездки появилось диалоговое окно системы контроля параметров транспортного средства, сохраняйте спокойствие. Вы можете продолжить движение, готовность к движению не отключится.
- Замените неисправный радиоключ у дилера BMW Motorrad.

Отказ Keyless Ride

 горит желтым цветом.

 Отказ системы Keyless Ride! Не выключайте двигатель. Двигатель может не запуститься повторно. Возможная причина:

Блок управления Keyless Ride диагностировал нарушение связи.

- Не выключайте готовность к движению. Как можно скорее обратитесь на специа-

лизированную СТО, лучше всего к официальному дилеру BMW Motorrad.

- » Готовность к движению больше не включается с помощью Keyless Ride.
- » Система DWA больше не активируется.

Замена батарейки радиоключа

 горит желтым цветом.

 Заряд эл. питания радиоключа ок. 50 %. Ограничение работоспособности отсутствует.

 Элемент питания радиоключа разряжен. Функция ограничена. Замените батарейку.

Возможная причина:

- Заряд батарейки радиоключа недостаточный. Радиоключ еще сможет работать в течение ограниченного времени.
- Замените батарейку радиоключа. (▣► 65)

Неисправность осветительного прибора

 горит желтым цветом.

40 ИНДИКАЦИЯ

 Показывается неисправный осветительный прибор:

 Дальний свет неисправен!

 Пер. лев. указ. пов. неисправен! или Пер. прав. указ. пов. неисправен!

 Ближний свет неисправен!

 Стояночные огни спереди неисправны!

— с дневными ходовыми огнями SA

 Дневные ходовые огни неисправны! <

 Задний фонарь неисправен!

 Стоп-сигнал неисправен!

 Задн. лев. указ. пов. неисправен! или Задн. прав. указ. пов. неисправен!

 Фон. осв. ном. знака неисправен!

— Проверьте на СТОА.

ПРЕДОСТЕРЕЖЕНИЕ

Транспортное средство становится плохо различимым на дороге из-за неисправности осветительных приборов

Угроза безопасности

- Старайтесь как можно скорее заменить неисправные осветительные приборы, в идеале всегда берите с собой в дорогу запасные.

Возможная причина:

Один или несколько осветительных приборов неисправны.

- Найдите неисправный осветительный прибор путем осмотра.
- Полностью замените светодиодный осветительный прибор, для чего обратитесь на специализированную СТО, лучше всего к официальному дилеру BMW Motorrad.

Отказ системы управления светом

 горит желтым цветом.

 Отказ системы управл. освещением!

Проверьте на СТОА.



ПРЕДОСТЕРЕЖЕНИЕ

Мотоцикл становится плохо различимым на дороге из-за неисправности осветительных приборов

Угроза безопасности

- Как можно скорее обратитесь для устранения неисправности на специализированную СТО, лучше всего к официальному дилеру BMW Motorrad.

Осветительные приборы мотоцикла отказали частично или полностью.

Возможная причина:

Управление светом диагностировало нарушение связи.

- Как можно скорее обратитесь для устранения неисправности на специализированную СТО, лучше всего к официальному дилеру BMW Motorrad.

Плохое состояние батареи DWA

—с системой охранной сигнализации (DWA)^{SA}



Емкость АКБ DWA низкая. Без ограничений. Запишитесь на проверку на СТОА.



Это сообщение о неисправности показывается кратковременно только в заключение проверки Pre-Ride-Check.

Возможная причина:

Слабый заряд аккумуляторной батареи системы охранной сигнализации (DWA). Функционирование системы DWA при отсоединенной аккумуляторной батарее возможно в течение ограниченного времени.

- Обратитесь на специализированную СТО, лучше всего к официальному дилеру BMW Motorrad.

Батарея DWA разряжена

—с системой охранной сигнализации (DWA)^{SA}



АКБ DWA разряжена. Нет автономн. сигнализ. Запишитесь на проверку на СТОА.



Это сообщение о неисправности показывается кратковременно только в заключение проверки Pre-Ride-Check.

42 ИНДИКАЦИЯ

Возможная причина:

Аккумуляторная батарея системы охранной сигнализации (DWA) разряжена. При отсоединенной аккумуляторной батарее транспортного средства система DWA не может работать.

- Обратитесь на специализированную СТО, лучше всего к официальному дилеру BMW Motorrad.

Отказ DWA



Отказ системы DWA. Проверьте на СТОА.

Возможная причина:

Блок управления DWA диагностировал нарушение связи.

- Обратитесь на специализированную СТО, лучше всего к официальному дилеру BMW Motorrad.
- » Система DWA больше не активируется или не деактивируется.
- » Возможно ложное срабатывание сигнализации.

Сбой системы привода



горит непрерывно.



Двигатель! Проверьте на СТОА.

Возможная причина:

Система управления двигателем обнаружила неисправность.

- Обратитесь для устранения неисправности на специализированную СТО, лучше всего к официальному дилеру BMW Motorrad.
- » Дальнейшее движение возможно.

Серьезный сбой системы привода



мигает красным цветом.



мигает.



Серьезная ошибка в сист. управ. двиг! Возм. движ. с умер. скор. Возможно повреждение. Проверить на СТО.

Возможная причина:

Система управления двигателем обнаружила неисправность, которая может привести к повреждению компонентов привода.

- Как можно скорее обратитесь для устранения неисправности на специализированную СТО, лучше

всего к официальному дилеру BMW Motorrad.

» Продолжение движения возможно, но не рекомендуется.

Нарушение связи в электромашинной электронике



горит желтым цветом.



горит непрерывно.



Нет связи с электронной привода. Затронуты разл. системы. Для проверки обратитесь на СТО.

Возможная причина:

Электромашинная электроника диагностировала нарушение связи.

- Как можно скорее обратитесь для устранения неисправности на специализированную СТО, лучше всего к официальному дилеру BMW Motorrad.

Повреждение изоляции в высоковольтной системе



горит желтым цветом.



Дефект изоляции в в/вольтной системе. Не разгоняйтесь. Осторожно

двигайтесь на ближайшую СТО.

Возможная причина:

Распознано повреждение изоляции. Был поврежден высоковольтный кабель или высоковольтный компонент.

- Модификации и работы с высоковольтной системой должны выполняться только соответствующим образом обученными специалистами дилера BMW Motorrad.

Тяжелое повреждение изоляции в высоковольтной системе



горит красным цветом.



Э/привод: дефект изоляции в/в системы. Срочно двигайтесь на СТО. Повторн. пуск невозможен.

Возможная причина:

Распознано тяжелое повреждение изоляции. Был поврежден высоковольтный кабель или высоковольтный компонент. После завершения поездки будет невозможен повторный запуск транспортного средства. Возможны повреждения на транспортном средстве.

44 ИНДИКАЦИЯ

- Незамедлительно обратитесь к дилеру BMW Motorrad с соответствующим образом обученными специалистами.

Низкая степень заряда

 Низк. уровень заряда. Двигайтесь на зар. станцию.

Возможная причина:

Степень заряда транспортного средства слишком низкая.

- Посетите зарядную станцию и зарядите транспортное средство.

Критическая степень заряда

 горит желтым цветом.

 Критич. уровень заряда. Мощность снижена. Двигайтесь на зар. станцию.

 горит непрерывно.

ПРЕДОСТЕРЕЖЕНИЕ

Необычные динамические свойства в аварийном режиме работы электропривода

Опасность ДТП

- Избегайте резких ускорений и обгонов.

Ошибка в электроприводе: Снижена мощность

 горит желтым цветом.

 Отказ э/привода : мощность снижена. Не разгоняйтесь. Осторожно двигайтесь на ближайшую СТО.

 горит непрерывно.

ПРЕДОСТЕРЕЖЕНИЕ

Необычные динамические свойства в аварийном режиме работы электропривода

Опасность ДТП

- Избегайте резких ускорений и обгонов.

Обратитесь на специализированную СТО, лучше всего к официальному дилеру BMW Motorrad.

Высоковольтная система не подключается или не отключается

 горит желтым цветом.

 Отказ электропривода. Проверьте на СТО.

Возможная причина:

Высоковольтная система не может подключиться или отключиться.

- Обратитесь на специализированную СТО, лучше всего к официальному дилеру BMW Motorrad.

Ошибка в электроприводе



горит желтым цветом.



Отказ электропривода. Не разгоняйтесь. Осторожно двигайтесь на ближайшую СТО.

Обратитесь на специализированную СТО, лучше всего к официальному дилеру BMW Motorrad.

Неисправен фиксатор разъема



горит желтым цветом.



Зарядка кабеля не блокируется. Зарядка невозможна. Заново подключите кабель. При повторном возникновении свяжитесь со СТО.

Возможная причина:

Невозможно разблокировать зарядный кабель.

- Выполните аварийную разблокировку зарядного штекера. (→ 131)

Возможная причина:

Невозможно заблокировать зарядный кабель.

- Вставьте кабель до конца.
- Если неисправность сохраняется, обратитесь на специализированную СТО, лучше всего к официальному дилеру BMW Motorrad.

Серьезная неисправность в электроприводе



мигает красным цветом.



Полный отказ электропривода! Немедленно остановитесь! Для проверки обратитесь на СТО.

Возможная причина:

Распознана серьезная неисправность в электроприводе. Возможны неправильные динамические свойства. Продолжение движения может привести к повреждениям на транспортном средстве.

- Немедленно остановитесь.

46 ИНДИКАЦИЯ

- Обратитесь на специализированную СТО, лучше всего к официальному дилеру BMW Motorrad.

Система привода слишком горячая



горит желтым цветом.



Перегрев привода: мощность снижена. Не разгоняйтесь.

Возможная причина:

Уровень охлаждающей жидкости слишком низкий.

- Проверьте уровень охлаждающей жидкости. (►►► 171)

При низком уровне охлаждающей жидкости:

- Дайте приводу и системе охлаждения остыть.
- Доливка охлаждающей жидкости (►►► 172).
- При повторном возникновении обратитесь для проверки системы охлаждения на специализированную СТО, лучше всего к официальному дилеру BMW Motorrad.

Возможная причина:

Распознана высокая температура в приводе или системе охлаждения.

- По возможности продолжите движение с частичной нагрузкой для системы привода.
- Если температура системы привода повышается слишком часто, как можно скорее обратитесь для устранения неисправности на специализированную СТО, лучше всего к официальному дилеру BMW Motorrad.

Перегрев системы зарядки



горит желтым цветом.



Сбой зарядки Перегрев системы. Проверьте уровень ОЖ. При повторном возникновении обратитесь на СТО.

Возможная причина:

Уровень охлаждающей жидкости слишком низкий.

- Проверьте уровень охлаждающей жидкости. (►►► 171)
- При низком уровне охлаждающей жидкости:
- Дайте приводу и системе охлаждения остыть.
 - Доливка охлаждающей жидкости (►►► 172).
 - При повторном возникновении обратитесь для проверки системы охлаждения на специализированную СТО, лучше

всего к официальному дилеру BMW Motorrad.

Регенерация энергии торможения ограничена

 горит желтым цветом.

 Рекуперации энергии ограничена. Не разгоняйтесь. Осторожно двигайтесь на ближайшую СТО.

 горит непрерывно.

Обратитесь на специализированную СТО, лучше всего к официальному дилеру BMW Motorrad.

Отсоединен высоковольтный предохранительный штекер

 горит желтым цветом.

 В/вольтный предохранительный штекер отсоединен. Старт невозможен. Для проверки обратитесь на СТО.

Обратитесь на специализированную СТО, лучше всего к официальному дилеру BMW Motorrad.

Пониженная зарядная мощность

 Заряд не достигнут. Зарядная мощность снижена. Проверьте уровень заряда. Подробнее в руководстве по эксплуатации. Возможная причина:

Транспортное средство заряжается не с полной мощностью.

- Проверьте температуру, зарядную инфраструктуру и зарядный кабель.

Возможная причина:

Процесс зарядки отменен при уровне заряда ниже 90 %.

- Проверьте степень заряда.

Неисправность в зарядной инфраструктуре

 горит желтым цветом.

 Неисправность в зарядной инфраструктуре. Проверьте кабель и разъем сети или используйте другой разъем сети.

48 ИНДИКАЦИЯ

Возможная причина:

Из-за неисправности в зарядной инфраструктуре произошла отмена процесса зарядки или процесс зарядки невозможно запустить.

- Проверьте зарядный кабель и подключение к сети, при наличии воспользуйтесь другим подключением к сети.

Неисправность в системе зарядки



горит желтым цветом.



Неиспр. сист. зарядки. Зарядка невозможна. Осторожно двигайтесь на ближайшую СТО.

Возможная причина:

Из-за неисправности на транспортном средстве произошла отмена процесса зарядки или процесс зарядки невозможно запустить. Неисправен преобразователь DC/DC.

- Включите режим готовности к эксплуатации.
- Отсоедините зарядный кабель.
- Подождите две минуты.
- » Транспортное средство переходит в режим сна.

- Выключите режим готовности к эксплуатации.
- Подсоедините зарядный кабель.
- » Запускается повторная попытка зарядки.
- При повторном возникновении обратитесь на специализированную СТО, лучше всего к официальному дилеру BMW Motorrad.

Возможная причина:

Если неисправность возникает во время движения: Неисправен преобразователь DC/DC и аккумуляторная батарея 12 В не может подзарядиться.

- Как можно скорее обратитесь для устранения неисправности на специализированную СТО, лучше всего к официальному дилеру BMW Motorrad.
- » Продолжение движения до полного разряда аккумуляторной батареи возможно, но не рекомендуется.

Состояние аккумуляторной батареи бортовой сети (аккумуляторная батарея 12 В)



горит желтым цветом.

 Состояние АКБ бортовой сети. Без ограничений. Для проверки обратитесь на СТО.

Возможная причина:

Аккумуляторная батарея бортовой сети больше не может удерживать напряжение, и ее необходимо заменить как можно скорее.

- Обратитесь на специализированную СТО, лучше всего к официальному дилеру BMW Motorrad.

Низкое напряжение в бортовой сети

 горит желтым цветом.

 отображается желтым цветом.

 Низкое напряжение бортовой сети. Отключите ненужные потребители.

Возможная причина:

Включено слишком большое количество потребителей.

- Зарядите аккумуляторную батарею 12 В. (▶▶▶ 179)

Если аккумуляторная батарея 12 В перестала заряжаться полностью:

- Обратитесь на специализированную СТО, лучше

всего к официальному дилеру BMW Motorrad.

Критическое напряжение в бортовой сети

 горит желтым цветом.

 отображается желтым цветом.

 Напряж. борт. сети дост. критич. уровня! Потребители отключены. Проверьте состояние АКБ. или АКБ не заряжается. Проверьте состояние АКБ.

Напряжения аккумуляторной батареи 12 В недостаточно для питания всех потребителей.

Возможная причина:

Включено слишком большое количество потребителей.

- Зарядите аккумуляторную батарею 12 В. (▶▶▶ 179)

Если аккумуляторная батарея 12 В перестала заряжаться полностью:

- Обратитесь на специализированную СТО, лучше всего к официальному дилеру BMW Motorrad.

50 ИНДИКАЦИЯ

Вмешательство системы ASC/DTC



часто мигает.

Возможная причина:

Система ASC/DTC распознала нестабильное состояние заднего колеса и уменьшает крутящий момент.

Контрольно-сигнальная лампа мигает дольше, чем продолжится вмешательство системы ASC/DTC. Благодаря этому водитель имеет визуальное подтверждение произведенного вмешательства даже после выхода из критической ситуации.

- Дальнейшее движение возможно. Продолжайте движение, соблюдая осторожность.

Система ASC/DTC доступна с ограничениями



горит желтым цветом.



горит непрерывно.



Функции контроля тяги ограничены!

Возм. движ. с умер. скор
Осторожно двигайтесь до ближайшей СТОА.

Возможная причина:

Блок управления системы ASC/DTC распознал неисправность.

- Учтите, что функции системы ASC/DTC доступны только с ограничениями.
- Дальнейшее движение возможно. См. также дополнительную информацию о ситуациях, которые могут привести к неисправности системы ASC/DTC (►► 154).
- Как можно скорее обратитесь для устранения неисправности на специализированную СТО, лучше всего к официальному дилеру BMW Motorrad.

Отказ ASC/DTC



горит желтым цветом.



горит непрерывно.



Отказ систем регулировки тяги! Не разгоняйтесь. Осторожно двигайтесь на ближайшую СТО.

Возможная причина:

Блок управления системы ASC/DTC распознал неисправность.

- Не допускайте повреждений датчика угла рыскания.

- Однако следует помнить, что функции системы ASC/DTC не реализуются или реализуются с ограничениями.
- Дальнейшее движение возможно. См. также дополнительную информацию о ситуациях, которые могут привести к неисправности системы ASC/DTC (►► 154).
- Как можно скорее обратитесь для устранения неисправности на специализированную СТО, лучше всего к официальному дилеру BMW Motorrad.

Давление в шинах

— с системой контроля давления в шинах (RDC)^{SA}

Для отображения давления в шинах помимо панели меню МОЙ МОТОЦИКЛ и сообщений системы контроля параметров имеется панель ДАВЛ. ВОЗД. В ШИНАХ:



Значения слева относятся к переднему колесу, значения справа – к заднему. Разность давлений отображается в виде заданного и фактического давления в шинах. Сразу после включения режима готовности к эксплуатации отображаются только черточки. Фактические значения давления в шинах начинают передаваться только после первого превышения следующей минимальной скорости:



Датчик RDC не активен

мин. 30 км/ч (Только после превышения минимальной скорости датчик RDC отправляет сигнал на мотоцикл.)

52 ИНДИКАЦИЯ



Значения давления в шинах отображаются на TFT-дисплее с компенсацией температуры и всегда основываются на следующей температуре воздуха в шине:

20 °C



Если дополнительно отображается желтый или красный символ шины, речь идет о предостережении. Разность давлений выделяется восклицательным знаком того же цвета.



Если соответствующее значение находится в пределах допуска, дополнительно горит желтая общая сигнальная лампа.



Если определенное давление воздуха в шине выходит за пределы допуска, мигает красная общая сигнальная лампа.

Дополнительную информацию по теме BMW Motorrad RDC см. в главе «Подробное описание системы», начиная со страницы (➡ 159).

Давление в шинах в предельном диапазоне допуска



горит желтым цветом.



горит желтым цветом.



Давление в шинах не соотв. зад. зн.

Проверьте давление в шинах.

Возможная причина:

Измеренное давление в шинах находится в предельном диапазоне допуска.

- Откорректируйте давление воздуха в шинах.
- Перед коррекцией давления в шинах ознакомьтесь с информацией о температурной компенсации и коррекции давления в главе «Подробное описание системы»:
 - с системой контроля давления в шинах (RDC)^{SA}
 - » Температурная компенсация (➡ 160)◀
 - с системой контроля давления в шинах (RDC)^{SA}
 - » Коррекция давления воздуха в шине (➡ 161)◀
 - » Заданные значения давления в шинах указываются в следующих местах:

- Обратная сторона обложки руководства по эксплуатации
- Окно ДАВЛ. ВОЗД. в ШИНАХ на панели приборов
- Предупреждающая табличка на внутренней стороне крышки отделения для шлема

Давление в шинах за пределами допустимого диапазона



мигает красным цветом.



горит красным цветом.



Давление в шинах не соотв. зад. зн. Немедленно остановитесь! Проверьте давление в шинах.



Сис. контр. дав. в шин Потеря давления Немедленно остановитесь! Проверьте давление в шинах.



ПРЕДОСТЕРЕЖЕНИЕ

Давление воздуха в шинах вне допустимых пределов.

Опасность аварии, ухудшение динамических качеств мотоцикла.

- Выберите подходящую манеру езды.

Возможная причина:

Измеренное давление в шинах находится за пределами допустимого диапазона.

- Проверьте шины на отсутствие повреждений и пригодность для эксплуатации.

Если шина еще пригодна к эксплуатации:

- При первой возможности откорректируйте давление в шине.
- Перед коррекцией давления в шинах ознакомьтесь с информацией о температурной компенсации и коррекции давления в главе «Подробное описание системы»:
 - с системой контроля давления в шинах (RDC)^{SA}
 - » Температурная компенсация (▣▣▣▶ 160)◀

Неисправность датчика или системная ошибка



горит желтым цветом.



«----»

Возможная причина:

Установлены колеса без датчиков RDC.

- Установите комплект колес с датчиками RDC.

Возможная причина:

Отказ одного или двух датчиков RDC или имеется системная ошибка.

- Обратитесь для устранения неисправности на специализированную СТО, лучше всего к официальному дилеру BMW Motorrad.

Слабый заряд батареи датчика давления в шинах



горит желтым цветом.



Низк. заряд эл. пит. датчиков RDC. Функция ограничена. Проверьте на СТОА.



Это сообщение о неисправности показывается кратковременно только в заключение проверки Pre-Ride-Check.

Возможная причина:

Неполный заряд батареи датчика давления в шинах. Система контроля давления в шинах сможет работать только в течение ограниченного периода времени.

- Обратитесь на специализированную СТО, лучше всего к официальному дилеру BMW Motorrad.

Система контроля давления в шинах (RDC) вышла из строя

—с системой контроля давления в шинах (RDC)^{SA}



горит желтым цветом.



Отказ сист. контроля давления в шинах!

Функция ограничена.

Проверьте на СТОА.

Возможная причина:

Блок управления RDC диагностировал нарушение связи.

- Обратитесь на специализированную СТО, лучше всего к официальному дилеру BMW Motorrad.

» Не подаются предупреждения о низком давлении в шинах.

56 ИНДИКАЦИЯ

Неисправен контроль боковой подставки

 горит желтым цветом.

 Не работает контроль боковой подставки.

При остановке заглохнет двигатель! Для проверки обратитесь на СТО.

Возможная причина:

Поврежден выключатель боковой подставки или его разводка проводов. При падении скорости ниже 5 км/ч электромашина заглохнет и будет невозможно продолжить движение.

- Обратитесь на специализированную СТО, лучше всего к официальному дилеру BMW Motorrad.

Самодиагностика ABS не завершена

 мигает.

Возможная причина:

 Самодиагностика ABS не завершена

Функции системы ABS недоступны, так как самодиагностика не была завершена. (Для проверки датчиков угловой скорости колеса скутер E-Scooter должен достичь минимальной скорости: мин. 5 км/ч)

- Медленно трогайтесь с места. При этом помните, что до завершения самодиагностики не будут доступны функции системы ABS.

Неисправность системы ABS

 горит желтым цветом.

 горит непрерывно.

 ABS доступна в огр. режиме! Возм. движ. с умер. скор. Осторожно двигайтесь до ближайшей СТОА.

Возможная причина:

Блок управления системы ABS распознал неисправность. Функция ABS доступна с ограничениями.

- Дальнейшее движение возможно. См. также допол-

нительную информацию об особых ситуациях, которые могут привести к появлению сообщения о неисправности системы ABS (►► 151).

- Как можно скорее обратитесь для устранения неисправности на специализированную СТО, лучше всего к официальному дилеру BMW Motorrad.

ABS вышла из строя



горит желтым цветом.



горит непрерывно.



Отказ системы ABS!
Возм. движ. с умер. скор. Осторожно двигайтесь до ближайшей СТОА.

Возможная причина:

Блок управления системы ABS распознал неисправность.

Функция ABS недоступна.

- Дальнейшее движение возможно. См. также дополнительную информацию об особых ситуациях, которые могут привести к появлению сообщения о неисправности системы ABS (►► 151).
- Как можно скорее обратитесь для устранения неисправности на специализированную СТО, лучше всего к официальному дилеру BMW Motorrad.

всего к официальному дилеру BMW Motorrad.

Отказ системы ABS Pro



горит желтым цветом.



горит непрерывно.



Отказ системы ABS Pro! Возм. движ.

с умер. скор Осторожно двигайтесь до ближайшей СТОА.

Возможная причина:

– с режимами движения Pro^{SA}

Блок управления системы ABS Pro распознал неисправность.

Функция ABS Pro недоступна.

Система ABS по-прежнему доступна. Система ABS помогает только в случае торможения при движении по прямой.

- Дальнейшее движение возможно. См. также дополнительную информацию об особых ситуациях, которые могут привести к появлению сообщения о неисправности системы ABS Pro (►► 151).
- Как можно скорее обратитесь для устранения неисправности на специализированную СТО, лучше всего к официальному дилеру BMW Motorrad.

58 ИНДИКАЦИЯ

Индикатор ТО

 Если сервисное обслуживание пропущено, то в дополнение к указанию даты или пробега загорается желтая общая сигнальная лампа.

Если сервисное обслуживание пропущено, выводится желтое сообщение системы контроля параметров. Дополнительно восклицательным знаком выделяются индикатор сервисного обслуживания, дата сервисного обслуживания и остаточный пробег на панелях меню МОЙ МОТОЦИКЛ и НЕОБХ. СЕРВ. ОБСЛУЖ..

 Если индикатор ТО появляется раньше, чем за месяц до даты ТО, тогда нужно снова установить текущую дату. Такая ситуация может возникнуть в случае отсоединения аккумуляторной батареи.

Срок выполнения техобслуживания

 горит белым цветом.

Пройдите сервисное обслуживание! Выполнить сервисное обслуживание на СТО.

Возможная причина:

Подошел срок сервисного обслуживания по пробегу или дате.

- Регулярно выполняйте сервисное обслуживание на СТО, лучше всего обращайтесь к официальному дилеру BMW Motorrad.
 - » Это сохранит эксплуатационную надежность и безопасность движения вашего мотоцикла.
 - » Это гарантирует максимальное сохранение потребительских свойств мотоцикла.

Пропущен срок ТО

 горит желтым цветом.

 горит желтым цветом.

Срок сервисного обслуживания прошел! Выполнить сервисное обслуживание на СТО.

Возможная причина:

Срок техобслуживания по пробегу или дате давно наступил.

- Регулярно выполняйте сервисное обслуживание на СТО, лучше всего обращайтесь к официальному дилеру BMW Motorrad.

- » Это сохранит эксплуатационную надежность и безопасность движения вашего мотоцикла.
- » Это гарантирует максимальное сохранение потребительских свойств мотоцикла.

ПОЛЬЗОВАНИЕ

04

РЕЖИМ ГОТОВНОСТИ К ЭКСПЛУАТАЦИИ	62
АВАРИЙНЫЙ ВЫКЛЮЧАТЕЛЬ	67
ДВИЖЕНИЕ ЗАДНИМ ХОДОМ	67
СВЕТОВЫЕ ПРИБОРЫ	68
РЕЖИМ ДВИЖЕНИЯ	73
СИСТЕМА ОХРАННОЙ СИГНАЛИЗАЦИИ (DWA)	75
СИСТЕМА КОНТРОЛЯ ДАВЛЕНИЯ В ШИНАХ (RDC)	78
ОБОГРЕВ	78
ВЕЩЕВОЙ ОТСЕК	80
ОТДЕЛЕНИЕ ДЛЯ ШЛЕМА	82

- Для разблокировки замка руля коротко нажмите кнопку **1**.

Включите режим готовности к эксплуатации Необходимое условие

Радиоключ находится в пределах зоны приема.



- Включить режим готовности к эксплуатации можно **двумя** способами.

Вариант 1:

- Коротко нажмите кнопку **1**.
 - » Стояночные огни и все функциональные контуры включены.
- с дневными ходовыми огнями SA
 - » Дневные ходовые огни включены. <
 - » Выполняется Pre-Ride-Check. (▶▶▶ 136)
 - » Выполняется самодиагностика ABS. (▶▶▶ 137)

Вариант 2:

- Замок рулевой колонки заблокирован, нажмите и удерживайте кнопку **1**.
 - » Выполняется разблокировка замка рулевой колонки.
 - » Стояночный свет и все функциональные контуры включены.
 - с дневными ходовыми огнями SA
 - » Дневные ходовые огни включены. <
 - » Выполняется Pre-Ride-Check. (▶▶▶ 136)
 - » Выполняется самодиагностика ABS. (▶▶▶ 137)

Выключите режим готовности к эксплуатации Необходимое условие

Радиоключ находится в пределах зоны приема.



- Выключить режим готовности к эксплуатации можно **двумя** способами.

64 ПОЛЬЗОВАНИЕ

Вариант 1:

- Коротко нажмите кнопку 1.
- » Свет выключается.
- » Замок рулевой колонки не заблокирован.

Вариант 2:

- Поверните руль влево.
- Нажмите и удерживайте кнопку 1.
- » Свет выключается.
- » Замок руля блокируется.

Электронная противоугонная система EWS

Установленный на скутере электронный блок считывает данные, заложенные в ключе зажигания, с помощью кольцевой антенны в замке зажигания. Только если этот ключ распознается как «свой», электронная система управления двигателем разрешает готовность к движению.

 Если к используемому для запуска двигателя радиоключу прикреплен еще один радиоключ, то электроника может быть «сбита с толку» и готовность к движению не будет включена. Всегда держите радиоключи отдельно друг от друга.

При потере ключа зажигания вы можете заблокировать его, обратившись к официальному дилеру BMW Motorrad.

Для этого вы должны предоставить все остальные ключи зажигания вашего скутера. Двигатель больше нельзя запустить с помощью ключа, доступ которого отменен, однако, доступ этого ключа может быть снова открыт.

Запасные ключи вы можете приобрести только у официального дилера BMW Motorrad. Он обязан проверить ваши полномочия на получения ключа, так как ключ является частью системы безопасности.

Батарейка радиоключа разряжена или радиоключ потерян

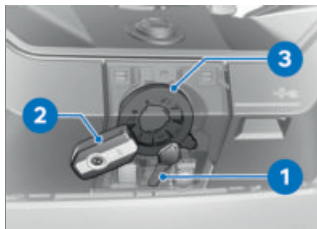

- При потере ключа следуйте указаниям электронной противоугонной системы (EWS).

- В случае потери радиоключа во время поездки для запуска двигателя можно использовать запасной ключ.
- Если батарейка радиоключа разряжена, мотоцикл можно завести, поднеся радиоключ к кожуху между крышкой багажного отсека и крышкой зарядного отсека.
- Удерживайте запасной ключ **1** или разряженный радиоключ **2** у кожуха между крышкой багажного отсека и крышкой зарядного отсека на высоте антенны **3**.



Промежуток времени, в течение которого можно включить готовность к движению. Затем требуется повторное отпирание.

30 с

- » Выполняется Pre-Ride-Check.
- Радиоключ распознан.
- Электромашину можно запустить.
- Включите режим готовности к эксплуатации. (▣➔ 63)

Замена батарейки радиоключа

Если радиоключ не отвечает при коротком или длительном нажатии кнопки:

- Заряд батарейки радиоключа недостаточный.



Элемент питания радиоключа разряжен. Функция ограничена. Замените батарейку.

66 ПОЛЬЗОВАНИЕ

ОПАСНО

Проглатывание элемента питания

Опасность для жизни и здоровья

- В качестве элемента питания в ключе зажигания используется кнопочная батарейка. При проглатывании элементов питания или кнопочных батареек уже в течение двух часов могут наступить тяжелые последствия, например, из-за внутренних термических или химических ожогов.
 - Хранить ключ зажигания и элементы питания в недоступном для детей месте.
 - При подозрении, что ребенок проглотил или засунул в себя элемент питания или кнопочную батарейку, незамедлительно обратиться к врачу.
- Замените батарейку.

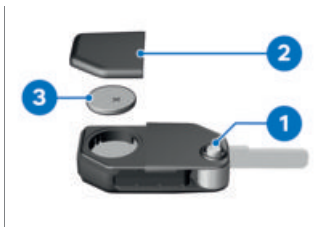

- Нажмите кнопку **1**.
 - » Бородка ключа откидывается.
- Отожмите крышку отсека **2** для батарейки вверх.
- Выньте батарейку **3**.
- Утилизируйте старую батарейку согласно правилам, не выбрасывайте батарейку вместе с бытовым мусором.

ВНИМАНИЕ

Неподходящие или неправильно вставленные аккумуляторные батареи транспортного средства

Повреждение деталей

- Использовать только рекомендованные батареи.
 - При установке элемента питания обращать внимание на правильную полярность.
- Вставьте новую батарейку плюсовым полюсом вверх.

 Тип батареи
Для радиоключа Keyless Ride CR 2032

- Установите крышку отсека **2** для батарейки.
- » В панели приборов мигает красный светодиод.
- » Радиоключ снова в рабочем состоянии.

АВАРИЙНЫЙ ВЫКЛЮЧАТЕЛЬ



- 1** Аварийный выключатель
- С помощью аварийного выключателя **1** можно быстро выключить электропривод.



- A** Электропривод выключен
- B** E-Scooter готов к движению

ДВИЖЕНИЕ ЗАДНИМ ХОДОМ

Управляйте движением задним ходом

ПРЕДОСТЕРЕЖЕНИЕ

Недостаточное восприятие при движении от электродвигателя.

Опасность ДТП

- При движении от электродвигателя учитывайте, что пешеходы и другие участники дорожного движения не замечают скутер E-Scooter в связи с отсутствием шума, как это бывает обычно.
- Двигайтесь с максимальным вниманием.

Дальний свет и световой сигнал

- Включите режим готовности к эксплуатации. (☛ 63)



- Для включения дальнего света нажмите переключатель **1** вперед.
- Для включения светового сигнала потяните переключатель **1** назад.

Функция «Проводи домой»

- Выключите режим готовности к эксплуатации.



- Сразу после выключения режима готовности к эксплуатации потяните

- переключатель **1** назад и удерживайте, пока не включится свет «Проводи домой».
- » Осветительные приборы мотоцикла включаются на одну минуту и затем автоматически выключаются.
- Эту функцию можно использовать, например, для освещения дорожки к входной двери дома.

Парковочные огни

- Выключите режим готовности к эксплуатации. (☛ 63)



- Сразу после выключения режима готовности к эксплуатации нажмите кнопку **1** влево и удерживайте, пока не включатся парковочные огни.
- Для выключения парковочных огней включите и снова выключите режим готовности к эксплуатации.

70 ПОЛЬЗОВАНИЕ

управление дневными ходовыми огнями

— с дневными ходовыми огнями SA

- Включите режим готовности к движению. (→ 140)



- Нажмите кнопку **1**, чтобы включить дневные ходовые огни и выключить ближний свет.

 Показывается символ дневных ходовых огней.

- В темноте или в туннелях: Еще раз нажмите кнопку **1**, чтобы выключить дневные ходовые огни и включить ближний свет.

 Постоянный ближний свет по сравнению с ближним светом более заметен для встречного транспорта. Благодаря этому улучшается видимость при дневном освещении.

Автоматические дневные ходовые огни

— с дневными ходовыми огнями SA

 Переключение между дневными ходовыми огнями и ближним светом, включая стояночный свет, может выполняться автоматически.

ПРЕДОСТЕРЕЖЕНИЕ

Автоматические дневные ходовые огни не отменяют необходимость оценки условий освещенности самим водителем

Опасность аварии

- Выключайте автоматические дневные ходовые огни при плохих условиях освещенности.

- В меню Настройки, Настройки мотоцикла, Освещение включите функцию Автом. днев. ход. огни.

 Горит контрольная лампа автоматических дневных ходовых огней.

- » Если наружное освещение падает ниже определенного значения, автоматически включается ближний свет

(например, в туннелях). Если распознается достаточное наружное освещение, снова включаются дневные ходовые огни.



При включенных дневных ходовых огнях горит контрольная лампа дневных ходовых огней.

Ручное управление светом при включенной автоматике

— с дневными ходовыми огнями SA

При нажатии кнопки постоянного ближнего света постоянный ближний свет выключается, а ближний свет и передний стояночный огонь включаются (например, при въезде в туннели, если автоматический постоянный ближний свет реагирует с задержкой из-за наружного освещения).

При повторном нажатии кнопки дневных ходовых огней снова активируется автоматическое включение дневных ходовых огней, т. е. при достижении необходимого уровня наружного освещения они снова включаются.

Автоматические дневные ходовые огни

— с дневными ходовыми огнями SA



Переключение между дневными ходовыми огнями и ближним светом, включая стояночный свет, может выполняться автоматически.



ПРЕДОСТЕРЕЖЕНИЕ

Автоматические дневные ходовые огни не отменяют необходимость оценки условий освещенности самим водителем

Опасность аварии

- Выключайте автоматические дневные ходовые огни при плохих условиях освещенности.

- В меню Настройки, Настройки мотоцикла, Освещение включите функцию Автом. днев. ход. огни.



Горит контрольная лампа автоматических дневных ходовых огней.

- » Если наружное освещение падает ниже определенного значения, автоматически включается ближний свет

72 ПОЛЬЗОВАНИЕ

(например, в туннелях). Если распознается достаточное наружное освещение, снова включаются дневные ходовые огни.

 При включенных дневных ходовых огнях горит контрольная лампа дневных ходовых огней.

Автоматические дневные ходовые огни

— с дневными ходовыми огнями SA

 Переключение между дневными ходовыми огнями и ближним светом, включая стояночный свет, может выполняться автоматически.



ПРЕДОСТЕРЕЖЕНИЕ

Автоматические дневные ходовые огни не отменяют необходимость оценки условий освещенности самим водителем

Опасность аварии

- Выключайте автоматические дневные ходовые огни при плохих условиях освещенности.

- В меню Настройки, Настройки мотоцикла, Освещение включите

функцию Автом. днев. ход. огни.



Горит контрольная лампа автоматических дневных ходовых огней.

» Если наружное освещение падает ниже определенного значения, автоматически включается ближний свет (например, в туннелях). Если распознается достаточное наружное освещение, снова включаются дневные ходовые огни.



При включенных дневных ходовых огнях горит контрольная лампа дневных ходовых огней.

Управляйте аварийной световой сигнализацией

- Включите режим готовности к эксплуатации. (→ 63)



Аварийная световая сигнализация создает нагрузку на аккумулятор. Включайте аварийную световую сигнализацию только на ограниченное время.



Если при включенной аварийной световой сигнализации нажать кнопку указателей поворота, функция указания поворота заменит функцию аварийных световых

сигналов на период нажатия кнопки. После отпущания кнопки указателей поворота функция аварийных световых сигналов снова активируется.



- Нажмите кнопку **1** для включения аварийной световой сигнализации.
- » Режим готовности к эксплуатации может быть выключен.
- Включите режим готовности к эксплуатации и повторно нажмите кнопку **1** для выключения аварийной световой сигнализации.

Управляйте указателями поворота

- Включите режим готовности к эксплуатации. (▶▶▶ 63)
- Вызовите меню Настройки, Настройки мотоцикла, Освещение.
- Включите или выключите Комфортное мигание.



- Для включения левых указателей поворота нажмите кнопку **1** влево.
- Для включения правых указателей поворота нажмите кнопку **1** вправо.
- Нажмите кнопку **1** для выключения указателей поворота.
- » Если включен комфортный указатель поворота, указатели поворота автоматически выключаются по прохождении определенного участка пути в зависимости от скорости.

РЕЖИМ ДВИЖЕНИЯ

Применение режимов движения

Компания BMW Motorrad разработала несколько сценариев езды на электрическом скутере, из которых можно выбрать подходящий к конкретной ситуации:

74 ПОЛЬЗОВАНИЕ

- ECO: Езда с увеличенным запасом хода.
- RAIN: Езда по мокрому от дождя дорожному полотну.
- ROAD: Езда по сухому дорожному полотну.
- с режимами движения Pro^{SA}
- DYNAMIC: Динамичная езда по сухому дорожному полотну.

Для каждого из этих сценариев разработано оптимальное сочетание параметров двигателя, регулирования ASC/DTC и контроля устойчивости при регенерации (RSC).

Установка режима движения

- Включите режим готовности к эксплуатации. (☰➔ 63)



- Нажмите кнопку **1**.

 Более подробную информацию о возможных режимах движения см. в

главе «Подробное описание системы».

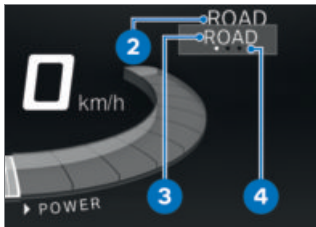

Активный режим движения **2** переходит в фоновый режим, и отображается первый доступный режим движения **3**. Подсказка **4** показывает количество доступных режимов движения.



- Нажимайте кнопку **1** до тех пор, пока рядом со стрелкой выбора не появится требуемый режим движения.
 - » Выбранный режим движения активируется примерно через 2 секунды.

СИСТЕМА ОХРАННОЙ СИГНАЛИЗАЦИИ (DWA)

— с системой охранной сигнализации (DWA)^{SA}

Активация

- Включите режим готовности к эксплуатации. (☛ 63)
- Адаптируйте DWA. (☛ 77)

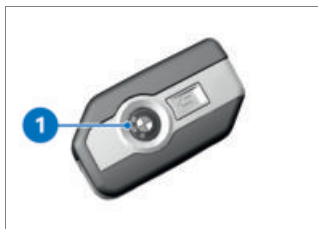

- Выключите режим готовности к эксплуатации.
- Два раза нажмите кнопку **1** радиоключа.
 - » Процесс активации занимает прим. 30 секунд.
 - » Дважды мигают указатели поворота.
 - » Дважды звучит сигнал подтверждения (если запрограммирован).
 - » Система DWA активна.



- Для деактивации датчика наклона (например, когда электрический скутер транспортируется на поезде и резкие движения могут вызвать срабатывание сигнализации) еще раз нажмите кнопку **1** радиоключа во время этапа активации.
 - » Трижды мигают указатели поворота.
 - » Сигнал подтверждения звучит трижды (если запрограммирован).
 - » Датчик наклона деактивирован.

Сигнал тревоги

Срабатывание охранной сигнализации DWA могут вызвать:

- Датчик наклона
- Попытка завести двигатель чужим ключом зажигания.
- Отсоединение системы DWA от аккумуляторной батареи мотоцикла (батарея DWA берет на себя обеспечение

76 ПОЛЬЗОВАНИЕ

электроэнергией – только звуковой сигнал, указатели поворота не включаются)

 Если радиоключ находится в зоне приема, то подача сигнала тревоги по датчику наклона блокируется.

Если батарейка DWA разряжена, все функции сохраняются, кроме срабатывания сигнала тревоги при отсоединении от аккумуляторной батареи.

Продолжительность сигнала тревоги составляет примерно 26 с. В течение этого времени звучит звуковой сигнал и мигают указатели поворота. Для настройки типа звукового сигнала можно обратиться к официальному дилеру BMW Motorrad.



Сработавший сигнал тревоги можно прервать в любой момент нажатием кнопки **1** радиоключа без деактивации системы охранной сигнализации (DWA).

Если сигнализация сработала в отсутствие водителя, то при включении режима готовности к эксплуатации система сообщает ему об этом однократным звуковым сигналом. После этого светодиод DWA в течение одной минуты показывает причину срабатывания сигнала тревоги.

Световые сигналы контрольной лампы:

- мигает 1 раз: датчик наклона 1
- мигает 2 раза: датчик наклона 2
- мигает 3 раза: режим готовности к эксплуатации включен ключом без прав доступа

- мигает 4 раза: отсоединение системы DWA от аккумуляторной батареи транспортного средства
- мигает 5 раз: датчик наклона 3

Деактивация

Вариант 1:

- Экстренный выключатель зажигания в рабочем положении.
- Включите режим готовности к эксплуатации. (☛ 63)
 - » Один раз мигают указатели поворота.
 - » Один раз звучит сигнал подтверждения (если запрограммирован).
 - » Система DWA выключена.

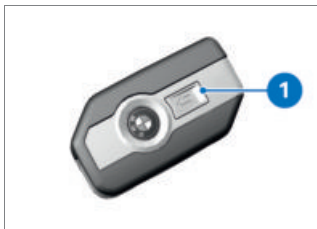

Вариант 2:

- Один раз нажмите кнопку 1 радиоключа.



Если функция аварийной сигнализации деактивируется при помощи ра-

диоключа и после этого не включается режим готовности к эксплуатации, то функция аварийной сигнализации автоматически активируется прим. через 30 секунд, если Авт. актив. сигн. находится во включенном состоянии.

- » Один раз мигают указатели поворота.
- » Один раз звучит сигнал подтверждения (если запрограммирован).
- » Система DWA выключена.

Адаптируйте DWA

- Включите режим готовности к эксплуатации. (☛ 63)
- Вызовите меню Настройки, Настройки мотоцикла, DWA.
 - » Возможны следующие настройки:
 - Адаптация Предуп. сигнал
 - Включение и выключение Датчик наклона
 - Включение и выключение Сигнализация активна
 - Включение и выключение Авт. актив. сигн.
 - » Варианты установки (☛ 78)

78 ПОЛЬЗОВАНИЕ

Варианты установки

Предуп. сигнал: настройка нарастающего и затихающего или прерывистого звукового сигнала тревоги.

Датчик наклона: активация датчика наклона для контроля наклона транспортного средства. Система охранной сигнализации срабатывает, например, при краже колеса или буксировке.

 При транспортировке мотоцикла деактивируйте датчик наклона, чтобы предотвратить срабатывание DWA.

Сигнализация активна: Звук подтверждения после активации/деактивации DWA в дополнение к загорающим указателям поворота.

Авт. актив. сигн.: Автоматическая активация функции сигнализации при выключении режима готовности к эксплуатации.

СИСТЕМА КОНТРОЛЯ ДАВЛЕНИЯ В ШИНАХ (RDC)

—с системой контроля давления в шинах (RDC)^{SA}

Включите или выключите предупреждение о предписанном давлении в шинах

- При достижении минимального давления в шине может быть показано предупреждение о предписанном давлении в шинах.
- Вызовите меню Настройки, Настройки мотоцикла, RDC.
- Включите или выключите Предупр. о зад. давл..

ОБОГРЕВ

Управление обогревом ручек

—с обогреваемыми ручками^{SA}
—без подогрева сидений^{SA}

 Обогрев ручек активен только при включенной готовности к движению.

- Включите режим готовности к движению. (▣► 140)



- Нажимайте кнопку **1**, пока не появится требуемая ступень нагрева **2** перед символом **3** системы обогрева ручек.

Ручки руля имеют три уровня обогрева:



Низкая мощность нагрева



Средняя мощность нагрева



Высокая мощность нагрева

- » Высокая ступень предназначена для быстрого нагрева ручек, после чего следует переключить систему на первую ступень.
- » Если больше не будет никаких изменений, то установится выбранная ступень нагрева.
- Чтобы выключить обогрев ручек, нажимайте кнопку **1** до тех пор, пока не исчезнет символ **3** системы обогрева ручек.

Управляйте обогревом

- с обогреваемыми ручками ^{SA}
- с подогревом сидений ^{SA}



Обогрев ручек и обогрев сиденья активны только при включенной готовности к движению.

- Включите режим готовности к движению. (→ 140)



- Нажмите кнопку **1**.
- » Открывается меню ОБОГРЕВ.
- Выберите Обогрев ручек или Обогрев сиденья.
- Выберите и подтвердите требуемую ступень обогрева.
- » Выбранная ступень обогрева показывается на дисплее слева, рядом с символами **2** обогрева.
- Нажмите кнопку **1**, чтобы закрыть меню ОБОГРЕВ.
- Чтобы выключить обогрев или снова включить его с ранее выбранной ступенью,

80 ПОЛЬЗОВАНИЕ

нажмите и удерживайте кнопку **1**.

 Настройка ступеней нагрева сохраняется и после выключения готовности к движению.

ВЕЩЕВОЙ ОТСЕК

Использование багажного отсека

Необходимое условие

Режим готовности к эксплуатации включен.

ВНИМАНИЕ

Отсеки могут сильно нагреваться в летнее время

Это может нанести вред находящимся в них предметам, особенно электронным приборам, например мобильным телефонам

- В летнее время не храните в отсеке чувствительные к нагреванию предметы.
- Запросите у производителя информацию о возможных ограничениях при использовании.

ВНИМАНИЕ

Вибрация во время движения

Опасность повреждения мобильных телефонов в отсеке

- Убедитесь, что мобильный телефон подходит для размещения в отсеке на мотоцикле. Для этого запросите у производителя информацию о возможных ограничениях при использовании.



- Откройте крышку отсека **1** нажатием на кнопку **2**.
 - » Открытую крышку багажного отсека нельзя использовать для хранения предметов.
- Для закрывания вдавите крышку отсека **1** сильным нажатием в фиксаторы.

Вентиляция

Для обеспечения достаточной циркуляции воздуха при температуре свыше 35 °С в отсеке включается вентилятор. Вентилятор снова отключается, как только температура в вещевом отсеке опускается ниже 30 °С.

Зарядка смартфона

Необходимое условие

Режим готовности к эксплуатации включен.

- Откройте багажный отсек.



- Вложите смартфон **2** в направляющие **1** экраном вверх.
» Смартфон закреплен.



- Подсоедините зарядный кабель к смартфону **2** и разъему USB-C **3**.

 BMW Motorrad рекомендует использовать USB-кабель BMW Motorrad для зарядки смартфона в багажном отсеке. Обычные зарядные кабели занимают слишком много места в багажном отсеке и могут быть повреждены.



- Закройте крышку **4** отсека.

82 ПОЛЬЗОВАНИЕ

Указания по применению

Отсек подходит для смартфонов с размерами не более 158 мм x 78 мм x 10 мм.

Для маленьких мобильных телефонов, которые нельзя зафиксировать в креплении, BMW Motorrad рекомендует использовать чехол BMW Motorrad для смартфона.

Зарядный ток

Это зарядный разъем USB-C на 5 В, через который подается максимальный зарядный ток 1,5 А (макс. зарядная мощность 7,5 Вт).

ОТДЕЛЕНИЕ ДЛЯ ШЛЕМА

Воспользуйтесь отделением для шлема

- Включите режим готовности к эксплуатации.

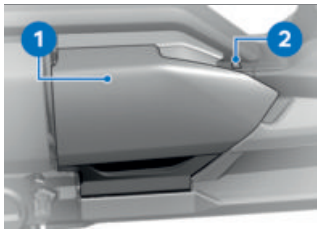

- Откройте крышку отделения для шлема **1** с помощью кнопки **2**.



Освещение вещевого отсека включается при включении готовности к движению.

После выключения готовности к движению освещение вещевого отсека продолжает работать в течение короткого времени.



Загрузка отделения для шлема

макс. 8 кг

- » Открытую крышку отделения для шлема нельзя использовать для хранения предметов.
- Для закрывания вдавите крышку отделения для шлема **1** сильным нажатием посередине в фиксаторы.
- » Крышка отделения для шлема фиксируется обоими крюками замка со слышимым щелчком.

Аварийная разблокировка отделения для шлема

- Снять боковую облицовку. (→ 176)

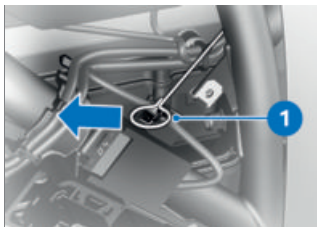

- Потяните пластину **1** при необходимости с помощью приспособления из набора инструментов в направлении, указанном стрелкой.
- » Отделение для шлема разблокировано.
- Установить боковую облицовку. (☞ 177)

TFT-ДИСПЛЕЙ

05

ОБЩИЕ УКАЗАНИЯ	86
ПРИНЦИП ДЕЙСТВИЯ	87
ВИД PURE RIDE	94
ВИД PURE	95
МНОГОЭКРАННЫЙ РЕЖИМ	95
ОБЩИЕ НАСТРОЙКИ	96
BLUETOOTH	98
WLAN	100
МОЙ МОТОЦИКЛ	102
БОРТОВОЙ КОМПЬЮТЕР	105
НАВИГАЦИЯ	106
МЕДИА	109
ТЕЛЕФОН	110
ПРОСМОТРИТЕ ВЕРСИЮ ПРОГРАММНОГО ОБЕСПЕЧЕНИЯ	111
ПРОСМОТРИТЕ ИНФОРМАЦИЮ О ЛИЦЕНЗИИ	111

ОБЩИЕ УКАЗАНИЯ

Предупреждения



ПРЕДОСТЕРЕЖЕНИЕ

Пользование смартфоном во время движения

Опасность аварии

- Соблюдайте действующие на этот счет правила дорожного движения.
- Не пользуйтесь смартфоном во время движения. Исключение: телефонная связь с использованием гарнитуры.



ПРЕДОСТЕРЕЖЕНИЕ

Отвлечение от ситуации на дороге и потеря контроля

Опасность аварии из-за управления встроенными информационными системами и устройствами связи во время поездки

- Управляйте этими системами и устройствами только в том случае, если это позволяет дорожная ситуация.
- При необходимости остановитесь и управляйте системами или устройствами при остановленном мотоцикле.

Функции Connectivity

Функции Connectivity включают в себя мультимедиа, телефонию и навигацию. Функциями Connectivity можно пользоваться, когда TFT-дисплей соединен с мобильным устройством и шлемом (→ 98). Дополнительная информация о функциях Connectivity доступна по следующей ссылке: bmw-motorrad.com/connectivity



В зависимости от типа мобильного устройства объем функций Connectivity может иметь ограничения.

Приложение BMW Motorrad Connected

При помощи приложения BMW Motorrad Connected можно просматривать статистику использования и информацию о транспортном средстве. Для пользования некоторыми функциями, например системой навигации, мобильное приложение должно быть установлено на мобильное устройство и подключено к TFT-дисплею. При помощи мобильного приложения запускается

ведение к цели и выбирается нужная навигация.

 В некоторых мобильных устройствах, например, с операционной системой iOS перед использованием необходимо открыть приложение BMW Motorrad Connected App.

Актуальность

После подписания в печать могут появиться обновления TFT-дисплея. Это может стать причиной расхождений между текстом данного руководства и оснащением вашего транспортного средства. Обновленная информация доступна на сайте bmw-motorrad.com/service.

ПРИНЦИП ДЕЙСТВИЯ

Органы управления

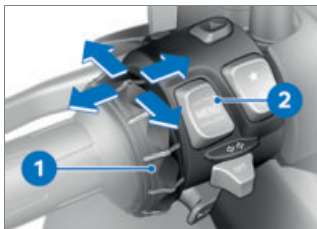

Для управления всем содержанием дисплея используется мультиконтроллер **1** и двухпозиционная клавиша MENU **2**.

В зависимости от контекста доступны следующие функции.

Функции

мультиконтроллера

Вращение

мультиконтроллера вверх:

- Перемещение курсора в списках вверх.
- Выполнение настроек.
- Увеличение громкости.

Вращение

мультиконтроллера вниз:

- Перемещение курсора в списках вниз.
- Выполнение настроек.
- Уменьшение громкости.

Наклон мультиконтроллера

влево:

- Выполнение функции в соответствии с ответом системы управления.
- Выполнение функции влево или назад.
- Возврат в главное меню после выполнения настроек.
- В окне меню: переход на один иерархический уровень вверх.
- В меню Мой мотоцикл: переход на следующую панель меню.

88 TFT-ДИСПЛЕЙ

— В окне Pure Ride: переход к предыдущей индикации многоэкранного режима.

Наклон мультиконтроллера вправо:

— Выполнение функции в соответствии с ответом системы управления.

— Подтверждение выбора.

— Подтверждение настроек.

— Прокликивание на следующую часть меню.

— Прокликивание списка вправо.

— В меню Мой мотоцикл: переход на следующую панель меню.

— В окне Pure Ride: переход к следующей индикации многоэкранного режима.

Функции двухпозиционной клавиши MENU

 Указания системы навигации отображаются в форме диалога, если не вызвано меню Навигация. Управление посредством двухпозиционной клавиши MENU временно ограничено.

Короткое нажатие MENU вверх:

— В окне меню: переход на один иерархический уровень вверх.

— В окне Pure (Ride): переключение индикации для строки статуса.

Долгое нажатие MENU вверх:

— В окне меню: открывание окна Pure Ride.

Короткое нажатие MENU вниз:

— переход на один иерархический уровень вниз.

— Не работает, если достигнут самый нижний иерархический уровень.

Долгое нажатие MENU вниз:

— возврат в последнее открытое меню после смены меню длительным нажатием двухпозиционной клавиши MENU вверх.

Указания пользователю в главном меню



Указания отображают возможные действия пользователя.

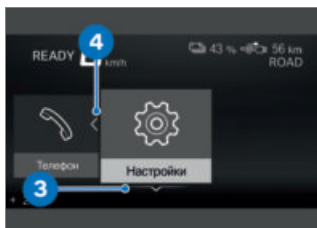

Значение указаний пользователю:

- Указание пользователю **1**: достигнут левый конец.
- Указание пользователю **2**: можно листать вправо.
- Указание пользователю **3**: можно листать вниз.
- Указание пользователю **4**: можно листать влево.

Указания пользователю в подменю

Помимо указаний в главном меню, в подменю также имеются указания пользователю.

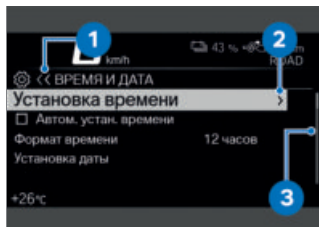

Значение указаний пользователю:

- Указание пользователю **1**: текущая индикация находится в иерархическом меню. Символ отображает уровень подменю. Два символа указывают на два и более уровня подменю. Цвет символа меняется в зависимости от того, можно ли вернуться наверх.
- Указание пользователю **2**: можно перейти на следующий уровень подменю.
- Указание пользователю **3**: записей больше, чем можно показать.

90 TFT-ДИСПЛЕЙ

Включение и выключение функций

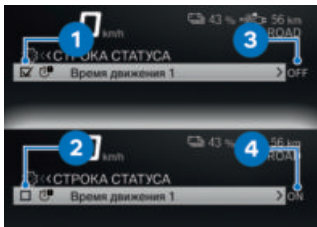

В некоторых пунктах меню стоит галочка. Галочка показывает, включена функция или нет. Символы действий в пунктах меню наглядно поясняют, что включается после короткого наклона мультиконтроллера вправо.

Примеры выключения и включения:

- Символ **1** показывает, что функция включена.
- Символ **2** показывает, что функция выключена.
- Символ **3** показывает, что функцию можно выключить.
- Символ **4** показывает, что функцию можно включить.

Включение вида Pure (Ride)

- Нажмите и удерживайте клавишу MENU вверх.

Вызов меню

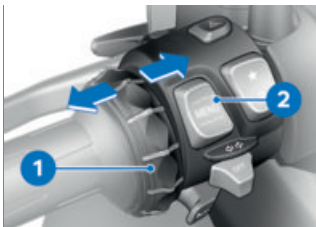

- Включите вид Pure (Ride). (шп → 90)
- Коротко нажмите кнопку **2** вниз.

Можно вызвать следующие меню:

- Мой мотоцикл
- Навигация
- Медиа
- Телефон
- Настройки

- Коротко нажимайте мультиконтроллер **1** вправо, пока не будет выделен нужный пункт меню.
- Коротко нажмите кнопку **2** вниз.

 Меню Настройки можно открыть только на стоящем мотоцикле.

Перемещение курсора в списках

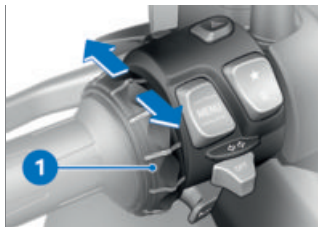

- Вызовите меню. (☛ 90)
- Для перемещения курсора в списках вниз поворачивайте мультиконтроллер **1** вниз, пока не будет выделен нужный пункт.
- Для перемещения курсора в списках вверх поворачивайте мультиконтроллер **1** вверх, пока не будет выделен нужный пункт.

Подтверждение выбора

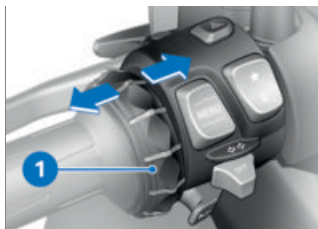

- Выберите нужную запись.
- Коротко нажмите мультиконтроллер **1** вправо.

Вызовите последнее использовавшееся меню

- В окне Pure Ride: Нажмите двухпозиционную клавишу MENU вниз и удерживайте.
- » Открывается последнее использовавшееся меню. Выбран последний выделенный пункт.

Переключите индикацию для строки статуса Необходимое условие

Мотоцикл стоит. Отображается вид Pure (Ride).

- Включите режим готовности к эксплуатации. (☛ 63)
- » На TFT-дисплее показывается вся необходимая для движения по дорогам общего пользования информация с бортового компьютера (например, TRIP TRIP TRIP **1**) и компьютера поездки (например, TRIP TRIP TRIP **2**). Информацию можно просматривать в верхней строке статуса.
- с системой контроля давления в шинах (RDC)^{SA}
- » Дополнительно можно просматривать информацию системы контроля давления в шинах.<







92 TFT-ДИСПЛЕЙ

- Выберите содержимое верхней строки статуса. (☰▶ 92)





- Нажмите и удерживайте кнопку **1** для отображения вида Pure Ride.
- Коротко нажимайте кнопку **1** для выбора значения в верхней строке статуса **2**.

На дисплее могут отображаться следующие значения:

-  Общий пробег
-  Текущий пробег 1
-  Текущий пробег 2
-  Расход 1 (среднее значение)
-  Расход 2 (среднее значение)
-  Рекупер. 1
-  Рекупер. 2

 Время движения 1

 Время движения 2

 Остановка 1

 Остановка 2

 Скорость 1 (среднее значение)

 Скорость 2 (среднее значение)

— с системой контроля давления в шинах (RDC)^{SA}

 давление в шинах◀

Выберите содержимое верхней строки статуса

- Вызовите меню Настройки, Индикация, Строка статуса.
- Включите нужные элементы индикации.
 - » Между выбранными индикациями можно переключаться в верхней строке статуса. Если элементы индикации не выбраны, показывается степень заряда и запас хода:

 Степень заряда АКБ



Запас хода

Выполнение настроек

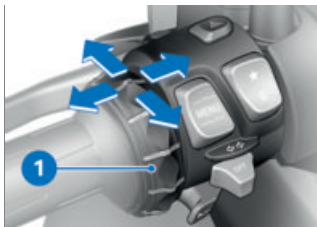

- Выберите нужное меню настроек и подтвердите.
 - Поворачивайте мультиконтроллер **1** вниз, пока не будет выделена нужная настройка.
 - Если имеется указание пользователю, наклоните мультиконтроллер **1** вправо.
 - Если указания пользователю отсутствуют, наклоните мультиконтроллер **1** влево.
- » Настройка сохранена.

Включите или выключите информацию об ограничении скорости

Необходимое условие

К транспортному средству подключено совместимое мобильное устройство. На конечном мобильном устройстве установлено приложение BMW Motorrad Connected.

- На Speed Limit Info отображается текущая разрешенная максимальная скорость, если эта функция предусмотрена составителем карт для навигатора.
- Откройте меню Настройки, Индикация.
- Включите или выключите Speed Limit Info.

Кнопки быстрого доступа



- Выберите в меню Настройки, Настройки системы, Кнопка быстрого доступа, Звездочка.
 - Выберите требуемую функцию или Не назначена.
- » Каждое нажатие кнопки **1** вызывает выбранную функцию.

94 TFT-ДИСПЛЕЙ

ВИД PURE RIDE

Индикатор привода



- 1 Диапазон момента регенерации
- 2 Текущий момент регенерации или крутящий момент
- 3 Диапазон крутящего момента

Ограничения



Маркировка **1** показывает, что регенерация энергии торможения ограничена.

Маркировка **4** показывает, что мощность ограничена.

В связи с ограничениями справа сверху на дисплее

могут показываться следующие символы:

Символ **2**: Регенерация энергии торможения сильно ограничена.

Символ **3**: Мощность сильно ограничена.

Ограничения могут возникнуть по различным причинам. Причина ограничения показывается цветом маркировки **1** или **4**:

- Серый: ограничение, обусловленное режимом движения
- Желтый: системные ограничения, например, из-за температуры, степени заряда, длительной нагрузки или системной ошибки.

 Временное ограничение доступной мощности при слишком высокой длительной нагрузке предотвращает преждевременное старение аккумуляторной батареи.

Запас хода и степень заряда



Запас хода **2** показывает, какой отрезок пути еще можно проехать с текущей степенью заряда **1**.

ВИД PURE

Индикация



Если транспортное средство не готово к движению, на дисплее вместо окна Pure Ride появляется окно Pure.

На дисплее отображается степень заряда **1** и запас хода **2**.

МНОГОЭКРАННЫЙ РЕЖИМ

Включение многоэкранного режима и выбор индикации

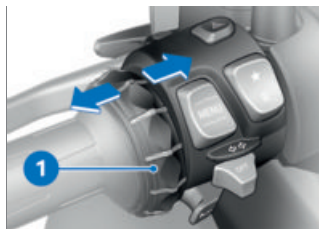

- Включите вид Pure (Ride). (III → 90)
- Нажимайте Multi-Controller **1** вправо или влево, пока не появится нужная индикация.
- Альтернативный способ: Нажмите Multi-Controller **1** вправо и удерживайте для возврата к последней выбранной индикации в многоэкранном режиме.

Можно выбрать следующие индикации:

- ▭ БОРТ. КОМПЬЮТЕР
- ▭ БОР. КОМП. ПОЕЗДКИ
- ▭ Навигация
- ▭ МЕДИА

» Выбранная индикация сохранится также после выключения режима готовности к эксплуатации.

96 TFT-ДИСПЛЕЙ

Выключите многоэкранный режим

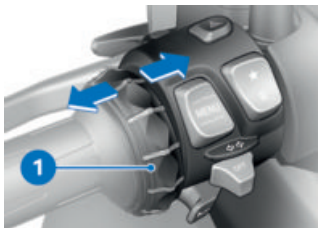

- Включите вид Pure (Ride). (▶▶▶ 90)
- Коротко нажимайте Multi-Controller **1** влево, пока не выключится многоэкранный режим.
- Альтернативный способ: Нажмите Multi-Controller **1** влево и удерживайте.

ОБЩИЕ НАСТРОЙКИ

Отрегулируйте уровень громкости

- Выполните сопряжение шлема водителя и пассажира. (▶▶▶ 100)
- Увеличение громкости: вращайте мультиконтроллер вверх.
- Уменьшение громкости: вращайте мультиконтроллер вниз.

- Отключение звука: поверните мультиконтроллер до конца вниз.
 - » При отключении звука воспроизведение медиаустройств приостанавливается.

Установите дату

- Включите режим готовности к эксплуатации. (▶▶▶ 63)
- Вызовите меню Настройки, Настройки системы, Дата и Время, Установка даты.
- Настройте День Месяц и Год.
- Подтвердите настройку.

Выберите формат даты

- Вызовите меню Настройки, Настройки системы, Дата и Время, Формат даты.
- Выберите нужную настройку.
- Подтвердите настройку.

Установите время

- Включите режим готовности к эксплуатации. (▶▶▶ 63)
- Вызовите меню Настройки, Настройки системы, Дата и Время, Установка времени.
- Настройте Часы и Мин...

Настройте формат времени

- Вызовите меню Настройки, Настройки системы, Дата и Время, Формат времени.
- Выберите нужную настройку.
- Подтвердите настройку.

Выбор единиц измерения

- Вызовите меню Настройки, Настройки системы, Единицы.

Можно выбирать следующие единицы измерения:

- с системой контроля давления в шинах (RDC)^{SA}
- Давление <
- Температура
- Скорость
- Расход

Выбор языка

- Вызовите меню Настройки, Настройки системы, Язык.

Доступны следующие языки:

- Немецкий
- Английский (Великобритания)
- Английский (США)
- Испанский
- Французский
- Итальянский
- Голландский
- Польский
- Португальский (Бразилия)
- Португальский (Португалия)
- Турецкий

- Русский
- Украинский
- Китайский
- Японский
- Корейский
- Тайский
- Румынский

Отрегулируйте яркость

- Вызовите меню Настройки, Индикация, Яркость.
- Отрегулируйте яркость.
 - » При падении освещенности ниже определенного уровня яркость дисплея уменьшается до заданного значения.

Сброс всех настроек

- Все настройки в меню Настройки можно сбросить до заводских настроек.
- Откройте меню Настройки.
- Выберите и подтвердите Сбросить все.

Сбрасываются настройки в следующих меню:

- Настройки мотоцикла
- Настройки системы
- Соединения
- Индикация
- Информация

- » Существующие соединения с использованием Bluetooth не удаляются.

BLUETOOTH

Радиосвязь ближнего действия

Bluetooth – это беспроводная технология связи малого радиуса действия. Устройства Bluetooth осуществляют передачу по технологии Short Range Devices (ближняя связь) в диапазоне частот ISM (Industrial, Scientific and Medical Band), не требующем наличия лицензии, от 2,402...2,480 ГГц. Ими можно пользоваться во всем мире без специального допуска.

Хотя Bluetooth предполагает максимально надежное соединение на коротких расстояниях, возможны помехи, как и в любой технологии радиосвязи. Возможны как кратковременные сбои, так и полный обрыв соединения. В частности, при использовании нескольких устройств в одной сети Bluetooth нельзя гарантировать безупречную работу в любой ситуации.

Возможные источники помех:

–Поля радиопомех из-за передающих вышек и аналогичного оборудования.

- В случае неправильного применения в данных устройствах стандарта Bluetooth.
- Из-за других находящихся поблизости устройств, поддерживающих Bluetooth.
- Экранирование металлическими предметами или объектами.

Pairing

Прежде чем два устройства Bluetooth смогут установить между собой соединение, они должны распознать друг друга. Такой процесс взаимного распознавания называют «Pairing», или установление соединения. Параметры единожды распознанных устройств сохраняются, вследствие чего установление соединения должно проводиться только при первом контакте.

 В некоторых мобильных устройствах, например, с операционной системой iOS перед использованием необходимо открыть приложение BMW Motorrad Connected App.

При установлении соединения TFT-дисплей ищет другие устройства стандарта Bluetooth в пределах дальности своего приема. Чтобы устрой-

ство могло быть распознано, должны выполняться следующие условия:

- должна быть включена функция Bluetooth устройства
- устройство должно быть доступно для других устройств
- прочие устройства стандарта Bluetooth должны быть включены (например, мобильные телефоны и системы навигации).

Необходимые операции описаны в руководстве по эксплуатации вашей коммуникационной системы.

Установка соединения

- Откройте меню **Настройки, Соединения**.
 - » В меню **СОЕДИНЕНИЯ** можно создавать соединения Bluetooth, управлять ими и удалять их. Отображаются следующие соединения Bluetooth:
 - Моб. устр.
 - Шлем водителя
 - Шлем пассаж.
- Отображается состояние соединения мобильных устройств.

Подключение конечного мобильного устройства

- Установите соединение. (☛ 99)
- Активируйте Bluetooth на мобильном устройстве (см. руководство по эксплуатации мобильного устройства).
- Выберите и подтвердите **Моб. устр..**
- Выберите и подтвердите **Подсоед. нов. моб. устр-во.**

Выполняется поиск мобильных устройств.



мигает в нижней статусной строке при установлении соединения.

Отображаются видимые мобильные устройства.

- Выберите и подтвердите конечное мобильное устройство.
- Выполняйте указания на конечном мобильном устройстве.
- Подтвердите совпадение кода.
- » Устанавливается соединение и обновляется статус связи.
- » Если соединение не устанавливается, см. таблицу неисправностей. (☛ 204)

100 TFT-ДИСПЛЕЙ

- » В зависимости от типа конечного мобильного устройства данные телефона автоматически передаются в мотоцикл.
- » Данные телефона (▣▣▣ 110)
- » Если телефонный справочник не отображается, см. таблицу неисправностей. (▣▣▣ 205)
- » Если соединение с использованием Bluetooth работает неправильно, см. таблицу неисправностей. (▣▣▣ 205)

Сопряжение шлема водителя и пассажира

- Установите соединение. (▣▣▣ 99)
- Выберите и подтвердите Шлем водителя или Шлем пассаж..
- Откройте доступ к коммуникационной системе шлема.
- Выберите и подтвердите Подсоединить новый шлем или Подсоед. нов. шлем пассаж..

Выполняется поиск шлемов.

 мигает в нижней статусной строке при установлении соединения.

Отображаются видимые шлемы.

- Выберите и подтвердите шлем.

- » Устанавливается соединение и обновляется статус связи.
- » Если соединение не устанавливается, см. таблицу неисправностей. (▣▣▣ 204)
- » Если соединение с использованием Bluetooth работает неправильно, см. таблицу неисправностей. (▣▣▣ 205)

Удалите соединения

- Откройте меню Настройки, Соединения.
- Выберите Удалить соединения.
- Для удаления отдельного соединения выберите это соединение и подтвердите.
- Для удаления всех соединений выберите и подтвердите Удалить все соединения.

WLAN

WLAN-соединение

Для передачи отображения карты с мобильного телефона на TFT-дисплей используется сеть WLAN. Для использования всех возможностей необходимо в мобильном телефоне активировать поиск сети WLAN. Подробную информацию по активации WLAN см. в руководстве по эксплуатации мобильного телефона.

В зависимости от местных условий, например, большое количество сетей WLAN, могут происходить временные ограничения и перебои в соединении.

102 TFT-ДИСПЛЕЙ

МОЙ МОТОЦИКЛ ЗАСТАВКА



- 1 Индикация системы контроля параметров
Способ отображения
(⇒ 28)
- 2 Статус температуры охлаждающей жидкости
(⇒ 46)
- 3 Запас хода (⇒ 95)
- 4 Счетчик общего пробега
- 5 Индикатор технического обслуживания (⇒ 58)
- 6 Давление в задней шине
(⇒ 51)
- 7 Статус температуры высоковольтной батареи
- 8 Давление в передней шине (⇒ 51)

Указания пользователю

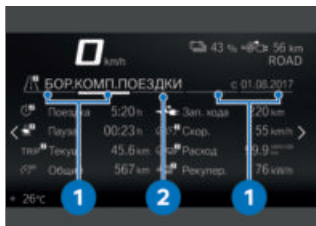

- Указание пользователю **1**: вкладки, показывающие, насколько далеко можно листать влево или вправо.
- Указание пользователю **2**: вкладка, отображающая положение текущей панели меню.

Пролистывание панелей меню

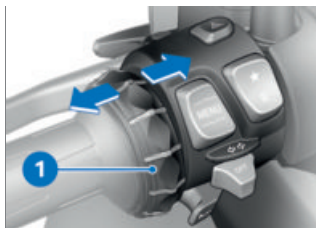

- Откройте меню **Мой мотоцикл**.
- Чтобы пролистать вправо, коротко нажмите мультиконтроллер **1** вправо.

- Чтобы пролистать влево, коротко нажмите мультиконтроллер **1** влево.

Меню **Мой мотоцикл** состоит из следующих панелей:

- **МОЙ МОТОЦИКЛ**
- **БОРТ. КОМПЬЮТЕР**
- **БОР. КОМП. ПОЕЗДКИ**
- с системой контроля давления в шинах (RDC)^{SA}
- **ДАВЛ. ВОЗД. В ШИНАХ** <
- **НЕОБХ. СЕРВ. ОБСЛУЖ.**
- **СООБЩЕНИЕ СИСТЕМЫ СС** (при наличии)
- Дополнительную информацию о давлении в шинах и о сообщениях системы контроля параметров можно найти в главе «Индикация».

 Поступающие сообщения системы контроля параметров выводятся на дополнительных вкладках в меню **Мой мотоцикл**.

Бортовой компьютер и бортовой компьютер поездок

На панелях меню **БОРТ. КОМПЬЮТЕР** и **БОР. КОМП. ПОЕЗДКИ** отображаются данные транспортного средства и параметры движения, например, средние значения.

104 TFT-ДИСПЛЕЙ

Необходимость техобслуживания

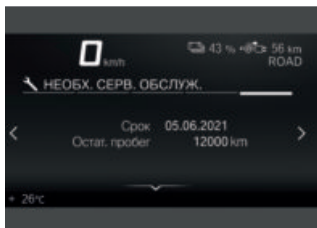

Если до следующего сервисного обслуживания осталось менее месяца или менее 1000 км, показывается белое сообщение системы контроля параметров.

БОРТОВОЙ КОМПЬЮТЕР

Вызовите бортовой компьютер

- Откройте меню Мой мотоцикл.
- Листайте вправо, пока не появится панель меню БОРТ. КОМПЬЮТЕР.
- » Бортовой компьютер можно также вывести на разделенном дисплее.
- Включите полиэкранный режим и выберите индикацию. (▶▶▶▶ 95)

Сбросьте бортовой компьютер

- Вызовите бортовой компьютер. (▶▶▶▶ 105)
- Нажмите нижнюю часть двухпозиционной клавиши MENU.
- Выберите Сбросить все значения или Сбросить отдельные знач. и подтвердите.

Отдельно можно сбросить следующие значения:



Поездка



Текущ.



Скор.



Расход



Рекупер. 1

Вызовите компьютер поездки

- Вызовите бортовой компьютер. (▶▶▶▶ 105)
- Листайте вправо, пока не появится панель меню БОР. КОМП. ПОЕЗДКИ.
- » Компьютер поездки можно также вывести на разделенном дисплее.
- Включите полиэкранный режим и выберите индикацию. (▶▶▶▶ 95)

Сбросьте компьютер поездки

- Вызовите компьютер поездки. (▶▶▶▶ 105)
- Нажмите нижнюю часть двухпозиционной клавиши MENU.
- Выберите Сбросить автоматически или Сбросить все и подтвердите.
- » При выбранном параметре Сбросить автоматически компьютер поездки сбрасывается автоматически, если после выключения режима готовности к эксплуатации прошло более 6 часов и изменилась дата.

НАВИГАЦИЯ

Предупреждения

ПРЕДОСТЕРЕЖЕНИЕ

Пользование смартфоном во время движения

Опасность аварии

- Соблюдайте действующие на этот счет правила дорожного движения.
- Не пользуйтесь смартфоном во время движения. Исключение: телефонная связь с использованием гарнитуры.

ПРЕДОСТЕРЕЖЕНИЕ

Отвлечение от ситуации на дороге и потеря контроля

Опасность аварии из-за управления встроенными информационными системами и устройствами связи во время поездки

- Управляйте этими системами и устройствами только в том случае, если это позволяет дорожная ситуация.
- При необходимости остановитесь и управляйте системами или устройствами при остановленном мотоцикле.

Необходимое условие

К мотоциклу подключено совместимое мобильное устройство по Bluetooth.

На подключенном мобильном устройстве установлено приложение BMW Motorrad Connected App.

 В некоторых мобильных устройствах, например, с операционной системой iOS перед использованием необходимо открыть приложение BMW Motorrad Connected App.

Режим отображения карты **Необходимое условие**

На подсоединенном через Bluetooth мобильном телефоне активирован поиск сети WLAN.

- Подключите конечное мобильное устройство. (▣▣▣ 99)
- Откройте приложение BMW Motorrad Connected.
- Откройте меню Навигация.

 Если на разделенном дисплее выбран вид НАВИГАЦИЯ и при этом вызывается меню НАВИГАЦИЯ, то деление дисплея автоматически отключается и навигация показывается на всем TFT-дисплее.

Введите адрес назначения

- Подключите конечное мобильное устройство. (▣▣▣ 99)
- Откройте приложение BMW Motorrad Connected и запустите ведение к цели.
- На TFT-дисплее вызовите меню Навигация.
- » Отображается активное ведение к цели.
- Если на больном устройстве не активирован поиск сети WLAN, ведение к цели выводится в режиме стрелочной навигации.
- » Если активное ведение к цели не отображается, см. таблицу неисправностей. (▣▣▣ 205)

Выбор цели из списка последних целей

- Откройте меню Навигация, Последние цели.
- Выберите и подтвердите цель.
- Выберите Запустить ведение к цели.

Выберите цель из избранного

- В меню ИЗБРАННОЕ отображаются все цели, сохраненные в мобильном приложении BMW Motorrad Connected в качестве

элементов Избранного. На TFT-дисплее новые элементы Избранного создать нельзя.

- Откройте меню Навигация, Избранное.
- Выберите и подтвердите цель.
- Выберите Запуст. вед. к цели.

Ввод специальных целей

- На карте можно отображать специальные цели, например, достопримечательности.
- Откройте меню Навигация, POIs.

Доступны для выбора следующие места:

- На месте
- В пункте назначения
- По маршруту
- Выберите место для поиска специальных целей. Например, можно выбрать следующую специальную цель:
 - Автозаправочная станция
- Выберите и подтвердите специальную цель.
- Выберите и подтвердите Запустить ведение к цели.

- Включите или выключите Речевые указания.

Повторите последнее указание речевого информатора

- Откройте меню Навигация, Активное ведение к цели.
- Выберите и подтвердите Текущее речевое указание.

МЕДИА

Необходимое условие

К мотоциклу подключено совместимое мобильное устройство и совместимый шлем.

Управление воспроизведением музыки

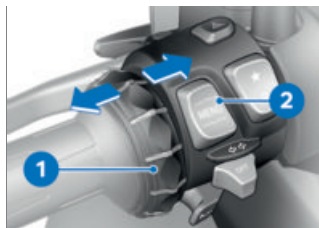

- Откройте меню Медиа.

 BMW Motorrad рекомендует перед началом поездки установить громкость музыки и разговоров в конечном мобильном устройстве на максимум.

- Отрегулируйте уровень громкости. (→ 96)
- Следующий трек: коротко наклоните мультиконтроллер **1** вправо.
- Последний трек или начало текущего трека: коротко наклоните мультиконтроллер **1** влево.
- Вызов контекстного меню: нажмите кнопку **2** вниз.

 В зависимости от типа мобильного устройства объем функций Connectivity может иметь ограничения.

» В контекстном меню доступны следующие функции:

- Воспроизведение или Пауза.
- Для поиска и воспроизведения выберите категорию Текущее воспроизведение, Все исполнители, Все альбомы или Все треки.
- Выберите Плейлисты.

В подменю Настройки звука можно выполнить следующие настройки:

- Включите или выключите Случайн. воспроизв..
- Выберите Повтор: Выкл., Повтор (текущий трек) или Все.

110 TFT-ДИСПЛЕЙ

» Если список воспроизведения не отображается на TFT-дисплее, см. таблицу неисправностей.. (►► 206)

ТЕЛЕФОН

Необходимое условие

К мотоциклу подключено совместимое мобильное устройство и совместимый шлем.

Телефонные разговоры

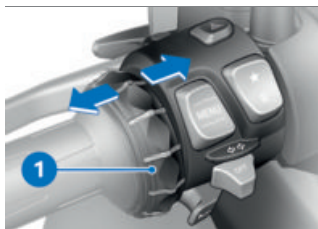

• Откройте меню Телефон.

 При входящем вызове открывается всплывающее окно.

• Прием вызова: наклоните мультиконтроллер **1** вправо.

• Отклонение вызова: наклоните мультиконтроллер **1** влево.

• Завершение разговора: наклоните мультиконтроллер **1** влево.

Отключение звука

При активных разговорах можно выключить микрофон в шлеме.

Разговор с несколькими абонентами

Во время телефонного разговора можно принимать второй вызов. Первый разговор будет удерживаться. Количество активных вызовов отображается в меню Телефон. Можно переключаться между двумя разговорами.

Данные телефона

В зависимости от мобильного конечного устройства после установления соединения (►► 98) данные телефона автоматически передаются в транспортное средство.

Телефонный справочник: список контактов, сохраненных в мобильном конечном устройстве

Список звонков: список вызовов, выполненных с помощью мобильного конечного устройства

Избранное: список избранного, сохраненный в мобильном конечном устройстве

**ПРОСМОТРИТЕ ВЕРСИЮ
ПРОГРАММНОГО ОБЕСПЕ-
ЧЕНИЯ**

- Вызовите меню Настройки,
Информация, Версия ПО.

**ПРОСМОТРИТЕ ИНФОР-
МАЦИЮ О ЛИЦЕНЗИИ**

- Вызовите меню Настройки,
Информация, Лицензии.

РЕГУЛИРОВКА

06

ЗЕРКАЛА	114
ФАРА	114
ПРЕДВАРИТЕЛЬНОЕ НАПРЯЖЕНИЕ ПРУЖИНЫ	115

114 РЕГУЛИРОВКА

ЗЕРКАЛА

Регулировка зеркал



- Повернуть зеркало в требуемое положение легким нажатием на край.

 Если недостаточен диапазон регулировки зеркала для корректного выравнивания, необходимо изменить положение держателя зеркала.

Регулировка держателя зеркала



- Сдвиньте защитный колпачок **1** вверх через резьбовое соединение на держателе зеркала.

- Отверните гайку **2** с помощью подходящего инструмента.
- Поверните держатель зеркала в нужное положение.
- Затяните гайку **2** с заданным моментом затяжки, при этом придерживайте кронштейн зеркала.

 Зеркало слева (контргайка) к переходнику

M10

22 Н*м (Левая резьба)

- Надвиньте защитный колпачок **1** на резьбовое соединение.

ФАРА

Угол наклона фары и предварительное напряжение пружины

При согласовании предварительного напряжения пружины со степенью загрузки мотоцикла дальность освещения, как правило, остается неизменной.

Если вы сомневаетесь в правильности угла наклона фар, обратитесь к дилеру BMW Motorrad.

Регулировка угла наклона фары

- Снимите переднюю обшивку. (▣► 175)

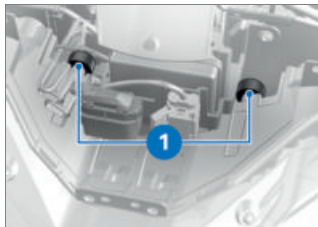

При слишком тяжелой нагрузке необходимо согласовать предварительное напряжение пружины, чтобы не слепить встречный транспорт. Если согласования предварительного напряжения пружины недостаточно, необходимо дополнительно отрегулировать угол наклона фары на самой фаре.

- Отрегулируйте угол наклона фары с помощью регулировочных винтов **1**.
- Установите переднюю обшивку. (▣► 176)

Если электрический скутер снова будет эксплуатироваться с меньшей нагрузкой:

- Обратитесь на специализированную СТО для восстановления базовой настройки фар,

лучше всего к официальному дилеру BMW Motorrad.

ПРЕДВАРИТЕЛЬНОЕ НАПРЯЖЕНИЕ ПРУЖИНЫ

Регулировка

Предварительное напряжение задней пружины должно соответствовать нагрузке скутера E-Scooter. Высокая нагрузка требует увеличения предварительного напряжения пружины, а меньший вес, напротив, — уменьшения.

Отрегулируйте предварительное напряжение пружины амортизационной стойки

- Установите E-Scooter на твердую и ровную поверхность и выключите двигатель.

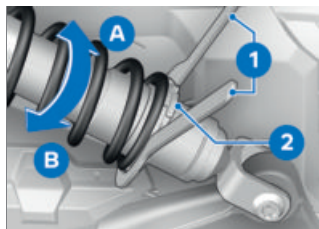

- Ослабьте контргайку **2**.
- Для увеличения предварительного напряжения пружины поверните регулировочное кольцо с помощью

116 РЕГУЛИРОВКА

приспособления из набора инструментов **1** в направлении, указанном стрелкой **A**.

- Для уменьшения предварительного напряжения пружины поверните регулировочное кольцо с помощью приспособления из набора инструментов **1** в направлении, указанном стрелкой **B**.

- Затяните контргайку **2**.

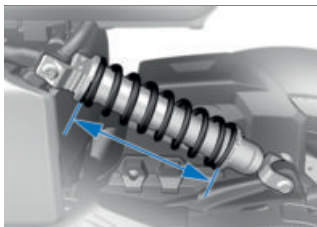

Базовая настройка предварительного сжатия задней пружины

Длина пружины с базовой настройкой 257,5 мм (с водителем 85 кг)

Длина пружины с базовой настройкой 257,5 мм (Только водитель без груза)

Длина пружины с базовой настройкой 247,5 мм (Только водитель с грузом)

Длина пружины с базовой настройкой 227,5 мм (С пассажиром и грузом)

BMW EPOWER

07

ПРИНЦИП ДЕЙСТВИЯ	120
ОБЩИЕ УКАЗАНИЯ	121
ЗАРЯДНЫЙ КАБЕЛЬ	123
ЗАРЯДКА	124

ПРИНЦИП ДЕЙСТВИЯ

Благодаря наличию электрической приводной системы транспортное средство может работать абсолютно без выбросов.

Специальный высоковольтный аккумуляторный блок подает энергию в электромашину.

Во всех ситуациях, например, при трогании с места, ускорении или при повышенной скорости электромашина с мощным крутящим моментом обеспечивает отличные динамические качества.

Высоковольтный аккумуляторный блок заряжается через зарядный кабель, например, при парковке или во время поездки благодаря рекуперации энергии.

Зарядка может выполняться быстро с помощью специальных подключений электропитания. Также возможна зарядка от бытовых розеток, например, в жилых домах.

Регенерация энергии торможения

Высоковольтный аккумуляторный блок заряжается во время поездки благодаря рекуперации энергии. Задача

регенерации энергии торможения заключается в том, чтобы при замедлении терять меньше энергии. При замедлении транспортного средства электромашина выполняет роль генератора и преобразует получаемую энергию движения частично или полностью в электрический ток. Таким образом высоковольтный аккумуляторный блок снова частично заряжается, чтобы обеспечить максимальный запас хода. Такая зарядка может осуществляться во время движения с закрытым положением ручки газа или в режиме регенерации.

Более подробную информацию о регенерации энергии торможения см. главу «Движение» (▣► 140).

Метка на комбинации приборов находится в области CHARGE. Грамотная езда и своевременное уменьшение скорости важны для оптимального использования системы рекуперации энергии транспортного средства.

ОБЩИЕ УКАЗАНИЯ



ОПАСНО

Неправильное обращение с электричеством.

Травмы или материальный ущерб, например, вследствие поражения электрическим током или пожара.

- Соблюдайте правила техники безопасности.



ВНИМАНИЕ

Отсутствие проверки зарядного устройства перед вводом в эксплуатацию

Материальный ущерб и перегрузка электросети

- Перед первой зарядкой проверьте само зарядное устройство на месте зарядки силами электрика.



ОСТОРОЖНО

Несоблюдение указаний на зарядной станции

Травмы или материальный ущерб, например, вследствие поражения электрическим током или пожара

- Соблюдайте указания на зарядной станции.



ВНИМАНИЕ

Неисправное состояние зарядного устройства

Опасность возгорания, например, из-за обгоревших контактов или повреждений

- Используйте зарядное устройство только в том случае, если оно находится в безупречном техническом состоянии.



ОПАСНО

Неадекватная очистка зарядного гнезда разъема.

Травмы или материальный ущерб, например, вследствие поражения электрическим током или пожара.

- Выполняйте очистку только силами персонала с соответствующей квалификацией.



Не оставляйте E-Scooter стоять в течение долгого времени со слишком низкой степенью заряда.

Перед длительной стоянкой проверьте по индикатору степени заряда, чтобы высоковольтный аккумуляторный блок

был полностью заряжен. Чрезмерный глубокий разряд приведет к повреждению высоковольтного аккумуляторного блока.

 При запасе хода менее 30 км заряжайте высоковольтный аккумуляторный блок, в противном случае мощность электропривода может заметно уменьшиться.

Действия после аварии

ОПАСНО

Касание высоковольтных проводов после аварии.

Опасность для жизни из-за поражения электрическим током.

- После аварии не прикасайтесь к высоковольтным компонентам, например, к оранжевым высоковольтным проводам или деталям, соединенным со свободно лежащими высоковольтным проводами.

ОСТОРОЖНО

Вытекание жидкости из высоковольтного аккумуляторного блока

Опасность химического ожога

- Избегайте контакта с жидкостями, вытекающими из высоковольтного аккумуляторного блока.

Если ваше транспортное средство попало в аварию, обратите внимание на следующие дополнительные меры безопасности в отношении высоковольтной системы:

- Оградите место аварии.
- Сообщите службам спасения, полиции или пожарникам о том, что в аварию попало транспортное средство с высоковольтной системой.
- Выключите режим готовности к эксплуатации.
- Не вдыхайте выходящие газы из высоковольтного аккумуляторного блока, при необходимости находитесь на расстоянии от транспортного средства.

ЗАРЯДНЫЙ КАБЕЛЬ



ОПАСНО

Использование недопущенного зарядного кабеля.

Травмирование или материальный ущерб, например, вследствие возгорания кабеля.

- Используйте для зарядки только допущенные зарядные кабели и зарядные станции.
- Информацию о допущенных кабелях можно получить на СТО.



ВНИМАНИЕ

Неправильное использование зарядного кабеля

Материальный ущерб, например, вследствие возгорания кабеля

- Используйте только зарядные кабели для зарядки скутера E-Scooter.
- Не удлиняйте зарядный кабель с помощью кабеля или адаптера.



ОПАСНО

Использование поврежденных зарядных кабелей.

Травмы или материальный ущерб, например, вследствие поражения электрическим током или пожара.

- Не используйте поврежденные зарядные кабели.
- Поврежденный зарядный кабель (корпус или кабель) незамедлительно выводите из эксплуатации.



Открытие компонентов зарядного кабеля приводит к его разрушению и потере гарантии. Ремонт зарядного кабеля или замена его компонентов (штекер, муфта или Incable Modul) должны выполняться только специалистами изготовителя.



Разъем для зарядки необходимо закрывать колпачком для защиты от влаги и грязи.

В зависимости от экспортного исполнения требуются и входят в комплект поставки различные зарядные кабели.

124 BMW EPOWER

Зарядный кабель можно хранить в отделении для шлема. В качестве альтернативы можно использовать стационарный кабель зарядной станции.

Стандартный зарядный кабель

С помощью стандартного зарядного кабеля можно заряжать от домашних розеток с защитным проводом. Зарядка через подключение к домашней розетке выполняется с помощью переменного тока. Ознакомьтесь с подробным руководством по эксплуатации стандартного зарядного кабеля:

www.aptiv.com/online-manual

Индикация стандартного зарядного кабеля

Стандартный зарядный кабель показывает статус с помощью четырех светодиодов.

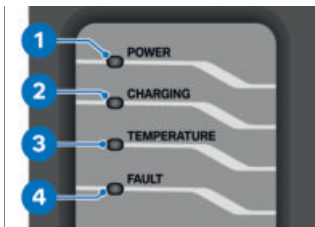

- 1: Электропитание от домашней розетки или зарядной станции
- 2: Индикатор зарядки
- 3: Контроль температуры
- 4: Неисправность от домашней розетки, зарядной станции или зарядного блока

ЗАРЯДКА

Перед зарядкой



ОПАСНО

Несоблюдение указаний по технике безопасности при подключении к источнику электропитания.

Травмы или материальный ущерб, например, вследствие поражения электрическим током или пожара.

- Соблюдайте указания по технике безопасности для конкретного подключения к источнику электропитания.



ВНИМАНИЕ

Нет согласования зарядного тока с электросетью

Опасность возгорания, например, из-за перегрева домашней розетки или перегрузки электросети

- Перед зарядкой от домашней розетки проверьте ее максимальную допустимую нагрузку и согласуйте ограничение зарядного тока с электросетью.



Зарядку можно прервать или возобновить в любое время, например, чтобы временно пользоваться другими потребителями от источника питания или чтобы предотвратить одновременное высокое потребление мощности несколькими потребителями.



В случае прерывания процесса зарядки, например, из-за временного отключения тока, после прерывания процесс зарядки автоматически продолжается. Если прерывание длится дольше 2 минут, процесс зарядки не возобновляется автоматически.



При экстремально высокой наружной температуре процесс зарядки замедляется для защиты высоковольтного аккумуляторного блока.



Стандартный зарядный кабель не работает при температуре ниже -32°C . Перед зарядкой храните зарядный кабель в месте с температурой окружающей среды от -32°C до 40°C .

Использование зарядного отсека



- Откройте крышку зарядного отсека **1** с помощью ручки **2**.
- » Открытую крышку зарядного отсека нельзя использовать для хранения предметов.
- Чтобы закрыть крышку зарядного отсека **1**, с силой нажмите на нее.

Отрегулируйте зарядный ток

- Включите режим готовности к эксплуатации. (☰➔ 63)
- Отрегулируйте зарядный ток в меню Настройки, Настройки мотоцикла, Настройки зарядки, Ограничение тока.

 Если домашняя розетка или зарядная станция дают другой зарядный ток, зарядка будет производиться с меньшим из значений зарядного тока.

Запустите зарядку

- Выключите режим готовности к эксплуатации. (☰➔ 63)
 - » Процесс зарядки запускается только при выключенном режиме готовности к эксплуатации. Если режим готовности к эксплуатации снова включается во время зарядки, процесс зарядки прерывается.
- Откройте зарядный отсек.

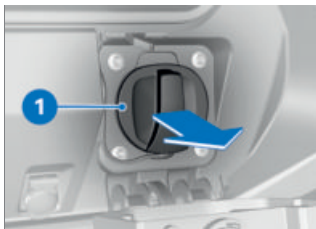

- Снимите крышку зарядного разъема 1.
- Снимите защитный колпачок с зарядного штекера.



ВНИМАНИЕ

Нет согласования зарядного тока с электросетью

Опасность возгорания, например, из-за перегрева домашней розетки или перегрузки электросети

- Перед зарядкой от домашней розетки проверьте ее максимальную допустимую нагрузку и согласуйте ограничение зарядного тока с электросетью.
- Перед первым процессом зарядки от собственной домашней розетки (а также при зарядке от чужих домашних розеток) определите разрешенную силу зарядного тока, например, обратившись к профессиональному элек-

трику. Если допустимая сила зарядного тока неизвестна, установите ограничение зарядного тока на самый низкий уровень.

- » Заводская настройка ограничения зарядного тока составляет 6 А.
- При необходимости задайте ограничение зарядного тока в меню Настройки, Настройки мотоцикла, Настройки зарядки, Ограничение тока.

 Если домашняя розетка или зарядная станция подают другой зарядный ток, зарядка будет производиться с меньшим из значений зарядного тока.

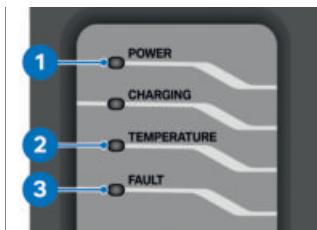

- При необходимости подсоедините стандартный зарядный кабель к домашней розетке или зарядный кабель Mode3к зарядной станции. При выполнении зарядки

на зарядной станции следуйте указаниям на зарядной станции.

» Стандартный зарядный кабель автоматически выполняет все требуемые этапы проверки. Если горит зеленый светодиод **1**, значит проверка выполнена успешно. Если горит или мигает светодиод **2** или **3**, значит проверку выполнить не удалось, невозможно запустить процесс зарядки или зарядный кабель нельзя подсоединять к транспортному средству. Выполняются следующие этапы проверки:

- Проверка домашней розетки на предмет неверной электропроводки
- Проверка наличия соединения защитного провода
- Проверка условий для надлежащей зарядки
- » Описание индикации состояния/сообщений о неисправности приводится в главе «Индикация». В случае появления сообщений о неисправности их можно сбросить следующим образом:
- Отсоедините стандартный зарядный кабель от напряже-

128 BMW EPOWER

ния питания, вытянув штекер из домашней розетки.

- Через 10 секунд вставьте штекер обратно.
- » Критические неисправности, которые показывают повреждение стандартного зарядного кабеля, не сбрасываются. К таким неисправностям относятся:
 - Залипание реле (устройство длительное время неисправно)
 - Неисправность датчика температуры
 - Отрицательный результат теста тока повреждения



ОПАСНО

Использование поврежденных зарядных кабелей.

Травмы или материальный ущерб, например, вследствие поражения электрическим током или пожара.

- Не используйте поврежденные зарядные кабели.
- Поврежденный зарядный кабель (корпус или кабель) незамедлительно выводите из эксплуатации.

- Как можно скорее обратитесь к дилеру BMW Motorrad для устранения неисправности.



- Подключите зарядный кабель **2** к разъему для зарядки **1**.
- » Зарядный кабель электрически блокируется, если включен режим готовности к эксплуатации или транспортное средство заряжается.

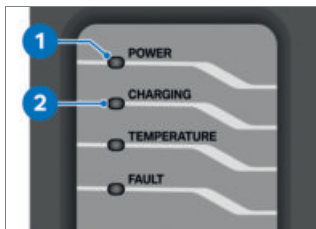

- Следите за индикацией на зарядном кабеле.
- » Стандартный зарядный кабель выполняет автоматически все требуемые этапы проверки. Если горит све-

одиод **1** и мигает светодиод **2**, значит проверка выполнена успешно и транспортное средство заряжается.

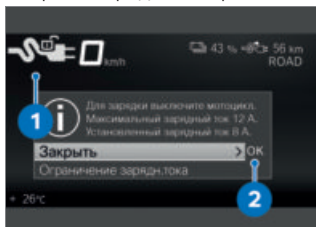

При включенном режиме готовности к эксплуатации появляется указание **2**. Символ **1** показывает, что зарядный кабель подсоединен, но процесс зарядки еще не запущен. Вы можете выбрать ограничение тока зарядки или сразу запустить процесс зарядки, выключив транспортное средство.

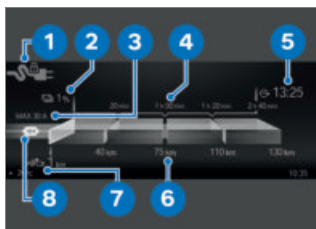

На дисплее появляется символ **1** для состояния обнаружения зарядного штекера. На дисплее отображается сте-

пень заряда **2** и дальность действия **7**. Прогноз времени зарядки **4** в сочетании с прогнозом запаса хода **6** показывает, как долго нужно заряжать транспортное средство, чтобы достичь определенного ожидаемого запаса хода. Целевое время **5** показывает, когда транспортное средство достигнет степени заряда 100 %. Целевое время всегда рассчитывается по времени, установленному на транспортном средстве. Помимо активной границы зарядного тока **8** также отображается максимальная доступная сила зарядного тока **3**, если инфраструктура имеет больший ток, чем выбрано в меню настроек. Через некоторое время дисплей автоматически переключается в режим ожидания Stand-by-Modus (режим экономии энергии). Процесс зарядки продолжается

130 BMW EPOWER

— с устройством для быстрой зарядки SA

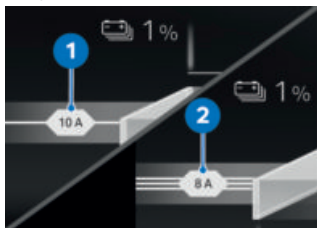

На дисплее отображается тип тока, используемый для зарядки: однофазный **1** или трехфазный **2**.<

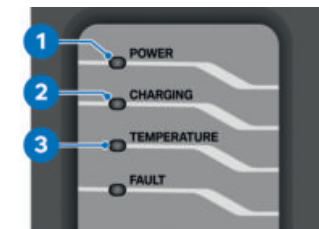

• Следите за индикацией на зарядном кабеле.

» Если горят светодиоды **1** и **3**, значит зарядка была прервана из-за слишком высокой температуры – если дополнительно мигает светодиод **2**, значит транспортное средство продолжает медленно заряжаться. Если горит светодиод **1** и мигает светодиод **3**, значит зарядка была прервана

из-за слишком высокой температуры в вилке сетевого кабеля. Выполняются следующие этапы проверки:

— Проверка наличия соединения защитного провода

— Проверка условий для надлежащей зарядки

• Для повторной индикации текущей степени заряда кратко нажмите кнопку MENU.

» Если продолжительность зарядки больше, чем ожидалось, проверьте установленное ограничение зарядного тока.

Завершите процесс зарядки

Необходимое условие

Соблюдайте обязательную последовательность действий при завершении процесса зарядки.

Необходимое условие

При зарядке на станции зарядки, прежде чем отсоединить зарядный кабель, завершите процесс зарядки на самой станции.

• Включите режим готовности к эксплуатации.

» Зарядный кабель на электрическом скутере разблокирован.



- Отсоедините зарядный кабель **2** от разъема для зарядки **1** на скутере E-Scooter.



- Установите на место крышку **1** зарядного разъема.
- Отсоедините стандартный зарядный кабель от бытовой розетки или зарядный кабель ModeЗот станции зарядки.
- Закройте зарядный штекер защитным колпачком.
- Уберите стандартный зарядный кабель в отделение для шлема, или на зарядной станции вставьте стационарный зарядный кабель в специ-

ально предусмотренное место.

Аварийная разблокировка зарядного штекера

- Снимите переднюю обшивку. (▣▣▣ 175)

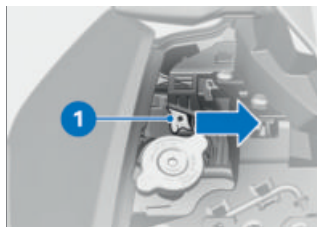

- Нажмите рычаг механизма аварийной разблокировки **1** при необходимости с помощью подходящего вспомогательного средства в направлении, указанном стрелкой.
- » Зарядный штекер разблокирован.
- Установите переднюю обшивку. (▣▣▣ 176)

ВОЖДЕНИЕ

08

УКАЗАНИЯ ПО ТЕХНИКЕ БЕЗОПАСНОСТИ	134
СОБЛЮДЕНИЕ КОНТРОЛЬНОГО ПЕРЕЧНЯ	135
ПЕРЕД КАЖДЫМ НАЧАЛОМ ДВИЖЕНИЯ	136
ПРИ КАЖДОМ 10-М ЗАРЯДКЕ	136
ГОТОВНОСТЬ К ДВИЖЕНИЮ	136
ДВИЖЕНИЕ НА ЭЛЕКТРИЧЕСКОМ СКУТЕРЕ	139
ОБКАТКА	142
ТОРМОЗНАЯ СИСТЕМА	142
ПОСТАНОВКА E-SCOOTER НА СТОЯНКУ	143
ЗАКРЕПИТЕ СКУТЕР E-SCOOTER ДЛЯ ТРАНС- ПОРТИРОВКИ	145

УКАЗАНИЯ ПО ТЕХНИКЕ БЕЗОПАСНОСТИ

Манипуляции



ВНИМАНИЕ

Манипуляции с E-Scooter

Повреждение соответствующих деталей, отказ функций, имеющих отношение к безопасности. Возникшие вследствие таких манипуляций повреждения ведут к потере гарантии.

- Не допускайте манипуляции.

Экипировка мотоциклиста

Никогда не ездите без экипировки! Всегда надевайте

- Шлем
- Костюм
- Перчатки
- Мотоботы

Они нужны в любое время года и даже при поездках на короткие расстояния. У дилера BMW Motorrad вам охотно расскажут и помогут выбрать правильную экипировку для любых поездок.



ПРЕДОСТЕРЕЖЕНИЕ

Затягивание свободно свисающих деталей одежды, багажа или ремней в открытые вращающиеся детали мотоцикла (колеса, карданный вал)

Опасность аварии

- Убедитесь в отсутствии свободно свисающих деталей одежды, которые могут быть затянуты в открытые вращающиеся детали мотоцикла.
- Размещайте предметы багажа, а также концы стяжных и крепежных ремней вдали от открытых вращающихся деталей мотоцикла.

Загрузка



ПРЕДОСТЕРЕЖЕНИЕ

Ухудшение устойчивости движения из-за перегрузки / неравномерной загрузки

Риск падения

- Не превышайте допустимую полную массу и соблюдайте указания по загрузке.
- Отрегулируйте предварительное напряжение пружин и

давление в шинах в соответствии с полной массой.

- Не превышайте максимальную загрузку отделения для шлема.



Загрузка отделения для шлема

макс. 8 кг

—с топкейсом^{SZ}

- Не превышайте максимальную загрузку топкейса.



Полезная нагрузка топкейса

макс. 5 кг<

Скорость

На высокой скорости на динамические свойства скутера E-Scooter могут оказывать отрицательное воздействие различные граничные условия:

- Настройка амортизационной стойки
- Неравномерное распределение багажа
- Свободная одежда
- Слишком низкое давление в шинах
- Износ рисунка протектора
- Установленные багажные системы, например, топкейс

Опасность отравления



ПРЕДОСТЕРЕЖЕНИЕ

Вдыхание вредных для здоровья паров

Вред здоровью

- Не вдыхайте пары эксплуатационных материалов и пластмасс.
- Не используйте мотоцикл в помещениях.

Манипуляции



ВНИМАНИЕ

Манипуляции с E-Scooter

Повреждение соответствующих деталей, отказ функций, имеющих отношение к безопасности. Возникшие вследствие таких манипуляций повреждения ведут к потере гарантии.

- Не допускайте манипуляции.

СОБЛЮДЕНИЕ КОНТРОЛЬНОГО ПЕРЕЧНЯ

- Воспользуйтесь следующим перечнем проверок для регулярной проверки своего электрического скутера.

ПЕРЕД КАЖДЫМ НАЧАЛОМ ДВИЖЕНИЯ

Необходимое условие

Перед каждым началом движения:

- Проверяйте степень заряда высоковольтного аккумуляторного блока.
- Проверьте работу тормозной системы.
- Проверьте работу осветительных и сигнальных приборов.
- Проверьте высоту рисунка протектора. (▣▣▣▶ 174)
- Проверьте давление в шинах. (▣▣▣▶ 173)
- Проверьте надежность крепления топкейса и багажа.

ПРИ КАЖДОМ 10-М ЗАРЯДКЕ

Необходимое условие

При каждом 10-м процессе зарядки:

- Проверьте толщину передних тормозных накладок. (▣▣▣▶ 168)
- Проверьте толщину задних тормозных накладок. (▣▣▣▶ 169)
- Проверьте уровень тормозной жидкости в тормозе переднего и заднего колеса. (▣▣▣▶ 170)

ГОТОВНОСТЬ К ДВИЖЕНИЮ

Pre-Ride-Check

После включения режима готовности к эксплуатации панель приборов выполняет проверку контрольно-сигнальных ламп — так называемую проверку «Pre-Ride-Check». В случае включения готовности к движению до окончания проверки проверка прерывается.

Фаза 1

Включаются все контрольно-сигнальные лампы.

Если мотоцикл долго стоит, при запуске системы будет показываться анимация.

Фаза 2

Цвет общей сигнальной лампы изменяется с красного на желтый.

Фаза 3

Все контрольно-сигнальные лампы выключаются последовательно в обратном порядке.

Сигнальная лампа сбоев в работе привода гаснет только через 15 секунд.

Если одна из контрольно-сигнальных ламп не включилась:

- Как можно скорее обратитесь для устранения неисправности на специализированную СТО, лучше всего к официальному дилеру BMW Motorrad.

 В зависимости от режима движения или его конфигурации вмешательство систем регулировки динамики может быть ограничено.

Возможные ограничения показываются в открывающемся окне, например **Внимание!** Настройка ABS+DTC.

Более подробную информацию о системах регулировки динамики движения ABS и DTC можно найти в главе «Подробное описание системы».

Самодиагностика ABS

Готовность системы BMW Motorrad ABS к работе проверяется с помощью самодиагностики. Самодиагностика выполняется автоматически после включения режима готовности к эксплуатации.

Фаза 1

» Компоненты системы проверяются при остановленном транспортном средстве.



мигает.

Фаза 2

» Компоненты системы проверяются при трогании с места.
– Самодиагностика ABS завершена. Символ ABS больше не отображается.

- Следите за состоянием всех контрольно-сигнальных ламп.



Самодиагностика ABS не завершена

Функции системы ABS недоступны, так как самодиагностика не была завершена. (Для проверки датчиков угловой скорости колеса скутер E-Scooter должен достичь минимальной скорости: мин. 5 км/ч)

Если по окончании самодиагностики ABS отображается сообщение о неисправности ABS:

- Дальнейшее движение возможно. При этом следует помнить, что функции системы ABS остаются

138 ВОЖДЕНИЕ

ограниченными или вообще недоступными.

- Как можно скорее обратитесь к дилеру BMW Motorrad для устранения неисправности.

Самодиагностика ASC/DTC

Готовность системы BMW Motorrad ASC/DTC к работе проверяется с помощью самодиагностики. Самодиагностика выполняется автоматически после включения готовности к движению.

Фаза 1

- » Проверка диагностируемых компонентов системы на стоящем мотоцикле.



редко мигает.

Фаза 2

- » Проверка диагностируемых компонентов системы при трогании с места.



редко мигает.

Самодиагностика ASC/DTC завершена

- » Символ ASC/DTC больше не отображается.

- Следить за состоянием всех сигнальных и контрольных ламп.



Самодиагностика ASC/DTC не завершена

Для проверки датчиков угловой скорости колес E-Scooter должен достичь минимальной скорости при включенной готовности к движению:

мин. 5 км/ч

Если по окончании самодиагностики ASC/DTC отображается сообщение о неисправности ASC/DTC:

- Дальнейшее движение возможно. При этом следует помнить, что функции системы ASC/DTC остаются недоступными.
- Как можно скорее обратитесь для устранения неисправности на специализированную СТО, лучше всего к официальному дилеру BMW Motorrad.

Скутер E-Scooter готов к работе

После завершения Pre-Ride-Check и самодиагностики ABS скутер E-Scooter готов к работе вместе со всеми потребителями тока.

i Для защиты аккумуляторной батареи 12 В пользуйтесь активными потребителями электроэнергии лишь в течение того времени, пока это необходимо, и отключайте функцию готовности к работе.

ДВИЖЕНИЕ НА ЭЛЕКТРИЧЕСКОМ СКУТЕРЕ

E-Scooter готов к движению



Скутер E-Scooter готов к эксплуатации, если при нажатии тормоза нажимается кнопка пуска. Появляется индикация привода и READY. Все системы готовы к работе. При нажатии аварийного выключателя E-Scooter перестает быть готовым к движению.

i При низкой температуре отдача и потребление мощности худшаются.

i В исключительных случаях высоковольтный аккумуляторный блок может сильно нагреться на неподвижном транспортном средстве (например при экстремально высокой наружной температуре и под прямыми солнечными лучами). При перегреве высоковольтного аккумуляторного блока E-Scooter не готов к движению.

i Очень высокие температуры (выше 35 °C) отрицательно влияют на срок службы аккумуляторных элементов. Если высоковольтный аккумуляторный блок перегревается во время движения, то приводная мощность постепенно снижается, чтобы дать высоковольтному аккумуляторному блоку остыть. При этом показание индикатора мощности POWER на панели приборов падает. Если температура продолжает повышаться, остановите транспортное средство и дождитесь охлаждения высоковольтного аккумуляторного блока. Когда индикатор мощности доходит до 0, E-Scooter

140 ВОЖДЕНИЕ

теряет готовность к движению и транспортное средство останавливается.

Включите готовность к езде

- Включите режим готовности к эксплуатации. (▶▶▶ 63)
- » Выполняется Pre-Ride-Check. (▶▶▶ 136)
- » Выполняется самодиагностика ABS. (▶▶▶ 137)
- » Выполняется самодиагностика ASC/DTC. (▶▶▶ 138)
- Нажмите тормоз.



- Нажмите кнопку стартера **1**.

 При откинутой боковой подставке готовность к движению не включается. Если откинуть боковую подставку при включенной готовности к движению, готовность к движению выключится.

- » Скутер E-Scooter готов к эксплуатации.

» Если скутер E-Scooter не готов к эксплуатации, воспользуйтесь таблицей неисправностей. (▶▶▶ 204)

Движение с ePOWER



ПРЕДОСТЕРЕЖЕНИЕ

Недостаточное восприятие при движении от электродвигателя.

Опасность ДТП

- При движении от электродвигателя учитывайте, что пешеходы и другие участники дорожного движения не замечают скутер E-Scooter в связи с отсутствием шума, как это бывает обычно.
- Двигайтесь с максимальным вниманием.

Регенерация энергии посредством замедления

Высоковольтный аккумуляторный блок снова частично заряжается благодаря рекуперации энергии. Электромашина при замедлении действует как генератор и преобразует энергию движения в электрическую энергию.

Замедление зависит от режима движения и от положения электронной ручки газа.

Чем меньше нажимается электронная ручка газа, тем больше замедление. При этом происходит рекуперация энергии, и подзаряжается высоковольтный аккумуляторный блок. Если электронная ручка газа не нажимается вообще, замедление становится похоже на небольшое торможение. Рекуперация энергии возможна при выполнении следующих условий:

- Скутер E-Scooter находится в движении.
- Скорость выше прим. 5 км/ч.

Рекуперация энергии невозможна в следующих ситуациях:

- Высоковольтный аккумуляторный блок полностью заряжен.
- Температура высоковольтного аккумуляторного блока слишком низкая или слишком высокая. Зимой или летом может случиться так, что рекуперация энергии после запуска будет временно недоступна.



ПРЕДОСТЕРЕЖЕНИЕ

Без рекуперации энергии тормозное действие электропривода также недоступно. Скутер E-Scooter будет катиться дальше, как обычно.

Опасность ДТП

- Всегда будьте готовы к торможению.

Ситуации движения для замедления

Если во время поездки предполагается замедление, оно может использоваться для рекуперации энергии. Для этого могут подойти следующие примерные ситуации движения:

- Замедление на участке с уклоном
- Замедление перед красным сигналом светофора

Избегайте позднего или сильного торможения. Вместо этого замедляйте транспортное средство путем рекуперации энергии.

ОБКАТКА

Тормозные накладки

Новые тормозные колодки необходимо обкатать, прежде чем они достигнут оптимальной силы трения. Уменьшенное тормозное действие можно компенсировать за счет более сильного нажатия на педаль тормоза.



ПРЕДОСТЕРЕЖЕНИЕ

Новые тормозные колодки

Увеличение тормозного пути, опасность аварии

- Тормозите заблаговременно.

Шины

Новые шины имеют гладкую поверхность. Поэтому вам необходимо придать шинам шероховатость путем осторожной обкатки с переменными наклонами. Полная сцепляемость беговых дорожек шин достигается только после обкатки.



ПРЕДОСТЕРЕЖЕНИЕ

Потеря сцепления новых шин с дорогой на мокром дорожном полотне и при экстремальных наклонах

Опасность ДТП

- Будьте осторожны и осмотрительны и избегайте экстремальных наклонов.

ТОРМОЗНАЯ СИСТЕМА

Как достигается минимальный тормозной путь?

В процессе торможения распределение нагрузки меняется динамически между передним и задним колесами. Чем сильнее торможение, тем больше нагрузка на переднее колесо. Чем больше нагрузка на колесо, тем большая тормозная сила может передаваться.

Для достижения минимального тормозного пути нужно выжимать рычаг переднего тормоза постепенно и все сильнее. При этом динамическое увеличение нагрузки на переднее колесо используется оптимально. Если тормозное давление большое и появляется резко, динамическое распределение нагрузки не будет

успевать за выросшим замедлением и тормозная сила не будет переноситься полностью на дорожное полотно.

Крутые съезды



ПРЕДОСТЕРЕЖЕНИЕ

Торможение на крутых спусках только задним тормозом.

Потеря тормозного действия.
Разрушение тормозного механизма из-за перегрева.

- Тормозите передним и задним тормозами и используйте рекуперацию энергии.

Дополнительную информацию по регенерации энергии торможения см. в главе «Подробное описание системы», начинающая со страницы (☛ 157).

Влажные и загрязненные тормоза

Влага и грязь на тормозных дисках и тормозных накладках ухудшают тормозное действие. В следующих ситуациях следует учитывать замедленное или плохое тормозное действие:

- При движении под дождем и по лужам.
- После мойки мотоцикла.
- При движении по посыпанным солью дорогам.
- После работ на тормозах вследствие возможного попадания масла или смазки.
- При движении по загрязненному дорожному полотну или по бездорожью.



ПРЕДОСТЕРЕЖЕНИЕ

Ухудшение тормозного действия вследствие влаги и грязи

Опасность ДТП

- Просушить или очистить тормоза с помощью торможения, при необходимости очистить вручную.
- Тормозить заблаговременно, пока снова не будет достигнуто полное тормозное действие.

ПОСТАНОВКА E-SCOOTER НА СТОЯНКУ

Боковая подставка

- Выключите функцию готовности к езде.



ВНИМАНИЕ

Плохое состояние пола в области упора стойки

Повреждение деталей при падении

- Следите, чтобы поверхность в районе подставки была ровной и твердой.
- Откиньте боковую опору и установите на нее E-Scooter.
 - » При откидывании боковой подставки автоматически срабатывает стояночный тормоз. Он предотвращает скатывание электрического скутера.



ВНИМАНИЕ

Увеличение нагрузки на боковую подставку из-за дополнительного веса

Повреждение деталей при падении

- Не садитесь на мотоцикл, стоящий на боковой подставке.
- Поверните руль влево.

Центральная подножка

— с центральной подставкой^{SA}

- Выключите функцию готовности к езде.



ВНИМАНИЕ

Плохое состояние пола в области упора стойки

Повреждение деталей при падении

- Следите, чтобы поверхность в районе подставки была ровной и твердой.



ВНИМАНИЕ

Складывание центральной подножки при резких движениях

Повреждение деталей при падении

- Не садитесь на мотоцикл, стоящий на центральной подножке.
- Откиньте откидную стойку и установите на нее E-Scooter. При этом поднимайте E-Scooter только за поручень пассажира или поручень на кронштейне топкейса.

ЗАКРЕПИТЕ СКУТЕР E-SCOOTER ДЛЯ ТРАНСПОРТИРОВКИ

- Защитите все детали, рядом с которыми будут проложены стяжные ремни, от появления царапин (например, наклейте липкую ленту).



ВНИМАНИЕ

Опрокидывание мотоцикла набок при поддомкрачивании

Повреждение деталей при падении

- Зафиксировать мотоцикл во избежание опрокидывания набок, лучше всего позвать на помощь помощника.
- Закатите скутер E-Scooter на транспортировочную платформу, но не ставьте на боковую или центральную подставку.

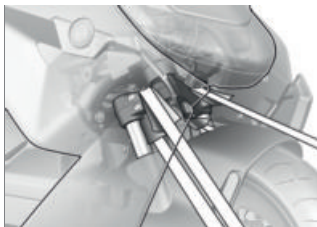

ВНИМАНИЕ

Зажим деталей

Повреждение детали

- Не пережимать такие детали, как трубопроводы тормозного привода или жгуты проводов.
- Уложите передние стяжные ремни с обеих сторон над нижним багажником и натяните.



- Закрепите стяжной ремень сзади справа на крепежной пластине подножки.

146 ВОЖДЕНИЕ

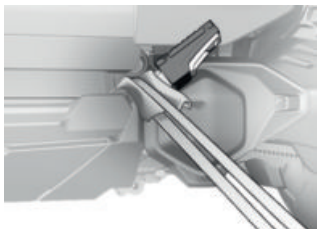

- Закрепите стяжной ремень сзади слева на крепежной пластине подножки.
- Равномерно затяните все стяжные ремни, скутер E-Scooter должен быть подпружинен как можно сильнее.

ПОДРОБНОЕ ОПИСАНИЕ СИСТЕМЫ

09

ОБЩИЕ УКАЗАНИЯ	150
АНТИБЛОКИРОВОЧНАЯ СИСТЕМА (ABS)	150
СИСТЕМА РЕГУЛИРОВКИ ТЯГИ (ASC/DTC)	153
КОНТРОЛЬ УСТОЙЧИВОСТИ ПРИ РЕГЕНЕРАЦИИ (RSC)	156
РЕЖИМ ДВИЖЕНИЯ	157
СИСТЕМА ДИНАМИЧЕСКОГО КОНТРОЛЯ ЗА ТОРМОЖЕНИЕМ (DBC)	159
СИСТЕМА КОНТРОЛЯ ДАВЛЕНИЯ В ШИНАХ (RDC)	159
АДАПТИВНЫЙ ПОВОРОТНЫЙ СВЕТ	161

150 ОПИСАНИЕ СИСТЕМЫ

ОБЩИЕ УКАЗАНИЯ

Подробные описания систем доступны на сайте bmw-motorrad.com/technik.

АНТИБЛОКИРОВОЧНАЯ СИСТЕМА (ABS)

Как работает система ABS?

Максимальная тормозная сила, передаваемая на дорожное полотно, зависит также от коэффициента трения дорожного покрытия. Гравий, лед и снег, а также влажное дорожное полотно имеют существенно более низкий коэффициент трения, чем сухой и чистый асфальт. Чем ниже коэффициент трения дорожного полотна, тем больше тормозной путь.

Если при повышении тормозного давления водителем происходит превышение максимально возможной передаваемой тормозной силы, колеса начинают блокироваться и устойчивость теряется; это грозит опрокидыванием. Прежде, чем возникает такая ситуация, ABS срабатывает и приводит тормозное давление в соответствие с максимально передаваемой тормозной силой так, что колеса продолжают вращаться и устойчи-

вость сохраняется независимо от состояния дорожного покрытия.

Что происходит при неровностях дороги?

Волнообразные неровности дорожного покрытия могут привести к кратковременной потере контакта между шинами и дорожным покрытием, и передаваемая тормозная сила может упасть до нуля. При торможении в такой ситуации система ABS должна снизить тормозное давление для обеспечения устойчивости при движении при возобновлении контакта с дорогой. В этот момент система BMW Motorrad ABS должна исходить из чрезвычайно низкого коэффициента трения (гравий, лед, снег), что должно гарантировать вращение рабочего колеса во всех возможных случаях, обеспечивая тем самым устойчивость при движении. После определения фактических условий система устанавливает оптимальное тормозное давление.

Приподнимание заднего колеса

При очень интенсивном и резком торможении система BMW Motorrad ABS в определенных обстоятельствах может не предотвратить приподнимание заднего колеса. В этих случаях возможно даже опрокидывание скутера.



ПРЕДОСТЕРЕЖЕНИЕ

Отрыв заднего колеса от земли из-за сильного торможения

Риск падения

- При сильном торможении помните, что регулирование ABS не всегда может предотвратить отрыв заднего колеса от дорожного полотна.

Как устроена система BMW Motorrad ABS?

Система BMW Motorrad ABS обеспечивает устойчивость на любом покрытии в пределах физических возможностей.

При скорости выше 4 км/ч система BMW Motorrad ABS может обеспечить устойчивость мотоцикла на любом покрытии в пределах физических возможностей. При

меньшей скорости система BMW Motorrad ABS из-за технических особенностей обеспечивает оптимальную поддержку не на всех покрытиях.

Система не предназначена для особых требований, которые возникают при экстремальных погодных условиях, на бездорожье или на гоночных трассах.

Особые ситуации

Для распознавания склонности колес к блокировке, кроме прочего, сравниваются скорости вращения переднего и заднего колес. Если в течение длительного времени распознаются неправдоподобные значения, в целях безопасности функция ABS отключается и показывается код неисправности системы ABS. Необходимым условием для записи кода неисправности является завершение самодиагностики. Помимо проблем в системе BMW Motorrad ABS причиной записи кода неисправности также могут быть необычные режимы движения:

152 ОПИСАНИЕ СИСТЕМЫ

- Продолжительная езда на заднем колесе.
- Пробуксовка заднего колеса на мотоцикле, удерживаемом тормозом переднего колеса (burn out).
- Блокировка заднего колеса моторным тормозом в течение продолжительного промежутка времени, например, при спуске под уклон по скользкому дорожному полотну.

Если записи кода неисправности вызваны необычными ситуациями движения, то можно снова активировать функцию ABS с помощью выключения и включения режима готовности к эксплуатации.

Какую роль играет регулярное техническое обслуживание?



ПРЕДОСТЕРЕЖЕНИЕ

Отсутствие регулярного обслуживания тормозной системы

Опасность ДТП

- Для обеспечения безупречного состояния BMW Motorrad ABS необходимо обязательно соблюдать предписанные межсервисные интервалы.

Резервы для безопасности

Обеспечивая более короткий тормозной путь, система BMW Motorrad ABS ни в коем случае не должна провоцировать вас на опрометчивую манеру езды. Это в первую очередь резерв безопасности для экстренных ситуаций. Осторожно на поворотах! Торможение в поворотах подчиняется особым законам физики, которые не в силах отменить даже система BMW Motorrad ABS.

Модернизация ABS до ABS Pro

— с режимами движения Pro^{SA}

До сих пор система BMW Motorrad ABS обеспечивала очень высокую степень безопасности торможения при движении по прямой. Теперь функция ABS Pro обеспечивает высокую степень безопасности и при торможении в поворотах. Функция ABS Pro предотвращает блокировку колес даже при быстрых нажатиях на педаль тормоза. Функция ABS Pro снижает резкое изменение рулевого усилия, предотвращая нежелательный подъем мотоцикла, особенно при торможениях вследствие испуга.

Регулировка ABS

С технической точки зрения функция ABS Pro обеспечивает согласование регулировки ABS с углом наклона скутера в зависимости от ситуации движения. Для определения угла наклона скутера используются сигналы скорости качения, скорости вращения вокруг вертикальной оси и поперечного ускорения.

С увеличением наклона еще больше ограничивается гра-

диент тормозного давления в начале торможения. Благодаря этому медленнее осуществляется нагнетание давления. Дополнительно более равномерно осуществляется модуляция давления в диапазоне регулировки ABS.

Преимущества для водителя

Преимущества ABS Pro для водителя заключаются в более чувствительном реагировании и высокой устойчивости при торможении и движении при максимальном замедлении даже в поворотах.

СИСТЕМА РЕГУЛИРОВКИ ТЯГИ (ASC/DTC)

Как работает система регулировки тяги?

Существует два варианта исполнения системы динамической регулировки тяги

- **без** учета наклона: автоматическая система контроля стабильности ASC
- ASC – рудиментарная функция, которая должна предотвратить падение.
- **с** учетом наклона: система динамической регулировки тяги DTC

154 ОПИСАНИЕ СИСТЕМЫ

—DTC благодаря дополнительной информации о крене и ускорении производит регулировку более точно и комфортно.

Система регулировки тяги сравнивает окружную скорость переднего и заднего колес. На основе разности скоростей определяется пробуксовка и, тем самым, резерв устойчивости на заднем колесе. Если этот запас станет недостаточным, система электронного управления двигателем уменьшает крутящий момент двигателя, передаваемый на заднее колесо.

Система BMW Motorrad ASC/DTC предназначена для поддержки водителя при движении по дорогам общего пользования. Особенно в предельном диапазоне физических законов движения водитель заметно влияет на возможности регулирования ASC/DTC (смещение веса при прохождении поворотов, уменьшение нагрузки).



ПРЕДОСТЕРЕЖЕНИЕ

Рискованная манера езды

Опасность ДТП, несмотря на ASC/DTC

- За выбор правильной манеры езды всегда отвечает водитель.
- Не подвергайте себя излишнему риску, сводя на нет дополнительную безопасность, предоставляемую Вам этой дополнительной системой.

Особые ситуации

В соответствии с законами физики, способность к разгону находится в обратной зависимости от угла наклона мотоцикла. Следовательно, возможны заметные задержки ускорения при больших углах наклона.

Для распознавания пробуксовки или заноса заднего колеса среди прочего сравниваются скорости вращения переднего и заднего колес, а в DTC, в отличие от ASC, учитывается наклон.

—с режимами движения Pro^{SA}
 Если эти значения наклона в течение продолжительного времени распознаются системой как неправдоподобные, то для определения наклона используется эквивалентное значение или функция DTC отключается. В этом случае отображается сообщение о неисправности DTC. Необходимым условием для записи кода неисправности является завершение самодиагностики.

При следующих необычных условиях движения может иметь место автоматическое отключение системы регулировки тяги BMW Motorrad.

Необычные режимы движения:

- Продолжительная езда на заднем колесе.
- Пробуксовка заднего колеса на мотоцикле, удерживаемом тормозом переднего колеса (burn out).
- Прогрев двигателя на стоящем на боковой подставке мотоцикле



Минимальная скорость
 для активизации
 системы DTC

мин. 5 км/ч

—с режимами движения Pro^{SA}
 Если переднее колесо при слишком большом ускорении теряет контакт с землей, система DTC при любом режиме движения снижает крутящий момент двигателя до тех пор, пока переднее колесо снова не коснется земли.

BMW Motorrad при отрыве переднего колеса рекомендует немного отпустить электронную ручку газа для того, чтобы максимально быстро снова вернуться в стабильный режим движения.

В режиме движения ECO настройка системы DTC соответствует режиму движения ROAD. В режимах движения RAIN, ROAD и DYNAMIC настройка системы DTC соответствует режиму движения.

156 ОПИСАНИЕ СИСТЕМЫ

КОНТРОЛЬ УСТОЙЧИВОСТИ ПРИ РЕГЕНЕРАЦИИ (RSC)

Как работает контроль устойчивости при регенерации?

Задача контроля устойчивости при регенерации заключается в надежном предотвращении неустойчивых состояний движения, обусловленных слишком высоким моментом регенерации на заднем колесе. В зависимости от состояния дорожного покрытия и динамики движения слишком высокий крутящий момент регенерации может привести к сильному проскальзыванию заднего колеса и снижению устойчивости. Контроль устойчивости при регенерации ограничивает слишком большое проскальзывание заднего колеса до безопасного целевого значения пробуксовки, которое зависит от режима движения.

Причины слишком большого проскальзывания заднего колеса:

— Движение в режиме регенерации на дорожном полотне с низким коэффициентом трения (например, мокрая листва).

— Резкое торможение при спортивной манере вождения.

Аналогично системе регулировки тяги BMW Motorrad DTC контроль устойчивости при регенерации сравнивает окружную скорость переднего и заднего колес, рассчитанную по скорости вращения и радиусу колеса. По разности скоростей контроль устойчивости при регенерации может определить степень проскальзывания и, соответственно, запас устойчивости заднего колеса.

Если степень проскальзывания превышает соответствующее предельное значение, крутящий момент регенерации уменьшается. Степень проскальзывания уменьшается, и мотоцикл приобретает более устойчивое положение.

Воздействие контроля устойчивости при регенерации

— В режимах движения ECO, RAIN и ROAD: максимальная устойчивость.

- с режимами движения Pro^{SA}
- В режиме движения DYNAMIC: меньшее вмешательство, чем в режимах движения RAIN и ROAD.

РЕЖИМ ДВИЖЕНИЯ

Выбор

Чтобы адаптировать скутер к состоянию дорожного покрытия и манере езды водителя, можно выбрать один из следующих режимов движения:

Серийно

- ECO
- RAIN
- ROAD (стандартный режим)

–с режимами движения Pro^{SA}

С режимами движения Pro

- DYNAMIC

Для каждого из этих режимов движения подобраны оптимальные настройки систем ABS, DTC, контроля устойчивости при регенерации, а также для приемистости и регенерация энергии торможения.

Приемистость

- В режиме ECO: сдержанная приемистость и уменьшенный крутящий момент.

- В режиме RAIN: плавная приемистость.

- В режиме ROAD: оптимальная приемистость.

–с режимами движения Pro^{SA}

- В режиме DYNAMIC: прямая приемистость.

Регенерация энергии торможения

- В режимах движения RAIN и ROAD: средняя регенерация энергии торможения транспортного средства.

- В режиме движения ECO: максимальная регенерация энергии торможения транспортного средства.

–с режимами движения Pro^{SA}

- В режиме движения DYNAMIC: максимальная регенерация энергии торможения транспортного средства.

ABS

- Система распознавания отрыва заднего колеса активна во всех режимах движения.
- В режимах движения ECO, RAIN, ROAD и DYNAMIC система ABS настроена на движение по дорогам с твердым покрытием.

158 ОПИСАНИЕ СИСТЕМЫ

—с режимами движения Pro^{SA}

ABS Pro

—Во всех режимах движения система ABS Pro доступна в полном объеме. Склонность к восстановлению вертикального положения, которую имеет скутер E-Scooter при торможении в повороте, снижается до минимума.

DTC

Шины

—Во всех режимах движения система DTC адаптирована для движения по дорогам с твердым покрытием на шинах с дорожным рисунком протектора.

Устойчивость при движении

- В режиме движения RAIN система DTC вмешивается настолько рано, чтобы обеспечивалась максимальная устойчивость при движении.
- В режимах движения ECO и ROAD система DTC вмешивается позже, чем в режиме движения RAIN. Система всегда стремится предотвратить пробуксовку заднего колеса.
- В режиме движения DYNAMIC система DTC вмешивается позже, чем в режиме движения ROAD.

Система всегда стремится предотвратить пробуксовку заднего колеса.

—Во всех режимах движения предотвращается подъем переднего колеса.

Переключение

Изменять режимы движения можно во время стоянки с включенным режимом готовности к эксплуатации или во время движения.

Сначала предварительно выбирается требуемый режим движения. Только после того, как соответствующие системы достигнут требуемого состояния, выполняется переключение. Только после переключения режима движения меню выбора на дисплее гаснет.

Режим ECO

В режиме ECO достигается максимальная рекуперация энергии благодаря замедлению транспортного средства, но при этом ограничивается ускорение. Режим ECO ориентирован на достижение максимального запаса хода.

СИСТЕМА ДИНАМИЧЕСКОГО КОНТРОЛЯ ЗА ТОРМОЖЕНИЕМ (DVC)

— с режимами движения Pro^{SA}

Функция системы Dynamic Brake Control

Система Dynamic Brake Control помогает водителю при экстренном торможении.

Распознавание экстренного торможения

— Экстренное торможение распознается при быстром и сильном задействовании тормоза переднего колеса.

Реакция систем при экстренном торможении

— Если на скорости выше мин. 10 км/ч выполняется экстренное торможение, то в дополнение к ABS срабатывает система Dynamic Brake Control.

Реакция систем при случайном вращении электронной ручки газа

— Если во время экстренного торможения водитель случайно поворачивает электронную ручку газа (положение ручки > 5 %), запрошенное тормозное действие обеспечивается системой Dynamic Brake Control, которая игнорирует вращение

электронной ручки газа. Действие экстренного торможения гарантируется.

- Если во время срабатывания системы Dynamic Brake Control уменьшается подача газа (положение ручки газа < 5 %), запрошенная системой ABS крутящий момент двигателя восстанавливается.
- Если экстренное торможение завершается, а электронная ручка газа по-прежнему задействована, система Dynamic Brake Control контролируемым образом регулирует момент электромашинки обратно до значения, задаваемого водителем.

СИСТЕМА КОНТРОЛЯ ДАВЛЕНИЯ В ШИНАХ (RDC)

— с системой контроля давления в шинах (RDC)^{SA}

Функция

В каждой шине находится датчик, который измеряет температуру и давление в шине и передает на блок управления.

Датчики оснащены центробежным регулятором, который разрешает передачу измеренных

160 ОПИСАНИЕ СИСТЕМЫ

значений после первого превышения минимальной скорости.

	Минимальная скорость для передачи измеренных значений системы RDC:
мин. 30 км/ч	

Перед первым приемом значений давления в шинах на дисплее для каждой шины отображается «--». После остановки транспортного средства датчики еще в течение некоторого времени передают измеренные значения.

	Длительность передачи измеренных значений после остановки мотоцикла:
мин. 15 мин	

Если блок управления RDC установлен, а колеса не имеют датчиков, выдается сообщение о неисправности.

Диапазоны давления воздуха в шинах

Блок управления RDC различает три определенных для транспортного средства диапазонов давления:

- Давление воздуха в шинах в пределах допуска.
- Давление воздуха в шинах в предельном диапазоне допуска.
- Давление в шинах за пределами допустимого диапазона.

Температурная компенсация

Давление воздуха в шинах зависит от температуры: оно увеличивается при возрастании температуры воздуха в шине или уменьшается при снижении температуры воздуха в шине. Температура воздуха в шине зависит от наружной температуры, а также от манеры вождения и продолжительности движения.

	Значения давления в шинах отображаются на TFT-дисплее с компенсацией температуры и всегда основываются на следующей температуре воздуха в шине:
20 °C	

Манометр для проверки шин на автозаправочной станции не имеет температурной компенсации, измеренное давление воздуха в шине зависит от температуры воздуха в шине. Поэтому показыва-

емые там значения в большинстве случаев не совпадают со значениями, которые показываются на TFT-дисплее.

Коррекция давления воздуха в шине

Сравните значение RDC на TFT-дисплее со значением с обратной стороны обложки руководства по эксплуатации и обслуживанию. Расхождение значений нужно устранить с помощью пистолета подкачки с манометром на автозаправочной станции.

 Пример
Согласно руководству по эксплуатации давление в шинах должно составлять:
2,5 бар
На TFT-дисплее отображается следующее значение:
2,3 бар
Таким образом отсутствует:
0,2 бар
Контрольный прибор на автозаправочной станции показывает:
2,4 бар



Пример

Для получения правильного давления в шинах это значение необходимо увеличить до следующего значения:

2,6 бар

АДАПТИВНЫЙ ПОВОРОТНЫЙ СВЕТ

— с адаптивным освещением поворотов^{SA}

Как работает адаптивное освещение поворотов?

Серийно устанавливаемый блок регулировки яркости в фаре состоит из двух отражателей, которые с помощью светодиодов (LED) генерируют ближний свет. Датчики высоты дорожного просвета на подвеске переднего и заднего колеса передают данные для постоянного регулирования дорожного просвета. Благодаря компенсации наклона фара всегда освещает оптимальную предустановленную область при движении по прямой независимо от условий движения и степени загрузки. С помощью системы адаптивного освещения поворотов блок регулировки яркости до-

162 ОПИСАНИЕ СИСТЕМЫ

полнительно поворачивается вокруг оси в зависимости от угла наклона и компенсирует угол крена мотоцикла. Угол поворота составляет 70° ($\pm 35^{\circ}$).

Таким образом, дополнительно к компенсации продольного наклона ближний свет компенсируется при крене. Оба движения накладываются друг на друга, в результате чего обеспечивается освещение поворотов. Это обеспечивает существенное улучшение освещения дорожного полотна при прохождении поворотов и высокий уровень активной безопасности.

**ТЕХОБСЛУЖИ-
ВАНИЕ**

10

ОБЩИЕ УКАЗАНИЯ	166
СТАНДАРТНЫЙ КОМПЛЕКТ ИНСТРУМЕНТОВ	167
ТОРМОЗНАЯ СИСТЕМА	168
ОХЛАЖДАЮЩАЯ ЖИДКОСТЬ	171
ШИНЫ	173
ДИСКИ И ШИНЫ	174
ОСВЕТИТЕЛЬНЫЕ ПРИБОРЫ	175
ДЕТАЛИ ОБЛИЦОВКИ	175
АККУМУЛЯТОРНАЯ БАТАРЕЯ	177
ПРЕДОХРАНИТЕЛИ	182
ШТЕКЕР БОРТОВОЙ СИСТЕМЫ ДИАГНОСТИКИ	184

ОБЩИЕ УКАЗАНИЯ

В главе «Техническое обслуживание» описываются нетрудоемкие работы по проверке и замене быстроизнашивающихся деталей.

Если при сборке необходимо соблюдать специальные моменты затяжки, то на это дается указание. Обзор всех необходимых моментов затяжек вы найдете в главе «Технические характеристики».

Болты с герметиком

Герметизация методом микрокапсуляции является химическим способом фиксации резьбы. При этом способе с помощью клея создается прочное соединение между болтом и гайкой или деталью. Болты с герметиком подходят только для однократного применения. После снятия необходимо очищать от клея внутреннюю резьбу. При установке необходимо использовать новый болт с герметиком. Перед снятием убедитесь, что у вас есть подходящий инструмент для очистки резьбы и запасной болт. При нарушении этих правил не гарантируется надежная фиксация болта,

то есть вы подвергаете себя опасности!

Для выполнения некоторых из описанных работ требуются специальные инструменты и хорошее знание конструкции мотоцикла. В случае сомнений обращайтесь на специализированную СТО, лучше всего к официальному дилеру BMW Motorrad.

ОПАСНО

Ненадлежащее выполнение работ по техническому обслуживанию и ремонту.

Опасность для жизни вследствие поражения электрическим током.

- Для выполнения не описанных здесь работ требуются специальные инструменты и глубокие профессиональные знания.
- Выполняйте только описанные в этой главе работы. Выполняйте описанные работы только при выключенном режиме готовности к эксплуатации. В случае сомнений обращайтесь на специализированную СТО, лучше всего к официальному дилеру BMW Motorrad.

ОПАСНО

Работа с высоковольтной системой.

Опасность для жизни

- Высоковольтная система транспортного средства является закрытой системой. Ее безопасность гарантируется до тех пор, пока не ведутся работы с техническими компонентами.
- Модификации и работы с высоковольтной системой должны выполняться только соответствующим образом обученными специалистами дилера BMW Motorrad.

СТАНДАРТНЫЙ КОМПЛЕКТ ИНСТРУМЕНТОВ

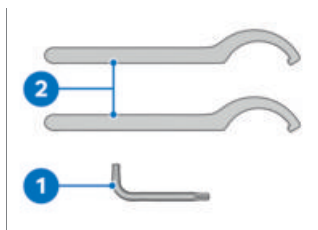

- 1 Ключ Torx T25
— Снять детали облицовки.
- 2 Крючковый ключ

- 2 – Отрегулируйте предварительное напряжение пружины амортизационной стойки. (►► 115)

ТОРМОЗНАЯ СИСТЕМА

Проверьте функцию торможения

- Нажмите правый рычаг тормоза.
 - » Ощущается явная точка срабатывания.
- Нажмите левый рычаг тормоза.
 - » Ощущается явная точка срабатывания.
- Для проверки стояночного тормоза откиньте боковую опору и подвигайте E-Scooter вперед и назад.
 - » E-Scooter не двигается.

Если не ощущаются отчетливые точки срабатывания или скутер двигается:

- Обратитесь для проверки тормозов к дилеру BMW Motorrad.

Проверка толщины передних тормозных накладок

- Установите электрический скутер на твердую и ровную поверхность и выключите двигатель.



- Визуально проверьте толщину тормозных накладок слева и справа. Направление осмотра: сзади на тормозные накладки **1**.

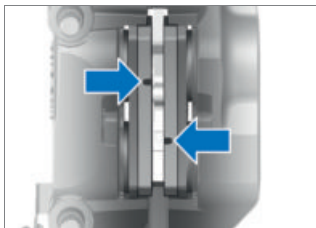

Допустимый износ передней тормозной накладки

мин. 5,6 мм (Фрикционная накладка с кронштейном)

Если индикаторы износа, т. е. канавки, больше отчетливо не видны:



ПРЕДОСТЕРЕЖЕНИЕ

Толщина тормозных накладок меньше минимально допустимой

Снижение тормозящего эффекта, повреждение тормозов

- Чтобы обеспечить надежную работу тормозной системы, не допускайте сильного износа тормозных колодок.

- Обратитесь на специализированную СТО для замены тормозных накладок, лучше всего к официальному дилеру BMW Motorrad.
- BMW Motorrad рекомендует устанавливать только оригинальные тормозные накладки.

Проверка толщины задних тормозных накладок

- Установите E-Scooter на твердую и ровную поверхность и выключите двигатель.

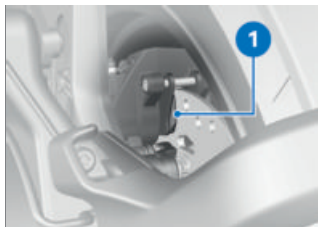

- Визуально проверьте толщину тормозных накладок. Направление взгляда: сзади на суппорт **1** дискового колесного тормозного механизма.

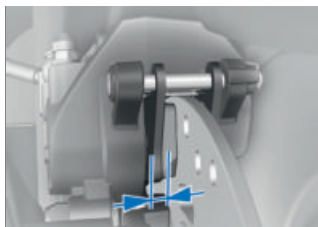

Допустимый износ задней тормозной накладки

мин. 4,5 мм (Фрикционная накладка с кронштейном)

Если достигнуты элементы маркировки износа:

ПРЕДОСТЕРЕЖЕНИЕ

Толщина тормозных накладок меньше минимально допустимой

Снижение тормозящего эффекта, повреждение тормозов

- Чтобы обеспечить надежную работу тормозной системы, не допускайте сильного износа тормозных колодок.
- Обратитесь на специализированную СТО для замены тормозных накладок, лучше всего к официальному дилеру BMW Motorrad.
- BMW Motorrad рекомендует устанавливать только оригинальные тормозные накладки.

Проверьте уровень тормозной жидкости в тормозе переднего и заднего колеса

- Уровень тормозной жидкости можно проверить по глазкам на бачках гидравлического тормозного привода. Бачок тормозного гидропривода тормоза переднего колеса находится справа, а заднего колеса – слева.

ПРЕДОСТЕРЕЖЕНИЕ

Слишком мало тормозной жидкости в бачке или она загрязнена

Заметное снижение мощности торможения из-за воздуха, загрязнений или воды в тормозной системе

- Немедленно прекратите движение до устранения неисправности.
- Регулярно проверяйте уровень тормозной жидкости.
- Очищайте крышку бачка тормозной жидкости перед открыванием.
- Используйте тормозную жидкость только из опечатанной емкости.
- Установите E-Scooter на твердую и ровную поверхность и выключите двигатель.
- Выровняйте руль так, чтобы бачок с тормозной жидкостью стоял горизонтально.



- Считайте уровень тормозной жидкости в глазке **1** левого/ правого бачка тормозного гидропривода.

 Из-за износа тормозных колодок снижается уровень тормозной жидкости в бачке тормозного привода.



Уровень тормозной жидкости

Тормозная жидкость, DOT4

Уровень тормозной жидкости должен быть не ниже отметки **MIN**. (Бачок гидравлического тормозного привода расположен горизонтально)

При падении уровня тормозной жидкости ниже допустимого:

- Как можно скорее обратитесь для устранения неисправности на специализированную СТО, лучше всего к официальному дилеру BMW Motorrad.

ОХЛАЖДАЮЩАЯ ЖИДКОСТЬ

Проверка уровня охлаждающей жидкости

- Установите E-Scooter на твердую и ровную поверхность и выключите двигатель.
- Снимите переднюю обшивку. (→ 175)

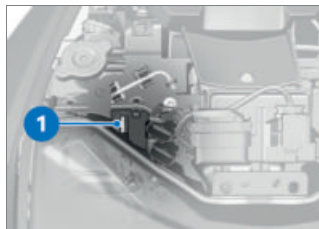

- Визуально проверьте уровень охлаждающей жидкости **1**.



 Заданный уровень охлаждающей жидкости в расширительном баке

Между метками **MIN-** и **MAX-** (при холодном контуре системы охлаждения)

При снижении уровня охлаждающей жидкости ниже допустимого:

- Как можно скорее долейте охлаждающую жидкость сами или обратитесь к официальному дилеру BMW Motorrad.
- Установите переднюю обшивку. (→ 176)

Доливка охлаждающей жидкости

ПРЕДОСТЕРЕЖЕНИЕ



открытие пробки радиатора

Опасность ожога

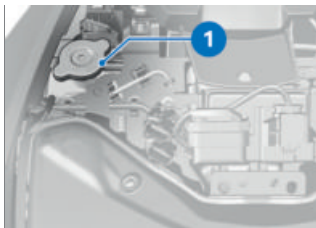
- Не открывайте пробку на горячем радиаторе.
 - Проверяйте уровень охлаждающей жидкости только в расширительном баке и при необходимости доливайте жидкость.
- Снимите переднюю обшивку. (→ 175)
 - Дайте приводу и системе охлаждения остыть.



- Откройте пробку **1**.
- Долейте охлаждающую жидкость до заданного уровня.

	Незамерзающие свойства охлаждающей жидкости
мин. -25 °С	
	Доливаемый объем охлаждающей жидкости
0,07 л	

- Проверьте уровень охлаждающей жидкости. (→ 171)
- Закройте пробку расширительного бака.
- Установите переднюю обшивку. (→ 176)

ШИНЫ

Проверьте давление в шинах

ПРЕДОСТЕРЕЖЕНИЕ

Некорректное давление в шинах.

Ухудшение динамических качеств скутера Scooter.
Уменьшение срока службы шин.



- Проверьте давление воздуха в шинах.

ПРЕДОСТЕРЕЖЕНИЕ

Самопроизвольное открытие вертикально установленных золотников вентиля на высоких скоростях

Внезапное падение давления в шинах

- Использовать колпачки вентиля с резиновым уплотнительным кольцом и плотно прикручивать их.
- Проверьте давление в шинах, руководствуясь следующими данными.

	Давление воздуха в передней шине
2,3 бар (Без пассажира, с холодными шинами)	
2,3 бар (С пассажиром и багажом, с холодными шинами)	
	Давление воздуха в задней шине
2,5 бар (Без пассажира, с холодными шинами)	
2,5 бар (С пассажиром и багажом, с холодными шинами)	

При недостаточном давлении в шинах:

- Откорректируйте давление в шинах.

ДИСКИ И ШИНЫ

Проверка дисков

- Установите E-Scooter на твердую и ровную поверхность и выключите двигатель.
- Визуально проверьте диски на отсутствие повреждений.
- Отправьте поврежденные диски дилеру BMW Motorrad для проверки и при необходимости замены.

Проверьте высоту рисунка протектора



ПРЕДОСТЕРЕЖЕНИЕ

Езда на сильно изношенных шинах

Опасность ДТП из-за ухудшения динамических характеристик мотоцикла

- При необходимости замените шины до достижения определяемой в ПДД минимальной высоты профиля.
- Установите E-Scooter на твердую и ровную поверхность и выключите двигатель.

- Измерьте высоту в основных канавках рисунка протектора с элементами маркировки износа.



В канавках протектора на каждой шине предусмотрены индикаторы износа. Если высота рисунка протектора снизилась до уровня индикатора, значит шина полностью изношена. Местонахождение индикаторов обозначено на боковой стороне шины, например, буквами TI, TWI или стрелкой.

При достижении минимальной высоты рисунка протектора:

- Замените соответствующую шину.

Рекомендация по шинам

Для каждого размера существуют марки шин, которые BMW Motorrad протестировал, признал безопасными и рекомендовал для использования. BMW Motorrad не гарантирует безопасность использования других шин, поскольку не может судить о степени их пригодности.

BMW Motorrad рекомендует использовать только шины, проверенные BMW Motorrad.

Подробную информацию можно получить у официального дилера BMW Motorrad.

ОСВЕТИТЕЛЬНЫЕ ПРИБОРЫ

Замена светодиодных осветительных приборов



ПРЕДОСТЕРЕЖЕНИЕ

Транспортное средство становится плохо различимым на дороге из-за неисправности осветительных приборов

Угроза безопасности

- Как можно быстрее заменить неисправные лампы. Для этого необходимо обратиться на СТО, предпочтительно к официальному дилеру BMW Motorrad.

Все осветительные приборы транспортного средства имеют светодиодное исполнение. Срок службы светодиодных осветительных приборов выше предполагаемого срока службы транспортного средства. В случае неисправности светодиодного осветительного прибора обратитесь на специализированную СТО, лучше

всего к официальному дилеру BMW Motorrad.

ДЕТАЛИ ОБЛИЦОВКИ

Снятие передней обшивки



- Потяните переднюю обшивку **1** вперед за предусмотренную для этого ручку по центру под ветрозакщитным щитком.
- Высвободите переднюю обшивку **1** из фиксаторов **2**.
- Снимите переднюю обшивку **1** движением вперед.

176 ТЕХОБСЛУЖИВАНИЕ

Установите переднюю обшивку

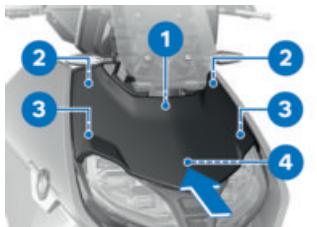

- Приложите переднюю обшивку **1**, выровняйте по направлению стрелки.
- Вставьте переднюю обшивку **1** по направляющим **3** и **4**.
- Зафиксируйте переднюю обшивку **1** легким нажатием в зажимах **2**.

Снимите боковую обшивку

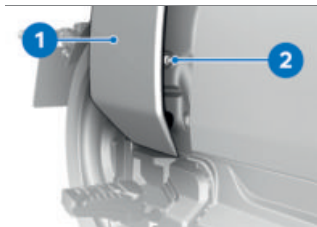

- Выкрутите винт **2**.
- Снимите боковую обшивку **1**.



- Снимите крышку отсека аккумуляторной батареи **1** в направлении, указанном стрелкой.
- Выкрутите винты **2**.

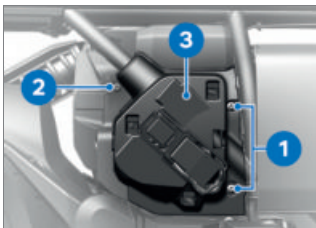

- Выкрутите винты **1**.
- Отожмите деталь обшивки и выкрутите винт **2**.
- Снимите крышку **3**.

Установите боковую обшивку

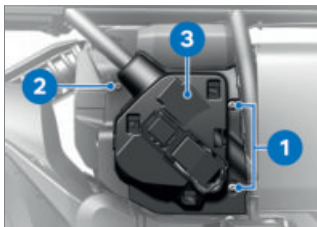

- Установите кожух **3**.
- Отожмите деталь обшивки и вкрутите винт **2**.
- Вкрутите винты **1**.

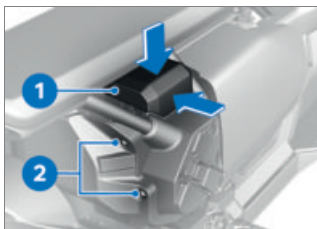

- Вкрутите винты **2**.
- Разместите крышку отсека аккумуляторной батареи **1**.
- Нажмите на крышку отсека аккумуляторной батареи **1** сверху в направлении, указанном стрелкой, фиксатор должен защелкнуться со слышимым щелчком.

- Проверьте прочность посадки крышки отсека аккумуляторной батареи **1**.

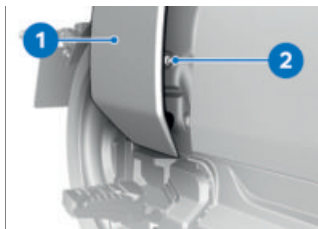

- Закрепите боковую обшивку **1** с помощью фиксаторов.
- Вкрутите винт **2**.

АККУМУЛЯТОРНАЯ БАТАРЕЯ

Общие указания

Соблюдение правил по уходу, зарядке и хранению повышает срок службы аккумуляторной батареи 12 В и является необходимым условием для возможной подачи претензий по гарантии.

Чтобы ваша аккумуляторная батарея 12 В служила долго, следует соблюдать следующие правила:

- Поверхность аккумуляторной батареи всегда должна быть сухой и чистой.
- При зарядке аккумуляторной батареи соблюдайте указания по зарядке, приведенные на следующих страницах.
- Не переворачивайте аккумуляторную батарею.

Функция подзарядки

Если степень заряда аккумуляторной батареи 12 В опускается ниже определенного порога, активируется функция подзарядки. Тогда аккумуляторная батарея 12 В подзарядается через преобразователь DC/DC высоковольтной батареи. За счет этого гарантируется достаточная степень заряда аккумуляторной батареи 12 В.

Функция подзарядки активна в следующих ситуациях:

- Во время движения: Аккумуляторная батарея 12 В подзарядается по мере необходимости.
- В процессе зарядки: Аккумуляторная батарея 12 В подзарядается вместе с высоковольтной батареей.
- Во время простоя: Каждые два дня проверяется степень

заряда аккумуляторной батареи 12 В и при необходимости выполняется подзарядка. При подзарядке могут быть слышны шумы вентиляторов и насоса охлаждающей жидкости.

Если во время длительного простоя аккумуляторная батарея 12 В подзарядалась три раза подряд, при включении режима готовности к эксплуатации показывается Состояние АКБ бортовой сети. Без ограничений. Для проверки обратитесь на СТО. Дополнительная информация приводится в главе «Индикация».

Если степень заряда высоковольтной батареи опускается ниже критического порога, подзарядка аккумуляторной батареи 12 В становится невозможна. Для постоянной готовности функции подзарядки необходимо поддерживать достаточную степень заряда высоковольтной батареи.

зарядка аккумуляторной батареи 12 В



ВНИМАНИЕ

Зарядка подключенной аккумуляторной батареи 12 В через клеммы бортовой сети

Повреждение электронного блока управления

- Перед зарядкой отсоедините полюсные выводы аккумуляторной батареи 12 В.



ВНИМАНИЕ

Зарядка полностью разряженной аккумуляторной батареи 12 В от розетки 12 В

Повреждение электронного блока управления

- Полностью разряженную аккумуляторную батарею 12 В (напряжение аккумуляторной батареи меньше 12 В, при включенном зажигании контрольные лампы и многофункциональный дисплей остаются выключенными) для подзарядки всегда подключайте напрямую к полюсам **отдельной** аккумуляторной батареи.



ВНИМАНИЕ

Подключенные к розетке неподходящие зарядные устройства

Повреждение зарядного устройства и электронного блока управления

- Использовать подходящие зарядные устройства BMW. Подходящее зарядное устройство можно приобрести у официального дилера BMW Motorrad.

- Зарядите подсоединенную аккумуляторную батарею через розетку.



Электроника мотоцикла распознает, когда аккумулятор зарядится полностью, и розетка отключается.

- Соблюдайте указания в руководстве по эксплуатации зарядного устройства.



Если вы не можете зарядить аккумулятор через бортовую розетку, то, возможно, используемое зарядное устройство не подходит к электронике вашего скутера. В этом случае заряжайте аккумулятор, подключая устройство непосредственно к клеммам

аккумулятора, отсоединенного от транспортного средства.

E-Scooter не готов ни к движению, ни к эксплуатации. Проверьте, может, аккумуляторная батарея 12 В полностью разряжена:

- Включите режим готовности к эксплуатации. (▣▶ 63)

» Обратите внимание на TFT-дисплей:

– Если при включенном режиме готовности к эксплуатации TFT-дисплей остается выключенным, значит аккумуляторная батарея полностью разряжена. Отсоединенная аккумуляторная батарея 12 В должна заряжаться напрямую через полюса.

– Если TFT-дисплей включается, аккумуляторная батарея 12 В еще не полностью разряжена. Подключенную аккумуляторную батарею 12 В можно заряжать от розетки на 12 В.

- Выключите режим готовности к эксплуатации. (▣▶ 63)

Зарядка отсоединенной аккумуляторной батареи

- Зарядите аккумуляторную батарею с помощью подходящего зарядного устройства.
- Соблюдайте указания в руководстве по эксплуатации зарядного устройства.
- По окончании зарядки отсоедините клеммы полюсов зарядного устройства от клемм аккумуляторной батареи.

Замена аккумуляторной батареи 12 В

– с системой охранной сигнализации (DWA)^{SA}

- При необходимости выключите систему охранной сигнализации.◀
- Выключите режим готовности к эксплуатации.
- Снять боковую облицовку. (▣▶ 176)

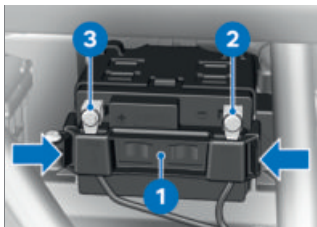

- Сожмите удерживающую скобу **1** на зажимах с левой и правой сторон и снимите.



ВНИМАНИЕ

Неквалифицированное отсоединение аккумуляторной батареи

Опасность короткого замыкания

- Строго соблюдать последовательность отсоединения.
- Выверните винт **2** и отсоедините минусовой провод аккумуляторной батареи.
- Выверните винт **3** и отсоедините плюсовой провод аккумуляторной батареи.
- Извлеките аккумуляторную батарею 12 В из держателя аккумуляторной батареи.

- Задвиньте аккумуляторную батарею 12 В в держатель аккумуляторной батареи.

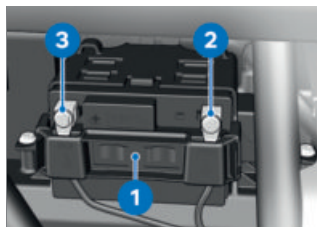

- Установите удерживающую скобу **1** на аккумуляторную батарею 12 В.



ВНИМАНИЕ

Неправильное подключение батареи

Опасность короткого замыкания

- Соблюдать последовательность установки.
- Правильно расположите плюсовой провод аккумуляторной батареи и вверните винт **3**.
- Правильно расположите минусовой провод аккумуляторной батареи и вверните винт **2**.
- Установить боковую облицовку. (→ 177)

ПРЕДОХРАНИТЕЛИ

Замена главного предохранителя



ВНИМАНИЕ

Перемыкание неисправных предохранителей

Опасность короткого замыкания и пожара

- Не перемыкать неисправные предохранители.
 - Заменить неисправные предохранители на новые.
- Выключите режим готовности к эксплуатации.
 - Установите E-Scooter на твердую и ровную поверхность и выключите двигатель.
 - Снять боковую облицовку. (→ 176)

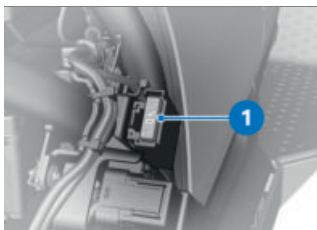

- Замените неисправный предохранитель **1**.



При частых неисправностях предохранителей обратиться для проверки электрооборудования на СТО, лучше всего к официальному дилеру BMW Motorrad.



Главный предохранитель

40 А (Главный предохранитель)

- Установить боковую облицовку. (→ 177)

Замена предохранителей

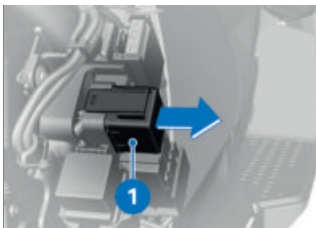

- Выключите режим готовности к эксплуатации.
- Снять боковую облицовку. (→ 176)
- Вытащите колодку **1** предохранителей.

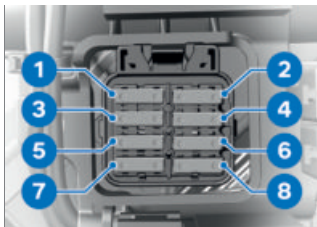

ВНИМАНИЕ

Перемыкание неисправных предохранителей

Опасность короткого замыкания и пожара

- Не перемыкать неисправные предохранители.
- Заменить неисправные предохранители на новые.

- Замените неисправный предохранитель **1 - 8** согласно схеме распределения.



При частых неисправностях предохранителей обратиться для проверки электрооборудования на СТО, лучше всего к официальному дилеру BMW Motorrad.



Предохранитель 1

15 А (Электромашинная электроника, реле контакта 30g)



Предохранитель 2

7,5 А (Конт. 30b, EME, ABS, блок датчиков, обогрев сиденья, зарядный отсек USB, RDC, вещевые отсеки)



Предохранитель 3

10 А (Электромашинная электроника)



Предохранитель 4

7,5 А (Контакт 30, разделительное реле контакт 30b, DWA, замок зажигания, панель приборов, On Board Charger, штекер бортовой системы диагностики)





Предохранитель 5

7,5 А (Контакт 30C, левый комбинированный выключатель, высоковольтный предохранительный штекер, электромашинная электроника, On Board Charger)



Предохранитель 6

Резервный

 Предохранитель 7
Резервный
 Предохранитель 8
Резервный

- Вставьте колодку предохранителей.
- Установить боковую облицовку. (▣► 177)

ШТЕКЕР БОРТОВОЙ СИСТЕМЫ ДИАГНОСТИКИ

Отсоединение штекера бортовой системы диагностики

ОСТОРОЖНО

Неправильные действия при отсоединении штекера бортовой системы диагностики

Сбои в работе т/с

- Штекер бортовой системы диагностики может отсоединяться только при обслуживании BMW Motorrad на специализированной СТО или другим авторизованным персоналом.
- Данная операция может выполняться только специально обученным персоналом.
- Соблюдайте указания производителя транспортного средства.

- Снимите переднюю обшивку. (▣► 175)

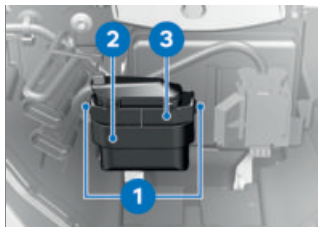
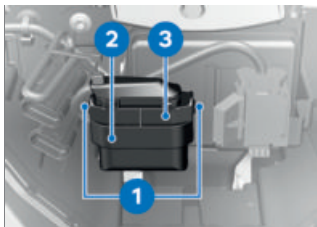

- Нажмите фиксаторы **1** с обеих сторон.
- Отсоедините штекер бортовой системы диагностики **2** от крепления **3**.
- » Интерфейс диагностической информационной системы можно подсоединить к штекеру бортовой системы диагностики **2**.
- Вставьте штекер **2** бортовой системы диагностики в крепление **3**.
- » Фиксаторы **1** защелкиваются с обеих сторон.
- Установите переднюю обшивку. (→ 176)

Крепление штекера бортовой системы диагностики

- Отсоедините интерфейс диагностической информационной системы.

ПРИНАДЛЕ- ЖНОСТИ

11

ОБЩИЕ УКАЗАНИЯ	188
РОЗЕТКИ	188
ТОПКЕЙС	189

ОБЩИЕ УКАЗАНИЯ



ОСТОРОЖНО

Использование изделий других производителей

Угроза безопасности

- BMW Motorrad не в состоянии судить о пригодности каждого изделия чужого производства, а именно: можно ли это изделие использовать на т/с BMW без угрозы жизни и здоровью. Такую гарантию не всегда может дать даже разрешение федеральных органов сертификации и надзора. Эти органы не в состоянии учесть все условия эксплуатации т/с BMW, поэтому их проверка может оказаться недостаточной.
- Используйте только те запасные части и аксессуары, которые рекомендованы BMW для вашего т/с.

Детали и принадлежности тщательно проверены BMW на безопасность, работоспособность и пригодность к использованию. Поэтому BMW берет на себя ответственность за эти изделия. За нереконструированные детали и принадлежности

любого рода компания BMW ответственности не несет.

При любых изменениях соблюдайте законодательные требования. Ориентируйтесь на «Порядок допуска транспортных средств к участию в дорожном движении» в вашей стране.

Официальный дилер BMW Motorrad даст вам квалифицированную консультацию при выборе оригинальных деталей, принадлежностей и других изделий BMW.

Подробную информацию о принадлежностях см.:

bmw-motorrad.com/equipment

РОЗЕТКИ

Подключение электрических приборов

— Приборы, подсоединенные розеткам, можно использовать только при включенном режиме готовности к эксплуатации.

— Ток на розетки подается только в течение 60 секунд после выключения режима готовности к эксплуатации.

Эксплуатация дополнительных устройств

Во время использования розетки на 12 В контроль емкости аккумуляторной батареи не выполняется. Если дополнительные устройства используются в течение длительного времени, а высоковольтный аккумуляторный блок не подключен, может наступить полная разрядка аккумуляторной батареи 12 В. В этом случае больше не обеспечивается режим готовности скутера E-Scooter к эксплуатации.

Прокладка проводов

- Провода от розеток к дополнительному оборудованию должны быть проложены так, чтобы не мешать водителю.
- Проложенные провода не должны ограничивать поворот руля и ухудшать динамические качества мотоцикла.
- Провода не должны зажиматься.

ТОПКЕЙС

– с топкейсом^{SZ}

Открытие топкейса

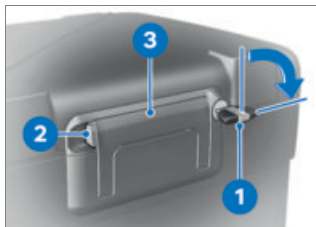

- Поверните ключ **1** по часовой стрелке.
- Удерживайте нажатым желтое блокирующее устройство **2** и откройте ручку **3**.



- Нажмите желтую кнопку **1** в направлении вперед, одновременно откройте крышку кофра.

Отрегулируйте объем топкейса

- Откройте и разгрузите топкейс.

190 ПРИНАДЛЕЖНОСТИ



- Зафиксируйте поворотный рычаг **1** в переднем конечном положении, чтобы увеличить объем топкейса.
- Зафиксируйте поворотный рычаг **1** в заднем конечном положении, чтобы увеличить объем топкейса.
- Закройте топкейс.



Объем топкейса

25...35 л

Закрывание топкейса

- Закройте крышку топкейса сильным нажатием.



ВНИМАНИЕ

Складывание ручки для переноски при запертом замке кофра

Повреждение фиксирующей лапки

- Перед складыванием ручки для переноски обратите внимание на то, чтобы замок топкейса стоял вертикально.

- Сложите ручку для переноски **1**.
 - » Ручка защелкивается со слышимым щелчком.
- Поверните ключ **2** против часовой стрелки и достаньте ключ.

Снятие топкейса

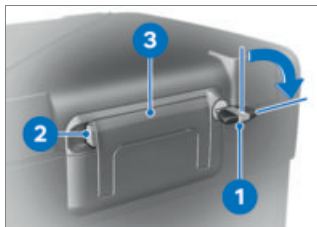

- Поверните ключ **1** по часовой стрелке.
- Удерживайте нажатым желтое блокирующее устройство **2** и откройте ручку **3**.



- Потяните назад красный рычаг **1**.
» Крышка **2** откроется.
- Полностью откройте крышку.
- Выньте топкейс за ручку для переноски из крепления.

Установка топкейса



- Потяните назад красный рычаг **1**.
» Крышка **2** откроется.
- Полностью откройте крышку.



- Заведите топкейс в передние крепления **1** кронштейна топкейса.
- Вдавите заднюю часть топкейса в кронштейн.

192 ПРИНАДЛЕЖНОСТИ



- Прижмите крышку **1** в направлении вперед до появления сопротивления.
- Затем одновременно нажмите крышку и красный рычаг разблокировки **2** вперед.
 - » Крышка защелкивается.



ВНИМАНИЕ

Закрытие ручки на заблокированном замке кофра

Повреждение блокировочной пластины

- Перед закрытием ручки следить за тем, чтобы замок кофра стоял перпендикулярно направлению движения.

- Сложите ручку для переноски **1**.
 - » Ручка защелкивается со слышимым щелчком.
- Поверните ключ **2** против часовой стрелки и достаньте ключ.

Макс. дополнительный груз



Полезная нагрузка топкейса

—с топкейсом^{SZ}

макс. 5 кг<

УХОД

12

СРЕДСТВА ПО УХОДУ	196
МОЙКА МОТОЦИКЛА	196
ЧИСТКА ДЕТАЛЕЙ, ЧУВСТВИТЕЛЬНЫХ К ПОВРЕ-	
ЖДЕНИЯМ	198
УХОД ЗА ЛАКОКРАСОЧНЫМ ПОКРЫТИЕМ	199
КОНСЕРВАЦИЯ	200
ПОДГОТОВКА СКУТЕРА E-SCOOTER К ДЛИТЕЛЬ-	
НОМУ ХРАНЕНИЮ	200
ВВЕДИТЕ E-SCOOTER В ЭКСПЛУАТАЦИЮ	201

СРЕДСТВА ПО УХОДУ

BMW Motorrad рекомендует использовать только те чистящие и моющие средства, которые можно приобрести у официальных дилеров BMW Motorrad. Средства BMW Care Products проверены на качество компонентов, прошли лабораторные испытания и опробованы на практике. Только они обеспечивают оптимальный уход и защиту материалов, использованных в вашем транспортном средстве.



ВНИМАНИЕ

Использование неподходящих чистящих средств и средств для ухода

Повреждение деталей мотоцикла

- Не использовать для чистки нитрорастворители, холодные очистители, бензин и т. п., а также спиртосодержащие очистители.



ВНИМАНИЕ

Использование сильно-кислотных или сильнощелочных чистящих средств

Повреждение деталей мотоцикла

- Разводить чистящие средства в пропорциях, указанных на их упаковках.
- Не использовать сильно-кислотные или сильнощелочные чистящие средства.

МОЙКА МОТОЦИКЛА

BMW Motorrad рекомендует перед мойкой размягчить и смыть прилипших насекомых и стойкие загрязнения на окрашенных деталях с помощью средства для удаления насекомых BMW.

Для предотвращения образования пятен не рекомендуется мыть мотоцикл сразу после долгого пребывания на солнце или под воздействием прямых солнечных лучей.

Регулярно очищайте от загрязнений перья вилок.

В зимние месяцы и при частых поездках по дорогам близко к морскому побережью следует мыть мотоцикл чаще.

Для удаления налета соли сразу же очищайте транспортное средство и при наличии дополнительные элементы холодной водой после каждой поездки.

 После поездки под дождем, при высокой влажности воздуха или после мойки мотоцикла на внутренней поверхности фары может появиться конденсат. При этом стекло фары может на какое-то время запотеть. Если же в фаре постоянно скапливается вода, обратитесь на СТО, лучше всего к официальному дилеру BMW Motorrad.

ПРЕДОСТЕРЕЖЕНИЕ

Влажные тормозные диски и колодки после мойки, при движении по воде или в дождь

Снижение тормозного действия, опасность аварии

- Пока тормоза не высохнут, тормозить заблаговременно, или провести просушку тормозных дисков и колодок.

ВНИМАНИЕ

Усиление воздействия соли из-за теплой воды

Коррозия

- Для удаления налета соли используйте только холодную воду.

ВНИМАНИЕ

Повреждения из-за высокого давления воды в моечных установках высокого давления или парогенераторах

Коррозия или короткое замыкание, повреждения наклеек, уплотнений, гидравлической тормозной системы, электрооборудования и сиденья

- Моечные установки высокого давления и пароструйные агрегаты следует использовать с осторожностью.

ЧИСТКА ДЕТАЛЕЙ, ЧУВСТВИТЕЛЬНЫХ К ПОВРЕЖДЕНИЯМ

Пластиковые детали



ВНИМАНИЕ

Использование неподходящих чистящих средств

Повреждение пластмассовых поверхностей

- Для чистки пластмассовых деталей не использовать чистящие средства, содержащие спирт или растворитель, а также абразивные средства.
- Не пользоваться губками для удаления насекомых и губками с жесткой поверхностью.

Очищайте пластмассовые детали водой с эмульсией BMW для ухода за пластиком. Особенно это касается:

- ветрозащитных щитков и козырьков
- стекол фар из пластика
- стекла панели приборов
- черных, неокрашенных деталей



Чтобы отмыть присохшую грязь и насекомых,

накройте загрязненный участок мокрой тряпкой.



Очистка только водой и губкой.



Не используйте химические чистящие средства.

TFT-дисплей

Для очистки TFT-дисплея используйте теплую воду и моющее средство. Затем вытрите насухо чистой салфеткой, например, бумажным полотенцем.

Хромированные детали

Хромированные детали тщательно очищайте достаточным количеством воды и очистителем мотоциклов из серии BMW Motorrad Care Products. Данное указание действительно в первую очередь при воздействии дорожной соли. Для дополнительной обработки используйте пасту для полировки металла BMW Motorrad.

Радиатор

Регулярно очищайте радиатор во избежание перегрева электромашины из-за недостаточного охлаждения.

Используйте, например, садовый шланг с низким напором воды.

**ВНИМАНИЕ****Деформация пластин радиатора**

Повреждение пластин радиатора

- При чистке радиатора следить за тем, чтобы не погнуть его пластины.

Резиновые детали

Использовать для очистки резиновых деталей воду или средство для ухода за резиной BMW.

**ВНИМАНИЕ****Использование силиконового спрея для ухода за резиновыми уплотнениями**

Повреждение резиновых уплотнений

- Не используйте силиконовые аэрозоли или силиконосодержащие средства.

УХОД ЗА ЛАКОКРАСОЧНЫМ ПОКРЫТИЕМ

Необходимо регулярно мыть мотоцикл, чтобы предотвратить длительное воздействие веществ, разрушающих лакокрасочное покрытие, в особен-

ности, если вы ездите в районах с высоким содержанием в воздухе химических или природных загрязнений, например древесной смолы или цветочной пыли.

Особо агрессивные вещества нужно удалять сразу, так как они могут вызвать повреждение или изменение цвета лакокрасочного покрытия. К таким веществам относятся, например бензин, масло, консистентная смазка, тормозная жидкость, а также птичий помет. Здесь рекомендуется применять очиститель BMW Motorrad и затем политуру BMW Motorrad для консервации.

Загрязнения поверхностного слоя лакокрасочного покрытия особенно хорошо видны после мойки мотоцикла. Такие загрязнения следует немедленно удалять чистой тряпкой или ватным тампоном, смоченным в бензине для промывки или спирте. BMW Motorrad рекомендует удалять пятна смолы с помощью средства для удаления смолистых веществ BMW. После очистки необходимо законсервировать лакокрасочное покрытие в этих местах.



ВНИМАНИЕ

Повреждение лакокрасочного покрытия пастой для полировки металла

Опасность повреждения

- Не обрабатывайте лакокрасочные и хромовые покрытия пастой для полировки металла.

КОНСЕРВАЦИЯ

Если капли воды не скатываются с окрашенных поверхностей, это означает, что необходимо обновить консервацию. BMW Motorrad рекомендует использовать для консервации лакокрасочного покрытия политуру BMW Motorrad или средства, содержащие карнаубский или синтетический воск.



Хромовые лакокрасочные покрытия нельзя консервировать политурами для хрома.

Использовать только рекомендованные BMW Motorrad средства.

ПОДГОТОВКА СКУТЕРА E-SCOOTER К ДЛИТЕЛЬНОМУ ХРАНЕНИЮ



ВНИМАНИЕ

Повреждение высоковольтной батареи из-за чрезмерного разряда

Опасность повреждения

- Перед постановкой на стоянку продолжительностью до четырех недель убедитесь, что высоковольтная батарея полностью заряжена.
- Регулярно проверяйте степень заряда и при необходимости заряжайте высоковольтный аккумуляторный блок.
- Не оставляйте транспортное средство стоять в течение долгого времени с низкой степенью заряда.



Не оставляйте транспортное средство с выключенным двигателем дольше 14 дней, если запас хода на электротяге составляет меньше 10 км.

- Очистите электрический скутер.
- Запустите процесс зарядки. (▣▶ 126)
- Смазать опоры рычага тормоза, центральной подставки и боковой подставки подходящей смазкой.
- Неокрашенные и хромированные детали обработайте бескислотной смазкой (вазелином).
- Установите E-Scooter в сухом помещении так, чтобы оба колеса не касались пола.

ВВЕДИТЕ E-SCOOTER В ЭКСПЛУАТАЦИЮ

- Удалите наружную консервацию.
- Очистите скутер E-Scooter.
- Перечень проверок. (▣▶ 135)

ТЕХНИЧЕСКИЕ ДААННЫЕ

13

ТАБЛИЦА НЕИСПРАВНОСТЕЙ	204
ЗАРЯДКА	207
ПРИВОД	208
КОРОБКА ПЕРЕДАЧ	209
ЗАДНИЙ РЕДУКТОР	209
РАМА	209
ХОДОВАЯ ЧАСТЬ	210
ТОРМОЗНАЯ СИСТЕМА	210
КОЛЕСА И ШИНЫ	211
ЭЛЕКТРООБОРУДОВАНИЕ	212
СИСТЕМА ОХРАННОЙ СИГНАЛИЗАЦИИ	214
РАЗМЕРЫ	214
МАССЫ	215
ПАРАМЕТРЫ ДВИЖЕНИЯ	215

Сбой соединения с использованием Bluetooth.

Причина	Устранение
Прерывается Bluetooth-соединение с мобильным устройством.	Выключите режим экономии энергии.
Прервано Bluetooth-соединение со шлемом.	Выключите коммуникационную систему шлема и снова подключите ее через 1–2 минуты.
Не регулируется громкость в шлеме.	Выключите коммуникационную систему шлема и снова подключите ее через 1–2 минуты.

Телефонный справочник не отображается на TFT-дисплее.

Причина	Устранение
Телефонный справочник еще не передан в мотоцикл.	При установлении соединения на мобильном устройстве подтвердите передачу данных телефона (☰▶ 110).

Активное ведение к цели не отображается на TFT-дисплее.

Причина	Устранение
Задачи навигации из приложения BMW Motorrad Connected App переданы не были.	На подключенном мобильном устройстве перед началом поездки откройте приложение BMW Motorrad Connected App.
Невозможно запустить ведение к цели.	Проверьте работу соединения для передачи данных с мобильного устройства и наличие картографических данных в мобильном устройстве.

206 ТЕХНИЧЕСКИЕ ДАННЫЕ

Список воспроизведения не отображается на TFT-дисплее.





Причина	Устранение
В списке воспроизведения в мобильном устройстве слишком много треков.	Уменьшите количество треков в списке воспроизведения в мобильном устройстве.

ЗАРЯДКА

Общая емкость высоковольтного аккумуляторного блока	60,6 А*ч
Нетто энергоемкость высоковольтного аккумуляторного блока	8,5 кВт*ч
—со снижением мощности ^{SA}	6,2 кВт*ч
Указание по времени заряда	Данные по времени заряда подразумевают, что зарядка выполняется с указанным зарядным током. Время заряда может увеличиваться из-за температуры и выбранной зарядной инфраструктуры, зарядного кабеля и ограничения зарядного тока.

208 ТЕХНИЧЕСКИЕ ДАННЫЕ

Время заряда

Время заряда высоковольтного аккумуляторного блока со стандартным зарядным кабелем	 210 мин, 80 % заряда при зарядном токе: 10 А 260 мин, 100 % заряда при зарядном токе: 10 А
—со снижением мощности ^{SA}	 145 мин, 80 % заряда при зарядном токе: 10 А 200 мин, 100 % заряда при зарядном токе: 10 А
Время заряда высоковольтного аккумуляторного блока с зарядным кабелем Mode3	
—с устройством для быстрой зарядки ^{SA}	 65 мин, 80 % заряда при зарядном токе: 30 А 100 мин, 100 % заряда при зарядном токе: 30 А
—с устройством для быстрой зарядки ^{SA} —со снижением мощности ^{SA}	 50 мин, 80 % заряда при зарядном токе: 30 А 70 мин, 100 % заряда при зарядном токе: 30 А

ПРИВОД

Местонахождение номера двигателя	Нижняя сторона картера двигателя
Тип двигателя	IA0P06A
Конструкция двигателя	Синхронная машина
—с устройством для быстрой зарядки ^{SA}	Синхронная машина (3 фазы, с постоянными магнитами)
Номинальная длительная мощность	15 кВт
—со снижением мощности ^{SA}	11 кВт

Максимальная мощность	31 кВт, при частоте вращения: 4900 мин ⁻¹
– со снижением мощности ^{SA}	23 кВт, при частоте вращения: 4000 мин ⁻¹
Крутящий момент	62 Н*м, при частоте вращения: 1500 мин ⁻¹
Максимальная частота вращения	макс. 12300 мин ⁻¹

КОРОБКА ПЕРЕДАЧ

Тип коробки передач	1-ступенчатая коробка передач, встроенная в картер двигателя
---------------------	--

ЗАДНИЙ РЕДУКТОР

Конструкция заднего редуктора	Ременный привод
Тип подвески заднего колеса	Одноплечевой литой качающийся рычаг из легкого сплава с задней осью, регулируемой посредством эксцентрика

РАМА

Тип рамы	Стальная двойная рама
Местонахождение заводской таблички	Рама спереди справа на головке руля
Местонахождение идентификационного номера т/с	Передняя часть основной рамы справа внизу

210 ТЕХНИЧЕСКИЕ ДАННЫЕ

ХОДОВАЯ ЧАСТЬ

Переднее колесо

Тип подвески переднего колеса	Телескопическая вилка
Ход рессоры спереди	110 мм, на переднем колесе

Заднее колесо

Конструкция подвески заднего колеса	Закрепленная непосредственно на шарнирах амортизационная стойка с регулируемым предварительным напряжением пружины
Ход пружины на заднем колесе	92 мм, на заднем колесе

ТОРМОЗНАЯ СИСТЕМА

Переднее колесо

Тип переднего тормоза	Двухдисковый тормоз, жесткий, диаметр 265 мм, 4-поршневый неподвижный суппорт
Материал передней тормозной накладки	Органический материал
Толщина переднего тормозного диска	5 мм, Новая деталь мин. 4,5 мм, Допустимый износ
Свободный ход тормозного привода (Передний тормоз)	0,7...3,4 мм, на поршне

Заднее колесо

Тип заднего тормоза	Однодисковый тормоз, диаметр 265 мм, 1-поршневая плавающая скоба
Материал задней тормозной накладки	Органический материал
Толщина заднего тормозного диска	5 мм, Новая деталь мин. 4,5 мм, Допустимый износ

КОЛЕСА И ШИНЫ

Рекомендованные пары шин	Список разрешенных к использованию шин можно запросить у дилера BMW Motorrad.
Индекс скорости шин передней/задней	H, необходимо по меньшей мере: 210 км/ч

Переднее колесо

Тип переднего колеса	Алюминиевое литое колесо
Размер обода переднего колеса	3,50" x 15"
Маркировка шины переднего колеса	120/70 R 15
Категория допустимой нагрузки передних шин	56
Допустимый дисбаланс переднего колеса	макс. 5 г

212 ТЕХНИЧЕСКИЕ ДАННЫЕ

Заднее колесо

Тип заднего колеса	Алюминиевое литое колесо
Размер обода заднего колеса	4,50" x 15"
Маркировка шины заднего колеса	160/60 R 15
Категория допустимой нагрузки задних шин	67
Допустимый дисбаланс заднего колеса	макс. 5 г

Давление в шинах

Давление воздуха в передней шине	2,3 бар, Без пассажира, с холодными шинами 2,3 бар, С пассажиром и багажом, с холодными шинами
Давление воздуха в задней шине	2,5 бар, Без пассажира, с холодными шинами 2,5 бар, С пассажиром и багажом, с холодными шинами

ЭЛЕКТРООБОРУДОВАНИЕ

Допустимая электронагрузка розеток	макс. 5 А, все розетки в сумме
Главный предохранитель	40 А, Главный предохранитель
Предохранитель 1	15 А, Электромашинная электроника, реле контакта 30g
Предохранитель 2	7,5 А, Конт. 30b, EME, ABS, блок датчиков, обогрев сиденья, зарядный отсек USB, RDC, вещевые отсеки
Предохранитель 3	10 А, Электромашинная электроника

Предохранитель 4	7,5 А, Контакт 30, разделительное реле контакт 30b, DWA, замок зажигания, панель приборов, On Board Charger, штекер бортовой системы диагностики
Предохранитель 5	7,5 А, Контакт 30С, левый комбинированный выключатель, высоковольтный предохранительный штекер, электромашинная электроника, On Board Charger
Предохранитель 6	Резервный
Предохранитель 7	Резервный
Предохранитель 8	Резервный

Аккумуляторная батарея

Тип аккумулятора	Аккумулятор AGM (Absorbent Glass Mat), не требующий технического обслуживания
Напряжение аккумуляторной батареи	12 В
Емкость аккумуляторной батареи	5 А*ч

Осветительные приборы

Все осветительные приборы	Светодиод
---------------------------	-----------

214 ТЕХНИЧЕСКИЕ ДАННЫЕ

СИСТЕМА ОХРАННОЙ СИГНАЛИЗАЦИИ

—с системой охранной сигнализации (DWA)^{SA}

Время активизации при вводе в эксплуатацию	прим. 30 с
Продолжительность сигнала тревоги	прим. 26 с
Тип батареи	CR 123 A

РАЗМЕРЫ

Длина т/с	2285 мм, по табличке с номерным знаком
Высота т/с	1150 мм, по ветрозащитному щитку, при собственной массе по DIN
—с высоким ветрозащитным щитком ^{SA}	1315 мм, по ветрозащитному щитку, при собственной массе по DIN
Ширина т/с	855 мм, с зеркалом 820 мм, с утяжелителями руля
Высота сиденья водителя	780 мм, без водителя, при собственной массе по DIN
—с многоместным сиденьем Комфорт со спинкой ^{SA}	800 мм, без водителя, при собственной массе по DIN
Длина дуги по внутренней стороне ног водителя	1810 мм, без водителя, при собственной массе по DIN
—с многоместным сиденьем Комфорт со спинкой ^{SA}	1856 мм, без водителя, при собственной массе по DIN

МАССЫ

Собственный вес транспортного средства	231 кг, Собственная масса по DIN, без специальной комплектации
Нагрузка на переднее колесо при собственной массе	119 кг
Допустимая полная масса	410 кг
Нагрузка на заднее колесо при собственной массе	112 кг
Макс. дополнительный груз	179 кг
Полезная нагрузка топкейса	
–с топкейсом ^{SZ}	макс. 5 кг
Загрузка отделения для шлема	макс. 8 кг
Загрузка мотосумки	макс. 5 кг

ПАРАМЕТРЫ ДВИЖЕНИЯ

Максимальная скорость	120 км/ч
Запас хода	130 км, по WMTC
–со снижением мощности ^{SA}	100 км, по WMTC

СЛУЖБА СЕР- ВИСА

14

УТИЛИЗАЦИЯ	218
СЕРВИСНОЕ ОБСЛУЖИВАНИЕ BMW MOTORRAD	218
ИСТОРИЯ СЕРВИСНОГО ОБСЛУЖИВАНИЯ BMW MOTORRAD	219
УСЛУГИ BMW MOTORRAD ПО ОБЕСПЕЧЕНИЮ АЛЬТЕРНАТИВНОЙ МОБИЛЬНОСТИ	219
РАБОТЫ ПО ТЕХНИЧЕСКОМУ ОБСЛУЖИВАНИЮ	220
ПЛАН ТО	221
КОНТРОЛЬ BMW MOTORRAD ПОСЛЕ ОБКАТКИ	222
ПОДТВЕРЖДЕНИЯ ТЕХНИЧЕСКОГО ОБСЛУЖИВАНИЯ	223
ПОДТВЕРЖДЕНИЯ СЕРВИСНОГО ОБСЛУЖИВАНИЯ	236

УТИЛИЗАЦИЯ

Утилизация транспортного средства

BMW Motorrad рекомендует сдать транспортное средство в конце его жизненного цикла в указанный производителем пункт приема.

Прием и утилизация в целом регламентируются соответствующими национальными законодательными нормами. Информация по утилизации и устойчивому развитию приводится на национальных страницах сайта производителя. Дополнительную информацию вы можете запросить у официального дилера BMW Motorrad, другого квалифицированного сервисного партнера или на специализированной СТО.

СЕРВИСНОЕ ОБСЛУЖИВАНИЕ BMW MOTORRAD

Благодаря разветвленной сети дилеров специалисты BMW Motorrad придут на помощь вам и вашему скутеру более чем в 100 странах мира. В распоряжении официальных дилеров BMW Motorrad имеются техническая информация и знания, необходимые для качественного выполнения

любых работ по техническому обслуживанию и ремонту вашего скутера BMW.

Информацию о ближайшем дилере BMW Motorrad можно найти на сайте: **bmw-motorrad.com**.



ПРЕДОСТЕРЕЖЕНИЕ

Неправильно выполненные работы по техническому обслуживанию и ремонту

Опасность аварии вследствие вызываемого повреждения

- BMW Motorrad рекомендует выполнять соответствующие работы на вашем E-Scooter силами специалистов СТО, лучше всего обратитесь к дилеру BMW Motorrad.

Чтобы ваш электрический скутер BMW всегда находился в безупречном состоянии, BMW Motorrad рекомендует соблюдать предписанные для него интервалы техобслуживания.

Выполнение любых работ по обслуживанию и ремонту необходимо подтверждать в главе «Сервисное обслуживание» этого руководства. Регулярное посещение СТО также явля-

ется необходимым условием для постгарантийного обслуживания.

Информацию об объеме работ, выполняемых службой сервиса BMW Motorrad, можно получить у дилера BMW Motorrad.

ИСТОРИЯ СЕРВИСНОГО ОБСЛУЖИВАНИЯ BMW MOTORRAD

Записи

Выполненные работы по техническому обслуживанию записываются в сервисные книжки. Эти записи служат доказательством регулярного технического обслуживания.

Если запись выполняется в электронной сервисной книжке транспортного средства, данные сервисного обслуживания сохраняются в центральных ИТ-системах компании BMW AG, Мюнхен.

После смены владельца транспортного средства новый владелец также может просмотреть записанные в историю сервисного обслуживания данные. Дилер или специализированная СТО BMW Motorrad могут просматривать данные, записанные в историю сервисного обслуживания.

Возражение

Владелец транспортного средства может опротестовать у дилера или специализированной СТО BMW Motorrad запись в историю сервисного обслуживания и сохраненные данные в транспортном средстве или передачу данных производителю транспортного средства применительно к периоду времени, в течение которого он является владельцем транспортного средства. В таком случае записи в историю сервисного обслуживания транспортного средства не последует.

УСЛУГИ BMW MOTORRAD ПО ОБЕСПЕЧЕНИЮ АЛЬТЕРНАТИВНОЙ МОБИЛЬНОСТИ

Владельцам новых электрических скутеров BMW в случае неисправности предоставляются различные услуги BMW Motorrad по обеспечению мобильности, (например аварийная служба BMW Group, помощь при неисправностях, эвакуатор).

За информацией о предлагаемых услугах по обеспечению альтернативной мобильности обращайтесь к своему дилеру BMW Motorrad.

РАБОТЫ ПО ТЕХНИЧЕСКОМУ ОБСЛУЖИВАНИЮ

Осмотр мотоцикла BMW при передаче

Процедура осмотра при передаче BMW выполняется официальным дилером BMW Motorrad при передаче мотоцикла клиенту.

Контроль мотоцикла BMW после обкатки

Контроль после обкатки необходимо выполнять при пробеге от 500 до 1200 км.

Сервисное обслуживание BMW Motorrad

Сервисное обслуживание BMW Motorrad проводится каждые 24 месяца или каждые 10000 км (в зависимости от того, что наступит раньше). Объем сервисного обслуживания зависит от возраста транспортного средства и пробега. Официальный дилер BMW Motorrad должен документально подтвердить факт проведения сервисного обслуживания и указать срок следующего обслуживания.

Если вы ездите очень много, при определенных обстоятельствах может возникнуть необходимость в посещении СТО до наступления срока следующего сервисного обслуживания. В этом случае в подтверждении проведения сервисного обслуживания дополнительно указывается соответствующий максимальный пробег. Если этот пробег достигается до наступления срока следующего сервисного обслуживания, обслуживание проводится раньше.

Подробную информацию о сервисном обслуживании см.:

bmw-motorrad.com/service

Необходимый для данного транспортного средства объем работ по техническому обслуживанию приведен в следующем плане ТО:

ПЛАН ТО

	500 -1200 km 300 - 750 mls	10 000 km 6 000 mls	20 000 km 12 000 mls	30 000 km 18 000 mls	40 000 km 24 000 mls	50 000 km 30 000 mls	60 000 km 36 000 mls	70 000 km 42 000 mls	80 000 km 48 000 mls	90 000 km 54 000 mls	100 000 km 60 000 mls	12 months	24 months
1	X												
2		X	X	X	X	X	X	X	X	X	X		X ^a
3					X				X				
4													X
5	X				X				X				

- 1 Контроль после обкатки BMW Motorrad
 - 2 Стандартный объем сервисного обслуживания BMW Motorrad
 - 3 Замена ремня
 - 4 Замена тормозной жидкости во всей системе
 - 5 Смена трансмиссионного масла
- ^a каждые два года или каждые 10 000 км (в зависимости от того, что наступит раньше)

КОНТРОЛЬ BMW MOTORRAD ПОСЛЕ ОБКАТКИ

Контроль BMW Motorrad после обкатки

Далее приводятся действия, которые выполняются в рамках контроля BMW Motorrad после обкатки. Фактические объемы обслуживания, необходимые для вашего т/с, могут отличаться.

- Установка даты технического обслуживания и остаточного пробега
- Тест транспортного средства с помощью диагностической системы BMW
- Проверка уровня тормозной жидкости впереди/сзади
- Смажьте боковую подставку и проверьте приводной трос Бодена стояночного тормоза
- Смажьте опору приводного троса Бодена стояночного тормоза и проверьте базовую настройку и удерживающее действие стояночного тормоза
- Снятие кожуха ремня снаружи
- Смена трансмиссионного масла
- Проверка натяжения ремня
- Установка кожуха ремня снаружи
- Проверить состав охлаждающей жидкости
- Проверьте давление в шинах и высоту рисунка протектора
- Проверка подшипника рулевой головки
- Проверьте осветительные и сигнальные приборы
- Проверьте функционирование разблокировки пуска
- Выполните выпускной контроль и проверьте безопасность движения
- Тест транспортного средства с помощью диагностической системы BMW
- Подтверждение ТО BMW в бортовой документации

ПОДТВЕРЖДЕНИЯ ТЕХНИЧЕСКОГО ОБСЛУЖИВАНИЯ

Стандартный объем ТО BMW Motorrad Service

Ниже представлен список ремонтных операций, входящих в стандартный объем сервисного обслуживания BMW Motorrad. Фактический, относящийся к вашему мотоциклу объем работ по техническому обслуживанию, может отличаться.

- Проверьте степень заряда аккумуляторной батареи
- Визуально проверьте трубопроводы тормозного привода, тормозные шланги и места подключений
- Замена тормозной жидкости во всей системе
- Проверка уровня тормозной жидкости впереди/сзади
- Проверьте степень износа передних тормозных накладок и передних тормозных дисков
- Проверьте степень износа задних тормозных накладок и заднего тормозного диска
- Смажьте боковую подставку и проверьте приводной трос Боудена стояночного тормоза
- Смажьте опору приводного троса Боудена стояночного тормоза и проверьте базовую настройку и удерживающее действие стояночного тормоза
- Замена ремня
- Смена трансмиссионного масла
- Проверка подшипника рулевой головки
- Проверить состав охлаждающей жидкости
- Проверьте давление в шинах и высоту рисунка протектора
- Проверьте осветительные и сигнальные приборы
- Проверьте функционирование разблокировки пуска
- Выполните выпускной контроль и проверьте безопасность движения
- Тест транспортного средства с помощью диагностической системы BMW Motorrad
- Тест транспортного средства с помощью диагностической системы BMW

224 СЛУЖБА СЕРВИСА

- Установка даты технического обслуживания и остаточного пробега с помощью диагностической системы BMW Motorrad
- Подтвердите сервисное обслуживание BMW Motorrad в бортовой документации

**Осмотр BMW Motorrad
при передаче**

выполнено

(дата) _____

Печать, подпись

**Контроль BMW Motorrad
после обкатки**

выполнено

(дата) _____

при км _____

Следующее обслуживание

не позднее

(дата) _____

или, если наступило раньше

при км _____

Печать, подпись

BMW Motorrad Service

выполнено

(дата) _____

при км _____

Следующее обслуживание

не позднее

(дата) _____

или, если наступило

раньше

при км _____

Выполненная работа

	Да	Нет
BMW Motorrad Service	<input type="checkbox"/>	<input type="checkbox"/>
Замена ремня	<input type="checkbox"/>	<input type="checkbox"/>
Замена тормозной жидкости во всей системе	<input type="checkbox"/>	<input type="checkbox"/>
Замена масла в коробке передач	<input type="checkbox"/>	<input type="checkbox"/>

Указания

Печать, подпись

BMW Motorrad Service

выполнено

(дата)_____

при км_____

Следующее обслуживание

не позднее

(дата)_____

или, если наступило

раньше

при км_____

Выполненная работа

	Да	Нет
BMW Motorrad Service	<input type="checkbox"/>	<input type="checkbox"/>
Замена ремня	<input type="checkbox"/>	<input type="checkbox"/>
Замена тормозной жидкости во всей системе	<input type="checkbox"/>	<input type="checkbox"/>
Замена масла в коробке передач	<input type="checkbox"/>	<input type="checkbox"/>

Указания

Печать, подпись

BMW Motorrad Service

выполнено

(дата) _____

при км _____

Следующее обслуживание

не позднее

(дата) _____

или, если наступило

раньше

при км _____

Выполненная работа

	Да	Нет
BMW Motorrad Service	<input type="checkbox"/>	<input type="checkbox"/>
Замена ремня	<input type="checkbox"/>	<input type="checkbox"/>
Замена тормозной жидкости во всей системе	<input type="checkbox"/>	<input type="checkbox"/>
Замена масла в коробке передач	<input type="checkbox"/>	<input type="checkbox"/>

Указания

Печать, подпись

BMW Motorrad Service

выполнено

(дата) _____

при км _____

Следующее обслуживание

не позднее

(дата) _____

или, если наступило

раньше

при км _____

Выполненная работа

	Да	Нет
BMW Motorrad Service	<input type="checkbox"/>	<input type="checkbox"/>
Замена ремня	<input type="checkbox"/>	<input type="checkbox"/>
Замена тормозной жидкости во всей системе	<input type="checkbox"/>	<input type="checkbox"/>
Замена масла в коробке передач	<input type="checkbox"/>	<input type="checkbox"/>

Указания

Печать, подпись

BMW Motorrad Service

выполнено

(дата) _____

при км _____

Следующее обслуживание

не позднее

(дата) _____

или, если наступило

раньше

при км _____

Выполненная работа

	Да	Нет
BMW Motorrad Service	<input type="checkbox"/>	<input type="checkbox"/>
Замена ремня	<input type="checkbox"/>	<input type="checkbox"/>
Замена тормозной жидкости во всей системе	<input type="checkbox"/>	<input type="checkbox"/>
Замена масла в коробке передач	<input type="checkbox"/>	<input type="checkbox"/>

Указания

Печать, подпись

BMW Motorrad Service

выполнено

(дата)_____

при км_____

Следующее обслуживание

не позднее

(дата)_____

или, если наступило

раньше

при км_____

Выполненная работа

	Да	Нет
BMW Motorrad Service	<input type="checkbox"/>	<input type="checkbox"/>
Замена ремня	<input type="checkbox"/>	<input type="checkbox"/>
Замена тормозной жидкости во всей системе	<input type="checkbox"/>	<input type="checkbox"/>
Замена масла в коробке передач	<input type="checkbox"/>	<input type="checkbox"/>

Указания

Печать, подпись

BMW Motorrad Service

выполнено

(дата) _____

при км _____

Следующее обслуживание

не позднее

(дата) _____

или, если наступило

раньше

при км _____

Выполненная работа

	Да	Нет
BMW Motorrad Service	<input type="checkbox"/>	<input type="checkbox"/>
Замена ремня	<input type="checkbox"/>	<input type="checkbox"/>
Замена тормозной жидкости во всей системе	<input type="checkbox"/>	<input type="checkbox"/>
Замена масла в коробке передач	<input type="checkbox"/>	<input type="checkbox"/>

Указания

Печать, подпись

BMW Motorrad Service

выполнено

(дата) _____

при км _____

Следующее обслуживание

не позднее

(дата) _____

или, если наступило

раньше

при км _____

Выполненная работа

	Да	Нет
BMW Motorrad Service	<input type="checkbox"/>	<input type="checkbox"/>
Замена ремня	<input type="checkbox"/>	<input type="checkbox"/>
Замена тормозной жидкости во всей системе	<input type="checkbox"/>	<input type="checkbox"/>
Замена масла в коробке передач	<input type="checkbox"/>	<input type="checkbox"/>

Указания

Печать, подпись

BMW Motorrad Service

выполнено

(дата) _____

при км _____

Следующее обслуживание

не позднее

(дата) _____

или, если наступило

раньше

при км _____

Выполненная работа

	Да	Нет
BMW Motorrad Service	<input type="checkbox"/>	<input type="checkbox"/>
Замена ремня	<input type="checkbox"/>	<input type="checkbox"/>
Замена тормозной жидкости во всей системе	<input type="checkbox"/>	<input type="checkbox"/>
Замена масла в коробке передач	<input type="checkbox"/>	<input type="checkbox"/>

Указания

Печать, подпись

BMW Motorrad Service

выполнено

(дата)_____

при км_____

Следующее обслуживание

не позднее

(дата)_____

или, если наступило

раньше

при км_____

Выполненная работа

	Да	Нет
BMW Motorrad Service	<input type="checkbox"/>	<input type="checkbox"/>
Замена ремня	<input type="checkbox"/>	<input type="checkbox"/>
Замена тормозной жидкости во всей системе	<input type="checkbox"/>	<input type="checkbox"/>
Замена масла в коробке передач	<input type="checkbox"/>	<input type="checkbox"/>

Указания

Печать, подпись

СЕРТИФИКАТ

15

240 СЕРТИФИКАТ

BMW CE 04 BATTERY CERTIFICATE НА ВЫСОКОВОЛЬТНЫЕ ЯЧЕЕЧНЫЕ МОДУЛИ, УСЛУГИ И УСЛОВИЯ

Дилер-продавец BMW Motorrad дает покупателю нового транспортного средства BMW CE 04 гарантию на работу высоковольтных ячеечных модулей, включающую в себя помимо гарантийного ремонта в случае выявления неисправностей в соответствии с условиями покупки новых транспортных средств BMW CE 04 следующие обязательства:

1. BMW CE 04 Battery Certificate на высоковольтные ячеечные модули нового транспортного средства BMW CE 04 действует первые 40000 км пробега нового транспортного средства BMW CE 04 и перестает действовать, независимо от пробега, не позднее, чем через пять лет с момента первоначальной поставки или первой регистрации нового транспортного средства BMW CE 04, причем решающим является условие, наступившее первым («период действия сертификата»).

2. В течение срока действия сертификата покупатель имеет право потребовать бесплатно устранить неисправности высоковольтных ячеечных модулей.

3. Если в течение срока действия сертификата вследствие неисправностей высоковольтных ячеечных модулей требуется транспортировка транспортного средства BMW CE 04 на эвакуаторе, возникшие расходы на буксировку будут возмещены клиенту на ближайшей СТО BMW CE 04.

4. Емкость литий-ионной высоковольтной батареи по техническим причинам снижается по мере старения (естественный износ). Если в ходе измерения емкости у официального дилера BMW Motorrad в течение срока действия сертификата выявлено, что емкость батареи упала ниже 70 % относительно первоначального значения на момент поставки нового транспортного средства BMW CE 04, данное снижение емкости ниже 70 % считается чрезмерным снижением емкости. Такое чрезмерное снижение емкости устраняется для клиента бесплатно.

5. Покупатель может обратиться за предоставлением услуг, вытекающих из данного сертификата BMW CE 04 Battery Certificate, к официальному дилеру BMW Motorrad, продавшему это транспортное средство, а также к любому официальному дилеру BMW Motorrad на рынках сбыта* CE 04.

6. Выполнение гарантийных обязательств по данному сертификату BMW CE 04 Battery Certificate напрямую зависит от того, выполнялись ли проверки в указанные изготовителем промежутки времени и выполнялись ли повторные проверки и доработки высоковольтных ячейных модулей в рамках этих проверок. Гарантийные обязательства не действуют, если неисправности высоковольтных ячейных модулей или чрезмерное снижение емкости связаны с авариями или возникли по следующим причинам:

— транспортное средство BMW CE 04 эксплуатировалось при условиях, для которых оно не было омологировано (например,

эксплуатация в стране, отличающейся от первоначальной страны поставки, с иными условиями омологации), или

— транспортное средство BMW CE 04 использовалось ненадлежащим образом или работало с чрезмерными нагрузками, например, использование на мотогонках, или

— в транспортное средство BMW CE 04 установлены детали, использование которых изготовитель запретил, или транспортное средство BMW CE 04 или его компоненты (например, программное обеспечение) были изменены недопустимым с точки зрения изготовителя образом или

— не были соблюдены предписания касательно обращения технического обслуживания и ухода за транспортным средством BMW CE 04 (в особенности предписания из руководства по эксплуатации) или

— высоковольтная батарея была открыта или извлечена из транспортного средства BMW CE 04.

242 СЕРТИФИКАТ

7. Данный сертификат BMW CE 04 Battery Certificate является дополнительной составной частью условий продажи новых транспортных средств BMW CE 04. Гарантийные обязательства и претензии в соответствии с условиями продажи новых транспортных средств BMW CE 04 не связаны с гарантийными обязательствами по данному сертификату BMW CE 04 Battery Certificate.

8. При смене владельца транспортного средства BMW CE 04 гарантийные обязательства по сертификату BMW CE 04 Battery Certificate продолжают действовать.

* Рынки сбыта: Андорра, Бельгия, Китай, Германия, Франция, Великобритания, Ирландия, Италия, Япония, Корея, Лихтенштейн, Люксембург, Монако, Нидерланды, Австрия, Португалия, Россия, Сан-Марино, Швейцария, Испания, США.

СЕРТИФИКАТ ЭЛЕКТРОННОЙ ПРОТИВОУГОННОЙ СИСТЕМЫ	245
CERTIFICATE FOR KEYLESS RIDE	248
CERTIFICATE FOR KEYLESS RIDE	250
CERTIFICATE FOR KEYLESS RIDE	252
CERTIFICATE FOR KEYLESS RIDE	254
СЕРТИФИКАТ СИСТЕМЫ КОНТРОЛЯ ДАВЛЕНИЯ В ШИНАХ	256
СЕРТИФИКАТ КОМБИНАЦИИ ИНСТРУМЕНТОВ НА ТОНКОПЛЕНОЧНЫХ ТРАНЗИСТОРАХ	257
СЕРТИФИКАТ EAC	261

Declaration of Conformity

Radio equipment electronic immobiliser (EWS4)

For all countries without EU

Technical information

Frequency Band: 134 kHz
(Transponder: TMS37145 /
Type DST80, TMS3705
Transponder Base Station IC)
Output Power: 50 dB μ V/m

Manufacturer and Address

Manufacturer:
BECOM Electronics GmbH
Address: Technikerstraße 1,
A-7442 Hochstraß

Argentina

 **RAMATEL**

H-25246

Australia/New Zealand



R-NZ

Brunei



TA No: DTA-007061

United Arab Emirates

TRA
REGISTERED No:
ER89926/20

DEALER No:
DA96133I20

Philippiens



NTC

Type Approved
No.: ESD-RCE-2023298

South Africa



TA-2020/6131

APPROVED

India

ETA-SD-20200905860

Belarus



Indonesia

72790/SDPPI/2021
13349



Dilarang melakukan perubahan
Spesifikasi yang dapat
Menimbulkan gangguan fisik
dan/atau elektromagnetik
terhadap lingkungan sekitarnya

Paraguay

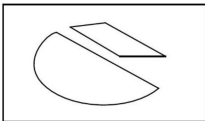

CONATEL

NR: 2020-11-I-0834

Singapore

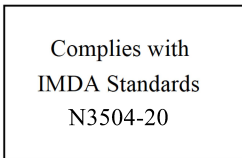

Taiwan



低功 電波 射性電機管 辦法
第十二條 經型式認證合格之低
功率射頻電機，非經許可，公
司、商號或使用者均不得擅 自變
更頻率、加大功率或變更原設計
之特性及 功能。第十四條 低功
率射頻電機之使用不 得影響飛航
安全及干擾合法通信；經發現有
干 擾現象時，應立即停用，並改
善至無干擾時方 得繼續使用。前
項合法通信，指依電信法規定作
業之無線電 通信。

Malaysia



RFCL/47A/0920/S(20-3358)

Israel

מספר אישור אלחוטי של משרד התקשורת הוא
51-74908
אסור להחליף את האנטנה המקורית של המכשיר
ולא
לעשות בו כל שינוי טכני אחר

United States (USA)

Contains FCC ID:

ODE-MREWS5012

FCC § 15.19 Labelling requirements

This device complies with part 15 of the FCC Rules and Industry Canada's licence-exempt RSS standard(s). Operation is subject to the following two conditions:

- (1) this device may not cause interference, and
- (2) this device must accept any interference received, including interference that may cause undesired operation.

FCC § 15.21 Information to user

Changes or modifications not expressly approved by the party responsible for compliance could void the user's authority to operate the equipment.

RF Exposure Requirements

To comply with FCC RF exposure compliance requirements, the device must be installed to provide a separation distance of at least 20 cm from all persons.

Serbia



P1620118300

Canada

Contains IC:

10430A-MREWS5012

This device complies with part 15 of the FCC Rules and Industry Canada license-exempt RSS standard(s). Operation is subject to the following two conditions:

- (1) this device may not cause interference, and
- (2) this device must accept any interference received, including interference that may cause undesired operation.

Le présent appareil est conforme aux CNR d'Industrie Canada applicables aux appareils radio exempts de licence. L'exploitation est autorisée aux deux conditions suivantes : (1) l'appareil ne doit pas produire de brouillage, et (2) l'utilisateur de l'appareil doit accepter tout brouillage radioélectrique subi, même si le brouillage est susceptible d'en compromettre le fonctionnement.

Vietnam

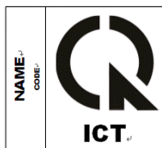

A1109091120AF04A3

Declaration of Conformity

Keyless Ride ECU

For all Countries without EU

Model name: HUF8485

Technical information

Frequenzy band: 134,45 kHz

Output/Transmission Power:
42 dB μ V/m

Manufacturer and Address

Huf H \ddot{u} lsbeck &
F \ddot{u} rst GmbH & Co. KG
Steeger Str. 17,
42551 Velbert, Germany

Argentina

R RAMATEL

H-27411

Morocco

AGREE PAR L'ANRT MAROC
Numéro d'agrément: MR00031290ANRT2022
Date d'agrément: 06/01/2022

Nigeria

Connection and use of this communications
equipment is permitted by the Nigerian
Communications Commission

United Arab Emirates



TRA - United Arab Emirates

Dealer ID: DA36976/14
TA RTTE: ER04912/22
Model: HUF8485
Type: BMW



Malaysia

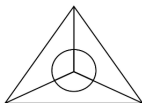

MCMC
HIDF17000037

Philippines



NTC

Type Approved
No. ESD-RCE-2228692

South Africa



TA-2022/0251

APPROVED

Vietnam



Indonesia

81597/SDPPI/2022



13349

Paraguay

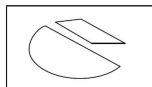

CONATEL

2022-01-I-0052

Pakistan



Approved by PTA
TAC No: 9.122/2022

Oman

OMAN - TRA

R/13020/22

D100428

Singapore

Complies with
IMDA Standards
DA105282

Canada

This device complies with part 15 of the FCC Rules and Industry Canada licence-exempt RSS standard(s). Operation is subject to the following two conditions:

- (1) This device may not cause interference.
- (2) This device must accept any interference, including interference that may cause undesired operation of the device.

Le présent appareil est conforme aux CNR d'Industrie Canada applicables aux appareils radio exempts de licence. L'exploitation est autorisée aux deux conditions suivantes :

- (1) L'appareil ne doit pas produire de brouillage;
- (2) L'utilisateur de l'appareil doit accepter tout brouillage radioélectrique subi, même si le brouillage est susceptible d'en compromettre le fonctionnement.

United States (USA)

This device complies with part 15 of the FCC Rules. Operation is subject to the following two conditions:

- (1) This device may not cause harmful interference.
- (2) This device must accept any interference received, including interference that may cause undesired operation.

CAUTION:

Changes or modifications not expressly approved by the party responsible for compliance could void the user's authority to operate the equipment.

Taiwan

取得審驗證明之低功率射頻器材，非經核准，公司、商號或使用者均不得擅自變更頻率、加大功率或變更原設計之特性及功能。低功率射頻器材之使用

不得影響飛航安全及干擾合法通信；經發現有干擾現象時，應立即停用，並改善至無干擾時方得繼續使用。前述合法通信，指依電信管理法規定作業之

無線電通信。低功率射頻器材須忍受合法通信或工業、科學及醫療用電波輻射性電機設備之干擾

Thailand



nabp.

เครื่องวิทยุคมนาคมนี้ ได้รับความเห็น ไม่ต้องได้รับใบอนุญาตให้มี ใช้ซึ่งเครื่องวิทยุคมนาคมหรือตั้งสถานีวิทยุคมนาคมตามประกาศ กสทช. เรื่อง เครื่องวิทยุคมนาคม และสถานีวิทยุคมนาคมที่ได้รับความเห็นไม่ต้องได้รับใบอนุญาตวิทยุคมนาคมตามพระราชบัญญัติวิทยุคมนาคม พ.ศ. 2498



nabp. | โทรคมนาคม
กำกับดูแลเพื่อประชาชน
Call Center 1200 (InswS)

Declaration of Conformity

Keyless Ride Key

For all Countries without EU

Model name: HUF5794

Technical information

Frequenzy band: 433,92 MHz

Output/Transmission Power:

10 mW

Manufacturer and Address

Huf Hülsbeck &

Fürst GmbH & Co. KG

Steeger Str. 17,

42551 Velbert, Germany

Oman

OMAN - TRA
R/13021/22
D100428

Morocco

AGREE PAR L'ANRT MAROC
Numéro d'agrément: MR00031289ANRT2022
Date d'agrément: 06/01/2022

Nigeria

Connection and use of this communications equipment is permitted by the Nigerian Communications Commission
--

United Arab Emirates



TRA - United Arab Emirates
Dealer ID: DA36976/14
TA RTTE: ER04909/22
Model: HUF5794
Type: BMW



Malaysia



Philippines



South Africa



Vietnam



Indonesia



Paraguay



Pakistan



Belarus



Serbia



Singapore

Complies with IMDA Standards DA105282

Canada

This device complies with part 15 of the FCC Rules and Industry Canada licence-exempt RSS standard(s). Operation is subject to the following two conditions:

- (1) This device may not cause interference.
- (2) This device must accept any interference, including interference that may cause undesired operation of the device.

Le présent appareil est conforme aux CNR d'Industrie Canada applicables aux appareils radio exempts de licence. L'exploitation est autorisée aux deux conditions suivantes :

- (1) L'appareil ne doit pas produire de brouillage;
- (2) L'utilisateur de l'appareil doit accepter tout brouillage radioélectrique subi, même si le brouillage est susceptible d'en compromettre le fonctionnement.

United States (USA)

This device complies with part 15 of the FCC Rules. Operation is subject to the following two conditions:

- (1) This device may not cause harmful interference.
- (2) This device must accept any interference received, including interference that may cause undesired operation.

CAUTION:

Changes or modifications not expressly approved by the party responsible for compliance could void the user's authority to operate the equipment.

Taiwan

取得審驗證明之低功率射頻器材，非經核准，公司、商號或使用者均不得擅自變更頻率、加大功率或變更原設計之特性及功能。低功率射頻器材之使用

不得影響飛航安全及干擾合法通信；經發現有干擾現象時，應立即停用，並改善至無干擾時方得繼續使用。前述合法通信，指依電信管理法規定作業之

無線電通信。低功率射頻器材須忍受合法通信或工業、科學及醫療用電波輻射性電機設備之干擾

Thailand



nabp.

เครื่องวิทยุคมนาคมนี้ ได้รับยกเว้น ไม่ต้องได้รับใบอนุญาตให้มี ใช้ซึ่งเครื่องวิทยุคมนาคมหรือตั้งสถานีวิทยุคมนาคมตามประกาศ กสทช. เรื่อง เครื่องวิทยุคมนาคม และสถานีวิทยุคมนาคมที่ได้รับยกเว้นไม่ต้องได้รับใบอนุญาตวิทยุคมนาคมตามพระราชบัญญัติวิทยุคมนาคม พ.ศ. 2498



nabp. | โทรคมนาคม
กำกับดูแลเพื่อประชาชน
Call Center 1200 (InswS)

Declaration of Conformity

Keyless Ride ECU

For all Countries without EU

Model name: HUF8465

Technical information

Frequenzy band: 134,45 kHz

Output/Transmission Power:
42 dB μ V/m

Manufacturer and Address

Huf H \ddot{u} lsbeck &
F \ddot{u} rst GmbH & Co. KG
Steeger Str. 17,
42551 Velbert, Germany

Argentina

RAMATEL

H-27885

Morocco

AGREE PAR L'ANRT MAROC

Numéro d'agrément: MR 9389 ANRT 2014

Date d'agrément: 24/06/2014

Nigeria

Connection and use of this communications
equipment is permitted by the Nigerian
Communications Commission

United Arab Emirates



TRA – United Arab Emirates

Dealer ID: DA36976/14
TA RTTE: ER59309/17
Model: HUF8465
Type: ELV incl. ECU



Malaysia

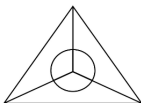

MCMC
HIDF17000037

Philippines



NTC

Type Approved

No. ESD-1409281C

South Africa



TA-2014/886

APPROVED

Vietnam



Indonesia

81555/SDPPI/2022

13349



Paraguay

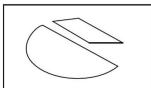

CONATEL

2020-05-I-0278

Singapore

Complies with
IMDA Standards
DA101586

Canada

This device complies with part 15 of the FCC Rules and Industry Canada licence-exempt RSS standard(s). Operation is subject to the following two conditions:

- (1) This device may not cause interference.
- (2) This device must accept any interference, including interference that may cause undesired operation of the device.

Le présent appareil est conforme aux CNR d'Industrie Canada applicables aux appareils radio exempts de licence. L'exploitation est autorisée aux deux conditions suivantes :

- (1) L'appareil ne doit pas produire de brouillage;
- (2) L'utilisateur de l'appareil doit accepter tout brouillage radioélectrique subi, même si le brouillage est susceptible d'en compromettre le fonctionnement.

United States (USA)

This device complies with part 15 of the FCC Rules. Operation is subject to the following two conditions:

- (1) This device may not cause harmful interference.
- (2) This device must accept any interference received, including interference that may cause undesired operation.

CAUTION:

Changes or modifications not expressly approved by the party responsible for compliance could void the user's authority to operate the equipment.

Taiwan

取得審驗證明之低功率射頻器材，非經核准，公司、商號或使用者均不得擅自變更頻率、加大功率或變更原設計之特性及功能。低功率射頻器材之使用

不得影響飛航安全及干擾合法通信；經發現有干擾現象時，應立即停用，並改善至無干擾時方得繼續使用。前述合法通信，指依電信管理法規定作業之

無線電通信。低功率射頻器材須忍受合法通信或工業、科學及醫療用電波輻射性電機設備之干擾

Thailand



nabp.

เครื่องวิทยุคมนาคมนี้ ได้รับยกเว้น ไม่ต้องได้รับใบอนุญาตให้มี ใช้ซึ่งเครื่องวิทยุคมนาคมหรือตั้งสถานีวิทยุคมนาคมตามประกาศ กสทช. เรื่อง เครื่องวิทยุคมนาคม และสถานีวิทยุคมนาคมที่ได้รับยกเว้นไม่ต้องได้รับใบอนุญาตวิทยุคมนาคมตามพระราชบัญญัติวิทยุคมนาคม พ.ศ. 2498



nabp. | โทรคมนาคม

กำกับดูแลเพื่อประชาชน
Call Center 1200 (Inswr)

Declaration of Conformity

Keyless Ride Key

For all Countries without EU

Model name: HUF5750

Technical information

Frequenzy band: 434,42 MHz

Output/Transmission Power:
10 mW

Manufacturer and Address

Huf Hüsbeck &
Fürst GmbH & Co. KG
Steeger Str. 17,
42551 Velbert, Germany

Argentina

CNC COMISIÓN NACIONAL
DE COMUNICACIONES
H-17115

Morocco

AGREE PAR L'ANRT MAROC
Numéro d'agrément: MR 8851 ANRT 2014
Date d'agrément: 17/01/2014

Nigeria

Connection and use of this communications
equipment is permitted by the Nigerian
Communications Commission

United Arab Emirates



TRA - United Arab Emirates

Dealer ID: DA36976/14
TA RTE: ER57698/17
Model: HUF5750
Type: RF transceiver for BMW Motorcycles



Malaysia



Paraguay

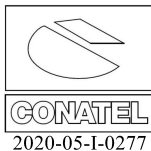

Philippines



Belarus



South Africa



Vietnam



Singapore

Complies with
IMDA Standards
DA101586

Indonesia



Serbia



Canada

This device complies with part 15 of the FCC Rules and Industry Canada licence-exempt RSS standard(s). Operation is subject to the following two conditions:

- (1) This device may not cause interference.
- (2) This device must accept any interference, including interference that may cause undesired operation of the device.

Le présent appareil est conforme aux CNR d'Industrie Canada applicables aux appareils radio exempts de licence. L'exploitation est autorisée aux deux conditions suivantes :

- (1) L'appareil ne doit pas produire de brouillage;
- (2) L'utilisateur de l'appareil doit accepter tout brouillage radioélectrique subi, même si le brouillage est susceptible d'en compromettre le fonctionnement.

United States (USA)

This device complies with part 15 of the FCC Rules. Operation is subject to the following two conditions:

- (1) This device may not cause harmful interference.
- (2) This device must accept any interference received, including interference that may cause undesired operation.

CAUTION:

Changes or modifications not expressly approved by the party responsible for compliance could void the user's authority to operate the equipment.

Taiwan

取得審驗證明之低功率射頻器材，非經核准，公司、商號或使用者均不得擅自變更頻率、加大功率或變更原設計之特性及功能。低功率射頻器材之使用

不得影響飛航安全及干擾合法通信；經發現有干擾現象時，應立即停用，並改善至無干擾時方得繼續使用。前述合法通信，指依電信管理法規定作業之

無線電通信。低功率射頻器材須忍受合法通信或工業、科學及醫療用電波輻射性電機設備之干擾

Thailand



nabp.

เครื่องวิทยุคมนาคมนี้ ได้รับยกเว้น ไม่ต้องได้รับใบอนุญาตให้มี ใช้ซึ่งเครื่องวิทยุคมนาคมหรือตั้งสถานีวิทยุคมนาคมตามประกาศ กสทช. เรื่อง เครื่องวิทยุคมนาคม และสถานีวิทยุคมนาคมที่ได้รับยกเว้นไม่ต้องได้รับใบอนุญาตวิทยุคมนาคมตามพระราชบัญญัติวิทยุคมนาคม พ.ศ. 2498



nabp. | โทรคมนาคม

กำกับดูแลเพื่อประชาชน
Call Center 1200 (Inswr)

Certification Tire Pressure Control (TPC)

FCC ID: MRXBC54MA4
IC: 2546A-BC54MA4

FCC ID: MRXBC5A4
IC: 2546A-BC5A4

This device complies with Part 15 of the FCC Rules and with Industry Canada license-exempt RSS standard(s).

Operation is subject to the following two conditions:

- (1) This device may not cause harmful interference, and
- (2) This device must accept any interference received, including interference that may cause undesired operation.

WARNING: Changes or modifications not expressly approved by the party responsible for compliance could void the user's authority to operate the equipment. The term "IC:" before the radio certification number only signifies that Industry Canada technical specifications were met.

Le présent appareil est conforme aux CNR d'Industrie Canada applicables aux appareils radio exempts de licence. L'exploitation est autorisée aux deux conditions suivantes:

- (1) l'appareil ne doit pas produire de brouillage, et
- (2) l'utilisateur de l'appareil doit accepter tout brouillage radioélectrique subi, même si le brouillage est susceptible d'en compromettre le fonctionnement.

WARNING: Changes or modifications not expressly approved by the party responsible for compliance could void the user's authority to operate the equipment. The term "IC:" before the radio certification number only signifies that Industry Canada technical specifications were met.

Declaration of Conformity

Radio equipment TFT instrument cluster

For all Countries without EU

Model name: ICC10in

Technical information

The ICC10in can operate in one of two operating modes:

1. Normal mode, with Bluetooth and WLAN on, and
2. Radio off mode (only available during vehicle manufacturing).

BT operating frq. Range:
2402 – 2480 MHz

BT version: 4.2 (no BTLE)

BT output power:

< +4 dBm (internal antenna)

WLAN operating frq. Range:
2402 – 2472 MHz

WLAN standards:

IEEE 802.11 b/g/n

WLAN output power:

< +14 dBm (internal antenna)

Manufacturer and Address

Manufacturer:

Robert Bosch GmbH

Address:

Robert-Bosch-Platz 1,
70839 Gerlingen, Germany

Turkey

Robert Bosch GmbH, ICC10in tipi telsiz sisteminin 2014/53/EU nolu yönetmeliğe uygun olduğunu beyan eder. AB Uygunluk Beyanı'nın tam metni, aşağıdaki internet adresinden görülebilir: <http://cert.bosch-carmultimedia.net>

Brazil

Este equipamento não tem direito de proteção contra interferência prejudicial e não pode causar interferência em sistemas devidamente autorizados. Para maiores informações, consulte o site da ANATEL www.anatel.gov.br

Thailand

เครื่องโทรคมนาคมและอุปกรณ์นี้ มีความสอดคล้องตามข้อกำหนดของ กทช.
(This telecommunication equipments is in compliance with NTC requirements)

Argentina

 **RAMATEL**

C-25636

Canada

This device contains licence-exempt transmitter(s)/ receiver(s) that comply with Innovation, Science and Economic Development Canada's licence-exempt RSS(s). Operation is subject to the following two conditions:

- (1) This device may not cause interference.
- (2) This device must accept any interference, including interference that may cause undesired operation of the device.

Radiofrequency radiation exposure Information: This equipment complies with Canada radiation exposure limits set forth for an uncontrolled environment. This equipment should be installed and operated with minimum distance of 20 centimeters between the radiator and your body. This transmitter must not be co-located or operating in conjunction with any other antenna or transmitter.

L'émetteur/récepteur exempt de licence contenu dans le présent appareil est conforme aux CNR d'Innovation, Sciences et Développement économique Canada applicables aux appareils radio exempts de licence. L'exploitation est autorisée aux deux conditions suivantes :

- (1) L'appareil ne doit pas produire de brouillage;
- (2) L'appareil doit accepter tout brouillage radioélectrique subi, même si le brouillage est susceptible d'en compromettre le fonctionnement.

Informations sur l'exposition aux radiofréquences:

Cet équipement est conforme aux limites d'exposition aux radiations fixées par le Canada pour un environnement non contrôlé. Cet équipement doit être installé et utilisé avec une distance minimale de 20 centimètres entre le radiateur et votre corps. Cet émetteur ne doit pas être co-localisée ou opérant en conjonction avec autre antenne ou émetteur.

United States (USA)

This device complies with part 15 of the FCC Rules. Operation is subject to the following two conditions:

- (1) This device may not cause harmful interference, and
- (2) this device must accept any interference received, including interference that may cause undesired operation.

Changes or modifications made to this equipment not expressly approved by Robert Bosch GmbH may void the FCC authorization to operate this equipment.

NOTE: This equipment has been tested and found to comply with the limits for a Class B digital device, pursuant to Part 15 of the FCC Rules. These limits are designed to provide reasonable protection against harmful interference in a residential installation. This equipment generates, uses and can radiate radio frequency energy and, if not installed and used in accordance with the instructions, may cause harmful interference to radio communications.

However, there is no guarantee that interference will not occur in a particular installation. If this equipment does cause harmful interference to radio or television reception, which can be determined by turning the equipment off and on, the user is encouraged to try to correct the interference by one or more of the following measures:

- Reorient or relocate the receiving antenna.
- Increase the separation between the equipment and receiver.
- Connect the equipment into an outlet on a circuit different from that to which the receiver is connected.
- Consult the dealer or an experienced radio/TV technician for help.

Radiofrequency radiation exposure Information: This equipment complies with FCC radiation exposure limits set forth for an uncontrolled environment. This equipment should be installed and operated with minimum distance of 20 cm between the radiator and your body. This transmitter must not be co-located or operating in conjunction with any other antenna or transmitter.

Japan

This device is granted pursuant to the Japanese Radio Law (電波法) and the Japanese

Telecommunications Business Law (電気通信事業法)

本製品は、電波法と電気通信事業法に基づく適合証明を受けております。

This device should not be modified (otherwise the granted designation number will become invalid)

本製品の改造は禁止されています。
(適合証明番号などが無効となります。)



R 201-200559

T 20 0138 201

Korea

Equipment Name: BMW A-Kombi

Basic model number: ICC10in

Manufacturer/Country of Origin:

Robert Bosch GmbH / 포르투갈

Zertifikatsnummer:

R-R-BO2-ICC10in

Serbia



ID: И011 20

Mexico

La operación de este equipo está sujeta a las siguientes dos condiciones:

- (1) es posible que este equipo o dispositivo no cause interferencia perjudicial y
- (2) este equipo o dispositivo debe aceptar cualquier interferencia, incluyendo la que pueda causar su operación no deseada.



Taiwan, Republic of

取得審驗證明之低功率射頻器材，非經核准，公司、商號或使用者均不得擅自變更頻率、加大功率或變更原設計之特性及功能。低功率射頻器材之使用不得影響飛航安全及干擾合法通信；經發現有干擾現象時，應立即停用，並改善至無干擾時方得繼續使用。前述合法通信，指依電信管理法規定作業之無線電通信。低功率射頻器材須忍受合法通信或工業、科學及醫療用電波輻射性電機設備之干擾。

Одобрение типа транспортного средства (ОТТС)

и Единый знак обращения продукции на рынке евразийского экономического союза



Единый знак обращения свидетельствует о том, что транспортные средства прошли все процедуры оценки (подтверждения) соответствия, установленные в техническом регламенте Евразийского экономического союза «О безопасности колесных транспортных средств», и подтверждает их соответствие установленным обязательным требованиям.

Документом, удостоверяющим соответствие транспортного средства требованиям технического регламента, является ОТТС, номер которого приведен на табличке изготовителя (заводской табличке) или рядом с ней.

262 АЛФАВИТНЫЙ УКАЗАТЕЛЬ

- A**
ABS
 Подробное описание системы, 150
 Предупреждения, 56, 57
 Самодиагностика, 137
ASC
 Подробное описание системы, 153
 Предупреждения, 50
 Самодиагностика, 138
- B**
Bluetooth, 98
- D**
DTC
 Подробное описание системы, 153
 Предупреждения, 50
DWA
 Контрольная лампа, 20
 Предупреждения, 41, 42
 Технические характеристики, 214
 управление, 75
Dynamic Brake Control, 159
- K**
Keyless Ride
 Батарейка разряжена или радиоключ потерян, 64
 Блокировка замка рулевой колонки, 62
 Предупреждения, 38, 39
 Электронная противоугонная система EWS, 64
- P**
Pairing, 98
Pre-Ride-Check, 136
Pure, 95
Pure Ride
 Вид, 94
 Обзор, 25
- R**
RDC
 Подробное описание системы, 159
 Предупреждения, 51, 52, 53, 54, 55
RSC, 156
- T**
TFT-дисплей
 верхняя строка статуса, 91
 Многоскранный режим, 95
 Обзор Pure Ride, 25
 Обзор зарядки, 27
 Обзор меню, 26
 Органы управления, 87
 Панель приборов, 20
 управление, 91
- W**
WLAN, 100
- A**
Аварийная световая сигнализация, 72
 Орган управления, 18
Адаптивное освещение поворотов, 161

Аккумуляторная батарея 12 В
замена, 180
зарядка, 179, 180
общие указания, 177
Положение на мотоцикле, 17
Предупреждения, 48, 49
Технические характеристики, 213
Функция подзарядки, 178

Б

Багаж, 134

Бортовой инструмент

Положение на транспортном
средстве (Tox T25), 16

Положение на транспортном
средстве (крючковый
ключ), 17

Содержание, 167

Бортовой компьютер, 105

В

Вещевой ящик

Положение на мотоцикле, 17
управление, 80

Высоковольтная батарея

Степень заряда, 95

Технические характери-
стики, 207

Высоковольтная система, 43,
44, 47

Г

Готовность к движению
включение, 140

Возврат, 136

Индикация, 139

Орган управления, 19

Готовность к работе, 63

Д

Движение задним ходом

Орган управления, 18

управление, 67

З

Заводская табличка, 17

Задний редуктор, 209

Запас хода, 95

Зарядка

зарядке, 126, 130

Зарядный кабель, 123

Зарядный ток, 126

Обзор, 27

Предупреждения, 44, 45, 46,
47, 48

Степень заряда, 95

Технические характери-
стики, 207

Звуковой сигнал, 18

Зеркала, 114

И

Идентификационный номер т/с,
17

Индикатор ТО, 58

Индикация привода, 94

К

Ключи, 62

264 АЛФАВИТНЫЙ УКАЗАТЕЛЬ

Кнопки быстрого выбора
Назначение функций, 93
Орган управления, 18

Колеса
Проверка дисков, 174
Технические характеристики, 211

Комбинация приборов
Датчик освещенности, 20
Обзор, 20

Комбинированный
выключатель
Обзор левой стороны, 18
Обзор правой стороны, 19

Контрольные лампы
Обзор, 24
Панель приборов, 20
Коробка передач, 209

Л
Лампы
замена, 175
Предупреждения, 39
Технические характеристики, 213

М
Массы, 215
Медиа, 109
Меню, 90
Многоскранный режим, 95, 96
Мобильные услуги, 219
Мощность
Ограничение, 94
Предупреждения, 44

Н
Наружная температура, 38

О
Обзор предупреждений, 31
Обзорная информация
Главное меню на TFT-дисплее, 26
Контрольные и сигнальные лампы, 24
левая сторона мотоцикла, 16
левый комбинированный выключатель, 18
Мой мотоцикл, 102
Окно Pure Ride на TFT-дисплее, 25
Окно зарядки на TFT-дисплее, 27
Панель приборов, 20
правая сторона мотоцикла, 17
правый комбинированный выключатель, 19

Обкатка, 142
Облицовка
Боковая облицовка, 176, 177
Передняя обшивка, 175, 176
Обогреваемые ручки, 78
Обслуживание
История сервисного обслуживания, 219
Предупреждения, 58
Сервисное обслуживание
BMW Motorrad, 218

- Освещение
 - автоматические дневные ходовые огни, 70, 71, 72
 - Адаптивный поворотный свет, 161
 - Ближний свет, 68
 - Дальний свет, 69
 - Дневные ходовые огни, 70
 - Орган управления, 18
 - Парковочные огни, 69
 - Прерывистый световой сигнал, 69
 - Стояночный свет, 68
 - Функция «Проводи домой», 69
- Отделение для шлема
 - Выполните аварийное отпирание, 82
 - Положение на мотоцикле, 17
 - управление, 82
- Охлаждающая жидкость
 - Бачок, 16
 - доливка, 172
 - Предупреждения, 46
 - проверка уровня наполнения, 171
- П**
 - Параметры движения, 215
 - Перечень проверок, 135
 - Периодичность технического обслуживания, 220
 - План технического обслуживания, 221
 - Подтверждения технического обслуживания, 223
 - Поручень пассажира
 - Положение на транспортном средстве слева, 16
 - Положение на транспортном средстве справа, 17
 - Постоянный ближний свет
 - автоматические дневные ходовые огни, 70, 71, 72
 - Орган управления, 18
 - управление, 70
 - Предварительное напряжение пружины
 - Задний регулировочный элемент, 16
 - регулировка, 115
 - Предохранители
 - замена, 182
 - Положение на мотоцикле, 17
 - Предупреждения
 - ABS, 56, 57
 - ASC, 50
 - DTC, 50
 - Keyless Ride, 38, 39
 - RDC, 51, 52, 53, 54, 55
 - Аккумуляторная батарея 12 В, 48, 49
 - Боковая подставка, 56
 - Высоковольтная система, 43, 44, 47
 - Зарядка, 44, 45, 46, 47, 48
 - Мой мотоцикл, 102
 - Мощность, 44
 - Неисправность осветительного прибора, 39
 - Отказ системы управления светом, 40

- Охлаждающая жидкость, 46
Повреждение изоляции, 43
Предупреждение о гололеде-
дице, 38
Регенерация энергии
торможения, 47
Сигнальная лампа сбоя в
работе привода, 42
Система охранной сигнализа-
ции, 41, 42
Система управления
двигателем, 42
Служба сервиса, 58
Способ отображения, 28
Степень заряда, 44
Электромашинная электро-
ника, 43
Электропривод, 45
Привод, 208
Противоугонная система, 64
Процесс зарядки
завершение, 130
запуск, 126
- Р**
Радиоключ
замена батарейки, 65
Предупреждения, 38, 39
Размеры, 214
Рама, 209
Распознавание дорожных
знаков, 93
Регенерация энергии
торможения
Ограничение, 94
Предупреждения, 47
- Режим движения
 Подробное описание
 системы, 157
 регулировка, 73
Розетка на 12 В
 Положение на мотоцикле, 17
 Указания по использова-
 нию, 188
- С**
Сигнальная лампа сбоя в
работе привода, 42
Сигнальные лампы
 Обзор, 24
 Панель приборов, 20
Система контроля параметров
автомобиля, 28
Система навигации, 106
Система обогрева сидений, 78
Сокращения и символы, 4
Статусная строка сверху, 91
- Т**
Таблица допустимой
нагрузки, 17
Таблица неисправностей, 204
Телефон, 110
Температура окружающего
воздуха, 38
Топкейс, 189
Тормозная жидкость
 Бачок, 16, 17
 проверка уровня наполне-
 ния, 170

- Тормозная система
 - Проверка функционирования, 168
 - Система ABS Pro в деталях, 153
 - Технические характеристики, 210
 - Указания по технике безопасности, 142
- Тормозные накладки обкатка, 142
- Проверка, 168, 169
- Транспортировка, 145

у

- Угол наклона фары
 - регулировка, 115
 - Регулировочные элементы, 16
- Указания по загрузке, 134
- Указания по технике безопасности
 - для движения, 134
 - для тормозной системы, 142
- Указатели поворота, 73
 - Орган управления, 18
- Упоры для ног пассажира
 - Положение на транспортном средстве слева, 16
 - Положение на транспортном средстве справа, 17
- Утилизация, 218

- Уход
 - Консервация окрашенных поверхностей, 200
 - Мойка мотоцикла, 196
 - Средства по уходу, 196
 - Хромированные детали, 198

Ф

- Фары, 114, 115

Х

- Ходовая часть, 210

Ч

- Часы, 96

Ш

- Шины
 - Давление в шинах, 212
 - обкатка, 142
 - Проверка высоты рисунка протектора, 174
 - Проверка давления в шинах, 173
 - Рекомендации, 174
- Штекер диагностического разъема
 - крепление, 185
 - отсоединение, 184
 - Положение на мотоцикле, 16

Э

- Экстренный выключатель зажигания
 - Орган управления, 19
 - управление, 67

268 АЛФАВИТНЫЙ УКАЗАТЕЛЬ

Электрический скутер E-
Scooter
ввод в эксплуатацию, 201
крепление, 145
очистка, 194
подготовка к длительному
хранению, 200
постановка на стоянку, 143
уход, 194
Электрооборудование, 212

В зависимости от комплектации и дополнительного оборудования вашего мотоцикла, а также при экспортном исполнении, возможны расхождения с иллюстрациями и текстом данного руководства. Это обстоятельство не может служить основанием для предъявления претензий юридического характера.

Все данные размеров, массы, расхода и мощности подразумевают соответствующие допуски.

Оставляем за собой право на внесение изменений в конструкцию, комплектацию и принадлежности.

Оставляем за собой право на ошибки.

© 2022 Bayerische Motoren
Werke Aktiengesellschaft
80788 Мюнхен, Германия
Периодическое оригинальное руко-
водство по эксплуатации
BMW Motorrad.

Перевод Оригинального руко-
водства по эксплуатации и
обслуживанию, отпечатано в
Германии.

Важные данные:

Время заряда

Время заряда высоковольтного аккумуляторного блока со стандартным зарядным кабелем



210 мин, 80 % заряда при зарядном токе: 10 А
260 мин, 100 % заряда при зарядном токе: 10 А

—со снижением мощности^{SA}



145 мин, 80 % заряда при зарядном токе: 10 А
200 мин, 100 % заряда при зарядном токе: 10 А

Время заряда высоковольтного аккумуляторного блока с зарядным кабелем Mode3

—с устройством для быстрой зарядки^{SA}



65 мин, 80 % заряда при зарядном токе: 30 А
100 мин, 100 % заряда при зарядном токе: 30 А

—с устройством для быстрой зарядки^{SA}



50 мин, 80 % заряда при зарядном токе: 30 А
70 мин, 100 % заряда при зарядном токе: 30 А

—со снижением мощности^{SA}

Давление в шинах

Давление воздуха в передней шине

2,3 бар, Без пассажира, с холодными шинами
2,3 бар, С пассажиром и багажом, с холодными шинами

Давление воздуха в задней шине

2,5 бар, Без пассажира, с холодными шинами
2,5 бар, С пассажиром и багажом, с холодными шинами

Дополнительную информацию о вашем мотоцикле вы найдете на сайте:

bmw-motorrad.com

