



**BMW  
MOTORRAD**

# **HANDLEIDING CE 04**



**MAKE LIFE A RIDE**

---

---

**Voertuiggegevens**

Model

---

Voertuigidentificatienummer

---

Kleurnummer

---

Afgiftedatum kentekenbewijs deel 1

---

Kenteken

---

---

**Dealergegevens**

Contactpersoon in de werkplaats

---

Mevrouw/de heer

---

Telefoonnummer

---

Dealeradres/telefoon (firmastempel)

---

# UW BMW.

Wij zijn blij dat u voor een voertuig van BMW Motorrad hebt gekozen en begroeten u in de kring van BMW rijders. Maakt u zich vertrouwd met uw nieuwe voertuig, zodat u zich zeker en veilig in het verkeer kunt bewegen.

## **Over deze handleiding**

Lees deze handleiding door voordat u uw nieuwe BMW start. Hierin vindt u belangrijke opmerkingen over de bediening van het voertuig die het u mogelijk maken van alle technische voordelen van uw BMW te profiteren.

Daarnaast ontvangt u informatie over het onderhoud en de verzorging die de gebruiks- en verkeersveiligheid en een zo goed mogelijk waardebehoud van uw voertuig bevordert.

Als u uw BMW ooit wilt verkopen, vergeet dan niet ook de handleiding te overhandigen. Deze vormt een belangrijk onderdeel van uw voertuig.

Veel plezier met uw BMW en een goede en veilige rit wordt u toegewenst door

BMW Motorrad.

<b>01 ALGEMENE AANWIJZINGEN</b>	<b>2</b>	<b>Controlelampjes</b>	<b>30</b>
<b>02 OVERZICHTEN</b>	<b>16</b>	<b>04 GEBRUIK</b>	<b>60</b>
Oriëntatie	4	Rijklaarmodus	62
Afkortingen en symbolen	4	Nooduitschakelingschakelaar	66
Uitvoering	5	Intelligente noodoprop	67
Technische gegevens	6	Achteruitrijden	69
Actualiteit	6	Verlichting	70
Meer informatiebronnen	6	Rijmodus	75
Certificaten en typegoedkeuringen	7	Diefstalbeveiligingsinstallatie (DWA)	76
Gegevensgeheugen	7	Bandenspanningscontrole (RDC)	79
Intelligent noodopropstelsysteem	12	Verwarming	80
<b>03 AANDUIDINGEN</b>	<b>24</b>	Opbergvak	81
Controle- en waarschuwingslampjes	26	Helmvak	83
TFT-display in het aanzicht Pure Ride	27	<b>05 TFT-DISPLAY</b>	<b>86</b>
TFT-display in het menuscherm	28	Algemene aanwijzingen	88
TFT-display in het aanzicht laden	29	Principe	89
		Aanzicht Pure Ride	96
		Aanzicht Pure	97
		Splitscreen	97
		Algemene instellingen	98
		Bluetooth	100
		WLAN	102
		Mijn voertuig	103
		Boordcomputer	106
		Navigatie	107
		Media	110
		Telefoon	111
		Softwareversie weer- geven	112

Licentie-informatie weergeven	112
-------------------------------	-----

---

<b>06 INSTELLING</b>	<b>114</b>
----------------------	------------

Spiegels	116
Koplamp	116
Veervoorspanning	117

---

<b>07 BMW EPOWER</b>	<b>120</b>
----------------------	------------

Principe	122
Algemene aanwijzingen	122
Laadsnoer	124
Laadproces	126

---

<b>08 RIJDEN</b>	<b>134</b>
------------------	------------

Veiligheidsaanwijzingen	136
Controlelijst in acht nemen	137
Voor het begin van elke rit	138
Bij elk tiende Laadproces	138
Rijgereedheid inschakelen	138
E-Scooter rijden	141
Inrijden	143
Remmen	144
E-Scooter neerzetten	145
E-Scooter voor transport bevestigen	146

---

<b>09 TECHNIEK IN DETAIL</b>	<b>148</b>
------------------------------	------------

Algemene aanwijzingen	150
Anti-blokkeersysteem (ABS)	150
Tractiecontrole (ASC/DTC)	153
Stabiliteitscontrole bij recuperatie (RSC)	154
Rijmodus	155
Dynamic Brake Control	157
Bandenspanningscontrole RDC	158
Adaptieve bochtverlichting	159

---

<b>10 ONDERHOUD</b>	<b>162</b>
---------------------	------------

Algemene aanwijzingen	164
Standaard gereedschapsset	166
Remsysteem	166
Koelvloeistof	169
Banden	171
Velgen en banden	171
Verlichtingstype	172
Kuipdelen	173
Accu	175
Zekeringen	178
Diagnosestekker	180

<b>11 ACCESSOIRES</b>	<b>182</b>	<b>Rijgegevens</b>	<b>209</b>
Algemene aanwijzingen	184	<b>14 SERVICE</b>	<b>210</b>
Contactdozen	184	Recycling	212
Topcase	185	<b>BMW Motorrad Service</b>	<b>212</b>
<b>12 VERZORGING</b>	<b>190</b>	<b>BMW Motorrad on- derhoudshistorie</b>	<b>213</b>
Onderhoudsmiddelen	192	<b>BMW Motorrad mo- biliteitsdiensten</b>	<b>213</b>
Wassen	192	Onderhoudswerk- zaamheden	213
Reiniging van kwets- bare voertuigonder- delen	193	Onderhoudsschema	215
Lakonderhoud	195	<b>BMW Motorrad inrij- controle</b>	<b>216</b>
Conservering	195	Onderhoudsbevesti- gingen	217
E-Scooter Buiten ge- bruik stellen	196	Servicebevestigingen	229
E-Scooter in gebruik nemen	196	<b>15 CERTIFICAAT</b>	<b>232</b>
<b>13 TECHNISCHE GEGEVENS</b>	<b>198</b>	<b>BMW CE 04 Bat- tery Certificate voor de hoogvoltcelmo- dule en voorwaarden</b>	<b>234</b>
Storingstabel	200	<b>BIJLAGE</b>	<b>238</b>
Laden	203	Declaration of Con- formity	239
Aandrijving	204	<b>TREFWOORDENRE- GISTER</b>	<b>242</b>
Transmissie	204		
Cardan	204		
Frame	205		
Onderstel	205		
Remmen	205		
Wielen en banden	206		
Elektrische installatie	207		
Diefstalbeveiligings- installatie	208		
Afmetingen	208		
Gewichten	209		



# **ALGEMENE AANWIJZINGEN**

**01**

---

<b>ORIËNTATIE</b>	<b>4</b>
<b>AFKORTINGEN EN SYMBOLEN</b>	<b>4</b>
<b>UITVOERING</b>	<b>5</b>
<b>TECHNISCHE GEGEVENS</b>	<b>6</b>
<b>ACTUALITEIT</b>	<b>6</b>
<b>MEER INFORMATIEBRONNEN</b>	<b>6</b>
<b>CERTIFICATEN EN TYPEGOEDKEURINGEN</b>	<b>7</b>
<b>GEGEVENSGEHEUGEN</b>	<b>7</b>
<b>INTELLIGENT NOODOPROEPSYSTEEM</b>	<b>12</b>

## 4 ALGEMENE AANWIJZINGEN

### ORIËNTATIE

De nadruk is gelegd op een snelle oriëntatie in deze handleiding. Het snelst vindt u bepaalde onderwerpen via de index aan het eind. Als u eerst een overzicht van de E-Scooter wilt hebben, vindt u dat in hoofdstuk 2. In het hoofdstuk "Onderhoud" worden alle uitgevoerde onderhouds- en reparatiewerkzaamheden gedocumenteerd. Voor cou-lanceregelingen is het absoluut noodzakelijk dat kan worden aangetoond dat de vereiste onderhoudswerkzaamheden zijn uitgevoerd.



### Waarschuingsstickers op voertuigonderdelen

De waarschuingsstickers op de voertuigonderdelen wijzen u erop dat bij onjuist gebruik van de hoogvoltechniek of hoog-voltcomponenten het gevaar bestaat door een elektrische

schok levensgevaarlijk gewond te raken.

### AFKORTINGEN EN SYMBOLEN

 **VOORZICHTIG** Gevaar met laag risico. Niet vermijden kan leiden tot gering of matig letsel.



 **WAARSCHUWING** Gevaar met gemiddeld risico. Niet vermijden kan leiden tot de dood of ernstig letsel.

 **GEVAAR** Gevaar met hoog risico. Niet vermijden leidt tot de dood of ernstig letsel.

 **ATTENTIE** Bijzondere aanwijzingen en veiligheidsmaatregelen. Niet opvolgen kan de motorfiets of accessoires beschadigen en daarmee tot uitsluiting van de garantie leiden.

 Speciale aanwijzingen voor een betere hanteling bij bedienings-, controle- en afstelprocedures alsmede verzorgingswerkzaamheden.

- Werkinstructie.
- » Resultaat van een reparatieactiviteit.

	Verwijst naar een pagina met extra informatie.
	Geeft het einde van accessoire- of uitrustingsafhankelijke informatie aan.
	Aanhaalmoment.
	Technische gegevens.
LU	Landuitvoering.
SU	Speciale uitrusting. BMW Motorrad speciale uitrustingen worden al bij de productie van de voertuigen ingebouwd.
OA	Optionele accessoires. BMW Motorrad optionele accessoires kunnen bij uw BMW Motorrad Partner worden verkregen en achteraf worden gemonteerd.
ABS	Antiblokkeersysteem.
ASC	Automatische stabiliteitsregeling.
DTC	Dynamische tractiecontrole.

DWA	Diefstalbeveiligingsinstallatie.
EWS	Elektronische weggrijpbeveiliging.
RDC	Bandenspanningscontrole.
RSC	Recuperatie-stabiliteitscontrole

---

## UITVOERING

Bij de aanschaf van uw E-Scooter hebt u gekozen voor een model met een individuele uitrusting. Deze handleiding beschrijft alle door BMW aangeboden speciale uitrustingen (SU) en optionele accessoires (OA). Wij vragen uw begrip voor het feit dat er ook uitrustingsvarianten worden beschreven die u mogelijk niet hebt geselecteerd. Tevens zijn landspecifieke afwijkingen van de afgebeelde Scooter mogelijk.

Mocht uw E-Scooter uitrustingen bevatten die niet in deze handleiding zijn beschreven, dan worden deze in een afzonderlijke handleiding beschreven.

## 6 ALGEMENE AANWIJZINGEN

---

### TECHNISCHE GEGEVENS

Alle gegevens t.a.v. maten, gewichten en prestaties in de handleiding hebben betrekking op het Deutsches Institut für Normung e. V. (DIN) en zijn inclusief de hierdoor gehanteerde toleranties.

Technische gegevens en specificatie in deze handleiding dienen ter indicatie. De voertuigspecifieke gegevens kunnen daarvan afwijken, bijv. op grond van geselecteerde speciale uitrustingen, de landuitvoering of landspecifieke meetprocedures. Gedeetailleerde waarden kunnen worden ontleend aan de kentekenbewijsdocumenten of bij uw BMW Motorrad Partner of een andere gekwalificeerde servicepartner of vakwerkplaats worden opgevraagd. De specificaties in de voertuigpapieren hebben steeds prioriteit boven de specificaties in deze handleiding.

---

### ACTUALITEIT

Het hoge veiligheids- en kwaliteitsniveau van BMW E-Scooters wordt door een continue doorontwikkeling van de constructie, uitrusting en acces-

soires gegarandeerd. Hierdoor kunnen eventuele afwijkingen tussen deze handleiding en de Scooter ontstaan. Ook vergissingen kan BMW Motorrad niet helemaal uitsluiten. Daarom verzoeken wij u er begrip voor te hebben dat eventuele afspraken op grond van de in deze handleiding voorkomende gegevens, afbeeldingen en beschrijvingen niet kunnen worden aanvaard.

---

### MEER INFORMATIEBRONNEN

#### BMW Motorrad Partner

Bij eventuele vragen is uw BMW Motorrad Partner u graag van dienst.

#### Internet

U vindt de handleiding voor uw voertuig, bedienings- en inbouwhandleidingen voor mogelijke accessoires en algemene informatie over BMW Motorrad, bijv. over de techniek, op [bmw-motorrad.com/manuals](http://bmw-motorrad.com/manuals).

---

## CERTIFICATEN EN TYPE- GOEDKEURINGEN

U vindt de certificaten voor het voertuig en de officiële typegoedkeuring voor mogelijke accessoires op

**[bmw-motorrad.com/certification](http://bmw-motorrad.com/certification)**.

---

## GEGEVENSGEHEUGEN

### Algemeen

In het voertuig zijn regeleenheden gemonteerd. Regeleenheden verwerken gegevens die ze bijv. ontvangen van voertuigsensoren, zelf genereren of onderling uitwisselen. Sommige regeleenheden zijn nodig voor het veilig functioneren van het voertuig of ondersteunen bij het rijden, bijv. hulpsystemen. Daarenboven maken regeleenheden comfort- of Infotainmentfuncties mogelijk.

Informatie over opgeslagen of uitgewisselde gegevens is verkrijgbaar bij de fabrikant van het voertuig, bijv. via een afzonderlijke brochure.

### Persoonsgebondenheid

Elk voertuig is voorzien van een eenduidig voertuigidentificatienummer. Landspecifiek kan met behulp van het voertuigidentificatienummer, het ken-

teken en de verantwoordelijke autoriteiten de voertuigbezitter worden bepaald. Bovendien zijn er andere mogelijkheden om uit de in het voertuig vergaarde gegevens de berijder of voertuigbezitter af te leiden, bijv. via de ConnectedDrive account die wordt gebruikt.

### Rechten m.b.t. gegevensbeveiliging

Voertuiggebruikers hebben conform het geldende recht inzake gegevensbeveiliging bepaalde rechten ten aanzien van de fabrikant van het voertuig of ten aanzien van ondernemingen die persoonsgebonden gegevens vergaren of verwerken.

Voertuiggebruikers hebben een kosteloos en omvattend recht op informatie ten aanzien van instanties die persoonsgebonden gegevens over de voertuiggebruiker opslaan.

Deze instanties kunnen zijn:

- Fabrikant van het voertuig
- Gekwalificeerde servicepartners
- Vakwerkplaatsen
- Serviceproviders

Voertuiggebruikers mogen vragen om informatie welke persoonsgebonden gegevens zijn

## 8 ALGEMENE AANWIJZINGEN

opgeslagen, voor welk doel de gegevens worden gebruikt en waarvandaan de gegevens afkomstig zijn. Voor het verkrijgen van deze informatie moet een bewijs van houderschap of gebruik worden overlegd.

Het recht op informatie omvat tevens informatie met betrekking tot gegevens die aan andere ondernemingen of instanties zijn doorgegeven.

Op de webpagina van de fabrikant van het voertuig vindt u de telkens toepasselijke privacyverklaringen. Deze privacyverklaringen bevatten informatie over het recht op wissen of corrigeren van gegevens.

De fabrikant van het voertuig vermeldt op internet ook zijn contactgegevens en die van de toezichthouder voor gegevensbescherming.

De voertuigeigenaar kan bij een BMW Motorrad Partner of een andere gekwalificeerde servicepartner of een vakwerkplaats eventueel tegen betaling de in het voertuig opgeslagen gegevens laten uitlezen.

Voor het uitlezen wordt de wettelijk voorgeschreven stekker voor diagnosecontactdoos (OBD) in het voertuig gebruikt.

### **Wettelijke vereisten inzake de openbaarmaking van gegevens**

De fabrikant van het voertuig is in het kader van het geldende recht verplicht om bij hem opgeslagen gegevens aan de autoriteiten beschikbaar te stellen. Dit beschikbaar stellen van gegevens in de vereiste mate gebeurt in specifieke gevallen, bijv. voor het ophelderen van een misdrijf.

Overheidsinstanties zijn in het kader van het geldende recht bevoegd om in specifieke gevallen zelf gegevens uit het voertuig uit te lezen.

### **Bedrijfsgegevens in het voertuig**

Voor het bedrijf van het voertuig verwerken regeleenheden gegevens.

Hiertoe behoren bijv.:

- Statusmeldingen van het voertuig en de afzonderlijke componenten ervan, bijv. wieltoerental, wielomtreksnelheid, bewegingsvertraging
- omgevingsfactoren, bijv. temperatuur

De verwerkte gegevens worden alleen in het voertuig zelf verwerkt en zijn doorgaans vluchtig. De gegevens worden niet

langer dan de bedrijfstijd opgeslagen.

Elektronische componenten, bijv. regeleenheden, bevatten componenten voor het opslaan van technische informatie. Deze kunnen informatie over voertuigtoestand, componentbelasting, voorvallen of storingen tijdelijk of permanent opslaan.

Deze informatie documenteert in het algemeen de toestand van een component, een module, een systeem of de omgeving, bijv.:

- bedrijfstoestanden van systeemcomponenten, bijv. vulpeilen, bandenspanningswaarden
- storingen en defecten in belangrijke systeemcomponenten, bijv. licht en remmen
- reacties van het voertuig in speciale rijdsituatie, bijv. activeren van de rijdynamieksystemen
- informatie over voorvallen met schade aan het voertuig

De gegevens zijn noodzakelijk voor het uitvoeren van de regeleenheidsfuncties. Bovendien dienen deze voor het herkennen en het verhelpen van storingen en het optimaliseren van

voertuigfuncties door de fabrikant van het voertuig.

Deze gegevens zijn grotendeels vluchtig en worden in het voertuig zelf verwerkt. Slechts een klein deel van de gegevens wordt afhankelijk van de aanleiding opgeslagen in voorval- of storingsgeheugens.

Bij een beroep op onderhoudsactiviteiten, bijv. reparaties, onderhoudsprocessen, garantieclaims en kwaliteitsborgingsmaatregelen, kan deze technische informatie samen met het voertuigidentificatienummer uit het voertuig worden uitgelezen. Het uitlezen van de informatie kan door een BMW Motorrad Partner of een andere gekwalificeerde servicepartner of een vakwerkplaats gebeuren. Voor het uitlezen wordt de wettelijk voorgeschreven stekker voor diagnosecontactdoos (OBD) in het voertuig gebruikt.

De gegevens worden door de betreffende functionarissen van het dealernetwerk vergaard, verwerkt en gebruikt. De gegevens documenteren technische toestanden van het voertuig, helpen bij het storing zoeken, het nakomen van garantieverplichtingen en bij de kwaliteitsverbetering.

## 10 ALGEMENE AANWIJZINGEN

Daarenboven heeft de fabrikant productobservatieplichten krachtens het productaansprakelijkheidsrecht. Voor het nakomen van deze plichten heeft de fabrikant van het voertuig technische gegevens uit het voertuig nodig. De gegevens uit het voertuig kunnen ook worden gebruikt om garantieclaims van de klant te controleren.

Storings- en voorvalgegevens in het voertuig kunnen in het kader van reparatie- of servicewerkzaamheden bij een BMW Motorrad Partner of een andere gekwalificeerde servicepartner of een vakwerkplaats worden teruggezet.

### **Gegevensinvoer en gegevensoverdracht in het voertuig**

#### **Algemeen**

Afhankelijk van de uitvoering kunnen comfortinstellingen en persoonlijke instellingen in het voertuig worden opgeslagen en te allen tijde worden gewijzigd of gereset.

Gegevens kunnen evt. in het entertainment- en communicatiesysteem van het voertuig worden ingevoerd, bijv. via een smartphone.

Daartoe behoren afhankelijk van de betreffende uitvoering:

- Multimediegegevens, zoals muziek voor afspelen
- Adresboekgegevens voor gebruik in combinatie met een communicatiesysteem of een geïntegreerd navigatiesysteem
- Ingevoerde navigatiebestemmingen
- Gegevens m.b.t. het gebruik van internetservices. Deze gegevens kunnen lokaal in het voertuig worden opgeslagen, of ze staan op een apparaat dat met het voertuig is verbonden, bijv. smartphone, USB-stick, MP3-speler. Als deze gegevens in het voertuig worden opgeslagen, kunnen deze te allen tijde worden gewist.

Deze gegevens worden uitsluitend op persoonlijke wens in het kader van het gebruik van onlinediensten doorgegeven aan derden. Dit is afhankelijk van de geselecteerde instellingen bij het gebruik van de diensten.

## **Integratie van mobiele eindapparaten**

Afhankelijk van de uitvoering kunnen met het voertuig verbonden mobiele eindapparaten, bijv. smartphones, via de bedieningselementen van het voertuig worden aangestuurd. Daarbij kunnen beeld en geluid van het mobiele eindapparaat via het multimediasysteem worden uitgevoerd. Tegelijkertijd wordt er bepaalde informatie aan het mobiele eindapparaat overgedragen. Afhankelijk van het soort integratie behoren daartoe bijv. positiegegevens en andere algemene voertuiginformatie. Dit maakt het optimaal gebruiken van geselecteerde apps mogelijk, bijv. voor navigatie of het afspelen van muziek.

Het soort verdere gegevensverwerking wordt bepaald door de provider van de desbetreffende gebruikte app. De omvang van de mogelijke instellingen hangt af van de betreffende app en het besturingssysteem van het mobiele eindapparaat.

## **Diensten Algemeen**

Als het voertuig een draadloze verbinding heeft, maakt deze het uitwisselen van gegevens tussen het voertuig en andere systemen mogelijk. De draadloze verbinding wordt mogelijk gemaakt door een zend- en ontvangstmodule in het voertuig zelf of via persoonlijk ingebrachte mobiele eindapparaten, bijv. smartphones. Via deze draadloze verbinding kunnen zogenaamde onlinefuncties worden gebruikt. Dit zijn onder meer onlinediensten en apps van de fabrikant van het voertuig of van andere providers.

## **Diensten van de voertuigfabrikant**

Bij onlinediensten van de fabrikant van het voertuig worden de betreffende functies beschreven in de betreffende bron, bijv. handleiding, webpagina van de fabrikant. Deze bevat ook de relevante informatie over rechten m.b.t. gegevensbeveiliging. Voor het verlenen van onlinediensten kunnen persoonsgebonden gegevens worden gebruikt. Gegevens worden uitgewisseld via een veilige verbinding, bijv. met de daar-

## 12 ALGEMENE AANWIJZINGEN

voor bedoelde IT-systemen van de fabrikant van het voertuig. Het vergaren, verwerken en gebruiken van persoonsgebonden gegevens tot verder dan het verlenen van diensten gebeurt uitsluitend op basis van een wettelijk toestemming, een contractuele afspraak of op grond van een inwilliging. Het is ook mogelijk om de gehele gegevensverbinding te laten activeren of deactiveren. De wettelijk voorgeschreven functies zijn hiervan uitgesloten.

### **Diensten van andere providers**

Bij het gebruik van onlinediensten van andere providers vallen deze diensten onder de verantwoordelijkheid en de gegevensbeveiligings- en gebruiksvoorwaarden van de betreffende provider. De fabrikant van het voertuig heeft geen invloed op de daarbij uitgewisselde content. Informatie over het soort, de omvang en het doel van het vergaren en gebruiken van persoonsgebonden gegevens in het kader van diensten van derden kan worden opgevraagd bij de betreffende provider.

---

### **INTELLIGENT NOODOPROEP-SYSTEEM**

– met intelligente noodoproep<sup>SU</sup>

#### **Principe**

Het intelligente noodoproepsysteem maakt handmatige of automatische noodoproepen mogelijk, bijv. bij ongevallen. De noodoproepen worden aangenomen door een alarmcentrale in opdracht van de voertuigfabrikant.

Zie voor meer informatie over de bediening en de functies van het intelligente noodoproepsysteem het hoofdstuk "Bediening" (▣ 67).

#### **Juridische grondslag**

De verwerking van persoonsgebonden gegevens via het intelligente noodoproepsysteem is conform de volgende voorschriften:

- Bescherming van persoonsgebonden gegevens: Richtlijn 95/46/EG van het Europees Parlement en de Raad.
- Bescherming van persoonsgebonden gegevens: Richtlijn 2002/58/EG van het Europees Parlement en de Raad.

De juridische grondslag voor de activering en werking van het intelligente noodoproepsysteem zijn de afgesloten ConnectedRide overeenkomst voor deze functie en de betreffende wetgeving, verordeningen en richtlijnen van het Europees Parlement en de Europese Raad.

De betreffende verordeningen en richtlijnen regelen de bescherming van natuurlijke personen bij de verwerking van persoonsgebonden gegevens. De verwerking van persoonsgebonden gegevens door het intelligente noodoproepsysteem is conform de Europese richtlijnen inzake bescherming van persoonsgebonden gegevens. Het intelligente noodoproepsysteem verwerkt persoonsgebonden gegevens alleen met toestemming van de voertuigbezitter.

Het intelligente noodoproepsysteem en andere diensten met aanvullend nut mogen persoonsgebonden gegevens alleen verwerken op basis van de uitdrukkelijke toestemming van de persoon die de gegevensverwerking betreft, bijv. de voertuigbezitter.

### **SIM-kaart**

Het intelligente noodoproepsysteem werkt via de in het voertuig ingebouwde SIM-kaart over het mobiele netwerk. De SIM-kaart is permanent aangemeld bij het mobiele-telefoonnetwerk, om een snelle verbindingsofbouw mogelijk te maken. De gegevens worden bij een noodgeval aan de voertuigfabrikant verzonden.

### **Verbetering van de kwaliteit**

De bij een noodoproep overgedragen gegevens worden door de fabrikant van het voertuig ook gebruikt ter verbetering van de product- en servicekwaliteit.

### **Positiebepaling**

De positie van het voertuig kan op basis van de mobiele-telefoincellen uitsluitend worden bepaald door de provider van het mobiele-telefoonnetwerk. Een koppeling tussen chassisnummer en telefoonnummer van de gemonteerde SIM-kaart is voor de provider niet mogelijk. Uitsluitend de fabrikant van het voertuig kan de koppeling tussen het framenummer en het telefoonnummer van de ingebouwde SIM-kaart maken.

## 14 ALGEMENE AANWIJZINGEN

### Log-gegevens van de noodoproepen

De log-gegevens van de noodoproepen worden opgeslagen in een geheugen in het voertuig. De oudste log-gegevens worden regelmatig gewist. De log-gegevens bevatten bijv. informatie over wanneer en waar er een noodoproep is gedaan. De log-gegevens kunnen in uitzonderingsgevallen uit het voertuiggeheugen worden uitgelezen. In dat geval worden log-gegevens alleen uitgelezen op gerechtelijk bevel en dit is alleen mogelijk als de betreffende apparaten rechtstreeks op het voertuig worden aangesloten.

### Automatische noodoproep

Het systeem is zodanig geconfigureerd dat er bij een ongeval vanaf een zekere mate van ernst, dat door sensoren in het voertuig wordt herkend, automatisch een noodoproep wordt geactiveerd.

### Verzonden informatie

Bij een noodoproep door het intelligente noodoproepsysteem wordt dezelfde informatie doorgegeven aan de betreffende alarmcentrale als bij het wettelijk verplichte nood-

oproepsysteem eCall aan de openbare reddingsdienst. Bovendien wordt door het intelligente noodoproepsysteem de volgende aanvullende informatie aan een alarmcentrale in opdracht van de voertuigfabrikant verzonden en evt. doorgestuurd aan de openbare reddingsdienst:

- Ongevalgegevens, bijv. de door de voertuigsensoren herkende botsrichting, om de inzetplanning van de reddingsdiensten te vergemakkelijken.
- Contactgegevens, zoals het telefoonnummer van de ingebouwde SIM-kaart en het telefoonnummer van de berijder, mits beschikbaar, om zo nodig snel contact met de bij het ongeval betrokken personen mogelijk te maken.

### Gegevensopslag

De gegevens van een geactiveerde noodoproep worden opgeslagen in het voertuig. De gegevens bevatten informatie over de noodoproep, bijv. plaats en tijd van de noodoproep.

De geluidsopnamen van het noodoproepgesprek worden opgeslagen bij de alarmcentrale.

De geluidsopnamen van de klant worden gedurende 24 uur opgeslagen, als er details van de noodoproep moeten worden geanalyseerd. Daarna worden de geluidsopnamen gewist. De geluidsopnamen van de medewerker van de alarmcentrale worden voor kwaliteitsdoeleinden gedurende 24 uur opgeslagen.

**Informatie over  
persoonsgebonden gegevens**

De in het kader van de intelligente noodoproep verwerkte gegevens worden uitsluitend verwerkt voor het doen van de noodoproep. De fabrikant van het voertuig verschaft in het kader van de wettelijke verplichting informatie over de door hem verwerkte en evt. nog opgeslagen gegevens.

# OVERZICHTEN

02

---

<b>OVERZICHT LINKS</b>	<b>18</b>
<b>OVERZICHT RECHTS</b>	<b>19</b>
<b>COMBISCHAKELAAR LINKS</b>	<b>20</b>
<b>COMBISCHAKELAAR RECHTS</b>	<b>21</b>
<b>COMBISCHAKELAAR RECHTS</b>	<b>22</b>
<b>INSTRUMENTENPANEEL</b>	<b>23</b>

# 18 OVERZICHTEN

## OVERZICHT LINKS



- |  |   |
|--|---|
| <p><b>1</b> Achter de frontbeplating:<br/>Diagnosecontactdoos<br/>(➡ 180)<br/>Koplampinstelling<br/>(➡ 116)<br/>Koelvloeistofreservoir<br/>(➡ 169)<br/>Boordgereedschap<br/>Torx T25 (➡ 166)</p> <p><b>2</b> Remvloeistofreservoir<br/>voor de achterwielrem<br/>(➡ 168)</p> <p><b>3</b> Handgreep duopassagier</p> <p><b>4</b> Veervoorspanning bij<br/>de veerpoot instellen<br/>(➡ 117)</p> <p><b>5</b> Voetsteun passagier</p> | <p><b>6</b> Treeplanken voor berijder</p> |
|--|---|

---

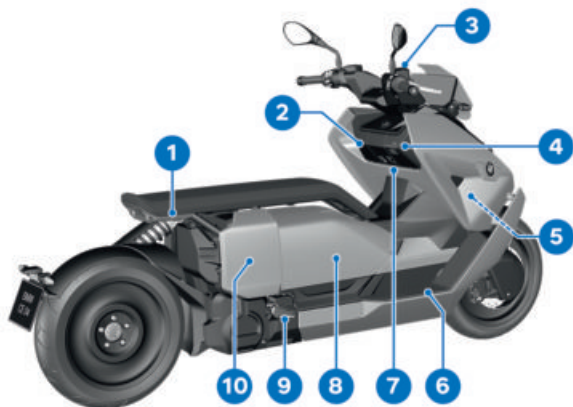
**OVERZICHT RECHTS**

- |   |  |
|---|--|
| <p><b>1</b> Handgreep duopassagier</p> <p><b>2</b> Opbergvak (→ 81)</p> <p><b>3</b> Remvloeistofreservoir voor de voorwielrem (→ 168)</p> <p><b>4</b> Oplaadvak (→ 127)</p> <p><b>5</b> Framenummer (hoofd-frame rechtsvoor onder)<br/>Typeplaatje (op frame rechtsvoor op balhoofd)</p> <p><b>6</b> Treeplanken voor berijder</p> <p><b>7</b> 12 V-contactdoos</p> | <p><b>8</b> Helmvak (→ 83)<br/>Boordgereedschap voor veervoorspanning (→ 166)<br/>Tabel met laadvermogens en bandenspanningen (aan de binnenzijde van de helmvakklep)</p> <p><b>9</b> Voetsteun passagier</p> <p><b>10</b> Achter de zijbekleding: Accu (→ 175)<br/>Zekeringen (→ 179)</p> |
|---|--|

## 20 OVERZICHTEN

### COMBISCHAKELAAR LINKS



- 1 Grootlicht en lichtsignaal (→ 70)
- 2 Alarmlichtinstallatie (→ 74)
- 3 Favorietentoets (→ 95)
- 4 Achteruitrijden (→ 69)
- 5 Richtingaanwijzers (→ 75)
- 6 Claxon
- 7 Tuimeltoets MENU
- 8 Multi-Controller
- 9 Dagrjverlichting (→ 71)

**COMBISCHAKELAAR RECHTS**

–met intelligente noodoproep<sup>SU</sup>

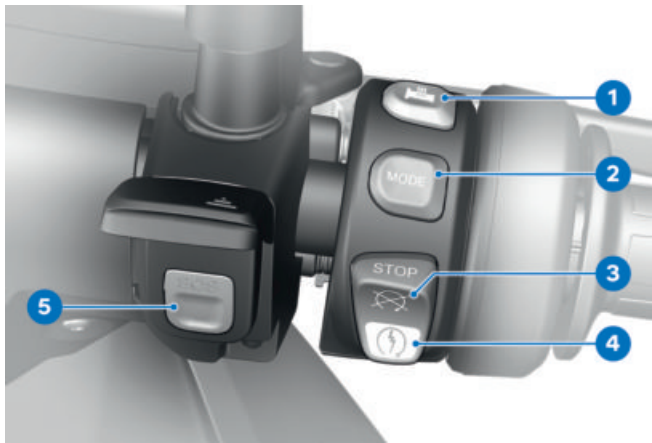

- 1 Verwarming (▮▮▮ 80)
- 2 Rijmodus (▮▮▮ 75)
- 3 Nooduitschakelingsschakelaar (▮▮▮ 66)
- 4 Startknop (▮▮▮ 141)
- 5 SOS-toets  
Intelligente noodoproep  
(▮▮▮ 67)

## 22 OVERZICHTEN

### COMBISCHAKELAAR RECHTS

—zonder intelligente noodoproep<sup>SU</sup>

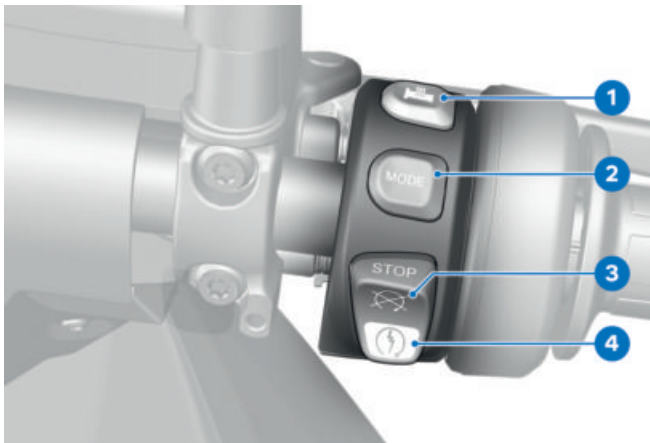

- 1 Verwarming (☞ 80)
- 2 Rijmodus (☞ 75)
- 3 Nooduitschakelingsschakelaar (☞ 66)
- 4 Startknop (☞ 141)

## INSTRUMENTENPANEEL

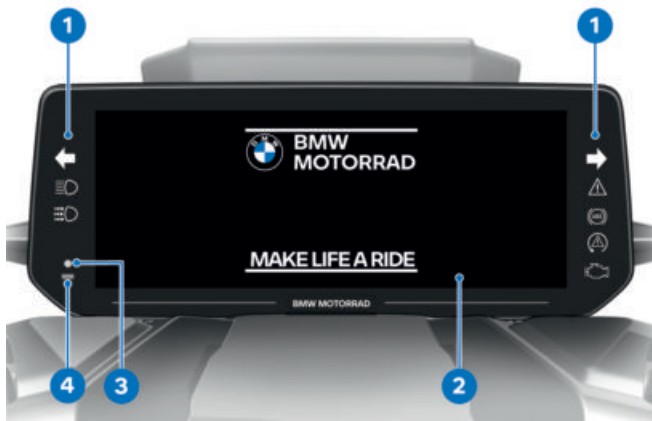

- 1 Controle- en waarschuwingslampjes (➡ 26)
- 2 TFT-display (➡ 27) (➡ 28)
- 3 DWA-lichtdiode  
 - met alarmsysteem (DWA)<sup>SU</sup>  
 Alarmsignaal (➡ 77)  
 Controlelampje voor de radiografische sleutel  
 Rijklaarmodus inschakelen. (➡ 63)
- 4 Fotodiode (voor aanpassing helderheid van de instrumentenverlichting)

# AANDUIDINGEN

03

---

<b>CONTROLE- EN WAARSCHUWINGSLAMPJES</b>	<b>26</b>
<b>TFT-DISPLAY IN HET AANZICHT PURE RIDE</b>	<b>27</b>
<b>TFT-DISPLAY IN HET MENUSCHERM</b>	<b>28</b>
<b>TFT-DISPLAY IN HET AANZICHT LADEN</b>	<b>29</b>
<b>CONTROLELAMPJES</b>	<b>30</b>

## 26 AANDUIDINGEN

### CONTROLE- EN WAARSCHUWINGSLAMPJES



- |  |                                       |
|--|---------------------------------------|
| <b>1</b> Richtingaanwijzers links (⇒ 75)   | <b>8</b> Handmatig dagrijlicht (⇒ 71) |
| <b>2</b> Grootlicht (⇒ 70)   |                                       |
| <b>3</b> Algemeen waarschuwingslampje (⇒ 30)   |                                       |
| <b>4</b> Richtingaanwijzer rechts (⇒ 75)   |                                       |
| <b>5</b> Waarschuwingslampje storing aandrijfsysteem<br>Storing aandrijfsysteem (⇒ 42) |                                       |
| <b>6</b> ASC (⇒ 49)<br>-met rijmodi Pro <sup>SU</sup><br>DTC (⇒ 49)                    |                                       |
| <b>7</b> ABS (⇒ 56)  |                                       |

## TFT-DISPLAY IN HET AANZICHT PURE RIDE

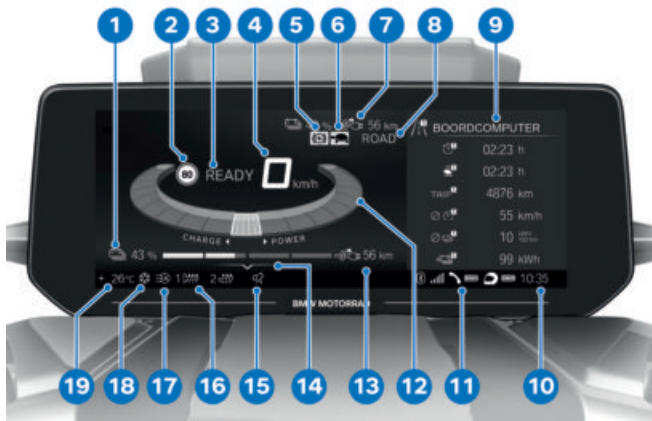

- |   |   |
|---|---|
| <b>1</b> Laadtoestand (⇒ 97)                      | <b>12</b> Aandrijvingsweergave (⇒ 96)           |
| <b>2</b> Speed Limit Info (⇒ 95)                  | <b>13</b> Actieradius (⇒ 97)                    |
| <b>3</b> Weergave rijgereedheid (⇒ 141)           | <b>14</b> Bedieningshulp                        |
| <b>4</b> Snelheidsmeter                           | <b>15</b> Stomschakeling (⇒ 98)                 |
| <b>5</b> Recuperatiebegrenzing (⇒ 96)             | <b>16</b> Verwarming (⇒ 80)                     |
| <b>6</b> Vermogensbegrenzing (⇒ 96)               | <b>17</b> Automatisch dagrijlicht (⇒ 72)        |
| <b>7</b> Statusregel bestuurdersinformatie (⇒ 93) | <b>18</b> Waarschuwing buitentemperatuur (⇒ 39) |
| <b>8</b> Rijmodus (⇒ 75)                          | <b>19</b> Buitentemperatuur                     |
| <b>9</b> Splitscreen (⇒ 97)                       |   |
| <b>10</b> Klok (⇒ 98)                             |   |
| <b>11</b> Verbindingsstatus (⇒ 101)               |   |

## 28 AANDUIDINGEN

### TFT-DISPLAY IN HET MENU-SCHERM

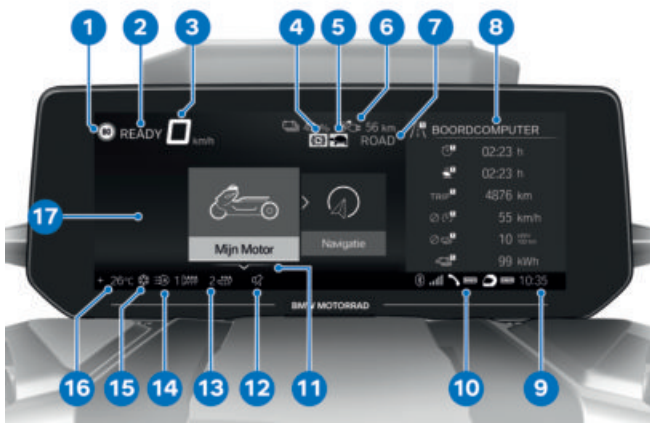

- |    |   |    |  |
|----|---|----|--|
| 1  | Speed Limit Info (→ 95)   | 11 | Bedieningshulp                             |
| 2  | Weergave rijgereedheid<br>Rijgereedheid inschakelen.<br>(→ 141) | 12 | Stomschakeling (→ 98)                      |
| 3  | Snelheidsmeter  | 13 | Verwarming (→ 80)                          |
| 4  | Recuperatiebegrenzing<br>(→ 96)                                 | 14 | Automatisch dagrijlicht<br>(→ 72)          |
| 5  | Vermogensbegrenzing<br>(→ 96)                                   | 15 | Waarschuwing buitentem-<br>peratuur (→ 39) |
| 6  | Statusregel bestuurdersin-<br>formatie (→ 93)                   | 16 | Buitentemperatuur                          |
| 7  | Rijmodus (→ 75)   | 17 | Menugedeelte                               |
| 8  | Splitscreen (→ 97)  |    |  |
| 9  | Klok (→ 98)   |    |  |
| 10 | Verbindingsstatus<br>(→ 101)                                    |    |  |

## TFT-DISPLAY IN HET AANZICHT LADEN

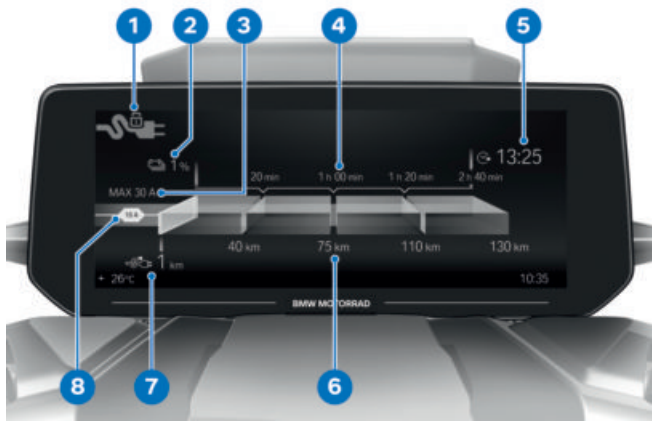

- 1 Status laadstekker
- 2 Laadtoestand
- 3 Maximaal beschikbare laadstroomsterkte
- 4 Laadtijdprognose
- 5 Geplande tijd voor 100% laadcapaciteit
- 6 Actieradiusprognose
- 7 Actieradius
- 8 Actieve laadstroombe-grenzing

## 30 AANDUIDINGEN

### CONTROLELAMPJES

#### Weergave

Waarschuwingen worden door het betreffende waarschuwinglampje weergegeven. Waarschuwingen worden door middel van het algemene waarschuwinglampje in combinatie met een dialoogveld op het TFT-display weergegeven. Afhankelijk van de ernst van de waarschuwing gaat het algemene waarschuwinglampje rood of geel branden.

 Het algemene waarschuwinglampje wordt samen met de waarschuwing met de hoogste prioriteit weergegeven. Een overzicht van de mogelijke waarschuwingen vindt u op de volgende pagina's.



#### Check-Control-display

De meldingen op het display zien er verschillend uit. Afhankelijk van de prioriteit worden er verschillende kleuren en tekens gebruikt:

- Groene CHECK OK **1**: Geen melding, waarde optimaal.
- Witte cirkel met kleine letter "i" **2**: Informatie.
- Gele gevarendriehoek **3**: Waarschuwingmelding, waarde niet optimaal.
- Rode gevarendriehoek **3**: Waarschuwingmelding, waarde kritisch



### Weergave van waarden

De symbolen **4** zien er verschillend uit. Afhankelijk van de beoordeling worden er verschillende kleuren gebruikt. In plaats van numerieke waarden **8** met eenheden **7** worden er ook teksten **6** weergegeven:

### Kleur van het symbool

- Groen: (OK) Huidige waarde is optimaal.
- Blauw: (Cold!) Actuele temperatuur is laag.
- Geel: (Low!/High!) Huidige waarde is te laag of te hoog.
- Rood: (Hot!/High!) Huidige temperatuur of waarde is te hoog.
- Wit: (---) Er is geen geldige waarde aanwezig. In plaats van de waarde worden er streepjes **5** weergegeven.

 De beoordeling van de afzonderlijke waarden is deels pas vanaf een bepaalde ritduur of snelheid mogelijk. Als een meetwaarde nog niet

weergegeven kan worden, omdat niet aan de voorwaarden voor de meting is voldaan, worden in plaats daarvan streepjes weergegeven. Zolang er geen geldige meetwaarde beschikbaar is, volgt er ook geen beoordeling in de vorm van een gekleurd symbool.

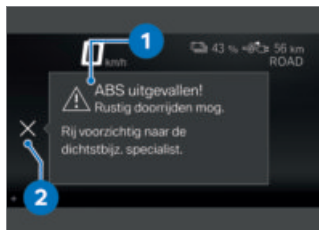

### Check-Control-dialoogvenster



















Meldingen worden als Check-Control-dialoogvenster **1** weergegeven.

- Als er meerdere Check-Control-meldingen met dezelfde prioriteit aanwezig zijn, wisselen de meldingen elkaar op volgorde van optreden af tot ze worden bevestigd.
- Als het symbool **2** actief wordt weergegeven, kan de melding worden bevestigd door de Multi-Controller naar links te drukken.
- Check-Control-meldingen worden dynamisch als extra tabblad aan de pagina's in











## 32 AANDUIDINGEN

het menu `Mijn Motor` toegevoegd (▣➔ 91). Zo lang de storing bestaat, kan de melding opnieuw worden opgeroepen.

## Overzicht waarschuwingsindicaties



















Controle- en waarschuwings- lampjes	Meldingtekst	Betekenis
	 wordt weergegeven.	Waarschuwing buitentemperatuur (☛ 39)
 brandt geel.	 Radiog. sleutel niet in bereik.	Radiografische sleutel buiten het ontvangstbereik (☛ 39)
 brandt geel.	 Keyless Ride uitgevallen!	Keyless Ride uitgevallen (☛ 40)
 brandt geel.	 Batt. radiogr. sl. bij 50%.	Batterij van de radiografische sleutel vervangen (☛ 40)
	 Batt. radiogr. sl. bijna leeg.	(☛ 40)
 brandt geel.	 De defecte lamp wordt weergegeven.	Lampstoring (☛ 40)
 brandt geel.	 Lichtregeling uitgevallen!	Verlichtingsregeling uitgevallen (☛ 41)
	 DWA-accucapaciteit zwak.	DWA-accu zwak (☛ 42)
	 DWA-accu ontladen.	DWA-accu leeg (☛ 42)
	 DWA uitgevallen.	DWA uitgevallen (☛ 42)
 brandt.	 Motor!	Storing aandrijfsysteem (☛ 42)
 knippert rood.	 Ernstige storing in de motorregeling!	Ernstige storing aandrijfsysteem (☛ 43)



























## 34 AANDUIDINGEN

Controle- en waarschuwingslampjes	Meldingtekst	Betekenis
	knippert.	Ernstige storing aandrijfsysteem (▣▣▣ 43)
	Geen communicatie met aandrijfelektronica.	Communicatiestoring in elektromachine elektronica (▣▣▣ 43)
	brandt.	
	Isolatiestoring in hoogvoltsysteem.	Isolatiestoring in het hoogvoltsysteem (▣▣▣ 43)
	Isolatiestoring in hoogvoltsysteem.	Ernstige isolatiefout in het hoogvoltsysteem (▣▣▣ 44)
		Laadtoestand laag (▣▣▣ 44)
	Oplaadtoestand kritisch.	Laadtoestand kritiek (▣▣▣ 44)
		
	Storing in E-aandrijving Vermogen gereduceerd	Storing in de elektrische aandrijflijn: Vermogen gereduceerd (▣▣▣ 44)
		
	Storing in E-aandrijving.	Hoogvoltsysteem kan niet worden in- of uitgeschakeld (▣▣▣ 45)















Controle- en waarschuwingslampjes	Meldingtekst	Betekenis
 brandt geel.	 Storing in E-aandrijving.	Storing in elektrische aandrijving (➡ 45)
 brandt geel.	 Stekkervergrendeling vertoont een storing.	Stekkervergrendeling storing (➡ 45)
 knippert rood.	 Ernstige storing in E-aandrijving!	Ernstige storing in de elektrische aandrijving (➡ 46)
 brandt geel.	 Aandrijfsysteem te heet Vermogen gereduceerd	Aandrijfsysteem te heet (➡ 46)
 brandt geel.	 Opladen afgebroken Laadsysteem oververhit	Oplaadsysteem oververhit (➡ 47)
 brandt geel.	 Recuperatie beperkt.	Energierugwinning beperkt (➡ 47)
 brandt geel.	 brandt.	Hoogspanningsveiligheidsstekker losgemaakt (➡ 47)
 brandt geel.	 Service Disconnect losgemaakt.	Hoogspanningsveiligheidsstekker losgemaakt (➡ 47)
 brandt geel.	 Laaddoel niet bereikt. Vermogen gereduceerd	Gereduceerd laadvermogen (➡ 47)

## 36 AANDUIDINGEN

Controle- en waarschuwingslampjes	Meldingtekst	Betekenis
 brandt geel.	 Storing in de oplaadinfrastructuur.	Storing in de laadinfrastructuur (▣▣▣▣ 48)
 brandt geel.	 Storing in laadsysteem.	Storing in laadsysteem (▣▣▣▣ 48)
 brandt geel.	 Toestand boordnetaccu.	Toestand boordnetaccu (12 V-accu) (▣▣▣▣ 49)
 brandt geel.	 wordt geel weergegeven.	Boordnetspanning laag (▣▣▣▣ 49)
	 Boordnetspanning laag.	
 brandt geel.	 wordt geel weergegeven.	Boordnetspanning kritisch (▣▣▣▣ 49)
	 Boordnetspanning kritiek!	
 knippert snel.		ASC/DTC-ingreep (▣▣▣▣ 49)
 brandt geel.	 Tractiecontrole beperkt!	ASC/DTC beperkt beschikbaar (▣▣▣▣ 50)
 brandt.		
 brandt geel.	 Tractieregelsystemen uitvallen!	ASC/DTC uitvallen (▣▣▣▣ 50)
 brandt.		

Controle- en waarschuwings- lampjes	Meldingtekst	Betekenis
 brandt geel.	 wordt geel weerge- geven.	Bandenspanning in het grensge- bied van de toe- laatbare tolerantie (  52)
	 Bandenspanning niet op voorge- schr.	
 knippert rood.	 wordt rood weerge- geven.	Bandenspanning buiten de toelaat- bare tolerantie (  52)
	 Bandenspanning niet op voorge- schr.	
	 Ban- densp.controle. Drukverlies.	
	 "----"	Overdrachtssto- ring (  53)
 brandt geel.	 "----"	Sensor defect of systeemstoring (  54)
 brandt geel.	 Batterij RDC- sensoren bijna leeg.	Batterij van de bandenspan- ningsensor zwak (  54)
 brandt geel.	 Banden- spann.controle uitgevallen!	Bandenspan- ningscontrole (RDC) uitgeval- len (  55)
 brandt geel.	 Noodoproep be- perkt.	Noodoproepfunc- tie beperkt be- schikbaar (  55)
 brandt geel.	 Storing noodop- roep.	Noodoproepfunc- tie uitgevallen (  55)

## 38 AANDUIDINGEN

Controle- en waarschuwingslampjes	Meldingtekst	Betekenis
 brandt geel.	 Bewaking zijstandaard defect.	Zijstandaardbewaking defect (→ 56)
 knippert regelmatig.		ABS-zelfdiagnose niet beëindigd (→ 56)
 brandt geel.	 ABS beperkt beschikbaar!	ABS-storing (→ 56)
 brandt.		
 brandt geel.	 ABS uitgevallen!	ABS uitgevallen (→ 56)
 brandt.		
 brandt geel.	 ABS Pro uitgevallen!	ABS Pro uitgevallen (→ 57)
 brandt.		
	 wordt wit weergegeven.	Onderhoud nodig (→ 58)
	Onderhoud nodig!	
 brandt geel.	 wordt geel weergegeven.	Onderhoudsafspraak overschreden (→ 58)
	Onderhoud te laat!	

## Buitentemperatuur

De buitentemperatuur wordt op de statusregel van het TFT-display weergegeven.

Als het voertuig stilstaat kan de warmte van de motor de meting van de omgevingstemperatuur beïnvloeden. Als de invloed van de motorwarmte te groot wordt, verschijnen er tijdelijk streepjes in plaats van de waarde.



Als de buitentemperatuur tot onder de grenswaarde van Circa 3 °C zakt, is er gevaar voor ijzelvorming.

Bij het eerste dalen tot onder deze temperatuur knippert de buitenthermometer met het ijskristalsymbool op de statusregel van het TFT-display.

## Waarschuwing buitentemperatuur



wordt weergegeven.

Mogelijke oorzaak:



De bij de motorfiets gemeten buitentemperatuur is lager dan:

Circa 3 °C



## WAARSCHUWING

### Gevaar van gladheid ook via Circa 3 °C

Gevaar voor een ongeval

- Bij lage buitentemperaturen moet op bruggen en schaduwrijke wegen rekening worden gehouden met gladheid.

- Vooruitziend rijden.

### Radiografische sleutel buiten het ontvangstbereik



brandt geel.



Radiog. sleutel niet in bereik. Contact opnieuw inschakelen niet mogelijk.

Mogelijke oorzaak:

Storing in de communicatie tussen radiografische sleutel en motorelektronica.

- De batterij in de radiografische sleutel controleren.
- Batterij van de radiografische sleutel vervangen. (☞ 65)
- De reservesleutel voor de rest van de rit gebruiken.
- Batterij van radiografische sleutel is leeg of verlies van radiografische sleutel. (☞ 64)
- Blijf rustig als tijdens de rit het Check-Control-dialog-

## 40 AANDUIDINGEN

venster verschijnt. U kunt doorrijden, de rijgereedheid wordt niet uitgeschakeld.

- Een defecte radiografische sleutel door een BMW Motorrad Partner laten vervangen.

### Keyless Ride uitgevallen

 brandt geel.

 Keyless Ride uitgevallen! Motor niet afzetten. Evt. geen nieuwe motorstart mogelijk.

Mogelijke oorzaak:

De Keyless Ride-regeleenheid heeft een communicatiestoring geregistreerd.

- Rijgereedheid niet uitschakelen. Zo snel mogelijk een vakwerkplaats opzoeken, bij voorkeur een BMW Motorrad Partner.
- » Rijgereedheid kan niet meer met Keyless Ride worden ingeschakeld.
- » DWA niet meer activeerbaar.

### Batterij van de radiografische sleutel vervangen

 brandt geel.

 Batt. radiogr. sl. bij 50%. Geen functiebeperking.

 Batt. radiogr. sl. bijna leeg. Functie beperkt. Batterij vervangen.

Mogelijke oorzaak:

- De batterij van de radiografische sleutel heeft niet meer de volledige capaciteit. De werking van de radiografische sleutel is nog voor een beperkte tijd gewaarborgd.
- Batterij van de radiografische sleutel vervangen. (→ 65)

### Lampstoring

 brandt geel.

 De defecte lamp wordt weergegeven:

 Grootlicht defect!

 Richtingaanwijzer linksvoor defect! of Richtingaanwijzer rechtsvoor defect!

 Dimlicht defect!

 Stadslicht voor defect!

–met dagrijlicht<sup>SU</sup>

 Dagrijlicht defect!  
◁

 Achterlicht defect!

 Remlicht defect!

 Richtingaanjwizer  
linksachter defect!  
of Richtingaanjwizer  
rechtsachter defect!

 Kentekenverlichting  
defect!

–Door specialist laten  
controleren.

### WAARSCHUWING

**De motorfiets wordt niet gezien in het wegverkeer door uitvallen van de verlichting van de motorfiets**

Veiligheidsrisico

- Defecte lampen zo snel mogelijk vervangen; bij voorkeur altijd een set geschikte reservelampen meenemen.

Mogelijke oorzaak:

Een of meer lampen zijn defect.

- Door middel van visuele controle defecte gloeilampen opsporen.
- LED-lampen compleet laten vervangen. Daartoe con-

tact opnemen met een vakwerkplaats, bij voorkeur een BMW Motorrad Partner.

### Verlichtingsregeling uitgevallen

 brandt geel.

 Lichtregeling uitgevallen! Door specialist laten controleren.

### WAARSCHUWING

**De motorfiets wordt niet gezien in het verkeer door uitval van de voertuigverlichting**

Veiligheidsrisico

- De storing zo snel mogelijk door een vakwerkplaats laten verhelpen, bij voorkeur een BMW Motorrad Partner.

De voertuigverlichting is gedeeltelijk of volledig uitgevallen. Mogelijke oorzaak:

De verlichtingsregeling heeft een communicatiefout ontdekt.

- De storing zo snel mogelijk door een vakwerkplaats laten verhelpen, bij voorkeur een BMW Motorrad Partner.

## 42 AANDUIDINGEN

### DWA-accu zwak

–met alarmsysteem (DWA)<sup>SU</sup>

 DWA-accucapaciteit zwak. Geen beperkingen. Maak een afspraak bij een specialist.

 Deze storingsmelding wordt gedurende korte tijd alleen aansluitend op de Pre-Ride-Check weergegeven.

Mogelijke oorzaak:

De DWA-accu heeft niet meer zijn volledige capaciteit. De werking van de DWA is bij een losgekoppelde motorfietsaccu nog slechts beperkt gewaarborgd.

- Contact opnemen met een vakwerkplaats, bij voorkeur een BMW Motorrad Partner.

### DWA-accu leeg

–met alarmsysteem (DWA)<sup>SU</sup>

 DWA-accu ontladen. Autoalarm niet actief. Maak een afspraak bij een specialist.

 Deze storingsmelding wordt gedurende korte tijd alleen aansluitend op de Pre-Ride-Check weergegeven.

Mogelijke oorzaak:

De DWA-accu heeft geen capaciteit meer. De werking van de DWA is bij een losgekoppelde voertuigaccu niet meer gewaarborgd.

- Contact opnemen met een vakwerkplaats, bij voorkeur een BMW Motorrad Partner.

### DWA uitgevallen

 DWA uitgevallen. Door specialist laten controleren.

Mogelijke oorzaak:

De DWA-regeleenheid heeft een communicatiestoring geregistreerd.

- Contact opnemen met een vakwerkplaats, bij voorkeur een BMW Motorrad Partner.
- » De DWA kan niet meer worden geactiveerd of gedeactiveerd.

» Vals alarm mogelijk.

### Storing aandrijfsysteem

 brandt.

 Motor! Door specialist laten controleren.

Mogelijke oorzaak:

De motorregeleenheid heeft een storing geregistreerd.

- De storing bij een vakwerkplaats laten verhelpen, bij voorkeur een BMW Motorrad Partner.

» Verder rijden mogelijk.

### Ernstige storing aandrijfsysteem



knippert rood.



knippert.



Ernstige storing in de motorregeling!

Rustig verder rijden mog. Schade mogelijk. Door specialist laten control.

Mogelijke oorzaak:

De motorregeleenheid heeft een storing vastgesteld die tot ernstige beschadiging aan de aandrijfcomponenten kan leiden.

- De storing zo snel mogelijk door een vakwerkplaats laten verhelpen, bij voorkeur een BMW Motorrad Partner.

» Het is mogelijk verder te rijden, maar dit is niet aan te raden.

### Communicatiestoring in elektromachine elektronica



brandt geel.



brandt.



Geen communicatie met aandrijf-elektronica. Meerdere systemen betroffen. Door garage laten controleren.

Mogelijke oorzaak:

De elektromachine elektronica heeft een communicatiefout ontdekt.

- De storing zo snel mogelijk door een vakwerkplaats laten verhelpen, bij voorkeur een BMW Motorrad Partner.

### Isolatiestoring in het hoogvoltsysteem



brandt geel.



Isolatiestoring in hoogvoltsysteem.

Rustig doorrijden mogelijk. Rij voorzichtig naar de dichtstbijzijnde specialist.

## 44 AANDUIDINGEN

Mogelijke oorzaak:

Er werd een isolatiefout herkend. Een hoogvoltkabel of een hoogvoltcomponent werd beschadigd.

- Veranderingen en werkzaamheden aan het hoogvoltsysteem alleen door een BMW Motorrad Partner met overeenkomstig geschoold personeel laten uitvoeren.

### Ernstige isolatiefout in het hoogvoltsysteem

 brandt rood.

 Isolatiestoring in hoogvoltsysteem. Na afzetten motor kan niet opnieuw worden gestart. Direct naar een garage rijden

Mogelijke oorzaak:

Er werd een ernstige isolatiefout herkend. Een hoogvoltkabel of een hoogvoltcomponent werd beschadigd. Na beëindigen van de rit kan het voertuig niet opnieuw worden gestart. Schade aan het voertuig kan ontstaan.

- Direct contact opnemen met een BMW Motorrad Partner met overeenkomstig geschoold personeel.

### Laadtoestand laag

 Laadtoestand laag. Naar een laadstation rijden.

Mogelijke oorzaak:

De laadtoestand van de motorfiets is laag.

- Naar een laadstation rijden en de motorfiets opladen.

### Laadtoestand kritiek

 brandt geel.

 Oplaadtoestand kritisch. Vermogen gereduceerd. Naar laadstation rijden.

 brandt.



### WAARSCHUWING

#### Ongebruikelijk rijgedrag in de noodfunctie van de elektrische aandrijving

Gevaar voor ongevallen

- Sterk accelereren en inhaalmanoeuvres vermijden.

### Storing in de elektrische aandrijflijn: Vermogen gereduceerd

 brandt geel.

 Storing in E-aandrijving Vermogen gereduceerd Rustig doorrijden mogelijk. Rij voorzichtig naar de dichtstbijzijnde specialist.

 brandt.

### **WAARSCHUWING**

#### **Ongebruikelijk rijgedrag in de noodfunctie van de elektrische aandrijving**

Gevaar voor ongevallen

- Sterk accelereren en inhaalmanoeuvres vermijden.

Contact opnemen met een vakwerkplaats, bij voorkeur een BMW Motorrad Partner.

#### **Hoogvoltsysteem kan niet worden in- of uitgeschakeld**

 brandt geel.

 Storing in E-aandrijving. Door een garage laten controleren.

Mogelijke oorzaak:

Het hoogvoltsysteem kan niet worden in- of uitgeschakeld.

- Contact opnemen met een vakwerkplaats, bij voorkeur een BMW Motorrad Partner.

#### **Storing in elektrische aandrijving**

 brandt geel.

 Storing in E-aandrijving. Rustig verder rijden mogelijk. Rij voorzichtig naar de dichtstbijzijnde dealer.

Contact opnemen met een vakwerkplaats, bij voorkeur een BMW Motorrad Partner.

#### **Stekkervergrendeling storing**

 brandt geel.

 Stekkervergrendeling vertoont een storing. Kabel opnieuw aansluiten. Bij herhaald optreden contact opnemen met garage.

Mogelijke oorzaak:

Laadsnoer kan niet ontgrendeld worden.

- Laadstekker noodontgrendelen. (→ 132)

## 46 AANDUIDINGEN

Mogelijke oorzaak:

Laadsnoer kan niet vergrendeld worden.

- Stekker volledig insteken.
- Als de storing zich blijft voordoen, contact opnemen met een vakwerkplaats, bij voorkeur een BMW Motorrad Partner.

### Ernstige storing in de elektrische aandrijving



knippert rood.



Ernstige storing in E-aandrijving! Direct stoppen! Door een garage laten controleren.

Mogelijke oorzaak:

Een ernstige storing in de elektrische aandrijving werd herkend. Onregelmatig rijgedrag kan ontstaan. Verder rijden kan tot schade aan het voertuig leiden.

- Direct stoppen.
- Contact opnemen met een vakwerkplaats, bij voorkeur een BMW Motorrad Partner.

### Aandrijfsysteem te heet



brandt geel.



Aandrijfsysteem te heet Vermogen gereduceerd Rustig verder rijden mogelijk.

Mogelijke oorzaak:

Het koelvloeistofpeil is te laag.

- Koelvloeistofpeil controleren. (→ 169)

Als het koelvloeistofpeil te laag is:

- Aandrijflijn en koelsysteem laten afkoelen.
- Koelvloeistof bijvullen (→ 170).
- Bij herhaaldelijk optreden het koelsysteem door een vakwerkplaats laten controleren, het beste door een BMW Motorrad Partner.

Mogelijke oorzaak:

Er werd een hoge temperatuur in de aandrijflijn of het koelsysteem herkend.

- Zo mogelijk het aandrijfsysteem in deellast laten draaien om hem af te koelen.
- Als de temperatuur van het aandrijfsysteem vaker te hoog is, de storing zo snel mogelijk laten verhelpen door een vakwerkplaats, bij voorkeur een BMW Motorrad Partner.

**Oplaadsysteem oververhit**

brandt geel.



Opladen afgebroken Laadsysteem oververhit Koelvloeistofpeil controleren Bij herhaald optreden door garage laten controleren.

Mogelijke oorzaak:

Het koelvloeistofpeil is te laag.

- Koelvloeistofpeil controleren. (→ 169)

Als het koelvloeistofpeil te laag is:

- Aandrijflijn en koelsysteem laten afkoelen.
- Koelvloeistof bijvullen (→ 170).
- Bij herhaaldelijk optreden het koelsysteem door een vakwerkplaats laten controleren, het beste door een BMW Motorrad Partner.

**Energieterugwinning beperkt**

brandt geel.



Recuperatie beperkt. Rustig verder rijden mogelijk Voorzichtig naar de volgende garage rijden.



brandt.

Contact opnemen met een vakwerkplaats, bij voorkeur een BMW Motorrad Partner.

**Hoogspannings-veiligheidsstekker losgemaakt**

brandt geel.



Service Disconnect losgemaakt. Niet gereed om te rijden. Door een garage laten controleren.

Contact opnemen met een vakwerkplaats, bij voorkeur een BMW Motorrad Partner.

**Gereduceerd laadvermogen**

Laaddoel niet bereikt. Vermogen gereduceerd Laadtoestand controleren. Meer informatie in de handleiding.

Mogelijke oorzaak:

Het voertuig laadt niet met volledig vermogen.

- Temperatuur, laadinfrastructuur en laadsnoer controleren.

## 48 AANDUIDINGEN

Mogelijke oorzaak:

Het laadproces werd bij een laadtoestand van minder dan 90% afgebroken.

- Laadtoestand controleren.

### Storing in de laadinfrastructuur



brandt geel.



Storing in de op-laadinfrastructuur.

Laadkabel en netaansluiting controleren of andere netaansluiting gebruiken

Mogelijke oorzaak:

Door een storing in de laadinfrastructuur is het laadproces afgebroken of kon het laadproces niet worden gestart.

- Laadsnoer en netaansluiting controleren, zo nodig andere netaansluiting gebruiken.

### Storing in laadsysteem



brandt geel.



Storing in laadsysteem. Laden niet mogelijk.

Rij voorzichtig naar de dichtstbijzijnde specialist.

Mogelijke oorzaak:

Door een storing in het voertuig is het laadproces afgebroken of kon het laadproces niet worden gestart. De DC/DC-omvormer is defect.

- Rijklaarmodus inschakelen.
- Laadsnoer lostrekken.
- 2 minuten wachten.
- » Voertuig is ingeslapen.
- Rijklaarmodus uitschakelen.
- Laadsnoer aansluiten.
- » Nieuwe laadpoging wordt gestart.
- Als dit zich opnieuw voordoet, contact opnemen met een vakwerkplaats, bij voorkeur een BMW Motorrad Partner.

Mogelijke oorzaak:

Als de storing tijdens de rit optreedt: De DC/DC-omvormer is defect en de 12 V-accu kan niet bijgeladen worden.

- De storing zo snel mogelijk door een vakwerkplaats laten verhelpen, bij voorkeur een BMW Motorrad Partner.
- » Het is mogelijk om door te rijden tot de accu volledig ontladen is, maar dit wordt niet aangeraden.

### Toestand boordnetaccu (12 V-accu)



brandt geel.



Toestand boordnetaccu. Geen beperkingen. Door een garage laten controleren.

Mogelijke oorzaak:

De boordnetaccu kan de spanning niet meer vasthouden en moet zo snel mogelijk vervangen worden.

- Contact opnemen met een vakwerkplaats, bij voorkeur een BMW Motorrad Partner.

### Boordnetspanning laag



brandt geel.



wordt geel weergegeven.



Boordnetspanning laag. Onnodige verbruikers uitschakelen.

Mogelijke oorzaak:

Er zijn te veel verbruikers ingeschakeld.

- 12 V-accu opladen. (☞ 176)
- Als de 12 V-accu niet meer volledig wordt opgeladen:
- Contact opnemen met een vakwerkplaats, bij voorkeur een BMW Motorrad Partner.

### Boordnetspanning kritisch



brandt geel.



wordt geel weergegeven.



Boordnetspanning kritiek! Verbruikers zijn uitgeschakeld. Accutoestand controleren. of Accu wordt niet opgeladen. Controleer de accutoestand.

De 12 V-accu heeft onvoldoende spanning om alle verbruikers van spanning te voorzien.

Mogelijke oorzaak:

Er zijn te veel verbruikers ingeschakeld.

- 12 V-accu opladen. (☞ 176)
- Als de 12 V-accu niet meer volledig wordt opgeladen:
- Contact opnemen met een vakwerkplaats, bij voorkeur een BMW Motorrad Partner.

### ASC/DTC-ingreep



knippert snel.

Mogelijke oorzaak:

De ASC/DTC heeft een instabiliteit van het achterwiel herkend en vermindert het koppel. Het controle- en waarschuwingslampje knippert langer dan dat de ASC/DTC-ingreep

## 50 AANDUIDINGEN

duurt. Daarmee heeft de rijder ook na de kritieke rij situatie nog een optische bevestiging van de uitgevoerde regeling.

- Verder rijden mogelijk. Vooruitziend rijden.

### ASC/DTC beperkt beschikbaar

 brandt geel.

 brandt.

 Tractiecontrole beperkt! Rustig verder rijden mog. Rij voorzichtig naar de dichtstbijz. specialist.

Mogelijke oorzaak:

De ASC/DTC-regeleenheid heeft een storing opgemerkt.

- Houd er rekening mee dat de ASC/DTC-functie slechts beperkt werkt.
- Verder rijden mogelijk. Aanvullende informatie over situaties die tot een ASC/DTC-storing kunnen leiden in acht nemen (➡ 153).
- De storing zo snel mogelijk door een vakwerkplaats laten verhelpen, bij voorkeur een BMW Motorrad Partner.

### ASC/DTC uitgevallen

 brandt geel.

 brandt.

 Tractieregelsystemen uitgevallen!

Rustig verder rijden mogelijk. Rijd voorzichtig naar de volgende werkplaats.

Mogelijke oorzaak:

De ASC/DTC-regeleenheid heeft een storing opgemerkt.

- Giermomentsensor niet beschadigen.
- Houd er rekening mee dat de ASC/DTC-functie niet of slechts beperkt beschikbaar is.
- Verder rijden mogelijk. Aanvullende informatie over situaties die tot een ASC/DTC-storing kunnen leiden in acht nemen (➡ 153).
- De storing zo snel mogelijk door een vakwerkplaats laten verhelpen, bij voorkeur een BMW Motorrad Partner.

## Bandenspanning

– met bandenspanningscontrole (RDC) <sup>SU</sup>

Voor de weergave van de bandenspanningen is er naast het menuvenster MIJN VOERTUIG en de Check-Control-meldingen ook het beeldvenster BANDENSPIANNING:



De waarden links hebben betrekking op het voorwiel, de waarden rechts op het achterwiel.

Boven de werkelijke en voorgeschreven bandenspanningen wordt het drukverschil weergegeven.

Meteen na het inschakelen van de rijgereedheid verschijnen er alleen streepjes. De overdracht van de bandenspanningswaarden begint pas nadat de volgende minimumsnelheid voor het eerst is overschreden:



RDC-sensor is niet actief

min 30 km/h (Pas na overschrijding van de minimumsnelheid verzendt de RDC-sensor zijn signaal aan het voertuig.)



De bandenspanningen worden op het TFT-display met temperatuurcompensatie weergegeven en hebben altijd betrekking op de volgende luchttemperatuur in de band:

20 °C



Als bovendien het bandensymbool geel of rood wordt weergegeven, betreft het een waarschuwing. Het drukverschil wordt gemarkeerd met een uitroepteken in dezelfde kleur.



Als de betreffende waarde binnen het grensgebied van de toelaatbare tolerantie ligt, brandt bovendien het algemene waarschuwingslampje geel.

## 52 AANDUIDINGEN

 Als de gemeten bandenspanning buiten de toegestane tolerantie ligt, knippert het algemene waarschuwingslampje rood.

Uitgebreide informatie over de BMW Motorrad RDC vindt u in het hoofdstuk "Techniek in detail" vanaf pagina (➡ 158).

### **Bandenspanning in het grensgebied van de toelaatbare tolerantie**

 brandt geel.

 wordt geel weergegeven.

 Bandenspanning niet op voorgeschr. Bandenspanning controleren.

Mogelijke oorzaak:

De gemeten bandenspanning ligt in het grensgebied van de toegestane tolerantie.

- Bandenspanning corrigeren.
- Vóór het aanpassen van de bandenspanning de informatie over de temperatuurcompensatie en over het aanpassen van de bandenspanning in het hoofdstuk "Techniek in detail" ter harte nemen:

- met bandenspanningscontrole (RDC)<sup>SU</sup>

» Temperatuurcompensatie (➡ 158) <

- met bandenspanningscontrole (RDC)<sup>SU</sup>

» Aanpassing van de bandenspanning (➡ 159) <

» De voorgeschreven bandenspanningswaarden zijn op de volgende plaatsen te vinden:

- Achterkant omslag van de handleiding

- Instrumentenpaneel op het scherm BANDENSPANNING

- Plaatje met aanwijzingen aan de binnenzijde van de helmvakklep

### **Bandenspanning buiten de toelaatbare tolerantie**

 knippert rood.

 wordt rood weergegeven.

 Bandenspanning niet op voorgeschr. Met een stoppen! Bandenspanning controleren.

 Bandensp. controle. Drukverlies. Met een stoppen! Bandenspanning controleren.

**WAARSCHUWING****Bandenspanning buiten de toelaatbare tolerantie.**

Gevaar voor ongevallen, verslechtering van de rijeigenschappen van het voertuig.

- Rijstijl aanpassen.

Mogelijke oorzaak:

De gemeten bandenspanning ligt buiten de toegestane tolerantie.

- Banden op beschadigingen en bruikbaarheid controleren.

Is de band nog bruikbaar:

- Bij de volgende gelegenheid de bandenspanning corrigeren.
- Vóór het aanpassen van de bandenspanning de informatie over de temperatuurcompensatie en over het aanpassen van de bandenspanning in het hoofdstuk "Techniek in detail" ter harte nemen:

– met bandenspanningscontrole (RDC)<sup>SU</sup>

» Temperatuurcompensatie (▣▣▣ 158)◁

– met bandenspanningscontrole (RDC)<sup>SU</sup>

» Aanpassing van de bandenspanning (▣▣▣ 159)◁

» De voorgeschreven bandenspanningswaarden zijn op de volgende plaatsen te vinden:

- Achterkant omslag van de handleiding
- Instrumentenpaneel op het scherm **BANDENSPANNING**
- De band bij een vakwerkplaats op schade laten controleren, bij voorkeur bij een BMW Motorrad Partner.

Bij eventuele twijfel over de bruikbaarheid van de band:

- Niet verder rijden.
- Pechdienst informeren.

**Overdrachtsstoring**

"---"

Mogelijke oorzaak:

Het voertuig heeft de minimumsnelheid niet bereikt (▣▣▣ 158).



RDC-sensor is niet actief

min 30 km/h (Pas na overschrijding van de minimumsnelheid verzendt de RDC-sensor zijn signaal aan het voertuig.)

- RDC-weergave in het oog houden bij hogere snelheid.



Pas als daarnaast het algemene waarschuwings-

## 54 AANDUIDINGEN

lampje gaat branden, gaat het om een permanente storing.

In dit geval:

- De storing bij een vakwerkplaats laten verhelpen, bij voorkeur een BMW Motorrad Partner.

Mogelijke oorzaak:

De radioverbinding met de RDC-sensoren is gestoord. Er zijn radiotechnische installaties in de omgeving die de verbinding tussen de RDC-regeleenheid en de sensoren storen.

- RDC-weergave in andere omgeving bekijken.



Pas als daarnaast het algemene waarschuwingslampje gaat branden, gaat het om een permanente storing.

In dit geval:

- De storing bij een vakwerkplaats laten verhelpen, bij voorkeur een BMW Motorrad Partner.

### Sensor defect of systeemstoring



brandt geel.



"---"

Mogelijke oorzaak:

Er zijn wielen zonder RDC-sensoren gemonteerd.

- De set wielen laten voorzien van RDC-sensoren.

Mogelijke oorzaak:

1 of 2 RDC-sensoren zijn uitgevallen of er is sprake van een systeemstoring.

- De storing bij een vakwerkplaats laten verhelpen, bij voorkeur een BMW Motorrad Partner.

### Batterij van de bandenspanningssensor zwak



brandt geel.



Batterij RDC-sensoren bijna leeg. Functie beperkt. Door een specialist laten controleren.



Deze storingsmelding wordt gedurende korte tijd alleen aansluitend op de Pre-Ride-Check weergegeven.

Mogelijke oorzaak:

De batterij van de bandenspanningssensor heeft niet meer zijn volledige capaciteit. De werking van de bandenspanningscontrole is nog voor een beperkte tijd gewaarborgd.

- Contact opnemen met een vakwerkplaats, bij voorkeur een BMW Motorrad Partner.

### **Bandenspanningscontrole (RDC) uitgevallen**

– met bandenspanningscontrole (RDC)<sup>SU</sup>



brandt geel.



Bandenspann. controle uitgevallen! Functie beperkt. Door een specialist laten controleren.

Mogelijke oorzaak:

De RDC-regeleenheid heeft een communicatiestoring geregistreerd.

- Contact opnemen met een vakwerkplaats, bij voorkeur een BMW Motorrad Partner.
- » Bandenspanningswaarschuwingen niet beschikbaar.

### **Noodoproepfunctie beperkt beschikbaar**

– met intelligente noodoproep<sup>SU</sup>



brandt geel.



Noodoproep beperkt. Bij een herhaald optreden door een garage laten controleren.

Mogelijke oorzaak:

De noodoproep kan niet automatisch of niet via BMW tot stand worden gebracht.

- De informatie over de bediening van de intelligente noodoproep vanaf pagina (➡ 67) ter harte nemen.
- Contact opnemen met een vakwerkplaats, bij voorkeur een BMW Motorrad Partner.

### **Noodoproepfunctie uitgevallen**

– met intelligente noodoproep<sup>SU</sup>



brandt geel.



Storing noodoproep. Maak een afspraak bij een specialist.

Mogelijke oorzaak:

De regeleenheid van het noodoproepsysteem heeft een uitval gediagnosticeerd. De noodoproepfunctie is uitgevallen.

- In acht nemen dat de noodoproep niet kan worden verstuurd.
- Contact opnemen met een vakwerkplaats, bij voorkeur een BMW Motorrad Partner.

## 56 AANDUIDINGEN

### Zijstandaardbewaking defect



brandt geel.



Bewaking zijstandaard defect. Bij lage snelheid motor afzetten! Door garage laten controleren.

Mogelijke oorzaak:

De zijstandaardschakelaar of de bedrading daarvan is beschadigd. De elektromachine wordt uitgeschakeld als langzamer dan 5 km/h wordt gereden, en er kan niet verder worden gereden.

- Contact opnemen met een vakwerkplaats, bij voorkeur een BMW Motorrad Partner.

### ABS-zelfdiagnose niet beëindigd



knippert.

Mogelijke oorzaak:



ABS-zelfdiagnose niet voltooid

De ABS-functie is niet beschikbaar, omdat de zelfdiagnose niet is afgesloten. (Voor de controle van de wielsensoren moet de E-Scooter een minimumsnelheid bereiken: min 5 km/h)

- Langzaam wegrijden. Houd er rekening mee dat tot het afsluiten van de zelfdiagnose de ABS-werking niet beschikbaar is.

### ABS-storing



brandt geel.



brandt.



ABS beperkt beschikbaar! Rustig doorrijden mog. Rij voorzichtig naar de dichtstbijz. specialist.

Mogelijke oorzaak:

De ABS-regeleenheid heeft een storing opgemerkt. De ABS-functie is beperkt beschikbaar.

- Verder rijden mogelijk. Nadere informatie over bijzondere situaties die tot een ABS-storingsmelding kunnen leiden in acht nemen (→ 151).
- De storing zo snel mogelijk door een vakwerkplaats laten verhelpen, bij voorkeur een BMW Motorrad Partner.

### ABS uitgevallen



brandt geel.



brandt.



ABS uitgevallen!  
Rustig doorrijden  
mog. Rij voorzichtig  
naar de dichtstbijz.  
specialist.

Mogelijke oorzaak:

De ABS-regeleenheid heeft een storing opgemerkt. De ABS-functie is niet beschikbaar.

- Verder rijden mogelijk.  
Nadere informatie over bijzondere situaties die tot een ABS-storingsmelding kunnen leiden in acht nemen (→ 151).
- De storing zo snel mogelijk door een vakwerkplaats laten verhelpen, bij voorkeur een BMW Motorrad Partner.

### ABS Pro uitgevallen



brandt geel.



brandt.



ABS Pro uitgevallen!  
Rustig verder rij-  
den mog. Rij voorzich-  
tig naar de dichtstbijz.  
specialist.

Mogelijke oorzaak:

–met rijmodi Pro<sup>SU</sup>

De ABS Pro-regeleenheid heeft een storing herkend. De ABS Pro-functie is niet beschikbaar. De ABS-functie blijft beschikbaar. ABS ondersteunt alleen bij het remmen bij rechte rijden.

- Verder rijden mogelijk.  
Nadere informatie over bijzondere situaties die een ABS Pro-storingsmelding kunnen veroorzaken in acht nemen (→ 151).
- De storing zo snel mogelijk door een vakwerkplaats laten verhelpen, bij voorkeur een BMW Motorrad Partner.

### Onderhoudsmelding



Als de onderhoudstermijn is overschreden, gaat naast de datum resp. afstand ook het algemene waarschuwingslampje geel branden.

Als de servicetermijn is overschreden, verschijnt er een gele Check-Control-melding. Bovendien worden de weergaven voor onderhoud, onderhoudsafspraak en resterende afstand in de menuvensters MIJN VOERTUIG en BENODIGD ONDERHOUD gemarkeerd met uitroepstekens.

## 58 AANDUIDINGEN



Als de onderhoudsmelding al meer dan één maand voor de onderhoudsdatum wordt weergegeven, dan moet de actuele datum opnieuw worden ingesteld. Deze situatie kan zich voordoen wanneer de accu losgekoppeld is geweest.

### Onderhoud nodig



wordt wit weergegeven.

Onderhoud nodig! Onderhoud bij een specialist laten uitvoeren.  
Mogelijke oorzaak:

Op grond van de afgelegde afstand of de datum is het tijd voor een onderhoudsbeurt.

- Onderhoud regelmatig door een vakwerkplaats laten uitvoeren, bij voorkeur door een BMW Motorrad dealer.
- » De bedrijfs- en verkeersveiligheid van het voertuig blijven behouden.
- » Het best mogelijke waardebehoud van het voertuig wordt verzekerd.

### Onderhoudsafspraak overschreden



brandt geel.



wordt geel weergegeven.

Onderhoud te laat! Onderhoud bij een specialist laten uitvoeren.  
Mogelijke oorzaak:

Onderhoud is op basis van de rijprestaties of de datum te laat.

- Onderhoud regelmatig door een vakwerkplaats laten uitvoeren, bij voorkeur door een BMW Motorrad dealer.
- » De bedrijfs- en verkeersveiligheid van het voertuig blijven behouden.
- » Het best mogelijke waardebehoud van het voertuig wordt verzekerd.



**GEBRUIK**

**04**

---

<b>RIJKLAARMODUS</b>	<b>62</b>
<b>NOODUITSCHAKELINGSSCHAKELAAR</b>	<b>66</b>
<b>INTELLIGENTE NOODOPROEP</b>	<b>67</b>
<b>ACHTERUITRIJDEN</b>	<b>69</b>
<b>VERLICHTING</b>	<b>70</b>
<b>RIJMODUS</b>	<b>75</b>
<b>DIEFSTALBEVEILIGINGSINSTALLATIE (DWA)</b>	<b>76</b>
<b>BANDENSPANNINGSCONTROLE (RDC)</b>	<b>79</b>
<b>VERWARMING</b>	<b>80</b>
<b>OPBERGVAK</b>	<b>81</b>
<b>HELMVAK</b>	<b>83</b>

## 62 GEBRUIK

### RIJKLAARMODUS

#### Contactsleutel

 Het controlelampje van de radiografische sleutel knippert, zo lang de radiografische sleutel gezocht wordt. Hij dooft als de radiografische sleutel resp. de reservesleutel wordt gevonden.

Als de radiografische sleutel resp. de reservesleutel niet wordt herkend, brandt hij kort.

U ontvangt een radiografische sleutel en een reservesleutel. Bij verlies van een sleutel de opmerkingen over de elektronische weggrijpblokkering (EWS) in acht nemen (→ 64).

Bedrijfsgeredheid en diefstalbeveiligingsinstallatie worden aangestuurd met de radiografische sleutel. Sloten van opbergvakken en topcase kunnen handmatig worden bediend.

 Als de radiografische sleutel buiten het zendgebied komt (bijv. in de koffer of topcase) kan het voertuig niet worden gestart.

Als de radiografische sleutel nog steeds niet werkt, wordt de bedrijfsgeredheid na circa 1,5 minuten uitgeschakeld om de accu te sparen.

Wij adviseren om de radiografische sleutel bij u te dragen (bijvoorbeeld in de jaszak) en als alternatief de reservesleutel mee te nemen.



Bereik van radiografische Keyless Ride-sleutel

Circa 1 m

#### Stuurslot vergrendelen Voorwaarde

Stuur is naar links gedraaid.  
Radiografische sleutel is in ontvangstgebied.



- Toets **1** ingedrukt houden.
  - » Het stuurslot vergrendelt hoorbaar.
  - » Bedrijfsgeredheid, verlichting en alle circuits uitgeschakeld.
- Om het stuurslot te ontgrendelen toets **1** kort indrukken.

## Gebruiksklaar maken

### Voorwaarde

Radiografische sleutel is in ontvangstgebied.



- Het inschakelen van de bedrijfs gereedheid kan op **twee** manieren.

#### Variant 1:

- De toets **1** kort indrukken.
  - » Stadslicht en alle circuits zijn ingeschakeld.
    - met dagrijlicht<sup>SU</sup>
  - » Dagrijlicht is ingeschakeld. <
  - » Pre-Ride-Check wordt uitgevoerd. (➡ 138)
  - » De ABS-zelfdiagnose wordt uitgevoerd. (➡ 139)

#### Variant 2:

- Stuurslot is vergrendeld, toets **1** ingedrukt houden.
  - » Het stuurslot wordt ontgrendeld.
  - » Stadslicht en alle circuits ingeschakeld.
    - met dagrijlicht<sup>SU</sup>
  - » Dagrijlicht is ingeschakeld. <

- » Pre-Ride-Check wordt uitgevoerd. (➡ 138)
- » De ABS-zelfdiagnose wordt uitgevoerd. (➡ 139)

## Rijklaarmodus uitschakelen

### Voorwaarde

Radiografische sleutel is in ontvangstgebied.



- Het uitschakelen van de bedrijfs gereedheid kan op **twee** manieren.

#### Variant 1:

- De toets **1** kort indrukken.
  - » Het licht wordt uitgeschakeld.
  - » Stuurslot is ontgrendeld.

#### Variant 2:

- Het stuur tot de aanslag naar links draaien.
- Toets **1** ingedrukt houden.
  - » Het licht wordt uitgeschakeld.
  - » Het stuurslot wordt vergrendeld.

## 64 GEBRUIK

### Elektronische wegrijbeveiliging EWS

De elektronica in de E-Scooter analyseert via een ringantenne in het contactslot de in de contact sleutel opgeslagen gegevens. Pas als de sleutel als "bevoegd" is herkend, wordt de rijgereedheid vrijgegeven door de motorregeleenheid.

 Indien een tweede radiografische sleutel aan de bij het starten gebruikte radiografische sleutel is bevestigd, kan de elektronica "geïrriteerd" raken en wordt er geen toestemming gegeven voor de bedrijfsgeredheid.

Bewaar de radiografische sleutels altijd apart van elkaar.

Bij verlies van een van de contact sleutels kunt u deze door uw BMW Motorrad Partner laten blokkeren.

Daartoe moet u alle andere bij de E-Scooter behorende contact sleutels meebrengen. Met een geblokkeerde sleutel kan de elektromachine niet meer worden gestart, maar een geblokkeerde sleutel kan wel weer worden vrijgeschakeld. Reservesleutels zijn alleen via een BMW Motorrad Partner verkrijgbaar. Deze is verplicht

uw legitimatie te controleren, omdat de sleutels onderdeel van een veiligheidssysteem zijn.

### Batterij van radiografische sleutel is leeg of verlies van radiografische sleutel

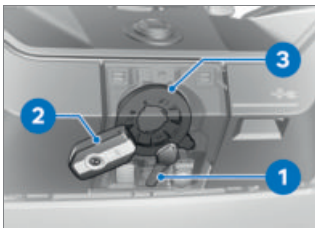

- Bij verlies van de sleutel de aanwijzingen met betrekking tot de elektronische wegrijblokkering (**EWS**) in acht nemen.
- Als de radiografische sleutel tijdens het rijden wordt verloren, kan het voertuig worden gestart met de reservesleutel.
- Als de batterij van de radiografische sleutel leeg is, kan het voertuig worden gestart door het de afdekking tussen opbergvakklep en oplaadvakklep met de radiografische sleutel aan te raken.
- De reservesleutel **1** of de lege radiografische sleutel **2** tegen de afdekking tussen opbergvakklep en oplaadvakklep ter

hoogte van de antenne **3** houden.



Periode, waarin de rij-gereedheid beschikbaar kan worden gesteld. Daarna moet een nieuwe ontgrendeling plaatsvinden.

30 s

» Pre-Ride-Check wordt uitgevoerd.

-De radiografische sleutel is herkend.

-De elektromachine kan worden ingeschakeld.

• Rijklaarmodus inschakelen. (▮▮▮▮▶ 63)

### Batterij van de radiografische sleutel vervangen

Als de radiografische sleutel bij het kort of lang indrukken van de toets niet reageert:

• De batterij van de radiografische sleutel heeft niet de volledige capaciteit.



Batt. radiogr. sl. bijna leeg. Functie beperkt. Batterij vervangen.



### GEVAAR

#### Inslikken van een batterij

Gevaar voor letsel of levensgevaar

- Een voertuigsleutel heeft als batterij een knoopcel. Batterijen of knoopcellen kunnen worden ingeslikt en binnen twee uur leiden tot ernstig of dodelijk letsel, bijv. door interne verbranding of letsel door zuur.
- Voertuigsleutels en batterijen buiten het bereik van kinderen bewaren.
- Wanneer wordt vermoed dat een batterij of een knoopcel is ingeslikt of zich in een lichaamsdeel bevindt, direct medische assistentie zoeken.

• Batterij vervangen.



• Knop **1** indrukken.

» De sleutelbaard klapt open.

## 66 GEBRUIK

- Batterijkapje **2** naar boven drukken.
- De batterij **3** uitbouwen.
- De oude batterij volgens de wettelijke bepalingen afvoeren, de batterij niet met het huisvuil weggooien.



### LET OP

#### Ongeschikte of onjuist geplaatste batterijen

Onderdeelschade

- Voorgeschreven batterij gebruiken.
  - Bij het plaatsen van de batterij op de juiste polariteit letten.
- 
- De nieuwe batterij met de pluspool naar boven aanbrengen.



Accutype

Voor Keyless Ride-radiografische sleutel

CR 2032

- Batterijkapje **2** inbouwen.
  - » De rode LED in het instrumentenpaneel knippert.
  - » De radiografische sleutel werkt weer.

## NOODUITSCHAKELINGS-SCHAKELAAR



- 1** Nooduitschakelingschakelaar

Met behulp van de noodstop-schakelaar **1** kan de elektrische aandrijving snel worden uitgeschakeld.



- A** Elektrische aandrijving uitgeschakeld
- B** E-Scooter rijklaar

## INTELLIGENTE NOODOPROEP

– met intelligente noodoproep<sup>SU</sup>

### Noodoproep via BMW

SOS-toets alleen in geval van nood indrukken.

De noodoproep werkt onder ongunstige omstandigheden om technische redenen niet altijd, bijv. in gebieden zonder draadloze ontvangst.

Tijdens een noodoproep worden de positie van de motorfiets, de geselecteerde taal en eventueel ongevalgegevens aan BMW doorgegeven (11112).

Onder ongunstige omstandigheden kan de gegevensoverdracht beperkt of vertraagd plaatsvinden. Dit kan leiden tot een vertraging bij de verwerking van de noodoproep.

Ook als er geen noodoproep via BMW mogelijk is, kan het zijn dat er een noodoproep naar een openbaar alarmnummer wordt gedaan. Dat is onder andere afhankelijk van het mobiele-telefoonnetwerk en de nationale voorschriften.

### Taal voor noodoproep

Aan elk voertuig is, afhankelijk van de markt waarvoor het is bestemd, een taal toegewezen. Het BMW Call Center meldt zich in deze taal.

 De taal voor de noodoproep kan alleen door de BMW Motorrad partner worden gewijzigd. Deze aan het voertuig toegewezen taal onderscheidt zich van de displaytalen die door de bestuurder op het TFT-display kunnen worden geselecteerd.

### Handmatige noodoproep Voorwaarde

Er is sprake van een noodgeval. De motorfiets staat stil. De bedrijfsgereedheid is ingeschakeld.



- Afdekking **1** openklappen.
- SOS-toets **2** kort indrukken.

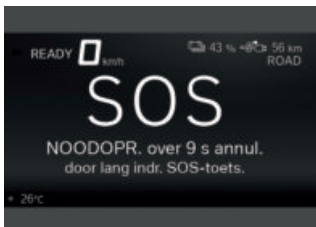

De tijd tot en met het voltooiën van de noodoproep wordt weergegeven. Gedurende deze tijd kan de noodoproep geannuleerd worden.

- Noodoproep afbreken: SOS-toets **2** twee seconden ingedrukt houden.
  - Nooduitschakelingschakelaar bedienen om de rijgereedheid uit te schakelen.
  - Helm afnemen.
- » Na het aflopen van de timer komt er een spraakverbinding met het BMW Call Center tot stand.



De verbinding is tot stand gekomen.



- Via microfoon **3** en luidspreker **4** informatie voor de hulpverleningsdiensten doorgeven.

### Automatisch

Na het inschakelen van de bedrijfs gereedheid is de intelligente noodoproep automatisch actief en reageert deze bij een val.

### Noodoproep bij een minder ernstige val

- Er is een zachte val of botsing herkend.
- » Er klinkt een geluidssignaal.

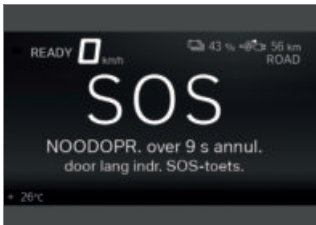

De tijd tot en met het voltooiën van de noodoproep wordt weergegeven. Gedurende

deze tijd kan de noodoproep geannuleerd worden.

- Noodoproep afbreken: SOS-toets acht seconden ingedrukt houden.
  - Indien mogelijk helm afzetten en elektromachine uitschakelen.
- » Er wordt een spraakverbinding met het BMW Call Center tot stand gebracht.



De verbinding is tot stand gekomen.



- Afdekking **1** openklappen.
- Via microfoon **3** en luidspreker **4** informatie voor de hulpverleningsdiensten doorgeven.

## Noodoproep bij een ernstige val

- Er is een ernstige val of botsing herkend.
- » De noodoproep wordt zonder vertraging automatisch voltooid.

## ACHTERUITRIJDEN

### Achteruitrijden bedienen



### WAARSCHUWING

#### Slechte waarneembaarheid bij elektrisch rijden.

Gevaar voor ongevallen

- Bij elektrisch rijden in acht nemen dat voetgangers en andere verkeersdeelnemers de E-Scooter door het ontbreken van een motorgeluid niet zoals gebruikelijk waarnemen.
- Bijzonder goed opletten tijdens het rijden.

- Rijgereedheid inschakelen. (→ 141)

## 70 GEBRUIK



- Toets **1** tijdens het achteruitrijden ingedrukt blijven houden.



- Tijdens het achteruitrijden brandt het pijlsymbool **1**.

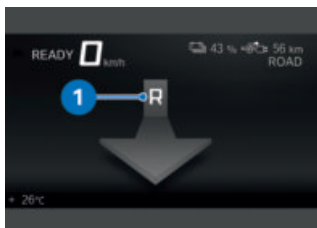

- De vrijgave wordt op het display door een R met een pijlsymbool naar beneden **1** weergegeven.
- Elektronische gashendel voorzichtig bedienen en achteruitrijden.
- » De E-Scooter beweegt zich maximaal met 3 km/h achteruit.

### VERLICHTING

#### Dimlicht en stadslicht

Het stadslicht wordt automatisch ingeschakeld zodra de E-Scooter gebruiksklaar is. Daarna brandt het stadslicht nog kort verder.

Het dimlicht wordt automatisch ingeschakeld zodra de E-Scooter gebruiksklaar is.

– met dagrijlicht<sup>SU</sup>

Overdag kan als alternatief voor het dimlicht het dagrijlicht worden ingeschakeld.

#### Grootlicht en lichtsignaal

- Rijklaarmodus inschakelen.  
( 63)



- Schakelaar **1** naar voren drukken om het grootlicht in te schakelen.
- Schakelaar **1** naar achteren trekken om het lichtsignaal te bedienen.

### Follow-me-home-verlichting

- Rijklaarmodus uitschakelen.



- Direct na het uitschakelen van de rijgereedheid de schakelaar **1** naar achteren trekken en vasthouden, tot de Coming Home verlichting wordt ingeschakeld.
- » De verlichting gaat een minuut lang aan en wordt automatisch weer uitgeschakeld.

– Deze kan bijvoorbeeld na het afzetten van de motorfiets gebruikt worden om het pad naar de voordeur te verlichten.

### Parkeerlicht

- Rijklaarmodus uitschakelen. (→ 63)



- De toets **1** onmiddellijk na het uitschakelen van de rijgereedheid naar links drukken en vasthouden tot het parkeerlicht inschakelt.
- Rijklaarmodus in- en weer uitschakelen om het parkeerlicht uit te schakelen.

### Dagrijlicht bedienen

– met dagrijlicht<sup>SU</sup>

- Rijgereedheid inschakelen. (→ 141)

## 72 GEBRUIK



- Toets **1** bedienen om het dagrijlicht in te schakelen en het dimlicht uit te schakelen.

 Het dagrijlichtsymbool wordt weergegeven.

- In het donker of in een tunnel: Toets **1** opnieuw bedienen om het dagrijlicht uit te schakelen en het dimlicht in te schakelen.

 Het dagrijlicht kan in vergelijking met het dimlicht beter worden waargenomen door het tegemoetkomend verkeer. Daardoor verbetert de zichtbaarheid overdag.

### Automatisch dagrijlicht

—met dagrijlicht<sup>SU</sup>

 De omschakeling tussen dagrijlicht en dimlicht, incl. stadslicht voor kan automatisch gebeuren.

### WAARSCHUWING

**Automatisch dagrijlicht vervangt niet de persoonlijke beoordeling van de lichtomstandigheden**

Gevaar voor een ongeval

- Het automatische dagrijlicht uitschakelen bij slechte lichtomstandigheden.

- In het menu Instellingen, Voertuiginstellingen, Verlichting de functie Automat. dagrijlicht inschakelen.

 Het controlelampje voor het automatische dagrijlicht licht op.

» Als het omgevingslicht onder een bepaalde waarde daalt, wordt het dimlicht automatisch ingeschakeld (bv. in tunnels). Als wordt vastgesteld dat er voldoende omgevingslicht is, wordt de dagrijverlichting weer ingeschakeld.

 Als het dagrijlicht actief is, brandt het controlelampje van het dagrijlicht.

## Handmatige bediening van het licht bij ingeschakelde automaat

–met dagrijlicht<sup>SU</sup>

Als de toets van het dagrijlicht wordt ingedrukt, wordt het dagrijlicht uitgeschakeld en worden het dimlicht en het stadslicht voor ingeschakeld (bv. bij de inrit in tunnels, als de dagrijlichtautomaat vanwege het omgevingslicht vertraagd reageert).

Als de toets voor het dagrijlicht opnieuw wordt ingedrukt, wordt de dagrijlichtautomaat weer geactiveerd, d.w.z. het dagrijlicht wordt weer ingeschakeld als er voldoende omgevingslicht aanwezig is.

## Automatisch dagrijlicht

–met dagrijlicht<sup>SU</sup>



De omschakeling tussen dagrijlicht en dimlicht, incl. stadslicht voor kan automatisch gebeuren.



## WAARSCHUWING

### Automatisch dagrijlicht vangt niet de persoonlijke beoordeling van de lichtomstandigheden

Gevaar voor een ongeval

- Het automatische dagrijlicht uitschakelen bij slechte lichtomstandigheden.

- In het menu Instellingen, Voertuiginstellingen, Verlichting de functie Automat. dagrijlicht inschakelen.



Het controlelampje voor het automatische dagrijlicht licht op.

- » Als het omgevingslicht onder een bepaalde waarde daalt, wordt het dimlicht automatisch ingeschakeld (bv. in tunnels). Als wordt vastgesteld dat er voldoende omgevingslicht is, wordt de dagrijverlichting weer ingeschakeld.



Als het dagrijlicht actief is, brandt het controlelampje van het dagrijlicht.

## 74 GEBRUIK

### Automatisch dagrijlicht

–met dagrijlicht<sup>SU</sup>

 De omschakeling tussen dagrijlicht en dimlicht, incl. stadslicht voor kan automatisch gebeuren.



#### WAARSCHUWING

**Automatisch dagrijlicht vervangt niet de persoonlijke beoordeling van de lichtomstandigheden**

Gevaar voor een ongeval

- Het automatische dagrijlicht uitschakelen bij slechte lichtomstandigheden.

- In het menu *Instellingen*, *Voertuiginstellingen*, *Verlichting* de functie *Automat. dagrijlicht* inschakelen.



Het controlelampje voor het automatische dagrijlicht licht op.

- » Als het omgevingslicht onder een bepaalde waarde daalt, wordt het dimlicht automatisch ingeschakeld (bv. in tunnels). Als wordt vastgesteld dat er voldoende omgevingslicht is, wordt de dagrijverlichting weer ingeschakeld.



Als het dagrijlicht actief is, brandt het controlelampje van het dagrijlicht.

### Alarmlichtinstallatie bedienen

- Rijklaarmodus inschakelen. (→ 63)



De alarmknipperlichten belasten de accu. De waarschuwingsknipperlichten slechts voor een beperkte tijdsduur inschakelen.



Wanneer bij ingeschakelde alarmlichtinstallatie een richtingaanwijzerknop wordt ingedrukt, dan vervangt de knipperfunctie gedurende het indrukken de waarschuwingsfunctie. Als de richtingaanwijzerknop niet meer wordt ingedrukt, is de waarschuwingsfunctie weer actief.



- Toets **1** indrukken om de alarmknipperlichten in te schakelen.
  - » De rijklaarmodus kan worden uitgeschakeld.

- Bedrijfsgeredheid inschakelen en toets **1** opnieuw indrukken om de alarmlichtinstallatie uit te schakelen.

### Richtingaanwijzer bedienen

- Rijklaarmodus inschakelen. (▮▮▮ 63)
- Het menu Instellingen, Voertuiginstellingen, Verlichting oproepen.
- Comfortknippen in- of uitschakelen.



- De toets **1** naar links drukken om de richtingaanwijzers links in te schakelen.
  - De toets **1** naar rechts drukken om de richtingaanwijzers rechts in te schakelen.
  - Toets **1** indrukken om de richtingaanwijzers uit te schakelen.
- » Wanneer de comfort-richtingaanwijzer is ingeschakeld, dan schakelen de richtingaanwijzers automatisch uit wanneer

de snelheidsafhankelijke afstand is bereikt.

## RIJMODUS

### Gebruik van de rijmodi

BMW Motorrad heeft voor uw E-Scooter gebruiksscenario's ontwikkeld, waaruit u telkens het scenario kunt kiezen dat bij uw situatie past:

- ECO: Actieradiusgeoptimaliseerd rijden.
- RAIN: Rijden op natgeregende rijbaan.
- ROAD: Rijden op een droge rijbaan.
- met rijmodi Pro<sup>SU</sup>
- DYNAMIC: Dynamisch rijden op droge weg.

Voor elk van deze scenario's wordt het betreffende optimale samenspel van motorkarakteristiek, ASC/DTC-regeling en stabiliteitscontrole bij recuperatie (RSC) beschikbaar gesteld.

### Rijmodus instellen

- Rijklaarmodus inschakelen. (▮▮▮ 63)

## 76 GEBRUIK



- De toets **1** bedienen.

 Meer informatie over de te selecteren rijmodi is te vinden in het hoofdstuk Techniek in detail.

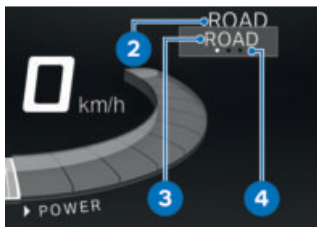

De actieve rijmodus **2** gaat naar de achtergrond en de eerste selecteerbare rijmodus **3** wordt weergegeven. De oriëntatiehulp **4** geeft aan hoeveel rijmodi er beschikbaar zijn.



- Toets **1** zo vaak indrukken, tot de gewenste rijmodus naast de selectiepijl staat.
- » De gekozen rijmodus wordt na circa 2 seconden geactiveerd.

### DIEFSTALBEVEILIGINGSINSTALLATIE (DWA)

– met alarmsysteem (DWA)<sup>SU</sup>

#### Activering

- Rijklaarmodus inschakelen. (→ 63)
- DWA aanpassen. (→ 79)



- Rijklaarmodus uitschakelen.

- De toets **1** op de radiografische sleutel tweemaal indrukken.
  - » De activering vraagt circa 30 seconden.
  - » De richtingaanwijzers knippen tweemaal.
  - » De bevestigingstoon klinkt tweemaal (indien geprogrammeerd).
  - » De diefstalbeveiligingsinstallatie is actief.

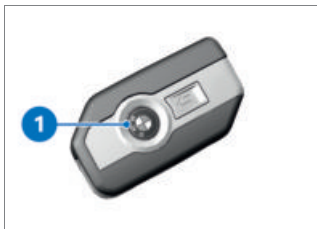

- Om de hellingshoeksensor te deactiveren (bijv. wanneer de E-Scooter met een trein wordt getransporteerd en de sterke bewegingen een alarm zouden kunnen activeren), drukt u tijdens de activeringsfase opnieuw op de toets **1** van de radiografische sleutel.
  - » De richtingaanwijzers knippen driemaal.
  - » De bevestigingstoon klinkt driemaal (indien geprogrammeerd).

» Hellingssensor is gedeactiveerd.

### Alarmsignaal

Het DWA-alarm kan worden geactiveerd door:

- Hellingssensor
- Inschakelpoging met een onbevoegde contactsleutel.
- Loskoppeling van de DWA van de voertuigaccu (de DWA-accu neemt de stroomvoorziening over - alleen alarmtoon, richtingaanwijzers knipperen niet)



Wanneer de contactsleutel zich in het ontvangstgebied bevindt, wordt een door de hellingshoeksensor geactiveerd alarm onderdrukt.

Is de DWA-accu ontladen, dan blijven alle functies behouden, alleen de activering van het alarm bij loskoppeling van de voertuigaccu is niet meer mogelijk.

De duur van het alarm bedraagt circa 26 seconden. Tijdens het alarm klinkt een alarmtoon en knipperen de richtingaanwijzers. Het soort alarmtoon kan door een BMW Motorrad Partner worden ingesteld.

## 78 GEBRUIK



Een geactiveerd alarm kan te allen tijde door het indrukken van de toets **1** van de radiografische sleutel worden afgebroken, zonder de DWA te deactiveren.

Als in afwezigheid van de bestuurder een alarm werd geactiveerd, dan wordt deze hier bij het inschakelen van de rijgeereedheid door een eenmalige alarmtoon op geattendeerd. Vervolgens signaleert de DWA-lichtdiode gedurende een minuut de reden voor het alarm.

### Lichtsignalen van het controlelampje:

- 1x knipperen: hellingshoeksensor 1
- 2x knipperen: hellingshoeksensor 2
- 3x knipperen: Bedrijfsgeredheid ingeschakeld met onbevoegde contactsleutel
- 4x knipperen: Scheiding van de DWA van de voertuigaccu

-5x knipperen: hellingshoeksensor 3

### Deactivering

#### Variant 1:

- Noodstopchakelaar in bedrijfsstand.
- Rijklaarmodus inschakelen. (→ 63)
- » Richtingaanwijzers knipperen eenmaal.
- » Bevestigingstoon klinkt eenmaal (indien geprogrammeerd).
- » De diefstalbeveiligingsinstallatie is uitgeschakeld.

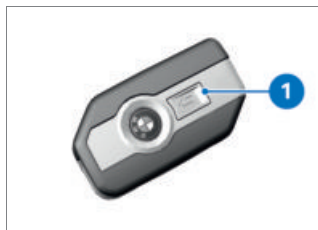

#### Variant 2:

- Toets **1** op de radiografische sleutel eenmaal indrukken.

 Wordt de alarmfunctie via de radiografische sleutel gedeactiveerd en aansluitend de bedrijfsgeredheid niet ingeschakeld, dan wordt de alarmfunctie na circa 30 seconden weer actief, mits Au-

tomatisch activeren ingeschakeld is.

- » Richtingaanwijzers knipperen eenmaal.
- » Bevestigingstoon klinkt eenmaal (indien geprogrammeerd).
- » De diefstalbeveiligingsinstallatie is uitgeschakeld.

### DWA aanpassen

- Rijklaarmodus inschakelen. (▣▣▣ 63)
- Het menu Instellingen, Voertuiginstellingen, Alarmsysteem oproepen.
- » De volgende instellingen zijn mogelijk:
  - Waarsch.sign. aanpassen
  - Hellingssensor in- en uitschakelen
  - Activatietoon in- en uitschakelen
  - Automatisch activeren in- en uitschakelen
- » Instelmogelijkheden (▣▣▣ 79)

### Instelmogelijkheden

Waarsch.sign.: Aanzwellende en afnemende of intermitterende alarmtoon instellen.  
 Hellingssensor: Hellingshoeksensor activeren, om de hellingshoek van het voertuig te bewaken. De DWA reageert bijv. bij diefstal van een wiel of slepen.



Bij het transport van de motorfiets de hellingshoeksensor deactiveren om te voorkomen dat de DWA wordt geactiveerd.

Activatietoon: Bevestigingsalarmtoon na het activeren/deactiveren van het DWA naast het oplichten van de richtingaanwijzers.

Automatisch activeren: Automatische activering van de alarmfunctie bij het uitschakelen van de rijgereedheid.

---

### BANDENSPANNINGSCONTROLE (RDC)

-met bandenspanningscontrole (RDC)<sup>SU</sup>

### Waarschuwing voorgeschreven druk in- of uitschakelen

- Wanneer de minimumbandenspanning wordt bereikt, kan er een waarschuwing met betrekking tot de gewenste bandenspanning worden weergegeven.
- Het menu Instellingen, Voertuiginstellingen, RDC oproepen.
- Waarsch. voorges. druk in- of uitschakelen.

## 80 GEBRUIK

### VERWARMING

#### Handvatverwarming bedienen

- met handvatverwarmingen<sup>SU</sup>
- zonder buddyseatverwarming<sup>SU</sup>



 De handvatverwarming is alleen bij ingeschakelde rijgereedheid beschikbaar.

- Rijgereedheid inschakelen. (▮▮▮▮▶ 141)



- De toets **1** zo vaak indrukken, tot de gewenste verwarmingsstand **2** voor het symbool van de handvatverwarming **3** wordt weergegeven.

De handvatten kunnen in drie fasen worden verwarmd:

-  Laag verwarmingsvermogen
-  Gemiddeld verwarmingsvermogen
-  Hoog verwarmingsvermogen

» De hoge verwarmingsstand dient om de grepen snel op te warmen, waarna naar de eerste stand moet worden teruggeschakeld.

» Indien er geen wijzigingen meer worden uitgevoerd, wordt de gekozen verwarmingsstand ingesteld.

- Om de handvatverwarming uit te schakelen, de toets **1** zo vaak indrukken tot het symbool voor de handvatverwarming **3** verdwijnt.

#### Verwarming bedienen

- met handvatverwarmingen<sup>SU</sup>
- met buddyseatverwarming<sup>SU</sup>

 De handvatverwarming en de buddyseatverwarming zijn alleen bij ingeschakelde rijgereedheid actief.

- Rijgereedheid inschakelen. (▮▮▮▮▶ 141)



- De toets **1** indrukken.  
» Menu VERWARMING opent.

- Handvatverwarming of Buddyseatverwarming selecteren.
- Gewenste verwarmingsniveau selecteren en bevestigen.
  - » Het gewenste verwarmingsniveau wordt op het display links naast de verwarmingsymbolen **2** weergegeven.
- De toets **1** indrukken, om het menu VERWARMING te sluiten.
- Om de verwarming uit te schakelen resp. met de vooraf geselecteerde verwarmingsstanden weer in te schakelen, de toets **1** lang indrukken.

 De ingestelde verwarmingsstanden blijven ook na het uitschakelen van het contact behouden.

---

## OPBERGVAK

### Opbergvak bedienen Voorwaarde

Bedrijfsgeredheid ingeschakeld.

### LET OP

#### In het bijzonder in de zomer bij hoge temperaturen in de opbergvakken

Beschadiging van hierin ondergebrachte voorwerpen, in het bijzonder elektronische apparaten zoals mobiele telefoons

- In de zomer geen voorwerpen in het opbergvak leggen die gevoelig zijn voor hitte.
- Mogelijke beperkingen in de werking bij de fabrikant opvragen en in acht nemen.

### LET OP

#### Trillingen tijdens de rit

Beschadiging van opgeborgen mobiele telefoons

- Controleren dat de opgeborgen mobiele telefoons geschikt zijn voor gebruik op de motorfiets. Daartoe de beperkingen in de werking bij de fabrikant opvragen en in acht nemen.

## 82 GEBRUIK



- Opbergvakklep **1** door indrukken van de toets **2** openen.  
» De geopende opbergvakklep is niet geschikt om voorwerpen op te leggen.
- Om de opbergvakklep **1** te sluiten, deze stevig in de vergrendeling drukken.

### Ventilatie

Om voor voldoende luchtcirculatie te zorgen wordt vanaf een temperatuur van 35 °C in het opbergvak een ventilator ingeschakeld. De ventilator wordt weer uitgeschakeld zodra de temperatuur in het opbergvak weer minder dan 30 °C bedraagt.

### Smartphone opladen

#### Voorwaarde

Bedrijfsgeredheid ingeschakeld.

- Opbergvak openen.



- De smartphone **2** met het display naar boven in de sleuven**1** leggen.  
» De smartphone is bevestigd.



- Het laadsnoer met de smartphone **2** en de USB-C-aansluiting **3** verbinden.

 BMW Motorrad adviseert het gebruik van de BMW Motorrad USB-kabel voor het laden van de smartphone in het opbergvak. Universele laadsnoeren hebben eventueel niet voldoende ruimte in het opbergvak en kunnen beschadigd worden.



- Opbergvakklep **4** sluiten.

### Aanwijzingen voor het gebruik

Het opbergvak is geschikt voor smartphones met afmetingen tot maximaal 158 mm x 78 mm x 10 mm. Voor kleine mobiele telefoons, die eventueel niet door de houder worden vastgehouden, adviseert BMW Motorrad het gebruik van de BMW Motorrad smartphonehoes.

### Laadstroom

Het betreft een 5 V USB-C-laadaansluiting, die maximaal 1,5 A laadstroom (laadvermogen maximaal 7,5 W) beschikbaar stelt.

## HELMVAK

### Helmvak bedienen

- Rijklaarmodus inschakelen.

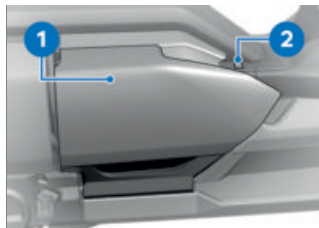

- Helmvakklep **1** met toets **2** openen.

 De verlichting van het opbergvak wordt ingeschakeld door inschakelen van de rijgereedheid.

Na uitschakelen van de rijgereedheid blijft de verlichting van het opbergvak nog korte tijd branden.

 Beladen van het helmopbergvak

max 8 kg

- » De geopende helmvakklep is niet geschikt om voorwerpen op te leggen.
- Om de helmvakklep **1** te sluiten, deze in het midden stevig in de vergrendelingen drukken.

## 84 GEBRUIK

» De helmvakklep grijpt hoorbaar met beide slothaken in de sluitingen.

### Helmvak noodontgrendelen

- De zijpanelen demonteren.  
(▣▣▣▣▶ 173)

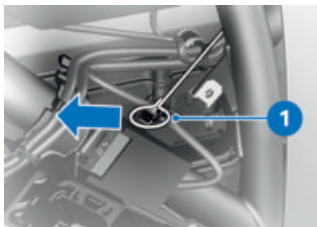

- Nok **1** eventueel met behulp van het boordgereedschap in de richting van de pijl trekken.  
» Helmvak ontgrendelt.
- Zijbekleding inbouwen.  
(▣▣▣▣▶ 174)



**TFT-DISPLAY**

**05**

---

<b>ALGEMENE AANWIJZINGEN</b>	<b>88</b>
<b>PRINCIPE</b>	<b>89</b>
<b>AANZICHT PURE RIDE</b>	<b>96</b>
<b>AANZICHT PURE</b>	<b>97</b>
<b>SPLITSCREEN</b>	<b>97</b>
<b>ALGEMENE INSTELLINGEN</b>	<b>98</b>
<b>BLUETOOTH</b>	<b>100</b>
<b>WLAN</b>	<b>102</b>
<b>MIJN VOERTUIG</b>	<b>103</b>
<b>BOORDCOMPUTER</b>	<b>106</b>
<b>NAVIGATIE</b>	<b>107</b>
<b>MEDIA</b>	<b>110</b>
<b>TELEFOON</b>	<b>111</b>
<b>SOFTWAREVERSIE WEERGEVEN</b>	<b>112</b>
<b>LICENTIE-INFORMATIE WEERGEVEN</b>	<b>112</b>

## ALGEMENE AANWIJZINGEN

### Waarschuwing



#### WAARSCHUWING

##### Bediening van een smartphone tijdens de rit

Gevaar voor een ongeval

- Het geldende wegverkeersreglement in acht nemen.
- Tijdens de rit geen smartphone gebruiken. Uitzonderd zijn toepassingen zonder bediening, zoals telefonie via een handsfree-systeem.



#### WAARSCHUWING

##### Afleiding van de verkeerssituatie en verlies van de controle

Gevaar voor ongevallen door de bediening van geïntegreerde informatiesystemen en communicatieapparaten tijdens het rijden

- Bedien deze systemen of apparaten alleen als de verkeerssituatie het toelaat.
- Stop indien nodig en bedien de systemen of apparaten terwijl u stilstaat.

### Connectivity-functies

Connectivity-functies hebben betrekking op de onderwerpen "Media", "Telefonie" en "Navigatie". Connectivity-functies kunnen worden gebruikt, als het TFT-display met een mobiel eindapparaat en een helm verbonden is (100). Meer Informatie over de Connectivity-functies is te vinden onder: [bmw-motorrad.com/connectivity](http://bmw-motorrad.com/connectivity)



Afhankelijk van het mobiele eindapparaat kan de omvang van de Connectivity-functies beperkt zijn.

### BMW Motorrad Connected App

Met de BMW Motorrad Connected app kan gebruiks- en voertuiginformatie worden opgevraagd. Voor het gebruik van sommige functies, bijv. de navigatie, moet de app op het mobiele eindapparaat geïnstalleerd zijn en met het TFT-display verbonden zijn. Met de app wordt de routebegeleiding gestart en de navigatie aangepast.

 Bij sommige mobiele eindapparaten, bijv. met het besturingssysteem iOS, moet voorafgaand aan het gebruik de BMW Motorrad Connected app worden geopend.

### Actualiteit

Na de sluiting van de redactie kan het TFT-display nog bijgewerkt worden. Hierdoor kunnen eventuele afwijkingen tussen deze handleiding en de Scooter ontstaan. Geactualiseerde informatie is beschikbaar op [bmw-motorrad.com/service](http://bmw-motorrad.com/service).

## PRINCIPE

### Bedieningselementen

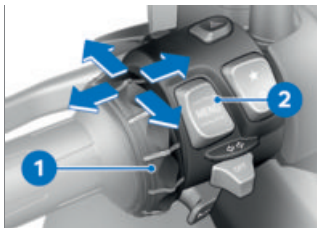

Alle inhoud van het display kan bediend worden via de Multi-Controller **1** en de tuimeltoets MENU **2**.

Afhankelijk van de context zijn de volgende functies mogelijk.

### Functies van de Multi-Controller

#### De Multi-Controller omhoogdraaien:

- Cursor in lijsten omhoog bewegen.
- Instellingen doorvoeren.
- Volume hoger zetten.

#### De Multi-Controller omlaagdraaien:

- Cursor in lijsten omlaag bewegen.
- Instellingen doorvoeren.
- Volume lager zetten.

#### De Multi-Controller naar links drukken:

- Functie overeenkomstig de bedieningsterugkoppeling activeren.
- Functie naar links of terug activeren.
- Na de instellingen terugkeren naar het menuscherm.
- In de menu weergave: Een niveau in de hiërarchie omhoog gaan.
- In het menu *Mijn Motor*: Een menupagina verder bladeren.
- In de weergave Pure Ride: Naar de vorige splitscreen-weergave bladeren.

## 90 TFT-DISPLAY

### **De Multi-Controller naar rechts drukken:**

- Functie overeenkomstig de bedieningsterugkoppeling activeren.
- Selectie bevestigen.
- Instellingen bevestigen.
- Een menustap verder bladeren.
- In lijsten naar rechts scrollen.
- In het menu *Mijn Motor*: Een menupagina verder bladeren.
- In de weergave *Pure Ride*: Naar de volgende splitscreenweergave bladeren.

### **Functies van de tuimeltoets MENU**



Navigatieaanwijzingen verschijnen als dialoog, als het menu *Navigatie* niet is opgeroepen. De bediening van de tuimeltoets MENU is tijdelijk beperkt.

### **MENU kort aan de bovenzijde indrukken:**

- In de menu weergave: Een niveau in de hiërarchie omhoog gaan.
- In de weergave *Pure (Ride)*: Weergave voor statusregel wijzigen.

### **MENU lang aan de bovenzijde indrukken:**

- In de menu weergave: Weergave *Pure Ride* openen.

### **MENU kort aan de onderzijde indrukken:**

- Een niveau in de hiërarchie omlaag gaan.
- Geen functie als het onderste niveau in de hiërarchie is bereikt.

### **MENU lang aan de onderzijde indrukken:**

- Teruggaan naar het laatst geopende menu, nadat eerst van menu is gewisseld door de tuimeltoets MENU lang aan de bovenzijde ingedrukt te houden.

## Bedieningsaanwijzingen in het hoofdmenu

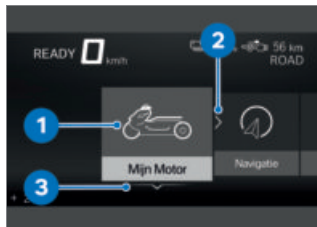

Of er interacties mogelijk zijn en welke er mogelijk zijn, wordt weergegeven door middel van bedieningsaanwijzingen.



### Betekenis van de bedieningsaanwijzingen:

- Bedieningsaanwijzing 1: Het linker einde is bereikt.
- Bedieningsaanwijzing 2: Er kan naar rechts worden gebladerd.
- Bedieningsaanwijzing 3: Er kan naar beneden worden gebladerd.

- Bedieningsaanwijzing 4: Er kan naar links worden gebladerd.

### Bedieningsaanwijzingen in submenu's

Buiten de bedieningsaanwijzingen in het hoofdmenu zijn er in de submenu's nog meer bedieningsaanwijzingen te vinden.

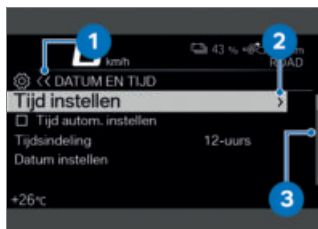

### Betekenis van de bedieningsaanwijzingen:

- Bedieningsaanwijzing 1: De huidige weergave bevindt zich in een hiërarchisch menu. Een symbool geeft aan dat er een submenu-niveau is. Twee symbolen duiden op twee of meer submenu-niveaus. Het symbool geeft door middel van een kleur aan of er teruggekeerd kan worden naar een hoger niveau.
- Bedieningsaanwijzing 2: Er kan nog een submenu-niveau worden opgeroepen.

## 92 TFT-DISPLAY

- Bedieningsaanwijzing **3**: Er zijn meer items dan kunnen worden weergegeven.

### Functies in- en uitschakelen

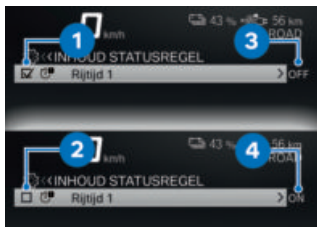

Voor sommige menupunten staat een vakje. Het vakje laat zien of de functie in- of uitgeschakeld is. Actiesymbolen achter de menupunten maken duidelijk of de functie in- of uitgeschakeld wordt als de Multi-Controller naar rechts wordt gedrukt.

### Voorbeelden voor het uit- en inschakelen:

- Symbool **1** geeft aan dat de functie ingeschakeld is.
- Symbool **2** geeft aan dat de functie uitgeschakeld is.
- Symbool **3** geeft aan dat de functie kan worden uitgeschakeld.
- Symbool **4** geeft aan dat de functie kan worden ingeschakeld.

### Scherm Pure (Ride) weergeven

- De tuimeltoets MENU lang aan de bovenzijde indrukken.

### Menu oproepen

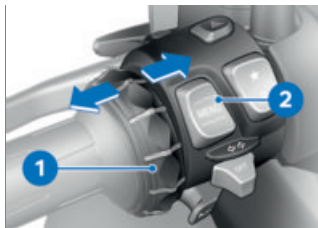

- Aanzicht Pure (Ride) weergeven. (→ 92)
- De toets **2** kort omlaagdrukken.

De volgende menu's kunnen worden opgeroepen:

- Mijn Motor
  - Navigatie
  - Media
  - Telefoon
  - Instellingen
  - De Multi-Controller **1** meerdere keren kort naar rechts drukken, tot het gewenste menupunt is gemarkeerd.
  - De toets **2** kort omlaagdrukken.
-  Het menu Instellingen kan alleen in stilstand worden opgeroepen.

## Muisaanwijzer in lijsten bewegen

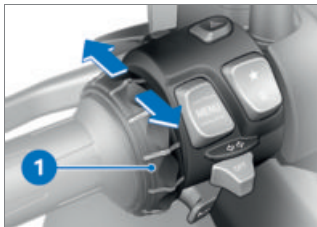

- Menu oproepen. (▣▣▣ 92)
- Om de cursor in lijsten omlaag te bewegen, de Multi-Controller **1** omlaagdraaien tot de gewenste invoer is geselecteerd.
- Om de cursor in lijsten omhoog te bewegen, de Multi-Controller **1** omhoogdraaien tot de gewenste invoer is geselecteerd.

## Selectie bevestigen

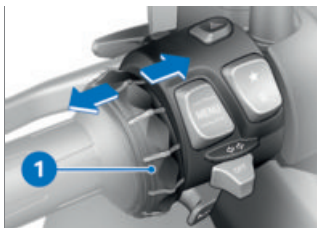

- Gewenste invoer selecteren.
- De Multi-Controller **1** kort naar rechts drukken.

## Laatst gebruikte menu oproepen

- In de weergave Pure Ride: Tuimeltoets MENU lang onder indrukken.
- » Het laatst gebruikte menu wordt opgeroepen. De laatst gemarkeerde invoer is geselecteerd.

## Weergave voor statusregel wijzigen

### Voorwaarde

De motorfiets staat stil. Het aanzicht Pure (Ride) wordt weergegeven.

- Rijklaarmodus inschakelen. (▣▣▣ 63)
- » Op het TFT-display wordt alle voor het gebruik op de openbare weg nodige informatie van de boordcomputer (bijvoorbeeld TRIP **1**) en reisboordcomputer (bijvoorbeeld TRIP **2**) beschikbaar gesteld. De informatie kan in de bovenste statusregel worden weergegeven.
- met bandenspanningscontrole (RDC)<sup>SU</sup>
- » Daarnaast kan er ook informatie van de bandenspanningscontrole worden weergegeven.◁

## 94 TFT-DISPLAY







- Inhoud van de bovenste statusregel selecteren. (→ 94)



- Toets **1** lang indrukken om het aanzicht Pure Ride weer te geven.
- Toets **1** telkens kort indrukken om de waarde in de bovenste statusregel **2** te selecteren.

De volgende waarden kunnen worden weergegeven:

-  Kilometerteller
-  Dagteller 1
-  Dagteller 2
-  Verbruik 1 (doorsnede)
-  Verbruik 2 (doorsnede)
-  Recuperatie 1

-  Recuperatie 2
-  Rijtijd 1
-  Rijtijd 2
-  Pauzetijd 1
-  Pauzetijd 2
-  Snelheid 1 (doorsnede)
-  Snelheid 2 (doorsnede)
- met bandenspanningscontrole (RDC) SU
-  Bandenspanning <

### Inhoud van de bovenste statusregel selecteren

- Het menu Instellingen, Weergave, Inhoud statusregel oproepen.
- De gewenste meldingen inschakelen.
- » Tussen de geselecteerde meldingen kan naar de bovenste statusregel worden gewisseld. Wanneer geen weergaven geselecteerd zijn, worden de acculaadtoestand en de actieradius weergegeven:



Laadtoestand



Actieradius

## Instellingen doorvoeren

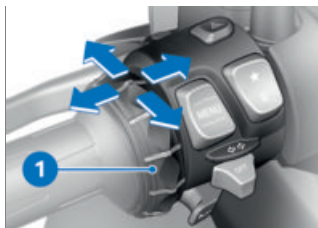

- Gewenst instellingenmenu selecteren en bevestigen.
  - De Multi-Controller **1** naar beneden draaien tot de gewenste instelling is gemarkeerd.
  - Als een bedieningsaanwijzing beschikbaar is, de Multi-Controller **1** naar rechts drukken.
  - Als geen bedieningsaanwijzing beschikbaar is, de Multi-Controller **1** naar links drukken.
- » De instelling is opgeslagen.

## Speed Limit Info in- of uitschakelen

### Voorwaarde

Voertuig is met een compatibel mobiel eindapparaat verbonden. Op het mobiele eindapparaat is de BMW Motorrad Connected App geïnstalleerd.

- Speed Limit Info geeft de momenteel geldende maximumsnelheid aan, voor zover deze door de uitgever van het kaartmateriaal in de navigatie beschikbaar wordt gesteld.
- Het menu Instellingen, Weergave oproepen.
- Speed Limit Info in- of uitschakelen.

### Favorietentoets



- In het menu Instellingen, Systeeminstellingen, Favorietentoets, Sterretje selecteren.
- De gewenste functie of Niet bezet selecteren.

## 96 TFT-DISPLAY

» Bij elke bediening van de toets **1** wordt de gekozen functie opgeroepen.

### AANZICHT PURE RIDE

#### Aandrijvingsweergave



- 1** Bereik recuperatiekoppel
- 2** Actueel recuperatie- of aandrijfkoppel
- 3** Bereik aandrijfkoppel

#### Beperkingen



Markering **1** geeft aan dat de energierugwinning beperkt is. Markering **4** geeft aan dat het vermogen beperkt is.

In samenhang met beperkingen kunnen de volgende symbolen

rechtsboven in het display verschijnen:

**Symbol 2:** De energierugwinning is sterk beperkt.

**Symbol 3:** Het vermogen is sterk beperkt.

Beperkingen kunnen verschillende oorzaken hebben. De oorzaak van de beperking wordt door de kleur van de markering **1** of **4** aangeduid:

- Grijs: door de rijmodus bepaalde beperking
- Geel: Systeembeperkingen, bijvoorbeeld door temperatuur, acculaadtoestand, langdurige belasting of systeemstoring.

 Door de tijdelijke beperking van het beschikbare vermogen bij een hoge langdurige belasting wordt een vroegtijdige veroudering van de accu verhindert.

## Actieradius en acculaadtoestand



De actieradius **2** geeft aan welke afstand met de actuele acculaadtoestand **1** nog kan worden gereden.

## AANZICHT PURE

### Weergave



Wanneer het voertuig niet rijklaar is, verschijnt in plaats van het aanzicht Pure Ride het aanzicht Pure op het display. De acculaadtoestand **1** en de actieradius **2** worden weergegeven.

## SPLITSCREEN

### Splitscreen inschakelen en weergave selecteren

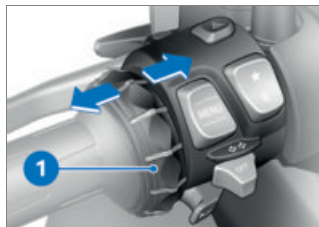

- Aanzicht Pure (Ride) weergeven. (→ 92)
- Multi-Controller **1** zo vaak kort naar rechts of links drukken, tot de gewenste weergave verschijnt.
- Alternatief: Multi-Controller **1** lang naar rechts drukken om naar de laatst geselecteerde weergave in de gedeelde beeldschermweergave terug te keren.

De volgende weergaven kunnen worden geselecteerd:

- BOORDCOMPUTER
- REISBOORDCOMP.
- Navigatie
- MEDIA

» De geselecteerde weergave blijft ook na het uitschakelen van de bedrijfsgeredheid behouden.

## 98 TFT-DISPLAY

### Splitscreen uitschakelen

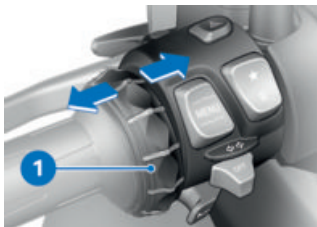

- Aanzicht Pure (Ride) weergeven. (▣▣▣ 92)
- Multi-Controller **1** zo vaak kort naar links drukken tot het splitscreen uitgeschakeld wordt.
- Alternatief: Multi-Controller **1** lang naar links drukken.

---

### ALGEMENE INSTELLINGEN

#### Volume instellen

- Helmen van berijder en duopassagier verbinden. (▣▣▣ 102)
- Volume hoger zetten: De Multi-Controller omhoogdraaien.
- Volume lager zetten: De Multi-Controller omlaagdraaien.
- Stomschakeling: De Multi-Controller helemaal omlaagdraaien.
- » Bij stomschakeling wordt de mediaweergave gepauzeerd.

#### Datum instellen

- Rijklaarmodus inschakelen. (▣▣▣ 63)
- Menu Instellingen, Systeeminstellingen, Datum en tijd, Datum instellen oproepen.
- dag, maand en jaar instellen.
- Instelling bevestigen.

#### Datumnotatie instellen

- Menu Instellingen, Systeeminstellingen, Datum en tijd, Datumindeling oproepen.
- Gewenste instelling selecteren.
- Instelling bevestigen.

#### Klok instellen

- Rijklaarmodus inschakelen. (▣▣▣ 63)
- Menu Instellingen, Systeeminstellingen, Datum en tijd, Tijd instellen oproepen.
- uur en minuut instellen.

#### Tijdnotatie instellen

- Menu Instellingen, Systeeminstellingen, Datum en tijd, Tijdsindeling oproepen.
- Gewenste instelling selecteren.
- Instelling bevestigen.

### Maateenheden instellen

- Het menu Instellingen, Systeeminstellingen, Eenheden oproepen.

De volgende maateenheden kunnen ingesteld worden:

- met bandenspanningscontrole (RDC)<sup>SU</sup>
- Druk <
- Temperatuur
- Snelheid
- Verbruik

### Taal instellen

- Het menu Instellingen, Systeeminstellingen, Taal oproepen.

De volgende talen kunnen worden ingesteld:

- Duits
- Engels (UK)
- Engels (US)
- Spaans
- Frans
- Italiaans
- Nederlands
- Pools
- Portugees (Brazilië)
- Portugees (Portugal)
- Turks
- Russisch
- Oekraïens
- Chinees
- Japans
- Koreaans
- Thais

- Roemeens

### Helderheid instellen

- Het menu Instellingen, Weergave, Helderheid oproepen.
- Helderheid instellen.
  - » De helderheid van het display wordt gedimd naar de ingestelde waarde als de omgevingshelderheid onder een gedefinieerde drempelwaarde komt.

### Alle instellingen terugzetten

- Alle instellingen in het menu Instellingen kunnen worden teruggezet op de fabrieksinstellingen.
- Menu Instellingen oproepen.
- Alles terugzetten selecteren en bevestigen.

De instellingen van de volgende menu's worden teruggezet:

- Voertuiginstellingen
- Systeeminstellingen
- Verbindingen
- Weergave
- Informatie

» Bestaande Bluetooth-verbindingen worden niet gewist.

## BLUETOOTH

### **Draadloze technologie voor korte afstanden**

Bij Bluetooth gaat het om een radioverbinding voor nabij. Bluetooth-apparaten zenden als Short Range Devices (overdracht met beperkt bereik) over de licentievrije ISM-band (Industrial, Scientific and Medical Band) tussen 2,402...2,480 GHz. Ze mogen wereldwijd vergunningsvrij worden gebruikt.

Hoewel Bluetooth bestemd is om op korte afstand voor stabiele verbindingen te zorgen zijn, zoals bij alle draadloze technologieën, storingen mogelijk. Verbindingen kunnen worden verstoord, kortstondig worden onderbroken of helemaal verloren gaan. Met name wanneer meerdere apparaten in een Bluetooth-netwerk worden gebruikt, kan een onder alle omstandigheden probleemloze verbinding niet worden gegarandeerd.

### **Mogelijke storingsbronnen:**

- Interfererende velden door zendmasten en dergelijke.
- Apparaten met foutief geïmplementeerde Bluetooth-standaard.

- Voor Bluetooth geschikte apparaten in de directe omgeving.
- Afscherming door metalen of lichamen.

### **Pairing**

Voordat twee Bluetooth-apparaten verbinding met elkaar kunnen maken, moeten ze elkaar herkend hebben. Deze procedure van wederzijdse herkenning noemt men "Pairing". Eenmaal herkende apparaten worden opgeslagen, zodat de pairing alleen bij het eerste contact uitgevoerd hoeft te worden.



Bij sommige mobiele eindapparaten, bijv. met het besturingssysteem iOS, moet voorafgaand aan het gebruik de BMW Motorrad Connected app worden geopend.

Bij de pairing zoekt het TFT-display binnen zijn ontvangstbereik naar andere voor Bluetooth geschikte apparaten. Omdat een tweede apparaat herkend kan worden, moet aan de volgende voorwaarden worden voldaan:

- de Bluetooth-functie van het apparaat moet geactiveerd zijn
- het apparaat moet voor andere "zichtbaar" zijn
- andere voor Bluetooth geschikte apparaten moeten uitgeschakeld zijn (bijv. mobiele telefoons en navigatiesystemen).

Raadpleeg de handleiding van uw communicatiesysteem voor de benodigde stappen.

### Pairing uitvoeren

- Het menu *Instellingen, Verbindingen* oproepen.
- » In het menu *VERBINDINGEN* kunnen Bluetooth-verbindingen worden geconfigureerd, beheerd en gewist. De volgende Bluetooth-verbindingen worden weergegeven:

- Mobiel apparaat
- Best. helm
- Pass. helm

De verbindingstatus voor mobiele eindapparaten wordt weergegeven.

### Mobiel eindapparaat verbinden

- Pairing uitvoeren. (☞ 101)
- Bluetooth-functie van het mobiele eindapparaat activeren

(zie handleiding van het mobiele eindapparaat).

- Mobiel apparaat selecteren en bevestigen.
- Nieuw mobiel app. kopp. selecteren en bevestigen.

Er wordt naar mobiele eindapparaten gezocht.



knippert tijdens de pairing in de onderste statusregel.

Zichtbare mobiele eindapparaten worden weergegeven.

- Mobiel eindapparaat selecteren en bevestigen.
- Aanwijzingen op het mobiele eindapparaat in acht nemen.
- Bevestigen dat de codes overeenkomen.
- » De verbinding wordt tot stand gebracht en de verbindingstatus wordt bijgewerkt.
- » Als de verbinding niet kan worden opgebouwd, kan de storingstabel verder helpen. (☞ 200)
- » Afhankelijk van het mobiele eindapparaat worden telefoongegevens automatisch overgedragen aan het voertuig.
- » Telefoongegevens (☞ 111)
- » Als het telefoonboek niet wordt weergegeven, kan de

## 102 TFT-DISPLAY

storingstabel verder helpen.  
( 201)

- » Als de Bluetooth-verbinding niet zoals verwacht functioneert, kan de storingstabel verder helpen. ( 201)

### Helmen van berijder en duopassagier verbinden

- Pairing uitvoeren. ( 101)
- Best. helm of Pass. helm selecteren en bevestigen.
- Communicatiesysteem van de helm zichtbaar maken.
- Nieuwe best.helm kopp. of Nieuwe pass.helm kopp. selecteren en bevestigen.

Er wordt naar helmen gezocht.

 knippert tijdens de pairing in de onderste statusregel.

Zichtbare helmen worden weergegeven.

- Helm selecteren en bevestigen.
- » De verbinding wordt tot stand gebracht en de verbindingsstatus wordt bijgewerkt.
- » Als de verbinding niet kan worden opgebouwd, kan de storingstabel verder helpen. ( 200)
- » Als de Bluetooth-verbinding niet zoals verwacht functioneert, kan de storingstabel

verder helpen. ( 201)

### Verbindingen wissen

- Het menu Instellingen, Verbindingen oproepen.
- Verbindingen wissen selecteren.
- Om een enkele verbinding te wissen, de verbinding selecteren en bevestigen.
- Om alle verbindingen te wissen, Alle verbindingen wissen selecteren en bevestigen.

---

### WLAN

#### WiFi-verbinding

Voor de overdracht van de kaartweergave van een mobiele telefoon naar het TFT-display wordt een WiFi-verbinding gebruikt. Om de volledige functionaliteit te kunnen gebruiken, moet WiFi op de mobiele telefoon worden geactiveerd. Meer informatie over de activering van WiFi is te vinden in de handleiding van de mobiele telefoon.

Afhankelijk van de plaatselijke omstandigheden, bijvoorbeeld een hoog aantal WiFi-netwerken, kunnen er tijdelijk beperkingen en onderbrekingen in de WiFi-verbinding ontstaan.

## MIJN VOERTUIG STARTSCHERM



- 1 Check-Control-display  
Weergave (⇒ 30)
- 2 Status temperatuur koel-  
vloeistof (⇒ 46)
- 3 Actieradius (⇒ 97)
- 4 Kilometerteller
- 5 Onderhoudsmelding  
(⇒ 57)
- 6 Bandenspanning achter  
(⇒ 51)
- 7 Status temperatuur hoog-  
voltaccupakket
- 8 Bandenspanning voor  
(⇒ 51)

# 104 TFT-DISPLAY

## Bedieningsaanwijzingen



- Bedieningsaanwijzing 1: Tabbladen die aangeven hoe ver er naar links of naar rechts kan worden gebladerd.
- Bedieningsaanwijzing 2: Tabblad dat de positie van het huidige schermmenu aangeeft.

## Door menuvensters bladeren

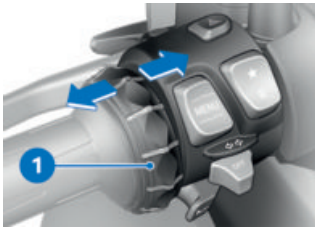

- Menu Mijn Motor oproepen.
- Om naar rechts te bladeren, de Multi-Controller 1 kort naar rechts drukken.
- Om naar links te bladeren, de Multi-Controller 1 kort naar links drukken.

In het menu *Mijn Motor* zijn de volgende beeldvensters aanwezig:

- MIJN VOERTUIG
- BOORDCOMPUTER
- REISBOORDCOMP.
- met bandenspanningscontrole (RDC) SU
- BANDENSPIJNING <
- BENODIGD ONDERHOUD
- CHECK-CONTROL-MELDING (indien aanwezig)
- Meer informatie over de bandenspanning en Check-Control-meldingen vindt u in het hoofdstuk "Meldingen".

 Check-Control-meldingen worden dynamisch als extra tabblad aan het schermmenu *Mijn Motor* toegevoegd.

## Boordcomputer en tripboordcomputer

De schermmenu's *BOORDCOMPUTER* en *REISBOORDCOMP.* geven voertuig- en ritgegevens zoals gemiddelde waarden weer.

## Onderhoudsbehoefte



Als de resterende tijd tot aan het volgende onderhoud minder dan een maand is of als het volgende onderhoud binnen 1.000 km noodzakelijk is, dan verschijnt er een witte Check-Control-melding.

## BOORDCOMPUTER

### Boordcomputer oproepen

- Menu *Mijn Motor* oproepen.
- Naar rechts bladeren totdat het schermmenu *BOORDCOMPUTER* verschijnt.
- » Alternatief kan de boordcomputer ook op het splitscreen worden weergegeven.
- Splitscreen inschakelen en weergave selecteren. (▶▶▶ 97)

### Boordcomputer terugzetten

- Boordcomputer oproepen. (▶▶▶ 106)
- De tuimeltoets *MENU* omlaag drukken.
- Alle waarden terugzetten of Afzond. waarden terugz. selecteren en bevestigen.

De volgende waarden kunnen afzonderlijk worden teruggezet:



Rit



Actueel



Snelheid



Verbr.



Recuperatie 1

### Tripboordcomputer oproepen

- Boordcomputer oproepen. (▶▶▶ 106)
- Naar rechts bladeren totdat het schermmenu *REIS-BOORDCOMP.* verschijnt.
- » Alternatief kan de tripboordcomputer ook op het splitscreen worden weergegeven.
- Splitscreen inschakelen en weergave selecteren. (▶▶▶ 97)

### Tripboordcomputer resetten

- Tripboordcomputer oproepen. (▶▶▶ 106)
- De tuimeltoets *MENU* omlaag drukken.
- Autom. terugzetten of Alle waardes terugzetten selecteren en bevestigen.
- » Als Autom. terugzetten is geselecteerd, wordt de reisboordcomputer automatisch teruggezet, als er na het uitschakelen van de bedrijfs-gereedheid minstens 6 uur zijn verstreken en de datum is veranderd.

## NAVIGATIE

### Waarschuwing



#### WAARSCHUWING

##### Bediening van een smartphone tijdens de rit

Gevaar voor een ongeval

- Het geldende wegverkeersreglement in acht nemen.
- Tijdens de rit geen smartphone gebruiken. Uitzonderd zijn toepassingen zonder bediening, zoals telefonie via een handsfree-systeem.



#### WAARSCHUWING

##### Afleiding van de verkeerssituatie en verlies van de controle

Gevaar voor ongevallen door de bediening van geïntegreerde informatiesystemen en communicatieapparaten tijdens het rijden

- Bedien deze systemen of apparaten alleen als de verkeerssituatie het toelaat.
- Stop indien nodig en bedien de systemen of apparaten terwijl u stilstaat.

### Voorwaarde

Het voertuig is via Bluetooth met een compatibel mobiel eindapparaat verbonden.

Op het verbonden mobiele eindapparaat is de BMW Motorrad Connected App geïnstalleerd.



Bij sommige mobiele eindapparaten, bijv. met het besturingssysteem iOS, moet voorafgaand aan het gebruik de BMW Motorrad Connected app worden geopend.

### Kaartenweergave tonen

#### Voorwaarde

Op de via Bluetooth gekoppelde mobiele telefoon is WiFi geactiveerd.

- Mobiel eindapparaat verbinden. (101)
- De BMW Motorrad Connected app oproepen.
- Menu Navigatie oproepen.



Wanneer de weergave NAVIGATIE in de splitscreen is geselecteerd en wanneer tegelijkertijd het menu NAVIGATIE wordt opgeroepen, wordt de splitscreen-weergave automatisch beëindigd en wordt de

## 108 TFT-DISPLAY

navigatie op het gehele TFT-display weergegeven.

### Doeladres invoeren

- Mobiel eindapparaat verbinden. (➡ 101)
- BMW Motorrad Connected app oproepen en routebegeleiding starten.
- Op het TFT-display menu **Navigatie** oproepen.
  - » Actieve routebegeleiding wordt weergegeven.
- Is op het mobiele apparaat WiFi niet geactiveerd, dan wordt de routegeleiding als pijlnavigatie weergegeven.
  - » Als de actieve routebegeleiding niet wordt weergegeven, kan de storingstabel verder helpen. (➡ 201)

### Bestemming uit laatste bestemmingen selecteren

- Het menu **Navigatie, Laatste bestemmingen** oproepen.
- Bestemming selecteren en bevestigen.
- Routebegeleiding starten selecteren.

### Bestemming uit favorieten selecteren

- Het menu **FAVORIETEN** toont alle bestemmingen die in de BMW Motorrad Connected App als favoriet zijn op-

geslagen. Op het TFT-display kunnen geen nieuwe favorieten worden aangemaakt.

- Het menu **Navigatie, Favorieten** oproepen.
- Bestemming selecteren en bevestigen.
- **Routebeg.** starten selecteren.

### Speciale bestemmingen invoeren

- Speciale bestemmingen, bijv. bezienswaardigheden, kunnen op de kaart worden weergegeven.
- Het menu **Navigatie, POIs** oproepen.

De volgende plaatsen kunnen worden geselecteerd:

- Op de standplaats
- Op de plaats van bestem.

- Langs de route

- Selecteren op welke locatie de speciale bestemmingen worden gezocht.

De volgende speciale bestemming kan bijvoorbeeld worden geselecteerd:

- Tankstation

- Speciale bestemming selecteren en bevestigen.
- Routebegeleiding starten selecteren en bevestigen.

### Routecriteria vastleggen

- Het menu *Navigatie, Routecriteria* oproepen.

De volgende criteria kunnen worden geselecteerd:

- Soort route
- Vermijdingen
- Gewenste Soort route selecteren.
- Gewenste Vermijdingen in- of uitschakelen.

Het aantal ingeschakelde vermijdingen wordt tussen haakjes weergegeven.

### Route-info weergeven

- Menu *Navigatie, Instellingen* oproepen en vervolgens menupunt *Route-info* selecteren.

Er kan worden gekozen uit de volgende opties:

- Bestemm.
- Routepunt
- Gewenste optie selecteren.
- » De resterende afstand en tijd worden weergegeven.

### Routebegeleiding bewerken

- Het menu *Navigatie, Nw.* bestemm. oproepen.

Er kan uit de volgende bestemmingen worden gekozen:

- Laatste bestemmingen
- Favorieten
- POIs

- Bestemming selecteren uit een van de drie bestemmingscategorieën.
- Routebegeleiding bewerken in bestemmingsvoer selecteren.
- Als routepunt toevoegen selecteren, om het geselecteerde doel als waypoint toe te voegen.
- Routebeg. starten selecteren, om de actuele bestemming te overschrijven.

### Routebegeleiding beëindigen

- Het menu *Navigatie, Actieve routebegeleiding* oproepen.
- Routebegeleid. beëindigen selecteren en bevestigen of de *Multi-Controller* naar links drukken.

### Gesproken aanwijzingen in- of uitschakelen

- Helmen van berijder en duopassagier verbinden. (102)
- De navigatie kan door een computerstem worden voorgelezen. Daarvoor moeten de *Gesproken aanwijzingen* ingeschakeld zijn.
- Het menu *Navigatie, Actieve routebegeleiding* oproepen.
- *Gesproken aanwijzingen* in- of uitschakelen.

# 110 TFT-DISPLAY

## Laatste gesproken aanwijzing herhalen

- Het menu Navigatie, Actieve routebegeleiding oproepen.
- Actuele gespr. aanwijzing selecteren en bevestigen.

## MEDIA

### Voorwaarde

Het voertuig is met een compatibel mobiel eindapparaat en met een compatibele helm verbonden.

### Audioweergave aansturen

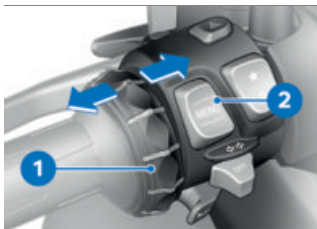

- Menu Media oproepen.

 BMW Motorrad adviseert vóór het begin van de rit het volume voor media en gesprekken op het mobiele eindapparaat op maximaal te zetten.

- Volume instellen. (▮▮▮ 98)
- Vorige titel: De Multi-Controller **1** kort naar rechts drukken.

- Vorige titel of begin van huidige titel: De Multi-Controller **1** kort naar links drukken.

- Contextmenu oproepen: Toets **2** omlaag drukken.

 Afhankelijk van het mobiele eindapparaat kan de omvang van de Connectivity-functies beperkt zijn.

» In het contextmenu kunnen de volgende functies worden gebruikt:

-Weergave starten of Pauze.

-Voor zoeken en weergeven de categorie Nu afgespeeld, Alle artiesten, Alle albums of Alle titels selecteren.

-Afspeellijsten selecteren.

In het submenu Audio-instellingen kunt u de volgende instellingen configureren:

-Willekeurig afspelen in- of uitschakelen.

-Herhalen: Uit, Eén (huidige titel) of Alle selecteren.

» Als de afspeellijst niet op het TFT-display wordt weergegeven, kan de storingstabel verder helpen. (▮▮▮ 202)

## TELEFOON

### Voorwaarde

Het voertuig is met een compatibel mobiel eindapparaat en met een compatibele helm verbonden.

### Telefoneren

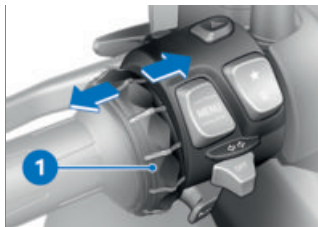

- Menu **Telefoon** oproepen.

 Wanneer een gesprek binnekomt, wordt een pop-up geopend.

- Oproep aannemen: De Multi-Controller **1** naar rechts drukken.
- Oproep weigeren: De Multi-Controller **1** naar links drukken.
- Gesprek beëindigen: De Multi-Controller **1** naar links drukken.

### Geluidsonderdrukking

Bij actieve gesprekken kan het geluid van de microfoon in de helm onderdrukt worden.

### Gesprekken met meerdere deelnemers

Tijdens een gesprek kan een tweede oproep worden aangenomen. Het eerste gesprek wordt in de wacht gezet. Het aantal actieve oproepen wordt in het menu **Telefoon** weergegeven. Er kan tussen twee gesprekken worden omgeschakeld.

### Telefoongegevens

Afhankelijk van het mobiele eindapparaat worden na de pairing (100) telefoongegevens automatisch naar het voertuig overgedragen.

**Telefoonboek:** lijst met in het mobiele eindapparaat opgeslagen contacten

**Gesprekkenlijst:** lijst met oproepen met het mobiele eindapparaat

**Favorieten:** lijst met in het mobiele eindapparaat opgeslagen favorieten

# 112 TFT-DISPLAY

---

## **SOFTWAREVERSIE WEERGEVEN**

- Het menu Instellingen, Informatie, Softwareversie oproepen.

---

## **LICENTIE-INFORMATIE WEERGEVEN**

- Het menu Instellingen, Informatie, Licenties oproepen.



**INSTELLING**

**06**

---

<b>SPIEGELS</b>	<b>116</b>
<b>KOPLAMP</b>	<b>116</b>
<b>VEERVOORSPANNING</b>	<b>117</b>

# 116 INSTELLING

## SPIEGELS

### Spiegels instellen



- Spiegel door licht drukken op de rand in de gewenste stand brengen.

 Wanneer het afstelgebied van de spiegels niet voldoende is voor een correcte uitrichting, dan moet de positie van de spiegelarm worden aangepast.

### Spiegelarm instellen



- Beschermkap **1** boven de schroefverbinding op de spiegelarm omhoog schuiven.
- Moer **2** met geschikt gereedschap losdraaien.

- Spiegelarm in de gewenste stand draaien.
- Moer **2** met draaimoment aantrekken, daarbij spiegelarm vasthouden.



Spiegel links (contra-moer) aan adapter

M10

22 Nm (Linkse schroefdraad)

- Beschermkap **1** over de schroefverbinding schuiven.

## KOPLAMP

### Lichtbundel en veervoorspanning

De lichtbundel blijft vanwege de aanpassing van de veervoorspanning aan de ladingstoestand in de regel constant. Bij twijfel over de correcte koplampinstelling contact opnemen met een BMW Motorrad Partner.

### Lichtbundel instellen

- Frontbeplating uitbouwen. (→ 173)

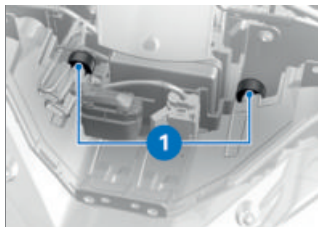

Bij zware belading moet de veervoorspanning aangepast worden om tegenliggers niet te verblinden. Als de aanpassing van de veervoorspanning niet volstaat, moet de lichtbundel verder aan de koplamp worden gecorrigeerd.

- Lichtbundel met stelschroeven **1** instellen.
- Frontbeplating inbouwen. (→ 173)

Rijdt de E-Scooter weer met minder belading:

- De basisafstelling van de koplamp door een specialist laten herstellen, het best bij een BMW Motorrad Partner.

## VEERVOORSPANNING

### Instelling

De veervoorspanning van het achterwiel moet aan de belading van de E-Scooter worden aangepast. Een verhoging van de belading vereist een verhoging van de veervoorspanning,

minder gewicht een overeenkomstig lagere veervoorspanning.

### Veervoorspanning bij de veerpoot instellen

- E-Scooter neerzetten en erop letten dat de ondergrond vlak en stevig is.

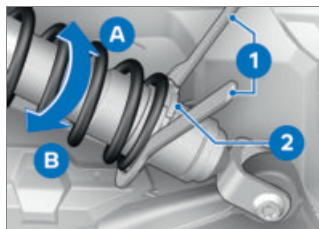

- De contraoer **2** losmaken.
- Voor een hogere veervoorspanning, instelling met boordgereedschap **1** in de richting van de pijl **A** draaien.
- Voor een lagere veervoorspanning, instelling met boordgereedschap **1** in de richting van de pijl **B** draaien.

## 118 INSTELLING

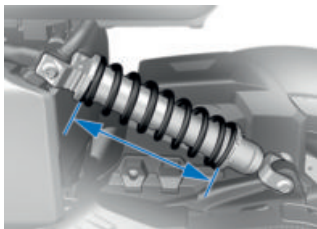

Basisafstelling van de  
veervoorspanning achter

Veerlengte in basisafstelling  
257,5 mm (Met berijder  
85 kg)

Veerlengte in basisafstelling  
257,5 mm (Sologebruik zonder  
belading)

Veerlengte in basisafstelling  
247,5 mm (Sologebruik met  
belading)

Veerlengte in basisafstelling  
227,5 mm (Rijden met duo-  
passagier en belading)

- Contramoer **2** aantrekken.



**BMW EPOWER**

**07**

---

<b>PRINCIPE</b>	<b>122</b>
<b>ALGEMENE AANWIJZINGEN</b>	<b>122</b>
<b>LAADSNOER</b>	<b>124</b>
<b>LAADPROCES</b>	<b>126</b>

## PRINCIPE

Het voertuig kan door zijn elektrische aandrijfsysteem volledig emissievrij worden gebruikt.

Het speciale hoogvoltaccupakket voorziet de elektromachine van energie.

In alle rij situaties, bijvoorbeeld wegrijden, accelereren of bij hogere snelheden, zorgt de koppelsterke elektromachine voor dynamische rijeigenschappen.

Het hoogvoltaccupakket wordt via een laadsnoer opgeladen, bijvoorbeeld bij stilstand, of tijdens het rijden door energierecuperatie.

Het opladen verloopt via speciale stroomaansluitingen bijzonder snel. Maar ook opladen via universele contactdozen, bijvoorbeeld bij woonhuizen, is mogelijk.

## Energierecuperatie

Het hoogvoltaccupakket wordt tijdens het rijden door energierecuperatie opgeladen.

De energierecuperatie zorgt ervoor dat bij het vertragen bijzonder weinig energie verloren gaat. Bij het afremmen van het voertuig heeft de elektromachine de functie van een dynamo en zet deze de bij de

beweging vrijkomende energie gedeeltelijk of volledig in elektrische stroom om. Daardoor wordt het hoogvoltaccupakket weer gedeeltelijk opgeladen, om de maximale actieradius mogelijk te maken. Dit laadproces kan tijdens de rit met gesloten elektronische-gashendelstand resp. in de recuperatiefunctie plaatsvinden.

Zie voor verdere informatie over energierecuperatie door vertraging het hoofdstuk "Rijden" (142).

De markering in het instrumentenpaneel bevindt zich bij CHARGE. Anticiperend rijden en het tijdig verlagen van de snelheid zijn belangrijk om de energierecuperatie van het voertuig optimaal te kunnen gebruiken.

## ALGEMENE AANWIJZINGEN



### GEVAAR

#### Ondeskundige omgang met elektrische stroom.

Persoonlijk letsel of materiële schade, bijvoorbeeld door een stroomstoot of brand.

- Veiligheidsvoorschriften in acht nemen.

 **LET OP**
**Ontbrekende controle van het laadsysteem vóór ingebruikneming**

Materiële schade en overbelasting van het stroomnet

- Voor de eerste keer opladen het eigen oplaadsysteem op de laadplek door een elektromonteur laten controleren.

 **VOORZICHTIG**
**Niet in acht nemen van de aanwijzingen op het laadstation**

Persoonlijk letsel of materiële schade, bijvoorbeeld door een stroomstoot of brand

- Aanwijzingen op het laadstation in acht nemen.

 **LET OP**
**Slechte toestand van het laadsysteem**

Brandgevaar, bijvoorbeeld door versleten contacten of beschadigingen

- Het laadsysteem alleen in optimale staat gebruiken.

 **GEVAAR**
**Ondeskundige reiniging van de laadaansluiting.**

Persoonlijk letsel of materiële schade, bijvoorbeeld door een stroomstoot of brand.

- De reiniging alleen door overeenkomstig geschoold personeel laten uitvoeren.

 E-Scooter niet gedurende langere tijd met een te geringe laadtoestand laten stilstaan.

Voor een langere standfase met behulp van de laadtoestandsweergave controleren of het hoogvoltaccupakket volledig opgeladen is. Door te diepe ontlading kan het hoogvoltaccupakket beschadigd raken.

 Bij een actieradius van minder dan 30 km het hoogvoltaccupakket opladen, anders kunnen de prestaties van de elektrische aandrijving merkbaar nalaten.

## Handelwijze na een ongeval

### **GEVAAR**

#### **Aanraken van hoogvolt bedrading na een ongeval.**

Levensgevaar door stroomstoot.

- Na een ongeval geen van de hoogvolt componenten, zoals de oranje hoogvolt bedrading of onderdelen die contact maken met vrijliggende hoogvolt kabels, aanraken.

### **VOORZICHTIG**

#### **Weglekkende vloeistof uit het hoogvoltaccupakket**

Gevaar voor chemische brandwonden

- Vloeistoffen die uit het hoogvoltaccupakket lopen, niet aanraken.

Als u met uw voertuig bij een ongeval betrokken raakt, moeten met betrekking tot het hoogspanningssysteem de volgende extra veiligheidsmaatregelen in acht worden genomen:

- De ongevalslocatie beveiligen.
- Reddingspersoneel, politie of brandweer informeren dat het een voertuig met hoogspanningssysteem betreft.
- Rijklaarmodus uitschakelen.
- Uit de hoog-voltage accu ontsnappende gassen niet inademen, eventueel afstand tot het voertuig houden.

## LAADSNOER

### **GEVAAR**

#### **Gebruik van niet-goedgekeurde laadsnoeren.**

Persoonlijk letsel of materiële schade, bijvoorbeeld door kabelbrand.

- Voor het laadproces alleen goedgekeurde laadsnoeren en laadstations gebruiken.
- informatie over goedgekeurde snoeren is in te winnen bij een servicepartner.

**LET OP****Ondeskundig gebruik van de laadkabel**

Materiële schade, bijvoorbeeld door kabelbrand

- Het laadsnoer alleen voor het opladen van de E-Scooter gebruiken.
- Het laadsnoer niet door middel van een snoer of adapter verlengen.

**GEVAAR****Gebruik van een beschadigd laadsnoer.**

Persoonlijk letsel of materiële schade, bijvoorbeeld door een stroomstoot of brand.

- Geen beschadigd laadsnoer gebruiken.
- Een beschadigd laadsnoer (huis of kabel) moet direct buiten gebruik worden genomen.



Het openen van de onderdelen van het laadsnoer leidt tot beschadiging hiervan en het vervallen van de garantie. Reparatie van het laadsnoer vervanging van onderdelen (stekker, koppeling of Incable Modul) is alleen bij de fabrikant mogelijk.



De hoogvoltaadaansluiting moet met de beschermkap tegen vocht en vuil worden beschermd.

Afhankelijk van de landervoertuig zijn verschillende laadsnoeren nodig en bij de leveringsomvang inbegrepen.

Het laadsnoer kan in het helmvak worden opgeborgen. Alternatief een vast geïnstalleerd snoer van een laadstation gebruiken.

**Standaard laadsnoer**

Met het standaard laadsnoer mag via thuiscontactdozen met randaarde worden opgeladen. Via de stroomaansluiting van een thuiscontactdoos wordt met wisselstroom opgeladen. De uitgebreide handleiding van het standaard laadsnoer moet in acht worden genomen: [www.aptiv.com/online-manual](http://www.aptiv.com/online-manual)

**Weergaven van het standaard laadsnoer**

Het standaard laadsnoer geeft via vier LED's de status aan.

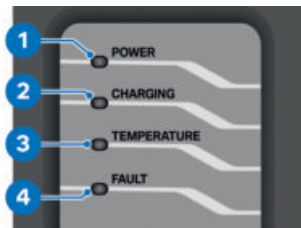

- 1: Stroomvoorziening uit het stopcontact resp. het laadstation
- 2: Weergave laadtoestand
- 3: Temperatuurbewaking
- 4: Storing aan het stopcontact resp. het laadstation of de laadeenheid

## LAADPROCES

### Voor het opladen

#### GEVAAR

**Niet in acht nemen van de veiligheidsaanwijzingen van de netspanningsaansluiting.**

Persoonlijk letsel of materiële schade, bijvoorbeeld door een stroomstoot of brand.

- Veiligheidsaanwijzingen van de betreffende netspanningsaansluiting in acht nemen.

#### LET OP

**Geen aanpassing van de laadstroom aan het stroomnet**

Brandgevaar, bijvoorbeeld door oververhitting van het stopcontact of overbelasting van het stroomnet

- Voor het laadproces aan stopcontacten de maximale belastbaarheid ervan controleren en de laadstroombegrenzing aan het stroomnet aanpassen.

 De oplaadprocedure kan op elk moment worden gestopt en op een later tijdstip worden voortgezet, om bijvoorbeeld tussentijds andere verbruikers op de stroomaansluiting te kunnen gebruiken of om een gelijktijdig hoog opgenomen vermogen van meerdere verbruikers te voorkomen.

 Wanneer het opladen wordt onderbroken, bijvoorbeeld door een tijdelijke stroomuitval, wordt het laadproces na de onderbreking automatisch hervat. Bij onderbrekingen langer dan 2 minuten wordt het laadproces niet automatisch hervat.

 Bij extreme buitentemperaturen verloopt het opladen langzamer om het hoogvoltaccupakket te beschermen.

 Het standaard laadsnoer werkt niet bij temperaturen onder  $-32\text{ }^{\circ}\text{C}$ . Laadsnoer voor het laadproces op een plaats met een omgevingstemperatuur tussen  $-32\text{ }^{\circ}\text{C}$  en  $40\text{ }^{\circ}\text{C}$  bewaren.

### Oplaadvak bedienen



- Oplaadvakklep **1** met handgreep **2** openen.
- » De geopende oplaadvakklep is niet geschikt om voorwerpen op te leggen.
- Om de oplaadvakklep **1** te sluiten, deze stevig in de vergrendeling drukken.

### Laadstroom instellen

- Rijklaarmodus inschakelen. (→ 63)
- Laadstroom in het menu Instellingen, Voertuiginstellingen, Laadinstel-

lingen, Laadstroombe-  
grenz. instellen.

 Is via het AC-stopcontact of het laadstation een afwijkende laadstroom beschikbaar, dan wordt met een geschikte, lagere laadstroom geladen.

### Opladen starten

- Rijklaarmodus uitschakelen. (→ 63)
- » Pas wanneer de rijklaarmodus uitgeschakeld is, wordt het oplaadproces gestart. Wanneer de rijklaarmodus tijdens het opladen weer wordt ingeschakeld, wordt het opladen onderbroken.
- Oplaadvak openen.

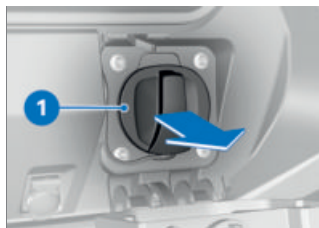

- Kap van oplaadstopcontact **1** wegnemen.
- Beschermkap op laadstekker verwijderen.

## LET OP

### Geen aanpassing van de laadstroom aan het stroomnet

Brandgevaar, bijvoorbeeld door oververhitting van het stopcontact of overbelasting van het stroomnet

- Voor het laadproces aan stopcontacten de maximale belastbaarheid ervan controleren en de laadstroombegrenzing aan het stroomnet aanpassen.
- Voor het eerste laadproces aan het eigen stopcontact en bij het laadproces aan vreemde stopcontacten de toegestane laadstroomsterkte (laten) bepalen, bijvoorbeeld door een elektrotechnicus. Als de toegestane laadstroomsterkte onbekend is, de laadstroombegrenzing op de laagste stand instellen.
  - » Als fabrieksinstelling is de laadstroombegrenzing op 6 A laadstroom ingesteld.
- Laadstroombegrenzing eventueel in het menu Instellingen, Voertuiginstellingen, Laadinstellingen, Laadstroombegrenz. instellen.

 Is via het AC-stopcontact of het laadstation een afwijkende laadstroom beschikbaar, dan wordt met een geschikte, lagere laadstroom geladen.

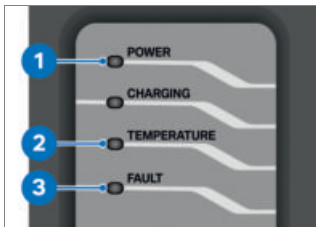

- Eventueel het standaard laadsnoer op de thuiscontactdoos of het Mode3-laadsnoer op het laadstation aansluiten. Wanneer via een laadstation wordt opgeladen, de aanwijzingen op het laadstation in acht nemen.
  - » Het standaard laadsnoer voert automatisch alle benodigde teststappen uit. Als daarbij het symbool **1** brandt, was de test succesvol. Brandt of knippert de LED **2** of **3**, dan was de controle niet geslaagd en kan het laadproces niet starten resp. mag het laadsnoer niet met het voertuig verbonden worden. De vol-

gende teststappen worden uitgevoerd:

- Controle van het stopcontact op verkeerde bedrading
- Controleren op aanwezige randaardeverbinding
- Controleren van de voorwaarden voor het correct opladen
  - » Statusmeldingen/storingsmeldingen zijn in het hoofdstuk "Meldingen" opgesomd. Wanneer storingsmeldingen optreden, dan kunnen deze als volgt worden teruggezet:
- Standaard laadsnoer door los-trekken van de stekker uit het stopcontact van de spanningsvoorziening loskoppelen.
- Stekker na 10 seconden weer aanbrengen.
  - » Kritische stringen die op een beschadiging van het standaard laadsnoer duiden, worden niet teruggezet. Tot deze stringen behoren:
- Relais vastgelast (apparaat permanent defect)
- Temperatuursensor defect
- Aardlek-test negatief



## GEVAAR

### Gebruik van een beschadigd laadsnoer.

Persoonlijk letsel of materiële schade, bijvoorbeeld door een stroomstoot of brand.

- Geen beschadigd laadsnoer gebruiken.
  - Een beschadigd laadsnoer (huis of kabel) moet direct buiten gebruik worden genomen.
- Storing zo snel mogelijk door een BMW Motorrad Partner laten verhelpen.



- Laadsnoer **2** op de laadaansluiting **1** aansluiten.
  - » Het laadsnoer wordt elektrisch vergrendeld wanneer de bedrijfsgeredheid uitgeschakeld is resp. het voertuig opgeladen wordt.

# 130 BMW EPOWER

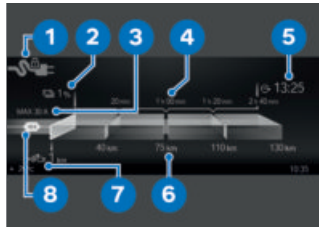
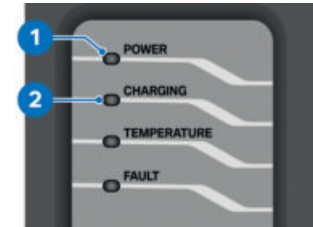

- Op de meldingen op de op-laadkabel letten.
- » Het standaard laadsnoer voert automatisch alle benodigde teststappen uit. Brandt de LED **1** en knippert de LED **2**, dan was de controle succesvol en wordt het voertuig opgeladen.



Bij ingeschakelde bedrijfsge-reedheid verschijnt de aanwij-zing **2**. Symbool **1** geeft aan dat de laadkabel verbonden is, maar het laadproces nog niet gestart werd. U kunt een laad-stroombegrenzing kiezen of het laadproces direct starten door het voertuig uit te schakelen.

Symbool **1** voor de toestand van de stekkerherkenning verschijnt. De laadtoestand **2** en de actieradius **7** worden weergegeven. De laadtijdprog-nose **4** geeft in combinatie met de actieradiusprognose **6** aan, hoe lang het voertuig moet worden opgeladen om een bepaalde te verwachten actieradius te bereiken. De richttijd **5** geeft aan wanneer het voertuig een lading van 100 % bereikt. De richttijd oriënteert zich altijd naar de in het voertuig ingestelde tijd. Naast de actieve laad-stroomgrens **8** wordt ook de maximaal beschikbare laad-stroomsterkte **3** weergegeven, als de infrastructuur een hogere stroom aanbiedt dan in het in-stellingenmenu geselecteerd is. Na enige tijd wordt het display automatisch in de Stand-by-Modus (energiespaarstand)

gezet. Het laadproces wordt voortgezet

– met snellader<sup>SU</sup>

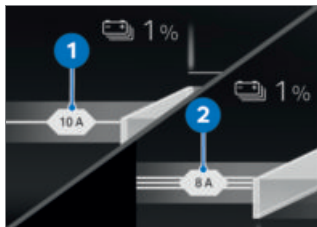

Op het display wordt weergegeven of eenfasig **1** of driefasig **2** geladen wordt. ◁

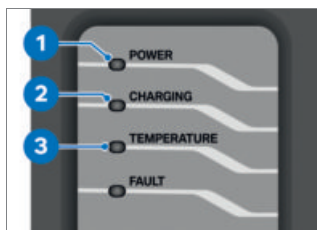

- Op de meldingen op de oplaadkabel letten.
- » Branden de LED's **1** en **3**, dan wordt het opladen op basis van een te hoge temperatuur onderbroken – knippert tevens de LED **2** dan wordt het voertuig langzaam verder opgeladen. Brandt de LED **1** en knippert de LED **3**, dan wordt het opladen als gevolg van

een te hoge temperatuur in de netstekker onderbroken.

De volgende teststappen worden uitgevoerd:

- Controleren op aanwezigheid randaardeverbinding
- Controleren van de voorwaarden voor het correct opladen
- Om de huidige oplaadtoestand weer te geven, de toets MENU kort indrukken.
- » Is de oplaadtijd langer dan verwacht, de ingestelde laadstroombegrenzing controleren.

## Opladen beëindigen

### Voorwaarde

Bij het beëindigen van het laadproces beslist de volgorde van de volgende stappen in acht nemen.

### Voorwaarde

Wanneer via een laadstation wordt opgeladen, voor het los-trekken van het laadsnoer het laadproces op het laadstation beëindigen.

- Rijklaarmodus inschakelen.
- » Het laadsnoer is van de E-Scooter ontgrendeld.

## 132 BMW EPOWER



- Laadsnoer **2** van de hoogvoltaadaansluiting **1** van de E-Scooter lostrekken.



- Kap van oplaadstopcontact **1** aanbrengen.
- Eventueel het standaard laadsnoer op de thuiscontactdoos of het Mode3-laadsnoer op het laadstation lostrekken.
- Beschermkap op laadstekker aanbrengen.
- Standaard laadsnoer in het helmvak opbergen of het aan het oplaadstation vast geïnstalleerde laadsnoer op het daarvoor bedoelde punt aanbrengen.

### Laadstekker noodontgrendelen

- Frontbeplating uitbouwen. (▮▮▮▮▶ 173)

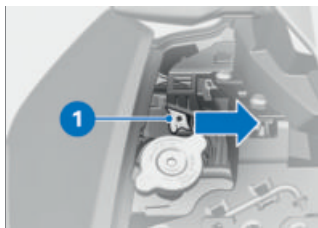

- Noodontgrendelingshendel **1** zo nodig met behulp van een geschikt hulpmiddel in de richting van de pijl drukken.  
» Laadstekker ontgrendelt.
- Frontbeplating inbouwen. (▮▮▮▮▶ 173)



**RIJDEN**

**08**

---

<b>VEILIGHEIDSAANWIJZINGEN</b>	<b>136</b>
<b>CONTROLELIJST IN ACHT NEMEN</b>	<b>137</b>
<b>VOOR HET BEGIN VAN ELKE RIT</b>	<b>138</b>
<b>BIJ ELK TIENDE LAADPROCES</b>	<b>138</b>
<b>RIJGEREEDHEID INSCHAKELEN</b>	<b>138</b>
<b>E-SCOOTER RIJDEN</b>	<b>141</b>
<b>INRIJDEN</b>	<b>143</b>
<b>REMMEN</b>	<b>144</b>
<b>E-SCOOTER NEERZETTEN</b>	<b>145</b>
<b>E-SCOOTER VOOR TRANSPORT BEVESTIGEN</b>	<b>146</b>

## VEILIGHEIDSAANWIJZINGEN

### Manipulaties

#### LET OP

#### Manipulaties aan de E-Scooter

Beschadiging van de betrokken onderdelen, uitvallen veiligheidsrelevante functies. Bij schades die door wijzigingen veroorzaakt zijn, vervalt de garantie.

- Geen manipulaties uitvoeren.

#### Rijdersuitrusting

Geen rit zonder de juiste kleding! Draag altijd

- Helm
- Pak
- Handschoenen
- Laarzen

Dit geldt ook voor korte afstanden en in welk jaargetijde dan ook. Uw BMW Motorrad partner kan u adviseren en heeft voor elk gebruiksdoel de juiste kleding.

#### WAARSCHUWING

**Omwikkeling van losse kledingstukken, bagage of riemen rond niet-afgedekte roterende voertuigonderdelen (wielen, cardanas)**

Gevaar voor een ongeval

- Ervoor zorgen dat los gedragen kledingstukken zich niet rond niet-afgedekte roterende voertuigonderdelen kunnen wikkelen.
- Bagage, span- en sjoorbanden uit de buurt van niet-afgedekte roterende voertuigonderdelen houden.

### Belading

#### WAARSCHUWING

**Stabiliteit tijdens het rijden beïnvloed door overbelading, of ongelijkmatig aangebrachte belading**

Kans op ongevallen

- Het maximaal toelaatbaar totaalgewicht niet overschrijden en de aanwijzingen voor het beladen in acht nemen.

- Instelling van veervoorspanning en bandenspanning aanpassen aan het totaalgewicht.

- Maximale belading van het helmvak in acht nemen.

	Beladen van het helmopbergvak
max 8 kg	

– met topcase<sup>OA</sup>

- Maximale belading van de topcase in acht nemen.

	Maximale belading van de topcase
max 5 kg	

## Snelheid

Bij het rijden met hoge snelheden kunnen verschillende omstandigheden het rijgedrag van de E-Scooter negatief beïnvloeden:

- Instelling van het veer- en dempersysteem
- Ongelijkmatig verdeelde bagage
- Losse kleding
- Te lage bandenspanning
- Slecht bandenprofiel
- Gemonteerde bagagesystemen zoals bijvoorbeeld een topcase

## Kans op vergiftiging



### Inademing van schadelijke dampen

Gevaar voor de gezondheid

- Dampen van bedrijfsstoffen en kunststoffen niet inademen.
- Het voertuig alleen in de openlucht gebruiken.

## Manipulaties



### Manipulaties aan de E-Scooter

Beschadiging van de betrokken onderdelen, uitvallen veiligheidsrelevante functies. Bij schade die door wijzigingen veroorzaakt zijn, vervalt de garantie.

- Geen manipulaties uitvoeren.

## CONTROLELIJST IN ACHT NEMEN

- De volgende controlelijst gebruiken om uw E-Scooter regelmatig te controleren.

---

## VOOR HET BEGIN VAN ELKE RIT

### Voorwaarde

#### Voor het begin van elke rit:

- Laadtoestand van de hoog-voltaccu controleren.
- Werking van het remsysteem controleren.
- Werking van de verlichting en signaalinrichting controleren.
- Bandenprofiel diepte controleren. (▣▣▣▣ 172)
- Bandenspanning controleren. (▣▣▣▣ 171)
- Veilige bevestiging van top-case en bagage controleren.

---

## BIJ ELK TIENDE LAADPROCES

### Voorwaarde

#### Bij elk tiende laadproces:

- Remvoeringdikte voor controleren. (▣▣▣▣ 166)
- Remvoeringdikte achter controleren. (▣▣▣▣ 167)
- Remvloeistofpeil voor- en achterwielrem controleren. (▣▣▣▣ 168)

---

## RIJGEREEDHEID INSCHAKELLEN

### Pre-Ride-Check

Na het inschakelen van de bedrijfsgeredheid voert het instrumentenpaneel een test van de controle- en waarschuwinglampjes uit - de zogenaamde "Pre-Ride-Check". De test wordt afgebroken wanneer voor het einde de rijgereedheid ingeschakeld wordt.

#### Fase 1

Alle controle- en waarschuwinglampjes worden ingeschakeld.

Als het voertuig langere tijd heeft stilgestaan, wordt bij het starten van het systeem een animatie weergegeven.

#### Fase 2

Het algemene waarschuwinglampje verandert van rood in geel.

#### Fase 3

Na elkaar worden alle ingeschakelde controle- en waarschuwinglampjes in omgekeerde volgorde uitgeschakeld.

Het waarschuwinglampje storing aandrijfsysteem gaat pas na 15 seconden uit.

Als een van de controle- en waarschuwingslampjes niet ingeschakeld is:

- De storing zo snel mogelijk door een vakwerkplaats laten verhelpen, bij voorkeur een BMW Motorrad Partner.



Afhankelijk van de rijmodus, resp. diens configuratie, kunnen de ingrepen van de rijdynamiekregelsystemen beperkt zijn.

Mogelijke beperkingen worden aangegeven door een pop-upmelding, bijv. **Attentie! ABS & DTC instelling..**

Meer informatie over de rijdynamiekregelsystemen, zoals ABS en DTC vindt u in het hoofdstuk Techniek in detail.

### ABS-zelfdiagnose

De gereedheid van het BMW Motorrad ABS wordt door de zelfdiagnose gecontroleerd. De zelfdiagnose vindt automatisch plaats na het inschakelen van het contact.

#### Fase 1

» Systemcomponenten worden bij stilstand gecontroleerd.



knippert.

#### Fase 2

» Systemcomponenten worden bij het wegrijden gecontroleerd.

– ABS-zelfdiagnose beëindigd. Het ABS-symbool wordt niet meer weergegeven.

- Opletten of alle waarschuwings- en controlelampjes worden weergegeven.



ABS-zelfdiagnose niet voltooid

De ABS-functie is niet beschikbaar, omdat de zelfdiagnose niet is afgesloten. (Voor de controle van de wielsensoren moet de E-Scooter een minimumsnelheid bereiken: min 5 km/h)

Indien na het afsluiten van de ABS-zelfdiagnose een ABS-storing wordt weergegeven:

- Verder rijden mogelijk. Houd er rekening mee dat de ABS-functie niet of slechts beperkt beschikbaar is.
- Storing zo snel mogelijk door een BMW Motorrad dealer laten verhelpen.

# 140 RIJDEN

## ASC/DTC-zelfdiagnose

De gereedheid van het BMW Motorrad ASC/DTC wordt door de zelfdiagnose gecontroleerd. De zelfdiagnose vindt automatisch plaats na het inschakelen van het contact.

### Fase 1

» Controle van de systeemcomponenten bij stilstand.



knippert langzaam.

### Fase 2

» Controle van de diagnoseerbare systeemcomponenten bij het wegrijden.



knippert langzaam.

## ASC/DTC-zelfdiagnose beëindigd

» Het ASC/DTC-symbool wordt niet meer weergegeven.

- Opletten of alle waarschuwings- en controlelampjes worden weergegeven.



ASC/DTC-zelfdiagnose niet voltooid

Voor de controle van de wieltoerentalsensoren moet de E-Scooter een minimumsnelheid bij ingeschakelde rijgereedheid bereiken:

min 5 km/h

Indien na het afsluiten van de ASC/DTC-zelfdiagnose een ASC/DTC-storing wordt weergegeven:

- Verder rijden mogelijk. Houd er rekening mee dat de ASC/DTC niet ter beschikking staat.
- De storing zo snel mogelijk door een vakwerkplaats laten verhelpen, bij voorkeur een BMW Motorrad Partner.

## E-Scooter gebruiksklaar

Na het uitvoeren van de Pre-Ride-Check en de ABS-zelfdiagnose is de E-Scooter met alle stroomverbruikers gebruiksklaar.



Om de 12 V-accu te ontzien, actieve stroomverbruikers niet langer gebruiken dan strikt noodzakelijk is en gereedheid uitschakelen.

## E-SCOOTER RIJDEN

### E-Scooter rijklaar



De E-Scooter is rijklaar als bij het bedienen van de rem de starttoets wordt ingedrukt. De aandrijvingsweergave wordt zichtbaar en **READY** wordt weergegeven. Alle systemen zijn gebruiksklaar. Door het indrukken van de nooduitschakelingsschakelaar is de E-Scooter niet meer rijklaar.

**i** Bij lage temperaturen zijn de vermogensafgifte en -opname beïnvloed.

**i** In uitzonderingsgevallen is het mogelijk dat het hoogvoltaccupakket bij stilstaand voertuig zeer warm wordt (bijvoorbeeld bij extreme buitentemperaturen en directe zonne-instraling). Bij een oververhit hoogvoltaccupakket is de E-Scooter niet rijklaar.

**i** Zeer hoge temperaturen (boven 35 °C) beïnvloeden de levensduur van de accucellen nadelig. Wanneer het hoogvoltaccupakket tijdens het rijden oververhit raakt, wordt het aandrijfvermogen stapsgewijs gereduceerd, om het hoogvoltaccupakket af te koelen. De vermogensweergave **POWER** in het instrumentenpaneel loopt daarbij terug. Als de temperatuur nog verder stijgt, het voertuig afzetten totdat het hoogvoltaccupakket afgekoeld is. Als de vermogensweergave tot 0 is gedaald, is de E-Scooter niet rijklaar en valt deze uit.

### Rijgereedheid inschakelen

- Rijklaarmodus inschakelen. (➡ 63)
- » Pre-Ride-Check wordt uitgevoerd. (➡ 138)
- » De ABS-zelfdiagnose wordt uitgevoerd. (➡ 139)
- » De ASC/DTC-zelfdiagnose wordt uitgevoerd. (➡ 140)
- Rem bedienen.



- De startknop **1** indrukken.

 Bij uitgeklapte zijstandaard kan de rijgereedheid niet worden ingeschakeld. Wordt bij ingeschakelde rijgereedheid de zijstandaard uitgeklapt, dan wordt de rijgereedheid opgeheven.

- » E-Scooter is rijklaar.
- » Wanneer de E-Scooter niet rijklaar is, kan de storingstabel hulp bieden. (► 200)

## Rijden met ePOWER

### **WAARSCHUWING**

#### **Slechte waarneembaarheid bij elektrisch rijden.**

Gevaar voor ongevallen

- Bij elektrisch rijden in acht nemen dat voetgangers en andere verkeersdeelnemers de E-Scooter door het ontbreken van een motorgeluid niet zoals gebruikelijk waarnemen.
- Bijzonder goed opletten tijdens het rijden.

### **Energieterugwinning door vertraging**

De hoog-voltage accueenheid wordt door energierterugwinning weer gedeeltelijk opgeladen. De elektromachine werkt bij het vertragen als een dynamo en zet de bewegingsenergie in elektrische energie om.

De vertraging is afhankelijk van de rijmodus en van de stand van de E-gashendel. Hoe minder de E-gashendel wordt bediend, hoe groter de vertraging. Daarbij wordt energie teruggewonnen en wordt de hoog-voltage accueenheid opgeladen. Wanneer de E-gashendel helemaal niet wordt bediend,

lijkt de vertraging op licht remmen.

Energie kan worden teruggewonnen wanneer aan de volgende voorwaarden wordt voldaan:

- E-Scooter is in beweging.
- Snelheid hoger dan Circa 5 km/h.

Energie kan in de volgende situaties niet worden teruggewonnen:

- De hoog-voltage accueenheid is volledig opgeladen.
- De hoog-voltage accueenheid heeft een zeer lage of zeer hoge temperatuur. In de winter of zomer is het mogelijk dat de energierecuperatie na het starten tijdelijk niet beschikbaar is.



### WAARSCHUWING

**Zonder energierecuperatie is ook geen remwerking van de elektrische aandrijving aanwezig. De E-Scooter zou dan verder kunnen doorrollen dan gewend.**

Gevaar voor ongevallen

- Altijd gereed zijn om te remmen.

Wanneer tijdens het rijden moet worden vertraagd, dan kan dit voor de energierecuperatie worden gebruikt. Bijvoorbeeld de volgende rijssituaties kunnen daarvoor geschikt zijn:

- Vertraging op een route met een afdaling
- Vertragen voor een rood verkeerslicht

Laat of krachtig remmen vermijden. Het voertuig in plaats daarvan via de energierecuperatie vertraging.

---

## INRIJDEN

### Remvoeringen

Nieuwe remblokken moeten worden ingereden, voordat deze hun optimale remvertraging bereiken. De verminderde remwerking kan door krachtiger knijpen in de remhendel worden gecompenseerd.



### WAARSCHUWING

#### Nieuwe remblokken

Verlenging van de remweg, gevaar voor ongevallen

- Vroeg remmen.

## Rijsituatie voor vertraging

# 144 RIJDEN

## Banden

Nieuwe banden hebben een glad oppervlak. Ze moeten dan ook met een beheerste rijstijl door het inrijden met wisselende overhellingshoeken worden ingereden. Pas na het inrijden is de volledige grip van het loopvlak bereikt.



### WAARSCHUWING

**Verlies van grip van nieuwe banden bij een natte rijbaan en bij extreme schuinligging**

Gevaar voor ongevallen

- Anticiperend rijden en extreme schuinligging vermijden.

## REMMEN

### Hoe wordt de kortst mogelijke remweg bereikt?

Bij een remactie verandert de dynamische lastverdeling tussen voor- en achterwiel. Hoe sterker wordt afgeremd, hoe zwaarder het voorwiel wordt belast. Hoe hoger de wiellast, hoe hoger de remkracht die kan worden overgedragen. Om de kortst mogelijke remweg te bereiken, moet de voorwielrem krachtig en progressief worden bediend. Daardoor wordt de dynamische belas-

tingsverhoging op het voorwiel optimaal benut. Wanneer de remdruk plotseling en met een hoge druk wordt uitgeoefend, kan de dynamische lastverdeling de toegenomen vertraging niet meer volgen en kan de remkracht niet volledig op het wegdek worden overgebracht.

## Pasafdalingen



### WAARSCHUWING

**Uitsluitend remmen met de achterwielrem tijdens het bergaf rijden.**

Verlies van de remwerking. Vernieling van de remmen door oververhitting.

- Voor- en achterrem bedienen en energierterugwinning gebruiken.

Zie voor uitgebreide informatie over energierterugwinning het hoofdstuk "Techniek in detail" vanaf pagina (▮▮▮ 155).

### Natte en verontreinigde remmen

Vocht en vuil op de remschijven en de remblokken leiden tot een vermindering van de remwerking.

In de volgende situaties moet rekening worden gehouden

met een vertraagde of slechtere remwerking:

- Bij het rijden in de regen en door plassen.
- Na een wasbeurt van het voertuig.
- Bij het rijden op wegen waarop zout is gestrooid.
- Na werkzaamheden aan de remmen door restanten olie of vet.
- Bij het rijden op modderige wegen of bij terreinritten.



### WAARSCHUWING

#### Slechtere werking van de remmen door vocht en vuil

Gevaar voor ongevallen

- Remmen droog- resp. schoonremmen, zo nodig reinigen.
- Vroegtijdig remmen tot de volledige remwerking weer beschikbaar is.

## E-SCOOTER NEERZETTEN

### Zijstandaard

- Rijgereedheid uitschakelen.



### LET OP

#### Slechte staat van de ondergrond onder de standaard

Onderdeelschade door omvallen

- De standaard moet altijd op een vlakke en vaste ondergrond rusten.
- De zijstandaard uitklappen en de E-Scooter neerzetten.
- » Bij uitgeklapte zijstandaard wordt de parkeerrem automatisch bediend. Deze voorkomt het wegrollen van de scooter.



### LET OP

#### Belasting van de zijstandaard met extra gewicht

Onderdeelschade door omvallen

- Niet op de motorfiets gaan zitten als deze op de zijstandaard staat.

- Het stuur tot de aanslag naar links draaien.

### Middenbok

- met middenbok<sup>SU</sup>

- Rijgereedheid uitschakelen.

## LET OP

### **Slechte staat van de ondergrond onder de standaard**

Onderdeelschade door omvallen

- De standaard moet altijd op een vlakke en vaste ondergrond rusten.



## LET OP

### **Inklappen van de middenbok bij sterke bewegingen**

Onderdeelschade door omvallen

- Bij een uitgeklapte middenbok niet op de motorfiets plaatsnemen.
- De middenbok uitklappen en de E-Scooter op de middenbok plaatsen. Daarbij de E-Scooter uitsluitend aan de handgrepen voor de duopassagier of de handgrepen aan de topcasehouder optillen.

## LET OP

### **Opzijvallen van de motorfiets bij het op de middenstandaard plaatsen**

Onderdeelschade door omvallen

- De motorfiets tegen zijwaarts kantelen beveiligen, het best met behulp van een tweede persoon.
- E-Scooter op het transportplatau duwen, niet op de middenbok zetten.

## **E-SCOOTER VOOR TRANSPORT BEVESTIGEN**

- Alle onderdelen waar bagage spanriemen langs worden geleid, tegen krassen beschermen (bijv. met plakband).

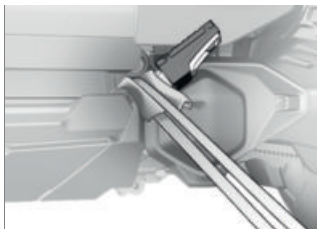
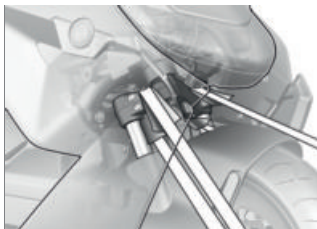
**LET OP****Inklemmen van onderdelen**

Onderdeelschade

- Onderdelen, zoals bijv. remleidingen of kabelbomen, niet inklemmen.
- Voor aan beide zijden spanbanden over de onderste vorkbrug aanbrengen en spannen.



- Bagagespanriem rechtsachter aan de montageplaat van de voetsteun bevestigen.

- Bagagespanriem linksachter aan de montageplaat van de voetsteun bevestigen.
- Alle bagagespanriemen gelijkmatig spannen, de E-Scooter moet mogelijk sterk ingeveerd worden.

# TECHNIEK IN DETAIL

09

---

<b>ALGEMENE AANWIJZINGEN</b>	<b>150</b>
<b>ANTI-BLOKKEERSYSTEEM (ABS)</b>	<b>150</b>
<b>TRACTIECONTROLE (ASC/DTC)</b>	<b>153</b>
<b>STABILITEITSCONTROLE BIJ RECUPERATIE (RSC)</b>	<b>154</b>
<b>RIJMODUS</b>	<b>155</b>
<b>DYNAMIC BRAKE CONTROL</b>	<b>157</b>
<b>BANDENSPANNINGSCONTROLE RDC</b>	<b>158</b>
<b>ADAPTIEVE BOCHTVERLICHTING</b>	<b>159</b>

---

## ALGEMENE AANWIJZINGEN

Meer Informatie over het onderwerp techniek is beschikbaar op [bmw-motorrad.com/technik](http://bmw-motorrad.com/technik).

---

## ANTI-BLOKKEERSYSTEEM (ABS)

### Hoe werkt het ABS?

De maximaal op de rijbaan overdraagbare remkracht is o.a. afhankelijk van de wrijvingscoëfficiënt van het oppervlak van het wegdek. Grind, ijs en sneeuw en een nat wegdek hebben een aanzienlijk slechtere wrijvingswaarde dan een droog en schoon wegdek. Hoe slechter de wrijvingscoëfficiënt van de rijbaan, hoe langer de remweg wordt.

Indien bij een verhoging van de remdruk door de berijder de maximaal overdraagbare remkracht wordt overschreden, beginnen de wielen te blokkeren en gaat de rijstabiliteit verloren; onderuitgaan kan het gevolg zijn. Voordat deze situatie optreedt, grijpt het ABS in en past de remdruk aan de maximaal overdraagbare remkracht aan, zodat de wielen blijven draaien en de rijstabiliteit behouden

blijft, ongeacht de wegdektoestand.

### Wat gebeurt er bij oneffenheden in de rijbaan?

Door oneffenheden in het wegdek kan kortstondig contactverlies tussen band en wegdek ontstaan en wordt de overdraagbare remkracht tot nul gereduceerd. Als in deze situatie wordt geremd, moet het ABS de remdruk verminderen om de rijstabiliteit bij hernieuwd contact met de rijbaan te garanderen. Hierbij moet het BMW Motorrad ABS uitgaan van extreem lage wrijvingswaarden (grind, ijzel, sneeuw), zodat de wielen in alle denkbare situaties blijven draaien om de rijstabiliteit te waarborgen. Na het herkennen van de werkelijke omstandigheden regelt het systeem de optimale remdruk in.

### Omhoogkomen van het achterwiel

Bij zeer sterke en snelle vertragingen kan het voorkomen dat het BMW Motorrad ABS het omhoogkomen van het achterwiel niet kan verhinderen. Dit kan eveneens tot het over de kop slaan van de E-Scooter leiden.



## WAARSCHUWING

### Omhoog komen van het achterwiel door krachtig remmen

Kans op ongevallen

- Houd er bij het remmen rekening mee dat de ABS-regeling niet in alle gevallen kan voorkomen dat het achterwiel omhoogkomt.

### Hoe werkt het BMW Motorrad ABS?

Het BMW Motorrad ABS waarborgt binnen de grenzen van de natuurkundige wetten de rijstabiliteit op elke ondergrond.

Vanaf snelheden boven 4 km/h kan het BMW Motorrad ABS binnen de grenzen van de natuurkundige wetten de rijstabiliteit op elke ondergrond waarborgen. Bij lagere snelheden kan het BMW Motorrad ABS door de eigenschappen van het systeem niet op alle ondergronden optimaal ondersteunen.

Het systeem is niet ontworpen voor speciale eisen zoals die gelden voor wedstrijdgebruik in het terrein of op het circuit.

### Bijzondere situaties

Voor het herkennen van de blokkeerneiging worden o.a. de toerentallen van het voor- en achterwiel vergeleken. Indien over een langere periode niet aannemelijke waarden worden herkend, wordt om veiligheidsredenen de ABS-functie uitgeschakeld en een ABS-storing weergegeven. Voorwaarde voor een storingsmelding is een afgesloten zelfdiagnose.

Naast problemen aan het BMW Motorrad ABS kunnen ook ongebruikelijke rij situaties tot een storingsmelding leiden:

- Gedurende langere tijd op het achterwiel rijden (wheelie).
- Het achterwiel laten draaien bij bediende voorwielrem (burn-out).
- Gedurende langere tijd rijden met een door de motorremwerking blokkerend achterwiel, bijv. bij het heuvelafwaarts rijden op een gladde ondergrond.

Indien vanwege een ongebruikelijke rijmodus een storingsmelding ontstaat, kan de ABS-functie door het uit- en inschakelen van het contact weer worden geactiveerd.

Welke rol speelt regelmatig onderhoud?



## WAARSCHUWING

### Niet regelmatig onderhouden remsysteem

Gevaar voor ongevallen

- Om er zeker van te zijn, dat de staat van onderhoud van het BMW Motorrad ABS optimaal is, moeten de voorgescreven onderhoudsintervallen beslist worden aangehouden.

### Reserves voor de veiligheid

Het BMW Motorrad ABS mag niet leiden tot een lichtvaardige rijstijl omdat de bestuurder vertrouwt op kortere remafstanden. Het is in eerste instantie een veiligheidsreserve voor noodsituaties.

Let op in de bochten! Bij het remmen in bochten komen bepaalde natuurkundige wetten kijken die ook het BMW Motorrad ABS niet kan opheffen.

### Doorontwikkeling van ABS naar ABS Pro

–met rijmodi Pro<sup>SU</sup>

Tot dusverre zorgde het BMW Motorrad ABS voor een zeer hoge mate van veiligheid tijdens het remmen bij het rechtuit rijden. Nu biedt ABS Pro ook bij remmen in bochten meer veiligheid. Het ABS Pro voorkomt het blokkeren van de wielen, zelfs bij een zeer snelle rembediening. Het ABS Pro vermindert, in het bijzonder bij remmen door een schrikreactie, abrupte stuurkrachtwijzigingen en daardoor het ongewenste oprichten van de motorfiets.

### ABS-regeling

Technisch gezien past ABS Pro de ABS-regeling, afhankelijk van de betreffende rijstijl, aan de maximum overhelhoek van de E-Scooter aan. Voor de bepaling van de scheefstand van de E-Scooter worden signalen van het rol- en het giermoment en de dwarsversnelling gebruikt.

Als de scheefstand toeneemt wordt de remdrukgradiënt bij het rembegin steeds verder gelimiteerd. Hierdoor vindt de drukopbouw langzamer plaats.

Bovendien vindt de drukmodulatie bij de ABS-regeling gelijkmatiger plaats.

### Voordelen voor de berijder

De voordelen van het ABS Pro voor de berijder zijn een gevoelig aanspreken en een hoge rem- en rijstabiliteit bij een optimale vertraging, ook in bochten.

---

## TRACTIECONTROLE (ASC/DTC)

### Hoe werkt de tractiecontrole?

De tractieregeling is er in twee uitvoeringen

- **zonder** rekening te houden met de scheidstand: Automatische stabiliteitscontrole ASC
- ASC is een rudimentaire functie, die vallen moet voorkomen.
- **met** rekening houden met de scheidstand: Dynamische tractiecontrole DTC
- DTC zorgt door de extra informatie over scheidstand en acceleratie voor een nauwkeurigere en comfortabelere regeling.

De tractiecontrole vergelijkt de wielomtreksnelheden van het voor- en achterwiel. Uit het verschil in snelheid worden de slip en daarmee de stabili-

teitsreserves aan het achterwiel berekend. Als een bepaalde sliplimiet wordt overschreden, wordt het motorkoppel door de motorregeling aangepast.

De BMW Motorrad ASC/DTC is een hulpsysteem voor de berijder en is voor gebruik op de openbare weg ontworpen. Vooral in het grensgebied van de rijfysica heeft de berijder duidelijk invloed op de regelmogelijkheden van de ASC/DTC (gewichtverplaatsing in bochten, losse bagage).



## WAARSCHUWING

### Gevaarlijk rijgedrag

Gevaar voor ongevallen ondanks ASC/DTC

- Een aangepaste rijstijl blijft altijd de verantwoordelijkheid van de berijder.
- Het extra veiligheidspotentieel niet door een riskante rijstijl weer beperken.

### Bijzondere situaties

Bij toenemende scheidstand wordt het acceleratievermogen overeenkomstig de natuurkundige wetten steeds verder ingeperkt. Daardoor is het mogelijk dat vanuit scherpe bochten vertraagd wordt geaccelereerd.

## 154 TECHNIEK IN DETAIL

Om een doordraaiend of wegglijdend achterwiel te herkennen worden onder andere de toerentallen van voor- en achterwiel vergeleken en bij de DTC ten opzicht van de ASC rekening gehouden met de scheefstand.

–met rijmodi Pro<sup>SU</sup>

Als deze waarden voor de scheefstand gedurende langere tijd als niet-aanmerkelijk worden herkend, wordt een vervangingswaarde voor de scheefstand gebruikt resp. wordt de DTC uitgeschakeld. In deze gevallen wordt een DTC-storing weergegeven. Voorwaarde voor een storingsmelding is een afgesloten zelfdiagnose.

Bij de volgende bijzondere rijomstandigheden is het mogelijk dat de BMW Motorrad tractieregeling automatisch wordt uitgeschakeld.

**Ongebruikelijke rijsituaties:**

- Gedurende langere tijd op het achterwiel rijden (wheelie).
- Het achterwiel laten draaien bij bediende voorwielrem (burn-out).
- Warmdraaien op een hulpstandaard



Minimumsnelheid voor de activering van de DTC

min 5 km/h

–met rijmodi Pro<sup>SU</sup>

Als het voorwiel bij een extreme acceleratie het contact met de weg verliest, vermindert de DTC in alle rijmodi het motorkoppel, tot het voorwiel weer de weg raakt.

BMW Motorrad raadt bij het opheffen van het voorwiel aan, de elektronische gashendel iets terug te draaien om zo snel mogelijk weer in een stabiele rijtoestand te komen.

In de rijmodus ECO komt de DTC-instelling overeen met de rijmodus ROAD.

In de rijmodi RAIN, ROAD en DYNAMIC komt de DTC-instelling overeen met de rijmodus.

---

### STABILITEITSCONTROLE BIJ RECUPERATIE (RSC)

**Hoe werkt de stabiliteitscontrole bij recuperatie?**

De stabiliteitscontrole bij recuperatie heeft de taak om instabiele rijomstandigheden door een te hoog recuperatiekoppel op het achterwiel te

voorkomen. Afhankelijk van de rijbaantoestand en rijdynamiek kan een te hoog recuperatiekoppel de slip op het achterwiel aanzienlijk vergroten en de rijstabiliteit verminderen. De stabiliteitscontrole bij recuperatie begrenst de te grote slip op het achterwiel tot een veilige, modusafhankelijke doelslip.

### **Oorzaken voor te veel slip op het achterwiel:**

- Recuperatie op rijbaan met lage wrijvingscoëfficiënt (bijv. natte bladeren).
- Hard aanremmen bij een sportieve rijstijl.

Net als de tractiecontrole BMW Motorrad DTC vergelijkt de regeneratie-stabiliteitscontrole de uit de wieltoerentallen en de wielomtrek berekende wielomtreksnelheden van het voor- en achterwiel. Aan de hand van het verschil in snelheid kan de stabiliteitscontrole bij recuperatie de slip en daarmee de stabiliteitsreserve bij het achterwiel bepalen. Overstijgt de slip de betreffende grenswaarde, dan wordt het recuperatiekoppel gereduceerd. De slip wordt vermindert en de motorfiets gestabiliseerd.

### **Werking van de stabiliteitscontrole bij recuperatie**

- In de rijmodi ECO, RAIN en ROAD: Maximale stabiliteit.
- met rijmodi Pro<sup>SU</sup>
- In de rijmodus DYNAMIC: ten opzichte van de rijmodi RAIN en ROAD gereduceerde ingreep.

---

## **RIJMODUS**

### **Selectie**

Om de E-Scooter aan de rijbaantoestand en aan de gewenste rijbeleving aan te passen, kan uit de volgende rijmodi worden gekozen:

### **Standaard**

- ECO
- RAIN
- ROAD (Standaardmodus)

- met rijmodi Pro<sup>SU</sup>

### **Met rijmodi Pro**

- DYNAMIC

Voor elk van deze rijmodi is een afgestemde instelling voor de systemen ABS, DTC, stabiliteitscontrole bij recuperatie en voor de reactie op de gashendel en energierterugwinning aanwezig.

## 156 TECHNIEK IN DETAIL

### Reactie op het gaspedaal

- In de rijmodus ECO: Terughoudende gasrespons en gereduceerd koppel.
- In de rijmodus RAIN: Zachte gasrespons.
- In de rijmodus ROAD: Optimale gasrespons.
- met rijmodi Pro<sup>SU</sup>
- In de rijmodus DYNAMIC: Directe gasrespons.

### Energieterugwinning

- In de rijmodi RAIN en ROAD: Gemiddelde energierterugwinning door vertraging van de motorfiets.
- In de rijmodus ECO: Maximale energierterugwinning door vertraging van de motorfiets.
- met rijmodi Pro<sup>SU</sup>
- In de rijmodus DYNAMIC: Maximale energierterugwinning door vertraging van de motorfiets.

### ABS

- De loskomherkenning voor het achterwiel is in alle rijmodi actief.
- In de rijmodi ECO, RAIN, ROAD en DYNAMIC is het ABS afgestemd op ritten op de weg.

- met rijmodi Pro<sup>SU</sup>

### ABS Pro

- In alle rijmodi is ABS Pro volledig beschikbaar. De oprichtneiging die de E-Scooter bij het remmen in bochten heeft, wordt tot een minimum gereduceerd.

### DTC

#### Banden

- In alle rijmodi is de DTC afgestemd op gebruik op de weg met wegbanden.

### Rijstabiliteit

- In de rijmodus RAIN grijpt de DTC zo vroeg in dat maximale rijstabiliteit wordt bereikt.
- In de rijmodi ECO en ROAD volgt de ingreep van de DTC later dan in de rijmodus RAIN. Een doordraaiend achterwiel wordt indien mogelijk altijd vermeden.
- In de rijmodus DYNAMIC grijpt de DTC later in dan in de rijmodus ROAD. Een doordraaiend achterwiel wordt indien mogelijk altijd vermeden.
- In alle rijmodi en wordt voorkomen dat het voorwiel loskomt van de grond.

### **Omschakelen**

Bij stilstaand voertuig met ingeschakelde bedrijfsgearedheid of tijdens de rit kan tussen rijmodi gewisseld worden.

De gewenste rijmodus wordt eerst voorgeselecteerd. De omschakeling vindt pas plaats, als de betreffende systemen zich in de benodigde toestand bevinden.

Pas na de omschakeling van de rijmodus wordt het selectiemenu op het display gesloten.

### **ECO-modus**

In de ECO-modus wordt een maximale energierugwinning door vertraging van het voertuig bij een beperkte acceleratie bereikt. De ECO-modus is voor een maximale actieradius bedoeld.

---

## **DYNAMIC BRAKE CONTROL**

– met rijmodi Pro<sup>SU</sup>

### **Functie van de Dynamic Brake Control**

De functie van de Dynamic Brake Control ondersteunt de berijder bij een noodstop.

### **Herkenning van een noodstop**

– Een noodstop wordt herkend als de voorwielrem snel en krachtig wordt bediend.

### **Gedrag bij een noodstop**

– Als bij een snelheid van meer dan min 10 km/h een noodstop wordt uitgevoerd, is naast de ABS-functie ook de Dynamic Brake Control actief.

### **Gedrag bij onbedoeld bedienen van de elektronische gashendel**

- Als bij een noodstop onbedoeld de elektronische gashendel wordt bediend (hendelstand > 5%), wordt de eigenlijk geactiveerde remwerking door de Dynamic Brake Control gewaarborgd door het opendraaien van de elektronische gashendel te negeren. De werking van de noodstop wordt gewaarborgd.
- Als tijdens de ingreep van de Dynamic Brake Control het gas wordt gesloten (gashendelstand < 5%), wordt het door het ABS-remsysteem gevraagde motorkoppel hersteld.
- Als de noodstop wordt beëindigd en de elektronische gashendel nog steeds wordt bediend, regelt de Dynamic Brake Control het motorkop-

## 158 TECHNIEK IN DETAIL

pel gecontroleerd terug naar de berijderswens.

### **BANDENSANNINGSCONTROLE RDC**

– met bandenspanningscontrole (RDC)<sup>SU</sup>

#### **Werking**

In elke band bevindt zich een sensor die de temperatuur en de spanning in de band meet en deze informatie naar de regeleenheid stuurt.

De sensoren zijn uitgerust met een centrifugaalregelaar die de overdracht van de meetwaarden na het eerste overschrijden van de minimumsnelheid vrijgeeft.



Minimumsnelheid voor de registratie van de RDC-metwaarden:

min 30 km/h

Voor de eerste ontvangst van de bandenspanning wordt op het display "--" weergegeven voor elke band. Nadat de motorfiets stilstaat worden de meetwaarden nog enige tijd door de sensoren doorgegeven.



De overdrachtduur van de meetwaarde na stilstand van het voertuig:

min 15 min

Als een RDC-regeleenheid is ingebouwd, maar hebben de wielen geen sensoren, dan wordt een storingsmelding weergegeven.

#### **Bandenspanningsbereiken**

De RDC-regeleenheid maakt onderscheid tussen drie op de motorfiets afgestemde bandenspanningsbereiken:

- Bandenspanning binnen de toelaatbare tolerantie.
- Bandenspanning in het grensgebied van de toelaatbare tolerantie.
- Bandenspanning buiten de toelaatbare tolerantie.

#### **Temperatuurcompensatie**

De bandenspanning is temperatuurafhankelijk: Deze neemt toe bij stijgende bandentemperatuur resp. neemt af bij dalende bandentemperatuur. De bandentemperatuur is afhankelijk van de buitentemperatuur en de rijstijl en duur van de rit.



De bandenspanningen worden op het TFT-display met temperatuurcompensatie weergegeven en hebben altijd betrekking op de volgende luchttemperatuur in de band:

20 °C

Bij de bandenspanningsmeters van tankstations vindt geen temperatuurcompensatie plaats, de gemeten bandenspanning is afhankelijk van de bandentemperatuur. Daardoor komen de daar weergegeven waarden in de meeste gevallen niet overeen met de waarden die op het TFT-display weergegeven worden.

### Aanpassing van de bandenspanning

Vergelijk de RDC-waarde op het TFT-display met de waarde op de achterkant van de omslag van de handleiding. De afwijking tussen beide waarden moet met de bandenspanningsmeter van het tankstation worden gecompenseerd.

 Voorbeeld
Volgens de handleiding moet de bandenspanning de volgende waarde hebben:
2,5 bar
Op het TFT-display wordt de volgende waarde weergegeven:
2,3 bar
Het volgende ontbreekt dus:
0,2 bar

 Voorbeeld
Het testapparaat in het tankstation toont:
2,4 bar
Om de juiste bandenspanning te bereiken, moet deze naar de volgende waarde worden verhoogd:
2,6 bar

### ADAPTIEVE BOCHTVERLICHTING

– met adaptieve bochtverlichting<sup>SU</sup>

#### Hoe werkt de adaptieve bochtverlichting?

De standaard gemonteerde dimmenheid in de koplamp bestaat uit twee reflectoren, die m.b.v. LED het dimlicht verzorgen. Rijhoogtesensoren op de voorwiel- en achterwielophanging leveren gegevens voor de permanente koplampverstelling. Door de knikcompensatie behoudt de lichtbundel bij rechtritrijden altijd het optimale, vooraf ingestelde bereik, onafhankelijk van rij- en ladingstoestand. Met de adaptieve bochtverlichting wordt de dimlichtenheid bovendien afhankelijk van de scheefstand

## 160    TECHNIEK IN DETAIL

via een as gedraaid en op deze wijze wordt de kantelhoek van de motorfiets gecompenseerd. De hoekverdraaiing bedraagt  $70^\circ (\pm 35^\circ)$ .

Het dimlicht verkrijgt zo naast de knikcompensatie een compensatie van de gereden scheefstand. Beide bewegingen overlappen elkaar, zodat het licht in de bocht naar binnen schijnt.

Daaruit resulteert een duidelijk verbeterde verlichting van de rijbaan bij rijden in bochten en daarbij een enorme toename aan de actieve rijveiligheid.



**ONDERHOUD**

**10**

---

<b>ALGEMENE AANWIJZINGEN</b>	<b>164</b>
<b>STANDAARD GEREEDSCHAPSSET</b>	<b>166</b>
<b>REMSYSTEEM</b>	<b>166</b>
<b>KOELVLOEISTOF</b>	<b>169</b>
<b>BANDEN</b>	<b>171</b>
<b>VELGEN EN BANDEN</b>	<b>171</b>
<b>VERLICHTINGSTYPE</b>	<b>172</b>
<b>KUIPDELEN</b>	<b>173</b>
<b>ACCU</b>	<b>175</b>
<b>ZEKERINGEN</b>	<b>178</b>
<b>DIAGNOSESTEKKER</b>	<b>180</b>

## ALGEMENE AANWIJZINGEN

In het hoofdstuk "Onderhoud" worden werkzaamheden voor het controleren en vervangen van slijtagedelen beschreven, die eenvoudig zijn uit te voeren.

Indien bij de montage rekening moet worden gehouden met speciale aanhaalkoppelwaarden, dan worden deze eveneens vermeld. Een overzicht van alle benodigde aanhaalkoppelwaarden is te vinden in het hoofdstuk "Technische gegevens".

### Micro-gekapselde bouten

De micro-inkapseling is een chemische schroefdraadborging. Hierbij wordt door een lijmstof een vaste verbinding gemaakt tussen een schroef en een moer of een onderdeel. Micro-gekapselde bouten zijn daarom slechts geschikt voor eenmalig gebruik.

Na het uitbouwen moet de lijm uit de binnenschroefdraad worden verwijderd. Bij het inbouwen moet een nieuwe micro-gekapselde bout worden gebruikt. Daarom voor het uitbouwen waarborgen dat u beschikt over geschikt gereedschap voor het reinigen van

de schroefdraad en over een vervangende bout. Bij een ondeskundige bewerking kan de borgingsfunctie van de schroef niet meer gewaarborgd zijn, waardoor u zichzelf in gevaar brengt!

Voor het uitvoeren van een aantal van de beschreven werkzaamheden zijn speciale gereedschappen en een gedegen vakkennis vereist. In geval van twijfel contact opnemen met een vakwerkplaats, bij voorkeur een BMW Motorrad Partner.

**GEVAAR****Ondeskundig uitgevoerde onderhouds- en reparatiewerkzaamheden.**

Levensgevaar door elektrische schok.

- Voor het uitvoeren van hier niet beschreven werkzaamheden zijn speciale gereedschappen en een gedegen vakkennis vereist.
- Alleen werkzaamheden uitvoeren die in dit hoofdstuk beschreven zijn. De beschreven werkzaamheden alleen bij uitgeschakelde rijklaarmodus uitvoeren. Bij twijfel contact opnemen met een vakwerkplaats, bij voorkeur een BMW Motorrad Partner.

**GEVAAR****Werken aan het hoog-voltage systeem.**

Levensgevaar

- Het hoog-voltage systeem van het voertuig vormt een afgesloten systeem. De veiligheid is gewaarborgd zolang geen werkzaamheden aan de technische componenten worden uitgevoerd.
- Veranderingen en werkzaamheden aan het hoog-voltage systeem alleen door een BMW Motorrad dealer met overeenkomstig geschoold personeel laten uitvoeren.

## STANDAARD GEREED-SCHAPSSET

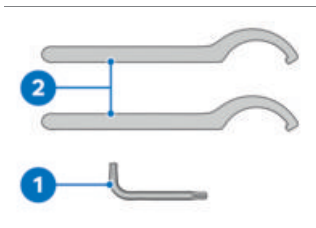

- 1 TORX-sleutel T25  
– Bekledingspanelen uitbouwen.
- 2 Haaksleutel  
– Veervoorspanning bij de veerpoot instellen.  
(→ 117)

## REMSYSTEEM

### Remfunctie controleren

- Rechter remhendel bedienen.  
» Er is een duidelijk drukpunt voelbaar.
- Remhendel links bedienen.  
» Er is een duidelijk drukpunt voelbaar.
- Om de parkeerrem te controleren, de zijstandaard uitklappen en de E-Scooter vooruit- en terugschuiven.  
» De E-Scooter kan niet worden verschoven.

Als geen duidelijke drukpunten voelbaar zijn of als de Scooter kan worden verschoven:

- Remmen door een BMW Motorrad Partner laten controleren.

### Remvoeringdikte voor controleren

- De E-Scooter neerzetten en erop letten dat de ondergrond vlak en stevig is.



- Visuele controle van remvoeringdikte links en rechts uitvoeren. Kijkrichting: Vanaf de achterzijde op de remblokken **1**.

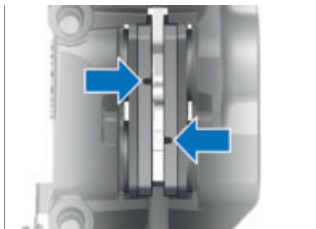

Slijtagegrens remvoering, voor

min 5,6 mm (Frictiemateriaal met steunplaat)

Zijn de slijtagemarkeringen, d.w.z. de groeven, niet meer duidelijk zichtbaar:



## WAARSCHUWING

### Onderschrijden van de minimale remblokdikte

Verminderde remwerking, beschadiging aan de remmen

- Om de bedrijfszekerheid van het remsysteem te waarborgen mogen de remblokken niet dunner worden dan de minimaal toelaatbare dikte.

- Remblokken door een vakwerkplaats laten vernieuwen, bij voorkeur door een BMW Motorrad Partner.

- BMW Motorrad beveelt aan alleen originele remblokken te monteren.

### Remvoeringdikte achter controleren

- E-Scooter neerzetten en erop letten dat de ondergrond vlak en stevig is.

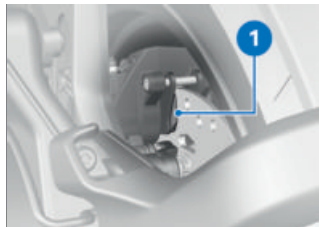

- Remblokdikte visueel controleren. Kijkrichting: vanaf de achterzijde op de remklauwen **1**.

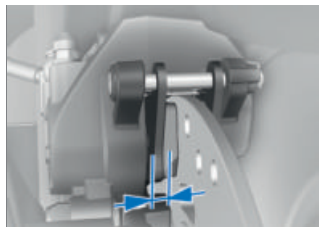

Slijtagegrens remvoering, achter

min 4,5 mm (Frictiemateriaal met steunplaat)

Als de slijtagemarkeringen zijn bereikt:



## WAARSCHUWING

### Onderschrijden van de minimale remblokdikte

Verminderde remwerking, beschadiging aan de remmen

- Om de bedrijfszekerheid van het remsysteem te waarborgen mogen de remblokken niet dunner worden dan de minimaal toelaatbare dikte.
- Remblokken door een vakwerkplaats laten vernieuwen, bij voorkeur door een BMW Motorrad Partner.
- BMW Motorrad beveelt aan alleen originele remblokken te monteren.

### Remvloeistofpeil voor- en achterwielrem controleren

- Het remvloeistofpeil kan worden gecontroleerd bij de inspectieglazen van de remvloeistofreservoirs. Het remvloeistofreservoir voor de voorwielrem bevindt zich rechts, het remvloeistofreservoir voor de achterwielrem links.



## WAARSCHUWING

### Te weinig of verontreinigde remvloeistof in het remvloeistofreservoir

Duidelijk verminderd remvermogen door lucht, verontreinigingen of water in het remsysteem

- Onmiddellijk stoppen met rijden totdat het defect verholpen is.
- Het remvloeistofpeil regelmatig controleren.
- De dop van het remvloeistofreservoir vóór het openen reinigen.
- Alleen remvloeistof uit een verzegelde flacon gebruiken.
- E-Scooter neerzetten en erop letten dat de ondergrond vlak en stevig is.
- Het stuur zo uitlijnen dat het remvloeistofreservoir horizontaal staat.



- Remvloeistofpeil aflezen in het inspectieglass **1** van het linker resp. rechter remvloeistofreservoir.

 Door de slijtage van de remblokken daalt het remvloeistofpeil in het reservoir.



Remvloeistofpeil

Remvloeistof, DOT4

Het remvloeistofpeil mag niet onder de **MIN**-markering komen. (Remvloeistofreservoir horizontaal)

Als het remvloeistofpeil tot onder het toegestane peil daalt:

- Het defect zo snel mogelijk door een vakwerkplaats laten verhelpen, bij voorkeur een BMW Motorrad Partner.

## KOELVLOEISTOF

### Koelvloeistofpeil controleren

- E-Scooter neerzetten en erop letten dat de ondergrond vlak en stevig is.
- Frontbeplating uitbouwen. (→ 173)

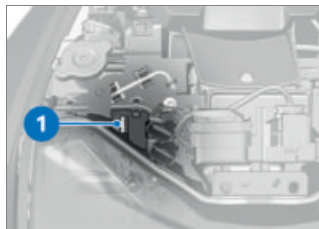

- Koelvloeistofpeil **1** door visuele controle controleren.

# 170 ONDERHOUD



 Voorgescreven koelvloeistofpeil in expansiereservoir

Tussen **MIN**-- en **MAX**--markering (bij koud koelcircuit)

Als het koelvloeistofpeil tot onder het toegestane peil daalt:

- Koelvloeistof zo snel mogelijk bijvullen, of door een BMW Motorrad Partner laten bijvullen.
- Frontbeplating inbouwen. (▮▮▮ 173)

## Koelvloeistof bijvullen

### WAARSCHUWING

#### Openen van de radiateurdop

Verbrandingsgevaar

- De radiateurdop niet openen bij hete koelvloeistof.
- Het koelvloeistofpeil uitsluitend op het expansiereservoir controleren en zo nodig bijvullen.

- Frontbeplating uitbouwen. (▮▮▮ 173)
- Aandrijflijn en koelsysteem laten afkoelen.

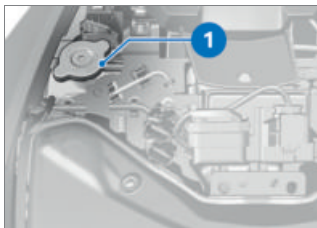

- Dop **1** openen.
- Koelvloeistof tot het voorgeschreven peil bijvullen.

 Koelmiddel vorstbeveiliging

min -25 °C

 Bijvulhoeveelheid koelvloeistof

0,07 l

- Koelvloeistofpeil controleren. (▮▮▮ 169)
- De dop van het expansiereservoir sluiten.
- Frontbeplating inbouwen. (▮▮▮ 173)

**BANDEN****Bandenspanning controleren****WAARSCHUWING****Onjuiste bandenspanning.**

Verslechterde rijeigenschappen van de Scooter. Verkorting van de levensduur van de banden.

- Zorg voor een correcte bandenspanning.

**WAARSCHUWING****Zelfstandig openen van verticaal ingebouwde binnenventielen bij hoge snelheden**

Plotseling verlies van de bandenspanning

- Ventielpopjes met rubberafdichting gebruiken en deze goed vastschroeven.

- De bandenspanning aan de hand van de volgende gegevens controleren.



Bandenspanning achter

2,5 bar (Solo, bij koude banden)

2,5 bar (Rijden met duopassagier en belading, bij koude banden)



Bandenspanning voor

2,3 bar (Solo, bij koude banden)

2,3 bar (Rijden met duopassagier en belading, bij koude banden)

Als de bandenspanning te laag is:

- Bandenspanning corrigeren.

**VELGEN EN BANDEN****Velgen controleren**

- E-Scooter neerzetten en erop letten dat de ondergrond vlak en stevig is.
- Velgen visueel op defecten controleren.
- Beschadigde velgen door een BMW Motorrad Partner laten controleren en zo nodig laten vernieuwen.

## Bandenprofiel diepte controleren



### WAARSCHUWING

#### Rijden met sterk versleten banden

Gevaar voor ongevallen door verslechterd rijgedrag

- Eventueel de banden vóór het bereiken van de wettelijk voorgeschreven minimale profiel diepte vervangen.
  - E-Scooter neerzetten en erop letten dat de ondergrond vlak en stevig is.
  - Bandenprofiel diepte in de hoofdprofielgroeven met slijtagemarkeringen meten.
-  Op elke band zijn slijtagemarkeringen in de hoofdprofielgroeven geïntegreerd. Indien de slijtagemarkeringen zichtbaar zijn, is de band volledig versleten. De posities van de slijtagemarkeringen zijn op de zijkant van de band aangegeven, bijv. door de letters T1, TW1 of door een pijl.
- Als de minimale profiel diepte is bereikt:
- Betreffende band(en) vervangen.

## Aanbevolen banden

Voor elke bandenmaat zijn bepaalde bandenmerken door BMW Motorrad getest, als verkeersveilig beoordeeld en goedgekeurd. Van andere banden kan BMW Motorrad de geschiktheid van het product niet beoordelen en daarom niet instaan voor de rijveiligheid. BMW Motorrad adviseert, alleen banden te gebruiken, die door BMW Motorrad zijn getest en goedgekeurd.

Uitgebreide informatie is verkrijgbaar bij uw BMW Motorrad Partner.

---

## VERLICHTINGSTYPE

### LED-lamp vervangen



### WAARSCHUWING

**De motorfiets wordt niet gezien in het wegverkeer door uitvallen van de verlichting van de motorfiets**

Veiligheidsrisico

- Een defecte gloeilamp zo snel mogelijk vervangen. Hiervoor contact opnemen met een specialist, bij voorkeur een BMW Motorrad dealer.

Alle lampen van het voertuig zijn LED-lampen. De LED-lampen gaan langer mee dan de aangenomen levensduur van het voertuig. Bij een eventueel defecte LED-lamp contact opnemen met een vakwerkplaats, bij voorkeur een BMW Motorrad Partner.

## KUIPDELEN

### Frontbeplating uitbouwen



- Frontbeplating **1** aan de daarvoor bedoelde greep midden onder de kuipruit naar voren trekken.
- Frontbeplating **1** uit de vergrendelingen **2** losmaken.
- Frontbeplating **1** naar voren uitbouwen.

### Frontbeplating inbouwen

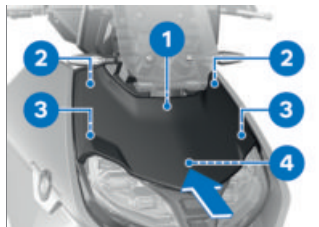

- Frontbeplating **1** in de richting van de pijl aanbrengen.
- Frontbeplating **1** met de geleidingen **3** en **4** aanbrengen.
- Frontbeplating **1** met lichte druk in de clips **2** vastklikken.

### Zijbekleding uitbouwen

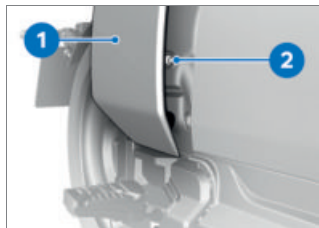

- Bout **2** uitbouwen.
- De zijpanelen **1** demonteren.

## 174 ONDERHOUD



- Accudeksel **1** in de richting van de pijl uitbouwen.
- Schroeven **2** uitbouwen.

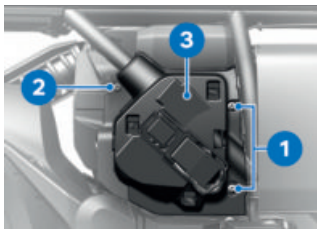

- Schroeven **1** uitbouwen.
- Bekledingspaneel terugdrukken en schroef **2** uitbouwen.
- Afdekking **3** uitbouwen.

### Zijbekleding inbouwen

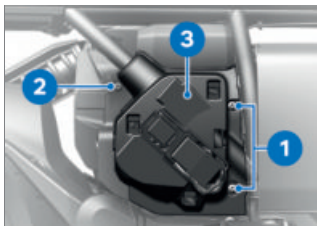

- Afdekking **3** aanbrengen.
- Bekledingspaneel terugdrukken en schroef **2** inbouwen.
- Schroeven **1** inbouwen.

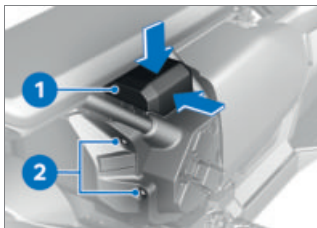

- Schroeven **2** inbouwen.
- Accudeksel **1** positioneren.
- Accudeksel **1** met druk van boven in de richting van de pijl schuiven, het accudeksel moet hoorbaar vergrendelen.
- Accudeksel **1** op stevige bevestiging controleren.



- Zijbekleding **1** met de vergrendelingen vergrendelen.
- Schroef **2** inbouwen.

## ACCU

### Algemene aanwijzingen

Vakkundig onderhoud, lading en opslag verlengen de levensduur van de 12 V-accu en zijn een voorwaarde voor eventuele garantieclaims.

Om een lange levensduur van de 12V-accu te bereiken, moeten de volgende richtlijnen worden aangehouden:

- De bovenzijde van de accu goed schoon en droog houden.
- Voor het opladen van de accu beslist de oplaadaanwijzingen op de volgende pagina's in acht nemen.
- De accu niet ondersteboven houden.

### Bijlaadfunctie

Wanneer een gedefinieerde drempelwaarde van de laadtoestand van de 12 V-accu overschreden wordt, wordt de bijlaadfunctie geactiveerd. De 12 V-accu wordt dan via de DC/DC-omvormer door de hoogvoltaccu bijgeladen. Hierdoor wordt een toereikende acculaadtoestand van de 12 V-accu gewaarborgd.

### De bijlaadfunctie is in de volgende situaties actief:

- Tijdens de rit: De 12 V-accu wordt indien nodig bijgeladen.
- Bij het laadproces: De 12 V-accu wordt naast de hoogvoltaccu opgeladen.
- Tijdens perioden van stilstand: Elke 2 dagen wordt de laadtoestand van de 12 V-accu gecontroleerd en indien nodig wordt deze bijgeladen. Bij het bijladen kunnen geluiden van de ventilator en koelvloeistofpomp te horen zijn.

Wanneer tijdens een langere periode van stilstand de 12 V-accu drie maal na elkaar moest worden bijgeladen, verschijnt bij het inschakelen van de rijgereedheid Toestand boordnetaccu. Geen beperkingen. Door een garage la-

ten controleren.. Meer Informatie in het hoofdstuk "Meldingen".

Wanneer de acculaadtoestand van de hoogvoltaccu onder een kritische drempelwaarde daalt, kan de 12 V-accu niet worden bijgeladen. Opdat de bijlaadfunctie indien nodig altijd actief kan worden, moet een toereikende laadtoestand van de hoogvoltaccu gewaarborgd zijn.

## 12 V-accu opladen

### LET OP

#### Opladen van de aangesloten 12V-accu aan de accupolen

Beschadiging van de voertuigelektronica

- De 12 V-accu voor het opladen losmaken van de accupolen.

### LET OP

#### Opladen van een geheel ontladen 12 V-accu via de 12 V-contactdoos

Beschadiging van de voertuigelektronica

- Een volledig ontladen 12 V-accu (accuspanning lager dan 12 V, bij ingeschakeld contact blijven controlelampjes en multifunctioneel display uit) altijd direct op de polen van de **losgekoppelde** accu opladen.

### LET OP

#### Op een contactdoos aangesloten, ongeschikte acculader

Beschadiging van acculader en voertuigelektronica

- Geschikte BMW-acculaders gebruiken. De passende acculader is bij uw BMW Motorrad Partner verkrijgbaar.

- Aangesloten accu via de contactdoos laden.



De elektronica van de motorfiets herkent of de accu volledig is opgeladen. In dit ge-

val wordt de contactdoos uitgeschakeld.

- De handleiding van de acculader in acht nemen.

 Wanneer de accu niet via de contactdoos kan worden opgeladen, dan is de gebruikte acculader mogelijk niet geschikt voor de elektronica van uw E-Scooter. In dit geval de accu direct aan de polen van de van de motorfiets losgekoppelde accu opladen.

De E-Scooter is niet rij- of gebruiksklaar. Controleren of de 12 V-accu volledig ontladen is:

- Rijklaarmodus inschakelen.

( 63)

» TFT-display in acht nemen:

– Als het TFT-display uit blijft als de rijgereedheid is ingeschakeld, is de accu volledig ontladen. De losgemaakte 12 V-accu moet direct via de polen worden opgeladen.

– Als het TFT-display wordt ingeschakeld, is de 12 V-accu nog niet volledig ontladen. De verbonden 12 V-accu kan via de 12 V-contactdoos worden opgeladen.

- Rijklaarmodus uitschakelen.

( 63)

## Losgekoppelde accu opladen

- Accu met een geschikte acculader opladen.
- De handleiding van de acculader in acht nemen.
- Na beëindiging van het opladen poolklemmen van de acculader losmaken van de accupolen.

## 12V-accu vervangen

– met alarmsysteem (DWA)<sup>SU</sup>

- Zo nodig het alarmsysteem uitschakelen. <
- Rijklaarmodus uitschakelen.
- De zijpanelen demonteren. ( 173)

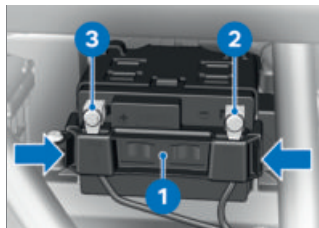

- Bevestigingsbeugel **1** links en rechts bij de klemmen samen-drukken en verwijderen.

# 178 ONDERHOUD

## LET OP

### Ondeskundig losmaken van de accu

Gevaar voor kortsluiting

- Losmaakvolgorde aanhouden.

- Bout **2** uitbouwen en accumassakabel losmaken.
- Bout **3** uitbouwen en accupluskabel losmaken.
- 12V-accu uit de accusteun verwijderen.
- 12V-accu in de accusteun schuiven.

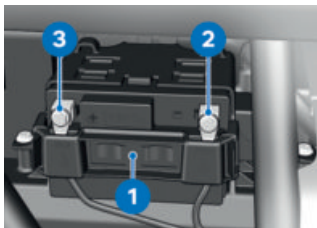

- Bevestigingsbeugel **1** op de 12 V-accu aanbrengen.

## LET OP

### Onjuist aankoppelen van de accu

Gevaar voor kortsluiting

- Inbouwwolgorde aanhouden.

- Accupluskabel positioneren en bout **3** inbouwen.
- Accumassakabel positioneren en bout **2** inbouwen.
- Zijbekleding inbouwen. (→ 174)

## ZEKERINGEN

### Hoofdzekering vervangen

## LET OP

### Overbrugging van defecte zekeringen

Kortsluitings- en brandgevaar

- Geen defecte zekeringen overbruggen.
- Defecte zekeringen vervangen door nieuwe zekeringen.
- Rijklaarmodus uitschakelen.
- E-Scooter neerzetten en erop letten dat de ondergrond vlak en stevig is.
- De zijpanelen demonteren. (→ 173)

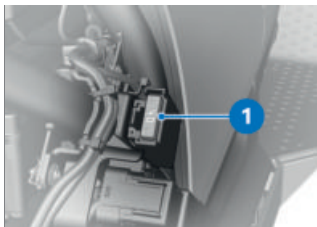

- Defecte zekering **1** vervangen.

 Bij het regelmatig uitval-  
len van de zekeringen de  
elektrische installatie laten con-  
trollen door een specialist, bij  
voorkeur een BMW Motorrad  
dealer.





Hoofdzekering

40 A (Hoofdzekering)

- Zijbekleding inbouwen.  
( 174)

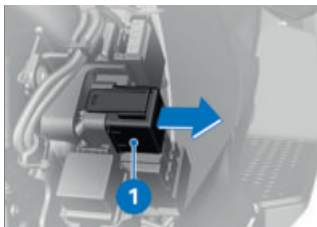
## Zekeringen vervangen



- Rijklaarmodus uitschakelen.
- De zijpanelen demonteren.  
( 173)

- De zekeringenhouder **1** ver-  
wijderen.

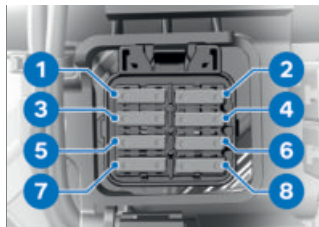

**LET OP**

### Overbrugging van defecte zekeringen







Kortsluitings- en brandgevaar



- Geen defecte zekeringen  
overbruggen.
- Defecte zekeringen vervan-  
gen door nieuwe zekerin-  
gen.

- Defecte zekering **1 - 8** ove-  
eenkomstig de bezetting ver-  
vangen.

 Bij het regelmatig uitval-  
len van de zekeringen de  
elektrische installatie laten con-  
trollen door een specialist, bij  
voorkeur een BMW Motorrad  
dealer.

# 180 ONDERHOUD

 Zekering 1
15 A (Elektromachine elektronica, relais Kl. 30g)
 Zekering 2
7,5 A (Kl. 30b, elektromachine elektronica, ABS, sensorbox, buddyseatverwarming, USB oplaadvak, RDC, opbergvakken)
 Borging 3
10 A (Elektromachine elektronica)
 Borging 4
7,5 A (Kl. 30, scheidingsrelais Kl. 30b, Alarmsysteem, contactslot, instrumentenpaneel, On Board Charger, analysestekker)
 Borging 5
7,5 A (Kl. 30C, combischakelaar links, Service Disconnect, elektromachine elektronica, On Board Charger)
 Borging 6
vrij

 Borging 7
vrij
 Borging 8
vrij
<ul style="list-style-type: none"><li>• De zekeringenhouder aanbrengen.</li><li>• Zijbekleding inbouwen. (→ 174)</li></ul>

## DIAGNOSESTEKKER

### Diagnosecontactdoos losmaken



### VOORZICHTIG

#### Verkeerd te werk gaan bij het losmaken van de analysestekker voor On-Board-Diagnose

Functiestoringen van de motorfiets

- De analysestekker uitsluitend tijdens de BMW Motorrad Service door een vakwerkplaats of andere geautoriseerde personen laten losmaken.
- Werkzaamheden door overeenkomstig geschoold personeel laten uitvoeren.
- Voorschriften van de voertuigfabrikant in acht nemen.

- Frontbeplating uitbouwen.  
(▣▣▣ 173)

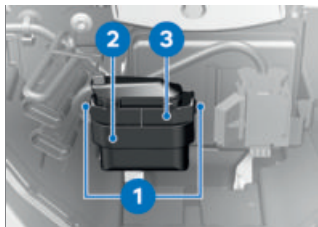

- Vergrendelingen **1** aan beide zijden indrukken.
- De diagnosestekker **2** uit houder **3** losmaken.
- » De interface voor het Diagnose- en Informatie-Systeem kan op de diagnosestekker **2** worden aangesloten.

### Diagnosecontactdoos bevestigen

- Interface voor Diagnose- en Informatie-Systeem loskoppelen.

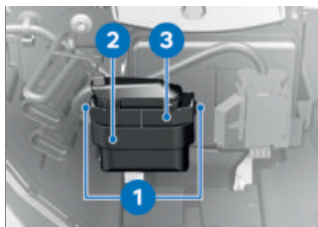

- Diagnosestekker **2** in de houder **3** steken.

- » De vergrendelingen **1** vergrendelen aan beide zijden.
- Frontbeplating inbouwen.  
(▣▣▣ 173)

**ACCESSOIRES**

**11**

---

<b>ALGEMENE AANWIJZINGEN</b>	<b>184</b>
<b>CONTACTDOZEN</b>	<b>184</b>
<b>TOPCASE</b>	<b>185</b>

## ALGEMENE AANWIJZINGEN



### VOORZICHTIG

#### **Gebruik van producten van derden**

Veiligheidsrisico

- BMW Motorrad kan niet voor ieder product dat door derden wordt geleverd beoordelen of het zonder veiligheidsrisico op BMW motorfietsen kan worden gemonteerd. Deze garantie wordt ook niet gegeven wanneer in bepaalde landen van overheidswege deze toestemming wel is verleend. Bij de in het kader hiervan uitgevoerde tests wordt niet altijd rekening gehouden met alle mogelijke bedrijfsomstandigheden van BMW motorfietsen en deze zijn daarom niet altijd voldoende.
- Voor uw eigen veiligheid vervangingsonderdelen en accessoires gebruiken die door BMW voor uw motorfiets zijn goedgekeurd.

De onderdelen en accessoires zijn door BMW grondig geïnspecteerd op veiligheid, werking en deugdelijkheid.

BMW neemt daarvoor de volledige productaansprakelijkheid. Voor onderdelen en accessoires die niet zijn goedgekeurd kan BMW geen verantwoordelijkheid nemen.

Bij het aanbrengen van alle wijzigingen de wettelijke voorschriften in acht nemen. Houdt u zich aan de officiële typegoedkeuring.

Uw BMW Motorrad Partner geeft deskundig advies bij de keuze van originele BMW onderdelen, accessoires en overige producten.

Meer informatie over accessoires onder:

**[bmw-motorrad.com/equipment](http://bmw-motorrad.com/equipment)**

## CONTACTDOZEN

### **Aansluiting elektrische apparaten**

- Op contactdozen aangesloten apparatuur kan alleen bij ingeschakelde rijgereedheid worden gebruikt.
- De contactdozen worden slechts 60 seconden na uitschakelen van de rijgereedheid van spanning voorzien.

### Gebruik van extra apparatuur

Tijdens het gebruik van 12 V-stekkerdozen vindt geen bewaking van de accucapaciteit plaats. Als er extra apparaten gedurende een langere periode gebruikt worden zonder dat de hoogvoltaccu ingeschakeld is, kan de 12 V-accu volledig leeg raken. De rijgereedheid van de E-Scooter is dan niet meer gewaarborgd.

### Kabelligging

- De bedrading van contactdozen naar de accessoires moeten zo worden aangebracht, dat deze de berijder niet hindert.
- De geïnstalleerde bedrading mag de stuurinslag en de rij-eigenschappen niet beperken.
- De kabels mogen niet worden ingeklemd.

---

### TOPCASE

- met topcase <sup>OA</sup>

### Topcase openen

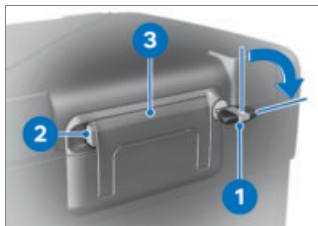

- Sleutel **1** rechtersom draaien.
- Gele vergrendeling **2** ingedrukt houden en handgreep **3** openklappen.



- Gele knop **1** naar voren drukken en tegelijkertijd het topcasedeksel openen.

### Topcasevolume instellen

- Topcase openen en leegmaken.

## 186 ACCESSOIRES



- Zwenkhendel **1** in de voorste eindstand vastklikken om het grotere volume in te stellen.
- Zwenkhendel **1** in de achterste eindstand vastklikken om het kleinere volume in te stellen.
- Topcase sluiten.



Volume topcase

25...35 l

### LET OP

#### **Inklappen van de handgreep bij een vergrendeld kofferslot**

Beschadiging van de vergrendelingslip

- Vóór het dichtklappen van de handgreep erop letten dat het Topcase-slot verticaal staat.
- Handgreep **1** dichtklappen.
  - » Handgreep vergrendelt hoorbaar.
- De sleutel **2** linksom draaien en eruit trekken.

### Topcase verwijderen



- Sleutel **1** rechtsom draaien.
- Gele vergrendeling **2** ingedrukt houden en handgreep **3** openklappen.



- Rode hendel **1** naar achter trekken.
- » Vergrendelingsklep **2** springt open.
- Vergrendelingsklep volledig openklappen.
- Topcase aan de handgreep uit de houder verwijderen.

### Topcase monteren



- Rode hendel **1** naar achter trekken.
- » Vergrendelingsklep **2** springt open.
- Vergrendelingsklep volledig openklappen.



- Topcase in de voorste houders **1** van de topcaseplaat aanbrengen.
- Topcase achter op de topcaseplaat drukken.

## 188 ACCESSOIRES



- Vergrendelingsklep **1** tot aan de weerstand naar voren drukken.
- Vervolgens vergrendelingsklep en rode ontgrendelingshendel **2** tegelijkertijd naar voren drukken.
- » Vergrendelingsklep klikt vast.

### LET OP

#### Dichtklappen van de draaggreep bij vergrendeld kofferslot

Beschadiging van vergrendelingsbeugel

- Voor het dichtklappen van de draaggreep erop letten, dat het kofferslot dwars tot de rijrichting staat.

- Handgreep **1** dichtklappen.
- » Handgreep vergrendelt hoorbaar.
- De sleutel **2** linksom draaien en eruit trekken.

#### Maximale lading



Maximale belading van de topcase

— met topcase<sup>OA</sup>

max 5 kg ◁



**VERZORGING**

**12**

---

<b>ONDERHOUDSMIDDELEN</b>	<b>192</b>
<b>WASSEN</b>	<b>192</b>
<b>REINIGING VAN KWETSBARE VOERTUIGONDERDE- LEN</b>	<b>193</b>
<b>LAKONDERHOUD</b>	<b>195</b>
<b>CONSERVERING</b>	<b>195</b>
<b>E-SCOOTER BUITEN GEBRUIK STELLEN</b>	<b>196</b>
<b>E-SCOOTER IN GEBRUIK NEMEN</b>	<b>196</b>

## ONDERHOUDSMIDDELEN

BMW Motorrad adviseert reinigings- en onderhoudsmiddelen te gebruiken die bij uw BMW Motorrad Partner verkrijgbaar zijn. BMW Care Products zijn op materialen in laboratoria en in de praktijk getest en maken een prima verzorging en optimale bescherming van de op uw motorfiets toegepaste materialen mogelijk.

### LET OP

#### **Gebruik van ongeschikte reinigings- en onderhoudsmiddelen**

Beschadiging van onderdelen van de motorfiets

- Geen oplosmiddelen zoals nitroverdunner, koudreiniger, brandstof e.d. of alcoholhoudende middelen gebruiken.

### LET OP

#### **Gebruik van sterk zure of sterk alkalische reinigingsmiddelen**

Beschadiging van onderdelen van de motorfiets

- Verdunningsverhouding op de verpakking van de reinigingsmiddelen in acht nemen.
- Geen sterk zure of sterk alkalische reinigingsmiddelen gebruiken.

## WASSEN

BMW Motorrad adviseert om insecten en hardnekkige vervuilingen op gelakte onderdelen vóór het wassen met BMW Insectenverwijderaar te behandelen.

Om vlekvorming te voorkomen het voertuig niet direct na sterke zonnestraling of in de zon wassen.

Vorkpoten regelmatig van vervuilingen reinigen.

Vooraf tijdens de wintermaanden en bij het rijden op wegen in de buurt van de kust het voertuig vaker wassen.

Om strooizout te verwijderen, het voertuig en eventueel de aanbouwdelen na het beëindi-

gen van de rit direct met koud water reinigen.

 Nadat in de regen is gereden, bij een hoge luchtvochtigheid of nadat de motorfiets is gewassen, kan er condensatie optreden aan de binnenzijde van de koplamp. De koplamp kan daarbij tijdelijk beslaan. Contact opnemen met een vakwerkplaats, bij voorkeur een BMW Motorrad dealer, wanneer zich voortdurend vocht in de koplamp verzamelt.



#### WAARSCHUWING

**Vochtige remschijven en remblokken na het wassen van de motorfiets, na het rijden door water of bij regen**

Verminderde remwerking, gevaar voor ongevallen

- Vroegtijdig remmen tot de remschijven en -blokken zijn gedroogd of drooggeremd.



#### LET OP

**Sterkere inwerking van het zout door warm water**

Corrosie

- Bij het verwijderen van strooizout alleen koud water gebruiken.



#### LET OP

**Beschadigingen door hoge waterdruk van hogedrukreinigers of stoomreinigers**

Corrosie of kortsluiting, beschadigingen aan stickers, aan afdichtingen, aan het hydraulisch remsysteem, aan de elektronica en aan de buddy-seat

- Hogedruk- of stoomreinigers voorzichtig gebruiken.

### REINIGING VAN KWETSBARE VOERTUIGONDERDELEN

#### Kunststoffen



#### LET OP

**Gebruik ongeschikte reinigingsmiddelen**

Beschadiging van kunststof oppervlakken

- Geen reinigingsmiddelen met alcohol of oplosmiddelen, of schurende reinigingsmiddelen gebruiken.
- Geen insectensponzen of sponzen met een hard oppervlak gebruiken.

Kunststof delen met water en BMW reinigingsmiddel voor kunststof schoonmaken. Dit geldt vooral voor:

## 194 VERZORGING

- Kuipruiten en windgeleiders
- Kunststof lampglazen
- Afdeglas van het instrumentenpaneel
- Zwarte, ongelakte onderdelen



Hardnekkig vuil en insecten inweken door er een natte doek op te leggen.



Reiniging alleen met water en spons.



Geen chemische reinigingsmiddelen gebruiken.

### TFT-display

Het TFT-display met warm water en afwasmiddel reinigen. Aansluitend met een schone doek, bijvoorbeeld met een stuk papier, afdrogen.

### Chroom

Chroomdelen zorgvuldig met ruim water en motorfietsreiniger uit de verzorgingslijn BMW Motorrad Care Products reinigen. Dit geldt met name bij inwerking van zout. Gebruik voor een extra behandeling BMW Motorrad metaalpolijstmiddel.

### Radiator

De radiator regelmatig reinigen om oververhitting van de elektromachine door onvoldoende koeling te voorkomen. Gebruik hiertoe bijv. een tuinslang met weinig waterdruk.



#### LET OP

#### Verbuigen van radiateurlamellen

Beschadiging van de radiateurlamellen

- Bij het reinigen erop letten dat de radiateurlamellen niet verbuigen.

### Rubber

Rubberonderdelen met water of BMW -onderhoudsmiddel voor rubber behandelen.



#### LET OP

#### Gebruik van siliconenspray voor het onderhouden van afdichtrubbers

Beschadiging van afdichtrubbers

- Gebruik geen siliconensprays of onderhoudsmiddelen die siliconen bevatten.

## LAKONDERHOUD

Langdurige inwerking van schadelijke stoffen op de lak wordt voorkomen door het regelmatig wassen van uw voertuig, vooral in gebieden met hoge luchtvervuiling of natuurlijke verontreiniging, zoals boomhars of stuifmeelpollen.

Sterk agressieve stoffen direct verwijderen, anders kan lakbeschadiging of lakverkleuring ontstaan. Hiertoe behoren bijv. gemorste brandstof, olie, vet, remvloeistof, vogeluitwerpselen. Hier adviseren we BMW Motorrad reinigingsmiddel en daarna BMW Motorrad glanspolijstmiddel om te conserveren.

Verontreinigingen van het lakoppervlak zijn na het wassen van het voertuig goed herkenbaar. Deze plekken met wasbenzine of spiritus op een schone doek of poetswatten direct verwijderen. BMW Motorrad adviseert om teervlekken met BMW teerverwijderaar te verwijderen. Vervolgens de lak op deze plaatsen conserveren.



## LET OP

### Lakbeschadiging door metaalpolijstmiddel

Gevaar voor beschadiging

- Lak en chroomlakken niet met metaalpolijstmiddel behandelen.

## CONSERVERING

Als er geen water meer van de lak afparelt, moet deze worden geconserveerd.

BMW Motorrad adviseert om voor lakconservering BMW Motorrad glanspolijstmiddel of producten te gebruiken die Carnaubawas of synthetische was bevatten.



Chroomlakken mogen niet met chroompoetsmiddelen worden geconserveerd. Uitsluitend de door BMW Motorrad geadviseerde middelen gebruiken.

## E-SCOOTER BUITEN GEBRUIK STELLEN



### LET OP

#### Beschadiging van de hoog- voltaccu door overmatige ontlading

Gevaar voor beschadiging

- Voorafgaand aan langere periodes van stilstand van maximaal vier weken controleren of de hoogvoltaccu volledig opgeladen is.
- Regelmatig de acculaadtoestand controleren en zo nodig het hoogvoltaccupakket opladen.
- Het voertuig niet gedurende langere tijd met een geringe laadtoestand laten stilstaan.



Het voertuig niet langer dan 14 dagen stil laten staan als de elektrische actieradius minder dan 10 km draagt.

- E-Scooter reinigen.
- Opladen starten. (→ 127)
- De draaipunten van de remhendel en van de midden- en zijstandaard met een geschikt smeermiddel inspuiten.

- Blanke en verchroomde onderdelen met zuurvrij vet (vaseline) conserveren.
- De E-Scooter in een droge ruimte zodanig neerzetten, dat beide wielen onbelast zijn.

## E-SCOOTER IN GEBRUIK NEMEN

- De aangebrachte conserveringslaag verwijderen.
- E-Scooter reinigen.
- Controlelijst. (→ 137)



# **TECHNISCHE GEGEVENS**

**13**

---

<b>STORINGSTABEL</b>	<b>200</b>
<b>LADEN</b>	<b>203</b>
<b>AANDRIJVING</b>	<b>204</b>
<b>TRANSMISSIE</b>	<b>204</b>
<b>CARDAN</b>	<b>204</b>
<b>FRAME</b>	<b>205</b>
<b>ONDERSTEL</b>	<b>205</b>
<b>REMMEN</b>	<b>205</b>
<b>WIELEN EN BANDEN</b>	<b>206</b>
<b>ELEKTRISCHE INSTALLATIE</b>	<b>207</b>
<b>DIEFSTALBEVEILIGINGSINSTALLATIE</b>	<b>208</b>
<b>AFMETINGEN</b>	<b>208</b>
<b>GEWICHTEN</b>	<b>209</b>
<b>RIJGEGEVENS</b>	<b>209</b>

## 200 TECHNISCHE GEGEVENS

---

### STORINGSTABEL

De rijklaarmodus kan niet worden ingeschakeld:

Oorzaak	Verhelpen
Zijstandaard uitgekapt	Zijstandaard inklappen.
Starten zonder bedienen van de remmen	Bij het starten een remhendel bedienen.
12V-accu leeg	12 V-accu opladen. (🔌 176)

Bluetooth-verbinding wordt niet tot stand gebracht.

Oorzaak	Verhelpen
Noodzakelijke stappen voor de pairing zijn niet uitgevoerd.	Lees in de handleiding van het communicatiesysteem welke stappen noodzakelijk zijn voor de pairing.
Het communicatiesysteem wordt ondanks de pairing niet automatisch verbonden.	Het communicatiesysteem van de helm uitschakelen en na een tot twee minuten opnieuw verbinden.
In de helm zijn te veel Bluetooth-apparaten opgeslagen.	Alle ingevoerde pairingen in de helm wissen (zie de handleiding van het communicatiesysteem).
Er zijn nog meer voertuigen in de buurt met apparaten die geschikt zijn voor Bluetooth.	Gelijktijdige pairing met meerdere voertuigen vermijden.

---

Storing van de Bluetooth-verbinding.

Oorzaak	Verhelpen
De Bluetooth-verbinding met het mobiele eindapparaat wordt onderbroken.	Energiespaarstand uitschakelen.
De Bluetooth-verbinding met de helm wordt onderbroken.	Het communicatiesysteem van de helm uitschakelen en na een tot twee minuten opnieuw verbinden.
Het volume in de helm kan niet worden ingesteld.	Het communicatiesysteem van de helm uitschakelen en na een tot twee minuten opnieuw verbinden.

Telefoonboek wordt niet op het TFT-display weergegeven.

Oorzaak	Verhelpen
Het telefoonboek is nog niet aan het voertuig overgedragen.	Bij het pairen de overdracht van de telefoongegevens (☰➔ 111) op het mobiele eindapparaat bevestigen.

Actieve routebegeleiding wordt niet op het TFT-display weergegeven.

Oorzaak	Verhelpen
Navigatie uit de BMW Motorrad Connected App is niet overgedragen.	Voordat u gaat rijden de BMW Motorrad Connected App op het verbonden mobiele eindapparaat openen.
De routebegeleiding kan niet worden gestart.	Ervoor zorgen dat het mobiele eindapparaat een gegevensverbinding heeft en het kaartmateriaal op het mobiele eindapparaat controleren.

## 202 TECHNISCHE GEGEVENS





Weergavelijst wordt niet op het TFT-display weergegeven.

<b>Oorzaak</b>	<b>Verhelpen</b>
Op het mobiele eindapparaat bevinden zich te veel titels in de speellijst.	aantal titels in de weergavelijst op het mobiele eindapparaat reduceren.

**LADEN**

Totale capaciteit van de hoog-voltaccumulatort	60,6 Ah
Netto energie-inhoud hoog-voltaccupakket	8,5 kWh
–met vermogensreductie <sup>SU</sup>	6,2 kWh
Aanwijzing laadduur	De informatie over de laadduur vereist dat met de genoemde laadstroom wordt geladen. Temperaturen en de gekozen laadinfrastructuur, laadsnoer en laadstroombegrenzing kunnen de laadduur verlengen.

**Laadduur**

Laadduur van de hoog-voltage accueenheid met standaard laadsnoer	 210 min, 80% lading bij oplaadstroom: 10 A 260 min, 100% lading bij oplaadstroom: 10 A
–met vermogensreductie <sup>SU</sup>	 145 min, 80% lading bij oplaadstroom: 10 A 200 min, 100% lading bij oplaadstroom: 10 A
Laadduur van de hoog-voltage accueenheid met Mode3-laadsnoer	
–met snellader <sup>SU</sup>	 65 min, 80% lading bij oplaadstroom: 30 A 100 min, 100% lading bij oplaadstroom: 30 A
–met snellader <sup>SU</sup> –met vermogensreductie <sup>SU</sup>	 50 min, 80% lading bij oplaadstroom: 30 A 70 min, 100% lading bij oplaadstroom: 30 A

## 204 TECHNISCHE GEGEVENS

### AANDRIJVING

Plaats van de motornummers	Onderzijde motorblok
Motortype	IA0P06A
Motorconstructie	Synchrone machine
–met snellader <sup>SU</sup>	Synchronemachine (3-fasig, permanent bekrachtigd)
Nominaal continu vermogen	15 kW
–met vermogensreductie <sup>SU</sup>	11 kW
Maximaal vermogen	31 kW, bij toerental: 4900 min <sup>-1</sup>
–met vermogensreductie <sup>SU</sup>	23 kW, bij toerental: 4000 min <sup>-1</sup>
Koppel	62 Nm, bij toerental: 1500 min <sup>-1</sup>
Max. toerental	max 12300 min <sup>-1</sup>

### TRANSMISSIE

Constructie versnellingsbak	1-traps transmissie, in het motorblok geïntegreerd
-----------------------------	--

### CARDAN

Constructie van de cardan	Riemaandrijving
Achterwielophanging - constructie	Achterbrug van gegoten lichtmetaal met één arm en een via excenter instelbare achterwielas

**FRAME**

Frameconstructie	Stalen frame met dubbele lussen
Plaats van het typeplaatje	Frame rechtsvoor bij balhoofd
Locatie van het framenummer	Hoofdframe rechtsvoor onder

**ONDERSTEL****Voorwiel**

Voorwielophanging - constructie	Telescoopvork
Veerweg voor	110 mm, aan het voorwiel

**Achterwiel**

Constructie van de achterwielvering	direct verbonden veerpoot met verstelbare veervoorspanning
Veeruitslag aan achterwiel	92 mm, op het achterwiel

**REMMEN****Voorwiel**

Voorwielrem - constructie	Dubbele schijfrem, star, diameter 265 mm, vaste remklauw met 4 zuigers
Remvoeringmateriaal, voor	Organisch
Dikte remschijf, voor	5 mm, Nieuwstaat min 4,5 mm, Slijtagegrens
Vrije slag van de rembediening (Voorrem)	0,7...3,4 mm, aan de zuiger

## 206 TECHNISCHE GEGEVENS

### Achterwiel

Achterwielrem - constructie	Enkele schijfrem, diameter 265 mm, zwevende klauw met 1 zuiger
Remvoeringmateriaal, achter	Organisch
Dikte remschijf, achter	5 mm, Nieuwstaat min 4,5 mm, Slijtagegrens

### WIELEN EN BANDEN

Aanbevolen bandencombinaties	Een overzicht van de op dit moment goedgekeurde banden krijgt u bij uw BMW Motorrad Partner.
Snelheidscategorie banden voor/achter	H, ten minste noodzakelijk: 210 km/h

### Voorwiel

Type voorwiel	Aluminium gietwiel
Velgmaat voorwiel	3,50" x 15"
Bandcodering, voor	120/70 R 15
Draagvermogenkengetal voorbanden	56
Toelaatbare onbalans voorwiel	max 5 g

### Achterwiel

Constructie achterwiel	Aluminium gietwiel
Velgmaat achterwiel	4,50" x 15"
Bandenopschrift, achter	160/60 R 15
Draagvermogenkengetal achterbanden	67
Toelaatbare onbalans achterwiel	max 5 g

**Bandenspanningen**

Bandenspanning voor	2,3 bar, Solo, bij koude banden 2,3 bar, Rijden met duopas- sagier en belading, bij koude banden
Bandenspanning achter	2,5 bar, Solo, bij koude banden 2,5 bar, Rijden met duopas- sagier en belading, bij koude banden

**ELEKTRISCHE INSTALLATIE**

Elektrische belastbaarheid van contactdozen	max 5 A, alle contactdozen in totaal
Hoofdzekering	40 A, Hoofdzekering
Zekering 1	15 A, Elektromachine elektro- nica, relais Kl. 30g
Zekering 2	7,5 A, Kl. 30b, elektromachine elektronica, ABS, sensorbox, buddyseatverwarming, USB oplaadvak, RDC, opbergvakken
Borging 3	10 A, Elektromachine elektro- nica
Borging 4	7,5 A, Kl. 30, scheidingsrelais Kl. 30b, Alarmsysteem, con- tactslot, instrumentenpaneel, On Board Charger, analyse- stekker
Borging 5	7,5 A, Kl. 30C, combischake- laar links, Service Disconnect, elektromachine elektronica, On Board Charger
Borging 6	vrij
Borging 7	vrij

## 208 TECHNISCHE GEGEVENS

Borging 8	vrij
<b>Accu</b>	
Accu	AGM-accu (Absorbent Glass Mat), onderhoudsvrij
Nominale accuspanning	12 V
Accucapaciteit	5 Ah
<b>Lampen</b>	
Alle lichtbronnen	LED

### DIEFSTALBEVEILIGINGSINSTALLATIE

– met alarmsysteem (DWA)<sup>SU</sup>

Activeringstijd bij ingebruikneming	Circa 30 s
Alarmtijd	Circa 26 s
Accutype	CR 123 A

### AFMETINGEN

Lengte	2285 mm, over kentekenplaat-houder
Hoogte	1150 mm, over kuipruit, bij DIN-leeggewicht
– met kuipruit hoog <sup>SU</sup>	1315 mm, over kuipruit, bij DIN-leeggewicht
Breedte	855 mm, met spiegels 820 mm, boven stuurgewichten
Zithoogte berijders-buddyseat	780 mm, zonder rijder, bij DIN-leeggewicht
– met comfort-buddyseat Backrest <sup>SU</sup>	800 mm, zonder rijder, bij DIN-leeggewicht

Stapbooglengthe berijder	1810 mm, zonder berijder, bij DIN-leeggewicht van het voertuig
–met comfort-buddyseat Backrest <sup>SU</sup>	1856 mm, zonder berijder, bij DIN-leeggewicht van het voertuig

## GEWICHTEN

Leeggewicht van het voertuig	231 kg, DIN-leeggewicht, zonder SU
Wielbelasting voor bij leeggewicht	119 kg
Maximaal toelaatbaar totaalgewicht	410 kg
Wielbelasting achter bij leeggewicht	112 kg
Maximale belading	179 kg
Maximale belading van de topcase	
–met topcase <sup>OA</sup>	max 5 kg
Beladen van het helmopbergvak	max 8 kg
Belading softbag	max 5 kg

## RIJGEGEVENS

Maximumsnelheid	120 km/h
Reikwijdte	130 km, volgens WMTC
–met vermogensreductie <sup>SU</sup>	100 km, volgens WMTC

**SERVICE**

**14**

---

<b>RECYCLING</b>	<b>212</b>
<b>BMW MOTORRAD SERVICE</b>	<b>212</b>
<b>BMW MOTORRAD ONDERHOUDSHISTORIE</b>	<b>213</b>
<b>BMW MOTORRAD MOBILITEITSDIENSTEN</b>	<b>213</b>
<b>ONDERHOUDSWERKZAAMHEDEN</b>	<b>213</b>
<b>ONDERHOUDSSCHEMA</b>	<b>215</b>
<b>BMW MOTORRAD INRIJCONTROLE</b>	<b>216</b>
<b>ONDERHOUDSBEVESTIGINGEN</b>	<b>217</b>
<b>SERVICEBEVESTIGINGEN</b>	<b>229</b>

### RECYCLING

#### Afvoer van een voertuig

BMW Motorrad raadt aan het voertuig aan het einde van zijn levenscyclus in te leveren bij een door de fabrikant aangegeven inzamelpunt.

Voor de afvoer en recycling in het algemeen zijn de respectievelijke nationale wettelijke bepalingen van toepassing. Informatie over recycling en duurzaamheid vindt u op de landspecifieke website van de fabrikant. Aanvullende informatie is verkrijgbaar bij uw BMW Motorrad Partner of een andere gekwalificeerde Service Partner of een vakwerkplaats.

### BMW MOTORRAD SERVICE

Via ons uitgebreide dealer-netwerk staat BMW Motorrad u en uw E-Scooter wereldwijd bij in 100 landen. De BMW Motorrad Partners beschikken over de technische informatie en de technische knowhow om alle onderhouds- en herstelwerkzaamheden aan uw BMW betrouwbaar te kunnen uitvoeren.

De dichtstbijzijnde BMW Motorrad Partner vindt u

op onze website onder:  
**[bmw-motorrad.com](http://bmw-motorrad.com)**.



### WAARSCHUWING

#### Ondeskundig uitgevoerde onderhouds- en reparatiewerkzaamheden

Gevaar voor ongevallen door gevolgschade

- BMW Motorrad adviseert de betreffende werkzaamheden aan uw E-Scooter door een specialist te laten uitvoeren, bij voorkeur een BMW Motorrad Partner.

Om te kunnen garanderen dat uw BMW zich altijd in optimale conditie bevindt, adviseert BMW Motorrad u de voorgeschreven onderhoudsintervallen voor uw E-Scooter aan te houden.

Laat alle uitgevoerde onderhouds- en reparatiewerkzaamheden in het hoofdstuk "Onderhoud" in deze handleiding bevestigen. Voor coulanceregelingen buiten de garantieperiode is het absoluut noodzakelijk dat kan worden aangetoond dat de vereiste onderhoudswerkzaamheden zijn uitgevoerd.

Informatie over de BMW Motorrad Service is verkrijgbaar bij uw BMW Motorrad Partner.

---

## **BMW MOTORRAD ONDERHOUDSHISTORIE**

### **Vermeldingen**

De verrichte onderhoudswerkzaamheden worden ingevoerd in de onderhoudsbewijzen. De vermeldingen zijn net als een onderhoudsboekje het bewijs van een regelmatig onderhoud. Bij een vermelding in de onderhoudshistorie van het voertuig worden onderhoudsrelevante gegevens in de centrale IT-systemen van BMW AG AG, München opgeslagen.

De in de onderhoudshistorie vermelde gegevens zijn na het overgaan op een nieuwe voertuigbezitter ook beschikbaar ter inzage door de nieuwe voertuigbezitter. Een BMW Motorrad Partner of een vakwerkplaats kan de in de elektronische onderhoudshistorie vermelde gegevens inzien.

### **Bezwaar**

De voertuigbezitter kan bij een BMW Motorrad Partner of een vakwerkplaats bezwaar maken tegen de vermelding in de elek-

tronische onderhoudshistorie met de daarmee verbonden opslag van de gegevens in het voertuig en de gegevensoverdracht aan de voertuigfabrikant met betrekking tot zijn/haar tijd als voertuigbezitter. Er volgt dan geen vermelding in de onderhoudshistorie van het voertuig.

---

## **BMW MOTORRAD MOBILITEITSDIENSTEN**

Bij nieuwe E-Scooters kunt u met de BMW Motorrad mobiliteitsdiensten in geval van pech gebruikmaken van verschillende diensten (bijv. Mobile Service, pechhulp, transport van het voertuig).

Informeer bij uw BMW Motorrad dealer, welke mobiliteitsdiensten worden aangeboden.

---

## **ONDERHOUDSWERKZAAMHEDEN**

### **BMW-overdrachtscontrole**

De BMW afleveringscontrole wordt door uw BMW Motorrad dealer uitgevoerd voordat de motorfiets aan u wordt afgeleverd.

## 214 SERVICE

### **BMW inrijcontrole**

De BMW inrijcontrole moet worden uitgevoerd tussen 500 km en 1200 km.

### **BMW Motorrad Service**

De BMW Motorrad Service wordt elke 24 maanden of elke 10000 km (wat zich het eerst voordoet) uitgevoerd. De omvang van het onderhoud kan afhankelijk van de leeftijd van het voertuig en de gereden kilometers variëren. Uw BMW Motorrad Partner bevestigt het uitgevoerde onderhoud en vult de termijn voor het volgende onderhoud in.

Bij motorfietsen die jaarlijks veel kilometers rijden kan het noodzakelijk zijn de onderhoudsbeurt al vóór de ingevulde termijn te laten uitvoeren. Voor deze gevallen wordt in de onderhoudsbevestiging bovendien een overeenkomstige maximale afstand ingevuld. Wordt deze afstand voor de volgende onderhoudsafspraak bereikt, dan moet de onderhoudsbeurt eerder worden uitgevoerd.

Meer informatie over het onderwerp service onder:

**[bmw-motorrad.com/service](http://bmw-motorrad.com/service)**

De voor uw voertuig noodzakelijke onderhoudsomvang vindt u in het volgende onderhoudschema:

## ONDERHOUDSSCHEMA

	500 - 1200 km 300 - 750 mls	10 000 km 6 000 mls	20 000 km 12 000 mls	30 000 km 18 000 mls	40 000 km 24 000 mls	50 000 km 30 000 mls	60 000 km 36 000 mls	70 000 km 42 000 mls	80 000 km 48 000 mls	90 000 km 54 000 mls	100 000 km 60 000 mls	12 months	24 months
1	X												
2		X	X	X	X	X	X	X	X	X	X		X <sup>a</sup>
3					X				X				
4													X
5	X				X				X				

- 1 BMW Motorrad Inrijcontrole
  - 2 BMW Motorrad Service standaardomvang
  - 3 Riem vervangen
  - 4 Remvloeistof in het gehele systeem verversen
  - 5 Versnellingsbakolie verversen
- <sup>a</sup> elke twee jaar of elke 10000 km (wat zich het eerst voordoet)

### **BMW MOTORRAD INRIJCONTROLE**

#### **BMW Motorrad inrijcontrole**

Hierna worden de werkzaamheden van de BMW Motorrad inrijcontrole opgesomd. De daadwerkelijke onderhoudsomvang voor uw motorfiets kan hiervan afwijken.

- Onderhoudsdatum en resterende afstand instellen
- Voertuigtest met BMW diagnosesysteem uitvoeren
- Remvloeistofpeil voor/achter controleren
- Zijstandaard smeren en bowdenkabel voor parkeerrem controleren
- Lagering van bowdenkabel van parkeerrem invetten en basisafstelling en vasthoudwerking van parkeerrem controleren
- Buitenste riemafdekking uitbouwen
- Versnellingsbakolie verversen
- Riemsparing controleren
- Buitenste riemafdekking inbouwen
- Koelvloeistofsamenstelling controleren
- Bandenspanning en -profiel diepte controleren
- Balhoofdlager controleren
- Verlichting, richtingaanwijzers en claxon controleren
- Functioneringscontrole startvrijgave
- Eindcontrole en controleren op verkeersveiligheid
- Voertuigtest met BMW diagnosesysteem uitvoeren
- BMW onderhoud in de boorddocumentatie bevestigen

---

## ONDERHOUDSBEVESTIGINGEN

### **BMW Motorrad Service standaardomvang**

Hieronder volgen de activiteiten die deel uitmaken van de Service standaardomvang van BMW Motorrad Service. De daadwerkelijke onderhoudsomvang voor uw motorfiets kan hiervan afwijken.

- Laadtoestand van de accu controleren
- Visuele controle van de remleidingen, remslangen en aansluitingen
- Remvloeistof in het gehele systeem verversen
- Remvloeistofpeil voor/achter controleren
- Remblokken en remschijven voor op slijtage controleren
- Remblokken en remschijf achter op slijtage controleren
- Zijstandaard smeren en bowdenkabel voor parkeerrem controleren
- Lagering van bowdenkabel van parkeerrem invetten en basisafstelling en vasthoudwerking van parkeerrem controleren
- Riem vervangen
- Versnellingsbakolie verversen
- Balhoofdlager controleren
- Koelvloeistofsamenstelling controleren
- Bandenspanning en -profiel diepte controleren
- Verlichting, richtingaanwijzers en claxon controleren
- Functioneringscontrole startvrijgave
- Eindcontrole en controleren op verkeersveiligheid
- Voertuigtest met BMW Motorrad diagnosesysteem uitvoeren
- Voertuigtest met BMW diagnosesysteem uitvoeren
- Onderhoudsdatum en resterende afstand met BMW Motorrad diagnosesysteem instellen
- BMW Motorrad onderhoud in de boorddocumentatie bevestigen

## 218 SERVICE

### **BMW Motorrad overdrachtscontrole**

uitgevoerd

op \_\_\_\_\_

Stempel, handtekening

### **BMW Motorrad inrijcontrole**

uitgevoerd

op \_\_\_\_\_

bij km \_\_\_\_\_

Volgende servicebeurt

uiterlijk

op \_\_\_\_\_

of, indien dit eerder wordt

bereikt

bij km \_\_\_\_\_

Stempel, handtekening

**BMW Motorrad Service**

uitgevoerd

op \_\_\_\_\_

bij km \_\_\_\_\_

Volgende servicebeurt

uiterlijk

op \_\_\_\_\_

of, indien dit eerder wordt

bereikt

bij km \_\_\_\_\_

## Uitgevoerde werkzaamheden

	Ja	Nee
BMW Motorrad Service	<input type="checkbox"/>	<input type="checkbox"/>
Riem vervangen	<input type="checkbox"/>	<input type="checkbox"/>
Remvloeistof in complete systeem verversen	<input type="checkbox"/>	<input type="checkbox"/>
Versnellingsbakolie verversen	<input type="checkbox"/>	<input type="checkbox"/>

Aanwijzingen

Stempel, handtekening

## 220 SERVICE

### **BMW Motorrad Service**

uitgevoerd

op \_\_\_\_\_

bij km \_\_\_\_\_

Volgende servicebeurt

uiterlijk

op \_\_\_\_\_

of, indien dit eerder wordt

bereikt

bij km \_\_\_\_\_

Uitgevoerde werkzaamheden

	Ja	Nee
BMW Motorrad Service	<input type="checkbox"/>	<input type="checkbox"/>
Riem vervangen	<input type="checkbox"/>	<input type="checkbox"/>
Remvloeistof in complete systeem verversen	<input type="checkbox"/>	<input type="checkbox"/>
Versnellingsbakolie verversen	<input type="checkbox"/>	<input type="checkbox"/>

Aanwijzingen

Stempel, handtekening

**BMW Motorrad Service**

uitgevoerd

op \_\_\_\_\_

bij km \_\_\_\_\_

Volgende servicebeurt

uiterlijk

op \_\_\_\_\_

of, indien dit eerder wordt

bereikt

bij km \_\_\_\_\_

## Uitgevoerde werkzaamheden

	Ja	Nee
BMW Motorrad Service	<input type="checkbox"/>	<input type="checkbox"/>
Riem vervangen	<input type="checkbox"/>	<input type="checkbox"/>
Remvloeistof in complete systeem verversen	<input type="checkbox"/>	<input type="checkbox"/>
Versnellingsbakolie verversen	<input type="checkbox"/>	<input type="checkbox"/>

Aanwijzingen

Stempel, handtekening

## 222 SERVICE

### **BMW Motorrad Service**

uitgevoerd

op \_\_\_\_\_

bij km \_\_\_\_\_

Volgende servicebeurt

uiterlijk

op \_\_\_\_\_

of, indien dit eerder wordt

bereikt

bij km \_\_\_\_\_

Uitgevoerde werkzaamheden

	Ja	Nee
BMW Motorrad Service	<input type="checkbox"/>	<input type="checkbox"/>
Riem vervangen	<input type="checkbox"/>	<input type="checkbox"/>
Remvloeistof in complete systeem verversen	<input type="checkbox"/>	<input type="checkbox"/>
Versnellingsbakolie verversen	<input type="checkbox"/>	<input type="checkbox"/>

Aanwijzingen

Stempel, handtekening

**BMW Motorrad Service**

uitgevoerd

op \_\_\_\_\_

bij km \_\_\_\_\_

Volgende servicebeurt

uiterlijk

op \_\_\_\_\_

of, indien dit eerder wordt

bereikt

bij km \_\_\_\_\_

## Uitgevoerde werkzaamheden

	Ja	Nee
BMW Motorrad Service	<input type="checkbox"/>	<input type="checkbox"/>
Riem vervangen	<input type="checkbox"/>	<input type="checkbox"/>
Remvloeistof in complete systeem verversen	<input type="checkbox"/>	<input type="checkbox"/>
Versnellingsbakolie verversen	<input type="checkbox"/>	<input type="checkbox"/>

Aanwijzingen

Stempel, handtekening

## 224 SERVICE

### **BMW Motorrad Service**

uitgevoerd

op \_\_\_\_\_

bij km \_\_\_\_\_

### Volgende servicebeurt

uiterlijk

op \_\_\_\_\_

of, indien dit eerder wordt

bereikt

bij km \_\_\_\_\_

### Uitgevoerde werkzaamheden

	Ja	Nee
BMW Motorrad Service	<input type="checkbox"/>	<input type="checkbox"/>
Riem vervangen	<input type="checkbox"/>	<input type="checkbox"/>
Remvloeistof in complete systeem verversen	<input type="checkbox"/>	<input type="checkbox"/>
Versnellingsbakolie verversen	<input type="checkbox"/>	<input type="checkbox"/>

Aanwijzingen

Stempel, handtekening

**BMW Motorrad Service**

uitgevoerd

op \_\_\_\_\_

bij km \_\_\_\_\_

Volgende servicebeurt

uiterlijk

op \_\_\_\_\_

of, indien dit eerder wordt

bereikt

bij km \_\_\_\_\_

## Uitgevoerde werkzaamheden

	Ja	Nee
BMW Motorrad Service	<input type="checkbox"/>	<input type="checkbox"/>
Riem vervangen	<input type="checkbox"/>	<input type="checkbox"/>
Remvloeistof in complete systeem verversen	<input type="checkbox"/>	<input type="checkbox"/>
Versnellingsbakolie verversen	<input type="checkbox"/>	<input type="checkbox"/>

Aanwijzingen

Stempel, handtekening

## BMW Motorrad Service

uitgevoerd

op \_\_\_\_\_

bij km \_\_\_\_\_

Volgende servicebeurt

uiterlijk

op \_\_\_\_\_

of, indien dit eerder wordt

bereikt

bij km \_\_\_\_\_

Uitgevoerde werkzaamheden

BMW Motorrad Service

Ja    Nee

Riem vervangen

Remvloeistof in complete systeem verversen

Versnellingsbakolie verversen

Aanwijzingen

Stempel, handtekening

**BMW Motorrad Service**

uitgevoerd

op \_\_\_\_\_

bij km \_\_\_\_\_

Volgende servicebeurt

uiterlijk

op \_\_\_\_\_

of, indien dit eerder wordt

bereikt

bij km \_\_\_\_\_

## Uitgevoerde werkzaamheden

	Ja	Nee
BMW Motorrad Service	<input type="checkbox"/>	<input type="checkbox"/>
Riem vervangen	<input type="checkbox"/>	<input type="checkbox"/>
Remvloeistof in complete systeem verversen	<input type="checkbox"/>	<input type="checkbox"/>
Versnellingsbakolie verversen	<input type="checkbox"/>	<input type="checkbox"/>

Aanwijzingen

Stempel, handtekening

## BMW Motorrad Service

uitgevoerd

op \_\_\_\_\_

bij km \_\_\_\_\_

### Volgende servicebeurt

uiterlijk

op \_\_\_\_\_

of, indien dit eerder wordt

bereikt

bij km \_\_\_\_\_

### Uitgevoerde werkzaamheden

	Ja	Nee
BMW Motorrad Service	<input type="checkbox"/>	<input type="checkbox"/>
Riem vervangen	<input type="checkbox"/>	<input type="checkbox"/>
Remvloeistof in complete systeem verversen	<input type="checkbox"/>	<input type="checkbox"/>
Versnellingsbakolie verversen	<input type="checkbox"/>	<input type="checkbox"/>

Aanwijzingen

Stempel, handtekening







**CERTIFICAAT**

**15**



### **BMW CE 04 BATTERY CERTIFICATE VOOR DE HOOGVOLTCELMODULE EN VOORWAARDEN**

De verkopende BMW Motorrad partner zegt de koper van een nieuw BMW CE 04 voertuig met betrekking tot de hoogvoltaccu naast de aanspraken in verband met gebreken overeenkomstig de verkoopvoorwaarden voor nieuwe BMW CE 04 voertuigen de volgende diensten toe:

- 1.** Het BMW CE 04 Battery Certificate voor de hoogvoltcelmodule van het nieuwe BMW CE 04 voertuig geldt gedurende de eerste 40000 km van het BMW CE 04 nieuwe voertuig en eindigt, ongeacht het aantal gereden kilometers, uiterlijk vijf jaar na de eerste levering of de afgifte datum van het kentekenbewijs deel I van het nieuwe BMW CE 04 voertuig, waarbij het eerdere tijdstip maatgevend is ("certificaatperiode").
- 2.** Binnen de certificaatperiode kan de koper om het kosteloos verhelpen van een gebrek aan de hoogvoltcelmodules verlangen.
- 3.** Wanneer het nieuwe BMW CE 04 voertuig binnen de certificaatperiode in verband met een gebrek aan de hoogvoltcelmodules moet worden weggesleept, worden de koper de noodzakelijke kosten voor het wegslepen naar de dichtstbijzijnde BMW CE 04 servicewerkplaats terugbetaald.
- 4.** De capaciteit van een lithium-ion hoogvolt accu daalt technisch bepaald gedurende de levensduur (natuurlijke slijtage). Als een capaciteitsmeting bij een BMW Motorrad dealer binnen de certificaatperiode aantoont dat de netto-accu capaciteit beneden 70% van de oorspronkelijke waarde bij de aflevering van het nieuwe BMW CE 04 voertuig is gedaald, vertegenwoordigt dit aandeel beneden 70% een overmatig capaciteitsverlies. Dit overmatig capaciteitsverlies zal kosteloos worden verholpen voor de koper.

**5.** De koper kan op de volgens het BMW CE 04 Battery Certificate toegezegde diensten aanspraak maken bij de verkopende BMW Motorrad dealer alsmede bij elke BMW Motorrad dealer in de CE 04 verkoopmarkten\*.

**6.** Voorwaarde voor de volgens het BMW CE 04 Battery Certificate toegezegde diensten is dat de inspecties in de door de fabrikant voorgeschreven intervallen worden uitgevoerd en dat controles en eventuele reparaties in het kader van deze inspecties aan de hoogvoltcelmodules worden uitgevoerd. De toegezegde diensten gelden niet, wanneer een gebrek aan de hoogvoltcelmodules of een overmatig capaciteitsverlies aan ongevalsschade te wijten is of hierdoor is ontstaan, wanneer

- het BMW CE 04 voertuig onder omstandigheden is gebruikt waarvoor dit niet is gehomologeerd (bijvoorbeeld in een andere land dan waarin het voertuig oorspronkelijk is afgeleverd met afwijkende homologatie-eisen), of
- het BMW CE 04 voertuig onoordeelkundig is behandeld of

is overbelast, bijvoorbeeld bij motorsportwedstrijden, of

- in het BMW CE 04 voertuig onderdelen zijn ingebouwd waarvan het gebruik niet is goedgekeurd door de fabrikant of het BMW CE 04 voertuig of onderdelen hiervan (bijvoorbeeld software) in een door de fabrikant niet toegestane wijze zijn veranderd of
- de voorschriften voor omgang, onderhoud en verzorging van het BMW CE 04 voertuig (in het bijzonder volgens de handleiding) niet zijn opgevolgd of
- de hoog-voltage accu is geopend of uit het BMW CE 04 voertuig is verwijderd.

**7.** Dit BMW CE 04 Battery Certificate vormt een aanvulling op de verkoopvoorwaarden voor nieuwe BMW CE 04 voertuigen. Toegezegde diensten en aanspraken volgens de verkoopvoorwaarden voor nieuwe BMW CE 04 voertuigen blijven onaangetast door de toegezegde diensten uit dit BMW CE 04 Battery Certificate.

## 236 CERTIFICAAT

**8.** Een verandering van eigenaar van het BMW CE 04 voertuig is niet van invloed op de toegezegde diensten volgens het BMW CE 04 Battery Certificate.

\* Verkoopmarkten zijn: Andorra, België, China, Duitsland, Frankrijk, Groot-Brittannië, Ierland, Italië, Japan, Korea, Liechtenstein, Luxemburg, Monaco, Nederland, Oostenrijk, Portugal, Rusland, San Marino, Zwitserland, Spanje, de Verenigde Staten.





## DECLARATION OF CONFORMITY

### Manufacturer

Bayerische Motoren Werke Aktiengesellschaft  
Petuelring 130, 80809 Munich, Germany

Hereby, BMW AG declares that the radio equipment components listed below are in compliance with Directive 2014/53/EU and with Radio Equipment Regulations 2017 of the United Kingdom. The full text of the EU/UK declarations of conformity are available at the following internet address:  
**[bmw-motorrad.com/certification](http://bmw-motorrad.com/certification)**



### Simplified EU Declaration of Conformity according to EU RED (2014/53/EU).

#### Technical information

Radio equipment	Component	Frequency band	Output/Transmission Power
EWS4	EWS	134 kHz	50 dB $\mu$ V/m
HUF5750	Keyless Ride	434,42 MHz	10 mW
HUF8465	Keyless Ride	134,45 kHz	42 dB $\mu$ V/m
HUF5794	Keyless Ride	433,92 MHz	10 mW
HUF8485	Keyless Ride	134,45 kHz	42 dB $\mu$ V/m

## 240 BIJLAGE

Radio equipment	Component	Frequency band	Output/ Transmission Power
ZB001	Keyless Ride	134.5 kHz	allowed 66 dB $\mu$ A/ m@ 10m
ZB002	Keyless Ride	433.92 MHz	max. 10 dBm e.r.p
TXBMWMR	DWA	433.05 MHz - 434.79 MHz	18,8 dBm
RDC3	RDC	433.92 MHz	<13 mW
Wus Moto gen 3	RDC	433,05 MHz - 434,79 MHz	<10 mW e.r.p.
MC24- MA4	RDC		
WCA Motorrad- Lades- taufach	Charging compartment	110 kHz - 115 kHz	< 6 W
ICC6.5in	Instrument Cluster	Bluetooth: 2402 MHz - 2480 MHz WLAN: 2412 MHz - 2462 MHz	Bluetooth: < 4 dBm WLAN: < 20 dBm
ICC10in	Instrument Cluster	Bluetooth: 2402 MHz - 2480 MHz WLAN: 2402 MHz - 2472 MHz	Bluetooth: < +4 dBm WLAN: < +14 dBm
MRR e14FCR	ACC	76 - 77 GHz	Peak max. 32 dBm Nom max. 27 dBm

Radio equipment	Component	Frequency band	Output/Transmission Power
TL1P22	Intelligent emergency call	832 MHz - 862 MHz 880 MHz - 915 MHz 1710 MHz - 1785 MHz 1920 MHz - 1980 MHz 2500 MHz - 2570 MHz 2570 MHz - 2620 MHz GNSS: 1559 MHz-1610 MHz	23 dBm 33 dBm 30 dBm 24 dBm 23 dBm 23 dBm
MCR001	Audio system		

# 242 TREFWOORDENREGISTER

- 1**  
12V-accu  
Algemene aanwijzingen, 175  
Bijlaadfunctie, 175  
Controlelampjes, 49  
Laden, 176, 177  
Positie op het voertuig, 19  
Technische gegevens, 208  
vervangen, 177  
12V-contactdoos  
Aanwijzingen voor het gebruik, 184  
Positie op het voertuig, 19
- A**  
Aandrijving, 204  
Aandrijvingsweergave, 96  
Aanwijzing bij de belading, 136  
ABS  
Controlelampjes, 56, 57  
Techniek in detail, 150  
Zelfdiagnose, 139  
Achteruitrijden  
bedienen, 69  
Bedieningselement, 20  
Actieradius, 97  
Adaptieve bochtverlichting, 159  
Afkortingen en symbolen, 4  
Alarmknipperlichten, 74  
Bedieningselement, 20  
ASC  
Controlelampjes, 49, 50  
Techniek in detail, 153  
Zelfdiagnose, 140
- B**  
Bagage, 136
- Banden  
Aanbevelingen, 172  
Bandenspanning controleren, 171  
Bandenspanningen, 207  
Inrijden, 144  
Profieldiepte controleren, 171, 172  
Bedrijfsgereedheid  
Bedieningselement, 21, 22  
inschakelen, 141  
instellen, 138  
Weergave, 141  
Beladingstabel, 19  
Bluetooth, 100  
Boordcomputer, 106  
Boordgereedschap  
Inhoud, 166  
Positie op de motorfiets (haaksleutel), 19  
Positie op het voertuig (Torx T25), 18  
Buddyseatverwarming, 80  
Buitentemperatuur, 39
- C**  
Cardan, 204  
Check-Control, 30  
Claxon, 20  
Combischakelaar  
Overzicht links, 20  
Overzicht rechts, 21, 22  
Controlelampjes  
12 V-accu, 49  
ABS, 56, 57  
ASC, 49, 50  
Diefstalbeveiligingsinstallatie, 42  
DTC, 49, 50

- Elektrische aandrijving, 45, 46
  - Elektromachine elektronica, 43
  - Energieterugwinning, 47
  - Hoogvoltsysteem, 43, 44, 45, 47
  - Instrumentenpaneel, 23
  - Isolatiefout, 43, 44
  - Keyless Ride, 39, 40
  - Koelvloeistof, 46, 47
  - Laadtoestand, 44
  - Laden, 44, 45, 47, 48
  - Lampstoring, 40
  - Mijn voertuig, 103
  - Motorbesturing, 43
  - Noodoproep, 55
  - Overzicht, 26
  - RDC, 51, 52, 53, 54, 55
  - Service, 58
  - Verlichtingsregeling  
uitgevallen, 41
  - Vermogen, 44
  - Waarschuwing buitentemperatuur, 39
  - Waarschuwinglampje storing  
aandrijflijn, 42
  - Weergave, 30
  - Zijstandaard, 56
  - Controlelijst, 137
- D**
- Dagrijlicht  
automatisch dagrijlicht, 72, 73, 74
  - bedienen, 71
  - Bedieningselement, 20
- E**
- Diagnosestekker  
bevestigen, 181
  - losmaken, 180
  - Positie op het voertuig, 18
  - DTC  
Controlelampjes, 49, 50
  - Techniek in detail, 153
  - DWA  
bedienen, 76
  - Controlelampje, 23
  - Controlelampjes, 42
  - Technische gegevens, 208
  - Dynamic Brake Control, 157
- E**
- Elektrische installatie, 207
  - Energieterugwinning  
Beperking, 96
  - Controlelampjes, 47
- E-Scooter**
- buiten gebruik stellen, 196
  - In gebruik nemen, 196
  - neerzetten, 145
  - reinigen, 190
  - vastbinden, 146
  - verzorging, 190
- F**
- Frame, 205
- G**
- Gewichten, 209
- H**
- Handgreep duopassagier  
Positie op de motorfiets,  
rechts, 19
  - Positie op het voertuig,  
links, 18
  - Handvatverwarming, 80

## 244 TREFWOORDENREGISTER

### Helmvak

- bedienen, 83
- Noodontgrendeling, 84
- Positie op het voertuig, 19

### Hoogvoltaccu

- Laadtoestand, 97
  - Technische gegevens, 203
- ### Hoogvoltsysteem, 43, 44, 45, 47

### I

#### Inrijden, 143

#### Instrumentenpaneel

- Omgevingslichtsensor, 23
- Overzicht, 23

### K

#### Keyless Ride

- Batterij leeg of verlies van radiografische sleutel, 64
- Controlelampjes, 39, 40
- Elektronische weggrijbeveiliging EWS, 64
- Stuurslot vergrendelen, 62

#### Klok, 98

#### Koelvloeistof

- bijvullen, 170
- Controlelampjes, 46, 47
- Reservoir, 18
- Vulpeil controleren, 169

#### Koplamp, 116

#### Kuipdelen

- Frontbeplating, 173
- Zijbekleding, 173, 174

### L

#### Laadproces

- beëindigen, 131
- starten, 127

### Laden

- Controlelampjes, 44, 45, 47, 48
- Laadproces, 127, 131
- Laadsnoer, 124
- Laadstroom, 127
- Laadtoestand, 97
- Overzicht, 29
- Technische gegevens, 203

### Lampen

- Controlelampjes, 40
- Technische gegevens, 208
- vervangen, 172

### Lichtbundel

- Instelelementen, 18
- instellen, 116

### M

#### Maten, 208

#### Media, 110

#### Menu, 92

#### Mobiliteitsdiensten, 213

### N

#### Navigatie, 107

#### Noodoproep

- Aanwijzingen, 12
- automatisch, 68, 69
- Bedieningselement, 21
- Controlelampjes, 55
- handmatig, 67
- Taal, 67

#### Nooduitschakelingsschakelaar

- bedienen, 66
- Bedieningselement, 21, 22

**O**

- Omgevingstemperatuur, 39
- Onderhoudsbevestigingen, 217
- Onderhoudsmelding, 57
- Onderhoudsschema, 215
- Onderhoudstermijnen, 213
- Opbergvak
  - bedienen, 81
  - Positie op het voertuig, 19
- Overzicht waarschuwingsindicaties, 33
- Overzichten
  - Controle- en waarschuwing-lampjes, 26
  - Instrumentenpaneel, 23
  - linker combischakelaar, 20
  - linker voertuigzijde, 18
  - Mijn voertuig, 103
  - rechter combischakelaar, 21, 22
  - rechter voertuigzijde, 19
  - TFT-display in het aanzicht laden, 29
  - TFT-display in het aanzicht Pure Ride, 27
  - TFT-display in het menu-scherm, 28

**P**

- Pairing, 100
- Pre-Ride-Check, 138
- Pure, 97
- Pure Ride
  - Overzicht, 27
  - Weergave, 96

**R**

- Radiografische sleutels
  - Accu vervangen, 65
  - Controlelampjes, 39, 40
- RDC
  - Controlelampjes, 51, 52, 53, 54, 55
  - Techniek in detail, 158
- Recycling, 212
- Remblokken
  - Controleren, 166, 167
  - Inrijden, 143
- Remmen
  - ABS Pro in detail, 152
  - Technische gegevens, 205
  - Veiligheidsaanwijzingen, 144
  - Werking controleren, 166
- Remvloeistof
  - Reservoir, 18, 19
  - Vulpeil controleren, 168
- Richtingaanwijzers, 75
  - Bedieningselement, 20
- Rijgegevens, 209
- Rijklaarmodus, 63
- Rijmodus
  - instellen, 75
  - Techniek in detail, 155
- Rijwielgedeelte, 205
- RSC, 154

**S**

- Service
  - BMW Motorrad Service, 212
  - Controlelampjes, 58
  - Onderhoudshistorie, 213
- Sleutel, 62
- Speed Limit Info, 95
- Spiegels, 116
- Splitscreen, 97, 98

## 246 TREFWOORDENREGISTER

Startblokkering, 64  
Statusregel boven, 93  
Storingstabel, 200

### T

Telefoon, 111  
TFT-display  
  bedienen, 93  
  Bedieningselementen, 89  
  Bovenste statusregel, 93  
  Instrumentenpaneel, 23  
  Overzicht laden, 29  
  Overzicht menu, 28  
  Overzicht Pure Ride, 27  
  Splitscreen, 97  
Topcase, 185  
Transport, 146  
Typeplaatje, 19

### V

Veervoorspanning  
  Instelelement achter, 18  
  instellen, 117  
Veiligheidsaanwijzingen  
  over het rijden, 136  
  voor de rem, 144  
Verlichting  
  Adaptieve bochtverlichting, 159  
  automatisch dagrijlicht, 72, 73, 74  
  Bedieningselement, 20  
  Dagrijverlichting, 71  
  Dimlicht, 70  
  Follow-me-home-verlichting, 71  
  Grootlicht, 70  
  Lichtsignaal, 70

  Parkeerlicht, 71  
  Stadslicht, 70  
Vermogen  
  Beperking, 96  
  Controlelampjes, 44  
Versnellingsbak, 204  
Verzorging  
  Chroom, 194  
  Lakconservering, 195  
  Onderhoudsmiddelen, 192  
  Wassen, 192

Voertuigidentificatienummer, 19  
Voetsteunen passagier  
  Positie op de motorfiets, rechts, 19  
  Positie op het voertuig, links, 18

Voorkeuzetoetsen  
  Bedieningselement, 20  
  Functies toewijzen, 95

### W

Waarschuwinglampje storing  
  aandrijving, 42  
Waarschuwinglampjes  
  Instrumentenpaneel, 23  
  Overzicht, 26  
Wielen  
  Technische gegevens, 206  
  Velgen controleren, 171  
Wifi, 102

### Z

Zekeringen  
  Positie op het voertuig, 19  
  vervangen, 178

Afhankelijk van de uitvoering en de accessoires van uw motorfiets, maar ook bij speciale uitvoeringen voor bepaalde landen, kunnen afwijkingen t.a.v. afbeeldingen en teksten optreden. Hieruit kunnen geen aanspraken worden afgeleid. De opgegeven maten, gewichten en verbruiks- en prestatieopgaven kunnen binnen de gebruikelijke toleranties in geringe mate afwijken. Wijzigingen in constructie, uitrusting en accessoires voorbehouden. Vergissingen voorbehouden.

© 2022 Bayerische Motoren Werke Aktiengesellschaft  
80788 München, Duitsland  
Reproductie, ook gedeeltelijk, is enkel toegestaan na schriftelijke goedkeuring van BMW Motorrad, Aftersales. Originele handleiding, gedrukt in Duitsland.

## Belangrijke gegevens:

### Laadduur

Laadduur van de hoog-voltage accueenheid met standaard laadsnoer  210 min, 80% lading bij op-  
laadstroom: 10 A  
260 min, 100% lading bij  
oplaadstroom: 10 A

–met vermogensreductie<sup>SU</sup>  145 min, 80% lading bij op-  
laadstroom: 10 A  
200 min, 100% lading bij  
oplaadstroom: 10 A

Laadduur van de hoog-voltage ac-  
cureenheid met Mode3-laadsnoer

–met snellader<sup>SU</sup>  65 min, 80% lading bij op-  
laadstroom: 30 A  
100 min, 100% lading bij  
oplaadstroom: 30 A

–met snellader<sup>SU</sup>  
–met vermogensreductie<sup>SU</sup>  50 min, 80% lading bij op-  
laadstroom: 30 A  
70 min, 100% lading bij op-  
laadstroom: 30 A

### Bandenspanningen

Bandenspanning voor 2,3 bar, Solo, bij koude banden  
2,3 bar, Rijden met duopassagier  
en belading, bij koude banden

Bandenspanning achter 2,5 bar, Solo, bij koude banden  
2,5 bar, Rijden met duopassagier  
en belading, bij koude banden

Meer informatie rondom uw motorfiets vindt u op: [bmw-motorrad.com](https://www.bmw-motorrad.com)

