



**BMW
MOTORRAD**

INSTRUKTIONSBOK CE 04



MAKE LIFE A RIDE

Fordonsdata

Modell

Fordonsidentifieringsnummer

Färgkod

Första registrering

Registreringsskylt

Återförsäljaruppgifter

Kontaktperson vid service

Fru/Herr

Telefonnummer

Återförsäljarens adress/telefon (firmastämpel)

DIN BMW.

Det gläder oss att du valt ett fordon från BMW Motorrad och vi vill hälsa dig välkommen som BMW-förare. Ju bättre du känner ditt nya fordon, desto säkrare blir du i trafiken.

Om denna instruktionsbok

Läs instruktionsboken innan du startar din nya BMW. Där hittar du viktiga anvisningar om hur motorcykeln används som hjälper dig att utnyttja alla de tekniska finesserna med din BMW.

Dessutom får du information om underhåll och skötsel, drift- och trafiksäkerhet samt hur du bibehåller bästa möjliga värde på ditt fordon.

Tänk på att lämna med instruktionsboken om du en dag vill sälja din BMW. Den är en viktig del av fordonet.

Mycket glädje med din BMW och säker körning önskar

BMW Motorrad.

01 ALLMÄNNA ANVISNINGAR	2	TFT-displayen i vyn	
Översikt	4	Ladda	27
Förkortningar och symboler	4	Varningslampor	28
Utrustning	5		
Tekniska data	5	04 MANÖVRERING	54
Aktualitet	6	Funktionsberedskap	56
Ytterligare informationskällor	6	Nödströmbrytare	60
Certifikat och typgodkännanden	6	Intelligent nödsamtal	60
Dataminne	6	Backning	63
Intelligent nödsamtals-system	11	Belysning	64
		Körläge	68
		Stöldlarm (DWA)	69
		Däcktrycks kontroll (RDC)	72
		Värme	72
		Förvaringsfack	73
		Hjälmfack	75
02 ÖVERSIKTER	14		
Översikt från vänster	16	05 TFT-DISPLAY	78
Översikt från höger	17	Allmänna anvisningar	80
Kombiomkopplare vänster	18	Princip	81
Kombiomkopplare höger	19	Vyn Pure Ride	87
Kombiomkopplare höger	20	Vyn Pure	88
Kombiinstrument	21	Splitscreen	88
		Allmänna inställningar	89
		Bluetooth	90
		WiFi	93
		Mitt fordon	94
03 VISNINGAR	22	Färdator	97
Kontroll- och varningslampor	24	Navigation	98
TFT-display i vyn		Media	100
Pure Ride	25	Telefon	101
TFT-display i vyn Meny	26	Visa programvaruversion	102
		Visa licensinformation	102

06 INSTÄLLNING	104	Energiåtervinnings- stabilitetskontroll (RSC)	144
Speglar	106	Körläge	145
Strålkastare	106	Dynamic Brake Control	146
Fjäderförspänning	107	Däcktryckskontroll (RDC)	147
07 BMW EPOWER	110	Adaptivt kurvlyjus	149
Princip	112	10 UNDERHÅLL	150
Allmänna anvisningar	112	Allmänna anvisningar	152
Laddningskabel	114	Standardverktygssats	153
Laddningsförlopp	116	Bromssystem	153
08 KÖRNING	124	Kylvätska	156
Säkerhetsanvisningar	126	Däck	158
Gå igenom checklis- tan	127	Fälgar och däck	158
Före varje avfärd	127	Lampor	159
Vid var 10:e Ladd- ningsförlopp	128	Klädseldetaljer	159
Göra motorcykeln körklar	128	Batteri	161
Köra E-Scootern	130	Säkringar	165
Köra in	132	Diagnosuttag	167
Bromsa	133	11 TILLBEHÖR	168
Parkera E-Scootern	134	Allmänna anvisningar	170
Fästa E-Scooter för transport	135	Eluttag	170
09 TEKNIKEN I DETALJ	138	Toppbox	171
Allmänna anvisningar	140	12 SKÖTSEL	174
Låsningfria bromsar (ABS)	140	Vårdprodukter	176
Antispinn (ASC/DTC)	143	Motorcykeltvätt	176
		Rengöra känsliga for- donsdelar	177
		Lackskötsel	178

Konservering	179
Ställa av E-Scooter	179
Ta E-Scooter i drift	180

13 TEKNISKA DATA

Felsökningsschema	184
Laddning	186
Drivlina	187
Växellåda	188
Bakhjulsdrivning	188
Ram	188
Chassi	188
Bromsa	189
Hjul och däck	189
Elsystem	190
Stöldlarm	191
Mått	192
Vikter	192
Körvärden	193

14 SERVICE

Återvinning	196
BMW Motorrad	
Service	196
BMW Motorrad servicehistorik	197
BMW Motorrad mobilitetsservice	197
Servicearbeten	197
Serviceschema	199
BMW Motorrad inkörskontroll	200
Servicebevis	201
Servicebevis	213

15 CERTIFIKAT

BMW CE 04 Battery Certificate för högspänningsbatteriernas effekt och villkor	218
---	-----

BILAGA

Declaration of Conformity	221
---------------------------	-----

ALFABETISKT REGISTER

224

ALLMÄNNA ANVISNINGAR

01

ÖVERSIKT	4
FÖRKORTNINGAR OCH SYMBOLER	4
UTRUSTNING	5
TEKNISKA DATA	5
AKTUALITET	6
YTTERLIGARE INFORMATIONSKÄLLOR	6
CERTIFIKAT OCH TYPGODKÄNNANDEN	6
DATAMINNE	6
INTELLIGENT NÖDSAMTALSSYSTEM	11

4 ALLMÄNNA ANVISNINGAR

ÖVERSIKT

Vi lägger stor vikt vid att du lätt ska kunna hitta i instruktionsboken. Med hjälp av det alfabetiska registret kan du enkelt slå upp det du söker. Om du vill få en överblick över din E-Scooter så hittar du den i kapitel 2. I kapitlet "Service" dokumenteras alla genomförda underhållsarbeten och reparationsåtgärder. Bevis på utfört servicearbete är en förutsättning för goodwillarbeten.





Varningsdekalerna på fordonskomponenter

Varningsdekalerna på fordonskomponenterna upplyser om att felaktig användning av högspänningssystemet eller högspänningskomponenterna kan leda till livshotande skador till följd av elstöt.

FÖRKORTNINGAR OCH SYMBOLER

 **OBSERVERA** Fara med låg riskgrad. Om den inte undviks kan det leda till små eller måttliga personskador.



 **VARNING** Fara med medelhög riskgrad. Om den inte undviks kan det leda till dödsfall eller svåra personskador.

 **FARA** Fara med hög riskgrad. Om den inte undviks kan det leda till dödsfall eller svåra personskador.

 **OBSERVERA** Särskilda anvisningar och försiktighetsåtgärder. Om de inte följs kan det leda till skador på fordonet eller dess tillbehör, som då inte täcks av garantin.

 Särskilda anvisningar för bättre hantering vid manöver-, kontroll- och justeringsprocedurer samt underhåll av motorcykeln.

- Åtgärdsanvisning.
- » Åtgärdsresultat.
- ▬▬▬▬▬▬ Hänvisning till en sida med kompletterande information.

	Markerar slutet på tillbehörs- resp utrustningsrelaterad information.
	Åtdragningsmoment.
	Tekniska data.
LA	Landsutrustning.
FE	Fabriksmonterad extrautrustning. Extrautrustningarna för BMW Motorrad monteras redan vid tillverkningen av motorcykeln.
Tbh	Extra tillbehör. Extra tillbehör för BMW Motorrad finns hos din BMW Motorrad-återförsäljare och kan monteras i efterhand.
ABS	Låsningfria bromsar.
ASC	Automatisk stabilitetskontroll.
DTC	Dynamisk väggreppskontroll.
DWA	Stöldlarm.
EWS	Elektronisk startspärr.
RDC	Däcktryckskontroll.

RSC Energiåtervinningsstabilitetskontroll

UTRUSTNING

Du har blivit ägare till en E-Scooter med individuell utrustning. Denna instruktionsbok beskriver de extrautrustningar (FE) som erbjuds av BMW och ett urval av tillbehör (Tbh). Det är därför möjligt att även utrustningsvarianter beskrivs som inte motsvarar din motorcykel. Det är också möjligt att vissa landsutföranden inte motsvarar det avbildade fordonet. Om din E-Scooter skulle ha utrustningar som inte beskrivs i denna instruktionsbok, så beskrivs de i en separat bruksanvisning.

TEKNISKA DATA

Alla mått-, vikt- och effektuppgifter i bruksanvisningen hänvisar till DIN (Deutsches Institut für Normung) och följer dess toleransföreskrifter.

Tekniska data och specifikationer i denna bruksanvisning gäller som referenspunkter. Fordonsspecifika data kan avvika från dessa, t.ex. på grund av vald extrautrustning, landsutförande eller landsspecifika mätmetoder. Detaljerade värden

6 ALLMÄNNA ANVISNINGAR

framgår av registreringshandlingarna eller kan erhållas hos din BMW Motorrad-återförsäljare eller en annan kvalificerad servicepartner eller fackverkstad. Uppgifterna i fordonshandlingarna har alltid prioritet framför uppgifterna i denna bruksanvisning.

AKTUALITET

Den höga säkerhets- och kvalitetsnivån hos BMW E-Scooter säkras genom en ständig vidareutveckling av konstruktionen, utrustningen och tillbehören. Detta kan leda till eventuella skillnader mellan denna manual och ditt fordon. BMW Motorrad kan inte heller utesluta felaktigheter. Sådana felaktigheter i uppgifter, avbildningar och beskrivningar kan inte läggas till grund för krav mot BMW Motorrad.

YTTERLIGARE INFORMATIONSKÄLLOR

BMW Motorrad återförsäljare

Din BMW Motorrad-återförsäljare står alltid till förfogande för att svara på dina frågor.

Internet

Bruksanvisningen till ditt fordon, bruks- och monteringsanvisningar för möjliga tillbehör och allmän information om BMW Motorrad, t.ex. om tekniken, finns på **bmw-motorrad.com/manuals**.

CERTIFIKAT OCH TYPGODKÄNNANDEN

Certifikat för fordonet och officiella typgodkännanden för möjliga tillbehör går att hämta på **bmw-motorrad.com/certification**.

DATAMINNE

Allmänt

I fordonet är elektroniska styrenheter monterade. Styrenheterna bearbetar data som de t.ex. tar emot från fordons-sensorer, genererar själva eller utbyter med varandra. Vissa styrenheter behövs för att fordonet ska fungera säkert eller hjälper till vid körning, t.ex. förarassistanssystem. Dessutom möjliggör styrenheterna komfort- eller infotainmentfunktioner.

Information om registrerade eller skickade data lämnas av

fordonstillverkaren, t.ex. i en separat broschyr.

Personuppgifter

Alla fordon är märkta med ett entydigt fordonsidentifieringsnummer. Beroende på land kan fordonsägaren fastställas med hjälp av fordonsidentifieringsnumret, registreringsnumret och de handläggande myndigheterna. Dessutom finns det andra möjligheter att med hjälp av data som är lagrade i fordonet fastställa föraren eller fordonsägaren, t.ex. via det ConnectedDrive Account som använts.

Dataskyddsrättigheter

Enligt gällande dataskyddsrätt har fordonsanvändare vissa rättigheter gentemot fordonstillverkaren eller företag som samlar in eller bearbetar personrelaterade data.

Fordonsanvändare har gentemot ställen som lagrar personuppgifter rättighet att när som helst erhålla kostnadsfri och omfattande information om dessa uppgifter.

Sådana ställen kan vara:

- Fordonstillverkaren
- Kvalificerade servicepartner
- Fackverkstäder
- Tjänsteleverantörer

Fordonsanvändare får begära information om vilka personuppgifter som har lagrats, för vilket ändamål dessa data används och varifrån uppgifterna kommer. För att få denna information krävs ett ägar- eller användningsbevis.

Denna rätt till information omfattar även information gällande data som lämnats till andra företag eller ställen.

Fordonstillverkarens webbplats innehåller respektive tillämpliga dataskyddsanvisningar. Dessa dataskyddsanvisningar innehåller information om rättighet att kräva att uppgifter tas bort eller ändras. På internet anger fordonstillverkaren också sina och dataskyddsombudets kontaktuppgifter.

Fordonsägaren kan vid behov mot betalning låta avläsa uppgifterna som är lagrade i fordonet hos en BMW Motorrad återförsäljare eller en annan kvalificerad servicepartner eller en fackverkstad.

8 ALLMÄNNA ANVISNINGAR

Fordonets data avläses via det obligatoriska diagnosuttaget (OBD) på fordonet.

Lagkrav på offentliggörande av data

Inom ramen för gällande rätt är fordonstillverkaren förpliktad att lämna ut lagrade uppgifter till myndigheterna. Sådant tillhandahållande av data i den omfattning som krävs sker i enskilda fall, t.ex. för en brottsutredning.

Statliga ställen är inom ramen för gällande rätt befogade att i enskilda fall själva avläsa data från fordonet.

Driftdata i fordonet

Styrenheter bearbetar data som behövs för fordonets drift.

Till dessa hör t.ex.:

- Statusmeddelanden för fordonet och dess enskilda komponenter, t.ex. hjulvarvtal, hjulperiferihastighet, rörelsefördröjning
- Omgivningsvillkor, t.ex. temperatur

Bearbetade data bearbetas endast i själva fordonet och är i regel temporära. De lagras inte längre efter drifttiden.

Elektroniska komponenter, t.ex. styrenheter, innehåller kompo-

ponenter för lagring av teknisk information. Information om fordonsskick, komponentslitage, händelser eller fel kan lagras temporärt eller permanent.

Denna information dokumenterar i regel tillståndet hos en komponent, en modul, ett system eller i omgivningen, t.ex.:

- Drifttillstånd för systemkomponenter, t.ex. fyllnadsnivåer, däcktryck
- Felfunktioner och defekter i viktiga systemkomponenter, t.ex. lampor och bromsar
- Fordonets reaktioner i särskilda körsituationer, t.ex. aktivering av körstabilitetssystemen
- Information om händelser som kan skada fordonet

Uppgifterna är nödvändiga för att styrenheterna ska kunna fungera. Dessutom används de till att identifiera och åtgärda felfunktioner samt till att optimera tillverkarens fordonsfunktioner.

Dessa data är till största delen temporära och bearbetas endast i själva fordonet. Endast en liten del av uppgifterna lagras orsakrelaterat i händelse- eller felminnen.

Om servicetjänster har utförts, t.ex. reparationer, servicepro-

cesser, garantifall och kvalitets-säkringsåtgärder, kan denna tekniska information avläsas från fordonet tillsammans med fordonsidentifieringsnumret.

Avläsningen av informationen kan göras av en BMW Motorrad återförsäljare eller en annan kvalificerad servicepartner eller en fackverkstad. Vid avläsningen används det obligatoriska diagnosuttaget (OBD) på fordonet.

Uppgifterna samlas in, bearbetas och används av respektive ställen i återförsäljarnätet. Dessa data dokumenterar tekniska tillstånd i fordonet, hjälper till att hitta fel och tillgodose garantiförpliktelser samt vid kvalitetsförbättringen. Dessutom har tillverkaren produktövervakningsskyldigheter enligt produktansvarslagen. För att uppfylla dessa skyldigheter behöver fordonstillverkaren tekniska data från fordonet. Uppgifterna från fordonet kan även användas till att kontrollera garantikrav från kunden.

Vid reparation eller servicearbeten hos en BMW Motorrad återförsäljare eller annan kvalificerad servicepartner eller fack-

verkstad kan fel- och händelseminnen i fordonet återställas.

Datainmatning och dataöverföring i fordonet

Allmänt

Beroende på utrustning kan komfortinställningar och individualiseringar lagras i fordonet och när som helst ändras eller återställas.

Data kan i förekommande fall föras in i fordonets underhållnings- och kommunikationssystem, t.ex. via en smartphone. Därtill hör beroende på respektive utrustning:

- Multimediedata, som musik för återgivning
- Adressboksdata för användning i kombination med ett kommunikationssystem eller ett integrerat navigationssystem
- Inmatade resmål
- Uppgifter om användning av internettjänster. Dessa data kan lagras lokalt i fordonet eller finnas på en enhet som har anslutits till fordonet, t.ex. smartphone, USB-minne, MP3-spelare. Om dessa data lagras i fordonet, kan de tas bort när som helst.

Överföring av dessa uppgifter till tredje part görs endast

10 ALLMÄNNA ANVISNINGAR

på uttrycklig begäran inom ramen för användning av internettjänster. Detta beror på vilka inställningar som valts vid användningen av tjänsterna.

Integrering av mobila enheter

Beroende på utrustning kan anslutna mobila enheter, t.ex. smartphones, styras via fordonsnets manöverelement.

Bild och ljud från den mobila enheten kan då matas ut via multimediesystemet. Samtidigt överförs viss information till den mobila enheten. Beroende på typen av integrering kan det t.ex. röra sig om positionsdata och annan allmän fordonsinformation. Det gör det möjligt att använda valda appar optimalt, t.ex. navigation eller ljudåtergivning.

Den vidare databearbetningen bestämmer leverantören av den använda appen. Omfattningen av möjliga inställningar beror på appen och den mobila enhetens operativsystem.

Tjänster

Allmänt

Om fordonet är utrustat med en trådlös nätverksanslutning, är datautbyte mellan fordonet och andra system möjligt. Det trådlösa nätverket möjliggörs

med en inbyggd sändnings- och mottagningsenhet i fordonet eller via egna mobila enheter, t.ex. smartphone. Via denna trådlösa nätverksanslutning kan så kallade onlinefunktioner användas. Till dessa hör onlinetjänster och appar, som tillhandahålls av fordonstillverkaren eller andra leverantörer.

Fordonstillverkarens tjänster

Vid onlinetjänster från fordonstillverkaren beskrivs respektive funktioner på ett lämpligt ställe, t.ex. instruktionsboken eller tillverkarens webbplats. Där återfinns även den relevanta dataskyddsrättsliga informationen. För genomförandet av onlinetjänster kan personuppgifter användas. Datautbytet sker via en säker anslutning, t.ex. med fordonstillverkarens avsedda IT-system.

Insamling, bearbetning och användning av personuppgifter som går utöver tillhandahållandet av tjänsterna sker endast baserat på ett rättsligt godkännande, kontraktsavtal eller efter samtycke. Det är även möjligt att helt låta aktivera eller avaktivera dataanslutningen. Detta gäller inte för funktioner som är föreskrivna enligt lag.

Tjänster från andra leverantörer

Vid användningen av online-tjänster från andra leverantörer, ansvarar respektive leverantör för dataskydds- och användningsvillkoren. Fordonstillverkaren har inget inflytande på den utbytta informationen. Respektive tjänsteleverantör måste informera om typ, omfattning och användning av insamlade personuppgifter inom ramen för tjänster från tredje part.

INTELLIGENT NÖDSAMTALSSYSTEM

–med intelligent nödsamtal^{FE}

Princip

Med det intelligenta nödsamtalssystemet kan manuella eller automatiska nödsamtal aktiveras, t.ex. vid olyckor.

Nödsamtalen tas emot av en larmcentral på uppdrag av fordonstillverkaren.

För mer information om användning av det intelligenta nödsamtalssystemet och dess funktioner, se kapitlet Användning (☞ 60).

Rättslig grund

Behandlingen av personuppgifter via det intelligenta nödsamtalssystemet motsvarar följande föreskrifter:

- Skydd av personuppgifter: Europaparlamentets och Europarådets direktiv 95/46/EG.
- Skydd av personuppgifter: Europaparlamentets och Europarådets direktiv 2002/58/EG.

Som rättslig grund för det intelligenta nödsamtalssystemets aktivering och funktion gäller att ett ConnectedRide-avtal sluttits avseende denna funktion samt motsvarande lagar och förordningar och Europaparlamentets och Europarådets direktiv.

De beträffande förordningarna och direktiven reglerar skydd för fysiska personer med avseende på behandling av personuppgifter.

Det intelligenta nödsamtalssystemets bearbetning av personuppgifter motsvarar de europeiska direktiven gällande skydd av personuppgifter.

Det intelligenta nödsamtalssystemet bearbetar personuppgifter endast med fordonsägarens samtycke.

12 ALLMÄNNA ANVISNINGAR

Det intelligenta nödsamtalssystemet och andra tjänster med extrafunktioner får endast behandla personuppgifter efter uttryckligt godkännande från den person som berörs, t.ex. fordonsgäaren.

SIM-kort

Det intelligenta nödsamtalssystemet fungerar via mobilnätet med fordonets inbyggda SIM-kort. SIM-kortet är permanent anslutet till mobilnätet för att möjliggöra en snabb uppkoppling. I ett nödfall skickas uppgifterna till fordonstillverkaren.

Förbättring av kvaliteten

Fordonstillverkaren använder även uppgifterna som överförts vid ett nödsamtal till att förbättra produkt- och servicekvaliteten.

Positionsbestämning

Fordonets position kan med hjälp av mobilnätscellerna endast bestämmas av mobiloperatören. Nätverksoperatören har ingen möjlighet att sammanlänka fordonsidentifieringsnumret med det inbyggda SIM-kortets telefonnummer. Endast fordonstillverkaren kan sammanlänka fordonsidentifierings-

numret med det inbyggda SIM-kortets telefonnummer.

Nödsamtalens loggdata

Nödsamtalens loggdata lagras i ett minne i fordonet. De äldsta logguppgifterna tas regelbundet bort. Uppgifterna innehåller t.ex. information om när och var ett nödsamtal aktiverades. I undantagsfall kan dessa loggdata avläsas från fordonets minnet. Avläsning av loggdata sker i regel endast vid ett domstolsbeslut och kan endast göras genom att respektive enheter ansluts direkt till fordonet.

Automatiskt nödsamtal

Systemet aktiverar automatiskt ett nödsamtal vid en krock med motsvarande svårighetsgrad, vilket identifieras med sensorer i fordonet.

Skickad information

Vid ett nödsamtal från det intelligenta nödsamtalssystemet skickas samma information till den ansvariga larmcentralen som sänds till den offentliga räddningstjänsten med det obligatoriska nödsamtalssystemet eCall.

Dessutom skickas följande extra information från det intelligenta nödsamtalssystemet till

den larmcentral som arbetar på uppdrag av fordonstillverkaren och vidarebefordras vid behov till den offentliga räddningstjänsten:

- Uppgifter om olyckan, t.ex. den av fordonssensorerna identifierade påkörningsriktningen, för att underlätta räddningstjänstens arbetsplanering.
- Kontaktuppgifter, som t.ex. det installerade SIM-kortets telefonnummer och förarens telefonnummer, om det är tillgängligt, för att vid behov snabbt kunna få kontakt med de inblandade.

Datalagring

Uppgifterna för ett aktiverat nödsamtal lagras i fordonet. Dessa uppgifter innehåller information om nödsamtalet, t.ex. plats och tid för nödsamtalet. Ljudinspelningar av nödsamtalen lagras hos larmcentralen. Ljudinspelningar av kunden lagras i 24 timmar om detaljer i nödsamtalet måste analyseras. Därefter raderas ljudinspelningarna. Ljudinspelningar av larmcentralens medarbetare lagras av kvalitetssäkringsskäl i 24 timmar.

Information om personuppgifter

Data som bearbetas inom ramen för det intelligenta nödsamtalet behandlas endast för att nödsamtalet ska kunna genomföras. Fordonstillverkaren lämnar i enlighet med sin rättsliga skyldighet information om vilka data som bearbetats och eventuellt fortfarande är lagrade.

ÖVERSIKTER

02

ÖVERSIKT FRÅN VÄNSTER	16
ÖVERSIKT FRÅN HÖGER	17
KOMBIOMKOPPLARE VÄNSTER	18
KOMBIOMKOPPLARE HÖGER	19
KOMBIOMKOPPLARE HÖGER	20
KOMBIINSTRUMENT	21

16 ÖVERSIKTER

ÖVERSIKT FRÅN VÄNSTER



- 1** Bakom framkåpan:
Diagnosuttag (☞ 167)
Ljusviddsinställning
(☞ 106)
Kylvätskebehållare
(☞ 156)
Fordonets verktygssats
torx T25 (☞ 153)
- 2** Bromsvätskebehållare för
bakhjulsbroms (☞ 155)
- 3** Passagerarhandtag
- 4** Ställa in fjäderbenets fjä-
derförspänning (☞ 107)
- 5** Passagerarfotstöd
- 6** Förarfotsteg

ÖVERSIKT FRÅN HÖGER

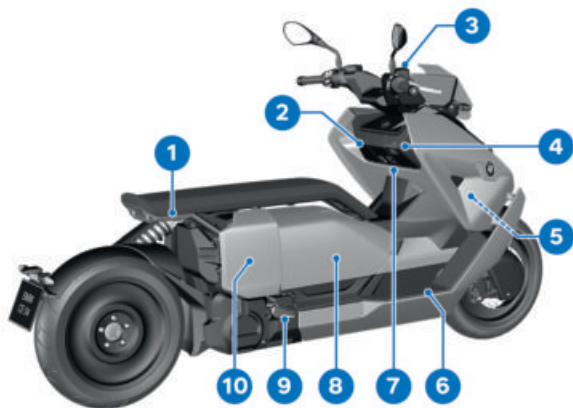

- | | |
|--|--|
| <p>1 Passagerarhandtag</p> <p>2 Förvaringsfack (☞ 73)</p> <p>3 Bromsvätskebehållare för framhjulsbroms (☞ 155)</p> <p>4 Laddningsfack (☞ 116)</p> <p>5 Fordons-ID-nummer (huvudram nedtill höger fram)
Typskylt (ram höger fram på länkhuvud)</p> <p>6 Förarfotsteg</p> <p>7 12 V-eluttag</p> | <p>8 Hjälmfack (☞ 75)
Fordonets verktygsats för fjäderförspänning (☞ 153)
Lastviktstabell och däcktryckstabell (på insidan av hjälmfackets lucka)</p> <p>9 Passagerarfotstöd</p> <p>10 Bakom sidokåpan: Batteri (☞ 161)
Säkringar (☞ 165)</p> |
|--|--|

18 ÖVERSIKTER

KOMBIOMKOPPLARE VÄNSTER



- 1 Helljus och ljusstuta (☰ 64)
- 2 Varningsbinker (☰ 67)
- 3 Favoritknappar (☰ 87)
- 4 Backning (☰ 63)
- 5 Binker (☰ 67)
- 6 Signalhorn
- 7 Vippknapp MENU
- 8 Multireglage
- 9 Varselljus (☰ 65)

KOMBIOMKOPPLARE HÖGER

– med intelligent nödsamtal^{FE}

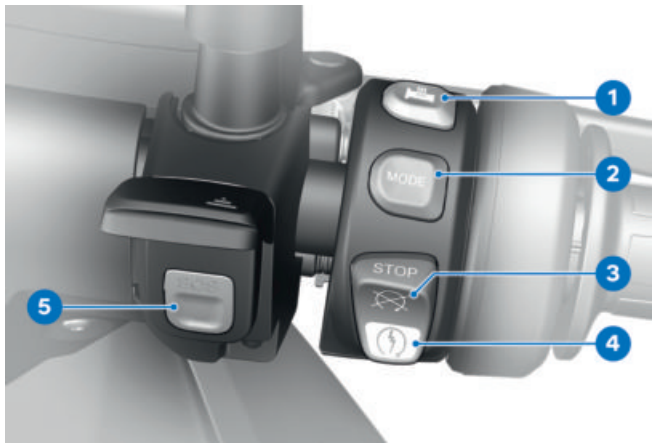

- 1 Värme (☞ 72)
- 2 Körläge (☞ 68)
- 3 Nödströmbrytare (☞ 60)
- 4 Startknapp (☞ 131)
- 5 Nödsamtalsknapp
Intelligent nödsamtal
(☞ 60)

20 ÖVERSIKTER

KOMBIOMKOPPLARE HÖGER

–utan intelligent nödsamtal^{FE}

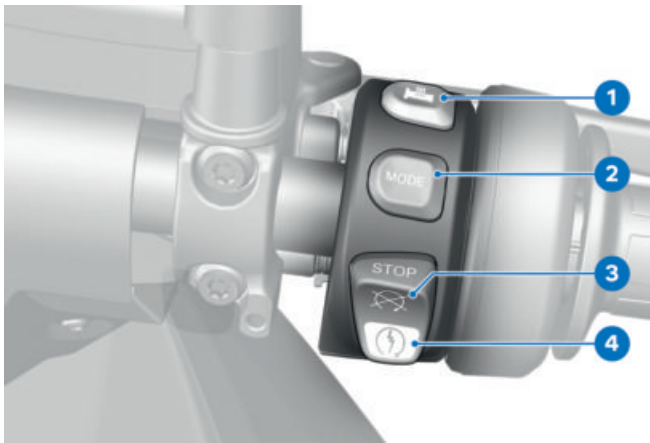

- 1 Värme (☞ 72)
- 2 Körläge (☞ 68)
- 3 Nödströmbrytare (☞ 60)
- 4 Startknapp (☞ 131)

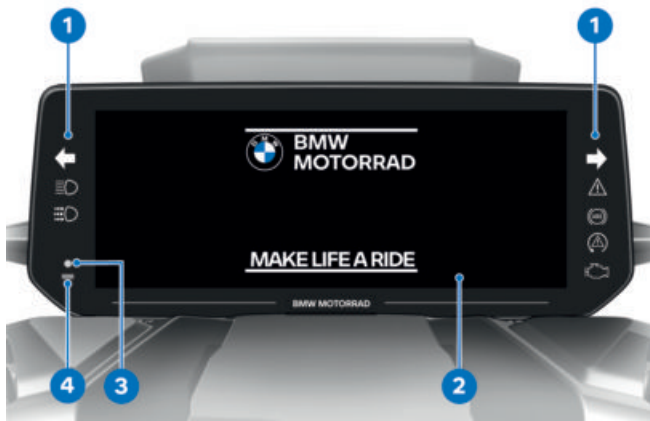
KOMBIINSTRUMENT

- 1** Kontroll- och varningslam-
por (☞ 24)
- 2** TFT-display (☞ 25)
(☞ 26)
- 3** DWA-lysdiod
-med stödskyddssystem
(DWA)^{FE}
Larmsignal (☞ 70)
Kontrollampa för fjärrnyc-
keln
Aktivera funktionsbered-
skapen. (☞ 56)
- 4** Fotodiod (för anpassning
av instrumentbelysningens
ljusstyrka)

VISNINGAR

03

KONTROLL- OCH VARNINGSLAMPOR	24
TFT-DISPLAY I VYN PURE RIDE	25
TFT-DISPLAY I VYN MENY	26
TFT-DISPLAYEN I VYN LADDA	27
VARNINGSLAMPOR	28



24 VISNINGAR

KONTROLL- OCH VARNINGSLAMPOR

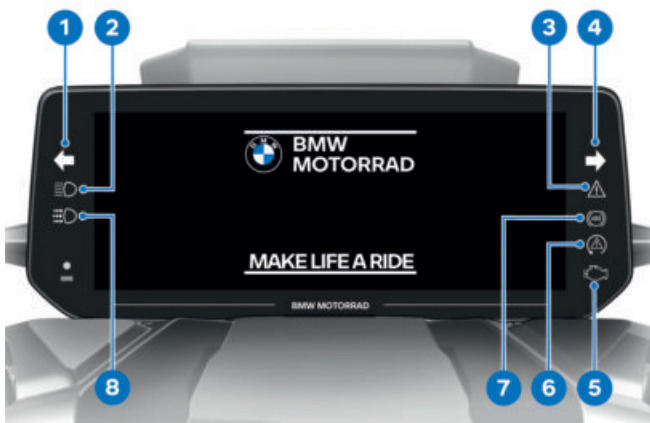

- 1 Vänster blinker (☛ 67)
- 2 Helljus (☛ 64)
- 3 Allmän varningslampa (☛ 28)
- 4 Höger blinker (☛ 67)
- 5 Varningslampa för felfunktion i motor
Felfunktion i motor (☛ 39)
- 6 ASC (☛ 45)
–med körlägen Pro^{FE}
DTC (☛ 45)
- 7 ABS (☛ 52)
- 8 Manuellt varselljus (☛ 65)

TFT-DISPLAY I VYN PURE RIDE

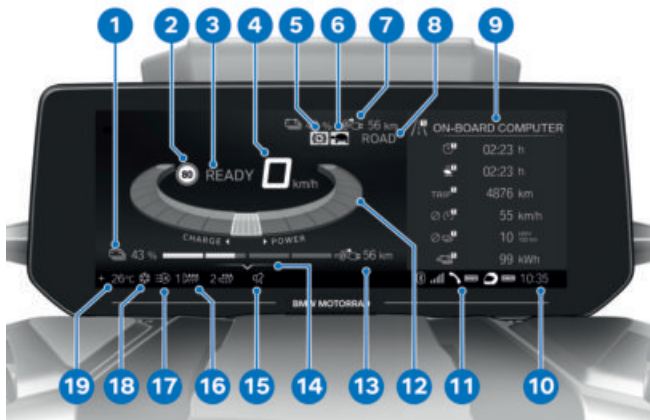

- | | |
|--|---|
| 1 Batteriladdningsstatus (☰ 88) | 12 Motorindikering (☰ 87) |
| 2 Speed Limit Info (☰ 86) | 13 Räckvidd (☰ 88) |
| 3 Funktionsberedskapsindikering (☰ 131) | 14 Användarhjälp |
| 4 Hastighetsmätare | 15 Ljud av (☰ 89) |
| 5 Rekuperationsbegränsning (☰ 87) | 16 Värme (☰ 72) |
| 6 Effektbegränsning (☰ 87) | 17 Automatiskt varselljus (☰ 65) |
| 7 Statusrad förarinfo (☰ 85) | 18 Isvarning (☰ 36) |
| 8 Körläge (☰ 68) | 19 Yttertemperatur |
| 9 Splitscreen (☰ 88) | |
| 10 Klocka (☰ 89) | |
| 11 Anslutningsstatus (☰ 91) | |

26 VISNINGAR

TFT-DISPLAY I VYN MENY

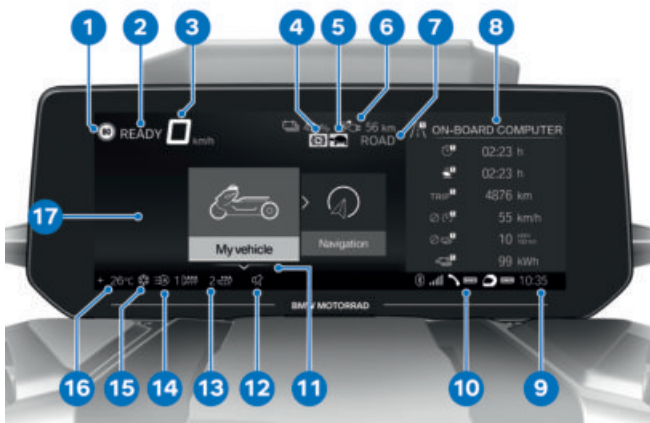

- | | | | |
|----|--|----|-------------------------------|
| 1 | Speed Limit Info (☛ 86) | 11 | Användarhjälp |
| 2 | Funktionsberedskapsindikering | 12 | Ljud av (☛ 89) |
| | Koppla till funktionsberedskapsen. (☛ 131) | 13 | Värme (☛ 72) |
| 3 | Hastighetsmätare | 14 | Automatiskt varselljus (☛ 65) |
| 4 | Rekuperationsbegränsning (☛ 87) | 15 | Isvarning (☛ 36) |
| 5 | Effektbegränsning (☛ 87) | 16 | Yttertemperatur |
| 6 | Statusrad förarinfo (☛ 85) | 17 | Menyområde |
| 7 | Körläge (☛ 68) | | |
| 8 | Splitscreen (☛ 88) | | |
| 9 | Klocka (☛ 89) | | |
| 10 | Anslutningsstatus (☛ 91) | | |

TFT-DISPLAYEN I VYN LADDA

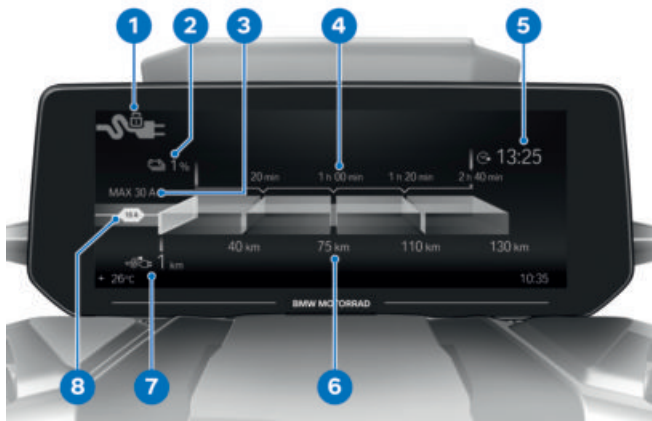

- 1 Status laddningskontakt
- 2 Laddningsnivå
- 3 Maximal tillgänglig laddningsström
- 4 Laddningstidsprognos
- 5 Måltid för 100 % laddning
- 6 Räckviddsprognos
- 7 Räckvidd
- 8 Aktiv laddningsströmsbegränsning

28 VISNINGAR

VARNINGSLAMPOR

Visning

Varningar visas med respektive varningslampan.

Varningar visas på TFT-displayen med den allmänna varningslampan i kombination med en dialogruta. Beroende på varningens prioritet lyser den allmänna varningslampan gult eller rött.

 Den allmänna varningslampan visar en signal som motsvarar varningen med den högsta prioriteten. En översikt över alla varningar finns på följande sidor.



Check-Control-symbol

Meddelanden visas på olika sätt på displayen. Beroende på prioritet används olika färger och tecken:

- Grönt CHECK OK **1**: Inget meddelande, värdena optimala.
- Vit cirkel med litet "i" **2**: information.
- Gul varningstriangel **3**: Varningsmeddelande, värdet inte optimalt.
- Röd varningstriangel **3**: Varningsmeddelande, kritiskt värde



Värdeindikering

Symbolerna **4** visas på olika sätt. Beroende på värdering används olika färger. I stället för numeriska värden **8** med enheter **7** visas även texter **6**:
Symbolens färg

- Grön: (OK) Aktuellt värde är optimalt.
- Blå: (Cold!) Aktuell temperatur är låg.
- Gul: (Low!/High!) Aktuellt värde är för lågt eller för högt.

- Röd: (Hot!/High!) Aktuell temperatur eller aktuellt värde är för hög/högt.
- Vit: (---) Det finns inget giltigt värde. I stället för värdet visas streck **5**.

 Utvärderingen av de enskilda värdena är delvis först möjlig från och med en viss körtid eller hastighet. Om ett mätvärde inte kan visas ännu på grund av att mätvillkoren inte uppnåtts, visas i stället streck som platshållare. Så länge inget giltigt mätvärde föreligger, sker inte heller någon värdering i form av en färgsymbol.

följd de har uppstått tills de kvitteras.

- Om symbolen **2** visas aktivt kan du kvittera den genom att vippa Multi-Controllern åt vänster.
- Check Control-meddelanden bifogas dynamiskt som extra flikar på sidorna i menyn *My vehicle* (☰ → 83). Meddelandet kan öppnas på nytt så länge felet föreligger.

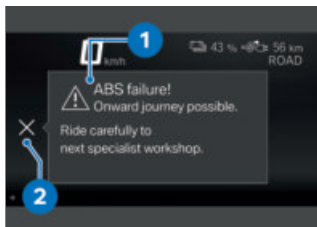

Check Control-dialogruta

Meddelandena matas ut i Check Control-dialogrutan **1**.





















- Föreligger flera Check Control-meddelanden med samma prioritet, skiftar meddelanden i den ordnings-

30 VISNINGAR





















Varningsöversikt

Kontroll- och varningslampor

Betydelse

	 visas.	Isvarning (→ 36)
 lyser gul.	 Remote key not in range.	Fjärrnyckeln utanför mottagningsområdet (→ 36)
 lyser gul.	 Keyless Ride failure	Keyless Ride ur funktion (→ 37)
 lyser gul.	 Remote key battery at 50%.	Byta fjärrnyckels batteri (→ 37)
	 Remote key battery weak.	
 lyser gul.	 Den trasiga lampan visas.	Lampa defekt (→ 37)
 lyser gul.	 Light control failure!	Ljusstyrning ur funktion (→ 38)
	 Alarm system batt. capacity weak.	DWA-batteriet svagt (→ 38)
	 Alarm system battery empty.	DWA-batteriet urladdat (→ 39)
	 Alarm system failure	DWA ur funktion (→ 39)
 lyser.	 Engine!	Felfunktion i motor (→ 39)
 blinkar röd.	 Serious fault in the engine control!	Allvarligt motorfel (→ 39)
 blinkar.		





















**Kontroll- och var- Displaytext
ningslampor**
Betydelse

	lyser gul.	 No communication with drive electronics.	Kommunikationsfel i elmotorelektronik (▣▣▣ 40)
	lyser.		
	lyser gul.	 Insulation fault in HV system.	Isoleringsfel i högspänningssystem (▣▣▣ 40)
	lyser röd.	 Insulation fault in HV system.	Allvarligt isoleringsfel i högspänningssystemet (▣▣▣ 40)
		 Charge level low.	Låg laddningsnivå (▣▣▣ 41)
	lyser gul.	 Charge level critical.	Laddningsnivå kritisk (▣▣▣ 41)
		 lyser.	
	lyser gul.	 Fault in e-Drive: Power reduced.	Fel i elmotor: Sänkt effekt (▣▣▣ 41)
		 lyser.	
	lyser gul.	 Fault in e-Drive.	Högspänningssystemet kan inte kopplas till eller från (▣▣▣ 41)
	lyser gul.	 Fault in e-Drive.	Fel i elmotorn (▣▣▣ 42)
	lyser gul.	 Cable lock damaged.	Störning i kontaktlås (▣▣▣ 42)

32 VISNINGAR



















Kontroll- och var- Displaytext ningslampor

Betydelse

	blinker röd.		Serious fault in e-Drive!	Allvarligt fel i el-motor (→ 42)
	lyser gul.		Drive system too hot: Power reduced.	Drivsystemet överhettat (→ 42)
	lyser gul.		Charging interruption Chrg sys overheated.	Laddningssystem överhettat (→ 43)
	lyser gul.		Recuperation limited.	Energiåtervinning begränsad (→ 43)
			lyser.	
	lyser gul.		Service disconnect pulled.	Högspänningsackumulatorns säkerhetskontakt utdragen (→ 43)
			Chg. target not reached Chg. power reduced	Reducerad laddningseffekt (→ 43)
	lyser gul.		Fault in the charging infrastructure.	Fel i laddningsinfrastruktur (→ 44)
	lyser gul.		Charging system fault.	Fel i laddningssystem (→ 44)
	lyser gul.		On-board battery status.	Status spänningsnätets batteri (12 V-batteri) (→ 45)
	lyser gul.		visas i gult.	Fordonets nätspänning låg (→ 45)
			Vehicle voltage low.	

Kontroll- och varningslampor





















Betydelse

	lyser gul.		visas i gult.	Fordonets nätspänning kritisk (☞ 45)
			Vehicle voltage critical!	
	blinkar snabbt.			ASC/DTC-ingrepp (☞ 45)
	lyser gul.		Traction control limited!	Begränsad ASC/DTC-tillgång (☞ 46)
	lyser.			
	lyser gul.		Traction control systems failed!	ASC/DTC ur funktion (☞ 46)
	lyser.			
	lyser gul.		visas i gult.	Däcktrycket på gränsen till tillåten tolerans (☞ 47)
			Tyre pressure does not match setpoint	
	blinkar röd.		visas i rött.	Däcktrycket utanför tillåten tolerans (☞ 48)
			Tyre pressure does not match setpoint	
			Tyre press. control. Loss of pressure.	
			"----"	Överföringsstörning (☞ 49)



34 VISNINGAR

Kontroll- och var- Displaytextningslampor

Betydelse

 lyser gul.	 "----"	Defekt sensor eller systemfel (☞ 49)
 lyser gul.	 RDC sensor battery weak.	Däcktrycksensorns batteri är svagt (☞ 50)
 lyser gul.	 Tyre pressure check failure!	Däcktryckskontroll (RDC) ur funktion (☞ 50)
 lyser gul.	 Emergency call system restricted.	Nödanropsfunktionen begränsad tillgänglig (☞ 50)
 lyser gul.	 Emergency call system error.	Nödsamtalsfunktionen saknas (☞ 51)
 lyser gul.	 Side stand monitoring faulty.	Sidostödsövervakning defekt (☞ 51)
 blinkar oregelbundet.		ABS-självd diagnos har inte avslutats (☞ 51)
 lyser gul.	 Limited ABS availability!	ABS-fel (☞ 51)
 lyser.		
 lyser gul.	 ABS failure!	ABS ur funktion (☞ 52)
 lyser.		
 lyser gul.	 ABS Pro failure!	ABS Pro ur funktion (☞ 52)

**Kontroll- och var- Displaytext
ningslampor****Betydelse**

 lyser.		ABS Pro ur funktion (→ 52)
	 visas i vitt.	Dags för service (→ 53)
	Service due!	
 lyser gul.	 visas i gult.	Bokad service-tid överskriden (→ 53)
	Service over-due!	

36 VISNINGAR

Yttertemperatur

Yttertemperaturen visas på statusraden på TFT-displayen. När motorcykeln står stilla kan motorvärmens påverka mätningen av yttertemperaturen. Om påverkan från motorvärmens blir för stor visas tillfälligt streck i stället för värdet.

 Sjunker yttertemperaturen under gränsvärdet ca 3 °C finns det risk för ishalka. Första gången denna temperatur underskrids blinkar yttertemperaturmätaren samt snökristallsymbolen på statusraden på TFT-displayen.

Isvarning

 visas.

Möjlig orsak:



Den uppmätta yttertemperaturen vid fordonet uppgår till lägre än:

ca 3 °C



VARNING

Risk för halka även via ca 3 °C

Olycksrisk

- Vid låg yttertemperatur måste man räkna med halka på broar och skuggiga delar av vägen.

- Kör uppmärksam.

Fjärrnyckeln utanför mottagningsområdet



lyser gul.



Remote key not in range. Not possible to switch on ignition again.

Möjlig orsak:

Kommunikationen mellan fjärrnyckeln och motorelektroniken störs.

- Kontrollera batteriet i fjärrnyckeln.
- Byt fjärrnyckels batteri. (→ 59)
- Använd reservnyckeln för att fortsätta körningen.
- Urladdat batteri i fjärrnyckeln eller förlust av fjärrnyckeln. (→ 58)
- Om Check Control-dialogrutan visas under körningen kan du vara lugn. Du kan fortsätta

att köra, funktionsberedskapen stängs inte av.

- En defekt fjärrnyckel kan bytas hos en BMW Motorrad återförsäljare.

Keyless Ride ur funktion

 lyser gul.

 Keyless Ride failure Do not stop the engine. It may not be poss. to restart the engine.

Möjlig orsak:

Keyless Ride styrenheten har diagnostiserat ett kommunikationsfel.

- Koppla inte ifrån funktionsberedskapen. Uppsök snarast möjligt en fackverkstad, helst en BMW Motorrad återförsäljare.

- » Funktionsberedskapen kan inte längre kopplas till med Keyless Ride.
- » DWA kan inte längre aktiveras.

Byta fjärrnyckels batteri

 lyser gul.

 Remote key battery at 50%. No functional impairment.

 Remote key battery weak. Function limited. Change battery.

Möjlig orsak:

- Batteriet i fjärrnyckeln har inte längre full kapacitet. Fjärrnyckeln fortsätter att fungera endast under en begränsad tid.
- Byt fjärrnyckels batteri. (→ 59)

Lampa defekt

 lyser gul.

 Den trasiga lampan visas:

 High beam faulty!

 Front left turn indicator faulty! eller Front right turn indicator faulty!

 Low-beam headlight faulty!

 Front side light faulty!

–med halvljusautomatik^{FE}

 Daytime riding light faulty!<

 Tail light faulty!

38 VISNINGAR

 Brake light faulty!

 Rear left turn indicator faulty! eller Rear right turn indicator faulty!

 Number plate light faulty!

–Have it checked by a specialist workshop.

VARNING

Fordonet syns inte på vägen om lamporna inte fungerar

Säkerhetsrisk

- Byt ut trasiga lampor så fort som möjligt. Det bästa är att alltid ha med sig reservlampor.

Möjlig orsak:

En eller flera lampor är trasiga.

- Kontrollera visuellt att alla lampor fungerar.
- Vänd dig till en fackverkstad, helst en BMW Motorrad återförsäljare, och låt denna byta ut LED-ljuskällan helt.

Ljusstyrning ur funktion

 lyser gul.

 Light control failure! Have it

checked by a specialist workshop.

VARNING

Andra trafikanter ser inte fordonet i trafiken på grund av att fordonsbelysningen inte fungerar

Säkerhetsrisk

- Åtgärda felet så snart som möjligt hos en fackverkstad, helst en BMW Motorrad återförsäljare.

Fordonsbelysningen är delvis eller helt ur funktion.

Möjlig orsak:

Ljusstyrningen har diagnostiserat ett kommunikationsfel.

- Åtgärda felet snarast möjligt hos en BMW affärspartner, helst en BMW Motorrad återförsäljare.

DWA-batteriet svagt

–med stöldsdyddssystem (DWA)^{FE}

 Alarm system batt. capacity weak. No restrictions. Make an appointment at a specialist workshop.

 Detta felmeddelande visas endast en kort stund i anslutning till Pre-Ride-Check.

Möjlig orsak:

DWA-batteriet har inte längre full kapacitet. När motorcykelbatteriet har kopplats bort fortsätter stöldlarmet att fungera under en begränsad tid.

- Kontakta en BMW affärspartner, helst en BMW Motorrad återförsäljare.

DWA-batteriet urladdat

– med stöldskyddssystem (DWA)^{FE}

 Alarm system battery empty. No independent alarm. Make an appointment at a specialist workshop.

 Detta felmeddelande visas endast en kort stund i anslutning till Pre-Ride-Check.

Möjlig orsak:

DWA-batteriet har ingen kapacitet längre. När fordonsbatteriet är bortkopplat fungerar inte stöldlarmet längre.

- Kontakta en BMW affärspartner, helst en BMW Motorrad återförsäljare.

DWA ur funktion

 Alarm system failure Have it checked by a specialist workshop.

Möjlig orsak:

DWA styrenheten har diagnostiserat ett kommunikationsfel.

- Kontakta en BMW affärspartner, helst en BMW Motorrad återförsäljare.
- » DWA kan inte längre aktiveras eller avaktiveras.
- » Fellarm kan föreligga.

Felfunktion i motor

 lyser.

 Engine! Have it checked by a specialist workshop.

Möjlig orsak:

Motorstyrningen har diagnostiserat ett fel.

- Låt åtgärda felet hos en BMW affärspartner, helst en BMW Motorrad återförsäljare.
- » Du kan köra vidare.

Allvarligt motorfel

 blinkar röd.

 blinkar.

 Serious fault in the engine control! Riding at mod. speed pos. Damage possible. Have checked by workshop.

40 VISNINGAR

Möjlig orsak:

Motorstyrningen har diagnostiserat ett fel som kan leda till skador på motorkomponenter.

- Åtgärda felet snarast möjligt hos en BMW affärspartner, helst en BMW Motorrad återförsäljare.

» Det går att köra vidare, men vi rekommenderar det inte.

Kommunikationsfel i elmotorelektronik



lyser gul.



lyser.



No communication with drive electronics. Multiple systems affected. Have them checked by a specialist workshop.

Möjlig orsak:

Elmotorelektroniken har diagnostiserat ett kommunikationsfel.

- Åtgärda felet snarast möjligt hos en fackverkstad, helst en BMW Motorrad återförsäljare.

Isoleringsfel i högspänningssystem



lyser gul.



Insulation fault in HV system. Limited onward journey possible. Drive carefully to the nearest specialist garage.

Möjlig orsak:

Ett isoleringsfel har identifierats. En högspänningskabel eller en högspänningssystemkomponent är skadad.

- Ändringar eller arbeten på högspänningssystemet får endast utföras av en BMW Motorrad återförsäljare med personal som har motsvarande utbildning.

Allvarligt isoleringsfel i högspänningssystemet



lyser röd.



Insulation fault in HV system. Engine restart not possible after engine stop. Find a workshop immediately.

Möjlig orsak:

Ett allvarligt isoleringsfel har identifierats. En högspänningskabel eller en högspänningssystemkomponent är skadad. Det går inte att starta fordonet på nytt efter avslutad körning. Fordonet kan skadas.

- Kontakta omgående en BMW Motorrad återförsäljare med personal med motsvarande utbildning.

Låg laddningsnivå

 Charge level low. Travel to charging station.

Möjlig orsak:

Fordonets laddningsnivå är låg.

- Kör till en laddstation och ladda fordonet.

Laddningsnivå kritisk

 lyser gul.

 Charge level critical. Power reduced. Travel to charging station.

 lyser.

WARNING

Ovanliga köregenskaper vid elektrisk nöddrift

Olycksrisk

- Undvik snabb acceleration och omkörningar.

Fel i elmotor: Sänkt effekt

 lyser gul.

 Fault in e-Drive: Power reduced. Limited onward journey possible. Drive carefully to nearest specialist garage.

 lyser.

WARNING

Ovanliga köregenskaper vid elektrisk nöddrift

Olycksrisk

- Undvik snabb acceleration och omkörningar.

Kontakta en fackverkstad, helst en BMW Motorrad återförsäljare.

Högspänningssystemet kan inte kopplas till eller från

 lyser gul.

 Fault in e-Drive. Have it checked by a specialist workshop.

Möjlig orsak:

Högspänningssystemet kan inte kopplas till eller från.

- Kontakta en BMW affärspartner, helst en BMW Motorrad återförsäljare.

42 VISNINGAR

Fel i elmotorn

 lyser gul.

 Fault in e-Drive.
Limited onward journey possible. Drive carefully to nearest specialist garage.

Kontakta en fackverkstad, helst en BMW Motorrad återförsäljare.

Störning i kontaktlås

 lyser gul.

 Cable lock damaged.
Reconnect the cable.
If this occurs again, contact a specialist workshop.

Möjlig orsak:

Laddningskabeln kan inte låsas.

- Öppna laddningskontakten med nödupplåsning. (☞ 122)

Möjlig orsak:

Laddningskabeln kan inte låsas.

- Sätt i kabeln hela vägen.
- Kontakta en BMW affärspartner, helst en BMW Motorrad återförsäljare om problemet kvarstår.

Allvarligt fel i elmotor

 blinkar röd.

 Serious fault in e-Drive! Stop immediately! Have it checked by a specialist workshop.

Möjlig orsak:

Ett allvarligt fel identifierades i elmotorn. Oregelbundna körförhållanden kan uppstå. Om du kör vidare kan det skada fordonet.

- Stanna genast.
- Kontakta en fackverkstad, helst en BMW Motorrad återförsäljare.

Drivsystemet överhettat

 lyser gul.

 Drive system too hot: Power reduced.
Limited onward journey possible.

Möjlig orsak:

Kylvätskenivån är för låg.

- Kontrollera kylvätskenivån. (☞ 156)

Vid för låg kylvätskenivå:

- Låt drivlina och kylsystem svalna.
- Fyll på kylvätska (☞ 157).
- Låt en BMW affärspartner kontrollera kylsystemet, helst

en BMW Motorrad-partner, om problemet kvarstår.

Möjlig orsak:

En för hög temperatur upptäcktes i motorn eller kylsystemet.

- Kör om möjligt drivsystemet i dellastområdet tills det svalnar.
- Om temperaturen i drivsystemet ofta blir för hög ska felet omgående åtgärdas, helst av en BMW Motorrad återförsäljare.

Laddningssystem överhettat

 lyser gul.

 Charging interruption Chrg sys overheated. Check coolant level. If this occurs again, have it checked by a specialist workshop.

Möjlig orsak:

Kylvätskenivån är för låg.

- Kontrollera kylvätskenivån. (→ 156)

Vid för låg kylvätskenivå:

- Låt drivlina och kylsystem svalna.
- Fyll på kylvätska (→ 157).
- Låt en BMW affärspartner kontrollera kylsystemet, helst en BMW Motorrad-partner, om problemet kvarstår.

Energiåtervinning begränsad

 lyser gul.

 Recuperation limited. Limited onward journey possible. Drive carefully to nearest specialist workshop.

 lyser.

Kontakta en fackverkstad, helst en BMW Motorrad återförsäljare.

Högspänningsackumulatorns säkerhetskontakt urdragen

 lyser gul.

 Service disconnect pulled. Not ready to start. Have it checked by a specialist workshop.

Kontakta en fackverkstad, helst en BMW Motorrad återförsäljare.

Reducerad laddningseffekt

 Chg. target not reached Chg. power reduced Check charge level. More details in the Rider's Manual.

44 VISNINGAR

Möjlig orsak:

Fordonet laddar inte med full effekt.

- Kontrollera temperatur, laddningsinfrastruktur och laddningskabel.

Möjlig orsak:

Laddningsförloppet avbröts vid en laddningsnivå under 90 %.

- Kontrollera laddningsnivån.

Fel i laddningsinfrastruktur



lyser gul.



Fault in the charging infrastructure. Check the charging cable and mains connection or use another mains connection.

Möjlig orsak:

Laddningen har avbrutits, eller så kunde inte laddningsförloppet starta, p.g.a. ett fel i laddningsinfrastrukturen.

- Kontrollera laddningskabeln och uttaget. Använd annat uttag vid behov.

Fel i laddningssystem



lyser gul.



Charging system fault. Charging not possible. Drive

carefully to the nearest specialist workshop.

Möjlig orsak:

Laddningen har avbrutits, eller så kunde inte laddningsförloppet starta, p.g.a. ett fel på fordonet. DC/DC-omvandlaren är defekt.

- Aktivera funktionsberedskapen.
- Dra ur laddningskabeln.
- Vänta 2 minuter.
- » Fordonet är i viloläge.
- Koppla från funktionsberedskapen.
- Sätt i laddningskabeln.
- » Nytt laddningsförlopp startas.
- Kontakta en BMW affärspartner, helst en BMW Motorrad återförsäljare om problemet kvarstår.

Möjlig orsak:

Om felet uppstår under körning: DC/DC-omvandlaren är defekt och 12 V-batteriet kan inte laddas.

- Åtgärda felet snarast möjligt hos en BMW affärspartner, helst en BMW Motorrad återförsäljare.
- » Det går att köra vidare tills batteriet är helt urladdat, men vi rekommenderar det inte.

Status spänningsnätets batteri (12 V-batteri)

 lyser gul.

 On-board battery status. No restrictions. Have it checked by a specialist workshop.

Möjlig orsak:

Spänningsnätets batteri kan inte längre upprätthålla spänningen och bör bytas ut så fort som möjligt.

- Kontakta en BMW affärspartner, helst en BMW Motorrad återförsäljare.

Fordonets nätspänning låg

 lyser gul.

 visas i gult.

 Vehicle voltage low. Switch off unnecessary consumers.

Möjlig orsak:

För många förbrukare är tillkopplade samtidigt.

- Ladda 12 V-batteri. (→ 162)
- Om 12 V-batteriet inte längre laddas fullt:
- Kontakta en BMW affärspartner, helst en BMW Motorrad återförsäljare.

Fordonets nätspänning kritisk

 lyser gul.

 visas i gult.

 Vehicle voltage critical! Consumers were switched off. Check battery condition. eller Battery is not being charged. Check battery status.

12 V-batteriet saknar tillräcklig spänning för att förse alla strömförbrukande enheter med spänning.

Möjlig orsak:

För många förbrukare är tillkopplade samtidigt.

- Ladda 12 V-batteri. (→ 162)
- Om 12 V-batteriet inte längre laddas fullt:
- Kontakta en BMW affärspartner, helst en BMW Motorrad återförsäljare.

ASC/DTC-ingrepp

 blinkar snabbt.

Möjlig orsak:

ASC/DTC känner av instabilitet i bakhjulet och minskar vridmomentet.

Kontroll- och varningslampan blinkar längre än ingreppet ASC/DTC håller på. På så sätt

46 VISNINGAR

får föraren även i en kritisk kör-situation en optisk kvittering på att regleringen har genomförts.

- Du kan köra vidare. Kör upp-märksamt.

Begränsad ASC/DTC-tillgång



lyser gul.



lyser.



Traction control li-mited! Onward jour-ney possible. Ride care-fully to next special-ist workshop.

Möjlig orsak:

ASC/DTC-styrenheten har iden-tifierat ett fel.

- Tänk på att ASC/DTC-funkti-onen är begränsad.
- Du kan köra vidare. Se vidare information om situationer som kan förorsaka ett ASC/DTC-fel (→ 143).
- Åtgärda felet snarast möjligt hos en BMW affärspartner, helst en BMW Motorrad åter-försäljare.

ASC/DTC ur funktion



lyser gul.



lyser.



Traction control systems failed! Limited onward journey possible. Drive care-fully to the nearest workshop.

Möjlig orsak:

ASC/DTC-styrenheten har iden-tifierat ett fel.

- Skada inte girhastighets-sen-sorn.
- Tänk på att ASC/DTC-funk-tionen inte fungerar alls eller endast delvis.
- Du kan köra vidare. Se vidare information om situationer som kan förorsaka ett ASC/DTC-fel (→ 143).
- Åtgärda felet snarast möjligt hos en fackverkstad, helst en BMW Motorrad återförsäljare.

Däcktryck

– med däcktryckskontroll (RDC)^{FE}

För indikering av däcktrycken finns förutom menypanelen MY VEHICLE och Check Control-meddelandena även panelen TYRE PRESSURE:



Värdena till vänster gäller för framhjulet, de till höger för bakhjulet.

Tryckskillnaden visas med hjälp av är- och börvärdena för däcktrycket.

Omedelbart efter att funktionsberedskapen slås på visas endast streck. Överföringen av däcktrycksvärdena börjar först när följande lägsta hastighet har överskridits första gången:



RDC-sensorn är inte aktiv

min 30 km/h (Först när minimihastigheten överskrids sänder RDC-sensorn sin signal till fordonet.)



Däcktrycken som visas på TFT-displayen är temperaturkompenserade och avser alltid följande däcklufttemperatur:

20 °C



Om däcksymbolen dessutom visas i gult eller rött, rör det sig om en varning. Tryckskillnaden framhävs med ett utropstecken i samma färg.



Om det aktuella värdet ligger på gränsen till den tillåtna toleransen, lyser dessutom den allmänna varningslampan gult.



Ligger det registrerade däcktrycket utanför den tillåtna toleransen blinkar den allmänna varningslampan rött.

För mer information om BMW Motorrad däcktrycks-kontroll se kapitel "Tekniken i detalj" fr.o.m. sida (147).

Däcktrycket på gränsen till tillåten tolerans



lyser gul.



visas i gult.



Tyre pressure does not match setpoint
Check tyre pressure.

48 VISNINGAR

Möjlig orsak:

Det uppmätta däcktrycket ligger i gränsområdet för tillåten tolerans.

- Justera däcktrycket.
- Följ informationen om temperaturkompensation och anpassning av däcktryck i kapitlet "Tekniken i detalj" innan du anpassar däcktrycket:

– med däcktrycks kontroll (RDC)^{FE}

» Temperaturkompensation (▣▣▣▣ 148)◀

– med däcktrycks kontroll (RDC)^{FE}

» Anpassning av däcktryck (▣▣▣▣ 148)◀

» Börvärdena för däcktrycket anges på följande ställen:

– Bruksanvisningens baksida

– Kombiinstrumentet i vyn TYRE PRESSURE

– Anvisningsskylt på insidan av hjälmfackets lucka

Däcktrycket utanför tillåten tolerans



blinker röd.



visas i rött.



Tyre pressure does not match setpoint
Stop immediately! Check tyre pressure.



Tyre press. control.
Loss of pressure.
Stop immediately! Check tyre pressure.



VARNING

Däcktrycket ligger utanför tillåten tolerans

Olycksrisk, fordonets köregenskaper försämrade.

- Anpassa körsättet.

Möjlig orsak:

Det uppmätta däcktrycket ligger utanför det tillåtna toleransvärdet.

- Kontrollera att däcket inte är skadat och att du kan köra vidare med det.

Om du kan köra vidare med däcket:

- Korrigera däcktrycket vid nästa tillfälle.
 - Följ informationen om temperaturkompensation och anpassning av däcktryck i kapitlet "Tekniken i detalj" innan du anpassar däcktrycket:
- med däcktrycks kontroll (RDC)^{FE}
- » Temperaturkompensation (▣▣▣▣ 148)◀

– med däcktryckskontroll (RDC)^{FE}

» Anpassning av däcktryck (▣▣▣ 148)◀

» Börvärdena för däcktrycket anges på följande ställen:

– Bruksanvisningens baksida

– Kombiinstrumentet i vyn

TYRE PRESSURE

- Låt en BMW affärspartner, helst en BMW Motorrad återförsäljare, kontrollera om däck-
ket är skadat.

Om du är osäker på om däck-
et fortfarande kan användas:

- Kör inte vidare.
- Kontakta bärgningstjänst.

Överföringsstörning



"----"

Möjlig orsak:

Fordonet har inte nått minimi-
hastigheten (▣▣▣ 147).



RDC-sensorn är inte ak-
tiv

min 30 km/h (Först när mi-
nimihastigheten överskrids
sänder RDC-sensorn sin sig-
nal till fordonet.)

- Observera RDC-indikeringen
vid högre hastigheter.



Det är först när den all-
männa varningslampan

tänds som det rör sig om en
permanent störning.

Om så är fallet:

- Låt åtgärda felet hos en
BMW affärspartner, helst en
BMW Motorrad återförsäljare.

Möjlig orsak:

Radioförbindelsen till RDC-sen-
sorerna störs. Det finns radio-
tekniska anläggningar i omgiv-
ningen som stör anslutningen
mellan RDC-styrenheterna.

- Observera RDC-indikeringen i
annan omgivning.



Det är först när den all-
männa varningslampan
tänds som det rör sig om en
permanent störning.

Om så är fallet:

- Låt åtgärda felet hos en
BMW affärspartner, helst en
BMW Motorrad återförsäljare.

Defekt sensor eller systemfel



lyser gul.



"----"

Möjlig orsak:

De monterade hjulen har inga
RDC-sensorer.

- Eftermontera drevsats med
RDC-sensorer.

50 VISNINGAR

Möjlig orsak:

En eller två RDC-sensorer är ur funktion eller ett systemfel föreligger.

- Låt åtgärda felet hos en BMW affärspartner, helst en BMW Motorrad återförsäljare.

Däcktrycksensorns batteri är svagt

 lyser gul.

 RDC sensor battery weak. Function limited. Have it checked by a specialist workshop.

 Detta felmeddelande visas endast en kort stund i anslutning till Pre-Ride-Check.

Möjlig orsak:

Batteriet i däcktryckssensorn har inte full kapacitet. Däcktryckssensorn fortsätter att fungera under begränsad tid.

- Kontakta en BMW affärspartner, helst en BMW Motorrad återförsäljare.

Däcktryckskontroll (RDC) ur funktion

–med däcktryckskontroll (RDC)^{FE}

 lyser gul.

 Tyre pressure check failure! Function limited. Have it checked by a specialist workshop.

Möjlig orsak:

RDC-styrenheten har diagnostiserat ett kommunikationsfel.

- Kontakta en BMW affärspartner, helst en BMW Motorrad återförsäljare.

» Däcktrycksvarningar är inte tillgängliga.

Nödanropsfunktionen begränsat tillgänglig

–med intelligent nödsamtal^{FE}

 lyser gul.

 Emergency call system restricted. If this occurs again, have the vehicle checked by a specialist workshop.

Möjlig orsak:

Nödsamtalet kan inte kopplas upp automatiskt och inte via BMW.

- Observera informationen om användning av intelligent nödsamtal på sidan (➡ 60) och framåt.
- Kontakta en BMW affärspartner, helst en BMW Motorrad återförsäljare.

Nödsamtalsfunktionen saknas

—med intelligent nödsamtal^{FE}



lyser gul.



Emergency call system error. Make an appointment at a specialist workshop.

Möjlig orsak:

Styrenheten till nödsamtalssystemet har diagnostiserat ett fel. Nödsamtalsfunktionen fungerar inte.

- Observera att nödsamtalet inte kan aktiveras.
- Kontakta en fackverkstad, helst en BMW Motorrad återförsäljare.

Sidostödsövervakning defekt

lyser gul.



Side stand monitoring faulty. Engine stop at low speed! Have it checked by a specialist workshop.

Möjlig orsak:

Sidostödsbrytaren eller kablaget skadade. Elmotorn stängs av när hastigheten sjunker under 5 km/h och det går inte att köra vidare.

- Kontakta en BMW affärspartner, helst en BMW Motorrad återförsäljare.

ABS-självdiagnos har inte avslutats

blinker.

Möjlig orsak:

ABS-självdiagnosen ej avslutad

Det finns ingen ABS-funktion eftersom självdiagnosen inte har avslutats. (För att hjulvarvtalssensorerna ska kunna kontrolleras måste E-Scootern nå en lägsta hastighet: min 5 km/h)

- Kör långsamt. Tänk på att ABS inte fungerar förrän självdiagnosen är klar.

ABS-fel

lyser gul.



lyser.



Limited ABS availability! Onward journey possible. Ride carefully to next specialist workshop.

52 VISNINGAR

Möjlig orsak:

ABS-styrenheten har identifierat ett fel. ABS-funktionen är begränsat tillgänglig.

- Du kan köra vidare. Observera ytterligare information om särskilda situationer som kan förorsaka ett ABS-felmeddelande (☞ 141).
- Åtgärda felet snarast möjligt hos en BMW affärspartner, helst en BMW Motorrad återförsäljare.

ABS ur funktion



lyser gul.



lyser.



ABS failure! Onward journey possible. Ride carefully to next specialist workshop.

Möjlig orsak:

ABS-styrenheten har identifierat ett fel. ABS-funktionen är inte tillgänglig.

- Du kan köra vidare. Observera ytterligare information om särskilda situationer som kan förorsaka ett ABS-felmeddelande (☞ 141).
- Åtgärda felet snarast möjligt hos en BMW affärspartner,

helst en BMW Motorrad återförsäljare.

ABS Pro ur funktion



lyser gul.



lyser.



ABS Pro failure! Onward journey possible. Ride carefully to next specialist workshop.

Möjlig orsak:

–med kör lägen Pro^{FE}

ABS Pro-styrenheten har identifierat ett fel. ABS Pro-funktionen är inte tillgänglig. ABS-funktionen är fortfarande tillgänglig. ABS fungerar endast vid bromsning vid körning rakt fram.

- Du kan köra vidare. Läs igenom kompletterande information om särskilda situationer som kan leda till ABS Profelindikering (☞ 141).
- Åtgärda felet snarast möjligt hos en BMW affärspartner, helst en BMW Motorrad återförsäljare.

Serviceindikering



Förutom indikeringarna för datum och körsträcka lyser även den allmänna varningslampan gult om du har gått över tidpunkten för service.

Om servicetidpunkten överskrids visas ett gult Check Control-meddelande. Dessutom markeras indikeringarna för service, bokad servicetid och återstående sträcka i menyfönstren MY VEHICLE och SERVICE REQUIREMENTS med utropstecken.



Om servicevisningen uppträder mer än en månad före servicedatumet måste det dagsaktuella datumet ställas in igen. Det kan hända om batteriet har varit lossat.

Dags för service



visas i vitt.

Service due! Have service performed by a specialist workshop.

Möjlig orsak:

Körsträcka eller datum för service har uppnåtts.

- Låt utföra service regelbundet hos en BMW affärspartner, helst en BMW Motorrad-återförsäljare.

- » Fordonets drift- och trafiksäkerhet upprätthålls.
- » Bästa möjliga värdebeständighet för fordonet säkras.

Bokad servicetid överskriden



lyser gult.



visas i gult.

Service overdue! Have service performed by a specialist workshop.

Möjlig orsak:

Körsträcka eller datum för service har överskridits.

- Låt utföra service regelbundet hos en BMW affärspartner, helst en BMW Motorrad-återförsäljare.
- » Fordonets drift- och trafiksäkerhet upprätthålls.
- » Bästa möjliga värdebeständighet för fordonet säkras.

MANÖVRERING

04

FUNKTIONSBEREDSKAP	56
NÖDSTRÖMBRYTARE	60
INTELLIGENT NÖDSAMTAL	60
BACKNING	63
BELYSNING	64
KÖRLÄGE	68
STÖDLARM (DWA)	69
DÄCKTRYCKSKONTROLL (RDC)	72
VÄRME	72
FÖRVARINGSFACK	73
HJÄLMFACK	75

56 MANÖVRERING

FUNKTIONSBEREDSKAP

Nycklar

 Kontrolllampan för fjärrnyckeln blinkar medan sökningen efter fjärrnyckeln pågår.

Den slocknar om fjärrnyckeln eller reservnyckeln identifieras. Om fjärrnyckeln eller reservnyckeln inte identifieras lyser den ett kort ögonblick.

Du får en fjärrnyckel och en reservnyckel. Följ anvisningarna för den elektroniska startspärren (EWS) (☞ 57) om du tappar nyckeln.

Funktionsberedskapen och stöldlarmet aktiveras med fjärrnyckeln. Förvaringsfackets lucka och toppboxen kan manövreras manuellt.

 Om fjärrnyckels räckvidd överskrids (t.ex. i väskan eller toppboxen) kan fordonet inte startas.

Om fjärrnyckeln fortfarande saknas, kopplas funktionsberedskapen ur efter ca 1,5 minuter så att batteriet skonas.

Vi rekommenderar att du bär med dig fjärrnyckeln (t.ex. i jackfickan) och även tar med dig reservnyckeln.

 Keyless Ride-fjärrnyckels räckvidd

ca 1 m

Låsa styrlåset

Förutsättning

Styret är vridet åt vänster.

Fjärrnyckeln är inom mottagningsområdet.



- Håll knappen **1** intryckt.
 - » Styrlåset låses hörbart.
 - » Funktionsberedskapen, lampor och alla funktionskretsar är avstängda.
- Tryck kort på knappen **1** för att låsa upp styrlåset.

Aktivera

funktionsberedskapen

Förutsättning

Fjärrnyckeln är inom mottagningsområdet.



- Det går att koppla till funktionsberedskapen på **två** sätt.

Variant 1:

- Tryck kort på knappen **1**.
 - » Parkeringsljuset och alla funktionskretsar är aktiverade. –med halvljusautomatik^{FE}
 - » Varselljuset är tillkopplat. ◁
 - » Pre-Ride-Check genomförs. (▮▮▮ 128)
 - » ABS-självdiagnosen genomförs. (▮▮▮ 129)

Variant 2:

- Styrlåset är låst, håll knappen **1** intryckt.
 - » Styrlåset låses upp.
 - » Parkeringsljuset och alla funktionskretsar är tillkopplade. –med halvljusautomatik^{FE}
 - » Varselljuset är tillkopplat. ◁
 - » Pre-Ride-Check genomförs. (▮▮▮ 128)
 - » ABS-självdiagnosen genomförs. (▮▮▮ 129)

Koppla från funktionsberedskapen Förutsättning

Fjärrnyckeln är inom mottagningsområdet.



- Det går att koppla ifrån funktionsberedskapen på **två** sätt.

Variant 1:

- Tryck kort på knappen **1**.
 - » Ljuset stängs av.
 - » Styrlåset har osäkrats.

Variant 2:

- Vrid styret åt vänster.
- Håll knappen **1** intryckt.
 - » Ljuset stängs av.
 - » Styrlåset låses.

Elektronisk startspärr EWS

Elektroniken i den eldrivna scootern överför de uppgifter som finns lagrade i tändningsnyckeln genom en ringantenn i fjärrlåset. Först när denna nyckel registreras som "behörig" ger motorstyrenheten klarsignal om att motorcykeln kan startas.

58 MANÖVRERING

 Om en annan fjärrnyckel sitter på samma knippa som fjärrnyckeln som används för att starta kan elektroniken "störas" och motorstarten aktiveras inte.

Ha alltid fjärrnycklarna på olika ställen.

Förloerar du en tändningsnyckel så kan du spärra den hos din BMW Motorrad återförsäljare. I så fall måste du ta med alla andra tändningsnycklar som hör till den eldrivna scootern. Elmotorn går inte längre att starta med en nyckel som spärrats, men en spärrad nyckel kan aktiveras på nytt.

Reservnycklar kan bara beställas hos en BMW Motorrad återförsäljare. Där är man skyldig att kontrollera din legitimation, eftersom nycklarna är en del av ett säkerhetssystem.

Urladdat batteri i fjärrnyckeln eller förlust av fjärrnyckeln

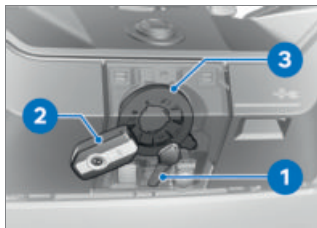

- Om en nyckel försvinner, följ anvisningarna för den elektroniska startspärren (**EWS**).
- Om du skulle bli av med fjärrnyckeln under körning, kan fordonet startas med reservnyckeln.
- Är batteriet i fjärrnyckeln tomt, så kan du starta fordonet genom att vidröra skyddet mellan förvaringsfackets lucka och laddningsfackets lucka med fjärrkontrollen.
- Håll reservnyckeln **1** resp den urladdade fjärrnyckeln **2** mot skyddet mellan förvaringsfackets lucka och laddningsfackets lucka i höjd med antennen **3**.



Tid under vilken funktionsberedskapen kan upprättas. Därefter måste man låsa upp igen.

30 s

- » Pre-Ride-Check genomförs.
- Fjärrnyckeln känns av.
- Elmotorn kan startas.
- Aktivera funktionsberedskapen. (☞ 56)

Byta fjärrnyckels batteri

Om fjärrnyckeln inte reagerar på vare sig kort eller lång knapptryckning:

- Fjärrnyckels batteri har inte full kapacitet.

 Remote key battery weak. Function limited. Change battery.

FARA

Svälja ett batteri

Risk för personskada eller dödsfall

- Tändningsnyckeln har ett knappcells batteri. Batterier och knappcells batterier kan sväljas och orsaka svåra eller livshotande skador inom två timmar, t.ex. i form av bränn- eller frätskador inväntes.
- Förvara tändningsnyckeln och batterierna utom räckhåll för barn.
- Om du misstänker att ett batteri eller knappcells batteri har svalts eller befinner sig i en kroppsdel ska du kontakta läkare omedelbart.

- Byt batteri.

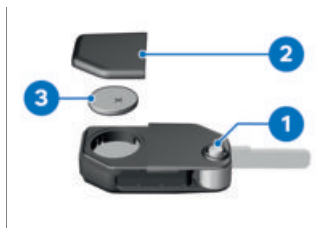

- Tryck på knappen **1**.
- » Nyckelaxet fälls ut.
- Tryck upp batterilocket **2**.
- Demontera batteriet **3**.
- Avfallshantera det gamla batteriet enligt gällande föreskrifter. Kasta inte batteriet i hushållssoporna.

OBSERVERA

Olämpliga eller icke fackmässigt monterade batterier

Komponentskada

- Använd föreskrivet batteri.
- Se till att polerna hamnar rätt när batteriet sätts i.

- Sätt i ett nytt batteri med pluspolen uppåt.



För Keyless Ride-fjärrnyckel

CR 2032

- Montera batterilocket **2**.

60 MANÖVRERING

- » Den röda LED:en i kombiinstrumentet blinkar.
- » Fjärrnyckeln är funktionsberedd igen.

NÖDSTRÖMBRYTARE



1 Nödströmbrytare

Med hjälp av nödströmbrytaren **1** kan du snabbt stänga av elmotorn.



- A** Stänga av elmotorn
- B** E-Scooter körklar

INTELLIGENT NÖDSAMTAL

–med intelligent nödsamtal^{FE}

Nödsamtal via BMW

Tryck bara på SOS-knappen i nödfall.

Under ogynnsamma förhållanden kan det av tekniska skäl förekomma att nödsamtalet inte kan genomföras, t.ex. i områden utan mobilnätstäckning. Vid nödsamtal överförs fordonets position, valt språk samt eventuella olycksdata till BMW (►► 11). Under ogynnsamma förhållanden kan datatransporten vara begränsad eller fördröjas. Detta kan göra att det tar längre tid för nödsamtalet att nå fram.

Även om det inte går att ringa ett nödsamtal via BMW kan det fungera att ringa till ett offentligt nödsamtalsnummer. Det beror bland annat på det aktuella mobiltelefonnätet och nationella föreskrifter.

Språk för nödsamtal

Varje fordon har ett tilldelat språk som beror på vilken marknad det är avsett för. BMW Call Center ringer upp på detta språk.

 Språket för nödsamtal kan endast ändras av BMW Motorrad återförsäljaren. Det för fordonet inställda språket är inte samma som display-språken föraren kan välja på TFT-displayen.

Manuellt nödsamtal Förutsättning

Ett nödfall har inträffat. Fordonet står stilla. Funktionsberedskapen är tillkopplad.



- Fäll upp skyddet **1**.
- Tryck kort på SOS-knappen **2**.



Tiden tills nödanropet kopplas upp visas. Under denna tid kan nödsamtalet avbrytas.

- Avbryta nödsamtal: Håll SOS-knappen **2** intryckt i två sekunder.
- Tryck på nödströmbrytaren för att stänga av funktionsberedskapen.
- Ta av hjälmen.
- » När timertiden har gått ut, kopplas ett samtal upp till BMW Call Center.

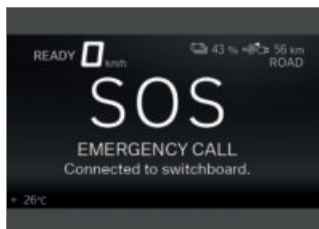

Förbindelsen har kopplats upp.



- Lämna information till räddningstjänsten via mikrofonen **3** och högtalaren **4**.

62 MANÖVRERING

Automatiskt

När funktionsberedskapen har slagits på aktiveras intelligent nödsamtal automatiskt och reagerar vid en omkullkörning.

Nödsamtal vid lätt omkullkörning

- En lätt omkullkörning eller krock identifieras.
- » En ljudsignal ljuder.

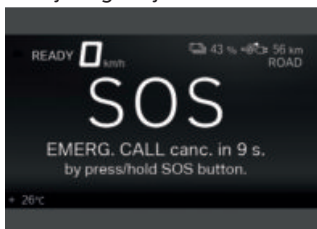

Tiden tills nödanropet kopplas upp visas. Under denna tid kan nödsamtalet avbrytas.

- Avbryta nödanrop: Håll SOS-knappen intryckt i två sekunder.
- Ta om möjligt av hjälmen och stäng av elmotorn.
- » Ett samtal kopplas upp till BMW Call Center.

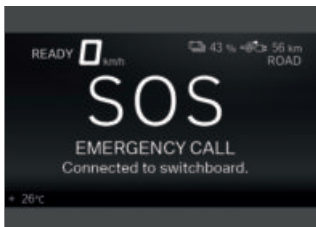

Förbindelsen har kopplats upp.



- Fäll upp skyddet **1**.
- Lämna information till räddningstjänsten via mikrofonen **3** och högtalaren **4**.

Nödsamtal vid svår omkullkörning

- En svår omkullkörning eller krock har identifierats.
- » Nödsamtalet kopplas upp automatiskt utan fördröjning.

BACKNING

Använda backen



VARNING

Svårt att upptäcka fordonet vid elektrisk körning.

Olycksrisk

- Vid elektrisk körning ska du observera att fotgängare och andra medtrafikanter inte uppmärksammar E-Scooter som vanligt eftersom den inte ger ifrån sig något motorljud.
- Kör särskilt uppmärksam.

- Koppla till funktionsberedskapen. (☞ 131)



- Håll knappen **1** intryckt under hela tiden du backar.

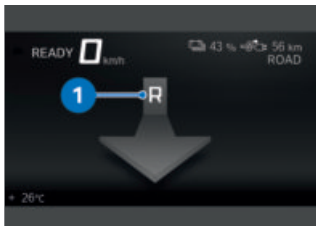

- Frisläppningen visas på displayen med ett R med en nedåtpil **1**.
- Aktivera det elektroniska gashandtaget försiktigt och backa.
- » E-Scooter kör i max. 3 km/h när man backar.



- Under backning lyser pilsymbolen **1**.

64 MANÖVRERING

BELYSNING

Halvljus och parkeringsljus

Parkeringsljuset slås på automatiskt så fort E-Scootern är funktionsberedd. Därefter lyser parkeringsljuset en stund till.

Halvljuset slås på automatiskt så fort E-Scootern är körklar.

– med halvljusautomatik^{FE}

På dagen kan varselljuset tändas i stället för halvljuset.

Helljus och ljusstuta

- Aktivera funktionsberedskapen. (☞ 56)



- Tryck kontakten **1** framåt för att koppla till helljuset.
- Dra kontakten **1** bakåt för att använda ljusstuta.

Follow-me-home-belysning

- Koppla från funktionsberedskapen.



- Stäng av funktionsberedskapen, dra omedelbart kontakten **1** bakåt och håll kvar den tills follow-me-home-belysningen tänds.
» Fordonsbelysningen lyser i en minut och släcks automatiskt igen.

– Detta kan t.ex. användas till att lysa upp vägen fram till husdörren när fordonet har parkerats.

Parkeringsljus

- Koppla från funktionsberedskapen. (☞ 57)



- Tryck omedelbart knappen **1** åt vänster efter att funktions-

beredskapen har kopplats från och håll kvar den tills parkeringsljuset tänds.

- Slå på funktionsberedskapen och slå sedan av den igen för att stänga av parkeringsljuset.

Använda varselljus

–med halvljusautomatik^{FE}

- Koppla till funktionsberedskapen. (→ 131)



- Tryck på knappen **1** för att koppla till varselljuset och från halvljuset.

 Symbolen för varselljus visas.

- Vid mörker eller körning i tunnel: Tryck på knappen **1** igen för att koppla från varselljuset och till halvljuset.

 Det är lättare för mötande trafik att se varselljuset än halvljuset. Det gör att man syns bättre på dagen.

Automatiskt varselljus

–med halvljusautomatik^{FE}

 Omkopplingen mellan varselljus och halvljus inkl. parkeringsljus kan ske automatiskt.

VARNING

Automatiskt varselljus ersätter inte den personliga uppskattningen av ljusförhållanden

Olycksrisk

- Stäng av det automatiska varselljuset vid dåliga ljusförhållanden.

- Öppna menyn Settings, Vehicle settings, Lights och slå på funktionen Auto. daytime light.

 Kontrollampan för automatiskt varselljus lyser.

- » Om omgivningsljusstyrkan sjunker under ett visst värde tänds halvljuset automatiskt (t.ex. i tunnlar). Är omgivningens ljusstyrka tillräcklig tänds varselljuset igen.

 Om varselljuset är aktivt lyser kontrollampan för varselljus.

66 MANÖVRERING

Manuell manövrering av belysningen vid aktiverad automatik

–med halvljusautomatik^{FE}

Om varselljusknappen tryckts in, släcks varselljuset och halvljuset och främre parkeringsljuset tänds (t.ex. när man kör in i tunnlar, om varselljusautomatiken reagerar med fördröjning på grund av omgivningsljusstyrkan).

Om varselljusknappen tryckts in på nytt, aktiveras varselljusautomatiken igen, d.v.s. varselljuset tänds igen när den nödvändiga omgivningsljusstyrkan uppnås.

Automatiskt varselljus

–med halvljusautomatik^{FE}

 Omkopplingen mellan varselljus och halvljus inkl. parkeringsljus kan ske automatiskt.



VARNING

Automatiskt varselljus ersätter inte den personliga uppskattningen av ljusförhållanden

Olycksrisk

- Stäng av det automatiska varselljuset vid dåliga ljusförhållanden.

- Öppna menyn Settings, Vehicle settings, Lights och slå på funktionen Auto. daytime light.



Kontrolllampan för automatiskt varselljus lyser.

- » Om omgivningsljusstyrkan sjunker under ett visst värde tänds halvljuset automatiskt (t.ex. i tunnlar). Är omgivningens ljusstyrka tillräcklig tänds varselljuset igen.



Om varselljuset är aktivt lyser kontrollampan för varselljus.

Automatiskt varselljus

–med halvljusautomatik^{FE}



Omkopplingen mellan varselljus och halvljus inkl. parkeringsljus kan ske automatiskt.



VARNING

Automatiskt varselljus ersätter inte den personliga uppskattningen av ljusförhållanden

Olycksrisk

- Stäng av det automatiska varselljuset vid dåliga ljusförhållanden.

- Öppna menyn Settings, Vehicle settings,

Lights och slå på funktionen Auto. daytime light.



Kontrolllampan för automatiskt varselljus lyser.

» Om omgivningsljusstyrkan sjunker under ett visst värde tänds halvljuset automatiskt (t.ex. i tunnlar). Är omgivningens ljusstyrka tillräcklig tänds varselljuset igen.



Om varselljuset är aktivt lyser kontrollampan för varselljus.

Använda varningsblikker

- Aktivera funktionsberedskapen. (☞ 56)



Varningsblinkern belastar batteriet. Tänd varningsblinkern endast en kort stund.



Om en blinkerknapp manövreras vid tillkopplad varningsblikker, ersätter blinkfunktionen varningsblinkfunktionen så länge knappen manövreras. När blinkerknappen inte längre trycks in, är varningsblinkfunktionen åter aktiv.



- Tryck på knappen **1** för att sätta på varningsblikkers.
- » Funktionsberedskapen kan kopplas från.
- Koppla till funktionsberedskapen och tryck på knappen **1** igen för att stänga av varningsblikkers.

Använd blinkern

- Aktivera funktionsberedskapen. (☞ 56)
- Öppna menyn Settings, Vehicle settings, Lights.
- Slå på eller stäng av Comfort turn indicator.

68 MANÖVRERING



- Tryck knappen **1** åt vänster för att aktivera vänster blinker.
- Tryck knappen **1** åt höger för att aktivera höger blinker.
- Tryck på knappen **1** för att stänga av blinkersens.
 - » Om komfortblinkern är påslagen, slås blinkern av automatiskt när den hastighetsberoende körsträckan har uppnåtts.

KÖRLÄGE

Använda körlägena

BMW Motorrad har utvecklat användningssituationer för din E-scooter som du kan välja mellan, beroende på den aktuella situationen:

- ECO: Räckviddsoptimerad körning.
- RAIN: Körning på regnvtåta vägar.
- ROAD: Körning på torra vägar.

- med körlägen Pro^{FE}
- DYNAMIC: Dynamisk körning på torra vägar.

För vart och ett av dessa scenarier uppnås alltid optimalt samspel mellan motorkarakteristik, ASC/DTC-reglering och energiåtervinningsstabilitetskontroll (RSC).

Ställa in körläge

- Aktivera funktionsberedskapen. (☰ 56)



- Tryck på knappen **1**.

 Mer information om valbara körlägen finns i kapitlet Tekniken i detalj.

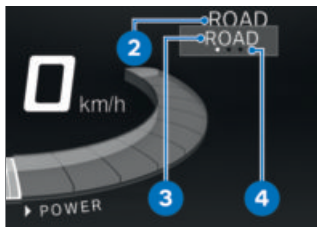

Det aktiva körläget **2** hamnar i bakgrunden och första valbara körläge **3** visas. Orienteringshjälpen **4** visar hur många körlägen som är tillgängliga.



- Tryck flera gånger på knappen **1** tills önskat körläge visas bredvid markeringspilen.
- » Det valda körläget aktiveras efter ca 2 sekunder.

STÖDLARM (DWA)

– med stöldskyddssystem (DWA)^{FE}

Aktivering

- Aktivera funktionsberedskapen. (» 56)
- Anpassa stöldlarmet. (» 71)



- Koppla från funktionsberedskapen.
- Tryck två gånger på knappen **1** på fjärrnyckeln.
- » Aktiveringen tar ca 30 sekunder.
- » Blinkerlamporna tänds två gånger.
- » Kvitteringstonen ljuder två gånger (beroende på programmering).
- » Stöldlarmet är aktivt.

70 MANÖVRERING



- Tryck en gång till på knappen **1** på fjärrnyckeln under aktiveringsfasen för att avaktivera lutningssensorn (t ex när E-scootern transporteras på ett tåg och de kraftiga rörelserna skulle kunna utlösa ett larm).

- » Blinkerlamporna tänds tre gånger.
- » Kvitteringstonen ljuder tre gånger (om detta har programmerats).
- » Lutningssensorn är avaktiverad.

Larmsignal

DWA-larmet kan utlösas av:

- Lutningssensor
- Tändningsförsök med obehörig tändningsnyckel.
- Bortkoppling av DWA från fordonsbatteriet (DWA-batteriet övertar strömförsörjningen – endast larmsignal, blinker tänds inte)

 När fjärrnyckeln befinner sig inom räckvidd avaktiveras larm som utlöses av lutningssensorn.

Om DWA-batteriet är urladdat, bibehålls alla funktioner, endast larmutlösning vid frånskiljning av fordonsbatteriet är inte längre möjlig.

Larmtiden är ca 26 sekunder. När larmet är aktiverat ljuder en larmsignal och blinkarna blinkar. Larmtonens typ kan ställas in av en BMW Motorrad återförsäljare.



Ett utlöst larm kan alltid avbrytas med knappen **1** på fjärrnyckeln utan att stödlarmet avaktiveras.

Om ett larm har utlösts i förarens frånvaro indikeras det med att en kort larmsignal ljuder när funktionsberedskapen slås på. Därefter signalerar DWA-lys-

dioden orsaken till larmet i en minut.

Ljussignal på kontrollampa:

- 1 blinkning: lutningssensor 1
- 2 blinkningar: lutningssensor 2
- 3 blinkningar: funktionsberedskapen tillkopplad med obehörig tändningsnyckel
- 4 blinkningar: stöldlarmet har kopplats bort från fordonsbatteriet
- 5 blinkningar: lutningssensor 3

Avaktivering

Variant 1:

- Nödströmbrytaren i driftläge.
- Aktivera funktionsberedskapen. (☞ 56)
 - » Blinkerlamporna tänds en gång.
 - » Kvitteringstonen ljuder en gång (om detta har programmerats).
 - » Stöldlarmet är avstängt.



Variant 2:

- Tryck en gång på knappen 1 på fjärrnyckeln.



Om larmfunktionen avaktiveras via fjärrnyckeln och funktionsberedskapen sedan inte kopplas in, så aktiveras larmfunktionen automatiskt igen efter ca 30 sekunder, förutsatt att Arm automatiskt är inkopplad.

- » Blinkerlamporna tänds en gång.
- » Kvitteringstonen ljuder en gång (om detta har programmerats).
- » Stöldlarmet är avstängt.

Anpassa stöldlarm

- Aktivera funktionsberedskapen. (☞ 56)
- Öppna menyn Settings, Vehicle settings, Alarm system.
 - » Följande inställningar är möjliga:
 - Ställa in Warning signal

72 MANÖVRERING

- Koppla till och från Tilt sensor
 - Koppla till och från Arming tone
 - Koppla till och från Arm automatically
- » Inställningsmöjligheter (☰ 72)

Inställningsmöjligheter

Warning signal: Ställ in ökande och minskande eller intermitterent larmsignal.

Tilt sensor: Aktivera lutningssensorn för att övervaka fordonets lutning. Stöldlarmet reagerar t.ex. vid hjulstöld eller bogsering.

 Avaktivera lutningssensorn när du transporterar fordonet för att förhindra att DWA utlöses.

Arming tone: Kvittringssignal när du aktiverar/avaktiverar DWA och blinkrorna tänds.

Arm automatically: Automatisk aktivering av larmfunktionen vid fränkoppling av funktionsberedskapen.

DÄCKTRYCKSKONTROLL (RDC)

- med däcktryckskontroll (RDC)^{FE}

Sätt på eller stäng av börtryckvarning

- Du kan välja att visa en börtryckvarning om däcktrycket ligger på minimivån.
- Öppna menyn Settings, Vehicle settings, RDC.
- Slå på eller stäng av Target pressure warn..

VÄRME

Använda handtagsvärme

- med värmehandtag^{FE}
- utan sadelvärme^{FE}

 Handtagsvärmern är endast tillgänglig vid inkopplad körberedskap.

- Koppla till funktionsberedskapen. (☰ 131)



- Tryck flera gånger på knappen **1** tills önskat värmesteg **2**

visas framför värmehandtagsymbolen **3**.

Styrhandtagen kan värmas upp i tre steg:



Låg värmeeffekt



Medelhög värmeeffekt



Hög värmeeffekt

» Det höga värmesteget har till uppgift att värma upp handtagen snabbt, därefter bör man växla tillbaka till det första steget.

» Om inga fler ändringar görs, ställs det valda värmesteget in.

- Koppla från handtagsvärmern genom att trycka flera gånger på knappen **1** tills handtagsvärmesymbolen **3** slocknar.

Använda värme

- med värmehandtag^{FE}
- med sadelvärmesymbol^{FE}



Handtagsvärmern och sadelvärmern är endast tillgängliga vid inkopplad körberedskap.

- Koppla till funktionsberedskapen. (→ 131)



- Tryck på knappen **1**.
- » Meny HEATING öppnas.
- Välj Grip heating eller Seat heating.
- Välj önskat värmeläge och bekräfta.
- » Det valda värmeläget visas på vänster display bredvid värmesymbolen **2**.
- Tryck på knappen **1** för att stänga meny HEATING.
- Håll ner knappen **1** för att stänga av värmen eller slå på värmen igen på det senast valda värmeläget.



De inställda värmegraderna finns kvar även efter urkoppling av körberedskapen.

FÖRVARINGSFACK

Använda förvaringsfack

Förutsättning

Funktionsberedskap tillkopplad.

74 MANÖVRERING



OBSERVERA

Hög temperatur i förvaringsfacken, särskilt sommartid

Kan leda till skador på föremål som förvaras där, särskilt elektronikenheter som t.ex. mobiltelefoner

- Lägg inte värmekänsliga föremål i förvaringsfacket under sommaren.
- Informera dig om eventuella användningsbegränsningar hos tillverkaren och observera sedan denna information.



OBSERVERA

Vibrationer under körning

Skador på mobiltelefon

- Kontrollera att den aktuella mobiltelefonen är avsedd för användning på motorcykel. Informera dig även om eventuella användningsbegränsningar hos tillverkaren och observera sedan denna information.



- Öppna förvaringsfacket **1** genom att trycka på knappen **2**.
» Du får inte lägga ifrån dig föremål på den öppna förvaringsfacksluckan.
- Tryck ner förvaringsfackets **1** lock i låsanordningen med ett bestämt tryck för att stänga det.

Ventilation

Förvaringsfacket ventileras om temperaturen når 35 °C för att säkerställa tillräcklig luftcirkulation. Ventilationen stängs av igen så fort temperaturen i förvaringsfacket sjunker under 30 °C.

Ladda smartphone

Förutsättning

- Funktionsberedskap tillkopplad.
- Öppna förvaringsfacket.



- Lägg smartphonen **2** med skärmen uppåt i facket **1**.
» Smartphonen sitter fast.



- Sätt in laddkabeln i smartphonen **2** och USB C-porten **3**.

 BMW Motorrad rekommenderar att du använder BMW Motorrad USB-kabeln för laddning av smarttelefon i förvaringsfacket. Vanliga laddningskablar får eventuellt inte plats i förvaringsfacket och kan skadas.



- Stäng förvaringsfacket **4**.

Anvisningar för användning

Förvaringsfacket är avsett för smartphones med ett maxmått på 158 mm x 78 mm x 10 mm. För mindre mobiltelefoner som inte kan hållas fast av fästet rekommenderar BMW Motorrad att BMW Motorrad smartphonefickan används.

Laddningsström

Det är frågan om ett 5 V USB-C-laddningsuttag som ger en laddningsström på max. 1,5 A (laddningseffekt på max 7,5 W).

HJÄLMFACK

Använda hjälmfack

- Aktivera funktionsberedskapen.

76 MANÖVRERING

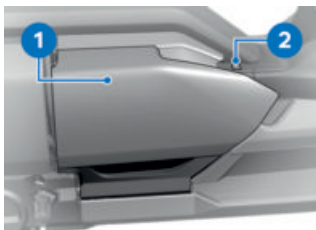

- Öppna luckan till hjälmfacket **1** med knappen **2**.

 Belysningen i förvaringsfacket tänds när funktionsberedskapens kopplas in. Efter urkoppling av funktionsberedskapen fortsätter belysningen i förvaringsfacket att lysa en kort stund.



Lastvikt i hjälmfacket

max 8 kg

- » Du får inte lägga ifrån dig föremål på den öppna luckan.
- För att stänga hjälmfacket **1** trycker du fast det i låsanordningen med ett bestämt tryck i mitten.
- » Luckan snäpper fast i de båda låshakarna med ett hörbart klick.

Öppna hjälmfack med nödupplåsning

- Demontera sidokåpan. (☞ 160)

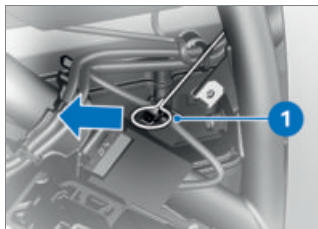

- Skjut fliken **1** i pilens riktning med hjälp av fordonets verktygssats.
- » Lås upp hjälmfacket.
- Montera sidokåpan. (☞ 161)

TFT-DISPLAY

05

ALLMÄNNA ANVISNINGAR	80
PRINCIP	81
VYN PURE RIDE	87
VYN PURE	88
SPLITSCREEN	88
ALLMÄNNA INSTÄLLNINGAR	89
BLUETOOTH	90
WIFI	93
MITT FORDON	94
FÄRDDATOR	97
NAVIGATION	98
MEDIA	100
TELEFON	101
VISA PROGRAMVARUVERSION	102
VISA LICENSINFORMATION	102

80 TFT-DISPLAY

ALLMÄNNA ANVISNINGAR

Varningsanvisningar

VARNING

Användning av smarttelefon under körning

Olycksrisk

- Följ gällande trafikregler.
- Använd inte smartphone under körning. Undantag gäller om användning kan ske utan händerna, t.ex. telefoni med hjälp av handsfree-utrustning.

VARNING

Mindre uppmärksamhet på trafiksituationen och kontrollförlust.

Olycksrisk på grund av manövrering av integrerade informationssystem och kommunikationsenheter under körning.

- Använd dessa system eller enheter endast när trafiksituationen tillåter det.
- Stanna vid behov och manövrera systemen eller enheterna stillastående.

Connectivity-funktioner

Connectivity-funktioner omfattar media, telefoni och navigation. Connectivity-funktionerna kan användas när TFT-displayen är ansluten till en mobil enhet och en hjälm (►► 91). Mer information om Connectivity-funktionerna finns på: **bmw-motorrad.com/connectivity**

 Beroende på den mobila enheten kan Connectivity-funktionerna vara begränsade.

BMW Motorrad Connected App

Med BMW Motorrad Connected App kan användningsinformation och fordonsinformation hämtas. För att vissa funktioner ska kunna användas, t.ex. navigation, måste appen vara installerad på den mobila enheten och vara ansluten till TFT-displayen. Med appen startas målstyrningen och anpassas navigationen.

 På vissa mobila enheter, t ex med operativsystem iOS, måste appen BMW Motorrad Connected öppnas före användningen.

Aktualitet

Uppdateringar av TFT-displayen kan komma efter att denna manual publiceras. Detta kan leda till eventuella skillnader mellan denna manual och ditt fordon. Aktuell information finns under bmw-motorrad.com/service.

PRINCIP

Manöverelement

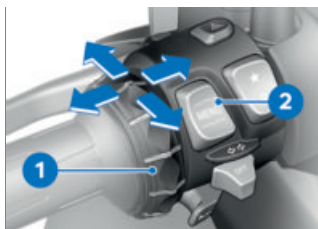

Manövreringen av alla alternativ på displayen görs med Multi-Controllern **1** och vippknappen **MENU 2**.

Beroende på kontexten är följande funktioner möjliga.

Multi-Controllerns funktioner

Vrid Multi-Controllern uppåt:

- Flytta markören uppåt i listor.
- Göra inställningar.
- Höja ljudvolymen.

Vrid Multi-Controllern nedåt:

- Flytta markören nedåt i listor.
- Göra inställningar.
- Sänka ljudvolymen.

Vippa Multi-Controllern åt vänster:

- Aktivera funktion motsvarande manövreringskvittens.
- Aktivera funktion åt vänster eller tillbaka.
- Gå tillbaka till vyn Meny när du har gjort inställningarna.
- I vyn Meny: Växla till nästa högre hierarkinivå.
- I menyn *My vehicle*: Bläddra vidare ett menyfönster.
- I vyn Pure Ride: Bläddra till föregående splitscreen-vy.

Vippa Multi-Controllern åt höger:

- Aktivera funktion motsvarande manövreringskvittens.
- Bekräfta val.
- Bekräfta inställningar.
- Bläddra till nästa menysteg.
- Skrolla till höger i listor.
- I menyn *My vehicle*: Bläddra vidare ett menyfönster.
- I vyn Pure Ride: Bläddra till nästa splitscreen-vy.

82 TFT-DISPLAY

MENU-vippknappens funktioner

 Navigationsanvisningarna visas i en dialogruta om menyn Navigation inte har öppnats. Manövreringen med vippknappen MENU är tillfälligt begränsad.

Tryck kort upptill på MENU:

- I vyn Meny: Växla till nästa högre hierarkinivå.
- I vyn Pure (Ride): Byta indikering för statusrad.

Tryck länge upptill på MENU:

- I vyn Meny: Öppna vyn Pure Ride.

Tryck kort nedtill på MENU:

- Växla till nästa lägre hierarkinivå.
- Ingen funktion när den lägsta hierarkinivån har nåtts.

Tryck länge nedtill på MENU:

- Växla tillbaka till senast öppnade meny efter att ett menyskifte gjorts genom att vippknappen MENU tryckts in länge upptill.

Användningsanvisningar i huvudmenyn

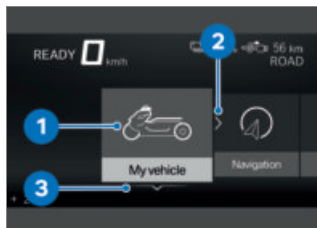

Användningsanvisningar visar vilka interaktioner som är möjliga i olika situationer.

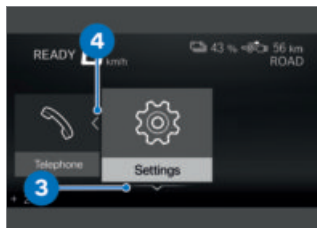

Förklaring av

användningsanvisningar:

- Användningsanvisning 1: Vänster slut har nåtts.
- Användningsanvisning 2: Möjligt att bläddra åt höger.
- Användningsanvisning 3: Möjligt att bläddra nedåt.
- Användningsanvisning 4: Möjligt att bläddra åt vänster.

Användningsanvisningar i undermenyer

Utöver användningsanvisningarna i huvudmenyn, finns ytterligare användningsanvisningar i undermenyerna.

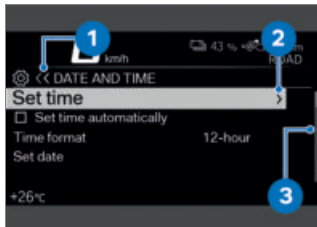

Förklaring av användningsanvisningar:

- Användningsanvisning **1**: Den aktuella indikeringen finns i en hierarkisk meny. En symbol betyder en undermenynivå. Två symboler betyder två eller flera undermenynivåer. Symbolens färg skiftar beroende på om det är möjligt att gå tillbaka uppåt.
- Användningsanvisning **2**: Ytterligare en undermenynivå kan öppnas.
- Användningsanvisning **3**: Det finns fler poster än de som kan visas.

Till- och frånkoppling av funktioner

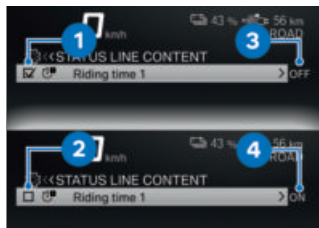

Före vissa menyalternativ finns en ruta. Rutan visar om funktionen är till- eller frånkopplad. Aktionsymboler efter menyalternativen visar vad som kopplas när Multi-Controllern trycks åt höger.

Exempel på från- och tillkoppling:

- Symbolen **1** visar att funktionen är tillkopplad.
- Symbolen **2** visar att funktionen är frånkopplad.
- Symbolen **3** visar att funktionen kan kopplas från.
- Symbolen **4** visar att funktionen kan kopplas till.

Visa Pure (Ride)-vy

- Tryck länge upptill på vippknappen MENU.

84 TFT-DISPLAY

Öppna meny

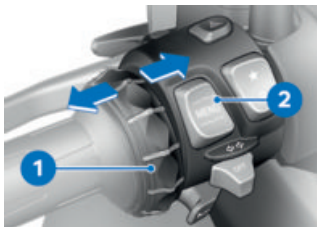

- Visa Pure (Ride)-vy. (☰ 83)
 - Tryck knappen **2** kort nedåt.
- Följande menyer kan öppnas:
- My vehicle
 - Navigation
 - Media
 - Telephone
 - Settings
- Tryck Multi-Controllern **1** kort flera gånger åt höger, tills önskat menyalternativ är markerat.
 - Tryck knappen **2** kort nedåt.

 Menyn Settings kan endast öppnas när fordonet står stilla.

Flytta markören i listor

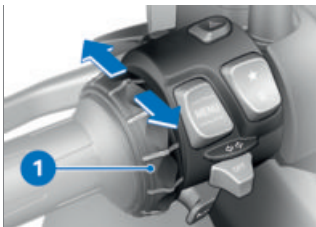

- Öppna menyn. (☰ 84)
- Flytta markören nedåt i listor genom att vrida Multi-Controllern **1** nedåt tills önskad post är markerad.
- Flytta markören uppåt i listor genom att vrida Multi-Controllern **1** uppåt tills önskad post är markerad.

Bekräfta val

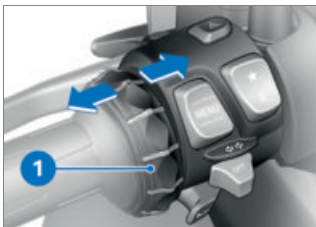

- Välj önskat alternativ.
- Tryck Multi-Controllern **1** kort åt höger.

Öppna senast använda meny

- I vyn Pure Ride: Tryck länge nedtill på vippknappen MENU.
- » Senast använda meny öppnas.
Senast markerade post väljs.

Byta indikering för statusrad Förutsättning









Fordonet står stilla. Vyn Pure (Ride) visas.

- Aktivera funktionsberedskapen. (☰ 56)
- » På TFT-displayen visas all information som är nödvändig för körning på allmänna vägar av färddatorn (t.ex TRIP 1) och resefärddator (t.ex. TRIP 2). Informationen kan visas på den övre statusraden. – med däcktryckskontroll (RDC) FE
- » Dessutom kan information från däcktryckskontrollen visas. ◀
- Välj innehåll på övre statusrad. (☰ 86)



- Tryck länge på knappen 1 för att visa Pure Ride-vyn.
- Tryck varje gång kort på knappen 1 för att välja värde på den övre statusraden 2.

Följande värden kan visas:

-  Total distance
-  Current distance 1
-  Current distance 2
-  Consumption 1 (genomsnitt)
-  Consumption 2 (genomsnitt)
-  Recuper. 1
-  Recuper. 2
-  Riding time 1
-  Riding time 2

86 TFT-DISPLAY



Break 1



Break 2



Speed 1 (genomsnitt)



Speed 2 (genomsnitt)

– med däcktryckskontroll (RDC) ^{FE}



Tyre pressure <

Välj innehåll på övre statusrad

- Öppna menyn Settings, Display, Status line content.
- Aktivera önskade indikeringar.
» Det går att hoppa mellan valda indikeringar på den övre statusraden. Om inga indikeringar har valts, visas endast batteristatusen och räckvidden:



Batteriladdningsstatus



Räckvidd

Göra inställningar

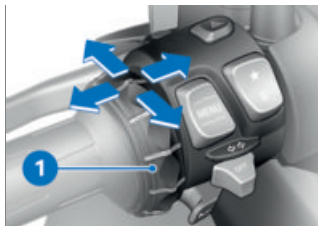

- Välj önskad inställningsmeny och bekräfta.
- Vrid Multi-Controllern **1** nedåt tills önskad inställning är markerad.
- Vippa Multi-Controllern **1** åt höger om det finns en användningsanvisning.
- Vippa Multi-Controllern **1** åt vänster om det inte finns någon användningsanvisning.
» Inställningen är sparad.

Sätt på eller stäng av Speed Limit Info

Förutsättning

Fordonet är anslutet till en kompatibel mobil enhet. BMW Motorrad Connected-appen är installerad på den mobila enheten.

- Speed Limit Info visar aktuell tillåten maxhastighet, under förutsättning att utgivaren av kartdata tillhandahåller

denna information i navigationen.

- Öppna menyn Settings, Display.
- Slå på eller stäng av Speed Limit Info.

Favoritknappar



- Välj i menyn Settings, System settings, Favorite button, Star.
 - Välj önskad funktion eller Not assigned.
- » Varje gång du trycker på knappen **1** aktiveras den valda funktionen.

VYN PURE RIDE

Motorindikering

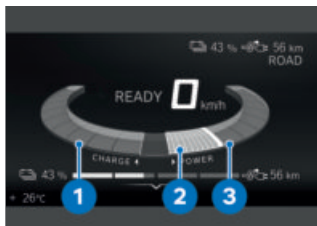

- 1 Område energiåtervinningsmoment
- 2 Aktuellt energiåtervinnings- eller motormoment
- 3 Område motormoment

Begränsningar



Markeringen **1** visar att energiåtervinnningen är begränsad. Markeringen **4** visar att effekten är begränsad.

I samband med begränsningar kan följande symboler dyka upp i övre högra hörnet på displayen:

88 TFT-DISPLAY

Symbol **2**: Energiåtervinningen är kraftigt begränsad.

Symbol **3**: Effekten är kraftigt begränsad.

Begränsningar kan bero på olika saker. Orsaken till begränsningen anges med färgen på markeringen **1** eller **4**:

-Grå: begränsningar beroende på körläget

-Gul: Systembegränsningar t.ex. på grund av temperatur, laddningsnivå, kontinuerlig last eller systemfel.

 Den tillfälliga begränsningen av tillgänglig effekt vid hög kontinuerlig last förhindrar att batteriet åldras i förtid.

Räckvidd och batteriets laddningsnivå



Räckvidden **2** anger hur långt det går att köra med batteriets aktuella laddningsnivå **1**.

VYN PURE

Indikering

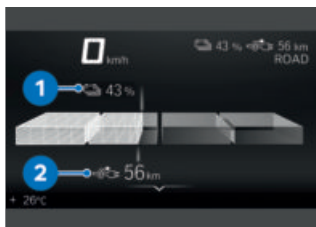

Om fordonet inte är körklart visas istället för vyn Pure Ride vyn Pure på displayen. Batteriets laddningsstatus **1** och räckvidd **2** visas.

SPLITSCREEN

Aktivera splitscreen och välja indikering

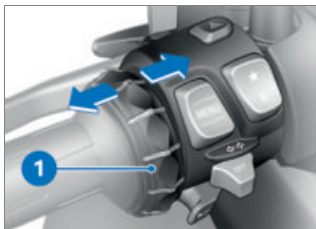

- Visa Pure (Ride)-vy. ( 83)
- Tryck kort på Multi-Controller **1** flera gånger åt höger eller vänster tills du når önskad indikering.
- Alternativ: Tryck länge på Multi-Controller **1** åt höger

för att gå tillbaka till den valda indikeringen i splitscreen.

Följande indikeringar går att välja:

- ON-BOARD COMPUTER
- TRIP COMPUTER
- Navigation
- MEDIA

» Den valda indikeringen bibehålls även efter att funktionsberedskapen kopplats från.

Avsluta splitscreen

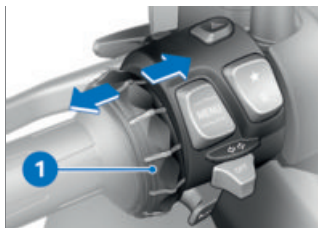

- Visa Pure (Ride)-vy. (☞ 83)
- Tryck kort på Multi-Controller 1 flera gånger åt vänster tills Splitscreen försvinner.
- Alternativ: Tryck länge på Multi-Controller 1 åt vänster.

ALLMÄNNA INSTÄLLNINGAR

Ställa in ljudvolym

- Anslut förarhjälm och passagerarhjälm. (☞ 92)
- Höja ljudvolymen: Vrid Multi-Controllern uppåt.

- Sänka ljudvolymen: Vrid Multi-Controllern nedåt.
- Stänga av ljudet: Vrid Multi-Controllern hela vägen ner.
- » Vid ljudavstängning pausas mediauppspelningen.

Ställa in datum

- Aktivera funktionsberedskapen. (☞ 56)
- Öppna menyn Settings, System settings, Date and time, Set date.
- Ställ in Day, Month och Year.
- Bekräfta inställningen.

Inställning av datumformat

- Öppna menyn Settings, System settings, Date and time, Date format.
- Välj önskad inställning.
- Bekräfta inställningen.

Ställa in klocka

- Aktivera funktionsberedskapen. (☞ 56)
- Öppna menyn Settings, System settings, Date and time, Set time.
- Ställ in Hour och Minute.

Inställning av tidsformat

- Öppna menyn Settings, System settings, Date and time, Time format.
- Välj önskad inställning.

90 TFT-DISPLAY

- Bekräfta inställningen.

Inställning av måttenheter

- Öppna menyn `Settings`, `System settings`, `Units`.

Följande måttenheter kan ställas in:

- med däcktrycks kontroll (RDC)^{FE}
- Tryck <
- Temperatur
- Hastighet
- Förbrukning

Inställning av språk

- Öppna menyn `Settings`, `System settings`, `Language`.

Följande språk kan ställas in:

- Tyska
- Engelska (UK)
- Engelska (USA)
- Spanska
- Franska
- Italienska
- Nederländska
- Polska
- Portugisiska (Brasilien)
- Portugisiska (Portugal)
- Turkiska
- Ryska
- Ukrainska
- Kinesiska
- Japanska
- Koreanska
- Thailandiska

- Rumänska

Ställ in ljusstyrkan

- Öppna menyn `Settings`, `Display`, `Brightness`.
- Ställ in ljusstyrkan.
 - » Displayens ljusstyrka dämpas till det inställda värdet när ett definierat värde för den omgivande ljusstyrkan underskrids.

Återställa alla inställningar

- Alla inställningar i menyn `Settings` kan återställas till fabriksinställningar.
- Öppna menyn `Settings`.
- Välj `Reset all` och bekräfta. Alla inställningar i följande menyer återställs:
 - `Vehicle settings`
 - `System settings`
 - `Connections`
 - `Display`
 - `Information`

» Befintliga Bluetooth-anslutningar raderas inte.

BLUETOOTH

Radioteknik för närområde

Bluetooth är en teknik för överföring mellan enheter som befinner sig inom samma närområde. Bluetooth-enheter sänder som kortdistansenheter (SRD-överföring med begränsad räckvidd) på licensfria

ISM-band (Industrial, Scientific and Medical Band) mellan 2,402...2,480 GHz. Det får användas i hela världen utan krav på tillstånd.

Även om Bluetooth är konstruerat för att överföra förbindelser över korta avstånd kan störningar uppstå även i detta system. Förbindelser kan störas, få korta avbrott eller försvinna helt. Framför allt om flera apparater används i ett Bluetooth-nätverk, kan inte friktionsfri drift garanteras i alla lägen.

Möjliga störningskällor:

- Störningsfält på grund av sändarmaster och liknande.
- Enheter med felaktigt implementerad Bluetooth-standard.
- Andra enheter med Bluetooth-funktion i närheten.
- Avskärmning på grund av metall eller kroppsdel.

Pairing

Innan två Bluetooth-enheter kan anslutas till varandra, måste de ha identifierat varandra. Denna ömsesidiga igenkänning kallas "Pairing" (parkoppling). Enheter som en gång identifierats sparas, så att parkoppling bara behöver utföras vid första kontakten.



På vissa mobila enheter, t ex med operativsystem iOS, måste appen BMW Motorrad Connected öppnas före användningen.

Vid parkoppling söker TFT-displayen inom sitt mottagningsområde efter andra Bluetooth-kompatibla enheter. För att en enhet ska kunna kännas igen måste följande villkor vara uppfyllda:

- Enhets Bluetooth-funktion måste vara aktiverad
- Enheten måste vara "synlig" för andra
- ytterligare Bluetooth-kompatibla enheter måste vara avstängda (t ex mobiltelefoner och navigationssystem).

I bruksanvisningen till ditt kommunikationssystem finns uppgifter om de nödvändiga stegen.

Upprätta Bluetooth-anslutning

- Öppna menyn *Settings*, *Connections*.
- » I menyn *CONNECTIONS* kan Bluetooth-anslutningar ställas in, administreras och tas bort. Följande Bluetooth-anslutningar visas:
 - Mobile device
 - Rider's helmet

92 TFT-DISPLAY

– Passenger helm.

Anslutningsstatus för mobila enheter visas.

Anslutning av mobil enhet

- Upprätta Bluetooth-anslutning. (☞ 91)
- Aktivera den mobila enhetens Bluetooth-funktion (se den mobila enhetens bruksanvisning).
- Välj Mobile device och bekräfta.
- Välj Pair new mobile device och bekräfta.

Mobila enheter söks.

 blinkar i den nedre statusraden vid Bluetooth-anslutning.

Hittade mobila enheter visas.

- Välj mobil enhet och bekräfta.
- Följ anvisningarna på den mobila enheten.
- Bekräfta att koderna överensstämmer.
- » Förbindelsen kopplas upp och anslutningsstatusen uppdateras.
- » Om ingen anslutning upprättas kan du ta hjälp av felsökningsschemat. (☞ 184)
- » Beroende på den mobila enheten överförs telefondata automatiskt till fordonet.
- » Telefonuppgifter (☞ 102)

» Om inte telefonboken visas kan du ta hjälp av felsökningsschemat. (☞ 185)

» Om Bluetooth-anslutningen inte fungerar som väntat kan du ta hjälp av felsökningsschemat. (☞ 185)

Anslutning av förarhjälm och passagerarhjälm

- Upprätta Bluetooth-anslutning. (☞ 91)
- Välj Rider's helmet resp Passenger helm. och bekräfta.
- Visa hjälmens kommunikationssystem.
- Välj Pair new rider's helmet resp Pair new passeng. helmet och bekräfta.

Hjälmar söks.

 blinkar i den nedre statusraden vid Bluetooth-anslutning.

Hittade hjälmar visas.

- Välj hjälm och bekräfta.
- » Förbindelsen kopplas upp och anslutningsstatusen uppdateras.
- » Om ingen anslutning upprättas kan du ta hjälp av felsökningsschemat. (☞ 184)
- » Om Bluetooth-anslutningen inte fungerar som väntat kan

du ta hjälp av felsöknings-schemat. (▮▮▮▮▶ 185)

Ta bort anslutningar

- Öppna menyn *Settings*, *Connections*.
- Välj *Delete connections*.
- Välj och bekräfta anslutningen för att radera den.
- Välj och bekräfta *Delete all connections* för att ta bort alla anslutningar.

WiFi

WiFi-anslutning

En WiFi-anslutning används för att överföra kartvyer från en mobiltelefon till TFT-displayen. För att kunna utnyttja funktionen till fullo måste du ha WiFi aktiverat på din mobiltelefon. Se mobiltelefonens bruksanvisning för mer information om hur du aktiverar WiFi på din mobiltelefon.

Beroende på lokala förhållanden, t.ex. ett stort antal WiFi-nätverk, kan det uppstå tillfälliga störningar och avbrott.

94 TFT-DISPLAY

MITT FORDON

STARTBILD

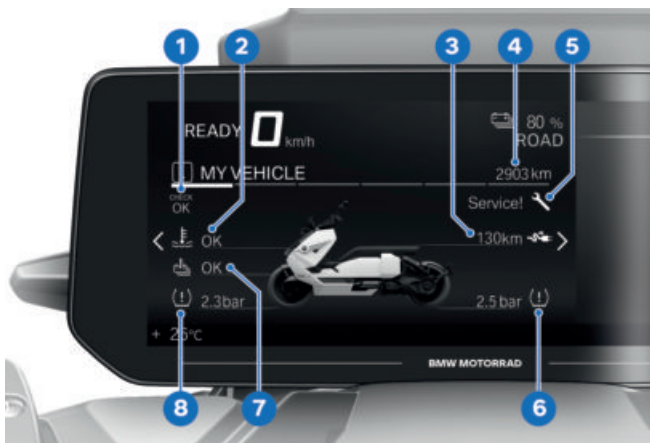

- 1 Check-Control-symbol
Visning (☞ 28)
- 2 Status temperatur
kylvätska (☞ 42)
- 3 Räckvidd (☞ 88)
- 4 Total kilometerräknare
- 5 Serviceindikering (☞ 53)
- 6 Däcktryck bak (☞ 46)
- 7 Status temperatur hög-
spänningsackumulator
- 8 Däcktryck fram (☞ 46)

Användningsanvisningar

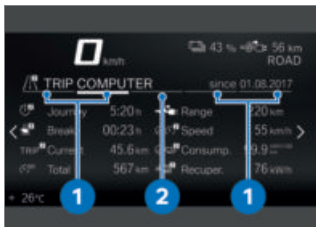

- Användningsanvisning 1: Flikar som visar hur långt man kan bläddra åt vänster eller höger.
- Användningsanvisning 2: Flik som visar den aktuella menyrutans läge.

Bläddra i menyfönster

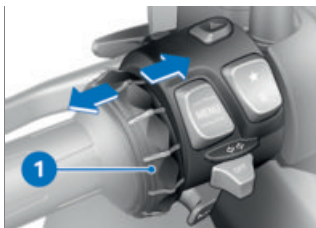

- Öppna menyn My vehicle.
- Vippa Multi-Controllern 1 kort åt höger för att bläddra åt höger.
- Vippa Multi-Controllern 1 kort åt vänster för att bläddra åt vänster.

Följande fönster finns i menyn

My vehicle:

- MY VEHICLE
- ON-BOARD COMPUTER
- TRIP COMPUTER
- med däcktryckskontroll (RDC) FE
- TYRE PRESSURE <
- SERVICE REQUIREMENTS
- CC MESSAGE (i förekommande fall)
- Mer information om däcktryck och Check Control-meddelanden finns i kapitlet "Indikeringar".



Check Control-meddelanden läggs dynamiskt till som extra flikar i fönstren i menyn My vehicle.

Färddator och resefärddator

Menyfönstren ON-BOARD COMPUTER och TRIP COMPUTER visar fordons- och kördata som t.ex. genomsnittsvärden.

96 TFT-DISPLAY

Servicebehov

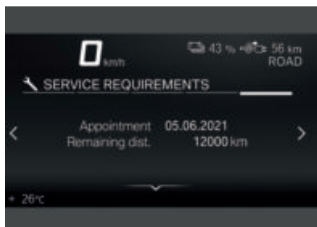

Om det är mindre än en månad eller mindre än 1000 km kvar till nästa servicetillfälle visas ett vitt Check Control-meddelande.

FÄRDDATOR

Öppna färddatorn

- Öppna menyn *My vehicle*.
- Bläddra åt höger tills menyfönstret *ON-BOARD COMPUTERS* visas.
- » Alternativt kan färddatorn även visas på Splitscreen.
- Aktivera splitscreen och välj indikering. (☛ 88)

Återställ färddatorn

- Öppna färddatorn. (☛ 97)
- Tryck vippknappen MENU nedåt.
- Välj *Reset all values* eller *Reset individual values* och bekräfta.

Du kan återställa följande värden var för sig:



Journey



Current



Speed



Consump.



Recuper. 1

Öppna resefärddatorn

- Öppna färddatorn. (☛ 97)
- Bläddra åt höger tills menyfönstret *TRIP COMPUTER* visas.
- » Alternativt kan resefärddatorn även visas på Splitscreen.
- Aktivera splitscreen och välj indikering. (☛ 88)

Återställ resefärddatorn

- Öppna resefärddatorn. (☛ 97)
- Tryck vippknappen MENU nedåt.
- Välj *Autom. reset* eller *Reset all values* och bekräfta.
- » Om du har valt *Autom. reset* återställs färddatorn automatiskt om det har gått minst 6 timmar och datumet har ändrats sedan funktionsberedskapen stängdes av.

NAVIGATION

Varningsanvisningar



VARNING

Användning av smarttelefon under körning

Olycksrisk

- Följ gällande trafikregler.
- Använd inte smartphone under körning. Undantag gäller om användning kan ske utan händerna, t.ex. telefoni med hjälp av handsfree-utrustning.



VARNING

Mindre uppmärksamhet på trafiksituationen och kontrollförlust.

Olycksrisk på grund av manövrering av integrerade informationssystem och kommunikationsenheter under körning.

- Använd dessa system eller enheter endast när trafiksituationen tillåter det.
- Stanna vid behov och manövrera systemen eller enheterna stillastående.

Förutsättning

Fordonet är anslutet till en kompatibel mobil enhet via Bluetooth.

Appen BMW Motorrad Connected är installerad på den mobila enheten.



På vissa mobila enheter, t ex med operativsystem iOS, måste appen BMW Motorrad Connected öppnas före användningen.

Visa kartvyn

Förutsättning

WiFi är aktiverat på mobilen som har anslutits via Bluetooth.

- Anslut mobil enhet. (☰➔ 92)
- Öppna BMW Motorrad Connected-appen.
- Öppna menyn Navigation.



Om vyn NAVIGATION har valts på din splitscreen och menyn NAVIGATION samtidigt öppnas, avslutas splitscreen-vyn automatiskt och navigationen visas på hela TFT-displayen.

Ange måladress

- Anslut mobil enhet. (☰➔ 92)
- Öppna appen BMW Motorrad Connected och starta målstyrningen.

- Öppna menyn Navigation på TFT-displayen.
- » Den aktiva målstyrningen visas.
- Om WiFi inte är aktiverat på den mobila enheten visas målstyrningen med hjälp av pilar.
- » Om inte måltiden visas kan du ta hjälp av felsöknings-schema. (►► 185)

Välja mål bland de senaste målen

- Öppna menyn Navigation, Recent destinations.
- Välj mål och bekräfta.
- Välj Start route guidance.

Välja mål i favoriter

- Menyn FAVOURITES visar alla mål som sparats som favoriter i BMW Motorrad Connected-appen. Det går inte att lägga in nya favoriter på TFT-displayen.
- Öppna menyn Navigation, Favourites.
- Välj mål och bekräfta.
- Välj Start guidance.

Anga Points Of Interest

- Points Of Interest, t.ex. sevärdheter, kan visas på kartan.
- Öppna menyn Navigation, POIs.

Följande orter kan väljas:

- At current location
 - At destination
 - Along the route
 - Välj på vilken ort du vill söka POI.
- Du kan t.ex. välja följande point of interest:
- Filling station
 - Välj POI och bekräfta.
 - Välj Start route guidance och bekräfta.

Anga färdvägskriterier

- Öppna menyn Navigation, Route criteria.

Du kan välja följande kriterier:

- Route type
- Avoid
- Välj önskad Route type.
- Aktivera eller avaktivera önskad Avoid.

Antalet aktiva undvikanden visas inom parentes.

Visa färdvägsinfo

- Öppna menyn Navigation, Settings, välj sedan menyalternativet Route info.

Du kan välja mellan följande alternativ:

- Dest.
- Waypoint
- Välj önskat alternativ.
- » Återstående distans och tid visas.

100 TFT-DISPLAY

Redigera målstyrning

- Öppna menyn Navigation, New destination.
- Du kan välja bland följande mål:
- Recent destinations
 - Favourites
 - POIs
- Välj mål från en av de tre mål-kategorierna.
 - Välj Change route guidance i målposten.
 - Välj Add as waypoint för att lägga till det valda målet som vägpunkt.
 - Välj Start guidance för att skriva över det aktuella målet.

Avsluta målstyrningen

- Öppna menyn Navigation, Active route guidance.
- Välj End route guidance och bekräfta eller tryck Multi-Controller åt vänster.

Slå på eller av röstinstruktion

- Anslut förarhjälm och passagerarhjälm. (☞ 92)
- Navigationen kan läsas upp av en datorröst. Då måste Spoken instruction ha kopplats till.
- Öppna menyn Navigation, Active route guidance.
- Slå på eller stäng av Spoken instruction.

Upprepa senaste röstinstruktion

- Öppna menyn Navigation, Active route guidance.
- Välj Current instruction och bekräfta.

MEDIA

Förutsättning

Fordonet är anslutet till en kompatibel mobil enhet och en kompatibel hjälm.

Reglera ljudåtergivningen

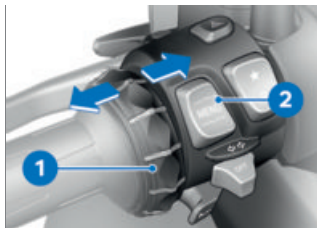

- Öppna menyn Media.

 BMW Motorrad rekommenderar att du ställer in volymen för medier och samtal på den mobila slutenheten på max före körning.

- Ställ in ljudvolymen. (☞ 89)
- Nästa spår: Vippa Multi-Controllern **1** kort åt höger.
- Senaste musikspåret eller början av det nuvarande spåret: Vippa Multi-Controllern **1** kort åt vänster.

- Öppna snabbmenyn: Tryck knappen **2** nedåt.

 Beroende på den mobila enheten kan Connectivity-funktionerna vara begränsade.

» Du kan använda följande funktioner i snabbmenyn:

- Playback eller Pause.
- Välj kategorin Now playing, All artists, All albums eller All tracks för sökning och återgivning.
- Välj Playlists.

Du kan göra följande inställningar i undermenyn Audio settings:

- Koppla till eller från Shuffle.
- Repeat: Välj Off, One (aktuellt spår) eller All.

» Om spellistan inte visas på TFT-displayen kan du ta hjälp av felsöknings-schemat. (☰▶ 185)

TELEFON

Förutsättning

Fordonet är anslutet till en kompatibel mobil enhet och en kompatibel hjälm.

Ringa

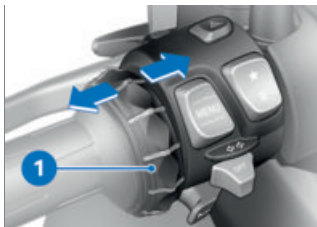

- Öppna menyn Telephone.

 Vid inkommande samtal öppnas ett popup-fönster.

- Ta emot samtal: Vippa Multi-Controllern **1** åt höger.
- Avvisa samtal: Vippa Multi-Controllern **1** åt vänster.
- Avsluta samtal: Vippa Multi-Controllern **1** åt vänster.

Tyst läge

När samtal är aktiva kan mikrofonen i hjälmen stängas av.

Samtal med flera deltagare

Under ett pågående samtal kan du ta emot ett andra samtal. Det första samtalet parkeras. I menyn Telephone visas antalet aktiva samtal. Det går att växla mellan två samtal.

102 TFT-DISPLAY

Telefonuppgifter

Beroende på den mobila enhet som används, överförs telefonuppgifter automatiskt till fordonet efter parkopplingen (Pairing) (☰➔ 91).

Phone book: Kontaktlistan från den mobila enheten

Call list: Samtalslistan från den mobila enheten

Favourites: Favoritlistan från den mobila enheten

VISA PROGRAMVARUVERSION

- Öppna menyn Settings, Information, Software version.

VISA LICENSINFORMATION

- Öppna menyn Settings, Information, Licences.

INSTÄLLNING

06

SPEGLAR	106
STRÅLKASTARE	106
FJÄDERFÖRSPÄNNING	107

106 INSTÄLLNING

SPEGLAR

Ställa in spegel



- Ställ in spegeln i önskat läge genom att trycka lätt vid kanten.

 Om inställningsområdet för spegeln inte räcker för en korrekt justering måste spegelarmens position anpassas.

Ställa in spegelarm



- Skjut upp skyddskåpan **1** över skruvförbandet på spegelarmen.
- Lossa muttern **2** med lämpligt verktyg.
- Vrid spegelarmen till önskat läge.

- Håll fast spegelarmen och dra åt muttern **2** med angivet vridmoment.

 Spegel på vänster sida (stoppmutter) på adapter

M10

22 Nm (Vänstergänga)

- Dra ner skyddslocket **1** över skruvförbandet.

STRÅLKASTARE

Ljusvidd och fjäderförspänning

Genom att fjäderförspänningen anpassas till mättnadstillståndet förblir ljusvidden i regel konstant.

Kontakta en BMW Motorrad återförsäljare om du är osäker på vilken ljusviddsinställning som är korrekt.

Ställa in ljusvidd

- Demontera främre kåpa. (→ 159)

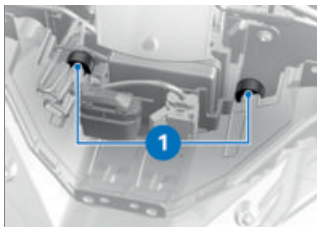

Vid högre lastvikt måste fjäderspänningen anpassas för att den mötande trafiken inte ska bländas. Om det inte räcker att anpassa fjäderspänningen måste även strålkastarnas ljusvidd justeras.

- Ställ in ljusvidden med justerskruvarna **1**.
- Montera främre kåpan.
(☛ 160)

Om E-Scooter körs med låg lastvikt:

- Låt en BMW affärspartner, helst en BMW Motorrad återförsäljare, ställa in strålkastarens grundinställning igen.

FJÄDERFÖRSPÄNNING

Inställning

Bakhjulets fjäderförspänning måste anpassas till E-Scooters last. Vid tyngre lastvikt måste fjäderförspänningen ökas, vid lättare vikt måste fjäderför-

spänningen minskas i motsvarande grad.

Ställa in fjäderbenets fjäderförspänning

- Parkera E-Scootern på ett jämnt och fast underlag.

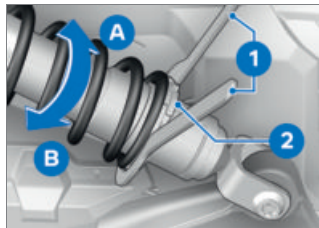

- Lossa låsmuttern **2**.
- Öka fjäderförspänningen genom att vrida inställningsringen **1** i pilens riktning **A** med fordonets verktygssats.
- Minska fjäderförspänningen genom att vrida inställningsringen **1** i pilens riktning **B** med fordonets verktygssats.

108 INSTÄLLNING

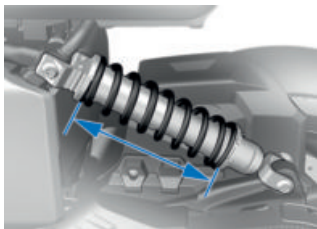

 Grundinställning av fjäderförspänning bak

Fjäderlängd i grundinställning 257,5 mm (med förare 85 kg)

Fjäderlängd i grundinställning 257,5 mm (Solokörning utan last)

Fjäderlängd i grundinställning 247,5 mm (Solokörning med last)

Fjäderlängd i grundinställning 227,5 mm (Körning med passagerare och last)

- Dra åt låsmutter **2**.

BMW EPOWER

07

PRINCIP	112
ALLMÄNNA ANVISNINGAR	112
LADDNINGSKABEL	114
LADDNINGSFÖRLOPP	116

112 BMW EPOWER

PRINCIP

Fordonet kan köras helt utsläppsfritt tack vare sitt elektriska drivsystem.

Den speciella högspänningsackumulatorn lagrar energi i elmotorn.

I alla körsituationer, som t.ex. vid start, acceleration eller högre hastigheter, ser elmotorn med högt vridmoment till att ge fordonet dynamiska köregenskaper.

Högspänningsackumulatorn laddas via en laddningskabel, t.ex. vid parkering eller under körning via energiåtervinning. Fordonet kan laddas särskilt snabbt via speciella strömanslutningar. Men det går även att ladda fordonet via vanliga eluttag, t.ex. vid bostadshus.

Energiåtervinning

Högspänningsackumulatorn laddas upp under körning via energiåtervinning. Energiåtervinningen ser till att väldigt lite energi går förlorad vid inbromsning. När fordonet bromsas fungerar elmotorn som en generator och omvandlar en del av rörelseenergin, eller all rörelseenergi till elektrisk ström. Därmed laddas hög-

spänningsackumulatorn delvis upp igen för att möjliggöra maximal räckvidd. Denna laddning kan ske under körning med gashandtaget i låst läge eller i energiåtervinningsläge. Mer information om energiåtervinning vid inbromsning finns i kapitlet "Körning" (☛ 131). Markeringen på kombiinstrumentet befinner sig i området CHARGE. Planerad körning och bromsning i tid är viktigt för att energiåtervinningen ska kunna utnyttjas optimalt.

ALLMÄNNA ANVISNINGAR



FARA

Icke fackmässig hantering av elström.

Personskador eller materiella skador, t.ex. genom elstöt eller brand.

- Följ säkerhetsföreskrifterna.

**OBSERVERA****Kontroll av laddningsaggregatet saknas före idrifttagning**

Materiella skador och överbelastning av elnätet

- Låt en elektriker kontrollera ditt laddningsaggregat på plats före det första laddningsförloppet.

**OBSERVERA****Informationen vid laddningsstationen följs inte**

Personskador eller materiella skador, t.ex. på grund av elektriska stötar eller brand.

- Följ alltid informationen vid laddningsstationen.

**OBSERVERA****Laddningsaggregatet är i bristfälligt skick**

Brandfara t.ex. på grund av slitna kontakter eller skador

- Använd endast laddningsaggregatet i felfritt skick.

**FARA****Felaktig rengöring av laddningsanslutningen.**

Personskador eller materiella skador, t.ex. på grund av elektriska stötar eller brand.

- Låt endast utbildad personer utföra rengöringen.



Låt inte E-Scooter stå en längre tid med för lågt laddningstillstånd.

Inför en längre stilleståndstid ska du med hjälp av laddningsindikeringen kontrollera att högspänningsackumulatören är fulladdad. Vid kraftig djupurladdning skadas högspänningsackumulatören.



Om räckvidden är under 30 km ska högspänningsackumulatören laddas, eftersom eldrivningens effekt annars kan sjunka avsevärt.

Åtgärder efter olycka



FARA

Vidröra högspänningskablar efter en olycka.

Livsfara på grund av elektrisk stöt.

- Tänk på att inte vidröra några högvoltskomponenter efter en olycka, till exempel orangefärgade högspänningskablar eller delar, som har kontakt med friliggande högspänningskablar.



OBSERVERA

Vätska som läcker ur högspänningsackumulatorn

Risk för frätskador

- Undvik beröring med vätskor som läcker ur högspänningsackumulatorn.

Om du skulle råka ut för en olycka med ditt fordon måste följande ytterligare säkerhetsåtgärder följas när det gäller högspänningssystemet:

- Säkra olycksplatsen.
- Informera omedelbart räddningspersonal, polis eller brandkår om att det rör sig om ett fordon med högspänningssystem.

- Koppla från funktionsberedskapen.
- Andas inte in gas som läcker ut från högspänningsackumulatorn och håll avstånd till fordonet.

LADDNINGSKABEL



FARA

Användning av icke-godkända laddningskablar.

Person- eller materiella skador, t.ex. genom kabelbrand.

- Använd endast godkända laddningskablar och laddningsstationer vid laddning.
- Information om godkända kablar finns hos din servicepartner.



OBSERVERA

Felaktig användning av laddningskabeln

Materiella skador t.ex. på grund av kabelbrand

- Använd endast laddningskabeln för att ladda E-Scooter.
- Förläng inte laddningskabeln med andra kablar eller adapterar.

**FARA****Användning av en skadad laddningskabel.**

Personskador eller materiella skador, t.ex. på grund av elektriska stötar eller brand.

- Använd inte några skadade laddningskablar.
- Kassera genast en laddningskabel (kåpa eller kabel) som är skadad.



Att öppna laddningskablen komponenter leder till förstöring och förlust av garantin. Det är bara möjligt att reparera laddningskabeln eller byta ut komponenterna (stickkontakt, koppling eller In-cable Modul) via tillverkaren.



Laddningsanslutningen ska skyddas mot fukt och smuts med hjälp av skyddshatten.

Beroende på landsutförande krävs olika laddningskablar, vilka medföljer i leveransomfattningen.

Laddningskabeln kan läggas i hjälmfacket.

Det går även att använda en fast kabel vid laddningsstationen.

Standardladdningskabel

Med standardladdningskabeln kan man ladda i hushållsuttag med skyddsledare. Vid strömanslutningen i ett hushållsuttag sker laddningen med växelström.

Observera standardladdningskabelns utförliga bruksanvisning: www.aptiv.com/online-manual

Standardladdningskabelns indikeringar

Standardladdningskabeln visar status via fyra lysdioder.

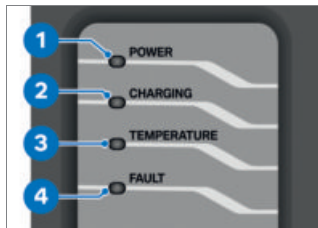

- 1:** Strömförsörjning från hushållsuttag och laddstation
- 2:** Laddningsindikator
- 3:** Temperaturövervakning
- 4:** Fel på hushållsuttag, laddstation eller laddningsenhet

LADDNINGSFÖRLOPP

Före laddningen



FARA

Säkerhetsanvisningarna till elnätsanslutningen följs inte.

Personskador eller materiella skador, t.ex. på grund av elektriska stötar eller brand.

- Följ alltid säkerhetsanvisningarna till aktuell elnätsanslutning.



OBSERVERA

Ingen anpassning av laddningsströmmen efter elnätet

Brandrisk t.ex. genom överhettning av hushållsuttaget eller överbelastning av elnätet

- Innan du laddar i ett hushållsuttag ska du kontrollera uttagets maximala tillåtna belastning och anpassa laddningsströmsbegränsningen efter elnätet.



Du kan när som helst stoppa laddningsförloppet och fortsätta vid en senare tidpunkt för att i förekommande fall dessemellan använda andra förbrukare vid strömanslutningen eller för att undvika en hög, samtidig

effektförbrukning från flera förbrukare.



Om laddningen avbryts, t.ex. genom ett tillfälligt strömavbrott, återupptas laddningen automatiskt efter avbrottet. Vid avbrott på mer än två minuter återupptas laddningen inte automatiskt.



Vid extrema yttertemperaturer går laddningen långsammare för att högspänningsackumulatorn ska skyddas.



Standardladdningskabeln fungerar inte vid temperaturer under -32°C . Inför laddning ska laddningskabeln förvaras på en plats där omgivningstemperaturen är mellan -32°C och 40°C .

Använda laddningsfack



- Öppna laddningsfackets lucka **1** med handtaget **2**.
» Du får inte lägga ifrån dig föremål på den öppna laddningsfacksluckan.

- Tryck ner laddningsfackets lucka **1** med ett bestämt tryck i låsanordningen för att stänga den.

Ställa in laddningsström

- Aktivera funktionsberedskapen. (☛ 56)
- Ställ in laddningsström i menyn Settings, Vehicle settings, Charging settings, Charging current limit.

 Om en avvikande laddningsström är tillgänglig från hushållsuttaget eller laddningsstationen, sker laddningen alltid med respektive lägre laddningsström.

Starta laddningsförloppet

- Koppla från funktionsberedskapen. (☛ 57)
- » Först när funktionsberedskapen är frånkopplad startas laddningsförloppet. Kopplas funktionsberedskapen på igen under laddningsförloppet avbryts laddningsförloppet.
- Öppna laddningsfacket.

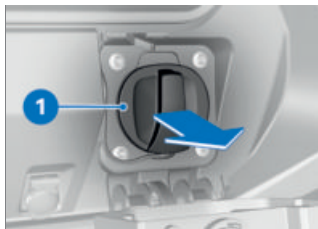

- Ta av laddningsanslutningslocket **1**.
- Ta av skyddslocket på laddningskontakten.



OBSERVERA

Ingen anpassning av laddningsströmmen efter elnätet

Brandrisk t.ex. genom överhettning av hushållsuttaget eller överbelastning av elnätet

- Innan du laddar i ett hushållsuttag ska du kontrollera uttagets maximala tillåtna belastning och anpassa laddningsströmsbegränsningen efter elnätet.

- Före första laddning via det egna eluttaget där hemma eller via eluttag hos någon annan måste den tillåtna laddningsströmmen först bestämmas, t.ex. av en behörig elektriker. Om du inte vet vilken den tillåtna laddningsströmmen är ska du ställa in ladd-

118 BMW EPOWER

ningsströmsbegränsningen på lägsta nivån.

- » Laddningsströmsbegränsningen har 6 A som fabriksinställning.
- Ställ vid behov in laddningsströmsbegränsningen i menyn Settings, Vehicle settings, Charging settings, Charging current limit.

 Om en avvikande laddningsström är tillgänglig från hushållsuttaget eller laddningsstationen, sker laddningen alltid med respektive lägre laddningsström.

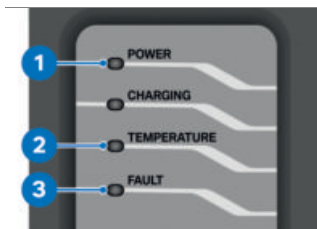

- Anslut i förekommande fall standardladdningskabeln till strömuttaget eller Mode3laddningskabeln till laddningsstationen. Sker laddningen vid en laddningsstation ska du följa anvisningarna vid denna.

» Standardladdningskabeln utför automatiskt alla nödvändiga kontrollsteg. Om lysdioden **1** lyser har kontrollen slutförts med lyckat resultat. Lyser eller blinkar LED **2** eller **3** misslyckades kontrollen och laddningsförloppet kan inte starta eller laddningskabeln får inte anslutas till fordonet. Följande kontrollsteg genomförs:

- Kontroll av felaktigt kablage i hushållsuttaget
- Kontroll av befintlig skyddsledaranslutning
- Kontroll av förutsättningarna för en korrekt laddning

» Statusindikeringar/felmeddelanden listas i kapitlet "Indikeringar". Om felmeddelanden uppstår, kan de återställas på följande sätt:

- Lossa standardladdningskabeln genom att dra stickkontakten ur hushållsuttaget.
- Stick in stickkontakten igen efter 10 sekunder.
- » Allvarigare fel, där det finns en skada på standardkabeln, kan inte återställas. Till dessa fel hör:
 - Reläet svetsat (enheten varaktigt defekt)
 - Temperatursensor defekt

-Felström-test negativt



Användning av en skadad laddningskabel.

Personskador eller materiella skador, t.ex. på grund av elektriska stötar eller brand.

- Använd inte några skadade laddningskablar.
- Kassera genast en laddningskabel (kåpa eller kabel) som är skadad.
- Låt en BMW Motorrad-partner åtgärda felet så snart som möjligt.



- Sätt i laddkabeln **2** i laddningsanslutning **1**.
- » Laddkabeln låses elektriskt när funktionsberedskapen är frånkopplad eller om fordonet laddas.

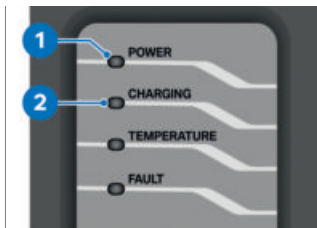

- Observera indikeringen på laddningskabeln.
- » Standardladdningskabeln utför automatiskt alla nödvändiga kontrollsteg. Om lysdioden **1** lyser och lysdioden **2** blinkar var kontrollen lyckad och fordonet laddas.

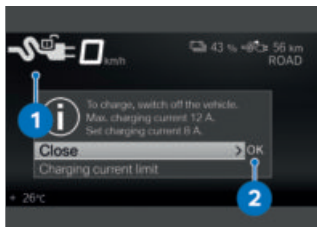

När funktionsberedskapen är tillkopplad visas anvisningen **2**. Symbolen **1** anger att laddningskabeln är ansluten men att laddningen inte har startat än. Du kan välja en laddningsströmsbegränsning eller påbörja laddningsförloppet direkt genom att stänga av fordonet.

120 BMW EPOWER

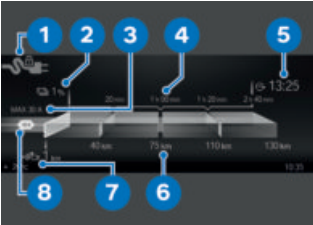

Symbolen **1** för kontaktidentifieringen visas. Laddningsnivån **2** och räckvidden **7** visas. Laddningstidsprognosen **4** visar tillsammans med räckviddsprognosen **6** hur länge fordonet måste laddas för att nå en viss förväntad räckvidd. Måltiden **5** visar hur långt det är kvar tills fordonet är 100 % laddat. Måltiden baseras alltid på den tid som ställts in i fordonet. Utöver laddningsströmgränsen **8** visas även maximal tillgänglig laddningsström **3** ifall infrastrukturen erbjuder en högre ström än vad du har valt i inställningsmenyn. Efter en stund skiftar displayen automatiskt till Stand-by-Modus (energiparläge). Laddningsförloppet återupptas

–med snabbbladdningsapparat^{FE}

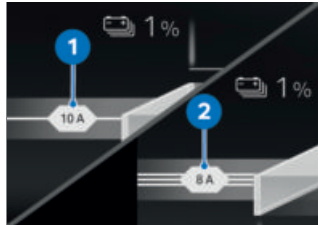

På displayen visas om laddningen sker via enfas **1** eller trefas **2**.<

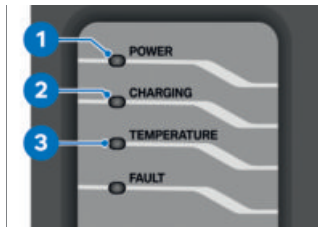

- Observera indikeringen på laddningskabeln.
 - » Om lysdioderna **1** och **3** lyser avbröts laddningen p.g.a. för hög temperatur – om dessutom lysdioden **2** blinkar fortsätter fordonet att laddas långsamt. Om lysdioden **1** lyser och lysdioden **3** blinkar har laddningen avbrutits p.g.a. för hög temperatur i kontakten. Följande kontrollsteg genomförs:

- Kontroll av befintlig skyddsledaranslutning
- Kontroll av förutsättningarna för en korrekt laddning
- Tryck kort på **MENU** för att visa den aktuella laddningsnivån.
- » Om laddningen tar längre tid än väntat ska du kontrollera den inställda laddningsströmsbegränsningen.

Avsluta laddningsförlopp Förutsättning

När du avslutar laddningsförloppet ska du följa nedanstående steg.

Förutsättning

När du laddar på en laddningsstation, avsluta laddningen vid laddningsstationen innan du drar loss laddningskabeln.

- Aktivera funktionsberedskapen.
- » Laddkabeln är låst på E-Scootern.



- Dra ur laddningskabeln **2** från laddningsanslutningen **1** på E-Scooter.



- Sätt på laddningsanslutningens lock **1**.
- Dra loss standardladdningskabeln ur eluttaget eller Mode3-laddningskabeln ur laddningsstationen.
- Sätt dit skyddslocket på laddningskontakten.
- Lägg tillbaka standardladdkabeln i hjälmfacket eller sätt tillbaka den fasta laddkabeln från en laddningsstation på avsedd plats.

122 BMW EPOWER

Öppna laddningskontakten med nödupplåsning

- Demontera främre kåpa.
(☞ 159)

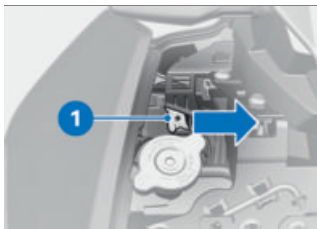

- Tryck nödupplåsningsspa-
ken **1** i pilens riktning med
hjälp av lämpligt hjälpmedel.
» Lås upp laddningskontakten.
- Montera främre kåpan.
(☞ 160)

KÖRNING

08

SÄKERHETSANVISNINGAR	126
GÅ IGENOM CHECKLISTAN	127
FÖRE VARJE AVFÄRD	127
VID VAR 10:E LADDNINGSFÖRLOPP	128
GÖRA MOTORCYKELN KÖRKLAR	128
KÖRA E-SCOOTERN	130
KÖRA IN	132
BROMSA	133
PARKERA E-SCOOTERN	134
FÄSTA E-SCOOTER FÖR TRANSPORT	135

SÄKERHETSANVISNINGAR

Manipulationer



OBSERVERA

Manipulation av E-Scooter

Skador på de berörda komponenterna medför bortfall av säkerhetsrelaterade funktioner. Skador till följd av manipulationer täcks inte av garantin.

- Inga åtgärder får utföras.

Förarutrustning

Kör aldrig utan denna utrustning! Använd alltid

- Hjälm
- Ställ
- Handskar
- Stövlar

Det gäller också för korta sträckor, oavsett årstid. Din BMW Motorrad återförsäljare hjälper dig gärna och kan erbjuda rätt klädsel för olika användningsområden.



VARNING

Indragning av textilier, väskor eller remmar i öppna, roterande fordonsdelar (hjul, kardanaxel)

Olycksrisk

- Säkerställ att inga lösa textilier kan dras in i öppna, roterande fordonsdelar.
- Håll väskor samt spänn- och packremmar borta från öppna, roterande fordonsdelar.

Fordonslast



VARNING

Försämrad körstabilitet på grund av överbelastning eller ojämn belastning

Risk för omkullkörning

- Överskrid inte den tillåtna totalvikten och följ lastanvisningarna.
- Anpassa fjäderförspänningen och däcktrycket till fordonets totalvikt.
- Observera maximal lastvikt för hjälmfacket.



Lastvikt i hjälmfacket

max 8 kg

– med toppbox^{Tbh}

- Observera maximal lastvikt för toppboxen.



Tillåten last i toppboxen

max 5 kg ◀

Hastighet

Vid körning i hög hastighet kan olika ramvillkor försämra E-Scooterns köregenskaper:

- Inställning av fjäderbenet
- Ojämnt fördelad last
- Löst hängande klädsel
- För lågt däcktryck
- Dålig däckprofil
- Monterade bagagesystem som t.ex. toppbox

Risk för förgiftning



VARNING

Inandning av skadlig ångbildning

Hälssofarligt

- Undvik inandning av ångor från förbrukningsmedel och plast.
- Använd endast fordonet utomhus.

Manipulationer



OBSERVERA

Manipulation av E-Scooter

Skador på de berörda komponenterna medför bortfall av säkerhetsrelaterade funktioner. Skador till följd av manipulationer täcks inte av garantin.

- Inga åtgärder får utföras.

GÅ IGENOM CHECKLISTAN

- Använd denna checklista för att kontrollera din E-Scooter regelbundet.

FÖRE VARJE AVFÄRD

Förutsättning

Före varje avfärd:

- Kontrollera högspänningsackumulatorns laddningsnivå.
- Kontrollera att bromssystemet fungerar.
- Kontrollera att belysningen och signalsystemet fungerar.
- Kontrollera däckens mönsterdjup. (☞ 158)
- Kontrollera däcktrycket. (☞ 158)
- Kontrollera att toppboxen och bagaget sitter fast ordentligt.

VID VAR 10:E LADDNINGSFÖRLOPP

Förutsättning

Vid var 10:e Laddningsförlopp:

- Kontrollera bromsbeläggstjockleken fram. (☞ 153)
- Kontrollera bromsbeläggstjockleken bak. (☞ 154)
- Kontrollera bromsvätskenivån hos fram- och bakhjulsbromsen. (☞ 155)

GÖRA MOTORCYKELN KÖRKLAR

Pre-Ride-Check

När funktionsberedskapen har kopplats till testar kombiinstrumentet kontroll- och varningslamporna med en så kallad "Pre-Ride-Check". Testet avbryts om funktionsberedskapen startas innan testet har slutförts.

Fas 1

Alla kontroll- och varningslampor tänds.

När fordonet har stått stilla en längre tid visas en animation vid systemstarten.

Fas 2

Den allmänna varningslampan växlar från rött till gult.

Fas 3

Alla tända kontroll- och varningslampor släcks efter varandra i omvänd ordning.

Varningslampan för felfunktion i drivanordningen slocknar först efter 15 sekunder.

Om en av kontroll- och varningslamporna inte tänds:

- Åtgärda felet snarast möjligt hos en BMW affärspartner, helst en BMW Motorrad återförsäljare.



Beroende på körläge och konfiguration kan ingreppet för kördynamikens reglersystem vara begränsat.

Eventuella begränsningar visas som meddelande i ett pop-up-fönster, t.ex. Warning! ABS & DTC setting..

Mer information om kördynamikens reglersystem som ABS och DTC finns i kapitlet Tekniken i detalj.

ABS-självd diagnos

Vid självd diagnos kontrolleras funktionsberedskapen för BMW Motorrad ABS. Självd diagnos genomförs automatiskt när funktionsberedskapen slås på.

Fas 1

» Systemkomponenter kontrolleras vid stillastående.



blinker.

Fas 2

» Systemkomponenter kontrolleras vid körning.

– ABS-självd diagnos har avslutats. ABS-symbolen visas inte längre.

- Observera indikeringar från alla kontroll- och varningslampor.



ABS-självd diagnos ej avslutad

Det finns ingen ABS-funktion eftersom självd diagnos inte har avslutats. (För att hjulvarvtalsensorerna ska kunna kontrolleras måste E-Scootern nå en lägsta hastighet: min 5 km/h)

Om ett ABS-fel visas efter ABS-självd diagnos:

- Du kan köra vidare. Tänk på att ABS-funktionen endast fungerar delvis eller inte alls.
- Låt en BMW Motorrad-partner åtgärda felet så snart som möjligt.

ASC/DTC-självd diagnos

Genom självd diagnos kontrolleras funktionsberedskapen för BMW Motorrad ASC/DTC. Självd diagnos genomförs automatiskt när funktionsberedskapen slås på.

Fas 1

» Kontroll av diagnostiserbara systemkomponenter när fordonet står stilla.



blinker långsamt.

Fas 2

» Kontrollera de diagnostiserbara systemkomponenterna när du kör iväg.



blinker långsamt.

ASC/DTC-självd diagnos har avslutats

» ASC/DTC-symbolen visas inte längre.

130 KÖRNING

- Observera alla varnings- och kontrolllampor.



ASC/DTC-självdagnosen
ej avslutad

För kontroll av hjulvarvtals-sensorerna måste E-Scooter uppnå en minsta hastighet med aktiv funktionsberedskap:

min 5 km/h

Om ett ASC/DTC-fel visas efter ASC/DTC-självdagnosen:

- Du kan köra vidare. Tänk på att ASC/DTC inte är tillgängligt.
- Åtgärda felet snarast möjligt hos en fackverkstad, helst en BMW Motorrad återförsäljare.

E-Scooter funktionsberedd

Efter att Pre-Ride-Checks och ABS-självdagnosen har utförts är E-Scooter körklar med alla enheter som kräver ström.

 För att spara 12 V-batteriet bör aktiva strömförbrukare endast användas så länge som absolut nödvändigt och körberedskapen kopplas från.

KÖRA E-SCOOTERN

E-Scooter körklar



E-Scootern är körklar om startknappen trycks in samtidigt som bromsen aktiveras. Motorindikeringen dyker upp och READY visas på displayen. Alla system är körklara. Om du trycker på nødströmbrytaren kan E-Scooter inte köras längre.



vid låga temperaturer påverkas in- och uteffekten.



I undantagsfall kan det hända att högspänningsackumulatören värms upp kraftigt när fordonet står stilla (t.ex. vid extrema yttertemperaturer och direkt solstrålning). När högspänningsackumulatören är överhettad är E-Scooter inte körklar.



Mycket höga temperaturer (över 35 °C) försämrar battericellernas livslängd. Om högspänningsackumulatören överhettas under körning

reduceras driveffekt stegvis så att högspänningsackumulatorn svalnar. Effektindikeringen POWER i kombiinstrumentet går då tillbaka. Om temperaturen fortsätter att stiga ska fordonet stannas och stängas av tills högspänningsackumulatorn har svalnat. Om effektindikeringen faller till 0 är E-Scooter inte körklar och fordonet stannar.

Koppla till funktionsberedskapen

- Aktivera funktionsberedskapen. (☞ 56)
- » Pre-Ride-Check genomförs. (☞ 128)
- » ABS-självdinagnosen genomförs. (☞ 129)
- » ASC/DTC-självdinagnosen genomförs. (☞ 129)
- Manövrera bromsen.



- Tryck på startknappen 1.

 När sidostödet är utfällt kan körberedskap inte upprättas. Om sidostödet fälls

ut vid inkopplad körberedskap, upphävs körberedskapen.

- » E-Scooter är körklar.
- » Om inte E-Scooter är körklar kan du ta hjälp av felsöknings-schemat. (☞ 184)

Körning med ePOWER

VARNING

Svårt att upptäcka fordonet vid elektrisk körning.

Olycksrisk

- Vid elektriskt körning ska du observera att fotgängare och andra medtrafikanter inte uppmärksammar E-Scooter som vanligt eftersom den inte ger ifrån sig något motorljud.
- Kör särskilt uppmärksam.

Energiåtervinning vid bromsning

Högspänningsackumulatorn laddas upp igen delvis via energiåtervinning. Elmotorn fungerar som en generator vid inbromsning och omvandlar rörelseenergin till elektrisk energi. Bromsningen är beroende av körläget och det elektroniska gashandtagets läge. Ju mindre det elektroniska gashandtaget vrids, desto större bromsning. Därmed återvinns energin

132 KÖRNING

och högspänningsackumulatortorn laddas. Om det elektroniska gashandtaget inte vrids alls liknar bromsningen en lätt inbromsning.

Energi kan återvinnas om följande villkor är uppfyllda:

- E-Scootern rör sig.
- Hastigheten är över ca 5 km/h.

Energi kan inte återvinnas i följande situationer:

- Högspänningsackumulatortorn är helt urladdad.
- Högspänningsackumulatortorn har en väldigt låg eller väldigt hög temperatur. Under vintern eller sommaren kan det hända att energiåtervinningen tillfälligt inte finns tillgänglig precis efter start.



VARNING

Utan energiåtervinning saknar den elektriska driften också bromsverkan. E-Scooter kan rulla vidare som vanligt.

Olycksrisk

- Var alltid beredd att bromsa.

Körsituationer för bromsning

Om en inbromsning kan förutses under körning kan denna utnyttjas för energiåtervinning.

Följande exempel på körsituationer kan lämpa sig väl för detta:

- Bromsning på sträcka med lutning
- Bromsning vid rödljus

Undvik att bromsa sent eller kraftigt. Bromsa istället fordonet via energiåtervinningen.

KÖRA IN

Bromsbelägg

Nya bromsbelägg måste köras in innan de får optimal friktionskraft. Den reducerade bromsverkan kan kompenseras med kraftigare tryck på bromshandtaget.



VARNING

Nya bromsbelägg

Längre bromssträcka, olycksrisk

- Bromsa i god tid.

Däck

Ytan på nya däck är slät. Den måste därför ruggas upp under försiktig inkörning i varierande lutningslägen. Först efter inkörningen har däcken fullt grepp.

**VARNING**

Nya däck har sämre grepp på våt körbana och i extrema snedlägen

Olycksrisk

- Kör med framförhållning och undvik extrema snedlägen.

BROMSA**Hur får man kortast bromssträcka?**

Vid en bromsning förändras lastfördelningen dynamiskt mellan fram- och bakhjulet. Ju kraftigare bromsningen är, desto mer belastas framhjulet. Ju högre belastning på hjulet, desto mer bromskraft kan överföras.

För att uppnå så kort bromssträcka som möjligt, måste framhjulsbromsen dras åt snabbt och allt kraftigare. Därigenom utnyttjas den dynamiska ökningen av belastningen på framhjulet optimalt. Om bromstrycket inleds plötsligt och med högt tryck kan den dynamiska viktfordelningen inte tillämpa den gradvisa ökningen och bromskraften kan inte överföras helt och hållet till vägbanan.

Körning i nedförsbacke**VARNING**

Bromsa uteslutande med bakhjulsbromsen i nedförsbackar.

Försämrad bromsverkan.

Bromsarna förstörs pga.

överhettning.

- Använd både fram- och bakhjulsbromsen och utnyttja energiåtervinningen.

För mer information om energiåtervinning, se kapitel "Tekniken i detalj" fr.o.m. sida (114 ➔ 145).

Våta och smutsiga bromsar

Väta och smuts på bromsskivor och bromsbelägg försämrar bromseffekten.

I följande situationer måste man räkna med fördröjd eller försämrad bromsverkan:

- Vid körning i regn och i vattenpölar.
- Efter en fordonstvätt.
- Vid körning på saltade vägar.
- Efter arbeten på bromsarna på grund av kvarvarande olja eller fett.
- Vid körning på dammiga vägbaner eller i terräng.



VARNING

Försämrad bromsverkan pga. väta och smuts

Olycksrisk

- Bromsa bromsarna torra och rena, rengör dem vid behov.
- Bromsa tidigt tills du återigen uppnår full bromsverkan.

PARKERA E-SCOOTERN

Sidostöd

- Koppla från funktionsberedskapen.



OBSERVERA

Dåligt underlag under stödet

Komponenter kan skadas om fordonet välter

- Kontrollera att underlaget vid stödet är jämnt och fast.
- Fäll ut sidostödet och parkera E-Scooter.
 - » När sidostöden fälls ut aktiveras parkeringsbromsen automatiskt. Det förhindrar att fordonet rullar iväg.



OBSERVERA

Extra viktbelastning på sidostödet

Komponenter kan skadas om fordonet välter

- Sitt inte på motorcykeln när den är uppställd på sidostödet.
- Vrid styret åt vänster.

Centralstöd

–med centralstöd^{FE}

- Koppla från funktionsberedskapen.



OBSERVERA

Dåligt underlag under stödet

Komponenter kan skadas om fordonet välter

- Kontrollera att underlaget vid stödet är jämnt och fast.



OBSERVERA

Centralstödet fälls in vid kraftiga rörelser

Skador på grund av fall

- Sitt inte på motorcykeln när centralstödet är utfällt.
- Fäll ut centralstödet och palla upp E-Scooter. Lyft endast upp E-Scooter vid passagerar-

handtagen eller hållhandtagen på toppboxhållaren.

FÄSTA E-SCOOTER FÖR TRANSPORT

- Skydda alla komponenter mot repor på de ställen där spännband dras fast (t.ex. med tejp).



OBSERVERA

Fordonet kan välta åt sidan när det ställs upp

Komponenter kan skadas om fordonet välter

- Säkra fordonet så att det inte kan välta. Ha helst en medhjälpare.
- Rulla upp E-Scooter på transportytan, ställ den inte på sidostödet eller centralstödet.

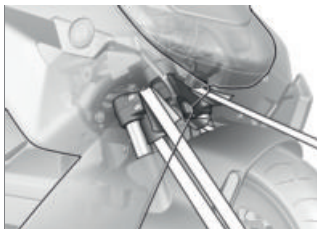

OBSERVERA

Klämning av komponenter

Komponentskada

- Komponenter, t.ex. bromsledningar eller kabelstammar, får inte komma i kläm.
- Lägg på spännband fram på båda sidor över den undre gaffelbryggan och dra åt dem.



- Fäst spännband höger bak på hållarplattan till fotstödet.

136 KÖRNING

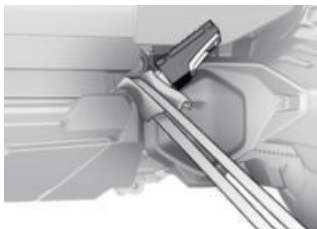

- Fäst spännband vänster bak på hållarplattan till fotstödet.
- Spänn fast alla spännband jämnt, E-Scooter fordonet ska vara så nedfjädrat som möjligt.

TEKNIKEN I DETALJ

09

ALLMÄNNA ANVISNINGAR	140
LÅSNINGSFRIA BROMSAR (ABS)	140
ANTISPINN (ASC/DTC)	143
ENERGIÅTERVINNINGSTABILITETSKONTROLL (RSC)	144
KÖRLÄGE	145
DYNAMIC BRAKE CONTROL	146
DÄCKTRYCKSKONTROLL (RDC)	147
ADAPTIVT KURVLJUS	149

ALLMÄNNA ANVISNINGAR

Mer information på temat teknik finns på bmw-motorrad.com/technik.

LÅSNINGSFRIA BROMSAR (ABS)

Hur fungerar ABS?

Hur stor bromskraft som maximalt kan överföras till vägbanan beror bland annat på vägbeläggningens friktionsvärde. Grus, is och snö och våta vägar har ett betydligt sämre friktionsvärde än en torr och ren asfältväg. Ju sämre vägbanans friktionsvärde är, desto längre blir bromssträckan.

Om den maximalt överförbara bromskraften överskrids genom att föraren ökar bromstrycket, låses hjulen och körstabiliteten försämras. Risken att köra omkull är stor. Innan denna situation inträffar, ingriper ABS och anpassar bromstrycket till den maximalt överförbara bromskraften, så att hjulen fortsätter att rotera och körstabiliteten bibehålls oberoende av vägbanans beskaffenhet.

Vad händer vid ojämnheter i vägbanan?

Vid gupp eller ojämnheter i vägbanan kan däcken kortvarigt förlora kontakten med vägen och den överförbara bromskraften sjunka till noll. Om motorcykeln bromsas i denna situation måste ABS: en reducera bromstrycket för att säkerställa körstabiliteten när däcken åter har väggrepp. Till dess måste BMW Motorrad ABS utgå från extremt låga friktionsvärden (grus, is, snö) så att hjulen roterar i varje tänkbart fall och körstabiliteten därmed säkerställs. När de faktiska omständigheterna har fastställts, ställer systemet in det optimala bromstrycket.

Bakhjulet kan lyfta

Vid mycket kraftiga och snabba inbromsningar kan det under vissa förhållanden hända att BMW Motorrad ABS inte kan förhindra att bakhjulet lyfts. I sådana fall kan den eldrivna scootern också slå runt.

**VARNING****Bakhjulet lyfter på grund av kraftig inbromsning**

Risk för omkullkörning

- Om man bromsar kraftigt måste man räkna med att ABS-regleringen inte alltid förhindrar att bakhjulet lättar.

Hur förklarar man BMW Motorrad ABS då?

BMW Motorrad ABS säkerställer körstabiliteten på alla sorters underlag inom körfysikens ramar.

Från en hastighet över 4 km/h kan BMW Motorrad ABS säkerställa körstabilitet på alla sorters underlag inom körfysikens ramar. I lägre hastigheter kan BMW Motorrad ABS av systemskäl inte ge optimalt understöd på alla underlag.

Systemet är inte optimerat för de speciella krav som uppstår vid extrema tävlingsförhållanden i terräng eller på tävlingsbanor.

Särskilda situationer

För att kunna fastställa om hjulen visar tecken på att låsa sig, jämförs bland annat framhjulets och bakhjulets varvtal. Om osannolika värden identifieras under en längre tid avaktiveras ABS-funktionen av säkerhetsskäl och ett ABS-fel visas. Förutsättning för en felindikering är att självdiagnosen har slutförts.

Förutom problem med BMW Motorrad ABS kan även ovanliga körtillstånd leda till en felindikering:

- Körning på bakhjulet (wheelie) under en längre tid.
- Spinnande bakhjul med åtdragen framhjulsbroms (burnout).
- Låst bakhjul vid motorbromsning under en längre tid, t.ex. vid körning nedför på slirigt underlag.

Om en felindikering visas på grund av ett av ovanligt körtillstånd kan ABS-funktionen aktiveras igen genom att funktionsberedskapen stängs av och sedan sätts på igen.

142 TEJNIKEN I DETALJ

Hur viktigt är regelbundet underhåll?



VARNING

Oregelbundet underhåll av bromssystemet

Olycksrisk

- För att vara säker på att BMW Motorrad ABS alltid är i optimalt tillstånd, måste de föreskrivna serviceintervallerna absolut följas.

Reserver för säkerheten

Att man kan förlita sig på kortare bromssträckor med BMW Motorrad ABS får inte leda till ett oförsiktigt körsätt. Systemet är i första hand en extra säkerhetsåtgärd för nödsituationer.

Var försiktig i kurvor! Bromsning i kurvor lyder under särskilda körfysiska lagar som inte ens BMW Motorrad ABS kan upphäva.

Vidareutveckling av ABS till ABS Pro

–med körlägen Pro^{FE}

Hittills har BMW Motorrad ABS gett mycket hög säkerhet vid inbromsning under körning rakt fram. Nu ökar ABS Pro säkerheten också vid inbromsning i kurvor. ABS Pro förhindrar att

hjulen låser sig även vid snabb bromsmanövrering. ABS Pro minskar plötsliga ändringar i styrkraften, framför allt vid panikbromsning, och minskar därmed risken för att fordonet stegrar på oönskat sätt.

ABS-reglering

Tekniskt sett anpassar ABS Pro ABS-regleringen till den eldrivna scooters lutningsvinkel, beroende på körsituationen. Den eldrivna scooters lutning fastställs med hjälp av signaler för hjul- och girhastighet samt tväracceleration.

När lutningen ökar, fortsätter bromstrycksgradienten vid inbromsningens början att begränsas. På så sätt byggs trycket upp långsammare. Dessutom sker tryckmoduleringen i ABS-regleringen jämnare.

Fördelar för föraren

Fördelarna med ABS Pro är känslig bromsreaktion samt hög inbromsnings- och körstabilitet med bästa möjliga retardation, även i kurvor.

ANTISPINN (ASC/DTC)

Hur fungerar ASC?

Det finns två slags väggrepps-kontroll

- **utan** hänsyn till lutande läge:
Automatisk stabilitetskontroll
ASC
- ASC är en grundläggande funktion som ska förhindra att man kör omkull.
- **med** hänsyn till lutande läge:
Dynamisk traktionskontroll
DTC
- DTC reglerar noggrannare och smidigare tack vare den extra lutnings- och accelerationsin-formationen.

Den automatiska stabilitetskontrollen jämför periferihastigheterna för fram- och bakhjulet. Ur hastighetskillnaden fastställs hjulens spinn och därmed stabilitetsreserverna i bakhjulet. När en av hjulens spinngränser överskrids anpassar motorstyrningen motorns vridmoment. BMW Motorrad ASC/DTC är ett assistanssystem avsett för föraren och för körning på allmän väg. Särskilt vid körning nära gränsen till det fysikaliskt möjliga påverkar föraren märkbart regleringsmöjligheterna för ASC/DTC (viktförskjutning i kurvor, last som rör på sig).

VARNING

Riskabelt körsätt

Olycksrisk trots ASC/DTC

- Det är alltid föraren som ansvarar för att körsättet anpassas till trafiken.
- Den extra säkerhetskänslan får inte leda till ökat risktagande.

Särskilda situationer

När snedläget ökar, försämras accelerationsförmågan på grund av de fysiska lagarna. Vid körning ut ur mycket skarpa kurvor är det därför möjligt att accelerationen minskar.

För att identifiera ett bakhjul som slirar eller sladdar jämför man bland annat fram- och bakhjulens varvtal och tar med snedläget i DTC i förhållande till ASC i beräkningen.

- med körlägen Pro^{FE}

Om det inte går att identifiera värdena för snedläget under en längre tid, används ett ersättningsvärde för snedläget och DTC kopplas ifrån. I dessa fall visas ett DTC-fel. Förutsättning för en felindikering är att självdiagnosen har slutförts.

144 TEKNIKEN I DETALJ

I följande ovanliga körtilstånd kan BMW Motorrad traktionsreglering kopplas ifrån automatiskt.

Ovanliga körsituationer:

- Körning på bakhjulet (wheelie) under en längre tid.
- Spinnande bakhjul med åtdragen framhjulsbroms (burnout).
- Varmkörning på hjälpstöd



Lägsta hastighet för aktivering av DTC

min 5 km/h

–med körlägen Pro^{FE}

Om framhjulet förlorar väggreppet vid extrem acceleration, reducerar DTC motorvidmomentet i alla körlägen tills framhjulet har markkontakt igen.

BMW Motorrad rekommenderar att du släpper lite på det elektroniska gashandtaget om framhjulet lyfter från marken, för att så snabbt som möjligt återupprätta ett stabilt körtilstånd.

I körläget ECO motsvarar DTC-inställningen körläget ROAD.

I körlägena RAIN, ROAD och DYNAMIC motsvarar DTC-inställningen körläget.

ENERGIÅTERVINNINGSSTABILITETSKONTROLL (RSC)

Hur fungerar energiåtervinningsstabilitetskontrollen?

Energiåtervinningsstabilitetskontrollen har till uppgift att på ett säkert sätt förhindra instabila körsituationer som kan uppstå på grund av för starkt energiåtervinningsmoment på bakhjulet. Beroende på vägförhållandena och kördynamiken kan ett för högt energiåtervinningsmoment få bakhjulet att slira så mycket att körstabiliteten försämras. Energiåtervinningsstabilitetskontrollen reducerar en för hög slirning hos bakhjulet till ett säkert börvärde som beror på körläget.

Orsaker till för hög slirning på bakhjulet:

- Körning i energiåtervinningsläge på vägbanan med lågt friktionsvärde (t.ex. våta löv).
- Hård inbromsning vid sportigt körsätt.

I likhet med antispinnsystemet BMW Motorrad DTC jämför energiåtervinningsstabilitetskontrollen den beräknade hjulperiferihastigheten hos fram- och bakhjulet baserat på hjulvarvtal och däckradie. Ur hastighetsskillnaden kan energiå-

tervinningsstabilitetskontrollen beräkna slirningen och därmed stabilitetsreserven hos bakhjulet.

Om slirningen överskrider respektive gränsvärde reduceras energiåtervinningsmomentet. Slirningen minskar och fordonet stabiliseras.

Energiåtervinningsstabilitetskontrollens verkan

–I körlägena ECO, RAIN och ROAD: Maximal stabilitet.

–med körlägen Pro^{FE}

–I körläget DYNAMIC: Mindre ingrepp än med körlägena RAIN, och ROAD.

KÖRLÄGE

Val

Du kan välja mellan följande kör lägen för att anpassa den eldrivna scootern till de vägförhållanden och den körupplevelse du vill ha:

Serie

–ECO

–RAIN

–ROAD (standardläge)

–med kör lägen Pro^{FE}

Med Pro-kör lägen

–DYNAMIC

För vart och ett av dessa kör lägen finns en anpassad inställning för systemen ABS, DTC, energiåtervinningsstabilitetskontrollen, samt för gasupptagningen och energiåtervinnningen.

Gasupptagning

–I kör läget ECO: begränsad gasupptagning och reducerat vridmoment.

–I kör läget RAIN: mjuk gasupptagning.

–I kör läget ROAD: optimal gasupptagning.

–med kör lägen Pro^{FE}

–I kör läget DYNAMIC: direkt gasupptagning.

Energiåtervinnning

–I kör lägena RAIN och ROAD: medelhög energiåtervinnning när fordonet bromsas.

–I kör läget ECO: maximal energiåtervinnning när fordonet bromsas.

146 TEKNIKEN I DETALJ

- med körlägen Pro^{FE}
- I körläget DYNAMIC: maximal energiåtervinning när fordonet bromsas.

ABS

- Hjullyftsidentifieringen för bakhjulet är aktiv i alla körlägen.
- I körlägena ECO, RAIN, ROAD och DYNAMIC är ABS anpassad för landsvägskörning.

- med körlägen Pro^{FE}

ABS Pro

- ABS Pro är tillgänglig i full omfattning i alla körlägen. E-Scooters tendens att räta upp sig vid bromsning i kurvor reduceras till ett minimum.

DTC

Däck

- DTC är i alla körlägen anpassad för landsvägskörning med vägdäck.

Körstabilitet

- I körläget RAIN sker DTC-ingreppet så tidigt att maximal körstabilitet uppnås.
- I körlägena ECO och ROAD sker ingreppet från DTC senare än i körläget RAIN. Spinnande bakhjul undviks alltid i möjligaste mån.

- I körläget DYNAMIC sker DTC-ingreppet senare än i körläget ROAD. Spinnande bakhjul undviks alltid i möjligaste mån.
- I alla körlägen förhindras framhjulslyft.

Omkoppling

Körlägena kan ändras vid stillastående med funktionsberedskapen tillkopplad eller under körning.

Välj sedan önskat körläge. Omkopplingen sker dock först när alla berörda system befinner sig i korrekt tillstånd. När körlägesomkopplingen är klar försvinner menyn från displayen.

ECO-läge

I ECO-läget uppnås en maximal energiåtervinning tack vare att fordonet bromsas vid begränsad acceleration. ECO-läget baseras på en maximal räckvidd.

DYNAMIC BRAKE CONTROL

- med körlägen Pro^{FE}

Funktion hos Dynamic Brake Control

Funktionen Dynamic Brake Control hjälper föraren vid panikbromsning.

Identifiering av en panikbromsning

– En panikbromsning identifieras om framhjulsbromsen aktiveras snabbt och kraftigt.

Beteende vid panikbromsning

– Vid panikbromsning i hastigheter över min 10 km/h aktiveras utöver funktionen ABS även Dynamic Brake Control.

Beteende när det elektroniska gashandtaget aktiveras av misstag

– Om det elektroniska gashandtaget aktiveras av misstag vid en panikbromsning (handtagsläge > 5 %), säkerställs den faktiskt utlösta bromsverkan av Dynamic Brake Control genom att denna ignorerar det ökade gaspådraget. Panikbromsningens verkan säkerställs.

– Om gasen stryps (handtagsläge < 5 %) medan Dynamic Brake Control ingriper återskapas det motorvridmoment som ABS-bromssystemet kräver.

– Om panikbromsningen avslutas och det elektroniska gashandtaget fortfarande är aktiverat, reglerar Dynamic Brake Control elmotorns vridmoment kontrollerat tillbaka till förarens val.

DÄCKTRYCKSKONTROLL (RDC)

– med däcktryckskontroll (RDC)^{FE}

Funktion

I varje däck sitter en sensor som mäter lufttemperaturen och lufttrycket inuti däcket och skickar informationen till styrheten.

Sensorerna är utrustade med en centrifugalregulator som aktiverar överföringen av mätvärdena första gången som den lägsta hastigheten överskrids.

	<p>Minimihastighet för överföring av RDC-mätvärdena:</p>
--	--

min 30 km/h

Innan däcktrycket tas emot första gången visas "--" för varje däck på displayen. Efter fordonsstillestånd överför sensorerna ytterligare en stund de uppmätta värdena.

 Överföringstid för mätvärdena vid stillastående fordon:
min 15 min

Är en RDC-styrenhet monterad men hjulen saknar sensorer, så flaggar systemet ett felmeddelande.

Däcktrycksområden

RDC-styrenheten känner igen tre däcktrycksområden som har anpassats till fordonet:

- Däcktryck inom tillåten tolerans.
- Däcktryck i gränsområdet till tillåten tolerans.
- Däcktryck utanför tillåten tolerans.

Temperaturkompensation

Däcktrycket är temperaturberoende: det ökar vid stigande däckluftstemperatur och sjunker vid avtagande däckluftstemperatur. Däcktemperaturen beror på yttertemperaturen samt körsättet och körtiden.

 Däcktrycken som visas på TFT-displayen är temperaturkompenserade och avser alltid följande däckluftstemperatur:
20 °C

Lufttrycksmätarna på bensinstationerna genomför ingen temperaturkompensation, utan det uppmätta däcktrycket är beroende av däcktemperaturen. Det gör att värdena som indikeras där i regel inte överensstämmer med värdena som visas på TFT-displayen.

Anpassning av däcktryck

Jämför RDC-värdet på TFT-displayen med värdet på baksidan av instruktionsbokens omslag. På bensinstationen ska skillnaden mellan de båda värdena utjämnas med hjälp av däcktrycksmätaren.

 Exempel
Enligt bruksanvisningen ska däcktrycket ha följande värde:
2,5 bar
På TFT-displayen visas följande värde:
2,3 bar
Alltså saknas:
0,2 bar
Bensinstationens provningsapparat visar:
2,4 bar
Du måste öka till följande värde för att få rätt däcktryck:
2,6 bar

ADAPTIVT KURVLJUS

–med adaptivt kurvljus^{FE}

Hur fungerar den adaptiva strålkastaren?

Den standardmonterade avbländningsenheten i strålkastaren består av två reflektorer som ger halvljus med LED. Nivåsensorer på framhjulens och bakhjulens upphängningar skickar data till den konstanta ljusviddsregleringen. Tippningsutjämningen gör att belysningen vid körning rakt framåt lyser upp det optimala, förinställda området, oberoende av kör- och laststatus. Med adaptivt kurvljus vrids avbländningsenheten dessutom runt en axel beroende på lutningsläget och utjämnar fordonets rollvinkel. Vridvinkeln är $70^\circ (\pm 35^\circ)$. Halvljuset får därmed förutom tippningsutjämningen även en utjämning av lutningsläget under körning. Rörelserna sker kumulativt så att kurvan blir upplyst. Det ger en avsevärt mycket bättre belysning av vägbanan vid kurvtagning och därmed en enorm förbättring av körsäkerheten.

UNDERHÅLL

10

ALLMÄNNA ANVISNINGAR	152
STANDARDVERKTYGSSATS	153
BROMSSYSTEM	153
KYLVÄTSKA	156
DÄCK	158
FÄLGAR OCH DÄCK	158
LAMPOR	159
KLÄSELDETALJER	159
BATTERI	161
SÄKRINGAR	165
DIAGNOSUTTAG	167

152 UNDERHÅLL

ALLMÄNNA ANVISNINGAR

I kapitlet "Underhåll" beskrivs hur du snabbt och enkelt själv kan kontrollera och byta ut slitdelar.

Om du måste tänka på speciella åtdragningsmoment vid monteringen, finns dessa angivna. En översikt över alla nödvändiga åtdragningsmoment hittar du i kapitlet "Tekniska data".

Mikroinkapslad skruv

Mikroinkapslingen är en kemisk gängsäkring. Den fungerar som ett lim och skapar ett fast förband mellan skruv och mutter eller skruv och komponent. Mikroinkapslade skruvar är därför endast avsedda att användas en gång.

När de har tagits bort måste limmet avlägsnas från den invändiga gängan. Vid montering måste en ny mikroinkapslad skruv användas. Se därför till att förbereda ett lämpligt verktyg för att rengöra gängan innan du påbörjar demonteringen. Om arbetet utförs på fel sätt är det inte längre säkert att skruven låser. Det kan innebära en fara för dig!

För att kunna utföra vissa av de beskrivna arbetena behöver du speciella verktyg och goda fackkunskaper. Om du inte känner dig säker, vänd dig till en fackverkstad, helst till din BMW Motorrad återförsäljare.



FARA

Icke-fackmässigt utförda underhålls- och reparationsarbeten.

Livsfara på grund av elstöt.

- För att utföra arbeten som inte beskrivs här krävs särskilda verktyg och grundliga fackkunskaper.
- Utför endast arbeten som beskrivs i det här kapitlet. De beskrivna arbetena ska endast utföras vid fränkoppad funktionsberedskap. Vid tveksamheter ska du vända dig till en fackverkstad, helst en BMW Motorrad återförsäljare.

**FARA****Arbeten på högvoltsystem.**

Livsfara

- Fordonets högvoltssystem är ett i sig slutet system. Säkerheten kan garanteras så länge man inte utför arbeten på de tekniska komponenterna.
- Låt endast en BMW Motorrad-verkstad med utbildad personal utföra förändringar och arbeten på högvoltssystemet.

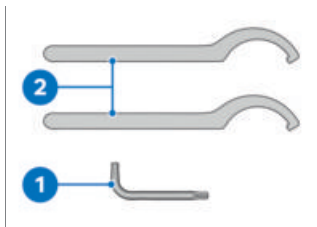
STANDARDVERKTYGSSATS

- 1 TORX-nyckel T25
–Demontera kåpdelarna.
- 2 Haknyckel
–Ställa in fjäderbenets fjäderförspänning.
(☞ 107)

BROMSSYSTEM**Kontrollera bromsarnas funktion**

- Manövrera höger bromshandtag.
 - » En tydlig tryckpunkt känns.
- Manövrera vänster bromshandtag.
 - » En tydlig tryckpunkt känns.
- För att kontrollera parkeringsbromsen, fäll ut sidostöden och skjut E-Scooter fram och tillbaka.
 - » Det går inte att flytta på E-Scooter.

Om det inte förekommer några entydiga tryckpunkter, eller om det går att skjuta på Scootern:

- Låt en BMW Motorrad återförsäljare kontrollera bromsarna.

Kontrollera bromsbeläggstjocklek fram

- Parkera E-Scootern på ett jämnt och fast underlag.

154 UNDERHÅLL



- Gör en visuell kontroll av bromsbeläggens tjocklek på vänster och höger sida. Titta bakifrån på bromsbelägen **1**.

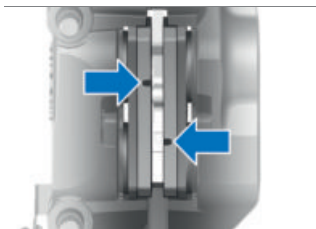

 Bromsbeläggsslitage-
gräns fram

min 5,6 mm (Friktionsbelägg
med fästplatta)

Om slitagemarkeringarna, dvs.
muttrarna, inte längre syns:

VARNING

Beläggets min-tjocklek underskrids

Reducerad bromseffekt, skador på bromsen

- För att garantera bromssystemets driftsäkerhet, får minsta tillåtna bromsbeläggstjocklek inte underskridas.

- Byt ut bromsbelägen hos en fackverkstad, helst hos en BMW Motorrad återförsäljare.
- BMW Motorrad rekommenderar att endast originalbromsbelägg används.

Kontrollera bromsbeläggstjocklek bak

- Parkera E-Scootern på ett jämnt och fast underlag.

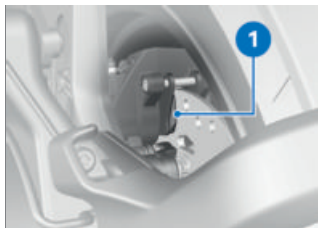

- Utför en okulärbesiktning av bromsbeläggstjockleken. Titta bakifrån på bromsoket **1**.

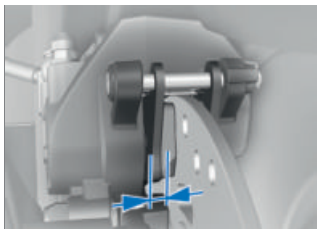

Bromsbeläggsslitage-
gräns bak

min 4,5 mm (Friktionsbelägg
med fästplatta)

Om slitagemarkeringarna har
nåtts:



VARNING

Beläggets min-tjocklek un- derskrids

Reducerad bromseffekt, ska-
dor på bromsen

- För att garantera broms-
systemets driftsäkerhet, får
minsta tillåtna bromsbelägg-
tjocklek inte underskridas.
- Byt ut bromsbeläggen hos
en fackverkstad, helst hos en
BMW Motorrad återförsäljare.
- BMW Motorrad rekommende-
rar att endast originalbroms-
belägg används.

Kontrollera bromsvätskenivån hos fram- och bakhjulsbromsen

- Bromsvätskenivån kan kon-
trolleras via siktglasen på
bromsvätskebehållaren. Fram-
hjulsbromsens bromsvätske-
behållare sitter till höger och
bakhjulsbromsens bromsväts-
kebehållare till vänster.



VARNING

För lite eller förorenad bromsvätska i bromsvätske- behållaren

Avsevärt reducerad broms-
prestanda på grund av luft,
smuts eller vatten i broms-
systemet

- Avbryt omedelbart kör-
ningen tills defekten har
åtgärdats.
- Kontrollera bromsvätskeni-
vån regelbundet.
- Se till att rengöra locket på
bromsvätskebehållaren innan
det öppnas.
- Se till att endast använda
bromsvätska ur en förseglad
behållare.
- Parkera E-Scootern på ett
jämnt och fast underlag.
- Rikta styret så att bromsväts-
kebehållaren står vågrikt.

156 UNDERHÅLL



- Läs av bromsvätskenivån på siktglaset **1** på vänster och höger bromsvätskebehållare.

 Genom slitaget på bromsbeläggen sjunker bromsvätskenivån i bromsvätskebehållaren.



Bromsvätskenivå

Bromsvätska, DOT4

Bromsvätskenivån får inte ligga under **MIN**-markeringen. (Bromsvätskebehållaren står rakt)

Om bromsvätskenivån har sjunkit under den tillåtna nivån:

- Låt en fackverkstad åtgärda felet snarast möjligt, helst en BMW Motorrad återförsäljare.

KYLVÄTSKA

Kontrollera kylvätskenivå

- Parkera E-Scootern på ett jämnt och fast underlag.
- Demontera främre kåpa. ( 159)

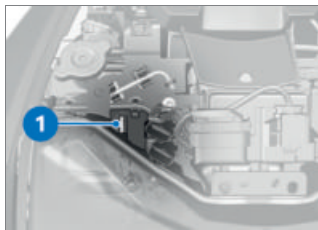

- Gör en okulärbesiktning av kylvätskenivån **1**.



 Börnivå i kylvätskeexpansionskärl

Mellan **MIN**-- och **MAX**--markeringen (vid kallt kylvätskesystem)

Om kylvätskenivån har sjunkit under den tillåtna nivån:

- Fyll på kylvätska så fort som möjligt eller låt en BMW Motorrad återförsäljare fylla på.
- Montera främre kåpan. (→ 160)

Fyll på kylvätska

VARNING

Öppna kylarlocket

Risk för brännskador

- Öppna inte kylarlocket när det är varmt.
- Kontrollera endast kylvätskenivån i expansionskärlet och fyll på vid behov.

- Demontera främre kåpa. (→ 159)
- Låt drivlina och kylsystem svalna.

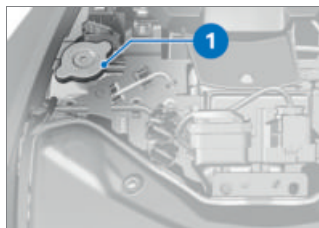

- Öppna locket **1**.
- Fyll på kylvätska upp till angivna nivån.

 Kylvätska frostskydd

min -25 °C

 Påfyllningsmängd kylvätska

0,07 l

- Kontrollera kylvätskenivån. (→ 156)
- Stäng locket på expansionskärlet.
- Montera främre kåpan. (→ 160)

158 UNDERHÅLL

DÄCK

Kontrollera däcktryck

VARNING

Felaktigt däcktryck.

Försämrade köregenskaper hos Scooterse Reducering av däckens livslängd.

- Kontrollera att däcken har rätt lufttryck.

VARNING

Lodrätt monterade ventilinsatser kan öppnas automatiskt i höga hastigheter.

Däcktrycket försvinner plötsligt

- Använd ventilhattar med gummitätningssring och skruva fast dem ordentligt.
- Kontrollera däcktrycket med hjälp av följande värden.

 Däcktryck fram

2,3 bar (Solokörning, med kalla däck)

2,3 bar (Körning med passagerare med last, med kalla däck)

 Däcktryck bak

2,5 bar (Solokörning, med kalla däck)

2,5 bar (Körning med passagerare med last, med kalla däck)

Vid otillräckligt däcktryck:

- Justera däcktrycket.

FÄLGAR OCH DÄCK

Kontrollera fälgar

- Parkera E-Scootern på ett jämnt och fast underlag.
- Kontrollera om det syns några skador på fälgarna.
- Låt en BMW Motorrad återförsäljare kontrollera skadade fälgar och byta dem vid behov.

Kontrollera däckmönsterdjupet

VARNING

Körning med kraftigt slitna däck

Olycksrisk på grund av försämrade köregenskaper

- Byt eventuellt däcken innan de når det enligt lag minsta tillåtna profildjupet.
- Parkera E-Scootern på ett jämnt och fast underlag.

- Mät däckmönsterdjupet i huvudprofilspåren med slitagemarkeringarna.



Varje däck har slitagemarkeringar i huvudprofilspåret. När mönsterdjupet har slitits ner ända till markeringarna, är däckets helt nedslitet. Markeringarnas läge är angivna på däcks kanten, t ex med bokstäverna TI, TWI eller med en pil.

Om minsta tillåtna mönsterdjup har nåtts:

- Byt ut det aktuella däckets.

Rekommenderade däck

För varje däcks dimension har BMW Motorrad testat vissa däckfabrikat och klassificerat dem som trafiksäkra. BMW Motorrad kan inte bedöma om andra däck är lämpliga och kan därför inte heller garantera att de uppfyller säkerhetskraven.

BMW Motorrad rekommenderar att endast använda däck som testats av BMW Motorrad. Utförligare information finns hos din BMW Motorrad återförsäljare.

LAMPOR

Byta LED-lampor



VARNING

Fordonet syns inte på vägen om lamporna inte fungerar

Säkerhetsrisk

- Byt ut defekta lampor så snabbt som möjligt. Vänd dig till en auktoriserad verkstad, helst till en BMW Motorrad-partner.

Alla ljuskällor på fordonet är LED-lampor. LED-lampornas livslängd är längre än fordonets beräknade livslängd. Vänd dig till en fackverkstad, helst till en BMW Motorrad återförsäljare, om en LED-lampa är defekt.

KLÄSELDETALJER

Demontera främre kåpa



- Skjut framkåpan **1** framåt via det därför avsedda handtaget

160 UNDERHÅLL

tills den befinner sig mitt under vindrutan.

- Lossa framkåpan **1** ur låsmekanismerna **2**.
- Demontera framkåpan **1** framåt.

Montera främre kåpan

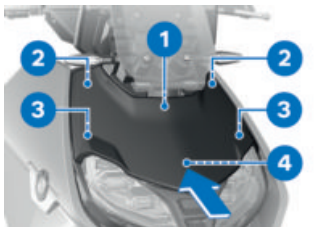

- Sätt dit framkåpan **1** och placera den i pilens riktning.
- Lirka in framkåpan **1** med styrningarna **3** och **4**.
- Kläm fast framkåpan **1** i clippen **2** genom att trycka lätt.

Demontera sidokåpa



- Skruva ur skruven **2**.
- Demontera sidokåpan **1**.



- Demontera batterikåpan **1** i pilens riktning.
- Skruva ur skruvarna **2**.

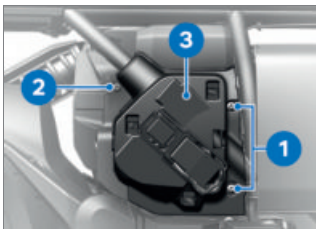

- Skruva ur skruvarna **1**.
- Tryck tillbaka klädseldetaljen och skruva ur skruven **2**.
- Demontera skyddet **3**.

Montera sidokåpan

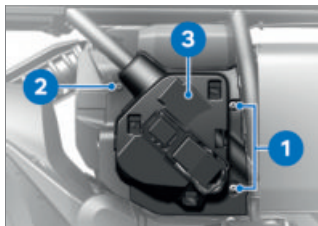

- Sätt dit skyddet **3**.
- Tryck tillbaka klädseldetaljen och skruva dit skruven **2**.
- Skruva i skruvarna **1**.

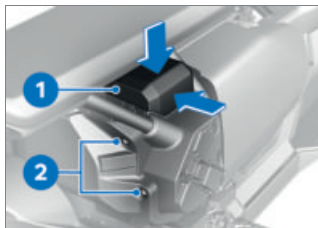

- Skruva i skruvarna **2**.
- Sätt dit batterikåpan **1**.
- Skjut in batterikåpan **1** i pilens riktning genom att trycka ovanifrån. Se till att hakarna snäpper fast hörbart.
- Kontrollera att batterikåpan **1** sitter fast ordentligt.

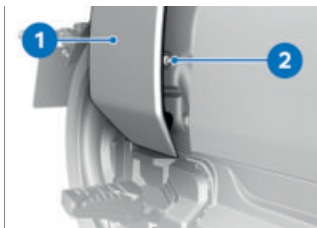

- Snäpp fast sidokåpan **1** i låshakarna.
- Skruva i skruvarna **2**.

BATTERI

Allmänna anvisningar

Fackmässigt underhåll, laddning och lagring ökar 12 V-batteriets livslängd och är en förutsättning för eventuella garantianspråk.

Tänk på följande för att förbättra 12 V-batteriets livslängd:

- Se till att batteriets ytor är rena och torra.
- Observera anvisningarna på följande sidor angående laddning av batteriet.
- Ställ inte batteriet upp och ner.

Omladdningsfunktion

När ett fastställt tröskelvärde för 12 V-batteriets laddningsnivå underskrids aktiveras omladdningsfunktionen. 12 V-batteriet laddas då om via högspänningsbatteriets DC/

162 UNDERHÅLL

DC-omvandlare. På så sätt garanteras att 12 V-batteriet har en tillräcklig laddningsnivå.

Omladdningsfunktionen är aktiverad i följande situationer:

- Under körning: 12 V-batteriet laddas om vid behov.
- Under laddningsförloppet: 12 V-batteriet laddas om med högspänningsbatteriet.
- Vid stillastående: Varannan dag kontrolleras 12 V-batteriets laddningsnivå och laddas om vid behov. Vid omladdning kan det komma ljud från fläkt och kylvätskepump.

Om 12 V-batteriet behövde laddas om tre gånger i rad under längre tids stillastående visas *On-board battery status. No restrictions. Have it checked by a specialist workshop.* när funktionsberedskapen kopplas till. Mer information finns i kapitlet "Indikeringar".

Om högspänningsbatteriets laddningsnivå hamnat under ett kritiskt tröskelvärde kan 12 V-batteriet inte laddas om. För att omladdningsfunktionen alltid ska kunna aktiveras vid behov måste en viss ladd-

ningsnivå garanteras hos högspänningsbatteriet.

Ladda 12 V-batteri



OBSERVERA

Ladda ett anslutet 12 V-batteri på batteripolerna.

Skador på fordonselektroniken

- Lossa 12 V-batteriet vid polerna före laddningen.



OBSERVERA

Laddning av helt urladdat 12 V-batteri via 12 V-eluttaget

Skador på fordonselektroniken

- Ladda alltid ett helt urladdat 12 V-batteri (batterispänning under 12 V; kontrollampor och multifunktionsdisplay är släckta vid tillkopplad tändning) direkt vid polerna på det **lossade** batteriet.

**OBSERVERA****Olämpliga laddare anslutna till ett uttag**

Skador på laddaren och fordonselektroniken

- Använd lämpliga BMW-batteriladdare. Lämpliga batteriladdare finns hos din BMW Motorrad-partner.

- Ladda det anslutna batteriet via eluttaget.



Motorcykelns elektroniksystem identifierar ett helt urladdat batteri. I detta fall kopplas eluttaget från.

- Följ batteriladdarens bruksanvisning.



Om batteriet inte kan laddas via uttaget är laddaren som används eventuellt inte anpassad för elektroniken hos din E-Scooter. I dessa fall kan batteriet laddas direkt via polerna på batteriet som har kopplats loss från fordonet.

E-Scooter är varken kör- eller funktionsberedd. Kontrollera ifall 12 V-batteriet är urladdat:

- Aktivera funktionsberedskapen. (☞ 56)

» Observera TFT-displayen:

–Om TFT-displayen förblir avstängd även fast funktions-

beredskapen är tillkopplad är batteriet helt urladdat. Det urkopplade 12 V-batteriet måste genast laddas.

–Om TFT-displayen är på är 12 V-batteriet inte helt urladdat ännu. Det anslutna 12 V-batteriet kan laddas via 12 V-eluttaget.

- Koppla från funktionsberedskapen. (☞ 57)

Ladda urkopplat batteri

- Ladda batteriet med en lämplig laddare.
- Följ batteriladdarens bruksanvisning.
- Lossa batteriladdarens polklämmor från batteripolerna när laddningen är klar.

Byta 12 V-batteri

–med stödskyddssystem (DWA)^{FE}

- Koppla ifrån stödlarmet vid behov.◀

- Koppla från funktionsberedskapen.

- Demontera sidokåpan.

(☞ 160)

164 UNDERHÅLL

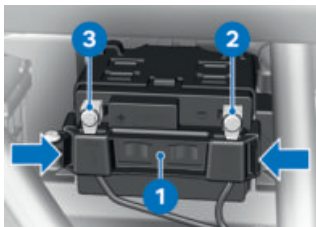

- Tryck ihop fästbygeln **1** till vänster och höger och ta bort den.



OBSERVERA

Felaktig losskoppling av batteriet

Risk för kortslutning

- Följ losskopplingsordningen.

- Skruva ur skruven **2** och lossa batteriminuskabeln.
- Skruva ur skruven **3** och lossa batteriets pluskabel.
- Ta ur 12 V-batteriet ur batterihållaren.
- Skjut in 12 V-batteriet i batterihållaren.

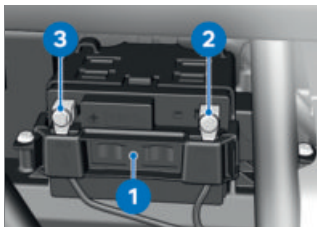

- Montera fästbygeln **1** på 12 V-batteriet.



OBSERVERA

Felaktig anslutning av batteriet

Risk för kortslutning

- Följ monteringsordningen.

- Sätt dit batteriets pluskabel och skruva i skruven **3**.
- Sätt dit batteriminuskabeln och skruva i skruven **2**.
- Montera sidokåpan. (→ 161)

SÄKRINGAR

Byta huvudsäkring



OBSERVERA

Överbrygning av defekta säkringar

Risk för kortslutning och brand

- Överbrygga inte defekta säkringar.
- Byt defekta säkringar mot nya.

- Koppla från funktionsberedskapen.
- Parkera E-Scootern på ett jämnt och fast underlag.
- Demontera sidokåpan. (☞ 160)

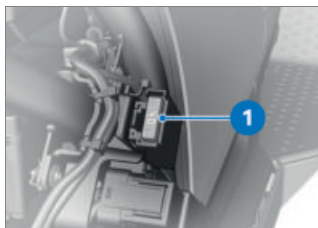

- Byt den defekta säkringen **1**.



Låt kontrollera elsystemet hos en auktoriserad verkstad, helst hos en BMW Motorrad-återförsäljare, om säkringarna bränns ofta.



Huvudsäkring

40 A (Huvudsäkring)

- Montera sidokåpan. (☞ 161)

Byta säkringar

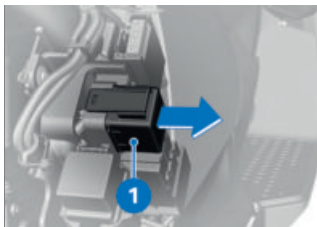

- Koppla från funktionsberedskapen.
- Demontera sidokåpan. (☞ 160)
- Dra loss säkringsboxen **1**.

166 UNDERHÅLL

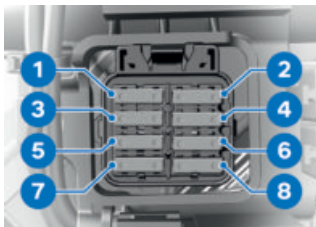

OBSERVERA

Överbrygning av defekta säkringar

Risk för kortslutning och brand

- Överbrygga inte defekta säkringar.
- Byt defekta säkringar mot nya.

- Byt den defekta säkringen **1 - 8** enligt säkringsförteckningen.



Låt kontrollera elsystemet hos en auktoriserad verkstad, helst hos en BMW Motorrad-återförsäljare, om säkringarna bränns ofta.



Säkring 1

15 A (Elmotorelektronik, relä klämma 30g)



Säkring 2

7,5 A (Klämma 30b, elmotorelektronik, ABS, sensorbox, sadelvärm, USB-laddningsfack, däcktryckskontroll, förvaringsfack)



Säkring 3

10 A (Elmotorelektronik)



Säkring 4

7,5 A (Klämma 30, skiljerelä klämma 30b, DWA, tändningslås, kombiinstrument, On Board Charger, OBD-kontakt)



Säkring 5

7,5 A (Klämma 30C, kontakt vänster, Service Disconnect, elmotorelektronik, On Board Charger)



Säkring 6

Används ej



Säkring 7

Används ej



Säkring 8

Används ej

- Sätt i säkringsboxen.
- Montera sidokåpan. (▣▣▣▶ 161)

DIAGNOSUTTAG

Lossa diagnosuttag



OBSERVERA

Felaktig lossning av diagnosuttaget för On-Board-diagnos

Funktionsfel för fordonet

- Diagnosuttaget får endast lossas vid BMW Motorrad service av en fackverkstad eller annan likvärdigt auktoriserad personal.
- Arbetet ska utföras av personal med motsvarande utbildning.
- Ta hänsyn till fordonstillverkarens standarder.
- Demontera främre kåpa. (▣▣▣▶ 159)

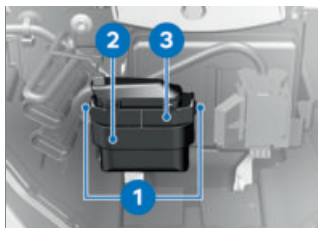

- Tryck på låsanordningarna **1** på båda sidor.
- Lossa diagnosuttaget **2** från fästet **3**.
- » Gränssnittet för diagnos- och informationssystemet kan anslutas till diagnosuttaget **2**.

Fästa diagnosuttag

- Lossa gränssnittet för diagnos- och informationssystemet.

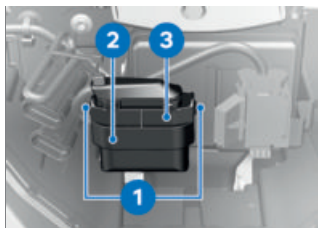

- Stick in diagnosuttaget **2** i fästet **3**.
- » Låsanordningarna **1** snäpper fast på båda sidor.
- Montera främre kåpan. (▣▣▣▶ 160)

TILLBEHÖR

11

ALLMÄNNA ANVISNINGAR	170
ELUTTAG	170
TOPPBOX	171

ALLMÄNNA ANVISNINGAR



OBSERVERA

Användning av produkter från andra tillverkare

Säkerhetsrisk

- BMW Motorrad kan inte bedöma om främmande produkter kan användas för BMW-fordon utan säkerhetsrisk. Det gäller även om det finns ett landsspecifikt myndighetstillstånd. Sådana provningar uppfyller inte alltid kraven för BMW-fordonen och är därför delvis inte tillräckliga.
- Använd endast reservdelar och tillbehör som godkänts av BMW för ditt fordon.

Delar och tillbehörsprodukter har noggrant testats av BMW med avseende på säkerhet, funktion och lämplighet. Därför tar BMW på sig produktansvaret. För ej godkända delar och tillbehörsprodukter av alla slag tar BMW inget ansvar. Följ lagbestämmelserna vid alla tekniska modifieringar. Följ trafikförordningen i Sverige. Hos din BMW Motorrad återförsäljare kan du få kompetenta råd om val av originaldelar,

tillbehör och övriga produkter från BMW.

Mer information om tillbehören finns på:

bmw-motorrad.com/equipment

ELUTTAG

Anslutning av elektriska enheter

- Enheter som är anslutna till eluttagen fungerar bara när funktionsberedskapen är påslagen.
- Uttagen försörjs bara med ström i 60 sekunder efter att funktionsberedskapen kopplas ifrån.

Användning av extraapparater

Medan 12 V-eluttag används övervakas inte batterikapaciteten. Drivs externa enheter över en längre tidsperiod utan att högspänningsackumulatören är påslagen kan det leda till en total urladdning av 12 V-batteriet. Då kan E-Scootern eventuellt inte startas.

Kabeldragning

- Kablar från eluttag till extrautrustning måste dras så att de inte hindrar föraren.
- Kabeldragningen får inte inskränka styrvinklarna och köregenskaperna.

–Kablarna får inte klämmas fast.

TOPPBOX

–med toppbox^{Tbh}

Öppna toppboxen

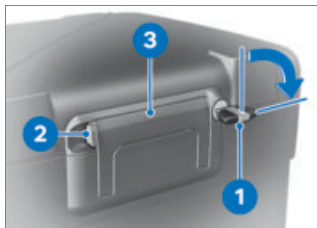

- Vrid nyckeln **1** medurs.
- Håll den gula låsanordningen **2** intryckt och fäll upp bärhandtaget **3**.



- Tryck den gula knappen **1** framåt och öppna samtidigt toppboxlocket.

Justera toppboxvolym

- Öppna och töm toppboxen.



- Snäpp fast svängstången **1** i det främre ändläget för att ställa in den större volymen.
- Snäpp fast svängstången **1** i det bakre ändläget för att ställa in den mindre volymen.
- Stäng toppboxen.



Volym toppbox

25...35 l

Stänga toppboxen

- Stäng toppboxlocket med ett kraftigt tryck.

172 TILLBEHÖR



OBSERVERA

Nedfällning av bärhandtaget när väsklåset är låst

Skador på låslänken

- Kontrollera att toppboxlåset står lodrätt innan du faller ner bärhandtaget.

- Fäll ned bärhandtaget **1**.
 - » Bärhandtaget snäpper hörbart fast.
- Vrid nyckeln **2** moturs och dra ur den.

Ta av toppboxen



- Vrid nyckeln **1** medurs.

- Håll den gula låsanordningen **2** intryckt och fäll upp bärhandtaget **3**.



- Dra den röda spaken **1** bakåt.
 - » Låsklaffen **2** hoppar upp.
- Fäll upp låsklaffen helt.
- Lyft ut toppboxen från hållaren i bärhandtaget.

Sätta dit toppboxen



- Dra den röda spaken **1** bakåt.
 - » Låsklaffen **2** hoppar upp.
- Fäll upp låsklaffen helt.



- Haka fast toppboxen i de främre fästena **1** på toppboxplattan.
- Tryck fast toppboxen bak på toppboxplattan.



- Tryck låsklaffen **1** framåt tills det tar emot.
- Tryck sedan samtidigt låsklaffen och den röda upplåsnings-spaken **2** framåt.
- » Låsklaffen snäpper fast.



OBSERVERA

Nedfällning av bärhandtaget när väsklåset är låst

Skador på låslänken

- Kontrollera att väsklåset står tvärs mot körriktningen innan du fäller ned bärhandtaget.

- Fäll ned bärhandtaget **1**.
- » Bärhandtaget snäpper hörbart fast.
- Vrid nyckeln **2** moturs och dra ur den.

Maximal lastvikt



Tillåten last i toppboxen

—med toppbox^{Tbh}

max 5 kg◁

SKÖTSEL

12

VÅRDPRODUKTER	176
MOTORCYKELTVÄTT	176
RENGÖRA KÄNSLIGA FORDONSDELAR	177
LACKSKÖTSEL	178
KONSERVERING	179
STÄLLA AV E-SCOOTER	179
TA E-SCOOTER I DRIFT	180

VÅRDPRODUKTER

BMW Motorrad rekommenderar att man använder de rengörings- och vårdprodukter som finns hos BMW Motorrad återförsäljaren. BMW Care Products har testats i laboratorium och i praktiken och ger optimal vård och optimalt skydd för de material som används på fordonet.



OBSERVERA

Användning av olämpliga rengörings- och vårdprodukter

Skador på fordonsdelar

- Använd varken lösningsmedel, som förtunning, kallrengörare, bränsle el. dyl., eller alkoholhaltiga rengöringsmedel.



OBSERVERA

Användning av rengöringsmedel med hög halt av syra eller alkalie

Skador på fordonsdelar

- Observera informationen om utspädningsförhållande på rengöringsmedlets förpackning.
- Använd inte rengöringsmedel med hög halt av syra eller alkalie.

MOTORCYKELTVÄTT

BMW Motorrad rekommenderar att man blöter upp insektsrester och fastsittande smuts på lackerade delar med BMW insektsborttagningsmedel och sedan tvättar bort dem.

För att undvika fläckar bör du inte tvätta fordonet i solen eller omedelbart efter att det har stått i starkt solsken.

Rengör regelbundet gaffelbenen från smuts.

Särskilt under vintermånaderna och vid körning längs kusten bör fordonet tvättas ofta.

För att avlägsna saltavlagringar ska du spola av fordonet och ev. monterade delar med kallt vatten omedelbart efter körning.

 Efter körning i regn eller efter att fordonet har tvättas kan det skapas kondens i strålkastaren. Strålkastaren är då tillfälligt immig. Om konstant fuktighet samlas i strålkastaren ska du kontakta en BMW affärspartner, helst en BMW Motorrad återförsäljare.

VARNING

Fuktiga bromsskivor och bromsbelägg efter tvätt, körning genom vatten eller vid regn

Försämrad bromsverkan, olycksrisk

- Bromsa i god tid tills bromsskivorna och bromsbeläggen har torkat respektive torr-bromsats.

OBSERVERA

Förstärkning av saltets inverkan på grund av varmt vatten

Korrosion

- Använd endast kallt vatten för att ta bort saltavlagringar.

OBSERVERA

Skador på grund av högt vattentryck från högtrycks- eller ångtvättar

Korrosion eller kortslutning, skador på dekaler, packningar, bromssystem, elektronik och sadel

- Var försiktig när du använder högtrycks- eller ångtvätt.

RENGÖRA KÄNSLIGA FORDONSDELAR

Plastdelar

OBSERVERA

Användning av olämpliga rengöringsmedel

Skador på plastytor

- Använd inga rengöringsmedel som innehåller alkohol, lösningsmedel eller slipande partiklar.
- Använd inte insektssvampar eller svampar med hård yta.

Rengör plastdetaljer med vatten och BMW plastrengöringsmedel. Detta gäller särskilt:

178 SKÖTSEL

- Vindrutor och vindavvisare
- Strålkastarglas av plast
- Kombiinstrumentets täckglas
- Svarta, olackerade delar

 Blöt upp fastsittande smuts och insektsrester genom att lägga på en våt duk.

 Rengör bara med vatten och svamp.

 Använd inga kemiska rengöringsmedel.

TFT-display

Rengör TFT-displayen med varmt vatten och diskmedel. Torka sedan av den med en ren trasa eller en pappershandduk.

Krom

Rengör kromdetaljerna noga med rikligt med vatten och mc-rengöringsmedel från vårdserien BMW Motorrad Care Products. Detta gäller särskilt om motorcykeln har utsatts för vägsalt.

Behandla därefter med BMW Motorrad metallpolish.

Kylare

Rengör kylaren regelbundet så att elmotorn inte överhettas på grund av otillräcklig kylning. Använd t.ex. en trädgårdsslang med lågt vattentryck.

OBSERVERA

Böjda kylarlameller

Skador på kylarlamellerna

- Se till att kylarlamellerna inte böjs vid rengöringen.

Gummi

Behandla gummidelar med vatten eller BMW gummiskyddsmedel.

OBSERVERA

Användning av silikonspray på tätningsgummi

Skador på tätningsgummina

- Använd inte silikonsprayer eller silikonhaltiga underhållsmedel.

LACKSKÖTSEL

Tvätta motorcykeln regelbundet för att undvika fläckar eller skador på lacken, särskilt om den används i områden med kraftiga luftföroreningar eller naturliga föroreningar som t.ex. kåda eller pollen.

Starkt verkande ämnen måste genast avlägsnas för att förhindra lackförändringar eller missfärgningar. Detta gäller t.ex. drivmedel, olja, fett, bromsvätska och fågelspillning. Här rekommenderas

BMW Motorrad rengöringsmedel med efterbehandling med BMW Motorrad glanspolish för konservering.

När motorcykeln är nytvättad upptäcker man lätt eventuella fläckar på de lackerade ytorna. Avlägsna sådana märken omedelbart med kemiskt ren bensin eller alkohol på en mjuk trasa eller bomullstuss. BMW Motorrad rekommenderar att tjärfläckar tas bort med BMW tjärborttagningsmedel. Konservera därefter lacken på dessa ställen.



OBSERVERA

Lackskada från metallpolish

Risk för skador

- Behandla inte lack eller kromlack med metallpolish.

KONSERVERING

Om vattnet inte längre bildar droppar på lacken så måste den konserveras.

BMW Motorrad rekommenderar att använda BMW Motorrad glanspolish eller medel som innehåller karnaubavax eller syntetiskt vax vid konservering av lacken.



Kromlack får inte konserveras med krompolish.

Använd endast medel som rekommenderas av BMW Motorrad.

STÄLLA AV E-SCOOTER



OBSERVERA

Skador på högspänningsbatteriet genom alltför kraftig urladdning

Risk för skador

- Inför en längre stilleståndstid på upp till fyra veckor ska du se till att högspänningsbatteriet är fulladdat.
- Kontrollera laddningstillståndet regelbundet och ladda högspänningsackumulatorn vid behov.
- Låt inte fordonet stå en längre tid med lågt laddningstillstånd.



Låt inte fordonet stå längre än 14 dagar om den elektriska räckvidden är mindre än 10 km.

- Rengör den eldrivna scootern.
- Starta laddningsförloppet. (☛ 117)

180 SKÖTSEL

- Spraya bromshandtags-, centralstöds- och sidostödslagren med ett lämpligt smörjmedel.
- Skydda blanka och förkromade delar med syrafritt fett (vaselin).
- Parkera E-Scooter i ett torrt rum på ett sätt som avlastar båda hjul.

TA E-SCOOTER I DRIFT

- Avlägsna det utvändiga korrosionsskyddet.
- Rengöring av E-Scootern.
- Checklista. (☞ 127)

TEKNISKA DATA

13

FELSÖKNINGSSCHEMA	184
LADDNING	186
DRIVLINA	187
VÄXELLÅDA	188
BAKHJULSDRIVNING	188
RAM	188
CHASSI	188
BROMSA	189
HJUL OCH DÄCK	189
ELSYSTEM	190
STÖDLARM	191
MÅTT	192
VIKTER	192
KÖRVÄRDEN	193

184 **TEKNISKA DATA**

FELSÖKNINGSSCHEMA

Funktionsberedskapen kan inte kopplas till:

Orsak	Åtgärd
Sidostödet är utfällt	Fäll in sidostödet.
Start utan bromsmanövrering	Vid start utan manövreringen av bromshandtaget.
12 V-batteriet är urladdat	Ladda 12 V-batteri. ( 162)

Bluetooth-anslutning kopplas inte upp.

Orsak	Åtgärd
De nödvändiga stegen för parkopplingen har inte genomförts.	Informera dig i kommunikationssystemets bruksanvisning om vilka steg som är nödvändiga för att genomföra parkopplingen.
Kommunikationssystemet ansluts inte automatiskt trots att parkoppling genomförts.	Koppla från hjälmens kommunikationssystem och anslut igen efter en till två minuter.
I hjälmen är för många Bluetooth-enheter lagrade.	Radera alla parkopplingsposter i hjälmen (se kommunikationssystemets bruksanvisning).
Det finns andra fordon med Bluetooth-kompatibla enheter i närheten.	Undvik samtidig parkoppling med flera fordon.

Bluetooth-anslutningen är störd.

Orsak	Åtgärd
Bluetooth-anslutningen till den mobila enheten avbryts.	Koppla från energisparläget.
Bluetooth-anslutningen till hjälmen avbryts.	Koppla från hjälmens kommunikationssystem och anslut igen efter en till två minuter.
Ljudvolymen i hjälmen kan inte ställas in.	Koppla från hjälmens kommunikationssystem och anslut igen efter en till två minuter.

Telefonboken visas inte på TFT-displayen.

Orsak	Åtgärd
Telefonboken har inte överförts till fordonet ännu.	Bekräfta överföringen av telefonuppgifterna (☰➔ 102) till den mobila enheten vid pairing.

Aktiv målstyrning visas inte på TFT-displayen.

Orsak	Åtgärd
Navigationen från appen BMW Motorrad Connected har inte överförts.	Öppna appen BMW Motorrad Connected på den anslutna mobila enheten före starten.
Målstyrningen kan inte startas.	Säkerställ den mobila enhetens dataanslutning och kontrollera den mobila enhetens kartdata.



Spellistan visas inte på TFT-displayen.

Orsak	Åtgärd
Du har för många musikspår i spellistan på din mobila enhet.	Reducera antalet musikspår i spellistan på din mobila enhet.

186 **TEKNISKA DATA**

LADDNING

Total kapacitet för högspänningsackumulatören	60,6 Ah
Nettoenergi högspänningsackumulatör	8,5 kWh
–med effektreducering ^{FE}	6,2 kWh
Anvisning om laddningstid	Den angivna laddningstiden förutsätter att man laddar med angiven laddningsström. Temperaturer och vald laddningsinfrastruktur, laddningskabel samt laddningsströmsbegränsning kan förlänga laddningstiden.

Laddningstid	
Laddningstid för högspänningsackumulatorn med standardladdningskabeln	 210 min, 80 % laddning vid laddningsström: 10 A 260 min, 100 % laddning vid laddningsström: 10 A
–med effektreducering ^{FE}	 145 min, 80 % laddning vid laddningsström: 10 A 200 min, 100 % laddning vid laddningsström: 10 A
Laddningstid för högspänningsackumulatorn med Mode3-laddningskabel	
–med snabbladdningsapparat ^{FE}	 65 min, 80 % laddning vid laddningsström: 30 A 100 min, 100 % laddning vid laddningsström: 30 A
–med snabbladdningsapparat ^{FE} –med effektreducering ^{FE}	 50 min, 80 % laddning vid laddningsström: 30 A 70 min, 100 % laddning vid laddningsström: 30 A

DRIVLINA

Motorumrets placering	Motorhusets undersida
Motortyp	IA0P06A
Motor	Synkronmotor
–med snabbladdningsapparat ^{FE}	Synkronmotor (trefas, permanentmagnetiserad)
Kontinuerlig märkeffekt	15 kW
–med effektreducering ^{FE}	11 kW

188 **TEKNISKA DATA**

Maximaleffekt	31 kW, Vid varvtal: 4900 min ⁻¹
–med effektreducering ^{FE}	23 kW, Vid varvtal: 4000 min ⁻¹
Vridmoment	62 Nm, Vid varvtal: 1500 min ⁻¹
Maxvarvtal	max 12300 min ⁻¹

VÄXELLÅDA

Växellådstyp	1-växlad växellåda, integrerad i motorhuset
--------------	---

BAKHJULSDRIVNING

Bakhjulsdrivning, typ	Kuggremsdrivning
Bakhjulsupphängning, typ	Enarmad lättmetallgjuten svingarm, inställbar bakhjul- saxel med excenter

RAM

Ram, typ	Dubbelslipad stålräm
Typskyltens placering	Till höger fram på ramen på länkhuvudet
Placering av fordonets regi- streringsnummer	Huvudram nedtill fram till hö- ger

CHASSI

Framhjul

Framhjulsupphängning, typ	Teleskopgaffel
Fjädringsväg fram	110 mm, på framhjulet

Bakhjul

Typ av bakhjulsfjädring	Direkt kopplat fjäderben med justerbar fjäderförspänning
Fjädringsväg vid bakhjulet	92 mm, på bakhjulet

BROMSA**Framhjul**

Framhjulsbroms, typ	Dubbel skivbroms, styv, diameter 265 mm, 4-kolvs fast bromsok
Bromsbeläggsmaterial fram	Organiska
Bromskivstjocklek fram	5 mm, Nyskick min 4,5 mm, Slitagegräns
Spelrum för bromsningen (Framhjulsbroms)	0,7...3,4 mm, på kolven

Bakhjul

Bakhjulsbroms, typ	Enskivsbroms, diameter 265 mm, flytande upphängt 1-kolvsok
Bromsbeläggsmaterial bak	Organiska
Bromskivstjocklek bak	5 mm, Nyskick min 4,5 mm, Slitagegräns

HJUL OCH DÄCK

Rekommenderade däckkombinationer	En översikt över aktuellt däckgodkännande finns hos din BMW Motorrad återförsäljare.
Hastighetsindex däck fram/bak	H, minimikrav: 210 km/h

190 **TEKNISKA DATA**

Framhjul

Framhjulstyp	Gjutet aluminiumhjul
Framhjulets fälgstorlek	3,50" x 15"
Däckbeteckning fram	120/70 R 15
Belastningsindex däck fram	56
Tillåten obalans för framhjul	max 5 g

Bakhjul

Bakhjulstyp	Gjutet aluminiumhjul
Bakhjulets fälgstorlek	4,50" x 15"
Däckbeteckning bak	160/60 R 15
Belastningsindex däck bak	67
Tillåten obalans för bakhjul	max 5 g

Däcktryck

Däcktryck fram	2,3 bar, Solokörning, med kalla däck 2,3 bar, Körning med passagerare med last, med kalla däck
Däcktryck bak	2,5 bar, Solokörning, med kalla däck 2,5 bar, Körning med passagerare med last, med kalla däck

ELSYSTEM

Tillåten belastning för eluttagen	max 5 A, alla eluttag sammanlagt
Huvudsäkring	40 A, Huvudsäkring
Säkring 1	15 A, Elmotorelektronik, relä klämma 30g

Säkring 2	7,5 A, Klämma 30b, elmotorelektronik, ABS, sensorbox, sadelvärm, USB-laddningsfack, däcktryckskontroll, förvaringsfack
Säkring 3	10 A, Elmotorelektronik
Säkring 4	7,5 A, Klämma 30, skiljerelä klämma 30b, DWA, tändningslås, kombiinstrument, On Board Charger, OBD-kontakt
Säkring 5	7,5 A, Klämma 30C, kontakt vänster, Service Disconnect, elmotorelektronik, On Board Charger
Säkring 6	Används ej
Säkring 7	Används ej
Säkring 8	Används ej

Batteri

Batterityp	AGM-batteri (Absorbent Glass Mat), underhållsfritt
Batteriets märkspänning	12 V
Batteriets märkkapacitet	5 Ah

Ljuskällor

Alla lampor	LED
-------------	-----

STÖDLARM

–med stöldskyddssystem (DWA)^{FE}

Aktiveringstid vid idrifttagning	ca 30 s
Larmtid	ca 26 s
Batterityp	CR 123 A

192 **TEKNISKA DATA**

MÅTT

Motorcykelns längd	2285 mm, Över nummer- skyltshållaren
Motorcykelns höjd	1150 mm, över vindrutan, vid tomvikt enligt DIN
–med vindruta, hög ^{FE}	1315 mm, över vindrutan, vid tomvikt enligt DIN
Motorcykelns bredd	855 mm, Med spegel 820 mm, över styrvikter
Förarsadelns höjd	780 mm, Utan förare, vid tom- vikt enligt DIN
–med komfortsadel Backrest ^{FE}	800 mm, Utan förare, vid tom- vikt enligt DIN
Förarens innerbenslängd	1810 mm, Utan förare, vid tomvikt enligt DIN
–med komfortsadel Backrest ^{FE}	1856 mm, Utan förare, vid tomvikt enligt DIN

VIKTER

Tomvikt	231 kg, DIN-tjänstevikt, utan extrautrustning
Hjulbelastning fram vid tomvikt	119 kg
Max tillåten totalvikt	410 kg
Hjulbelastning bak vid tomvikt	112 kg
Maximal lastvikt	179 kg
Tillåten last i toppboxen	
–med toppbox ^{Tbh}	max 5 kg
Lastvikt i hjälmfacket	max 8 kg
Last mjuk väska	max 5 kg

KÖRVÄRDEN

Maxhastighet	120 km/h
Räckvidd	130 km, enligt WMTC
-med effektreducering ^{FE}	100 km, enligt WMTC

SERVICE

14

ÅTERVINNING	196
BMW MOTORRAD SERVICE	196
BMW MOTORRAD SERVICEHISTORIK	197
BMW MOTORRAD MOBILITETSSERVICE	197
SERVICEARBETEN	197
SERVICESCHEMA	199
BMW MOTORRAD INKÖRNINGSKONTROLL	200
SERVICEBEVIS	201
SERVICEBEVIS	213

ÅTERVINNING

Skrotning av fordonet

BMW Motorrad rekommenderar att fordonet lämnas in till en insamlingsplats som anges av tillverkaren när det ska skrotas. För allmän återlämning och återvinning gäller respektive nationell lagstiftning. Information om återvinning och hållbarhet finns på tillverkarens landsspecifika webbplatser. Mer information finns hos din BMW Motorrad återförsäljare eller hos en annan auktoriserad servicepartner eller fackverkstad.

BMW MOTORRAD SERVICE

Med vårt heltäckande återförsäljarnät tar BMW Motorrad hand om dig och din eldrivna scooter i över 100 länder. BMW Motorrad återförsäljarna har den information och det tekniska kunnande som behövs för att fackmässigt utföra alla underhållsarbeten och reparationsåtgärder på din BMW.

Du hittar din närmaste BMW Motorrad återförsäljare på vår webbplats:
bmw-motorrad.com.



VARNING

Icke fackmässigt utförda service- och reparationsarbeten

Olycksrisk genom följdskador

- E-Scooter BMW Motorrad rekommenderar att du låter utföra sådana arbeten på din motorcykel hos en auktoriserad verkstad, helst på en BMW Motorrad-verkstad.

För att säkerställa att din BMW alltid är i perfekt skick, rekommenderar BMW Motorrad att du följer de angivna serviceintervallen för din eldrivna scooter. Låt bekräfta alla genomförda service- och reparationsarbeten i kapitlet "Service" i denna instruktionsbok. Bevis på att motorcykeln genomgått regelbundet underhåll är en ovillkorlig förutsättning för goodwillarbeten efter garantitiden.

Du kan få mer information om innehållet i BMW Motorrad service hos din BMW Motorrad återförsäljare.

BMW MOTORRAD SERVICE-HISTORIK

Poster

Genomförda servicearbeten antecknas i servicebevisen. Anteckningarna är liksom som en servicebok ett bevis på regelbundet underhåll.

Om en post skapas i fordonets servicehistorik lagras service-relevanta data i de centrala IT-systemen hos BMW AG i München.

De data som är lagrade i servicehistoriken kan vid ett ägarbyte även läsas av den nya ägaren. En BMW Motorrad återförsäljare eller en fackverkstad kan läsa data som är lagrade i servicehistoriken.

Bestridande

Fordonsägaren kan neka till att en post skapas i servicehistoriken hos en BMW Motorrad återförsäljare eller fackverkstad, och därmed till att data lagras i fordonet och överförs till fordonstillverkaren. Då skapas ingen post i fordonets servicehistorik.

BMW MOTORRAD MOBILITETSSERVICE

När du köper en ny BMW el-driven scooter är du försäkrad genom BMW Motorrad mobilitetsservice med olika tjänster vid haveri (t.ex. vägassistans, hemtransport av fordon).

Prata med din BMW Motorrad återförsäljare för att ta reda på vilken mobilitetsservice som erbjuds.

SERVICEARBETEN

BMW leveransk kontroll

BMW leveransk kontroll genomförs av din BMW Motorrad återförsäljare innan fordonet överlämnas till dig.

BMW inkörningskontroll

BMW:s inkörningskontroll ska utföras mellan 500 km och 1200 km.

BMW Motorrad Service

BMW Motorrad service genomförs var 24:e månad eller efter 10000 km (det som inträffar först). Servicens omfattning beror på fordonets ålder och körsträcka. Din BMW Motorrad återförsäljare bekräftar den utförda servicen och antecknar datum för nästa service.

198 SERVICE

För förare som kör många mil per år kan det eventuellt bli nödvändigt att genomföra servicen redan före detta datum. För sådana fall anges dessutom den maximala körsträckan på servicebekräftelsen. Om denna körsträcka uppnås före nästa bokade servicetid, måste servicen utföras tidigare.

Mer information om service finns på:

bmw-motorrad.com/service

De nödvändiga servicearbetena framgår av följande service-schema:

SERVICESHEMA

	50 000 km 30 000 - 750 mils	10 000 km 6 000 mils	20 000 km 12 000 mils	30 000 km 18 000 mils	40 000 km 24 000 mils	50 000 km 30 000 mils	60 000 km 36 000 mils	70 000 km 42 000 mils	80 000 km 48 000 mils	90 000 km 54 000 mils	100 000 km 60 000 mils	12 months	24 months
1	X												
2		X	X	X	X	X	X	X	X	X	X		X ^a
3					X				X				
4													X
5	X				X				X				

- 1 BMW Motorrad Inkörningskontroll
 - 2 BMW Motorrad standardservice
 - 3 Byta rem
 - 4 Byte av bromsvätska i hela systemet
 - 5 Byta växellådsolja
- ^a vartannat år eller var 10000:e km (det som inträffar först)

BMW MOTORRAD INKÖRNINGSKONTROLL

BMW Motorrad inkörningskontroll

Nedan listas åtgärderna för BMW Motorrad inkörningskontrollen. De faktiska åtgärder som ska genomföras för underhållet av ditt fordon kan avvika.

- Lagring av servicedatum och återstående körsträcka
- Genomför fordonstestet med BMW-diagnossystemet
- Kontroll av bromsvätskenivå fram/bak
- Smörj sidostöden och kontrollera parkeringsbromsens bowdenkabel
- Smörjning av lager till parkeringsbromsens bowdenkabel och kontroll av parkeringsbromsens grundinställning och hållkraft
- Demontera det yttre remskyddet
- Byta växellådsolja
- Kontrollera remspänningen
- Montera det yttre remskyddet
- Kontrollera kylvätskesammansättningen
- Kontrollera däcktryck och mönsterdjup
- Kontroll av styrhuvudlagret
- Kontrollera belysning och signalsystem
- Funktionskontroll startfrigivning
- Slutkontroll och kontroll av trafiksäkerhet
- Genomför fordonstestet med BMW-diagnossystemet
- Bekräfta BMW service i fordonshandlingarna

SERVICEBEVIS

BMW Motorrad Service standardomfattning

Nedan följer en lista över arbetena om utförs i standardomfattningen av BMW Motorrad Service. Den faktiska serviceomfattningen för ditt fordon kan avvika från detta.

- Kontrollera batteriets laddningsnivå
- Okulärbesiktning av bromsledningar, bromsslangar och anslutningar
- Byte av bromsvätska i hela systemet
- Kontroll av bromsvätskenivå fram/bak
- Kontrollera slitaget på bromsbeläggen och bromsskivorna fram
- Kontrollera slitaget på bromsbeläggen och bromsskivan bak
- Smörj sidostöden och kontrollera parkeringsbromsens bowdenkabel
- Smörjning av lager till parkeringsbromsens bowdenkabel och kontroll av parkeringsbromsens grundinställning och hållkraft
- Byta rem
- Byta växellådsolja
- Kontroll av styrhuvudlagret
- Kontrollera kylvätskesammansättningen
- Kontrollera däcktryck och mönsterdjup
- Kontrollera belysning och signalsystem
- Funktionskontroll startfrigivning
- Slutkontroll och kontroll av trafiksäkerhet
- Genomför fordonstestet med BMW Motorrad-diagnossystemet
- Genomför fordonstestet med BMW-diagnossystemet
- Inställning av servicedatum och återstående körsträcka med BMW Motorrad-diagnossystem
- Bekräfta BMW Motorrad service i fordonshandlingarna

202 SERVICE

BMW Motorrad leveransgenomgång

genomförd

den _____

Stämpel, underskrift

BMW Motorrad inkörningskontroll

genomförd

den _____

vid km _____

Nästa service

senast

den _____

eller, om detta uppnås tidigare,
vid km _____

Stämpel, underskrift

BMW Motorrad Service

genomförd

den _____

vid km _____

Nästa service

senast

den _____

eller, om detta uppnås

tidigare,

vid km _____

Genomfört arbete

BMW Motorrad Service

Ja Nej

Byta rem

Byta bromsvätska i hela systemet

Byte av växellådsolja

Anvisningar

Stämpel, underskrift

204 SERVICE

BMW Motorrad Service

genomförd

den _____

vid km _____

Nästa service

senast

den _____

eller, om detta uppnås

tidigare,

vid km _____

Genomfört arbete

BMW Motorrad Service

Ja Nej

Byta rem

Byta bromsvätska i hela systemet

Byte av växellådsolja

Anvisningar

Stämpel, underskrift

BMW Motorrad Service

genomförd

den _____

vid km _____

Nästa service

senast

den _____

eller, om detta uppnås

tidigare,

vid km _____

Genomfört arbete

	Ja	Nej
BMW Motorrad Service	<input type="checkbox"/>	<input type="checkbox"/>
Byta rem	<input type="checkbox"/>	<input type="checkbox"/>
Byta bromsvätska i hela systemet	<input type="checkbox"/>	<input type="checkbox"/>
Byte av växellådsolja	<input type="checkbox"/>	<input type="checkbox"/>

Anvisningar

Stämpel, underskrift

BMW Motorrad Service

genomförd

den _____

vid km _____

Nästa service

senast

den _____

eller, om detta uppnås

tidigare,

vid km _____

Genomfört arbete

BMW Motorrad Service

Ja Nej

Byta rem

Byta bromsvätska i hela systemet

Byte av växellådsolja

Anvisningar

Stämpel, underskrift

BMW Motorrad Service

genomförd

den _____

vid km _____

Nästa service

senast

den _____

eller, om detta uppnås

tidigare,

vid km _____

Genomfört arbete

BMW Motorrad Service

Ja Nej

Byta rem

Byta bromsvätska i hela systemet

Byte av växellådsolja

Anvisningar

Stämpel, underskrift

BMW Motorrad Service

genomförd

den _____

vid km _____

Nästa service

senast

den _____

eller, om detta uppnås

tidigare,

vid km _____

Genomfört arbete

BMW Motorrad Service

Ja Nej

Byta rem

Byta bromsvätska i hela systemet

Byte av växellådsolja

Anvisningar

Stämpel, underskrift

BMW Motorrad Service

genomförd

den _____

vid km _____

Nästa service

senast

den _____

eller, om detta uppnås

tidigare,

vid km _____

Genomfört arbete

	Ja	Nej
BMW Motorrad Service	<input type="checkbox"/>	<input type="checkbox"/>
Byta rem	<input type="checkbox"/>	<input type="checkbox"/>
Byta bromsvätska i hela systemet	<input type="checkbox"/>	<input type="checkbox"/>
Byte av växellådsolja	<input type="checkbox"/>	<input type="checkbox"/>

Anvisningar

Stämpel, underskrift

210 SERVICE

BMW Motorrad Service

genomförd

den _____

vid km _____

Nästa service

senast

den _____

eller, om detta uppnås

tidigare,

vid km _____

Genomfört arbete

BMW Motorrad Service

Ja Nej

Byta rem

Byta bromsvätska i hela systemet

Byte av växellådsolja

Anvisningar

Stämpel, underskrift

BMW Motorrad Service

genomförd

den _____

vid km _____

Nästa service

senast

den _____

eller, om detta uppnås

tidigare,

vid km _____

Genomfört arbete

BMW Motorrad Service

Ja Nej

Byta rem

Byta bromsvätska i hela systemet

Byte av växellådsolja

Anvisningar

Stämpel, underskrift

212 SERVICE

BMW Motorrad Service

genomförd

den _____

vid km _____

Nästa service

senast

den _____

eller, om detta uppnås

tidigare,

vid km _____

Genomfört arbete

BMW Motorrad Service

Ja Nej

Byta rem

Byta bromsvätska i hela systemet

Byte av växellådsolja

Anvisningar

Stämpel, underskrift

CERTIFIKAT

15

BMW CE 04 BATTERY CERTIFICATE FÖR HÖGSPÄNNINGSBATTERIERNAS EFFEKT OCH VILLKOR

BMW Motorrad återförsäljaren garanterar köparen ett nytt BMW CE 04 fordon med avseende på högspänningsbatterierna utöver påståenden om materialfel enligt försäljningsvillkoren för nya BMW CE 04 fordon med följande garantier:

- 1.** BMW CE 04 Battery Certificate för högspänningsbatterierna i nya BMW CE 04 fordon gäller under de första 40000 km som körs med nya BMW CE 04 fordon och slutar att gälla senast fem år efter första leverans eller första registrering av det nya BMW CE 04 fordonet, oavsett körsträcka. Tidpunkten för första leverans väger tyngre än tidpunkten för första registrering ("Certifikatets giltighetstid").
- 2.** Inom certifikatets giltighetstid kan köparen begära att materialfel i högspänningsbatterierna åtgärdas kostnadsfritt.

3. Om bogsering av BMW CE 04 fordonet skulle bli nödvändig till följd av materialfel i högspänningsbatterierna inom certifikatets giltighetstid ersätts köparen för bogsering till närmaste BMW CE 04 serviceverkstad.

4. Kapaciteten i ett litiumjonbatteri minskar av tekniska skäl under dess livslängd (naturligt slitage). Om en kapacitetsmätning hos en BMW Motorrad återförsäljare inom certifikatets giltighetstid visar att batteriets nettokapacitet ligger under 70 % av den ursprungliga kapaciteten vid leveransen av det nya BMW CE 04 fordonet utgör den andel som ligger under 70 % en alltför stor kapacitetsförlust. Denna kapacitetsförlust åtgärdas utan extra kostnad för köparen.

5. Köparen kan nyttja garantin i BMW CE 04 Battery Certificate hos den BMW Motorrad återförsäljare där fordonet köptes, liksom hos andra BMW Motorrad återförsäljare på försäljningsmarknaderna CE 04*.

6. Garantien i BMW CE 04 Battery Certificate förutsätter att inspektioner utförs i de intervall som har fastställts av tillverkaren och att kontroller och förbättringsarbeten på högspänningsbatterierna utförs inom ramen för dessa inspektioner. Garantien gäller inte ifall ett materialfel i högspänningsbatteriet eller en alltför stor kapacitetsförlust beror på skador vid olycka eller orsakas av det faktum att

- BMW CE 04 fordonet kördes under förhållanden som det inte är typgodkänt för (t.ex. i ett annat land än det land där det levererades och med andra villkor för typgodkännande), eller
- BMW CE 04 fordonet har hanterats felaktigt sätt eller körts för hårt, t.ex. vid motorsporttävlingar, eller
- det i BMW CE 04 fordonet finns delar inbyggda vars användning inte har godkänts av tillverkaren eller att BMW CE 04 fordonet eller delar av det (t.ex. programvara) har modifierats på ett sätt som inte tillåts av tillverkaren, eller
- föreskrifterna för behandling, underhåll och vård av

BMW CE 04 fordonet (särskilt de i instruktionsboken) inte har följts, eller
- högspänningsbatteriet har öppnats eller tagits ut ur BMW CE 04 fordonet.

7. Detta BMW CE 04 Battery Certificate är en kompletterande del av försäljningsvillkoren för nya BMW CE 04-fordon. Garantier och anspråk enligt försäljningsvillkoren för nya BMW CE 04 fordon påverkas inte av garantin i detta BMW CE 04 Battery Certificate.

8. När BMW CE 04-fordon byter ägare påverkas inte garantin i BMW CE 04 Battery Certificate.

* Försäljningsmarknaderna är: Andorra, Belgien, Kina, Tyskland, Frankrike, Storbritannien, Irland, Italien, Japan, Korea, Liechtenstein, Luxemburg, Monaco, Nederländerna, Österrike, Portugal, Ryssland, San Marino, Schweiz, Spanien, USA.

DECLARATION OF CONFORMITY

Manufacturer

Bayerische Motoren Werke Aktiengesellschaft
Petuelring 130, 80809 Munich, Germany

Hereby, BMW AG declares that the radio equipment components listed below are in compliance with Directive 2014/53/EU and with Radio Equipment Regulations 2017 of the United Kingdom. The full text of the EU/UK declarations of conformity are available at the following internet address:
bmw-motorrad.com/certification



Simplified EU Declaration of Conformity according to EU RED (2014/53/EU).

Technical information

Radio equipment	Component	Frequency band	Output/Transmission Power
EWS4	EWS	134 kHz	50 dB μ V/m
HUF5750	Keyless Ride	434,42 MHz	10 mW
HUF8465	Keyless Ride	134,45 kHz	42 dB μ V/m
HUF5794	Keyless Ride	433,92 MHz	10 mW
HUF8485	Keyless Ride	134,45 kHz	42 dB μ V/m

222 BILAGA

Radio equipment	Component	Frequency band	Output/ Transmission Power
ZB001	Keyless Ride	134.5 kHz	allowed 66 dB μ A/ m@ 10m
ZB002	Keyless Ride	433.92 MHz	max. 10 dBm e.r.p
TXB-MWMMR	DWA	433.05 MHz - 434.79 MHz	18,8 dBm
RDC3	RDC	433.92 MHz	<13 mW
Wus Moto gen 3	RDC	433,05 MHz - 434,79 MHz	<10 mW e.r.p.
MC24-MA4	RDC		
WCA Motorrad-Ladestau-fach	Charging compartment	110 kHz - 115 kHz	< 6 W
ICC6.5in	Instrument Cluster	Bluetooth: 2402 MHz - 2480 MHz WLAN: 2412 MHz - 2462 MHz	Bluetooth: < 4 dBm WLAN: < 20 dBm
ICC10in	Instrument Cluster	Bluetooth: 2402 MHz - 2480 MHz WLAN: 2402 MHz - 2472 MHz	Bluetooth: < +4 dBm WLAN: < +14 dBm
MRR e14FCR	ACC	76 - 77 GHz	Peak max. 32 dBm Nom max. 27 dBm

Radio equipment	Component	Frequency band	Output/Transmission Power
TL1P22	Intelligent emergency call	832 MHz - 862 MHz 880 MHz - 915 MHz 1710 MHz - 1785 MHz 1920 MHz - 1980 MHz 2500 MHz - 2570 MHz 2570 MHz - 2620 MHz GNSS: 1559 MHz-1610 MHz	23 dBm 33 dBm 30 dBm 24 dBm 23 dBm 23 dBm
MCR001	Audio system		

224 ALFABETISKT REGISTER

- 1**
12 V-batteri
 allmänna anvisningar, 161
 Byta, 163
 Laddning, 162, 163
 Omladdningsfunktion, 161
 Placering på fordonet, 17
 Tekniska data, 191
 Varningslampor, 45
12 V-eluttag
 Användningsföreskrifter, 170
 Placering på fordonet, 17
- A**
ABS
 Självdiasnos, 129
 Tekniken i detalj, 140
 Varningslampor, 51, 52
Adaptivt kurvlyjus, 149
ASC
 Självdiasnos, 129
 Tekniken i detalj, 143
 Varningslampor, 45, 46
- B**
Backning
 Använda, 63
 Manöverelement, 18
Bagage, 126
Bakhjulsdrivning, 188
Blinker, 67
 Manöverelement, 18
Bluetooth, 90
Bromsar
 ABS Pro i detalj, 142
 Kontrollera funktion, 153
 Säkerhetsanvisningar, 133
 Tekniska data, 189
 Bromsbelägg
 kontroll, 153, 154
 Köra in, 132
 Bromsvätska
 Expansionskärl, 16, 17
 Kontrollera fyllnadsnivån, 155
- C**
Chassi, 188
Chassinummer, 17
Check Control, 28
Checklista, 127
- D**
Diagnoskontakt
 Fästa, 167
 Lossa, 167
 Placering på fordonet, 16
Driftindikering, 87
Drivanordning, 187
DTC
 Tekniken i detalj, 143
 Varningslampor, 45, 46
DWA
 Använda, 69
 Kontrollampa, 21
 Tekniska data, 191
 Varningslampor, 38, 39
Dynamic Brake Control, 146,
 147
Däck
 Kontrollera däckmönster-
 djup, 158
 Kontrollera däcktryck, 158
 Kontrollera mönsterdjup, 158
 Köra in, 132
 Lufttryck i däcken, 190
 Rekommendationer, 159

E

Effekt

- Begränsningar, 87
- Varningslampor, 41

Elsystem, 190

Energiåtervinning

- Begränsningar, 87
- Varningslampor, 43

E-Scooter

- Fastsurning, 135
- Parkera, 134
- Rengöra, 174
- Ställa av, 179
- Ta i drift, 180
- Vårda, 174

F

Favoritknappar

- Manöverelement, 18
- Tilldela funktioner, 87

Felsökningsschema, 184

Fjäderförspänning

- Inställning bak, 16
- Ställa in, 107

Fjärrnyckel

- Byta batteri, 59
- Varningslampor, 36, 37

Funktionsberedskap, 56, 57

Färddator, 97

Förkortningar och symboler, 4

Förvaringsfack

- Använda, 73
- Placering på fordonet, 17

H

Hjul

- Kontrollera fälgar, 158
- Tekniska data, 189

Hjälmfack

- Använda, 75
- Nödupplåsning, 76
- Placering på fordonet, 17

Högspänningsbatteri

- Laddningsnivå, 88
- Tekniska data, 186

Högspänningssystem, 40, 41, 43

I

Inklädnad

- Framkåpa, 159, 160
- Sidokåpa, 160, 161

Inkörning, 132

K

Keyless Ride

- Elektronisk startspärr
- EWS, 57

Låsa styrlåset, 56

Urladdat batteri eller förlust av fjärrnyckel, 58

Varningslampor, 36, 37

Klocka, 89

Kombiinstrument

- Omgivningsljussensor, 21
- Översikt, 21

Kombikontakt

- Översikt höger, 19, 20
- Översikt vänster, 18

Kontrollampor

- Kombiinstrument, 21
- Översikt, 24

Kylvätska

- Expansionskärl, 16
- Fylla på, 157
- Kontrollera fyllnadsnivån, 156
- Varningslampor, 42, 43

226 ALFABETISKT REGISTER

Körläge

Ställa in, 68

Tekniken i detalj, 145

Körvärden, 193

L

Laddning

Laddningsförlopp, 117, 121

Laddningskabel, 114

Laddningsnivå, 88

Laddningsström, 117

Tekniska data, 186

Varningslampor, 41, 42, 43,
44

Översikt, 27

Laddningsförlopp

Avsluta, 121

Starta, 117

Lampor

Byta, 159

Tekniska data, 191

Varningslampor, 37

Lastanvisningar, 126

Lastviktstabell, 17

Ljus

Adaptivt kurvlyjus, 149

Automatiskt varselljus, 65, 66

Follow-me-home-belysning, 64

Halvlyjus, 64

Helljus, 64

Ljustuta, 64

Manöverelement, 18

Parkeringsljus, 64

Varselljus, 65

Ljusräckvidd

Inställningselement, 16

Ställa in, 106

M

Media, 100

Meny, 84

Mobilitetstjänster, 197

Motorstart

gör körklar, 128

Indikering, 130

Koppla till, 131

Manöverelement, 19, 20

Mått, 192

N

Navigation, 98

Nyckel, 56

Nödsamtal

Anvisningar, 11

Automatiskt, 62

Manuellt, 61

Manöverelement, 19

Språk, 60

Varningslampor, 50, 51

Nödströmbrytare

Använda, 60

Manöverelement, 19, 20

O

Översikter

Höger fordonssida, 17

Höger kombiomkopplare, 19,
20

Kombiinstrument, 21

Kontroll- och varningslam-
por, 24

Mitt fordon, 94

TFT-display i vyn Meny, 26

TFT-display i vyn

Pure Ride, 25

TFT-displayen i vyn Ladda, 27

Vänster fordonssida, 16
 Vänster kombiomkopplare, 18

P

Pairing, 91
 Passagerarfotstöd
 Position på fordonet,
 höger, 17
 Position på fordonet,
 vänster, 16
 Passagerarhandtag
 Position på fordonet,
 höger, 17
 Position på fordonet,
 vänster, 16
 Pre-Ride-Check, 128
 Pure, 88
 Pure Ride
 Vy, 87
 Översikt, 25

R

Ram, 188
 RDC
 Tekniken i detalj, 147
 Varningslampor, 46, 47, 48,
 49, 50
 RSC, 144
 Räckvidd, 88

S

Sadelvärme, 72
 Service
 BMW Motorrad Service, 196
 Servicehistorik, 197
 Varningslampor, 53
 Servicebevis, 201
 Serviceindikering, 53
 Serviceintervaller, 197

Serviceschema, 199
 Signalthorn, 18
 Skötsel
 Krom, 178
 Lackkonservering, 179
 Motorcykeltvätt, 176
 Vårdprodukter, 176
 Spegel, 106
 Splitscreen, 88, 89
 Startspärr, 57
 Statusrad upptill, 85
 Strålkastare, 106
 Säkerhetsanvisningar
 För körning, 126
 till broms, 133
 Säkringar
 Byta, 165
 Placering på fordonet, 17

T

Telefon, 101
 TFT-display
 Använda, 84
 Kombiinstrument, 21
 Laddningsöversikt, 27
 Manöverelement, 81
 Menyöversikt, 26
 Splitscreen, 88
 Översikt Pure Ride, 25
 Övre statusrad, 85
 Toppbox, 171
 Transport, 135
 Typskylt, 17

V

Varningsblinkers, 67
 Manöverelement, 18

228 ALFABETISKT REGISTER

- Varningsindikeringar
 - 12V-batteri, 45
 - ABS, 51, 52
 - ASC, 45, 46
 - DTC, 45, 46
 - Effekt, 41
 - Elmotorelektronik, 40
 - Energiåtervinning, 43
 - Högspänningssystem, 40, 41, 43
 - Isoleringsfel, 40
 - Isvarning, 36
 - Keyless Ride, 36, 37
 - Kylvätska, 42, 43
 - Laddning, 41, 42, 43, 44
 - Laddningsnivå, 41
 - Lampa defekt, 37
 - Ljusstyrning ur funktion, 38
 - Mitt fordon, 94
 - Motordrift, 42
 - Motorstyrning, 39
 - Nödsamtal, 50, 51
 - RDC, 46, 47, 48, 49, 50
 - Service, 53
 - Sidostöd, 51
 - Stöldlarm, 38, 39
 - Varningslampa för felfunktion i drivlina, 39
 - Visning, 28
 - Varningslampa för felfunktion i drivanordning, 39
 - Varningslampor
 - Kombiinstrument, 21
 - Översikt, 24
 - Varningsöversikt, 30
 - Varselljus
 - Använda, 65
 - Automatiskt varselljus, 65, 66
 - Manöverelement, 18
 - Verktögsutrustning
 - Innehåll, 153
 - Position på fordonet (haknyckel), 17
 - Position på fordonet (torx T25), 16
 - Vikter, 192
 - Vägmärkesidentifiering, 86
 - Värmehandtag, 72
 - Växellåda, 188
- W**
- WLAN, 93
- Y**
- Yttertemperatur, 36
- Å**
- Återvinning, 196

Beroende på fordonets utrustning och tillbehör samt landsutförande kan det förekomma avvikelser i bild- och textinnehållet. Sådana avvikelser kan inte läggas till grund för krav gentemot BMW Motorrad. Mått-, vikt-, förbruknings- och effektuppgifter anges med motsvarande toleranser. Vi förbehåller oss rätt till ändringar i konstruktion, utrustning och tillbehör. Med reservation för felaktigheter.

© 2022 Bayerische Motoren Werke Aktiengesellschaft
80788 München, Tyskland
Eftertryck, såväl helt som delvis, får endast ske med skriftligt tillstånd från BMW Motorrad, Aftersales.
Originalinstruktionsbok, tryckt i Tyskland.

Viktig information:

Laddningstid

Laddningstid för högspännings-ackumulatorn med standardladdningskabeln



210 min, 80 % laddning vid laddningsström: 10 A
260 min, 100 % laddning vid laddningsström: 10 A

–med effektreducering^{FE}



145 min, 80 % laddning vid laddningsström: 10 A
200 min, 100 % laddning vid laddningsström: 10 A

Laddningstid för högspännings-ackumulatorn med Mode3-laddningskabel

–med snabbbladdningsapparat^{FE}



65 min, 80 % laddning vid laddningsström: 30 A
100 min, 100 % laddning vid laddningsström: 30 A

–med snabbbladdningsapparat^{FE}
–med effektreducering^{FE}



50 min, 80 % laddning vid laddningsström: 30 A
70 min, 100 % laddning vid laddningsström: 30 A

Däcktryck

Däcktryck fram

2,3 bar, Solokörning, med kalla däck

2,3 bar, Körning med passagerare med last, med kalla däck

Däcktryck bak

2,5 bar, Solokörning, med kalla däck

2,5 bar, Körning med passagerare med last, med kalla däck

Ytterligare information om ditt fordon finner du under: [bmw-motorrad.com](https://www.bmw-motorrad.com)

