



**BMW
MOTORRAD**

НАРЪЧНИК НА ВОДАЧА

CE 04



MAKE LIFE A RIDE

Данни за превозното средство

Модел

Идентификационен номер на превозното средство

Номер на цвета

Първа регистрация

Полицейска регистрация

Данни за дилъра

Лице за контакт в сервиза

Г-жа/г-н

Телефонен номер

Адрес на дилъра/телефон (фирмен печат)

ВАШЕ BMW.

Радваме се, че сте се решили да закупите превозно средство от BMW Motorrad и ви приветстваме в кръга на шофьорите на BMW. Запознайте се със своето ново превозно средство, за да шофирате безопасно в пътното движение.

Относно това ръководство за експлоатация

Прочетете това ръководство за експлоатация, преди да стартирате Вашия нов BMW. Тук ще откриете важни указания относно управлението на превозното средство, които ще ви позволят да се възползвате напълно от техническите предимства на вашето BMW.

Освен това ще получите информация относно техническото обслужване и поддръжката, които ще спомогнат за безопасността на работа и пътната безопасност, както и за възможно най-доброто запазване на стойността на Вашето превозно средство.

Ако някой ден решите да продадете Вашия BMW, не забравяйте да предоставите и ръководството за експлоатация. То е важна неделима част от Вашето превозно средство.

Много радост от Вашия BMW, както и успешно и безопасно пътуване, Ви пожелава

BMW Motorrad.

01 ОБЩИ УКАЗАНИЯ	2	03 ИНДИКАЦИИ	24
Ориентация	4	Контролни и сигнални лампи	26
Съкращения и символи	4	TFT дисплей в изглед Pure Ride	27
Оборудване	5	TFT дисплей в изглед Меню	28
Технически данни	6	TFT дисплей в изглед зареждане	29
Актуалност	6	Предупредителни сигнализации	30
Допълнителни източници на информация	6		
Сертификати и оперативни разрешения	7	04 ОБСЛУЖВАНЕ	58
Устройство за запамятване на данни	7	Готовност за работа	60
Интелигентна система за спешно повикване	12	Превключвател за аварийно изключване	65
		Интелигентно спешно повикване	65
02 ПРЕГЛЕДИ	16	Движение на заден ход	68
Общ изглед отляво	18	Светлина	69
Общ изглед отдясно	19	Дневна светлина	70
Комбиниран превключвател вляво	20	Аварийна светлинна сигнализация	71
Комбиниран превключвател вдясно	21	Мигачи	72
Комбиниран превключвател вдясно	22	Режим на движение	73
Арматурно табло	23	Алармена система (DWA)	74
		Контрол на налягането на гумите (RDC)	77
		Отопление	77
		Отделение за съхранение	79
		Отделение за каска	81

05 TFT ДИСПЛЕЙ	82	08 ШОФИРАНЕ	128
Общи указания	84	Указания за безопасност	130
Принцип	85	Обърнете внимание на чеклиста	131
Изглед Pure Ride	92	Преди всяко пътуване:	132
Изглед Pure	93	При всеки 10-ти	
Разделен екран	93	Процес на зареждане	132
Общи настройки	94	Създаване готовност за движение	132
Bluetooth	95	Каране на електрически скутер	135
WLAN	98	Прибиране	137
Моето превозно средство	99	Спиране	138
Бордови компютър	102	Е-Scooter паркиране	139
Навигация	103	Закрепване на Е-Scooter за транс-портиране	140
Медия	105		
Телефон	106		
Показване на версията на софтуера	107		
Показване на лицензионната информация	107		
06 НАСТРОЙКА	108	09 ТЕХНИЧЕСКИ ПОДРОБНОСТИ	142
Огледало	110	Общи указания	144
Фар	110	Антиблокираща система (ABS)	144
Предварително обтягане на пружината	111	Контрол на сцеплението (ASC/DTC)	147
07 BMW EPOWER	114	Рекуперация контрол на стабилността (RSC)	149
Принцип	116	Режим на движение	150
Общи указания	117	Динамичен спирателен контрол	152
Кабел за зареждане	119		
Процес на зареждане	120		

Контрол на налягането на гумите (RDC)	153
Адаптивна светлина при завиване	154

10 ПОДДРЪЖКА 156

Общи указания	158
Стандартен комплект инструменти	159
Спирачна система	159
Охлаждащ агент	163
Гуми	164
Джанти и гуми	165
Крушка	166
Части по обшивката	166
Акумулатор	168
Предпазители	172
Диагностичен контакт	174

11 ПРИНАДЛЕЖНОСТИ 176

Общи указания	178
Контакти	179
Горна кутия	179

12 ГРИЖА 184

Средства за поддръжка	186
Измиване на превозното средство	186
Почистване на чувствителни части на превозното средство	188
Поддръжка на боята	189
Консервиране	190
E-Scooter консервация	190
Въвеждане в експлоатация на E-Scooter	190

13 ТЕХНИЧЕСКИ ДАННИ 192

Таблица с повреди	194
Зареждане	197
Задвижване	198
Скоростна кутия	198
Задвижване на задните колела	198
Рамка	198
Ходова част	199
Спиране	199
Колела и гуми	200
Електрическа система	201
Алармена система	203
Размери	203
Тегла	204
Характеристики	204

14 СЕРВИЗИРАНЕ	206	Сертификат за контрол на налягането на гумите	249
BMW Motorrad Сервизиране	208	Сертификат за TFT инструментно табло	250
Сервизна история BMW Motorrad	208		
Услуга за мобилност BMW Motorrad	209		
Дейности по поддръжката	209		
План за техническо обслужване	211		
Потвърждения на поддръжката	212		
Сервизни потвърждения	224		
<hr/>			
15 СЕРТИФИКАТ	226	КАТАЛОГ С КЛЮЧОВИ ДУМИ	254
BMW CE 04 Battery Certificate за клетъчните модули за високо напрежение мощности и условия	228		
<hr/>			
ПРИЛОЖЕНИЕ	232		
Declaration of Conformity	233		
Emergency call	238		
Сертификат за електронен имобилайзер	242		
Сертификат за Keyless Ride	245		

ОБЩИ УКАЗАНИЯ

01

ОРИЕНТАЦИЯ	4
СЪКРАЩЕНИЯ И СИМВОЛИ	4
ОБОРУДВАНЕ	5
ТЕХНИЧЕСКИ ДАННИ	6
АКТУАЛНОСТ	6
ДОПЪЛНИТЕЛНИ ИЗТОЧНИЦИ НА ИНФОРМАЦИЯ	6
СЕРТИФИКАТИ И ОПЕРАТИВНИ РАЗРЕШЕНИЯ	7
УСТРОЙСТВО ЗА ЗАПАМЕТЯВАНЕ НА ДАННИ	7
ИНТЕЛИГЕНТНА СИСТЕМА ЗА СПЕШНО ПОВИК- ВАНЕ	12

4 ОБЩИ УКАЗАНИЯ

ОРИЕНТАЦИЯ

Ние сме заложили на бързото ориентиране в настоящото ръководство за експлоатация. Специални теми ще намерите най-бързо с помощта на подробния указател по ключови думи в края. Ако желаете първо да добиете обща представа за Вашия електрически скутер, то ще го намерите в глава 2. В глава „Сервизно обслужване“ са документирани всички извършени дейности по техническо обслужване и ремонт. Доказването на извършените дейности по поддръжката е предпоставка за следгаранционната поддръжка.





Предупредителни табели по части на превозното средство

Предупредителните табели по части на превозното средство обръщат внимание на това, че неправилното използване

на високоволтова технология или високоволтови компоненти може да доведе до животозастрашаващо нараняване от токов удар.

СЪКРАЩЕНИЯ И СИМВОЛИ





 **ПРЕДПАЗЛИВОСТ** Заплаха с ниска степен на риск. Ако не се избегне, може да се стигне до дребно или средно нараняване.

 **ПРЕДУПРЕЖДЕНИЕ** Заплаха със средна степен на риск. Ако не се избегне, може да се стигне до смърт или тежко нараняване.

 **ОПАСНОСТ** Заплаха с висока степен на риск. Ако не се избегне, се стига до смърт или тежко нараняване.

 **ВНИМАНИЕ** Специални указания и предпазни мерки. Неспазването може да доведе до повреда на превозното средство или допълнителните принадлежности и по този начин и до прекратяване на гаранцията.

 Специални указания за по-добро извършване на процедурите по използване, контрол и настройка, както и за поддръжката.

- Инструкция за дейност.
- » Резултат от дейност.
-  Препратка към страница с допълнителна информация.
-  Посочва края на информация, отнасяща се до аксесоари или оборудване.
-  Момент на затягане.
-  Технически данни.
- LA Оборудване за определена държава.
- SA Специално оборудване. Специалната окомплектовка на BMW Motorrad е интегрирана още при производството на превозното средство.
- SZ Специални аксесоари. Специалните аксесоари за BMW Motorrad могат да се набавят и оборудват от вашия партньор на BMW Motorrad.
- ABS Антиблокираща система.
- ASC Автоматичен контрол на стабилността.
- DTC Динамичен тракшън контрол.
- DWA Аларма против кражба.
- EWS Електронен имобилайзер.
- RDC Контрол на налягането в гумите.
- RSC Рекуперация контрол на стабилността

ОБОРУДВАНЕ

При закупуване на Вашия E-Scooter Вие сте избрали модел с индивидуално оборудване. Настоящото ръководство за експлоатация описва предлаганите от BMW допълнителни оборудвания (SA) и избраните специални аксесоари (SZ). Проявете разбиране за това, че тук са описани и вариантите на оборудване, които Вие е възможно да нямате. Също така са възможни и отклонения спрямо показаното превозно средство, обусловени от спецификите на конкретната държава.

6 ОБЩИ УКАЗАНИЯ

Ако Вашият E-Scooter съдържа оборудване, което не е описано в настоящото ръководство за експлоатация, то е включено в отделно ръководство за експлоатация.

ТЕХНИЧЕСКИ ДАННИ

Всички данни за размери, тегло и мощност в ръководството за експлоатация се отнасят до немския институт за стандартизация е. В (DIN) и включват неговите предписания за толеранс. Техническите данни и спецификации в това ръководство за експлоатация служат като насоки. Специфичните за превозното средство данни могат да се различават от това, напр. поради избрани специални оборудвания, варианти за различни държави или специфични за държавата измервателни методи. Подробни стойности могат да се намерят в регистрационните документи или да се поискат при Вашия партньор на BMW Motorrad или при друг оторизиран сервизен партньор или сервиз. Данните в документите на превозното средство са с предимство спрямо данните в това ръководство за експлоатация.

АКТУАЛНОСТ

Високото ниво на безопасност и качество на BMW E-Scooter се гарантира от постоянното усъвършенстване на конструкцията, оборудването и принадлежностите. Поради това могат да се получат евентуални отклонения между настоящото ръководство за експлоатация и Вашето превозно средство. BMW Motorrad не може да изключи допускането на грешки. Ето защо проявете разбиране, че данните, фигурите и описанията не могат да станат повод за предявяване на искове.

ДОПЪЛНИТЕЛНИ ИЗТОЧНИЦИ НА ИНФОРМАЦИЯ

Партньор на BMW Motorrad

Вашият партньор на BMW Motorrad с удоволствие ще отговори на въпроси по всяко време.

Интернет

Ръководството за експлоатация за Вашето превозно средство, ръководствата за използване и монтаж на възможните принадлежности и общата информация за BMW Motorrad, напр. за технологията,

са на разположение на bmw-motorrad.com/manuals.

СЕРТИФИКАТИ И ОПЕРАТИВНИ РАЗРЕШЕНИЯ

Сертификатите за превозното средство и служебните разрешения за работа за възможните принадлежности са на разположение на

bmw-motorrad.com/certification.

УСТРОЙСТВО ЗА ЗАПАМЕТЯВАНЕ НА ДАННИ

Общи положения

В превозното средство са монтирани електронни контролери. Електронните контролери обработват данните, които получават например от сензорите на превозното средство, генерират сами или обменят помежду си. Някои контролери са необходими за безопасното функциониране на превозното средство или подпомагат при шофиране, напр. системи за асистиране на водача. Освен това контролерите позволяват функциите за комфорт и за информация и забавление. Информация за запаменените или обменени данни може да бъде получена от производи-

теля на превозното средство, напр. чрез отделна брошура.

Персонална идентификация

Всяко превозно средство е обозначено с уникален идентификационен номер. В зависимост от държавата може да бъде установен собственикът на превозното средство с помощта на идентификационния номер на превозното средство, регистрационния номер и съответните институции. Освен това има още възможности, за да се свържат създадените данни с водача или със собственика на превозното средство, напр. чрез използвания акаунт за ConnectedDrive.

Права за защита на данните

Съгласно валидното законодателство за защита на данните ползвателите на превозното средство имат определени права спрямо производителя на превозното средство, който създава или обработва лични данни. Ползвателите на превозното средство имат право на безплатна и всеобхватна информация относно организации, които съхраняват лични данни

8 ОБЩИ УКАЗАНИЯ

за ползвателя на превозното средство.

Тези организации могат да бъдат:

- Производител на превозното средство
- Квалифицирани сервизни партньори
- Сервизи
- Сервизен доставчик

Ползвателите на превозното средство трябва да поискат информация какви лични данни се съхраняват, с каква цел се използват и откъде произлизат те. За получаване на тази информация е необходимо удостоверение за притежание или ползване.

Заявяването на информация обхваща и информация относно данни, които се предават на други предприятия или организации.

Уеб страницата на производителя на превозното средство съдържа съответно приложимите сертификати за защита на данните. В тези сертификати за защита на данните се съдържа информация за правото на изтриване или промяна на данни. Производителят на превозното средство предоставя в интернет и данните си за кон-

такт и тези на отговорниците по защита на личните данни. При необходимост собственикът на превозното средство може срещу заплащане да прочете запаметените в превозното средство данни при партньор на BMW Motorrad или при оторизиран сервизен партньор или сервиз.

Прочитането на данните на превозното средство се извършва чрез законово определения щекер за on-board диагностика (OBD) в превозното средство.

Законови изисквания за публикуване на данни

Производителят на превозното средство е задължен в рамките на валидното законодателство да предоставя съхраняваните при него данни на властите. Това предоставяне на данни в необходимия обхват се извършва в отделни случаи, напр. за разкриване на престъпление. Държавните институции са оторизирани в рамките на валидното законодателство в отделни случаи да четат данни от превозното средство.

Експлоатационни данни в превозното средство

За работата на превозното средство контролерите обработват данни.

Към това спадат напр.:

- Съобщения за статуса на превозното средство и на отделните му компоненти, напр. обороти на колелата, скорост на обиколка на колелата, забавяне на движението
- Околни условия, напр. температура

Обработените данни се обработват само в самото превозно средство и обикновено са временни. Данните не се запамятват извън експлоатационното време.

Електронни компоненти, напр. контролери, съдържат компоненти за съхраняване на техническа информация. Те могат да съхраняват временно или постоянно информация за състоянието на превозното средство, натоварването на компонентите, събития или грешки.

Тази информация обикновено документира състоянието на даден компонент, модул, система или на околната среда, напр.:

- Работни състояния на системни компоненти, напр. нива на пълнене, налягане в гумите
- Неизправности и дефекти във важни системни компоненти, напр. светлини и спирачки
- Реакции на превозното средство в специални ситуации при пътуване, напр. използване на системите за стабилност
- Информация за събития, увреждащи превозното средство

Данните са необходими за осигуряване на функциите на контролерите. Освен това те служат за откриване и отстраняване на неизправности, както и за оптимизиране на функциите на превозното средство от производителя му.

Голяма част от тези данни е временна и се обработва само в превозното средство. Само една малка част от данните се съхранява при необходимост в паметта за събития или грешки.

Ако се използват сервизни услуги, напр. ремонти, сервизни процеси, гаранционни искове и действия по осигуряване на качеството, тази техническа информация, заедно с иденти-

10 ОБЩИ УКАЗАНИЯ

фикационния номер на превозното средство, може да бъде прочетена от превозното средство.

Прочитането на информацията може да се извърши при партньор на BMW Motorrad или при оторизиран сервизен партньор или сервиз. За прочитане се използва законово предписания щекер за on-board диагностика (OBD) в превозното средство.

Данните се създават, обработват и използват от съответните организации на сервизната мрежа. Данните документират техническото състояние на превозното средство, помагат при откриването на грешки, при спазването на гаранционните задължения и при подобряване на качеството.

Освен това производителят има задължения за мониторинг на продуктите, произтичащи от закона за продуктовата гаранция. За изпълнение на тези задължения производителят се нуждае от техническите данни на превозното средство. Данните от превозното средство могат да се използват и за проверка на гаранционни искове на клиента.

Паметта за грешки и за неизправности в превозното средство може да се нулира в рамките на ремонт или сервизни работи при партньор на BMW Motorrad или при оторизиран сервизен партньор или сервиз.

Въвеждане и прехвърляне на данни в превозното средство

Общи положения

В зависимост от оборудването настройките за комфорт и индивидуализациите могат да бъдат запаметени в превозното средство и да бъдат променени или нулирани по всяко време.

Данните могат при необходимост да бъдат изпратени в системата за забавление и комуникация на превозното средство, напр. чрез смартфон.

В зависимост от съответното оборудване към това спадат:

- Мултимедийни данни, като музика за възпроизвеждане
- Данни от списъка с контакти за използване в комбинация с комуникационна система или с интегрирана навигационна система
- Въведени навигационни цели
- Данни за използването на интернет услуги. Тези данни

могат да бъдат запазени локално в превозното средство или да се намират в устройство, свързано с превозното средство, напр. смартфон, USB стик, MP3 плейър. Ако се извърши запазване на тези данни в превозното средство, те могат да бъдат изтрити по всяко време.

Предаването на тези данни към трети лица се извършва единствено по лично желание в рамките на използването на онлайн услуги. Това зависи от избраните настройки при използването на услугите.

Свързване на мобилни устройства

В зависимост от оборудването може свързани с превозното средство мобилни устройства да бъдат управлявани чрез управляващите елементи на превозното средство.

При това могат да се предават снимки и аудио от мобилното устройство чрез мултимедийната система. Едновременно с това се прехвърля определена информация към мобилното устройство. В зависимост от вида на свързването към това спадат например данни за позицията и друга обща инфор-

мация за превозното средство. Това позволява оптималното използване на избрани приложения, напр. навигация или възпроизвеждане на музика. Видът на допълнителната обработка на данни се определя от доставчика на съответното използвано приложение. Обхватът на възможните настройки зависи от съответното приложение и от операционната система на мобилното устройство.

Услуги

Общи положения

Ако превозното средство разполага с безжично свързване, то позволява обмена на данни между превозното средство и други системи. Безжичното свързване е възможно чрез собствен модул за изпращане и приемане на превозното средство или чрез лично поставено мобилно устройство, напр. смартфон. Чрез това безжично свързване могат да се използват така наречените онлайн функции. Към това принадлежат онлайн услуги и приложения, които са предоставени от производителя на превозното средство или от други доставчици.

Услуги на производителя на превозното средство

12 ОБЩИ УКАЗАНИЯ

При онлайн услуги на производителя на превозното средство съответните функции са описани на подходящо място, напр. в ръководство за експлоатация, уеб страница на производителя. Там е дадена и информацията, свързана със законите за защита на данните. За предотвратяване на онлайн услуги могат да се използват лични данни. Обменът на данни се извършва чрез защитена връзка, напр. с предвидените за целта ИТ системи на производителя на превозното средство.

Създаването, обработката и използването на лични данни, произтичащи от предоставянето на услуги, се извършват единствено на базата на законово разрешение, договорено споразумение или съгласие. Възможно е и да се активира или деактивира цялата връзка за данни. Това изключва изискванията от закона функции.

Услуги на други доставчици

При използване на онлайн услуги на други доставчици отговорността и условията за защита на данните и за използването се поемат от доставчика. Производителят на превозното средство няма влияние над

обмененото при това съдържание. Информация за вида, обхвата и целта на създаването и използването на лични данни в рамките на услуги от трети лица може да бъде получена при съответния доставчик на услуга.

ИНТЕЛИГЕНТНА СИСТЕМА ЗА СПЕШНО ПОВИКВАНЕ

—с интелигентно спешно повикване^{SA}

Принцип

Интелигентната система за спешно повикване позволява ръчни или автоматични спешни повиквания, напр. при злополуки.

Спешните повиквания се поемат от центала за спешни повиквания, която е наета от производителя на превозното средство.

Повече Информация за работата на интелигентната система за спешно повикване и нейните функции, вижте глава Обслужване (▣▣▣ 65).

Правни основания

Обработката на лични данни чрез интелигентната система за спешни повиквания съответства на следните разпоредби:

– Защита на лични данни: Директива 95/46/ЕО на Европейския парламент и на Съвета.

– Защита на лични данни: Директива 2002/58/ЕО на Европейския парламент и на Съвета.

Правните основания за активиране и функциониране на интелигентната система за спешно повикване са сключеният договор за ConnectedRide тази функция, както и съответните закони, регламенти и директиви на Европейския парламент и на Европейския съвет. Въпросните регламенти и директиви регулират защитата на физически лица при обработка на лични данни.

Обработката на лични данни чрез интелигентната система за спешни повиквания съответства на европейските директиви за защита на лични данни. Интелигентната система за спешни повиквания обработва лични данни само със съгласието на собственика на превозното средство.

Интелигентната система за спешни повиквания и други услуги с допълнителни предимства могат да обработват лични данни само на основа-

ние на изричното съгласие на засегнатото от обработката на данни лице, напр. на собственика на превозното средство.

SIM карта

Интелигентната система за спешни повиквания работи чрез монтираната в превозното средство SIM карта по мобилна мрежа. SIM картата е включена постоянно в мобилната мрежа, за да позволи бързо свързване. При спешен случай данните се изпращат към производителя на превозното средство.

Подобряване на качеството

Предаваните при спешно повикване данни се използват от производителя на превозното средство и за подобряване на качеството на продуктите и услугите.

Определяне на позицията

Позицията на превозното средство може да бъде определена на базата на мобилните клетки единствено от доставчика на мобилната мрежа. За оператора на мрежата не е възможно свързването на идентификационния номер на превозното средство и на телефонния номер на вградената SIM карта. Свързването на

14 ОБЩИ УКАЗАНИЯ

идентификационния номер на превозното средство и на телефонния номер на вградените SIM карти може да се направи единствено от производителя на превозното средство.

Регистрационни данни на спешните повиквания

Регистрационните данни на спешните повиквания се съхраняват в памет на превозното средство. Най-старите регистрационни данни се изтриват регулярно. Регистрационните данни включват например информация относно това кога и къде е направено спешно повикване. Регистрационните данни могат да бъдат прочетени от паметта на превозното средство в изключителни случаи. Обикновено прочитането на регистрационните данни се извършва само със съдебна заповед и е възможно само ако съответните устройства са свързани директно към превозното средство.

Автоматично аварийно повикване

Системата е създадена така, че при инцидент със съответната тежест, установена чрез сензори в превозното средство,

автоматично да се задейства спешно повикване.

Изпращана информация

При спешно повикване чрез интелигентната система за спешно повикване се предава към наетата централа за спешни повиквания същата информация, каквато и при законоустановената система за спешно повикване eCall към държавната спешна помощ. Освен това чрез интелигентната система за спешно повикване следната допълнителна информация се изпраща към наета от производителя на превозното средство централа за спешни повиквания и при необходимост се препраща към държавната спешна помощ:

- Данни за инцидент, напр. разпознатата от сензорите на превозното средство посока на удара, за да се улесни планирането на спасителните екипи.
- Данни за контакт, напр. телефонният номер на вградената SIM карта и телефонният номер на водача, ако е наличен, за да се улесни при нужда бърз контакт с участниците в инцидента.

Съхранение на данни

Данните за задействано спешно повикване се запамятват в превозното средство. Данните съдържат информация за спешното повикване, напр. място и време на спешното повикване.

Аудио записи на разговора на спешното повикване се съхраняват при централата за спешни повиквания.

Аудио записи на клиента се съхраняват за 24 часа, в случай че е необходимо да се анализират подробности за спешното повикване. След това аудио записите се изтриват. Аудио записите на служителите на централата за спешни повиквания се съхраняват 24 часа с цел осигуряване на качеството.

Информация за личните данни

Обработваните в рамките на интелигентното спешно повикване данни се обработват единствено за извършване на спешното повикване. Производителят на превозното средство публикува в рамките на законовото си задължение информация относно обработва-

ните и евентуално съхраняваните от него данни.

ПРЕГЛЕДИ

02

ОБЩ ИЗГЛЕД ОТЛЯВО	18
ОБЩ ИЗГЛЕД ОТДЯСНО	19
КОМБИНИРАН ПРЕВКЛЮЧВАТЕЛ ВЛЯВО	20
КОМБИНИРАН ПРЕВКЛЮЧВАТЕЛ ВДЯСНО	21
КОМБИНИРАН ПРЕВКЛЮЧВАТЕЛ ВДЯСНО	22
АРМАТУРНО ТАБЛО	23

18 ПРЕГЛЕДИ

ОБЩ ИЗГЛЕД ОТЛЯВО



- 1** Отзад на предната престилка:
Диагностичен контакт (➡ 174)
Регулиране на радиуса на осветяване (➡ 110)
Резервоар за охлаждащ агент (➡ 163)
Бордови инструмент Torx T25 (➡ 159)
- 2** Резервоар за спирачна течност за спирачката на задното колело (➡ 161)
- 3** Дръжка за пътник
- 4** Регулиране на предварителното обтягане на амортизатора (➡ 111)

ОБЩ ИЗГЛЕД ОТДЯСНО



- | | |
|---|---|
| <p>1 Дръжка за пътник</p> <p>2 Отделение за съхранение (►►► 79)</p> <p>3 Резервоар за спирачна течност за спирачката на предното колело (►►► 161)</p> <p>4 Товарно отделение (►►► 121)</p> <p>5 Идентификационен номер на превозното средство (главна рамка отпред вдясно отдолу
Фабрична табелка (на рамката отпред вдясно на кормилната глава</p> <p>6 контакт 12 V</p> | <p>7 Отделение за каска (►►► 81)
Бордови инструмент за предварително обтягане на амортизьора (►►► 159)
Таблица за натоварването (от вътрешната страна на капака на отделението за каска)
Таблица за налягането на гумите (от вътрешната страна на капака на отделението за каска)</p> <p>8 Зад страничната облицовка:
Акумулатор (►►► 168)
Предпазители (►►► 172)</p> |
|---|---|

20 ПРЕГЛЕДИ

КОМБИНИРАН ПРЕВКЛЮЧВАТЕЛ ВЛЯВО



- 1 Дълга светлина и светлинен сигнал (☛ 69)
- 2 Аварийна светлинна сигнализация (☛ 71)
- 3 Любими бутони (☛ 91)
- 4 Помощ за движение на заден ход (☛ 68)
- 5 Мигачи (☛ 72)
- 6 Клаксон
- 7 Двупозиционен клавиш МЕНЮ
- 8 Мултиконтролер
- 9 Дневна светлина (☛ 70)

КОМБИНИРАН ПРЕВКЛЮЧВАТЕЛ ВДЯСНО

—с интелигентно спешно повикване^{SA}

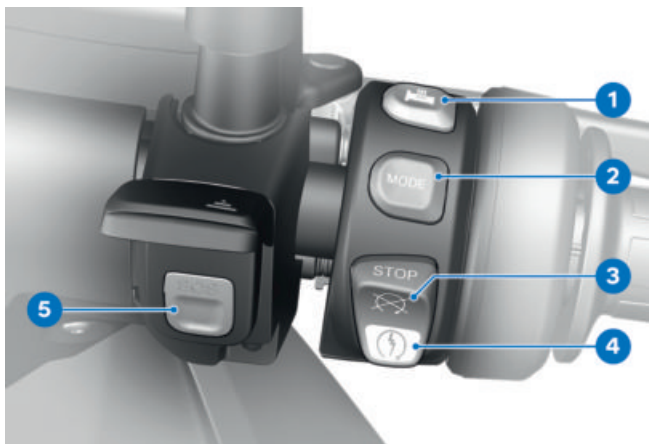

- 1 Отопление (☰➔ 77)
- 2 Режим на движение (☰➔ 73)
- 3 Превключвател за аварийно изключване (☰➔ 65)
- 4 Бутон за старт (☰➔ 135)
- 5 Бутон SOS
Интелигентно спешно повикване (☰➔ 65)

22 ПРЕГЛЕДИ

КОМБИНИРАН ПРЕВКЛЮЧВАТЕЛ ВДЯСНО

—без интелигентно спешно повикване^{SA}

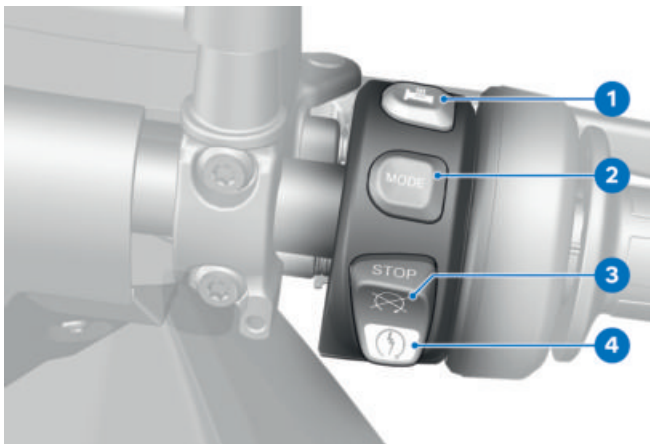

- 1 Отопление (☛ 77)
- 2 Режим на движение (☛ 73)
- 3 Превключвател за аварийно изключване (☛ 65)
- 4 Бутон за старт (☛ 135)

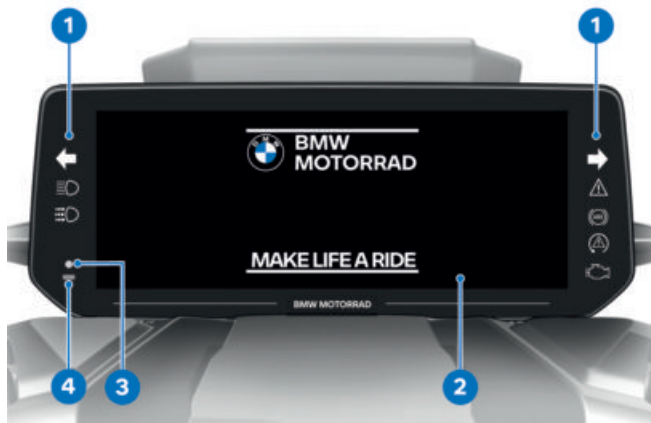
АРМАТУРНО ТАБЛО

- 1** Контролни и сигнални лампи (☞ 26)
- 2** TFT дисплей (☞ 27)
(☞ 28)
- 3** DWA светодиод
–с аларма против кражба
(DWA)^{SA}
Алармен сигнал (☞ 75)
Контролна лампичка за
ключа с дистанционно
управление
Включете запалването
(☞ 61).
- 4** Фотодиод (за регулиране
на яркостта на осветява-
нето на инструментите)

ИНДИКАЦИИ

03

КОНТРОЛНИ И СИГНАЛНИ ЛАМПИ	26
TFT ДИСПЛЕЙ В ИЗГЛЕД PURE RIDE	27
TFT ДИСПЛЕЙ В ИЗГЛЕД МЕНЮ	28
TFT ДИСПЛЕЙ В ИЗГЛЕД ЗАРЕЖДАНЕ	29
ПРЕДУПРЕДИТЕЛНИ СИГНАЛИЗАЦИИ	30

26 ИНДИКАЦИИ

КОНТРОЛНИ И СИГНАЛНИ ЛАМПИ

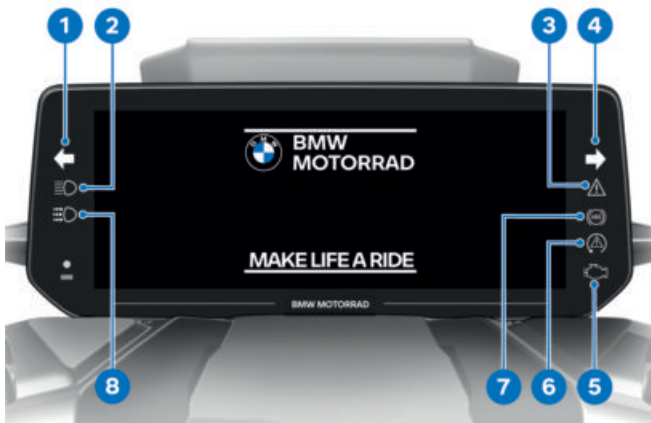

- 1 Мигач ляв (☛ 72)
- 2 Дълга светлина (☛ 69)
- 3 Обща сигнална лампа (☛ 30)
- 4 Мигач десен (☛ 72)
- 5 Сигнална лампа грешна функция задвижване
Грешна функция задвижване (☛ 41)
- 6 ASC (☛ 48)
–с режими на движение Pro^{SA}
DTC (☛ 48)
- 7 ABS (☛ 55)
- 8 Ръчна дневна светлина (☛ 70)

TFT ДИСПЛЕЙ В ИЗГЛЕД PURE RIDE

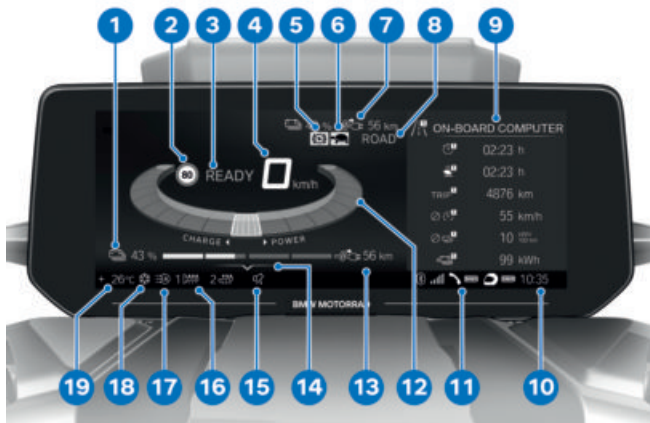

- | | |
|---|---|
| 1 Степен на зареждане акумулатор (▬▬▬ 92) | 9 Разделен екран (▬▬▬ 93) |
| 2 Информация за ограничението на скоростта (▬▬▬ 91) | 10 Час (▬▬▬ 94) |
| 3 Индикация за готовността за шофиране (▬▬▬ 135) | 11 Статус на връзката (▬▬▬ 96) |
| 4 Километраж | 12 Индикация за задвижване (▬▬▬ 92) |
| 5 Ограничение рекуперация (▬▬▬ 92) | 13 Диапазон (▬▬▬ 92) |
| 6 Ограничение на мощност (▬▬▬ 92) | 14 Помощ при обслужване |
| 7 Лента на състоянието за информация за шофьора (▬▬▬ 89) | 15 Заглушаване (▬▬▬ 94) |
| 8 Режим на движение (▬▬▬ 73) | 16 Отопление (▬▬▬ 77) |
| | 17 Автоматична дневна светлина (▬▬▬ 70) |
| | 18 Предупреждение за външна температура (▬▬▬ 38) |
| | 19 Външна температура |

28 ИНДИКАЦИИ

ТФТ ДИСПЛЕЙ В ИЗГЛЕД МЕНЮ

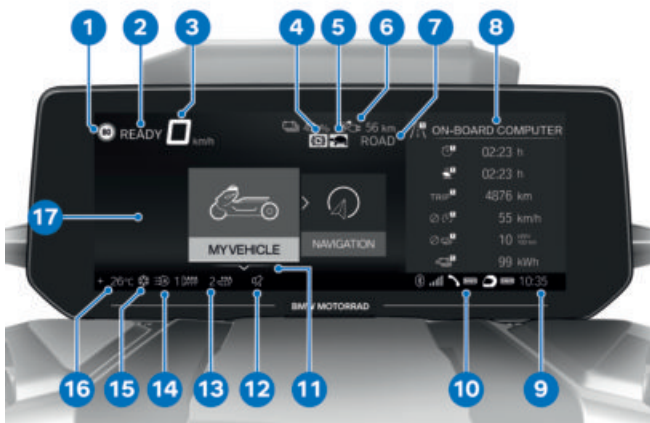

- 1 Информация за ограничението на скоростта (►►► 91)
- 2 Индикация за готовността за шофиране
Включете готовността за шофиране (►►► 135).
- 3 Километраж
- 4 Ограничение рекуперация (►►► 92)
- 5 Ограничение на мощност (►►► 92)
- 6 Лента на състоянието за информация за шофьора (►►► 89)
- 7 Режим на движение (►►► 73)
- 8 Разделен екран (►►► 93)
- 9 Час (►►► 94)
- 10 Статус на връзката (►►► 96)
- 11 Помощ при обслужване
- 12 Заглушаване (►►► 94)
- 13 Отопление (►►► 77)
- 14 Автоматична дневна светлина (►►► 70)
- 15 Предупреждение за външна температура (►►► 38)
- 16 Външна температура
- 17 Област от меню

TFT ДИСПЛЕЙ В ИЗГЛЕД ЗАРЕЖДАНЕ

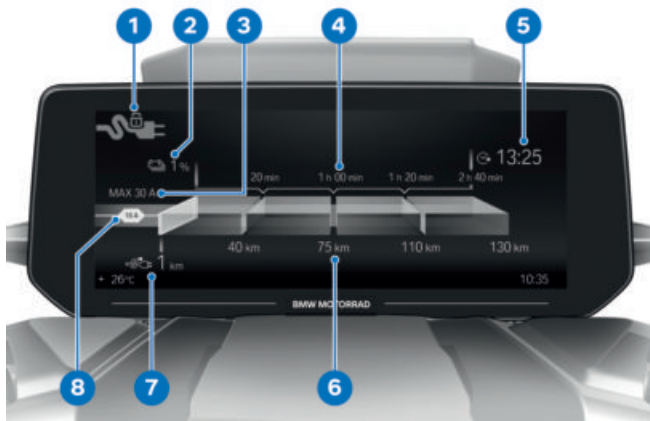

- 1 Статус заряден щекер
- 2 Степен на зареждане
- 3 Максимална налична стойност на заряден ток
- 4 Прогноза на време за зареждане
- 5 Целево време за 100% заряд
- 6 Прогноза за пробег
- 7 Диапазон
- 8 Активно ограничение заряден ток

30 ИНДИКАЦИИ

ПРЕДУПРЕДИТЕЛНИ СИГНАЛИЗАЦИИ

Представяне

Предупрежденията се показват със съответната сигнална лампа.

Предупрежденията се показват чрез общата сигнална лампа в комбинация с диалог на TFT дисплея. В зависимост от важността на предупреждението общата сигнална лампа свети в червено или в жълто.

 Общата сигнална лампа се показва съгласно най-важното предупреждение. Преглед на възможните предупреждения ще намерите на следните страници.



Индикация Check-Control

Съобщенията на дисплея се различават във визуализацията. Според приоритета се използват различни цветове и знаци:

- Зелена ОТМЕТКА ОК **1**: няма съобщение, стойностите са оптимални.
- Бял кръг с малко „i“ **2**: информация.
- Жълт предупредителен триъгълник **3**: предупредително съобщение, стойността не е оптимална.
- Червен предупредителен триъгълник **3**: Предупредително съобщение, стойността е критична



Индикация на стойности

Символите **4** се различават във визуализацията. Според оценката се използват различни цветове. Вместо цифрови стойности **8** с мерни единици **7** в индикацията се показват текстове **6**:

Цвят на символа

- Зелен: (OK) Актуалната стойност е оптимална.
- Жълт: (Low!/High!) Актуалната стойност е твърде ниска или твърде висока.

- Червен: (Hot!/High!) Актуалната температура или стойността е твърде висока.
- Бял: (---) Няма валидна стойност. Вместо стойността се показват черти **5**.

 Оценката на отделните стойности е възможна частично едва от определен период на движение или скорост нататък. Ако поради неизпълнени условия за измерване все още не може да бъде показана измерена стойност, вместо това се показват черти на нейно място. Ако няма валидна измерена стойност, не се извършва и оценка под формата на цветен символ.

- Ако има няколко съобщения Check-Control с еднакъв приоритет, съобщенията се сменят по реда на възникването си, докато не бъдат квитирани.
- Ако символът **2** е представен активен, можете да квитирате като наклоните мултиконтролера наляво.
- Съобщенията Check-Control се прилагат динамично като допълнителни етикети отстрани в менюто My vehicle ( 87). Докато грешката съществува, съобщението може да бъде извикано отново.

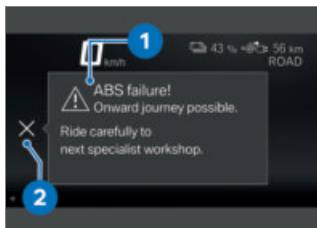

Диалогов прозорец Check-Control

Съобщенията се дават като диалогов прозорец Check-Control **1**.

32 ИНДИКАЦИИ





















Преглед на предупредителната сигнализация

Контролни и предупредителни лампички	Текст на дисплея	Значение
 свети в жълто.	 се показва.	EWS активно (▬▶▶▶ 38)
	 се показва.	Предупреждение за външна температура (▬▶▶▶ 38)
 свети в жълто.	 Показва се дефектната крушка.	Дефектна крушка (▬▶▶▶ 39)
 свети в жълто.	 Light control failure!	Управление на светлините нефункциониращо (▬▶▶▶ 39)
	 Alarm system batt. capacity weak.	Акумулаторът на алармената система е слаб (▬▶▶▶ 40)
	 Alarm system battery empty.	Акумулаторът на алармената система е изтощен (▬▶▶▶ 40)
	 Alarm system failure.	DWA извън строя (▬▶▶▶ 41)
 свети.	 Engine!	Грешна функция задвижване (▬▶▶▶ 41)
 мига в червено.	 Serious fault in the engine control!	Тежка грешна функция на задвижването (▬▶▶▶ 41)
 мига.		













Контролни и предупредителни лампички	Текст на дисплея	Значение
 СВЕТИ В ЖЪЛТО.	 No communication with drive electronics.	Грешка в комуникацията в електромашинна електроника (►►► 41)
 СВЕТИ.		
 СВЕТИ В ЖЪЛТО.	 Insulation fault in HV system.	Грешка в изолацията на високоволтовата система (►►► 42)
 СВЕТИ В ЧЕРВЕНО.	 Insulation fault in HV system.	Тежка грешка в изолацията на високоволтовата система (►►►► 42)
 СВЕТИ В ЖЪЛТО.	 Charge level critical.	Степен на зареждане критична (►►► 42)
	 СВЕТИ.	
 СВЕТИ В ЖЪЛТО.	 Fault in e-Drive: Power reduced.	Грешка в електрическото задвижване: Намалена мощност (►►► 43)
	 СВЕТИ.	
 СВЕТИ В ЖЪЛТО.	 Fault in e-Drive.	Високоволтовата система не може да се включва или изключва (►►► 43)
 СВЕТИ В ЖЪЛТО.	 Fault in e-Drive.	Грешка в електрическото задвижване (►►► 43)
 СВЕТИ В ЖЪЛТО.	 Cable lock damaged.	Блокиращ щекер повреден (►►► 44)

34 ИНДИКАЦИИ

Контролни и предупредителни лампички	Текст на дисплея	Значение
 мига в червено.	 Serious fault in e-Drive!	Тежка грешка в електрическото задвижване (▣▣▣➔ 44)
 СВЕТИ В ЖЪЛТО.	 Drive system too hot: Power reduced.	Твърде висока температура на антифриза (▣▣▣➔ 44)
 СВЕТИ В ЖЪЛТО.	 Charging interruption. Chrg sys overheated.	Система за зареждане прегряла (▣▣▣➔ 45)
 СВЕТИ В ЖЪЛТО.	 Recuperation limited.	Рекуперация на енергия ограничена (▣▣▣➔ 45)
 СВЕТИ В ЖЪЛТО.	 Service disconnect pulled.	Високоволтов предпазен щекер разединен (▣▣▣➔ 45)
	 Chrg. target not reached. Charging power reduced.	Намалена мощност на зареждане (▣▣▣➔ 46)
 СВЕТИ В ЖЪЛТО.	 Fault in the charging infrastructure.	Грешка в инфраструктурата на зареждане (▣▣▣➔ 46)
 СВЕТИ В ЖЪЛТО.	 Charging system fault.	Грешка в системата за зареждане (▣▣▣➔ 46)

Контролни и предупредителни лампички	Текст на дисплея	Значение
 свети в жълто.	 On-board battery status.	Състояние батерия на бордовата мрежа (12 V акумулатор (▣▣▣ 47))
 свети в жълто.	 се показва в жълто.  Vehicle voltage low.	Ниско напрежение на бордовата мрежа (▣▣▣ 47)
 свети в жълто.	 се показва в жълто.  Vehicle voltage critical!	Критично напрежение на бордовата мрежа (▣▣▣ 47)
 мига бързо.		ASC/DTC намеса (▣▣▣ 48)
 свети.	 Traction control limited!	ASC/DTC е в ограничена готовност (▣▣▣ 48)
 свети в жълто.	 Traction control systems failed!	ASC/DTC извън строя (▣▣▣ 48)
 свети.		
 свети в жълто.	 се показва в жълто.  Tyre pressure does not match setpoint.	Налягане в гумите е в граничната зона на допустимия толеранс (▣▣▣ 50)
 мига в червено.	 се показва в червено.  Tyre pressure does not match setpoint.	Налягането на гумите е извън допустимия толеранс (▣▣▣ 51)

36 ИНДИКАЦИИ

Контролни и предупредителни лампички	Текст на дисплея	Значение
	 Tyre press. control. Loss of pressure.	Налягането на гумите е извън допустимия толеранс (▣▣▣ 51)
	 „---“	Повреда при прехвърлянето (▣▣▣ 52)
 СВЕТИ В ЖЪЛТО.	 „---“	Дефектен сензор или системна грешка (▣▣▣ 52)
 СВЕТИ В ЖЪЛТО.	 RDC sensor battery weak.	Акумулаторът на сензора за налягането в гумите е слаб (▣▣▣ 53)
 СВЕТИ В ЖЪЛТО.	 Tyre pressure check failure!	Контрол на налягането на гумите (RDC) извън строя (▣▣▣ 53)
 СВЕТИ В ЖЪЛТО.	 Emergency call system restricted.	Система за спешно повикване е в ограничена готовност (▣▣▣ 53)
 СВЕТИ В ЖЪЛТО.	 Side stand monitoring faulty.	Мониторингът на страничната опора е дефектен (▣▣▣ 54)
 МИГА.		Самодиагностиката на ABS системата не е завършена (▣▣▣ 54)

Контролни и предупредителни лампички	Текст на дисплея	Значение
 СВЕТИ В ЖЪЛТО.	 Limited ABS availability!	ABS грешка (➡ 54)
 СВЕТИ.		
 СВЕТИ В ЖЪЛТО.	 ABS failure!	ABS нефункциониращ (➡ 55)
 СВЕТИ.		
 СВЕТИ.	 ABS Pro failure!	ABS Pro нефункциониращ (➡ 55)
	 се показва в бяло.	Необходимо е сервизиране
	Service due!	(➡ 56)
 СВЕТИ В ЖЪЛТО.	 се показва в жълто.	Срокът за сервиз е превишен
	Service overdue!	(➡ 56)

38 ИНДИКАЦИИ

EWS активно



свети в жълто.



се показва.

Възможна причина:

Използваният ключ на превозното средство не е оторизиран за стартиране или комуникацията между ключа на превозното средство и електрониката на двигателя е повредена.

- Отстранете другите закрепени на ключодържателя ключове на превозни средства.
- Използвайте втория ключ на превозното средство.
- Най-добре сменете дефектния ключ на превозното средство при партньор на BMW Motorrad.

Външна температура

Външната температура се показва на лентата на състоянието на TFT дисплея.

При паркирано превозно средство топлината от двигателя може да причини неправилно измерването на външната температура. Ако влиянието на топлината от двигателя е твърде голямо, то временно се показват черти вместо стойности.



Ако външната температура падне под граничната стойност от припл. 3 °C, съществува опасност от образуване на поледица.

При първоначалното падане под тази температура на лентата на състоянието на TFT дисплея започва да мига индикацията на външната температура заедно със символ на снежинка.

Предупреждение за външна температура



се показва.

Възможна причина:



Измерената при превозното средство външна температура е под:

припл. 3 °C



ПРЕДУПРЕЖДЕНИЕ

Опасност от поледица и върху припл. 3 °C

Опасност от злополука

- При ниска външна температура трябва да се внимава за поледица на мостове и сенчести участъци от пътното платно.

- Карайте внимателно.

Дефектна крушка



СВЕТИ В ЖЪЛТО.



Показва се дефектната крушка:



High beam faulty!



Front left turn indicator faulty!
респ. Front right turn indicator faulty!



Low-beam headlight faulty!



Front side light faulty!

–с дневна светлина^{SA}



Daytime riding light faulty!<



Tail light faulty!



Brake light faulty!



Rear left turn indicator faulty!
респ. Rear right turn indicator faulty!



Number plate light faulty!

–Have it checked by a specialist workshop.



ПРЕДУПРЕЖДЕНИЕ

Превозното средство остава незабелязвано в трафика поради повреда на крушката на превозното средство

Риск за безопасността

- Възможно най-бързо сменете дефектните крушки, най-добре винаги носете със себе си съответните резервни крушки.

Възможна причина:

Една или повече крушки са дефектни.

- Чрез визуален контрол открийте дефектната крушка.
- Възлагайте смяната на LED крушките заедно, за целта се обърнете към специализиран сервиз, най-добре към партньор на BMW Motorrad.

Управление на светлините нефункциониращо



СВЕТИ В ЖЪЛТО.



Light control

failure! Have it checked by a specialist workshop.



ПРЕДУПРЕЖДЕНИЕ

Незабелязване на автомобил в уличното движение поради повреда на осветлението на автомобила

Риск за сигурността

- Отстранете възможно най-бързо грешката в специализиран сервиз, най-добре в партньор на BMW Motorrad.

Възможна причина:

Управлението на светлините е диагностицирало грешка в комуникацията.

- Отстранете възможно най-бързо грешката в специализиран сервиз, най-добре в партньор на BMW Motorrad.

Акумулаторът на алармената система е слаб

–с аларма против кражба (DWA)^{SA}

 Alarm system batt. capacity weak. No restrictions. Make an appointment at a specialist workshop.

 Това съобщение за грешка се показва за кратко само в началото на Pre-Ride-Check.

Възможна причина:

Акумулаторът на алармената система вече няма пълен капацитет. Функцията на алармената система при откачен акумулатор на превозното средство се гарантира само за ограничен период от време.

- Обърнете се към специализиран сервиз, най-добре към партньор на BMW Motorrad.

Акумулаторът на алармената система е изтощен

–с аларма против кражба (DWA)^{SA}

 Alarm system battery empty. No independent alarm. Make an appointment at a specialist workshop.

 Това съобщение за грешка се показва за кратко само в началото на Pre-Ride-Check.

Възможна причина:

Акумулаторът на алармената система вече няма капацитет. Функцията на алармената система вече не се гарантира при откачен акумулатор на превозното средство.

- Обърнете се към специализиран сервиз, най-добре към партньор на BMW Motorrad.

DWA извън строя

 Alarm system failure. Have it checked by a specialist workshop.

Възможна причина:

DWA блокът за управление е диагностицирал грешка в комуникацията.

- Обърнете се към специализиран сервиз, най-добре към партньор на BMW Motorrad.
- » DWA вече не може да се активира или деактивира.
- » Възможна грешна аларма.

Грешна функция задвижване

 свети.

 Engine! Have it checked by a specialist workshop.

Възможна причина:

Блокът за управление на двигателя е диагностицирал повреда.

- Отстранете грешката в специализиран сервиз, най-добре в партньор на BMW Motorrad.
- » Продължаването на пътуването е възможно.

Тежка грешна функция на задвижването

 мига в червено.

 мига.

 Serious fault in the engine control! Riding at mod. speed pos. Damage possible. Have checked by workshop.

Възможна причина:

Блокът за управление на двигателя е диагностицирал грешка, която може да доведе до повреда на компоненти на задвижването.

- Отстранете възможно най-бързо грешката в специализиран сервиз, най-добре в партньор на BMW Motorrad.
- » Може да продължите да карате, но все пак не е препоръчително.

Грешка в комуникацията в електромашинна електроника

 свети в жълто.

 свети.

42 ИНДИКАЦИИ

 No communication with drive electronics. Multiple systems affected.

Have them checked by a specialist workshop.

Възможна причина:

Електромашинната електроника е диагностицирала грешка в комуникацията.

- Отстранете възможно най-бързо грешката в специализиран сервиз, най-добре в партньор на BMW Motorrad.

Грешка в изолацията на високоволтовата система

 свети в жълто.

 Insulation fault in HV system. Limited onward journey possible. Drive carefully to the nearest specialist garage.

Възможна причина:

Беше открита грешка в изолацията. Високоволтов кабел или високоволтов компонент беше повреден.

- Възможно най-бързо възложете отстраняването на грешката на партньор на BMW Motorrad.

Тежка грешка в изолацията на високоволтовата система

 свети в червено.

 Insulation fault in HV system. Engine restart not possible after engine stop. Find a workshop immediately.

Възможна причина:

Беше открита тежка грешка в изолацията. Високоволтов кабел или високоволтов компонент беше повреден. След приключване на пътуването не е възможен повторен старт. Могат да възникнат щети по превозното средство.

- Веднага се обърнете към специализиран сервиз, най-добре към партньор на BMW Motorrad.

Степен на зареждане критична

 свети в жълто.

 Charge level critical. Power reduced. Travel to charging station.

 свети.

**ПРЕДУПРЕЖДЕНИЕ**

Необичайно поведение на пътя при аварийен режим на електрическото задвижване

Опасност от злополука

- Избягвайте силно ускорение и изпреварване.

Грешка в електрическото задвижване: Намалена мощност



СВЕТИ В ЖЪЛТО.



Fault in e-Drive:
Power reduced.
Limited onward journey possible. Drive carefully to nearest specialist garage.



СВЕТИ.

**ПРЕДУПРЕЖДЕНИЕ**

Необичайно поведение на пътя при аварийен режим на електрическото задвижване

Опасност от злополука

- Избягвайте силно ускорение и изпреварване.

Обърнете се към специализиран сервис, най-добре към партньор на BMW Motorrad.

Високоволтовата система не може да се включва или изключва



СВЕТИ В ЖЪЛТО.



Fault in e-Drive.
Have it checked by a specialist workshop.

Възможна причина:

Високоволтовата система не може да се включва или изключва.

- Обърнете се към специализиран сервис, най-добре към партньор на BMW Motorrad.

Грешка в електрическото задвижване



СВЕТИ В ЖЪЛТО.



Fault in e-Drive.
Limited onward journey possible. Drive carefully to nearest specialist garage.

Обърнете се към специализиран сервис, най-добре към партньор на BMW Motorrad.

44 ИНДИКАЦИИ

Блокиращ щекер повреден



свети в жълто.



Cable lock damaged.
Reconnect the cable.

If this occurs again,
contact a specialist
workshop.

Възможна причина:

Кабелът за зареждане не може да бъде отключен.

- Направете аварийно освобождаване на зарядния щекер (▣► 127).

Възможна причина:

Кабелът за зареждане не може да бъде блокиран.

- Пъхнете кабела изцяло.
- Ако грешката продължава да стои, обърнете се към специализиран сервиз, най-добре към партньор на BMW Motorrad.

Тежка грешка в електрическото задвижване



мига в червено.



Serious fault in
e-Drive! Stop
immediately! Have it
checked by a specialist
workshop.

Възможна причина:

Беше разпозната тежка грешка в електрическото задвижване. Може да възникне нередовно поведение при шофиране.

Продължаването на пътуването може да доведе до щети по превозното средство.

- Спрете веднага.
- Обърнете се към специализиран сервиз, най-добре към партньор на BMW Motorrad.

Твърде висока температура на антифриза



свети в жълто.



Drive system too
hot: Power reduced.
Limited onward journey
possible.

Възможна причина:

Нивото на охлаждащ агент е твърде ниско.

- Проверете нивото на охлаждащия агент (▣► 163).
- При твърде ниско ниво на охлаждащото средство:
- Оставете задвижването и охлаждащата система да се охладят.
 - Доливане на охлаждащ агент (▣► 163).
 - Възложете проверка на охлаждащата система при повторно изтичане в специализи-

ран сервиз, най-добре партньор на BMW Motorrad.

Възможна причина:

В задвижването или охлаждащата система беше разпозната висока температура.

- Ако е възможно, оставете двигателя да работи в средния диапазон на обороти, за да се охлади.
- Ако температурата на хладилния агент често става твърде висока, отстранете повредата възможно най-бързо в специализиран сервиз, най-добре при партньор на BMW Motorrad.

Система за зареждане прегряла



свети в жълто.



Charging interruption.

Chrg sys overheated.
Check coolant level.
If this occurs again,
have it checked by a
specialist workshop.

Възможна причина:

Нивото на охлаждащ агент е твърде ниско.

- Проверете нивото на охлаждащия агент (►►► 163).
- При твърде ниско ниво на охлаждащото средство:

- Оставете задвижването и охлаждащата система да се охладят.
- Доливане на охлаждащ агент (►►► 163).
- Възложете проверка на охлаждащата система при повторно изтичане в специализиран сервиз, най-добре партньор на BMW Motorrad.

Рекуперация на енергия ограничена



свети в жълто.



Recuperation limited. Limited onward journey possible. Drive carefully to nearest specialist workshop.



свети.

Обърнете се към специализиран сервиз, най-добре към партньор на BMW Motorrad.

Високоволтов предпазен щекер разединен



свети в жълто.



Service disconnect pulled. Not ready to start. Have it checked by a specialist workshop.

46 ИНДИКАЦИИ

Обърнете се към специализиран сервиз, най-добре към партньор на BMW Motorrad.

Намалена мощност на зареждане

 Chrg. target not reached. Charging power reduced. Check charge level. More details in the Rider's Manual.

Възможна причина:

Превозното средство не зарежда с пълна мощност.

- Проверете температурата, инфраструктурата на зареждане и кабела за зареждане.

Възможна причина:

Процесът на зареждане беше прекъснат при степен на зареждане от 90%.

- Проверете степента на зареждане.

Грешка в инфраструктурата на зареждане

 свети в жълто.

 Fault in the charging infrastructure. Check the charging cable and mains connection or use another mains connection.

Възможна причина:

Поради грешка в инфраструктурата на зареждане се стигна до прекъсване на процеса на зареждане или процесът на зареждане не можа да стартира.

- Проверете кабела за зареждане и свързването в мрежа, при нужда използвайте друго свързване в мрежа.

Грешка в системата за зареждане

 свети в жълто.

 Charging system fault. Charging not possible. Drive carefully to the nearest specialist workshop.

Възможна причина:

Поради грешка в превозното средство се стигна до прекъсване на зареждането или процесът на зареждане не можа да стартира. Преобразувателят DC/DC е дефектен.

- Включване на запалването.
- Издърпайте кабела за зареждане.
- 2 минути изчакване.
- » Превозното средство е включено.
- Изключете запалването.
- Пъхнете кабела за зареждане.

48 ИНДИКАЦИИ

 Vehicle voltage critical! Consumers were switched off. Check battery condition. или Battery is not being charged. Check battery status.

12 V акумулатор няма повече достатъчно напрежение, за да снабдява всички консуматори. Възможна причина:

Включени са твърде много консуматори.

- Заредете 12 V акумулатор (▣▣▣▶ 169).

Ако 12 V акумулатор не се зарежда напълно:

- Обърнете се към специализиран сервиз, най-добре към партньор на BMW Motorrad.

ASC/DTC намеса

 мига бързо.

ASC/DTC системата е открила нестабилност на задното колело и е намалила въртящия момент. Контролната и сигнална лампа мига по-продължително от времетраенето на намесата на ASC/DTC. Така водачът и след критичната ситуация има оптично съобщение за извършеното регулиране.

ASC/DTC е в ограничена готовност

 свети.

 Traction control limited! Onward journey possible. Ride carefully to next specialist workshop.

Възможна причина:

Контролният уред ASC/DTC е разпознал грешка.

- Трябва да се има предвид, че ASC/DTC функцията не е активна само ограничено.
- Продължаването на пътуването е възможно. Обърнете внимание на допълнителната информация за ситуациите, които могат да доведат до грешка в ASC/DTC (▣▣▣▶ 148).
- Отстранете възможно най-бързо грешката в специализиран сервиз, най-добре в партньор на BMW Motorrad.

ASC/DTC извън строя

 свети в жълто.

 свети.

 Traction control systems failed! Limited onward journey possible. Drive

carefully to the nearest workshop.

Възможна причина:

Контролният уред ASC/DTC е разпознал грешка.

- Не повреждайте датчика за ъглова скорост.
- Трябва да с внимава за това, че ASC/DTC функцията е на разположение само в ограничена степен или изобщо не е на разположение.
- Продължаването на пътуването е възможно. Обърнете внимание на допълнителната информация за ситуациите, които могат да доведат до грешка в ASC/DTC (▶▶▶ 148).
- Отстранете възможно най-бързо грешката в специализиран сервис, най-добре в партньор на BMW Motorrad.

Налягане на гумите

–с контрол на налягането на гумите (RDC)^{SA}

За индикацията за наляганята в гумите до панела на менюто MY VEHICLE и съобщенията Check-Control има панел TYRE PRESSURE:



Левите стойности се отнасят за предното колело, десните стойности – за задното колело. Чрез действителното и зададеното налягане на гумите се показва разликата в наляганята.

Непосредствено след включване на запалването се показват само чертички. Прехвърлянето на стойностите на налягането на гумите започва едва след първото надхвърляне на следната минимална скорост:



RDC сензорът не е активен

мин. 30 км/ч (Едва след надхвърляне на минималната скорост RDC сензорът изпраща сигнала си към превозното средство.)

50 ИНДИКАЦИИ



Наляганията в гумите се показват на TFT дисплея с температурна компенсация и винаги се отнасят до следната температура на въздуха в гумите:

20 °C



Ако допълнително се покаже символът за гуми в жълто или в червено, става въпрос за предупреждение. Разликата в наляганията се подчертава с оцветен в същия цвят удивителен знак.



Ако съответната стойност се намира в граничния диапазон на допустимост, общата сигнална лампа допълнително свети в жълто.



Ако установеното налягане на гумите е извън допустимия толеранс, то общата сигнална лампа мига в червено.

За допълнителна информация към BMW Motorrad RDC вж. глава „Технически подробности“ от страница (»»» 153).

Налягане в гумите е в граничната зона на допустимия толеранс

–с контрол на налягането на гумите (RDC)^{SA}



свети в жълто.



се показва в жълто.



Tyre pressure does not match setpoint. Check tyre pressure.

Възможна причина:

Измереното налягане на гумите е в граничния диапазон на допустимия толеранс.

- Корижирайте налягането на гумите.
- Преди адаптиране налягането на гумите обърнете внимание на информацията за температурната компенсация и адаптирането на налягането в глава „Технически подробности“:

» Температурна компенсация (»»» 153)

» Нагласяне на налягането (»»» 154)

» Зададените налягания на гумите могат да се намерят на следните места:

–Задна корица на ръководството за експлоатация

- Арматурно табло в изгледа TYRE PRESSURE
- Указателна табела от вътрешната страна на капака на отделиението за каска

Налягането на гумите е извън допустимия толеранс

- с контрол на налягането на гумите (RDC)^{SA}



мига в червено.



се показва в червено.



Tyre pressure does not match setpoint. Stop immediately! Check tyre pressure.



Tyre press. control. Loss of pressure. Stop immediately! Check tyre pressure.



ПРЕДУПРЕЖДЕНИЕ

Налягането на гумите е извън допустимия толеранс.

Опасност от злополука, влошаване на характеристиките на шофиране на превозното средство.

- Адаптирайте начина на шофиране.

Възможна причина:

Измереното налягане в гумите е извън допустимия толеранс.

- Проверете гумите за повреди и за годност.

Ако гумата може да се използва още:

- При следваща възможност коригирайте налягането на гумите.
- Преди адаптиране налягането на гумите обърнете внимание на информацията за температурната компенсация и адаптирането на налягането в глава „Технически подробности“:

» Температурна компенсация (▣► 153)

» Нагласяне на налягането (▣► 154)

» Зададените налягания на гумите могат да се намерят на следните места:

– Задна корица на ръководството за експлоатация

– Арматурно табло в изгледа TYRE PRESSURE

- Проверете гумите за повреди в специализиран сервис, най-добре при партньор на BMW Motorrad.

При несигурност за възможността за движение на гумите:

- Не продължавайте пътуването.

52 ИНДИКАЦИИ

- Информирайте пътна помощ.

Повреда при прехвърлянето

—с контрол на налягането на гумите (RDC)^{SA}

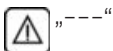

Възможна причина:

Превозното средство не е достигнало минималната скорост (153).



RDC сензорът не е активен

мин. 30 км/ч (Едва след надхвърляне на минималната скорост RDC сензорът изпраща сигнала си към превозното средство.)

- Следете RDC индикацията при по-висока скорост.



Едва ако допълнително светне и общата сигнална лампа, може да се касае за трайна повреда.

В този случай:

- Отстранете грешката в специализиран сервиз, най-добре в партньор на BMW Motorrad.

Възможна причина:

Радиовръзката към RDC сензорите е повредена. В околността има радио-технически съоръжения, които пречат на връзката между контролния блок на RDC и сензорите.

- Наблюдавайте RDC индикацията на друго място.



Едва ако допълнително светне и общата сигнална лампа, може да се касае за трайна повреда.

В този случай:

- Отстранете грешката в специализиран сервиз, най-добре в партньор на BMW Motorrad.

Дефектен сензор или системна грешка

—с контрол на налягането на гумите (RDC)^{SA}



свети в жълто.



Възможна причина:

Поставени са колела без RDC сензор.

- Оборудвайте комплекта на колелото с RDC сензори.

Възможна причина:

1 или 2 RDC сензора са повредени или има системна грешка.

- Отстранете грешката в специализиран сервиз, най-добре в партньор на BMW Motorrad.

Акумулаторът на сензора за налягането в гумите е слаб

–с контрол на налягането на гумите (RDC)^{SA}



свети в жълто.



RDC sensor battery weak. Function limited. Have it checked by a specialist workshop.



Това съобщение за грешка се показва за кратко само в началото на Pre-Ride-Check.

Възможна причина:

Батерията на сензора за налягането на гумите вече не е с пълния си капацитет. Функцията на контрола на налягането на гумите е гарантирана само за ограничен период от време.

- Обърнете се към специализиран сервиз, най-добре към партньор на BMW Motorrad.

Контрол на налягането на гумите (RDC) извън строя

–с контрол на налягането на гумите (RDC)^{SA}



свети в жълто.



Tyre pressure check failure! Function limited. Have it checked by a specialist workshop.

Възможна причина:

Контролният уред RDC е диагностицирал грешка в комуникацията.

- Обърнете се към специализиран сервиз, най-добре към партньор на BMW Motorrad.
- » Предупреждения за налягане на гумите не са налични.

Система за спешно повикване е в ограничена готовност

–с интелигентно спешно повикване^{SA}



свети в жълто.



Emergency call system restricted. If this occurs again, have the vehicle checked by a specialist workshop.

Възможна причина:

Контролерът на ABS е регистрирал грешка. Функцията ABS е ограничено на разположение.

- Продължаването на пътуването е възможно. Следете допълнителната информация за особени ситуации, които биха могли да доведат до съобщения за грешка на ABS (▣▣▣ 145).
- Отстранете възможно най-бързо грешката в специализиран сервис, най-добре в партньор на BMW Motorrad.

ABS нефункциониращ



свети в жълто.



свети.



ABS failure! Onward journey possible. Ride carefully to next specialist workshop.

Възможна причина:

Контролерът на ABS е регистрирал грешка. Функцията ABS не е на разположение.

- Продължаването на пътуването е възможно. Следете допълнителната информация за особени ситуации, които биха могли да доведат до съ-

общения за грешка на ABS (▣▣▣ 145).

- Отстранете възможно най-бързо грешката в специализиран сервис, най-добре в партньор на BMW Motorrad.

ABS Pro нефункциониращ –с режими на движение Pro^{SA}



свети.



ABS Pro failure! Onward journey possible. Ride carefully to next specialist workshop.

Възможна причина:

Контролерът на ABS Pro е регистрирал грешка. ABS Pro функцията не е активна. ABS функцията продължава да е на разположение. ABS помага само при спиране при движение на право.

- Продължаването на пътуването е възможно. Следете допълнителните съобщения за особени ситуации, които биха могли да доведат до съобщения за грешка на ABS Pro (▣▣▣ 145)..
- Отстранете възможно най-бързо грешката в специализиран сервис, най-добре в партньор на BMW Motorrad.

56 ИНДИКАЦИИ

Сервизна индикация

 Ако времето за сервизно обслужване е просрочено, допълнително към индикацията за дата, респ. отсечка светва в жълто общата сигнална лампа. Ако е надхвърлен срокът за сервизиране, се показва жълто съобщение Check-Control. Допълнително в панелите на менюто MY VEHICLE и SERVICE REQUIREMENTS са подчертани с удивителен знак индикациите за сервизно обслужване, датата за сервизно обслужване и оставащото разстояние.

 Ако сервизната индикация се появи повече от месец преди датата за сервизиране, трябва да се настрои наново актуалната дата. Тази ситуация може да възникне, ако акумулаторът е бил разкачен.

Необходимо е сервизиране

 се показва в бяло.

Service due! Have service performed by a specialist workshop.

Възможна причина:

Дошло е време за сервизно обслужване поради изминати километри или дата.

- Възлагайте извършването на периодично сервизно обслужване в специализиран сервиз, най-добре при партньор на BMW Motorrad.
- » Безопасността при работа и движение на превозното средство се запазват.
- » Възможно най-добрите показатели на превозното средство се гарантират.

Срокът за сервиз е превишен

 свети в жълто.

 се показва в жълто.

Service overdue! Have service performed by a specialist workshop.

Възможна причина:

Надхвърлено е времето за сервизно обслужване поради изминати километри или дата.

- Възлагайте извършването на периодично сервизно обслужване в специализиран сервиз, най-добре при партньор на BMW Motorrad.

- » Безопасността при работа и движение на превозното средство се запазват.
- » Възможно най-добрите показатели на превозното средство се гарантират.

ОБСЛУЖВАНЕ

04

ГОТОВНОСТ ЗА РАБОТА	60
ПРЕВКЛЮЧВАТЕЛ ЗА АВАРИЙНО ИЗКЛЮЧВАНЕ	65
ИНТЕЛИГЕНТНО СПЕШНО ПОВИКВАНЕ	65
ДВИЖЕНИЕ НА ЗАДЕН ХОД	68
СВЕТЛИНА	69
ДНЕВНА СВЕТЛИНА	70
АВАРИЙНА СВЕТЛИННА СИГНАЛИЗАЦИЯ	71
МИГАЧИ	72
РЕЖИМ НА ДВИЖЕНИЕ	73
АЛАРМЕНА СИСТЕМА (DWA)	74
КОНТРОЛ НА НАЛЯГАНЕТО НА ГУМИТЕ (RDC)	77
ОТОПЛЕНИЕ	77
ОТДЕЛЕНИЕ ЗА СЪХРАНЕНИЕ	79
ОТДЕЛЕНИЕ ЗА КАСКА	81

60 ОБСЛУЖВАНЕ

ГОТОВНОСТ ЗА РАБОТА

Ключ на превозното средство

 Контролната лампичка за ключа с дистанционно управление мига докато се търси ключа с дистанционно управление.

Когато ключът с дистанционно управление, респ. резервният ключ се разпознае, тя угасва. Когато ключът с дистанционно управление, респ. резервният ключ не се разпознае, тя свети за кратко време.

Вие получавате един ключ с дистанционно управление, както и един резервен ключ. При загуба на ключ спазвайте указанията за електронния имобилайзер (EWS) (→ 62).

Запалването и алармената система се управляват с ключа с дистанционно управление. Ключалката на отделениято за вещи и горната кутия могат да се обслужват ръчно.

 При надхвърляне на пробега на ключа с дистанционно управление (напр. в багажника или горната кутия) превозното средство не може да бъде стартирано. Ако ключът с дистанционно управление продължи да липсва,

запалването се изключва след ок. 1,5 минути, за да щади акумулатора.

Препоръчва се да носите ключа с дистанционно управление директно в себе си (например в джоба на якето), а като алтернатива да носите резервния ключ.



Обхват на Keyless Ride
ключа с дистанционно
управление

прибл. 1 м

Обезопасяване на ключалката на стартера Предпоставка

Кормилото е завъртяно в посока наляво. Ключът с дистанционно управление се намира в обхвата за приемане.



- Задръжте натиснат клавиш **1**.
 - » Ключалката на стартера се блокира с щракване.
 - » Готовността за работа, светлините и всички функционални вериги са изключени.

- За отключване на ключалката на стартера натиснете бутон **1** за кратко.

Включване на запалването Предпоставка

Ключът с дистанционно управление се намира в обхвата за приемане.



- Включването на запалването може да се извърши в **два** варианта.

Вариант 1:

- Натиснете за кратко бутон **1**.
 - » Габаритните светлини и всички функционални вериги са включени.
 - с дневна светлина^{SA}
 - » Дневната светлина е включена. <
 - » Pre-Ride-Check се извършва. (▮▮▮▶ 132)
 - » Изпълнява се ABS самодиагностика. (▮▮▮▶ 133)

Вариант 2:

- Ключалката на стартера е подсигурана, задръжте натиснат бутон **1**.
 - » Ключалката на стартера се отключва.
 - » Габаритните светлини и всички функционални вериги са включени.
 - с дневна светлина^{SA}
 - » Дневната светлина е включена. <
 - » Pre-Ride-Check се извършва. (▮▮▮▶ 132)
 - » Изпълнява се ABS самодиагностика. (▮▮▮▶ 133)

Изключване на запалването Предпоставка

Ключът с дистанционно управление се намира в обхвата за приемане.



- Изключването на запалването може да се извърши в **два** варианта.

62 ОБСЛУЖВАНЕ

Вариант 1:

- Натиснете за кратко бутон **1**.
- » Светлините се изключват.
- » Ключалката на стартера не е обезопасена.

Вариант 2:

- Завъртете кормилото наляво.
- Задръжте натиснат клавиш **1**.
- » Светлините се изключват.
- » Ключалката на стартера се блокира.

Електронен имобилайзер EWS

Електрониката в мотоциклета, чрез пръстеневидна антена в ключалката с дистанционно управление на кормилото, разпознава заложените в ключа на превозното средство данни. Едва след като ключът бъде разпознат като „оторизиран“, блокът за управление на двигателя разрешава стартирането на двигателя.

 Ако друг ключ с дистанционно управление е закрепен към използвания за стартиране ключ, електрониката може да се „раздразни“ и стартиране на двигателя няма да се разреши. Съхранявайте ключовете с дистанционно управление винаги отделно един от друг.

При загубване на ключ за превозното средство, може да поискате да бъде блокиран от Вашия партньор на BMW Motorrad.

За целта трябва да вземете със себе си и всички други принадлежащи към мотоциклета ключове. С блокиран ключ двигателят вече не може да се стартира, обаче блокираният ключ може отново да се освободи.

Резервни ключове може да се получат само при партньор на BMW Motorrad. Той е длъжен да провери вашата легитимация, тъй като ключовете са част от системата за безопасност.

Батерията на ключа с дистанционно управление е изтощена или ключът с дистанционно управление е загубен

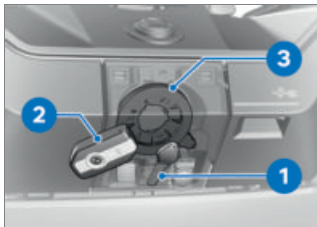

- При загуба на ключ спазвайте указанията за електронния имобилайзер (**EWS**).
- Ако по време на пътуване загубите ключа с дистанционно управление, превозното средство може да се запали с помощта на резервния ключ.
- Ако батерията на ключа с дистанционно управление е изтощена, превозното средство може да бъде стартирано с докосване с ключа с дистанционно управление на капака между капака на отделениято за вещи и капака на товарното отделение.
- Задръжте резервния ключ **1** или изтощения ключ с дистанционно управление **2** на капака между капака на отделениято за вещи и капака на

товарното отделение на височината на антената **3**.

 Период, в който може да се създаде готовността за шофиране. След това трябва да се извърши повторно деблокиране.

30 сек

- » Pre-Ride-Check се извършва.
- Ключът с дистанционно е разпознат.
 - Електрическата машина може да се стартира.

Смяна на батерията на ключа с дистанционно управление

Ако ключът с дистанционно управление не реагира при натискане на клавиш с кратък или продължителен натиск:

- Батерията на ключа с дистанционно управление вече няма пълен капацитет.



Remote key battery weak. Limited central locking function. Change battery.

64 ОБСЛУЖВАНЕ

ОПАСНОСТ

Поглъщане на батерия

Опасност от нараняване и опасност за живота

- Ключът на автомобила съдържа бутонна батерия. Батериите или бутонните батерии могат да се погълнат и в рамките на два часа да доведат до тежки или смъртоносни наранявания, напр. поради вътрешни изгаряния или раздразнения.
 - Съхранявайте ключа на автомобила и батериите извън обсега на деца.
 - При подозрение, че батерия или бутонна батерия е била погълната или се намира в част от тялото, веднага потърсете медицинска помощ.
- Сменете батерията.

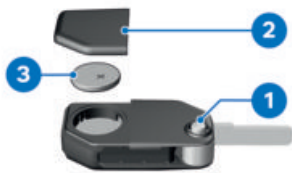

- Натиснете копчето **1**.
» Металната част на ключа се отваря.

- Натиснете капачето на батерията **2** нагоре.
- Демонтирайте батерията **3**.
- Изхвърлете старата батерия съгласно законовите разпоредби, не я изхвърляйте при битовите отпадъци.

ВНИМАНИЕ

Неподходящи или неправилно поставени акумулатори

Повреда на компонент

- Използвайте предписания акумулатор.
 - При поставяне на акумулатора внимавайте за правилното разполагане на полюсите.
- Поставете новата батерия с положителния полюс нагоре.



Тип акумулатор

За ключ с дистанционно управление Keyless Ride

CR 2032

- Монтирайте капачето на батерията **2**.
» Червеният светодиод в комбинацията от инструменти мига.
» Ключът с дистанционно управление отново е готов за работа.

ПРЕВКЛЮЧВАТЕЛ ЗА АВАРИЙНО ИЗКЛЮЧВАНЕ



- 1** Превключвател за аварийно изключване

С помощта на прекъсвача за аварийно спиране **1** електрическото задвижване може бързо да се изключи.



- A** Електрическо задвижване изключено
- B** E-Scooter е в готовност за работа

ИНТЕЛИГЕНТНО СПЕШНО ПОВИКВАНЕ

—с интелигентно спешно повикване^{SA}

Спешно повикване чрез BMW

Натискайте бутона SOS само в аварийни ситуации.

Дори и когато не е възможно спешно повикване чрез BMW, може да се извърши спешно повикване към обществен номер за спешни случаи. Това, наред с останалото, зависи от съответната мобилна мрежа и националните разпоредби. Поради технически причини повикването на спешна помощ не може да се гарантира при неблагоприятни условия, като напр. в области без обхват на мобилните мрежи.

Език за спешно повикване

На всяко превозно средство, в зависимост от пазара, за който е предназначено, е зададен език. На този език отговаря BMW Call Center.

 Превключване на езика за повикване на спешна помощ може да се извърши само от партньор на BMW Motorrad. Зададеният за това превозно средство език се различава от избираемите

66 ОБСЛУЖВАНЕ

от водача езици за показанията на TFT дисплея.

Ръчно аварийно повикване Предпоставка

Възникна аварийна ситуация. Превозното средство е неподвижно. Запалването е включено.



- Отворете капака **1**.
- Натиснете за кратко бутон **SOS 2**.



Времето до изключването на повикването на спешна помощ се показва. През това време е възможно прекъсване на повикването на спешна помощ.

- Задействайте прекъсвача за аварийно спиране, за да изключите електрическата машина.
- Свалете каската.
- » След изтичане на автоматично зададеното време се осъществява гласова връзка с BMW Call Center.

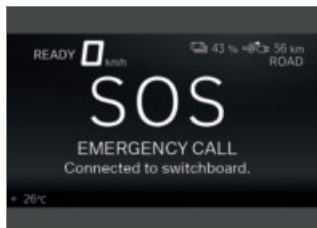

Връзката беше осъществена.



- С помощта на микрофона **3** и високоговорителя **4** предайте информация за спасителните служби.

Автоматично аварийно повикване

След включване на запалването интелигентното повикване на спешна помощ е активно автоматично и реагира, когато възникне падане.

Спешно повикване при леко падане

- Разпознат е лек сблъсък или удар.
- » Прозвучава звуков сигнал.

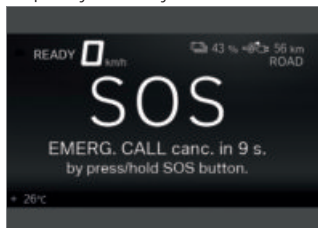

Времето до изключването на повикването на спешна помощ се показва. През това време е възможно прекъсване на повикването на спешна помощ.

- Ако е възможно, свалете каската и изключете електрическата машина.
- » Осъществява се гласова връзка с BMW Call Center.

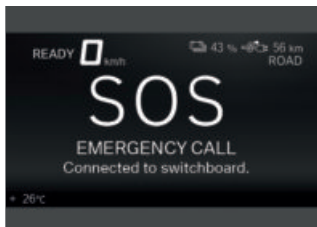

Връзката беше осъществена.



- Отворете капака **1**.
- С помощта на микрофона **3** и високоговорителя **4** предайте информация за спасителните служби.

Спешно повикване при тежко падане

- Разпознат е силен сблъсък или удар.
- » Повикването на спешна помощ се осъществява автоматично без изчакване.

68 ОБСЛУЖВАНЕ

ДВИЖЕНИЕ НА ЗАДЕН ХОД

Управление на движение на заден ход

ПРЕДУПРЕЖДЕНИЕ

Липса на обичайния шум при шофиране на електрическо превозно средство.

Опасност от злополука

- При шофиране на електрическо превозно средство имайте предвид, че пешеходците и останалите участници в движението няма да чуват E-Scooter поради липса на обичайния шум на двигателя.
 - Шофирайте с повишено внимание.
- Включете готовността за шофиране ( 135).



- Дръжте натиснат клавиш **1** по време на цялото движение на заден ход.

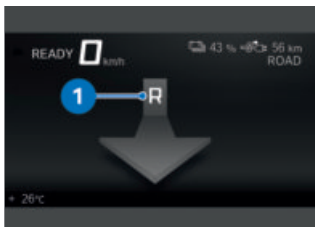

- Освобождането се показва на дисплея със R символ стрелка надолу **1**.
- Внимателно натиснете електронната ръкохватка за газ и карайте на заден ход.
- » E-Scooter се движи максимално с 3 км/ч на заден ход.



- По време на карането на заден ход символът стрелка **1** светва.

СВЕТЛИНА

Къси и габаритни светлини

Габаритната светлина се включва автоматично, когато E-Scooter е готов за работа. След това габаритната светлина продължава да свети за кратко.

Късата светлина се включва автоматично, когато E-Scooter е готов за работа.

—с дневна светлина^{SA}
През деня алтернативно към късите светлини може да се включват дневните светлини.

Дълга светлина и светлинен сигнал

- Включете запалването (☛ 61).



- Натиснете превключвателя **1** напред, за да включите дългите светлини.
- Издърпайте превключвателя **1** назад, за да включите светлинния сигнал.

Функция за забавено изключване на светлините

- Изключете запалването.



- Непосредствено след изключване на запалването изтеглете превключвателя **1** назад и го задръжте, докато функцията за забавено изключване на светлините не се включи.
- » Осветлението на превозното средство работи за една ми-

70 ОБСЛУЖВАНЕ

нута, след което се изключва автоматично.

– Това може например да се използва след паркиране на превозното средство за осветяване на пътя до входната врата.

Светлина за паркиране

- Изключете запалването (☛ 61).



- Натиснете клавиш **1** наляво непосредствено след изключването на запалването и го задръжте, докато светлината за паркиране не се включи.
- Включете и отново изключете запалването, за да изключите светлината за паркиране.

ДНЕВНА СЕТЛИНА

– с дневна светлина^{SA}

Използване на дневни светлини

- Включете готовността за шофиране (☛ 135).



- Натиснете клавиш **1**, за да включите дневната светлина и да изключите късите светлини.



Символът за дневна светлина се показва.

- В тъмнина или в тунел: Натиснете клавиш **1** отново, за да изключите дневната светлина и да включите късите светлини.



Дневната светлина в сравнение с късите светлини се възприема по-добре от насрещното движение. Така се подобрява видимостта през деня.

Автоматична дневна светлина



Превключването от дневни на къси светлини, вкл. на предните габаритни светлини, става автоматично.



ПРЕДУПРЕЖДЕНИЕ

Автоматичният дневен фар не замества личната преценка на осветеността

Опасност от злополука

- Автоматичният дневен фар да се изключва при лоша осветеност.

- В менюто `Settings`, `Vehicle settings`, `Lights` включете функцията `Auto. daytime light`.



Контролната крушка за автоматичната дневна светлина свети.

- » Ако яркостта на околната среда спадне под една определена стойност, автоматично се включват късите светлини (напр. в тунели). При разпознаване на достатъчна яркост на околната среда дневната светлина се включва отново.



Ако дневната светлина е активна, свети контролната лампичка за дневна светлина.

Ръчно управление на светлините при включен автоматичен режим

При задействане на бутона за дневните светлини, се изключват дневните светлини и се включват късите и предните габаритни светлини (напр. при влизане в тунели, когато автоматиката за дневните светлини реагира със закъснение въз основа на яркостта на околната среда).

При повторно задействане на бутона за дневните светлини, отново се активира автоматиката за дневната светлина, т. е. дневните светлини се включват отново при постигане на необходимата яркост на околната среда.

АВАРИЙНА СВЕТИЛНА СИГНАЛИЗАЦИЯ

Използване на аварийни светлини

- Включете запалването ( 61).



Аварийните светлини на-товарват акумулатора. Включвайте аварийните светлини само за ограничен период от време.

висеща от скоростта или при ускоряване.

–Скорост над 100 км/ч: След петкратно примигване.

Ако бутонът **1** е натиснат малко по-продължително надясно или наляво, мигачите се изключват автоматично след изминаване на отсечка, зависеща от скоростта.

РЕЖИМ НА ДВИЖЕНИЕ

Използване на режимите на движение

BMW Motorrad са разработили за Вашия електрически скутер сценарии на използване, от които Вие можете да изберете подходящия за конкретната ситуация:

–ECO: оптимизирани според пробега пътувания.

–RAIN: Каране по мокро от дъжд пътно платно.

–ROAD: Каране по сухо пътно платно.

–с режими на движение Pro^{SA}

–DYNAMIC: Динамично движение по сухо пътно платно.

За всеки един от тези сценарии се предоставя съответно оптимално съгласуване между характеристики на двигателя, ASC/DTC регулиране и рекуперирани на енергия RSC.

Настройка на режима на движение

- Включете запалването (→ 61).



- Натиснете бутон **1**.

 Повече информация за избираемите режими на движение ще откриете в глава „Технически подробности“.

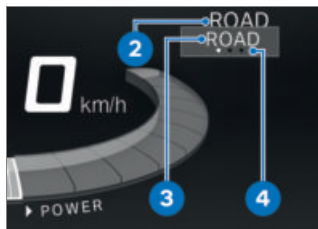

Активният режим на движение **2** се връща на заден фон и се показва първият избираем режим на движение **3**. Помощта при ориентиране **4** показва колко режима на движение са налични.

74 ОБСЛУЖВАНЕ



- Натискайте клавиш **1**, докато до стрелката за избор се появи желаният режим на движение.
- » Избраният режим на движение се активира след около 2 секунди.

АЛАРМЕНА СИСТЕМА (DWA)

– с аларма против кражба (DWA)^{SA}

Активиране

- Включете запалването (» 61).
- Адаптирайте алармената система (» 76).



- Изключете запалването.
- Натиснете два пъти бутона **1** на ключа с дистанционно управление.
- » Активирането изисква припл. 30 секунди.
- » Мигачите светват два пъти.
- » Тонът за потвърждаване прозвучава два пъти (ако е програмиран).
- » Алармената система е активна.

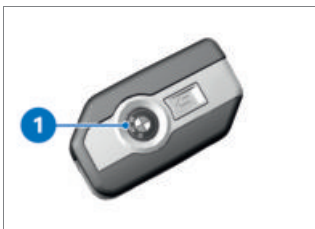

- За да дезактивирате сензора за наклон (напр. когато електрическият скутер се транспортира с влак и силните движения могат да активират аларма), натиснете отново

клавиш **1** на ключа с дистанционно управление по време на фазата на активация.

- » Мигачите светват три пъти.
- » Тонът за потвърждаване прозвучава три пъти (ако е програмиран).
- » Сензорът за наклон е деактивиран.

Алармен сигнал

DWA алармата може да се пусне чрез:

- Сензор за наклон
- Опит за включване с неоторизиран ключ за превозното средство.
- Откачане на DWA от автомобилния акумулатор (акумулаторът на DWA поема електрозахранването – само звук на алармата, без светене на мигачите)

 Ако ключът дистанционно управление се намира в зоната на приемане, активирана от сензора за накланяне аларма се потиска.

Ако акумулаторът на DWA е изтощен, всички функции се запазват, но сработването на алармата при отделяне от акумулатора на превозното средство не е възможно.

Времетраенето на алармата възлиза на ок. 26 секунди. По време на алармата прозвучава звук на алармата и мигачите мигат. Видът на алармения тон може да се регулира от партньор на BMW Motorrad.

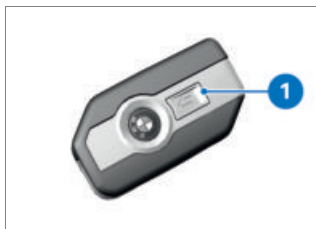

Сработила аларма може да бъде прекъсната по всяко време с натискане на клавиша **1** на ключа с дистанционно управление, без да се деактивира алармената система.

Ако в отсъствието на водача е активирана аларма, при включването на запалването това се указва с еднократен алармен сигнал. След това светодиодът DWA сигнализира за една минута причината за алармата.

Светлинни сигнали върху контролната лампа:

- 1x мигане: алармен сензор за наклон 1

76 ОБСЛУЖВАНЕ

- 2x мигане: алармен сензор за наклон 2
- 3x мигане: Готовност за работа включена с неотризиран ключ на превозното средство
- 4x мигане: Разединяване на алармената система от акумулатора на превозното средство
- 5x мигане: алармен сензор за наклон 3

Деактивиране

Вариант 1:

- Превключвател за аварийно изключване в работна позиция.
- Включете запалването (▣▣▣▣ 61).
 - » Мигачите светват веднъж.
 - » Тонът за потвърждаване прозвучава веднъж (ако е програмиран).
- » Алармената система е изключена.



Вариант 2:

- Натиснете веднъж клавиш 1 на ключа с дистанционно управление.

 Ако алармената функция е деактивирана чрез ключа за дистанционно управление и впоследствие не се включи запалването, след ок. 30 секунди алармената функция автоматично отново е активна, ако *Arm automatically* е включен.

- » Мигачите светват веднъж.
- » Тонът за потвърждаване прозвучава веднъж (ако е програмиран).
- » Алармената система е изключена.

Адаптиране на алармената система

- Включете запалването (▣▣▣▣ 61).
- Извикайте меню *Settings, Vehicle settings, Alarm system*.

» Възможни са следните настройки:

- Настройка на Warning signal
- Включване и изключване на Tilt sensor
- Включване и изключване на Arming tone
- Включване и изключване на Arm automatically
- » Възможности за настройка (▣▣▣▣▶ 77)

Възможности за настройка

Warning signal: Настройте увеличаващ се и намаляващ или прекъсващ алармен звук.
Tilt sensor: Активирайте алармения сензор за наклон, за да наблюдавате наклона на превозното средство. Алармната система реагира например при кражба на колело или при теглене на буксир..



При транспортиране на автомобила деактивирайте сензора за наклон, за да предотвратите активиране на DWA.

Arming tone: Потвърждаващ алармен звук след активиране/деактивиране на DWA допълнително към примигването на мигачите.

Arm automatically: Автоматично активиране на функ-

цията на алармата при изключване на запалването.

КОНТРОЛ НА НАЛЯГАНЕТО НА ГУМИТЕ (RDC)

– с контрол на налягането на гумите (RDC)^{SA}

Включване или изключване предупреждението за номинално налягане

- Ако минималното налягане на гумите се достигне, може да се покаже предупреждение за зададено налягане.
- Извикайте меню Settings, Vehicle settings, RDC.
- Включете или изключете Target pressure warn..

ОТОПЛЕНИЕ

Използване на нагреваемите дръжки

– с нагреваеми дръжки^{SA}
– без отопление на седалката^{SA}



Отопляемите дръжки са активни само при включена готовност за шофиране.

- Включете готовността за шофиране (▣▣▣▣▶ 135).

ОТДЕЛЕНИЕ ЗА СЪХРАНЕ- НИЕ

Използване на отделението за съхранение

Предпоставка

Запалването включено.



- Отворете капака на отделението за съхранение **1** чрез натискане на бутона **2**.
- » Отвореният капак на отделението за съхранение не е подходящ за съхранение на предмети.
- За затваряне на капака на отделението за вещи **1** натиснете здраво в застопоряването.

ВНИМАНИЕ

Особено през лятото – високи температури в отделенията за вещи

Повреда на поставените там предмети, особено на електронни устройства, като напр. мобилни телефони и MP3 плейъри

- Информирайте се в ръководството за обслужване на електронния уред за възможните ограничения при ползването.

- През лятото не поставяйте чувствителни към топлина предмети в отделението за съхранение.

Вентилация

За да се осигури достатъчно циркулация на въздуха, в отделението за съхранение се включва вентилатор при температура над 30 °C. Вентилаторът отново се изключва, когато температурата в отделението за съхранение спадне под 25 °C.

80 ОБСЛУЖВАНЕ

Зареждане на смартфона

Предпоставка

Запалването включено.

- Отворете отделението за съхранение.



- Поставете смартфона **2** с дисплея нагоре в шейната **1**.
» Смартфонът е закрепен.



- Свържете кабела за зареждане със смартфона **2** и USB-C присъединяването **3**.

 BMW Motorrad препоръчва използването на BMW Motorrad USB кабел за зареждане на смартфони в отделението за вещи. Наличните в търговската мрежа кабели

за зареждане е възможно да нямат достатъчно място в отделението за вещи и могат да се повредят.



- Затворете капака на отделението за вещи **4**.

Указания за използване

Отделението за съхранение е подходящо за смартфони с размери до максимум 158 мм x 78 мм x 10 мм. За малки мобилни телефони, които е възможно да не се фиксират от държача, BMW Motorrad препоръчва използването на джоб за смартфон на BMW Motorrad.

Заряден ток

Става дума за 5 V USB-C заряден контакт, който предоставя максимум 1,5 A заряден ток (зарядна мощност максимум 7,5 W).

ОТДЕЛЕНИЕ ЗА КАСКА

Обслужване отделението за каска

- Включване на запалването.

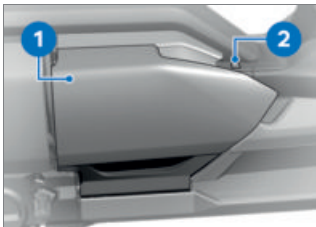

- Отворете капака на отделението за каска **1** с клавиш **2**.

 Осветлението на отделението за съхранение се включва чрез включване на запалването.

След изключване на запалването осветлението на отделението за съхранение остава да свети още за кратко време.



Дозареждане на отделението за каска

макс. 8 кг

- » Отвореният капак на отделението за каска не е подходящ за съхранение на предмети.
- За затваряне на капака на отделението за каска **1** натиснете здраво в блокиращите механизми.

» Капакът на отделението за каска щраква с двете заключващи куки.

Отключване на аварийно отделението за каска

- Демонтирайте страничната облицовка (→ 167).

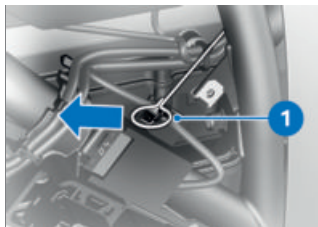

- Издърпайте планка **1** при нужда с помощта на бордовия инструмент по посока на стрелката.
- » Отделение за каска отключено.
- Монтирайте страничната облицовка (→ 167).

TFT ДИСПЛЕЙ

05

ОБЩИ УКАЗАНИЯ	84
ПРИНЦИП	85
ИЗГЛЕД PURE RIDE	92
ИЗГЛЕД PURE	93
РАЗДЕЛЕН ЕКРАН	93
ОБЩИ НАСТРОЙКИ	94
BLUETOOTH	95
WLAN	98
МОЕТО ПРЕВОЗНО СРЕДСТВО	99
БОРДОВИ КОМПЮТЪР	102
НАВИГАЦИЯ	103
МЕДИЯ	105
ТЕЛЕФОН	106
ПОКАЗВАНЕ НА ВЕРСИЯТА НА СОФТУЕРА	107
ПОКАЗВАНЕ НА ЛИЦЕНЗИОННАТА ИНФОРМАЦИЯ	107

ОБЩИ УКАЗАНИЯ

Предупредителни указания



ПРЕДУПРЕЖДЕНИЕ

Използване на смартфон по време на пътуване

Опасност от инцидент

- Спазвайте съответно действащия правилник за движение по пътищата.
- Не използвайте смартфон по време на пътуване. Изключение са приложения без обслужване, като напр. телефония през система „свободни ръце“.



ПРЕДУПРЕЖДЕНИЕ

Разсейване от случващото се на пътя и загуба на контрол

Опасност от злополука поради управление на интегрираните информационни системи и комуникационните устройства по време на движение

- Използвайте тези системи или устройства само ако ситуацията на пътя го позволява.
- При необходимост спрете и използвайте системите или устройствата в спряло положение.

Функции Connectivity

Функциите Connectivity обхващат темите медии, телефония и навигация. Функциите Connectivity могат да се използват, ако TFT дисплеят е свързан с мобилно устройство и каска (▮▮▮▮► 96). Повече информация за функциите Connectivity на

**[bmw-motorrad.com/
connectivity](http://bmw-motorrad.com/connectivity)**

 В зависимост от мобилното устройство може да е ограничен обхватът на функциите Connectivity.

BMW Motorrad Connected App

С BMW Motorrad Connected App можете да получите информация за използването и за мотоциклета. За да използвате някои от функциите, напр. навигацията, трябва да инсталирате приложението на мобилно устройство и да го свържете с TFT дисплея. С приложението стартирате направляването до целта и нагласяте навигацията.

 При някои мобилни устройства, напр. с операционна система iOS, трябва преди използването да бъде извикано BMW Motorrad Connected App.

Актуалност

След завършване на редакцията може да се стигне до актуализации на TFT дисплея. Поради това могат да се получат евентуални отклонения между настоящото ръководство за експлоатация и Вашия мотоциклет. Ак-

туализирана информация на:
bmw-motorrad.com/service

ПРИНЦИП

Елементи за управление

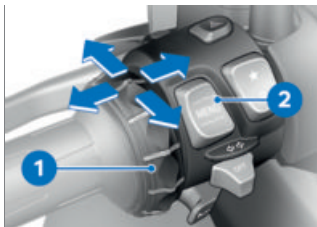

Управлението на цялото съдържание на дисплея се осъществява чрез мултиконтролера **1** и клавишния бутон MENU **2**. В зависимост от контекста са възможни следните функции.

Функции на мултиконтролера **Завъртете мултиконтролера нагоре:**

- Придвигнете курсора нагоре в списъка.
- Извършете настройки.
- Повишете силата на звука.

Завъртете мултиконтролера надолу:

- Придвигнете курсора надолу в списъците.
- Извършете настройки.
- Намалете силата на звука.

86 TFT ДИСПЛЕЙ

Накланяне на мултиконтролера наляво:

- Задействайте функция в съответствие със съобщението от управлението.
- Задействайте функция наляво или назад.
- След настройките се върнете към изглед Меню.
- В изглед Меню: Преминете едно йерархично ниво нагоре.
- В меню *My vehicle*: Прелистете още едно поле на менюто.
- В изглед *Pure Ride*: Прелистете към предишната индикация за разделен екран.

Наклонете мултиконтролера надясно:

- Задействайте функция в съответствие със съобщението от управлението.
- Потвърдете избора.
- Потвърдете настройките.
- Прелистете още една стъпка от менюто.
- Превъртете в списъка надясно.
- В меню *My vehicle*: Прелистете още едно поле на менюто.
- В изглед *Pure Ride*: Прелистете към следващата индикация за разделен екран.

Функции на клавишния бутон MENU



Навигационните указания се показват като диалог, ако не е извикано менюто *Navigation*. Управлението на клавишния бутон MENU временно е ограничено.

Натиснете за кратко MENU нагоре:

- В изглед Меню: Преминете едно йерархично ниво нагоре.
- В изглед *Pure (Ride)*: Смяна на индикацията за лентата на състоянието.

Натиснете продължително MENU нагоре:

- В изглед Меню: Отворете изглед *Pure Ride*.

Натиснете за кратко MENU надолу:

- Преминете едно йерархично ниво надолу.
- Няма функция, когато е достигнато най-долното йерархично ниво.

Натиснете продължително MENU надолу:

- Върнете се назад към последно извиканото меню, след като преди това е извършена смяна на менюто чрез продължително натискане на клавишния бутон MENU горе.

Указания за експлоатация в главното меню

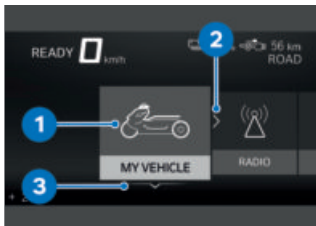

Дали и какви взаимодействия са възможни, се показва чрез указанията за експлоатация.

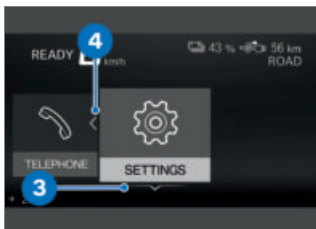

Значение на указанията за експлоатация:

- Указание за експлоатация **1**: Достигнат е левият край.
- Указание за експлоатация **2**: Може да се прелисти надясно.
- Указание за експлоатация **3**: Може да се прелисти надолу.
- Указание за експлоатация **4**: Може да се прелисти наляво.

Указания за експлоатация в подменютата

В допълнение към указанията за експлоатация в главното меню, в подменютата има още указания за експлоатация.

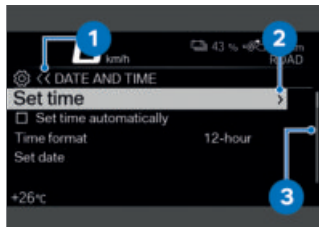

Значение на указанията за експлоатация:

- Указание за експлоатация **1**: Актуалната индикация се намира в йерархично меню. Символ показва нивото на подменютото. Два символа указват две или повече нива на подменютото. Цветът на символа се сменя в зависимост от това дали можете да се върнете нагоре.
- Указание за експлоатация **2**: Можете да извикате още едно ниво на подменю.
- Указание за експлоатация **3**: Има повече записи, отколкото могат да бъдат показани.

88 TFT ДИСПЛЕЙ

Включване и изключване на функции

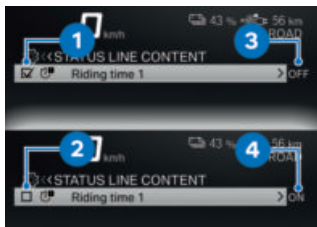

Пред някои от точките на менюто има кутийка. Кутийката показва дали функцията е включена или изключена. Символите за действие след точките от менюто поясняват какво се превключва чрез кратко накланяне на мултиконтролера надясно.

Примери за включване и изключване:

- Символ **1** показва, че функцията е включена.
- Символ **2** показва, че функцията е изключена.
- Символ **3** показва, че функцията може да бъде изключена.
- Символ **4** показва, че функцията може да бъде включена.

Показване на изглед Pure (Ride)

- Натиснете продължително клавишния бутон MENU нагоре.

Извикване на меню

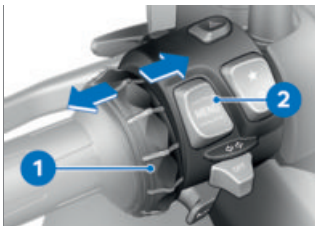

- Покажете изглед Pure (Ride) (→ 88).
- Натиснете за кратко бутона **2** надолу. Могат да бъдат извикани следните менюта:
 - My vehicle
 - Navigation
 - Media
 - Telephone
 - Settings
- Натиснете за кратко няколко пъти мултиконтролера **1** надясно, докато не се маркира желаната точка от менюто.
- Натиснете за кратко бутона **2** надолу.

 Менюто Settings може да бъде извикано само в спряло положение.

Преместване на курсора в списъци

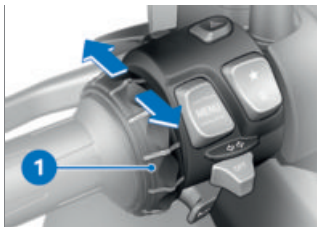

- Извикайте меню (▣▣▣ 88).
- За да преместите курсора надолу в списъците, завъртете мултиконтролера **1** надолу, докато не се маркира желаният запис.
- За да преместите курсора надолу в списъците, завъртете мултиконтролера **1** нагоре, докато не се маркира желаният запис.

Потвърждаване на избора

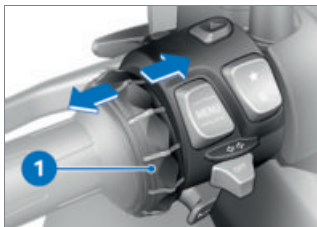

- Изберете желанния запис.
- Натиснете за кратко мултиконтролера **1** надясно.

Извикване на последно използваното меню

- В изглед Pure Ride: натиснете продължително клавишния бутон MENU надолу.
- » Извиква се последно използваното меню. Избран е последно маркираният запис.

Смяна на индикацията за лентата на състоянието Предпоставка

Превозното средство е неподвижно. Показва се изгледът Pure (Ride).







- Включете запалването (▣▣▣ 61).
- » На TFT дисплея е на разположение цялата информация от бордовия компютър (напр. TRIP **1**) и от бордовия компютър за пътуване (напр. TRIP **2**), необходима за движение по обществени пътища. Информацията може да бъде показана на горната лента на състоянието.
- с контрол на налягането на гумите (RDC)^{SA}
- » Допълнително може да бъде показана информация от контрола на налягането на гумите.◁
- Изберете съдържание на горната лента на състоянието (▣▣▣ 90).

90 TFT ДИСПЛЕЙ



- Натиснете продължително бутон **1**, за да покажете изгледа Pure Ride.
- Натиснете за кратко бутона **1**, за да изберете стойността на горната лента на състоянието **2**.

Следните стойности могат да се покажат:

-  Total distance
-  Current distance 1
-  Current distance 2
-  Consumption 1 (средно)
-  Consumption 2 (средно)
-  Recuper. 1
-  Recuper. 2

 Riding time 1

 Riding time 2

 Break 1

 Break 2

 Speed 1 (средно)

 Speed 2 (средно)

–с контрол на налягането на гумите (RDC)^{SA}

 Tyre pressure◀

Избиране на съдържание на горната лента на състоянието

- Извикайте меню Settings, Display, Status line content.
- Включете желаните индикации.
 - » В горната лента за състоянието може да се превключва между избраните индикации. Ако не са избрани никакви индикации, се показват степента на зареждане на акумулатор и пробегата:
-  Степен на зареждане акумулатор



Диапазон

Извършване на настройки

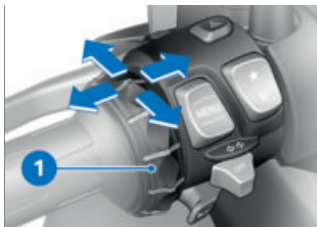

- Изберете желаното меню с настройки и потвърдете.
 - Завъртете мултиконтролера **1** надолу, докато не се маркира желаната настройка.
 - Когато е налично указание за управление, наклонете мултиконтролера **1** надясно.
 - Когато е налично указание за управление, наклонете мултиконтролера **1** наляво.
- » Настройката е запазена.

Включване или изключване на Speed Limit Info

Предпоставка

Мотоциклетът е свързан със съвместимо мобилно устройство. На мобилното устройство е инсталирано приложението BMW Motorrad Connected App.

- Speed Limit Info показва актуално разрешената максимална скорост, доколкото тя

се предоставя в навигацията от издателя на картовия материал.

- Извикайте меню Settings, Display.
- Включете или изключете Speed Limit Info.

Любими бутони



- Изберете в меню Settings, System settings, Favourite button, Star.
 - Изберете желаната функция или. Not assigned.
- » С всяко задействане на клавиш **1** се извиква желаната функция.

92 TFT ДИСПЛЕЙ

ИЗГЛЕД PURE RIDE

Индикация за задвижване



- 1 Зона рекуперационен момент
- 2 Актуален момент на рекуперация и задвижване
- 3 Зона момент на задвижване

Ограничения



Маркировката **1** показва, че рекуперацията на енергия е ограничена.

Маркировката **4** показва, че мощността е ограничена.

Във връзка с ограниченията горе вдясно на дисплея могат

да се появят следните символи:

Символ **2**: Рекуперацията на енергия е силно ограничена.

Символ **3**: Мощността е силно ограничена.

Ограниченията могат да имат различни причини. Заедно с появилите се системни грешки могат да се появят и на режим на движение и гранични условия като на температура или степен на зареждане на акумулатор, които ограничават мощността или рекуперацията на енергия.

Пробег и степен на заряд на акумулатор



Пробегът **2** указва, каква отсечка може да се измине с настоящата степен на заряд на акумулатор **1** още.

ИЗГЛЕД PURE

Индикация



Когато превозното средство не е готово за движение, вместо изглед Pure Ride се появява изглед Pure на дисплея. Показват се степента на зареждане на акумулатора **1** и пробега **2**.

РАЗДЕЛЕН ЕКРАН

Включване на разделения екран и изберете индикация

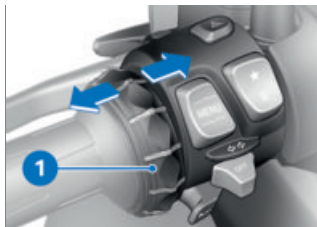

- Покажете изглед Pure (Ride) (▮▮▮ 88).
- Натискайте Multi-Controller **1** надясно или наляво дотогава,

докато желаната индикация не се появи.

- Алтернативно: Multi-Controller **1** натиснете за дълго надясно, за да се върнете към последно избраната индикация в разделения екран.

Изборът на следните индикации може да се отмени:

- ON-BOARD COMPUTER
- TRIP COMPUTER
- Navigation
- MEDIA

» Избраната индикация се запазва и след изключване на запалването.

Изключване на разделения екран

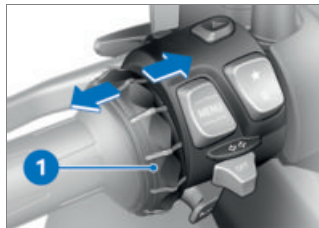

- Покажете изглед Pure (Ride) (▮▮▮ 88).
- Натискайте Multi-Controller **1** за кратко наляво дотогава, докато разделеният екран не се скрие.

94 TFT ДИСПЛЕЙ

- Алтернативно: Multi-Controller 1 натиснете за дълго наляво.

ОБЩИ НАСТРОЙКИ

Настройване на силата на звука

- Свържете каските на водача и на пасажера (▣▣▣ 97).
 - Повишете силата на звука: Завъртете мултиконтролера нагоре.
 - Намалете силата на звука: Завъртете мултиконтролера надолу.
 - Включване на тих режим: Завъртете мултиконтролера надолу докрай.
- » При заглушаване възпроизвеждането на медии се спира на пауза.

Настройка на датата

- Включете запалването (▣▣▣ 61).
- Извикайте меню Settings, System settings, Date and time, Set date.
- Настройте Day, Month и Year.
- Потвърдете настройката.

Настройка на формата на датата

- Извикайте меню Settings, System settings, Date and time, Date format.

- Изберете желаната настройка.
- Потвърдете настройката.

Настройка на часовника

- Включете запалването (▣▣▣ 61).
- Извикайте меню Settings, System settings, Date and time, Set time.
- Настройте Hour и Minute.

Настройка на формата на часа

- Извикайте меню Settings, System settings, Date and time, Time format.
- Изберете желаната настройка.
- Потвърдете настройката.

Настройка на мерните единици

- Извикайте меню Settings, System settings, Units. Могат да бъдат настроени следните мерни единици:
 - с контрол на налягането на гумите (RDC)^{SA}
 - Налягане<
 - Температура
 - Скорост
 - Разход

Настройка на език

- Извикайте меню Settings, System settings, Language.

Могат да бъдат настроени следните езици:

- Немски
- Английски (UK)
- Английски (US)
- Испански
- Френски
- Италиански
- Холандски
- Полски
- Португалски (Бразилия)
- Португалски (Португалия)
- Турски
- Руски
- Украински
- Китайски
- Японски
- Корейски
- Тайландски

Настройка на яркостта

- Извикайте меню *Settings, Display, Brightness*.
- Настройка на яркостта.
- » Яркостта на дисплея ще се затъмни при преминаване под дефинирана яркост на околната среда с настроена стойност.

Нулиране на всички настройки

- Всички настройки могат да бъдат нулирани до фабричните настройки в менюто *Settings*.
- Извикайте меню *Settings*.

- Изберете *Reset all* и потвърдете.

Нулират се настройките на следните менюта:

- Vehicle settings*
- System settings*
- Connections*
- Display*
- Information*

- » Не се изтриват съществуващи Bluetooth връзки.

BLUETOOTH

Радиотехнология в близък диапазон

При Bluetooth става дума за радио технология в близък диапазон. Bluetooth устройствата предават като Short Range Devices (предаване с ограничен обхват) в свободната от лиценз честота ISM (Industrial, Scientific and Medical Band) между 2,402 GHz и 2,480 GHz. Те могат да се използват по целия свят без разрешително. Въпреки че Bluetooth е предвиден за изготвяне на възможно най-здрави свързвания през къси разстояния, както и при всяка радио технология са възможни смущения. Свързванията могат да се смущават или кратковременно да се прекъсват, а също и съвсем да се загубват. По-специално когато

96 TFT ДИСПЛЕЙ

няколко уреда се използват в една Bluetooth мрежа, не във всяка ситуация може да се гарантира безупречна работа.

Възможни източници на смущения:

- Полета на смущение от предавателни стълбове и др.
- Уреди с погрешно приложен Bluetooth стандарт.
- Намиращи се в близост други Bluetooth съвместими уреди.
- Покриване от метали или тела.

Pairing

Преди две устройства с Bluetooth да могат да изградят свързване един с друг, те трябва взаимно да се разпознаят. Тази процедура на взаимно разпознаване се нарича „сдвояване“. Разпознатите веднъж уреди се запаметяват, така че сдвояването трябва да се извършва само при първоначален контакт.

 При някои мобилни устройства, напр. с операционна система iOS, трябва преди използването да бъде извикано BMW Motorrad Connected App.

При сдвояване TFT дисплеят търси в рамките на своя обхват други Bluetooth съвместими уреди. За да може даден уред да се разпознае, трябва да са изпълнени следните условия:

- Bluetooth функцията на уреда трябва да е активирана
- уредът трябва да е „видим“ за другите
- другите Bluetooth съвместими уреди трябва да са изключени (напр. мобилни телефони и навигационни системи).

Моля, информирайте се в ръководството за експлоатация на Вашата комуникационна система за необходимите за това стъпки.

Извършване на сдвояване

- Извикайте меню Settings, Connections.
 - » В менюто CONNECTIONS могат да се настройват, управляват и изтриват Bluetooth връзки. Показват се следните Bluetooth връзки:
 - Mobile device
 - Rider's helmet
 - Passenger helm.
- Показва се статусът на връзката за мобилни устройства.

Свързване на мобилни устройства

- Извършете сдвояване (▣► 96).
- Активирайте Bluetooth функцията на мобилното устройство (вижте ръководството за използване на мобилното устройство).
- Изберете *Mobile device* и потвърдете.
- Изберете *Pair new mobile device* и потвърдете.

Търсят се мобилни крайни устройства.



мига по време на сдвояването на долната лента на състоянието.

Показват се видимите мобилни устройства.

- Изберете мобилно устройство и потвърдете.
- Обърнете внимание на инструкциите на мобилното устройство.
- Потвърдете съответствието на кода.
 - » Връзката се създава и се актуализира статусът на връзката.
 - » Ако не се създаде връзка, може да помогне таблицата с повреди. (▣► 194)
 - » В зависимост от мобилното устройство телефонните данни се прехвърлят

автоматично към превозното средство.

- » Телефонни данни (▣► 107)
- » Ако не се показва телефонният указател, може да помогне таблицата с повреди. (▣► 195)
- » Ако Bluetooth връзката не работи според очакванията, таблицата за повреди може да помогне. (▣► 195)

Свързване на каските на водача и на пасажера

- Извършете сдвояване (▣► 96).
- Изберете *Rider's helmet* или *Passenger helm.* и потвърдете.
- Визуализирайте комуникационната система на каската.
- Изберете *Pair new rider's helmet* или *Pair new passeng. helmet* и потвърдете.

Търсят се каски.



мига по време на сдвояването на долната лента на състоянието.

Показват се видимите каски.

- Изберете каска и потвърдете.
 - » Връзката се създава и се актуализира статусът на връзката.
 - » Ако не се създаде връзка, може да помогне таблицата с повреди. (▣► 194)

98 TFT ДИСПЛЕЙ

» Ако Bluetooth връзката не работи според очакванията, таблицата за повреди може да помогне. (▮▮▮▮▶ 195)

Изтриване на връзки

- Извикайте меню Settings, Connections.
- Изберете Delete connections.
- За да изтриете отделна връзка, изберете я и потвърдете.
- За да изтриете всички връзки, изберете Delete all connections и потвърдете.

WLAN

WLAN връзка

За предаване на картовия изглед от мобилен телефон на TFT дисплея се използва WLAN връзка. За да може да се използва пълната функционалност, WLAN трябва да се активира на мобилния телефон. Повече информация за активирането на WLAN можете да получите от ръководството за обслужване на мобилния телефон. Според локалните особености напр. висок брой WLAN мрежи може да се стигне временно до ограничения и прекъсвания на връзката.

МОЕТО ПРЕВОЗНО СРЕДСТВО

СТАРТОВ ЕКРАН



- 1 Индикация Check-Control
Представяне (⇒ 30)
- 2 Статус температура охлаждащ агент (⇒ 44)
- 3 Диапазон (⇒ 92)
- 4 Одометър
- 5 Сервизна индикация
(⇒ 56)
- 6 Налягане на гумите отзад
(⇒ 49)
- 7 Статус температура висковолтов акумулатор
- 8 Налягане на гумите отпред (⇒ 49)

100 TFT ДИСПЛЕЙ

Указание за експлоатация

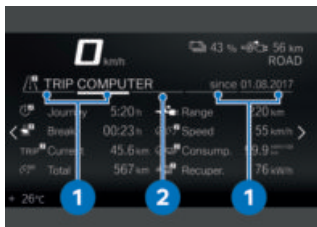

- Указание за експлоатация **1**: Етикети, които показват колко наляво или надясно можете да прелистите.
- Указание за експлоатация **2**: Етикет, който показва позицията на актуалното поле на менюто.

Прелистване в панелите на менюто

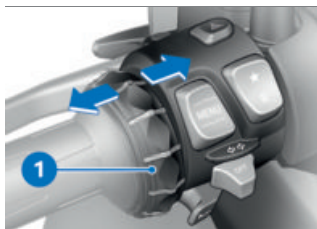

- Извикайте меню My vehicle.
- За да прелистите надясно, натиснете за кратко мулти-контролера **1** надясно.

- За да прелистите наляво, натиснете за кратко мултиконтролера **1** наляво. Следните панели се съдържат в менюто My vehicle:
 - MY VEHICLE
 - ON-BOARD COMPUTER
 - TRIP COMPUTER
 - с контрол на налягането на гумите (RDC)^{SA}
 - TYRE PRESSURE◀
 - SERVICE REQUIREMENTS
 - CC MESSAGE (ако е налично)
- По-подробна информация за налягането на гумите и за съобщенията Check-Control ще намерите в глава „Индикации“.

 Съобщенията за грешка се прикачат динамично като допълнителни раздели към плочките от менюто в меню My vehicle.

Бордов компютър и бордов компютър за пътуването

Панелите на менюто ON-BOARD COMPUTER и TRIP COMPUTER показват данни за превозното средство и за пътуването, напр. средни стойности.

Необходимост от сервизиране

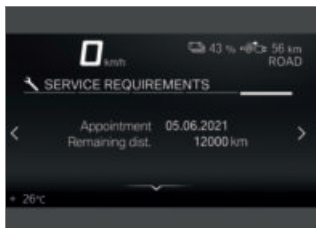

Ако оставащото време до следващото сервизно обслужване е в рамките на месец или следващото сервизно обслужване трябва да се направи в рамките на 1000 км се показва бяло съобщение Check-Control.

102 TFT ДИСПЛЕЙ

БОРДОВИ КОМПЮТЪР

Извикване на бордовия компютър

- Извикайте меню `My vehicle`.
- Прелистете надясно, докато не се покаже панелът на менюто `ON-BOARD COMPUTER`.
» Алтернативно бордовият компютър може да се покаже и на разделения екран.
- Включете разделения екран и изберете индикация (▶▶▶ 93).

Нулиране на бордовия компютър

- Извършете извикване на бордовия компютър (▶▶▶ 102).
- Натиснете клавишния бутон `MENU` надолу.
- Изберете и потвърдете `Reset all values` или `Reset individual values`.

Следните стойности могат да бъдат нулирани отделно:



Journey



Journey



Current



Speed



Consump.



Recuper. 1

Извикване на бордови компютър за пътуване

- Извършете извикване на бордовия компютър (▶▶▶ 102).
- Прелистете надясно, докато не се покаже панелът на менюто `TRIP COMPUTER`.
» Алтернативно бордовият компютър за пътуване може да се покаже и на разделения екран.
- Включете разделения екран и изберете индикация (▶▶▶ 93).

Нулиране на бордовия компютър за пътуване

- Извършете извикване на бордовия компютър за пътуване (▶▶▶ 102).
- Натиснете клавишния бутон `MENU` надолу.
- Изберете и потвърдете `Autom. reset` или `Reset all values`.
» Ако е избран `Autom. reset`, бордовият компютър за пътуване се нулира автоматично, ако след изключване на запалването са минали най-малко 6 часа и датата се е променила.

НАВИГАЦИЯ

Предупредителни указания



ПРЕДУПРЕЖДЕНИЕ

Използване на смартфон по време на пътуване

Опасност от инцидент

- Спазвайте съответно действащия правилник за движение по пътищата.
- Не използвайте смартфон по време на пътуване. Изключение са приложения без обслужване, като напр. телефония през система „свободни ръце“.



ПРЕДУПРЕЖДЕНИЕ

Разсейване от случващото се на пътя и загуба на контрол

Опасност от злополука поради управление на интегрираните информационни системи и комуникационните устройства по време на движение

- Използвайте тези системи или устройства само ако ситуацията на пътя го позволява.
- При необходимост спрете и използвайте системите или устройствата в спряло положение.

Предпоставка

Превозното средство е свързано със съвместимо мобилно устройство през Bluetooth.

На свързаното мобилно устройство е инсталирано BMW Motorrad Connected App.



При някои мобилни устройства, напр. с операционна система iOS, трябва преди използването да бъде извикано BMW Motorrad Connected App.

104 TFT ДИСПЛЕЙ

Показване на изгледа за карти

Предпоставка

Върху сдвоения през Bluetooth мобилен телефон е активиран WLAN.

- Свържете мобилни устройства (▮▮▮▮ 97).
- Извикайте BMW Motorrad Connected App.
- Извикайте меню Navigation.

 Ако изглед NAVIGATION е избран в разделения екран и допълнително се извика меню NAVIGATION, изгледът на разделения екран автоматично се прекратява и се показва навигацията на целия TFT дисплей.

Въвеждане на адрес на целта

- Свържете мобилни устройства (▮▮▮▮ 97).
- Извикайте приложението BMW Motorrad Connected и стартирайте направляването до цел.
- На TFT дисплея извикайте меню Navigation.
 - » Активното направляване до цел се показва.
 - Ако на мобилното устройство не е активиран WLAN, насоч-

ването към целта се показва като навигация със стрелки.

» Ако активното направляване до цел не се показва, може да помогне таблицата с повреди. (▮▮▮▮ 195)

Избор на цел от последните цели

- Извикайте меню Navigation, Recent destinations.
- Изберете цел и потвърдете.
- Изберете Start route guidance.

Избор на цел от Предпочитани

- Менюто FAVOURITES показва всички цели, които са запаметени в приложението BMW Motorrad Connected като Предпочитани. На TFT дисплея не могат да се заявят нови предпочитания.
- Извикайте меню Navigation, Favourites.
- Изберете цел и потвърдете.
- Изберете Start guidance.

Въвеждане на специални цели

- Върху картата могат да се показват специални цели, напр. забележителности.

- Извикайте меню Navigation, POIs. Могат да бъдат избрани следните места:
 - At current location
 - At destination
 - Along the route
- Изберете на кое място да се търсят специалните цели. Може да бъде избрана напр. следната специална цел:
 - Filling station
- Изберете специална цел и потвърдете.
- Изберете Start route guidance и потвърдете.

Определяне на критерии за маршрута

- Извикайте меню Navigation, Route criteria. Могат да бъдат избрани следните критерии:
 - Route type
 - Avoid
 - Изберете желаната Route type.
 - Включете или изключете желаните Avoid.
- Броят на включените отбягвания се показва в скоби.

Приключване на направляване до цел

- Извикайте меню Navigation, Active route guidance.

- Изберете End route guidance и потвърдете.

Включване или изключване на гласови указания

- Свържете каските на водача и на пасажера (☛ 97).
- Навигацията може да бъде прочетена от компютърен глас. За целта трябва да са включени Spoken instruction.
- Извикайте меню Navigation, Active route guidance.
- Включете или изключете Spoken instruction.

Повтаряне на последното гласово указание

- Извикайте меню Navigation, Active route guidance.
- Изберете Current instruction и потвърдете.

МЕДИЯ



Предпоставка

Мотоциклетът е свързан със съвместимо мобилно устройство и със съвместима каска.

106 TFT ДИСПЛЕЙ

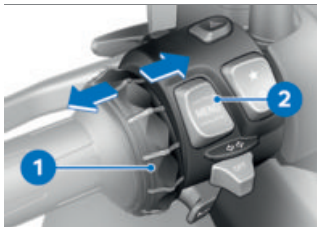
Управление на възпроизвеждането на музика



- Извикайте меню Media.
 BMW Motorrad препоръчва преди потегляне да настроите силата на звука за медии и разговори в мобилното устройство на максимум.
- Настройте силата на звука ( 94).
- Следващо заглавие: Наклонете за кратко мултиконтролера **1** надясно.
- Последно заглавие или начало на текущото заглавие: Наклонете за кратко мултиконтролера **1** наляво.
- Извикване на контекстно меню: Натиснете бутона **2** надолу.

 В зависимост от мобилното устройство може да е ограничен обхватът на функциите Connectivity.

» В контекстното меню могат да се използват следните функции:

- Playback или Pause.
- За търсене и възпроизвеждане на категорията изберете Now playing, All artists, All albums или All tracks.
- Изберете Playlists.

В подменюто Audio settings можете да предприемете следните настройки:

- Включете или изключете Shuffle.
- Изберете Repeat: Off, One (актуално заглавие) или All.

» Ако списъкът за предаване не се показва на дисплея TFT, може да помогне таблицата с повреди. ( 196)

ТЕЛЕФОН

Предпоставка

Мотоциклетът е свързан със съвместимо мобилно устройство и със съвместима каска.

Телефониране

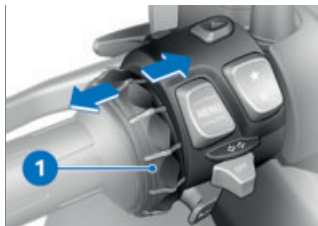

- Извикайте меню Telephone.

 При входящо повикване се отваря изскачащ прозорец.

- Приемане на повикване: Наклонете мултиконтролера **1** надясно.
- Отказване на повикване: Наклонете мултиконтролера **1** наляво.
- Прекратяване на разговор: Наклонете мултиконтролера **1** наляво.

Заглушаване

При активни разговори може да бъде заглушен микрофонът в каската.

Разговори с няколко участници

По време на разговор може да бъде прието второ повикване. Първият разговор се задържа. Броят на активните повиквания се показва в менюто Telephone. Може да се

превключва между два разговора.

Телефонни данни

В зависимост от мобилното устройство след сдвояването (☎➔ 96) телефонните данни се прехвърлят автоматично към превозното средство.

Phone book: списък на запазените в мобилното устройство контакти

Call list: списък на повикванията с мобилното устройство

Favourites: списък на запазените в мобилното устройство предпочитания

ПОКАЗВАНЕ НА ВЕРСИЯТА НА СОФТУЕРА

- Извикайте меню Settings, Information, Software version.

ПОКАЗВАНЕ НА ЛИЦЕНЗИОННАТА ИНФОРМАЦИЯ

- Извикайте меню Settings, Information, Licences.

НАСТРОЙКА

06

ОГЛЕДАЛО	110
ФАР	110
ПРЕДВАРИТЕЛНО ОБТЯГАНЕ НА ПРУЖИНАТА	111

110 НАСТРОЙКА

ОГЛЕДАЛО

Регулиране на огледалото



- Регулирайте огледалото до желаната позиция чрез леко натискане в края.

 Ако диапазонът на регулиране на огледалото не стигне за правилно центриране, позицията на рамото на огледалото трябва да се адаптира.

Регулиране на лост на огледало



- Избутайте предпазната капачка **1** над винтовото съединение на лоста на огледалото.

- Освободете гайка **2** с подходящ инструмент.
- Завъртете лоста на огледалото в желаната позиция.
- Затегнете гайка **2** с въртящ момент като при това придържате лоста на огледалото.



Огледало отляво (контрагайка) на адаптера

M10

22 Нм (Лява резба)

- Избутайте предпазната капачка **1** над винтовото съединение.

ФАР

Обхват на осветяване и предварително обтягане на пружината

Обхватът на осветяване по принцип остава постоянен чрез адаптирането на предварителното обтягане на пружината към състоянието на натоварване.

При съмнение за правилната настройка на обхвата на осветяване се обърнете към партньор BMW Motorrad.

Регулиране ширината на светене

- Демонтирайте предната прес-тилка (→ 166).

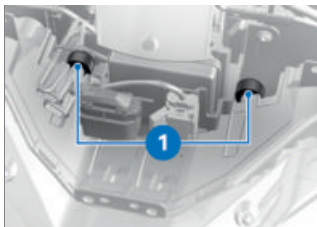

При високо натоварване предварителното обтягане на пружината трябва да бъде адаптирано, за да не бъдат насрещно движещите се заслепявани.

Ако адаптирането на предварителното обтягане на пружината не е достатъчно, ширината на светене трябва да бъде коригирана допълнително на фара.

- Регулирайте ширината на светене с болта за регулиране **1**.
- Монтирайте предната прес-тилка (►► 166).

Ако електрическият скутер отново се кара с по-малко натоварване:

- Базовата настройка на фара трябва да се възстановява от специализиран сервиз, най-добре при партньор на BMW Motorrad.

ПРЕДВАРИТЕЛНО ОБТЯГАНЕ НА ПРУЖИНАТА

Настройка

Предварителното обтягане на пружината на задното колело трябва да се нагласи спрямо натоварването на E-Scooter. Увеличаването на натоварването изисква увеличаване на предварителното обтягане на пружината, по-ниското тегло изисква съответно по-ниско предварително обтягане на пружината.

Регулиране на предварителното обтягане на амортизьора

- E-Scooter паркирайте на равна и стабилна повърхност.

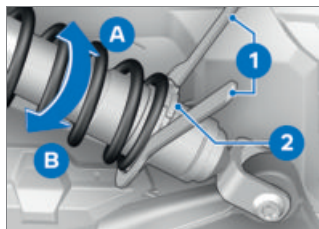

- Развийте контрагайката **2**.
- За увеличаване на предварителното обтягане на пружината завъртете регулиращите пръстени с бордовия инструмент **1** по посока на стрелка **A**.

112 НАСТРОЙКА

- За намаляване на предварителното обтягане на пружината завъртете регулиращите пръстени с бордовия инструмент **1** по посока на стрелка **B**.

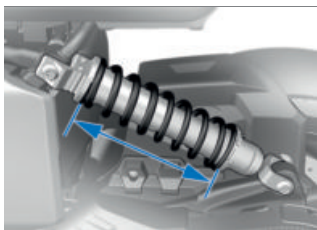

Основна настройка на предварителното обтягане на пружината отзад

Дължина на пружината в основна настройка 257,5 мм (пълен резервоар, с водач 85 кг)

Дължина на пружината в основна настройка 257,5 мм (Автономен режим на работа без натоварване)

Дължина на пружината в основна настройка 247,5 мм (Автономен режим на работа с натоварване)

Дължина на пружината в основна настройка 227,5 mm (Режим със спътник с товар)

- Затегнете контрагайката **2**.

BMW EPOWER

07

ПРИНЦИП	116
ОБЩИ УКАЗАНИЯ	117
КАБЕЛ ЗА ЗАРЕЖДАНЕ	119
ПРОЦЕС НА ЗАРЕЖДАНЕ	120

ПРИНЦИП

Превозното средство може да работи напълно без емисии благодарение на електрическата си система за задвижване. Специалният високоволтов акумулатор захранва електрическата машина с енергия. Във всички ситуации на шофиране, като напр. при потегляне, ускоряване или при повисоки скорости електрическата машина с висок въртящ момент осигурява динамични характеристики на движение. Високоволтовият акумулатор се зарежда чрез кабел за зареждане, напр. при паркиране или по време на движение чрез рекуперация на енергия. Зареждането може да стане особено бързо чрез специално свързване към източници на ток. Но и зареждане чрез обикновени битови контакти, напр. в жилищни сгради също е възможно.

Рекуперация на енергия

По време на движение високоволтовият акумулатор се зарежда чрез рекуперация на енергия. Рекуперацията на енергия се грижи за това, при забавяне да се губи съвсем малко енергия. При заба-

вяне на превозното средство електрическата машина поема функцията на генератор и преобразува частично или напълно енергията, освободена от движението, в електрически ток. По този начин високоволтовият акумулатор отчасти отново се зарежда, за да позволи максимален пробег. Това зареждане може да се извърши по време на движение със затворена ръкохватка на газта или в режим на рекуперация. Повече информация за рекуперация на енергия чрез забавяне вж. глава Шофиране (136). Маркировката в арматурното табло се намира в област CHARGE. Предпазливото шофиране и навременното намаляване на скоростта са важни, за да се използва оптимално рекуперацията на енергията на превозното средство.

ОБЩИ УКАЗАНИЯ



ОПАСНОСТ

Неправилна работа с електрически ток.

Телесни повреди или материални щети вследствие напр. на токов удар или пожар.

- Следвайте предписанията за безопасност.



ВНИМАНИЕ

Пропускане на проверката на зарядното устройство преди пускане в експлоатация

Материални щети и претоварване на електрическата мрежа

- Преди първия процес на зареждане възложете на електротехник извършване на проверка на вашето зарядно устройство на мястото на зареждане.



ПРЕДПАЗЛИВОСТ

Неспазване на указанията на зарядната станция

Телесни повреди или материални щети вследствие напр. на токов удар или пожар

- Спазвайте указанията на зарядната станция.



ВНИМАНИЕ

Неизправно състояние на зарядното устройство

Опасност от пожар напр. вследствие на износени контакти или повреди

- Използвайте зарядното устройство само в изправно състояние.



ОПАСНОСТ

Неправилно почистване на присъединяването за зареждане.

Телесни повреди или материални щети вследствие напр. на токов удар или пожар.

- Възлагайте почистването само на обучени за целта лица.

 E-Scooter не оставяйте за дълъг период от време с твърде ниска степен на зареждане.

Преди по-дълъг период на престой се уверете с помощта на индикацията на степента на зареждане, че високоволтовият акумулатор е напълно зареден. При прекомерно дълбоко разреждане високоволтовият акумулатор ще се повреди.

 При запас на хода под 30 км заредете високоволтовия акумулатор, иначе мощността на електрическото задвижване може значително да намалее.

Ремонт

 Отварянето на компонентите на кабела за зареждане води до разрушаване и невалидност на гаранцията. Ремонтът на кабела за зареждане или смяна на компонентите (щепсел, куплунг или Incable Modul) са възможни само при производителя.

Поведение след злополука



ОПАСНОСТ

Докосване на високоволтови проводници след произшествие.

Опасност за живота вследствие на токов удар.

- След произшествие не пипайте високоволтовите компоненти, като например оранжевите високоволтови проводници или части, които са в контакт с високоволтови проводници.



ПРЕДПАЗЛИВОСТ

Изтичаща течност от високоволтовия акумулатор

Опасност от химическо изгаряне

- Не докосвайте течности, които изтичат от високоволтовия акумулатор.

Ако попаднете в злополука с превозното си средство, трябва да се спазват следните допълнителни мерки за безопасност по отношение на високоволтовата система:

- Обезопасяване на мястото на.злополука.
- Веднага информирайте спасителните служби, полиция или пожарна за това, че се касае за превозно средство с високоволтова система.
- Изключване запалване.
- Не вдишвайте изтичащи газове от високоволтовия акумулатор, ако е необходимо, дръжте се на разстояние от превозното средство.

КАБЕЛ ЗА ЗАРЕЖДАНЕ



ОПАСНОСТ

Употреба на неодобрени кабели за зареждане.

Нараняване на хора или материални щети, напр. от електрически пожар.

- За зареждане използвайте само одобрени кабели за зареждане и станции за зареждане.
- Поискайте информация за одобрените кабели при Service Partner.



ВНИМАНИЕ

Неправилна употреба на кабела за зареждане

Материални щети напр. вследствие на пожар на кабела

- Използвайте кабела за зареждане само за зареждане на E-Scooter.
- Не удължавайте кабела за зареждане с помощта на кабел или адаптер.



ОПАСНОСТ

Използване на повредени кабели за зареждане.

Телесни повреди или материални щети вследствие напр. на токов удар или пожар.

- Не използвайте повредени кабели за зареждане.
- Незабавно извеждайте от експлоатация повредените кабели за зареждане (корпус или кабел).



Зарядният контакт трябва да се пази от влага и замърсяване с предпазната капачка.

В зависимост от изпълнението на превозното средство за определена държава се необходими различни кабели за зареждане и се съдържат в обема на доставка.

Кабелът за зареждане може да бъде прибран в отделението за каска.

Алтернативно може да се използва постоянно инсталиран кабел на зарядна станция.

Стандартен кабел за зареждане

Със стандартния кабел за зареждане може да се извършва зареждане в битови контакти със защитен проводник. При свързване към битов контакт се извършва зареждане с променлив ток.

Трябва да се спазва подробното ръководство за експлоатация на стандартния кабел за зареждане:

www.aptiv.com/online-manual

Индикации на стандартния кабел за зареждане

Стандартният кабел за зареждане показва състоянието чрез четири светодиода.

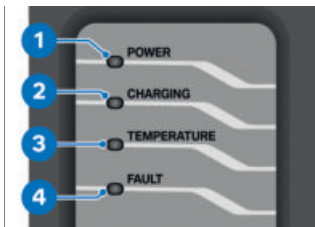

- 1: Електрозахранване от битовия контакт или зарядна станция
- 2: Индикация за зареждане
- 3: Температурен контрол
- 4: Грешки от битовия контакт или зарядната станция или зарядна единица

ПРОЦЕС НА ЗАРЕЖДАНЕ

Преди зареждането

ОПАСНОСТ

Неспазване на указанията за безопасност за присъединяване към електрическата мрежа.

Телесни повреди или материални щети вследствие напр. на токов удар или пожар.

- Спазвайте указанията за безопасност за съответното присъединяване към електрическата мрежа.



ВНИМАНИЕ

Няма съгласуване на зарядния ток с електрическата мрежа

Опасност от пожар напр. чрез прегряване на битовия контакт или пренатоварване на електрическата мрежа

- Преди зареждане в битови контакти проверете максималната им товарносимост и съгласувайте ограничението на зарядния ток към електрическата мрежа.



Процесът на зареждане може да бъде спрян по всяко време и да продължи по-късно, напр. с цел междувременно включване на други консуматори към електрическата връзка или с цел предотвратяване на едновременната висока консумация на мощност от няколко консуматора.



Ако процесът на зареждане бъде прекъснат, напр. от временно спиране на тока, след прекъсването процесът на зареждане автоматично продължава. При прекъсвания за повече от 2 минути процесът на зареждане не продължава автоматично.



При екстремни външни температури процесът на зареждане се забавя за защита на високоволтовия акумулатор.



Стандартният кабел за зареждане не функционира при температури под $-32\text{ }^{\circ}\text{C}$. съхранявайте кабела за зареждане преди процеса на зареждане на място с температура на околната среда между $-32\text{ }^{\circ}\text{C}$ и $40\text{ }^{\circ}\text{C}$.

Обслужване на товарно отделение



- Отворете капака на товарното отделение **1** с дръжка **2**.
- » Отвореният капак на товарното отделение не е подходящ за съхранение на предмети.
- За затваряне на капака на товарното отделение **1** натиснете здраво в блокиращия механизъм..

122 BMW EPOWER

Настройване на зарядния ток

- Включете запалването (илюстрация 61).
- Настройте заряден ток в меню Settings, Vehicle settings, Charging settings, Chrg. curr. limit.

 Ако от битовия контакт или зарядната станция е наличен различен заряден ток, се зарежда със съответно по-ниският заряден ток.

Стартиране на процеса на зареждане

- Изключете запалването (илюстрация 61).
 - » Процесът на зареждане стартира едва когато запалването е изключено. Ако запалването бъде включено отново по време на процеса на зареждане, процесът на зареждане прекъсва.
- Отворете товарното отделение.

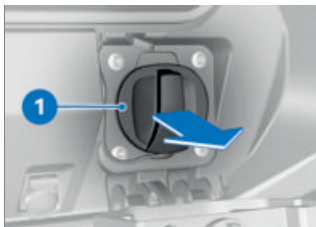

- Свалете капака на зарядния контакт **1**.
- Свалете предпазната капачка на зарядния щекер.



ВНИМАНИЕ

Няма съгласуване на зарядния ток с електрическата мрежа

Опасност от пожар напр. чрез прегряване на битовия контакт или пренатоварване на електрическата мрежа

- Преди зареждане в битови контакти проверете максималната им товарносимост и съгласувайте ограничението на зарядния ток към електрическата мрежа.

- Преди първото зареждане на собствен битов контакт както и при зареждане на чужди битови контакти определете позволената стойност на заряден ток, напр. от специалист по електротехника. Ако

разрешената стойност на заряден ток е неизвестна, задайте ограничението на заряден ток на най-ниската степен.

- » Като фабрична настройка ограничението на заряден ток е настроено на 6 А заряден ток.
- Настройте ограничение заряден ток евентуално в меню Settings, Vehicle settings, Charging settings, Chrg. curr. limit.

 Ако от битовия контакт или зарядната станция е наличен различен заряден ток, се зарежда със съответно по-ниският заряден ток.

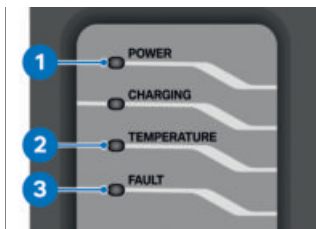

- Евентуално свържете стандартния кабел за зареждане към битовия контакт или свържете кабела за зареждане на Mode3 към зарядната станция. Ако зареждането се извършва

на зарядна станция, следете указанията на зарядната станция.

- » Стандартният кабел за зареждане извършва всички необходими стъпки за проверка автоматично. Ако при това светодиода **1** светне в зелено, проверката е била успешна. Ако светне или мига светодиод **2** или **3**, проверката не е била успешна и процесът на зареждане не може да започне, съответно кабелът за зареждане не трябва да се свързва с превозното средство. Извършват се следните стъпки за проверка:
 - Проверка на битовия контакт за неправилно окабеляване
 - Проверка за налично свързване на защитен проводник
 - Проверка на задължителните условия за правилно зареждане
- » Индикациите за състоянието/ съобщенията за грешка са изброени в глава „Индикации“. Ако се появят съобщения за грешка, те могат да бъдат нулирани по следния начин:
 - Разединете стандартния кабел за зареждане от захранването с напрежение чрез

124 BMW EPOWER

изтегляне на щепсела от битовия контакт.

- След 10 секунди включете щекера отново.
- » Критичните грешки, които показват повреда на стандартния кабел за зареждане, не се нулират. Към тези грешки спадат:
 - Залепнало реле (устройството е трайно дефектно)
 - Температурният датчик е дефектен
 - Проверката за утечен ток е отрицателна



ОПАСНОСТ

Използване на повредени кабели за зареждане.

Телесни повреди или материални щети вследствие напр. на токов удар или пожар.

- Не използвайте повредени кабели за зареждане.
- Незабавно извеждайте от експлоатация повредените кабели за зареждане (корпус или кабел).
- Възможно най-бързо възложете отстраняването на грешката на партньор на BMW Motorrad.



- Свържете кабела за зареждане **2** със заряден контакт **1**.
- » Кабелът за зареждане блокира електрически, когато запалването е изключено или превозното средство се зарежда.

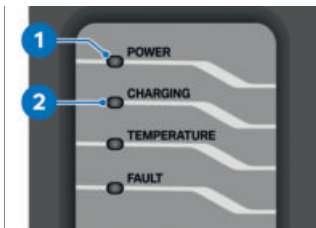

- Следете индикациите на кабела за зареждане.
- » Стандартният кабел за зареждане извършва всички необходими стъпки за проверка автоматично. Ако свети светодиод **1** и мига светодиод **2**, проверката е била успешна и превозното средство се зарежда.

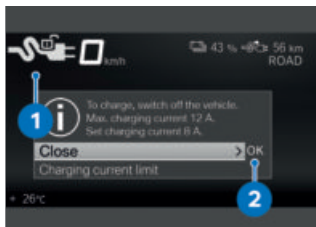

При включено запалване се появява указанието **2**. Символът **1** указва, че кабелът за зареждане е свързан, но процесът на зареждане още не е стартирал. Можете да изберете ограничение на зарядния ток или да стартирате директно процеса на зареждане като изключите превозното средство.

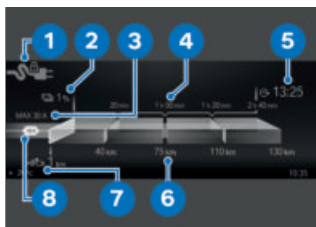

Появява се символ **1** за състоянието разпознаване на заряден щекер. Показват се степената на зареждане **2** и пробегата **7**. Прогнозата на време за зареждане **4** показва във връзка с прогнозата за пробег **6**, колко дълго трябва да

се зарежда превозното средство, за да се достигне определен прогнозен пробег. Целевото време **5** показва до кога превозното средство е достигнало заряд от 100%. Целевото време винаги се основава на часа, зададен в превозното средство. Заедно с активната граница на заряден ток **8** се показва и максималната налична стойност на заряден ток **3**, ако инфраструктурата предлага по-голям ток от избория в менюто с настройки. След известно време дисплеят преминава автоматично в режим Stand-by-Modus (режим на икономия на енергия). Процесът на зареждане продължава

— с устройство за бързо зареждане^{SA}

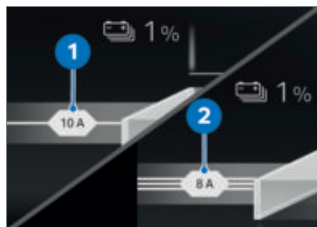

На дисплея се показва дали се зарежда еднофазно **1** или трифазно **2**.<

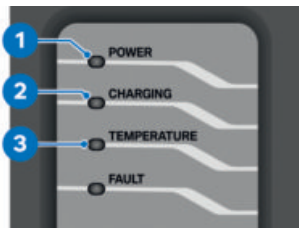

- Следете индикациите на кабела за зареждане.
- » Ако светят светодиоди **1** и **3** зареждането прекъсва поради твърде висока температура, мига ли допълнително светодиод **2** превозното средство бавно продължава да се зарежда. Свети ли светодиод **1** и мига ли светодиод **3**, зареждането прекъсва поради твърде висока температура в мрежовия контакт. Извършват се следните стъпки за проверка:
 - Проверка за налично свързване на защитен проводник
 - Проверка на задължителните условия за правилно зареждане
- За повторно показване на текущата степен на зареждане, натиснете бутона MENU за кратко.
- » Ако времето за зареждане е по-дълго от очакваното, про-

верете ограничение заряден ток.

Завършване на процеса на зареждане

Предпоставка

При завършване процеса на зареждане задължително спазвайте последователността на следващите стъпки.

Предпоставка

Ако се извършва зареждане на зарядна станция, преди изваждане на кабела за зареждане завършете процеса на зареждане от зарядната станция.

- Включване на запалването.
- » Кабелът за зареждане на електрическия скутер е отключен.



- Изтеглете кабела за зареждане **2** от зарядния контакт **1** на E-Scooter.

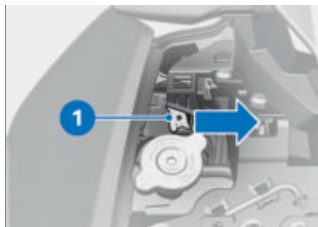

- Поставете капака на зарядния контакт **1**.
- Еventуално изтеглете стандартния кабел за зареждане от битовия контакт или извадете кабела за зареждане на Mode3 от зарядната станция.
- Поставете предпазната капачка върху щекера за зареждане.
- Приберете стандартния кабел за зареждане в отделението за каска или поставете неподвижно монтирания на зарядната станция кабел за зареждане на предвиденото за целта място.
- Натиснете лоста за аварийно освобождаване **1** евентуално с помощта на подходящо помощно средство по посока на стрелката.
 - » Заряден щекер освободен.
- Монтирайте предната прес-тилка (▣▣▣ 166).

Аварийно освобождаване на заряден щекер

- Демонтирайте предната прес-тилка (▣▣▣ 166).

ШОФИРАНЕ

08

УКАЗАНИЯ ЗА БЕЗОПАСНОСТ	130
ОБЪРНЕТЕ ВНИМАНИЕ НА ЧЕКЛИСТА	131
ПРЕДИ ВСЯКО ПЪТУВАНЕ:	132
ПРИ ВСЕКИ 10-ТИ ПРОЦЕС НА ЗАРЕЖДАНЕ	132
СЪЗДАВАНЕ ГОТОВНОСТ ЗА ДВИЖЕНИЕ	132
КАРАНЕ НА ЕЛЕКТРИЧЕСКИ СКУТЕР	135
ПРИБИРАНЕ	137
СПИРАНЕ	138
Е-SCOOTER ПАРКИРАНЕ	139
ЗАКРЕПВАНЕ НА Е-SCOOTER ЗА ТРАНСПОРТИРАНЕ	140

УКАЗАНИЯ ЗА БЕЗОПАСНОСТ

Манипулации



ВНИМАНИЕ

Манипулации по E-Scooter

Повреда на засегнатите компоненти, изключване на имащи отношение към сигурността функции.

Гаранцията отпада в случай на щети, дължащи се на манипулации.

- Не извършвайте манипулации.

Шофьорско оборудване

Не пътувайте без правилното облекло! Винаги носете

- Каска
- Костюм
- Ръкавици
- Ботуши

Това важи и за кратките отсечки, както и за всеки годишен сезон. Вашият партньор на BMW Motorrad ще ви посъветва с удоволствие и ще ви предложи правилното облекло за всякакви цели.



ПРЕДУПРЕЖДЕНИЕ

Захващане на свободно висящи дрехи, части багаж или колани в откритите въртящи се части на превозното средство (колела, шарнирен вал)

Опасност от злополука

- Уверете се, че никакви свободно висящи дрехи не могат да се захванат от откритите въртящи се части на превозното средство.
- Частите багаж и коланите за затягане и закрепване да се пазят далеч от откритите въртящи се части на превозното средство.

Натоварване



ПРЕДУПРЕЖДЕНИЕ

Влошена стабилност при движение поради претоварване и неравномерно натоварване

Опасност от падане

- Допустимото общо тегло не трябва да се превишава и указанията за натоварване трябва да се спазват.

- Нагласете настройката на предварителното обтягане

на пружината и налягането на гумите според общото тегло.

- Съблюдавайте максималното натоварване на отделението за каска.



Дозареждане на отделението за каска

макс. 8 кг

–с горна кутия^{SZ}

- Съблюдавайте максималното натоварване на горната кутия.



Натоварване на варио горната кутия

макс. 5 кг<

Скорост

При пътувания с висока скорост различни гранични условия могат да повлияят негативно на поведението на пътя на E-Scooter:

- Настройка на системата на пружинната и амортизираща система
- Неравно разпределено натоварване
- Отпуснатото облекло
- Твърде ниско налягане в гумите
- Лош профил на гумите
- Монтирани системи за багаж като например горна кутия

Опасност от отравяне



ПРЕДУПРЕЖДЕНИЕ

Вдишване на вредни за здравето изпарения

Увреждане на здравето

- Не вдишвайте изпаренията от работни вещества и пластмаси.
- Използвайте превозното средство само на открито.

Манипулации



ВНИМАНИЕ

Манипулации по E-Scooter

Повреда на засегнатите компоненти, изключване на имащи отношение към сигурността функции.

Гаранцията отпада в случай на щети, дължащи се на манипулации.

- Не извършвайте манипулации.

ОБЪРНЕТЕ ВНИМАНИЕ НА ЧЕКЛИСТА

- Използвайте долния списък за проверка, за да проверявате Вашия електрически скутер на редовни интервали.

ПРЕДИ ВСЯКО ПЪТУВАНЕ:

Предпоставка

Преди всяко пътуване:

- Проверете степента на зареждане на високоволтовия акумулатор.
- Проверете функцията на спиращата система.
- Проверете функцията на осветлението и сигналната уредба.
- Проверете дълбочината на профила на гумите (▣▣▣▶ 165).
- Проверете налягането на гумите (▣▣▣▶ 164).
- Проверете безопасното фиксиране на горната кутия и на багажа.

ПРИ ВСЕКИ 10-ТИ ПРОЦЕС НА ЗАРЕЖДАНЕ

Предпоставка

При всеки 10-ти процес на зареждане:

- Проверете дебелината на спиращите накладки отпред (▣▣▣▶ 159).
- Проверете дебелината на спиращите накладки отзад (▣▣▣▶ 160).
- Проверете нивото на спираща течност на спиращката на предното и задното колело (▣▣▣▶ 161).

СЪЗДАВАНЕ ГОТОВНОСТ ЗА ДВИЖЕНИЕ

Pre-Ride-Check

След включване на запалването арматурното табло извършва тест на контролните и сигнални лампи чрез така наречения „Pre-Ride-Check“. Тестът се прекъсва, ако преди края му се стартира двигателя.

Фаза 1

Включват се всички контролни и сигнални лампи.

След продължителен престой на превозното средство при старта на системата се показва анимация.

Фаза 2

Общата сигнална лампа сменя цвета си от червен на жълт.

Фаза 3

Една след друга в обратна последователност се изключват всички включени контролни и сигнални лампи.

Сигналната лампа за грешна функция на задвижването изгасва след 15 секунди.

Ако някоя от контролните и сигнални лампи не е включена:

- Отстранете възможно най-бързо грешката в специали-

зиран сервиз, най-добре в партньор на BMW Motorrad.

 Според режима на движение, респ. неговата конфигурация намесата на системите за регулиране на динамиката на движение може да се ограничи.

Възможните ограничения се показват от изскачащо съобщение, напр. Warning! ABS & DTC setting.

Повече информация за системите за регулиране на динамиката на движение като ABS и DTC ще откриете в глава „Технически подробности“.

Самодиагностика на ABS системата

Функционалната готовност на BMW Motorrad ABS системата се проверява със самодиагностика. Самодиагностиката се извършва автоматично след включване на запалването.

Фаза 1

» Компонентите на системата се проверяват на място.



мига.

Фаза 2

» Компонентите на системата се проверяват при потегляне.

– Самодиагностиката на ABS системата е завършена. ABS

символът не се показва повече.

- Следете индикацията на всички контролни и сигнални лампи.

 Самодиагностиката на ABS системата не е завършена

ABS функцията не е на разположение, тъй като самодиагностиката не е приключила. (За проверка на сензорите за оборотите на колелата E-Scooter трябва да достигне минимална скорост: мин. 5 км/ч)

Ако след приключването на самодиагностиката на ABS се покаже ABS грешка:

- Продължаването на пътуването е възможно. Трябва да се внимава за това, че ABS функцията не е на разположение или е на разположение само в ограничена степен.
- Възможно най-бързо възложете отстраняването на грешката на партньор на BMW Motorrad.

134 ШОФИРАНЕ

Самодиагностика на ASC/DTC системата

Функционалната готовност на BMW Motorrad ASC/DTC системата се проверява със самодиагностика. Самодиагностиката се извършва автоматично след включване на запалването.

Фаза 1

» Проверка на диагностицируемите компоненти на системата на място.



мига бавно.

Фаза 2

» Проверка на диагностицируемите компоненти на системата при потегляне.



мига бавно.

ASC/DTC Самодиагностиката на системата е завършена

» ASC/DTC символът не се показва повече.

- Следете индикацията на всички предупредителни и контролни лампички.



Самодиагностиката на ASC/DTC системата не е завършена

За проверка на сензорите за оборотите на колелата E-Scooter трябва да достигне минимална скорост при работещ двигател:

мин. 5 км/ч

Ако след приключването на самодиагностиката на ASC/DTC се покаже ASC/DTC грешка:

- Продължаването на пътуването е възможно. Да се има предвид, че ASC/DTC функцията не е активна.
- Отстранете възможно най-бързо грешката в специализиран сервиз, най-добре в партньор на BMW Motorrad.

E-Scooter е в готовност за работа

След провеждане на Pre-Ride-Check и ABS-самодиагностика E-Scooter е готов за работа с всички консуматори на електроенергия.



За да предпазите 12 V акумулатор, използвайте активни електрически консуматори само ако е задължително необходимо и изключвайте режима на изчакване.

КАРАНЕ НА ЕЛЕКТРИЧЕСКИ СКУТЕР

E-Scooter готов за шофиране



E-Scooter е готов за шофиране, щом при натискане на спирачка се натисне бутон за старт. Индикацията за задвижване се вижда и се показва **READY**. Всички системи са готови за работа. С натискане на прекъсвача за аварийно спиране E-Scooter вече не е готов за шофиране.

 При ниски температури (под 0 °C) изходящата мощност и консумираната мощност се забавят поради силно нарастващото вътрешно съпротивление на клетките.

 В изключителни случаи е възможно високоволтовият акумулатор силно да загрее при спряло превозно средство (напр. при екстремни външни температури и дирек-

тна слънчева светлина). При прегрят високоволтов акумулатор E-Scooter не е в готовност за движение.

 Много високите температури (над 35 °C) влошават експлоатационния живот на акумулаторните клетки. Ако по време на пътуване високоволтовият акумулатор прегрее, мощността на задвижване постепенно намалява, за да се охлади високоволтовият акумулатор. Индикацията за мощността **POWER** на арматурното табло се връща назад. Ако температурата продължава да се покачва, спрете превозното средство, докато високоволтовият акумулатор се охлади. Ако индикацията за мощността падне на 0, E-Scooter не е в готовност за движение и превозното средство спира.

Включване на готовността за шофиране

- Включете запалването (▣▣▣ 61).
- » Pre-Ride-Check се извършва. (▣▣▣ 132)
- » Изпълнява се ABS самодиагностика. (▣▣▣ 133)
- » Изпълнява се ASC/DTC самодиагностика. (▣▣▣ 134)
- Задействайте спирачката.



- Натиснете бутона за стартиране **1**.

 При разтворена странична опора не може да се създаде готовност за шофиране. Ако при включена готовност за шофиране се разтвори страничната опора, готовността за шофиране се прекратява.

- » E-Scooter е готов за шофиране.
- » Ако E-Scooter не е готов за движение, може да помогне таблицата са повреди. (▶▶▶ 194)

Шофиране с ePOWER

ПРЕДУПРЕЖДЕНИЕ

Липса на обичайния шум при шофиране на електрическо превозно средство.

Опасност от злополука

- При шофиране на електрическо превозно средство имайте предвид, че пешеходците и останалите участници в движението няма да чуват E-Scooter поради липса на обичайния шум на двигателя.
- Шофирайте с повишено внимание.

Рекуперация на енергия чрез забавяне

Високоволтовият акумулатор се зарежда отново отчасти чрез рекуперация на енергия. При забавяне електрическата машина действа като генератор и преобразува кинетичната енергия в електрическа. Забавянето зависи от режим на движение и позицията на електронната ръкохватка за газта. Колкото по-малко е задействането на електронната ръкохватка за газта, толкова по-голямо е забавянето. При това се рекуперира енергия и

високоволтовият акумулатор се зарежда. Ако електронната ръкохватка не се натиска изобщо, забавянето е подобно на леко спиране.

Енергията може да се рекуперира, ако са изпълнени следните условия:

- E-Scooter е в движение.
- Скоростта е по-висока от прикл. 5 км/ч.

В следните ситуации не може да се рекуперира енергия:

- Високоволтовият акумулатор е напълно зареден.
- Високоволтовият акумулатор е с много ниска или много висока температура. През зимата или лятото е възможно рекуперирането на енергия временно да не е на разположение след стартиране.



ПРЕДУПРЕЖДЕНИЕ

Без рекуперация на енергия не е налице и спиратно действие на електрическото задвижване. E-Scooter може да продължи да се движи както обикновено.

Опасност от злополука

- Бъдете винаги готови да спрете.

Ситуации на шофиране за забавяне

Ако при шофиране има обозрим процес на забавяне, той може да се използва за рекуперация на енергия. Следните примерни ситуации при шофиране може да са подходящи за това:

- Забавяне при отсечка с наклон
- Забавяне пред червен светофар

Избягвайте късно или тежко спиране. Вместо това забавете превозното средство чрез рекуперация на енергия.

ПРИБИРАНЕ

Спирачни накладки

Новите спирачни накладки трябва да се разработят преди да достигнат оптимална сила на триене. Намаленото действие на спирачката може да бъде компенсирано чрез по-силно натискане на спирачния лост.



ПРЕДУПРЕЖДЕНИЕ

Нови спирачни накладки

Удължаване на спирачния път, опасност от злополука

- Спирайте по-рано.

Гуми

Новите гуми имат гладка повърхност. Те трябва да се разработят чрез внимателно каране със смяна на посоките. Едва след разработката се постига пълно прилепване на повърхността.



ПРЕДУПРЕЖДЕНИЕ

Загуба на сцепление на нови гуми при мокро пътно платно и при екстремно наклонени положения

Опасност от злополука

- Шофирайте внимателно и избягвайте екстремно наклонени положения.

СПИРАНЕ

Как се постига най-късия спирачен път?

При процедура по спиране разпределението на тежестта се променя динамично между предното и задното колело. Колкото по-силно е спирането, толкова повече натоварване има върху предното колело. Колкото по-голямо е натоварването на колелото, толкова по-голяма спирачна сила може да се предаде.

За да се достигне най-късия спирачен път, спирачката на предното колело трябва да се натиска рязко и все по-силно. Така динамичното увеличаване на натоварването върху предното колело се използва по оптимален начин. Ако спирачното налягане се приложи внезапно и с голямо налягане, не може да последва динамичното разпределяне на тежестта и спирачната сила не може да се предаде напълно на пътното платно.

Спускания по планински проходи



ПРЕДУПРЕЖДЕНИЕ

Спиране само със спирачката на задното колело при спускания по планински проходи.

Загуба на спирачна сила.

Повреждане на спирачките поради прегряване.

- Активирайте спирачките на предното и задното колело и използвайте рекуперация на енергия.

Мокри и замърсени спирачки

Влагата и мръсотията по спирачните дискове и спирачните накладки водят до влошаване на спирачното действие. В следните ситуации трябва да се отчита забавено или влошено спирачно действие:

- При пътувания в дъжд и през локви.
- След измиване на превозното средство.
- При пътувания върху обработени със сол улици.
- След дейности по спирачките поради остатъци от масло или грес.
- При пътувания по замърсени пътни платна, респ. по неасфалтирани пътища.



ПРЕДУПРЕЖДЕНИЕ

Влошено спирачно действие поради влага и мръсотия

Опасност от злополука

- Подсушете и при нужда почистете спирачките.
- Спирайте по-рано докато не се достигне пълното спирачно действие.

E-SCOOTER ПАРКИРАНЕ

Странична опора

- Изключете готовността за шофиране.



ВНИМАНИЕ

Лоши почвени условия в зоната на стойката

Повреда на компонент поради падане

- Внимавайте в зоната на стойката земята да е равна и стабилна.
- Изкарайте страничната опора и оставете E-Scooter.
- » С разгъване на страничната опора автоматично се задейства ръчната спирачка. Тя предотвратява претъркалянето на превозното средство.



ВНИМАНИЕ

Натоварване на страничната опора с допълнително тегло

Повреда на компонент поради падане

- Не сядайте върху превозното средство, ако то е поставено на страничната опора.

- Завъртете кормилото наляво.

140 ШОФИРАНЕ

Стойка

—сътс стойка^{SA}

- Изключете готовността за шофиране.



ВНИМАНИЕ

Лоши почвени условия в зоната на стойката

Повреда на компонент поради падане

- Внимавайте в зоната на стойката земята да е равна и стабилна.



ВНИМАНИЕ

Прибиране на основната стойка при силни движения

Щета по компонент поради падане

- При изкарана странична опора не сядайте върху превозното средство.
- Разгънете стойката и повдигнете E-Scooter. При това повдигайте E-Scooter единствено за дръжките за пътник или за дръжките на държача на горната кутия.

ЗАКРЕПВАНЕ НА E-SCOOTER ЗА ТРАНСПОРТИРАНЕ

- Защитете от надраскване всички компоненти, през които се прекарват обтягащи колани (напр. със самозалепваща лента).



ВНИМАНИЕ

Странично обръщане на превозното средство при повдигане на стойка

Повреда на компонент поради падане

- Обезопасете превозното средство срещу странично преобръщане, най-добре с подпиране от второ лице.
- Избутайте E-Scooter върху транспортната платформа и не го поставяйте на страничната опора или стойката.

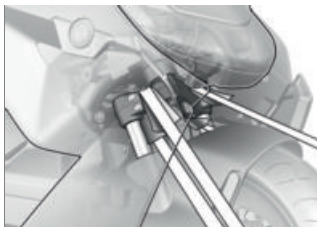

ВНИМАНИЕ

Защипване на компоненти

Повреда на компонент

- Не захващайте компоненти като напр. спирачни линии или кабелни щрангове.
- Поставете обтягащите колани отпред от двете страни на долния вилков мост и ги затегнете.



- Закрепете обтягащия колан отзад отдясно за монтажната планка на опората за краката.

- Закрепете обтягащия колан отзад отляво за монтажната планка на опората за краката.
- Обтегнете всички колани за укрепване равномерно, E-Scooter трябва да е притиснат възможно най-силно.

**ТЕХНИЧЕСКИ
ПОДРОБНОСТИ**

09

ОБЩИ УКАЗАНИЯ	144
АНТИБЛОКИРАЩА СИСТЕМА (ABS)	144
КОНТРОЛ НА СЦЕПЛЕНИЕТО (ASC/DTC)	147
РЕКУПЕРАЦИЯ КОНТРОЛ НА СТАБИЛНОСТТА (RSC)	149
РЕЖИМ НА ДВИЖЕНИЕ	150
ДИНАМИЧЕН СПИРАЧЕН КОНТРОЛ	152
КОНТРОЛ НА НАЛЯГАНЕТО НА ГУМИТЕ (RDC)	153
АДАПТИВНА СВЕТЛИНА ПРИ ЗАВИВАНЕ	154

ОБЩИ УКАЗАНИЯ

Повече информация на тема „Техника“ на адрес: bmw-motorrad.com/technik

АНТИБЛОКИРАЩА СИСТЕМА (ABS)

Как функционира ABS системата?

Максимално предаваната върху пътното платно спирачна сила зависи от коефициента на триене на повърхността на платното. Чакълът, ледът и снегът, както и мокрите пътни платна предлагат много по-лоша стойност на триене от сухото и чистото асфалтово покритие. Колкото по-лош е коефициентът на триене на пътното платно, толкова по-дълъг е спирачния път. Ако при увеличен спирачен натиск от страна на водача максимално предаваната спирачна сила се превишава, колелата започват да блокират и стабилността на пътя се губи; налице е опасност от падане. Преди да настъпи тази ситуация, ABS системата сработва и спирачният натиск се напасва към максимално предаваната спирачна сила, така че колелата да продължат да се въртят и стабилността на пътя да остане

независима от даденостите на пътното платно.

Както става при неравности по пътното платно?

При нагънат терен или неравности по пътното платно може за кратко да се стигне до загуба на контакт между гумата и повърхността на платното и преносимата спирачна сила да спадне до нула. Ако при тази ситуация се спре, ABS трябва да редуцира спирачния натиск, за да се гарантира стабилността на движение при възстановяването на контакта с пътното платно. В този момент системата BMW Motorrad ABS трябва да изхожда от екстремно ниски стойности на триене (чакъл, лед, сняг), за да се въртят ходовите колела при всякаква възможна ситуация и така да се гарантира стабилността на движение. След откриването на фактическите обстоятелства системата регулира оптималния спирачен натиск.

Повдигане на задното колело

При много силни и бързи колебания при определени обстоятелства е възможно ABS системата на BMW Motorrad да не е в състояние да предотврати повдигането на задното колело. В тези случаи е възможно и преобръщането на мотоциклета.



ПРЕДУПРЕЖДЕНИЕ

Повдигане на задното колело поради рязко спиране

Опасност от падане

- При рязко спиране имайте предвид, че ABS-системата против блокиране на колелата не винаги предпазва от повдигане на задното колело.

Как е изчислена BMW Motorrad ABS системата?

Системата BMW Motorrad ABS гарантира в рамките на физиката на движение стабилността на пътя на всякаква повърхност.

При скорости над 4 км/ч BMW Motorrad ABS в рамките на физиката на движението може да гарантира стабилност при движение върху всяка настилка. При по-ниски скорости BMW Motorrad ABS може да не успее да осигури оптимална подкрепа при всякакви настилки.

Системата не е оптимизирана за специални изисквания, които могат да възникнат при екстремни състезателни условия по неасфалтирани пътища или по състезателни отсечки.

Специални ситуации

За откриване на склонността към блокиране на колелата наред с другото се сравняват оборотите на предното и задното колело. Ако в рамките на по-продължителен период от време се открият неправдоподобни стойности, поради съображения за сигурност ABS функцията се изключва и се показва грешка в ABS системата. Предпоставка за съобщение за грешка е приключената самодиагностика.

Наред с проблемите по BMW Motorrad ABS необичайните режими на движение

могат да доведат и до съобщение за грешка:

- Каране на задно колело (Wheelie) за по-продължителен период от време.
- Въртящо се на място задно колело при натисната спирачка на предното колело (Burn Out).
- Блокирано за по-дълъг период от време с двигателната спирачка задно колело, например при спускане по хлъзгава настилка.

Ако в резултат от необичаен режим на движение се стигне до съобщение за грешка, ABS функцията може да се активира отново чрез изключване и включване на запалването.

Каква роля играе редовното техническо обслужване?



ПРЕДУПРЕЖДЕНИЕ

Нередовно поддържана спирачна система

Опасност от злополука

- За да се гарантира, че BMW Motorrad ABS системата се намира в оптимално състояние на поддръжка, трябва непременно да се спазват предписаните интервали на инспекция.

Резерви за безопасността

Системата BMW Motorrad ABS не трябва да води до лекомислен начин на шофиране поради предоверяване в кратките спирачни пътища. На първо място това е резерв за безопасност за аварийни ситуации. Внимание в завой! Спирането в завой се подчинява на особени физични закони за движението, които и BMW Motorrad ABS система не може да отстрани.

Нова разработка на ABS до ABS Pro

– с режими на движение Pro^{SA}

Досега BMW Motorrad ABS се грижеше за много голяма степен на безопасност при спиране при движение направо. Сега ABS Pro предлага повече безопасност също при спирания в завой. ABS Pro предотвратява, дори при бързо задействане на спирачките, блокирането на колелата. ABS Pro намалява, особено при аварийни спирания, резки промени на управляващата сила и по този начин нежеланото изправяне на превозното средство.

ABS регулиране

Технически разглеждано, ABS Pro напасва ABS регулирането, в зависимост от съответната пътна ситуация, към ъгъла на накланяне на мотоциклета. За определяне на наклоненото положение на мотоциклета се използват сигнали за скоростта на въртене и отклонение, както и напречното ускорение. С увеличаващо се наклонено положение градиентът на спиращото налягане при началото на спиране все повече се ограничава. По този начин нарастването на налягането се извършва по-бавно. Освен това модулацията на налягането в областта на ABS регулирането се извършва по-равномерно.

Предимства за водача

Предимствата на ABS Pro за водача са по-чувствителна реакция, както и по-голяма стабилност при спиране и движение с възможно най-добро забавяне, включително и в завои.

КОНТРОЛ НА СЦЕПЛЕНИЕТО (ASC/DTC)

Как функционира контролът на сцеплението?

Тракшън контрол има в две форми

- **без** отчитане на наклонено положение: автоматичен контрол на стабилността ASC
- ASC е елементарна функция, която трябва да предотврати падане.
- **с** отчитане на наклонено положение: динамичен тракшън контрол DTC
- DTC осигурява по-fino и комфортно регулиране чрез допълнителна информация относно наклона и ускорението.

Контролът на сцеплението сравнява скоростта на предното и задното колело. От разликата в скоростта се изчислява буксуването и съответно запасите от стабилност на задното колело. При преминаване на лимита от буксуване въртящият момент на двигателя се напасва към управлението на двигателя.

BMW Motorrad ASC/DTC е замислена като система за асистирание на водача и за използване по обществени пътища. Специално в граничния диапа-

148 ТЕХНИЧЕСКИ ПОДРОБНОСТИ

зон на физиката на движение водачът видимо усеща възможностите на диапазона за регулиране на ASC/DTC системата (разпределяне на теглото при завои, незакрепен товар).



ПРЕДУПРЕЖДЕНИЕ

Рисковано каране

Опасност от злополука въпреки ASC/DTC

- Подходящият начин на шофиране остава винаги отговорност на шофьора.
- Не ограничавайте допълнителното предложение за безопасност чрез рисковано каране.

Специални ситуации

С увеличаване на наклоненото положение съгласно физичните закони способността за ускорение се ограничава все по-силно. Така при излизане от много остри завои може да се стигне до намалено ускорение.

За да се открие превъртащо, респ. пързаящо се задно колело, преди всичко се сравняват оборотите на предното и задното колело и при DTC спрямо ASC се взима предвид наклоненото положение.

—с режими на движение Pro^{SA}
Ако стойностите за наклонено положение се разпознаят като неправилни за по-дълъг период от време, то се използва заменяща стойност за наклоненото положение, респективно се изключва DTC. В тези случаи се показва DTC грешка. Предпоставка за съобщение за грешка е приключената самодиагностика.

При следните необичайни състояния на шофиране може да се стигне до автоматично изключване на BMW Motorrad тракшън контрола.

Необичайни режими на шофиране:

- Каране на задно колело (Wheelie) за по-продължителен период от време.
- Въртящо се на място задно колело при натисната спирачка на предното колело (Burn Out).
- Загряване върху помощна стойка



Минимална скорост за активиране на DTC

мин. 5 км/ч

—с режими на движение Pro^{SA}
Ако при екстремно ускорение предното колело загуби контакт със земята, системата DTC намалява въртящия момент на двигателя във всички режими на движение, докато предното колело докосне отново земята.

BMW Motorrad препоръчва при повдигане на предното колело да се завърти назад електронната ръкохватка за газ, за да може възможно най-бързо да се стигне до стабилен режим на движение.

В режим на движение ESO DTC настройката отговаря на режим на движение ROAD.

В режимите на движение RAIN, ROAD и DYNAMIC настройката на DTC съответства на режима на движение.

РЕКУПЕРАЦИЯ КОНТРОЛ НА СТАБИЛНОСТТА (RSC)

Как функционира рекуперация контрол на стабилността?

Рекуперацията контрол на стабилността има за задача да избягва сигурно нестабилните режими на движение, обусловени от твърде висок момент на съпротивление на задното колело. Според пътното

платно и динамиката на движение твърде висок рекуперационен въртящ момент може да увеличи силно буксуването на задното колело и да влоши стабилността. Рекуперацията на контрол на стабилността ограничава твърде голямото буксуване по задното колело до сигурно, зависимо от режима целенасочено буксуване.

Причини за твърде буксуване на задното колело:

- Движение в режим на рекуперация по пътното платно с нисък коефициент на триене (напр. мокра шума).
- Твърдо спиране при спортно шофиране.

Аналогично на контрола на сцеплението BMW Motorrad DTC рекуперацията на контрол на стабилността сравнява изчислените от оборотите на колелата и радиуса на гумите скорости на завъртане на предното и задно колело. От разликата в скоростта рекуперацията на контрол на стабилността може да установи буксуването и по този начин запаса от стабилност при задното колело. Ако буксуването надвишава съответната гранична стойност,

150 ТЕХНИЧЕСКИ ПОДРОБНОСТИ

въртящият момент на рекуперация намалява. Буксуването се намалява и превозното средство се стабилизира.

Действие на рекуперация контрол на стабилността

–В режимите на движение ECO, RAIN и ROAD: Максимална стабилност.

–с режими на движение Pro^{SA}

–В режим на движение DYNAMIC: Редуцирана спрямо режими на движение RAIN и ROAD намеса в регулирането.

РЕЖИМ НА ДВИЖЕНИЕ

Избор

За да се адаптира мотоциклетът към условията на пътя и желаното изживяване от пътуването, може да се избира между следните режими на движение:

Серия

–ECO

–RAIN

–ROAD (стандартен режим)

–с режими на движение Pro^{SA}

С режими на движение Pro –DYNAMIC

За всеки от тези режими на движение има определена настройка за системите ABS, DTC, регулирането на момента на буксуване на двигателя, както и за ускоряването. и рекуперирани на енергия.

Подаване на газ

–В режим на движение ECO: задържащо подаване на газ и намален въртящ момент.

–В режим на движение RAIN: меко подаване на газ.

–В режим на движение ROAD: оптимално подаване на газ.

–с режими на движение Pro^{SA}

–В режим на движение DYNAMIC: директно подаване на газ.

Рекуперация на енергия

–В режимите на движение RAIN и ROAD: средна рекуперация на енергия чрез забавяне на превозното средство.

–В режим на движение ECO: максимална рекуперация на енергия чрез забавяне на превозното средство.

- с режими на движение Pro^{SA}
- В режим на движение DYNAMIC: максимална рекуперация на енергия чрез забавяне на превозното средство.

ABS

- Разпознаването на повдигане на задното колело е активно във всички режими на движение.
- В режимите на движение ECO, RAIN, ROAD и DYNAMIC ABS е настроен за движение по асфалт.

- с режими на движение Pro^{SA}

ABS Pro

- ABS Pro е на разположение във всички режими на движение в пълен обхват. Компенсираният наклон, който E-Scooter ще има при натискане на спирачка в завои, ще се намали до минимум.

DTC

Гуми

- DTC е съгласувано с движението по пътищата с гуми за пътища във всички режими на движение.

Стабилност на движение

- В режим на движение RAIN намесата на DTC се извършва толкова рано, че да се постигне максимална стабилност на движение.
- В режим на движение ECO и ROAD намесата на DTC се извършва по-късно отколкото в режим на движение RAIN. Избягва се буксуване на задното колело винаги, когато е възможно.
- В режим на движение DYNAMIC намесата на DTC се извършва по-късно, отколкото в режим на движение ROAD. Избягва се буксуване на задното колело винаги, когато е възможно.
- Във всички режими на движение се предотвратява повдигането на предното колело.

Превключване

Режимите на движение могат да се променят, когато автомобилът е на място с включена експлоатационна готовност или по време на пътуване.

Първо се избира желаният режим на движение. Превключването се извършва едва след като съответните системи се намират в необходимото състояние.

152 ТЕХНИЧЕСКИ ПОДРОБНОСТИ

Едва след превключването на режима на движение менюто за избор се затъмнява на дисплея.

ЕСО режим

В режим ЕСО се постига максимална рекуперация на енергия чрез забавяне на превозното средство при ограничено ускоряване. Режим ЕСО е изчислен за максимален пробег.

ДИНАМИЧЕН СПИРАЧЕН КОНТРОЛ

–с режими на движение Pro^{SA}

Функция на Dynamic Brake Control

Функцията на Dynamic Brake Control подпомага водача при спиране при опасност.

Разпознаване на спиране при опасност

–Спиране при опасност се разпознава, когато предната спирачка бъде задействана бързо и силно.

Поведение при спиране при опасност

–Ако при скорост над 10 км/ч се извърши спиране при опасност, допълнително към функцията ABS действа Dynamic Brake Control.

Поведение при случайно задействане на електронната ръкохватка за газ

–Ако при спиране при опасност случайно се задейства електронната ръкохватка за газта (позиция на ръкохватката > 5%), действително задействието спирачно действие се гарантира от Dynamic Brake Control, като се игнорира отвората на електронната ръкохватка за газта. Действието на спирането при опасност се гарантира.

–Ако по време на намесата на Dynamic Brake Control се затвори газта (позиция на ръкохватката за газта < 5%), заявеният от спирачната система ABS момент на двигателя се възстановява.

–Ако спиране при опасност бъде прекратено и електронната ръкохватка за газта все още е задействана, Dynamic Brake Control връща момента на електрическата машина контролирано към желанието на водача.

КОНТРОЛ НА НАЛЯГАНЕТО НА ГУМИТЕ (RDC)

–с контрол на налягането на гумите (RDC)^{SA}

Функция

В гумите се намира по един сензор, който измерва температурата на въздуха и налягането във вътрешността на гумата и изпраща данните до блока за управление. Сензорите са оборудвани с центробежен регулатор, който освобождава предаването на стойностите след първоначалното превишаване на минималната скорост.



Минимална скорост за предаване на RDC стойности при измерване:

мин. 30 км/ч

Преди първоначалното приемане на налягането на гумите на дисплея за всяка гума се показва „--“. След спиране на превозното средство сензорите предават още известно време измерените стойности.



Продължителност на предаване на стойностите при измерване след спиране на превозното средство:

мин. 15 мин

Ако е вграден RDC блок за управление, без колелата да са оборудвани със сензори, се генерира съобщение за грешка.

Зони на налягане в гумите

RDC блокът за управление различава три съгласувани с превозното средство зони на налягане напълване:

- Налягането е в рамките на допустимия толеранс.
- Налягането е в граничния диапазон на допустимия толеранс.
- Налягането е извън рамките на допустимия толеранс.

Температурна компенсация

налягането на гумите зависи от температурата: то нараства при увеличаване на температурата на гумите и съответно спада при спадане на температурата на гумите. Температурата в гумите зависи от външната температура и от начина на и продължителността на шофиране.



Наляганията в гумите се показват на TFT дисплея с температурна компенсация и винаги се отнасят до следната температура на въздуха в гумите:

20 °C

154 ТЕХНИЧЕСКИ ПОДРОБНОСТИ

В манометрите на бензиностанциите не се извършва температурна компенсация, измереното налягане в гумите зависи от температурата на въздуха в гумите. Поради това показваните там стойности в повечето случаи не съвпадат със стойностите, показвани на TFT дисплея.

Нагласяне на налягането

Сравнете RDC стойността на TFT дисплея със стойността, посочена на задната корица на ръководството за експлоатация. Отклонението на двете стойности една от друга трябва да се изравни с манометър на бензиностанцията.

 Пример
Съгласно ръководството за експлоатация налягането в гумите трябва да има следната стойност:
2,5 бара
На TFT дисплея се показва следната стойност:
2,3 бара
Липсват:
0,2 бара
Манометърът на бензиностанцията показва:

 Пример
2,4 бара
За да се възстанови правилното налягане в гумите, то трябва да се увеличи до следната стойност:
2,6 бара

АДАПТИВНА СВЕТЛИНА ПРИ ЗАВИВАНЕ

—с адаптивна светлина при завиване^{SA}

Как функционира адаптивната светлина при завиване?

Серийно вградения модул за къси светлини в главния фар се състои от два рефлектора, които генерират чрез LED къса светлина. Сензорите за ниво в окачването на предното и задното колело дават данни за перманентното регулиране на светенето. Чрез изравняването светлината при движение напред независимо от състоянието на движение и натоварване винаги осветява оптималната настроена област. С адаптивната светлина при завиване модулът на късите светлини допълнително в зависимост от скосеното положение се върти около ос и компенсира ъгъла

на завъртане на автомобила. Ъгълът на завъртане възлиза на $70^\circ (\pm 35^\circ)$. Късата светлина така допълнително към изравняването във вертикала получава и изравняване за скосено положение. Двете движения се припокриват, така че да има осветяване в завоя. От това се получават значително подобро осветяване на пътното платно при движение в завой и съответно огромно нарастване на активната безопасност при движение.

ПОДДРЪЖКА

10

ОБЩИ УКАЗАНИЯ	158
СТАНДАРТЕН КОМПЛЕКТ ИНСТРУМЕНТИ	159
СПИРАЧНА СИСТЕМА	159
ОХЛАЖДАЩ АГЕНТ	163
ГУМИ	164
ДЖАНТИ И ГУМИ	165
КРУШКА	166
ЧАСТИ ПО ОБШИВКАТА	166
АКУМУЛАТОР	168
ПРЕДПАЗИТЕЛИ	172
ДИАГНОСТИЧЕН КОНТАКТ	174

ОБЩИ УКАЗАНИЯ

В глава „Техническо обслужване“ са описани всички дейности за проверка и смяна на износващите се части, които се извършват лесно.

Ако при монтажа са предвидени специални моменти на затягане, то те са посочени. Преглед на всички необходими моменти на затягане ще намерите в глава „Технически данни“.

Микрокапсуловани болтове

Микрокапсуловането е химично подсигуриране на резбата. При това чрез лепило се изготвя трайно свързване между болта и гайката или компонента. Ето защо микрокапсулованите болтове са подходящи само за еднократно използване.

След демонтажа вътрешната резба трябва да се почисти от лепилото. При монтажа трябва да се използва нов микрокапсулован болт. Ето защо преди демонтаж се уверете, че имате подходящ инструмент за почистване на резбата и резервен болт. При неправилна работа обезопасителната функция на болта вече не се гарантира

и можете да се изложите на опасност!

За извършването на някои от описаните дейности са необходими специални инструменти и задълбочени експертни познания. При съмнения се обръщайте към специализиран сервиз, най-добре към Вашия партньор на BMW Motorrad.



ОПАСНОСТ

Неправилно извършени дейности по техническо обслужване и ремонт.

Опасност за живота при токов удар.

- За извършване на дейности, които не са описани тук са необходими специални инструменти и задълбочени експертни познания.
- Извършвайте само дейности, които са описани в тази глава. Извършвайте описаните дейности само при изключено запалване. При съмнение се обърнете към специализиран сервиз, най-добре към BMW Motorrad партньор.



ОПАСНОСТ

Работи по високоволтовата система.

Опасност за живота

- Високоволтовата система на превозното средство представлява самостоятелна система. Безопасността е гарантирана, ако не се извършват работи по техническите компоненти.
- Възлагайте извършването на изменения и работи по високоволтовата система само на партньор на BMW Motorrad със съответно обучен персонал.

СТАНДАРТЕН КОМПЛЕКТ ИНСТРУМЕНТИ

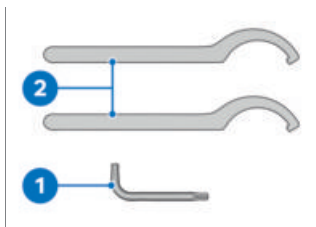

- 1 Торх ключ T25
–Демонтирайте частите по обшивката.
- 2 Ключ за кръгли шлицови гайки

- 2 –Регулирайте предварителното обтягане на амортизатора (→ 111).

СПИРАЧНА СИСТЕМА

Проверка на спирачната функция

- Задействайте десния спирачен лост.
 - » Усеца се еднозначна точка на притискане.
- Задействайте левия спирачен лост.
 - » Усеца се еднозначна точка на притискане.
- За да проверите ръчната спирачка, изкарайте страничната опора и избутайте напред и назад E-Scooter.
 - » E-Scooter не може да се премести.

Ако не се усещат точки на натиск, респ. ако Scooter може да се избутва:

- Проверете спирачките при партньор на BMW Motorrad.

Проверка на дебелината на спирачните накладки отпред

- Паркирайте на равна и стабилна повърхност. електрическият скутер.



- Проверете визуално дебелината на спирачните накладки вляво и вдясно. Посока на погледа: отзад към спирачните накладки **1**.

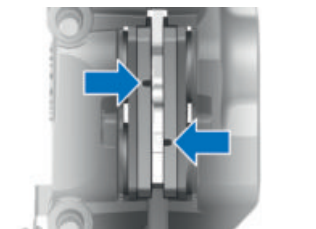

Граница на износване на спирачните накладки отпред

мин. 5,6 мм (Функционно покритие с опорна плоча)

Ако маркировките за износване вече не се виждат ясно:

ПРЕДУПРЕЖДЕНИЕ

Преминаване под минималната дебелина на накладките

Намалено спирачно действие, повреда на спирачката

- За да гарантирате работната сигурност на спирачната система, не допускате преминаване под минималната дебелина на накладките.

- Подновете спирачните накладки в специализиран сервиз, най-добре в партньор на BMW Motorrad.
- BMW Motorrad препоръчва да се монтират само оригинални спирачни накладки.

Проверка на дебелината на спирачните накладки отзад

- E-Scooter паркирайте на равна и стабилна повърхност.



- Проверете визуално дебелината на спирачните накладки.

Посока на погледа: отзад към спирачния апарат **1**.

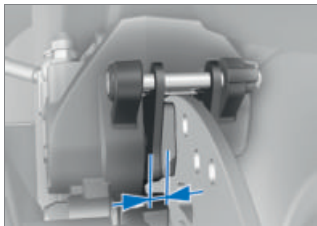

 Граница на износване на спирачните накладки отзад

мин. 4,5 мм (Функционно покритие с опорна плоча)

Ако са достигнати маркировките за износване:



ПРЕДУПРЕЖДЕНИЕ

Преминаване под минималната дебелина на накладките

Намалено спирачно действие, повреда на спирачката

- За да гарантирате работната сигурност на спирачната система, не допускате преминаване под минималната дебелина на накладките.

- Подновете спирачните накладки в специализиран сервиз, най-добре в партньор на BMW Motorrad.

- BMW Motorrad препоръчва да се монтират само оригинални спирачни накладки.

Проверка на нивото на спирачна течност на спирачката на предното и задното колело

- Нивото на спирачна течност може да се проверява върху визьорите на резервоара за спирачна течност. Резервоарът за спирачна течност за спирачката на предното колело се намира вдясно, резервоарът за спирачна течност за спирачката на задното колело се намира вляво.

ПРЕДУПРЕЖДЕНИЕ

Твърде малко или замърсена спирачна течност в резервоара за спирачна течност

Значително намалена спирачна мощност поради въздух, замърсявания или вода в спирачната система

- Веднага прекратете движението докато не се отстрани дефекта.
 - Редовно проверявайте нивото на спирачна течност.
 - Обръщайте внимание преди отваряне капакът на резервоара за спирачна течност да се почиства.
 - Обръщайте внимание да се използва спирачна течност само от запечатан контейнер.
- E-Scooter паркирайте на равна и стабилна повърхност.
 - Центрирайте кормилото така, че резервоарът за спирачна течност да е във водоравно положение.



- Отчетете нивото на спирачна течност на прозорчето за инспекция **1** на левия, респ. десния резервоар за спирачна течност.

 Чрез износването на спирачните накладки нивото на спирачната течност в резервоара за спирачна течност спада.



Ниво на спирачна течност

Спирачна течност, DOT4

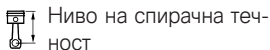

Ниво на спирачна течност

Нивото на спирачната течност не трябва да е под маркировката **MIN**. (Контейнер за спирачна течност във водоравно положение)

Ако нивото на спирачна течност спадне под разрешеното ниво:

- Отстранете възможно най-бързо дефекта в специализиран сервиз, най-добре в партньор на BMW Motorrad.

ОХЛАЖДАЩ АГЕНТ

Проверка на нивото на охлаждащия агент

- E-Scooter паркирайте на равна и стабилна повърхност.
- Демонтирайте предната прес-тилка (➡ 166).

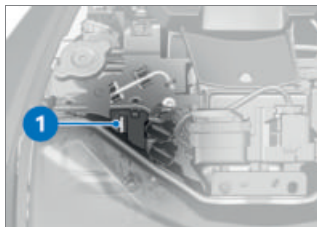

- Проверете визуално нивото на охлаждащ агент **1**.



Зададено ниво на охлаждащия агент в изравнителния съд

Между маркировките **MIN** и **MAX** (при студен кръг на охладителя)

Ако нивото охлаждащ агент спадне под допустимото ниво:

- Възможно най-бързо допълнете охлаждащ агент или оставете на BMW Motorrad партньор.
- Монтирайте предната прес-тилка (➡ 166).

Доливане на охлаждащ агент

- Демонтирайте предната прес-тилка (➡ 166).
- Оставете задвижването и охлаждащата система да се охладят.

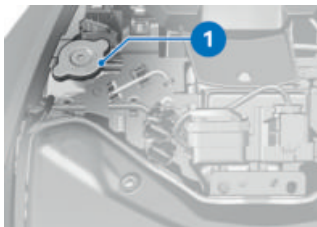

- Отворете ключалката **1**.
- Долейте антифриз до нормалното ниво.



Количество на доливане на охлаждащ агент

0,07 л

- Проверете нивото на охлаждащия агент (▮▮▮ 163).
- Затворете ключалката на изравнителния съд.
- Монтирайте предната прес-тилка (▮▮▮ 166).

ГУМИ

Проверка на налягането на гумите



ПРЕДУПРЕЖДЕНИЕ

Неправилно налягане в гумите.

Влошени характеристики на шофиране на Scooter. Понижаване на експлоатационния живот на гумите.

- Гарантирайте правилното налягане на гумите.



ПРЕДУПРЕЖДЕНИЕ

Самостоятелно отваряне на отвесно монтираните вентилни гнезда при високи скорости.

Внезапна загуба на налягане в гумите.

- Използвайте капачета за винтилите с гумен уплътнителен пръстен и завинтете добре.

- Проверете налягането на гумите на базата на следните данни.



Налягане в гумите отпред

2,3 бара (Автономен режим на работа, при студени гуми)

2,3 бара (Режим със спътник с натоварване; при студени гуми)



Налягане в гумите отзад

2,5 бара (Автономен режим на работа, при студени гуми)

2,5 бара (Режим със спътник с натоварване; при студени гуми)

При недостатъчно налягане на гумите:

- Коририрайте налягането на гумите.

ДЖАНТИ И ГУМИ

Проверка на джантите

- E-Scooter паркирайте на равна и стабилна повърхност.
- Проверете джантите визуално за дефектни места.
- Проверете повредените джанти и при нужда подновете с нови при партньор на BMW Motorrad.

Проверка на дълбочината на профила на гумите



ПРЕДУПРЕЖДЕНИЕ

Движение със силно износени гуми

Опасност от злополука поради влошено поведение на пътя

- При нужда сменете гумите преди достигане на законно предписаната минимална дълбочина на профила.
- E-Scooter паркирайте на равна и стабилна повърхност.

- Измерете дълбочината на профила на гумите в главните профилни жлебове с маркировката за износването.



На всяка гума са интегрирани индикатори за износване на протектора, разположени в дъното на каналите. Ако профилът на гумата е паднал до нивото на маркировките, гумата е напълно износена. Позициите на маркиранията са обозначени на ръба на гумата, напр. с буквите TI, TWI или със стрелка.

Ако минималната дълбочина на профилите е достигната:

- Сменете износената гума.

Препоръка за гумите

За всеки размер гуми са тествани определени марки гуми от BMW Motorrad и са категоризирани като безопасни. За други гуми BMW Motorrad не може да прецени неприспособността и съответно не може да гарантира сигурността по време на движение.

BMW Motorrad препоръчва използването само на гуми, които са тествани от BMW Motorrad.

Изчерпателна информация ще получите при Вашия партньор

BMW Motorrad на или в Интернет на адрес:

bmw-motorrad.com/service

КРУШКА

Смяна на LED крушка

ПРЕДУПРЕЖДЕНИЕ

Превозното средство остава незабелязвано в трафика поради неизправност на крушката на превозното средство

Риск за безопасността

- Сменяйте възможно най-бързо дефектните крушки. Обърнете се за тази цел към специализиран сервиз, най-добре към партньор на BMW Motorrad.

Всички крушки на мотоциклета са LED крушки. Животът на LED крушките е по-дълъг от очаквания живот на мотоциклета. Ако дадена LED крушка е дефектна, се обърнете към специализиран сервиз, най-добре към партньор на BMW Motorrad.

ЧАСТИ ПО ОБШИВКАТА

Демонтиране на предна престилка



- Издърпайте предната престилка **1** с предвидената за това дръжка под предното стъкло напред.
- Освободете предната престилка **1** от фиксаторите **2**.
- Демонтирайте предната престилка **1** напред.

Монтаж на предната престилка

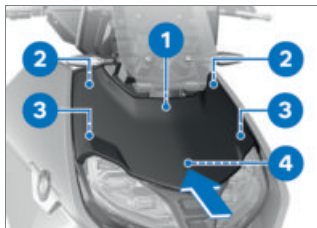

- Поставете предната престилка **1** по посока на стрелката.
- Вкарайте предната престилка **1** с водачи **3** и **4**.

- Закачете предната прес-тилка **1** с лек натиск в скобите. **2**.

Демонтиране на странична облицовка

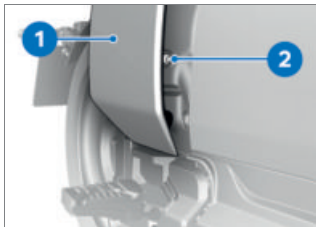

- Демонтирайте болта **2**.
- Демонтирайте страничната облицовка **1**.



- Демонтирайте капака на акумулатора **1** по посока на стрелката.
- Демонтирайте болтовете **2**.

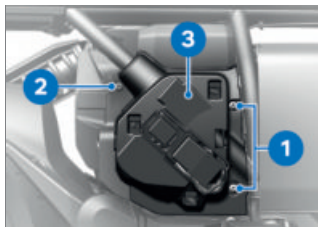

- Демонтирайте болтовете **1**.
- Натиснете назад елемента от облицовката и демонтирайте болта **2**.
- Демонтирайте капака **3**.

Монтаж на страничната облицовка

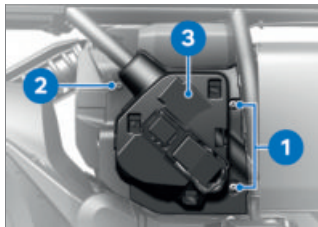

- Поставете капак **3**.
- Натиснете назад елемента от облицовката и монтирайте болта **2**.
- Завийте болтовете **1**.



- Завийте болтовете **2**.
- Позиционирайте капака на акумулатора **1**.
- Натиснете капака на акумулатора **1** с натиск отгоре по посока на стрелката, фиксаторът трябва да щракне отчетливо.
- Проверете капака на акумулатора **1** за правилно фиксиране.

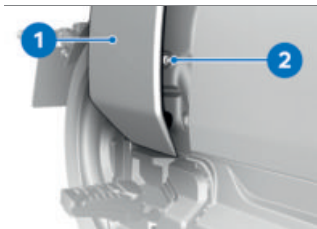

- Фиксирайте с щракване страничната облицовка **1** с фиксаторите.
- Монтирайте болта **2**.

АКУМУЛАТОР

Общи указания

Подходящата грижа, натоварване и съхранение удължават живота на 12 V акумулатор и са предпоставка за евентуални гаранционни претенции.

За да се постигне дълъг живот на 12 V акумулатор, трябва да спазвате следните точки:

- Пазете повърхността на акумулатора чиста и суха.
- За зареждане на акумулатора спазвайте указанията за зареждане на следващите страници.
- Не обръщайте акумулатора обратно.

Функция за презареждане

Ако степента на зареждане на 12 V акумулатор падне под определен праг, се активира функцията за презареждане. 12 V акумулатор се зарежда допълнително от високоволтовия акумулатор чрез преобразувателя DC/DC. По този начин се гарантира достатъчна степен на зареждане на 12 V акумулатор.

Функцията презареждане е активна в следните ситуации:

- По време на пътуване: При необходимост 12 V акумулатор се презарежда..
- При процес на зареждане: 12 V акумулатор се презарежда допълнително към високоволтовия акумулатор.
- По време на фази на престои: На всеки 2 дни се проверява степента на зареждане на 12 V акумулатор и при нужда се презарежда. При презареждане може да се чуват шумове от вентилатор и помпа за хладилен агент.

Ако по време на по-дълга фаза на престой 12 V акумулатор е трябвало да бъде презареден три пъти подред, при включване на запалването се появява. On-board battery status. No restrictions. Have it checked by a specialist workshop. Повече информация в глава „Индикации“. Ако степента на зареждане на високоволтовия акумулатор падне под критичен праг, 12 V акумулатор не може да бъде презареден. За да може да бъде винаги активна функцията

презареждане, трябва да се гарантира достатъчна степен на зареждане на високоволтовия акумулатор.

Зареждане на 12 V акумулатор



ВНИМАНИЕ

Зареждане на свързания 12 V акумулатор чрез полюсите на акумулатора

Повреда на електрониката на превозното средство

- Разединете 12 V акумулатор от полюсите преди зареждането.



ВНИМАНИЕ

Зареждане на напълно разреден акумулатор 12 V чрез контакт 12 V

Повреда на електрониката на превозното средство

- Винаги зареждайте напълно изтощен 12 V акумулатор (напрежение на акумулатора по-малко от 12 V, при включено запалване контролните лампи и многофункционалният дисплей остават изключени) директно към полюсите на **откачения** акумулатор.



ВНИМАНИЕ

Свързани към контакт неподходящи зарядни устройства

Повреда на зарядното устройство и електрониката на превозното средство

- Да се използват подходящи зарядни устройства на BMW. Подходящото зарядно устройство можете да намерите при вашия партньор на BMW Motorrad.
- Заредете свързания към клемите акумулатор през контакта.



Електрониката на превозното средство разпознава когато акумулаторът е напълно зареден. В този случай контактът се изключва.

- Спазвайте ръководството за обслужване на зарядното устройство.



Ако не можете да заредите акумулатора през контакта, използваното зарядно устройство вероятно не е съвместимо с електрониката на Вашия мотоциклет. В този случай заредете акумулатора директно към полюсите

на разкачения от превозното средство акумулатор.

E-Scooter не е готов нито за движение, нито за работа. Проверете дали 12 V акумулатор е напълно разреден:

- Включете запалването (→ 61).
- » Обърнете внимание на TFT дисплей:
 - Ако при включено запалване TFT дисплея остане изключен, акумулаторът е напълно разреден. Разединеният 12 V акумулатор трябва да бъде зареден директно за полюсите.
 - Ако се включи TFT дисплей. 12 V акумулатор още не е напълно разреден. Свързаният 12 V акумулатор може да се зареди чрез контакт 12 V.
- Изключете запалването (→ 61).

Зареждане на разкачен акумулатор

- Заредете акумулатора с подходящо зарядно устройство.
- Спазвайте ръководството за обслужване на зарядното устройство.
- След приключване на зареждането разкачете клемите на зарядното устройство от полюсите на акумулатора.

Сменете 12 V акумулатор

–с аларма против кражба (DWA)^{SA}

- При нужда изключете алармената система.◀
- Изключете запалването.
- Демонтирайте страничната облицовка (▣► 167).

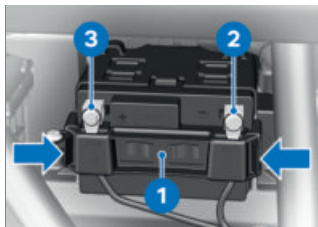

- Натиснете заедно крепежните скоби **1** отляво и отдясно на скобите и свалете.



ВНИМАНИЕ

Неправилно отделяне на акумулатора

Опасност от късо съединение

- Спазвайте последователността на разделяне.
- Демонтирайте болта **2** и освободете минусовия проводник на акумулатора.
- Демонтирайте болта **3** и освободете положителния проводник на акумулатора.

- Извадете 12 V акумулатор от скобата за фиксиране на акумулатора.
- Избутайте 12 V акумулатор в скобата за фиксиране на акумулатор.

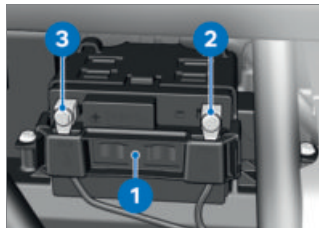

- Монтирайте крепежна скоба **1** на 12 V акумулатор.



ВНИМАНИЕ

Неправилно свързване на акумулатора

Опасност от късо съединение

- Спазвайте последователността на монтажа.
- Поставете положителния проводник на акумулатора и монтирайте болта **3**.
- Поставете минусовия проводник на акумулатора и монтирайте болта **2**.
- Монтирайте страничната облицовка (▣► 167).

172 ПОДДРЪЖКА

ПРЕДПАЗИТЕЛИ

Смяна на главния предпазител

ВНИМАНИЕ

Замостяване на дефектни предпазители

Късо съединение и опасност от пожар

- Не шунтирайте дефектни предпазители.
- Смяна на дефектни предпазители с нови.
- Изключете запалването.
- E-Scooter паркирайте на равна и стабилна повърхност.
- Демонтирайте страничната облицовка (→ 167).

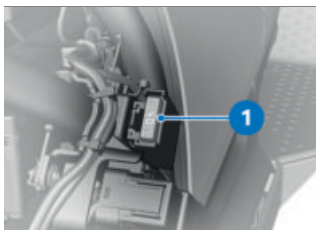

- Сменете дефектния предпазител **1**.

 При чест дефект на предпазителите проверете електрическата инсталация в специализиран сервис,

най-добре партньор на BMW Motorrad.

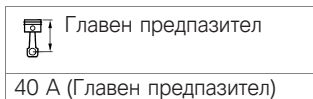

- Монтирайте страничната облицовка (→ 167).

Смяна на предпазителите

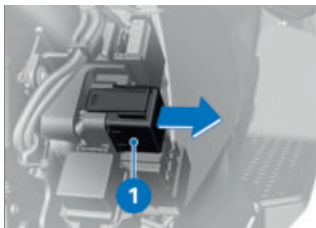

- Изключете запалването.
- Демонтирайте страничната облицовка (→ 167).
- Изтеглете кутията с предпазители **1**.

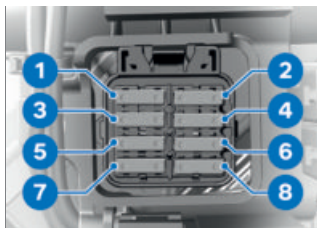

ВНИМАНИЕ

Замостяване на дефектни предпазители

Късо съединение и опасност от пожар

- Не шунтирайте дефектни предпазители.
- Смяна на дефектни предпазители с нови.
- Сменете дефектния предпазител **1 - 8** съгласно разположението.



При чест дефект на предпазителите проверете електрическата инсталация в специализиран сервис, най-добре партньор на BMW Motorrad.



Предпазител 1

15 А (Електромашинна електроника, реле клема)



Предпазител 2

7,5 А (Клема 30b, електромашинна електроника, ABS, сензорна кутия, отопление на седалка, USB товарно отделение, RDC, отделения за съхранение)



Предпазител 3

10 А (Електромашинна електроника)



Предпазител 4

7,5 А (Клема 30, разделително реле клема 30b, алармена система, ключалка на стартера, арматурно табло, On Board Charger, диагностичен щекер)



Предпазител 5

7,5 А (Клема 30C, превключвател отляво, високоволтов предпазен щекер, електромашинна електроника)



Предпазител 6

Не се използва

174 ПОДДРЪЖКА



Предпазител 7

Не се използва



Предпазител 8

Не се използва

- Поставете кутията с предпазителите.
- Монтирайте страничната облицовка (▶▶▶ 167).

ДИАГНОСТИЧЕН КОНТАКТ

Освобождаване на диагностичния контакт



ПРЕДПАЗЛИВОСТ

Грешна процедура при освобождаване на диагностичния щекер за бордова диагностика

Функционални повреди на превозното средство

- Осигурявайте освобождаване на диагностичния щекер само по време на BMW Motorrad сервизиране от специализиран сервиз или други оторизирани лица.
- Работата да се извършва от съответно обучен персонал.
- Спазвайте заданията на производителя на превозни средства.

- Демонтирайте предната прес-тилка (▶▶▶ 166).

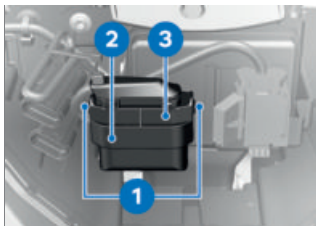

- Натиснете застопоряванията **1** от двете страни.
- Освободете диагностичния щекер **2** от държача **3**.
- » Интерфейсът за диагностичната и информационна система може да бъде свързан на диагностичния контакт **2**.

Закрепване на диагностичен контакт

- Разкачете интерфейса за диагностичната и информационна система.

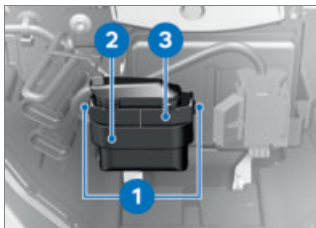

- Пъхнете диагностичния контакт **2** в държача **3**.

- » Застопоряванията **1** се фиксират от двете страни.
- Монтирайте предната прес-тилка (▣▣▣ 166).

ПРИНАДЛЕЖ- НОСТИ

1 1

ОБЩИ УКАЗАНИЯ	178
КОНТАКТИ	179
ГОРНА КУТИЯ	179

ОБЩИ УКАЗАНИЯ

BMW Motorrad препоръчва да се използват части и аксесоари за вашето превозно средство, които са одобрени от BMW за тази цел.

Вашият BMW Motorrad партньор е точният партньор за контакт за поръчка на оригинални части на BMW и аксесоари и на други одобрени от BMW продукти, както и за квалифицирани консултации.

Тези части и продукти са тествани от BMW за безопасност, функция и пригодност. BMW поема продуктовата отговорност за Вас.

От друга страна BMW не може да поеме никакъв вид отговорност за неодобрени части или аксесоари.



ПРЕДПАЗЛИВОСТ

Използване на чужди продукти

Риск за безопасността

- BMW Motorrad не може да прецени за всеки чужд продукт, дали може да се използва при BMW превозни средства без риск за безопасността. Такова разрешение не се дава дори и когато е издадено специфично за дадената държава административно разрешително. Такива тестове не винаги могат да се съобразят с всички условия на използване за BMW превозни средства и поради това не са напълно достатъчни.
- Използвайте само части и аксесоари, които са одобрени от BMW за вашето превозно средство.

При всякакви промени спазвайте законовите разпоредби. Ориентирайте се по наредбата за движение по пътищата на вашата държава.

КОНТАКТИ

Свързване на електрически уреди

–Свързаните към контактите уреди могат да се въвеждат в експлоатация само при запалване.

Работа на допълнителни уреди

По време на използването на един или няколко 12 V контакта не се извършва контрол на капацитета на акумулатора. Ако допълнителни уреди се използват за по-дълъг период от време, без високоволтовият акумулатор да е включен, може да се стигне до пълно изтощаване на 12 V акумулатор. Готовността за работа на E-Scooter тогава вече не се гарантира.

Поставяне на кабелите

- Кабелите от контактните кутии до допълнителните уреди трябва да са положени така че да не възпрепятстват водача.
- Полагането на кабелите не трябва да ограничава завъртането на управляващите колела и динамичните свойства.
- Кабелите не трябва да се захващат с клечи.

ГОРНА КУТИЯ

–с горна кутия^{SZ}

Отваряне на горната кутия

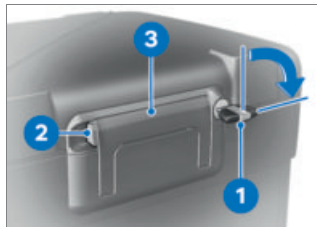

- Завъртете ключа **1** по посока на часовниковата стрелка.
- Задръжте натиснат жълтият блокиращ механизъм и **2** и разгънете дръжката за носене **3**.



- Натиснете жълтия бутон **1** напред, едновременно с това отворете капака на горната кутия.

180 ПРИНАДЛЕЖНОСТИ

Регулиране на обема на горната кутия

- Отворете и изпразнете горната кутия.



- Фиксирайте шарнирния лост **1** в предното крайно положение, за да получите по-големия обем.
- Фиксирайте шарнирния лост **1** в задното крайно положение, за да настроите по-малкия обем.
- Затворете горната кутия.



Обем горна кутия

25...35 л

Затваряне на горната кутия

- Затворете капака на горната кутия със силен натиск.



ВНИМАНИЕ

Затваряне на дръжката при заключена ключалка на багажника

Повреда на езичето за заключване

- Преди затварянето на дръжката внимавайте ключалката на горната кутия да е отвесно.
- Сгънете дръжката за носене **1**.
 - » Дръжката за носене се фиксира с отчетливо щракване.
- Завъртете ключа **2** обратно на часовниковата стрелка и го извадете.

Сваляне на горната кутия

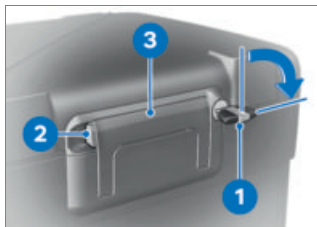

- Завъртете ключа **1** по посока на часовниковата стрелка.
- Задръжте натиснат жълтият блокиращ механизъм **2** и разгънете дръжката за носене **3**.



- Изтеглете червения лост **1** назад.
- » Заклучващият капак **2** изскача.
- Отворете заключващия капак напълно.
- Извадете горната кутия с дръжката за носене от дръжката.

Поставяне на горната кутия



- Изтеглете червения лост **1** назад.
- » Заклучващият капак **2** изскача.
- Отворете заключващия капак напълно.

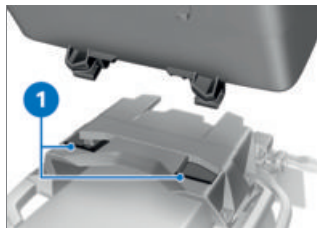

- Закачете горната кутия в предните държачи **1** на пластината за закрепването.
- Натиснете горната кутия отзад върху задържащата пластина на горната кутия.

182 ПРИНАДЛЕЖНОСТИ



- Натиснете надолу заключващия капак **1** до поява на съпротивление.
- След това едновременно натиснете напред заключващия капак и червения разблокиращ лост **2**.
- » Заключващият капак се фиксира с щракване.



ВНИМАНИЕ

Затваряне на дръжката при заключена ключалка на багажника

Повреда на езичето за заключване

- Преди затварянето на дръжката внимавайте ключалката на багажника да е напреки на посоката на движение.

- Сгънете дръжката за носене **1**.
- » Дръжката за носене се фиксира с отчетливо щракване.
- Завъртете ключа **2** обратно на часовниковата стрелка и го извадете.

Максимално натоварване



Натоварване на вариогорната кутия

–с горна кутия^{SZ}

макс. 5 кг<

ГРИЖА

12

СРЕДСТВА ЗА ПОДДРЪЖКА	186
ИЗМИВАНЕ НА ПРЕВОЗНОТО СРЕДСТВО	186
ПОЧИСТВАНЕ НА ЧУВСТВТЕЛНИ ЧАСТИ НА ПРЕВОЗНОТО СРЕДСТВО	188
ПОДДРЪЖКА НА БОЯТА	189
КОНСЕРВИРАНЕ	190
E-SCOOTER КОНСЕРВАЦИЯ	190
ВЪВЕЖДАНЕ В ЕКСПЛОАТАЦИЯ НА E-SCOOTER	190

СРЕДСТВА ЗА ПОДДРЪЖКА

BMW Motorrad препоръчва използването на средства за почистване и поддръжка, които сте закупили от партньор на BMW Motorrad. BMW Care Products са проверени, лабораторно тествани и наложени в практиката и предлагат оптимална грижа и защита за използваните вещества във Вашето превозно средство.



ВНИМАНИЕ

Използване на неподходящи почистващи средства и средства за поддръжка

Повреда на частите на превозното средство

- Не използвайте разтворители като азотни разреждители, препарати за студено почистване, гориво и други, както и съдържащи алкохол почистващи средства.



ВНИМАНИЕ

Използване на силно киселинни или алкални почистващи средства

Повреда на частите на превозното средство

- Спазвайте съотношението на разреждане върху опаковката на почистващото средство.
- Не използвайте силно киселинни или силно алкални почистващи средства.

ИЗМИВАНЕ НА ПРЕВОЗНОТО СРЕДСТВО

BMW Motorrad препоръчва преди измиването на превозното средство насекомите и твърдите замърсявания върху лакираните части да се размекнат с препарат за отстраняване на насекоми на BMW и да се измият.

За да се предотврати образуването на петна, не мийте превозното средство непосредствено след силно нагриване от слънцето или при силна слънчева светлина.

Почиствайте вилките редовно от замърсявания.

По-конкретно през зимните месеци се грижете за по-чес-

тото измиване на превозното средство.

За да отстраните пътните соли, веднага след края на пътуването почиствайте мотоциклета със студена вода.



След шофиране в дъжд, при висока влажност на въздуха или след миене на превозното средство вътре във фара може да се образува конденз. Фарът може да се запоти временно. Ако трайно се събира влага във фара, се обърнете към специализиран сервис, най-добре към партньор на BMW Motorrad.



ПРЕДУПРЕЖДЕНИЕ

Мокри спирачни дискове и накладки след измиване на превозното средство, след пътуване в мокри условия или при дъжд

Влошено спирачно действие, опасност от злополука

- Натискайте спирачките своевременно, докато спирачните дискове или накладки не изсъхнат.



ВНИМАНИЕ

Подсилване на въздействието на солта поради топла вода

Корозия

- За отстраняване на пътна сол използвайте само студена вода.



ВНИМАНИЕ

Повреди вследствие на високо налягане на водата от водоструйки или пароструйки

Корозия или късо съединение, повреди по стикерите, по уплътненията, по хидравличната спирачна система, по електрическата част и седалката

- Използвайте водоструйки или пароструйки внимателно.

ПОЧИСТВАНЕ НА ЧУВСТВИТЕЛНИ ЧАСТИ НА ПРЕВОЗНОТО СРЕДСТВО

Пластмаси



ВНИМАНИЕ

Използване на неподходящо почистващо средство

Повреда на пластмасовите повърхности

- Не използвайте съдържащи алкохол, разтворители или агресивни почистващи препарати.
- Не използвайте порести гъби и гъби с твърда повърхност.

Пластмасовите части да се почистват с вода и емулсия на BMW за поддръжка на пластмаси. По-конкретно са засегнати:

- предното стъкло и въздухоотклонителя
- стъклата на фаровете от пластмаса
- стъкло на комбинацията от инструменти
- черни, нелакирани части



Размеквайте твърдата мръсотия и насекомите чрез поставяне на мокра кърпа отгоре.

Части по обшивката

Почиствайте части по обшивката с вода и почистващ препарат BMW Motorrad.

TFT дисплей

Почиствайте TFT дисплея с топла вода и почистващ препарат. След това подсушавайте с чиста кърпа, напр. хартиена кърпа.

Хром

Почистете внимателно хромираните части с достатъчно вода и почистващ препарат за мотоциклети от серията за поддръжка BMW Motorrad Care Products. Това важи особено при въздействие на сол против заледряване.

За допълнително третиране използвайте метална политура BMW Motorrad.

Радиатор

Почиствайте редовно охладителя, за да предотвратявате прегряването на електрическата машина поради недостатъчно охлаждане. Използвайте напр. градински маркуч с ниско налягане на водата.

**ВНИМАНИЕ****Огъване на ламели на радиатора**

Повреждане на ламелите на радиатора

- При почистване внимавайте да не извивате ламелите на радиатора.

Гума

Третирайте гумените части с вода или препарат за поддръжка на гума на BMW.

**ВНИМАНИЕ****Използване на силиконов спрей за поддръжка на гумените уплътнения**

Повреда на гумените уплътнения

- Не използвайте силиконов спрей или други, съдържащи силикон, средства за поддръжка.

ПОДДРЪЖКА НА БОЯТА

Дългосрочните въздействия на вредящи на боята вещества трябва да се избягват чрез редовно измиване на превозното средство, особено ако Вашето превозно средство се намира в области с високо замърсяване на въздуха или естест-

вено замърсяване, например дървесна смола или цветен пращец.

Особено агресивните вещества отстранявайте незабавно, в противен случай може да се стигне до промени по лаковото покритие или оцветяването. Към това спадат напр. преляло гориво, масло, грес, спирачна течност, както и птичи секрет. Тук се препоръчва почистващ препарат BMW Motorrad и след това гланцова политура BMW Motorrad за консервиране.

Замърсяванията по лаковата повърхност могат да се разпознаят особено добре след измиване на превозното средство. Такива места трябва да се отстраняват незабавно с бензин за почистване или със спирт върху чиста кърпа или парче вата. BMW Motorrad препоръчва петна от смола да се отстраняват с разтворител на смоли BMW. След това консервирайте лаковото покритие по тези места.

КОНСЕРВИРАНЕ

Когато по лака вече не се стича вода на капки, той трябва да бъде консервиран.

BMW Motorrad препоръчва за консервиране на лака да се използва гланцова политура или препарат BMW Motorrad, които съдържат карнаубски восък или синтетична вакса.

Е-SCOOTER КОНСЕРВАЦИЯ



ВНИМАНИЕ

Повреждане на високоволтовия акумулатор поради прекомерно разреждане

Опасност от повреждане

- Преди по-дълъг период на престой до четири седмици се уверете, че високоволтовият акумулатор и напълно зареден.
- Редовно проверявайте степента на зареждане и при необходимост заредете високоволтовия акумулатор.
- Не оставяйте за дълъг период от време превозното средство с твърде ниска степен на зареждане.



Не спирайте превозното средство за повече от 14 дни, ако електрическият запас на хода е по-малко от 10 км.

- Почистете мотоциклета.
- Стартирайте процеса на зареждане (▶▶▶ 122).
- Напръскайте лоста на спирачките, лагерите на стойката и на страничните опори с подходяща смазка.
- Консервирайте небоядисаните и хромираните части с некиселинна смазка (вазелин).
- Паркирайте E-Scooter в сухо помещение така, че да няма натоварване върху двете колела.

ВЪВЕЖДАНЕ В ЕКСПЛУАТАЦИЯ НА Е-SCOOTER

- Отстранете външното консервиране.
- Почистете E-Scooter.
- Списък за проверка (▶▶▶ 131).

ТЕХНИЧЕСКИ ДАНИИ

13

ТАБЛИЦА С ПОВРЕДИ	194
ЗАРЕЖДАНЕ	197
ЗАДВИЖВАНЕ	198
СКОРОСТНА КУТИЯ	198
ЗАДВИЖВАНЕ НА ЗАДНИТЕ КОЛЕЛА	198
РАМКА	198
ХОДОВА ЧАСТ	199
СПИРАНЕ	199
КОЛЕЛА И ГУМИ	200
ЕЛЕКТРИЧЕСКА СИСТЕМА	201
АЛАРМЕНА СИСТЕМА	203
РАЗМЕРИ	203
ТЕГЛА	204
ХАРАКТЕРИСТИКИ	204

194 ТЕХНИЧЕСКИ ДАННИ

ТАБЛИЦА С ПОВРЕДИ

Готовността за движение не може да се включи:

Причина	Отстраняване
Страничната опора е изкарана	Прибиране на страничната опора.
Стартиране без задействане на спирачката	При стартиране задействайте спирачен лост.
12 V акумулатор празен	Заредете 12 V акумулатор (▣► 169).

Bluetooth връзката не е създадена.

Причина	Отстраняване
Не са изпълнени необходимите стъпки за сдвояването.	Информирайте се в ръководството за използване на комуникационната система относно необходимите стъпки за сдвояването.
Комуникационната система не се свързва автоматично въпреки осъщественото сдвояване.	Изключете комуникационната система на каската и отново я свържете след една-две минути.
В каската са запаметени твърде много устройства с Bluetooth.	Изтрийте всички записи на сдвояване в каската (вж. ръководството за обслужване на комуникационната система).
В близост се намират други превозни средства с Bluetooth съвместими устройства.	Предотвратете едновременното сдвояване с няколко превозни средства.

Bluetooth връзката е нарушена.

Причина

Отстраняване

Bluetooth връзката към мобилното устройство е прекъсната.

Изключете режима на икономия на енергия.

Bluetooth връзката към каската е прекъсната.

Изключете комуникационната система на каската и отново я свържете след една-две минути.

Силата на звука в каската не може да бъде настроена.

Изключете комуникационната система на каската и отново я свържете след една-две минути.

Телефонният указател не се показва на TFT дисплея.

Причина

Отстраняване

Телефонният указател все още не е прехвърлен на превозното средство.

При сдвояване на мобилното устройство потвърдете прехвърлянето на телефонните данни (☛ 107).

Активно направляване до целта не се показва на TFT дисплея.

Причина

Отстраняване

Навигацията не е прехвърлена от BMW Motorrad Connected App.

Извикайте BMW Motorrad Connected App на свързаното мобилно устройство преди потегляне.

Направляването до целта не може да бъде стартирано.

Осигурете връзка за данни на мобилното устройство и проверете картите на мобилното устройство.

196 ТЕХНИЧЕСКИ ДАННИ

Списъкът за предаване не се показва на TFT дисплея.

Причина	Отстраняване
На мобилното устройство има твърде много заглавия в списъка за възпроизвеждане.	Намалете броя на заглавията в списъка за възпроизвеждане на мобилното устройство.

ЗАРЕЖДАНЕ

Общ капацитет на високоволтовия акумулатор	60,6 Ач
Указание време за зареждане	Данните на времето за зареждане показват, че се зарежда с посочения заряден ток. Температури и избраната инфраструктура на зареждане, кабел за зареждане и ограничение на заряден ток могат да удължат времето на зареждане.
Време за зареждане	
Продължителност на зареждането на високоволтовия акумулатор със стандартен кабел	210 мин, 80% заряд при заряден ток: 10 А 260 мин, 100% заряд при заряден ток: 10 А
–с намаляване на мощността ^{SA}	145 мин, 80% заряд при заряден ток: 10 А 200 мин, 100% заряд при заряден ток: 10 А
Продължителност на зареждането на високоволтовия акумулатор с кабел за зареждане Mode3	65 мин, 80% заряд при заряден ток: 30 А 100 мин, 100% заряд при заряден ток: 30 А
–с устройство за бързо зареждане ^{SA}	50 мин, 80% заряд при заряден ток: 30 А 70 мин, 100% заряд при заряден ток: 30 А

198 ТЕХНИЧЕСКИ ДАННИ

ЗАДВИЖВАНЕ

Поставка на номера на двигателя	Долна страна корпус на двигателя
Тип двигател	IAOP06A
Конструкция на двигателя	Синхронна машина
Максимални обороти	макс. 12300 мин ⁻¹

СКОРОСТНА КУТИЯ

Конструкция на скоростната кутия	1- степенна скоростна кутия, интегрирана в корпуса на двигателя
----------------------------------	---

ЗАДВИЖВАНЕ НА ЗАДНИТЕ КОЛЕЛА

Конструкция на задвижването на задното колело	Ремъчно задвижване
Конструкция на водача на задното колело	Единичен лост от олекотена метална сплав с регулируем през ексцентрик мост на задното колело

РАМКА

Конструкция на рамката	Стоманена рамка с двоен контур
Място за заводската табелка	Рамка отпред вдясно до кормилната глава
Положение на идентификационния номер на превозното средство	Главна рамка отпред вдясно отдолу

ХОДОВА ЧАСТ

Предно колело

Конструкция на водача на предното колело	Телескопична вилка
Ход на амортисьора отпред	110 мм, на предното колело

Задно колело

Конструкция на амортисьора на задното колело	Директно свързана амортисьорна стойка с регулируемо предварително обтягане на пружината
Ход на амортисьора на задното колело	92 мм, на задното колело

СПИРАНЕ

Предно колело

Конструкция на спиращката на предното колело	Двудискова спиращка, неподвижна, диаметър 265 мм, 4-цилиндров фиксиран апарат
Материал на спиращните накладки отпред	Органично
Дебелина на спиращните накладки отпред	5 мм, Ново състояние мин. 4,5 мм, Граница на износване
Празен ход на задействането на спиращката (Спиращка на предното колело)	0,7...3,4 мм, на буталото

200 ТЕХНИЧЕСКИ ДАННИ

Задно колело

Конструкция на спирачката на задното колело	Еднодискова спирачка, диаметър 265 мм, 1-бутално плаващо седло
Материал на спирачните накладки отзад	Органично
Дебелина на спирачните накладки отзад	5 мм, Ново състояние мин. 4,5 мм, Граница на износване

КОЛЕЛА И ГУМИ

Препоръчителни комплекти гуми	Преглед на актуалните разрешения за гумите ще получите от Вашия партньор на BMW Motorrad или в интернет на адрес bmw-motorrad.com .
Скоростна категория гума отпред/отзад	H, най-малко нужно: 210 км/ч

Предно колело

Конструкция на предното колело	Алуминиево лято колело
Размер на джантата на предното колело	3,50" x 15"
Обозначение на гумата отпред	120/70 R 15
Индекс за товароносимост гума отпред	56
Допустим дисбаланс на предното колело	макс. 5 г

Задно колело

Конструкция на задното колело	Алуминиево лято колело
Размер на джантата на задното колело	4,50" x 15"
Обозначение на гумата отзад	160/60 R 15
Индекс за товароносимост гума отзад	67
Допустим дисбаланс на задното колело	макс. 5 г

Налягания в гумите

Налягане в гумите отпред	2,3 бара, Автономен режим на работа, при студени гуми 2,3 бара, Режим със спътник с натоварване; при студени гуми
Налягане в гумите отзад	2,5 бара, Автономен режим на работа, при студени гуми 2,5 бара, Режим със спътник с натоварване; при студени гуми

ЕЛЕКТРИЧЕСКА СИСТЕМА

Капацитет на електрическо натоварване на контактите	макс. 5 А, всички контакти заедно
Главен предпазител	40 А, Главен предпазител
Предпазител 1	15 А, Електромашинна електроника, реле клема
Предпазител 2	7,5 А, Клема 30b, електромашинна електроника, ABS, сензорна кутия, отопление на седалка, USB товарно отделение, RDC, отделения за съхранение

202 ТЕХНИЧЕСКИ ДАННИ

Предпазител 3	10 А, Електромашинна електроника
Предпазител 4	7,5 А, Клема 30, разделително реле клема 30b, алармена система, ключалка на стартера, арматурно табло, On Board Charger, диагностичен щекер
Предпазител 5	7,5 А, Клема 30С, превключвател отляво, високоволтов предпазен щекер, електромашинна електроника
Предпазител 6	Не се използва
Предпазител 7	Не се използва
Предпазител 8	Не се използва

Акумулатор

Модел на акумулатора	AGM акумулатор (Absorbent Glass Mat), неизискващ поддръжка
Номинално напрежение на акумулатора	12 В
Номинален капацитет на акумулатора	5 Ач

Крушка

Крушка за дългите светлини	Светодиод
Крушка за късите светлини	Светодиод
Крушка за габаритни светлини	Светодиод
Крушка за задни светлини/стопове	Светодиод
Крушка за мигачи	Светодиод
Крушка на светлината на регистрационния номер	Светодиод

АЛАРМЕНА СИСТЕМА–с аларма против кражба (DWA)^{SA}

Време на активиране при въвеждането в експлоатация	прибл. 30 сек
Времетраене на алармата	прибл. 26 сек
Вид на акумулатора	CR 123 A

РАЗМЕРИ

Дължина на автомобила	2285 мм, чрез стойка на регистрационния номер
Височина на превозното средство	1150 мм, през предното стъкло, при тегло без товар по DIN
–с вдигнато предно стъкло ^{SA}	1315 мм, през предното стъкло, при тегло без товар по DIN
Ширина на превозното средство	855 мм, с огледало 820 мм, с тежести на кормилото
Височина на шофьорската седалка	780 мм, без водач, при собствено тегло на превозно средство DIN
–с комфортна седалка Backrest ^{SA}	800 мм, без водач, при собствено тегло на превозно средство DIN
Дъга на краката на шофьора	1810 мм, без водач, при собствено тегло на превозно средство DIN

204 ТЕХНИЧЕСКИ ДАННИ

ТЕГЛА

Тегло на превозното средство в празно състояние	231 кг, Собствено тегло на превозно средство по DIN, готов за движение и 90 % зареден резервоар, без CO
Допустимо общо тегло	410 кг
Максимално натоварване	179 кг
Натоварване на варио горната кутия	
–с горна кутия ^{SZ}	макс. 5 кг
Дозареждане на отделението за каска	макс. 8 кг

ХАРАКТЕРИСТИКИ

Максимална скорост	120 км/ч
Възможен пробег	130 км, според WMTC
–с намаляване на мощността ^{SA}	100 км, според WMTC

СЕРВИЗИРАНЕ

14

BMW MOTORRAD СЕРВИЗИРАНЕ	208
СЕРВИЗНА ИСТОРИЯ BMW MOTORRAD	208
УСЛУГА ЗА МОБИЛНОСТ BMW MOTORRAD	209
ДЕЙНОСТИ ПО ПОДДРЪЖКАТА	209
ПЛАН ЗА ТЕХНИЧЕСКО ОБСЛУЖВАНЕ	211
ПОТВЪРЖДЕНИЯ НА ПОДДРЪЖКАТА	212
СЕРВИЗНИ ПОТВЪРЖДЕНИЯ	224

BMW MOTORRAD СЕРВИЗИРАНЕ

Чрез широката си дилърска мрежа BMW Motorrad ще се погрижи за Вас и за Вашия мотоциклет в над 100 държави по света. Партньорите на BMW Motorrad разполагат с технически информации и техническото ноу-хау, за да извършат надеждно всички дейности по поддръжката и ремонта на Вашето BMW. Най-близкият партньор на BMW Motorrad ще намерите чрез нашата Интернет страница на адрес.

bmw-motorrad.com



ПРЕДУПРЕЖДЕНИЕ

Некомпетентно извършени дейности по поддръжката и ремонта

Опасност от злополука поради последващи щети

- BMW Motorrad препоръчва съответните дейности по мотоциклета да се извършват в специализиран сервиз, най-добре от партньор на BMW Motorrad.

За да се гарантира, че Вашето BMW винаги се намира в оптимално състояние, BMW Motorrad Ви препоръчва да извършвате предвидените за Вашия мотоциклет дейности по поддръжка.

Осигурявайте потвърждение за всички извършвани дейности по поддръжката и ремонта в глава „Сервиз“ в това ръководство. За следгаранционна поддръжка след изтичането на гаранцията като задължителна предпоставка е необходимо наличието на доказателство за редовна поддръжка.

За подробности относно BMW Motorrad сервизите можете да се информирате при Вашия партньор на BMW Motorrad.

СЕРВИЗНА ИСТОРИЯ BMW MOTORRAD

Записи

Извършените дейности по поддръжката се записват в сертификатите за поддръжка. Записите са доказателство за редовна поддръжка подобно на сервизна книжка.

Ако се извърши запис в електронната сервизна история на превозното средство, свързаните със сервизирането данни

се запаметяват в централната ИТ система на BMW AG, Мюнхен.

Въведените в електронната сервисна история данни могат да се виждат и от новия собственик при смяна на собствеността на превозното средство. Даден партньор на BMW Motorrad или сервис може да види въведените в електронната сервисна история данни.

Възражение

Собственикът на превозното средство може да възрази при партньор на BMW Motorrad или в сервис срещу записа в електронната сервисна история и свързаното с това съхранение на данните в превозното средство и срещу предаването на данни към производителя на превозното средство за времето му като собственик на превозното средство. Тогава не се извършва запис в електронната история на превозното средство.

УСЛУГА ЗА МОБИЛНОСТ BMW MOTORRAD

При нови мотоциклети BMW сте подsigурени с услугите за мобилност на BMW Motorrad в случай на повреда чрез различни услуги (напр. мобилен сервис, помощ при повреда, обратно транспортиране на превозното средство). Информирайте се при вашия партньор на BMW Motorrad относно това, какви мобилни дейности се предлагат.

ДЕЙНОСТИ ПО ПОД- ДРЪЖКАТА

BMW преглед при предаване

BMW прегледът при предаването се извършва от вашия партньор на BMW Motorrad преди той да ви предаде превозното средство.

BMW контрол на разработката

BMW контрол на разработката трябва да се извърши между 500 км и 1200 км.

210 СЕРВИЗИРАНЕ

BMW Motorrad сервизно обслужване

BMW Motorrad сервизът се извършва веднъж годишно, обхватът може да зависи от възрастта на превозното средство и от изминатото разстояние. Вашият партньор на BMW Motorrad Ви потвърждава извършения сервиз и внася датата на следващия сервиз. За шофьори, които изминават много километри на година, може при определени обстоятелства да е нужно още преди посочената дата да посетят сервиза. За тези случаи в потвърждението за сервиз допълнително се вписва съответното максимално разстояние. Ако това максимално разстояние се достигне преди следващата дата за сервиз, то трябва да се посети сервиза предварително.

Повече информация на тема „Сервизно обслужване“ ще откриете на:

bmw-motorrad.com/service

Необходимият за Вашето превозно средство обхват на сервизно обслужване ще откриете в следващия план за техническо обслужване:

ПЛАН ЗА ТЕХНИЧЕСКО ОБСЛУЖВАНЕ

	500 -1200 km 300 - 750 mls	10 000 km 6 000 mls	20 000 km 12 000 mls	30 000 km 18 000 mls	40 000 km 24 000 mls	50 000 km 30 000 mls	60 000 km 36 000 mls	70 000 km 42 000 mls	80 000 km 48 000 mls	90 000 km 54 000 mls	100 000 km 60 000 mls	12 months	24 months
1	X												
2		X											X
3					X				X				
4	X ^a												X ^a
5	X				X				X				

- 1 BMW Motorrad контрол на разработката
 - 2 BMW Motorrad стандартен сервизен обхват
 - 3 Смяна на ремък
 - 4 Смяна на спирачната течност в цялата система
 - 5 Смяна на трансмисионното масло
- ^a първоначално при BMW Motorrad контрол на разработката в случай че, ако датата на производство на превозното средство е била преди повече от три месеца, тогава на всеки две години

ПОТВЪРЖДЕНИЯ НА ПОДДРЪЖКАТА

BMW Motorrad Service стандартен обхват

По-долу са изброени дейностите от стандартния обхват на BMW Motorrad Service. Действително отнасящият се за вашето превозно средство сервизен обхват може да се различава.

- Проверка на състоянието на зареждане на акумулатора
- Извършване на тест на превозното средство с BMW Motorrad диагностична система
- Визуален контрол на спирачните тръбопроводи, спирачните маркучи и връзките
- Проверка на нивото на спирачната течност отпред и отзад
- Проверка за износване спирачните накладки и спирачните дискове отпред
- Проверка на спирачните накладки и спирачния диск отзад за износване
- Смазване на страничната опора и проверете бронираното жило на ръчната спирачка
- Смазване на лагера на бронираното жило на ръчната спирачка и проверете основната настройка и задържането на ръчната спирачка
- Проверка на лагера на кормилната глава
- Проверка на нивото на антифриза
- Проверка на налягането в гумите и на дълбочината на протекторния рисунък
- Проверка на осветлението и сигналната уредба
- Тест за функционалност освобождаване при старт
- Краен контрол и проверка за пътна сигурност
- Задаване на дата за сервизно обслужване и остатъчен пробег чрез диагностичната система на BMW Motorrad
- Потвърждаване на сервизното обслужване BMW Motorrad в бордовата документация

**BMW преглед при
предаване**

извършен

на _____

Печат, подпис

**BMW контрол на
разработката**

извършен

на _____

при км. _____

Следващ сервиз

най-късно

на _____

или ако настъпи по-рано

при км. _____

Печат, подпис

BMW Motorrad сервис

извършен

на _____

при км _____

Следващ сервис

най-късно

на _____

или ако настъпи по-рано

при км _____

Извършена дейност

BMW Motorrad сервис

Да Не

Смяна на ремък

Смяна на спирачна течност в цялата система

Смяна на масло за предавки

Указания

Печат, подпис

BMW Motorrad сервис

извършен

на _____

при км _____

Следващ сервис

най-късно

на _____

или ако настъпи по-рано

при км _____

Извършена дейност

	Да	Не
BMW Motorrad сервис	<input type="checkbox"/>	<input type="checkbox"/>
Смяна на ремък	<input type="checkbox"/>	<input type="checkbox"/>
Смяна на спирачна течност в цялата система	<input type="checkbox"/>	<input type="checkbox"/>
Смяна на масло за предавки	<input type="checkbox"/>	<input type="checkbox"/>

Указания

Печат, подпис

BMW Motorrad сервис

извършен

на _____

при км _____

Следващ сервис

най-късно

на _____

или ако настъпи по-рано

при км _____

Извършена дейност

BMW Motorrad сервис

Да Не

Смяна на ремък

Смяна на спирачна течност в цялата система

Смяна на масло за предавки

Указания

Печат, подпис

BMW Motorrad сервис

извършен

на _____

при км _____

Следващ сервис

най-късно

на _____

или ако настъпи по-рано

при км _____

Извършена дейност

	Да	Не
BMW Motorrad сервис	<input type="checkbox"/>	<input type="checkbox"/>
Смяна на ремък	<input type="checkbox"/>	<input type="checkbox"/>
Смяна на спирачна течност в цялата система	<input type="checkbox"/>	<input type="checkbox"/>
Смяна на масло за предавки	<input type="checkbox"/>	<input type="checkbox"/>

Указания

Печат, подпис

BMW Motorrad сервис

извършен

на _____

при км _____

Следващ сервис

най-късно

на _____

или ако настъпи по-рано

при км _____

Извършена дейност

BMW Motorrad сервис

Смяна на ремък

Смяна на спирачна течност в цялата система

Смяна на масло за предавки

Да Не

Указания

Печат, подпис

BMW Motorrad сервис

извършен

на _____

при км _____

Следващ сервис

най-късно

на _____

или ако настъпи по-рано

при км _____

Извършена дейност

	Да	Не
BMW Motorrad сервис	<input type="checkbox"/>	<input type="checkbox"/>
Смяна на ремък	<input type="checkbox"/>	<input type="checkbox"/>
Смяна на спирачна течност в цялата система	<input type="checkbox"/>	<input type="checkbox"/>
Смяна на масло за предавки	<input type="checkbox"/>	<input type="checkbox"/>

Указания

Печат, подпис

BMW Motorrad сервис

извършен

на _____

при км _____

Следващ сервис

най-късно

на _____

или ако настъпи по-рано

при км _____

Извършена дейност

BMW Motorrad сервис

Да Не

Смяна на ремък

Смяна на спирачна течност в цялата система

Смяна на масло за предавки

Указания

Печат, подпис

BMW Motorrad сервис

извършен

на _____

при км _____

Следващ сервис

най-късно

на _____

или ако настъпи по-рано

при км _____

Извършена дейност

	Да	Не
BMW Motorrad сервис	<input type="checkbox"/>	<input type="checkbox"/>
Смяна на ремък	<input type="checkbox"/>	<input type="checkbox"/>
Смяна на спирачна течност в цялата система	<input type="checkbox"/>	<input type="checkbox"/>
Смяна на масло за предавки	<input type="checkbox"/>	<input type="checkbox"/>

Указания

Печат, подпис

BMW Motorrad сервис

извършен

на _____

при км _____

Следващ сервис

най-късно

на _____

или ако настъпи по-рано

при км _____

Извършена дейност

BMW Motorrad сервис

Смяна на ремък

Смяна на спирачна течност в цялата система

Смяна на масло за предавки

Да Не

Указания

Печат, подпис

BMW Motorrad сервис

извършен

на _____

при км _____

Следващ сервис

най-късно

на _____

или ако настъпи по-рано

при км _____

Извършена дейност

	Да	Не
BMW Motorrad сервис	<input type="checkbox"/>	<input type="checkbox"/>
Смяна на ремък	<input type="checkbox"/>	<input type="checkbox"/>
Смяна на спирачна течност в цялата система	<input type="checkbox"/>	<input type="checkbox"/>
Смяна на масло за предавки	<input type="checkbox"/>	<input type="checkbox"/>

Указания

Печат, подпис

СЕРТИФИКАТ

15

BMW CE 04 BATTERY CERTIFICATE ЗА КЛЕТЪЧНИТЕ МОДУЛИ ЗА ВИСОКО НАПРЕЖЕНИЕ МОЩНОСТИ И УСЛОВИЯ

Извършващият продажба партньор BMW Motorrad предоставя на купувача BMW CE 04 ново превозно средство с оглед на клетъчните модули за високо напрежение в допълнение към претенциите за материални дефекти според условията за продажба на нови BMW CE 04 превозни средства следните ангажменти за изпълнение:

1. BMW CE 04 Battery Certificate за клетъчните модули за високо напрежение на BMW CE 04 ново превозно средство е валиден за първите 40000 км на BMW CE 04 ново превозно средство и завършва, независимо от изминатите километри, не по-късно от пет години след първата доставка или първата регистрация на BMW CE 04 новото превозно средство, което от двете е по-рано („период на сертификата“).

2. В рамките на срока на сертификата купувачът може да поиска безплатно отстраняване на дефект в клетъчните модули за високо напрежение.

3. Ако в рамките на срока на сертификата поради съществен дефект в клетъчните модули за високо напрежение се наложи изтегляне на BMW CE 04, на купувача ще бъдат възстановени разходите, необходими за тегленето му на буксир до най-близкия сервиз на BMW CE 04.

4. По технически причини капацитетът на литиево-йонен високоволтов акумулатор пада по време на срока на експлоатация (естествено износване). Ако измерването на капацитет при партньор BMW Motorrad в рамките на срока на сертификата покаже, че нетният капацитет на акумулатора е спаднал под 70% от първоначалната стойност, при доставяне на BMW CE 04 новото превозно средство, този дял под 70% представлява прекомерна загуба на капацитет. Тази прекомерна загуба на капацитет се елиминира безплатно за купувача.

5. Купувачът може да предяви претенции за ангажиментите си за изпълнение от този BMW CE 04 Battery Certificate при продаващият партньор BMW Motorrad, както и с всеки партньор BMW Motorrad в CE 04 пазари за дистрибуция*.

6. Ангажиментите за изпълнение от BMW CE 04 Battery Certificate са предпоставка за това, проверките да се извършват в посочените от производителя интервали и повторните проверки и евент. подобрения в рамките на тези проверки на клетъчните модули за високо напрежение. Ангажиментите за изпълнение не съществуват, ако дефект по клетъчните модули за високо напрежение или прекомерна загуба на капацитет доведе до щети, причинени от катастрофа или е възникнала поради това, че

- BMW CE 04 превозното средство е експлоатирано при условия, за които не е одобрено (напр. в държава, различна от първоначалното място за доставка с различни условия за одобрение), или
- BMW CE 04 превозното средство е било третирано неправилно или прекалено

- много, напр. в състезания по автомобилен спорт, или
- в BMW CE 04 превозно средство са монтирани части, чиято употреба не е одобрена от производителя или че превозното средство BMW CE 04 или части от него (напр. софтуер) са променени по начин, който не е одобрен от производителя, или
- не са спазени разпоредбите за работа, техническо обслужване и грижи за BMW CE 04 превозното средство (по-специално в съответствие с инструкциите за експлоатация) или
- високоволтовият акумулатор е отворен или е отстранен от BMW CE 04 превозно средство.

7. Този BMW CE 04 Battery Certificate е допълнителна част от условията за продажба за нови BMW CE 04 превозни средства. Ангажименти за изпълнение и претенции според условията на продажбите на нови BMW CE 04 превозни средства остават незасегнати от ангажиментите за изпълнение от този BMW CE 04 Battery Certificate.

230 СЕРТИФИКАТ

8. Промяната на собствеността на BMW CE 04 превозно средство не засяга ангажиментите за изпълнение от BMW CE 04 Battery Certificate.

* Пазари за дистрибуция са:
Андора, Белгия, Китай, Германия, Франция, Великобритания, Ирландия, Италия, Япония, Корея, Лихтенщайн, Люксембург, Монако, Нидерландия, Австрия, Португалия, Русия, Сан Марино, Швейцария, Испания, САЩ.

DECLARATION OF CONFORMITY	233
EMERGENCY CALL	238
СЕРТИФИКАТ ЗА ЕЛЕКТРОНЕН ИМОБИЛАЙЗЕР	242
СЕРТИФИКАТ ЗА KEYLESS RIDE	245
СЕРТИФИКАТ ЗА КОНТРОЛ НА НАЛЯГАНЕТО НА ГУМИТЕ	249
СЕРТИФИКАТ ЗА TFT ИНСТРУМЕНТНО ТАБЛО	250

DECLARATION OF CONFORMITY

Simplified EU Declaration of Conformity under RED (2014/53/EU).



Vehicular immobilizer system transceiver EWS4

Technical information

Frequency band: 134 kHz
 Transponder: TMS37145 / TypeDST80, TMS3705
 Transponder Base Station IC
 Output Power: 50 dB μ V/m

Manufacturer

BECOM Electronics GmbH
 Technikerstraße 1, A-7442
 Hochstraß, Austria

С настоящото BECOM Electronics GmbH декларира, че този тип радиосъоръжение EWS4 е в съответствие с Директива 2014/53/ЕС. Цялостният текст на ЕС декларацията за съответствие може да се намери на следния

интернет адрес:

bmw-motorrad.com/certification

Keyless Ride HUF5750

Technical information

Frequency band: 434,42 MHz
 Transmission Power: 10 mW

Manufacturer

Huf Hülsebeck & Fürst GmbH & Co. KG
 Steeger Str. 17, 42551 Velbert, Germany

С настоящото Huf Hülsebeck & Fürst GmbH & Co. KG декларира, че този тип радиосъоръжение HUF5750 е в съответствие с Директива 2014/53/ЕС. Цялостният текст на ЕС декларацията за съответствие може да се намери на следния интернет адрес:

bmw-motorrad.com/certification

Keyless Ride HUF8465

Technical information

Frequency band: 134,45 kHz
 Output Power: 42 dB μ V/m

Manufacturer

Huf Hülsebeck & Fürst GmbH & Co. KG
 Steeger Str. 17, 42551 Velbert, Germany

234 ПРИЛОЖЕНИЕ

С настоящото Huf Hülsbeck & Fürst GmbH & Co. KG декларира, че този тип радиосъоръжение HUF8465 е в съответствие с Директива 2014/53/ЕС. Цялостният текст на ЕС декларацията за съответствие може да се намери на следния интернет адрес:

bmw-motorrad.com/certification

Anti-theft alarm (DWA)

TXBMWWR

Technical information

Frequency band: 433.05 MHz - 434.79 MHz

Output power: 10 mW e.r.p.

Manufacturer

Meta System S.p.A.
Via Galimberti 5, 42124 Reggio Emilia, Italy

С настоящото Meta System S.p.A. декларира, че този тип радиосъоръжение TXBMWWR е в съответствие с Директива 2014/53/ЕС. Цялостният текст на ЕС декларацията за съответствие може да се намери на следния интернет адрес:

bmw-motorrad.com/certification

Tyre pressure control (RDC) BC5A4

Technical information

Frequency band: 433.895 - 433.945 MHz

Output Power: <10 mW e.r.p.

Manufacturer

Schrader Electronics Ltd.
Technology Park, N. Ireland
BT41 1QS Antrim, United Kingdom

С настоящото Schrader Electronics Ltd. декларира, че този тип радиосъоръжение BC5A4 е в съответствие с Директива 2014/53/ЕС. Цялостният текст на ЕС декларацията за съответствие може да се намери на следния интернет адрес:

bmw-motorrad.com/certification

Wireless charging device

WCA Motorrad-Ladestaufach

Technical information

Frequency band: 110 kHz - 115 kHz

Output power: < 6 W

Manufacturer

Bury Sp. z o.o.
ul. Wojska Polskiego 4, 39-300 Mielec, Poland

С настоящото Bury Sp. z o.o. декларира, че този тип радиосъоръжение WCA Motorrad-Ladestaufach е в съответствие с Директива 2014/53/ЕС. Цялостният текст на ЕС декларацията за съответствие може да се намери на следния интернет адрес:

bmw-motorrad.com/certification

TFT instrument cluster ICC6.5in

Technical information

BT operating frq. Range:
2402 MHz - 2480 MHz
BT version: 4.2 (no BTLE)
BT output power: < 4 dBm
WLAN operating frq. Range:
2412 MHz – 2462 MHz
WLAN standards: IEEE 802.11
b/g/n
WLAN output power: < 20 dBm

Manufacturer

Robert Bosch Car Multimedia GmbH
Robert Bosch Str. 200, 31139
Hildesheim, Germany

С настоящото Robert Bosch Car Multimedia GmbH декларира, че този тип радиосъоръжение ICC6.5in е в съответствие с Директива 2014/53/ЕС. Цялостният текст на ЕС декларацията за съответствие може да се

намери на следния интернет адрес:

bmw-motorrad.com/certification

TFT instrument cluster ICC10n

Technical information

The ICC10in can operate in one of two operating modes:

1. Normal mode, with Bluetooth and WLAN on, and
2. Radio off mode (only available during vehicle manufacturing).

BT operating frq. Range:

2402 MHz - 2480 MHz

BT version: 4.2 (no BTLE)

BT output power: < +4 dBm

(internal antenna)

WLAN operating frq. Range:

2402 MHz - 2472 MHz

WLAN standards: IEEE 802.11

b/g/n

WLAN output power: <+14 dBm

(internal antenna)

Manufacturer

Robert Bosch GmbH
Robert-Bosch-Platz 1, 70839
Gerlingen, Germany

С настоящото Robert Bosch GmbH декларира, че този тип радиосъоръжение ICC10in е в съответствие с Директива 2014/53/ЕС. Цялостният текст на ЕС декларацията за съответствие може да се намери на следния интернет адрес:

bmw-motorrad.com/certification

**Intelligent emergency call
TPM E-CALL EU**

Technical information

Antenna internal:

Frequency band: 880 MHz -
915 MHz

Radiated Power [TRP]: <
22 dBm

Not accessible by user:

Frequency band: 1710 MHz -
1785 MHz

Radiated Power [TRP]: <
26 dBm

Frequency band: 1920 MHz -
1980 MHz

Radiated Power [TRP]: <
22 dBm

Frequency band: 880 MHz -
915 MHz

Radiated Power [TRP]: <
23 dBm

Manufacturer

Robert Bosch Car Multimedia
GmbH

Robert Bosch Str. 200, 31139
Hildesheim, Germany

С настоящото Robert Bosch Car Multimedia GmbH декларира, че този тип радиосъоръжение TPM E-CALL EU е в съответствие с Директива 2014/53/ЕС. Цялостният текст на ЕС декларацията за съответствие може

да се намери на следния интернет адрес:

bmw-motorrad.com/certification

Mid Range Radar

MRR14FCR

Technical information

Frequency band: 76 - 77 GHz
Nominal radiated power: e.i.r.p.
(peak detector): 32 dBm
Nominal radiated power:e.i.r.p.
(RMS detector): 27 dBm

Manufacturer

Robert Bosch GmbH
Robert-Bosch-Platz 1, 70839
Gerlingen, Germany

С настоящото Robert Bosch GmbH декларира, че този тип радиосъоръжение MRR14FCR е в съответствие с Директива 2014/53/ЕС. Цялостният текст на ЕС декларацията за съответствие може да се намери на следния интернет адрес:

bmw-motorrad.com/certification

Audio system MCR001

Manufacturer

ALPS ALPINE CO., LTD.

С настоящото ALPS ALPINE CO., LTD. декларира, че този тип радиосъоръжение MCR001 е в съответствие с Директива 2014/53/ЕС. Цялостният текст

на ЕС декларацията за съответствие може да се намери на следния интернет адрес:

bmw-motorrad.com/certification

DECLARATION OF CONFORMITY

Simplified EU Declaration of Conformity under RED (2014/53/EU).



Radio equipment intelligent emergency call TL1P22

Technical information

Frequency Band: 880-915 MHz

Output Power: 33 dBm

Frequency Band:

1710-1785 MHz

Output Power: 30 dBm

Frequency Band:

1920-1980 MHz

Output Power: 24 dBm

Frequency Band:

2500-2570 MHz

Output Power: 23 dBm

Frequency Band: 832-862 MHz

Output Power: 23dBm

Frequency Band:

2570-2620 MHz

Output Power: 23 dBm

Frequency Band:

1559-1610 MHz

Manufacturer

LG ELECTRONICS INC.
10, Magokjungang 10-ro,
Gangseo-gu, Seoul,
Republic of Korea

German

Hiermit erklärt LG ELECTRONICS INC., dass der Funkanlagentyp TL1P22 der Richtlinie 2014/53/EU entspricht.

Der vollständige Text der EU-Konformitätserklärung ist unter der folgenden Internetadresse verfügbar: **bmw-motorrad.com/certificates**

French

Le soussigné, LG ELECTRONICS INC., déclare que l'équipement radioélectrique du type TL1P22 est conforme à la directive 2014/53/UE.

Le texte complet de la déclaration UE de conformité est disponible à l'adresse internet suivante: **bmw-motorrad.com/certificates**

Dutch

Hierbij verklaar ik, LG ELECTRONICS INC., dat het type radioapparatuur TL1P22 conform is met Richtlijn 2014/53/EU.

De volledige tekst van de EU-conformiteitsverklaring kan worden geraadpleegd op het volgende internetadres: **bmw-motorrad.com/certificates**

English

Hereby, LG ELECTRONICS INC. declares that the radio equipment type TL1P22 is in compliance with Directive 2014/53/EU. The full text of the EU declaration of conformity is available at the following internet address: **bmw-motorrad.com/certificates**

Bulgarian

С настоящото LG ELECTRONICS INC. декларира, че този тип радиосъоръжение TL1P22 е в съответствие с Директива 2014/53/ЕС. Цялостният текст на ЕС декларацията за съответствие може да се намери на следния интернет адрес: **bmw-motorrad.com/certificates**

Cypriot/Greek

Με την παρούσα ο/η LG ELECTRONICS INC., δηλώνει ότι ο ραδιοεξοπλισμός TL1P22 πληροί την οδηγία 2014/53/ΕΕ. Το πλήρες κείμενο της δήλωσης συμμόρφωσης ΕΕ διατίθεται στην ακόλουθη ιστοσελίδα στο διαδίκτυο: **bmw-motorrad.com/certificates**

Slovenian

LG ELECTRONICS INC. potrjuje, da je tip radijske opreme TL1P22 skladen z Direktivo 2014/53/EU. Celotno besedilo izjave EU o skladnosti je na voljo na naslednjem spletnem naslovu: **bmw-motorrad.com/certificates**

Czech

Tímto LG ELECTRONICS INC. prohlašuje, že typ rádiového zařízení TL1P22 je v souladu se směrnicí 2014/53/EU. Úplné znění EU prohlášení o shodě je k dispozici na této internetové adrese: **bmw-motorrad.com/certificates**

Danish

Hermed erklærer LG ELECTRONICS INC., at radioudstyrstypen TL1P22 er i overensstemmelse med direktiv 2014/53/EU. EU-overensstemmelseserklæringens fulde tekst kan findes på følgende internetadresse: **bmw-motorrad.com/certificates**

Croatian

LG ELECTRONICS INC. ovime izjavljuje da je radijska oprema tipa TL1P22 u skladu s Direktivom 2014/53/EU. Cjeloviti tekst EU izjave o sukladnosti dostupan je na sljede ico n jtern etskoj adresi: **bmw-motorrad.com/certificates**

Maltese

B'dan, LG ELECTRONICS INC., niddikjara li dan it-tip ta' tagħmir tar-radju TL1P22 huwa konformi mad-Direttiva 2014/53/UE. It-test kollu tad-dikjarazzjoni ta' konformità tal-UE huwa disponibbli f'dan l-indirizz tal-Internet li ġej: **bmw-motorrad.com/certificates**

Estonian

Käesolevaga deklareerib LG ELECTRONICS INC., et käesolev raadioseadme tüüp TL1P22 vastab direktiivi 2014/53/EL nõuetele. Eli vastavusdeklaratsiooni täielik tekst on kättesaadav järgmisel internetiaadressil: **bmw-motorrad.com/certificates**

Spanish

Por la presente, LG ELECTRONICS INC. declara que el tipo de equipo radioeléctrico TL1P22 es conforme con la Directiva 2014/53/UE. El texto completo de la declaración UE de conformidad está disponible en la dirección Internet siguiente: **bmw-motorrad.com/certificates**

Finnish

LG ELECTRONICS INC. vakuuttaa, että radiolaitetyyppi TL1P22 on direktiivin 2014/53/EU mukainen. EU-vaatimustenmukaisuusvakuutuksen tyysimittainen teksti on saatavilla seuraavassa internetosoitteessa: **bmw-motorrad.com/certificates**

Slovak

LG ELECTRONICS INC. týmto vyhlasuje, že rádiové zariadenie typu TL1P22 je v súlade so smernicou 2014/53/EÚ. pln E vyhlásenie o zhode je k dispozícii na tejto internetovej adrese: **bmw-motorrad.com/certificates**

Portuguese

O(a) abaixo assinado(a) LG ELECTRONICS INC. declara que o presente tipo de equipamento de rádio TL1P22 está em conformidade com a Diretiva 2014/53/UE. O texto integral da declaração de conformidade está disponível no seguinte endereço de Internet: **bmw-motorrad.com/certificates**

Romanian

Prin prezenta, LG ELECTRONICS INC. declară că tipul de echipamente radio TL1P22 este în conformitate cu Directiva 2014/53/UE. Textul integral al declarației UE de conformitate este disponibil la următoarea adresă internet: **bmw-motorrad.com/certificates**

Swedish

Härmed försäkrar LG ELECTRONICS INC. att denna typ av radioutrustning TL1P22 verensstämmer med direktiv 2014/53/EU. Den fullständiga texten till EU-frskran om verensstämelse finns på ljuste webbadress: **bmw-motorrad.com/certificates**

Latvian

Ar šo LG ELECTRONICS INC. deklarē, ka radioiekārta TL1P22 atbilst Direktīvai 2014/53/ES. Pilns ES atbilstības deklarācijas teksts ir pieejams šādā interneta vietnē: **bmw-motorrad.com/certificates**

Hungarian

LG ELECTRONICS INC.igazolja, hogy a TL1P22 típusú rádióberendezés megfelel a 2014/53/EU irányelvnek. Az EU-megfelelőségi nyilatkozat teljes szövege elérhető a következő internetes címen: **bmw-motorrad.com/certificates**

Italian

Il fabbricante, LG ELECTRONICS INC., dichiara che il tipo di apparecchiatura radio TL1P22 è conforme alla direttiva 2014/53/UE.

Il testo completo della dichiarazione di conformità UE è disponibile al seguente indirizzo Internet: **bmw-motorrad.com/certificates**

Lithuanian

Aš, LG ELECTRONICS INC., patvirtinu, kad radijo įrenginių tipas TL1P22 atitinka Direktyvą 2014/53/ES.

Visas ES atitikties deklaracijos tekstas prieinamas šiuo interneto adresu: **bmw-motorrad.com/certificates**

Polish

LG ELECTRONICS INC. niniejszym oświadcza, że typ urządzenia radiowego TL1P22 jest zgodny z dyrektywą 2014/53/UE. Pełny tekst deklaracji zgodności UE jest dostępny pod następującym adresem internetowym: **bmw-motorrad.com/certificates**

Declaration of Conformity

Radio equipment electronic immobiliser (EWS4)

For all countries without EU

Technical information

Frequency Band: 134 kHz
(Transponder: TMS37145 /
Type DST80, TMS3705
Transponder Base Station IC)
Output Power: 50 dB μ V/m

Manufacturer and Address

Manufacturer:
BECOM Electronics GmbH
Address: Technikerstraße 1,
A-7442 Hochstraß

Argentina

 **RAMATEL**

H-25246

Australia/New Zealand



R-NZ

Brunei



TA No: DTA-007061

United Arab Emirates

TRA
REGISTERED No:
ER89926/20

DEALER No:
DA96133I20

Philippiens



NTC

Type Approved
No.: ESD-RCE-2023298

South Africa



TA-2020/6131

APPROVED

India

ETA-SD-20200905860

Belarus



Indonesia

72790/SDPPI/2021

13349



Dilarang melakukan perubahan Spesifikasi yang dapat Menimbulkan gangguan fisik dan/atau elektromagnetik terhadap lingkungan sekitarnya

Paraguay

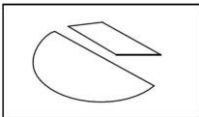

CONATEL

NR: 2020-11-I-0834

Singapore

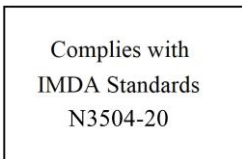

Taiwan



低功 電波 射性電機管 辦法
第十二條 經型式認證合格之低
功率射頻電機，非經許可，公
司、商號或使用者均不得擅自變
更頻率、加大功率或變更原設計
之特性及功能。第十四條 低功
率射頻電機之使用不得影響飛航
安全及干擾合法通信；經發現有
干擾現象時，應立即停用，並改
善至無干擾時方得繼續使用。前
項合法通信，指依電信法規定作
業之無線電通信。

Malaysia



RFCL/47A/0920/S(20-3358)

Israel

מספר אישור אלחוטי של משרד התקשורת הוא
51-74908
אסור להחליף את האנטנה המקורית של המכשיר
לע
שות בו כל שינוי טכני אחר
ולא

United States (USA)

Contains FCC ID:

ODE-MREWS5012

FCC § 15.19 Labelling requirements

This device complies with part 15 of the FCC Rules and Industry Canada's licence-exempt RSS standard(s). Operation is subject to the following two conditions:

- (1) this device may not cause interference, and
- (2) this device must accept any interference received, including interference that may cause undesired operation.

FCC § 15.21 Information to user

Changes or modifications not expressly approved by the party responsible for compliance could void the user's authority to operate the equipment.

RF Exposure Requirements

To comply with FCC RF exposure compliance requirements, the device must be installed to provide a separation distance of at least 20 cm from all persons.

Serbia



P1620118300

Canada

Contains IC:

10430A-MREWS5012

This device complies with part 15 of the FCC Rules and Industry Canada license-exempt RSS standard(s). Operation is subject to the following two conditions:

- (1) this device may not cause interference, and
- (2) this device must accept any interference received, including interference that may cause undesired operation.

Le présent appareil est conforme aux CNR d'Industrie Canada applicables aux appareils radio exempts de licence. L'exploitation est autorisée aux deux conditions suivantes : (1) l'appareil ne doit pas produire de brouillage, et (2) l'utilisateur de l'appareil doit accepter tout brouillage radioélectrique subi, même si le brouillage est susceptible d'en compromettre le fonctionnement.

Vietnam

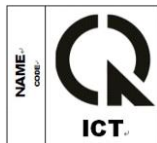

A1109091120AF04A3

Certifications

BMW Keyless Ride ID Device



USA, Canada:

Product name: BMW Keyless Ride ID
Device FCC ID: YGOHUF5750
IC: 4008C-HUF5750



Any changes or modifications not expressly approved by the party responsible for compliance could void the user's authority to operate the equipment.

Canada:

Operation is subject to the following two conditions:

- (1) This device may not cause harmful interference, and
- (2) this device must accept any interference received, including interference that may cause undesired operation.

USA:

This device complies with Part 15 of the FCC rules. Operation is subject to the following two conditions:

- (1) This device may not cause harmful interference, and
- (2) this device must accept any interference received, including interference that may cause undesired operation.

Argentina:

CNC COMISIÓN NACIONAL
DE COMUNICACIONES

H-17115

Declaration Of Conformity

We declare under our responsibility that the product

BMW Keyless Ride ID Device (Model: HUF5750)

complies with the appropriate essential requirements of the article 3 of the R&TIE and the other relevant provisions, when used for its intended purpose. Applied Standards:

1. Health and safety requirements contained in article 3 (1) a)
 - EN 60950-1:2006+A11:2009+A1:2010+A12:2011; Information technology equipment-Safety
2. Protection requirements with respect to electromagnetic compatibility article 3 (1) b)
 - EN 301 489-1 (V1 .9.2, 09/2011), Electromagnetic compatibility and radio spectrum matters (ERM); Electromagnetic compatibility (EMC) standard for radio equipment and services; Part 1: Common technical requirements
 - EN 301 489-3 (V1.4.1, 08/2002) Electromagnetic compatibility and radio spectrum matters (ERM); Electromagnetic compatibility (EMC) standard for radio equipment and services; Part 3: Specific conditions for short range devices (SRD) operating on frequencies between 9 kHz and 40 GHz
3. Means of the efficient use of the radio frequency spectrum article 3 (2)
 - EN 300 220-1 & -2 (V2.4.1, 05/2012), electromagnetic compatibility and radio spectrum matters (ERM); Short range devices (SRD); Radio equipment to be used in the 25 MHz to 1000 MHz frequency range with power levels ranging up to 500 mW; Part 1: Technical characteristics and test methods. Part 2: Harmonized EN covering essential requirements under article 3.2 of the R&TIE directive

The product is labeled with the CE marking:

CE

Velbert, October 15th, 2013

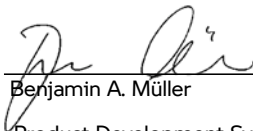

Benjamin A. Müller

Product Development Systems
Car Access and Immobilization -
Electronics Huf Hülsbeck & Fürst
GmbH & Co. KG
Steeger Straße 17, D-42551
Velbert

Certification Tire Pressure Control (TPC)

FCC ID: MRXBC54MA4
IC: 2546A-BC54MA4

FCC ID: MRXBC5A4
IC: 2546A-BC5A4

This device complies with Part 15 of the FCC Rules and with Industry Canada license-exempt RSS standard(s).

Operation is subject to the following two conditions:

- (1) This device may not cause harmful interference, and
- (2) This device must accept any interference received, including interference that may cause undesired operation.

WARNING: Changes or modifications not expressly approved by the party responsible for compliance could void the user's authority to operate the equipment. The term "IC:" before the radio certification number only signifies that Industry Canada technical specifications were met.

Le présent appareil est conforme aux CNR d'Industrie Canada applicables aux appareils radio exempts de licence. L'exploitation est autorisée aux deux conditions suivantes:

- (1) l'appareil ne doit pas produire de brouillage, et
- (2) l'utilisateur de l'appareil doit accepter tout brouillage radioélectrique subi, même si le brouillage est susceptible d'en compromettre le fonctionnement.

WARNING: Changes or modifications not expressly approved by the party responsible for compliance could void the user's authority to operate the equipment. The term "IC:" before the radio certification number only signifies that Industry Canada technical specifications were met.

Declaration of Conformity

Radio equipment TFT instrument cluster

For all Countries without EU

Model name: ICC10in

Technical information

The ICC10in can operate in one of two operating modes:

1. Normal mode, with Bluetooth and WLAN on, and
2. Radio off mode (only available during vehicle manufacturing).

BT operating frq. Range:

2402 – 2480 MHz

BT version: 4.2 (no BTLE)

BT output power:

< +4 dBm (internal antenna)

WLAN operating frq. Range:

2402 – 2472 MHz

WLAN standards:

IEEE 802.11 b/g/n

WLAN output power:

< +14 dBm (internal antenna)

Manufacturer and Address

Manufacturer:

Robert Bosch GmbH

Address:

Robert-Bosch-Platz 1,

70839 Gerlingen, Germany

Turkey

Robert Bosch GmbH, ICC10in tipi telsiz sisteminin 2014/53/EU nolu yönetmeliğe uygun olduğunu beyan eder. AB Uygunluk Beyanı'nın tam metni, aşağıdaki internet adresinden görülebilir: <http://cert.bosch-carmultimedia.net>

Brazil

Este equipamento não tem direito de proteção contra interferência prejudicial e não pode causar interferência em sistemas devidamente autorizados. Para maiores informações, consulte o site da ANATEL www.anatel.gov.br

Thailand

เครื่องโทรคมนาคมและอุปกรณ์มีความสอดคล้องตามข้อกำหนดของ กทช.

(This telecommunication equipments is in compliance with NTC requirements)

Argentina

 **RAMATEL**

C-25636

Canada

This device contains licence-exempt transmitter(s)/ receiver(s) that comply with Innovation, Science and Economic Development Canada's licence-exempt RSS(s). Operation is subject to the following two conditions:

- (1) This device may not cause interference.
- (2) This device must accept any interference, including interference that may cause undesired operation of the device.

Radiofrequency radiation exposure Information: This equipment complies with Canada radiation exposure limits set forth for an uncontrolled environment. This equipment should be installed and operated with minimum distance of 20 centimeters between the radiator and your body. This transmitter must not be co-located or operating in conjunction with any other antenna or transmitter.

L'émetteur/récepteur exempt de licence contenu dans le présent appareil est conforme aux CNR d'Innovation, Sciences et Développement économique Canada applicables aux appareils radio exempts de licence. L'exploitation est autorisée aux deux conditions suivantes :

- (1) L'appareil ne doit pas produire de brouillage;
- (2) L'appareil doit accepter tout brouillage radioélectrique subi, même si le brouillage est susceptible d'en compromettre le fonctionnement.

Informations sur l'exposition aux radiofréquences:

Cet équipement est conforme aux limites d'exposition aux radiations fixées par le Canada pour un environnement non contrôlé. Cet équipement doit être installé et utilisé avec une distance minimale de 20 centimètres entre le radiateur et votre corps. Cet émetteur ne doit pas être co-localisée ou opérant en conjonction avec autre antenne ou émetteur.

United States (USA)

This device complies with part 15 of the FCC Rules. Operation is subject to the following two conditions:

- (1) This device may not cause harmful interference, and
- (2) this device must accept any interference received, including interference that may cause undesired operation.

Changes or modifications made to this equipment not expressly approved by Robert Bosch GmbH may void the FCC authorization to operate this equipment.

NOTE: This equipment has been tested and found to comply with the limits for a Class B digital device, pursuant to Part 15 of the FCC Rules. These limits are designed to provide reasonable protection against harmful interference in a residential installation. This equipment generates, uses and can radiate radio frequency energy and, if not installed and used in accordance with the instructions, may cause harmful interference to radio communications.

However, there is no guarantee that interference will not occur in a particular installation. If this equipment does cause harmful interference to radio or television reception, which can be determined by turning the equipment off and on, the user is encouraged to try to correct the interference by one or more of the following measures:

- Reorient or relocate the receiving antenna.
- Increase the separation between the equipment and receiver.
- Connect the equipment into an outlet on a circuit different from that to which the receiver is connected.
- Consult the dealer or an experienced radio/TV technician for help.

Radiofrequency radiation exposure Information: This equipment complies with FCC radiation exposure limits set forth for an uncontrolled environment. This equipment should be installed and operated with minimum distance of 20 cm between the radiator and your body. This transmitter must not be co-located or operating in conjunction with any other antenna or transmitter.

Japan

This device is granted pursuant to the Japanese Radio Law (電波法) and the Japanese

Telecommunications Business Law (電気通信事業法)

本製品は、電波法と電気通信事業法に基づく適合証明を受けております。

This device should not be modified (otherwise the granted designation number will become invalid)

本製品の改造は禁止されています。
(適合証明番号などが無効となります。)



R

201-200559

T

20 0138 201

Korea

Equipment Name: BMW A-Kombi

Basic model number: ICC10in

Manufacturer/Country of Origin:

Robert Bosch GmbH / 포르투갈

Zertifikatsnummer:

R-R-BO2-ICC10in

Serbia



ID: U011 20

Mexico

La operación de este equipo está sujeta a las siguientes dos condiciones:

- (1) es posible que este equipo o dispositivo no cause interferencia perjudicial y
- (2) este equipo o dispositivo debe aceptar cualquier interferencia, incluyendo la que pueda causar su operación no deseada.



IFETEL



Taiwan, Republic of

取得審驗證明之低功率射頻器材，非經核准，公司、商號或使用者均不得擅自變更頻率、加大功率或變更原設計之特性及功能。低功率射頻器材之使用不得影響飛航安全及干擾合法通信；經發現有干擾現象時，應立即停用，並改善至無干擾時方得繼續使用。前述合法通信，指依電信管理法規定作業之無線電通信。低功率射頻器材須忍受合法通信或工業、科學及醫療用電波輻射性電機設備之干擾。

254 КАТАЛОГ С КЛЮЧОВИ ДУМИ

- 1**
 - 12 V батерия смяна, 171
 - 12 V контакт
 - Местоположение в превозното средство, 19
 - Указания за използване, 179
- A**
 - ABS
 - Индикации, 54
 - Самодиагностика, 133
 - Технически подробности, 144
 - ASC
 - Контролна и сигнална лампа, 48
 - Самодиагностика, 134
 - Технически подробности, 147
 - Аварийни светлини
 - Елемент на управление, 20
 - обслужване, 71
- B**
 - Bluetooth, 95
 - Сдвояване, 96
- C**
 - Check-Control
 - Диалог, 30
 - Индикация, 30
- D**
 - DTC
 - Контролна и сигнална лампа, 48
 - Технически подробности, 147
- E**
 - EWS
 - електронен имобилайзер, 38
- K**
 - Keyless Ride
 - Батерията на ключа с дистанционно управление е изтощена или ключът с дистанционно управление е загубен, 63
 - Електронен имобилайзер EWS, 62
 - Обезопасяване на ключалката на стартера, 60
- P**
 - Pairing, 96
 - Pre-Ride-Check, 132
 - Pure
 - Изглед, 93
 - Pure Ride
 - Изглед, 92
 - Преглед, 27
- R**
 - RDC
 - Предупредителни сигнализациии, 50
 - Технически подробности, 153
 - RSC
 - Технически подробности, 149
- T**
 - TFT дисплей, 23
 - Включете разделения екран, 93
 - Избор на индикация, 85
 - обслужване, 88, 89, 93
 - Преглед Pure Ride, 27
 - Преглед зареждане, 29

Преглед меню, 28
смяна на горна лента на състоянието, 89

W

WLAN, 98

A

Аварийно отключване
Отделение за каска, 81
Аварийно повикване
автоматично при леко падане, 67
автоматично при силен сблъсък, 67
Език, 65
обслужване, 65
ръчно, 66
Указания, 12
адаптивно осветяване в завои, 154
Актуалност, 6
Акумулатор
Заредете 12 V акумулатор, 169
зареждане разкачен акумулатор, 170
Местоположение в превозното средство, 19
Общи указания, 168
Степен на зареждане, 92
Технически данни, 202
Функция за презареждане, 168

Аларма против кражба
Контролна лампа, 23
обслужване, 74
Предупредителна сигнализация, 40
Технически данни, 203
Антифриз
доливане, 163
Предупредителна индикация за свръхтемпература, 44
Проверка на нивото, 163
Резервоар, 18

Б

Багаж
Указания за натоварване, 130
Бордови инструмент
Местоположение в превозното средство (гаечен ключ), 19
Местоположение на превозното средство (Torx T25), 18
Съдържание, 159
Бордови компютър, 102

В

Високоволтов акумулатор
Технически данни, 197
Високоволтова система
Предупредителна сигнализация, 42
Възможен пробег, 92

Г

Горна кутия
обслужване, 179
Готовност за работа
включване, 61
изключване, 61

256 КАТАЛОГ С КЛЮЧОВИ ДУМИ

Грижа

Консервиране на лака, 190

Хром, 188

Гуми

Налягания, 201

Препоръки, 165

прибиране, 138

Проверка на дълбочината на профила, 165

Проверка на налягането в гумата, 164

Д

Двигател

Предупредителна лампичка грешна функция задвижване, 41

Движение на заден ход обслужване, 68

Диагностичен щекер закрепване, 174

Местоположение в превозното средство, 18
освобождение, 174

Динамичен спирачен контрол, 152

Технически подробности, 152

Дистанционно управление

Смяна на батерията, 63

Дифузно осветление, 69

Дневна светлина

автоматична дневна светлина, 70

Елемент на управление, 20

Дръжка за пътника

Местоположение в превозното средство вдясно, 19

Местоположение в превозното средство вляво, 18

Е

Електрически скутер консервиране, 190

паркиране, 139

поддръжка, 184

почистване, 184

Транспортиране, 140

З

Задвижване

Технически данни, 198

Задвижване на задното колело

Технически данни, 198

Зареждане

Аварийно освобождаване на заряден щекер, 127

Завършване на процеса на зареждане, 126

Заряден ток, 122

Кабел за зареждане, 119

Преглед, 29

Стартиране на процеса на зареждане, 122

Заряден ток

настройване, 122

Заряден щекер

аварийно освобождаване, 127

Предупредителна сигнализация, 44

И

- Идентификационен номер на превозното средство
- Местоположение в превозното средство, 19
- Имобилайзер, 62
 - EWS Предупредителна сигнализация, 38
- Индикация задвижване, 92
- Интервали на поддръжка, 209
- Информация за ограничението на скоростта
 - Включване или изключване на, 91

К

- Кабел за зареждане, 119
- каска
 - прибиране, 81
- Клаксон, 20
- Ключ, 60
- Колела
 - Проверка на джантите, 165
 - Технически данни, 200
- Комбинация от инструменти
 - Преглед, 23
 - Сензор за осветеността на околната среда, 23
- Комбиниран превключвател
 - Преглед отъясно, 21, 22
- Контрол на налягането на гумите RDC
 - Индикация, 49
- Контролни лампички, 23
 - Преглед, 26

Крушка

- Предупредителна индикация за дефектна крушка, 39
- Смяна на LED крушка, 166
- Технически данни, 202

Л

- Лента на състоянието горе
 - настройване, 89
- Любими бутони
 - Разпределяне на функции, 91

М

- Медии
 - обслужване, 105
- Меню
 - извикване, 88
- Мигачи
 - Елемент на управление, 20
 - обслужване, 72
- Мобилни дейности, 209
- Мотоциклет
 - въвеждане в експлоатация, 190
- Мощност
 - Ограничение, 92

Н

- Навигация
 - обслужване, 103
- Нагреваеми дръжки
 - обслужване, 77

О

- Оборудване, 5

258 КАТАЛОГ С КЛЮЧОВИ ДУМИ

- Обшивка
 - Демонтиране на предна престилка, 166
 - Демонтиране на странична облицовка, 167
 - Монтаж на предната престилка, 166
 - Монтаж на странична облицовка, 167
- Огледало
 - настройване, 110
- Окачване
 - Технически данни, 199
- оставяне, 139
- отделение за вещи
 - Аварийно отключване, 81
 - Каска, 81
 - Местоположение в превозното средство, 19
 - обслужване, 79
- Отделение за каска
 - Местоположение в превозното средство, 19
 - обслужване, 81
- Отопление на седалката
 - обслужване, 77
- П**
- Поддръжка
 - общи указания, 158
 - План за техническо обслужване, 211
- Помощ за движение на заден ход
 - Елемент на управление, 20
- Потвърждения на поддръжката, 212
- Превключвател за аварийно изключване, 21, 22
- обслужване, 65
- Преглед на предупредителната сигнализация, 32
- Прегледи
 - TFT дисплей в изглед Pure Ride, 27
 - TFT дисплей в изглед зареждане, 29
 - TFT дисплей в изглед Меню, 28
 - Арматурно табло, 23
 - десен комбиниран превключвател, 21, 22
 - дясна страна на превозното средство, 19
 - Контролни и сигнални лампи, 26
 - ляв комбиниран превключвател, 20
 - лява страна на превозното средство, 18
 - Моето превозно средство, 99
- Предварително обтягане на пружината
 - настройване, 111
 - Регулиращ елемент отзад, 18
- Предпазители
 - Местоположение в превозното средство, 19
 - смяна, 172
- Предупредителна лампичка за грешна функция на задвижването, 41

- Предупредителни лампи, 23
 - Преглед, 26
 - Предупредителни сигнализиции
 - ABS, 54
 - ASC, 48
 - DTC, 48
 - EWS, 38
 - RDC, 50
 - Алармена система, 40
 - Високоволтова система, 42
 - Дефектна крушка, 39
 - електронен имобилайзер
 - EWS, 38
 - Заряден щекер, 44
 - Моето превозно средство, 99
 - Представяне, 30
 - Предупредителна лампичка грешна функция задвижване, 41
 - Предупреждение за външна температура, 38
 - Рекуперация на енергия, 45
 - Степен на зареждане акумулатор, 42
 - Температура на антифриза, 44
 - Управление на двигателя, 41
 - Управление на светлините нефункциониращо, 39
 - Принадлежности
 - общи указания, 178
 - Процес на зареждане завършване, 126
 - стартиране, 122
- Р**
- радиус на осветяване
 - Елементи за настройка, 18
 - Разделен екран, 93
 - включване, 93
 - Избор на индикация, 93
 - изключване, 93
 - Размери
 - Технически данни, 203
 - Разработка, 137
 - Рамка
 - Технически данни, 198
 - Режим на движение
 - настройване, 73
 - Технически подробности, 150
 - Рекуперация на спирателна енергия
 - Ограничение, 92
 - Предупредителна сигнализиция, 45
- С**
- Светлина
 - автоматична дневна светлина, 70
 - Габаритни светлини, 69
 - Елемент на управление, 20
 - Използвайте дневните светлини, 70
 - Използване на дълги светлини, 69
 - Използване на светлина за паркиране, 70
 - Използване на светлинния сигнал, 69
 - Къси светлини, 69
 - Функция за забавено изключване на светлините, 69

260 КАТАЛОГ С КЛЮЧОВИ ДУМИ

- Сервизиране, 208
 - Сервизна история, 208
- Сервизна индикация, 56
- Скоростна кутия
 - Технически данни, 198
- Спиране
 - ABS Pro в детайли, 146
 - Проверка на функция, 159
 - Технически данни, 199
 - Указания за безопасност, 138
- Спирачна течност
 - Проверка на нивото спирачка на предното колело, 161
 - Резервоар спирачка на задното колело, 18, 19
- Спирачни накладки прибиране, 137
 - проверка отзад, 160
 - проверка отпред, 159
- Стартиране, 132, 135
 - Елемент на управление, 21, 22
- Стойности
 - Индикация, 30
- Съкращения и символи, 4
- Състояние на зареждане на акумулатор
 - Предупредителна сигнализация, 42
- Т**
 - Табелка с техническите характеристики
 - Местоположение в превозното средство, 19
 - Таблица за натоварването
 - Местоположение в превозното средство, 19
 - Таблица с повреди, 194
 - Тегла
 - Технически данни, 204
 - Телефон
 - обслужване, 106
 - Температура на околната среда
 - Индикация, 38
 - Предупреждение за външна температура, 38
 - Технически данни
 - Акумулатор, 202
 - Алармена система, 203
 - Високоволтов акумулатор, 197
 - Време за зареждане, 197
 - Гуми, 200
 - Електрическа част, 201
 - Задвижване, 198
 - Задвижване на задните колела, 198
 - Крушки, 202
 - Общи указания, 6
 - Размери, 203
 - Рамка, 198
 - Скоростна кутия, 198
 - Спиране, 199
 - Стандарти, 6
 - Тегла, 204
 - Характеристики, 204
 - Ходова част, 199

Тракшън контрол

ASC, 147

DTC, 147

У

Указания за безопасност
за шофиране, 130

към спирачката, 138

Ф

Фар

Обхват на осветяване, 110

Х

Характеристики

Технически данни, 204

Ч

Час

настройване, 94

Чеклист, 131

В зависимост от обхвата на оборудването, респ. на аксесоарите на вашето превозно средство, но и при специфични за дадена държава изпълнения, може да има отклонения от снимките и текстовете. Никакви претенции не могат да се пораждат от това.

Данните за размери, тегло, разход и мощност трябва да се разбират като включващи съответните толеранси.

Запазва се правото на промени в конструкцията, оборудването и аксесоарите.

Не са изключени грешки.

© 2021 Bayerische Motoren Werke Aktiengesellschaft
80788 Мюнхен, Германия
Препечатването, дори и частично, е разрешено само с писмено разрешение от BMW Motorrad, Aftersales.
Оригинално ръководство за експлоатация, отпечатан в Германия.

Важни данни:

Време за зареждане

Продължителност на зареждането на високоволтовия акумулатор със стандартен кабел 210 мин, 80% заряд при заряден ток: 10 А
260 мин, 100% заряд при заряден ток: 10 А

–с намаляване на мощността^{SA} 145 мин, 80% заряд при заряден ток: 10 А
200 мин, 100% заряд при заряден ток: 10 А

Продължителност на зареждането на високоволтовия акумулатор с кабел за зареждане Mode3 65 мин, 80% заряд при заряден ток: 30 А
100 мин, 100% заряд при заряден ток: 30 А

–с устройство за бързо зареждане^{SA} 50 мин, 80% заряд при заряден ток: 30 А
70 мин, 100% заряд при заряден ток: 30 А

Налягания в гумите

Налягане в гумите отпред 2,3 бара, Автономен режим на работа, при студени гуми
2,3 бара, Режим със спътник с натоварване; при студени гуми

Налягане в гумите отзад 2,5 бара, Автономен режим на работа, при студени гуми
2,5 бара, Режим със спътник с натоварване; при студени гуми

Допълнителна информация за всичко, свързано с Вашето превозно средство, ще намерите на: bmw-motorrad.com

