



**BMW
MOTORRAD**

DRIFTSVEJLEDNING

CE 04



MAKE LIFE A RIDE

Motorcykeldata

Model

Motorcyklens identifikationsnummer

Farvenummer

Første indregistrering

Indregistreringsnummer for motorkøretøj

Forhandlerdata

Kontaktperson hos service

Fru/hr.

Telefonnummer

Forhandleradresse/telefon (firmastempel)

DIN BMW.

Det glæder os, at du har valgt en motorcykel fra BMW Motorrad, og vi byder dig hermed velkommen i kredsen af BMW førere. Gør dig fortrolig med dit nye motorkøretøj, så du kan bevæge dig sikkert i trafikken.

Om denne betjeningsvejledning

Læs denne betjeningsvejledning, før du starter din nye BMW. Her finder du vigtige henvisninger om køretøjets betjening, som gør det muligt for dig at udnytte de tekniske fortrin ved din BMW fuldt ud.

Derudover får du informationer om service og pleje, der tjener til drifts- og trafikikkerhed samt til at bevare dit motorkøretøjs værdi bedst muligt.

Skulle du en dag ønske at sælge din BMW, bedes du huske også at overdrage betjeningsvejledningen. Den er en vigtig bestanddel af din motorcykel.

God fornøjelse med din BMW samt god og sikker kørsel ønskes du af

BMW Motorrad.

**01 GENERELLE
HENVISNINGER** 2

Orientering	4
Forkortelser og symboler	4
Udstyr	5
Tekniske data	5
Aktualitet	6
Yderligere informationskilder	6
Certifikater og standardtypegodkendelser	6
Datalager	6
Intelligent nødopkaldssystem	11

02 OVERSIGTER 14

Helhedsbillede venstre	16
Helhedsbillede højre	17
Kombikontakt til venstre	18
Kombikontakt til højre	19
Kombikontakt til højre	20
Kombiinstrument	21

03 VISNINGER 22

Kontrol- og advarselslamper	24
TFT-display i visningen Pure Ride	25
TFT-display i visningen Menu	26
TFT-display i visningen Opladning	27

Advarselsvisninger 28

04 BETJENING 52

Klartilstand	54
Nødstopkontakt	58
Intelligent nødopkald	58
Bakning	61
Lys	62
Kørelys	63
Katastrofeblink	64
Blinklys	65
Køretilstand	65
Tyverialarm (DWA)	66
Dæktrykskontrol (RDC)	69
Varme	69
Opbevaringsrum	70
Hjelmrum	72

05 TFT-DISPLAY 74

Generelle henvisninger	76
Princip	77
Visning Pure Ride	83
Visning Pure	84
Splitscreen	84
Generelle indstillinger	85
Bluetooth	86
WLAN	89
Mit motorkøretøj	90
Kørecomputer	93
Navigation	94
Medier	96
Telefon	97
Visning af softwareversion	97
Visning af licensinformationer	98

06 INDSTILLING	100	09 TEKNISKE DETALJER	134
Spejl	102	Generelle henvisninger	136
Forlygte	102	Antiblokeringsystem (ABS)	136
Fjederforspænding	103	Traktionskontrol (ASC/DTC)	139
07 BMW EPOWER	106	Rekuperation-stabilitetskontrol (RSC)	140
Princip	108	Køretilstand	141
Generelle henvisninger	108	Dynamic Brake Control	142
Ladekabel	110	Dæktryksskontrol (RDC)	143
Opladningsproces	111	Adaptivt kurvelys	144
08 KØRSEL	120	10 SERVICE	146
Sikkerhedsanvisninger	122	Generelle henvisninger	148
Vær opmærksom på tjekliste	123	Standardværktøjssæt	149
Før hver kørselsstart	123	Bremsesystem	149
Ved hver 10. opladningsproces	124	Kølevæske	152
Etablering af klartilstand	124	Dæk	153
Kørsel med E-scooter	126	Følge og dæk	154
Tilkøring	128	Lyskilder	155
Bremser	129	Beklædningsdele	155
Parkering af E-Scooter	130	Batteri	157
Fastgørelse af E-Scooter til transport	131	Sikringer	160
		Diagnosestik	162

11 TILBEHØR	164	14 SERVICE	190
Generelle henvisninger	166	BMW Motorrad Service	192
Stikdåser	166	BMW Motorrad servicehistorik	192
Topcase	167	BMW Motorrad mobilitetsydelser	193
12 PLEJE	172	Servicearbejde	193
Plejemiddel	174	Serviceskema	195
Vask af motorcyklen	174	Servicebekræftelser	196
Rengøring af sarte køretøjsdele	175	Servicebekræftelser	208
Lakpleje	176	15 CERTIFIKAT	210
Konservering	177	BMW CE 04 Battery Certificate for højvolt-cellemodulers effekt og betingelser	212
Driftsophør af E-Scooter	177	TILLÆG	214
Idrifttagning af E-Scooter	177	Declaration of Conformity	215
13 TEKNISKE DATA	178	Emergency call	220
Fejltabel	180	Certifikat for elektronisk startspærre	224
Opladning	182	Certifikat for Keyless Ride	227
Motor	183	Certifikat for dæktrykskontrol	231
Gearkasse	183	Certifikat for TFT-kombiinstrument	232
Baghjulstræk	183	STIKORDSREGISTER	236
Ramme	183		
Chassis	183		
Bremser	184		
Hjul og dæk	184		
Elektrisk anlæg	185		
Tyverialarm	186		
Mål	187		
Vægt	187		
Køreværdier	188		

GENERELLE HENVISNINGER

01

ORIENTERING	4
FORKORTELSER OG SYMBOLER	4
UDSTYR	5
TEKNISKE DATA	5
AKTUALITET	6
YDERLIGERE INFORMATIONSKILDER	6
CERTIFIKATER OG STANDARDTYPEGODKENDELSER	6
DATALAGER	6
INTELLIGENT NØDOPKALDSSYSTEM	11

4 GENERELLE HENVISNINGER

ORIENTERING

Vi har lagt vægt på, at denne betjeningsvejledning skal være overskuelig. Særlige emner finder du hurtigst via det udførlige stikordsregister i slutningen. Hvis du først vil danne dig et overblik over din E-scooter, finder du det i 2. kapitel. I kapitlet Service dokumenteres alt udført service- og reparationsarbejde. Dokumentationen for det udførte servicearbejde er en forudsætning for kulanceydelser.





Advarselsskilte på køretøjsdele

Advarselsskiltene på køretøjsdelene gør opmærksom på, at der ved ukorrekt brug af højvoltageknikken eller højvoltagekomponenterne er fare for at blive livsfarligt kvæstet som følge af elektrisk stød.

FORKORTELSER OG SYMBOLER

 **FORSIGTIG** Faremoment med lav risikograd. Ikke-undgåelse kan medføre mindre eller moderat kvæstelse.



 **ADVARSEL** Faremoment med middel risikograd. Ikke-undgåelse kan medføre død eller alvorlig kvæstelse.

 **FARE** Faremoment med høj risikograd. Ikke-undgåelse medfører død eller alvorlig kvæstelse.

 **OBS** Særlige henvisninger og sikkerhedsforanstaltninger. Tilsidesættelse kan medføre beskadigelse af motorkøretøjet eller tilbehøret og således føre til garantiudelukkelse.

 Særlige henvisninger for bedre håndtering ved betjenings-, kontrol- og indstillingsopgaver samt plejearbejder.

- Aktivitetsanvisning.
- » Resultat af en aktivitet.
- ▣▣▣▣ Henvisning til en side med mere udførlige informationer.

	Angiver slutningen af en tilbehørs-/udstyrsafhængig information.
	Tilspændingsmoment.
	Tekniske data.
LU	Landeudførelse
EU	Ekstraudstyr BMW Motorrad ekstraudstyr monteres allerede ved produktion af motorkøretøjerne.
ET	Ekstratilbehør BMW Motorrad ekstratilbehør kan rekvireres via din BMW Motorrad partner og eftermonteres.
ABS	Antiblokeringsystem
ASC	Automatisk stabilitetskontrol
DTC	Dynamisk traktionskontrol
DWA	Tyverialarm
EWS	Elektronisk startspærre
RDC	Dæktrykskontrol
RSC	Rekuperation-stabilitetskontrol

UDSTYR

Ved købet af din E-Scooter har du valgt en model med individuelt udstyr. Denne betjeningsvejledning beskriver det ekstraudstyr (EU) og udvalgte ekstra tilbehør (ET), som BMW tilbyder. Vi beder dig have forståelse for, at der også er beskrevet udstyrsvarianter, som du muligvis ikke har valgt. Landespecifikke afvigelser fra den vist model er ligeledes mulige. Hvis din E-Scooter har udstyr, som ikke er beskrevet i denne betjeningsvejledning, så er omfanget heraf beskrevet i en særskilt betjeningsvejledning.

TEKNISKE DATA

Alle mål-, vægt- og effektangivelser i betjeningsvejledningen vedrører DIN (Deutsches Institut für Normung e. V.) og overholder standardens toleranceforskrifter.

Tekniske data og specifikationer i denne betjeningsvejledning fungerer som holdpunkter. De køretøjsspecifikke data kan afvige herfra, f.eks. på grund af valgt ekstraudstyr, landespecifikke modeller eller landespecifikke målemetoder. Detaljerede værdier fremgår af godkendelsesdokumenterne,

6 GENERELLE HENVISNINGER

eller de kan oplyses hos din BMW Motorrad forhandler eller af et andet kvalificeret serviceværksted eller et fagværksted. Oplysningerne i køretøjspapirerne har altid fortrinsret over for oplysningerne i denne betjeningsvejledning.

AKTUALITET

BMW E-Scooter høje sikkerheds- og kvalitetsniveau garanteres via en konstant videreudvikling inden for konstruktion, udstyr og tilbehør. Heraf kan der opstå eventuelle afvigelser mellem denne betjeningsvejledning og dit køretøj. Ligeledes kan BMW Motorrad ikke udelukke fejl. Du bedes derfor have forståelse for, at der ikke kan udledes krav af oplysninger, illustrationer og beskrivelser.

YDERLIGERE INFORMATIONS KILDER

BMW Motorrad partner

Spørgsmål besvares altid gerne af din BMW Motorrad partner.

Internet

Betjeningsvejledningen til din motorcykel, betjenings- og monteringsvejledninger til muligt tilbehør og generelle informationer om

BMW Motorrad, f. eks. om teknik, er til rådighed på bmw-motorrad.com/manuals.

CERTIFIKATER OG STANDARDTYPEGODKENDELSE

Certifikaterne vedrørende motorcyklen og standardtypegodkendelsen af muligt tilbehør findes under bmw-motorrad.com/certification.

DATALAGER

Generelt

Der er monteret elektroniske styreenheder på motorcyklen. Elektroniske styreenheder behandler data, som de f. eks. modtager fra køretøjssensorer eller selv genererer, eller som udveksles indbyrdes. Nogle styreenheder er nødvendige, for at motorcyklen kan fungere sikkert, eller fordi de understøtter ved kørsel, f. eks. førerassistancesystemer. Derudover muliggør styreenheder komfort- eller infotainmentfunktioner. Det er muligt at få informationer om lagrede eller udvekslede data hos køretøjets producent, f. eks. via en separat brochure.

Personrelation

Hvert køretøj er mærket med et entydigt identifikationsnummer. Landeafhængigt kan køretøjets ejer findes ved hjælp af køretøjets identifikationsnummer, dets indregistreringsnummer og de pågældende myndigheder. Derudover er der andre muligheder for at relatere data registreret i køretøjet til føreren eller køretøjets ejer, f. eks. via den benyttede ConnectedDrive konto.

Databeskyttelsesrettigheder

Køretøjsbrugere har i henhold til gældende databeskyttelsesret visse rettigheder over for køretøjets producent eller over for virksomheder, der indsamler eller behandler personlige data. Køretøjsbrugere har et gratis og omfattende oplysningskrav over for instanser, der lagrer personlige data om køretøjsbrugeren.

Disse instanser kan være:

- Køretøjets producent
- Kvalificerede serviceværksteder
- Fagværksteder
- Serviceudbydere

Køretøjsbrugere kan kræve oplysning om, hvilke personlige data der er lagret, hvilke formål data benyttes til, og hvor de

stammer fra. For at få denne oplysning kræves en ejer- eller anvendelsesdokumentation. Oplysningskravet omfatter også informationer vedrørende data, der er overført til andre virksomheder eller instanser. Køretøjsproducentens hjemmeside indeholder de relevante databeskyttelses henvisninger. I disse databeskyttelses henvisninger er der informationer om ret til sletning eller berigtigelse af data. Producenten af køretøjet oplyser også sine kontaktdata og databeskyttelsesrådgiverens kontaktdata på internettet.

Køretøjs ejeren kan evt. mod betaling få udlæst de lagrede data i motorcyklen hos en BMW Motorrad forhandler eller en anden kvalificeret servicepartner eller et fagværksted. Udlæsningen af køretøjsdata sker via den lovpligtige stikdåse til On-Board-Diagnose (OBD) i køretøjet.

Lovmæssige krav til offentliggørelse af data

Producenten af køretøjet er inden for rammerne af den gældende lovgivning forpligtet til at stille sine lagrede data til rådighed for myndighederne. Denne levering af data i det nødven-

8 GENERELLE HENVISNINGER

dige omfang sker i enkelte tilfælde, f.eks. for at bidrage til opklaringen af en strafbar handling.

Statslige instanser er inden for rammerne af den gældende lovgivning bemyndigede til i enkelte tilfælde selv at udlæse data fra køretøjet.

Driftsdata på motorcyklen

Styreenheder behandler data til drift af motorcyklen.

Hertil hører f.eks.:

- Statusmeddelelser fra motorcyklen og dens enkelte komponenter, f. eks. hjulenes omdrejningstal, hjulomkredshastighed, bevægelsesforsinkelser
- Omgivelsestilstande, f.eks. temperatur

De behandlede data behandles kun i selve køretøjet og er som regel flygtige. Data lagres ikke ud over driftstiden.

Elektroniske komponenter, f.eks. styreenheder, indeholder dele til lagring af tekniske informationer. Der kan ske en midlertidig eller permanent lagring af informationer om køretøjstilstand, komponentbelastning, hændelser eller fejl.

Disse informationer dokumenterer generelt tilstanden på en komponent, et modul, et

system eller i omgivelserne, f. eks.:

- Driftstilstande på systemkomponenter, f. eks. fyldstande, dæktryk
- Fejlfunktioner og defekter i vigtige systemkomponenter, f.eks. lys og bremses
- Motorcyklens reaktioner i specielle køresituationer, f.eks. aktivering af systemer til kørestabilitetsregulering
- Informationer om køretøjsskadede hændelser

Disse data er nødvendige for at kunne realisere styreenhedens funktioner. Derudover tjener de til identifikation og afhjælpning af fejlfunktioner samt optimering af køretøjsfunktioner udført af køretøjets producent. En stor del af disse data er flygtige og behandles kun i selve køretøjet. Kun en lille del af data gemmes årsagsrelateret i hændelses- eller fejlhukommelser.

Når der gøres brug af serviceydelser, f.eks. reparationer, serviceprocesser, garantitilfælde og kvalitetssikringsforanstaltninger, kan disse tekniske informationer udlæses fra køretøjet sammen med køretøjets identifikationsnummer.

Informationerne kan udlæses af en BMW Motorrad forhandler eller et andet kvalificeret serviceværksted eller et fagværksted. Ved udlæsningen benyttes den lovpligtige stikdåse til On-Board-Diagnose (OBD) i køretøjet.

Data indsamles, behandles og anvendes af de enkelte instanser i servicenetværket.

Data dokumenterer tekniske tilstande i køretøjet og er en hjælp ved fejlfinding, overholdelse af garantiforpligtelser og ved kvalitetsforbedring.

Derudover har producenten produktobservationspligter i henhold til produktansvarsloven. For at kunne opfylde disse pligter har køretøjsproducenten brug for tekniske data fra køretøjet. Data fra køretøjet kan også bruges til at kontrollere kundens garantikrav.

Fejl- og hændelseshukommelsen i køretøjet kan i forbindelse med reparations- eller servicearbejde nulstilles hos en BMW Motorrad forhandler eller et andet serviceværksted eller et fagværksted.

Dataindtastning og dataoverførsel på motorcyklen

Generelt

Afhængigt af udstyr kan komfortindstillinger og individuelle tilpasninger på motorcyklen lagres og til enhver tid ændres eller nulstilles.

Data kan evt. indlæses i motorcyklens entertainment- og kommunikationssystem, f. eks. via en smartphone.

Hertil hører, afhængigt af det pågældende udstyr:

- Multimediedata, som f.eks. musik til afspilning
- Adressebogsdata til anvendelse i forbindelse med et kommunikationssystem eller et integreret navigationssystem
- Indtastede navigationsmål
- Data om anvendelse af internettjenester. Disse data kan lagres lokalt i motorcyklen, eller de findes på en enhed, som er forbundet med motorcyklen, f. eks. smartphone, USB-stik, MP3-afspiller. Hvis disse data lagres i motorcyklen, kan de til enhver tid slettes.

En overførsel af disse data til tredjepart sker udelukkende efter personligt ønske i forbindelse med anvendelsen af on-

10 GENERELLE HENVISNINGER

line-tjenester. Dette er afhængigt af de valgte indstillinger ved anvendelsen af tjenesterne.

Integration af mobile terminaler

Afhængigt af udstyr kan man via motorcyklens betjeningselementer styre mobile terminaler, f. eks. smartphones, der er forbundet med motorcyklen. Herunder kan den mobile terminals billede og lyd udlæses via multimediesystemet. Samtidig overføres bestemte informationer til den mobile terminal. Afhængigt af typen af integration omfatter dette f.eks. positionsdata og andre generelle køretøjsinformationer. Dette muliggør en optimal udnyttelse af udvalgte apps, f.eks. navigation eller musikafspilning. Typen af den øvrige databehandling bestemmes af udbyderen af den anvendte app. Omfanget af de mulige indstillinger afhænger af den pågældende app og af den mobile terminals styresystem.

Tjenester

Generelt

Har motorcyklen en kommunikationsnetforbindelse, er det med denne muligt at udveksle data mellem motorcyklen og andre systemer. Kommunika-

tionsnetforbindelsen muliggøres via en sende- og modtageenhed på motorcyklen eller via personlige mobile terminaler, f. eks. smartphones. Via denne kommunikationsnetforbindelse kan man benytte såkaldte online-funktioner. Hertil hører online-tjenester og apps, der stilles til rådighed af køretøjsproducenten eller af andre udbydere.

Køretøjsproducentens tjenester

Ved online-tjenester udbudt af køretøjsproducenten beskrives de pågældende funktioner på egnet sted, f. eks. producentens betjeningsvejledning eller hjemmeside. Her gives også de relevante databeskyttelsesretlige informationer. Til udførelsen af online-tjenester kan der anvendes personlige data. Dataudvekslingen sker via en sikker forbindelse, f.eks. med hertil beregnede IT-systemer hos køretøjsproducenten. En indsamling, behandling og anvendelse af personlige data, der er mere vidtgående end tilvejebringelsen af tjenester, sker udelukkende på basis af en juridisk tilladelse, en kontraktlig aftale eller på grundlag af et samtykke. Det er også

muligt at få aktiveret eller deaktiveret hele dataforbindelsen. Undtaget herfra er lovbestemte funktioner.

Tjenester fra andre udbydere

Ved anvendelse af online-tjenester fra andre udbydere er disse tjenester omfattet af den pågældende udbyders ansvar og databeskyttelses- og anvendelsesbetingelser. Producenten af køretøjet har ingen indflydelse på det indhold, der udveksles i denne forbindelse. Informationer om art, omfang og formål med indsamling og anvendelse af personlige data i forbindelse med tredjeparts tjenester kan indhentes hos den pågældende tjenesteudbyder.

INTELLIGENT NØDOPKALDS-SYSTEM

– med intelligent nødopkald^{EU}

Princip

Det intelligente nødopkaldssystem muliggør manuelle eller automatiske nødopkald, f.eks. ved ulykker. Nødopkaldene modtages af en nødcentral, der er bemyndiget af køretøjsproducenten. Nærmere informationer om drift af det intelligente nødopkaldssystem og dets

funktioner, se kapitlet Betjening (▣ 58).

Retligt grundlag

Behandlingen af personlige data via det intelligente nødopkaldssystem er i overensstemmelse med følgende forskrifter:

- Beskyttelse af personlige data: Europaparlamentets og Rådets direktiv 95/46/EF.
- Beskyttelse af personlige data: Europaparlamentets og Rådets direktiv 2002/58/EF.

Det retlige grundlag for det intelligente nødopkaldssystems aktivering og funktion er den indgåede ConnectedRide aftale for denne funktion samt de relevante love, forordninger og direktiver fra Europaparlamentet og Det Europæiske Råd. De pågældende forordninger og direktiver regulerer beskyttelsen af fysiske personer ved behandlingen af personlige data.

Behandlingen af personlige data ved hjælp af det intelligente nødopkaldssystem er i overensstemmelse med de europæiske direktiver til beskyttelse af personlige data. Det intelligente nødopkaldssystem behandler kun personlige

12 GENERELLE HENVISNINGER

data med samtykke fra køretøjsejeren.

Det intelligente nødopkaldssystem og andre tjenester med ekstra nytteværdi må kun behandle personlige data på grundlag af et udtrykkeligt samtykke fra den person, der er berørt af databehandlingen, f. eks. køretøjsejeren.

SIM-kort

Det intelligente nødopkaldssystem anvender mobilkommunikation via det SIM-kort, der er installeret i motorkøretøjet. SIM-kortet er permanent installeret i mobilnettet for hurtigt at kunne oprette forbindelse. I tilfælde af en nødsituation sendes dataene til køretøjsproducenten.

Forbedring af kvaliteten

De data, der overføres ved et nødopkald, benyttes også af køretøjsproducenten til at forbedre produkt- og servicekvaliteten.

Positionsbestemmelse

Køretøjets position kan kun bestemmes af mobilnettets udbyder på basis af mobilnettet. Det er ikke muligt for netværksoperatøren at foretage en sammenkædning af køretøjets identifikationsnummer og det

installerede SIM-korts telefonnummer. En sammenkædning af køretøjets identifikationsnummer og det installerede SIM-korts telefonnummer kan kun foretages af køretøjsproducenten.

Nødopkaldenes logdata

Nødopkaldenes logdata gemmes i et datalager tilhørende køretøjet. De ældste logdata slettes regelmæssigt. Logdata omfatter f.eks. informationer om, hvornår og hvor et nødopkald er foretaget. I undtagelsestilfælde kan logdata udlæses fra køretøjets datalager. Udlæsning af logdata sker som regel kun med retskenning og er kun mulig, når de pågældende enheder tilsluttes direkte på køretøjet.

Automatisk nødopkald

Systemet er udformet, så der ved en tilstrækkeligt alvorlig ulykke, som registreres af sensorer i køretøjet, automatisk udløses et nødopkald.

Sendte informationer

Ved et nødopkald via det intelligente nødopkaldssystem sendes de samme informationer til den bemyndigede nødcentral, som det lovbestemte nødopkaldssystem eCall ville

sende til det offentlige redningskoordinationscenter. Derudover sender det intelligente nødopkaldssystem følgende ekstra informationer til en af køretøjsproducenten bemyndiget nødcentral, og om nødvendigt sendes informationerne videre til det offentlige redningskoordinationscenter:

- Ulykkesdata, f.eks. kollisionsretningen registreret af køretøjssensorerne, for at lette redningstjenestens indsatsplanlægning.
- Kontaktdata, som f.eks. det installerede SIM-korts telefonnummer og førerens telefonnummer, hvis det er tilgængeligt, for efter behov at muliggøre en hurtig kontakt til de implicerede i ulykken.

Datalagring

Data til et udløst nødopkald lagres i motorkøretøjet. Disse data indeholder informationer om nødopkaldet, f.eks. sted og tid for nødopkaldet. Lydoptagelserne fra nødopkaldssamtalen lagres hos nødcentralen.

Kundens lydoptagelser lagres i 24 timer, hvis der er detaljer i nødopkaldet, som skal analyseres. Derefter slettes lydoptagelserne. Nødcentralmedarbejde-

rens lydoptagelser lagres i 24 timer af hensyn til kvalitetssikringen.

Oplysning vedrørende personlige data

De data, der er behandlet i forbindelse med det intelligente nødopkald, behandles udelukkende for at kunne udføre nødopkaldet. Producenten af motorkøretøjet giver inden for rammerne af den lovbestemte pligt oplysning om de af producenten behandlede data, som evt. stadig er lagret.

OVERSIGTER

02

HELHEDSBILLEDE VENSTRE	16
HELHEDSBILLEDE HØJRE	17
KOMBIKONTAKT TIL VENSTRE	18
KOMBIKONTAKT TIL HØJRE	19
KOMBIKONTAKT TIL HØJRE	20
KOMBIINSTRUMENT	21

16 OVERSIGTER

HELHEDSBILLEDE VENSTRE



- 1** Bag frontbeklædningen:
Diagnosestik (☛ 162)
Indstilling af lysvidde
(☛ 102)
Kølevæskebeholder
(☛ 152)
Køretøjets værktøj
Torx T25 (☛ 149)
- 2** Bremsevæskebeholder til
bagbremsen (☛ 151)
- 3** Passagerholdegreb
- 4** Indstilling af fjederfor-
spænding på fjederbenet
(☛ 103)

HELHEDSBILLEDE HØJRE

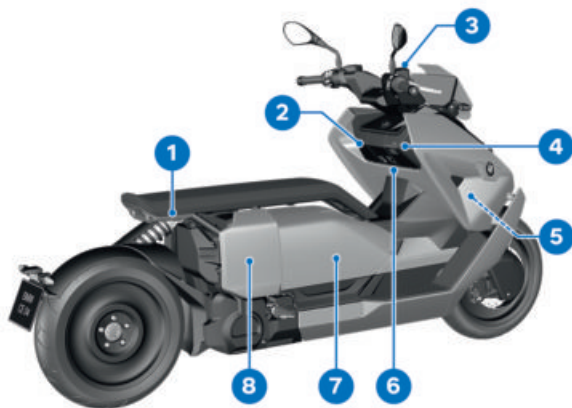

- | | |
|---|--|
| <p>1 Passagerholdegreb</p> <p>2 Opbevaringsrum (→ 70)</p> <p>3 Bremsevæskebeholder til forbremsen (→ 151)</p> <p>4 Laderum (→ 112)</p> <p>5 Køretøjets identifikationsnummer (hovedramme forrest i højre side forenden)</p> <p>Typeskilt (ramme foran til højre på styrehoved)</p> <p>6 12 V-stikdåse</p> | <p>7 Hjelmrum (→ 72)
Køretøjets værktøj til fjederforspænding (→ 149)
Lasttabel (på inderside af hjelmrummets klap)
Dæktrykstabel (på inderside af hjelmrummets klap)</p> <p>8 Bag sidebeklædningen:
Batteri (→ 157)
Sikringer (→ 161)</p> |
|---|--|

18 OVERSIGTER

KOMBIKONTAKT TIL VENSTRE

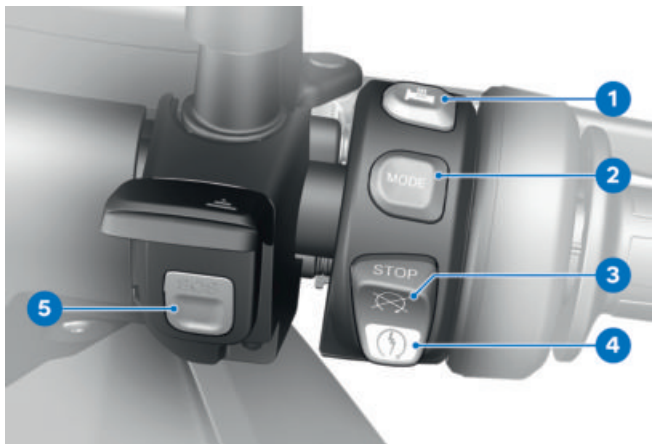

- 1 Fjernlys og overhalingsblink (→ 62)
- 2 Katastrofeblink (→ 64)
- 3 Favoritknap (→ 83)
- 4 Bakhjælp (→ 61)
- 5 Blinklys (→ 65)
- 6 Horn
- 7 Vippekontakt MENU
- 8 Multicontroller
- 9 Kørellys (→ 63)

KOMBIKONTAKT TIL HØJRE–med intelligent nødopkald^{EU}

- 1 Varme (→ 69)
- 2 Køretilstand (→ 66)
- 3 Nødstopkontakt (→ 58)
- 4 Starterknap (→ 127)
- 5 SOS-knap
Intelligent nødopkald
(→ 58)

20 OVERSIGTER

KOMBIKONTAKT TIL HØJRE

–uden intelligent nødopkald^{EU}

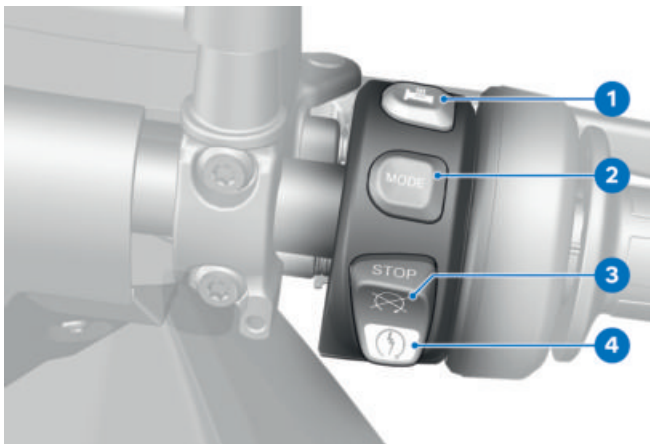

- 1 Varme (☛ 69)
- 2 Køretilstand (☛ 66)
- 3 Nødstopkontakt (☛ 58)
- 4 Starterknap (☛ 127)

KOMBIINSTRUMENT

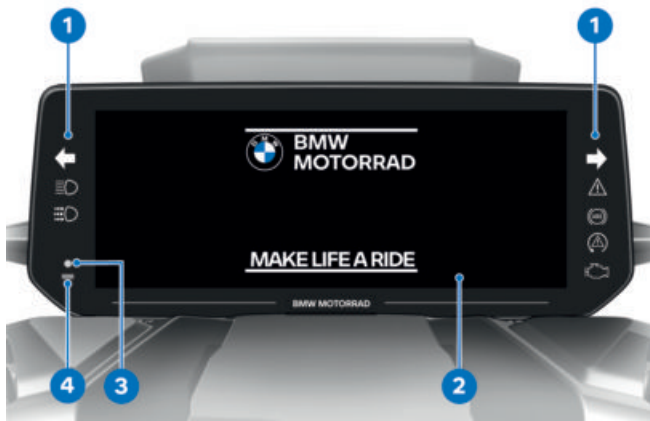

- 1 Kontrol- og advarselslamper (➡ 24)
- 2 TFT-display (➡ 25)
(➡ 26)
- 3 Tyverialarm-lysdioder
–med tyverialarm
(DWA)^{EU}
Alarmsignal (➡ 67)
Kontrollampe for fjernbetjeningsnøgle
Slå klartilstand til (➡ 54).
- 4 Fotodiode (til lysstyrketilpasning af instrumentbelysningen)

VISNINGER

03

KONTROL- OG ADVARSELSSLAMPER	24
TFT-DISPLAY I VISNINGEN PURE RIDE	25
TFT-DISPLAY I VISNINGEN MENU	26
TFT-DISPLAY I VISNINGEN OPLADNING	27
ADVARSELVISNINGER	28



24 VISNINGER

KONTROL- OG ADVARSELSSLAMPER



- 1 Venstre blinklys (→ 65)
- 2 Fjernlys (→ 62)
- 3 Generel advarselsslampe (→ 28)
- 4 Højre blinklys (→ 65)
- 5 Advarselsslampe fejlfunktion motor
Fejlfunktion motor (→ 37)
- 6 ASC (→ 43)
–med køremodi Pro^{EU}
DTC (→ 43)
- 7 ABS (→ 49)
- 8 Manuelt kørellys (→ 63)

TFT-DISPLAY I VISNINGEN PURE RIDE

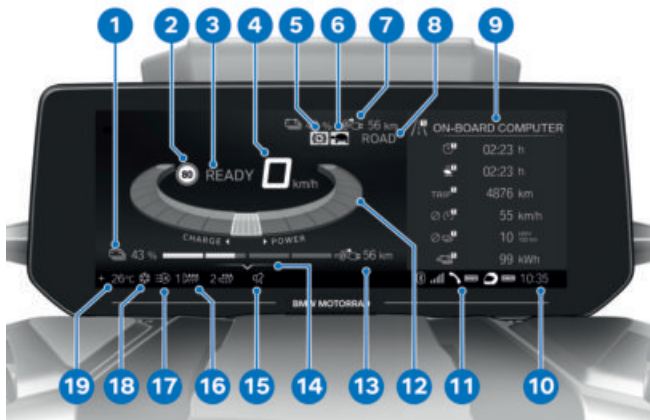

- | | |
|---|--------------------------------------|
| 1 Batteriladetilstand (⇒ 84) | 12 Motorvisning (⇒ 83) |
| 2 Speed Limit Info (⇒ 82) | 13 Rækkevidde (⇒ 84) |
| 3 Visning af køreklar tilstand (⇒ 127) | 14 Betjeningshjælp |
| 4 Hastighedsvisning | 15 Lyd fra (⇒ 85) |
| 5 Rekuperationsbegrænsning (⇒ 83) | 16 Varme (⇒ 69) |
| 6 Effektbegrænsning (⇒ 83) | 17 Automatisk kørelyd (⇒ 63) |
| 7 Statuslinje førerinformation (⇒ 81) | 18 Udetemperaturvarsel (⇒ 35) |
| 8 Køretilstand (⇒ 65) | 19 Udetemperatur |
| 9 Splitscreen (⇒ 84) | |
| 10 Ur (⇒ 85) | |
| 11 Forbindelsesstatus (⇒ 87) | |

26 VISNINGER

TFT-DISPLAY I VISNINGEN MENU

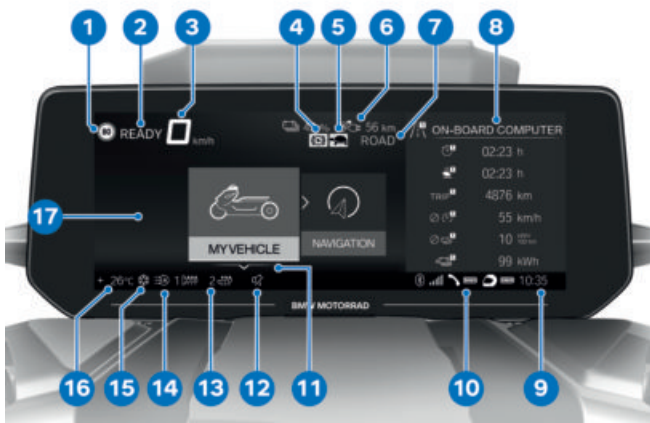

- | | |
|---|----------------------------------|
| 1 Speed Limit Info (⇒ 82) | 12 Lyd fra (⇒ 85) |
| 2 Visning af køreklar tilstand
Slå køreklar tilstand til
(⇒ 127). | 13 Varme (⇒ 69) |
| 3 Hastighedsvisning | 14 Automatisk kørelys
(⇒ 63) |
| 4 Rekuperationsbegrænsning
(⇒ 83) | 15 Udetemperaturvarsel
(⇒ 35) |
| 5 Effektbegrænsning
(⇒ 83) | 16 Udetemperatur |
| 6 Statuslinje førerinformation
(⇒ 81) | 17 Menuområde |
| 7 Køretilstand (⇒ 65) | |
| 8 Splitscreen (⇒ 84) | |
| 9 Ur (⇒ 85) | |
| 10 Forbindelsesstatus
(⇒ 87) | |
| 11 Betjeningshjælp | |

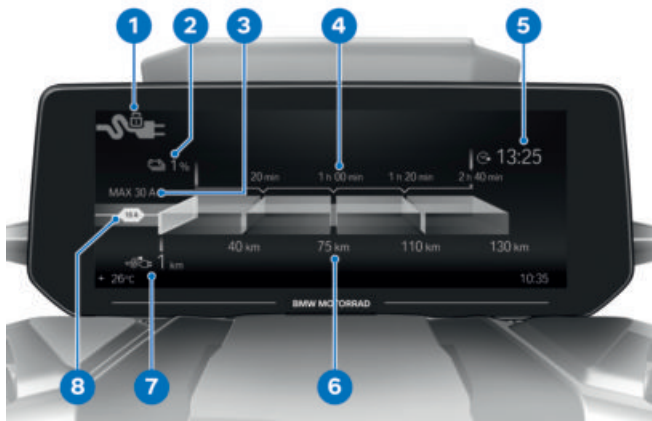
TFT-DISPLAY I VISNINGEN OPLADNING

- 1 Status ladestik
- 2 Ladetilstand
- 3 Maksimalt tilgængelig ladestrømstyrke
- 4 Ladetidsprognose
- 5 Målklokkeslæt for 100 % opladning
- 6 Rækkeviddeprognose
- 7 Rækkevidde
- 8 Aktiv ladestrømsbegrænsning

28 VISNINGER

ADVARSELSVISNINGER

Gengivelse

Advarsler vises via den pågældende advarselsslampe. Advarsler vises ved hjælp af den generelle advarselsslampe i forbindelse med en dialog på TFT-displayet. Afhængigt af advarslens uopsættelighed lyser den generelle advarselsslampe gult eller rødt.

 Den generelle advarselsslampe vises i overensstemmelse med den mest påtrængende advarsel. En oversigt over de mulige advarsler finder du på de følgende sider.



Check-Control-visning

Meddelelserne på displayet vises på forskellige måder. Alt efter prioritet benyttes forskellige farver og tegn:

- Grøn CHECK OK **1**: Ingen meddelelse, værdier optimale.
- Hvid cirkel med lille "i" **2**: Information.
- Gul advarselstrekant **3**: Advarsel meddelelse, værdi ikke optimal.
- Rød advarselstrekant **3**: Advarsel meddelelse, værdi kritisk



Værdi visning

Symbolerne **4** er forskellige mht. visning. Alt efter vurdering benyttes forskellige farver. I stedet for numeriske værdier **8** med enheder **7** vises også tekster **6**:

Symbolets farve

- Grøn: (OK) Aktuel værdi er optimal.
- Gul: (Low!/High!) Aktuel værdi er for lav eller for høj.
- Rød: (Hot!/High!) Aktuel temperatur eller værdi er for høj.

–Hvid: (---) Der foreligger ingen gyldig værdi. I stedet for værdien vises der streger **5**.

 En vurdering af de enkelte værdier er til dels først mulig fra en bestemt køretid eller hastighed. Kan en måleværdi endnu ikke vises på grund af ikke-opfyldte målebetingelser, vises i stedet streger som pladsholdere. Så længe der ikke foreligger en gyldig måleværdi, sker der heller ingen vurdering i form af et farvet symbol.

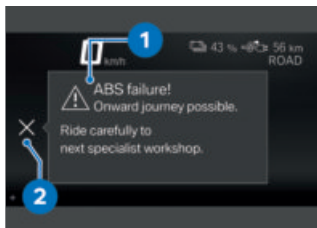

Check-control-dialog

Meddelelser udlæses som check-control-dialog **1**.





















- Foreligger der flere check-control-meddelelser med samme prioritet, skifter meddelelserne i samme rækkefølge som deres forekomst, indtil de kvitteres.
- Vises symbolet **2** aktivt, kan man kvittere ved at vippe























multicontrolleren mod venstre.

- Check-control-meddelelser vedhæftes dynamisk på siderne i menuen *My vehicle* som ekstra faneblade ( 79). Så længe fejlen foreligger, kan meddelelsen hentes frem igen.





















30 VISNINGER



















Oversigt over advarselsvisninger

Kontrol- og advarselslamper	Displaytekst	Betydning
 lyser gult.	 vises.	EWS aktiv (▬▬▬▶ 35)
	 vises.	Udetemperaturvarsel (▬▬▬▶ 35)
 lyser gult.	 Den defekte lyskilde vises.	Lyskildedefekt (▬▬▬▶ 35)
 lyser gult.	 Light control failure!	Styring af lys defekt (▬▬▬▶ 36)
	 Alarm system batt. capacity weak.	Tyverialarmbatteri svagt (▬▬▬▶ 37)
	 Alarm system battery empty.	Tyverialarmbatteri tomt (▬▬▬▶ 37)
	 Alarm system failure	DWA deaktiveret (▬▬▬▶ 37)
 lyser.	 Engine!	Fejlfunktion motor (▬▬▬▶ 37)
 blinker rødt.	 Serious fault in the engine control!	Alvorlig fejlfunktion motor (▬▬▬▶ 38)
 blinker.		
 lyser gult.	 No communication with drive electronics.	Kommunikationsfejl i drivelektronikken (▬▬▬▶ 38)
 lyser.		
 lyser gult.	 Insulation fault in HV system.	Isolationsfejl i højvoltsystemet (▬▬▬▶ 38)













Kontrol- og advarselslamper	Displaytekst	Betydning
 lyser rødt.	 Insulation fault in HV system.	Alvorlig isolationsfejl i højvoltsystemet (→ 38)
 lyser gult.	 Charge level critical.	Ladetilstand kritisk (→ 39)
	 lyser.	
 lyser gult.	 Fault in e-Drive: Power reduced.	Fejl i E-drevet: Effekt reduceret (→ 39)
	 lyser.	
 lyser gult.	 Fault in e-Drive.	Højvoltsystem kan ikke slås til eller fra (→ 39)
 lyser gult.	 Fault in e-Drive.	Fejl i elmotoren (→ 40)
 lyser gult.	 Cable lock damaged.	Fejl i konnektorlås (→ 40)
 blinker rødt.	 Serious fault in e-Drive!	Alvorlig fejl i elmotoren (→ 40)
 lyser gult.	 Drive system too hot: Power reduced.	Kølevæsketemperatur for høj (→ 40)
 lyser gult.	 Charging interruption Chrg sys overheated.	Ladesystem overophedet (→ 41)
 lyser gult.	 Recuperation limited.	Energigenvinding begrænset (→ 41)
	 lyser.	

32 VISNINGER

Kontrol- og advarselslamper	Displaytekst	Betydning
 lyser gult.	 Service disconnect pulled.	Højvoltage-sikkerhedsstik afbrudt (→ 41)
	 Chrg. target not reached Charging power reduced	Reduceret ladeeffekt (→ 41)
 lyser gult.	 Fault in the charging infrastructure.	Fejl i ladeinfrastruktur (→ 42)
 lyser gult.	 Charging system fault.	Fejl i ladesystemet (→ 42)
 lyser gult.	 On-board battery status.	Tilstand ledningsnetbatteri (12 V batteri) (→ 42)
 lyser gult.	 vises gult.	Lav spænding i ledningsnet (→ 43)
	 Vehicle voltage low.	
 lyser gult.	 vises gult.	Spænding i ledningsnet kritisk (→ 43)
	 Vehicle voltage critical!	
 blinker hurtigt.		ASC/DTC-indgreb (→ 43)
 lyser.	 Traction control limited!	ASC/DTC begrænset tilgængelig (→ 43)
 lyser gult.	 Traction control systems failed!	ASC/DTC deaktiveret (→ 44)
 lyser.		

Kontrol- og advarselsslamper	Displaytekst	Betydning
 lyser gult.	 vises gult.	Dæktryk i grænseområdet for den tilladte tolerance (→ 45)
	 Tyre pressure does not match setpoint	
 blinker rødt.	 vises rødt.	Dæktryk uden for den tilladte tolerance (→ 46)
	 Tyre pressure does not match setpoint	
	 Tyre press. control. Loss of pressure.	
	 "----"	Overføringsfejl (→ 46)
 lyser gult.	 "----"	Sensor defekt eller systemfejl (→ 47)
 lyser gult.	 RDC sensor battery weak.	Dæktrykssensorens batteri svagt (→ 47)
 lyser gult.	 Tyre pressure check failure!	Dæktryksskontrol (RDC) deaktiveret (→ 48)
 lyser gult.	 Emergency call system restricted.	Nødopkaldssystem begrænset tilgængeligt (→ 48)
 lyser gult.	 Side stand monitoring faulty.	Sidestøtteovervågning defekt (→ 48)

34 VISNINGER

Kontrol- og advarselslamper	Displaytekst	Betydning
 blinker.		ABS-egendiagnose ikke afsluttet (48)
 lyser gult.	 Limited ABS availability!	ABS-fejl (49)
 lyser.		
 lyser gult.	 ABS failure!	ABS faldet ud (49)
 lyser.		
 lyser.	 ABS Pro failure!	ABS Pro faldet ud (49)
	 vises hvidt.	Tid til service (50)
	Service due!	
 lyser gult.	 vises gult.	Servicetidspunkt overskredet (50)
	Service overdue!	

EWS aktiv

lyser gult.



vises.

Mulig årsag:

Den anvendte tændingsnøgle er ikke berettiget til start, eller fejl i kommunikationen mellem tændingsnøgle og motorelektronik.

- Fjern andre tændingsnøgler fra nøglebundtet.
- Brug den anden tændingsnøgle.
- Få defekte køretøjsnøgler udskiftet hos en BMW Motorrad forhandler.

Udetemperatur

Udtemperaturen vises i TFT-displayets statuslinje.

Når motorcyklen står stille, kan motorvarmen forfalske målingen af udtemperaturen. Hvis motorvarmens indflydelse bliver for stor, vises der midlertidigt streger i stedet for værdien.



Kommer udtemperaturen under grænseværdien på ca. 3 °C, er der fare for isglat føre.

Ved første underskridelse af denne temperatur blinker udtemperaturvisningen samt et

iskrystalsymbol i TFT-displayets statuslinje.

Udetemperaturvarsel

vises.

Mulig årsag:

Den udetemperatur, der er målt på motorkøretøjet, er mindre end:

ca. 3 °C

**ADVARSEL****Fare for islag også over ca. 3 °C**

Risiko for ulykker

- Ved lav udetemperatur må der forventes glat føre på broer og i skyggede vejbaner.

- Kør forudseende.

Lyskildedefekt

lyser gult.



Den defekte lyskilde vises:



High beam faulty!



Front left turn indicator faulty! hhv.

Front right turn indicator faulty!

36 VISNINGER

 Low-beam headlight faulty!

 Front side light faulty!

–med kørellys^{EU}

 Daytime riding light faulty!<

 Tail light faulty!

 Brake light faulty!

 Rear left turn indicator faulty! hhv.
Rear right turn indicator faulty!

 Number plate light faulty!

–Have it checked by a specialist workshop.

ADVARSEL

Motorkøretøj overses i vejtrafikken på grund af svigtende lyskilder på motorkøretøjet

Sikkerhedsrisiko

- Udskift defekte lyskilder hurtigst muligt, og medbring helst altid egnede reserve-lyskilder.

Mulig årsag:

En eller flere lyskilder er defekte.

- Foretag en visuel inspektion, og find de defekte lyskilder.
- Få alle LED-lyskilder udskiftet, og kontakt i den forbindelse et fagværksted, helst en BMW Motorrad forhandler.

Styring af lys defekt

 lyser gult.

 Light control failure! Have it checked by a specialist workshop.

ADVARSEL

Motorcyklen kan blive overset i trafikken på grund af defekt belysning på motorcyklen

Sikkerhedsrisiko

- Få fejlen afhjulpet hurtigst muligt af et fagværksted, helst af en BMW Motorrad forhandler.

Mulig årsag:

Lys-styringen har diagnosticeret en kommunikationsfejl.

- Få fejlen afhjulpet hurtigst muligt af et fagværksted, helst af en BMW Motorrad forhandler.

Tyverialarmbatteri svagt –med tyverialarm (DWA)^{EU}

 Alarm system batt. capacity weak. No restrictions. Make an appointment at a specialist workshop.

 Denne fejlmeddelelse vises kortvarigt og kun i tilknytning til Pre-Ride-Check.

Mulig årsag:

Tyverialarmens batteri har ikke mere sin fulde kapacitet. Tyverialarmens funktion kan kun garanteres i et begrænset tidsrum, når køretøjsbatteriet er afbrudt.

- Kontakt et fagværksted, helst en BMW Motorrad forhandler.

Tyverialarmbatteri tomt –med tyverialarm (DWA)^{EU}

 Alarm system battery empty. No independent alarm. Make an appointment at a specialist workshop.

 Denne fejlmeddelelse vises kortvarigt og kun i tilknytning til Pre-Ride-Check.

Mulig årsag:

Tyverialarmens batteri har ikke mere kapacitet. Tyverialarmens funktion er ikke længere garanteret, når køretøjsbatteriet er afbrudt.

- Kontakt et fagværksted, helst en BMW Motorrad forhandler.

DWA deaktiveret

 Alarm system failure Have it checked by a specialist workshop.

Mulig årsag:

DWA styreenheden har diagnosticeret en kommunikationsfejl.

- Kontakt et fagværksted, helst en BMW Motorrad forhandler.
- » DWA kan ikke længere aktiveres eller deaktiveres.
- » Fejlalarm mulig.

Fejlfunktion motor

 lyser.

 Engine! Have it checked by a specialist workshop.

Mulig årsag:

Motorstyreenheden har diagnosticeret en fejl.

- Få fejlen afhjulpet af et fagværksted, helst af en BMW Motorrad forhandler.
- » Viderekørsel mulig.

38 VISNINGER

Alvorlig fejlfunktion motor



blinker rødt.



blinker.



Serious fault in the engine control! Riding at mod. speed pos. Damage possible. Have checked by workshop.

Mulig årsag:

Motorstyreenheden har diagnosticeret en fejl, der kan medføre beskadigelse af drivkomponenter.

- Få fejlen afhjulpet hurtigst muligt af et fagværksted, helst af en BMW Motorrad forhandler.

» Man kan køre videre, men det frarådes.

Kommunikationsfejl i drivelektronikken



lyser gult.



lyser.



No communication with drive electronics. Multiple systems affected. Have them checked by a specialist workshop.

Mulig årsag:

Driveelektronikken har diagnosticeret en kommunikationsfejl.

- Få fejlen afhjulpet hurtigst muligt af et fagværksted, helst af en BMW Motorrad forhandler.

Isolationsfejl i højvoltsystemet



lyser gult.



Insulation fault in HV system. Limited onward journey possible. Drive carefully to the nearest specialist garage.

Mulig årsag:

Der er registreret en isolationsfejl. Et højvoltagekabel eller en højvoltagekomponent er beskadiget.

- Lad en BMW Motorrad forhandler afhjælpe fejlen hurtigst muligt.

Alvorlig isolationsfejl i højvoltsystemet



lyser rødt.



Insulation fault in HV system. Engine restart not possible after engine stop. Find a workshop immediately.

Mulig årsag:

Der er registreret en alvorlig isolationsfejl. Et højvoltagekabel eller en højvoltagekomponent er beskadiget. Efter afslutning af kørslen er det ikke muligt at genstarte køretøjet. Der kan opstå skader på køretøjet.

- Kontakt straks et fagværksted, helst en BMW Motorrad forhandler.

Ladetilstand kritisk



lyser gult.



Charge level critical. Power reduced. Travel to charging station.



lyser.



ADVARSEL

Usædvanlige køreegenskaber ved nøddrift af elmotoren

Risiko for ulykker

- Undgå kraftige accelerationer og overhalingsmanøvrer.

Fejl i E-drevet: Effekt reduceret



lyser gult.



Fault in e-Drive: Power reduced. Limited onward journey possible. Drive carefully to nearest specialist garage.



lyser.



ADVARSEL

Usædvanlige køreegenskaber ved nøddrift af elmotoren

Risiko for ulykker

- Undgå kraftige accelerationer og overhalingsmanøvrer.

Kontakt et fagværksted, helst en BMW Motorrad forhandler.

Højvoltsystem kan ikke slås til eller fra



lyser gult.



Fault in e-Drive. Have it checked by a specialist workshop.

Mulig årsag:

Højvoltsystemet kan ikke slås til eller fra.

- Kontakt et fagværksted, helst en BMW Motorrad forhandler.

40 VISNINGER

Fejl i elmotoren



lyser gult.



Fault in e-Drive.
Limited onward journey possible. Drive carefully to nearest specialist garage.

Kontakt et fagværksted, helst en BMW Motorrad forhandler.

Fejl i konnektorlås



lyser gult.



Cable lock damaged.
Reconnect the cable.
If this occurs again, contact a specialist workshop.

Mulig årsag:

Ladekabel kan ikke oplåses.

- Nødoplåsning af ladestik (→ 117).

Mulig årsag:

Ladekabel kan ikke låses.

- Sæt kablet helt i.
- Hvis fejlen fortsætter: Kontakt et fagværksted, helst en BMW Motorrad forhandler.

Alvorlig fejl i elmotoren



blinker rødt.



Serious fault in e-Drive! Stop immedia-

tely! Have it checked by a specialist workshop.

Mulig årsag:

Der er registreret en alvorlig fejl i elmotoren. Uregelmæssige køreegenskaber kan forekomme. Viderekørsel kan føre til skader på køretøjet.

- Stands straks.
- Kontakt et fagværksted, helst en BMW Motorrad forhandler.

Kølevæsketemperatur for høj



lyser gult.



Drive system too hot: Power reduced.
') 3-0\13:0 ****>Limited onward journey possible.

Mulig årsag:

Kølevæskestanden er for lav.

- Kontrol af kølevæskestand (→ 152).

Ved for lav kølevæskestand:

- Lad motor og kølesystem køle af.
- Påfyldning af kølevæske (→ 153).
- Ved gentagen forekomst: Få kølesystemet kontrolleret af et fagværksted, helst af en BMW Motorrad forhandler.

Mulig årsag:

Der blev registreret en høj temperatur i motoren eller kølesystemet.

- Kør så vidt muligt i dellastområdet for at afkøle drivsystemet.
- Hvis kølesystemets temperatur ofte er for høj, skal du få fejlen afhjulpet hurtigst muligt af et fagværksted, helst af en BMW Motorrad forhandler.

Ladesystem overophedet



lyser gult.



Charging interruption Chrg sys overheated. Check coolant level. If this occurs again, have it checked by a specialist workshop.

Mulig årsag:

Kølevæskestanden er for lav.

- Kontrol af kølevæskestand (→ 152).

Ved for lav kølevæskestand:

- Lad motor og kølesystem køle af.
- Påfyldning af kølevæske (→ 153).
- Ved gentagen forekomst: Få kølesystemet kontrolleret af et fagværksted, helst af en BMW Motorrad forhandler.

Energigenvinding begrænset



lyser gult.



Recuperation limited. Limited onward journey possible. Drive carefully to nearest specialist workshop.



lyser.

Kontakt et fagværksted, helst en BMW Motorrad forhandler.

Højvoltage-sikkerhedsstik afbrudt



lyser gult.



Service disconnect pulled. Not ready to start. Have it checked by a specialist workshop.

Kontakt et fagværksted, helst en BMW Motorrad forhandler.

Reduceret ladeeffekt



Chrg. target not reached Charging power reduced Check charge level. More details in the Rider's Manual.

42 VISNINGER

Mulig årsag:

Køretøjet oplader ikke med fuld effekt.

- Kontrollér temperatur, ladeinfrastruktur og ladekabel.

Mulig årsag:

Ladeprocessen blev afbrudt ved en ladetilstand på under 90 %.

- Kontrollér ladetilstand.

Fejl i ladeinfrastruktur



lyser gult.



Fault in the charging infrastructure. Check the charging cable and mains connection or use another mains connection.

Mulig årsag:

På grund af en fejl i ladeinfrastrukturen er der sket en ladeafbrydelse, eller ladeprocessen kunne ikke startes.

- Kontrollér ladekabel og nettilslutning, brug evt. en anden nettilslutning.

Fejl i ladesystemet



lyser gult.



Charging system fault. Charging nor possible. Drive carefully to the nearest specialist workshop.

Mulig årsag:

På grund af en fejl på køretøjet er der sket en ladeafbrydelse, eller ladeprocessen kunne ikke startes. DC/DC-omformeren er defekt.

- Slå klartilstand til.
- Træk ladekablet af.
- Vent 2 minutter.

» Ingen reaktion på køretøjet.

- Slå klartilstand fra.
- Sæt ladekablet i.

» Nyt ladeforsøg startes.

- Ved gentagen forekomst: Kontakt et fagværksted, helst en BMW Motorrad forhandler.

Mulig årsag:

Hvis fejl forekommer under kørsel: DC/DC-omformeren er defekt, og 12 V batteriet kan ikke efteroplades.

- Få fejlen afhjulpet hurtigst muligt af et fagværksted, helst af en BMW Motorrad forhandler.
- » Man kan køre videre, til batteriet er helt afladet, men det frarådes.

Tilstand ledningsnetbatteri (12 V batteri)



lyser gult.



On-board battery status. No restrictions. Have it checked

by a specialist workshop.

Mulig årsag:

Ledningsnetbatteriet kan ikke mere holde spændingen og bør udskiftes hurtigst muligt.

- Kontakt et fagværksted, helst en BMW Motorrad forhandler.

Lav spænding i ledningsnet



lyser gult.



vises gult.



Vehicle voltage low. Switch off unnecessary consumers.

Mulig årsag:

Der er tilsluttet for mange forbrugere.

- Opladning af 12 V batteri (→ 158).

Hvis 12 V batteriet ikke mere oplades helt:

- Kontakt et fagværksted, helst en BMW Motorrad forhandler.

Spænding i ledningsnet kritisk



lyser gult.



vises gult.



Vehicle voltage critical! Consumers were switched off. Check battery condition. el-

ler Battery is not being charged. Check battery status.

12 V batteriet har ikke mere tilstrækkelig spænding til at forsyne alle forbrugere.

Mulig årsag:

Der er tilsluttet for mange forbrugere.

- Opladning af 12 V batteri (→ 158).

Hvis 12 V batteriet ikke mere oplades helt:

- Kontakt et fagværksted, helst en BMW Motorrad forhandler.

ASC/DTC-indgreb



blinker hurtigt.

ASC/DTC har registreret ustabilitet på baghjulet og reducerer drejningsmomentet. Kontrol- og advarselslampen blinker i længere tid, end ASC/DTC-indgrebet varer. Dermed får føreren også efter den kritiske køresituation en optisk tilbagemelding om den udførte regulering.

ASC/DTC begrænset tilgængelig



lyser.



Traction control limited! Onward journey possible. Ride care-

44 VISNINGER

fully to next specialist workshop.

Mulig årsag:

ASC/DTC-styreenheden har registreret en fejl.

- Det skal bemærkes, at ASC/DTC-funktionen kun er til rådighed i begrænset omfang.
- Viderekørsel mulig. Vær opmærksom på de mere udførlige informationer om situationer, der kan medføre en ASC/DTC-fejl (►► 139).
- Få fejlen afhjulpet hurtigst muligt af et fagværksted, helst af en BMW Motorrad forhandler.

ASC/DTC deaktiveret



lyser gult.



lyser.

 Traction control systems failed! Limited onward journey possible. Drive carefully to the nearest workshop.

Mulig årsag:

ASC/DTC-styreenheden har registreret en fejl.

- Pas på ikke at beskadige hastighedssensoren.
- Det skal bemærkes, at ASC/DTC-funktionen ikke er til råd-

ighed eller kun er til rådighed i begrænset omfang.

- Viderekørsel mulig. Vær opmærksom på de mere udførlige informationer om situationer, der kan medføre en ASC/DTC-fejl (►► 139).
- Få fejlen afhjulpet hurtigst muligt af et fagværksted, helst af en BMW Motorrad forhandler.

Dæktryk



–med dæktrykskontrol (RDC)^{EU}

Til visning af dæktryk findes der ud over menufeltet MY VEHICLE og check-control-meddelelserne også feltet TYRE PRESSURE:





Værdierne til venstre vedrører forhjulet, mens værdierne til højre refererer til baghjulet. Via faktisk og nominelt dæktryk vises trykdifferencen. Umiddelbart efter at klartilstanden er slået til, vises der kun streger. Overføringen af dæk-

trykverdier begynder først, efter at følgende minimumshastigheder er overskredet første gang:

	RDC-sensor er ikke aktiv
min 30 km/h (Først efter overskridelse af min. hastigheden sender RDC-sensoren et signal til motorcyklen.)	
	Dæktrykkene vises temperaturkompenseret på TFT-displayet og refererer altid til følgende dæklufttemperatur:
20 °C	

 Hvis dæksymbolet desuden vises gult eller rødt, er der tale om en advarsel. Trykdifferencen fremhæves ved hjælp af et udråbstegn med samme farve.

 Ligger den pågældende værdi i grænseområdet for den tilladte tolerance, lyser den generelle advarselsslampe desuden gult.

 Ligger det bestemte dæktryk uden for den tilladte tolerance, blinker den generelle advarselsslampe rødt.

Yderligere informationer om BMW Motorrad RDC findes i kapitlet "Tekniske detaljer" fra side (➡ 143).

Dæktryk i grænseområdet for den tilladte tolerance

–med dæktrykskontrol (RDC)^{EU}

 lyser gult.

 vises gult.

 Tyre pressure does not match setpoint
Check tyre pressure.

Mulig årsag:

Det målte dæktryk ligger i grænseområdet for den tilladte tolerance.

- Korrigér dæktryk.
- Vær opmærksom på informationerne om temperaturkompensation og tryktilpasning i kapitlet "Tekniske detaljer" før tilpasning af dæktrykket:
 - » Temperaturkompensation (➡ 144)
 - » Tryktilpasning (➡ 144)
 - » De nominelle dæktryk findes følgende steder:
 - Bagside af betjeningsvejlednings omslag
 - Kombiinstrument i visningen TYRE PRESSURE
 - Skilt på inderside af hjelmrummets klap

46 VISNINGER

Dæktryk uden for den tilladte tolerance

–med dæktrykskontrol (RDC)^{EU}



blinker rødt.



vises rødt.



Tyre pressure does not match setpoint
Stop immediately! Check tyre pressure.



Tyre press. control.
Loss of pressure.
Stop immediately! Check tyre pressure.



ADVARSEL

Dæktryk uden for den tilladte tolerance.

Ulykkesfare, forringelse af motorkøretøjets køreegenskaber.

- Tilpas køremåden.

Mulig årsag:

Det målte dæktryk ligger uden for den tilladte tolerance.

- Kontrollér dæk for skader og for køreegenskaber.

Er dækket stadig brugbart til kørsel:

- Korrigér dæktrykket næste gang, det er muligt.
- Vær opmærksom på informationerne om temperaturkom-

pensation og tryktilpasning i kapitlet "Tekniske detaljer" før tilpasning af dæktrykket:

» Temperaturkompensation

(144)

» Tryktilpasning (144)

» De nominelle dæktryk findes følgende steder:

–Bagside af betjeningsvejledningens omslag

–Kombiinstrument i visningen
TYRE PRESSURE

- Få dækkene kontrolleret for skader på et fagværksted, helst hos en BMW Motorrad forhandler.

Ved usikkerhed om dækkets køreegenskaber:

- Kør ikke videre.
- Kontakt vejhjælp.

Overførselsfejl

–med dæktrykskontrol (RDC)^{EU}



"---"

Mulig årsag:

Motorcyklen har ikke nået minimumshastigheden (143).



RDC-sensor er ikke aktiv

min 30 km/h (Først efter overskridelse af min. hastigheden sender RDC-sensoren et signal til motorcyklen.)

- Hold øje med RDC-visning ved højere hastighed.

 Først når den generelle advarselsslampe også lyser, er der tale om en permanent fejl.

I dette tilfælde:

- Få fejlen afhjulpet af et fagværksted, helst af en BMW Motorrad forhandler.

Mulig årsag:

Radioforbindelsen til RDC-sensorerne er ramt af fejl. Der er radiotekniske anlæg i omgivelserne, som forstyrrer forbindelsen mellem RDC-styreenheden og sensorerne.

- Hold øje med RDC-visningen i andre omgivelser.

 Først når den generelle advarselsslampe også lyser, er der tale om en permanent fejl.

I dette tilfælde:

- Få fejlen afhjulpet af et fagværksted, helst af en BMW Motorrad forhandler.

Sensor defekt eller systemfejl

–med dæktrykskontrol (RDC)^{EU}

 lyser gult.

 "----"

Mulig årsag:

Der er monteret hjul uden RDC-sensorer.

- Eftermontering af hjulsæt med RDC-sensorer.

Mulig årsag:

1 eller 2 RDC-sensorer er faldet ud, eller der foreligger en systemfejl.

- Få fejlen afhjulpet af et fagværksted, helst af en BMW Motorrad forhandler.

Dæktrykssensorens batteri svagt

–med dæktrykskontrol (RDC)^{EU}

 lyser gult.

 RDC sensor battery weak. Function limited. Have it checked by a specialist workshop.

 Denne fejlmeddelelse vises kortvarigt og kun i tilknytning til Pre-Ride-Check.

Mulig årsag:

Dæktrykssensorens batteri har ikke mere sin fulde kapacitet. Dæktrykskontrollens funktion kan nu kun garanteres i et begrænset tidsrum.

- Kontakt et fagværksted, helst en BMW Motorrad forhandler.

48 VISNINGER

Dæktrykskontrol (RDC) deaktiveret

–med dæktrykskontrol (RDC)^{EU}

 lyser gult.

 Tyre pressure check failure! Function limited. Have it checked by a specialist workshop.

Mulig årsag:

RDC-styreenheden har diagnosticeret en kommunikationsfejl.

- Kontakt et fagværksted, helst en BMW Motorrad forhandler.
- » Dæktryk-advarsler ikke tilgængelige.

Nødopkaldssystem begrænset tilgængeligt

–med intelligent nødopkald^{EU}

 lyser gult.

 Emergency call system restricted. If this occurs again, have the vehicle checked by a specialist workshop.

Mulig årsag:

Nødopkaldet kan ikke etableres automatisk eller ikke via BMW.

- Vær opmærksom på informationer om betjening af det intelligente nødopkald fra side (→ 58).

- Kontakt et fagværksted, helst en BMW Motorrad forhandler.

Sidestøtteovervågning defekt

 lyser gult.

 Side stand monitoring faulty. Engine stop at low speed! Have it checked by a specialist workshop.

Mulig årsag:

Sidestøttekontakten eller dens kabelføring er beskadiget. Ved underskridelse af en hastighed på 5 km/h stoppes elmaskinen, og kørslen kan ikke fortsættes.

- Kontakt et fagværksted, helst en BMW Motorrad forhandler.

ABS-egendiagnose ikke afsluttet

 blinker.

Mulig årsag:

 ABS-egendiagnose ikke afsluttet

ABS-funktionen er ikke tilgængelig, da egendiagnosen ikke blev afsluttet. (For kontrol af hjulomdrejningstalsensorerne skal din E-Scooter opnå en minimumshastighed: min 5 km/h)

- Sæt langsomt i gang. Det skal bemærkes, at ABS-funktio-

nen ikke er til rådighed, indtil egendiagnosen er afsluttet.

ABS-fejl



lyser gult.



lyser.



Limited ABS availability! Onward journey possible. Ride carefully to next specialist workshop.

Mulig årsag:

ABS-styreenheden har registreret en fejl. ABS-funktionen er til rådighed i begrænset omfang.

- Viderekørsel mulig. Vær opmærksom på de mere udførlige informationer om særlige situationer, der kan medføre en ABS-fejlmelding (▣▣▣▣ 137).
- Få fejlen afhjulpet hurtigst muligt af et fagværksted, helst af en BMW Motorrad forhandler.

ABS faldet ud



lyser gult.



lyser.



ABS failure! Onward journey possible. Ride carefully to next specialist workshop.

Mulig årsag:

ABS-styreenheden har registreret en fejl. ABS-funktionen er ikke til rådighed.

- Viderekørsel mulig. Vær opmærksom på de mere udførlige informationer om særlige situationer, der kan medføre en ABS-fejlmelding (▣▣▣▣ 137).
- Få fejlen afhjulpet hurtigst muligt af et fagværksted, helst af en BMW Motorrad forhandler.

ABS Pro faldet ud

–med køremodi Pro^{EU}



lyser.



ABS Pro failure! Onward journey possible. Ride carefully to next specialist workshop.

Mulig årsag:

ABS Pro-styreenheden har registreret en fejl. ABS Pro-funktionen er ikke til rådighed. ABS-funktionen er stadig til rådighed. ABS understøtter kun ved bremsning under ligeudkørsel.

- Viderekørsel mulig. Vær opmærksom på de mere udførlige informationer om særlige situationer, der kan medføre en ABS Pro-fejlmelding (▣▣▣▣ 137).

50 VISNINGER

- Få fejlen afhjulpet hurtigt muligt af et fagværksted, helst af en BMW Motorrad forhandler.

Service melding

 Er servicetidspunktet overskredet, lyser den generelle advarselslampe gult, ud over dato-/kilometerangivelsen. Er servicetidspunktet overskredet, vises der en gul Check-Control-meddelelse. Desuden fremhæves visningerne for service, servicetidspunkt og resterende strækning i menufelterne MY VEHICLE og SERVICE REQUIREMENTS med udråbstegn.

 Hvis servicemeldingen allerede vises mere end en måned før servicedatoen, skal den dagsaktuelle dato indstilles på ny. Denne situation kan forekomme, hvis batteriet har været afbrudt.

Tid til service

 vises hvidt.

Service due! Have service performed by a specialist workshop.

Mulig årsag:

Det er tid til service på grund af kørte kilometer eller dato.

- Få service udført regelmæssigt af et fagværksted, helst af en BMW Motorrad forhandler.
 - » Motorcyklens drifts- og trafik-sikkerhed bevares.
 - » Motorcyklens værdi bevares bedst muligt.

Service tidspunkt overskredet

 lyser gult.

 vises gult.

Service overdue! Have service performed by a specialist workshop.

Mulig årsag:

Service tidspunktet er overskredet på grund af kørte kilometer eller dato.

- Få service udført regelmæssigt af et fagværksted, helst af en BMW Motorrad forhandler.
 - » Motorcyklens drifts- og trafik-sikkerhed bevares.
 - » Motorcyklens værdi bevares bedst muligt.

BETJENING

04

KLARTILSTAND	54
NØDSTOPKONTAKT	58
INTELLIGENT NØDOPKALD	58
BAKNING	61
LYS	62
KØRELYS	63
KATASTROFEBLINK	64
BLINKLYS	65
KØRETILSTAND	65
TYVERIALARM (DWA)	66
DÆKTRYKSKONTROL (RDC)	69
VARME	69
OPBEVARINGSRUM	70
HJELMRUM	72

54 BETJENING

KLARTILSTAND

Tændingsnøgle

 Kontrollampen for fjernbetjeningsnøglen blinker, så længe der søges efter fjernbetjeningsnøglen.

Hvis fjernbetjeningsnøglen eller reservenøglen registreres, slukkes den.



Hvis fjernbetjeningsnøglen eller reservenøglen ikke registreres, lyser den i kort tid.

Du får en fjernbetjeningsnøgle og en reservenøgle. Ved tab af nøgle bedes du være opmærksom på henvisningerne vedrørende den elektroniske startspærre (EWS) ( 55). Klartilstand og tyverialarm aktiveres med fjernbetjeningsnøglen. Opbevaringsrumslåse og topcase kan aktiveres manuelt.

 Ved overskridelse af fjernbetjeningsnøglens rækkevidde (f.eks. i kuffert eller topcase) kan motorkøretøjet ikke startes.

Hvis fjernbetjeningsnøglen stadig mangler, slås klartilstanden fra efter ca. 1,5 minutter for at skåne batteriet.

Det anbefales at have fjernbetjeningsnøglen på sig (f.eks. i en jakkelomme) og alternativt at medbringe reservenøglen.

 Rækkevidde af Keyless
 Ride-fjernbetjeningsnøgle

ca. 1 m

Sikring af styrlås

Forudsætning

Styret er drejet mod venstre.

Fjernbetjeningsnøglen er i modtageområdet.



- Hold knappen **1** trykket ind.
 - » Styrlåsen låses hørbart.
 - » Klartilstand, lys og alle funktionskredse slået fra.
- Tryk kort på knappen **1** for at låse styrlåsen op.

Slå klartilstand til

Forudsætning

Fjernbetjeningsnøglen er i modtageområdet.



- Klartilstanden kan slås til på **to** måder.

Variant 1:

- Tryk kort på knappen **1**.
 - » Positionsls og alle funktionskredse er slået til.
 - med kørellys^{EU}
 - » Kørelyset er tændt.◁
 - » Pre-Ride-Check gennemføres. (▣▣▣ 124)
 - » ABS-egendiagnose gennemføres. (▣▣▣ 124)

Variant 2:

- Styrlås er sikret, hold knappen **1** trykket ind.
 - » Styrlås låses op.
 - » Positionsls og alle funktionskredse slået til.
 - med kørellys^{EU}
 - » Kørelyset er tændt.◁
 - » Pre-Ride-Check gennemføres. (▣▣▣ 124)
 - » ABS-egendiagnose gennemføres. (▣▣▣ 124)

Slå klartilstand fra Forudsætning

Fjernbetjeningsnøglen er i modtageområdet.



- Klartilstanden kan slås fra på **to** måder.

Variant 1:

- Tryk kort på knappen **1**.
 - » Lyset slukkes.
 - » Styrlåsen er ikke sikret.

Variant 2:

- Drej styret mod venstre.
- Hold knappen **1** trykket ind.
 - » Lyset slukkes.
 - » Styrlåsen låses.

Elektronisk startspærre EWS

Elektronikken i motorcyklen registrerer de data, der er lagret i tændingsnøglen, via en ringantenne i tændingslåsen. Først når denne nøgle er genkendt som "berettiget", frigives køreklar tilstand af motorstyreenheden.

56 BETJENING

 Hvis en ekstra fjernbetjeningsnøgle er fastgjort til den fjernbetjeningsnøgle, der benyttes til start, kan elektronikken blive "irriteret", så motorstarten ikke frigives. Opbevar altid fjernbetjeningsnøglerne adskilt.

Ved tab af en tændingsnøgle kan du få din BMW Motorrad forhandler til at spærre den. I så fald skal du medbringe alle andre tændingsnøgler, der hører til motorcyklen. Med en spærret nøgle kan motoren ikke længere startes, men det er muligt at genaktivere en spærret nøgle. Ekstranøgler fås kun hos en BMW Motorrad forhandler. Forhandleren er forpligtet til at kontrollere din legitimation, da nøglerne er en del af et sikkerhedssystem.

Fjernbetjeningsnøgles batteri er tomt eller tab af fjernbetjeningsnøglen

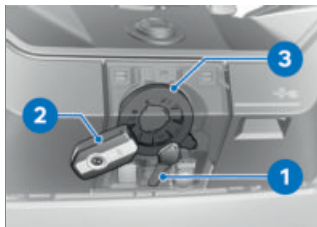

- Ved tab af nøgle bedes du være opmærksom på henvisningerne vedrørende den elektroniske startspærre (**EWS**).
- Skulle du miste fjernbetjeningsnøglen under kørslen, kan du starte køretøjet ved hjælp af reservenøglen.
- Skulle fjernbetjeningsnøgles batteri være afladet, kan køretøjet startes ved at berøre afdækningen mellem opbevaringsrumsklap og pakkerumsklap med fjernbetjeningsnøglen.
- Hold reservenøglen **1** eller fjernbetjeningsnøglen **2** med afladet batteri mod afdækningen mellem opbevaringsrumsklap og pakkerumsklap i niveau med antennen **3**.



Tidsrum, i hvilket den køreklare tilstand kan etableres. Derefter skal en ny oplåsning finde sted.

30 s

- » Pre-Ride-Check gennemføres.
- Fjernbetjeningsnøglen blev registreret.
- Elmaskinen kan startes.

Udskiftning af fjernbetjeningsnøglen batteri

Reagerer fjernbetjeningsnøglen ikke ved et kort eller langt tryk på en knap:

- Fjernbetjeningsnøglen batteri har ikke den fulde kapacitet.



Remote key battery weak. Limited central locking function. Change battery.



FARE

Hvis man kommer til at sluge et batteri

Risiko for tilskadekomst eller livsfare

- Tændingsnøglen batteri er et knapbatteri. Man kan komme til at sluge et knapbatteri, hvilket inden for to timer medfører alvorlig eller dødelig tilskadekomst, f. eks. på grund af indvortes forbrændinger eller ætsninger.
- Opbevar tændingsnøgler og batterier utilgængeligt for børn.
- Hvis der er mistanke om, at en person har slugt/indtaget et knapbatteri, skal man straks søge lægehjælp.

- Udskift batteriet.



- Tryk på knappen **1**.
 - » Nøglekam klappes op.
- Tryk batteridækslet **2** opad.
- Afmonter batteriet **3**.

58 BETJENING

- Bortskaf det gamle batteri iht. lovens bestemmelser, og bortskaf aldrig batterier som husholdningsaffald.



OBS

Uegnede eller ukorrekt isatte batterier

Komponentskade

- Brug foreskrevet batteri.
 - Vær opmærksom på rigtig polaritet ved isætning af batteriet.
- Isæt det nye batteri med pluspolen opad.



Batteritype

Til Keyless Ride-fjernbetjeningsnøgle

CR 2032

- Sæt batteridækslet **2** på plads.
 - » Den røde lysdiode i kombiinstrumentet blinker.
 - » Fjernbetjeningsnøglen er igen funktionsklar.

NØDSTOPKONTAKT



- 1** Nødstopkontakt
- Ved hjælp af nødstopkontakten **1** kan elmotoren hurtigt slås fra.



- A** Elmotor slået fra
- B** E-Scooter driftsklar

INTELLIGENT NØDOPKALD

–med intelligent nødopkald^{EU}

Nødopkald via BMW

Tryk kun på SOS-knappen i en nødsituation.

Selv om et nødopkald via BMW ikke er muligt, kan det ske, at der genereres et nødopkald til et offentligt nødopkaldsnum-

mer. Dette afhænger blandt andet af det pågældende mobilnet og de nationale forskrifter.

Nødopkaldet kan af tekniske grunde ikke sikres under ugunstige betingelser, f.eks. i områder uden mobildækning.

Sprog til nødopkald

Hvert køretøj har, afhængigt af markedet som det er beregnet til, fået tildelt et sprog. BMW Call Center anvender dette sprog ved kontakt.

 Et skift af sprog til nødopkaldet kan kun foretages af BMW Motorrad partneren. Dette sprog, der er knyttet til motorkøretøjet, adskiller sig fra visningssprogene på TFT-displayet, som kan vælges af føreren.

Manuelt nødopkald

Forudsætning

Der er opstået en nødsituation. Køretøjet står stille. Klartilstanden er slået til.



- Klap afdækningen **1** op.
- Tryk kort på SOS-knappen **2**.



Tiden indtil afgivelse af nødopkaldet vises. Inden for denne tid er det muligt at afbryde nødopkaldet.

- Aktivér nødstopkontakten for at standse elmaskinen.
 - Tag hjelmen af.
- » Efter udløb af tidsautomatikken oprettes der en taleforbindelse til BMW Call Center.

60 BETJENING

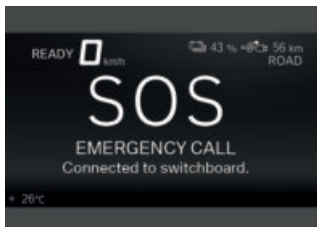

Forbindelsen blev oprettet.



- Send informationer til redningstjenesterne via mikrofon **3** og højttaler **4**.

Automatisk nødopkald

Efter at klartilstanden er slået til, er det intelligente nødopkald automatisk aktivt og reagerer, hvis der sker et styrt.

Nødopkald ved let styrt

- Et let styrt eller sammenstød registreres.
- » En signaltone høres.



Tiden indtil afgivelse af nødopkaldet vises. Inden for denne tid er det muligt at afbryde nødopkaldet.

- Hvis muligt, tag hjelmen af og sluk elmaskinen.
- » Der oprettes en taleforbindelse til BMW Call Center.

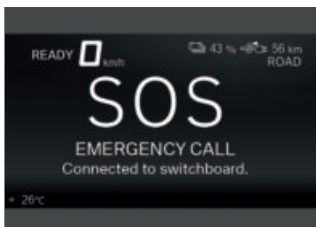

Forbindelsen blev oprettet.



- Klap afdækningen **1** op.
- Send informationer til redningstjenesterne via mikrofon **3** og højttaler **4**.

Nødopkald ved alvorligt styrt

- Et alvorligt styrt eller sammenstød registreres.
- » Nødopkaldet foretages automatisk uden forsinkelse.

BAKNING

Betjening af bakning



ADVARSEL

Dårlig synlighed/hørbarhed ved elektrisk kørsel.

Risiko for ulykker

- Vær ved elektrisk kørsel opmærksom på, at fodgængere og andre trafikanter på grund af manglende motorlyd ikke hører en E-Scooter som normalt.
- Udvis større opmærksomhed ved kørsel.

- Slå køreklar tilstand til (1111111111 127).



- Hold knappen **1** trykket ind under hele bakningen.

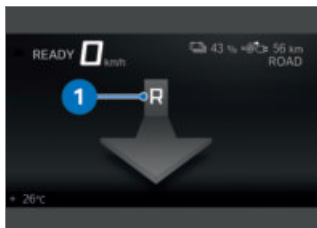

- Frigivelsen vises på displayet ved hjælp af et R med et pile-symbol nedad **1**.
- Aktivér forsigtigt E-gashåndtaget, og bak.
- » Din E-Scooter bevæger sig bagud med maksimalt 3 km/h.

62 BETJENING

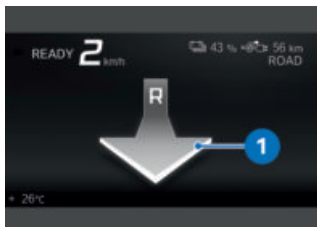

- Under bakning lyser pilesymbolet 1.

LYS

Nærlys og positionslys

Positionslyset tændes automatisk, så snart din E-Scooter er driftsklar. Derefter lyser positionslyset videre i kort tid.

Nærlyset tændes automatisk, så snart din E-Scooter er køreklar.

–med kørellys^{EU}

Om dagen kan kørelyset tændes som alternativ til nærlyset.

Fjernlys og overhalingsblink

- Slå klartilstand til (☰➔ 54).



- Tryk kontakten 1 fremad for at tænde fjernlyset.
- Træk kontakten 1 bagud for at aktivere overhalingsblinket.

Hjemmelys

- Slå tændingen fra.



- Umiddelbart efter at klartilstanden er slået fra, skal du trække kontakten 1 bagud og holde den, indtil hjemmelyset tændes.
 - » Køretøjets belysning lyser i et minut og slukkes automatisk igen.
- Dette kan f.eks. bruges til at oplyse vejen hen til hoveddøren efter parkering af køretøjet.

Positionsllys

- Slå klartilstand fra (→ 55).



- Umiddelbart efter at klartilstanden er slået fra, trykkes knappen **1** mod venstre og holdes, indtil positionslýset tændes.
- Slå klartilstand til og fra igen for at slukke positionslýset.

KØRELYS

–med kørelýs^{EU}

Betjening af kørelýs

- Slå køreklar tilstand til (→ 127).



- Aktivér knappen **1** for at tænde kørelýset og slukke nærlyset.



Kørelýssymbolet vises.

- Ved mørke eller i en tunnel: Aktivér knappen **1** en gang til for at slukke kørelýset og tænde nærlyset.



I forhold til nærlyset kan kørelýset bedre opfattes af modkørende. Derved forbedres sigtbarheden om dagen.

Automatisk kørelýs



Omskiftningen mellem kørelýs og nærlys inklusive positionslýs kan ske automatisk.



ADVARSEL

Det automatiske kørelýs erstatter ikke den personlige vurdering af lysforholdene
 Risiko for ulykker

- Sluk det automatiske kørelýs ved dårlige lysforhold.

64 BETJENING

- Slå i menuen Settings, Vehicle settings, Lights funktionen Auto. daytime light til.



Kontrollampen for det automatiske kørelys lyser.

- » Kommer den omgivende lysstyrke under en bestemt værdi, tændes nærlyset automatisk (f.eks. i tunneler). Når der registreres en tilstrækkelig omgivende lysstyrke, tændes kørelyset igen.



Er kørelyset aktivt, lyser kontrollampen for kørelys.

Manuel betjening af lyset ved tilkoblet automatik

Hvis der trykkes på kørelysknappen, slukkes kørelyset, og nærlyset og det forreste positionslys tændes (f.eks. ved kørsel ind i en tunnel, når kørelysautomatikken reagerer med forsinkelse på grund af den omgivende lysstyrke). Ved en ny aktivering af kørelysknappen aktiveres kørelysautomatikken igen, dvs. at kørelyset tændes igen, når den nødvendige omgivende lysstyrke er til stede.

KATASTROFEBLINK

Betjening af katastrofeblink

- Slå klartilstand til (» 54).



Katastrofeblinket belaster batteriet. Slå kun katastrofeblinket til i et begrænset tidsrum.



Hvis man trykker på en blinklysknap, mens advarselsblinket er aktiveret, erstatter blinklys-funktionen advarselsblinkets funktion, så længe man trykker på knappen. Når man slipper blinklysknappen, aktiveres advarselsblinkets funktion igen.



- Tryk på knappen **1** for at tænde katastrofeblinket.
- » Klartilstand kan slås fra.
- Slå klartilstand til, og tryk på knappen **1** igen for at slukke katastrofeblinket.

BLINKLYS

Betjening af blinklys

- Slå klartilstand til (→ 54).



- Tryk knappen **1** mod venstre for at tænde de venstre blinklys.
- Tryk knappen **1** mod højre for at tænde de højre blinklys.
- Sæt knappen **1** i midterstilling for at slukke blinklysene.

Komfortblinklys



Hvis knappen **1** blev trykket mod højre eller venstre, slukkes blinklysene automatisk under følgende betingelser:

- Hastighed under 30 km/h: Efter 50 m vejstrækning.
- Hastighed mellem 30 km/h og 100 km/h: Efter hastighedsafhængig vejstrækning eller ved acceleration.
- Hastighed over 100 km/h: Efter fem gange blink.

Hvis knappen **1** blev trykket længere mod højre eller venstre, slukkes blinklysene kun automatisk, efter at den hastighedsafhængige vejstrækning er nået.

KØRETILSTAND

Anvendelse af køretilstande

- BMW Motorrad har til din E-scooter udviklet anvendelses-scenarier, hvorfra du kan vælge det, der passer til din situation:
- ECO: Rækkeviddeoptimeret kørsel.
 - RAIN: Kørsel på regnvåd vejbane.
 - ROAD: Kørsel på tør vejbane.
 - med køremodi Pro^{EU}
 - DYNAMIC: Dynamisk kørsel på tør vejbane.

Til hvert af disse scenarier stilles det optimale samspil af motorkarakteristik, ASC/DTC-regulering og rekuperation-stabilitetskontrol (RSC) til rådighed.

66 BETJENING

Indstilling af køretilstand

- Slå klartilstand til (▣▣▣▣ 54).



- Tryk på knappen **1**.

 Du finder nærmere information om de køretilstande, der kan vælges, i kapitlet Tekniske detaljer.

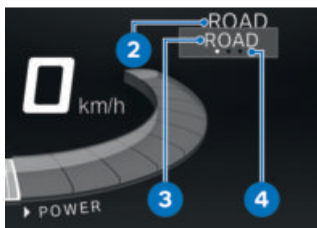

Den aktive køretilstand **2** rykker i baggrunden, og den første valgbare køretilstand **3** vises. Orienteringshjælpen **4** viser, hvor mange køretilstande der er til rådighed.



- Tryk på knappen **1** en eller flere gange, indtil valgpilen for den ønskede køretilstand vises.
» Den valgte køretilstand aktiveres efter ca. 2 sekunder.

TYVERIALARM (DWA)

– med tyverialarm (DWA)^{EU}

Aktivering

- Slå klartilstand til (▣▣▣▣ 54).
- Tilpasning af tyverialarm (▣▣▣▣ 68).



- Slå klartilstand fra.
- Aktivér knappen **1** på fjernbetjeningsnøglen to gange.
» Aktiveringen tager ca. 30 sekunder.

- » Blinklysene lyser to gange.
- » Bekræftelsestonen høres to gange (hvis programmeret).
- » DWA/tyverialarmen er aktiv.



- For at deaktivere hældnings-sensoren (f.eks. hvis E-scooteren transporteres med tog, og de kraftige bevægelser kunne udløse en alarm), skal du igen trykke på knappen **1** på fjernbetjeningsnøglen i aktiveringsfasen.
- » Blinklysene lyser tre gange.
- » Bekræftelsestonen høres tre gange (hvis programmeret).
- » Hældningsføleren er deaktiveret.

Alarmsignal

DWA-alarmen kan udløses af:

- Hældningsføler
- Startforsøg med en uberettiget tændingsnøgle.
- Afbrydelse af DWA fra køretøjsbatteriet (DWA-batteri overtager strømforsyningen - kun alarmtone, blinklys begynder ikke at lyse)

 Hvis den trådløse nøgle befinder sig inden for modtageområdet, undertrykkes en alarm, som udlæses af hældningssensoren.

Er DWA-batteriet afladet, bevares alle funktioner, kun alarmudløsning ved afbrydelse fra køretøjsbatteriet er ikke længere mulig.

Alarmens varighed er ca. 26 sekunder. Under alarmen lyder en alarmtone, og blinklysene blinker. Alarmtonens type kan indstilles af en BMW Motorrad forhandler.

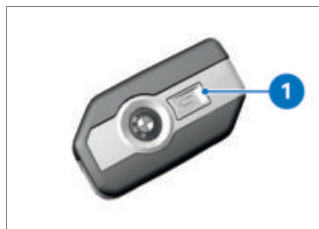

En udløst alarm kan til enhver tid afbrydes ved at aktivere fjernbetjeningsnøglen's knap **1** uden at deaktivere tyverialarmen.

68 BETJENING

Hvis en alarm er udløst i førerens fravær, gøres der opmærksom på dette med en enkelt alarmtone, når klartilstanden slås til. Derefter signalerer DWA-lysdioden i et minut årsagen til alarmen.

Kontrollampens lyssignaler:

- 1x blink: Hædningsføler 1
- 2x blink: Hædningsføler 2
- 3x blink: Klartilstand slået til med uberettiget tændingsnøgle
- 4x blink: Afbrydelse af tyverialarm fra køretøjsbatteriet
- 5x blink: Hædningsføler 3

Deaktivering

Variant 1:

- Nødstopkontakt i driftsstilling.
- Slå klartilstand til (» 54).
- » Blinklysene lyser en gang.
- » Bekræftelsestonen høres en gang (hvis programmeret).
- » Tyverialarmen er deaktiveret.



Variant 2:

- Tryk en gang på knappen 1 på fjernbetjeningsnøglen.
- » Hvis alarmfunktionen deaktiveres via fjernbetjeningsnøglen, og klartilstand ikke slås til efterfølgende, bliver alarmfunktionen automatisk aktiv igen efter ca. 30 sekunder, såfremt Arm automatically er slået til.
- » Blinklysene lyser en gang.
- » Bekræftelsestonen høres en gang (hvis programmeret).
- » Tyverialarmen er deaktiveret.

Tilpasning af tyverialarm

- Slå klartilstand til (» 54).
- Åbn menuen Settings, Vehicle settings, Alarm system.
- » Følgende indstillinger er mulige:
 - Tilpasning af Warning signal
 - Aktivering og deaktivering af Tilt sensor

- Aktivering og deaktivering af Arming tone
- Aktivering og deaktivering af Arm automatically
- » Indstillingsmuligheder (» 69)

Indstillingsmuligheder

Warning signal: Indstil stigende og faldende eller intermitterende alarmtone.

Tilt sensor: Aktivér hældningsføleren for at overvåge køretøjets hældning. Tyverialarm reagerer, f.eks. ved hjultryveri eller bugsering.

 Deaktiver hældningsføleren ved transport af køretøjet for at forhindre, at DWA udløses.

Arming tone: Bekræftelsesalarmtone efter aktivering/deaktivering af DWA ud over, at blinklysene begynder at lyse.

Arm automatically: Automatisk aktivering af alarmfunktionen, når klartilstanden slås fra.

DÆKTRYKSKONTROL (RDC)

-med dæktrykskontrol (RDC)^{EU}

Aktivering eller deaktivering af advarsel om nominelt tryk

- Hvis dækkets min-tryk opnås, kan der blive vist en advarsel om nominelt tryk.

- Åbn menuen Settings, Vehicle settings, RDC.
- Slå Target pressure warn. til eller fra.

VARME

Betjening af varnehåndtag

- med håndtagsvarmere^{EU}
- uden sædevarme^{EU}

 Håndtagsvarmerne er kun aktive, når klartilstanden er slået til.

- Slå køreklar tilstand til (» 127).



- Tryk på knappen **1** en eller flere gange, indtil det ønskede varmetrin **2** vises foran varnehåndtagssymbolet **3**.

Styrgrebene kan opvarmes i tre trin:



Lav varmeeffekt



Mellem varmeeffekt

70 BETJENING

Høj varmeeffekt

- » Det høje varmetrin benyttes til hurtig opvarmning af håndtagene, derefter bør man skifte tilbage til det 1. trin.
- » Hvis der ikke foretages flere ændringer, indstilles det valgte varmetrin.
- Varmehåndtagene slukkes ved at trykke på knappen **1** en eller flere gange, indtil varmehåndtagssymbolet **3** forsvinder.

Aktivering af varme

- med håndtagsvarmere^{EU}
- med sædevarme^{EU}

 Håndtagsvarmerne og sædevarmen er kun aktive, når klartilstanden er slået til.

- Slå køreklar tilstand til (➡ 127).



- Tryk på knappen **1**.
- » Menuen HEATING åbnes.

- Vælg Grip heating eller Seat heating.
- Vælg og bekræft det ønskede varmetrin.
- » Det valgte varmetrin vises på displayet til venstre for varmesymbolerne **2**.
- Tryk på knappen **1** for at lukke menuen HEATING.
-  De indstillede varmetrin bevares, også efter at klartilstanden er slået fra.

OPBEVARINGSRUM

Betjening af opbevaringsrum Forudsætning

Klartilstand slået til.



- Åbn opbevaringsrummets klap **1** ved at trykke på knappen **2**.
- » Den åbnede opbevaringsrumsklap er ikke egnet som opbevaringsplads til genstande.
- Tryk med et fast tryk på låsen for at lukke opbevaringsrummets klap **1**.

**OBS**

Især høj temperatur i opbevaringsrummene om sommeren

Beskadigelse af opbevarede genstande, især af elektroniske enheder såsom mobiltelefoner og MP3-afspillere

- Se betjeningsvejledningen til den elektroniske enheder vedrørende mulige begrænsninger i anvendelsen.

- Læg ikke varmfølsomme genstande i opbevaringsrummene om sommeren.

Ventilation

I opbevaringsrummet startes en blæser fra en temperatur på 30 °C for at sikre tilstrækkelig luftcirkulation. Blæseren deaktiveres igen, så snart temperaturen i opbevaringsrummet er under 25 °C.

Opladning af smartphone Forudsætning

Klartilstand slået til.

- Åbn opbevaringsrummet.



- Sæt smartphone **2** med displayet opad i slidsen **1**.
» Smartphonen er fastgjort.



- Forbind ladekablet med smartphone **2** og USB-C-tilslutning **3**.



BMW Motorrad anbefaler brug af BMW Motorrad USB-kablet til opladning af smartphones i opbevaringsrummet. Gængse ladekabler kan eventuelt ikke være i opbevaringsrummet og kan blive beskadiget.

72 BETJENING



- Luk opbevaringsrummets klap **4**.

Henvisning vedr. brug

Opbevaringsrummet er egnet til smartphones med dimensioner indtil maksimalt 158 mm x 78 mm x 10 mm. Til små mobiltelefoner, som evt. ikke kan fastholdes i holderen, anbefaler BMW Motorrad anvendelsen af BMW Motorrad smartphonetasken.

Ladestrøm

Der er tale om et 5 V USB-C-ladestik, der leverer maks. 1,5 A ladestrøm (ladeeffekt maks. 7,5 W).

HJELMRUM

Betjening af hjelmrum

- Slå klartilstand til.

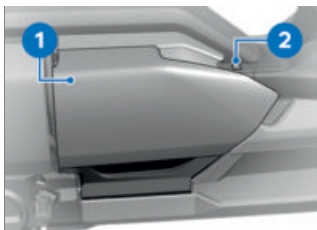

- Åbn hjelmrumsklappen **1** med knappen **2**.

 Belysningen til opbevaringsrummet tændes ved at slå klartilstanden til. Efter at klartilstanden er slået fra, lyser opbevaringsrummets belysning stadig i kort tid.



Last i hjelmrum

maks 8 kg

- » Den åbnede hjelmrumsklap er ikke egnet som opbevaringsplads til genstande.
- For at lukke trykkes hjelmrumsklappen **1** med et fast tryk ind i låsene.
- » Hjelmrumsklappen går hørbart i indgreb med begge låsekroge.

Nødoplåsning af hjelmrum

- Afmontering af sidebeklædning (☞ 156).

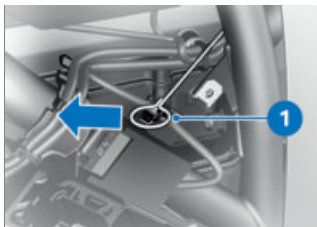

- Træk i givet fald lasken **1** i pilens retning ved hjælp af køretøjets værktøj.
- » Hjelmrum låst op.
- Montering af sidebeklædning (▮▮▮▮▶ 156).

TFT-DISPLAY

05

GENERELLE HENVISNINGER	76
PRINCIP	77
VISNING PURE RIDE	83
VISNING PURE	84
SPLITSCREEN	84
GENERELLE INDSTILLINGER	85
BLUETOOTH	86
WLAN	89
MIT MOTORKØRETØJ	90
KØRECOMPUTER	93
NAVIGATION	94
MEDIER	96
TELEFON	97
VISNING AF SOFTWAREVERSION	97
VISNING AF LICENSINFORMATIONER	98

GENERELLE HENVISNINGER

Advarsler



ADVARSEL

Betjening af en smartphone under kørsel

Risiko for ulykker

- Overhold den til enhver tid gældende færdselslov.
- Brug ikke en smartphone under kørsel. Undtaget herfra er anvendelser uden betjening, som f.eks. telefoni via håndfri telefon.



ADVARSEL

Manglende opmærksomhed på trafikken og kontroltab

Ulykkesfare ved betjening af integrerede informationssystemer og kommunikationseenheder under kørslen

- Betjen kun disse systemer eller enheder, når trafiksituationen tillader det.
- Stands efter behov, og betjen systemerne eller enhederne ved stilstand.

Connectivity-funktioner

Connectivity-funktioner omfatter emnerne medier, telefoni og navigation. Connectivity-funktioner kan benyttes, når TFT-displayet er forbundet med en mobil terminal og en hjelm (☞ 87). Yderligere informationer om Connectivity-funktionerne under:

bmw-motorrad.com/connectivity



Afhængigt af den mobile terminal kan omfanget af Connectivity-funktionerne være begrænset.

BMW Motorrad

Connected App

Med BMW Motorrad Connected App kan du hente anvendelsesinformationer og køretøjsinformationer. For at kunne bruge visse funktioner, f.eks. navigation, skal app'en være installeret på den mobile terminal og være forbundet med TFT-displayet. Med app'en kan man starte rutevejledningen og tilpasse navigationen.

 Ved nogle mobile terminaler, f.eks. med operativsystemet iOS, skal man før anvendelsen hente BMW Motorrad Connected App.

Aktualitet

Efter redaktionens slutning kan der ske opdateringer af TFT-displayet. På grund af dette kan der forekomme eventuelle afvigelser mellem denne betjeningsvejledning og din motorcykel. Opdaterede informationer under:

bmw-motorrad.com/service

PRINCIP

Betjeningselementer

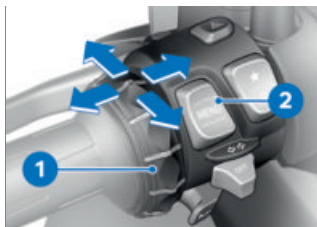

Betjeningen af alle displays indhold sker via multicontrolleren **1** og vippeafbryderen **MENU 2**. Afhængigt af konteksten er følgende funktioner mulige.

Multicontrollerens funktioner

Drej multicontrolleren opad:

- Bevæg markøren opad i lister.
- Foretag indstillinger.
- Forøg lydstyrke.

Drej multicontrolleren nedad:

- Bevæg markøren nedad i lister.
- Foretag indstillinger.
- Nedsæt lydstyrke.

Vip multicontrolleren mod venstre:

- Udløs funktion i overensstemmelse med betjeningstilbage meldingen.
- Udløs funktionen til venstre eller tilbage.
- Vend tilbage til visningen Menu efter indstillinger.
- I visningen Menu: Skift et hierarkiniveau opad.
- I menuen *My vehicle*: Du skal bladre et menufelt videre.
- I visningen *Pure Ride*: Du skal bladre tilbage til forrige split-screen-visning.

Vip multicontroller mod højre:

- Udløs funktion i overensstemmelse med betjeningstilbage meldingen.
- Bekræft valg.
- Bekræft indstillinger.
- Du skal bladre et menutrinn videre.
- Rul til højre i lister.

78 TFT-DISPLAY

- I menuen *My vehicle*: Du skal bladre et menufelt videre.
- I visningen *Pure Ride*: Du skal bladre til næste splitscreen-visning.

Funktioner under MENU

 Navigationshenvi-
sninger vises som dialog, når me-
nuen *Navigation* ikke er
åbnet. Betjeningen af vippe-
afbryderen *MENU* med mo-
mentfunktion er midlertidigt
begrænset.

Tryk kort på MENU foroven:

- I visningen *Menu*: Skift et hierarkiniveau opad.
- I visningen *Pure (Ride)*: Skift af visning for statuslinjen.

Tryk længe på MENU foroven:

- I visningen *Menu*: Åbn visningen *Pure Ride*.

Tryk kort på MENU forned:

- Skift et hierarkiniveau nedad.
- Ingen funktion, når nederste hierarkiniveau er nået.

Tryk længe på MENU forned:

- Skift tilbage til den sidst åbnede menu, efter at du forinden har udført et menuskift med et langt tryk på vippekontakten *MENU* foroven.

Betjeningsanvisninger i hovedmenuen

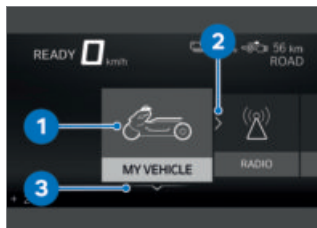

Om og hvilke interaktioner der er mulige, vises ved hjælp af betjeningsanvisninger.

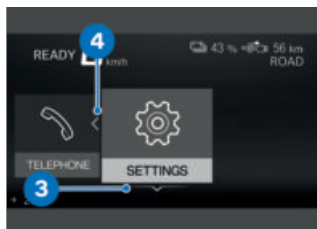

Betjeningsanvisningernes betydning:

- Betjeningsanvisning **1**: Den venstre ende er nået.
- Betjeningsanvisning **2**: Der kan bladres mod højre.
- Betjeningsanvisning **3**: Der kan bladres nedad.
- Betjeningsanvisning **4**: Der kan bladres mod venstre.

Betjeningsanvisninger i undermenuer

Ud over betjeningsanvisningerne i hovedmenuen er der andre betjeningsanvisninger i undermenuer.

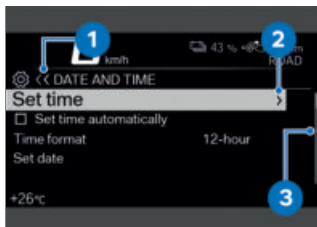

Betjeningsanvisningernes betydning:

- Betjeningsanvisning **1**: Den aktuelle visning befinder sig i en hierarkisk menu. Et symbol viser et undermenuniveau. To symboler henviser til to eller flere undermenuniveauer. Symbolets farve skifter afhængigt af, om der kan vendes tilbage opad.
- Betjeningsanvisning **2**: Yderligere et undermenuniveau kan åbnes.
- Betjeningsanvisning **3**: Der er flere registreringer, end der kan vises.

Slå funktioner til og fra

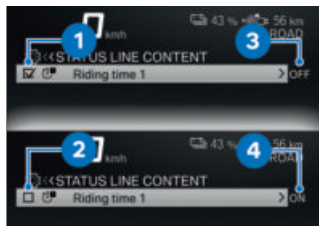

Nogle menupunkter har en foranstillet boks. Boksen viser, om funktionen er slået til eller fra. Handlingssymboler efter menu-punkterne viser, hvad man slår til/fra ved at vippe multicontrol-leren kort mod højre.

Eksempler på til- og frakobling:

- Symbolet **1** viser, at funktionen er slået til.
- Symbolet **2** viser, at funktionen er slået fra.
- Symbolet **3** viser, at funktionen kan slås fra.
- Symbolet **4** viser, at funktionen kan slås til.

Visning af Pure (Ride)

- Tryk med langt tryk foroven på vippekontakten MENU.

80 TFT-DISPLAY

Åbning af menu

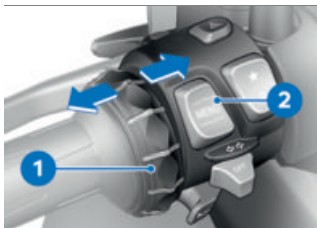

- Visning af Pure (Ride) (→ 79).

- Tryk knappen **2** kort nedad.

Følgende menuer kan åbnes:

- My vehicle

- Navigation

- Media

- Telephone

- Settings

- Tryk multicontrolleren **1** kort mod højre flere gange, til det ønskede menupunkt er markeret.

- Tryk knappen **2** kort nedad.

 Menuen Settings kan kun åbnes ved stilstand.

Bevægelse af markøren i lister

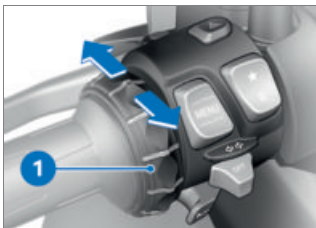

- Åbning af menu (→ 80).

- Markøren bevæges nedad i lister ved at dreje multicontrolleren **1** nedad, indtil den ønskede registrering er markeret.

- Markøren bevæges opad i lister ved at dreje multicontrolleren **1** opad, indtil den ønskede registrering er markeret.

Bekræftelse af valg

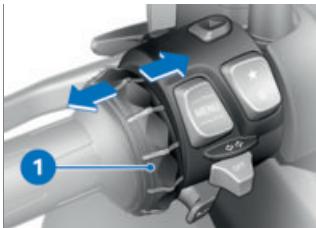

- Vælg ønsket registrering.

- Tryk multicontrolleren **1** kort mod højre.

Åbning af sidst anvendte menu

- I visningen Pure Ride: Tryk længe forned på vippeafbryderen MENU.
- » Den sidst anvendte menu åbnes. Den sidst markerede registrering er valgt.

Skift af visning for statuslinjen Forudsætning









Køretøjet står stille. Visningen Pure (Ride) vises.

- Slå klartilstand til (☰ 54).
- » På TFT-displayet stilles alle informationer, der er nødvendige til kørsel på offentlig vej, til rådighed af kørecomputeren (f.eks. TRIP 1) og rejsecomputeren (f.eks. TRIP 2). Informationerne kan vises i den øverste statuslinje. – med dæktrykskontrol (RDC)^{EU}
- » Desuden kan der vises informationer fra dæktrykskontrol. <
- Vælg indhold af øverste statuslinje (☰ 82).



- Tryk længe på knappen 1 for at få visningen Pure Ride.
- Tryk kort på knappen 1 en eller flere gange for at vælge værdi i den øverste statuslinje 2.

Følgende værdier kan vises:

-  Total distance
-  Current distance 1
-  Current distance 2
-  Consumption 1 (gennemsnit)
-  Consumption 2 (gennemsnit)
-  Recuper. 1
-  Recuper. 2
-  Riding time 1

82 TFT-DISPLAY



Riding time 2



Break 1



Break 2



Speed 1 (gennemsnit)



Speed 2 (gennemsnit)

–med dæktrykskontrol (RDC)^{EU}



Tyre pressure◀

Vælg indhold af øverste statuslinje

- Åbn menuen *Settings*, *Display*, *Status line content*.
- Slå de ønskede visninger til.
- » Der kan skiftes mellem de ønskede visninger i den øverste statuslinje. Hvis der ikke er valgt visninger, vises batteriladetilstanden og rækkevidden:



Batteriladetilstand



Rækkevidde

Foretagelse af indstillinger

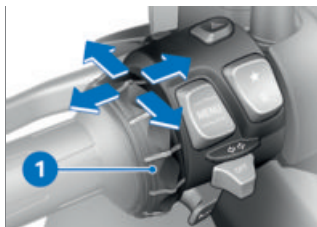

- Vælg den ønskede indstillingsmenu og bekræft.
- Drej multicontrolleren **1** nedad, indtil den ønskede indstilling er markeret.
- Vip multicontrolleren **1** mod højre, hvis der er en betjeningsanvisning.
- Vip multicontrolleren **1** mod venstre, hvis der ikke er en betjeningsanvisning.
- » Indstillingen er gemt.

Slå Speed Limit Info til eller fra

Forudsætning

Motorcyklen er forbundet med en kompatibel mobil terminal. På den mobile terminal er BMW Motorrad Connected App installeret.

- *Speed Limit Info* viser den aktuelt tilladte maksimale hastighed, for så vidt at den stilles til rådighed i naviga-

tionsudstyret af udgiveren af kortmaterialet.

- Åbn menuen Settings, Display.
- Aktivér eller deaktivér Speed Limit Info.

Favoritknop



- Vælg i menuen Settings, System settings, Favorite button, Star.
 - Vælg den ønskede funktion eller Not assigned.
- » Hver aktivering af knappen **1** aktiverer den valgte funktion.

VISNING PURE RIDE

Motorvisning



- 1 Område rekuperationsmoment
- 2 Aktuelt rekuperations- eller drivmoment
- 3 Område drivmoment

Begrænsninger

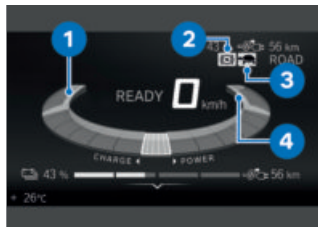

Markeringen **1** viser, at energigenvindingen er begrænset. Markeringen **4** viser, at effekten er begrænset. I forbindelse med begrænsninger kan følgende symboler blive vist foroven til højre på displayet:

84 TFT-DISPLAY

Symbol **2**: Energigenvindingen er stærkt begrænset.

Symbol **3**: Effekten er stærkt begrænset.

Begrænsninger kan have forskellige årsager. Ud over forekommende systemfejl kan også køretilstanden og randbetingelser som f.eks. temperaturen eller batteriladetilstanden begrænse effekten eller energigenvindingen.

Rækkevidde og batteriladetilstand



Rækkevidden **2** angiver, hvilken vejstrækning der stadig kan køres med den aktuelle batteriladetilstand **1**.

VISNING PURE

Visning

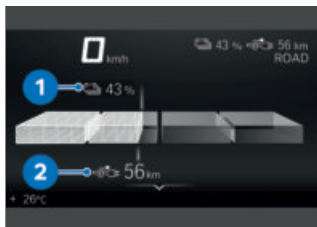

Hvis køretøjet ikke er køreklart, ses i stedet for visningen Pure Ride visningen Pure på displayet.

Batteriladetilstanden **1** og rækkevidden **2** vises.

SPLITSCREEN

Aktivering af splitscreen og valg af visning

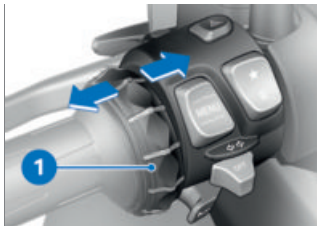

- Visning af Pure (Ride) (79).
- Tryk flere gange Multi-Controller **1** kortvarigt mod højre eller venstre, indtil den ønskede visning vises.

- Alternativ: Tryk Multi-Controller **1** mod højre med et langt tryk for at gå tilbage til seneste valgte visning i splitscreen. Følgende visninger kan fravælg-

ges:
 -ON-BOARD COMPUTER
 -TRIP COMPUTER
 -Navigation
 -MEDIA

- » Den valgte visning bevares, også efter at klartilstanden er slået fra.

Deaktivering af splitscreen

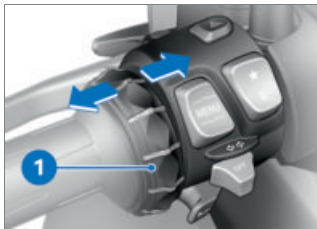

- Visning af Pure (Ride) (▣▣▣ 79).
- Tryk Multi-Controller **1** kortvarigt mod venstre flere gange, indtil splitscreen forsvinder.
- Alternativ: Tryk Multi-Controller **1** mod venstre med et langt tryk.

GENERELLE INDSTILLINGER

Indstilling af lydstyrke

- Forbindelse af førerhjelm og passagerhjem (▣▣▣ 88).
- Forøg lydstyrke: Drej multicontrolleren opad.
- Nedsæt lydstyrke: Drej multicontrolleren nedad.
- Mute: Drej multicontrolleren helt ned.
- » Når lyden er slået fra, sættes medieafspilningen på pause.

Indstilling af dato

- Slå klartilstand til (▣▣▣ 54).
- Åbn menuen Settings, System settings, Date and time, Set date.
- Indstil Day, Month og Year.
- Bekræft indstillingen.

Indstilling af datoformat

- Åbn menuen Settings, System settings, Date and time, Date format.
- Vælg den ønskede indstilling.
- Bekræft indstillingen.

Indstilling af ur

- Slå klartilstand til (▣▣▣ 54).
- Åbn menuen Settings, System settings, Date and time, Set time.
- Indstil Hour og Minute.

86 TFT-DISPLAY

Indstilling af klokkeslætsformat

- Åbn menuen Settings, System settings, Date and time, Time format.
- Vælg den ønskede indstilling.
- Bekræft indstillingen.

Indstilling af måleenheder

- Åbn menuen Settings, System settings, Units.
- Følgende måleenheder kan indstilles:
- med dæktryksskontrol (RDC)^{EU}
 - Tryk ◀
 - Temperatur
 - Hastighed
 - Forbrug

Indstilling af sprog

- Åbn menuen Settings, System settings, Language.
- Følgende sprog kan indstilles:
- Tysk
 - Engelsk (UK)
 - Engelsk (US)
 - Spansk
 - Fransk
 - Italiensk
 - Hollandsk
 - Polsk
 - Portugisisk (Brasilien)
 - Portugisisk (Portugal)
 - Tyrkisk
 - Russisk
 - Ukrainsk
 - Kinesisk
 - Japansk

- Koreansk
- Thailandsk

Indstilling af lysstyrke

- Åbn menuen Settings, Display, Brightness.
 - Indstilling af lysstyrke.
- » Displayets lysstyrke reguleres til den indstillede værdi, når en defineret lysstyrke i omgivelserne underskrides.

Nulstilling af alle indstillinger

- Alle indstillinger i menuen Settings kan nulstilles til fabriksindstillingerne.
 - Åbn menuen Settings.
 - Vælg Reset all og bekræft.
- Indstillingerne i følgende menuer nulstilles:
- Vehicle settings
 - System settings
 - Connections
 - Display
 - Information
- » Eksisterende Bluetooth-forbindelser slettes ikke.

BLUETOOTH

Trådløs nærområdeteknologi

Bluetooth er en trådløs nærområdeteknologi. Bluetooth-enheder sender som Short Range Devices (overføring med begrænset rækkevidde) inden for det licensfrie ISM-bånd (Industrial, Scientific and Medical

Band) mellem 2,402 GHz og 2,480 GHz. De må benyttes globalt uden tilladelse. Selvom Bluetooth er udformet til at oprette robuste forbindelser over korte afstande, kan der som ved enhver radioteknologi også forekomme fejl. Forbindelser kan blive ramt af fejl, blive afbrudt midlertidigt eller være helt ude af drift. Især ved drift af flere enheder i et Bluetooth-netværk kan en fejlfri funktion ikke garanteres i enhver situation.

Mulige fejlkilder:

- Støjfelter fra sendemaster og lignende.
- Enheder med forkert implementeret Bluetooth-standard.
- Yderligere Bluetooth-kompatible enheder i nærheden.
- Afskærmning på grund af metal eller genstande.

Pairing

Før to Bluetooth-enheder kan opbygge en forbindelse med hinanden, skal de have registreret hinanden. Denne gensidige registreringsproces kaldes "pairing". En gang registrerede enheder lages, så pairingen kun skal gennemføres ved den første kontakt.



Ved nogle mobile terminaler, f.eks. med operativsystemet iOS, skal man før anvendelsen hente BMW Motorrad Connected App.

Ved pairingen søger TFT-displayet efter andre Bluetooth-kompatible enheder inden for sit modtageområde. For at en enhed kan registreres skal følgende betingelser være opfyldt:

- Enhedens Bluetooth-funktion skal være aktiveret
- Enheden skal være "synlig" for andre
- Andre Bluetooth-kompatible enheder skal være slukket (f.eks. mobiltelefoner og navigationssystemer).

Du kan finde information om de nødvendige trin i betjeningsvejledningen til dit kommunikationssystem.

Pairing

- Åbn menuen *Settings*, *Connections*.
- » I menuen *CONNECTIONS* kan Bluetooth-forbindelser etableres, administreres og slettes. Følgende Bluetooth-forbindelser vises:
 - Mobile device
 - Rider's helmet

88 TFT-DISPLAY

-Passenger helm.

Forbindelsesstatus for mobile terminaler vises.

Forbindelse af mobil terminal

- Parring (☞ 87).
- Aktivér den mobile terminals Bluetooth-funktion (se betjeningsvejledning til den mobile terminal).

- Vælg Mobile device og bekræft.
- Vælg Pair new mobile device og bekræft.

Der søges efter mobile terminaler.

 blinker i den nederste statuslinje under parringen.

Synlige mobile terminaler vises.

- Vælg mobil terminal, og bekræft.
 - Følg anvisningerne på den mobile terminal.
 - Bekræft kodens overensstemmelse.
- » Forbindelsen oprettes, og forbindelsesstatus opdateres.
- » Skulle forbindelsen ikke blive oprettet, kan fejltabellen hjælpe dig videre. (☞ 180)
- » Afhængigt af den mobile terminal overføres telefondata automatisk til motorcyklen.
- » Telefondata (☞ 97)

» Skulle telefonbogen ikke blive vist, kan fejltabellen hjælpe dig videre. (☞ 181)

» Skulle Bluetooth-forbindelsen ikke fungere som forventet, kan fejltabellen hjælpe dig videre. (☞ 181)

Forbindelse af førerhjem og passagerhjem

- Parring (☞ 87).
- Vælg Rider's helmet hhv. Passenger helm. og bekræft.
- Få vist hjelmens kommunikationssystem.
- Vælg Pair new rider's helmet hhv. Pair new passeng. helmet og bekræft.

Der søges efter hjelme.

 blinker i den nederste statuslinje under parringen.

Synlige hjelme vises.

- Vælg hjelm og bekræft.
- » Forbindelsen oprettes, og forbindelsesstatus opdateres.
- » Skulle forbindelsen ikke blive oprettet, kan fejltabellen hjælpe dig videre. (☞ 180)
- » Skulle Bluetooth-forbindelsen ikke fungere som forventet, kan fejltabellen hjælpe dig videre. (☞ 181)

Sletning af forbindelser

- Åbn menuen Settings, Connections.
- Vælg Delete connections.
- For at slette en enkelt forbindelse skal du vælge forbindelsen og bekræfte.
- For at slette alle forbindelser skal du vælge Delete all connections og bekræfte.

WLAN

WLAN-forbindelse

Der anvendes en WLAN-forbindelse til transmission af kortvisningen fra en mobiltelefon til TFT-displayet. For at kunne udnytte alle funktioner skal WLAN aktiveres på mobiltelefonen.

Du kan se flere oplysninger om aktivering af WLAN i mobiltelefonens betjeningsvejledning.

Alt efter lokale forhold, f. eks. et stort antal WLAN-netværk, kan der forbigående forekomme begrænsninger og afbrudt forbindelse.

90 TFT-DISPLAY

MIT MOTORKØRETØJ

STARTBILLEDE



- 1 Check-Control-visning
Gengivelse (→ 28)
- 2 Status temperatur kølevæ-
ske (→ 40)
- 3 Rækkevidde (→ 84)
- 4 Kilometertæller total
- 5 Servicemelding (→ 50)
- 6 Dæktryk bag (→ 44)
- 7 Status temperatur højvolt-
batteri
- 8 Dæktryk foran (→ 44)

Betjeningsanvisninger

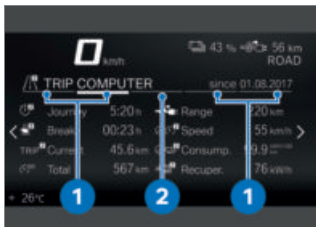

- Betjeningsanvisning 1: Fane som viser, hvor langt der kan bladres mod venstre eller højre.
- Betjeningsanvisning 2: Fane, som viser det aktuelle menufeltets position.

Bladre i menufelter

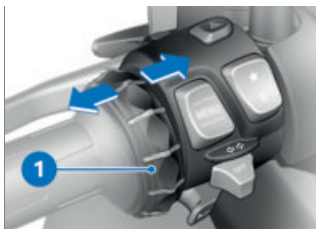

- Åbn menuen My vehicle.
 - For at bladre mod højre trykkes multicontrolleren 1 kort mod højre.
 - For at bladre mod venstre trykkes multicontrolleren 1 kort mod venstre.
- Der findes følgende felter i menuen My vehicle:

- MY VEHICLE
- ON-BOARD COMPUTER
- TRIP COMPUTER
- med dæktrykskontrol (RDC)^{EU}
- TYRE PRESSURE
- SERVICE REQUIREMENTS
- CC MESSAGE (hvis aktuelt)
- Nærmere informationer om dæktryk og Check-Control-meddelelser findes i kapitlet "Visninger".

 Check-Control-meddelelser tilføjes dynamisk som ekstra faneblade på menutavlerne i menuen My vehicle.

Kørecomputer og rejsecomputer

Menufelterne ON-BOARD COMPUTER og TRIP COMPUTER viser køretøjs- og køredata som f.eks. gennemsnitsværdier.

Servicebehov

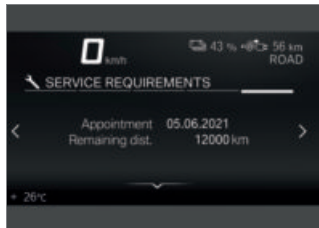

Ligger den resterende tid til næste service inden for en måned, eller er det tid til næste service inden for 1000 km, vi-

92 TFT-DISPLAY

ses der en hvid Check-Control-meddelelse.

KØRECOMPUTER

Åbning af kørecomputeren

- Åbn menuen `My vehicle`.
- Man skal bladre mod højre, indtil menufeltet `ON-BOARD COMPUTER` vises.
- » Alternativt kan kørecomputeren også vises på splitscreen.
- Aktivering af splitscreen og valg af visning (▣▣▣ 84).

Nulstilling af kørecomputeren

- Åbning af kørecomputeren (▣▣▣ 93).
- Tryk på vippekontakten `MENU` fornedet.
- Vælg `Reset all values` eller `Reset individual values` og bekræft.

Følgende værdier kan nulstilles enkeltvis:



Journey



Journey



Current



Speed



Consump.



Recuper. 1

Åbning af rejsecomputeren

- Åbning af rejsecomputeren (▣▣▣ 93).
- Man skal bladre mod højre, indtil menufeltet `TRIP COMPUTER` vises.
- » Alternativt kan rejsecomputeren også vises på splitscreen.
- Aktivering af splitscreen og valg af visning (▣▣▣ 84).

Nulstilling af rejsecomputeren

- Åbning af rejsecomputeren (▣▣▣ 93).
- Tryk på vippekontakten `MENU` fornedet.
- Vælg `Autom. reset` eller `Reset all values` og bekræft.
- » Er `Autom. reset` valgt, nulstilles rejsecomputeren automatisk, hvis der er gået mindst 6 timer, siden klartilstanden er slået fra, og datoen har ændret sig.

NAVIGATION

Advarsler



ADVARSEL

Betjening af en smartphone under kørsel

Risiko for ulykker

- Overhold den til enhver tid gældende færdselslov.
- Brug ikke en smartphone under kørsel. Undtaget herfra er anvendelser uden betjening, som f.eks. telefoni via håndfri telefon.



ADVARSEL

Manglende opmærksomhed på trafikken og kontroltab

Ulykkesfare ved betjening af integrerede informationssystemer og kommunikationseenheder under kørslen

- Betjen kun disse systemer eller enheder, når trafiksituationen tillader det.
- Stands efter behov, og betjen systemerne eller enhederne ved stilstand.

Forudsætning

Motorcyklen er forbundet med en kompatibel mobil terminal via Bluetooth.

På den forbundne mobile terminal er BMW Motorrad Connected appen installeret.



Ved nogle mobile terminaler, f.eks. med operativsystemet iOS, skal man før anvendelsen hente BMW Motorrad Connected App.

Få vist kortvisning

Forudsætning

WLAN er aktiveret på den mobiltelefon, der er parret via Bluetooth.

- Forbindelse af mobil terminal (☰ 88).
- Åbn BMW Motorrad Connected App.
- Åbn menuen Navigation.



Hvis visningen NAVIGATION er valgt på split-screen, og hvis menuen NAVIGATION samtidig åbnes, afsluttes splitscreen-visningen automatisk, og navigationen vises på hele TFT-displayet.

Indtastning af destinationsadresse

- Forbindelse af mobil terminal (▣▣▣▣ 88).
- Åbn BMW Motorrad Connected App, og start rutevejledning.
- Åbn menuen Navigation på TFT-displayet.
 - » Aktiv rutevejledning vises.
 - Hvis ikke WLAN er aktiveret på den mobile terminal, vises rutevejledningen som pilnavigation.
 - » Skulle den aktive rutevejledning ikke blive vist, kan fejltabellen hjælpe dig videre. (▣▣▣▣ 181)

Valg af destination fra seneste destinationer

- Åbn menuen Navigation, Recent destinations.
- Vælg destination og bekræft.
- Vælg Start route guidance.

Valg af destination fra favoritter

- Menuen FAVOURITES viser alle destinationer, der er lagret som favorit i BMW Motorrad Connected App. På TFT-displayet kan der ikke oprettes nye favoritter.
- Åbn menuen Navigation, Favourites.

- Vælg destination og bekræft.
- Vælg Start guidance.

Indtastning af særlige destinationer

- Særlige destinationer, f.eks. seværdigheder, kan vises på kortet.
- Åbn menuen Navigation, POIs. Følgende steder kan vælges:
 - At current location
 - At destination
 - Along the route
- Vælg, på hvilket sted de særlige destinationer søges. F. eks. kan følgende særlige destination vælges:
 - Filling station
- Vælg særlig destination og bekræft.
- Vælg Start route guidance og bekræft.

Fastlæggelse af rutekriterier

- Åbn menuen Navigation, Route criteria. Følgende kriterier kan vælges:
 - Route type
 - Avoid
- Vælg ønsket Route type.
- Slå ønsket Avoid til eller fra. Antallet af aktiverede undgåede elementer vises i parentes.

96 TFT-DISPLAY

Afslutning af rutevejledning

- Åbn menuen Navigation, Active route guidance.
- Vælg End route guidance og bekræft.

Slå talehenvisninger til eller fra

- Forbindelse af førerhjelm og passagerhjelm (→ 88).
- Navigationen kan læses højt af en computerstemme. Her skal Spoken instruction være aktiveret.
- Åbn menuen Navigation, Active route guidance.
- Aktivér eller deaktiver Spoken instruction

Gentagelse af sidste talehenvisning

- Åbn menuen Navigation, Active route guidance.
- Vælg Current instruction og bekræft.

MEDIER

Forudsætning

Motorcyklen er forbundet med en kompatibel mobil terminal og en kompatibel hjelm.

Styring af musikafspilning

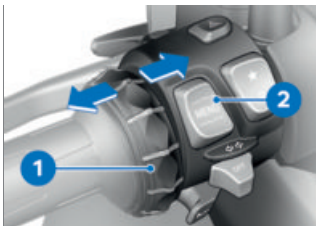

- Åbn menuen Media.

 BMW Motorrad anbefaler at indstille lydstyrken for medier og samtaler på den mobile terminal til maksimum, før turen begynder.

- Indstilling af lydstyrke (→ 85).
- Næste titel: Vip multicontrolleren **1** kortvarigt mod højre.
- Sidste titel eller begyndelsen af den aktuelle titel: Vip multicontrolleren **1** kortvarigt mod venstre.
- Åbning af kontekstmenu: Tryk knappen **2** nedad.

 Afhængigt af den mobile terminal kan omfanget af Connectivity-funktionerne være begrænset.

- » I kontekstmenuen kan følgende funktioner benyttes:
 - Playback eller Pause.
 - Til søgning eller afspilning skal du vælge kategorien Now playing, All artists,

All albums eller All tracks.

-Vælg Playlists.

I undermenuen Audio settings kan du foretage følgende indstillinger:

-Slå Shuffle til eller fra.

-Vælg Repeat: Off, One (aktuel titel) eller All.

» Skulle afspilningslisten ikke blive vist på TFT-displayet, kan fejltabellen hjælpe dig videre. (►►► 181)

TELEFON

Forudsætning

Motorcyklen er forbundet med en kompatibel mobil terminal og en kompatibel hjelm.

Telefonering

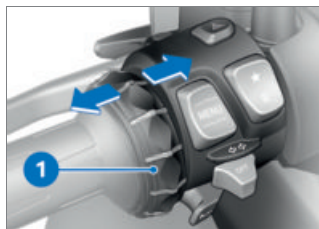

• Åbn menuen Telephone.

 Der åbnes et pop-up vindue ved indgående opkald.

• Modtage opkald: Vip multicontrolleren **1** mod højre.

• Afvis opkald: Vip multicontrolleren **1** mod venstre.

• Afslut samtale: Vip multicontrolleren **1** mod venstre.

Lyd fra

Ved aktive samtaler kan mikrofonen i hjelmen sættes på "mute".

Samtaler med flere deltagere

Under en samtale kan et andet opkald modtages. Den første samtale holdes. Antallet af aktive opkald vises i menuen Telephone. Der kan skiftes mellem to samtaler.

Telefondata

Afhængigt af den mobile terminal overføres telefondata automatisk til motorcyklen efter parringen (►►► 87).

Phone book: Lister over kontakter, der er lagret i den mobile terminal

Call list: Liste over opkald med den mobile terminal

Favourites: Lister over favoritter, der er lagret i den mobile terminal

VISNING AF SOFTWAREVERSION

• Åbn menuen Settings, Information, Software version.

98 TFT-DISPLAY

VISNING AF LICENSINFORMATIONER

- Åbn menuen Settings, Information, Licences.

INDSTILLING

06

SPEJL	102
FORLYGTE	102
FJEDERFORSPÆNDING	103

102 INDSTILLING

SPEJL

Indstilling af spejl



- Drej spejlet i den ønskede position med et let tryk på kanten.

 Hvis spejlets indstillingsområde ikke er tilstrækkeligt til at opnå en korrekt indstilling, skal spejlarmens position justeres.

Indstilling af spejlarm



- Skub beskyttelseskappen **1** over forskruingen på spejlarmen op.
- Løsn møtrikken **2** med egnet værktøj.

- Drej spejlarmen i den ønskede position.
- Tilspænd møtrikken **2** med moment, mens du holder fast i spejlarmen.

 Venstre spejl (kontramøtrik) på adapter

M10

22 Nm (Venstregevind)

- Skub beskyttelseskappen **1** over forskruingen.

FORLYGTE

Lysvidde og fjederforspænding

Lysvidden forbliver som regel konstant på grund af fjederforspændingens tilpasning til belastningstilstanden. Ved tvivl om den korrekte lysviddeindstilling bedes du kontakte en BMW Motorrad forhandler.

Indstilling af lysvidde

- Afmontering af frontbeklædning (→ 155).

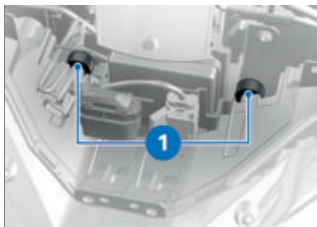

Ved tung last skal fjederforspændingen tilpasses for ikke at blænde modkørende. Skulle tilpasningen af fjederforspændingen ikke være tilstrækkeligt stor, skal lysvidden desuden tilpasses på forlygten.

- Indstil lysvidden med justeringskruerne **1**.
- Montering af frontbeklædning (►► 156).

Når E-scooteren igen køres med lille last:

- Få et fagværksted til at sætte forlygten tilbage i grundindstilling, helst en BMW Motorrad forhandler.

FJEDERFORSPÆNDING

Indstilling

Fjederforspændingen på baghjulet skal tilpasses lasten på E-Scooter. En forøgelse af belastningen kræver en forøgelse af fjederforspændingen, mens lavere vægt kræver en tilsvarende lavere fjederforspænding.

Indstilling af fjederforspænding på fjederbenet

- Parkér E-Scooter på et jævnt og fast underlag.

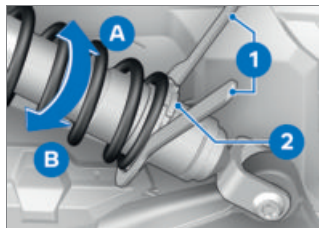

- Løsn kontramøtrikken **2**.
- For at forøge fjederforspændingen drejes indstillingsringen i pilens retning **A** med scooterens værktøj **1**.
- For at reducere fjederforspændingen drejes indstillingsringen i pilens retning **B** med scooterens værktøj **1**.

104 INDSTILLING

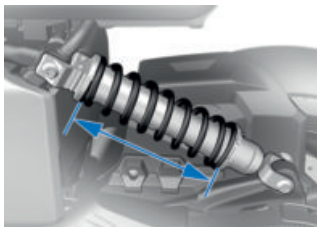

 Grundindstilling af fjederforspænding bag

Fjederlængde i grundindstilling 257,5 mm (fuldtanket, med fører 85 kg)

Fjederlængde i grundindstilling 257,5 mm (Solokørsel uden belastning)

Fjederlængde i grundindstilling 247,5 mm (Solokørsel med belastning)

Fjederlængde i grundindstilling 227,5 mm (Passagerkørsel med last)

- Spænd kontramøtrikken **2**.

BMW EPOWER

07

PRINCIP	108
GENERELLE HENVISNINGER	108
LADEKABEL	110
OPLADNINGSPROCES	111

PRINCIP

Køretøjet kan takket være sit elektriske drivsystem bruges fuldstændig emissionsfrit. Det specielle højvoltbatteri forsyner elmaskinen med energi. I alle køresituationer, som f.eks. igangsætning, acceleration eller ved højere hastigheder sørger elmaskinen med sit høje drejningsmoment for dynamiske køreegenskaber. Højvoltbatteriet oplades via et ladekabel, f.eks. ved parkering, eller under kørsel via energigenvinding. Opladningen kan ske særlig hurtigt via specielle eltilslutninger. Men det også muligt at oplade via normale husholdningsstikdåser, f.eks. ved beboelsesbygninger.

Energigenvinding

Højvoltbatteriet oplades under kørsel ved hjælp af energigenvinding. Energigenvindingen sørger for, at kun meget lidt energi går tabt ved deceleration. Ved deceleration af køretøjet fungerer elmaskinen på samme måde som en generator og omdanner den frigjorte bevægelsesenergi helt eller delvis til elektrisk strøm. Derved genoplades højvoltbatteriet del-

vis for at muliggøre den maksimale rækkevidde. Denne opladning kan ske under kørsel med lukket gashåndtagsstilling / i rekuperationsdrift. For nærmere oplysninger om energigenvinding ved deceleration se kapitlet Kørsel (☞ 127).

Markeringen i kombiinstrumentet befinder sig i området CHARGE. Det er vigtigt at køre forudseende og reducere hastigheden i tide for at udnytte køretøjets energigenvinding optimalt.

GENERELLE HENVISNINGER



FARE

Ukorrekt håndtering af elektrisk strøm.

Person- eller materielle skader, f.eks. på grund af elektrisk stød eller brand.

- Overhold sikkerhedsforskrifter.

 **OBS****Manglende kontrol af ladeanordningen før idrifttagning**

Materiel skade og overbelastning af elnettet

- Før den første opladningsproces skal din ladeanordning kontrolleres på opladningsstedet af en elektriker.

 **FORSIGTIG****Tilsidesættelse af anvisninger på ladestationen**

Person- eller materiel skade, f.eks. på grund af elektrisk stød eller brand

- Følg anvisningerne på ladestationen.

 **OBS****Ladeanordning i dårlig tilstand**

Brandfare, f.eks. på grund af slidte kontakter eller beskadigelser

- Brug kun ladeanordningen i fejlfri tilstand.

 **FARE****Ukorrekt rengøring af ladetilslutningen.**

Person- eller materiel skade, f.eks. på grund af elektrisk stød eller brand.

- Rengøring må kun foretages af uddannede personer.

 Lad ikke E-Scooter stå parkeret i længere tid med for lav ladetilstand. Før længere tids stilstand skal du ved hjælp af ladetilstandsindikatoren sikre, at højvoltbatteriet er fuldt opladet. Ved for stor dybdeafledning beskadiges højvoltbatteriet.

 Ved en rækkevidde under 30 km skal højvoltbatteriet oplades, ellers kan elmotorens effekt forringes mærkbart.

Reparation

 Åbning af ladekabelkomponenterne medfører ødelæggelse og tab af garanti. Reparation af ladekablet eller udskiftning af komponenter (stik, kobling eller Incable Modul) er kun muligt hos producenten.

Adfærd efter en ulykke

FARE

Berøring af højvoltledninger efter en ulykke.

Livsfare ved elektrisk stød.

- Rør ikke ved højvoltagekomponenter efter en ulykke, f.eks. orange højvoltageledninger eller dele, der har kontakt til fritliggende højvoltageledninger.

FORSIGTIG

Udslip af væske fra højvoltagebatteriet

Ætsningsfare

- Rør ikke ved væsker, der siver ud af højvoltagebatteriet.

Skulle du komme ud for en ulykke med dit køretøj, skal du være opmærksom på følgende ekstra sikkerhedsforanstaltninger i forbindelse med højvoltage-systemet:

- Sørg for at sikre ulykkestedet.
- Informer straks redningstjeneste, politi eller brandvæsen om, at det drejer sig om et køretøj med højvoltage-system.
- Slå klartilstand fra.
- Indånd ikke udsivende gasser fra højvoltagebatteriet, og hold i givet fald afstand til køretøjet.

LADEKABEL

FARE

Anvendelse af ikke-frigivne ladekabler.

Person- eller materiel skade, f.eks. ved kabelbrand.

- Brug kun frigivne ladekabler og ladestationer til opladningen.
- Indhent oplysninger om frigivne kabler hos servicepartnern.

OBS

Ukorrekt anvendelse af ladekablet

Materiel skade, f.eks. ved kabelbrand

- Brug kun ladekablet til opladning af din E-Scooter.
- Forlæng ikke ladekablet ved hjælp af kabler eller adaptere.

**FARE****Anvendelse af beskadigede ladekabler.**

Person- eller materiel skade, f.eks. på grund af elektrisk stød eller brand.

- Brug ikke beskadigede ladekabler.
- Et beskadiget ladekabel (hus eller kabel) skal straks tages ud af drift.



Ladetilslutningen skal beskyttes mod fugt og snavs med beskyttelseskappen.

Afhængigt af landeudførelse skal der bruges forskellige ladekabler, som medfølger ved levering.

Ladekablet kan pakkes ned i hjelmrummet.

Alternativt benyttes et fast installeret kabel på en ladestation.

Standardladekabel

Med standardladekablet kan opladning ske på husholdningsstikdåser med jordledning. På en husholdningsstikdåses eltilslutning oplades der med vekselstrøm.

Den udførlige betjeningsvejledning til standardladekablet

skal iagttages:

www.aptiv.com/online-manual

Standardladekablets visninger

Standardladekablet viser status via fire lysdioder.

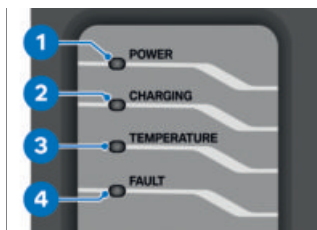

- 1:** Strømforsyning fra husholdningsstikdåsen/ladestationen
- 2:** Ladevisning
- 3:** Temperaturovervågning
- 4:** Fejl fra husholdningsstikdåsen eller fra ladestationen eller ladeenheden

OPLADNINGSPROCES**Før opladning****FARE****Tilsidesættelse af sikkerhedsanvisninger for elnettilslutningen.**

Person- eller materiel skade, f.eks. på grund af elektrisk stød eller brand.

- Vær opmærksom på sikkerhedsanvisningerne for den pågældende elnettilslutning.



OBS

Ingen tilpasning af ladestrømmen til elnettet

Brandfare, f.eks. ved overophedning af husholdningsstikdåsen eller overbelastning af elnettet

- Før opladning på husholdningsstikdåser skal du kontrollere deres maksimale belastningsevne og tilpasse ladestrømsbegrænsningen til elnettet.



Opladningsprocessen kan til enhver tid standses og fortsættes på et senere tidspunkt for evt. at kunne benytte andre forbrugere på eltilslutningen i mellemtiden eller for at undgå et samtidigt højt effektforbrug på flere forbrugere.



Hvis opladningsprocessen afbrydes, f.eks. på grund af et midlertidigt strømsvigt, fortsættes opladningsprocessen automatisk efter afbrydelsen. Ved afbrydelser på over 2 minutter fortsættes opladningsprocessen ikke automatisk.



Ved ekstreme udetemperaturer sker opladningen langsommere for at beskytte højvoltbatteriet.



Standardladekablet fungerer ikke ved temperaturer under -32°C . Opbevar ladekablet på et sted med en omgivelsestemperatur mellem -32°C og 40°C før opladning.

Betjening af pakkerum



- Åbn pakkerumsklappen **1** med grebet **2**.
- » Den åbnede pakkerumsklap er ikke egnet som opbevaringsplads til genstande.
- Tryk med et fast tryk pakkerumsklappen **1** ind i låsen for at lukke.

Indstilling af ladestrøm

- Slå klartilstand til (☐☐☐☐ → 54).
- Indstil ladestrømmen i menuen Settings, Vehicle settings, Charging settings, Chrg. curr. limit.



Hvis en afvigende ladestrøm er tilgængelig fra husholdningsstikdåsen eller la-

destationen, oplades der med den lavere ladestrøm.

Start af opladningsproces

- Slå klartilstand fra (☰ 55).
- » Først når klartilstanden er slået fra, startes opladningsprocessen. Hvis klartilstanden slås til igen under ladeprocessen, afbrydes ladeprocessen.
- Åbn laderummet.

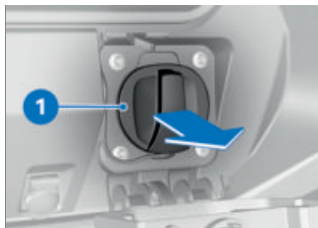

- Tag ladetilslutningsdækslet **1** af.
- Tag beskyttelseskappen af ladestikket.

OBS

Ingen tilpasning af ladestrømmen til elnettet

Brandfare, f.eks. ved overophedning af husholdningsstikdåsen eller overbelastning af elnettet

- Før opladning på husholdningsstikdåser skal du kontrollere deres maksimale belastningsevne og tilpasse ladestrømsbegrænsningen til elnettet.

- Før den første opladning på egen husholdningsstikdåse samt ved opladning på en fremmed husholdningsstikdåse skal den tilladte ladestrømstyrke bestemmes, f.eks. af en elektriker. Hvis den tilladte ladestrømstyrke er ukendt, skal ladestrømsbegrænsningen indstilles på det laveste trin.
- » Som fabriksindstilling er ladestrømsbegrænsningen indstillet til 6 A ladestrøm.
- Indstil i givet fald ladestrømsbegrænsningen i menuen Settings, Vehicle settings, Charging settings, Chrg. curr. limit.

114 BMW EPOWER

 Hvis en afvigende lade-strøm er tilgængelig fra husholdningsstikdåsen eller ladestationen, oplades der med den lavere ladestrøm.

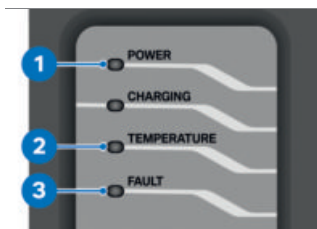

- Tilslut i givet fald standard-ladekabel på husholdningsstikdåsen eller Mode3-ladekabel på ladestationen. Ved opladning på en ladestation skal anvisningerne på ladestationen følges.
- » Standardladekablet udfører automatisk alle nødvendige kontroltrin. Lyser lysdioden **1** herved, var kontrollen vellykket. Lyser eller blinker lysdioden **2** eller **3**, var kontrollen ikke vellykket, og ladeprocessen kan ikke starte, og ladekablet må ikke forbindes med køretøjet. Følgende kontroltrin gennemføres:
 - Kontrol af husholdningsstikdåsen for forkert ledningsføring
 - Kontrol for eksisterende jordforbindelse

- Kontrol af forudsætninger for korrekt ladning
- » Statusvisninger / fejlmeddelelser er oplistet i kapitlet "Visninger". Skulle der komme fejlmeddelelser, kan de nulstilles på følgende måde:
 - Afbryd standardladekablet fra spændingsforsyningen ved at trække stikket ud af husholdningsstikdåsen.
 - Sæt stikket i igen efter 10 sekunder.
 - » Kritiske fejl, der angiver en beskadigelse af standardladekablet, nulstilles ikke. Til disse fejl hører:
 - Relæ sammensvejset (produkt vedvarende defekt)
 - Temperatursensor defekt
 - Fejlstrømstest negativ

FARE

Anvendelse af beskadigede ladekabler.

Person- eller materiel skade, f.eks. på grund af elektrisk stød eller brand.

- Brug ikke beskadigede ladekabler.
- Et beskadiget ladekabel (hus eller kabel) skal straks tages ud af drift.
- Lad en BMW Motorrad forhandler afhjælpe fejlen hurtigst muligt.



- Tilslut ladekablet **2** på ladetilslutningen **1**.
- » Ladekablet låses elektrisk, når klartilstanden er slået fra eller køretøjet oplades.

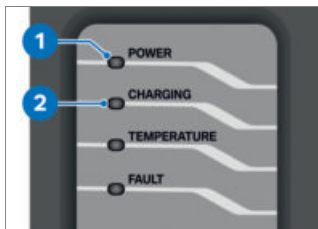

- Vær opmærksom på visningerne på ladekablet.
- » Standardladekabel udfører automatisk alle nødvendige kontroltrin. Lyser lysdioden **1**, og blinker lysdioden **2**, var kontrollen vellykket, og køretøjet lades.

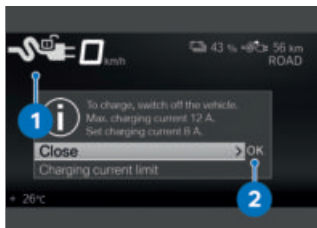

Når klartilstanden er slået til, vises oplysningen **2**. Symbolet **1** angiver, at ladekablet er tilsuttet, men ladeprocessen endnu ikke er startet. Du kan vælge en ladestrømsbegrænsning eller starte direkte med ladeprocessen, idet du slår køretøjet fra.

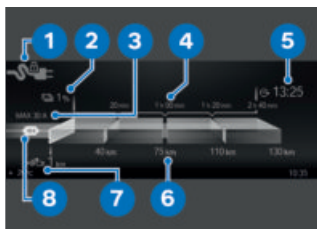

Symbolet **1** for stikregistreringens tilstand vises. Ladetilstanden **2** og rækkevidden **7** vises. Ladetidsprognosen **4** angiver i forbindelse med rækkeviddeprognosen **6**, hvor længe køretøjet skal oplades for at nå en bestemt forventet rækkevidde. Målklukkeslættet **5**

116 BMW EPOWER

angiver, hvornår køretøjet har nået en opladning på 100 %. Målklokkeslættet orienterer sig altid efter det klokkeslæt, der er indstillet i køretøjet. Ud over den aktive ladestrømgrænse **8** vises også den maksimalt tilgængelige ladestrømstyrke **3**, hvis infrastrukturen tilbyder en større strømstyrke, end der er valgt i indstillingsmenuen. Efter et stykke tid skifter displayet automatisk til Stand-by-Modus (energisparetilstand). Ladeprocessen fortsættes

– med hurtiglader^{EU}

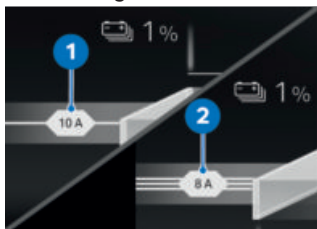

På displayet vises, om der oplades enfaset **1** eller trefaset **2**.◀

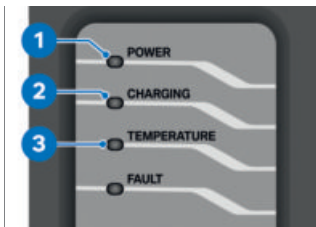

- Vær opmærksom på visningerne på ladekablet.
 - » Lyser lysdioderne **1** og **3**, afbrydes opladningen på grund af for høj temperatur – blinker lysdioden **2** desuden, lades køretøjet langsomt videre. Lyser lysdioden **1**, og blinker lysdioden **3**, afbrydes opladningen på grund af for høj temperatur i netstikket. Følgende kontroltrin gennemføres:
 - Kontrol for eksisterende jordforbindelse
 - Kontrol af forudsætninger for korrekt ladning
 - Tryk kort på MENU-knappen for at få vist den aktuelle ladetilstand.
 - » Kontrollér den indstillede ladestrømsbegrænsning, hvis ladetiden er længere end forventet.

Afslutning af opladningsproces

Forudsætning

Ved afslutning af opladningsprocessen skal rækkefølgen i følgende trin altid overholdes.

Forudsætning

Ved opladning på en ladestation skal opladningsprocessen afsluttes på ladestationen, før ladekablet trækkes af.

- Slå klartilstand til.
- » Ladekablet er oplåst på E-scooteren.



- Træk ladekablet **2** af ladetilslutningen **1** på E-Scooter.



- Sæt ladetilslutningsdækslet **1** på.
- Træk i givet fald standardladekabel på husholdningsstikdåsen eller Mode3-ladekabel på ladestationen af.
- Sæt beskyttelseskappen på ladestikket.
- Pak standardladekablet ned i hjelmrummet, eller fastgør et fast installeret ladekabel på en ladestation på det dertil beregnede sted.

Nødoplåsning af ladestik

- Afmontering af frontbeklædning (→ 155).

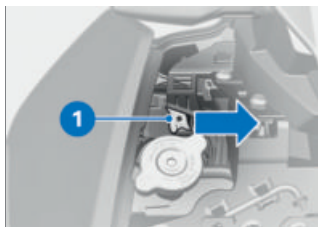

- Tryk i givet fald nødoplåsningssarmen **1** i pilens retning

118 BMW EPOWER

ved hjælp af et egnet hjælpemiddel.

» Ladestik oplåst.

- Montering af frontbeklædning (III → 156).

KØRSEL

08

SIKKERHEDSANVISNINGER	122
VÆR OPMÆRKSOM PÅ TJEKLISTE	123
FØR HVER KØRSELSSTART	123
VED HVER 10. OPLADNINGSPROCES	124
ETABLERING AF KLARTILSTAND	124
KØRSEL MED E-SCOOTER	126
TILKØRING	128
BREMSER	129
PARKERING AF E-SCOOTER	130
FASTGØRELSE AF E-SCOOTER TIL TRANSPORT	131

SIKKERHEDSANVISNINGER

Manipulationer



OBS

Manipulationer på E-Scooter

Beskadigelse af de berørte komponenter, svigt af sikkerhedsrelevante funktioner. Ved skader, der kan henføres til manipulationer, bortfalder garantien.

- Udfør ikke manipulationer.

Førerudstyr

Ingen kørsel uden den rigtige beklædning! Vær altid iført

- Hjelm
- Dragt
- Handsker
- Støvler

Dette gælder også ved korte strækninger og uanset årstiden. Din BMW Motorrad forhandler rådgiver dig gerne og har den rigtige beklædning til ethvert formål.



ADVARSEL

Risiko for, at løst tøj, bagage eller remme kan blive trukket ind af uafskærmede roterende dele på motorcyklen **(hjul, kardanaksel)**

Risiko for ulykker

- Man skal sikre sig, at løst tøj ikke kan blive trukket med ind af uafskærmede roterende dele på motorcyklen.
- Hold bagage og spænderemme væk fra uafskærmede roterende dele på motorcyklen.

Last



ADVARSEL

Forringet kørestabilitet på grund af overlæsning og uensartet belæsning

Fare for styrt

- Overskrid ikke den tilladte totalvægt, og følg læseanvisningerne.
- Tilpas indstillingen af fjederforspænding og dæktryk til totalvægten.
- Vær opmærksom på maksimal last i hjelmrummet.

	Last i hjelmrum
maks 8 kg	

– med topcase^{ET}

- Vær opmærksom på maksimal last i topcase.

	Belæsning af Vario-topcase
maks 5 kg	

Hastighed

Ved kørsel med høj hastighed kan forskellige randbetingelser påvirke E-Scooter køreegenskaberne negativt:

- Indstilling af fjeder- og dæmpningssystemet
- Ujævnt fordelt last
- Løs beklædning
- For lavt dæktryk
- Slidte dæk
- Monterede bagagesystemer som f.eks. topcase

Forgiftningsfare



ADVARSEL

Indånding af sundhedsskadelige luftpartikler

Sundhedsfare

- Undgå at indånde luftpartikler fra forbrugsstoffer og kunststoffer.
- Brug kun motorcyklen i det fri.

Manipulationer



OBS

Manipulationer på E-Scooter

Beskadigelse af de berørte komponenter, svigt af sikkerhedsrelevante funktioner. Ved skader, der kan henføres til manipulationer, bortfalder garantien.

- Udfør ikke manipulationer.

VÆR OPMÆRKSOM PÅ TJEKLISTE

- Benyt den efterfølgende tjekliste til at kontrollere din E-scooter med regelmæssige intervaller.

FØR HVER KØRSELSSTART

Forudsætning

Før hver kørselsstart:

- Kontrollér højvoltagebatteriets ladetilstand.
- Kontrollér bremsesystemets funktion.
- Kontrollér funktionen på belysning og signalanlæg.
- Kontrol af dækprofildybde (☞ 154).
- Kontrol af dæktryk (☞ 153).
- Kontrollér, at topcase og bagage er fastgjort forsvarligt.

VED HVER 10. OPLADNINGS- PROCES

Forudsætning

Ved hver 10. opladningsproces:

- Kontrol af bremsebelægnings tykkelse foran (▣▣▣▶ 149).
- Kontrol af bremsebelægnings tykkelse bag (▣▣▣▶ 150).
- Kontrol af bremsevæskestand for- og bagbremse (▣▣▶ 151).

ETABLERING AF KLARTILSTAND

Pre-Ride-Check

Efter at klartilstanden er slået til, udfører kombiinstrumentet en test af kontrol- og advarselslamperne – den såkaldte "Pre-Ride-Check". Testen afbrydes, hvis klartilstand slås til, før testen er slut.

Fase 1

Alle kontrol- og advarselslamper tændes. Når motorcyklen har stået stille i længere tid, vises der en animation ved systemstart.

Fase 2

Den generelle advarselslampe skifter fra rød til gul.

Fase 3

Alle tændte kontrol- og advarselslamper slukkes efter hinanden i omvendt rækkefølge.

Advarselslampen for fejlfunktion på motor slukkes først efter 15 sekunder.

Hvis en af kontrol- og advarselslamperne ikke blev tændt:

- Få fejlen afhjulpet hurtigst muligt af et fagværksted, helst af en BMW Motorrad forhandler.



Indgreb fra systemer til regulering af køredynamikken kan være begrænset afhængigt af køretilstanden eller konfigurationen heraf. Mulige begrænsninger vises med en pop-up meddelelse, f. eks. Warning! ABS & DTC setting..

Du finder nærmere information om systemer til regulering af køredynamikken såsom ABS og DTC i kapitlet Tekniske detaljer.

ABS-egendiagnose

Funktionen på BMW Motorrad ABS kontrolleres gennem egen-diagnosen. Egendiagnosen sker automatisk, efter at klartilstanden er slået til.

Fase 1

» Systemkomponenter kontrolleres ved stilstand.



blinker.

Fase 2

» Systemkomponenter kontrolleres ved igangsætning.

– ABS-egendiagnose afsluttet. ABS-symbolet vises ikke mere.

- Vær opmærksom på visningen fra alle kontrol- og advarselsslamper.



ABS-egendiagnose ikke afsluttet

ABS-funktionen er ikke tilgængelig, da egendiagnosen ikke blev afsluttet. (For kontrol af hjulomdrejningstalsensorerne skal din E-Scooter opnå en minimumshastighed: min 5 km/h)

Hvis der efter afslutning af ABS-egendiagnosen vises en ABS-fejl:

- Viderekørsel mulig. Det skal bemærkes, at ABS-funktionen kun er til rådighed i begrænset omfang eller slet ikke.
- Lad en BMW Motorrad forhandler afhjælpe fejlen hurtigst muligt.

ASC/DTC-egendiagnose

Funktionen på BMW Motorrad ASC/DTC kontrolleres gennem egendiagnosen. Egendiagnosen sker automatisk, efter at klartilstanden er slået til.

Fase 1

» Kontrol af de diagnosticerbare systemkomponenter ved stilstand.



blinker langsomt.

Fase 2

» Kontrol af de diagnosticerbare systemkomponenter ved igangsætning.



blinker langsomt.

ASC/DTC-egendiagnose afsluttet

» ASC/DTC-symbolet vises ikke mere.

- Vær opmærksom på visningen fra alle advarsels- og kontrollamper.



ASC/DTC-egendiagnose ikke afsluttet

For kontrol af hjulomdrejningstalsensorerne skal din E-Scooter opnå en minimumshastighed med motoren i gang:

min 5 km/h

126 KØRSEL

Hvis der efter afslutning af ASC/DTC-egendiagnosen vises en ASC/DTC-fejl:

- Viderekørsel mulig. Det skal bemærkes, at ASC/DTC-funktionen ikke er til rådighed.
- Få fejlen afhjulpet hurtigst muligt af et fagværksted, helst af en BMW Motorrad forhandler.

E-Scooter driftsklar

Efter gennemførelse af Pre-Ride-Checks og ABS-egendiagnosen er E-Scooter med alle strømforbrugere driftsklar.

 For at skåne 12 V batteriet bør aktive strømforbrugere altid kun benyttes så længe, som det er absolut nødvendigt, og klartilstand slås fra.

KØRSEL MED E-SCOOTER

E-Scooter køreklar



Din E-Scooter er køreklar, når der ved aktivering af bremsen trykkes på starterknappen. Motorvisningen bliver synlig, og **READY** vises. Alle systemer er klar til drift. Ved tryk på nødstopkontakten er E-Scooter ikke længere køreklar.

 Ved lave temperaturer (under 0 °C) sker effektafgivelsen og -optagelsen langsommere på grund af den stærkt stigende indre modstand.

 Undtagelsesvis kan det forekomme, at højvoltbatteriet på det parkerede køretøj opvarmes kraftigt (f.eks. ved ekstreme udetemperaturer og i direkte sollys). Ved overopheatet højvoltbatteri er din E-Scooter ikke køreklar.

 Meget høje temperaturer (over 35 °C) forkorter battericellernes levetid. Ved overophedning af højvoltbatteriet under kørsel reduceres driveffekten trinvis for at afkøle højvoltbatteriet. Herved går effektindikatoren POWER i kombiinstrumentet tilbage. Hvis temperaturen stiger yderligere, skal du parkere køretøjet, indtil højvoltbatteriet er afkølet. Skulle effektindikatoren falde til 0, er din E-Scooter ikke køreklar, og køretøjet går i stå.

Slå køreklar tilstand til

- Slå klartilstand til (➡ 54).
- » Pre-Ride-Check gennemføres. (➡ 124)
- » ABS-egendiagnose gennemføres. (➡ 124)
- » ASC/DTC-egendiagnose gennemføres. (➡ 125)
- Aktivér bremsen.



- Tryk på starterknappen **1**.

 Ved udklappet sidestøtteben kan klartilstanden ikke etableres. Hvis sidestøttebenet klappes ud med klartilstanden slået til, ophæves klartilstanden.

- » Din E-Scooter er køreklar.
- » Hvis E-Scooter ikke er køreklar, kan fejltabellen hjælpe dig videre. (➡ 180)

Kørsel med ePOWER

ADVARSEL

Dårlig synlighed/hørbarhed ved elektrisk kørsel.

Risiko for ulykker

- Vær ved elektrisk kørsel opmærksom på, at fodgængere og andre trafikanter på grund af manglende motorlyd ikke hører en E-Scooter som normalt.
- Udvis større opmærksomhed ved kørsel.

Energigenvinding ved deceleration

Højvoltbatteriet oplades delvis igen ved hjælp af energigenvinding. Ved deceleration fungerer elmaskinen som en generator og omdanner bevægelsesenergien til elektrisk energi. Decelerationen er afhængig af køretilstanden og af E-gashåndtagets stilling. Jo svagere aktivering af E-gashåndtaget,

128 KØRSEL

desto større deceleration. Her ved genvindes energi, og højvoltagebatteriet oplades. Aktiveres E-gashåndtaget slet ikke, minder decelerationen om en svag opbremsning.

Energi kan genvindes, når følgende betingelser er opfyldt:

- E-Scooter er i bevægelse.
- Hastighed højere end ca. 5 km/h.

Energi kan ikke genvindes i følgende situationer:

- Højvoltagebatteriet er helt opladet.
- Højvoltagebatteriet har en meget lav eller meget høj temperatur. Om vinteren eller om sommeren er det muligt, at energigenvindingen efter start midlertidigt ikke er til rådighed.



ADVARSEL

Uden energigenvinding vil elmotoren heller ikke have en bremsevirkning. Din E-Scooter kan evt. rulle længere end normalt.

Risiko for ulykker

- Vær altid klar til at bremse.

Køresituationer for deceleration

Når en deceleration kan forventes under kørsel, kan den

udnyttes til energigenvinding. Følgende eksempler på køresituationer kan være egnede hertil:

- Deceleration på en strækning med fald
- Deceleration før rødt i et lyskryds

Undgå sen eller kraftig bremsning. Lad i stedet køretøjet decelerere ved hjælp af energigenvindingen.

TILKØRING

Bremsebelægnings

Nye bremsebelægnings skal tilkøres, før de når deres optimale friktionskraft. Den nedsatte bremsevirkning kan udliges ved at trykke hårdere på bremsegrebene.



ADVARSEL

Nye bremsebelægnings

Forlængelse af bremsevejen, ulykkesfare

- Brems i god tid.

Dæk

Nye dæk har en glat overflade. De skal derfor gøres ru ved en afdæmpet køremåde og tilkøring i skiftende skråstillinger. Først ved tilkøring får slidbanerne deres fulde vejgreb.

**ADVARSEL**

Tab af vejgreb for nye dæk ved våd vejbane og i ekstreme skrånstillinger

Ulykkesfare

- Kør forudseende, og undgå ekstreme skrånstillinger.

BREMSER**Hvordan opnår man den korteste bremselængde?**

Ved en opbremsning ændres belastningsfordelingen dynamisk mellem for- og baghjul. Jo kraftigere opbremsning, desto større belastning er der på forhjulet. Jo større hjulbelastning, desto mere bremskraft kan der overføres.

For at opnå den korteste bremselængde skal forbremserne aktiveres hurtigt og stadig kraftigere. Derved udnyttes den dynamiske belastningsforøgelse på forhjulet optimalt. Hvis bremsetrykket indledes pludselig og med højt tryk, kan den dynamiske belastningsfordeling ikke følge den stigende bremsning, og hele bremskraften kan ikke overføres til vejbanen.

Nedkørsler i bjerge**ADVARSEL**

Kun bremsning med baghjulsbremser ved nedkørsler på bjergpas.

Tab af bremsevirkning. Ødelæggelse af bremsere på grund af overophedning.

- Brug for- og bagbremse, og udnyt energigenvinding.

Våde og tilsmudsede bremsere

Fugt og snavs på bremseklapper og bremsebelægninger medfører en forringelse af bremsevirkningen.

I følgende situationer må der forventes en forsinket eller dårligere bremsevirkning:

- Ved kørsel i regn og gennem vandpytter.
- Efter en køretøjsvask.
- Ved kørsel på saltede veje.
- Efter arbejde på bremserne på grund af olie- eller fedtrest.
- Ved kørsel på tilsmudsede vejbaner og/eller i terræn.



ADVARSEL

Forringet bremsevirkning på grund af fugt og snavs
Ulykkesfare

- Brems bremserne tørre/rene, rengør om nødvendigt.
- Brems i god tid, indtil den fulde bremsevirkning er opnået.



OBS

Belastning af sidestøtten med ekstra vægt

Komponentskader ved væltende motorkøretøj

- Sid ikke på motorkøretøjet, når det er parkeret på sidestøtten.

- Drej styret mod venstre.

PARKERING AF E-SCOOTER

Sidestøtteben

- Slå køreklar tilstand fra.



OBS

Dårlige underlagsforhold i støtteområdet

Komponentskader ved væltende motorkøretøj

- Sørg for, at underlaget er jævnt og fast i støtteområdet.

- Klap sidestøttebenet ud, og parkér din E-Scooter.
» Ved udklapning af sidestøttebenet aktiveres parkeringsbremsen automatisk. Den forhindrer, at køretøjet ruller væk.



OBS

Dårlige underlagsforhold i støtteområdet

Komponentskader ved væltende motorkøretøj

- Sørg for, at underlaget er jævnt og fast i støtteområdet.



OBS

Indklapning af hovedstanden ved kraftige bevægelser

Komponentskader ved væltende motorkøretøj

- Sid ikke på motorkøretøjet, når hovedstanden er klappet ud.

- Klap centralstøttebenet ud, og stil din E-Scooter på det.

Løft herunder kun E-Scooter i passagerholdegrebene eller holdegrebene på topcaseholderen.

FASTGØRELSE AF E-SCOOTER TIL TRANSPORT

- Beskyt komponenter mod ridser, hvis der føres spænderemme langs dem (f.eks. med tape).



OBS

Motorkøretøj kan vælte sideværts ved opklodsning

Komponentskader ved væltende motorkøretøj

- Motorkøretøjet skal sikres mod at vælte til siden, helst med understøttelse fra en anden person.
- Skub E-Scooter op på transportfladen, og stil den ikke på sidestøttebenet eller på centralstøttebenet.

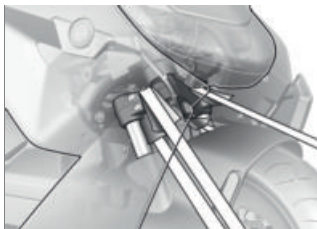

OBS

Fastklemning af komponenter

Komponentskade

- Komponenter, som f.eks. bremseledninger eller ledningsnet, må ikke fastklemmes.
- Læg fra begge sider spænderemme omkring nederste gaffelbro, og stram dem.
- Fastgør spænderem bagest til højre på fodhvilerens holdeplade.



132 KØRSEL

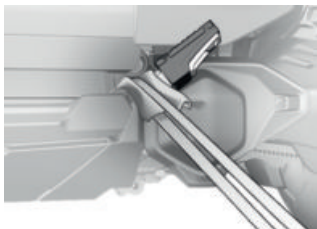

- Fastgør spænderem bagest til venstre på fodhvilerens holdeplade.
- Stram alle spænderemme ensartet, E-Scooter skal fjedre mest muligt ned.

TEKNISKE DETALJER

09

GENERELLE HENVISNINGER	136
ANTIBLOKERINGSSYSTEM (ABS)	136
TRAKTIONSKONTROL (ASC/DTC)	139
REKUPERATION-STABILITETSKONTROL (RSC)	140
KØRETILSTAND	141
DYNAMIC BRAKE CONTROL	142
DÆKTRYKSKONTROL (RDC)	143
ADAPTIVT KURVELYS	144

GENERELLE HENVISNINGER

Flere informationer om emnet teknik under:

bmw-motorrad.com/technik

ANTIBLOKERINGSSYSTEM (ABS)

Hvordan fungerer ABS?

Den bremsekraft, der maksimalt kan overføres til vejbanen, er blandt andet afhængig af vejbaneoverfladens friktionsværdi. Grus, is og sne samt våde vejbaner giver en væsentligt lavere friktionsværdi end en tør og ren asfaltoverflade. Jo dårligere vejbanens friktionsværdi er, desto større bliver bremselængden.

Hvis den maksimalt overførbare bremsekraft overskrides af føreren ved en forøgelse af bremsetrykket, begynder hjulene at blokere, og kørestabiliteten mistes; der er risiko for et styrt. Før denne situation indtræffer, griber ABS ind og tilpasser bremsetrykket til den maksimalt overførbare bremsekraft, så hjulene fortsat roterer, og så kørestabiliteten opretholdes uafhængigt af vejbanens beskaffenhed.

Hvad sker der ved vejbaneujævnheder?

På grund af riller eller ujævnheder i vejbanen kan der opstå kortvarigt kontakttab mellem dæk og vejbaneoverflade, og der kan ikke overføres bremsekraft. Bremses der i denne situation, skal ABS reducere bremsetrykket for at sikre kørestabiliteten ved genetablering af vejbanekontakten. På dette tidspunkt skal BMW Motorrad gå ud fra ekstremt lave friktionsværdier (grus, is, sne), så hjulene drejer i ethvert tænkeligt tilfælde, og kørestabiliteten dermed er sikret. Efter at de faktiske forhold er registreret, indregulerer systemet det optimale bremsetryk.

Baghjul, der løfter sig

Ved meget kraftig og hurtig nedbremsning kan det ske, at BMW Motorrad ABS ikke kan forhindre, at baghjulet løfter sig. I disse tilfælde er der også risiko for, at motorcyklen slår en kolbøtte.



ADVARSEL

Baghjul løfter sig på grund af kraftig bremsning

Fare for styrt

- Ved kraftig bremsning må det forventes, at ABS-reguleringen ikke altid beskytter mod, at baghjulet løfter sig.

Hvordan er BMW Motorrad ABS udformet?

BMW Motorrad ABS sikrer kørestabiliteten på ethvert underlag inden for de kørefysiske rammer.

Fra en hastighed over 4 km/h kan BMW Motorrad ABS sikre kørestabiliteten på ethvert underlag inden for de kørefysiske rammer. Ved en lavere hastighed kan BMW Motorrad ABS systembetinget ikke understøtte optimalt på ethvert underlag.

Systemet er ikke optimeret til specielle krav, der opstår under ekstreme konkurrencebetingelser i terræn eller på racerbanen.

Særlige situationer

For at registrerer hjulenes blokeringstendens sker der bl.a. en sammenligning af for- og baghjulets omdrejningstal. Hvis der over et længere tidsrum registreres uplausible værdier, slås ABS-funktionen af sikkerhedsgrunde fra, og der vises en ABS-fejl. Forudsætningen for en fejlmeddelelse er en afsluttet egendiagnose.

Ud over problemer på BMW Motorrad ABS kan usædvanlige køretilstande også medføre en fejlmeddelelse:

- Kørsel på baghjulet (wheelie) over et længere tidsrum.
- Baghjul, der drejer på stedet, mens forbremseren er trukket (burn out).
- Blokeret baghjul over længere tidsrum på grund af motorbremse, f.eks. ved nedkørsel på glat underlag.

Hvis der dannes en fejlmeddelelse på grund af en usædvanlig køretilstand, kan ABS-funktionen aktiveres igen ved at slå klartilstanden fra og til.

Hvilken rolle spiller en regelmæssig service?



ADVARSEL

Ikke regelmæssigt vedligeholdt bremsesystem

Ulykkesfare

- For at sikre at BMW Motorrad ABS er i en optimal vedligeholdelsesstand, skal de foreskrevne inspektionsintervaller altid overholdes.

Bedre sikkerhed

BMW Motorrad ABS må ikke forlede føreren til en skødesløs køremåde i tillid til, at standselængderne er kortere. Det er først og fremmest en sikkerhedsreserve til nødsituationer. Vær forsigtig i sving! Nedbremsning i sving er underlagt særlige kørefysiske grænser, som BMW Motorrad ABS ikke kan op hæve.

Videreudvikling af ABS til ABS Pro

—med køremodi Pro^{EU}

Hidtil har BMW Motorrad ABS sørget for en høj grad af sikkerhed ved bremsning under ligeudkørsel. Nu giver ABS Pro også mere sikkerhed ved bremsning i sving. ABS Pro

forhindrer blokering af hjulene, selv ved hurtig bremseaktivering. ABS Pro reducerer pludselige styrekraftændringer, især ved panikbremsninger, og forebygger dermed uønskede "stoppies".

ABS-regulering

Teknisk betragtet tilpasser ABS Pro ABS-reguleringen til motorcyklens skråningsvinkel, afhængigt af den pågældende køresituation. Til bestemmelse af motorcyklens skrånning benyttes signaler for rulning og drejning samt tværacceleration. Med tiltagende skrånning begrænses bremsetrykgradienten ved bremsestart stadig mere. Herved sker trykopybygningen langsommere. Desuden bliver trykmodulationen i ABS-reguleringens område mere ensartet.

Fordele for føreren

Fordelene for føreren ved ABS Pro er en følsom reaktion samt høj bremse- og kørestabilitet ved bedst mulig nedbremsning, også i sving.

TRAKTIONSKONTROL (ASC/DTC)

Hvordan fungerer traktionskontrollen?

Traktionskontrollen findes i to typer

- **Uden** hensyntagen til den skrå stilling: automatisk stabilitetskontrol ASC
- ASC er en rudimentær funktion, som skal forhindre styrt.
- **Med** hensyntagen til den skrå stilling: dynamisk traktionskontrol DTC
- DTC regulerer den ekstra skråstillings- og accelerationsinformation mere præcist og bekvemt.

Traktionskontrollen sammenligner hjulomkredshastighederne på for- og baghjul. Ud fra hastighedsforskellen bestemmes slippet og dermed stabilitetsreserverne på baghjulet. Ved overskridelse af en slipgrænse tilpasses motordrejningsmomentet ved hjælp af motorstyringen.

BMW Motorrad ASC/DTC er udformet som assistancesystem for føreren og til kørsel på offentlig vej. Især i det kørefysiske grænseområde har føreren en væsentlig indflydelse på reguleringsmulighederne

med ASC/DTC (vægtforskydning i sving, løs last).



ADVARSEL

Risikobetonet kørsel

Ulykkesfare på trods af ASC/DTC

- En tilpasset køremåde er altid førerens ansvar.
- Den ekstra sikkerhed må ikke begrænses på grund af risikobetonet kørsel.

Særlige situationer

Med tiltagende skråstilling begrænses accelerationsevnen stadig mere i overensstemmelse med fysikkens love. Ved kørsel ud af meget snævre sving kan accelerationen der- ved blive begrænset.

For at registrere hjulspin på baghjulet eller et baghjul, der skrider, sammenlignes blandt andet omdrejningstallene på for- og baghjul, og ved DTC over for ASC tages der højde for den skrå stilling.

– med køremodi Pro^{EU}
Hvis værdierne for skrå stilling over et længere tidsrum registreres som uplausible, benyttes der en erstatningsværdi for den skrå stilling, og/eller DTC slås fra. I disse tilfælde vises en

140 **TEKNISKE DETALJER**

DTC-fejl. Forudsætningen for en fejlmeddelelse er en afsluttet egendiagnose.

Ved følgende usædvanlige køretilstande kan der ske en automatisk frakobling af BMW Motorrad traktionskontrol.

Usædvanlige køretilstande:

- Kørsel på baghjulet (wheelie) over et længere tidsrum.
- Baghjul, der drejer på stedet, mens forbremseren er trukket (burn out).
- Varmkøring på en hjælpestander



Min. hastighed til aktivering af DTC

min 5 km/h

–med køremodi Pro^{EU}

Hvis forhjulet ved ekstrem acceleration mister kontakten til underlaget, reducerer DTC motorens drejningsmoment i alle køretilstande, indtil forhjulet igen berører underlaget. BMW Motorrad anbefaler at dreje E-gashåndtaget et stykke tilbage, hvis forhjulet løfter sig fra jorden, for hurtigst muligt at komme i en stabil køretilstand igen.

I køretilstanden ECO svarer DTC-indstillingen til køretilstanden ROAD.

I køretilstandene RAIN, ROAD og DYNAMIC svarer DTC-indstillingen til køretilstanden.

REKUPERATION-STABILITETSKONTROL (RSC)

Hvordan fungerer rekuperation-stabilitetskontrollen?

Rekuperation-stabilitetskontrollen hjælper til med at undgå ustabile køretilstande, som skyldes et for højt rekuperationsmoment på baghjulet. Alt efter vejbanens beskaffenhed og køredynamikken kan et for højt rekuperationsmoment forøge slippet på baghjulet betydeligt og medføre ustabil kørsel. Rekuperation-stabilitetskontrollen begrænser et for højt slip på baghjulet til et sikkert ønsket slip afhængigt af tilstand.

Årsager til for højt slip på baghjulet:

- Kørsel med rekuperation på vejbaner med lav friktionsværdi (f. eks. våde blade).
- Hård opbremsning ved sportslig kørsel.

Analogt med traktionskontrollen BMW Motorrad DTC sammenligner rekuperation-stabilitetskontrollen hjulomkredshastighederne på for- og baghjul beregnet ud fra hjulenes omdrejningstal og dækradius. På

basis af hastighedsforskellen kan rekuperation-stabilitets-kontrollen beregne slippet og dermed stabilitetsreserven på baghjulet.

Overstiger slippet den pågældende grænseværdi, reduceres rekuperationsmomentet. Slippet reduceres, og motorcyklen stabiliseres.

Virkning af rekuperation-stabilitetskontrol

–I køretilstandene ECO, RAIN og ROAD: Maksimal stabilitet.

–med køremodi Pro^{EU}
–I køretilstanden DYNAMIC: Reduceret indgreb ift. køretilstandene RAIN og ROAD.

KØRETILSTAND

Valg

For at tilpasse motorcyklen til vejbanens beskaffenhed og den ønskede køreoplevelse kan man vælge blandt følgende køretilstande:

Serie

- ECO
- RAIN
- ROAD (standard-tilstand)

–med køremodi Pro^{EU}
Med Pro-køretilstande
–DYNAMIC

For hver af disse køretilstande er der en afstemt indstilling for systemerne ABS, DTC, rekuperation-stabilitetskontrol og for gasrespons og energigenvinding.

Gasrespons

- I køretilstanden ECO: tilbageholdende gasrespons og reduceret drejningsmoment.
- I køretilstanden RAIN: jævn gasrespons.
- I køretilstanden ROAD: optimal gasrespons.
- med køremodi Pro^{EU}
- I køretilstanden DYNAMIC: direkte gasrespons.

Energigenvinding

- I køretilstandene RAIN og ROAD: middelstor energigenvinding ved deceleration af køretøjet.
- I køretilstanden ECO: maksimal energigenvinding ved deceleration af køretøjet.

142 **TEKNISKE DETALJER**

- med køremodi Pro^{EU}
- I køretilstanden DYNAMIC: maksimal energigenvinding ved deceleration af køretøjet.

ABS

- Baghjulsløftregistreringen er aktiv i alle køretilstande.
- I køretilstandene ECO, RAIN, ROAD og DYNAMIC er ABS afstemt til kørsel på vej.

- med køremodi Pro^{EU}

ABS Pro

- I alle køretilstande er ABS Pro fuldt ud tilgængelig. Opretningstendensen, som din E-Scooter har ved bremsning i sving, reduceres til et minimum.

DTC

Dæk

- I alle køretilstande DTC er afstemt til kørsel på vej med vejdæk.

Kørestabilitet

- I køretilstanden RAIN griber DTC så tidligt ind, at maksimal kørestabilitet opnås.
- I køretilstandene ECO og ROAD sker indgrebet fra DTC senere end i køretilstanden RAIN. Baghjulslip undgås så vidt muligt altid.
- I køretilstanden DYNAMIC griber DTC senere ind end i køretilstanden ROAD. Bag-

hjulslip undgås så vidt muligt altid.

- I alle køretilstande forhindres det, at forhjulet løfter sig.

Omskiftning

Køretilstande kan ændres ved stilstand med klartilstanden slået til eller under kørsel.

Den ønskede køretilstand forvælges i første omgang. Først når de pågældende systemer er i den nødvendige tilstand, sker omskiftningen.

Først efter omskiftningen af køretilstand skjules valgmenuen på displayet.

ECO-tilstand

I ECO-tilstanden opnås en maksimal energigenvinding gennem forsinkelse af køretøjet ved en begrænset acceleration. ECO-tilstanden er udformet til en maksimal rækkevidde.

DYNAMIC BRAKE CONTROL

- med køremodi Pro^{EU}

Funktion på Dynamic Brake Control

Funktionen på Dynamic Brake Control understøtter føreren ved en farebremsning.

Registrering af farebremsning

–En farebremsning registreres, når forbremseren aktiveres hurtigt og kraftigt.

Aadfærd ved farebremsning

–Udføres en farebremsning ved en hastighed over 10 km/h, aktiveres ud over ABS-funktionen også Dynamic Brake Control.

Aadfærd ved utilsigtet aktivering af E-gashåndtaget

- Hvis man ved en farebremsning utilsigtet aktiverer E-gashåndtaget (håndtagstilling > 5 %), sikres den egentligt foranledigede bremsevirkning af Dynamic Brake Control, idet funktionen ignorerer aktiveringen af E-gashåndtaget. Virkningen af farebremsningen sikres.
- Hvis der under indgrebet fra Dynamic Brake Control lukkes for gassen (gashåndtagsstilling < 5 %), genetableres motormomentet krævet af ABS-bremsesystemet.
- Hvis farebremsningen afsluttes, og gashåndtaget stadig er aktiveret, regulerer Dynamic Brake Control kontrolleret elmotormomentet tilbage til førerens ønske.

DÆKTRYKSKONTROL (RDC)

–med dæktrykskontrol (RDC)^{EU}

Funktion

I hvert dæk er der en sensor, som måler lufttemperaturen og trykket inde i dækket og sender værdierne til styreenheden. Sensorerne er udstyret med en centrifugalkraftregulator, som frigiver overføringen af måleværdier efter den første over-skrivelse af minimumshastigheden.

 Min. hastighed for overføring af RDC-måleværdier:

min 30 km/h

Før dæktrykket er modtaget for første gang, vises der "--" på displayet for hvert dæk. Efter køretøjets stilstand overfører sensorerne de målte værdier et stykke tid endnu.

 Overføringstid for måleværdierne efter køretøjets stilstand:

min 15 min

Hvis der er monteret en RDC-styreenhed, men hjulene imidlertid ikke har sensorer, udlæses en fejlmeddelelse.

144 TEKNISKE DETALJER

Dæktryksområder

RDC-styreenheden skelner mellem tre dæktryksområder, der er afstemt til køretøjet:

- Dæktryk inden for den tilladte tolerance.
- Dæktryk i grænseområdet for den tilladte tolerance.
- Dæktryk uden for den tilladte tolerance.

Temperaturkompensation

Dæktrykket er temperaturafhængigt: det tiltager ved stigende dæklufttemperatur og falder ved aftagende dæklufttemperatur. Dæklufttemperaturen afhænger af udetemperaturen og af køremåde og køretid.



Dæktrykkene vises temperaturkompenseret på TFT-displayet og refererer altid til følgende dæklufttemperatur:

20 °C

I dæktrykskontrolenhederne på tankstationerne sker der ingen temperaturkompensation, og det målte dæktryk er afhængigt af dæklufttemperaturen. Derfor vil de her viste værdier i de fleste tilfælde ikke stemme overens med de værdier, der vises på TFT-displayet.

Tryktilpasning

Sammenlign RDC-værdien på TFT-displayet med værdien på bagsiden af betjeningsvejledningens omslag. De to værdiers afvigelse fra hinanden skal udlignes med dæktryksmåleren på tankstationen.



Eksempel

Ifølge betjeningsvejledningen skal dæktrykket have følgende værdi:

2,5 bar

På TFT-displayet vises følgende værdi:

2,3 bar

Der mangler altså:

0,2 bar

Kontrolenheden på tankstationen viser:

2,4 bar

For at opnå det korrekte dæktryk skal det forøges til følgende værdi:

2,6 bar

ADAPTIVT KURVELYS

– med adaptivt kurvelys^{EU}

Hvordan fungerer adaptivt kurvelys?

Den standard-monterede nærlys-enhed i forlygten består af to reflektorer, der danner nærlys med LED. Højdesensorer på for- og baghjulsophæng leverer data til den konstante regulering af lysvidden. Gennem niveauudligningen er lyset altid i det optimale, forindstillede område ved ligeudkørsel, uafhængigt af køretilstand og mængden af bagage. Med adaptivt kurvelys drejes nærlýset endvidere over en akse afhængigt af skråstillingen og udligner køretøjets rullevinkel. Drejevinklen er $70^\circ (\pm 35^\circ)$.

Ud over niveauudligningen udlignes endvidere skråstillingen på nærlýset under kørsel. De to bevægelser overlapper, så lyset peger indad i kurven. Dette giver en betydeligt bedre oplysning af kørebanen i sving og således en væsentligt højere køresikkerhed.

SERVICE

10

GENERELLE HENVISNINGER	148
STANDARDVÆRKTØJSSÆT	149
BREMSESYSTEM	149
KØLEVÆSKE	152
DÆK	153
FÆLGE OG DÆK	154
LYSKILDER	155
BEKLÆDNINGSDLE	155
BATTERI	157
SIKRINGER	160
DIAGNOSESTIK	162

GENERELLE HENVISNINGER

I kapitlet Service beskrives arbejde i forbindelse med kontrol og udskiftning af sliddele, som kan udføres uden større besvær.

Hvis der ved monteringen skal tages højde for specielle tilspændingsmomenter, er disse anført. En oversigt over alle nødvendige tilspændingsmomenter finder du i kapitlet "Tekniske data".

Mikroindkapslede skruer

Mikroindkapsling er en kemisk gevindsikring. Derved etableres en fast forbindelse mellem skrue og møtrik eller komponent med et klæbemiddel. Mikroindkapslede skruer må således kun bruges en gang. Efter afmontering skal det indvendige gevind rengøres for klæbemiddel. Ved montering skal der anvendes en ny mikroindkapslet skrue. Du skal derfor før afmonteringen kontrollere, at du har egnet værktøj til rengøring af gevindet og en ny skrue. Hvis arbejdet udføres forkert, kan skruens sikringsfunktion ikke længere garanteres, hvilket kan medføre farlige situationer!

For at kunne udføre noget af det beskrevne arbejde kræves specialværktøj og en velfunderet faglig viden. Hvis du er i tvivl, bedes du kontakte et fagværksted, helst din BMW Motorrad forhandler.



FARE

Ukorrekt gennemført service- og reparationsarbejde.

Livsfare ved elektrisk stød.

- For at kunne udføre arbejde, som ikke er beskrevet her, kræves specialværktøj og en velfunderet faglig viden.
- Udfør kun arbejde, som er beskrevet i dette kapitel. Udfør kun det beskrevne arbejde med klartilstanden slået fra. Kontakt et fagværksted i tilfælde af tvivl, helst en BMW Motorrad forhandler.

**FARE****Arbejde på højvoltsystemet.**

Livsfare

- Køretøjets højvoltsystem er et separat lukket system. Sikkerheden er garanteret, så længe der ikke arbejdes på de tekniske komponenter.
- Ændringer og arbejde på højvoltsystemet må kun udføres af en BMW Motorrad forhandler med uddannet personale.

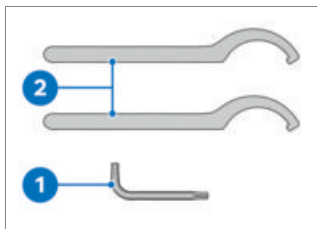
STANDARDVÆRKTØJSSÆT

- 1** Torx-nøgle T25
–Afmontage af beklædningsdele.
- 2** Hagenøgle
–Indstilling af fjederfor-spænding på fjederbenet (→ 103).

BREMSESYSTEM**Kontrol af bremsefunktion**

- Træk i højre bremsegreb.
» Der kan mærkes et entydigt trykpunkt.
- Træk i venstre bremsegreb.
» Der kan mærkes et entydigt trykpunkt.
- For at kontrollere parkeringsbremsen skal man klappe sidestøttebenet ud og forsøge at skubbe E-Scooter frem og tilbage.
» E-Scooter kan ikke skubbes. Hvis der ikke mærkes tydelige trykpunkter, eller hvis scooteren kan skubbes:
- Lad en BMW Motorrad forhandler kontrollere bremsene.

Kontrol af bremsebelægningens tykkelse foran

- Parkér din E-scooter på et jævnt og fast underlag.



- Foretag en visuel kontrol af bremsebelægningens tykkelse i venstre og højre side. Synsretning: bagfra imod bremsebelægningerne **1**.

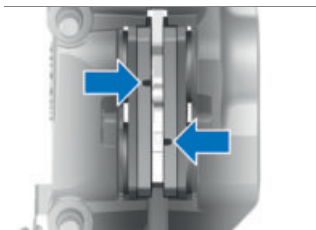

Bremsebelægningsslitagegrænse foran

min 5,6 mm (Friktionsbelægning med bæreplade)

Hvis slidmarkeringerne ikke længere ses tydeligt:



ADVARSEL

Underskridelse af belægningens minimumstykkelse

Nedsat bremsevirkning, beskadigelse af bremsen

- For at kunne garantere bremsesystemets driftssikkerhed må belægningens minimumstykkelse ikke underskrides.
- Få bremsebelægningerne udskiftet af et fagværksted, helst af en BMW Motorrad forhandler.
- BMW Motorrad anbefaler, at man kun monterer originale bremsebelægninger.

Kontrol af bremsebelægningens tykkelse bag

- Parkér E-Scooter på et jævnt og fast underlag.

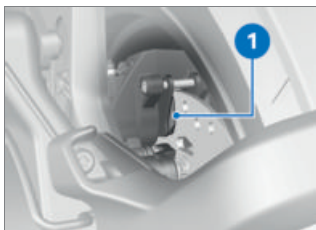

- Foretag en visuel kontrol af bremsebelægningens tyk-

kelse. Synsretning: bagfra imod bremsekaliberen 1.

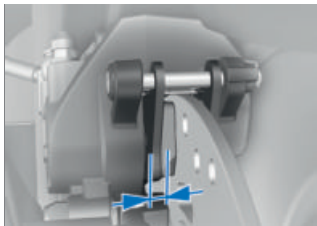

Bremsebelægningsslitagegrænse bag

min 4,5 mm (Friktionsbelægning med bæreplade)

Hvis slidmarkeringerne er nået:



ADVARSEL

Underskridelse af belægningens minimumstykkelser

Nedsat bremsevirkning, beskadigelse af bremsen

- For at kunne garantere bremsesystemets driftssikkerhed må belægningens minimumstykkelser ikke underskrides.
- Få bremsebelægningerne udskiftet af et fagværksted, helst af en BMW Motorrad forhandler.
- BMW Motorrad anbefaler, at man kun monterer originale bremsebelægninger.

Kontrol af bremsevæskestand for- og bagbremse

- Bremsevæskestanden kan kontrolleres ved bremsevæskebeholderens skueglas. Bremsevæskebeholderen til forbremsen sidder i højre side, bremsevæskebeholderen til bagbremsen sidder i venstre side.



ADVARSEL

For lidt eller tilsmudset bremsevæske i bremsevæskebeholderen

Væsentligt reduceret bremsekraft på grund af luft, urenheder eller vand i bremsesystemet

- Undlad straks al kørsel, indtil defekten er afhjulpet.
- Kontrollér bremsevæskestanden regelmæssigt.
- Sørg for, at bremsevæskebeholderens dæksel rengøres før åbning.
- Sørg for, at der kun anvendes bremsevæske fra en forseglet beholder.
- Parkér E-Scooter på et jævnt og fast underlag.
- Stil styret sådan, at bremsevæskebeholderen står vandret.

152 SERVICE



- Kontrollér bremsevæskestanden ved skueglasset **1** på venstre hhv. højre bremsevæskebeholder.

 På grund af sliddet på bremsebelæggingerne falder bremsevæskestanden i bremsevæskebeholderen.



Bremsevæskestand

Bremsevæske, DOT4

Bremsevæskestanden må ikke underskride **MIN**-markeringen.

(Bremsevæskebeholder vandret)

Falder bremsevæskestanden under det tilladte niveau:

- Få defekten afhjulpet hurtigst muligt af et fagværksted, helst af en BMW Motorrad forhandler.

KØLEVÆSKE

Kontrol af kølevæskestand

- Parkér E-Scooter på et jævnt og fast underlag.
- Afmontering af frontbeklædning (→ 155).

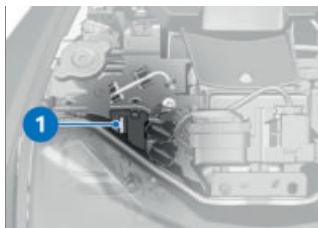

- Foretag en visuel kontrol af kølevæskestanden **1**.



 Nominel kølevæske-stand i ekspansionsbeholder

Mellem **MIN**- og **MAX**-markering (Ved koldt kølekredsløb)

Hvis kølevæskestanden falder til under det tilladte niveau:

- Efterfyld kølevæske hurtigst muligt, eller lad en BMW Motorrad forhandler foretage påfyldning.
- Montering af frontbeklædning (→ 156).

Påfyldning af kølevæske

- Afmontering af frontbeklædning (→ 155).
- Lad motor og kølesystem køle af.

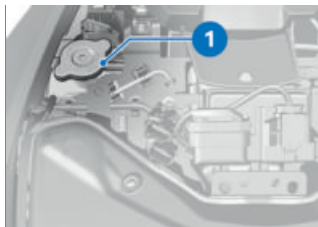

- Åbn lukningen **1**.
- Påfyld kølevæske indtil det nominelle niveau.

 Efterfyldningsmængde kølevæske

0,07 l

- Kontrol af kølevæskestand (→ 152).
- Luk dækslet på ekspansionsbeholderen.
- Montering af frontbeklædning (→ 156).

DÆK

Kontrol af dæktryk



ADVARSEL

Ukorrekt dæktryk.

Forringede køreegenskaber for din Scooter. Reduktion af dækkenes levetid.

- Sørg for korrekt dæktryk.



ADVARSEL

Lodret monterede ventilindsatser åbner af sig selv ved høje hastigheder

Pludseligt tab af dæktryk

- Brug ventilkapper med gummitætningsring, og skru dem godt fast.

- Kontrollér dæktrykket ud fra de efterfølgende data.



Dæktryk foran

2,3 bar (Solokørsel, med kolde dæk)

2,3 bar (Kørsel med passager og bagage, med kolde dæk)



Dæktryk bag

2,5 bar (Solokørsel, med kolde dæk)

2,5 bar (Kørsel med passager og bagage, med kolde dæk)

Ved utilstrækkeligt dæktryk:

- Korrigér dæktryk.

FÆLGE OG DÆK

Kontrol af fælge

- Parkér E-Scooter på et jævnt og fast underlag.
- Kontrollér fælgene visuelt for defekte steder.
- Lad en BMW Motorrad forhandler kontrollere og om

nødvendigt udskifte de beskadigede fælge.

Kontrol af dækprofildybde



ADVARSEL

Kørsel med meget slidte dæk

Ulykkesfare på grund af forringede køreegenskaber

- Udskift om nødvendigt dæk, før den lovbestemte min. profildybde er nået.

- Parkér E-Scooter på et jævnt og fast underlag.
- Mål dækprofilens dybde i hovedprofilrillerne med slidmarkeringer.



På hvert dæk er slidmarkeringer integreret i hovedprofilrillerne. Når dækprofilen er kørt ned til markeringernes niveau, er dækket helt nedslidt. Markeringernes positioner er angivet på dækkanten, f.eks. ved hjælp af bogstaverne TI, TWI eller med en pil.

Er minimumsprofildybden nået:

- Udskift det pågældende dæk.

Anbefalede dæk

For hver dækstørrelse har BMW Motorrad testet bestemte dækfabrikater og bedømt dem som trafiksikre. Vedrørende andre dæk kan BMW Motorrad ikke bedømme egnetheden og derfor ikke garantere køresikkerheden. BMW Motorrad anbefaler, at man kun anvender dæk, som BMW Motorrad har testet. Du kan få omfattende oplysninger hos din BMW Motorrad forhandler eller på internettet under:

bmw-motorrad.com/service

LYSKILDER

Udskiftning af LED-lyskilder



ADVARSEL

Køretøj overses i vejtrafikken på grund af svigtende lyskilder på køretøjet

Sikkerhedsrisiko

- Få udskiftet defekte lyskilder hurtigst muligt. Kontakt i den forbindelse et fagværksted, helst en BMW Motorrad forhandler.

Alle køretøjets lyskilder er LED-lyskilder. LED-lyskildernes levetid er højere end køretøjets forventede levetid. Hvis en LED-lyskilde er defekt, skal du kontakte et fagværksted, helst en BMW Motorrad forhandler.

BEKLÆDNINGSDLE

Afmontering af frontbeklædning



- Træk frontbeklædningen **1** fremad i midten under vindskærmen i det dertil beregnede greb.
- Løsn frontbeklædningen **1** fra låsene **2**.
- Afmonter frontbeklædningen **1** fremefter.

156 SERVICE

Montering af frontbeklædning



- Påsæt frontbeklædningen **1**, og positionér i pilens retning.
- Indfør frontbeklædningen **1** med føringerne **3** og **4**.
- Indsæt frontbeklædningen **1** i clipsene **2** med et let tryk.

Afmontering af sidebeklædning

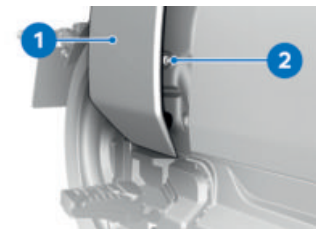

- Afmonter skruen **2**.
- Afmonter sidebeklædningen **1**.



- Afmonter batteriafdækningen **1** i pilens retning.
- Afmonter skrueene **2**.

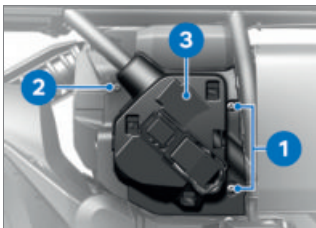

- Afmonter skrueene **1**.
- Tryk beklædningsdelen tilbage, og afmonter skruen **2**.
- Fjern afdækningen **3**.

Montering af sidebeklædning

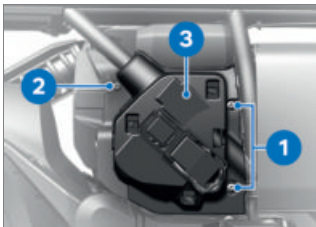

- Påsæt afdækningen **3**.

- Tryk beklædningsdelen tilbage, og monter skruen **2**.
- Monter skruerne **1**.

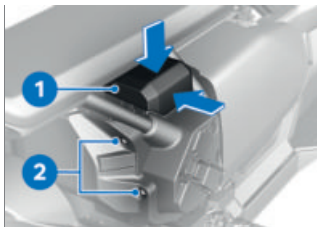

- Monter skruerne **2**.
- Positionér batteriafdækningen **1**.
- Skub batteriafdækningen **1** med tryk fra oven i pilens retning, så låsen går hørbart i indgreb.
- Kontrollér, at batteriafdækningen **1** sidder ordentligt fast.



- Lad sidebeklædningen **1** gå i indgreb med låsene.
- Monter skruen **2**.

BATTERI

Generelle henvisninger

Korrekt pleje, opladning og opbevaring forlænger 12 V batteriets levetid og er en forudsætning for eventuelle garantikrav. For at opnå en lang levetid for 12 V batteriet bør du bemærke følgende punkter:

- Hold batterioverfladen ren og tør.
- Overhold opladningsanvisningerne på de følgende sider ved opladning af batteriet.
- Stil ikke batteriet på hovedet.

Efterladefunktion

Hvis en defineret tærskel for 12 V batteriet underskrides, aktiveres efterladefunktionen. 12 V batteriet efteroplades i så fald fra højvoltagebatteriet via DC/DC-omformeren. Herved sikres en tilstrækkelig ladetilstand for 12 V batteriet.

Efterladefunktionen er aktiv i følgende situationer:

- Under kørsel: 12 V batteriet efteroplades ved behov.
- Ved opladningsprocessen: 12 V batteriet efteroplades også ud over højvoltagebatteriet.
- I stilstandsstandfaser: Hver 2. dag kontrolleres 12 V batteriets ladetilstand, og efteropladning sker ved behov. Ved efteropladning kan der evt.

høres lyde fra blæser og kølevæskepumpe.

Hvis 12 V batteriet under en længere stilstandsfasen skal efteroplades tre gange i træk, viser der On-board battery status. No restrictions. Have it checked by a specialist workshop., når klartilstanden slås til. Yderligere oplysninger i kapitlet "Visninger".

Hvis højvoltbatteriets ladetilstand kommer under en kritisk tærskel, kan 12 V batteriet ikke efteroplades. For at efterladefunktionen altid kan aktiveres ved behov, skal der sikres en tilstrækkelig ladetilstand for højvoltbatteriet.

Opladning af 12 V batteri



OBS

Opladning af det tilsluttede 12 V batteri på batteripolerne

Beskadigelse af køretøjets elektronik

- Afbryd 12 V batteriet før opladning på batteripolerne.



OBS

Opladning af et fuldstændig afladet 12 V batteri via 12 V stikdåsen

Beskadigelse af køretøjets elektronik

- Et fuldstændig afladet 12 V batteri (batterispænding mindre end 12 V, med tændingen slået til er kontrol-lamper og multifunktionsdisplay stadig slukket) skal altid oplades direkte på det **afbrudte** batteris poler.



OBS

Uegnede opladere, der er tilsluttet til en stikdåse

Beskadigelse af oplader og køretøjets elektronik

- Brug egnede BMW opladere. Den passende oplader fås hos din BMW Motorrad partner.

- Oplad det tilsluttede batteri via stikdåsen.



Køretøjets elektronik registrerer, om batteriet er helt opladet. I så fald slås stikdåsen fra.

- Følg betjeningsvejledningen til opladeren.

 Kan batteriet ikke oplades via stikdåsen, er den benyttede oplader muligvis ikke afstemt efter din motorcykels elektronik. I så fald skal du oplade batteriet direkte på batteriets poler, når det er adskilt fra motorkøretøjet.

Din E-Scooter er hverken køre- eller driftsklar. Kontrollér, om 12 V batteriet er helt afladet:

- Slå klartilstand til (▣▣▣ 54).

» Vær opmærksom på TFT-display:

– Hvis TFT-displayet stadig er slukket, når klartilstand er slået til, er batteriet helt afladet. Det afbrudte 12 V batteri skal oplades direkte ved polerne.

– Hvis TFT-displayet tændes, er 12 V batteriet ikke helt afladet. Det tilsluttede 12 V batteri kan oplades via 12 V stikdåsen.

- Slå klartilstand fra (▣▣▣ 55).

Opladning af afbrudt batteri

- Oplad batteriet med en egnet oplader.
- Følg betjeningsvejledningen til opladeren.
- Løsn opladerens polklemmer fra batteripolerne, når opladningen er afsluttet.

Udskiftning af 12 V batteri

– med tyverialarm (DWA)^{EU}

- Slå om nødvendigt tyverialarmen fra. ◀
- Slå klartilstand fra.
- Afmontering af sidebeklædning (▣▣▣ 156).

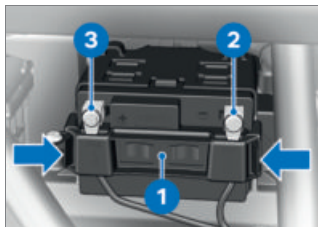

- Tryk holdebøjlen **1** sammen til venstre og højre ved klemmerne, og afmonter den.



OBS

Ukorrekt afbrydelse af batteriet

Kortslutningsfare

- Overhold afbrydelsesrækkefølgen.
- Fjern skruen **2** og afbryd batteriets minusledning.
- Fjern skruen **3** og afbryd batteriets plusledning.
- Tag 12 V batteriet ud af batteriholderen.

160 SERVICE

- Skub 12 V batteriet ind i batteriholderen.

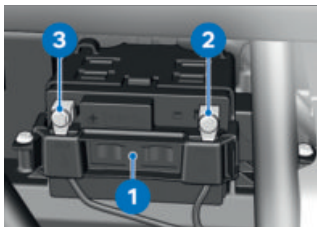

- Monter holdebøjlen **1** på 12 V batteriet.



OBS

Ukorrekt forbindelse af batteriet

Kortslutningsfare

- Overhold monteringsrækkefølgen.
- Positionér batteriets plusledning, og monter skruen **3**.
- Positionér batteriets minusledning, og monter skruen **2**.
- Montering af sidebeklædning (→ 156).

SIKRINGER

Udskiftning af hovedsikring



OBS

Brokoblning af defekte sikringer

Kortslutnings- og brandfare

- Brokobl ikke defekte sikringer.
- Udskift defekte sikringer med nye sikringer.
- Slå klartilstand fra.
- Parkér E-Scooter på et jævnt og fast underlag.
- Afmontering af sidebeklædning (→ 156).

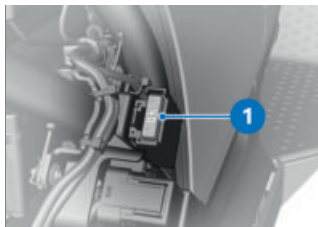

- Udskift den defekte sikring **1**.



Ved hyppige defekter skal det elektriske anlægs sikringer kontrolleres af et fagværksted, helst af en BMW Motorrad partner.

	Hovedsikring
40 A (Hovedsikring)	

- Montering af sidebeklædning (→ 156).

Udskiftning af sikringer

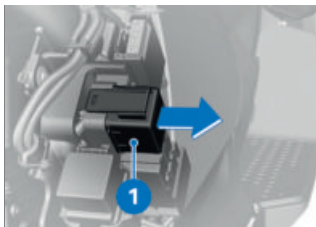

- Slå klartilstand fra.
- Afmontering af sidebeklædning (→ 156).
- Tag sikringsboksen **1** ud.

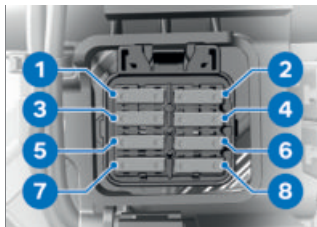

OBS

Brokobl af defekte sikringer

- Kortslutnings- og brandfare
- Brokobl ikke defekte sikringer.
 - Udskift defekte sikringer med nye sikringer.

- Udskift defekt sikring **1 - 8** med en med samme effekt.









Ved hyppige defekter skal det elektriske anlægs sikringer kontrolleres af et fagværksted, helst af en BMW Motorrad partner.



15 A (Drivelektronik, relæ kl. 30g)

162 SERVICE

 Sikring 2
7,5 A (Kl. 30b, drivelektronik, ABS, sensorboks, sædevarme, USB laderum, RDC, opbevaringsrum)
 Sikring 3
10 A (Drivelektronik)
 Sikring 4
7,5 A (Kl. 30, afskæringsrelæ kl. 30b, tyverialarm, tændingsslås, kombiinstrument, On Board Charger, OBD-stik)
 Sikring 5
7,5 A (Kl. 30C, kombikontakt venstre, Service Disconnect, drivelektronik, On Board Charger)
 Sikring 6
anvendes ikke
 Sikring 7
anvendes ikke
 Sikring 8
anvendes ikke

- Sæt sikringsboksen i.
- Montering af sidebeklædning (▮▮▮▮▶ 156).

DIAGNOSESTIK

Løsne diagnosestik



FORSIGTIG

Forkert fremgangsmåde ved løsning af diagnosestikket til On-Board-Diagnose

Funktionsfejl på motorcyklen

- Diagnosestikdåsen må kun afbrydes af et fagværksted eller af andre autoriserede personer i forbindelse med BMW Motorrad service.
 - Arbejdet skal udføres af personer med en relevant uddannelse.
 - Vær opmærksom på motor-køretøjsproducentens bestemmelser.
- Afmontering af frontbeklædning (▮▮▮▮▶ 155).

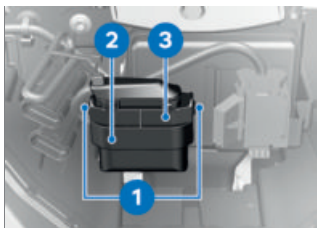

- Tryk på låsene **1** i begge sider.
- Løsn diagnosestikket **2** fra holderen **3**.
- » Interfacet til diagnose- og informationssystemet kan sættes på diagnosestikket **2**.

Fastgørelse af diagnosestik

- Afbryd interfacet til diagnose- og informationssystemet.

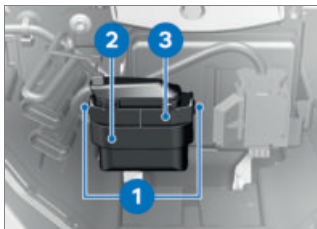

- Sæt diagnosestikket **2** i holderen **3**.
- » Låsene **1** går i indgreb på begge sider.
- Montering af frontbeklædning (▮▮▮▮ 156).

TILBEHØR

11

GENERELLE HENVISNINGER	166
STIKDÅSER	166
TOPCASE	167



GENERELLE HENVISNINGER

BMW Motorrad anbefaler, at du anvender dele og tilbehørsprodukter til dit køretøj, som er godkendt af BMW til dette formål.

Din BMW Motorrad forhandler er den rigtige kontaktperson for originale BMW dele og tilbehør, andre af BMW frigivne produkter og den tilhørende kvalificerede rådgivning. Disse dele og dette tilbehør har BMW omhyggeligt testet med henblik på sikkerhed, funktion og egnethed. BMW påtager sig et produktansvar for disse dele. På den anden side kan BMW ikke påtage sig noget ansvar for ikke-godkendte dele eller tilbehørsprodukter af nogen art.



FORSIGTIG

Anvendelse af fremmede produkter

Sikkerhedsrisiko

- BMW Motorrad kan ikke for hvert enkelt fremmed produkt vurdere, om det kan benyttes til BMW motor-køretøjer uden sikkerhedsrisiko. Dette er heller ikke givet, når der er udstedt en national myndighedsgodkendelse. Sådanne kontroller kan ikke altid tage højde for alle anvendelsesbetingelser for BMW motorkøretøjer og er derfor til dels ikke tilstrækkelige.
- Brug kun dele og tilbehørsprodukter, der er frigivet til dit motorkøretøj af BMW.

Vær opmærksom på lovens bestemmelser ved alle ændringer. Se bestemmelser vedrørende trafikgodkendelse i dit land.

STIKDÅSER

Tilslutning af elektriske apparater

- Apparatet, der er tilsluttet stikdåser, kan kun tages i drift, når klartilstanden er slået til.

Drift af ekstraudstyr

Når der anvendes 12 V stikdåser, overvågens batterikapaciteten ikke. Hvis ekstraapparater bruges i en længere periode, uden at højvoltbatteriet er tilkøbet, kan der ske en fuldstændig afladning af 12 V batteriet. Herefter kan din E-Scooter muligvis ikke længere sættes i klartilstand.

Kabelføring

- Kablerne fra stikdåser til ekstra apparater skal føres, så de ikke generer føreren.
- Kabelføringen må ikke begrænse styrudslaget og køreegenskaberne.
- Kablerne må ikke komme i klemme.

TOPCASE

-med topcase^{ET}

Åbne topcase

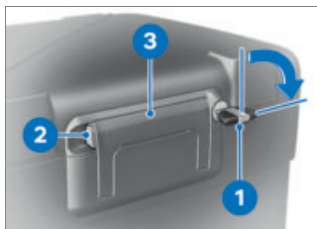

- Drej nøglen **1** med uret.

- Hold den gule lås **2** trykket ind, og klap bæregrebet **3** op.



- Tryk den gule knap **1** fremad, og åbn samtidig topcaselåget.

Justering af topcasevolumen

- Åbn og tøm topcasen.



- Lad svingarmen **1** gå i indgreb i den forreste slutposition for at få større volumen.
- Lad svingarmen **1** gå i indgreb i den bageste slutposition for at få mindre volumen.
- Luk topcasen.

 Volumen Topcase

25...35 l

168 TILBEHØR

Lukke topcase

- Luk topcaselåget med et hårdt tryk.



OBS

Indklapning af bæregrebet med låst kuffertlås

Beskadigelse af låselasken

- Før indklapning af bæregrebet skal det sikres, at topcaselåsen står lodret.
- Klapp bæregrebet **1** i.
 - » Bæregrebet går hørbart i indgreb.
- Drej nøglen **2** mod uret, og træk den ud.

Afmontering af topcase



- Drej nøglen **1** med uret.
- Hold den gule lås **2** trykket ind, og klapp bæregrebet **3** op.



- Træk den røde arm **1** bagud.
 - » Låseklappen **2** springer op.
- Klapp låseklappen helt op.
- Tag topcasen ud af holderen i bæregrebet.

Montering af topcase



- Træk den røde arm **1** bagud.
» Låseklappen **2** springer op.
- Klap låseklappen helt op.



- Tryk låseklappen **1** fremad, indtil der er modstand.
- Tryk derefter låseklappen og den røde oplåsingsarm **2** fremad samtidig.
» Låseklappen går i indgreb.



- Fastgør topcasen i de forreste holdere **1** på topcaseholdepladen.
- Tryk topcasen på topcaseholdepladen bagtil.



OBS

Indklapning af bæregrebet med låst kuffertlås

Beskadigelse af låselasken

- Før indklapning af bæregrebet skal det sikres, at kuffertlåsen står på tværs af køreretningen.

- Klap bæregrebet **1** i.

170 TILBEHØR

- » Bæregrebet går hørbart i indgreb.
- Drej nøglen **2** mod uret, og træk den ud.

Maksimal belæsning

	Belæsning af Vario- topcase
	–med topcase ^{ET}
	maks 5 kg◁

PLEJE

12

PLEJEMIDDEL	174
VASK AF MOTORCYKLEN	174
RENGØRING AF SARTE KØRETØJSDELE	175
LAKPLEJE	176
KONSERVERING	177
DRIFTSOPHØR AF E-SCOOTER	177
IDRIFTTAGNING AF E-SCOOTER	177

PLEJEMIDDEL

BMW Motorrad anbefaler at bruge rengørings- og plejemidler, som fås hos din BMW Motorrad forhandler. BMW Care Products er materialeprøvede, laboratorietestede og afprøvet i praksis, og de giver optimal pleje og beskyttelse af de materialer, der er anvendt i din motorcykel.



OBS

Anvendelse af uegnede rengørings- og plejemidler

Beskadigelse af køretøjsdele

- Brug ikke opløsningsmidler som f.eks. nitrofortynder, koldrensemidler, brændstof o.l. og ingen alkoholholdige rengøringsmidler.



OBS

Anvendelse af stærkt syreholdige eller stærkt alkaliske rengøringsmidler

Beskadigelse af køretøjsdele

- Vær opmærksom for fortyndelsesforholdet på rengøringsmidlets emballage.
- Brug ikke stærkt syreholdige eller stærkt alkaliske rengøringsmidler.

VASK AF MOTORCYKLEN

BMW Motorrad anbefaler at blødgøre og afvaske insekter og vanskeligt smuds på lake-rede dele med BMW insektfjerner før vask af motorcyklen. For at forhindre pletdannelse bør motorcyklen ikke vaskes umiddelbart efter udsættelse for kraftigt sollys eller i solen. Rengør regelmæssigt gaffelbenene for urenheder.

Især i vintermånederne er det vigtigt, at motorcyklen vaskes oftere.

For at fjerne vejsalt skal motorcyklen rengøres med koldt vand, så snart turen er slut.



Efter kørsel i regn, ved høj luftfugtighed eller efter vask af motorcyklen kan der dannes kondens inden i forlygten. I den forbindelse kan forlygten kortvarigt være dugget. Hvis der samles fugt i forlygten, som ikke forsvinder igen, skal du kontakte et fagværksted, helst en BMW Motorrad-partner.

**ADVARSEL**

Fugtige bremseskiver og bremsebelægninger efter vask af motorkøretøjet, efter kørsel gennem vand og ved regn

Forringet bremsevirkning, ulykkesfare

- Brems i god tid, indtil bremse-skiverne og bremsebe-lægningerne er tørret af eller er bremset tørre.

**OBS**

Forstækning af saltpåvirkningen på grund af varmt vand

Korrosion

- Brug kun koldt vand til fjernelse af vejsalt.

**OBS**

Skader på grund af højt vandtryk fra højtryksrensere eller damprensere

Korrosion eller kortslutning, skader på mærkater, på pakninger, på det hydrauliske bremsesystem, på det elektriske anlæg og sædet

- Højtryks- eller damprensere skal anvendes med omtanke.

RENGØRING AF SARTE KØRETØJSDELE**Kunststoffer****OBS**

Anvendelse af uegnede rengøringsmidler

Beskadigelse af kunststofoverflader

- Brug ikke alkoholholdige, opløsningsmiddelholdige eller skurende rengøringsmidler.
- Brug ikke insektsvampe eller svampe med hård overflade.

Rengør kunststof-dele med vand og BMW kunststof-plejeemulsion. Dette gælder især:

- Vindskærme og vindafvisere
- Lygteglas af kunststof
- Dækglas på instrumentkombinationen
- Sorte, ulakerede dele



Blødgør vanskeligt snavs og insekter ved at lægge en våd klud på.

Beklædningsdele

Rengør beklædningsdele med vand og BMW Motorrad rengøringsmiddel.

176 PLEJE

TFT-display

TFT-displayet rengøres med varmt vand og opvaskemiddel. Tør det derefter af med en ren klud e.l., f.eks. et stykke køkkenrulle.

Krom

Kromdele rengøres omhyggeligt med rigeligt vand og motorcykelrens fra plejeserien BMW Motorrad Care Products. Dette gælder især ved vejsalt-påvirkning.

Til yderligere behandling benyttes BMW Motorrad metalpolitur.

Køler

Rengør køleren regelmæssigt for at forhindre overophedning af elmaskinen på grund af utilstrækkelig køling.

Brug f.eks. en haveslange med lavt vandtryk.



OBS

Bøjning af kølerlameller

Beskadigelse af kølerlameller

- Sørg ved rengøring for, at kølerlamellerne ikke bøjes.

Gummi

Behandl gummidele med vand eller BMW gummiplejemiddel.



OBS

Anvendelse af silikonespray til pleje af tætningsgummi

Beskadigelse af tætningsgummi

- Brug ikke silikonespray eller silikoneholdige plejemidler.

LAKPLEJE

Langtidspåvirkninger fra laks-kadende stoffer forebygges med regelmæssig vask af motorcyklen, især hvis din motorcykel benyttes i områder med høj luftforurening eller naturlig forurening, f. eks. harpiks fra træer eller blomsterstøv. Særligt aggressive stoffer bør dog fjernes straks, da der ellers er risiko for forandring eller misfarvning af lakken. Hertil hører f.eks. spildt brændstof, olie, fedt, bremsevæske og fuglesekret. Her anbefaler vi BMW Motorrad rengøringsmiddel og derefter BMW Motorrad glanspolitur til konserveringen. Urenheder på lakoverfladen er lette at få øje på efter en køretøjsvask. De skal omgående fjernes med rensbenzin eller sprit på en ren klud eller

en tot vat. BMW Motorrad anbefaler at fjerne tjærepletter med BMW tjærefjerner. Derefter skal lakken konserveres på disse steder.

KONSERVERING

Når vand ikke længere perler af lakken, skal den konserveres. BMW Motorrad anbefaler, at man til lakkonserveringen benytter BMW Motorrad glanspolitur eller midler, som indeholder carnaubavoks eller syntetiske vokser.

DRIFTSOPHØR AF E-SCOOTER



OBS

Beskadigelse af højvoltbatteriet ved for kraftig afladning

Fare for beskadigelse

- Før længere tids stilstand i op til fire uger skal det sikres, at højvoltbatteriet er fuldt opladet.
- Kontrollér ladetilstanden regelmæssigt, og oplad evt. højvoltbatteriet.
- Lad ikke køretøjet stå parkeret i længere tid med en lav ladetilstand.



Lad ikke køretøjet stå parkeret mere end 14 dage, hvis den elektriske rækkevidde er mindre end 10 km.

- Rengøring af motorcyklen.
- Start af opladningsproces (☛ 113).
- Sprøjt bremsegreb, vippestøtte- og sidestøttelejrning med egnet smøremiddel.
- Konservér blanke og forkromede dele med syrefrit fedt (vaseline).
- Stil E-Scooter i et tørt rum, så begge hjul er aflastet.

IDRIFTTAGNING AF E-SCOOTER

- Fjern udvendig konservering.
- E-Scooter rengøring.
- Tjekliste (☛ 123).

TEKNISKE DATA

13

FEJLTABEL	180
OPLADNING	182
MOTOR	183
GEARKASSE	183
BAGHJULSTRÆK	183
RAMME	183
CHASSIS	183
BREMSER	184
HJUL OG DÆK	184
ELEKTRISK ANLÆG	185
TYVERIALARM	186
MÅL	187
VÆGT	187
KØREVÆRDIER	188

180 **TEKNISKE DATA**

FEJLTABEL

Køreklar tilstand kan ikke slås til:

Årsag	Afhjælpning
Sidestøtteben klappet ud	Klap sidestøttebenet ind.
Start uden bremseaktivering	Aktivér et bremsegreb ved start.
12 V batteri tomt	Opladning af 12 V batteri (☐➔ 158).

Bluetooth-forbindelse ikke oprettet.

Årsag	Afhjælpning
Nødvendige trin til parringen blev ikke gennemført.	Find information om nødvendige trin til parringen i betjeningsvejledningen til kommunikationssystemet.
Kommunikationssystemet forbindes ikke automatisk på trods af den udførte parring.	Slå hjelmens kommunikationssystem fra, og forbind igen efter et til to minutter.
Der er lagret for mange Bluetooth-enheder i hjelmen.	Slet alle parring-registreringer i hjelmen (se betjeningsvejledningen til kommunikationssystemet).
Der er flere køretøjer med Bluetooth-kompatible enheder i nærheden.	Undgå samtidig parring med flere køretøjer.

Bluetooth-forbindelse er fejlbehæftet.

Årsag	Afhjælpning
Bluetooth-forbindelsen til den mobile terminal afbrydes.	Slå energisparetilstand fra.
Bluetooth-forbindelsen til hjelmen afbrydes.	Slå hjelmens kommunikationssystem fra, og forbind igen efter et til to minutter.
Lydstyrken i hjelmen kan ikke indstilles.	Slå hjelmens kommunikationssystem fra, og forbind igen efter et til to minutter.

Telefonbog vises ikke på TFT-displayet.

Årsag	Afhjælpning
Telefonbogen er endnu ikke overført til motorcyklen.	Bekræft overføringen af telefondata (☰ 97) på den mobile terminal ved parringen.

Aktiv rutevejledning vises ikke på TFT-displayet.

Årsag	Afhjælpning
Navigation fra BMW Motorrad Connected App blev ikke overført.	Åbn BMW Motorrad Connected app'en på den forbundne mobile terminal, før turen begynder.
Rutevejledning kan ikke startes.	Sørg for at sikre den mobile terminals dataforbindelse, og kontrollér kortmaterialet på den mobile terminal.

Afspilningslisten vises ikke på TFT-displayet.

Årsag	Afhjælpning
Der er for mange numre på afspilningslisten i den mobile terminal.	Reducér antal numre på afspilningslisten i den mobile terminal.

182 **TEKNISKE DATA**

OPLADNING

Højvoltbatteriets samlede kapacitet	60,6 Ah
Henvisning ladetid	Angivelserne om ladetid forudsætter, at der oplades med den nævnte lade strøm. Temperaturer og den valgte ladeinfrastruktur, ladekabel og lade strømsbegrænsning kan forlænge ladetiden.

Ladetid

Ladetid for højvoltbatteriet med standardladekabel	210 min, 80 % ladning ved lade strøm: 10 A 260 min, 100 % ladning ved lade strøm: 10 A
–med effektreduktion ^{EU}	145 min, 80 % ladning ved lade strøm: 10 A 200 min, 100 % ladning ved lade strøm: 10 A
Ladetid for højvoltbatteriet med Mode3-ladekabel	65 min, 80 % ladning ved lade strøm: 30 A 100 min, 100 % ladning ved lade strøm: 30 A
–med hurtiglader ^{EU}	50 min, 80 % ladning ved lade strøm: 30 A 70 min, 100 % ladning ved lade strøm: 30 A

MOTOR

Motornummerplacering	Underside motorhus
Motortype	IA0P06A
Motorkonstruktionstype	Synkronmaskine
Maksimalt omdrejningstal	maks 12300 min ⁻¹

GEARKASSE

Gearkassetype	1-trins gearkasse, indbygget i motorhuset
---------------	---

BAGHJULSTRÆK

Type baghjulstræk	Remtræk
Type baghjulsføring	Enarms støbt letmetalvinge med baghjulsaksel, der kan indstilles via excenter

RAMME

Rammetype	Stål-dobbeltsløjferamme
Typeskiltplacering	Ramme foran til højre på styrehoved
Placering af motorkøretøjets identifikationsnummer	Hovedramme forrest i højre side forned

CHASSIS**Forhjul**

Type forakselføring	Teleskopgaffel
Fjedervandring foran	110 mm, på forhjul

Baghjul

Type baghjulsaffjedring	direkte styret fjederben med justerbar fjederforspænding
Fjedervandring på baghjulet	92 mm, på baghjulet

184 **TEKNISKE DATA**

BREMSE

Forhjul

Type forhjulsbremse	Dobbelt skivebremse, fast, diameter 265 mm, 4-stemplet fast kaliber
Bremsebelægningsmateriale foran	Organisk
Bremseskivetykkelse foran	5 mm, Ny tilstand min 4,5 mm, Slidgrænse
Bremseaktiveringens frigang (Forhjulsbremse)	0,7...3,4 mm, på stemplet

Baghjul

Type baghjulsbremse	Enkelt skivebremse, diameter 265 mm, 1-stemplet flydende kaliber
Bremsebelægningsmateriale bag	Organisk
Bremseskivetykkelse bag	5 mm, Ny tilstand min 4,5 mm, Slidgrænse

HJUL OG DÆK

Anbefalede dækparringer	En oversigt over de aktuelt godkendte dæk fås hos din BMW Motorrad forhandler eller på internettet under bmw-motorrad.com .
Hastighedskategori dæk for/ bag	H, som minimum påkrævet: 210 km/h

Forhjul

Forhjulstype	Støbt aluminiumhjul
Forhjulsfælgstørrelse	3,50" x 15"
Dækbetegnelse foran	120/70 R 15
Belastningstal dæk foran	56
Tilladt forhjulsubalance	maks 5 g

Baghjul

Baghjulstype	Støbt aluminiumhjul
Baghjulsfælgstørrelse	4,50" x 15"
Dækbetegnelse bag	160/60 R 15
Belastningstal dæk bag	67
Tilladt baghjulsubalance	maks 5 g

Dæktryk

Dæktryk foran	2,3 bar, Solokørsel, med kolde dæk 2,3 bar, Kørsel med passager og bagage, med kolde dæk
Dæktryk bag	2,5 bar, Solokørsel, med kolde dæk 2,5 bar, Kørsel med passager og bagage, med kolde dæk

ELEKTRISK ANLÆG

Stikdåsernes elektriske belastningsevne	maks 5 A, alle stikdåser samlet
Hovedsikring	40 A, Hovedsikring
Sikring 1	15 A, Drivelektronik, relæ kl. 30g
Sikring 2	7,5 A, Kl. 30b, drivelektronik, ABS, sensorboks, sædevarme, USB laderum, RDC, opbevaringsrum
Sikring 3	10 A, Drivelektronik

186 **TEKNISKE DATA**

Sikring 4	7,5 A, Kl. 30, afskæringsrelæ kl. 30b, tyverialarm, tændingslås, kombiinstrument, On Board Charger, OBD-stik
Sikring 5	7,5 A, Kl. 30C, kombikontakt venstre, Service Disconnect, drivelektronik, On Board Charger
Sikring 6	anvendes ikke
Sikring 7	anvendes ikke
Sikring 8	anvendes ikke

Batteri

Batteritype	AGM-batteri (Absorbent Glass Mat), vedligeholdelsesfrit
Nominel batterispænding	12 V
Nominel batterikapacitet	5 Ah

Lyskilder

Lyskilder til fjernlys	LED
Lyskilder til nærlys	LED
Lyskilder til positionslys	LED
Lyskilder til bag-/bremselys	LED
Lyskilder til blinklys	LED
Lyskilde til nummerpladelys	LED

TYVERIALARM

–med tyverialarm (DWA)^{EU}

Aktiveringstid ved idrifttagning	ca. 30 s
Alarmvarighed	ca. 26 s
Batteritype	CR 123 A

MÅL

Køretøjslængde	2285 mm, over nummerpladeholder
Køretøjets højde	1150 mm, over vindskærm, ved DIN-egenvægt
–med høj vindskærm ^{EU}	1315 mm, over vindskærm, ved DIN-egenvægt
Køretøjets bredde	855 mm, med spejle 820 mm, over styrvægte
Førersædehøjde	780 mm, uden fører, ved DIN-egenvægt
–med komfortsæde Backrest ^{EU}	800 mm, uden fører, ved DIN-egenvægt
Førerskridtbuelængde	1810 mm, uden fører, ved DIN-egenvægt

VÆGT

Køretøjets egenvægt	231 kg, DIN-egenvægt, køreklar 90 % optanket, uden ekstraudstyr
Tilladt totalvægt	410 kg
Maksimal belæsning	179 kg
Belæsning af Vario-topcase	
–med topcase ^{ET}	maks 5 kg
Last i hjelmrum	maks 8 kg

188 **TEKNISKE DATA**

KØREVÆRDIER

Maksimal hastighed	120 km/h
Rækkevidde	130 km, Ifølge WMTC
–med effektreduktion ^{EU}	100 km, Ifølge WMTC

SERVICE

14

BMW MOTORRAD SERVICE	192
BMW MOTORRAD SERVICEHISTORIK	192
BMW MOTORRAD MOBILITETSYDELSER	193
SERVICEARBEJDE	193
SERVICSKEMA	195
SERVICEBEKRÆFTELSE	196
SERVICEBEKRÆFTELSE	208

BMW MOTORRAD SERVICE

Via sit omfattende forhandler-netværk kan BMW Motorrad servicere dig og din motorcykel i over 100 lande på verdensplan. BMW Motorrad forhandlerne har de tekniske informationer og den tekniske knowhow, som er nødvendig for at kunne udføre alt service- og reparationsarbejde på din BMW korrekt.

Den nærmeste BMW Motorrad forhandler finder du via vores internetside under:

bmw-motorrad.com.



ADVARSEL

Ukorrekt udførte service- og reparationsarbejder

Ulykkesfare på grund af følgeskade

- BMW Motorrad anbefaler at lade de nødvendige arbejder på motorcyklen udføre af et fagværksted, helst af en BMW Motorrad partner.

For at sikre at din BMW altid er i den optimale tilstand, anbefaler BMW Motorrad dig at overholde de serviceintervaller, der er fastsat for din motorcykel.

Sørg for at få bekræftet alt udført service- og reparationsar-

bejde i kapitlet Service i denne vejledning. For at kunne opnå kulanceydelse efter garantiens udløb er det en ufravigelig forudsætning, at den regelmæssige service kan dokumenteres.

Indholdet af BMW Motorrad Services kan oplyses af din BMW Motorrad forhandler.

BMW MOTORRAD SERVICE-HISTORIK

Registreringer

Det gennemførte servicearbejde registreres i servicebeviserne. Registreringerne er ligesom et servicehæfte dokumentation for en regelmæssig service.

Når der sker en registrering i motorcyklens elektroniske servicehistorik, gemmes service-relevante data i de centrale IT-systemer hos BMW AG, München.

De registrerede data i den elektroniske servicehistorik kan efter et ejerskifte også ses af den nye køretøjsejer. En BMW Motorrad forhandler eller et fagværksted kan se de registrerede data i den elektroniske servicehistorik.

Indsigelse

Køretøjsejeren kan over for en BMW Motorrad forhandler eller et fagværksted gøre indsigelse mod registreringen i den elektroniske servicehistorik og den dermed forbudne lagring af data i motorkøretøjet og dataoverførsel til køretøjsproducenten, der er relateret til hans/hendes tid som køretøjsejer. I så fald sker der ingen registrering i motorkøretøjets elektroniske servicehistorik.

BMW MOTORRAD MOBILITETS- TETSYDELSER

Ved nye BMW motorcykler er du i tilfælde af uheld sikret forskellige ydelser med BMW Motorrad mobilitetsydelser (f.eks. mobil service, vejhjælp, tilbagetransport af motorkøretøj).

Hos din BMW Motorrad forhandler kan du få oplysninger om, hvilke mobilitetsydelser der tilbydes.

SERVICEARBEJDE

BMW leveringseftersyn

BMW leveringseftersynet udføres af din BMW Motorrad forhandler, før køretøjet overdrages til dig.

BMW tilkøringskontrol

BMW tilkøringskontrollen skal gennemføres mellem 500 km og 1200 km.

BMW Motorrad Service

BMW Motorrad service udføres en gang årligt, og omfanget af denne service kan variere, afhængigt af motorkøretøjets alder og den kørte vejstrækning. Din BMW Motorrad forhandler bekræfter den udførte service og noterer tidspunktet for næste service.

Førere, der kører mange kilometer om året, skal eventuelt møde op til service før det noterede tidspunkt. I disse tilfælde noteres også et tilsvarende maksimalt kilometertal i servicebekræftelsen. Hvis dette kilometertal nås før det næste servicetidspunkt, skal service rykkes frem.

194 SERVICE

Flere informationer om emnet service under:

bmw-motorrad.com/service

Den nødvendige service på dit køretøj finder du i den efterfølgende serviceplan:

SERVICESKEMA

	500 - 1200 km 300 - 750 mls	10 000 km 6 000 mls	20 000 km 12 000 mls	30 000 km 18 000 mls	40 000 km 24 000 mls	50 000 km 30 000 mls	60 000 km 36 000 mls	70 000 km 42 000 mls	80 000 km 48 000 mls	90 000 km 54 000 mls	100 000 km 60 000 mls	12 months	24 months
1	X												
2		X											X
3					X				X				
4	X ^a												X ^a
5	X				X				X				

- 1 BMW Motorrad tilkøringskontrol
 - 2 BMW Motorrad Service standardomfang
 - 3 Udskitning af rem
 - 4 Skift af bremsevæske i hele systemet
 - 5 Skift af gearolie
- ^a Første gang ved BMW Motorrad tilkøringskontrol, hvis køretøjets produktionsdato ligger mere end tre måneder tilbage, derefter hvert andet år

SERVICEBEKRÆFTELSER

BMW Motorrad Service standardomfang

Efterfølgende oplystes aktiviteterne i forbindelse med BMW Motorrad Service standardomfanget. Det faktiske serviceomfang, der gælder for din motorcykel, kan afvige.

- Kontrollér batteriets ladetilstand
- Udfør en køretøjstest med BMW Motorrad diagnosesystem
- Visuel kontrol af bremselædninger, bremseslanger og tilslutninger
- Kontrol af bremsevæskestanden for og bag
- Kontrol af bremsebelægninger og bremseskiver foran for slitage
- Kontrol af bremsebelægninger og bremseskive bag for slitage
- Smøring af sidestøtteben og kontrol af bowdentræk til parkeringsbremse
- Smøring af lejrning parkeringsbremsens bowdenkabel samt kontrol af parkeringsbremsens grundindstilling og funktion
- Kontrol af kronrørslejer
- Kontrol af kølevæskestand
- Kontrollér dæktryk og -profildybde
- Kontrol af belysning og signalanlæg
- Funktionsprøve startfrigivelse
- Slutkontrol og kontrol for trafiksikkerhed
- Fastsæt servicedato og resterende strækning med BMW Motorrad diagnosesystem
- Bekræft BMW Motorrad service i motorcyklens dokumentation

BMW leveringseftersyn

gennemført

den _____

Stempel, underskrift

BMW tilkøringskontrol

gennemført

den _____

ved km _____

Næste service

senest

den _____

eller, hvis tidligere nået

ved km _____

Stempel, underskrift

BMW Motorrad Service

gennemført

den _____

ved km _____

Næste service

senest

den _____

eller, hvis tidligere nået

ved km _____

Gennemført arbejde

BMW Motorrad Service

Ja Nej

Udskiftning af rem

Skift af bremsevæske i hele systemet

Skift af gearolie

Henvisninger

Stempel, underskrift

BMW Motorrad Service

gennemført

den _____

ved km _____

Næste service

senest

den _____

eller, hvis tidligere nået

ved km _____

Gennemført arbejde

	Ja	Nej
BMW Motorrad Service	<input type="checkbox"/>	<input type="checkbox"/>
Udskiftning af rem	<input type="checkbox"/>	<input type="checkbox"/>
Skift af bremsevæske i hele systemet	<input type="checkbox"/>	<input type="checkbox"/>
Skift af gearolie	<input type="checkbox"/>	<input type="checkbox"/>

Henvisninger

Stempel, underskrift

200 SERVICE

BMW Motorrad Service

gennemført

den _____

ved km _____

Næste service

senest

den _____

eller, hvis tidligere nået

ved km _____

Gennemført arbejde

BMW Motorrad Service

Ja Nej

Udskiftning af rem

Skift af bremsevæske i hele systemet

Skift af gearolie

Henvisninger

Stempel, underskrift

BMW Motorrad Service

gennemført

den _____

ved km _____

Næste service

senest

den _____

eller, hvis tidligere nået

ved km _____

Gennemført arbejde

BMW Motorrad Service

Ja Nej

Udskiftning af rem

Skift af bremsevæske i hele systemet

Skift af gearolie

Henvisninger

Stempel, underskrift

202 SERVICE

BMW Motorrad Service

gennemført

den _____

ved km _____

Næste service

senest

den _____

eller, hvis tidligere nået

ved km _____

Gennemført arbejde

BMW Motorrad Service

Ja Nej

Udskiftning af rem

Skift af bremsevæske i hele systemet

Skift af gearolie

Henvisninger

Stempel, underskrift

BMW Motorrad Service

gennemført

den _____

ved km _____

Næste service

senest

den _____

eller, hvis tidligere nået

ved km _____

Gennemført arbejde

	Ja	Nej
BMW Motorrad Service	<input type="checkbox"/>	<input type="checkbox"/>
Udskiftning af rem	<input type="checkbox"/>	<input type="checkbox"/>
Skift af bremsevæske i hele systemet	<input type="checkbox"/>	<input type="checkbox"/>
Skift af gearolie	<input type="checkbox"/>	<input type="checkbox"/>

Henvisninger

Stempel, underskrift

204 SERVICE

BMW Motorrad Service

gennemført

den _____

ved km _____

Næste service

senest

den _____

eller, hvis tidligere nået

ved km _____

Gennemført arbejde

BMW Motorrad Service

Ja Nej

Udskiftning af rem

Skift af bremsevæske i hele systemet

Skift af gearolie

Henvisninger

Stempel, underskrift

BMW Motorrad Service

gennemført

den _____

ved km _____

Næste service

senest

den _____

eller, hvis tidligere nået

ved km _____

Gennemført arbejde

	Ja	Nej
BMW Motorrad Service	<input type="checkbox"/>	<input type="checkbox"/>
Udskiftning af rem	<input type="checkbox"/>	<input type="checkbox"/>
Skift af bremsevæske i hele systemet	<input type="checkbox"/>	<input type="checkbox"/>
Skift af gearolie	<input type="checkbox"/>	<input type="checkbox"/>

Henvisninger

Stempel, underskrift

BMW Motorrad Service

gennemført

den _____

ved km _____

Næste service

senest

den _____

eller, hvis tidligere nået

ved km _____

Gennemført arbejde

BMW Motorrad Service

Ja Nej

Udskiftning af rem

Skift af bremsevæske i hele systemet

Skift af gearolie

Henvisninger

Stempel, underskrift

BMW Motorrad Service

gennemført

den _____

ved km _____

Næste service

senest

den _____

eller, hvis tidligere nået

ved km _____

Gennemført arbejde

BMW Motorrad Service

Ja Nej

Udskiftning af rem

Skift af bremsevæske i hele systemet

Skift af gearolie

Henvisninger

Stempel, underskrift

CERTIFIKAT

15

212 CERTIFIKAT

BMW CE 04 BATTERY CERTIFICATE FOR HØJVOLT-CELLEMODULERS EFFEKT OG BETINGELSER

Den sælgende BMW Motorrad forhandler giver køberen af en ny BMW CE 04 følgende ydelstilsagn med henblik på højvoltage-cellemodulerne som supplement til kravene på grund af tingsmangler iht. salgsbetingelserne for nye BMW CE 04 køretøjer:

- 1.** BMW CE 04 Battery Certificate for højvoltage-cellemodulerne på den nye BMW CE 04 gælder for de første 40000 km med den nye BMW CE 04 og ophører, uafhængigt af de kørte kilometer, senest fem år efter den første levering eller første indregistrering af den nye BMW CE 04, idet det første tidspunkt er gældende ("Certifikatstidsrum").
- 2.** Inden for certifikatstidsrummet kan køberen kræve gratis afhjælpning af en tingsmangel på højvoltage-cellemodulerne.
- 3.** Hvis en bugsering af BMW CE 04 køretøjet inden for certifikatstidsrummet bliver nødvendig på grund af en tingsmangel ved højvoltage-cellemodulerne, får køberen erstattet de nødvendige omkostninger ved bugseringen til det nærmeste BMW CE 04 serviceværksted.
- 4.** Et lithium-ion højvoltagebatteris kapacitet falder teknisk betinget i løbet af anvendelsestiden (naturlig slitage). Viser en kapacitetsmåling hos en BMW Motorrad forhandler inden for certifikatstidsrummet, at batteriets nettokapacitet er faldet til under 70 % af den oprindelige værdi ved udlevering af det nye BMW CE 04 køretøj, udgør denne under 70 % liggende andel et for stort kapacitetstab. Dette for store kapacitetstab afhjælpes gratis for køberen.
- 5.** Køberen kan gøre ydelstilsagnene fra dette BMW CE 04 Battery Certificate gældende over for den sælgende BMW Motorrad forhandler samt enhver BMW Motorrad forhandler på CE 04 afsætningsmarkederne*.

6. Ydelsestilsagnene fra BMW CE 04 Battery Certificate forudsætter, at eftersyn foretages med de af producenten fastsatte intervaller, og kontroller og evt. udbedringer i forbindelse med disse eftersyn udføres på højvolt-cellemodulerne. Ydelsestilsagnene gælder ikke, for så vidt at en tingsmangel på højvolt-cellemodulerne eller et for stort kapacitetstab skyldes ulykkesskader eller er opstået ved, at

- BMW CE 04 køretøjet er benyttet under betingelser, som det ikke var homologeret til (f.eks. i et fra første udleveringssted afvigende land med afvigende homologationsbetingelser), eller
- BMW CE 04 køretøjet er behandlet ukorrekt eller er overbelastet, f.eks. ved motorsportskonkurrencer, eller
- der i BMW CE 04 køretøjet er monteret dele, hvis anvendelse producenten ikke har godkendt, eller BMW CE 04 køretøjet eller dele heraf (f.eks. software) er ændret på en måde, der ikke er godkendt af producenten, eller

- forskrifterne om behandling, vedligeholdelse og pleje af BMW CE 04 køretøjet (især iht. betjeningsvejledningen) ikke er overholdt, eller
- højvoltbatteriet er blevet åbnet eller fjernet fra BMW CE 04 køretøjet.

7. Dette BMW CE 04 Battery Certificate er en supplerende del af salgsbetingelserne for nye BMW CE 04 køretøjer. Ydelsestilsagn og krav i henhold til salgsbetingelserne for nye BMW CE 04 køretøjer berøres ikke af ydelsestilsagnene fra dette BMW CE 04 Battery Certificate.

8. Ved en overdragelse af ejendomsretten til BMW CE 04 køretøjet berøres ydelsestilsagnene fra BMW CE 04 Battery Certificate ikke.

* Afsætningsmarkeder er: Andorra, Belgien, Kina, Tyskland, Frankrig, Storbritannien, Irland, Italien, Japan, Korea, Liechtenstein, Luxembourg, Monaco, Nederlandene, Østrig, Portugal, Rusland, San Marino, Schweiz, Spanien, USA.

DECLARATION OF CONFORMITY	215
EMERGENCY CALL	220
CERTIFIKAT FOR ELEKTRONISK STARTSPÆRRE	224
CERTIFIKAT FOR KEYLESS RIDE	227
CERTIFIKAT FOR DÆKTRYKSKONTROL	231
CERTIFIKAT FOR TFT-KOMBIINSTRUMENT	232

DECLARATION OF CONFORMITY

Simplified EU Declaration of Conformity under RED (2014/53/EU).



Vehicular immobilizer system transceiver EWS4

Technical information

Frequency band: 134 kHz
 Transponder: TMS37145 / TypeDST80, TMS3705 Transponder Base Station IC
 Output Power: 50 dB μ V/m

Manufacturer

BECOM Electronics GmbH
 Technikerstraße 1, A-7442 Hochstraß, Austria

Hereby, BECOM Electronics GmbH declares that the vehicular immobilizer system transceiver EWS4 is in compliance with Directive 2014/53/EU. The full text of the EU declaration of conformity is available at the following internet address:

bmw-motorrad.com/certification

Keyless Ride HUF5750

Technical information

Frequency band: 434,42 MHz
 Transmission Power: 10 mW

Manufacturer

Huf Hüsbeck & Fürst GmbH & Co. KG
 Steeger Str. 17, 42551 Velbert, Germany

Hereby, Huf Hüsbeck & Fürst GmbH & Co. KG declares that the radio equipment type HUF5750 is in compliance with Directive 2014/53/EU. The full text of the EU declaration of conformity is available at the following internet address:

bmw-motorrad.com/certification

Keyless Ride HUF8465

Technical information

Frequency band: 134,45 kHz
 Output Power: 42 dB μ V/m

Manufacturer

Huf Hüsbeck & Fürst GmbH & Co. KG
 Steeger Str. 17, 42551 Velbert, Germany

216 TILLÆG

Hereby, Huf Hüsbeck & Fürst GmbH & Co. KG declares that the radio equipment type HUF8465 is in compliance with Directive 2014/53/EU. The full text of the EU declaration of conformity is available at the following internet address:

bmw-motorrad.com/certification

Anti-theft alarm (DWA)

TXBMWMR

Technical information

Frequency band: 433.05 MHz - 434.79 MHz

Output power: 10 mW e.r.p.

Manufacturer

Meta System S.p.A.
Via Galimberti 5, 42124 Reggio Emilia, Italy

Hereby, Meta System S.p.A. declares that the radio equipment type TXBMWMR is in compliance with Directive 2014/53/EU. The full text of the EU declaration of conformity is available at the following internet address:

bmw-motorrad.com/certification

Tyre pressure control (RDC) BC5A4

Technical information

Frequency band: 433.895 - 433.945 MHz

Output Power: <10 mW e.r.p.

Manufacturer

Schrader Electronics Ltd.
Technology Park, N. Ireland
BT41 1QS Antrim, United Kingdom

Hereby, Schrader Electronics Ltd. declares that the radio equipment type BC5A4 is in compliance with Directive 2014/53/EU. The full text of the EU declaration of conformity is available at the following internet address:

bmw-motorrad.com/certification

Wireless charging device

WCA Motorrad-Ladestauaufach

Technical information

Frequency band: 110 kHz - 115 kHz

Output power: < 6 W

Manufacturer

Bury Sp. z o.o.
ul. Wojska Polskiego 4, 39-300 Mielec, Poland

Hereby, Bury Sp. z o.o. declares that the radio equipment type WCA Motorrad-Ladestau-fach is in compliance with Directive 2014/53/EU. The full text of the EU declaration of conformity is available at the following internet address:

bmw-motorrad.com/certification

TFT instrument cluster ICC6.5in

Technical information

BT operating frq. Range:

2402 MHz - 2480 MHz

BT version: 4.2 (no BTLE)

BT output power: < 4 dBm

WLAN operating frq. Range:

2412 MHz - 2462 MHz

WLAN standards: IEEE 802.11
b/g/n

WLAN output power: <
20 dBm

Manufacturer

Robert Bosch Car Multimedia
GmbH

Robert Bosch Str. 200, 31139
Hildesheim, Germany

Hereby, Robert Bosch Car Multimedia GmbH declares that the radio equipment type ICC6.5in is in compliance with Directive 2014/53/EU. The full text of the EU declaration of conformity is available at the

following internet address:

bmw-motorrad.com/certification

TFT instrument cluster ICC10n

Technical information

The ICC10in can operate in one of two operating modes:

1. Normal mode, with Bluetooth and WLAN on, and
2. Radio off mode (only available during vehicle manufacturing).

BT operating frq. Range:

2402 MHz - 2480 MHz

BT version: 4.2 (no BTLE)

BT output power: < +4 dBm
(internal antenna)

WLAN operating frq. Range:

2402 MHz - 2472 MHz

WLAN standards: IEEE 802.11
b/g/n

WLAN output power:
<+14 dBm (internal antenna)

Manufacturer

Robert Bosch GmbH
Robert-Bosch-Platz 1, 70839
Gerlingen, Germany

Hereby, Robert Bosch GmbH declares that the radio equipment type ICC10in is in compliance with Directive 2014/53/EU. The full text of the EU declaration of conformity is available at the following internet address:

bmw-motorrad.com/certification

Intelligent emergency call TPM E-CALL EU

Technical information

Antenna internal:

Frequency band: 880 MHz - 915 MHz

Radiated Power [TRP]: < 22 dBm

Not accessible by user:

Frequency band: 1710 MHz - 1785 MHz

Radiated Power [TRP]: < 26 dBm

Frequency band: 1920 MHz - 1980 MHz

Radiated Power [TRP]: < 22 dBm

Frequency band: 880 MHz - 915 MHz

Radiated Power [TRP]: < 23 dBm

Manufacturer

Robert Bosch Car Multimedia GmbH

Robert Bosch Str. 200, 31139 Hildesheim, Germany

Hereby, Robert Bosch Car Multimedia GmbH declares that the radio equipment type TPM E-CALL EU is in compliance with Directive 2014/53/EU. The full text of the EU declaration of conformity is available at the following internet ad-

dress:

bmw-motorrad.com/certification

Mid Range Radar MRRe14FCR

Technical information

Frequency band: 76 - 77 GHz
Nominal radiated power: e.i.r.p. (peak detector): 32 dBm
Nominal radiated power:e.i.r.p. (RMS detector): 27 dBm

Manufacturer

Robert Bosch GmbH
Robert-Bosch-Platz 1, 70839 Gerlingen, Germany

Hereby, Robert Bosch GmbH declares that the radio equipment type MRRe14FCR is in compliance with Directive 2014/53/EU. The full text of the EU declaration of conformity is available at the following internet address:

bmw-motorrad.com/certification

Audio system MCR001 Manufacturer

ALPS ALPINE CO., LTD.

Hereby, ALPS ALPINE CO., LTD. declares that the radio equipment type MCR001 is in compliance with Directive 2014/53/EU. The full text of the EU declaration of conformity is available at the following in-

ternet address:

**bmw-motorrad.com/certifica-
tion**

DECLARATION OF CONFOR-MITY

Simplified EU Declaration of Conformity under RED (2014/53/EU).



Radio equipment intelligent emergency call TL1P22

Technical information

Frequency Band: 880-915 MHz

Output Power: 33 dBm

Frequency Band:

1710-1785 MHz

Output Power: 30 dBm

Frequency Band:

1920-1980 MHz

Output Power: 24 dBm

Frequency Band:

2500-2570 MHz

Output Power: 23 dBm

Frequency Band: 832-862 MHz

Output Power: 23dBm

Frequency Band:

2570-2620 MHz

Output Power: 23 dBm

Frequency Band:

1559-1610 MHz

Manufacturer

LG ELECTRONICS INC.
10, Magokjungang 10-ro,
Gangseo-gu, Seoul,
Republic of Korea

German

Hiermit erklärt LG ELECTRONICS INC., dass der Funkanlagentyp TL1P22 der Richtlinie 2014/53/EU entspricht.

Der vollständige Text der EU-Konformitätserklärung ist unter der folgenden Internetadresse verfügbar: **bmw-motorrad.com/certificates**

French

Le soussigné, LG ELECTRONICS INC., déclare que l'équipement radioélectrique du type TL1P22 est conforme à la directive 2014/53/UE.

Le texte complet de la déclaration UE de conformité est disponible à l'adresse internet suivante: **bmw-motorrad.com/certificates**

Dutch

Hierbij verklaar ik, LG ELECTRONICS INC., dat het type radioapparatuur TL1P22 conform is met Richtlijn 2014/53/EU.

De volledige tekst van de EU-conformiteitsverklaring kan worden geraadpleegd op het volgende internetadres: **bmw-motorrad.com/certificates**

English

Hereby, LG ELECTRONICS INC. declares that the radio equipment type TL1P22 is in compliance with Directive 2014/53/EU. The full text of the EU declaration of conformity is available at the following internet address: **bmw-motorrad.com/certificates**

Bulgarian

С настоящото LG ELECTRONICS INC. декларира, че този тип радиосъоръжение TL1P22 е в съответствие с Директива 2014/53/ЕС. Цялостният текст на ЕС декларацията за съответствие може да се намери на следния интернет адрес: **bmw-motorrad.com/certificates**

Cypriot/Greek

Με την παρούσα ο/η LG ELECTRONICS INC., δηλώνει ότι ο ραδιοεξοπλισμός TL1P22 πληροί την οδηγία 2014/53/ΕΕ. Το πλήρες κείμενο της δήλωσης συμμόρφωσης ΕΕ διατίθεται στην ακόλουθη ιστοσελίδα στο διαδίκτυο: **bmw-motorrad.com/certificates**

Slovenian

LG ELECTRONICS INC. potrjuje, da je tip radijske opreme TL1P22 skladen z Direktivo 2014/53/EU. Celotno besedilo izjave EU o skladnosti je na voljo na naslednjem spletnem naslovu: **bmw-motorrad.com/certificates**

Czech

Tímto LG ELECTRONICS INC. prohlašuje, že typ rádiového zařízení TL1P22 je v souladu se směrnicí 2014/53/EU. Úplné znění EU prohlášení o shodě je k dispozici na této internetové adrese: **bmw-motorrad.com/certificates**

Danish

Hermed erklærer LG ELECTRONICS INC., at radioudstyrstypen TL1P22 er i overensstemmelse med direktiv 2014/53/EU. EU-overensstemmelseserklæringens fulde tekst kan findes på følgende internetadresse: **bmw-motorrad.com/certificates**

Croatian

LG ELECTRONICS INC. ovime izjavljuje da je radijska oprema tipa TL1P22 u skladu s Direktivom 2014/53/EU. Cjeloviti tekst EU izjave o sukladnosti dostupan je na sljede ico n jtern etskoj adresi: **bmw-motorrad.com/certificates**

Maltese

B'dan, LG ELECTRONICS INC., niddikjara li dan it-tip ta' tagħmir tar-radju TL1P22 huwa konformi mad-Direttiva 2014/53/UE. It-test kollu tad-dikjarazzjoni ta' konformità tal-UE huwa disponibbli f'dan l-indirizz tal-Internet li ġej: **bmw-motorrad.com/certificates**

Estonian

Käesolevaga deklareerib LG ELECTRONICS INC., et käesolev raadioseadme tüüp TL1P22 vastab direktiivi 2014/53/EL nõuetele. Eli vastavusdeklaratsiooni täielik tekst on kättesaadav järgmisel internetiaadressil: **bmw-motorrad.com/certificates**

Spanish

Por la presente, LG ELECTRONICS INC. declara que el tipo de equipo radioeléctrico TL1P22 es conforme con la Directiva 2014/53/UE. El texto completo de la declaración UE de conformidad está disponible en la dirección Internet siguiente: **bmw-motorrad.com/certificates**

Finnish

LG ELECTRONICS INC. vakuuttaa, että radiolaitetyyppi TL1P22 on direktiivin 2014/53/EU mukainen. EU-vaatimustenmukaisuusvakuutuksen tyysimittainen teksti on saatavilla seuraavassa internetosoitteessa: **bmw-motorrad.com/certificates**

Slovak

LG ELECTRONICS INC. týmto vyhlasuje, že rádiové zariadenie typu TL1P22 je v súlade so smernicou 2014/53/EÚ. pln E vyhlásenie o zhode je k dispozícii na tejto internetovej adrese: **bmw-motorrad.com/certificates**

Portuguese

O(a) abaixo assinado(a) LG ELECTRONICS INC. declara que o presente tipo de equipamento de rádio TL1P22 está em conformidade com a Diretiva 2014/53/UE. O texto integral da declaração de conformidade está disponível no seguinte endereço de Internet: **bmw-motorrad.com/certificates**

Romanian

Prin prezenta, LG ELECTRONICS INC. declară că tipul de echipamente radio TL1P22 este în conformitate cu Directiva 2014/53/UE. Textul integral al declarației UE de conformitate este disponibil la următoarea adresă internet: **bmw-motorrad.com/certificates**

Swedish

Härmed försäkrar LG ELECTRONICS INC. att denna typ av radioutrustning TL1P22 verensstämmer med direktiv 2014/53/EU. Den fullständiga texten till EU-frskran om verensstämelse finns på ljuste webbadress: **bmw-motorrad.com/certificates**

Latvian

Ar šo LG ELECTRONICS INC. deklarē, ka radioiekārta TL1P22 atbilst Direktīvai 2014/53/ES. Pilns ES atbilstības deklarācijas teksts ir pieejams šādā interneta vietnē: **bmw-motorrad.com/certificates**

Hungarian

LG ELECTRONICS INC.igazolja, hogy a TL1P22 típusú rádióberendezés megfelel a 2014/53/EU irányelvnek. Az EU-megfelelőségi nyilatkozat teljes szövege elérhető a következő internetes címen: **bmw-motorrad.com/certificates**

Italian

Il fabbricante, LG ELECTRONICS INC., dichiara che il tipo di apparecchiatura radio TL1P22 è conforme alla direttiva 2014/53/UE.

Il testo completo della dichiarazione di conformità UE è disponibile al seguente indirizzo Internet: **bmw-motorrad.com/certificates**

Lithuanian

Aš, LG ELECTRONICS INC., patvirtinu, kad radijo įrenginių tipas TL1P22 atitinka Direktyvą 2014/53/ES.

Visas ES atitikties deklaracijos tekstas prieinamas šiuo interneto adresu: **bmw-motorrad.com/certificates**

Polish

LG ELECTRONICS INC. niniejszym oświadcza, że typ urządzenia radiowego TL1P22 jest zgodny z dyrektywą 2014/53/UE.

Pełny tekst deklaracji zgodności UE jest dostępny pod następującym adresem internetowym: **bmw-motorrad.com/certificates**

Declaration of Conformity

Radio equipment electronic immobiliser (EWS4)

For all countries without EU

Technical information

Frequency Band: 134 kHz
(Transponder: TMS37145 /
Type DST80, TMS3705
Transponder Base Station IC)
Output Power: 50 dB μ V/m

Manufacturer and Address

Manufacturer:
BECOM Electronics GmbH
Address: Technikerstraße 1,
A-7442 Hochstraß

Argentina

 **RAMATEL**

H-25246

Australia/New Zealand



R-NZ

Brunei



TA No: DTA-007061

United Arab Emirates

TRA
REGISTERED No:
ER89926/20

DEALER No:
DA96133I20

Philippiens



NTC

Type Approved
No.: ESD-RCE-2023298

South Africa



TA-2020/6131

APPROVED

India

ETA-SD-20200905860

Belarus



Indonesia

72790/SDPPI/2021

13349



Dilarang melakukan perubahan Spesifikasi yang dapat Menimbulkan gangguan fisik dan/atau elektromagnetik terhadap lingkungan sekitarnya

Paraguay

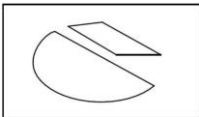

CONATEL

NR: 2020-11-I-0834

Singapore

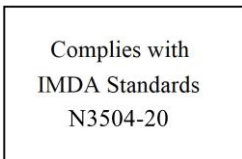

Taiwan



低功 電波 射性電機管 辦法
第十二條 經型式認證合格之低
功率射頻電機，非經許可，公
司、商號或使用者均不得擅自變
更頻率、加大功率或變更原設計
之特性及功能。第十四條 低功
率射頻電機之使用不得影響飛航
安全及干擾合法通信；經發現有
干擾現象時，應立即停用，並改
善至無干擾時方得繼續使用。前
項合法通信，指依電信法規定作
業之無線電通信。

Malaysia



RFCL/47A/0920/S(20-3358)

Israel

מספר אישור אלחוטי של משרד התקשורת הוא
51-74908
אסור להחליף את האנטנה המקורית של המכשיר
לע
שות בו כל שינוי טכני אחר
ולא

United States (USA)

Contains FCC ID:

ODE-MREWS5012

FCC § 15.19 Labelling requirements

This device complies with part 15 of the FCC Rules and Industry Canada's licence-exempt RSS standard(s). Operation is subject to the following two conditions:

- (1) this device may not cause interference, and
- (2) this device must accept any interference received, including interference that may cause undesired operation.

FCC § 15.21 Information to user

Changes or modifications not expressly approved by the party responsible for compliance could void the user's authority to operate the equipment.

RF Exposure Requirements

To comply with FCC RF exposure compliance requirements, the device must be installed to provide a separation distance of at least 20 cm from all persons.

Serbia



P1620118300

Canada

Contains IC:

10430A-MREWS5012

This device complies with part 15 of the FCC Rules and Industry Canada license-exempt RSS standard(s). Operation is subject to the following two conditions:

- (1) this device may not cause interference, and
- (2) this device must accept any interference received, including interference that may cause undesired operation.

Le présent appareil est conforme aux CNR d'Industrie Canada applicables aux appareils radio exempts de licence. L'exploitation est autorisée aux deux conditions suivantes : (1) l'appareil ne doit pas produire de brouillage, et (2) l'utilisateur de l'appareil doit accepter tout brouillage radioélectrique subi, même si le brouillage est susceptible d'en compromettre le fonctionnement.

Vietnam



A1109091120AF04A3

Certifications

BMW Keyless Ride ID Device



USA, Canada:

Product name: BMW Keyless Ride ID
Device FCC ID: YGOHUF5750
IC: 4008C-HUF5750



Any changes or modifications not expressly approved by the party responsible for compliance could void the user's authority to operate the equipment.

Canada:

Operation is subject to the following two conditions:

- (1) This device may not cause harmful interference, and
- (2) this device must accept any interference received, including interference that may cause undesired operation.

USA:

This device complies with Part 15 of the FCC rules. Operation is subject to the following two conditions:

- (1) This device may not cause harmful interference, and
- (2) this device must accept any interference received, including interference that may cause undesired operation.

Argentina:

CNC COMISIÓN NACIONAL
DE COMUNICACIONES

H-17115

Declaration Of Conformity

We declare under our responsibility that the product

BMW Keyless Ride ID Device (Model: HUF5750)

complies with the appropriate essential requirements of the article 3 of the R&TIE and the other relevant provisions, when used for its intended purpose. Applied Standards:

1. Health and safety requirements contained in article 3 (1) a)
 - EN 60950-1:2006+A11:2009+A1:2010+A12:2011; Information technology equipment-Safety
2. Protection requirements with respect to electromagnetic compatibility article 3 (1) b)
 - EN 301 489-1 (V1 .9.2, 09/2011), Electromagnetic compatibility and radio spectrum matters (ERM); Electromagnetic compatibility (EMC) standard for radio equipment and services; Part 1: Common technical requirements
 - EN 301 489-3 (V1.4.1, 08/2002) Electromagnetic compatibility and radio spectrum matters (ERM); Electromagnetic compatibility (EMC) standard for radio equipment and services; Part 3: Specific conditions for short range devices (SRD) operating on frequencies between 9 kHz and 40 GHz
3. Means of the efficient use of the radio frequency spectrum article 3 (2)
 - EN 300 220-1 & -2 (V2.4.1, 05/2012), electromagnetic compatibility and radio spectrum matters (ERM); Short range devices (SRD); Radio equipment to be used in the 25 MHz to 1000 MHz frequency range with power levels ranging up to 500 mW; Part 1: Technical characteristics and test methods. Part 2: Harmonized EN covering essential requirements under article 3.2 of the R&TIE directive

The product is labeled with the CE marking:



Velbert, October 15th, 2013

A handwritten signature in black ink, appearing to read 'Benjamin A. Müller', written over a horizontal line.

Benjamin A. Müller

Product Development Systems
Car Access and Immobilization -
Electronics Huf Hülsbeck & Fürst
GmbH & Co. KG
Steeger Straße 17, D-42551
Velbert

Certification Tire Pressure Control (TPC)

FCC ID: MRXBC54MA4
IC: 2546A-BC54MA4

FCC ID: MRXBC5A4
IC: 2546A-BC5A4

This device complies with Part 15 of the FCC Rules and with Industry Canada license-exempt RSS standard(s).

Operation is subject to the following two conditions:

- (1) This device may not cause harmful interference, and
- (2) This device must accept any interference received, including interference that may cause undesired operation.

WARNING: Changes or modifications not expressly approved by the party responsible for compliance could void the user's authority to operate the equipment. The term "IC:" before the radio certification number only signifies that Industry Canada technical specifications were met.

Le présent appareil est conforme aux CNR d'Industrie Canada applicables aux appareils radio exempts de licence. L'exploitation est autorisée aux deux conditions suivantes:

- (1) l'appareil ne doit pas produire de brouillage, et
- (2) l'utilisateur de l'appareil doit accepter tout brouillage radioélectrique subi, même si le brouillage est susceptible d'en compromettre le fonctionnement.

WARNING: Changes or modifications not expressly approved by the party responsible for compliance could void the user's authority to operate the equipment. The term "IC:" before the radio certification number only signifies that Industry Canada technical specifications were met.

Declaration of Conformity

Radio equipment TFT instrument cluster

For all Countries without EU

Model name: ICC10in

Technical information

The ICC10in can operate in one of two operating modes:

1. Normal mode, with Bluetooth and WLAN on, and
2. Radio off mode (only available during vehicle manufacturing).

BT operating frq. Range:

2402 – 2480 MHz

BT version: 4.2 (no BTLE)

BT output power:

< +4 dBm (internal antenna)

WLAN operating frq. Range:

2402 – 2472 MHz

WLAN standards:

IEEE 802.11 b/g/n

WLAN output power:

< +14 dBm (internal antenna)

Manufacturer and Address

Manufacturer:

Robert Bosch GmbH

Address:

Robert-Bosch-Platz 1,

70839 Gerlingen, Germany

Turkey

Robert Bosch GmbH, ICC10in tipi telsiz sisteminin 2014/53/EU nolu yönetmeliğe uygun olduğunu beyan eder. AB Uygunluk Beyanı'nın tam metni, aşağıdaki internet adresinden görülebilir: <http://cert.bosch-carmultimedia.net>

Brazil

Este equipamento não tem direito de proteção contra interferência prejudicial e não pode causar interferência em sistemas devidamente autorizados. Para maiores informações, consulte o site da ANATEL www.anatel.gov.br

Thailand

เครื่องโทรคมนาคมและอุปกรณ์ มีความสอดคล้องตามข้อกำหนดของ กทช.

(This telecommunication equipments is in compliance with NTC requirements)

Argentina

 **RAMATEL**

C-25636

Canada

This device contains licence-exempt transmitter(s)/ receiver(s) that comply with Innovation, Science and Economic Development Canada's licence-exempt RSS(s). Operation is subject to the following two conditions:

- (1) This device may not cause interference.
- (2) This device must accept any interference, including interference that may cause undesired operation of the device.

Radiofrequency radiation exposure Information: This equipment complies with Canada radiation exposure limits set forth for an uncontrolled environment. This equipment should be installed and operated with minimum distance of 20 centimeters between the radiator and your body. This transmitter must not be co-located or operating in conjunction with any other antenna or transmitter.

L'émetteur/récepteur exempt de licence contenu dans le présent appareil est conforme aux CNR d'Innovation, Sciences et Développement économique Canada applicables aux appareils radio exempts de licence. L'exploitation est autorisée aux deux conditions suivantes :

- (1) L'appareil ne doit pas produire de brouillage;
- (2) L'appareil doit accepter tout brouillage radioélectrique subi, même si le brouillage est susceptible d'en compromettre le fonctionnement.

Informations sur l'exposition aux radiofréquences:

Cet équipement est conforme aux limites d'exposition aux radiations fixées par le Canada pour un environnement non contrôlé. Cet équipement doit être installé et utilisé avec une distance minimale de 20 centimètres entre le radiateur et votre corps. Cet émetteur ne doit pas être co-localisée ou opérant en conjonction avec autre antenne ou émetteur.

United States (USA)

This device complies with part 15 of the FCC Rules. Operation is subject to the following two conditions:

- (1) This device may not cause harmful interference, and
- (2) this device must accept any interference received, including interference that may cause undesired operation.

Changes or modifications made to this equipment not expressly approved by Robert Bosch GmbH may void the FCC authorization to operate this equipment.

NOTE: This equipment has been tested and found to comply with the limits for a Class B digital device, pursuant to Part 15 of the FCC Rules. These limits are designed to provide reasonable protection against harmful interference in a residential installation. This equipment generates, uses and can radiate radio frequency energy and, if not installed and used in accordance with the instructions, may cause harmful interference to radio communications.

However, there is no guarantee that interference will not occur in a particular installation. If this equipment does cause harmful interference to radio or television reception, which can be determined by turning the equipment off and on, the user is encouraged to try to correct the interference by one or more of the following measures:

- Reorient or relocate the receiving antenna.
- Increase the separation between the equipment and receiver.
- Connect the equipment into an outlet on a circuit different from that to which the receiver is connected.
- Consult the dealer or an experienced radio/TV technician for help.

Radiofrequency radiation exposure Information: This equipment complies with FCC radiation exposure limits set forth for an uncontrolled environment. This equipment should be installed and operated with minimum distance of 20 cm between the radiator and your body. This transmitter must not be co-located or operating in conjunction with any other antenna or transmitter.

Japan

This device is granted pursuant to the Japanese Radio Law (電波法) and the Japanese

Telecommunications Business Law (電気通信事業法)

本製品は、電波法と電気通信事業法に基づく適合証明を受けております。

This device should not be modified (otherwise the granted designation number will become invalid)

本製品の改造は禁止されています。
(適合証明番号などが無効となります。)



R

201-200559

T

20 0138 201

Korea

Equipment Name: BMW A-Kombi

Basic model number: ICC10in

Manufacturer/Country of Origin:

Robert Bosch GmbH / 포르투갈

Zertifikatsnummer:

R-R-BO2-ICC10in

Serbia



ID: U011 20

Mexico

La operación de este equipo está sujeta a las siguientes dos condiciones:

- (1) es posible que este equipo o dispositivo no cause interferencia perjudicial y
- (2) este equipo o dispositivo debe aceptar cualquier interferencia, incluyendo la que pueda causar su operación no deseada.



IFETEL

Taiwan, Republic of

取得審驗證明之低功率射頻器材，非經核准，公司、商號或使用者均不得擅自變更頻率、加大功率或變更原設計之特性及功能。低功率射頻器材之使用不得影響飛航安全及干擾合法通信；經發現有干擾現象時，應立即停用，並改善至無干擾時方得繼續使用。前述合法通信，指依電信管理法規定作業之無線電通信。低功率射頻器材須忍受合法通信或工業、科學及醫療用電波輻射性電機設備之干擾。

236 STIKORDSREGISTER

- 1**
 - 12 V batteri
 - Udskiftning, 159
 - 12 V stikdåse
 - Anvendelsesoplysninger, 166
 - Position på motorkøretøjet, 17
- A**
 - ABS
 - Egendiagnose, 124
 - Tekniske detaljer, 136
 - Visninger, 48
 - Adaptivt kurvelys, 144, 145
 - Advarselslampe fejlfunktion motor, 37, 38
 - Advarselslamper, 21
 - Oversigt, 24
 - Advarselsvisninger
 - ABS, 48
 - Advarselslampe fejlfunktion motor, 37
 - ASC, 43
 - Batteriladetilstand, 39
 - DTC, 43
 - Elektronisk startspærre EWS, 35
 - Energigenvinding, 41
 - EWS, 35
 - Gengivelse, 28
 - Højvoltsystem, 38
 - Kølevæsketemperatur, 40
 - Ladestik, 40
 - Lyskildedefekt, 35
 - Mit motorkøretøj, 90
 - Motorstyring, 38
 - RDC, 45
 - Styring af lys defekt, 36
 - Tyverialarm, 37
 - Udetemperaturvarsel, 35
 - Aktualitet, 6
 - ASC
 - Egendiagnose, 125
 - Kontrol- og advarselslampe, 43
 - Tekniske detaljer, 139
- B**
 - Bagage
 - Anvisninger vedr. last, 122
 - Baghjulstræk
 - Tekniske data, 183
 - Bakhjælp
 - Betjeningselement, 18
 - Bakning
 - Betjening, 61
 - Batteri
 - Efterladefunktion, 157
 - Generelle henvisninger, 157
 - Ladetilstand, 84
 - Opladning af 12 V batteri, 158
 - opladning af afbrudt batteri, 159
 - Position på motorkøretøjet, 17
 - Tekniske data, 186
 - Batteriladetilstand
 - Advarselsvisning, 39
 - Beklædning
 - Afmontering af frontbeklædning, 155
 - Afmontering af sidebeklædning, 156
 - Montering af frontbeklædning, 156
 - Montering af sidebeklædning, 156

- Blinklys
 - Betjening, 65
 - Betjeningselement, 18
- Bluetooth, 86
 - Parring, 87
- Bremsebelægninger
 - Kontrol bag, 150
 - Kontrol foran, 149
 - Tilkøring, 128
- Bremser/bremssning
 - ABS Pro i detaljer, 138
 - Kontrol af funktion, 149
 - Sikkerhedsanvisninger, 129
 - Tekniske data, 184
- Bremsevæske
 - Beholder bagbremse, 16, 17
 - Kontrol af påfyldningsniveau bagbremse, 151
 - Kontrol af påfyldningsniveau forbremse, 151
- C**
 - Chassis
 - Tekniske data, 183
 - Check-Control
 - Dialog, 28
 - Visning, 28
- D**
 - Diagnosestik
 - Fastgørelse, 163
 - Løsne, 162
 - Position på motorkøretøjet, 16
 - DTC
 - Kontrol- og advarselslampe, 43
 - Tekniske detaljer, 139
 - Dynamic Brake Control, 142
 - Tekniske detaljer, 142
- Dæk
 - Anbefalinger, 155
 - Kontrol af dæktryk, 153
 - Kontrol af profildybde, 154
 - Påfyldningstryk, 185
 - Tilkøring, 128
- Dæktrykskontrol RDC
 - Visning, 44
- E**
 - Effekt
 - Begrænsning, 83
 - Energigenvinding
 - Advarselsvisning, 41
 - Begrænsning, 83
 - E-scooter
 - Driftsophør, 177
 - Fastsurring, 131
 - Parkering, 130
 - Pleje, 172
 - Rengøring, 172
 - EWS
 - Elektronisk startspærre, 35
- F**
 - Favoritknop
 - Tildeling af funktioner, 83
 - Fejltabel, 180
 - Fjederforspænding
 - Indstilling, 103
 - Indstillingselement bag, 16
 - Fjernbetjening
 - Udskiftning af batteri, 57
 - Forkortelser og symboler, 4
 - Forlygte
 - Lysvidde, 102
- G**
 - Gearkasse
 - Tekniske data, 183

238 STIKORDSREGISTER

- H**
Henstilling, 130
Hjelm
 opbevaring, 72
Hjelmrum
 Betjening, 72
 Position på motorkøretø-
 jet, 17
Hjemmelys, 62
Hjul
 Kontrol af fælge, 154
 Tekniske data, 184
Horn, 18
Højvolt-batteri
 Tekniske data, 182
Højvoltsystem
 Advarselsvisning, 38
Håndtagsvarmere
 Betjening, 69
- I**
Instrumentkombination
 Oversigt, 21
 Sensor for omgivende
 lysstyrke, 21
- K**
Katastrofeblink
 Betjening, 64
 Betjeningselement, 18
Keyless Ride
 Elektronisk startspærre
 EWS, 55
 Fjernbetjeningsnøglens
 batteri er tomt eller tab af
 fjernbetjeningsnøglen, 56
 Sikring af styrlås, 54
Klartilstand
 Slå fra, 55
 Slå til, 54
Kombikontakt
 Oversigt højre, 19, 20
Kontrollamper, 21
 Oversigt, 24
Kølevæske
 Advarselsvisning for
 overtemperatur, 40
 Beholder, 16
 Kontrol af påfyldningsni-
 veau, 152
 Påfyldning, 153
Kørecomputer, 93
Kørellys
 Automatisk kørellys, 63
 Betjeningselement, 18
Køremodus
 Indstilling, 65
 Tekniske detaljer, 141
Køreværdier
 Tekniske data, 188
- L**
Ladekabel, 110
Ladestik
 Advarselsvisning, 40
 Nødoplåsning, 117
Ladestrøm
 Indstilling, 112
Lasttabel
 Position på motorkøretø-
 jet, 17
Lys
 Aktivering af positionslys, 63
 Automatisk kørellys, 63
 Betjening af fjernlys, 62
 Betjening af kørellys, 63
 Betjening af overhalings-
 blink, 62
 Betjeningselement, 18
 Hjemmelys, 62

Nærlys, 62
 Positionsllys, 62
 Lyskilde
 Advarselsvisning for
 lyskildedefekt, 35
 Tekniske data, 186
 Udskiftning af LED-
 lyskilder, 155
 Lysvidde
 Justeringsselementer, 16

M

Medier
 Betjening, 96

Menu
 Åbning, 80

Mobilitetsydelse, 193

Motor
 Advarselslampe fejlfunktion
 motor, 37
 Tekniske data, 183

Motorcykel
 Idrifttagning, 177

Motorcyklens værktøj
 Indhold, 149
 Position på motorkøretøjet
 (hagenøgle), 17
 Position på motorkøretøjet
 (Torx T25), 16

Motorkøretøjets
 identifikationsnummer
 Position på motorkøretø-
 jet, 17

Motorvisning, 83

Mål
 Tekniske data, 187

N

Navigation
 Betjening, 94

Nødopkald
 Automatisk ved alvorligt
 styrt, 61
 Automatisk ved let styrt, 60
 Betjening, 58
 Henvisninger, 11
 Manuelt, 59
 Sprog, 59

Nødoplåsning
 Hjelmrum, 72

Nødstopkontakt, 19, 20
 Betjening, 58

Nøgle, 54

O

Omgivelsestemperatur
 Udetemperaturvarsel, 35

Opbevaringsrum
 Betjening, 70
 Hjelm, 72
 Nødoplåsning, 72
 Position på motorkøretø-
 jet, 17

Opladning
 Afslutning af opladningspro-
 ces, 117
 Ladekabel, 110
 Ladestrøm, 112
 Nødoplåsning af ladestik, 117
 Oversigt, 27
 Start af opladningspro-
 ces, 113

Opladningsproces
 Afslutning, 117
 Start, 113

Oversigt over advarselsvisnin-
 ger, 30

240 STIKORDSREGISTER

Oversigter

- Højre kombikontakt, 19, 20
- Højre køretøjsside, 17
- Kombiinstrument, 21
- Kontrol- og advarselslamper, 24
- Mit motorkøretøj, 90
- TFT-display i visningen
- Menu, 26
- TFT-display i visningen
- Opladning, 27
- TFT-display i visningen
- Pure Ride, 25
- Venstre kombikontakt, 18
- Venstre køretøjsside, 16

P

- Pairing, 87
- Passager-holdegreb
- Position på motorkøretøjet, højre, 17
- Position på motorkøretøjet, venstre, 16
- Pleje
- Krom, 176
- Lakkonservering, 177

Pre-Ride-Check, 124

- Pure
- Visning, 84

- Pure Ride
- Oversigt, 25
- Visning, 83

R

- Ramme
- Tekniske data, 183

RDC

- Advarselsvisninger, 45
- Tekniske detaljer, 143

RSC

- Tekniske detaljer, 140
- Rækkevidde, 84

S

- Service, 192
- Generelle henvisninger, 148
- Servicehistorik, 192
- Serviceskema, 195
- Servicebekræftelser, 196
- Serviceintervaller, 193
- Servicemelding, 50
- Sikkerhedsanvisninger
- Vedr. bremses, 129
- Vedr. kørsel, 122

Sikringer

- Position på motorkøretøjet, 17
- Udskiftning, 160

Speed Limit Info

- aktivering eller deaktivering, 82

Spejl

- Indstilling, 102
- Splitscreen, 84
- Aktivering, 84
- Deaktivering, 85
- Valg af visning, 84

Starte, 124, 126

- Betjeningselement, 19, 20

Startspærre, 55

- EWS advarselsvisning, 35

Statuslinje foroven

- Indstilling, 81

Sædevarme

- Betjening, 69

T

- Tekniske data
 - Baghjulstræk, 183
 - Batteri, 186
 - Bremser/bremsning, 184
 - Chassis, 183
 - Dæk, 184
 - Elektrisk anlæg, 185
 - Gearkasse, 183
 - Generelle henvisninger, 5
 - Højvoltbatteri, 182
 - Køreværdier, 188
 - Ladetid, 182
 - Motor, 183
 - Mål, 187
 - Pærer, 186
 - Ramme, 183
 - Standarder, 5
 - Tyverialarm, 186
 - Vægte, 187
- Telefon
 - Betjening, 97
- TFT-display, 21
 - Aktivering af splitscreen, 84
 - Betjening, 80, 85
 - Oversigt menu, 26
 - Oversigt opladning, 27
 - Oversigt Pure Ride, 25
 - Skift af øverste statuslinje, 81
 - Valg af visning, 77
- Tilbehør
 - Generelle henvisninger, 166
- Tilkøring, 128
- Tjekliste, 123
- Topcase
 - Betjening, 167
- Traktionskontrol
 - ASC, 139
 - DTC, 139

Typeskilt

- Position på motorkøretøjet, 17
- Tyverialarm
 - Advarselsvisning, 37
 - Betjening, 66
 - Kontrollampe, 21
 - Tekniske data, 186

U

- Udetemperatur
 - Visning, 35
- Udstyr, 5
- Ur
 - Indstilling, 85

V

- Vægte
 - Tekniske data, 187
- Værdier
 - Visning, 28

W

- WLAN, 89

I afhængighed af dit køretøjs udstyrs-/tilbehørsomfang, men også ved landeudførelser, kan der forekomme afvigelser fra billed- og tekstudsagn. Eventuelle krav kan ikke udledes heraf. For mål-, vægt-, forbrugs- og effektangivelser gælder de sædvanlige tolerancer. Der tages forbehold for ændringer i konstruktion, udstyr og tilbehør. Der tages forbehold for fejl.

© 2021 Bayerische Motoren Werke Aktiengesellschaft
80788 München, Tyskland
Eftertryk, også i uddrag, kun med skriftlig tilladelse fra BMW Motorrad, Aftersales. Original driftsvejledning, trykt i Tyskland.

Vigtige data:

Ladetid

Ladetid for højvoltbatteriet med standardladekabel	210 min, 80 % ladning ved lade-strøm: 10 A 260 min, 100 % ladning ved la-destrøm: 10 A
–med effektreduktion ^{EU}	145 min, 80 % ladning ved lade-strøm: 10 A 200 min, 100 % ladning ved la-destrøm: 10 A
Ladetid for højvoltbatteriet med Mode3-ladekabel	65 min, 80 % ladning ved lade-strøm: 30 A 100 min, 100 % ladning ved la-destrøm: 30 A
–med hurtiglader ^{EU}	50 min, 80 % ladning ved lade-strøm: 30 A 70 min, 100 % ladning ved lade-strøm: 30 A

Dæktryk

Dæktryk foran	2,3 bar, Solokørsel, med kolde dæk 2,3 bar, Kørsel med passager og bagage, med kolde dæk
Dæktryk bag	2,5 bar, Solokørsel, med kolde dæk 2,5 bar, Kørsel med passager og bagage, med kolde dæk

Du kan finde yderligere oplysninger om køretøjet her: bmw-motorrad.com

