



**BMW
MOTORRAD**

İŞLETİM KILAVUZU

CE 04



MAKE LIFE A RIDE

Motosiklet bilgileri

Model

Şase numarası

Renk numarası

Trafiğe çıkış tarihi

Plaka

Bayi bilgileri

Serviste irtibat kurulacak kişi

Bayan/Bay

Telefon numarası

Bayi adresi/Telefon (firma kaşesi)

BMW'NİZ.

Bir BMW Motorrad araç almaya karar vermeniz bizi çok mutlu etti; BMW sürücüleri arasına hoş geldiniz. Trafikte güvenle hareket edebilmeniz için yeni aracınızı tanıyın.

Bu çalıştırma kılavuzu hakkında

Yeni BMW'nizi çalıştırmadan önce bu çalıştırma kılavuzunu okuyun. Kılavuzda, aracın kullanımına dair BMW'nizin teknik avantajlarından tamamen yararlanmanızı sağlayacak önemli bilgiler bulunur.

Ayrıca güvenli kullanım, güvenli yolculuk ve aracınızın değerinin en iyi şekilde korunmasını sağlayan bakım ve koruma bilgileri de mevcuttur.

Bir gün BMW'nizi satmak isterseniz, yeni kullanıcıya çalıştırma kılavuzunu da teslim etmeyi unutmayın. Kılavuz, aracınızın önemli bir parçasıdır.

Size BMW'niz ile iyi eğlenceler, keyifli ve güvenli yolculuklar dileriz

BMW Motorrad.

01 GENEL BİLGİLER 2

Yönlendirme	4
Kısaltmalar ve semboller	4
Donanım	5
Teknik bilgiler	5
Geçerlilik	6
İlave bilgi kaynakları	6
Sertifika ve işletim izinleri	6
Veri hafızası	6
Akıllı acil çağrı sistemi	11

02 GENEL BAKIŞ 14

Genel görünüş - sol taraf	16
Genel görünüş sağ taraf	17
Sol gidon donanımı	18
Sağ kombi şalter	19
Sağ kombi şalter	20
Gösterge grubu	21

03 GÖSTERGELER 22

Kontrol ve uyarı lambaları	24
Pure Ride görünümünde TFT ekran	25
Menü görünümünde TFT ekran	26
Şarj görünümünde TFT ekranı	27
Kontrol lambaları	28

04 KULLANIM 52

Kullanıma hazır olma durumu	54
Acil kapatma şalteri	58
Akıllı acil durum araması	58
Geri sürüş	61
Aydınlatma	62
Gündüz farı	63
Dörtlü flaşör sistemi	64
Sinyal lambası	65
Sürüş modu	65
Hırsızlık alarm sistemi (DWA)	67
Lastik basıncı kontrolü (RDC)	70
Kalorifer	70
Eşya gözü	71
Kask bölmesi	73

05 TFT EKRANI 74

Genel bilgiler	76
Prensip	77
Pure Ride görünümü	84
Pure görünümü	85
Bölünmüş ekran	85
Genel ayarlar	86
Bluetooth	87
WLAN	89
Aracım	90
Araç bilgisayar	93
Navigasyon	94
Medya	96
Telefon	97
Yazılım sürümünün görüntülenmesi	98

Lisans bilgilerinin gö-
rüntülenmesi 98

06 AYARLAMA 100

Ayna 102
Far 102
Yay ön gerilimi 103

07 BMW EPOWER 106

Prensip 108
Genel bilgiler 108
Şarj kablosu 110
Şarj işlemi 112

08 SÜRÜŞ 120

Güvenlik uyarıları 122
Kontrol listesi dik-
kate alınmalıdır 123
Her sürüşe başlama
öncesinde 123
her 10. Şarj işlemi 124
Sürüş hazır olma du-
rumunun oluşturul-
ması 124
E-Scooter sürüşü 126
Rodaj 128
Frenler 129
E-Scooter'ın durdurul-
ması 130
E-Scooter'ın taşıma
için sabitlenmesi 131

**09 AYRINTILI TEKNİK
BİLGİLER 134**

Genel bilgiler 136
Anti blokaj sistemi
(ABS) 136
Çekiş kontrolü (ASC/
DTC) 139
Enerji geri kazanımı
denge kontrolü (RSC) 140
Sürüş modu 141
Dinamik fren kontrolü
Lastik basıncı kont-
rolü (RDC) 143
Adaptif farlar 145

10 BAKIM 146

Genel bilgiler 148
Standart alet takımı 149
Fren sistemi 149
Soğutma sıvısı 153
Lastik 154
Jantlar ve lastikler 154
Işık kaynağı 156
Kaplama kısımları 156
Akümülatör 158
Sigortalar 161
Diyagnoz soketi 163

11 AKSESUARLAR 166

Genel bilgiler 168
Soket girişleri 168
Arka çanta 169

12 KORUYUCU BAKIM 174

Bakım ürünleri	176
Araç yıkama	176
Hassas araç parçalarının temizlenmesi	177
Boyamanın bakımı	178
Dış etkenlerden koruma	179
E-Scooter'ın kullanımından kaldırılması	179
E-Scooter'ı devreye alma	180

13 TEKNİK BİLGİLER 182

Arıza tablosu	184
şarj edilmesi	186
Tahrik	187
Şanzıman	187
Arkadan tahrik	187
Şasi	187
Yürüyen aksam	187
Frenler	188
Tekerlekler ve lastikler	188
Elektrik sistemi	189
Hırsızlık alarm sistemi	191
Ölçüler	191
Ağırlıklar	191
Sürüş değerleri	192

14 SERVİS 194

BMW Motorrad Servisi	196
BMW Motorrad servis geçmişi	196
BMW Motorrad mobilite hizmetleri	197
Bakım çalışmalarını	197
Bakım planı	198
Bakım onayları	199
Servis onayları	211

15 SERTİFİKA 214

Yüksek gerilim hücre modülü hizmetleri ve koşulları için BMW CE 04 Battery Certificate	216
--	-----

EK 218

Declaration of Conformity	219
Emergency call	224
Elektronik çağıştırma engeli sertifikası	228
Keyless Ride sertifikası	231
Lastik basıncı kontrolü sertifikası	235
TFT gösterge paneli için sertifika	236

ALFABETİK İNDEKS 240

GENEL BİLGİLER

01

YÖNLENDİRME	4
KISALTMALAR VE SEMBOLLER	4
DONANIM	5
TEKNİK BİLGİLER	5
GEÇERLİLİK	6
İLAVE BİLGİ KAYNAKLARI	6
SERTİFİKA VE İŞLETİM İZİNLERİ	6
VERİ HAFİZASI	6
AKILLI ACIL ÇAĞRI SİSTEMİ	11

4 GENEL BİLGİLER

YÖNLENDİRME

Bu çalıştırma kılavuzunda iyi biçimde yönlendirilmenize büyük önem verdik. Belirli konuları bulmanın en hızlı yolu, sondaki kapsamlı anahtar kelime dizisini kullanmaktır. Eğer önce E-Scooter'ınızla ilgili genel bilgileri edinmek istiyorsanız bunları 2. bölümde bulabilirsiniz. Servis bölümünde tüm bakım ve onarım işçilikleri belgelenir. Yürütülen bakım çalışmalarının belgelenmesi, iyi niyet hizmetleri için ön koşuldur.

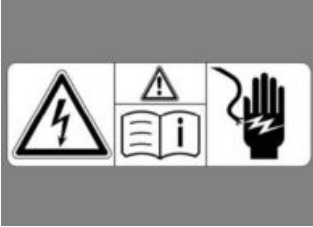

Araç parçaları üzerindeki uyarı işaretleri

Araç parçaları üzerindeki uyarı işaretleri, yüksek gerilim tekniğinin veya yüksek gerilim bileşenlerinin uygunsuz kullanımının elektrik çarpmasından kaynaklanan hayati tehlike oluşturan yaralanmalara yol açabileceğini gösterir.

KISALTMALAR VE SEMBOLLER

⚠ DİKKAT Düşük risk dereceli tehlike. Uyulmaması hafif veya orta dereceli yaralanmalara neden olabilir.

⚠ UYARI Orta risk dereceli tehlike. Uyulmaması ağır yaralanmalara veya ölüme neden olabilir.

⚠ TEHLİKE Yüksek risk dereceli tehlike. Uyulmaması yaralanmalara veya ölüme neden olur.

⚠ DİKKAT Özel uyarılar ve tedbir önlemleri. Uyulmaması araçta veya aksesuarlarında hasara ve garantinin geçersiz olmasına neden olabilir.

i Motosikletinizin çalışması, muayenesi, bakım ve ayar prosedürlerine ilişkin özel bilgiler.

- İşlem uyarısı.
- » İşlem sonucu.
- ➡ İlgili konunun ayrıntılı bilgilerinin bulunduğu sayfa numarasını belirtir.
- ◁ Aksesuarla veya donanıyla ilgili bir bilginin bitişi gösterir.



Sıkma torku.



Teknik bilgiler.

LA

Ülke donanımı.

ÖD

Özel donanım.
BMW Motorrad özel donanımları araçlara önceden üretim aşamasında monte edilir.

ÖA

Özel aksesuar.
BMW Motorrad özel aksesuarlarını bir BMW Motorrad yetkili servisinden temin edebilir ve motosikletinize monte ettirebilirsiniz.

ABS

Anti blokaj fren sistemi.

ASC

Otomatik denge kontrolü.

DTC

Dinamik çekiş kontrolü.

DWA

Hırsızlık alarm sistemi.

EWS

Elektronik çalıştırma engeli.

RDC

Lastik basıncı kontrolü.

RSC

Enerji geri kazanımı denge kontrolü

DONANIM

E-Scooter'ınızı satın alırken, kendi kişisel isteklerinize uygun donanıma sahip bir modeli seçtiniz. Bu kullanım kılavuzunda BMW tarafından sunulan özel donanımlar (ÖD) ve bazı özel aksesuarlar (ÖA) açıklanmaktadır. Kılavuzda, muhtemelen sizin seçmemiş olduğunuz başka donanım özelliklerinin de açıklanmış olmasını anlayışla karşılamanızı rica ediyoruz. Bu sebeple gösterilen araca göre ülkeye bağlı bazı sapmalar olabilir.

E-Scooter'ınızda bu kullanım kılavuzunda açıklanmayan donanımların mevcut olması halinde, bu kapsamlar ayrı ve özel bir kılavuzda açıklanmaktadır.

TEKNİK BİLGİLER

Çalıştırma kılavuzundaki tüm ölçü, ağırlık ve güç bilgileri DIN (Alman Standartları Enstitüsü) uyarınca belirtilmiştir ve tolerans talimatlarına uygundur. Bu kullanım kılavuzunda teknik bilgiler ve spesifikasyonlar ipucu görevi görür. Bu nedenle araca özel veriler sapma gösterebilir, örn. seçilen özel donanıma, ülke versiyonuna ya da ülkeye özgü ölçme yöntemlerine bağlı olarak. Ayrıntılı

6 GENEL BİLGİLER

değerler onay belgelerinde bulunabilir veya BMW Motorrad yetkili servisinden veya diğer bir nitelikli yetkili servisten veya bir uzman servisten temin edilebilir. Araç ruhsatlarındaki bilgiler daima bu kullanım kılavuzundaki verilere karşı öncelik sahibidir.

GEÇERLİLİK

BMW E-Scooter'ların yüksek güvenlik ve kalite seviyesi, tasarımda, donanımda ve aksesuar bileşenlerinde yapılan sürekli geliştirme çalışmalarıyla sağlanır. Bu nedenle kullanım kılavuzu ile satın almış olduğunuz araç arasında muhtemelen sapmalar olabilir. BMW Motorrad hata olmayacağını da garanti edemez. Bu kılavuzdaki veriler, resimler veya tanımlamalardan dolayı herhangi bir hukuksal talepte bulunulamayacağını anlayışla karşılamanızı rica ederiz.

İLAVE BİLGİ KAYNAKLARI

BMW Motorrad Satış Ortağı

BMW Motorrad Ortağınız sorularınızı her zaman memnuniyetle karşılayacaktır.

İnternet

Aracınızın işletim kılavuzu, olası aksesuarlar için kullanım ve montaj talimatları ve BMW Motorrad genel bilgileri (örn. Teknik hakkında) bmw-motorrad.com/manuals altında mevcuttur.

SERTİFİKA VE İŞLETİM İZİNLERİ

Araca ait sertifikalar ve olası aksesuarlar için resmi işletim izinleri

bmw-motorrad.com/certification altında mevcuttur.

VERİ HAFİZASI

Genel

Araca kontrol üniteleri monte edilmiştir. Kontrol üniteleri örneğin araç sensörlerinden aldıkları, kendi oluşturdukları ya da birbiri arasında değiştirdikleri verileri işler. Bazı kontrol üniteleri aracın güvenli şekilde çalışması için gereklidir ve sürüş esnasında destek sunar, örn. sürücü asistanı sistemleri. Ayrıca kontrol üniteleri konfor ya da Bilgi-Eğlence fonksiyonlarını mümkün kılar.

Kaydedilen ya da bilgi alışverişinde elde edilen verilere ilişkin bilgiler araç üreticisinden elde

edilebilir, örn. ayrı bir broşür aracılığıyla.

Kişiy e özel

Her bir araca belirli bir şase numarası verilmiştir. Ülkeye bağılı olarak şase numarası, plaka ve ilgili kurumlar yardımıyla araç sahibi tespit edilebilir. Ayrıca araç verilerini örn. kullanılan ConnectedDrive kullanıcı hesabı üzerinden sürücüyü ya da araç sahibini tespit etme olanağı da mevcuttur.

Verilerin korunması hakkı

Araç kullanıcılar, aracın üretici firması ile kişisel verileri toplayan ve işleyen şirkete karşı verilerin korunmasına ilişkin geçerli hak uyarınca belirlenen haklara sahiptir.

Araç kullanıcılar, kendilerine ait kişisel verileri kaydeden kişi ve kurumlara karşı ücretsiz ve kapsamlı şekilde bilgi alma hakkına sahiptir.

Bu kişi ve kurumlara örnek olarak:

- Aracın üretici firması
- Kalifiye Servis Ortağı
- Uzman atölyeler
- Servis sağlayıcısı

Araç kullanıcıları hangi kişisel verilerin kaydedilmiş olduğuna, verilerin hangi amaçla kullanıldığına ve verilerin kaynağına

ilişkin bilgi isteyebilir. Bu bilgilerin talep edilmesi için araç sahibinin kendisinin ya da kullanım belgesinin olması gerekir. Bilgi talebi diğer şirketlere, kişi ya da kurumlara aktarılan verilere ilişkin bilgileri de kapsamaktadır.

Aracın üretici firmasının web sayfası uygulanabilir tüm veri koruma bilgilerini içerir. Bu veri koruma bilgilerinin içerisinde verilerin silinmesi ya da düzenlenmesi hakkına ilişkin bilgiler de bulunur. Aracın üretici firması, kendi iletişim bilgileri ile verilerin korunmasıyla görevlendirilmiş kişi ya da kurumun iletişim bilgilerini internette paylaşır.

Araç sahibi bir BMW Motorrad Ortağında, başka kalifiye bir Servis Ortağında ya da uzman bir atölyede gerekirse ücret karşılığında verilerin okunmasına izin verebilir.

Araç verilerinin okunması, araçtaki yasal olarak öngörülen diyagnoz soketi (OBD) üzerinden gerçekleşir.

Verilerin açığa çıkarılmasına ilişkin yasal gereklilikler

Aracın üretici firması geçerli hak çerçevesinde kendisinde kayıtlı olan verileri makamlara sunmakla yükümlüdür. İlgili

8 GENEL BİLGİLER

kapsam içerisinde verilerin sunulması münferit durumlarda işlenen suçun açığa kavuşturulması için gerçekleşir.

Devlete bağlı kişi ve kurumlar, geçerli hak çerçevesinde münferit durumlarda verileri araçtan kendisi okuması konusunda yetkilidir.

Araçtaki işletim bilgileri

Aracın işletimi için kontrol üniteleri verileri işler.

Bu verilere örneğin şunlar dahildir:

–Aracın ve münferit bileşenlerinin durum raporları (örn tekerlek devri, tekerlek çevresi hızı, hareket gecikmesi) dahildir

–Çevre koşulları, örn. sıcaklık

İşlenen veriler yalnızca aracın kendisinde işlenir ve genellikle geçicidir. Çalışma süresi sona erdikten sonra veriler kaydedilmez.

Elektronik parçalarda, örn. kontrol üniteleri, teknik bilgilerin kaydedilmesi için bileşenler bulunur. Aracın durumuna, parça zorlama, vakalara ya da hatalara ilişkin bilgiler geçici ya da kalıcı olarak kaydedilebilir.

Bu bilgiler genel olarak bir parçanın, modülün, sistemin ya da çevrenin durumunu belgeler, örn.:

–Sistem parçalarının işletim durumları, örn. dolum seviyeleri, lastik şişirme basıncı

–Önemli sistem parçalarındaki hatalı fonksiyonlar ve arızalar, örn. aydınlatma ve fren

–Özel sürüş durumlarında aracın reaksiyonları, örn. sürüş dengesi kontrol sistemlerinin kullanılması

–Araçta arızaya neden olacak vakalara ilişkin bilgiler

Veriler, kontrol ünitesi fonksiyonlarının sunulması için gereklidir. Ayrıca hatalı fonksiyonların tespit edilmesi ve giderilmesi ile araç fonksiyonlarının aracın üretici firma tarafından iyileştirilmesine yardımcı olur.

Bu verilerin büyük bir kısmı geçicidir ve yalnızca aracın kendisinde işlenebilir. Verilerin yalnızca küçük bir kısmı duruma bağlı olarak vaka ya da arıza kayıtları için kaydedilir.

Örneğin onarımlar, servis süreçleri, garanti durumları ve kalite güvencesi önlemleri gibi servis hizmetlerinin talep edilmesi halinde, bu teknik bilgiler şase numarasıyla birlikte araçtan okunabilir.

Bilgilerin okunması

BMW Motorrad Ortağı,

başka kalifiye bir Servis Ortağı

ya da uzman atölye tarafından

gerçekleştirilebilir. Okuma için araçtaki yasal olarak öngörülen diyagnoz soketi (OBD) kullanılır. Veriler bayi ağının ilgili bölümü tarafından toplanır, işlenir ve kullanılır. Veriler aracın teknik durumlarını belgeler; arıza bulmaya, garanti yükümlülüklerine riayet etmeye ve kalite iyileştirmelerinde yardımcı olur. Ayrıca üretici firmanın ürün sorumluluğu hakkına dayanan ürün gözetleme yükümlüğü bulunur. Bu yükümlülüklerin yerine getirilmesi için aracın üretici firması araçtaki teknik verilere ihtiyaç duyar. Bunun yanında müşterinin garanti ile ilgili taleplerini kontrol etmek için de araçtaki verilere ihtiyaç duyulabilir. Onarım ya da servis işleri kapsamında araçtaki hata ve vaka hafızası, BMW Motorrad Ortağı, başka kalifiye bir Servis Ortağı ya da uzman bir atölye tarafından sıfırlanabilir.

Araçtaki veri girişi ve veri transferi

Genel

Donanıma bağlı olarak araçtaki konfor ayarları ve bireysel tercihler kaydedilebilir, istendiği zaman değiştirilebilir veya sıfırlanabilir.

Veriler gerekirse örn. bir akıllı telefon üzerinden aracın eğlence ve iletişim sistemine aktarılabilir.

İlgili donanımın araçta mevcut olması halinde bu sisteme şunlar dahildir:

- Multimedya verileri, oynatılacak müzik gibi
- Bir iletişim sistemi ya da entegre navigasyon sistemiyle bağlantılı olarak kullanmak için adres defteri verileri
- Kaydedilen gidilecek yerler
- İnternet hizmetlerinin kullanılmasıyla oluşan veriler. Bu veriler aracınıza yerel olarak kaydedilebilir ya da araca bağlanan bir cihazda bulunur, örn. akıllı telefon, USB belleği, MP3 çalar. Araçta bir veri kaydedildiğinde bu veri istendiği zaman silinebilir.

Bu verilerin aktarılması yalnızca kişinin isteği üzerine online hizmetlerin kullanılmasıyla gerçekleşir. Bu durum hizmetlerin kullanılması esnasında seçilen ayarlamalara bağlıdır.

Mobil son cihazların dahil edilmesi

Donanıma bağlı olarak akıllı telefon gibi araca bağlanan mobil son cihazlar aracın kumanda elemanı üzerinden kontrol edilebilir.

10 GENEL BİLGİLER

Bu esnada mobil son cihazın görüntüsü ve sesi multimedya sistemi üzerinden verilebilir. Aynı zamanda mobil son cihaza belirli bilgiler transfer edilir. Dahil etme türüne bağlı olarak bu bilgilere pozisyon verileri ve diğer genel araç bilgileri de dahildir. Bu durum seçilen uygulamanın optimum şekilde kullanılmasını sağlar, örn. navigasyon ya da ses dinleme. Devamındaki veri işleme türü kullanılan ilgili App'in sunucusu tarafından belirlenir. Olası ayarların kapsamı ilgili App'e ve mobil son cihazın işletim sistemine bağlıdır.

Hizmetler

Genel

Araçta telsiz bağlantısı bulunuyorsa, bu bağlantı verilerin araç ve diğer sistemler arasında aktarılmasını sağlar. Telsiz bağlantısı aracın kendi gönderim ve alım ünitesi aracılığıyla ya da akıllı telefon gibi kişisel olarak eklenen mobil son cihaz üzerinden etkin hane gelir. Bu telsiz bağlantısı üzerinden online fonksiyonlar kullanılabilir. Buna aracın üretici firması ya da diğer sunucu tarafından sunulan online hizmetler ve App'ler de dahil.

Araç üreticisinin hizmetleri

Araç üreticisinin çevrimiçi hizmetlerinde ilgili fonksiyonlar uygun yerlerde açıklanmıştır, örn. çalıştırma kılavuzu, üreticinin web sayfası. Burada verilerin korunmasıyla alakalı bilgiler de verilir. Online hizmetlerin sunulması için kişisel veriler kullanılabilir. Bilgi alışverişi örn. araç üreticisinin bunun için öngörülen BT sistemleri gibi emniyetli bir bağlantı üzerinden gerçekleşir.

Hizmetlerin hazırlanması kapsamı dışında kişisel verilerin toplanması, işlenmesi ve kullanılması; yalnızca yasal bir izin ve sözleşmeli bir uzlaşma temelinde ya da gönüllük esasına dayanarak gerçekleşir. Veri bağlantısının tamamını aktive etmek ve devre dışı bırakmak da mümkündür. Bu noktada yasal olarak öngörülen fonksiyonlar hariç bırakılır.

Diğer sunucuların hizmetleri

Diğer sunucuların online hizmetlerin kullanılması durumunda bu hizmetler, ilgili sunucunun sorumluluğuna dahildir ve veri koruma ile veri kullanım koşullarına tabidir. Bu esnada aktarılan içeriklerde aracın üretici firmasının bir etkisi yoktur. Üçüncü tarafların hizmetleri çerçevesinde kişisel

verileri toplama ve kullanma türü, kapsamı ve amacı üzerine bilgiler için ilgili hizmet sunucusunu deneyimlemiş olmak gerekebilir.

AKILLI ACIL ÇAĞRI SİSTEMİ

–akıllı acil durum araması^{ÖD} ile

Prensip

Akıllı acil çağrı sistemi ör. kazalarda manuel veya otomatik acil durum aramalarını mümkün kılar.

Acil durum çağrıları araç üreticisi tarafından yetkilendirilen acil durum çağrı merkezi tarafından alınır.

Akıllı acil çağrı sisteminin ve fonksiyonlarının kullanılmasına ilişkin bilgiler için, bkz. (►► 59) kullanımı.

Yasal dayanak

Kişisel verilerin akıllı acil çağrı sistemi üzerinden işlenmesi aşağıdaki yönetmeliklere uygundur:

- Kişisel verilerin korunması: 95/46/EC sayılı Avrupa Parlamentosu ve Konseyi Direktifi.
- Kişisel verilerin korunması: 2002/58/EC sayılı Avrupa Parlamentosu ve Konseyi Direktifi.

Akıllı acil çağrı sisteminin aktive edilmesi ve fonksiyonuna iliş-

kin yasal dayanaklar; bu fonksiyon için yapılan ConnectedRide sözleşmesi ile Avrupa Parlamentosu ve Avrupa Konseyi'nin yasaları, düzenlemeleri ve yönetmelikleridir.

İlgili düzenleme ve yönetmelikler kişisel verilerin işlenmesi sırasında gerçek kişileri korur. Akıllı acil çağrı sistemi ile kişisel verilerin işlenmesi, kişisel verilerin işlenmesine ilişkin Avrupa yönetmeliklerine uygundur. Akıllı acil çağrı sistemi yalnızca araç sahibinin onaylaması durumunda kişisel verileri işler. Akıllı acil çağrı sistemi ve ilave avantajları bulunan diğer hizmetler, kişisel verileri yalnızca verilerin işlenmesi ile ilgili kişinin açık şekilde onayı olması halinde işleyebilir, ör. araç sahipleri.

SIM kartı

Akıllı acil çağrı sistemi, araca takılan SIM kartı üzerinden mobil yayın ile gerçekleştirilir. Bağlantının hızlı şekilde kurulmasını sağlamak için SIM kartı daima mobil telefon ağında olmalıdır. Acil durum oluşması durumunda veriler araç üreticisine gönderilir.

12 GENEL BİLGİLER

Kalitenin iyileştirilmesi

Acil durum çağrısı esnasında aktarılan veriler aracın üretici firması tarafından ürün ve hizmet kalitesinin iyileştirilmesi için de kullanılır.

Konum tespiti

Aracın konumu yalnızca mobil telefon ağının sunucusu tarafından belirlenebilir. Hizmet sunucusu için şase numarası ile takılan SIM kartının telefon numarasının bağlantısı mümkün değildir. Yalnızca aracın üretici firması tarafından şase numarası ile takılan SIM kartının telefon numarasının bağlantısı gerçekleştirilebilir.

Acil durum çağrılarının günlük verileri

Acil durum çağrılarının günlük verileri aracın bir belleğine kaydedilir. En eski günlük verileri düzenli aralıklarla silinir. Günlük verileri ör. acil durum çağrısının ne zaman ve nerede yapıldığına ilişkin bilgileri kapsar. Günlük verileri nadir durumlarda araç belleğinden okunabilir. Günlük verilerinin okunması genellikle mahkeme kararıyla ve ilgili cihazların doğrudan araca bağlanmış olması halinde gerçekleşir.

Otomatik acil durum araması

Sistem ehemmiyeti araçtaki sensörler tarafından algılanan bir kaza anında bir acil durum çağrısının devreye sokulacağı şekilde yapılandırılmıştır.

Gönderilen bilgiler

Akıllı acil çağrı sistemi tarafından yapılan bir acil durum çağrısında örneğin yasal acil çağrı sistemi eCall tarafından yasal kurtarma ekiplerine iletilen bilgilerin aynısı yetkili acil durum çağrı merkezine iletilir.

Ayrıca akıllı acil çağrı sistemi ile araç üreticisi tarafından yetkilendirilen acil durum çağrı merkezlerinden birine aşağıdaki bilgiler gönderilir ve gerekirse yasal kurtarma ekiplerine iletilir:

- Kurtarma ekiplerinin iş planlamasını kolaylaştırmak için araç sensörleri tarafından algılanan çarpma yönü gibi kaza verileri.
- Gerektiğinde kazaya iştirak edenlere hızlı iletişimi mümkün kılmak için takılan SIM kartının telefon numarası ve mevcut olması halinde sürücünün telefon numarası gibi iletişim bilgileri.

Veri kaydı

Devreye sokulmuş bir acil durum çağrısına ilişkin veriler araçta kaydedilir. Veriler acil durum çağrısına ilişkin bilgiler içerir, ör. acil durum çağrısının yeri ve zamanı.

Acil çağrı görüşmelerinin ses kayıtları acil durum çağrı merkezinde kaydedilir.

Müşterinin ses kayıtları acil durum çağrısına ilişkin ayrıntıların analiz edilmesi ihtimaliyle 24 saat boyunca kaydedilir. Ardından ses kayıtları silinir. Acil durum çağrı merkezi çalışanlarının ses kayıtları kalite güvencesi nedeniyle 24 saat süreyle kayıtlı kalır.

Kişisel verilere ilişkin bilgiler

Akıllı acil durum araması çerçevesinde işlenen veriler yalnızca acil durum çağrılarının toplanması için işlenir. Aracın üretici firması yasal yükümlülüğü kapsamında kendisinin işlediği ve gerekirse kaydettiği verilere ilişkin bir bilgi paylaşır.

GENEL BAKIŞ

02

GENEL GÖRÜNÜŞ - SOL TARAF	16
GENEL GÖRÜNÜŞ SAĞ TARAF	17
SOL GIDON DONANIMI	18
SAĞ KOMBI ŞALTER	19
SAĞ KOMBI ŞALTER	20
GÖSTERGE GRUBU	21

16 GENEL BAKIŐ

GENEL GÖRÜNÜŐ - SOL TARAF



- 1 Ön kareyajın arkasında:
Diyagnoz soketi (→ 163)
Işık mesafesi ayar
(→ 102)
Soğutma sıvısı haznesi
(→ 153)
Araç el aleti Torx T25
(→ 149)
- 2 Arka fren için fren
hidroliği genişleme kabı
(→ 151)
- 3 Yolcu tutma kolu
- 4 Amortisör kovanındaki yay
ön geriliminin ayarlanması
(→ 103)

GENEL GÖRÜNÜŞ SAĞ TARAF

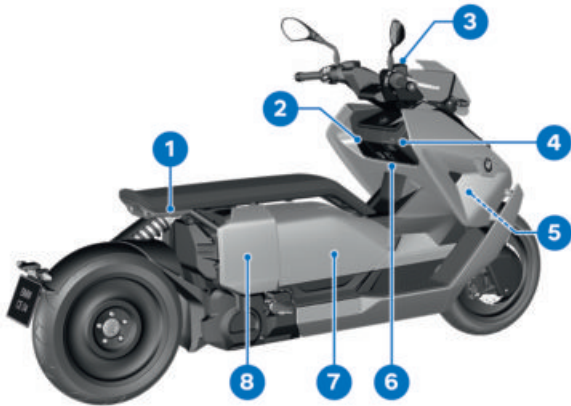

- | | |
|--|--|
| <p>1 Yolcu tutma kolu</p> <p>2 Eşya gözü (☛ 71)</p> <p>3 Ön fren için fren hidroliği genişleme kabı (☛ 151)</p> <p>4 Yükleme bölmesi (☛ 112)</p> <p>5 Araç tanımlama numarası (ana çerçeve sağ önde altta)
Tip etiketi (gidon başlığının-
daki sağ ön çerçeve)</p> <p>6 12 V soket giriş</p> | <p>7 Kask bölmesi (☛ 73)
Yay ön gerilimi için araç el aleti (☛ 149)
Yük tablosu (kask bölmesi kapağının iç tarafında)
Lastik hava basıncı tablosu (kask bölmesi kapağının iç tarafında)</p> <p>8 Yan bölüm kaplamasının arkasında:
Akümülatör (☛ 158)
Sigortalar (☛ 162)</p> |
|--|--|

18 GENEL BAKIŞ

SOL GIDON DONANIMI



- 1 Uzun far ve selektör (→ 62)
- 2 Dörtlü flaşör sistemi (→ 64)
- 3 Favori tuşu (→ 83)
- 4 Geri sürüş yardımı (→ 61)
- 5 Sinyal lambası (→ 65)
- 6 Korna
- 7 Menü devirmeli tuşu
- 8 Çoklu kontrolör
- 9 Gündüz fan (→ 63)

SAĞ KOMBI ŞALTER

–akıllı acil durum araması^{ÖD} ile

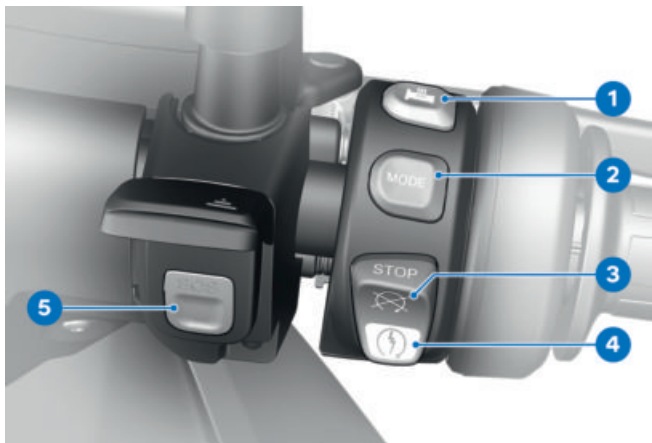

- 1 Kalorifer (→ 70)
- 2 Sürüş modu (→ 66)
- 3 Acil kapatma şalteri
(→ 58)
- 4 Marş motoru tuşu
(→ 127)
- 5 SOS tuşu
Akıllı acil durum araması
(→ 59)

20 GENEL BAKIŞ

SAĞ KOMBI ŞALTER

–akıllı acil durum araması^{ÖD} olmadan

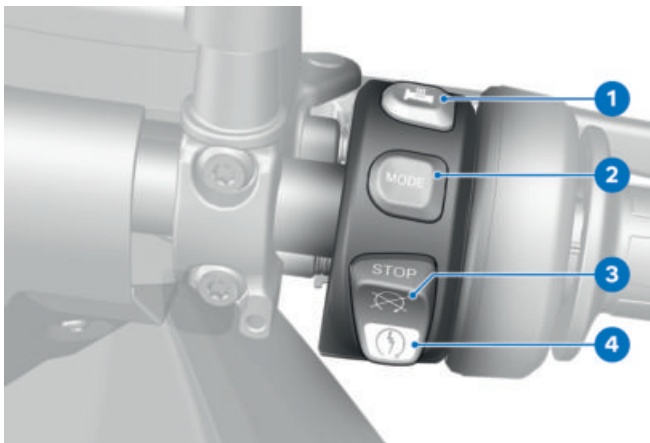

- 1 Kalorifer (→ 70)
- 2 Sürüş modu (→ 66)
- 3 Acil kapatma şalteri (→ 58)
- 4 Marş motoru tuşu (→ 127)

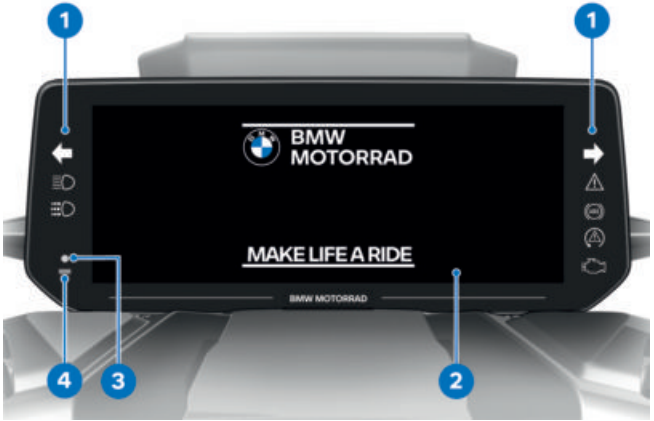
GÖSTERGE GRUBU

- 1 Kontrol ve uyarı lambaları (→ 24)
- 2 TFT ekranı (→ 25)
(→ 26)
- 3 DWA ikaz ışığı
–Alarm sistemi (DWA) ÖD
ile
Alarm sinyali (→ 67)
Uzaktan kumandalı anahtar kontrol lambası
Çalışmaya hazır durumunu açma (→ 55).
- 4 Foto sensör (gösterge aydınlatması parlaklık ayarı için)

GÖSTERGELER

03

KONTROL VE UYARI LAMBALARI	24
PURE RIDE GÖRÜNÜMÜNDE TFT EKRANI	25
MENÜ GÖRÜNÜMÜNDE TFT EKRANI	26
ŞARJ GÖRÜNÜMÜNDE TFT EKRANI	27
KONTROL LAMBALARI	28

24 GÖSTERGELER

KONTROL VE UYARI LAMBALARI



- 1 Sol sinyal lambası (→ 65)
- 2 Uzun far (→ 62)
- 3 Genel uyarı lambası (→ 28)
- 4 Sağ sinyal lambası (→ 65)
- 5 Motor hatalı fonksiyonu uyarı lambası
Motor hatalı fonksiyonu (→ 37)
- 6 ASC (→ 44)
-Sürüş modları Pro^{ÖD} ile DTC (→ 44)
- 7 ABS (→ 50)
- 8 Manuel gündüz farı (→ 63)

PURE RIDE GÖRÜNÜMÜNDE TFT EKRANI

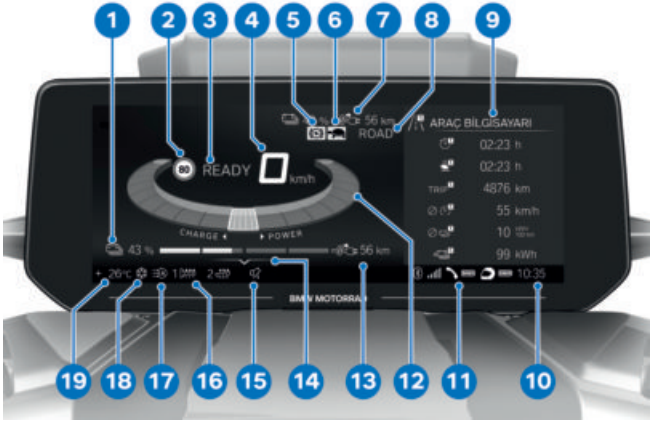

- | | |
|---|--------------------------------|
| 1 Akü şarj seviyesi (⇒ 84) | 15 Ses kapatma (⇒ 86) |
| 2 Speed Limit Info (⇒ 83) | 16 Kalorifer (⇒ 70) |
| 3 Sürüşe hazır olma durumu göstergesi (⇒ 127) | 17 Otomatik gündüz farı (⇒ 63) |
| 4 Takometre | 18 Buzlanma ikazı (⇒ 35) |
| 5 Enerji geri kazanımı kısıtlaması (⇒ 84) | 19 Dış sıcaklık |
| 6 Güç kısıtlaması (⇒ 84) | |
| 7 Sürücü bilgisi durum satırı (⇒ 81) | |
| 8 Sürüş modu (⇒ 65) | |
| 9 Bölünmüş ekran (⇒ 85) | |
| 10 Saat (⇒ 86) | |
| 11 Bağlantı durumu (⇒ 88) | |
| 12 Tahrik göstergesi (⇒ 84) | |
| 13 Menzil (⇒ 84) | |
| 14 Kullanım yardımı | |

26 GÖSTERGELER

MENÜ GÖRÜNÜMÜNDE TFT EKRANI



- | | | | |
|----|---|----|-----------------------------|
| 1 | Speed Limit Info (☛ 83) | 13 | Kalorifer (☛ 70) |
| 2 | Sürüşe hazır olma durumu göstergesi | 14 | Otomatik gündüz farı (☛ 63) |
| 3 | Sürüşe hazır olma durumunun açılması (☛ 127). | 15 | Buzlanma ikazı (☛ 35) |
| 4 | Takometre | 16 | Dış sıcaklık |
| 5 | Enerji geri kazanımı kısıtlaması (☛ 84) | 17 | Menü alanı |
| 6 | Güç kısıtlaması (☛ 84) | | |
| 7 | Sürücü bilgisi durum satırı (☛ 81) | | |
| 8 | Sürüş modu (☛ 65) | | |
| 9 | Bölünmüş ekran (☛ 85) | | |
| 10 | Saat (☛ 86) | | |
| 11 | Bağlantı durumu (☛ 88) | | |
| 12 | Kullanım yardımı | | |
| 13 | Ses kapatma (☛ 86) | | |

ŞARJ GÖRÜNÜMÜNDE TFT EKRANI

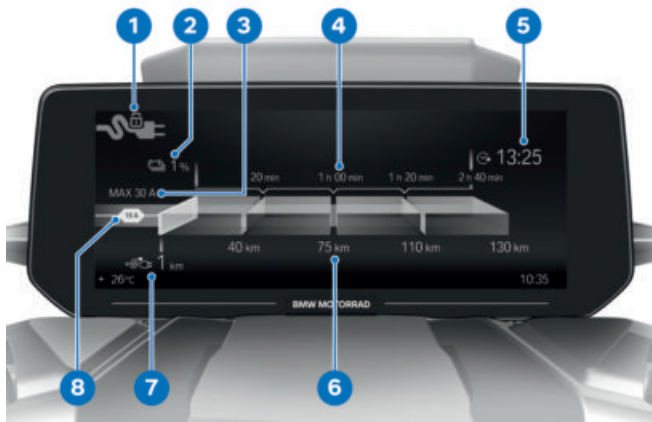

- 1 Şarj soketinin durumu
- 2 Şarj durumu
- 3 Maksimum kullanılabilir şarj akımı düzeyi
- 4 Şarj süresi tahmini
- 5 %100 şarj için hedef saat
- 6 Menzil tahmini
- 7 Menzil
- 8 Aktif şarj akımı sınırlaması

28 GÖSTERGELER

KONTROL LAMBALARI

Ekran gösterimi

Uyarılar ilgili uyarı lambalarıyla gösterilir.

Uyarılar, genel ikaz ışıkları ve TFT ekranındaki bir iletişim penceresi ile birlikte görüntülenir. Uyarının aciliyetine göre genel ikaz ışığı kırmızı veya sarı yanar.



Genel ikaz lambası en acil uyarıya uygun biçimde gösterilir.

Olası uyarılara genel bakışı sonraki sayfalarda bulabilirsiniz.



Check Control göstergesi

Ekrandaki mesajların gösterimleri birbirlerinden farklıdır.

Mesajların önceliğine göre farklı renkler ve işaretler kullanılır:

- Yeşil KONTROL TAMAM **1**: Mesaj yok, değerler optimum.
- Küçük "i" içeren beyaz daire **2**: Bilgi.
- Sarı uyarı üçgeni **3**: İkaz bildirimi, değer optimum değil.

–Kırmızı uyarı üçgeni **3**: İkaz bildirimi, değer kritik



Değer göstergesi

Sembollerin **4** gösterimleri farklıdır. Değerlendirmeye göre farklı renkler kullanılır. Sayısal değerler **8** ve birimler **7** yerine metinler **6** de gösterilir:

Sembol rengi

- Yeşil: (OK) Güncel değer optimum.
- Sarı: (Düşük/Ysk!) Güncel değer çok düşük veya çok yüksek.
- Kırmızı: (Sick!/Ysk!) Güncel sıcaklık veya değer çok yüksek.
- Beyaz: (---) Geçerli bir değer yok. Değer yerine tire işaretleri **5** gösterilir.



Münferit değerlerin değerlendirilmesi, kısmen belirli bir sürüş süresinden veya hızından itibaren mümkündür. Ölçüm koşullarının yerine getirilmemesi nedeniyle, ölçülen değer görüntülenemiyorsa yer

tutucu olarak tire işaretleri görüntülenir. Geçerli ölçülen değer mevcut değilse, renkli sembol şeklinde bir değerlendirme yapılmaz.

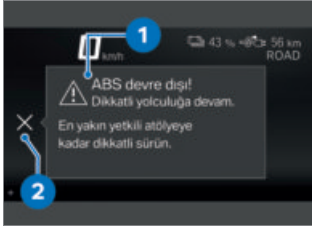























Check-Control iletişim penceresi

Mesajlar Check-Control iletişim penceresi **1** olarak görüntülenir.

- Aynı önceliğe sahip birden çok CC mesajı mevcutsa, mesajlar onaylanana kadar ortaya çıkma zamanlarına göre sırayla görüntülenir.
- **2** sembolü aktif olarak görüntüleniyorsa, çoklu kontrolör sola yatırılarak onaylama işlemi yapılabilir.
- Check Control mesajları, dinamik şekilde ek sekmeler olarak **Aracım** menüsündeki sayfalara eklenir (79). Hata devam ettiği sürece mesaj tekrar çağrılabilir.

30 GÖSTERGELER

İkaz göstergeleri genel bakış

Kontrol ve ikaz ışıkları	Gösterge metni	Anlam
 sarı yanar.	 gösterilir.	EWS aktif ( 35)
	 gösterilir.	Buzlanma ikazı ( 35)
 sarı yanar.	 Anzalı ışık kaynağı gösterilir.	Işık kaynağı arızası ( 35)
 sarı yanar.	 Aydınlatma kontrolü devre dışı!	Aydınlatma kontrolü devre dışı ( 36)
	 DWA aküsü zayıf.	DWA akümülatörü güçsüz ( 37)
	 DWA aküsü boşalmış.	DWA akümülatörü boş ( 37)
	 DWA devre dışı.	DWA devre dışı ( 37)
 yanar.	 Motor!	Motor hatalı fonksiyonu ( 37)
 kırmızı yanıp söner.	 Motor kontrolünde ciddi hata!	Ciddi tahrik sistemi hatalı fonksiyonu ( 38)
 yanıp söner.		
 sarı yanar.	 Tahrik elektroniği ile iletişim yok.	Elektrikli motor elektroniğinde iletişim hatası ( 38)
 yanar.		
 sarı yanar.	 Yüks. gerilim sisteminde izolasyon hatası.	Yüksek voltajlı sistemde izolasyon hatası ( 38)



















Kontrol ve ikaz ışıkları	Gösterge metni	Anlam
 kırmızı yanar.	 Yüks. gerilim sisteminde izolasyon hatası.	Yüksek voltajlı sistemde ciddi izolasyon hatası (☛ 38)
 sarı yanar.	 Şarj durumu kritik.  yanar.	Şarj durumu kritik (☛ 39)
 sarı yanar.	 E-Tahrikte hata: Güç azaltıldı.  yanar.	Elektrikli tahrikte hata: Güç azaltıldı (☛ 39)
 sarı yanar.	 Elektrikli tahrikte hata.	Yüksek voltajlı sistem açılmıyor veya kapatılmıyor (☛ 39)
 sarı yanar.	 Elektrikli tahrikte hata.	Elektrikli tahrikte arıza (☛ 40)
 sarı yanar.	 Konnektör kilitlenmesi bozuk.	Soket emniyet kilitli arızalı (☛ 40)
 kırmızı yanıp söner.	 Elektrikli tahrikte ciddi hata!	Elektrikli tahrikte ciddi arıza (☛ 40)
 sarı yanar.	 Tahrik sist. çok sıcak: Güç azaltıldı.	Soğutma sıvısı sıcaklığı çok yüksek (☛ 40)
 sarı yanar.	 Şarj iptali Şarj sistemi aşırı ısındı.	Şarj sistemi aşırı ısındı (☛ 41)

32 GÖSTERGELER

Kontrol ve ikaz ışıkları	Gösterge metni	Anlam
 san yanar.	 Enerji geri kazanımı başarısız oldu.	Enerji geri kazanımı kısıtlı (☞ 41)
	 yanar.	
 san yanar.	 Yüksek gerilim sigorta fişi çekildi.	Yüksek gerilim emniyet şalteri ayrıldı (☞ 42)
	 Şarj hedefine varılmadı. Şarj gücü azaltıldı.	Azaltılmış şarj gücü (☞ 42)
 san yanar.	 Şarj altyapısında arıza.	Şarj altyapısında hata (☞ 42)
 san yanar.	 Şarj sisteminde arıza.	Şarj sisteminde hata (☞ 42)
 san yanar.	 Araç şebeke bataryası durumu.	Araç akümülatörü durumu (12 V akümülatörü) (☞ 43)
 san yanar.	 san renkte gösterilir.	Araç elektrik gerilimi düşük (☞ 43)
	 Araç elektrik gerilimi düşük.	
 san yanar.	 san renkte gösterilir.	Araç elektrik gerilimi kritik (☞ 43)
	 Araç elektrik gerilimi kritik!	
 hızlı yamp söner.		ASC/DTC müdahalesi (☞ 44)

Kontrol ve ikaz ışıkları	Gösterge metni	Anlam
 yanar.	 Çekiş kontrolü sınırlı!	ASC/DTC kısıtlı şekilde kullanılabilir (►►► 44)
 sarı yanar.	 Çekiş düzenleme sistemi devre dışı!	ASC/DTC devre dışı (►►► 44)
 yanar.		
 sarı yanar.	 sarı renkte gösterilir.	Lastik basıncı, izin verilen toleransın sınır değerlerinde (►►► 46)
	 Lastik basıncı nom. değere uymuyor.	
 kırmızı yanıp söner.	 kırmızı renkte gösterilir.	Lastik basıncı, izin verilen toleransın dışında (►►► 46)
	 Lastik basıncı nom. değere uymuyor.	
	 Lastik basıncı kontrolü Basınç kaybı.	
	 "----"	Aktarım arızası (►►► 47)
 sarı yanar.	 "----"	Sensör arızalı veya sistem arızası mevcut (►►► 48)
 sarı yanar.	 RDC sensörlerinin aküsü zayıf.	Lastik basıncı sensörü akümülatörü zayıf (►►► 48)

34 GÖSTERGELER

Kontrol ve ikaz ışıkları	Gösterge metni	Anlam
 san yanar.	 Lastik basıncı kontrolü devre dışı!	Lastik basıncı kontrolü (RDC) devre dışı (☞ 48)
 san yanar.	 Acil arama sistemi sınırlandırıldı.	Acil çağrı sistemi kısıtlı şekilde kullanılabilir (☞ 49)
 san yanar.	 Yan destek arızası denetimi.	Yan destek denetlemesi arızalı (☞ 49)
 yanıp söner.		ABS kendi kendini diyagnoz etme tamamlanmadı (☞ 49)
 san yanar.	 ABS sınırlı kullanılabilir!	ABS arızası (☞ 49)
 yanar.		
 san yanar.	 ABS devre dışı!	ABS devre dışı (☞ 50)
 yanar.		
 yanar.	 ABS Pro devre dışı!	ABS Pro devre dışı (☞ 50)
	 beyaz renkte gösterilir.	Servis zamanı geldi (☞ 51)
	Servis zamanı geldi!	
 san yanar.	 san renkte gösterilir.	Servis tarihi aşıldı (☞ 51)
	Servis zamanı geçti!	

EWS aktif

sarı yanar.



gösterilir.

Olası neden:

Kullanılan kontak anahtarı, motoru çalıştırmaya uygun değil veya kontak anahtarı ile motor elektroniği arasında iletişim mevcut değil.

- Anahtarlığa takılı diğer kontak anahtarlarını çıkarın.
- İkinci kontak anahtarını kullanın.
- Arızalı kontak anahtarı yetkili bir BMW Motorrad servis ortağı tarafından değiştirilmelidir.

Dış sıcaklık

Dış sıcaklık TFT ekranının durum satırında gösterilir.

Araç sabitken motor ısısı dış sıcaklığı ölçümünün hatalı olmasına neden olabilir. Motor ısısının etkisi çok fazla olursa, geçici olarak değerler yerine çizgiler gösterilir.



Dış sıcaklık yakl. 3 °C sınır değerinin altına düşerse, kaygan buz oluşumu tehlikesi ortaya çıkar.

Bu sıcaklığın altına ilk kez düştüğünde TFT ekranının durum satırında dış sıcaklık gös-

tergesi buz kristali simgesi ile birlikte yanıp söner.

Buzlanma ikazı

gösterilir.

Olası neden:



Araçta ölçülen dış sıcaklık şunun altında:

yakl. 3 °C

**UYARI**

yakl. 3 °C üzerinde de gizli buzlanma tehlikesi

Kaza tehlikesi

- Düşük dış sıcaklıkta, köprülerde ve yolun gölgeli bölgelerinde buzlanma olabilir.

- Dikkatli sürün.

Işık kaynağı arızası

sarı yanar.



Arızalı ışık kaynağı gösterilir:



Uzun far arızalı!



Sol ön sinyal lambası arızalı! veya Sağ ön sinyal lambası arızalı!



Kısa far arızalı!

36 GÖSTERGELER



Ön park ışığı arızalı!

-Gündüz farı^{ÖD} ile



Gündüz farı arızalı!
◁



Arka aydınlatma arızalı!



Fren lambası arızalı!



Sol arka sinyal lambası arızalı! veya
Sağ arka sinyal lambası arızalı!



Plaka aydınlatması arızalı!

-Yetkili atölyeye kontrol ettirin.



UYARI

Araçtaki lambanın devre dışı kalması nedeniyle aracın trafikte görülmemesi

Güvenlik riski

- Arızalı ampulleri mümkün olan en kısa sürede değiştirilmeli ve her zaman yedek ampuller bulundurulmalıdır.

Olası neden:

Bir veya birden çok ışık kaynağı arızalı.

- Arızalı ampulü gözle kontrol ederek bulun.
- LED ışık kaynağını tamamen değiştirin, bunun için başta

BMW Motorrad servis ortağı olmak üzere uzman bir atölyeye başvurun.

Aydınlatma kontrolü devre dışı



san yanar.



Aydınlatma kontrolü devre dışı! Yetkili atölyeye kontrol ettirin.



UYARI

Araç aydınlatma sisteminin arızalanması nedeniyle aracın trafikte gözden kaçması
Güvenlik riski

- Hatalar mümkün olan en kısa sürede bir uzman servis, tercihen BMW Motorrad yetkili servisi tarafından giderilmelidir.

Olası neden:

Aydınlatma kontrolü bir iletişim hatasını teşhis etti.

- Arzanın giderilmesi için mümkün olan en kısa sürede uzman bir servise, tercihen BMW Motorrad yetkili servisine başvurun.

DWA akümülatörü güçsüz–Alarm sistemi (DWA)^{ÖD} ile

 DWA aküsü zayıf. Sınırlama yok. Yetkili atölyeden randevu alın.

 Bu hata/arıza mesajı, yalnızca Pre-Ride-Check ile bağlantılı olarak kısa süre gösterilir.

Olası neden:

DWA akümülatörü artık tam kapasiteye sahip değil. DWA'nın fonksiyonu, akümülatör söküldükten sonra sadece belirli bir zaman için mevcuttur.

- Uzman bir servise, tercihen BMW Motorrad yetkili servisine başvurun.

DWA akümülatörü boş–Alarm sistemi (DWA)^{ÖD} ile

 DWA aküsü boşalmış. Bağımsız alarm değil. Yetkili atölyeden randevu alın.

 Bu hata/arıza mesajı, yalnızca Pre-Ride-Check ile bağlantılı olarak kısa süre gösterilir.

Olası neden:

DWA akümülatörü dolu değil. Hırsızlık alarm sisteminin fonksiyonu, araç akümülatörü söküldükten sonra sağlanamaz.

- Uzman bir servise, tercihen BMW Motorrad yetkili servisine başvurun.

DWA devre dışı

 DWA devre dışı. Yetkili atölyeye kontrol ettirin.

Olası neden:

DWA kontrol ünitesi bir iletişim hatası teşhis etti.

- Uzman bir servise, tercihen BMW Motorrad yetkili servisine başvurun.

» DWA artık etkinleştirilemez veya artık etkinliği kaldırılmaz.

» Yanlış alarm mümkün.

Motor hatah fonksiyonu

 yanar.

 Motor! Yetkili atölyeye kontrol ettirin.

Olası neden:

Motor kontrol ünitesi bir arıza durumunu teşhis etti.

- Arzanın giderilmesi için uzman bir servise, tercihen BMW Motorrad yetkili servisine başvurun.

» Sürüşü devam edilebilir.

38 GÖSTERGELER

Ciddi tahrik sistemi hatalı fonksiyonu



kırmızı yanıp söner.



yanıp söner.



Motor kontrolünde ciddi hata! Dikkatli yolculuğa devam. Hasarlar olabilir. Uzman atölyede kontrol ettirin.

Olası neden:

Motor kontrol ünitesi, tahrik bileşenlerine zarar verebilecek bir arıza teşhis etti.

- Arzanın giderilmesi için mümkün olan en kısa sürede uzman bir servise, tercihen BMW Motorrad yetkili servisine başvurun.
- » Sürüş devam edilebilir, ama önerilmez.

Elektrikli motor elektroniğinde iletişim hatası



sarı yanar.



yanar.



Tahrik elektroniği ile iletişim yok. Birçok sistem etkilendi. Servise kontrol ettirin.

Olası neden:

Elektrikli motor elektroniği bir iletişim hatasını teşhis etti.

- Arzanın giderilmesi için mümkün olan en kısa sürede uzman bir servise, tercihen BMW Motorrad yetkili servisine başvurun.

Yüksek voltajlı sistemde izolasyon hatası



sarı yanar.



Yüks. gerilim sisteminde izolasyon hatası. Temkinlice sürüşe devam etmek mümkün. Dikkatlice en yakın servise sürün.

Olası neden:

Bir izolasyon hatası algılandı. Yüksek gerilim kablosu veya yüksek gerilim bileşeni hasar görmüş.

- Hatanın mümkün olan en kısa sürede bir BMW Motorrad servis ortağı tarafından giderilmesini sağlayın.

Yüksek voltajlı sistemde ciddi izolasyon hatası



kırmızı yanar.



Yüks. gerilim sisteminde izolasyon hatası. Motor durduktan sonra yeniden çalıştır-

rılamaz. Hemen servise gidin.

Olası neden:

Ciddi bir izolasyon hatası algılandı. Yüksek gerilim kablosu veya yüksek gerilim bileşeni hasar görmüş. Yolculuk sona erdikten sonra araç yeniden çalıştırılmaz. Araçta hasar meydana gelebilir.

- Hemen uzman bir servise, tercihen BMW Motorrad yetkili servisine başvurun.

Şarj durumu kritik



san yanar.



Şarj durumu kritik. Güç azaltıldı. Şarj istasyonuna sürün.



yanar.



UYARI

Elektrikli tahriki acil işletme sırasında olağan dışı sürüş tutumu

Kaza tehlikesi

- Ciddi ivmelenmelerden ve sollama manevralarından kaçınin.

Elektrikli tahrikte hata: Güç azaltıldı



san yanar.



E-Tahrikte hata: Güç azaltıldı. Temkinli bir biçimde sürüşe devam etmek mümkün. Dikkatlice en yakın uzman servise sürün.



yanar.



UYARI

Elektrikli tahriki acil işletme sırasında olağan dışı sürüş tutumu

Kaza tehlikesi

- Ciddi ivmelenmelerden ve sollama manevralarından kaçınin.

Uzman bir servise, tercihen BMW Motorrad yetkili servisine başvurun.

Yüksek voltajlı sistem açılmıyor veya kapatılmıyor



san yanar.



Elektrikli tahrikte hata. Servise kontrol ettirin.

40 GÖSTERGELER

Olası neden:

Yüksek voltajlı sistem açılmıyor veya kapatılmıyor.

- Uzman bir servise, tercihen BMW Motorrad yetkili servisine başvurun.

Elektrikli tahrikte arıza



sarı yanar.



Elektrikli tahrikte hata. Ölçülü bir sürüş mümkün. Dikkatli biçimde en yakın servise sürün.

Uzman bir servise, tercihen BMW Motorrad yetkili servisine başvurun.

Soket emniyet kilidi arızalı



sarı yanar.



Konnektör kilitlemesi bozuk. Kabloyu yeniden takın. Sorun devam ederse servisle irtibata geçin.

Olası neden:

Şarj kablosunun kilidi açılmıyor.

- Şarj soketinin acil durumda serbest bırakılması (118).

Olası neden:

Şarj kablosu kilitlenemiyor.

- Kabloyu tamamen takın.
- Arıza devam ederse uzman bir servise, tercihen BMW Motorrad yetkili servisine başvurun.

Elektrikli tahrikte ciddi arıza



kırmızı yanıp söner.



Elektrikli tahrikte ciddi hata! Hemen durun! Servise kontrol ettirin.

Olası neden:

Elektrikli tahrikte ciddi bir arıza algılandı. Düzensiz sürüş tutumu meydana gelebilir. Sürüşü devam etmek araca zarar verebilir.

- Hemen durun.
- Uzman bir servise, tercihen BMW Motorrad yetkili servisine başvurun.

Soğutma sıvısı sıcaklığı çok yüksek



sarı yanar.



Tahrik sist. çok sıcak: Güç azaltıldı. Dikkatlice sürüş mümkün.

Olası neden:

Soğutma sıvısı seviyesi çok düşük.

- Soğutma sıvısı seviyesinin kontrolü (☞ 153).

Soğutma sıvısı seviyesi çok düşük olduğunda:

- Tahriğin ve soğutma sisteminin soğumasını bekleyin.
- Soğutma sıvısı ilave edilmesi (☞ 153).
- Tekrar ortaya çıkarsa soğutma sistemi, tercihen bir BMW Motorrad Servisi veya uzman bir servis atölyesi tarafından kontrol edilmelidir.

Olası neden:

Tahrik sisteminde veya soğutma sisteminde yüksek bir sıcaklık algılandı.

- Tahrik sisteminin soğutulması için, mümkünse kısmi yük bölgesinde sürüş yapılmalıdır.
- Soğutma sistemi sıcaklığı sıklıkla çok yüksek ise, arızanın en kısa zamanda bir uzman servis, tercihen bir BMW Motorrad Yetkili Servisi tarafından giderilmesini sağlayın.

Şarj sistemi aşırı ısındı



şarj yanar.



Şarj iptali şarj sistemi aşırı ısındı.

Soğutma maddesi durumunu kontrol edin. Sorun tekrar ederse servise kontrol ettirin.

Olası neden:

Soğutma sıvısı seviyesi çok düşük.

- Soğutma sıvısı seviyesinin kontrolü (☞ 153).

Soğutma sıvısı seviyesi çok düşük olduğunda:

- Tahriğin ve soğutma sisteminin soğumasını bekleyin.
- Soğutma sıvısı ilave edilmesi (☞ 153).
- Tekrar ortaya çıkarsa soğutma sistemi, tercihen bir BMW Motorrad Servisi veya uzman bir servis atölyesi tarafından kontrol edilmelidir.

Enerji geri kazanımı kısıtlı



şarj yanar.



Enerji geri kazanımı başarısız oldu. Ölçülü bir sürüş mümkün. Dikkatli biçimde en yakın servise gidin.





şarj yanar.

Uzman bir servise, tercihen BMW Motorrad yetkili servisine başvurun.

42 GÖSTERGELER

Yüksek gerilim emniyet şalteri ayrıldı

 sarı yanar.

 Yüksek gerilim sigorta fişi çekildi. Sürüşe hazır değil. Servise control ettirin. Uzman bir servise, tercihen BMW Motorrad yetkili servisine başvurun.

Azaltılmış şarj gücü

 Şarj hedefine vartırılmadı. Şarj gücü azaltıldı. Şarj durumunu kontrol edin. Daha fazla bilgi işletim kılavuzunda.

Olası neden:

Araç tam güçte şarj olmuyor.
• Sıcaklığı, şarj altyapısını ve şarj kablosunu kontrol edin.

Olası neden:

Şarj seviyesi %90'ın altına düştüğünde şarj işlemi iptal edildi.
• Şarj durumunu kontrol edin.

Şarj altyapısında hata

 sarı yanar.

 Şarj altyapısında arıza. Şarj kablosunu ve şebeke bağlantısını kont-

rol edin veya başka şeb.bağl.kullanın.

Olası neden:

Şarj altyapısında bir arıza nedeniyle şarj işlemi durduruldu veya şarj işlemi başlatılmadı.

- Şarj kablosunu ve şebeke bağlantısını kontrol edin, gerekirse farklı bir şebeke bağlantısı kullanın.

Şarj sisteminde hata

 sarı yanar.

 Şarj sisteminde arıza. Şarj mümkün değil. Dikkatlice en yakın yetkili servise sürün.

Olası neden:

Araçtaki bir arıza nedeniyle şarj işlemi durduruldu veya şarj işlemi başlatılmadı. DC/DC dönüştürücü anızalı.

- Kullanıma hazır olma durumunu açın.
- Şarj kablosunu çekin.
- 2 dakika bekleyin.
- » Araç uyku moduna alındı.
- Kullanıma hazır olma durumunu kapatın.
- Şarj kablosunu takın.
- » Şarj etme denemesini yeniden başlatın.
- Yeniden ortaya çıkarsa uzman bir servise, tercihen

BMW Motorrad yetkili servisine başvurun.

Olası neden:

Sürüş sırasında hata ortaya çıkarsa: DC/DC dönüştürücü arızalıdır ve 12 V akümülatör şarj edilemez.

- Arızanın giderilmesi için mümkün olan en kısa sürede uzman bir servise, tercihen BMW Motorrad yetkili servisine başvurun.
- » Akümülatör tamamen boşalana kadar sürüşe devam edilebilir, ama önerilmez.

Araç akümülatörü durumu (12 V akümülatörü)



san yanar.



Araç şebeke bataryası durumu. Kısıtlama yok. Servise kontrol ettirin.

Olası neden:

Araç akümülatörü artık gerilim sağlayamaz ve mümkün olan en kısa sürede değiştirilmelidir.

- Uzman bir servise, tercihen BMW Motorrad yetkili servisine başvurun.

Araç elektrik gerilimi düşük



san yanar.



san renkte gösterilir.



Araç elektrik gerilimi düşük. Gereksiz tüketici devresini kesin.

Olası neden:

Çok fazla tüketici açık.

- 12 V akümülatörünün şarj edilmesi (→ 159).
- 12 V akümülatörü artık tam olarak şarj edilemiyorsa:
- Uzman bir servise, tercihen BMW Motorrad yetkili servisine başvurun.

Araç elektrik gerilimi kritik



san yanar.



san renkte gösterilir.



Araç elektrik gerilimi kritik! Tüketiciler kapatıldı. Akü durumunu kontrol edin. veya Batarya şarj edilemiyor. Durumunu kontrol edin.

12 V akümülatörü artık tüm tüketicileri beslemek için yeterli voltaja sahip değil.

44 GÖSTERGELER

Olası neden:

Çok fazla tüketici açık.

- 12 V akümülatörünün şarj edilmesi (►► 159).

12 V akümülatörü artık tam olarak şarj edilemiyorsa:

- Uzman bir servise, tercihen BMW Motorrad yetkili servisine başvurun.

ASC/DTC müdahalesi



hızlı yanıp söner.

ASC/DTC sistemi arka tekerlekte bir dengesizlik algıladı ve torku düşürüyor. Kontrol ve uyan lambası, ASC/DTC müdahalesinden daha uzun süre yanıp sönüyor. Sürücü bu sa-yede, kritik bir sürüş durumu sonrasında da ayarın başarıyla gerçekleştirildiğini gösteren bir optik onay alır.

ASC/DTC kısıtlı şekilde kullanılabilir



yanar.



Çekiş kontrolü sınırlı! Dikkatli yolculuğa devam. En yakın yetkili atölyeye kadar dikkatli sürün.

Olası neden:

ASC/DTC kontrol ünitesi bir hata tespit etti.

- ASC/DTC fonksiyonunun yalnızca kısıtlı şekilde kullanılabilir olduğu dikkate alınmalıdır.
- Sürüş devam edilebilir. ASC/DTC arzasına neden olabilecek durumlarla ilgili ayrıntılı bilgileri dikkate alın (►► 139).
- Arzanın giderilmesi için mümkün olan en kısa sürede uzman bir servise, tercihen BMW Motorrad yetkili servisine başvurun.

ASC/DTC devre dışı



sanı yanar.



yanar.



Çekiş düzenleme sistemi devre dışı! Ölçülü bir sürüş mümkün. Dikkatli biçimde en yakın servise sürün.

Olası neden:

ASC/DTC kontrol ünitesi bir hata tespit etti.

- Dönüş oranı sezicisine hasar vermeyin.
- ASC/DTC fonksiyonunun kullanılamaz veya kısıtlı olarak kullanılabilir olduğu dikkate alınmalıdır.

- Sürüş devam edilebilir. ASC/ DTC arızasına neden olabilecek durumlarla ilgili ayrıntılı bilgileri dikkate alın (►► 139).
- Arzanın giderilmesi için mümkün olan en kısa sürede uzman bir servise, tercihen BMW Motorrad yetkili servisine başvurun.

Lastik basıncı

–Lastik basıncı kontrolü (RDC) ^{ÖD} ile

Lastik şişirme basınçlarının göstergesi için ARACIM menü listesi ve Check Control mesajlarının yanında LASTİK BASINCI paneli bulunur:



Sol taraftaki değerler ön tekerlekle, sağ taraftaki değerler ise arka tekerlekle ilgilidir. Gerçek ve nominal lastik şişirme basıncının üzerinde ilgili basınç farkı gösterilir. Kullanıma hazır olma durumu açıldıktan hemen sonra yalnızca açıldıkları gösterilir. Lastik basınç

değerinin aktarımı ancak aşağıdaki asgari hızın aşılmasından sonra başlar:



RDC sensörü aktif değil

min 30 km/h (RDC sensörü ancak asgari hız sınırı aşıldıktan sonra araca bir sinyal gönderir.)



Lastik basınçları, TFT ekranında sıcaklık dengemeli bir şekilde gösterilir ve her zaman aşağıdaki lastik havası sıcaklığı için geçerlidir:

20 °C



Ek olarak sarı ya da kırmızı renkte lastik sembolü gösterilirse, bir uyarı söz konusudur. Basınç farkı da aynı şekilde renkli bir ünlem işareti ile vurgulanır.



İlgili değer izin verilen tolerans bölgesinin sınır değerleri içinde yer alıyorsa, ek olarak genel ikaz ışığı da sarı yanar.



Belirlenen lastik basıncı izin verilen toleransın dışındaysa, genel ikaz ışığı kırmızı yanıp söner.

46 GÖSTERGELER

BMW Motorrad RDC'ye ilişkin ayrıntılı bilgi için bkz. sayfa (143) itibariyle "Ayrıntılı teknik bilgiler" bölümü.

Lastik basıncı, izin verilen toleransın sınır değerlerinde

–Lastik basıncı kontrolü (RDC) ^{ÖD} ile

 sarı yanar.

 sarı renkte gösterilir.

 Lastik basıncı nom. değere uymuyor. Lastik basıncını kontrol edin.

Olası neden:

Ölçülen lastik şişirme basıncı, izin verilen tolerans aralığının sınır değerinde.

- Lastik dolum basıncını düzeltin.
- Lastik dolum basıncı ayarlanmadan önce "Ayrıntılı teknik bilgiler" bölümündeki sıcaklık dengelemesi ve dolum basıncı ayar bilgilerine dikkat edin:
 - » Sıcaklık dengelemesi (144)
 - » Lastik basıncı uyarlaması (144)
 - » Nominal lastik dolum basınçlarını şu konumlarda bulabilirsiniz:

–İşletim kılavuzunun arka sayfası

–Gösterge grubu LASTİK BASINCI görünümünde

–Kask bölmesi kapağının iç tarafındaki uyarı işareti

Lastik basıncı, izin verilen toleransın dışında

–Lastik basıncı kontrolü (RDC) ^{ÖD} ile

 kırmızı yanıp söner.

 kırmızı renkte gösterilir.

 Lastik basıncı nom. değere uymuyor. Hemen durun! Lastik basıncını kontrol edin.

 Lastik basıncı kontrolü Basınç kaybı. Hemen durun! Lastik basıncını kontrol edin.

UYARI

Lastik basıncı, izin verilen toleransın dışında.

Kaza tehlikesi, aracın sürüş karakteristiğinin kötüleşmesi.

- Sürüş tipini uyarlayın.

Olası neden:

Ölçülen lastik basıncı izin verilen toleransın dışında.

- Lastikler, hasarlar ve sürüş tutumu bakımından kontrol edin. Lastik hala sürülebilir durumda ise:

- İlk fırsatta lastik basıncını düzeltin.
 - Lastik dolum basıncı ayarlanmadan önce "Ayrıntılı teknik bilgiler" bölümündeki sıcaklık dengelemesi ve dolum basıncı ayarı bilgilerine dikkat edin:
 - » Sıcaklık dengelemesi (144)
 - » Lastik basıncı uyarlaması (144)
 - » Nominal lastik dolum basınçlarını şu konumlarda bulabilirsiniz:
 - İşletim kılavuzunun arka sayfası
 - Gösterge grubu LASTİK BASINCI görünümünde
 - Lastiklerin uzman bir servis tarafından, tercihen bir BMW Motorrad yetkili servisi tarafından kontrol edilmesini sağlayın.
- Lastiklerin sürüş tutumundan şüphe duyuluyorsa:
- Sürüşü devam etmeyin.
 - Yol yardımı hizmetini bilgilendirin.

Aktarım arızası

- Lastik basıncı kontrolü (RDC) ^{ÖD} ile



"----"

Olası neden:

Araç, asgari hıza ulaşmadı (143).



RDC sensörü aktif değil

min 30 km/h (RDC sensörü ancak asgari hız sınırını aşıldıktan sonra araca bir sinyal gönderir.)

- Yüksek hızda RDC göstergesini izleyin.



Sadece ilave olarak genel ikaz ışığı yandığında, kalıcı bir arıza söz konusudur.

Bu durumda:

- Anzanın giderilmesi için uzman bir servise, tercihen BMW Motorrad yetkili servisine başvurun.

Olası neden:

RDC sensörlerine telsiz bağlantısı arızalı. Çevrede RDC kontrol ünitesi ile sensörler arasındaki bağlantının arızalanmasına neden olan, kablosuz sistemler mevcut.

- Başka bir çevrede RDC göstergesini izleyin.



Sadece ilave olarak genel ikaz ışığı yandığında, kalıcı bir arıza söz konusudur.

Bu durumda:

- Anzanın giderilmesi için uzman bir servise, tercihen

48 GÖSTERGELER

BMW Motorrad yetkili servisine başvurun.

Sensör arızalı veya sistem arızası mevcut

–Lastik basıncı kontrolü (RDC) ÖD ile



sarı yanar.



"----"

Olası neden:

RDC sezicileri olmayan tekerlekler takılmış.

- Tekerleklerle RDC sezicileri takın.

Olası neden:

1 veya 2 RDC sensörü devre dışı kalmış veya bir sistem arızası mevcut.

- Arızanın giderilmesi için uzman bir servise, tercihen BMW Motorrad yetkili servisine başvurun.

Lastik basıncı sensörü akümülatörü zayıf

–Lastik basıncı kontrolü (RDC) ÖD ile



sarı yanar.



RDC sensörlerinin aküsü zayıf. Fonksiyon sınırlı. Yetkili

atölyeye kontrol ettirin.



Bu hata/arıza mesajı, yalnızca Pre-Ride-Check ile bağlantılı olarak kısa süre gösterilir.

Olası neden:

Lastik hava basıncı sensörünün pili artık tam kapasiteye sahip değil. Lastik hava basıncı kontrolü fonksiyonu sadece sınırlı bir süre daha kullanılabilir.

- Uzman bir servise, tercihen BMW Motorrad yetkili servisine başvurun.

Lastik basıncı kontrolü (RDC) devre dışı

–Lastik basıncı kontrolü (RDC) ÖD ile



sarı yanar.



Lastik basıncı kontrolü devre dışı! Fonksiyon sınırlı. Yetkili atölyeye kontrol ettirin.

Olası neden:

Lastik basıncı kontrol ünitesi bir iletişim hatası teşhis etti.

- Uzman bir servise, tercihen BMW Motorrad yetkili servisine başvurun.
- » Lastik şişirme basıncı uyarıları mevcut değil.

Acil çağrı sistemi kısıtlı şekilde kullanılabilir

–akıllı acil durum araması^{ÖD} ile



sanı yanar.



Acil arama sistemi sınırlandırıldı. Bu durum devam ederse uzman bir servise kontrol ettirin.

Olası neden:

Acil durum çağrısı otomatik olarak veya BMW üzerinden yapılamaz.

- Akıllı acil durum araması kullanımı ile ilgili olarak sayfa (→ 59) ve sonrasında yer alan bilgiler dikkate alınmalıdır.
- Uzman bir servise, tercihen BMW Motorrad yetkili servisine başvurun.

Yan destek denetlemesi arızalı



sanı yanar.



Yan destek arızası denetimi. Düşük hızda motor durması! Servise kontrol ettirin.

Olası neden:

Yan sehpa şalteri veya şalterin kablo sistemi hasar görmüş. Hız 5 km/h'nın altına düştüğünde elektrikli motor kapanır ve sürüş devam edilemez.

- Uzman bir servise, tercihen BMW Motorrad yetkili servisine başvurun.

ABS kendi kendini diyagnoz etme tamamlanmadı



yanıp söner.

Olası neden:



ABS kendi kendini diyagnoz etme tamamlanmadı

Kendi kendini diyagnoz etme tamamlanmadığı için ABS fonksiyonu kullanılamaz. (Tekerlek sezicilerinin kontrolü için E-Scooter asgari hıza ulaşmalıdır: min 5 km/h)

- Motosikleti yavaşça hareket ettirin. Kendi kendine diyagnoz etme tamamlanmadan önce ABS fonksiyonunun mevcut olmadığını unutmayın.

ABS arızası



sanı yanar.



yanar.



ABS sınırlı kullanılabilir! Dikkatli yolculuğa devam. En yakın yetkili atölyeye kadar dikkatli sürün.

50 GÖSTERGELER

Olası neden:

ABS kontrol ünitesi bir arıza algıladı. ABS fonksiyonu sınırlı olarak kullanılabilir.

- Sürüş devam edilebilir. Bir ABS arıza kodu kaydına neden olabilecek özel durumlarla ilgili ayrıntılı bilgileri dikkate alın (137).
- Arızanın giderilmesi için mümkün olan en kısa sürede uzman bir servise, tercihen BMW Motorrad yetkili servisine başvurun.

ABS devre dışı



sanı yanar.



yanar.



ABS devre dışı! Dikkatli yolculuğa devam. En yakın yetkili atölyeye kadar dikkatli sürün.

Olası neden:

ABS kontrol ünitesi bir arıza algıladı. ABS fonksiyonu kullanılamıyor.

- Sürüş devam edilebilir. Bir ABS arıza kodu kaydına neden olabilecek özel durumlarla ilgili ayrıntılı bilgileri dikkate alın (137).
- Arızanın giderilmesi için mümkün olan en kısa sürede

uzman bir servise, tercihen BMW Motorrad yetkili servisine başvurun.

ABS Pro devre dışı

–Sürüş modları Pro^{ÖD} ile



yanar.



ABS Pro devre dışı! Dikkatli yolculuğa devam. En yakın yetkili atölyeye kadar dikkatli sürün.

Olası neden:

ABS Pro kontrol ünitesi bir arıza algıladı. ABS Pro fonksiyonu kullanılamaz. ABS fonksiyonu mevcut olmaya devam eder. ABS sadece düz sürüşlerdeki frenleme sırasında destek sağlar.

- Sürüş devam edilebilir. Bir ABS Pro arıza kodu kaydına neden olabilecek özel durumlarla ilgili ayrıntılı bilgileri dikkate alın (137).
- Arızanın giderilmesi için mümkün olan en kısa sürede uzman bir servise, tercihen BMW Motorrad yetkili servisine başvurun.

Servis göstergesi



Servis zamanı aşılsa, tarih veya mesafe bilgisine ek olarak genel uyarı lambası da sanı yanar.

Servis zamanı aşılsa, sarı bir Check Control mesajı görüntülenir. Ayrıca ARACIM ve SERVIS GEREKSİNİMİ menü panolarında servis, servis randevusu ve kalan yol mesafesi göstergeleri ünlem işaretleri ile vurgulanır.



Servis göstergesi servis tarihine bir aydan fazla süre varken ekrana geliyor, günün tarihi tekrar ayarlanmalıdır. Bu durum akümülatör kutup başı ayrılmışsa meydana gelebilir.

Servis zamanı geldi



beyaz renkte gösterilir.

Servis zamanı geldi! Servisi uzman bir atölyede gerçekleştirin.

Olası neden:

Kat edilen km veya tarih bakımından servis zamanı geldi.

- Servis çalışmalarının düzenli olarak bir uzman servis, tercihen bir BMW Motorrad yetkili servisi tarafından yapılmasını sağlayın.

- » Aracın çalışma ve trafik güvenliği korunur.

- » Aracın değerinin en iyi şekilde korunması sağlanır.

Servis tarihi aşıldı



sarı yanar.



sarı renkte gösterilir.

Servis zamanı geçti! Servisi uzman bir atölyede gerçekleştirin.

Olası neden:

Sürülen kilometre veya tarih ile bağlantılı servis zamanı geldi.

- Servis çalışmalarının düzenli olarak bir uzman servis, tercihen bir BMW Motorrad yetkili servisi tarafından yapılmasını sağlayın.

- » Aracın çalışma ve trafik güvenliği korunur.

- » Aracın değerinin en iyi şekilde korunması sağlanır.

KULLANIM

04

KULLANIMA HAZIR OLMA DURUMU	54
ACIL KAPATMA ŐALTERI	58
AKILLI ACIL DURUM ARAMASI	58
GERI SÜRÜŐ	61
AYDINLATMA	62
GÜNDÜZ FARI	63
DÖRTLÜ FLAŐÖR SİSTEMİ	64
SİNYAL LAMBASI	65
SÜRÜŐ MODU	65
HİRSİZLİK ALARM SİSTEMİ (DWA)	67
LASTİK BASINCI KONTROLÜ (RDC)	70
KALORİFER	70
EŐYA GÖZÜ	71
KASK BÖLMESİ	73

54 KULLANIM

KULLANIMA HAZIR OLMA DURUMU

Motosiklet anahtar

 Uzaktan kumandalı anahtar arandığı sürece uzaktan kumandalı anahtar ikaz ışığı yanıp söner.

Uzaktan kumandalı anahtar veya yedek anahtar algılandığında söner.

Uzaktan kumandalı anahtar veya yedek anahtar algılanmadığında kısa süre yanar.

Teslimatta bir uzaktan kumanda anahtar ve bir yedek anahtar teslim edilir. Anahtar kaybolduğunda elektronik çalıştırma engeli (EWS) (►► 56) bilgilerini dikkate alın. Kullanıma hazır olma durumu ve hırsızlık alarm sistemi uzaktan kumanda anahtar ile kumanda edilir. Eşya gözü kilitleri ve Topcase manuel olarak kumanda edilebilir.

 Uzaktan kumanda anahtarının menzili (örneğin çantada veya üst topcase nedeniyle) aşılırsa, araç çalıştırılmaz. Uzaktan kumandalı anahtarın uzakta olması devam etmesi durumunda, akümülatörü korumak için kullanıma hazır olma durumu yakl. 1,5 dakika sonra kapatılır.

Uzaktan kumandalı anahtar yanınızda taşımanız (örneğin ceket cebinde) ve alternatif olarak yedek anahtar yanınıza almanız önerilir.



Keyless Ride uzaktan kumandalı anahtar erişim mesafesi

yakl. 1 m

Gidonun kilitlemesi

Ön koşul

Gidon sol yöne dayanmıştır.

Uzaktan kumanda anahtar alıcı bölümünde.



- **1** butonunu basılı tutun.
 - » Gidon kilidi duyulacak şekilde kilitlenir.
 - » Kullanıma hazır olma durumu, farlar ve tüm fonksiyon devreleri kapalı konumdadır.
- Gidon kilidini açmak için **1** butonuna kısaca basın.

Çalışmaya hazır durumunu açma

Ön koşul

Uzaktan kumanda anahtarı alıcı bölümünde.



- Kullanıma hazır olma durumunun açılması **iki** şekilde yapılabilir.

Varyant 1:

- Tuşa **1** kısa süreli basılmalıdır.
 - » Park ışığı ve tüm fonksiyon devreleri açık konumdadır.
 - Gündüz fan^{ÖD} ile
 - » Gündüz fan açık.<
 - » Pre-Ride-Check gerçekleştiriliyor. (►► 124)
 - » ABS kendi kendini diyagnoz etme yürütülüyor. (►► 125)

Varyant 2:

- Gidon kilidi kilitlenir, tuş **1** basılı tutulmalıdır.
 - » Gidon kilidi açılıyor.
 - » Park ışığı ve tüm fonksiyon devreleri açık konumdadır.
 - Gündüz fan^{ÖD} ile
 - » Gündüz fan açık.<

- » Pre-Ride-Check gerçekleştiriliyor. (►► 124)
- » ABS kendi kendini diyagnoz etme yürütülüyor. (►► 125)

Kullanıma hazır olma durumunun kapatılması

Ön koşul

Uzaktan kumanda anahtarı alıcı bölümünde.



- Kullanıma hazır olma durumunun kapatılması **iki** şekilde yapılabilir.

Varyant 1:

- Tuşa **1** kısa süreli basılmalıdır.
 - » Far kapatılır.
 - » Gidon kilitli değil.

Varyant 2:

- Gidon sonuna kadar sola döndürülmelidir.
 - **1** butonunu basılı tutun.
 - » Far kapatılır.
 - » Gidon kilitlenir.

56 KULLANIM

Elektronik alıřtırma engeli EWS

Motosiklettteki elektronik sistemi, telsiz kilitteki bir dairesel anten üzerinden, kontak anahtarında kayıtlı olan verileri tespit eder. Motor kontrolü, ancak bu anahtar "yetkilendirildikten" sonra sürüőe hazır olma durumuna izin verir.

 Aracı alıřtırmak için kullanılan uzaktan kumanda anahtarına başka bir uzaktan kumanda anahtarının daha bağlanmış olması, elektronik sistemini "olumsuz etkileyebilir" ve motorun alıřtırılması için onay verilemeyebilir.

Her zaman uzaktan kumanda anahtarlarını birbirinden ayrı tutun.

Ara anahtarını kaybedilirse bu anahtarın BMW Motorrad ServicePartner'inizde bloke ettirebilirsiniz.

Bunun için motosiklete ait diğerk tüm ara anahtarlarını yanınızda getirmelisiniz. Bloke edilmiş bir anahtarla motor alıřtırılmaz, ancak bloke edilmiş bir anahtar tekrar etkinleřtirilebilir.

Yedek anahtarları sadece bir BMW Motorrad yetkili servisinden temin edebilirsiniz. Anahtarlar entegre güvenlik sisteminin bir parası olduėu için

başı, yedek ve ekstra anahtarlar için yapılan bütün bařvuruların geerliliđini kontrol etmekle yükümlüdür.

Uzaktan kumanda anahtarının pili bitmiş ya da uzaktan kumanda anahtarını kayıp

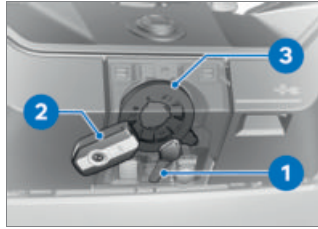

- Anahtar kaybolduėunda, elektronik alıřtırma engeli (**EWS**) uyarıları dikkate alınmalıdır.
- Sürüş esnasında uzaktan kumanda anahtarını kaybettiđinizde yedek anahtar yardımıyla aracı alıřtırmanız mümkündür.
- Uzaktan kumanda anahtarının pili bitmişse, ara, uzaktan kumanda anahtarını eřya saklama bölmesi kapađı ile yüklemebölmesi kapađı arasındaki kapađa temas ettirilerek alıřtırılabilir.
- Yedek anahtarını **1** veya boş uzaktan kumanda anahtarını **2** anten yüksekliđinde eřya saklama bölmesi kapađı ile yük-

leme bölmesi kapağı arasındaki kapağa **3** tutun.



Sürüş hazır olma durumunun oluşturulabileceği dönem. Bu süre sonunda yeniden kilit açılmalıdır.

30 s

» Pre-Ride-Check gerçekleştiriliyor.

- Uzaktan kumandalı anahtar algılandı.
- Elektrikli motor çalıştırılabilir.

Uzaktan kumanda anahtar pilinin değiştirilmesi

Uzaktan kumanda anahtar, kısa ya da uzun tuş basmalarına tepki vermiyorsa:

- Uzaktan kumanda anahtarının pili tam kapasiteye sahip değildir.



Uzaktan kumandalı anahtarın aküsü zayıf Merkezi kilit fonksiyonu sınırlı. Aküyü değiştirin.



TEHLİKE

Bir pilin yutulması

Yaralanma tehlikesi veya hayati tehlike

- Bir kontak anahtar, pil olarak bir düğme pil içerir. Piller veya düğme piller yutulabilir ve bu durum iki saat içinde ağır veya ölümcül yaralanmalara neden olabilir, örn. içten yanıklar veya kimyasal yanıklar nedeniyle.
- Kontak anahtar ve piller, çocukların ulaşamayacağı bir yerde saklanmalıdır.
- Bir pil veya düğme pilin yutulduğundan veya vücudun bir kısmının içinde olduğundan şüphelenilmesi halinde derhal doktora başvurulmalıdır.

- Pili değiştirin.

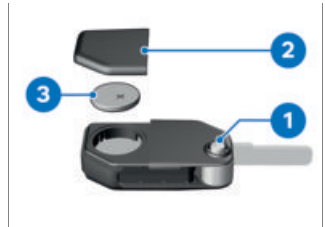

- Düğmeye **1** basın.
- » Anahtar ucu açılır.

58 KULLANIM

- Pil kapağını **2** yukarıya doğru bastırın.
- Pili **3** çıkarın.
- Eski pil yasal düzenlemelere uygun olarak imha edilmeli, evdeki çöplere atılmamalıdır.

! DİKKAT

Uygunsuz veya usulüne uygun olmayan biçimde yerleştirilmiş akümülatörler

Yapı parçası hasarı

- Bu amaçla tanımlanmış akümülatörleri kullanın.
 - Akümülatörün yerleştirilmesi sırasında kutupların doğru olmasına dikkat edin.
- Yeni pili, artı kutbu yukarı bacak şekilde takın.



Akümülatör tipi

Keyless Ride uzaktan kumanda anahtarı için
CR 2032

- Pil kapağını **2** takın.
- » Gösterge grubundaki kırmızı LED yanıp söner.
- » Uzaktan kumandalı anahtar tekrar çalışır halde.

ACIL KAPATMA ŞALTERİ



- 1** Acil kapatma şalteri
Elektrikli tahrik, acil kapatma şalteri **1** kullanılarak hızlı bir şekilde kapatılabilir.



- A** Elektrikli tahrik kapalı
B E-Scooter kullanıma hazır

AKILLI ACIL DURUM ARAMASI

–akıllı acil durum araması ^{ÖD} ile

BMW üzerinden acil durum çağırısı

SOS butonuna sadece acil durumlarda basın.

BMW üzerinden acil durum çağırısı yapılmadığında dahi kamusal bir acil durum arama numarasına acil durum çağırısı yapılabilir. Bu ilgili mobil telefon ağına ve ulusal yönetmeliklere bağlıdır.

Acil durum çağırısı, teknik nedenlerden dolayı ör. mobil yayın alımı olmayan bölgeler gibi uygun olmayan koşullarda sağlanamaz.

Acil durum çağırısı dili

Tüm motosikletlere kullanılabildiği pazara göre bir dil atanmıştır. BMW Call Center atanmış bu dilde yanıt verir.



Acil durum çağırısı için dil değişikliği yalnızca BMW Motorrad partneri tarafından yapılabilir. Araç için belirlenen bu dil, TFT ekranında sürücü tarafından tercih edilebilecek gösterge dillerinden farklıdır.

Manüel acil durum çağırısı

Ön koşul

Bir acil durum meydana geldi. Motosiklet duruyor. Kullanıma hazır olma durumu açılır.



- Kapağı **1** açın.
- SOS tuşuna **2** kısa süreyle basın.



Acil durum çağırısı gerçekleşene kadar olan süre gösterilir. Bu süre içerisinde acil durum çağırısının iptal edilmesi mümkündür.

- Elektrikli motoru durdurmak için acil kapatma şalterine basın.
- Kaskı çıkartın.
- » Kronometrenin bitmesinden sonra BMW Call Center'a bir görüşme bağlantısı kurulur.

60 KULLANIM



Bağlantı oluşturulmuştur.



- Mikrofon **3** ve hoparlör **4** üzerinden ilk yardım hizmeti bilgileri paylaşılabilir.

Otomatik acil durum araması

Kullanıma hazır olma durumunu açtıktan sonra akıllı acil durum araması otomatik etkin hale gelir ve bir düşme olduğunda tepki verir.

Hafif düşmede acil durum çağırısı

- Hafif bir düşme ya da çarpma algılandı.
» Bir sinyal sesi duyulur.

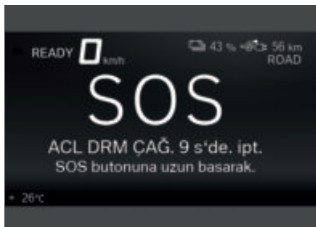

Acil durum çağırısı gerçekleşene kadar olan süre gösterilir. Bu süre içerisinde acil durum çağırısının iptal edilmesi mümkündür.

- Mümkünse kaskı çıkarın ve elektrikli motoru durdurun.
» BMW Call Center ile bir görüşme bağlantısı kurulur.



Bağlantı oluşturulmuştur.



- Kapağı **1** açın.
- Mikrofon **3** ve hoparlör **4** üzerinden ilk yardım hizmeti bilgileri paylaşılabilir.

Şiddetli düşmede acil durum çağrısı

- Şiddetli bir düşme ya da çarpma algılandı.
- » Acil durum çağrısı bir gecikme olmadan otomatik gerçekleşir.

GERİ SÜRÜŞ

Geri sürüşün kullanılması



UYARI

Elektrikli sürüşte farkedilebilirlik düşüktür.

Kaza tehlikesi

- Elektrikli sürüş sırasında motor sesi olmadığı için yayaların ve diğer trafik katılımcılarının E-Scooter'ı her zamanki kadar fark etmeyeceklerine dikkat edin.
- Çok dikkatli sürün.

- Sürüşe hazır olma durumunun açılması (127).



- Tüm geri sürüş boyunca tuşu **1** basılı tutun.

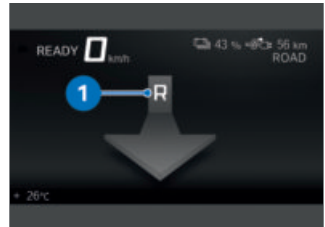

- Serbest bırakma, ekranda aşağıyı **1** gösteren bir R ok sembolü ile gösterilir.
- E-gaz kolunu dikkatlice kullanın ve aracı geri sürün.
- » E-Scooter maksimum 3 km/h ile geri hareket eder.

62 KULLANIM



- Geri sürüş sırasında ok sembolü 1 yanar.

AYDINLATMA

Kısa far ve park ışığı

Park ışığı, E-Scooter kullanıma hazır olur olmaz otomatik olarak açılır. Park ışığı kısa bir süre daha yanmaya devam eder.

Kısa far, E-Scooter sürüşe hazır olur olmaz otomatik olarak açılır.

–Gündüz farı ^{ÖD} ile Gündüzleri kısa fara alternatif olarak gündüz farı da açılabilir.

Uzun far ve selektör

- Çalışmaya hazır durumunu açma (☰➔ 55).



- Uzun farı açmak için 1 şalterini öne doğru bastırın.
- Selektörü çalıştırmak için 1 şalterini arkaya doğru çekin.

Refakatçi aydınlatma sistemleri

- Konağı kapatın.



- Kullanıma hazır olma durumu kapatıldıktan hemen sonra, gecikmeli ön far kapatma özelliği açılana kadar şalteri 1 arkaya doğru çekin ve tutun.
» Araç aydınlatması bir dakika süreyle yanar ve otomatik olarak kapanır.
–Bu, örn. aracı park ettikten sonra ev kapısına kadar olan

yolu aydınlatmak için kullanılabilir.

Park ışığı

- Kullanıma hazır olma durumunun kapatılması (→ 55).



- Kullanıma hazır olma durumu kapatıldıktan hemen sonra, park ışığı açılana kadar tuşa **1** sola bastırın ve basılı tutun.
- Park lambasını kapatmak için kullanıma hazır olma durumunu açın ve tekrar kapatın.

GÜNDÜZ FARI

–Gündüz farı^{ÖD} ile

Gündüz farının kullanımı

- Sürüşe hazır olma durumunun açılması (→ 127).



- Gündüz farlarını açmak ve kısa farı kapatmak için tuşa **1** basın.



Gündüz farları sembolü gösterilir.

- Karanlıkta veya tünelde: Gündüz farlarını kapatmak ve kısa farı açmak için tuşa **1** yeniden basın.



Gündüz farı kısa fara göre karşıdan gelen trafik tarafından daha iyi görülebilir. Böylece gündüz görünürlüğü artırılmış olur.

Otomatik gündüz farı



Park ışıkları da dahil olmak üzere, gündüz farı ile kısa far arasında geçiş otomatik olarak gerçekleştirilir.

64 KULLANIM



UYARI

Otomatik gündüz farları, aydınlatma koşullarına dair kişisel değerlendirmenin yerini almaz

Kaza tehlikesi

- Kötü aydınlatma koşullarında otomatik gündüz farlarını kapatın.

- Ayarlar, Araç ayarları, Aydınlatma menüsünde Gündüz farı otomatiği fonksiyonunu açın.



Otomatik gündüz farı için ikaz ışığı yanar.

- » Ortam aydınlığı belirli bir değerin altına düşerse otomatik olarak kısa far açılır (örneğin tünellerde). Yeterli bir ortam aydınlığı algılanırsa gündüz farı yeniden devreye girer.



Gündüz farı aktifse, gündüz farı ikaz ışığı yanar.

Otomatik açıkken ışığın manüel olarak kullanılması

Gündüz farı butonuna basılırsa gündüz farı kapatılır ve kısa far ile ön park ışığı açılır (örneğin tünele giriş sırasında, gündüz farı otomatiği ortam aydınlığı nedeniyle gecikmeli olarak tepki verirse).

Gündüz farı butonuna yeniden basılırsa gündüz farı otomatiği yeniden devreye girer, yani gündüz farı gerekli ortam aydınlığına ulaşıldığında yeniden açılır.

DÖRTLÜ FLAŞÖR SİSTEMİ

Dörtlü flaşör sisteminin kullanılması

- Çalışmaya hazır durumunu açma (☰➔ 55).



Dörtlü flaşör akümülatörü zayıflatır. Dörtlü flaşörü sadece sınırlı bir süre açık tutun.



Dörtlü flaşör sistemi açık haldeyken bir sinyal lambası düğmesine basılırsa, sinyal fonksiyonu basılma süresi boyunca dörtlü flaşör fonksiyonuna geçer. Sinyal lambası düğmesine basılmadığı anda dörtlü flaşör fonksiyonu yeniden aktif olur.



- Dörtlü flaşör sistemini açmak için tuşa **1** basın.

- » Kullanıma hazır olma durumu kapatılabilir.
- Dörtlü flaşör sistemini kapatmak için kullanıma hazır olma durumunu açın ve tuşa **1** yeniden basın.

SINYAL LAMBASI

Sinyal lambasının kullanılması

- Çalışmaya hazır durumunu açma (→ 55).



- Sol sinyal lambasını açmak için tuşu **1** sola bastırın.
- Sağ sinyal lambasını açmak için tuşu **1** sağa bastırın.
- Sinyal lambasını kapatmak için tuşu **1** orta konuma getirin.

Konfor sinyali



Tuş **1** sağa ya da sola bastırılırsa, sinyal lambaları otomatik olarak aşağıdaki koşullara geçer:

- 30 km/h altındaki hız: 50 m sürüş mesafesinden sonra.
- 30 km/h ve 100 km/h arasındaki hız: Hıza bağlı mesafe sonrasında veya hızlanırken.
- 100 km/h üzerinde hız: Beş kez yanıp söndükten sonra.

Tuş **1** biraz daha uzun şekilde sağa ya da sola bastırılırsa, sinyal lambaları hıza bağlı mesafeye ulaşıldığında yalnızca otomatik olarak devreye girer.

SÜRÜŞ MODU

Sürüş modlarının kullanılması

BMW Motorrad E-Scooter'ınız için kendi durumunuza uygun olanı seçebileceğiniz kullanım senaryoları geliştirmiştir:

66 KULLANIM

- ECO: Menzil optimizasyonlu sürüşler.
- RAIN: Yağmurun ıslattığı yollarda sürüş.
- ROAD: Kuru yollarda sürüş.
- Sürüş modları Pro^{ÖD} ile
- DYNAMIC: Kuru yollardaki dinamik sürüşler için.

Bu senaryonun her biri için motor karakteristiğinin, ASC/DTC kontrolünün ve enerji geri kazanımı denge kontrolünün (RSC) optimum şekilde birlikte çalıştığı bir durum sağlanır.

Sürüş modunun ayarlanması

- Çalışmaya hazır durumunu açma (☰ 55).



- Tuşa 1 basın.

 Seçilebilir sürüş modları hakkında daha detaylı bilgiyi Ayrıntılı teknik bilgiler içinde bulabilirsiniz.

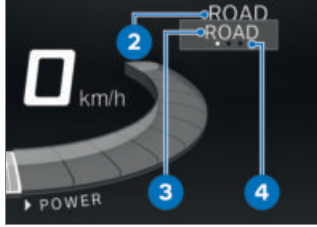

Aktif sürüş modu 2 arka plana geçer ve seçilebilir ilk sürüş modu 3 gösterilir. Yönlendirme yardımı 4, kaç tane sürüş modunun kullanılabilir olduğunu görüntüler.



- Seçim okunun yanında istenen sürüş modu gösterilene kadar 1 tuşuna gereken sıklıkta basın.
- » Seçilen sürüş modu yakl. 2 saniye sonra etkinleştirilir.

HİRSIZLIK ALARM SİSTEMİ (DWA)

–Alarm sistemi (DWA) ÖD ile

Aktive etme

- Çalışmaya hazır durumunu açma (⇒ 55).
- Hırsızlık alarm sisteminin ayarlanması (⇒ 69).

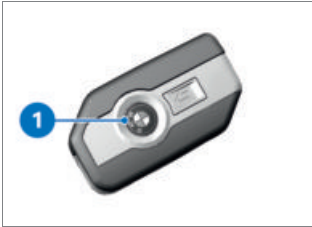

- Kullanıma hazır olma durumunu kapatın.
- Uzaktan kumandalı anahtarın **1** butonuna basın.
 - » Devreye alma için yaklaşık 30 saniye gereklidir.
 - » Sinyal lambası iki defa yanıp söner.
 - » Onay sesi iki defa duyulur (programlanmışsa).
 - » Hırsızlık alarm sistemi aktiftir.

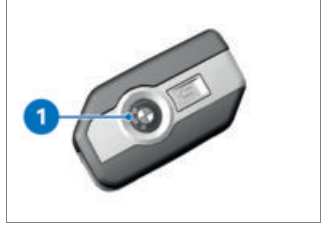

- Eğim alarmını devre dışı bırakmak için (ör. E-Scooter trende taşınırken kuvvetli hareketlerin alarm tetikleyebileceği durumlarda), etkinleştirme safhası boyunca uzaktan kumandalı anahtarın **1** tuşuna yeniden basın.
 - » Sinyal lambaları üç defa yanıp söner.
 - » Onay sesi üç defa duyulur (programlanmışsa).
 - » Eğim sensörü devre dışıdır.

Alarm sinyali

DWA alarmını aşağıdakiler tetikleyebilir:

- Eğim sensörü
- Yetkisiz araç anahtarı ile çalıştırma denemesi.
- DWA sisteminin araç akümülatöründen ayrılması (DWA akümülatörü akım beslemesini devralır; yalnızca alarm sesi duyulur, sinyal lambaları yanmaz)

68 KULLANIM

 Uzaktan kumandalı anahtar çekiş alanında ise, eğim sensörü tarafından tetiklenen bir alarm sinyali bastırılır.

DWA akümülatörü boşalmışsa, tüm fonksiyonlar korunur ancak araç akümülatörünün ayrılması durumunda alarm tetikleme artık mümkün olmaz.

Alarm sinyali süresi yaklaşık 26 saniyedir. Alarm sırasında bir alarm sesi duyulur ve sinyal lambası yanıp söner. Alarm sesinin türü bir BMW Motorrad yetkili servisi tarafından ayarlanabilir.



Devreye sokulan bir alarm, DWA devre dışı bırakılmadan uzaktan kumanda anahtarının tuşuna **1** basılarak her zaman iptal edilebilir.

Sürücü yokken bir alarm sinyali tetiklendiyse, kullanıma hazır olma durumu açıldıktan sonra bir defa duyulan bir alarm sesi ile bu konuda bilgi verilir. Ardından DWA LED'i bir dakika süreyle alarm nedenini belirtir.

Kontrol lambasındaki ışık sinyalleri:

- 1x yanıp sönmeye: Eğim alarmı 1
- 2x yanıp sönmeye: Eğim alarmı 2
- 3x yanıp sönmeye: Yetkisiz bir araç anahtarıyla kullanıma hazır olma durumu açıldı
- 4x yanıp sönmeye: DWA sisteminin araç akümülatöründen ayrılması
- 5x yanıp sönmeye: Eğim alarmı 3

Devre dışı bırakma

Varyant 1:

- Acil kapatma düğmesini çalıştırma konumunda.
- Çalışmaya hazır durumunu açma (→ 55).
- » Sinyal lambası bir defa yanıp söner.
- » Teyit sesi bir defa duyulur (programlanmışsa).
- » DWA kapalı.

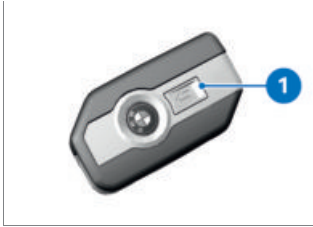

Varyant 2:

- Uzaktan kumanda anahtarının tuşuna **1** bir kez basın.

i Alarm fonksiyonunun uzaktan kumanda anahtarı üzerinden devre dışı bırakılması ve ardından kullanıma hazır olma durumunun açılmaması halinde, Otomatik devreye alma açıldığında, alarm fonksiyonu yakl. 30 saniye sonra yeniden otomatik olarak devreye girer.

- » Sinyal lambası bir defa yanıp söner.
- » Teyit sesi bir defa duyulur (programlanmışsa).
- » DWA kapalı.

Hırsızlık alarm sisteminin ayarlanması

- Çalışmaya hazır durumunu açma (► 55).
- Ayarlar, Araç ayarları, DWA menüsünü çağırın.
- » Aşağıdaki ayarlar mümkündür:
 - Eğim sezicisi açma ve kapatma
 - Devreye al. Sesi açma ve kapatma
 - Otomatik devreye alma açma ve kapatma
 - » Ayar seçenekleri (► 69)

- Eğim sezicisi açma ve kapatma
- Devreye al. Sesi açma ve kapatma
- Otomatik devreye alma açma ve kapatma
- » Ayar seçenekleri (► 69)

Ayar seçenekleri

İkaz sinyali: Şiddeti artan ve azalan veya fasıllı alarm sesini ayarlama.

Eğim sezicisi: Aracın eğimini denetlemek için eğim sensörü etkinleştirilir. DWA örn. terlek hırsızlığında ya da çekme esnasında tepki verir.

i DWA'nın devreye girmesini önlemek için aracı taşıma sırasında eğim sensörü devre dışı bırakılmalıdır.

Devreye al. Sesi: DWA'nın devreye alınması/devreden çıkarılmasının sonrasında sinyal lambasının yanmasına ilave olarak onay alarm sesi.

Otomatik devreye alma: Kullanıma hazır olma durumu kapatıldığında alarm fonksiyonunun otomatik olarak aktive edilmesi.

70 KULLANIM

LASTİK BASINCI KONTROLÜ (RDC)

–Lastik basıncı kontrolü (RDC) ^{ÖD} ile

Hedef basınç uyarısının açılması veya kapatılması

- Minimum lastik basıncına ulaşırsa, hedef basınç uyarısı görüntülenebilir.
- Ayarlar, Araç ayarları, RDC menüsünü çağırın.
- Nominal basınç uyarısı seçeneğini açın veya kapatın.

KALORİFER

Isıtma tutamakları kullanma

–Elcik ısıtmaları ^{ÖD} ile
–Sele ısıtması ^{ÖD} olmadan

 Elcik ısıtması sadece araç sürüşe hazır olduğunda etkindir.

- Sürüşe hazır olma durumunun açılması (→ 127).



- İstenen ısıtma kademesi **2**, elcik ısıtması sembolünün **3** önünde görüntülenene ka-

dar **1** tuşuna gereken sıklıkta basın.

Elcikler üç kademede ısıtılabilir:



Düşük ısıtma gücü



Orta ısıtma gücü



Yüksek ısıtma gücü

» Yüksek ısıtma kademesi, elciklerin hızlıca ısıtılması için kullanılır, ardından tekrar 1. kademeye getirilmelidir.

» Başka değişiklik yapılmazsa seçilen ısıtma kademesi ayarlanır.

- Elcik ısıtmalarını kapatmak için, elcik ısıtması sembolü **3** kaybolana kadar **1** tuşuna gereken sıklıkta basın.

Isıtmanın kullanılması

–Elcik ısıtmaları ^{ÖD} ile
–Sele ısıtması ^{ÖD} ile



Elcik ısıtması ve koltuk ısıtması sadece araç sürüşe hazır olduğunda etkindir.

- Sürüşe hazır olma durumunun açılması (→ 127).



- Butona **1** basın.
- » ISITMA menüsü açılır.
- Tutamak ısıtması veya Koltuk ısıtması seçilmelidir.
- İstenen ısıtma kademesi seçilmeli ve onaylanmalıdır.
- » Seçilen ısıtma kademesi ekranın solunda, ısıtma sembollerinin yanında **2** gösterilir.
- Tuşa **1** basılmalı ve menü ISITMA kapatılmalıdır.



Ayarlanan ısıtma kademesi kullanıma hazır olma durumu kapatıldıktan sonra da korunur.

EŞYA GÖZÜ

Eşya gözü kullanımı

Ön koşul

Kullanıma hazır olma durumu açıldı.

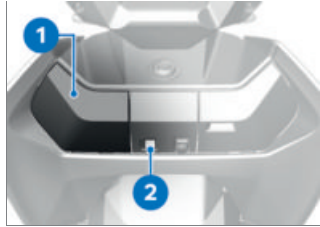

- Eşya gözü kapağı **1** tuşa basmak suretiyle **2** açılır.
- » Açık eşya saklama bölmesi kapağı, nesnelere saklamak için uygun değildir.
- Eşya gözü kapağını **1** kapatmak için, kilide sıkıca bastırın.



DİKKAT

Özellikle yaz aylarında eşya gözlerinde yüksek sıcaklık

Yerleştirilen eşyalarda hasarlar, özellikle örn. mobil telefonlar ve MP3 çalarlar gibi elektronik cihazlarda

- Olası kullanım sınırlamaları konusunda elektronik cihazların kullanma kılavuzundan bilgi alın.

- Yaz mevsiminde, eşya gözüne ısıya duyarlı nesnelere koymayın.

72 KULLANIM

Havalandırma

Yeterli hava sirkülasyonu sağlamak için, 30 °C sıcaklıktan itibaren eşya gözündeki fan devreye girer. Eşya gözündeki sıcaklık 25 °C değerinin altına düştüğünde fan tekrar kapatılır.

Akıllı telefon şarj işlemi

Ön koşul

Kullanıma hazır olma durumu açıldı.

- Eşya gözünü açın.



- Akıllı telefon **2** ekranı yukarı bakacak şekilde kızığa **1** yerleştirilir.
- » Akıllı telefon sabitlenmiştir.

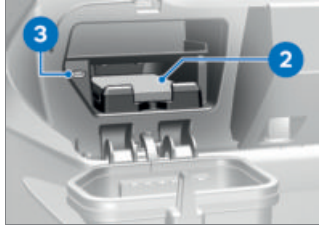

- Şarj kablosu, akıllı telefona **2** ve USB-C bağlantısına **3** takılır.



BMW Motorrad, BMW Motorrad USB kablusunun, akıllı telefonları eşya gözünde şarj etmek için kullanılmasını önerir. Piyasada bulunan şarj kabloları için, eşya gözünde yeterli alan olmayabilir ve bu kablolar hasar görebilir.



- Eşya gözü kapağı **4** kapatılır.

Kullanım talimatları

Eşya gözü, maksimum 158 mm x 78 mm x 10 mm boyutuna kadar olan akıllı telefonlar için uygundur. Tutucuyla sabitlenemeyen küçük mobil telefonlar için BMW Motorrad, BMW Motorrad akıllı telefon çantasının kullanılmasını önerir.

Şarj akımı

Burada, maksimum 1,5 A şarj akımı (şarj gücü maksimum 7,5 W) sağlayan bir 5 V USB-C şarj bağlantısı söz konusudur.

KASK BÖLMESİ

Kask bölmesinin kullanımı

- Kullanıma hazır olma durumunu açın.

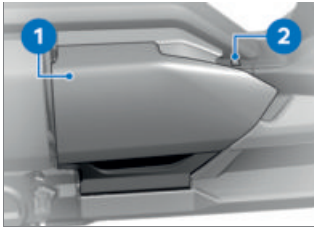

- Kask bölmesi kapağını **1** tuşla **2** açın.

 Eşya gözünün aydınlatılması, kullanıma hazır olma durumu açıldığında devreye girer.

Eşya gözünün aydınlatması, kul-

lanıma hazır olma durumunun kapatılmasından sonra da bir süre yanar.



Kask bölmesi yükleme

maks 8 kg

- » Açık kask bölmesi kapağı, nesnelere saklamak için uygun değildir.
- Kask bölmesi kapağını **1** kapatmak için, kilitlere sıkıca bastırın.
- » Kask bölmesi kapağı, her iki kilit kancasıyla da duylabilir bir şekilde yerine oturur.

Kask bölmesinin acil durumda açılması

- Yan panellerin sökülmesi ( 157).

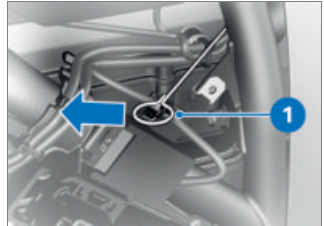

- Gerekirse tırnağı **1** araç el aletiyle ok yönünde çekin.
- » Kask bölmesinin kilidi açıldı.
- Yan bölüm kaplamasını monte etme ( 157).

TFT EKRANI

05

GENEL BİLGİLER	76
PRENSİP	77
PURE RIDE GÖRÜNÜMÜ	84
PURE GÖRÜNÜMÜ	85
BÖLÜNmüş EKİRAN	85
GENEL AYARLAR	86
BLUETOOTH	87
WLAN	89
ARACIM	90
ARAÇ BİLGİSAYARI	93
NAVİGASYON	94
MEDYA	96
TELEFON	97
YAZILIM SÜRÜMÜNÜN GÖRÜNTÜLENMESİ	98
LİSANS BİLGİLERİNİN GÖRÜNTÜLENMESİ	98

GENEL BİLGİLER

Uyarı notları



UYARI

Sürüş sırasında akıllı telefon kullanımı

Kaza tehlikesi

- O anada geçerli olan trafik kurallarına uyulmalıdır.
- Sürüş sırasında akıllı telefon kullanılmamalıdır. Elle işlem yapılmayan uygulamalar, örneğin eller serbest telefon kullanımı, bu kuralın dışındadır.



UYARI

Trafikte olup bitenleri fark etmeme ve kontrol kaybı

Sürüş sırasında entegre bilgi sistemi ve iletişim cihazların kullanımını nedeniyle kaza tehlikesi

- Bu sistemleri veya cihazları sadece trafik durumu elverişliyse kullanın.
- Gerekirse durun ve sistemleri veya cihazları durma halindeyken kullanın.

Connectivity fonksiyonları

Connectivity fonksiyonları kap-samında medya, telefon ve na-vigasyon yer alır. Connectivity fonksiyonları, TFT ekranı bir mobil son cihaza ve kaska bağ-lanıldığında kullanılabilir (88). Connectivity fonksiyonları ile ilgili ayrıntılı bilgi için bkz.:

bmw-motorrad.com/connectivity



Mobil son cihaza bağlı olarak Connectivity fonksiyonlarının kapsamı sınırlı olabilir.

BMW Motorrad Connected App

BMW Motorrad Connected App ile, kullanım ve araç bilgilerine erişilebilir. Navigasyon gibi bazı fonksiyonların kullanılabilmesi için, uygulamanın bir son cihaza yüklenmiş ve cihazın TFT ekranına bağlanmış olması gerekir. Uygulama ile hedefe yönlendirme başlatılır ve navigasyon uyarıları.



Örneğin işletim sistemi iOS olan bazı mobil son cihazlarda, kullanımdan önce BMW Motorrad Connected uygulamasının çağrılması gerekir.

Geçerlilik

Redaksiyon tamamlandıktan sonra TFT ekranında güncellemeler olabilir. Bu nedenle çalıştırma kılavuzu ile motosikletiniz arasında muhtemel farklar olabilir. Güncelleştirilen bilgiler için bkz.: bmw-motorrad.com/service

PRENSİP

Kumanda elemanları

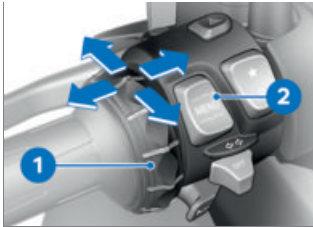

Ekrandaki tüm içeriklere yönelik kumanda işlemleri çoklu kontrolör **1** ve MENU **2** devirmeli tuşu üzerinden gerçekleştirilir. Bağlama göre aşağıdaki fonksiyonlar mevcut olabilir.

Çoklu kontrolör fonksiyonları Çoklu kontrolörün yukarıya çevrilmesi:

- İmleci liste yukarıya hareket ettirin.
- Ayarları yapın.
- Ses şiddetini yükseltin.

Çoklu kontrolörün aşağıya çevrilmesi:

- İmleci liste aşağıya hareket ettirin.
- Ayarları yapın.
- Ses şiddetini azaltın.

Çoklu kontrolörün sola yatırılması:

- Kullanım geri bildirimine uygun olarak fonksiyonu devreye sokun.
- Fonksiyonu sola veya geriye doğru devreye sokun.
- Ayarlardan sonra Menü görünümüne geri dönün.
- Menü görünümünde: Bir üst düzey hiyerarşiye geçin.
- Aracım menüsünde: Bir menü panosu kadar ilerleyin.
- Pure Ride görünümünde: Önceki bölünmüş ekran göstermesine ilerleyin.

Çoklu kontrolörün sağa yatırılması:

- Kullanım geri bildirimine uygun olarak fonksiyonu devreye sokun.
- Seçimi onaylayın.
- Ayarları onaylayın.
- Bir menü adımı kadar ilerleyin.
- Listelerde sağa doğru kaydırma yapın.
- Aracım menüsünde: Bir menü panosu kadar ilerleyin.

78 TFT EKRANI

–Pure Ride görünümünde: Sonraki bölünmüş ekran göstermesine ilerleyin.

MENU devirmeli tuş fonksiyonları

 Navigasyon menüsü çağrılmadığında navigasyon uyarıları diyalog olarak gösterilir. MENU devirmeli tuşunun kullanımı geçici olarak kısıtlanmıştır.

MENU tuşunun kısa süreyle yukarıya bastırılması:

–Menü görünümünde: Bir üst düzey hiyerarşiye geçin.
–Pure (Ride) görünümünde: Durum satır göstergesi değiştirilmelidir.

MENU tuşunun uzun süreyle yukarıya bastırılması:

–Menü görünümünde: Pure Ride görünümü açılmaktadır.

MENU tuşunun kısa süreyle aşağıya bastırılması:

–Aşağıya bir alt düzey hiyerarşiye geçin.
–En son hiyerarşi düzeyine ulaştıysanız fonksiyon çalışmaz.

MENU tuşunun uzun süreyle aşağıya bastırılması:

–Üstteki MENU devirmeli tuşuna uzun süre basarak bir menü değiştirme yapmadan önce, en son çağırdığınız menüye dönün.

Başlangıç menüsündeki kullanım bilgileri

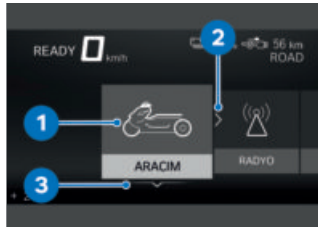

Ortaya çıkabilecek durumda ve gerçekleştirilebilecek işlemler kullanım bilgileri aracılığıyla gösterilir.



Kullanım bilgilerinin anlamları:

- Kullanım bilgileri 1: Solda sona ulaşıldı.
- Kullanım bilgileri 2: Sağa doğru gidilebilir.
- Kullanım bilgileri 3: Aşağı doğru gidilebilir.
- Kullanım bilgileri 4: Sola doğru gidilebilir.

Alt menülerdeki kullanım bilgileri

Başlangıç menüsündeki kullanım bilgilerine ek olarak alt menülerde de başka kullanım bilgileri mevcuttur.

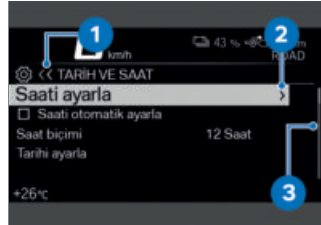

Kullanım bilgilerinin anlamları:

- Kullanım bilgileri 1: Güncel gösterge hiyerarşik bir menü içinde yer alıyor. Alt menü düzeyi bir sembol ile gösterilir. İki sembol, iki veya daha fazla alt menü düzeyinin olduğunu gösterir. Sembolün rengi, yukarı yönde geri dönüş olabileme durumuna bağlı olarak değişir.
- Kullanım bilgileri 2: Başka bir alt düzey menü çağrılabilir.
- Kullanım bilgileri 3: Görüntülenebilecek olandan fazla kayıt mevcut.

80 TFT EKRANI

Fonksiyonların açılması ve kapatılması



Bazı menü noktalarının önünde bir kutucuk yer alır. Kutucuk, fonksiyonun açık veya kapalı durumda olduğunu gösterir. Menü noktalarından sonra, çoklu kontrolör kısa süreyle yatırıldığında sağa doğru geçen işlem sembolleri yer alır.

Kapatma ve açma örnekleri:

- 1 sembolü, fonksiyonun açık durumda olduğunu gösterir.
- 2 sembolü, fonksiyonun kapalı durumda olduğunu gösterir.
- 3 sembolü, fonksiyonun kapatılabileceğini gösterir.
- 4 sembolü, fonksiyonun açılabileceğini gösterir.

Pure (Ride) görünümünün görüntülenmesi

- MENU devirmeli tuşunu yukarı doğru uzun süre bastırın.

Menünün çağrılması

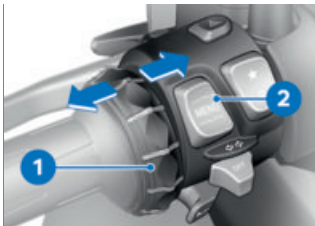

- Pure (Ride) görünümünün görüntülenmesi (80).

- Tuşu 2 kısa süreyle aşağıya bastırın.

Aşağıdaki menüler çağrılabilir:

- Aracım
- Navigasyon
- Medya
- Telefon
- Ayarlar

- İstedığınız menü noktası seçilene kadar çoklu kontrolörü 1 birkaç kez kısa süreyle aşağıya bastırın.
- Tuşu 2 kısa süreyle aşağıya bastırın.

 Ayarlar menüsü yalnızca motosiklet dururken çağrılabilir.

İmlecin listede gezdirilmesi

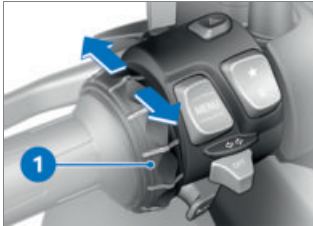

- Menü'nün çağrılması (▣▣▣▣ 80).
- İmleci listede aşağıya hareket ettirmek için, istediğiniz kayıt seçilene kadar çoklu kontrolörü **1** aşağıya çevirin.
- İmleci listede yukarıya hareket ettirmek için, istediğiniz kayıt seçilene kadar çoklu kontrolörü **1** yukarıya çevirin.

Seçimin onaylanması

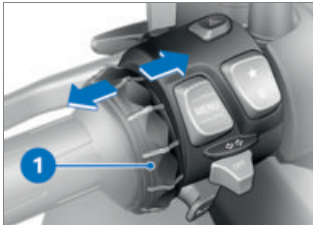

- İstediğiniz kaydı seçin.
- Çoklu kontrolörü **1** kısa süreyle sağa bastırın.

Son kullanılan menünün çağrılması

- Pure Ride görünümünde: MENU devirmeli tuşuna uzun süreli aşağı doğru bastırın.
- » Son kullanılan menü çağrılır. Son işaretlenen kayıt seçilir.

Durum satırı göstergesinin değiştirilmesi

Ön koşul









Motosiklet duruyor. Pure (Ride) görünümü gösterilir.

- Çalışmaya hazır durumunu açma (▣▣▣▣ 55).
- » TFT ekranında, trafiğe açık olan tüm karayollarında gerekli olan bilgiler, araç bilgisayar (örn. TRIP **1**) ve seyahat araç bilgisayarı (örn. TRIP **2**) tarafından kullanıma sunulur. Bilgiler üst durum satırında görüntülenebilir.
- Lastik basıncı kontrolü (RDC) ^{ÖD} ile
- » Ayrıca lastik basıncı kontrolü bilgileri de görüntülenebilir.◁
- Üst durum satırı içeriğinin seçilmesi (▣▣▣▣ 82).

82 TFT EKRANI



- Pure Ride görünümünü görüntülemek için tuşa **1** uzun süreyle basın.
 - Üst durum satırındaki **2** değeri seçmek için tuşa **1** her seferinde kısa süreyle basın.
- Aşağıdaki değerler gösterilebilir:

-  Toplam mesafe
-  Güncel mesafe 1
-  Güncel mesafe 2
-  Tüketim 1 (Ortalama)
-  Tüketim 2 (Ortalama)
-  Geri kazanım 1
-  Geri kazanım 2
-  Sürüş süresi 1

 Sürüş süresi 2

 Mola 1

 Mola 2

 Hız 1 (Ortalama)

 Hız 2 (Ortalama)

-Lastik basıncı kontrolü (RDC) ÖD ile

 Lastik basıncı <

Üst durum satırı içeriğinin seçilmesi

- Ayarlar, Gösterge, Durum satırı içeriği menüsünü çağırın.
- İstediğiniz göstergeleri açın.
- » Üst durum satırında seçilen göstergeler arasında geçiş yapılabilir. Hiçbir gösterge seçilmemişse, akü şarj seviyesi ve menzil gösterilir:

 Akü şarj seviyesi

 Menzil

Ayarların yapılması

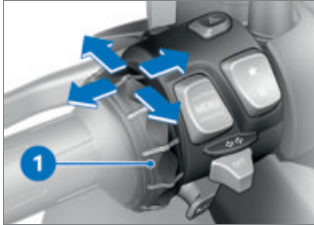

- İsteddiğiniz ayar menüsünü seçin ve onaylayın.
 - İsteddiğiniz ayar seçilene kadar çoklu kontrolörü **1** aşağıya çevirin.
 - Kullanım bilgileri mevcutsa çoklu kontrolörü **1** sağa yatırın.
 - Kullanım bilgileri mevcut değilse çoklu kontrolörü **1** sola yatırın.
- » Ayar kaydedilir.

Speed Limit Info açma ve kapama

Ön koşul

Araç, uyumlu bir mobil son cihaz ile bağlantılı durumda. Mobil son cihazda BMW Motorrad Connected uygulaması yüklüdür.

- Speed Limit Info navigasyondaki harita materyali yayıncısı tarafından sunulduğu sürece, şu anda izin verilen maksimum hızı gösterir.

- Ayarlar, Gösterge menüleri çağrılmalıdır.
- Speed Limit Info açılmalı veya kapatılmalıdır.

Favori tuşu



- Ayarlar, Sistem ayarları, Favori tuşu, Yıldız menüsünde seçin.
 - İsteddiğiniz fonksiyon veya Atanmadı seçeneğini seçin.
- » **1** tuşuna her basıldığında seçilen fonksiyonu çağırır.

84 TFT EKRANI

PURE RIDE GÖRÜNÜMÜ

Tahrik göstergesi

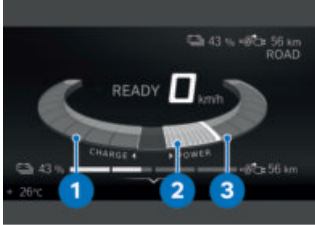

- 1 Enerji geri kazanım torku aralığı
- 2 Güncel enerji geri kazanımı veya tahrik torku
- 3 Tahrik torku aralığı

Sınırlamalar



İşaret **1**, enerji geri kazanımının kısıtlı olduğunu gösterir.

İşaret **4**, gücün kısıtlı olduğunu gösterir.

Kısıtlamalarla bağlantılı olarak, ekranın sağ üst köşesinde aşağıdaki semboller görünebilir:

Sembol **2**: Enerji geri kazanımı ciddi şekilde kısıtlıdır.

Sembol **3**: Güç ciddi şekilde kısıtlıdır.

Kısıtlamaların farklı nedenleri olabilir. Oluşan sistem hatalarına ek olarak, sıcaklık veya akü şarj seviyesi gibi sürüş modu ve sınır koşulları da performansı veya enerji geri kazanımını sınırlayabilir.

Menzil ve akü şarj seviyesi



Menzil **2**, kalan şarj durumuyla **1** daha ne kadar yol gidilebileceğini gösterir.

PURE GÖRÜNÜMÜ

Gösterge

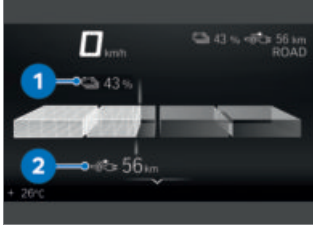

Araç sürüşe hazır değilse, ekranda görünüm Pure Ride yerine görünüm Pure görüntülenir. Şarj durumu **1** ve menzil **2** görüntülenir.

BÖLÜNMÜŞ EKLAN

Bölünmüş ekranın açılması ve göstergenin seçilmesi

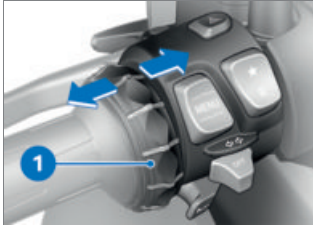

- Pure (Ride) görünümünün görüntülenmesi (☞ 80).
- Multi-Controller **1**, istenen gösterge görünene kadar kısa süreli arka arkaya sağa veya sola bastırılmalıdır.

- Alternatif: Bölünmüş ekranda son seçilen göstergeye geri dönmek için Multi-Controller **1** uzun süreli sağa doğru bastırılmalıdır.

Aşağıdaki göstergeler seçilebilir:

- ARAÇ BİLGİSAYARI
- YOL BİLGİSAYARI
- Navigasyon
- MEDYA

» Seçilen gösterge, kullanıma hazır olma durumu kapatıldıktan sonra bile korunur.

Bölünmüş ekranın kapatılması



- Pure (Ride) görünümünün görüntülenmesi (☞ 80).
- Multi-Controller **1**, bölünmüş ekran gizlenene kadar arka arkaya sola doğru bastırılmalıdır.
- Alternatif: Multi-Controller **1** uzun süreli sola bastırılmalıdır.

GENEL AYARLAR

Ses şiddetinin ayarlanması

- Sürücü kaskı ve artçı kaskı bağlanmalıdır (▣▣▣ 89).
- Ses seviyesini yükseltin: Çoklu kontrolörü yukarıya çevirin.
- Ses seviyesini azaltın: Çoklu kontrolörü aşağıya çevirin.
- Sesi kapatın: Çoklu kontrolörü tamamen aşağıya çevirin.
» Ses kapatıldığında, medya oynatma duraklatılır.

Tarihin ayarlanması

- Çalışmaya hazır durumunu açma (▣▣▣ 55).
- Ayarlar, Sistem ayarları, Tarih ve saat ve Tarihi ayarla menülerini çağırın.
- Gün, Ay ve Yıl'ı ayarlayın.
- Ayarı onaylayın.

Tarih formatının ayarlanması

- Ayarlar, Sistem ayarları, Tarih ve saat ve Tarih biçimi menülerini çağırın.
- İstedığınız ayarı seçin.
- Ayarı onaylayın.

Saatin ayarlanması

- Çalışmaya hazır durumunu açma (▣▣▣ 55).
- Ayarlar, Sistem ayarları, Tarih ve saat, Saati ayarla menüleri çağrılmalıdır.

- Saat ve Dakika ayarlanmalıdır.

Saat formatının ayarlanması

- Ayarlar, Sistem ayarları, Tarih ve saat, Saat biçimi menüleri çağrılmalıdır.
- İsteddiğiniz ayarı seçin.
- Ayarı onaylayın.

Ölçü birimlerinin ayarlanması

- Ayarlar, Sistem ayarları, Birimler menüleri çağrılmalıdır.
- Aşağıdaki ölçü birimleri ayarlanabilir:
- Lastik basıncı kontrolü (RDC) ^{ÖD} ile
 - Basınç <
 - Sıcaklık
 - Hız
 - Tüketim

Dilin ayarlanması

- Ayarlar, Sistem ayarları, Dil menüleri çağrılmalıdır.
- Şu diller ayarlanabilir:
- Almanca
 - İngilizce (Büyük Britanya)
 - İngilizce (ABD)
 - İspanyolca
 - Fransızca
 - İtalyanca
 - Felemenkçe
 - Lehçe
 - Portekizce (Brezilya)
 - Portekizce (Portekiz)

- Türkçe
- Rusça
- Ukraynaca
- Çince
- Japonca
- Korece
- Tayca

Parlaklığın ayarlanması

- Ayarlar, Gösterge, Aydınlanma ayarı menüleri çağrılmalıdır.
- Parlaklık ayarlanmalıdır.
- » Ekranın parlaklığı, tanımlanan ortam parlaklığının altında kalındığında ayarlanan bir değere kısılır.

Tüm ayarların sıfırlanması

- Ayarlar menüsündeki tüm ayarlar fabrika ayarlarına sıfırlanabilir.
- Ayarlar menüsünü çağırın.
- Tümünü sıfırla seçin ve onaylayın.

Aşağıdaki menülerin ayarları sıfırlanır:

- Araç ayarları
- Sistem ayarları
- Bağlantılar
- Gösterge
- Bilgiler

» Mevcut Bluetooth bağlantıları silinmez.

BLUETOOTH

Kısa mesafe radyo teknolojisi

Bluetooth yakın menzilli bir radyo sinyali teknolojisidir. Bluetooth cihazları, Short Range Devices (sınırlı erişim mesafesine iletim) olarak lisanssız ISM bandında (Industrial, Scientific and Medical Band) 2,402 GHz ile 2,480 GHz arasında sinyal gönderir. Tüm dünyada izin alınmadan kullanılabilirler.

Bluetooth kısa mesafelerde mümkün olduğunca sağlam bağlantılar kurmak üzere tasarlanmış olsa da tüm diğer radyo sinyali teknolojileri gibi arızalar oluşması mümkündür. Bağlantılarda hatalar olabilir veya kısa süreli kesintiler olabilir ya da bağlantı tamamen de kopabilir. Özellikle birden çok cihaz bir Bluetooth ağında işletildiğinde her durumda sorunsuz işletim garanti edilemez.

Olası arıza kaynakları:

- İstasyon kuleleri veya benzerleri nedeniyle oluşan parazit alanları.
- Hatalı uygulanmış Bluetooth standardına sahip cihazlar.
- Yakınlarda bulunan Bluetooth uyumlu cihazlar.
- Metal veya yabancı cisimler nedeniyle engelleme.

88 TFT EKRANI

Pairing

İki Bluetooth cihazının karşılıklı bir bağlantı kurulması için birbirlerini karşılıklı olarak tanımasını gereklidir. Bu karşılıklı tanıma işlemine "Pairing" (eşleşme) adı verilir. Bir defa tanıyan cihazlar hafızaya kaydedilir, böylece eşleşmenin sadece ilk kontak sırasında yürütülmesi yeterlidir.

 Örneğin işletim sistemi iOS olan bazı mobil son cihazlarda, kullanımdan önce BMW Motorrad Connected uygulamasının çağrılması gerekir.

Eşleştirme sırasında TFT ekranı, kendi frekans aralığı içindeki diğer Bluetooth uyumlu cihazları arar. Bir cihazın tanınabilmesi için aşağıdaki koşulların yerine getirilmesi gereklidir:

- Cihazın Bluetooth fonksiyonu aktive edilmiş olmalıdır
- Cihaz diğer cihazlar için "görünür" olmalıdır
- Diğer Bluetooth uyumlu cihazlar kapatılmalıdır (örneğin mobil telefonlar ve navigasyon sistemleri).

İletişim sisteminizin çalıştırma kılavuzundan gerekli adımları öğrenin.

Pairing yapılması

- Ayarlar, Bağlantılar menüleri çağrılmalıdır.
- » BAĞLANTILAR menüsünde Bluetooth bağlantıları düzenlenebilir, yönetilebilir ve silinebilir. Şu Bluetooth bağlantıları gösterilir:

- Mobil cihaz
- Sürücü kaskı
- Yolcu kaskı

Mobil son cihazlar için bağlantı durumu görüntülenir.

Mobil son cihazın bağlanması

- Pairing yapılmalıdır (►► 88).
 - Mobil son cihazın Bluetooth fonksiyonunu devreye alın (bkz. Mobil son cihazın çalıştırma kılavuzu).
 - Mobil cihaz seçin ve onaylayın.
 - Yeni mobil cihazla bağla seçin ve onaylayın.
- Mobil son cihazları arar.

 Pairing sırasında alt durum satırında yanıp söner.

Görünen mobil son cihazları gösterilir.

- Mobil son cihazı seçin ve onaylayın.
- Mobil son cihazdaki talimatlara dikkat edin.
- Kodların uyuştuğundan emin olun.

- » Bağlantı kuruldu ve bağlantı durumu güncellendi.
- » Bağlantı oluşturulamazsa, arıza tablosu yardımcı olabilir. (►►► 184)
- » Mobil son cihaza bağlı olarak telefon verileri otomatik olarak motosiklete aktarılır.
- » Telefon verileri (►►► 98)
- » Telefon rehberi görüntülenmezse, arıza tablosu yardımcı olabilir. (►►► 185)
- » Bluetooth bağlantısı beklenmediği gibi çalışmıyorsa arıza tablosu yardımcı olabilir. (►►► 185)

Sürücü kaskının ve artçı kaskının bağlanması

- Pairing yapılmalıdır (►►► 88).
- Sürücü kaskı veya Yolcu kaskı seçin ve onaylayın.
- Kask iletişim sistemini görünür hale getirin.
- Yeni sürücü kaskı bağla veya Yeni yolcu kaskı bağla seçilmeli ve onaylanmalıdır.

Kasklar aranır.



Pairing sırasında alt durum satırında yanıp söner.

Görünen kasklar gösterilir.

- Kaskı seçin ve onaylayın.
- » Bağlantı kuruldu ve bağlantı durumu güncellendi.

- » Bağlantı oluşturulamazsa, arıza tablosu yardımcı olabilir. (►►► 184)
- » Bluetooth bağlantısı beklenmediği gibi çalışmıyorsa arıza tablosu yardımcı olabilir. (►►► 185)

Bağlantıların silinmesi

- Ayarlar, Bağlantılar menüleri çağrılmalıdır.
- Bağlantıları sil seçilmelidir.
- Bir bağlantıyı münferit olarak silmek için bağlantıyı seçin ve onaylayın.
- Tüm bağlantıları silmek için, Tüm bağlantıları sil seçin ve onaylayın.

WLAN

WLAN bağlantısı

Harita görünümünü bir cep telefonundan TFT ekrana aktarmak için bir WLAN bağlantısı kullanılır. Tüm işlevleri kullanabilmek için, cep telefonunda WLAN'ın etkinleştirilmesi gerekir. WLAN'ın etkinleştirilmesi hakkında daha fazla bilgi için, lütfen cep telefonunun kullanım talimatlarına bakın.

Yerel koşullara bağlı olarak, örneğin çok sayıda WLAN ağı, geçici kısıtlamalar ve bağlantı kesilmeleri olabilir.

90 TFT EKRANI

ARACIM

BAŞLANGIÇ EKRANI



- 1 Check Control göstergesi
Ekran gösterimi (☰➡ 28)
- 2 Durum soğutma suyu sıcaklığı (☰➡ 40)
- 3 Menzil (☰➡ 84)
- 4 Toplam kullanım mesafe sayacı
- 5 Servis göstergesi (☰➡ 50)
- 6 Arka lastik basıncı (☰➡ 45)
- 7 Yüksek gerilim bataryası sıcaklık durumu
- 8 Ön lastik basıncı (☰➡ 45)

Kullanım bilgileri



- Kullanım bilgileri 1: Sola veya sağa ne kadar ilerlenebileceğini gösteren sekmeler.
- Kullanım bilgileri 2: Güncel menü panosu pozisyonunu gösteren sekme.

Menü panolarında gezinme

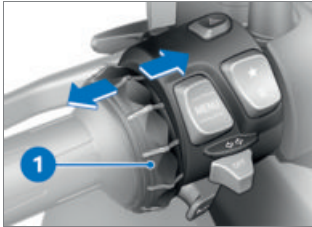

- Aracım menüsü çağrılmalıdır.
- Sağa doğru ilerlemek için çoklu kontrolör 1 kısa süreli sağa bastırılmalıdır.
- Sola doğru ilerlemek için çoklu kontrolör 1 kısa süreli sola bastırılmalıdır.

Menü Aracım aşağıdaki tabloları içerir:

-ARACIM

- ARAÇ BİLGİSAYARI
- YOL BİLGİSAYARI
- Lastik basıncı kontrolü (RDC) ÖD ile
- LASTİK BASINCI
- SERVİS GEREKSİNİMİ
- CHECK CONTROL MESAJI (mevcutsa)

• Lastik şişirme basıncına ve Check Control mesajına ilişkin ayrıntılı bilgileri "Göstergeler" bölümünde bulabilirsiniz.

 Check Control mesajları, ek bir sekme halinde dinamik olarak Aracım menüsündeki menü karolarına eklenir.

Araç bilgisayarı ve yol bilgisayarı

ARAÇ BİLGİSAYARI ve YOL BİLGİSAYARI menü listeleri, örneğin ortalama değerler gibi araç ve sürüş verilerini gösterir.

Servis ihtiyacı



Sonraki servis için bir aydan daha kısa bir süre kalmışsa ya da sonraki servisin 1000 km

92 TFT EKRANI

sonra yapılması gerekiyorsa,
beyaz bir Check Control mesajı
göüntülenir.

ARAÇ BİLGİSAYARI

Araç bilgisayarının çağırılması

- Aracım menüsü çağrılmalıdır.
- ARAÇ BİLGİSAYARI menü paneli görüntülenene kadar, sağa doğru kaydırın.
- » Alternatif olarak, araç bilgisayarı bölünmüş ekranda da görüntülenebilir.
- Bölünmüş ekranın açılması ve göstergenin seçilmesi (►► 85).

Araç bilgisayarının sıfırlanması

- Araç bilgisayarının çağırılması (►► 93).
- MENU devirmeli tuşunu aşağıya doğru bastırın.
- Tüm değerleri sıfırla veya Münferit değerleri sıfırla seçimini yapın ve onaylayın.

Aşağıdaki değerler münferit olarak sıfırlanabilir:



Yolculuk



Yolculuk



Güncel



Hız



Tüketim



Geri kazanım 1

Yol bilgisayarının çağırılması

- Araç bilgisayarının çağırılması (►► 93).
- YOL BİLGİSAYARI menü paneli görüntülenene kadar, sağa doğru kaydırın.
- » Alternatif olarak, yol bilgisayarı bölünmüş ekranda da görüntülenebilir.
- Bölünmüş ekranın açılması ve göstergenin seçilmesi (►► 85).

Yol bilgisayarının sıfırlanması

- Yol bilgisayarının çağırılması (►► 93).
- MENU devirmeli tuşunu aşağıya doğru bastırın.
- Otomatik sıfırla veya Tüm değerleri sıfırla seçimini yapın ve onaylayın.
- » Otomatik sıfırla seçilmişse, kullanıma hazır olma durumunun kapatılmasından en az 6 saat sonra ve tarih değiştiğinde yol bilgisayarı otomatik olarak sıfırlanır.

NAVIGASYON

Uyarı notları



UYARI

Sürüş sırasında akıllı telefon kullanımı

Kaza tehlikesi

- O anada geçerli olan trafik kurallarına uyulmalıdır.
- Sürüş sırasında akıllı telefon kullanılmamalıdır. Elle işlem yapılmayan uygulamalar, örneğin eller serbest telefon kullanımı, bu kuralın dışındadır.



UYARI

Trafikte olup bitenleri fark etmeme ve kontrol kaybı

Sürüş sırasında entegre bilgi sistemi ve iletişim cihazların kullanımını nedeniyle kaza tehlikesi

- Bu sistemleri veya cihazları sadece trafik durumu elverişliyse kullanın.
- Gerekirse durun ve sistemleri veya cihazları durma halindeyken kullanın.

Koşul

Araç, uyumlu bir mobil son cihaz ile Bluetooth üzerinden bağlantılı durumda.

Bağlı mobil son cihazda BMW Motorrad Connected uygulaması yüklü durumda.



Örneğin işletim sistemi iOS olan bazı mobil son cihazlarda, kullanımdan önce BMW Motorrad Connected uygulamasının çağrılması gerekir.

Harita görünümünün gösterilmesi

Ön koşul

WLAN, Bluetooth üzerinden bağlanan mobil telefonda etkinleştirildi.

- Mobil son cihaz bağlanmalıdır (88).
- BMW Motorrad Connected uygulaması çağrılmalıdır.
- Navigasyon menüsü çağrılmalıdır.



Bölünmüş ekranda NAVIGASYON görünümü seçilir ve NAVIGASYON menüsü çağrılırsa, bölünmüş ekran görünümü otomatik olarak sonlandırılır ve navigasyon TFT ekranının tamamında görüntülenir.

Hedef adresin girilmesi

- Mobil son cihaz bağlanmalıdır (☞ 88).
- BMW Motorrad Connected uygulamasını çağırın ve hedefe yönlendirme özelliğini çalıştırın.
- TFT ekranında Navigasyon menüsünü çağırın.
- » Aktif hedefe yönlendirme gösterilir.
- Mobil son cihazda WLAN etkinleştirilmediyse, hedefe yönlendirme "ok navigasyonu" olarak görüntülenir.
- » Aktif hedefe yönlendirme görüntülenmezse, arıza tablosu yardımcı olabilir. (☞ 185)

Son hedeflerden hedef seçilmesi

- Navigasyon, Son hedefler menüleri çağrılmalıdır.
- Hedefi seçin ve onaylayın.
- Hedefe yönlendir. başlat seçilmelidir.

Favorilerden hedef seçilmesi

- FAVORİLER menüsü, BMW Motorrad Connected uygulamasında Favori olarak kaydedilen tüm hedefleri gösterir. TFT ekranına yeni favoriler eklenemez.
- Navigasyon, Favoriler menüleri çağrılmalıdır.
- Hedefi seçin ve onaylayın.

- Hdf.yönlend.başlat seçin.

Özel hedeflerin girilmesi

- Özel hedefler, örn. görülecek yerler haritada gösterilebilir.
 - Navigasyon, POI'ler menüleri çağrılmalıdır.
- Aşağıdaki yerler seçilebilir:
- Bulunulan yerde
 - Hedef yerde
 - Güzergah boyunca
 - Özel hedeflerin aranacağı lokasyonu seçin.
- Örneğin aşağıdaki özel hedef seçilebilir:
- Benzin istasyonu
 - Özel hedefi seçin ve onaylayın.
 - Hedefe yönlendir. başlat seçin ve onaylayın.

Rota kriterlerinin belirlenmesi

- Navigasyon, Güzergah kriterleri menüleri çağrılmalıdır.
- Aşağıdaki kriterler seçilebilir:
- Güzergah tipi
 - Kaçınımlar
 - İstenen Güzergah tipi seçilmelidir.
 - İstenen Kaçınımlar açılmalı veya kapatılmalıdır.
- Kaçınılacak öğelerin sayısı parantez içinde gösterilir.

96 TFT EKRANI

Hedefe yönlendirmenin sonlandırılması

- Navigasyon, Aktif hedefe yönlendirme menüleri çağrılmalıdır.
- Hedefe yönlend. sonlandırır seçin ve onaylayın.

Konuşma uyarılarının açılması veya kapatılması

- Sürücü kaskı ve artçı kaskı bağlanmalıdır (→ 89).
- Navigasyon bilgisayar sesi tarafından okunabilir. Bunun için Konuşma uyarıları açık olmalıdır.
- Navigasyon, Aktif hedefe yönlendirme menüleri çağrılmalıdır.
- Konuşma uyarıları açılmalı veya kapatılmalıdır.

Son konuşma uyarısının tekrarlanması

- Navigasyon, Aktif hedefe yönlendirme menüleri çağrılmalıdır.
- Güncel konuşma uyarısı seçin ve onaylayın.

MEDYA

Koşul

Araç, uyumlu bir mobil son cihaz ve uyumlu bir kask ile bağlantılı durumda.

Ses dinlemenin kontrol edilmesi

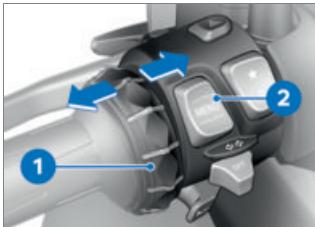

- Medya menüsü çağrılmalıdır.

i BMW Motorrad yolculuk öncesinde mobil son cihazlardaki medya ve konuşma için ses şiddetini maksimum seviyeye ayarlamanızı önermektedir.

- Ses şiddetinin ayarlanması (→ 86).
- Sonraki parça: Çoklu kontrol birimini **1** kısa süreli sağa eğin.
- Son parça veya güncel parçanın başlangıcı: Çoklu kontrol birimini **1** kısa süreli sola eğin.
- İçerik menüsünün çağrılması: Tuşu **2** aşağı bastırın.

i Mobil son cihaza bağlı olarak Connectivity fonksiyonlarının kapsamı sınırlı olabilir.

- » Bağlam menüsünde aşağıdaki fonksiyonlar kullanılabilir:
-Çal veya Durdur.

- Arama ve oynatma için Mevcut çalma, Tüm yorumcular, Tüm albümler ya da Tüm parçalar kategorisini seçin.
- Çalma listeleri seçin.

Ses Ayarları alt menüsünde şu ayarları gerçekleştirebilirsiniz:

- Karışık çal açılmalı veya kapatılmalıdır.
- Tekrarla: Kapalı, Bu şarkı (güncel parça) ya da Tümü seçin.

» Oynatma listesi TFT ekranda görüntülenmezse, arıza tablosu yardımcı olabilir. (185)

TELEFON

Koşul

Araç, uyumlu bir mobil son cihaz ve uyumlu bir kask ile bağlantılı durumda.

Telefon etme

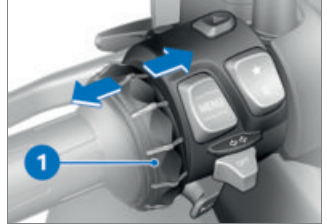

- Telefon menüsü çağrılmalıdır.

 Gelen çağrıda bir Pop-up açılır.

- Telefon çağrısını kabul etme: Çoklu kontrol birimini **1** sağa eğin.
- Telefon çağrısını reddetme: Çoklu kontrol birimini **1** sola eğin.
- Görüşmeyi sonlandırma: Çoklu kontrol birimini **1** sola eğin.

Ses kapatma

Aktif görüşmeler sırasında kasktaki mikrofonun sesi kapatılabilir.

Birden fazla katılımcı ile görüşme

Bir görüşme esnasında ikinci bir telefon çağrısı alınabilir. İlk görüşme beklemeye alınır. Aktif aramaların sayısı Telefon menüsünde gösterilir. İki görüşme arasında geçiş yapılabilir.

98 TFT EKRANI

Telefon verileri

Mobil son cihaza baęlı olarak Pairing (☛ 88) sonrasında telefon verileri otomatik olarak araca aktarılır.

Telefon rehberi: Mobil son cihaza kaydedilen kiřilerin listesi

Arama listesi: Mobil son cihazdaki aramaların listesi

Favoriler: Mobil son cihaza kaydedilen favorilerin listesi

YAZILIM SÜRÜMÜNÜN GÖRÜNTÜLENMESİ

- Ayarlar, Bilgiler, Yazılım durumu menüleri çağrılmalıdır.

LİSANS BİLGİLERİNİN GÖRÜNTÜLENMESİ

- Ayarlar, Bilgiler, Lisanslar menüleri çağrılmalıdır.

AYARLAMA

06

AYNA	102
FAR	102
YAY ÖN GERİLİMİ	103

102 AYARLAMA

AYNA

Aynaların ayarlanması



- Aynaları kenarından hafifçe bastırarak istenilen pozisyona getirin.

 Aynanın ayar aralığı, doğru bir ayarlama için yeterli olmadığında ayna kolunun pozisyonu ayarlanmalıdır.

Ayna kolunun ayarlanması

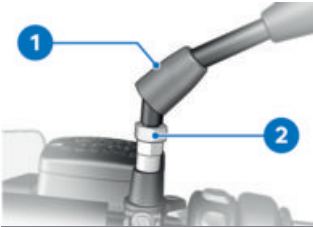

- Koruyucu tapa **1**, vida bağlantısı üzerinden ayna kolunun üzerine itilmelidir.
- Somunu **2** uygun bir aletle gevşetin.
- Ayna kolunu istenilen pozisyona getirin.

- Somunu **2** torkla sıkın, bu esnada ayna kolunu sabit tutun.

 Sol ayna (kontra somun) adaptöre

M10

22 Nm (Sol dişli)

- Koruyucu tapa **1** vida bağlantısının üzerine itilmelidir.

FAR

Far yüksekliği ve yay ön gerilimi

Far yüksekliği genelde yay ön geriliminin yoğunluk durumuna ayarlanması ile sabit kalır. Doğru far yüksekliği ayar hakkında herhangi bir şüpheniz varsa, bir BMW Motorrad yetkili servisine başvurun.

Far yüksekliğinin ayarlanması

- Ön kareyajın sökülmesi (→ 156).

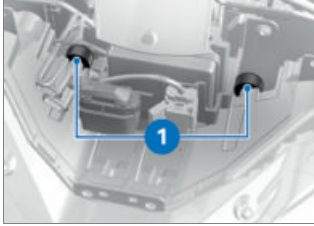

Araç ağır yüklüyse, yay ön gerilimi karşıdan gelen trafiğin gözünü kamaştırmayacak şekilde ayarlanmalıdır. Yay ön geriliminin ayarlanması yeterli değilse, far üzerindeki far yüksekliği de düzeltilmelidir.

- Far yüksekliği ayar vidalarından **1** ayarlanmalıdır.
- Ön kareyajın montajı (→ 156).

E-scooter daha düşük bir yük ile tekrar sürülürse:

- Farın ana ayarlarının servis tarafından yeniden oluşturulabilmesi için bir BMW Motorrad servisi tarafından kontrol edilmesini sağlayın.

YAY ÖN GERİLİMİ

Ayarlama

Arka tekerlekteki yay ön gerilimi, E-Scooter yüküne göre ayarlanmalıdır. Yük artarsa yay ön yükünün de artması gerekir, yük azalırsa düşük bir yay ön yükü yeterlidir.

Amortisör kovanındaki yay ön geriliminin ayarlanması

- E-Scooter'ı durdurun, bu arada zeminin düz ve sağlam olmasına dikkat edin.

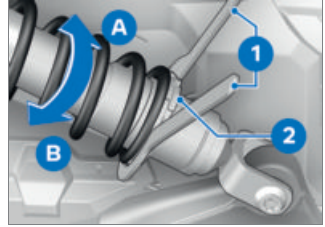

- Kontra somunu **2** sökün.
- Yay ön geriliminin artırılması için ayar halkasını araç el aleti **1** ile ok yönünde **A** çevirin.
- Yay ön geriliminin azaltılması için ayar halkasını araç el aleti **1** ile ok yönünde **B** çevirin.

104 AYARLAMA

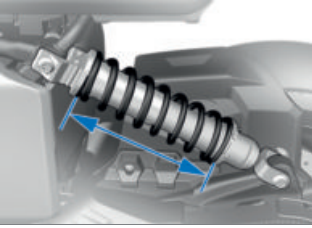

Arka yay ön gerilimi ana ayarı

Ana ayarda yay uzunluğu
257,5 mm (yakıt deposu tam dolu, 85 kg sürücü ile)

Ana ayarda yay uzunluğu
257,5 mm (Yük olmaksızın sadece sürücü)

Ana ayarda yay uzunluğu
247,5 mm (Yük ile sadece sürücü)

Ana ayarda yay uzunluğu
227,5 mm (Yük ile yolcu ve sürücü)

- Kontra somun **2** sıkılmalıdır.

BMW EPOWER

07

PRENSIP	108
GENEL BİLGİLER	108
ŞARJ KABLOSU	110
ŞARJ İŞLEMİ	112

PRENSIP

Elektrikli tahrik sistemi sayesinde araç tamamen emisyon-suz olarak çalıştırılabilir.

Özel yüksek gerilim bataryası, elektrikli motoru enerji ile besler.

Kalkış, hızlanma gibi tüm sürüş durumlarında veya daha yüksek hızlarda, yüksek torklu elektrikli motor dinamik sürüş özellikleri sağlar.

Yüksek gerilim bataryası bir şarj kablosuyla, örn. park ederken veya sürüş sırasında enerji geri kazanımıyla şarj edilir.

Şarj işlemi, özel güç kaynakları kullanılarak özellikle hızlı bir şekilde yapılabilir. Ancak aynı zamanda örn. konut binalarındaki yaygın ev prizleriyle şarj etmek de mümkündür.

Enerji geri kazanımı

Yüksek gerilim bataryası, sürüş sırasında enerji geri kazanımı ile şarj edilir. Enerji geri kazanımı, yavaşlarken özellikle çok az enerjinin kaybolmasını sağlar. Araç yavaşladığında, elektrikli motor bir jeneratör işlevini üstlenir ve hareketle açığa çıkan enerjinin bir kısmını veya tamamını elektrik akımına dönüştürür. Bu, maksimum menzili sağlamak için yüksek gerilim

bataryasını kısmen şarj eder. Bu şarj, gaz kelebeği kapalıyken veya enerji geri kazanımı işletiminde gerçekleşebilir.

Yavaşlama yoluyla enerji geri kazanımı hakkında daha fazla bilgi için Sürüş bölümüne (127) bakın.

Gösterge grubundaki işaret CHARGE bölgesindedir. Aracın enerji geri kazanımından en iyi şekilde yararlanmak için öngörülür sürüş ve hızın zamanında azaltılması önemlidir.

GENEL BİLGİLER



TEHLİKE

Elektrik akımıyla usulüne uygun olmayan şekilde çalışılması.

Örn. elektrik çarpması veya yangın nedeniyle yaralanma veya maddi hasarlar.

- Güvenlik yönetmeliklerine uyulmalıdır.

**DİKKAT****Çalıştırmadan önce şarj tertibatının kontrol edilmemesi**

Maddi hasar ve elektrik şebekesinin aşırı yüklenmesi

- İlk şarj işleminden önce kendi şarj tertibatınızı şarj yerinde uzman bir elektronikçiye kontrol ettirin.

**DİKKAT****Şarj istasyonundaki uyarılara uyulmaması**

Örn. elektrik çarpması veya yangın nedeniyle yaralanma veya maddi hasar

- Şarj istasyonundaki uyarılara uyulmalıdır.

**DİKKAT****Şarj tertibatının kusurlu durumda olması**

Örn. aşınan kontaklar veya hasar nedeniyle yanma tehlikesi

- Şarj tertibatı sadece sorunsuz haldeyken kullanılmalıdır.

**TEHLİKE****Şarj prizinin usulüne uygun olmayan şekilde temizlenmesi.**

Örn. elektrik çarpması veya yanık nedeniyle yaralanma veya maddi hasar.

- Temizlik, sadece gerekli eğitimi almış kişilere yaptırılmaktadır.



E-Scooter uzun bir süre düşük şarj durumunda bırakılmamalıdır.

Uzun süre kullanılmadan durabilmesi için, yüksek gerilim bataryasının tamamen şarj olduğundan emin olmak amacıyla için şarj durumu göstergesini kullanın. Aşırı derin deşarj durumunda yüksek gerilim bataryası hasar görür.



Menzilin, 30 km seviyesinin altında olması halinde, yüksek gerilim bataryası şarj edilmelidir, yoksa elektrikli tahrikin gücü belirgin ölçüde düşer.

Onarım

Şarj kablosu bileşenlerinin açılması zarar görmelerine ve garantinin kaybına neden olur. Şarj kablosunun onarılması veya bileşenlerin (soket,

110 BMW EPOWER

debriyaj veya Incable Modul) deęiřtirilmesi, sadece üretici tarafından yapılabilir.

Bir kazadan sonra davranıř

TEHLİKE

Bir kaza sonrasında yüksek gerilim hatlarına temas edilmesi.

Elektrik çarpması nedeniyle hayati tehlike.

- Bir kazanın ardından örneęin turuncu renkli yüksek gerilim hatları veya açık yüksek gerilim hatlarına temas eden parçalar gibi yüksek gerilim bileřenlerine temas edilmemelidir.

DİKKAT

Yüksek gerilim bataryasından sıvı sızıyor

Kimyasal yanık tehlikesi

- Yüksek gerilim bataryasından sızan sıvılara dokunmayın.

Aracınızla bir kaza yaparsanız, yüksek voltajlı sistemle ilgili olarak ařaęıdaki ek güvenlik önlemlerine uyulmalıdır:

- Kaza mahallini emniyete alın.
- Kurtarma ekibine, polise veya itfaiyeye aracın yüksek voltajlı sisteme sahip bir araç olduğunu hemen bildirin.
- Kullanıma hazır olma durumunu kapatın.
- Yüksek gerilim bataryasından sızan gazları solumayın, gerekirse araçla aranızdaki mesafeyi koruyun.

řARJ KABLOSU

TEHLİKE

Onaylanmamıř řarj kablolarının kullanılması.

Örneęin kablo yanması, kişisel yaralanmalara veya maddi hasara neden olabilir.

- řarj yapmak için sadece onaylı řarj kablolarını ve řarj istasyonlarını kullanın.
- Onaylı kablolar hakkında bilgi, servis ortaklarından alınabilir.



DİKKAT

Şarj kablosunun usulüne uygun olmayan şekilde kullanılması

Örn. kablo yanığı nedeniyle maddi hasar

- Şarj kablosu, sadece E-Scooter'ın şarj edilmesi için kullanılmalıdır.
- Şarj kablosu, başka kablolar veya adaptörlerle uzatılmamalıdır.



TEHLİKE

Hasarlı şarj kablosu kullanılması.

Örn. elektrik çarpması veya yanık nedeniyle yaralanma veya maddi hasar.

- Hasarlı şarj kabloları kullanılmamalıdır.
- Hasar görmüş bir şarj kablosu (muhafaza veya kablo) derhal işletimden alınmalıdır.



Şarj bağlantısı, koruyucu tapa ile neme ve kirlenmeye karşı korunmalıdır.

Ülke versiyonuna bağlı olarak farklı şarj kabloları gereklidir ve teslimat kapsamına dahildir.

Şarj kablosu kask bölmesinde saklanabilir.

Alternatif olarak, bir şarj istasyonunun kalıcı olarak takılmış kablosunu kullanın.

Standart şarj kablosu

Standart şarj kablosu ile koruyucu iletken bulunan ev prizlerinden şarj işlemi yapılabilir. Bir ev prizinin güç kaynağında dalgalı akım ile şarj edilir.

Standart şarj kablosu için ayrıntılı kullanım

talimatlarına uyulmalıdır:

www.aptiv.com/online-manual

Standart şarj kablosunun göstergeleri

Standart şarj kablosu, durumu dört LED aracılığıyla gösterir.

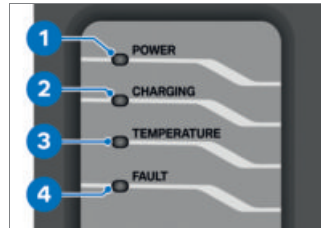

1: Ev prizinden veya şarj istasyonundan akım beslemesi

2: Şarj göstergesi

3: Sıcaklık denetimi

4: Ev prizinde veya şarj istasyonunda veya şarj ünitesinde hata

ŞARJ İŞLEMİ

Şarj etmeden önce

⚠ TEHLİKE

Elektrik şebekesi bağlantısının güvenlik uyarılarına uyulmaması.

Örn. elektrik çarpması veya yangın nedeniyle yaralanma veya maddi hasar.

- İlgili akım şebekesi bağlantısının güvenlik uyarılarına uyulmalıdır.

⚠ DİKKAT

Şarj akımı elektrik şebekesine uyarlanmaması

Yangın tehlikesi, örn. ev prizinin aşırı ısınması veya elektrik şebekesinin aşırı yüklenmesi nedeniyle

- Ev prizlerinde şarj yapmadan önce, bu prizlerin maksimum yüklenebilirlik kontrol edilmeli ve şarj akımı sınırlaması şebekeye göre ayarlanmalıdır.

i Şarj işlemi, arada güç kaynağında başka tüketiciler kullanmak veya aynı anda birden fazla tüketicinin yüksek güç tüketmesini önlemek için her zaman duraklatılarak daha

sonra yeniden devam ettirilebilir.

i Şarj işlemi kesintiye uğrarsa, örn. geçici bir elektrik kesintisi meydana gelirse, kesintiden sonra şarj işlemi otomatik olarak devam eder. Elektrik kesintisinin 2 dakikadan daha uzun sürmesi durumunda, şarj işlemi otomatik olarak devam etmez.

i Aşırı dış sıcaklıklarda, yüksek gerilim bataryasının korunması için, şarj işlemi yavaşlar.

i Standart şarj kablosu, -32 °C seviyesinin altındaki sıcaklıklarda çalışmaz. Şarj işleminden önce şarj kablosu, ortam sıcaklığı -32 °C ile 40 °C aralığında olan bir yerde muhafaza edilmelidir.

Yükleme bölmesinin kullanılması



- Yükleme bölmesi kapağını **1** tutamakla **2** açın.

- » Açık yükleme bölmesi kapağı, nesnelere saklamak için uygun değildir.
- Yükleme bölmesi kapağını **1** kapatmak için, kilide sıkıca bastırın.

Şarj akımını ayarlama

- Çalışmaya hazır durumunu açma (☰ 55).
- Ayarlar, Araç ayarları, Şarj ayarları, Şarj akımı sınırl. menüsünden şarj akımını ayarlayın..



Ev prizinden veya şarj istasyonundan farklı bir şarj akımı mevcutsa, daha düşük şarj akımı kullanılır.

Şarj işlemi başlatma

- Kullanıma hazır olma durumunun kapatılması (☰ 55).
- » Şarj işlemi ancak kullanıma hazır olma durumu kapatıldığında başlar. Şarj işlemi esnasında kullanıma hazır olma durumu yeniden açılırsa, şarj işlemi iptal edilir.
- Yükleme bölmesini açın.

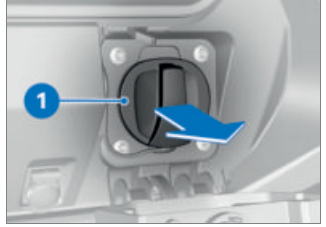

- Şarj prizi kapağını **1** çıkarın.
- Şarj soketindeki koruyucu tapyayı çıkarın.



DİKKAT

Şarj akımı elektrik şebekesine uyarlanmaması

Yangın tehlikesi, örn. ev prizinin aşırı ısınması veya elektrik şebekesinin aşırı yüklenmesi nedeniyle

- Ev prizlerinde şarj yapmadan önce, bu prizlerin maksimum yüklenebilirlik kontrol edilmeli ve şarj akımı sınırlaması şebekeye göre ayarlanmalıdır.

- Kendi prizinizde ilk kez şarj etmeden önce ve diğer ev prizlerinde şarj ederken izin verilen şarj akımı düzeyini belirleyin, örn. kalifiye bir elektrikçi tarafından. İzin verilen şarj akımı düzeyi bilinmiyorsa, şarj akımı sınırlamasını en düşük seviyeye ayarlayın.

114 BMW EPOWER

» Şarj akımı sınırlaması fabrika ayarı olarak 6 A şarj akımına ayarlanmıştır.

- Gerekirse Ayarlar, Araç ayarları, Şarj ayarları, Şarj akımı sınırl. menüsünden şarj akımı sınırlamasını ayarlayın.

 Ev prizinden veya şarj istasyonundan farklı bir şarj akımı mevcutsa, daha düşük şarj akımı kullanılır.

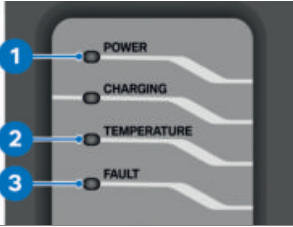

- Gerekirse ev prizindeki standart şarj kablosunu ya da şarj istasyonundaki Mode3 şarj kablosunu bağlayın. Bir şarj istasyonunda şarj ediliyorsa, şarj istasyonundaki talimatları dikkate alın.

» Standart şarj kablosu gerekli tüm test adımlarını otomatik olarak gerçekleştirir. LED'in **1** yanması, testin başarılı olduğu anlamına gelir. LED **2** veya **3**, kırmızı yanarsa ya da yanıp sönerseniz kontrol başarılı değildir, şarj işlemi başlayamaz ve

şarj kablosu araca bağlanmamalıdır. Aşağıdaki test adımları gerçekleştirilir:

- Ev prizinin yanlış kablo sistemi bakımından kontrolü
- Koruyucu iletken bağlantısının mevcut olup olmaması bakımından kontrol

-Doğru bir şarj işlemi için koşulların kontrolü

» Durum gösterimleri / hata/ arıza mesajları "Gösterge-ler" bölümünde listelenmiştir. Hata/arıza mesajları oluşursa şu şekilde sıfırlanabilir:

- Standart şarj kablosunu fişi ev prizinden çekerek gerilim beslemesinden ayırın.
- Fişi 10 saniye sonra yeniden takın.

» Standart şarj kablosunun hasarını gösteren kritik hatalar sıfırlanmaz. Bu hatalara şunlar dahildir:

- Röleye kaynak yapılmış (cihaz kalıcı olarak arızalı)
- Sıcaklık sezicisi arızalı
- Hatalı akım testi negatif



TEHLİKE

Hasarlı şarj kablosu kullanılması.

Örn. elektrik çarpması veya yanık nedeniyle yaralanma veya maddi hasar.

- Hasarlı şarj kabloları kullanılmamalıdır.
- Hasar görmüş bir şarj kablosu (muhafaza veya kablo) derhal işletimden alınmalıdır.

- Hatanın mümkün olan en kısa sürede bir BMW Motorrad servis ortağı tarafından giderilmesini sağlayın.

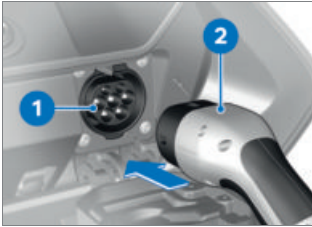

- Şarj kablosunu **2** şarj prizine **1** bağlayın.
- » Şarj kablosu, kullanıma hazır olma durumundayken veya araç şarj olurken elektriksel olarak kilitlenir.

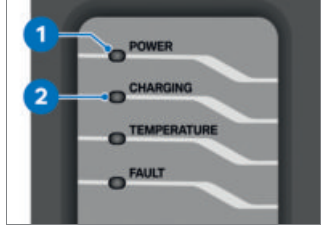

- Şarj kablosundaki göstergelere dikkat edin.
- » Standart şarj kablosu gerekli tüm test adımlarını otomatik olarak gerçekleştirir. LED **1** yanıyor ve LED **2** yanıp sönüyorsa test başarılı olmuştur ve araç şarj olmaktadır.



- Mesaj **2**, çalışmaya hazır olma durumu açıldığında görünür. Sembol **1**, şarj kablosunun bağlı olduğunu ancak şarj işleminin henüz başlamadığını gösterir. Bir şarj akımı sınırlaması seçebilir veya aracı kapatarak doğrudan şarj işlemini başlatabilirsiniz.

116 BMW EPOWER

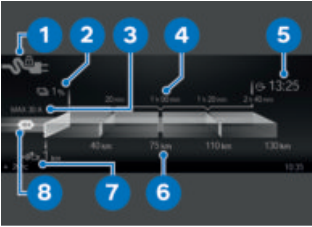

Şarj soketi algılaması durumu için sembol **1** görünür. Şarj durumu **2** ve menzil **7** görüntülenir. Menzil tahmini **6** ile bağlantılı olarak, şarj süresi tahmini **4**, belirli bir tahmini menzile ulaşmak için aracın ne kadar süre şarj edilmesi gerektiğini gösterir. Araç %100 şarja ulaştığında hedef saat **5** gösterilir. Hedef saat her zaman araçta ayarlanan saate bağlıdır. Aktif şarj akımı limitine **8** ek olarak, altyapının ayarlar menüsünde seçili olandan daha yüksek bir akım sunması durumunda mevcut maksimum şarj akımı **3** da görüntülenir. Bir süre sonra ekran otomatik olarak Stand-by-Modus (enerji tasarruf moduna) geçer. Şarj işlemi devam eder

-hızlı şarj cihazı **ÖD** ile

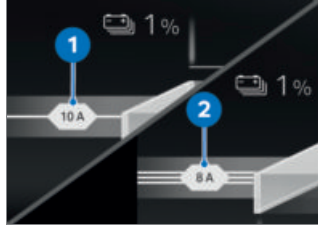

Ekranda, şarjın tek fazlı **1** m yoksa üç fazlı **2** m olduğunu gösterilir.◁

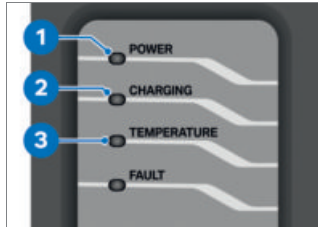

- Şarj kablosundaki göstergelere dikkat edin.
 - » LED'ler **1** ve **3** yanarsa ve sıcaklık çok yüksek olduğu için şarj kesilirse - LED **2** de yanıp söner, araç şarjı yavaş biçimde devam eder. LED **1** yanar ve LED **3** yanıp sönerse, elektrik fişindeki aşırı sıcaklık nedeniyle şarj kesintiye uğramıştır. Aşağıdaki test adımları gerçekleştirilir:

- Koruyucu iletken bağlantısının mevcut olup olmaması bakımından kontrol
- Doğru bir şarj işlemi için koşulların kontrolü
- Güncel şarj durumunu yeniden göstermek için MENU tuşuna kısaca basın.
- » Şarj süresi beklenenden uzunsa, ayarlanmış şarj akımı sınırlamasını kontrol edin.

Şarj işleminin sonlandırılması

Ön koşul

Şarj işleminin sonlandırılmasında sonraki adımların sırasına mutlaka riayet edin.

Ön koşul

Bir şarj istasyonunda şarj ediliyorsa, şarj kablosunu çekmeden önce şarj istasyonundaki şarj işlemini sonlandırın.

- Kullanıma hazır olma durumunu açın.
- » E-scooter'da şarj kablosunun kilidi açılır.

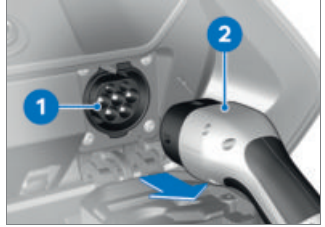

- Şarj kablosunu 2 E-Scooter'da bulunan şarj prizinden 1 çekin.



- Şarj prizi kapağını 1 yerleştirin.
- Gerekirse ev prizindeki standart kabloyu ya da şarj istasyonundaki Mode3 şarj kablosunu çekin.
- Koruyucu tapayı şarj soketine yerleştirin.
- Standart şarj kablosunu kask bölmesinde saklayın veya bir şarj istasyonuna sabit şekilde takılan şarj kablosunu bunun için öngörülen yere takın.

118 BMW EPOWER

Şarj soketinin acil durumda serbest bırakılması

- Ön karenajın sökülmesi (→ 156).

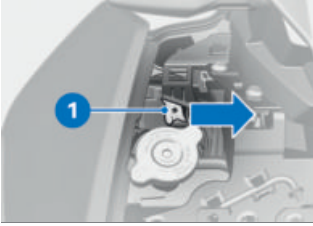

- Gerekirse, acil durum serbest bırakma kolunu **1** ok yönünde bastırmak için uygun bir alet kullanın.
- » Şarj soketinin kilidi açıldı.
- Ön karenajın montajı (→ 156).

SÜRÜŞ

08

GÜVENLİK UYARILARI	122
KONTROL LİSTESİ DIKKATE ALINMALIDIR	123
HER SÜRÜŞE BAŞLAMA ÖNCESİNDE	123
HER 10. ŞARJ İŞLEMİ	124
SÜRÜŞE HAZIR OLMA DURUMUNUN OLUŞTURULMASI	124
E-SCOOTER SÜRÜŞÜ	126
RODAJ	128
FRENLER	129
E-SCOOTER'İN DURDURULMASI	130
E-SCOOTER'İN TAŞIMA İÇİN SABİTLENMESİ	131

GÜVENLİK UYARILARI

Ayarların değiştirilmesi

DİKKAT

E-Scooter ayarlarında değişiklik

İlgili yapı elemanlarında hasar, güvenlikle ilişkili fonksiyonlar devre dışı. Ayarlarda değişiklik yapılmasından kaynaklanan hasarlarda garanti geçerli değildir.

- Ayarlarda değişiklik yapmayın.

Sürücü donanımı

Üzerinizde doğru kıyafet olmadan sürüş yapmayın! Her zaman

- Kask
- Kıyafet
- Eldiven
- Çizme

Bu, kısa mesafeli sürüşler ve her mevsim için geçerlidir. BMW Motorrad bayınız bu konularda size memnuniyetle yardımcı olacak ve amacınıza uygun kıyafeti seçmeniz için size tavsiyelerde bulunacaktır.

UYARI

Gevşek kumaşlar, bagajlar veya kayışların açıkta çalışsan, dönen araç parçalarına (tekerlekler, kardan mili) çekilmesi

Kaza tehlikesi

- Gevşek aşınmış kumaşların açıkta çalışsan, dönen araç parçalarına çekilemediğinden emin olun.
- Bagajı ve bağlama ve germe kayışlarını açıkta çalışsan, dönen araç parçalarından uzak tutun.

Yükleme

UYARI

Aşırı yük ve dengesiz yüklenme nedeniyle sürüş stabilitesinin zayıflaması

Düşme tehlikesi

- İzin verilen toplam ağırlık aşılmamalıdır ve yüklenme bilgileri dikkate alınmalıdır.
- Yay ön gerilimi ve lastik şişirme basıncı ayarlarını toplam ağırlığa göre yapın.
- Kask bölmesinin maksimum yüküne dikkat edin.

	Kask bölmesi yükleme
maks 8 kg	

–Topcase^{OA} ile

- Arka çantanın maksimum yüküne dikkat edin.

	Vario arka çantanın yüklenmesi
maks 5 kg	

Hız

E-Scooter'ınızı yüksek hızda sürüyorsanız, çeşitli koşullar motosikletinizin sürüş tutumunu olumsuz etkileyebilir:

- Süspansiyon ve sönümleme sistemlerinin ayarı
- Dengesiz dağılmış yük
- Bol giysiler
- Çok düşük lastik basıncı
- Kötü lastik profili
- Topcase gibi ekli bagaj sistemleri

Zehirlenme tehlikesi



UYARI

Sağlığa zararlı buharlaşmaların solunması

Sağlığa zarar verme

- İşletme malzemelerinin ve plastiklerin buharlaşmalarını solumayın.
- Aracı yalnızca açık havada kullanın.

Ayarların değiştirilmesi



DİKKAT

E-Scooter ayarlarında değişiklik

İlgili yapı elemanlarında hasar, güvenlikle ilişkili fonksiyonlar devre dışı. Ayarlarda değişiklik yapılmasından kaynaklanan hasarlarda garanti geçerli değildir.

- Ayarlarda değişiklik yapmayın.

KONTROL LİSTESİ DİKKATE ALINMALIDIR

- E-Scooter'ınızda düzenli aralıklarla gerçekleştireceğiniz kontroller için aşağıdaki kontrol listesini kullanın.

HER SÜRÜŞE BAŞLAMA ÖNCESİNDE

Ön koşul

Her sürüşe başlama öncesinde:

- Yüksek gerilim bataryasının şarj durumunu kontrol edin.
- Fren sistemi fonksiyonu kontrol edilmelidir.
- Aydınlatma ve sinyal sistemi fonksiyonu kontrol edilmelidir.
- Lastik profil derinliği kontrolü (→ 155).

124 SÜRÜŞ

- Lastik dolum basıncının kontrol edilmesi (11111 154).
- Arka çantanın ve bagajın emniyetli şekilde oturduğunu kontrol edin.

HER 10. ŞARJ İŞLEMİ

Ön koşul

her 10. Şarj işlemi:

- Ön fren balata kalınlığı kontrolü (11111 149).
- Arka fren balata kalınlığı kontrolü (11111 150).
- Ön ve arka fren hidroliği seviyelerinin kontrol edilmesi (11111 151).

SÜRÜŞE HAZIR OLMA DURUMUNUN OLUŞTURULMASI

Pre-Ride-Check

Gösterge grubu, kullanıma hazır olma durumu açıldıktan sonra "Pre-Ride-Check" olarak adlandırılan kontrol ve uyarı lambaları testini uygular. Test sonlandıktan önce sürüşe hazır olma durumu açılırsa, test yarıda kesilir.

Faz 1

Tüm ikaz ışıkları açılır. Araç uzun süre durduğunda, sistem başlatılırken bir animasyon gösterilir.

Faz 2

Genel uyarı lambası kırmızıdan sanya döner.

Faz 3

Açık olan tüm kontrol ve uyarı lambaları arka arkaya ters sırada kapatılır.

Motor hatalı fonksiyonu uyarı lambası ancak 15 saniye sonra söner.

İkaz ışıklarından biri açılmazsa:

- Arzının giderilmesi için mümkün olan en kısa sürede uzman bir servise, tercihen BMW Motorrad yetkili servisine başvurun.



Sürüş moduna veya konfigürasyonuna bağlı olarak, sürüş dinamiği kontrol sistemlerinin müdahalesi kısıtlanabilir. Olası kısıtlamalar bir açılır mesajla belirtilir, örneğin **Dikkat!** ABS ve DTC uyarısı. görüntülenir.

ABS ve DTC gibi sürüş dinamiği kontrol sistemleri hakkında daha detaylı bilgiyi Ayrıntılı teknik bilgiler içinde bulabilirsiniz.

ABS kendi kendini diyagnoz etme

BMW Motorrad ABS sisteminin çalışmaya hazır olup olmadığı kendi kendini diyagnoz etme ile kontrol edilir. Sistemin kendi kendini diyagnoz etme uygulaması, kullanıma hazır olma durumu açıldıktan sonra otomatik olarak gerçekleşir.

Faz 1

» Araç dururken sistem bileşenleri kontrol edilir.
 yavaş söner.

Faz 2

» Sistem bileşenleri kalkış sırasında kontrol edilir.
 – ABS kendi kendini diyagnoz etme tamamlandı. ABS sembolü artık gösterilmez.
 • Tüm kontrol ve uyarı lambası göstergelerine dikkat edilmelidir.



ABS kendi kendini diyagnoz etme tamamlanmadı

Kendi kendini diyagnoz etme tamamlanmadığı için ABS fonksiyonu kullanılamaz. (Tekerlek sezicilerinin kontrolü için E-Scooter asgari hıza ulaşmalıdır: min 5 km/h)

ABS kendi kendini diyagnoz etme işlemi tamamlandıktan sonra bir ABS arzası görüntülenirse:

- Sürüşe devam edilebilir. ABS fonksiyonunun kullanılamaz veya kısıtlı olarak kullanılabilir olduğu dikkate alınmalıdır.
- Hatanın mümkün olan en kısa sürede bir BMW Motorrad servis ortağı tarafından giderilmesini sağlayın.

ASC/DTC kendi kendini diyagnoz etme

BMW Motorrad ASC/DTC sisteminin çalışmaya hazır olup olmadığı kendi kendini diyagnoz etme ile kontrol edilir. Sistemin kendi kendini diyagnoz etme uygulaması, kullanıma hazır olma durumu açıldıktan sonra otomatik olarak gerçekleşir.

Faz 1

» Araç hareket etmediğinde diyagnoz edilebilir sistem parçalarının kontrolü.
 yavaş yanıp söner.

Faz 2

» Kalkışta diyagnoz edilebilir sistem parçalarının kontrolü.



yavaş yanıp söner.

126 SÜRÜŞ

ASC/DTC kendi kendini diyagnoz etme tamamlandı

» ASC/DTC sembolü artık gösterilmez.

- Tüm ikaz ve kontrol ışıklarının göstergelerine dikkat edilmelidir.

	ASC/DTC kendi kendini diyagnoz etme tamamlandı
	Tekerlek hız sensörlerinin kontrolü için E-Scooter motor çalışırken asgari hıza ulaşmalıdır:
	min 5 km/h

ASC/DTC kendi kendini diyagnoz etme işlemi tamamlandıktan sonra bir ASC/DTC arızası görüntülenirse:

- Sürüş devam edilebilir. ASC/DTC fonksiyonun kullanılamaz durumda olduğu dikkate alınmalıdır.
- Arızanın giderilmesi için mümkün olan en kısa sürede uzman bir servise, tercihen BMW Motorrad yetkili servisine başvurun.

E-Scooter kullanıma hazır

Pre-Ride-Check ve ABS kendi kendini diyagnoz etme işlemi gerçekleştirildikten sonra, E-Scooter tüm güç tüketicileri ile çalışmaya hazırdır.

 12 V akümülatörünü korumak için etkin akım tüketicilerini yalnızca mutlaka gerekli olduğu sürece kullanın ve çalışmaya hazır durumu kapatın.

E-SCOOTER SÜRÜŞÜ

E-Scooter sürüşe hazır



Fren devreye sokulduğunda marş düğmesine basılırsa E-Scooter sürüşe hazırdır. Tahrik ekranı görünür hale gelir ve READY görüntülenir. Tüm sistemler çalışmaya hazırdır. Acil kapatma şalterine basıldığında E-Scooter artık sürüşe hazır değildir.

 Düşük sıcaklıklarda (< 0 °C) hücrelerin güçlü bir şekilde artan iç direnci nedeniyle performans ve tüketim düşer.

 İstisnai durumlarda, araç dururken de yüksek gerilim bataryasının çok ısınması mümkündür (örn. dış sıcaklıkların aşırı yüksek ve doğrudan

güneş ışığı altında olma durumlarında). Yüksek gerilim bataryasının aşırı ısınması halinde, E-Scooter sürüşe hazır değildir.

 Çok yüksek sıcaklıklar (> 35 °C) akümülatör hücrelerinin kullanım ömrünü olumsuz yönde etkiler. Sürüş sırasında yüksek gerilim bataryasının aşırı ısınması halinde, yüksek gerilim bataryasının tahrik gücü kademeli olarak düşürülür. Bu sırada gösterge grubundaki güç göstergesi POWER de geriye gider. Sıcaklığın yükselmeyi sürdürmesi halinde, yüksek gerilim bataryası soğuyana kadar araç park edilmelidir. Güç göstergesinin 0'a düşmesi halinde, E-Scooter sürüşe hazır değildir ve araç durur.

Sürüşe hazır olma durumunun açılması

- Çalışmaya hazır durumunu açma (►►► 55).
- » Pre-Ride-Check gerçekleştiriliyor. (►►► 124)
- » ABS kendi kendini diyagnoz etme yürütülüyor. (►►► 125)
- » ASC/DTC kendi kendini diyagnoz etme yürütülüyor. (►►► 125)
- Frene basın.



- Marş butonuna **1** basın.

 Yan destek dışarı katlandığında, sürüşe hazır olma durumu oluşturulamaz. Araç sürüşe hazırken yan desteğin açılması halinde, aracın sürüşe hazır olma durumu kaldırılır.

- » E-Scooter sürüşe hazır.
- » E-Scooter sürüşe hazır değilse arıza tablosu yardımcı olabilir. (►►► 184)

ePOWER ile yolculuk

UYARI

Elektrikli sürüşte farkedilebilirlik düşüktür.

Kaza tehlikesi

- Elektrikli sürüş sırasında motor sesi olmadığı için yayaların ve diğer trafik katılımcılarının E-Scooter'ı her zamanki kadar fark etmeyeceklerine dikkat edin.
- Çok dikkatli sürün.

Yavaşlama yoluyla enerji geri kazanımı

Yüksek gerilim bataryası, sürüş sırasında enerji geri kazanımı ile kısmen şarj edilir. Yavaşlar-ken, elektrikli motor bir jeneratör gibi davranır ve kinetik enerjiyi elektrik enerjisine dönüştürür.

Yavaşlama, sürüş moduna ve e-gaz kolunun konumuna bağlıdır. E-gaz kolunu ne kadar az çalıştırırsanız, yavaşlama o kadar büyük olur. Bu sırada enerji geri kazanılır ve yüksek gerilim bataryası şarj edilir. E-gaz kolu hiç çalıştırılmazsa, yavaşlama hafif frenlemeye benzer.

Aşağıdaki koşullar yerine getirildiğinde enerji geri kazanılabilir:

- E-Scooter hareket halindedir.
- Hızı yakl. 5 km/h değerinden daha yüksektir.

Aşağıdaki durumlarda enerji geri kazanılamaz:

- Yüksek gerilim bataryası tamamen şarj olmuştur.
- Yüksek gerilim bataryası çok düşük veya çok yüksek sıcaklığa sahiptir. Kış veya yaz aylarında, başlatıldıktan sonra enerji geri kazanımının geçici olarak yapılamaması mümkündür.



UYARI

Enerji geri kazanımı olmadığında elektrikli tahrikin frenleme etkisi de olmaz. E-Scooter, her zamanki gibi ataletinde gitmeye devam edebilir.

Kaza tehlikesi

- Her zaman fren yapmaya hazır olun.

Yavaşlama için sürüş durumları

Sürüş sırasında bir yavaşlama süreci öngörülebilirse, bu enerji geri kazanımı için kullanılabilir. Aşağıdaki örnek sürüş durumları bunun için uygun olabilir:

- Yokuş aşağı bir mesafede yavaşlama
- Kırmızı ışık öncesi yavaşlama

Geç veya sert fren yapmaktan kaçının. Bunun yerine, enerji geri kazanımını kullanarak aracı yavaşlatın.

RODAJ

Fren balataları

Yeni fren balataları optimum sürtünme kuvvetine ulaşmadan önce balataların rodajı yapılmalıdır. Azaltılmış fren etkisi, fren koluna daha güçlü basılarak dengelenebilir.



UYARI

Yeni fren balataları

Fren mesafesinin uzaması,
kaza tehlikesi

- Önceden fren yapınız.

Lastik

Yeni lastikler düz bir yüzeye sahiptir. Lastikler, çeşitli açılarda sınırlı bir sürüş tarzı ile bu düzgün yüzeyler pürüzlendirilmelidir. Bu rodaj sonucunda lastikler, azami yol tutuşuna ulaşır.



UYARI

Islak yolda ve aşırı eğimli yerlerde yeni lastiklerde yol tutuş kaybı

Kaza tehlikesi

- İhtiyatlı sürün ve aşırı eğimli konumlardan kaçınınız.

FRENLER

En kısa fren mesafesine nasıl ulaşılır?

Bir frenleme esnasında ön ve arka tekerlek arasındaki yük dağılımı dinamik şekilde değişir. Frenleme ne kadar kuvvetliyse, ön tekerleğe o kadar fazla yük biner. Tekerlek yükü ne kadar fazlaysa, o kadar fazla fren kuvveti aktarılabilir.

En kısa fren mesafesine ulaşmak için ön frene sıkça ve gitgide artan bir güçle basılmazdır. Bu sayede ön tekerlekteki dinamik yük artışı optimum şekilde kullanılır. Fren basıncı darbeler halinde ve yüksek basınçla uygulanırsa dinamik yük dağılımı yavaşlamadaki artışı takip edemez ve fren kuvveti tam olarak yola aktarılamaz.

Eğim inişi



UYARI

Eğim inişlerinde sadece arka fren kullanılarak frenleme.

Fren etkisi kaybı. Aşırı ısınma nedeniyle frenlerde hasar.

- Ön ve arka freni kullanarak enerji geri kazanımından yararlanın.

Islak ve kirli frenler

Fren disklerinde ve fren balatalarında ıslaklık ve kir olması frenleme etkisinde kötüleşmeye neden olur.

Şu durumlarda frenleme etkisinin gecikeceği veya kötüleşeceği göz önünde bulundurulmalıdır:

130 SÜRÜŞ

- Yağmurda ve su birikintilerde sürüşlerde.
- Motosiklet yıkandıktan sonra.
- Tuz serpilmiş yollardaki sürüşlerde.
- Frenler üzerinde çalıştıktan sonra yağ ve gres artıklarından dolayı.
- Kirli yollardaki veya arazideki sürüşlerde.



UYARI

Islaklık ve kirden dolayı kö-tüleşen frenleme etkisi

Kaza tehlikesi

- Frenleri fren yaparak kurutun veya temizleyin, gerekirse manuel temizleyin.
- Tam fren gücüne tekrar ulaşana kadar erken frenleme yapın.

E-SCOOTER'IN DURDURULMASI

Yan destek

- Sürüşe hazır olma durumunu kapatın.



DİKKAT

Motosiklet ayağının dayan-dığı zeminin kötü olması

Düşme nedeniyle yapı parçalarında hasar

- Sehpa alanını zemininin düz ve sağlam olmasına dikkat edin.

- Yan desteği açın ve E-Scooter'ı üstüne bırakın.
- » Yan destek açıldığında park freni otomatik olarak devreye girer. Aracın kaymasını engeller.



DİKKAT

Ek ağırlık ile yan desteklere binen yük

Düşme nedeniyle yapı parçalarında hasar

- Yan destek park konumundayken aracın üzerine oturulmamalıdır.
- Gidon sonuna kadar sola döndürülmelidir.

Ana ayak

-Ayak^{ÖD} ile

- Sürüşe hazır olma durumunu kapatın.



DİKKAT

Motosiklet ayağının dayan- dığı zeminin kötü olması

Düşme nedeniyle yapı parçalarında hasar

- Sehpa alanını zemininin düz ve sağlam olmasına dikkat edin.



DİKKAT

Yoğun hareketlerde ana sehpanın katlanması

Düşme nedeniyle parça hasarı

- Ana sehpa katlanmışken aracın üzerine oturulmamalıdır.
- Ana ayağı açın ve E-Scooter ayağa alın. Bunu yaparken E-Scooter'ı yalnızca arka yolcu tutamaklarından veya arka çanta tutucusundaki kulplardan kaldırın.

E-SCOOTER'IN TAŞIMA İÇİN SABİTLENMESİ

- Yük bağlama lastiklerini ile temas eden tüm parçaları çizilmeye karşı korumaya alın (ör. yapışkan bant ile).



DİKKAT

Kriko ile kaldırma sırasında aracın yana devrilmesi

Düşme nedeniyle yapı parçalarında hasar

- Aracı yana doğru devrilmeye karşı emniyete alın, bunun için en iyi yöntem ikinci bir kişiden yardım almaktır.
- E-Scooter'ı taşıma bölgesine itin, yan destek veya destek çubuğu üzerine getirmeyin.

132 SÜRÜŞ

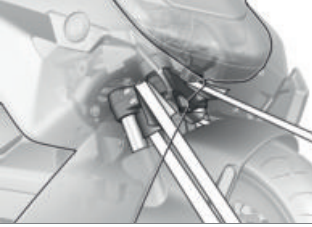

DİKKAT

Yapı elemanlarının sıkışması

Yapı parçası hasarı

- Fren boruları veya kablo grupları gibi parçaları sıkıştırmayın.
- Ön yük bağlama lastiklerini her iki yandan alt kayar boru köprüsünün üzerine yerleştirin ve gerin.

- Yük bağlama lastiklerinin arka sol kısmını ayak dayama yerinin tutucu plakasına sabitleyin.
- Tüm tespit kayışlarını eşit biçimde gerin, E-Scooter olabildiğince sıkıştırılmış olmalıdır.



- Yük bağlama lastiklerinin arka sağ kısmını ayak dayama yerinin tutucu plakasına sabitleyin.

AYRINTILI TEKNİK BİLGİLER

09

GENEL BİLGİLER	136
ANTI BLOKAJ SİSTEMİ (ABS)	136
ÇEKİŞ KONTROLÜ (ASC/DTC)	139
ENERJİ GERİ KAZANIMI DENGİ KONTROLÜ (RSC)	140
SÜRÜŞ MODU	141
DİNAMİK FREN KONTROLÜ	143
LASTİK BASINCI KONTROLÜ (RDC)	143
ADAPTİF FARLAR	145

GENEL BİLGİLER

Teknik konusunda daha fazla bilgi için:
bmw-motorrad.com/teknik

ANTI BLOKAJ SİSTEMİ (ABS)**ABS nasıl çalışır?**

Yola aktarılabilen azami fren kuvveti başka etkenlerin yanı sıra yol yüzeyindeki sürtünme katsayısına da bağlıdır. Çakıl, buz, kar ve ıslak yollar, kuru ve temiz asfalt yollara kıyasla daha kötü bir sürtünme katsayısına sahiptir. Yolun sürtünme katsayısı ne kadar kötüyse, fren mesafesi o kadar uzar. Sürücü tarafından fren basıncı artırıldığında aktarılabilen azami fren kuvveti aşılsa, tekerlekler bloke olmaya başlar ve sürüş stabilitesi yok olur; devrilme riski söz konusudur; Devrilme riski söz konusudur. Bu durum yaşanmadan önce ABS sistemi devreye girer ve tekerlekler dönmeye devam edecek ve sürüş dengesi yoldan bağımsız olarak korunacak şekilde fren basıncını aktarılabilen azami fren kuvvetine göre ayarlar.

Yol bozuk olduğunda ne olur?

Yoldaki engebeler ve bozukluklardan dolayı lastik ile yol yüzeyi arasında kısa süreli temas kaybı yaşanabilir ve aktarılan fren kuvveti sıfıra kadar düşebilir. Bu durumda fren yapılırsa, yolla temas sağlandığında sürüş stabilitesini tekrar sağlamak için ABS sistemi fren basıncını düşürmelidir. Bu noktada BMW Motorrad ABS, sürtünme katsayılarının oldukça düşük olduğundan varsayım ile hareket etmek zorundadır (çakıl, buz, kar); böylece çekiş tekerlekleri her durumda dönebilir ve dolayısıyla sürüş stabilitesi garanti edilebilir. Gerçek durum algılandıktan sonra sistem tekrardan optimum fren basıncını ayarlar.

Arka tekerleğin yer temasının kesilmesi

Kuvvetli ve ani frenlemeler yapılırken bazı durumlarda BMW Motorrad ABS sistemi arka tekerleğin yerle temasını kaybetmesini önleyemez. Bu durumda motosikletin takla atması da mümkündür.



UYARI

Güçlü frenleme nedeniyle arka tekerleğin yerden kesilmesi

Düşme tehlikesi

- Güçlü bir frenleme yaparken ABS ayarlama işleminin her durumda, arka tekerleğin havalanmasını önleyemediğini unutmayın.

BMW Motorrad ABS sistemi nasıl çalışır?

BMW Motorrad ABS sistemi fizik sınırları içerisinde her zeminde sürüş dengesini sağlar.

4 km/h üzerindeki hızlardan itibaren, BMW Motorrad ABS sistemi, sürüş fiziği çerçevesinde herhangi bir yüzeyde sürüş stabilitesini sağlayabilir. Daha düşük hızlarda, BMW Motorrad ABS sistemi tüm yüzeylerde optimum desteği veremez.

Bu sistem, arazide veya yarış pistinde yarışma koşulları altında ortaya çıkan özel ihtiyaçlar için optimize edilmemiştir.

Özel durumlar

Tekerleklerin bloke olmaya eğilimini tespit etmek için ayrıca ön ve arka tekerleğin devir sayıları karşılaştırılır. Uzun bir süre boyunca tutarsız değerler algılanırsa, güvenlik nedenlerinden dolayı ABS fonksiyonu kapatılır ve bir ABS arızası gösterilir. Bir arıza mesajı verilmesi için koşul, kendi kendine diyagnoz işleminin tamamlanmasıdır.

BMW Motorrad ABS sistemindeki problemlerin yanı sıra, olağan dışı sürüş durumları da bir hata/arıza mesajına neden olabilir:

- Uzun süre arka tekerlek üzerinde sürüş (tek tekerlek).
- Ön fren devredeyken arka tekerleğe patinaj yaptırmak (Burn Out).
- Uzun süre boyunca motor freniyle bloke edilen arka tekerlek, örn. kaygan zeminlerde.

Alışılmadık sürüş durumlarının birinden dolayı bir arıza mesajı meydana gelirse, kullanıma hazır olma durumu kapatılıp açılarak ABS fonksiyonu tekrar etkinleştirilebilir.

Düzenli bakımın önemi nedir?



UYARI

Düzenli bakımı yapılmamış fren sistemi

Kaza tehlikesi

- BMW Motorrad ABS sisteminin her zaman en uygun bakım durumunda olmasını sağlamak için, öngörülen bakım aralıklarına mutlaka uyulmalıdır.

Güvenlik rezervleri

BMW Motorrad ABS özelliği, fren mesafelerini kısaltması nedeniyle daha özensiz bir sürüş gerçekleştirilmesine neden olmamalıdır. Bu fonksiyon, her şeyden önce acil durumlarda kullanılmak üzere tasarlanmış bir güvenlik özelliğidir. Virajlarda dikkat! Virajlardaki frenlemeler sırasında, BMW Motorrad ABS tarafından bile ortadan kaldırılamayacak fizik kanunları geçerlidir.

ABS fonksiyonunun ABS Pro fonksiyonuna geliştirilmesi

–Sürüş modları Pro^{ÖD} ile

Şimdiye kadar BMW Motorrad, ABS ile düz sürüşte frenleme sırasında büyük ölçüde güvenlik sunuyordu. Şimdi ABS Pro virajlardaki frenleme sırasında da daha fazla güvenlik sunuyor. ABS Pro, hızlı frenleme durumunda tekerleklerin bloke olmasını engeller. ABS Pro özellikle panik halinde frenlemlerde tutarsız direksiyon kuvveti değişikliklerini ve buna bağlı olarak aracın istem dışı doğrulmasını azaltır.

ABS kontrolü

Teknik açıdan bakıldığında ABS Pro ABS kontrolünü, ilgili sürüş durumuna bağlı olarak, motosikletin eğiklik durumu açısına göre ayarlar. Motorun eğiklik durumunu belirlemek için kayma ve dönme hızı oranı ve çapraz hızlanma sinyallerini kullanır. Eğiklik durumu arttığında fren basıncı gradyanı frenleme başlangıcında her zaman daha fazla sınırlanır. Böylece basınç oluşumu yavaşlar. Ayrıca ABS kontrolü alanında basınç modülasyonu da dengeli hale gelir.

Sürücü için avantajlar

ABS Pro'nun sürücüye sağladığı avantaj, virajlarda bile hassas bir tepki ve yüksek bir frenleme ve sürüş stabilitesini mümkün olan en iyi gecikmeyle sunmasıdır.

ÇEKİŞ KONTROLÜ (ASC/DTC)

Çekiş kontrolü nasıl çalışır?

- Çekiş gücü için iki adet karakteristik özellik mevcuttur
- eğimi hesaba **katmadan**: Otomatik denge kontrolü ASC
 - ASC, eğri konumu engellemek için tasarlanmış temel bir fonksiyondur.
 - eğimi hesaba **katarak**: Dinamik çekiş kontrolü DTC
 - DTC, ilave eğik konum ve ivmelenme bilgileri sayesinde daha ayrıntılı ve rahat bir şekilde düzenleme yapar.

Çekiş kontrolü, ön ve arka tekerleğin tekerlek çevresi hızlarını karşılaştırır. Aradaki hız farkından ilgili kayma değeri ve dolayısıyla arka tekerlekteki denge payı belirlenir. Bir kayma sınırının aşılması durumunda, motor kontrolü tarafından motor torku ayarlanır.

BMW Motorrad ASC/DTC, trafiğe açık yollarda gerçekleştirilen sürüşlerde sürücüleri desteklemek amacıyla asistan

sistemi olarak tasarlanmıştır. Özellikle fizik yasalarının sınırlarında, sürücü ASC/DTC sisteminin kontrol olanaklarından kesin biçimde etkilenir (virajlarda ağırlık değişimi, gevşek yük).

UYARI

Riskli sürüş

ASC/DTC olmasına rağmen kaza tehlikesi

- Uygun bir sürüş tipine uymak her zaman sürücünün sorumluluğundadır.
- Sunulan ek güvenlik özelliklerini riskli sürüşle sınırlamayın.

Özel durumlar

Fizik kurallarına göre eğim arttıkça hızlanma kapasitesi daha fazla sınırlanır. Çok dar virajlardan bu nedenle daha düşük bir hızlanma söz konusu olabilir.

Patınaj yapan veya kayan bir arka tekerleğin algılanması için ön ve arka tekerlek devir sayıları karşılaştırılır ve DTC'de ASC'nin aksine eğik konum dikate alınır.

140 AYRINTILI TEKNİK BİLGİLER

–Sürüş modları Pro^{ÖD} ile Bu eğik konum değerlerinin uzun bir süre boyunca anlamsız olduğu algılanırsa, eğik konum için yedek bir değer kullanılır veya DTC devre dışı bırakılır. Bu durumda bir DTC arızası gösterilir. Bir arıza mesajı verilmesi için koşul, kendi kendine diyagnoz işleminin tamamlanmasıdır.

Aşağıdaki olağan dışı sürüş durumlarında BMW Motorrad çekiş kontrolünün otomatik olarak kapatılması söz konusu olabilir.

Olağan dışı sürüş durumları:

- Uzun süre arka tekerlek üzerinde sürüş (tek tekerlek).
- Ön fren devredeyken arka tekerleğe patinaj yaptırmak (Burn Out).
- Yardımcı sehpa üzerinde motoru ısıtma



DTC fonksiyonunun devreye alınması için gereken asgari hız

min 5 km/h

–Sürüş modları Pro^{ÖD} ile Aşırı hızlanma durumunda ön tekerlek yerle temasını yitirirse, ön tekerlek tekrar yere temas edene kadar DTC tüm sürüş modlarında motor torkunu düşürür.

BMW Motorrad ön tekerlek kalktığında, e-gazın biraz kesilmesini önerir. Böylece en kısa sürede tekrar dengeli bir sürüş durumu elde edilir.

ECO sürüş modunda DTC ayarı ilgili ROAD sürüş moduna uygundur.

RAIN, ROAD ve DYNAMIC sürüş modlarında DTC ayarı sürüş moduna uygun olur.

ENERJİ GERİ KAZANIMI DENGELİ KONTROLÜ (RSC)

Enerji geri kazanımı dengeli kontrolü nasıl çalışır?

Enerji geri kazanımı dengeli kontrolünün görevi, arka tekerlekteki çok yüksek bir enerji geri kazanımı momentinden kaynaklanan dengesiz sürüş koşullarından kaçınmaktır. Yol durumuna ve sürüş dinamiğine bağlı olarak, çok yüksek bir enerji geri kazanımı momenti, arka tekerlekteki kaymayı arttırabilir ve sürüş dengesini bozabilir. Enerji geri kazanımı dengeli kontrolü, arka tekerlekteki yüksek kaymayı güvenli, moda bağlı bir kontrollü kayma ile sınırlar.

Arka tekerlekteki yüksek kaymanın nedenleri:

- Sürtünme katsayısı düşük olan yolda enerji geri kazanımı modunda araç sürüşü (örneğin ıslak yapraklar).
- Sportif sürüş tipinde sert frenleme.

BMW Motorrad DTC çekiş kontrolüne benzer şekilde, enerji geri kazanımı denge kontrolü ile, tekerlek devir sayıları ve tekerlek çapına bakılarak hesaplanan ön ve arka tekerleğin tekerlek çevresi hızlarını karşılaştırır. Enerji geri kazanımı denge kontrolü ilgili hız farkından, kaymayı ve arka tekerlekteki denge rezervini belirleyebilir.

Kayma ilgili sınır değerini aşarsa, enerji geri kazanım torku azalır. Kayma azaltılır ve araç dengelenir.

Enerji geri kazanımı denge kontrolünün etkisi

- ECO, RAIN ve ROAD sürüş modlarında: Maksimum stabilize.

- Sürüş modları Pro^{ÖD} ile
- DYNAMIC sürüş modunda: RAIN ve ROAD sürüş modlarına kıyasla azaltılmış müdahale.

SÜRÜŞ MODU

Seçim

Motosikleti yol durumuna ve istenilen sürüş deneyimine uyarlamak için aşağıdaki sürüş modları seçilebilir:

Standart

- ECO
- RAIN
- ROAD (standart mod)

–Sürüş modları Pro^{ÖD} ile

Pro sürüş modları ile

- DYNAMIC

Bu sürüş modlarının her birinde ABS, DTC sistemleri, enerji geri kazanımı denge kontrolü, gaz yeme durumu ve enerji geri kazanımı için belirlenen bir ayar vardır.

Gaz yeme durumu

- ECO sürüş modunda: Kısıtlanmış gaz yeme durumu ve kısıtlı tork.
- RAIN sürüş modunda: Yumuşak gaz yeme durumu.
- ROAD sürüş modunda: Optimum gaz yeme durumu.

142 AYRINTILI TEKNİK BİLGİLER

- Sürüş modları Pro^{ÖD} ile
- DYNAMIC sürüş modunda:
Doğrudan gaz yeme durumu.

Enerji geri kazanımı

- RAIN ve ROAD sürüş modlarında: Aracı yavaşlatarak orta düzeyde enerji geri kazanımı.
- ECO sürüş modunda: Aracı yavaşlatarak maksimum düzeyde enerji geri kazanımı.
- Sürüş modları Pro^{ÖD} ile
- DYNAMIC sürüş modunda:
Aracı yavaşlatarak maksimum düzeyde enerji geri kazanımı.

ABS

- Arka tekerlek kalkma algılaması tüm sürüş modlarında etkindir.
- ECO, RAIN, ROAD ve DYNAMIC sürüş modlarında ABS asfalt yolda kullanıma uyarlanmıştır.

- Sürüş modları Pro^{ÖD} ile

ABS Pro

- ABS Pro tüm sürüş modlarında tam kapsamlı olarak kullanılabilir. E-Scooter'ın virajlarda sahip olduğu kalkış eğimi, minimum değere düşürülür.

DTC

Lastikler

- DTC tüm sürüş modlarında asfalt yol lastikleriyle yol sürüşüne göre ayarlanmıştır.

Sürüş stabilitesi

- RAIN sürüş modunda DTC müdahalesi, azami sürüş stabilitesinin sağlanacağı şekilde erken gerçekleşir.
- RAIN sürüş modunda, DTC müdahalesi ECO ve ROAD sürüş modlarından daha geç gerçekleşir. Arka tekerleğin boşa dönmesi mümkün olduğunca engellenir.
- DYNAMIC sürüş modunda DTC müdahalesi, ROAD sürüş moduna kıyasla daha geç gerçekleşir. Arka tekerleğin boşa dönmesi mümkün olduğunca engellenir.
- Tüm sürüş modlarında ön tekerleğin kaldırılması engellenir.

Değiştirme

- Sürüş modları kullanıma hazır olma durumu açıksa araç dururken veya sürüş sırasında değiştirilebilir.

İstenen sürüş modu için önce ön seçim yapılır. Ancak ilgili sistemler gerekli duruma ulaştığında değiştirme gerçekleşir. Sürüş modunun değiştirilmesinden sonra ekrandaki seçim menüsü kapatılır.

ECO modu

ECO modunda, araç kısıtlı ivmelenme ile yavaşlatılarak maksimum enerji geri kazanımı sağlanır. ECO modu maksimum menzil için tasarlanmıştır.

DINAMİK FREN KONTROLÜ

–Sürüş modları Pro^{ÖD} ile

Dynamic Brake Control fonksiyonu

Dynamic Brake Control fonksiyonu, tehlike durum frenlemesi sırasında sürücüyü destekler.

Bir tehlike durum frenlemesinin algılanması

–Ön frene hızlı ve güçlü şekilde basılırsa, bir tehlike durum frenlemesi algılanır.

Tehlike durum frenlemesindeki davranış

–10 km/h üzerindeki bir hızda tehlike durum frenlemesi yapılırsa, ABS fonksiyonuna ek olarak Dynamic Brake Control de etki eder.

E-gaz koluna istemeden basma durumunda tutum

–Tehlike durum frenlemesi esnasında istemeden e-gaz koluna basılırsa (kol konumu > % 5), asıl uygulanan fren etkisi Dynamic Brake Control tarafından, e-gaz kolu açıklığı yok sayılarak emniyete alınır. Tehlike durum frenlemesi etkisi sağlanır.

–Dynamic Brake Control müdahalesi esnasında gaz kapatılırsa (gaz kolu konumu < % 5), ABS fren sistemi tarafından talep edilen motor torku yeniden oluşturulur.

–Tehlike durum frenlemesi sonlanmışsa ve e-gaz koluna hala basılıyorsa, Dynamic Brake Control elektrikli motor torkunu kontrollü şekilde yeniden sürücünün isteğine göre ayarlar.

LASTİK BASINCI KONTROLÜ (RDC)

–Lastik basıncı kontrolü (RDC)^{ÖD} ile

Fonksiyon

Lastiklerin içinde hava sıcaklığını ve hava basıncını ölçen ve bunu kontrol ünitesine gönderen bir sezici bulunur.

Sensörler, asgari hızın ilk kez aşılmasından sonra ölçüm de-

144 AYRINTILI TEKNİK BİLGİLER

ğerlerinin aktarılmasını etkinleştiren bir santrifüj kuvveti regülatörüne sahiptir.

 RDC ölçüm değerlerinin aktarılması için asgari hız:
min 30 km/h

Lastik basıncı ilk defa alınmadan önce ekranda her lastik için "--" gösterilir. Motosiklet durduktan sonra seziciler bir süre daha ölçülen değerleri aktarır.

 Araç durduktan sonra ölçülen değerlerin aktarma süresi:
min 15 min

RDC kontrol ünitesi monte edilmiş olmasına rağmen tekerleklerde sensör mevcut değilse bir hata/anıza mesajı verilir.

Lastik basıncı aralıkları

RDC kontrol ünitesi, motosiklete göre ayarlanmış üç lastik basıncı aralığını ayırt eder:

- İzin verilen tolerans dahilindeki lastik basıncı.
- İzin verilen toleransın sınıır değerindeki lastik basıncı.
- İzin verilen toleransın dışındaki lastik basıncı.

Sıcaklık dengelemesi

Lastik basıncı sıcaklığa bağlıdır: Lastik hava sıcaklığı arttığında artar veya lastik hava sıcaklığında düştüğünde azalır. Lastik havası sıcaklığı, dış sıcaklığa ve sürüş tipi ile sürüş süresine bağlıdır.

 Lastik basınçları, TFT ekranında sıcaklık dengelemeli bir şekilde gösterilir ve her zaman aşağıdaki lastik havası sıcaklığı için geçerlidir:
20 °C

Benzin istasyonlarındaki hava basıncı kontrol cihazlarında sıcaklık dengelemesi yapılmaz, ölçülen lastik basıncı lastik havası sıcaklığına bağlıdır. Bu nedenle burada gösterilen değerler çoğu kez TFT ekranında gösterilen değerlerle aynı olmaz.

Lastik basıncı uyarlaması

TFT ekranındaki RDC değerini, kullanım kılavuzunun arka kapak sayfasındaki değerle karşılaştırın. İki değer arasındaki farklar benzin istasyonundaki tekerlek lastik havası basınç ölçme cihazıyla eşitlenmelidir.

 Örnek
Kullanım kılavuzuna göre lastik basıncı aşağıdaki değerde olmalıdır:
2,5 bar
TFT ekranında aşağıdaki değer gösterilir:
2,3 bar
Yani aşağıdakiler eksik:
0,2 bar
Benzin istasyonundaki test cihazında gösterilen:
2,4 bar
Doğru lastik basıncını ayarlamak için lastik basıncı, aşağıdaki değere yükseltilmelidir:
2,6 bar

alanı aydınlatır. Adaptif viraj farı ile kısa far ünitesi, eğik duruş açısına bağlı olarak bir eksen etrafında döner ve aracın tekerlek açısını dengeler. Dönme açısı 70°'dir ($\pm 35^\circ$).

Kısa far bu şekilde eğim dengelemesine ek olarak, sürülen eğik konum dengelemesini de öğrenir. Her iki hareket de üst üste bindirilir, böylece virajda optimum aydınlatma sağlar. Bu, viraj sürüşlerinde yolun önemli ölçüde daha iyi aydınlatılmasına ve dolayısıyla aktif sürüş güvenliğinde büyük bir kazanıma neden olur.

ADAPTIF FARLAR

–Adaptif farlar^{ÖD} ile

Adaptif viraj farı nasıl çalışır?

Ana fardaki standart entegre kısa far ünitesi, LED teknolojisi sayesinde kısa farı oluşturan iki reflektörden oluşur. Ön ve arka tekerlek süspansiyonundaki yükseklik seviyesi sensörleri, sürekli far yüksekliği ayarı için ilgili verileri gönderir. Eğim dengelemesi sayesinde far, düz sürüş sırasında, sürüş ve yük durumundan bağımsız olarak, her zaman ön ayarlı optimum

BAKIM

10

GENEL BİLGİLER	148
STANDART ALET TAKIMI	149
FREN SİSTEMİ	149
SOĞUTMA SIVISI	153
LASTİK	154
JANTLAR VE LASTİKLER	154
IŞIK KAYNAĞI	156
KAPLAMA KISIMLARI	156
AKÜMÜLATÖR	158
SIGORTALAR	161
DIYAGNOZ SOKETİ	163

GENEL BİLGİLER

Bakım bölümünde, aşındığı için kontrol edilmesi ve değişmesi gereken parçaların fazla masraf gerektirmeden nasıl kontrol edilip değiştirileceği tarif edilmiştir.

Eğer montaj için belirli sıkma torkları gerekiyorsa, bunlar belirtilmiştir. Tüm gerekli sıkma torkları ile ilgili bir genel bakışı "Teknik bilgiler" bölümünde bulabilirsiniz.

Mikro kapsüllü vidalar

Mikro kapsülleme, kimyasal bir diş emniyetidir. Burada bir yapıştırıcı tarafından vida ile somun veya bileşen arasında sağlam bir bağlantı oluşturulur. Mikro kapsüllü vidalar bu nedenle sadece tek kullanımlıdır. Söküldükten sonra iç vida dişi yapışkandan arındırılmalıdır. Takma sırasında yeni bir mikro kapsüllü vida kullanılmalıdır. Sökmeden önce vida dişini ve yedek vidayı temizlemek için uygun aletlere sahip olduğunuzdan emin olun. Vida düzgün şekilde çalışmazsa, vidanın sabitleme işlevi artık garanti edilemez, bu da sizi tehlikeye sokar!

Bazı açıklanan çalışmaların yürütülmesi için özel aletler ve temel teknik bilgiler gereklidir. Emin olmadığınız durumlarda bir uzman servise, tercihen BMW Motorrad yetkili servisine başvurun.



TEHLİKE

Usulüne uygun şekilde yapılmamış bakım ve onarım işlemleri.

Elektrik çarpması, hayatî tehlike yaratabilir.

- Burada açıklanmamış olan çalışmalar yürütmek için, özel aletler ve köklü uzmanlık bilgisi gereklidir.
- Sadece bu bölümde açıklanmış olan çalışmalar yürütülmelidir. Açıklanmış olan işler, kullanıma hazır olma durumu kapatılmışken yürütülmelidir. Herhangi bir konuda kuşku kalması halinde, en iyisi bir BMW Motorrad iş ortağının uzman servisi ile iletişime geçmektir.



TEHLİKE

Yüksek gerilim sistemi üzerinde çalışma.

Hayati tehlike

- Aracın yüksek gerilim sistemi, kendi içinde kapalı bir sistemdir. Teknik bileşenler üzerinde herhangi bir işlem yapılmadığı sürece güvenlidir.
- Yüksek gerilim sistemi üzerinde yapılacak değişiklikler ve işlemler sadece gerekli eğitimi almış personeli bulunan bir BMW Motorrad servis partnerine yaptırılmalıdır.

STANDART ALET TAKIMI

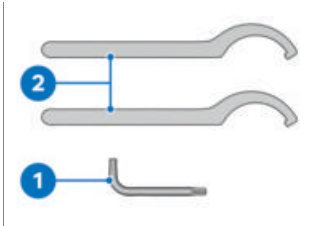

- 1 Torx anahtar T25
–Kaplama kısımlarının sökülmesi.
- 2 Kanca ağızlı anahtar

- 2 –Amortisör kovanındaki yay ön geriliminin ayarlanması (→ 103).

FREN SİSTEMİ

Fren fonksiyonu kontrolü

- Sağ park freni koluna basın.
» Baskı noktası belirgin olarak hissediliyor.
- Sol park freni koluna basın.
» Baskı noktası belirgin olarak hissediliyor.
- Park frenini kontrol etmek için yan desteği açın ve E-Scooter'i ileri geri kaydırın.
» E-Scooter hareket ettiremez. Belirgin basınç noktaları hissedilmiyorsa veya Scooter itilebiliyorsa:
- Frenleri bir BMW Motorrad yetkili servisine kontrol ettirin.

Ön fren balata kalınlığı kontrolü

- E-Scooter'ı durdurun, bu arada zeminin düz ve sağlam olmasına dikkat edin.

150 BAKIM

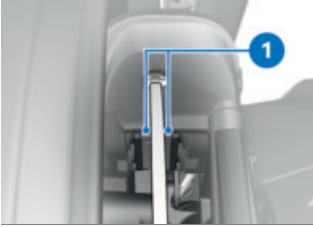

- Sol ve sağ fren balatası kalınlığını gözle kontrol edin. Bakış yönü: Arkadan fren balatalarına **1**.

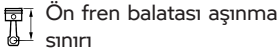
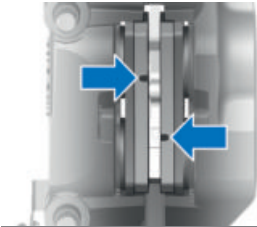

min 5,6 mm (Taşıyıcı plakalı sürtünme balatası)

Aşınma göstergeleri artık gözle görülemiyorsa:

UYARI

Asgari balata kalınlığının altına düşülmesi

Azalmış frenleme etkisi, fren hasarı

- Fren sisteminin işletme güvenliğini sağlamak için asgari balata kalınlığının altına düşülmemelidir.

- Fren balatalarının bir uzman servis, tercihen bir BMW Motorrad yetkili servisi tarafından değiştirilmesi sağlanmalıdır.
- BMW Motorrad, yalnızca orijinal fren balatalarının monte edilmesini önerir.

Arka fren balata kalınlığı kontrolü

- E-Scooter'ı durdurun, bu arada zeminin düz ve sağlam olmasına dikkat edin.

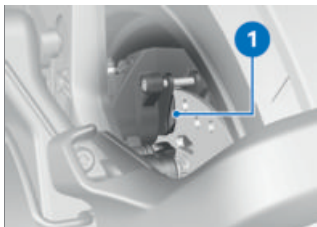

- Fren balata kalınlığını gözle kontrol edin. Bakış yönü: Arkadan fren kaliperine **1**.

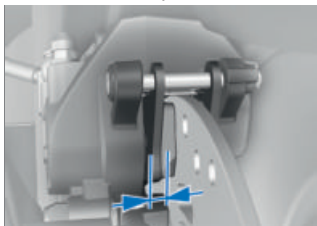

Arka fren balatası
aşınma sınırı

min 4,5 mm (Taşıyıcı plakalı
sürtünme balatası)

Aşınma işaretlerine ulaşıldıysa:

! UYARI

Asgari balata kalınlığının altına düşülmesi

Azalmış frenleme etkisi, fren hasarı

- Fren sisteminin işletme güvenliğini sağlamak için asgari balata kalınlığının altına düşülmemelidir.

- Fren balatalarının bir uzman servis, tercihen bir BMW Motorrad yetkili servisi tarafından değiştirilmesi sağlanmalıdır.
- BMW Motorrad, yalnızca orijinal fren balatalarının monte edilmesini önerir.

Ön ve arka fren hidroliği seviyelerinin kontrol edilmesi

- Fren hidroliği seviyesi, fren hidroliği kabındaki kontrol gözleri kullanılarak kontrol edilebilir. Ön frene yönelik fren hidroliği kabı sağda, arka frene yönelik fren hidroliği kabı solda bulunur.

UYARI

Fren hidroliđi kabındaki fren hidroliđi kirlı veya fren hidroliđi seviyesi çok düşük

Fren sistemindeki hava, kir veya su nedeniyle fren gücünde ciddi azalma

- Sürüş modunu arıza giderilene kadar derhal ayarlayın.
- Fren hidroliđi seviyesi düzenli olarak kontrol edilmelidir.
- Fren hidroliđi kabının kapađını açmadan önce kapađın temizlenmiř olduđundan emin olun.
- Fren hidroliđinin ađzı mühürlü bir kaptan kullanıldıđından emin olun.

- E-Scooter'ı durdurun, bu arada zeminin düz ve sađlam olmasına dikkat edin.
- Gidonu, fren hidroliđi kabı yatay konuma gelecek biřimde ayarlayın.



- Sol veya sađ fren hidroliđi kabının kontrol gözündeki **1** fren hidroliđi seviyesini okuyun.

 Fren balatası ařındıđında fren hidroliđi kabındaki fren hidroliđi seviyesi düşer.



Fren hidroliđi seviyesi

Fren hidroliđi, DOT4

Fren hidroliđi seviyesi **MIN** iřaretinin altına inmemelidir.
(Fren hidroliđi kabı yatay)

Fren hidroliđi seviyesi, müsaade edilen seviyenin altına inerse:

- Arzanın en kısa sürede bir uzman servis, tercihen BMW Motorrad yetkili

servisi tarafından giderilmesi sağlanmalıdır.

SOĞUTMA SIVISI

Soğutma sıvısı seviyesinin kontrolü

- E-Scooter'ı durdurun, bu arada zeminin düz ve sağlam olmasına dikkat edin.
- Ön kareyajın sökülmesi (→ 156).

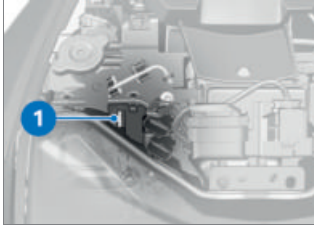

- **1** soğutma sıvısı seviyesini gözle kontrol edin.



 Genleşme kabında soğutma sıvısı nominal değeri

MIN- ve **MAX-** işaretleri arasında (soğutma devresi soğuk olduğunda)

Soğutma sıvısı seviyesi müsaade edilen seviyenin altına inerse:

- Soğutma sıvısını olabildiğince çabuk doldurun veya bir BMW Motorrad yetkili servisine doldurtun.
- Ön kareyajın montajı (→ 156).

Soğutma sıvısı ilave edilmesi

- Ön kareyajın sökülmesi (→ 156).
- Tahriğin ve soğutma sisteminin soğumasını bekleyin.

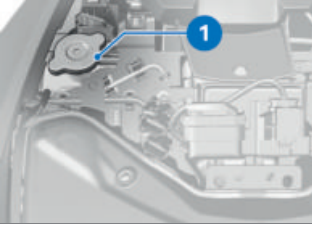

- Kapağı **1** açın.
- Soğutma sıvısını nominal seviyeye kadar doldurun.



Soğutma sıvısı ilave dolulum miktarı

0,07 l

- Soğutma sıvısı seviyesinin kontrolü (→ 153).
- Genleşme kabının kapağını kapatın.
- Ön kareyajın montajı (→ 156).

LASTIK

Lastik dolum basıncının kontrol edilmesi



UYARI

Yanlış lastik hava basıncı.

Scooter'ın sürüş özellikleri kötüleşir. Lastiklerin kullanım ömrü azalır.

- Lastik basıncının doğru olduğundan emin olun.



UYARI

Yüksek hızlarda dikey olarak monte edilmiş valf takımlarının kendiliğinden açılması

Ani lastik hava basıncı kaybı

- Lastik contalı supap başlıklarını kullanın ve iyice sıkın.

- Lastik basıncını, aşağıdaki verilere göre kontrol edin.



Ön lastik basıncı

2,3 bar (Solo sürüş, lastik soğukken)

2,3 bar (Yüklü yolcu ile sürüş, lastik soğukken)



Arka lastik basıncı

2,5 bar (Solo sürüş, lastik soğukken)

2,5 bar (Yüklü yolcu ile sürüş, lastik soğukken)

Yetersiz lastik basıncında:

- Lastik dolum basıncını düzeltin.

JANTLAR VE LASTIKLER

Jant kontrolü

- E-Scooter'ı durdurun, bu arada zeminin düz ve sağlam olmasına dikkat edin.

- Jantlarda arızalı bölgelerin olup olmadığını gözle kontrol edin.
- Bir BMW Motorrad yetkili servisine hasarlı jantları kontrol ettirin ve gerekirse değiştirin.

Lastik profil derinliği kontrolü



UYARI

Çok aşınmış lastiklerle sürüş

Daha kötü sürüş tutumu nedeniyle kaza tehlikesi

- Gerekirse lastiklerinizi, yasal olarak belirlenmiş minimum profil derinliğine ulaşmadan yeniletin.
- E-Scooter'ı durdurun, bu arada zeminin düz ve sağlam olmasına dikkat edin.
- Lastik profil derinliğini aşınma göstergeleri ile beraber ana profil girintilerinin içinde ölçün.



Her lastikteki temel profil yivlerine aşınma göstergeleri entegre edilmiştir. Lastik profili, aşınma göstergesinin seviyesine düşmüşse, lastik tamamen aşınmıştır. Göstergelerin pozisyonları TI, TWI veya ok ile lastik kenarında işaretlenmiştir.

Asgari profil derinliğine ulaşılmışsa:

- İlgili lastiği değiştirin.

Lastik önerisi

Belli lastik markalarının her lastik ebadı BMW Motorrad tarafından test edilmiş ve trafik için güvenli olarak sınıflandırılmıştır. Başka lastikler için BMW Motorrad uygunluğu değerlendirilemez ve bu nedenle sürüş emniyetini garanti edemez.

BMW Motorrad, yalnızca BMW Motorrad tarafından test edilen lastiklerin kullanılmasını önerir.

Ayrıntılı bilgileri BMW Motorrad yetkili servisinden veya aşağıdaki internet adresinden edinebilirsiniz:

bmw-motorrad.com/service

IŞIK KAYNAĞI

LED ışık kaynağını değiştirme



UYARI

Araçtaki lambanın devre dışı kalması nedeniyle aracın trafikte görülmemesi

Güvenlik riski

- Bozuk ışık kaynaklarını en kısa sürede değiştirin. Bir atölyeye başvurun, en iyisi bir BMW Motorrad Service-Partner'ine gidin.

Aracın tüm ışık kaynakları LED ışık kaynağıdır. LED ışık kaynaklarının kullanım ömrü kabul edilen araç ömründen daha uzundur. LED ışık kaynağının arızalı olması halinde başta BMW Motorrad servis ortağı olmak üzere uzman bir atölyeye başvurun.

KAPLAMA KISIMLARI

Ön karenajın sökülmesi



- Ön camın altında ortada sağlanan kolu kullanarak ön karenajı **1** öne doğru çekin.
- Ön karenajı **1** kilit tertibatlarından **2** sökün.
- Ön karenajı **1** öne doğru sökün.

Ön karenajın montajı

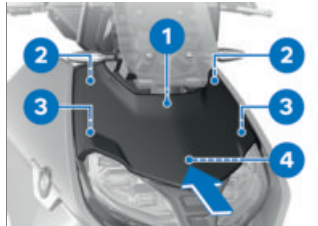

- Ön karenajı **1** takın ve ok yönünde konumlandırın.
- Ön karenajı **1** kılavuzlar **3** ve **4** ile geçirin.
- Ön karenajı **1** hafif basınçla klipslere **2** tutturun.

Yan panellerin sökülmesi



- Cıvataı 2 sökün.
- Yan paneli 1 sökün.

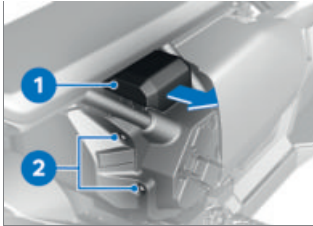

- Akümülatör kapağı 1 ok yönünde sökün.
- Cıvataları 2 sökün.

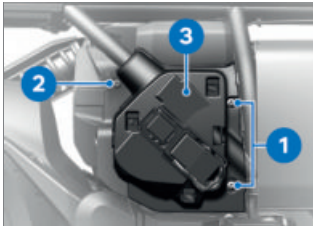

- Cıvataları 1 sökün.
- Kaplama kısmını geri bastırın ve cıvataı 2 sökün.

- Kapağı 3 sökün.

Yan bölüm kaplamasını monte etme

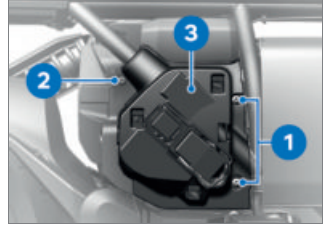

- Kapağı 3 takın.
- Kaplama kısmını geri bastırın ve cıvataı 2 monte edin.
- Cıvataları 1 monte edin.



- Cıvataları 2 monte edin.
- Akümülatör kapağını 1 konumlandırın.
- Akümülatör kapağını 1 yukarıdan ok yönünde bastırarak itin, kilit duyulur şekilde yerine oturmalıdır.
- Akümülatör kapağının 1 sıkıca oturduğunu kontrol edin.

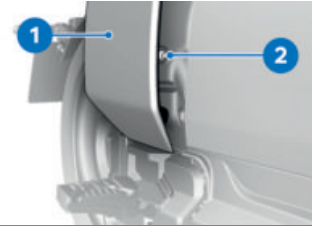

- Yan paneli **1** kilit tertibatlarıyla kilitleyin.
- Cıvatayı **2** monte edin.

AKÜMÜLATÖR

Genel bilgiler

Bakım, şarj ve depolama işlemlerinin usulüne uygun gerçekleştirilmesi, 12 V akümülatörünün kullanım ömrünü uzatır ve garanti kapsamının korunması için ön koşuldur.

12 V akümülatörünün kullanım ömrünü uzatmak için aşağıdaki noktalara dikkat edilmelidir:

- Akümülatörün üst yüzeyi temiz ve kuru olmalıdır.
- Akümülatörü şarj etmek için aşağıdaki sayfalardaki şarj bilgilerini dikkate alın.
- Akümülatörü baş aşağı koymayın.

Yeniden şarj fonksiyonu

12 V akümülatörün şarj seviyesi belirlenen eşiğin altına düşerse, yeniden şarj fonksiyonu etkinleştirilir. 12 V akümülatör daha sonra DC/DC dönüştürücü aracılığıyla yüksek voltajlı aküden yeniden şarj edilir. Bu, 12 V akümülatörün yeterince şarj olmasını sağlar.

Yeniden şarj fonksiyonu

aşağıdaki durumlarda etkindir:

- Sürüş sırasında: 12 V akümülatörü gerekirse yeniden şarj edilir.
- Şarj işlemi sırasında: Yüksek voltajlı aküye ek olarak 12 V akümülatörü şarj edilir.
- Duruş aşamalarında: 12 V akümülatörün şarj durumu 2 günde bir kontrol edilir ve gerekirse yeniden şarj edilir. Yeniden şarj sırasında fan dan ve soğutma sıvısı pompasından sesler duyulabilir.

12 V akümülatörün daha uzun bir bekleme evresinde arka arkaya üç kez şarj edilmesi gerekiyorsa, kullanıma hazır olma durumu açıldığında Araç şebeke bataryası durumu. Kısıtlama yok. Servise kontrol ettirin. görünür. "Göstergeler" bölümünde daha fazla bilgi bulunabilir.

Yüksek voltajlı akünün şarj seviyesi kritik eşiğin altına düşerse, 12 V akümülatörü yeniden şarj edilemez. Şarj etme fonksiyonunun gerektiğinde her zaman etkinleştirilebilmesi için yüksek voltajlı akü yeterli bir şarj seviyesine sahip olmalıdır.

12 V akümülatörünün şarj edilmesi



DİKKAT

Bağlı haldeki 12 V akümülatörünü kutuplarından şarj etme

Araç elektroniğinde hasar

- Şarj etmeden önce 12 V akümülatörünü akümülatör kutuplarından ayırın.



DİKKAT

Tamamen deşarj olmuş bir 12 V akümülatörünü 12 V soket girişi üzerinden şarj etme

Araç elektroniğinde hasar

- Tamamen deşarj olmuş 12 V akümülatörünü (12 V altındaki akümülatör geriliminde, ateşleme açıkken ikaz ışıkları ve çok fonksiyonlu ekran daima kapalı kalır) daima doğrudan **ayrılmış** akümülatörün kutuplarından şarj edin.



DİKKAT

Bir soket girişine bağlanmış, uygun olmayan şarj cihazları

Şarj cihazında ve araç elektroniğinde hasar

- Uygun BMW şarj cihazı kullanın. Uygun şarj cihazını BMW Motorrad servis partnerinizden alabilirsiniz.

- Bağlı olan akümülatör soket girişi üzerinden şarj edilmelidir.



Motosiklet elektrik sistemi, akümülatörün ne zaman tamamen dolduğunu algılar. Bu durumda soket devre dışı bırakılır.

160 BAKIM

- Şarj cihazının kullanım kılavuzunu dikkate alın.

 Eğer akümülatörü soket girişi üzerinden şarj edemiyorsanız, kullanılan şarj cihazı motosikletinizin elektrik sistemi ile uyumlu değildir. Bu durumda akümülatörü, doğrudan araçtan ayrılmış olan akümülatörün kutuplarına bağlayarak şarj edin.

E-Scooter ne sürüşe hazır ne de kullanıma hazır durumda.

12 V akümülatörünün tamamen boşalıp boşalmadığını kontrol edin:

- Çalışmaya hazır durumuna açma (☞ 55).

» TFT ekrana dikkat edin:

–Kullanıma hazır olma durumu açıkken TFT ekranı kapalı ise, akümülatör tamamen boşalmıştır. Ayrılan 12 V akümülatörü doğrudan kutuplardan şarj edilmelidir.

–TFT ekranı açıksa, 12 V akümülatörü henüz tamamen boşalmamıştır. Bağlı 12 V akümülatörü, 12 V soket girişi üzerinden şarj edilebilir.

- Kullanıma hazır olma durumunun kapatılması (☞ 55).

Ayrılmış akümülatörün yüklenmesi

- Aküyü uygun bir şarj cihazı ile şarj edin.
- Şarj cihazının kullanım kılavuzunu dikkate alın.
- Şarj işlemi bittikten sonra şarj cihazı penselerini akümülatör kutuplarından ayırın.

12 V akümülatörün değiştirilmesi

–Alarm sistemi (DWA) ^{ÖD} ile

- Gerekirse alarm sistemini kapatın.◁
- Kullanıma hazır olma durumunu kapatın.
- Yan panellerin sökülmesi (☞ 157).

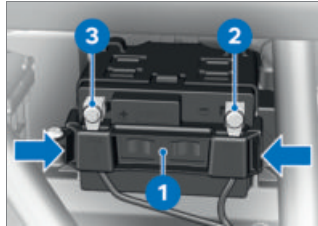

- Kıskacın sağ ve solundaki tutucu parçaları **1** birbirine bastırın ve çikarın.



DİKKAT

Akümülatörün uygun olmayan şekilde ayrılması

Kısa devre tehlikesi

- Ayırma adımlarının sırasına uygun.

- Cıvatayı **2** sökün ve akümülatör eksi kutup kablosunu çözün.
- Cıvatayı **3** sökün ve akümülatör artı kutup kablosunu çözün.
- 12 V akümülatörü akümülatör tutucusundan çıkarın.
- 12 V akümülatörünü akümülatör tutucusuna itin.

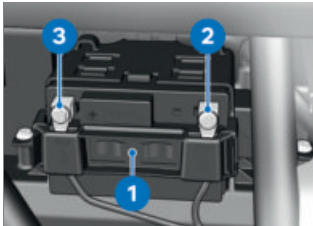

- Tutucu parçayı **1** 12 V akümülatörüne monte edin.



DİKKAT

Akümülatörün uygun olmayan şekilde bağlanması

Kısa devre tehlikesi

- Montaj adımlarının sırasına uygun.

- Akümülatör artı kutup kablosunu konumlandırın ve cıvatayı **3** takın.
- Akümülatör eksi artı kutup kablosunu konumlandırın ve cıvatayı **2** takın.
- Yan bölüm kaplamasını monte etme (→ 157).

SIGORTALAR

Ana sigortanın değiştirilmesi



DİKKAT

Anzalı sigortaların köprülenmesi

Kısa devre ve yangın tehlikesi

- Anzalı sigortalar köprülenmemelidir.
- Anzalı sigortalar yeni sigortalarla değiştirilmelidir.

- Kullanıma hazır olma durumunu kapatın.
- E-Scooter'ı durdurun, bu arada zeminin düz ve sağlam olmasına dikkat edin.
- Yan panellerin sökülmesi (→ 157).

162 BAKIM

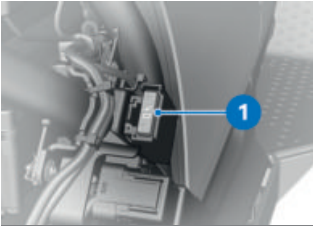

- Anzalı sigortayı **1** değiştirin.

 Sigortalarda sık arıza oluşması durumunda, elektrik sistemini bir yetkili atölyede veya tercihen bir BMW Motorrad servisinde kontrol ettirin.



Ana sigorta

40 A (Ana sigorta)

- Yan bölüm kaplamasını monte etme (→ 157).

Sigortalarn değiştirilmesi

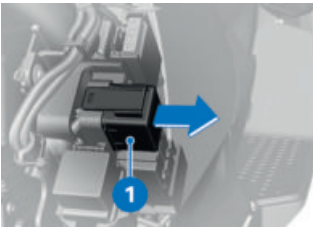

- Kullanıma hazır olma durumunu kapatın.
- Yan panellerin sökülmesi (→ 157).

- Sigorta kutusunu **1** çekin.

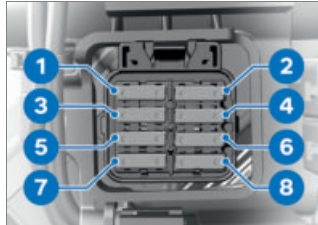

DİKKAT

Anzalı sigortalarn köprülenmesi

- Kısa devre ve yangın tehlikesi
- Anzalı sigortalar köprülenmemelidir.
 - Anzalı sigortalar yeni sigortalarla değiştirilmelidir.

- Anzalı sigorta **1** - **8** yerleşime göre değiştirilmelidir.









Sigortalarda sık arıza oluşması durumunda, elektrik sistemini bir yetkili atölyede veya tercihen bir BMW Motorrad servisinde kontrol ettirin.



Sigorta 1

15 A (Elektrikli motor elektronığı, röle terminali 30g)

 Sigorta 2
7,5 A (Terminal 30b, elektrikli motor elektroniği, ABS, sensör kutusu, koltuk ısıtması, USB şarj bölmesi, RDC, eşya gözleri)
 Sigorta 3
10 A (Elektrikli motor elektroniği)
 Sigorta 4
7,5 A (Terminal 30, kesme rölesi terminal 30b, hırsızlık alarm sistemi, kontak kilidi, gösterge grubu, On Board Charger, diyagnoz soketi)
 Sigorta 5
7,5 A (Terminal 30C, sol kombi şalter, yüksek gerilim emniyet şalteri, Elektrikli motor elektroniği, On Board Charger)
 Sigorta 6
Kullanılmıyor
 Sigorta 7
Kullanılmıyor

 Sigorta 8
Kullanılmıyor

- Sigorta kutusunu yerleştirin.
- Yan bölüm kaplamasını monte etme (→ 157).

DIYAGNOZ SOKETİ

Diyagnoz soketinin sökülmesi



DİKKAT

Araç üstü diyagnoz için diyagnoz soketinin sökülmesi sırasında hatalı davranış

Aracın fonksiyon arızaları

- Diyagnoz soketi sadece BMW Motorrad servisi sırasında bir uzman veya başka bir yetkili personel tarafından sökülmelidir.
- İlgili çalışmalar yeterli eğitime sahip personel tarafından yürütülmelidir.
- Araç üreticisinin talimatlarına dikkat edilmelidir.

- Ön karenajın sökülmesi (→ 156).

164 BAKIM

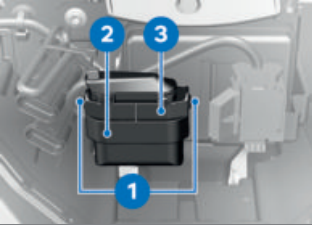

- Kilitleri **1** her iki taraftan bas-tırın.
- Diyagnoz soketini **2** braket-ten **3** sökün.
- » Diyagnoz ve bilgi sistemi ara-birimi ilgili diyagnoz soke-tine **2** takılabilir.

Diyagnoz soketinin sabitlenmesi

- Diyagnoz ve bilgi sistemi ara-birimi çıkarılmalıdır.

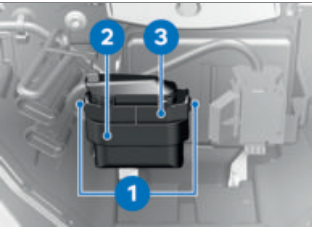

- Diyagnoz soketini **2** brakete **3** takın.
- » Kilitler **1** her iki tarafta yerine oturur.
- Ön karenajın montajı (→ 156).

AKSESUARLAR

1 1

GENEL BİLGİLER	168
SOKET GİRİŞLERİ	168
ARKA ÇANTA	169

GENEL BİLGİLER

BMW Motorrad, aracınızda BMW tarafından amacına uygun olarak onaylanmış parça ve aksesuarların kullanılmasını tavsiye eder.

Orijinal BMW parçaları ve aksesuarları, BMW tarafından izin verilen diğer ürünler ve bu ürünlere ait özel danışmanlık için en doğru irtibat noktası yetkili BMW Motorrad Servis'leridir.

BMW'nin onaylayıp kullanımlarına izin verdiği bu parçalar güvenlik, fonksiyon ve işlevsellik testlerinden geçirilmiştir. BMW, bu parçalar için ürün sorumluluğunu üstlenir.

Diğer taraftan kullanımına izin verilmemiş yedek parça ve aksesuar ürünleri için BMW herhangi bir sorumluluk üstlenmez.



DİKKAT

Orijinal olmayan ürün kullanımı

Güvenlik riski

- BMW Motorrad, her yabancı ürünün, BMW araçlarında güvenlik riski taşımadan kullanılıp kullanılmayacağı yargısında bulunamaz. Bu, ülkeye özgü resmi dairelerin müsaadesi olması durumunda dahi verilmemektedir. Bu tip kontroller BMW araçların tüm kullanım koşullarını her zaman göz önünde bulunduramaz ve dolayısı ile kısmen de olsa yetersizdir.
- Aracınızda sadece BMW tarafından onaylanmış parça ve aksesuarlar kullanın.

Yapılan tüm değişikliklerde yasal talimatlara dikkat edin. Bu değişikliklerin, ülkenizdeki trafik yasalarına uygun olup olmadığını kontrol edin.

SOKET GİRİŞLERİ

Elektrikli cihaz bağlantısı

- Soket girişlerine bağlanan cihazlar sadece kullanıma hazır olma durumu açıkken çalıştırılabilir.

İlave cihazların kullanımı

12 V soket girişlerinin kullanımı sırasında akümülatör kapasitesi denetlenmez. Yüksek gerilim bataryası devreye alınmadan uzun bir süre ilave cihazlar çalıştırılması halinde 12 V akümülatörü tamamen deşarj olabilir. Bu durumda E-Scooter'ın kullanıma hazır olma durumu artık sağlanamaz.

Kablo yerleşimi

- Soketten ilave cihazlara kabloların yerleştirilmesinde sürücüyü engellememesine dikkat edilmesi gerekir.
- Kablo yerleşimi gidonun açısını ve sürüş karakteristiğini sınırlamamalıdır.
- Kablolar sıkışmamalıdır.

ARKA ÇANTA

– Topcase^{ÖA} ile

Arka çantanın açılması

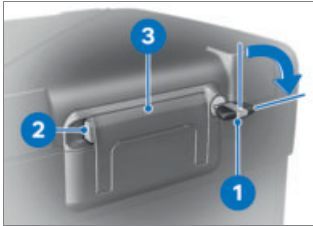

- Anahtarı **1** saat dönüş yönünde çevirin.

- Sarı kilidi **2** basılı tutun ve taşıma kulpunu **3** dışarı doğru açın.



- Sarı **1** butonunu öne doğru bastırın, aynı anda arka çanta kapağını açın.

Arka çanta hacminin ayarlanması

- Arka çantayı açın ve boşaltın.



- Daha büyük hacim ayarlamak için döner kolu **1** üst son konuma oturtun.
- Daha küçük hacim ayarlamak için döner kolu **1** alt son konuma oturtun.
- Arka çantayı kapatın.

170 AKSESUARLAR



Topcase hacmi

25...35 l

Arka çantanın kapatılması

- Arka çanta kapağını kuvvetlice bastırarak kapatın.



DİKKAT

Çanta kilidi kilitliyken taşıma kolunun kapatılması

Tespit parçasında hasar

- Taşıma kolunu kapatmadan önce arka çanta kilidinin yatay konumda durmasına dikkat edin.
- Taşıyıcı kulbu **1** kapatın.
 - » Taşıyıcı kulp duyulur şekilde yerine oturur.
- Anahtar **2** saat dönüş yönünün tersine çevirin ve çekin.

Arka çantanın çıkarılması



- Anahtar **1** saat dönüş yönünde çevirin.
- Sarı kilidi **2** basılı tutun ve taşıma kulpunu **3** dışarı doğru açın.



- Kırmızı kolu **1** arkaya doğru çekin.
 - » Kilit klapesinin **2** yayı kurtulur.
- Kilit klapesini tamamen açın.
- Arka çantayı, taşıyıcı kulbundaki braketten çıkartın.

Arka çantamın takılması



- Kırmızı kolu **1** arkaya doğru çekin.
- » Kilit klapesinin **2** yayı kurtulur.
- Kilit klapesini tamamen açın.



- Arka çantayı, arka çanta tutma plakasının ön bölümündeki braketlere **1** asın.
- Arka çantayı, arka çanta tutma plakasına arkadan bastırın.



- Kilit klapesini **1** direnç hissedene kadar öne doğru bastırın.
- Ardından kilit klapesini ve kırmızı açma kolunu **2** aynı anda öne doğru bastırın.
- » Kilit klapesi yerine oturur.



DİKKAT

Çanta kilidi kilitliyken taşıma kolunun kapatılması

Tespit parçasında hasar

- Taşıma kolunu kapatmadan önce çanta kilidinin sürüş yönüne enlemesine durmasına dikkat edin.

- Taşıyıcı kulbu **1** kapatın.

172 AKSESUARLAR

- » Taşıyıcı kulp duyulur şekilde yerine oturur.
- Anahtarı **2** saat dönüş yönünün tersine çevirin ve çekin.

Azami yükleme



Vario arka çantanın yüklenmesi

-Topcase^{ÖA} ile

maks 5 kg<

KORUYUCU BAKIM

12

BAKIM ÜRÜNLERİ	176
ARAÇ YIKAMA	176
HASSAS ARAÇ PARÇALARININ TEMİZLENMESİ	177
BOYANIN BAKIMI	178
DIŞ ETKENLERDEN KORUMA	179
E-SCOOTER'IN KULLANIMDAN KALDIRILMASI	179
E-SCOOTER'I DEVREYE ALMA	180

BAKIM ÜRÜNLERİ

Size BMW Motorrad yetkili servisinden alabileceğiniz BMW Motorrad temizleme ve bakım ürünlerini öneriyoruz. BMW Care Products ham-madde bakımından kontrol edilmiş, laboratuvarında test edilmiş ve pratik testleri uygulanmıştır ve aracınızın malzemelerine optimum bakım ve koruma sağlar.



DİKKAT

Uygun olmayan temizleme ve bakım maddesi kullanımı

Araç parçalarında hasar

- Nitro inceltici, soğuk temizleyici, yakıt vb. çözücü maddeler ve alkol içeren temizleyiciler kullanmayın.



DİKKAT

Yüksek asidik ve yüksek alkalik temizleme maddelerinin kullanımı

Araç parçalarında hasar

- Temizleme maddesinin ambalajındaki seyreltme oranı dikkate alınmalıdır.
- Yüksek asidik ve yüksek alkalik temizleme maddelerinin kullanılmamalıdır.

ARAÇ YIKAMA

BMW Motorrad boyalı kısımlara yapışmış böcekler ve zor çıkan lekeler için motosikletinizi yıkamadan önce lekeleri BMW böcek temizleyicisiyle önce yumuşatıp sonra yıkamanızı önerir.

Leke oluşumunu önlemek için aracınızı kuvvetli güneş ışığı altında kaldıktan hemen sonra veya güneşin altında yıkamaktan kaçının.

Süspansiyon çatalı düzenli olarak kirlerden arındırılmalıdır.

Özellikle kış aylarında motosikletinizi daha sık yıkayın.

Yol tuzunu temizlemek için sü-rüş bitiminde motosikleti soğuk su ile yıkayın.



Yağmurda, yüksek nemde veya aracı yıkadıktan sonraki sürüşlerde farın iç kısmında yoğunlaşma meydana gelebilir. Far geçici olarak buğulana-bilir. Farda kalıcı olarak nem birikirse, sorunun hemen giderilebilmesi için bir uzman servise, tercihen bir BMW Motorrad yetkili servisine başvurulmalıdır.



UYARI

Araç yıkandıktan, su birikintilerinin içinden geçildikten veya yağmur altında sürüş yapıldıktan sonra ıslak fren diskleri ve balataları

Kötüleşen frenleme etkisi, kaza tehlikesi

- Fren diskleri ve fren balataları kuruyana kadar veya frenleyerek kurutulana kadar erken frenleme yapın.



DİKKAT

Sıcak su nedeniyle tuz etkisinin güçlenmesi

Korozyon

- Tuzu uzaklaştırmak için sadece soğuk su kullanın.



DİKKAT

Yüksek basınçlı temizleyicilerin veya buhar jeti cihazlarının yüksek su basıncı nedeniyle hasarlar

Korozyon veya kısa devre, stikerlerde, contalarda, hidrolik fren sisteminde, elektrik sisteminde ve arka koltuk oturma bölgesinde hasarlar

- Yüksek basınçlı cihazlar veya buhar jeti cihazları kullanılmamalıdır.

HASSAS ARAÇ PARÇALARININ TEMİZLENMESİ

Plastik kısımlar



DİKKAT

Uygun olmayan temizleme maddesi kullanımı

Plastik yüzeylerde hasar

- Alkol, çözücü madde veya aşındırıcı içeren temizleyiciler kullanmayın.
- Aynı zamanda sinek temizleyici süngerler ile üst yüzeyi sert olan süngerler, çiziklerin oluşmasına neden olabilir.

Plastik parçaları su ve BMW plastik temizleme solüsyonu ile temizleyin. İlgili parçalar:

178 KORUYUCU BAKIM

- Ön cam ve rüzgarlık
- Plastik far mercekleri
- Gösterge grubunun cam kapığı
- Siyah, boyanmamış parçalar

 Zor çıkan lekeleri ve böcekleri, üzerine ıslak bir bez koyarak yumuşatın.

Kaplama kısımları

Kaplama kısmını su ve BMW Motorrad temizleme maddeleri ile temizleyin.

TFT ekranı

TFT ekranı ılık su ve deterjanla temizleyin. Ardından temiz bir bezle (örn. kağıt havlu) kurula-
yın.

Krom

Krom parçalar özenli bir şekilde yeterince su ve BMW Motorrad Care Products bakım serisinden motosiklet temizleme maddesi ile temizlenmelidir. Bu durum özellikle de yol tuzu etkisi için geçerlidir.

İlave işlemler için

BMW Motorrad metal cilası kullanın.

Radyatör

Yetersiz soğutma nedeniyle oluşabilen elektrikli motor aşırısını önlemek için radyatörü düzenli bir şekilde temizleyin.

Örneğin az basınçlı bir bahçe hortumunu kullanınız.

DİKKAT

Radyatör peteklerinin bükülmesi

Radyatör peteklerinde hasar

- Temizlik sırasında radyatör peteklerinin bükülmemesine dikkat edin.

Lastik

Lastik parçalara su veya BMW lastik koruyucu ürün uygulayın.

DİKKAT

Lastik contalarının bakımı için silikon sprey kullanımı

Lastik contalarda hasar

- Silikon sprey veya silikon içeren bakım maddesi kullanmayın.

BOYANIN BAKIMI

Motosikletinizle hava kirliliğinin veya boyaya hasar veren ağaç reçinesi veya çiçek tozları gibi doğal kirleticilerin yoğun olduğu bölgelerde sürüşler gerçekleştiriyorsanız, boya için zararlı bu maddelerin uzun vadede bozucu etki yapmaması için motosikletinizin düzenli olarak yıkanması gerekir.

Özellikle aşındırıcı maddeleri hemen temizleyin, yoksa boya bozulabilir veya renk değişimi olabilir. Bunlar örn. taşan yakıt, yağ, gres, fren hidroliği ve kuş pisliği olabilir. Burada BMW Motorrad temizleme maddeleri ve ardından BMW Motorrad koruma için ince cila kullanılması önerilir. Boya üst yüzeyinin kirliliği, motosiklet yıkandıktan sonra iyice belli olur. Bu gibi yüzeyleri temiz bir bez veya pamuk üzerine temizleme benzini veya ispirto dökerek hemen temizleyin. BMW Motorrad, zift lekelerinin BMW zift temizleyici ile temizlenmesini önerir. Ardından bu kısımlardaki boyayı dış etkenlere karşı korumaya alın.

DIŞ ETKENLERDEN KORUMA

Artık su boyadan akıp gitmiyorsa, boyanın korunması gerekir.

BMW Motorrad, boya koruma işlemleri için BMW Motorrad ince cila, carnauba mumu ya da sentetik mumlar içeren maddelerin kullanılmasını önerir.

E-SCOOTER'IN KULLANIM-DAN KALDIRILMASI



DİKKAT

Aşırı elektrostatik deşarj nedeniyle yüksek gerilim bataryasında hasar oluşabilir

Hasar verme tehlikesi

- Dört haftaya kadar daha uzun bir süre kullanılmadan durmadan önce, yüksek gerilim bataryasının tam olarak şarj edildiğinden emin olun.
- Şarj durumunu düzenli aralıklarla kontrol edin ve gerekirse yüksek gerilim bataryasını şarj edin.
- Araç uzun bir süre düşük şarj durumunda bırakılmamalıdır.



E-menzil < 10 km ise, araç 14 günden daha uzun bir süre park edilmemelidir.

- Motosikleti temizleyin.
- Şarj işlemi başlatma (113).
- Fren koluna, orta sehpayı ve yan destek yatağına uygun bir yağlama maddesi püskürtün.

180 KORUYUCU BAKIM

- Parlak ve krom kaplı parçalara asitsiz yağ (vazelin) sürülmelidir.
- E-Scooter'ı lastiklere yük binmeyecek şekilde, kuru bir ortamda tutun.

E-SCOOTER'I DEVREYE ALMA

- Dış korumayı temizleyin.
- E-Scooter'ı temizleyin.
- Kontrol listesi (☰➔ 123).

TEKNIK BİLGİLER

13

ARIZA TABLOSU	184
ŞARJ EDİLMESİ	186
TAHRİK	187
ŞANZİMAN	187
ARKADAN TAHRİK	187
ŞASI	187
YÜRÜYEN AKSAM	187
FRENLER	188
TEKERLEKLER VE LASTİKLER	188
ELEKTRİK SİSTEMİ	189
HİRSİZLİK ALARM SİSTEMİ	191
ÖLÇÜLER	191
AĞIRLIKLAR	191
SÜRÜŞ DEĞERLERİ	192

184 TEKNİK BİLGİLER

ARIZA TABLOSU

Sürüşe hazır olma durumu açılmıyor:

SebeP	Giderme
Yan destek dışı katlanmış	Yan desteęi kapatın.
Frene basma olmadan alıřtırma	alıřtırma esnasında fren koluna basın.
12 V akümülatörü boş	12 V akümülatörünün řarj edilmesi (►► 159).

Bluetooth bağlantısı kurulamıyor.

SebeP	Giderme
Bluetooth bağlantısı (eřleřtirme) için gerekli adımlar yürütülmedi.	İletişim sistemi alıřtırma kılavuzundan, Pairing için yapılması gereken adımları öğrenin.
Bluetooth bağlantısı başarıyla kurulmasına rağmen iletişim sistemi otomatik bağlanmıyor.	Kaskın iletişim sistemini kapatın ve bir-iki dakika sonra tekrar bağlayın.
Kaskta ok fazla Bluetooth cihaz kayıtlı.	Kasktaki tüm Pairing kayıtlarını silin (bkz. İletişim sistemi alıřtırma kılavuzu).
Yakın mesafede Bluetooth uyumlu cihazların olduęu başka araçlar mevcut.	Aynı anda birden ok araç ile Bluetooth bağlantısı kurmaktan kaçının.

Bluetooth bağlantısı arızalı.

Sebebe	Giderme
Mobil son cihazın Bluetooth bağlantısı kesik.	Enerji tasarruf modunu kapatın.
Kaskın Bluetooth bağlantısı kesik.	Kaskın iletişim sistemini kapatın ve bir-iki dakika sonra tekrar bağlayın.
Kasktaki ses şiddeti ayarlanamıyor.	Kaskın iletişim sistemini kapatın ve bir-iki dakika sonra tekrar bağlayın.

Telefon rehberi TFT ekranında gösterilmiyor.

Sebebe	Giderme
Telefon rehberi henüz araca aktarılmadı.	Mobil son cihazdaki Pairing sırasında, telefon verilerinin aktarılması (☐➔ 98) işlemini onaylayın.

Aktif hedefe yönlendirme TFT ekranında gösterilmiyor.

Sebebe	Giderme
Navigasyon BMW Motorrad Connected uygulamasından aktarılması.	Sürüşe bağlamadan önce bağlı mobil son cihazda BMW Motorrad Connected uygulamasını çağırın.
Hedefe yönlendirme başlatılmıyor.	Mobil son cihazda veri bağlantısı olduğundan emin olun ve mobil son cihazdaki harita verilerini kontrol edin.

Oynatma listesi TFT ekranda gösterilmiyor.

Sebebe	Giderme
Mobil cihazdaki oynatma listesinde çok fazla parça var.	Mobil cihazdan oynatma listesindeki parça sayısını azaltın.

186 TEKNİK BİLGİLER

ŞARJ EDİLMESİ

Yüksek gerilim bataryasının toplam kapasitesi	60,6 Ah
Şarj süresi bilgisi	Şarj süresi ile ilgili bilgiler, şarjın belirtilen şarj akımı ile gerçekleştirildiğini varsayar. Sıcaklıklar ve seçilen şarj altyapısı, şarj kabloları ve şarj akımı kısıtlaması şarj süresini uzatabilir.
Şarj süresi	
Yüksek gerilim bataryasının standart şarj kablosuyla şarj süresi	210 min, Şarj akımında %80 şarj: 10 A 260 min, Şarj akımında %100 şarj: 10 A
-Güç azaltımı ^{ÖD} ile	145 min, Şarj akımında %80 şarj: 10 A 200 min, Şarj akımında %100 şarj: 10 A
Yüksek gerilim bataryasının Mode3 şarj kablosuyla şarj süresi	65 min, Şarj akımında %80 şarj: 30 A 100 min, Şarj akımında %100 şarj: 30 A
-hızlı şarj cihazı ^{ÖD} ile	50 min, Şarj akımında %80 şarj: 30 A 70 min, Şarj akımında %100 şarj: 30 A

TAHRİK

Motor numarası yeri	Motor gövdesinin alt tarafı
Motor tipi	IA0P06A
Motor yapı şekli	Senkron makine
Azami devir sayısı	maks 12300 min ⁻¹

ŞANZİMAN

Şanzıman tipi	Motor gövdesine entegre edilmiş 1 ileri vitesli şanzıman
---------------	--

ARKADAN TAHRİK

Arka tekerlek tahriğinin yapı türü	Kayış tahriki
Arka tekerlek kılavuzunun yapı türü	Eksantrik üzerinden ayarlanabilen arka aksa sahip tek kollu hafif metal yapı döküm salıncak

ŞASI

Şase tipi	Çelik çift taşlanmış çerçeve
Tip etiketinin yeri	Gidon başlığındaki sağ ön çerçeve
Şase numarasının yeri	Alt sağ ön ana çerçeve

YÜRÜYEN AKSAM**Ön tekerlek**

Ön tekerlek kılavuzunun yapı türü	Teleskopik çatal
Ön esneme mesafesi	110 mm, Ön tekerlekte

188 TEKNİK BİLGİLER

Arka tekerlek	
Arka tekerlek yayının yapı tr	Ayarlanabilir yay n gerilimi ile dođrudan yn verilen amortisr kovanı
Arka tekerlekteki esneme mesafesi	92 mm, Arka tekerlekte

FRENLER

n tekerlek	
n fren yapı tr	ift diskli fren, sert, ap 265 mm, 4 piston fren kaliperi
n fren balatas malzemesi	Organik
n fren diski kalınlıđı	5 mm, Yeni durum min 4,5 mm, Aşınma sınırı
Frenleme boşluđu (n fren)	0,7...3,4 mm, pistonda

Arka tekerlek	
Arka fren yapı tr	Tek diskli fren, ap 265 mm, 1 pistonlu hareketli kaliper
Arka fren balatas malzemesi	Organik
Arka fren diski kalınlıđı	5 mm, Yeni durum min 4,5 mm, Aşınma sınırı

TEKERLEKLER VE LASTİKLER

nerilen lastik eşleştirmeleri	BMW Motorrad yetkili servisinden veya internette bmw-motorrad.com adresinden gncel lastik onaylarına ilişkin genel bakışı bulabilirsiniz.
n/arka lastik hız kategorisi	H, asgari gereklilik: 210 km/h

Ön tekerlek

Ön tekerlek tipi	Alüminyum döküm tekerlek
Ön tekerlek jant boyutu	3,50" x 15"
Ön lastik tanımı	120/70 R 15
Ön lastik taşıma kapasitesi tanımlama sayısı	56
İzin verilen ön tekerlek balanssızlığı	maks 5 g

Arka tekerlek

Arka tekerlek tipi	Alüminyum döküm tekerlek
Arka tekerlek jant boyutu	4,50" x 15"
Arka lastik tanımı	160/60 R 15
Arka lastik taşıma kapasitesi tanımlama sayısı	67
İzin verilen arka tekerlek balanssızlığı	maks 5 g

Lastik basınçları

Ön lastik basıncı	2,3 bar, Solo sürüş, lastik soğukken 2,3 bar, Yüklü yolcu ile sürüş, lastik soğukken
Arka lastik basıncı	2,5 bar, Solo sürüş, lastik soğukken 2,5 bar, Yüklü yolcu ile sürüş, lastik soğukken

ELEKTRİK SİSTEMİ

Soket girişlerinden alınabilecek akım değeri	maks 5 A, tüm soket girişleri toplam
Ana sigorta	40 A, Ana sigorta
Sigorta 1	15 A, Elektrikli motor elektroniği, röle terminali 30g

190 TEKNİK BİLGİLER

Sigorta 2	7,5 A, Terminal 30b, elektrikli motor elektroniği, ABS, sensör kutusu, koltuk ısıtması, USB şarj bölmesi, RDC, eşya gözleri
Sigorta 3	10 A, Elektrikli motor elektroniği
Sigorta 4	7,5 A, Terminal 30, kesme rölesi terminal 30b, hırsızlık alarm sistemi, kontak kilidi, gösterge grubu, On Board Charger, diyagnoz soketi
Sigorta 5	7,5 A, Terminal 30C, sol kombi şalter, yüksek gerilim emniyet şalteri, Elektrikli motor elektroniği, On Board Charger
Sigorta 6	Kullanılmıyor
Sigorta 7	Kullanılmıyor
Sigorta 8	Kullanılmıyor

Akümülatör

Akü tipi	AGM akümülatör (Absorbent Glass Mat), bakım gerektirmez
Akü gerilimi	12 V
Nominal akü kapasitesi	5 Ah

Işık kaynağı

Uzun far için ışık kaynağı	LED
Kısa far için ışık kaynağı	LED
Park lambası ampülü	LED
Arka lamba/Fren lambası ışık kaynağı	LED
Sinyal ampülü	LED
Plaka lambası için ışık kaynağı	LED

HIRSIZLIK ALARM SİSTEMİ–Alarm sistemi (DWA)^{ÖD} ile

Çalıştırma sırasında aktifleş-tirme süresi	yakl. 30 s
Alarm süresi	yakl. 26 s
Akümülatör tipi	CR 123 A

ÖLÇÜLER

Araç uzunluğu	2285 mm, Plaka altlığı üzerin-den
Araç yüksekliği	1150 mm, Ön cam üzerinden, DIN aracın boş ağırlığında
–Yüksek ön cam ^{ÖD} ile	1315 mm, Ön cam üzerinden, DIN aracın boş ağırlığında
Araç genişliği	855 mm, Ayna ile 820 mm, gidon ağırlıkları üze-rinden
Sürücü sele yüksekliği	780 mm, Sürücüsüz, DIN boş ağırlıkta
–konforlu sele Backrest ^{ÖD} ile	800 mm, Sürücüsüz, DIN boş ağırlıkta
Sürücü iç bacak eğrisi uzun-luğu	1810 mm, Sürücüsüz, DIN boş ağırlıkta

AĞIRLIKLAR

Aracın boş ağırlığı	231 kg, DIN boş ağırlık, sürüşe hazır yakıt deposu % 90 dolu, ÖD olmadan
İzin verilen toplam ağırlık	410 kg
Azami yükleme	179 kg
Vario arka çantanın yüklenmesi	
–Topcase ^{ÖA} ile	maks 5 kg

192 TEKNİK BİLGİLER

Kask bölmesi yükleme	maks 8 kg
----------------------	-----------

SÜRÜŞ DEĞERLERİ

Azami hız	120 km/h
Menzil	130 km, WMTC uyarınca
-Güç azaltımı ^{ÖD} ile	100 km, WMTC uyarınca

SERVIS

14

BMW MOTORRAD SERVİSİ	196
BMW MOTORRAD SERVİS GEÇMİŞİ	196
BMW MOTORRAD MOBİLİTE HİZMETLERİ	197
BAKIM ÇALIŞMALARI	197
BAKIM PLANI	198
BAKIM ONAYLARI	199
SERVİS ONAYLARI	211

BMW MOTORRAD SERVISİ

BMW Motorrad, 100'ün üzerinde ülkeye yayılmış geniş bayi ağı ile size ve motosikletinize hizmet verir. BMW Motorrad yetkili servisleri, BMW aracınız üzerinde bakım ve onarım işlemlerini yapmak için gerekli tüm teknik bilgiye ve tecrübeye sahiptir.

En yakın BMW Motorrad yetkili servisini şu internet sayfasında bulabilirsiniz:

bmw-motorrad.com.



UYARI

Usulüne uygun olmayan bakım ve onarım çalışmaları
Bağlantılı hasarlar nedeniyle kaza tehlikesi

- BMW Motorrad, motosiklet üzerindeki tüm çalışmaların yetkili bir BMW Motorrad servisi tarafından yapılmasını önerir.

BMW'nizin her zaman optimum durumda olmasını sağlamak için BMW Motorrad, motosikletiniz için öngörülen bakım aralıklarına uymanızı önerir.

Motosikletinizde yapılan tüm bakım ve onarım işlemlerini, bu çalıştırma kılavuzunda bulunan "Servis" bölümünde onaylatın. Garanti süresi tamamlandıktan

sonra motosikletinizin iyi niyet garantisi kapsamında olabilmesi için düzenli bakımlarının yapılması gerekir.

BMW Motorrad servisleri içerikleri hakkında BMW Motorrad yetkili servisinden bilgi alabilirsiniz.

BMW MOTORRAD SERVIS GEÇMİŞİ

Girdiler

Gerçekleştirilen bakım çalışmaları bakım belgesine girilir. Girdiler, servis defterinde olduğu gibi düzenli bakımın kanıtı niteliğindedir.

Aracın elektronik servis defterine bir kayıt girilirse, servisle ilgili veriler BMW AG, Münih şirketinin merkezi IT sistemlerine kaydedilir.

Elektronik servis defterine kaydedilen veriler araç sahibinin değişmesi durumunda yeni araç sahibi tarafından da görülebilir. BMW Motorrad Ortağı ya da uzman atölye elektronik servis defterine kayıtlı verileri görebilir.

İtiraz

Araç sahibi, BMW Motorrad Ortağında ya da uzman atölyede elektronik servis defterindeki girdiye ve bu girdinin

araçta kaydedilmesine, ayrıca kendinin araç sahibi olduğu dönemde araç üreticisine yapılan veri transferine itiraz edebilir. Bu durumda aracın elektronik servis defterine başka bir kayıt girilmez.

BMW MOTORRAD MOBİLİTE HİZMETLERİ

Yeni BMW motosikletlerde, BMW Motorrad mobilite hizmetleri sayesinde arıza durumunda çeşitli hizmetler (örn. BMW Acil Servis, yol yardımı, araç iade nakliyesi) ile emniyete alınırınız.

BMW Motorrad yetkili servisinde hangi mobilite hizmetlerinin sunulduğunu öğrenin.

BAKIM ÇALIŞMALARI

BMW teslimat öncesi kontrolü

BMW teslimat öncesi kontrolü BMW Motorrad Yetkili Servisi tarafından, motosiklet size teslim edilmeden önce yapılır.

BMW rodaj kontrolü

BMW rodaj kontrolü, 500 km ve 1200 km arasında yapılmalıdır.

BMW Motorrad Servisi

BMW Motorrad servis çalışmalarını yılda bir kez yapılır, servisin kapsamı aracın yaşına ve sürüş mesafesine göre değişebilir. BMW Motorrad yetkili servisi, verilen hizmeti sizin için onaylar ve sonraki servisin tarihini kaydeder.

Yıllık yüksek kilometre yapan sürücüler için duruma göre, girilen tarihten önce servise gelmeleri gerekebilir. Bu durumlar için servis onayında, ayrıca azami bir sürüş mesafesi değeri girilir. Bu mesafeye bir sonraki servis randevusundan önce ulaşırsa, erken bir servis yapılması gerekir.

Servis konusunda daha fazla bilgi için:

bmw-motorrad.com/service

Aracınızda gerçekleştirilmesi gereken bakım kapsamlarını aşağıdaki bakım planında bulabilirsiniz:

BAKIM PLANI

	500 -1200 km 300 - 750 mls	10 000 km 6 000 mls	20 000 km 12 000 mls	30 000 km 18 000 mls	40 000 km 24 000 mls	50 000 km 30 000 mls	60 000 km 36 000 mls	70 000 km 42 000 mls	80 000 km 48 000 mls	90 000 km 54 000 mls	100 000 km 60 000 mls	12 months	24 months
1	X												
2		X											X
3					X				X				
4	X ^a												X ^a
5	X				X				X				

- 1 BMW Motorrad teslimat öncesi bakım
 - 2 BMW Motorrad standart servis kapsamı
 - 3 Kayışın değiştirilmesi
 - 4 Komple sistemde fren hidroliğinin değiştirilmesi
 - 5 Şanzıman yağının değiştirilmesi
- ^a BMW Motorrad teslimat öncesi bakımı sırasında ilk kez, araç üretim tarihi üç aydan daha önceyse, her iki yılda bir

BAKIM ONAYLARI

BMW Motorrad Service standart kapsam

Aşağıda, BMW Motorrad Service standart kapsamındaki onarım işlemleri listelenmiştir. Aracınız ile ilgili gerçek bakım kapsamı farklı olabilir.

- Akümülatör şarj durumunun kontrol edilmesi
- BMW Motorrad diyagnoz sistemi ile araç testi yapılması
- Fren borularının, fren hortumlarının ve bağlantıların gözle kontrol edilmesi
- Ön ve arka fren hidroliği seviyesinin kontrol edilmesi
- Ön fren balatalarının ve fren disklerinin aşınma bakımından kontrol edilmesi
- Arka fren balatalarındaki ve fren diskindeki aşınma durumunun kontrol edilmesi
- Yan desteğin yağlanması ve park freni için kumanda telinin kontrol edilmesi
- Park freni kumanda teli yatağının yağlanması ve ana ayar ile park freni tutma etkisinin kontrol edilmesi
- Gidon başı yatağının kontrol edilmesi
- Soğutma sıvısı seviyesinin kontrolü
- Lastik şişirme basıncı ve lastik dış derinliğinin kontrol edilmesi
- Aydınlatmanın ve sinyal sisteminin kontrol edilmesi
- Fonksiyon kontrolü ilk çalıştırma onayı
- Son kontrolün yapılması ve trafik güvenliği kontrolü
- BMW Motorrad diyagnoz sistemi ile servis tarihinin ve kalan yol mesafesinin ayarlanması
- BMW Motorrad Servisini araç kitaplarında onaylayın

200 SERVIS

BMW teslimat öncesi kontrolü

yapıldı

yapılan yer _____

Mühür, imza

BMW rodaj kontrolü

yapıldı

yapılan yer _____

yapılan km _____

Sonraki servis

en geç

yapılan yer _____

ya da daha erken ulaşırsa

yapılan km _____

Mühür, imza

BMW Motorrad Service

yapıldı

yapılan yer _____

yapılan km _____

Sonraki servis

en geç

yapılan yer _____

ya da daha erken ulaşılrsa

yapılan km _____

Yapılan iş

	Evet	Ha- yır
BMW Motorrad Service	<input type="checkbox"/>	<input type="checkbox"/>
Kayışın deęiştirilmesi	<input type="checkbox"/>	<input type="checkbox"/>
Tüm sistemde fren hidrolięinin deęiştirilmesi	<input type="checkbox"/>	<input type="checkbox"/>
Şanzıman yaęının deęiştirilmesi	<input type="checkbox"/>	<input type="checkbox"/>

Bilgiler

Mühür, imza

202 SERVIS

BMW Motorrad Service

yapıldı

yapılan yer _____

yapılan km _____

Sonraki servis

en geç

yapılan yer _____

ya da daha erken ulaşırsa

yapılan km _____

Yapılan iş

BMW Motorrad Service

Kayışın değiştirilmesi

Tüm sistemde fren hidroliğinin değiştirilmesi

Şanzıman yağının değiştirilmesi

Evet

Ha-
yır

Bilgiler

Mühür, imza

BMW Motorrad Service

yapıldı

yapılan yer _____

yapılan km _____

Sonraki servis

en geç

yapılan yer _____

ya da daha erken ulaşılrsa

yapılan km _____

Yapılan iş

	Evet	Ha- yır
BMW Motorrad Service	<input type="checkbox"/>	<input type="checkbox"/>
Kayışın deęiştirilmesi	<input type="checkbox"/>	<input type="checkbox"/>
Tüm sistemde fren hidrolięinin deęiştirilmesi	<input type="checkbox"/>	<input type="checkbox"/>
Şanzıman yaęının deęiştirilmesi	<input type="checkbox"/>	<input type="checkbox"/>

Bilgiler

Mühür, imza

204 SERVIS

BMW Motorrad Service

yapıldı

yapılan yer _____

yapılan km _____

Sonraki servis

en geç

yapılan yer _____

ya da daha erken ulaşırsa

yapılan km _____

Yapılan iş

BMW Motorrad Service

Kayışın değiştirilmesi

Tüm sistemde fren hidroliğinin değiştirilmesi

Şanzıman yağının değiştirilmesi

Evet

Ha-
yır

Bilgiler

Mühür, imza

BMW Motorrad Service

yapıldı

yapılan yer _____

yapılan km _____

Sonraki servis

en geç

yapılan yer _____

ya da daha erken ulaşılrsa

yapılan km _____

Yapılan iş

	Evet	Ha- yır
BMW Motorrad Service	<input type="checkbox"/>	<input type="checkbox"/>
Kayışın deęiştirilmesi	<input type="checkbox"/>	<input type="checkbox"/>
Tüm sistemde fren hidrolięinin deęiştirilmesi	<input type="checkbox"/>	<input type="checkbox"/>
Şanzıman yaęının deęiştirilmesi	<input type="checkbox"/>	<input type="checkbox"/>

Bilgiler

Mühür, imza

BMW Motorrad Service

yapıldı

yapılan yer _____

yapılan km _____

Sonraki servis

en geç

yapılan yer _____

ya da daha erken ulaşırsa

yapılan km _____

Yapılan iş

BMW Motorrad Service

Kayışın değiştirilmesi

Tüm sistemde fren hidroliğinin değiştirilmesi

Şanzıman yağının değiştirilmesi

Evet

Ha-
yır

Bilgiler

Mühür, imza

BMW Motorrad Service

yapıldı

yapılan yer _____

yapılan km _____

Sonraki servis

en geç

yapılan yer _____

ya da daha erken ulaşılrsa

yapılan km _____

Yapılan iş

	Evet	Ha- yır
BMW Motorrad Service	<input type="checkbox"/>	<input type="checkbox"/>
Kayışın deęiştirilmesi	<input type="checkbox"/>	<input type="checkbox"/>
Tüm sistemde fren hidrolięinin deęiştirilmesi	<input type="checkbox"/>	<input type="checkbox"/>
Şanzıman yaęının deęiştirilmesi	<input type="checkbox"/>	<input type="checkbox"/>

Bilgiler

Mühür, imza

BMW Motorrad Service

yapıldı

yapılan yer _____

yapılan km _____

Sonraki servis

en geç

yapılan yer _____

ya da daha erken ulaşırsa

yapılan km _____

Yapılan iş

BMW Motorrad Service

Kayışın değiştirilmesi

Tüm sistemde fren hidroliğinin değiştirilmesi

Şanzıman yağının değiştirilmesi

Evet

Ha-
yır

Bilgiler

Mühür, imza

BMW Motorrad Service

yapıldı

yapılan yer _____

yapılan km _____

Sonraki servis

en geç

yapılan yer _____

ya da daha erken ulaşırsa

yapılan km _____

Yapılan iş

BMW Motorrad Service

Kayışın değiştirilmesi

Tüm sistemde fren hidroliğinin değiştirilmesi

Şanzıman yağının değiştirilmesi

Evet

Ha-
yır

Bilgiler

Mühür, imza

210 SERVIS

BMW Motorrad Service

yapıldı

yapılan yer _____

yapılan km _____

Sonraki servis

en geç

yapılan yer _____

ya da daha erken ulaşırsa

yapılan km _____

Yapılan iş

BMW Motorrad Service

Kayışın değiştirilmesi

Tüm sistemde fren hidroliğinin değiştirilmesi

Şanzıman yağının değiştirilmesi

Evet

Ha-
yır

Bilgiler

Mühür, imza

SERTIFIKA

15

YÜKSEK GERİLİM HÜCRE MODÜLÜ HİZMETLERİ VE KOŞULLARI İÇİN BMW CE 04 BATTERY CERTIFICATE

Satışı yapan BMW Motorrad ortağı, yeni bir BMW CE 04 aracın alıcısına, yeni BMW CE 04 araçların satış koşullarına göre malzeme kusurları iddialarına ek olarak yüksek gerilim hücre modülleriyle ilgili olarak aşağıdaki performans taahhütlerini verir:

1. Bu, yeni BMW CE 04 aracın ilk 40.000 km'si için yeni BMW CE 04 aracın yüksek voltajlı hücre modülleri için BMW CE 04 Battery Certificate geçerlidir ve kat edilen kilometreye bakılmaksızın, yeni BMW CE 04 aracın ilk teslimatından veya ilk tescilinden en geç beş yıl sonra (hangisi önce sona ererse) sona erer ("sertifika dönemi").

2. Sertifika süresi içinde alıcı, yüksek gerilim hücre modüllerindeki bir malzeme kusurunun ücretsiz olarak giderilmesini talep edebilir.

3. Yüksek gerilim hücre modüllerindeki bir malzeme kusuru nedeniyle BMW CE 04 aracının sertifika süresi içinde çekilmesi gerekiyorsa, en yakın BMW CE 04 servise çekilmesi için gerekli masraflar alıcıya geri ödenecektir.

4. Teknik nedenlerle, bir lityum iyon yüksek voltajlı akünün kapasitesi hizmet ömrü boyunca azalır (doğal aşınma ve yıpranma). Sertifika süresi içinde bir BMW Motorrad ortağıyla yapılan kapasite ölçümü, net akü kapasitesinin yeni BMW CE 04 aracın teslim edildiğindeki orijinal değerinin %70'inin altına düştüğünü gösteriyorsa, %70'in altındaki bu oran aşırı kapasite kaybını ifade eder. Bu aşırı kapasite kaybı alıcı için ücretsiz olarak ortadan kaldırılır.

5. Alıcı, BMW Motorrad satış ortağının yanı sıra CE 04 satış pazarlarındaki* her bir BMW Motorrad ortaktan da bu BMW CE 04 Battery Certificate performans taahhütlerinin yerine getirilmesini talep edebilir.

- 6.** BMW CE 04 Battery Certificate performans taahhütleri, denetimlerin üretici tarafından belirtilen aralıkla yapılmasını ve bu denetimler kapsamında yüksek gerilim hücre modüllerinde denetimlerin ve gerekirse yeniden çalışmaların yapılmasını gerektirmektedir. Yüksek gerilim hücre modüllerinde maddi bir kusur veya aşırı kapasite kaybı, kaza hasarından kaynaklanıyorsa veya aşağıdakilerden kaynaklanıyorsa performans taahhütleri geçersiz hale gelir
- BMW CE 04 araç, homologe olmadığı koşullar altında çalıştırıldıysa (örneğin, farklı homologasyon koşullarına sahip ilk teslimat yeri dışında bir ülkede) veya
 - BMW CE 04 araç uygunsuz şekilde örn. motor sporları yarışmalarında kullanılmış veya aşırı kullanılmışsa veya
 - BMW CE 04 araca üretici tarafından kullanılması onaylanmamış parçalar takılmışsa veya BMW CE 04 araç veya parçaları (örneğin yazılım) üretici tarafından onaylanmayan bir şekilde değiştirilmişse
 - BMW CE 04 aracın kullanımı, bakımı ve bakımı ile ilgili düzenlemelere (özellikle çalış-

tırma talimatlarına uygun olarak) uyulmadığı veya –yüksek voltajlı akü açıldıysa veya BMW CE 04 araçtan çıkarıldıysa.

- 7.** Bu BMW CE 04 Battery Certificate, yeni BMW CE 04 araçlar için satış koşullarının tamamlayıcı bir parçasıdır. Yeni BMW CE 04 araçlar için satış koşullarındaki performans taahhütleri ve talepler, bu BMW CE 04 Battery Certificate'ten kaynaklanan performans taahhütlerinden etkilenmez.

- 8.** BMW CE 04 aracın mülkiyetinin değişmesi BMW CE 04 Battery Certificate performans taahhütlerini etkilemez.

* satış pazarları: Andorra, Belçika, Çin, Almanya, Fransa, Büyük Britanya, İrlanda, İtalya, Japonya, Kore, Liechtenstein, Lüksemburg, Monako, Hollanda, Avusturya, Portekiz, Rusya, San Marino, İsviçre, İspanya, ABD.

DECLARATION OF CONFORMITY	219
EMERGENCY CALL	224
ELEKTRONİK ÇALIŞTIRMA ENGELİ SERTİFİKASI	228
KEYLESS RIDE SERTİFİKASI	231
LASTİK BASINCI KONTROLÜ SERTİFİKASI	235
TFT GÖSTERGE PANELİ İÇİN SERTİFİKA	236

DECLARATION OF CONFORMITY

Simplified EU Declaration of Conformity under RED (2014/53/EU).



Vehicular immobilizer system transceiver EWS4

Technical information

Frequency band: 134 kHz
Transponder: TMS37145 / TypeDST80, TMS3705 Transponder Base Station IC
Output Power: 50 dB μ V/m

Manufacturer

BECOM Electronics GmbH
Technikerstraße 1, A-7442
Hochstraß, Austria

İşbu beyanla, BECOM Electronics GmbH radyo ekipmanı tipinin EWS4, Directive 2014/53/AB yonergesine uyduğunu ilan eder. AB uyumluluk ilanın tam metnine (Declaration of Conformity) aşağıdaki internet adresinden ulaşılabilir:

bmw-motorrad.com/certification

Keyless Ride HUF5750

Technical information

Frequency band: 434,42 MHz
Transmission Power: 10 mW

Manufacturer

Huf Hülbeck & Fürst GmbH & Co. KG
Steeper Str. 17, 42551 Velbert, Germany

İşbu beyanla, Huf Hülbeck & Fürst GmbH & Co. KG radyo ekipmanı tipinin HUF5750, Directive 2014/53/AB yonergesine uyduğunu ilan eder. AB uyumluluk ilanın tam metnine (Declaration of Conformity) aşağıdaki internet adresinden ulaşılabilir:

bmw-motorrad.com/certification

Keyless Ride HUF8465

Technical information

Frequency band: 134,45 kHz
Output Power: 42 dB μ V/m

Manufacturer

Huf Hülbeck & Fürst GmbH & Co. KG
Steeper Str. 17, 42551 Velbert, Germany

İşbu beyanla, Huf Hülsbeck & Fürst GmbH & Co. KG radyo ekipmanı tipinin HUF8465, Directive 2014/53/AB yonergesine uyduğunu ilan eder. AB uyumluluk ilanının tam metnine (Declaration of Conformity) aşağıdaki internet adresinden ulaşılabilir:

bmw-motorrad.com/certification

Anti-theft alarm (DWA)

TXBMWMR

Technical information

Frequency band: 433.05 MHz - 434.79 MHz

Output power: 10 mW e.r.p.

Manufacturer

Meta System S.p.A.
Via Galimberti 5, 42124 Reggio Emilia, Italy

İşbu beyanla, Meta System S.p.A. radyo ekipmanı tipinin TXBMWMR, Directive 2014/53/AB yonergesine uyduğunu ilan eder. AB uyumluluk ilanının tam metnine (Declaration of Conformity) aşağıdaki internet adresinden ulaşılabilir:

bmw-motorrad.com/certification

Tyre pressure control (RDC) BC5A4

Technical information

Frequency band: 433.895 - 433.945 MHz

Output Power: <10 mW e.r.p.

Manufacturer

Schrader Electronics Ltd.
Technology Park, N. Ireland
BT41 1QS Antrim, United Kingdom

İşbu beyanla, Schrader Electronics Ltd. radyo ekipmanı tipinin BC5A4, Directive 2014/53/AB yonergesine uyduğunu ilan eder. AB uyumluluk ilanının tam metnine (Declaration of Conformity) aşağıdaki internet adresinden ulaşılabilir:

bmw-motorrad.com/certification

Wireless charging device

WCA Motorrad-Ladestaufach

Technical information

Frequency band: 110 kHz - 115 kHz

Output power: < 6 W

Manufacturer

Bury Sp. z o.o.
ul. Wojska Polskiego 4, 39-300 Mielec, Poland

İşbu beyanla, Bury Sp. z o.o. radyo ekipmanı tipinin WCA Motorrad-Ladestaufach, Directive 2014/53/AB yonergesine uyduğunu ilan eder. AB uyumluluk ilanının tam metnine (Declaration of Conformity) aşağıdaki internet adresinden ulaşılabilir:

bmw-motorrad.com/certification

TFT instrument cluster ICC6.5in

Technical information

BT operating frq. Range: 2402 MHz - 2480 MHz
 BT version: 4.2 (no BTLE)
 BT output power: < 4 dBm
 WLAN operating frq. Range: 2412 MHz - 2462 MHz
 WLAN standards: IEEE 802.11 b/g/n
 WLAN output power: < 20 dBm

Manufacturer

Robert Bosch Car Multimedia GmbH
 Robert Bosch Str. 200, 31139 Hildesheim, Germany

İşbu beyanla, Robert Bosch Car Multimedia GmbH radyo ekipmanı tipinin ICC6.5in, Directive 2014/53/AB yonergesine uyduğunu ilan eder. AB uyumluluk ilanının tam metnine (Decla-

ration of Conformity) aşağıdaki internet adresinden ulaşılabilir: **bmw-motorrad.com/certification**

TFT instrument cluster ICC10n

Technical information

The ICC10in can operate in one of two operating modes:

1. Normal mode, with Bluetooth and WLAN on, and
2. Radio off mode (only available during vehicle manufacturing).

BT operating frq. Range: 2402 MHz - 2480 MHz
 BT version: 4.2 (no BTLE)
 BT output power: < +4 dBm (internal antenna)
 WLAN operating frq. Range: 2402 MHz - 2472 MHz
 WLAN standards: IEEE 802.11 b/g/n
 WLAN output power: < +14 dBm (internal antenna)

Manufacturer

Robert Bosch GmbH
 Robert-Bosch-Platz 1, 70839 Gerlingen, Germany

İşbu beyanla, Robert Bosch GmbH radyo ekipmanı tipinin ICC10in, Directive 2014/53/AB yonergesine uyduğunu ilan eder. AB uyumluluk ilanının tam metnine (Declaration of Conformity) aşağıdaki internet adre-

222 EK

sinden ulaşılabilir:

bmw-motorrad.com/certification

Intelligent emergency call

TPM E-CALL EU

Technical information

Antenna internal:

Frequency band: 880 MHz - 915 MHz

Radiated Power [TRP]: < 22 dBm

Not accessible by user:

Frequency band: 1710 MHz - 1785 MHz

Radiated Power [TRP]: < 26 dBm

Frequency band: 1920 MHz - 1980 MHz

Radiated Power [TRP]: < 22 dBm

Frequency band: 880 MHz - 915 MHz

Radiated Power [TRP]: < 23 dBm

Manufacturer

Robert Bosch Car Multimedia GmbH

Robert Bosch Str. 200, 31139 Hildesheim, Germany

İşbu beyanla, Robert Bosch Car Multimedia GmbH radyo ekipmanı tipinin TPM E-CALL EU, Directive 2014/53/AB yonergesine uyduğunu ilan eder. AB uyumluluk ilanının tam metnine (Declaration of Conformity)

aşağıdaki internet adresinden ulaşılabilir:

bmw-motorrad.com/certification

Mid Range Radar

MRR14FCR

Technical information

Frequency band: 76 - 77 GHz
Nominal radiated power: e.i.r.p.

(peak detector): 32 dBm

Nominal radiated power:e.i.r.p.

(RMS detector): 27 dBm

Manufacturer

Robert Bosch GmbH

Robert-Bosch-Platz 1, 70839

Gerlingen, Germany

İşbu beyanla, Robert Bosch GmbH radyo ekipmanı tipinin MRR14FCR, Directive 2014/53/AB yonergesine uyduğunu ilan eder. AB uyumluluk ilanının tam metnine (Declaration of Conformity) aşağıdaki internet adresinden ulaşılabilir:

bmw-motorrad.com/certification

Audio system MCR001

Manufacturer

ALPS ALPINE CO., LTD.

İşbu beyanla, ALPS ALPINE CO., LTD. radyo ekipmanı tipinin MCR001, Directive 2014/53/AB yonergesine uyduğunu ilan eder. AB uyumluluk ilanının tam

metnine (Declaration of Conformity) aşağıdaki internet adresinden ulaşılabilir:

bmw-motorrad.com/certification

DECLARATION OF CONFOR-MITY

Simplified EU Declaration of Conformity under RED (2014/53/EU).



Radio equipment intelligent emergency call TL1P22

Technical information

Frequency Band: 880-915 MHz

Output Power: 33 dBm

Frequency Band:

1710-1785 MHz

Output Power: 30 dBm

Frequency Band:

1920-1980 MHz

Output Power: 24 dBm

Frequency Band:

2500-2570 MHz

Output Power: 23 dBm

Frequency Band: 832-862 MHz

Output Power: 23dBm

Frequency Band:

2570-2620 MHz

Output Power: 23 dBm

Frequency Band:

1559-1610 MHz

Manufacturer

LG ELECTRONICS INC.
10, Magokjungang 10-ro,
Gangseo-gu, Seoul,
Republic of Korea

German

Hiermit erklärt LG ELECTRONICS INC., dass der Funkanlagentyp TL1P22 der Richtlinie 2014/53/EU entspricht.

Der vollständige Text der EU-Konformitätserklärung ist unter der folgenden Internetadresse verfügbar: **bmw-motorrad.com/certificates**

French

Le soussigné, LG ELECTRONICS INC., déclare que l'équipement radioélectrique du type TL1P22 est conforme à la directive 2014/53/UE.

Le texte complet de la déclaration UE de conformité est disponible à l'adresse internet suivante: **bmw-motorrad.com/certificates**

Dutch

Hierbij verklaar ik, LG ELECTRONICS INC., dat het type radioapparatuur TL1P22 conform is met Richtlijn 2014/53/EU.

De volledige tekst van de EU-conformiteitsverklaring kan worden geraadpleegd op het volgende internetadres: **bmw-motorrad.com/certificates**

English

Hereby, LG ELECTRONICS INC. declares that the radio equipment type TL1P22 is in compliance with Directive 2014/53/EU. The full text of the EU declaration of conformity is available at the following internet address: **bmw-motorrad.com/certificates**

Bulgarian

С настоящото LG ELECTRONICS INC. декларира, че този тип радиосъоръжение TL1P22 е в съответствие с Директива 2014/53/ЕС. Цялостният текст на ЕС декларацията за съответствие може да се намери на следния интернет адрес: **bmw-motorrad.com/certificates**

Cypriot/Greek

Με την παρούσα ο/η LG ELECTRONICS INC., δηλώνει ότι ο ραδιοεξοπλισμός TL1P22 πληροί την οδηγία 2014/53/ΕΕ. Το πλήρες κείμενο της δήλωσης συμμόρφωσης ΕΕ διατίθεται στην ακόλουθη ιστοσελίδα στο διαδίκτυο: **bmw-motorrad.com/certificates**

Slovenian

LG ELECTRONICS INC. potrjuje, da je tip radijske opreme TL1P22 skladen z Direktivo 2014/53/EU. Celotno besedilo izjave EU o skladnosti je na voljo na naslednjem spletnem naslovu: **bmw-motorrad.com/certificates**

Czech

Tímto LG ELECTRONICS INC. prohlašuje, že typ rádiového zařízení TL1P22 je v souladu se směrnicí 2014/53/EU. Úplné znění EU prohlášení o shodě je k dispozici na této internetové adrese: **bmw-motorrad.com/certificates**

Danish

Hermed erklærer LG ELECTRONICS INC., at radioudstyrstypen TL1P22 er i overensstemmelse med direktiv 2014/53/EU. EU-overensstemmelseserklæringens fulde tekst kan findes på følgende internetadresse: **bmw-motorrad.com/certificates**

Croatian

LG ELECTRONICS INC. ovime izjavljuje da je radijska oprema tipa TL1P22 u skladu s Direktivom 2014/53/EU. Cjeloviti tekst EU izjave o sukladnosti dostupan je na sljede ico n jtern etskoj adresi: **bmw-motorrad.com/certificates**

Maltese

B'dan, LG ELECTRONICS INC., niddikjara li dan it-tip ta' tagħmir tar-radju TL1P22 huwa konformi mad-Direttiva 2014/53/UE. It-test kollu tad-dikjarazzjoni ta' konformità tal-UE huwa disponibbli f'dan l-indirizz tal-Internet li ġej: **bmw-motorrad.com/certificates**

Estonian

Käesolevaga deklareerib LG ELECTRONICS INC., et käesolev raadioseadme tüüp TL1P22 vastab direktiivi 2014/53/EL nõuetele. Eli vastavusdeklaratsiooni täielik tekst on kättesaadav järgmisel internetiaadressil: **bmw-motorrad.com/certificates**

Spanish

Por la presente, LG ELECTRONICS INC. declara que el tipo de equipo radioeléctrico TL1P22 es conforme con la Directiva 2014/53/UE. El texto completo de la declaración UE de conformidad está disponible en la dirección Internet siguiente: **bmw-motorrad.com/certificates**

Finnish

LG ELECTRONICS INC. vakuuttaa, että radiolaitetyyppi TL1P22 on direktiivin 2014/53/EU mukainen. EU-vaatimustenmukaisuusvakuutuksen täysimittainen teksti on saatavilla seuraavassa internetosoitteessa: **bmw-motorrad.com/certificates**

Slovak

LG ELECTRONICS INC. týmto vyhlasuje, že rádiové zariadenie typu TL1P22 je v súlade so smernicou 2014/53/EÚ. pln E vyhlásenie o zhode je k dispozícii na tejto internetovej adrese: **bmw-motorrad.com/certificates**

Portuguese

O(a) abaixo assinado(a) LG ELECTRONICS INC. declara que o presente tipo de equipamento de rádio TL1P22 está em conformidade com a Diretiva 2014/53/UE. O texto integral da declaração de conformidade está disponível no seguinte endereço de Internet: **bmw-motorrad.com/certificates**

Romanian

Prin prezenta, LG ELECTRONICS INC. declară că tipul de echipamente radio TL1P22 este în conformitate cu Directiva 2014/53/UE. Textul integral al declarației UE de conformitate este disponibil la următoarea adresă internet: **bmw-motorrad.com/certificates**

Swedish

Härmed försäkrar LG ELECTRONICS INC. att denna typ av radioutrustning TL1P22 verensstämmer med direktiv 2014/53/EU. Den fullständiga texten till EU-frskran om verensstämelse finns på ljuste webbadress: **bmw-motorrad.com/certificates**

Latvian

Ar šo LG ELECTRONICS INC. deklarē, ka radioiekārta TL1P22 atbilst Direktīvai 2014/53/ES. Pilns ES atbilstības deklarācijas teksts ir pieejams šādā interneta vietnē: **bmw-motorrad.com/certificates**

Hungarian

LG ELECTRONICS INC.igazolja, hogy a TL1P22 típusú rádióberendezés megfelel a 2014/53/EU irányelvnek. Az EU-megfelelőségi nyilatkozat teljes szövege elérhető a következő internetes címen: **bmw-motorrad.com/certificates**

Italian

Il fabbricante, LG ELECTRONICS INC., dichiara che il tipo di apparecchiatura radio TL1P22 è conforme alla direttiva 2014/53/UE.

Il testo completo della dichiarazione di conformità UE è disponibile al seguente indirizzo Internet: **bmw-motorrad.com/certificates**

Lithuanian

Aš, LG ELECTRONICS INC., patvirtinu, kad radijo įrenginių tipas TL1P22 atitinka Direktyvą 2014/53/ES.

Visas ES atitikties deklaracijos tekstas prieinamas šiuo interneto adresu: **bmw-motorrad.com/certificates**

Polish

LG ELECTRONICS INC. niniejszym oświadcza, że typ urządzenia radiowego TL1P22 jest zgodny z dyrektywą 2014/53/UE.

Pełny tekst deklaracji zgodności UE jest dostępny pod następującym adresem internetowym: **bmw-motorrad.com/certificates**

Declaration of Conformity

Radio equipment electronic immobiliser (EWS4)

For all countries without EU

Technical information

Frequency Band: 134 kHz
(Transponder: TMS37145 /
Type DST80, TMS3705
Transponder Base Station IC)
Output Power: 50 dB μ V/m

Manufacturer and Address

Manufacturer:
BECOM Electronics GmbH
Address: Technikerstraße 1,
A-7442 Hochstraß

Argentina

 **RAMATEL**

H-25246

Australia/New Zealand



R-NZ

Brunei



TA No: DTA-007061

United Arab Emirates

TRA
REGISTERED No:
ER89926/20

DEALER No:
DA96133I20

Philippiens



NTC

Type Approved
No.: ESD-RCE-2023298

South Africa



TA-2020/6131

APPROVED

India

ETA-SD-20200905860

Belarus



Indonesia

72790/SDPPI/2021

13349



Dilarang melakukan perubahan Spesifikasi yang dapat Menimbulkan gangguan fisik dan/atau elektromagnetik terhadap lingkungan sekitarnya

Paraguay

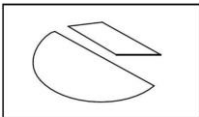

CONATEL

NR: 2020-11-I-0834

Singapore

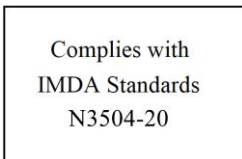

Taiwan



低功 電波 射性電機管 辦法
第十二條 經型式認證合格之低
功率射頻電機，非經許可，公
司、商號或使用者均不得擅自變
更頻率、加大功率或變更原設計
之特性及功能。第十四條 低功
率射頻電機之使用不得影響飛航
安全及干擾合法通信；經發現有
干擾現象時，應立即停用，並改
善至無干擾時方得繼續使用。前
項合法通信，指依電信法規定作
業之無線電通信。

Malaysia



RFCL/47A/0920/S(20-3358)

Israel

מספר אישור אלחוטי של משרד התקשורת הוא
51-74908
אסור להחליף את האנטנה המקורית של המכשיר
לע
שות בו כל שינוי טכני אחר
ולא

United States (USA)

Contains FCC ID:

ODE-MREWS5012

FCC § 15.19 Labelling requirements

This device complies with part 15 of the FCC Rules and Industry Canada's licence-exempt RSS standard(s). Operation is subject to the following two conditions:

- (1) this device may not cause interference, and
- (2) this device must accept any interference received, including interference that may cause undesired operation.

FCC § 15.21 Information to user

Changes or modifications not expressly approved by the party responsible for compliance could void the user's authority to operate the equipment.

RF Exposure Requirements

To comply with FCC RF exposure compliance requirements, the device must be installed to provide a separation distance of at least 20 cm from all persons.

Serbia



P1620118300

Canada

Contains IC:

10430A-MREWS5012

This device complies with part 15 of the FCC Rules and Industry Canada license-exempt RSS standard(s). Operation is subject to the following two conditions:

- (1) this device may not cause interference, and
- (2) this device must accept any interference received, including interference that may cause undesired operation.

Le présent appareil est conforme aux CNR d'Industrie Canada applicables aux appareils radio exempts de licence. L'exploitation est autorisée aux deux conditions suivantes : (1) l'appareil ne doit pas produire de brouillage, et (2) l'utilisateur de l'appareil doit accepter tout brouillage radioélectrique subi, même si le brouillage est susceptible d'en compromettre le fonctionnement.

Vietnam

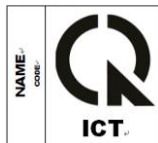

A1109091120AF04A3

Certifications

BMW Keyless Ride ID Device



USA, Canada:

Product name: BMW Keyless Ride ID
Device FCC ID: YGOHUF5750
IC: 4008C-HUF5750



Any changes or modifications not expressly approved by the party responsible for compliance could void the user's authority to operate the equipment.

Canada:

Operation is subject to the following two conditions:

- (1) This device may not cause harmful interference, and
- (2) this device must accept any interference received, including interference that may cause undesired operation.

USA:

This device complies with Part 15 of the FCC rules. Operation is subject to the following two conditions:

- (1) This device may not cause harmful interference, and
- (2) this device must accept any interference received, including interference that may cause undesired operation.

Argentina:

CNC COMISIÓN NACIONAL
DE COMUNICACIONES

H-17115

Declaration Of Conformity

We declare under our responsibility that the product

BMW Keyless Ride ID Device (Model: HUF5750)

complies with the appropriate essential requirements of the article 3 of the R&TIE and the other relevant provisions, when used for its intended purpose. Applied Standards:

1. Health and safety requirements contained in article 3 (1) a)
 - EN 60950-1:2006+A11:2009+A1:2010+A12:2011; Information technology equipment-Safety
2. Protection requirements with respect to electromagnetic compatibility article 3 (1) b)
 - EN 301 489-1 (V1 .9.2, 09/2011), Electromagnetic compatibility and radio spectrum matters (ERM); Electromagnetic compatibility (EMC) standard for radio equipment and services; Part 1: Common technical requirements
 - EN 301 489-3 (V1.4.1, 08/2002) Electromagnetic compatibility and radio spectrum matters (ERM); Electromagnetic compatibility (EMC) standard for radio equipment and services; Part 3: Specific conditions for short range devices (SRD) operating on frequencies between 9 kHz and 40 GHz
3. Means of the efficient use of the radio frequency spectrum article 3 (2)
 - EN 300 220-1 & -2 (V2.4.1, 05/2012), electromagnetic compatibility and radio spectrum matters (ERM); Short range devices (SRD); Radio equipment to be used in the 25 MHz to 1000 MHz frequency range with power levels ranging up to 500 mW; Part 1: Technical characteristics and test methods. Part 2: Harmonized EN covering essential requirements under article 3.2 of the R&TIE directive

The product is labeled with the CE marking:



Velbert, October 15th, 2013

A handwritten signature in black ink, appearing to read 'Benjamin A. Müller', is written over a horizontal line.

Benjamin A. Müller

Product Development Systems
Car Access and Immobilization -
Electronics Huf Hülsbeck & Fürst
GmbH & Co. KG
Steeger Straße 17, D-42551
Velbert

Certification Tire Pressure Control (TPC)

FCC ID: MRXBC54MA4
IC: 2546A-BC54MA4

FCC ID: MRXBC5A4
IC: 2546A-BC5A4

This device complies with Part 15 of the FCC Rules and with Industry Canada license-exempt RSS standard(s).

Operation is subject to the following two conditions:

- (1) This device may not cause harmful interference, and
- (2) This device must accept any interference received, including interference that may cause undesired operation.

WARNING: Changes or modifications not expressly approved by the party responsible for compliance could void the user's authority to operate the equipment. The term "IC:" before the radio certification number only signifies that Industry Canada technical specifications were met.

Le présent appareil est conforme aux CNR d'Industrie Canada applicables aux appareils radio exempts de licence. L'exploitation est autorisée aux deux conditions suivantes:

- (1) l'appareil ne doit pas produire de brouillage, et
- (2) l'utilisateur de l'appareil doit accepter tout brouillage radioélectrique subi, même si le brouillage est susceptible d'en compromettre le fonctionnement.

WARNING: Changes or modifications not expressly approved by the party responsible for compliance could void the user's authority to operate the equipment. The term "IC:" before the radio certification number only signifies that Industry Canada technical specifications were met.

Declaration of Conformity

Radio equipment TFT instrument cluster

For all Countries without EU

Model name: ICC10in

Technical information

The ICC10in can operate in one of two operating modes:

1. Normal mode, with Bluetooth and WLAN on, and
2. Radio off mode (only available during vehicle manufacturing).

BT operating frq. Range:

2402 – 2480 MHz

BT version: 4.2 (no BTLE)

BT output power:

< +4 dBm (internal antenna)

WLAN operating frq. Range:

2402 – 2472 MHz

WLAN standards:

IEEE 802.11 b/g/n

WLAN output power:

< +14 dBm (internal antenna)

Manufacturer and Address

Manufacturer:

Robert Bosch GmbH

Address:

Robert-Bosch-Platz 1,
70839 Gerlingen, Germany

Turkey

Robert Bosch GmbH, ICC10in tipi telsiz sisteminin 2014/53/EU nolu yönetmeliğe uygun olduğunu beyan eder. AB Uygunluk Beyanı'nın tam metni, aşağıdaki internet adresinden görülebilir: <http://cert.bosch-carmultimedia.net>

Brazil

Este equipamento não tem direito de proteção contra interferência prejudicial e não pode causar interferência em sistemas devidamente autorizados. Para maiores informações, consulte o site da ANATEL www.anatel.gov.br

Thailand

เครื่องโทรคมนาคมและอุปกรณ์มีความสอดคล้องตามข้อกำหนดของ กทช.

(This telecommunication equipments is in compliance with NTC requirements)

Argentina

 **RAMATEL**

C-25636

Canada

This device contains licence-exempt transmitter(s)/ receiver(s) that comply with Innovation, Science and Economic Development Canada's licence-exempt RSS(s). Operation is subject to the following two conditions:

- (1) This device may not cause interference.
- (2) This device must accept any interference, including interference that may cause undesired operation of the device.

Radiofrequency radiation exposure Information: This equipment complies with Canada radiation exposure limits set forth for an uncontrolled environment. This equipment should be installed and operated with minimum distance of 20 centimeters between the radiator and your body. This transmitter must not be co-located or operating in conjunction with any other antenna or transmitter.

L'émetteur/récepteur exempt de licence contenu dans le présent appareil est conforme aux CNR d'Innovation, Sciences et Développement économique Canada applicables aux appareils radio exempts de licence. L'exploitation est autorisée aux deux conditions suivantes :

- (1) L'appareil ne doit pas produire de brouillage;
- (2) L'appareil doit accepter tout brouillage radioélectrique subi, même si le brouillage est susceptible d'en compromettre le fonctionnement.

Informations sur l'exposition aux radiofréquences:

Cet équipement est conforme aux limites d'exposition aux radiations fixées par le Canada pour un environnement non contrôlé. Cet équipement doit être installé et utilisé avec une distance minimale de 20 centimètres entre le radiateur et votre corps. Cet émetteur ne doit pas être co-localisée ou opérant en conjonction avec autre antenne ou émetteur.

United States (USA)

This device complies with part 15 of the FCC Rules. Operation is subject to the following two conditions:

- (1) This device may not cause harmful interference, and
- (2) this device must accept any interference received, including interference that may cause undesired operation.

Changes or modifications made to this equipment not expressly approved by Robert Bosch GmbH may void the FCC authorization to operate this equipment.

NOTE: This equipment has been tested and found to comply with the limits for a Class B digital device, pursuant to Part 15 of the FCC Rules. These limits are designed to provide reasonable protection against harmful interference in a residential installation. This equipment generates, uses and can radiate radio frequency energy and, if not installed and used in accordance with the instructions, may cause harmful interference to radio communications.

However, there is no guarantee that interference will not occur in a particular installation. If this equipment does cause harmful interference to radio or television reception, which can be determined by turning the equipment off and on, the user is encouraged to try to correct the interference by one or more of the following measures:

- Reorient or relocate the receiving antenna.
- Increase the separation between the equipment and receiver.
- Connect the equipment into an outlet on a circuit different from that to which the receiver is connected.
- Consult the dealer or an experienced radio/TV technician for help.

Radiofrequency radiation exposure Information: This equipment complies with FCC radiation exposure limits set forth for an uncontrolled environment. This equipment should be installed and operated with minimum distance of 20 cm between the radiator and your body. This transmitter must not be co-located or operating in conjunction with any other antenna or transmitter.

Japan

This device is granted pursuant to the Japanese Radio Law (電波法) and the Japanese

Telecommunications Business Law (電気通信事業法)

本製品は、電波法と電気通信事業法に基づく適合証明を受けております。

This device should not be modified (otherwise the granted designation number will become invalid)

本製品の改造は禁止されています。

(適合証明番号などが無効となります。)



R

201-200559

T

20 0138 201

Korea

Equipment Name: BMW A-Kombi

Basic model number: ICC10in

Manufacturer/Country of Origin:

Robert Bosch GmbH / 포르투갈

Zertifikatsnummer:

R-R-BO2-ICC10in

Serbia



ID: U011 20

Mexico

La operación de este equipo está sujeta a las siguientes dos condiciones:

- (1) es posible que este equipo o dispositivo no cause interferencia perjudicial y
- (2) este equipo o dispositivo debe aceptar cualquier interferencia, incluyendo la que pueda causar su operación no deseada.



IFETEL

NYCE

Taiwan, Republic of

取得審驗證明之低功率射頻器材，非經核准，公司、商號或使用者均不得擅自變更頻率、加大功率或變更原設計之特性及功能。低功率射頻器材之使用不得影響飛航安全及干擾合法通信；經發現有干擾現象時，應立即停用，並改善至無干擾時方得繼續使用。前述合法通信，指依電信管理法規定作業之無線電通信。低功率射頻器材須忍受合法通信或工業、科學及醫療用電波輻射性電機設備之干擾。

240 ALFABETİK İNDEKS

- 1**
 - 12 V soket girişı
 - Araçtaki konumu, 17
 - Kullanım uyarıları, 168
- 12 V akümülatörü
- deęiřtirme, 160
- A**
- ABS
 - Ayrıntılı teknik bilgiler, 136
 - Göstergeler, 49
 - Kendi kendini diyagnoz etme, 125
- Acil durum çağırısı
- Bilgiler, 11
- Dil, 59
- hafif düşmede otomatik, 60
- Kullanım, 59
- manüel, 59
- şiddetli düşmede otomatik, 61
- Acil kapatma şalteri, 19, 20
- Kullanım, 58
- Acil kilit açma
- Kask bölmesi, 73
- Adaptif farlar, 145
- Ağırlıklar
- Teknik bilgiler, 191
- Aksesuarlar
- Genel bilgiler, 168
- Akü şarj durumu
- Kontrol lambası, 39
- Aküümülatör
- 12 V akümülatörünün şarj edilmesi, 159
- Araçtaki konumu, 17
- Ayrılmış akümülatörün yüklenmesi, 160
- Genel bilgiler, 158
- Şarj durumu, 84
- Teknik bilgiler, 190
- Yeniden şarj fonksiyonu, 158
- Anahtar, 54
- Araç bilgisayarı, 93
- Araç el aletleri
- Araçtaki konumu (kanca tipi anahtar), 17
- Araçtaki konumu (Torx T25), 16
- İçindekiler, 149
- Anıza tablosu, 184
- Arka çanta
- Kullanım, 169
- Arka tekerlek tahriki
- Teknik bilgiler, 187
- ASC
- Ayrıntılı teknik bilgiler, 139
- İkaz ışığı, 44
- Kendi kendini diyagnoz etme, 125
- Aydınlatma
- Gündüz farının kullanımı, 63
- Kısa far, 62
- Kumanda elemanı, 18
- Otomatik gündüz farı, 63
- Park lambası, 62
- Park lambasının kullanılması, 63
- Refakatçi aydınlatma sistemleri, 62
- Selektör yapılması, 62
- Uzun farın kullanılması, 62
- Ayna
- ayarlama, 102
- B**
- Bagaj
- Yükleme uyarıları, 122

- Bakım**
 Bakım planı, 198
 Boya koruma, 179
 Genel bilgiler, 148
 Krom, 178
- Bakım aralıkları, 197**
- Bakım onayları, 199**
- Bluetooth, 87**
 Eşleşme, 88
- Bölünmüş ekran, 85**
 açma, 85
 Gösterge seçimi, 85
 kapatma, 85
- C**
- Check-Control**
 Gösterge, 28
 İletişim penceresi, 28
- Ç**
- Çalışmaya hazır durumu**
 açma, 55
 kapatma, 55
- Çalıştırma, 124, 126**
 Kumanda elemanı, 19, 20
- Çekiş kontrolü**
 ASC, 139
 DTC, 139
- D**
- Değerler**
 Gösterge, 28
- Dinamik fren kontrolü, 143**
 Ayrıntılı teknik bilgiler, 143
- Dış sıcaklık**
 Gösterge, 35
- Diyagnoz soketi**
 Araçtaki konumu, 16
 sabitleme, 164
 sökme, 163
- Donanım, 5**
- Dörtlü flaşör sistemi**
 Kullanım, 64
 Kumanda elemanı, 18
- DTC**
 Ayrıntılı teknik bilgiler, 139
 İkaz ışığı, 44
- Durdurma, 130**
- E**
- Elcik ısıtmaları**
 Kullanım, 70
- Elektronik çalıştırma engeli (EWS), 56**
 EWS ikaz ışığı, 35
- Enerji geri kazanımı**
 Kısıtlama, 84
 Kontrol lambası, 41
- E-Scooter**
 bakım, 174
 durdurma, 130
 kullanımdan kaldırma, 179
 sabitleme, 131
 temizleme, 174
- Eşya gözü**
 Acil kullanım, 73
 Araçtaki konumu, 17
 Kask, 73
 Kullanım, 71
- EWS**
 Elektronik çalıştırma engeli, 35
- F**
- Far**
 Işık mesafesi, 102
- Favori tuşları**
 Fonksiyonların atanması, 83
- Fren balataları**
 arka taraf kontrolü, 150
 ön taraf kontrolü, 149
 rodaj, 128

242 ALFABETİK İNDEKS

Fren hidroliği

- Arka fren dolum seviyesi kontrolü, 151
- Arka fren genleşme kabı, 16, 17
- Ön fren dolum seviyesi kontrolü, 151

Frenler

- ABS Pro ayrıntıları, 138
- Fonksiyon kontrolü, 149
- Güvenlik uyarıları, 129
- Teknik bilgiler, 188

G

- Geçerlilik, 6
- Genel bakış
 - Aracım, 90
 - Aracın sağ tarafı, 17
 - Aracın sol tarafı, 16
 - Gösterge grubu, 21
 - Kontrol ve uyarı lambaları, 24
 - Menü görünümünde TFT ekranı, 26
 - Pure Ride görünümünde TFT ekranı, 25
 - Sağ gidon donanımı, 19, 20
 - Sol gidon donanımı, 18
 - Şarj görünümünde TFT ekranı, 27
- Geri sürüş
 - Kullanım, 61
- Geri vites yardımı
 - Kumanda elemanı, 18
- Gösterge paneli
 - Foto sensör, 21
 - Genel bakış, 21
- Güç
 - Kısıtlama, 84

Gündüz fan

- Kumanda elemanı, 18
- Otomatik gündüz fan, 63

Güvenlik uyarıları

- Fren için, 129
- Sürüş için, 122

H

- Hırsızlık alarm sistemi
 - Kontrol lambası, 21, 37
 - Kullanım, 67
 - Teknik bilgiler, 191

I

- İkaz göstergeleri genel bakış, 30
- Işık kaynağı
 - Işık kaynağı arızası için kontrol lambası, 35
 - LED ışık kaynağını değiştirme, 156
 - Teknik bilgiler, 190
- Işık mesafesi
 - Ayar elemanları, 16

K

- Kaplama
 - Ön karenajın montajı, 156
 - Ön karenajın sökülmesi, 156
 - Yan bölüm kaplamasını monte etme, 157
 - Yan panellerin sökülmesi, 157
- Kask bölmesi
 - Araçtaki konumu, 17
 - Kullanım, 73
- Kask takın
 - Saklama, 73

Keyless Ride

- Elektronik alıřtırma engeli
- EWS, 56
- Gidonun kilitlenmesi, 54
- Uzaktan kumanda anahtarının pili bitmiř ya da uzaktan kumanda anahtar kayıp, 56
- Kısaltmalar ve semboller, 4
- Kontrol lambaları, 21
 - ABS, 49
 - Akü řarj seviyesi, 39
 - Aracım, 90
 - ASC, 44
 - Aydınlatma kontrolü devre dıřı, 36
 - Buzlanma ikazı, 35
 - DTC, 44
 - Ekran gösterimi, 28
 - Elektronik alıřtırma engeli
 - EWS, 35
 - Enerji geri kazanımı, 41
 - EWS, 35
 - Genel bakıř, 24
 - Hırsızlık alarm sistemi, 37
 - Iřık kaynađı arızası, 35
 - Motor hatalı fonksiyonu uyarı lambası, 37
 - Motor kontrolü, 38
 - RDC, 46
 - Sođutma sıvısı sıcaklıđı, 40
 - řarj soketi, 40
 - Yüksek voltajlı sistem, 38
- Kontrol listesi, 123
- Korna, 18

L**Lastik**

- Dolum basıncı kontrolü, 154
- Dolum basınları, 189
- Lastik profil derinliđi kontrolü, 154, 155
- Öneriler, 155
- rodaj, 129
- Lastik basıncı kontrolü RDC Gösterge, 45

M**Medya**

- Kullanım, 96
- Menü
 - ađırma, 80
- Menzil, 84
- Merkezi anahtar
 - Pilin deđiřtirilmesi, 57
- Mobilite hizmetleri, 197
- Motor
 - Motor hatalı fonksiyonu uyarı lambası, 37
- Motor hatalı fonksiyon uyarı lambası, 37, 38
- Motosiklet devreye alma, 180

N**Navigasyon**

- Kullanım, 94

O**Ortam sıcaklıđı**

- Buzlanma ikazı, 35
- Ölüler
 - Teknik bilgiler, 191

P**Pairing, 88****Poliüretan**

- Görünüm, 85
- Pre-Ride-Check, 124

244 ALFABETİK İNDEKS

Pure Ride

Genel bakış, 25

Görünüm, 84

R

RDC

Ayrıntılı teknik bilgiler, 143

İkaz göstergeleri, 46

Refakatçi aydınlatma

sistemleri, 62

Rodaj, 128

RSC

Ayrıntılı teknik bilgiler, 140

S

Saat

Ayarlama, 86

Sele ısıtması

Kullanım, 70

Servis, 196

Servis geçmişi, 196

Servis göstergesi, 50

Sigortalar

Araçtaki konumu, 17

değiştirme, 161

Sinyal lambası

Kullanım, 65

Kumanda elemanı, 18

Soğutma sıvısı

Aşırı sıcaklık için ikaz ışığı, 40

Dolum seviyesi kontrolü, 153

ilave etme, 153

Kap, 16

Sürüş değerleri

Teknik bilgiler, 192

Sürüş modu

ayarlama, 65

Ayrıntılı teknik bilgiler, 141

Ş

Şalter

Genel bakış sağ taraf, 19, 20

Şanzıman

Teknik bilgiler, 187

Şarj akımı

ayarlama, 113

Şarj etme

Genel bakış, 27

Şarj akımı, 113

Şarj işlemini başlatma, 113

Şarj işleminin sonlandırıl-

ması, 117

Şarj kablosu, 110

Şarj soketinin acil durumda

serbest bırakılması, 118

Şarj işlemi

çalıştırma, 113

sonlandırma, 117

Şarj kablosu, 110

Şarj soketi

acil kilit açma, 118

Kontrol lambası, 40

Şase numarası

Araçtaki konumu, 17

Şasi

Teknik bilgiler, 187

T

Tahrik

Teknik bilgiler, 187

Tahrik göstergesi, 84

Tekerlekler

Jant kontrolü, 154

Teknik bilgiler, 188

Teknik bilgiler

Ağırlıklar, 191

Akümülatör, 190

Ampuller, 190

Arkadan tahrik, 187
 Elektrik sistemi, 189
 Frenler, 188
 Genel bilgiler, 5
 Hırsızlık alarm sistemi, 191
 Lastik, 188
 Normlar, 5
 Ölçüler, 191
 Sürüş değerleri, 192
 Şanzıman, 187
 Şarj süresi, 186
 Şasi, 187
 Tahrik, 187
 yüksek voltajlı akü, 186
 Yürüyen aksam, 187

Telefon

Kullanım, 97

TFT ekranı, 21

Bölünmüş ekranın açılması, 85

Genel bakış menüsü, 26

Genel bakış Pure Ride, 25

Gösterge seçimi, 77

Kullanım, 80, 81, 85

Şarja genel bakış, 27

Üst durum satırının değiştirilmesi, 81

Tip etiketi

Araçtaki konumu, 17

Trafik İşareti Bilgisi

Açma veya kapatma, 83

U

Uyarı lambaları, 21

Genel bakış, 24

Üst durum satır

ayarlama, 81

W

WLAN, 89

Y

Yay ön gerilimi

Ayar elemanı arka, 16
 ayarlama, 103

Yolcu tutamağı

Araçtaki konumu, sağ, 17
 Araçtaki konumu, sol, 16

Yükleme tablosu

Araçtaki konumu, 17

Yüksek gerilim bataryası

Teknik bilgiler, 186

Yüksek voltajlı sistem

Kontrol lambası, 38

Yürüyen aksam

Teknik bilgiler, 187

Motosikletinizin donanım veya aksesuar kapsamına ve ayrıca ülke modellerine baęlı olarak da resim ve metin bilgilerinde bazı farklılıklar söz konusu olabilir. Bunlara dayanarak herhangi bir hak talep edilemez. Ölçü, aęırlık, tüketim ve güç verileri küçük farklılıklar görülebilir. Konstrüksiyon, donanım ve aksesuar üzerinde deęişiklik yapma hakkı saklıdır. Hatalar bağlayıcı deęildir.

© 2021 Bayerische Motoren Werke Aktiengesellschaft
80788 Münih, Almanya
Kısmen dahi olsa yeniden basılması ancak BMW Motorrad, Satış Sonrası Hizmetler Departmanı'nın yazılı izni ile mümkündür.
Orijinal kullanım kılavuzu, Almanya'da basılmıştır.

Önemli veriler:

Şarj süresi

Yüksek gerilim bataryasının standart şarj kablosuyla şarj süresi	210 min, Şarj akımında %80 şarj: 10 A 260 min, Şarj akımında %100 şarj: 10 A
–Güç azaltımı ^{ÖD} ile	145 min, Şarj akımında %80 şarj: 10 A 200 min, Şarj akımında %100 şarj: 10 A
Yüksek gerilim bataryasının Mode3 şarj kablosuyla şarj süresi	65 min, Şarj akımında %80 şarj: 30 A 100 min, Şarj akımında %100 şarj: 30 A
–hızlı şarj cihazı ^{ÖD} ile	50 min, Şarj akımında %80 şarj: 30 A 70 min, Şarj akımında %100 şarj: 30 A

Lastik basınçları

Ön lastik basıncı	2,3 bar, Solo sürüş, lastik soğukken 2,3 bar, Yüklü yolcu ile sürüş, lastik soğukken
Arka lastik basıncı	2,5 bar, Solo sürüş, lastik soğukken 2,5 bar, Yüklü yolcu ile sürüş, lastik soğukken

Aracınızla ilgili daha fazla bilgiyi burada bulabilirsiniz: bmw-motorrad.com

