



**BMW
MOTORRAD**

INSTRUKCJA OBSŁUGI

CE 04



MAKE LIFE A RIDE

Dane motocykla

Model

Numer identyfikacyjny pojazdu

Numer koloru

Pierwsza rejestracja

Numer rejestracyjny

Dane sprzedawcy

Konsultant w serwisie

Pani/Pan

Numer telefonu

Adres sprzedawcy/telefon (pieczęć firmowa)

TWOJE BMW.

Cieszymy się, że zdecydowałeś się na zakup motocykla BMW Motorrad i witamy Cię w kręgu kierowców BMW. Zachęcamy do zapoznania się ze swoim nowym pojazdem, abyś mógł bezpiecznie uczestniczyć w ruchu drogowym.

Instrukcja obsługi

Przed uruchomieniem nowego pojazdu BMW należy przeczytać niniejszą instrukcję obsługi. Znajdziesz w niej istotne wskazówki dotyczące obsługi pojazdu, które pozwolą Ci w pełni wykorzystać zalety techniczne swojego BMW.

Ponadto instrukcja zawiera wskazówki, które pomogą dbać o pojazd i utrzymywać go w takim stanie, by był niezawodny w działaniu, bezpieczny w ruchu drogowym i długo zachowywał swoją wartość.

W przypadku zamiaru sprzedaży motocykla BMW należy pamiętać, aby wraz z nim przekazać także instrukcję obsługi. Jest ona ważną częścią składową pojazdu.

Dużo radości z BMW oraz szerokiej i bezpiecznej drogi życzy

BMW Motorrad.

01 WSKAZÓWKI OGÓLNE	2	03 WSKAZANIA	24
Orientacja	4	Lampki kontrolne i ostrzegawcze	26
Skróty i symbole	4	Wyświetlacz TFT w widoku Pure Ride	27
Wyposażenie	5	Wyświetlacz TFT w widoku menu	28
Dane techniczne	6	Wyświetlacz TFT w widoku ładowania	29
Aktualność	6	Ostrzeżenia	30
Dodatkowe źródła informacji	6		
Certyfikaty oraz dopuszczenia pojazdu do ruchu	6	04 OBSŁUGA	58
Pamięć danych	7	Stan gotowości	60
Inteligentny system szybkiego powiadamiania	12	Wyłącznik awaryjny	64
		Inteligentne połączenie alarmowe	65
02 WIDOKI ELEMENTÓW	16	Jazda wstecz	67
Widok ogólny z lewej strony	18	Światła	68
Widok ogólny z prawej strony	19	Światła do jazdy dziennej	69
Przełącznik zespolony z lewej strony	20	Światła awaryjne	71
Przełącznik zespolony z prawej strony	21	Kierunkowskazy	71
Przełącznik zespolony z prawej strony	22	Tryb jazdy	72
Tablica przyrządów	23	Alarm motocyklowy (DWA)	73
		Kontrola ciśnienia powietrza w oponach (RDC)	77
		Ogrzewanie	77
		Schówek	78
		Schówek na kask	80

05 WYŚWIETLACZ TFT	82	08 JAZDA	128
Wskazówki ogólne	84	Wskazówki dotyczące bezpieczeństwa	130
Zasada	85	Stosować się listy kontrolnej	131
Widok Pure Ride	92	Przed rozpoczęciem każdej jazdy	132
Widok Pure	93	Przy co dziesiątym procesie ładowania	132
Ekran dzielony	93	Ustaw gotowość do jazdy	132
Ustawienie ogólne	94	Jazda E-Scooterem	135
Bluetooth	95	Docieranie	137
WLAN	98	Hamulce	138
Mój pojazd	99	E-Scooter – wyłącznie	139
Komputer pokładowy	102	Zamocowanie E-Scootera do transportu	140
Nawigacja	103		
Media	105		
Telefon	106		
Wyświetlić wersję oprogramowania	107		
Wyświetlić informacje o licencji	107		
06 USTAWIENIE	108	09 SZCZEGÓŁY TECHNICZNE	144
Lusterko	110	Wskazówki ogólne	146
Reflektor	110	Układ zapobiegający blokowaniu się kół	146
Naprężenie sprężyny	111	ABS	146
07 BMW EPOWER	114	Kontrola trakcji (ASC/DTC)	149
Zasada	116	Kontrola stabilności przy rekuperacji (RSC)	151
Wskazówki ogólne	116	Tryb jazdy	151
Kabel ładowania	119	Dynamic Brake Control	153
Proces ładowania	120	Kontrola ciśnienia w oponach (RDC)	154

Adaptacyjne doświe- tlanie zakrętów	156	Uruchamianie E- Scooter	192
<hr/>		<hr/>	
10 KONSERWACJA	158	13 DANE TECHNICZNE	194
Wskazówki ogólne	160	Tabela usterek	196
Standardowy zestaw narzędzi	161	Ładowanie	199
Układ hamulcowy	161	Napęd	200
Płyn chłodzący	165	Skrzynia biegów	200
Opony	166	Napęd na tylną oś	200
Obręcze i opony	167	Rama	200
Żarówki	168	Zawieszenie	201
Elementy osłony	168	Hamulce	201
Akumulator	170	Koła i opony	202
Bezpieczniki	174	Instalacja elektryczna	203
Wtyczka diagno- styczna	176	Alarm motocyklowy	204
<hr/>		Wymiary	205
11 AKCESORIA	178	Masa	205
Wskazówki ogólne	180	Osiągi	206
Gniazda elektryczne	181	<hr/>	
Kufer centralny	181	14 SERWIS	208
<hr/>		Serwis	
12 PIELEGNACJA	186	BMW Motorrad	210
Środki pielęgnacyjne	188	Książka serwisowa	
Mycie motocykla	188	BMW Motorrad	210
Czyszczenie delikat- nych części motocy- kla	189	Usługi pomocy mobil- nej BMW Motorrad	211
Pielęgnacja lakieru	191	Prace konserwacyjne	211
Konserwacja	191	Plan konserwacji	213
Odstawienie na dłuż- szy okres E-Scooter	192	Potwierdzenia kon- serwacji	214
		Potwierdzenia ser- wisu	226

15 CERTYFIKAT 228

BMW CE 04 Battery Certificate dla modułów ogniów wysokiego napięcia – wydajność i warunki	230
--	------------

ZAŁĄCZNIK 234

Declaration of Conformity	235
----------------------------------	------------

Emergency call	240
-----------------------	------------

Certyfikat elektronicznego immobilizera	244
--	------------

Certyfikat dla Keyless Ride	247
------------------------------------	------------

Certyfikat dla układu kontroli ciśnienia w oponach	251
---	------------

Certyfikat dla tablicy przyrządów TFT	252
--	------------

SPIS HASEŁ 256

WSKAZÓWKI OGÓLNE

01

ORIENTACJA	4
SKRÓTY I SYMBOLE	4
WYPOSAŻENIE	5
DANE TECHNICZNE	6
AKTUALNOŚĆ	6
DODATKOWE ŹRÓDŁA INFORMACJI	6
CERTYFIKATY ORAZ DOPUSZCZENIA POJAZDU DO RUCHU	6
PAMIĘĆ DANYCH	7
INTELIĞENTNY SYSTEM SZYBKIEGO POWIADAMIANIA	12

4 WSKAZÓWKI OGÓLNE

ORIENTACJA

Tworząc tę instrukcję obsługi, szczególny nacisk położyliśmy na łatwość wyszukiwania informacji. Poszczególne tematy można znaleźć najszybciej za pomocą obszernego skowidza haseł znajdującego się na końcu instrukcji. W rozdziale 2 niniejszej instrukcji obsługi przedstawiono ogólny zarys informacji na temat E-Scootera. W rozdziale Serwis należy dokumentować wszelkie przeprowadzone prace konserwacyjne i naprawcze. Potwierdzenie przeprowadzenia prac konserwacyjnych jest warunkiem uzyskania usług pogwarancyjnych.

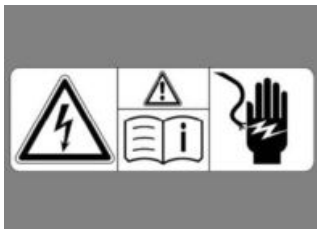



Tabliczki ostrzegawcze na elementach pojazdu

Tabliczki ostrzegawcze na elementach pojazdu wskazują, że niewłaściwe użycie technologii wysokiego napięcia lub komponentów wysokiego napięcia

może spowodować obrażenia zagrażające życiu w wyniku porażenia prądem.

SKRÓTY I SYMBOLE



 **OSTROŻNIE** zagrożenie o niskim stopniu ryzyka. Nieuniknięcie zagrożenia może prowadzić do nieznacznego lub umiarkowanego uszczerbku na zdrowiu.

 **OSTRZEŻENIE** zagrożenie o średnim stopniu ryzyka. Nieuniknięcie zagrożenia może prowadzić do śmierci lub do poważnych obrażeń.

 **NIEBEZPIECZEŃSTWO** zagrożenie o wysokim stopniu ryzyka. Nieuniknięcie zagrożenia prowadzi do śmierci lub do poważnych obrażeń.

 **UWAGA** szczególne wskazówki i środki bezpieczeństwa. Nieprzestrzeganie może spowodować uszkodzenia pojazdu lub akcesoriów, a tym samym wykluczenie świadczeń gwarancyjnych.

 Szczególne wskazówki mające na celu ułatwienie pracy przy obsłudze, kontroli i regulacji oraz czynnościach konserwacyjnych.

- Instrukcja wykonywania czynności.
- » Wynik czynności.
- ▢ Odsyłacz do strony z dokładniejszymi informacjami.
- ◁ Oznacza koniec informacji dotyczącej akcesoriów lub wyposażenia.
-  Moment dociągający.
-  Dane techniczne.
- WK Wyposażenie według krajów.
- OW Opcja wyposażenia. Elementy wyposażenia specjalnego BMW Motorrad są montowane już podczas produkcji pojazdów.
- AD Akcesoria dodatkowe. Akcesoria dodatkowe BMW Motorrad można zamawiać i montować u Dealera BMW Motorrad.
- ABS Układ zapobiegający blokowaniu kół.

- ASC Układ przeciwoślizgowy.
- DTC Dynamiczna kontrola trakcji.
- DWA Alarm motocyklowy.
- EWS Elektroniczny immobilizer.
- RDC Kontrola ciśnienia w oponach.
- RSC Kontrola stabilności przy rekuperacji

WYPOSAŻENIE

Kupując E-Scooter, zdecydowałeś się na model indywidualnie wyposażony. W tej instrukcji obsługi opisane są opcje wyposażenia (OW) oferowane przez BMW oraz wybrane akcesoria dodatkowe (AD). Pamiętaj, że instrukcja obejmuje także warianty wyposażenia, których być może nie wybrałeś. Możliwe są również różnice w wersjach krajowych względem pojazdu przedstawionego w instrukcji. Jeżeli Twój E-Scooter posiada wyposażenie, które nie zostało opisane w niniejszej instrukcji obsługi, jest ono opisane w oddzielnej instrukcji obsługi.

6 WSKAZÓWKI OGÓLNE

DANE TECHNICZNE

Wszystkie dane dotyczące wymiarów, masy i mocy w tej instrukcji obsługi opierają się na wytycznych instytucji DIN (Deutsches Institut für Normung e. V.) i są zgodne z jej przepisami dot. tolerancji. Dane techniczne i specyfikacje zawarte w tej instrukcji obsługi służą jedynie orientacji. Dane specyficzne dla danego pojazdu mogą się od nich różnić, np. ze względu na wybrane opcje wyposażenia, wariant krajowy lub metody pomiaru specyficzne dla danego kraju. Szczegółowe wartości można znaleźć w dokumentach rejestracyjnych lub uzyskać u dealera BMW Motorrad bądź w innym autoryzowanym serwisie lub specjalistycznym warsztacie. Dane zawarte w dokumentach pojazdu zawsze mają wartość nadrzędną nad danymi umieszczonymi w tej instrukcji obsługi.

AKTUALNOŚĆ

Wysoki poziom bezpieczeństwa i jakości E-Scooter BMW zapewniany jest dzięki nieustannemu rozwijaniu ich konstrukcji, wyposażenia i wyposażenia dodatkowego. Z tego względu

mogą wyniknąć ewentualne rozbieżności pomiędzy instrukcją obsługi a danym pojazdem. BMW Motorrad nie może również wykluczyć pomyłek. Prosimy więc o zrozumienie, iż na podstawie danych, ilustracji i opisów nie mogą być wysuwane żadne roszczenia.

DODATKOWE ŹRÓDŁA INFORMACJI

Dealer BMW Motorrad

Twój dealer BMW Motorrad chętnie odpowie w każdej chwili na pytania.

Internet

Instrukcja obsługi dla Twojego pojazdu oraz instrukcje montażu możliwego wyposażenia dodatkowego oraz ogólne informacje dotyczące BMW Motorrad, np. techniki, są dostępne na stronie bmw-motorrad.com/manuals.

CERTYFIKATY ORAZ DOPUSZCZENIA POJAZDU DO RUCHU

Certyfikaty pojazdu i urzędowe dopuszczenie do ruchu ewentualnych akcesoriów są dostępne pod adresem bmw-motorrad.com/certification.

PAMIĘĆ DANYCH

Informacje ogólne

W pojeździe zainstalowane są elektroniczne sterowniki. Elektroniczne sterowniki przetwarzają dane, które na przykład odbierają z czujników pojazdu, które same generują lub które wymieniają między sobą. Niektóre sterowniki są konieczne do bezpiecznego działania pojazdu lub stanowią wsparcie podczas jazdy, np. systemy asystujące. Niektóre natomiast umożliwiają działanie funkcji Komfort oraz Infotainment. Informacje dotyczące zapisywanych lub wymienianych danych można uzyskać od producenta pojazdu, np. w postaci odrębnej broszury.

Dane osobowe

Każdy pojazd posiada jednoznaczny numer identyfikacyjny pojazdu. W zależności od kraju na podstawie numeru identyfikacyjnego pojazdu i numeru rejestracyjnego oraz przy pomocy odpowiednich urzędów można ustalić właściciela pojazdu. Ponadto istnieją inne możliwości pozwalające na określenie kierowcy lub właściciela pojazdu przy użyciu danych zgromadzo-

nych w pojeździe, np. skorzystanie z konta ConnectedDrive.

Prawa ochrony danych osobowych

Zgodnie z obowiązującym prawem ochrony danych osobowych użytkownicy pojazdów mają określone prawa względem producenta pojazdu lub firm, które gromadzą lub przetwarzają dane osobowe. Użytkownicy posiadają nieodpłatne i nieograniczone prawo do informacji względem jednostek, które gromadzą ich dane osobowe.

Tymi jednostkami mogą być:

- Producent pojazdu
- Autoryzowani partnerzy serwisowi
- Specjalistyczne warsztaty
- Dostawcy usług serwisowych

Użytkownicy mogą żądać informacji o tym, które dane osobowe zostały zapisane, w jakim celu są one używane i skąd pochodzą. Do uzyskania takich informacji potrzebny jest dokument potwierdzający, że dana osoba jest właścicielem pojazdu lub osobą, która może go użytkować.

Prawo do informacji obejmuje także informacje dotyczące danych przekazywanych innym firmom lub jednostkom.

8 WSKAZÓWKI OGÓLNE

Strona internetowa producenta pojazdu zawiera znajdujące zastosowanie w konkretnych przypadkach zasady ochrony danych osobowych. Zasady te obejmują informacje dotyczące prawa do usuwania lub korygowania danych. Producent pojazdu udostępnia w Internecie także swoje dane kontaktowe oraz dane kontaktowe inspektora ochrony danych osobowych.

Właściciel pojazdu może zlecić dealerowi BMW Motorrad lub innemu autoryzowanemu partnerowi serwisowemu bądź specjalistycznemu warsztatowi za opłatą odczyt danych zapisanych w pojeździe.

Odczyt danych pojazdu odbywa się za pomocą określonego w ustawie gniazda wtykowego do diagnozy pokładowej (OBD) w pojeździe.

Wymogi ustawowe w zakresie ujawniania danych

Producent pojazdu, w ramach obowiązującego prawa, jest zobowiązany do udostępniania urzędом zapisanych u niego danych. Udostępnianie danych w wymaganym zakresie odbywa się w konkretnym przypadku, np. celem wyjaśnienia kwestii czynu karalnego.

Organy państwowe są uprawnione w ramach obowiązującego prawa w danym przypadku do samodzielnego odczytu danych z pojazdu.

Dane eksploatacyjne pojazdu

Podczas eksploatacji sterowniki przetwarzają określone dane. Należą do nich np.:

- Komunikaty o stanie pojazdu i jego poszczególnych elementów, np. o prędkości obrotowej koła, prędkości obwodowej koła oraz o opóźnieniu ruchu
- Stany otoczenia, np. temperatura

Dane są przetwarzane jedynie w samym pojeździe. Ponadto z reguły są one krótkotrwałe. Ich zapis nie wykracza ponad czas eksploatacji.

Podzespoły elektroniczne, np. sterowniki, zawierają komponenty służące do zapisu informacji technicznych. W tym przypadku możliwy jest tymczasowy lub trwały zapis informacji o stanie pojazdu, obciążeniu podzespołów, wyników lub błędów.

Powyższe informacje dokumentują w sposób ogólny stan podzespołu, modułu, systemu lub otoczenia, np.:

- Stan roboczy elementów systemu, np. poziomu napełnienia, ciśnienia napompowania opony
- Nieprawidłowe działanie lub uszkodzenia ważnych elementów systemu, np. oświetlenia i hamulców
- Reakcje pojazdu w określonych sytuacjach podczas jazdy, np. zastosowanie systemów regulacji stabilizacji jazdy
- Informacje dotyczące zdarzeń wywołujących szkodliwy wpływ na pojazd

Dane są niezbędne do wykonywania przez sterowniki swoich funkcji. Ponadto służą one do wykrywania i likwidowania nieprawidłowego działania oraz optymalizacji funkcji pojazdu przez jego producenta.

Dane te w większości są krótkotrwałe i ich przetwarzanie odbywa się jedynie w pojeździe. Tylko znikoma ich część jest zapisywana sporadycznie w pamięci zdarzeń lub pamięci błędów.

W przypadku korzystania z usług serwisowych, np. w przypadku napraw, procesów serwisowych, przypadków gwarancyjnych i czynności związanych z zapewnianiem jakości

te informacje techniczne mogą zostać odczytane wraz z numerem identyfikacyjnym z pojazdu.

Odczyt informacji może przeprowadzić dealer BMW Motorrad lub inny autoryzowany partner serwisowy bądź specjalistyczny warsztat. W celu odczytu danych używa się określonego w ustawie gniazda wtykowego do diagnozy pokładowej (OBD) znajdującego się w pojeździe. Dane są gromadzone, przetwarzane i wykorzystywane przez odpowiednie jednostki sieci serwisowej. Dane dokumentują stany techniczne pojazdu i dzięki temu pomagają w wyszukiwaniu błędów, dotrzymywaniu zobowiązań z tytułu rękojmi oraz ulepszaniu jakości. Ponadto producent musi realizować obowiązki obserwacji produktów wynikające z prawa z zakresu odpowiedzialności cywilnej za produkt. Aby to było możliwe, potrzebuje on danych technicznych pochodzących z pojazdu. Dane te mogą służyć do weryfikacji roszczeń klienta z tytułu rękojmi i gwarancji.

Pamięć błędów oraz pamięć zdarzeń w pojeździe może

10 WSKAZÓWKI OGÓLNE

zresetować w ramach naprawy bądź czynności serwisowych dealer BMW Motorrad lub inny autoryzowany partner serwisowy bądź specjalistyczny warsztat.

Wprowadzanie danych i transmisja danych w pojeździe

Informacje ogólne

W zależności od wyposażenia w pojeździe można zapisać ustawienia komfortu oraz ustawienia indywidualne i w późniejszym czasie je zmienić bądź zresetować.

W razie potrzeby dane można przenieść do systemu Entertainment oraz do interkomu motocykla, np. za pomocą smartfona.

Do danych tych, w zależności od wyposażenia, należą następujące dane:

- Dane multimedialnych, np. muzyka do odtwarzania
- Dane książki adresowej do użycia w połączeniu z interkomem lub zintegrowanym systemem nawigacji
- Wprowadzone cele nawigacji
- Dane dotyczące korzystania z usług internetowych. Powyższe dane można zapisać lokalnie w pojeździe. Mogą one także znajdować się w

urządzeniu połączonym z pojazdem, np. w smartfonie, pamięci USB i odtwarzaczu MP3. Jeśli zapis danych odbywa się w pojeździe, można je w każdej chwili usunąć.

Przekazywanie tych danych osobom trzecim odbywa się wyłącznie na osobiste życzenie w ramach korzystania z usług online. Jest to zależne od wybranych ustawień podczas korzystania z usług.

Podłączanie mobilnych urządzeń końcowych

W zależności od wyposażenia mobilnymi urządzeniami końcowymi połączonymi z pojazdem, np. smartfonami, można sterować za pomocą elementów obsługi pojazdu.

Przy tym obraz i dźwięk z mobilnego urządzenia końcowego mogą być emitowane poprzez system multimedialny. Jednocześnie do mobilnego urządzenia końcowego transmitowane są określone informacje. W zależności od rodzaju podłączenia takimi danymi mogą być np. dane położenia i inne ogólne informacje dotyczące pojazdu. Umożliwia to optymalne korzystanie z wybranych aplikacji, np. nawigację lub odtwarzanie muzyki.

Rodzaj dalszego przetwarzania danych jest określany przez dostawcę używanej aplikacji. Zakres możliwych ustawień zależy od danej aplikacji i systemu operacyjnego mobilnego urządzenia końcowego.

Usługi

Informacje ogólne

Jeśli pojazd posiada połączenie z siecią radiową, umożliwia ona wymianę danych pomiędzy pojazdem a dalszymi systemami. Połączenie z siecią radiową jest możliwe dzięki znajdującej się w pojeździe jednostce nadawczej i odbiorczej lub mobilnym urządzeniom końcowym umieszczonym w pojeździe przez użytkownika, np. smartfonowi. Za pomocą tego połączenia z siecią radiową można korzystać z tzw. funkcji online. Są to usługi online i aplikacje udostępniane przez producenta pojazdu lub innym dostawców usług.

Usługi producenta pojazdu

W przypadku usług online producenta pojazdu opis poszczególnych funkcji znajduje się w odpowiednim miejscu, np. w instrukcji obsługi bądź na stronie internetowej producenta. Tam również można znaleźć informacje prawne dotyczące

ochrony danych osobowych. W celu realizacji usług online mogą być wykorzystywane dane osobowe. Wymiana danych odbywa się za pomocą bezpiecznego połączenia, np. przy użyciu przewidzianych do tego systemów IT producenta pojazdu.

Gromadzenie, przetwarzanie i wykorzystywanie danych osobowych wykraczające poza udostępnianie usług odbywa się wyłącznie na podstawie ustawowego zezwolenia, umownego uzgodnienia bądź na podstawie wyrażonej zgody. Możliwe jest także aktywowanie lub dezaktywowanie całej transmisji danych. Nie dotyczy to funkcji wymaganych przez prawo.

Usługi innych dostawców usług

W przypadku korzystania z usług online innych dostawców takie usługi podlegają odpowiedzialności oraz warunkom ochrony danych osobowych i warunkom korzystania danego dostawcy. Na wymieniane przy tym treści producent pojazdu nie ma wpływu. Informacje o rodzaju, zakresie, celu gromadzenia i wykorzystania danych osobowych w ramach usług

12 WSKAZÓWKI OGÓLNE

osób trzecich można uzyskać u danego dostawcy usług.

INTELIŻENTNY SYSTEM SZYBKIEGO POWIADAMIANIA

–z inteligentnym połączeniem alarmowym^{OW}

Zasada

Inteligentny system szybkiego powiadamiania umożliwia ręczne lub automatyczne wykonywanie telefonów alarmowych, np. w razie wypadków.

Połączenia alarmowe są odbierane przez punkt przyjmowania zgłoszeń wyznaczony przez producenta pojazdu.

Więcej informacji na temat działania inteligentnego systemu nawiązywania połączenia ratunkowego i jego funkcji można znaleźć w rozdziale Obsługa (➡ 65).

Podstawa prawna

Przetwarzanie danych osobowych za pomocą inteligentnego systemu szybkiego powiadamiania odpowiada następującym przepisom:

–Ochrona danych osobowych: Dyrektywa 95/46/WE Parlamentu Europejskiego i Rady Europy.

–Ochrona danych osobowych: Dyrektywa 2002/58/WE Parlamentu Europejskiego i Rady Europy.

Podstawę prawną aktywacji i działania inteligentnego systemu szybkiego powiadamiania stanowią umowa Connecte-dRide zawarta w odniesieniu do tej funkcji oraz odpowiednie ustawy, rozporządzenia i dyrektywy Parlamentu Europejskiego oraz Rady Europejskiej.

Rozporządzenia i dyrektywy regulują kwestię ochrony osób fizycznych podczas przetwarzania danych osobowych.

Przetwarzanie danych osobowych za pomocą inteligentnego systemu szybkiego powiadamiania odpowiada dyrektywom europejskim dotyczącym ochrony danych osobowych. Inteligentny system szybkiego powiadamiania przetwarza dane osobowe tylko za zgodą właściciela pojazdu.

Inteligentny system szybkiego powiadamiania i inne usługi z dodatkowymi korzyściami mogą przetwarzać dane osobowe wyłącznie na podstawie

wyraźnej zgody osoby, której dane mają być przetwarzane, np. właściciela pojazdu.

Karta SIM

Inteligentny system szybkiego powiadamiania jest realizowany za pomocą karty SIM zamontowanej w motocyklu z wykorzystaniem telefonii komórkowej. Karta SIM jest trwale zarejestrowana w sieci komórkowej, co umożliwia szybkie nawiązanie połączenia. W nagłym przypadku dane są wysłane do producenta pojazdu.

Polepszenie jakości

Dane przekazywane podczas połączenia alarmowego są wykorzystywane przez producenta pojazdu także do ulepszania jakości produktów i usług

Określanie położenia

Położenie pojazdu może określić na podstawie komórek sieci komórkowej wyłącznie dostawca usług sieci komórkowej. Powiązanie numeru identyfikacyjnego pojazdu i numeru telefonu zamontowanej karty SIM jest dla operatora sieci niemożliwe. Powiązania numeru identyfikacyjnego pojazdu i numeru telefonu zamontowanej

karty SIM może dokonać wyłącznie producent pojazdu.

Dane logu połączeń alarmowych

Dane logu połączeń alarmowych zostają zapisane w pamięci pojazdu. Najstarsze dane logu są regularnie kasowane. Dane logu zawierają np. informacje o tym, kiedy i gdzie połączenie alarmowe zostało przerwane. Dane logu można w wyjątkowych przypadkach odczytać z pamięci pojazdu. Odczyt danych logu odbywa się z reguły wyłącznie na mocy postanowienia sądu i jest możliwe pod warunkiem podłączenia odpowiednich urządzeń bezpośrednio do pojazdu.

Automatyczny telefon alarmowy

System zaprojektowano w taki sposób, aby w razie wypadku o odpowiedniej ciężkości, wykrytego przez czujniki pojazdu, automatycznie było inicjowane połączenie alarmowe.

Wysłane informacje

W przypadku połączenia alarmowego realizowanego za pomocą inteligentnego systemu szybkiego powiadamiania te same informacje są przekazywane do wyznaczonego punktu

14 WSKAZÓWKI OGÓLNE

przyjmowania zgłoszeń co w przypadku wymaganego ustawowo systemu szybkiego powiadomienia eCall do centrum powiadomienia ratunkowego. Ponadto w przypadku takiego połączenia do wyznaczonego przez producenta punktu przyjmowania zgłoszeń i w razie potrzeby także do centrum powiadomienia ratunkowego przekazywane są przez inteligentny system szybkiego powiadomienia następujące dodatkowe informacje:

- Dane dotyczące wypadku, np. kierunek zderzenia wykryty przez czujniki pojazdu, które ułatwią zaplanowanie zasobów przez jednostki ratownictwa.
- Dane kontaktowe, np. numer telefonu powiązany z daną kartą SIM i numer telefonu kierowcy (jeśli jest on dostępny), które umożliwią szybki kontakt z uczestnikami wypadku.

Zapis danych

Dane dotyczące zainicjowanego połączenia alarmowego są zapisywane w pojeździe. Dane te zawierają informacje dotyczące połączenia alarmowego, np. miejsca i godziny jego wykonania.

Nagrania dźwięku rozmowy telefonicznej są zapisywane w punkcie przyjmowania zgłoszeń.

Jeśli muszą zostać przeanalizowane szczegóły połączenia telefonicznego, nagrania dźwięku są przechowywane przez 24 godziny. Po tym czasie następuje ich skasowanie. Nagrania głosu pracownika punktu przyjmowania zgłoszeń są zapisywane na 24 godziny w celach zapewnienia jakości.

Informacja dotycząca danych osobowych

Dane w ramach inteligentnego połączenia alarmowego są przetwarzane wyłącznie w celu realizacji takiego połączenia. Producent pojazdu udziela w ramach ustawowego obowiązku informacji o przetwarzanych przez niego i ewentualnie jeszcze zapisywanych danych.

WIDOKI ELEMENTÓW

02

WIDOK OGÓLNY Z LEWEJ STRONY	18
WIDOK OGÓLNY Z PRAWEJ STRONY	19
PRZEŁĄCZNIK ZESPOLONY Z LEWEJ STRONY	20
PRZEŁĄCZNIK ZESPOLONY Z PRAWEJ STRONY	21
PRZEŁĄCZNIK ZESPOLONY Z PRAWEJ STRONY	22
TABLICA PRZYRZĄDÓW	23

18 WIDOKI ELEMENTÓW

WIDOK OGÓLNY Z LEWEJ STRONY



- 1** Za panelem osłony przedniej:
Wtyczka diagnostyczna (☛ 176)
Regulacja zasięgu świateł (☛ 110)
Zbiornik płynu chłodzącego (☛ 165)
Komplet narzędzi Torx T25 (☛ 161)
- 2** Zbiornik płynu hamulcowego dla hamulca tylnego koła (☛ 163)
- 3** Uchwyt siedzenia pasażera
- 4** Ustawianie naprężenia sprężyny na akumulatorze teleskopowym (☛ 111)

WIDOK OGÓLNY Z PRAWEJ STRONY

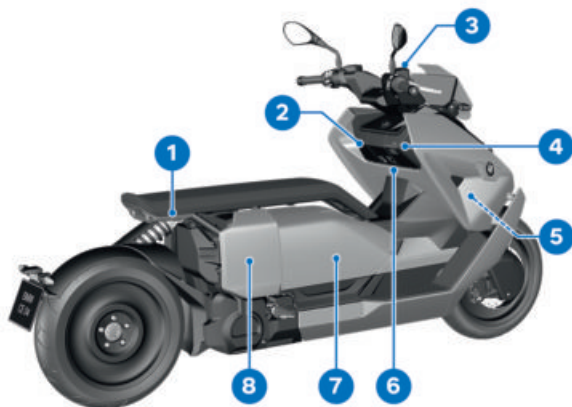

- | | |
|---|--|
| <p>1 Uchwyt siedzenia pasażera</p> <p>2 Schowek (☛ 78)</p> <p>3 Zbiornik płynu hamulcowego hamulca przedniego koła (☛ 163)</p> <p>4 Schowek ładowania (☛ 121)</p> <p>5 Numer identyfikacyjny pojazdu (rama główna z przodu po prawej stronie na dole)
Tabliczka identyfikacyjna (rama z przodu po prawej stronie na głowicy kierownicy)</p> <p>6 Gniazdo 12 V</p> | <p>7 Schowek na kask (☛ 80)
Komplet narzędzi do naprężania sprężyny (☛ 161)
Tabela załadunku (po wewnętrznej stronie pokrywy schowka na kask)
Tabela ciśnienia w oponach (po wewnętrznej stronie pokrywy schowka na kask)</p> <p>8 Za boczną osłoną:
Akumulator (☛ 170)
Bezpieczniki (☛ 174)</p> |
|---|--|

20 WIDOKI ELEMENTÓW

PRZEŁĄCZNIK ZESPOLONY Z LEWEJ STRONY



- 1 Światła drogowe i sygnał świetlny (☛ 68)
- 2 Światła awaryjne (☛ 71)
- 3 Przycisk ulubionych (☛ 91)
- 4 Asystent cofania (☛ 67)
- 5 Kierunkowskazy (☛ 71)
- 6 Sygnał dźwiękowy
- 7 Przycisk MENU
- 8 Multikontroler
- 9 Światła do jazdy dziennej (☛ 69)

PRZEŁĄCZNIK ZESPÓLONY Z PRAWEJ STRONY

–z inteligentnym połączeniem alarmowym^{OW}

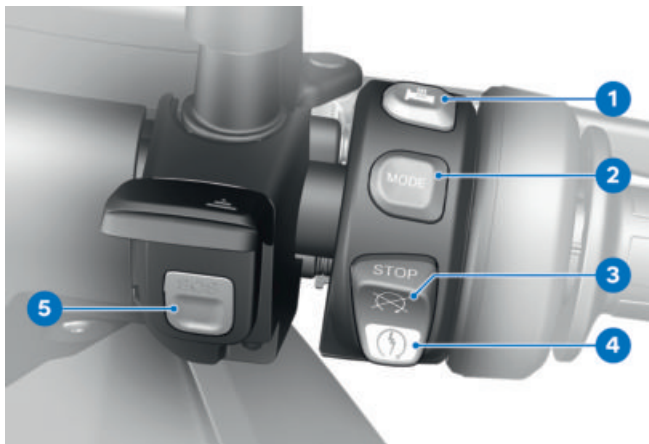

- 1 Ogrzewanie (☞ 77)
- 2 Tryb jazdy (☞ 73)
- 3 Wyłącznik awaryjny (☞ 64)
- 4 Przycisk rozrusznika (☞ 135)
- 5 Przycisk SOS
Inteligentne połączenie alarmowe (☞ 65)

22 WIDOKI ELEMENTÓW

PRZEŁĄCZNIK ZESPOLONY Z PRAWEJ STRONY

–bez inteligentnego połączenia alarmowego^{OW}

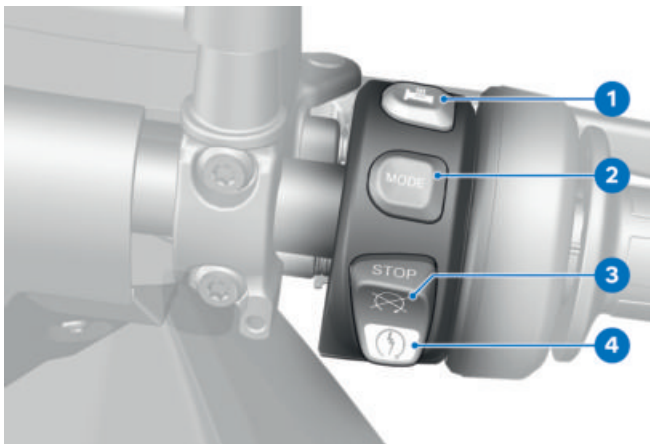

- 1 Ogrzewanie (☞ 77)
- 2 Tryb jazdy (☞ 73)
- 3 Wyłącznik awaryjny (☞ 64)
- 4 Przycisk rozrusznika (☞ 135)

TABLICA PRZYRZĄDÓW

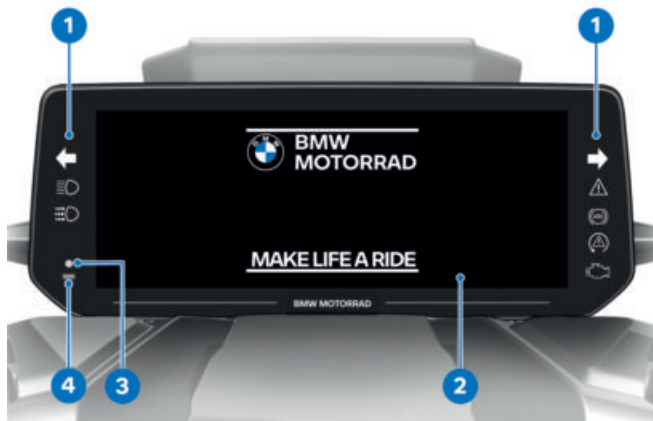

- 1 Lampki kontrolne i ostrzegawcze (☞ 26)
- 2 Wyświetlacz TFT (☞ 27)
(☞ 28)
- 3 Dioda alarmu DWA
–z alarmem motocyklowym (DWA)^{OW}
Sygnał alarmowy (☞ 74)
Lampka kontrolna kluczyka z pilotem
Włączyć tryb gotowości do pracy (☞ 61).
- 4 Fotodioda (element regulujący jasność oświetlenia wskaźników)

WSKAZANIA

03

LAMPKI KONTROLNE I OSTRZEGAWCZE	26
WYŚWIETLACZ TFT W WIDOKU PURE RIDE	27
WYŚWIETLACZ TFT W WIDOKU MENU	28
WYŚWIETLACZ TFT W WIDOKU ŁADOWANIA	29
OSTRZEŻENIA	30

26 WSKAZANIA

LAMPKI KONTROLNE I OSTRZEGAWCZE



- 1 Lewy kierunkowskaz (→ 71)
- 2 Światła drogowe (→ 68)
- 3 Ogólna lampka ostrzegawcza (→ 30)
- 4 Prawy kierunkowskaz (→ 71)
- 5 Lampka ostrzegawcza nieprawidłowego działania napędu
Nieprawidłowe działanie napędu (→ 41)
- 6 ASC (→ 48)
-z trybami jazdy Pro^{OW}
DTC (→ 48)
- 7 ABS (→ 55)
- 8 Tryb ręczny świateł do jazdy dziennej (→ 69)

WYŚWIETLACZ TFT W WIDOKU PURE RIDE

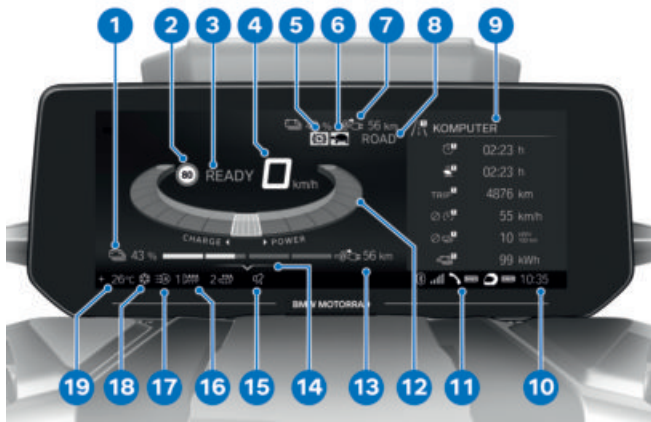

- | | |
|--|--|
| 1 Poziom naładowania baterii (☰ 92) | 12 Wskaźnik napędu (☰ 92) |
| 2 Informacja o limicie prędkości (☰ 91) | 13 Zasięg (☰ 92) |
| 3 Wskazanie gotowości do jazdy (☰ 135) | 14 Pomoc do obsługi |
| 4 Prędkościomierz | 15 Wyciszenie (☰ 94) |
| 5 Ograniczenie rekuperacji (☰ 92) | 16 Ogrzewanie (☰ 77) |
| 6 Ograniczenie mocy (☰ 92) | 17 Tryb automatyczny świateł do jazdy dziennej (☰ 70) |
| 7 Wiersz statusu Informacje dla kierowcy (☰ 89) | 18 Ostrzeżenie o temperaturze zewnętrznej (☰ 38) |
| 8 Tryb jazdy (☰ 72) | 19 Temperatura zewnętrzna |
| 9 Ekran dzielony (☰ 93) | |
| 10 Zegar (☰ 94) | |
| 11 Status połączenia (☰ 96) | |

28 WSKAZANIA

WYŚWIETLACZ TFT W WIDOKU MENU

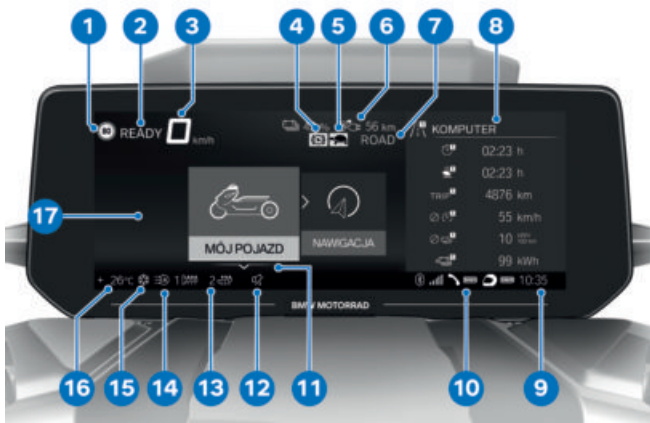

- 1 Informacja o limicie prędkości (☛ 91)
- 2 Wskazanie gotowości do jazdy
Włączanie gotowości do jazdy (☛ 135).
- 3 Prędkościomierz
- 4 Ograniczenie rekuperacji (☛ 92)
- 5 Ograniczenie mocy (☛ 92)
- 6 Wiersz statusu Informacje dla kierowcy (☛ 89)
- 7 Tryb jazdy (☛ 72)
- 8 Ekran dzielony (☛ 93)
- 9 Zegar (☛ 94)
- 10 Status połączenia (☛ 96)
- 11 Pomoc do obsługi
- 12 Wyciszenie (☛ 94)
- 13 Ogrzewanie (☛ 77)
- 14 Tryb automatyczny świateł do jazdy dziennej (☛ 70)
- 15 Ostrzeżenie o temperaturze zewnętrznej (☛ 38)
- 16 Temperatura zewnętrzna
- 17 Obszar menu

WYŚWIETLACZ TFT W WIDOKU ŁADOWANIA

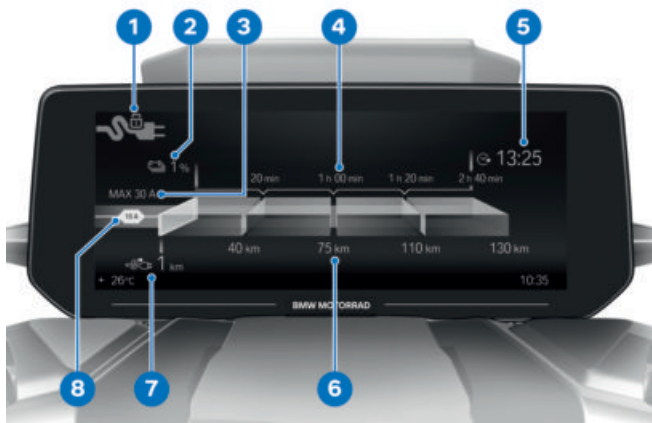

- 1 Status wtyku ładowania
- 2 Stan naładowania
- 3 Maksymalnie dostępne natężenie prądu ładowania
- 4 Prognoza czasu ładowania
- 5 Docelowy czas 100% naładowania
- 6 Prognoza zasięgu
- 7 Zasięg
- 8 Aktywne ograniczenie prądu ładowania

30 WSKAZANIA

OSTRZEŻENIA

Wskazanie

Ostrzeżenia sygnalizowane są za pomocą odpowiedniej lampki ostrzegawczej. Ostrzeżenia sygnalizowane są przy pomocy ogólnej lampki ostrzegawczej w połączeniu z oknem dialogowym na wyświetlaczu TFT. W zależności od stopnia ważności ostrzeżenia ogólna lampka ostrzegawcza świeci w kolorze żółtym lub czerwonym.

 Ogólna lampka ostrzegawcza wyświetlana jest w zależności od pilności wykonania przeglądu. Przegląd możliwych ostrzeżeń znajdziesz na następnych stronach.



Wskazanie Check-Control

Komunikaty na wyświetlaczu różnią się sposobem przedstawienia. W zależności od priorytetu, stosowane są różne kolory i symbole:

- Zielony CHECK OK **1**: brak komunikatu, wartości optymalne.
- Biały okrąg z małym "i" **2**: informacja.
- Żółty trójkąt ostrzegawczy **3**: komunikat ostrzegawczy, wartość nieoptymalna.
- Czerwony trójkąt ostrzegawczy **3**: komunikat ostrzegawczy, wartość krytyczna



Wskazanie wartości

Symbole **4** różnią się sposobem przedstawienia. W zależności od oceny, stosowane są różne kolory. Zamiast wartości numerycznych **8** z jednostkami **7** wyświetlane są także teksty **6**:

Kolor symbolu

- Zielony: (OK) Aktualna wartość jest optymalna.
- Żółty: (Nis.!/Wys.!) Aktualna wartość jest za niska lub za wysoka.
- Czerwony: (Gor.!/Wys.!) Aktualna temperatura lub wartość jest za wysoka.
- Biały: (---) Brak prawidłowej wartości. Zamiast wartości wyświetlane są kreski **5**.

 Ocena poszczególnych wartości jest po części możliwa dopiero od pewnego czasu trwania jazdy lub pewnej prędkości. Jeśli wartość pomiarów nie może być wyświetlona z powodu nie spełnionych

warunków pomiarowych, to ich miejsce wyświetlane są kreski. Dopóki nie ma ważnej wartości pomiarów, nie wyświetla się ocena w formie kolorowego symbolu.

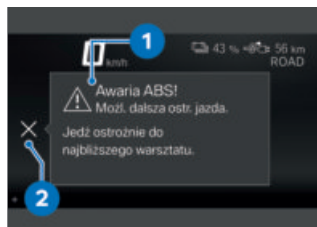















Okno dialogowe Check-Control









Komunikaty pojawiają się jako okno dialogowe CC **1**.

- Jeśli kilka komunikatów Check-Control ma ten sam priorytet, to wyświetlane są naprzemiennie tak długo, aż zostaną zatwierdzone.
- Gdy symbol **2** jest przedstawiony jako aktywny, można go potwierdzić poprzez przechylenie multikontrolera w lewo.
- Komunikaty Check-Control dołączane są dynamicznie jako dodatkowe zakładki do stron w menu *Mój pojazd* (☰ 87). Dopóki występuje błąd, można ponownie wyświetlić komunikat.

32 WSKAZANIA

Przegląd wskazań ostrzegawczych Lampki kontrolne Tekst wyświetlacza i ostrzegawcze

		Znaczenie
 świeci na żółto.	 zostanie wyświetlony.	EWS aktywne (☰➔ 38)
	 zostanie wyświetlony.	Ostrzeżenie o temperaturze zewnętrznej (☰➔ 38)
 świeci na żółto.	 Wyświetlana jest uszkodzona żarówka.	Uszkodzenie żarówki (☰➔ 39)
 świeci na żółto.	 Awaria sterownika oświetlenia!	Awaria sterowania światłami (☰➔ 39)
	 Akumulator DWA słaby.	Akumulator podtrzymywania danych słaby (☰➔ 40)
	 Akumulator DWA rozładowany.	Akumulator podtrzymywania danych rozładowany (☰➔ 40)
	 Awaria DWA.	Awaria DWA (☰➔ 41)
 świeci się.	 Silnik!	Nieprawidłowe działanie napędu (☰➔ 41)
 pulsuje na czerwono.	 Poważny błąd w sterowniku silnika!	Poważne nieprawidłowe działanie napędu (☰➔ 41)
 miga.		

Lampki kontrolne i ostrzegawcze	Tekst wyświetlacza	Znaczenie
	świeci na żółto.	
	świeci na żółto.	Brak komunikacji ze sterownikiem napędu.
	świeci się.	
	świeci na żółto.	
	świeci na czerwono.	
	świeci na żółto.	Błąd izolacji w układzie wysokiego napięcia. Błąd izolacji w układzie wysokiego napięcia. Poważny błąd izolacji w systemie wysokiego napięcia (→ 42)
	świeci na żółto.	
	świeci na żółto.	
	świeci na żółto.	
	świeci na żółto.	
	świeci na żółto.	
	świeci na żółto.	Krytyczny poziom naładowania. Krytyczny poziom naładowania (→ 42)
	świeci na żółto.	
	świeci na żółto.	
	świeci na żółto.	Błąd w napędzie elektr.: zredukowana moc. Błąd w napędzie elektrycznym: Moc zredukowana (→ 43)
	świeci na żółto.	
	świeci na żółto.	Błąd w napędzie elektrycznym. Nie da się włączyć ani wyłączyć układu wysokiego napięcia (→ 43)
	świeci na żółto.	
	świeci na żółto.	Błąd w napędzie elektrycznym. Błąd w napędzie elektrycznym (→ 43)
	świeci na żółto.	
	świeci na żółto.	Awaria blokady wtyczki. Awaria blokady wtyczki (→ 43)

34 WSKAZANIA















Lampki kontrolne i ostrzegawcze	Tekst wyświetlacza	Znaczenie
 pulsuje na czerwono.	 Poważny błąd w napędzie elektrycznym!	Poważny błąd w napędzie elektrycznym (▶▶▶▶ 44)
 świeci na żółto.	 Układ napęd. za gorący: moc zredukowana.	Temperatura płynu chłodzącego zbyt wysoka (▶▶▶▶ 44)
 świeci na żółto.	 Ładowanie przerwane. Układ ładowania przegrzany.	System ładowania przegrzany (▶▶▶▶ 45)
 świeci na żółto.	 Funkcja rekuperacji ograniczona.	Odyskiwanie energii ograniczone (▶▶▶▶ 45)
	 świeci.	
 świeci na żółto.	 Wtyczka Service Disconnect odłączona.	Wtyczka bezpieczeństwa wysokiego napięcia odłączona (▶▶▶▶ 45)
	 Docelowy poziom ład. nieosiąg. Moc ład. zredu.	Zredukowana moc ładowania (▶▶▶▶ 45)
 świeci na żółto.	 Błąd w infrastrukturze ładowania.	Błąd w infrastrukturze ładowania (▶▶▶▶ 46)
 świeci na żółto.	 Błąd systemu ładowania.	Błąd w systemie ładowania (▶▶▶▶ 46)

Lampki kontrolne i ostrzegawcze	Tekst wyświetlacza	Znaczenie
	świeci na żółto.	
	Stan akumulatora sieci pokładowej.	Stan akumulatora sieci pokładowej (akumulator 12 V) (→ 47)
	świeci na żółto.	
	wyświetla się na żółto.	Niskie napięcie sieci pokładowej (→ 47)
		Niskie napięcie sieci pokładowej.
	świeci na żółto.	
	wyświetla się na żółto.	Napięcie sieci pokładowej poniżej wartości krytycznej (→ 47)
		Krytyczne napięcie sieci pokładowej!
	pulsuje szybko.	Ingerencja układu ASC/DTC (→ 48)
	świeci.	
	Kontrola trakcji ograniczona!	Ograniczona dostępność ASC/DTC (→ 48)
	świeci na żółto.	
	Awaria układów kontroli trakcji!	Awaria ASC/DTC (→ 48)
	świeci.	
	świeci na żółto.	
	wyświetla się na żółto.	Ciśnienie powietrza w oponach na granicy dopuszczalnej tolerancji (→ 50)
		Ciśnienie opon inne od wart. zad.

36 WSKAZANIA













Lampki kontrolne Tekst wyświetlacza i ostrzegawcze

Znaczenie

 pulsuje na czerwono.	 wyświetla się na czerwono.	Ciśnienie powietrza w oponach poza dopuszczalną tolerancją (→ 51)
	 Ciśnienie opon inne od wart. zad.	
	 Kontr. ciśn. opon. Strata ciśnienia.	
	 "----"	Usterka przesyłania (→ 52)
 świeci na żółto.	 "----"	Uszkodzony czujnik lub błąd systemu (→ 52)
 świeci na żółto.	 Słaba bateria w czujnikach RDC.	Słaba bateria czujnika ciśnienia powietrza w oponach (→ 53)
 świeci na żółto.	 Awaria syst. kontr. ciśn. napomp. opony!	Awaria kontroli ciśnienia w oponach (RDC) (→ 53)
 świeci na żółto.	 Połączenie alarmowe ograniczone.	System nawiązywania połączenia ratunkowego dostępny w ograniczonym zakresie (→ 53)
 świeci na żółto.	 Awaria kontroli podpórki bocznej.	Monitoring podpórki bocznej uszkodzony (→ 54)

Lampki kontrolne Tekst wyświetlacza i ostrzegawcze

Znaczenie

	miga.		Samodiagnoza ABS nie jest zakończona (→ 54)
	świeci na żółto.		Działanie ABS ograniczone! Błąd ABS (→ 54)
	świeci się.		
	świeci na żółto.		Awaria ABS! Awaria ABS (→ 55)
	świeci się.		
	świeci się.		Awaria ABS Pro! Awaria ABS Pro (→ 55)
			wyświetla się na biało. Nastał termin serwisu (→ 56)
			Czas na serwis!
	świeci na żółto.		wyświetla się na żółto. Przekroczony termin serwisu (→ 56)
			Minął termin serwisu!

38 WSKAZANIA

EWS aktywne



świeci na żółto.



zostanie wyświetlony.

Możliwa przyczyna:

Użyty kluczyk zapłonu nie ma autoryzacji do uruchamiania lub nastąpiła awaria komunikacji pomiędzy kluczykiem zapłonu a elektroniką silnika.

- Usunąć inne kluczyki zapłonu przymocowane do kluczyka zapłonu.
- Użyć drugiego kluczyka zapłonu.
- Najlepiej zlecić wymianę uszkodzonego kluczyka z pilotem przez Dealera BMW Motorrad.

Temperatura zewnętrzna

Temperatura zewnętrzna wyświetlana jest w wierszu statusu wyświetlacza TFT. Gdy pojazd jest zatrzymany, ciepło wydzielane z silnika może fałszować wynik pomiaru temperatury zewnętrznej. Jeśli wpływ ciepła z silnika będzie zbyt duży, wówczas na wyświetlaczu przejściowo pojawią się kreski zamiast wartości.



Jeśli temperatura zewnętrzna spadnie poniżej wartości granicznej ok. 3 °C, istnieje ryzyko wystąpienia gołoledzi.

Przy pierwszym przekroczeniu tej temperatury, w wierszu statusu wyświetlacza TFT miga wskazanie temperatury zewnętrznej wraz z symbolem kryształka lodu.

Ostrzeżenie o temperaturze zewnętrznej



zostanie wyświetlony.

Możliwa przyczyna:



Temperatura zewnętrzna zmierzona przy motocyklu wynosi mniej niż:

ok. 3 °C



OSTRZEŻENIE

Niebezpieczeństwo gołoledzi również przy temperaturze powyżej ok. 3 °C

Niebezpieczeństwo wypadku

- Przy niskich temperaturach na zewnątrz należy spodziewać się śliskiej nawierzchni na mostach i na zacienionych jezdniach.

- Należy jechać ostrożnie.

Uszkodzenie żarówki



świeci na żółto.



Wyświetlana jest uszkodzona żarówka:



Uszkodzone światła drogowe!



Uszk. lewy kier. przedni! **lub** Uszk. prawy kier. przedni!



Uszkodzone światła mijania!



Uszkodzone przednie światło postojowe!
-ze światłami do jazdy dziennej^{OW}



Uszkodzone światła dzienne!<



Uszkodzone światła tylne!



Uszkodzone światła hamowania!



Uszkodzony lewy kierukowskaz tylny! **lub** Uszkodzony prawy kierukowskaz tylny!



Uszkodzona lampa tablicy rejestr.!

-Wyk. przegląd w specjal. warsztacie.



OSTRZEŻENIE

Możliwość niezauważenia motocykla w ruchu drogowym ze względu na awarię źródła światła w motocyklu

Zagrożenie bezpieczeństwa

- Należy jak najszybciej wymienić uszkodzone żarówki, najlepiej zawsze zabierać z sobą odpowiednie żarówki zapasowe.

Możliwa przyczyna:

Jedno lub więcej źródeł światła jest uszkodzonych.

- Dokonując oględzin, odnaleźć uszkodzoną żarówkę.
- W tym celu prosimy o zwrócenie się do specjalistycznego serwisu, najlepiej do swojego Dealera BMW Motorrad.

Awaria sterowania świateł



świeci na żółto.



Awaria sterownika oświetlenia! Wyk. przegląd w specjal. warsztacie.



OSTRZEŻENIE

Przeoczenie pojazdu w ruchu drogowym na skutek awarii oświetlenia pojazdu

Zagrożenie bezpieczeństwa

- Zlecić jak najszybsze usunięcie usterki w specjalistycznym warsztacie, najlepiej w serwisie dealera BMW Motorrad.

Możliwa przyczyna:

Sterowanie światła zdiagnozowało błąd komunikatu.

- Zlecić jak najszybsze usunięcie usterki w specjalistycznym warsztacie, najlepiej w serwisie Dealera BMW Motorrad.

Akumulator podtrzymywania danych słaby

–z alarmem motocyklowym (DWA)^{OW}

 Akumulator DWA słaby. Brak ograniczeń. Umów się na kontrolę w specjal. warsztacie.

 Ten komunikat o błędzie wyświetlany będzie jedynie przez krótki czas po teście Pre-Ride-Check.

Możliwa przyczyna:

Akumulator podtrzymywania danych nie ma swojej pełnej pojemności. Funkcja podtrzymywania danych obecna będzie po odłączeniu akumulatora motocykla jedynie przez ograniczony czas.

- Zwrócić się do specjalistycznego warsztatu, najlepiej do serwisu Dealera BMW Motorrad.

Akumulator podtrzymywania danych rozładowany

–z alarmem motocyklowym (DWA)^{OW}

 Akumulator DWA rozładowany. Brak niezależnego alarmu Umów się na kontrolę w specjal. warsztacie.

 Ten komunikat o błędzie wyświetlany będzie jedynie przez krótki czas po teście Pre-Ride-Check.

Możliwa przyczyna:

Akumulator podtrzymywania danych utracił swoją pojemność. Funkcja podtrzymywania danych nie będzie działała po odłączeniu akumulatora motocykla.

- Zwrócić się do specjalistycznego warsztatu,

najlepiej do serwisu Dealera BMW Motorrad.

Awaria DWA

 Awaria DWA. Wyk. przegląd w specjal. warsztacie.

Możliwa przyczyna:
Sterownik DWA zdiagnozował błąd komunikacji.

- Zwrócić się do specjalistycznego warsztatu, najlepiej do serwisu Dealera BMW Motorrad.
- » Brak możliwości uaktywnienia lub dezaktywacji DWA.
- » Możliwy fałszywy alarm.

Nieprawidłowe działanie napędu

 świeci się.

 Silnik! Wyk. przegląd w specjal. warsztacie.

Możliwa przyczyna:
Sterownik silnika zdiagnozował błąd.

- Zlecić usunięcie usterki w specjalistycznym warsztacie, najlepiej w serwisie Dealera BMW Motorrad.
- » Można kontynuować jazdę.

Poważne nieprawidłowe działanie napędu

 pulsuje na czerwono.

 miga.

 Poważny błąd w sterowniku silnika! Możliwa dalsza ostr. jazda. Możliwe uszkodzenia. Zleć kontrolę w warsztacie.

Możliwa przyczyna:
Sterownik silnika zdiagnozował błąd, który może doprowadzić do uszkodzenia elementów napędu.

- Zlecić jak najszybsze usunięcie usterki w specjalistycznym warsztacie, najlepiej w serwisie Dealera BMW Motorrad.
- » Dalsza jazda jest możliwa, ale nie jest zalecana.

Błąd komunikacji w elektronice napędu

 świeci na żółto.

 świeci się.

 Brak komunikacji ze sterownikiem napędu. Dotyczy kilku układów. Zleć kontrolę w serwisie.

42 WSKAZANIA

Możliwa przyczyna:

Układ napędowy zdiagnozował błąd komunikacji.

- Zlecić jak najszybsze usunięcie usterki w specjalistycznym warsztacie, najlepiej w serwisie Dealera BMW Motorrad.

Błąd izolacji w systemie wysokiego napięcia



świeci na żółto.



Błąd izolacji w układzie wysokiego napięcia. Możliwa dalsza jazda z umiarem. Jedź ostrożnie do najbliższego serwisu.

Możliwa przyczyna:

Wykryto błąd izolacji. Uszkodzony został kabel wysokiego napięcia lub element wysokiego napięcia.

- Zlecić jak najszybsze usunięcie usterki w serwisie partnera BMW Motorrad.

Poważny błąd izolacji w systemie wysokiego napięcia



świeci na czerwono.



Błąd izolacji w układzie wysokiego napięcia. Ponowny rozruch po wyl. silnika

niemożliwy. Jedź na tychmiast do serwisu.

Możliwa przyczyna:

Wykryto poważny błąd izolacji. Uszkodzony został kabel wysokiego napięcia lub element wysokiego napięcia. Po zakończeniu jazdy nie można ponownie uruchomić pojazdu. Może dojść do uszkodzenia pojazdu.

- Natychmiast zwrócić się do specjalistycznego warsztatu, najlepiej do serwisu Dealera BMW Motorrad.

Krytyczny poziom naładowania



świeci na żółto.



Krytyczny poziom naładowania. Moc zredukowana. Jedź do stacji ładowania.



świeci.



OSTRZEŻENIE

Nietypowe zachowanie w trakcie jazdy w trybie awaryjnym napędu elektrycznego

Niebezpieczeństwo wypadku

- Unikać gwałtownego przyspieszania i manewrów wyprzedzania.

Błąd w napędzie elektrycznym: Moc zredukowana



świeci na żółto.



Błąd w napędzie elektr.: zredukowana moc. Możliwa dalsza jazda z umiar. prędkością. Jedź ostrożnie do najbliższego serwisu.



świeci.



OSTRZEŻENIE

Nietypowe zachowanie w trakcie jazdy w trybie awaryjnym napędu elektrycznego

Niebezpieczeństwo wypadku

- Unikać gwałtownego przyspieszania i manewrów wyprzedzania.

Zwrócić się do specjalistycznego warsztatu, najlepiej do serwisu Dealera BMW Motorrad.

Nie da się włączyć ani wyłączyć układu wysokiego napięcia



świeci na żółto.



Błąd w napędzie elektrycznym. Zleć kontrolę w serwisie.

Możliwa przyczyna:

Nie można włączyć ani wyłączyć układu wysokiego napięcia.

- Zwrócić się do specjalistycznego warsztatu, najlepiej do serwisu Dealera BMW Motorrad.

Błąd w napędzie elektrycznym



świeci na żółto.



Błąd w napędzie elektrycznym.

Możliwa dalsza jazda z umiarkowaną prędk. Jedź ostrożnie do najbliż. serwisu.

Zwrócić się do specjalistycznego warsztatu, najlepiej do serwisu Dealera BMW Motorrad.

Awaria blokady wtyczki



świeci na żółto.



Awaria blokady wtyczki. Ponownie podłącz kabel. W razie powt. wystąpienia skontaktuj się z serwisem.

44 WSKAZANIA

Możliwa przyczyna:

Nie można odblokować kabla ładowania.

- Awaryjne odblokowywanie wtyku ładowania (☞ 127).

Możliwa przyczyna:

Nie można zablokować kabla ładowania.

- Włożyć kabel całkowicie.
- Gdyby błąd był nadal obecny, zwrócić się do specjalistycznego warsztatu, najlepiej do serwisu Dealera BMW Motorrad.

Poważny błąd w napędzie elektrycznym



pulsuje na czerwono.



Poważny błąd w napędzie elektrycznym! Natychmiast się zatrzymaj! Zleć kontrolę w serwisie.

Możliwa przyczyna:

Wykryto poważny błąd w napędzie elektrycznym. Może wystąpić nietypowe zachowanie w trakcie jazdy. Dalsza jazda może spowodować uszkodzenie pojazdu.

- Należy natychmiast się zatrzymać.
- Zwrócić się do specjalistycznego warsztatu,

najlepiej do serwisu Dealera BMW Motorrad.

Temperatura płynu chłodzącego zbyt wysoka



świeci na żółto.



Układ napęd. za gorący: moc zredukowana. Możliwa dalsza umiarkowana jazda.

Możliwa przyczyna:

Poziom płynu chłodzącego jest zbyt niski.

- Kontrola poziomu płynu chłodzącego (☞ 165).

W razie zbyt niskiego poziomu płynu chłodzącego:

- Poczekać, aż napęd i układ chłodzenia ostudzą się.
- Uzupelnianie płynu chłodzącego (☞ 165).
- W przypadku ponownego wystąpienia zlecić kontrolę układu chłodzenia w specjalistycznym warsztacie, najlepiej w serwisie Dealera BMW Motorrad.

Możliwa przyczyna:

Wykryto wysoką temperaturę w napędzie lub układzie chłodzenia.

- Jeśli to możliwe, w celu ostudzenia układu napędowego jechać w zakresie obciążenia częściowego.

- Gdyby często dochodziło do zbyt silnego wzrostu temperatury płynu chłodzącego, wówczas należy zlecić jak najszybsze usunięcie usterki w specjalistycznym warsztacie, najlepiej w serwisie Dealera BMW Motorrad.

System ładowania przegrzany

 świeci na żółto.

 Ładowanie przerwane. Układ ładowania przegrzany. Sprawdź poziom płynu chł. W razie ponown. wystąpienia zleć kontrolę w serwisie.

Możliwa przyczyna:

Poziom płynu chłodzącego jest zbyt niski.

- Kontrola poziomu płynu chłodzącego (➡ 165).

W razie zbyt niskiego poziomu płynu chłodzącego:

- Poczekać, aż napęd i układ chłodzenia ostudzą się.
- Uzupelnianie płynu chłodzącego (➡ 165).
- W przypadku ponownego wystąpienia zlecić kontrolę układu chłodzenia w specjalistycznym warsztacie, najlepiej w serwisie Dealera BMW Motorrad.

Odyskiwanie energii ograniczone

 świeci na żółto.

 Funkcja rekuperacji ograniczona. Możliwa dalsza jazda z umiar. prędkością. Jedź ostrożnie do najbliższego serwisu.

 świeci.

Zwrócić się do specjalistycznego warsztatu, najlepiej do serwisu Dealera BMW Motorrad.

Wtyczka bezpieczeństwa wysokiego napięcia odłączona

 świeci na żółto.

 Wtyczka Service Disconnect odłączona. Brak gotowości do jazdy. Zleć kontrolę w serwisie.

Zwrócić się do specjalistycznego warsztatu, najlepiej do serwisu Dealera BMW Motorrad.

Zredukowana moc ładowania

 Docelowy poz. naład. nieosiąg. Moc ład. zred. Sprawdź poziom naładowania. Więcej

46 WSKAZANIA

szczegółów w instrukcji obsł.

Możliwa przyczyna:

Pojazd nie ładuje się z pełną mocą.

- Sprawdzić temperaturę, infrastrukturę ładowania i kabel ładowania.

Możliwa przyczyna:

Proces ładowania został anulowany przy poziomie naładowania poniżej 90%.

- Sprawdzić poziom naładowania.

Błąd w infrastrukturze ładowania



świeci na żółto.



Błąd w infrastrukturze ładowania.

Sprawdź kabel ładowania i przyłącze sieciowe lub użyj innego przyłącza sieciowego.

Możliwa przyczyna:

Proces ładowania został przerwany lub procesu ładowania nie można było rozpocząć z powodu usterki w infrastrukturze ładowania.

- Sprawdzić kabel ładowania i przyłącze sieciowe, w razie potrzeby użyć innego przyłącza sieciowego.

Błąd w systemie ładowania



świeci na żółto.



Błąd systemu ładowania. Ładowanie niemożliwe. Jedź ostrożnie do najbliższego warsztatu specjalistycznego.

Możliwa przyczyna:

Proces ładowania został przerwany lub procesu ładowania nie można było rozpocząć z powodu usterki w pojeździe. Przetwornik DC/DC jest uszkodzony.

- Włączyć stan gotowości.
- Odłączyć kabel ładowania.
- Odczekać 2 minuty.
- » Pojazd zostanie przełączony w tryb uśpienia.
- Wyłączyć stan gotowości.
- Podłączyć kabel ładowania.
- » Uruchomiona zostanie kolejna próba ładowania.
- W przypadku ponownego wystąpienia zwrócić się do specjalistycznego warsztatu, najlepiej do serwisu Dealera BMW Motorrad.

Możliwa przyczyna:

Jeśli błąd występuje podczas jazdy: Przetwornik DC/DC jest uszkodzony i nie można naładować akumulatora 12 V.

- Zlecić jak najszybsze usunięcie usterki w specjalistycznym

warsztacie, najlepiej w serwisie Dealera BMW Motorrad.

- » Dalsza jazda jest możliwa, dopóki akumulator nie zostanie całkowicie rozładowany, ale nie jest zalecana.

Stan akumulatora sieci pokładowej (akumulator 12 V)



świeci na żółto.



Stan akumulatora sieci pokładowej. Brak ograniczeń. Zleć wkrótce kontrolę w serwisie.

Możliwa przyczyna:

Akumulator sieci pokładowej nie może już utrzymywać napięcia i należy go jak najszybciej wymienić.

- Zwrócić się do specjalistycznego warsztatu, najlepiej do serwisu Dealera BMW Motorrad.

Niskie napięcie sieci pokładowej



świeci na żółto.



wyświetla się na żółto.



Niskie napięcie sieci pokładowej. Odłącz nieużywane odbiorniki.

Możliwa przyczyna:

Podłączonych jest zbyt wiele odbiorników elektrycznych.

- Ładowanie akumulatora 12 V (☞ 171).

Jeśli akumulator 12 V nie jest już w pełni ładowany:

- Zwrócić się do specjalistycznego warsztatu, najlepiej do serwisu Dealera BMW Motorrad.

Napięcie sieci pokładowej poniżej wartości krytycznej



świeci na żółto.



wyświetla się na żółto.



Krytyczne napięcie sieci pokładowej! Odbiorniki zostały odłączone. Sprawdź stan naład. akum. lub Akumul. nie jest ładowany. Sprawdź stan akumulatora.

Akumulator 12 V nie ma już wystarczającego napięcia do zasilania wszystkich odbiorników.

Możliwa przyczyna:

Podłączonych jest zbyt wiele odbiorników elektrycznych.

- Ładowanie akumulatora 12 V (☞ 171).

48 WSKAZANIA

Jeśli akumulator 12 V nie jest już w pełni ładowany:

- Zwrócić się do specjalistycznego warsztatu, najlepiej do serwisu Dealera BMW Motorrad.

Ingerencja układu ASC/DTC



pulsuje szybko.

Układ ASC/DTC wykrył niestabilność na tylnym kole i redukuje moment obrotowy. Lampka kontrolna i ostrzegawcza miga dłużej niż trwa ingerencja układu ASC/DTC. W ten sposób także po zakończeniu krytycznej sytuacji kierowca informowany jest wizualnie o wykonanej regulacji.

Ograniczona dostępność ASC/DTC



świeci.



Kontrola trakcji ograniczona! Możliwa dalsza ostr. jazda. Jedź ostrożnie do najbliższego warsztatu.

Możliwa przyczyna:

Sterownik ASC/DTC rozpoznał błąd.

- Należy pamiętać, że funkcja ASC/DTC będzie dostępna jedynie w ograniczonym zakresie.
- Można kontynuować jazdę. Zwrócić uwagę na informacje dodatkowe dot. sytuacji, które mogłyby prowadzić do błędów układu ASC/DTC (►► 150).
- Zlecić jak najszybsze usunięcie usterki w specjalistycznym warsztacie, najlepiej w serwisie Dealera BMW Motorrad.

Awaria ASC/DTC



świeci na żółto.



świeci.



Awaria układów kontroli trakcji!

Możliwa dalsza jazda z umiark. prędkością. Jedź ostrożnie do najbliż. serwisu.

Możliwa przyczyna:

Sterownik ASC/DTC rozpoznał błąd.

- Nie uszkodzić czujnika obrotu wokół osi pionowej.
- Należy pamiętać, że funkcja ASC/DTC nie będzie dostępna

50 WSKAZANIA



Wartości ciśnienia powietrza w oponach wyświetlane są na wyświetlaczu TFT i odnoszą się zawsze do następującej temperatury powietrza w oponach:

20 °C



Jeśli dodatkowo wyświetlany jest żółty lub czerwony symbol opony, wówczas jest to ostrzeżenie. Różnica ciśnienia zaznaczona jest także wykrzyknikiem o tym samym kolorze.



Jeśli dana wartość znajduje się w zakresie granicznym dopuszczalnej tolerancji, dodatkowo zapali się ogólna lampka ostrzegawcza na żółto.



Jeśli ustalone ciśnienie powietrza w oponach znajdzie się poza dopuszczalną tolerancją, wówczas ogólna lampka ostrzegawcza miga na czerwono.

Szczegółowe informacje na temat RDC BMW Motorrad zawarte są w rozdziale „Szczegóły techniczne” od strony (» 154).

Ciśnienie powietrza w oponach na granicy dopuszczalnej tolerancji

– z kontrolą ciśnienia w oponach (RDC)^{OW}



świeci na żółto.



wyświetla się na żółto.



Ciśnienie opon inne od wart. zad. Sprawdź ciśnienie w oponach.

Możliwa przyczyna:

Zmierzone ciśnienie powietrza w oponach znajduje się w zakresie granicznym dopuszczalnej tolerancji.

- Skorygować ciśnienie powietrza w oponach.
- Po dostosowaniu ciśnienia w oponach należy zapoznać się z informacjami na temat kompensacji temperatury oraz dostosowywania ciśnienia, zawartymi w rozdziale „Szczegóły techniczne”:
 - » Kompensacja temperatury (» 155)
 - » Dostosowywanie ciśnienia powietrza (» 155)
 - » Zadane ciśnienie powietrza w oponie opisano w następujących miejscach:
 - Tył okładki instrukcji obsługi

- Tablica przyrządów w widoku CIŚN. NAPOMP. OPONY
- Tabliczka informacyjna po wewnętrznej stronie pokrywy schowka na kask

Ciśnienie powietrza w oponach poza dopuszczalną tolerancją

- z kontrolą ciśnienia w oponach (RDC)^{OW}



pulsuje na czerwono.



wyświetla się na czerwono.



Ciśnienie opon inne od wart. zad. Natychm. się zatrzymaj! Sprawdź ciśnienie opon.



Kontr. ciśn. opon. Strata ciśnienia. Natychm. się zatrz.! Sprawdź ciśn. opon.



OSTRZEŻENIE

Ciśnienie napompowania opony poza dopuszczalną tolerancją.

Niebezpieczeństwo wypadku, pogorszenie właściwości jezdnych pojazdu.

- Dostosować styl jazdy.

Możliwa przyczyna:

Zmierzone ciśnienie powietrza w oponach znajduje się poza dopuszczalną tolerancją.

- Skontrolować opony pod kątem uszkodzeń i zdatności do jazdy.

Jeśli opona jest jeszcze zdatna do jazdy:

- Przy najbliższej okazji skorygować ciśnienie powietrza w oponach.
- Prze dostosowaniem ciśnienia w oponach należy zapoznać się z informacjami na temat kompensacji temperatury oraz dostosowywania ciśnienia, zawartymi w rozdziale „Szczegóły techniczne”:
- » Kompensacja temperatury (☞ 155)
- » Dostosowywanie ciśnienia powietrza (☞ 155)
- » Zadane ciśnienie powietrza w oponie opisano w następujących miejscach:

-Tył okładki instrukcji obsługi

-Tablica przyrządów w widoku

CIŚN. NAPOMP. OPONY

- Zlecić kontrolę opon pod względem uszkodzeń w specjalistycznym warsztacie, najlepiej w serwisie Dealera BMW Motorrad.

W razie braku pewności, czy opona jest zdatna do jazdy:

- Nie wolno jechać dalej.

52 WSKAZANIA

- Poinformować pomoc drogową.

Usterka przesyłania

–z kontrolą ciśnienia w oponach (RDC)^{OW}



"----"

Możliwa przyczyna:

Pojazd nie uzyskał prędkości minimalnej (→ 154).



Czujnik RDC jest nieaktywny

min. 30 km/h (Dopiero po przekroczeniu minimalnej prędkości, czujnik RDC wysła sygnał do motocykla.)

- Obserwować wskazanie RDC przy większej prędkości.



Dopiero jeśli dodatkowo zapali się ogólna lampka ostrzegawcza, mamy do czynienia z trwałym uszkodzeniem.

W takim wypadku:

- Zlecić usunięcie usterki w specjalistycznym warsztacie, najlepiej w serwisie Dealera BMW Motorrad.

Możliwa przyczyna:

Nastąpiło zakłócenie połączenia radiowego z czujnikami RDC.

W pobliżu znajdują się urządzenia radiotechniczne, które zakłócają połączenie pomiędzy

sterownikiem RDC a czujnikami.

- Obserwować wskazanie RDC w innym otoczeniu.



Dopiero jeśli dodatkowo zapali się ogólna lampka ostrzegawcza, mamy do czynienia z trwałym uszkodzeniem.

W takim wypadku:

- Zlecić usunięcie usterki w specjalistycznym warsztacie, najlepiej w serwisie Dealera BMW Motorrad.

Uszkodzony czujnik lub błąd systemowy

–z kontrolą ciśnienia w oponach (RDC)^{OW}



świeci na żółto.



"----"

Możliwa przyczyna:

Zamontowano koła bez czujnika RDC.

- Wyposażyć opony w czujniki RDC.

Możliwa przyczyna:

1 z 2 czujników RDC jest uszkodzony lub obecny jest błąd systemowy.

- Zlecić usunięcie usterki w specjalistycznym warsztacie, najlepiej w serwisie Dealera BMW Motorrad.

Słaba bateria czujnika ciśnienia powietrza w oponach

–z kontrolą ciśnienia w oponach (RDC)^{OW}



świeci na żółto.



Słaba bateria w czujnikach RDC. Funkcja ograniczona. Wykonaj przegląd w specjal. warsztacie.



Ten komunikat o błędzie wyświetlany będzie jedynie przez krótki czas po teście Pre-Ride-Check.

Możliwa przyczyna:

Akumulator czujnika ciśnienia powietrza w oponach utracił swoją pełną pojemność. Funkcja kontroli ciśnienia powietrza w oponach obecnie będzie jeszcze tylko przez ograniczony czas.

- Zwrócić się do specjalistycznego warsztatu, najlepiej do serwisu Dealera BMW Motorrad.

Awaria kontroli ciśnienia w oponach (RDC)

–z kontrolą ciśnienia w oponach (RDC)^{OW}



świeci na żółto.



Awaria syst. kontr. ciśn. napomp. opony! Funkcja ograniczona. Wykonaj przegląd w specjal. warsztacie.

Możliwa przyczyna:

Sterownik RDC zdiagnozował błąd komunikacji.

- Zwrócić się do specjalistycznego warsztatu, najlepiej do serwisu Dealera BMW Motorrad.

» Ostrzeżenia o ciśnieniu powietrza w oponach nie są dostępne.

System nawiązywania połączenia ratunkowego dostępny w ograniczonym zakresie

–z inteligentnym połączeniem alarmowym^{OW}



świeci na żółto.



Połączenie alarmowe ograniczone. W przypadku ponownego wystąpienia zleć kontrolę w

54 WSKAZANIA

specjalistycznym warsztacie.

Możliwa przyczyna:

Nie udało się nawiązać połączenia alarmowego automatycznie ani przez BMW.

- Należy przestrzegać informacji na temat obsługi inteligentnego połączenia alarmowego opisanych od strony ( 65).
- Zwrócić się do specjalistycznego warsztatu, najlepiej do serwisu Dealera BMW Motorrad.

Monitoring podpórki bocznej uszkodzony



świeci na żółto.



Awaria kontroli podpórki bocznej. Zatrzymanie silnika przy niewielkiej prędkości! Złe kontrolę w serwisie.

Możliwa przyczyna:

Uszkodzony przełącznik bocznej podpórki lub jego okablowanie. Maszyna elektryczna jest wyłączana przy spadku prędkości poniżej 5 km/h i nie można kontynuować jazdy.

- Zwrócić się do specjalistycznego warsztatu, najlepiej do serwisu Dealera BMW Motorrad.

Samodiagnoza ABS nie jest zakończona



miga.

Możliwa przyczyna:



Samodiagnoza ABS nie jest zakończona

Funkcja ABS jest niedostępna, ponieważ samodiagnoza nie została zakończona. (W celu sprawdzenia czujników kół E-Scooter musi osiągnąć minimalną prędkość: min. 5 km/h)

- Powoli ruszyć. Należy pamiętać, że do chwili zakończenia samodiagnozy funkcja ABS nie będzie dostępna.

Błąd ABS



świeci na żółto.



świeci się.



Działanie ABS ograniczone! Możliwa dalsza ostr. jazda. Jedź ostrożnie do najbliższego warsztatu.

Możliwa przyczyna:

Sterownik ABS rozpoznał błąd. Ograniczona dostępność funkcji ABS.

- Można kontynuować jazdę. Zwrócić uwagę na informacje

dodatkowe dot. szczególnych sytuacji, które mogłyby prowadzić do komunikatu o błędzie układu ABS (►►► 147).

- Zlecić jak najszybsze usunięcie usterki w specjalistycznym warsztacie, najlepiej w serwisie Dealera BMW Motorrad.

Awaria ABS



świeci na żółto.



świeci się.



Awaria ABS!

Możl. dalsza ostroż. jazda. Jedź ostrożnie do najbliższego warsztatu.

Możliwa przyczyna:

Sterownik ABS rozpoznał błąd. Funkcja ABS jest niedostępna.

- Można kontynuować jazdę. Zwrócić uwagę na informacje dodatkowe dot. szczególnych sytuacji, które mogłyby prowadzić do komunikatu o błędzie układu ABS (►►► 147).
- Zlecić jak najszybsze usunięcie usterki w specjalistycznym warsztacie, najlepiej w serwisie Dealera BMW Motorrad.

Awaria ABS Pro

–z trybami jazdy Pro^{OW}



świeci się.



Awaria ABS Pro!

Możl. dalsza ostr. jazda. Jedź ostrożnie do najbliższego warsztatu.

Możliwa przyczyna:

Sterownik ABS Pro rozpoznał błąd. Funkcja ABS Pro będzie niedostępna. Funkcja ABS będzie nadal dostępna.

Układ ABS pracuje wyłącznie w trakcie hamowania przy jeździe na wprost.

- Można kontynuować jazdę. Zwrócić uwagę na informacje dodatkowe dot. szczególnych sytuacji, które mogłyby prowadzić (►►► 147) do komunikatów o błędach ABS Pro.
- Zlecić jak najszybsze usunięcie usterki w specjalistycznym warsztacie, najlepiej w serwisie Dealera BMW Motorrad.

Wskazanie serwisowe



W przypadku przekroczenia określonego terminu przeglądu wraz ze wskazaniem daty i przebiegu zapali się dodatkowo żółta ogólna lampka ostrzegawcza.

W przypadku przekroczenia określonego terminu serwi-

56 WSKAZANIA

sowego wyświetlany jest na żółto komunikat Check-Control. Dodatkowo wskazania serwisu, terminu serwisu i pozostałego przebiegu na stronach menu MÓJ POJAZD i POTRZEBA SERWISOWA zostaną wyróżnione wykrzyknikiem.

 Jeśli wskazanie serwisowe pojawi się wcześniej niż jeden miesiąc przed określoną datą serwisu, wówczas należy ponownie ustawić datę bieżącego dnia. Taka sytuacja występuje na przykład wtedy, gdy odłączony zostanie akumulator.

Nastał termin serwisu

 wyświetla się na biało.

Czas na serwis! Zlecić przegląd w fachowym serwisie.

Możliwa przyczyna:

Przeгляд jest wymagany ze względu na przebieg pojazdu lub datę.

- Zlecić jak najszybsze przeprowadzenie przeglądu w specjalistycznym warsztacie, najlepiej w serwisie dealera BMW Motorrad.
- » Bezpieczeństwo eksploatacyjne i drogowe pojazdu zostaje zachowane.

» Następuje zabezpieczenie możliwie jak najlepszego zachowania wartości pojazdu.

Przekroczony termin serwisu

 świeci na żółto.

 wyświetla się na żółto.

Minął termin serwisu!

Zlecić przegląd w fachowym warsztacie.

Możliwa przyczyna:

Minął termin przeglądu wymaganego ze względu na przebieg pojazdu lub datę.

- Zlecić jak najszybsze przeprowadzenie przeglądu w specjalistycznym warsztacie, najlepiej w serwisie dealera BMW Motorrad.

» Bezpieczeństwo eksploatacyjne i drogowe pojazdu zostaje zachowane.

» Następuje zabezpieczenie możliwie jak najlepszego zachowania wartości pojazdu.

OBSŁUGA

04

STAN GOTOWOŚCI	60
WYŁĄCZNIK AWARYJNY	64
INTELIĞENTNE POŁĄCZENIE ALARMOWE	65
JAZDA WSTECZ	67
ŚWIATŁA	68
ŚWIATŁA DO JAZDY DZIENNEJ	69
ŚWIATŁA AWARYJNE	71
KIERUNKOWSKAZY	71
TRYB JAZDY	72
ALARM MOTOCYKLOWY (DWA)	73
KONTROLA CIŚNIENIA POWIETRZA W OPONACH (RDC)	77
OGRZEWANIE	77
SCHOWEK	78
SCHOWEK NA KASK	80

60 OBSŁUGA

STAN GOTOWOŚCI

Kluczyk zapłonu

 Lampka kontrolna kluczyka z pilotem miga, dopóki trwa szukanie kluczyka z pilotem.

Jeśli kluczyk z pilotem lub kluczyk zapasowy zostaną rozpoznane, lampka gaśnie.

Jeśli kluczyk z pilotem lub kluczyk zapasowy nie zostaną rozpoznane, lampka będzie świecić przez krótki czas.

Wraz z motocyklem wręczany jest kluczyk z pilotem oraz jeden kluczyk zapasowy. W razie zagubienia kluczyka należy przestrzegać wskazówek dot. elektronicznego immobilizera (EWS) (►► 62).

Za pomocą kluczyka radiowego sterowane są stan gotowości i alarm motocyklowy. Zamki schowków i kufer centralny można obsługiwać ręcznie.

 W przypadku przekroczenia możliwego zasięgu działania kluczyka radiowego (np. w kufrze bocznym lub kufrze centralnym) nie będzie możliwe uruchomienie motocykla.

Jeśli nadal nie ma kluczyka radiowego, po około 1,5 minuty stan gotowości zostanie wyłą-

czony, aby oszczędzać akumulator.

Zaleca się, aby kluczyk z pilotem nosić przy sobie (np. w kieszeni kurtki) i dodatkowo wozić z sobą kluczyk zapasowy.



Zasięg kluczyka z pilotem Keyless Ride

ok. 1 m

Zabezpieczanie blokady kierownicy

Warunek

Kierownica jest skręcona w lewo. Kluczyk radiowy jest w zasięgu odbioru.



- Przytrzymać naciśnięty przycisk **1**.
- » Zamek zapłonu/blokady kierownicy zostanie zaryglowany z wyraźnym dźwiękiem.
- » Stan gotowości, oświetlenie i wszystkie obwody funkcyjne wyłączone.
- W celu odblokowania blokady kierownicy nacisnąć na krótko przycisk **1**.

Włączyć tryb gotowości do pracy

Warunek

Kluczyk radiowy jest w zasięgu odbioru.



- Stan gotowości można włączyć na **dwa** sposoby.

Wariant 1:

- Nacisnąć na krótko przycisk **1**.
- » Światło pozycyjne i wszystkie obwody funkcyjne są włączone.
- ze światłami do jazdy dziennej^{OW}
- » Światło do jazdy w dzień jest włączone.◁
- » Przeprowadzona zostanie kontrola Pre-Ride-Check. (▣▣▣ 132)
- » Przeprowadzona zostanie samodiagnoza ABS. (▣▣▣ 133)

Wariant 2:

- Blokada kierownicy jest zabezpieczona, przytrzymać wciśnięty przycisk **1**.
- » Zamek blokady kierownicy zostanie odblokowany.

- » Światła postojowe oraz wszystkie obwody funkcyjne zostaną włączone.
- ze światłami do jazdy dziennej^{OW}
- » Światło do jazdy w dzień jest włączone.◁
- » Przeprowadzona zostanie kontrola Pre-Ride-Check. (▣▣▣ 132)
- » Przeprowadzona zostanie samodiagnoza ABS. (▣▣▣ 133)

Wyłączanie stanu gotowości

Warunek

Kluczyk radiowy jest w zasięgu odbioru.



- Stan gotowości można wyłączyć na **dwa** sposoby.

Wariant 1:

- Nacisnąć na krótko przycisk **1**.
- » Światło zostanie wyłączone.
- » Blokady kierownicy jest niezabezpieczona.

62 OBSŁUGA

Wariant 2:

- Skręcić kierownicę w lewo.
 - Przytrzymać naciśnięty przycisk 1.
- » Światło zostanie wyłączone.
- » Zamek zapłonu/blokady kierownicy zostanie zaryglowany.

Elektryczny immobilizer EWS

Układ elektroniczny w motocyklu odczytuje za pośrednictwem umieszczonej w stacyjce anteny pierścieniowej dane zapisane w kluczyku pojazdu. Dopiero wówczas, gdy kluczyk rozpoznany zostanie jako „uprawniony”, sterownik silnika zezwala na gotowość do jazdy.

 Jeżeli do kluczyka z pilotem używanego do rozruchu przymocowany jest inny kluczyk z pilotem, może wystąpić błąd w układzie elektronicznym i zezwolenie na rozruch silnika nie zostanie udzielone. Kluczyki z pilotem należy zawsze przechowywać osobno.

W przypadku zgubienia kluczyka można zlecić Dealerowi BMW Motorrad jego zablokowanie.

W tym celu należy dostarczyć wszystkie pozostałe kluczyki przynależne do motocykla. Przy użyciu zablokowanego kluczyka

nie ma możliwości uruchomienia silnika, jednakże taki kluczyk można ponownie odblokować. Kluczyki zapasowe dostępne są jedynie u Dealerów BMW Motorrad. Są oni zobowiązani do sprawdzenia Twoich uprawnień do motocykla, gdyż kluczyki stanowią część systemu zabezpieczeń.

Bateria kluczyka radiowego jest rozładowana lub kluczyk został zgubiony

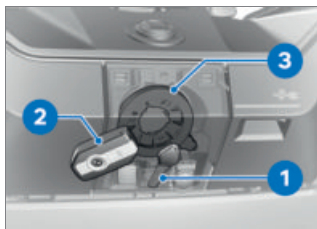

- W razie zgubienia kluczyka należy przestrzegać wskazówek dot. elektronicznego immobilizera (**EWS**).
- W przypadku zgubienia kluczyka z pilotem podczas jazdy motocykl można uruchomić za pomocą kluczyka zapasowego.
- Jeśli bateria kluczyka radiowego jest wyczerpana, istnieje możliwość uruchomienia pojazdu za pomocą kluczyka radiowego poprzez dotknię-

cie osłony pomiędzy pokrywą schowka a pokrywą komory ładowania.

- Przytrzymać kluczyk zapasowy **1** lub rozładowany kluczyk radiowy **2** przy osłonie pomiędzy pokrywą schowka a pokrywą komory ładowania na wysokości anteny **3**.

 Okres, w którym można włączyć gotowość do jazdy. Następnie musi być wykonane ponowne odryglowanie.

30 s

- » Przeprowadzona zostanie kontrola Pre-Ride-Check.
- Kluczyk z pilotem został rozpoznany.
- Można uruchomić maszynę elektryczną.

Wymiana baterii w kluczyku z pilotem

Jeśli po krótkim lub dłuższym naciśnięciu przycisku kluczyk radiowy nie reaguje:

- Bateria kluczyka radiowego nie ma swojej pełnej pojemności.

 Bateria klucz. z pilotem słab. Działanie zamka centr. ograniczone. Wymień baterię.

NIEBEZPIECZEŃSTWO

Połknięcie baterii

Ryzyko obrażeń lub śmierci

- Kluczyk zapłonu zawiera baterię guzikową. Baterie lub ogniwa guzikowe mogą zostać połknięte i spowodować poważne obrażenia lub śmierć w ciągu dwóch godzin, np. na skutek poparzeń wewnętrznych lub poparzeń chemicznych.
- Przechowuj kluczyk zapłonu i baterie w miejscu niedostępnym dla dzieci.
- Jeśli podejrzewasz, że bateria lub ogniwo guzikowe zostało połknięte lub znajduje się w jakiegokolwiek części ciała, natychmiast wezwij pomoc medyczną.

- Wymienić baterię.



- Nacisnąć przycisk **1**.
- » Bródka kluczyka rozłoży się.

64 OBSŁUGA

- Nacisnąć ku górze pokrywę komory na baterię **2**.
- Zdemontować akumulator **3**.
- Zużyte baterie należy utylizować zgodnie z lokalnymi przepisami, nie wolno wyrzucać baterii wraz z odpadami z gospodarstwa domowego.



UWAGA

Nieodpowiednie lub nieprawidłowo włożone baterie

Uszkodzenie podzespołu

- Używać tylko zalecanych typów baterii.
- Przy zakładaniu baterii zwrócić uwagę na prawidłowe położenie biegunów.

- Włożyć nową baterię biegunem dodatnim ku górze.



Typ akumulatora

Do kluczyka z pilotem Keyless Ride

CR 2032

- Zamontować pokrywę komory na baterię **2**.
- » Czerwona dioda miga na tablicy przyrządów.
- » Kluczyk z pilotem jest ponownie gotowy do użycia.

WYŁĄCZNIK AWARYJNY



- 1** Wyłącznik awaryjny
Napęd elektryczny można wyłączyć szybko za pomocą wyłącznika awaryjnego **1**.



- A** Napęd elektryczny wyłączony
B E-Scooter w stanie gotowości

INTELIĞENTNE POŁĄCZENIE ALARMOWE

–z inteligentnym połączeniem alarmowym^{OW}

Połączenie alarmowe za pośrednictwem BMW

Przycisk SOS naciskać tylko w sytuacji awaryjnej. Również jeśli połączenie alarmowe za pośrednictwem BMW nie jest możliwe, może się zdarzyć, że zostanie wykonane połączenie alarmowe pod lokalny numer telefonu alarmowego. Zależy to m.in. od danej sieci telefonii komórkowej oraz krajowych przepisów.

W niekorzystnych warunkach z powodów technicznych nie można zagwarantować wykonania połączenia alarmowego, np. na obszarach bez zasięgu sieci komórkowej.

Język połączenia alarmowego

Każdy pojazd, w zależności od rynku, na jaki jest przeznaczony, ma przypisany język. W tym języku zgłasza się BMW Call Center.

 Przeważenie języka połączenia alarmowego może dokonać jedynie Dealer BMW Motorrad. Język przypisany do pojazdu różni się od wybieranych przez

kierowcę języków wskazań na wyświetlaczu TFT.

Ręczne wygenerowanie połączenia alarmowego Warunek

Doszło do nagłego wypadku. Motocykl stoi. Stan gotowości jest włączony.



- Otworzyć pokrywkę ochronną **1**.
- Nacisnąć na krótko przycisk SOS **2**.



Wyświetlony zostanie czas do momentu wykonania połączenia alarmowego. W tym czasie możliwe jest przerwanie połączenia alarmowego.

66 OBSŁUGA

- Nacisnąć wyłącznik awaryjny, aby wyłączyć maszynę elektryczną.
- Zdjąć kask.
 - » Po upływie czasu automatycznego zostanie nawiązanie połączenie głosowe z BMW Call Center.



Nawiązano połączenie.



- Za pomocą mikrofonu **3** i głośnika **4** można przekazać informacje dla służb ratowniczych.

Automatyczny telefon alarmowy

Po włączeniu stanu gotowości następuje automatyczna aktywacja funkcji inteligentnego połączenia alarmowego, która reaguje, gdy dojdzie do przewrócenia się motocykla.

Połączenie alarmowe przy lekkim upadku

- Nastąpi identyfikacja lekkiego upadku lub zderzenia.
 - » Rozlega się sygnał ostrzegawczy.

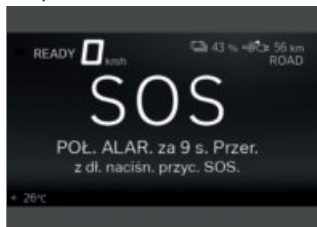

Wyświetlony zostanie czas do momentu wykonania połączenia alarmowego. W tym czasie możliwe jest przerwanie połączenia alarmowego.

- Jeśli to możliwe, zdjęć kask i wyłączyć maszynę elektryczną.
 - » Zostanie nawiązanie połączenie głosowe z BMW Call Center.



Nawiązano połączenie.



- Otworzyć pokrywkę ochronną **1**.
- Za pomocą mikrofonu **3** i głośnika **4** można przekazać informacje dla służb ratownictwa.

Połączenie alarmowe przy ciężkim upadku

- Nastąpi identyfikacja ciężkiego upadku lub zderzenia.
- » Połączenie alarmowe zostanie wywołane automatycznie i bezzwłocznie.

JAZDA WSTECZ

Obsługa jazdy wstecz

OSTRZEŻENIE

Utrudnione dostrzeganie pojazdu podczas jazdy elektrycznej.

Niebezpieczeństwo wypadku

- W przypadku jazdy elektrycznej należy zwracać uwagę na to, iż piesi oraz inni uczestnicy ruchu drogowego mogą nie zauważać zbliżającego się E-Scootera, ze względu na brak odgłosów silnika.
 - Zaleca się szczególnie ostrożną jazdę.
- Włączanie gotowości do jazdy (☰➔ 135).



- Podczas jazdy wstecz przez cały czas przytrzymywać wciśnięty przycisk **1**.

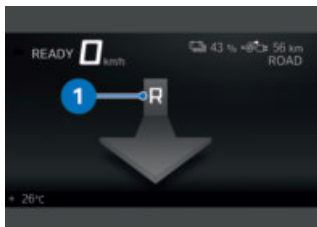

- Zwolnienie sygnalizowane będzie na wyświetlaczu za pomocą R z symbolem strzałki w dół **1**.
- Ostrożnie uruchomić manetkę E-gazu i jechać wstecz.
- » E-Scooter przemieszcza się wstecz z maksymalną prędkością 3 km/h.

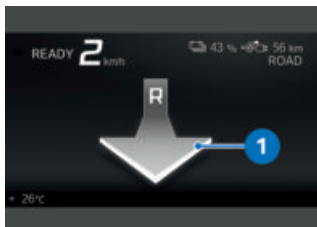

- Podczas jazdy wstecz świeci symbol strzałki **1**.

ŚWIATŁA

Światła mijania i światła postojowe

Światła pozycyjne włączają się automatycznie, gdy tylko włączony zostanie stan gotowości E-Scootera. Światło postojowe nadal świeci przez krótki czas.

Światła mijania włączają się automatycznie, gdy tylko włączona zostanie gotowość do jazdy E-Scootera.

–ze światłami do jazdy dziennej^{OW}

W ciągu dnia można alternatywnie do światła mijania korzystać ze światła do jazdy dziennej.

Światła drogowe i sygnał świetlny

- Włączyć tryb gotowości do pracy (☰➔ 61).



- Przesunąć przełącznik **1** w przód, aby włączyć światła drogowe.
- Przesunąć przełącznik **1** w tył, aby włączyć sygnał świetlny.

Odprowadzanie do domu światłami

- Wyłączyć zapłon.



- Bezpośrednio po wyłączeniu stanu gotowości pociągnąć przełącznik **1** do tyłu i przytrzymać go do momentu, aż włączy się oświetlenie drogi do domu.
- » Oświetlenie pojazdu będzie świecić przez minutę, a następnie wyłączy się automatycznie.

–Z tej funkcji można korzystać np. w celu oświetlenia drogi do drzwi wejściowych do domu po zaparkowaniu pojazdu.

Światła postojowe

- Wyłączanie stanu gotowości (☞ 61).



- Bezpośrednio po wyłączeniu stanu gotowości należy przesunąć przycisk **1** w lewo i przytrzymać go, dopóki nie włączą się światła postojowe.
- Włączyć i ponownie wyłączyć stan gotowości, aby wyłączyć światła postojowe.

ŚWIATŁA DO JAZDY DZIENNEJ

–ze światłami do jazdy dziennej^{OW}

Obsługa światel do jazdy dziennej

- Włączanie gotowości do jazdy (☞ 135).



- Nacisnąć przycisk **1**, aby włączyć światła do jazdy dziennej i wyłączyć światła mijania.

 Wyświetlany będzie symbol świateł do jazdy w dzień.

- W ciemności lub w tunelu: Ponownie nacisnąć przycisk **1**, aby wyłączyć światła do jazdy dziennej i włączyć światła mijania.

 Światła do jazdy w dzień są lepiej widoczne przez pojazdy z naprzeciwka w porównaniu ze światłami mijania. Dzięki temu widoczność w ciągu dnia jest lepsza.

Tryb automatyczny świateł do jazdy dziennej

 Przełączanie pomiędzy światłami do jazdy w dzień i światłami mijania lub światłami postojowymi może odbywać się automatycznie.

OSTRZEŻENIE

Automatyczne sterowanie światłami do jazdy dziennej nie może zastąpić własnej oceny warunków oświetleniowych.

Niebezpieczeństwo wypadku

- Automatyczne sterowanie światłami do jazdy dziennej należy wyłączyć przy słabych warunkach oświetleniowych.

- W menu Ustawienia, Ustawienia pojazdu, Światła włączyć funkcję Tryb do jazdy dziennej.

 Lampka kontrolna automatycznych świateł do jazdy dziennej świeci.

» Jeżeli poziom jasności otoczenia spadnie poniżej określonej wartości, automatycznie załączone zostaną światła mijania (np. w tunelach). Po wykryciu wystarczającego poziomu jasności otoczenia światła do jazdy dziennej zostaną ponownie załączone.

 Jeśli światła do jazdy dziennej są aktywne, wówczas świeci się lampka kontrolna świateł do jazdy dziennej.

Ręczna obsługa świateł przy włączonym trybie automatycznym

Naciśnięcie przycisku świateł do jazdy dziennej spowoduje wyłączenie ich i włączenie świateł mijania oraz przedniego światła pozycyjnego (np. przy wjeździe do tunelu, jeżeli ze względu na poziom jasności otoczenia tryb automatyczny świateł do jazdy dziennej reaguje z opóźnieniem). Ponowne naciśnięcie przycisku świateł do jazdy dziennej spowoduje ponowną aktywację trybu automatycznego świateł do jazdy dziennej, tzn. światła te zostaną włączone po osiągnięciu wymaganego poziomu jasności otoczenia.

ŚWIATŁA AWARYJNE

Obsługa świateł awaryjnych

- Włączyć tryb gotowości do pracy (☛ 61).

 Światła awaryjne stanowią obciążenie dla akumulatora. Światła awaryjne można włączać tylko na krótki okres czasu.

 Jeśli z włączonymi światłami awaryjnymi wciśnięty zostanie przycisk kierunkowskazu, wówczas na czas uruchomienia funkcja kierun-

kowskazu zastąpi funkcję świateł awaryjnych. Po zwolnieniu przycisku kierunkowskazu funkcja świateł awaryjnych jest ponownie aktywna.



- Nacisnąć przycisk **1**, aby włączyć światła awaryjne.
- » Stan gotowości można wyłączyć.
- Włączyć stan gotowości i ponownie nacisnąć przycisk **1**, aby wyłączyć światła awaryjne.

KIERUNKOWSKAZY

Obsługa kierunkowskazów

- Włączyć tryb gotowości do pracy (☛ 61).

72 OBSŁUGA



- Przesunąć przycisk **1** w lewo, aby włączyć kierunkowskazy z lewej strony.
- Przesunąć przycisk **1** w prawo, aby włączyć kierunkowskazy z prawej strony.
- Ustawić przycisk **1** w położeniu środkowym, aby wyłączyć kierunkowskazy.

Kierunkowskazy komfortowe



W przypadku naciśnięcia przycisku **1** w lewo lub w prawo kierunkowskazy wyłączają się automatycznie w następujących warunkach:

- Prędkość poniżej 30 km/h:
Po odcinku drogi 50 m.
- Prędkość pomiędzy 30 km/h a 100 km/h: Po odcinku drogi zależnym od prędkości lub przy przyspieszaniu.
- Prędkość powyżej 100 km/h:
Po pięciokrotnym mignięciu.

W przypadku naciskania przycisku **1** w lewo lub w prawo nieco dłużej kierunkowskazy wyłączają się automatycznie po pokonaniu odcinka drogi zależnego od prędkości.

TRYB JAZDY

Korzystanie z trybów jazdy

Firma BMW Motorrad przygotowała dla E-Scootera scenariusze zastosowania, spośród których można wybrać jeden, odpowiadający aktualnej sytuacji:

- ECO: jazda z optymalnym zasięgiem.
- RAIN: Jazda na zmoczonej przez deszcz jezdni.
- ROAD: Jazda na suchej jezdni.
- z trybami jazdy Pro^{OW}
- DYNAMIC: Dynamiczna jazda na suchej jezdni.

Dla każdego z tych scenariuszy udostępniane jest odpowiednie ustawienie z optymalnym współdziałaniem charakterystyki silnika, regulacji ASC/DTC i kontroli stabilności przy rekuperacji (RSC).

Ustawianie trybu jazdy

- Włączyć tryb gotowości do pracy (☛ 61).



- Wcisnąć przycisk 1.

 Bliższe informacje na temat możliwych do wyboru trybów jazdy można znaleźć w rozdziale Szczegóły techniczne.

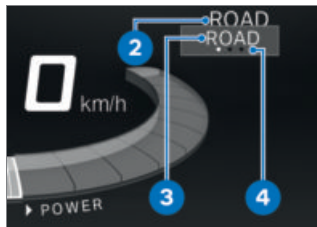

Aktywny tryb jazdy 2 przesuwają się na drugi plan, a wyświetlany

jest tryb jazdy do wyboru 3. Pomoc orientacyjna 4 pokazuje, ile trybów jazdy jest dostępnych.



- Kilkakrotnie naciskać przycisk 1, aż obok strzałki wyboru wyświetlony zostanie żądany tryb jazdy.
- » Wybrany tryb jazdy jest uaktywniany po ok. 2 sekundach.

ALARM MOTOCYKLOWY (DWA)

–z alarmem motocyklowym (DWA)^{OW}

Aktywacja

- Włączyć tryb gotowości do pracy (☛ 61).
- Dostosowanie alarmu motocyklowego (☛ 76).



- Wyłączyć stan gotowości.
- Dwa razy nacisnąć przycisk **1** na pilocie.
 - » Aktywacja trwa ok. 30 sekund.
 - » Kierunkowskazy zaświecą dwukrotnie.
 - » Sygnał potwierdzający rozbrzmiewa dwukrotnie (o ile został zaprogramowany).
 - » Alarm motocyklowy jest aktywny.



- Aby wyłączyć czujnik nachylenia (np. jeśli E-Scooter jest transportowany w pociągu, a silne ruchy mogłyby wywołać alarm), podczas fazy aktywacji

- ponownie nacisnąć przycisk **1** na kluczyku radiowym.
- » Kierunkowskazy zaświecą trzykrotnie.
- » Sygnał potwierdzający rozlegnie się trzykrotnie (o ile został zaprogramowany).
- » Czujnik nachylenia jest wyłączony.

Sygnał alarmowy

Alarm DWA może zostać załączony wskutek:

- Czujnik nachylenia
- Próba uruchomienia przy pomocy nieupoważnionego kluczyka zapłonu.
- Odłączenie DWA od akumulatora motocykla (akumulator DWA przejmuje zasilanie prądem - tylko sygnał alarmowy, bez sygnalizacji kierunkowskazami)

 Jeśli kluczyk z pilotem znajduje się w zasięgu odbioru, alarm wyzwolony przez czujnik przechyłu jest wyciszony.

Jeśli akumulator alarmu motocyklowego DWA jest rozładowany, wszystkie funkcje są podtrzymywane, niemożliwe jest jedynie wyzwolenie alarmu w przypadku odłączenia od akumulatora motocykla.

Czas trwania alarmu wynosi ok. 26 sekund. Podczas alarmu rozlega się sygnał alarmowy i migają kierunkowskazy. Rodzaj sygnału alarmowego może zostać ustawiony przez Dealera BMW Motorrad.



Aktywowany sygnał alarmowy można w każdej chwili wyłączyć naciskając przycisk **1** na pilocie, co nie powoduje dezaktywacji alarmu motocyklowego.

Jeżeli alarm włączy się pod nieobecność kierowcy, podczas włączania stanu gotowości kierowca zostanie o tym poinformowany poprzez pojedynczy sygnał alarmowy. Następnie przez czas jednej minuty dioda alarmu DWA będzie sygnalizować jego przyczynę.

Sygnaly świetlne na lampce kontrolnej:

–1 mignięcie: czujnik nachylenia 1

–2 mignięcia: czujnik nachylenia 2

–3 mignięcia: stan gotowości włączony za pomocą nieuprawnionego kluczyka pojazdu

–4 mignięcia: odłączenie alarmu motocyklowego od akumulatora motocykla

–5 mignięć: czujnik nachylenia 3

Dezaktywacja

Wariant 1:

- Wyłącznik awaryjny w położeniu roboczym.
- Włączyć tryb gotowości do pracy (☐➔ 61).
- » Kierunkowskazy zaświecą jeden raz.
- » Sygnał potwierdzający rozlegnie się jednokrotnie (o ile został zaprogramowany).
- » Autoalarm jest wyłączony.



Wariant 2:

- Raz naciśnięcie przycisk 1 na kluczyku radiowym.

 Jeśli funkcja alarmu zostanie dezaktywowana za pomocą kluczyka radiowego, a stan gotowości nie zostanie następnie włączony, funkcja alarmu zostanie automatycznie włączona z powrotem po ok. 30 sekundach, o ile Autom. ustawianie jest włączona.

- » Kierunkowskazy zaświecą jeden raz.
- » Sygnał potwierdzający rozlegnie się jednokrotnie (o ile został zaprogramowany).
- » Autoalarm jest wyłączony.

Dostosowanie alarmu motocyklowego

- Włączyć tryb gotowości do pracy (☞ 61).
- Wywołać menu Ustawienia, Ustawienia pojazdu, DWA.
- » Możliwe są następujące ustawienia:
 - Dostosowanie Syg. ostr.

- Włączanie i wyłączanie Czujnik nachylenia
- Włączanie i wyłączanie Dźwięk ustawienia
- Włączanie i wyłączanie Autom. ustawianie
- » Możliwości ustawienia (☞ 76)

Możliwości ustawienia

Syg. ostr.: ustawienie nasilającego się i cichnącego albo przerywanego dźwięku alarmu. Czujnik nachylenia: włączenie czujnika nachylenia, aby monitorować nachylenie pojazdu. Instalacja alarmowa reaguje np. przy kradzieży lub odholowaniu motocykla.

 Na czas transportu motocykla należy dezaktywować czujnik nachylenia, aby zapobiec uruchomieniu DWA.

Dźwięk ustawienia: Dźwięk potwierdzenia po aktywacji/dezaktywacji DWA dodatkowo do sygnalizacji kierunkowskazy.

Autom. ustawianie: Automatyczna aktywacja funkcji alarmu przy wyłączeniu stanu gotowości.

KONTROLA CIŚNIENIA POWIETRZA W OPONACH (RDC)

–z kontrolą ciśnienia w oponach (RDC)^{OW}

Włączanie/wyłączanie komunikatu o ciśnieniu zadany

- Jeśli osiągnięte zostanie minimalne ciśnienie powietrza w oponie, wyświetlone może zostać ostrzeżenie o ciśnieniu zadany.
- Wywołać menu Ustawienia, Ustawienia pojazdu, RDC.
- Włączyć lub wyłączyć Ostrzeż. o ciśn. zad..

OGRZEWANIE

Podgrzewanie manetek kierownicy – obsługa

–z podgrzewanymi manetkami^{OW}

–bez podgrzewania siedzenia^{OW}

 Podgrzewane manetki są aktywne tylko wtedy, gdy włączona jest gotowość do jazdy.

- Włączanie gotowości do jazdy (☰➔ 135).



- Wciskać przycisk **1** tak często, dopóki nie zostanie wyświetlony żądany stopień grzania **2** przed symbolem podgrzewania manetek kierownicy **3**.

Dostępne są trzy stopnie podgrzewania manetek kierownicy:



Niska moc grzewcza



Średnia moc grzewcza



Wysoka moc grzewcza

» Wysoki stopień służy do szybkiego nagrzewania się manetek, następnie należy przełączyć z powrotem na 1. stopień.

» Jeśli nie będą przeprowadzane żadne inne zmiany, wówczas ustawiony zostanie wybrany stopień grzania.

- Aby wyłączyć podgrzewanie manetek kierownicy, naciskać przycisk **1** tak często, aż sym-

78 OBSŁUGA

bol podgrzewania manetek **3** zgaśnie.

Obsługa podgrzewania

- z podgrzewanymi manetkami^{OW}
- z podgrzewaniem siedzenia^{OW}

 Podgrzewane manetki i podgrzewanie siedzenia są aktywne tylko wtedy, gdy włączona jest gotowość do jazdy.

- Włączanie gotowości do jazdy ( 135).



- Nacisnąć **1** przycisk.
 - » Otworzy się menu OGRZEWANIE.
- Wybrać Ogrzewanie manetek lub Ogrzewanie siedzenia.
- Wybrać żądany poziom podgrzewania i potwierdzić.
 - » Wybrany poziom podgrzewania wyświetlony zostanie na wyświetlaczu z lewej strony

obok symboli podgrzewania **2**.

- Nacisnąć przycisk **1**, aby zamknąć menu OGRZEWANIE.

 Ustawione stopnie grzewcze są zachowane również po wyłączeniu stanu gotowości.

SCHOWEK

Obsługa schowka Warunek

Stan gotowości włączony.



- Otwórz pokrywę schowka **1**, naciskając przycisk **2**.
 - » Otwarta pokrywa schowka nie jest przeznaczona do tego, aby kłaść na niej jakieś przedmioty.
- Aby zamknąć pokrywę schowka **1**, wcisnąć ją silnym naciśnięciem w blokadę.



UWAGA

Szczególnie w okresie letnim wysokie temperatury w schowkach

Uszkodzenie przechowywanych przedmiotów, w szczególności urządzeń elektronicznych, jak np. telefonów komórkowych i odtwarzaczy MP3

- Należy zapoznać się z informacjami zawartymi w instrukcji obsługi danego urządzenia elektronicznego na temat ograniczeń w użytkowaniu.
- Latem nie należy umieszczać w schowku żadnych przedmiotów wrażliwych na wysokie temperatury.

Wentylacja

Aby zapewnić dostateczną cyrkulację powietrza, przy temperaturach powyżej 30 °C w schowku włączany jest wentylator. Wentylator wyłącza się z powrotem, gdy temperatura w schowku jest niższa niż 25 °C.

Ładowanie smartfona

Warunek

Stan gotowości włączony.

- Otworzyć schowek.



- Włóż smartfon **2** wyświetlaczem do góry w uchwyt **1**.
» Smartfon jest zamocowany.



- Podłącz kabel ładujący do smartfona **2** i portu USB-C **3**.



Do ładowania smartfonów w schowku BMW Motorrad zaleca używanie kabla USB BMW Motorrad. Dostępne w handlu kable do ładowania mogą nie mieć wystarczającej ilości miejsca

80 OBSŁUGA

w schowku i mogą zostać uszkodzone.



- Zamknij pokrywę schowka **4**.

Wskazówki dot. użytkowania

Schowek jest odpowiedni dla smartfonów o maksymalnych wymiarach 158 mm x 78 mm x 10 mm. Dla małych telefonów komórkowych, których nie można zamocować przy pomocy uchwytu BMW Motorrad, zaleca skorzystanie z kieszeni na smartfony BMW Motorrad.

Prąd ładowania

Gniazdo ładowania jest gniazdem USB-C o napięciu 5 V, dostarczającym maksymalny prąd ładowania 1,5 A (maksymalna moc ładowania 7,5 W).

SCHOWEK NA KASK

Obsługa schowka na kask

- Włączyć stan gotowości.

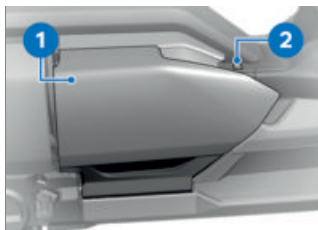

- Otworzyć pokrywę schowka na kask **1** za pomocą przycisku **2**.

 Oświetlenie schowka włączone jest wraz ze stanem gotowości.

Po wyłączeniu stanu gotowości oświetlenie schowka pozostaje włączone jeszcze przez krótki czas.



Załadunek schowka na kask

maks. 8 kg

» Otwarta pokrywa schowka na kask nie jest przeznaczona do tego, aby kłaść na niej jakies przedmioty.

- W celu zamknięcia wcisnąć pokrywę schowka na kask **1** w blokady silnym naciśnięciem.

- » Pokrywa schowka na kask zatrzaśnie się w obu hakach zamka z wyraźnym dźwiękiem.

Awaryjne odblokowywanie schowka na kask

- Demontaż osłony bocznej (☞ 169).

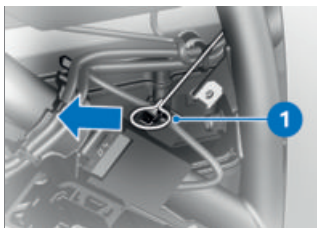

- W razie potrzeby pociągnąć języczek **1** za pomocą przyrządu z kompletu narzędzi w kierunku strzałki.
- » Schowek na kask odblokowany.
- Montaż osłony bocznej (☞ 169).

WYŚWIETLACZ TFT

05

WSKAZÓWKI OGÓLNE	84
ZASADA	85
WIDOK PURE RIDE	92
WIDOK PURE	93
EKRAN DZIELONY	93
USTAWIENIE OGÓLNE	94
BLUETOOTH	95
WLAN	98
MÓJ POJAZD	99
KOMPUTER POKŁADOWY	102
NAWIGACJA	103
MEDIA	105
TELEFON	106
WYŚWIETLIĆ WERSJĘ OPROGRAMOWANIA	107
WYŚWIETLIĆ INFORMACJE O LICENCJI	107

WSKAZÓWKI OGÓLNE

Ostrzeżenia



OSTRZEŻENIE

Obsługa smartfona podczas jazdy

Niebezpieczeństwo wypadku

- Przestrzegać aktualnie obowiązujących przepisów ruchu drogowego.
- Nie używać smartfona podczas jazdy. Wyjątkiem są aplikacje niewymagające obsługi, takie jak np. telefonowanie przez zestaw głośnomówiący.



OSTRZEŻENIE

Gwałtowne skręcanie w celu oddalenia się od zdarzenia drogowego i utrata kontroli

Niebezpieczeństwo wypadku w wyniku obsługi zintegrowanych systemów diagnostyczno-informacyjnych w trakcie jazdy

- Tego rodzaju systemy i urządzenia należy obsługiwać jedynie wtedy, gdy pozwala na to sytuacja komunikacyjna.
- W razie potrzeby należy się zatrzymać i obsługiwać systemy lub urządzenia w trakcie postoju.

Connectivity-Funkcje

Connectivity-Funkcje obejmują media, telefon i nawigację. Z funkcji Connectivity można korzystać, kiedy wyświetlacz TFT jest połączony z mobilnym urządzeniem końcowym i kaskiem (☞ 96). Więcej informacji na temat funkcji Connectivity można znaleźć na stronie: bmw-motorrad.com/connectivity



W zależności od mobilnego urządzenia końcowego zakres funkcji Connectivity może być ograniczony.

BMW Motorrad Powiązana aplikacja

Przy użyciu BMW Motorrad Powiązanej aplikacji można ściągnąć informacje na temat użytkownika i pojazdu. Niektóre funkcje np. nawigacja wymagają zainstalowania aplikacji na mobilnym urządzeniu końcowym i połączenia jej z wyświetlaczem TFT. Wraz z aplikacją uruchamia się prowadzenie do celu i nawigacja dopasowuje się.

 W przypadku niektórych urządzeń mobilnych, np. z systemem operacyjnym iOS przed rozpoczęciem używania należy uruchomić aplikację BMW Motorrad Connected App.

Aktualność

Po zakończeniu redakcji tekstu mogą nastąpić aktualizacje wyświetlacza TFT. Z tego też powodu mogą wyniknąć rozbieżności pomiędzy instrukcją obsługi, a tym motocyklem. Zaktualizowane informacje na stronie:

bmw-motorrad.com/service

ZASADA

Elementy sterownicze

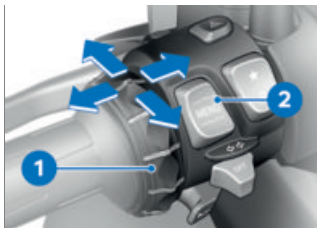

Wszystkie treści wyświetlacza obsługuje się przez multikontroler **1** oraz przycisk kołyskowy MENU **2**.

W zależności od kontekstu, możliwe są następujące funkcje.

Funkcje multikontrolera

Przekręcić multikontroler w górę:

- Przesuwanie kursora na listach w górę.
- Wybór ustawień.
- Zwiększanie głośności.

Przekręcić multikontroler w dół:

- Przesuwanie kursora na listach w dół.
- Wybór ustawień.
- Zmniejszanie głośności.

Przechylić multikontroler w lewo:

- Aktywowanie funkcji zgodnie z komunikatem.
- Aktywowanie funkcji w lewo lub z powrotem.
- Po zakończeniu ustawień powrót do widoku menu.
- W widoku menu: Przejść o jeden poziom w górę.
- W menu Mój pojazd: przesunięcie o jedną stronę dalej.
- W widoku Pure Ride: Przewijanie do poprzedniego widoku ekranu podzielonego.

Przechylić multikontroler w prawo:

- Aktywowanie funkcji zgodnie z komunikatem.
- Potwierdzenie wyboru.
- Potwierdzenie ustawień.

86 WYŚWIETLACZ TFT

- Przejdźcie do następnego kroku menu.
- W listach przewijanie w prawo.
- W menu *Mój pojazd*: przesuwanie o jedną stronę dalej.
- W widoku *Pure Ride*: Przewijanie do kolejnego widoku ekranu dzielonego.

Funkcje przycisku kołyskowego MENU

 Wskazówki nawigacji wyświetlane są w oknie dialogowym, gdy nie jest wywołane menu *Nawigacja*. Obsługa przycisku kołyskowego MENU jest przejściowo ograniczona.

Nacisnąć na krótko od góry MENU:

- W widoku menu: Przejdź o jeden poziom w górę.
- W widoku *Pure (Ride)*: Zmiana wskazania dla wiersza statusu.

Nacisnąć długo ku górze MENU:

- W widoku menu: otworzyć widok *Pure Ride*.

Nacisnąć krótko w dół MENU:

- Przejdź o jeden poziom w dół.
- Brak funkcji na najniższym poziomie.

Nacisnąć długo w dół MENU:

- Przejdzie z powrotem do ostatnio wyświetlanego menu, po wywołaniu zmiany menu poprzez długie naciśnięcie przycisku kołyskowego MENU od góry.

Wskazówki dotyczące obsługi w menu głównym

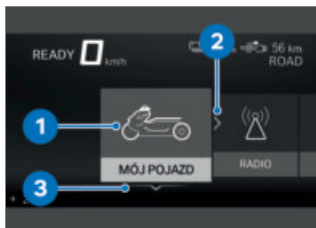

Informacja o tym, jakie interakcje są możliwe, jest wyświetlana za pomocą wskazówek dotyczących obsługi.

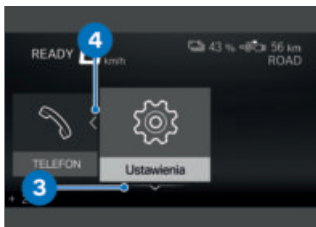

Znaczenie wskazówek dotyczących obsługi:

- Wskazówka dotycząca obsługi **1**: osiągnięto lewy koniec.
- Wskazówka dotycząca obsługi **2**: można przewijać w prawo.
- Wskazówka dotycząca obsługi **3**: można przewijać w dół.
- Wskazówka dotycząca obsługi **4**: można przewijać w lewo.

Wskazówki dotyczące obsługi w podmenu

Poza wskazówkami dotyczącymi bezpieczeństwa w menu głównym w zakładkach podmenu umieszczono kolejne wskazówki.

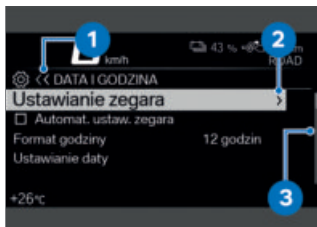

Znaczenie wskazówek dotyczących obsługi:

- Wskazówka dotycząca obsługi **1**: aktualny wskaźnik znajduje się w menu hierarchicznym. Symbol przedstawia poziom podmenu. Dwa symbole wskazują na dwa lub więcej poziomów podmenu. Kolor symbolu zmienia się w zależności od tego, czy powrót nastąpił w górę czy w dół.
- Wskazówka dotycząca obsługi **2**: nie można wyświetlić kolejnego poziomu menu podrzędnego.
- Wskazówka dotycząca obsługi **3**: istnieje więcej wpisów, niż można wyświetlić.

88 WYŚWIETLACZ TFT

Włączanie i wyłączanie funkcji



Przed niektórymi punktami menu umieszczono okienko. Okienko pokazuje, czy funkcja jest włączona czy wyłączona. Symbole akcji za punktami menu przedstawiają, jaka funkcja zostanie włączona poprzez krótkie przechylenie multikontrolera w prawo.

Przykłady włączania i wyłączania:

- Symbol **1** wskazuje, że funkcja jest włączona.
- Symbol **2** wskazuje, że funkcja jest włączona.
- Symbol **3** wskazuje, że można wyłączyć funkcję.
- Symbol **4** wskazuje, że można włączyć funkcję.

Wyświetlić widok Pure (Ride)

- Nacisnąć długo przycisk MENU w górę.

Wywołaj menu

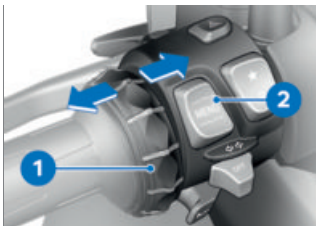

- Wyświetlić widok Pure (Ride) (☰ 88).
 - Nacisnąć na krótko przycisk **2** w dół.
Można wywołać następujące menu:
 - Mój pojazd
 - Nawigacja
 - Media
 - Telefon
 - Ustawienia
 - Kilkakrotnie nacisnąć multikontroler **1** na krótko w prawą stronę, aż zostanie zaznaczony żądany punkt menu.
 - Nacisnąć na krótko przycisk **2** w dół.
-  Menu Ustawienia może być wywołane tylko podczas postoju.

Przesunąć kursor na listach

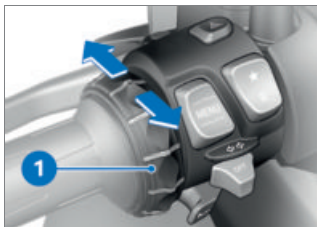

- Wywołać menu (☰ 88).
- Aby przesunąć kursor na listach w dół, przekręcić multikontroler **1** w dół, aż żądana pozycja zostanie zaznaczona.
- Aby przesunąć kursor na listach w górę, przekręcić multikontroler **1** w górę, aż żądana pozycja zostanie zaznaczona.

Potwierdzić wybór

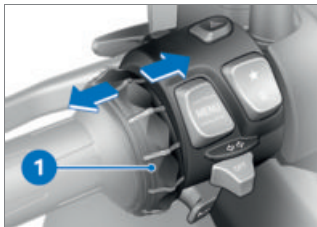

- Wybrać żądaną pozycję.
- Przycisnąć multikontroler **1** na krótko w prawą stronę.

Wywołać ostatnio wyświetlane menu

- W widoku Pure Ride: nacisnąć na długo od dołu przycisk kołyskowy MENU.
- » Wyświetla się ostatnio wyświetlane menu. Wybrana jest ostatnio zaznaczona pozycja.

Zmiana wskazania dla wiersza statusu

Warunek

Motocykl stoi. Wyświetlany jest widok Pure (Ride).

- Włączyć tryb gotowości do pracy (☰ 61).
- » Na wyświetlaczu TFT dostępne są wszelkie informacje niezbędne dla jazdy po drogach publicznych z komputera pokładowego (np. TRIP **1**) i podróznego komputera pokładowego (np. TRIP **2**). Informacje mogą być wyświetlane w górnym wierszu statusu.
 - z kontrolą ciśnienia w oponach (RDC)^{OW}
 - » Dodatkowo, mogą być wyświetlone informacje z kontroli ciśnienia w oponach.◁
- Wybrać treść górnego wiersza statusu (☰ 90).

90 WYŚWIETLACZ TFT



- Na długo nacisnąć przycisk **1**, by pokazać widok Pure Ride.
- Nacisnąć przycisk **1** na krótko by wybrać wartość w górnym wierszu statusu **2**.

Mogą być wyświetlane następujące wartości:

 Przebieg całkowity

 Przebieg aktualny 1

 Przebieg aktualny 2

 Zużycie 1 (średnio)

 Zużycie 2 (średnio)

 Rekuper. 1

 Rekuper. 2

 Czas jazdy 1

 Czas jazdy 2

 Przerwy 1

 Przerwy 2

 Prędkość 1 (średnio)

 Prędkość 2 (średnio)

–z kontrolą ciśnienia w oponach (RDC)^{OW}

 Ciśn. napomp. opony <

Wybrać treść górnego wiersza statusu

- Wywołać menu Ustawienia, Wskazanie, Treść wiersza statusu.

- Włączyć żądane komunikaty.

» Wybrane wskazania można zmieniać w górnym wierszu statusu. Jeśli nie wybrano żadnego widoku, wyświetlany jest poziom naładowania i zasięg:

 Poziom naładowania baterii

 Zasięg

Wybrać ustawienia

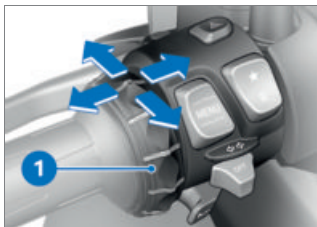

- Wybrać i potwierdzić żądane ustawienie.
 - Przekręcić multikontroler **1** w dół, aż zostanie zaznaczone żądane ustawienie.
 - Gdy wskazówka dotycząca obsługi jest dostępna, przechylić multikontroler **1** w prawo.
 - Gdy wskazówka dotycząca obsługi nie jest dostępna, przechylić multikontroler **1** w lewo.
- » Ustawienie zostało zapisane.

Włączyć lub wyłączyć informację o limicie prędkości Warunek

Motocykl jest połączony z kompatybilnym urządzeniem mobilnym. Na urządzeniu mobilnym jest zainstalowana aplikacja BMW Motorrad Connected App.

- Info. o ogr. pr. wskazuje aktualnie dozwoloną prędkość maksymalną, o ile

została ona udostępniona przez wydawcę map cyfrowych w nawigacji.

- Wywołać menu Ustawienia, Wskazanie.
- Włączyć lub wyłączyć Info. o ogr. pr..

Przycisk ulubionych



- W menu wybrać Ustawienia, Ustawienia systemu, Przyciski ulubionych, Gwiazdka.
 - Wybrać żądaną funkcję lub Nie przypisano.
- » Każde naciśnięcie przycisku **1** spowoduje wywołanie wybranej funkcji.

92 WYŚWIETLACZ TFT

WIDOK PURE RIDE

Wskaźnik napędu



- 1 Zakres momentu rekupe-
racji
- 2 Aktualny moment reku-
peracji lub moment napę-
dowy
- 3 Zakres momentu napędo-
wego

Ograniczenia



Oznaczenie **1** wskazuje, że od-
zyskiwanie energii jest ograni-
czone.

Oznaczenie **4** wskazuje, że moc
jest ograniczona.

W związku z ograniczeniami
w prawym górnym rogu wy-

świetlacza mogą pojawić się
następujące symbole:
Symbol **2**: Odzyskiwanie ener-
gii jest silnie ograniczone.
Symbol **3**: Moc jest silnie ogra-
niczona.

Ograniczenia mogą mieć różne
przyczyny. Oprócz występu-
jących błędów systemowych
również tryb jazdy i warunki
brzegowe, takie jak tempera-
tura czy poziom naładowania
akumulatora, mogą również
ograniczać wydajność lub odzy-
skiwanie energii.

Zasięg i poziom naładowania



Zasięg **2** wskazuje, jaką odle-
głość można jeszcze pokonać
przy aktualnym poziomie nała-
dowania **1**.

WIDOK PURE

Wskazanie

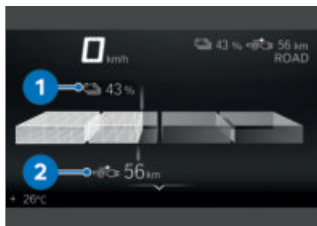

Jeśli pojazd nie jest gotowy do jazdy, na wyświetlaczu zamiast widoku Pure Ride pojawia się widok Pure.

Wyświetlany jest poziom naładowania **1** i zasięg **2**.

EKRAN DZIELONY

Włączanie ekranu dzielonego i wybór sposobu wyświetlania

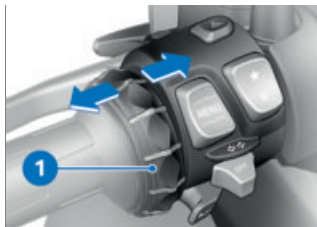

- Wyświetlić widok Pure (Ride) (→ 88).
- Naciskać Multi-Controller **1** krótko w prawo lub w lewo dopóty, dopóki nie pojawi się żądany widok.

- Albo: Nacisnąć Multi-Controller **1** na dłużej w prawo, aby powrócić do ostatnio wybranego widoku w ekranie dzielonym.

Można wybrać następujące wskazania:

- KOMPUTER POKŁADOWY
- PODR. KOMPUTER
- Nawigacja
- MEDIA

» Wybrany widok zostanie zachowany także po wyłączeniu stanu gotowości.

Wyłączanie ekranu dzielonego

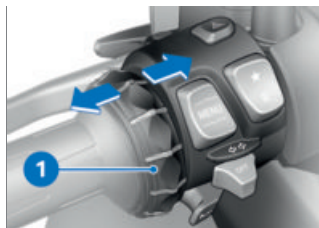

- Wyświetlić widok Pure (Ride) (→ 88).
- Naciskać Multi-Controller **1** w lewo dopóty, dopóki nie zostanie wyłączony ekran dzielony.
- Albo: Nacisnąć Multi-Controller **1** na dłużej w lewo.

94 WYŚWIETLACZ TFT

USTAWIENIE OGÓLNE

Ustawianie głośności

- Połączyć kask kierowcy i kask pasażera (☛ 97).
 - Zwiększanie głośności: obrócić multikontroler w górę.
 - Zmniejszanie głośności: obrócić multikontroler w dół.
 - Wyciszenie: obrócić multikontroler całkowicie w dół.
- » Po wyciszeniu odtwarzanie mediów zostanie wstrzymane.

Ustawianie daty

- Włączyć tryb gotowości do pracy (☛ 61).
- Wywołać menu Ustawienia, Ustawienia systemu, Data i godzina, Ustawianie daty.
- Ustawić Dzień, Mies. i Rok.
- Potwierdzić ustawienie.

Ustawić format daty

- Wywołać menu Ustawienia, Ustawienia systemu, Data i godzina, Format daty.
- Wybrać żądane ustawienie.
- Potwierdzić ustawienie.

Ustawianie zegara

- Włączyć tryb gotowości do pracy (☛ 61).
- Wywołać menu Ustawienia, Ustawienia systemu,

Data i godzina, Ustawianie zegara.

- Ustawić Godz. i Minuta.

Ustawić format czasu

- Wywołać menu Ustawienia, Ustawienia systemu, Data i godzina, Format godziny.
- Wybrać żądane ustawienie.
- Potwierdzić ustawienie.

Ustawianie jednostek

- Wywołać menu Ustawienia, Ustawienia systemu, Jednostki.

Można ustawić następujące jednostki miary:

- z kontrolą ciśnienia w oponach (RDC)^{OW}
- Ciśnienie<
- Temperatura
- Prędkość
- Zużycie

Ustawić język

- Wywołać menu Ustawienia, Ustawienia systemu, Język.

Można ustawić następujące języki:

- Niemiecki
- Angielski (UK)
- Angielski (US)
- Hiszpański
- Francuski
- Włoski
- Holenderski
- Polski

- Portugalski (Brazylia)
- Portugalski (Portugalia)
- Turecki
- Rosyjski
- Ukraiński
- Chiński
- Japoński
- Koreański
- Tajski

Ustawianie jasności

- Wywołać menu **Ustawienia**,
Wskazanie, **Jasność**.
- Ustawianie jasności.
» Jasność wyświetlacza przyciemniana jest do ustawionej wartości w przypadku przekroczenia określonej jasności otoczenia.

Resetowanie wszystkich ustawień

- Wszystkie ustawienia w menu **Ustawienia** mogą być zresetowane do ustawień fabrycznych.
- Wywołać menu **Ustawienia**.
- Wybrać i potwierdzić **Resetuj wszystko**.

Ustawienie w następujących menu będą zresetowane:

- Ustawienia pojazdu
- Ustawienia systemu
- Połączenia
- Wskazanie
- Informacje

- » Istniejące połączenia Bluetooth nie zostają skasowane.

BLUETOOTH

Bezprzewodowa komunikacja bliskiego zasięgu

Bluetooth to technologia bezprzewodowej komunikacji bliskiego zasięgu. Urządzenia Bluetooth nadają jako Short Range Devices (transmisja o ograniczonym zasięgu) w niewymagającym licencji paśmie ISM (Industrial, Scientific and Medical Band) pomiędzy 2,402 GHz a 2,480 GHz. Mogą być użytkowane na całym świecie bez posiadania specjalnych zezwoleń.

Mimo iż technologia Bluetooth skonstruowana została po to, aby nawiązywać stabilne połączenia na niewielkie odległości, to tak jak w przypadku każdej technologii radiowej możliwe są zakłócenia. Połączenia mogą ulegać zakłóceniom, krótkotrwałym przerwom, a nawet zostać całkowicie utracone. Szczególnie wówczas, gdy kilka urządzeń wykorzystywanych jest w jednej sieci bluetooth, nie można zagwarantować bezproblemowej pracy systemu w każdej sytuacji.

96 WYŚWIETLACZ TFT

Możliwe źródła zakłóceń:

- pola elektromagnetyczne masztów nadawczych itp.
- urządzenia z nieprawidłowo zaimplementowanym standardem Bluetooth.
- znajdujące się w pobliżu inne urządzenia z obsługą Bluetooth.
- Ekranowanie przez metale lub ciała.

Pairing

Zanim możliwe będzie nawiązanie połączenia przez dwa urządzenia Bluetooth, muszą się one wzajemnie rozpoznać. Ten proces wzajemnego rozpoznawania się nosi nazwę „parowanie”. Raz rozpoznane urządzenia są zapisywane, dzięki czemu parowanie musi być przeprowadzane tylko przy pierwszym kontakcie.

 W przypadku niektórych urządzeń mobilnych, np. z systemem operacyjnym iOS przed rozpoczęciem używania należy uruchomić aplikację BMW Motorrad Connected App.

Przy parowaniu wyświetlacz TFT wyszukuje w swoim zakresie odbioru inne urządzenia Bluetooth. Aby urządzenie zostało rozpoznane, spełnione muszą być następujące warunki:

- funkcja Bluetooth urządzenia musi być uaktywniona
- urządzenie musi być „widoczne” dla innych
- inne urządzenia z obsługą Bluetooth muszą być wyłączone (np. telefony komórkowe i systemy nawigacji).

Prosimy zasięgnąć informacji w instrukcji obsługi swojego interkomu, jakie kroki należy w tym celu wykonać.

Przeprowadzanie parowania

- Wywołać menu Ustawienia, Połączenia.

» W menu POŁĄCZENIA można ustawiać i usuwać połączenia Bluetooth, jak również zarządzać nimi. Wyświetlane są następujące połączenia Bluetooth:

- Urz. mob.
- Kask kierowcy
- Kask pasażera

Wyświetlany jest status połączenia mobilnych urządzeń końcowych.

Połączyć mobilne urządzenie końcowe

- Przeprowadzanie parowania (▣▣▣▣ 96).
 - Aktywować funkcję Bluetooth mobilnego urządzenia końcowego (patrz instrukcja obsługi mobilnego urządzenia końcowego).
 - Wybrać i potwierdzić `Urz. mob..`
 - Wybrać i potwierdzić `Paruj nowe urzadz. mob..`
- Następuje wyszukiwanie urządzeń końcowych.



miga w trakcie parowania w dolnym wierszu statusu.

Wyświetlane są widoczne urządzenia końcowe.

- Wybrać i potwierdzić mobilne urządzenie końcowe.
- Wykonywać polecenia wyświetlane na mobilnym urządzeniu końcowym.
- Potwierdzić zgodność kodu.
- » Połączenie zostaje utworzone, a status połączenia zostaje zaktualizowany.
- » Jeśli połączenie nie zostanie nawiązane, pomocna może być tabela błędów. (▣▣▣▣ 196)
- » W zależności od urządzenia mobilnego, dane telefoniczne są automatycznie wgrywane do pojazdu.

- » Dane telefonu (▣▣▣▣ 107)
- » Jeśli książka telefoniczna nie jest wyświetlana, pomocna może być tabela błędów. (▣▣▣▣ 197)
- » Jeśli połączenie Bluetooth nie działa zgodnie z oczekiwaniami, pomocna może być tabela błędów. (▣▣▣▣ 197)

Połączyć kask kierowcy i kask pasażera

- Przeprowadzanie parowania (▣▣▣▣ 96).
 - Wybrać i potwierdzić `Kask kierowcy lub Kask pasażera.`
 - Przełączanie interkomu kasku w stan widoczny.
 - Wybrać i potwierdzić `Paruj nowy kask kier. lub Par. nowego kasku pasaż..`
- Następuje wyszukiwanie kasków.



miga w trakcie parowania w dolnym wierszu statusu.

Wyświetlane są widoczne kaski.

- Wybrać i potwierdzić kask.
- » Połączenie zostaje utworzone, a status połączenia zostaje zaktualizowany.
- » Jeśli połączenie nie zostanie nawiązane, pomocna może być tabela błędów. (▣▣▣▣ 196)
- » Jeśli połączenie Bluetooth nie działa zgodnie z oczekiwa-

98 WYŚWIETLACZ TFT

niami, pomocna może być tabela błędów. (▶▶▶ 197)

Usuwanie połączeń

- Wywołać menu Ustawienia, Połączenia.
- Wybrać Usuwanie połączeń.
- Aby usunąć pojedyncze połączenie, wybrać i potwierdzić połączenie.
- Aby usunąć wszystkie połączenia, wybrać i potwierdzić Usuwanie wsz. połączeń.

WLAN

Połączenie WLAN

Do przesyłania widoku mapy z telefonu komórkowego na wyświetlacz TFT wykorzystywane jest połączenie WLAN.

Aby móc korzystać z pełnego zakresu funkcji, należy uaktywnić WLAN w telefonie komórkowym. Bliższe informacje dotyczące uaktywniania WLAN zawarte są w instrukcji obsługi telefonu komórkowego.

W zależności od warunków lokalnych, np. duża ilość sieci WLAN może dojść tymczasowo do ograniczeń i przerw połączenia.

MÓJ POJAZD

WIDOK STARTOWY



- 1 Wskazanie Check-Control Wskazanie (☞ 30)
- 2 Status temperatury płynu chłodzącego (☞ 44)
- 3 Zasięg (☞ 92)
- 4 Licznik przebiegu całkowitego
- 5 Wskazanie serwisowe (☞ 55)
- 6 Ciśnienie powietrza w oponach z tyłu (☞ 49)
- 7 Status temperatury akumulatora wysokonapięciowego
- 8 Ciśnienie powietrza w oponach z przodu (☞ 49)

100 WYŚWIETLACZ TFT

Wskazówki dotyczące obsługi

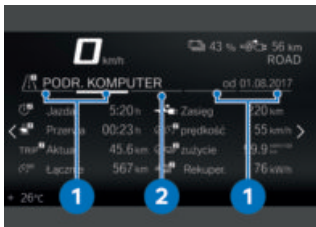

- Wskazówka dotycząca obsługi **1**: zakładki informujące o tym, o ile stron w lewo lub w prawo można przewinąć.
- Wskazówka dotycząca obsługi **2**: zakładki informujące o pozycji aktualnej strony menu.

Przewijanie stron menu

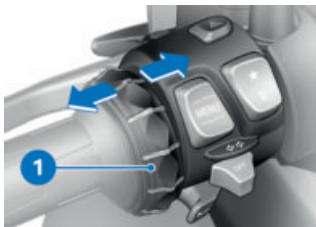

- Wywołać menu **Mój pojazd**.
- By przewijać w prawo, nacisnąć multikontroler **1** na krótko w prawą stronę.
- By przewijać w lewo, nacisnąć multikontroler **1** na krótko w lewą stronę.

W menu **Mój pojazd** zawarte są następujące strony:

- MÓJ POJAZD**
- KOMPUTER POKŁADOWY**
- PODR. KOMPUTER**
- z kontrolą ciśnienia w oponach (RDC)^{OW}
- CIŚN. NAPOMP. OPONY**◀
- POTRZEBA SERWISOWA**
- KOMUN. CHECK-CONTROL** (jeśli obecne)

• Więcej informacji na temat ciśnienia powietrza w oponie i komunikatu Check-Control można znaleźć w rozdziale „Wskazania”.

 Komunikaty Check-Control dołączane są dynamicznie jako dodatkowe zakładki do tablic menu w menu **Mój pojazd**.

Komputer pokładowy i podróży komputer pokładowy

Strony menu **KOMPUTER POKŁADOWY** oraz **PODR. KOMPUTER** przedstawiają dane pojazdu i dane jazdy, np. wartości średnie.

Potrzeba serwisowa

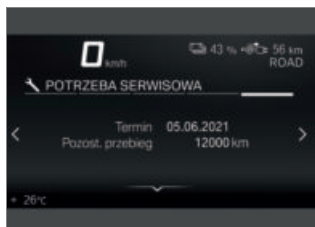

Jeżeli do kolejnego serwisu zostało mniej niż miesiąc lub liczba kilometrów pozostałych do kolejnego serwisu jest mniejsza niż 1000 km, wówczas wyświetli się komunikat Check-Control.

102 WYŚWIETLACZ TFT

KOMPUTER POKŁADOWY

Wywoływanie komputera pokładowego

- Wywołać menu Mój pojazd.
 - Przesuwać w prawo do momentu wyświetlenia strony menu KOMPUTER POKŁADOWY.
- » Alternatywnie można wyświetlić komputer pokładowy również na ekranie dzielnym.
- Włączanie ekranu dzielonego i wybór sposobu wyświetlania (▣▣▣▣ 93).

Resetowanie komputera pokładowego

- Wywoływanie komputera pokładowego (▣▣▣▣ 102).
- Nacisnąć od dołu przycisk kółkowy MENU.
- Wybrać i potwierdzić Reset. wszyst. ustaw. lub Reset. poj. ustawień.

Następujące wartości mogą być zresetowane:



Jazda



Jazda



Aktual.



prędkość



zużycie



Rekuper. 1

Wywoływanie podróznego komputera pokładowego

- Wywoływanie komputera pokładowego (▣▣▣▣ 102).
 - Przesuwać w prawo do momentu wyświetlenia strony menu PODR. KOMPUTER.
- » Alternatywnie można wyświetlić komputer pokładowy podróży również na ekranie dzielnym.
- Włączanie ekranu dzielonego i wybór sposobu wyświetlania (▣▣▣▣ 93).

Resetowanie podróznego komputera pokładowego

- Wywoływanie podróznego komputera pokładowego (▣▣▣▣ 102).
 - Nacisnąć od dołu przycisk kółkowy MENU.
 - Wybrać i potwierdzić Resetuj automatycznie lub Resetuj wszystkie wartości.
- » W przypadku wybrania Resetuj automatycznie komputer pokładowy podróży jest zerowany automatycznie, jeśli od wyłączenia stanu goto-

wości minęło co najmniej 6 godzin i zmieniła się data.

NAWIGACJA

Ostrzeżenia

OSTRZEŻENIE

Obsługa smartfona podczas jazdy

Niebezpieczeństwo wypadku

- Przestrzegać aktualnie obowiązujących przepisów ruchu drogowego.
- Nie używać smartfona podczas jazdy. Wyjątkiem są aplikacje niewymagające obsługi, takie jak np. telefonowanie przez zestaw głośnomówiący.

OSTRZEŻENIE

Gwałtowne skręcanie w celu oddalenia się od zdarzenia drogowego i utrata kontroli

Niebezpieczeństwo wypadku w wyniku obsługi zintegrowanych systemów diagnostyczno-informacyjnych w trakcie jazdy

- Tego rodzaju systemy i urządzenia należy obsługiwać jedynie wtedy, gdy pozwala na to sytuacja komunikacyjna.
- W razie potrzeby należy się zatrzymać i obsługiwać systemy lub urządzenia w trakcie postoju.

Warunek

Pojazd jest połączony z kompatybilnym urządzeniem mobilnym przez Bluetooth.

Na połączonym urządzeniu mobilnym jest zainstalowana aplikacja BMW Motorrad Connected App.

 W przypadku niektórych urządzeń mobilnych, np. z systemem operacyjnym iOS przed rozpoczęciem używania należy uruchomić aplikację BMW Motorrad Connected App.

104 WYŚWIETLACZ TFT

Wyświetlanie widoku mapy Warunek

Na połączonym przez Bluetooth telefonie komórkowym aktywna jest sieć WiFi.

- Połączyć mobilne urządzenie końcowe (▣▣▣ 97).
- Wywołać aplikację BMW Motorrad Connected.
- Wywołać menu Nawigacja.

 Jeśli na ekranie dzielnym wybrany jest widok NAWIGACJA i równocześnie wywołane zostanie menu NAWIGACJA, widok ekranu dzielonego zostanie automatycznie zakończony a nawigacja wyświetlana będzie na całym wyświetlaczu TFT.

Podawanie adresu docelowego

- Połączyć mobilne urządzenie końcowe (▣▣▣ 97).
- Otworzyć aplikację BMW Motorrad Connected App i uruchomić prowadzenie do celu.
- Wywołać menu Nawigacja na wyświetlaczu TFT.
 - » Wyświetlił się akt. prow. do celu.
- Jeśli na mobilnym urządzeniu końcowym nie jest uaktywniona sieć WLAN, wówczas wyświetlone zostanie prowa-

denie do celu za pomocą nawigacji strzałkami.

» Jeśli aktywne prowadzenie do celu nie jest wyświetlane, pomocna może być tabela błędów. (▣▣▣ 197)

Wybór celu spośród ostatnich celów

- Wywołać menu Nawigacja, Ostatnie cele.
- Wybrać i potwierdzić cel.
- Wybrać Uruch. prowadz. do celu.

Wybór celu spośród Ulubionych

- Menu ULUBIONE przedstawia wszystkie cele zapisane w BMW Motorrad Connected App jako Ulubione. Na wyświetlaczu TFT nie można utworzyć żadnych nowych ulubionych.
- Wywołać menu Nawigacja, ulubione.
- Wybrać i potwierdzić cel.
- Wybrać Uruch. prowadz..

Podawanie celów specjalnych

- Cele specjalne, np. zabytki, można wyświetlać na mapie.
- Wywołać menu Nawigacja, POI.

Możliwe jest wybranie następujących miejsc:

- W aktualnej lokalizacji
- W lokalizacji docelowej

- Wzdłuż trasy przejazdu
- Wybrać, w jakiej miejscowości mają zostać wyszukane cele specjalne.

Można np. wybrać następujący cel specjalny:

- Stacja benzynowa
- Wybrać i potwierdzić cel specjalny.
- Wybrać i potwierdzić Uruch. prowadz. do celu.

Określanie kryteriów trasy

- Wywołać menu Nawigacja, Kryteria trasy.
- Możliwe jest wybranie następujących kryteriów:

- Typ trasy
- Wyjątki
- Wybrać żądany Typ trasy.
- Włączyć lub wyłączyć żądane Wyjątki.

Liczba włączonych wyjątków jest wyświetlana w nawiasach.

Zam. prow. do celu

- Wywołać menu Nawigacja, Akt. prow. do celu.
- Wybrać i potwierdzić Zakoń. prowadz. do celu.

Włączanie/wyłączanie wskazówek językowych

- Połączyć kask kierowcy i kask pasażera (☛ 97).
- Nawigacja może być używana z lektorem. W tym celu należy włączyć Wskazówki językowe.

- Wywołać menu Nawigacja, Akt. prow. do celu.
- Włączyć lub wyłączyć Wskazówki językowe.

Powtarzanie ostatniej wskazówki językowej

- Wywołać menu Nawigacja, Akt. prow. do celu.
- Wybrać i potwierdzić Akt. wskazówka językowa.

MEDIA

Warunek

Pojazd jest połączony z kompatybilnym urządzeniem mobilnym i kompatybilnym kaskiem.

Kontrola odtwarzania muzyki

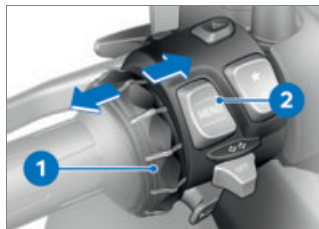

- Wywołać menu Media.
-  BMW Motorrad zaleca ustawienie przed rozpoczęciem jazdy maksymalnej głośności na urządzeniu końcowym dla mediów i rozmów.
- Ustawianie głośności (☛ 94).

106 WYŚWIETLACZ TFT

- Następny utwór: przechylić multikontroler **1** na krótko w prawą stronę.
- Ostatni utwór albo początek aktualnego utworu: przechylić multikontroler **1** na krótko w lewą stronę.
- Wywoływanie menu kontekstowego: nacisnąć przycisk **2** w dół.

 W zależności od mobilnego urządzenia końcowego zakres funkcji Connectivity może być ograniczony.

» W menu kontekstowym można skorzystać z następujących funkcji:

- Urucham. odtwarz. lub Pauza.
- W celu wyszukania i odtworzenia wybrać kategorię Bieżące odtwarzanie, Wszyscy wykonawcy, Wszystkie albumy lub Wszystkie tytuły.
- Wybrać Listy odtwarzania.

W podmenu Ustawienia audio można dokonać następujących ustawień:

- Włączyć lub wyłączyć Odtwarzanie losowe.
- Wybrać Powtarzanie: Wył., Jeden (aktualny utwór) lub Wszystkie.

» Jeśli lista odtwarzania nie jest wyświetlana na wyświetlaczu TFT, pomocna może być tabela błędów. (» 198)

TELEFON

Warunek

Pojazd jest połączony z kompatybilnym urządzeniem mobilnym i kompatybilnym kaskiem.

Telefon

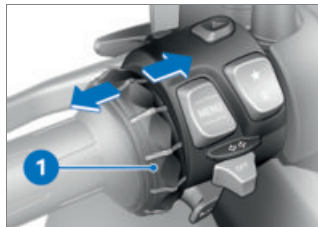

- Wywołać menu Telefon.

 W przypadku połączenia przychodzącego otwarte zostanie wyskakujące okno.

- Odbieranie połączenia: przechylić multikontroler **1** w prawo;
- Odrzucanie połączenia przychodzącego: przechylić multikontroler **1** w lewo.
- Kończenie rozmowy: przechylić multikontroler **1** w lewo.

Wyciszanie

W przypadku aktywnych rozmów istnieje możliwość wyciszenia mikrofonu w kasku.

Rozmowy z kilkoma uczestnikami

W trakcie rozmowy można odebrać inne połączenie. Pierwsza rozmowa nie zostanie przerwana. Liczba aktywnych połączeń jest wyświetlana w menu Telefon. Istnieje możliwość przełączania pomiędzy rozmowami.

Dane telefonu

W zależności od mobilnego urządzenia końcowego po sparowaniu (☰ 96) dane telefoniczne są automatycznie wgrywane do pojazdu.

Książka telefoniczna: lista kontaktów zapisanych w mobilnym urządzeniu końcowym

Lista połączeń: lista połączeń z mobilnym urządzeniem końcowym

Ulubione: lista „Ulubionych” zapisanych w mobilnym urządzeniu końcowym

WYŚWIETLIĆ WERSJĘ OPROGRAMOWANIA

- Wywołać menu Ustawienia, Informacje, Wersja oprogramowania.

WYŚWIETLIĆ INFORMACJE O LICENCJI

- Wywołać menu Ustawienia, Informacje, Licencje.

USTAWIENIE

06

LUSTERKO	110
REFLEKTOR	110
NAPRĘŻENIE SPRĘŻYNY	111

110 USTAWIENIE

LUSTERKO

Ustawianie lusterek



- Ustawić lusterko w żądanym położeniu, lekko naciskając na jego krawędź.

 Jeżeli zakres regulacji lusterka nie jest wystarczający do prawidłowego ustawienia, należy dostosować położenie ramienia lusterka.

Ustawianie ramienia lusterka



- Przesunąć w górę osłonę **1** nad złączem śrubowym ramienia lusterka.
- Poluzować nakrętkę **2** za pomocą odpowiedniego narzędzia.

- Ustawić ramię lusterka w żądanym położeniu.
- Dokręcić nakrętkę **2** z odpowiednim momentem dociągającym, przytrzymując przy tym ramię lusterka.

 Lusterko z lewej (zakrętka zabezpieczająca) na adapterze

M10

22 Nm (Lewy gwint)

- Nasunąć osłonę **1** na złącze śrubowe.

REFLEKTOR

Zasięg świateł a naprężenie sprężyny

Zasięg świateł z reguły pozostaje niezmieniony po dostosowaniu naprężenia sprężyny do stanu załadowania pojazdu. Jeśli istnieją jakiegokolwiek wątpliwości co do prawidłowego ustawienia zasięgu reflektorów, należy skontaktować się z serwisem Dealera BMW Motorrad.

Regulacja zasięgu świateł

- Demontaż przedniej osłony (→ 168).

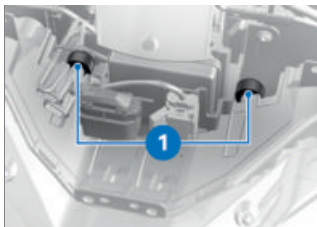

Przy ciężkim ładunku należy wyregulować naprężenie sprężyny, aby nie oślepiać pojazdów nadjeżdżających z przeciwka.

Jeżeli regulacja naprężenia sprężyny jest niewystarczająca, należy dodatkowo skorygować zasięg światła na reflektorze.

- Ustawić zasięg światła za pomocą śrub regulacyjnych **1**.
- Montaż przedniej osłony (→ 168).

Jeśli E-Scooter ponownie będzie używany z mniejszym ładunkiem:

- Zlecić przywrócenie podstawowego ustawienia reflektora w fachowym warsztacie, najlepiej w serwisie Dealera BMW Motorrad.

NAPRĘŻENIE SPRĘŻYNY

Ustawienie

Naprężenie sprężyny na tylnym kole musi zostać dostosowane do stopnia załadunku E-Scooter. Zwiększenie załadunku wymaga zwiększenia naprężenia sprężyny, mniejsze obciążenie odpowiednio mniejszego naprężenia sprężyny.

Ustawianie naprężenia sprężyny na akumulatorze teleskopowym

- Odstawić E-Scooter, zwracając przy tym uwagę, czy podłoże jest równe i stabilne.

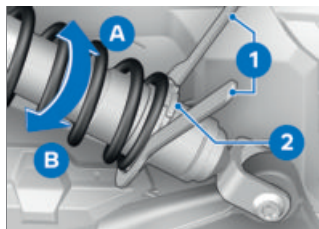

- Poluzować nakrętkę kontrującą **2**.
- W celu zwiększenia naprężenia sprężyny obrócić pierścień nastawczy za pomocą narzędzi pokładowych **1** w kierunku strzałki **A**.
- W celu zmniejszenia naprężenia sprężyny obrócić pierścień nastawczy za pomocą

112 USTAWIENIE

narzędzi pokładowych **1** w kierunku strzałki **B**.

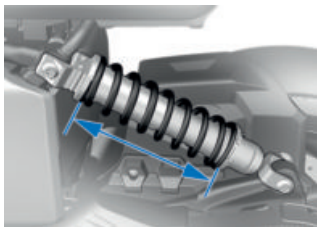

 Ustawienie podstawowe
naprężenia sprężyny z
tyłu

Długość sprężyny w ustawieniu podstawowym 257,5 mm (z pełnym bakiem, z kierowcą 85 kg)

Długość sprężyny w ustawieniu podstawowym 257,5 mm (Jazda solo bez ładunku)

Długość sprężyny w ustawieniu podstawowym 247,5 mm (Jazda solo z ładunkiem)

Długość sprężyny w ustawieniu podstawowym 227,5 mm (Jazda z pasażerem i ładunkiem)

- Dociągnąć nakrętkę kontrującą **2**.

BMW EPOWER

07

ZASADA	116
WSKAZÓWKI OGÓLNE	116
KABEL ŁADOWANIA	119
PROCES ŁADOWANIA	120

ZASADA

Dzięki elektrycznemu układowi napędowemu pojazd może być eksploatowany całkowicie bezemisyjnie.

Specjalny akumulator wysokonapięciowy napięcia zasila maszynę elektryczną energią. We wszystkich sytuacjach na drodze, jak np. ruszanie, przyspieszanie lub jazda z wyższą prędkością maszyna elektryczna o wysokim momencie obrotowym zapewnia dynamiczne właściwości jezdne. Akumulator wysokonapięciowy jest ładowany za pomocą kabla ładowania, np. podczas parkowania lub jazdy na skutek odzyskiwania energii. Ładowanie może odbywać się szczególnie szybko za pomocą specjalnych przyłączy prądu. Ale możliwe jest także ładowanie ze standardowych gniazdek domowych, np. w budynkach mieszkalnych.

Odzyskiwanie energii

Akumulator wysokonapięciowy jest ładowany podczas jazdy na skutek odzyskiwania energii. Odzyskiwanie energii dba o to, aby podczas zwalniania tracona była jak najmniejsza ilość energii. Gdy pojazd zwalnia,

maszyna elektryczna pełni funkcję generatora i przekształca część lub całość energii kinetycznej na prąd elektryczny. Dzięki temu akumulator wysokonapięciowy jest z powrotem częściowo ładowany, aby umożliwić maksymalny zasięg. To ładowanie może odbywać się podczas jazdy z zamkniętą manetką gazu lub w trybie rekuperacji.

Więcej informacji na temat odzyskiwania energii na skutek zwalniania znajduje się w rozdziale Jazda (136). Oznaczenie na tablicy przyrządów znajduje się w obszarze CHARGE. Aby optymalnie wykorzystywać odzyskiwanie energii pojazdu ważne są przewidująca jazda i zmniejszanie prędkości w odpowiednich momentach.

WSKAZÓWKI OGÓLNE



NIEBEZPIECZEŃSTWO

Niewłaściwe obchodzenie się z prądem elektrycznym.

Szkody osobowe lub materialne, np. na skutek porażenia prądem lub pożaru.

- Przestrzegaj przepisów bezpieczeństwa.

**UWAGA****Brak kontroli instalacji ładowania przed uruchomieniem**

Szkody materialne i przeciążenie sieci elektrycznej.

- Przed pierwszym ładowaniem należy zlecić elektrykowi kontrolę swojej instalacji ładowania w miejscu ładowania.

**OSTROŻNIE****Nieprzestrzeganie wskazówek dot. stacji ładowania.**

Szkody osobowe lub materialne, np. na skutek porażenia prądem lub pożaru.

- Należy przestrzegać wskazówek dotyczących stacji ładowania.

**UWAGA****Wadliwa instalacja ładowania**

Niebezpieczeństwo pożaru np. przez zużyte styki lub uszkodzenia instalacji.

- Używać wyłącznie takiej instalacji ładowania, która jest całkowicie sprawna.

**NIEBEZPIECZEŃSTWO****Nieodpowiednie czyszczenie gniazda ładowania.**

Szkody osobowe lub materialne, np. na skutek porażenia prądem lub pożaru.

- W przypadku zanieczyszczenia gniazda ładowania zlecić jego czyszczenie wyłącznie osobom o odpowiednich kwalifikacjach.



Nie zostawiać E-Scootera na dłuższy czas z niskim poziomem naładowania. Przed pozostawieniem na dłuższy czas użyć wskazania stanu naładowania, aby upewnić się, że akumulator wysokonapięciowy jest w pełni naładowany. W przypadku nadmiernego głębokiego rozładowania akumulator wysokonapięciowy ulegnie uszkodzeniu.



W przypadku zasięgu poniżej 30 km należy naładować akumulator wysokonapięciowy, w przeciwnym razie moc napędu elektrycznego może wyraźnie się zmniejszyć.

Naprawa

 Samodzielne otwieranie elementów kabla ładowania prowadzi do ich uszkodzenia i utraty gwarancji. Naprawę kabla ładowania lub wymianę poszczególnych elementów (wtyku, łącznika lub Incable Modul) może przeprowadzić tylko producent.

Jak postępować po wypadku

NIEBEZPIECZEŃSTWO

Dotykanie przewodów wysokonapięciowych po wypadku.

Ryzyko śmierci w wyniku porażenia prądem!

- Po wypadku, nie wolno dotykać komponentów wysokonapięciowych, jak np. pomarańczowych przewodów wysokonapięciowych czy części, posiadających styczność ze swobodnie ułożonymi przewodami wysokonapięciowymi.

OSTROŻNIE

Wyciekająca ciecz z akumulatora wysokonapięciowego Niebezpieczeństwo oparzenia kwasem

- Nie dotykać cieczy wyciekających z akumulatora wysokonapięciowego.

Jeśli dojdzie do wypadku pojazdu, należy przestrzegać następujących dodatkowych środków bezpieczeństwa w odniesieniu do układu wysokiego napięcia:

- Zabezpieczyć miejsce wypadku.
- Natychmiast poinformować ratowników, policję lub straż pożarną, że jest to pojazd z układem wysokiego napięcia.
- Wyłączyć stan gotowości.
- Nie wdychać gazów wydostających się z akumulatora wysokonapięciowego; w razie potrzeby zachować odległość od pojazdu.

KABEL ŁADOWANIA



NIEBEZPIECZEŃSTWO

Stosowanie niezaaprobowanych kabli ładowania.

Obrażenia ciała lub szkody materialne, np. przez zapalenie się kabla.

- Do ładowania używać wyłącznie zaaprobowanych kabli i stacji ładowania.
- Zasięgnąć informacji w autoryzowanym serwisie na temat zaaprobowanych kabli.



UWAGA

Nieodpowiednie użytkowanie kabla ładowania.

Szkody materialne spowodowane np. przez pożar przewodu elektrycznego.

- Kable ładowania używać wyłącznie do ładowania E-Scootera.
- Nie należy przedłużać kabla ładowania za pomocą kabla lub przejściówek.



NIEBEZPIECZEŃSTWO

Używanie uszkodzonego kabla ładowania.

Szkody osobowe lub materialne, np. na skutek porażenia prądem lub pożaru.

- Nie używać uszkodzonego kabla ładowania
- Uszkodzony kabel ładowania (obudowa lub kabel) należy natychmiast odłączyć.



Przyłącze ładowania należy chronić przed wilgocią i brudem za pomocą osłony zabezpieczającej.

W zależności od wersji krajowej wymagane są różne kable ładowania, które są zawarte w komplecie.

Kabel ładowania można przechowywać w schowku na kask. Alternatywnie można użyć zainstalowanego na stałe kabla stacji ładującej.

Standardowy kabel ładowania

Za pomocą standardowego kabla ładowania można ładować pojazd z domowego gniazda elektrycznego z przewodem ochronnym. Ładowanie na przyłączy prądowym domowego gniazda elektrycznego

odbywa się za pomocą prądu zmiennego.

Należy przestrzegać szczegółowej instrukcji obsługi standardowego kabla ładowania: www.aptiv.com/online-manual

Wskazania standardowego kabla ładowania

Standardowy kabel ładowania wskazuje status za pomocą czterech diod.

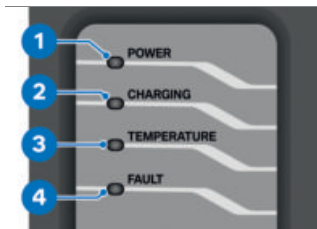

- 1: Zasilanie z domowego gniazdka lub stacji ładowania
- 2: Wskaźnik ładowania
- 3: Monitorowanie temperatury
- 4: Błąd w gniazdku domowym, stacji ładowania lub jednostce ładowania

PROCES ŁADOWANIA

Przed ładowaniem

NIEBEZPIECZEŃSTWO

Nieprzestrzeganie wskazówek bezpieczeństwa podłączania do sieci elektrycznej.

Szkody osobowe lub materialne, np. na skutek porażenia prądem lub pożaru.

- Należy przestrzegać wskazówek bezpieczeństwa podłączania do sieci elektrycznej.

UWAGA

Brak dostosowania prądu ładowania do sieci elektrycznej

Zagrożenie pożarowe np. przegrzanie gniazdka domowego lub przeciążenie sieci elektrycznej

- Przed ładowaniem w domowych gniazdkach należy sprawdzić ich maksymalną obciążalność i dostosować ograniczenie prądu ładowania do sieci.

 Proces ładowania może zostać w każdej chwili zatrzymany i kontynuowany później, aby w razie potrzeby podłączyć w międzyczasie do przyłącza prądowego inne odbior-

niki prądu albo uniknąć równoczesnego wysokiego poboru prądu przez kilka odbiorników prądu.

i Jeśli proces ładowania zostanie przerwany, np. gdy na przykład wystąpi chwilowa awaria zasilania, proces ładowania będzie kontynuowany automatycznie po przerwie. Proces ładowania nie będzie wznowiany automatycznie, jeśli przerwy trwają dłużej niż 2 minuty.

i W przypadku ekstremalnych temperatur zewnętrznych proces ładowania ulega spowolnieniu, aby chronić akumulator wysokonapięciowy.

i Standardowy kabel ładowania nie działa w temperaturach poniżej $-32\text{ }^{\circ}\text{C}$. Przed ładowaniem przechowywać kabel ładowania w miejscu o temperaturze otoczenia pomiędzy $-32\text{ }^{\circ}\text{C}$ a $40\text{ }^{\circ}\text{C}$.

Obsługa komory ładowania

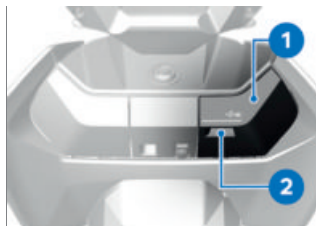

- Otworzyć pokrywę komory ładowania **1** za pomocą uchwytu **2**.
- » Otwarta pokrywa komory ładowania nie jest przeznaczona do tego, aby kłaść na niej jakieś przedmioty.
- Aby zamknąć pokrywę komory ładowania **1**, wcisnąć ją silnym naciśnięciem w blokadę.

Ustawienie prądu ładowania

- Włączyć tryb gotowości do pracy (☰➔ 61).
- Ustawić prąd ładowania w menu Ustawienia, Ustawienia pojazdu, Ustawienia ładowania, Ogr. prądu ład.

i Jeżeli w domowym gniazdku lub stacji ładującej dostępny jest inny prąd ładowania, wówczas ładowanie odbywa się zawsze z niższym prądem ładowania.

122 BMW EPOWER

Rozpoczęcie procesu ładowania

- Wyłączenie stanu gotowości (☰➔ 61).
- » Przed rozpoczęciem procesu ładowania zawsze należy wyłączyć tryb gotowości do pracy. Jeśli podczas procesu ładowania zostanie ponownie włączony tryb gotowości do pracy, proces ładowania zostanie automatycznie przerwany.
- Otworzyć schowek.

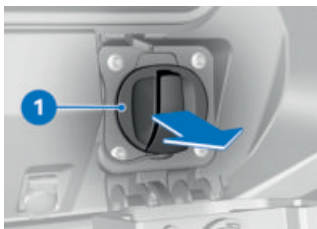

- Zdjąć pokrywkę gniazda ładowania 1.
- Zdjąć nasadkę z wtyku ładowania.

UWAGA

Brak dostosowania prądu ładowania do sieci elektrycznej

Zagrożenie pożarowe np. przegrzanie gniazdka domowego lub przeciążenie sieci elektrycznej

- Przed ładowaniem w domowych gniazdkach należy sprawdzić ich maksymalną obciążalność i dostosować ograniczenie prądu ładowania do sieci.

- Przed pierwszym ładowaniem we własnym gniazdku domowym, a także przy ładowaniu z innych gniazdek domowych należy określić dopuszczalne natężenie prądu ładowania, np. korzystając z pomocy wykwalifikowanego elektryka. Jeśli dopuszczalne natężenie prądu ładowania jest nieznane, ustawić ograniczenie prądu ładowania na najniższy poziom.
- » Ograniczenie prądu ładowania jest ustawione fabrycznie na 6 A.
- W razie potrzeby ustawić ograniczenie prądu ładowania w menu Ustawienia, Ustawienia pojazdu,

Ustawienia ładowania,
Ogr. prądu ład.

 Jeżeli w domowym gniazdku lub stacji ładującej dostępny jest inny prąd ładowania, wówczas ładowanie odbywa się zawsze z niższym prądem ładowania.

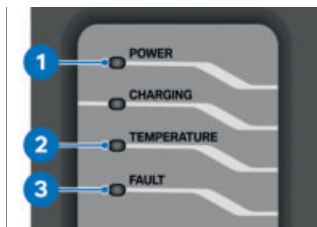

- W razie konieczności podłączyć standardowy kabel ładowania do gniazda domowego lub kabel ładowania Mode3 do stacji ładowania. W przypadku ładowania za pomocą stacji ładowania należy stosować się do podanych na niej informacji.

- » Standardowy kabel ładowania przeprowadzi automatycznie wszystkie niezbędne etapy kontroli. Jeżeli dioda **1** świeci, kontrola przebiegła pomyślnie. Jeśli świeci lub miga dioda **2** lub **3**, oznacza to, że kontrola nie przebiegła pomyślnie i nie można rozpocząć procesu ładowania lub nie wolno podłą-

czać kabla do pojazdu. Etapy przeprowadzanej kontroli:

- Kontrola pod kątem nieprzewodzącego zbiegunowania domowego gniazdzka elektrycznego
- Kontrola istniejących połączeń przewodu ochronnego
- Kontrola spełnienia warunków poprawnego ładowania
 - » Wskazania statusu / komunikaty o błędach są wymienione w rozdziale „Wskazania”. Ewentualne komunikaty o błędach można usunąć w następujący sposób:
 - Odłączyć standardowy kabel ładowania od zasilania, wyciągając wtyczkę z domowego gniazdzka elektrycznego.
 - Po 10 sekundach ponownie wsadzić wtyk do gniazda.
 - » Nie można cofnąć błędów krytycznych, które sygnalizują uszkodzenie standardowego kabla ładowania. Do takich błędów należą:
 - Zgrzany przekaźnik (urządzenie trwale uszkodzone)
 - Uszkodzony czujnik temperatury
 - Negatywny test różnicowo-prądowy

NIEBEZPIECZEŃSTWO

Używanie uszkodzonego kabla ładowania.

Szkody osobowe lub materialne, np. na skutek porażenia prądem lub pożaru.

- Nie używać uszkodzonego kabla ładowania
- Uszkodzony kabel ładowania (obudowa lub kabel) należy natychmiast odłączyć.

- Zlecić jak najszybsze usunięcie usterki w serwisie partnera BMW Motorrad.



- Standardowy kabel ładowania **2** do przyłącza ładowania **1**.
- » Kabel ładowania jest blokowany elektrycznie, gdy stan gotowości jest wyłączony lub pojazd jest ładowany.

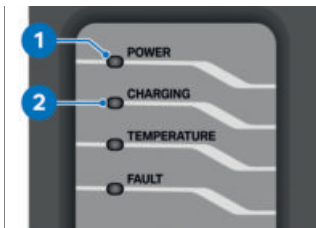

- Zwracać uwagę na wskazania pojawiające się na kablu ładowania.
- » Standardowy kabel ładowania przeprowadzi automatycznie wszystkie niezbędne etapy kontroli. Jeśli dioda **1** świeci, a dioda **2** miga, kontrola zakończyła się pomyślnie i pojazd jest ładowany.

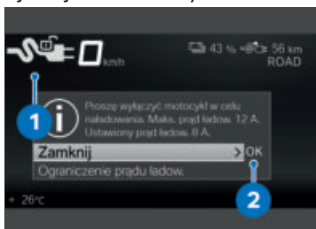

Przy włączonym stanie gotowości pojawia się wskazówka **2**. Symbol **1** wskazuje, że kabel ładowania jest podłączony, ale proces ładowania jeszcze nie rozpoczął. Można wybrać ograniczenie prądu ładowania lub bezpośrednio rozpocząć

proces ładowania, wyłączając pojazd.

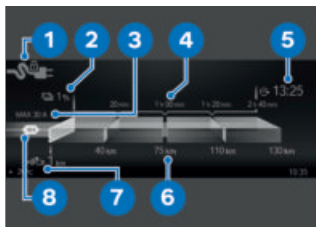

Pojawia się symbol **1** stanu wykrywania wtyczki. Wyświetlany jest poziom naładowania **2** i zasięg **7**. Prognoza czasu ładowania **4** w połączeniu z prognozą zasięgu **6** wskazuje, jak długo pojazd musi być ładowany, aby osiągnąć określony przewidywalny zasięg. Czas docelowy **5** wskazuje, kiedy pojazd osiągnie 100% naładowania. Czas docelowy zawsze opiera się o czas ustawiony w pojeździe. Oprócz aktywnego ograniczenia prądu ładowania **8** wyświetlany jest również maksymalny dostępny prąd ładowania **3**, jeśli infrastruktura oferuje wyższy prąd, niż wybrany w menu ustawień. Po pewnym czasie wyświetlacz automatycznie przechodzi w Stand-by-Modus (tryb oszczędzania energii). Proces ładowania będzie kontynuowany

– z szybką ładowarką ^{OW}

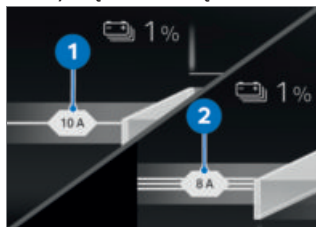

Na wyświetlaczu wskazane zostanie, czy ładowanie odbywa się jednofazowo **1** czy trójfazowo **2**.◀

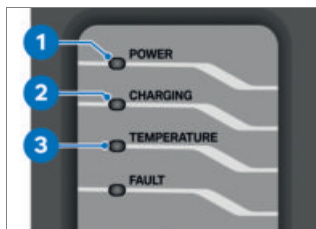

- Zwracać uwagę na wskazania pojawiające się na kablu ładowania.
 - » Jeśli świecą diody **1** i **3** ładowanie zostało przerwane z powodu zbyt wysokiej temperatury - jeśli dodatkowo miga dioda **2**, pojazd jest ładowany dalej powoli. Jeśli świeci dioda **1** a dioda **3** miga, ładowanie zostało przerwane z powodu nadmiernej temperatury we wtyczce sie-

126 BMW EPOWER

ciowej. Etapy przeprowadzanej kontroli:

- Kontrola istniejących połączeń przewodu ochronnego
 - Kontrola spełnienia warunków poprawnego ładowania
 - Aby wyświetlić aktualny poziom naładowania, należy nacisnąć przycisk MENU.
- » Jeśli czas ładowania jest dłuższy niż oczekiwany, sprawdzić ustawione ograniczenie prądu ładowania.

Zakończenie procesu ładowania

Warunek

Podczas kończenia procesu ładowania należy koniecznie przestrzegać następującej kolejności wykonywanych kroków.

Warunek

W przypadku ładowania za pomocą stacji ładowania, przed odłączeniem kabla ładowania należy zakończyć proces ładowania.

- Włączyć stan gotowości.
- » Kabel ładowania w E-Scooterze jest odblokowany.



- Odłączyć kabel ładowania 2 od przyłącza ładowania 1 w E-Scooterze.



- Założyć pokrywkę gniazda ładowania 1.
- W razie konieczności wyciągnąć standardowy kabel ładowania z gniazda domowego lub kabel ładowania Mode3 ze stacji ładowania.
- Założyć nasadkę na wtyk ładowania.
- Schować standardowy kabel ładowania w schowku na kask lub włożyć zainstalowany na stałe kabel ładowania w wyznaczonym miejscu na stacji ładowania.

Awaryjne odblokowywanie wtyku ładowania

- Demontaż przedniej osłony (▮▮▮▮▶ 168).

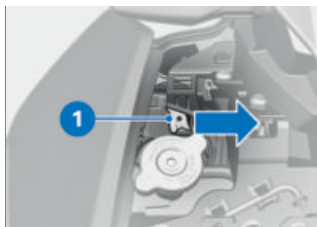

- Nacisnąć dźwignię odblokowującą **1** w kierunku strzałki, w razie potrzeby za pomocą odpowiedniego narzędzia pomocniczego.
 - » Wtyczka ładująca odblokowana.
- Montaż przedniej osłony (▮▮▮▮▶ 168).

JAZDA

08

WSKAZÓWKI DOTYCZĄCE BEZPIECZEŃSTWA	130
STOSOWAĆ SIĘ LISTY KONTROLNEJ	131
PRZED ROZPOCZĘCIEM KAŻDEJ JAZDY	132
PRZY CO DZIESIĄTYM PROCESIE ŁADOWANIA	132
USTAW GOTOWOŚĆ DO JAZDY	132
JAZDA E-SCOOTEREM	135
DOCIERANIE	137
HAMULCE	138
E-SCOOTER - WYŁĄCZANIE	139
ZAMOCOWANIE E-SCOOTERA DO TRANSPORTU	140

WSKAZÓWKI DOTYCZĄCE BEZPIECZEŃSTWA

Modyfikacje



UWAGA

Modyfikacje w E-Scooter

Uszkodzenie określonych podzespołów, awaria funkcji istotnych bezpieczeństwa. W przypadku szkód spowodowanych samowolnymi zmianami w motocyklu wygasa gwarancja.

- Nie dokonywać żadnych modyfikacji.

Wyposażenie kierowcy

Nie wolno jeździć bez właściwej odzieży! Należy zawsze nosić

- Kask
- Kombinezon
- Rękawice
- Buty

Dotyczy to również krótkich odcinków jazdy i każdej pory roku. Twój Dealer BMW Motorrad chętnie udzieli Ci porady i znajdzie właściwą odzież do każdego zastosowania.



OSTRZEŻENIE

Wciągnięcie luźnych elementów odzieży, bagażu lub pasek w otwarte, obracające się elementy motocykla (koła, wał przegubowy)

- Niebezpieczeństwo wypadku
- Upewnić się, iż żadne luźne elementy odzieży nie mogą zostać wciągnięte przez otwarte, obracające się elementy motocykla.
 - Zadbaj o to, aby elementy bagażu oraz paski mocujące znajdowały się z dala od otwartych, obracających się elementów motocykla.

Załadunek



OSTRZEŻENIE

Pogorszenie stabilności podczas jazdy na skutek przeładowania motocykla lub nierównomiernego rozmieszczenia ładunku

- Niebezpieczeństwo przewrócenia się
- Nie wolno przekraczać dozwolonej masy całkowitej ani wskazówek dotyczących załadunku.

- Ustawienie wstępnego naciągu sprężyny i ciśnienia powietrza w oponach należy dostosować do masy całkowitej.
- Zwrócić uwagę na maksymalne obciążenie schowka na kask.

	Ładunek schowka na kask
maks. 8 kg	

–z kufrem centralnym^{AD}

- Zwrócić uwagę na maksymalne obciążenie kufra centralnego.

	Ładowność kufra centralnego Vario
maks. 5 kg◀	

Prędkość

Podczas jazdy z dużymi prędkościami różne warunki brzegowe mogą negatywnie wpływać na zachowanie jezdne E-Scootera:

- Ustawienie układu sprężyn i amortyzatora
- Nierównomierne rozmieszczenie ładunku
- Luźna odzież
- Zbyt niskie ciśnienie powietrza w oponach
- Zużyty bieżnik opon
- Zamontowane systemy bagażowe, jak np. kufer centralny

Niebezpieczeństwo zatrucia

OSTRZEŻENIE

Wdychanie wyziewów szkodliwych dla zdrowia

Szkody dla zdrowia

- Nie wdychać wyziewów płynów eksploatacyjnych i tworzyw sztucznych.
- Używać pojazdu wyłącznie na zewnątrz.

Modyfikacje

UWAGA

Modyfikacje w E-Scooter

Uszkodzenie określonych podzespołów, awaria funkcji istotnych bezpieczeństwa. W przypadku szkód spowodowanych samowolnymi zmianami w motocyklu wygasa gwarancja.

- Nie dokonywać żadnych modyfikacji.

STOSOWAĆ SIĘ LISTY KONTROLNEJ

- Skorzystać z poniższej listy kontrolnej, aby regularnie sprawdzać swój E-Scooter.

PRZED ROZPOCZĘCIEM KAŻDEJ JAZDY

Warunek

Przed rozpoczęciem każdej jazdy:

- Sprawdzić poziom naładowania akumulatora wysokonapięciowego.
- Sprawdzić działanie układu hamulcowego.
- Sprawdzić działanie oświetlenia i instalacji sygnalizacyjnej.
- Kontrola głębokości bieżnika opon (☞ 167).
- Kontrola ciśnienia powietrza w oponach (☞ 166).
- Sprawdzić bezpieczne zamocowanie kufra centralnego i bagażu.

PRZY CO DZIESIĄTYM PROCESIE ŁADOWANIA

Warunek

Przy co dziesiątym procesie ładowania:

- Kontrola grubości klocków hamulcowych z przodu (☞ 162).
- Kontrola klocków hamulcowych z tyłu (☞ 163).
- Kontrola poziomu płynu hamulcowego w przednim i tylnym hamulcu (☞ 163).

USTAW GOTOWOŚĆ DO JAZDY

Pre-Ride-Check

Po włączeniu stanu gotowości tablica przyrządów przeprowadza test lampek ostrzegawczych i kontrolnych – tak zwany test „Pre-Ride-Check”. Test jest przerywany, jeśli gotowość do jazdy zostanie włączona przed jego zakończeniem.

Faza 1

Wszystkie lampki kontrolne i ostrzegawcze zostaną włączone.

Po dłuższym bezruchu pojazdu podczas startu systemu wyświetlana jest animacja.

Faza 2

Ogólna lampka ostrzegawcza zmieni kolor z czerwonego na żółty.

Faza 3

Wszystkie włączone lampki kontrolne i ostrzegawcze wyłączone będą pojedynczo w odwrotnej kolejności.

Lampka ostrzegawcza nieprawidłowego działania napędu zgaśnie dopiero po 15 sekundach.

Jeśli jakaś lampka kontrolna lub ostrzegawcza nie włączyła się:

- Zlecić jak najszybsze usunięcie usterki w specjalistycznym warsztacie, najlepiej w serwisie Dealera BMW Motorrad.

 W zależności od trybu jazdy lub jego konfiguracji reakcja układów regulacji dynamiki jazdy może być ograniczona.

Możliwe ograniczenia wyświetlone zostaną w formie wskazującego komunikatu, np.

Uwaga! Ustawienie ABS i DTC..

Bliższe informacje na temat układów regulacji dynamiki jazdy ABS i DTC można znaleźć w rozdziale Szczegóły techniczne.

Samodiagnoza ABS

Sprawność układu BMW Motorrad ABS jest sprawdzana w trakcie diagnostyki własnej. Samodiagnoza odbywa się automatycznie po włączeniu stanu gotowości.

Faza 1

» Elementy systemu są sprawdzane podczas postoju.



miga.

Faza 2

» Elementy systemu są sprawdzane podczas ruszania.

– Samodiagnoza ABS zakończona. Symbol ABS nie będzie więcej wyświetlany.

- Zwrócić uwagę na wskazanie wszystkich lampek kontrolnych i ostrzegawczych.



Samodiagnoza ABS nie jest zakończona

Funkcja ABS jest niedostępna, ponieważ samodiagnoza nie została zakończona. (W celu sprawdzenia czujników kół E-Scooter musi osiągnąć minimalną prędkość: min. 5 km/h)

Jeśli po zakończeniu samodiagnozy ABS wyświetlony zostanie błąd ABS:

- Można kontynuować jazdę. Należy pamiętać, że funkcja ABS będzie dostępna jedynie w ograniczonym zakresie lub nie będzie dostępna wcale.
- Zlecić jak najszybsze usunięcie usterki w serwisie partnera BMW Motorrad.

134 JAZDA

Samodiagnoza ASC/DTC

Sprawność układu BMW Motorrad ASC/DTC sprawdzana jest przez samodiagnozę. Samodiagnoza odbywa się automatycznie po włączeniu stanu gotowości.

Faza 1

» Sprawdzenie możliwych do zdiagnozowania komponentów systemu podczas postoju. 

Faza 2

» Sprawdzenie możliwych do zdiagnozowania składników systemu podczas ruszania. 

Samodiagnoza ASC/DTC zakończona

- » Symbol ASC/DTC nie będzie więcej wyświetlany.
- Zwrócić uwagę na wskazanie wszystkich lampek kontrolnych i ostrzegawczych.



Samodiagnoza ASC/DTC nie jest zakończona

W celu sprawdzenia czujników obrotu kół E-Scooter musi osiągnąć minimalną prędkość przy pracującym silniku:



Samodiagnoza ASC/DTC nie jest zakończona

min. 5 km/h

Jeśli po zakończeniu samodiagnozy ASC/DTC wyświetlony zostanie błąd ASC/DTC:

- Można kontynuować jazdę. Należy pamiętać, że układ ASC/DTC nie będzie dostępny.
- Zlecić jak najszybsze usunięcie usterki w specjalistycznym warsztacie, najlepiej w serwisie Dealera BMW Motorrad.

E-Scooter w stanie gotowości

Po przeprowadzeniu Pre-Ride-Check i samodiagnozy ABS E-Scooter jest gotowy do eksploatacji wraz ze wszystkimi odbiornikami prądu.



Aby oszczędzać akumulator 12 V, należy korzystać z odbiorników prądu jedynie tak długo, jak to jest konieczne, a następnie wyłączyć tryb gotowości do pracy.

JAZDA E-SCOOTEREM

E-Scooter gotowy do jazdy



E-Scooter jest gotowy do jazdy, jeśli przy wciśniętym hamulcu wciśnięty zostanie przycisk rozrusznika. Widoczne stanie się wskazanie napędu i wyświetlany będzie komunikat **READY**. Wszystkie systemy są gotowe do pracy. Po naciśnięciu wyłącznika awaryjnego E-Scooter nie jest już gotowy do jazdy.

i W niskich temperaturach (poniżej 0 °C) moc wyjściowa i pobór mocy są spowolnione ze względu na silnie rosnącą rezystancję wewnętrzzną ogniw.

i W wyjątkowych przypadkach akumulator wysokonapięciowy może się bardzo nagrzać podczas postoju pojazdu (np. w przypadku ekstremalnych temperatur zewnętrznych i bezpośredniego promieniowania słonecznego). Jeśli

akumulator wysokonapięciowy jest przegrzany, E-Scooter nie jest gotowy do jazdy.

i Bardzo wysokie temperatury (ponad 35 °C) wpływają na żywotność ogniw akumulatora. Jeśli akumulator wysokonapięciowy przegrzeje się podczas jazdy, moc napędu będzie stopniowo zmniejszana w celu ostudzenia akumulatora wysokonapięciowego. Odczyt mocy **POWER** na tablicy przyrządów zmniejszy się przy tym. Jeśli temperatura będzie nadal rosła, należy zatrzymać pojazd i odczekać, aż akumulator wysokonapięciowy ostudzi się. Jeśli odczyt mocy spadnie do 0, E-Scooter nie jest gotowy do jazdy i pojazd zatrzyma się.

Włączanie gotowości do jazdy

- Włączyć tryb gotowości do pracy (▣▣▣ 61).
- » Przeprowadzona zostanie kontrola Pre-Ride-Check. (▣▣▣ 132)
- » Przeprowadzona zostanie samodiagnoza ABS. (▣▣▣ 133)
- » Przeprowadzona zostanie samodiagnoza ASC/DTC. (▣▣▣ 134)
- Włączyć hamulec.



- Wcisnąć przycisk rozrusznika 1.

 Gdy podpórka boczna jest rozłożona, nie można włączyć gotowości do jazdy. Jeśli podpórka boczna zostanie rozłożona, gdy włączona jest gotowość do jazdy, zostanie ona wyłączona.

- » E-Scooter jest gotowy do jazdy.
- » Jeśli E-Scooter nie jest gotowy do jazdy, pomocna może być tabela błędów. (►►► 196)

Jazda z ePOWER

OSTRZEŻENIE

Utрудnione dostrzeganie pojazdu podczas jazdy elektrycznej.

Niebezpieczeństwo wypadku

- W przypadku jazdy elektrycznej należy zwracać uwagę na to, iż piesi oraz inni uczestnicy ruchu drogowego mogą nie zauważać zbliżającego się E-Scootera, ze względu na brak odgłosów silnika.
- Zaleca się szczególnie ostrożną jazdę.

Odzyskiwanie energii na skutek zwalniania

Akumulator wysokonapięciowy jest częściowo ładowany poprzez odzyskiwanie energii. Maszyna elektryczna działa podczas zwalniania jak generator i przekształca energię kinetyczną w energię elektryczną. Zwalnianie jest zależne od trybu jazdy oraz od ustawienia manetki E-gazu. Im mniejszy stopień uruchomienia manetki E-gazu, tym większy poziom zwalniania. Energia jest przy tym odzyskiwana a akumulator wysokonapięciowy jest ładowany. Jeśli manetka E-gazu

w ogóle nie jest uruchomiona, zwalnianie jest podobne do lekkiego hamowania.

Energię można odzyskiwać, jeśli spełnione są następujące warunki:

- E-Scooter jest w ruchu.
- Prędkość wyższa niż ok. 5 km/h.

Energii nie można odzyskiwać w następujących sytuacjach:

- Akumulator wysokonapięciowy jest w pełni naładowany.
- Akumulator wysokonapięciowy ma bardzo niską lub bardzo wysoką temperaturę. Zimą lub latem może się zdarzyć, że po ruszeniu odzyskiwanie energii będzie chwilowo niedostępne.



OSTRZEŻENIE

Bez odzyskiwania energii nie występuje hamujące działanie napędu elektrycznego. E-Scooter może toczyć się dalej niż zwykle.

Niebezpieczeństwo wypadku

- Utrzymywać stan gotowości do hamowania.

Sytuacje na drodze przy zwalnianiu

Jeżeli podczas jazdy jest przewidziane zwalnianie, można je

wykorzystać do odzyskiwania energii. Następujące przykładowe sytuacje na drodze mogą być do tego odpowiednie:

- Zwalnianie na odcinku ze spadkiem
- Zwalnianie przed czerwonym światłem

Unikać późnego lub gwałtownego hamowania. Zamiast tego zwalniać pojazd w celu odzyskiwania energii.

DOCIERANIE

Klocki hamulcowe

Należy dotrzeć nowe klocki hamulcowe, aby uzyskać optymalną siłę ich tarcia. Zmniejszoną skuteczność hamowania można skompensować poprzez silniejszy nacisk na dźwignię hamulca.



OSTRZEŻENIE

Nowe klocki hamulcowe

Wydłużenie drogi hamowania, niebezpieczeństwo wypadku

- Należy hamować odpowiednio wcześniej.

Opony

Nowe opony mają gładką powierzchnię. Dlatego muszą nabrać szorstkości podczas ostrożnej jazdy poprzez docieranie ze zmiennym pochylem na boki. Dopiero w wyniku docierania osiągnięta zostanie pełna przyczepność powierzchni bieżnej.



OSTRZEŻENIE

Utrata przyczepności na śliskiej jezdni i przy skrajnym przechyleniu motocykla

Niebezpieczeństwo wypadku

- Jeździć ostrożnie i unikać skrajnego przechylania motocykla.

HAMULCE

Jak osiągnąć najkrótszą drogę hamowania?

Podczas hamowania, rozkład obciążenia zmienia się w sposób dynamiczny pomiędzy przednim a tylnym kołem. Im silniejsze hamowanie, tym większe obciążenie przedniego koła. Im większe obciążenie kół, tym większa może być siła hamowania przenoszona na podłoże.

Aby osiągnąć najkrótszą drogę hamowania, hamulec

przedniego koła należy wciskać nieprzerwanie z coraz większą siłą. Dzięki temu dynamiczne zwiększenie obciążenia na przednim kole zostanie optymalnie wykorzystane. Jeżeli ciśnienie hamowania zostanie wprowadzone nagle i z wysoką wartością, wówczas dynamiczny rozkład obciążenia może nie nadążyć za przyrostem zwalniania, a siła hamowania nie może zostać w pełni przeniesiona na drogę.

Zjazdy ze wzniesienia



OSTRZEŻENIE

Hamowanie wyłącznie przy użyciu hamulca tylnego koła podczas zjazdów ze wzniesienia.

Utrata sprawności hamulców. Uszkodzenie hamulców na skutek przegrzania.

- Wykorzystać hamulec przedniego i tylnego koła oraz funkcję odzyskiwania energii.

Mokre i zanieczyszczone hamulce

Wilgoć i zabrudzenia zgromadzone na tarczach i klockach hamulcowych prowadzą do pogorszenia skuteczności hamowania.

W podanych poniżej sytuacjach należy liczyć się z opóźnionym zadziałaniem hamulców lub z pogorszeniem skuteczności hamowania:

- Podczas jazdy w deszczu i przez kałuże.
- Po myciu motocykla.
- Podczas jazdy po drogach posypanych solą.
- Po wykonaniu prac przy hamulcach, wskutek pozostałości oleju i smaru.
- W przypadku jazdy po brudnych drogach lub jazdy w terenie.



OSTRZEŻENIE

Pogorszona skuteczność hamowania wskutek wilgoci i zabrudzeń

Niebezpieczeństwo wypadku

- Oczyszczyć hamulce poprzez hamowanie, w razie potrzeby wyczyścić ręcznie.
- Odpowiednio wcześniej hamować, do czasu ponownego uzyskania pełnej skuteczności hamulców.

E-SCOOTER – WYŁĄCZANIE

Podpórka boczna

- Wyłączyć gotowość do jazdy.



UWAGA

Niestabilne podłoże w okolicy podstawki

Uszkodzenie podzespołów na skutek przewrócenia

- Należy zwrócić uwagę, aby podłoże pod podpórką było równe i twarde.
- Rozłożyć boczną podpórkę i oprzeć na niej E-Scooter.
- » Gdy podpórka boczna zostanie rozłożona, automatycznie uruchamiany jest hamulec postojowy. Zapobiega to stoczeniu się pojazdu z pochyłości.



UWAGA

Obciążenie podpórki bocznej dodatkowym ciężarem

Uszkodzenie podzespołów na skutek przewrócenia

- Nie siadać na motocykl, gdy jest on ustawiony na podpórce bocznej.

- Skręcić kierownicę w lewo.

Podstawka centralna

– z podstawką centralną^{OW}

- Wyłączyć gotowość do jazdy.



UWAGA

Niestabilne podłoże w okolicy podstawki

Uszkodzenie podzespołów na skutek przewrócenia

- Należy zwrócić uwagę, aby podłoże pod podpórką było równe i twarde.



UWAGA

Składanie podstawki centralnej przy zbyt gwałtownym ruchu

Uszkodzenie elementu na skutek przewrócenia

- Po rozłożeniu podstawki centralnej nie wsiadać na motocykl.

- Rozłożyć podstawkę centralną i ustawić na niej E-Scooter. Należy przy tym podnosić E-Scooter wyłącznie za uchwyty tylnego siedzenia lub uchwyty do przytrzymywania na uchwycie kufra centralnego.

ZAMOCOWANIE E-SCOOTERA DO TRANSPORTU

- Zabezpieczyć wszystkie elementy przed zarysowaniem w punktach prowadzenia pasów mocujących (np. taśmą klejącą).

**UWAGA****Przewrócenie motocykla na bok przy ustawianiu na podstawie**

Uszkodzenie podzespołów na skutek przewrócenia

- Należy zabezpieczyć motocykl przed przewróceniem się na bok, najlepiej z pomocą drugiej osoby.
- Umieścić E-Scooter na powierzchni transportowej, nie ustawiać na podpórcie bocznej ani na podstawie centralnej.

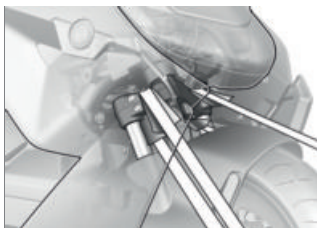
**UWAGA****Zakleszczenie podzespołów**

Uszkodzenie podzespołu

- Nie dopuścić do zakleszczenia podzespołów, jak np. przewodów hamulcowych lub wiązek kablowych.
- Założyć pasy mocujące z przodu po obu stronach nad dolnym mostkiem widetek i naprężyć.



- Przymocować pas mocujący z tyłu po prawej stronie do płyty mocującej podnóżka.

142 JAZDA



- Przymocować pas mocujący z tyłu po lewej stronie do płyty mocującej podnóżka.
- Naprężyć wszystkie pasy mocujące równomiernie, amortyzatory E-Scootera powinny być możliwie mocno docisnięte.

SZCZEGÓŁY TECHNICZNE

09

WSKAZÓWKI OGÓLNE	146
UKŁAD ZAPOBIEGAJĄCY BLOKOWANIU SIĘ KÓŁ ABS	146
KONTROLA TRAKCJI (ASC/DTC)	149
KONTROLA STABILNOŚCI PRZY REKUPERACJI (RSC)	151
TRYB JAZDY	151
DYNAMIC BRAKE CONTROL	153
KONTROLA CIŚNIENIA W OPONACH (RDC)	154
ADAPTACYJNE DOŚWIETLANIE ZAKRĘTÓW	156

WSKAZÓWKI OGÓLNE

Więcej informacji na temat techniki na stronie: bmw-motorrad.com/technik

UKŁAD ZAPOBIEGAJĄCY BLOKOWANIU SIĘ KÓŁ ABS

Jak działa ABS?

Maksymalna siła hamowania przenoszona na podłoże zależna jest między innymi od współczynnika tarcia nawierzchni drogi. Tłuczeń, lód i śnieg oraz mokra jezdnia mają znacznie gorszy współczynnik tarcia niż sucha i czysta nawierzchnia asfaltowa. Im gorszy współczynnik tarcia jezdni, tym bardziej wydłuża się droga hamowania.

Jeśli przy zwiększaniu nacisku na hamulec przez kierowcę przekroczona zostanie maksymalna przenoszona siła hamowania, wówczas koła zaczęną się blokować, a stabilność jezdna zostanie utracona. Grozi to przewróceniem się motocykla. Zanim dojdzie do takiej sytuacji, zadziała układ ABS i dostosuje nacisk hamulca do maksymalnej przenoszonej siły hamowania w taki sposób, aby koła obracały się dalej, a stabilność jezdna zachowana

była niezależnie od właściwości jezdni.

Co dzieje się w przypadku jazdy po nierównej nawierzchni?

Ze względu na falistość podłoża lub nierówność jezdni może dojść do krótkotrwałej utraty styczności opon i powierzchni jezdni, a przenoszona siła hamowania może spaść nawet do zera. Jeśli w takiej sytuacji nastąpi hamowanie, wówczas układ ABS musi zredukować ciśnienie hamowania, aby zapewnić stabilność jazdy po przywróceniu styczności z powierzchnią jezdni. W tym momencie BMW Motorrad ABS zakłada obecność ekstremalnie niskiego współczynnika tarcia (tłuczeń, lód, śnieg), aby koła obracały się w każdym z możliwych przypadków i zagwarantowana była stabilna jazda. Po rozpoznaniu faktycznych okoliczności układ ustawi optymalny nacisk hamulców.

Podnoszenie tylnego koła

W przypadku bardzo dużego i szybkiego zmniejszenia prędkości, w określonych warunkach układ BMW Motorrad ABS może nie zdołać zapobiec uniesieniu się koła. W takich

wypadkach istnieje ryzyko prze-koziołkowania motocykla.



OSTRZEŻENIE

Podnoszenie tylnego koła na skutek gwałtownego hamowania

Niebezpieczeństwo przewrócenia się

- Przy gwałtownym hamowaniu należy liczyć się z tym, że układ ABS nie zawsze będzie ochronić motocykl przed podnoszeniem tylnego koła.

Jak jest skonstruowany układ BMW Motorrad ABS?

Układ BMW Motorrad ABS zapewnia stabilność jazdy na każdym podłożu, zgodnie z prawami fizyki.

Przy prędkościach powyżej 4 km/h BMW Motorrad ABS może w ramach praw fizyki zapewnić stabilność jazdy na każdym podłożu. Przy niższych prędkościach BMW Motorrad ABS nie może ze względu na uwarunkowania systemowe zapewnić optymalnego wsparcia na każdym podłożu.

Do specjalnych wymogów, jakie pojawiają się w ekstremalnych warunkach jazdy w terenie lub na torze wyścigowym, system nie jest zoptymalizowany.

Szczególne sytuacje

W celu stwierdzenia skłonności do blokowania się kół porównywane są ze sobą między innymi prędkości obrotowe przedniego i tylnego koła. Jeżeli przez dłuższy czas stwierdzone będą nieprawdopodobne wartości, wówczas z przyczyn bezpieczeństwa funkcja ABS zostanie wyłączona i wyświetlony zostanie błąd ABS. Warunkiem sygnalizacji błędu jest zakończenie samodiagnozy. Oprócz problemów z BMW Motorrad ABS również inne nietypowe sytuacje podczas jazdy mogą spowodować komunikat o błędzie:

- Jazda na tylnym kole (Wheelerie) przez dłuższy czas.
- Obracanie się w miejscu tylnego koła z uruchomionym hamulcem przedniego koła (Burn Out).
- Blokowane przez hamulec silnika przez dłuższy czas tylne koło, np. podczas zjazdu po śliskim podłożu.

Jeżeli ze względu na jedną z opisanych powyżej sytuacji

148 SZCZEGÓŁY TECHNICZNE

podczas jazdy pojawi się komunikat o błędzie, wówczas można ponownie uruchomić funkcję ABS, wyłączając i włączając stan gotowości.

Jaką rolę odgrywają regularne przeglądy?



OSTRZEŻENIE

Nieregularna konserwacja układu hamulcowego

Niebezpieczeństwo wypadku

- Aby zagwarantować, że układ BMW Motorrad ABS znajduje się w optymalnym stanie technicznym, należy koniecznie przestrzegać przepisowych terminów przeglądów.

Rezerwy bezpieczeństwa

Ufność, że BMW Motorrad ABS skróci drogę hamowania, nie może jednak przyczyniać się do lekkomyślnej jazdy. Jest to przede wszystkim rezerwa bezpieczeństwa w sytuacjach awaryjnych.

Zachować ostrożność na zakrętach! Hamowanie na zakrętach podlega szczególnym prawom fizyki, których nie przezwycięży nawet BMW Motorrad ABS.

Rozwinięcie ABS do ABS Pro –z trybami jazdy Pro^{OW}

Dotychczas za wysokie bezpieczeństwo przy hamowaniu podczas jazdy na wprost odpowiadał układ BMW Motorrad ABS. Teraz dzięki ABS Pro możliwe jest również większe bezpieczeństwo podczas hamowania na zakrętach. ABS Pro zapobiega blokowaniu kół nawet przy szybkim wciśnięciu hamulca. ABS Pro zmniejsza nagłe zmiany siły kierowania a tym samym zapobiega niepożądanemu ustawieniu motocykla szczególnie przy gwałtownym hamowaniu.

Regulacja ABS

Pod względem technicznym ABS Pro dostosowuje regulację ABS do kąta pochylenia motocykla w zależności od sytuacji podczas jazdy. W celu ustalenia pochylenia motocykla wykorzystywane są sygnały obrotu wokół osi poziomej i pionowej oraz przyspieszenia poprzecznego.

Wraz ze zwiększającym się pochyleniem gradient ciśnienia hamowania jest coraz bardziej ograniczany od początku hamowania. Poprzez to wytwa-

rzanie ciśnienia odbywa się wolniej. Dodatkowo modulacja ciśnienia w zakresie regulacji ABS odbywa się bardziej równomiernie.

Zalety dla kierowcy

Zaletami ABS Pro dla kierowcy są bardziej czuła reakcja oraz wysoka stabilność przy hamowaniu i podczas jazdy przy jak najlepszym współczynniku zwalniania również na zakrętach.

KONTROLA TRAKCJI (ASC/DTC)

Jak działa układ kontroli trakcji?

Kontrola trakcji jest dostępna w dwóch wariantach

- bez** uwzględnienia położenia ukośnego: układ przeciwpoślizgowy ASC
- ASC jest funkcją elementarną, która ma na celu zapobiegać upadkom.
- z** uwzględnieniem położenia ukośnego: Dynamiczna kontrola trakcji DTC
- DTC, dzięki dodatkowym informacjom o przechyleniu i przyspieszeniu, reguluje precyzyjniej i wygodniej.

Układ kontroli trakcji porównuje prędkości obwodowe przedniego i tylnego koła. W

oparciu o różnicę prędkości wykrywany jest poślizg, a tym samym rezerwa stabilności na tylnym kole. Przy przekroczeniu granicy poślizgowej moment obrotowy silnika dostosowany jest za pomocą sterowania silnika.

System ASC/DTC

BMW Motorrad skonstruowany został jako system asystujący kierowcy i przeznaczony jest do użytku na drogach publicznych. Kierowca uzyskuje wyraźne możliwości regulacji układu przede wszystkim w obszarze granicznym fizyki jazdy ASC/DTC (przemieszczanie masy na zakrętach, luźny ładunek).



OSTRZEŻENIE

Ryzykowna jazda

Niebezpieczeństwo wypadku mimo ASC/DTC

- Za dostosowanie sposobu jazdy do panujących warunków odpowiedzialność ponosi zawsze kierowca.
- Nie należy ograniczać działania dodatkowych urządzeń zabezpieczających przez ryzykowną jazdę.

150 SZCZEGÓŁY TECHNICZNE

Szczególne sytuacje

Wraz ze wzrastającym nachyleniem zdolność przyspieszania zgodnie z prawami fizyki staje się coraz bardziej ograniczona. Przy wychodzeniu z bardzo ostrych zakrętów może pojawić się zmniejszone przyspieszenie.

Aby wykryć obracanie się w miejscu lub poślizg tylnego koła, porównuje się między innymi prędkości obrotowe przedniego i tylnego koła oraz w układzie DTC w stosunku do układu ASC położenie ukośne.

–z trybami jazdy Pro^{OW}
Jeśli przez dłuższy okres czasu wartości położenia ukośnego będą rozpoznawane jako nieprawdopodobne, dla położenia ukośnego zostanie zastosowana wartość zastępcza lub też układ DTC zostanie wyłączony. W takim przypadku sygnalizowany jest błąd układu DTC. Warunkiem sygnalizacji błędu jest zakończenie samodiagnozy. W przypadku następujących niestandardowych sytuacji podczas jazdy może dojść do automatycznego wyłączenia kontroli trakcji BMW Motorrad.

Niestandardowe sytuacje podczas jazdy:

- Jazda na tylnym kole (Wheelerie) przez dłuższy czas.
- Obracanie się w miejscu tylnego koła z uruchomionym hamulcem przedniego koła (Burn Out).
- Rozgrzewanie na podstawie dodatkowej



Minimalna prędkość dla aktywowania układu DTC

min. 5 km/h

–z trybami jazdy Pro^{OW}
Jeśli przy ekstremalnym przyspieszaniu przednie koło straci styczność z podłożem, wówczas we wszystkich trybach jazdy układ DTC zmniejszy moment obrotowy silnika, dopóki przednie koło nie dotknie ponownie podłoża. BMW Motorrad zaleca w przypadku podniesienia przedniego koła nieco przykręcić manetkę gazu, aby jak najszybciej powrócić do stabilnych warunków jazdy.

W trybie jazdy ECO ustawienie DTC odpowiada trybowi jazdy ROAD.

W trybach jazdy RAIN, ROAD i DYNAMIC ustawienie DTC odpowiada trybowi jazdy.

KONTROLA STABILNOŚCI PRZY REKUPERACJI (RSC)

Jak działa kontrola stabilności przy rekuperacji?

Zadaniem kontroli stabilności przy rekuperacji jest zapobieganie niestabilnym stanom podczas jazdy w przypadku zbyt wysokiego momentu hamującego na tylnym kole. W zależności od jakości jezdni i dynamiki jazdy zbyt wysoki moment obrotowy rekuperacji może spowodować powstanie poślizgu na tylnym kole i niekorzystnie wpłynąć na stabilność jazdy. Kontrola stabilności przy rekuperacji ogranicza zbyt wysoki poślizg na tylnym kole do bezpiecznego poślizgu docelowego, zależnego od trybu jazdy.

Przyczyny zbyt wysokiego poślizgu na tylnym kole:

- Jazda w trybie rekuperacji na jezdni o niskim współczynniku tarcia (np. mokre liście).
- Twarde przyhamowanie podczas sportowej jazdy.

Analogicznie do kontroli trakcji BMW Motorrad DTC kontrola stabilności przy rekuperacji porównuje prędkości obwodowe przedniego i tylnego koła, obliczone w oparciu o prędkość

obrotową koła i prędkość obwodową koła. Na podstawie różnicy prędkości kontrola stabilności przy rekuperacji może ustalić poślizg a więc rezerwę stabilności na tylnym kole. Jeżeli poślizg przekroczy odpowiednią wartość graniczną, moment obrotowy rekuperacji jest redukowany. Poślizg jest zmniejszany a motocykl zostaje ustabilizowany.

Działanie kontroli stabilności przy rekuperacji

- W trybach jazdy ECO, RAIN i ROAD: Maksymalna stabilność.
- z trybami jazdy Pro^{OW}
- W trybie jazdy DYNAMIC: W porównaniu z trybami jazdy RAIN i ROAD zmniejszona ingerencja regulująca.

TRYB JAZDY

Wybór

Aby dostosować motocykl do stanu jezdni i stylu jazdy, można wybrać jeden z następujących trybów jazdy:

Wersja seryjna

- ECO
- RAIN
- ROAD (tryb standardowy)

152 SZCZEGÓŁY TECHNICZNE

–z trybami jazdy Pro^{OW}

Z trybami jazdy Pro

–DYNAMIC

Dla każdego z tych trybów jazdy dostępne są odpowiednie ustawienia układów ABS, DTC, kontroli stabilności przy rekuperacji oraz reakcji na gaz i odzyskiwania energii.

Reakcja na gaz

- W trybie jazdy ECO: ograniczona reakcja na gaz i zredukowany moment obrotowy.
- W trybie jazdy RAIN: łagodna reakcja na gaz.
- W trybie jazdy ROAD: optymalna reakcja na gaz.

–z trybami jazdy Pro^{OW}

- W trybie jazdy DYNAMIC: bezpośrednia reakcja na gaz.

Odzyskiwanie energii

- W trybach jazdy RAIN i ROAD: średnie odzyskiwanie energii przy zwalnianiu pojazdu.
- W trybie jazdy ECO: maksymalne odzyskiwanie energii przy zwalnianiu pojazdu.

–z trybami jazdy Pro^{OW}

- W trybie jazdy DYNAMIC: maksymalne odzyskiwanie energii przy zwalnianiu pojazdu.

ABS

- Wykrywanie odrywania tylnego koła jest aktywne we wszystkich trybach jazdy.
- W trybach jazdy ECORAIN, ROAD i DYNAMIC układ ABS jest dostosowany do jazdy po drogach.

–z trybami jazdy Pro^{OW}

ABS Pro

- ABS Pro dostępny jest we wszystkich trybach jazdy w pełnym zakresie. Tendencja do stawiania motocykla, podczas hamowania E-Scooterem na zakrętach jest ograniczona do minimum.

DTC

Ogumienie

- DTC dostosowany jest we wszystkich trybach jazdy do jazdy po drogach z oponami drogowymi.

Stabilność jazdy

- W trybie jazdy RAIN ingerencja systemu DTC następuje tak wcześnie, że osiąga się maksymalną stabilność jazdy.
- W trybach jazdy ECO i ROAD ingerencja systemu DTC następuje później niż w trybie jazdy RAIN. W miarę możliwości unika się obracania się tylnego koła w miejsku.

- W trybie jazdy DYNAMIC ingerencja systemu DTC następuje później niż w trybie jazdy ROAD. W miarę możliwości unika się obracania się tylnego koła w miejscu.
- We wszystkich trybach jazdy utrudnione jest odrywanie się przedniego koła.

Przełączanie

Tryby jazdy można zmieniać podczas postoju pojazdu z włączonym stanem gotowości lub podczas jazdy.

Wybrany tryb jazdy zostanie najpierw wybrany wstępnie. Dopiero gdy dane układy osiągną wymagany stan, nastąpi przełączenie.

Menu wyboru na wyświetlaczu zostanie ukryte dopiero po przełączeniu trybu jazdy.

Tryb ECO

W trybie ECO maksymalne odzyskiwanie energii przy zwalnianiu pojazdu osiąga się poprzez ograniczone przyspieszanie. Tryb ECO został zaprojektowany z myślą o maksymalnym zasięgu.

DYNAMIC BRAKE CONTROL

–z trybami jazdy Pro^{OW}

Funkcja Dynamic Brake Control

Funkcja Dynamic Brake Control wspomaga kierowcę przy hamowaniu awaryjnym.

Rozpoznawanie hamowania awaryjnego

–Hamowanie awaryjne jest wykrywane, gdy przedni hamulec zostanie gwałtownie i mocno wciśnięty.

Zachowanie przy hamowaniu awaryjnym

–Jeżeli hamowanie awaryjne jest wykonywane przy prędkości powyżej 10 km/h oprócz funkcji ABS działa Dynamic Brake Control.

Zachowanie w razie przypadkowego uruchomienia manetki E-gazu

–Jeżeli przy hamowaniu awaryjnym przypadkowo uruchomiona zostanie manetka E-gazu (pozycja manetki > 5%), rzeczywisty efekt hamowania Dynamic Brake Control zostanie zapewniony przez zignorowanie otwarcia manetki E-gazu. Skuteczność hamowania awaryjnego będzie zapewniona.

154 SZCZEGÓŁY TECHNICZNE

- Jeżeli podczas reakcji Dynamic Brake Control przepustnica zostanie zamknięta (pozycja manetki gazu < 5%), przywrócony zostanie moment obrotowy silnika wymagany przez układ hamulcowy ABS.
- Gdy hamowanie awaryjne zostanie zakończone i manetka E-gazu jest jeszcze uruchomiona, Dynamic Brake Control ustawia w kontrolowany sposób moment obrotowy maszyny elektrycznej na żądanie kierowcy.

KONTROLA CIŚNIENIA W OPONACH (RDC)

- z kontrolą ciśnienia w oponach (RDC)^{OW}

Funkcja

W każdej z opon znajduje się jeden czujnik, który mierzy temperaturę powietrza i ciśnienie powietrza wewnątrz opony i wysyła te informacje do sterownika.

Czujniki wyposażone są w sterowanie siłą odśrodkową, które załącza przekazywanie wartości pomiarowych dopiero po pierwszym przekroczeniu minimalnej prędkości.



Prędkość minimalna dla przesyłania wartości pomiarowych RDC:

min. 30 km/h

Przed pierwszym odbiorem ciśnienia powietrza w oponach na wyświetlaczu dla każdej opony wyświetlane jest wskazanie "--". Po zatrzymaniu motocykla czujniki przez jakiś czas przekazują jeszcze zmierzone wartości.



Czas przesyłania wartości pomiarowych po zatrzymaniu pojazdu:

min. 15 min

Jeśli zamontowany jest sterownik RDC, a koła nie są wyposażone w czujniki, wówczas wyświetlony zostanie komunikat o błędzie.

Zakresy ciśnienia powietrza w oponach

Sterownik RDC rozróżnia trzy ustalone dla motocykla zakresy ciśnienia powietrza:

- Ciśnienie powietrza w zakresie dopuszczalnej tolerancji.
- Ciśnienie powietrza na granicy dopuszczalnej tolerancji.
- Ciśnienie powietrza poza dopuszczalną tolerancją.

Kompensacja temperatury

Ciśnienie powietrza w oponach zależne jest od temperatury: wzrasta pod wpływem rosnącej temperatury powietrza w oponach lub spada pod wpływem malejącej temperatury powietrza w oponach. Temperatura powietrza w oponach zależna jest od temperatury zewnętrznej oraz od sposobu i czasu jazdy.



Wartości ciśnienia powietrza w oponach wyświetlane są na wyświetlaczu TFT i odnoszą się zawsze do następującej temperatury powietrza w oponach:

20 °C

W urządzeniach sprawdzających ciśnienie powietrza w oponach, używanych na stacjach benzynowych, kompensacja temperatury nie następuje; zmierzone ciśnienie powietrza w oponach jest zależne od temperatury powietrza w oponach. Powoduje to, że wskazywane tam wartości w większości przypadków nie są identyczne z wartościami widocznymi na wyświetlaczu TFT.

Dostosowywanie ciśnienia powietrza

Wartość RDC widoczną na wyświetlaczu TFT należy porównać z wartością podaną z tyłu okładki instrukcji obsługi. Stwierdzoną różnicę należy zniwelować na stacji benzynowej przy użyciu kompresora powietrza.



Przykład

Zgodnie z instrukcją obsługi, ciśnienie w oponach powinno mieć następującą wartość:

2,5 bar

Na wyświetlaczu TFT wyświetlona zostanie następująca wartość:

2,3 bar

Brakuje zatem:

0,2 bar

Miernik na stacji benzynowej wskazuje:

2,4 bar

Aby ustawić prawidłowe ciśnienie w oponach, należy je zwiększyć do następującej wartości:

2,6 bar

ADAPTACYJNE DOŚWIETLANIE ZAKRĘTÓW

–z adaptacyjnym doświetlaniem zakrętów^{OW}

Jak działa adaptacyjne doświetlanie zakrętów?

Seryjnie zamontowany zespół świateł mijania w reflektorze głównym składa się z dwóch odbłyśników, które wytwarzają światło mijania, pochodzące z diody LED. Czujniki wysokości na zawieszeniu przedniego i tylnego koła dostarczają danych dotyczących ciągłej regulacji zasięgu. Dzięki kompensacji nachylenia w przód światło oświetla podczas jazdy w przód zawsze optymalny, zdefiniowany domyślnie obszar niezależnie od stanu jazdy i załadunku. Wraz z adaptacyjnym doświetlaniem zakrętów zespół świateł mijania obracany jest w zależności od pochylecia wokół jednej osi, wyrównując kąt pochylecia motocykla. Kąt obrotu wynosi $70^\circ (\pm 35^\circ)$.

Dzięki temu światła mijania uzyskują dodatkowo do kompensacji nachylenia również kompensację położenia skośnego. Oba ruchy nakładają się na siebie w taki sposób, iż zapewnione jest oświetle-

nie większego obszaru zakrętu. Rezultatem jest znacznie lepsze oświetlenie jezdni podczas jazdy na zakręcie a dzięki temu ogromny zysk bezpieczeństwa aktywnego.

KONSERWACJA

10

WSKAZÓWKI OGÓLNE	160
STANDARDOWY ZESTAW NARZĘDZI	161
UKŁAD HAMULCOWY	161
PŁYN CHŁODZĄCY	165
OPONY	166
OBREĆCZE I OPONY	167
ŻARÓWKI	168
ELEMENTY OSŁONY	168
AKUMULATOR	170
BEZPIECZNIKI	174
WTYCZKA DIAGNOSTYCZNA	176

WSKAZÓWKI OGÓLNE

W rozdziale konserwacja opisane są prace dotyczące kontroli i wymiany części podlegających zużyciu, które można wykonać przy niewielkich nakładach.

Jeśli przy montażu należy uwzględnić specjalne momenty dociągające, wówczas zostały one wymienione. Zestawienie wszystkich wymaganych momentów dociągających znajduje się w rozdziale Dane techniczne.

Śruby pokrywane klejem

Pokrycie klejem jest chemicznym zabezpieczeniem gwintu. Klej tworzy przy tym trwałe połączenie pomiędzy śrubą i nakrętką lub podzespołem. Śruby zabezpieczone klejem są więc przeznaczone tylko do użytku jednorazowego.

Po demontażu należy wyczyścić gwint wewnętrzny z kleju. Przy montażu należy użyć nowej śruby pokrytej klejem. Dlatego przed demontażem należy upewnić się, że obecne są odpowiednie narzędzia do oczyszczenia gwintu oraz zapasowa śruba. W przypadku nieprawidłowego wykonania pracy nie można już zagwarantować

funkcji bezpieczeństwa śruby, przez co naraża się swoje bezpieczeństwo!

Do przeprowadzenia niektórych opisanych tu prac niezbędne będą specjalistyczne narzędzia oraz ugruntowana wiedza techniczna. W razie wątpliwości należy zwrócić się do fachowego warsztatu, najlepiej do swojego Dealera BMW Motorrad.



NIEBEZPIECZEŃSTWO

Niefachowo przeprowadzone czynności serwisowe i naprawcze.

Zagrożenie życia spowodowane porażeniem elektrycznym.

- Do przeprowadzenia nieopisanych tu prac niezbędne będą specjalistyczne narzędzia oraz ugruntowana wiedza techniczna.
- Przeprowadzać tylko prace opisane w tym rozdziale. Opisane prace wykonywać tylko przy wyłączonym stanie gotowości. W razie wątpliwości zwrócić się do specjalistycznego warsztatu, najlepiej do serwisu BMW Motorrad.



NIEBEZPIECZEŃSTWO

Prace przy układzie wysokonapięciowym.

Zagrożenie życia

- Układ wysokonapięciowy w pojeździe elektrycznym jest układem zamkniętym. Bezpieczeństwo eksploatacji jest gwarantowane, o ile nie podjęto prac przy komponentach technicznych układu.
- Zmiany i prace przy układzie wysokiego napięcia powinny być wykonywane jedynie przez profesjonalnie przeszkolony personel Dealera BMW Motorrad.

STANDARDOWY ZESTAW NARZĘDZI

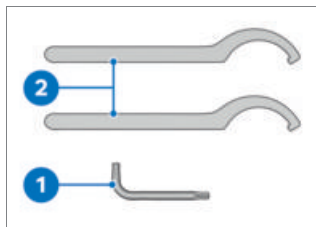

- 1 Klucz TORX T25
– Demontaż elementów osłony.
- 2 Klucz hakowy
– Ustawianie naprężenia sprężyny na akumulatorze teleskopowym (☛ 111).

UKŁAD HAMULCOWY

Kontrola działania hamulców

- Uruchomić prawą dźwignię hamulca.
 - » Wyczuwalny jest wyraźny punkt oporu.
- Uruchomić lewą dźwignię hamulca.
 - » Wyczuwalny jest wyraźny punkt oporu.
- Aby skontrolować hamulec postojowy, rozłożyć podpórkę boczną i spróbować przesunąć E-Scooter w przód i w tył.
 - » Nie można przesunąć E-Scootera.

162 KONSERWACJA

Jeśli nie są wyczuwalne wyraźne punkty oporu, lub Scooter daje się przesuwać:

- Zlecić kontrolę hamulców w serwisie Dealera BMW Motorrad.

Kontrola grubości klocków hamulcowych z przodu

- Ustawić E-Scooter, zwracając przy tym uwagę, czy podłoże jest równe i stabilne.

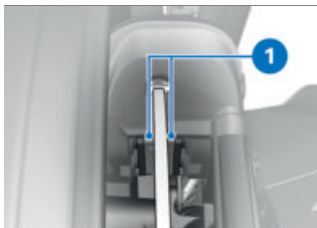

- Skontrolować grubość klocków hamulcowych z lewej i z prawej strony metodą wzrokową. Kierunek patrzenia: od tyłu na klocki hamulcowe **1**.

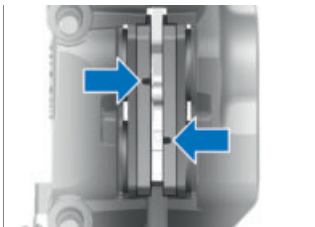

 Granica zużycia przednich klocków hamulcowych

min. 5,6 mm (Okładzina cierna z płytką nośną)

Jeśli wskaźniki zużycia nie są już wyraźnie widoczne:

OSTRZEŻENIE

Spadek grubości klocków hamulcowych poniżej minimum

Zmniejszona skuteczność hamowania, uszkodzenie hamulców

- Aby zagwarantować bezpieczeństwo użytkowe układu hamulcowego, nie wolno przekraczać minimalnej grubości hamulca.

- Zlecić wymianę klocków hamulcowych w specjalistycznym warsztacie, najlepiej w serwisie Dealera BMW Motorrad.

- BMW Motorrad zaleca montaż wyłącznie oryginalnych klocków hamulcowych.

Kontrola klocków hamulcowych z tyłu

- Odstawić E-Scooter, zwracając przy tym uwagę, czy podłoga jest równa i stabilne.

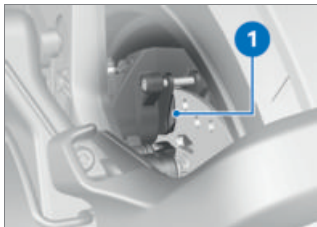

- Skontrolować grubość klocków hamulcowych metodą wzrokową. Kierunek patrzenia: od tyłu na zacisk hamulcowy 1.

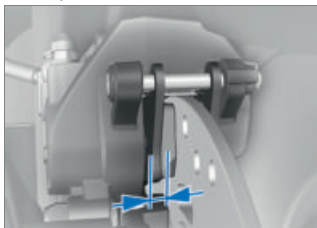

Granica zużycia tylnych klocków hamulcowych

min. 4,5 mm (Okładzina cierna z płytką nośną)

Jeśli osiągnięte zostały wskaźniki zużycia:

OSTRZEŻENIE

Spadek grubości klocków hamulcowych poniżej minimum

Zmniejszona skuteczność hamowania, uszkodzenie hamulców

- Aby zagwarantować bezpieczeństwo użytkowe układu hamulcowego, nie wolno przekraczać minimalnej grubości hamulca.
- Zlecić wymianę klocków hamulcowych w specjalistycznym warsztacie, najlepiej w serwisie Dealera BMW Motorrad.
- BMW Motorrad zaleca montaż wyłącznie oryginalnych klocków hamulcowych.

Kontrola poziomu płynu hamulcowego w przednim i tylnym hamulcu

- Poziom płynu hamulcowego można sprawdzić za pomocą wzierników zbiorników płynu hamulcowego. Zbiornik płynu hamulcowego hamulca przedniego znajduje się po prawej stronie, zbiornik płynu hamulcowego hamulca tylnego po lewej stronie.

OSTRZEŻENIE

Za mało płynu hamulcowego lub zanieczyszczony płyn w zbiorniku płynu hamulcowego

Znacznie osłabiona sprawność hamulców na skutek obecności powietrza, zanieczyszczeń lub wody w układzie hamulcowym

- Natychmiast przerwać jazdę do momentu usunięcia awarii.
 - Należy regularnie kontrolować poziom płynu hamulcowego.
 - Pamiętać, iż korek zbiornika płynu hamulcowego musi zostać wyczyszczony przed otwarciem.
 - Pamiętać, aby stosować płyn hamulcowy z zapieczętowanych pojemników.
- Odstawić E-Scooter, zwracając przy tym uwagę, czy podłoga jest równa i stabilna.
 - Ustawić kierownicę tak, aby zbiornik płynu hamulcowego znajdował się w pozycji poziomej.



- Odczytać poziom płynu hamulcowego na wzierniku **1** lewego lub prawego zbiornika płynu hamulcowego.

 Ze względu na zużycie klocków hamulcowych spada poziom płynu hamulcowego w zbiorniku płynu hamulcowego.



 Poziom płynu hamulcowego

Płyn hamulcowy, DOT4

Poziom płynu hamulcowego nie może spaść poniżej oznaczenia **MIN**. (Zbiornik płynu hamulcowego poziomo)

Jeśli poziom płynu hamulcowego spadnie poniżej dopuszczalnego poziomu:

- Zlecić jak najszybciej usunięcie usterki w specjalistycznym warsztacie, najlepiej w serwisie Dealera BMW Motorrad.

PŁYN CHŁODZĄCY

Kontrola poziomu płynu chłodzącego

- Odstawić E-Scooter, zwracając przy tym uwagę, czy podłoga jest równa i stabilna.
- Demontaż przedniej osłony (→ 168).

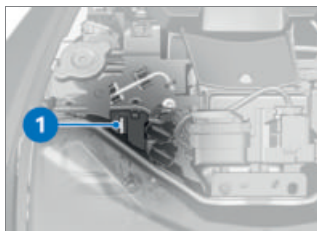

- Sprawdzić poziom płynu chłodzącego **1** za pomocą kontroli wizualnej.



 Właściwy poziom płynu chłodzącego w zbiorniku wyrównawczym

Pomiędzy oznaczeniem **MIN** a **MAX** (gdy obieg chłodzenia jest zimny)

Jeśli poziom płynu chłodzącego spadnie poniżej dopuszczalnego poziomu:

- Jak najszybciej uzupełnić płyn chłodzący lub zlecić uzupełnienie w serwisie Dealera BMW Motorrad.
- Montaż przedniej osłony (→ 168).

Uzupełnianie płynu chłodzącego

- Demontaż przedniej osłony (→ 168).
- Poczekać, aż napęd i układ chłodzenia ostudzą się.

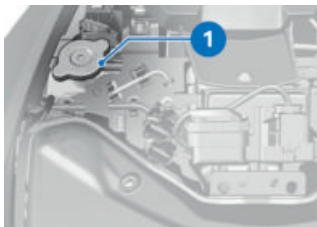

- Otworzyć korek 1.
- Dolać płynu chłodzącego dożądanego poziomu.



Ilość płynu chłodzącego do uzupełnienia

0,07 l

- Kontrola poziomu płynu chłodzącego (☞ 165).
- Zamknąć korek zbiornika wyrównawczego.
- Montaż przedniej osłony (☞ 168).

OPONY

Kontrola ciśnienia powietrza w oponach



OSTRZEŻENIE

Nieprawidłowe ciśnienie powietrza w oponach.

Pogorszenie właściwości jezdnych Scooter. Redukcja okresu użytkowania opon.

- Zapewnić właściwe ciśnienie powietrza w oponach.



OSTRZEŻENIE

Samoczynne otwieranie się pionowo zamontowanych wkładek zaworowych przy wysokich prędkościach

Nagła utrata ciśnienia napompowania opony

- Stosować kapturki na zawory z gumowymi uszczelnkami i dobrze dokręcić.
- Skontrolować ciśnienie powietrza w oponach na podstawie poniższych danych.



Ciśnienie powietrza w oponach z przodu

2,3 bar (Tryb jazdy w pojedynkę, przy zimnych oponach)

2,3 bar (Jazda z pasażerem przy obciążeniu, przy zimnych oponach)



Ciśnienie powietrza w oponach z tyłu

2,5 bar (Tryb jazdy w pojedynkę, przy zimnych oponach)

2,5 bar (Jazda z pasażerem przy obciążeniu, przy zimnych oponach)

W razie niedostatecznego ciśnienia powietrza:

- Skorygować ciśnienie powietrza w oponach.

OBRĘCZE I OPONY

Kontrola obręczy

- Odstawić E-Scooter, zwracając przy tym uwagę, czy podłoże jest równe i stabilne.
- Dokonać oględzin obręczy pod kątem uszkodzeń.
- Zlecić kontrolę i ewentualnie wymianę uszkodzonych obręczy w serwisie Dealera BMW Motorrad.

Kontrola głębokości bieżnika opon



OSTRZEŻENIE

Jazda na mocno zużytych oponach

Niebezpieczeństwo wypadku wskutek pogorszonego zachowania jeźdźcy

- W razie potrzeby wymienić opony przed osiągnięciem określonej przepisami minimalnej głębokości bieżnika.
- Odstawić E-Scooter, zwracając przy tym uwagę, czy podłoże jest równe i stabilne.
- Porównać głębokość bieżnika opon w głównych brzdach bieżnika ze wskaźnikiem zużycia.



Na każdej oponie w głównych rowkach bieżnika znajdują się wskaźniki maksy-

malnego zużycia. Jeśli głębokość bieżnika spadnie do poziomu wskaźników, oznacza to całkowite zużycie opony. Położenia wskaźników oznaczone są na krawędzi opony, np. za pomocą symboli TI, TWI lub za pomocą strzałki.

Jeśli osiągnięta została minimalna głębokość bieżnika:

- Wymienić daną oponę.

Zalecenie dot. opon

Dla każdej wielkości firma BMW Motorrad przetestowała, zakwalifikowała jako bezpieczne i zatwierdziła opony określonych producentów. BMW Motorrad nie może ocenić przydatności opon innych producentów i wobec tego zapewnić bezpieczeństwa jazdy.

BMW Motorrad zaleca stosowanie tylko opon, które zostały przetestowane przez BMW Motorrad.

Szczegółowe informacje na ten temat uzyskasz u swojego Dealera BMW Motorrad Partner lub w internecie na stronie:

bmw-motorrad.com/service

ŻARÓWKI

Wymiana źródła światła z diodami świecącymi



OSTRZEŻENIE

Możliwość niezauważenia motocykla w ruchu drogowym ze względu na awarię źródła światła w motocyklu
Zagrożenie bezpieczeństwa

- Uszkodzone żarówki należy jak najszybciej wymienić. W tym celu prosimy o zwrócenie się do specjalistycznego warsztatu, najlepiej do partnera BMW Motorrad.

Wszystkie źródła światła w pojeździe są źródłami światła z diodami świecącymi. Okres użytkowania źródeł światła z diodami świecącymi jest dłuższy niż zakładany okres użytkowania pojazdu. Gdyby źródło światła z diodami świecącymi uległo uszkodzeniu, należy zwrócić się do specjalistycznego serwisu, najlepiej do swojego Dealera BMW Motorrad.

ELEMENTY OSŁONY

Demontaż przedniej osłony



- Pociągnąć panel osłony przedniej **1** do przodu za przewidziany do tego uchwyt, znajdujący się na środku pod szybą.
- Odczepić panel osłony przedniej **1** od blokad **2**.
- Zdjąć panel osłony przedniej **1** w przód.

Montaż przedniej osłony

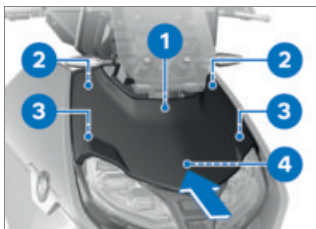

- Przyłożyć panel osłony przedniej **1** i przesunąć w kierunku strzałki.
- Wsunąć panel osłony przedniej **1** w prowadnice **3** i **4**.

- Lekkim naciskiem zatrzasnąć panel osłony przedniej **1** w zaczepach **2**.

Demontaż osłony bocznej

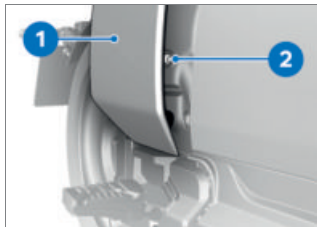

- Zdemontować śrubę **2**.
- Zdemontować osłonę boczną **1**.



- Zdemontować pokrywę akumulatora **1** w kierunku strzałki.
- Zdemontować śruby **2**.

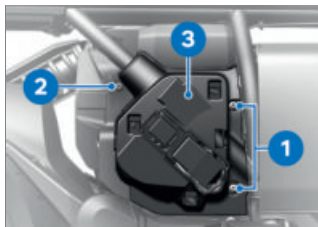

- Zdemontować śruby **1**.
- Wcisnąć element obudowy i wykręcić śrubę **2**.
- Zdemontować osłonę **3**.

Montaż osłony bocznej

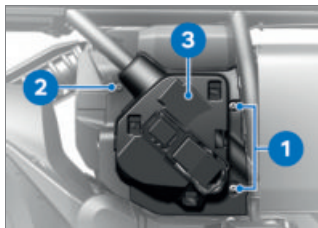

- Założyć osłonę **3**.
- Docisnąć element obudowy i wkręcić śrubę **2**.
- Zamontować śruby **1**.

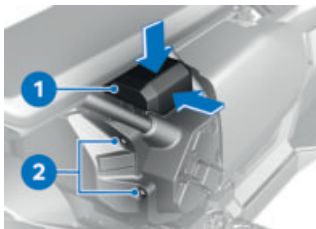

- Zamontować śrubę **2**.
- Ustawić pokrywę akumulatora **1**.
- Przesunąć pokrywę akumulatora **1**, naciskając od góry w kierunku strzałki, blokada musi się zatrzasnąć wyraźnym dźwiękiem.
- Sprawdzić, czy pokrywa akumulatora **1** jest prawidłowo zamocowana.

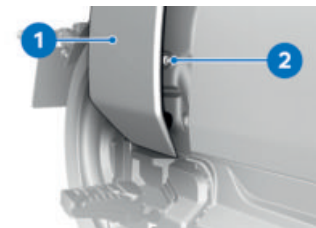

- Zaczepić obudowę boczną **1** w blokadach.
- Zamontować śrubę **2**.

AKUMULATOR

Wskazówki ogólne

Fachowa konserwacja, ładowanie i przechowywanie akumulatora 12 V zwiększają jego żywotność i są warunkiem uznania ewentualnych roszczeń gwarancyjnych.

Aby osiągnąć dłuższy okres użytkowania akumulatora 12 V, należy przestrzegać poniższych punktów:

- Powierzchnię akumulatora należy utrzymywać w stanie suchym i czystym.
- Przy ładowaniu akumulatora przestrzegać wskazówek dotyczących ładowania zamieszczonych na następnych stronach.
- Nie ustawiać akumulatora w pozycji odwróconej.

Funkcja doładowywania

Jeśli poziom naładowania akumulatora 12 V spadnie poniżej zdefiniowanego progu, uaktywniona zostanie funkcja doładowywania. Akumulator 12 V będzie następnie ładowany z akumulatora wysokonapięciowego przez przetwornik DC/DC. Dzięki temu zagwarantowany jest wystarczający poziom naładowania akumulatora 12 V.

Funkcja doładowywania jest aktywna w następujących sytuacjach:

- Podczas jazdy: Akumulator 12 V jest doładowywany w razie potrzeby.
- Podczas trwania procesu ładowania: Oprócz akumulatora wysokonapięciowego ładowany jest również akumulator 12 V.
- W okresach postoju: Poziom naładowania akumulatora 12 V jest sprawdzany co 2 dni i w razie potrzeby odbywa się doładowanie. Podczas doładowywania mogą być słyszalne odgłosy dochodzące z wentylatora i pompy płynu chłodzącego.

Jeśli akumulator 12 V musiał być doładowywany trzy razy z rzędu podczas dłuższego okresu postoju, przy włączeniu stanu gotowości pojawia się wskazanie Stan akumulatora sieci pokładowej. Brak ograniczeń. Zleć wkrótce kontrolę w serwisie.. Więcej informacji w rozdziale „Wskazania”. Jeżeli poziom naładowania akumulatora wysokonapięciowego spadnie poniżej krytycznego progu, akumulator 12 V nie może zostać doładowany.

Aby funkcja ładowania mogła być w razie potrzeby zawsze uaktywniona, należy zapewnić dostateczny poziom naładowania akumulatora wysokonapięciowego.

Ładowanie akumulatora 12 V

UWAGA

Ładowanie podłączonego akumulatora 12 V na biegunach akumulatora.

Uszkodzenie elektroniki motocykla

- Przed rozpoczęciem ładowania odłączyć bieguny akumulatora 12 V.

UWAGA

Ładowanie całkowicie rozładowanego akumulatora 12 V w gnieździe 12 V.

Uszkodzenie elektroniki motocykla

- Całkowicie rozładowany akumulator 12 V (napięcie akumulatora mniejsze niż 12 V, przy włączonym zapłonie lampki kontrolne i wyświetlacz wielofunkcyjny nie włączają się) ładować zawsze bezpośrednio na biegunach **odłączonego** akumulatora.



UWAGA

Podłączenie niewłaściwego

prostownika do gniazda

Uszkodzenie prostownika i elektroniki pojazdu

- Używać odpowiednich prostowników BMW. Odpowiednie prostowniki dostępne są u Dealera BMW Motorrad.

- Naładować podłączony akumulator przez gniazdo elektryczne.



Elektronika motocykla rozpoznaje całkowite rozładowanie akumulatora. W takim wypadku gniazdo zostanie odłączone.

- Przestrzegać instrukcji obsługi prostownika.



Jeżeli naładowanie akumulatora za pomocą gniazda elektrycznego jest niemożliwe, oznacza to, że być może używany prostownik nie jest dostosowany do elektroniki Twojego motocykla. W takim przypadku akumulator należy ładować bezpośrednio na biegunach odłączonego od pojazdu akumulatora.

E-Scooter nie jest ani w stanie gotowości do jazdy ani w stanie gotowości. Sprawdzić, czy akumulator 12 V jest całkowicie rozładowany:

- Włączyć tryb gotowości do pracy (☰▶ 61).

» Zwrócić uwagę na wyświetlacz TFT:

–Jeśli wyświetlacz TFT pozostaje wyłączony, gdy włączony jest stan gotowości, akumulator jest całkowicie rozładowany. Odłączony akumulator 12 V należy ładować bezpośrednio na biegunach.

–Jeśli wyświetlacz TFT zostanie włączony, akumulator 12 V nie jest jeszcze całkowicie rozładowany. Podłączony akumulator 12 V można naładować przez gniazdo 12 V.

- Wyłączenie stanu gotowości (☰▶ 61).

Ładowanie odłączonego akumulatora

- Akumulator ładować przy użyciu odpowiedniego prostownika.
- Przestrzegać instrukcji obsługi prostownika.
- Po zakończeniu ładowania odłączyć zaciski biegunów prostownika od biegunów akumulatora.

Wymiana akumulatora 12 V

–z alarmem motocyklowym (DWA)^{OW}

- W razie potrzeby wyłączyć alarm motocyklowy.◁
- Wyłączyć stan gotowości.
- Demontaż osłony bocznej (▣▶ 169).

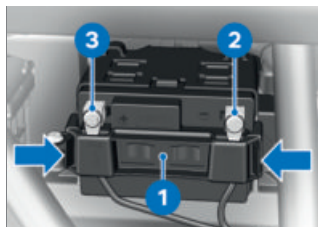

- Ścisnąć uchwyty przytrzymujące **1** z lewej i z prawej strony za klamry i zdjąć je.

UWAGA

Nieprawidłowe odłączenie akumulatora

Niebezpieczeństwo zwarcia

- Przestrzegać kolejności odłączania.

- Zdemontować śrubę **2** i odłączyć przewód minusowy akumulatora.
- Zdemontować śrubę **3** i odłączyć przewód plusowy akumulatora.
- Wyjąć akumulator 12 V z uchwytu akumulatora.

- Wsunąć akumulator 12 V w uchwyt akumulatora.

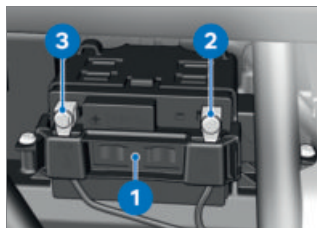

- Zamontować uchwyt przytrzymujący **1** na akumulatorze 12 V.

UWAGA

Nieprawidłowe podłączenie akumulatora

Niebezpieczeństwo zwarcia

- Przestrzegać kolejności montażu.

- Umieścić przewód plusowy akumulatora i zamontować śrubę **3**.
- Umieścić przewód minusowy akumulatora i zamontować śrubę **2**.
- Montaż osłony bocznej (▣▶ 169).

174 KONSERWACJA

BEZPIECZNIKI

Wymiana głównego bezpiecznika



UWAGA

Mostkowanie uszkodzonych bezpieczników

Niebezpieczeństwo zwarcia i pożaru

- Nie mostkować uszkodzonych bezpieczników.
- Uszkodzone bezpieczniki należy wymienić na nowe.
- Wyłączyć stan gotowości.
- Odstawić E-Scooter, zwracając przy tym uwagę, czy podłoga jest równa i stabilna.
- Demontaż osłony bocznej (→ 169).

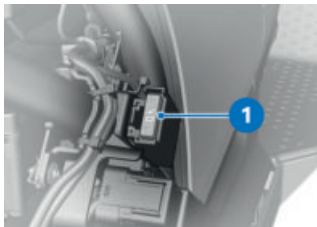

- Wymienić uszkodzony bezpiecznik 1.



W przypadku występowania częstych usterek bezpieczników, zlecić kontrolę instalacji elektrycznej w warsz-

tacie fachowym, najlepiej u Dealera BMW Motorrad.



Bezpiecznik główny

40 A (Bezpiecznik główny)

- Montaż osłony bocznej (→ 169).

Wymiana bezpieczników

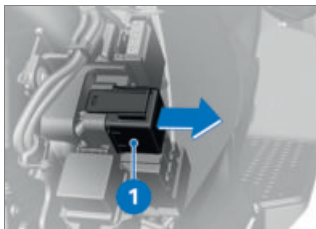

- Wyłączyć stan gotowości.
- Demontaż osłony bocznej (→ 169).
- Zdjąć skrzynkę bezpieczników 1.

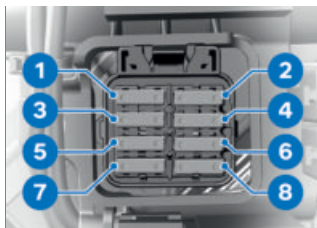
**UWAGA****Mostkowanie uszkodzonych bezpieczników**

Niebezpieczeństwo zwarcia i pożaru

- Nie mostkować uszkodzonych bezpieczników.
- Uszkodzone bezpieczniki należy wymienić na nowe.

- Uszkodzony bezpiecznik **1 - 8** wymienić zgodnie z przeznaczeniem.



W przypadku wystąpienia częstych usterek bezpieczników, zlecić kontrolę instalacji elektrycznej w warsztacie fachowym, najlepiej u Dealera BMW Motorrad.



Bezpiecznik 1

15 A (Elektronika napędu, przekaźnik zac. 30g)



Bezpiecznik 2

7,5 A (Zac. 30B, elektronika napędu, ABS, skrzynka czujników, ogrzewanie siedzenia, schowek do ładowania przez USB, RDC, schowki)



Bezpiecznik 3

10 A (Elektronika napędu)



Bezpiecznik 4

7,5 A (Zac. 30, przekaźnik rozłączający zac. 30b, alarm motocyklowy, stacyjka, tablica przyrządów, On Board Charger, wtyczka OBD)



Bezpiecznik 5

7,5 A (Zac. 30C, przełącznik zespolony z lewej strony, wtyczka bezpieczeństwa wysokiego napięcia, elektronika napędu, On Board Charger)



Bezpiecznik 6

nieprzypisany



Bezpiecznik 7

nieprzypisany

176 KONSERWACJA



Bezpiecznik 8

nieprzypisany

- Włożyć skrzynkę bezpieczników.
- Montaż osłony bocznej (→ 169).

WTYCZKA DIAGNOSTYCZNA

Odłączanie wtyczki diagnostycznej



OSTROŻNIE

Nieprawidłowe postępowanie przy odłączaniu wtyczki diagnozy pokładowej

Usterki pojazdu

- Odłączanie wtyczki diagnostycznej podczas przeglądu BMW Motorrad zlecać wyłącznie specjalistycznemu warsztatowi lub innym autoryzowanym osobom.
- Wykonywanie prac zlecać odpowiednio przeszkolonymu personelowi.
- Przestrzegać wymogów producenta motocykla.
- Demontaż przedniej osłony (→ 168).

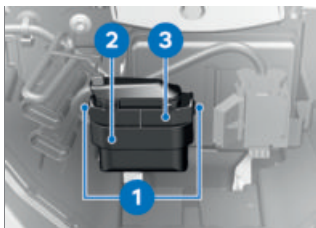

- Wcisnąć blokady **1** po obu stronach.
- Odłączyć wtyczkę diagnostyczną **2** od mocowania **3**.
- » Interfejs do systemu diagnostycznego i informacyjnego można podłączyć za pośrednictwem wtyczki diagnostycznej **2**.

Mocowanie wtyczki diagnostycznej

- Odłączyć złącze systemu diagnostycznego i informacyjnego.

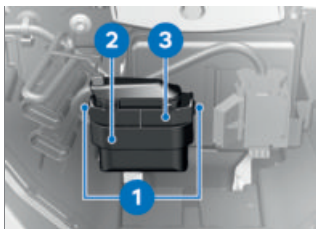

- Umieścić wtyczkę diagnostyczną **2** w mocowaniu **3**.
- » Blokady **1** zatrzasną się z obu stron.

- Montaż przedniej osłony
( 168).

AKCESORIA

11

WSKAZÓWKI OGÓLNE	180
GNIAZDA ELEKTRYCZNE	181
KUFER CENTRALNY	181

WSKAZÓWKI OGÓLNE

BMW Motorrad zaleca, stosowanie do tego motocykla części i akcesoriów, które zostały dopuszczone przez BMW.

Twój Dealer BMW Motorrad jest właściwym partnerem do zamawiania oryginalnych części i akcesoriów BMW, innych produktów dopuszczonych przez BMW oraz aby udzielić Ci fachowej porady.

Te części i produkty zostały sprawdzone przez BMW pod względem bezpieczeństwa, działania i przydatności. BMW ponosi odpowiedzialność za te produkty.

BMW nie może jednak odpowiadać za niedopuszczone części lub akcesoria jakiegokolwiek rodzaju.



OSTROŻNIE

Stosowanie nieoryginalnych produktów

Zagrożenie bezpieczeństwa

- BMW Motorrad nie jest w stanie ocenić w przypadku każdego nieoryginalnego wyrobu, czy może on być zastosowany w motocyklach BMW bez ryzyka dla bezpieczeństwa. Nie jest tak nawet wtedy, gdy wyrób posiada urzędowe dopuszczenie do użytku. Takie badania mogą czasem nie uwzględniać wszystkich warunków działania obcego wyrobu w motocyklu BMW i dlatego bywają niewystarczające.
- Dlatego wolno stosować wyłącznie części i akcesoria, które zostały dopuszczone przez BMW dla tego motocykla.

Przy wprowadzaniu jakichkolwiek zmian należy przestrzegać ustawowych przepisów. Należy zasięgnąć informacji w Kodeksie ruchu drogowego dla danego kraju.

GNIAZDA ELEKTRYCZNE

Podłączanie urządzeń elektrycznych

–Urządzenia podłączone do gniazd elektrycznych mogą być użytkowane wyłącznie przy włączonym stanie gotowości.

Użytkowanie urządzeń dodatkowych

W przypadku korzystania z gniazd 12 V nie odbywa się nadzorowanie pojemności akumulatora. Jeśli urządzenia dodatkowe będą użytkowane przez dłuższy czas, a akumulator wysokonapięciowy nie będzie podłączony, może dojść do całkowitego rozładowania akumulatora 12 V. Nie można będzie wówczas zagwarantować stanu gotowości E-Scooter'a.

Ułożenie kabli

- Kable od gniazd elektrycznych do urządzeń dodatkowych należy ułożyć w taki sposób, aby nie przeszkadzały kierowcy.
- Ułożenie kabli nie może ograniczać skrętu kierownicy ani utrudniać jazdy.
- Kable nie mogą zostać przycięte.

KUFER CENTRALNY

–z kufrem centralnym^{AD}

Otwieranie kufra centralnego



- Obrócić kluczyk **1** zgodnie z ruchem wskazówek zegara.
- Przytrzymać żółtą blokadę **2** w pozycji wciśniętej i podnieść uchwyt do przenieszenia **3**.



- Nacisnąć żółty przycisk **1** do przodu, jednocześnie otwierając pokrywę kufra centralnego.

182 AKCESORIA

Regulacja pojemności kufra centralnego

- Otworzyć i opróżnić kufer centralny.



- Zablokować dźwignię obrotową **1** w przedniej pozycji krańcowej, aby ustawić większą pojemność.
- Zablokować dźwignię obrotową **1** w tylnej pozycji krańcowej, aby ustawić mniejszą pojemność.
- Zamknąć kufer centralny.



Pojemność kufra centralnego

25...35 l

Zamykanie kufra centralnego

- Zamknąć pokrywę kufra centralnego, mocno ją dociskając.



UWAGA

Złożenie uchwyty do przenoszenia przy zablokowanym zamku kufra

Uszkodzenie zatrzasku

- Przed złożeniem uchwyty do przenoszenia zwrócić uwagę na to, aby zamek kufra centralnego ustawiony był pionowo.
- Złożyć uchwyty do przenoszenia **1**.
- » Uchwyt do przenoszenia powinien zaskoczyć z trzaskiem w blokadę.
- Obrócić kluczyk **2** przeciwnie do ruchu wskazówek zegara i wyjąć go.

Zdejmowanie kufra centralnego

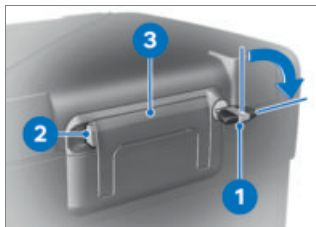

- Obrócić kluczyk **1** zgodnie z ruchem wskazówek zegara.
- Przytrzymać żółtą blokadę **2** w pozycji wciśniętej i podnieść uchwyt do przenoszenia **3**.



- Pociągnąć czerwoną dźwignię **1** w tył.
» Kłapka blokująca **2** otworzy się.
- Odchylić całkowicie kłapkę blokującą.
- Wyjąć kufer centralny z mocowania za uchwyt do przenoszenia.

Montaż kufra centralnego



- Pociągnąć czerwoną dźwignię **1** w tył.
» Kłapka blokująca **2** otworzy się.
- Odchylić całkowicie kłapkę blokującą.



- Zaczepić kufer centralny w przednich mocowaniach **1** płytki mocowania kufra centralnego.
- Docisnąć tylną część kufra centralnego do płytki mocowania kufra centralnego.

184 AKCESORIA



- Nacisnąć klapkę blokującą **1** do oporu w przód.
- Następnie nacisnąć jednocześnie klapkę blokującą i czerwoną dźwignię odblokowującą **2** w przód.
 - » Klapka blokująca zablokuje się.



UWAGA

Składanie uchwyty do przenoszenia przy zablokowanym zamku kufra

Uszkodzenie języczka blokującego

- Przed złożeniem uchwyty do przenoszenia zwrócić uwagę, aby zamek kufra znajdował się w poprzek do kierunku jazdy.
- Złożyć uchwyty do przenoszenia **1**.
 - » Uchwyt do przenoszenia powinien zaskoczyć z trzaskiem w blokadę.
- Obrócić kluczyk **2** przeciwnie do ruchu wskazówek zegara i wyjąć go.

Maksymalny załadunek

 Ładowność kufra centralnego Vario
-z kufrem centralnym ^{AD}
maks. 5 kg◁

PIEŁĘGNACJA

12

ŚRODKI PIELĘGNACYJNE	188
MYCIE MOTOCYKLA	188
CZYSZCZENIE DELIKATNYCH CZĘŚCI MOTOCYKLA	189
PIELĘGNACJA LAKIERU	191
KONSERWACJA	191
ODSTAWIENIE NA DŁUŻSZY OKRES E-SCOOTER	192
URUCHAMIANIE E-SCOOTER	192

ŚRODKI PIELĘGNACYJNE

BMW Motorrad zaleca stosowanie środków czyszczących i pielęgnacyjnych dostępnych u Twojego Dealera BMW Motorrad. Produkty BMW Care Products są kontrolowane w warunkach warsztatowych, testowane laboratoryjnie i sprawdzone w praktyce, dzięki czemu zapewniają optymalną pielęgnację i ochronę materiałów wykorzystanych w Twoim motocyklu.



UWAGA

Stosowanie nieodpowiednich środków do czyszczenia i konserwacji

Uszkodzenie podzespołów motocykla

- Nie używać rozpuszczalników na bazie nitro, środków do czyszczenia na zimno, paliwa itp. ani środków czyszczących zawierających alkohol.



UWAGA

Stosowanie silnie kwasowych lub silnie zasadowych środków czyszczących

Uszkodzenie podzespołów motocykla

- Przestrzegać proporcji rozcieńczenia podanych na opakowaniu środka czyszczącego.
- Nie stosować silnie kwasowych lub silnie zasadowych środków czyszczących.

MYCIE MOTOCYKLA

BMW Motorrad zaleca namazanie i spłukiwanie owadów i silnych zabrudzeń na lakierowanych częściach za pomocą środka BMW do usuwania owadów przed umyciem motocykla.

Aby zapobiec odbarwieniom, nie należy myć pojazdu bezpośrednio po silnym nasłonecznieniu ani na słońcu.

Regularnie czyścić golenie widelca z zanieczyszczeń.

Szczególnie w miesiącach zimowych należy zadbać o to, żeby pojazd był częściej myty. W celu usunięcia soli drogowej należy umyć motocykl zimną wodą natychmiast po zakończeniu jazdy.

 Po jeździe w deszczu, przy dużej wilgotności powietrza lub po umyciu motocykla we wnętrzu reflektora może tworzyć się para wodna. Reflektor może chwilowo zaparować. Jeśli wilgoć gromadzi się w reflektorze ciągle, skontaktuj się ze specjalistycznym warsztatem, najlepiej serwisem BMW Motorrad.

OSTRZEŻENIE

Wilgotne tarcze hamulcowe i klocki hamulcowe po myciu motocykla, po przejeździe przez wodę lub podczas deszczu

Osłabienie skuteczności hamowania, niebezpieczeństwo wypadku

- Dopóki tarcze i klocki hamulcowe nie wyschną, hamować odpowiednio wcześniej.

UWAGA

Wzmocnienie działania soli drogowej na skutek użycia ciepłej wody

Korozja

- Do usuwania soli drogowej stosować wyłącznie zimną wodę.

UWAGA

Uszkodzenia na skutek wysokiego ciśnienia wody w myjkach ciśnieniowych lub parowych

Korozja lub zwarcie, uszkodzenia naklejek lub uszczelek, hydraulicznego układu hamulcowego, elektryki i siedzenia

- Myjki ciśnieniowe i parowe używać z rozważą.

CZYSZCZENIE DELIKATNYCH CZĘŚCI MOTOCYKLA

Tworzywa sztuczne

UWAGA

Stosowanie nieodpowiednich środków czyszczących

Uszkodzenie powierzchni z tworzyw sztucznych

- Nie stosować środków czyszczących zawierających alkohol, rozpuszczalniki ani środków do szorowania.
- Nie stosować gąbek do usuwania owadów ani gąbek o twardej powierzchni.

Elementy z tworzywa sztucznego należy czyścić wodą z emulsją pielęgnacyjną do tworzyw sztucznych BMW. Szczególnie narażone są:

190 PIELĘGNACJA

- Szyba i owiewki
- Klosze reflektorów z tworzywa sztucznego
- Szyba osłaniająca tablicę przyrządów
- Czarne, nielakierowane części

 Silne zanieczyszczenia i insekty należy odmoczyć, nakładając na nie wilgotną szmatkę.

Elementy osłony

Elementy osłony czyścić wodą i czyściwem BMW Motorrad.

Wyświetlacz TFT

Wyczyścić wyświetlacz TFT za pomocą ciepłej wody i płynu do mycia naczyń. Następnie osuszyć za pomocą suchej ściereczki, np. ręcznika papierowego.

Chrom

Chromowane części myć starannie dużą ilością wody i środkiem do czyszczenia motocykli z serii BMW Motorrad Care Products. Dotyczy to zwłaszcza motocykli narażonych na działanie soli drogowej.

Do dodatkowej pielęgnacji należy używać politurę do metalu BMW Motorrad.

Chłodnica

Należy regularnie czyścić chłodnicę, aby uniknąć przegrzania maszyny elektrycznej na skutek niedostatecznego chłodzenia. Należy skorzystać np. z węża ogrodowego o niewielkim ciśnieniu wody.



UWAGA

Wygięcie żeberek chłodnicy

Uszkodzenie żeberek chłodnicy

- Przy czyszczeniu należy zwrócić uwagę na to, aby nie powyginać żeberek chłodnicy.

Guma

Części gumowe należy myć wodą lub środkiem BMW do pielęgnacji gumy.



UWAGA

Stosowanie sprayów silikonowych do konserwacji uszczelek gumowych

Uszkodzenie uszczelek gumowych

- Nie stosować sprayów silikonowych lub środków pielęgnacyjnych zawierających silikon.

PIELĘGNACJA LAKIERU

Regularne mycie motocykla zapobiega długotrwałemu działaniu substancji szkodliwych na lakier, szczególnie gdy motocykl użytkowany jest w okolicach o dużym zanieczyszczeniu powietrza lub zanieczyszczeniu naturalnym, np. żywica z drzew lub pyłki kwiatowe.

Szczególnie agresywne substancje należy jednak usuwać natychmiast, gdyż w przeciwnym razie może dojść do zmian lub odbarwienia lakieru. Należą do nich np. wylany nadmiar paliwa, oleje, smary, płyn hamulcowy oraz ptasie odchody. W tym przypadku zaleca się użycie czyściwa BMW Motorrad, a następnie, celem konserwacji, politury nablyszczającej BMW Motorrad.

Zanieczyszczenia na powierzchni lakieru są szczególnie dobrze widoczne po umyciu motocykla. Takie zabrudzenia należy natychmiast usuwać przy pomocy miękkiej szmatki lub kłębka waty nasączonego benzyną ekstrakcyjną lub spirytusem. BMW Motorrad zaleca stosowanie specjalistycznego środka do usuwania plam smoły BMW. Następnie należy

przeprowadzić konserwację lakieru w tych miejscach.

KONSERWACJA

Jeśli na powierzchni lakieru woda już się nie perli, oznacza to, że wymaga on konserwacji. BMW Motorrad zaleca stosowanie do konserwacji lakieru politury nablyszczającej BMW Motorrad lub środków zawierających wosk karnauba lub woski syntetyczne.

ODSTAWIENIE NA DŁUŻSZY OKRES E-SCOOTER



UWAGA

Uszkodzenie akumulatora wysokonapięciowego z powodu nadmiernego rozładowania

Niebezpieczeństwo uszkodzenia

- Przed odstawieniem pojazdu na dłuższy okres do czterech tygodni upewnić się, że akumulator wysokonapięciowy jest w pełni naładowany.
- Regularnie sprawdzać poziom naładowania i w razie potrzeby naładować akumulator wysokonapięciowy.
- Nie pozostawiać pojazdu z niskim poziomem naładowania na dłuższy czas.



Nie pozostawiać pojazdu na dłużej niż 14 dni, jeśli zasięg elektryczny jest mniejszy niż 10 km.

- Wyczyścić motocykl.
- Rozpoczęcie procesu ładowania (☛ 122).
- Spryskać dźwignię hamulca, łożyska podstawki centralnej i podpórki bocznej za pomocą odpowiedniego środka smarnego.

- Metaliczne i chromowane części konserwować smarem niezawierającym kwasów (wazelina).

- Ustawić E-Scooter w suchym pomieszczeniu w taki sposób, aby oba koła były odciążone.

URUCHAMIANIE E-SCOOTER

- Usunąć zewnętrzną warstwę środka konserwacyjnego.
- Czystczenie E-Scootera.
- Lista kontrolna (☛ 131).

DANE TECHNICZNE

13

TABELA USTEREK	196
ŁADOWANIE	199
NAPĘD	200
SKRZYŃNIA BIEGÓW	200
NAPĘD NA TYLNAŃ OŚ	200
RAMA	200
ZAWIESZENIE	201
HAMULCE	201
KOŁA I OPONY	202
INSTALACJA ELEKTRYCZNA	203
ALARM MOTOCYKLOWY	204
WYMIARY	205
MASA	205
OSIĄGI	206

TABELA USTEREK

Nie można włączyć gotowości do jazdy:

Przyczyna usterki	Rozwiązanie
Podpórka boczna rozłożona	Złożyć podpórkę boczną.
Ruszanie bez uruchamiania hamulca	Podczas ruszania uruchomić dźwignię hamulca.
Akumulator 12 V rozładowany	Ładowanie akumulatora 12 V (☛ 171).

Nie można nawiązać połączenia Bluetooth.

Przyczyna usterki	Rozwiązanie
Nie wykonano wymaganych kroków parowania.	Prosimy zasięgnąć informacji w instrukcji obsługi swojego interkomu, jakie kroki należy w tym celu wykonać.
System komunikacji nie został połączony automatycznie mimo skutecznego sparowania.	Wyłączyć system komunikacji kasku i połączyć ponownie po jednej lub dwóch minutach.
W kasku zapisano kilka urządzeń Bluetooth.	Usunąć wszystkie wpisy dotyczące parowania (zob.: instrukcja obsługi systemu komunikacji).
W pobliżu dostępne są inne pojazdy z urządzeniami Bluetooth.	Należy unikać jednoczesnego parowania z kilkoma pojazdami.

Awaria połączenia Bluetooth.

Przyczyna usterki	Rozwiązanie
Połączenie Bluetooth z mobilnym urządzeniem końcowym zostało zerwane.	Wyłączyć trybu oszczędzania energii.
Połączenie Bluetooth z kaskiem zostało zerwane.	Wyłączyć system komunikacji kasku i połączyć ponownie po jednej lub dwóch minutach.
Nie można ustawić głośności w kasku.	Wyłączyć system komunikacji kasku i połączyć ponownie po jednej lub dwóch minutach.

Książka telefoniczna nie jest widoczna na wyświetlaczu TFT.

Przyczyna usterki	Rozwiązanie
Do pojazdu nie przeniesiono książki telefonicznej.	W trakcie parowania na mobilnym urządzeniu końcowym należy potwierdzić przesłanie danych z telefonu (☰➔ 107).

Aktywne prowadzenie do celu nie jest widoczne na wyświetlaczu TFT.

Przyczyna usterki	Rozwiązanie
Nie udało się przenieść nawigacji z aplikacji BMW Motorrad Connected App.	Uruchomić zainstalowaną na połączonym urządzeniu mobilnym aplikację BMW Motorrad Connected App przed rozpoczęciem jazdy.
Nie można uruchomić prowadzenia do celu.	Należy zapewnić połączenie danych mobilnego urządzenia końcowego i sprawdzić mapy na mobilnym urządzeniu końcowym.

198 DANE TECHNICZNE

Lista odtwarzania nie jest wyświetlana na wyświetlaczu TFT.

Przyczyna usterki**Rozwiązanie**

Na liście odtwarzania w mobilnym urządzeniu końcowym znajduje się zbyt wiele utworów.

Zmniejszyć liczbę utworów na liście odtwarzania w mobilnym urządzeniu końcowym.

ŁADOWANIE

Całkowita pojemność wysokonapięciowego systemu magazynującego	60,6 Ah
Wskazówka dotycząca czasu trwania ładowania	Informacje o czasie ładowania zakładają, że używany jest podany prąd ładowania. Temperatury i wybrana infrastruktura ładowania, kable ładowania i ograniczenie prądu ładowania mogą wydłużyć czas ładowania.
Czas trwania ładowania	
Czas ładowania wysokonapięciowego systemu magazynującego za pomocą standardowego kabla ładowania	210 min, 80% ładowania prądem ładowania: 10 A 260 min, 100% ładowania prądem ładowania: 10 A
-z redukcją mocy ^{OW}	145 min, 80% ładowania prądem ładowania: 10 A 200 min, 100% ładowania prądem ładowania: 10 A
Czas ładowania wysokonapięciowego systemu magazynującego za pomocą kabla ładowania Mode3	65 min, 80% ładowania prądem ładowania: 30 A 100 min, 100% ładowania prądem ładowania: 30 A
-z szybką ładowarką ^{OW}	50 min, 80% ładowania prądem ładowania: 30 A 70 min, 100% ładowania prądem ładowania: 30 A

200 DANE TECHNICZNE

NAPĘD

Umieszczenie numeru silnika	Spód obudowy silnika
Typ silnika	IA0P06A
Typ silnika	Maszyna synchroniczna
Maksymalna prędkość obrotowa	maks. 12300 min ⁻¹

SKRZYNIA BIEGÓW

Typ skrzyni biegów	1-stopniowa skrzynia biegów zintegrowana z obudową silnika
--------------------	--

NAPĘD NA TYLNAŃ OŚ

Rodzaj napędu na tylne koło	Napęd pasowy
Typ zawieszenia tylnego koła	Jednoramienny wahacz ze stopów lekkich wraz z tylną osią regulowaną za pomocą krzywki mimośrodowej

RAMA

Typ ramy	Stalowa rama z podwójną pętlą
Umieszczenie tabliczki znamionowej	Rama z przodu po prawej stronie na głowicy kierownicy
Miejsce numeru identyfikacyjnego pojazdu	Główna rama z przodu z prawej strony na dole

ZAWIESZENIE**Przednie koło**

Typ zawieszenia przedniego koła	Widelec teleskopowy
Skok amortyzatora z przodu	110 mm, na przednim kole

Tylne koło

Konstrukcja uresorowania tylnego koła	bezpośrednio połączony amortyzator teleskopowy z regulowanym wstępnym napięciem sprężyny
Ugięcie sprężyny na tylnym kole	92 mm, na tylnym kole

HAMULCE**Przednie koło**

Typ hamulca przedniego koła	Hamulec dwutarczowy, sztywny, średnica 265 mm, 4-tłoczkowy zacisk stały
Materiał przednich klocków hamulcowych	Organiczne
Grubość przedniej tarczy hamulcowej	5 mm, Stan fabryczny min. 4,5 mm, Granica zużycia
Skok jałowy przy włączaniu hamulców (Hamulec przedniego koła)	0,7...3,4 mm, Na tłoku

Tylne koło

Typ hamulca tylnego koła	Hamulec jednotarczowy, średnica 265 mm, zacisk pływający z 1 tłoczkiem
Materiał tylnych klocków hamulcowych	Organiczne
Grubość tylnej tarczy hamulcowej	5 mm, Stan fabryczny min. 4,5 mm, Granica zużycia

202 DANE TECHNICZNE

KOŁA I OPONY

Zalecane pary opon	Informacje na temat aktualnie dopuszczonych do eksploatacji opon uzyskasz u swojego Dealera BMW Motorrad lub w Internecie na stronie bmw-motorrad.com .
Indeks prędkości opon przód/tył	H, minimalny wymóg: 210 km/h
Przednie koło	
Typ przedniego koła	Obręcz aluminiowa odlewana
Wielkość obręczy przedniego koła	3,50" x 15"
Oznaczenie przednich opon	120/70 R 15
Oznaczenie nośności opon przód	56
Dopuszczalne niewyważenie przedniego koła	maks. 5 g
Tylne koło	
Typ tylnego koła	Obręcz aluminiowa odlewana
Wielkość obręczy tylnego koła	4,50" x 15"
Oznaczenie opon z tyłu	160/60 R 15
Oznaczenie nośności opon tył	67
Dopuszczalne niewyważenie tylnego koła	maks. 5 g

Wartości ciśnienia powietrza w oponie

Ciśnienie powietrza w oponach z przodu	2,3 bar, Tryb jazdy w pojedynkę, przy zimnych oponach 2,3 bar, Jazda z pasażerem przy obciążeniu, przy zimnych oponach
Ciśnienie powietrza w oponach z tyłu	2,5 bar, Tryb jazdy w pojedynkę, przy zimnych oponach 2,5 bar, Jazda z pasażerem przy obciążeniu, przy zimnych oponach

INSTALACJA ELEKTRYCZNA

Obciążalność elektryczna gniazd	maks. 5 A, Wszystkie gniazda elektryczne łącznie
Bezpiecznik główny	40 A, Bezpiecznik główny
Bezpiecznik 1	15 A, Elektronika napędu, przekaźnik zac. 30g
Bezpiecznik 2	7,5 A, Zac. 30B, elektronika napędu, ABS, skrzynka czujników, ogrzewanie siedzenia, schowek do ładowania przez USB, RDC, schowki
Bezpiecznik 3	10 A, Elektronika napędu
Bezpiecznik 4	7,5 A, Zac. 30, przekaźnik rozłączający zac. 30b, alarm motocyklowy, stacyjka, tablica przyrządów, On Board Charger, wtyczka OBD
Bezpiecznik 5	7,5 A, Zac. 30C, przełącznik zespolony z lewej strony, wtyczka bezpieczeństwa wysokiego napięcia, elektronika napędu, On Board Charger

204 DANE TECHNICZNE

Bezpiecznik 6	nieprzypisany
Bezpiecznik 7	nieprzypisany
Bezpiecznik 8	nieprzypisany

Akumulator

Typ akumulatora	Akumulator AGM (Absorbent Glass Mat), bezobstługowy
Znamionowe napięcie akumulatora	12 V
Znamionowa pojemność akumulatora	5 Ah

Żarówki

Żarówki świateł drogowych	LED
Żarówka dla świateł mijania	LED
Żarówki świateł postojowych	LED
Żarówki tylnego światła/światła hamowania	LED
Żarówki kierunkowskazów	LED
Źródło światła oświetlenia tablicy rejestracyjnej	LED

ALARM MOTOCYKLOWY

–z alarmem motocyklowym (DWA)^{OW}

Czas aktywacji podczas uruchamiania	ok. 30 s
Czas trwania alarmu	ok. 26 s
Typ akumulatora	CR 123 A

WYMIARY

Długość motocykla	2285 mm, nad podstawą rejestracji
Wysokość motocykla	1150 mm, nad szybą, przy masie własnej DIN
–z wysokim deflektorem ^{OW}	1315 mm, nad szybą, przy masie własnej DIN
Szerokość motocykla	855 mm, z lusterkiem 820 mm, nad obciążnikami kierownicy
Wysokość siedzenia kierowcy	780 mm, Bez kierowcy, przy masie własnej DIN motocykla
–z siedzeniem komfortowym Backrest ^{OW}	800 mm, Bez kierowcy, przy masie własnej DIN motocykla
Wewnętrzna długość obu nóg kierowcy, licząc od obcasa lewego do prawego	1810 mm, Bez kierowcy, przy masie własnej DIN motocykla

MASA

Masa pustego pojazdu	231 kg, Masa własna DIN, w stanie gotowym do jazdy, z bakiem pełnym w 90%, bez opcji wyposażenia
Dopuszczalna masa całkowita	410 kg
Maksymalny załadunek	179 kg
Ładowność kufra centralnego Vario	
–z kufrem centralnym ^{AD}	maks. 5 kg
Załadunek schowka na kask	maks. 8 kg

206 DANE TECHNICZNE

OSIĄGI

Prędkość maksymalna	120 km/h
Zasięg	130 km, według WMTC
-z redukcją mocy ^{OW}	100 km, według WMTC

SERWIS

14

SERWIS BMW MOTORRAD	210
KSIĄŻKA SERWISOWA BMW MOTORRAD	210
USŁUGI POMOCY MOBILNEJ BMW MOTORRAD	211
PRACE KONSERWACYJNE	211
PLAN KONSERWACJI	213
POTWIERDZENIA KONSERWACJI	214
POTWIERDZENIA SERWISU	226

SERWIS BMW MOTORRAD

Dzięki rozległej sieci Dealerów BMW Motorrad zaopiekuje się Tobą i Twoim motocyklem w ponad 100 krajach świata. Dealerzy BMW Motorrad posiadają aktualne informacje techniczne oraz dysponują wiedzą techniczną niezbędną do prawidłowego przeprowadzania wszelkich prac konserwacyjnych i naprawczych Twojego pojazdu BMW.

Najbliższego Dealera BMW Motorrad znajdziesz na naszej stronie internetowej pod adresem: **bmw-motorrad.com**.



OSTRZEŻENIE

W razie niewłaściwego wykonania czynności konserwacyjnych i naprawczych

Niebezpieczeństwo wypadku z powodu szkód następujących

- BMW Motorrad zaleca, aby przeprowadzanie odpowiednich prac w motocyklu zlecać fachowym warszatom, najlepiej Dealerowi BMW Motorrad.

Aby zapewnić optymalny stan techniczny Twojego motocykla BMW firma BMW Motorrad zaleca przestrzeganie przewidzianych dla tego motocykla prac konserwacyjnych i okresów międzyserwisowych. Pamiętaj o tym, aby wszelkie przeprowadzane prace konserwacyjne i naprawcze potwierdzone były w rozdziale Serwis niniejszej instrukcji. Niezbędnym warunkiem przeprowadzania usług pogwarancyjnych jest potwierdzenie regularnych przeglądów.

Informacje o zakresie usług serwisowych BMW Motorrad można uzyskać u Dealera BMW Motorrad.

KSIĄŻKA SERWISOWA BMW MOTORRAD

Wpisy

Wykonywane czynności konserwacyjne są rejestrowane w książkach serwisowych. Dokonywane wpisy, podobnie jak cała książka serwisowa, dokumentują przeprowadzaną regularnie konserwację.

Jeśli wpis jest wprowadzany w elektronicznej książce serwisowej pojazdu, dane dotyczące serwisu są zapisywane w cen-

tralnych systemach informacyjnych BMW AG, Monachium. Dane wprowadzone do elektronicznej książki serwisowej po zmianie właściciela pojazdu może wyświetlić także nowy właściciel. Dealer BMW Motorrad lub specjalistyczny warsztat może przeglądać dane wpisane w elektronicznej książce serwisowej.

Sprzeciw

Właściciel pojazdu może wyrazić u dealera BMW Motorrad lub w specjalistycznym warsztacie sprzeciw wobec wprowadzania danych dotyczących okresu, w którym jest właścicielem, do elektronicznej książki serwisowej z równoczesnym ich zapisem w pojeździe oraz przekazaniu tych danych producentowi pojazdu. Wówczas zapis w elektronicznej książce serwisowej pojazdu nie będzie miał miejsca.

USŁUGI POMOCY MOBILNEJ BMW MOTORRAD

Dzięki usługom pomocy mobilnej BMW Motorrad w przypadku nowych motocykli BMW, będziesz zabezpieczony na wypadek awarii na wiele różnych sposobów (np. mobilny serwis

drogowy, pomoc drogowa, holowanie).

Informacje na temat oferowanych usług pomocy mobilnej można uzyskać u Dealera BMW Motorrad.

PRACE KONSERWACYJNE

Przegląd przedsprzedażny BMW

Przegląd przedsprzedażny BMW jest przeprowadzany przez Państwa Dealera BMW Motorrad, zanim przekaze on Państwu motocykl.

Kontrola dotarcia BMW

Kontrolę dotarcia BMW należy przeprowadzić pomiędzy 500 km a 1200 km.

Serwis BMW Motorrad

Serwis BMW Motorrad przeprowadzany jest raz do roku, zakres serwisu może różnić się w zależności od wieku motocykla i przebiegu. Twój Dealer BMW Motorrad potwierdza przeprowadzenie serwisu i wpisuje termin kolejnego serwisu.

Kierowcy, którzy pokonują duże odległości w ciągu roku, mogą być zmuszeni do przeprowadzenia serwisu przed wyznaczonym terminem. Dla tych przypadków wpisany jest w potwierdzeniu przeglądu do-

212 SERWIS

datkowo odpowiedni przebieg maksymalny. Jeśli ten przebieg osiągnięty zostanie przed kolejnym wyznaczonym terminem serwisu, wówczas należy przyspieszyć wykonanie serwisu.

Więcej informacji na temat serwisu na stronie:

bmw-motorrad.com/service

Zakres prac serwisowym dla danego motocykla przedstawiony jest w poniższym planie przeglądów:

PLAN KONSERWACJI

	50 000 km 30 000 - 75 000 mil	10 000 km 6 000 mil	20 000 km 12 000 mil	30 000 km 18 000 mil	40 000 km 24 000 mil	50 000 km 30 000 mil	60 000 km 36 000 mil	70 000 km 42 000 mil	80 000 km 48 000 mil	90 000 km 54 000 mil	100 000 km 60 000 mil	12 months	24 months
1	X												
2		X											X
3					X				X				
4	X ^a												X ^a
5	X				X				X				

- 1 Kontrola dotarcia BMW Motorrad
- 2 Standardowy zakres przeglądu BMW Motorrad
- 3 Wymiana paska
- 4 Wymiana płynu hamulcowego w całym układzie
- 5 Wymiana oleju przekładniowego

^a po raz pierwszy podczas kontroli dotarcia w BMW Motorrad, jeżeli data produkcji pojazdu jest wcześniejsza niż trzy miesiące wstecz, następnie co dwa lata

POTWIERDZENIA KONSERWACJI

Zakres standardowy przeglądu BMW Motorrad

Poniżej wymienione są prace zakresu standardowego przeglądu BMW Motorrad. Rzeczywisty zakres serwisu przewidziany dla Twojego pojazdu może się różnić.

- Kontrola poziomu naładowania akumulatora
- Przeprowadzanie testu motocykla za pomocą systemu diagnostycznego BMW Motorrad
- Kontrola wizualna przewodów hamulcowych, węży hamulcowych i przyłączy
- Kontrola poziomu płynu hamulcowego z przodu i z tyłu
- Kontrola klocków hamulcowych i tarcz hamulcowych z przodu pod kątem zużycia
- Kontrola klocków hamulcowych i tarczy hamulcowej z tyłu pod kątem zużycia
- Smarowanie podpórki bocznej i kontrola linki hamulca postojowego
- Nasmarować łożyskowanie linki hamulca postojowego i skontrolować ustawienie podstawowe i działanie przytrzymujące hamulca postojowego
- Kontrola łożyska głowicy kierownicy
- Kontrola poziomu płynu chłodzącego
- Kontrola ciśnienia powietrza w oponie i głębokości bieżnika opony
- Kontrola oświetlenia i urządzeń sygnalizacyjnych
- Kontrola działania zezwolenia na rozruch
- Kontrola końcowa i sprawdzanie bezpieczeństwa drogowego
- Ustawianie daty serwisu i pozostałego przebiegu za pomocą systemu diagnostycznego BMW Motorrad
- Potwierdzanie serwisu BMW Motorrad w literaturze pokładowej

**Przeгляд przedsprzedażny
BMW**

wykonany

w dniu _____

Pieczętka, podpis

Kontrola dotarcia BMW

wykonany

w dniu _____

przy km _____

Następny przegląd

najpóźniej

w dniu _____

lub, jeśli wcześniej osią-
gnięto przebieg

przy km _____

Pieczętka, podpis

Serwis BMW Motorrad

wykonany

w dniu _____

przy km _____

Następny przegląd

najpóźniej

w dniu _____

lub, jeśli wcześniej osiągnięto przebieg

przy km _____

Wykonana praca

Serwis BMW Motorrad

Tak Nie

Wymiana paska

Wymiana płynu hamulcowego w całym układzie

Wymiana oleju w skrzyni biegów

Wskazówki

Pieczętka, podpis

Serwis BMW Motorrad

wykonany

w dniu _____

przy km _____

Następny przegląd

najpóźniej

w dniu _____

lub, jeśli wcześniej osią-
gnięto przebieg

przy km _____

Wykonana praca

	Tak	Nie
Serwis BMW Motorrad	<input type="checkbox"/>	<input type="checkbox"/>
Wymiana paska	<input type="checkbox"/>	<input type="checkbox"/>
Wymiana płynu hamulcowego w całym ukła- dzie	<input type="checkbox"/>	<input type="checkbox"/>
Wymiana oleju w skrzyni biegów	<input type="checkbox"/>	<input type="checkbox"/>

Wskazówki

Pieczętka, podpis

Serwis BMW Motorrad

wykonany

w dniu _____

przy km _____

Następny przegląd

najpóźniej

w dniu _____

lub, jeśli wcześniej osią-
gnięto przebieg

przy km _____

Wykonana praca

Serwis BMW Motorrad

Tak Nie

Wymiana paska

Wymiana płynu hamulcowego w całym ukła-
dzie

Wymiana oleju w skrzyni biegów

Wskazówki

Pieczętka, podpis

Serwis BMW Motorrad

wykonany

w dniu _____

przy km _____

Następny przegląd

najpóźniej

w dniu _____

lub, jeśli wcześniej osią-
gnięto przebieg

przy km _____

Wykonana praca

	Tak	Nie
Serwis BMW Motorrad	<input type="checkbox"/>	<input type="checkbox"/>
Wymiana paska	<input type="checkbox"/>	<input type="checkbox"/>
Wymiana płynu hamulcowego w całym ukła- dzie	<input type="checkbox"/>	<input type="checkbox"/>
Wymiana oleju w skrzyni biegów	<input type="checkbox"/>	<input type="checkbox"/>

Wskazówki

Pieczętka, podpis

Serwis BMW Motorrad

wykonany

w dniu _____

przy km _____

Następny przegląd

najpóźniej

w dniu _____

lub, jeśli wcześniej osią-

gnięto przebieg

przy km _____

Wykonana praca

Serwis BMW Motorrad

Tak Nie

Wymiana paska

Wymiana płynu hamulcowego w całym ukła-
dzie

Wymiana oleju w skrzyni biegów

Wskazówki

Pieczętka, podpis

Serwis BMW Motorrad

wykonany

w dniu _____

przy km _____

Następny przegląd

najpóźniej

w dniu _____

lub, jeśli wcześniej osią-
gnięto przebieg

przy km _____

Wykonana praca

	Tak	Nie
Serwis BMW Motorrad	<input type="checkbox"/>	<input type="checkbox"/>
Wymiana paska	<input type="checkbox"/>	<input type="checkbox"/>
Wymiana płynu hamulcowego w całym ukła- dzie	<input type="checkbox"/>	<input type="checkbox"/>
Wymiana oleju w skrzyni biegów	<input type="checkbox"/>	<input type="checkbox"/>

Wskazówki

Pieczętka, podpis

Serwis BMW Motorrad

wykonany

w dniu _____

przy km _____

Następny przegląd

najpóźniej

w dniu _____

lub, jeśli wcześniej osią-

gnięto przebieg

przy km _____

Wykonana praca

Serwis BMW Motorrad

Tak Nie

Wymiana paska

Wymiana płynu hamulcowego w całym ukła-
dzie

Wymiana oleju w skrzyni biegów

Wskazówki

Pieczętka, podpis

Serwis BMW Motorrad

wykonany

w dniu _____

przy km _____

Następny przegląd

najpóźniej

w dniu _____

lub, jeśli wcześniej osią-
gnięto przebieg

przy km _____

Wykonana praca

	Tak	Nie
Serwis BMW Motorrad	<input type="checkbox"/>	<input type="checkbox"/>
Wymiana paska	<input type="checkbox"/>	<input type="checkbox"/>
Wymiana płynu hamulcowego w całym ukła- dzie	<input type="checkbox"/>	<input type="checkbox"/>
Wymiana oleju w skrzyni biegów	<input type="checkbox"/>	<input type="checkbox"/>

Wskazówki

Pieczętka, podpis

Serwis BMW Motorrad

wykonany

w dniu _____

przy km _____

Następny przegląd

najpóźniej

w dniu _____

lub, jeśli wcześniej osią-

gnięto przebieg

przy km _____

Wykonana praca

Serwis BMW Motorrad

Tak Nie

Wymiana paska

Wymiana płynu hamulcowego w całym ukła-
dzie

Wymiana oleju w skrzyni biegów

Wskazówki

Pieczętka, podpis

Serwis BMW Motorrad

wykonany

w dniu _____

przy km _____

Następny przegląd

najpóźniej

w dniu _____

lub, jeśli wcześniej osią-
gnięto przebieg

przy km _____

Wykonana praca

	Tak	Nie
Serwis BMW Motorrad	<input type="checkbox"/>	<input type="checkbox"/>
Wymiana paska	<input type="checkbox"/>	<input type="checkbox"/>
Wymiana płynu hamulcowego w całym ukła- dzie	<input type="checkbox"/>	<input type="checkbox"/>
Wymiana oleju w skrzyni biegów	<input type="checkbox"/>	<input type="checkbox"/>

Wskazówki

Pieczętka, podpis

CERTYFIKAT

15

**BMW CE 04 BATTERY CERTIFICATE DLA MODUŁÓW
OGNIW WYSOKIEGO NAPIĘCIA - WYDAJNOŚĆ I WA-
RUNKI**

230

BMW CE 04 BATTERY CERTIFICATE DLA MODUŁÓW OGNIW WYSOKIEGO NAPIĘCIA – WYDAJNOŚĆ I WARUNKI

Dealer BMW Motorrad udziela nabywcy nowego pojazdu BMW CE 04 następujących gwarancji dotyczących wydajności w odniesieniu do modułów ogniw wysokiego napięcia, oprócz roszczeń z tytułu wad materiałowych zgodnie z warunkami sprzedaży nowych pojazdów BMW CE 04:

- 1.** BMW CE 04 Battery Certificate dla modułów ogniw wysokiego napięcia nowego pojazdu BMW CE 04 obowiązuje dla pierwszych 40 000 km nowego pojazdu BMW CE 04 i kończy się, niezależnie od przejechanych kilometrów, najpóźniej po pięciu latach od pierwszego przekazania lub pierwszej rejestracji nowego pojazdu BMW CE 04, w zależności od tego, co nastąpi wcześniej („Okres certyfikatu”).
- 2.** W okresie ważności certyfikatu nabywca może zażądać bezpłatnego usunięcia wady materiałowej w modułach ogniw wysokiego napięcia.
- 3.** W przypadku konieczności holowania pojazdu BMW CE 04 w okresie ważności certyfikatu z powodu wady materiałowej modułów ogniw wysokiego napięcia, nabywca otrzyma zwrot kosztów holowania do najbliższego warsztatu serwisowego BMW CE 04.
- 4.** Z przyczyn technicznych pojemność wysokonapięciowego akumulatora litowo-jonowego zmniejsza się wraz z jego okresem użytkowania (naturalne zużycie). Jeżeli pomiar pojemności w serwisie Dealera BMW Motorrad w okresie ważności certyfikatu wykáže, że pojemność netto akumulatora spadła poniżej 70% pierwotnej wartości w momencie przekazywania nowego pojazdu BMW CE 04, to różnica wartości poniżej 70% oznacza nadmierną utratę pojemności. Ta nadmierna utrata pojemności zostanie usunięta dla nabywcy bezpłatnie.
- 5.** Nabywca może dochodzić gwarancji wydajności wynikającej z BMW CE 04 Battery Certificate u Dealera BMW Motorrad, który dokonał sprzedaży, a także u każdego

Dealera BMW Motorrad na rynkach sprzedaży CE 04*.

6. Gwarancje wydajności na podstawie BMW CE 04 Battery Certificate zakładają przeprowadzanie przeglądów w odstępach czasu określonych przez producenta oraz przeprowadzanie w ramach tych przeglądów kontroli i poprawek modułów ogniw wysokiego napięcia. Gwarancje wydajności nie obowiązują, jeśli wada materiałowa w modułach ogniw wysokiego napięcia lub nadmierna utrata wydajności są spowodowane uszkodzeniem w wyniku wypadku lub są spowodowane faktem, że

- pojazd BMW CE 04 był eksploatowany w warunkach, na które nie posiadał homologacji (np. w kraju innym niż miejsce pierwszego przekazania z innymi warunkami homologacji),
- pojazd BMW CE 04 był eksploatowany niewłaściwie lub nadmiernie, np. w zawodach sportów motorowych lub
- w pojeździe BMW CE 04 zostały zainstalowane części, których użytkowanie nie zostało zaaprobowane przez producenta lub pojazd BMW CE 04 albo jego

części (np. oprogramowanie) zostały zmodyfikowane w sposób nieaprobowany przez producenta, lub

- nie przestrzegano przepisów dotyczących obsługi, konserwacji i pielęgnacji pojazdu BMW CE 04 (w szczególności zgodnie z instrukcją obsługi), lub
- akumulator wysokonapięciowy został otwarty lub wyjęty z pojazdu BMW CE 04.

7. Ten BMW CE 04 Battery Certificate jest składnikiem uzupełniającym warunków sprzedaży nowych pojazdów BMW CE 04. Gwarancje wydajności i roszczenia wynikające z warunków sprzedaży dla nowych pojazdów BMW CE 04 pozostają nienaruszone przez gwarancje wydajności z tytułu BMW CE 04 Battery Certificate.

8. Zmiana właściciela pojazdu BMW CE 04 nie wpływa na zobowiązania dotyczące gwarancji wydajności z tytułu BMW CE 04 Battery Certificate.

* Rynkami sprzedaży są: Andora, Belgia, Chiny, Niemcy, Francja, Wielka Brytania, Irlandia, Włochy, Japonia, Korea, Liechtenstein, Luksemburg, Monako, Holandia, Austria, Portu-

232 CERTYFIKAT

galia, Rosja, San Marino, Szwajcaria, Hiszpania, USA.

DECLARATION OF CONFORMITY	235
EMERGENCY CALL	240
CERTYFIKAT ELEKTRONICZNEGO IMMOBILIZERA	244
CERTYFIKAT DLA KEYLESS RIDE	247
CERTYFIKAT DLA UKŁADU KONTROLI CIŚNIENIA W OPONACH	251
CERTYFIKAT DLA TABLICY PRZYRZĄDÓW TFT	252

DECLARATION OF CONFORMITY

Simplified EU Declaration of Conformity under RED (2014/53/EU).



Vehicular immobilizer system transceiver EWS4

Technical information

Frequency band: 134 kHz
Transponder: TMS37145 / TypeDST80, TMS3705 Transponder Base Station IC
Output Power: 50 dB μ V/m

Manufacturer

BECOM Electronics GmbH
Technikerstraße 1, A-7442
Hochstraß, Austria

BECOM Electronics GmbH niniejszym oświadcza, że typ urządzenia radiowego EWS4 jest zgodny z dyrektywą 2014/53/UE. Pełny tekst deklaracji zgodności UE jest dostępny pod następującym adresem internetowym:

bmw-motorrad.com/certification

Keyless Ride HUF5750

Technical information

Frequency band: 434,42 MHz
Transmission Power: 10 mW

Manufacturer

Huf Hülsbeck & Fürst GmbH & Co. KG
Steeger Str. 17, 42551 Velbert, Germany

Huf Hülsbeck & Fürst GmbH & Co. KG niniejszym oświadcza, że typ urządzenia radiowego HUF5750 jest zgodny z dyrektywą 2014/53/UE. Pełny tekst deklaracji zgodności UE jest dostępny pod następującym adresem internetowym:

bmw-motorrad.com/certification

Keyless Ride HUF8465

Technical information

Frequency band: 134,45 kHz
Output Power: 42 dB μ V/m

Manufacturer

Huf Hülsbeck & Fürst GmbH & Co. KG
Steeger Str. 17, 42551 Velbert, Germany

236 ZAŁĄCZNIK

Huf Hülsbeck & Fürst GmbH & Co. KG niniejszym oświadcza, że typ urządzenia radiowego HUF8465 jest zgodny z dyrektywą 2014/53/UE. Pełny tekst deklaracji zgodności UE jest dostępny pod następującym adresem internetowym:

bmw-motorrad.com/certification

Anti-theft alarm (DWA)

TXBMWMR

Technical information

Frequency band: 433.05 MHz - 434.79 MHz

Output power: 10 mW e.r.p.

Manufacturer

Meta System S.p.A.
Via Galimberti 5, 42124 Reggio Emilia, Italy

Meta System S.p.A. niniejszym oświadcza, że typ urządzenia radiowego TXBMWMR jest zgodny z dyrektywą 2014/53/UE. Pełny tekst deklaracji zgodności UE jest dostępny pod następującym adresem internetowym:

bmw-motorrad.com/certification

Tyre pressure control (RDC) BC5A4

Technical information

Frequency band: 433.895 - 433.945 MHz

Output Power: <10 mW e.r.p.

Manufacturer

Schrader Electronics Ltd.
Technology Park, N. Ireland
BT41 1QS Antrim, United Kingdom

Schrader Electronics Ltd. niniejszym oświadcza, że typ urządzenia radiowego BC5A4 jest zgodny z dyrektywą 2014/53/UE. Pełny tekst deklaracji zgodności UE jest dostępny pod następującym adresem internetowym:

bmw-motorrad.com/certification

Wireless charging device

WCA Motorrad-Ladestaufach

Technical information

Frequency band: 110 kHz - 115 kHz

Output power: < 6 W

Manufacturer

Bury Sp. z o.o.
ul. Wojska Polskiego 4, 39-300 Mielec, Poland

Bury Sp. z o.o. niniejszym oświadcza, że typ urządzenia radiowego WCA Motorrad-Ladestaufach jest zgodny z dyrektywą 2014/53/UE. Pełny tekst deklaracji zgodności UE jest dostępny pod następującym adresem internetowym: **bmw-motorrad.com/certification**

TFT instrument cluster ICC6.5in

Technical information

BT operating frq. Range:
2402 MHz - 2480 MHz
BT version: 4.2 (no BTLE)
BT output power: < 4 dBm
WLAN operating frq. Range:
2412 MHz - 2462 MHz
WLAN standards: IEEE 802.11
b/g/n
WLAN output power: <
20 dBm

Manufacturer

Robert Bosch Car Multimedia GmbH
Robert Bosch Str. 200, 31139
Hildesheim, Germany

Robert Bosch Car Multimedia GmbH niniejszym oświadcza, że typ urządzenia radiowego ICC6.5in jest zgodny z dyrektywą 2014/53/UE. Pełny tekst deklaracji zgodności UE jest dostępny pod następującym

adresem internetowym: **bmw-motorrad.com/certification**

TFT instrument cluster ICC10n

Technical information

The ICC10in can operate in one of two operating modes:
1. Normal mode, with Bluetooth and WLAN on, and
2. Radio off mode (only available during vehicle manufacturing).

BT operating frq. Range:
2402 MHz - 2480 MHz
BT version: 4.2 (no BTLE)
BT output power: < +4 dBm
(internal antenna)
WLAN operating frq. Range:
2402 MHz - 2472 MHz
WLAN standards: IEEE 802.11
b/g/n
WLAN output power:
<+14 dBm (internal antenna)

Manufacturer

Robert Bosch GmbH
Robert-Bosch-Platz 1, 70839
Gerlingen, Germany

Robert Bosch GmbH niniejszym oświadcza, że typ urządzenia radiowego ICC10in jest zgodny z dyrektywą 2014/53/UE. Pełny tekst deklaracji zgodności UE jest dostępny pod następującym adresem internetowym:

bmw-motorrad.com/certification

Intelligent emergency call TPM E-CALL EU

Technical information

Antenna internal:

Frequency band: 880 MHz -
915 MHz

Radiated Power [TRP]: <
22 dBm

Not accessible by user:

Frequency band: 1710 MHz -
1785 MHz

Radiated Power [TRP]: <
26 dBm

Frequency band: 1920 MHz -
1980 MHz

Radiated Power [TRP]: <
22 dBm

Frequency band: 880 MHz -
915 MHz

Radiated Power [TRP]: <
23 dBm

Manufacturer

Robert Bosch Car Multimedia
GmbH
Robert Bosch Str. 200, 31139
Hildesheim, Germany

Robert Bosch Car Multimedia GmbH niniejszym oświadcza, że typ urządzenia radiowego TPM E-CALL EU jest zgodny z dyrektywą 2014/53/UE. Pełny tekst deklaracji zgodności UE jest dostępny pod następującym adresem internetowym:

bmw-motorrad.com/certification

Mid Range Radar MRR14FCR

Technical information

Frequency band: 76 - 77 GHz
Nominal radiated power: e.i.r.p.
(peak detector): 32 dBm
Nominal radiated power:e.i.r.p.
(RMS detector): 27 dBm

Manufacturer

Robert Bosch GmbH
Robert-Bosch-Platz 1, 70839
Gerlingen, Germany

Robert Bosch GmbH niniejszym oświadcza, że typ urządzenia radiowego MRR14FCR jest zgodny z dyrektywą 2014/53/UE. Pełny tekst deklaracji zgodności UE jest dostępny pod następującym adresem internetowym:

bmw-motorrad.com/certification

Audio system MCR001

Manufacturer

ALPS ALPINE CO., LTD.

ALPS ALPINE CO., LTD. niniejszym oświadcza, że typ urządzenia radiowego MCR001 jest zgodny z dyrektywą 2014/53/UE. Pełny tekst deklaracji zgodności UE jest dostępny pod następującym adresem in-

ternetowym:

bmw-motorrad.com/certification

DECLARATION OF CONFOR-MITY

Simplified EU Declaration of Conformity under RED (2014/53/EU).



Radio equipment intelligent emergency call TL1P22

Technical information

Frequency Band: 880-915 MHz

Output Power: 33 dBm

Frequency Band:

1710-1785 MHz

Output Power: 30 dBm

Frequency Band:

1920-1980 MHz

Output Power: 24 dBm

Frequency Band:

2500-2570 MHz

Output Power: 23 dBm

Frequency Band: 832-862 MHz

Output Power: 23dBm

Frequency Band:

2570-2620 MHz

Output Power: 23 dBm

Frequency Band:

1559-1610 MHz

Manufacturer

LG ELECTRONICS INC.
10, Magokjungang 10-ro,
Gangseo-gu, Seoul,
Republic of Korea

German

Hiermit erklärt LG ELECTRONICS INC., dass der Funkanlagentyp TL1P22 der Richtlinie 2014/53/EU entspricht.

Der vollständige Text der EU-Konformitätserklärung ist unter der folgenden Internetadresse verfügbar: **bmw-motorrad.com/certificates**

French

Le soussigné, LG ELECTRONICS INC., déclare que l'équipement radioélectrique du type TL1P22 est conforme à la directive 2014/53/UE.

Le texte complet de la déclaration UE de conformité est disponible à l'adresse internet suivante: **bmw-motorrad.com/certificates**

Dutch

Hierbij verklaar ik, LG ELECTRONICS INC., dat het type radioapparatuur TL1P22 conform is met Richtlijn 2014/53/EU.

De volledige tekst van de EU-conformiteitsverklaring kan worden geraadpleegd op het volgende internetadres: **bmw-motorrad.com/certificates**

English

Hereby, LG ELECTRONICS INC. declares that the radio equipment type TL1P22 is in compliance with Directive 2014/53/EU. The full text of the EU declaration of conformity is available at the following internet address: **bmw-motorrad.com/certificates**

Bulgarian

С настоящото LG ELECTRONICS INC. декларира, че този тип радиосъоръжение TL1P22 е в съответствие с Директива 2014/53/ЕС. Цялостният текст на ЕС декларацията за съответствие може да се намери на следния интернет адрес: **bmw-motorrad.com/certificates**

Cypriot/Greek

Με την παρούσα ο/η LG ELECTRONICS INC., δηλώνει ότι ο ραδιοεξοπλισμός TL1P22 πληροί την οδηγία 2014/53/ΕΕ. Το πλήρες κείμενο της δήλωσης συμμόρφωσης ΕΕ διατίθεται στην ακόλουθη ιστοσελίδα στο διαδίκτυο: **bmw-motorrad.com/certificates**

Slovenian

LG ELECTRONICS INC. potrjuje, da je tip radijske opreme TL1P22 skladen z Direktivo 2014/53/EU. Celotno besedilo izjave EU o skladnosti je na voljo na naslednjem spletnem naslovu: **bmw-motorrad.com/certificates**

Czech

Tímto LG ELECTRONICS INC. prohlašuje, že typ rádiového zařízení TL1P22 je v souladu se směrnicí 2014/53/EU. Úplné znění EU prohlášení o shodě je k dispozici na této internetové adrese: **bmw-motorrad.com/certificates**

Danish

Hermed erklærer LG ELECTRONICS INC., at radioudstyrstypen TL1P22 er i overensstemmelse med direktiv 2014/53/EU. EU-overensstemmelseserklæringens fulde tekst kan findes på følgende internetadresse: **bmw-motorrad.com/certificates**

Croatian

LG ELECTRONICS INC. ovime izjavljuje da je radijska oprema tipa TL1P22 u skladu s Direktivom 2014/53/EU. Cjeloviti tekst EU izjave o sukladnosti dostupan je na sljede ico n jtern etskoj adresi: **bmw-motorrad.com/certificates**

Maltese

B'dan, LG ELECTRONICS INC., niddikjara li dan it-tip ta' tagħmir tar-radju TL1P22 huwa konformi mad-Direttiva 2014/53/UE. It-test kollu tad-dikjarazzjoni ta' konformità tal-UE huwa disponibbli f'dan l-indirizz tal-Internet li ġej: **bmw-motorrad.com/certificates**

Estonian

Käesolevaga deklareerib LG ELECTRONICS INC., et käesolev raadioseadme tüüp TL1P22 vastab direktiivi 2014/53/EL nõuetele. Eli vastavusdeklaratsiooni täielik tekst on kättesaadav järgmisel internetiaadressil: **bmw-motorrad.com/certificates**

Spanish

Por la presente, LG ELECTRONICS INC. declara que el tipo de equipo radioeléctrico TL1P22 es conforme con la Directiva 2014/53/UE. El texto completo de la declaración UE de conformidad está disponible en la dirección Internet siguiente: **bmw-motorrad.com/certificates**

Finnish

LG ELECTRONICS INC. vakuuttaa, että radiolaitetyyppi TL1P22 on direktiivin 2014/53/EU mukainen. EU-vaatimustenmukaisuusvakuutuksen tyysimittainen teksti on saatavilla seuraavassa internetosoitteessa: **bmw-motorrad.com/certificates**

Slovak

LG ELECTRONICS INC. týmto vyhlasuje, že rádiové zariadenie typu TL1P22 je v súlade so smernicou 2014/53/EÚ. pln E vyhlásenie o zhode je k dispozícii na tejto internetovej adrese: **bmw-motorrad.com/certificates**

Portuguese

O(a) abaixo assinado(a) LG ELECTRONICS INC. declara que o presente tipo de equipamento de rádio TL1P22 está em conformidade com a Diretiva 2014/53/UE. O texto integral da declaração de conformidade está disponível no seguinte endereço de Internet: **bmw-motorrad.com/certificates**

Romanian

Prin prezenta, LG ELECTRONICS INC. declară că tipul de echipamente radio TL1P22 este în conformitate cu Directiva 2014/53/UE. Textul integral al declarației UE de conformitate este disponibil la următoarea adresă internet: **bmw-motorrad.com/certificates**

Swedish

Härmed försäkrar LG ELECTRONICS INC. att denna typ av radioutrustning TL1P22 verensstämmer med direktiv 2014/53/EU. Den fullständiga texten till EU-frskran om verensstämelse finns på ljuste webbadress: **bmw-motorrad.com/certificates**

Latvian

Ar šo LG ELECTRONICS INC. deklarē, ka radioiekārta TL1P22 atbilst Direktīvai 2014/53/ES. Pilns ES atbilstības deklarācijas teksts ir pieejams šādā interneta vietnē: **bmw-motorrad.com/certificates**

Hungarian

LG ELECTRONICS INC.igazolja, hogy a TL1P22 típusú rádióberendezés megfelel a 2014/53/EU irányelvnek. Az EU-megfelelőségi nyilatkozat teljes szövege elérhető a következő internetes címen: **bmw-motorrad.com/certificates**

Italian

Il fabbricante, LG ELECTRONICS INC., dichiara che il tipo di apparecchiatura radio TL1P22 è conforme alla direttiva 2014/53/UE.

Il testo completo della dichiarazione di conformità UE è disponibile al seguente indirizzo Internet: **bmw-motorrad.com/certificates**

Lithuanian

Aš, LG ELECTRONICS INC., patvirtinu, kad radijo įrenginių tipas TL1P22 atitinka Direktyvą 2014/53/ES.

Visas ES atitikties deklaracijos tekstas prieinamas šiuo interneto adresu: **bmw-motorrad.com/certificates**

Polish

LG ELECTRONICS INC. niniejszym oświadcza, że typ urządzenia radiowego TL1P22 jest zgodny z dyrektywą 2014/53/UE.

Pełny tekst deklaracji zgodności UE jest dostępny pod następującym adresem internetowym: **bmw-motorrad.com/certificates**

Declaration of Conformity

Radio equipment electronic immobiliser (EWS4)

For all countries without EU

Technical information

Frequency Band: 134 kHz
(Transponder: TMS37145 /
Type DST80, TMS3705
Transponder Base Station IC)
Output Power: 50 dB μ V/m

Manufacturer and Address

Manufacturer:
BECOM Electronics GmbH
Address: Technikerstraße 1,
A-7442 Hochstraß

Argentina

 **RAMATEL**

H-25246

Australia/New Zealand



R-NZ

Brunei



TA No: DTA-007061

United Arab Emirates

TRA
REGISTERED No:
ER89926/20

DEALER No:
DA96133I20

Philippiens



NTC

Type Approved
No.: ESD-RCE-2023298

South Africa



TA-2020/6131

APPROVED

India

ETA-SD-20200905860

Belarus



Indonesia

72790/SDPPI/2021

13349



Dilarang melakukan perubahan Spesifikasi yang dapat Menimbulkan gangguan fisik dan/atau elektromagnetik terhadap lingkungan sekitarnya

Paraguay

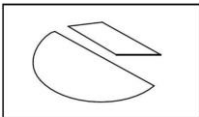

CONATEL

NR: 2020-11-I-0834

Singapore

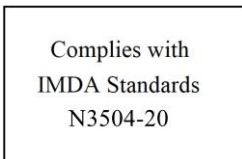

Taiwan



低功 電波 射性電機管 辦法
第十二條 經型式認證合格之低
功率射頻電機，非經許可，公
司、商號或使用者均不得擅自變
更頻率、加大功率或變更原設計
之特性及功能。第十四條 低功
率射頻電機之使用不得影響飛航
安全及干擾合法通信；經發現有
干擾現象時，應立即停用，並改
善至無干擾時方得繼續使用。前
項合法通信，指依電信法規定作
業之無線電通信。

Malaysia



RFCL/47A/0920/S(20-3358)

Israel

מספר אישור אלחוטי של משרד התקשורת הוא
51-74908
אסור להחליף את האנטנה המקורית של המכשיר
לע
שות בו כל שינוי טכני אחר
ולא

United States (USA)

Contains FCC ID:

ODE-MREWS5012

FCC § 15.19 Labelling requirements

This device complies with part 15 of the FCC Rules and Industry Canada's licence-exempt RSS standard(s). Operation is subject to the following two conditions:

- (1) this device may not cause interference, and
- (2) this device must accept any interference received, including interference that may cause undesired operation.

FCC § 15.21 Information to user

Changes or modifications not expressly approved by the party responsible for compliance could void the user's authority to operate the equipment.

RF Exposure Requirements

To comply with FCC RF exposure compliance requirements, the device must be installed to provide a separation distance of at least 20 cm from all persons.

Serbia



P1620118300

Canada

Contains IC:

10430A-MREWS5012

This device complies with part 15 of the FCC Rules and Industry Canada license-exempt RSS standard(s). Operation is subject to the following two conditions:

- (1) this device may not cause interference, and
- (2) this device must accept any interference received, including interference that may cause undesired operation.

Le présent appareil est conforme aux CNR d'Industrie Canada applicables aux appareils radio exempts de licence. L'exploitation est autorisée aux deux conditions suivantes : (1) l'appareil ne doit pas produire de brouillage, et (2) l'utilisateur de l'appareil doit accepter tout brouillage radioélectrique subi, même si le brouillage est susceptible d'en compromettre le fonctionnement.

Vietnam

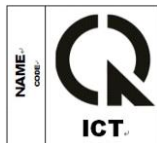

A1109091120AF04A3

Certifications

BMW Keyless Ride ID Device



USA, Canada:

Product name: BMW Keyless Ride ID
Device FCC ID: YGOHUF5750
IC: 4008C-HUF5750



Any changes or modifications not expressly approved by the party responsible for compliance could void the user's authority to operate the equipment.

Canada:

Operation is subject to the following two conditions:

- (1) This device may not cause harmful interference, and
- (2) this device must accept any interference received, including interference that may cause undesired operation.

USA:

This device complies with Part 15 of the FCC rules. Operation is subject to the following two conditions:

- (1) This device may not cause harmful interference, and
- (2) this device must accept any interference received, including interference that may cause undesired operation.

Argentina:

CNC COMISIÓN NACIONAL
DE COMUNICACIONES

H-17115

Declaration Of Conformity

We declare under our responsibility that the product

BMW Keyless Ride ID Device (Model: HUF5750)

complies with the appropriate essential requirements of the article 3 of the R&TIE and the other relevant provisions, when used for its intended purpose. Applied Standards:

1. Health and safety requirements contained in article 3 (1) a)
 - EN 60950-1:2006+A11:2009+A1:2010+A12:2011; Information technology equipment-Safety
2. Protection requirements with respect to electromagnetic compatibility article 3 (1) b)
 - EN 301 489-1 (V1 .9.2, 09/2011), Electromagnetic compatibility and radio spectrum matters (ERM); Electromagnetic compatibility (EMC) standard for radio equipment and services; Part 1: Common technical requirements
 - EN 301 489-3 (V1.4.1, 08/2002) Electromagnetic compatibility and radio spectrum matters (ERM); Electromagnetic compatibility (EMC) standard for radio equipment and services; Part 3: Specific conditions for short range devices (SRD) operating on frequencies between 9 kHz and 40 GHz
3. Means of the efficient use of the radio frequency spectrum article 3 (2)
 - EN 300 220-1 & -2 (V2.4.1, 05/2012), electromagnetic compatibility and radio spectrum matters (ERM); Short range devices (SRD); Radio equipment to be used in the 25 MHz to 1000 MHz frequency range with power levels ranging up to 500 mW; Part 1: Technical characteristics and test methods. Part 2: Harmonized EN covering essential requirements under article 3.2 of the R&TIE directive

The product is labeled with the CE marking:



Velbert, October 15th, 2013

A handwritten signature in black ink, appearing to read 'Benjamin A. Müller', is written over a horizontal line.

Benjamin A. Müller

Product Development Systems
Car Access and Immobilization -
Electronics Huf Hülsbeck & Fürst
GmbH & Co. KG
Steeger Straße 17, D-42551
Velbert

Certification Tire Pressure Control (TPC)

FCC ID: MRXBC54MA4
IC: 2546A-BC54MA4

FCC ID: MRXBC5A4
IC: 2546A-BC5A4

This device complies with Part 15 of the FCC Rules and with Industry Canada license-exempt RSS standard(s).

Operation is subject to the following two conditions:

- (1) This device may not cause harmful interference, and
- (2) This device must accept any interference received, including interference that may cause undesired operation.

WARNING: Changes or modifications not expressly approved by the party responsible for compliance could void the user's authority to operate the equipment. The term "IC:" before the radio certification number only signifies that Industry Canada technical specifications were met.

Le présent appareil est conforme aux CNR d'Industrie Canada applicables aux appareils radio exempts de licence. L'exploitation est autorisée aux deux conditions suivantes:

- (1) l'appareil ne doit pas produire de brouillage, et
- (2) l'utilisateur de l'appareil doit accepter tout brouillage radioélectrique subi, même si le brouillage est susceptible d'en compromettre le fonctionnement.

WARNING: Changes or modifications not expressly approved by the party responsible for compliance could void the user's authority to operate the equipment. The term "IC:" before the radio certification number only signifies that Industry Canada technical specifications were met.

Declaration of Conformity

Radio equipment TFT instrument cluster

For all Countries without EU

Model name: ICC10in

Technical information

The ICC10in can operate in one of two operating modes:

1. Normal mode, with Bluetooth and WLAN on, and
2. Radio off mode (only available during vehicle manufacturing).

BT operating frq. Range:

2402 – 2480 MHz

BT version: 4.2 (no BTLE)

BT output power:

< +4 dBm (internal antenna)

WLAN operating frq. Range:

2402 – 2472 MHz

WLAN standards:

IEEE 802.11 b/g/n

WLAN output power:

< +14 dBm (internal antenna)

Manufacturer and Address

Manufacturer:

Robert Bosch GmbH

Address:

Robert-Bosch-Platz 1,
70839 Gerlingen, Germany

Turkey

Robert Bosch GmbH, ICC10in tipi telsiz sisteminin 2014/53/EU nolu yönetmeliğe uygun olduğunu beyan eder. AB Uygunluk Beyanı'nın tam metni, aşağıdaki internet adresinden görülebilir: <http://cert.bosch-carmultimedia.net>

Brazil

Este equipamento não tem direito de proteção contra interferência prejudicial e não pode causar interferência em sistemas devidamente autorizados. Para maiores informações, consulte o site da ANATEL www.anatel.gov.br

Thailand

เครื่องโทรคมนาคมและอุปกรณ์มีความสอดคล้องตามข้อกำหนดของ กทช.

(This telecommunication equipments is in compliance with NTC requirements)

Argentina

 **RAMATEL**

C-25636

Canada

This device contains licence-exempt transmitter(s)/ receiver(s) that comply with Innovation, Science and Economic Development Canada's licence-exempt RSS(s). Operation is subject to the following two conditions:

- (1) This device may not cause interference.
- (2) This device must accept any interference, including interference that may cause undesired operation of the device.

Radiofrequency radiation exposure Information: This equipment complies with Canada radiation exposure limits set forth for an uncontrolled environment. This equipment should be installed and operated with minimum distance of 20 centimeters between the radiator and your body. This transmitter must not be co-located or operating in conjunction with any other antenna or transmitter.

L'émetteur/récepteur exempt de licence contenu dans le présent appareil est conforme aux CNR d'Innovation, Sciences et Développement économique Canada applicables aux appareils radio exempts de licence. L'exploitation est autorisée aux deux conditions suivantes :

- (1) L'appareil ne doit pas produire de brouillage;
- (2) L'appareil doit accepter tout brouillage radioélectrique subi, même si le brouillage est susceptible d'en compromettre le fonctionnement.

Informations sur l'exposition aux radiofréquences:

Cet équipement est conforme aux limites d'exposition aux radiations fixées par le Canada pour un environnement non contrôlé. Cet équipement doit être installé et utilisé avec une distance minimale de 20 centimètres entre le radiateur et votre corps. Cet émetteur ne doit pas être co-localisée ou opérant en conjonction avec autre antenne ou émetteur.

United States (USA)

This device complies with part 15 of the FCC Rules. Operation is subject to the following two conditions:

- (1) This device may not cause harmful interference, and
- (2) this device must accept any interference received, including interference that may cause undesired operation.

Changes or modifications made to this equipment not expressly approved by Robert Bosch GmbH may void the FCC authorization to operate this equipment.

NOTE: This equipment has been tested and found to comply with the limits for a Class B digital device, pursuant to Part 15 of the FCC Rules. These limits are designed to provide reasonable protection against harmful interference in a residential installation. This equipment generates, uses and can radiate radio frequency energy and, if not installed and used in accordance with the instructions, may cause harmful interference to radio communications.

However, there is no guarantee that interference will not occur in a particular installation. If this equipment does cause harmful interference to radio or television reception, which can be determined by turning the equipment off and on, the user is encouraged to try to correct the interference by one or more of the following measures:

- Reorient or relocate the receiving antenna.
- Increase the separation between the equipment and receiver.
- Connect the equipment into an outlet on a circuit different from that to which the receiver is connected.
- Consult the dealer or an experienced radio/TV technician for help.

Radiofrequency radiation exposure Information: This equipment complies with FCC radiation exposure limits set forth for an uncontrolled environment. This equipment should be installed and operated with minimum distance of 20 cm between the radiator and your body. This transmitter must not be co-located or operating in conjunction with any other antenna or transmitter.

Japan

This device is granted pursuant to the Japanese Radio Law (電波法) and the Japanese

Telecommunications Business Law (電気通信事業法)

本製品は、電波法と電気通信事業法に基づく適合証明を受けております。

This device should not be modified (otherwise the granted designation number will become invalid)

本製品の改造は禁止されています。
(適合証明番号などが無効となります。)



R

201-200559

T

20 0138 201

Korea

Equipment Name: BMW A-Kombi

Basic model number: ICC10in

Manufacturer/Country of Origin:

Robert Bosch GmbH / 포르투갈

Zertifikatsnummer:

R-R-BO2-ICC10in

Serbia



ID: U011 20

Mexico

La operación de este equipo está sujeta a las siguientes dos condiciones:

- (1) es posible que este equipo o dispositivo no cause interferencia perjudicial y
- (2) este equipo o dispositivo debe aceptar cualquier interferencia, incluyendo la que pueda causar su operación no deseada.



IFETEL

Taiwan, Republic of

取得審驗證明之低功率射頻器材，非經核准，公司、商號或使用者均不得擅自變更頻率、加大功率或變更原設計之特性及功能。低功率射頻器材之使用不得影響飛航安全及干擾合法通信；經發現有干擾現象時，應立即停用，並改善至無干擾時方得繼續使用。前述合法通信，指依電信管理法規定作業之無線電通信。低功率射頻器材須忍受合法通信或工業、科學及醫療用電波輻射性電機設備之干擾。

256 SPIS HASEŁ

- A**
- ABS
 - Samodiagnoza, 133
 - Szczegóły techniczne, 146
 - Wskazania, 54
- Adaptacyjne doświetlanie zakrętów, 156
- Akcesoria
 - Wskazówki ogólne, 180
- Aktualność, 6
- Akumulator 12 V
 - wymiana, 173
- Akumulator wysokiego napięcia
 - Dane techniczne, 199
- Alarm motocyklowy
 - Dane techniczne, 204
 - Lampka kontrolna, 23
 - obsługa, 73
 - Wskazanie ostrzegawcze, 40
- ASC
 - Lampka kontrolna i ostrzegawcza, 48
 - Samodiagnoza, 134
 - Szczegóły techniczne, 149
- Asystent cofania
 - Element sterowniczy, 20
- B**
- Bagaż
 - Wskazówki dotyczące załadunku, 130
- Bateria
 - Dane techniczne, 204
 - Funkcja doładowywania, 170
 - Ładowanie akumulatora 12 V, 171
 - Ładowanie odłączonego akumulatora, 172
 - Pozycja w pojeździe, 19
 - Stan naładowania, 92
 - Wskazówki ogólne, 170
- Bezpieczniki
 - Pozycja w pojeździe, 19
 - wymiana, 174
- Bluetooth, 95
 - Parowanie, 96
- C**
- Check-Control
 - Okno dialogowe, 30
 - Wskazanie, 30
- D**
- Dane techniczne
 - Akumulator, 204
 - akumulator wysokiego napięcia, 199
 - Alarm motocyklowy, 204
 - Czas trwania ładowania, 199
 - Hamulce, 201
 - Instalacja elektryczna, 203
 - Masa, 205
 - Napęd, 200
 - Napęd na tylną oś, 200
 - Normy, 6
 - Opony, 202
 - Osiągi, 206
 - Rama, 200
 - Skrzynia biegów, 200
 - Wskazówki ogólne, 6
 - Wymiary, 205
 - Zawieszenie, 201
 - Żarówki, 204
- Docieranie, 137
- DTC
 - Lampka kontrolna i ostrzegawcza, 48
 - Szczegóły techniczne, 149

Dynamic Brake Control, 153
Szczegóły techniczne, 153

E

Ekran dzielony, 93
włączanie, 93
Wybór wskazania, 93
wyłączanie, 93

E-Scooter

czyszczenie, 186
mocowanie, 140
pielęgnacja, 186
wyłączanie, 139
Wyłączenie z użytku, 192

EWS

Elektroniczny immobilizer, 38

G

Gniazdo 12 V
Pozycja w pojeździe, 19
Wskazówki dot. użytkowania, 181

H

Hamulce
ABS Pro w szczegółach, 148
Dane techniczne, 201
Kontrola działania, 161
Wskazówki dotyczące bezpieczeństwa, 138

I

Immobilizer, 62
EWS Wskazanie ostrzegawcze, 38
Info. limitu pręđ.
Włączanie/wyłączanie, 91

J

Jazda wstecz
obsługa, 67

K

Kabel ładowania, 119
Kask
chowanie, 80
Keyless Ride
Bateria kluczyka radiowego jest rozładowana lub kluczyk został zgubiony, 62
Elektroniczny immobilizer
EWS, 62
Zabezpieczanie blokady kierownicy, 60
Kierunkowskazy
Element sterowniczy, 20
obsługa, 71
Klocki hamulcowe
Docieranie, 137
kontrola z przodu, 162
kontrola z tyłu, 163
Kluczyki, 60
Koła
Dane techniczne, 202
Kontrola obręczy, 167
Komplet narzędzi
Pozycja w pojeździe (klucz hakowy), 19
Pozycja w pojeździe (Torx T25), 18
Zawartość, 161
Komputer pokładowy, 102
Konserwacja
Plan konserwacji, 213
Wskazówki ogólne, 160
Kontrola ciśnienia powietrza w oponach (RDC)
Wskazanie, 49
Kontrola trakcji
ASC, 149
DTC, 149

258 SPIS HASEŁ

Kufer centralny
obsługa, 181

L

Lampka ostrzegawcza
nieprawidłowego działania
napędu, 41

Lampki kontrolne, 23
Przegląd, 26

Lampki ostrzegawcze, 23
Przegląd, 26

Lista kontrolna, 131

Lusterko
ustawianie, 110

Ł

Ładowanie
Awaryjne odblokowywanie
wtyku ładowania, 127
Kabel ładowania, 119
Prąd ładowania, 121
Przegląd, 29
Rozpoczęcie procesu
ładowania, 122
Zakończenie procesu
ładowania, 126

M

Masa
Dane techniczne, 205

Media
obsługa, 105

Menu
Wywołać, 88

Moc
Ograniczenie, 92

Motocykl
Uruchamianie, 192

N

Napęd
Dane techniczne, 200

Napęd na tylne koło
Dane techniczne, 200

Naprężenie sprężyny
Element regulacyjny z tyłu, 18
ustawianie, 111

Nawigacja
obsługa, 103

Numer identyfikacyjny pojazdu
Pozycja w pojeździe, 19

O

Obudowa
Demontaż osłony bocz-
nej, 169

Demontaż przedniej
osłony, 168

Montaż osłony bocznej, 169

Montaż przedniej osłony, 168

Odblokowanie awaryjne
Schowek na kask, 81

Odprowadzanie do domu
światłami, 69

Odzyskiwanie energii
Ograniczenie, 92

Wskazanie ostrzegawcze, 45

Ogrzewanie siedzenia
obsługa, 77

Opony
Docieranie, 138
Kontrola ciśnienia powie-
trza, 166

Kontrola głębokości
bieżnika, 167

Wartości ciśnień, 203

Zalecenia, 167

Osiągi

Dane techniczne, 206

- Ostrzeżenia
 - ABS, 54
 - Alarm motocyklowy, 40
 - ASC, 48
 - Awaria sterowania świateł, 39
 - DTC, 48
 - Elektroniczny immobilizer
 - EWS, 38
 - EWS, 38
 - Lampka ostrzegawcza nieprawidłowego działania napędu, 41
 - Mój pojazd, 99
 - Odzyskiwanie energii, 45
 - Ostrzeżenie o temperaturze zewnętrznej, 38
 - Poziom naładowania baterii, 42
 - RDC, 50
 - Temperatura płynu chłodzącego, 44
 - Układ sterowania silnika, 41
 - Układ wysokiego napięcia, 42
 - Uszkodzenie żarówki, 39
 - Wskazanie, 30
 - Wtyk ładowania, 43
- P**
- Pairing, 96
- Pielęgnacja
 - Chrom, 190
 - Konserwacja lakieru, 191
- Pilot
 - Wymiana baterii, 63
- Płyn chłodzący
 - Kontrola poziomu, 165
 - Pojemniki, 18
 - uzupełnianie, 165
 - Wskazanie ostrzegawcze o nadmiernej temperaturze, 44
- Płyn hamulcowy
 - Kontrola poziomu płynu hamulcowego hamulca przedniego koła, 163
 - Kontrola poziomu płynu w hamulcu tylnego koła, 163
 - Zbiornik hamulca tylnego koła, 18, 19
- Podgrzewane manetki obsługi, 77
- Połączenie alarmowe automatyczne przy ciężkim upadku, 67
- automatyczne przy lekkim upadku, 66
- Język, 65
- obsługa, 65
- ręczne, 65
- Wskazówki, 12
- Potwierdzenia konserwacji, 214
- Poziom naładowania akumulatora
- Wskazanie ostrzegawcze, 42
- Prąd ładowania
 - ustawianie, 121
- Pre-Ride-Check, 132
- Proces ładowania
 - Uruchamianie, 122
 - zakończyć, 126
- Przegląd wskazań ostrzegawczych, 32

260 SPIS HASEŁ

Przełącznik wielofunkcyjny
Widok prawej strony, 21, 22

Przycisk ulubionych
Przepisywanie funkcji, 91

Pure
Widok, 93

Pure Ride
Przegląd, 27
Widok, 92

R

Rama
Dane techniczne, 200

RDC
Ostrzeżenia, 50
Szczegóły techniczne, 154

Reflektor
Zasięg świateł, 110

RSC
Szczegóły techniczne, 151

S

Schówek
Kask, 80
obsługa, 78
Odryglowanie awaryjne, 81
Pozycja w pojeździe, 19

Schówek na kask
obsługa, 80
Pozycja w pojeździe, 19

Serwis, 210
Książka serwisowa, 210

Silnik
Lampka ostrzegawcza
nieprawidłowego działania
napędu, 41

Skróty i symbole, 4
Skrzynia biegów
Dane techniczne, 200
Sygnał dźwiękowy, 20

Ś

Światła
Element sterowniczy, 20
Obsługa sygnału świetl-
nego, 68
Obsługa świateł do jazdy
diennej, 69
Obsługa świateł drogo-
wych, 68
Obsługa świateł postoj-
owych, 69
Odprowadzanie do domu
światłami, 69
Światła mijania, 68
Światła postojowe, 68
Tryb automatyczny świateł do
jazdy dziennej, 70

Światła awaryjne
Element sterowniczy, 20
obsługa, 71

Światła do jazdy dziennej
Element sterowniczy, 20
Tryb automatyczny świateł do
jazdy dziennej, 70

T

Tabela usterek, 196
Tabela wartości załadunku
Pozycja w pojeździe, 19
Tablica przyrządów
Czujnik jasności otoczenia, 23
Przegląd, 23
Tabliczka identyfikacyjna
Pozycja w pojeździe, 19
Telefon
obsługa, 106

- Temperatura zewnętrzna
 - Ostrzeżenie o temperaturze zewnętrznej, 38
 - Wskazanie, 38
- Terminy konserwacji, 211
- Tryb gotowości do pracy
 - włączanie, 61
 - wyłączanie, 61
- Tryb jazdy
 - Szczegóły techniczne, 151
 - ustawianie, 72

U

- Uchwyt siedzenia pasażera
 - Pozycja w pojeździe, z lewej strony, 18
 - Pozycja w pojeździe, z prawej strony, 19
- Układ wysokiego napięcia
 - Wskazanie ostrzegawcze, 42
- Uruchamianie, 132, 135
 - Element sterowniczy, 21, 22
- Usługi Pomocy Mobilnej, 211

W

- Wartości
 - Wskazanie, 30
- Wiersz statusu u góry
 - ustawianie, 89
- WLAN, 98
- Wskazanie serwisowe, 55
- Wskazówki dotyczące bezpieczeństwa
 - odnośnie jazdy, 130
 - związane z hamulcem, 138
- Wskaźnik napędu, 92
- Wtyczka diagnostyczna
 - odłączanie, 176
 - Pozycja w pojeździe, 18
 - zamocowanie, 176

- Wtyk ładowania
 - awaryjne odblokowywanie, 127
 - Wskazanie ostrzegawcze, 43
- Wyłączanie, 139
- Wyłącznik awaryjny, 21, 22
 - obsługa, 64
- Wymiary
 - Dane techniczne, 205
- Wyposażenie, 5
- Wyświetlacz TFT, 23
 - obsługa, 88, 89, 93
 - Przegląd ładowania, 29
 - Przegląd menu, 28
 - Przegląd Pure Ride, 27
 - Włączanie ekranu dzielnego, 93
 - Wybór wskazania, 85
 - zmiana górnego wiersza statusu, 89

Z

- Zasięg, 92
- Zasięg świateł
 - Elementy nastawcze, 18
- Zawieszenie
 - Dane techniczne, 201
- Zegar
 - ustawianie, 94
- Zestawienia
 - Lampki kontrolne i ostrzegawcze, 26
 - lewa strona motocykla, 18
 - lewy przełącznik zespolony, 20
 - Mój pojazd, 99
 - prawa strona motocykla, 19
 - prawy przełącznik zespolony, 21, 22

262 SPIS HASEŁ

Tablica przyrządów, 23
Wyświetlacz TFT w widoku ładowania, 29
Wyświetlacz TFT w widoku menu, 28
Wyświetlacz TFT w widoku Pure Ride, 27

Ż

Żarówki
Dane techniczne, 204
Ostrzeżenie o uszkodzeniu żarówki, 39
Wymiana źródła światła z diodami świecącymi, 168

W zależności od zakresu wyposażenia i akcesoriów pojazdu, ale również w zależności od wersji dla danego kraju, mogą wystąpić różnice w rysunkach i opisach. Jakiegokolwiek roszczenia z tego tytułu są wykluczone. W przypadku danych dotyczących wymiarów, masy, zużycia paliwa i mocy należy uwzględnić pewną tolerancję. Zastrzega się możliwość wprowadzania zmian w konstrukcji, wyposażeniu i akcesoriach. Zastrzega się możliwość pomyłek.

© 2021 Bayerische Motoren Werke Aktiengesellschaft
80788 Monachium, Niemcy
Przedruk – także częściowy – wyłącznie za pisemną zgodą BMW Motorrad, Aftersales.
Oryginalna instrukcja obsługi, wydrukowano w Niemczech.

Ważne dane:

Czas trwania ładowania

Czas ładowania wysokonapięciowego systemu magazynującego za pomocą standardowego kabla ładowania	210 min, 80% ładowania prądem ładowania: 10 A 260 min, 100% ładowania prądem ładowania: 10 A
–z redukcją mocy ^{OW}	145 min, 80% ładowania prądem ładowania: 10 A 200 min, 100% ładowania prądem ładowania: 10 A
Czas ładowania wysokonapięciowego systemu magazynującego za pomocą kabla ładowania Mode3	65 min, 80% ładowania prądem ładowania: 30 A 100 min, 100% ładowania prądem ładowania: 30 A
–z szybką ładowarką ^{OW}	50 min, 80% ładowania prądem ładowania: 30 A 70 min, 100% ładowania prądem ładowania: 30 A

Wartości ciśnienia powietrza w oponie

Ciśnienie powietrza w oponach z przodu	2,3 bar, Tryb jazdy w pojedynkę, przy zimnych oponach 2,3 bar, Jazda z pasażerem przy obciążeniu, przy zimnych oponach
Ciśnienie powietrza w oponach z tyłu	2,5 bar, Tryb jazdy w pojedynkę, przy zimnych oponach 2,5 bar, Jazda z pasażerem przy obciążeniu, przy zimnych oponach

Dalsze informacje na temat swojego motocykla znajdziesz na stronie:

bmw-motorrad.com

