



**BMW
MOTORRAD**

KÄSIKIRJA CE 04



MAKE LIFE A RIDE

Ajoneuvon tiedot

Malli

Valmistenumero

Värikoodi

Ensirekisteröinti

Rekisterinumero

Jälleenmyyjän tiedot

Huollon yhteyshenkilö

Nimi

Puhelinnumero

Jälleenmyyjän osoite/puhelin (yrityksen leima)

SINUN BMW.

Kiitos, että valitsit BMW Motorrad -ajoneuvon. Haluamme toivottaa sinut lämpimästi tervetulleeksi BMW:n ajajien joukkoon. Tutustu uuteen ajoneuvoosi, jotta ajaminen liikenteessä sujuu turvallisesti.

Tästä käyttöohjekirjasta

Lue tämä käyttöohjekirja ennen BMW-moottoripyörän käynnistämistä. Käyttöohjekirjasta löytyy tärkeää ajoneuvon käyttöä koskevaa tietoa, joka auttaa sinua hyödyntämään BMW-ajoneuvosi tekniset edut parhaalla mahdollisella tavalla.

Lisäksi saat tietoa huollosta ja hoidosta, käyttö- ja liikenneturvallisuudesta sekä ajoneuvon parhaasta mahdollisesta arvosta säilymisestä.

Jos haluat joskus myydä BMW-moottoripyöräsi, muista luovuttaa myös käyttöohjekirja uudelle omistajalle. Se on tärkeä osa ajoneuvoa.

Hyviä hetkiä BMW-moottoripyöräsi parissa ja turvallista matkaa sinulle toivottaa

BMW Motorrad.

01 YLEISIÄ OHJEITA	2	TFT-näyttö näkymässä	
Ohjeet	4	Lataaminen	27
Lyhenteet ja symbolit	4	Merkkivalot	28
Varusteet	5		
Tekniset tiedot	6	04 KÄYTTÖ	56
Ajankohtaisuus painatushetkellä	6	Toimintavalmius	58
Muut informaation alku- perät	6	Hätäpysäytyskatkaisin	62
Sertifikaatit ja käyttölu- vat	6	Älykäs hätäpuhelu	62
Tallennusväline	7	Peruuttaminen	65
Älykäs hätäpuhelukäy- rjestelmä	11	Valot	66
		Huomiovalo	67
		Hätävilkut	68
		Vilkut	69
		Ajotila	70
		Varashälytin (DWA)	71
		Rengaspainevalvonta (RDC)	74
02 YLEISKUVAT	14	Lämmitys	74
Yleiskuva vasen puoli	16	Säilytyslokero	75
Yleiskuva oikea puoli	17	Kypärälokero	77
Yhdistelmäkatkaisin vasen	18		
Yhdistelmäkatkaisin oikea	19	05 TFT-NÄYTTÖ	78
Yhdistelmäkatkaisin oikea	20	Yleisiä ohjeita	80
Mittaristo	21	Periaate	81
		Näkymä Pure Ride	87
		Näkymä Pure	88
		Splitscreen	88
03 NÄYTÖT	22	Yleiset asetukset	89
Merkki- ja varoitusva- lot	24	Bluetooth	91
TFT-näyttö näkymässä		WLAN	93
Pure Ride	25	Oma ajoneuvo	94
TFT-näyttö valikkonä- kymässä	26	Ajotietokone	97
		Navigointi	98
		Media	100
		Puhelin	101

Ohjelman version näyttäminen	102	E-Scooter-skootterin kiinnittäminen kuljettusta varten	135
Lisenssitietojen näyttäminen	102		
06 SÄÄTÄMINEN	104	09 TEKNIikka YKSI-TYISKOHdITTAIN	138
Peilit	106	Yleisiä ohjeita	140
Ajovalot	106	Lukkiutumattomat jarrut (ABS)	140
Jousen esijännitys	107	Luistonesto (ASC/DTC)	143
07 BMW EPOWER	110	Rekuperatio-vakaussalvonta (RSC)	144
Periaate	112	Ajotila	145
Yleisiä ohjeita	112	DBC (Dynamic Brake Control)	146
Latauskaapeli	114	Rengaspaineiden valvonta (RDC)	147
Lataaminen	116	Mukautuva kaarrevalo	148
08 AJAMINEN	124	10 HUOLTO	150
Turvallisuusohjeita	126	Yleisiä ohjeita	152
Tarkastuslistan noudattaminen	127	Vakiotyökalusarja	153
Aina ennen ajoon lähtöä:	128	Jarrujärjestelmä	153
Joka 10. lataamisen yhteydessä	128	Jäähdytysneste	156
Ajovalmiuden kytkeminen päälle	128	Renkaat	158
-Scooter-skootterin ajaminen	130	Vanteet ja renkaat	158
Sisäänajo	133	Valot	159
Jarruttaminen	133	Katteen osat	160
E-Scooter-skootterin pysäköiminen	134	Akku	161
		Sulakkeet	165
		Diagnoosipistoke	167

**11 JÄLKIASENNUS-
LISÄVARUSTEET**

	168
Yleisiä ohjeita	170
Pistorasiat	170
Takalaukku	171

12 HOITO

	176
Hoitoaineet	178
Ajoneuvon pesu	178
Ajoneuvon herkkien osien puhdistaminen	179
Maalipinnan hoito	180
Suojaaminen	181
E-Scooter-skootterin talvisäilytys	181
E-Scooter-ajoneuvon käyttöönotto	182

13 TEKNISET TIEDOT

	184
Vikataulukko	186
Lataaminen	189
Voimansiirto	191
Vaihteisto	191
Vetopyörästö	191
Runko	191
Alusta	191
Jarruttaminen	192
Pyörät ja renkaat	192
Sähköjärjestelmä	193
Varashälytin	194
Mitat	195
Painot	195
Ajoarvot	196

14 HUOLTO

	198
Kierrätys	200
BMW Motorrad- huolto	200
BMW Motorrad Huol- tohistoria	201
BMW Motorrad -ajoneuvopalvelut	201
Huoltotyöt	201
Huolto-ohjelma	203
BMW-sisäänajotar- kastus	204
Huoltovahvistukset	205
Huoltovahvistukset	217

15 SERTIFIKAATTI

	220
BMW CE 04 Bat- tery Certificate -ser- tificaatti korkeajän- nite-kennomoduulite- hoille ja ehdoille	222

LIITE

	226
Declaration of Con- formity	227
Elektronista käynnis- tyksenestoa koskeva todistus	232
Keyless Ride -sertifikaatti	235
Rengaspainevalvon- nan sertifikaatti	239
TFT-mittariston serti- fikaatti	240

YLEISIÄ OHJEITA

01

OHJEET	4
LYHENTEET JA SYMBOLIT	4
VARUSTEET	5
TEKNISET TIEDOT	6
AJANKOHTAISUUS PAINATUSHETKELLÄ	6
MUUT INFORMAATION ALKUPERÄT	6
SERTIFIKAATIT JA KÄYTTÖLUVAT	6
TALLENNUSVÄLINE	7
ÄLYKÄS HÄTÄPUHELURJESTELMÄ	11

4 YLEISIÄ OHJEITA

OHJEET

Olemme pyrkineet tekemään tästä käyttöohjekirjasta mahdollisimman helppokäyttöisen. Aihealueet löytyvät nopeimmin käyttöohjekirjan lopussa olevan kattavan hakusaneluettelon avulla. Saat tehtyä nopean yleissilmäyksen E-Scooter-skootteriisi luvussa 2. Huolto-lukuun kirjataan ylös kaikki suoritettavat huolto- ja korjaustyöt. Todiste suoritetuista huoltotoista on edellytys joustavalle takuukäsittelylle.





Varoituskyttilt ajoneuvon osissa

Varoituskyttilt ajoneuvon osissa viittaavat siihen, että korkeajännitetekniikan tai korkeajännitekomponenttien epäasianmukaisesta käytöstä johtuva sähköisku voi aiheuttaa hengenvaarallisen loukkaantumisen.

LYHENTEET JA SYMBOLIT

 **HUOMIO** Pienen riskin vaaraa. Jos tätä ei vältetä, seurauksena voi olla vähäinen tai kohtuullisen vakava loukkaantuminen.

 **VAROITUS** Keskimääräisen riskin vaaraa. Jos tätä ei vältetä, seurauksena voi olla jopa kuolema tai vakava loukkaantuminen.

 **VAARA** Suuren riskin vaaraa. Jos tätä ei vältetä, seurauksena on kuolema tai vakava loukkaantuminen.

 **HUOMIO** Erityiset ohjeet ja varotoimenpiteet. Näiden huomiotta jättäminen voi aiheuttaa moottoripyörän tai varusteen vaurioitumisen ja siten takuuvaatimusten hylkäämisen.

 Erityistietoa moottoripyörän käytöstä ja tarkastuksista sekä säätö- ja huoltotoista.

- Toimintaohje.
- » Toiminnan tulos.
- ▣ Viittaa sivuun, jolta löytyy lisätietoa.

◁ Tarkoittaa jälkiasennettavaan lisävarusteesseen tai varusteisiin liittyvän informaation loppua.



Kiristysmomentti.



Tekniset tiedot.

LA Maakohtainen varustus.

TLV Lisävaruste.
BMW Motorrad lisävarusteet asennetaan moottoripyöriin jo tuotantovaiheessa.

JLV Jälkiasennettava lisävaruste.
Voit hankkia jälkiasennettavan BMW Motorrad -lisävarusteen BMW Motorrad Service -toimipisteestä ja asentaa sen jälkeenpäin.

ABS Lukkiutumattomat jarrut.

ASC Automaattinen ajo-
kauden valvonta.

DTC Dynamische Traktions-
Control (dynaaminen
vetoluiston esto).

DWA Varashälytin.

EWS Elektroninen ajonesto.

RDC Rengaspainevalvonta.

RSC Rekuperaatio-vakaus-
valvonta

VARUSTEET

E-Scooter-skootterin ostamisen yhteydessä olet valinnut mallin, jossa on yksilölliset varusteet. Tässä käyttöohjekirjassa kuvataan tehdaslisävarusteet (TLV) ja tietyt jälkiasennettavat lisävarusteet (JLV). Ymmärrät varmasti, että kirjassa on kuvattu myös sellaisia varusteita, joita et ole valinnut omaan pyörääsi. Erilaiset maakohtaiset poikkeamat kuvien ajoneuvoon ovat mahdollisia.

Jos E-Scooter-skootterissasi on varusteita, joita ei ole kuvattu tässä käyttöohjekirjassa, ne on kuvattu erillisessä käyttöohjekirjassa.

6 YLEISIÄ OHJEITA

TEKNISET TIEDOT

Kaikki tämän käyttöohjekirjan mitat, painot ja suoritusarvot on ilmoitettu Saksalaisen normituslaitoksen (Deutsches Institut für Normung e. V., DIN) ohjeiden mukaan, ja ne sisältävät tavanomaiset mittapoikkeamat. Lähtökohtana ovat tämän käyttöohjekirjan tekniset tiedot ja laatuluokkavaatimukset. Ajoneuvoikohtaiset tiedot voivat poiketa esim. valittujen lisävarusteiden, maakohtaisten varusteiden tai maakohtaisten mittausmenettelyjen vuoksi. Tiedot voi tarkastaa rekisteröintiasiakirjoista tai BMW Motorrad Service-toimipisteestä tai muulta valtuutetusta Service-toimipisteestä tai ammattitaitoisesta huoltopisteestä. Ajoneuvon paperien tiedot ovat aina etusijalla käyttöohjekirjan tietoihin nähden.

AJANKOHTAISUUS PAINATUSHETKELLÄ

BMW E-Scooter-skootterin korkea turvallisuus- ja laatusaso pystytään varmistamaan kehittämällä rakennetta, varusteita ja tarvikkeita jatkuvasti. Tästä syystä joudumme varmaan oikeuden poikkeamiin

tämän käyttöohjekirjan ja ajoneuvon välillä. BMW Motorrad ei voi täysin sulkea pois inhimillisiä virheitä. Ymmärtänet, että edellä mainituista syistä kirjan tiedot, kuvat ja selitykset eivät kelpaa oikeudellisten vaatimusten perusteeksi.

MUUT INFORMAATION ALKUPERÄT

BMW Motorrad Service-toimipiste

Kysymyksiin vastaa mielellään BMW Motorrad Service-toimipiste.

Internet

Ajoneuvon käyttöohjekirja, mahdollisten lisävarusteiden käyttö- ja asennusohjeet sekä BMW Motorradia, esim. tekniikkaa, koskevat yleiset tiedot löytyvät osoitteesta **bmw-motorrad.com/manuals**.

SERTIFIKAATIT JA KÄYTTÖLUVAT

Ajoneuvoa koskevat sertifiikaatit ja mahdollisten lisävarusteiden ammatilliset käyttöluvut löytyvät osoitteesta **bmw-motorrad.com/certification**.

TALLENNUSVÄLINE

Yleistä

Ajoneuvossa on sähkötoimisia ohjainlaitteita. Sähkötoimiset ohjainlaitteet käsittelevät tietoja, joita ne vastaanottavat esim. ajoneuvon tunnistamista, luovat itse tai vaihtavat keskenään. Tietyt ohjainlaitteet ovat välttämättömiä ajoneuvon turvallisen toiminnan kannalta ja ne avustavat kuljettajaa esim. avustinjärjestelmien kautta. Lisäksi ohjainlaitteet mahdollistavat mukavuus-, tiedotus- ja viihdetoiminnot.

Lisätietoja tallennetuista ja vaihdetuista tiedoista saa ajoneuvon valmistajalta, esim. erillisen esitteen muodossa.

Henkilötiedot

Jokaisella ajoneuvolla on yksilöllinen valmistenumero. Ajoneuvon omistaja voidaan selvittää maakohtaisesti ajoneuvon valmistenumeron, rekisterinumeron ja vastaavien viranomaisen avulla. Ajoneuvoon tallennetut kuljettajaa tai ajoneuvon omistajaa koskevat tiedot voidaan selvittää myös esim. käytössä olevan ConnectedDrive-tilin kautta.

Tietosuojaoikeudet

Ajoneuvon käyttäjällä on sovellettavien tietosuojalakien mukaisesti oikeus saada henkilökohtaiset tiedot ajoneuvon valmistajalta tai yritykseltä sekä muokata niitä.

Auton käyttäjällä on oikeus pyytää paikoista, jotka tallentavat ajoneuvon käyttäjistä henkilökohtaisia tietoja, maksutta kattavat tiedot.

Tällaisia paikkoja voivat olla:

- Auton valmistaja
- Valtuutettu Service-toimipiste
- Ammattikorjaamot
- Palveluntarjoajat

Ajoneuvon käyttäjä voi vaatia tietoja siitä, mitä henkilökohtaisia tietoja hänestä on tallennettu, mihin tarkoitukseen tietoja käytetään ja mistä tiedot ovat peräisin. Tietojen pyytämiseen tarvitaan omistus- tai käyttöluvatodistus.

Tietojen pyytäminen kattaa myös tiedot, jotka on välitetty muille yrityksille tai muihin toimipaikkoihin.

Tietosuojakäytäntö on esitetty ajoneuvon valmistajan verkkosivulla. Tietosuojakäytäntö sisältää tietoja oikeudesta poistaa tai oikaista tietoja. Ajoneuvon valmistajan verkkosivulla on

8 YLEISIÄ OHJEITA

myös valmistajan ja tietosuojavaltuutetun yhteystiedot. Ajoneuvon omistaja voi pyytää BMW Motorrad Service-toimipistettä tai muuta valtuutettua Service-toimipistettä tai ammattitaitoista huoltopistettä lukemaan ajoneuvon tallennetut tiedot tarvittaessa korvausta vastaan.

Ajoneuvotiedot luetaan ajoneuvon On-Board-diagnoosin (OBD) lakisääteisen pistorasian kautta.

Tietojen julkaisua koskevat lakisääteiset vaatimukset

Ajoneuvon valmistaja on velvollinen luovuttamaan kerätyt tiedot viranomaisille voimassa olevien lakimääräysten puitteissa. Tämä koskee välttämättömiä tilanteita ja yksittäistapauksia, esim. rangaistavien tekojen selvittämistä varten. Valtiolliset viranomaiset ovat voimassa olevien oikeuksien puitteissa valtuutettuja lukemaan ajoneuvon tallennetut tiedot itse yksittäistapauksissa.

Ajoneuvon toimintatiedot

Ohjainlaitteet käsittelevät tietoja ajoneuvon toiminnan taakamiseksi.

Niitä ovat esim.:

- Ajoneuvon ja sen yksittäisten rakenneosien tilaraportit, esim. pyörän kierrosluku, pyöräkehän nopeus, liikkeen viive
- Ympäristöolosuhteet, esim. lämpötila

Tietoja käsitellään vain ajoneuvossa ja ne ovat pääsääntöisesti tilapäisiä. Tietoja ei tallenneta käyttöajan ulkopuolella. Elektroniset rakenneosat, esim. ohjainlaitteet, sisältävät teknisten tietojen tallentamiseen tarvittavia komponentteja. Ajoneuvon kuntoa, rakenneosien tarvetta, tapahtumia ja vikoja koskevia tietoja voidaan tallentaa väliaikaisesti tai pysyvästi. Näiden tietojen avulla dokumentoidaan yleensä rakenneosan, moduulin, järjestelmän tai ympäristön tila, esim.:

- Järjestelmän osien käyttötilat, esim. täyttömäärä, rengaspaine
- Tärkeiden järjestelmäkomponenttien, esim. valot ja jarrut, vikatoiminnot ja viat
- Ajoneuvon reagointi erityisiin ajotilanteisiin, esim. ajodynaamiikkajärjestelmän käyttö
- Ajoneuvoa vaurioittavien tapahtumien tiedot

Tiedot ovat välttämättömiä ohjainlaitteen toiminnan kannalta. Lisäksi ajoneuvon valmistaja

käyttää niitä vikatoimintojen tunnistamiseen ja korjaamiseen sekä ajoneuvon toimintojen optimointiin.

Suurin osa tiedoista on tilapäisiä ja niitä käsitellään vain ajoneuvossa. Vain pieni osa tiedoista tallennetaan tapahtumatai vikamuistiin.

Huoltotöiden, esim. korjausten, huoltoprosessien, takuukorjauksen ja laadunvarmistustoimienpiteiden, yhteydessä tekniset tiedot voidaan lukea yhdessä valmistenumeron kanssa ajoneuvosta.

Tiedot voi lukea BMW Motorrad Service-toimipiste tai muu valtuutettu Service-toimipiste tai ammattitaitoinen huoltopiste. Tietojen lukemiseen on käytettävä ajoneuvon On-Board-diagnoosin (OBD) lakisäateistä pistorasiaa. Tietoja haetaan, käsitellään ja käytetään kussakin jälleenmyyjäverkoston osassa. Tietoihin dokumentoidut ajoneuvon tekniset tilat auttavat vianmäärityksessä, takuuvälvoitteiden säilyttämisessä ja laadun parantamisessa.

Lisäksi valmistaja on velvollinen tarkkailemaan tuotteita tuotevastuulain puitteissa. Tämän velvoitteen täyttämiseksi ajoneuvon valmistaja tarvitsee tek-

nisiä tietoja ajoneuvosta. Ajoneuvosta saatavia tietoja voidaan käyttää myös asiakkaan pyytämien takuuvaatimusten tarkastamiseen.

BMW Motorrad Service-toimipiste tai muu valtuutettu Service-toimipiste tai ammattitaitoinen huoltopiste voi resetoida ajoneuvon vika- ja tapahtumamuistin korjaus- tai huoltotöiden yhteydessä.

Tietojen syöttäminen ja tiedonsiirto ajoneuvoon Yleistä

Varusteista riippuen ajoneuvoon voi tallentaa mukavuusasetukset ja yksilölliset asetukset, ja niitä voi muuttaa tai ne voi resetoida milloin tahansa. Tiedot voidaan välittää tarvittaessa ajoneuvon Entertainment- ja kommunikaatiojärjestelmään, esim. älypuhelimien kautta.

Niitä ovat ajoneuvon varusteista riippuen:

- Multimediatiedot, kuten toistettava musiikki
- Osoitekirjatiedot käytettäessä kommunikaatiojärjestelmän tai integroidun navigointijärjestelmän yhteydessä
- Syötetyt määränpääät
- Internetpalveluiden käyttöä koskevat tiedot. Tiedot voi-

10 YLEISIÄ OHJEITA

daan tallentaa paikallisesti ajoneuvoon tai ne ovat laitteessa, joka on liitetty ajoneuvoon, esim. älypuhelin, USB-muistikku, MP3-soitin. Jos tiedot tallennetaan ajoneuvoon, ne voidaan poistaa milloin tahansa.

Tiedot välitetään kolmansille osapuolille vain henkilökohdaisesta toiveesta online-palvelujen käytön yhteydessä. Se riippuu palvelujen käytön yhteydessä valituista asetuksista.

Kannettavien päätelaitteiden liittäminen

Varusteista riippuen ajoneuvoon liitettyjen kannettavien päätelaitteiden, esim. älypuhelimien, avulla voi ohjata ajoneuvon käyttöelementtejä.

Tällöin kannettavan päätelaitteen kuvan ja äänen voi välittää multimediajärjestelmän kautta. Samalla kannettavaan päätelaitteeseen välitetään tiettyjä tietoja. Yhteystavasta riippuen niitä ovat esim. sijaintitiedot ja muut yleiset ajoneuvotiedot. Se mahdollistaa valittujen sovellusten, esim. navigoinnin ja musiikin toiston, optimaalisen käytön.

Käytettävän sovelluksen tarjoaja määrittää muun tietojenkäsittelyn tavan. Mahdollisten

asetusten laajuus riippuu käytettävästä sovelluksesta ja kannettavan päätelaitteen käyttöjärjestelmästä.

Palvelut Yleistä

Jos ajoneuvossa on radioverkko-yhteys, sen avulla voi vaihtaa tietoja ajoneuvon ja muiden järjestelmien välillä. Radioverkko-yhteys muodostetaan ajoneuvon oman lähetin- ja vastaanotin yksikön tai oman kannettavan päätelaitteen, esim. älypuhelimien, avulla. Radioverkko-yhteyden avulla voi käyttää ns. online-toimintoja. Niitä ovat ajoneuvon valmistajan tai muun palveluntarjoajan tarjoamat online-palvelut ja sovellukset.

Ajoneuvon valmistajan palvelut

Ajoneuvon valmistajan online-palvelujen osalta kukin toiminto on kuvattu asianomaisessa kohdassa, esim. käyttöohjekirjassa tai valmistajan verkkosivulla. Niissä on esitetty myös olennaiset tietosuojaoikeuksia koskevat tiedot. Henkilötietoja voidaan käyttää online-palvelujen tuottamiseen. Tietojenvaihto tapahtuu turvallisen yhteyden kautta, esim. siihen ajoneuvon valmistajan tarkoitettujen IT-järjestelmien kautta.

Palveluiden valmisteluun liittyvä henkilötietojen kerääminen, käsittely ja käyttö tapahtuu vain lakisääteisen luvan, sopimuksen tai suostumuksen perusteella. Koko tietoyhteyden voi myös aktivoida ja deaktivoida. Poikkeuksena ovat lakisääteiset toiminnot.

Muiden palveluntarjoajien palvelut

Muiden tarjoamia online-palveluja käytettäessä vastuu palveluista sekä tietosuojaja- ja käyttöehdoista on kullakin palveluntarjoajalla. Ajoneuvon valmistaja ei voi vaikuttaa niissä vaihdettavaan sisältöön. Lisätietoja henkilötietojen keräämisestä ja käytön tavasta, laajuudesta ja tarkoituksesta kolmansien osapuolten palveluiden yhteydessä saa kultakin huoltopalveluntarjoajalta.

ÄLYKÄS HÄTÄPUHELUIJÄRJESTELMÄ

–jossa on älykäs hätäpuhelu^{TLV}

Periaate

Älykäs hätäpuhelukäyttöjärjestelmä mahdollistaa manuaalisen tai automaattisen hätäpuhelun, esim. onnettomuuden satuttuessa.

Hätäpuhelu ohjataan ajoneuvon valmistajan ylläpitämään hätäkeskukseen.

Lisätietoja älykkään hätäpuhelukäyttöjärjestelmän ja sen toimintojen käytöstä on luvussa Käyttö (→ 63).

Oikeudelliset perusteet

Henkilötietojen käsittely älykkään hätäpuhelukäyttöjärjestelmän kautta tapahtuu seuraavien säästöjen mukaisesti:

- Henkilötietosuojalaki: Euroopan parlamentin ja neuvoston direktiivi 95/46/EY.
- Henkilötietosuojalaki: Euroopan parlamentin ja neuvoston direktiivi 2002/58/EY.

Oikeudelliset perustat älykkään hätäpuhelukäyttöjärjestelmän aktiiviseen käyttöön ja toimintaan ovat solmittu ConnectedRide sopimus kyseisiä toimintoja varten sekä vastaavat lakimääräykset ja Euroopan parlamentin ja neuvoston säätämät asetukset ja direktiivit.

Kyseisissä asetuksissa ja direktiiveissä säädetään luonnollisten henkilöiden suojasta henkilötietoja käsiteltäessä.

Henkilötietojen käsittely älykkään hätäpuhelukäyttöjärjestelmän kautta tapahtuu henkilötieto-

12 YLEISIÄ OHJEITA

suojasta annettujen eurooppalaisten direktiivien mukaisesti. Älykäs hätäpuhelujärjestelmä käsittelee henkilötietoja vain ajoneuvon omistajan suostumuksella.

Älykäs hätäpuhelujärjestelmä ja muut lisäksi käytettävät palvelut saavat käsitellä henkilötietoja vain tietojenkäsittelyä koskevan henkilön, esim. ajoneuvon omistajan, nimenomaisen suostumuksen perusteella.

SIM-kortti

Älykäs hätäpuhelujärjestelmä toimii ajoneuvoon asennetun SIM-kortin avulla mobiiliverkon kautta. SIM-kortti on liitetty pysyvästi mobiiliverkkoon, jotta liitännävaihe on nopea. Tiedot lähetetään hätätapauksessa ajoneuvon valmistajalle.

Laadun parantaminen

Ajoneuvon valmistaja käyttää hätäpuhelun yhteydessä välitetyjä tietoja myös tuotteiden ja palveluiden laadun parantamiseen.

Paikanmäärittely

Vain mobiiliverkko-operaattori voi määrittää ajoneuvon sijainnin mobiiliverkon kautta. Huoltopalveluntarjoaja ei voi liittää valmistenumeron ja asennetun SIM-kortin puhelinnumeroa.

Vain ajoneuvon valmistaja voi liittää valmistenumeron ja asennetun SIM-kortin puhelinnumeron toisiinsa.

Hätäpuheluiden lokitiedot

Hätäpuhelujen lokitiedot tallennetaan ajoneuvon muistiin. Vanhimmat lokitiedot poistetaan säännöllisesti. Lokitietoihin kerätään esim. tietoja siitä, milloin hätäpuhelu on soitettu ja kuka se on soittanut. Lokitiedot voidaan lukea poikkeustapauksissa ajoneuvon muistista. Lokitietojen lukeminen tapahtuu pääsääntöisesti vain tuomioistuimen päätöksellä ja se on mahdollista vain, jos vastaavat laitteet on liitetty suoraan ajoneuvoon.

Automaattinen hätäpuhelu

Järjestelmä on rakennettu siten, että ajoneuvon tunnistimien tunnistaman vakavuudeltaan tietynlaisen onnettomuuden sattuessa hätäpuhelu soitetaan automaattisesti.

Lähetetyt tiedot

Jos hätäpuhelu soitetaan älykään hätäpuhelujärjestelmän kautta, vastaavaan hätäkeskukseen välitetään samat tiedot kuin julkiseen pelastuspalveluun lakisääteistä eCall-hätäpuhelujärjestelmää käytettäessä.

Älykkään hätäpuhelujärjestelmän kautta lähetetään lisäksi seuraavat tiedot ajoneuvon valmistajan valitsemaan hätäkeskukseen ja tarvittaessa julkiseen pelastuspalveluun:

- Onnettomuustiedot, esim. ajoneuvon tunnistimien tunnistama törmäyssuunta, pelastuspalvelun resurssien määrityksen helpottamista varten.
- Yhteystiedot, kuten asennetun SIM-kortin puhelinnumero ja kuljettajan puhelinnumero, jos se on saatavilla, jotta onnettomuuden osapuoliin saadaan tarvittaessa nopeasti yhteys.

Tietojen tallentaminen

Soitettuun hätäpuheluun liittyvät tiedot tallennetaan ajoneuvon. Tiedot sisältävät hätäpuhelua koskevat tiedot, esim. hätäpuhelun soittamisen paikka ja aika.

Hätäpuhelun äänitiedot tallennetaan hätäkeskukseen.

Asiakkaan äänitiedot tallennetaan 24 tunnin ajaksi, jos hätäpuhelun yksityiskohtia on analysoitava. Sen jälkeen äänitiedot poistetaan. Hätäkeskuksen työntekijän äänitiedot tallennetaan laadunvarmistuksen vuoksi 24 tunnin ajaksi.

Henkilötietojen alkuperä

Älykkään hätäpuhelun yhteydessä käsitellyjä tietoja käytetään vain hätäpuhelun soittamiseen. Ajoneuvon valmistaja antaa lakisääteisten velvoitteiden puitteissa tiedot sen käsittelemistä ja tarvittaessa tallentamista tiedoista.

YLEISKUVAT

02

YLEISKUVA VASEN PUOLI	16
YLEISKUVA OIKEA PUOLI	17
YHDISTELMÄKATKAISIN VASEN	18
YHDISTELMÄKATKAISIN OIKEA	19
YHDISTELMÄKATKAISIN OIKEA	20
MITTARISTO	21

16 YLEISKUVAT

YLEISKUVA VASEN PUOLI

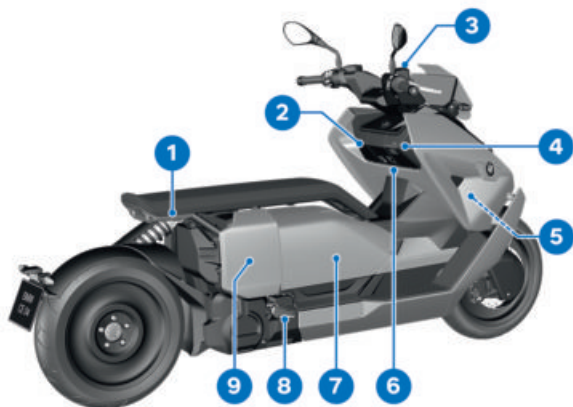

- 1** Etuverhouksen takana:
Diagnoosipistoke (→ 167)
Valojen korkeussäätö (→ 106)
Jäähdytysnestesäiliö (→ 156)
Ajoneuvon työkalu
Torx T25 (→ 153)
- 2** Jarrunesteen tasaussäiliö
takapyöränjarrua varten (→ 155)
- 3** Matkustajan kiinnipito-
kahva
- 4** Joustintuen jousen esi-
jäännityksen säätäminen (→ 107)
- 5** Matkustajan jalkatappi

YLEISKUVA OIKEA PUOLI

- | | |
|---|--|
| <p>1 Matkustajan kiinnipitokahva</p> <p>2 Säilytyslokeron (→ 75)</p> <p>3 Etupyöränjarrun jarrunesteen tasaussäiliö (→ 155)</p> <p>4 Latauslokeron (→ 117)</p> <p>5 Ajoneuvon valmistenumero (päärungossa edessä oikealla alhaalla) Tyypikilpi (rungossa edessä oikealla ohjausakselin alapäässä)</p> <p>6 12 voltin pistorasia</p> | <p>7 Kypärälokeron (→ 77) Ajoneuvon työkalu jousen esijännitystä varten (→ 153) Kuormaustaulukko ja renaspainetaulukko (kypärälokeron kannen sisäpuolella)</p> <p>8 Matkustajan jalkatappi</p> <p>9 Sivuverhouksen takana: Akku (→ 161) Sulakkeet (→ 165)</p> |
|---|--|

18 YLEISKUVAT

YHDISTELMÄKATKAISIN VASEN



- 1 Kaukovalo ja kaukovalovilkku (☰☑ 66)
- 2 Hätävilkut (☰☑ 68)
- 3 Suosikkipainike (☰☑ 87)
- 4 Peruuttaminen (☰☑ 65)
- 5 Vilkut (☰☑ 69)
- 6 Äänimerkki
- 7 Keinupainike MENU
- 8 Multi-Controller
- 9 Huomiovalo (☰☑ 67)

YHDISTELMÄKATKAISIN OIKEA

–jossa on älykäs hätäpuhelu^{TLV}

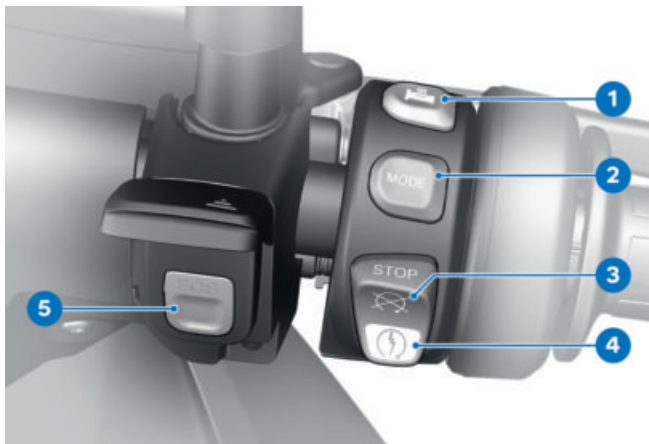

- 1 Lämmitys (☞ 74)
- 2 Ajotila (☞ 70)
- 3 Hätäpysäytyskatkaisin
(☞ 62)
- 4 Käynnistyskatkaisin
(☞ 131)
- 5 SOS-painike
Älykäs hätäpuhelu
(☞ 63)

20 YLEISKUVAT

YHDISTELMÄKATKAISIN OIKEA

–jossa ei ole älykästä hätäpuhelua^{TLV}

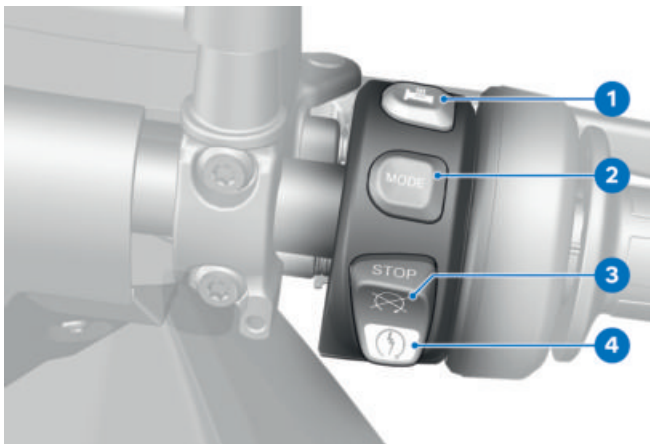

- 1 Lämmitys (☞ 74)
- 2 Ajotila (☞ 70)
- 3 Hätäpysäytyskatkaisin
(☞ 62)
- 4 Käynnistyskatkaisin
(☞ 131)

MITTARISTO

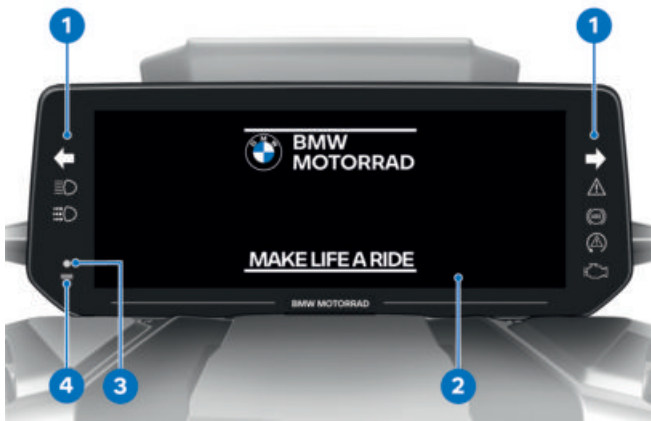

- 1 Merkki- ja varoitusvalot (⇒ 24)
- 2 TFT-näyttö (⇒ 25)
(⇒ 26)
- 3 DWA-valodiodei
–jossa on varashälytín
(DWA)^{TLV}
Hälytysignaali (⇒ 71)
Kaukokäyttöavaimen
merkkivalo
Toimintavalmiuden kytke-
minen päälle (⇒ 59).
- 4 Valodiodei (mittariston va-
laistuksen kirkkauden sää-
töön)

NÄYTÖT

03

MERKKI- JA VAROITUSVALOT	24
TFT-NÄYTTÖ NÄKYMÄSSÄ PURE RIDE	25
TFT-NÄYTTÖ VALIKKONÄKYMÄSSÄ	26
TFT-NÄYTTÖ NÄKYMÄSSÄ LATAAMINEN	27
MERKKIVALOT	28

24 NÄYTÖT

MERKKI- JA VAROITUSVALOT



- 1 Vilkku vasen (☞ 69)
- 2 Kaukovalo (☞ 66)
- 3 Yleinen varoitusvalo (☞ 28)
- 4 Vilkut oikea (☞ 69)
- 5 Moottorivian varoitusvalo
Moottorivika (☞ 39)
- 6 ASC (☞ 46)
–jossa on ajotilat Pro^{TLV}
DTC (☞ 46)
- 7 ABS (☞ 53)
- 8 Manuaalinen huomiovalo (☞ 67)

TFT-NÄYTTÖ NÄKYMÄSSÄ PURE RIDE

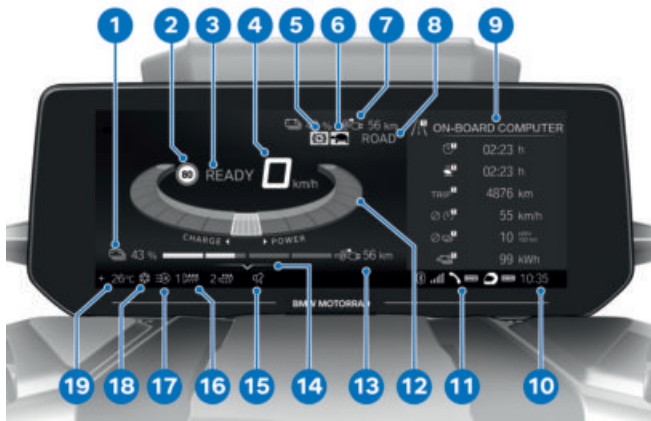

- | | |
|---|---|
| 1 Akun varaustila (⇒ 88) | 14 Käyttöapu |
| 2 Speed Limit Info (⇒ 86) | 15 Mykistys (⇒ 89) |
| 3 Ajovalmiusnäyttö (⇒ 131) | 16 Lämmitys (⇒ 74) |
| 4 Nopeusnäyttö | 17 Automaattinen huomiovalo (⇒ 67) |
| 5 Rekuperaatorajoitus (⇒ 87) | 18 Jäävaroitus (⇒ 36) |
| 6 Tehon rajoitus (⇒ 87) | 19 Ulkolämpötila |
| 7 Tilarivi kuljettajatiedot (⇒ 85) | |
| 8 Ajotila (⇒ 70) | |
| 9 Splitscreen (⇒ 88) | |
| 10 Kello (⇒ 90) | |
| 11 Yhteyden tila (⇒ 92) | |
| 12 Voimansiirtonäyttö (⇒ 87) | |
| 13 Toimintasäde (⇒ 88) | |

26 NÄYTÖT

TFT-NÄYTTÖ VALIKKONÄKYMÄSSÄ

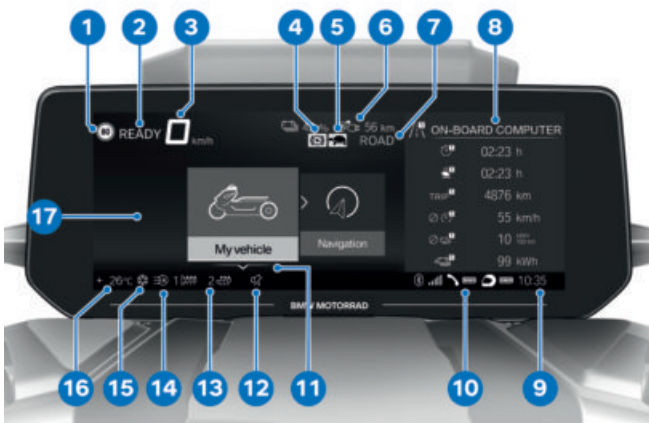

- | | |
|---|---|
| 1 Speed Limit Info (⇒ 86) | 14 Automaattinen huomiovalo (⇒ 67) |
| 2 Ajovalmiusnäyttö
Ajovalmiuden kytkeminen
päälle (⇒ 131). | 15 Jäävaroitusta (⇒ 36) |
| 3 Nopeusnäyttö | 16 Ulkolämpötila |
| 4 Rekuperaatorajoitus
(⇒ 87) | 17 Valikkoalue |
| 5 Tehon rajoitus (⇒ 87) | |
| 6 Tilarivi kuljettajatiedot
(⇒ 85) | |
| 7 Ajo-tila (⇒ 70) | |
| 8 Splitscreen (⇒ 88) | |
| 9 Kello (⇒ 90) | |
| 10 Yhteyden tila (⇒ 92) | |
| 11 Käyttöapu | |
| 12 Mykistys (⇒ 89) | |
| 13 Lämmitys (⇒ 74) | |

TFT-NÄYTTÖ NÄKYMÄSSÄ LATAAMINEN

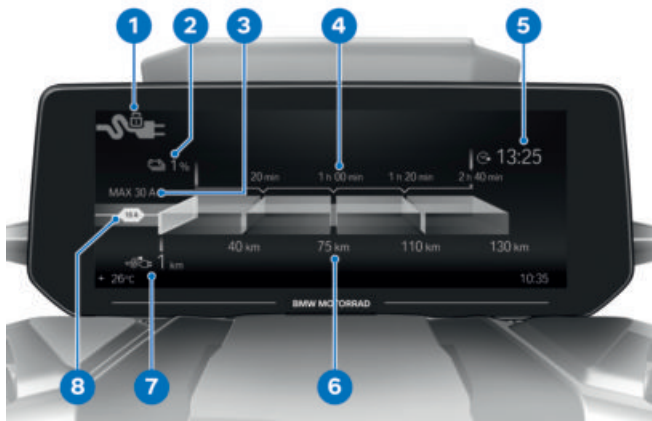

- 1 Latauspistokkeen tila
- 2 Varaustila
- 3 Suurin käytettävissä oleva latausvirran voimakkuus
- 4 Latausaika-arvio
- 5 Tavoitekellonaika 100 %:n lataukselle
- 6 Toimintasädearvio
- 7 Toimintasäde
- 8 Aktiivinen latausvirran rajoitus

28 NÄYTÖT

MERKKIVALOT

Esitystapa

Varoitukset ilmaistaan kulloisenkin varoitusvalon avulla. Varoitukset näkyvät yleisen varoitusvalon avulla yhdessä TFT-näytön dialogin kanssa. Yleinen varoitusvalo palaa punaisena tai keltaisena riippuen varoituksen kiireellisyydestä.

 Yleinen varoitusvalon väri riippuu kiireellisimmästä varoituksesta.

Yhteenvedon mahdollisista varoituksista löydät seuraavilta sivuilta.

- Vihreä CHECK OK **1**: ei ilmoitusta, ihanteelliset arvot.
- Valkoinen ympyrä ja pieni "i" **2**: tietoa.
- Keltainen varoituskolmio **3**: varoitustilanne, arvo poikkeaa ihanteellisesta.
- Punainen varoituskolmio **3**: varoitustilanne, kriittinen arvo

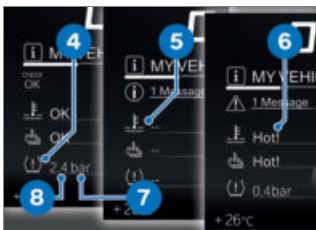

Keskusvalvontanäyttö

Näytön ilmoitukset eroavat kaavakuvasta. Tärkeysjärjestyksestä riippuen näkyvissä on erilaisia värejä ja merkkejä:

Arvonäyttö

Symbolit **4** poikkeavat kaavakuvasta. Arvioinnista riippuen käytössä on erilaisia värejä. Numeristen arvojen **8** ja yksiköiden **7** sijaan näytössä näkyy myös tekstejä **6**:

Symbolin väri

- Vihreä: (OK) Senhetkinen arvo on ihanteellinen.
- Sininen: (Cold!) Senhetkinen lämpötila on alhainen.
- Keltainen: (Low!/High!) Senhetkinen arvo on liian alhainen tai liian korkea.
- Punainen: (Hot!/High!) Senhetkinen lämpötila tai arvo on liian korkea.

–Valkoinen: (---) Kelvollista arvoa ei ole saatavilla. Arvon sijaan näytössä näkyy viivoja **5**.

 Yksittäisten arvojen arvioiminen on osittain mahdollista vasta tietyn ajoajan tai nopeuden ylittämisen jälkeen. Jos mittausarvoa ei voida näyttää, koska mittausehdot eivät vielä ole täyttyneet, arvon paikalla näkyy viivoja. Jos kelvollista mittausarvoa ei ole saatavissa, myöskään arvio ei näy värillisenä symbolina.

–Check-Control-ilmoitukset liitetään dynaamisesti lisävälilehdelle valikon *My vehicle* sivuilla (➡ 83). Niin kauan kuin vika on olemassa, ilmoituksen voi hakea näyttöön uudelleen.

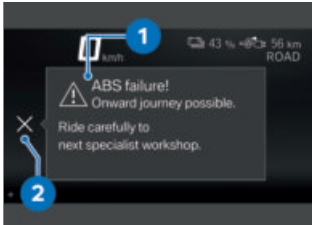

Check-Control-dialogikenttä

Ilmoitukset annetaan Check-Control-dialogikenttänä **1**.

–Jos usealla Check-Control-ilmoituksella on sama tärkeysjärjestys, ilmoitukset vaihtuvat ilmestymisjärjestyksessä, kunnes ne kuitataan.































–Jos symboli **2** näkyy aktiivisena, se voidaan kuitata kallistamalla Multi-Controlleria vasemmalle.

30 NÄYTÖT

Varoitusnäytöt, yleistä

Merkki- ja varoi- Näytön teksti
tusvalot

Merkitys





















		ilmestyy näyttöön.	Jäävaroitus ( 36)
		Remote key not in range.	Kaukokäyttöavain vastaanottoalueen ulkopuolella ( 36)
		Keyless Ride failure.	Keyless Ride pois päältä ( 37)
		Remote key battery at 50%.	Kaukokäyttöavaimen pariston vaihtaminen
		Remote key battery weak.	( 37)
		Viallinen valonlähde näkyy näytössä.	Polttimo rikki ( 37)
		Light control failure!	Valojen ohjaus ei toimi ( 38)
		Alarm system batt. capacity weak.	DWA-akku heikko ( 39)
		Alarm system battery empty.	DWA-akku tyhjä ( 39)
		Alarm system failure.	DWA pois päältä ( 39)
		Engine!	Moottorivika ( 39)
		Serious fault in the engine control!	Vakava moottorivika ( 40)
		vilkkuu.	





















Merkki- ja varoitukset	Näytön teksti	Merkitys
 palaa keltaisena.	 No communication with drive electronics.	Kommunikaatiovirhe sähkömoottorin elektronikassa (→ 40)
 palaa.	 Insulation fault in HV system.	Eristysvika korkeajännitejärjestelmässä (→ 40)
 palaa punaisena.	 Insulation fault in HV system.	Vakava eristysvika korkeajännitejärjestelmässä (→ 41)
 palaa keltaisena.	 Charge level critical.	Varaustila kriittinen (→ 41)
 palaa keltaisena.	 palaa.	Vika sähköisessä voimansiirrossa: Teho alentunut (→ 41)
 palaa keltaisena.	 Fault in e-Drive: Power reduced.	Vika sähköisessä voimansiirrossa: Teho alentunut (→ 41)
 palaa keltaisena.	 palaa.	Korkeajännitejärjestelmää ei saa kytkettyä päälle tai pois päältä (→ 42)
 palaa keltaisena.	 Fault in e-Drive.	Korkeajännitejärjestelmää ei saa kytkettyä päälle tai pois päältä (→ 42)
 palaa keltaisena.	 Fault in e-Drive.	Vika sähköisessä voimansiirrossa (→ 42)
 palaa keltaisena.	 Cable lock damaged.	Pistokelukituksen häiriö (→ 42)

32 NÄYTÖT

Merkki- ja varoitustusvalot Näytön teksti

Merkitys







 vilkkuu punaisena.	 Serious fault in e-Drive!	Vakava vika sähköisessä voimansiirrossa (→ 42)
 palaa keltaisena.	 Coolant temperature too high.	Voimansiirtojärjestelmä on liian kuuma (→ 43)
 palaa keltaisena.	 Charging interruption. Chrg sys overheated.	Latausjärjestelmä ylikuumentunut (→ 43)
 palaa keltaisena.	 Recuperation limited.	Energian talteenotto rajoittunut (→ 44)
	 palaa.	
 palaa keltaisena.	 Service disconnect pulled.	Korkeajännite-turvavapiste irrotettu (→ 44)
	 Chrg. target not reached. Charging power reduced.	Pienempi latausteho (→ 44)
 palaa keltaisena.	 Fault in the charging infrastructure.	Vika latausinfrastruktuurissa (→ 44)
 palaa keltaisena.	 Charging system fault.	Vika latausjärjestelmässä (→ 44)
 palaa keltaisena.	 On-board battery status.	Sähkölaiteakun tila (12 voltin akku) (→ 45)
 palaa keltaisena.	 näkyy keltaisena.	Sähköjärjestelmän jännite vähäinen (→ 45)
	 Vehicle voltage low.	(→ 45)



Merkki- ja varoitukset	Näytön teksti	Merkitys
 palaa keltaisena.	 näkyy keltaisena.	Sähköjärjestelmän jännite kriittinen (→ 46)
	 Vehicle voltage critical!	
 vilkkuu nopeasti.		ASC/DTC-säätö (→ 46)
 palaa keltaisena.	 Traction control limited!	ASC/DTC käytettävissä rajoitetusti (→ 46)
 palaa.		
 palaa keltaisena.	 Traction control systems failed!	ASC/DTC pois päältä (→ 47)
 palaa.		
 palaa keltaisena.	 näkyy keltaisena.	Rengaspaine sallitun toleranssin rajalla (→ 48)
	 Tyre pressure does not match setpoint.	
 vilkkuu punaisena.	 näkyy punaisena.	Rengaspaine sallitun toleranssin ulkopuolella (→ 49)
	 Tyre pressure does not match setpoint.	
	 Tyre press. control. Loss of pressure.	
	 "----"	Tiedonsiirtohäiriö (→ 49)
 palaa keltaisena.	 "----"	Tunnistin viallinen tai järjestelmävirhe (→ 50)

34 NÄYTÖT

Merkki- ja varoitustusvalot Näytön teksti

Merkitys

	palaa keltaisena.		RDC sensor battery weak.	Rengaspainetunnistimen paristo heikko (→ 50)
	palaa keltaisena.		Tyre pressure check failure!	Rengaspainevalvonta (RDC) pois päältä (→ 51)
	palaa keltaisena.		Emergency call system restricted.	Hätäpuhelutointo käytettävissä rajoitetusti (→ 51)
	palaa keltaisena.		Emergency call system error.	Hätäpuhelutointo ei toimi (→ 51)
	palaa keltaisena.		Side stand monitoring faulty.	Sivuseisontatuenvalvonta viallinen (→ 52)
	vilkkuu.			ABS-itsediagnoosi ei ole päättynyt (→ 52)
	palaa keltaisena.		Limited ABS availability!	ABS-vika (→ 52)
	palaa.			
	palaa keltaisena.		ABS failure!	ABS pois käytöstä (→ 53)
	palaa.			
	palaa keltaisena.		ABS Pro failure!	ABS Pro pois käytöstä (→ 53)
	palaa.			
			näky valkoisena.	Huolto ajankohtainen (→ 54)

Merkki- ja varoitustusvalot	Näytön teksti	Merkitys
	Service due!	Huolto ajankohtainen (☐☐☐☐➔ 54)
	palaa keltaisena.	Huoltoajankohta ylittynyt (☐☐☐☐➔ 54)
	näky keltaisena.	
	Service overdue!	

36 NÄYTÖT

Ulkolämpötila

Ulkolämpötila näkyy TFT-näytön tilarivillä.

Moottoripyörän seistessä moottorin lämpö saattaa vääristää ulkolämpötilan mittausta. Jos moottorin lämmön vaikutus käy liian voimakkaaksi, näytössä näkyy väliaikaisesti viivoja arvon sijaan.



Jos ulkolämpötila laskee alle raja-arvon noin 3 °C, jään muodostumisen vaara on olemassa.

Kun kyseinen lämpötila alittuu ensimmäisen kerran, ulkolämpömittari vilkkuu yhdessä jääkidesymbolin kanssa TFT-näytön tilarivillä.

Jäävaroitusta



ilmestyy näyttöön.

Mahdollinen syy:



Moottoripyörän läheltä mitattu ulkolämpötila on alle:

noin 3 °C



VAROITUS

Mustan jään vaara myös lämpötilan ollessa yli noin 3 °C

Onnettomuusvaara

- Alhaisessa ulkolämpötilassa täytyy aina varautua mustaan jähän ja liukkauteen etenkin siltojen kansilla ja ajoradan varjoisilla alueilla.

- Aja ennakoiden.

Kaukokäyttöavaimen vastaanottoalueen ulkopuolella



palaa keltaisena.



Remote key not in range. Not possible to switch on ignition again.

Mahdollinen syy:

Tiedonsiirrossa kaukokäyttöavaimen ja moottorielektronikan välillä on häiriö.

- Tarkasta kaukokäyttöavaimen paristo.
- Kaukokäyttöavaimen pariston vaihtaminen (►►► 61).
- Jatka matkaa vara-avaimella.
- Tyhjä kaukokäyttöavaimen paristo tai kaukokäyttöavaimen katoaminen (►►► 60).
- Jos näyttöön ilmestyy ajon aikana Check-Control-dialogi-

kenttä, pysy rauhallisena. Voit jatkaa ajoa, ajovalmius ei kytkeydy pois päältä.

- Vaihdata vioittunut kaukokäyttöavain mieluiten BMW Motorrad Service-toimipisteessä.

Keyless Ride pois päältä



palaa keltaisena.



Keyless Ride failure. Do not stop the engine. It may not be poss. to restart the engine.

Mahdollinen syy:

Keyless Ride-ohjainlaite on tunnistanut kommunikaatiovirheen.

- Älä kytke ajovalmiutta pois päältä. Kääny mahdollisimman nopeasti ammattitaitoisen huoltopisteen, mieluiten BMW Motorrad Service-toimipisteen puoleen.
- » Ajovalmius ei ole enää kytkettävissä Keyless Ride-järjestelmällä.
- » DWA ei enää aktivoitavissa.

Kaukokäyttöavaimen pariston vaihtaminen



palaa keltaisena.



Remote key battery at 50%. No functional impairment.



Remote key battery weak. Limited central locking function. Change battery.

Mahdollinen syy:

- Kaukokäyttöavaimen pariston varaus ei enää ole paras mahdollinen. Kaukokäyttöavaimen toiminta voidaan taata enää vain rajoitetuksi ajaksi.
- Kaukokäyttöavaimen pariston vaihtaminen (→ 61).

Polttimo rikki



palaa keltaisena.



Viallinen valonlähde näkyy näytössä:



High beam faulty!



Front left turn indicator faulty! tai Front right turn indicator faulty!



Low-beam headlight faulty!



Front side light faulty!

–jossa on päiväajovalot^{TLV}





Daytime riding light faulty!<



Tail light faulty!

38 NÄYTÖT

 Brake light faulty!

 Rear left turn indicator faulty! tai
Rear right turn indicator faulty!

 Number plate light faulty!

-Have it checked by a specialist workshop.

VAROITUS

Ajoneuvoa ei huomata liikenteessä ajoneuvon valonlähteen toimimattomuuden vuoksi

Turvallisuusriski

- Vaihda palaneet polttimot mahdollisimman nopeasti; pidä mukanasia aina mieluiten vastaavia varapolttimoita.

Mahdollinen syy:

Yksi tai useampi polttimo on palanut.

- Etsi palanut polttimo katso-malla.
- Vaihdata LEDit kokonaan. Teetä se ammattitaitoisessa huoltopisteessä, mieluiten BMW Motorrad -toimipisteessä.

Valojen ohjaus ei toimi

 palaa keltaisena.

 Light control failure! Have it checked by a specialist workshop.

VAROITUS

Ajoneuvoa ei huomata liikenteessä ajoneuvon valonlähteen toimimattomuuden vuoksi

Turvallisuusriski

- Poistata vika mahdollisimman nopeasti ammattitaitoisessa huoltopisteessä, mieluiten BMW Motorrad Service -toimipisteessä.

Ajoneuvon valaistus ei toimi osittain tai lainkaan.

Mahdollinen syy:

Valojen ohjaus on diagnosoitua kommunikatiivirheen.

- Poistata vika mahdollisimman nopeasti ammattitaitoisessa huoltopisteessä, mieluiten BMW Motorrad Service -toimipisteessä.

DWA-akku heikko

–jossa on varashälytyn
(DWA)^{TLV}

 Alarm system batt. capacity weak. No restrictions. Make an appointment at a specialist workshop.

 Tämä vikailmoitus näkyy hetken aikaa vain Pre-Ride-Check-tarkastuksen yhteydessä.

Mahdollinen syy:

DWA-akun varaustila ei enää ole paras mahdollinen. Varashälyttimen toiminto on taattu moottoripyörän akun ollessa irrotettuna enää vain rajoitetuksi ajaksi.

- Ota yhteys ammattitaitoiseen huoltopisteeseen, mielelliten BMW Motorrad Service-toimipisteeseen.

DWA-akku tyhjä

–jossa on varashälytyn
(DWA)^{TLV}

 Alarm system battery empty. No independent alarm. Make an appointment at a specialist workshop.

 Tämä vikailmoitus näkyy hetken aikaa vain Pre-

Ride-Check-tarkastuksen yhteydessä.

Mahdollinen syy:

DWA-akun varaus on purkaantunut täysin. Varashälyttimen toiminto ei ole taattu moottoripyörän akun ollessa irrotettuna.

- Ota yhteys ammattitaitoiseen huoltopisteeseen, mielelliten BMW Motorrad Service-toimipisteeseen.

DWA pois päältä

 Alarm system failure. Have it checked by a specialist workshop.

Mahdollinen syy:

DWA-ohjainlaite on tunnistanut kommunikaatiovirheen.

- Ota yhteys ammattitaitoiseen huoltopisteeseen, mielelliten BMW Motorrad Service-toimipisteeseen.
- » DWA ei enää aktivoitavissa tai deaktivoitavissa.
- » Virheellinen hälytys mahdollinen.

Moottorivika

 palaa.

 Engine! Have it checked by a specialist workshop.

40 NÄYTÖT

Mahdollinen syy:

Moottorin ohjainlaite on tunnistanut vian.

- Korjauta vika ammattitaitoisessa huoltopisteessä, mieluiten BMW Motorrad Service-toimipisteessä.

» Ajoa voi jatkaa.

Vakava moottorivika



vilkkuu punaisena.



vilkkuu.



Serious fault in the engine control! Riding at mod. speed pos. Damage possible. Have checked by workshop.

Mahdollinen syy:

Moottorin ohjainlaite on havainnut vian, joka saattaa vaurioittaa voimansiirtokomponentteja.

- Poistata vika mahdollisimman nopeasti ammattitaitoisessa huoltopisteessä, mieluiten BMW Motorrad Service-toimipisteessä.

» Ajon jatkaminen on mahdollista, mutta sitä ei suositella.

Kommunikaatiovirhe sähkömoottorin elektroniikassa



palaa keltaisena.



palaa.



No communication with drive electronics. Multiple systems affected. Have them checked by a specialist workshop.

Mahdollinen syy:

Sähkömoottorin elektroniikka on diagnosoinut kommunikaatiovirheen.

- Poistata vika mahdollisimman nopeasti ammattitaitoisessa huoltopisteessä, mieluiten BMW Motorrad Service-toimipisteessä.

Eristysvika korkeajännitejärjestelmässä



palaa keltaisena.



Insulation fault in HV system. Limited onward journey possible. Drive carefully to the nearest specialist garage.

Mahdollinen syy:

Tunnistettiin eristysvika. Korkeajännitekaapeli tai korkeajännitekomponentti on vaurioitunut.

- Korkeajännitejärjestelmään saa tehdä muutoksia ja töitä vain BMW Motorrad Service-

huoltopisteen vastaavan koulutuksen saanut henkilökunta.

Vakava eristysvika korkeajännitejärjestelmässä



palaa punaisena.



Insulation fault in HV system. Engine restart not possible after engine stop. Find a workshop immediately.

Mahdollinen syy:

Tunnistettiin vakava eristysvika. Korkeajännitekaapeli tai korkeajännitekomponentti on vaurioitunut. Ajoneuvoa ei voida käynnistää uudelleen ajon päättämisen jälkeen. Ajoneuvo voi vaurioitua.

- Käänny välittömästi BMW Motorrad Service-toimipisteen puoleen, josta löytyy vastaavan koulutuksen saanut henkilökunta.

Varaustila kriittinen



palaa keltaisena.



Charge level critical. Power reduced. Travel to charging station.



palaa.



VAROITUS

Epätavallinen ajettavuus sähkökäytön hätäkäytöllä

Onnettomuusvaara

- Vältä voimakasta kiihdyttämistä ja ohittamista.

Vika sähköisessä voimansiirrossa: Teho alentunut



palaa keltaisena.



Fault in e-Drive: Power reduced. Limited onward journey possible. Drive carefully to nearest specialist garage.



palaa.



VAROITUS

Epätavallinen ajettavuus sähkökäytön hätäkäytöllä

Onnettomuusvaara

- Vältä voimakasta kiihdyttämistä ja ohittamista.

Ota yhteys ammattitaitoiseen huoltopisteeseen, mieluiten BMW Motorrad Service-toimipisteeseen.

42 NÄYTÖT

Korkeajännitejärjestelmää ei saa kytkettyä päälle tai pois päältä

 palaa keltaisena.

 Fault in e-Drive. Have it checked by a specialist workshop.

Mahdollinen syy:

Korkeajännitejärjestelmää ei saa kytkettyä päälle tai pois päältä.

- Ota yhteys ammattitaitoiseen huoltopisteeseen, mieluiten BMW Motorrad Service -toimipisteeseen.

Vika sähköisessä voimansiirrossa

 palaa keltaisena.

 Fault in e-Drive. Limited onward journey possible. Drive carefully to nearest specialist garage.

Ota yhteys ammattitaitoiseen huoltopisteeseen, mieluiten BMW Motorrad Service -toimipisteeseen.

Pistokelukituksen häiriö

 palaa keltaisena.

 Cable lock damaged. Reconnect the cable. If this occurs again, contact a specialist workshop.

Mahdollinen syy:

Latauskaapelin lukitusta ei saa avattua.

- Latauspistokkeen hätäavaus (☞ 122).

Mahdollinen syy:

Latauskaapelia ei saa lukittua.

- Liitä kaapeli kunnolla.
- Jos vika toistuu, ota yhteys ammattitaitoiseen huoltopisteeseen, mieluiten BMW Motorrad Service -toimipisteeseen.

Vakava vika sähköisessä voimansiirrossa

 vilkkuu punaisena.

 Serious fault in e-Drive! Stop immediately! Have it checked by a specialist workshop.

Mahdollinen syy:

Tunnistettiin vakava vika sähköisessä voimansiirrossa. Ajettavuus voi olla epätavallinen. Ajon jatkaminen voi vaurioittaa ajoneuvoa.

- Pysähdy heti.
- Ota yhteys ammattitaitoiseen huoltopisteeseen, mie-

luiten BMW Motorrad Service -toimipisteeseen.

Voimansiirtojärjestelmä on liian kuuma



palaa keltaisena.



Coolant temperature too high. Check coolant level. Limited onward journey possible.

Mahdollinen syy:

Jäähdytysnesteen määrä on liian alhainen.

- Jäähdytysnesteen määrän tarkastus (☞ 156).

Jos jäähdytysnesteen määrä on liian alhainen:

- Anna moottorin ja jäähdytysjärjestelmän jäähtyä.
- Jäähdytysnesteen lisääminen (☞ 157).
- Jos häiriö toistuu, tarkastuta jäähdytysjärjestelmä ammattitaitoisessa huoltopisteessä, mieluiten BMW Motorrad Service -toimipisteessä.

Mahdollinen syy:

Tunnistettiin moottorin tai jäähdytysjärjestelmän korkea lämpötila.

- Mikäli mahdollista, aja osakuormitusalueella moottorin jäähdyttämiseksi.
- Jos voimansiirtojärjestelmän lämpötila on usein liian korkea, korjauta vika mahdolli-

simman nopeasti ammattitaitoisessa huoltopisteessä, mieluiten BMW Motorrad Service -toimipisteessä.

Latausjärjestelmä ylikuumentunut



palaa keltaisena.



Charging interruption. Chrg sys overheated. Check coolant level. If this occurs again, have it checked by a specialist workshop.

Mahdollinen syy:

Jäähdytysnesteen määrä on liian alhainen.

- Jäähdytysnesteen määrän tarkastus (☞ 156).

Jos jäähdytysnesteen määrä on liian alhainen:

- Anna moottorin ja jäähdytysjärjestelmän jäähtyä.
- Jäähdytysnesteen lisääminen (☞ 157).
- Jos häiriö toistuu, tarkastuta jäähdytysjärjestelmä ammattitaitoisessa huoltopisteessä, mieluiten BMW Motorrad Service -toimipisteessä.

44 NÄYTÖT

Energian talteenotto rajoittunut

 palaa keltaisena.

 Recuperation limited. Limited onward journey possible. Drive carefully to nearest specialist workshop.

 palaa.

Ota yhteys ammattitaitoiseen huoltopisteeseen, mieluiten BMW Motorrad Service -toimipisteeseen.

Korkeajännite-turvapistoke irrotettu

 palaa keltaisena.

 Service disconnect pulled. Not ready to start. Have it checked by a specialist workshop.

Ota yhteys ammattitaitoiseen huoltopisteeseen, mieluiten BMW Motorrad Service -toimipisteeseen.

Pienempi latausteho

 Chrg. target not reached. Charging power reduced. Check charge level. More

details in the Rider's Manual.

Mahdollinen syy:

Ajoneuvo ei lataa täydellä teholla.

- Tarkasta lämpötila, latausinfrastruktura ja latauskaapeli.

Mahdollinen syy:

Lataus keskeytyi varaustilassa alle 90 %.

- Tarkasta varaustila.

Vika latausinfrastruktuurissa

 palaa keltaisena.

 Fault in the charging infrastructure. Check the charging cable and mains connection or use another mains connection.

Mahdollinen syy:

Latauksessa on tapahtunut katkos latausinfrastruktuurissa olevan vian takia tai latausta ei voitu käynnistää.

- Tarkasta latauskaapeli ja verkkoliitäntä, käytä tarvittaessa toista verkkoliitäntää.

Vika latausjärjestelmässä

 palaa keltaisena.

 Charging system fault. Charging not possible. Drive

carefully to the nearest specialist workshop.

Mahdollinen syy:

Latauksessa on tapahtunut katkos ajoneuvossa olevan vian takia tai latausta ei voitu käynnistää. DC/DC-muunnin on rikki.

- Kytke toimintavalmius päälle.
- Irrota latauskaapeli.
- Odota 2 minuuttia.

» Ajoneuvo on siirtynyt lepotilaan.

- Kytke toimintavalmius pois päältä.

- Liitä latauskaapeli.

» Uusi latausyritys käynnistään.

- Jos häiriö toistuu, ota yhteys ammattitaitoiseen huoltopisteeseen, mieluiten BMW Motorrad Service-toimipisteeseen.

Mahdollinen syy:

Jos vika ilmenee ajon aikana: DC/DC-muunnin on rikki ja 12 voltin akku ei voida lisäladata.

- Poistata vika mahdollisimman nopeasti ammattitaitoisessa huoltopisteessä, mieluiten BMW Motorrad Service-toimipisteessä.

» Ajon jatkaminen on mahdollista siihen saakka, kunnes akku on kokonaan purkautunut, mutta sitä ei suositella.

Sähkölaiteakun tila (12 voltin akku)



palaa keltaisena.



On-board battery status. No restrictions. Have it checked by a specialist workshop.

Mahdollinen syy:

Sähkölaiteakku ei pysty enää pitämään jännitettä, ja se on vaihdettava mahdollisimman nopeasti.

- Ota yhteys ammattitaitoiseen huoltopisteeseen, mieluiten BMW Motorrad Service-toimipisteeseen.

Sähköjärjestelmän jännite vähäinen



palaa keltaisena.



näkyvä keltaisena.



Vehicle voltage low. Switch off unnecessary consumers.

Mahdollinen syy:

Liian monta kulutinta on kytketty päälle.

- 12 voltin akun lataaminen (→ 162).

Jos 12 voltin akku ei lataudu enää kokonaan:

46 NÄYTÖT

- Ota yhteys ammattitaitoiseen huoltopisteeseen, mieluiten BMW Motorrad Service-toimipisteeseen.

Sähköjärjestelmän jännite kriittinen



palaa keltaisena.



näkyä keltaisena.



Vehicle voltage critical! Consumers were switched off. Check battery condition. tai Battery is not being charged. Check battery status.

12 voltin akussa ei ole enää riittävästi jännitettä kaikkia kuluttimia varten.

Mahdollinen syy:

Liian monta kulutinta on kytkettynä päälle.

- 12 voltin akun lataaminen (→ 162).

Jos 12 voltin akku ei lataudu enää kokonaan:

- Ota yhteys ammattitaitoiseen huoltopisteeseen, mieluiten BMW Motorrad Service-toimipisteeseen.

ASC/DTC-säätö



vilkkuu nopeasti.

Mahdollinen syy:

ASC/DTC on tunnistanut takapyörän epävakauden ja järjestelmä pienentää moottorin momenttia.

Merkki- ja varoitusvalo vilkkuu yli ASC/DTC-säädön keston ajan. Tällöin kuljettaja saa myös kriittisen ajotilanteen jälkeen optisen kuittauksen tapahtuneesta säädöstä.

- Ajoa voi jatkaa. Aja ennakoiden.

ASC/DTC käytettävissä rajoitetusti



palaa keltaisena.



palaa.



Traction control limited! Onward journey possible. Ride carefully to next specialist workshop.

Mahdollinen syy:

ASC/DTC-ohjainlaite on tunnistanut vian.

- Ota kuitenkin huomioon, että ASC/DTC-toiminto on käytettävissä vain rajoitetusti.
- Ajoa voi jatkaa. Huomioi lisätiedot koskien tilanteita, jotka

voivat aiheuttaa ASC/DTC-vian (143).

- Poistata vika mahdollisimman nopeasti ammattitaitoisessa huoltopisteessä, mieluiten BMW Motorrad Service-toimipisteessä.

ASC/DTC pois päältä



palaa keltaisena.



palaa.



Traction control systems failed! Limited onward journey possible. Drive carefully to the nearest workshop.

Mahdollinen syy:

ASC/DTC-ohjainlaite on tunnistanut vian.

- Älä vahingoita pyörimisnopeustunnistinta.
- Ota kuitenkin huomioon, että ASC/DTC-toiminto ei ole käytettävissä tai on käytettävissä vain rajoitetusti.
- Ajoa voi jatkaa. Huomioi lisätiedot koskien tilanteita, jotka voivat aiheuttaa ASC/DTC-vian (143).
- Poistata vika mahdollisimman nopeasti ammattitaitoisessa huoltopisteessä, mielui-

ten BMW Motorrad Service-toimipisteessä.

Rengaspaine

–jossa on rengaspainevalvonta (RDC) TLV

Rengaspaineet näkyvät valikotaulun MY VEHICLE ja keskusvalvontaviestien vieressä taulussa TYRE PRESSURE:



Vasemmanpuoleiset arvot viittaavat etupyörään, oikeanpuoleiset arvot takapyörään. Rengaspaineiden mittaus- ja tavoitearvojen perusteella näytetään paine-ero. Heti toimintavalmiuden kytke-
misen jälkeen näytössä näkyy ainoastaan viivoja. Rengaspaine-arvojen siirto alkaa vasta, kun seuraava miniminopeus ylitetään ensimmäisen kerran:

48 NÄYTÖT



RDC-tunnistin ei ole aktiivinen

min 30 km/h (RDC-tunnistin lähettää signaalinsa moottoripyörälle vasta, kun vähimmäisnopeus ylittyy.)



Rengaspaineet näytetään TFT-näytössä lämpötilakompensoidusti, ja ne perustuvat aina seuraavaan rengasilman lämpötilaan:

20 °C



Jos lisäksi näkyy keltainen tai punainen rengasymboli, kyseessä on varoitus. Myös paine-ero on korostettu värillisellä huutomerkillä.



Jos kyseinen arvo on sallitun toleranssin rajalla, yleinen varoitusvalo vilkkuu lisäksi keltaisena.



Jos mitattu rengaspaine on sallitun toleranssin ulkopuolella, yleinen varoitusvalo vilkkuu punaisena.

Lisätietoa BMW Motorrad rengaspainevalvonnasta on luvussa "Tekniikka yksityiskohdittain" sivulta (» 147) alkaen.

Rengaspaine sallitun toleranssin rajalla



palaa keltaisena.



näkyy keltaisena.



Tyre pressure does not match setpoint. Check tyre pressure.

Mahdollinen syy:

Mitattu rengaspaine on sallitun toleranssin raja-alueella.

- Korjaa rengaspaine.
- Lue lämpötilakompensaatiota

ja paineen sovittamista koskevat tiedot luvusta "Teknisiä yksityiskohtia" ennen rengaspaineen sovittamista:

–jossa on rengaspainevalvonta (RDC)^{TLV}

» Lämpötilakompensaatio (» 148)◁

–jossa on rengaspainevalvonta (RDC)^{TLV}

» Rengaspaineen sovittaminen (» 148)◁

» Tavoiterengaspaineet löytyvät seuraavista kohdista:

–Käyttöohjekirjan takakansi

–Mittaristo näkyessä TYRE PRESSURE

–Huomautuskyltti kypärälokeron kannen sisäpuolella

Rengaspaine sallitun toleranssin ulkopuolella



vilkkuu punaisena.



näkyä punaisena.



Tyre pressure does not match setpoint. Stop immediately! Check tyre pressure.



Tyre press. control. Loss of pressure. Stop immediately! Check tyre pressure.



VAROITUS

Rengaspaine sallitun toleranssin ulkopuolella.

Onnettomuusvaara, ajoneuvon ajo-ominaisuuksien heikentyminen.

- Sovita ajotapasi.

Mahdollinen syy:

Mitattu rengaspaine on sallitun toleranssin ulkopuolella.

- Tarkasta renkaan vauriot ja ajokelpoisuus.

Jos rengas on vielä ajokelpoinen:

- Korjaa rengaspaine ensi tiilassa.
- Lue lämpötilakompensaatiota ja paineen sovittamista koskevat tiedot luvusta "Teknisä

yksityiskohtia" ennen rengaspaineen sovittamista:

–jossa on rengaspainevalvonta (RDC) TLV

» Lämpötilakompensaatio (☞ 148)◀

–jossa on rengaspainevalvonta (RDC) TLV

» Rengaspaineen sovittaminen (☞ 148)◀

» Tavoiterengaspaineet löytyvät seuraavista kohdista:

–Käyttöohjekirjan takakansi

–Mittaristo näkyvässä TYRE PRESSURE

- Tarkastuta renkaan vauriot ammattitaitoisessa huoltopisteessä, mieluiten BMW Motorrad Service -toimipisteessä.

Jos olet epävarma renkaan ajokelpoisuudesta:

- Älä jatka ajoa.
- Ota yhteys vikatilannepalveluun.

Tiedonsiirtohäiriö



Mahdollinen syy:

Ajoneuvo ei ole saavuttanut miniminopeutta (☞ 147).

50 NÄYTÖT



RDC-tunnistin ei ole aktiivinen

min 30 km/h (RDC-tunnistin lähettää signaalinsa moottoripyörälle vasta, kun vähimmäisnopeus ylittyy.)

- Tarkkaile RDC-näyttöä suurilla nopeuksilla ajettaessa.



Kyseessä on pysyvä häiriö

vasta, kun myös yleinen varoitusvalo syttyy.

Tällöin:

- Korjauta vika ammattitaitoisessa huoltopisteessä, mieluiten BMW Motorrad Service-toimipisteessä.

Mahdollinen syy:

Radioyhteys RDC-tunnistimiin ei toimi. Ympäristössä on radioteknisiä laitteita, jotka häiritsevät RDC-ohjainlaitteen ja tunnistimien välistä yhteyttä.

- Tarkkaile RDC-näyttöä toisessa ympäristössä.



Kyseessä on pysyvä häiriö

vasta, kun myös yleinen varoitusvalo syttyy.

Tällöin:

- Korjauta vika ammattitaitoisessa huoltopisteessä, mieluiten BMW Motorrad Service-toimipisteessä.

Tunnistin viallinen tai järjestelmävirhe



palaa keltaisena.



"----"

Mahdollinen syy:

Pyörissä ei ole RDC-tunnistimia.

- Jälkiasenna pyörät, joissa on RDC-tunnistimet.

Mahdollinen syy:

1 tai 2 RDC-tunnistinta ei toimi tai järjestelmässä on virhe.

- Korjauta vika ammattitaitoisessa huoltopisteessä, mieluiten BMW Motorrad Service-toimipisteessä.

Rengaspainetunnistimen paristo heikko



palaa keltaisena.



RDC sensor battery weak. Function limited. Have it checked by a specialist workshop.



Tämä vikailmoitus näkyy hetken aikaa vain Pre-Ride-Check-tarkastuksen yhteydessä.

Mahdollinen syy:

Rengaspainetunnistimen pariston varaus ei enää ole paras mahdollinen. Rengaspaineen valvonnan toiminta voidaan taata enää vain rajoitetuksi ajaksi.

- Ota yhteys ammattitaitoiseen huoltopisteeseen, mieluiten BMW Motorrad Service-toimipisteeseen.

Rengaspainevalvonta (RDC) pois päältä

–jossa on rengaspainevalvonta (RDC)^{TLV}



palaa keltaisena.



Tyre pressure check failure! Function limited. Have it checked by a specialist workshop.

Mahdollinen syy:

RDC-ohjainlaite on tunnistanut kommunikaatiovirheen.

- Ota yhteys ammattitaitoiseen huoltopisteeseen, mieluiten BMW Motorrad Service-toimipisteeseen.
- » Rengaspainevaroitukset eivät käytettävissä.

Hätäpuhelutoiminto käytettävissä rajoitetusti

–jossa on älykäs hätäpuhelu^{TLV}



palaa keltaisena.



Emergency call system restricted. If this occurs again, have the vehicle checked by a specialist workshop.

Mahdollinen syy:

Hätäpuhelukäyttöä ei voida muodostaa automaattisesti tai BMW:n avulla.

- Huomioi älykkään hätäpuhelukäyttöön liittyvät ohjeet sivulta (63) alkaen.
- Ota yhteys ammattitaitoiseen huoltopisteeseen, mieluiten BMW Motorrad Service-toimipisteeseen.

Hätäpuhelutoiminto ei toimi

–jossa on älykäs hätäpuhelu^{TLV}



palaa keltaisena.



Emergency call system error. Make an appointment at a specialist workshop.

52 NÄYTÖT

Mahdollinen syy:

Hätäpuhelujärjestelmän ohjainlaite on havainnut vian. Hätäpuhelutoiminto ei toimi.

- Ota huomioon, että hätäpuhelia ei voi soittaa.
- Ota yhteys ammattitaitoiseen huoltopisteeseen, mielelläin BMW Motorrad Service-toimipisteeseen.

Sivuseisontatuenvallonta viallinen



palaa keltaisena.



Side stand monitoring faulty. Engine stop at low speed! Have it checked by a specialist workshop.

Mahdollinen syy:

Sivuseisontatuen katkaisimessa tai sen johdotuksessa on vaurioita. Sähkömoottori sammuu, kun ajonopeus 5 km/h alittuu, eikä ajoa voi jatkaa.

- Ota yhteys ammattitaitoiseen huoltopisteeseen, mielelläin BMW Motorrad Service-toimipisteeseen.

ABS-itsediagnoosi ei ole päättynyt



vilkkuu.

Mahdollinen syy:



ABS-itsediagnoosi ei ole päättynyt

ABS-toiminto ei ole käytettävissä, koska itsediagnoosi ei ole päättynyt. (Pyörätunnistimien tarkastusta varten E-Scooter-skootterin on saatettava vähimmäisnopeus: min 5 km/h)

- Lähde hitaasti liikkeelle. Ota kuitenkin huomioon, että ABS-toiminto ei ole käytettävissä ennen kuin itsediagnoosi on päättynyt.

ABS-vika



palaa keltaisena.



palaa.



Limited ABS availability! Onward journey possible. Ride carefully to next specialist workshop.

Mahdollinen syy:

ABS-ohjainlaite on tunnistanut vian. ABS-toiminto on käytössä rajoitetusti.

- Ajoa voi jatkaa. Ota huomioon tilanteeseen liittyvät lisätiedot, jotka voivat johtaa ABS-häiriöilmoitukseen (141).
- Poistata vika mahdollisimman nopeasti ammattitaitoi-

sessä huoltopisteessä, mieluiten BMW Motorrad Service-toimipisteessä.

ABS pois käytöstä



palaa keltaisena.



palaa.



ABS failure! Onward journey possible. Ride carefully to next specialist workshop.

Mahdollinen syy:

ABS-ohjainlaite on tunnistanut vian. ABS-toiminto ei ole käytettävissä.

- Ajoa voi jatkaa. Ota huomioon tilanteeseen liittyvät lisätiedot, jotka voivat johtaa ABS-häiriöilmoitukseen (→ 141).
- Poistata vika mahdollisimman nopeasti ammattitaitoisessa huoltopisteessä, mieluiten BMW Motorrad Service-toimipisteessä.

ABS Pro pois käytöstä



palaa keltaisena.



palaa.



ABS Pro failure! Onward journey possible. Ride care-

fully to next specialist workshop.

Mahdollinen syy:

–jossa on ajotilat Pro^{TLV} ABS Pro -ohjainlaite on tunnistanut vian. ABS Pro -toiminto ei ole käytettävissä. ABS-toiminto on edelleen käytettävissä. ABS tukee vain suoraan ajossa jarrutettaessa.

- Ajoa voi jatkaa. Ota huomioon lisätiedot tilanteista, jotka voivat johtaa ABS Pro -vikamuistimerkintään (→ 141).
- Poistata vika mahdollisimman nopeasti ammattitaitoisessa huoltopisteessä, mieluiten BMW Motorrad Service-toimipisteessä.

Huoltonäyttö



Jos huollon ajankohta on ohitettu, päivämäärän ja kilometrilukeman näytön lisäksi palaa yleinen varoitusvalo keltaisena.

Jos huollon ajankohta on ohi-tettu, näytössä näkyy keltainen Check-Control-ilmoitus. Lisäksi huollon, huoltoajan ja jäljellä olevan matkan näytöt on korostettu huutomerkeillä valikkotauluissa MY VEHICLE ja SERVICE REQUIREMENTS.

54 NÄYTÖT

 Jos huoltonäyttö ilmestyy jo yli kuukausi ennen huollon päivämäärää, ajankohtainen päivämäärä on asetettava uudelleen. Tämä tilanne voi esiintyä, jos akku on irrotettu.

Huolto ajankohtainen



näkyvänä valkoisena.

Service due! Have service performed by a specialist workshop.

Mahdollinen syy:

Huolto on ajankohtainen ajokilometrien tai päivämäärän perusteella.

- Teetä huolto säännöllisesti ammattitaitoisessa huoltopisteessä, mieluiten BMW Motorrad Service-toimipisteessä.
- » Näin ajoneuvon käyttö- ja liikenneturvallisuus säilyy.
- » Ajoneuvon paras mahdollinen arvon säilyminen varmistetaan.

Huoltoajankohta ylittynyt



palaa keltaisena.



näkyvänä keltaisena.

Service overdue! Have service performed by a specialist workshop.

Mahdollinen syy:

Huollon ajankohta on ylittynyt ajokilometrien tai päivämäärän perusteella.

- Teetä huolto säännöllisesti ammattitaitoisessa huoltopisteessä, mieluiten BMW Motorrad Service-toimipisteessä.
- » Näin ajoneuvon käyttö- ja liikenneturvallisuus säilyy.
- » Ajoneuvon paras mahdollinen arvon säilyminen varmistetaan.

KÄYTTÖ

04

TOIMINTAVALMIUS	58
HÄTÄPYSÄYTYSKATKAISIN	62
ÄLYKÄS HÄTÄPUHELU	62
PERUUTTAMINEN	65
VALOT	66
HUOMIOVALO	67
HÄTÄVILKUT	68
VILKUT	69
AJOTILA	70
VARASHÄLYTIN (DWA)	71
RENGASPAINIEVALVONTA (RDC)	74
LÄMMITYS	74
SÄILYTYSLOKERO	75
KYPÄRÄLOKERO	77

58 KÄYTTÖ

TOIMINTAVALMIUS

Virta-avaimet

 Kaukokäyttöavaimen merkkivalo vilkkuu niin kauan, kuin kaukokäyttöavainta etsitään.

Kun kaukokäyttöavain tai varaavain tunnistetaan, merkkivalo sammuu.

Jos kaukokäyttöavainta tai varaavainta ei tunnisteta, merkkivalo syttyy hetkeksi.

Saat yhden kaukokäyttöavaimen ja yhden vara-avaimen.

Jos kadotat avaimen, ota huomioon elektroniseen ajoneuvoon (EWS) (🔌 60) liittyvät huomautukset.

Toimintavalmiutta ja varashälytintä ohjataan kaukokäyttöavaimella. Säilytyslokeron lukkoja ja takalaukkuja voidaan käyttää manuaalisesti.

 Kun kaukokäyttöavaimen toimintasäde ylittyy (esimerkiksi laukussa tai takalaukussa) moottoripyörää ei voi käynnistää.

Jos kaukokäyttöavain puuttuu edelleen, toimintavalmius kytkeytyy pois päältä noin 1,5 minuutin kuluttua akun säästämissä.

Suosittellemme pitämään kaukokäyttöavaimen lähelläsi (esimerkiksi takin taskussa) ja

pitämään vaihtoehtoisesti varaavaimen mukana.



Keyless Ride-kaukokäyttöavaimen toimintasäde

noin 1 m

Ohjauslukon lukitseminen

Edellytys

Ohjaustanko on käännetty ääriasettoon vasemmalle. Kaukokäyttöavain on vastaanottoalueella.



- Pidä painike **1** painettuna.
 - » Ohjauslukko lukittuu kuuluvasti.
 - » Toimintavalmius, valot ja kaikki toimintopiirit on kytketty pois päältä.
- Avaa ohjauslukon lukitus painamalla painiketta **1** lyhyesti.

Toimintavalmiuden kytkeminen päälle Edellytys

Kaukokäyttöavain on vastaanottoalueella.



- Toimintavalmius voidaan kytkeä päälle **kahdella** tavalla.

Versio 1:

- Paina lyhyesti painiketta **1**.
- » Seisontavalot ja kaikki toimintopiirit on kytketty päälle. –jossa on päiväajovalot^{TLV}
- » Huomiovalo on kytketty päälle.



- » Pre-Ride-Check suoritetaan. (☞ 128)
- » ABS-itsediagnoosi suoritetaan. (☞ 129)

Versio 2:

- Ohjauslukko on lukittu, pidä painike **1** painettuna.
- » Ohjauslukon lukitus avautuu.
- » Seisontavalot ja kaikki toimintopiirit on kytketty päälle. –jossa on päiväajovalot^{TLV}
- » Huomiovalo on kytketty päälle.



- » Pre-Ride-Check suoritetaan. (☞ 128)
- » ABS-itsediagnoosi suoritetaan. (☞ 129)

Toimintavalmiuden kytkeminen pois päältä Edellytys

Kaukokäyttöavain on vastaanottoalueella.



- Toimintavalmius voidaan kytkeä pois päältä **kahdella** tavalla.

Versio 1:

- Paina lyhyesti painiketta **1**.
- » Valo kytkeytyy pois päältä.
- » Ohjauslukkoa ei ole kytketty.

Versio 2:

- Käännä ohjaustanko ääriasentoon vasemmalle.
- Pidä painike **1** painettuna.
- » Valo kytkeytyy pois päältä.
- » Ohjauslukko lukittu.

60 KÄYTTÖ

Elektroninen ajonesto EWS

E-Scooterin elektroniikka määrittää virtalukossa olevan renkasantennin avulla virta-avaimen tallennetut tiedot. Vasta kun tämä tiedonsiirto vahvistaa avaimen "oikeaksi", moottorin ohjainlaite antaa luvan ajovalmiudelle.

 Jos käynnistyksessä käytettävään kaukokäyttöavaimen on kiinnitetty toinen kaukokäyttöavain, elektroniikka saattaa häiriintyä eikä salli ajovalmiuden kytkeytymistä. Säilytä kaukokäyttöavaimet aina erillään toisistaan.

Jos virta-avain katoaa, avaimen voi lukita pois käytöstä BMW Motorrad Service -toimipisteessä. Tätä varten sinun on otettava kaikki muut E-Scooteriin kuuluvat virta-avaimet mukaan. Sähkömoottoria ei enää voi käynnistää avaimella, jonka käyttö on estetty, mutta tällaisen avaimen käyttö voidaan tehdä uudelleen mahdolliseksi. Vara-avaimia saa ainoastaan BMW Motorrad Service -toimipisteen kautta. Jälleenmyyjä on veloitettu tarkastamaan tilauksen oikeellisuuden, koska avain on osa turvallisuusjärjestelmää.

Tyhjä kaukokäyttöavaimen paristo tai kaukokäyttöavaimen katoaminen

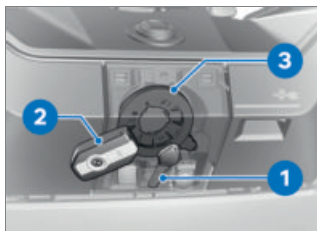

- Jos kadotat avaimen, ota huomioon elektroniseen ajonestoon (**EWS**) liittyvät huomautukset.
- Jos kadotat kaukokäyttöavaimen matkalla, ajoneuvo käynnistää käyttämällä vara-avainta.
- Jos kaukokäyttöavaimen paristo on tyhjä, ajoneuvon voi käynnistää koskettamalla ajoneuvon kaukokäyttöavaimella suojusta säilytyslokeron kannen ja latauslokeron kannen välissä.
- Pidä vara-avainta **1** tai tyhjää kaukokäyttöavainta **2** suojusta vasten säilytyslokeron kannen ja latauslokeron kannen välissä antennin **3** korkeudella.



Aika, jossa ajovalmius voidaan saavuttaa. Sen jälkeen lukitus on vapautettava uudelleen.

30 s

- » Pre-Ride-Check suoritetaan.
- Kaukokäyttöavain tunnistettiin.
- Sähkömoottorin voi käynnistää.
- Toimintavalmiuden kytkeminen päälle (➡ 59).

Kaukokäyttöavaimen pariston vaihtaminen

Jos kaukokäyttöavain ei reagoi painikkeen lyhyeen tai pitkään painamiseen:

- Kaukokäyttöavaimen pariston kapasiteetti on vajaa.



Remote key battery weak. Limited central locking function. Change battery.



VAARA

Pariston joutuminen nieluun
Loukkaantumis- tai hengenvaara

- Virta-avaimessa on nappiparisto. Paristot tai nappiparistot saattavat joutua nieluun ja ne aiheuttavat jo kahden tunnin sisällä vakavia tai jopa kuolemaan johtavia loukkaantumisia, esimerkiksi sisäisten palovammojen tai syöpymisten takia.
- Virta-avain ja paristot on säilytettävä lasten ulottumattomissa.
- Mikäli epäilet, että joku on niellyt pariston tai nappipariston tai että paristo on joutunut jonkin kehonosan sisään, soita välittömästi lääkäriin.

- Vaihda paristo.

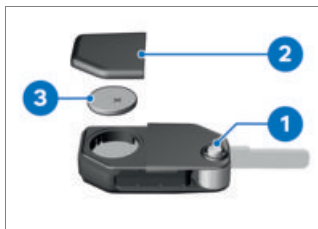

- Paina painiketta **1**.

62 KÄYTTÖ

- » Mekaaninen avain kääntyy ulos.
- Paina paristokotelon kansi **2** ylös.
- Irrota paristo **3**.
- Hävitä vanha paristo lakimääräysten mukaan, älä laita paristoa kotitalousjätteisiin.



HUOMIO

Epäsopivat tai epäasianmukaisesti asennetut paristot

Rakennesosan vaurio

- Käytä määräysten mukaista paristoa.
 - Varmista oikea napajärjestys, kun asennat pariston.
-
- Aseta uusi paristo paikalleen plusnapa ylöspäin.



Akun tyyppi

Keyless Ride -kaukokäyttöavaimelle

CR 2032

- Aseta paristokotelon kansi **2** paikalleen.
- » Punainen LED mittaristossa vilkkuu.
- » Kaukokäyttöavain on jälleen toimintavalmis.

HÄTÄPYSÄYTYSKATKAISIN



1 Hätätyspysäytyskatkaisin
Hätätyspysäytyskatkaisimen **1** avulla sähkökäytön voi kytkeä nopeasti pois päältä.



- A** Sähkökäyttö kytketty pois päältä
- B** E-Scooter-skootteri ajovalmis

ÄLYKÄS HÄTÄPUHELU

–jossa on älykäs hätäpuhelu^{TLV}

Hätäpuhelu BMW:n kautta

Paina SOS-painiketta vain hätätapauksessa.

Vaikka hätäpuhelu BMW:n kautta ei olisikaan mahdollinen, hätäpuhelu saatetaan soittaa yleiseen hätänumeroon. Tämä riippuu muun muassa käytössä olevasta mobiiliverkosta ja kansallisista säädöksistä. Teknisistä syistä hätäpuhelun toimintaa ei voida taata epäsuotuisissa olosuhteissa, esim. alueilla, joilla ei ole mobiiliverkkoa käytettävissä.

Hätäpuhelun kieli

Jokaiseen ajoneuvoon on määriteltä kieli ajoneuvon alkuperäisestä markkina-alueen perusteella. BMW Call Center vastaa tällä kielellä.



Hätäpuhelun kielen voi vaihtaa ainoastaan BMW Motorrad-sopimuskumppani. Tämä ajoneuvoon liitetty kieli ei ole sama asia kuin kuljettajan valittavissa oleva TFT-näytön kieli.

Manuaalinen hätäpuhelu Edellytys

On aiheutunut hätätilanne. Ajoneuvo seisoo paikallaan. Toimintavalmius on kytketty päälle.



- Käännä suojus **1** auki.
- Paina lyhyesti SOS-painiketta **2**.



Näytössä näkyy aika hätäpuhelun katkaisuun. Tämän ajan aikana hätäpuhelun keskeyttäminen on mahdollista.

- Käytä hätäpysäytyskatkaisinta kytkeäksesi ajovalmiuden pois päältä.
- Riisu kypärä.
- » Ajastimen kuluttua loppuun muodostetaan puheyhteys BMW Call Center:iin.

64 KÄYTTÖ

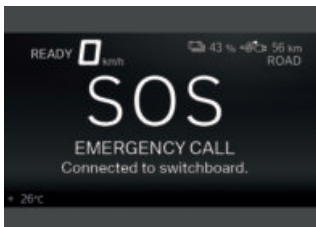

Yhteys on muodostettu.



- Anna pelastustoimelle tietoa mikrofoniin **3** ja kaiuttimen **4** avulla.

Automaattisesti

Kun toimintavalmius on kytketty päälle, älykäs hätäpuhelu on automaattisesti aktiivinen ja reagoi, jos tapahtuu kaatumisen.

hätäpuhelu lievässä kaatumisessa

- Kevyt pyörän sivukallistuma tai törmäys tunnistetaan.
- » Kuuluu signaaliääni.

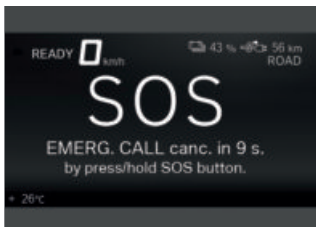

Näytössä näkyy aika hätäpuhelin katkaisuun. Tämän ajan aikana hätäpuhelin keskeyttäminen on mahdollista.

- Mikäli mahdollista, riisu kypärä ja sammuta sähkömoottori.
- » Puheyhteys BMW Call Centeriin muodostetaan.

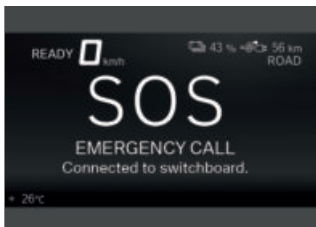

Yhteys on muodostettu.



- Käännä suojus **1** auki.
- Anna pelastustoimelle tietoa mikrofonin **3** ja kaiuttimen **4** avulla.

Hätäpuhelu vakavassa kaatumisessa

- Havaitaan vakava kaatuminen tai törmäys.
- » Hätäpuhelu soitetään viipymättä automaattisesti.

PERUUTTAMINEN

Peruuttaminen



VAROITUS

Ajoneuvon vaikea havaittavuus sähköllä ajettaessa.

Onnettomuusvaara

- Muista sähköisen ajamisen aikana, että jalankulkijat ja muut tienkäyttäjät eivät kuule E-Scooteria tavallisen ajoneuvon tapaan, sillä siitä puuttuu moottorin ääni.
- Aja erityisen varovasti.

- Ajovalmiuden kytkeminen päälle (☰➔ 131).



- Pidä painike **1** painettuna koko peruuttamisen ajan.



- Toiminnon aktivoituminen näytetään näytössä kirjaimella R ja nuolisymbolilla alaspäin **1**.
- Käytä varovasti E-kaasukahvaa ja peruuta.
- » E-Scooter-skootteri liikkuu nyt enintään nopeudella 3 km/h taaksepäin.

66 KÄYTTÖ

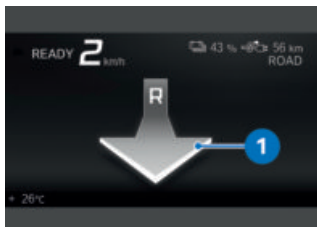

- Nuolisymboli **1** palaa peruuttamisen ajan.

VALOT

Lähivalo ja seisontavalot

Seisontavalot kytkeytyvät automaattisesti päälle, kun E-Scooter-skootteri on toimintavalmis. Seisontavalo palaa sen jälkeen vielä lyhyen aikaa.

Lähivalo kytkeytyy automaattisesti päälle, kun E-Scooter-skootteri on ajovalmis.

–jossa on päiväajovalot^{TLV}
Päivällä lähivalon sijaan voi kytkeä päälle huomiovalon.

Kaukovalo ja kaukovalovilkku

- Toimintavalmiuden kytkeminen päälle (→ 59).



- Paina katkaisinta **1** eteenpäin kytkeäksesi kaukovalon päälle.
- Vedä katkaisinta **1** taaksepäin kaukovalovilkkun käyttämiseksi.

Saattovalo

- Kytke toimintavalmius pois päältä.



- Vedä katkaisinta **1** taaksepäin välittömästi toimintavalmiuden pois päältä kytkemisen jälkeen ja pidä se vedettynä, kunnes saattovalo kytkeytyy päälle.
- » Ajoneuvon ajovalot palavat minuutin ajan, minkä jälkeen ne sammuvat automaattisesti.
- Tätä voidaan hyödyntää esimerkiksi ajoneuvon pysäköi-

misen jälkeen ovelle johtavan reitin valaisemiseen.

Pysäköintivalo

- Toimintavalmiuden kytkeminen pois päältä (☛ 59).



- Paina painiketta **1** vasemmalle välittömästi toimintavalmiuden pois päältä kytkemisen jälkeen ja pidä se painettuna, kunnes pysäköintivalo kytkeytyy päälle.
- Kytke toimintavalmius päälle ja taas pois päältä pysäköintivalojen kytkemiseksi pois päältä.

HUOMIOVALO

–jossa on päiväajovalot^{TLV}

Huomiovalon käyttö

- Ajovalmiuden kytkeminen päälle (☛ 131).



- Paina painiketta **1** kytkeäksesi huomiovalon päälle ja lähivalon pois päältä.



Huomiovalosymboli näkyy näytössä.

- Pimeässä tai tunnelissa: paina uudelleen painiketta **1** kytkeäksesi huomiovalon pois päältä ja lähivalon päälle.



Vastaan tuleva liikenne havaitsee huomiovalot paremmin kuin lähivalot. Tämä parantaa näkyvyyttä päiväsaikaan.

Automaattinen huomiovalo



Vaihtaminen huomiovalon ja lähivalon ja seisontavalon välillä voi tapahtua automaattisesti.

**VAROITUS****Automaattiset päiväajovalot eivät korvaa kuljettajan arviota valo-olosuhteista**

Onnettomuusvaara

- Kytke automaattiset päiväajovalot pois päältä heikoissa valo-olosuhteissa.

- Kytke valikossa Settings, Vehicle settings, Lights toiminto Auto. daytime light päälle.



Automaattisen huomiovalon merkkivalo palaa.

- » Jos ympäristön valoisuus laskee tietyn arvon alle, lähivalo kytkeytyy automaattisesti päälle (esim. tunnelissa). Kun jälleen havaitaan ympäristön valoisuuden olevan riittävä, huomiovalo kytkeytyy takaisin päälle.



Kun huomioajovalon valo on aktiivinen, huomiovalon merkkivalo palaa.

Valon manuaalinen käyttö automatiikan ollessa kytkettynä päälle

Jos huomiovalopainiketta painetaan, huomiovalo kytkeytyy pois päältä ja lähivalo ja etuseisontavalon valo kytkeytyvät päälle (esim. ajettaessa tunneliin, jolloin

huomiovaloautomatiikka reagoi viiveellä ympäristön valoisuuteen).

Kun huomiovalopainiketta painetaan uudelleen, huomiovaloautomatiikka aktivoituu uudelleen eli huomiovalo kytkeytyy takaisin päälle saavutettaessa jälleen tarvittava ympäristön valoisuustaso.

HÄTÄVILKUT**Hätävilkkujen käyttäminen**

- Toimintavalmiuden kytkeminen päälle (☛ 59).



Hätävilkut kuormittavat akkua. Kytke hätävilkut päälle vain hetkeksi.



Jos varoitusvilkut päälle kytkettyinä painetaan vilkun katkaisinta, vilkku korvaa varoitusvilkkujen toiminnan niin kauan kuin katkaisinta painetaan. Kun vilkkupainiketta ei enää paineta, hätävilkkutoiminto on jälleen aktiivinen.



- Paina painiketta **1** kytkeäksesi hätävilkut päälle.
- » Toimintavalmius voidaan kytkeä pois päältä.
- Kytke toimintavalmius päälle ja paina painiketta **1** uudelleen kytkeäksesi hätävilkut pois päältä.

VILKUT

Vilkkujen käyttäminen

- Toimintavalmiuden kytkeminen päälle (►► 59).



- Paina painiketta **1** vasemmalle kytkeäksesi vasemman vilkun päälle.

- Paina painiketta **1** oikealle kytkeäksesi oikean vilkun päälle.
- Paina painike **1** keskiasentoon kytkeäksesi vilkun pois päältä.

Mukavuusvilkku



Jos painiketta **1** on painettu oikealle tai vasemmalle, vilkut sammuvat automaattisesti seuraavien edellytysten täytyessä:

- Nopeus alle 30 km/h: ajetun 50 m matkan jälkeen.
- Nopeus välillä 30 km/h ja 100 km/h: nopeuden mukaan määräytyvän matkan jälkeen tai kiihdytettäessä.
- Nopeus yli 100 km/h: viiden vilkahduksen jälkeen.

Jos painiketta **1** on painettu pidempään oikealle tai vasemmalle, vilkut sammuvat automaattisesti vain nopeuden mukaan määräytyvän matkan jälkeen.

70 KÄYTTÖ

AJOTILA

Ajotilojen käyttö

BMW Motorrad on kehittänyt E-Scooter-skootterin käyttöskenaarioita, joista voit valita kulloiseenkin tilanteeseen sopivan:

- ECO: Toimintasäteen kannalta optimoitu ajaminen.
- RAIN: Ajaminen märällä ajoradalla.
- ROAD: Ajaminen kuivalla ajoradalla.

-jossa on ajotilat Pro^{TLV}

- DYNAMIC: Dynaaminen ajaminen kuivalla ajoradalla.

Jokaiselle näistä tilanteista on määritetty optimaaliset moottorin ominaisuudet, ASC/DTC-säätö ja rekuperaatio-vakausvalvonta (RSC).

Ajotilan säätäminen

- Toimintavalmiuden kytkeminen päälle (☛ 59).



- Paina painiketta 1.

 Lisätietoja valittavissa olevista ajotiloista saat luvusta Tekniikka yksityiskohdittain.

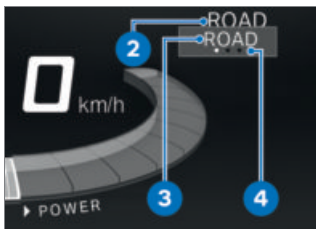

Aktiivinen ajotila 2 pysyy taustalla, ja ensimmäinen valittavissa oleva ajotila 3 näkyy näytössä. Paikannusapu 4 näyttää, kuinka monta ajotilaa on käytettävissä.



- Paina painiketta 1 niin monta kertaa, että valintanuolen vieressä näkyy haluttu ajotila.
» Valittu ajotila aktivoituu n. 2 sekunnin kuluttua.

VARASHÄLYTIN (DWA)

–jossa on varashälytin (DWA)^{TLV}

Aktivointi

- Toimintavalmiuden kytkeminen päälle (➡ 59).
- DWA:n sovittaminen (➡ 73).



- Kytke toimintavalmius pois päältä.
- Paina kaukokäyttöavaimen painiketta **1** kaksi kertaa.
 - » Aktivointi kestää n. 30 sekuntia.
 - » Vilkut vilkahtavat kaksi kertaa.
 - » Vahvistusääni kuuluu kaksi kertaa (jos ohjelmoitu).
 - » Varashälytin on aktiivinen.



- Poistaaksesi kallistustunnistimen käytöstä (esim. jos E-Scooter-skootteria kuljetetaan junassa ja voimakas heiluminen voisi laukaista hälytyksen) paina kaukokäyttöavaimen painiketta **1** uudelleen aktivoituvaiheen aikana.
 - » Vilkut vilkahtavat kolme kertaa.
 - » Vahvistusääni kuuluu kolme kertaa (jos ohjelmoitu).
 - » Kallistustunnistin on deaktivoitu.

Hälytyssignaali

DWA-hälytyksen voi laukaista:

- Kallistustunnistin
- Virrankytkentäyritys valtuuttamattomalla virta-avaimella.
- DWA:n irrottaminen moottoripyörän akusta (DWA saa virran paristostaan – vain hälytysääni, vilkut eivät vilku)



Mikäli kaukokäyttöavain on vastaanottoalueella, kallistustunnistimen laukaisema hälytys estetään.

72 KÄYTTÖ

Jos DWA:n paristo on tyhjä, kaikki toiminnot pysyvät voimassa. Vain hälytyksen laukaiseminen moottoripyörän akun irrotuksen yhteydessä ei ole mahdollista.

Hälytys kestää n. 26 sekuntia. Hälytyksen aikana kuuluu hälytysääni ja vilkut vilkkuvat. Hälytysäänien tapaa voidaan säätää BMW Motorrad Service-toimipisteessä.



Lauenneen hälytyksen voi keskeyttää milloin tahansa ilman, että DWA deaktivoituu, painamalla kaukokäyttöavaimen painiketta **1**.

Jos kuljettajan poissa ollessa on lauennut hälytys, tästä ilmoitetaan toimintavalmiuden kytkemisen yhteydessä kerran kuuluvalla hälytysäänimerkillä. Tämän jälkeen DWA-valodiodei viestittää hälytyksen syyn minuutin ajan.

Merkkivalon valosignaalit:

- 1x vilkkaus: kallistustunnistin 1
- 2x vilkkaus: kallistustunnistin 2
- 3x vilkkaus: toimintavalmius kytketty päälle virta-avaimella, joka ei kuulu ajoneuvoon
- 4x vilkkaus: varashälytys irrotettu ajoneuvon akusta
- 5x vilkkaus: kallistustunnistin 3

Deaktivointi

Versio 1:

- Hätäpysäytyskatkaisin toiminta-asennossa.
- Toimintavalmiuden kytkeminen päälle (☛ 59).
 - » Vilkut vilkahtavat yhden kerran.
 - » Vahvistusääni kuuluu kerran (jos ohjelmoitu).
 - » DWA on kytketty pois päältä.



Versio 2:

- Paina kaukokäyttöavaimen painiketta **1** kerran.

 Jos hälytystoiminto deaktivoidaan radiokaukokäyttöavaimella ja sen jälkeen virtalukkoa ei kytketä toimintavalmiustilaan, hälytystoiminto aktivoituu automaattisesti uudelleen noin 30 sekunnin kuluessa, jos *Arm automatically* on kytketty päälle.

- » Vilkut vilkahtavat yhden kerran.
- » Vahvistusääni kuuluu kerran (jos ohjelmoitu).
- » DWA on kytketty pois päältä.

DWA:n sovittaminen

- Toimintavalmiuden kytkeminen päälle (►► 59).
- Hae näyttöön valikko *Settings, Vehicle settings, Alarm system*.
- » Seuraavat asetukset ovat mahdollisia:
 - Warning signal sovittaminen

- Tilt sensor kytkeminen päälle ja pois päältä
- Arming tone kytkeminen päälle ja pois päältä
- Arm automatically kytkeminen päälle ja pois päältä
- » Säätömahdollisuudet (►► 73)

Säätömahdollisuudet

Warning signal: nousevan ja laskevan tai jaksottaisen hälytysäänien asettaminen.

Tilt sensor: kallistustunnistimen aktivoiminen ajoneuvon kallistuksen valvomista varten. Varashälytys reagoi esim. renkaan varastamisen tai hinaamisen yhteydessä.

 Deaktivoi kallistustunnistimen ajoneuvon kuljettamisen ajaksi estääksesi DWA:n laukeamisen.

Arming tone: Vahvistusääni DWA:n aktivoimisen/deaktivoimisen jälkeen vilkkujen syttymisen lisäksi.

Arm automatically: Hälytystoiminnon automaattinen aktivoituminen, kun toimintavalmiutus kytketään pois päältä.

74 KÄYTTÖ

RENGASPAINELVONTA (RDC)

– jossa on rengaspainelvonta (RDC)^{TLV}

Tavoitepainevaroituksen kytkeminen päälle tai pois päältä

- Kun renkaiden vähimmäispaine saavutetaan, siitä voidaan varoittaa näyttämällä tavoitepainevaroitusta.
- Hae näyttöön valikko Settings, Vehicle settings, RDC.
- Kytke Target pressure warn. päälle tai pois päältä.

LÄMMITYS

Lämpökahvojen käyttö

– jossa on lämpökahvat^{TLV}
– jossa ei ole istuinlämmitystä^{TLV}



 Kahvojen lämmitys toimii vain kun ajovalmius on kytkettyä.

- Ajovalmiuden kytkeminen päälle (☰➔ 131).



- Paina painiketta **1** niin monta kertaa, että haluttu lämmitystaso **2** näkyy lämpökahvasymbolin **3** edessä.

Käsikahvojen lämmityksessä on kaksi tehoa:

-  Pieni lämmitysteho
-  Keskimääräinen lämmitysteho
-  Suuri lämmitysteho

- » Korkea lämmitystaso lämmittelee kahvat nopeasti; sen jälkeen on hyvä kytkeä päälle ensimmäinen taso.
- » Jos tämän jälkeen ei tehdä muutoksia, valittu lämmitystaso valitaan käyttöön.
- Lämpökahvojen kytkemiseksi pois päältä paina painiketta **1** niin monta kertaa, että lämpökahvasymboli **3** poistuu näytöstä.

Lämmityksen käyttö

- jossa on lämpökahvat^{TLV}
- jossa on istuinlämmitys^{TLV}

 Kahvojen lämmitys ja istuinlämmitys toimivat vain, kun ajovalmius on kytkettynä.

- Ajovalmiuden kytkeminen päälle (☞ 131).



- Paina painiketta **1**.
 - » Valikko HEATING avautuu.
- Valitse Grip heating tai Seat heating.
- Valitse haluttu lämmitysteho ja vahvista.
 - » Valittu lämmitysteho näkyy näytössä vasemmalla lämmityssymbolien **2** vieressä.
- Paina painiketta **1** sulkeaksesi valikon HEATING.

 Valitut lämmitystehot pysyvät valittuina myös toimintavalmiuden pois päältä kytkemisen jälkeen.

SÄILYTYSLOKERO

Säilytyslokeroon käyttö Edellytys

Toimintavalmius kytketty päälle.



- Avaa säilytyslokeroon kansi **1** painamalla painiketta **2**.
 - » Avattu säilytyslokeroon kansi ei sovellu tavaroiden säilytystilaksi.
- Sulje säilytyslokeroon kansi **1** painamalla se voimakkaasti lukkoon.

HUOMIO

Erityisesti kesällä korkeat lämpötilat säilytyslokeroissa

Säilytyslokeroissa olevien esineiden, erityisesti elektronisten laitteiden kuten matkapuhelimien ja MP3-soittimien, vaurioituminen

- Katso elektronisen laitteesi mahdolliset käyttörajoitukset laitteen käsikirjasta.

76 KÄYTTÖ

- Älä säilytä säilytyslokerossa kesällä kuumuudelle herkkiä esineitä.

Tuuletus

Riittävän ilmankierron varmistamiseksi säilytyslokeroa tuuletetaan lämpötilasta 30 °C alkaen. Tuuletin kytkeytyy taas pois päältä, kun säilytyslokeron lämpötila on alle 25 °C.

Älypuhelimien lataaminen

Edellytys

Toimintavalmius kytketty päälle.

- Avaa säilytyslokeron.



- Aseta älypuhelin **2** näyttö ylöspäin telakkaan **1**.
» Älypuhelin on nyt kiinnitetty.



- Yhdistä latausjohto älypuheliimeen **2** ja USB-C-liitäntään **3**.



BMW Motorrad suosittelee käyttämään BMW Motorrad USB-johtoa älypuhelimiesi lataamiseen säilytyslokerossa. Tavallisesti kaupasta saatavat latausjohdot eivät välttämättä mahdu kunnolla säilytyslokeroon ja saattavat vaurioitua.



- Sulje säilytyslokeron kansi **4**.

Käyttöön liittyviä huomautuksia

Säilytyslokero soveltuu älypuhelimelle, jonka koko on enintään 158 mm x 78 mm x 10 mm. Pienemmille matkapuhelimille, jotka eivät ehkä kiinnity pidikkeeseen, BMW Motorrad suosittelee BMW Motorrad -matkapuhelintaskun käyttöä.

Latausvirta

Kyseessä on 5 V:n USB-C-latausliitäntä, josta saa maksimissaan 1,5 A:n latausvirran (latausteho maksimissaan 7,5 W).

KYPÄRÄLOKERO

Kypärälokeron käyttö

- Kytkke toimintavalmius päälle.

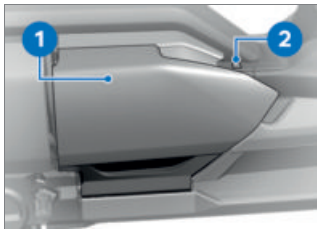

- Avaa kypärälokeron kansi **1** painikkeella **2**.

 Säilytystilan valaistus kytkeytyy päälle, kun toimintavalmius kytketään. Toimintavalmiuden pois päältä

kytkemisen jälkeen säilytystilan valaistus palaa vielä lyhyen aikaa.

	Kypärälokeron kantavuus
max 8 kg	

- » Avattu kypärälokeron kansi ei sovellu tavaroiden säilytystilaksi.
- Sulje kypärälokeron kansi **1** painamalla se keskeltä voimakkaasti lukitsimiin.
- » Kypärälokeron kansi lukittuu kuuluvasti molempiin lukkokoukkuihin.

Kypärälokeron hätäavaus

- Sivukatteen irrottaminen ( 160).

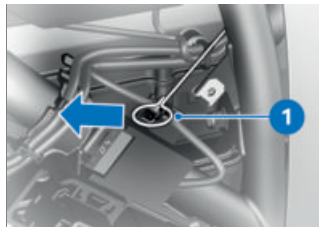

- Vedä lenkistä **1** tarvittaessa ajoneuvon työkalun avulla nuolen suuntaan.
- » Kypärälokeron lukitus on avattu.
- Sivukatteen asentaminen ( 161).

TFT-NÄYTTÖ

05

YLEISIÄ OHJEITA	80
PERIAATE	81
NÄKYMÄ PURE RIDE	87
NÄKYMÄ PURE	88
SPLITSCREEN	88
YLEISET ASETUKSET	89
BLUETOOTH	91
WLAN	93
OMA AJONEUVO	94
AJOTIETOKONE	97
NAVIGOINTI	98
MEDIA	100
PUHELIN	101
OHJELMAN VERSION NÄYTTÄMINEN	102
LISENSSITIETOJEN NÄYTTÄMINEN	102

YLEISIÄ OHJEITA

Varoituksia



VAROITUS

Älypuhelimien käyttö ajon aikana

Onnettomuusvaara

- Noudata kulloinkin voimassa olevia tieliikennemääräyksiä.
- Ajon aikana ei saa käyttää älypuhelimia. Ei koske ilman ohjausta toimivia sovelluksia, esim. puhelimen käyttö handsfree-varustuksella.



VAROITUS

Huomion kiinnittyminen pois liikennetilanteesta ja hallinnan menettäminen

Integroitujen informaatiojärjestelmien ja kommunikatiolaitteiden käyttämisestä ajon aikana aiheutuva onnettomuusvaara

- Käytä näitä järjestelmiä tai laitteita vain, jos liikennetilanteen sallissa.
- Pysähdy tarvittaessa ja käytä järjestelmiä ja laitteita pysähdyksissä.

Connectivity-toiminnot

Connectivity-toimintoihin kuuluvat media, puhelinkäyttö ja navigointi. Connectivity-toimintoja voidaan käyttää, kun TFT-näyttö on yhdistetty mobiililaitteeseen ja kypäaraan (☛ 91). Lisätietoja Connectivity-toiminnoista löydät osoitteesta:

bmw-motorrad.com/connectivity



Mobiililaitteesta riippuen Connectivity-toimintojen laajuus voi olla rajoitettu.

BMW Motorrad

Connected App

BMW Motorrad Connected App -sovellus näyttää käyttöön ja ajoneuvoon liittyvää tietoa. Joidenkin toimintojen, esim. navigoinnin, käyttämistä varten sovelluksen on oltava asennettuna mobiililaitteeseen ja yhdistettynä TFT-näyttöön. Sovelluksella käynnistetään reittiopastus ja säädetään navigointia.



Joissakin mobiililaitteissa, esim. iOS-käyttöjärjestelmän yhteydessä, BMW Motorrad Connected App on haettava esiin ennen käyttöä.

Ajankohtaisuus painatushetkellä

TFT-näyttöön voi tulla päivityksiä julkaisupäivän jälkeen. Tästä syystä joudumme varaamaan oikeuden poikkeamiin tämän käyttöohjekirjan ja ajoneuvon välillä. Päivitetty tiedot löytyvät osoitteesta bmw-motorrad.com/service.

PERIAATE

Käyttöelementit

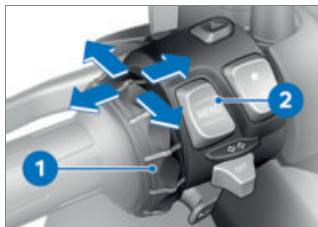

Kaikkien näyttösisältöjen käyttö tapahtuu Multi-Controllerin **1** ja kekinpainikkeen MENU **2** avulla. Kontekstista riippuen seuraavat toiminnot ovat mahdollisia.

Multi-Controllerin toiminnot Multi-Controllerin kiertäminen ylöspäin:

- Kohdistimen liikuttaminen luetteloissa ylöspäin.
- Asetusten tekeminen.
- Äänenvoimakkuuden nostaminen.

Multi-Controllerin kiertäminen alaspäin:

- Kohdistimen liikuttaminen luetteloissa alaspäin.
- Asetusten tekeminen.
- Äänenvoimakkuuden laskeminen.

Multi-Controllerin kallistaminen vasemmalle:

- Käyttöviestin mukaisen toiminnon aktivoiminen.
- Vasemman tai edellisen toiminnon aktivoiminen.
- Näkymävalikkoon palaaminen asetusten jälkeen.
- Näyttö valikossa: vaihtaminen ylemmälle hierarkiatasolle.
- Valikossa My vehicle: selaaminen seuraavaan valikkotauluun.
- Näkymässä Pure Ride: selaaminen edelliseen Splitscreen-näyttöön.

Multi-Controllerin kallistaminen oikealle:

- Käyttöviestin mukaisen toiminnon aktivoiminen.
- Valinnan vahvistaminen.
- Asetusten vahvistaminen.
- Selaaminen seuraavaan valikkoon.
- Siirtyminen oikealle luetteloissa.
- Valikossa My vehicle: selaaminen seuraavaan valikkotauluun.

82 TFT-NÄYTTÖ

–Näkymässä Pure Ride: selaaminen seuraavaan Splitscreen-näyttöön.

MENU-keinupainikkeen toiminnot

 Navigointiohjeet näkyvät dialogikenttänä, jos valikkoa *Navigation* ei ole haettu esiin. Keinupainikkeen MENU käyttö on hetkellisesti rajoittunut.

MENU painaminen lyhyesti:

- Näyttö valikossa: vaihtaminen ylemmälle hierarkiatasolle.
- Näkymässä Pure (Ride): tilarivin näytön vaihtaminen.

MENU painaminen pitkään ylös:

- Näyttö valikossa: näkymän Pure Ride avaaminen.

MENU painaminen lyhyesti alas:

- Vaihtaminen alemmalle hierarkiatasolle.
- Ei toimintoa, jos alin hierarkiataso on saavutettu.

MENU painaminen pitkään alas:

- Vaihtaminen viimeksi esille haettuun valikkoon sen jälkeen, kun valikkoa on vaihdettu painamalla pitkään keinupainiketta MENU yläreunasta.

Käyttövinkit päävalikossa

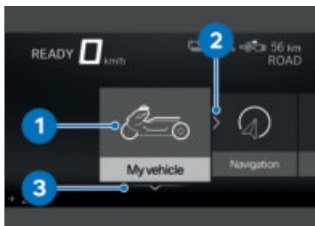

Käyttövinkeissä näkyy, mitkä vuorovaikutustoiminnot ovat käytettävissä, tai onko niitä käytettävissä.

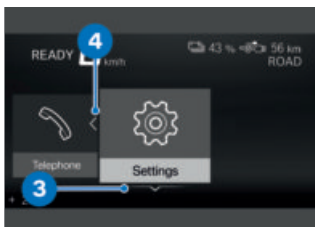

Käyttövinkkien merkitykset:

- Käyttövinkki **1**: vasen reuna on saavutettu.
- Käyttövinkki **2**: oikealle selaaminen on mahdollista.
- Käyttövinkki **3**: alaspäin selaaminen on mahdollista.
- Käyttövinkki **4**: vasemmalle selaaminen on mahdollista.

Käyttövinkit alavalikoissa

Päävalikon käyttövinkkien lisäksi alavalikoissa on lisää käyttövinkkejä.

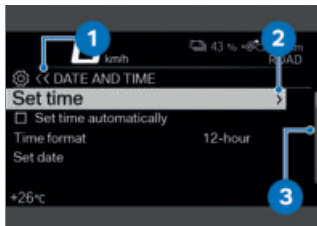

Käyttövinkkien merkitykset:

- Käyttövinkki **1**: senhetkinen näyttö kuuluu hierarkkiseen valikkoon. Symboli osoittaa yhtä alavalikon tasoa. Kaksi symbolia viittaavat kahteen tai useampaan alavalikon tasoon. Symbolin väri vaihtuu riippuen siitä, voidaanko ylöspäin palata.
- Käyttövinkki **2**: alempi alavalikkotaso voidaan hakea näyttöön.
- Käyttövinkki **3**: merkintöjä on enemmän kuin niitä voidaan näyttää.

Toimintojen kytkeminen päälle ja pois päältä

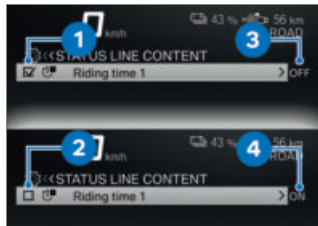

Joidenkin valikon kohtien edessä on ruutu. Ruudusta näkyy, onko toiminto kytketty päälle vai pois päältä. Tapah-
tumasymbolit valikon kohtien perässä havainnollistavat, mitä tapahtuu, kun Multi-Controlleria kallistetaan lyhyesti oikealle.

Esimerkkejä pois päältä ja päälle kytkemisestä:

- Symboli **1** näyttää, että toiminto on kytketty päälle.
- Symboli **2** näyttää, että toiminto on kytketty pois päältä.
- Symboli **3** näyttää, että toiminto voidaan kytkeä pois päältä.
- Symboli **4** näyttää, että toiminto voidaan kytkeä päälle.

Näkymän Pure (Ride) näyttäminen

- Paina keinupainiketta MENU pitkään yläreunasta.

84 TFT-NÄYTTÖ

Valikon hakeminen näyttöön

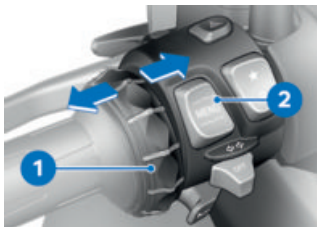

- Näkymän Pure (Ride) näyttämisen (☰➔ 83).
- Paina painiketta **2** lyhyesti alaspäin.

Seuraavat valikot voidaan hakea näyttöön:

- My vehicle
- Navigation
- Media
- Telephone
- Settings

- Paina Multi-Controlleria **1** monta kertaa lyhyesti oikealle, kunnes haluttu valikon kohta on merkittynä.

- Paina painiketta **2** lyhyesti alaspäin.

 Valikko Settings voidaan hakea näyttöön vain pysähdyksissä.

Kohdistimen liikuttaminen luetteloissa

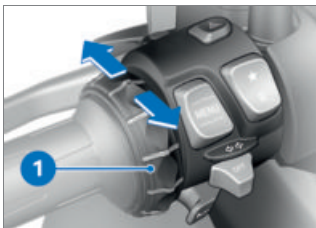

- Valikon hakeminen näyttöön (☰➔ 84).
- Kohdistimen liikuttamiseksi luetteloissa alaspäin kierrä Multi-Controlleria **1** alaspäin, kunnes haluttu merkintä on merkittynä.
- Kohdistimen liikuttamiseksi luetteloissa ylöspäin kierrä Multi-Controlleria **1** ylöspäin, kunnes haluttu merkintä on merkittynä.

Valinnan vahvistaminen

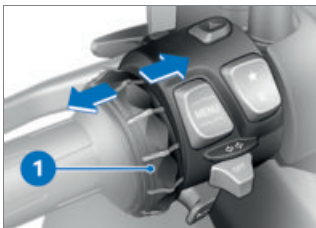

- Valitse haluttu merkintä.
- Paina Multi-Controlleria **1** lyhyesti oikealle.

Viimeksi käytetyn valikon hakeminen näyttöön

- Näkymässä Pure Ride: paina keinupainiketta MENU pitkään alas.
- » Viimeksi käytetty valikko haetaan näyttöön. Viimeksi merkitty merkintä on valittuna.

Tilarivin näytön vaihtaminen Edellytys

Ajoneuvo seisoo paikallaan. Näkymä Pure (Ride) näkyy näyttössä.

- Toimintavalmiuden kytkeminen päälle (►► 59).
- » TFT-näytössä näkyvät kaikki yleisillä teillä ajamiseen tarvittavat tiedot, jotka ovat peräisin ajotietokoneelta (esim. TRIP **1**) ja ajotietokoneelta (esim. TRIP **2**). Tiedot voidaan näyttää ylemmällä tilarivillä.
- jossa on rengaspainevalvonta (RDC)^{TLV}
- » Lisäksi voidaan näyttää rengaspainevalvonnan tiedot.<
- Ylemmän tilarivin sisällön valitseminen (►► 86).



- Paina painiketta **1** pitkään näkymän Pure Ride näyttämiseksi.
- Paina painiketta **1** lyhyesti ylemmällä tilarivillä **2** olevan arvon valitsemiseksi. Seuraavat arvot voidaan näyttää:



Total distance



Current distance 1



Current distance 2



Consumption 1 (keskiarvo)



Consumption 2 (keskiarvo)



Recuper. 1



Recuper. 2



Riding time 1

86 TFT-NÄYTTÖ

 Riding time 2

 Break 1

 Break 2

 Speed 1 (keskiarvo)

 Speed 2 (keskiarvo)

– jossa on rengaspainevalvonta (RDC) TLV

 Tyre pressure <

Ylemmän tilarivin sisällön valitseminen

- Hae näyttöön valikko Settings, Display, Status line content.
- Kytke halutut näytöt päälle.
- » Valittujen näyttöjen välillä voi vaihtaa ylemmällä tilarivillä. Jos yhtään näyttöä ei ole valittu, näytössä näkyy akun varaustila ja toimintasäde:

 Akun varaustila

 Toimintasäde

Asetusten tekeminen

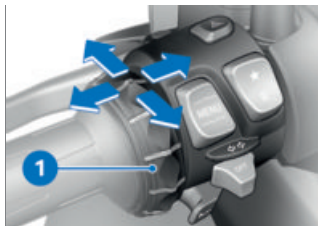

- Valitse haluttu asetusvalikko ja vahvista.
- Kierrä Multi-Controlleria **1** alaspäin, kunnes haluttu asetus on merkittynä.
- Jos järjestelmässä on käyttövinkki, kallista Multi-Controlleria **1** oikealle.
- Jos järjestelmässä ei ole käyttövinkkiä, kallista Multi-Controlleria **1** vasemmalle.
- » Asetus on tallennettu.

Speed Limit Infon kytkeminen päälle tai pois päältä

Edellytys

Ajoneuvo on yhdistetty yhteensopivaan mobiililaitteeseen. Mobiililaitteeseen on asennettu BMW Motorrad Connected App.

- Speed Limit Info näyttää sillä hetkellä sallitun huippunopeuden, mikäli navigointijärjestelmän karttamateriaalin julkaisija antaa tämän tiedon käyttöön.

- Hae näyttöön valikko Settings, Display.
- Speed Limit Info kytke päälle tai pois päältä.

Suosikkipainike



- Valitse valikossa Settings, System settings, Favorite button, Star.
 - Valitse haluamasi toiminto tai Not assigned.
- » Jokaisella painikkeen **1** painalluksella haetaan valittu toiminto näyttöön.

NÄKYMÄ PURE RIDE

Voimansiirtonäyttö



- 1** Rekuperatiomomentin alue
- 2** Ajankohtainen rekuperatio- tai voimansiirtomomentti
- 3** Voimansiirron alue

Rajoitukset

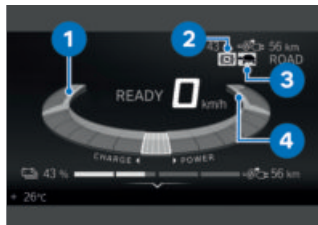

Merkki **1** näyttää, että energian talteenotto on rajoittunut.
 Merkki **4** näyttää, että teho on rajoittunut.
 Rajoitusten yhteydessä voi näytössä ylhäällä oikealla näkyä seuraavia symboleja:

88 TFT-NÄYTTÖ

Symboli **2**: energian talteenotto on erittäin rajoittunut.

Symboli **3**: teho on erittäin rajoittunut.

Rajoituksiin voi olla eri syitä.

Rajoituksen syy ilmaistaan merkinnän värillä **1** tai **4**:

–Harmaa: ajotilan määrittämä rajoitus

–Keltainen: järjestelmärajoitus, esimerkiksi lämpötilan, akun varaustilan tai järjestelmävian takia

Toimintasäde ja akun varaustila



Toimintasäde **2** ilmoittaa kuinka pitkän matkaa voidaan vielä ajaa tämänhetkisellä akun varaustilalla **1**.

NÄKYMÄ PURE

Näyttö



Jos ajoneuvo ei ole ajovalmis, näyttöön ilmestyy näkymän Pure Ride sijaan näkymä Pure. Näytössä näkyy akun varaustila **1** ja toimintasäde **2**.

SPLITSREEN

Splitscreenin kytkeminen päälle ja näytön valinta

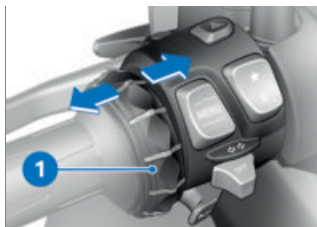

- Näkymän Pure (Ride) näyttäminen (→ 83).
- Paina Multi-Controller **1**:ia lyhyesti niin monta kertaa oikealle tai vasemmalle, että haluamasi näyttö tulee näkyviin.

- Vaihtoehtoisesti: Paina Multi-Controller **1**:ia pitkään oikealle palatakseksi viimeksi valittuun näyttöön Splitscreenissä.

Seuraavat näytöt voidaan valita:

- ON-BOARD COMPUTER
- TRIP COMPUTER
- Navigation
- MEDIA

» Valittu näyttö pysyy valittuna myös toimintavalmiuden pois päältä kytkemisen jälkeen.

Splitscreenin kytkeminen pois päältä

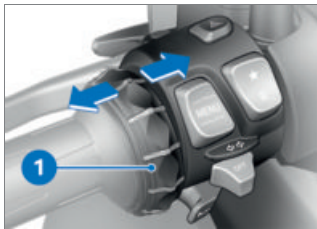

- Näkymän Pure (Ride) näyttäminen (☛ 83).
- Paina Multi-Controller **1**:ia lyhyesti niin monta kertaa vasemmalle, että Splitscreen poistuu näkyvistä.
- Vaihtoehtoisesti: Paina Multi-Controller **1**:ia pitkään vasemmalle.

YLEISET ASETUKSET

Äänenvoimakkuuden säätäminen

- Kuljettajan kypärän ja matkustajan kypärän yhdistäminen (☛ 92).
- Äänenvoimakkuuden nostaminen: kierrä Multi-Controlleria ylöspäin.
- Äänenvoimakkuuden laskeminen: kierrä Multi-Controlleria alaspäin.
- Mykistäminen: kierrä Multi-Controlleria ääriasentoon alas.
- » Mykistyksessä mediatoisto taukoaa.

Päivämäärän asettaminen

- Toimintavalmiuden kytkeminen päälle (☛ 59).
- Hae näyttöön valikko Settings, System settings, Date and time, Set date.
- Aseta Day, Month ja Year.
- Vahvista asetus.

Päivämäärän muodon asettaminen

- Hae näyttöön valikko Settings, System settings, Date and time, Date format.
- Valitse haluttu asetus.
- Vahvista asetus.

90 TFT-NÄYTTÖ

Kellon säätäminen

- Toimintavalmiuden kytkeminen päälle (☰➔ 59).
- Hae näyttöön valikko Settings, System settings, Date and time, Set time.
- Hour ja säädä Minute.

Kellonajan muodon asettaminen

- Hae näyttöön valikko Settings, System settings, Date and time, Time format.
- Valitse haluttu asetus.
- Vahvista asetus.

Mittayksiköiden asettaminen

- Hae näyttöön valikko Settings, System settings, Units.

Seuraavat mittayksiköt voidaan asettaa:

- jossa on rengaspainevalvonta (RDC)^{TLV}
- Paine◀
- Lämpötila
- Nopeus
- Kulutus

Kielen asettaminen

- Hae näyttöön valikko Settings, System settings, Language.

Seuraavat kielet voidaan asettaa:

- Saksa
- Englanti (UK)

- Englanti (US)
- Espanja
- Ranska
- Italia
- Hollanti
- Puola
- Portugali (Brasilia)
- Portugali (Portugali)
- Turkki
- Venäjä
- Ukraina
- Kiina
- Japani
- Korea
- Thai

Kirkkauden säätäminen

- Hae näyttöön valikko Settings, Display, Brightness.
- Säädä kirkkautta.
- » Kun ympäristön valoisuus alittaa määritetyn kirkkauden, näytön kirkkaus himmennetään asetettuun arvoon.

Kaikkien asetusten resetointi

- Kaikki valikon Settings asetukset voidaan palauttaa tehdasasetuksiin.
- Hae näyttöön valikko Settings.
- Valitse ja vahvista Reset all.

Seuraavien valikoiden asetukset resetoidaan:

- Vehicle settings
- System settings
- Connections

- Display
- Information

» Olemassa olevia Bluetooth-yhteyksiä ei poisteta.

BLUETOOTH

Langaton lähikommunikaatioteknologia

Bluetooth tarkoittaa langatonta kommunikaatiota lähietäisyydellä. Bluetooth-laitteet lähettävät lyhyiden matkojen laitteina (lähetyks rajoitetulla kantamalla) lisenssittömällä ISM (Industrial, Scientific and Medical Band)-kaistalla välillä 2,402...2,480 GHz. Niitä saa käyttää vapaasti maailmanlaajuisesti.

Vaikka Bluetooth on suunniteltu mahdollisimman häiriöttömiin yhteyksiin lähietäisyyksillä, häiriöt ovat aina mahdollisia samoin kuin muissa langattomissa tiedonsiirtojärjestelmissä. Yhteyksissä voi olla häiriöitä tai ne saattavat katketa hetkeksi tai kadota kokonaan. Etenkin, jos useita laitteita käytetään samassa Bluetooth-verkossa, ongelmatonta käyttöä ei voida taata joka tilanteessa.

Mahdolliset häiriölähteet:

- Lähetyksmaston tai vastaavan häiriökentät.
- Laitteet, joissa Bluetooth-standardi on otettu virheellisesti käyttöön.
- Lähellä olevat muut Bluetooth-kelpoiset laitteet.
- Metallien tai esineiden muodostama suoja.

Pairing

Ennen kuin kaksi Bluetooth-laitetta voi muodostaa yhteyden toisiinsa, niiden on tunnistettava toisensa. Tämä toisensa tunnistaminen tunnetaan nimellä pariiliitos eli Pairing. Keran tunnistetut laitteet tallennetaan niin, että pariiliitos on tarpeen luoda ainoastaan ensimmäisen yhteyden aikana.



Joissakin mobiililaitteissa, esim. iOS-käyttäjärjestelmän yhteydessä, BMW Motorrad Connected App on haettava esiin ennen käyttöä.

Parittamisen aikana TFT-näyttö etsii vastaanottoalueen sisältä muita Bluetooth-kelpoisia laitteita. Jotta laite voidaan tunnistaa, seuraavien ehtojen on täytyttävä:

92 TFT-NÄYTTÖ

- Laitteen Bluetooth-toiminnon on oltava aktivoituna
- Laitteen on oltava muille "näkyvä"
- Muiden Bluetooth-yhteensopivien laitteiden on oltava kytkettynä pois päältä (esimerkiksi matkapuhelimet ja navigointijärjestelmät).

Katso tarvittavat ohjeet käyttämäsi kommunikaatiojärjestelmän käyttöohjekirjasta.

Bluetooth-kytkennän suorittaminen

- Hae näyttöön valikko `Settings, Connections`.
 - » Valikossa `CONNECTIONS` voidaan muodostaa, hallita ja poistaa Bluetooth-yhteyksiä. Seuraavat Bluetooth-yhteydet näytetään:
 - `Mobile device`
 - `Rider's helmet`
 - `Passenger helm.`
- Mobiililaitteiden yhteyden tila näkyy näytössä.

Mobiililaitteen yhdistäminen

- Bluetooth-kytkennän suorittaminen (►► 92).
- Aktivoi mobiililaitteen Bluetooth-toiminto (katso mobiililaitteen käyttöohje).
- Valitse ja vahvista `Mobile device`.

- Valitse ja vahvista `Pair new mobile device`.
Järjestelmä etsii mobiililaitteita.



vilkkuu Pairingin aikana alemmalla tilarivillä.

Näkyvissä olevat mobiililaitteet näkyvät näytössä.

- Valitse mobiililaitte ja vahvista.
- Noudata mobiililaitteessa näkyviä ohjeita.
- Vahvista koodien vastaavuus.
 - » Yhteys muodostetaan ja yhteyden tila päivitetään.
 - » Jos yhteyttä ei voida muodostaa, vikataulukosta voi olla apua. (►► 186)
 - » Mobiililaitteesta riippuen puhelutiedot siirretään automaattisesti ajoneuvoon.
 - » Puhelutiedot (►► 101)
 - » Jos puhelinmuistio ei näy, vikataulukosta voi olla apua. (►► 187)
 - » Jos Bluetooth-yhteys ei toimi odotetulla tavalla, vikataulukosta voi olla apua. (►► 187)

Kuljettajan kypärän ja matkustajan kypärän yhdistäminen

- Bluetooth-kytkennän suorittaminen (►► 92).
- Valitse `Rider's helmet` tai `Passenger helm.` ja vahvista.

- Aseta kypärän kommunikatiojärjestelmä näkyväksi.
- Valitse `Pair new rider's helmet` tai `Pair new pas-seng. helmet` ja vahvista. Järjestelmä etsii kypäriä.



vilkkuu Pairingin aikana alemmalla tilarivillä.

Näkyvissä olevat kypärät näkyvät näytössä.

- Valitse kypärä ja vahvista.
 - » Yhteys muodostetaan ja yhteyden tila päivitetään.
 - » Jos yhteyttä ei voida muodostaa, vikataulukosta voi olla apua. (☞ 186)
 - » Jos Bluetooth-yhteys ei toimi odotetulla tavalla, vikataulukosta voi olla apua. (☞ 187)

Yhteyksien poistaminen

- Hae näyttöön valikko `Settings, Connections`.
- Valitse `Delete connections`.
- Poistaaksesi yhteydet yksitellen valitse yhteydet ja vahvista.
- Poista kaikki yhteydet valitsemalla `Delete all connections` ja vahvistamalla.

WLAN

WLAN-yhteys

Karttanäkymä siirretään matkapuhelimesta TFT-näytölle WLAN-yhteydellä. Matkapuhelimessa WLAN-yhteyden on oltava aktiivisena, jotta kaikkia toimintoja pystytään käyttämään. Lisätietoja WLAN-yhteyden aktivoinnista löydät matkapuhelimen käyttöohjeesta. Paikallisten olosuhteiden mukaan, esimerkiksi jos WLAN-verkkoja on suuri määrä, tilapäisesti saattaa esiintyä rajoituksia ja tulla yhteyskatkoksia.

94 TFT-NÄYTTÖ

OMA AJONEUVO

ALOITUSKUVA

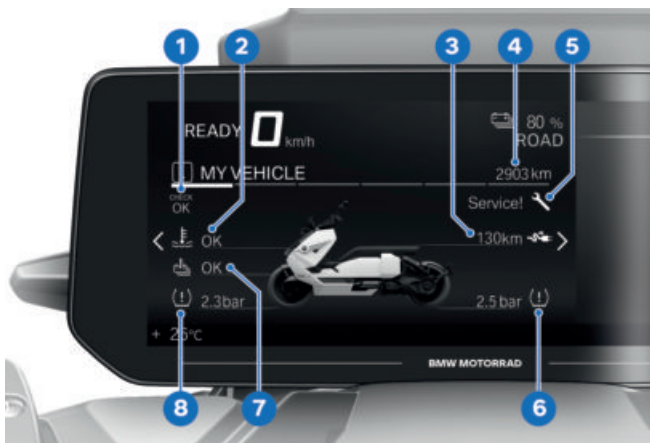

- 1 Keskusvalvontanäyttö
Esitystapa (☞ 28)
- 2 Jäähdytysnesteen lämpötilan tila (☞ 43)
- 3 Toimintasäde (☞ 88)
- 4 Matkamittari
- 5 Huoltonäyttö (☞ 53)
- 6 Rengaspaine takana (☞ 47)
- 7 Korkeajännitevaraajan lämpötilan tila
- 8 Rengaspaine edessä (☞ 47)

Käyttövinkit

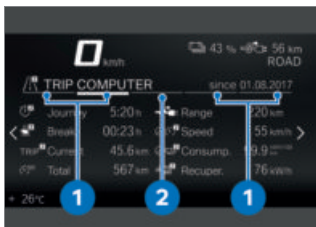

- Käyttövinkki 1: välilehdet, jotka näyttävät, kuinka pitkälle selaaminen on mahdollista vasemmalle tai oikealle.
- Käyttövinkki 2: välilehti, joka osoittaa senhetkisen valikotaulun sijainnin.

Valikotaulujen selaaminen

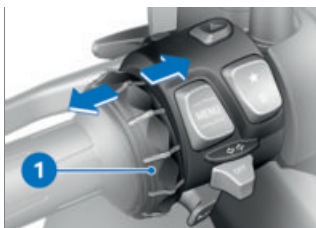

- Hae näyttöön valikko My vehicle.
- Selataksesi oikealle paina Multi-Controlleria 1 lyhyesti oikealle.
- Selataksesi vasemmalle paina Multi-Controlleria 1 lyhyesti vasemmalle.

Seuraavat taulut kuuluvat valikkoon My vehicle:

- MY VEHICLE
- ON-BOARD COMPUTER
- TRIP COMPUTER
- jossa on rengaspainevalvonta (RDC) TLV
- TYRE PRESSURE
- SERVICE REQUIREMENTS
- CC MESSAGE (jos olemassa)
- Tarkempaa tietoa rengaspaineesta ja Check-Control-ilmotuksista löytyy luvusta "Näytöt".



Keskusvalvontanäytön Check-Control-viestit liitetään dynaamisesti lisäkielekkeiksi valikon My vehicle valikotauluihin.

Ajotietokone

Valikotauluissa ON-BOARD COMPUTER ja TRIP COMPUTER näkyy ajoneuvo- ja ajomatkatietoja, kuten keskiarvoja.

Huoltotarve

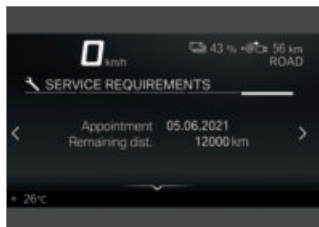

Jos seuraavaan huoltoon on aikaa kuukausi tai vähemmän tai

96 TFT-NÄYTTÖ

jos seuraava huolto on ajankoh-
tainen 1000 km:n sisällä, näy-
tössä näkyy valkoinen Check-
Control-ilmoitus.

AJOTIETOKONE

Ajotietokoneen hakeminen näyttöön

- Hae näyttöön valikko *My vehicle*.
- Selaa oikealle, kunnes valikko-
taulu *ON-BOARD COMPUTER*
näky näytössä.
- » Vaihtoehtoisesti ajotietoko-
neen tiedot voidaan näyttää
jaetulla näytöllä, Splitscreenillä.
- Splitscreenin kytkeminen
päälle ja näytön valinta
( 88).

Ajotietokoneen nollaaminen

- Ajotietokoneen hakeminen
näyttöön ( 97).
- Paina keinupainiketta *MENU*
alareunasta.
- Valitse *Reset all values*
tai *Reset individual va-*
lues ja vahvista.

Seuraavat arvot voidaan nollata yksitellen:



Journey



Current



Speed





Consump.



Recuper. 1

Ajotietokoneen hakeminen näyttöön

- Ajotietokoneen hakeminen
näyttöön ( 97).
- Selaa oikealle, kunnes valikko-
taulu *TRIP COMPUTER* näkyy
näytössä.
- » Vaihtoehtoisesti ajotietoko-
neen tiedot voidaan näyttää
jaetulla näytöllä, Splitscreenillä.
- Splitscreenin kytkeminen
päälle ja näytön valinta
( 88).

Ajotietokoneen nollaaminen

- Ajotietokoneen hakeminen
näyttöön ( 97).
- Paina keinupainiketta *MENU*
alareunasta.
- Valitse *Autom. reset* tai
Reset all values ja vah-
vista.
- » Jos *Autom. reset* on valit-
tuna, ajotietokone nollataan
automaattisesti, jos toimin-
tavalmiuden pois päältä kyt-
kemisestä on kulunut vähin-
tään 6 tuntia ja päivämäärä on
vaihtunut.

NAVIGOINTI

Varoituksia



VAROITUS

Älypuhelimien käyttö ajon aikana

Onnettomuusvaara

- Noudata kulloinkin voimassa olevia tieliikennemääräyksiä.
- Ajon aikana ei saa käyttää älypuhelimia. Ei koske ilman ohjausta toimivia sovelluksia, esim. puhelimen käyttö handsfree-varustuksella.



VAROITUS

Huomion kiinnittyminen pois liikennetilanteesta ja hallinnan menettäminen

Integroitujen informaatiojärjestelmien ja kommunikatiolaitteiden käyttämisestä ajon aikana aiheutuva onnettomuusvaara

- Käytä näitä järjestelmiä tai laitteita vain, jos liikennetilanteen sallissa.
- Pysähdy tarvittaessa ja käytä järjestelmiä ja laitteita pysähdyksissä.

Edellytys

Ajoneuvo on yhdistetty yhteensopivaan mobiililaitteeseen Bluetoothin kautta.

Liitettyyn mobiililaitteeseen on asennettu BMW Motorrad Connected App.



Joissakin mobiililaitteissa, esim. iOS-käyttöjärjestelmän yhteydessä, BMW Motorrad Connected App on haettava esiin ennen käyttöä.

Karttanäkymän näyttö

Edellytys

Bluetoothilla yhdistetyssä matkapuhelimessa on aktivoitu WLAN.

- Mobiililaitteen yhdistäminen (→ 92).
- Hae näyttöön BMW Motorrad Connected App -sovellus.
- Hae näyttöön valikko Navigation.



Jos Splitscreenissä on valittuna näkymä NAVIGATION ja samalla haetaan esiin valikko NAVIGATION, Split-screen-näkymä lopetetaan automaattisesti, ja navigointi näytetään koko TFT-näytössä.

Määränpääosoitteen syöttäminen

- Mobiililaitteen yhdistäminen (☰▶ 92).
- Hae BMW Motorrad Connected App näyttöön ja käynnistä reittiopastus.
- Hae valikko Navigation näyttöön TFT-näytössä.
 - » Aktiivinen reittiopastus näkyy näytössä.
 - Mikäli WLANia ei ole aktivoitu mobiililaitteella, reittiopastus esitetään nuolinavigointina.
 - » Jos aktiivinen reittiopastus ei näy, vikataulukosta voi olla apua. (☰▶ 187)

Kohteen valitseminen viimeisistä kohteista

- Hae näyttöön valikko Navigation, Recent destinations.
- Valitse ja vahvista kohde.
- Valitse Start route guidance.

Kohteen valitseminen suosikeista

- Valikossa FAVOURITES näkyvät kaikki kohteet, jotka on tallennettu suosikeiksi BMW Motorrad Connected App -sovellukseen. TFT-näyttöön ei voida lisätä uusia suosikkeja.
- Hae näyttöön valikko Navigation, Favourites.

- Valitse ja vahvista kohde.
- Valitse Start guidance.

Erikoiskohteiden syöttäminen

- Erikoiskohteet, esim. nähtävyydet, voidaan näyttää kartalla.
- Hae näyttöön valikko Navigation, POIs. Seuraavat paikat ovat valittavissa:
 - At current location
 - At destination
 - Along the route
- Valitse, mistä sijainnista erikoiskohteita etsitään. Esim. seuraava erikoiskohde on valittavissa:
 - Filling station
- Valitse ja vahvista erikoiskohde.
- Valitse ja vahvista Start route guidance.

Reittikriteerien määrittäminen

- Hae näyttöön valikko Navigation, Route criteria. Seuraavat kriteerit ovat valittavissa:
 - Route type
 - Avoid
- Valitse haluttu Route type.
- Kytke haluttu Avoid päälle tai pois päältä. Päälle kytkettyjen vältettävien kohteiden lukumäärä näkyy sulussa.

100 TFT-NÄYTTÖ

Reittipastuksen lopettaminen

- Hae näyttöön valikko Navigation, Active route guidance.
- Valitse ja vahvista End route guidance.

Puheviestien kytkeminen päälle tai pois päältä

- Kuljettajan kypärän ja matkustajan kypärän yhdistäminen (►► 92).
- Tietokoneääni voi lukea navigoinnin ääneen. Tätä varten Spoken instruction on oltava kytkettyinä päälle.
- Hae näyttöön valikko Navigation, Active route guidance.
- Kytke Spoken instruction päälle tai pois päältä.

Edellisen puheviestin toistaminen

- Hae näyttöön valikko Navigation, Active route guidance.
- Valitse ja vahvista Current instruction.



MEDIA

Edellytys

Ajoneuvo on yhdistetty yhteensopivaan mobiililaitteeseen ja yhteensopivaan kypärään.

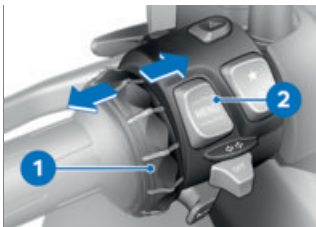
Äänentoiston ohjaaminen



- Hae näyttöön valikko Media.
-  BMW Motorrad suosittelee asettamaan mobiililaitteen puhelinkeskustelujen ja medioiden äänenvoimakkuuden suurimmalle voimakkuudelle ennen ajoon lähtemistä.
- Äänenvoimakkuuden säätämisen (►► 89).
- Seuraava kappale: kallista Multi-Controlleria **1** lyhyesti oikealle.
- Viimeinen kappale tai senhetkisen kappaleen alku: kallista Multi-Controlleria **1** lyhyesti vasemmalle.
- Kontekstivalikon hakeminen näyttöön: paina painiketta **2** alaspäin.
-  Mobiililaitteesta riippuen Connectivity-toimintojen laajuus voi olla rajoitettu.
- » Kontekstivalikossa voidaan käyttää seuraavia toimintoja:
 - Playback tai Pause.

–Valitse hakua ja toistoa varten kategoria *Now playing*, *All artists*, *All albums* tai *All tracks*.

–Valitse *Playlists*.

Alavalikossa *Audio settings* voidaan tehdä seuraavia asetuksia:

–Kytke *Shuffle* päälle tai pois päältä.

–Valitse *Repeat: Off*, *One* (nykyinen kappale) tai *All*.

» Jos toistolista ei näy TFT-näytössä, vikataulukosta voi olla apua. (☞ 188)

PUHELIN

Edellytys

Ajoneuvo on yhdistetty yhteensopivaan mobiililaitteeseen ja yhteensopivaan kypärään.

Puhelimen käyttö

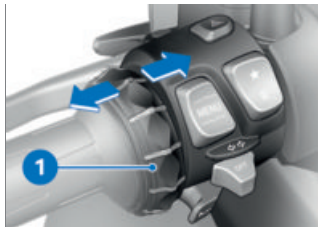

- Hae näyttöön valikko *Telephone*.

 Puhelun saapuessa näkyviin avautuu *Pop-up*.

- Puheluun vastaaminen: kallista *Multi-Controlleria 1* oikealle.
- Puhelun hylkääminen: kallista *Multi-Controlleria 1* vasemmalle.
- Puhelun lopettaminen: kallista *Multi-Controlleria 1* vasemmalle.

Mykistys

Aktiivisten puheluiden aikana kypärän mikrofoni voidaan mykistää.

Puhelu, jossa on useita osanottajia

Puhelun aikana on mahdollista vastata toiseen puheluun. Ensimmäinen puhelu siirtyy piitoon. Aktiivisten puheluiden lukumäärä näkyy valikossa *Telephone*. Vaihtaminen kahden puhelun välillä on mahdollista.

Puhelutiedot

Mobiililaitteesta riippuen puhelutiedot siirretään Bluetooth-kytkennän (☞ 91) jälkeen automaattisesti ajoneuvoon.

Phone book: mobiililaitteeseen tallennettujen yhteystietojen luettelo

Call list: mobiililaitteen puheluiden luettelo

102 TFT-NÄYTTÖ

Favourites: mobiililaitteeseen tallennettujen suosikkien luettelo

OHJELMAN VERSION NÄYTTÄMINEN

- Hae näyttöön valikko
Settings, Information,
Software version.

LISENSSITIE TOJEN NÄYTTÄMINEN

- Hae näyttöön valikko
Settings, Information,
Licences.

SÄÄTÄMINEN

06

PEILIT	106
AJOVALOT	106
JOUSEN ESIJÄNNITYS	107

PEILIT

Peilien säätäminen



- Aseta peilit haluamaasi asentoon painamalla peiliä kevyesti kehuksesta.

 Mikäli peilin säätöalue ei riitä, peilin varren asentoa on muutettava.

Peilin varren säätäminen



- Vedä suojus **1** ylös peilin varren ruuviliitoksen yli.
- Löystytä mutteri **2** tarkoitukseen sopivalla työkalulla.
- Kierrä peilin varsi haluttuun asentoon.

- Kiristä mutteri **2** kiristysmomenttiin, pidä samalla kiinni peilin varresta.

 Vasen peili (vastamutteri) adapteriin

M10

22 Nm (Vasenkätinen kierre)

- Vedä suojus **1** kierrelitoksen päälle.

AJOVALOT

Ajovalon korkeus ja jousen esijännitys

Ajovalon korkeus pysyy yleensä vakaana, kun jousen esijännitys sovitetaan kuormitustilaan. Jos epäilet, että ajovalon korkeus ei ole oikea, käänny BMW Motorrad Service-toimipisteen puoleen.

Valojen korkeuden säätäminen

- Etukatteen irrottaminen ( ► 160).

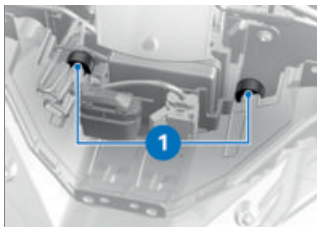

Raskaalla kuormalla pitää jousen esijännitys sovittaa vastaantulevan liikenteen häikäistymisen ehkäisemiseksi. Jos jousen esijännityksen sovitus ei riitä, valojen korkeutta on korjattava lisäksi valonheittäimestä.

- Säädä valojen korkeutta säätöruuveista **1**.
- Etukatteen asentaminen (→ 160).

Kun E-Scooter-scooterilla ajetaan jälleen kevyellä kuormalla:

- Palauta valonheittimen perussäätö ammattitaitoisessa huoltopisteessä, mieluiten BMW Motorrad Service-toimipisteessä.

JOUSEN ESIJÄNNITYS

Säätäminen

Takapyörän jousen esijännityksen tulee vastata E-Scooter-scooterin kuormaa. Kuorman lisääminen merkitsee, että jousen esijännitystä tulee lisätä, ja painon pieneneminen puolestaan jousen esijännityksen pienentämistä.

Joustintuen jousen esijännityksen säätäminen

- Pysäköi E-Scooter-scooteri tasaiselle ja kiinteälle alustalle.

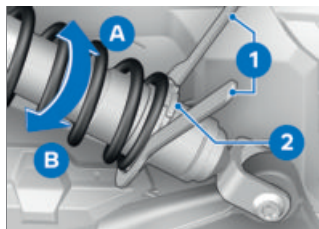

- Irrota lukitusmutteri **2**.
- Jousen esijännityksen lisäämiseksi kierrä säätörengasta ajoneuvon työkalulla **1** nuolen **A** suuntaan.
- Jousen esijännityksen vähentämiseksi kierrä säätörengasta ajoneuvon työkalulla **1** nuolen **B** suuntaan.

108 SÄÄTÄMINEN

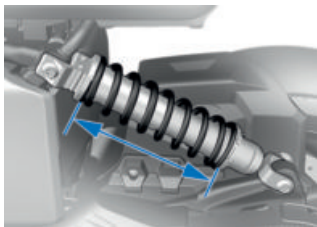

 Takajousen esijännityksen perusasetus

Jousen pituus perusasetuksessa 257,5 mm (kun kuljettaja 85 kg)

Jousen pituus perusasetuksessa 257,5 mm (ei matkustajaa, ilman kuormaa)

Jousen pituus perusasetuksessa 247,5 mm (ei matkustajaa, mukana kuorma)

Jousen pituus perusasetuksessa 227,5 mm (matkustaja ja kuorma)

- Kiristä lukitusmutteri **2**.

BMW EPOWER

07

PERIAATE	112
YLEISIÄ OHJEITA	112
LATAUSKAAPELI	114
LATAAMINEN	116

PERIAATE

Ajoneuvoa voidaan käyttää sähköisen voimansiirron ansiosta täysin päästöttömästi.

Erityinen korkeajännitevaraaja syöttää energian sähkömoottoriin.

Vahvasti vääntävä sähkömoottori pitää huolen dynaamisista ajo-ominaisuuksista kaikissa ajotilanteissa, kuten esimerkiksi liikkeellelähdyksessä, kiihdytyksissä tai suurissa ajonopeuksissa.

Korkeajännitevaraaja ladataan latauskaapelin avulla, esimerkiksi kun ajoneuvo on pysäköitynä, tai ajon aikana energian talteenoton kautta.

Lataaminen tapahtuu erittäin nopeasti tätä tarkoitusta varten olevien virtaliitäntöjen kautta. Mutta lataaminen on mahdollista myös esimerkiksi asuintalojen tavallisten seinäpistorasioiden kautta.

Energian talteenotto

Korkeajännitevaraajaa ladataan ajon aikana energian talteenoton kautta. Energian talteenotto huolehtii siitä, että energiaa kuluu ajonopeuden las-
kiessa hukkaan erittäin vähän. Kun ajoneuvon nopeus laskee, sähkömoottori toimii generaattorin tavoin ja muuntaa vapau-

tuvan liike-energian osittain tai kokonaan sähkövirraksi. Siten korkeajännitevaraajaa ladataan osittain uudelleen, jotta saavutetaan maksimi toimintasäde. Tämä lataaminen voi tapahtua ajon aikana kaasukahva vapautettuna tai rekuperaatiokäytössä.

Lisätietoja energian talteenotosta hidastuksen kautta ks. luku Ajaminen (132).

Mittariston merkki on alueella CHARGE. Ennakoiva ajotapa ja nopeuden oikea-aikainen lasku ovat tärkeitä ajoneuvon energian talteenoton optimaaliselle käytölle.

YLEISIÄ OHJEITA



VAARA

Sähkövirran epäasianmukainen käsittely.

Henkilövahingot tai aineelliset vahingot, esim. sähköiskun tai tulipalon seurauksena.

- Noudata turvallisuusohjeita.

**HUOMIO****Latauslaitteiston tarkastuksen puuttuminen ennen laitteen käyttöönottoa**

Aineelliset vahingot ja virtaverkon ylikuormitus

- Tarkastuta oma latauslaitteisto sähkömiehellä latauspaikalla ennen ensimmäistä latauskertaa.

**HUOMIO****Latauspisteen ohjeiden noudattamatta jättäminen**

Henkilövahingot tai aineelliset vahingot, esim. sähköiskun tai tulipalon seurauksena

- Noudata latauspisteen ohjeita.

**HUOMIO****Latauslaitteiston puutteellinen kunto**

Palovaara esim. kuluneiden kosketuspintojen tai vaurioiden seurauksena

- Käytä latauslaitteistoa vain, jos se on moitteettomassa kunnossa.

**VAARA****Latauspistorasian epäasianmukainen puhdistus.**

Henkilövahingot tai aineelliset vahingot, esim. sähköiskun tai tulipalon seurauksena.

- Teetä puhdistus ainoastaan henkilöllä, jolla on siihen asianmukainen koulutus.



Älä anna E-Scooterin seistä pidempää aikaa siten, että sen varaustila on heikko.

Ennen pidempiä seisonta-aikoja varmistaa varaustilan näytöstä, että korkeajännitevaraaja on täyteen varattu. Liiallinen syväpurkaantuminen vaurioittaa korkeajännitevaraajaa.



Jos toimintasäde on alle 30 km, lataa korkeajännitevaraaja, muutoin sähköisen voimansiirron teho saattaa heiketä tuntuvasti.

Toimenpiteet onnettomuuden jälkeen



VAARA

Korkeajännitejohtoihin koskeminen onnettomuuden jälkeen.

Sähköiskun aiheuttama hengenvaara.

- Älä koske onnettomuuden jälkeen korkeajännitekomponentteihin, kuten oransseihin korkeajännitejohtoihin tai osiin, jotka ovat kosketuksessa paljaiden korkeajännitejohtojen kanssa.



HUOMIO

Korkeajännitevaraajasta tulee nestettä ulos

Syöpymisvaara

- Nesteisiin, joita valuu ulos korkeajännitevaraajasta, ei saa koskea.

Jos joudut ajoneuvosi kanssa onnettomuuteen, korkeajännitejärjestelmän suhteen on otettava huomioon lisäksi seuraavat turvallisuustoimenpiteet:

- Turvaa onnettomuuspaikka.
- Ilmoita pelastushenkilöstölle, poliisille tai palokunnalle heti, että kyseessä korkeajännitejärjestelmällä varustettu ajoneuvo.
- Kytke toimintavalmius pois päältä.
- Älä hengitä korkeajännitevaraajasta purkautuvia kaasuja, pidä tarvittaessa etäisyys ajoneuvoon.

LATAUSKAAPELI



VAARA

Ei-hyväksytyjen latauskaapelin käyttö.

Henkilö- tai aineellisia vaurioita, esimerkkinä kaapeli-palo.

- Käytä lataamiseen vain hyväksytyjä latauskaapeleita ja latausasemia.
- Tietoa hyväksytyistä kaapeleista saat BMW Motorrad Service -huoltopisteistä.

**HUOMIO****Latauskaapelin epäasianmukainen käyttö**

Aineelliset vahingot esim. johdtopalon seurauksena

- Käytä latauskaapelia vain E-Scooterin lataamiseen.
- Älä pidennä latauskaapelia toisella johdolla äläkä välikappaleella.

**VAARA****Vahingoittuneen latauskaapelin käyttö.**

Henkilövahingot tai aineelliset vahingot, esim. sähköiskun tai tulipalon seurauksena.

- Älä käytä vahingoittunutta latauskaapelia.
- Poista vahingoittunut latauskaapeli (kotelo tai johto) välittömästi käytöstä.



Latauskaapelikomponenttien avaaminen johtaa niiden tuhoutumiseen ja takuun menetykseen. Latauskaapelin korjauksen tai komponenttien (pistoke, kytkin tai Incable Modul) vaihdon voi suorittaa vain valmistaja.



Latausliitäntä on suojattava suojuksella kosteudelta ja lialta.

Maakohtaisista varusteista riippuen tarvitaan erilaisia latauskaapeleita, ja ne sisältyvät toimitukseen.

Latauskaapelia voi säilyttää kylmälokerossa.

Vaihtoehtoisesti voit käyttää latauspisteeseen kiinteästi asennettua johtoa.

Vakiolatauskaapeli

Vakiolatauskaapelia voi käyttää tavallisessa seinäpistorasiassa, jossa on suojamaadoitus. Seinäpistorasian virtaliitoksessa lataaminen tapahtuu vaihtovirran avulla.

Vakiolatauskaapelin yksityiskohtaista käyttöohjetta on noudatettava:

www.aptiv.com/online-manual

Vakiolatauskaapelin näytöt

Vakiolatauskaapeli näyttää tilan neljän LED-valon avulla.

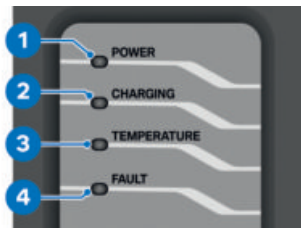

- 1: virransyöttö seinäpistorasiasta tai latauspisteestä
- 2: latausnäyttö
- 3: lämpötilan valvonta
- 4: vika seinäpistorasiasta tai latauspisteestä tai latausyksiköstä

LATAAMINEN

Ennen lataamista



VAARA

Virtaverkkoliitintää koskevien turvallisuusohjeiden noudattamatta jättäminen.

Henkilövahingot tai aineelliset vahingot, esim. sähköiskun tai tulipalon seurauksena.

- Noudata kulloistakin virtaverkkoliitintää koskevia turvallisuusohjeita.



HUOMIO

Ei latausvirran sovitusta sähköverkkoon

Palovaara esim. kotitalouspistorasian ylikuumentumisen tai virtaverkon ylikuormituksen seurauksena

- Ennen kuin alat ladata ajoneuvoa vieraasta kotitalouspistorasiasta, tarkasta sen maksimikuormitettavuus ja sopeuta latausvirran rajoitus sähköverkkoon.



Lataamisen voi keskeyttää milloin tahansa ja sitä voi jatkaa myöhempanä ajankohtana, jos virtaliitoksessa halutaan käyttää välillä muita kuluttajia tai useiden kuluttajien samanaikainen korkea tehonotto halutaan välttää.



Jos lataus keskeytyy, esimerkiksi tilapäisen virtakatkoksen takia, lataus jatkuu katkoksen jälkeen automaattisesti. Yli 2 minuuttia kestävien virtakatkosten jälkeen lataus ei enää jatku automaattisesti.



Äärimmäisissä ulkolämpötiloissa lataustapahtuma hidastuu korkeajännitevaraajan suojaamiseksi.

 Vakiolatauskaapeli ei toimi lämpötilan ollessa alle -32 °C. Säilytä latauskaapelia ennen latauksen aloittamista tilassa, jonka lämpötila on välillä -32 °C ja 40 °C.

Latauslokeron käyttö



- Avaa latauslokeron kansi **1** kahvalla **2**.
- » Avattu latauslokeron kansi ei sovellu tavaroiden säilytyksiläksi.
- Sulje latauslokeron kansi **1** painamalla se voimakkaasti lukkoon.

Latausvirran säätäminen

- Toimintavalmiuden kytkeminen päälle (☛ 59).
- Säädä latausvirta valikossa Settings, Vehicle settings, Charging settings, Chrg. curr. limit.

 Jos kotitalouspistorasiasta tai latausasemalta on käytettävissä poikkeava latausvirta,

lataus suoritetaan kulloinkin matalimmalla latausvirralla.

Lataamisen aloittaminen

- Toimintavalmiuden kytkemisen pois päältä (☛ 59).
- » Lataaminen käynnistetään vasta, kun toimintavalmius on kytketty pois päältä. Jos toimintavalmius kytketään uudelleen päälle lataamisen aikana, lataaminen keskeytyy.
- Avaa latauslokeron.

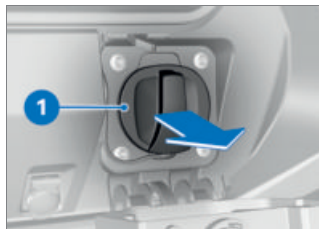

- Irrota latausliitännän suojuksen **1**.
- Irrota latausliittimen suojuksen.

HUOMIO

Ei latausvirran sovitusta sähköverkkoon

Palovaara esim. kotitalouspistorasian ylikuumentumisen tai virtaverkon ylikuormituksen seurauksena

- Ennen kuin alat ladata ajoneuvoa vieraasta kotitalouspistorasiasta, tarkasta sen maksimikuormitettavuus ja sopeuta latausvirran rajoitus sähköverkkoon.

- Ennen kuin lataat ensimmäisen kerran omasta verkkopistorasiasta tai lataat vieraista verkkopistorasioista tarkasta sallittu latausvirran voimakkuus, esimerkiksi sähköasentajalta. Jos latausvirran voimakkuus ei ole tiedossa, säädä latausvirran rajoitus matalimmalle tasolle.

- » Latausvirran rajoitus on säädetty tehtaalla 6 A:n latausvirralle.

- Säädä latausvirran rajoitus tarvittaessa valikossa *Settings*, *Vehicle settings*, *Charging settings*, *Chrg. curr. limit*.

 Jos kotitalouspistorasiasta tai latausasemalta on käytettävissä poikkeava latausvirta,

lataus suoritetaan kulloinkin matalimmalla latausvirralla.

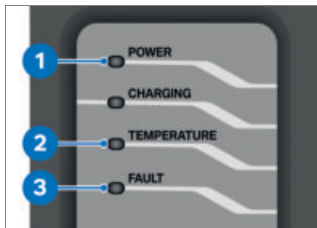

- Liitä tarvittaessa vakiolatauskaapeli seinäpistorasiaan tai Mode3-latauskaapeli latauspisteeseen. Jos latauspistettä käytetään lataamiseen, huomioi tarvittaessa latauspisteeseen liittyvät ohjeet.

- » Vakiolatauskaapeli suorittaa automaattisesti kaikki tarvittavat tarkastusvaiheet. Jos LED **1** palaa tällöin, tarkastus onnistui. Jos LED **2** tai **3** palaa tai vilkkuu, tarkastus ei ole onnistunut ja latausta ei voi käynnistää tai latauskaapelia ei voi liittää ajoneuvoon. Seuraavat tarkastusvaiheet suoritetaan:

- Seinäpistorasian tarkastus virheellisen johdotuksen varalta
- Olemassa olevien suojojohdinliitosten tarkastus
- Asianmukaisen latauksen edellytysten tarkastus

- » Tilanäytöt/häiriöviestit on luetteltu luvussa "Näytöt". Jos näyttöön ilmestyy häiriöviesti, ne voi nollata seuraavasti:
 - Irrota vakiolatauskaapeli virtaa syöttävästä seinäpistorasiasta vetämällä pistokkeesta.
 - Aseta pistoke takaisin paikalleen 10 sekunnin kuluttua.
- » Vakiolatausjohdon vaurioitumiseen liittyviä kriittisiä vikoja ei voi nollata. Tällaisia vikoja ovat:
 - Releen hitsautuminen (laite jatkuvasti viallinen)
 - Lämpötilatunnistin viallinen
 - Vikavirtatesti negatiivinen



VAARA

Vahingoittuneen latauskaapelin käyttö.

Henkilövahingot tai aineelliset vahingot, esim. sähköiskun tai tulipalon seurauksena.

- Älä käytä vahingoittunutta latauskaapelia.
- Poista vahingoittunut latauskaapeli (kotelo tai johto) välittömästi käytöstä.
- Korjauta vika mahdollisimman pian BMW Motorrad Service-toimipisteessä.



- Liitä latauskaapeli **2** latausliitäntään **1**.
- » Latauskaapeli lukittuu sähkötoimisesti, kun toimintavalmius on kytketty pois päältä ja ajoneuvoa ladataan.

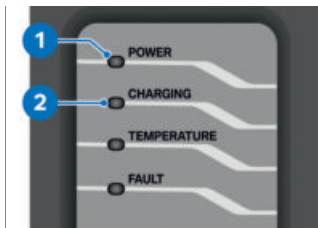

- Huomioi latauskaapelin näytöt.
 - » Vakiolatauskaapeli suorittaa automaattisesti kaikki tarvittavat tarkastusvaiheet. Jos LED **1** palaa ja jos LED **2** vilkkuu, tarkastus on onnistunut ja laatus käynnistyy.

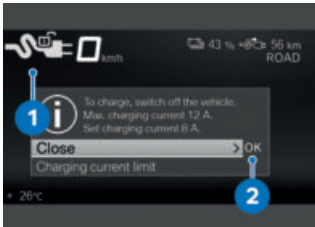

Kun toimintavalmius on kytketty päälle, näyttöön ilmestyy huomautus **2**. Symboli **1** ilmaisee, että latauskaapeli on liitetty, mutta latausta ei ole vielä käynnistetty. Voit valita latausvirran rajoituksen tai käynnistää latauksen suoraan sammuttamalla ajoneuvon.

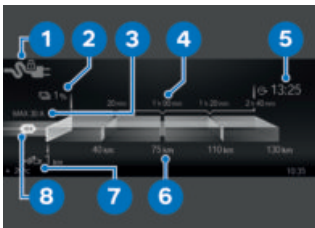

Pistoketunnistuksen tilan symboli **1** ilmestyy näyttöön. Varaus-tila **2** ja toimintasäde **7** näkyvät näyttössä. Latausaika-arvio **4** ilmaisee toimintasädearvion **6** yhteydessä, miten pitkään ajoneuvoa on ladattava tietyn todennäköisen toimintasäteen saavuttamiseksi. Ta-

voitekellonaika **5** näyttää, mihin mennessä ajoneuvo on saavuttanut 100 %:n latauksen. Ta-voitekellonaika perustuu aina ajoneuvoon asetettuun kellonaikaan. Aktiivisen latausvirran rajan **8** lisäksi näytetään myös suurin käytettävissä oleva latausvirran voimakkuus **3**, kun infrastruktuuri tarjoaa suuremman virran kuin asetusvalikossa on valittu. Näyttö kytkeytyy tietyn ajan kuluttua automaattisesti Stand-by-Modus-tilaan (virransäästötila). Lataus jatkuu –pikalaturilla^{TLV}

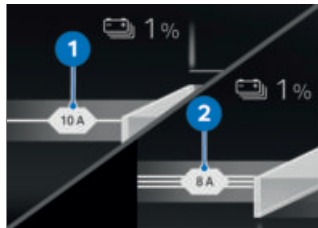

Näytössä näkyy tieto siitä, ladataanko yksivaiheisesti **1** vai kolmivaiheisesti **2**.◁

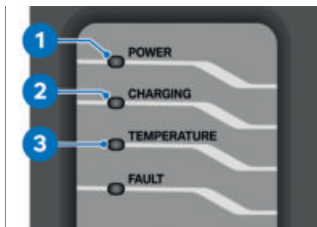

- Huomioi latauskaapelin näytöt.
 - » Jos LEDit **1** ja **3** palavat, lataus keskeytyy liian korkean lämpötilan takia. Jos lisäksi LED **2** vilkkuu, ajoneuvoa ladataan hitaasti edelleen. Jos LED **1** palaa ja LED **3** vilkkuu, lataus keskeytyy verkkopistokkeen liian korkean lämpötilan takia. Seuraavat tarkastusvaiheet suoritetaan:
 - Olemassa olevien suojajohdinliitosten tarkastus
 - Asianmukaisen latauksen edellytysten tarkastus
 - Nykyisen lataustilan voi hakea uudelleen näkyviin painamalla lyhyesti painiketta **MENU**.
 - » Jos latausaika on odotettua pitempi, tarkasta asetettu latausvirran rajoitus.

Lataamisen lopettaminen Edellytys

Huomioi lataamisen lopettamisen yhteydessä ehdottomasti seuraavien vaiheiden järjestys.

Edellytys

Jos latauspistettä käytetään lataamiseen, lopeta lataaminen latauspisteessä ennen latauskaapelin vetämistä irti.

- Kytke toimintavalmius päälle.
 - » Latauskaapelin lukitus E-Scooter-skootterissa on avattu.



- Irrota latauskaapeli **2** latausliitännästä **1** E-Scooter-skootterissa.



- Aseta latausliitännän suojus **1** paikalleen.
- Irrota tarvittaessa vakio latauskaapeli seinäpistorasiasta tai

122 BMW EPOWER

Mode3-latauskaapeli latauspisteestä.

- Aseta suojus latausliittimeen.
- Aseta vakiolatauskaapeli kypärälokeroon, tai aseta latauspisteeseen kiinteästi asennettu latauskaapeli sille tarkoitettuun kohtaan.

Latauspistokkeen hätäavaus

- Etukatteen irrottaminen (☞ 160).

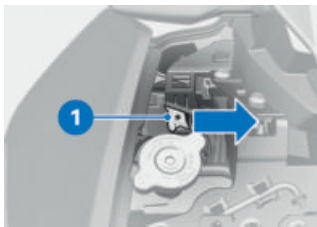

- Paina hätäavausvipua **1** tarvittaessa tarkoitukseen sopivan apuvälineen avulla nuolen suuntaan.
 - » Latauspistokkeen lukitus avattu.
- Etukatteen asentaminen (☞ 160).

AJAMINEN

08

TURVALLISUUSOHJEITA	126
TARKASTUSLISTAN NOUDATTAMINEN	127
AINA ENNEN AJOON LÄHTÖÄ:	128
JOKA 10. LATAAMISEN YHTEYDESSÄ	128
AJOVALMIUDEN KYTKEMINEN PÄÄLLE	128
-SCOOTER-SKOOTTERIN AJAMINEN	130
SISÄÄNAJO	133
JARRUTTAMINEN	133
E-SCOOTER-SKOOTTERIN PYSÄKÖIMINEN	134
E-SCOOTER-SKOOTTERIN KIINNITTÄMINEN KULJE-	
TUSTA VARTEN	135

TURVALLISUUSOHJEITA

Manipulointi



HUOMIO

E-Scooterin manipulointi

Kyseisten rakenneosien vaurioituminen, turvallisuuden kannalta olennaisten toimintojen toimimattomuus. Takuu ei kata manipuloinnista aiheutuvia vaurioita.

- Älä suorita mitään manipulointeja.

Ajovarusteet

Älä koskaan aja ilman näitä varusteita! Sinulla pitää aina olla

- Kypärä
- Ajopuku
- Ajokäsineet
- Saappaat

Tämä koskee myös lyhyitä matkoja ja kaikkia vuodenaikoja. BMW Motorrad Service-toimipiste neuvoo sinua mielellään. Jälleenmyyjältä löydät myös oikeat varusteet jokaiseen käyttötarkoitukseen.



VAROITUS

Löysien tekstiilien, vaatekapaleiden tai vöiden joutuminen ajoneuvon avoimena pyörievien osien väliin (pyörät, nivelakseli)

Onnettomuusvaara

- Varmista, että löysät tekstiilit eivät pääse kietoutumaan ajoneuvon avoimena pyörievien osien väliin.
- Pidä matkatavarat sekä kiristys- ja kiinnitysvyöt kaukana ajoneuvon avoimena pyörievistä osista.

Kuormaaminen



VAROITUS

Liian suuren ja epätasaisen kuorman aiheuttama ajovakauden heikentyminen

Kaatumisvaara

- Suurinta sallittua kokonaispainoa ei saa ylittää, ja kuormausohjeita on noudatettava.
- Säädä jousen esijännitys ja rengaspaineet kokonaispainon mukaan.
- Ota huomioon kypärälokeron suurin sallittu kantavuus.

	Kypärälokeron kantavuus
max 8 kg	

– jossa on takalaukku^{JLV}

- Ota huomioon takalaukun suurin sallittu kantavuus.

	Takalaukun kantavuus
max 5 kg◁	

Nopeus

Pidä varsinkin suurilla nopeuksilla ajaessasi aina mielessä, että E-Scooter -skootterin käyttäytymiseen vaikuttavat negatiivisesti monet eri tekijät, joista esimerkkejä ovat seuraavat:

- Jousituksen ja vaimennuksen säätö
- Epätasainen kuorma
- Löysät ajovarusteet
- Liian pieni rengaspaine
- Huono rengasprofiili
- Ajoneuvoon asennetut tavarakuljetusjärjestelmät, kuten esimerkiksi takalaukku

Myrkytysvaara

VAROITUS

Terveydelle haitallisten höyryjen hengittäminen

Terveyshaitta

- Älä hengitä käyttöaineista ja muoveista vapautuvia höyryjä.
- Käytä ajoneuvoa vain ulkona.

Manipulointi

HUOMIO

E-Scooterin manipulointi

Kyseisten rakenneosien vaurioituminen, turvallisuuden kannalta olennaisten toimintojen toimimattomuus. Takuu ei kata manipuloinnista aiheutuvia vaurioita.

- Älä suorita mitään manipuloimintoja.

TARKASTUSLISTAN NOUDATTAMINEN

- Tarkasta E-Scooter-skootteri säännöllisin väliajoin seuraavan tarkastuslistan avulla.

AINA ENNEN AJOON LÄHTÖÄ:

Edellytys

Aina ennen ajoon lähtöä:

- Tarkasta korkeajännitevaraa-
jan varaustila.
- Tarkasta jarrujärjestelmän toi-
minta.
- Tarkasta valojen ja äänimerk-
kilaitteiston toiminta.
- Renkaiden urasyvyyden tar-
kastus (☞ 158).
- Rengaspaineiden tarkastus
(☞ 158).
- Tarkasta, että takalaukku ja
matkatavarat ovat kunnolla
kiinni.

JOKA 10. LATAAMISEN YH- TEYDESSÄ

Edellytys

Joka 10. lataamisen yhtey- dessä:

- Etujarrupalojen vahvuuden
tarkastus (☞ 153).
- Takajarrupalojen vahvuuden
tarkastus (☞ 154).
- Etu- ja takapyöränjarrun
jarrunestemäärän tarkastus
(☞ 155).

AJOVALMIUDEN KYTKEMI- NEN PÄÄLLE

Pre-Ride-Check

Toimintavalmiuden kytkemi-
sen jälkeen mittaristo suorittaa
merkki- ja varoitusvalojen tes-
tin – niin sanotun "Pre-Ride-
Check" -tarkastuksen. Testi
keskeytyy, jos toimintavalmius
kytketään päälle ennen sen
päättymistä.

Vaihe 1

Kaikki merkki- ja varoitusvalot
kytketään päälle.
Jos ajoneuvo on ollut paikoil-
laan pidempään, järjestelmän
päälle kytkemisen yhteydessä
näkyä animaatio.

Vaihe 2

Yleinen varoitusvalo vaihtuu pu-
naisesta keltaiselle.

Vaihe 3

Kaikki päälle kytketyt merkki-
ja varoitusvalot kytkettyvät pois
päältä päinvastaisessa järjestyk-
sessä.

Moottorin virhetoiminnon varoi-
tusvalo sammuu vasta 15 se-
kunnin kuluttua.

Jos jokin merkki- ja varoitusvaloista ei syty:

- Poistata vika mahdollisimman nopeasti ammattitaitoisessa huoltopisteessä, mieluiten BMW Motorrad Service-toimipisteessä.



Ajotilan tai siinä valittujen asetusten mukaan ajodynamiikan säätöjärjestelmien säätö saattaa olla rajoittunutta. Mahdolliset rajoitukset näkyvät ponnahdusviestinä, esimerkiksi Warning! ABS & DTC setting.

Lisätietoja ajodynamiikan säätöjärjestelmistä, kuten ABS ja DTC, löydät luvusta Tekniikka yksityiskohdittain.

ABS-itsediagnoosi

BMW Motorrad ABS-jarrujärjestelmän toimintavalmius tarkastetaan itsediagnoosin avulla. Itsediagnoosi käynnistyy automaattisesti toimintavalmiuden kytkemisen jälkeen.

Vaihe 1

» Järjestelmäkomponentit tarkastetaan moottoripyörä paikallaan.



vilkkuu.

Vaihe 2

- » Järjestelmäkomponentit tarkastetaan liikkeelle lähdettäessä.
- ABS-itsediagnoosi on päättynyt. ABS-symboli ei enää näy näytössä.
- Varmista, että kaikki merkki- ja varoitusvalot ilmestyvät näyttöön.



ABS-itsediagnoosi ei ole päättynyt

ABS-toiminto ei ole käytävissä, koska itsediagnoosi ei ole päättynyt. (Pyörätunnistimien tarkastusta varten E-Scooter-skooterin on saatettava vähimmäisnopeus: min 5 km/h)

Jos ABS-itsediagnoosin päätyttyä ilmestyy ABS-vikailmoitus:

- Ajoa voi jatkaa. Ota kuitenkin huomioon, että ABS-toiminto ei ole käytävissä tai on käytettävissä vain rajoitetusti.
- Korjauta vika mahdollisimman pian BMW Motorrad Service-toimipisteessä.

ASC/DTC-itsediagnoosi

BMW Motorrad ASC/DTC -järjestelmän toimintavalmius tarkastetaan itsediagnoosin avulla. Itsediagnoosi käynnistyy automaattisesti toimintavalmiuden kytkemisen jälkeen.

130 AJAMINEN

Vaihe 1

» Diagnosoitavien järjestelmäkomponenttien tarkastus ajo-neuvo paikallaan.



vilkkuu hitaasti.

Vaihe 2

» Diagnosoitavien järjestelmäkomponenttien tarkastus liik-keelle lähdeettäessä.



vilkkuu hitaasti.

ASC/DTC-itsediagnoosi on päättynyt

» ASC/DTC-symboli ei enää näy näytössä.

- Varmista, että kaikki varoitus- ja merkkivalot ilmestyvät näyt-töön.



ASC/DTC-itsediagnoosi ei ole päättynyt

Pyörän pyörintänopeustun-nistimien tarkastusta varten E-Scooter-skootterin on saa-vutettava vähimmäisnopeus ajovalmiuden ollessa kytket-tynä päälle:

min 5 km/h

Jos ASC/DTC-itsediagnoosin päättyttyä ilmestyy ASC/DTC-vikailmoitus:

- Ajoa voi jatkaa. Ota kuitenkin huomioon, että ASC/DTC ei ole käytettävissä.

- Poistata vika mahdollisim-man nopeasti ammattitaitoi-sessa huoltopisteessä, mielui-ten BMW Motorrad Service -toimipisteessä.

E-Scooter-skootteri toimintavalmis

Pre-Ride-Checks -tarkastuksen ABS-itsediagnoosin jälkeen E-Scooter-skootteri on toiminta-valmis kaikilla virrankuluttimilla.



Suojaa 12 voltin akkua käyttämällä aktiivisia vir-rankuluttimia vain niin kauan kuin se on välttämätöntä ja kytke käyttövalmius pois käy-töstä.

-SCOOTER-SKOOTTERIN AJAMINEN

E-Scooter-skootteri ajovalmis



E-Scooter-skootteri on ajoval-mis, kun jarrua käytettäessä painetaan käynnistuspainiketta. Näyttöön ilmestyy voiman-siirtonäyttö ja näytössä näkyy READY. Kaikki järjestelmät ovat

toimintavalmiit. Häätäpysäytyskatkaisinta painettaessa E-Scooter-skootteri ei ole enää ajovalmis.

 Alhaisissa lämpötiloissa tehonanto ja -otto heikentävät.

 Poikkeustapauksissa on mahdollista, että korkeaajännitevaraaja kuumentuu ajoneuvon seistessä voimakkaasti (esim. äärimmäisissä ulkolämpötiloissa ja suorassa auringonpaisteessa). Korkeaajännitevaraajan ollessa ylikuumentunut E-Scooter ei ole ajovalmis.

 Erittäin korkeat lämpötilat (yli 35 °C) heikentävät akkukennojen kestoikää. Mikäli korkeaajännitevaraaja kuumentuu ajon aikana, voimansiirron teho pienenee vaiheittain korkeaajännitevaraajan jäähtymiseksi. Mittariston tehonäyttö POWER pienenee tällöin. Jos lämpötila nousee edelleen, ajoneuvo pysähtyy, kunnes korkeaajännitevaraaja on jäähtynyt. Jos tehonäyttö putoaa arvoon 0, E-Scooter ei ole ajovalmis ja se pysähtyy.

Ajovalmiuden kytkeminen päälle

- Toimintavalmiuden kytkeminen päälle (☞ 59).
- » Pre-Ride-Check suoritetaan. (☞ 128)
- » ABS-itsediagnoosi suoritetaan. (☞ 129)
- » ASC/DTC-itsediagnoosi suoritetaan. (☞ 129)
- Paina jarrua.



- Paina käynnistyskatkaisinta **1**.

 Ajovalmius ei voi toteutua, jos sivuseisontatuki on käännettynä auki. Mikäli ajovalmiuden ollessa päälle kytkettynä sivuseisontatuki käännettään auki, ajovalmius katkeaa.

- » E-Scooter-skootteri on ajovalmis.
- » Jos E-Scooter-skootteri ei ole ajovalmis, vikataulukosta voi olla apua. (☞ 186)

132 AJAMINEN

Ajaminen ePOWER aktivoituna



VAROITUS

Ajoneuvon vaikea havaittavuus sähköllä ajettaessa.

Onnettomuusvaara

- Muista sähköisen ajamisen aikana, että jalankulkijat ja muut tienkäyttäjät eivät kuule E-Scooteria tavallisen ajoneuvon tapaan, sillä siitä puuttuu moottorin ääni.
- Aja erityisen varovasti.

Energian talteenotto hidastuvuuden avulla

Korkeajännitevaraajaa ladataan osittain energian talteenoton kautta. Sähkömoottori toimii hidastuksessa generaattorin tavoin ja muuntaa liike-energian sähköenergiaksi.

Hidastuvuus riippuu ajotilasta ja E-kaasukahvan asennosta. Mitä vähemmän E-kaasukahvaa käytetään, sitä suurempi on hidastuvuus. Tällöin otetaan energiaa talteen ja ladataan korkeajännitevaraajaa. Jos E-kaasukahvaa ei käytetä lainkaan, hidastuvuus muistuttaa kevyttä jarrutusta.

Energiaa voidaan ottaa talteen, kun seuraavat edellytykset täyttyvät:

- E-Scooter-skootteri liikkuu.
- Nopeus yli noin 5 km/h.

Energiaa ei voida ottaa talteen seuraavissa tilanteissa:

- Korkeajännitevaraaja on täyteen ladattu.
- Korkeajännitevaraajan lämpötila on hyvin matala tai hyvin korkea. Kesällä tai talvella on mahdollista, että energian talteenotto ei ole käynnistyksen jälkeen tilapäisesti käytettävissä.



VAROITUS

Ilman energian talteenottoa ei tapahdu myöskään sähkönsiirtolinjan jarrutusvaikutusta. E-Scooter voi rullata tällöin totuttua pidemmälle.

Onnettomuusvaara

- Ole aina valmiina jarruttamaan.

Ajotilanteet ja hidastuvuus

Jos ajettaessa on oletettavissa hidastuminen, sitä voidaan käyttää energian talteenottoon. Seuraavat esimerkinomaiset ajotilanteet voivat soveltua siihen:

- Hidastuvuus mäkisellä reitillä
- Hidastuvuus ennen punaista liikennevaloa

Vältä myöhäistä ja voimakasta jarruttamista. Hidasta ajoneuvoa sen sijaan energian talteenoton kautta.

SISÄÄNAJO

Jarrupalat

Uudet jarrupalat on ajettava sisään, ennen kuin ne saavuttavat parhaan kitkatasonsa. Vähentynttä jarrutusvaikutusta voidaan tasapainottaa jarruttamalla voimakkaammin.



VAROITUS

Uudet jarrupalat

Jarrutusmatkan pidentyminen, onnettomuusvaara

- Jarruta ajoissa.

Renkaat

Uusissa renkaissa on pehmeä pinta. Niitä on karhennettava ajamalla maltillisesti kallistuskulmaa vaihdellen, kunnes renkaat on ajettu sisään. Tällä tavoin saavutetaan renkaiden paras mahdollinen pito.



VAROITUS

Uusien renkaiden pidon menetys määrällä ajoradalla ja voimakkaissa kallistuksissa

Onnettomuusvaara

- Aja ennakoivasti ja vältä voimakkaita kallistuksia.

JARRUTTAMINEN

Miten saavutetaan lyhin jarrutusmatka?

Jarrutustapahtumassa paino jakautuu dynaamisesti etu- ja takapyörän välillä muuttuu. Mitä voimakkaampi jarrutus, sitä enemmän painoa on etupyörällä. Mitä suurempi paino pyörällä vaikuttaa, sitä enemmän jarrutusvoimaa voi siirtyä. Jotta voidaan saavuttaa lyhin jarrutusmatka, etupyörää on jarrutettava joustavasti ja yhä kasvavalla voimalla. Näin dynaaminen painon kasvu etupyörällä saadaan hyödynnettyä optimaalisesti. Jos jarrupaine tuotetaan äkillisesti ja suurella voimalla, dynaaminen painonjakautuma ei pysty seuraamaan hidastumisen kasvua eikä jarrutusvoimaa saada täysin välitettyä tien pintaan.

134 AJAMINEN

Vuoristoajo

VAROITUS

Jarruttaminen pelkällä takajarrulla vuoristossa ajettaessa.

Jarrutustehon lasku. Jarrujen vaurioituminen ylikuumenemisen takia.

- Käytä etu- ja takapyöränjarrua ja hyödynnä myös energian talteenottoa.

Lisätietoa energian talteenotosta on luvussa "Tekniikka yksityiskohdittain" sivulta (» 145) alkaen.

Märät ja likaiset jarrut

Kosteus ja lika jarrulevyissä ja jarrupaloissa heikentävät kitkatasoa.

Seuraavissa tilanteissa voi jarrutusvaikutus olla hidastunut tai heikompi:

- Ajattaessa sateessa tai lammi- koiden läpi.
- Moottoripyörän pesun jälkeen.
- Suolatuilla teillä ajattaessa.
- Jarruihin tehtyjen töiden jäl- keen mahdollisten öljy- tai rasvajäämien takia.
- Likaisilla ajoradoilla tai maas- tossa ajaessa.

VAROITUS

Heikentynyt jarrutusvaikutus kosteuden ja lian takia
Onnettomuusvaara

- Jarruta jarrut kuiviksi tai puhtaiksi, puhdista tarvit- taessa.
- Jarruta ajoissa, kunnes täysi kitkataso on taas saavutettu.

E-SCOOTER-SKOOTTERIN PYSÄKÖIMINEN

Sivuseisontatuki

- Kytke ajovalmius pois päältä.

HUOMIO

Pettävä alusta seisontatuen alla

Kaatumisen aiheuttama rakenneosan vaurio

- Varmista, että alusta on sei- sontatuen alla tasainen ja kiinteä.
- Avaa sivuseisontatuki ja pysä- köi E-Scooter-scooteri.
- » Kun sivuseisontatuki avataan, seisontajarru kytkeytyy auto- maattisesti päälle. Tämä estää ajoneuvon vierimisen.

**HUOMIO****Sivuseisontatuen kuormitus lisäpainolla**

Kaatumisen aiheuttama rakenneosan vaurio

- Älä istu moottoripyörän päällä, kun moottoripyörä on sivuseisontatuen varassa.

- Käännä ohjaustanko ääriaseen-
toon vasemmalle.

Keskiseisontatuki

–jossa on keskiseisontatuki^{TLV}

- Kytke ajovalmius pois päältä.

**HUOMIO****Pettävä alusta seisontatuen alla**

Kaatumisen aiheuttama rakenneosan vaurio

- Varmista, että alusta on seisontatuen alla tasainen ja kiinteä.

**HUOMIO****Keskiseisontatuen kääntäminen sisään voimakkaiden liikkeiden yhteydessä**

Kaatumisen aiheuttama rakenneosan vaurio

- Kun keskiseisontatuki on käännettynä esiin, älä istu moottoripyörän päällä.

- Käännä keskiseisontatuki esiin ja nosta E-Scooter-skootteri tuen varaan. Nosta E-Scooter-skootteria tällöin vain matkustajan kiinnipitokahvoista tai takaluukun kannattimen kahvoista.

E-SCOOTER-SKOOTTERIN KIINNITTÄMINEN KULJETUSTA VARTEN

- Suojaa naarmuuntumiselta kaikki ne rakenneosat, joita pitkin kirityshihnat kulkevat (esim. teipillä).

**HUOMIO****Moottoripyörän kaatuminen sivulle, kun moottoripyörä nostetaan tuen varaan**

Kaatumisen aiheuttama rakenneosan vaurio

- Varmista, että moottoripyörä ei pääse kaatumaan sivulle pyytämällä avuksi toinen henkilö.

136 AJAMINEN

- Työnnä E-Scooter-skootteri kuljetusalustalle, älä aseta sitä sivuseisontatuen tai keskiseisontatuen varaan.

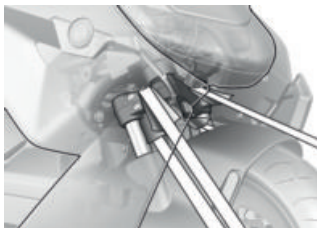

HUOMIO

Rakenneosien jääminen puristuksiin

Rakenneosan vaurio

- Varmista, että rakenneosat, esimerkiksi jarruputket tai johtosarjat, eivät jää puristuksiin.
- Aseta kiristyshihnat edestä kummaltakin puolelta alakolmiotuen yli ja kiristä ne.



- Kiinnitä tavaratilan kiinnityshihna taakse oikealle jalkatapin kiinnityslevyyn.

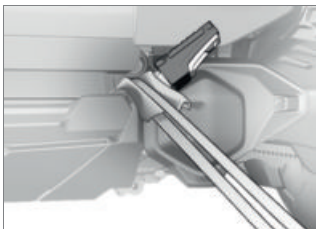

- Kiinnitä tavaratilan kiinnityshihna taakse vasemmalle jalkatapin kiinnityslevyyn.
- Kiristä kaikki kiristyshihnat tasisesti. E-Scooter-skootterin jousituksen tulee olla mahdollisimman paljon sisäänjoustettuna.

TEKNIikka YKSI- TYISKOHdITTAIN

09

YLEISIÄ OHJEITA	140
LUKKIUTUMATTOMAT JARRUT (ABS)	140
LUISTONESTO (ASC/DTC)	143
REKUPERAATIO-VAKAUSVALVONTA (RSC)	144
AJOTILA	145
DBC (DYNAMIC BRAKE CONTROL)	146
RENGASPAINOIDEN VALVONTA (RDC)	147
MUKAUTUVA KAARREVALO	148

YLEISIÄ OHJEITA

Lisätietoja tekniikkaan liittyvistä asioista saat osoitteesta bmw-motorrad.com/technik.

LUKKIUTUMATTOMAT JARRUT (ABS)

Miten ABS toimii?

Suurin tien pintaan kohdistuva jarrutusvoima riippuu muun muassa tien pinnan kitkakerroimesta. Hiekka, jää ja lumi sekä märkä tien pinta tarjoavat huomattavasti huonomman kitka-arvon kuin kuiva ja puhdas asfalttipinta. Mitä huonompi tien pinnan kitkakerroin, sitä pidempi jarrutusmatka. Jos jarrupainetta lisättäessä kuljettaja ylittää suurimman välitettävän jarrutusvoiman, alkavat pyörät lukkiutua ja ajovakaus häviää; uhkaa kaatuminen. Ennen kuin tähän tilanteeseen päästään, alkaa ABS vaikuttaa ja sovittaa jarrupaineen ja suurimman välitettävän jarrutusvoiman, niin että pyörät pyörivät edelleen ja ajovakaus säilyy tien pinnan koostumuksesta riippumatta.

Mitä tapahtuu, kun tien pinnassa on epätasaisuuksia?

Maan pinnan aaltoilun tai tien epätasaisuuksien vuoksi voi renkaan ja tien pinnan välinen yhteys katketa hetkeksi ja välittyvä jarrutusvoima alentua nollaan. Jos tässä tilanteessa jarrutetaan, ABS:n on vähennettävä jarrupainetta ajovakauden varmistamiseksi, kun yhteys tienpintaan jälleen saavutetaan. Tällöin BMW Motorrad ABS:n täytyy olettaa kitka-arvojen olevan erittäin alhaiset (hiekkä, jää, lumi), jotta vetävät pyörät pyörivät kaikissa mahdollisissa tilanteissa ja ajovakaus on varmistettu. Kun todellinen tilanne on tunnistettu, järjestelmä säättää optimaalisen jarrupaineen.

Takapyörän nouseminen

Hyvin voimakkaisissa ja nopeissa hidastuksissa on olosuhteita, joissa BMW Motorrad ABS ei pysty estämään takapyörän nousemista. Tällöin on myös mahdollista, että E-Scooter joutuu sivuluisuun.



VAROITUS

Takapyörän nouseminen voimakkaan jarrutuksen takia
Kaatumisvaara

- Ota voimakkaasti jarruttaesasi huomioon, että ABS-säättö ei aina pysty estämään takapyörän nousemista irti tiestä.

Kuinka BMW Motorrad ABS on suunniteltu?

BMW Motorrad ABS varmistaa ajovakauden kaikilla ajoalustoilla ajofysiikan puitteissa.

Nopeuden ollessa yli 4 km/h BMW Motorrad ABS varmistaa ajovakauden kaikilla ajoalustoilla ajofysiikan puitteissa. Tätä alhaisemmilla nopeuksilla BMW Motorrad ABS ei järjestelmästä johtuen voi antaa optimaalista tukea kaikenlaisilla ajoalustoilla.

Järjestelmää ei ole optimoitu sopivaksi maasto- tai kilparadalla tapahtuvan kovan kilpailun erityisvaatimuksiin.

Erityistilanteet

Pyörien lukkiutumiskykyjen tunnistamiseksi järjestelmään vertaa mm. etu- ja takapyörän kierroslukuja. Jos pitkähkön ajanjakson kuluessa tunnustetaan epäloogisia arvoja, ABS-toiminto kytketään turvallisuussyistä pois päältä ja näyttöön ilmestyy ABS-vikailmoitus. Vikamuistimerkinneksenä on, että itsediagnoosi on päättynyt.

BMW Motorrad ABS-järjestelmän häiriöiden ohella myös epätavalliset ajotilanteet saattavat aiheuttaa häiriöviestin:

- Ajaminen takapyörällä (wheely) pitkähkön aikaa.
- Takapyörä pyörii paikallaan etupyörän jarrukahva vedettynä (Burn Out).
- Takapyörä on moottorijarrun takia lukossa pitkähkön aikaa, esimerkiksi alamäessä liukkaalla tienpinnalla.

Jos jonkin epätavallinen ajotilanne aiheuttaa häiriöviestin, ABS-toiminnon voi aktivoida uudelleen kytkemällä toiminta- valmiuden pois päältä ja päälle.

Mikä vaikutus säännöllisellä huoltamisella on?



VAROITUS

Epäsäännöllisesti huollettu jarrujärjestelmä

Onnettomuusvaara

- Jotta voitaisiin varmistua siitä, että BMW Motorrad ABS on optimaalisessa kunnossa, on ehdottomasti noudatettava suositusten mukaisia huoltovälejä.

Turvallisuuden varajärjestelmät

BMW Motorrad ABS ei saa joutua lyhyempien jarrutusmatkojen varaan laskemiseen ja sitä kautta varomattomaan ajamiseen. Se on ensisijaisesti turvallisuuden varajärjestelmä hätätilanteita varten.

Varo kaarteissa! Kaarteissa jarruttamiseen liittyy erityisiä ajofysiikan lakeja, joita myöskään BMW Motorrad ABS ei voi kumota.

ABS-järjestelmästä tuotekehityksen tuloksena ABS Pro

–jossa on ajotilat Pro^{TLV}

Tähän asti BMW Motorrad ABS on pitänyt huolen erinomaisesta jarrutusturvallisuudesta suoraan ajettaessa. Järjestelmä ABS Pro tarjoaa nyt lisää turvallisuutta jarrutuksiin myös kaarteissa. ABS Pro estää pyörien lukkiutumisen jopa nopeissa jarrutus-tilanteissa. ABS Pro pienentää, erityisesti odottamattomissa ja yhtäkkisissä jarrutus-tilanteissa, ohjausvoiman äkillisiä muutoksia ja siten ajoneuvon tahatonta nousua pystyyn.

ABS-säätö

Teknisesti katsottuna ABS Pro sovitaa ABS-säädön kulloises-takin ajotilanteesta riippuen E-Scooterin kallistuskulmaan. E-Scooterin kallistuskulman määrittämiseen käytetään pyörintä- ja pyörähdysnopeutta sekä sivuttaiskiihtyvyyttä.

Kun kallistuskulma kasvaa, jarrupaineen muutosnopeus laskee jarrutuksen alkaessa yhä enemmän. Tästä syystä paineenmuodostus tapahtuu hitaammin. Lisäksi painemodu-laatio tapahtuu ABS-säädön alueella tasaisemmin.

Edut kuljettajalle

ABS Pro-järjestelmän edut kuljettajalle ovat tunnokas reagointi ja hyvä jarrutus- ja ajovakaus hidastuvuuden ollessa paras mahdollinen, myös kaarteissa.

LUISTONESTO (ASC/DTC)

Miten luistonesto toimii?

Vetoluiston estosta on tarjolla kaksi versiota

- ilman** kallistuskulman huomioon ottamista: automaattinen ajovakauden valvonta ASC
- ASC on perustoiminto, jonka tarkoituksena on estää kaatuminen.
- ottamalla** huomioon kallistuskulman: dynaaminen vetoluiston esto DTC
- DTC ohjaa kallistuskulman ja kiihtyvyyden lisätietojen avulla tarkemmin ja mukavammin.

Luistonesto vertaa etu- ja takapyörän pyöränkehän nopeuksia. Nopeuserosta lasketaan luisto ja siten takapyörän pitoreservit. Kun luistoraja ylitetään, moottorinohjaus säätää moottorin vääntömomenttia.

BMW Motorrad ASC/DTC on kuljettajaa avustava järjestelmä, ja se on suunniteltu käytettäväksi yleisillä teillä. Erityisesti ajofysiikan ääriarajoilla kuljetta-

jalla on huomattava vaikutus ASC/DTC-järjestelmän säätömahdollisuuksiin (painojakauma kaarteissa, irtonainen kuorma).



VAROITUS

Riskejä ottava ajotapa

Onnettomuusvaara ASC/DTC-järjestelmästä huolimatta

- Kuljettajan on aina sopeutettava ajotapansa vallitseviin olosuhteisiin.
- Älä vähennä teknisten ratkaisujen tarjoamaa lisäturvallisuutta riskejä ottavalla ajotavalla.

Erityistilanteet

Kun kallistuskulma kasvaa, kiihtyvyys heikkenee fysiikan lakien mukaan yhä enemmän. Ajettaessa hyvin tiukoissa kaarteissa kiihtyvyys saattaa sen tähden hidastua.

Jotta takapyörän pyöriminen tyhjää tai pidon menetys tunnistetaan, verrataan mm. etu- ja takapyörän kierroslukuja ja otetaan huomioon kallistus DTC:n yhteydessä ASC-toimintoon verrattuna.

–jossa on ajotilat Pro^{TLV}
 Jos kallistuskulman arvojen to-
 detaan olevan pidemmän aikaa
 epäuskottavia, käytetään kallis-
 tuskulman osalta korvaavaa ar-
 voa tai DTC-toiminto kytketään
 pois päältä. Tällaisissa tapauk-
 sissa näyttöön ilmestyy DTC-
 vika. Vikamuistimerkinnän edel-
 lytyksenä on, että itsediagnoosi
 on päättynyt.

Seuraavista epätavalli-
 sista ajotilanteista johtuen
 BMW Motorrad vetoluiston
 esto saattaa kytkeytyä auto-
 maattisesti pois päältä.

Epätavalliset ajotilanteet:

- Ajaminen takapyörällä (whee-
 ly) pitkähkön aikaa.
- Takapyörä pyörii paikallaan
 etupyörän jarrukahva vedet-
 tynä (Burn Out).
- Moottorin lämpimäksikäyttö
 aputelineen varassa

	DTC:n aktivoinnin vä- himmäisnopeus
min 5 km/h	

–jossa on ajotilat Pro^{TLV}
 Jos etupyörä äärimmäisessä
 kiihdytyksessä menettää kos-
 ketuksen ajopintaan, DTC alen-
 ttaa moottorin vääntömoment-
 tia, kunnes etupyörä saa jälleen
 kosketuksen ajopintaan.

Jos etupyörä nousee,
 BMW Motorrad suosittelee
 kiertämään E-kaasukahvaa
 hieman takaisinpäin, jotta
 ajotilanne saadaan palautettua
 vakaaksi mahdollisimman pian.
 Ajotilassa ECO DTC-asetus vas-
 taa ajotilaa ROAD.
 Ajotiloissa RAIN, ROAD ja
 DYNAMIC DTC-asetus vastaa
 ajotilaa.

REKUPERAATIO-VAKAUSVAL- VONTA (RSC)

Miten rekuperaatio-vakausval- vonta toimii?

Rekuperaatio-vakausvalvon-
 nan tehtävänä on välttää tur-
 vallisesti epävakaita ajotiloja,
 jotka johtuvat takapyörän suu-
 resta rekuperaatiomomentista.
 Ajoradan ominaisuuksista ja
 ajodynamiikasta johtuen liian
 suuri rekuperaatiomomentti voi
 päästää takapyörän vetoluiston
 liian suureksi ja heikentää ajo-
 vakautta. Rekuperaatio-vakaus-
 valvonta rajoittaa takapyörän
 liian suuren luiston turvalliselle
 tasolle, käyttötilasta riippuen.

Takapyörän liian suuren luiston syyt:

- Ajo rekuperaatiokäytöllä ajo-
 radalla, jonka kitka on pieni
 (esimerkiksi märät lehdet).

–Kova jarrutus urheilullisella ajotavalla ajettaessa.

Rekuperatio-vakausvalvonta vertaa BMW Motorrad DTC -luistoneston tapaan etu- ja takapyörän pyöränkehän kierroslukuja. Rekuperatio-vakausvalvonta pystyy määrittämään nopeuserosta luiston ja siten takapyörän pitoreservit.

Jos luisto ylittää raja-arvon, rekuperatiomomenttia lasketaan. Luisto pienenee ja ajoneuvo vakautuu.

Rekuperatio-vakausvalvonnan vaikutus

–Ajotiloissa ECO, RAIN ja ROAD: maksimi vakautus.

–jossa on ajotilat Pro^{TLV}

–Ajotilassa DYNAMIC: ajotilaan RAIN ja ROAD verrattuna pienempi säätö.

AJOTILA

Valinta

Sovittaaksesi E-Scooterin tieolosuhteisiin ja haluttuun ajoelämykseen voit valita seuraavista ajotiloista:

Vakio

–ECO

–RAIN

–ROAD (vakiotila)

–jossa on ajotilat Pro^{TLV}
Pro-ajotilan yhteydessä

–DYNAMIC

Jokaista ajotilaa varten on järjestelmissä ABS, DTC, rekuperatio-vakausvalvonnassa sekä kaasuun vastaavuudessa ja energian talteenotossa sovitut asetukset.

Kaasuun vastaavuus

–Ajotilassa ECO: pidättyväinen kaasuun vastaavuus ja pienempi vääntömomentti.

–Ajotilassa RAIN: pehmeä kaasuun vastaavuus.

–Ajotilassa ROAD: optimaalinen kaasuun vastaavuus.

–jossa on ajotilat Pro^{TLV}

–Ajotilassa DYNAMIC: suora kaasuun vastaavuus.

Energian talteenotto

–Ajotiloissa RAIN ja ROAD: keskimääräinen energian talteenotto ajoneuvon hidastuvuuden avulla.

–Ajotilassa ECO: energian maksimi talteenotto ajoneuvon hidastuvuuden avulla.

146 TEKNIikka YKSITYISKOHdITTAIN

- jossa on ajotilat Pro^{TLV}
- Ajotilassa DYNAMIC: energian maksimi talteenotto ajoneuvon hidastuvuuden avulla.

ABS

- Takapyörän nostotunnistus on aktiivinen kaikissa ajotiloissa.
- Ajotiloissa ECO, RAIN, ROAD ja DYNAMIC ABS on sovitettu tieajoon.

- jossa on ajotilat Pro^{TLV}

ABS Pro

- ABS Pro on käytettävissä kokonaisuudessaan kaikissa ajotiloissa. Oikaisutaipumus, joka E-Scooter-skootterilla on kaarteissa, vähenee minimiin.

DTC

Renkaat

- DTC on sovitettu kaikissa ajotiloissa tiekäyttöön katurenkailla.

Ajovakaus

- Ajotilassa RAIN DTC säättää niin aikaisin, että maksimaalinen ajovakaus saavutetaan.
- Ajotiloissa ECO ja ROAD DTC säättää myöhemmin kuin ajotilassa RAIN. Takapyörän tyhjää pyöriminen estetään aina kun mahdollista.
- Ajotilassa DYNAMIC DTC säättää myöhemmin kuin ajotilassa ROAD. Takapyörän tyh-

jää pyöriminen estetään aina kun mahdollista.

- Kaikissa ajotiloissa estetään etupyörän nostaminen.

Ajotilojen vaihtaminen

Ajotilaa voidaan vaihtaa ajoneuvon seisoessa paikallaan toimintavalmius päälle kytkettynä tai ajon aikana.

Haluttu ajotila esivalitaan.

Vaihto tapahtuu vasta sitten, kun asianomaiset järjestelmät ovat tarvittavassa tilassa. Vasta sitten, kun ajotila on vaihtunut, valintavalikko poistuu näytöltä.

ECO-tila

ECO-tilassa saavutetaan energian maksimi talteenotto ajoneuvon hidastuvuuden avulla rajoittamalla kiihtyvyyttä. ECO-tila on suunniteltu maksimi toimintasädetä varten.

DBC (DYNAMIC BRAKE CONTROL)

- jossa on ajotilat Pro^{TLV}

Dynamic Brake

Control-järjestelmän toiminta

Dynamic Brake Control-järjestelmän toiminta tukee kuljettajaa hätäjarrutuksissa.

Hätäjarrutuksen tunnistus

–Hätäjarrutus tunnistetaan, kun etupyöränjarrua painetaan nopeasti ja voimalla.

Käyttäytyminen hätäjarrutuksessa

–Jos nopeus on yli min 10 km/h hätäjarrutuksen suorittamisen aikana, ABS-toiminnon lisäksi vaikuttaa toiminto Dynamic Brake Control.

Käyttäytyminen E-kaasukahvan tahattoman painamisen yhteydessä

–Jos E-kaasukahvaa käännettään hätäjarrutuksen aikana vahingossa (kahvan asento > 5 %), Dynamic Brake Control turvaa tarkoituksellisen jarrutusvaikutuksen jättämällä E-kaasukahvan kääntämisen huomiotta. Hätäjarrutuksen vaikutus varmistetaan.

–Jos kaasukahva vapautetaan Dynamic Brake Control-säädön aikana (kaasukahvan asento < 5 %), ABS-jarrujärjestelmän vaatima moottorin vääntömomentti palautetaan.

–Kun hätäjarrutus päättyy ja kaasukahva on edelleen painettuna, Dynamic Brake Control säätää sähkömoottorin

vääntömomentin hallitusti takaisin ajajan toiveeseen.

RENGASPAINEIDEN VALVONTA (RDC)

–jossa on rengaspainevalvonta (RDC) TLV

Toiminto

Renkaissa on tunnistin, joka mittaa renkaan sisälämpötilan ja rengaspaineen ja lähettää tiedot ohjainlaitteelle. Tunnistimissa on keskipakosäädin, joka sallii mittausrvojen välittämisen kun vähimmäisnopeus on ylittynyt ensimmäisen kerran.

 RDC-mittausrvojen välittämiseen tarvittava vähimmäisnopeus:

min 30 km/h

Ennen kuin renkaan paine saadaan ensimmäisen kerran, kummankin renkaan osalta näytössä näkyy "--". Kun moottoripyörä on pysäytetty, tunnistimet välittävät mitattuja arvoja vielä jonkin aikaa.

 Mittausrvojen välitykseen kuluva aika moottoripyörän pysähtyttyä:

min 15 min

Jos moottoripyörässä on RDC-ohjainlaite, mutta pyörissä ei

ole tunnistimia, näytössä näkyy häiriöilmoitus.

Rengaspaineiden alueet

RDC-ohjainlaite erottelee kolme ajoneuvoon sovitettua rengaspainealuetta:

- Rengaspaine sallitun toleranssin sisäpuolella.
- Rengaspaine sallitun toleranssin rajalla.
- Rengaspaine sallitun toleranssin ulkopuolella.

Lämpötilakompensaatio

Rengaspaine on lämpötilasta riippuvainen: se kasvaa renkaan lämpötilan noustessa ja laskee renkaan lämpötilan laskiessa. Renkaan lämpötila riippuu ulkolämpötilasta sekä ajotavasta ja ajon kestosta.



Rengaspaineet näytetään TFT-näytössä lämpötilakompensoidusti, ja ne perustuvat aina seuraavaan rengasilman lämpötilaan:

20 °C

Huoltoasemien rengaspainemittareissa ei tapahdu lämpötilan kompensatiota, mitattu rengaspaine riippuu renkaan lämpötilasta. Näin ollen laitteen näyttämät arvot eivät yleensä vastaa TFT-näytössä näkyviä arvoja.

Rengaspaineen sovittaminen

Vertaa TFT-näytössä näkyvää RDC-arvoa käyttöohjekirjan takasivulla olevaan arvoon. Näiden arvojen ero on tasattava huoltoaseman rengaspainemittarilla.



Esimerkki

Käyttöohjekirjan mukaan rengaspaineen arvon pitää olla seuraava:

2,5 bar

TFT-näytössä näkyy seuraava arvo:

2,3 bar

Puuttuu siis:

0,2 bar

Huoltoaseman rengaspainemittari näyttää:

2,4 bar

Jotta saavutettaisiin oikea rengaspaine, painetta on nostettava seuraavaan arvoon:

2,6 bar

MUKAUTUVA KAARREVALO

–jossa on adaptoituva ajovalo^{TLV}

Miten mukautuva kaarrevalo toimii?

Ajovaloon vakiovarusteena asennettu himmenninyksikkö koostuu kahdesta heijastimesta, jotka muodostavat lähivalon LED-valoilla. Etu- ja takapyörän ripustuksiin kiinnitetyt korkeustason anturit välittävät tietoja valon korkeustason pysyvää säätöä varten. Nyökkäyksen vaimennuksen ansiosta valo valaisee suoraan ajettaessa aina optimaalisen, ennalta säädetyn alueen ajotilanteesta ja kuormitustilasta riippumatta. Mukautuvan kaarrevalon yhteydessä himmenninyksikkö kääntyy lisäksi kallistuksesta riippuen akselin ympäri ja tasaa siten moottoripyörän kallistuskulman vaikutusta. Kääntökulma on 70° ($\pm 35^{\circ}$). Lähivalossa on siten nyökkäyksen vaimennuksen lisäksi kallistuskulman tasaus ajon aikana. Molemmat liikkeet toimivat yhdessä siten, että kaarre valaistaan. Tämän ansiosta ajorata valaistaan kaarreajossa huomattavasti paremmin, mikä parantaa aktiivista ajoturvallisuutta merkittävästi.

HUOLTO

10

YLEISIÄ OHJEITA	152
VAKIOTYÖKALUSARJA	153
JARRUJÄRJESTELMÄ	153
JÄÄHDYTYSNESTE	156
RENKAAT	158
VANTEET JA RENKAAT	158
VALOT	159
KATTEEN OSAT	160
AKKU	161
SULAKKEET	165
DIAGNOOSIPISTOKE	167

YLEISIÄ OHJEITA

Luvussa Huolto kuvataan kuluvi-
en osien tarkastukseen ja
vaihtamiseen liittyvät työt, jotka
on suhteellisen helppo tehdä.
Jos asennuksessa on otettava
huomioon erityisiä kiristysmo-
mentteja, ne on myös ilmoit-
tettu. Kaikki tarvittavat kiristys-
momentit löytyvät luvusta
Tekniset tiedot.

Mikrokapseloidut ruuvit

Mikrokapselointi on kemiallinen
kierrelukitus. Siinä ruuvien ja
mutterien tai rakenneosien välille
muodostetaan kiinteä yhteys
liiman avulla. Mikrokapseloidut
ruuvit soveltuvat tämän vuoksi
vain kertaalleen käytettäviksi.
Irrotuksen jälkeen liima on
poistettava sisäkierteestä.
Asennuksessa on käytettävä
uutta mikrokapselointia ruuvia.
Varmista ennen irrotusta, että
sinulla on sopivat työkalut
kierteen puhdistamiseen
sekä vararuuvi. Jos työtä ei
tehdä asianmukaisesti, ruuvien
lukitustoiminto ei ole enää
varmaa, minkä vuoksi saatat
joutua vaaraan!

Joidenkin kuvattujen työvai-
heiden tekeminen edellyttää
erikoistyökaluja ja perusteellista
asiantuntemusta. Jos olet
vähänkin epävarma töiden
suhteen, käänny ammattitaitoi-
sen huoltopisteen, mieluiten
BMW Motorrad Service
-toimipisteen puoleen.



VAARA

Epäasianmukaisesti suoritettua huolto- ja korjaustyötä.

Hengenvaara sähköiskun ta-
kia.

- Työvaiheiden tekeminen, joita tässä ei ole kuvattu, edellyttää erikoistyökaluja ja perusteellista asiantuntemusta.
- Tee vain töitä, jotka on selostettu tässä kappaleessa. Kuvatut työt saa tehdä vain, kun virtalukon toimintavalmius on kytkettynä pois päältä. Jos olet epävarma, ota yhteys ammattitaitoiseen huoltopisteeseen, mieluiten BMW Motorrad Service -toimipisteeseen.

**VAARA****Korkeajännitejärjestelmään kohdistuvat työt.**

Hengenvaara

- Ajoneuvon korkeajännitejärjestelmä on suljettu järjestelmä. Sen turvallisuus on taattu, kunhan sen teknisiin komponentteihin ei kosketa.
- Teetä korkeajännitejärjestelmään kohdistuvat muutokset ja työt ainoastaan BMW Motorrad Service -toimipisteen työntekijöillä, joilla on tarvittava koulutus.

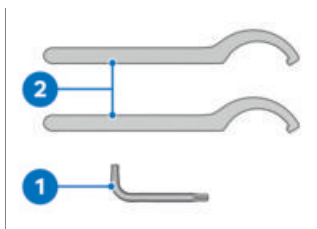
VAKIOTYÖKALUSARJA

- 1 Torx-avain T25
–Irrota katteet.
- 2 Koukkuavain
–Joustintuen jousen esijännityksen säätäminen (→ 107).

JARRUJÄRJESTELMÄ**Jarrujen toiminnan tarkastus**

- Paina oikeanpuoleista jarrukahvaa.
- » Selvä painepiste tuntuu.
- Paina vasemmanpuoleista jarrukahvaa.
- » Selvä painepiste tuntuu.
- Seisontajarrun tarkastamiseksi käännä sivuseisontatuki esiin ja liikuta E-Scooter -skootteria eteen- ja taaksepäin.
- » E-Scooter-skootteria ei saa siirrettyä.

Jos selvää painepistettä ei tunnu tai jos skootteria pystyy työntämään:

- Tarkastuta jarrut BMW Motorrad Service -toimipisteessä.

Etujarrupalojen vahvuuden tarkastus

- Pysäköi E-Scooter-skootteri tasaiselle ja kiinteälle alustalle.



- Tarkasta vasemman ja oikean jarrupalan vahvuus katsomalla. Katsesuunta: takaa jarrupaloihin **1**.

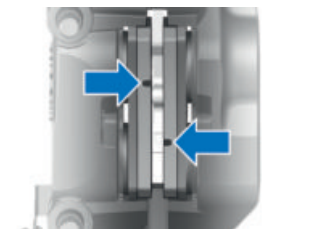

Etujarrupalojen kulumisraja

min 5,6 mm (Kitkamateriaali ja kannatinlevy)

Jos kulumismerkinnät, siis urat, eivät ole enää selvästi näkyvillä:



VAROITUS

Jarrupalojen vähimmäispaksuuden alitus

Heikentynyt jarrutusvaikutus, jarrujen vaurioituminen

- Jarrujärjestelmän käyttöturvallisuuden takaamiseksi jarrupalojen vähimmäispaksuutta ei saa alittaa.

- Vaihdata jarrupalat välittömästi ammattitaitoisessa huoltopisteessä, mieluiten BMW Motorrad Service -toimipisteessä.
- BMW Motorrad suosittelee käyttämään vain aitoja jarrupaloja.

Takajarrupalojen vahvuuden tarkastus

- Pysäköi E-Scooter-skootteri tasaiselle ja kiinteälle alustalle.

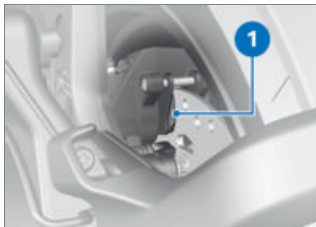

- Tarkasta jarrupalojen vahvuus katsomalla. Katsesuunta: takaa jarrusatulaan **1**.

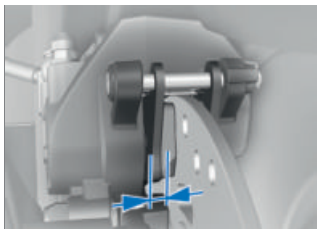

Takajarrupalojen kulumisraja

min 4,5 mm (Kitkamateriaali ja kannatinlevy)

Jos kulumismerkinnät näkyvät:



VAROITUS

Jarrupalojen vähimmäispaksuuden alitus

Heikentynyt jarrutusvaikutus, jarrujen vaurioituminen

- Jarrujärjestelmän käyttöturvallisuuden takaamiseksi jarrupalojen vähimmäispaksuutta ei saa alittaa.

- Vaihddata jarrupalat välittömästi ammattitaitoisessa huoltopisteessä, mieluiten BMW Motorrad Service-toimipisteessä.
- BMW Motorrad suosittelee käyttämään vain aitoja jarrupaloja.

Etu- ja takapyöräjarrun jarrunestemäärän tarkastus

- Jarrunestemäärä voidaan tarkastaa jarrunesteen tasaussäiliön tarkistusikkunoista. Etupyöräjarrun jarrunesteen tasaussäiliö sijaitsee oikealla, ja takapyöräjarrun jarrunesteen tasaussäiliö vasemmalla.



VAROITUS

Jarrunestesäiliössä liian vähän jarrunestettä tai jarruneste likaantunutta

Merkittävästi heikentynyt jarrutusteho jarrujärjestelmässä olevan ilman, liian tai veden takia

- Keskeytä ajo heti, jatka ajoa vasta vika on korjattu.
- Tarkasta jarrunestemäärä säännöllisesti.
- Kiinnitä huomiota siihen, että puhdistat jarrunestesäiliön kannen ennen avaamista.
- Kiinnitä huomiota siihen, että käytät jarrunestettä vain sinetöidystä säiliöstä.
- Pysäköi E-Scooter-skootteri tasaiselle ja kiinteälle alustalle.
- Käännä ohjaustanko siten, että jarrunestesäiliö on vaakasuorassa.

156 HUOLTO



- Tarkasta jarrunestemäärä vasemman- tai oikeanpuoleisen jarrunestesäiliön tarkistusikkunasta **1**.

 Jarrupalojen kuluessa jarrunestesäiliön jarrunestemäärä vähenee.



Jarrunestemäärä

Jarruneste, DOT4

Jarrunestemäärä ei saa laskea alle **MIN**-merkinnän. (Jarrunestesäiliö vaakasuorassa)

Jos jarrunestemäärä laskee alle sallitun tason:

- Poistata vika mahdollisimman nopeasti ammattitaitoisessa huoltopisteessä, mieluiten BMW Motorrad Service-toimipisteessä.

JÄÄHDYTYSNESTE

Jäähdytysnesteen määrän tarkastus

- Pysäköi E-Scooter-skootteri tasaiselle ja kiinteälle alustalle.
- Etukatteen irrottaminen (→ 160).

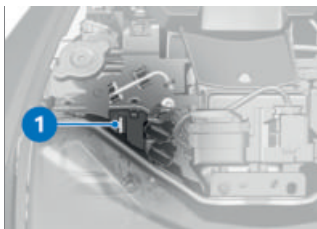

- Tarkasta jäähdytysnesteen määrä **1** katsomalla.



 Jäähdytysnesteen tavoitemäärä tasaussäiliössä

MIN- ja **MAX-**merkkintöjen välissä (jäähdytysnestekierron ollessa kylmä)

Jos jäähdytysnesteen määrä laskee alle sallitun tason:

- Lisää jäähdytysnestettä mahdollisimman pian, tai teetä lisääminen BMW Motorrad Service -toimipisteessä.
- Etukatteen asentaminen (→ 160).

Jäähdytysnesteen lisääminen

 **VAROITUS**

Jäähdyttimen korkin avaaminen

Palovamman vaara

- Älä avaa jäähdyttimen korkkia jäähdytysnesteen ollessa vielä liian kuumaa.
- Tarkasta jäähdytysnesteen määrä ainoastaan paisuntasäiliöstä, tarvittaessa lisää.

- Etukatteen irrottaminen (→ 160).
- Anna moottorin ja jäähdytysjärjestelmän jäähtyä.

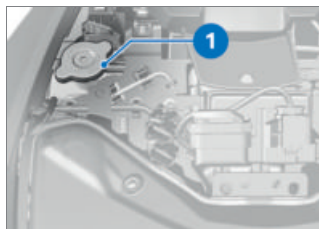

- Avaa korkki **1**.
- Täytä jäähdytysnestettä tavoitetasoon saakka.

 Jäähdytysnesteen jäätymissuoja

min -25 °C

 Jäähdytysnesteen täyttömäärä

0,07 l

- Jäähdytysnesteen määrän tarkastus (→ 156).
- Sulje tasaussäiliön korkki.
- Etukatteen asentaminen (→ 160).

RENKAAT

Rengaspaineiden tarkastus

VAROITUS

Väärä rengaspaine.

Scooterin heikentyneet ajo-ominaisuudet. Renkaiden lyhempi kestoikä.

- Varmista, että rengaspaine on oikea.

VAROITUS

Pystysuoraan asennettujen venttiililineulojen avautuminen itsestään suurissa nopeuksissa

Rengaspaineen äkillinen katoaminen

- Käytä venttiilihattuja, joissa on kumitiivisterengas, ja kierrä huolellisesti kiinni.
- Tarkasta rengaspaineet seuraavien tietojen mukaan.



Rengaspaine edessä

2,3 bar (Yksin ajo, rengas kylmä)

2,3 bar (Matkustajakäyttö ja kuormaa, rengas kylmä)



Rengaspaine takana

2,5 bar (Yksin ajo, rengas kylmä)

2,5 bar (Matkustajakäyttö ja kuormaa, rengas kylmä)

Jos rengaspaine riittämätön:

- Korjaa rengaspaine.

VANTEET JA RENKAAT

Vanteiden tarkastus

- Pysäköi E-Scooter-skootteri tasaiselle ja kiinteälle alustalle.
- Tarkasta katsomalla, onko vanteissa vaurioita.
- Tarkastuta ja tarvittaessa vaihdata vaurioituneet vanteet BMW Motorrad Service -toimipisteessä.

Renkaiden urasyvyyden tarkastus



VAROITUS

Ajo runsaasti kuluneilla renkailla

Heikentyneen ajokäyttötymisen aiheuttama onnettomuusvaara

- Vaihdata renkaat tarvittaessa jo ennen kuin kulutuspinnat saavuttavat määräystenmukaisen vähimmäisyvyyden.
- Pysäköi E-Scooter-skootteri tasaiselle ja kiinteälle alustalle.

- Mittaa renkaan urasyvyys pääurista, joissa on kulumismerkinnät.



Rengasprofiileihin on tehty kulumismerkinnät. Jos renkaan kulutuspinna on kulunut merkintöjen tasalle, rengas on kulunut loppuun. Merkintöjen kohdat näkyvät renkaan reunasta. Niiden tunnuksena ovat esimerkiksi kirjaimet TI, TWI tai nuolet.

Jos vähimmäisyvyys on saavutettu:

- Vaihda kyseinen rengas.

Rengassuositus

BMW Motorrad on testannut jokaista rengaskokoa varten tietyt rengasvalmisteet ja todennut ne turallisiksi. Muiden renkaiden soveltuvuutta BMW Motorrad ei voi arvioida, eikä voi siksi taata niiden ajoturvallisuutta.

BMW Motorrad suosittelee käyttämään vain sellaisia renkaita, jotka BMW Motorrad on testannut.

Lisätietoja saat BMW Motorrad Service-toimipisteestä.

VALOT

LED-valojen vaihto



VAROITUS

Ajoneuvoa ei huomata liikenteessä ajoneuvon valonlähteen toimimattomuuden vuoksi

Turvallisuusriski

- Vaihda palaneet polttimot mahdollisimman nopeasti. Käänny tässä asiassa ammattitaitoisen huoltopisteen, mieluiten BMW Motorrad Service-toimipisteen puoleen.

Kaikki ajoneuvon valonlähteet ovat LED-valoja. LED-valon kestoikä on pidempi kuin ajoneuvon oletettu kestoikä. Jos LED-valo on viallinen, käänny ammattitaitoisen huoltopisteen, mieluiten BMW Motorrad Service -toimipisteen puoleen.

160 HUOLTO

KATTEEN OSAT

Etukatteen irrottaminen



- Vedä etuverhous **1** tätä tarkoitusta varten olevasta kahvasta keskeltä tuulisuojan alta eteenpäin.
- Irrota etuverhous **1** pidikkeistä **2**.
- Ota etuverhous **1** eteenpäin pois paikaltaan.

Etukatteen asentaminen

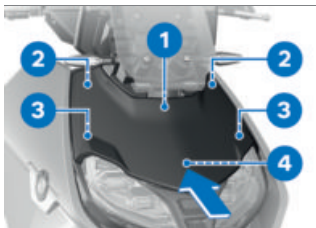

- Aseta etuverhous **1** nuolen suuntaan paikalleen.
- Pujota etuverhous **1** ohjaimien **3** ja **4** avulla paikalleen.
- Kiinnitä etuverhous **1** kevyesti painamalla kiinnittimiin **2**.

Sivukatteen irrottaminen



- Irrota ruuvi **2**.
- Irrota sivukate **1**.

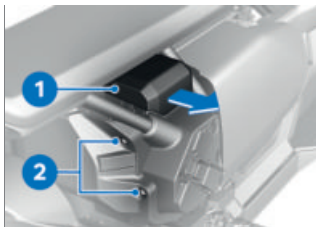

- Irrota akun suojus **1** nuolen suuntaan.
- Irrota ruuvit **2**.

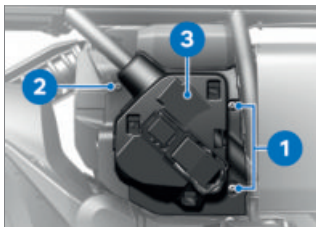

- Irrota ruuvit **1**.
- Paina paneelin verhousta taaksepäin ja irrota ruuvi **2**.

- Irrota suojus **3**.

Sivukatteen asentaminen

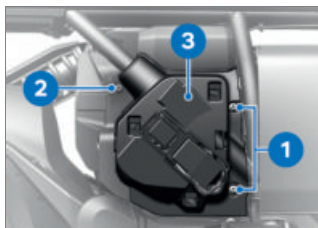

- Aseta suojus **3** paikalleen.
- Paina paneelin verhousta taaksepäin ja irrota ruuvi **2**.
- Asenna ruuvit **1**.



- Asenna ruuvit **2**.
- Aseta akun suojus **1** paikalleen.
- Työnnä akun suojus **1** painamalla ylhäältä päin nuolen suuntaan, salvan pitää lukittua kuuluvasti.
- Tarkasta akun suojuksen **1** kunnollinen kiinnitys.

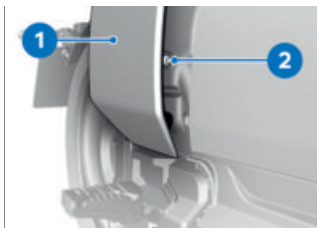

- Lukitse sivukate **1** pidikkeiden avulla.
- Asenna ruuvi **2**.

AKKU

Yleisiä ohjeita

12 voltin akun asianmukainen hoito, lataaminen ja varastointi pidentävät akun kestoikää ja ovat edellytys takuun säilymiselle.

Jotta 12 voltin akku kestää mahdollisimman pitkään, ota huomioon seuraavat ohjeet:

- Akun pinta on pidettävä puhtaana ja kuivana.
- Akun lataamisessa on noudatettava seuraavien sivujen ohjeita.
- Akkua ei saa kääntää ylösalaisin.

162 HUOLTO

Lisälataustoiminto

Jos 12 voltin akun varaustilan määritetty kynnyks alittuu, lisälataustoiminto aktivoituu. 12 voltin akkua ladataan silloin DC/DC-muuntimen avulla korkeajänniteakusta. Näin taataan 12 voltin akun riittävä varaustila.

Lisälataustoiminto on aktiivinen seuraavissa tilanteissa:

- Ajon aikana: 12 voltin akkua lisäladataan tarvittaessa.
- Lataamisen yhteydessä: 12 voltin akkua lisäladataan korkeajänniteakun lisäksi.
- Seisonta-aikoina: 12 voltin akun varaustila tarkastetaan 2 päivän välein, ja se lisäladataan tarvittaessa. Lisälataamisen yhteydessä voi kuulua ääniä tuulettimesta ja jäähdysnestepumpusta.

Jos 12 voltin akkua on jouduttu pidemmän seisonta-ajan kuluessa lisälataamaan peräjälkeen kolme kertaa, näyttöön ilmestyy *On-board battery status. No restrictions. Have it checked by a specialist workshop.*, kun toimintavalmius kytketään päälle. Lisätietoja luvussa "Näytöt".

Jos korkeajänniteakun varaustila laskee kriittisen kynnyksen

alle, 12 voltin akkua ei voida lisäladata. Jotta lisälataustoiminto voi aktivoitua aina tarvittaessa, korkeajänniteakun riittävän varaustilan pitää olla varmistettu.

12 voltin akun lataaminen



HUOMIO

Ajoneuvoon liitetyn 12 voltin akun lataaminen akkuna-voista

Ajoneuvon elektroniikan vaurioituminen

- Irrota 12 voltin akku akkuna-voista ennen lataamista.



HUOMIO

Kokonaan purkautuneen 12 voltin akun lataaminen 12 voltin pistorasiasta

Moottoripyörän elektroniikan vaurioituminen

- Lataa täysin purkautunut 12 voltin akku (akkujännite alle 12 V, merkkivalot eivät syty ja monitoiminäyttö ei käynnisty, kun sytytysvirta kytketään) aina suoraan **irrotetun** akun navoista.



HUOMIO

Pistorasiaan liitetyt, soveltu- mattomat akkulaturit

Akkulaturin ja ajoneuvon
elektroniikan vaurioituminen

- Käytä asianmukaista BMW
akkulaturia. Sopivan akku-
laturin saa BMW Motorrad
Service-toimipisteestä.

- Lataa liitettynä oleva akku pis-
tokkeen kautta.



Moottoripyörän ohjause-
lektroniikka tunnistaa, kun
akku on täysin latautunut. Täl-
löin virran ulosottopistoke kyt-
keytyy pois päältä.

- Noudata akkulaturin käyttöoh-
jetta.



Mikäli akkua ei voi ladata
pistokkeen kautta, käytetty
latauslaite ei mahdollisesti sovi
yhteen E-Scooter-skootterisi
elektroniikan kanssa. Lataa täl-
löin ajoneuvosta irrotettu akku
suoraan navoista.

E-Scooter-skootteri ei ole ajo-
eikä toimintavalmis. Tarkasta,
onko 12 voltin akku täyteen
ladattu:

- Toimintavalmiuden kytkemi-
nen päälle (☞ 59).

» Huomioi TFT-näyttö:

- Jos TFT-näyttö on pois päältä,
kun toimintavalmius on kyt-

etty päälle, akku on täyteen
ladattu. Irrotettu 12 voltin
akku on ladattava suoraan na-
voista.

- Jos TFT-näyttö kytkeytyy
päälle, 12 voltin akku ei ole
vielä täyteen ladattu. Liitetty
12 voltin akku voidaan ladata
12 voltin pistorasiasta.
- Toimintavalmiuden kytkemi-
nen pois päältä (☞ 59).

Irrotetun akun lataaminen

- Lataa akku sopivan laturin
avulla.
- Noudata akkulaturin käyttöoh-
jetta.
- Latauksen päätyttyä irrota la-
turin pihdit akun navoista.

12 voltin akun vaihto

– jossa on varashälytin
(DWA)^{TLV}

- Tarvittaessa kytke varashälytin
pois päältä.◀
- Kytke toimintavalmius pois
päältä.
- Sivukatteen irrottaminen
(☞ 160).

164 HUOLTO

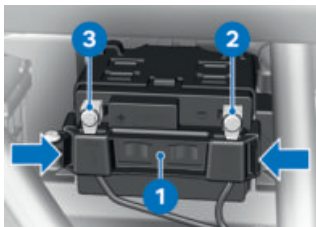

- Paina kiinnitysrautaa **1** vasemmalta ja oikealta kiinnikkeistä yhteen ja irrota.



HUOMIO

Akun epäasianmukainen irrottaminen

Oikosulkuvaara

- Noudata irrotusjärjestystä.

- Irrota ruuvi **2** sekä akun miinusjohto.
- Irrota ruuvi **3** sekä akun plusjohto.
- Ota 12 voltin akku pois akkukannattimesta.
- Työnnä 12 voltin akku akkukannattimeen.

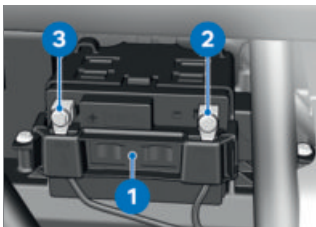

- Asenna kiinnitysrauta **1** 12 voltin akkuun.



HUOMIO

Akun epäasianmukainen liittäminen

Oikosulkuvaara

- Noudata asennusjärjestystä.

- Aseta akun plusjohto paikalleen ja asenna ruuvi **3**.
- Aseta akun miinusplusjohto paikalleen ja asenna ruuvi **2**.
- Sivukatteen asentaminen (→ 161).

SULAKKEET

Pääsulakkeen vaihto



HUOMIO

Viallisten sulakkeiden silloitus

Oikosulku- ja palovaara

- Älä silloita viallisia sulakkeita.
- Vioittuneen sulakkeen tilalle on aina vaihdettava uusi sulake.

- Kytke toimintavalmius pois päältä.
- Pysäköi E-Scooter-scootteri tasaiselle ja kiinteälle alustalle.
- Sivukatteen irrottaminen (→ 160).

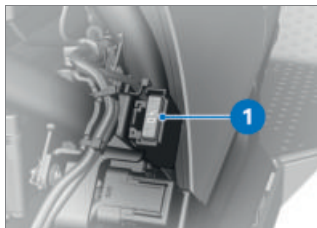

- Vaihda viallinen sulake **1**.

 Jos sulakkeet palaavat usein, tarkastuta sähköjärjestelmä välittömästi ammattitaitoisessa huoltopisteessä, mieluiten BMW Motorrad Service -toimipisteessä.



Pääsulake

40 A (Pääsulake)

- Sivukatteen asentaminen (→ 161).

Sulakkeiden vaihtaminen

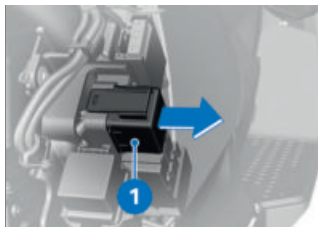

- Kytke toimintavalmius pois päältä.
- Sivukatteen irrottaminen (→ 160).
- Vedä sulakerasia **1** pois paikaltaan.

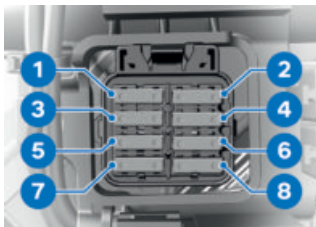

HUOMIO

Viallisten sulakkeiden silloitus

Oikosulku- ja palovaara

- Älä silloita viallisia sulakkeita.
- Vioittuneen sulakkeen tilalle on aina vaihdettava uusi sulake.

- Vaihda viallinen sulake **1 - 8** sulakepaikkojen mukaisesti.



Jos sulakkeet palaavat usein, tarkastuta sähköjärjestelmä välittömästi ammattitaitoisessa huoltopisteessä, mieluiten BMW Motorrad Service -toimipisteessä.



Sulake 1

15 A (Sähkömoottorin elektroniikka, rele vp. 30g)



Sulake 2

7,5 A (Vp. 30b, sähkömoottorin elektroniikka, ABS, tunnistinkotelo, istuinlämmitys, USB-latauskotelo, RDC, säilytyslokerot)



Sulake 3

10 A (Sähkömoottorin elektroniikka)



Sulake 4

7,5 A (Vp. 30, erotusrele vp. 30b, DWA, virtalukko, mittaristo, On Board Charger, OBD-pistoke)



Sulake 5

7,5 A (Vp. 30C, yhdistelmäkatkaisin vasen, Service Disconnect, sähkömoottorin elektroniikka, On Board Charger)



Sulake 6

Ei käytössä



Sulake 7

Ei käytössä



Sulake 8

Ei käytössä

- Aseta sulakerasia paikalleen.
- Sivukatteen asentaminen (→ 161).

DIAGNOOSIPISTOKE

Diagnoosipistokkeen irrottaminen



HUOMIO

Väärä toimintatapa irrotettaessa OBD2-diagnoosipistoketta

Ajoneuvon toimintahäiriöt

- Diagnoosipistokkeen saa irrottaa BMW Motorrad -huollon aikana vain ammattitaitoinen huoltopiste tai muu valtuutettu henkilö.
- Työ on teetettävä asianmukaisen koulutuksen omaavalla henkilöstöllä.
- Noudata ajoneuvon valmistajan ohjeita.
- Etukatteen irrottaminen (→ 160).

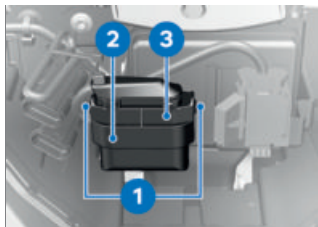

- Paina lukituksia **1** molemmilta sivuilta.
- Irrota diagnoosipistoke **2** pidikkeestä **3**.
- » Diagnoosi- ja koodausjärjestelmän rajapinta voidaan liittää diagnoosipistokkeeseen **2**.

Diagnoosipistokkeen kiinnittäminen

- Irrota diagnoosi- ja informaatiojärjestelmän rajapinta.

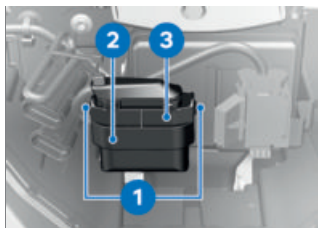

- Työnnä diagnoosipistoke **2** pidikkeeseen **3**.
- » Lukitukset **1** lukittuvat molemmilla puolilla.
- Etukatteen asentaminen (→ 160).

JÄLKIASENNUS- LISÄVARUSTEET

11

YLEISIÄ OHJEITA	170
PISTORASIAI	170
TAKALAUKKU	171

YLEISIÄ OHJEITA



HUOMIO

Vieraiden tarvikkeiden käyttö

Turvallisuusriski

- BMW Motorrad ei voi arvioida jokaisen vieraan tarvikkeen kohdalla, soveltuuko se käytettäväksi BMW-ajoneuvoissa ilman turvallisuusriskiä. Tätä ei voida antaa, vaikka tuote olisi saanut josakin maassa viranomaisen hyväksynnän. Nämä tarkastukset eivät aina voi ottaa huomioon kaikkia BMW-ajoneuvojen käyttöolosuhteita eivätkä ne tästä syystä ole riittäviä.
- Käytä moottoripyörässäsi ainoastaan osia ja lisävarusteita, jotka BMW on hyväksynyt juuri sinun moottoripyörääsi.

BMW tarkastaa osien ja tarvikkeiden käyttöturvallisuuden, toiminnan ja kunnon. Sen vuoksi BMW myöntää tuotevastuun. BMW ei vastaa mistään osista ja tarvikkeista, joita ei ole hyväksytty ajoneuvoon.

Kaikkien muutosten yhteydessä on otettava huomioon lakimää-

räykset. Maan tieliikennelakia on aina noudatettava.

BMW Motorrad Service-toimipiste neuvoo alku-peräisten BMW-osien, -lisävarusteiden ja muiden tuotteiden valinnassa. Lisätietoja lisävarusteista saat osoitteesta:

bmw-motorrad.com/equipment

PISTORASIAIT

Sähkölaitteiden liitäntä

- Pistokkeisiin liitettyjä laitteita voi käyttää vain, kun toiminta- valmius on kytketty päälle.
- Pistorasioihin syötetään virtaa vain 60 sekunnin ajan toimintavalmiuden pois kytkemisen jälkeen.

Lisälaitteiden käyttö

12 voltin pistorasioiden käytön aikana ei valvota akun kapasiteettia. Jos lisälaitteita käytetään pidemmän ajanjakson ajan ilman, että korkeajännitevaraaja on käynnistettynä, 12 voltin akku voi purkaantua kokonaan. Tällöin E-Scooter-skooterin toimintavalmius ei ole enää taattu.

Johdon vetäminen

- Kaapeli on ohjattava pistokkeelta lisälaitteeseen siten, ettei se ole kuljettajan tiellä.
- Johdon kulku ei saa rajoittaa ohjausliikettä eikä vaarantaa ajo-ominaisuuksia.
- Johtoja ei saa kiinnittää.

TAKALAUKKU

–jossa on takalaukku^{JLV}

Takalaukun avaaminen

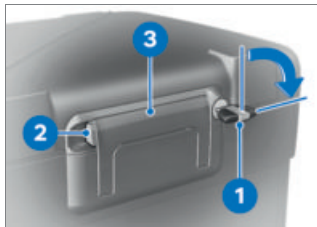

- Kierrä avainta **1** myötäpäivään.
- Pidä keltainen lukitus **2** painettuna ja käännä kantoakava **3** ulos.



- Paina keltainen painike **1** eteen, avaa samalla takalaukun kansi.

Takalaukun tilavuuden säätäminen

- Avaa takalaukku ja tyhjennä se.



- Jos haluat säätää tilavuuden suuremmaksi, lukitse käntövipu **1** etummaiseen päteeasentoon.
- Jos haluat säätää tilavuuden pienemmäksi, lukitse käntövipu **1** takimmaiseen päteeasentoon.
- Sulje takalaukku.

172 JÄLKIASENNUSLISÄVARUSTEET



Takalaukun tilavuus

25...35 l

Takalaukun lukitseminen

- Sulje takalaukun kansi painamalla sitä voimakkaasti.



HUOMIO

Kantokahvan taittaminen kiinni laukun lukon ollessa lukittuna

Lukon kielen vaurioituminen

- Varmista, että takalaukun lukko on pystysuorassa, ennen kuin käännät kantokahvan kiinni.
- Käännä kantokahva **1** alas.
 - » Kantokahva lukittuu kuuluvasti.
- Kierrä avainta **2** vastapäivään ja irrota se.

Takalaukun irrottaminen

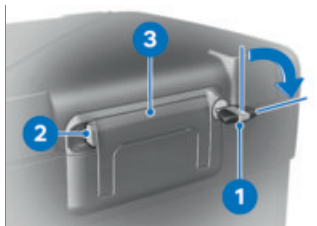

- Kierrä avainta **1** myötäpäivään.
- Pidä keltainen lukitus **2** painettuna ja käännä kantokahva **3** ulos.



- Vedä punainen vipu **1** taakse.
 - » Lukituskansi **2** aukeaa.
- Käännä lukituskansi kokonaan auki.
- Nosta takalaukku kantokahvasta pois kiinnikkeestä.

Takalaukun asentaminen



- Vedä punainen vipu **1** taakse.
» Lukituskansi **2** aukeaa.
- Käännä lukituskansi kokonaan auki.



- Kiinnitä takalaukku takalaukun kiinnityslevyn etummaisii kiinnikkeisiin **1**.
- Paina takalaukku takaa takalaukun kiinnityslevyyn.



- Paina lukituskantta **1** vasteesseen saakka eteen.
- Paina sen jälkeen lukituskantta ja punaista lukituksen avausvipua **2** yhtä aikaa eteen.
» Lukituskansi lukittuu.



HUOMIO

Kantokahvan taittaminen kiinni laukun lukon ollessa lukittuna

Lukon kielen vaurioituminen

- Varmista, että laukun lukko on poikittain ajosuuntaan ennen kuin käännät kantokahvan kiinni.

- Käännä kantokahva **1** alas.

174 JÄLKIASENNUSLISÄVARUSTEET

» Kantokahva lukittuu kuuluvasti.

- Kierrä avainta **2** vastapäivään ja irrota se.

Maksimikuorma

	Takalaukun kantavuus
-jossa on takalaukku ^{JLV}	
max 5 kg◁	

HOITO

12

HOITOAINEET	178
AJONEUVON PESU	178
AJONEUVON HERKKIEN OSIEN PUHDISTAMINEN	179
MAALIPINNAN HOITO	180
SUOJAAMINEN	181
E-SCOOTER-SKOOTTERIN TALVISÄILYTYS	181
E-SCOOTER-AJONEUVON KÄYTTÖÖNOTTO	182

HOITOAINEEET

BMW Motorrad suosittaa käyttämään puhdistus- ja hoitoaineita, joita on saatavana BMW Motorrad Service -toimipisteestä. BMW Care Products -tuotteet on tarkastettu ja testattu laboratoriossa sekä käytännössä, ja ne tarjoavat parhaan mahdollisen hoidon ja suojan ajoneuvossasi käytetyille materiaaleille.



HUOMIO

Sopimattomien puhdistus- ja hoitoaineiden käyttö

Moottoripyörän osien vaurioituminen

- Älä käytä puhdistukseen liuotinaaineita kuten nitro-ohentimia, kylmäpuhdistusaineita, polttoainetta jne. eikä mitään alkoholipitoisia puhdistusaineita.



HUOMIO

Voimakkaasti happopitoisten tai voimakkaasti emäksisten puhdistusaineiden käyttö

Moottoripyörän osien vaurioituminen

- Noudata puhdistusainepakkauksessa ilmoitettua laimennussuhdetta.
- Älä käytä voimakkaasti happopitoisia tai voimakkaasti emäksisiä puhdistusaineita.

AJONEUVON PESU

BMW Motorrad suosittaa pehmittämään ja pesemään maalattujen osien hyönteistahrat ja pinttyneet likatahrat ennen moottoripyörän pesua BMW-hyönteistahranpoistoaineella. Laikkujen muodostumisen estämiseksi älä pese moottoripyörää heti voimakkaan auringonpaisteen jälkeen tai auringossa. Poista lika haarukoista säännöllisesti.

Kiinnitä etenkin talvikuukausien aikana huomiota siihen, että peset moottoripyörän useasti. Tiesuolan poistamiseksi puhdistusta ajoneuvo ja mahdolliset asennusosat heti ajon päättymisen jälkeen kylmällä vedellä.

 Ajettuasi sateessa, ilman-
kosteuden ollessa suuri
tai ajoneuvon pesun jälkeen
ajovalojen sisälle saattaa kon-
densoitua vettä. Ajovalot saat-
tavat tällöin huurtua tilapäisesti.
Mikäli ajovalon sisään kerään-
tyy kosteutta pysyvästi, käänny
ammattitaitoisen huoltopis-
teen, mieluiten BMW Motorrad
Service -toimipisteen puoleen.



VAROITUS

**Kosteat jarrulevyt ja jarru-
palat moottoripyörän pesun
jälkeen, vesiesteiden yli ajon
jälkeen tai sateella**

Heikentynyt jarrutusvaikutus,
onnettomuusvaara

- Jarruta normaalia aikaisem-
min, kunnes jarrulevyt ja jar-
rupalat ovat kuivuneet tai
kunnes olet jarruttanut ne
kuiviksi.



HUOMIO

**Lämpimän veden aiheuttama
suolan vaikutuksen lisäänty-
minen**

Korroosio

- Käytä maantiesuolan pois-
tamiseen aina vain kylmää
vettä.



HUOMIO

**Korkeapaine- tai höyrypesu-
reiden suuren vedenpaineen
aiheuttamat vauriot**

Korroosio tai oikosulku, tar-
rojen, tiivisteiden, hydraulisen
jarrujärjestelmän, sähköjärjes-
telmän ja istuimen vauriot

- Käytä korkeapaine- tai höy-
rypesuria varoen.

AJONEUVON HERKKIEN OSIEN PUHDISTAMINEN

Muovit



HUOMIO

**Epäsopivien puhdistusainei-
den käyttö**

Muovipintojen vaurioituminen

- Älä käytä alkoholipitoisia, liu-
otinainepitoisia tai hankaavia
puhdistusaineita.
- Älä käytä hyönteistahrasieniä
tai kovapintaisia sieniä.

Puhdista muoviosat vedellä ja
BMW-muovinhoitoemulsiolla.

Erityisesti seuraavat:

- Tuulisuojat ja tuulenhajaimet
- Muovipintaiset valot
- Mittariston peitelasi
- Mustat, maalaamattomat osat

180 HOITO



Pehmitä pinttynyt lika ja hyönteistahrat asettamalla märkä kangaspala likaantuneen kohdan päälle.



Puhdistus vain vedellä ja sienellä.



Älä käytä kemiallisia puhdistusaineita.

TFT-näyttö

Puhdista TFT-näyttö lämpimällä vedellä ja astianpesuaineella. Kuivaa lopuksi puhtaalla liinalla, esimerkiksi paperipyyhkeellä.

Kromi

Puhdista kromiosat huolellisesti runsaalla määrällä vettä ja BMW Motorrad Care Products -sarjan moottoripyörän puhdistusaineella. Tämä koskee etenkin maantiesuolan jäänteitä. Käsittele osat sen jälkeen BMW Motorrad -metallinkiillotusaineella.

Jäähdytin

Puhdista jäähdytin säännöllisesti, jotta sähkömoottori ei ylikuumene riittämättömän jäähdytyksen takia. Käytä puhdistukseen puutarhallettua, jonka paine on pieni.



HUOMIO

Jäähdyttimen lamellien taipuminen

Jäähdyttimen lamellien vaurioituminen

- Varmista puhdistaessasi, että jäähdyttimen lamellit eivät taivu.

Kumiosat

Puhdista kumiosat vedellä tai BMW-kuminhoitoaineella.



HUOMIO

Silikonisprayn käyttäminen tiivistekumin hoitoon

Tiivistekumin vaurioituminen

- Älä käytä silikonispraytä tai muita silikonipitoisia hoitoaineita.

MAALIPINNAN HOITO

Moottoripyörän säännöllinen pesu suojaa maalipintaa vahingoittavien aineiden pitkäaikaisilta vaikutuksilta, etenkin, jos ajat moottoripyörällä likaisissa olosuhteissa, esimerkiksi jos ilmassa on pihkaa tai kukkien pölyä.

Erityisen aggressiiviset aineet on syytä puhdistaa heti, muutoin maalipinta saattaa vahingoittua tai seurauksena

olla värimuutoksia. Tällaisia aineita ovat polttoaine, öljy, rasva, jarruneste sekä linnun uloste. Suosittelemme puhdistamaan maalipinnan BMW Motorrad -puhdistusaineella ja suojaamaan pinnan sen jälkeen BMW Motorrad -kiillotusaineella. Maalipinnan lika näkyy erityisen selvästi moottoripyörän pesun jälkeen. Puhdista tällaiset kohdat välittömästi pesubensiiniin tai sprihin kostutetun puhtaana kankaan tai vanun avulla. BMW Motorrad suosittelee poistamaan tervetahrat BMW -tervanpoistoaineella. Suojaa maalipinta näiltä kohdin lopuksi suojavahalla. Kromilakkaa ei saa käsitellä metallin kiillotusaineella.

SUOJAAMINEN

Kun vesi ei enää valu pisaroina pois maalipinnan päältä, pinta on suojattava. BMW Motorrad suosittelee käyttämään maalipinnan suojaukseen BMW Motorrad -kiillotusainetta tai sellaista ainetta, joka sisältää karnaubavahaa tai synteettistä vahaa.

E-SCOOTER-SKOOTTERIN TALVISÄILYTYS



HUOMIO

Korkeajänniteakun vaurioituminen varauksen liiallisen purkaantumisen takia

Vaurioitumisvaara

- Ennen pidempää seisonta-aikaa, jopa neljään viikkoon saakka, varmista, että korkeajänniteakku on täyteen ladattu.
- Tarkasta varaustila säännöllisesti ja tarvittaessa lataa korkeajännitevaraaja.
- Älä anna ajoneuvon seistä pidempää aikaa siten, että sen varaustila on heikko.



Älä pysäköi ajoneuvoa yli 14 päivän ajaksi, jos sähköinen toimintasäde on alle 10 km.

- Puhdista E-Scooter.
- Lataamisen aloittaminen (→ 117).
- Suihkuta jarrukahvojen niveliin sekä keski- ja sivuseisontatuen laakereihin sopivaa voiteluainetta.

182 HOITO

- Suojaa käsittelemättömät ja kromatut osat hapottomalla rasvalla (vaseliinilla).
- Varastoi E-Scooter-skootteri kuivaan tilaan siten, että molemmat pyörät ovat ilmassa.

E-SCOOTER-AJONEUVON KÄYTTÖNOTTO

- Tarvittaessa poista suojavaha.
- Puhdista E-Scooter-skootteri.
- Tarkastuslista (☞ 127).

TEKNISET TIEDOT

13

VIKATAULUKKO	186
LATAAMINEN	189
VOIMANSIIRTO	191
VAIHEISTO	191
VETOPYÖRÄSTÖ	191
RUNKO	191
ALUSTA	191
JARRUTTAMINEN	192
PYÖRÄT JA RENKAAT	192
SÄHKÖJÄRJESTELMÄ	193
VARASHÄLYTIN	194
MITAT	195
PAINOT	195
AJOARVOT	196

VIKATAULUKKO

Ajovalmiutta ei saa kytkettyä päälle:

Syy	Poistaminen
Sivuseisontatuki on esillä	Käännä sivuseisontatuki ylös.
Käynnistys jarrua painamatta	Paina jarrukahvaa käynnistykseen yhteydessä.
12 voltin akku tyhjä	12 voltin akun lataaminen (☛ 162).

Bluetooth-yhteys ei muodostu.

Syy	Poistaminen
Parittamiseen tarvittavia vaiheita ei suoritettu.	Etsi tietoa parittamiseen tarvittavista vaiheista kommunikaatiojärjestelmän käyttöohjeesta.
Kommunikaatiojärjestelmää ei yhdistetä automaattisesti, vaikka parittaminen onnistui.	Kytke kypärän kommunikaatiojärjestelmä pois päältä ja yhdistä uudelleen 1 - 2 minuutin kuluttua.
Kypärään on tallennettu liian monta Bluetooth-laitetta.	Poista kaikki kypärän Bluetooth-kytkennät (katso kommunikaatiojärjestelmän käyttöohje).
Lähistöllä on muita ajoneuvoja, joissa on Bluetooth-kelpoisia laitteita.	Vältä yhtäaikaista parittamista useisiin ajoneuvoihin.

Bluetooth-yhteydessä on häiriö.

Syy	Poistaminen
Mobiililaitteen Bluetooth-yhteys katkaistaan.	Kytke virransäästötila pois päältä.
Kypärän Bluetooth-yhteys katkaistaan.	Kytke kypärän kommunikatiojärjestelmä pois päältä ja yhdistä uudelleen 1 - 2 minuutin kuluttua.
Kypärän äänenvoimakkuutta ei voida säätää.	Kytke kypärän kommunikatiojärjestelmä pois päältä ja yhdistä uudelleen 1 - 2 minuutin kuluttua.

Puhelinmuistio ei näy TFT-näytössä.

Syy	Poistaminen
Puhelinmuistiota ei siirretty vielä ajoneuvoon.	Vahvista Bluetooth-parikytkennän yhteydessä puhelintietojen siirto (☰➔ 101) mobiililaitteessa.

Aktiivinen reittiopastus ei näy TFT-näytössä.

Syy	Poistaminen
Navigointia ei siirretty BMW Motorrad Connected App -sovelluksesta.	Hae BMW Motorrad Connected App näyttöön yhdistetystä mobiililaitteesta ennen ajoon lähtöä.
Reittiopastusta ei voida käynnistää.	Varmista, että mobiililaitteessa on datayhteys, ja tarkasta mobiililaitteen kartta-aineisto.

188 **TEKNISET TIEDOT**

Toistolista ei näy TFT-näytössä.

Syy

Mobiililaitteen toistolistalla on liian monta kappaletta.

Poistaminen





Vähennä mobiililaitteen toistolistalla olevien kappaleiden määrää.

LATAAMINEN

Korkeajännitevaraajan kokonaiskapasiteetti	60,6 Ah
Korkeajänniteakun sisältämä nettoenergiamäärä	8,5 kWh
–kun tehonpienennys ^{TLV}	6,2 kWh
Latauksen kestoa koskeva huomautus	Latauksen kestoa koskevat tiedot edellyttävät, että ladataan mainitulla latausvirralla. Lämpötilat ja valittu latausinfrastruktuuri, latauskaapeli ja latausvirran rajoitus voivat pidentää latauksen kestoa.

190 **TEKNISET TIEDOT**

Latausaika

Korkeajännitevaraajan latauksen kesto-aika vakiolatauskaapelilla ladattaessa	 210 min, 80 % lataus latausvirtaa käytettäessä: 10 A 260 min, 100 % lataus latausvirtaa käytettäessä: 10 A
–kun tehonpienenennys ^{TLV}	 145 min, 80 % lataus latausvirtaa käytettäessä: 10 A 200 min, 100 % lataus latausvirtaa käytettäessä: 10 A
Korkeajännitevaraajan latauksen kesto-aika Mode3-latauskaapelilla ladattaessa	
–pikalaturilla ^{TLV}	 65 min, 80 % lataus latausvirtaa käytettäessä: 30 A 100 min, 100 % lataus latausvirtaa käytettäessä: 30 A
–pikalaturilla ^{TLV} –kun tehonpienenennys ^{TLV}	 50 min, 80 % lataus latausvirtaa käytettäessä: 30 A 70 min, 100 % lataus latausvirtaa käytettäessä: 30 A

VOIMANSIIRTO

Moottorinumeron sijainti	Moottorin kotelon alaosa
Moottorin tyyppi	IA0P06A
Moottorin tyyppi	Synkronimoottori
Huippukierrosluku	max 12300 min ⁻¹

VAIhteISTO

Vaihteiston tyyppi	1-vaihteinen vaihteisto integroituna moottorin koteloon
--------------------	---

VETOPYÖRÄSTÖ

Vetopyörästön tyyppi	Hammashihnakäyttö
Takapyörän ripustuksen tyyppi	Yksivartinen kevytmetallivalutukivarsi, jossa epäkeskon välityksellä säädettävissä oleva takapyörän akseli

RUNKO

Rungon tyyppi	Kaksisilmukkinen teräsrunko
Tyypikilven sijainti	Rungossa etuoikealla ohjausakselin alapäässä
Valmistenumeron sijainti	Päärunko edessä oikealla alhaalla

ALUSTA

Etupyörä	
Etupyörän ripustuksen tyyppi	Teleskooppihaarukka
Joustomatka edessä	110 mm, etupyörässä

192 **TEKNISET TIEDOT**

Takapyörä

Takapyörän jousituksen rakenne	Suoraan saranoitu joustintuki ja säädettävissä oleva jousen esijännitys
Joustopolki takapyörässä	92 mm, takapyörässä

JARRUTTAMINEN

Etupyörä

Etujarrun tyyppi	Kaksilevyjarru, jäykkä, läpimitta 265 mm, 4-mäntäinen kiinteä jarrusatula
Etujarrupalojen materiaali	Orgaaninen
Etujarrulevyn paksuus	5 mm, Tilanne uutena min 4,5 mm, Kulumisraja
Jarrupolkimen tyhjä liikematka (Etujarru)	0,7...3,4 mm, männältä

Takapyörä

Takajarrun tyyppi	Yksilevyjarru, läpimitta 265 mm, yksimäntäinen uiva jarrusatula
Takajarrupalojen materiaali	Orgaaninen
Takajarrulevyn paksuus	5 mm, Tilanne uutena min 4,5 mm, Kulumisraja

PYÖRÄT JA RENKAAT

Suosittelut rengasyhdistelmät	Saat ajankohtaista yleistietoa hyväksytyistä renkaista BMW Motorrad jälleenmyyjältä.
Taka-/eturenkaan nopeusluokka	H, vähimmäisvaatimus: 210 km/h

Etupyörä

Etupyörän tyyppi	Valettu alumiinivanne
Etupyörän vannekoko	3,50" x 15"
Eturenkaan merkintä	120/70 R 15
Eturenkaan kantokykyluokka	56
Sallittu etupyörän epätasapaino	max 5 g

Takapyörä

Takapyörän tyyppi	Valettu alumiinivanne
Takapyörän vannekoko	4,50" x 15"
Takarenkaan merkintä	160/60 R 15
Takarenkaan kantokykyluokka	67
Sallittu takapyörän epätasapaino	max 5 g

Rengaspaineet

Rengaspaine edessä	2,3 bar, Yksin ajo, rengas kylmä 2,3 bar, Matkustajakäyttö ja kuormaa, rengas kylmä
Rengaspaine takana	2,5 bar, Yksin ajo, rengas kylmä 2,5 bar, Matkustajakäyttö ja kuormaa, rengas kylmä

SÄHKÖJÄRJESTELMÄ

Pistokkeiden sähköinen kuorimitettavuus	max 5 A, kaikki pistorasiat yhdessä
Pääsulake	40 A, Pääsulake
Sulake 1	15 A, Sähkömoottorin elektronikka, rele vp. 30g

194 **TEKNISET TIEDOT**

Sulake 2	7,5 A, Vp. 30b, sähkömoottorin elektroniikka, ABS, tunnistinkotelo, istuinlämmitys, USB-latauskotelo, RDC, säilytyslokerot
Sulake 3	10 A, Sähkömoottorin elektroniikka
Sulake 4	7,5 A, Vp. 30, erotusrele vp. 30b, DWA, virtalukko, mittaristo, On Board Charger, OBD-pistoke
Sulake 5	7,5 A, Vp. 30C, yhdistelmäkatkaisin vasen, Service Disconnect, sähkömoottorin elektroniikka, On Board Charger
Sulake 6	Ei käytössä
Sulake 7	Ei käytössä
Sulake 8	Ei käytössä

Akku

Akun tyyppi	AGM-akku (Absorbent Glass Mat), huoltovapaa
Akun nimellisjännite	12 V
Akun nimelliskapasiteetti	5 Ah

Valot

Kaikki lamput	LED
---------------	-----

VARASHÄLYTIN

–jossa on varashälytin (DWA)^{TLV}

Aktivointiaika käyttöön otettaessa	noin 30 s
Hälytyksen kesto	noin 26 s
Paristotyyppi	CR 123 A

MITAT

Moottoripyörän pituus	2285 mm, rekisterikilven kannattimen päältä
Moottoripyörän korkeus	1150 mm, tuulisuojan yläpuolelta, kun DIN-omapaino
–tuulisuoja ylhäällä ^{TLV}	1315 mm, tuulisuojan yläpuolelta, kun DIN-omapaino
Moottoripyörän leveys	855 mm, peilien kanssa 820 mm, ohjaustangon painoista
Kuljettajan istuimen korkeus	780 mm, ilman kuljettajaa, kun DIN-omapaino
–kun selkätuellinen mukavuuksistuini ^{TLV}	800 mm, ilman kuljettajaa, kun DIN-omapaino
Kuljettajan astinkaari	1810 mm, ilman kuljettajaa, kun DIN-omapaino
–kun selkätuellinen mukavuuksistuini ^{TLV}	1856 mm, ilman kuljettajaa, kun DIN-omapaino

PAINOT

Ajoneuvon omapaino	231 kg, DIN-omapaino, ilman tehdaslisävarusteita
Sallittu kokonaispaino	410 kg
Maksimikuorma	179 kg
Takalaukun kantavuus	
–jossa on takalaukku ^{JLV}	max 5 kg
Kypärälokeron kantavuus	max 8 kg
Kuorma Softbag	max 5 kg

196 **TEKNISET TIEDOT**

AJOARVOT

Huippunopeus	120 km/h
Toimintasäde	130 km, WMTC:n mukaan
-kun tehonpienenys ^{TLV}	100 km, WMTC:n mukaan

HUOLTO

14

KIERRÄTYS	200
BMW MOTORRAD-HUOLTO	200
BMW MOTORRAD HUOLTOHISTORIA	201
BMW MOTORRAD -AJONEUVOPALVELUT	201
HUOLTOTYÖT	201
HUOLTO-OHJELMA	203
BMW-SISÄÄNAJOTARKASTUS	204
HUOLTOVAHVISTUKSET	205
HUOLTOVAHVISTUKSET	217

KIERRÄTYS

Ajoneuvon hävittäminen

BMW Motorrad suosittaa, että luovutat ajoneuvosi sen tultua elinkaarensa päähän valmistajan mainitsemaan vastaanottopisteeseen.

Vastaanottoon ja kierrätykseen sovelletaan kunkin maan kansallisia lakimääräyksiä. Tietoja kierrätyksestä ja vastuullisuudesta löytyy valmistajan internetsivustolta. Lisätietoja saat BMW Motorrad-toimipisteestä tai muusta valtuutetusta Service-toimipisteestä tai ammattitaitoisesta huoltopisteestä.

BMW MOTORRAD-HUOLTO

BMW Motorrad-jälleenmyyjäverkosto pitää huolta sinusta ja E-Scooteristasi yli 100 maassa ympäri maailman. BMW Motorrad Service -toimipisteillä on käytössään uusin tekninen tieto ja tarvittava tekninen tietotaito kaikkien huolto- ja korjaustöiden suorittamiseksi BMW-ajoneuvoosi luotettavasti. Lähimmän BMW Motorrad Service -toimipisteen löydät Internet-sivuilta osoitteesta:

bmw-motorrad.com.



VAROITUS

Epäsianmukaisesti tehdyt huolto- ja korjaustyöt

Seurausvaikutusten aiheuttama onnettomuusvaara

- BMW Motorrad suosittelee teettämään vastaavat E-Scooteriin kohdistuvat työt ammattitaitoisessa huoltopisteessä, mieluiten BMW Motorrad Service -toimipisteessä.

Varmistaaksesi, että BMW-ajoneuvosi on aina parhaassa mahdollisessa kunnossa, BMW Motorrad suosittelee noudattamaan aina E-Scooterillesi määrättyjä huoltovälejä. Ota kaikista suoritetuista huolto- ja korjaustöistä vahvistus tämän käsikirjan jaksoon "Huolto". Täydellinen huoltovihko on ehdoton edellytys joustavalle takuukäsittelylle varsinaisen takuuajan jälkeenkkin.

Tietoja BMW Motorrad -huoltojen laajuuksista saat BMW Motorrad Service -toimipisteestä.

BMW MOTORRAD HUOLTO-HISTORIA

Merkinnät

Suoritettujen huoltotyömerkinnät ovat huoltovihkoon kirjattuna osoitusta säännöllisestä huollosta. Jos merkintä tehdään ajoneuvon sähköiseen huoltokirjaan, huoltoon liittyvät tiedot tallennetaan BMW AG Münchenin keskitettyihin IT-järjestelmiin. Sähköiseen huoltokirjaan merkityt tiedot ovat uuden ajoneuvon omistajan käytettävissä ajoneuvon omistajan vaihtumisen jälkeen. Sähköisen huoltokirjan merkinnät ovat BMW Motorrad Service -toimipisteen ja ammattitaitoisten huoltopisteiden nähtävillä.

Ristiriitatilanteet

Ajoneuvon omistaja voi kieltää BMW Motorrad Service -toimipisteitä ja ammattitaitoisia huoltopisteitä tallentamasta tietoja sähköiseen huoltokirjaan ja ajoneuvon valmistajalle sinä aikana, kun hän on ajoneuvon omistaja. Tällöin tietoja ei merkitä ajoneuvon sähköiseen huoltokirjaan.

BMW MOTORRAD -AJONEUVOPALVELUT

Uusiin E-Scootereihin sisältyy erilaisia BMW Motorrad -ajoneuvopalveluita, joista on apua vikatilanteissa (esim. BMW ajoneuvopalvelu, tiepalvelu, ajoneuvon takaisinkuljetus). Lisätietoja maasi ajoneuvopalveluista saat BMW Motorrad Service -toimipisteestä.

HUOLTOTYÖT

BMW-luovutushuolto

BMW Motorrad Service -toimipiste suorittaa BMW-luovutustarkastuksen ennen moottoripyörän luovuttamista.

BMW-sisäänajotarkastus

BMW-sisäänajotarkastus on suoritettava ajokilometrien 500 km ja 1200 km välissä.

BMW Motorrad-huolto

BMW Motorrad -huolto tehdään 24 kuukauden välein tai 10000 km välein (kumpi täyttyä ensin). Huollon laajuus voi vaihdella ajoneuvon iästä ja ajettujen kilometrien määrästä riippuen. BMW Motorrad Service -toimipiste vahvistaa tehdyn huollon ja merkitsee seuraavan huollon ajankohdan.

202 HUOLTO

Jos vuosittain ajettujen kilometrien määrä on korkea, saattaa olla tarpeen tuoda moottoripyörä huoltoon jo ennen merkittyä huollon ajankohtaa. Tällaisissa tapauksissa huollon vahvistuksen yhteydessä merkitään myös vastaava kilometriraja. Jos tämä kilometriraja saavutetaan ennen seuraavaa huoltoaikaa, huoltoa on aikais-tettava.

Lisätietoja huoltoon liittyvistä asioista saat osoitteesta:

[bmw-motorrad.com/service](https://www.bmw-motorrad.com/service)

Ajoneuvon välttämättömien huoltojen laajuudet löytyvät seuraavasta huolto-ohjelmasta:

HUOLTO-OHJELMA

	500 -1200 km 300 - 750 mls	10 000 km 6 000 mls	20 000 km 12 000 mls	30 000 km 18 000 mls	40 000 km 24 000 mls	50 000 km 30 000 mls	60 000 km 36 000 mls	70 000 km 42 000 mls	80 000 km 48 000 mls	90 000 km 54 000 mls	100 000 km 60 000 mls	12 months	24 months
1	X												
2		X											X
3					X				X				
4													X
5	X				X				X				

- 1 BMW Motorrad Sisäänajo-tarkastus
- 2 BMW Motorrad-huollon vakiolaajuus
- 3 Hihnan vaihtaminen
- 4 Jarrunesteen vaihto koko järjestelmään
- 5 Vaihteistoöljyn vaihto

BMW-SISÄÄNAJOTARKASTUS

BMW Motorrad-sisäänajotarkastus

Seuraavassa luetellaan BMW Motorrad -sisäänajotarkastuksen toimenpiteet. Todelliset, juuri omaa ajoneuvoasi koskevat toimenpidelaajuudet voivat poiketa näistä.

- Huoltopäivämäärän ja jäljellä olevan matkan asettaminen
- Ajoneuvon testin suoritus BMW-diagnoosijärjestelmällä
- Etu-/takajarrun jarrunestemäärän tarkastus
- Sivuseisontatuen voitelu ja seisontajarrun Bowden-vaijerin tarkastus
- Seisontajarrun Bowden-vaijerin laakeroinnin voitelu ja seisontajarrun perussäädön ja jarrutustehon tarkastus
- Hihnasuojuksen ulomman osan irrotus
- Vaihteistoöljyn vaihto
- Hihnan jännityksen tarkastaminen
- Hihnasuojuksen ulomman osan asennus
- Jäähdytysnesteen koostumuksen tarkastus
- Rengaspaineen ja kulutuspuvun syvyyden tarkastaminen
- Ohjausakselin alapään laakerin tarkastus
- Valojen ja äänimerkkilaitteiston tarkastus
- Käynnistyslupan toimintatarkastus
- Lopputarkastus ja liikenneturvallisuustarkastus
- Ajoneuvon testin suoritus BMW-diagnoosijärjestelmällä
- BMW-huollon vahvistaminen ajoneuvon asiakirjoihin

HUOLTOVAHVISTUKSET

BMW Motorrad -huollon vakiolaajuus

Seuraavassa luetellaan BMW Motorrad -huollon vakiolaajuuteen kuuluvat työt. Ajoneuvoasi koskeva todellinen huollon laajuus voi poiketa vakiolaajuudesta.

- Akun lataustilan tarkastus
- Jarruputkien, jarruletkujen ja liitäntöjen silmämääräinen tarkastus
- Jarrunesteen vaihto koko järjestelmään
- Etu-/takajarrun jarrunestemäärän tarkastus
- Etujarrupalojen ja jarrulevyjen kuluneisuuden tarkastus
- Takajarrupalojen ja jarrulevyn kuluneisuuden tarkastus
- Sivuseisontatuen voitelu ja seisontajarrun Bowden-vaijerin tarkastus
- Seisontajarrun Bowden-vaijerin laakeroinnin voitelu ja seisontajarrun perussäädön ja jarrutustehon tarkastus
- Hihnan vaihtaminen
- Vaihteistoöljyn vaihto
- Ohjausakselin alapään laakerin tarkastus
- Jäähdytysnesteen koostumuksen tarkastus
- Rengaspaineen ja kulutuspinnan syvyyden tarkastaminen
- Valojen ja äänimerkkilaitteiston tarkastus
- Käynnistyslavan toimintatarkastus
- Lopputarkastus ja liikenneturvallisuustarkastus
- Ajoneuvon testin suoritus BMW Motorrad-diagnoosijärjestelmällä
- Ajoneuvon testin suoritus BMW-diagnoosijärjestelmällä
- Huoltopäivämäärän ja huoltoon jäljellä olevan ajomatkan asetus BMW Motorrad -diagnoosijärjestelmän avulla
- BMW Motorrad -huollon vahvistaminen ajoneuvon asiakirjoihin

206 HUOLTO

BMW-luovutushuolto

suoritettu

päivämäärä _____

Leima, allekirjoitus

BMW-sisäänajotarkastus

suoritettu

päivämäärä _____

km:n kohdalla _____

Seuraava huolto

viimeistään

päivämäärä _____

tai, jos saavutetaan aiemmin

km:n kohdalla _____

Leima, allekirjoitus

BMW Motorrad Huolto

suoritettu

päivämäärä_____

km:n kohdalla_____

Seuraava huolto

viimeistään

päivämäärä_____

tai, jos saavutetaan aiem-
min

km:n kohdalla_____

Suoritettu työ

BMW Motorrad Huolto

Kyllä Ei

Hihnan vaihto

Jarrunesteen vaihto koko järjestelmästä

Vaihteistoöljyn vaihto

Huomautuksia

Leima, allekirjoitus

BMW Motorrad Huolto

suoritettu

päivämäärä_____

km:n kohdalla_____

Seuraava huolto

viimeistään

päivämäärä_____

tai, jos saavutetaan aiem-
min

km:n kohdalla_____

Suoritettu työ

BMW Motorrad Huolto

Kyllä Ei

Hihnan vaihto

Jarrunesteen vaihto koko järjestelmästä

Vaihteistoöljyn vaihto

Huomautuksia

Leima, allekirjoitus

BMW Motorrad Huolto

suoritettu

päivämäärä _____

km:n kohdalla _____

Seuraava huolto

viimeistään

päivämäärä _____

tai, jos saavutetaan aiem-
min

km:n kohdalla _____

Suoritettu työ

BMW Motorrad Huolto

Kyllä Ei

Hihnan vaihto

Jarrunesteen vaihto koko järjestelmästä

Vaihteistoöljyn vaihto

Huomautuksia

Leima, allekirjoitus

210 HUOLTO

BMW Motorrad Huolto

suoritettu

päivämäärä_____

km:n kohdalla_____

Seuraava huolto

viimeistään

päivämäärä_____

tai, jos saavutetaan aiem-
min

km:n kohdalla_____

Suoritettu työ

BMW Motorrad Huolto

Kyllä Ei

Hihnan vaihto

Jarrunesteen vaihto koko järjestelmästä

Vaihteistoöljyn vaihto

Huomautuksia

Leima, allekirjoitus

BMW Motorrad Huolto

suoritettu

päivämäärä _____

km:n kohdalla _____

Seuraava huolto

viimeistään

päivämäärä _____

tai, jos saavutetaan aiem-
min

km:n kohdalla _____

Suoritettu työ

	Kyllä	Ei
BMW Motorrad Huolto	<input type="checkbox"/>	<input type="checkbox"/>
Hihnan vaihto	<input type="checkbox"/>	<input type="checkbox"/>
Jarrunesteen vaihto koko järjestelmästä	<input type="checkbox"/>	<input type="checkbox"/>
Vaihteistoöljyn vaihto	<input type="checkbox"/>	<input type="checkbox"/>

Huomautuksia

Leima, allekirjoitus

212 HUOLTO

BMW Motorrad Huolto

suoritettu

päivämäärä_____

km:n kohdalla_____

Seuraava huolto

viimeistään

päivämäärä_____

tai, jos saavutetaan aiem-
min

km:n kohdalla_____

Suoritettu työ

BMW Motorrad Huolto

Kyllä Ei

Hihnan vaihto

Jarrunesteen vaihto koko järjestelmästä

Vaihteistoöljyn vaihto

Huomautuksia

Leima, allekirjoitus

BMW Motorrad Huolto

suoritettu

päivämäärä _____

km:n kohdalla _____

Seuraava huolto

viimeistään

päivämäärä _____

tai, jos saavutetaan aiem-
min

km:n kohdalla _____

Suoritettu työ

BMW Motorrad Huolto

Kyllä Ei

Hihnan vaihto

Jarrunesteen vaihto koko järjestelmästä

Vaihteistoöljyn vaihto

Huomautuksia

Leima, allekirjoitus

BMW Motorrad Huolto

suoritettu

päivämäärä_____

km:n kohdalla_____

Seuraava huolto

viimeistään

päivämäärä_____

tai, jos saavutetaan aiem-
min

km:n kohdalla_____

Suoritettu työ

BMW Motorrad Huolto

Kyllä Ei

Hihnan vaihto

Jarrunesteen vaihto koko järjestelmästä

Vaihteistoöljyn vaihto

Huomautuksia

Leima, allekirjoitus

BMW Motorrad Huolto

suoritettu

päivämäärä _____

km:n kohdalla _____

Seuraava huolto

viimeistään

päivämäärä _____

tai, jos saavutetaan aiem-
min

km:n kohdalla _____

Suoritettu työ

	Kyllä	Ei
BMW Motorrad Huolto	<input type="checkbox"/>	<input type="checkbox"/>
Hihnan vaihto	<input type="checkbox"/>	<input type="checkbox"/>
Jarrunesteen vaihto koko järjestelmästä	<input type="checkbox"/>	<input type="checkbox"/>
Vaihteistoöljyn vaihto	<input type="checkbox"/>	<input type="checkbox"/>

Huomautuksia

Leima, allekirjoitus

BMW Motorrad Huolto

suoritettu

päivämäärä_____

km:n kohdalla_____

Seuraava huolto

viimeistään

päivämäärä_____

tai, jos saavutetaan aiem-
min

km:n kohdalla_____

Suoritettu työ

BMW Motorrad Huolto

Kyllä Ei

Hihnan vaihto

Jarrunesteen vaihto koko järjestelmästä

Vaihteistoöljyn vaihto

Huomautuksia

Leima, allekirjoitus

SERTIFIKAATTI

15

222 SERTIFIKAATTI

BMW CE 04 BATTERY CERTIFICATE -SERTIFIKAATTI KORKEAJÄNNITE-KENNOMODUULITEHOILLE JA EHDOLLE

Ajoneuvon myyvä BMW Motorrad Service -toimipiste myöntää uuden BMW CE 04 -ajoneuvon ostajalle korkeajännite-kennomoduuleihin liittyvän, myyntiehtojen mukaisten virhevastuuta koskevien ehtojen täydennykseksi uusille BMW CE 04 -ajoneuvoille seuraavat lisätakuut:

1. BMW CE 04 Battery Certificate -sertifikaatti uuden BMW CE 04 -ajoneuvon korkeajännite-kennomoduuleille koskee uuden BMW CE 04 -ajoneuvon ensimmäistä 40000 km ja päättyy, ajetuista kilometreistä riippumatta, viimeistään viiden vuoden kuluttua uuden BMW CE 04 -ajoneuvon ensimmäisestä toimituksesta tai ensirekisteröinnistä, jolloin määräävä on kulloinkin aikaisempi ajankohta ("sertifikaatin voimassaoloaika").

2. Ostaja voi sertifikaatin voimassaoloaikana vaatia korkeajännite-kennomoduuleissa olevan puutteen korjausta veloituksetta.

3. Jos BMW CE 04 -ajoneuvo on hinattava sertifikaatin voimassaoloaikana korkeajännite-kennomoduulien vian takia, ostajalle korvataan välttämättömästä hinauksesta lähimpään BMW CE 04 -huoltopisteeseen aiheutuneet kustannukset.

4. Litiumioni-korkeajänniteakun kapasiteetti laskee teknisistä syistä johtuen käyttäjän kuluessa (luonnollinen kuluminen). Jos BMW Motorrad Service -toimipisteen sertifikaatin voimassaoloaikana tekemä kapasiteettimittaus osoittaa, että akun nettokapasiteetti on laskenut arvoon alle 70 % alkuperäisestä uuden BMW CE 04 -ajoneuvon toimituksesta, tämä alle 70 % oleva osuus merkitsee liiallista kapasiteetin laskua. Tämä liiallinen kapasiteetin lasku korvataan asiakkaalle veloituksetta.

5. Asiakas voi esittää tähän BMW CE 04 Battery Certificate -sertifikaattiin perustuvat lisäta-
kuuvaatimukset ajoneuvon myy-
neelle BMW Motorrad Service
-toimipisteelle, sekä jokaiselle
muulle BMW Motorrad Service
-toimipisteelle mallin CE 04
markkinointimaissa.

6. BMW CE 04 Battery Certi-
ficate -sertifikaatin lisätakuun
ehdot edellyttävät, että korkea-
jännite-kennomoduuleihin on
tehty valmistajan määräämin
aikavälein huolto- ja tarkastus-
toimenpiteet ja tarvittaessa kor-
jaukset näiden huoltotoimenpi-
teiden puitteissa. Lisätakuu ei
ole voimassa, jos korkeajännite-
kennomoduulien vika tai liial-
linen kapasiteetin lasku johtuu
onnettomuudesta tai on muo-
dostunut sen tähden, että
-BMW CE 04 -ajoneuvoa on
käytetty olosuhteissa, joihin
sitä ei ole tyyppihyväksytty
(esimerkiksi ensitoimitus-
paikkakunnasta poikkeavassa
maassa, jossa on eri tyyppihy-
väksyntäehdot), tai
-BMW CE 04 -ajoneuvoa on
käsitelty epäasianmukaisesti
tai ylikuormitettu, esimerkiksi
moottoriurheilukilpailuissa, tai
-BMW CE 04 -ajoneuvon on
asennettu osia, joiden käyttöä

valmistaja ei ole hyväksynyt
tai BMW CE 04 -ajoneuvoa
tai sen osia (esimerkiksi ohjel-
maa) on muutettu tavalla, jota
valmistaja ei ole hyväksynyt tai
-BMW CE 04 -ajoneuvon kä-
sittelyä, huoltoa ja hoitoa kos-
kevia määräyksiä (erityisesti
käyttöohjekirjan mukaan) ei
ole noudatettu tai
-korkeajänniteakku on avattu
tai poistettu BMW CE 04 -
ajoneuvosta.

7. Tämä BMW CE 04
Battery Certificate -sertifikaatti
on täydennysosa uusien
BMW CE 04 -ajoneuvojen
myyntiehtoihin. Tämän
BMW CE 04 Battery Certificate
-sertifikaatin lisätakuu ei
aiheuta muutoksia uusien
BMW CE 04 -ajoneuvojen
myyntiehtojen mukaisiin
takuuehtoihin ja vaatimuksiin.

8. BMW CE 04 -ajoneuvon
omistajanvaihdos ei vaikuta
BMW CE 04 Battery Certificate
-sertifikaatin mukaiseen lisäta-
kuuseen.

* Markkinointimaita ovat:
Andorra, Belgia, Kiina, Saksa,
Ranska, Britannia, Irlanti, Italia,
Japani, Korea, Liechtenstein,
Luxemburg, Monaco, Alanko-
maat, Itävalta, Portugali, Venäjä,

224 SERTIFIKAATTI

San Marino, Sveitsi, Espanja,
USA.

DECLARATION OF CONFORMITY	227
ELEKTRONISTA KÄYNNISTYKSENESTOA KOSKEVA	
TODISTUS	232
KEYLESS RIDE -SERTIFIKAATTI	235
RENGASPAINELVONNAN SERTIFIKAATTI	239
TFT-MITTARISTON SERTIFIKAATTI	240

DECLARATION OF CONFORMITY

Simplified EU Declaration of Conformity under RED (2014/53/EU).



Vehicular immobilizer system transceiver EWS4

Technical information

Frequency band: 134 kHz
 Transponder: TMS37145 / TypeDST80, TMS3705 Transponder Base Station IC
 Output Power: 50 dB μ V/m

Manufacturer

BECOM Electronics GmbH
 Technikerstraße 1, A-7442
 Hochstraß, Austria

Hereby, BECOM Electronics GmbH declares that the vehicular immobilizer system transceiver EWS4 is in compliance with Directive 2014/53/EU. The full text of the EU declaration of conformity is available at the following internet address:

bmw-motorrad.com/certification

Keyless Ride HUF5750

Technical information

Frequency band: 434,42 MHz
 Transmission Power: 10 mW

Manufacturer

Huf Hülbeck & Fürst GmbH & Co. KG
 Steeger Str. 17, 42551 Velbert, Germany

Hereby, Huf Hülbeck & Fürst GmbH & Co. KG declares that the radio equipment type HUF5750 is in compliance with Directive 2014/53/EU. The full text of the EU declaration of conformity is available at the following internet address:

bmw-motorrad.com/certification

Keyless Ride HUF8465

Technical information

Frequency band: 134,45 kHz
 Output Power: 42 dB μ V/m

Manufacturer

Huf Hülbeck & Fürst GmbH & Co. KG
 Steeger Str. 17, 42551 Velbert, Germany

Hereby, Huf Hüsbeck & Fürst GmbH & Co. KG declares that the radio equipment type HUF8465 is in compliance with Directive 2014/53/EU. The full text of the EU declaration of conformity is available at the following internet address:

bmw-motorrad.com/certification

Anti-theft alarm (DWA)

TXBMWMR

Technical information

Frequency band: 433.05 MHz - 434.79 MHz

Output power: 10 mW e.r.p.

Manufacturer

Meta System S.p.A.
Via Galimberti 5, 42124 Reggio Emilia, Italy

Hereby, Meta System S.p.A. declares that the radio equipment type TXBMWMR is in compliance with Directive 2014/53/EU. The full text of the EU declaration of conformity is available at the following internet address:

bmw-motorrad.com/certification

Tyre pressure control (RDC) BC5A4

Technical information

Frequency band: 433.895 - 433.945 MHz

Output Power: <10 mW e.r.p.

Manufacturer

Schrader Electronics Ltd.
Technology Park, N. Ireland
BT41 1QS Antrim, United Kingdom

Hereby, Schrader Electronics Ltd. declares that the radio equipment type BC5A4 is in compliance with Directive 2014/53/EU. The full text of the EU declaration of conformity is available at the following internet address:

bmw-motorrad.com/certification

Wireless charging device

WCA Motorrad-Ladestauaufach

Technical information

Frequency band: 110 kHz - 115 kHz

Output power: < 6 W

Manufacturer

Bury Sp. z o.o.
ul. Wojska Polskiego 4, 39-300 Mielec, Poland

Hereby, Bury Sp. z o.o. declares that the radio equipment type WCA Motorrad-Ladesaufach is in compliance with Directive 2014/53/EU. The full text of the EU declaration of conformity is available at the following internet address:

bmw-motorrad.com/certification

TFT instrument cluster

ICC6.5in

Technical information

BT operating frq. Range: 2402 MHz - 2480 MHz

BT version: 4.2 (no BTLE)

BT output power: < 4 dBm

WLAN operating frq. Range:

2412 MHz - 2462 MHz

WLAN standards: IEEE 802.11 b/g/n

WLAN output power: < 20 dBm

Manufacturer

Robert Bosch GmbH
Robert Bosch Str. 200, 31139
Hildesheim, Germany

Hereby, Robert Bosch GmbH declares that the radio equipment type ICC6.5in is in compliance with Directive 2014/53/EU. The full text of the EU declaration of conformity is available at the following internet address:

bmw-motorrad.com/certification

TFT instrument cluster

ICC10in

Technical information

The ICC10in can operate in one of two operating modes:

1. Normal mode, with Bluetooth and WLAN on, and
2. Radio off mode (only available during vehicle manufacturing).

BT operating frq. Range: 2402 MHz - 2480 MHz

BT version: 4.2 (no BTLE)

BT output power: < +4 dBm (internal antenna)

WLAN operating frq. Range:

2402 MHz - 2472 MHz

WLAN standards: IEEE 802.11 b/g/n

WLAN output power: < +14 dBm (internal antenna)

Manufacturer

Robert Bosch GmbH
Robert-Bosch-Platz 1, 70839
Gerlingen, Germany

Hereby, Robert Bosch GmbH declares that the radio equipment type ICC10in is in compliance with Directive 2014/53/EU. The full text of the EU declaration of conformity is available at the following internet address:

bmw-motorrad.com/certification

Intelligent emergency call TPM E-CALL EU

Technical information

Antenna internal:

Frequency band: 880 MHz - 915 MHz

Radiated Power [TRP]: < 22 dBm

Not accessible by user:

Frequency band: 1710 MHz - 1785 MHz

Radiated Power [TRP]: < 26 dBm

Frequency band: 1920 MHz - 1980 MHz

Radiated Power [TRP]: < 22 dBm

Frequency band: 880 MHz - 915 MHz

Radiated Power [TRP]: < 23 dBm

Manufacturer

Robert Bosch GmbH
Robert Bosch Str. 200, 31139
Hildesheim, Germany

Hereby, Robert Bosch GmbH declares that the radio equipment type TPM E-CALL EU is in compliance with Directive 2014/53/EU. The full text of the EU declaration of conformity is available at the following internet address:

bmw-motorrad.com/certification

Mid Range Radar MRRe14FCR

Technical information

Frequency band: 76 - 77 GHz
Nominal radiated power: e.i.r.p. (peak detector): 32 dBm
Nominal radiated power:e.i.r.p. (RMS detector): 27 dBm

Manufacturer

Robert Bosch GmbH
Robert-Bosch-Platz 1, 70839
Gerlingen, Germany

Hereby, Robert Bosch GmbH declares that the radio equipment type MRRe14FCR is in compliance with Directive 2014/53/EU. The full text of the EU declaration of conformity is available at the following internet address:

bmw-motorrad.com/certification

Audio system MCR001

Manufacturer

ALPS ALPINE CO., LTD.

Hereby, ALPS ALPINE CO., LTD. declares that the radio equipment type MCR001 is in compliance with Directive 2014/53/EU. The full text of the EU declaration of conformity is available at the

following internet address:
**bmw-motorrad.com/certifica-
tion**

Declaration of Conformity

Radio equipment electronic immobiliser (EWS4)

For all countries without EU

Technical information

Frequency Band: 134 kHz
(Transponder: TMS37145 /
Type DST80, TMS3705
Transponder Base Station IC)
Output Power: 50 dB μ V/m

Manufacturer and Address

Manufacturer:
BECOM Electronics GmbH
Address: Technikerstraße 1,
A-7442 Hochstraß

Argentina

 **RAMATEL**

H-25246

Australia/New Zealand



R-NZ

Brunei



TA No: DTA-007061

United Arab Emirates

TRA
REGISTERED No:
ER89926/20

DEALER No:
DA96133I20

Philippiens



NTC

Type Approved
No.: ESD-RCE-2023298

South Africa



TA-2020/6131

APPROVED

India

ETA-SD-20200905860

Belarus



Indonesia

72790/SDPPI/2021
13349



Dilarang melakukan perubahan
Spesifikasi yang dapat
Menimbulkan gangguan fisik
dan/atau elektromagnetik
terhadap lingkungan sekitarnya

Paraguay

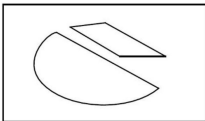

CONATEL

NR: 2020-11-I-0834

Singapore

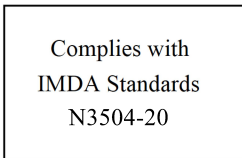

Taiwan



低功 電波 射性電機管 辦法
第十二條 經型式認證合格之低
功率射頻電機，非經許可，公
司、商號或使用者均不得擅 自變
更頻率、加大功率或變更原設計
之特性及 功能。第十四條 低功
率射頻電機之使用不 得影響飛航
安全及干擾合法通信；經發現有
干 擾現象時，應立即停用，並改
善至無干擾時方 得繼續使用。前
項合法通信，指依電信法規定作
業之無線電 通信。

Malaysia



RFCL/47A/0920/S(20-3358)

Israel

מספר אישור אלחוטי של משרד התקשורת הוא
51-74908
אסור להחליף את האנטנה המקורית של המכשיר
ולא
לעשות בו כל שינוי טכני אחר

United States (USA)

Contains FCC ID:

ODE-MREWS5012

FCC § 15.19 Labelling requirements

This device complies with part 15 of the FCC Rules and Industry Canada's licence-exempt RSS standard(s). Operation is subject to the following two conditions:

- (1) this device may not cause interference, and
- (2) this device must accept any interference received, including interference that may cause undesired operation.

FCC § 15.21 Information to user

Changes or modifications not expressly approved by the party responsible for compliance could void the user's authority to operate the equipment.

RF Exposure Requirements

To comply with FCC RF exposure compliance requirements, the device must be installed to provide a separation distance of at least 20 cm from all persons.

Serbia



P1620118300

Canada

Contains IC:

10430A-MREWS5012

This device complies with part 15 of the FCC Rules and Industry Canada license-exempt RSS standard(s). Operation is subject to the following two conditions:

- (1) this device may not cause interference, and
- (2) this device must accept any interference received, including interference that may cause undesired operation.

Le présent appareil est conforme aux CNR d'Industrie Canada applicables aux appareils radio exempts de licence. L'exploitation est autorisée aux deux conditions suivantes : (1) l'appareil ne doit pas produire de brouillage, et (2) l'utilisateur de l'appareil doit accepter tout brouillage radioélectrique subi, même si le brouillage est susceptible d'en compromettre le fonctionnement.

Vietnam

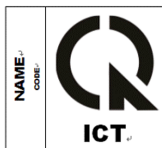

A1109091120AF04A3

Certifications

BMW Keyless Ride ID Device



USA, Canada:

Product name: BMW Keyless Ride ID
Device FCC ID: YGOHUF5750
IC: 4008C-HUF5750



Any changes or modifications not expressly approved by the party responsible for compliance could void the user's authority to operate the equipment.

Canada:

Operation is subject to the following two conditions:

- (1) This device may not cause harmful interference, and
- (2) this device must accept any interference received, including interference that may cause undesired operation.

USA:

This device complies with Part 15 of the FCC rules. Operation is subject to the following two conditions:

- (1) This device may not cause harmful interference, and
- (2) this device must accept any interference received, including interference that may cause undesired operation.

Argentina:

CNC COMISIÓN NACIONAL
DE COMUNICACIONES

H-17115

Declaration Of Conformity

We declare under our responsibility that the product

BMW Keyless Ride ID Device (Model: HUF5750)

complies with the appropriate essential requirements of the article 3 of the R&TIE and the other relevant provisions, when used for its intended purpose. Applied Standards:

1. Health and safety requirements contained in article 3 (1) a)
 - EN 60950-1:2006+A11:2009+A1:2010+A12:2011; Information technology equipment-Safety
2. Protection requirements with respect to electromagnetic compatibility article 3 (1) b)
 - EN 301 489-1 (V1 .9.2, 09/2011), Electromagnetic compatibility and radio spectrum matters (ERM); Electromagnetic compatibility (EMC) standard for radio equipment and services; Part 1: Common technical requirements
 - EN 301 489-3 (V1.4.1, 08/2002) Electromagnetic compatibility and radio spectrum matters (ERM); Electromagnetic compatibility (EMC) standard for radio equipment and services; Part 3: Specific conditions for short range devices (SRD) operating on frequencies between 9 kHz and 40 GHz
3. Means of the efficient use of the radio frequency spectrum article 3 (2)
 - EN 300 220-1 & -2 (V2.4.1, 05/2012), electromagnetic compatibility and radio spectrum matters (ERM); Short range devices (SRD); Radio equipment to be used in the 25 MHz to 1000 MHz frequency range with power levels ranging up to 500 mW; Part 1: Technical characteristics and test methods. Part 2: Harmonized EN covering essential requirements under article 3.2 of the R&TIE directive

The product is labeled with the CE marking:

CE

Velbert, October 15th, 2013

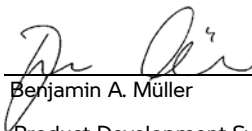

Benjamin A. Müller

Product Development Systems
Car Access and Immobilization -
Electronics Huf Hülsbeck & Fürst
GmbH & Co. KG
Steeger Straße 17, D-42551
Velbert

Certification Tire Pressure Control (TPC)

FCC ID: MRXBC54MA4
IC: 2546A-BC54MA4

FCC ID: MRXBC5A4
IC: 2546A-BC5A4

This device complies with Part 15 of the FCC Rules and with Industry Canada license-exempt RSS standard(s).

Operation is subject to the following two conditions:

- (1) This device may not cause harmful interference, and
- (2) This device must accept any interference received, including interference that may cause undesired operation.

WARNING: Changes or modifications not expressly approved by the party responsible for compliance could void the user's authority to operate the equipment. The term "IC:" before the radio certification number only signifies that Industry Canada technical specifications were met.

Le présent appareil est conforme aux CNR d'Industrie Canada applicables aux appareils radio exempts de licence. L'exploitation est autorisée aux deux conditions suivantes:

- (1) l'appareil ne doit pas produire de brouillage, et
- (2) l'utilisateur de l'appareil doit accepter tout brouillage radioélectrique subi, même si le brouillage est susceptible d'en compromettre le fonctionnement.

WARNING: Changes or modifications not expressly approved by the party responsible for compliance could void the user's authority to operate the equipment. The term "IC:" before the radio certification number only signifies that Industry Canada technical specifications were met.

Declaration of Conformity

Radio equipment TFT instrument cluster

For all Countries without EU

Model name: ICC10in

Technical information

The ICC10in can operate in one of two operating modes:

1. Normal mode, with Bluetooth and WLAN on, and
2. Radio off mode (only available during vehicle manufacturing).

BT operating frq. Range:

2402 – 2480 MHz

BT version: 4.2 (no BTLE)

BT output power:

< +4 dBm (internal antenna)

WLAN operating frq. Range:

2402 – 2472 MHz

WLAN standards:

IEEE 802.11 b/g/n

WLAN output power:

< +14 dBm (internal antenna)

Manufacturer and Address

Manufacturer:

Robert Bosch GmbH

Address:

Robert-Bosch-Platz 1,
70839 Gerlingen, Germany

Turkey

Robert Bosch GmbH, ICC10in tipi telsiz sisteminin 2014/53/EU nolu yönetmeliğe uygun olduğunu beyan eder. AB Uygunluk Beyanı'nın tam metni, aşağıdaki internet adresinden görülebilir: <http://cert.bosch-carmultimedia.net>

Brazil

Este equipamento não tem direito de proteção contra interferência prejudicial e não pode causar interferência em sistemas devidamente autorizados. Para maiores informações, consulte o site da ANATEL www.anatel.gov.br

Thailand

เครื่องโทรคมนาคมและอุปกรณ์นี้ มีความสอดคล้องตามข้อกำหนดของ กทช.
(This telecommunication equipments is in compliance with NTC requirements)

Argentina

 **RAMATEL**

C-25636

Canada

This device contains licence-exempt transmitter(s)/ receiver(s) that comply with Innovation, Science and Economic Development Canada's licence-exempt RSS(s). Operation is subject to the following two conditions:

- (1) This device may not cause interference.
- (2) This device must accept any interference, including interference that may cause undesired operation of the device.

Radiofrequency radiation exposure Information: This equipment complies with Canada radiation exposure limits set forth for an uncontrolled environment. This equipment should be installed and operated with minimum distance of 20 centimeters between the radiator and your body. This transmitter must not be co-located or operating in conjunction with any other antenna or transmitter.

L'émetteur/récepteur exempt de licence contenu dans le présent appareil est conforme aux CNR d'Innovation, Sciences et Développement économique Canada applicables aux appareils radio exempts de licence. L'exploitation est autorisée aux deux conditions suivantes :

- (1) L'appareil ne doit pas produire de brouillage;
- (2) L'appareil doit accepter tout brouillage radioélectrique subi, même si le brouillage est susceptible d'en compromettre le fonctionnement.

Informations sur l'exposition aux radiofréquences:

Cet équipement est conforme aux limites d'exposition aux radiations fixées par le Canada pour un environnement non contrôlé. Cet équipement doit être installé et utilisé avec une distance minimale de 20 centimètres entre le radiateur et votre corps. Cet émetteur ne doit pas être co-localisée ou opérant en conjonction avec autre antenne ou émetteur.

United States (USA)

This device complies with part 15 of the FCC Rules. Operation is subject to the following two conditions:

- (1) This device may not cause harmful interference, and
- (2) this device must accept any interference received, including interference that may cause undesired operation.

Changes or modifications made to this equipment not expressly approved by Robert Bosch GmbH may void the FCC authorization to operate this equipment.

NOTE: This equipment has been tested and found to comply with the limits for a Class B digital device, pursuant to Part 15 of the FCC Rules. These limits are designed to provide reasonable protection against harmful interference in a residential installation. This equipment generates, uses and can radiate radio frequency energy and, if not installed and used in accordance with the instructions, may cause harmful interference to radio communications.

However, there is no guarantee that interference will not occur in a particular installation. If this equipment does cause harmful interference to radio or television reception, which can be determined by turning the equipment off and on, the user is encouraged to try to correct the interference by one or more of the following measures:

- Reorient or relocate the receiving antenna.
- Increase the separation between the equipment and receiver.
- Connect the equipment into an outlet on a circuit different from that to which the receiver is connected.
- Consult the dealer or an experienced radio/TV technician for help.

Radiofrequency radiation exposure Information: This equipment complies with FCC radiation exposure limits set forth for an uncontrolled environment. This equipment should be installed and operated with minimum distance of 20 cm between the radiator and your body. This transmitter must not be co-located or operating in conjunction with any other antenna or transmitter.

Japan

This device is granted pursuant to the Japanese Radio Law (電波法) and the Japanese

Telecommunications Business Law (電気通信事業法)

本製品は、電波法と電気通信事業法に基づく適合証明を受けております。

This device should not be modified (otherwise the granted designation number will become invalid)

本製品の改造は禁止されています。
(適合証明番号などが無効となります。)



R 201-200559

T 20 0138 201

Korea

Equipment Name: BMW A-Kombi

Basic model number: ICC10in

Manufacturer/Country of Origin:

Robert Bosch GmbH / 포르투갈

Zertifikatsnummer:

R-R-BO2-ICC10in

Serbia



ID: И011 20

Mexico

La operación de este equipo está sujeta a las siguientes dos condiciones:

- (1) es posible que este equipo o dispositivo no cause interferencia perjudicial y
- (2) este equipo o dispositivo debe aceptar cualquier interferencia, incluyendo la que pueda causar su operación no deseada.



Taiwan, Republic of

取得審驗證明之低功率射頻器材，非經核准，公司、商號或使用者均不得擅自變更頻率、加大功率或變更原設計之特性及功能。低功率射頻器材之使用不得影響飛航安全及干擾合法通信；經發現有干擾現象時，應立即停用，並改善至無干擾時方得繼續使用。前述合法通信，指依電信管理法規定作業之無線電通信。低功率射頻器材須忍受合法通信或工業、科學及醫療用電波輻射性電機設備之干擾。

244 AAKKOSELLINEN HAKEMISTO

- 1**
12 voltin akku
lataaminen, 162, 163
Lisälataustoiminto, 162
Merkkivalot, 45, 46
Sijainti ajoneuvossa, 17
Tekniset tiedot, 194
Vaihtaminen, 163
yleisiä ohjeita, 161
12 voltin pistorasia
Käyttöohjeet, 170
Sijainti ajoneuvossa, 17
- A**
ABS
Itsediagnoosi, 129
Merkkivalot, 52, 53
Tekniikka yksityiskohdittain, 140
Ajoarvot, 196
Ajotietokone, 97
Ajotila
Säätäminen, 70
Tekniikka yksityiskohdittain, 145
Ajovalmius
kytkeminen päälle, 131
Käyttöelementti, 19, 20
Näyttö, 130
palauttaminen, 128
Ajovalo, 106
Alusta, 191
ASC
Itsediagnoosi, 129
Merkkivalot, 46, 47
Tekniikka yksityiskohdittain, 143
Avaimet, 58
Äänimerkki, 18
- B**
Bluetooth, 91
- C**
Check-Control, 28
- D**
DBC (Dynamic Brake Control), 146
Diagnoosipistoke
irrottaminen, 167
kiinnittäminen, 167
Sijainti ajoneuvossa, 16
DTC
Merkkivalot, 46, 47
Tekniikka yksityiskohdittain, 143
DWA
käyttö, 71
Merkkivalo, 21
Merkkivalot, 39
Tekniset tiedot, 194
- E**
Energian talteenotto
Merkkivalot, 44
Rajoitus, 87
E-Scooter
Hoito, 176
Kiinnittäminen, 135
käyttöönotto, 182
puhdistus, 176
pysäköiminen, 134
talvisäilytys, 181
- H**
Hoito
Ajoneuvon pesu, 178
Hoitoaineet, 178
Kromi, 180
Maalipinnan suojaaminen, 181

- Huolto
 BMW Motorrad-huolto, 200
 Huoltohistoria, 201
 Merkkivalot, 54
 Huoltonäyttö, 53
 Huolto-ohjelma, 203
 Huoltovahvistukset, 205
 Huoltoväli, 201
 Huomiovalo
 automaattinen huomiovalo, 67
 käyttö, 67
 Käyttöelementti, 18
 Hätäpuhelu
 automaattisesti, 64, 65
 Huomautuksia, 11
 Kieli, 63
 Käyttöelementti, 19
 manuaalinen, 63
 Merkkivalot, 51
 Hätävilkut
 käyttö, 68
 Käyttöelementti, 18
- I**
 Istuinlämmitys, 74
- J**
 Jarruneste
 Säiliö, 16, 17
 Täyttömäärän tarkastus, 155
 Jarrupalat
 Sisäänajo, 133
 tarkastaminen, 153, 154
 Jarrut
 ABS Pro yksityiskohtaisesti, 142
 Tekniset tiedot, 192
 Toiminnan tarkastus, 153
 Turvallisuusohjeita, 133
- Jousen esijännitys
 Säättäminen, 107
 Säättöelementti takana, 16
 Jäähdytysneste
 Lisääminen, 157
 Merkkivalot, 43
 Säiliö, 16
 Täyttömäärän tarkastus, 156
- K**
 Kate
 Etukate, 160
 Sivukate, 160, 161
 Kaukokäyttöavain
 Merkkivalot, 36, 37
 Pariston vaihtaminen, 61
 Kello, 90
 Keyless Ride
 Akku tyhjä tai kaukokäyttöavaimen katoaminen, 60
 Elektroninen ajonesto
 EWS, 60
 Merkkivalot, 36, 37
 Ohjauslukon lukitseminen, 58
 Kierrätys, 200
 Korkeajänniteakku
 Tekniset tiedot, 189
 Varaustila, 88
 Korkeajännitejärjestelmä, 40,
 41, 42, 44
 Kuljetus, 135
 Kuormausohjeet, 126
 Kuormaustaulukko, 17
 Kypärälokero
 käyttö, 77
 Lukituksen hätäavaus, 77
 Sijainti ajoneuvossa, 17
 Käynnistyksenesto, 60
 Käyttövalmius, 59

246 AAKKOSELLINEN HAKEMISTO

Käyttövoima, 191
Kääntyvä ajovalo, 148, 149

L

Lataaminen
lataamisen yhteydessä, 117, 121
Latauskaapeli, 114
Latausvirta, 117
Merkkivalot, 41, 42, 43, 44
Tekniset tiedot, 189
Varaustila, 88
Yleistietoa, 27

Lataus

käynnistäminen, 117
lopettaminen, 121
Liikennemerkintunnistus, 86
Liikkuvuuspalvelut, 201
Lyhenteet ja symbolit, 4
Lämpökahvat, 74

M

Matkatavarat, 126
Matkustajan jalkatavit
Sijainti ajoneuvossa, oikealla, 17
Sijainti ajoneuvossa, vasemmalla, 16
Matkustajan kiinnipitokahva
Sijainti ajoneuvossa, oikealla, 17
Sijainti ajoneuvossa, vasemmalla, 16
Media, 100
Merkkivalot
Mittaristo, 21
Yleistietoa, 24
Mitat, 195

Mittaristo
Yleistietoa, 21
Ympäristön valoisuuden tunnistin, 21
Moottorivian varoitusvalo, 39
Mukavuusvilkku, 69

N

Navigointi, 98

P

Painot, 195
Pairing, 91
Peilit, 106
Peruutus
käyttö, 65
Käyttöelementti, 18
Pre-Ride-Check, 128
Puhelin, 101
Pure, 88
Pure Ride
Näkymä, 87
Yleistietoa, 25

R

RDC
Merkkivalot, 47, 48, 49, 50, 51
Tekniikka yksityiskohdittain, 147
Renkaat
Kulutuspinnan syvyyden tarkastus, 158
Rengaspaineen tarkastus, 158
Sisäänajo, 133
Suositukset, 159
Täyttöpaineet, 193
RSC, 144
Runko, 191

S

- Sisäänajo, 133
- Splitscreen, 88, 89
- Sulakkeet
 - Sijainti ajoneuvossa, 17
 - Vaihtaminen, 165
- Suosikkipainike
 - Käyttöelementti, 18
 - Toimintojen kohdistaminen, 87
- Sytytysvirran hätäkatkaisin käyttö, 62
 - Käyttöelementti, 19, 20
- Sähköjärjestelmä, 193
- Säilytystila käyttö, 75
 - Sijainti ajoneuvossa, 17

T

- Takalaukku, 171
- Teho
 - Merkkivalot, 41
 - Rajoitus, 87
- TFT-näyttö käyttö, 84
 - Käyttöelementit, 81
 - Mittaristo, 21
 - Splitscreen, 88
 - Yleistietoa lataamisesta, 27
 - Yleistietoa Pure Ride, 25
 - Yleistietoa valikosta, 26
 - ylempi tilarivi, 85
 - Tilarivi ylhäällä, 85
- Toimintasäde, 88
- Tsekkaukset, 127
- Turvallisuusohjeita ajamiseen, 126
 - jarruttamiseen, 133
- Tyypikilpi, 17

Työkalut

- Sijainti ajoneuvossa (koukkuavain), 17
- Sijainti ajoneuvossa (Torx T25), 16
- Sisältö, 153

U

- Ulkolämpötila, 36

V

- Vaihteisto, 191
- Valikko, 84
- Valmistenumero, 17
- Valojen korkeus
 - Säätäminen, 106
 - Säätöelementit, 16
- Valot
 - automaattinen huomiovalo, 67
 - Huomiovalo, 67
 - Kaukovalo, 66
 - Kaukovalovilkku, 66
 - Käyttöelementti, 18
 - Läihvalo, 66
 - Merkkivalot, 37
 - Mukautuva kaarrevalo, 149
 - Pysäköintivalo, 67
 - Saattovalo, 66
 - Seisontavallo, 66
 - Tekniset tiedot, 194
 - Vaihtaminen, 159
- Vanteet ja renkaat
 - Tekniset tiedot, 192
 - Vanteiden tarkastus, 158
- Varoitusnäytöt
 - 12 voltin akku, 45, 46
 - ABS, 52, 53
 - ASC, 46, 47
 - DTC, 46, 47
 - Energian talteenotto, 44
 - Eristysvika, 40, 41

248 AAKKOSELLINEN HAKEMISTO

Esitystapa, 28
Huolto, 54
Hätäpuhelu, 51
Jäähdytysneste, 43
Jäävaroitus, 36
Keyless Ride, 36, 37
Korkeajännitejärjestelmä, 40, 41, 42, 44
Lataaminen, 42, 43, 44
Moottorinohjaus, 40
Moottorivian varoitusvalo, 39
Oma ajoneuvo, 94
Polttimo rikki, 37
RDC, 47, 48, 49, 50, 51
Sivuseisontatuki, 52
Sähkökäyttö, 42
Sähkömoottorin elektronikka, 40
Teho, 41
Valojen ohjaus ei toimi, 38
Varashälytin, 39
Varaustila, 41
Varoitusnäytöt, yleistä, 30
Varoitusvalot
Mittaristo, 21
Yleistietoa, 24
Vetopyörästö, 191
Vikataulukko, 186
Vilkut
käyttö, 69
Käyttöelementti, 18
Mukavuusvilkku, 69
Voimansiirtonäyttö, 87

W

WLAN, 93

Y

Yhdistelmäkatkaisin
Yleiskuva oikea, 19, 20
Yleiskuva vasen, 18

Yleiskuvat
ajoneuvon oikea puoli, 17
Ajoneuvon vasen puoli, 16
Merkki- ja varoitusvalot, 24
Mittaristo, 21
oikea yhdistelmäkatkaisin, 19, 20
Oma ajoneuvo, 94
TFT-näyttö näkymässä
Lataaminen, 27
TFT-näyttö näkymässä
Pure Ride, 25
TFT-näyttö valikkonäkymässä, 26
Vasen yhdistelmäkatkaisin, 18

Ajoneuvosi varusteista ja lisävarusteista sekä myös maa-versiosta riippuen ajoneuvosi saattaa poiketa tämän kirjan kuvista ja tekstistä. Tämän takia ei voida esittää mitään oikeudellisia vaatimuksia. Mitta-, paino-, kulutus- ja suoritusarvotiedoissa on tietyt toleranssit. Oikeudet rakenteen, varusteiden ja lisävarusteiden muutokseen pidätetään. Inhimillisiä erehdyksiä ei myöskään voida täysin sulkea pois.

© 2022 Bayerische Motoren Werke Aktiengesellschaft
80788 München, Saksa
Kopiointi, myös osittain, on sallittu ainoastaan BMW Motorrad Aftersales -osaston kirjallisella suostumuksella.
Alkuperäinen omistajan käsikirja, painettu Saksassa.

Tärkeät tiedot:

Latausaika

Korkeajännitevaraajan latauksen kestoaika vakiolatauskaapelilla ladattaessa



210 min, 80 % lataus latausvirtaa käytettäessä: 10 A
260 min, 100 % lataus latausvirtaa käytettäessä: 10 A

–kun tehonpienennys^{TLV}



145 min, 80 % lataus latausvirtaa käytettäessä: 10 A
200 min, 100 % lataus latausvirtaa käytettäessä: 10 A

Korkeajännitevaraajan latauksen kestoaika Mode3-latauskaapelilla ladattaessa

–pikalaturilla^{TLV}



65 min, 80 % lataus latausvirtaa käytettäessä: 30 A
100 min, 100 % lataus latausvirtaa käytettäessä: 30 A

–pikalaturilla^{TLV}

–kun tehonpienennys^{TLV}



50 min, 80 % lataus latausvirtaa käytettäessä: 30 A
70 min, 100 % lataus latausvirtaa käytettäessä: 30 A

Rengaspaineet

Rengaspaine edessä

2,3 bar, Yksin ajo, rengas kylmä
2,3 bar, Matkustajakäyttö ja kuormaa, rengas kylmä

Rengaspaine takana

2,5 bar, Yksin ajo, rengas kylmä
2,5 bar, Matkustajakäyttö ja kuormaa, rengas kylmä

Lisätietoja ajoneuvostasi saat osoitteesta: bmw-motorrad.com

