



**BMW
MOTORRAD**

คู่มือแนะนำวิธีการใช้งาน CE 04



MAKE LIFE A RIDE

ข้อมูลรถจักรยานยนต์

รุ่น

หมายเลขตัวถังรถจักรยานยนต์

หมายเลขสี

วันที่เริ่มรับประกัน

หมายเลขทะเบียนรถจักรยานยนต์

ข้อมูลตัวแทนจำหน่าย

ชื่อผู้ที่ติดต่อในแผนกบริการ

คุณ

หมายเลขโทรศัพท์

ที่อยู่ตัวแทนจำหน่ายและหมายเลขโทรศัพท์ตัวแทนจำหน่าย (ประทับตราบริษัท)

รถมอเตอร์ไซค์ BMW ของท่าน

เรามีความยินดีเป็นอย่างยิ่งที่ท่านได้เลือกใช้รถมอเตอร์ไซค์จาก BMW Motorrad และขอต้อนรับเข้าสู่แวดวงของผู้ขับขี่ BMW โปรดทำความเข้าใจกับความคุ้นเคยกับรถมอเตอร์ไซค์คันใหม่ของท่านเพื่อให้สามารถขับขี่บนท้องถนนได้อย่างปลอดภัย

ข้อมูลทั่วไปเกี่ยวกับคู่มือการใช้งานฉบับนี้

โปรดอ่านคู่มือการใช้งานฉบับนี้ก่อนเริ่มการใช้งาน BMW คันใหม่ของท่าน โดยภายในเล่มจะมีคำแนะนำสำคัญเกี่ยวกับการใช้งานรถมอเตอร์ไซค์ที่ช่วยให้ท่านสามารถใช้ประโยชน์ทางเทคนิคของรถ BMW ได้อย่างเต็มประสิทธิภาพ

นอกจากนี้ ท่านยังสามารถดูข้อมูลเกี่ยวกับการบำรุงและดูแลรักษา เพื่อความปลอดภัยในการใช้งานและในการขับขี่บนท้องถนน รวมถึงการรักษารถมอเตอร์ไซค์ของท่านให้อยู่ในสภาพสมบูรณ์เสมอ

หากท่านต้องการขายรถมอเตอร์ไซค์ BMW ของท่านในภายหลัง โปรดส่งมอบคู่มือการใช้งานฉบับนี้แนบมาพร้อมกัน เนื่องจากคู่มือการใช้งานฉบับนี้เป็นเอกสารสำคัญสำหรับรถมอเตอร์ไซค์

ขอให้ท่านเพลิดเพลินกับรถมอเตอร์ไซค์ BMW และขับขี่อย่างปลอดภัย
BMW Motorrad.

01 ข้อมูลทั่วไป	2	ไฟส่องสว่าง	60
การวางแนวทาง	4	ไฟส่องสว่างขณะขับขี่เวลากลางวัน	61
อักษรย่อและสัญลักษณ์อุปกรณ์	5	ไฟกะพริบฉุกเฉิน	62
ข้อมูลทางเทคนิค	6	ไฟเลี้ยว	63
สถานะในปัจจุบัน	6	โหมดการขับขี่	63
แหล่งข้อมูลเพิ่มเติม	6	ระบบสัญญาณกันขโมย (DWA)	65
ใบรับรองและใบอนุญาตใช้งาน	6	ระบบตรวจสอบความดันลมยาง (RDC)	67
หน่วยความจำข้อมูล	7	ระบบทำความร้อน	68
		ช่องเก็บของ	69
		ช่องเก็บหมวกกันน็อค	71
02 ภาพลักษณ์โดยรวม	12		
มุมมองทั่วไปด้านซ้าย	14	05 จอภาพ TFT	72
มุมมองทั่วไปด้านขวา	15	ข้อมูลทั่วไป	74
ชุดสวิตช์ด้านซ้าย	16	หลักการ	75
ชุดสวิตช์ด้านขวา	17	มุมมอง Pure Ride	81
แผงหน้าปัด (ICC10in)	18	มุมมอง Pure	82
		หน้าจอแยก	82
03 อุปกรณ์แสดงผล	20	การตั้งค่าทั่วไป	83
ไฟแสดงสถานะและไฟเตือน	22	Bluetooth	85
จอแสดงผล TFT ในมุมมอง Pure Ride	23	WLAN	87
จอแสดงผล TFT ในมุมมองเมนู	24	รถของฉัน	88
จอแสดงผล TFT ในมุมมองการชาร์จ	25	ออนบอร์ดคอมพิวเตอร์	91
แถบแสดงสัญญาณเตือน	26	ระบบนำทาง	92
		สื่อ	94
		โทรศัพท์	95
		แสดงผลรุ่นซอฟต์แวร์	96
		แสดงผลข้อมูลใบอนุญาต	96
04 การทำงาน	52		
ความพร้อมในการทำงาน	54	06 การตั้งค่า	98
สวิตช์ดับเครื่องยนต์ฉุกเฉิน	58	กระจกมองข้าง	100
การขับถอยหลัง	59	ไฟหน้า	100
		พรีไหลดของสปริง	101

07 BMW EPOWER	104	โหมตการขับชี่	139
หลักการ	106	ระบบควบคุมเบรกแบบ	
ข้อมูลทั่วไป	106	ไดนามิก	141
สายชาร์จ	108	ระบบตรวจวัดแรงดันลม	
กระบวนการชาร์จไฟ	110	ยาง (RDC)	142
		ไฟเข้าโค้งแบบปรับได้	143
08 การขับชี่	118	10 การบำรุงรักษา	144
คำแนะนำเพื่อความ		ข้อมูลทั่วไป	146
ปลอดภัย	120	ชุดเครื่องมือมาตรฐาน	147
การตรวจสอบตาม		ระบบเบรก	147
รายการตรวจเช็ค	122	น้ำหล่อเย็น	150
ก่อนเริ่มออกเดินทางทุก		ยางรถ	152
ครั้ง:	122	กระทะล้อและยาง	152
เมื่อดำเนินการกระบวนการ		หลอดไฟ	153
ชาร์จไฟทุก 10 ครั้ง	122	แผงครอบตัวรถ	154
การสร้างความปลอดภัยใน		แบตเตอรี่	155
การขับชี่	122	พิวส์	159
การขับชี่รถ E-Scooter	125	ปลั๊กการวิเคราะห์	161
การรันอิน	127		
การเบรก	128	11 อุปกรณ์เสริม	162
การจอด E-Scooter	129	ข้อมูลทั่วไป	164
การยึดตรึงรถ E-Scooter		ช่องต่ออุปกรณ์ไฟฟ้า	164
เพื่อการขนส่ง	130	กล่องท้ายรถมอเตอร์ไซค์	165
09 ข้อมูลทางเทคนิคโดย		12 การดูแลรักษา	170
ละเอียด	132	ผลิตภัณฑ์บำรุงรักษา	172
ข้อมูลทั่วไป	134	การล้างรถจักรยานยนต์	172
ระบบป้องกันการลื่น		การทำความสะอาดชิ้น	
ของล้อขณะเบรก (ABS)	134	ส่วนรถมอเตอร์ไซค์ที่มี	
ระบบควบคุมการทรงตัว		โอกาสเสียหายได้ง่าย	173
(ASC/DTC)	137	การดูแลรักษาเคลือบสี	175
ระบบควบคุมเสถียรภาพ		การดูแลรักษาารถ	
การนำพลังงานกลับคืน		จักรยานยนต์	175
มาใช้ใหม่ (RSC)	138		

การจอด E-Scooter เป็นระยะเวลาไม่นาน	175
การเริ่มใช้งาน E- Scooter	176

13 ข้อมูลทางเทคนิค 178

ความขัดข้องของการทำ งาน	180
การชาร์จ	183
ตัวขับ	184
ชุดเกียร์	185
ระบบขับเคลื่อนล้อหลัง	185
โครงรถ	185
แฮลซี	185
การเบรก	186
ล้อและยาง	186
ระบบไฟฟ้า	188
ระบบสัญญาณกันขโมย	189
ขนาด	189
น้ำหนัก	190
สมรรถนะในการขับขี่	190

14 การบริการ 192

การรีไซเคิล	194
บริการของ	
BMW Motorrad	194
ประวัติการบริการของ	
BMW Motorrad	195
บริการเคลื่อนที่จาก	
BMW Motorrad	195
งานซ่อมบำรุง	195
ตารางการบำรุงรักษา	197
การตรวจเช็คหลังระยะ	
รันอินของ BMW	198

การยืนยันการบำรุง รักษา	199
การยืนยันบริการ	211

15 ไบรรับรอง 214

ไบรรับรอง	
Battery Certificate	
ของรถ BMW CE 04	
สำหรับสมรรถนะของโม ดูลเซลล์แรงดันไฟฟ้าสูง	
และเงื่อนไขต่างๆ	216

ภาคผนวก 218

ไบรรับรองสำหรับระบบ ป้องกันการสตาร์ทเครื่อง	
ยนต์แบบอิเล็กทรอนิกส์	219
ไบรรับรองสำหรับ	
Keyless Ride	222
ไบรรับรองสำหรับระบบ ตรวจสอบความดันลม	
ยาง	226
ไบรรับรองสำหรับแผง หน้าปัด TFT	227

ดัชนี 232

ข้อมูลทั่วไป

01

การวางแนวทาง	4
อักษรย่อและสัญลักษณ์	4
อุปกรณ์	5
ข้อมูลทางเทคนิค	6
สถานะในปัจจุบัน	6
แหล่งข้อมูลเพิ่มเติม	6
ใบรับรองและใบอนุญาตใช้งาน	6
หน่วยความจำข้อมูล	7

4 ข้อมูลทั่วไป

การวางแนวทาง

เราให้ความสำคัญเป็นอย่างยิ่งกับคำแนะนำที่มีประสิทธิภาพในคู่มือฉบับนี้ ท่านสามารถค้นหาหัวข้อพิเศษได้เร็วที่สุดโดยดูได้จากดัชนีที่ลำดับไว้อย่างละเอียดในตอนท้าย หากท่านต้องการศึกษารายละเอียดโดยรวมเกี่ยวกับรถ E-Scooter ก่อน ท่านสามารถดูรายละเอียดดังกล่าวได้ในหัวข้อที่ 2 งานบำรุงรักษาและงานซ่อมทั้งหมดที่ดำเนินการแล้วจะได้รับ การบันทึกไว้ในหัวข้อ "บริการ" หลักฐานในการบำรุงรักษาที่ท่านได้ดำเนินการเป็นเงื่อนไขที่จำเป็นตามนโยบายคุ้มครอง

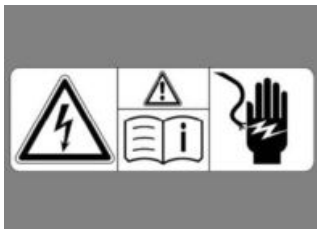



ป้ายข้อมูลแจ้งเตือนที่ชิ้นส่วนรถมอเตอร์ไซค์

ป้ายข้อมูลแจ้งเตือนที่ชิ้นส่วนรถมอเตอร์ไซค์จะแจ้งให้ทราบว่าการใช้งานเทคโนโลยีแรงดันไฟฟ้าสูงหรือส่วนประกอบแรงดันไฟฟ้าสูงอย่างไม่ถูกวิธีอาจก่อให้เกิดอันตรายต่อการได้รับบาดเจ็บถึงแก่ชีวิตเนื่องจากไฟฟ้าดูด

อักษรย่อและสัญลักษณ์

 **ข้อควรระวัง** อันตรายที่มีระดับความเสี่ยงต่ำ การไม่หลีกเลี่ยงอาจส่งผลให้ได้รับบาดเจ็บเล็กน้อยหรือปานกลาง



 **คำเตือน** อันตรายที่มีระดับความเสี่ยงปานกลาง การไม่หลีกเลี่ยงอาจส่งผลให้ได้รับอันตรายถึงแก่ชีวิตหรือได้รับบาดเจ็บสาหัส

 **อันตราย** อันตรายที่มีระดับความเสี่ยงสูง การไม่หลีกเลี่ยงจะส่งผลให้ได้รับอันตรายถึงแก่ชีวิตหรือได้รับบาดเจ็บสาหัส

 **ข้อควรใส่ใจ** คำแนะนำเฉพาะและข้อควรระวัง การไม่ปฏิบัติตามอาจส่งผลให้เกิดความเสียหายต่อยานพาหนะหรืออุปกรณ์เสริมและอาจเป็นอันตรายต่อผู้ขับขี่

 ข้อมูลนี้มีส่วนช่วยในการแนะนำแนวทางการใช้งาน การควบคุม กระบวนการปรับและงานดูแลบำรุงรักษาให้ดียิ่งขึ้น

- คำชี้แจงงาน
- » ผลลัพธ์ของของงาน
- ▶▶▶ เชื่อมโยงไปยังหน้าเว็บที่มีข้อมูลเพิ่มเติม

◁	ระบุดัดสิ้นสุดของข้อมูล ที่เกี่ยวข้องกับอุปกรณ์ และชุดอุปกรณ์เสริม	EWS	ระบบป้องกัน การสตาร์ทเครื่องแบบ อิเล็กทรอนิกส์
	แรงบิดในการขัน	RDC	ระบบตรวจวัดแรงดันลม ยาง
	ข้อมูลทางเทคนิค	RSC	ระบบควบคุมเสถียรภาพ การนำพลังงานกลับคืน มาใช้ใหม่
LA	รุ่นตลาดระดับประเทศ	<hr/> อุปกรณ์	
SA	อุปกรณ์เสริม อุปกรณ์เสริม BMW Motorrad ได้ติด ตั้งในรถจักรยานยนต์ แล้ว ในระหว่างการผลิต	ในการซื้อรถ E-Scooter ท่านได้ ตัดสินใจเลือกซื้อรุ่นที่มีอุปกรณ์ติด ตั้งตามความต้องการส่วนบุคคล คู่มือการใช้งานฉบับนี้จะอธิบาย ถึงอุปกรณ์เสริม (SA) ที่มีให้เลือก ซื้อจาก BMW และอุปกรณ์เสริมที่ ได้เลือกไว้ (SZ) โปรดเข้าใจว่าคำ อธิบายของอุปกรณ์ต่างๆ ที่ระบุไว้ อาจไม่ได้มีเพียงเฉพาะอุปกรณ์ที่ เลือกไว้เท่านั้น รวมถึงภาพของรถ มอเตอร์ไซค์ที่แสดงอาจแตกต่าง กันไปตามแต่ละประเทศ หากรถ E-Scooter ของท่านมี อุปกรณ์ติดตั้งที่ไม่ได้อธิบายไว้ ในคู่มือการใช้งานฉบับนี้ ขอบเขต อุปกรณ์ดังกล่าวจะอธิบายอยู่ในคู ่มือการใช้งานที่แยกมาต่างหาก	
SZ	ชุดอุปกรณ์เสริม สามารถติดตั้งชุด อุปกรณ์เสริมเพิ่มเติม BMW Motorrad ได้ ที่ศูนย์บริการอย่าง เป็นทางการของ BMW Motorrad		
ABS	ระบบป้องกันการล็อก ของล้อขณะเบรก		
ASC	ระบบควบคุมเสถียรภาพ โดยอัตโนมัติ		
DTC	ระบบควบคุมการทรงตัว แบบไดนามิก		
DWA	ระบบสัญญาณกันขโมย		

6 ข้อมูลทั่วไป

ข้อมูลทางเทคนิค

มิติต่างๆ น้ำหนักและกำลังที่แสดงในคู่มือนี้เป็นค่ามาตรฐานที่ได้รับการยอมรับจากสถาบันปรับเป็นมาตรฐานแห่งเยอรมัน DIN (Deutsches Institut für Normung e. V.) และเป็นไปตามข้อปฏิบัติที่กำหนด

ข้อมูลทางเทคนิคและข้อกำหนดในคู่มือการใช้งานนี้ช่วยเป็นเบาะแส ข้อมูลยานยนต์-พิเศษเฉพาะอาจแตกต่างกันได้ เช่น เนื่องจากอุปกรณ์เสริมที่เลือกของรุ่นประเทศหรือขั้นตอนการวัดเฉพาะประเทศ ท่านสามารถดูค่าต่างๆ โดยละเอียดได้จากเอกสารการจดทะเบียนรถ หรือสามารถสอบถามจากศูนย์บริการอย่างเป็นทางการของ BMW Motorrad ศูนย์บริการอื่นที่มีผู้เชี่ยวชาญหรือศูนย์ซ่อมที่มีผู้เชี่ยวชาญ ข้อมูลในเอกสารสำหรับยานพาหนะมักมีความสำคัญมากกว่า ข้อมูลในคู่มือการใช้งานนี้

สถานะในปัจจุบัน

การพัฒนาอย่างต่อเนื่องในด้านโครงสร้าง อุปกรณ์ติดตั้ง และอุปกรณ์เสริมช่วยรับประกันความปลอดภัยและคุณภาพระดับสูงให้กับรถ E-Scooter ของ BMW ด้วยเหตุนี้ คู่มือการใช้งานฉบับนี้จึงอาจมีเนื้อหาคลาดเคลื่อนไปจากรถมอเตอร์ไซค์ของท่าน ซึ่งถือเป็นข้อผิดพลาด

ที่ BMW Motorrad ไม่อาจหลีกเลี่ยงได้ เราขอแจ้งให้ท่านทราบว่าข้อมูล ภาพประกอบ และคำอธิบายต่างๆ เหล่านี้อาจไม่ตรงกับรถจักรยานยนต์ของท่าน

แหล่งข้อมูลเพิ่มเติม

ศูนย์บริการอย่างเป็นทางการของ **BMW Motorrad**

ตัวแทนจำหน่ายของ BMW Motorrad ยินดีที่จะตอบคำถามของท่านได้ตลอดเวลา

เว็บไซต์

ท่านสามารถดูคู่มือการใช้งานรถมอเตอร์ไซค์ คู่มือการใช้งานและการติดตั้งอุปกรณ์เสริมรุ่นต่างๆ และข้อมูลทั่วไปเกี่ยวกับ BMW Motorrad เช่น ข้อมูลทางเทคนิคได้ที่ **bmw-motorrad.com/manuals**

ใบรับรองและใบอนุญาตใช้งาน

ท่านสามารถขอรับใบรับรองสำหรับรถมอเตอร์ไซค์และใบอนุญาตการใช้งานอย่างเป็นทางการเกี่ยวกับการเกี่ยวกับอุปกรณ์เสริมต่างๆ ได้ที่

bmw-motorrad.com/certification

หน่วยความจำข้อมูล

ข้อมูลทั่วไป

ในยานพาหนะมีการติดตั้งตัวควบคุมอิเล็กทรอนิกส์ ตัวควบคุมอิเล็กทรอนิกส์ทำการประมวลผลข้อมูล เช่น การรับสัญญาณเซ็นเซอร์ของยานพาหนะ สร้างสัญญาณด้วยตัวเองหรือแลกเปลี่ยนสัญญาณซึ่งกันและกันเองในตัวควบคุมบางตัวมีความจำเป็นของฟังก์ชันการทำงานที่ปลอดภัยของยานพาหนะหรือช่วยเหลือในการขับขี่ เช่น ระบบช่วยเหลือ ซึ่งนอกเหนือจากนั้น ตัวควบคุมยังช่วยให้ความสะดวกสบายหรือช่วยในการทำงานของระบบความบันเทิงต่าง ๆ

ท่านสามารถดูรายละเอียดเกี่ยวกับข้อมูลที่ได้รับการจัดเก็บหรือแลกเปลี่ยนได้จากบริษัทผู้ผลิตรถผ่านเอกสารแสดงข้อมูลที่แยกมาต่างหาก เป็นต้น

ส่วนบุคคล

รถแต่ละคันจะมีหมายเลขตัวถังรถระบุไว้อย่างชัดเจน ข้อมูลหมายเลขตัวถังรถ หมายเลขทะเบียนรถ และหน่วยราชการที่เกี่ยวข้องสามารถใช้ในการระบุถึงผู้เป็นเจ้าของรถได้ ทั้งนี้ขึ้นอยู่กับแต่ละประเทศ นอกจากนี้ท่านยังสามารถสืบค้นข้อมูลที่ได้รับการเก็บรวบรวมภายในรถเพื่อระบุถึงผู้ขับขี่หรือผู้เป็นเจ้าของรถโดย

ใช้วิธีอื่นๆ ได้ เช่น การใช้บัญชี ConnectedDrive

สิทธิ์ความเป็นส่วนตัว

ผู้ใช้งานพาหนะมีสิทธิ์ที่กำหนดภายใต้กฎหมายว่าด้วยการป้องกันข้อมูลความเป็นส่วนตัวที่เกี่ยวข้องกับผู้ผลิตของยานพาหนะหรือกับบริษัทที่รวบรวมหรือประมวลผลข้อมูลส่วนบุคคล ผู้ใช้งานพาหนะมีสิทธิ์ในการรับข้อมูลข่าวสารจากหน่วยงานต่างๆ ของข้อมูลส่วนบุคคลเกี่ยวกับผู้ใช้งานพาหนะที่บันทึกหน่วยงานดังกล่าวอาจได้แก่:

- ผู้ผลิตของยานพาหนะ
- ศูนย์บริการที่ได้รับอนุญาตที่ผ่านการรับรอง
- ศูนย์บริการที่เชี่ยวชาญต่าง ๆ
- ผู้ให้บริการ

ผู้ใช้งานพาหนะสามารถขอข้อมูลในเรื่องนี้ได้เกี่ยวกับการใช้ข้อมูลใดข้อมูลหนึ่งและแหล่งที่มาของข้อมูลในให้ข้อมูลส่วนบุคคลที่ถูกจัดเก็บไว้ เพื่อการเข้าถึงของการให้ข้อมูลนี้จำเป็นจะต้องมีหลักฐานความเป็นเจ้าของหรือหลักฐานในการใช้งานสิทธิ์ในการได้รับข้อมูลประกอบไปด้วยข้อมูลต่างๆ รวมถึงข้อมูลที่ถูกส่งไปยังบริษัทหรือหน่วยงานอื่นๆ

เว็บไซต์ของผู้ผลิตรายานพาหนะมีนโยบายข้อมูลความเป็นส่วนตัว

8 ข้อมูลทั่วไป

ที่บังคับใช้ หมายเหตุข้อมูลความเป็นส่วนตัวนี้มีข้อมูลต่าง ๆ เกี่ยวกับสิทธิ์ในการลบข้อมูลหรือแก้ไขข้อมูล ผู้ผลิตของยานพาหนะยังมีรายละเอียดข้อมูลการติดต่อและข้อมูลของเจ้าหน้าที่การป้องกันข้อมูลความเป็นส่วนตัวบนอินเทอร์เน็ต

เจ้าของรถสามารถอ่านข้อมูลที่บันทึกในยานพาหนะได้โดยตัวแทนจำหน่ายของ BMW Motorrad หรือ ศูนย์บริการที่ได้รับอนุญาตที่ผ่านการรับรองอื่นหรือศูนย์บริการที่เชี่ยวชาญ ซึ่งอาจจะมีค่าใช้จ่าย

การอ่านของข้อมูลรถยนต์จะดำเนินการผ่านทางปลั๊กสำหรับการวิเคราะห์ออนไลน์ (OBD) ในยานพาหนะตามที่กฎหมายกำหนด

ข้อกำหนดทางกฎหมายสำหรับการเปิดเผยข้อมูล

ภายใต้กรอบกฎหมายที่บังคับใช้ ผู้ผลิตยานพาหนะจะต้องให้ข้อมูลที่บันทึกไว้กับเจ้าหน้าที่ การให้ข้อมูลที่อยู่ในขอบเขตที่กำหนดนี้จะเกิดขึ้นในแต่ละกรณี เช่น เพื่อทำการตรวจสอบกระทำได้ผิดกฎหมายให้กระจ่าง

หน่วยงานของรัฐที่ได้รับมอบอำนาจภายใต้กฎหมายที่เกี่ยวข้อง เพื่ออ่านข้อมูลในบางกรณีจากยานพาหนะเอง

ข้อมูลการทำงานในยานพาหนะ
ตัวควบคุมข้อมูลจะประมวลผลเพื่อการใช้งานของยานพาหนะ ตัวอย่างเช่น:

- การรายงานสถานะของรถมอเตอร์ไซค์และส่วนประกอบแต่ละอย่างของรถ เช่น รอบการหมุนของล้อ ความเร็วรอบวงล้อ และการชะลอความเร็วในการเคลื่อนที่
- สภาพแวดล้อม เช่น อุณหภูมิ

ข้อมูลที่ดำเนินการจะได้รับการประมวลผลเฉพาะในยานพาหนะเท่านั้นและมักมีความผันผวน ข้อมูลจะไม่ถูกจัดเก็บเกี่ยวกับระยะเวลาในการทำงาน อุปกรณ์อิเล็กทรอนิกส์ เช่น ตัวควบคุมมีส่วนประกอบเพื่อการจัดเก็บข้อมูลต่างๆ ทางเทคนิค ข้อมูลต่าง ๆ เกี่ยวกับสภาพรถ ความต้องการของชิ้นส่วนอุปกรณ์ เหตุการณ์ที่เกิดขึ้นหรือความผิดปกติสามารถบันทึกไว้ได้ชั่วคราวหรือถาวร

โดยทั่วไปแล้วข้อมูลเหล่านี้จะบันทึกรายละเอียดเกี่ยวกับสถานะของอะไหล่ชิ้นส่วน ของโมดูลของระบบ หรือบริเวณโดยรอบ เช่น:

- เงื่อนไขการทำงานของส่วนประกอบของระบบ เช่น ระดับน้ำยา ความดันลมยาง
- ทำงานผิดพลาดและชำรุดในส่วนประกอบของระบบที่สำคัญ เช่น แสงไฟและการเบรก

- การตอบสนองของยานพาหนะ ในสถานการณ์การขับขี่พิเศษ เช่น ในการใช้งานของระบบ พลวัตการขับขี่
- ข้อมูลต่าง ๆ เกี่ยวกับเหตุการณ์ ที่เกิดความเสียหายจากยาน พาหนะ

ข้อมูลมีความสำคัญสำหรับการ ใส่ของฟังก์ชันชุดควบคุมที่จำเป็น นอกเหนือจากนี้ยังช่วยในการระบุ ของการแก้ไขการทำงานผิดพลาด รวมทั้งการทำให้ฟังก์ชันการทำงาน ของรถดีขึ้นโดยผู้ผลิตของ ยานพาหนะ

ข้อมูลส่วนใหญ่มีความผันผวนและ มีการประมวลผลเฉพาะในยาน พาหนะเท่านั้น เฉพาะส่วนเล็ก ๆ ของข้อมูลจะถูกเก็บไว้ เมื่อมี โอกาสที่เกี่ยวข้องกับเหตุการณ์ที่ เกิดขึ้นหรือหน่วยความจำความ ผิดปกติ

เมื่อจำเป็นต้องใช้บริการ เช่น การ ซ่อมแซม กระบวนการบริการ กรณีการรับประกันและมาตรการ การประกันคุณภาพ สามารถอ่าน ข้อมูลทางเทคนิคนี้พร้อมทั้งหมายเลขยานพาหนะจากยานพาหนะได้ สามารถอ่านข้อมูลต่าง ๆ ได้โดยตัวแทนจำหน่ายของ BMW Motorrad หรือศูนย์บริการ ที่ได้รับอนุญาตที่ได้รับการรับรอง หรือศูนย์บริการที่เชี่ยวชาญ สำหรับการอ่านปลั๊กที่กฎหมาย กำหนดไว้สำหรับการวิเคราะห์ฮอนบอร์ด (OBD) ใช้ในรถยนต์

ข้อมูลจะได้รับการรวบรวม ประมวลผลและใช้โดยแผนกต่าง ๆ ของเครือข่ายตัวแทนจำหน่าย ข้อมูลบันทึกสถานะทางเทคนิค ของยานพาหนะเพื่อช่วยในการค้นหาข้อบกพร่องในการปฏิบัติตาม ข้อกำหนดในการรับประกันและการปรับปรุงคุณภาพให้ดีขึ้น นอกจากนี้ผู้ผลิตยังมีหน้าที่ในการตรวจสอบผลิตภัณฑ์ภายใต้ กฎหมายว่าด้วยความรับผิดชอบของ ผลิตภัณฑ์ เพื่อให้เป็นไปตามข้อ ผูกพันเหล่านี้ผู้ผลิตรถยนต์ต้องใช้ ข้อมูลทางเทคนิคจากยานพาหนะ ข้อมูลจากยานพาหนะยังสามารถ ใช้เพื่อตรวจสอบการรับประกัน และการรับประกันของลูกค้านำได้ สามารถริเซตค่าความผิดปกติ ของยานพาหนะและหน่วยความ จำเหตุการณ์ในกรอบของการ ซ่อมแซมหรืองานการบริการ ได้โดยตัวแทนจำหน่ายของ BMW Motorrad ศูนย์บริการที่ได้รับอนุญาตที่ได้รับการรับรองอื่น หรือศูนย์บริการที่เชี่ยวชาญ

การป้อนข้อมูลและการรับส่ง ข้อมูลในยานพาหนะ

ข้อมูลทั่วไป

ทั้งนี้ขึ้นอยู่กับอุปกรณ์จะมารถทำการบันทึกการตั้งค่าความสะดวกสบายและความเป็นส่วนตัวในยานพาหนะและทำการเปลี่ยนแปลง หรือรีเซตค่าได้ทุกเวลา สามารถติดตั้งข้อมูลได้ในระบบ ความบันเทิงและระบบการติดต่อ

10 ข้อมูลทั่วไป

สื่อสารของยานพาหนะ เช่น ผ่าน
สมาร์ตโฟน

ซึ่งได้แก่ข้อมูลต่อไปนี้โดยขึ้นอยู่กับ
อุปกรณ์ที่ติดตั้ง:

-ข้อมูลมัลติมีเดียเช่นเพลงสำหรับ
เล่น

-ข้อมูลในสมุดที่อยู่เพื่อการใช้งาน
ในการเชื่อมต่อกับระบบการ
ติดต่อสื่อสารหรือระบบนำทางที่
ติดตั้งรวมอยู่

-จุดหมายปลายทางที่บ่อย

-ข้อมูลเกี่ยวกับการใช้งานของ
การบริการอินเทอร์เน็ต ข้อมูล
นี้สามารถเก็บไว้ในยานพาหนะ
หรือบนอุปกรณ์ได้ ซึ่งจะเชื่อมต่อกับ
รถ เช่น สมาร์ตโฟน ยูเอสบี-
สติก เครื่องเล่น MP3 ถ้าข้อมูล
นี้ถูกบันทึกไว้ในยานพาหนะก็
สามารถลบได้ตลอดเวลา

การส่งข้อมูลนี้ไปยังบุคคลที่สาม
จะเกิดขึ้นได้เฉพาะในความต้องการ
การส่วนบุคคลของการใช้บริการ
ออนไลน์เท่านั้น ในส่วนนี้ขึ้นอยู่กับ
การตั้งค่าที่เลือกไว้ในใช้งานของ
การบริการ

**การผสมผสานรวมกันกับโทรศัพท์
มือถือ**

ทั้งนี้ขึ้นอยู่กับอุปกรณ์สามารถ
เชื่อมต่อการควบคุมกับยาน
พาหนะได้ เช่น สมาร์ตโฟนโดยใช้
อุปกรณ์ควบคุมของยานพาหนะ
โดยภาพและเสียงของอุปกรณ์
สุดท้ายแบบเคลื่อนที่สามารถส่ง
ออกผ่านระบบมัลติมีเดียได้ ใน

ขณะเดียวกันข้อมูลบางอย่างจะ
ถูกส่งไปยังอุปกรณ์สุดท้ายแบบ
เคลื่อนที่ ขึ้นอยู่กับประเภทของ
การผสมผสานรวมกัน เช่น ข้อมูล
ตำแหน่งและข้อมูลทั่วไปของยาน
พาหนะ ซึ่งจะช่วยให้สามารถใช้
แอปที่เลือกได้อย่างเหมาะสม เช่น
ระบบนำทางหรือการเล่นเพลง
ประเภทของการประมวลผลข้อมูล
เพิ่มเติมจะถูกกำหนดโดยผู้ให้
บริการแอปที่ใช้ ขอบเขตของการ
ตั้งค่าที่เป็นไปได้ขึ้นอยู่กับแต่ละแ
อปและระบบปฏิบัติการของอุปกรณ์
สุดท้ายแบบเคลื่อนที่

การบริการ ข้อมูลทั่วไป

ถ้ายานพาหนะมีเกี่ยวกับการเชื่อม
ต่อเครือข่ายไร้สาย ในส่วนนี้จะ
ช่วยในการแลกเปลี่ยนข้อมูล

ระหว่างยานพาหนะและระบบอื่น
ๆ การเชื่อมต่อเครือข่ายไร้สายจะ
สามารถทำได้โดยหน่วยรับและส่ง
สัญญาณบนตัวเครื่องหรืออุปกรณ์
สุดท้ายแบบเคลื่อนที่ที่นำมาใช้เอง
เช่น สมาร์ตโฟน บนการเชื่อมต่อ
เครือข่ายไร้สายนี้จะสามารถใ
้ใช้งานที่เรียกว่าฟังก์ชันออนไลน์ได้
ซึ่งรวมถึงบริการออนไลน์และแ
อปโดยผู้ผลิตรายพาหนะหรือผู้ให้
บริการรายอื่น ๆ

การบริการของผู้ผลิตรายยนต์
ในบริการออนไลน์ของผู้ผลิตราย
พาหนะของแต่ละฟังก์ชันที่เกี่ยวข้อง
จะอธิบายไว้ในตำแหน่งที่

เหมาะสม เช่น คำแนะนำในการใช้งาน เว็บไซต์ผู้ผลิต ที่นั่นจะมีการป้องกันข้อมูลความเป็นส่วนตัวต่าง ๆ ที่เกี่ยวข้องด้วยเช่นกัน ข้อมูลส่วนบุคคลอาจถูกนำมาใช้เพื่อให้บริการออนไลน์ การแลกเปลี่ยนข้อมูลเกิดขึ้นผ่านการเชื่อมต่อที่ปลอดภัย เช่น ด้วยระบบไอทีที่จัดทำให้กับผู้ผลิตยานพาหนะ เกี่ยวกับการรวบรวมการประมวลผลและการใช้ข้อมูลส่วนบุคคลที่นอกเหนือไปจากการให้บริการจะต้องได้รับอนุญาตตามกฎหมาย ข้อตกลงตามสัญญาหรือบนพื้นฐานของความยินยอมเท่านั้น นอกจากนี้ยังสามารถเปิดหรือปิดใช้งานการเชื่อมต่อข้อมูลทั้งหมดได้ในส่วนนี้ ยกเว้นฟังก์ชันต่าง ๆ ที่กำหนดไว้ตามกฎหมาย

บริการของผู้ให้บริการรายอื่น
ในการใช้งานของบริการออนไลน์ของผู้ให้บริการอื่นการบริการเหล่านี้ขึ้นอยู่กับความรับผิดชอบรวมทั้งข้อมูลความเป็นส่วนตัวและเงื่อนไขการใช้งานของแต่ละผู้ให้บริการที่เกี่ยวข้อง ผู้ผลิตยานพาหนะไม่ได้มีอิทธิพลต่อเนื้อหาที่มีการแลกเปลี่ยน ข้อมูลต่าง ๆ เกี่ยวกับประเภท ขอบเขต และวัตถุประสงค์ของการรวบรวมและการใช้ข้อมูลส่วนบุคคลในกรอบของบริการของบุคคลที่สามารถทำได้จากแต่ละผู้ให้บริการที่เกี่ยวข้อง

ภาพลักษณ์โดยรวม

02

มุมมองทั่วไปด้านซ้าย	14
มุมมองทั่วไปด้านขวา	15
ชุดสวิตช์ด้านซ้าย	16
ชุดสวิตช์ด้านขวา	17
แผงหน้าปัด (ICC10IN)	18

14 ภาพลักษณะโดยรวม

มุมมองทั่วไปด้านซ้าย



- 1 ด้านหลังของแผงปิดด้านหน้า:
ปลั๊กการวิเคราะห์ (☛ 161)
การปรับตั้งระยะไฟหน้า (☛ 100)
ถังพักน้ำหล่อเย็น (☛ 150)
ชุดเครื่องมือประจำรถ
ทอร์ค T25 (☛ 147)
- 2 กระจุกน้ำมันเบรกสำหรับเบรกล้อหลัง (☛ 149)
- 3 มือจับคนซ้อนท้าย
- 4 การปรับตั้งพรีโหลดของสปริงที่สตรัทกันสะเทือน (☛ 101)
- 5 ที่พักเท้าสำหรับคนซ้อนท้าย

มุมมองทั่วไปไปด้านขวา

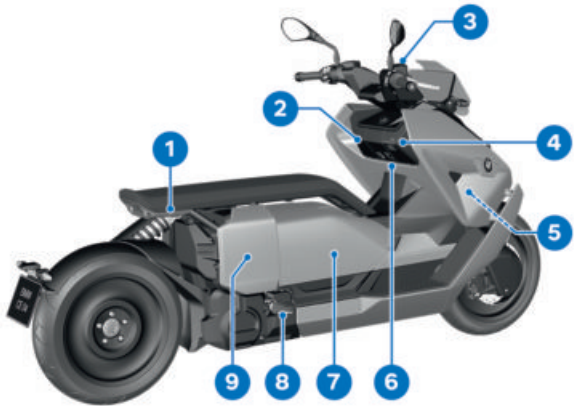

- | | |
|---|---|
| <p>1 มือจับคนซ้อนท้าย</p> <p>2 ช่องเก็บของ (☛ 69)</p> <p>3 กระจุกน้ำมันเบรกสำหรับเบรกล้อหน้า (☛ 149)</p> <p>4 ช่องชาร์จ (☛ 110)</p> <p>5 หมายเลขตัวถังรถ (โครงสร้างหลักด้านหน้าขวาวบริเวณด้านล่าง)
แผ่นป้ายระบุประเภท (โครงสร้างด้านหน้าขวาวที่แกนบังคับเลี้ยว)</p> <p>6 ปลั๊กไฟ 12 โวลท์</p> | <p>7 ช่องเก็บหมวกกันน็อค (☛ 71)
ชุดเครื่องมือประจำรถสำหรับพรีโหลดของสปริง (☛ 147)
ตารางการโหลดเสริมและตารางความดันลมยาง (ที่ด้านในฝาปิดช่องเก็บหมวกกันน็อค)</p> <p>8 ที่พักเท้าสำหรับคนซ้อนท้าย</p> <p>9 ด้านหลังของแผงด้านข้าง: แบตเตอรี่ (☛ 155)
ฟิวส์ (☛ 159)</p> |
|---|---|

16 ภาพลักษณ์โดยรวม

ชุดสวิตช์ด้านซ้าย



- 1 ไฟสูงและไฟกะพริบ (☛ 60)
- 2 ไฟกะพริบฉุกเฉิน (☛ 62)
- 3 ปุ่มรายการโปรด (☛ 81)
- 4 การขับเคลื่อนย้อนหลัง (☛ 59)
- 5 ไฟเลี้ยว (☛ 63)
- 6 แตร
- 7 ปุ่มโยก MENU
- 8 Multi-Controller
- 9 ไฟส่องสว่างขณะขับขี่เวลากลางวัน (☛ 61)

ชุดสวิตช์ด้านขวา

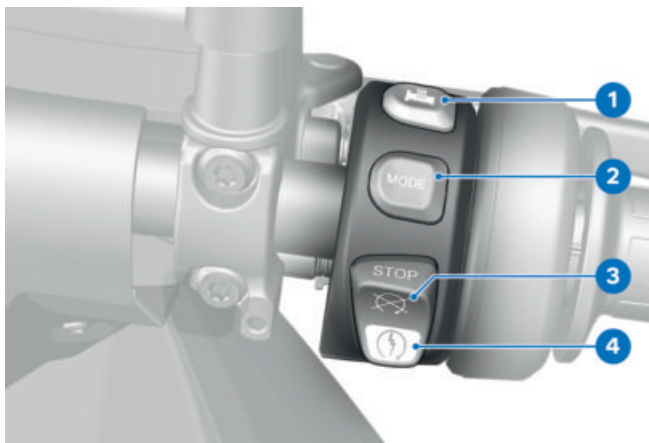

- 1 ระบบทำความร้อน (☞ 68)
- 2 โหมดการขับขี่ (☞ 64)
- 3 สวิตช์ดับเครื่องยนต์ฉุกเฉิน (☞ 58)
- 4 ปุ่มสตาร์ท (☞ 125)

18 ภาพลักษณ์โดยรวม

แผงหน้าปัด (ICC10IN)

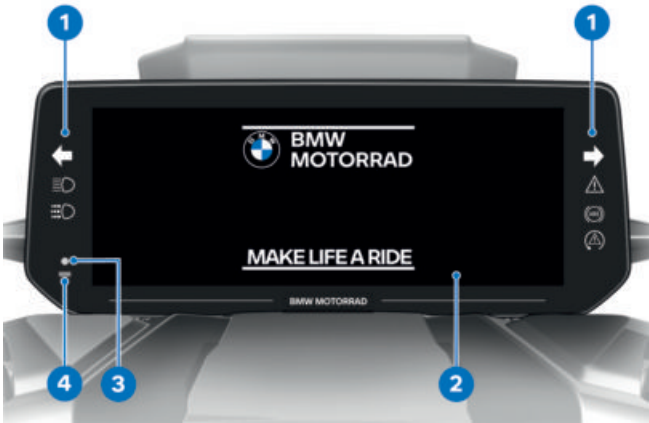

- 1 ไฟแสดงสถานะและไฟเตือน (☛ 22)
- 2 จอภาพ TFT (☛ 23)
(☛ 24)
- 3 ระบบสัญญาณ LED
-ที่มีระบบสัญญาณกันขโมย (DWA)^{SA}
สัญญาณเสียงเตือน (☛ 65)
ไฟแสดงสถานะสำหรับ
กุญแจรีโมท
เปิดสวิตช์ความพร้อมในการทำงาน (☛ 55)
- 4 ไฟโต้ตอบ (สำหรับปรับ
ความสว่างของไฟแผง
หน้าปัด)

อุปกรณ์แสดงผล

03

ไฟแสดงสถานะและไฟเตือน	22
จอแสดงผล TFT ในมุมมอง PURE RIDE	23
จอแสดงผล TFT ในมุมมองเมนู	24
จอแสดงผล TFT ในมุมมองการชาร์จ	25
แถบแสดงสัญญาณเตือน	26

22 อุปกรณ์แสดงผล

ไฟแสดงสถานะและไฟเตือน



- 1 ไฟเลี้ยวซ้าย (☛ 63)
- 2 ไฟสูง (☛ 60)
- 3 ไฟเตือนทั่วไป (☛ 26)
- 4 ไฟเลี้ยวขวา (☛ 63)
- 5 ระบบ ASC (☛ 44)
-ที่มีโหมดการขับขี่Pro^{SA}
DTC (☛ 44)
- 6 ABS (☛ 50)
- 7 ไฟส่องสว่างขณะขับขี่เวลากลางวันแบบแมนนวล (☛ 61)

จอแสดงผล TFT ในมุมมอง PURE RIDE

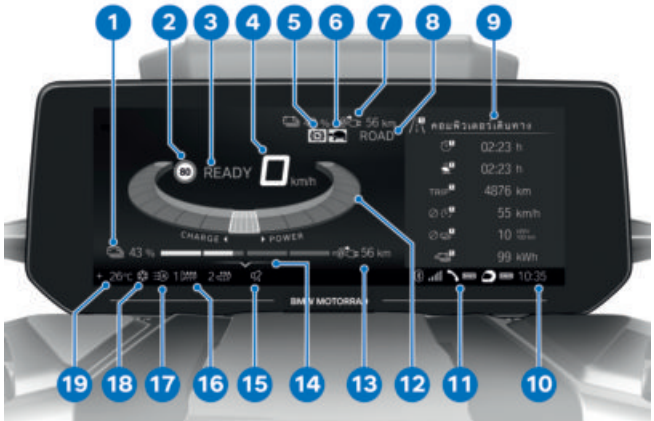

- | | |
|--|---|
| <p>1 สถานะการชาร์จแบตเตอรี่ (☛ 82)</p> <p>2 การระบุเครื่องหมายจราจร (☛ 80)</p> <p>3 การแสดงผลความพร้อมในการขับขี่ (☛ 125)</p> <p>4 จอแสดงความเร็ว</p> <p>5 การจำกัดการนำพลังงานกลับคืนมาใช้ใหม่ (☛ 81)</p> <p>6 การจำกัดสมรรถนะ (☛ 81)</p> <p>7 แถบสถานะข้อมูลคนขับ (☛ 79)</p> <p>8 โหมดการขับขี่ (☛ 63)</p> <p>9 หน้าจอแยก (☛ 82)</p> <p>10 นาฬิกา (☛ 83)</p> <p>11 สถานะการเชื่อมต่อ (☛ 86)</p> | <p>12 การแสดงผลระบบขับเคลื่อน (☛ 81)</p> <p>13 ระยะทางที่ขับต่อได้ (☛ 82)</p> <p>14 ความช่วยเหลือในการทำงาน</p> <p>15 การปิดเสียง (☛ 83)</p> <p>16 ระบบทำความร้อน (☛ 68)</p> <p>17 ไฟส่องสว่างขณะขับขี่เวลากลางวันแบบอัตโนมัติ (☛ 61)</p> <p>18 สัญญาณเตือนอุณหภูมิภายนอก (☛ 34)</p> <p>19 อุณหภูมิภายนอก</p> |
|--|---|

24 อุปกรณ์แสดงผล

จอแสดงผล TFT ในมุมมองเมนู



- | | |
|---|--|
| 1 การระบุเครื่องหมายจราจร (☛ 80) | 11 ความช่วยเหลือในการใช้งาน |
| 2 การแสดงผลความพร้อมในการขับขี่
การเปิดใช้งานความพร้อมในการขับขี่ (☛ 125) | 12 การปิดเสียง (☛ 83) |
| 3 จอแสดงความเร็ว | 13 ระบบทำความร้อน (☛ 68) |
| 4 การจำกัดการนำพลังงานกลับคืนมาใช้ใหม่ (☛ 81) | 14 ไฟส่องสว่างขณะขับขี่เวลากลางวันแบบอัตโนมัติ (☛ 61) |
| 5 การจำกัดสมรรถนะ (☛ 81) | 15 สัญญาณเตือนอุณหภูมิภายนอก (☛ 34) |
| 6 แถบสถานะข้อมูลคนขับ (☛ 79) | 16 อุณหภูมิภายนอก |
| 7 โหมดการขับขี่ (☛ 63) | 17 ส่วนเมนู |
| 8 หน้าจอแยก (☛ 82) | |
| 9 นาฬิกา (☛ 83) | |
| 10 สถานะการเชื่อมต่อ (☛ 86) | |

จอแสดงผล TFT ในมุมมองการชาร์จ

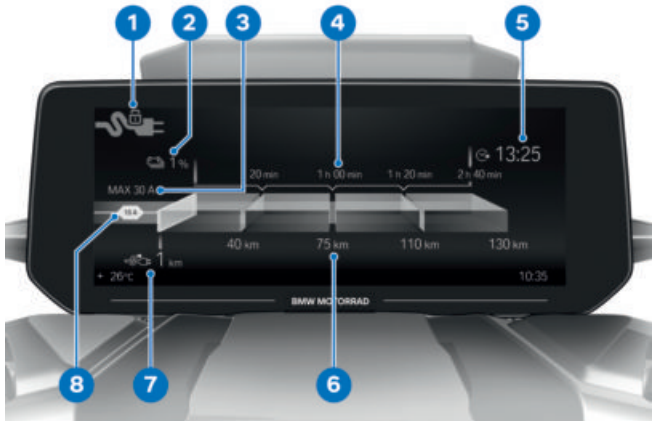

- 1 สถานะหวับล็อกเสียบชาร์จไฟ
- 2 ระดับการชาร์จ
- 3 ระดับกระแสไฟชาร์จสูงสุด
ที่ใช้งานได้
- 4 เวลาในการชาร์จที่คาดไว้
- 5 เวลาเป้าหมายสำหรับการ
ชาร์จ 100%
- 6 ระยะทางที่ขับต่อได้ที่คาดไว้
- 7 ระยะทางที่ขับต่อได้
- 8 ชีตจำกัดกระแสไฟชาร์จที่
ทำงานอยู่

26 อุปกรณ์แสดงผล

แถบแสดงสัญญาณเตือน

การแสดงผล

ค่าเตือนจะปรากฏโดยสังเกตได้จากไฟเตือนที่สอดคล้องกัน การเตือนต่าง ๆ จะถูกแสดงผลโดยไฟเตือนทั่วไปโดยร่วมกันกับกล่องการโต้ตอบในจอภาพ TFT ไฟเตือนทั่วไปจะติดสว่างเป็นสีเหลืองหรือสีแดงตามความเร่งด่วนของการแจ้งเตือน



ไฟเตือนทั่วไปจะแสดงค่าเตือนเร่งด่วนที่สุด

ท่านสามารถศึกษารายละเอียดโดยรวมสำหรับการเตือนรูปแบบต่างๆ ได้จากหน้าต่อไปนี้



การแสดงผลการควบคุมการตรวจสอบ

ข้อความในจอแสดงผลจะมีความแตกต่างกันไปในการแสดงผล โดยขึ้นอยู่กับในแต่ละลำดับความสำคัญจะมีการใช้สีและสัญลักษณ์ต่าง ๆ:

- ข้อความ CHECK OK สีเขียว **1**: ไม่มีข้อความแจ้งเตือน แสดงว่าค่าอยู่ในระดับที่เหมาะสม
- วงกลมสีขาวพร้อมตัวอักษร "i" ตัวพิมพ์เล็ก **2**: ข้อมูล
- ป้ายเตือนรูปสามเหลี่ยมสีเหลือง **3**: มีข้อความแจ้งเตือน แสดงว่าค่าอยู่ในระดับที่ไม่เหมาะสม
- ป้ายเตือนรูปสามเหลี่ยมสีแดง **3**: มีข้อความแจ้งเตือน แสดงว่าค่าอยู่ในระดับวิกฤต



การแสดงผลค่า

สัญลักษณ์ **4** จะมีความแตกต่างกันในการแสดงผล โดยขึ้นอยู่กับในแต่ละการประเมินผลจะมีการใช้สีต่าง ๆ นอกจากค่าตัวเลข **8** พร้อมหน่วย **7** แล้ว จอแสดงผลยังสามารถแสดงข้อความ **6** ได้เช่นกัน:

สีของสัญลักษณ์

- สีเขียว: (ปกติ) ค่าปัจจุบันอยู่ในระดับที่เหมาะสม
- สีน้ำเงิน: (เย็น!) อุณหภูมิปัจจุบันอยู่ในระดับต่ำ

- สีเหลือง: (ต่ำ!/สูง!) ค่าปัจจุบันอยู่ในระดับต่ำหรือสูงเกินไป
- สีแดง: (ร้อน!/สูง!) อุณหภูมิปัจจุบันหรือค่าอยู่ในระดับสูงเกินไป
- สีขาว: (---) ไม่พบค่าที่ถูกต้อง ชีต 5 จะปรากฏขึ้นแทนค่า

i การประเมินผลค่าในแต่ละค่า บางส่วนจะเป็นได้เมื่อผ่านระยะเวลาหรือมีความเร็วตามที่กำหนดไว้แล้ว ถ้าค่าที่วัดได้ยังไม่สามารถถูกแสดงผลได้อันเนื่องมาจากมีเงื่อนไขสำหรับการวัดไม่ครบ ในกรณีนี้จะมีการแสดงผลเป็นเส้นขีดกลางโดยเป็นตัวขีดตำแหน่งแทนที่ขึ้นมา ตรวจจับที่ยังไม่มีค่าที่วัดได้ที่สามารถใช้ได้ ก็จะไม่มีการประเมินผลในรูปแบบของสัญลักษณ์ที่เป็นสี

- ถ้ามีข้อความ CC ที่มีลำดับความสำคัญเดียวกัน จะมีการเปลี่ยนข้อความตามลำดับการเกิดขึ้นของมันจนกว่าจะได้รับการยอมรับ
- ถ้ามีการแสดงผลสัญลักษณ์ 2 ขึ้นมา จะสามารถทำการยอมรับได้โดยการโยกมัลติคอนโทรลเลอร์ไปทางด้านซ้าย
- ข้อความเช็ค-คอนโทรลจะแสดงต่อท้ายเป็นแท็บเพิ่มเติมที่หน้าในเมนู รถของฉัน ในรูปแบบไดนามิก (▶▶ 77) ท่านสามารถเรียกดูข้อความแจ้งเตือนอีกครั้งได้หากยังคงเกิดความผิดปกติอยู่

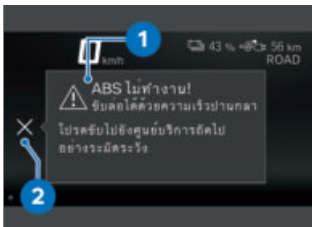

กล่องการโต้ตอบการตรวจสอบควบคุม

ข้อความจะแสดงในรูปแบบกล่องโต้ตอบเช็ค-คอนโทรล 1

28 อุปกรณ์แสดงผล

ภาพลักษณะโดยรวมของจอแสดงผลการเตือนต่างๆ

ไฟแสดงสถานะและไฟเตือน	ข้อความการแสดงผล	ความหมาย
	 จะปรากฏขึ้น	สัญญาณเตือนอุณหภูมิภายนอก (▶▶▶▶ 34)
 ติดสว่างเป็นสีเหลือง	 กุญแจรีโมท ไม่อยู่ในระยะการทำงาน	กุญแจรีโมทอยู่นอกพื้นที่การรับสัญญาณ (▶▶▶▶ 34)
 ติดสว่างเป็นสีเหลือง	 Keyless Ride ไม่ทำงาน!	Keyless Ride ไม่ทำงาน (▶▶▶▶ 35)
 ติดสว่างเป็นสีเหลือง	 แบตเตอรี่ของกุญแจรีโมท อยู่ที่ระดับ 50%	การเปลี่ยนแบตเตอรี่ของกุญแจรีโมท (▶▶▶▶ 35)
	 แบตเตอรี่กุญแจรีโมทอ่อน	
 ติดสว่างเป็นสีเหลือง	 แหล่งแสงไฟที่ชำรุด จะถูกแสดงผล	หลอดไฟชำรุด (▶▶▶▶ 35)
 ติดสว่างเป็นสีเหลือง	 ชุดควบคุมไฟส่องสว่าง ไม่ทำงาน!	ชุดควบคุมไฟส่องสว่างไม่ทำงาน (▶▶▶▶ 36)
	 แบตเตอรี่ DWA อ่อน	แบตเตอรี่ DWA มีระดับอ่อน (▶▶▶▶ 37)
	 แบตเตอรี่ DWA คายประจุจนหมด	แบตเตอรี่ DWA คลายประจุจนหมด (▶▶▶▶ 37)
	 DWA ไม่ทำงาน	DWA ไม่ทำงาน (▶▶▶▶ 37)
	 เครื่องยนต์!	ระบบขับเคลื่อนทำงานผิดพลาด (▶▶▶▶ 37)

ไฟแสดงสถานะ และไฟเตือน	ข้อความการแสดงผล	ความหมาย
 ติดสว่างเป็น สีเหลือง	 ไม่สามารถสื่อสารกับ ชุด อิเล็กทรอนิกส์ขับเคลื่อน	ความผิดปกติใน การสื่อสารในชุด อิเล็กทรอนิกส์ขับเคลื่อน (▶▶▶ 38)
 ติดสว่าง		
 ติดสว่างเป็น สีเหลือง	 ความผิดปกติของ ฉนวน ในระบบแรง ดันไฟฟ้าสูง	ความผิดปกติของ ฉนวนในระบบ แรงดันไฟฟ้าสูง (▶▶▶ 38)
 ติดสว่างเป็น สีแดง	 ความผิดปกติของ ฉนวน ในระบบแรง ดันไฟฟ้าสูง	ความผิดปกติร้าย แรงของฉนวนใน ระบบแรงดันไฟฟ้า สูง (▶▶▶ 38)
 ติดสว่างเป็น สีเหลือง	 ระดับการชาร์จเข้า ชั้นวิกฤติ	ระดับการชาร์จ อยู่ในช่วงวิกฤติ (▶▶▶ 39)
	 ติดสว่าง	
 ติดสว่างเป็น สีเหลือง	 ความผิดปกติใน E- drive: สมรรถนะลด ลง	ความผิดปกติใน ระบบขับเคลื่อน ไฟฟ้า: สมรรถนะ ลดลง (▶▶▶ 39)
	 ติดสว่าง	
 ติดสว่างเป็น สีเหลือง	 ความผิดปกติ ใน E- drive	ระบบแรงดันไฟฟ้า สูงไม่สามารถเปิด หรือปิดการทำงาน ได้ (▶▶▶ 39)
 ติดสว่างเป็น สีเหลือง	 ความผิดปกติ ใน E- drive	ความผิดปกติใน ระบบขับเคลื่อน ไฟฟ้า (▶▶▶ 39)
 ติดสว่างเป็น สีเหลือง	 ตัวลอคคปลั๊ก ชัดช่อง	ตัวลอคคปลั๊กชัดช่อง (▶▶▶ 40)







30 อุปกรณ์แสดงผล

ไฟแสดงสถานะ และไฟเตือน	ข้อความการแสดงผล	ความหมาย
 ไฟสีแดง กะพริบ	 ความผิดปกติร้ายแรง ใน E-drive!	ความผิดปกติ ร้ายแรงในระบบ ขับเคลื่อนไฟฟ้า ( 40)
 ติดสว่างเป็น สีเหลือง	 อุณหภูมิน้ำหล่อเย็น สูงเกินไป	ระบบขับเคลื่อน ร้อนเกินไป ( 40)
 ติดสว่างเป็น สีเหลือง	 การชาร์จถูกยกเลิก ระบบชาร์จร้อนจัด	ระบบชาร์จมี ความร้อนสูงเกินไป ( 41)
 ติดสว่างเป็น สีเหลือง	 ระบบจ่ายพลังงานคืน ใช้งานได้จำกัด	การนำพลังงาน กลับคืนมาใช้ใหม่ ถูกจำกัดการใช้ งาน ( 41)
	 ติดสว่าง	
 ติดสว่างเป็น สีเหลือง	 ปลั๊กนิรภัยระบบแรง ดัน ไฟฟ้าสูงถูกดึง ออก	ปลั๊กนิรภัยระบบ แรงดันไฟฟ้าสูง ถอดอยู่ ( 41)
	 การชาร์จไม่ถึงเป้าหมาย กำลังชาร์จ ถูกลดลง	กำลังในการชาร์จ ไฟลดลง ( 42)
 ติดสว่างเป็น สีเหลือง	 ความผิดปกติใน โครง สร้างระบบชาร์จ	ความผิดปกติใน โครงสร้างพื้นฐาน การชาร์จ ( 42)
 ติดสว่างเป็น สีเหลือง	 ความผิดปกติระบบ ชาร์จ	ความผิดปกติ ในระบบชาร์จ ( 42)
 ติดสว่างเป็น สีเหลือง	 สถานะ แบตเตอรี่ ระบบไฟฟ้ารถ	สถานะแบตเตอรี่ ระบบไฟฟ้ารถ (แบตเตอรี่ 12 โวลท์) ( 43)

ไฟแสดงสถานะ และไฟเตือน	ข้อความการแสดงผล	ความหมาย
 ติดสว่างเป็น สีเหลือง	 จะถูกแสดงผลเป็นสี เหลือง	แรงดันไฟฟ้าของ รถจักรยานยนต์ต่ำ ( 43)
	 แรงดันไฟฟ้า แบตเตอรี่!	
 ติดสว่างเป็น สีเหลือง	 จะถูกแสดงผลเป็นสี เหลือง	แรงดันไฟฟ่ารถ มอเตอร์ไซค์อยู่ ในระดับวิกฤต ( 43)
	 แรงดันไฟฟ้า แบตเตอรี่ ต่ำ!	
 กะพริบถี่		การแทรกแซงการ ทำงานของระบบ ASC/DTC ( 44)
 ติดสว่างเป็น สีเหลือง	 ระบบควบคุมการทรง ตัว ใช้งานได้อย่าง จำกัด!	ระบบ ASC/DTC ถูกจำกัดการใช้ งาน ( 44)
 ติดสว่าง		
 ติดสว่างเป็น สีเหลือง	 ระบบควบคุมการทรง ตัว ไม่ทำงาน!	ASC/DTC ไม่ทำ งาน ( 44)
 ติดสว่าง		
 ติดสว่างเป็น สีเหลือง	 จะถูกแสดงผลเป็นสี เหลือง	ค่าความดันลมยาง ในช่วงขีดจำกัด
	 ความดันลมยาง ไม่เป็นไปตามค่าที่ กำหนด	ค่าความคลาด เคลื่อนที่ยอมรับ ได้ ( 46)
 ไฟสีแดง กะพริบ	 จะถูกแสดงผลเป็นสี แดง	ความดันลมยางอยู่ นอกช่วงความ คลาดเคลื่อนที่ยอมรับ ได้ ( 46)
	 ความดันลมยาง ไม่เป็นไปตามค่าที่ กำหนด	

32 อุปกรณ์แสดงผล

ไฟแสดงสถานะและไฟเตือน	ข้อความการแสดงผล	ความหมาย
	 ระบบเช็คความดันลมยาง มีการสูญเสียความดัน	ความดันลมยางอยู่นอกช่วงความคลาดเคลื่อนที่ยอมรับได้ (▶▶▶▶ 46)
	 "----"	ความขัดข้องในการส่งข้อมูล (▶▶▶▶ 47)
 ติดสว่างเป็นสีเหลือง	 "----"	เซ็นเซอร์ชำรุดหรือระบบทำงานผิดปกติ (▶▶▶▶ 48)
 ติดสว่างเป็นสีเหลือง	 แบตเตอรี่เซ็นเซอร์ RDC อ่อน	แบตเตอรี่ของเซ็นเซอร์ความดันลมยางมีกำลังไฟอ่อน (▶▶▶▶ 48)
 ติดสว่างเป็นสีเหลือง	 ระบบเช็คความดันลมยาง ไม่ทำงาน!	ระบบตรวจสอบความดันลมยาง (RDC) ไม่ทำงาน (▶▶▶▶ 48)
 ติดสว่างเป็นสีเหลือง	 ระบบตรวจสอบ ขาดังด้านข้างชำรุด	การตรวจสอบสแตนด์ข้างชำรุด (▶▶▶▶ 49)
 กะพริบ		การวิเคราะห์หัตถ์เองของระบบ ABS ยังดำเนินการไม่เสร็จสิ้น (▶▶▶▶ 49)
 ติดสว่างเป็นสีเหลือง	 ABS ใช้งานได้อย่างจำกัด!	ความผิดปกติของระบบเบรก ABS (▶▶▶▶ 49)
 ติดสว่าง		
 ติดสว่างเป็นสีเหลือง	 ABS ไม่ทำงาน!	ABS ไม่ทำงาน (▶▶▶▶ 50)

ไฟแสดงสถานะ และไฟเตือน	ข้อความการแสดงผล	ความหมาย		
	ติดสว่าง	ABS ไม่ทำงาน (☛ 50)		
	ติดสว่างเป็น สีเหลือง		ABS Pro ไม่ทำงาน!	ABS Pro ไม่ทำงาน (☛ 50)
	ติดสว่าง		จะแสดงผลเป็นสีขาว ถึงกำหนดรับบริการ!	ถึงกำหนดบริการ แล้ว (☛ 51)
	ติดสว่างเป็น สีเหลือง		จะถูกแสดงผลเป็นสี เหลือง เลยกำหนดรับ บริการ!	เลยกำหนดนัด หมายการบริการ ไปแล้ว (☛ 51)

34 อุปกรณ์แสดงผล

อุณหภูมิภายนอก

อุณหภูมิภายนอกจะถูกแสดงผลในแถบสถานะของจอภาพ TFT เมื่อรถจอดอยู่กับที่ ความร้อนของเครื่องยนต์อาจทำให้ผลการวัดอุณหภูมิภายนอกเกิดความคลาดเคลื่อน หากผลกระทบจากความร้อนของเครื่องยนต์มากเกินไป ซิตจะปรากฏขึ้นชั่วคราวแทนค่าตัวเลข

 หากอุณหภูมิภายนอกต่ำกว่าค่าจำกัดของ ประมาณ 3 °C อาจเกิดอันตรายจากการจับตัวเป็นน้ำแข็ง เมื่อเกิดการลดลงของอุณหภูมินี้เป็นครั้งแรก ตัวแสดงอุณหภูมิภายนอกรวมทั้งสัญลักษณ์ผลึกน้ำแข็งในแถบสถานะของจอภาพ TFT จะทำการกะพริบ

สัญญาณเตือนอุณหภูมิภายนอก

 จะปรากฏขึ้น

สาเหตุที่เป็นไปได้:

	อุณหภูมิภายนอกหรือจักรยานยนต์ที่วัดได้ต่ำกว่า:
ประมาณ 3 °C	

คำเตือน

ระวังอันตรายจากน้ำแข็งที่ปกคลุมพื้นถนนขณะอุณหภูมิสูงกว่าประมาณ 3 °C

ระวังการเกิดอุบัติเหตุ

- หากอุณหภูมิภายนอกต่ำ พื้นถนนบนสะพานหรือบนเส้นทางที่มีर्मเงาอาจลื่นได้

- ขับขี่อย่างระมัดระวัง

กุญแจรีโมทอยู่นอกพื้นที่การรับสัญญาณ

 ติดสว่างเป็นสีเหลือง

 กุญแจรีโมท ไม่อยู่ในระยะการทำงาน ไม่สามารถ เปิดสวิตช์กุญแจ อีกครั้งได้

สาเหตุที่เป็นไปได้:

- การสื่อสารระหว่างกุญแจรีโมทกับชุดอิเล็กทรอนิกส์ควบคุมเครื่องยนต์ขัดข้อง
- ตรวจเช็คแบตเตอรี่ในกุญแจรีโมท
- การเปลี่ยนแบตเตอรี่ของกุญแจรีโมท (☞ 57)
- ใช้กุญแจสำรองสำหรับการขับขี่ต่อไป
- แบตเตอรี่ของกุญแจรีโมทหมดหรือกุญแจรีโมทสูญหาย (☞ 56)
- หากกล่องได้ตอบเช็ค-คอนโทรลปรากฏขณะขับขี่ โปรดอย่าตื่นตระหนก ท่านสามารถขับขี่ต่อไป

ได้โดยที่ความพร้อมในการขับขี่
ไม่ปิดการทำงาน

- นารถเข้ารับการเปลี่ยน
กุญแจรีโมทที่ชำรุดที่ศูนย์
บริการอย่างเป็นทางการของ
BMW Motorrad

Keyless Ride ไม่ทำงาน



ติดสว่างเป็นสีเหลือง



Keyless Ride ไม่ทำงาน!

- ห้ามดับเครื่องยนต์ เนื่องจาก
จากจะไม่สามารถ สตาร์ทเครื่อง
ยนต์ได้อีกครั้ง

สาเหตุที่เป็นไปได้:

ชุดควบคุม Keyless Ride ได้
วิเคราะห์พบความผิดปกติในการ
สื่อสาร

- ห้ามปิดใช้งานความพร้อมในการ
ขับขี่ ให้นารถเข้าสู่ศูนย์บริการที่
มีผู้เชี่ยวชาญโดยเร็ว โดยเฉพาะ
อย่างยิ่งที่ศูนย์บริการอย่างเป็นทางการของ BMW Motorrad
- » ไม่สามารถเปิดใช้งานความ
พร้อมในการขับขี่ด้วย Keyless
Ride ได้อีก
- » ระบบ DWA จะไม่สามารถเปิด
ใช้งานได้อีก

การเปลี่ยนแบตเตอรี่ของกุญแจ
รีโมท



ติดสว่างเป็นสีเหลือง



แบตเตอรี่ของกุญแจรีโมท
อยู่ที่ระดับ 50% ไม่มี ข้อ
จำกัดการทำงาน



แบตเตอรี่กุญแจรีโมท อ่อน
ฟังก์ชันของระบบเซ็นทรัล
ล็อก ใช้งานได้อย่างจำกัด โปรด
เปลี่ยนแบตเตอรี่

สาเหตุที่เป็นไปได้:

- แบตเตอรี่ของกุญแจรีโมทมี
ความจุไม่เต็มอีกต่อไป ฟังก์ชัน
ของกุญแจรีโมทจะทำงานได้
เฉพาะในระยะเวลาที่จำกัดเท่า
นั้น
- การเปลี่ยนแบตเตอรี่ของกุญแจ
รีโมท (➡ 57)

หลอดไฟชำรุด



ติดสว่างเป็นสีเหลือง



หลอดไฟที่ชำรุดจะปรากฏ
ขึ้น:



ไฟสูงชำรุด!



ไฟเลี้ยวด้านหน้าซ้าย ชำรุด!
หรือ ไฟเลี้ยวด้านหน้าขวา
ชำรุด!



ไฟต่ำชำรุด!





ไฟหรี่ด้านหน้า ชำรุด!

36 อุปกรณ์แสดงผล

-ที่มีไฟขับซีดตอนกลางวัน SA

 ไฟขับซีดกลางวันชำรุด!<

 ไฟท้ายชำรุด!

 ไฟเบรกชำรุด!

 ไฟเลี้ยวด้านหลังซ้าย ชำรุด!
หรือ ไฟเลี้ยวด้านหลังขวา
ชำรุด!

 ไฟส่องป้ายทะเบียน ชำรุด!

-โปรดเข้ารับการตรวจเช็ค ที่ศูนย์บริการ

คำเตือน

มองไม่เห็นยานพาหนะบนเส้นทางจราจรเนื่องจากหลอดไฟที่รถจักรยานยนต์ขัดข้อง
ความเสี่ยงด้านความปลอดภัย

- ดังนั้นท่านจึงควรเปลี่ยนหลอดไฟที่ชำรุดโดยเร็ว หรือ ควรเก็บหลอดไฟสำรองไว้ในรถจักรยานยนต์ของท่านเสมอ

สาเหตุที่เป็นไปได้:

หลอดไฟอย่างน้อยหนึ่งหลอด
ชำรุด

- ค้นหาหลอดไฟที่ชำรุดโดยตรวจสอบด้วยสายตา
- เปลี่ยนหลอดไฟ LED ทั้งชุด ทั้งนี้โปรดติดต่อศูนย์บริการที่มีผู้เชี่ยวชาญ โดยเฉพาะอย่างยิ่ง

ศูนย์บริการอย่างเป็นทางการของ BMW Motorrad สำหรับการดำเนินการดังกล่าว

ชุดควบคุมไฟส่องสว่างไม่ทำงาน

 ติดสว่างเป็นสีเหลือง

 ชุดควบคุมไฟส่องสว่าง ไม่ทำงาน! โปรดเข้ารับการตรวจเช็ค ที่ศูนย์บริการ

คำเตือน

ไม่ทันสังเกตเห็นรถคันอื่นบนท้องถนนเนื่องจากไฟของรถมอเตอร์ไซค์ขัดข้อง

ความเสี่ยงด้านความปลอดภัย

- นำรถเข้ารับการแก้ไขความผิดปกติโดยเร็ว ณ ศูนย์บริการที่มีผู้เชี่ยวชาญ โดยเฉพาะอย่างยิ่งที่ศูนย์บริการอย่างเป็นทางการของ BMW Motorrad

ไฟของรถมอเตอร์ไซค์ขัดข้องบางส่วนหรือทั้งหมด

สาเหตุที่เป็นไปได้:

ชุดควบคุมไฟส่องสว่างได้วิเคราะห์พบความผิดปกติในการสื่อสาร

- นำรถเข้ารับการแก้ไขความผิดปกติโดยเร็ว ณ ศูนย์บริการที่มีผู้เชี่ยวชาญ โดยเฉพาะอย่างยิ่งที่ศูนย์บริการอย่างเป็นทางการของ BMW Motorrad

แบตเตอรี่ DWA มีระดับอ่อน

—ที่มีระบบสัญญาณกันขโมย (DWA)^{SA}

 แบตเตอรี่ DWA อ่อน ไม่มีข้อจำกัดการทำงาน โปรดตกลงวันนัดหมาย กับศูนย์บริการ

 ข้อความแสดงความผิดปกตินี้จะปรากฏขึ้นเป็นเวลาชั่วคราว หลังจากที่คุณข้อความ Pre-Ride-Check ปรากฏขึ้นแล้ว

สาเหตุที่เป็นไปได้:

แบตเตอรี่ DWA ไม่มีประจุเต็มอีกต่อไป ระยะเวลาการรับประกันการทำงานของฟังก์ชัน DWA หากมีการถอดแบตเตอรี่เหล็อยู่อย่างจำกัด

- ควรนำรถจักรยานยนต์เข้ารับการตรวจสอบ ณ ศูนย์บริการอย่างเป็นทางการของ BMW Motorrad

แบตเตอรี่ DWA คลายประจุจนหมด

—ที่มีระบบสัญญาณกันขโมย (DWA)^{SA}

 แบตเตอรี่ DWA คายประจุจนหมด ไม่แสดงสัญญาณเตือนในตัว โปรดตกลงวันนัดหมาย กับศูนย์บริการ

 ข้อความแสดงความผิดปกตินี้จะปรากฏขึ้นเป็นเวลาชั่วคราว หลังจากที่คุณข้อความ Pre-Ride-Check ปรากฏขึ้นแล้ว

สาเหตุที่เป็นไปได้:

แบตเตอรี่ DWA หมดประจุแล้ว ฟังก์ชัน DWA ไม่อยู่ในการรับประกันอีกต่อไป หากเคยถอดแบตเตอรี่ออกแล้ว

- ควรนำรถจักรยานยนต์เข้ารับการตรวจสอบ ณ ศูนย์บริการอย่างเป็นทางการของ BMW Motorrad

DWA ไม่ทำงาน

 DWA ไม่ทำงาน โปรดเข้ารับการตรวจเช็ค ที่ศูนย์บริการ

สาเหตุที่เป็นไปได้:

- ชุดควบคุมระบบ DWA ได้วิเคราะห์พบความผิดปกติในการสื่อสาร
- ควรนำรถจักรยานยนต์เข้ารับการตรวจสอบ ณ ศูนย์บริการอย่างเป็นทางการของ BMW Motorrad
 - » ระบบ DWA จะไม่สามารถเปิดหรือปิดใช้งานได้อีก
 - » อาจมีสัญญาณเตือนผิดพลาดเกิดขึ้น

ระบบขับเคลื่อนทำงานผิดพลาด

 เครื่องยนต์! โปรดเข้ารับการตรวจเช็ค ที่ศูนย์บริการ

สาเหตุที่เป็นไปได้:

ชุดควบคุมการทำงานของเครื่องยนต์ตรวจวิเคราะห์พบว่ามีความผิดพลาดเกิดขึ้น

- นำรถเข้ารับการแก้ไขความผิดปกติ ณ ศูนย์บริการที่มีผู้เชี่ยวชาญ โดยเฉพาะอย่างยิ่งที่ศูนย์

38 อุปกรณ์แสดงผล

บริการอย่างเป็นทางการของ
BMW Motorrad

» ท่านสามารถขับขี่ต่อไปได้

**ความผิดปกติในการสื่อสารในชุด
อิเล็กทรอนิกส์ขับเคลื่อน**



ติดสว่างเป็นสีเหลือง



ติดสว่าง



ไม่สามารถสื่อสารกับชุด
อิเล็กทรอนิกส์ขับเคลื่อน

หลายระบบได้รับผลกระทบ โปรด
นำรถเข้ารับการตรวจเช็ค ที่ศูนย์
บริการ

สาเหตุที่เป็นไปได้:

ชุดอิเล็กทรอนิกส์ขับเคลื่อนได้
วิเคราะห์พบความผิดปกติในการ
สื่อสาร

- นำรถเข้ารับการแก้ไขความผิดปกติโดยเร็ว ณ ศูนย์บริการที่มีผู้เชี่ยวชาญ โดยเฉพาะอย่างยิ่ง ศูนย์บริการอย่างเป็นทางการของ BMW Motorrad

**ความผิดปกติของฉนวนในระบบ
แรงดันไฟฟ้าสูง**



ติดสว่างเป็นสีเหลือง



ความผิดปกติของฉนวน ใน
ระบบแรงดันไฟฟ้าสูง ขับ
ขี่ต่อไปได้ตามปกติ โปรดขับไป
ยังศูนย์บริการถัดไป อย่างระมัด
ระวัง

สาเหตุที่เป็นไปได้:

ตรวจพบความผิดปกติของฉนวน
สายเคเบิลแรงดันไฟฟ้าสูงหรือ
ส่วนประกอบแรงดันไฟฟ้าสูงได้
รับความเสียหาย

- การตัดแปลงแก้ไขและการปฏิบัติงานที่ระบบแรงดันไฟฟ้าสูงต้องดำเนินการโดยศูนย์บริการอย่างเป็นทางการของ BMW Motorrad ที่มีเจ้าหน้าที่ที่ผ่านการฝึกอบรมที่เกี่ยวข้องเท่านั้น

**ความผิดปกติร้ายแรงของฉนวนใน
ระบบแรงดันไฟฟ้าสูง**



ติดสว่างเป็นสีแดง



ความผิดปกติของฉนวน ใน
ระบบแรงดันไฟฟ้าสูง หลัง
จากดับเครื่องยนต์ ไม่สามารถ
สตาร์ทใหม่ได้ ขับรถไปยังศูนย์
บริการทันที

สาเหตุที่เป็นไปได้:

ตรวจพบความผิดปกติร้ายแรง
ของฉนวน สายเคเบิลแรงดัน
ไฟฟ้าสูงหรือส่วนประกอบแรง
ดันไฟฟ้าสูงได้รับความเสียหาย
หลังจากสิ้นสุดการขับขี่ ท่านจะ
ไม่สามารถสตาร์ทรถมอเตอร์ไซค์
อีกครั้งได้ อาจเกิดความชำรุดเสียหาย
ขั้นที่อันตราย

- ติดต่อศูนย์บริการอย่างเป็นทางการของ BMW Motorrad ที่มีเจ้าหน้าที่ที่ผ่านการฝึกอบรมที่เกี่ยวข้องทันที

ระดับการชาร์จอยู่ในช่วงวิกฤต



ติดสว่างเป็นสีเหลือง



ระดับการชาร์จเข้าขั้นวิกฤติ
สมรรถนะลดลง ชับไปยัง
สถานีชาร์จ



ติดสว่าง



คำเตือน

**ลักษณะการขับที่ไม่ต้องการ
เมื่อมีการทำงานฉุกเฉินของ
ระบบขับเคลื่อนไฟฟ้า**

ความเสี่ยงในการเกิดอุบัติเหตุ

- อัตราเร่งแรงขึ้นและหลีกเลี่ยง
การแข่ง

**ความผิดปกติในระบบขับเคลื่อน
ไฟฟ้า: สมรรถนะลดลง**



ติดสว่างเป็นสีเหลือง



ความผิดปกติใน E-drive:
สมรรถนะลดลง ชับต่อไป
ได้ตามปกติ โปรดขับไปยังศูนย์
บริการถัดไป อย่างระมัดระวัง



ติดสว่าง



คำเตือน

**ลักษณะการขับที่ไม่ต้องการ
เมื่อมีการทำงานฉุกเฉินของ
ระบบขับเคลื่อนไฟฟ้า**

ความเสี่ยงในการเกิดอุบัติเหตุ

- อัตราเร่งแรงขึ้นและหลีกเลี่ยง
การแข่ง

ติดต่อศูนย์บริการที่มีผู้เชี่ยวชาญ
โดยเฉพาะอย่างยิ่งศูนย์
บริการอย่างเป็นทางการของ
BMW Motorrad

**ระบบแรงดันไฟฟ้าสูงไม่สามารถ
เปิดหรือปิดการทำงานได้**



ติดสว่างเป็นสีเหลือง



ความผิดปกติ ใน E-drive
โปรดนำรถเข้ารับการตรวจ
เช็ค ที่ศูนย์บริการ

สาเหตุที่เป็นไปได้:

ระบบแรงดันไฟฟ้าสูงไม่สามารถ
เปิดหรือปิดการทำงานได้

- ควรนำรถจักรยานยนต์เข้า
รับการตรวจสอบ ณ ศูนย์
บริการอย่างเป็นทางการของ
BMW Motorrad

**ความผิดปกติในระบบขับเคลื่อน
ไฟฟ้า**



ติดสว่างเป็นสีเหลือง

40 อุปกรณ์แสดงผล

 ความผิดปกติ ใน E-drive ขับ
ซึ่งต่อไปได้ตามปกติ โปรด
ขับไปยังศูนย์บริการถัดไป อย่าง
ระมัดระวัง

ติดต่อศูนย์บริการที่มีผู้เชี่ยวชาญ โดยเฉพาะอย่างยิ่งศูนย์บริการอย่างเป็นทางการของ BMW Motorrad

ตัวลอคปลั๊กขัดข้อง

 ติดสว่างเป็นสีเหลือง

 ตัวลอคปลั๊ก ขัดข้อง เสียบ
สายชาร์จใหม่อีกครั้ง หาก
ยังเกิดปัญหานี้ซ้ำอีก โปรดติดต่อ
ศูนย์บริการ

สาเหตุที่เป็นไปได้:

สายชาร์จไม่สามารถปลดลอคได้

- การปลดลอคหัวปลั๊กเสียบชาร์จไฟแบบฉุกเฉิน (☛▶ 116)

สาเหตุที่เป็นไปได้:

สายชาร์จไม่สามารถลอคได้

- เสียบสายเคเบิลเข้าจนสุด
- หากยังคงเกิดความผิดปกติต่อไปให้ติดต่อศูนย์บริการที่มีผู้เชี่ยวชาญ โดยเฉพาะอย่างยิ่งที่ศูนย์บริการอย่างเป็นทางการของ BMW Motorrad

ความผิดปกติร้ายแรงในระบบขับเคลื่อนไฟฟ้า

 ไฟสีแดงกะพริบ

 ความผิดปกติร้ายแรง ใน E-drive! หยุดรถทันที! โปรดนำรถเข้ารับการตรวจเช็คที่ศูนย์บริการ

สาเหตุที่เป็นไปได้:

ตรวจพบความผิดปกติร้ายแรงในระบบขับเคลื่อนไฟฟ้า อาจเกิดลักษณะการขับซึ่งที่ไม่สม่ำเสมอ การขับซึ่งต่อไปอาจทำให้เกิดความชำรุดเสียหายขั้นที่ตัวรถ

- หยุดรถทันที
- ติดต่อศูนย์บริการที่มีผู้เชี่ยวชาญ โดยเฉพาะอย่างยิ่งศูนย์บริการอย่างเป็นทางการของ BMW Motorrad

ระบบขับเคลื่อนร้อนเกินไป

 ติดสว่างเป็นสีเหลือง

 อุณหภูมิน้ำหล่อเย็น สูงเกินไป โปรดตรวจเช็คระดับน้ำหล่อเย็น สามารถขับซึ่งต่อไปได้ตามปกติ

สาเหตุที่เป็นไปได้:

ระดับน้ำหล่อเย็นต่ำเกินไป

- การตรวจสอบระดับน้ำหล่อเย็น (☛▶ 150)

หากระดับน้ำหล่อเย็นต่ำเกินไป:

- ปลอ่ยให้ชุดขับและระบบหล่อเย็นเย็นตัวลง
- การเติมน้ำหล่อเย็น (☛▶ 151)
- หากเกิดความผิดปกติขึ้นกับระบบหล่อเย็นอีกครั้งให้นำรถเข้ารับการตรวจเช็ค ณ ศูนย์บริการที่มีผู้เชี่ยวชาญ

โดยเฉพาะอย่างยิ่งที่ศูนย์
บริการอย่างเป็นทางการของ
BMW Motorrad

สาเหตุที่เป็นไปได้:

ตรวจพบอุณหภูมิสูงในชุดขับหรือ
ระบบหล่อเย็น

- หากเป็นไปได้ ให้ขับขี่ในช่วง
การไหลตบางส่วนเพื่อให้ระบบ
ขับเคลื่อนเย็นลง
- หากอุณหภูมิของระบบขับเคลื่อน
สูงเกินไปบ่อยครั้ง ให้นำรถเข้า
รับการแก้ไขความผิดปกติโดย
เร็ว ณ ศูนย์บริการที่มีผู้เชี่ยว
ชาญ โดยเฉพาะอย่างยิ่งศูนย์
บริการอย่างเป็นทางการของ
BMW Motorrad

ระบบชาร์จมีความร้อนสูงเกิน





ติดสว่างเป็นสีเหลือง



การชาร์จถูกยกเลิก ระบบ
ชาร์จร้อนจัด โปรดตรวจ
เช็คระดับน้ำหล่อเย็น หากยังเกิด
ปัญหานี้ซ้ำอีก ให้เข้าตรวจเช็คที่
ศูนย์บริการ

สาเหตุที่เป็นไปได้:

ระดับน้ำหล่อเย็นต่ำเกินไป

- การตรวจสอบระดับน้ำหล่อเย็น
( 150)
- หากระดับน้ำหล่อเย็นต่ำเกินไป:
- ปลดปล่อยชุดขับและระบบหล่อ
เย็นเย็นตัวลง
- การเติมน้ำหล่อเย็น ( 151)
- หากเกิดความผิดปกติขึ้นกับ
ระบบหล่อเย็นอีกครั้ง ให้นำ

รถเข้ารับการตรวจเช็ค ณ
ศูนย์บริการที่มีผู้เชี่ยวชาญ
โดยเฉพาะอย่างยิ่งที่ศูนย์
บริการอย่างเป็นทางการของ
BMW Motorrad

**การนำพลังงานกลับคืนมาใช้ใหม่
ถูกจำกัดการใช้งาน**



ติดสว่างเป็นสีเหลือง



ระบบจ่ายพลังงานคืน ใช้
งานได้จำกัด ขับขี่ต่อไป
ได้ตามปกติ โปรดขับไปยังศูนย์
บริการถัดไป อย่างระมัดระวัง



ติดสว่าง

ติดต่อศูนย์บริการที่มีผู้เชี่ยว
ชาญ โดยเฉพาะอย่างยิ่งศูนย์
บริการอย่างเป็นทางการของ
BMW Motorrad

**ปลั๊กนิรภัยระบบแรงดันไฟฟ้าสูง
ถอดอยู่**



ติดสว่างเป็นสีเหลือง



ปลั๊กนิรภัยระบบแรงดัน
ไฟฟ้าสูงถูกดึงออก รถไม่
พร้อมสำหรับการขับขี่ โปรดนำรถ
เข้ารับการตรวจเช็ค ที่ศูนย์บริการ
ติดต่อศูนย์บริการที่มีผู้เชี่ยว
ชาญ โดยเฉพาะอย่างยิ่งศูนย์
บริการอย่างเป็นทางการของ
BMW Motorrad

42 อุปกรณ์แสดงผล

กำลังในการชาร์จไฟลดลง

 การชาร์จไม่ถึงเป้าหมาย กำลังชาร์จถูกลดลง ตรวจสอบระดับการชาร์จ ดูข้อมูลเพิ่มเติม ในคู่มือการใช้งาน

สาเหตุที่เป็นไปได้:

รถมอเตอร์ไซค์ไม่ได้รับการชาร์จไฟเพิ่มกำลัง

- ตรวจสอบเช็คอุณหภูมิ โครงสร้างพื้นฐานการชาร์จ และสายชาร์จ

สาเหตุที่เป็นไปได้:

กระบวนการชาร์จถูกยกเลิกเมื่อระดับการชาร์จต่ำกว่า 90%

- ตรวจสอบเช็คระดับการชาร์จ

ความผิดปกติในโครงสร้างพื้นฐานการชาร์จ

 ติดสว่างเป็นสีเหลือง

 ความผิดปกติใน โครงสร้างระบบชาร์จ ตรวจสอบเช็คสายชาร์จและ จุดเชื่อมต่อแหล่งจ่ายไฟ หรือใช้จุดเชื่อมต่ออื่น

สาเหตุที่เป็นไปได้:

ความผิดปกติในโครงสร้างพื้นฐานการชาร์จจะทำให้กระบวนการชาร์จถูกยกเลิกหรือไม่สามารถเริ่มกระบวนการชาร์จได้

- ตรวจสอบเช็คสายชาร์จและจุดต่อแหล่งจ่ายไฟ หากจำเป็นให้ใช้จุดต่อแหล่งจ่ายไฟอื่น

ความผิดปกติในระบบชาร์จ

 ติดสว่างเป็นสีเหลือง

 ความผิดปกติระบบชาร์จ ไม่สามารถชาร์จได้ โปรดขับไปยังศูนย์บริการถัดไป อย่างระมัดระวัง

สาเหตุที่เป็นไปได้:

ความผิดปกติในรถจะทำให้กระบวนการชาร์จถูกยกเลิกหรือไม่สามารถเริ่มกระบวนการชาร์จได้ ตัวแปลง DC/DC ชาร์จ

- เปิดใช้งานความพร้อมในการทำงาน

- ดึงสายชาร์จออก

- รอ 2 นาที

» รถอยู่ในโหมดสแตนด์บาย

- ปิดใช้งานความพร้อมในการทำงาน

- เสียบสายชาร์จ

» ระบบจะพยายามชาร์จอีกครั้ง

- หากยังคงเกิดขึ้นอีกครั้ง ให้ติดต่อศูนย์บริการที่มีผู้เชี่ยวชาญ โดยเฉพาะอย่างยิ่งที่ศูนย์บริการอย่างเป็นทางการของ BMW Motorrad

สาเหตุที่เป็นไปได้:

หากมีความผิดปกติในระหว่างการขับขี่: ตัวแปลง DC/DC ชาร์จและแบตเตอรี่ 12 โวลต์ไม่สามารถชาร์จซ้ำได้

- นำรถเข้ารับการแก้ไขความผิดปกติโดยเร็ว ณ ศูนย์บริการที่มีผู้เชี่ยวชาญ โดยเฉพาะอย่างยิ่ง

ที่ศูนย์บริการอย่างเป็นทางการ
ของ BMW Motorrad
» สามารถขับขี่ต่อไปได้จน
แบตเตอรี่หมดประจุไฟฟ้า แต่ไม่
แนะนำให้ปฏิบัติตาม

สถานะแบตเตอรี่ระบบไฟฟาร์ถ (แบตเตอรี่ 12 โวลต์)



ติดสว่างเป็นสีเหลือง



สถานะ แบตเตอรี่ระบบ
ไฟฟาร์ถ ไม่มีข้อจำกัดการ
ทำงาน โปรดนำรถเข้ารับการ
ตรวจเช็ค ที่ศูนย์บริการ

สาเหตุที่เป็นไปได้:

แบตเตอรี่ระบบไฟฟาร์ถไม่
สามารถรักษาแรงดันไฟได้อีกต่อ
ไปและควรเปลี่ยนโดยเร็ว

- ควรนำรถจักรยานยนต์เข้า
รับการตรวจสอบ ณ ศูนย์
บริการอย่างเป็นทางการของ
BMW Motorrad

แรงดันไฟฟ้าของรถจักรยานยนต์ ต่ำ



ติดสว่างเป็นสีเหลือง



จะถูกแสดงผลเป็นสีเหลือง



แรงดันไฟฟ้าแบตเตอรี่! ปิด
การทำงาน อุปกรณ์ที่ไม่จำเป็น

สาเหตุที่เป็นไปได้:

เปิดใช้พลังงานมากเกินไป

- การชาร์จแบตเตอรี่ 12 โวลต์
(▶▶▶▶ 156)

หากแบตเตอรี่ 12 โวลต์ไม่
สามารถชาร์จจนเต็มได้อีก:

- ควรนำรถจักรยานยนต์เข้า
รับการตรวจสอบ ณ ศูนย์
บริการอย่างเป็นทางการของ
BMW Motorrad

แรงดันไฟฟาร์ถมอเตอร์ไซค์อยู่ใน ระดับวิกฤต



ติดสว่างเป็นสีเหลือง



จะถูกแสดงผลเป็นสีเหลือง



แรงดันไฟฟ้าแบตเตอรี่
ต่ำ! อุปกรณ์ไฟฟ้า ถูกปิด
การทำงาน ตรวจเช็คสภาพของ
แบตเตอรี่ หรือ ไม่สามารถชาร์จ
แบตเตอรี่ได้ โปรดตรวจเช็คสภาพ
แบตเตอรี่

แบตเตอรี่ 12 โวลต์มีแรงดันไฟ
ไม่เพียงพอสำหรับการจ่ายไฟ
อุปกรณ์ไฟฟ้าทั้งหมด

สาเหตุที่เป็นไปได้:

เปิดใช้พลังงานมากเกินไป

- การชาร์จแบตเตอรี่ 12 โวลต์
(▶▶▶▶ 156)

หากแบตเตอรี่ 12 โวลต์ไม่
สามารถชาร์จจนเต็มได้อีก:

- ควรนำรถจักรยานยนต์เข้า
รับการตรวจสอบ ณ ศูนย์

44 อุปกรณ์แสดงผล

บริการอย่างเป็นทางการของ
BMW Motorrad

การแทรกแซงการทำงานของ
ระบบ **ASC/DTC**



กะพริบถี่

สาเหตุที่เป็นไปได้:

ระบบ ASC/DTC ตรวจพบความ
ไม่เสถียรบริเวณล้อหลังและจะลด
แรงบิดลง

ไฟแสดงสถานะและไฟเตือนจะ
กะพริบเป็นเวลานานกว่าระยะ
เวลาการแทรกแซงการทำงานของ
ระบบ ASC/DTC ซึ่งจะช่วยให้
ผู้ขับขี่มองเห็นถึงการควบคุม
ที่จะเกิดขึ้น แม้ผ่านสถานการณ์
วิกฤติไปแล้วก็ตาม

- ท่านสามารถขับต่อไปได้ ขับขี่
อย่างระมัดระวัง

ระบบ **ASC/DTC** ถูกจำกัดการใ้
งาน

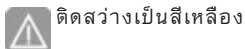

ติดสว่างเป็นสีเหลือง



ติดสว่าง

 ระบบควบคุมการทรงตัว ใ้
งานได้อย่างจำกัด! ขับต่อ
ได้ด้วยความเร็วปานกลาง โปรด
ขับไปยังศูนย์บริการถัดไป อย่าง
ระมัดระวัง

สาเหตุที่เป็นไปได้:

ชุดควบคุมของระบบ ASC/DTC
ตรวจพบความผิดปกติ

- โปรดทราบว่าฟังก์ชันของระบบ
ASC/DTC สามารถใช้งานได้
อย่างจำกัด
- ท่านสามารถขับต่อไปได้ โปรด
ศึกษาข้อมูลเพิ่มเติมเกี่ยวกับ
สถานการณ์ซึ่งอาจส่งผลให้เกิด
ความผิดปกติของระบบ ASC/
DTC (▶▶ 137)
- นำรถเข้ารับการแก้ไขความผิด
ปกติโดยเร็ว ณ ศูนย์บริการที่มี
ผู้เชี่ยวชาญ โดยเฉพาะอย่างยิ่ง
ที่ศูนย์บริการอย่างเป็นทางการ
ของ BMW Motorrad

ASC/DTC ไม่ทำงาน

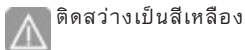

ติดสว่างเป็นสีเหลือง

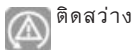

ติดสว่าง

 ระบบควบคุมการทรงตัว ไม่
ทำงาน! ขับต่อไปได้ตาม
ปกติ โปรดขับไปยังศูนย์บริการถัด
ไป อย่างระมัดระวัง

สาเหตุที่เป็นไปได้:

ชุดควบคุมของระบบ ASC/DTC
ตรวจพบความผิดปกติ

- อย่าทำให้เซ็นเซอร์วัดอัตราการ
หมุนเกิดความชำรุดเสียหาย
- โปรดทราบว่าฟังก์ชันของระบบ
ASC/DTC อาจไม่สามารถใ้
งานได้หรือใช้งานได้อย่างจำกัด

- ท่านสามารถขับขี่ต่อไปได้ โปรดศึกษาข้อมูลเพิ่มเติมเกี่ยวกับสถานการณ์ซึ่งอาจส่งผลให้เกิดความผิดปกติของระบบ ASC/DTC (▶▶▶ 137)
- นำรถเข้ารับการแก้ไขความผิดปกติโดยเร็ว ณ ศูนย์บริการที่มีผู้เชี่ยวชาญ โดยเฉพาะอย่างยิ่งศูนย์บริการอย่างเป็นทางการของ BMW Motorrad

ความดันลมยาง



—ที่มีระบบตรวจสอบความดันลมยาง (RDC)^{SA}

นอกเหนือจากตารางเมนู รถของฉันทัน และข้อความเช็ค-คอนโทรลแล้ว การแสดงความดันลมยางจะปรากฏอยู่ในตาราง ความดันลมยาง:





ค่าด้านซ้ายจะอิงตามล้อหน้า ส่วนค่าด้านขวาจะอิงตามล้อหลัง ค่าผลต่างความดันสามารถดูได้จากความดันลมยางจริงและความดันลมยางที่กำหนด ค่าดังกล่าวจะแสดงผลเป็นเพียงขีดทันทันที่หลังจากเปิดใช้งานความพร้อมในการทำงาน การส่งผ่าน

ค่าความดันลมยางจะเริ่มขึ้นหลังจากการถมมีความเร็วเกินความเร็วต่ำสุดต่อไปนี้ เป็นครั้งแรก:

	เซ็นเซอร์ RDC ไม่ทำงาน
	ความดันลมยางจะถูกแสดงผลในจอแสดงผล TFT โดยมีการชดเชยอุณหภูมิ และจะหมายถึงอุณหภูมิลมยางดังต่อไปนี้เสมอ: 20 °C

 หากสัญลักษณ์ยางปรากฏขึ้นเพิ่มเติมเป็นสีเหลืองหรือสีแดง แสดงว่าเป็นการแจ้งเตือน ค่าผลต่างความดันจะถูกเน้นด้วยเครื่องหมายอัศเจรีย์ที่เป็นสีด้วยเช่นเดียวกัน

 หากค่าที่เกี่ยวข้องอยู่ในช่วงขีดจำกัดความปลอดภัยเคลื่อนที่ยอมรับได้ ไฟเตือนทั่วไปจะติดสว่างเป็นสีเหลืองเพิ่มเติม

 หากความดันลมยางที่ตรวจวัดได้อยู่นอกช่วงความปลอดภัยเคลื่อนที่ยอมรับได้ ไฟเตือนทั่วไปจะกะพริบเป็นสีแดง

46 อุปกรณ์แสดงผล

ท่านสามารถดูข้อมูลเพิ่มเติมเกี่ยวกับระบบ RDC ของ BMW Motorrad ได้ที่หัวข้อ "ข้อมูลทางเทคนิคโดยละเอียด" ตั้งแต่หน้า (►► 142) เป็นต้นไป

ค่าความดันลมยางในช่วงขีดจำกัด
ค่าความคลาดเคลื่อนที่ยอมรับได้



ติดสว่างเป็นสีเหลือง



จะถูกแสดงผลเป็นสีเหลือง



ความดันลมยาง ไม่เป็นไปตามค่าที่กำหนด โปรดตรวจเช็ค ความดันลมยาง

สาเหตุที่เป็นไปได้:

ความดันลมยางที่วัดได้อยู่ในช่วงขีดจำกัดค่าความคลาดเคลื่อนที่ยอมรับได้

- แก๊วแรงดันลมยางให้ถูกต้อง
- ก่อนปรับความดันลมยาง โปรดศึกษาข้อมูลเกี่ยวกับการชดเชยอุณหภูมิและการปรับความดันลมยางในหัวข้อ "ข้อมูลทางเทคนิคโดยละเอียด":

-ที่มีระบบตรวจสอบความดันลมยาง (RDC)^{SA}

» อุณหภูมิชดเชย (►► 142) <

-ที่มีระบบตรวจสอบความดันลมยาง (RDC)^{SA}

» การปรับแรงดันลมยาง (►► 143) <

» ท่านสามารถดูความดันลมยางที่กำหนดได้ที่ตำแหน่งดังต่อไปนี้:

-ปกหลังของคู่มือการใช้งาน

-แผงหน้าปัดในมุมมอง ความดันลมยาง

-ป้ายข้อมูลที่ด้านในฝาปิดช่องเก็บหมวกกันน็อค

ความดันลมยางอยู่นอกช่วงความคลาดเคลื่อนที่ยอมรับได้



ไฟสีแดงกะพริบ



จะถูกแสดงผลเป็นสีแดง



ความดันลมยาง ไม่เป็นไปตามค่าที่กำหนด หยุดรถทันที! โปรดตรวจเช็ค ความดันลมยาง



ระบบเช็คความดันลมยาง มีการสูญเสียความดัน หยุดรถทันที! โปรดตรวจเช็ค ความดันลมยาง



คำเตือน

ความดันลมยางล้อที่เติมอยู่นอกเหนือขอบเขตจำกัดของค่าความคลาดเคลื่อนที่รับได้

ความเสี่ยงในการเกิดอุบัติเหตุของลักษณะการขับซี้ที่แย่งของยานยนต์

- ปรับรูปแบบการขับซี้ให้เข้ากัน

สาเหตุที่เป็นไปได้:

ระดับแรงดันลมยางที่วัดได้อยู่นอกเหนือขอบเขตค่าที่กำหนด

- ตรวจสอบดูว่ายางของรถจักรยานยนต์ของท่านยัง

สามารถใช้ซ้ำซีตต่อไปได้อีกหรือไม่

หากยังสามารถใช้ซ้ำซีตต่อไปได้:

- ปรับความดันลมยางให้ถูกต้องทันทีที่สามารถทำได้
 - ก่อนปรับความดันลมยาง โปรดศึกษาข้อมูลเกี่ยวกับการชดเชยอุณหภูมิและการปรับความดันลมยางในหัวข้อ "ข้อมูลทางเทคนิคโดยละเอียด":
 - ที่มีระบบตรวจสอบความดันลมยาง (RDC)^{SA}
 - » อุณหภูมิชดเชย (▶▶▶ 142)◀
 - ที่มีระบบตรวจสอบความดันลมยาง (RDC)^{SA}
 - » การปรับแรงดันลมยาง (▶▶▶ 143)◀
 - » ท่านสามารถดูความดันลมยางที่กำหนดได้ที่ตำแหน่งดังต่อไปนี้:
 - ปกหลังของคู่มือการใช้งาน
 - แผงหน้าปัดในมุมมอง ความดันลมยาง
 - ควรนำรถจักรยานยนต์ของท่านเข้ารับการตรวจสอบความเสียหายของยาง ณ ศูนย์บริการอย่างเป็นทางการของ BMW Motorrad
- หากท่านไม่มั่นใจในการซ้ำซีตด้วยยางดังกล่าว:
- ไม่ควรซ้ำซีตต่อไป
 - ติดต่อบริการช่วยเหลือเมื่อรถเสีย

ความขัดข้องในการส่งข้อมูล



สาเหตุที่เป็นไปได้:

รถมีความเร็วไม่ถึงความเร็วต่ำสุด (▶▶▶ 142)

	เซ็นเซอร์ RDC ไม่ทำงาน
<p>ต่ำสุด 30 km/h (หากรถมีความเร็วเกินค่าต่ำสุด เซ็นเซอร์ RDC จะส่งสัญญาณไปที่รถมอเตอร์ไซค์)</p>	

- ให้สังเกตการแสดงผลของระบบ RDC ในขณะที่มีความเร็วเพิ่มสูงขึ้น



หากไฟเตือนทั่วไปติดสว่างขึ้นเพิ่มเติม แสดงว่ามีความผิดปกติเกิดขึ้นอย่างต่อเนื่องในกรณีนี้:

- นำรถเข้ารับการแก้ไขความผิดปกติ ณ ศูนย์บริการที่มีผู้เชี่ยวชาญ โดยเฉพาะอย่างยิ่งที่ศูนย์บริการอย่างเป็นทางการของ BMW Motorrad

สาเหตุที่เป็นไปได้:

- การเชื่อมต่อสัญญาณคลื่นวิทยุกับเซ็นเซอร์ RDC ขัดข้อง มีอุปกรณ์การรับส่งสัญญาณแบบคลื่นวิทยุอยู่ในบริเวณรอบๆ ที่ทำการรบกวนการเชื่อมต่อสัญญาณของชุดควบคุม RDC และเซ็นเซอร์
- สังเกตการแสดงผล RDC ในบริเวณโดยรอบจุดอื่น

48 อุปกรณ์แสดงผล

 หากไฟเตือนทั่วไปติดสว่างขึ้นเพิ่มเติม แสดงว่ามีความผิดปกติเกิดขึ้นอย่างต่อเนื่องในกรณีนี้:

- นำรถเข้ารับการแก้ไขความผิดปกติ ณ ศูนย์บริการที่มีผู้เชี่ยวชาญ โดยเฉพาะอย่างยิ่งที่ศูนย์บริการอย่างเป็นทางการของ BMW Motorrad

เซ็นเซอร์ฮาร์ดหรือระบบทำงานผิดปกติ

 ติดสว่างเป็นสีเหลือง

 "---"

สาเหตุที่เป็นไปได้:

- ล้อที่ไม่มีเซ็นเซอร์ RDC ติดตั้งอยู่
- ล้อที่มีเซ็นเซอร์ RDC ติดตั้งเพิ่ม

สาเหตุที่เป็นไปได้:

เซ็นเซอร์ RDC 1 หรือ 2 ไม่ทำงานหรือมีความผิดปกติของระบบ

- นำรถเข้ารับการแก้ไขความผิดปกติ ณ ศูนย์บริการที่มีผู้เชี่ยวชาญ โดยเฉพาะอย่างยิ่งที่ศูนย์บริการอย่างเป็นทางการของ BMW Motorrad

แบตเตอรี่ของเซ็นเซอร์ความดันลมยางมีกำลังไฟอ่อน

 ติดสว่างเป็นสีเหลือง

 แบตเตอรี่เซ็นเซอร์ RDC อ่อน ฟังก์ชันใช้งานได้อย่าง

จำกัด โปรดเข้ารับการตรวจเช็คที่ศูนย์บริการ

 ข้อความแสดงความผิดปกตินี้จะปรากฏขึ้นเป็นเวลาชั่วคราว หลังจากที่ข้อความ Pre-Ride-Check ปรากฏขึ้นแล้ว

สาเหตุที่เป็นไปได้:

แบตเตอรี่ของเซ็นเซอร์ความดันลมยางมีความจุไม่เต็มอีกต่อไป ฟังก์ชันของระบบควบคุมความดันลมยางจะทำงานได้เฉพาะในระยะเวลาที่จำกัดเท่านั้น

- ควรนำรถจักรยานยนต์เข้ารับการตรวจสอบ ณ ศูนย์บริการอย่างเป็นทางการของ BMW Motorrad

ระบบตรวจสอบความดันลมยาง (RDC) ไม่ทำงาน

—ที่มีระบบตรวจสอบความดันลมยาง (RDC)^{SA}

 ติดสว่างเป็นสีเหลือง

 ระบบเช็คความดันลมยางไม่ทำงาน! ฟังก์ชันใช้งานได้อย่างจำกัด โปรดเข้ารับการตรวจเช็คที่ศูนย์บริการ

สาเหตุที่เป็นไปได้:

ชุดควบคุมระบบ RDC ได้วิเคราะห์พบความผิดปกติในการสื่อสาร

- ควรนำรถจักรยานยนต์เข้ารับการตรวจสอบ ณ ศูนย์

บริการอย่างเป็นทางการของ BMW Motorrad
» การแจ้งเตือนความดันลมยางจะไม่พร้อมใช้งาน

การตรวจสอบสแตนต์ข้างชำรุด



ติดสว่างเป็นสีเหลือง



ระบบตรวจสอบ ขาดังด้านข้างชำรุด เครื่องยนต์จะดับเมื่อความเร็ว รถต่ำ! โปรดนำรถเข้ารับ การตรวจเช็คที่ศูนย์บริการ

สาเหตุที่เป็นไปได้:

สวิตช์ของสแตนต์ข้างหรือการวางสายไฟของมันมีการชำรุดเสียหาย มอเตอร์ไฟฟ้าจะดับลงเมื่อมีความเร็วต่ำกว่า 5 กม./ชม. และท่านไม่สามารถขับต่อไปได้

- ควรนำรถจักรยานยนต์เข้ารับการตรวจสอบ ณ ศูนย์บริการอย่างเป็นทางการของ BMW Motorrad

การวิเคราะห์ตัวเองของระบบ ABS ยังดำเนินการไม่เสร็จสิ้น



กะพริบ

สาเหตุที่เป็นไปได้:



การวิเคราะห์ตัวเองของระบบ ABS ไม่เสร็จสมบูรณ์

ฟังก์ชันของระบบ ABS ไม่สามารถใช้งานได้เนื่องจากการวิเคราะห์ตัวเองไม่เสร็จสมบูรณ์ (ในการตรวจสอบเซ็นเซอร์ล้อ E-Scooter จะต้องทำความเร็วถึงค่าความเร็วต่ำสุด: ต่ำสุด 5 km/h)

- ขับขี่โดยออกตัวอย่างช้าๆ โปรดทราบว่าฟังก์ชันของระบบ ABS ไม่สามารถใช้งานได้จนกว่าการวิเคราะห์ตัวเองจะเสร็จสมบูรณ์

ความผิดปกติของระบบเบรก ABS



ติดสว่างเป็นสีเหลือง



ติดสว่าง



ABS ใช้งานได้อย่างจำกัด!

ขับต่อไปด้วยความเร็วปานกลาง โปรดขับไปยังศูนย์บริการถัดไป อย่างระมัดระวัง

สาเหตุที่เป็นไปได้:

ชุดควบคุมของระบบ ABS ตรวจพบความผิดปกติ ฟังก์ชัน ABS มีให้ใช้งานอย่างจำกัด

- ท่านสามารถขับต่อไปได้ โปรดศึกษาข้อมูลเพิ่มเติมเกี่ยวกับสถานการณ์พิเศษซึ่งอาจส่งผลให้เกิดการแสดงข้อความแจ้ง

50 อุปกรณ์แสดงผล

เตือนความผิดปกติของระบบ

ABS (135)

- นารถเข้ารับการแก้ไขความผิดปกติโดยเร็ว ณ ศูนย์บริการที่มีผู้เชี่ยวชาญ โดยเฉพาะอย่างยิ่งที่ศูนย์บริการอย่างเป็นทางการของ BMW Motorrad

ABS ไม่ทำงาน



ติดสว่างเป็นสีเหลือง



ติดสว่าง



ABS ไม่ทำงาน! ชับต่อด้วยความเร็วปานกลาง โปรดขับไปยังศูนย์บริการถัดไปอย่างระมัดระวัง

สาเหตุที่เป็นไปได้:

ชุดควบคุมของระบบ ABS ตรวจพบความผิดปกติ ฟังก์ชัน ABS ไม่พร้อมใช้งาน

- ท่านสามารถขับต่อไปได้ โปรดศึกษาข้อมูลเพิ่มเติมเกี่ยวกับสถานการณ์พิเศษซึ่งอาจส่งผลให้เกิดการแสดงข้อความแจ้งเตือนความผิดปกติของระบบ ABS (135)
- นารถเข้ารับการแก้ไขความผิดปกติโดยเร็ว ณ ศูนย์บริการที่มีผู้เชี่ยวชาญ โดยเฉพาะอย่างยิ่งที่ศูนย์บริการอย่างเป็นทางการของ BMW Motorrad

ABS Pro ไม่ทำงาน



ติดสว่างเป็นสีเหลือง



ติดสว่าง





ABS Pro ไม่ทำงาน! ชับต่อด้วยความเร็วปานกลาง โปรดขับไปยังศูนย์บริการถัดไปอย่างระมัดระวัง

สาเหตุที่เป็นไปได้:

- ที่มีโหมดการขับขี่ Pro SA ตัวควบคุมของระบบเบรก ABS Pro ตรวจพบความผิดปกติ ฟังก์ชันของระบบ ABS Pro ไม่สามารถใช้งานได้ ฟังก์ชันของระบบ ABS สามารถใช้งานได้ต่อไปได้ ABS จะทำการสนับสนุนเฉพาะการเบรกในการขับแบบมุ่งตรงไปข้างหน้าเท่านั้น
- ท่านสามารถขับต่อไปได้ โปรดศึกษาข้อมูลเพิ่มเติมเกี่ยวกับสถานการณ์พิเศษซึ่งอาจส่งผลให้เกิดการแสดงข้อความแจ้งเตือนความผิดปกติของระบบ ABS Pro (135)
- นารถเข้ารับการแก้ไขความผิดปกติโดยเร็ว ณ ศูนย์บริการที่มีผู้เชี่ยวชาญ โดยเฉพาะอย่างยิ่งที่ศูนย์บริการอย่างเป็นทางการของ BMW Motorrad

หน้าจอบริการเข้ารับบริการ

 หากเกินกำหนดเวลาการเข้ารับบริการแล้ว ไฟเตือนทั่วไปจะติดสว่างเป็นสีเหลืองเพิ่มเติม นอกเหนือจากวันที่หรือระยะทาง หากระยะเวลาเกินกำหนดการเข้ารับบริการ ข้อความเช็ค-คอนโทรลสีเหลืองจะปรากฏขึ้น นอกจากนี้ การแสดงผลข้อมูลการบริการ กำหนดการเข้ารับบริการ และ ระยะทางที่เหลือจะถูกเน้นให้เห็นชัดในตารางเมนู รถของฉัน และความจำเป็นในการเข้ารับบริการ ด้วยเครื่องหมายอัคเจรีย์

 หากหน้าจอบริการเข้ารับบริการปรากฏขึ้นเร็วกว่าวันที่กำหนดเข้ารับบริการเป็นเวลาหนึ่งเดือน ต้องตั้งค่าวันที่ปัจจุบันใหม่ ซึ่งสถานการณ์นี้อาจจะเกิดขึ้นได้ หากถอดแบตเตอรี่ออก

ถึงกำหนดบริการแล้ว

 จะแสดงผลเป็นสีขาว

ถึงกำหนดรับบริการ! โปรดเข้ารับบริการ ที่ศูนย์บริการ

สาเหตุที่เป็นไปได้:

ถึงกำหนดการเข้ารับบริการแล้ว เนื่องจากขับขี่ถึงระยะทางที่กำหนดหรือครบรอบวันที่กำหนด

- นำรถเข้ารับบริการ ณ ศูนย์บริการที่มีผู้เชี่ยวชาญอย่างสม่ำเสมอ โดยเฉพาะอย่างยิ่งที่ศูนย์บริการอย่างเป็นทางการของ BMW Motorrad

- » ความปลอดภัยในการทำงาน และการขับขี่บนท้องถนนของรถมอเตอร์ไซค์จะยังคงอยู่เช่นเดิม
- » รถมอเตอร์ไซค์จะได้รับการดูแลรักษาให้อยู่ในสภาพสมบูรณ์ที่สุด

เลยกำหนดนัดหมายการบริการไปแล้ว

 ติดสว่างเป็นสีเหลือง

 จะถูกแสดงผลเป็นสีเหลือง

เลยกำหนดรับบริการ! โปรดเข้ารับบริการ ที่ศูนย์บริการ

สาเหตุที่เป็นไปได้:

ถึงกำหนดการให้บริการแล้วอันเนื่องมาจากครบรอบระยะเส้นทางขับขี่หรือวันที่

- นำรถเข้ารับบริการ ณ ศูนย์บริการที่มีผู้เชี่ยวชาญอย่างสม่ำเสมอ โดยเฉพาะอย่างยิ่งที่ศูนย์บริการอย่างเป็นทางการของ BMW Motorrad

- » ความปลอดภัยในการทำงาน และการขับขี่บนท้องถนนของรถมอเตอร์ไซค์จะยังคงอยู่เช่นเดิม
- » รถมอเตอร์ไซค์จะได้รับการดูแลรักษาให้อยู่ในสภาพสมบูรณ์ที่สุด

การทำงาน

04

ความพร้อมในการทำงาน	54
สวิตช์ดับเครื่องยนต์ฉุกเฉิน	58
การขับถอยหลัง	59
ไฟส่องสว่าง	60
ไฟส่องสว่างขณะขับขี่เวลากลางวัน	61
ไฟกะพริบฉุกเฉิน	62
ไฟเลี้ยว	63
โหมดการขับขี่	63
ระบบสัญญาณกันขโมย (DWA)	65
ระบบตรวจสอบความดันลมยาง (RDC)	67
ระบบทำความร้อน	68
ช่องเก็บของ	69
ช่องเก็บหวมวกกันน็อค	71

54 การทำงาน

ความพร้อมในการทำงาน

กุญแจรถมอเตอร์ไซค์

 ไฟแสดงสถานะของกุญแจรีโมท กะพริบ ขณะที่กุญแจรีโมทกำลังค้นหาสัญญาณ เมื่อตรวจพบกุญแจรีโมทหรือกุญแจสำรอง ไฟดังกล่าวจะดับลง หากตรวจไม่พบกุญแจรีโมทหรือกุญแจสำรอง ไฟดังกล่าวจะติดสว่างเป็นระยะเวลาสั้นๆ

ท่านจะได้รับกุญแจรีโมทหนึ่งดอกและกุญแจสำรองหนึ่งดอก ในกรณีที่กุญแจสูญหาย โปรดปฏิบัติตามคำแนะนำเกี่ยวกับระบบป้องกันการสตาร์ทเครื่องยนต์แบบอิเล็กทรอนิกส์ (EWS) (▶▶▶ 56)

ความพร้อมในการทำงานและระบบสัญญาณกันขโมยสามารถใช้งานได้โดยใช้กุญแจรีโมท ตัวล็อคช่องเก็บของและกล่องท้ายรถมอเตอร์ไซค์สามารถใช้งานได้แบบแมนนวลได้

 หากกุญแจรีโมทอยู่ในระยะไกลกว่าช่วงการรับสัญญาณ (เช่น ในกล่องเก็บสัมภาระหรือกล่องท้ายรถมอเตอร์ไซค์) รถมอเตอร์ไซค์จะไม่สามารถสตาร์ทได้

หากยังไม่พบกุญแจรีโมท ความพร้อมในการทำงานจะปิดใช้งานหลังจากเวลาผ่านไปประมาณ 1.5 นาทีเพื่อถนอมแบตเตอรี่

ขอแนะนำให้พกกุญแจรีโมทติดตัวไว้ (เช่น ในกระเป๋าเสื้อแจ็กเก็ต) หรือนำกุญแจสำรองติดไปด้วย

 ฟิสัยของกุญแจรีโมท
Keyless Ride

ประมาณ 1 m

ล็อกแกนบังคับเลี้ยว

เงื่อนไข

การหักพวงมาลัยอยู่ทางด้านซ้าย กุญแจรีโมทไม่อยู่ในขอบเขตรับสัญญาณ



- กดปุ่ม 1 ค้างไว้
- » สามารถได้ยินเสียงล็อกแกนบังคับเลี้ยว
- » ความพร้อมในการทำงาน ไฟส่องสว่าง และระบบที่เกี่ยวข้องทั้งหมดจะปิดการทำงาน
- เพื่อการปลดล็อกแกนบังคับเลี้ยว ให้กดปุ่ม 1 สั้นๆ

เปิดสวิตช์ความพร้อมในการทำงาน

เงื่อนไข

กุญแจรีโมทไม่อยู่ในขอบเขตรับสัญญาณ



- การเปิดใช้งานความพร้อมในการทำงานสามารถดำเนินการได้สองรูปแบบ

แบบที่ 1:

- กดปุ่ม **1** ไว้สักครู่
 - » ไฟแสดงตำแหน่งรถขณะจอดอยู่กับที่และระบบที่เกี่ยวข้องทั้งหมดจะเปิดการทำงาน—ที่มีไฟขับชี้ตอนกลางวัน SA
 - » ไฟขับชี้ตอนกลางวันเปิดใช้งานอยู่<
 - » Pre-Ride-Check จะเริ่มทำงาน (▶▶▶ 122)
 - » การวิเคราะห์ด้วยตัวเองของระบบเบรก ABS จะเริ่มทำงาน (▶▶▶ 123)

แบบที่ 2:

- ล็อกแกนพวงมาลัยถูกล็อกแล้วให้กดปุ่ม **1** ค้างไว้
 - » แกนบังคับเลี้ยวจะปลดล็อก
 - » ไฟแสดงตำแหน่งรถขณะจอดอยู่กับที่และระบบที่เกี่ยวข้องทั้งหมดจะเปิดการทำงาน—ที่มีไฟขับชี้ตอนกลางวัน SA
 - » ไฟขับชี้ตอนกลางวันเปิดใช้งานอยู่<
 - » Pre-Ride-Check จะเริ่มทำงาน (▶▶▶ 122)
 - » การวิเคราะห์ด้วยตัวเองของระบบเบรก ABS จะเริ่มทำงาน (▶▶▶ 123)

การปิดใช้งานความพร้อมในการทำงาน

เงื่อนไข

กุญแจรีโมทไม่อยู่ในขอบเขตรับสัญญาณ



- การปิดใช้งานความพร้อมในการทำงานสามารถดำเนินการได้สองรูปแบบ

56 การทำงาน

แบบที่ 1:

- กดปุ่ม **1** ไว้สักครู่
- » ไฟจะดับลง
- » แกนบังคับเลี้ยวไม่ล็อกตัว

แบบที่ 2:

- หักแฮนด์ไปทางด้านซ้าย
- กดปุ่ม **1** ค้างไว้
- » ไฟจะดับลง
- » แกนบังคับเลี้ยวจะล็อก

ระบบป้องกันการสตาร์ทเครื่อง ยนต์แบบอิเล็กทรอนิกส์ EWS

ชุดอิเล็กทรอนิกส์ในรถ E-Scooter จะตรวจสอบข้อมูลที่บันทึกอยู่ในกุญแจรถผ่านเสาอากาศวงแหวนในตัวล็อคสัญญาณวิทยุ ชุดควบคุมเครื่องยนต์จะรับรองความพร้อมในการขับขี่ต่อเมื่อตรวจพบว่าใช้กุญแจ "ที่ถูกต้อง" เท่านั้น



หากมีการคล่องกุญแจรีโมทอื่นเข้ากับกุญแจรีโมทที่ใช้สำหรับสตาร์ทรถ อาจส่งผลให้เกิด "การสับสน" ในการสื่อสารทางอิเล็กทรอนิกส์ และความพร้อมในการขับขี่จะไม่ได้รับการอนุมัติให้ใช้งาน ดังนั้นท่านควรจัดเก็บกุญแจรีโมทแยกกันเสมอ

ท่านสามารถแจ้งให้ตัวแทนจำหน่ายอย่างเป็นทางการของ BMW Motorrad ล็อกดอกกุญแจที่สูญหายเพื่อป้องกันไม่ให้นำมาสตาร์ทเครื่องยนต์ได้

โดยต้องนำกุญแจรถดอกอื่นๆ ที่เกี่ยวข้องกับรถ E-Scooter ทั้งหมดมาด้วย กุญแจที่ถูกล็อคจะไม่สามารถใช้สตาร์ทมอเตอร์ไฟฟ้าได้อีก อย่างไรก็ตาม กุญแจรถที่ถูกล็อคสามารถปลดล็อคใหม่อีกครั้งได้

ท่านสามารถสั่งซื้อกุญแจสำรองได้ที่ศูนย์บริการอย่างเป็นทางการของ BMW Motorrad เท่านั้น ทางศูนย์บริการขอตรวจสอบเอกสารยืนยันเอกสิทธิ์ความเป็นเจ้าของรถจักรยานยนต์ เนื่องจากกุญแจรถเป็นส่วนหนึ่งของระบบรักษาความปลอดภัย

แบตเตอรี่ของกุญแจรีโมทหมด หรือกุญแจรีโมทสูญหาย

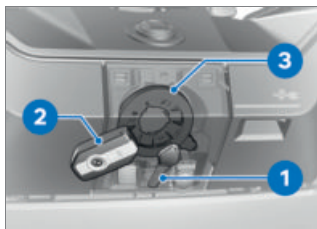

- ในกรณีที่กุญแจสูญหาย โปรดปฏิบัติตามคำแนะนำเกี่ยวกับระบบป้องกันการสตาร์ทเครื่องยนต์แบบอิเล็กทรอนิกส์ (EWS)
- หากกุญแจรีโมทสูญหาย ในระหว่างการขับขี่ ท่านสามารถใช้กุญแจสำรองสตาร์ทรถมอเตอร์ไซค์ได้

- หากแบตเตอรี่ของกุญแจรีโมทหมด ท่านสามารถสตาร์ทรถมอเตอร์ไซค์ได้โดยใช้กุญแจรีโมทสัมผัสกับฝาครอบระหว่างฝาปิดช่องเก็บของกับฝาปิดช่องชาร์จ
- ถือกุญแจสำรอง **1** หรือกุญแจรีโมท **2** ที่แบตเตอรี่หมดไว้ที่บริเวณฝาครอบระหว่างฝาปิดช่องเก็บของกับฝาปิดช่องชาร์จที่ระดับความสูงเดียวกับเสาอากาศ **3**

 ระยะเวลาที่สามารถสร้างความพร้อมในการขับขี่ได้หลังจากนั้นต้องปลดล็อคอีกครึ่ง

30 วินาที

- » Pre-Ride-Check จะเริ่มทำงาน - กุญแจรีโมทถูกตรวจพบ - ท่านจะสามารถสตาร์ทมอเตอร์ไซค์ไฟฟ้าได้
- เปิดสวิตช์ความพร้อมในการทำงาน (☛ 55)

การเปลี่ยนแบตเตอรี่ของกุญแจรีโมท

หากกุญแจรีโมทไม่ตอบสนองเมื่อกดปุ่มแล้วปล่อยหรือกดค้างไว้:

- แบตเตอรี่ของกุญแจรีโมทมีความจุไม่เต็ม

 แบตเตอรี่กุญแจรีโมท อ่อนฟังก์ชันของระบบเซ็นทรัลล็อค ใช้งานได้อย่างจำกัด โปรดเปลี่ยนแบตเตอรี่

อันตราย

การกลืนแบตเตอรี่

ระวังการได้รับบาดเจ็บหรืออันตรายถึงแก่ชีวิต

- กุญแจรถจะใช้ถ่านกระดุมเป็นแบตเตอรี่ ซึ่งแบตเตอรี่หรือถ่านกระดุมดังกล่าวสามารถกลืนเข้าไปและทำให้ได้รับบาดเจ็บสาหัสหรือถึงแก่ชีวิตภายในเวลาสองชั่วโมง เช่น จากการเกิดแผลไหม้และฤทธิ์กัดกร่อนภายใน
- เก็บกุญแจรถและแบตเตอรี่ให้พ้นมือเด็ก
- หากมีข้อสงสัยว่าอาจกลืนแบตเตอรี่หรือถ่านกระดุมเข้าไป หรือขึ้นส่วนดังกล่าวอาจอยู่ในส่วนใดส่วนหนึ่งของร่างกายให้ขอรับความช่วยเหลือทางการแพทย์โดยทันที

• เปลี่ยนแบตเตอรี่

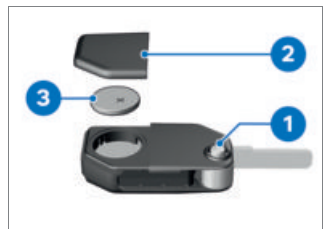

• กดปุ่ม **1**

» ก้านกุญแจจะกางออก

58 การทำงาน

- กดฝาครอบแบตเตอรี่ 2 ไปทางด้านบน
- ถอดแบตเตอรี่ 3
- กำจัดแบตเตอรี่เก่าตามข้อกำหนดทางกฎหมายและห้ามทิ้งแบตเตอรี่ลงในถังขยะครัวเรือน



ข้อควรระวัง

แบตเตอรี่ไม่เหมาะสมหรือไม่ถูกต้อง

ความเสียหายของอะไหล่

- ให้ใช้แบตเตอรี่ตามที่กำหนด
 - ใช้ระมัดระวังเพื่อใส่แบตเตอรี่ให้ถูกวิธี
- ใส่แบตเตอรี่ใหม่โดยหันขั้วบวกขึ้นด้านบน



ประเภทแบตเตอรี่

สำหรับกุญแจรีโมท Keyless Ride

CR 2032

- ติดตั้งฝาครอบแบตเตอรี่ 2
 - » ไฟ LED สีแดงในแผงหน้าปัดกะพริบ
 - » มีการดำเนินงานของกุญแจรีโมทอีกครั้ง

สวิตช์ดับเครื่องยนต์ฉุกเฉิน



1 สวิตช์ดับเครื่องยนต์ฉุกเฉิน
ท่านสามารถปิดใช้งานระบบขับเคลื่อนไฟฟ้าได้อย่างรวดเร็วโดยใช้สวิตช์ดับเครื่องยนต์ฉุกเฉิน 1



- A ระบบขับเคลื่อนไฟฟ้าปิดใช้งานอยู่
- B รถ E-Scooter พร้อมขับขี่

การขับถอยหลัง

การสั่งงานการขับถอยหลัง



คำเตือน

การขับขี่โดยใช้ไฟฟ้าที่สังเกต
เห็นได้ไม่ตึกนัก

ความเสี่ยงในการเกิดอุบัติเหตุ

- ให้สังเกตในการขับขี่โดยใช้ไฟฟ้าว่ามีผู้เดินเท้า หรือ ผู้ใช้ถนนคนอื่นๆ ที่อาจมองไม่เห็น E-Scooter เนื่องจากไม่มีเสียงเครื่องยนต์เหมือนปกติ
- ขับขี่โดยใช้ความระมัดระวังเป็นพิเศษ

- การเปิดใช้งานความพร้อมในการขับขี่ (☰▶ 125)



- กดปุ่ม **1** ค้างไว้ตลอดการขับถอยหลัง



- การเปิดใช้งานจะปรากฏบนจอแสดงผลผ่าน R ที่มีสัญลักษณ์ลูกศรชี้ลงด้านล่าง **1**
- บิดคันเร่งไฟฟ้า แล้วขับถอยหลังอย่างระมัดระวัง
 - » E-Scooter ขับเคลื่อนถอยหลังด้วยความเร็วสูงสุดโดยใช้ 3 km/h



- ในระหว่างการขับถอยหลัง สัญลักษณ์ลูกศร **1** จะติดสว่าง

60 การทำงาน

ไฟส่องสว่าง

ไฟต่ำและไฟจอด

ไฟแสดงตำแหน่งรถขณะจอดอยู่กับที่จะเปิดใช้งานโดยอัตโนมัติทันทีที่ E-Scooter พร้อมใช้งาน จากนั้นไฟแสดงตำแหน่งรถขณะจอดอยู่กับที่จะยังคงติดสว่างต่อไปเป็นระยะเวลาสั้นๆ

ไฟต่ำจะเปิดใช้งานโดยอัตโนมัติทันทีที่ E-Scooter พร้อมสำหรับการขับขี่

-ที่มีไฟขับเคลื่อนกลางวัน SA นอกจากนี้ท่านยังสามารถเปิดไฟขับเคลื่อนกลางวันแทนการเปิดไฟต่ำได้

ไฟสูงและไฟกะพริบ

- เปิดสวิตช์ความพร้อมในการทำงาน (III► 55)



- ดันสวิตช์ 1 ไปทางด้านหน้าเพื่อเปิดไฟสูง
- ดึงสวิตช์ 1 ไปทางด้านล่างเพื่อสั่งงานไฟกะพริบไฟหน้า

แสงนำทาง

- ปิดใช้งานความพร้อมในการทำงาน



- ทันทีที่ปิดใช้งานความพร้อมในการทำงาน ให้ดึงสวิตช์ 1 ไปทางด้านหลังค้างไว้จนกระทั่งไฟ Welcome Light เปิดการทำงาน » ไฟของรถมอเตอร์ไซค์จะติดสว่างเป็นเวลาหนึ่งนาทีและจะดับลงอีกครั้งโดยอัตโนมัติ
- ไฟดังกล่าวสามารถใช้เพื่อส่องสว่างเส้นทางไปยังประตูบ้านหลังจากจอดรถมอเตอร์ไซค์แล้วเป็นต้น

ไฟจอด

- การปิดใช้งานความพร้อมในการทำงาน (III► 55)



- ทันทีที่ปิดใช้งานความพร้อมในการทำงาน ให้ดันปุ่ม **1** ไปทางด้านซ้ายค้างไว้จนกระทั่งไฟจอดเปิดการทำงาน
- เปิดใช้งานความพร้อมในการทำงาน แล้วปิดใช้งานอีกครั้งเพื่อปิดไฟจอด

ไฟส่องสว่างขณะขับขี่เวลากลางวัน

-ที่มีไฟขับชี้ตอนกลางวัน SA

สั่งงานไฟขับชี้ตอนกลางวัน

- การเปิดใช้งานความพร้อมในการทำงานขับชี้ (☰▶ 125)



- กดปุ่ม **1** เพื่อเปิดไฟส่องสว่างขณะขับขี่เวลากลางวันและปิดไฟต่ำ



สัญลักษณ์ไฟขับชี้ตอนกลางวันจะปรากฏขึ้น

- เมื่ออยู่ในที่มีมืดหรือในอุโมงค์: กดปุ่ม **1** อีกครั้งเพื่อปิดไฟส่องสว่างขณะขับขี่เวลากลางวันและเปิดไฟต่ำ



สามารถมองเห็นไฟขับชี้ตอนกลางวันได้ชัดเจนกว่าเมื่อเปรียบเทียบกับไฟต่ำของผู้ที่จราจรสวนทางมา ส่งผลให้การมองเห็นเมื่อขับขี่ตอนกลางวันดียิ่งขึ้น

ไฟส่องสว่างขณะขับขี่เวลากลางวันแบบอัตโนมัติ



การสลับระหว่างไฟส่องสว่างขณะขับขี่เวลากลางวันกับไฟต่ำ รวมถึงไฟแสดงตำแหน่งรถขณะจอดอยู่กับที่สามารถเกิดขึ้นได้โดยอัตโนมัติ



คำเตือน

ไฟส่องสว่างขณะขับขี่เวลากลางวันแบบอัตโนมัติไม่สามารถทดแทนการประเมินสภาพแสงโดยผู้ขับขี่แต่ละคนได้

มีความเสี่ยงต่อการเกิดอุบัติเหตุ

- ปิดไฟส่องสว่างขณะขับขี่เวลากลางวันแบบอัตโนมัติหากอยู่ในสภาพแสงที่ไม่เอื้ออำนวย
- เปิดใช้งานฟังก์ชัน ไฟขับชี้ตอนกลางวันอัตโนมัติ ในเมนูการตั้งค่า, การตั้งค่ารถ, ไฟ

62 การทำงาน

 ไฟแสดงสถานะสำหรับไฟส่องสว่างขณะขับซึ่งเวลากลางวันแบบอัตโนมัติติดสว่าง

» หากความสว่างโดยรอบลดลงต่ำกว่าค่าที่กำหนด ไฟต่ำจะเปิดใช้งานอัตโนมัติ (เช่น ในอุโมงค์) หากระบบตรวจพบความสว่างโดยรอบไม่เพียงพอ ไฟขับซึ่งตอนกลางวันจะเปิดใช้งานงานขึ้นอีกครั้ง

 หากไฟขับซึ่งตอนกลางวันเปิดใช้งานอยู่ ไฟแสดงสถานะสำหรับไฟขับซึ่งตอนกลางวันส่องสว่าง

การสั่งงานไฟในขณะที่ระบบไฟส่องสว่างอัตโนมัติทำงานอยู่

เมื่อกดปุ่มไฟส่องสว่างขณะขับซึ่งเวลากลางวัน ไฟส่องสว่างขณะขับซึ่งเวลากลางวันจะปิดการทำงาน ในขณะที่ไฟต่ำและไฟแสดงตำแหน่งรถขณะจอดอยู่กับที่ด้านหน้าจะเปิดการทำงาน (เช่น เมื่อขับเข้าไปในอุโมงค์ เมื่อไฟส่องสว่างขณะขับซึ่งเวลากลางวันแบบอัตโนมัติตอบสนองอล่าช้าเนื่องจากความสว่างโดยรอบ) หากกดปุ่มไฟขับซึ่งตอนกลางวันซ้ำ ไฟขับซึ่งตอนกลางวันอัตโนมัติจะเริ่มทำงานอีกครั้ง นั่นหมายถึงไฟขับซึ่งตอนกลางวันจะเริ่มทำงานเมื่อความสว่างโดยรอบจะถึงค่าความสว่างที่กำหนดไว้

ไฟกะพริบฉุกเฉิน

การสั่งงานไฟกะพริบฉุกเฉิน

• เปิดสวิตช์ความพร้อมในการทำงาน (☛ 55)

 ไฟเลี้ยวกินกระแสไฟฟ้าจากแบตเตอรี่ ควรเปิดไฟเลี้ยวไว้นานเป็นเวลาจำกัดเท่านั้น

 หากกดปุ่มไฟเลี้ยวขณะที่ไฟกะพริบฉุกเฉินเปิดการทำงานอยู่ ฟังก์ชันไฟเลี้ยวจะทำงานแทนที่ฟังก์ชันไฟกะพริบฉุกเฉิน ในช่วงเวลาที่มีการสั่งงาน ถ้าไม่มีการกดสวิตช์สั่งงานไฟเลี้ยวอีกแล้ว ฟังก์ชันไฟกะพริบฉุกเฉินก็จะเปิดการทำงานอีกครั้ง



• กดปุ่ม **1** เพื่อเปิดไฟแฟลชเตือนอันตราย

» ความพร้อมในการทำงานอาจปิดใช้งาน

• เปิดใช้งานความพร้อมในการทำงาน แล้วกดปุ่ม **1** อีกครั้งเพื่อปิดไฟกะพริบฉุกเฉิน

ไฟเลี้ยว

การสั่งงานไฟเลี้ยว

- เปิดสวิตช์ความพร้อมในการทำงาน (☛ 55)



- ดันปุ่ม **1** ไปทางด้านซ้ายเพื่อเปิดไฟเลี้ยวด้านซ้าย
- ดันปุ่ม **1** ไปทางด้านขวาเพื่อเปิดไฟเลี้ยวด้านขวา
- ดันปุ่ม **1** ให้อยู่ที่ตำแหน่งกลางเพื่อปิดไฟเลี้ยว

ไฟเลี้ยวแบบคอมฟอร์ท



หากดันปุ่ม **1** ไปทางด้านขวาหรือด้านซ้าย ไฟเลี้ยวจะดับลงโดยอัตโนมัติภายใต้เงื่อนไขดังต่อไปนี้:

- ความเร็วต่ำกว่า 30 km/h: หลังจากกระยะทางการขับขี่ 50 m
- ความเร็วระหว่าง 30 km/h ถึง 100 km/h: หลังจากถึงระยะทางการขับขี่ที่ขึ้นอยู่กับความเร็วของรถหรือเมื่อเร่งความเร็ว
- ความเร็วสูงกว่า 100 km/h: หลังจากกะพริบไฟห้าครั้ง

หากดันปุ่ม **1** ไปทางด้านขวาหรือด้านซ้ายค้างไว้นานขึ้นเล็กน้อย ไฟเลี้ยวจะดับลงโดยอัตโนมัติหลังจากถึงระยะทางการขับขี่ที่ขึ้นอยู่กับความเร็วของรถแล้วเท่านั้น

โหมดการขับขี่

การใช้โหมดขับขี่

BMW Motorrad ได้พัฒนาสถานการณ์การขับขี่เพื่อรถ E-Scooter โดยเฉพาะ ซึ่งท่านสามารถเลือกรูปแบบการขับขี่ที่เหมาะสมกับสถานการณ์การขับขี่ของท่านได้:

- ECO: การขับขี่ที่ปรับให้เหมาะกับระยะทางที่ขับต่อได้
- RAIN: การขับขี่บนพื้นถนนที่เปียกฝน
- ROAD: การขับขี่บนพื้นถนนที่แห้ง
- ที่มีโหมดการขับขี่ ProSA
- DYNAMIC: การขับขี่แบบไดนามิกบนเส้นทางที่แห้ง

64 การทำงาน

ในแต่ละสถานการณ์การขับขี่ดังกล่าวจะมีการเตรียมความพร้อมด้านคุณลักษณะของเครื่องยนต์, การควบคุมระบบ ASC/DTC และระบบควบคุมเสถียรภาพการนำพลังงานกลับคืนมาใช้ใหม่ (RSC) โดยผสมผสานกันเพื่อให้เหมาะสมกับการใช้งานมากที่สุด

การตั้งค่าโหมดการขับขี่

- เปิดสวิตช์ความพร้อมในการทำงาน (☛ 55)



- กดปุ่ม 1

 ท่านสามารถดูข้อมูลเพิ่มเติมเกี่ยวกับโหมดการขับขี่ที่สามารถเลือกใช้งานได้ที่หัวข้อ "ข้อมูลทางเทคนิคโดยละเอียด"

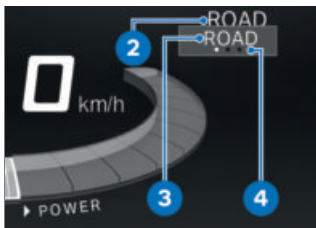

การทำงานโหมดการขับขี่ 2 ด้านหลังกระตุกและโหมดการขับขี่ 3 แรกที่เลือกได้จะแสดงผล ตัวช่วยค้นหา 4 แสดงผลให้เห็นว่ามีจำนวนโหมดการขับขี่เท่าใด



- กดปุ่ม 1 ซ้ำๆ จนกระทั่งโหมดการขับขี่ที่ต้องการปรากฏขึ้นที่ด้านข้างลูกศรแสดงการเลือก
» โหมดการขับขี่ที่เลือกจะเปิดใช้งานหลังจากเวลาผ่านไปประมาณ 2 วินาที

ระบบสัญญาณกันขโมย (DWA)

-ที่มีระบบสัญญาณกันขโมย (DWA)^{SA}

การสั่งงาน

- เปิดสวิตช์ความพร้อมในการทำงาน (☛ 55)
- การปรับระบบ DWA (☛ 67)

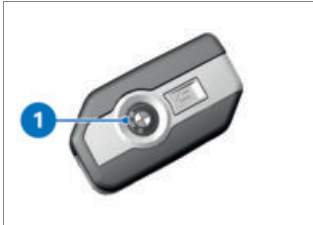

- ปิดใช้งานความพร้อมในการทำงาน
- กดปุ่ม **1** ของกุญแจรีโมทสองครั้ง
 - » การเปิดใช้งานจะใช้เวลาประมาณ 30 วินาที
 - » ไฟเลี้ยวจะติดสว่างสองครั้ง
 - » เสียงสัญญาณยืนยันจะดังขึ้นสองครั้ง (หากตั้งโปรแกรมไว้)
 - » ระบบ DWA จะทำงาน



- หากต้องการปิดใช้งานเซ็นเซอร์วัดความเอียง (เช่น เมื่อขนย้ายรถ E-Scooter ด้วยรถไฟ ซึ่งการเคลื่อนไหวย่างรุนแรงอาจกระตุ้นให้สัญญาณเตือนทำงาน) ให้กดปุ่ม **1** บนกุญแจรีโมทอีกครั้งในระหว่างขั้นตอนการสั่งงาน
 - » ไฟเลี้ยวจะติดสว่างสามครั้ง
 - » เสียงสัญญาณยืนยันจะดังขึ้นสามครั้ง (หากตั้งโปรแกรมไว้)
 - » เซ็นเซอร์วัดความเอียงจะปิดใช้งาน

สัญญาณเสียงเตือน

สัญญาณเตือนระบบ DWA อาจดังขึ้นเนื่องจาก:

- เซ็นเซอร์วัดความเอียง
- การพยายามเปิดสวิตช์ด้วยกุญแจรีโมทที่ไม่ได้รับอนุญาต
- การปลดการเชื่อมต่อบริเวณ DWA ออกจากแบตเตอรี่รถมอเตอร์ไซค์ (แบตเตอรี่ระบบ DWA ทำหน้าที่จ่ายกระแสไฟฟ้า ทั้งนี้จะมีเพียงเสียงสัญญาณเตือนดังขึ้นเท่านั้น ส่วนไฟเลี้ยวจะไม่ติดสว่าง)

66 การทำงาน

i หากกุญแจรีโมทอยู่ในพื้นที่ การรับสัญญาณ สัญญาณ เตือนที่ดังขึ้นเนื่องจากเซ็นเซอร์วัด ความเอียงจะถูกยับยั้งการทำงาน

หากแบตเตอรี่ DWA ปล่อยประจุ จนหมด ฟังก์ชันต่างๆยังสามารถ ใช้งานได้อยู่ เฉพาะตัวกระตุ้น สัญญาณเตือนที่ถอดออกจาก แบตเตอรี่เท่านั้นที่ใช้การไม่ได้

สัญญาณเตือนจะทำงานเป็น ระยะเวลาประมาณ 26 วินาที ใน ระหว่างที่สัญญาณเตือนทำงาน เสียงสัญญาณเตือนจะดังขึ้นและ ไฟเลี้ยวจะกะพริบ ท่านสามารถ นำรถเข้ารับการตั้งคาร์บูมเบ ของเสียงสัญญาณเตือนได้ที่ศูนย์ บริการอย่างเป็นทางการของ BMW Motorrad



สัญญาณเตือนที่ทำงานอยู่ สามารถยกเลิกโดยการกดปุ่ม **1** บนกุญแจรีโมทได้ตลอดเวลาโดยไม่ต้องปิดใช้งานระบบ DWA

หากสัญญาณเตือนทำงานในขณะที่ ผู้ขับขี่ไม่อยู่ ผู้ขับขี่จะได้รับการ แจ้งให้ทราบผ่านเสียงสัญญาณ เตือนที่ดังขึ้นหนึ่งครั้งเมื่อเปิดใช้ งานความพร้อมในการทำงาน จากนั้นไฟไดโอดระบบ DWA จะส่งสัญญาณบอกสาเหตุของ สัญญาณเตือนเป็นระยะเวลาหนึ่ง นาที

สัญญาณไฟที่ไฟแสดงสถานะ:

- กะพริบ 1 ครั้ง: เซ็นเซอร์วัด ความเอียง 1
- กะพริบ 2 ครั้ง: เซ็นเซอร์วัด ความเอียง 2
- กะพริบ 3 ครั้ง: มีการเปิดใช้งาน ความพร้อมในการทำงานด้วย กุญแจรีโมทที่ไม่ได้รับอนุญาต
- กะพริบ 4 ครั้ง: มีการปลดการ เชื่อมต่อระบบ DWA ออกจาก แบตเตอรี่รถมอเตอร์ไซค์
- กะพริบ 5 ครั้ง: เซ็นเซอร์วัด ความเอียง 3

การยกเลิกการทำงาน

แบบที่ 1:

- สวิตช์ดับเครื่องยนต์ฉุกเฉินอยู่ใน ตำแหน่งทำงาน
- เปิดสวิตช์ความพร้อมในการทำ งาน (☛ 55)
 - » ไฟเลี้ยวจะติดสว่างหนึ่งครั้ง
 - » เสียงสัญญาณยืนยันจะดังขึ้น หนึ่งครั้ง (หากตั้งโปรแกรมไว้)
 - » ระบบ DWA จะปิดใช้งาน

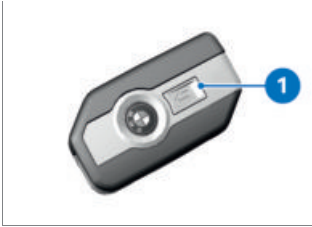

แบบที่ 2:

- กดปุ่ม 1 บนกุญแจรีโมทหนึ่งครั้ง

i หากปิดใช้งานฟังก์ชันสัญญาณเตือนผ่านกุญแจรีโมทและไม่ได้เปิดใช้งานความพร้อมในการทำงานหลังจากนั้นฟังก์ชันสัญญาณเตือนจะทำงานอีกครั้งโดยอัตโนมัติหลังจากเวลาผ่านไปประมาณ 30 วินาทีในกรณีที่สัญญาณระบบทำงานแบบอัตโนมัติ เปิดใช้งานอยู่

- » ไฟเลี้ยวจะติดสว่างหนึ่งครั้ง
- » เสียงสัญญาณยืนยันจะดังขึ้นหนึ่งครั้ง (หากตั้งโปรแกรมไว้)
- » ระบบ DWA จะปิดใช้งาน

การปรับระบบ DWA

- เปิดสวิตช์ความพร้อมในการทำงาน (☛ 55)
- เรียกดูเมนู การตั้งค่า, การตั้งค่ารถ, DWA
- » ท่านสามารถตั้งค่าดังต่อไปนี้ได้:
 - การปรับ สัญญาณเตือน
 - การเปิดและปิดใช้งาน เซ็นเซอร์วัดความเอียง
 - การเปิดและปิดใช้งาน เสียงสัญญาณระบบทำงาน

- การเปิดและปิดใช้งาน สัญญาณระบบทำงานแบบอัตโนมัติ
» ตัวเลือกการตั้งค่า (☛ 67)

ตัวเลือกการตั้งค่า

สัญญาณเตือน: ตั้งค่าเสียงสัญญาณเตือนให้มีเสียงดังขึ้นและเบาลงหรือส่งเสียงสัญญาณเตือนเป็นระยะ

เซ็นเซอร์วัดความเอียง: เปิดใช้งานเซ็นเซอร์วัดความเอียงเพื่อตรวจสอบความเอียงของรถ DWA จะตอบสนอง เช่น การขโมยล้อหรือการถูกลากออกไป

i เมื่อเคลื่อนย้ายรถมอเตอร์ไซค์ ให้ปิดใช้งานเซ็นเซอร์วัดความเอียงเพื่อป้องกันไม่ให้ระบบ DWA ทำงาน

เสียงสัญญาณระบบทำงาน: เสียงสัญญาณเตือนยืนยันหลังจากเปิด/ปิดใช้งานระบบ DWA นอกเหนือจากการติดสว่างของไฟเลี้ยวสัญญาณระบบทำงานแบบอัตโนมัติ: การเปิดใช้งานฟังก์ชันสัญญาณเตือนโดยอัตโนมัติเมื่อปิดใช้งานความพร้อมในการทำงาน

ระบบตรวจสอบความดันลมยาง (RDC)

- ที่มีระบบตรวจสอบความดันลมยาง (RDC)^{SA}

68 การทำงาน

การเปิดหรือปิดใช้งานการแจ้งเตือนค่าความดันที่กำหนด

- เมื่อความดันลมยางถึงค่าต่ำสุด การแจ้งเตือนค่าความดันที่กำหนดจะปรากฏขึ้น
- เรียกดูเมนู การตั้งค่า, การตั้งค่ารถ, RDC
- เปิดหรือปิดใช้งาน แจ้งความดันไม่ตรงที่กำหนด

ระบบทำความร้อน

การใช้งานมือจับพร้อมระบบทำความร้อน

- ที่มีการทำความร้อนมือจับ SA
- ที่ไม่มีการอุ่นที่นั่ง SA

 มือจับพร้อมระบบทำความร้อนจะทำงานต่อเมื่อความพร้อมในการขับขี่เปิดใช้งานอยู่เท่านั้น

- การเปิดใช้งานความพร้อมในการขับขี่ (☞ 125)



- กดปุ่มกด **1** ซ้ำจนกว่าจะถึงระดับความร้อนที่ต้องการ **2** ที่ด้านหน้าสัญลักษณ์การทำความร้อนมือจับ **3** จะแสดงผลขึ้นมา

มือจับแฮนด์สามารถทำความร้อนได้ 3 ระดับ:



การทำความร้อนในระดับต่ำ



การทำความร้อนในระดับกลาง



การทำความร้อนในระดับสูง

» การทำความร้อนในระดับสูงจะช่วยให้สามารถทำความร้อนที่มือจับได้อย่างรวดเร็ว จากนั้นควรลดลงมาเป็นระดับ 1

» หากไม่มีการเปลี่ยนแปลงใดๆ เพิ่มเติม ระดับการทำความร้อนจะถูกปรับตามที่ผู้ใช้ได้เลือกไว้

- เพื่อเป็นการปิดสวิตซ์การทำความร้อนมือจับ ให้กดปุ่มกด **1** ซ้ำจนกว่าสัญลักษณ์การทำความร้อนมือจับ **3** จะดับไป

การใช้งานระบบทำความร้อน

- ที่มีการทำความร้อนมือจับ SA
- ที่มีการอุ่นที่นั่ง SA



มือจับพร้อมระบบทำความร้อนและระบบทำความร้อนเบาะนั่งจะทำงานต่อเมื่อความพร้อมในการขับขี่เปิดใช้งานอยู่เท่านั้น

- การเปิดใช้งานความพร้อมในการขับขี่ (☞ 125)



- กดปุ่มกด **1**
- » เมนู ระบบทำความร้อน จะเปิดขึ้น
- เลือก ระบบทำความร้อนมือจับ หรือ ระบบทำความร้อนที่นั่ง
- เลือกระดับความร้อนที่ต้องการแล้วยืนยัน
- » ระดับความร้อนที่เลือกจะปรากฏบนจอแสดงผลด้านซ้ายมือข้างสัญลักษณ์ระบบทำความร้อน **2**
- กดปุ่ม **1** เพื่อปิดเมนู ระบบทำความร้อน

 ระดับการทำความร้อนที่ตั้งค่าไว้จะยังคงอยู่หลังจากปิดใช้งานความพร้อมในการทำงาน

ช่องเก็บของ

การใช้งานช่องเก็บของ

เงื่อนไข

ความพร้อมในการทำงานเปิดใช้งานอยู่

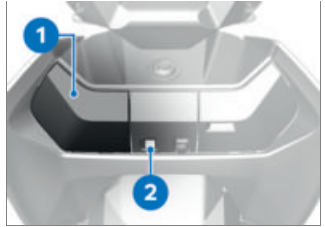

- เปิดฝาปิดช่องเก็บของ **1** โดยกดปุ่ม **2**
- » ฝาปิดช่องเก็บของที่เปิดอยู่ไม่เหมาะสำหรับการเก็บสิ่งของ
- ปิดฝาปิดช่องเก็บของ **1** โดยกดเต็มแรงให้เข้าล็อก

ข้อควรระวัง

โดยเฉพาะอย่างยิ่งในช่วงฤดูร้อนที่มีอุณหภูมิสูงในช่องเก็บของ

ความชำรุดเสียหายของสิ่งของ โดยเฉพาะอย่างยิ่งอุปกรณ์อิเล็กทรอนิกส์ เช่น โทรศัพท์เคลื่อนที่ และเครื่องเล่น MP3

- กรุณาศึกษาเกี่ยวกับการใช้งานและการเก็บรักษาอุปกรณ์ใช้ไฟฟ้าได้ในคู่มือแนะนำการใช้งาน

- ห้ามวางสิ่งของที่ไวต่อความร้อนไว้ในช่องเก็บของในช่วงฤดูร้อน

70 การทำงาน

การระบายอากาศ

พัดลมจะเปิดใช้งานเมื่อช่องเก็บของมีอุณหภูมิตั้งแต่ 30 °C เพื่อให้แน่ใจว่าสามารถหมุนเวียนอากาศได้เพียงพอ พัดลมจะปิดการทำงานอีกครั้งทันทีที่อุณหภูมิในช่องเก็บของต่ำกว่า 25 °C

การชาร์จสมาร์ทโฟน

เงื่อนไข

ความพร้อมในการทำงานเปิดใช้งานอยู่

- เปิดช่องเก็บของ



- วางสมาร์ทโฟน **2** ในตัวเลื่อน **1** โดยให้หน้าจอหันขึ้นด้านบน
» สมาร์ทโฟนจะยึดเข้าที่



- เชื่อมต่อสายชาร์จเข้ากับสมาร์ทโฟน **2** และพอร์ต USB ชนิด C **3**



BMW Motorrad ขอแนะนำให้ใช้สาย USB จาก BMW Motorrad สำหรับชาร์จสมาร์ทโฟนในช่องเก็บของ ช่องเก็บของอาจมีพื้นที่ไม่เพียงพอสำหรับสายชาร์จที่มีวางจำหน่ายทั่วไป และอาจทำให้สายชาร์จชำรุดเสียหายได้



- ปิดฝาปิดช่องเก็บของ **4**

คำแนะนำเกี่ยวกับการใช้งาน

ช่องเก็บของนี้เหมาะสำหรับ
สมาร์ตโฟนที่มีขนาดสูงสุดไม่
เกิน 158 mm x 78 mm x 10 mm
สำหรับโทรศัพท์มือถือขนาดเล็กที่
อาจไม่สามารถยึดเข้ากับตัวยึดได้
BMW Motorrad ขอแนะนำให้ใช้
กระเปาะสำหรับใส่สมาร์ตโฟนจาก
BMW Motorrad

กระแสในการอัดประจุ

พอร์ตชาร์จ USB-C ดังกล่าวเป็น
พอร์ตชาร์จขนาด 5 โวลท์ซึ่ง
สามารถจ่ายกระแสไฟชาร์จได้
สูงสุด 1.5 แอมป์ (กำลังไฟชาร์จ
สูงสุด 7.5 วัตต์)

ช่องเก็บหมวกกันน็อค

การใช้งานช่องเก็บหมวกกันน็อค

- เปิดใช้งานความพร้อมในการทำงาน

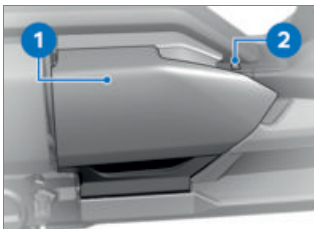

- เปิดฝาปิดช่องเก็บหมวกกัน
น็อค 1 โดยใช้ปุ่ม 2



ไฟส่องสว่างของช่องเก็บ
ของจะเปิดเมื่อเปิดใช้งาน
ความพร้อมในการทำงาน

หลังจากเปิดใช้งานความพร้อมใน
การทำงาน ไฟส่องสว่างช่องเก็บ
ของจะยังคงติดสว่างต่อไปเป็น
ระยะเวลาสั้นๆ

 การจัดเก็บในช่องเก็บ
หมวกกันน็อค

สูงสุด 8 kg

- » ฝาปิดช่องเก็บหมวกกันน็อคที่
เปิดอยู่ไม่เหมาะสำหรับการเก็บ
สิ่งของ
- ปิดฝาปิดช่องเก็บหมวกกัน
น็อค 1 โดยกดบริเวณตรงกลาง
เต็มแรงให้เข้าล็อก
- » ท่านจะได้ยินเสียงฝาปิดช่องเก็บ
หมวกกันน็อคล็อกเข้ากับตะขอ
ล็อกทั้งสองด้าน

การปลดล็อกช่องเก็บหมวกกัน น็อคแบบฉุกเฉิน

- การถอดแผงด้านข้าง (▶▶▶ 154)

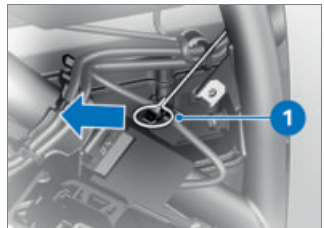

- ดึงสลักล็อก 1 ตามทิศทางลูก
ศรโดยใช้ชุดเครื่องมือประจำรถ
หากจำเป็น
- » ช่องเก็บหมวกกันน็อคจะปลด
ล็อก
- การติดตั้งแผงด้านข้าง (▶▶▶ 155)

จอภาพ TFT

05

ข้อมูลทั่วไป	74
หลักการ	75
มุมมอง PURE RIDE	81
มุมมอง PURE	82
หน้าจอแยก	82
การตั้งค่าทั่วไป	83
BLUETOOTH	85
WLAN	87
รถของฉัน	88
ฮอนด้าคอมพิวเตอรื	91
ระบบนำทาง	92
สื่อ	94
โทรศัพท์	95
แสดงผลรุ่นซอฟต์แวร์	96
แสดงผลข้อมูลใบอนุญาต	96

ข้อมูลทั่วไป

ข้อควรระวัง



คำเตือน

การใช้งานสมาร์ตโฟนขณะขับขี่
ระวังการเกิดอุบัติเหตุ

- โปรดปฏิบัติตามข้อกำหนดการจราจรทางบกที่มีผลบังคับใช้ในแต่ละประเทศ
- ห้ามใช้งานสมาร์ตโฟนขณะขับขี่ ยกเว้นการใช้งานที่ไม่จำเป็นต้องสั่งงาน เช่น การสนทนาทางโทรศัพท์ผ่านอุปกรณ์แฮนด์ฟรี



คำเตือน

การไขว่เขวไปจากการจราจร
และการสูญเสียการควบคุม
ความเสี่ยงในการเกิดอุบัติเหตุ
โดยการใช้งานของระบบข้อมูล
และอุปกรณ์การสื่อสารที่รวมอยู่
ในระหว่างการขับขี่

- ให้ท่านใช้งานระบบหรืออุปกรณ์นี้เฉพาะเมื่อสภาพการจราจรเป็นใจเท่านั้น
- ถ้าจำเป็นให้หยุดจอดแล้วจึงใช้งานระบบหรืออุปกรณ์

ฟังก์ชันต่าง ๆ ของ Connectivity

ฟังก์ชันต่าง ๆ ของ Connectivity จะประกอบด้วยหัวข้อของ สื่อ โทรศัพท์และระบบนำทาง ฟังก์ชันต่าง ๆ ของระบบ Connectivity จะสามารถใช้งานได้หากจอแสดงผล TFT เชื่อมต่ออยู่กับอุปกรณ์เคลื่อนที่ปลายทางและหมวกกันน็อค (▶▶▶ 85) ท่านสามารถดูข้อมูลเพิ่มเติมเกี่ยวกับฟังก์ชันต่าง ๆ ของระบบ Connectivity ได้ที่:

[bmw-motorrad.com/
connectivity](http://bmw-motorrad.com/connectivity)



โดยขึ้นอยู่กับอุปกรณ์สุดท้ายแบบเคลื่อนที่ อาจจะมีการจำกัดขอบเขตของฟังก์ชันของ Connectivity ได้

แอป BMW Motorrad Connected

แอป BMW Motorrad Connected สามารถใช้เรียกดูข้อมูลการใช้งานและข้อมูลรถมอเตอร์ไซด์ได้ การใช้งานบางฟังก์ชัน เช่น ระบบนำทาง จำเป็นต้องติดตั้งแอปบนอุปกรณ์เคลื่อนที่ปลายทางและเชื่อมต่อกับจอแสดงผล TFT ด้วย แอป การแนะนำเส้นทางจะถูกเริ่มต้นและจะปรับให้เข้ากันกับระบบนำทาง



สำหรับอุปกรณ์สุดท้ายแบบเคลื่อนที่บางชนิด เช่น ระบบปฏิบัติการ iOS ก่อนการใช้งานจะต้องเรียกใช้ BMW Motorrad Connected App ขึ้นมา

สถานะในปัจจุบัน

จอแสดงผล TFT อาจได้รับการอัปเดตหลังจากสิ้นสุดการตีพิมพ์ ด้วยเหตุนี้ คู่มือการใช้งานฉบับนี้จึงอาจมีเนื้อหาคลาดเคลื่อนไปจากรถมอเตอร์ไซค์ของท่าน ท่านสามารถดูข้อมูลต่างๆ ที่อัปเดตได้ที่ bmw-motorrad.com/service

หลักการ

อุปกรณ์ควบคุม

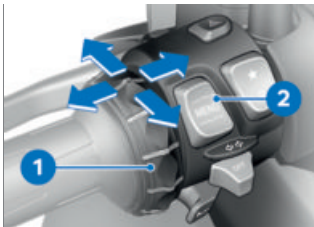

เนื้อหาทั้งหมดบนจอแสดงผลสามารถใช้งานได้ผ่านมัลติคอนโทรลเลอร์ 1 และปุ่มโยก MENU 2

โดยขึ้นอยู่กับบริบท จะสามารถดำเนินการฟังก์ชันดังต่อไปนี้ได้

ฟังก์ชันต่าง ๆ ของมัลติคอนโทรลเลอร์

มุนมัลติคอนโทรลเลอร์ไปทางด้านบน:

- เลื่อนเคอร์เซอร์ในรายการไปทางด้านบน
- ทำการตั้งค่า
- เพิ่มระดับเสียงขึ้น

มุนมัลติคอนโทรลเลอร์ไปทางด้านล่าง:

- เลื่อนเคอร์เซอร์ในรายการไปทางด้านล่าง
- ทำการตั้งค่า
- ลดระดับเสียงลง

โยกมัลติคอนโทรลเลอร์ไปทางด้านซ้าย:

- กระตุ้นการทำงานตามข้อเสนอนั้นในการดำเนินงาน
- กระตุ้นการทำงานไปทางด้านซ้ายหรือย้อนกลับ
- หลังจากการตั้งค่าต่าง ๆ แล้วให้กลับไปยังมุมมองเมนู
- ในมุมมองเมนู: เปลี่ยนไปยังลำดับชั้นที่อยู่ด้านบนหนึ่งระดับ
- ในเมนู รถของฉัน: เลื่อนดูตารางเมนูต่อไป
- ในมุมมอง Pure Ride: เลื่อนไปยังจอแสดงผลในหน้าจอแยกก่อนหน้า

โยกมัลติคอนโทรลเลอร์ไปทางด้านขวา:

- กระตุ้นการทำงานตามข้อเสนอนั้นในการดำเนินงาน

76 จอภาพ TFT

- ยืนยันการเลือก
- ยืนยันการตั้งค่า
- เลื่อนขั้นตอนเมนูต่อไป
- เลื่อนในรายการไปทางด้านขวา
- ในเมนู รถของฉัน: เลื่อนดูตารางเมนูต่อไป
- ในมุมมอง Pure Ride: เลื่อนไปยังจอแสดงผลในหน้าจอยกแยกถัดไป

ฟังก์ชันต่าง ๆ ของปุ่มโยก MENU

 คำแนะนำที่ให้โดยระบบนำทางจะถูกแสดงผลเป็นกล่องการโต้ตอบ ถ้าไม่มีการเรียกใช้เมนู ระบบนำทาง การใช้งานของปุ่มโยก MENU จะถูกจำกัดชั่วคราว

กด MENU ไปทางด้านบนสั้นๆ:

- ในมุมมองเมนู: เปลี่ยนไปยังลำดับขั้นที่อยู่ด้านบนหนึ่งระดับ
- ในมุมมอง Pure (Ride): เปลี่ยนการแสดงผลสำหรับแถบแสดงสถานะ

กด MENU ไปทางด้านบนยาวๆ:

- ในมุมมองเมนู: เปิดมุมมอง Pure Ride

กด MENU ไปทางด้านล่างสั้นๆ:

- เปลี่ยนระดับลำดับขั้นไปทางด้านล่าง
- จะไม่มีฟังก์ชัน ถ้าไปถึงระดับลำดับขั้นด้านล่างสุดแล้ว

กด MENU ไปทางด้านล่างยาวๆ:

- เปลี่ยนกลับไปยังเมนูที่ได้เรียกใช้ล่าสุด หลังจากที่ยกหน้าขึ้นได้ทำการเปลี่ยนเมนูโดยการกดปุ่มโยก MENU ไปทางด้านบนยาว ๆ

คำแนะนำในการใช้งานในเมนูหลัก



การดำเนินการใด ๆ ถึงจะมีความเหมาะสมนั้น จะมีการแสดงให้เห็นโดยคำแนะนำในการใช้งาน

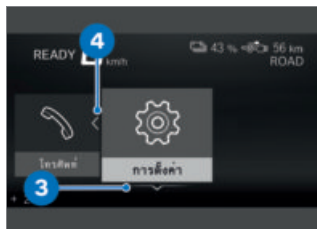

ความหมายของคำแนะนำในการใช้งาน:

- คำแนะนำในการใช้งาน 1: ไปจนสุดทางซ้ายแล้ว

- คำแนะนำในการใช้งาน **2**: สามารถเปิดหน้าไปทางด้านขวาได้
- คำแนะนำในการใช้งาน **3**: สามารถเปิดหน้าไปทางด้านล่างได้
- คำแนะนำในการใช้งาน **4**: สามารถเปิดหน้าไปทางด้านซ้ายล่างได้

คำแนะนำในการใช้งานในเมนูย่อย นอกจากคำแนะนำในการใช้งานในเมนูหลักแล้วยังจะมีคำแนะนำในการใช้งานอื่น ๆ อยู่ในเมนูย่อยอีก

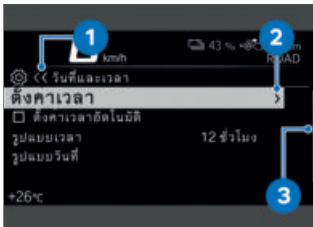

ความหมายของคำแนะนำในการใช้งาน:

- คำแนะนำในการใช้งาน **1**: การแสดงผลปัจจุบันอยู่ในเมนูที่มีการจัดลำดับชั้น สัญลักษณ์จะแสดงให้เห็นถึงระดับเมนูย่อย สัญลักษณ์สองสัญลักษณ์จะแสดงให้เห็นว่ามีเมนูย่อยอย่างน้อยสองระดับ สีของสัญลักษณ์จะเปลี่ยนแปลงไปโดยขึ้นอยู่กับว่า จะสามารถย้อนกลับขึ้นไปทางด้านบนได้หรือไม่

- คำแนะนำในการใช้งาน **2**: ท่านสามารถเรียกดูเมนูย่อยเพิ่มเติมได้อีกระดับ
- คำแนะนำในการใช้งาน **3**: มีรายการที่สามารถแสดงผลได้หลายรายการ

การเปิดสวิตช์และปิดสวิตช์ของฟังก์ชันต่าง ๆ

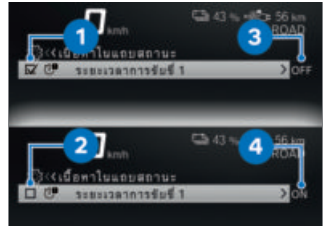

รายการเมนูบางรายการจะแสดงเป็นกล่องให้เห็น กล่องแสดงจะให้เห็นว่า ฟังก์ชันถูกเปิดสวิตช์หรือปิดสวิตช์อยู่ สัญลักษณ์การดำเนินการหลังรายการเมนูจะแสดงให้เห็นว่า โดยการโยกมัลติคอนโทรลเลอร์ไปทางด้านขวาขึ้น ๆ จะเป็นการเปิดสวิตช์ ตัวอย่างสำหรับการปิดสวิตช์และการเปิดสวิตช์:

- สัญลักษณ์ **1** แสดงให้เห็นว่าฟังก์ชันเปิดใช้งานอยู่
- สัญลักษณ์ **2** แสดงให้เห็นว่าฟังก์ชันปิดใช้งานอยู่
- สัญลักษณ์ **3** แสดงให้เห็นว่าฟังก์ชันสามารถปิดใช้งานได้
- สัญลักษณ์ **4** แสดงให้เห็นว่าฟังก์ชันสามารถเปิดใช้งานได้

78 จอภาพ TFT

แสดงผลมุมมอง Pure (Ride)

- กดปุ่มโยก MENU ไปทางด้านบน ยาว ๆ

เรียกใช้เมนู

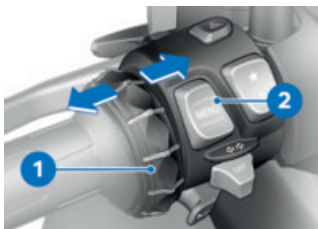

- แสดงผลมุมมอง Pure (Ride) (☞ 78)
- กดปุ่ม **2** ไปทางด้านล่างค้างไว้ ลักครู่ ท่านสามารถเรียกดูเมนูดังต่อไปนี้:
 - รถของฉัน
 - ระบบนำทาง
 - มีเดีย
 - โทรศัพท์
 - การตั้งค่า

- กดมัลติคอนโทรลเลอร์ **1** ซ้ำ ๆ ไปทางด้านล่างสั้น ๆ จนกว่ารายการเมนูที่ต้องการจะถูกทำเครื่องหมาย
- กดปุ่ม **2** ไปทางด้านล่างค้างไว้ ลักครู่

 สามารถเรียกใช้เมนู การตั้งค่า ได้ในขณะที่จอดอยู่เท่านั้น

เลื่อนเคอร์เซอร์ในรายการ

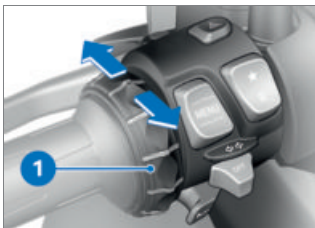

- เรียกใช้เมนู (☞ 78)
- เพื่อให้เคอร์เซอร์ในรายการเลื่อนไปทางด้านล่าง ให้หมุนมัลติคอนโทรลเลอร์ **1** ไปทางด้านล่างจนกว่าการบันทึกข้อมูลที่ต้องการจะถูกทำเครื่องหมาย
- เพื่อให้เคอร์เซอร์ในรายการเลื่อนไปทางด้านบน ให้หมุนมัลติคอนโทรลเลอร์ **1** ไปทางด้านบนจนกว่าการบันทึกข้อมูลที่ต้องการจะถูกทำเครื่องหมาย

ยืนยันการเลือก

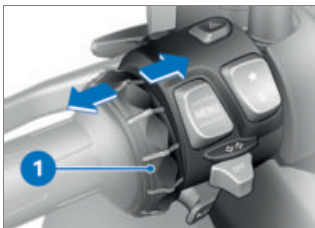

- เลือกการบันทึกข้อมูล
- กดมัลติคอนโทรลเลอร์ **1** ไปทางด้านขวาสั้น ๆ

เรียกใช้เมนูที่ใช้งานเป็นครั้งสุดท้าย

- ในมุมมอง Pure Ride: กดปุ่ม โยก MENU ไปทางด้านล่างยาว ๆ
- » เมนูที่ใช้งานเป็นครั้งสุดท้ายจะถูกเรียกใช้ การตั้งค่าการบันทึกข้อมูลที่ถูกทำเครื่องหมายในครั้งสุดท้ายจะถูกเลือก

การเปลี่ยนการแสดงผลสำหรับแถบแสดงสถานะ

เงื่อนไข

รถจักรยานยนต์จอดอยู่ มุมมอง Pure (Ride) จะปรากฏขึ้น

- เปิดสวิตช์ความพร้อมในการทำงาน (III► 55)
- » จอแสดงผล TFT จะแสดงข้อมูลทั้งหมดที่จำเป็นต่อการใช้งานบนถนนสาธารณะ จากคอมพิวเตอร์ออนบอร์ด (เช่น TRIP 1) และคอมพิวเตอร์ออนบอร์ดสำหรับการเดินทาง (เช่น TRIP 2) ข้อมูลต่าง ๆ จะสามารถถูกแสดงผลในส่วนบนของแถบสถานะได้
- ที่มีระบบตรวจสอบความดันลมยาง (RDC)^{SA}
- » นอกจากนี้ จะสามารถแสดงผลข้อมูลต่าง ๆ จากระบบตรวจสอบความดันลมยางได้◀
- การเลือกเนื้อหาในแถบสถานะด้านบน (III► 80)



- กดปุ่ม 1 ค้างไว้เพื่อให้มุมมอง Pure Ride ปรากฏขึ้น
- กดปุ่มกด 1 ในแต่ละแห่งสั้น ๆ เพื่อทำการเลือกค่าในส่วนบนของแถบสถานะ 2

ค่าต่อไปนี้อาจปรากฏขึ้น:

- ระยะทางทั้งหมด
- ระยะทางปัจจุบัน 1
- ระยะทางปัจจุบัน 2
- อัตราสิ้นเปลือง 1 (ค่าเฉลี่ย)
- อัตราสิ้นเปลือง 2 (ค่าเฉลี่ย)
- อัตราคินพลังงาน 1
- อัตราคินพลังงาน 2
- ระยะเวลาการขับที่ 1
- ระยะเวลาการขับที่ 2

80 จอภาพ TFT



ระยะเวลาหยุดพัก 1



ระยะเวลาหยุดพัก 2



ความเร็ว 1 (ค่าเฉลี่ย)



ความเร็ว 2 (ค่าเฉลี่ย)

-ที่มีระบบตรวจสอบความดันลมยาง (RDC)^{SA}



ความดันลมยาง <

การเลือกเนื้อหาในแถบสถานะด้านบน

- เรียกดูเมนู การตั้งค่า, จอแสดงผล, เนื้อหาในแถบสถานะ
- เปิดสวิตช์การแสดงผลที่ต้องการ
- » ท่านสามารถสลับระหว่างการแสดงผลต่างๆ ที่เลือกไว้ในแถบสถานะด้านบนได้ หากไม่ได้เลือกการแสดงผลไว้ ระบบจะแสดงระดับการชาร์จแบตเตอรี่และระยะทางที่ขับต่อได้:



สถานะการชาร์จแบตเตอรี่



ระยะทางที่ขับต่อได้

ทำการตั้งค่า

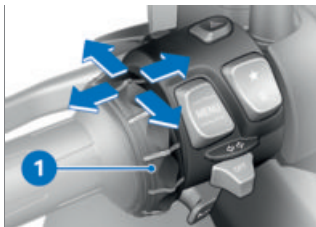

- ทำการเลือกและยืนยันเมนูการตั้งค่าที่ต้องการ
- หมุนมัลติคอนโทรลเลอร์ **1** ไปทางด้านล่างจนกว่าการตั้งค่าที่ต้องการจะถูกทำเครื่องหมาย
- ถ้ามีคำแนะนำในการใช้งานอยู่ ให้โยกมัลติคอนโทรลเลอร์ **1** ไปทางด้านขวา
- ถ้าไม่มีคำแนะนำในการใช้งานอยู่ ให้โยกมัลติคอนโทรลเลอร์ **1** ไปทางด้านซ้าย
- » การตั้งค่าถูกบันทึกแล้ว

การเปิดหรือปิดใช้งานข้อมูลการจำกัดความเร็ว

เงื่อนไข

ยานพาหนะเชื่อมต่อกับอุปกรณ์สุดท้ายแบบเคลื่อนที่ซึ่งเข้ากันได้ อุปกรณ์เคลื่อนที่ปลายทางจะต้องมีแอป BMW Motorrad Connected ติดตั้งอยู่

- ข้อมูลการจำกัดความเร็ว จะแสดงผลความเร็วสูงสุดที่อนุญาตในปัจจุบันหากข้อมูล

ดังกล่าวได้รับการบันทึกไว้ในระบบนำทางโดยผู้เผยแพร่ข้อมูลแผนที่

- เรียกดูเมนู การตั้งค่า, จอแสดงผล
- ข้อมูลการจำกัดความเร็ว เปิดหรือปิดใช้งาน

ปุ่มรายการโปรด



- เลือก การตั้งค่าระบบ, ปุ่มรายการโปรด, ปุ่มดาว ในเมนูการตั้งค่า
 - เลือกฟังก์ชันที่ต้องการหรือไม่ได้กำหนด
- » การกดปุ่ม **1** ในแต่ละครั้งจะเป็นการเรียกใช้ฟังก์ชันที่เลือก

มุมมอง PURE RIDE

การแสดงผลระบบขับเคลื่อน



- 1 ส่วนของแรงบิดการนำพลังงานกลับคืนมาใช้ใหม่
- 2 แรงบิดการนำพลังงานกลับคืนมาใช้ใหม่หรือแรงบิดขับเคลื่อนปัจจุบัน
- 3 ส่วนของแรงบิดขับเคลื่อน

ข้อจำกัด



เครื่องหมาย **1** จะแสดงให้เห็นว่าการนำพลังงานกลับคืนมาใช้ใหม่ถูกจำกัดการทำงาน
 เครื่องหมาย **4** จะแสดงให้เห็นว่าสมรรถนะถูกจำกัดการทำงาน

จนกระทั่งจอแสดงผลที่ต้องการปรากฏขึ้น

- หรือ: ดัน Multi-Controller **1** ไปทางด้านขวาค้างไว้เพื่อกลับไปยังจอแสดงผลที่เลือกไว้ล่าสุดในหน้าจอแยก

ท่านสามารถเลือกการแสดงผลดังต่อไปนี้ได้:

- คอมพิวเตอร์เดินทาง
- คอมพิวเตอร์เดินทาง
- ระบบนำทาง
- มีเดีย

» จอแสดงผลที่เลือกไว้จะยังคงอยู่หลังจากปิดใช้งานความพร้อมในการทำงาน

การปิดใช้งานหน้าจอแยก

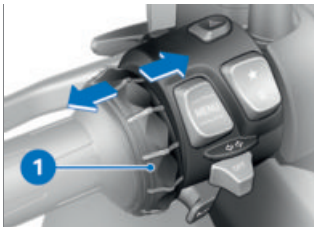

- แสดงผลมุมมอง Pure (Ride) (▶▶▶ 78)
- ดัน Multi-Controller **1** ไปทางด้านซ้ายแล้วปล่อยซ้ำๆ จนกระทั่งหน้าจอแยกหายไป
- หรือ: ดัน Multi-Controller **1** ไปทางด้านซ้ายค้างไว้

การตั้งค่าทั่วไป

การปรับระดับเสียง

- การเชื่อมต่อหมวกกันน็อคคู่ผู้ขับขี่และหมวกกันน็อคคู่ผู้ซ้อน (▶▶▶ 87)
- การเพิ่มระดับเสียง: หมุนมัลติคอนโทรลเลอร์ขึ้นด้านบน
- การลดระดับเสียง: หมุนมัลติคอนโทรลเลอร์ลงด้านล่าง
- การปิดเสียง: หมุนมัลติคอนโทรลเลอร์ลงด้านล่างจนสุด
- » เมื่อปิดเสียง การเล่นเกมบนเทปจะหยุดลงชั่วคราว

การตั้งค่าวันที่

- เปิดสวิตช์ความพร้อมในการทำงาน (▶▶▶ 55)
- เรียกดูเมนู การตั้งค่า, การตั้งค่าระบบ, วันที่และเวลา, ตั้งค่าวันที่
- ตั้งค่า วัน, เดือน และ ปี
- ยืนยันการตั้งค่า

การตั้งค่ารูปแบบวันที่

- เรียกดูเมนู การตั้งค่า, การตั้งค่าระบบ, วันที่และเวลา, รูปแบบวันที่
- เลือกการตั้งค่าที่ต้องการ
- ยืนยันการตั้งค่า

การปรับตั้งนาฬิกา

- เปิดสวิตช์ความพร้อมในการทำงาน (▶▶▶ 55)
- เรียกดูเมนู การตั้งค่า, การตั้งค่าระบบ, วันที่และเวลา, ตั้งค่าเวลา
- ชั่วโมง และตั้งค่า min

84 จอภาพ TFT

การตั้งค่ารูปแบบเวลา

- เรียกดูเมนู การตั้งค่า, การตั้งค่าระบบ, วันที่และเวลา, รูปแบบเวลา
- เลือกการตั้งค่าที่ต้องการ
- ยืนยันการตั้งค่า

การตั้งค่าหน่วยการวัด

- เรียกดูเมนู การตั้งค่า, การตั้งค่าระบบ, หน่วย
- จะสามารถตั้งค่าหน่วยของการวัดดังต่อไปนี้ได้:
- ที่มีระบบตรวจสอบความดันลมยาง (RDC)^{SA}
 - ความดัน <
 - อุณหภูมิ
 - ความเร็ว
 - อัตราสิ้นเปลือง

การตั้งค่าภาษา

- เรียกดูเมนู การตั้งค่า, การตั้งค่าระบบ, ภาษา
- จะสามารถตั้งค่าภาษาดังต่อไปนี้ได้:
- ภาษาเยอรมัน
 - ภาษาอังกฤษ (สหราชอาณาจักร)
 - ภาษาอังกฤษ (สหรัฐอเมริกา)
 - ภาษาสเปน
 - ภาษาฝรั่งเศส
 - ภาษาอิตาลี
 - ภาษาดัตช์
 - ภาษาโปแลนด์
 - ภาษาโปรตุเกส (บราซิล)
 - ภาษาโปรตุเกส (โปรตุเกส)
 - ภาษาตุรกี

- ภาษารัสเซีย
- ภาษายูเครน
- ภาษาจีน
- ภาษาญี่ปุ่น
- ภาษาเกาหลี
- ภาษาไทย

การตั้งค่าความสว่าง

- เรียกดูเมนู การตั้งค่า, จอแสดงผล, ความสว่าง
 - ตั้งค่าความสว่าง
- » ความสว่างของจอแสดงผลจะถูกหรือลดลงจนถึงค่าที่ตั้งไว้เมื่อความสว่างของสภาพแวดล้อมลดลงต่ำกว่าที่กำหนด

รีเซ็ตการตั้งค่าทั้งหมด

- การตั้งค่าทั้งหมดในเมนู การตั้งค่า สามารถรีเซ็ตกลับไปเป็นการตั้งค่าจากโรงงานได้
 - เรียกใช้เมนู การตั้งค่า
 - เลือก รีเซ็ตทั้งหมด และยืนยันการตั้งค่าของเมนูดังต่อไปนี้จะถูกรีเซ็ต:
 - การตั้งค่ารถ
 - การตั้งค่าระบบ
 - การเชื่อมต่อ
 - จอแสดงผล
 - ข้อมูล
- » การเชื่อมต่อ Bluetooth ที่มีอยู่ จะไม่ถูกลบ

BLUETOOTH

เทคโนโลยีคลื่นวิทยุช่วงสั้น
Bluetooth หมายถึงเทคโนโลยีคลื่นวิทยุช่วงสั้น อุปกรณ์ Bluetooth จะทำหน้าที่เป็นอุปกรณ์ Short Range Device (การถ่ายโอนข้อมูลในระยะที่จำกัด) ในย่านความถี่ ISM (Industrial, Scientific and Medical Band) ที่ไม่จำกัดสิทธิ์การใช้งานโดยจะส่งข้อมูลในช่วงความถี่ระหว่าง 2.402...2.480 กิกะเฮิรตซ์ ซึ่งสามารถใช้งานได้ทั่วโลกโดยไม่ต้องได้รับอนุญาต แม้ว่า Bluetooth จะได้รับการออกแบบมาเพื่อสร้างการเชื่อมต่อที่มีเสถียรภาพในช่วงระยะทางสั้นๆ แต่ก็อาจเป็นไปได้ที่จะถูกรบกวนสัญญาณเช่นเดียวกับเทคโนโลยีไร้สายโดยทั่วไป การเชื่อมต่ออาจถูกรบกวนหรือหยุดลงเป็นเวลานานๆ หรืออาจขาดการเชื่อมต่อโดยสมบูรณ์ได้เช่นกัน โดยเฉพาะอย่างยิ่งเมื่อมีอุปกรณ์หลายอุปกรณ์เชื่อมต่อกันในเครือข่ายบลูทูธ จะไม่สามารถรับประกันได้ว่าการดำเนินงานต่างๆ ในเทคโนโลยีไร้สายดังกล่าวจะเป็นไปอย่างราบรื่นในทุกสถานการณ์

ที่มาของสิ่งรบกวนที่อาจเป็นไปได้:

- สัญญาณรบกวนจากเสาส่งและที่คล้าย ๆ กัน
- อุปกรณ์ที่มีระบบ Bluetooth ไม่เป็นไปตามมาตรฐานการดำเนินการ
- ในบริเวณใกล้เคียงมีอุปกรณ์ที่สามารถใช้งาน Bluetooth ได้
- การบดบังจากโลหะหรือวัตถุใดๆ

Pairing

ก่อนที่อุปกรณ์ Bluetooth สองเครื่องจะสามารถเชื่อมต่อกันได้นั้น อุปกรณ์ทั้งสองจะต้องตรวจพบสัญญาณเชื่อมต่อกันก่อน กระบวนการของการรับรู้ร่วมกันนี้เรียกว่า "การจับคู่" อุปกรณ์ที่ตรวจพบจะถูกบันทึกไว้ เพื่อให้มีการจับคู่เฉพาะเมื่อมีการติดต่อครั้งแรกเท่านั้น



สำหรับอุปกรณ์สุดท้ายแบบเคลื่อนที่บางชนิด เช่น ระบบปฏิบัติการ iOS ก่อนการใช้งานจะต้องเรียกใช้ BMW Motorrad Connected App ขึ้นมา

ขณะทำการจับคู่ จอภาพ TFT จะค้นหาอุปกรณ์อื่น ๆ ที่สามารถใช้บลูทูธได้ ภายในพื้นที่การรับสัญญาณ เพื่อให้สามารถตรวจพบอุปกรณ์ได้ต้องบรรจุเงื่อนไขต่อไปนี้:

86 จอภาพ TFT

- ฟังก์ชัน Bluetooth ของอุปกรณ์ต้องเปิดใช้งานอยู่
- อุปกรณ์ต้องอยู่ในสถานะ "มองเห็นได้" จากอุปกรณ์อื่น
- อุปกรณ์อื่นๆซึ่งสามารถใช้บลูทูธได้ต้องปิดใช้งานอยู่ (เช่น โทรศัพท์เคลื่อนที่และระบบนำทาง)

กรุณาศึกษาเกี่ยวกับการขั้นตอนที่จำเป็นต้องดำเนินการในคู่มือแนะนำการใช้งานระบบการติดต่อสื่อสาร

การดำเนินการจับคู่อุปกรณ์

- เรียกดูเมนู การตั้งค่า, การเชื่อมต่อ
 - » ท่านสามารถสร้าง จัดการ และลบการเชื่อมต่อ Bluetooth ได้ในเมนู การเชื่อมต่อ การเชื่อมต่อ Bluetooth ดังต่อไปนี้จะปรากฏขึ้น:
 - โทรศัพท์มือถือ
 - หมาวกู้ชีพ
 - หมาวกู้ข้อน
- สถานะการเชื่อมต่อสำหรับอุปกรณ์สุดท้ายแบบเคลื่อนที่จะถูกแสดงผล
- ### เชื่อมต่ออุปกรณ์สุดท้ายแบบเคลื่อนที่
- การดำเนินการจับคู่อุปกรณ์ (▶▶▶▶ 86)
 - เปิดการทำงานฟังก์ชันบลูทูธของอุปกรณ์สุดท้ายแบบเคลื่อนที่ (คู่มือ คำแนะนำในการใช้งาน

ของอุปกรณ์สุดท้ายแบบเคลื่อนที่)

- เลือก โทรศัพท์มือถือ และยืนยัน
- เลือก จับคู่โทรศัพท์มือถือเครื่องใหม่ และยืนยัน

จะมีการค้นหาอุปกรณ์สุดท้ายแบบเคลื่อนที่



กะพริบในแถบสถานะด้านล่างระหว่างการจับคู่

- อุปกรณ์สุดท้ายแบบเคลื่อนที่ซึ่งมองเห็นได้จะถูกแสดงผล
- ทำการเลือกและยืนยันอุปกรณ์สุดท้ายแบบเคลื่อนที่
 - โปรดปฏิบัติตามคำแนะนำบนอุปกรณ์เคลื่อนที่ปลายทาง
 - ยืนยันความตรงกันของรหัส
 - » การเชื่อมต่อจะถูกสร้างขึ้นและจะมีการอัปเดตสถานะของการเชื่อมต่อ
 - » หากไม่สามารถสร้างการเชื่อมต่อได้ ท่านสามารถดูความช่วยเหลือเพิ่มเติมได้ในตารางแสดงความขัดข้อง (▶▶▶▶ 180)
 - » โดยขึ้นอยู่กับอุปกรณ์สุดท้ายแบบเคลื่อนที่ ข้อมูลของโทรศัพท์จะถูกโอนไปยังยานพาหนะโดยอัตโนมัติ
 - » ข้อมูลโทรศัพท์ (▶▶▶▶ 96)
 - » หากสมุดโทรศัพท์ไม่ปรากฏขึ้น ท่านสามารถดูความช่วยเหลือเพิ่มเติมได้ในตารางแสดงความขัดข้อง (▶▶▶▶ 181)
 - » หากการเชื่อมต่อ Bluetooth ไม่สามารถทำงานได้ตามที่คาด

หวังไว้ ท่านสามารถดูความช่วยเหลือเพิ่มเติมได้ในตารางแสดง ความขัดข้อง (▶▶▶ 181)

การเชื่อมต่อหมวกกันน็อคผู้ขับขี่ และหมวกกันน็อคผู้ซ้อนท้าย

- การดำเนินการจับคู่อุปกรณ์ (▶▶▶ 86)
- เลือก หมวกผู้ขับขี่ หรือ หมวกผู้ซ้อน และยืนยัน
- ทำให้ระบบการติดต่อสื่อสารของหมวกกันน็อคสามารถมองเห็นได้
- เลือก จับคู่หมวกกันน็อคผู้ขับขี่ใหม่ หรือ จับคู่หมวกกันน็อคผู้ซ้อนใหม่ และยืนยัน จะมีการค้นหาหมวกกันน็อค



กะพริบในแถบสถานะด้านล่างระหว่างการจับคู่

หมวกกันน็อคที่มองเห็นได้จะถูกแสดงผล

- ทำการเลือกและยืนยันหมวกกันน็อค
 - » การเชื่อมต่อจะถูกสร้างขึ้นและจะมีการอัปเดตสถานะของการเชื่อมต่อ
 - » หากไม่สามารถสร้างการเชื่อมต่อได้ ท่านสามารถดูความช่วยเหลือเพิ่มเติมได้ในตารางแสดง ความขัดข้อง (▶▶▶ 180)
 - » หากการเชื่อมต่อ Bluetooth ไม่สามารถทำงานได้ตามที่คาดหวังไว้ ท่านสามารถดูความช่วยเหลือเพิ่มเติมได้ในตารางแสดง ความขัดข้อง (▶▶▶ 181)

ลบการเชื่อมต่อ

- เรียกดูเมนู การตั้งค่า, การเชื่อมต่อ
- เลือก ลบการเชื่อมต่อ
- เพื่อทำการลบที่ละการเชื่อมต่อ ให้เลือกการเชื่อมต่อและทำการยืนยัน
- เพื่อทำการลบการเชื่อมต่อทั้งหมด ให้เลือก ลบการเชื่อมต่อทั้งหมด และทำการยืนยัน

WLAN

การเชื่อมต่อ WLAN

การถ่ายโอนมุมมองแผนที่จากโทรศัพท์มือถือไปยังจอแสดงผล TFT จำเป็นต้องใช้การเชื่อมต่อ WLAN บนโทรศัพท์มือถือจะต้องเปิดอยู่เพื่อให้สามารถใช้งานฟังก์ชันได้อย่างเต็มรูปแบบ ท่านสามารถดูข้อมูลเพิ่มเติมเกี่ยวกับการเปิดใช้งาน WLAN ได้จากคู่มือการใช้งานของโทรศัพท์มือถือ การเชื่อมต่ออาจถูกจำกัดหรือถูกยกเลิกชั่วคราวโดยขึ้นอยู่กับสภาพของแต่ละสถานที่ เช่น เมื่อมีเครือข่าย WLAN เป็นจำนวนมาก

88 จอภาพ TFT

รถของฉัน

หน้าจอเริ่มต้น

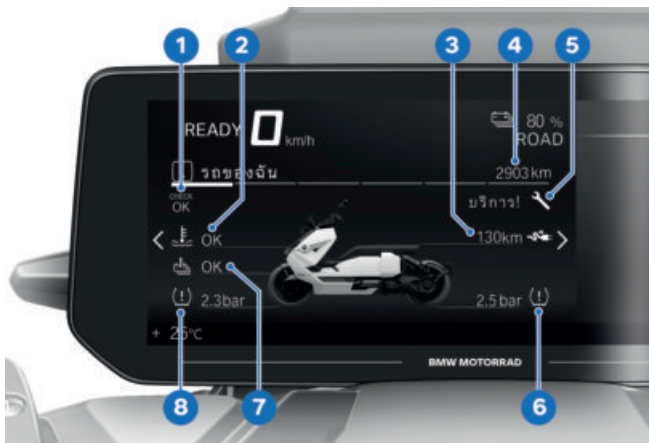

- 1 การแสดงผลการควบคุม การตรวจสอบ การแสดงผล (☛ 26)
- 2 สถานะอุณหภูมิน้ำหล่อเย็น (☛ 40)
- 3 ระยะทางที่ขับต่อได้ (☛ 82)
- 4 ตัวนับระยะทางโดยรวม
- 5 หน้าจอแสดงการเข้ารับบริการ (☛ 51)
- 6 ความดันลมยางด้านหลัง (☛ 45)
- 7 สถานะอุณหภูมิแบตเตอรี่ แรงดันไฟฟ้าสูง
- 8 ความดันลมยางด้านหน้า (☛ 45)

คำแนะนำในการใช้งาน

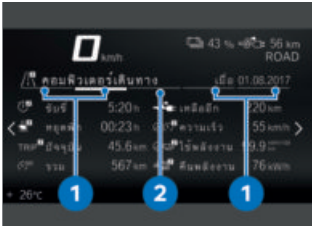

- คำแนะนำการใช้งาน **1**: แท็บแสดงรายการทางด้านซ้ายหรือขวาที่สามารถเลื่อนดูได้
- คำแนะนำการใช้งาน **2**: แท็บแสดงตำแหน่งของตารางเมนูปัจจุบัน

เลื่อนในแผงเมนูต่อไป

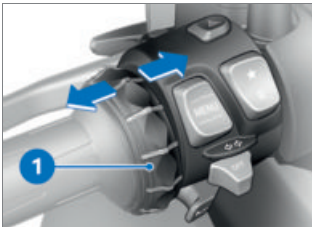

- เรียกดูเมนู รถของฉัน
 - เพื่อเปิดหน้าต่างทางด้านขวา ให้กดปุ่มลัดคอนโทรลเลอร์ **1** ไปทางด้านขวาสั้น ๆ
 - เพื่อเปิดหน้าต่างทางด้านซ้าย ให้กดปุ่มลัดคอนโทรลเลอร์ **1** ไปทางด้านซ้ายสั้น ๆ
- ตารางต่อไปนี้จะปรากฏอยู่ในเมนูรถของฉัน:

- รถของฉัน
- คอมพิวเตอร์เดินทาง
- คอมพิวเตอร์เดินทาง
- ที่มีระบบตรวจสอบความดันลมยาง (RDC)^{SA}
- ความดันลมยาง<
- ความจำเป็นในการเข้ารับบริการ
- ข้อความเช็คคอนโทรล (ถ้ามี)
- ท่านสามารถดูข้อมูลเพิ่มเติมเกี่ยวกับความดันลมยางและข้อความเช็ค-คอนโทรลได้ที่หัวข้อ "การแสดงผล"

 ข้อความเช็ค-คอนโทรลจะถูกติดตั้งเป็นแท็บเพิ่มเติมในรูปแบบไดนามิกที่แผงเมนูภายในเมนู รถของฉัน

อนบอร์ดคอมพิวเตอร์และอนบอร์ดคอมพิวเตอร์การท่องเที่ยวดูตารางเมนู คอมพิวเตอร์เดินทาง และ คอมพิวเตอร์เดินทาง จะแสดงให้เห็นข้อมูลยานพาหนะและข้อมูลการขับขี่ เช่น ค่าเฉลี่ยความจำเป็นต้องเข้ารับบริการ



หากเหลือเวลาก่อนถึงการเข้ารับบริการครั้งถัดไปไม่เกินหนึ่งเดือน

90 จอภาพ TFT

หรือการเข้ารับบริการครั้งถัดไป
จะถึงกำหนดภายใน 1000 กม.
ข้อความเช็ค-คอนโทรลสีขาวยัง
ปรากฏขึ้น

ออนบอร์ดคอมพิวเตอร์

เรียกใช้ออนบอร์ดคอมพิวเตอร์

- เรียกดูเมนู รถของฉัน
- เลื่อนไปทางด้านขวาจนกระทั่งตารางเมนู คอมพิวเตอร์เดินทางปรากฏขึ้น
- » คอมพิวเตอร์ออนบอร์ดสามารถปรากฏขึ้นบนหน้าจอแยกได้เช่นกัน
- การเปิดใช้งานหน้าจอแยกและการเลือกจอแสดงผล (▶▶▶ 82)

รีเซตออนบอร์ดคอมพิวเตอร์

- เรียกใช้ออนบอร์ดคอมพิวเตอร์ (▶▶▶ 91)
- กดปุ่มโยก MENU ไปทางด้านล่าง
- เลือก รีเซตค่าทั้งหมด หรือ รีเซตเฉพาะบางค่า แล้วยืนยัน ท่านสามารถรีเซตค่าดังต่อไปนี้แบบแยกจากกันได้:



ซบซี



ปัจจุบัน



ความเร็ว



ใช้พลังงาน



อัตราสิ้นพลังงาน 1

เรียกใช้ออนบอร์ดคอมพิวเตอร์ การท่องเที่ยว

- เรียกใช้ออนบอร์ดคอมพิวเตอร์ (▶▶▶ 91)
- เลื่อนไปทางด้านขวาจนกระทั่งตารางเมนู คอมพิวเตอร์เดินทางปรากฏขึ้น
- » คอมพิวเตอร์ออนบอร์ดสำหรับการเดินทางสามารถปรากฏขึ้นบนหน้าจอแยกได้เช่นกัน
- การเปิดใช้งานหน้าจอแยกและการเลือกจอแสดงผล (▶▶▶ 82)

รีเซตออนบอร์ดคอมพิวเตอร์การท่องเที่ยว

- เรียกใช้ออนบอร์ดคอมพิวเตอร์การท่องเที่ยว (▶▶▶ 91)
- กดปุ่มโยก MENU ไปทางด้านล่าง
- เลือก รีเซตอัตโนมัติ หรือ รีเซตค่าทั้งหมด แล้วยืนยัน
- » หากเลือก รีเซตอัตโนมัติ คอมพิวเตอร์ออนบอร์ดสำหรับการเดินทางจะถูกรีเซตโดยอัตโนมัติเมื่อเวลาผ่านไปอย่างน้อย 6 ชม. หลังจากปิดใช้งานความร่วมมือในการทำงานและมีการเปลี่ยนแปลงวันที่

92 จอภาพ TFT

ระบบนำทาง

ข้อควรระวัง



คำเตือน

การใช้งานสมาร์ตโฟนขณะขับซึ่ง
ระวังการเกิดอุบัติเหตุ

- โปรดปฏิบัติตามข้อกำหนดการ
จราจรทางบกที่มีผลบังคับใช้ใน
แต่ละประเทศ
- ห้ามใช้งานสมาร์ตโฟนขณะ
ขับขี่ ยกเว้นการใช้งานที่ไม่
จำเป็นต้องสั่งงาน เช่น การ
สนทนาทางโทรศัพท์ผ่านอุ
ปกรณ์แฮนด์ฟรี



คำเตือน

การไขว่เขวไปจากการจราจร
และการสูญเสียการควบคุม
ความเสี่ยงในการเกิดอุบัติเหตุ
โดยการใช้งานของระบบข้อมูล
และอุปกรณ์การสื่อสารที่รวมอยู่
ในระหว่างการขับขี่

- ให้ท่านใช้งานระบบหรือ
อุปกรณ์นี้เฉพาะเมื่อสภาพการ
จราจรเป็นใจเท่านั้น
- ถ้าจำเป็นให้หยุดจอดแล้วจึงใช้
งานระบบหรืออุปกรณ์

เงื่อนไข

รถเชื่อมต่ออยู่กับอุปกรณ์เคลื่อนที่
ปลายทางที่รองรับการใช้งานผ่าน
Bluetooth

บนอุปกรณ์สุดท้ายแบบเคลื่อน
ที่ซึ่งได้ทำการเชื่อมต่อ จะมี
BMW Motorrad Connected App
ติดตั้งไว้



สำหรับอุปกรณ์สุดท้ายแบบ
เคลื่อนที่บางชนิด เช่น ระบบ
ปฏิบัติการ iOS ก่อนการใช้งาน
จะต้องเรียกใช้ BMW Motorrad
Connected App ขึ้นมา

การแสดงผลมุมมองแผนที่

เงื่อนไข

WLAN เปิดใช้งานอยู่บนโทรศัพท์
มือถือที่จับคู่ผ่าน Bluetooth

- เชื่อมต่ออุปกรณ์สุดท้ายแบบ
เคลื่อนที่ (☛ 86)
- เรียกใช้แอป BMW Motorrad
Connected
- เรียกดูเมนู ระบบนำทาง



หากเลือกมุมมอง ระบบนำ
ทาง ในหน้าจอแยกและ
เรียกดูเมนู ระบบนำทาง ในเวลา
เดียวกัน มุมมองหน้าจอแยกจะสิ้น
สุดการทำงานโดยอัตโนมัติและ
ระบบนำทางจะปรากฏบนพื้นที่ทั้ง
หมดของจอแสดงผล TFT

บ่อนที่อยู่ของจุดหมายปลายทาง

- เชื่อมต่ออุปกรณ์สุดท้ายแบบเคลื่อนที่ (▶▶▶▶ 86)
- เรียกใช้แอป BMW Motorrad Connected และเริ่มต้นการแนะนำเส้นทาง
- เรียกดูเมนู ระบบนำทาง บนจอแสดงผล TFT
- » การแนะนำเส้นทางที่เปิดการทำงานจะถูกแสดงผล
- หาก WLAN ไม่ได้เปิดใช้งานอยู่ บนอุปกรณ์เคลื่อนที่ปลายทาง การนำทางจะแสดงในรูปแบบการนำทางด้วยลูกศร
- » หากการนำทางที่ทำงานอยู่ไม่ปรากฏขึ้น ท่านสามารถดูความช่วยเหลือเพิ่มเติมได้ในตารางแสดงความขัดข้อง (▶▶▶▶ 181)

เลือกจุดหมายปลายทางจากจุดหมายปลายทางครั้งสุดท้าย

- เรียกดูเมนู ระบบนำทาง, จุดหมายล่าสุด
- ทำการเลือกและยืนยันจุดหมายปลายทาง
- เลือก เริ่มการนำทาง

เลือกจุดหมายปลายทางและรายการที่ชื่นชอบ

- เมนู รายการโปรด จะแสดงให้เห็นจุดหมายปลายทางทั้งหมดที่ได้มีการจัดเก็บไว้ใน BMW Motorrad Connected App โดยเป็นรายการที่ชื่นชอบ ทั้งนี้ไม่

สามารถสร้างรายการโปรดใหม่บนจอแสดงผล TFT ได้

- เรียกดูเมนู ระบบนำทาง และรายการโปรด
- ทำการเลือกและยืนยันจุดหมายปลายทาง
- เลือก เริ่มการนำทาง

บ่อนจุดหมายปลายทางพิเศษ

- จุดหมายปลายทางพิเศษ เช่น สถานที่ท่องเที่ยว จะสามารถแสดงผลบนแผนที่ได้
- เรียกดูเมนู ระบบนำทาง, จุดสนใจ

ท่านสามารถเลือกสถานที่ดังต่อไปนี้ได้:

- ที่ตำแหน่งของคุณ
- ที่จุดหมาย
- ตามเส้นทาง
- ทำการเลือกกว่า จะค้นหาจุดหมายปลายทางพิเศษสถานที่ใด เช่น สามารถเลือกจุดสนใจต่อไปนี้:
 - สถานีบริการน้ำมัน
- ทำการเลือกและยืนยันจุดหมายปลายทางพิเศษ
- เลือก เริ่มการนำทาง แล้วยืนยัน

กำหนดประเภทเส้นทาง

- เรียกดูเมนู ระบบนำทาง, เกณฑ์การกำหนดเส้นทาง
- ท่านสามารถเลือกเกณฑ์ดังต่อไปนี้:
 - ประเภทเส้นทาง
 - การเลี้ยง
- เลือก ประเภทเส้นทาง ที่ต้องการ

94 จอภาพ TFT

- เปิดหรือปิดใช้งาน การเสียง ที่ต้องการ

จำนวนของการคลิกเสียงที่เปิดสวิทช์จะถูกแสดงผลในวงเล็บ

สิ้นสุดการนำทาง

- เรียกดูเมนู ระบบนำทาง, การนำทางที่ทำงานอยู่
- เลือก สิ้นสุดการนำทาง แล้วยืนยัน

การเปิดหรือปิดใช้งานข้อมูลเสียงเตือน

- การเชื่อมต่อหมวกกันน็อคผู้ขับขี่และหมวกกันน็อคผู้ซ้อน (▶▶▶ 87)
- สามารถทำการอ่านระบบนำทางได้จากเสียงของคอมพิวเตอร์ ทั้งนี้ การนำทางด้วยเสียง จะต้องเปิดใช้งานอยู่
- เรียกดูเมนู ระบบนำทาง, การนำทางที่ทำงานอยู่
- เปิดหรือปิดใช้งาน การนำทางด้วยเสียง

การเล่นข้อมูลเสียงเตือนล่าสุดอีกครั้ง

- เรียกดูเมนู ระบบนำทาง, การนำทางที่ทำงานอยู่
- เลือก ข้อมูลเสียงเตือนล่าสุด แล้วยืนยัน

สื่อ

เงื่อนไข

ยานพาหนะจะถูกเชื่อมต่อเข้ากับอุปกรณ์สุดท้ายแบบเคลื่อนที่ซึ่งเข้ากันได้และหมวกกันน็อคที่เข้ากันได้

การควบคุมการเล่นเพลง

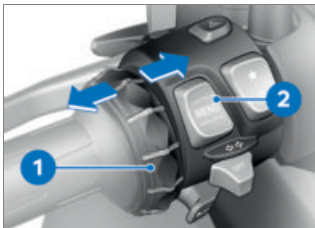

- เรียกดูเมนู มีเดีย

 BMW Motorrad แนะนำให้ก่อนเริ่มต้นการเดินทางทำการปรับระดับเสียงสำหรับสื่อและการสนทนาในอุปกรณ์สุดท้ายแบบเคลื่อนที่ให้เป็นสูงสุด

- การปรับระดับเสียง (▶▶▶ 83)
- แทรกถัดไป: โยกมัลติคอนโทรลเลอร์ **1** ไปทางด้านขวาแล้วปล่อย
- แทรกล่าสุดหรือช่วงเริ่มต้นของแทร็กที่กำลังเล่นอยู่: โยกมัลติคอนโทรลเลอร์ **1** ไปทางด้านซ้ายแล้วปล่อย
- การเรียกดูเมนูคอนเท็กซ์: กดปุ่ม **2** ลงด้านล่าง

i โดยขึ้นอยู่กับอุปกรณ์สุดท้ายแบบเคลื่อนที่ อาจจะมีการจำกัดขอบเขตของฟังก์ชันของ Connectivity ได้

- » ท่านสามารถใช้งานฟังก์ชันต่อไปนี้ในเมนูคอนเท็กซ์:
- รายการเล่นเพลง หรือ หยุดเล่นชั่วคราว
 - หากต้องการค้นหาและเล่นเพลง ให้เลือกหมวดหมู่ สื่อที่เล่นอยู่, ศิลปินทั้งหมด, อัลบั้มทั้งหมด หรือ แทร็กทั้งหมด
 - เลือก เพลย์ลิสต์

ในเมนูย่อย การตั้งค่าเสียง ท่านสามารถใช้การตั้งค่าดังต่อไปนี้:

- เปิดหรือปิดใช้งาน การเล่นแบบลุ่ม
- การเล่นซ้ำ: เลือก ปิด, เปิด (แทร็กที่กำลังเล่นอยู่) หรือ ทั้งหมด

» หากรายการเล่นสื่อไม่ปรากฏบนจอแสดงผล TFT ท่านสามารถดูความช่วยเหลือเพิ่มเติมได้ที่ตารางแสดงความขัดข้อง (▶▶▶ 182)

โทรศัพท์

เงื่อนไข

ยานพาหนะจะถูกเชื่อมต่อเข้ากับอุปกรณ์สุดท้ายแบบเคลื่อนที่ซึ่งเข้ากันได้และหมวกกันน็อคที่เข้ากันได้

โทรศัพท์

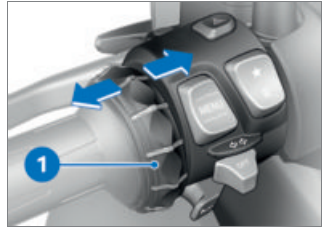

- เรียกดูเมนู โทรศัพท์

i ปุ่มอັพจะเปิดขึ้นเมื่อมีสายเรียกเข้า

- การรับสายเรียกเข้า: โยกมัลติคอนโทรลเลอร์ **1** ไปทางด้านขวา
- การปฏิเสธสายเรียกเข้า: โยกมัลติคอนโทรลเลอร์ **1** ไปทางด้านซ้าย
- การสิ้นสุดการสนทนา: โยกมัลติคอนโทรลเลอร์ **1** ไปทางด้านซ้าย

การปิดเสียง

สำหรับการสนทนาโทรศัพท์ที่เปิดใช้งานสามารถทำการปิดเสียงไมโครโฟนในหมวกกันน็อคได้

การสนทนาโทรศัพท์กับหลาย ๆ ผู้ใช้งาน

ในระหว่างการสนทนาโทรศัพท์จะสามารถทำการรับสายเรียกเข้าสายที่สองได้ การสนทนาโทรศัพท์สายแรกจะถูกหยุดพักไว้ จำนวนของสายเรียกเข้าที่เปิดการใช้งานจะถูกแสดงผลในเมนู โทรศัพท์

การตั้งค่า

06

กระจกมองข้าง	100
ไฟหน้า	100
พรีโหลดของสปริง	101

100 การตั้งค่า

กระจกมองข้าง

การปรับตั้งกระจก



- ปรับกระจกมองข้างไปยังตำแหน่งที่ต้องการโดยต้นขอบกระจกเล็กน้อย

i หากช่วงการปรับกระจกมองข้างไม่เพียงพอให้สามารถจัดตำแหน่งอย่างถูกต้องได้ ให้ปรับตำแหน่งของขากระจกมองข้าง

การปรับตั้งก้านยึดกระจก



- เลื่อนฝาครอบป้องกัน **1** เหนือจุดยึดสกรูบริเวณขากระจกมองข้างขึ้น
- คลายน็อต **2** โดยใช้เครื่องมือที่เหมาะสม

- หมุนขากระจกมองข้างไปยังตำแหน่งที่ต้องการ
- ขั้นน็อต **2** ด้วยแรงบิดโดยยึดขากระจกมองข้างให้แน่น

 กระจกเงาด้านซ้าย (แหวนสกรูล็อก) ที่อะแดปเตอร์

M10

22 Nm (เกลียวซ้าย)

- เลื่อนฝาครอบป้องกัน **1** ให้อยู่เหนือจุดยึดสกรู

ไฟหน้า

ระยะการส่องสว่างและพรีโหลดของสปริง

โดยปกติแล้วระยะการส่องสว่างจะอยู่ในระดับคงที่เนื่องจากมีการปรับพรีโหลดของสปริงให้สอดคล้องกับสถานะการรับน้ำหนักของรถ

หากมีข้อสงสัยเกี่ยวกับการปรับตั้งระยะไฟหน้าที่ถูกต้องโปรดติดต่อตัวแทนจำหน่ายของ BMW Motorrad

การปรับตั้งระยะของไฟหน้า

- ถอดแผงด้านหน้า (▶▶▶ 154)

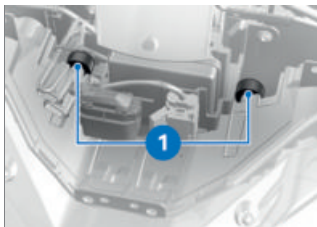

หากรถมีน้ำหนักบรรทุกมาก ท่านจำเป็นต้องปรับพรีโหลดของสปริงเพื่อป้องกันไม่ให้แสงไฟสะท้อนเข้าตาผู้ขับขี่ที่สวนทางมา หากการปรับพรีโหลดของสปริงไม่เพียงพอ ท่านจำเป็นต้องปรับแก้ระยะการส่องสว่างเพิ่มเติมที่ไฟหน้า

- ปรับตั้งค่าระยะการส่องสว่างที่สกรูปรับ **1**
- ติดตั้งแผงด้านหน้า (►► 154)

หากรถ E-Scooter ขับเคลื่อนด้วยน้ำหนักบรรทุกที่ลดลงอีกครั้ง:

- นำรถเข้ารับการเรียกคืนการตั้งค่าพื้นฐานของไฟหน้า ณ ศูนย์บริการที่มีผู้เชี่ยวชาญ โดยเฉพาะอย่างยิ่งที่ศูนย์บริการอย่างเป็นทางการของ BMW Motorrad

พรีโหลดของสปริง

การตั้งค่า

พรีโหลดของสปริงที่ล้อหลังต้องได้รับการปรับให้เหมาะสมกับน้ำหนักบรรทุกของรถ E-Scooter ควรที่จะปรับตั้งค่าของสปริง (Preload) ให้แข็งมากขึ้น หากมีน้ำหนักบรรทุกมาก และควรปรับตั้งค่าของสปริง (Preload) ให้น้อยลงเมื่อน้ำหนักบรรทุกที่น้อย

การปรับตั้งพรีโหลดของสปริงที่สตรีทกันสะเทือน

- จอดรถ E-Scooter บนพื้นผิวที่ราบเสมอกันและมั่นคง

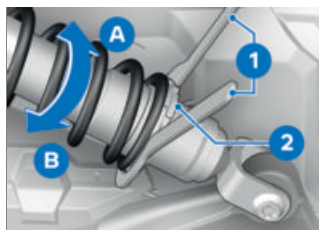

- คลายน็อตกันคลาย **2**
- หมุนแหวนปรับโดยใช้ชุดเครื่องมือประจำรถ **1** ตามทิศทางลูกศร **A** เพื่อเพิ่มพรีโหลดของสปริง
- หมุนแหวนปรับโดยใช้ชุดเครื่องมือประจำรถ **1** ตามทิศทางลูกศร **B** เพื่อลดพรีโหลดของสปริง

102 การตั้งค่า

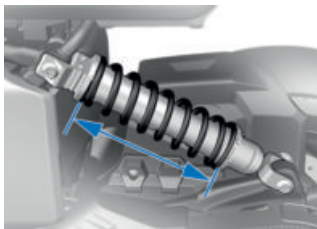

ค่าพื้นฐานของพรีโหลด
ของสปริงด้านหลัง

ความยาวของสปริงในการตั้ง
ค่าพื้นฐาน 257.5 มม. (นับรวมผู้
ขับขี่ที่มีน้ำหนัก 85 กก.)

ความยาวของสปริงในการตั้ง
ค่าพื้นฐาน 257.5 มม. (โหมดขับ
ซีเดียวซึ่งไม่มีการบรรทุก)

ความยาวของสปริงในการตั้ง
ค่าพื้นฐาน 247.5 มม. (โหมดขับ
ซีเดียวซึ่งมีการบรรทุก)

ความยาวของสปริงในการตั้ง
ค่าพื้นฐาน 227.5 มม. (โหมดผู้
โดยสารซ้อนท้ายซึ่งมีสัมภาระ
บรรทุก)

- **ชั้นแหวนสกรูล็อก 2** ให้แน่น

BMW EPOWER

07

หลักการ	106
ข้อมูลทั่วไป	106
สายชาร์จ	108
กระบวนการชาร์จไฟ	110

หลักการ

รถมอเตอร์ไซค์สามารถทำงานโดยปราศจากไอเสียได้ด้วยระบบขับเคลื่อนไฟฟ้า

โดยแบตเตอรี่แรงดันไฟฟ้าสูงชนิดพิเศษจะจ่ายพลังงานให้กับมอเตอร์ไฟฟ้า

ในทุกสถานการณ์การขับขี่ เช่น การออกตัว การเร่งความเร็ว หรือขณะขับขี่ด้วยความเร็วสูง มอเตอร์ไฟฟ้าความเร็วรอบสูงจะช่วยรองรับลักษณะการขับขี่แบบไดนามิก

แบตเตอรี่แรงดันไฟฟ้าสูงดังกล่าว จะได้รับการชาร์จผ่านสายชาร์จ เช่น ขณะจอดรถหรือจากการนำพลังงานกลับคืนมาใช้ใหม่ขณะขับขี่

การชาร์จผ่านจุดต่อไฟฟ้าชนิดพิเศษช่วยให้สามารถชาร์จได้รวดเร็วกว่าปกติ ทั้งนี้สามารถชาร์จผ่านช่องเสียบไฟตามครีวเรือนได้เช่นกัน เช่น สำหรับที่อยู่อาศัย

การนำพลังงานกลับคืนมาใช้ใหม่
แบตเตอรี่แรงดันไฟฟ้าสูงจะได้รับการชาร์จขณะขับขี่จากการนำพลังงานกลับคืนมาใช้ใหม่ โดยการนำพลังงานกลับคืนมาใช้ใหม่สามารถช่วยลดการสูญเสียพลังงานขณะชะลอความเร็วได้เป็นอย่างมาก ขณะชะลอความเร็วรถมอเตอร์ไซค์ มอเตอร์ไฟฟ้าจะทำหน้าที่เป็นไดชาร์จและแปลงพลังงานจากการเคลื่อนที่ที่ถูกปลดปล่อยบางส่วนหรือทั้ง

หมดให้เป็นกระแสไฟฟ้า ส่งผลให้แบตเตอรี่แรงดันไฟฟ้าสูงได้รับการชาร์จเป็นบางส่วนอีกครั้งเพื่อให้สามารถขับขี่ต่อไปได้เป็นระยะทางสูงสุด ทั้งนี้การชาร์จด้วยวิธีดังกล่าวสามารถทำได้ขณะขับขี่โดยที่คันเร่งอยู่ในตำแหน่งปิดหรือขณะอยู่ในโหมดการนำพลังงานกลับคืนมาใช้ใหม่

ท่านสามารถดูข้อมูลเพิ่มเติมเกี่ยวกับการนำพลังงานกลับคืนมาใช้ใหม่จากการชะลอความเร็วได้ที่หัวข้อ "การขับขี่" (▶▶▶ 126)

เครื่องหมายบนแผงหน้าปัดจะอยู่ที่บริเวณ CHARGE การขับขี่อย่างระมัดระวังและการลดความเร็วในเวลาที่เหมาะสมเป็นสิ่งสำคัญเพื่อให้สามารถใช้พลังงานที่นำกลับคืนมาใช้ใหม่ของรถมอเตอร์ไซค์ได้อย่างเหมาะสม

ข้อมูลทั่วไป



อันตราย

การใช้งานสายไฟที่ไม่ถูกต้อง
อาจก่อให้เกิดความเสียหายทั้งต่อบุคคลและทรัพย์สิน เช่น ไฟฟ้าดูดหรือไฟไหม้

- ปฏิบัติตามกฎด้านความปลอดภัย



ข้อควรระวัง

ขาดการทดสอบของเครื่องชาร์จไฟก่อนทำการสตาร์ทเครื่อง
ทรัพย์สินความเสียหายและ
การไหลตมมากเกินไปของเครื่อง
ข่ายไฟฟ้า

- ให้ทำการตรวจสอบก่อนขึ้น
ตอนวิธีการชาร์จไฟครั้งแรก
ของเครื่องชาร์จไฟบางอย่างที่
ตำแหน่งชาร์จจากช่างไฟฟ้าที่
มีความชำนาญ



ข้อควรระวัง

ไม่ปฏิบัติตามหมายเหตุที่แท่น
ชาร์จไฟ

อาจทำให้เกิดความเสียหาย
ทั้งต่อบุคคลและทรัพย์สิน เช่น
ไฟฟ้าช็อตหรือไฟไหม้

- ให้ปฏิบัติตามหมายเหตุที่แท่น
ชาร์จไฟ



ข้อควรระวัง

สภาพบกพร่องของเครื่อง
ชาร์จไฟ

เสียงที่จะเกิดไฟไหม้ เช่น โดย
การใช้จนลิกหรือมีความชำรุด
เสียหาย

- ใช้เครื่องชาร์จไฟเฉพาะใน
สภาพที่สมบูรณ์เท่านั้น



อันตราย

การทำความสะอาดของปลั๊ก
สำหรับการชาร์จที่ไม่ถูกต้อง
อาจทำให้เกิดความเสียหาย
ทั้งต่อบุคคลและทรัพย์สิน เช่น
ไฟฟ้าช็อตหรือไฟไหม้

- ให้ทำความสะอาดเฉพาะจาก
พนักงานที่ได้รับการฝึกฝน
อย่างถูกต้องเท่านั้น



ห้ามจอด E-Scooter ที่ไว้
เป็นระยะเวลาเวลานานหากกรณี
ระดับการชาร์จต่ำเกินไป
ก่อนจอดรถที่ไว้เป็นเวลานาน ให้
ใช้ตัวแสดงระดับการชาร์จตรวจสอบ
ให้แน่ใจว่าแบตเตอรี่แรง
ดันไฟฟ้าสูงชาร์จเต็มแล้ว หาก
แบตเตอรี่แรงดันไฟฟ้าสูงคาย
ประจุมากเกินไป แบตเตอรี่จะ
ได้รับความเสียหาย



หากระยะทางที่ขับต่อได้ต่ำ
กว่า 30 กิโลเมตร ให้ชาร์จ
แบตเตอรี่แรงดันไฟฟ้าสูง มิฉะนั้น
กำลังของระบบขับเคลื่อนไฟฟ้า
อาจลดลงจนสัมผัสได้

แนวทางปฏิบัติหลังจากเกิดอุบัติเหตุ



อันตราย

การสัมผัสสายไฟแรงสูงหลังจากที่เกิดอุบัติเหตุ
อันตรายถึงชีวิตโดยการถูกไฟฟ้าช็อต

- หลังจากเกิดอุบัติเหตุไม่สัมผัสกับส่วนประกอบไฟฟ้าแรงสูง ตัวอย่างเช่น สายเคเบิลแรงสูงสีส้ม หรือ การสัมผัสกับชิ้นส่วนสายเคเบิลแรงสูงที่วางอยู่ในที่โล่ง



ข้อควรระวัง

ของเหลวที่ไหลออกมาจากแบตเตอรี่แรงดันไฟฟ้าสูง
ระวังอันตรายที่อาจทำให้เกิดแผลไหม้จากสารเคมี

- ห้ามสัมผัสของเหลวที่ไหลออกมาจากแบตเตอรี่แรงดันไฟฟ้าสูง

หากรถที่ท่านขับซึ่งประสบอุบัติเหตุโปรดปฏิบัติตามมาตรการด้านความปลอดภัยเพิ่มเติมสำหรับระบบแรงดันไฟฟ้าสูงดังต่อไปนี้:

- รักษาสภาพจุดเกิดเหตุ
- แจ้งให้หน่วยกู้ภัย ตำรวจ หรือหน่วยดับเพลิงทราบทันทีว่ารถที่เกิดอุบัติเหตุเป็นรถที่มีระบบแรงดันไฟฟ้าสูง

-ปิดใช้งานความพร้อมในการทำงาน

- ห้ามสูดดมก๊าซที่รั่วไหลออกมา แบตเตอรี่แรงดันไฟฟ้าสูง หากจำเป็นให้เว้นระยะห่างจากตัวรถ

สายชาร์จ



อันตราย

การใช้สายชาร์จที่ไม่ได้รับการรับรอง

ระวังความเสียหายที่อาจเกิดขึ้นกับบุคคลหรือทรัพย์สิน เช่น เนื่องจากสายเคเบิลใหม่

- สำหรับการชาร์จไฟให้ใช้เฉพาะสายชาร์จและสถานีชาร์จที่ได้รับการรับรองเท่านั้น
- สอบถามข้อมูลเกี่ยวกับสายเคเบิลที่ได้รับการรับรองจากศูนย์บริการ



ข้อควรระวัง

การใช้ของสายชาร์จไฟอย่างไม่ถูกต้อง

ทรัพย์สินความเสียหาย เช่น ไฟไหม้สายเคเบิล

- ใช้สายชาร์จไฟเฉพาะสำหรับการชาร์จไฟของ E-Scooter เท่านั้น
- ไม่เชื่อมต่อสายเคเบิลหรืออะแดปเตอร์ของสายชาร์จไฟ



อันตราย

การใช้สายชาร์จไฟที่ชำรุดเสียหาย

อาจทำให้เกิดความเสียหาย ทั้งต่อบุคคลและทรัพย์สิน เช่น ไฟฟ้าช็อตหรือไฟไหม้

- ไม่ใช้สายชาร์จไฟที่ชำรุดเสียหาย
- ให้นำสายชาร์จไฟที่ชำรุดเสียหาย (ตัวเรือน หรือ สายเคเบิล) ออกจากการทำงานทันที



การเปิดส่วนประกอบของสายชาร์จไฟนำไปสู่การทำลายและสูญเสียการรับประกัน การซ่อมแซมของสายชาร์จไฟ หรือ การเปลี่ยนของส่วนประกอบ (คอนเนคเตอร์ คลัตช์ หรือ Incable Modul) สามารถดำเนินการได้จากผู้ผลิตเท่านั้น



พอร์ตชาร์จจำเป็นต้องใช้ฝาครอบป้องกันเพื่อกันความชื้นและสิ่งสกปรก

สายชาร์จที่จำเป็นต้องใช้อาจแตกต่างกันไปตามรุ่นของแต่ละประเทศโดยจะรวมอยู่ในรายการอุปกรณ์ที่จัดส่ง

สายชาร์จสามารถจัดเก็บในช่องเก็บหวมวกกันน็อคได้ หรือใช้สายเคเบิลที่ติดตั้งไว้ถาวรของสถานีชาร์จ

สายชาร์จมาตรฐาน

ท่านสามารถใช้สายชาร์จมาตรฐานเพื่อชาร์จกับช่องเสียบในครีวเรือนที่มีสายป้องกันได้ ที่จุดต่อไฟฟ้าของช่องเสียบในครีวเรือนใช้ไฟฟ้ากระแสสลับในการชาร์จ

ทั้งนี้จำเป็นต้องปฏิบัติตามคู่มือการใช้งานโดยละเอียดสำหรับสายชาร์จมาตรฐานอย่างเคร่งครัด:

www.apativ.com/online-manual

การแสดงผลของสายชาร์จมาตรฐาน

สายชาร์จมาตรฐานจะแสดงสถานะผ่านไฟ LED จำนวนสี่ดวง

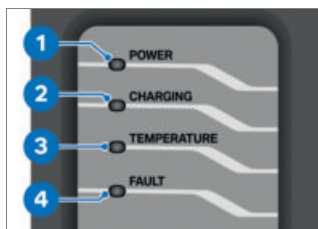

- 1: การจ่ายไฟจากช่องเสียบในครีวเรือนหรือสถานีชาร์จ
- 2: ตัวแสดงการชาร์จ
- 3: การตรวจวัดอุณหภูมิ
- 4: ความผิดปกติจากช่องเสียบในครีวเรือน สถานีชาร์จ หรือชุดชาร์จ

กระบวนการชาร์จไฟ ก่อนทำการชาร์จ

อันตราย

การไม่ปฏิบัติตามกฎข้อมูลด้านความปลอดภัยของการเชื่อมต่อระบบไฟฟ้า

อาจทำให้เกิดความเสียหายทั้งต่อบุคคลและทรัพย์สิน เช่น ไฟฟ้าช็อตหรือไฟไหม้

- ให้สังเกตข้อมูลด้านความปลอดภัยของแต่ละการเชื่อมต่อของระบบไฟฟ้า

ข้อควรระวัง

ไม่มีการปรับกระแสไฟชาร์จที่แหล่งจ่ายไฟ

ระวังอันตรายจากไฟไหม้ เช่น ช่องเสียบในครัวเรือนร้อนจัดหรือมีการใช้งานแหล่งจ่ายไฟเกินกำลัง

- ก่อนชาร์จที่ช่องเสียบในครัวเรือน ให้ตรวจสอบเช็คความสามารถในการรับโหลดสูงสุดของช่องเสียบและปรับขีดจำกัดกระแสไฟชาร์จที่แหล่งจ่ายไฟให้เหมาะสม

 ขั้นตอนวิธีการชาร์จไฟสามารถหยุดได้ตลอดเวลาและดำเนินการต่อไปในภายหลังเพื่ออาจจะต้องใช้อุปกรณ์ใช้ไฟฟ้าอื่นๆ ในขณะเดียวกันที่เชื่อมต่อสายไฟ หรือ เพื่อหลีกเลี่ยง

ปริมาณการใช้ไฟฟ้าที่สูงในขณะเดียวกันของอุปกรณ์ใช้ไฟฟ้าหลายอย่าง

 หากกระบวนการชาร์จไฟหยุดลงชั่วคราว เช่น เนื่องจากไฟดับชั่วคราว กระบวนการชาร์จไฟจะดำเนินการต่อโดยอัตโนมัติหลังจากหยุดการทำงานชั่วคราวในกรณีที่หยุดการทำงานเป็นเวลานานกว่า 2 นาที กระบวนการชาร์จไฟจะไม่ดำเนินการต่อโดยอัตโนมัติ

 กระบวนการชาร์จจะช้าลงเมื่ออุณหภูมิภายนอกร้อนจัดหรือหนาวจัดเพื่อปกป้องแบตเตอรี่แรงดันไฟฟ้าสูง

 สายชาร์จมาตรฐานจะไม่ทำงานที่อุณหภูมิต่ำกว่า -32 °C ให้จัดเก็บสายชาร์จไว้ในสถานที่ที่อุณหภูมิแวดล้อมอยู่ระหว่าง -32 °C ถึง 40 °C ก่อนกระบวนการชาร์จไฟ

การใช้งานช่องชาร์จ



- เปิดฝาปิดช่องชาร์จ 1 โดยใช้มือจับ 2

- » ฝาปิดช่องชาร์จที่เปิดอยู่ไม่เหมาะสำหรับการเก็บสิ่งของ
- ปิดฝาปิดช่องชาร์จ **1** โดยกดเต็มแรงให้เข้าล็อก

ปรับกระแสไฟฟ้าที่ชาร์จ

- เปิดสวิตช์ความพร้อมในการทำงาน (☛ 55)
- ตั้งค่ากระแสไฟชาร์จในเมนู การตั้งค่า, การตั้งค่ารถ, การตั้งค่าการชาร์จ, ไฟชาร์จสูงสุด

 หากช่องเสียบในครีวเรือนหรือสถานีชาร์จมีกระแสไฟชาร์จที่สามารถใช้งานได้แตกต่างกันออกไป รถจะได้รับการชาร์จด้วยกระแสไฟชาร์จที่ต่ำกว่า

เริ่มต้นขั้นตอนวิธีการชาร์จไฟ

- การปิดใช้งานความพร้อมในการทำงาน (☛ 55)
- » ระบบจะเริ่มกระบวนการชาร์จไฟต่อเมื่อความพร้อมในการทำงานปิดใช้งานอยู่เท่านั้น หากเปิดใช้งานความพร้อมในการทำงานอีกครั้งในระหว่างกระบวนการชาร์จ กระบวนการชาร์จจะหยุดลงชั่วคราว
- เปิดช่องชาร์จ

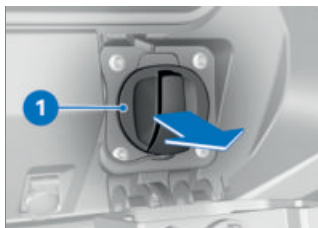

- ถอดฝาครอบพอร์ตชาร์จ **1**
- ถอดฝาครอบป้องกันที่หัวปลั๊กเสียบชาร์จไฟ



ข้อควรระวัง

ไม่มีการปรับกระแสไฟชาร์จที่แหล่งจ่ายไฟ

ระวังอันตรายจากไฟไหม้ เช่น ช่องเสียบในครีวเรือนร้อนจัด หรือมีการใช้งานแหล่งจ่ายไฟเกินกำลัง

- ก่อนชาร์จที่ช่องเสียบในครีวเรือน ให้ตรวจเช็คความสามารถในการรับโหลดสูงสุดของช่องเสียบและปรับขีดจำกัดกระแสไฟชาร์จที่แหล่งจ่ายไฟให้เหมาะสม

- ก่อนชาร์จที่ช่องเสียบในครีวเรือนของตนเองครั้งแรก รวมถึงเมื่อชาร์จที่ช่องเสียบในครีวเรือนอื่น ให้ตรวจวัดระดับกระแสไฟชาร์จที่อนุญาตโดยช่างไฟฟ้าผู้เชี่ยวชาญ เป็นต้น หากไม่สามารถระบุระดับกระแสไฟชาร์จที่อนุญาต ให้ปรับค่าขีด

112 BMW EPOWER

จำกัดกระแสไฟชาร์จไปที่ระดับต่ำสุด

- » ชีตจำกัดกระแสไฟชาร์จได้รับการตั้งค่าจากโรงงานให้มีการกระแสไฟชาร์จอยู่ที่ 6 แอมป์
- หากจำเป็นให้ตั้งค่าขีดจำกัดกระแสไฟชาร์จในเมนู การตั้งค่า การตั้งค่ารถ การตั้งค่าการชาร์จ ไฟชาร์จสูงสุด

i หากช่องเสียบในครีวเรือนหรือสถานีชาร์จมีกระแสไฟชาร์จที่สามารถใช้งานได้แตกต่างกันออกไป รถจะได้รับการชาร์จด้วยกระแสไฟชาร์จที่ต่ำกว่า

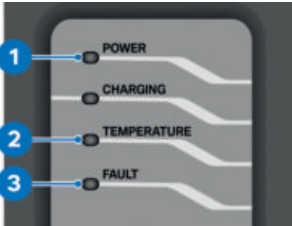

- หากจำเป็นให้เชื่อมต่อสายชาร์จมาตรฐานที่ช่องเสียบในครีวเรือนหรือสายชาร์จ Mode3 ที่สถานีชาร์จ หากชาร์จที่สถานีชาร์จ ให้ปฏิบัติตามคำแนะนำที่สถานีชาร์จ
- » สายชาร์จมาตรฐานจะดำเนินการขั้นตอนการทดสอบทั้งหมดที่จำเป็นโดยอัตโนมัติ หากไฟ LED 1 ติดสว่าง แสดงว่าการทดสอบเสร็จสมบูรณ์ หากไฟ LED 2 หรือ 3 ติดสว่างหรือกะพริบ

แสดงว่าการทดสอบไม่สำเร็จและไม่สามารถเริ่มกระบวนการชาร์จได้หรือสายชาร์จไม่ได้รับอนุญาตให้เชื่อมต่อกับรถมอเตอร์ไซค์ให้ดำเนินการขั้นตอนการทดสอบต่อไปนี้:

- ตรวจสอบเช็คการวางระบบสายไฟที่ไม่ถูกต้องของช่องเสียบในครีวเรือน
- ตรวจสอบเช็คการเชื่อมต่อสายดินป้องกันที่มีอยู่
- ตรวจสอบเช็คเงื่อนไขสำหรับการชาร์จที่ถูกต้อง
- » การแสดงสถานะ / ข้อความแจ้งเตือนความผิดปกติจะระบุอยู่ในหัวข้อ "การแสดงผล" หากมีข้อความแจ้งเตือนความผิดปกติท่านสามารถรีเซ็ตข้อความดังกล่าวได้ด้วยวิธีดังต่อไปนี้:
- ถอดสายชาร์จมาตรฐานออกจากระบบจ่ายแรงดันไฟโดยการดึงปลั๊กออกจากช่องเสียบในครีวเรือน
- เสียบปลั๊กกลับเข้าใหม่อีกครั้งหลังจากเวลาผ่านไป 10 วินาที
- » ท่านไม่สามารถรีเซ็ตความผิดปกติระดับวิกฤติที่แสดงถึงความชำรุดเสียหายของสายชาร์จมาตรฐานได้ ความผิดปกติดังกล่าวได้แก่:
- รีเลย์เกิดการเชื่อมติดกัน (อุปกรณ์ชำรุดถาวร)
- เซ็นเซอร์อุณหภูมิชำรุด
- การทดสอบกระแสไฟรั่วให้ผลในเชิงลบ



อันตราย

การใช้สายชาร์จไฟที่ชำรุดเสียหาย

อาจทำให้เกิดความเสียหายทั้งต่อบุคคลและทรัพย์สิน เช่น ไฟฟ้าช็อตหรือไฟไหม้

- ไม่ใช้สายชาร์จไฟที่ชำรุดเสียหาย
- ให้นำสายชาร์จไฟที่ชำรุดเสียหาย (ตัวเรือน หรือ สายเคเบิล) ออกจากการทำงานทันที

- นักรถเข้ารับบริการแก้ไขความผิดปกติโดยเร็ว ณ ศูนย์บริการอย่างเป็นทางการของ BMW Motorrad



- เชื่อมต่อสายชาร์จ **2** เข้ากับพอร์ตชาร์จ **1**
- » สายชาร์จจะถูกล็อคด้วยระบบไฟฟ้า หากความพร้อมในการทำงานปิดใช้งานอยู่หรือรถชาร์จไฟอยู่

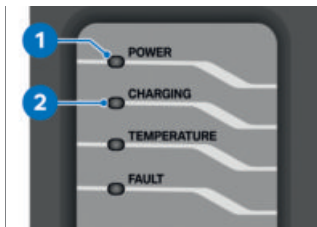

- โปรดสังเกตการแสดงผลที่สายชาร์จ
- » สายชาร์จมาตรฐานจะดำเนินการขั้นตอนการทดสอบทั้งหมดที่จำเป็นโดยอัตโนมัติ หากไฟ LED **1** ติดสว่างและไฟ LED **2** กะพริบ แสดงว่าการตรวจสอบเสร็จสมบูรณ์และรถได้รับการชาร์จไฟ



หากความพร้อมในการทำงานเปิดใช้งานอยู่ ข้อความ **2** จะปรากฏขึ้น สัญลักษณ์ **1** จะบ่งบอกว่าสายชาร์จเชื่อมต่ออยู่ แต่ยังไม่เริ่มกระบวนการชาร์จ ท่านสามารถเลือกขีดจำกัดกระแสไฟชาร์จหรือเริ่มกระบวนการชาร์จโดยตรงได้ โดยการปิดใช้งานรถมอเตอร์ไซค์

114 BMW EPOWER

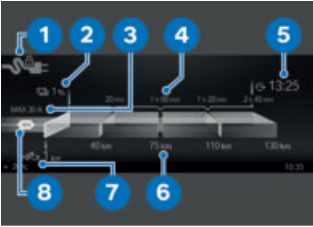

สัญลักษณ์ **1** สำหรับสถานะของระบบตรวจจับตัวปลั๊กจะปรากฏขึ้น ระบบจะแสดงระดับการชาร์จ **2** และระยะทางที่ขับต่อได้ **7** เวลาการชาร์จที่คาดว่าจะทำได้ **4** จะระบุระยะเวลาที่ต้องชาร์จไฟรถโดยสัมพันธ์กับระยะทางขับต่อได้ที่คาดว่าจะทำได้ **6** เพื่อให้สามารถขับขึ้นตามระยะทางขับต่อได้ที่คาดว่าจะทำได้ ระยะเวลาถึงจุดหมาย **5** จะแสดงเวลาการชาร์จไฟรถจนถึง 100 % โดยระยะเวลาถึงจุดหมายดังกล่าวจะปรับไปตามเวลาที่ตั้งไว้ในรถเสมอ นอกจากนี้ขีดจำกัดกระแสไฟชาร์จ **8** ที่ทำงานอยู่ ระบบจะแสดงระดับกระแสไฟชาร์จสูงสุดที่ทำได้ **3** ด้วยเช่นกันหากโครงสร้างพื้นฐานมีกระแสไฟที่สูงกว่าที่เลือกไว้ในเมนูการตั้งค่า หลังจากเวลาสั้นๆ จอแสดงจะเปลี่ยนอย่างอัตโนมัติใน Stand-by-Modus (โหมดประหยัดพลังงาน) ทั้งนี้ ระบบจะดำเนินการชาร์จต่อไป

- มีอุปกรณ์ชาร์จไฟแบบเร็ว SA

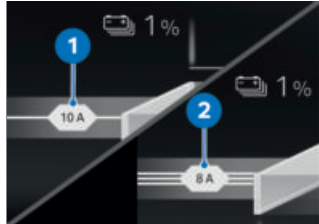

จอแสดงผลจะแสดงว่ากำลังชาร์จไฟรถโดยใช้กระแสไฟชาร์จแบบ 1 เฟส **1** หรือ 3 เฟส **2**

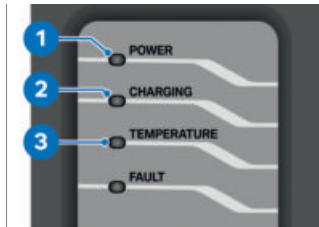

- โปรดสังเกตการแสดงผลที่สายชาร์จ
- » หากไฟ LED **1** และ **3** ติดสว่าง แสดงว่าการชาร์จหยุดการทำงานเนื่องจากอุณหภูมิสูงเกินไป
 - หากไฟ LED **2** กะพริบเพิ่มเติม แสดงว่ารถได้รับการชาร์จไฟอย่างช้าๆ หากไฟ LED **1** ติดสว่างและไฟ LED **3** กะพริบ แสดงว่าการชาร์จหยุดการทำงานเนื่องจากปลั๊กเสียบมีอุณหภูมิสูงเกินไป ให้ดำเนินการขั้นตอนการทดสอบต่อไปนี้:

- ตรวจสอบเช็คการเชื่อมต่อสายดินป้องกันที่มีอยู่
- ตรวจสอบเช็คเงื่อนไขสำหรับการชาร์จที่ถูกรวธิ
- กดปุ่ม MENU แล้วปล่อยเพื่อแสดงระดับการชาร์จปัจจุบันอีกครั้ง
- » หากเวลาในการชาร์จนานกว่าที่คาดไว้ ให้ตรวจสอบเช็คขีดจำกัดกระแสไฟชาร์จที่ตั้งค่าไว้

การสิ้นสุดกระบวนการชาร์จไฟเงื่อนไข

ขณะสิ้นสุดกระบวนการชาร์จไฟ ท่านจำเป็นต้องปฏิบัติตามลำดับขั้นตอนต่อไปนี้

เงื่อนไข

หากชาร์จที่สถานีชาร์จ ให้สิ้นสุดกระบวนการชาร์จไฟที่สถานีชาร์จก่อนดึงสายชาร์จออก

- เปิดใช้งานความพร้อมในการทำงาน
- » สายชาร์จที่รถ E-Scooter จะถูกปลดล็อค



- ดึงสายชาร์จ 2 ออกจากพอร์ตชาร์จ 1 ที่ E-Scooter

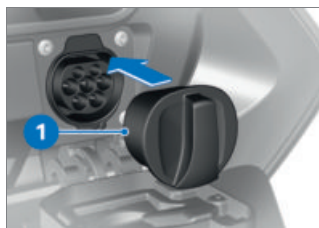

- ใส่ฝาครอบพอร์ตชาร์จ 1
- หากจำเป็นให้ดึงสายชาร์จมาตรฐานที่ช่องเสียบในครัวเรือนหรือสายชาร์จ Mode3 ที่สถานีชาร์จออก
- ใส่ฝาครอบป้องกันที่หัวปลั๊กเสียบชาร์จไฟ
- จัดเก็บสายชาร์จมาตรฐานในช่องเก็บหมวกกันน็อคหรือเสียบสายชาร์จที่ติดตั้งถาวรอยู่กับสถานีชาร์จเข้ากับตำแหน่งที่กำหนดไว้

116 BMW EPOWER

การปลดล็อคหัวปลั๊กเสียบชาร์จไฟ
แบบฉุกฉิน

- ถอดแผงด้านหน้า (▶▶▶ 154)

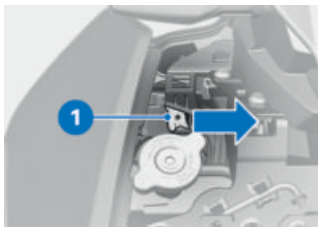

- หากจำเป็นให้ดันก้านปลดล็อค
ฉุกฉิน **1** ตามทิศทางลูกศรโดย
ใช้อุปกรณ์ช่วยเหลือที่เหมาะสม
» ปลดล็อคหัวปลั๊กเสียบชาร์จไฟ
- ติดตั้งแผงด้านหน้า (▶▶▶ 154)

การขับขี

08

คำแนะนำเพื่อความปลอดภัย	120
การตรวจสอบตามรายการตรวจเช็ค	122
ก่อนเริ่มออกเดินทางทุกครั้ง:	122
เมื่อดำเนินการครบวงจรชาร์จไฟทุก 10 ครั้ง	122
การสร้างความพร้อมในการขับขี่	122
การขับขี่รถ E-SCOOTER	125
การรีนอิน	127
การเบรก	128
การจอด E-SCOOTER	129
การยึดตรึงรถ E-SCOOTER เพื่อการขนส่ง	130

คำแนะนำเพื่อความปลอดภัย การปรับแต่ง



ข้อควรระวัง

การจัดการปรับแต่งที่ E-Scooter

ความชำรุดเสียหายของอะไหล่ที่ได้รับผลกระทบ ฟังก์ชันที่เกี่ยวข้องกับความปลอดภัย ชัดชัด หากเกิดความเสียหายเนื่องจากการปรับแต่งนี้ ท่านจะไม่สามารถขอรับสิทธิ์ในการรับประกันได้

- ดังนั้นจึงไม่ควรดำเนินการปรับแต่งใดๆ

ชุดอุปกรณ์สำหรับผู้ขับขี่

ไม่ขับขี่หากไม่สวมเครื่องแต่งกายที่ถูกต้อง! ต้องสวมใส่เครื่องแต่งกายเหล่านี้เสมอ

- หมวกกันน็อค
- ชุดขับขี่
- ถุงมือ
- รองเท้าบูต

เครื่องแต่งกายดังกล่าวใช้สำหรับการเดินทางระยะใกล้และในทุกฤดูกาล ศูนย์บริการอย่างเป็นทางการ BMW Motorrad ยินดีให้คำแนะนำท่านเกี่ยวกับชุดเครื่องแต่งกายที่ถูกต้องสำหรับทุกสภาพการขับขี่



คำเตือน

ระวังเสื้อผ้าหลวม ชนของสัมภาระ หรือเข็มขัดเข้าไปติดในชิ้นส่วนรถมอเตอร์ไซค์ด้านนอกที่หมุนเคลื่อนที่อยู่ (ล้อและเพลาชับ)

มีความเสี่ยงต่อการเกิดอุบัติเหตุ

- ตรวจสอบให้แน่ใจว่าเสื้อผ้าหลวมที่สวมใส่จะไม่ถูกดึงเข้าไปติดในชิ้นส่วนรถมอเตอร์ไซค์ด้านนอกที่หมุนเคลื่อนที่อยู่
- จัดวางชิ้นของสัมภาระ เช่น สายรัดยึดและสายรัดหลวมให้ห่างจากชิ้นส่วนรถมอเตอร์ไซค์ด้านนอกที่หมุนเคลื่อนที่อยู่

การบรรทุก



คำเตือน

เสถียรภาพการขับขี่ได้รับผลกระทบเนื่องจากมีการบรรทุกมากเกินไปและการบรรทุกน้ำหนักไม่สม่ำเสมอ ความเสี่ยงต่อการล้ม

- ไม่ควรบรรทุกหนักเกินเกณฑ์น้ำหนักรวมที่กำหนด

- การปรับตั้งความตึงของสปริง (Preload) และแรงดันลมยางให้พอดีกับน้ำหนักทั้งหมด
- ค่านี้ถึงน้ำหนักบรรทุกสูงสุดของช่องเก็บหมวกกันน็อค

	การจัดเก็บในช่องเก็บ หมวกกันน็อค
สูงสุด 8 kg	

-ที่มี TopcaseSZ

- คำนึงถึงน้ำหนักบรรทุกสูงสุดของกล่องท้ายรถมอเตอร์ไซด์

	น้ำหนักบรรทุก Topcase
สูงสุด 5 kg<	

ความเร็ว

หากท่านขับขี่ด้วยความเร็วสูง ท่านควรตระหนักอยู่เสมอว่าอาจมีตัวแปรต่างๆที่จะส่งผลเสียต่อการควบคุมและขับขี่ E-Scooter:

- การตั้งค่าระบบสปริงและโช้คไม่ถูกต้อง
- น้ำหนักบรรทุกทุกไม่สมดุล
- ชุดแต่งกายหลวม
- แรงดันลมยางต่ำเกินไป
- ดอกยางไม่ดี
- ระบบกระเปาะลัมภาวะที่ติดตั้ง เช่น กล่องท้ายรถมอเตอร์ไซด์

อันตรายจากสารพิษ

 คำเตือน

ระวังอันตรายจากการสูดดมสารระเหยที่เป็นอันตรายต่อสุขภาพอันตรายต่อสุขภาพ

- ห้ามสูดดมสารระเหยจากสารที่ใช้ในการทำงานและพลาสติก
- ใช้รถเฉพาะในบริเวณที่โล่งกว้างเท่านั้น

การปรับแต่ง

 ข้อควรระวัง

การจัดการปรับแต่งที่ E-Scooter

ความชำรุดเสียหายของอะไหล่ที่ได้รับผลกระทบ ฟังก์ชันที่เกี่ยวข้องกับความปลอดภัยขัดข้อง หากเกิดความเสียหายเนื่องจากการปรับแต่งนี้ ท่านจะไม่สามารถขอรับสิทธิ์ในการรับประกันได้

- ดังนั้นจึงไม่ควรดำเนินการปรับแต่งใดๆ

การตรวจสอบตามรายการตรวจเช็ค

- โปรดใช้รายการตรวจเช็คต่อไปนี้เพื่อตรวจเช็คครี E-Scooter ของท่านตามระยะเวลาใช้งานอย่างสม่ำเสมอ

ก่อนเริ่มออกเดินทางทุกครั้ง:

เงื่อนไข

ก่อนเริ่มออกเดินทางทุกครั้ง:

- ตรวจเช็คระดับการชาร์จแบตเตอรี่แรงดันไฟฟ้าสูง
- ตรวจเช็คการทำงานของระบบเบรก
- ตรวจเช็คการทำงานของไฟส่องสว่างและสัญญาณไฟ
- การตรวจสอบยางและร่องยาง (๓๓๓ 152)
- การตรวจเช็คความดันลมยาง (๓๓๓ 152)
- ตรวจเช็คคว่ำกล่องท้ายรถมอเตอร์ไซค์และสัมภาระยึดเกาะได้อย่างปลอดภัย

เมื่อดำเนินการระบวนการชาร์จไฟทุก 10 ครั้ง

เงื่อนไข

เมื่อดำเนินการระบวนการชาร์จไฟทุก 10 ครั้ง:

- การตรวจสอบความหนาของผ้าเบรกที่ล้อหน้า (๓๓๓ 147)
- การตรวจสอบความหนาของผ้าเบรกที่ล้อหลัง (๓๓๓ 148)

- การตรวจเช็คระดับน้ำมันเบรกของเบรกล้อหน้าและเบรกล้อหลัง (๓๓๓ 149)

การสร้างความพร้อมในการขับขี่ Pre-Ride-Check

หลังจากเปิดใช้งานความพร้อมในการทำงาน แผงหน้าปัดจะดำเนินการทดสอบไฟแสดงสถานะและไฟเตือนด้วยขั้นตอนที่เรียกว่า "Pre-Ride-Check" หากเปิดใช้งานความพร้อมในการขับขี่ก่อนการทดสอบเสร็จสิ้น การทดสอบดังกล่าวจะถูกยกเลิก

ช่วงระยะที่ 1

ไฟแสดงสถานะและไฟเตือนทั้งหมดจะถูกเปิดสวิตช์ หลังจากการหยุดนิ่งเป็นเวลา นานของยานพาหนะ ในการเริ่มต้นระบบจะมีการแสดงผลภาพเคลื่อนไหว

ช่วงระยะที่ 2

สัญลักษณ์ไฟเตือนทั่วไปจะเปลี่ยนสถานะจากสีแดงเป็นสีเหลือง

ช่วงระยะที่ 3

ไฟแสดงสถานะและไฟเตือนต่างๆ จะดับลงตามลำดับย้อนหลังกลับจากขั้นตอนแรก

หากไฟแสดงสถานะและไฟเตือนดวงใดดวงหนึ่งไม่เปิดการทำงาน:

- นำรถเข้ารับการแก้ไขความผิดปกติโดยเร็ว ณ ศูนย์บริการที่มีผู้เชี่ยวชาญ โดยเฉพาะอย่างยิ่ง

ที่ศูนย์บริการอย่างเป็นทางการ
ของ BMW Motorrad

 การเข้าแทรกแซงของระบบ
ควบคุมไดนามิกการขับขี่
อาจมีข้อจำกัดโดยขึ้นอยู่กับโหมด
การขับขี่หรือการตั้งค่าโหมดการ
ขับขี่ดังกล่าว

ระบบจะแสดงข้อจำกัดที่อาจ
เกิดขึ้นได้ผ่านการแจ้งเตือนแบบ
บ๊อปอัพ เช่น ระวัง! การตั้งค่า
ABS และ DTC

ท่านสามารถดูข้อมูลเพิ่มเติมเกี่ยว
กับระบบควบคุมไดนามิกการขับขี่
เช่น ABS และ DTC ได้ที่หัวข้อ
"ข้อมูลทางเทคนิคโดยละเอียด"

การวิเคราะห์ด้วยตัวเองของระบบ เบรก ABS

ความพร้อมในการทำงานระบบ
ABS ของ BMW Motorrad จะ
ได้รับการตรวจสอบผ่านการ
วิเคราะห์ตัวเอง การวิเคราะห์ด้วย
ตัวเองจะดำเนินการอัตโนมัติหลัง
จากเปิดใช้งานความพร้อมในการ
ทำงาน

ช่วงระยะที่ 1

» ส่วนประกอบของระบบจะได้รับ
การตรวจเช็คขณะรถจอดอยู่กับ
ที่



กะพริบ

ช่วงระยะที่ 2

» ส่วนประกอบของระบบจะได้รับ
การตรวจเช็คขณะรถออกตัว
- การวิเคราะห์ที่ตัวเองของระบบ
ABS จะเสร็จสมบูรณ์ สัญลักษณ์
ABS จะหายไป

- โปรดสังเกตสัญลักษณ์ไฟแสดง
สถานะและไฟเตือนทั้งหมด

 การวิเคราะห์ที่ตัวเอง
ของระบบ ABS ไม่เสร็จ
สมบูรณ์

ฟังก์ชันของระบบ ABS ไม่
สามารถใช้งานได้เนื่องจากการ
วิเคราะห์ที่ตัวเองไม่เสร็จสมบูรณ์
(ในการตรวจสอบเซ็นเซอร์ล้อ
E-Scooter จะต้องทำความเร็ว
ถึงค่าความเร็วต่ำสุด: ต่ำสุด
5 km/h)

หากหลังจากที่การวิเคราะห์ด้วย
ตัวเองของระบบเบรก ABS ลื่นสุด
ลงแล้ว ความผิดปกติของระบบ
ABS จะปรากฏขึ้น:

- ท่านสามารถขับขี่ต่อไปได้ โปรด
ทราบว่าฟังก์ชันของระบบ ABS
อาจใช้งานได้อย่างจำกัดหรือไม่
สามารถใช้งานได้
- นำรถเข้ารับการแก้ไขความ
ผิดปกติโดยเร็ว ณ ศูนย์
บริการอย่างเป็นทางการของ
BMW Motorrad

124 การขับขี่

การวิเคราะห์ด้วยตัวเองของระบบเบรก **ASC/DTC**

การตรวจสอบความพร้อมในการทำงานของ BMW Motorrad ASC/DTC จะทำโดยผ่านระบบการวิเคราะห์ด้วยตัวเอง การวิเคราะห์ด้วยตัวเองจะดำเนินการอัตโนมัติหลังจากเปิดใช้งานความพร้อมในการทำงาน

ช่วงระยะที่ 1

» การตรวจสอบส่วนประกอบของระบบที่สามารถวิเคราะห์ได้ขณะรถจอดอยู่กับที่



กะพริบซ้ำๆ

ช่วงระยะที่ 2

» การตรวจสอบส่วนประกอบของระบบที่สามารถวิเคราะห์ได้ขณะรถออกตัว



กะพริบซ้ำๆ

การวิเคราะห์ด้วยตัวเองของระบบเบรก **ASC/DTC** ลสิ้นสุดลงแล้ว

» สัญลักษณ์ ASC/DTC จะหายไป

- โปรดสังเกตสัญลักษณ์ไฟเตือนและไฟแสดงสถานะทั้งหมด



การวิเคราะห์ด้วยตัวเองของระบบ ASC/DTC ไม่เสร็จสมบูรณ์

ในการตรวจสอบเซ็นเซอร์ความเร็วรอบล้อ รถ E-Scooter จำเป็นต้องทำความเร็วถึงค่าความเร็วต่ำสุดขณะเปิดใช้งานความพร้อมในการขับขี่:

ต่ำสุด 5 km/h

หากหลังจากที่การวิเคราะห์ด้วยตัวเองของระบบเบรก ASC/DTC ลสิ้นสุดลงแล้ว ความผิดปกติของระบบ ASC/DTC จะปรากฏขึ้น:

- ท่านสามารถขับขี่ต่อไปได้ แต่ควรคำนึงไว้เสมอว่าฟังก์ชันเบรก ASC/DTC จะไม่ทำงาน
- นำรถเข้ารับการแก้ไขความผิดปกติโดยเร็ว ณ ศูนย์บริการที่มีผู้เชี่ยวชาญ โดยเฉพาะอย่างยิ่งศูนย์บริการอย่างเป็นทางการของ BMW Motorrad

E-Scooter พร้อมใช้งาน

หลังจากดำเนินการ Pre-Ride-Check และการวิเคราะห์ด้วยตัวเองของระบบ ABS แล้ว รถ E-Scooter และอุปกรณ์ไฟฟ้าทั้งหมดจะพร้อมใช้งาน



เพื่อรักษาแบตเตอรี่ 12 โวลต์ไว้ ให้เฉพาะอุปกรณ์ไฟฟ้าที่ทำงานตามความจำเป็นและปิดสวิตช์ความพร้อมในการทำงาน

การขับขี่รถ E-SCOOTER

รถ E-Scooter พร้อมขับขี่



รถ E-Scooter จะพร้อมขับขี่เมื่อกดปุ่มสตาร์ทขณะสั่งงานเบรก ท่านจะมองเห็นการแสดงผลระบบขับเคลื่อนและ READY จะปรากฏขึ้น ระบบทุกระบบจะพร้อมใช้งาน หากกดสวิทช์ดับเครื่องยนต์ฉุกเฉิน รถ E-Scooter จะไม่พร้อมขับขี่อีกต่อไป

i เมื่ออุณหภูมิต่ำ กำลังเอาต์พุตและปริมาณการใช้ไฟฟ้าจะถูกจำกัด

i ยกเว้นในบางกรณี (เช่น เมื่ออุณหภูมิภายนอกแปรปรวนหรือเมื่อมีแสงแดดส่องลงมาโดยตรง) แบตเตอรี่แรงดันไฟฟ้าสูงอาจร้อนจัดได้เช่นกันแม้ว่ารถมอเตอร์ไซค์จะจอดอยู่กับที่ E-Scooter จะไม่พร้อมสำหรับการขับขี่หากแบตเตอรี่แรงดันไฟฟ้าสูงร้อนจัด

i อุณหภูมิที่สูงเกินไป (สูงกว่า 35 °C) จะส่งผลกระทบต่ออายุการใช้งานของเซลล์

แบตเตอรี่ หากแบตเตอรี่แรงดันไฟฟ้าสูงร้อนจัดขณะขับขี่ กำลังขับเคลื่อนจะลดลงทีละขั้นเพื่อให้แบตเตอรี่แรงดันไฟฟ้าสูงเย็นตัวลง โดยจอแสดงกำลัง POWER บนแผงหน้าปัดจะแสดงค่าลดลงหากอุณหภูมิยังคงสูงขึ้นต่อไปให้จอตормอเตอร์ไซค์จนกระทั่งแบตเตอรี่แรงดันไฟฟ้าสูงเย็นตัวลง หากจอแสดงกำลังลดลงเป็น 0 แสดงว่า E-Scooter ไม่พร้อมสำหรับการขับขี่และรถมอเตอร์ไซค์จะหยุดวิ่ง

การเปิดใช้งานความพร้อมในการขับขี่

- เปิดสวิทช์ความพร้อมในการทำงาน (▶▶▶ 55)
- » Pre-Ride-Check จะเริ่มทำงาน (▶▶▶ 122)
- » การวิเคราะห์ด้วยตัวเองของระบบเบรก ABS จะเริ่มทำงาน (▶▶▶ 123)
- » การวิเคราะห์ด้วยตัวเองของระบบเบรก ASC/DTC จะเริ่มทำงาน (▶▶▶ 124)
- สั่งงานเบรก



• กดปุ่มสตาร์ท 1

i ความพร้อมในการขับขี่จะไม่สามารถเกิดขึ้นได้หากขาตั้งด้านข้างกางออก หากขาตั้งด้านข้างกางออกขณะความพร้อมในการขับขี่เปิดใช้งานอยู่ ความพร้อมในการขับขี่จะถูกยกเลิกโดยอัตโนมัติ

- » E-Scooter พร้อมสำหรับการขับขี่
- » หากรถ E-Scooter ไม่พร้อมขับขี่ ท่านสามารถดูความช่วยเหลือเพิ่มเติมได้ที่ตารางแสดงความขัดข้อง (▶▶▶ 180)

การขับขี่ด้วย ePOWER

! คำเตือน

การขับขี่โดยใช้ไฟฟ้าที่สังเกตเห็นได้ไม่ตั่นก

ความเสี่ยงในการเกิดอุบัติเหตุ

- ให้สังเกตในการขับขี่โดยใช้ไฟฟ้าว่ามีผู้เดินเท้า หรือ ผู้ใช้ถนนคนอื่นๆ ที่อาจมองไม่เห็น E-Scooter เนื่องจากไม่มีเสียงเครื่องยนต์เหมือนปกติ
- ขับขี่โดยใช้ความระมัดระวังเป็นพิเศษ

การนำพลังงานกลับคืนมาใช้ใหม่จากการชะลอความเร็ว

แบตเตอรี่แรงดันไฟฟ้าสูงจะได้รับการชาร์จเป็นบางส่วนอีกครั้งจากการนำพลังงานกลับคืนมาใช้ใหม่ ขณะชะลอความเร็ว มอเตอร์ไฟฟ้าจะทำหน้าที่เป็นไดชาร์จและแปลงพลังงานจลน์ให้เป็นพลังงานไฟฟ้า

การชะลอความเร็วจะขึ้นอยู่กับโหมดการขับขี่และตำแหน่งของคันเร่งไฟฟ้า ยิ่งบิดคันเร่งไฟฟ้าน้อยเท่าใด รถจะยิ่งชะลอความเร็วได้มากขึ้นเท่านั้น โดยรถจะได้รับพลังงานกลับคืนและแบตเตอรี่แรงดันไฟฟ้าสูงจะได้รับการชาร์จ หากไม่ได้บิดคันเร่งไฟฟ้า การชะลอความเร็วจะมีลักษณะคล้ายกับการเบรกเบาๆ รถจะได้รับพลังงานกลับคืนเมื่อเป็นไปตามเงื่อนไขดังต่อไปนี้:

- รถ E-Scooter เคลื่อนที่อยู่
- ความเร็วสูงกว่า ประมาณ 5 km/h

รถอาจไม่ได้รับพลังงานกลับคืนในสถานการณ์ดังต่อไปนี้:

- แบตเตอรี่แรงดันไฟฟ้าสูงชาร์จเต็มแล้ว
- แบตเตอรี่แรงดันไฟฟ้าสูงมีอุณหภูมิต่ำมากหรือสูงมาก ในฤดูหนาวหรือฤดูร้อน การนำพลังงานกลับคืนมาใช้ใหม่หลังจากสตาร์ทอาจไม่พร้อมใช้งานชั่วคราว



คำเตือน

ไม่มีการสร้างพลังงานกลับคืนก็ไม่มีผลจากการเบรกของระบบขับเคลื่อนไฟฟ้าด้วยเช่นกัน E-Scooter สามารถเคลื่อนไหวต่อไปได้ตามปกติ

ความเสี่ยงในการเกิดอุบัติเหตุ

- พร้อมใช้งานการเบรก

สถานการณ์การขับขี่สำหรับการชะลอความเร็ว

หากคาดคะเนกระบวนการชะลอความเร็วขณะขับขี่ได้ รถจะใช้กระบวนการดังกล่าวเพื่อนำพลังงานกลับคืนมาใช้ใหม่ ตัวอย่างสถานการณ์การขับขี่ที่เหมาะสมอาจได้แก่สถานการณ์ดังต่อไปนี้:

- การชะลอความเร็วบนเส้นทางลาดลง
- การชะลอความเร็วก่อนถึงสัญญาณไฟจราจรสีแดง

หลีกเลี่ยงการเบรกที่ล่าช้าหรือรุนแรง แล้วชะลอความเร็วรถด้วยการนำพลังงานกลับคืนมาใช้ใหม่

การรันอิน

ผ้าเบรก

สำหรับผ้าเบรกใหม่ ควรใช้งานผิวหน้าสัมผัสของผ้าเบรกให้สึกหรือเป็นบางส่วนก่อน เพื่อสร้างแรงเสียดทานให้ดีที่สุด ท่านสามารถชดเชยแรงเบรกที่ลดลงได้โดยการดัดคันเบรกให้แรงขึ้น



คำเตือน

ผ้าเบรกใหม่

การเพิ่มระยะหยุด, อาจมีความเสี่ยงในการเกิดอุบัติเหตุ

- เบรกก่อนล่วงหน้าเสมอ

ยางรถ

ยางใหม่มีผิวสัมผัสที่เรียบ ดังนั้นในช่วงระยะรันอิน ต้องขับขี่บนพื้นผิวถนนเป็นตัวที่จะทำให้ผิวหน้ายางสึกหรือและเกาะถนนได้ดียิ่งขึ้น การรันอินจะช่วยให้ยางมีประสิทธิภาพในการยึดเกาะถนนอย่างสูงสุด

**คำเตือน**

สูญเสียการยึดเกาะของยางใหม่เมื่อขับขี่บนเส้นทางที่เปียกและเส้นทางลาดชันมาก

ความเสี่ยงในการเกิดอุบัติเหตุ

- ขับขี่อย่างระมัดระวัง และหลีกเลี่ยงการขับขี่บนทางที่ลาดชันมาก

การเบรก

เบรกอย่างไรเพื่อให้ระยะการเบรกสั้นที่สุด?

การกระจายแรงไหลดแบบไดนามิกจะถ่ายเทไปมาระหว่างล้อหน้าและล้อหลังในระหว่างขั้นตอนการเบรก ยิ่งเบรกแรงขึ้นเท่าใด น้ำหนักก็ยิ่งจะถ่ายเทไปยังล้อหน้ามากขึ้นเท่านั้น และหากยังมีแรงเบรกที่ล่อมมากเท่าใด ก็ยังสามารถถ่ายโอนกำลังเบรกได้มากขึ้นเช่นกัน

หากท่านต้องการให้ระยะของการเบรกสั้นมากที่สุด ท่านควรบีบคันเบรกสำหรับล้อด้านหน้าให้เร็วและแรง ในการเบรกที่เร็วและแรงนี้จะทำให้น้ำหนักสามารถถ่ายเทไปยังล้อหน้าได้ หากเกิดแรงดันเบรกอย่างกะทันหันและมีแรงดันสูง การกระจายแรงไหลดแบบไดนามิกจะไม่สามารถรองรับอัตราการลดความเร็วที่เพิ่มขึ้นและส่งผลให้ไม่สามารถถ่ายเทแรงเบรกไปยังพื้นผิวถนนได้อย่างเต็มที่

ขับขี่ลงจากเขา**คำเตือน**

เบรกเฉพาะล้อหลังเท่านั้นเมื่อขับขี่รถลงเนิน

การสูญเสียประสิทธิภาพในการเบรก การทำให้เบรกเสียหายเนื่องจากความร้อนสูงเกินไป

- จึงควรใช้ทั้งเบรกหน้าและเบรกหลังและการสร้างพลังงานกลับคืนช่วยในการเบรกด้วย

ท่านสามารถดูข้อมูลเพิ่มเติมเกี่ยวกับการนำพลังงานกลับคืนมาใช้ใหม่ได้ที่หัวข้อ "ข้อมูลทางเทคนิคโดยละเอียด" ตั้งแต่หน้า (▶▶ 139) เป็นต้นไป

เบรกเปียกและสกปรก

ความเปียกชื้นและสิ่งสกปรกบนจานเบรกและผ้าเบรกอาจทำให้ประสิทธิภาพในการเบรกด้อยลง ในสถานการณ์ต่อไปนี้อาจทำการทำงานของเบรกล่าช้าและประสิทธิภาพในการเบรกด้อยลงได้:

- ขับขี่ในขณะที่ฝนตกและผ่านแอ่งน้ำ
- หลังการล้างรถจักรยานยนต์
- เมื่อขับขี่บนถนนที่มีการโรยเกลือ
- หลังจากงานซ่อมแซมเบรก โดยมีคราบน้ำมันและสารหล่อลื่นติดอยู่

- เมื่อขับขึ้นบนถนนที่สกปรกหรือถนนออฟโรด



คำเตือน

ประสิทธิภาพในการเบรกลดลงเนื่องจากเบรกเปียกน้ำหรือสกปรก

ความเสี่ยงในการเกิดอุบัติเหตุ

- ใช้เบรกที่แห้งและสะอาด หากจำเป็นให้ทำความสะอาด
- ควรเบรกก่อนล่วงหน้าเสมอ จนกระทั่งประสิทธิภาพในการเบรกกลับมาเป็นปกติ

การจอด E-SCOOTER

ชุดขาตั้งด้านข้าง

- ปิดใช้งานความพร้อมในการขับขี่



ข้อควรระวัง

ลักษณะพื้นผิวบริเวณที่ตั้งขาตั้งไม่ดี

ความเสี่ยงของอะไหล่เนื่องจากการล้ม

- ตรวจสอบพื้นผิวก่อนจอดเสมอ
- กางขาตั้งด้านข้างออก แล้วจอด E-Scooter
- » การกางขาตั้งด้านข้างออกทำให้เบรกจอตลอดงานโดยอัตโนมัติ ซึ่งจะช่วยป้องกันไม่ให้รถไหล



ข้อควรระวัง

ขาตั้งด้านข้างรับน้ำหนักมากเนื่องจากมีน้ำหนักเพิ่มเติม ความเสียหายของอะไหล่เนื่องจากการล้ม

- ไม่ควรนั่งบนรถเมื่อตั้งขาตั้งด้านข้าง

- หักแฮนด์ไปทางด้านซ้าย

ขาตั้งหลัก

- ที่มีชุดขาตั้งตรงกลาง SA

- ปิดใช้งานความพร้อมในการขับขี่



ข้อควรระวัง

ลักษณะพื้นผิวบริเวณที่ตั้งขาตั้งไม่ดี

ความเสี่ยงของอะไหล่เนื่องจากการล้ม

- ตรวจสอบพื้นผิวก่อนจอดเสมอ



ข้อควรระวัง

การพับลงของขาตั้งหลักเมื่อมีการเคลื่อนที่อย่างรุนแรง ระวังความเสี่ยงของชิ้นส่วนอุปกรณ์เนื่องมาจากรถล้ม

- ห้ามนั่งบนรถมอเตอร์ไซค์ขณะขาตั้งหลักกางออก

- กางขาตั้งหลักออก แล้วยก E-Scooter ขึ้น โดยให้ยก E-Scooter ที่บริเวณมือจับคนซ้อน

130 การขับขี่

ท้ายหรือมือจับที่ตัวยึดคกลางท้าย
รถมอเตอร์ไซค์

การยึดรถ E-SCOOTER เพื่อ การขนส่ง

- ป้องกันอุปกรณ์ทุกชิ้นที่มีสายรัด
พาดผ่านไม่ให้เกิดรอยขีดข่วน
(เช่น โดยใช้เทปกาว)



! ข้อควรระวัง

รถจักรยานยนต์ล้มไปทางด้าน
ข้างเมื่อยกรถเพื่อตั้งขาตั้ง
ความเสียหายของอะไหล่เนื่อง
จากการล้ม

- ยึดรถจักรยานยนต์ไม่ให้ล้ม
เอียงด้านข้าง โดยควรมีผู้ช่วย
ด้วย
- เช่นรถ E-Scooter ขึ้นไปบนพื้นที่
ขนส่ง ทั้งนี้ไม่ควรจอดโดยใช้ขา
ตั้งด้านข้างหรือขาตั้งหลัก

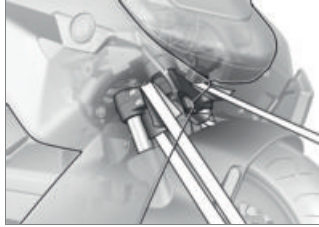

! ข้อควรระวัง

การหนีบของอุปกรณ์
ความเสียหายของชิ้นส่วน

- ห้ามอุปกรณ์หนีบกัน เช่น ท่อ
เบรก หรือ ชุดสายไฟ
- วางสายรัดด้านหน้าทั้งสองข้าง
ไว้บริเวณเหนือแผงคอรถด้าน
ล่าง แล้วขึงให้ตึง



- ขึงสายรัดด้านหลังขวาเข้ากับ
แผ่นยึดที่ปักเท้าให้ตึง

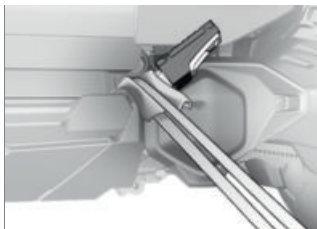

- ขึงสายรัดด้านหลังเข้าเข้ากับแผ่นยึดที่ปักเท้าให้ตึง
- ขึงสายรัดทั้งหมดให้ตึงเท่ากัน โดยควรอัดสปริงรถ E-Scooter ให้มากที่สุดเท่าที่สามารถทำได้

ข้อมูลทางเทคนิค โดยละเอียด

09

ข้อมูลทั่วไป	134
ระบบป้องกันการลื่นของล้อขณะเบรก (ABS)	134
ระบบควบคุมการทรงตัว (ASC/DTC)	137
ระบบควบคุมเสถียรภาพการนำพลังงานกลับคืนมาใช้ใหม่ (RSC)	138
โหมดการขับขี่	139
ระบบควบคุมเบรกแบบไดนามิก	141
ระบบตรวจวัดแรงดันลมยาง (RDC)	142
ไฟเข้าโค้งแบบปรับได้	143

ข้อมูลทั่วไป

ท่านสามารถดูข้อมูลเพิ่มเติมเกี่ยวกับหัวข้อทางเทคนิคได้ที่ bmw-motorrad.com/technik

ระบบป้องกันการลื่นของล้อขณะเบรก (ABS)

ลักษณะการทำงานของระบบ ABS

ประสิทธิภาพสูงสุดในการเบรคนั้นขึ้นอยู่กับตัวแปรเพิ่มความฝืดที่มีต่อผิวหน้าสัมผัสหรือพื้นถนน พื้นถนนที่เป็นน้ำแข็ง หิมะ เปียกชื้นหรือสกปรก จะส่งผลให้มีความฝืดน้อยลง ซึ่งทำให้ประสิทธิภาพในการเบรกด้อยกว่าการเบรกบนเส้นทางลาดยางที่แห้งและสะอาด ยิ่งความเสียดทานของพื้นถนนน้อยเพียงใด ยิ่งทำให้ระยะเบรกเพิ่มมากขึ้นเท่านั้น

หากแรงเบรกที่สามารถถ่ายโอนได้เกินกว่าค่าสูงสุดในขณะที่เพิ่มแรงดันเบรกโดยผู้ขับขี่ ระบบจะเริ่มลื่นล้อและสูญเสียเสถียรภาพในการขับขี่; เสียงต่อการลื่น ก่อนที่จะประสบกับสถานการณ์เช่นนี้ ระบบเบรก ABS จะแทรกแซงและปรับแรงดันเบรกให้พอดีกับแรงเบรกสูงสุดที่ถ่ายโอนได้ เพื่อให้ล้อยังคงหมุนต่อไปและรักษาเสถียรภาพในการขับขี่ไม่ว่าสภาพเส้นทาง การขับขี่จะเป็นเช่นใดก็ตาม

จะเกิดอะไรขึ้นหากท่านประสบกับสภาพถนนที่ขรุขระ?

บนพื้นผิวถนนที่เป็นคลื่นหรือไม่เรียบจะส่งผลให้ล้อรถจักรยานยนต์ไม่เกาะถนน และแรงเบรกอาจลดลงไปถึงค่าศูนย์ได้ เมื่อต้องเบรกในสถานการณ์เช่นนี้ จำเป็นที่จะต้องลดความดันเบรก ABS เพื่อให้แน่ใจว่ามีเสถียรภาพในการสัมผัสกับพื้นผิวดินอีกครั้ง ในช่วงเวลาดังกล่าว ระบบ ABS ของ BMW Motorrad ต้องประเมินค่าแรงเสียดทานกับพื้นผิวไว้ที่ระดับต่ำมาก (กรวด น้ำแข็ง หิมะ) เพื่อให้ล้อหมุนในทุกสถานการณ์และช่วยให้มั่นใจได้ถึงเสถียรภาพในการขับขี่ หลังจาก que ระบบสามารถระบุสถานการณ์ที่เกิดขึ้นจริงได้แล้ว ระบบเบรกจะปรับความดันเบรกให้เหมาะสม

การยกล้อหลัง

การเบรกอย่างรุนแรง จะทำให้ล้อด้านหลังยกตัวขึ้นจากพื้นได้ ดังนั้นเมื่อเบรก ควรตระหนักไว้เสมอว่าระบบเบรก BMW Motorrad อาจจะไม่สามารถป้องกันไม่ให้ล้อด้านหลังยกตัวขึ้นได้ ในกรณีนี้รถ E-Scooter อาจเกิดการพลิกคว่ำได้



คำเตือน

ล้อด้านหลังยกตัวขึ้นเนื่องจาก
การเบรกอย่างรุนแรง
ความเสี่ยงต่อการล้ม

- ดังนั้นเมื่อเบรก ควรตระหนักไว้เสมอว่าระบบควบคุมเบรก ABS อาจจะไม่สามารถป้องกันไม่ให้ล้อด้านหลังยกตัวขึ้นได้

ลักษณะการออกแบบระบบ ABS ของ BMW Motorrad

ระบบ ABS ของ BMW Motorrad ช่วยให้ผู้มั่นใจในเสถียรภาพการขับขี่บนทุกพื้นผิวภายใต้ข้อจำกัดทางกายภาพในด้านการขับขี่

ระบบ ABS ของ BMW Motorrad ช่วยให้ผู้มั่นใจในเสถียรภาพในการขับขี่บนทุกพื้นผิวภายใต้กรอบของฟิสิกส์ในการขับขี่ ที่ความเร็วตั้งแต่ 4 กิโลเมตรต่อชั่วโมง แต่อย่างไรก็ตาม ในกรณีที่ความเร็วต่ำ ระบบ ABS ของ BMW Motorrad จะไม่สามารถรองรับทุกพื้นผิวได้อย่างเหมาะสมซึ่งเป็นไปตามเงื่อนไขระบบ

ระบบไม่ได้รับการปรับปรุงเพิ่มประสิทธิภาพเพื่อรองรับความต้องการพิเศษภายใต้เงื่อนไขสถานการณ์การแข่งขันแบบเอ็กซ์ตรีมบนถนนแบบออฟโรดหรือในสนามแข่ง

สถานการณ์พิเศษ

ระบบจะเปรียบเทียบความเร็วรอบของล้อหน้าและล้อหลังเพื่อตรวจจับการลื่นไถลของล้อ หากตรวจพบค่าที่ไม่สอดคล้องกันเป็นระยะเวลาสั้น ฟังก์ชันของระบบ ABS จะถูกปิดการทำงานเพื่อความปลอดภัยและความผิดปกติของระบบ ABS จะปรากฏขึ้น โดยเงื่อนไขสำหรับข้อความแจ้งเตือนความผิดปกติคือระบบจะต้องดำเนินการวิเคราะห์ตัวเองให้เสร็จสิ้นก่อน

นอกจากปัญหาที่เกิดจากระบบ ABS ของ BMW Motorrad แล้ว ข้อความแจ้งเตือนความผิดปกติอาจมีสาเหตุมาจากลักษณะการขับขี่ที่ผิดปกติได้เช่นกัน:

- การขับขี่โดยใช้ล้อหลังเพียงอย่างเดียว (การยกล้อ) เป็นระยะเวลาสั้น
- การหมุนล้อหลังฟรี โดยการเบรกที่ล้อด้านหน้าไว้ (Burn Out)
- ให้ล้อด้านหลังล็อกตัวซึ่งเกิดจากการเบรกของเครื่องยนต์ เช่น ขณะขี่บนพื้นผิวที่ลื่น

หากมีข้อความแจ้งเตือนความผิดปกติซึ่งเกิดจากลักษณะการขับขี่ที่ผิดปกติ ท่านสามารถเปิดใช้งานฟังก์ชันของระบบ ABS อีกครั้งได้โดยการปิดและเปิดใช้งานความพร้อมในการทำงาน

ความสำคัญของการบำรุงรักษา
อย่างสม่ำเสมอ



คำเตือน

ระบบเบรกไม่ได้รับการบำรุง
รักษาอย่างสม่ำเสมอ

ความเสี่ยงในการเกิดอุบัติเหตุ

- เพื่อรักษาระบบเบรก BMW Motorrad ABS ให้มีสภาพที่อยู่เสมอ ควรต้องปฏิบัติตามข้อกำหนดในระยะเวลากการเข้ารับบริการ

ระบบสำรองเพื่อความปลอดภัย

ควรระมัดระวังในการใช้ระบบ ABS ของ BMW Motorrad เพื่อหยุดรถในระยะทางสั้นๆ เนื่องจากอาจนำไปสู่การขับขี่โดยประมาทได้ ระบบเบรกดังกล่าวมีหน้าที่หลักในการสำรองความปลอดภัยสำหรับสถานการณ์ฉุกเฉิน

เข้าโค้งด้วยความระมัดระวัง! การเบรกขณะเข้าโค้งอยู่ภายใต้ข้อจำกัดทางกายภาพในด้านกรขับขี่โดยเฉพาะ ซึ่งแม้แต่ระบบ ABS ของ BMW Motorrad ก็ไม่สามารถชดเชยข้อจำกัดดังกล่าวได้

การพัฒนาต่อจากระบบ ABS ไปสู่ **ABS Pro**

-ที่มีโหมดการขับขี่ Pro^{SA}

จนกระทั่งถึงปัจจุบันระบบ BMW Motorrad ABS ให้ความมั่นใจในความปลอดภัยระดับสูงเมื่อเบรกขณะขับขี่บนเส้นทางตรง ในปัจจุบันระบบ ABS Pro สามารถให้ความปลอดภัยเพิ่มมากขึ้นแม้ในการเบรกขณะขับขี่อยู่ในโค้ง ระบบ ABS Pro จะช่วยป้องกันการลื่นของล้อแม่ในขณะที่สั่งงานเบรกอย่างรวดเร็ว ระบบ ABS Pro จะลดการเปลี่ยนแปลงแรงบังคับเลี้ยวที่เกิดขึ้นอย่างรวดเร็วโดยเฉพาะอย่างยิ่งเมื่อเบรกกะทันหัน เพื่อป้องกันไม่ให้รถมอเตอร์ไซค์ล้มคว่ำ

ระบบควบคุม ABS

ในแง่เทคนิค ระบบ ABS Pro จะปรับการควบคุมของระบบ ABS ให้เข้ากับมุมเอียงของรถ E-Scooter ตามแต่ละสถานการณ์การขับขี่ ระบบจะใช้สัญญาณสำหรับอัตราการหมุนและอัตราการส่าย รวมถึงอัตราเร่งแนวขวางในการตรวจวัดการเอียงตัวของรถ E-Scooter

หากมีความโน้มเอียงเพิ่มมากขึ้นของการไถ่ระดับแรงดันเบรกจะถูกจำกัดขึ้นเรื่อยๆ ในช่วงเริ่มต้นของการเบรก ซึ่งส่งผลให้การสร้างแรงดันช้าลง นอกจากนี้ การปรับ

ความดันอยู่ในช่วงการควบคุม ABS จะสม่ำเสมอขึ้นอีกด้วย

ข้อได้เปรียบสำหรับผู้ขับขี่

ระบบ ABS Pro ให้ประโยชน์แก่ผู้ขับขี่ในด้านการตอบสนองที่นุ่มนวลและการเพิ่มเสถียรภาพในการเบรกและการขับขี่โดยการชะลอความเร็วอย่างเหมาะสมแม้ขับขี่ในเส้นทางโค้ง

ระบบควบคุมการทรงตัว (ASC/DTC)

ระบบควบคุมการทรงตัวทำงานอย่างไร

การควบคุมแรงจุดมืออยู่สองรูปแบบ

- แบบไม่คำนึงถึงการเอียงตัวของรถ: ระบบควบคุมเสถียรภาพโดยอัตโนมัติ ASC
- ASC เป็นฟังก์ชันพื้นฐานที่จะป้องกันไม่ให้รถล้ม
- แบบคำนึงถึงการเอียงตัวของรถ: ระบบควบคุมการทรงตัวแบบไดนามิก DTC
- DTC จะควบคุมความละเอียดและความสะดวกสบายโดยการเพิ่มข้อมูลตำแหน่งการเอียงและข้อมูลอัตราเร่ง

ระบบควบคุมการทรงตัวจะเปรียบเทียบความเร็วรอบวงล้อที่ล้อหน้าและล้อหลัง ความเร็วที่แตกต่างกันนี้จะถูกนำไปคำนวณการหมุนฟรี ซึ่งจะทำให้สามารถระบุเสถียรภาพสำรองของล้อหลังได้

เมื่อเกินขีดจำกัดของการหมุนฟรี ชุดควบคุมเครื่องยนต์จะปรับแรงบิดของเครื่องยนต์ให้พอดี ระบบ ASC/DTC ของ BMW Motorrad ได้รับการออกแบบมาให้ทำหน้าที่เป็นระบบช่วยเหลือสำหรับผู้ขับขี่และเหมาะกับการใช้งานบนถนนสาธารณะ ผู้ขับขี่จะมีอิทธิพลต่อการควบคุมการทำงานของระบบ ASC/DTC อย่างชัดเจน (การถ่าน้ำหนักในระหว่างการเข้าโค้งโดยมีการบรรทุกหลวม) โดยเฉพาะอย่างยิ่งภายใต้ข้อกำหนดทางกายภาพในด้านการขับขี่



คำเตือน

ขับขี่อย่างอันตราย

ความเสี่ยงในการเกิดอุบัติเหตุแม้ว่ามีระบบ ASC/DTC

- ผู้ขับขี่มีหน้าที่ต้องปรับวิธีการขับขี่ให้เหมาะสมอยู่เสมอ
- ควรใช้ความระมัดระวังในการขับขี่เสมอ แม้จะมีระบบนิรภัยเสริม

สถานการณ์พิเศษ

ความลาดชันที่เพิ่มขึ้นจะจำกัดสมรรถนะของอัตราเร่งตามไปด้วย ซึ่งเป็นไปตามกฎทางฟิสิกส์ โค้งซึ่งแคบมากอาจส่งผลให้อัตราเร่งลดลง

138 ข้อมูลทางเทคนิคโดยละเอียด

ในการตรวจจับการหมุนฟรีหรือ ลื่นไถลล้อหลัง จะเปรียบเทียบ ความเร็วที่ล้อด้านหน้าและด้าน หลังและสำหรับระบบ DTC ซึ่ง ต่างจาก ASC จะมีการป้องกันไม่ ให้รถเอียงตัว

-ที่มีโหมดการขับขี่ ProSA หากตรวจพบค่าที่ผิดพลาดนี้เป็น เวลานานแล้ว จะใช้ค่าสำรอง สำหรับการเอียงตัวของรถและ DTC จะปิดใช้งาน ในกรณีนี้จะมี สัญลักษณ์รูป DTC ผิดปกติ จะปรากฏขึ้นที่หน้าจอแสดงผล โดยเงื่อนไขสำหรับข้อความแจ้ง เตือนความผิดปกติคือระบบจะ ต้องดำเนินการวิเคราะห์ตัวเองให้ เสร็จสิ้นก่อน สภาพการขับขี่ที่ไม่ปกติต่อไปนี้อาจทำให้ระบบควบคุมการทรงตัว BMW Motorrad ปิดทำงานโดย อัตโนมัติ

การขับขี่ที่ไม่ปกติ:

- การขับขี่โดยใช้ล้อหลังเพียง อยางเดียว (การยกล้อ) เป็น ระยะเวลานาน
- การหมุนล้อหลังฟรี โดยการ เบรกที่ล้อด้านหน้าไว้ (Burn Out)
- การอุ่นเครื่องบนขาตั้งเสริม

	ค่าความเร็วต่ำสุดสำหรับ การเปิดใช้งานระบบ DTC
ต่ำสุด 5 km/h	

-ที่มีโหมดการขับขี่ ProSA หากล้อหน้าสูญเสียการยึดเกาะ พื้นถนนในขณะเร่งความเร็วสูง ระบบ DTC จะปรับลดแรงบิด เครื่องยนต์ในทุกโหมดการขับขี่ลง จนกระทั่งล้อหน้าสัมผัสพื้นถนน อีกครั้ง

ในขณะที่ยกล้อหน้าขึ้น BMW Motorrad ขอแนะนำให้ ปลดคันเร่งไฟฟ้าเล็กน้อยเพื่อให้เกิดเสถียรภาพในการขับขี่อีกครั้ง โดยเร็วที่สุด

ในโหมดการขับขี่ ECO การตั้งค่า ระบบ DTC จะปรับให้สอดคล้อง กับโหมดการขับขี่ ROAD ในโหมดการขับขี่ RAIN, ROAD และ DYNAMIC การตั้งค่าระบบ DTC จะปรับให้สอดคล้องกับ โหมดการขับขี่

ระบบควบคุมเสถียรภาพการนำ พลังงานกลับคืนมาใช้ใหม่ (RSC)

ลักษณะการทำงานของระบบควบคุมเสถียรภาพการนำพลังงานกลับคืนมาใช้ใหม่

ระบบควบคุมเสถียรภาพการนำ พลังงานกลับคืนมาใช้ใหม่มีหน้าที่ ป้องกันการเกิดลักษณะการขับขี่ที่ ไม่มีเสถียรภาพเนื่องจากมีแรงบิด การนำพลังงานกลับคืนมาใช้ใหม่ บริเวณล้อหลังสูงเกินไป แรงบิด การนำพลังงานกลับคืนมาใช้ใหม่ ที่สูงเกินไปอาจทำให้ล้อหลังเกิดการหมุนฟรีเพิ่มขึ้นอย่างมากและ ส่งผลให้เสถียรภาพการขับขี่ลด

ลง ทั้งนี้ขึ้นอยู่กับสภาพพื้นผิวถนน และไดนามิกการขับขี่ ระบบควบคุมเสถียรภาพการนำพลังงานกลับคืนมาใช้จะจำกัดอัตราการหมุนฟรีของล้อหลังที่สูงเกินไปให้อยู่ภายในระดับเป้าหมายของการหมุนฟรีที่ปลอดภัยตามโหมดของรถ

สาเหตุสำหรับการหมุนฟรีของล้อหลังที่สูงเกินไป:

- การขับขี่ในโหมดการนำพลังงานกลับคืนมาใช้ใหม่บนถนนที่มีค่าแรงเสียดทานต่ำ (เช่น บนใบไม้ที่เปียก)
- การเบรคอย่างรุนแรงเมื่อขับขี่แบบสปอร์ต

ระบบควบคุมเสถียรภาพการนำพลังงานกลับคืนมาใช้ใหม่จะเปรียบเทียบความเร็วรอบวงล้อที่ล้อหน้าและล้อหลังซึ่งคำนวณจากรอบการหมุนของล้อและรัศมีของล้อในลักษณะเดียวกับระบบควบคุมการทรงตัว DTC ของ BMW Motorrad ความเร็วที่แตกต่างกันนี้ช่วยให้ระบบควบคุมเสถียรภาพการนำพลังงานกลับคืนมาใช้ใหม่สามารถคำนวณการหมุนฟรีเพื่อให้สามารถสำรองเสถียรภาพของล้อหลังได้ หากเกิดการหมุนฟรีเกินกว่าค่าขีดจำกัด แรงบิดการนำพลังงานกลับคืนมาใช้ใหม่จะลดลง การหมุนฟรีจะลดลงและช่วยให้รถมีเสถียรภาพ

ประสิทธิภาพของระบบควบคุมเสถียรภาพการนำพลังงานกลับคืนมาใช้ใหม่

- ในโหมดการขับขี่ ECO, RAIN และ ROAD: ให้เสถียรภาพสูงสุด
- ที่มีโหมดการขับขี่ Pro^{SA}
- ในโหมดการขับขี่ DYNAMIC: การแทรกแซงการควบคุมลดลงเมื่อเทียบกับโหมดการขับขี่ RAIN และ ROAD

โหมดการขับขี่

ตัวเลือก

หากต้องการปรับตัวรถ E-Scooter ให้เข้ากับสภาพถนนและประสบการณ์การขับขี่ที่ต้องการ ท่านสามารถเลือกโหมดการขับขี่ดังต่อไปนี้ได้:

ซีรีส์

- ECO
- RAIN
- ROAD (โหมดมาตรฐาน)
- ที่มีโหมดการขับขี่ Pro^{SA}
- โดยใช้โหมดการขับขี่ **Pro**
- DYNAMIC

ในแต่ละโหมดการขับขี่ดังกล่าว จะมีการตั้งค่าที่ได้รับการปรับให้เหมาะกับระบบ ABS, DTC และระบบควบคุมเสถียรภาพการนำพลังงานกลับคืนมาใช้ใหม่ รวมถึงการตอบสนองต่อการเร่งและการนำพลังงานกลับคืนมาใช้ใหม่

การตอบสนองของคันเร่ง

- ในโหมดการขับขี่ ECO: ตอบสนองต่อการเร่งอย่างระมัดระวังและให้แรงบิดลดลง
- ในโหมดการขับขี่ RAIN: ตอบสนองต่อการเร่งอย่างนุ่มนวล
- ในโหมดการขับขี่ ROAD: ตอบสนองต่อการเร่งอย่างมีประสิทธิภาพ
- ที่มีโหมดการขับขี่ ProSA
- ในโหมดการขับขี่ DYNAMIC: ตอบสนองต่อการเร่งโดยตรง

การนำพลังงานกลับคืนมาใช้ใหม่

- ในโหมดการขับขี่ RAIN และ ROAD: นำพลังงานกลับคืนมาใช้ใหม่ในระดับปานกลางโดยการชะลอความเร็วของรถ
- ในโหมดการขับขี่ ECO: นำพลังงานกลับคืนมาใช้ใหม่ในระดับสูงสุดโดยการชะลอความเร็วของรถ
- ที่มีโหมดการขับขี่ ProSA
- ในโหมดการขับขี่ DYNAMIC: นำพลังงานกลับคืนมาใช้ใหม่ในระดับสูงสุดโดยการชะลอความเร็วของรถ

ABS

- ระบบตรวจจับการยกตัวของล้อหลังจะเปิดการทำงานในทุก ๆ โหมดการขับขี่
- ในโหมดการขับขี่ ECO, RAIN, ROAD และ DYNAMIC ระบบ

ABS จะปรับให้เข้ากับการใช้งานบนท้องถนน

-ที่มีโหมดการขับขี่ ProSA

ABS Pro

- ในทุกโหมดการขับขี่ ระบบ ABS Pro จะสามารถใช้งานได้อย่างเต็มประสิทธิภาพ ความเอียงของ E-Scooter เมื่อเบรกขณะเข้าโค้งจะลดลงจนถึงระดับต่ำสุด

DTC**ยาง**

- ในทุกโหมดการขับขี่ ระบบ DTC จะปรับให้เข้ากับการใช้งานบนท้องถนนโดยใช้ยางสำหรับการขับขี่บนท้องถนน

เสถียรภาพการขับขี่

- ในโหมดการขับขี่ RAIN การแทรกแซงการทำงานของระบบ DTC จะเกิดขึ้นอย่างรวดเร็วเพื่อให้การขับขี่มีเสถียรภาพสูงสุด
- ในโหมดการขับขี่ ECO และ ROAD การแทรกแซงการทำงานของระบบ DTC จะเกิดขึ้นล่าช้ากว่าโหมดการขับขี่ RAIN ซึ่งจะช่วยป้องกันการหมุนฟรีของล้อหลังให้เกิดขึ้นน้อยที่สุด
- ในโหมดการขับขี่ DYNAMIC การแทรกแซงการทำงานของระบบ DTC จะเกิดขึ้นล่าช้ากว่าในโหมดการขับขี่ ROAD ซึ่งจะช่วยป้องกันการหมุนฟรีของล้อหลังให้เกิดขึ้นน้อยที่สุด

- ในทุกโหมดการขับขี่ ระบบจะ
ช่วยป้องกันการยกตัวของล้อ
หน้า

การเปลี่ยนฟังก์ชัน

ท่านสามารถเปลี่ยนโหมดการขับ
ที่ได้ในขณะที่รถจอดอยู่กับที่พร้อม
กับเปิดใช้งานความพร้อมในการ
ทำงานไว้หรือในระหว่างการขับขี่

โหมดการขับขี่ที่ต้องการจะถูก
เลือกไว้ล่วงหน้า เมื่อใดที่ระบบที่
เกี่ยวข้องต้องอยู่ในโหมดที่ควรจะเป็น
จึงจะมีการเปลี่ยนแปลง
หลังจากเปลี่ยนโหมดขับขี่ใหม่แล้ว
เมนูที่เลือกในหน้าจอแสดงผลจะ
หายไป

โหมด ECO

ในโหมด ECO การนำพลังงาน
กลับคืนมาใช้ใหม่ในระดับสูงสุดจะ
เกิดขึ้นได้โดยการชะลอความเร็ว
ของรถในขณะที่มีอัตราเร่งจำกัด
โหมด ECO ได้รับการออกแบบมา
สำหรับระยะทางที่ขับต่อได้สูงสุด

ระบบควบคุมเบรกแบบไดนามิก

- ที่มีโหมดการขับขี่ Pro^{SA}

ฟังก์ชันของระบบ Dynamic Brake Control

ฟังก์ชันของระบบ Dynamic Brake
Control จะให้ความช่วยเหลือผู้ขับ
ซึ่งขณะทำการเบรกฉุกเฉิน

การตรวจจัดการเบรกฉุกเฉิน

- ระบบจะตรวจพบการเบรกฉุกเฉิน
หากมีการเบรกล้อหน้าอย่างรวดเร็ว
และรุนแรง

การตอบสนองของรถเมื่อมีการเบรกฉุกเฉิน

- หากมีการเบรกฉุกเฉินที่ความ
เร็วสูงกว่า ค่าสุด 10 km/h
ระบบ Dynamic Brake Control
จะส่งผลเพิ่มเติมนอกเหนือจาก
ฟังก์ชันของระบบ ABS

การตอบสนองเมื่อบิดคันเร่งไฟฟ้าโดยไม่ตั้งใจ

- ในกรณีที่มีการบิดคันเร่งไฟฟ้า
โดยไม่ตั้งใจขณะเบรกฉุกเฉิน
(ตำแหน่งคันเร่ง > 5 %) ระบบ
จะรักษาแรงเบรกที่เกิดขึ้นจาก
ระบบ Dynamic Brake Control
ตั้งแต่แรกโดยการเพิกเฉยต่อ
ตำแหน่งการบิดของคันเร่ง ช่วย
ให้ผู้ขับขี่มั่นใจได้เมื่อต้องการ
เบรกฉุกเฉิน

- เมื่อหยุดบิดคันเร่งในระหว่าง
การแทรกแซงการทำงานของ
ระบบ Dynamic Brake Control
(ตำแหน่งคันเร่ง < 5 %) แรงบิด
เครื่องยนต์ที่เรียกใช้โดยระบบ
เบรก ABS จะถูกสร้างขึ้นอีก
ครั้ง

- หากสิ้นสุดการเบรกฉุกเฉินแล้ว
แต่ยังคงมีการบิดคันเร่งไฟฟ้า
ต่อไป ระบบ Dynamic Brake
Control จะเข้าควบคุมแรงบิด

142 ข้อมูลทางเทคนิคโดยละเอียด

มอเตอร์ไฟฟ้าให้เป็นไปตามที่คนขับต้องการอีกครั้ง

ระบบตรวจวัดแรงดันลมยาง (RDC)

-ที่มีระบบตรวจสอบความดันลมยาง (RDC)^{SA}

ฟังก์ชัน

เซ็นเซอร์จะติดตั้งอยู่ในยางทั้งสอง ซึ่งทำหน้าที่ตรวจวัดอุณหภูมิของอากาศและแรงดันภายในยาง และจะส่งค่าที่วัดได้ไปยังชุดควบคุม

เซ็นเซอร์เหล่านี้ติดตั้งตัวควบคุมแรงเหวี่ยงหนีศูนย์กลางซึ่งทำหน้าที่ถ่ายโอนค่าที่วัดได้หลังจากกรณีความเร็วเกินความเร็วต่ำสุดเป็นครั้งแรก

	ความเร็วต่ำสุดสำหรับการถ่ายโอนค่าที่วัดได้ของ RDC:
ต่ำสุด 30 km/h	

ก่อนการรับค่าความดันลมยางครั้งแรก "--" จะปรากฏขึ้นบนจอแสดงผลสำหรับแต่ละล้อ ค่านี้ยังคงปรากฏอยู่หลังจากที่จอตรวจจักรยานยนต์แล้วสักครู่

	ระยะเวลาการถ่ายโอนค่าที่วัดได้หลังจากที่รถจอดอยู่กับที่:
ต่ำสุด 15 นาที	

ถ้ามีการติดตั้งชุดควบคุม RDC อยู่ แต่ทว่าที่ล้อไม่ได้มีการติดตั้งเซ็นเซอร์เอาไว้ จะมีการแสดงผลข้อความแสดงความผิดปกติขึ้นมา

ขอบเขตของแรงดันลมยาง
หน่วยควบคุม RDC จะแบ่งแยกการแสดงผลออกเป็นสามส่วน:

- ระดับแรงดันลมยางอยู่ภายในขอบเขตค่าที่กำหนด
- ระดับแรงดันลมยางอยู่ที่ขีดจำกัดค่าที่กำหนด
- ระดับแรงดันลมยางอยู่นอกขอบเขตค่าที่กำหนด

อุณหภูมิชดเชย

ความดันลมยางจะขึ้นอยู่กับอุณหภูมิ: โดยความดันลมยางจะเพิ่มขึ้นเมื่ออุณหภูมิลมยางเพิ่มขึ้นหรือลดลงเมื่ออุณหภูมิลมยางลดลง นอกจากนี้อุณหภูมิของยางขึ้นอยู่กับตัวแปรอุณหภูมิภายนอกแล้ว ยังขึ้นอยู่กับลักษณะในการขับขี่ของแต่ละบุคคล และระยะเวลาในการขับขี่ด้วย

	ความดันลมยางจะถูกแสดงผลในจอแสดงผล TFT โดยมีการชดเชยอุณหภูมิและจะหมายถึงอุณหภูมิลมยางดังต่อไปนี้เสมอ: 20 °C
---	---

เครื่องวัดแรงดันลมยางที่สถานีบริการน้ำมันจะไม่มีมีการชดเชยกับอุณหภูมิที่เปลี่ยนแปลงไป แรงดันลมยางจะขึ้นอยู่กับอุณหภูมิของ

ยางที่วัดได้ ดังนั้นค่าที่อ่านได้จากเกจวัดลมยางจะไม่ตรงกับค่าที่ปรากฏในจอภาพ TFT

การปรับแรงดันลมยาง

เปรียบเทียบการอ่าน RDC ในจอภาพ TFT กับค่าบนปกหลังของคู่มือแนะนำวิธีการใช้งาน หากค่าทั้งสองไม่ตรงกัน ต้องนำรถจักรยานยนต์เข้าปรับสมดุลวัดลมยางด้วยมาตรวัดแรงดันยางที่สถานีบริการเติมน้ำมัน

 ตัวอย่าง
ตามคู่มือการใช้งาน ความดันลมยางควรมีค่าดังต่อไปนี้:
2.5 bar
ค่าจะแสดงบนจอแสดงผล TFT ดังต่อไปนี้:
2.3 bar
ค่าที่ขาดหายไป:
0.2 bar
เครื่องตรวจสอบที่สถานีบริการน้ำมันแสดง:
2.4 bar
หากต้องการสร้างความดันลมยางที่ถูกต้อง จะต้องปรับเพิ่มค่าตามดังต่อไปนี้:
2.6 bar

ไฟเข้าโค้งแบบปรับได้

-ที่มีไฟเข้าโค้งแบบปรับได้^{SA}

ไฟหน้าปรับมุมแสงสว่างตามการเข้าโค้งทำงานอย่างไร ชุดไฟต่ำที่ติดตั้งมาในรุ่นมาตรฐานของไฟหน้าหลัก ประกอบด้วยแผ่นสะท้อนแสงสองแผ่นซึ่งจะทำหน้าที่สร้างแสงไฟต่ำด้วย LED เช่นเซอร์วิตระดับความสูงที่ระบกกั้นสะท้อนของล้อหน้าและล้อกลางจะทำหน้าที่ส่งข้อมูลสำหรับการปรับระยะส่องไฟหน้าตลอดเวลา ทั้งยังมีการชดเชยการส่ายไปมาจึงช่วยให้ไฟส่องสว่างบริเวณที่ตั้งค่าไว้ล่วงหน้าได้ดียิ่งขึ้นในทุกสภาพการขับขี่และสถานะการรับน้ำหนักของรถ นอกจากนี้ ไฟหน้าปรับมุมแสงสว่างตามการเข้าโค้งจะใช้เพลาหมุนชุดไฟต่ำให้สอดคล้องกับการเอียงตัวและช่วยปรับมุมโคลงของรถมอเตอร์ไซค์ โดยมุมการหมุนจะอยู่ที่ $70^\circ (\pm 35^\circ)$ นอกเหนือจากการชดเชยการส่ายไปมาแล้ว ไฟต่ำยังช่วยในการปรับสมดุลการเอียงตัวขณะขับขี่ การเคลื่อนที่ของไฟทั้งสองจะทับซ้อนกันเพื่อให้แสงสามารถส่องตรงไปยังช่วงทางโค้งได้ การทำงานดังกล่าวทำให้ประสิทธิภาพในการส่องสว่างพื้นถนนเพิ่มขึ้นอย่างเห็นได้ชัดเมื่อเข้าโค้ง ซึ่งช่วยเพิ่มความปลอดภัยขณะขับขี่ได้เป็นอย่างดี

การบำรุงรักษา

10

ข้อมูลทั่วไป	146
ชุดเครื่องมือมาตรฐาน	147
ระบบเบรก	147
น้ำหล่อเย็น	150
ยางรถ	152
กระทะล้อและยาง	152
หลอดไฟ	153
แผงครอบตัวรถ	154
แบตเตอรี่	155
พิวส์	159
ปลั๊กการวิเคราะห์	161

146 การบำรุงรักษา

ข้อมูลทั่วไป

หัวข้อ "การบำรุงรักษา" จะอธิบายถึงการทำงานเกี่ยวกับการตรวจสอบและการเปลี่ยนชิ้นส่วนที่สึกหรอซึ่งสามารถดำเนินการได้โดยใช้เวลาและค่าใช้จ่ายไม่มากนัก

ในกรณีที่ต้องคำนึงถึงค่าแรงบิดในการขันเป็นพิเศษขณะดำเนินการติดตั้ง รายละเอียดดังกล่าวจะได้รับการระบุไว้ รายละเอียดโดยรวมเกี่ยวกับแรงบิดและแรงขันที่จำเป็นได้รวบรวมไว้ในบท "ข้อมูลทางเทคนิค"

สกรูชุบเคลือบผิวด้วยสารสังเคราะห์

การชุบเคลือบผิวด้วยสารสังเคราะห์เป็นการป้องกันเกลียวด้วยกระบวนการทางเคมี ซึ่งเป็นการสร้างการยึดเกาะที่แน่นหนาระหว่างสกรูกับน็อตหรือชิ้นส่วนอุปกรณ์โดยใช้กาว ดังนั้น สกรูชุบเคลือบผิวด้วยสารสังเคราะห์จึงเหมาะกับการใช้งานเพียงครั้งเดียวเท่านั้น

หลังจากถอดออก ให้ทำความสะอาดคราบกาวที่เกลียวด้านใน และต้องใช้สกรูชุบเคลือบผิวด้วยสารสังเคราะห์ตัวใหม่ขณะติดตั้ง ดังนั้น โปรดตรวจสอบให้แน่ใจก่อนถอดออกกว่าท่านมีเครื่องมือที่เหมาะสมสำหรับการทำความสะอาดเกลียวรวมถึงมีสกรูสำรอง การปฏิบัติงานอย่างไม่ถูกวิธีอาจ

ส่งผลให้ไม่สามารถรับประกันการทำงานของพิวส์สำหรับสกรูได้อีก ซึ่งอาจก่อให้เกิดอันตราย!

การดำเนินงานบางประเภทตามคำอธิบายจำเป็นต้องใช้เครื่องมือพิเศษและจำเป็นต้องมีความเชี่ยวชาญเฉพาะทาง หากมีข้อสงสัย โปรดติดต่อศูนย์บริการที่มีผู้เชี่ยวชาญ โดยเฉพาะอย่างยิ่งศูนย์บริการอย่างเป็นทางการของ BMW Motorrad



อันตราย

งานบำรุงรักษาและงานซ่อมที่ดำเนินการอย่างไม่ถูกวิธี

ระวังอันตรายถึงแก่ชีวิตเนื่องจากไฟฟ้าดูด

- สำหรับการดำเนินงานที่ไม่ได้อธิบายไว้ในส่วนนี้ จำเป็นต้องใช้เครื่องมือพิเศษและความเชี่ยวชาญเฉพาะทาง
- ดำเนินงานเฉพาะที่อธิบายไว้ในหัวข้อนี้ โดยดำเนินงานที่อธิบายไว้ต่อเมื่อปิดใช้งานความพร้อมในการทำงานแล้วเท่านั้น หากมีข้อสงสัย โปรดติดต่อศูนย์บริการที่มีผู้เชี่ยวชาญ โดยเฉพาะอย่างยิ่งศูนย์บริการอย่างเป็นทางการของ BMW Motorrad



อันตราย

การทำงานที่ระบบไฟฟ้าแรงสูง
อันตรายถึงชีวิต

- ระบบไฟฟ้าแรงสูงของยานพาหนะเป็นระบบที่ปิด มีการรับประกันความปลอดภัย ถ้าไม่มีการทำงานทางเทคนิคกับส่วนประกอบ
- การเปลี่ยนแปลงและการทำงานที่ระบบไฟฟ้าแรงสูงสามารถดำเนินการได้โดยตัวแทนจำหน่ายที่มีพนักงานผู้ผ่านการฝึกฝนที่เกี่ยวข้องของ BMW Motorrad เท่านั้น

ชุดเครื่องมือมาตรฐาน

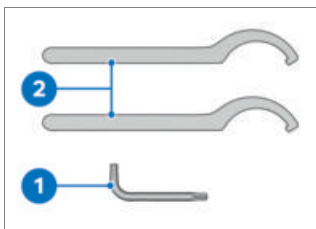

- 1 ประแจทอร์ค T25
- ถอดแผงครอบตัวรถ
- 2 ประแจตะขอ
- การปรับตั้งฟรีโหลดของสปริงที่สตรีทกันสะเทือน (► 101)

ระบบเบรก

การตรวจสอบการทำงานของเบรก

- ดึงคันเบรกด้านขวา
» ท่านจะรู้สึกได้ถึงแรงต้านอย่างชัดเจน
- ดึงคันเบรกด้านซ้าย
» ท่านจะรู้สึกได้ถึงแรงต้านอย่างชัดเจน
- ในการตรวจเช็คเบรกจอตรดให้กางขาตั้งด้านข้างออกและเข็น E-Scooter ไปทางด้านหน้าและด้านหลัง
» รถ E-Scooter ไม่สามารถเคลื่อนได้

หากไม่รู้สึกถึงแรงต้านอย่างชัดเจนหรือสามารถเลื่อนรถ Scooter ได้:

- นำรถเข้ารับการตรวจเช็คเบรกที่ศูนย์บริการอย่างเป็นทางการของ BMW Motorrad

การตรวจสอบความหนาของผ้าเบรกที่ล้อหน้า

- จอตรด E-Scooter บนพื้นผิวที่ราบเสมอกันและมั่นคง

148 การบำรุงรักษา

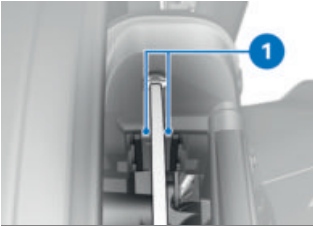

- ตรวจสอบความหนาของผ้าเบรกด้านซ้ายและขวาด้วยสายตา ทิศทางการมอง: จากด้านหลังไปยังผ้าเบรก 1

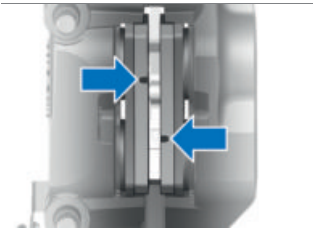

 ชิดเครื่องหมายระบุการสึกของเบรกด้านหน้า

ต่ำสุด 5.6 mm (ผ้าคลัตช์พร้อมแผ่นรับน้ำหนั)

หากเครื่องหมายการสึกหรือ เช่น ร่อง ไม่สามารถมองเห็นได้อย่างชัดเจนอีกต่อไป:

 คำเตือน

ต่ำกว่าความหนาของผ้าเบรกต่ำสุด

ประสิทธิภาพในการเบรกลดลง, ความชำรุดเสียหายของเบรก

- ในการรับรองความปลอดภัยในการทำงานเบรก ห้ามใช้เบรกเกินขีดจำกัดของการดูดซับแรงเบรกขั้นต่ำสุด

- นำรถเข้ารับการเปลี่ยนผ้าเบรก ณ ศูนย์บริการที่มีผู้เชี่ยวชาญ โดยเฉพาะอย่างยิ่งที่ศูนย์บริการอย่างเป็นทางการของ BMW Motorrad

- BMW Motorrad ขอแนะนำให้ติดตั้งเฉพาะผ้าเบรกของแท้เท่านั้น

การตรวจสอบความหนาของผ้าเบรกที่ล้อหลัง

- จอดรถ E-Scooter บนพื้นผิวที่ราบเสมอกันและมั่นคง

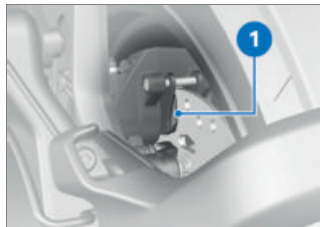

- การตรวจสอบความหนาของผ้าเบรกด้วยสายตา ทิศทางการ

มอง: จากด้านหลังไปยังเบรกคา
ลิเปอร์ 1

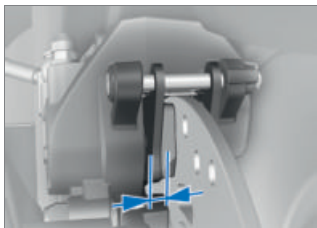

 ชิดเครื่องหมายระบุการ
สึกของเบรกด้านหลัง

ต่ำสุด 4.5 mm (ผ้าคลัตช์พร้อม
แผ่นรับน้ำหนัก)

ถ้าเครื่องหมายการสึกหรือไปถึงที่
กำหนด:

 คำเตือน

ต่ำกว่าความหนาของผ้าเบรกด้า
สุด

ประสิทธิภาพในการเบรกลดลง,
ความชำรุดเสียหายของเบรก

- ในการรับรองความปลอดภัย
ในการทำงานเบรก ห้ามใช้
เบรกเกินขีดจำกัดของการดูด
ซับแรงเบรกขั้นต่ำสุด

- นารถเข้ารับการเปลี่ยนผ้า
เบรก ณ ศูนย์บริการที่มีผู้เชี่ยวชาญ
โดยเฉพาะอย่างยิ่งที่ศูนย์
บริการอย่างเป็นทางการของ
BMW Motorrad

- BMW Motorrad ขอแนะนำให้ติด
ตั้งเฉพาะผ้าเบรกของแท้เท่านั้น

การตรวจเช็คระดับน้ำมันเบรก
ของเบรกล้อหน้าและเบรกล้อหลัง

- ระดับน้ำมันเบรกสามารถตรวจ
เช็คได้ที่ช่องกระจกสำหรับส่อง
ดูระดับน้ำยาภายในของกระปุก
น้ำมันเบรก โดยกระปุกน้ำมัน
เบรกสำหรับเบรกล้อหน้าจะ
อยู่บริเวณด้านขวา ส่วนกระปุก
น้ำมันเบรกสำหรับเบรกล้อหลัง
จะอยู่บริเวณด้านซ้าย

 คำเตือน

น้ำมันเบรกในกระปุกน้ำมันเบรก
เหลือน้อยเกินไปหรือมีสิ่งปน
เปื้อน

กำลังเบรกลดลงอย่างมากเนื่อง
จากมีอากาศ สิ่งปนเปื้อน หรือ
น้ำในระบบเบรก

- ปรับโหมดการขับขี่โดยทันทีจน
กว่าความผิดปกติจะได้รับการ
แก้ไข
- ตรวจสอบระดับน้ำมันเบรก
อย่างสม่ำเสมอ
- ตรวจสอบให้แน่ใจว่าได้เช็คทำ
ความสะอาดฝาครอบกระปุก
น้ำมันเบรกก่อนที่จะเปิด
กระปุกน้ำมัน
- ตรวจสอบให้แน่ใจว่าใช้น้ำมัน
เบรกจากภาชนะบรรจุที่ปิด
สนิทเท่านั้น

150 การบำรุงรักษา

- จอดรถ E-Scooter บนพื้นผิวที่ราบเสมอกันและมั่นคง
- จัดตำแหน่งแฮนด์ให้กระปุกน้ำมันเบรกอยู่ในแนวขนานกับพื้น



- อ่านค่าระดับน้ำมันเบรกที่ช่องกระจกสำหรับสองระดับน้ำยาภายใน 1 ของกระปุกน้ำมันเบรกด้านซ้ายหรือด้านขวา

 การลิกทรอของผ้าเบรกทำให้ระดับน้ำมันเบรกต่ำลง



ระดับน้ำมันเบรก

น้ำมันเบรก, DOT4



ระดับน้ำมันเบรก

ระดับน้ำมันเบรกต้องไม่ต่ำกว่าเครื่องหมาย **MIN** (กระปุกน้ำมันเบรกอยู่ในแนวขนานกับพื้น)

หากระดับของน้ำมันเบรกอยู่ต่ำกว่าค่าที่กำหนด:

- นำรถเข้ารับการตรวจสอบแก้ไขการชำรุดเสียหายโดยเร็ว ณ ศูนย์บริการที่มีผู้เชี่ยวชาญ โดยเฉพาะอย่างยิ่งที่ศูนย์บริการอย่างเป็นทางการของ BMW Motorrad

น้ำหล่อเย็น

การตรวจสอบระดับน้ำหล่อเย็น

- จอดรถ E-Scooter บนพื้นผิวที่ราบเสมอกันและมั่นคง
- ถอดแผงด้านหน้า (▶▶▶ 154)

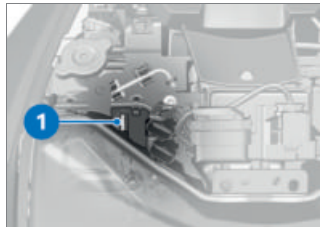

- ตรวจสอบระดับน้ำหล่อเย็น 1 ด้วยสายตา



ระดับน้ำหล่อเย็นที่กำหนด
ในถังพัก

ระหว่างเครื่องหมาย **MIN** กับ
MAX (เมื่อวงจรหล่อเย็นเย็นตัว
ลงแล้ว)

หากระดับน้ำหล่อเย็นอยู่ต่ำกว่าค่า
ที่กำหนด:

- เติมน้ำหล่อเย็นโดยเร็วที่สุด
หรือนำรถเข้ารับการเติมที่ศูนย์
บริการอย่างเป็นทางการของ
BMW Motorrad
- ติดตั้งแผงด้านหน้า (☛ 154)

การเติมน้ำหล่อเย็น



คำเตือน

การเปิดฝาปิดหม้อหล่อเย็น

ระวังอันตรายจากการถูกความร้อน

- ห้ามเปิดฝาปิดหม้อหล่อเย็นใน
ขณะที่ยังร้อนอยู่
- ตรวจสอบเช็คระดับน้ำหล่อเย็นที่ถัง
พักเท่านั้น หากจำเป็นให้เติมน้ำ
หล่อเย็น

- ถอดแผงด้านหน้า (☛ 154)
- ปลอยให้ชุดขับและระบบหล่อ
เย็นเย็นตัวลง

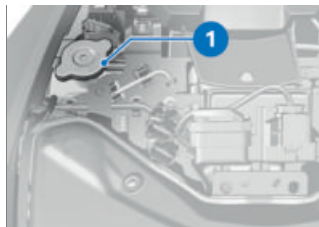

- เปิดฝาปิด **1**
- เติมน้ำหล่อเย็นให้อยู่ในระดับที่
กำหนด



น้ำยาหล่อเย็นเพื่อการ
ป้องกันการเป็นน้ำแข็ง

ต่ำสุด -25 °C



ปริมาณการเติมน้ำหล่อ
เย็น

0.07 l

- การตรวจสอบระดับน้ำหล่อเย็น
(☛ 150)
- ปิดฝาปิดของถังพัก
- ติดตั้งแผงด้านหน้า (☛ 154)

152 การบำรุงรักษา

ยางรถ

การตรวจเช็คความดันลมยาง



คำเตือน

แรงดันเติมลมยางไม่ถูกต้อง
ลักษณะการขับขี่ที่ไม่ดีของ
Scooter ลดอายุการใช้งานของ
ยางรถลง

- ตรวจสอบให้แน่ใจว่าแรงดันลมยางถูกต้องเหมาะสม



คำเตือน

ตัวเรือนวาล์วซึ่งติดตั้งอยู่ในแนว
ตรงเปิดออกเองเมื่อขับขี่ด้วย
ความเร็วสูง

การสูญเสียความดันลม
ยางอย่างฉับพลัน

- ใช้ฝาวาล์วพร้อมห่วงซีลยาง
และขันให้แน่น

- ตรวจสอบแรงดันลมยางตาม
ข้อมูลดังต่อไปนี้



ความดันลมยางล้อด้าน
หน้า

2.3 bar (ใหม่ตขั้บซี้เตี๊ยวขณะ
ยางเย็นตัว)

2.3 bar (ใหม่ตขั้บซี้ที่มีคนชั้อน
ทั้ยขณะยางเย็นตัว)



ความดันลมยางล้อด้าน
หลัง

2.5 bar (ใหม่ตขั้บซี้เตี๊ยวขณะ
ยางเย็นตัว)

2.5 bar (ใหม่ตขั้บซี้ที่มีคนชั้อน
ทั้ยขณะยางเย็นตัว)

หากมีแรงดันลมยางไม่เพียงพอ:

- แก้ไขแรงดันลมยางให้ถูกต้อง

กระทะล้อและยาง

การตรวจเช็คกระทะล้อ

- จอดรถ E-Scooter บนพื้นผิวที่
ราบเสมอกันและมั่นคง
- การตรวจสอบกระทะล้อด้วย
สายตา
- นำรถเข้ารับการตรวจเช็ค
กระทะล้อที่ชำรุดเสียหายที่ศูนย์
บริการอย่างเป็นทางการของ
BMW Motorrad และเปลี่ยนใหม่
หากจำเป็น

การตรวจสอบยางและร่องยาง



คำเตือน

การขับขี่โดยที่ดอกยางรถสึก
อย่างมาก

ความเสี่ยงในการเกิดอุบัติเหตุ
สามารถเกิดขึ้นได้ลักษณะการ
ขับขี่ที่ไม่ดี

- ให้เปลี่ยนยางก่อนที่จะถึง
ความสึกนั้ยสุดของดอกยางที่
กฎหมายกำหนด

- จอดรถ E-Scooter บนพื้นผิวที่
ราบเสมอกันและมั่นคง

- วัดความลึกของยางที่ร่องยาง
 ยางแต่ละตัวมีจะระดับของการสึกในตัวยางดอกยางหลัก หากดอกยางถึงระดับที่ทำให้เครื่องหมายไว้ แสดงว่ายางสึกอย่างเต็มที่แล้ว ตำแหน่งของเครื่องหมายจะอยู่บนขอบยาง เช่น ตัวอักษร TI TWI หรือลูกศร หากการสึกของดอกยางต่ำกว่าค่าที่กำหนด:
- ควรเปลี่ยนยางที่สึก

ข้อแนะนำเกี่ยวกับยาง

ยางทุกขนาดจากบริษัทผู้ผลิตยางให้กับ BMW Motorrad บางยี่ห้อได้ผ่านการทดสอบและได้รับการรับรองแล้วว่ามีความปลอดภัยในการขับขี่บนท้องถนน สำหรับล้อและยางอื่นๆ ทาง BMW Motorrad ไม่สามารถตัดสินความเหมาะสมและความปลอดภัยในการขับขี่ได้ BMW Motorrad แนะนำให้ใช้ยางรถจักรยานยนต์ที่ได้รับการทดสอบจาก BMW Motorrad แล้วเท่านั้น

ท่านสามารถขอรับข้อมูลโดยละเอียดได้ที่ศูนย์บริการอย่างเป็นทางการของ BMW Motorrad

หลอดไฟ

เปลี่ยนแหล่งแสงไฟ LED



คำเตือน

มองไม่เห็นยานพาหนะบนเส้นทางจราจรเนื่องจากหลอดไฟที่รถจักรยานยนต์ขัดข้อง ความเสี่ยงด้านความปลอดภัย

- เปลี่ยนหลอดไฟที่ชำรุด โดยตัวนที่สุด โปรดนำรถจักรยานยนต์ของท่านเข้ารับการตรวจสอบ ณ ศูนย์บริการอย่างเป็นทางการของ BMW Motorrad

แหล่งแสงไฟทั้งหมดของยานพาหนะเป็นแหล่งแสงไฟ LED อายุการใช้งานของแหล่งแสงไฟ LED ยาวนานกว่าอายุการใช้งานของยานพาหนะที่ระบุไว้ หากหลอดไฟ LED ชำรุด โปรดติดต่อศูนย์บริการที่มีผู้เชี่ยวชาญ โดยเฉพาะอย่างยิ่งศูนย์บริการของ BMW Motorrad

154 การบำรุงรักษา

แผงครอบตัวรถ

ถอดแผงด้านหน้า



- ดึงแผงปิดด้านหน้า **1** บริเวณมือจับที่กำหนดไว้ตรงกลางได้บังลมไปทางด้านหน้า
- ปลดแผงปิดด้านหน้า **1** ออกจากสลักล็อค **2**
- ถอดแผงปิดด้านหน้า **1** ออกทางด้านหน้า

ติดตั้งแผงด้านหน้า

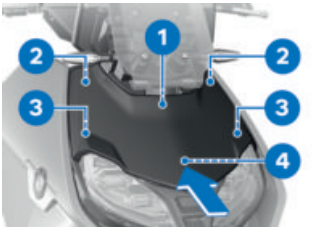

- ใส่แผงปิดด้านหน้า **1** แล้วจัดวางตำแหน่งตามทิศทางลูกศร
- ใส่แผงปิดด้านหน้า **1** โดยใช้ตัวหน้า **3** และ **4**
- หนีบแผงปิดด้านหน้า **1** เข้ากับคลิป **2** โดยกดเพียงเล็กน้อย

การถอดแผงด้านข้าง

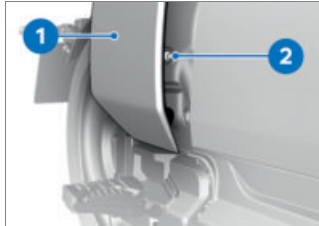

- ถอดสลกรู **2**
- ถอดแผงด้านข้าง **1**

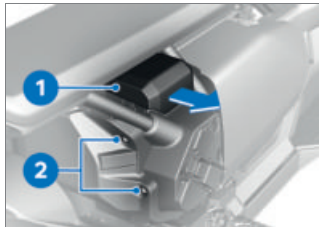

- ถอดฝาครอบแบตเตอรี่ **1** ออกตามทิศทางลูกศร
- ถอดสลกรู **2**

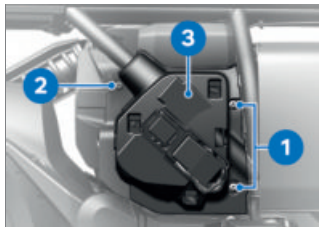

- ถอดสลกรู **1**

- ดันชิ้นส่วนแผงปิดกลับเข้าที่ แล้วถอดสกรู **2**
- ถอดฝาครอบ **3** ออก

การติดตั้งแผงด้านข้าง

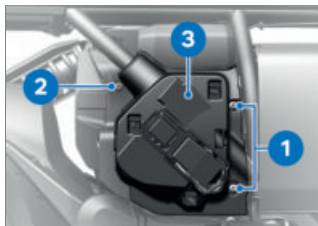

- ใส่ฝาครอบ **3**
- ดันชิ้นส่วนแผงปิดกลับเข้าที่ แล้วติดตั้งสกรู **2**
- ติดตั้งสกรู **1**

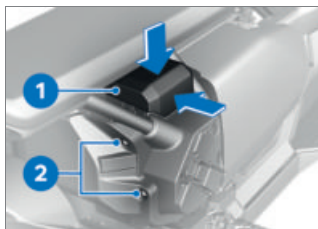

- ติดตั้งสกรู **2**
- จัดวางตำแหน่งฝาครอบแบตเตอรี่ **1**
- เสียบฝาครอบแบตเตอรี่ **1** ตามทิศทางลูกศรจากทางด้านบน โดยการกดและต้องล็อกสลักล็อกจนได้ยินเสียงล็อกเข้าที่

- ตรวจสอบเช็คตำแหน่งที่มั่นคงของฝาครอบแบตเตอรี่ **1**

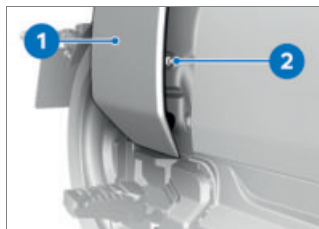

- ล็อกแผงด้านข้าง **1** ให้เข้าที่โดยใช้สลักล็อก
- ติดตั้งสกรู **2**

แบตเตอรี่

ข้อมูลทั่วไป

การบำรุงรักษา การชาร์จ และการเก็บรักษาแบตเตอรี่อย่างถูกวิธีจะช่วยยืดอายุการใช้งานของแบตเตอรี่ 12 โวลต์ให้นานยิ่งขึ้น นอกจากนี้ยังมีผลต่อการพิจารณาการรับประกันสินค้าอีกด้วย โปรดปฏิบัติตามคำแนะนำต่อไปนี้เพื่อยืดอายุการใช้งานของแบตเตอรี่ 12 โวลต์:

- รักษาพื้นผิวของแบตเตอรี่ให้สะอาดและแห้งอยู่เสมอ
- ปฏิบัติตามคำแนะนำในการชาร์จในหน้าถัดไปเมื่อชาร์จแบตเตอรี่
- ห้ามคว่ำแบตเตอรี่ลง

156 การบำรุงรักษา

ฟังก์ชันการชาร์จไฟเสริม

หากระดับการชาร์จของแบตเตอรี่ 12 โวลต์ต่ำกว่าขีดจำกัดที่กำหนด ฟังก์ชันการชาร์จไฟเสริมจะเปิดใช้งาน จากนั้นแบตเตอรี่ 12 โวลต์จะได้รับการชาร์จเพิ่มเติมผ่านตัวแปลง DC/DC ของแบตเตอรี่ แรงดันไฟฟ้าสูง เพื่อให้แน่ใจว่าแบตเตอรี่ 12 โวลต์มีระดับการชาร์จเพียงพอ

ฟังก์ชันการชาร์จไฟเสริมจะทำงานในสถานการณ์ต่อไปนี้:

- ในระหว่างการขับขี่: แบตเตอรี่ 12 โวลต์จะได้รับการชาร์จเพิ่มเติมตามความจำเป็น
- ในระหว่างดำเนินการกระบวนการชาร์จไฟ: แบตเตอรี่ 12 โวลต์จะได้รับการชาร์จเพิ่มเติมนอกเหนือจากแบตเตอรี่แรงดันไฟฟ้าสูง
- ในระหว่างที่จอดรถทิ้งไว้: ระดับการชาร์จของแบตเตอรี่ 12 โวลต์จะได้รับการตรวจเช็คและชาร์จเพิ่มตามความจำเป็นทุก 2 วัน ในระหว่างการชาร์จเพิ่มอาจได้ยินเสียงพัดลมและปั้มน้ำหล่อเย็น

หากแบตเตอรี่ 12 โวลต์จำเป็นต้องชาร์จเพิ่มสามครั้งติดต่อกัน ในระหว่างที่จอดรถทิ้งไว้เป็นเวลานาน สถานะ แบตเตอรี่ระบบไฟฟ้าน่ารถ ไม่มีข้อจำกัดการทำงาน โปรดนำรถเข้ารับการตรวจเช็ค ที่ศูนย์บริการ จะปรากฏขึ้นเมื่อเปิดใช้งานความพร้อมในการทำงาน

ท่านสามารถดูข้อมูลเพิ่มเติมได้ในหัวข้อ "การแสดงผล"

หากระดับการชาร์จของแบตเตอรี่แรงดันไฟฟ้าสูงลดลงต่ำกว่าขีดจำกัดวิกฤต แบตเตอรี่ 12 โวลต์ จะไม่สามารถชาร์จเพิ่มเติม เพื่อให้ฟังก์ชันการชาร์จไฟเสริมสามารถทำงานตามความจำเป็นเสมอ ท่านจำเป็นต้องตรวจสอบให้แน่ใจว่าแบตเตอรี่แรงดันไฟฟ้ามีระดับการชาร์จเพียงพอ

การชาร์จแบตเตอรี่ 12 โวลต์



ข้อควรระวัง

การชาร์จไฟของแบตเตอรี่ 12 โวลต์ที่เชื่อมต่อกับขั้วแบตเตอรี่ ความชำรุดเสียหายของชุดอิเล็กทรอนิกส์รถจักรยานยนต์

- ให้ถอดแบตเตอรี่ 12 โวลต์ที่ขั้วแบตเตอรี่ก่อนชาร์จแบตเตอรี่

**ข้อควรระวัง**

การชาร์จแบตเตอรี่ 12 โวลต์ที่ปล่อยพลังงานจนหมดอย่างสมบูรณ์โดยใช้เต้าเสียบ 12 โวลต์ ความชำรุดเสียหายของชุดอิเล็กทรอนิกส์รถจักรยานยนต์

- ชาร์จไฟแบตเตอรี่ 12 โวลต์ ที่หมดแล้ว (แรงดันไฟแบตเตอรี่น้อยกว่า 12 โวลต์ เมื่อเปิดสวิตช์การจุดระเบิดของไฟแสดงสถานะจะแสดงผลแบบมัลติฟังก์ชันยังคงปิดอยู่) โดยตรงที่ขั้วของแบตเตอรี่ของ ที่แยก เสมอ

**ข้อควรระวัง**

เครื่องชาร์จแบตเตอรี่ที่ไม่เหมาะสมที่เชื่อมต่ออยู่ที่เต้าเสียบ ความชำรุดเสียหายของเครื่องชาร์จแบตเตอรี่และชุดอิเล็กทรอนิกส์รถยนต์

- ควรใช้เครื่องชาร์จแบตเตอรี่ที่เหมาะสมของ BMW เท่านั้น ติดต่อสอบถามเกี่ยวกับเครื่องชาร์จแบตเตอรี่ได้ที่ศูนย์บริการอย่างเป็นทางการของ BMW Motorrad

- ชาร์จแบตเตอรี่ที่รับการฟ่วงต่ออยู่ที่โดยเชื่อมต่อเข้ากับเต้าเสียบ



ชุดอิเล็กทรอนิกส์รถจักรยานยนต์จะรับรู้หากชาร์จแบตเตอรี่จนเต็มประจุ ใน

กรณีนี้ช่องต่ออุปกรณ์ไฟฟ้าจะปิดการทำงาน

- ควรปฏิบัติตามขั้นตอนการชาร์จแบตเตอรี่อย่างเคร่งครัด



หากไม่สามารถชาร์จแบตเตอรี่ผ่านช่องเสียบได้ แสดงว่าเครื่องชาร์จไฟที่ใช้ใช้งานอยู่อาจไม่เหมาะสมกับชุดอิเล็กทรอนิกส์ในรถ E-Scooter ในกรณีนี้ให้ชาร์จแบตเตอรี่ผ่านขั้วของแบตเตอรี่ที่ถอดออกจากรถโดยตรง

รถ E-Scooter ไม่พร้อมขับขี่และไม่พร้อมใช้งาน ตรวจสอบว่าแบตเตอรี่ 12 โวลต์คายประจุไฟฟ้าออกจนหมดแล้วหรือไม่:

- เปิดสวิตช์ความพร้อมในการทำงาน (☛ 55)

» ลังเกตจอแสดงผล TFT:

- หากจอแสดงผล TFT ยังคงปิดอยู่ในขณะที่ความพร้อมในการทำงานเปิดใช้งาน แสดงว่าแบตเตอรี่คายประจุไฟฟ้าออกจนหมด ท่านจำเป็นต้องชาร์จแบตเตอรี่ 12 โวลต์ที่ถอดออกเข้ากับขั้วแบตเตอรี่โดยตรง
- หากจอแสดงผล TFT เปิดใช้งานอยู่ แสดงว่าแบตเตอรี่ 12 โวลต์ยังไม่คายประจุไฟฟ้าออกจนหมด ท่านสามารถชาร์จแบตเตอรี่ 12 โวลต์ที่เชื่อมต่ออยู่ผ่านช่องเสียบ 12 โวลต์ได้

- การปิดใช้งานความพร้อมในการทำงาน (☛ 55)

158 การบำรุงรักษา

การชาร์จแบตเตอรี่ที่ไม่ได้พ่วงต่ออยู่

- ชาร์จโดยใช้เครื่องชาร์จแบตเตอรี่ที่เหมาะสม
- ควรปฏิบัติตามขั้นตอนการชาร์จแบตเตอรี่อย่างเคร่งครัด
- เมื่อชาร์จแบตเตอรี่เสร็จแล้ว ให้ถอดขั้วสายหนีบแบตเตอรี่ออกจากแบตเตอรี่

การเปลี่ยนแบตเตอรี่ 12 โวลต์

- ที่มีระบบสัญญาณกันขโมย (DWA)^{SA}
- หากจำเป็นให้ปิดสัญญาณกันขโมย <
- ปิดใช้งานความพร้อมในการทำงาน
- การถอดแผงด้านข้าง (☛ 154)

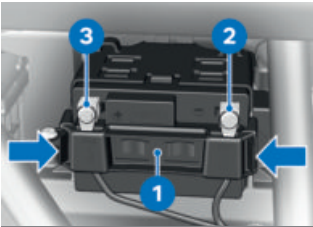

- กดแคลมป์ยึด 1 ด้านซ้ายและด้านขวาเข้าหาแคลมป์ แล้วถอดออก



ข้อควรระวัง

การถอดแบตเตอรี่อย่างไม่ถูกวิธี
ความเสี่ยงต่อการเกิดไฟฟ้าลัด
วงจร

- ปฏิบัติตามขั้นตอนการถอด

- ถอดสลกรู 2 ออกและปลดสายแบตเตอรี่ขั้วลบ ออก
- ถอดสลกรู 3 ออกและปลดสายแบตเตอรี่ขั้วบวก ออก
- ถอดแบตเตอรี่ 12 โวลต์ออกจากตัวยึดแบตเตอรี่
- เลื่อนแบตเตอรี่ 12 โวลต์เข้าไปในตัวยึดแบตเตอรี่

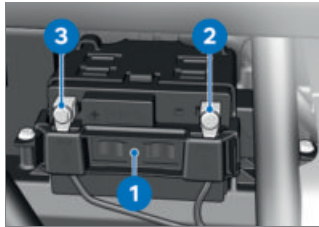

- ติดตั้งโครงยึด 1 ที่แบตเตอรี่ 12 โวลต์



ข้อควรระวัง

การเชื่อมต่อแบตเตอรี่ไม่ถูกต้อง
ความเสี่ยงการเกิดไฟฟ้าลัด
วงจร

- ทำตามลำดับการติดตั้ง

- จัดวางตำแหน่งสายแบตเตอรี่ชั่วคราว บวก และติดตั้งสกรู **3**
- จัดวางตำแหน่งสายแบตเตอรี่ชั่วคราว ลบ แล้วติดตั้งสกรู **2**
- การติดตั้งแผงด้านข้าง (▶▶▶ 155)

ฟิวส์

เปลี่ยนฟิวส์หลัก



ข้อควรระวัง

การเชื่อมต่อฟิวส์ที่ชำรุด ความเสี่ยงจากการลัดวงจรและจากไฟไหม้

- ห้ามเชื่อมต่อฟิวส์ที่ชำรุด
- ให้เปลี่ยนฟิวส์ที่ชำรุดเป็นฟิวส์ตัวใหม่

- ปิดใช้งานความพร้อมในการทำงาน
- จอดรถ E-Scooter บนพื้นผิวที่ราบเสมอกันและมั่นคง
- การถอดแผงด้านข้าง (▶▶▶ 154)

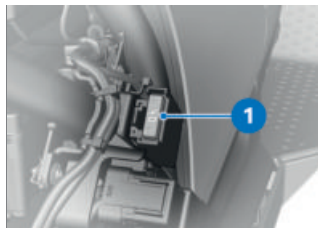

- เปลี่ยนฟิวส์ที่ชำรุด **1**



หากฟิวส์ชำรุดเสียหายบ่อยครั้ง ควรนำรถจักรยานยนต์ของท่านเข้ารับการตรวจสอบระบบไฟฟ้า ณ ศูนย์บริการอย่างเป็นทางการของ BMW Motorrad



ฟิวส์หลัก

40 A (ฟิวส์หลัก)

- การติดตั้งแผงด้านข้าง (▶▶▶ 155)

การเปลี่ยนฟิวส์

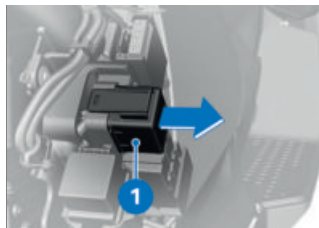

- ปิดใช้งานความพร้อมในการทำงาน
- การถอดแผงด้านข้าง (▶▶▶ 154)
- ดึงกล่องฟิวส์ **1** ออก

160 การบำรุงรักษา

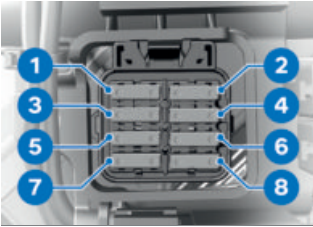

⚠ ข้อควรระวัง
การเชื่อมต่อฟิวส์ที่ชำรุด
 ความเสี่ยงจากการลัดวงจรและ
 จากไฟไหม้

- ห้ามเชื่อมต่อฟิวส์ที่ชำรุด
- ให้เปลี่ยนฟิวส์ที่ชำรุดเป็นฟิวส์
 ตัวใหม่

• เปลี่ยนฟิวส์ที่ชำรุด **1 - 8** ตาม
 แผนผังตำแหน่ง

i หากฟิวส์ชำรุดเสียหายบ่อย
 ครั้ง ควรนำรถจักรยานยนต์
 ของท่านเข้ารับการตรวจสอบ
 ระบบไฟฟ้า ณ ศูนย์บริการอย่าง
 เป็นทางการของ BMW Motorrad

 **ฟิวส์ 1**

15 A (ชุดอิเล็กทรอนิกส์ขับเคลื่อน, รีเลย์เทอร์มินอล 30g)

 **ฟิวส์ 2**

7.5 A (เทอร์มินอล 30b, ชุดอิเล็กทรอนิกส์ขับเคลื่อน, ระบบ ABS, กล้องเซ็นเซอร์, ระบบทำความร้อนที่นั่ง, ช่องชาร์จ USB, ระบบ RDC และช่องเก็บของ)

 **ฟิวส์ 3**

10 A (ชุดอิเล็กทรอนิกส์ขับเคลื่อน)

 **ฟิวส์ 4**

7.5 A (เทอร์มินอล 30, รีเลย์ตัดการทำงานเทอร์มินอล 30b, ระบบ DWA, สวิตช์กุญแจ, แผงหน้าปัด, On Board Charger, ปลั๊ก OBD)

 **ฟิวส์ 5**

7.5 A (เทอร์มินอล 30C, ชุดสวิตช์ด้านซ้าย, Service Disconnect, ชุดอิเล็กทรอนิกส์ขับเคลื่อน, On Board Charger)

 **ฟิวส์ 6**

ว่างอยู่

 **ฟิวส์ 7**

ว่างอยู่

 พิวลส์ 8
วางอยู่

- ใส่กล่องพิวลส์
- การติดตั้งแผงด้านข้าง (☛ 155)

ปลั๊กการวิเคราะห์

การปลดปลั๊กเชื่อมต่อเครื่องวิเคราะห์



ข้อควรระวัง

ขั้นตอนที่ไม่ถูกต้องขณะปลดปลั๊กเชื่อมต่อเครื่องวิเคราะห์สำหรับการวิเคราะห์ออนบอร์ด ความผิดปกติที่ฟังก์ชันการทำงานของรถ

- ถอดปลั๊กเชื่อมต่อเครื่องวิเคราะห์ในระหว่างนำรถเข้ารับบริการของ BMW Motorrad ศูนย์บริการที่มีผู้เชี่ยวชาญหรือจากบุคคลอื่นที่ได้รับอนุญาตเท่านั้น
- ให้เจ้าหน้าที่ที่ผ่านการฝึกอบรมที่เกี่ยวข้องเป็นผู้ดำเนินงาน
- โปรดปฏิบัติตามข้อกำหนดของบริษัทผู้ผลิตรถ

- ถอดแผงด้านหน้า (☛ 154)

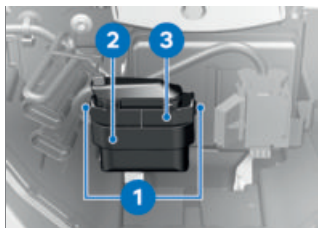

- กดตัวล็อก **1** ทั้งสองด้าน
- ปลดปลั๊กเชื่อมต่อเครื่องวิเคราะห์ **2** ออกจากตัวยึด **3**
- » อินเทอร์เน็ตสำหรับระบบการวิเคราะห์และระบบข้อมูลสามารถเสียบเข้ากับปลั๊กเชื่อมต่อเครื่องวิเคราะห์ **2** ได้

ยึดปลั๊กการวิเคราะห์ให้แน่น

- ถอดอินเทอร์เน็ตสำหรับระบบการวิเคราะห์และระบบข้อมูล

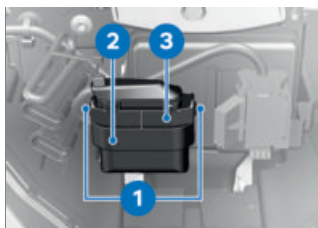

- เสียบปลั๊กเชื่อมต่อเครื่องวิเคราะห์ **2** เข้าไปในตัวยึด **3**
- » ตัวล็อก **1** จะล็อกเข้าที่ทั้งสองด้าน
- ติดตั้งแผงด้านหน้า (☛ 154)

อุปกรณ์เสริม

11

ข้อมูลทั่วไป	164
ห้องต่ออุปกรณ์ไฟฟ้า	164
กล่องท้ายรถมอเตอร์ไซด์	165

ข้อมูลทั่วไป



ข้อควรระวัง

การใช้ผลิตภัณฑ์อื่นๆ

ความเสี่ยงด้านความปลอดภัย

- BMW Motorrad ไม่สามารถตรวจสอบและทดสอบอะไหล่ที่ไม่ใช่ของแท้จาก BMW ได้ว่ามีความเสี่ยงด้านความปลอดภัยในการใช้งานหรือไม่ ทางเราไม่สามารถรับรองอะไหล่ดังกล่าวได้ แม้ว่าจะมีเอกสารยืนยันจากหน่วยงานในแต่ละประเทศก็ตาม การทดสอบอะไหล่เหล่านี้อาจไม่ตรงตามเงื่อนไขการทำงานต่างๆ ของรถจักรยานยนต์ BMW ดังนั้น การทดสอบอะไหล่บางส่วนจึงไม่เพียงพอ
- โปรดใช้อะไหล่ที่ได้รับการอนุมัติจาก BMW เท่านั้น สำหรับรถจักรยานยนต์ของท่าน

ชิ้นส่วนและผลิตภัณฑ์อุปกรณ์เสริมได้รับการทดสอบความปลอดภัย ฟังก์ชันการทำงาน และความเหมาะสมในการใช้งานอย่างละเอียดจาก BMW ดังนั้น ผลิตภัณฑ์ดังกล่าวจึงถือเป็นความรับผิดชอบของ BMW ทาง BMW จะไม่รับผิดชอบต่อการใช้งานชิ้นส่วนและผลิตภัณฑ์อุปกรณ์เสริมที่ไม่ได้รับการรับรองในทุกกรณี

โปรดศึกษาข้อกำหนดทางกฎหมายหากท่านต้องการตัดแปลงแก้ไขรถมอเตอร์ไซค์ และควรปฏิบัติตามข้อกำหนดการขออนุญาตใช้ยานพาหนะสำหรับการจราจรทางบกในประเทศของท่าน ศูนย์บริการอย่างเป็นทางการของ BMW Motorrad ยินดีให้คำแนะนำเกี่ยวกับการเลือกใช้ชิ้นส่วนอะไหล่แท้ของ BMW รวมถึงอุปกรณ์เสริมและผลิตภัณฑ์อื่นๆ ท่านสามารถดูข้อมูลเพิ่มเติมเกี่ยวกับหัวข้ออุปกรณ์เสริมได้ที่:

bmw-motorrad.com/equipment

ช่องต่ออุปกรณ์ไฟฟ้า

จุดต่ออุปกรณ์ไฟฟ้า

- อุปกรณ์ที่เชื่อมต่ออยู่กับช่องเสียบจะทำงานต่อเมื่อความพร้อมในการทำงานเปิดใช้งานอยู่เท่านั้น
- ช่องเสียบจะได้รับกระแสไฟเป็นเวลาเพียง 60 วินาทีหลังจากปิดใช้งานความพร้อมในการทำงาน

เมื่ออุปกรณ์เสริมทำงานอยู่ในระหว่างที่ใช้งานแล้วเสียบ 12 โวลต์ จะไม่มีการตรวจสอบความจุของแบตเตอรี่ หากใช้งานอุปกรณ์เสริมเป็นระยะเวลาาน โดยไม่ได้เปิดใช้งานแบตเตอรี่แรงดันไฟฟ้าสูง แบตเตอรี่ 12 โวลต์ อาจคายประจุจนหมด ในกรณีดังกล่าวทำให้ไม่สามารถรับรอง

ความพร้อมในการทำงานของ E-Scooter ได้อีก

การเดินสายไฟ

- จำเป็นต้องเดินสายไฟที่ต่อจากช่องต่ออุปกรณ์ไฟฟ้าไปยังอุปกรณ์ต่างๆ เพื่อไม่ให้กีดขวางเป็นอุปสรรคต่อผู้ขับขี่
- การเดินสายไฟต้องไม่ทำให้เป็นอุปสรรคต่อมัมบังคับเลี้ยว
- ระวังไม่ให้สายค้ำติดกับส่วนใดของรถ

กล่องท้ายรถมอเตอร์ไซค์

- ที่มี Topcase^{SZ}

การเปิดกล่องท้ายรถมอเตอร์ไซค์

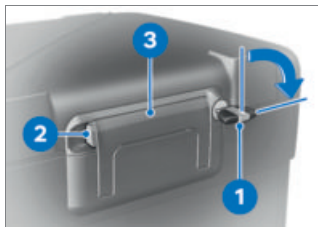

- บิดกุญแจ **1** ตามเข็มนาฬิกา
- กดตัวล็อกสีเหลือง **2** ค้างไว้และพับที่รองรับยึด **3** ขึ้น



- กดปุ่มสีเหลือง **1** ไปทางด้านหน้า เปิดฝาปิดกล่อง Topcase ออกพร้อมกัน

การปรับความจุกล่องท้ายรถมอเตอร์ไซค์

- เปิดกล่องท้ายรถมอเตอร์ไซค์ แล้วนำลิ้นภาชนะออกจนหมด



- ดันโยก **1** เข้าในตำแหน่งหน้าที่ตำแหน่งสุด เพื่อปรับปริมาณจุที่มากเพิ่มขึ้น
- ล็อคคันโยก **1** เข้าในตำแหน่งหลังที่ตำแหน่งสุด เพื่อปรับปริมาณจุน้อยลง
- ปิด Topcase

166 อุปกรณ์เสริม

	ความจุของกล่องท้ายรถ มอเตอร์ไซค์
25...35 l	

การปิดกล่องท้ายรถมอเตอร์ไซค์

- ปิดฝากล่องท้ายรถมอเตอร์ไซค์ โดยกดลงให้แน่น

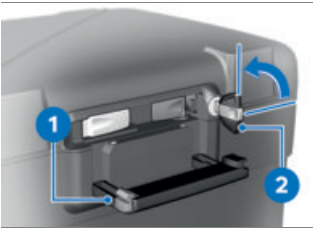

! ข้อควรระวัง

การปิดมีเสียงของหูที่ขณะปิด กระเป๋าสัมภาระ ความชำรุดเสียหายของแถบ ล็อค

- ก่อนที่จะพับมือจับลง ให้ตรวจดูให้แน่ใจว่าตัวล็อกกล่อง ท็อปเคส อยู่ในแนวตั้งแล้ว

- พับปิดมือจับ **1**
» ท่านจะได้ยินเสียงมือจับล็อคเข้าที่
- ปิดกุญแจรถ **2** ทวนเข็มนาฬิกา และดึงออกมา

การถอดกล่องท้ายรถมอเตอร์ไซค์



- ปิดกุญแจ **1** ตามเข็มนาฬิกา
- กดตัวล็อกคีย์เหลือง **2** ค้างไว้และพับที่รองรับยึด **3** ขึ้น



- ดึงคันโยกลีแดง **1** ไปทางด้านหลัง
- » ฝาปิดล็อค **2** กระเด็นขึ้นมา
- พับฝาปิดล็อคขึ้นจนสุด
- ยกมือจับเพื่อนำกล่องท้ายรถมอเตอร์ไซค์ออกจากตัวยึด

การติดตั้งกล่องท้ายรถมอเตอร์ไซด์



- ดึงคันโยกสีแดง **1** ไปทางด้านหลัง
- » ฝาปิดล็อก **2** กระเด็นขึ้นมา
- พับฝาปิดล็อกขึ้นจนสุด

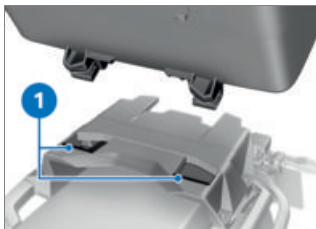

- ติดกล่อง Topcase เข้าในแผงยึดด้านหน้า **1** ของแผ่นยึดกล่อง Topcase
- กดร่องท้ายรถมอเตอร์ไซด์ บริเวณด้านหลังลงบนแผ่นยึดกล่องท้ายรถมอเตอร์ไซด์



- กดฝาปิดล็อก **1** จนกว่าจะถึงความต้านทานไปทางด้านหน้า
- จากนั้นกดฝาปิดล็อกและก้านปลดล็อกสีแดง **2** พร้อมกันไปทางด้านหน้า
- » ฝาปิดล็อกจะล็อกเข้าที่



ข้อควรระวัง

การพับปิดมือจับสำหรับยกที่วขณะล็อกกุญแจกล่องสัมภาระการชำรุดเสียหายของแผ่นข้อต่อในการปลดล็อก

- ก่อนปิดที่จับ โปรดระวังว่าล็อกสัมภาระอยู่ในแนวขวางทิศทางการขับหรือไม่

- พับปิดมือจับ **1**

168 อุปกรณ์เสริม

- » ท่านจะได้ยินเสียงมือจับล็อคเข้าที่
- บิดกุญแจรถ 2 ทวนเข็มนาฬิกา และดึงออกมา

น้ำหนักบรรทุกสูงสุด

 น้ำหนักบรรทุก Topcase
-ที่มี Topcase ^{SZ}
สูงสุด 5 kg<

การดูแลรักษา

12

ผลิตภัณฑ์บำรุงรักษา	172
การล้างรถจักรยานยนต์	172
การทำความสะอาดชิ้นส่วนรถมอเตอร์ไซด์ที่มีโอกาสเสียหายได้ ง่าย	173
การดูแลรักษาเคลือบสี	175
การดูแลรักษารถจักรยานยนต์	175
การจอด E-SCOOTER เป็นระยะเวลานาน	175
การเริ่มใช้งาน E-SCOOTER	176

ผลิตภัณฑ์บำรุงรักษา

BMW Motorrad ขอแนะนำให้ใช้ผลิตภัณฑ์ทำความสะอาดและดูแลรักษาซึ่งมีวางจำหน่ายที่ศูนย์บริการอย่างเป็นทางการของ BMW Motorrad ผลิตภัณฑ์ BMW Care Products ผ่านการตรวจสอบประสิทธิภาพที่มีต่อวัสดุ การทดสอบในห้องปฏิบัติการ รวมถึงการทดสอบภาคสนามแล้ว นอกจากนี้ ผลิตภัณฑ์ดังกล่าวยังพร้อมให้การดูแลรักษาและป้องกันวัสดุที่ใช้กับรถของท่านได้อย่างเต็มประสิทธิภาพ



ข้อควรระวัง

การใช้ทำความสะอาดและผลิตภัณฑ์บำรุงรักษาที่ไม่เหมาะสม

ความชำรุดเสียหายของอุปกรณ์ทั้งหมดในรถจักรยานยนต์

- ไม่ควรใช้สารละลาย เช่น ไนโตรทินเนอร์ น้ำยาทำความสะอาดเครื่องเย็น น้ำมันเชื้อเพลิง ฯลฯ หรือสารทำความสะอาดที่มีส่วนผสมของแอลกอฮอล์



ข้อควรระวัง

การใช้สารทำความสะอาดที่มีความเป็นกรดหรือด่างสูง ความชำรุดเสียหายของอุปกรณ์ทั้งหมดในรถจักรยานยนต์

- ตรวจสอบอัตราการใช้ของสารทำความสะอาด
- อย่าใช้สารทำความสะอาดที่มีค่าความเป็นกรดหรือด่างสูง

การล้างรถจักรยานยนต์

BMW Motorrad ขอแนะนำให้ใช้แชมพูล้างคราบแมลงและสิ่งสกปรกที่ทำความสะอาดยากบนอะไหล่ที่เคลือบสีก่อนล้างรถมอเตอร์ไซค์ โดยใช้ผลิตภัณฑ์กำจัดคราบแมลงของ BMW

เพื่อป้องกันไม่ให้เกิดคราบบนพื้นผิว ควรหลีกเลี่ยงการล้างรถจักรยานยนต์ทันทีหลังจากที่รถสัมผัสแสงแดดจ้า ทำความสะอาดสิ่งสกปรกบนขาตะเกียบอย่างสม่ำเสมอ โดยเฉพาะอย่างยิ่งในช่วงฤดูหนาว ควรหมั่นล้างทำความสะอาดรถจักรยานยนต์บ่อยๆ ทำความสะอาดรถมอเตอร์ไซค์และชิ้นส่วนเสริมด้วยน้ำเย็นหลังจากสิ้นสุดการเดินทางทันทีเพื่อขจัดคราบเกลือโรยถนน

 หลังจากขับขี่ท่ามกลางฝนตก เมื่อความชื้นในอากาศสูง หรือหลังจากล้างรถมอเตอร์ไซด์ อาจเกิดหยดน้ำบริเวณด้านในของไฟหน้าได้ สิ่งอาจส่งผลให้ไฟหน้ามีฝ้าเกาะชั่วคราว หากมีความชื้นสะสมในไฟหน้าเป็นระยะเวลาาน โปรดติดต่อศูนย์บริการที่มีผู้เชี่ยวชาญ โดยเฉพาะอย่างยิ่งศูนย์บริการอย่างเป็นทางการของ BMW Motorrad

คำเตือน

จานเบรกและผ้าเบรกเปียกชื้น หลังล้างรถจักรยานยนต์ หลังการขับขี่บนถนนที่มีน้ำขัง หรือในขณะที่ฝนตก ประสิทธิภาพในการเบรกลดลง, อาจมีความเสี่ยงในการเกิดอุบัติเหตุ

- ควรเบรกล่วงหน้าเสมอ จนกระทั่งผ้าเบรกและจานเบรกแห้ง

ข้อควรระวัง

การกัดกร่อนจะเพิ่มมากขึ้นเมื่อใช้น้ำอุ่น

การเกิดสนิม

- ขจัดเกลือโดยใช้เฉพาะน้ำเย็นเท่านั้น

ข้อควรระวัง

ความชำรุดเสียหายเนื่องจากแรงดันน้ำของเครื่องล้างแรงดันสูงหรือเครื่องฉีดระบบไอน้ำ การเป็นสนิมหรือการลัดวงจร ความชำรุดเสียหายที่สติกเกอร์ที่ซีด ที่ระบบเบรกไฮดรอลิก ที่ระบบไฟฟ้า และบริเวณที่นั่ง

- ใช้เครื่องความกดดันสูงหรือเครื่องไอน้ำแรงดันสูงด้วยความระมัดระวัง

การทำความสะอาดชิ้นส่วนรถมอเตอร์ไซด์ที่มีโอกาสเสียหายได้ง่าย

พลาสติก

ข้อควรระวัง

การใช้สารทำความสะอาดที่ไม่เหมาะสม

ความชำรุดเสียหายของพื้นผิวพลาสติก

- ห้ามใช้แอลกอฮอล์ สารละลายที่ใช้หรือมีฤทธิ์กัดกร่อนสำหรับชิ้นส่วนพลาสติก
- ไม่ใช้ฟองน้ำที่หยาบ

ทำความสะอาดชิ้นส่วนพลาสติกด้วยน้ำและผลิตภัณฑ์บำรุงรักษาพลาสติกจาก BMW โดยเฉพาะชิ้นส่วนที่เกี่ยวข้องดังนี้:

174 การดูแลรักษา

- บังลมและตัวเบี่ยงทางลม
- กระจกไฟหน้าทำจากพลาสติก
- แผ่นกระจกครอบแผงหน้าปัด
- ชิ้นส่วนสีดำที่ไม่ผ่านการพ่น

 ทำให้คราบสิ่งสกปรกและแมลงนิน้มลงโดยการคลุมด้วยผ้าเปียกตรงบริเวณนั้น

 ทำความสะอาดโดยใช้น้ำสะอาดและฟองน้ำเท่านั้น

 ไม่ใช้สารทำความสะอาดที่มีส่วนผสมของสารเคมี

จอภาพ TFT

ทำความสะอาดจอแสดงผล TFT ด้วยน้ำอุ่นและน้ำยาทำความสะอาด จากนั้นเช็ดให้แห้งด้วยผ้าสะอาดหรือกระดาษเช็ดมือ เป็นต้น

โครเมียม

ทำความสะอาดชิ้นส่วนโครเมียมอย่างระมัดระวังด้วยน้ำปริมาณมากและน้ำยาทำความสะอาดรถมอเตอร์ไซค์จากชุดบำรุงรักษาผลิตภัณฑ์ Care Product ของ BMW Motorrad โดยเฉพาะอย่างยิ่งบริเวณที่ได้รับผลกระทบจากคราบเกลือโรยถนนให้ท่านใช้น้ำยาขัดโลหะของ BMW Motorrad เพื่อการดูแลเป็นพิเศษเพิ่มเติม

หม้อน้ำ

ทำความสะอาดหม้อน้ำอย่างสม่ำเสมอเพื่อป้องกันไม่ให้มอเตอร์ไฟฟ้ามีความร้อนสูงเกินไป เนื่องจากระบายความร้อนได้ไม่เพียงพอใช้สายยางที่มีแรงดันน้ำต่ำ เช่น สายยางสำหรับใช้งานในสวน

ข้อควรระวัง

การหักงอของครีบบระบายความร้อน ความชำรุดเสียหายของครีบบระบายความร้อน

- ในการทำความสะอาดจะต้องระวังไม่ให้ครีบบระบายความร้อนหักงอ

ยาง

บำรุงรักษาอะไหล่ที่ทำด้วยยางโดยใช้น้ำหรือผลิตภัณฑ์ดูแลรักษา ยางของ BMW

ข้อควรระวัง

การใช้สเปรย์ซิลิโคนสำหรับการดูแลรักษาซิลยาง ความชำรุดเสียหายของซิลยาง

- ไม่ควรใช้สเปรย์ซิลิโคนหรือสารทำความสะอาดที่มีส่วนผสมของซิลิโคน

การดูแลรักษาเคลือบสี

การล้างรถเป็นประจำจะช่วยป้องกันผลกระทบระยะยาวที่เกิดจากสารที่สร้างความเสียหายต่อสีรถ โดยเฉพาะอย่างยิ่งหากใช้งานรถคันดังกล่าวในพื้นที่ที่มีมลพิษทางอากาศสูงหรือมีคราบสกปรกจากธรรมชาติ เช่น ยางไม้หรือเกสรดอกไม้ เป็นต้น อย่างไรก็ตาม ผู้ใช้ควรขจัดคราบสารที่มีฤทธิ์กัดกร่อนอย่างรุนแรงออกทันที มิฉะนั้นอาจทำให้สีเปลี่ยนแปลงไปหรือสีต่างได้ สารดังกล่าวรวมไปถึงน้ำมันเชื้อเพลิง น้ำมันหล่อลื่น น้ำมันเบรกที่รั่วไหล และมูลนก ตรงนี้ขอแนะนำให้ใช้น้ำยาทำความสะอาดของ BMW Motorrad และจากนั้นให้ใช้ผ้าเช็ดเคลือบเงารถของ BMW Motorrad เพื่อการป้องกันสีหลังจากล้างรถมอเตอร์ไซค์แล้ว คราบสกปรกบริเวณพื้นผิวสีจะสามารถสังเกตเห็นได้ง่ายให้ทำความสะอาดบริเวณดังกล่าวทันทีโดยใช้ผ้าสะอาดหรือสำลีชุบด้วยเบนซินที่ใช้ในการทำทำความสะอาดหรือเอทานอล BMW Motorrad ขอแนะนำให้ขจัดคราบอย่างมดอยออกด้วยน้ำยาขจัดคราบอย่างมดอยของ BMW จากนั้นให้เคลือบป้องกันสีที่บริเวณดังกล่าว ห้ามขัดเคลือบสีโครเมียมด้วยน้ำยาขัดโลหะ

การดูแลรักษารถจักรยานยนต์

หากน้ำไม่เกาะตัวและหยดลงมาจากสีที่เคลือบแล้ว ท่านจำเป็นต้องเคลือบป้องกันสีรถ BMW Motorrad ขอแนะนำให้ใช้ผ้าเช็ดเคลือบเงารถหรือหรือใช้ผ้าที่มีส่วนผสมของไข Carnuba หรือไขสังเคราะห์ เพื่อการดูแลรักษาสีของ BMW Motorrad

การจอด E-SCOOTER เป็นระยะเวลานาน



ข้อควรระวัง

ระวังความเสียหายที่อาจเกิดขึ้นกับแบตเตอรี่แรงดันไฟฟ้าสูงเนื่องจากการคายประจุมากเกินไป

ระวังความเสียหายที่อาจเกิดขึ้น

- ก่อนจอดรถทิ้งไว้เป็นเวลานานถึงสี่สัปดาห์ ให้ตรวจสอบให้แน่ใจว่าแบตเตอรี่แรงดันไฟฟ้าสูงชาร์จเต็มแล้ว
- ตรวจสอบระดับการชาร์จเป็นประจำและชาร์จแบตเตอรี่แรงดันไฟฟ้าสูงหากจำเป็น
- ห้ามจอดรถมอเตอร์ไซค์ทิ้งไว้เป็นระยะเวลานานหากกรณีระดับการชาร์จต่ำ



ห้ามจอดรถมอเตอร์ไซค์ทิ้งไว้นานกว่า 14 วันหากกระยะทางที่ขับต่อได้ด้วยไฟฟ้าน้อยกว่า 10 กิโลเมตร

176 การดูแลรักษา

- ทำความสะอาดรถ E-Scooter
- เริ่มต้นขั้นตอนวิธีการชาร์จไฟ (☛ 111)
- นี๊ดพ่นก้านมือเบรก ชุดขาตั้งตรงกลางและชุดขาตั้งด้านข้างด้วยน้ำมันหล่อลื่นที่เหมาะสม
- ทาอะไหล่ที่ทำด้วยทองแดงและโครเมียมด้วยการทาสารหล่อลื่น (วาสลีน) ที่ไม่มีส่วนผสมของกรด
- จอด E-Scooter ในห้องที่แห้ง โดยไม่ให้ล้อทั้งสองรับน้ำหนัก

การเริ่มใช้งาน E-SCOOTER

- ถอดที่คลุมป้องกันรอยออก
- ทำความสะอาด E-Scooter
- ตรวจสอบเช็คจุดยึดสกรูและตำแหน่งของป้ายทะเบียนรถ

 เพื่อให้ไฟส่องป้ายทะเบียนทำงานได้อย่างมีประสิทธิภาพสูงสุด ห้ามขันสกรูอะแดปเตอร์ใดๆ เพิ่มเติม

- รายการตรวจสอบ (☛ 122)

ข้อมูลทางเทคนิค

13

ความขัดข้องของการทำงาน	180
การชาร์จ	183
ตัวขับ	184
ชุดเกียร์	185
ระบบขับเคลื่อนล้อหลัง	185
โครงสร้าง	185
แชสซี	185
การเบรก	186
ล้อและยาง	186
ระบบไฟฟ้า	188
ระบบสัญญาณกันขโมย	189
ขนาด	189
น้ำหนัก	190
สมรรถนะในการขับขี่	190

ความขัดข้องของการทำงาน

ความพร้อมในการขับขี่ไม่สามารถเปิดใช้งานได้:

สาเหตุ	การแก้ไข
ขาตั้งด้านข้างกางออก	พับขาตั้งด้านข้างเข้า
การสตาร์ทโดยการไม่มีสิ่งงานเบรก	ดึงคันเบรกขณะสตาร์ท
แบตเตอรี่ 12 โวลต์หมด	การชาร์จแบตเตอรี่ 12 โวลต์ (▶▶▶ 156)

ไม่มีการสร้างการเชื่อมต่อ Bluetooth

สาเหตุ	การแก้ไข
ขั้นตอนที่จำเป็นสำหรับการจับคู่ไม่ได้ถูกดำเนินการ	ให้ท่านศึกษาข้อมูลในคำแนะนำในการใช้งานของระบบการติดต่อสื่อสารที่เกี่ยวข้องกับขั้นตอนที่จำเป็นสำหรับการจับคู่
ระบบการติดต่อสื่อสารจะไม่ถูกเชื่อมต่อโดยอัตโนมัติ แม้ว่า จะจับคู่กันเป็นที่เรียบร้อยแล้วก็ตาม	ปิดสวิตช์ระบบการติดต่อสื่อสารของหมวกกันน็อคและเชื่อมต่อใหม่หลังจากผ่านไปหนึ่งถึงสองนาที
ในหมวกกันน็อคมีอุปกรณ์บลูทูธถูกบันทึกไว้มากมาย	ลบการบันทึกข้อมูลการจับคู่ทั้งหมดในหมวกกันน็อค (ดูที่คำแนะนำในการใช้งานของระบบการติดต่อสื่อสาร)
มียานพาหนะคันอื่นที่มีอุปกรณ์ที่สามารถใช้บลูทูธได้อยู่ใกล้ ๆ	หลีกเลี่ยงการจับคู่กับยานพาหนะหลาย ๆ คันในขณะเดียวกัน

สาเหตุ	การแก้ไข
การเชื่อมต่อ Bluetooth ชัดข้อง	
การเชื่อมต่อ Bluetooth เข้ากับอุปกรณ์สุดท้ายแบบเคลื่อนที่จะถูกยกเลิก	ปิดสวิตช์โหมดประหยัดพลังงาน
การเชื่อมต่อ Bluetooth เข้ากับหมวกกันน็อคจะถูกยกเลิก	ปิดสวิตช์ระบบการติดต่อสื่อสารของหมวกกันน็อคและเชื่อมต่อใหม่หลังจากผ่านไปหนึ่งถึงสองนาที
ไม่สามารถตั้งค่าระดับเสียงในหมวกกันน็อคได้	ปิดสวิตช์ระบบการติดต่อสื่อสารของหมวกกันน็อคและเชื่อมต่อใหม่หลังจากผ่านไปหนึ่งถึงสองนาที

สาเหตุ	การแก้ไข
สมุดโทรศัพท์ไม่ได้ถูกแสดงผลในจอภาพ TFT	
สมุดโทรศัพท์ยังไม่ได้ถูกถ่ายโอนไปที่ยานพาหนะ	ยืนยันการถ่ายโอนข้อมูลโทรศัพท์ (☛ 96) ในขณะที่จับคู่กับอุปกรณ์เคลื่อนที่ปลายทาง

สาเหตุ	การแก้ไข
การแนะนำเส้นทางที่เปิดใช้งานไม่ได้ถูกแสดงผลในจอภาพ TFT	
การนำทางจากแอป BMW Motorrad Connected จะไม่ถูกถ่ายโอน	เรียกใช้แอป BMW Motorrad Connected บนอุปกรณ์เคลื่อนที่ปลายทางที่เชื่อมต่ออยู่ก่อนที่จะเริ่มการเดินทาง
การแนะนำเส้นทางไม่สามารถเริ่มต้นได้	จัดการให้แน่ใจว่ามีการเชื่อมต่อข้อมูลของอุปกรณ์สุดท้ายแบบเคลื่อนที่และตรวจเช็คข้อมูลแผนที่บนอุปกรณ์สุดท้ายแบบเคลื่อนที่

182 ข้อมูลทางเทคนิค

รายการเล่นเพลงไม่ปรากฏบนจอแสดงผล TFT

สาเหตุ

การแก้ไข





มีแทร็กในรายการเล่นเพลงบน
อุปกรณ์เคลื่อนที่ปลายทางมาก
เกินไป

ลดจำนวนแทร็กในรายการเล่น
เพลงบนอุปกรณ์เคลื่อนที่ปลาย
ทางลง

การชาร์จ

ความจุรวมของแบตเตอรี่ไฟฟ้าแรงสูง	60.6 Ah
ความจุพลังงานสุทธิของแบตเตอรี่แรงดันไฟฟ้าสูง	8.5 กิโลวัตต์ชั่วโมง
-ที่มีการลดกำลังไฟฟ้า ^{SA}	6.2 กิโลวัตต์ชั่วโมง
คำแนะนำเกี่ยวกับระยะเวลาในการชาร์จไฟ	ข้อมูลเกี่ยวกับระยะเวลาในการชาร์จไฟจำเป็นต้องมีการชาร์จด้วยกระแสไฟชาร์จที่ระบุไว้ อุณหภูมิ โครงสร้างพื้นฐานการชาร์จที่เลือก สายชาร์จ และขีดจำกัดกระแสไฟชาร์จอาจทำให้ระยะเวลาในการชาร์จไฟนานขึ้น

184 ข้อมูลทางเทคนิค

เวลาในการชาร์จไฟ	
เวลาในการชาร์จไฟของแบตเตอรี่ไฟฟ้าแรงสูงกับสายชาร์จไฟมาตรฐาน	 210 นาที, การชาร์จ 80 % ด้วยกระแสไฟชาร์จ: 10 A 260 นาที, การชาร์จ 100 % ด้วยกระแสไฟชาร์จ: 10 A
-ที่มีการลดกำลังไฟฟ้า ^{SA}	 145 นาที, การชาร์จ 80 % ด้วยกระแสไฟชาร์จ: 10 A 200 นาที, การชาร์จ 100 % ด้วยกระแสไฟชาร์จ: 10 A
เวลาในการชาร์จไฟของแบตเตอรี่ไฟฟ้าแรงสูงกับสายชาร์จไฟ Mode3	
-มีอุปกรณ์ชาร์จไฟแบบเร็ว ^{SA}	 65 นาที, การชาร์จ 80 % ด้วยกระแสไฟชาร์จ: 30 A 100 นาที, การชาร์จ 100 % ด้วยกระแสไฟชาร์จ: 30 A
-มีอุปกรณ์ชาร์จไฟแบบเร็ว ^{SA} -ที่มีการลดกำลังไฟฟ้า ^{SA}	 50 นาที, การชาร์จ 80 % ด้วยกระแสไฟชาร์จ: 30 A 70 นาที, การชาร์จ 100 % ด้วยกระแสไฟชาร์จ: 30 A

ตัวขับ

หมายเลขเครื่องยนต์	ตัวเรือนเครื่องยนต์ด้านล่าง
ชนิดของเครื่องยนต์	IAOP06A
ประเภทของเครื่องยนต์	เครื่องซิงโครนัส
ความเร็วรอบสูงสุด	สูงสุด 12300 min ⁻¹

ชุดเกียร์

ประเภทของเกียร์	ชุดเกียร์ 1 สปีดที่ติดตั้งรวมอยู่ในตัวเรือนเครื่องยนต์
-----------------	--

ระบบขับเคลื่อนล้อหลัง

ประเภทของระบบขับเคลื่อนล้อหลัง	ตัวขับเคลื่อนสายพาน
ลักษณะการออกแบบระบบกันสะเทือนล้อหลัง	แขนสวิงเดี่ยวหล่ออัลลอยพร้อมเพลาล้อหลังแบบปรับตั้งได้ผ่านตัวเยื้องศูนย์

โครงสร้าง

ประเภทของโครงสร้าง	โครงสร้างเหล็กทรงเปลคู่
ตำแหน่งของแผ่นป้ายระบุประเภท	โครงสร้างด้านหน้าขวาที่แกนบังคับเลี้ยว
ตำแหน่งของหมายเลขตัวถังรถจักรยานยนต์	กรอบหลักด้านหน้าขวาล่าง

แชสซี**ล้อหน้า**

ลักษณะการออกแบบระบบกันสะเทือนล้อหน้า	ก้านโช้ค
ระยะเคลื่อนที่สปริงด้านหน้า	110 mm, ที่ล้อหน้า

ล้อหลัง

การออกแบบของการกันสะเทือนล้อหลัง	สตรัทกันสะเทือนที่ยังบังคับได้โดยตรงพร้อมพรีโหลดของสปริงแบบปรับได้
รางเลื่อนสปริงที่ล้อหลัง	92 mm, ที่ล้อหลัง

การเบรก

ล้อหน้า

ประเภทของสปริงที่ล้อหน้า	จานเบนกแบบคู่ แข็ง เส้นผ่านศูนย์กลาง 265 มม. คาลิเปอร์แบบตายตัวแบบ 4 สูบ
วัสดุผ้าเบรกด้านหน้า	วัสดุอินทรีย์
ความหนาของดิสก์เบรกด้านหน้า	5 mm, สภาพใหม่ ต่ำสุด 4.5 mm, ชีตจำกัดการสึกหรอ
ระยะหลวมของตัวควบคุมเบรก (เบรกที่ล้อหน้า)	0.7...3.4 mm, ที่ลูกสูบ

ล้อหลัง

ประเภทของเบรกที่ล้อหน้า	เบรกแบบแผ่นเดี่ยว เส้นผ่านศูนย์กลาง 265 มิลลิเมตร 1 ลูกสูบ - ลูกลอยคาลิเปอร์
วัสดุผ้าเบรกด้านหลัง	วัสดุอินทรีย์
ความหนาของดิสก์เบรกด้านหลัง	5 mm, สภาพใหม่ ต่ำสุด 4.5 mm, ชีตจำกัดการสึกหรอ

ล้อและยาง

การเลือกใช้อย่างที่แนะนำ	ท่านสามารถดูรายละเอียดโดยรวมเกี่ยวกับยางรถที่ผ่านการรับรองในปัจจุบันได้ที่ศูนย์บริการอย่างเป็นทางการของ BMW Motorrad
ประเภทความเร็วของยางล้อหน้า / หลัง	H, จำเป็นอย่างน้อย: 210 km/h

ล้อหน้า	
ประเภทของล้อหน้า	ล้ออะลูมิเนียมขึ้นรูป
ขนาดของกระทะล้อหน้า	3.50" x 15"
ขนาดของยางด้านหน้า	120/70 R 15
ดัชนีบ่งชี้น้ำหนักบรรทุกของยางล้อหน้า	56
ความไม่สมดุลของล้อหน้าที่อนุญาต	สูงสุด 5 กรัม
ล้อหลัง	
ประเภทของล้อหลัง	ล้ออะลูมิเนียมขึ้นรูป
ขนาดของกระทะล้อหลัง	4.50" x 15"
ขนาดของยางด้านหลัง	160/60 R 15
ดัชนีบ่งชี้น้ำหนักบรรทุกของยางล้อหลัง	67
ความไม่สมดุลของล้อหลังที่อนุญาต	สูงสุด 5 กรัม
ความดันลมยาง	
ความดันลมยางล้อด้านหน้า	2.3 bar, โหมดขับขี่เดี่ยวขณะยางเย็นตัว 2.3 bar, โหมดขับขี่ที่มีคนซ้อนท้ายขณะยางเย็นตัว
ความดันลมยางล้อด้านหลัง	2.5 bar, โหมดขับขี่เดี่ยวขณะยางเย็นตัว 2.5 bar, โหมดขับขี่ที่มีคนซ้อนท้ายขณะยางเย็นตัว

ระบบไฟฟ้า

กระแสไฟฟ้าที่ไหลผ่านช่องต่ออุปกรณ์ไฟฟ้า	สูงสุด 5 A, จำนวนช่องเสียบทั้งหมด
ฟิวส์หลัก	40 A, ฟิวส์หลัก
ฟิวส์ 1	15 A, ชุดอิเล็กทรอนิกส์ขับเคลื่อน, รีเลย์เทอร์มินอล 30g
ฟิวส์ 2	7.5 A, เทอร์มินอล 30b, ชุดอิเล็กทรอนิกส์ขับเคลื่อน, ระบบ ABS, กล้องเซ็นเซอร์, ระบบทำความร้อนที่นั่ง, ช่องชาร์จ USB, ระบบ RDC และช่องเก็บของ
ฟิวส์ 3	10 A, ชุดอิเล็กทรอนิกส์ขับเคลื่อน
ฟิวส์ 4	7.5 A, เทอร์มินอล 30, รีเลย์ตัดการทำงานเทอร์มินอล 30b, ระบบ DWA, สวิตช์กุญแจ, แผงหน้าปัด, On Board Charger, ปลั๊ก OBD
ฟิวส์ 5	7.5 A, เทอร์มินอล 30C, ชุดสวิตช์ด้านซ้าย, Service Disconnect, ชุดอิเล็กทรอนิกส์ขับเคลื่อน, On Board Charger
ฟิวส์ 6	ว่างอยู่
ฟิวส์ 7	ว่างอยู่
ฟิวส์ 8	ว่างอยู่
แบตเตอรี่	
ประเภทของแบตเตอรี่	แบตเตอรี่ AGM (แผ่นใยแก้วดูดซับสาร), ไม่จำเป็นต้องบำรุงรักษา
แรงดันแบตเตอรี่	12 V
ความจุแบตเตอรี่	5 Ah
หลอดไฟ	
หลอดไฟทุกดวง	ไฟ LED

ระบบสัญญาณกันขโมย

—ที่มีระบบสัญญาณกันขโมย (DWA)^{SA}

เวลาเริ่มทำงานขณะสตาร์ทเครื่องยนต์	ประมาณ 30 วินาที
ระยะเวลาของสัญญาณเตือน	ประมาณ 26 วินาที
ประเภทแบตเตอรี่	CR 123 A

ขนาด

ความยาวของรถจักรยานยนต์	2285 mm, เหนือส่วนรองรับท้ายตะเข็บ
ความสูงของรถจักรยานยนต์	1150 mm, เหนือบังลม ขณะมีน้ำหนักบรรทุกทุกเปล่าตามมาตรฐาน DIN
—ที่มีหน้ากากบังลมหน้าสูง ^{SA}	1315 mm, เหนือบังลม ขณะมีน้ำหนักบรรทุกทุกเปล่าตามมาตรฐาน DIN
ความกว้างของรถจักรยานยนต์	855 mm, มีกระจกมองข้าง 820 mm, เหนือตัวถ่วงน้ำหนักปลายแฮนด์
ความสูงของเบาะนั่งสำหรับผู้ขับขี่	780 mm, ไม่รวมคนขับ ขณะมีน้ำหนักบรรทุกทุกเปล่าตามมาตรฐาน DIN
—มีเบาะนั่งแบบคอมฟอร์ท Backrest ^{SA}	800 mm, ไม่รวมคนขับ ขณะมีน้ำหนักบรรทุกทุกเปล่าตามมาตรฐาน DIN
ความยาวของอานเบาะนั่งสำหรับผู้ขับขี่	1810 mm, ไม่รวมคนขับ ขณะมีน้ำหนักบรรทุกทุกเปล่าตามมาตรฐาน DIN
—มีเบาะนั่งแบบคอมฟอร์ท Backrest ^{SA}	1856 mm, ไม่รวมคนขับ ขณะมีน้ำหนักบรรทุกทุกเปล่าตามมาตรฐาน DIN

น้ำหนัก

น้ำหนักเฉพาะตัวรถ	231 kg, น้ำหนักบรรทุกเปล่าตามมาตรฐาน DIN ที่ไม่มีอุปกรณ์เสริม
เกณฑ์น้ำหนักรวมที่กำหนด	410 kg
โหลดเสริมสูงสุด	179 kg
น้ำหนักบรรทุก Topcase	
-ที่มี Topcase ^{SZ}	สูงสุด 5 kg
การจัดเก็บในช่องเก็บหมวกกันน็อค	สูงสุด 8 kg
น้ำหนักบรรทุกของกระเป๋าโครงอ่อน	สูงสุด 5 kg

สมรรถนะในการขับขี่

ความเร็วสูงสุด	120 km/h
ช่วง	130 กิโลเมตร, ตามมาตรฐาน WMTC
-ที่มีการลดกำลังไฟฟ้า ^{SA}	100 กิโลเมตร, ตามมาตรฐาน WMTC

การบริการ

14

การรีไซเคิล	194
บริการของ BMW MOTORRAD	194
ประวัติการบริการของ BMW MOTORRAD	195
บริการเคลื่อนที่จาก BMW MOTORRAD	195
งานซ่อมบำรุง	195
ตารางการบำรุงรักษา	197
การตรวจเช็คหลังระยะรันอินของ BMW	198
การยืนยันการบำรุงรักษา	199
การยืนยันบริการ	211

การรีไซเคิล

การกำจัดรถมอเตอร์ไซด์

BMW Motorrad ขอแนะนำให้ส่งมอเตอร์ไซด์ของคุณมายังกำจัดที่บริษัทผู้ผลิตได้ระบุไว้หลังจากรถมอเตอร์ไซด์หมดอายุการใช้งาน

โดยทั่วไปแล้วการรับคืนและรีไซเคิลจะเป็นไปตามการบังคับใช้ข้อกำหนดทางกฎหมายของแต่ละประเทศ ข้อมูลเกี่ยวกับการรีไซเคิลและความยั่งยืนสามารถเรียกดูได้จากหน้าเว็บไซต์ของบริษัทผู้ผลิตในแต่ละประเทศ ท่านสามารถสอบถามข้อมูลเพิ่มเติมได้ที่ศูนย์บริการอย่างเป็นทางการของ BMW Motorrad ศูนย์บริการอื่นที่มีผู้เชี่ยวชาญ หรือศูนย์ซ่อมที่มีผู้เชี่ยวชาญ

บริการของ BMW MOTORRAD

เครือข่ายตัวแทนจำหน่าย BMW Motorrad ซึ่งครอบคลุมกว่า 100 ประเทศทั่วโลกพร้อมให้คำปรึกษาและดูแลรถ E-Scooter ของท่าน ศูนย์บริการอย่างเป็นทางการของ BMW Motorrad พร้อมให้ข้อมูลทางเทคนิคและความรู้ทางเทคนิคเพื่อช่วยให้ท่านสามารถดำเนินงานบำรุงรักษาและซ่อมรถ BMW ของท่านได้อย่างมีประสิทธิภาพ ท่านสามารถค้นหาศูนย์บริการอย่างเป็นทางการของ BMW Motorrad ที่ใกล้

ที่สุดได้ที่เว็บไซต์ของเรา:
bmw-motorrad.com.



คำเตือน

การบำรุงรักษาที่ดำเนินการไปแล้วและงานซ่อมแซมอย่างถูกต้อง

ความเสี่ยงในการเกิดอุบัติเหตุโดยการชำรุดเสียหายที่ตามมา

- BMW Motorrad ขอแนะนำให้ท่านนำ E-Scooter ของท่านเข้ารับการบำรุงรักษาจากศูนย์บริการที่ชำนาญ ที่ดีที่สุดจากตัวแทนจำหน่ายของ BMW Motorrad

เพื่อให้มั่นใจได้ว่ารถมอเตอร์ไซด์ BMW ของท่านอยู่ในสภาพที่ดีที่สุด BMW Motorrad ขอแนะนำให้ท่านนำรถ E-Scooter ของท่านเข้ารับการบำรุงรักษาตามกำหนดอย่างเคร่งครัด ท่านสามารถตรวจสอบความถูกต้องของงานบำรุงรักษาและงานซ่อมทั้งหมดที่ได้รับการดำเนินการแล้วได้จากหัวข้อ "บริการ" ในคู่มือฉบับนี้ หลังจากสิ้นสุดระยะเวลาการรับประกัน ท่านจะได้รับสิทธิ์คุ้มครองตามนโยบายการบริการต่อเมื่อมีหลักฐานยืนยันว่ารถมอเตอร์ไซด์ของท่านได้รับการบำรุงรักษาอย่างสม่ำเสมอ

ท่านสามารถขอรับข้อมูลเกี่ยวกับบริการจาก BMW Motorrad ได้ที่ศูนย์บริการอย่างเป็นทางการของ BMW Motorrad

ประวัติการบริการของ BMW MOTORRAD

การบันทึก

งานซ่อมบำรุงที่ดำเนินการจะถูกบันทึกไว้ในหลักฐานการบำรุงรักษา การบันทึกต่าง ๆ คือเหมือนหนังสือคู่มือการเข้ารับบริการของการพิสูจน์ที่เกี่ยวกับการบำรุงรักษาอย่างประจำและสม่ำเสมอ หากมีการบันทึกรายการลงในประวัติการบริการแบบอิเล็กทรอนิกส์ของรถ ข้อมูลที่เกี่ยวข้องกับการบริการจะได้รับการจัดเก็บไว้ในระบบ IT ส่วนกลางของ BMW AG, Munich ข้อมูลที่บันทึกในสมุดบริการอิเล็กทรอนิกส์จะสามารถดูได้โดยเจ้าของรถคนใหม่หลังจากเปลี่ยนเจ้าของรถแล้ว ตัวแทนจำหน่ายของ BMW Motorrad หรือ ศูนย์บริการที่เชี่ยวชาญสามารถดูข้อมูลที่บันทึกได้ในสมุดบริการอิเล็กทรอนิกส์

การคัดค้าน

เจ้าของรถสามารถทำการคัดค้านที่ตัวแทนจำหน่ายของ BMW Motorrad หรือ ศูนย์บริการที่เชี่ยวชาญของการบันทึกในสมุดบริการอิเล็กทรอนิกส์ที่เก็บข้อมูล

ที่เกี่ยวข้องของข้อมูลในยานพาหนะและของการรับส่งข้อมูลจากผู้ผลิตรถยนต์ที่เกี่ยวข้องในขณะที่เป็นเจ้าของรถยนต์ จากนั้นจะไม่มีการบันทึกในสมุดบริการอิเล็กทรอนิกส์ของยานพาหนะ

บริการเคลื่อนที่จาก BMW MOTORRAD

สำหรับรถ E-Scooter รุ่นใหม่ของ BMW ท่านจะได้รับการคุ้มครองด้วยบริการเคลื่อนที่จาก BMW Motorrad ซึ่งประกอบด้วยบริการที่แตกต่างกันในกรณีที่รถเสีย (เช่น บริการเคลื่อนที่ บริการช่วยเหลือเมื่อรถเสีย บริการขนส่งรถกลับ)

ท่านสามารถติดต่อสอบถามข้อมูลเพิ่มเติมเกี่ยวกับบริการเคลื่อนที่ได้ ณ ศูนย์บริการ BMW Motorrad อย่างเป็นทางการของท่าน

งานซ่อมบำรุง

การตรวจเช็คก่อนส่งมอบจาก BMW

ศูนย์บริการ BMW Motorrad จะดำเนินการตรวจเช็คก่อนส่งรถจักรยานยนต์ BMW ถึงมือท่าน

196 การบริการ

การตรวจเช็คหลังระยะรันอินของ BMW

ควรมานำรถจักรยานยนต์เข้ารับการตรวจเช็คที่ศูนย์บริการ BMW หลังจากขับซึ่งเป็นระยะทาง 500 กิโลเมตรและ 1200 กิโลเมตรแรก

บริการของ BMW Motorrad

บริการของ BMW Motorrad จะต้องเข้ารับทุกๆ 24 เดือนหรือทุกๆ 10000 กิโลเมตร (โดยยึดตามเงื่อนไขที่เกิดขึ้นก่อน) ขอบเขตการบริการอาจแตกต่างกันไปตามอายุของรถและระยะทางที่ขับที่ ศูนย์บริการอย่างเป็นทางการ BMW Motorrad ของท่านจะยืนยันการให้บริการออกไปและลงรายการนัดหมายวันที่สำหรับการบริการครั้งต่อไป

ผู้ขับขี่ที่มีระยะทางสะสมตลอดปีสูงอาจจำเป็นต้องนำรถเข้ารับการก่อนการนัดหมายที่กำหนดไว้ ในกรณีนี้จะมีการบันทึกระยะเดินทางสูงสุดที่เกี่ยวข้องลงในการยืนยันบริการเพิ่มเติม หากระยะเดินทางถึงค่าที่ระบุไว้ก่อนถึงวันครบกำหนดเข้ารับบริการครั้งถัดไป ท่านจำเป็นต้องนำรถมาเข้ารับบริการก่อนเวลาที่กำหนด

ท่านสามารถศึกษาข้อมูลเพิ่มเติมเกี่ยวกับหัวข้อการบริการได้ที่:

bmw-motorrad.com/service

ท่านสามารถดูขอบเขตการบริการที่จำเป็นสำหรับรถมอเตอร์ไซค์ได้ในตารางการบำรุงรักษาต่อไปนี้:

ตารางการบำรุงรักษา

	500-1200 km 300 - 750 mls	10 000 km 6 000 mls	20 000 km 12 000 mls	30 000 km 18 000 mls	40 000 km 24 000 mls	50 000 km 30 000 mls	60 000 km 36 000 mls	70 000 km 42 000 mls	80 000 km 48 000 mls	90 000 km 54 000 mls	100 000 km 60 000 mls	12 months	24 months
1	X												
2		X											X
3					X				X				
4													X
5	X				X				X				

- 1 การตรวจเช็คสภาพช่วงรัน
อินโดย BMW Motorrad
- 2 ขอบเขตมาตรฐานบริการ
ของ BMW Motorrad
- 3 การเปลี่ยนสายพาน
- 4 การเปลี่ยนถ่ายน้ำมันเบรก
ในระบบทั้งหมด
- 5 การเปลี่ยนถ่ายน้ำมันเกียร์

การตรวจเช็คหลังระยะรันอินของ BMW

การตรวจเช็คสภาพช่วงรันอินของ BMW Motorrad

ในส่วนต่อไปนี้จะระบุการดำเนินการตรวจเช็คสภาพช่วงรันอินของ BMW Motorrad ขอบเขตการซ่อมบำรุงที่เกี่ยวข้องกับรถมอเตอร์ไซค์ของท่านจริงๆ อาจแตกต่างกันไป

- การกำหนดเกี่ยวกับการตั้งค่าวันที่การบริการและระยะทางที่เหลือ
- ให้ทำการทดสอบรถจักรยานยนต์ด้วยระบบการวิเคราะห์ของ BMW
- ตรวจเช็คระดับน้ำมันเบรกด้านหน้า/ด้านหลัง
- หยอดน้ำมันหล่อลื่นข้างและตรวจสอบสายสลิงสำหรับเบรกจอตรถ
- หยอดน้ำมันหล่อลื่นดัลลูปปืนของสายสลิงสำหรับเบรกจอตรถและทำการตรวจสอบค่าพื้นฐานและผลการหยุดของเบรกจอตรถ
- ถอดฝาครอบสายพานด้านนอกออก
- การเปลี่ยนน้ำมันเกียร์
- ตรวจเช็คความตึงของสายพาน
- ติดตั้งฝาครอบสายพานด้านนอก
- การตรวจเช็คส่วนประกอบน้ำหล่อเย็น
- การตรวจเช็คความลึกของดอกยางและความดันลมยาง
- ตรวจเช็คแบร่ริงของแผงคอบน-ล่าง
- การตรวจเช็คระบบสัญญาณและไฟ
- การตรวจสอบการทำงานที่สามารถสตาร์ทได้
- การตรวจสอบขั้นสุดท้ายและการตรวจเช็คในเรื่องของความปลอดภัยบนถนน
- ให้ทำการทดสอบรถจักรยานยนต์ด้วยระบบการวิเคราะห์ของ BMW
- ลงนามเพื่อยืนยันการตรวจสอบการบริการ BMW ลงในหนังสือคู่มือประจำรถ

การยืนยันการบำรุงรักษา

ขอบเขตการบริการมาตรฐานจาก BMW Motorrad

ในส่วนต่อไปนี้จะระบุการดำเนินการตามขอบเขตการบริการมาตรฐานจาก BMW Motorrad ความเป็นจริงสำหรับขอบเขตของงานซ่อมบำรุงรถจักรยานยนต์ของท่านที่เกี่ยวข้องอาจจะแตกต่างกันได้

- การตรวจเช็คระดับการชาร์จของแบตเตอรี่
- การตรวจสอบสายเบรก ท่อเบรก และจุดต่อต่างๆ ด้วยสายตา
- การเปลี่ยนถ่ายน้ำมันเบรกในระบบทั้งหมด
- ตรวจเช็คระดับน้ำมันเบรกด้านหน้า/ด้านหลัง
- การตรวจเช็คผ้าเบรกและจานเบรกด้านหน้าเพื่อดูการสึกหรอ
- การตรวจเช็คผ้าเบรกและจานเบรกส่วนท้ายเพื่อดูการสึกหรอ
- หยอดน้ำมันหล่อลื่นขาตั้งข้างและตรวจสอบสายสลิงสำหรับเบรกจอตารถ
- หยอดน้ำมันหล่อลื่นดัลลูปปืนของสายสลิงสำหรับเบรกจอตารถและทำการตรวจสอบค่าพื้นฐานและผลการหยุดของเบรกจอตารถ
- การเปลี่ยนสายพาน
- การเปลี่ยนถ่ายน้ำมันเกียร์
- ตรวจเช็คแบริ่งของแผงคอบน-ล่าง
- การตรวจเช็คส่วนประกอบน้ำหล่อเย็น
- การตรวจเช็คความลึกของดอกยางและความดันลมยาง
- การตรวจเช็คระบบสัญญาณและไฟ
- การตรวจสอบการทำงานที่สามารถสตาร์ทได้
- การตรวจสอบขั้นสุดท้ายและการตรวจเช็คในเรื่องของความปลอดภัยบนถนน
- ให้ทำการทดสอบรถจักรยานยนต์ด้วยระบบการวิเคราะห์ของ BMW Motorrad
- ให้ทำการทดสอบรถจักรยานยนต์ด้วยระบบการวิเคราะห์ของ BMW
- การตั้งค่านวันที่เข้ารับบริการและระยะทางที่เหลือด้วยระบบการวิเคราะห์ของ BMW Motorrad
- การยืนยันบริการของ BMW Motorrad ในเอกสารอ้างอิงออนบอร์ด

200 การบริการ

การตรวจเช็คก่อนส่งมอบจาก
BMW

ดำเนินการแล้ว

เมื่อ _____

ตราประทับ, ลายเซ็น

การตรวจเช็คหลังระยะรันอิน
ของ **BMW**

ดำเนินการแล้ว

เมื่อ _____

ที่กิโลเมตร _____

บริการครั้งสุดท้าย

อย่างช้าที่สุด

เมื่อ _____

หรือ ถ้าถึงก่อน

ที่กิโลเมตร _____

ตราประทับ, ลายเซ็น

บริการจาก
BMW Motorrad

ดำเนินการแล้ว

เมื่อ _____
ที่กิโลเมตร _____

บริการครั้งถัดไป

อย่างช้าที่สุด

เมื่อ _____
หรือ ถ้าถึงก่อน
ที่กิโลเมตร _____

งานที่ได้ดำเนินการ

บริการจาก BMW Motorrad

ใช่ ไม่มี

เปลี่ยนเข็มขัด

เปลี่ยนน้ำมันเบรกในระบบทั้งหมด

เปลี่ยนน้ำมันเกียร์

หมายเหตุ

ตราประทับ, ลายเซ็น

บริการจาก

BMW Motorrad

ดำเนินการแล้ว

เมื่อ _____

ที่กิโลเมตร _____

บริการครั้งสุดท้าย

อย่างช้าที่สุด

เมื่อ _____

หรือ ถ้าถึงก่อน

ที่กิโลเมตร _____

งานที่ได้ดำเนินการ

บริการจาก BMW Motorrad

ใช่ ไม่มี

เปลี่ยนเข็มขัด

เปลี่ยนน้ำมันเบรกในระบบทั้งหมด

เปลี่ยนน้ำมันเกียร์

หมายเหตุ

ตราประทับ, ลายเซ็น

บริการจาก
BMW Motorrad

ดำเนินการแล้ว

เมื่อ _____
ที่กิโลเมตร _____

บริการครั้งถัดไป

อย่างช้าที่สุด

เมื่อ _____
หรือ ถ้าถึงก่อน
ที่กิโลเมตร _____

งานที่ได้ดำเนินการ

บริการจาก BMW Motorrad

ใช่ ไม่มี

เปลี่ยนเข็มขัด

เปลี่ยนน้ำมันเบรกในระบบทั้งหมด

เปลี่ยนน้ำมันเกียร์

หมายเหตุ

ตราประทับ, ลายเซ็น

บริการจาก

BMW Motorrad

ดำเนินการแล้ว

เมื่อ _____

ที่กิโลเมตร _____

บริการครั้งสุดท้าย

อย่างช้าที่สุด

เมื่อ _____

หรือ ถ้าถึงก่อน

ที่กิโลเมตร _____

งานที่ได้ดำเนินการ

บริการจาก BMW Motorrad

ใช่ ไม่มี

เปลี่ยนเข็มขัด

เปลี่ยนน้ำมันเบรกในระบบทั้งหมด

เปลี่ยนน้ำมันเกียร์

หมายเหตุ

ตราประทับ, ลายเซ็น

บริการจาก
BMW Motorrad

ดำเนินการแล้ว

เมื่อ _____
ที่กิโลเมตร _____

บริการครั้งถัดไป

อย่างช้าที่สุด

เมื่อ _____
หรือ ถ้าถึงก่อน
ที่กิโลเมตร _____

งานที่ได้ดำเนินการ

บริการจาก BMW Motorrad

ใช่ ไม่มี

เปลี่ยนเข็มขัด

เปลี่ยนน้ำมันเบรกในระบบทั้งหมด

เปลี่ยนน้ำมันเกียร์

หมายเหตุ

ตราประทับ, ลายเซ็น

บริการจาก

BMW Motorrad

ดำเนินการแล้ว

เมื่อ _____

ที่กิโลเมตร _____

บริการครั้งสุดท้าย

อย่างช้าที่สุด

เมื่อ _____

หรือ ถ้าถึงก่อน

ที่กิโลเมตร _____

งานที่ได้ดำเนินการ

บริการจาก BMW Motorrad

ใช่ ไม่มี

เปลี่ยนเข็มขัด

เปลี่ยนน้ำมันเบรกในระบบทั้งหมด

เปลี่ยนน้ำมันเกียร์

หมายเหตุ

ตราประทับ, ลายเซ็น

บริการจาก
BMW Motorrad

ดำเนินการแล้ว

เมื่อ _____
ที่กิโลเมตร _____

บริการครั้งถัดไป

อย่างช้าที่สุด

เมื่อ _____
หรือ ถ้าถึงก่อน
ที่กิโลเมตร _____

งานที่ได้ดำเนินการ

บริการจาก BMW Motorrad

ใช่ ไม่มี

เปลี่ยนเข็มขัด

เปลี่ยนน้ำมันเบรกในระบบทั้งหมด

เปลี่ยนน้ำมันเกียร์

หมายเหตุ

ตราประทับ, ลายเซ็น

บริการจาก

BMW Motorrad

ดำเนินการแล้ว

เมื่อ _____

ที่กิโลเมตร _____

บริการครั้งสุดท้าย

อย่างช้าที่สุด

เมื่อ _____

หรือ ถ้าถึงก่อน

ที่กิโลเมตร _____

งานที่ได้ดำเนินการ

บริการจาก BMW Motorrad

ใช่ ไม่มี

เปลี่ยนเข็มขัด

เปลี่ยนน้ำมันเบรกในระบบทั้งหมด

เปลี่ยนน้ำมันเกียร์

หมายเหตุ

ตราประทับ, ลายเซ็น

บริการจาก
BMW Motorrad

ดำเนินการแล้ว

เมื่อ _____
ที่กิโลเมตร _____

บริการครั้งถัดไป

อย่างช้าที่สุด

เมื่อ _____
หรือ ถ้าถึงก่อน
ที่กิโลเมตร _____

งานที่ได้ดำเนินการ

บริการจาก BMW Motorrad

ใช่ ไม่มี

เปลี่ยนเข็มขัด

เปลี่ยนน้ำมันเบรกในระบบทั้งหมด

เปลี่ยนน้ำมันเกียร์

หมายเหตุ

ตราประทับ, ลายเซ็น

บริการจาก

BMW Motorrad

ดำเนินการแล้ว

เมื่อ _____

ที่กิโลเมตร _____

บริการครั้งสุดท้าย

อย่างช้าที่สุด

เมื่อ _____

หรือ ถ้าถึงก่อน

ที่กิโลเมตร _____

งานที่ได้ดำเนินการ

บริการจาก BMW Motorrad

ใช่ ไม่มี

เปลี่ยนเข็มขัด

เปลี่ยนน้ำมันเบรกในระบบทั้งหมด

เปลี่ยนน้ำมันเกียร์

หมายเหตุ

ตราประทับ, ลายเซ็น

ใบรับรอง

15

ใบรับรอง **BATTERY CERTIFICATE** ของรถ **BMW CE 04**
สำหรับสมรรถนะของโมดูลเซลล์แรงดันไฟฟ้าสูงและเงื่อนไข
ต่างๆ

216

ใบรับรอง BATTERY CERTIFICATE หากจำเป็นต้องแลกพ่วงรถ BMW CE 04 สำหรับสมรรถนะของโมดูลเซลล์แรงดันไฟฟ้าสูงและเงื่อนไขต่าง ๆ

ศูนย์บริการอย่างเป็นทางการของ BMW Motorrad ที่เป็นผู้จัดจำหน่ายจะให้ข้อมูลด้านการรับรองสมรรถนะแก่ผู้ซื้อรถ BMW CE 04 คันใหม่เกี่ยวกับโมดูลเซลล์แรงดันไฟฟ้าสูงเพิ่มเติมจากคำร้องเนื่องจากความชำรุดเสียหายตามเงื่อนไขการขายรถ BMW CE 04 คันใหม่ดังต่อไปนี้:

1. ใบรับรอง Battery Certificate ของรถ BMW CE 04 สำหรับโมดูลเซลล์แรงดันไฟฟ้าสูงของรถ BMW CE 04 คันใหม่มีผลใช้กับช่วงระยะทาง 40,000 กม. แรกของรถ BMW CE 04 คันใหม่และจะสิ้นสุดอย่างช้าที่สุดหลังจากเวลาผ่านไป 5 ปีนับจากวันส่งมอบรถครั้งแรกหรือการจดทะเบียนครั้งแรกของรถ BMW CE 04 คันใหม่ โดยยึดถือเวลาที่มาถึงก่อนเป็นหลัก ("ระยะเวลาของใบรับรอง") ทั้งนี้จะไม่คำนึงระยะทางที่ขับขี่

2. ผู้ซื้อสามารถร้องขอการแก้ไขความชำรุดเสียหายที่โมดูลเซลล์แรงดันไฟฟ้าสูงโดยไม่มีค่าใช้จ่ายได้ภายในระยะเวลาของใบรับรอง

หากจำเป็นต้องแลกพ่วงรถ BMW CE 04 ภายในระยะเวลาของใบรับรองเนื่องจากความชำรุดเสียหายที่โมดูลเซลล์แรงดันไฟฟ้าสูง ผู้ซื้อจะได้รับการชดเชยค่าใช้จ่ายที่จำเป็นสำหรับการแลกพ่วงไปยังศูนย์บริการสำหรับรถ BMW CE 04 ที่ใกล้ที่สุด

4. โดยทางเทคนิคแล้ว ความจุของแบตเตอรี่ลิเทียมไอออนแรงดันไฟฟ้าสูงจะลดลงตามอายุการใช้งาน (การสึกหรอตามธรรมชาติ) หากการวัดความจุโดยศูนย์บริการอย่างเป็นทางการของ BMW Motorrad ภายในระยะเวลาของใบรับรองพบว่าความจุสุทธิของแบตเตอรี่ลดลงต่ำกว่า 70 % จากค่าเดิมเมื่อส่งมอบรถ BMW CE 04 คันใหม่ สัดส่วนการลดลงที่ต่ำกว่า 70 % นี้จะบ่งบอกว่ามี การสูญเสียความจุมากเกินไป การสูญเสียความจุมากเกินไปดังกล่าวนี้ จะได้รับการแก้ไขให้แก่ผู้ซื้อโดยไม่มีค่าใช้จ่าย

5. ผู้ซื้อสามารถขอรับการยืนยันการรับรองสมรรถนะจากใบรับรอง Battery Certificate ของรถ BMW CE 04 ดังกล่าวได้ที่ศูนย์บริการอย่างเป็นทางการของ BMW Motorrad ที่เป็นผู้จัดจำหน่าย รวมถึงศูนย์บริการอย่างเป็นทางการของ BMW Motorrad ในตลาดที่จัดจำหน่าย* รถรุ่น CE 04 ทุกแห่ง

6. การรับรองสมรรถนะจากใบรับรอง Battery Certificate ของรถ BMW CE 04 จะกำหนดการตรวจสอบสภาพให้เป็นไปตามกำหนดการที่ระบุไว้โดยบริษัทผู้ผลิต รวมถึงการตรวจสอบและการบำรุงรักษาโมดูลเซลล์แรงดันไฟฟ้าสูง (หากจำเป็น) จะดำเนินการภายใต้การตรวจสอบสภาพดังกล่าว การรับรองสมรรถนะจะไม่มีผลต่อเมื่อเกิดความชำรุดเสียหายที่โมดูลเซลล์แรงดันไฟฟ้าสูงหรือการสูญเสียความจุมากเกินไปจนอาจนำไปสู่ความเสียหายจากอุบัติเหตุหรือเป็นสาเหตุของความเสียหายดังกล่าวเนื่องจาก

- รถ BMW CE 04 ถูกใช้งานภายใต้เงื่อนไขที่ไม่ได้รับการรับรอง (เช่น ในประเทศอื่นที่ไม่ใช่ประเทศเดียวกับสถานที่ส่งมอบรถครั้งแรกซึ่งมีเงื่อนไขการรับรองแตกต่างกันออกไป) หรือ
- ใช้งานรถ BMW CE 04 อย่างไม่ถูกวิธีหรือเกินกำลัง เช่น ในการแข่งขันแบบมอเตอร์สปอร์ต หรือ
- ในรถ BMW CE 04 มีชิ้นส่วนติดตั้งอยู่ซึ่งไม่ได้รับอนุญาตให้ใช้งานจากบริษัทผู้ผลิต หรือรถ BMW CE 04 ทั้งคันหรือบางส่วน (เช่น ซอฟต์แวร์) ถูกดัดแปลงด้วยวิธีการที่ไม่ได้รับอนุญาตจากบริษัทผู้ผลิต หรือ
- ไม่ปฏิบัติตามข้อกำหนดเกี่ยวกับใช้งาน การดูแลรักษา และการซ่อมบำรุงรถ BMW CE 04 (โดย

เฉพาะอย่างยิ่งตามคู่มือการใช้งาน) หรือ

- แบตเตอรี่แรงดันไฟฟ้าสูง ถูกเปิดหรือถอดออกจากรถ BMW CE 04

7. ใบรับรอง Battery Certificate ของรถ BMW CE 04 นี้เป็นเอกสารเพิ่มเติมสำหรับเงื่อนไขการขายรถ BMW CE 04 คันใหม่ โดยการรับรองสมรรถนะและคำร้องตามเงื่อนไขการขายรถ BMW CE 04 คันใหม่จะต้องไม่ขัดกับการรับรองสมรรถนะจากใบรับรอง Battery Certificate ของรถ BMW CE 04

8. การเปลี่ยนผู้ถือครองรถมอเตอร์ไซค์ BMW CE 04 จะต้องไม่ขัดกับการรับรองสมรรถนะจากใบรับรอง Battery Certificate ของรถ BMW CE 04

* ตลาดที่จัดจำหน่าย ได้แก่: อิตาลี, ฝรั่งเศส, สเปน, เยอรมนี, สหราชอาณาจักร, ไอร์แลนด์, อิตาลี, ญี่ปุ่น, เกาหลี, ลิกเตนสไตน์, ลักเซมเบิร์ก, โมนาโก, เนเธอร์แลนด์, ออสเตรเลีย, โปรตุเกส, รัสเซีย, ซานมารีโน, สวิตเซอร์แลนด์, สเปน และสหรัฐอเมริกา

ใบรับรองสำหรับระบบป้องกันการสตาร์ทเครื่องยนต์แบบ อิเล็กทรอนิกส์	219
ใบรับรองสำหรับ KEYLESS RIDE	222
ใบรับรองสำหรับระบบตรวจสอบความดันลมยาง	226
ใบรับรองสำหรับแผงหน้าปัด TFT	227

Declaration of Conformity

Radio equipment electronic immobiliser (EWS4)

For all countries without EU

Technical information

Frequency Band: 134 kHz
(Transponder: TMS37145 /
Type DST80, TMS3705
Transponder Base Station IC)
Output Power: 50 dB μ V/m

Manufacturer and Address

Manufacturer:
BECOM Electronics GmbH
Address: Technikerstraße 1,
A-7442 Hochstraß

Argentina

 RAMATEL

H-25246

Australia/New Zealand



R-NZ

Brunei



TA No: DTA-007061

United Arab Emirates

TRA
REGISTERED No:
ER89926/20

DEALER No:
DA96133I20

Philippiens



NTC

Type Approved
No.: ESD-RCE-2023298

South Africa



TA-2020/6131

APPROVED

India

ETA-SD-20200905860

Belarus



Indonesia

72790/SDPPI/2021
13349



Dilarang melakukan perubahan
Spesifikasi yang dapat
Menimbulkan gangguan fisik
dan/atau elektromagnetik
terhadap lingkungan sekitarnya

Paraguay

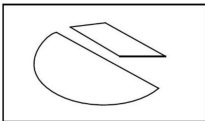

CONATEL

NR: 2020-11-I-0834

Singapore

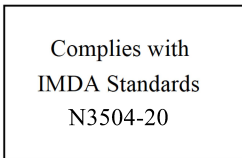

Taiwan



低功 電波 射性電機管 辦法
第十二條 經型式認證合格之低
功率射頻電機，非經許可，公
司、商號或使用者均不得擅 自變
更頻率、加大功率或變更原設計
之特性及 功能。第十四條 低功
率射頻電機之使用不 得影響飛航
安全及干擾合法通信；經發現有
干 擾現象時，應立即停用，並改
善至無干擾時方 得繼續使用。前
項合法通信，指依電信法規定作
業之無線電 通信。

Malaysia



RFCL/47A/0920/S(20-3358)

Israel

מספר אישור אלחוטני של משרד התקשורת הוא
51-74908
אסור להחליף את האנטנה המקורית של המכשיר
ולא
לעשות בו כל שינוי טכני אחר

United States (USA)

Contains FCC ID:

ODE-MREWS5012

FCC § 15.19 Labelling requirements

This device complies with part 15 of the FCC Rules and Industry Canada's licence-exempt RSS standard(s). Operation is subject to the following two conditions:

- (1) this device may not cause interference, and
- (2) this device must accept any interference received, including interference that may cause undesired operation.

FCC § 15.21 Information to user

Changes or modifications not expressly approved by the party responsible for compliance could void the user's authority to operate the equipment.

RF Exposure Requirements

To comply with FCC RF exposure compliance requirements, the device must be installed to provide a separation distance of at least 20 cm from all persons.

Serbia



P1620118300

Canada

Contains IC:

10430A-MREWS5012

This device complies with part 15 of the FCC Rules and Industry Canada license-exempt RSS standard(s). Operation is subject to the following two conditions:

- (1) this device may not cause interference, and
- (2) this device must accept any interference received, including interference that may cause undesired operation.

Le présent appareil est conforme aux CNR d'Industrie Canada applicables aux appareils radio exempts de licence. L'exploitation est autorisée aux deux conditions suivantes : (1) l'appareil ne doit pas produire de brouillage, et (2) l'utilisateur de l'appareil doit accepter tout brouillage radioélectrique subi, même si le brouillage est susceptible d'en compromettre le fonctionnement.

Vietnam

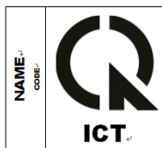

A1109091120AF04A3

Certifications

BMW Keyless Ride ID Device



USA, Canada:

Product name: BMW Keyless Ride ID
Device FCC ID: YGOHUF5750
IC: 4008C-HUF5750



Any changes or modifications not expressly approved by the party responsible for compliance could void the user's authority to operate the equipment.

Canada:

Operation is subject to the following two conditions:

- (1) This device may not cause harmful interference, and
- (2) this device must accept any interference received, including interference that may cause undesired operation.

USA:

This device complies with Part 15 of the FCC rules. Operation is subject to the following two conditions:

- (1) This device may not cause harmful interference, and
- (2) this device must accept any interference received, including interference that may cause undesired operation.

Argentina:

CNC COMISIÓN NACIONAL
DE COMUNICACIONES

H-17115

Declaration Of Conformity

We declare under our responsibility that the product

BMW Keyless Ride ID Device (Model: HUF5750)

complies with the appropriate essential requirements of the article 3 of the R&TIE and the other relevant provisions, when used for its intended purpose. Applied Standards:

1. Health and safety requirements contained in article 3 (1) a)
 - EN 60950-1:2006+A11:2009+A1:2010+A12:2011; Information technology equipment-Safety
2. Protection requirements with respect to electromagnetic compatibility article 3 (1) b)
 - EN 301 489-1 (V1 .9.2, 09/2011), Electromagnetic compatibility and radio spectrum matters (ERM); Electromagnetic compatibility (EMC) standard for radio equipment and services; Part 1: Common technical requirements
 - EN 301 489-3 (V1.4.1, 08/2002) Electromagnetic compatibility and radio spectrum matters (ERM); Electromagnetic compatibility (EMC) standard for radio equipment and services; Part 3: Specific conditions for short range devices (SRD) operating on frequencies between 9 kHz and 40 GHz
3. Means of the efficient use of the radio frequency spectrum article 3 (2)
 - EN 300 220-1 & -2 (V2.4.1, 05/2012), electromagnetic compatibility and radio spectrum matters (ERM); Short range devices (SRD); Radio equipment to be used in the 25 MHz to 1000 MHz frequency range with power levels ranging up to 500 mW; Part 1: Technical characteristics and test methods. Part 2: Harmonized EN covering essential requirements under article 3.2 of the R&TIE directive

The product is labeled with the CE marking:

CE

Velbert, October 15th, 2013

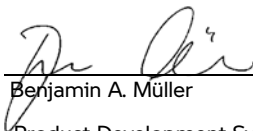

Benjamin A. Müller

Product Development Systems
Car Access and Immobilization -
Electronics Huf Hülsbeck & Fürst
GmbH & Co. KG
Steeger Straße 17, D-42551
Velbert

Certification Tire Pressure Control (TPC)

FCC ID: MRXBC54MA4
IC: 2546A-BC54MA4

FCC ID: MRXBC5A4
IC: 2546A-BC5A4

This device complies with Part 15 of the FCC Rules and with Industry Canada license-exempt RSS standard(s).

Operation is subject to the following two conditions:

- (1) This device may not cause harmful interference, and
- (2) This device must accept any interference received, including interference that may cause undesired operation.

WARNING: Changes or modifications not expressly approved by the party responsible for compliance could void the user's authority to operate the equipment. The term "IC:" before the radio certification number only signifies that Industry Canada technical specifications were met.

Le présent appareil est conforme aux CNR d'Industrie Canada applicables aux appareils radio exempts de licence. L'exploitation est autorisée aux deux conditions suivantes:

- (1) l'appareil ne doit pas produire de brouillage, et
- (2) l'utilisateur de l'appareil doit accepter tout brouillage radioélectrique subi, même si le brouillage est susceptible d'en compromettre le fonctionnement.

WARNING: Changes or modifications not expressly approved by the party responsible for compliance could void the user's authority to operate the equipment. The term "IC:" before the radio certification number only signifies that Industry Canada technical specifications were met.

Declaration of Conformity

Radio equipment TFT instrument cluster

For all Countries without EU

Model name: ICC10in

Technical information

The ICC10in can operate in one of two operating modes:

1. Normal mode, with Bluetooth and WLAN on, and
2. Radio off mode (only available during vehicle manufacturing).

BT operating frq. Range:

2402 – 2480 MHz

BT version: 4.2 (no BTLE)

BT output power:

< +4 dBm (internal antenna)

WLAN operating frq. Range:

2402 – 2472 MHz

WLAN standards:

IEEE 802.11 b/g/n

WLAN output power:

< +14 dBm (internal antenna)

Manufacturer and Address

Manufacturer:

Robert Bosch GmbH

Address:

Robert-Bosch-Platz 1,
70839 Gerlingen, Germany

Turkey

Robert Bosch GmbH, ICC10in tipi telsiz sisteminin 2014/53/EU nolu yönetmeliğe uygun olduğunu beyan eder. AB Uygunluk Beyanı'nın tam metni, aşağıdaki internet adresinden görülebilir: <http://cert.bosch-carmultimedia.net>

Brazil

Este equipamento não tem direito de proteção contra interferência prejudicial e não pode causar interferência em sistemas devidamente autorizados. Para maiores informações, consulte o site da ANATEL www.anatel.gov.br

Thailand

เครื่องโทรคมนาคมและอุปกรณ์นี้ มีความสอดคล้องตามข้อกำหนดของ กทช.
(This telecommunication equipments is in compliance with NTC requirements)

Argentina

 **RAMATEL**

C-25636

Canada

This device contains licence-exempt transmitter(s)/ receiver(s) that comply with Innovation, Science and Economic Development Canada's licence-exempt RSS(s). Operation is subject to the following two conditions:

- (1) This device may not cause interference.
- (2) This device must accept any interference, including interference that may cause undesired operation of the device.

Radiofrequency radiation exposure Information: This equipment complies with Canada radiation exposure limits set forth for an uncontrolled environment. This equipment should be installed and operated with minimum distance of 20 centimeters between the radiator and your body. This transmitter must not be co-located or operating in conjunction with any other antenna or transmitter.

L'émetteur/récepteur exempt de licence contenu dans le présent appareil est conforme aux CNR d'Innovation, Sciences et Développement économique Canada applicables aux appareils radio exempts de licence. L'exploitation est autorisée aux deux conditions suivantes :

- (1) L'appareil ne doit pas produire de brouillage;
- (2) L'appareil doit accepter tout brouillage radioélectrique subi, même si le brouillage est susceptible d'en compromettre le fonctionnement.

Informations sur l'exposition aux radiofréquences:

Cet équipement est conforme aux limites d'exposition aux radiations fixées par le Canada pour un environnement non contrôlé. Cet équipement doit être installé et utilisé avec une distance minimale de 20 centimètres entre le radiateur et votre corps. Cet émetteur ne doit pas être co-localisée ou opérant en conjonction avec autre antenne ou émetteur.

United States (USA)

This device complies with part 15 of the FCC Rules. Operation is subject to the following two conditions:

- (1) This device may not cause harmful interference, and
- (2) this device must accept any interference received, including interference that may cause undesired operation.

Changes or modifications made to this equipment not expressly approved by Robert Bosch GmbH may void the FCC authorization to operate this equipment.

NOTE: This equipment has been tested and found to comply with the limits for a Class B digital device, pursuant to Part 15 of the FCC Rules. These limits are designed to provide reasonable protection against harmful interference in a residential installation. This equipment generates, uses and can radiate radio frequency energy and, if not installed and used in accordance with the instructions, may cause harmful interference to radio communications.

However, there is no guarantee that interference will not occur in a particular installation. If this equipment does cause harmful interference to radio or television reception, which can be determined by turning the equipment off and on, the user is encouraged to try to correct the interference by one or more of the following measures:

- Reorient or relocate the receiving antenna.
- Increase the separation between the equipment and receiver.
- Connect the equipment into an outlet on a circuit different from that to which the receiver is connected.
- Consult the dealer or an experienced radio/TV technician for help.

Radiofrequency radiation exposure Information: This equipment complies with FCC radiation exposure limits set forth for an uncontrolled environment. This equipment should be installed and operated with minimum distance of 20 cm between the radiator and your body. This transmitter must not be co-located or operating in conjunction with any other antenna or transmitter.

Japan

This device is granted pursuant to the Japanese Radio Law (電波法) and the Japanese

Telecommunications Business Law (電気通信事業法)

本製品は、電波法と電気通信事業法に基づく適合証明を受けております。

This device should not be modified (otherwise the granted designation number will become invalid)

本製品の改造は禁止されています。(適合証明番号などが無効となります。)



R

201-200559

T

20 0138 201

Korea

Equipment Name: BMW A-Kombi

Basic model number: ICC10in

Manufacturer/Country of Origin:

Robert Bosch GmbH / 포르투갈

Zertifikatsnummer:

R-R-BO2-ICC10in

Serbia



ID: И011 20

Mexico

La operación de este equipo está sujeta a las siguientes dos condiciones:

- (1) es posible que este equipo o dispositivo no cause interferencia perjudicial y
- (2) este equipo o dispositivo debe aceptar cualquier interferencia, incluyendo la que pueda causar su operación no deseada.

NOM



IFETEL

NYCE

Taiwan, Republic of

取得審驗證明之低功率射頻器材，非經核准，公司、商號或使用者均不得擅自變更頻率、加大功率或變更原設計之特性及功能。低功率射頻器材之使用不得影響飛航安全及干擾合法通信；經發現有干擾現象時，應立即停用，並改善至無干擾時方得繼續使用。前述合法通信，指依電信管理法規定作業之無線電通信。低功率射頻器材須忍受合法通信或工業、科學及醫療用電波輻射性電機設備之干擾。

232 ดัชนี

- A**
ABS
ข้อมูลทางเทคนิคโดย
ละเอียด, 134
แถบแสดงสัญญาณเตือน, 49, 50
ระบบการวิเคราะห์ด้วยตัว
เอง, 123
- ASC
ข้อมูลทางเทคนิคโดย
ละเอียด, 137
แถบแสดงสัญญาณเตือน, 44
ระบบการวิเคราะห์ด้วยตัว
เอง, 124
- D**
DTC
ข้อมูลทางเทคนิคโดย
ละเอียด, 137
แถบแสดงสัญญาณเตือน, 44
- DWA
การใช้งาน, 65
ข้อมูลทางเทคนิค, 189
แถบแสดงสัญญาณเตือน, 37
ไฟแสดงสถานะ, 18
- E**
E-Scooter
การจอด, 129
การจอดเป็นระยะเวลา
นาน, 175
การดูแลรักษา, 170
การทำความสะอาด, 170
การยึด, 130
การเริ่มใช้งาน, 176
- K**
Keyless Ride
แถบแสดงสัญญาณเตือน, 34, 35
แบตเตอรี่หมดหรือกุญแจรีโมท
สูญหาย, 56
ระบบป้องกันการสตาร์ท
เครื่องยนต์แบบอิเล็กทรอนิกส์
EWS, 56
ล็อกแกนบังคับเลี้ยว, 54
- P**
Pairing, 85
Pre-Ride-Check, 122
Pure, 82
Pure Ride
มุมมอง, 81
รายละเอียดโดยรวม, 23
- R**
RDC
ข้อมูลทางเทคนิคโดย
ละเอียด, 142
แถบแสดงสัญญาณเตือน, 45,
46, 47, 48
RSC, 138
- W**
WLAN, 87
- ไ**
ได้เสีย 12 โวลต์
ข้อแนะนำในการใช้งาน, 164
ตำแหน่งบนรถมอเตอร์ไซค์, 15
เบรก
การตรวจสอบการทำงาน, 147
ข้อมูลทางเทคนิค, 186
คำแนะนำเพื่อความ
ปลอดภัย, 128
ระบบ ABS Pro ในเชิงลึก, 136

- เมนู, 78
- เวลา, 83
- แ
- แซลซี, 185
- แตร, 16
- แถบสถานะด้านบน, 79
- แถบแสดงสัญญาณเตือน
 - ABS, 49, 50
 - ASC, 44
 - DTC, 44
 - Keyless Ride, 34, 35
 - RDC, 46
 - การชาร์จ, 40, 41, 42
 - การนำพลังงานกลับคืนมาใช้ใหม่, 41
 - การแสดงผล, 26
 - กำลัง, 39
 - ข้อผิดพลาดของฉนวน, 38
 - ชุดขาตั้งด้านข้าง, 49
 - ชุดควบคุมไฟส่องสว่างไม่ทำงาน, 36
 - ชุดอิเล็กทรอนิกส์ขับเคลื่อน, 38
 - น้ำหล่อเย็น, 40, 41
 - บริการ, 51
 - แบตเตอรี่ 12 โวลต์, 43
 - ไฟเตือนระบบขับเคลื่อนทำงานผิดพลาด, 37
 - ยานพาหนะของฉัน, 88
 - ระดับการชาร์จ, 39
 - ระบบ RDC, 45, 46, 47, 48
 - ระบบขับเคลื่อนไฟฟ้า, 39, 40
 - ระบบแรงดันไฟฟ้าสูง, 38, 39, 41
 - ระบบสัญญาณกันขโมย, 37
- สัญญาณเตือนอุณหภูมิภายนอก, 34
- หลอดไฟชาร์จ, 35
- แบตเตอรี่ 12 โวลต์
 - การชาร์จ, 156, 158
 - การเปลี่ยน, 158
 - ข้อมูลทั่วไป, 155
 - ข้อมูลทางเทคนิค, 188
 - ตำแหน่งบนรถมอเตอร์ไซค์, 15
 - แถบแสดงสัญญาณเตือน, 43
 - ฟังก์ชันการชาร์จไฟเสริม, 156
- แบตเตอรี่แรงดันไฟฟ้าสูง
 - ข้อมูลทางเทคนิค, 183
 - ระดับการชาร์จ, 82
- แผงครอบ
 - แผงด้านข้าง, 154, 155
 - แผงปิดด้านหน้า, 154
- แผงหน้าปัด
 - เซ็นเซอร์แสงในบริเวณโดยรอบ, 18
 - รายละเอียดโดยรวม, 18
- แผ่นป้ายระบุประเภท, 15
- ใ
- โครงสร้าง, 185
- โทรศัพท์, 95
- โหมดในการขับขี่
 - การตั้งค่า, 63
 - ข้อมูลทางเทคนิคโดยละเอียด, 139
- ใ
- ไฟกะพริบฉุกเฉิน
 - การใช้งาน, 62
 - อุปกรณ์ควบคุม, 16

- ไฟช็อตตอนกลางวัน
การใช้งาน, 61
- ไฟส่องสว่างขณะขับขี่เวลากลาง
วันแบบอัตโนมัติ, 61
- อุปกรณ์ควบคุม, 16
- ไฟเข้าโค้งแบบปรับได้, 143
- ไฟเตือนต่างๆ
แผงหน้าปัด, 18
- รายละเอียดโดยรวม, 22
- ไฟเตือนระบบขับเคลื่อนทำงานผิด
พลาด, 37
- ไฟเลี้ยว
การใช้งาน, 63
- ไฟเลี้ยวแบบคอมฟอร์ท, 63
- อุปกรณ์ควบคุม, 16
- ไฟเลี้ยวแบบคอมฟอร์ท, 63
- ไฟส่องสว่าง
ไฟกะพริบ, 60
- ไฟเข้าโค้งแบบปรับได้, 143
- ไฟจอด, 60
- ไฟส่องสว่างขณะขับขี่เวลากลาง
วัน, 61
- ไฟส่องสว่างขณะขับขี่เวลากลาง
วันแบบอัตโนมัติ, 61
- ไฟสูง, 60
- แสงนำทาง, 60
- อุปกรณ์ควบคุม, 16
- ไฟแสดงสถานะ
แผงหน้าปัด, 18
- รายละเอียดโดยรวม, 22
- ไฟหน้า, 100
- ก
กระจก, 100
- กระบวนการชาร์จไฟ
การสตาร์ท, 111
- การสิ้นสุดการทำงาน, 115
- กล่องเก็บสัมภาระนอกประสงค์
ท้ายรถจักรยานยนต์
(Topcase), 165
- การขนส่ง, 130
- การขับถอยหลัง
การใช้งาน, 59
- อุปกรณ์ควบคุม, 16
- การชาร์จ
กระบวนการชาร์จไฟ, 111, 115
- กระแสในการอัดประจุ, 111
- ข้อมูลทางเทคนิค, 183
- แถบแสดงสัญญาณเตือน, 39,
40, 41, 42
- ระดับการชาร์จ, 82
- รายละเอียดโดยรวม, 25
- สายชาร์จ, 108
- การดูแลรักษา
การเคลือบป้องกันสี, 175
- การล้างรถจักรยานยนต์, 172
- โครเมียม, 174
- ผลิตภัณฑ์บำรุงรักษา, 172
- การตรวจสอบควบคุม, 26
- การนำพลังงานกลับคืนมาใช้ใหม่
ข้อจำกัด, 81
- แถบแสดงสัญญาณเตือน, 41
- การยืนยันการบำรุงรักษา, 199
- การระบุเครื่องหมายจราจร, 80
- การรีไซเคิล, 194
- การแสดงผลระบบขับเคลื่อน, 81
- กำลัง
ข้อจำกัด, 81
- แถบแสดงสัญญาณเตือน, 39
- กุญแจ, 54

กฎแฉริโมท

- การเปลี่ยนแบตเตอรี่, 57
- แถบแสดงสัญญาณเตือน, 34, 35

ข

ขนาด, 189

ค

- ความขัดข้องของการทำงาน, 180
- ความพร้อมในการขับขี่
- การเปิดใช้งาน, 125
- การแสดงผล, 125
- ลักษณะคลื่นเชื่อมต่อกัน/ลักษณะไม่เชื่อมต่อกัน, 122
- อุปกรณ์ควบคุม, 17
- ความพร้อมในใช้งาน, 55
- คำแนะนำในการบรรทุก, 120
- คำแนะนำเพื่อความปลอดภัย
- การขับขี่, 120
- ไปยังเบรก, 128

จ

- จอภาพ TFT
- การใช้งาน, 78
- แถบสถานะด้านบน, 79
- แผงหน้าปัด, 18
- รายละเอียดโดยรวมเกี่ยวกับ Pure Ride, 23
- รายละเอียดโดยรวมเกี่ยวกับการชาร์จ, 25
- รายละเอียดโดยรวมเกี่ยวกับเมนู, 24
- หน้าจอแยก, 82
- อุปกรณ์ควบคุม, 75

ช

- ช่องเก็บของ
- การใช้งาน, 69
- ตำแหน่งบนรถมอเตอร์ไซค์, 15

- ช่องเก็บหมวกกันน็อค
- การใช้งาน, 71
- การปลดล็อคคูกเงิน, 71
- ตำแหน่งบนรถมอเตอร์ไซค์, 15
- ชุดเกียร์, 185

ชุดเครื่องมือประจำรถ

- ตำแหน่งบนรถมอเตอร์ไซค์ (ทอร์ค T25), 14
- ตำแหน่งบนรถมอเตอร์ไซค์ (ประแจตะขอ), 15
- เนื้อหา, 147

ด

- ตัวขับ, 184
- ตารางการบำรุงรักษา, 197
- ตารางน้ำหนักบรรทุก, 15

ท

- ที่จับยึดของคนนั่งซ้อนท้าย
- ตำแหน่งบนรถมอเตอร์ไซค์ด้านขวา, 15
- ตำแหน่งบนรถมอเตอร์ไซค์ด้านซ้าย, 14
- ที่ปักเท้าสำหรับคนซ้อนท้าย
- ตำแหน่งบนรถมอเตอร์ไซค์ด้านขวา, 15
- ตำแหน่งบนรถมอเตอร์ไซค์ด้านซ้าย, 14

น

- น้ำมันเบรก
- กระปุก, 14, 15
- การตรวจสอบระดับการเติม, 149
- น้ำหนัก, 190

236 ดัชนี

น้ำหล่อเย็น

กระปุก, 14

การตรวจสอบระดับการ

เติม, 150

การเติม, 151

แถบแสดงสัญญาณเตือน, 40, 41

บ

บริการ

แถบแสดงสัญญาณเตือน, 51

บริการของ BMW Motorrad, 194

ประวัติการบริการ, 195

บริการเคลื่อนที่, 195

บลูทูธ, 85

ป

ปลั๊กการวิเคราะห์

การปลด, 161

ตำแหน่งบนรถมอเตอร์ไซค์, 14

ยึดให้แน่น, 161

ปุ่มรายการโปรด

การกำหนดฟังก์ชันต่างๆ, 81

อุปกรณ์ควบคุม, 16

ผ

ผ้าเบรก

การตรวจสอบ, 147, 148

การรันอิน, 127

พ

ฟรีโหลดของสปริง

การตั้งค่า, 101

ส่วนประกอบสำหรับปรับด้าน

หลัง, 14

ฟิลล์, 82

ฟ

ฟิวส์

การเปลี่ยน, 159

ตำแหน่งบนรถมอเตอร์ไซค์, 15

ก

ภาพลักษณ์โดยรวมของจอแสดง

ผลการเตือนต่างๆ, 28

ย

ยางรถ

การตรวจสอบความลึกของดอก
ยาง, 152

การตรวจสอบแรงดันลม

ยาง, 152

การรันอิน, 127

ข้อแนะนำ, 153

แรงดันที่เติม, 187

ร

ระบบขับเคลื่อนล้อหลัง, 185

ระบบควบคุมเบรกแบบ

ไดนามิก, 141

ระบบนำทาง, 92

ระบบป้องกันการสตาร์ทเครื่อง

แบบอิเล็กทรอนิกส์, 56

ระบบไฟฟ้า, 188

ระบบแรงดันไฟฟ้าสูง, 38, 39, 41

ระบบอุ่นเบาะนั่ง, 68

ระบบอุ่นมือจับ, 68

ระยะการบำรุงรักษา, 195

ระยะของไฟหน้า

การตั้งค่า, 100

ส่วนประกอบสำหรับปรับ, 14

ระยะรันอิน, 127

รายการตรวจสอบ, 122

รายละเอียดโดยรวม

จอแสดงผล TFT ในมุมมอง

Pure Ride, 23

จอแสดงผล TFT ในมุมมองการ

ชาร์จ, 25

จอแสดงผล TFT ในมุมมอง

เมนู, 24

ชุดสวิตช์ด้านขวา, 17
 ชุดสวิตช์ด้านซ้าย, 16
 ด้านขวาของตัวรถ, 15
 ด้านซ้ายของตัวรถ, 14
 แผงหน้าปัด, 18
 ไฟแสดงสถานะและไฟเตือน, 22
 ยานพาหนะของฉัน, 88

ล**ล้อ**

การตรวจเช็คกระทะล้อ, 152
 ข้อมูลทางเทคนิค, 186

ส

สมรรถนะในการขับขี่, 190
 สวิตช์ดับเครื่องยนต์ฉุกเฉิน
 การใช้งาน, 58
 อุปกรณ์ควบคุม, 17
 สวิตช์แผงควบคุม
 ภาพรวมด้านขวา, 17
 ภาพรวมด้านซ้าย, 16
 ลัมภาระ, 120
 ล้อ, 94

ท

หน้าจอบริการ, 82, 83
 หน้าจอแสดงการเข้ารับ
 บริการ, 51
 หมายเลขตัวถังรถ
 จักรยานยนต์, 15
 หลอดไฟ
 การเปลี่ยน, 153
 ข้อมูลทางเทคนิค, 188
 แถบแสดงสัญญาณเตือน, 35

อ

ออนบอร์ดคอมพิวเตอร์, 91
 อักษรย่อและสัญลักษณ์, 4
 อุณหภูมิโดยรอบ, 34
 อุณหภูมิภายนอก, 34

คำอธิบายและภาพประกอบอาจ
ไม่ตรงกับรถมอเตอร์ไซค์ของท่าน
ทั้งนี้ขึ้นอยู่กับอุปกรณ์ติดตั้งและ
อุปกรณ์เสริมต่างๆ ที่ติดตั้งในตัว
รถ รวมไปถึงรุ่นประเทศที่แตก
ต่างกันไป เนื้อหาที่มีความแตก
ต่างกันดังกล่าวจะไม่นำไปสู่การ
อ้างสิทธิ์เรียกร้องใดๆ
ข้อมูลเกี่ยวกับขนาด น้ำหนัก
อัตราสิ้นเปลือง และสมรรถนะ
ของรถอาจมีความคลาดเคลื่อนได้
ตามที่กล่าวข้างต้น
ขอสงวนสิทธิ์ในการเปลี่ยนแปลง
ข้อมูลเกี่ยวกับโครงสร้าง อุปกรณ์
ติดตั้ง และอุปกรณ์เสริมโดยไม่
ต้องแจ้งให้ทราบล่วงหน้า
ขอสงวนสิทธิ์ในเนื้อหาที่เกิดความ
บกพร่อง

© 2022 Bayerische Motoren
Werke Aktiengesellschaft
80788 มิวนิค ประเทศเยอรมนี
ห้ามทำซ้ำหรือคัดย่อเนื้อหาก่อน
ได้รับอนุญาตเป็นลายลักษณ์อักษร
จากฝ่ายบริการหลังการขายของ
BMW Motorrad
คู่มือการใช้งานฉบับจริง จัดพิมพ์
ในประเทศเยอรมนี

ข้อมูลสำคัญ:

เวลาในการชาร์จไฟ

เวลาในการชาร์จไฟของแบตเตอรี่
ไฟฟ้าแรงสูงกับสายชาร์จไฟ
มาตรฐาน



210 นาที, การชาร์จ 80 %
ด้วยกระแสไฟชาร์จ: 10 A
260 นาที, การชาร์จ 100 %
ด้วยกระแสไฟชาร์จ: 10 A

-ที่มีการลดกำลังไฟฟ้า^{SA}



145 นาที, การชาร์จ 80 %
ด้วยกระแสไฟชาร์จ: 10 A
200 นาที, การชาร์จ 100 %
ด้วยกระแสไฟชาร์จ: 10 A

เวลาในการชาร์จไฟของแบตเตอรี่
ไฟฟ้าแรงสูงกับสายชาร์จไฟ Mode3

-มีอุปกรณ์ชาร์จไฟแบบเร็ว^{SA}



65 นาที, การชาร์จ 80 % ด้วย
กระแสไฟชาร์จ: 30 A
100 นาที, การชาร์จ 100 %
ด้วยกระแสไฟชาร์จ: 30 A

-มีอุปกรณ์ชาร์จไฟแบบเร็ว^{SA}

-ที่มีการลดกำลังไฟฟ้า^{SA}



50 นาที, การชาร์จ 80 % ด้วย
กระแสไฟชาร์จ: 30 A
70 นาที, การชาร์จ 100 %
ด้วยกระแสไฟชาร์จ: 30 A

ความดันลมยาง

ความดันลมยางล้อด้านหน้า

2.3 bar, โหมดยขับซีเดี่ยวขณะยางเย็น
ตัว

2.3 bar, โหมดยขับซีที่มีคนซ้อนท้าย
ขณะยางเย็นตัว

ความดันลมยางล้อด้านหลัง

2.5 bar, โหมดยขับซีเดี่ยวขณะยางเย็น
ตัว

2.5 bar, โหมดยขับซีที่มีคนซ้อนท้าย
ขณะยางเย็นตัว

คุณสามารถดูข้อมูลเพิ่มเติมเกี่ยวกับรถมอเตอร์ไซด์ได้ที่: bmw-motorrad.com

